

# Manual avansat de utilizare

## MFC-J4510DW

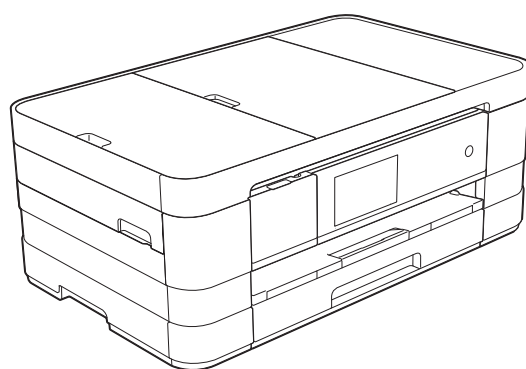

# Manualele de utilizare și unde le pot găsi?

Ce manual?	Ce găsesc în el?	Unde îl găsesc?
<b>Ghid de siguranța produsului</b>	Citiți mai întâi acest manual. Înainte de a configura aparatul dumneavoastră, vă rugăm să citiți instrucțiunile de siguranță. Consultați acest manual pentru mărci comerciale și prevederi legale.	Imprimat / În cutie
<b>Ghid de instalare și configurare rapidă</b>	Urmați instrucțiunile pentru configurarea aparatului și instalarea driverelor și a programelor software pentru sistemul de operare și tipul de conexiune utilizate.	Imprimat / În cutie
<b>Manual de utilizare</b>	Învățați operațiunile elementare de trimitere/recepționare a faxurilor, copiere, scanare și utilizare a programului PhotoCapture Center™ și modul de înlocuire a consumabilelor. Consultați sfaturile de depanare.	Fișier PDF / CD-ROM
<b>Manual avansat de utilizare</b>	Învățați operațiile avansate: fax, copiere, funcții de securitate, imprimarea rapoartelor și efectuarea întreținerii regulate a aparatului.	Fișier PDF / CD-ROM
<b>Ghidul utilizatorului de software</b>	Urmați aceste instrucțiuni pentru imprimarea, scanarea, scanarea în rețea, folosirea programului PhotoCapture Center™, configurarea la distanță, PC-Fax, servicii web (scanare) și pentru folosirea programului utilitar Brother ControlCenter.	Fișier PDF / CD-ROM
<b>Ghidul utilizatorului de rețea</b>	Acest manual conține informații utile despre setările rețelelor cablate și wireless și setările de securitate utilizate pentru aparatul Brother. De asemenea, puteți găsi informații despre protocoalele compatibile cu aparatul dumneavoastră și sfaturi detaliate pentru depanare.	Fișier PDF / CD-ROM
<b>Ghid Web connect</b>	Acest manual conține informații utile despre accesarea serviciilor internet de pe aparatul Brother, cât și despre descărcarea imaginilor, imprimarea datelor și încărcarea directă a fișierelor folosind serviciile internet.	Fișier PDF / Brother Solutions Center <sup>1</sup>
<b>Manual AirPrint</b>	Acest manual conține informații despre utilizarea serviciului AirPrint pentru imprimarea de pe Mac OS X v10.7.x și de pe iPhone, iPod touch, iPad sau de pe alt dispozitiv iOS pe aparatul Brother fără instalarea unui driver de imprimantă.	Fișier PDF / Brother Solutions Center <sup>1</sup>
<b>Manual Google Cloud Print</b>	Acest manual conține detalii privind utilizarea serviciilor Google Cloud Print™ la imprimarea prin internet.	Fișier PDF / Brother Solutions Center <sup>1</sup>
<b>Manual de utilizare Wi-Fi Direct™</b>	Acest manual conține detalii despre configurarea și utilizarea aparatului Brother pentru tipărirea fără fir direct de pe un dispozitiv mobil compatibil cu standardul Wi-Fi Direct™.	Fișier PDF / Brother Solutions Center <sup>1</sup>

<sup>1</sup> Vizitați-ne la adresa <http://solutions.brother.com/>.

# Cuprins

<b>1</b>	<b>Setări generale</b>	<b>1</b>
	Salvarea în memorie .....	1
	Trecerea automată la ora de vară .....	1
	Modul Sleep .....	2
	Ecranul tactil LCD .....	2
	Configurarea cronometrului de estompere pentru lumina de fundal .....	2
<b>2</b>	<b>Funcțiile de securitate</b>	<b>3</b>
	Secure Function Lock 2.0 (Blocarea securizată a funcțiilor 2.0) .....	3
	Înainte de a începe să utilizați Secure Function Lock 2.0 (Blocarea securizată a funcțiilor 2.0) .....	3
	Setarea și schimbarea parolei administratorului .....	4
	Configurarea utilizatorilor restricționați .....	5
	Activarea/dezactivarea Secure Function Lock (Blocarea securizată a funcțiilor) .....	5
	Modificarea utilizatorilor .....	6
	Trecerea în modul Public .....	6
	Restricționarea formării numerelor .....	7
	Configurarea restricționării tastaturii numerice .....	7
	Configurarea restricționării agendei .....	7
	Configurarea restricționării comenzilor rapide .....	8
	Configurarea restricționării serverului LDAP .....	8
<b>3</b>	<b>Trimiterea unui fax</b>	<b>9</b>
	Opțiuni de trimitere suplimentare .....	9
	Trimiterea faxurilor utilizând setări multiple .....	9
	Oprirea operației de transmitere/recepție a unui mesaj fax .....	9
	Contrast .....	10
	Schimbarea rezoluției faxului .....	10
	Definirea modificărilor efectuate ca o nouă setare implicită .....	11
	Restabilirea opțiunilor definite pentru fax la setările implicite din fabricație .....	12
	Salvarea opțiunilor pentru fax într-o comandă rapidă .....	12
	Operațiuni suplimentare de trimitere .....	13
	Trimiterea manuală a unui fax .....	13
	Trimiterea unui fax după terminarea unei convorbiri .....	14
	Acces dual (numai monocrom) .....	14
	Difuzarea (numai monocrom) .....	14
	Transmisie în timp real .....	16
	Mod internațional .....	16
	Trimiterea întârziată a unui fax (numai monocrom) .....	17
	Transmisie grup întârziată (numai monocrom) .....	17
	Verificarea și anularea comenzilor rămase .....	18
	Prezentare generală a funcției de sondare .....	18
	Transmisia prin sondare (numai monocrom) .....	18

---

## **4 Primirea unui mesaj fax 20**

---

Primirea în memorie (numai monocrom) .....	20
Redirecționarea faxurilor .....	20
Stocarea faxurilor .....	20
Imprimarea unui fax din memorie .....	21
Primirea unui mesaj PC-Fax (numai pentru Windows®) .....	21
Dezactivarea operațiunilor de primire în memorie .....	22
Modificarea operațiunilor de primire în memorie .....	23
Recepție la distanță .....	24
Definirea codului de acces la distanță .....	24
Utilizarea codului de acces la distanță .....	24
Comenzi pentru faxuri de la distanță .....	26
Recepția mesajelor fax .....	27
Schimbarea numărului folosit pentru redirecționarea faxurilor .....	27
Operații suplimentare de primire .....	28
Recepție fără hârtie .....	28
Imprimarea unui fax primit de dimensiuni reduse .....	28
Primirea unui fax la terminarea unei convorbiri .....	28
Imprimarea unui fax recuperat .....	28
Prezentare generală a funcției de sondare .....	30
Recepție sondare .....	30

---

## **5 Formarea și memorarea numerelor 33**

---

Apelurile vocale .....	33
Operații suplimentare de formare a numerelor .....	33
Combinarea numerelor din agenda de telefon .....	33
Alte metode de memorare a numerelor .....	34
Memorarea în agenda telefonică a numerelor din lista cu apeluri efectuate .....	34
Configurarea grupurilor pentru difuzare .....	35

---

## **6 Imprimarea rapoartelor 37**

---

Rapoartele fax .....	37
Raportul de verificare a transmisiei .....	37
Jurnal fax (raport de activitate) .....	37
Rapoarte .....	38
Imprimarea unui raport .....	39

<b>7</b>	<b>Copierea</b>	<b>40</b>
	Opțiunile de copiere .....	40
	Oprirea copierii .....	40
	Schimbarea vitezei și calității de copiere .....	40
	Mărirea sau micșorarea imaginii copiate .....	41
	Copierea N în 1 sau copierea unui poster (Așezare în pagină) .....	42
	Copierea 2 în 1 a actelor de identitate (Așezare în pagină) .....	43
	Sortarea copiilor folosind unitatea ADF .....	44
	Reglarea densității .....	45
	Modul de economisire a cernelii .....	45
	Copierea pe hârtie subțire .....	46
	Copierea cărților .....	46
	Copierea filigranelor .....	47
	Eliminarea culorii de fond .....	48
	Copiere pe 2 fețe .....	48
	Salvarea opțiunilor de copiere într-o comandă rapidă .....	49
	Definirea comenzilor rapide pentru copierea A3 .....	50
	Definirea comenzii rapide pentru copierea A3 .....	50
<b>8</b>	<b>Imprimarea fotografiilor de pe un card de memorie sau de pe un suport de stocare USB Flash</b>	<b>52</b>
	Operațiile efectuate cu programul PhotoCapture Center™ .....	52
	Structura cardurilor de memorie, a suporturilor de stocare USB Flash și a directoarelor .....	52
	Imprimarea filmelor .....	53
	Imprimarea imaginilor .....	53
	Imprimarea indexului (miniaturi) .....	53
	Imprimarea fotografiilor .....	54
	Îmbunătățirea fotografiilor .....	54
	Prezentarea diapozitivelor .....	56
	Imprimarea DPOF .....	57
	Definirea setărilor de imprimare pentru PhotoCapture Center™ .....	58
	Calitatea imprimării .....	58
	Definirea opțiunilor pentru hârtie .....	58
	Reglarea setărilor pentru luminozitate, contrast și culoare .....	60
	Decuparea .....	62
	Imprimarea fără margini .....	63
	Tipărire dată .....	63
	Definirea modificărilor efectuate ca o nouă setare implicită .....	64
	Restabilirea tuturor setărilor implicite din fabricație .....	64
	Scanarea pe un card de memorie sau pe un suport de stocare USB Flash .....	65
	Trunchierea automată .....	65
	Definirea unei noi valori implicite .....	67
	Resetarea la setările implicite din fabricație .....	67
	Salvarea opțiunilor de scanare într-o comandă rapidă .....	67



<b>9</b>	<b>Imprimarea fotografiilor de pe un aparat foto</b>	<b>69</b>
	Imprimarea fotografiilor direct de pe un aparat foto PictBridge .....	69
	Cerințele PictBridge .....	69
	Setarea aparatului foto digital .....	69
	Imprimarea imaginilor .....	70
	Imprimarea DPOF .....	71
	Imprimarea fotografiilor direct de pe un aparat foto digital (fără PictBridge) .....	71
	Imprimarea imaginilor .....	72
<b>A</b>	<b>Operații regulate de întreținere</b>	<b>73</b>
	Curățarea și verificarea aparatului .....	73
	Curățarea exteriorului aparatului .....	73
	Curățarea cilindrului imprimantei .....	74
	Curățarea roților de alimentare a hârtiei .....	75
	Curățarea roților de antrenare a hârtiei .....	76
	Verificarea volumului de cerneală .....	76
	Ambalarea și expedierea aparatului .....	77
<b>B</b>	<b>Glosar</b>	<b>80</b>
<b>C</b>	<b>Index</b>	<b>84</b>

## Salvarea în memorie

Setările meniului dumneavoastră sunt păstrate permanent și, în cazul producerii unei pene de curent, acestea nu se vor pierde. Setări temporare (de exemplu, cele definite pentru `Mod internațional`) vor fi pierdute. Dacă ați selectat opțiunea `Def.noi val.impl` pentru setările preferate ale `Fax`, `Scan` și `Foto`, acestea nu vor fi pierdute. De asemenea, în cazul unei pene de curent, aparatul va păstra atât data și ora, cât și comenzile fax programate (de exemplu, `Fax programat`) pentru cel mult 24 de ore.



## Trecerea automată la ora de vară

Puteți configura aparatul să treacă automat la ora de vară. Acesta se va reseta singur, modificând ora afișată cu o oră înainte, primăvara, și cu o oră înapoi, toamna. Asigurați-vă că ați definit corect data și ora în setarea `Data și ora`.

- 1 Apăsați pe .
- 2 Apăsați pe .
- 3 Apăsați pe `Auto Daylight`.
- 4 Apăsați pe `Oprit` (sau pe `Pornit`).
- 5 Apăsați pe .

## Modul Sleep



Puteți selecta cât timp aparatul va rămâne inactiv înainte de a intra în modul Sleep (cel mult 60 de minute). Cronometrul va reporni dacă se efectuează o operațiune pe aparat.

- 1 Apăsați pe .
- 2 Apăsați pe `Toate setările`.
- 3 Derulați în sus sau în jos, sau apăsați pe ▲ sau pe ▼ pentru a afișa `Setare Gener.`
- 4 Apăsați pe `Setare Gener.`
- 5 Derulați în sus sau în jos, sau apăsați pe ▲ sau pe ▼ pentru a afișa `Mod Hibernare`.
- 6 Apăsați pe `Mod Hibernare`.
- 7 Derulați în sus sau în jos, sau apăsați pe ▲ sau pe ▼ pentru a afișa `1Min., 2Min., 3Min., 5Min., 10Min., 30Min. sau 60Min.` pentru a selecta cât timp va rămâne inactiv aparatul înainte de a intra în modul Sleep. Apăsați pe opțiunea pe care doriți să o definiți.
- 8 Apăsați pe .

## Ecranul tactil LCD

### Configurarea cronometrului de estompare pentru lumina de fundal

Puteți defini cât timp rămâne aprinsă lumina de fundal a ecranului LCD după ultima apăsare cu degetul pe ecran.

- 1 Apăsați pe .
- 2 Apăsați pe `Toate setările`.
- 3 Derulați în sus sau în jos, sau apăsați pe ▲ sau pe ▼ pentru a afișa `Setare Gener.`
- 4 Apăsați pe `Setare Gener.`
- 5 Derulați în sus sau în jos, sau apăsați pe ▲ sau pe ▼ pentru a afișa `Setari LCD`.
- 6 Apăsați pe `Setari LCD`.
- 7 Apăsați pe `Dim Timer`.
- 8 Apăsați pe `10 Sec., 20 Sec., 30 Sec. sau Oprit`.
- 9 Apăsați pe .



## Secure Function Lock 2.0 (Blocarea securizată a funcțiilor 2.0)

Secure Function Lock (Blocarea securizată a funcțiilor) permite restricționarea accesului public la anumite funcții ale aparatului:

- Fax Tx (Transmisie fax)
- Fax Rx (Primire fax)
- Copiere
- Scanare
- PCC (PhotoCapture Center™)
- Imprimare PC
- Imprimare color
- Limită de pagini
- Încărcare pe web
- Descărcare de pe web

De asemenea, această funcție previne modificarea setărilor implicite ale aparatului de către utilizatori prin limitarea accesului acestora la setările meniului.

Înainte de a utiliza funcțiile de securitate, trebuie mai întâi să introduceți parola de administrator.

Accesul la operațiile restricționate poate fi permis prin crearea unui utilizator restricționat. Utilizatorii restricționați trebuie să introducă o parolă pentru a utiliza aparatul.

Notați și păstrați parola. Dacă ați uitat parola, vă rugăm să contactați Centrul de asistență clienți Brother.

### NOTĂ

- Numai administratorii pot defini limitări și pot modifica setările pentru fiecare utilizator.

- Dacă funcția Fax Tx este dezactivată, nu puteți utiliza nicio funcție din meniul Fax.
- Transmisiune pentru sondaj și Recepție sondare sunt activate numai dacă atât funcția Fax Tx, cât și Fax Rx sunt activate.
- Nu puteți edita sau șterge o comandă rapidă dacă funcția Secure Function Lock (Blocarea securizată a funcțiilor) este activată.

## Înainte de a începe să utilizați Secure Function Lock 2.0 (Blocarea securizată a funcțiilor 2.0)

Puteți configura setările Secure Function Lock 2.0 (Blocarea securizată a funcțiilor 2.0) folosind un browser web. Înainte de a configura setările, realizați următoarele operații pregătitoare.

- 1 Deschideți browser-ul web.
- 2 Introduceți „http://adresa IP a aparatului” în bara de adrese a browser-ului (unde „adresa IP a aparatului” este adresa IP a aparatului Brother).

- De exemplu:

`http://192.168.1.2/`

### NOTĂ

Puteți găsi adresa IP a aparatului în raportul de configurare a rețelei.

(►► Ghidul utilizatorului de rețea: *Imprimarea raportului de configurare a rețelei.*)

- Introduceți o parolă în caseta **Login** (Conectare). (Aceasta este parola folosită pentru conectarea la pagina web a aparatului, nu parola administratorului pentru Secure Function Lock (Blocarea securizată a funcțiilor).) Faceți clic pe

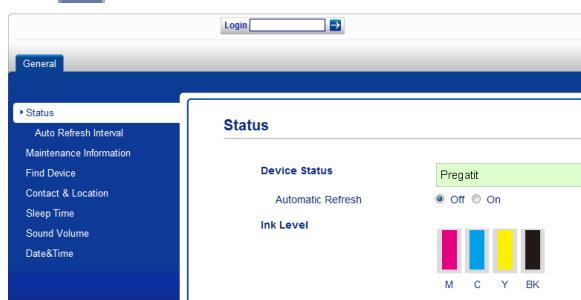

## NOTĂ

Dacă pentru configurarea setărilor aparatului pentru prima dată folosiți un browser web, definiți o parolă.

- Faceți clic pe **Please configure the password** (Vă rugăm să configurați parola).
- Introduceți parola pe care doriți să o utilizați (cel mult 32 de caractere).
- Reintroduceți parola în caseta **Confirm New Password** (Confirmare parolă nouă).
- Faceți clic pe **Submit** (Trimite).

## Setarea și schimbarea parolei administratorului

Puteți configura aceste setări folosind un browser web. Pentru a configura pagina web, consultați *Înainte de a începe să utilizați Secure Function Lock 2.0 (Blocarea securizată a funcțiilor 2.0)* >> pagina 3. Apoi urmați indicațiile de mai jos.

## Definirea parolei administratorului

Parola definită în acești pași este parola administratorului. Această parolă este utilizată pentru configurarea utilizatorilor și pentru activarea sau dezactivarea funcției Secure Function Lock (Blocarea securizată a funcțiilor). (Consultați *Configurarea utilizatorilor restricționați* >> pagina 5 și *Activarea/dezactivarea Secure Function Lock (Blocarea securizată a funcțiilor)* >> pagina 5.)

- Faceți clic pe **Administrator**.
- Faceți clic pe **Secure Function Lock** (Blocarea securizată a funcțiilor).
- Pentru a defini parola, introduceți un număr format din patru cifre în caseta **New Password** (Parolă nouă).



- Reintroduceți parola în caseta **Retype Password** (Reintroducere parolă).
- Faceți clic pe **Submit** (Trimite).

## Schimbarea parolei administratorului

- Faceți clic pe **Administrator**.
- Faceți clic pe **Secure Function Lock** (Blocarea securizată a funcțiilor).
- Pentru a defini noua parolă, introduceți un număr format din patru cifre în caseta **New Password** (Parolă nouă).
- Reintroduceți noua parolă în caseta **Retype Password** (Reintroducere parolă).
- Faceți clic pe **Submit** (Trimite).

## Configurarea utilizatorilor restricționați

Puteți configura utilizatorii care au restricții și o parolă. Puteți defini cel mult 10 utilizatori.

Puteți configura aceste setări folosind un browser web.

Pentru a configura pagina web, consultați *Înainte de a începe să utilizați Secure Function Lock 2.0 (Blocarea securizată a funcțiilor 2.0)* ►► pagina 3. Apoi urmați indicațiile de mai jos.

- 1 Faceți clic pe **Administrator**.
- 2 Faceți clic pe **Secure Function Lock (Blocarea securizată a funcțiilor)**.
- 3 Introduceți Nume grup sau Nume utilizator în format alfanumeric (cel mult 15 caractere) în caseta **ID Number/Name** (Număr/Nume ID) și apoi introduceți o parolă formată din patru cifre în caseta **PIN**.



- 4 Deselectați funcțiile pe care doriți să le restricționați din caseta **Print Activities** (Activități de imprimare) sau **Others** (Altele). Dacă doriți să configurați numărul maxim de pagini, bifați caseta **On** (Activat) din **Page Limit** (Limită de pagini) și apoi introduceți numărul în caseta **Max**. Faceți clic pe **Submit** (Trimite).

## NOTĂ

- Parola nu poate fi aceeași cu parola unui alt utilizator.
- Puteți configura un Utilizator public. Utilizatorii publici nu trebuie să introducă nicio parolă. Pentru informații suplimentare, ►► Ghidul utilizatorului de rețea.

## Activarea/dezactivarea Secure Function Lock (Blocarea securizată a funcțiilor)

### NOTĂ

Dacă ați introdus parola greșit, pe ecranul tactil va fi afișat mesajul *Parola Gresita*. Introduceți parola corect. Dacă ați uitat parola, vă rugăm să contactați Centrul de asistență clienți Brother.

## Activarea Secure Function Lock (Blocarea securizată a funcțiilor)

- 1 Apăsați pe .
- 2 Apăsați pe *Toate setările*.
- 3 Derulați în sus sau în jos, sau apăsați pe ▲ sau pe ▼ pentru a afișa *Setare Gener*.
- 4 Apăsați pe *Setare Gener*.
- 5 Derulați în sus sau în jos, sau apăsați pe ▲ sau pe ▼ pentru a afișa *Funct. Blocare*.
- 6 Apăsați pe *Funct. Blocare*.
- 7 Apăsați pe *Blocare Off→On*.



- 8 Introduceți parola administratorului, formată din patru cifre, folosind tastatura de pe ecranul tactil.  
Apăsați pe OK.

## NOTĂ

Pictograma Secure Function Lock (Blocarea securizată a funcțiilor) va fi evidențiată pe ecranul de pornire.





## Dezactivarea Secure Function Lock (Blocarea securizată a funcțiilor)

- 1 Apăsați pe  Public sau pe  (unde xxxxx este numele utilizatorului).
- 2 Apăsați pe `Blocare On→Off`.
- 3 Introduceți parola administratorului, formată din patru cifre, folosind tastatura de pe ecranul tactil.  
Apăsați pe OK.

## Modificarea utilizatorilor

Această setare permite unui utilizator restricționat să se conecteze la aparat dacă Secure Function Lock (Blocarea securizată a funcțiilor) este activată.

- 1 Din ecranul tactil, apăsați pe  Public sau pe  (unde xxxxx este numele utilizatorului).

- 2 Apăsați pe `Schimbare utilizator`.
- 3 Derulați în sus sau în jos, sau apăsați pe ▲ sau pe ▼ pentru a afișa numele dumneavoastră de utilizator.
- 4 Apăsați pe numele dumneavoastră de utilizator.
- 5 Introduceți parola dumneavoastră de utilizator, formată din patru cifre, folosind tastatura de pe ecranul tactil.  
Apăsați pe OK.

## Trecerea în modul Public

- 1 Apăsați pe  (unde xxxxx este numele utilizatorului).
- 2 Apăsați pe `Trecere la Public`.

## Restricționarea formării numerelor

Această caracteristică este folosită pentru a preveni trimiterea faxurilor sau formarea unui număr greșit de către utilizatori. Puteți configura aparatul să restricționeze formarea unui număr în timp ce utilizați tastatura numerică, agenda, comenzile rapide și căutarea LDAP.

Dacă selectați **Oprit**, aparatul nu va restricționa metoda de formare a numerelor.



Dacă selectați **Introduceți** # de două ori, aparatul va cere să reintroduceți numărul și apoi dacă ați introdus același număr corect, aparatul va forma numărul respectiv. Dacă ați reintrodus un număr greșit, pe ecranul tactil va fi afișat un mesaj de eroare.

Dacă selectați **Pornit**, aparatul va restricționa trimiterea mesajelor fax și toate apelurile de ieșire pentru metoda respectivă de formare a numerelor.

### NOTĂ

- Setarea **Introduceți** # de două ori nu va putea fi folosită dacă ridicați un receptor extern înainte de a introduce numărul. În acest caz, nu vi se va mai cere să reintroduceți numărul.
- Dacă selectați **Pornit** sau **Introduceți** # de două ori, nu veți putea folosi funcția de difuzare.

## Configurarea restricționării tastaturii numerice

- 1 Apăsați pe .
- 2 Apăsați pe **Toate setările**.
- 3 Derulați în sus sau în jos, sau apăsați pe ▲ sau pe ▼ pentru a afișa **Fax**.
- 4 Apăsați pe **Fax**.
- 5 Derulați în sus sau în jos, sau apăsați pe ▲ sau pe ▼ pentru a afișa **Restricționare apelare**.
- 6 Apăsați pe **Restricționare apelare**.
- 7 Apăsați pe **Tastatură**.
- 8 Apăsați pe **Introduceți** # de două ori, **Pornit** sau **Oprit**.
- 9 Apăsați pe .

## Configurarea restricționării agendei

- 1 Apăsați pe .
- 2 Apăsați pe **Toate setările**.
- 3 Derulați în sus sau în jos, sau apăsați pe ▲ sau pe ▼ pentru a afișa **Fax**.
- 4 Apăsați pe **Fax**.
- 5 Derulați în sus sau în jos, sau apăsați pe ▲ sau pe ▼ pentru a afișa **Restricționare apelare**.
- 6 Apăsați pe **Restricționare apelare**.
- 7 Apăsați pe **Agendă**.

8 Apăsați pe **Introduceți** # de două ori, Pornit sau Oprit.

9 Apăsați pe .

### NOTĂ

Dacă doriți să combinați mai multe numere din agendă la formarea unui număr, adresa va fi recunoscută ca fiind introdusă de la tastatura numerică.

## Configurarea restricționării comenzilor rapide

1 Apăsați pe .

2 Apăsați pe **Toate setările**.

3 Derulați în sus sau în jos, sau apăsați pe ▲ sau pe ▼ pentru a afișa **Fax**.

4 Apăsați pe **Fax**.

5 Derulați în sus sau în jos, sau apăsați pe ▲ sau pe ▼ pentru a afișa **Restricționare apelare**.

6 Apăsați pe **Restricționare apelare**.

7 Apăsați pe **Comenzi rapide**.

8 Apăsați pe **Introduceți** # de două ori, Pornit sau Oprit.

9 Apăsați pe .

## Configurarea restricționării serverului LDAP

1 Apăsați pe .

2 Apăsați pe **Toate setările**.

3 Derulați în sus sau în jos, sau apăsați pe ▲ sau pe ▼ pentru a afișa **Fax**.

4 Apăsați pe **Fax**.

5 Derulați în sus sau în jos, sau apăsați pe ▲ sau pe ▼ pentru a afișa **Restricționare apelare**.

6 Apăsați pe **Restricționare apelare**.

7 Apăsați pe **Server LDAP**.

8 Apăsați pe **Introduceți** # de două ori, Pornit sau Oprit.

9 Apăsați pe .

## Opțiuni de trimitere suplimentare

### Trimiterea faxurilor utilizând setări multiple

La trimiterea unui fax, puteți alege o combinație de setări, de exemplu Rezoluție fax, Contrast, Dimensiune fereastră de scanare și Transmisie în timp real.

De asemenea, puteți selecta:

Istoric apeluri, Agendă, Transmitere, Vizionare, Configurare culoare, Fax programat, Pachet TX, Interogat TX, Interogand RX, Mod internațional, Def.noi val.impl și Setări init.

Unele setări sunt disponibile numai la trimiterea faxurilor monocrome.

- 1 Încărcați documentul.
- 2 Urmați indicațiile de mai jos:
  - Dacă funcția Previzualizare fax este dezactivată, apăsați pe Fax.
  - Dacă funcția Previzualizare fax este activată, apăsați pe Fax și apoi pe Trimitere faxuri.

Pe ecranul tactil va fi afișat:



- 3 Apăsați pe Opțiuni.

- 4 Derulați în sus sau în jos, sau apăsați pe ▲ sau pe ▼ pentru a afișa setarea pe care doriți să o modificați. Când setarea este afișată, apăsați pe aceasta.
- 5 Apăsați pe opțiunea pe care doriți să o definiți.
- 6 Reveniți la pasul 4 pentru a modifica și alte setări.
- 7 Apăsați pe OK după ce ați terminat de modificat setările.
- 8 Introduceți numărul de fax.
- 9 Apăsați pe Start fax.

### NOTĂ

- Majoritatea setărilor sunt temporare, iar aparatul va reveni la setările implicite după ce trimiteți faxul.
- Puteți salva unele dintre setările utilizate frecvent, definindu-le ca setări implicite. Aceste setări vor fi păstrate până la o modificare ulterioară. (Consultați *Definirea modificărilor efectuate ca o nouă setare implicită* >> pagina 11.)
- De asemenea, puteți salva unele dintre setările utilizate frecvent, definindu-le într-o comandă rapidă. (Consultați *Salvarea opțiunilor pentru fax într-o comandă rapidă* >> pagina 12.)

### Oprirea operației de transmitere/recepție a unui mesaj fax

Pentru a opri operația de fax, apăsați pe .



## Contrast

Dacă documentul este foarte deschis sau foarte închis la culoare, poate fi necesară modificarea contrastului. Pentru majoritatea documentelor, puteți utiliza setările implicite din fabricație `Auto`. Aceasta selectează automat contrastul adecvat pentru document. Selectați `Luminos` atunci când trimiteți unui document mai deschis la culoare. Selectați `Intunecat` atunci când trimiteți unui document mai închis la culoare.

- 1 Încărcați documentul.
- 2 Urmați indicațiile de mai jos:
  - Dacă funcția `Previzualizare fax` este dezactivată, apăsați pe `Fax`.
  - Dacă funcția `Previzualizare fax` este activată, apăsați pe `Fax` și apoi pe `Trimitere faxuri`.
- 3 Apăsați pe `Opțiuni`.
- 4 Derulați în sus sau în jos, sau apăsați pe ▲ sau pe ▼ pentru a afișa `Contrast`.
- 5 Apăsați pe `Contrast`.
- 6 Apăsați pe `Auto`, `Luminos` sau `Intunecat`.
- 7 Apăsați pe `OK`.
- 8 Introduceți numărul de fax.
- 9 Apăsați pe `Start fax`.

### NOTĂ

Chiar dacă selectați `Luminos` sau `Intunecat`, aparatul va trimite faxul folosind setarea `Auto` în oricare din următoarele condiții:

- Dacă trimiteți un fax color.
- Dacă selectați `Foto` pentru `Rezoluție fax`.

## Schimbarea rezoluției faxului

Calitatea unui fax poate fi îmbunătățită prin schimbarea rezoluției faxului.

- 1 Încărcați documentul.
- 2 Urmați indicațiile de mai jos:
  - Dacă funcția `Previzualizare fax` este dezactivată, apăsați pe `Fax`.
  - Dacă funcția `Previzualizare fax` este activată, apăsați pe `Fax` și apoi pe `Trimitere faxuri`.
- 3 Apăsați pe `Opțiuni`.
- 4 Derulați în sus sau în jos, sau apăsați pe ▲ sau pe ▼ pentru a afișa `Rezoluție fax`.
- 5 Apăsați pe `Rezoluție fax`.
- 6 Apăsați pe `Standard`, `Fina`, `S.Fina` sau pe `Foto`.
- 7 Apăsați pe `OK`.
- 8 Introduceți numărul de fax.
- 9 Apăsați pe `Start fax`.



**NOTĂ**

Puteți selecta patru setări diferite pentru rezoluție disponibile pentru faxurile monocrome și două setări disponibile pentru faxurile color.

Monocrom	
Standard	Recomandată pentru majoritatea documentelor text.
Fina	Pentru documente imprimate de mici dimensiuni, trimiterea se efectuează puțin mai lent decât în cazul documentelor trimise folosind rezoluția standard.
S.Fina	Pentru documente imprimate de mici dimensiuni sau ilustrații, trimiterea se efectuează puțin mai lent decât în cazul documentelor trimise folosind rezoluția fină.
Foto	Se utilizează dacă documentul conține nuanțe diferite de gri sau pentru fotografii. Fotografiile au cea mai mică viteză de trimitere.

Color	
Standard	Recomandată pentru majoritatea documentelor text.
Fina	Se utilizează dacă documentul este o fotografie. Timpul de transmisie este mai mic decât în cazul folosirii rezoluției standard.

Dacă selectați **S.Fina** sau **Foto** și apoi trimiteți un fax color (selectând **Culoare** din **Configurare culoare**), aparatul va trimite faxul folosind setarea **Fina**.

## Definirea modificărilor efectuate ca o nouă setare implicită

Puteți salva setările opțiunilor preferate pentru fax, folosite frecvent, definindu-le ca setări implicite, de exemplu **Rezoluție fax**, **Contrast**, **Dimensiune fereastră de scanare**, **Vizionare**, **Transmisie în timp real** și **Configurare culoare**. Aceste setări vor fi păstrate până la o modificare ulterioară.

- 1 Urmați indicațiile de mai jos:
  - Dacă funcția **Previzualizare fax** este dezactivată, apăsați pe **Fax**.
  - Dacă funcția **Previzualizare fax** este activată, apăsați pe **Fax** și apoi pe **Trimitere faxuri**.
- 2 Apăsați pe **Opțiuni**.
- 3 Derulați în sus sau în jos, sau apăsați pe ▲ sau pe ▼ pentru a selecta din meniu opțiunea pe care doriți să o modificați. Apăsați pe noua dumneavoastră opțiune.
 

Repetăți acest pas pentru fiecare setare pe care doriți să o modificați.
- 4 După modificarea ultimei setări conform opțiunii dumneavoastră preferate, derulați în sus sau în jos, sau apăsați pe ▲ sau pe ▼ pentru a afișa **Def.noi val.impl.**
- 5 Apăsați pe **Def.noi val.impl.**
- 6 Pe ecranul tactil va fi afișat un mesaj în care vi se va cere să confirmați modificarea noilor setări implicite. Apăsați pe **Da** pentru a confirma.
- 7 Apăsați pe .

## Restabilirea opțiunilor definite pentru fax la setările implicite din fabricație

Puteți readuce toate opțiunile pentru fax, pe care le-ați modificat, înapoi la setările implicite din fabricație. Aceste setări vor fi păstrate până la o modificare ulterioară.

- 1 Urmați indicațiile de mai jos:
  - Dacă funcția Previzualizare fax este dezactivată, apăsați pe `Fax`.
  - Dacă funcția Previzualizare fax este activată, apăsați pe `Fax` și apoi pe `Trimitere faxuri`.
- 2 Apăsați pe `Opțiuni`.
- 3 Derulați în sus sau în jos, sau apăsați pe ▲ sau pe ▼ pentru a afișa `Setări init`.
- 4 Apăsați pe `Setări init`.
- 5 Pe ecranul tactil va fi afișat un mesaj în care vi se va cere să confirmați revenirea la setările implicite din fabricație. Apăsați pe `Da` pentru a confirma.
- 6 Apăsați pe .

## Salvarea opțiunilor pentru fax într-o comandă rapidă

Puteți memora toate noile opțiuni definite pentru fax, utilizate frecvent, salvându-le într-o comandă rapidă.

- 1 Urmați indicațiile de mai jos:
  - Dacă funcția Previzualizare fax este dezactivată, apăsați pe `Fax`.
  - Dacă funcția Previzualizare fax este activată, apăsați pe `Fax` și apoi pe `Trimitere faxuri`.
- 2 Introduceți numărul de fax.
- 3 Apăsați pe `Opțiuni`.
- 4 Derulați în sus sau în jos, sau apăsați pe ▲ sau pe ▼ pentru a afișa `Rezoluție fax`, `Contrast`, `Vizionare`, `Configurare culoare`, `Transmisie în timp real`, `Mod internațional sau Dimensiune fereastră de scanare` și apoi apăsați pe setarea pe care doriți să o modificați. Apoi apăsați pe noua opțiune pe care doriți să o definiți. Repetați acest pas pentru fiecare setare pe care doriți să o modificați.
- 5 După ce ați terminat de selectat noile opțiuni, apăsați pe `OK`.
- 6 Apăsați pe `Salvare ca și Cmd. rapidă`.
- 7 Confirmați lista afișată pe ecran, care conține opțiunile selectate pentru comanda rapidă, și apoi apăsați pe `OK`.
- 8 Introduceți numele comenzii rapide folosind tastatura de pe ecranul tactil. (Pentru indicații despre introducerea literelor, >> Manual de utilizare: *Introducerea textului*.) Apăsați pe `OK`.

- 9 Apăsați pe OK pentru a salva comanda rapidă.

## Operațiuni suplimentare de trimitere

### Trimiterea manuală a unui fax

Folosind transmisia manuală puteți asculta tonurile de formare a numărului, de apel și de primire a faxului în timp ce trimiteți un fax.

#### NOTĂ

Pentru a trimite un fax cu mai multe pagini, folosiți unitatea ADF.

- 1 Încărcați documentul.
- 2 Urmați indicațiile de mai jos:
  - Dacă funcția Previzualizare fax este dezactivată, apăsați pe Fax.
  - Dacă funcția Previzualizare fax este activată, apăsați pe Fax și apoi pe Trimitere faxuri.
- 3 Pentru a auzi tonul de apel, ridicați receptorul telefonului extern.
- 4 Formați numărul de fax folosind telefonul extern.
- 5 Când auziți tonurile de fax, apăsați pe Start fax.  
Dacă folosiți sticla scannerului, apăsați pe Trimis de pe ecranul tactil pentru a trimite faxul.
- 6 Așezați receptorul telefonului extern în furcă.

## Trimiterea unui fax după terminarea unei convorbiri

După terminarea unei convorbiri, puteți trimite un fax celorlalte persoane înainte ca ambele părți să închidă telefonul.

- 1 Cereți-i destinatarului să aștepte tonurile de fax (semnale sonore) și apoi să apese pe tasta Start sau Trimitere înainte de a închide telefonul.
- 2 Încărcați documentul.
- 3 Apăsați pe Start fax.
  - Dacă folosiți sticla scannerului, apăsați pe Trimis pentru a trimite faxul.
- 4 Așezați receptorul telefonului extern în furcă.

## Acces dual (numai monocrom)

Puteți forma un număr și puteți începe scanarea faxului în memorie—chiar în timp ce aparatul transmite din memorie, primește faxuri sau imprimă date de pe calculator. Pe ecranul tactil va fi afișat numărul noii comenzi.

Numărul de pagini pe care îl puteți scana în memorie diferă în funcție de datele imprimate pe acestea.

### NOTĂ

Dacă este afișat mesajul

Memorie Plina, apăsați pe  pentru a anula sau pe Trimite pentru a trimite paginile scanate până în prezent.

## Difuzarea (numai monocrom)

Difuzarea este operațiunea prin care același mesaj fax este trimis automat către mai multe numere de fax. Puteți include în aceeași listă de difuzare grupuri, numere din agendă și până la 50 de numere formate manual.

După finalizarea difuzării, se va tipări un Raport de difuzare.

### Înainte de a începe difuzarea

Numerele din agendă trebuie să fie salvate în memoria aparatului înainte ca acestea să poată fi utilizate într-o difuzare. (►► Manual de utilizare: *Salvarea numerelor în agendă.*)

Numerele de apelare în grup trebuie să fie, de asemenea, salvate în memoria aparatului înainte ca acestea să fie utilizate într-o difuzare. Pentru o formare ușoară, numerele din grup includ mai multe numere salvate din agenda de telefon. (Consultați *Configurarea grupurilor pentru difuzare* ►► pagina 35.)

### Difuzarea unui fax

- 1 Încărcați documentul.
- 2 Urmați indicațiile de mai jos:
  - Dacă funcția Previzualizare fax este dezactivată, apăsați pe Fax.
  - Dacă funcția Previzualizare fax este activată, apăsați pe Fax și apoi pe Trimitere faxuri.
- 3 Apăsați pe Opțiuni.
- 4 Derulați în sus sau în jos, sau apăsați pe ▲ sau pe ▼ pentru a afișa Transmitere.
- 5 Apăsați pe Transmitere.
- 6 Apăsați pe Adăugare număr.
- 7 Puteți adăuga numere în lista de difuzare după cum urmează:

- Apăsați pe **Adăugare număr** și introduceți un număr folosind tastatura de pe ecranul tactil.

Apăsați pe **OK**.

## NOTĂ

*Dacă ați descărcat Internet Fax:*

Dacă doriți să efectuați o difuzare folosind

o adresă de e-mail, apăsați pe ,

introduceți adresa de e-mail și apăsați pe **OK**. (►► Manual de utilizare: *Introducerea textului.*)

- Apăsați pe **Adăugare din agendă**.  
Derulați în sus sau în jos, sau apăsați pe ▲ sau pe ▼ pentru a afișa numărul pe care doriți să îl adăugați în lista de difuzare.  
Apăsați pe casetele de validare corespunzătoare numerelor pe care doriți să le adăugați în difuzarea respectivă.  
După ce ați bifat toate numerele dorite, apăsați pe **OK**.
- Apăsați pe **Căutare în agendă**.  
Introduceți prima literă din nume și apăsați pe **OK**.  
Apăsați pe nume și apoi apăsați pe numărul pe care doriți să îl adăugați în difuzarea respectivă.

8 După ce ați introdus toate numerele de fax repetând pașii 6 și 7, apăsați pe **OK**.

9 Apăsați pe **Start fax**.

## NOTĂ

Transmitere nu este disponibil dacă selectați **Culoare** din **Configurare culoare**.

## Trimiterea unui fax folosind unitatea ADF

- Aparatul va începe să scaneze documentul.

## Trimiterea unui fax folosind sticla scannerului

Dacă pe ecranul tactil este afișată întrebarea **Pag. Următoare?**, urmați indicațiile de mai jos:

- Pentru a trimite o singură pagină, apăsați pe **Nu**.

Aparatul va începe să transmită documentul.

- Pentru a trimite mai multe pagini, apăsați pe **Da** și așezați următoarea pagină pe sticla scannerului.

Apăsați pe **OK**.

Aparatul va începe scanarea acestei pagini. (Repețiți acest pas pentru fiecare pagină suplimentară.)

## NOTĂ

- Dacă nu ați utilizat niciun număr pentru grupuri, puteți „difuza” faxuri către cel mult 250 de numere diferite.
- Memoria disponibilă a aparatului diferă în funcție de tipurile de comenzi din memorie și de numerele utilizate pentru difuzare. Dacă difuzați către numărul maxim de destinații disponibile, nu veți putea utiliza funcțiile **Acces dual** și **Fax întârziat**.
- Dacă este afișat mesajul **Memorie Plina**, apăsați pe  pentru a anula sau pe **Trimite** pentru a trimite paginile scanate până în prezent.

## Anularea unei difuzări în curs de desfășurare

1 Apăsați pe .

2 Urmăți indicațiile de mai jos:

- Pentru a anula întreaga difuzare, apăsați pe *Toată transmisia*. Treceți la pasul ③.
- Pentru a anula comanda curentă, apăsați pe numărul afișat pe ecranul tactil, în timp ce acesta este format. Treceți la pasul ④.
- Pentru a ieși fără a anula, apăsați pe .

③ Dacă pe ecranul tactil este afișat un mesaj prin care sunteți întrebați dacă doriți să anulați întreaga difuzare, urmați indicațiile de mai jos:

- Apăsați pe *Da* pentru a confirma.
- Pentru a ieși fără a anula, apăsați pe *Nu*.

④ Urmăți indicațiile de mai jos:

- Pentru a anula comanda curentă, apăsați pe *Da*.
- Pentru a ieși fără a anula, apăsați pe *Nu*.

## Transmisie în timp real

Atunci când trimiteți un fax, aparatul va scana documentele în memorie înainte de a le trimite. Apoi, imediat ce linia telefonică este liberă, aparatul va începe să formeze numărul și să efectueze transmisia.

Uneori, poate doriți să trimiteți imediat un document important, fără a mai aștepta ca acesta să fie transmis din memorie. Puteți face acest lucru activând opțiunea *Transmisie în timp real*.

① Încărcați documentul.

② Urmăți indicațiile de mai jos:

- Dacă funcția *Previzualizare fax* este dezactivată, apăsați pe *Fax*.
- Dacă funcția *Previzualizare fax* este activată, apăsați pe *Fax* și apoi pe *Trimitere faxuri*.

③ Apăsați pe *Opțiuni*.

④ Derulați în sus sau în jos, sau apăsați pe ▲ sau pe ▼ pentru a afișa *Transmisie în timp real*.

⑤ Apăsați pe *Transmisie în timp real*.

⑥ Apăsați pe *Pornit* (sau pe *Oprit*).

⑦ Apăsați pe *OK*.

⑧ Introduceți numărul de fax.

⑨ Apăsați pe *Start fax*.

## NOTĂ

- Dacă trimiteți un fax color sau dacă memoria este plină și trimiteți un fax monocrom folosind unitatea ADF, aparatul va trimite documentul în timp real (chiar dacă pentru *Transmisie în timp real* este selectată opțiunea *Oprit*).
- La efectuarea unei transmisii în timp real, caracteristica de reapelare automată nu poate fi utilizată dacă folosiți de sticla scannerului.

## Mod internațional

Dacă aveți probleme la trimiterea unui fax în străinătate din cauza posibilelor interferențe care apar pe linia telefonică, vă recomandăm să activați modul internațional. După ce trimiteți un fax utilizând această opțiune, opțiunea se va dezactiva automat.

① Încărcați documentul.

② Urmăți indicațiile de mai jos:

- Dacă funcția *Previzualizare fax* este dezactivată, apăsați pe *Fax*.
- Dacă funcția *Previzualizare fax* este activată, apăsați pe *Fax* și apoi pe *Trimitere faxuri*.

- 3 Apăsați pe **Opțiuni**.
- 4 Derulați în sus sau în jos, sau apăsați pe ▲ sau pe ▼ pentru a afișa **Mod internațional**.
- 5 Apăsați pe **Mod internațional**.
- 6 Apăsați pe **Pornit** (sau pe **Oprit**).
- 7 Apăsați pe **OK**.
- 8 Introduceți numărul de fax.
- 9 Apăsați pe **Start fax**.

## Trimiterea întârziată a unui fax (numai monocrom)

În memorie puteți salva până la 50 de faxuri care urmează să fie trimise în următoarele 24 de ore. Aceste faxuri vor fi trimise la ora programată pentru trecerea la pasul 9.

- 1 Încărcați documentul.
- 2 Urmați indicațiile de mai jos:
  - Dacă funcția **Previzualizare fax** este dezactivată, apăsați pe **Fax**.
  - Dacă funcția **Previzualizare fax** este activată, apăsați pe **Fax** și apoi pe **Trimitere faxuri**.
- 3 Apăsați pe **Opțiuni**.
- 4 Derulați în sus sau în jos, sau apăsați pe ▲ sau pe ▼ pentru a afișa **Fax programat**.
- 5 Apăsați pe **Fax programat**.
- 6 Apăsați pe **Fax programat**.
- 7 Apăsați pe **Pornit** (sau pe **Oprit**).
- 8 Apăsați pe **Set Timp**.

- 9 Introduceți ora la care doriți ca faxul să fie trimis (în format de 24 de ore), utilizând tastatura de pe ecranul tactil. (De exemplu, introduceți 19:45 pentru 7:45 PM.)  
Apăsați pe **OK**.

### NOTĂ

Numărul de pagini pe care îl puteți scana în memorie diferă în funcție de cantitatea de date imprimate pe fiecare pagină.

- 10 Apăsați pe **OK**.
- 11 Introduceți numărul de fax.
- 12 Apăsați pe **Start fax**.

### NOTĂ

Fax programat nu este disponibil dacă selectați **Culoare din Configurare culoare**.

## Transmisie grup întârziată (numai monocrom)

Înainte de a trimite faxurile întârziate, aparatul vă va ajuta să economisiți timp prin sortarea tuturor faxurilor din memorie în funcție de destinație și de ora programată. Toate faxurile întârziate programate pentru a fi trimise către același număr de fax în același timp vor fi combinate într-o singură transmisie fax, pentru a reduce timpul de transmisie.

- 1 Urmați indicațiile de mai jos:
  - Dacă funcția **Previzualizare fax** este dezactivată, apăsați pe **Fax**.
  - Dacă funcția **Previzualizare fax** este activată, apăsați pe **Fax** și apoi pe **Trimitere faxuri**.
- 2 Apăsați pe **Opțiuni**.
- 3 Derulați în sus sau în jos, sau apăsați pe ▲ sau pe ▼ pentru a afișa **Pachet TX**.





- 4 Apăsați pe `Pachet TX`.
- 5 Apăsați pe `Pornit` (sau pe `Oprit`).
- 6 Apăsați pe .

## Verificarea și anularea comenzilor rămase

Puteți verifica ce comenzi așteaptă încă să fie transmise din memorie sau puteți anula o comandă.

(Dacă nu mai sunt alte comenzi, pe ecranul tactil va fi afișat mesajul `Lipsa Sarcini`.)

- 1 Apăsați pe .
- 2 Apăsați pe `Toate setările`.
- 3 Derulați în sus sau în jos, sau apăsați pe ▲ sau pe ▼ pentru a afișa `Fax`.
- 4 Apăsați pe `Fax`.
- 5 Derulați în sus sau în jos, sau apăsați pe ▲ sau pe ▼ pentru a afișa `Sarcini Ramase`.
- 6 Apăsați pe `Sarcini Ramase`.  
Toate comenzile rămase vor fi afișate pe ecranul tactil.
- 7 Derulați în sus sau în jos, sau apăsați pe ▲ sau pe ▼ pentru a derula comenzile și apăsați pe comanda pe care doriți să o anulați.  
Apăsați pe `Anulare`.
- 8 Urmați indicațiile de mai jos:
  - Pentru anulare, apăsați pe `Da`.  
Dacă doriți să anulați o altă comandă, treceți la pasul 7.
  - Pentru a ieși fără a anula, apăsați pe `Nu`.
- 9 Dacă ați terminat, apăsați pe .

## Prezentare generală a funcției de sondare

Sondarea vă permite să configurați aparatul astfel încât alte persoane să poată primi faxuri de la dumneavoastră și apoi să plătească apelul fax. De asemenea, această funcție vă permite să apelați un alt fax și să primiți un fax de la acesta, astfel încât dumneavoastră să plătiți apelul. Funcția de sondare trebuie să fie configurată pe ambele aparate pentru a putea utiliza această operație. Nu toate aparatele fax suportă funcția de sondare.

### Transmisia prin sondare (numai monocrom)

Transmisia prin sondare vă permite să configurați aparatul să aștepte cu un document până când un alt aparat fax va apela și recepționa faxul.

Documentul va fi memorat și poate fi regăsit de orice alt aparat fax până când va fi șters din memorie. (Consultați *Verificarea și anularea comenzilor rămase* >> pagina 18.)

### Configurarea transmisiei prin sondare

- 1 Încărcați documentul.
- 2 Urmați indicațiile de mai jos:
  - Dacă funcția `Previzualizare fax` este dezactivată, apăsați pe `Fax`.
  - Dacă funcția `Previzualizare fax` este activată, apăsați pe `Fax` și apoi pe `Trimitere faxuri`.
- 3 Apăsați pe `Opțiuni`.
- 4 Derulați în sus sau în jos, sau apăsați pe ▲ sau pe ▼ pentru a afișa `Interogat TX`.
- 5 Apăsați pe `Interogat TX`.
- 6 Apăsați pe `Standard`.



- 7 Apăsați pe `Start fax`.
- 8 Dacă folosiți sticla scannerului, pe ecranul tactil va fi afișat un mesaj în care vi se va cere să selectați una din următoarele opțiuni:
  - Apăsați pe `Da` pentru a scana o altă pagină.  
Treceți la pasul 9.
  - Apăsați pe `Nu` pentru a salva un document în memorie. Alte aparate fax pot apela acum aparatul dumneavoastră și pot prelua documentul.
- 9 Așezați pagina următoare pe sticla scannerului și apăsați pe `OK`. Repetați pașii 8 și 9 pentru fiecare pagină suplimentară.  
Documentul va fi salvat în memorie și va fi trimis când aparatul este sondat.
- 5 Apăsați pe `Interogat TX`.
- 6 Apăsați pe `Siguranta`.
- 7 Introduceți un număr format din patru cifre.  
Apăsați pe `OK`.
- 8 Apăsați pe `Start fax`.
- 9 Dacă folosiți sticla scannerului, pe ecranul tactil va fi afișat un mesaj în care vi se va cere să selectați una din următoarele opțiuni:
  - Apăsați pe `Da` pentru a scana o altă pagină.  
Treceți la pasul 10.
  - Apăsați pe `Nu` pentru a trimite documentul.
- 10 Așezați pagina următoare pe sticla scannerului și apăsați pe `OK`.
- 11 Repetați pașii 9 și 10 pentru fiecare pagină suplimentară. Aparatul va trimite automat faxul.

### Configurarea unei transmisii prin sondare cu cod de securitate

Sondarea securizată permite restricționarea accesului la documentele configurate pentru sondare.

Sondarea securizată poate fi utilizată numai pe aparatele fax Brother. Dacă o altă persoană dorește să primească un fax de pe aparatul dumneavoastră, va trebui să introducă un cod de securitate.

- 1 Încărcați documentul.
- 2 Urmați indicațiile de mai jos:
  - Dacă funcția `Previzualizare fax` este dezactivată, apăsați pe `Fax`.
  - Dacă funcția `Previzualizare fax` este activată, apăsați pe `Fax` și apoi pe `Trimitere faxuri`.
- 3 Apăsați pe `Opțiuni`.
- 4 Derulați în sus sau în jos, sau apăsați pe ▲ sau pe ▼ pentru a afișa `Interogat TX`.

## Primirea în memorie (numai monocrom)

Puteți utiliza pe rând o singură operație de primire a unui fax în memorie:

- Redirecționarea faxurilor
- Stocarea faxurilor
- Primirea unui mesaj PC-Fax
- Oprit

Puteți schimba selecția în orice moment. Dacă faxurile primite sunt încă în memoria aparatului, la modificarea operației Primire în memorie pe ecranul tactil va fi afișat un mesaj. (Consultați *Modificarea operațiunilor de primire în memorie* >> pagina 23.)

## Redirecționarea faxurilor

Dacă selectați funcția de redirecționare a faxurilor, aparatul va salva faxurile primite în memorie. Apoi aparatul va forma numărul de fax pe care l-ați programat și va redirecționa mesajul fax către acesta.

- 1 Apăsați pe .
- 2 Apăsați pe `Toate setările`.
- 3 Derulați în sus sau în jos, sau apăsați pe ▲ sau pe ▼ pentru a afișa `Fax`.
- 4 Apăsați pe `Fax`.
- 5 Derulați în sus sau în jos, sau apăsați pe ▲ sau pe ▼ pentru a afișa `Setare Primire`.
- 6 Apăsați pe `Setare Primire`.
- 7 Derulați în sus sau în jos, sau apăsați pe ▲ sau pe ▼ pentru a afișa `Primire în mem.`

- 8 Apăsați pe `Primire în mem.`
- 9 Apăsați pe `Fax Redirection`.
- 10 Introduceți numărul către care se face redirecționarea (cel mult 20 de cifre) folosind tastatura de pe ecranul tactil. Apăsați pe `OK`.
- 11 Dacă funcția `Previzualizare fax` este dezactivată, apăsați pe `Print Rezerv: On` sau pe `Print Rezerv: Off`.

## IMPORTANT

- De asemenea, dacă selectați `Print Rezerv: On`, aparatul va imprima faxul pentru ca și dumneavoastră să aveți o copie. Aceasta este o funcție de securitate utilizată în eventualitatea producerii unei căderi de tensiune înainte de redirecționarea faxului sau a unei probleme la aparatul care recepționează faxul.
- Dacă primiți un fax color, aparatul dumneavoastră va imprima faxul color, însă nu va direcționa faxul către numărul programat la care trebuia redirecționat faxul.

- 12 Apăsați pe .

## Stocarea faxurilor

Dacă selectați funcția `Stocare fax`, aparatul va salva faxurile primite în memorie. Astfel veți putea recepționa mesaje fax dintr-o altă locație folosind comenzile de recepție la distanță.

Dacă ați activat funcția `Stocare fax`, aparatul va imprima automat o copie de rezervă.

- 1 Apăsați pe .

- 2 Apăsați pe `Toate setările`.
- 3 Derulați în sus sau în jos, sau apăsați pe ▲ sau pe ▼ pentru a afișa `Fax`.
- 4 Apăsați pe `Fax`.
- 5 Derulați în sus sau în jos, sau apăsați pe ▲ sau pe ▼ pentru a afișa `Setare Primire`.
- 6 Apăsați pe `Setare Primire`.
- 7 Derulați în sus sau în jos, sau apăsați pe ▲ sau pe ▼ pentru a afișa `Primire în mem.`
- 8 Apăsați pe `Primire în mem.`
- 9 Apăsați pe `Stocare Fax`.
- 10 Apăsați pe .

### NOTĂ

Faxurile color nu pot fi salvate în memorie. Dacă primiți un fax color, aparatul va imprima faxul color.

## Imprimarea unui fax din memorie

Dacă ați selectat opțiunea `Stocare fax`, puteți imprima un fax din memorie în cazul în care vă aflați lângă aparat.

- 1 Apăsați pe .
- 2 Apăsați pe `Toate setările`.
- 3 Derulați în sus sau în jos, sau apăsați pe ▲ sau pe ▼ pentru a afișa `Fax`.
- 4 Apăsați pe `Fax`.
- 5 Derulați în sus sau în jos, sau apăsați pe ▲ sau pe ▼ pentru a afișa `Imprima Docum.`
- 6 Apăsați pe `Imprima Docum.`

- 7 Apăsați pe `OK`.
- 8 Apăsați pe .

### NOTĂ

Dacă imprimați un fax din memorie, datele faxului vor fi șterse de pe aparatul dumneavoastră.

## Primirea unui mesaj PC-Fax (numai pentru Windows®)

Dacă activați caracteristica `Primire mesaj PC-Fax`, aparatul va salva faxurile primite în memorie și le va trimite automat către calculatorul dumneavoastră. Apoi, puteți utiliza calculatorul pentru a vizualiza și salva aceste faxuri.

Chiar dacă ați oprit calculatorul (pe timpul nopții sau în weekend, de exemplu), aparatul va primi și va salva faxurile în memorie.

Atunci când veți deschide calculatorul și veți rula programul software `Primire PC-FAX`, aparatul va transfera automat faxurile pe calculator.

Pentru a transfera faxurile primite pe calculator trebuie ca programul software `Primire PC-FAX` să ruleze pe calculator. (►► Ghidul utilizatorului de software: *Primirea mesajelor PC-FAX.*)

De asemenea, dacă selectați `Print Rezerv: On`, aparatul va imprima faxul.

- 1 Apăsați pe .
- 2 Apăsați pe `Toate setările`.
- 3 Derulați în sus sau în jos, sau apăsați pe ▲ sau pe ▼ pentru a afișa `Fax`.
- 4 Apăsați pe `Fax`.
- 5 Derulați în sus sau în jos, sau apăsați pe ▲ sau pe ▼ pentru a afișa `Setare Primire`.



- 6 Apăsați pe *Setare Primire*.
- 7 Derulați în sus sau în jos, sau apăsați pe ▲ sau pe ▼ pentru a afișa *Primire în mem.*
- 8 Apăsați pe *Primire în mem.*
- 9 Apăsați pe *Primire PC Fax.*
- 10 Pe ecranul tactil va fi afișat mesajul *Rulați PC-Fax pe calculatorul dvs.*  
Apăsați pe *OK*.
- 11 Apăsați pe <USB> sau pe numele calculatorului pe care doriți să primiți faxurile dacă lucrați în rețea.  
Apăsați pe *OK*.
- 12 Dacă funcția *Previzualizare fax* este dezactivată, apăsați pe *Print Rezerv: On* sau pe *Print Rezerv: Off*.
- 13 Apăsați pe .

## NOTĂ

- Programul *Primire PC-Fax* nu este compatibil cu *Mac OS*.
- Înainte de a configura programul *Primire PC-Fax*, trebuie să instalați programul software *MFL-Pro Suite* pe calculatorul dumneavoastră. Asigurați-vă că ați conectat calculatorul și că acesta este pornit. (►► Ghidul utilizatorului de software: *Primirea mesajelor PC-FAX*.)
- Dacă primiți un mesaj de eroare și aparatul nu poate imprima faxurile din memorie, puteți utiliza această setare pentru a transfera faxurile pe calculator. (►► Manual de utilizare: *Transferarea faxurilor sau raportul Jurnal fax*.)

- Dacă primiți un fax color, aparatul dumneavoastră va imprima faxul color, însă nu va trimite faxul către calculatorul dumneavoastră.
- Pentru a schimba calculatorul de destinație, repetați pașii de la 1 la 13.

## Dezactivarea operațiunilor de primire în memorie

- 1 Apăsați pe .
- 2 Apăsați pe *Toate setările*.
- 3 Derulați în sus sau în jos, sau apăsați pe ▲ sau pe ▼ pentru a afișa *Fax*.
- 4 Apăsați pe *Fax*.
- 5 Derulați în sus sau în jos, sau apăsați pe ▲ sau pe ▼ pentru a afișa *Setare Primire*.
- 6 Apăsați pe *Setare Primire*.
- 7 Derulați în sus sau în jos, sau apăsați pe ▲ sau pe ▼ pentru a afișa *Primire în mem.*
- 8 Apăsați pe *Primire în mem.*
- 9 Apăsați pe *Oprit*.
- 10 Apăsați pe .

## NOTĂ

Dacă în memoria aparatului încă mai sunt faxuri primite, pe ecranul tactil vor fi afișate mai multe opțiuni. (Consultați *Modificarea operațiunilor de primire în memorie* ►► pagina 23.)

## Modificarea operațiunilor de primire în memorie

Dacă în memoria aparatului au mai rămas faxuri primite după modificarea operațiilor primire în memorie, pe ecranul tactil va fi afișată una din următoarele întrebări:

### Dacă toate faxurile primite au fost deja imprimate

- Ștergeți toate documentele?
  - Dacă apăsați pe **Da**, faxurile din memorie vor fi șterse înainte ca setările să fie modificate.
  - Dacă apăsați pe **Nu**, faxurile din memorie nu vor fi șterse, iar setările nu vor fi modificate.

### Dacă în memorie rămân faxuri neimprimate

- Tipăriți toate faxurile?
  - Dacă apăsați pe **Da**, faxurile din memorie vor fi imprimate înainte ca setările să fie modificate. Dacă a fost imprimată deja o copie de rezervă, aceasta nu va fi imprimată din nou.
  - Dacă apăsați pe **Nu**, faxurile din memorie nu vor fi imprimate, iar setările nu vor fi modificate.

Dacă faxurile primite sunt lăsate în memoria aparatului atunci când treceți la utilizarea Primire PC Fax de la o altă opțiune, [Fax Redirection. sau Stocare Fax], apăsați pe <USB> sau pe numele calculatorului respectiv, dacă lucrați în rețea.

Apăsați pe **OK**.

Pe ecranul tactil va fi afișată următoarea întrebare:

- Trimit Fax la PC

- Dacă apăsați pe **Da**, faxurile din memorie vor fi trimise către calculator înainte de modificarea setărilor. Veți fi întrebat dacă doriți să activați opțiunea Imprimare copie de rezervă. (Pentru detalii, consultați *Primirea unui mesaj PC-Fax (numai pentru Windows®)* >> pagina 21.)
- Dacă apăsați pe **Nu**, faxurile din memorie nu vor fi șterse sau transferate către calculator, iar setările nu vor fi modificate.

## Recepție la distanță

Puteți apela aparatul dumneavoastră de la orice telefon cu taste sau de la orice aparat fax și apoi puteți folosi codul de acces la distanță și comenzile la distanță pentru a recepționa mesaje fax.

### Definirea codului de acces la distanță

Codul de acces la distanță permite accesarea funcțiilor de recepție de la distanță atunci când vă aflați departe de aparat. Înainte de a putea utiliza caracteristicile de acces și de recuperare la distanță, trebuie să configurați un cod personal. Codul implicit definit din fabricație este codul inactiv (---\*).

- 1 Apăsați pe .
- 2 Apăsați pe `Toate setările`.
- 3 Derulați în sus sau în jos, sau apăsați pe ▲ sau pe ▼ pentru a afișa `Fax`.
- 4 Apăsați pe `Fax`.
- 5 Derulați în sus sau în jos, sau apăsați pe ▲ sau pe ▼ pentru a afișa `Acces la Dist.`
- 6 Apăsați pe `Acces la Dist.`
- 7 Introduceți un cod format din trei cifre utilizând numere de la 0 la 9, \* sau # folosind tastatura afișată pe ecranul tactil.  
Apăsați pe `OK`.  
(Simbolul predefinit „\*” nu poate fi modificat.)

### NOTĂ

Nu utilizați același cod atât pentru codul de activare de la distanță (\* 5 1), cât și pentru codul de dezactivare de la distanță (# 5 1).  
(>> Manual de utilizare: *Operații efectuate de la un telefon extern și de la un telefon suplimentar.*)

- 8 Apăsați pe .

### NOTĂ

Puteți modifica acest cod în orice moment introducând un nou cod. Dacă doriți să dezactivați codul, apăsați și țineți apăsat  în pasul 7 pentru a restabili setarea inactivă (---\*) și apăsați pe `OK`.

### Utilizarea codului de acces la distanță

- 1 Formați numărul dumneavoastră de fax de la un telefon cu taste sau de pe un alt aparat fax.
- 2 După ce aparatul a răspuns, introduceți imediat codul de acces la distanță (format din 3 cifre urmate de \*).
- 3 Aparatul va semnaliza dacă a primit mesaje:
  - 1 semnal sonor lung — Mesaje fax
  - Niciun semnal sonor — Nu aveți mesaje
- 4 Dacă aparatul transmite două semnale sonore scurte, introduceți o comandă. Aparatul va închide dacă așteptați mai mult de 30 de secunde pentru a introduce o comandă. Dacă introduceți o comandă nevalidă, aparatul va emite trei semnale sonore.
- 5 Dacă ați terminat, apăsați pe `9 0` pentru a opri accesarea la distanță.
- 6 Închideți telefonul.

## NOTĂ

---

Dacă pentru aparat este selectat modul **Manual** și doriți să utilizați funcțiile de recepție de la distanță, așteptați aproximativ 100 de secunde după ce telefonul începe să sune și apoi introduceți codul de acces la distanță în interval de 30 de secunde.

---

## Comenzi pentru faxuri de la distanță

Folosiți comenzile de mai jos pentru a accesa funcțiile atunci când nu vă aflați în apropierea aparatului. Atunci când apălați aparatul și introduceți codul de acces la distanță (format din 3 cifre urmate de \*), sistemul va emite două semnale sonore scurte și va trebui să introduceți comanda la distanță.

Comenzi la distanță		Detalii despre operație
<b>95</b>	<b>Modificarea setărilor pentru Redirecționare fax sau Stocare fax</b>	
	1 OPRIT	Puteți selecta opțiunea <i>Oprit</i> după ce ați recepționat sau șters toate mesajele.
	2 Redirecționare fax	Un semnal sonor lung înseamnă că modificarea a fost acceptată. Dacă auziți trei semnale sonore scurte, modificarea nu a fost acceptată deoarece una dintre setări nu a fost configurată (de exemplu, numărul folosit pentru redirecționarea faxurilor nu a fost înregistrat). Puteți înregistra numărul de redirecționare a faxurilor introducând cifra 4. (Consultați <i>Schimbarea numărului folosit pentru redirecționarea faxurilor</i> ►► pagina 27.) După ce ați înregistrat numărul, funcția Redirecționare fax va putea fi utilizată.
	4 Număr de redirecționare fax	
	6 Stocare fax	
<b>96</b>	<b>Recepționare fax</b>	
	2 Recepționează toate faxurile	Introduceți numărul unui aparat fax aflat la distanță pe care vor fi primite mesajele fax memorate. (Consultați <i>Recepția mesajelor fax</i> ►► pagina 27.)
	3 Ștergerea faxurilor din memorie	Dacă auziți un semnal sonor lung, atunci mesajele fax au fost șterse din memorie.
<b>97</b>	<b>Verificarea stării recepției</b>	
	1 Fax	Puteți verifica dacă aparatul a primit faxuri. Dacă da, veți auzi un semnal sonor lung. Dacă nu, veți auzi trei semnale sonore scurte.
<b>98</b>	<b>Modificarea modului de recepție</b>	
	1 TAD extern (robot telefonic extern)	Dacă auziți un semnal sonor lung, modificarea a fost acceptată.
	2 Fax/Tel	
	3 Numai fax	
<b>90</b>	<b>Ieșire</b>	Apăsând pe <b>9 0</b> puteți ieși din modul de recepție la distanță. Așteptați până când auziți un semnal sonor lung, apoi așezați receptorul în furcă.



## Recepția mesajelor fax

Puteți apela aparatul dumneavoastră de la orice telefon cu taste și puteți trimite mesajele dumneavoastră fax către un alt aparat. Înainte de a utiliza această funcție, trebuie activată funcția Stocare fax sau Previzualizare fax. (Consultați *Stocarea faxurilor* >>> pagina 20 sau >>> Manual de utilizare: *Previzualizare fax (numai monocrom)*.)

- 1 Formați numărul dumneavoastră de fax.
- 2 După ce aparatul a răspuns, introduceți imediat codul de acces la distanță (format din 3 cifre urmate de \*). Dacă auziți un semnal sonor lung, atunci aveți mesaje.
- 3 Când auziți două semnale sonore scurte, apăsați pe **9 6 2**.
- 4 Așteptați până când auziți un semnal sonor lung și apoi utilizați tastatura numerică pentru a introduce numărul aparatului fax aflat la distanță către care doriți să trimiteți mesajele fax, urmat **# #** (până la 20 de cifre).

### NOTĂ

Nu puteți utiliza \* și # ca numere de apel. Totuși, apăsați pe # dacă doriți să introduceți o pauză.

- 5 Închideți telefonul după ce auziți semnalul sonor al aparatului. Aparatul dumneavoastră va apela celălalt aparat fax, care va imprima apoi mesajele fax.

## Schimbarea numărului folosit pentru redirecționarea faxurilor

Puteți modifica setarea implicită pentru numărul către care sunt redirecționate faxurile folosind un alt telefon cu taste sau aparat fax.

- 1 Formați numărul dumneavoastră de fax.
- 2 După ce aparatul a răspuns, introduceți imediat codul de acces la distanță (format din 3 cifre urmate de \*). Dacă auziți un semnal sonor lung, atunci aveți mesaje.
- 3 Când auziți două semnale sonore scurte, apăsați pe **9 5 4**.
- 4 Așteptați până când auziți un semnal sonor lung, introduceți noul număr (până la 20 de cifre) al aparatului fax aflat la distanță către care doriți să fie redirecționate mesajele folosind tastatura numerică, apoi introduceți **# #**.

### NOTĂ

Nu puteți utiliza \* și # ca numere de apel. Totuși, apăsați pe # dacă doriți să introduceți o pauză.

- 5 Dacă ați terminat, apăsați pe **9 0** pentru a opri accesarea la distanță.
- 6 Închideți telefonul după ce auziți semnalul sonor al aparatului.

## Operații suplimentare de primire

### Recepție fără hârtie

Dacă tava de hârtie se golește în timpul primirii unui fax, pe ecranul tactil va fi afișat mesajul *Fara Hartie*. Puneți hârtie în tavă. (►► Manual de utilizare: *Încărcarea hârtiei și a altor suporturi de imprimare*.)

Dacă nu încărcați hârtie în tavă, aparatul va continua să primească faxul, iar paginile rămase vor fi salvate în memorie, dacă există suficient spațiu de memorie.

În memorie vor fi salvate și celelalte faxuri primite, până când memoria se va umple. Pentru a imprima faxurile, încărcați hârtie nouă în tavă. Dacă memoria este plină, aparatul nu va mai răspunde automat la apeluri.

### Imprimarea unui fax primit de dimensiuni reduse

Dacă ați selectat *Pornit*, aparatul va reduce automat fiecare pagină dintr-un fax primit pentru a se încadra pe o foaie de hârtie format A4 sau Letter. Aparatul va calcula raportul de reducere folosind formatul de hârtie al faxului și setarea definită pentru *Dimensiune hârtie*.

(►► Manual de utilizare: *Dimensiunile hârtiei*.)

- 1 Apăsați pe .
- 2 Apăsați pe *Toate setările*.
- 3 Derulați în sus sau în jos, sau apăsați pe ▲ sau pe ▼ pentru a afișa *Fax*.
- 4 Apăsați pe *Fax*.
- 5 Derulați în sus sau în jos, sau apăsați pe ▲ sau pe ▼ pentru a afișa *Setare Primire*.

- 6 Apăsați pe *Setare Primire*.
- 7 Derulați în sus sau în jos, sau apăsați pe ▲ sau pe ▼ pentru a afișa *Auto Reducere*.
- 8 Apăsați pe *Auto Reducere*.
- 9 Apăsați pe *Pornit* (sau pe *Oprit*).
- 10 Apăsați pe .

### Primirea unui fax la terminarea unei convorbiri

La terminarea unei convorbiri, puteți cere celeilalte persoane să vă trimită un fax înainte ca cele două părți să închidă telefonul.

- 1 Cereți expeditorului să așeze documentul în aparat și să apese pe tasta *Start* sau *Trimitere*.
- 2 Dacă auziți tonurile CNG (semnale sonore repetitive) transmise de celălalt aparat, apăsați pe *Start fax*.

#### NOTĂ

Dacă ecranul tactil este întunecat, deoarece aparatul este în modul *Sleep*, atingeți-l pentru a afișa *Start fax*.

- 3 Apăsați pe *Primire* pentru a primi faxul.
- 4 Așezați în furcă receptorul telefonului extern.

### Imprimarea unui fax recuperat



Dacă selectați pentru *Previzualizare fax* și *Recepție în memorie* opțiunea *Oprit*, aparatul va salva temporar datele faxurilor în memorie pentru circa zece zile.

În această perioadă de timp, puteți imprima faxurile din nou.

**NOTĂ**

- Faxurile color nu pot fi salvate în memorie.
- Aparatul va memora temporar cel mult cinci faxuri.

**Configurarea imprimării unui fax recuperat**



- 1 Apăsați pe .
- 2 Apăsați pe *Toate setările*.
- 3 Derulați în sus sau în jos, sau apăsați pe ▲ sau pe ▼ pentru a afișa *Setare Initial*.
- 4 Apăsați pe *Setare Initial*.
- 5 Derulați în sus sau în jos, sau apăsați pe ▲ sau pe ▼ pentru a afișa *Diverse*.
- 6 Apăsați pe *Diverse*.
- 7 Apăsați pe *Copie de rezervă temporară a faxului*.
- 8 Apăsați pe *Copie de rezervă*.
- 9 Apăsați pe *Pornit (sau pe Oprit)*.
- 10 Apăsați pe .

**Imprimarea datelor unui fax recuperat**

- 1 Apăsați pe .
- 2 Apăsați pe *Toate setările*.
- 3 Derulați în sus sau în jos, sau apăsați pe ▲ sau pe ▼ pentru a afișa *Setare Initial*.
- 4 Apăsați pe *Setare Initial*.
- 5 Derulați în sus sau în jos, sau apăsați pe ▲ sau pe ▼ pentru a afișa *Diverse*.
- 6 Apăsați pe *Diverse*.

- 7 Apăsați pe *Copie de rezervă temporară a faxului*.
- 8 Apăsați pe *Reimprimare*.
- 9 Apăsați pe *OK* pentru a confirma.
- 10 Apăsați pe .

**Ștergerea datelor unui fax recuperat**

- 1 Apăsați pe .
- 2 Apăsați pe *Toate setările*.
- 3 Derulați în sus sau în jos, sau apăsați pe ▲ sau pe ▼ pentru a afișa *Setare Initial*.
- 4 Apăsați pe *Setare Initial*.
- 5 Derulați în sus sau în jos, sau apăsați pe ▲ sau pe ▼ pentru a afișa *Diverse*.
- 6 Apăsați pe *Diverse*.
- 7 Apăsați pe *Copie de rezervă temporară a faxului*.
- 8 Apăsați pe *Elimina*.
- 9 Apăsați pe *Da* pentru a confirma.
- 10 Apăsați pe .

## Prezentare generală a funcției de sondare

Sondarea vă permite să configurați aparatul astfel încât alte persoane să poată primi faxuri de la dumneavoastră și apoi să plătească apelul fax. De asemenea, această funcție vă permite să apelați un alt fax și să primiți un fax de la acesta, astfel încât dumneavoastră să plătiți apelul. Funcția de sondare trebuie să fie configurată pe ambele aparate pentru a putea utiliza această operație. Nu toate aparatele fax suportă funcția de sondare.

### Recepție sondare

Recepția cu sondare permite apelarea unui alt aparat fax pentru a primi un fax.

#### Configurarea recepției cu sondare

- 1 Urmați indicațiile de mai jos:
  - Dacă funcția Previzualizare fax este dezactivată, apăsați pe `Fax`.
  - Dacă funcția Previzualizare fax este activată, apăsați pe `Fax` și apoi pe `Trimitere faxuri`.
- 2 Apăsați pe `Opțiuni`.
- 3 Derulați în sus sau în jos, sau apăsați pe ▲ sau pe ▼ pentru a afișa `Interogand RX`.
- 4 Apăsați pe `Interogand RX`.
- 5 Apăsați pe `Standard`.
- 6 Introduceți numărul faxului sondat din agenda telefonică sau folosind tastatura numerică de pe panoul tactil.
- 7 Apăsați pe `Start fax`.

#### Configurarea recepției cu sondare folosind un cod de securitate

Sondarea securizată permite restricționarea accesului la documentele configurate pentru sondare.

Sondarea securizată poate fi utilizată numai pe aparatele fax Brother. Dacă doriți să primiți un fax de la un aparat Brother securizat va trebui să introduceți codul de securitate.

- 1 Urmați indicațiile de mai jos:
  - Dacă funcția Previzualizare fax este dezactivată, apăsați pe `Fax`.
  - Dacă funcția Previzualizare fax este activată, apăsați pe `Fax` și apoi pe `Trimitere faxuri`.
- 2 Apăsați pe `Opțiuni`.
- 3 Derulați în sus sau în jos, sau apăsați pe ▲ sau pe ▼ pentru a afișa `Interogand RX`.
- 4 Apăsați pe `Interogand RX`.
- 5 Apăsați pe `Siguranta`.
- 6 Introduceți codul de securitate, format din patru cifre, folosind tastatura de pe ecranul tactil. Acesta este același ca și codul de securitate al aparatului fax pe care îl sondați. Apăsați pe `OK`.
- 7 Introduceți numărul faxului sondat din agenda telefonică sau folosind tastatura numerică de pe panoul de control.
- 8 Apăsați pe `Start fax`.

## Configurarea recepției cu sondare întârziată

Sondarea întârziată vă permite să setați aparatul pentru începerea recepției cu sondare mai târziu, la o anumită oră. Puteți configura o *singură* operațiune de sondare întârziată.

- 1 Urmați indicațiile de mai jos:
  - Dacă funcția Previzualizare fax este dezactivată, apăsați pe `Fax`.
  - Dacă funcția Previzualizare fax este activată, apăsați pe `Fax` și apoi pe `Trimitere faxuri`.
- 2 Apăsați pe `Opțiuni`.
- 3 Derulați în sus sau în jos, sau apăsați pe ▲ sau pe ▼ pentru a afișa `Interogand RX`.
- 4 Apăsați pe `Interogand RX`.
- 5 Apăsați pe `Timer`.
- 6 Introduceți ora (în format de 24 de ore) la care doriți să înceapă sondarea. De exemplu, introduceți 21:45 pentru 9:45 PM. Apăsați pe `OK`.
- 7 Introduceți numărul faxului sondat din agenda telefonică sau folosind tastatura numerică de pe panoul de control.
- 8 Apăsați pe `Start fax`. Aparatul va efectua apelul de sondare la ora respectivă.

## Comunicare secvențială (numai monocrom)

Sondarea secvențială permite solicitarea documentelor de la mai multe aparate fax în cadrul unei singure operații.

- 1 Urmați indicațiile de mai jos:
  - Dacă funcția Previzualizare fax este dezactivată, apăsați pe `Fax`.
  - Dacă funcția Previzualizare fax este activată, apăsați pe `Fax` și apoi pe `Trimitere faxuri`.
- 2 Apăsați pe `Opțiuni`.
- 3 Derulați în sus sau în jos, sau apăsați pe ▲ sau pe ▼ pentru a afișa `Interogand RX`.
- 4 Apăsați pe `Interogand RX`.
- 5 Apăsați pe `Standard`, `Siguranta` sau `Timer`.
- 6 Urmați indicațiile de mai jos:
  - Dacă ați selectat `Standard`, treceți la pasul 7.
  - Dacă ați selectat `Siguranta`, introduceți un număr format din patru cifre, apăsați pe `OK`, și treceți la pasul 7.
  - Dacă ați selectat `Timer`, introduceți ora (în format cu 24 de ore) la care doriți să înceapă sondarea și apăsați pe `OK`, treceți la pasul 7.
- 7 Apăsați pe `Opțiuni`. Derulați în sus sau în jos, sau apăsați pe ▲ sau pe ▼ pentru a afișa `Transmitere`.
- 8 Apăsați pe `Transmitere`.
- 9 Apăsați pe `Adăugare număr`.

**10** Puteți adăuga numere în lista de difuzare după cum urmează:

- Apăsați pe *Adăugare număr* și introduceți un număr folosind tastatura de pe ecranul tactil. Apăsați pe *OK*.

## NOTĂ

*Dacă ați descărcat Internet Fax:*

Dacă doriți să efectuați o difuzare folosind

o adresă de e-mail, apăsați pe ,

introduceți adresa de e-mail și apăsați pe *OK*. (►► Manual de utilizare: *Introducerea textului*.)

- Apăsați pe *Adăugare din agendă*. Derulați în sus sau în jos, sau apăsați pe ▲ sau pe ▼ pentru a afișa numărul pe care doriți să îl adăugați în lista de difuzare. Apăsați pe casetele de validare corespunzătoare numerelor pe care doriți să le adăugați în difuzarea respectivă. După ce ați bifat toate numerele dorite, apăsați pe *OK*.
- Apăsați pe *Căutare în agendă*. Introduceți prima literă din nume și apăsați pe *OK*. Apăsați pe nume și apoi apăsați pe numărul pe care doriți să îl adăugați în difuzarea respectivă.

**11** După ce ați introdus toate numerele de fax repetând pașii **9** și **10**, apăsați pe *OK*.

**12** Apăsați pe *Start fax*. Aparatul va sonda fiecare număr sau grup în căutarea unui document.

Apăsați pe  în timp ce aparatul formează numărul pentru a anula procesul de sondare.

Pentru a anula toate comenzile de primire cu comunicare secvențială, consultați *Anularea unei comenzi de sondare secvențială* ►► pagina 32.

## Anularea unei comenzi de sondare secvențială

**1** Apăsați pe .

**2** Urmați indicațiile de mai jos:

- Pentru a anula întreaga operație de comunicare secvențială, apăsați pe *Toată inter.secv*. Treceți la pasul **3**.
- Pentru a anula comanda curentă, apăsați pe numărul afișat pe ecranul tactil, în timp ce acesta este format. Treceți la pasul **4**.
- Pentru a ieși fără a anula, apăsați pe .

**3** Dacă pe ecranul tactil este afișat un mesaj prin care sunteți întrebați dacă doriți să anulați întreaga comandă secvențială de sondare, urmați indicațiile de mai jos:

- Apăsați pe *Da* pentru a confirma.
- Pentru a ieși fără a anula, apăsați pe *Nu*.

**4** Urmați indicațiile de mai jos:

- Pentru a anula comanda curentă, apăsați pe *Da*.
- Pentru a ieși fără a anula, apăsați pe *Nu*.

## Apelurile vocale

Pentru a efectua apeluri vocale, puteți utiliza telefonul suplimentar sau telefonul extern.

## Operații suplimentare de formare a numerelor

### Combinarea numerelor din agenda de telefon

Uneori poate fi necesară alegerea unuia dintre furnizorii de servicii de telefonie internațională pentru trimiterea unui fax. Tarifele acestora pot să difere în funcție de oră și de destinație. Pentru a beneficia de tarife reduse, puteți memora codurile de acces ale furnizorilor de servicii de telefonie internațională și numerele cărților de credit în agenda telefonului. Puteți memora aceste secvențe lungi de apelare prin împărțirea și configurarea lor ca numere separate în agenda telefonică, în orice combinație. Puteți chiar să includeți formarea manuală cu ajutorul tastaturii numerice. (►► Manual de utilizare: *Salvarea numerelor în agendă.*)

De exemplu, dacă aveți salvat în agendă numărul „01632”: Brother 1 și numărul „960555”: Brother 2. Le puteți folosi pe amândouă pentru a forma numărul „01632-960555” urmând exemplul de mai jos:

- 1 Apăsați pe Fax.
- 2 Apăsați pe Agendă.
- 3 Derulați în sus sau în jos, sau apăsați pe ▲ sau pe ▼ pentru a afișa numărul înregistrat ca Brother 1.
- 4 Apăsați pe numărul respectiv.
- 5 Apăsați pe Aplicare.
- 6 Apăsați pe Agendă.
- 7 Derulați în sus sau în jos, sau apăsați pe ▲ sau pe ▼ pentru a afișa numărul înregistrat ca Brother 2.
- 8 Apăsați pe numărul respectiv.



- 9 Apăsați pe **Aplicare**.
- 10 Apăsați pe **Start fax**.  
Veți forma „01632-960555”.

Pentru a modifica temporar un număr, puteți înlocui o parte a numărului respectiv introducând manual numărul de la tastatura numerică. De exemplu, pentru a schimba numărul în 01632-960556, puteți introduce numărul (Brother 1: 01632) folosind **Agendă**, apăsați pe **Aplicare** și apoi introduceți numărul **960556** de la tastatura numerică.

### NOTĂ

Dacă trebuie să așteptați un alt ton sau semnal de apel în orice moment al secvenței de apelare, creați o pauză în numărul respectiv apăsând pe **Pauză**. La fiecare apăsare a tastei adăugați o întârziere de 3,5 secunde. Puteți apăsa pe **Pauză** de câte ori este nevoie pentru a mări durata pauzei.

## Alte metode de memorare a numerelor

### Memorarea în agenda telefonică a numerelor din lista cu apeluri efectuate

De asemenea, puteți memora în agenda telefonică numerele din istoricul apelurilor efectuate.

- 1 Apăsați pe **Fax**.
- 2 Apăsați pe **Istoric apeluri**.
- 3 Apăsați pe **Apel Trimis**.
- 4 Derulați în sus sau în jos, sau apăsați pe ▲ sau pe ▼ pentru a afișa numele sau numărul pe care doriți să îl memorați.
- 5 Apăsați pe numele sau pe numărul pe care doriți să îl memorați.
- 6 Apăsați pe **Editare**.
- 7 Apăsați pe **Adăugare în agendă**.
- 8 Apăsați pe **Nume**.
- 9 Introduceți numele (până la 16 caractere) folosind tastatura de pe ecranul tactil.  
Apăsați pe **OK**.  
(Pentru indicații despre introducerea literelor, ►► Manual de utilizare: *Introducerea textului*.)
- 10 Dacă doriți să memorați un al doilea număr de fax sau de telefon, apăsați pe **Adresa 2**.  
Introduceți cel de-al doilea număr de fax sau de telefon folosind tastatura de pe ecranul tactil (cel mult 20 de cifre).  
Apăsați pe **OK**.
- 11 Apăsați pe **OK** pentru a confirma numărul de fax sau de telefon pe care doriți să îl memorați.



12 Apăsați pe .

## Configurarea grupurilor pentru difuzare

Un grup, care poate fi memorat în agenda de telefon, permite trimiterea aceluiași mesaj fax către mai multe numere de fax apăsând pe Fax, Agendă, Aplicare și pe Start fax.

Mai întâi, trebuie să memorați fiecare număr de fax în agenda de telefon. (►► Manual de utilizare: *Salvarea numerelor în agendă.*) Apoi le puteți include ca numere în grup. Fiecare grup utilizează un număr din agenda de telefon. Puteți configura până la șase grupuri sau puteți atribui până la 198 de numere unui singur grup mare.

(Consultați *Difuzarea (numai monocrom)* ►► pagina 14.)

- 1 Apăsați pe Fax.
- 2 Apăsați pe Agendă.
- 3 Apăsați pe Editare.
- 4 Apăsați pe Setare Grupuri.
- 5 Apăsați pe Nume.
- 6 Introduceți numele grupului (până la 16 caractere) folosind tastatura de pe ecranul tactil.  
Apăsați pe OK.
- 7 Apăsați pe Adăugare / Ștergere.
- 8 Adăugați numerele din agenda de telefon în grup apăsând pe acestea pentru a afișa o bifă de culoare roșie.  
Apăsați pe OK.
- 9 Citiți și confirmați lista afișată pe ecran, care conține numele și numerele selectate, și apoi apăsați pe OK pentru a salva grupul respectiv.
- 10 Urmați indicațiile de mai jos:

- Pentru a memora un alt grup pentru difuzare, repetați pașii 3 - 9.
- Pentru a finaliza memorarea grupurilor pentru difuzare, apăsați pe .

### NOTĂ

Puteți imprima o listă cu toate numerele din agenda de telefon. (Consultați *Rapoarte* ►► pagina 38.)

## Schimbarea numelui grupului

- 1 Apăsați pe Fax.
- 2 Apăsați pe Agendă.
- 3 Apăsați pe Editare.
- 4 Apăsați pe Schimba.
- 5 Derulați în sus sau în jos, sau apăsați pe ▲ sau pe ▼ pentru a afișa grupul pe care doriți să îl modificați.
- 6 Apăsați pe grupul respectiv.
- 7 Apăsați pe Nume.
- 8 Introduceți noul nume (până la 16 caractere) folosind tastatura de pe ecranul tactil.  
Apăsați pe OK.  
(De exemplu, tastați CLIEŢI NOI.)

### NOTĂ

#### *Modificarea numelor salvate:*

Dacă doriți să modificați un caracter, apăsați pe ◀ sau pe ▶ pentru a poziționa cursorul astfel încât caracterul pe care doriți să îl schimbați să fie evidențiat și apoi apăsați pe . Introduceți noul caracter.

(►► Manual de utilizare: *Introducerea textului.*)

- 9 Apăsați pe OK.
- 10 Apăsați pe .

## Ștergerea unui grup

- 1 Apăsați pe **Fax**.
- 2 Apăsați pe **Agendă**.
- 3 Apăsați pe **Editare**.
- 4 Apăsați pe **Șterge**.
- 5 Derulați în sus sau în jos, sau apăsați pe ▲ sau pe ▼ pentru a afișa grupul pe care doriți să îl ștergeți.
- 6 Apăsați pe numele grupului respectiv.
- 7 Apăsați pe **OK**.  
Apăsați pe **Da** pentru a confirma.
- 8 Apăsați pe .

## Adăugarea sau ștergerea unui număr dintr-un grup

- 1 Apăsați pe **Fax**.
- 2 Apăsați pe **Agendă**.
- 3 Apăsați pe **Editare**.
- 4 Apăsați pe **Schimba**.
- 5 Derulați în sus sau în jos, sau apăsați pe ▲ sau pe ▼ pentru a afișa grupul pe care doriți să îl modificați.
- 6 Apăsați pe grupul respectiv.
- 7 Derulați în sus sau în jos, sau apăsați pe ▲ sau pe ▼ pentru a afișa  
**Adăugare / Ștergere**.
- 8 Apăsați pe **Adăugare / Ștergere**.
- 9 Derulați în sus sau în jos, sau apăsați pe ▲ sau pe ▼ pentru a afișa numărul pe care doriți să îl adăugați sau să îl ștergeți.

- 10 Pentru fiecare număr pe care doriți să îl modificați, urmați indicațiile de mai jos:

- Pentru a adăuga un număr într-un grup, apăsați pe caseta de validare a numărului pentru a *adăuga* o bifă.
- Pentru a șterge un număr dintr-un grup, apăsați pe caseta de validare a numărului pentru a *elimina* bifa.

Apăsați pe **OK** pentru a confirma toate modificările făcute.

- 11 Apăsați pe **OK**.
- 12 Apăsați pe .

## Rapoartele fax

Apăsați pe  de pe ecranul tactil pentru a configura raportul de verificare a transmisiei și perioada jurnal.

### Raportul de verificare a transmisiei

Puteți utiliza raportul de verificare a transmisiei ca dovadă a trimiterii unui fax. (►► Manual de utilizare: *Raportul de verificare a transmisiei*.)

### Jurnal fax (raport de activitate)

Puteți configura aparatul pentru a imprima un jurnal la anumite intervale (după fiecare 50 de faxuri, la 6, 12 sau 24 de ore, la 2 sau 7 zile). Dacă pentru acest interval selectați opțiunea *Oprit*, puteți imprima un raport urmând pașii din *Imprimarea unui raport* ►► pagina 39. Setarea implicită din fabricație este *La Fiec.50 Fax*.

- 1 Apăsați pe .
- 2 Apăsați pe *Toate setările*.
- 3 Derulați în sus sau în jos, sau apăsați pe ▲ sau pe ▼ pentru a afișa *Fax*.
- 4 Apăsați pe *Fax*.
- 5 Derulați în sus sau în jos, sau apăsați pe ▲ sau pe ▼ pentru a afișa *Setare Raport*.
- 6 Apăsați pe *Setare Raport*.
- 7 Apăsați pe *Periodad.Jurnal*.
- 8 Apăsați pe *Periodad.Jurnal*.

- 9 Derulați în sus sau în jos, sau apăsați pe ▲ sau pe ▼ pentru a alege un interval de timp. Dacă selectați *La Fiec.50 Fax*, treceți la pasul 13.

- 6, 12, 24 de ore, 2 sau 7 zile

Aparatul va imprima un raport la ora stabilită și apoi va șterge din memorie toate comenzile. Dacă memoria aparatului este plină cu maximum 200 de comenzi înregistrate înainte ca timpul selectat de dumneavoastră să fi expirat, aparatul va imprima jurnalul fax în avans și apoi va șterge din memorie toate comenzile. Dacă doriți să imprimați un raport suplimentar înainte de termenul stabilit, îl puteți imprima fără a șterge comenzile din memorie.

- *La fiecare 50 de faxuri*

Aparatul va imprima raportul Jurnal fax după ce aparatul a memorat 50 de comenzi.

- 10 Apăsați pe *Oră* și apoi introduceți ora la care imprimarea va începe (în format cu 24 de ore) folosind tastatura de pe ecranul tactil. Apăsați pe *OK*. (De exemplu: introduceți 19:45 pentru 7:45 PM.)
- 11 Dacă ați selectat *La Fiecare 7Zile*, apăsați pe *Zi*.
- 12 Derulați în sus sau în jos, sau apăsați pe ▲ sau pe ▼ pentru a afișa *Fiecare Luni, Fiecare Marti, Fiecare Miercuri, Fiecare Joi, Fiecare Vineri, Fiecare Sambata sau Fiecare Duminica* și apoi apăsați pe prima zi pentru a începe numărătoarea inversă a celor 7 zile.

13 Apăsați pe .

## Rapoarte

Sunt disponibile următoarele rapoarte:

■ Verific. XMIT

Imprimă un raport de verificare a transmisiei pentru ultima transmisie.

■ Agendă

Imprimă o listă cu numele și numerele salvate în memoria agendei de telefon, în ordine alfabetică.

■ Jurnal Fax

Imprimă o listă cu informații referitoare la ultimul fax primit și trimis.  
(TX: Trimitere.) (RX: Primire.)

■ Setari Utiliz.

Imprimă o listă cu setările dumneavoastră.

■ Configurare rețea



Imprimă o listă cu setările rețelei dumneavoastră.

■ Raport WLAN

Imprimă un raport al conexiunii WLAN.

## Imprimarea unui raport

---

- 1 Apăsați pe .
- 2 Apăsați pe `Toate setările`.
- 3 Derulați în sus sau în jos, sau apăsați pe ▲ sau pe ▼ pentru a afișa `Print Rapoarte`.
- 4 Apăsați pe `Print Rapoarte`.
- 5 Apăsați pe raportul pe care doriți să îl imprimați.
- 6 Apăsați pe `OK`.
- 7 Apăsați pe .

## Opțiunile de copiere

Puteți modifica temporar setările de copiere folosite pentru următoarea copie.

Aparatul va reveni la setările implicite dacă a fost inactiv timp de 1 minut.

Apăsați pe **Copiere** și apoi apăsați pe **Opțiuni**. Derulați în sus sau în jos sau apăsați pe ▲ sau pe ▼ pentru a derula setările pentru copiere. Dacă setarea dorită este afișată, apăsați pe aceasta și selectați opțiunea preferată. După ce ați terminat de modificat opțiunile, apăsați pe **OK** și apoi apăsați pe **Mono Start** sau pe **Colour Start**.

### NOTĂ

- Puteți salva unele dintre opțiunile utilizate frecvent, definindu-le într-o comandă rapidă. (Consultați *Salvarea opțiunilor de copiere într-o comandă rapidă* >> pagina 49.)
- Caracteristicile **Mod econ.cern**, **Copiere hrt. subțire**, **Copiere carte** și **Copiere filigr** sunt compatibile cu tehnologia Reallusion, Inc.  **REALLUSION**

## Oprirea copierii

Pentru a opri copierea, apăsați pe .

## Schimbarea vitezei și calității de copiere

Puteți selecta viteza și calitatea. Setarea implicită din fabricație este **Normal**.

### ■ Normal

Modul **Normal** este recomandat pentru imprimarea documentelor obișnuite. Astfel, veți obține copii de calitate și o viteză bună de copiere.

### NOTĂ

Dacă selectați **Normal**, puteți selecta numai **Hartie Simpla** pentru Tip hârtie.

### ■ F.Bun

Folosiți modul **Cel mai bun** pentru a copia imagini precise, cum ar fi fotografiile. Astfel, veți obține copii realizate la cea mai înaltă rezoluție și cea mai mică viteză.

- 1 Încărcați documentul.
- 2 Apăsați pe **Copiere**.
- 3 Introduceți numărul de copii dorit.
- 4 Apăsați pe **Opțiuni**.
- 5 Derulați în sus sau în jos, sau apăsați pe ▲ sau pe ▼ pentru a afișa **Calitate**.
- 6 Apăsați pe **Calitate**.
- 7 Apăsați pe **Normal** sau **F.Bun**.
- 8 Apăsați pe **OK**.
- 9 Dacă nu doriți să modificați și alte setări, apăsați pe **Mono Start** sau pe **Colour Start**.

## Mărirea sau micșorarea imaginii copiate

Puteți selecta un raport de mărire sau de micșorare. Dacă selectați Încadrare pagină, aparatul va regla automat dimensiunea, în funcție de formatul de hârtie selectat.

- 1 Încărcați documentul.
- 2 Apăsați pe Copiere.
- 3 Introduceți numărul de copii dorit.
- 4 Apăsați pe Opțiuni.
- 5 Derulați în sus sau în jos, sau apăsați pe ▲ sau pe ▼ pentru a afișa Mărire/Micșorare.
- 6 Apăsați pe Mărire/Micșorare.
- 7 Derulați în sus sau în jos, sau apăsați pe ▲ sau pe ▼ pentru a afișa opțiunile disponibile și apoi apăsați pe opțiunea pe care doriți să o modificați.
- 8 Urmați indicațiile de mai jos:
  - Dacă ați selectat Mărire sau Micșorare, apăsați pe raportul de mărire sau de micșorare dorit.
  - Dacă ați selectat Particularizat (25-400%), apăsați pe  pentru a șterge procentajul afișat sau apăsați pe ◀ pentru a deplasa cursorul și apoi introduceți raportul de mărire sau de micșorare cuprins în intervalul 25% - 400%.  
Apăsați pe OK.
  - Dacă ați selectat 100% sau Încadrare pagină, treceți la pasul 9.

198% 10x15cm → A4
186% 10x15cm → Letter
141% A4→A3, A5→A4
100%
97% Letter → A4
93% A4 → Letter
83% Legal → A4
69% A4 → A5
47% A4 → 10x15cm
Încadrare pagină
Particularizat (25-400%)

- 9 Citiți și confirmați lista afișată care conține opțiunile selectate și apoi apăsați pe OK.
- 10 Dacă nu doriți să modificați și alte setări, apăsați pe Mono Start sau pe Colour Start.

### NOTĂ

- Asezare in Pag. nu este disponibilă cu Mărire/Micșorare.
- Asezare in Pag., Copiere pe 2 fețe, Copiere carte, Sort., Copiere hrt. subțire, Copiere filigr și Eliminarea culorilor de fond nu sunt disponibile cu Încadrare pagină.
- Încadrare pagină nu funcționează corect dacă documentul de pe sticla scannerului este înclinat cu mai mult de 3 grade. Folosind marcajele pentru așezarea documentelor aflate în stânga și în partea de sus, așezați documentul în colțul din stânga sus al sticlei scannerului, cu fața în jos.
- Încadrare pagină nu este disponibil dacă utilizați unitatea ADF.
- Încadrare pagină nu este disponibil pentru documente având formatul Legal.



## Copierea N în 1 sau copierea unui poster (Așezare în pagină)

Funcția de copiere N în 1 vă ajută să economisiți hârtie, deoarece vă permite să copiați două sau patru pagini pe o singură pagină imprimată.

De asemenea, puteți imprima un poster. Când folosiți caracteristica poster, aparatul va împărți documentul în secțiuni, apoi va mări secțiunile astfel încât să le puteți asambla într-un poster. Dacă doriți să imprimați un poster, folosiți sticla scannerului.

### NOTĂ

- Copiere carte, Sort., Copiere hrt. subțire, Mod econ.cern, Mărire/Micșorare, Copiere filigr și Eliminare culoare de fond nu sunt disponibile cu Asezare in Pag.
- Copiere pe 2 fețe nu este disponibilă cu copierea posterelor.

- 1 Încărcați documentul.
- 2 Apăsăți pe Copiere.
- 3 Introduceți numărul de copii dorit. <sup>1</sup>  
<sup>1</sup> Dacă utilizați aspectul Poster puteți face pe rând, câte o singură copie.
- 4 Apăsăți pe Opțiuni.
- 5 Derulați în sus sau în jos, sau apăsați pe ▲ sau pe ▼ pentru a afișa Asezare in Pag.
- 6 Apăsăți pe Asezare in Pag.

- 7 Derulați în sus sau în jos, sau apăsați pe ▲ sau pe ▼ pentru a afișa Oprit (1 în 1), 2în1 (Portret), 2în1 (Peisaj), 2în1 (ID) <sup>1</sup>, 4în1 (Portret), 4în1 (Peisaj), Poster (2x1), Poster (2x2) sau Poster (3x3). Apăsăți pe opțiunea pe care doriți să o definiți.

<sup>1</sup> Pentru detalii despre copierea 2 în 1 (acte de identitate), consultați *Copierea 2 în 1 a actelor de identitate (Așezare în pagină)* >> pagina 43.

- 8 Citiți și confirmați lista afișată, cu setările selectate, și apoi apăsați pe OK.
- 9 Dacă nu doriți să modificați și alte setări, apăsați pe Mono Start sau pe Colour Start pentru a scana pagina. Dacă ați așezat documentul în unitatea ADF sau realizați un poster, aparatul va scana documentul și va începe imprimarea.

**Dacă folosiți sticla scannerului, treceți la pasul 10.**

- 10 După ce aparatul a scanat pagina, apăsați pe Da pentru a scana pagina următoare.
- 11 Așezați următoarea pagină pe sticla scannerului. Apăsăți pe OK pentru a scana pagina. Repetați pașii 10 și 11 pentru fiecare pagină a machetei.
- 12 După ce au fost scanate toate paginile, apăsați pe Nu pentru a finaliza operația.

### NOTĂ

- Asigurați-vă că formatul de hârtie selectat este A4, A3, Letter sau Ledger.
- Puteți face pe rând, o singură copie color.
- Puteți face pe rând, o singură copie poster.

- Copierea posterelor nu este disponibilă dacă utilizați folii transparente.
- Opțiunile 2în1 (ID), 4în1 (Portret), 4în1 (Peisaj), Poster (2x1) și Poster (3x3) nu vor fi disponibile dacă utilizați hârtie format A3 sau Ledger.

**Așezați documentul cu fața în jos în direcția indicată mai jos:**

■ 2în1 (Portret)



■ 2în1 (Peisaj)

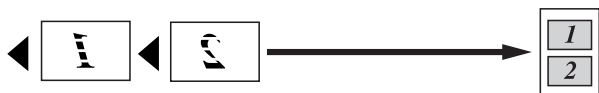

■ 4în1 (Portret)



■ 4în1 (Peisaj)



■ Poster (2x1)

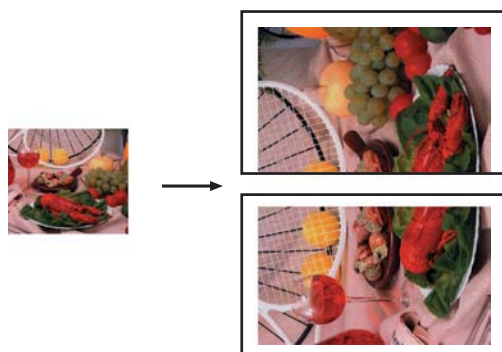

■ Poster (2x2)

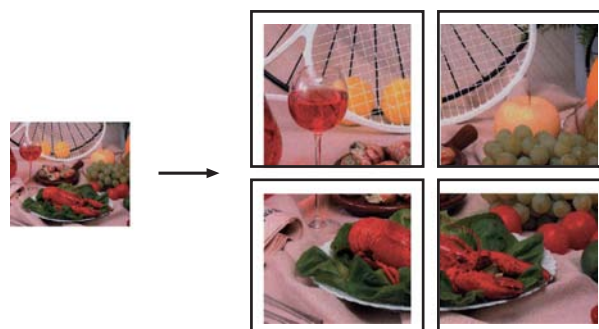

■ Poster (3x3)

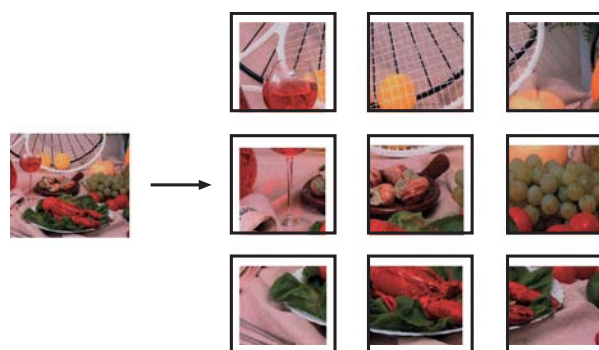

## Copierea 2 în 1 a actelor de identitate (Așezare în pagină)

Puteți copia ambele fețe ale cărții dumneavoastră de identitate pe o singură pagină, păstrând mărimea originală a acestora. Asigurați-vă că formatul de hârtie selectat este A4 sau Letter.

### NOTĂ

Puteți copia o carte de identitate în condițiile permise de legile în vigoare.  
 (►► Ghid de siguranța produsului:  
*Utilizarea ilegală a echipamentului de copiere.*)

- 1 Așezați cardul de identificare cu *fața în jos* în apropierea colțului din stânga al sticlei scannerului, așa cum este indicat mai jos.

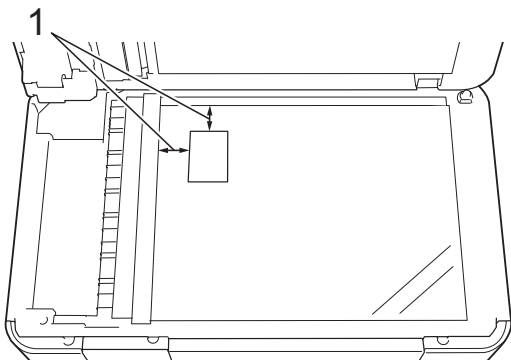

1 3 mm sau mai mare (sus, stânga)

- 2 Apăsați pe Copiere.
- 3 Introduceți numărul de copii dorit.
- 4 Apăsați pe Opțiuni.
- 5 Derulați în sus sau în jos, sau apăsați pe ▲ sau pe ▼ pentru a afișa Asezare in Pag.
- 6 Apăsați pe Asezare in Pag.
- 7 Derulați în sus sau în jos, sau apăsați pe ▲ sau pe ▼ pentru a afișa 2în1 (ID).
- 8 Apăsați pe 2în1 (ID).
- 9 Citiți și confirmați lista afișată, cu setările selectate, și apoi apăsați pe OK.
- 10 Apăsați pe Mono Start sau Colour Start.  
Aparatul va începe scanarea unei fețe a cărții de identitate.
- 11 După ce aparatul a scanat una din fețe, apăsați pe Da. Întoarceți cartea de identitate și apăsați pe OK pentru a scana cealaltă față.

## NOTĂ

- Opțiunile Copiere carte, Sort., Copiere pe 2 fețe, Copiere hrt. subțire, Mod econ.cern, Mărire/Micșorare, Copiere filigr și Eliminare culoare de fond nu sunt disponibile cu 2în1 (ID).
- Puteți face pe rând, o singură copie color.

## Sortarea copiilor folosind unitatea ADF

Puteți sorta copii multiple. Paginile vor fi sortate în ordinea 123, 123, 123 și așa mai departe.

- 1 Încărcați documentul.
- 2 Apăsați pe Copiere.
- 3 Introduceți numărul de copii dorit.
- 4 Apăsați pe Opțiuni.
- 5 Derulați în sus sau în jos, sau apăsați pe ▲ sau pe ▼ pentru a afișa Stivuire/Sort.
- 6 Apăsați pe Stivuire/Sort.
- 7 Apăsați pe Sort.
- 8 Citiți și confirmați lista afișată, cu setările selectate, și apoi apăsați pe OK.
- 9 Dacă nu doriți să modificați și alte setări, apăsați pe Mono Start sau pe Colour Start.

## NOTĂ

Încadrare pagină, Asezare in Pag. și Copiere carte nu sunt disponibile cu Sort.

## Reglarea densității

Puteți regla densitatea de copiere pentru a face copiile mai închise sau mai deschise.

- 1 Încărcați documentul.
- 2 Apăsați pe Copiere.
- 3 Introduceți numărul de copii dorit.
- 4 Apăsați pe Opțiuni.
- 5 Derulați în sus sau în jos, sau apăsați pe ▲ sau pe ▼ pentru a afișa Densitate.
- 6 Apăsați pe Densitate.
- 7 Apăsați pe nivelul de densitate dorit, de la Luminos la Întunecat.
- 8 Citiți și confirmați lista afișată, cu setările selectate, și apoi apăsați pe OK.
- 9 Dacă nu doriți să modificați și alte setări, apăsați pe Mono Start sau pe Colour Start.

## Modul de economisire a cernelei

Modul de economisire a cernelei vă poate ajuta să economisiți cerneală. Aparatul va imprima culori mai deschise și va accentua contururile imaginilor așa cum este prezentat mai jos:

Cantitatea de cerneală economisită diferă în funcție de document.

### Mod econ.cern: Oprit



### Mod econ.cern: Pornit

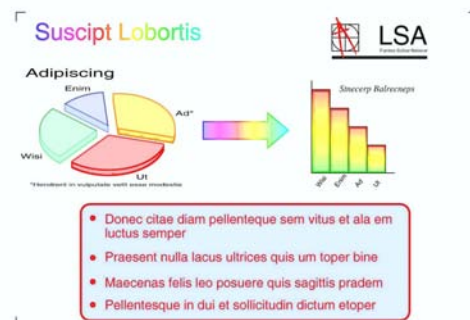

(Ecranele afișate mai sus sunt utilizate în ISO/IEC 24712.)

- 1 Încărcați documentul.
- 2 Apăsați pe Copiere.
- 3 Introduceți numărul de copii dorit.
- 4 Apăsați pe Opțiuni.
- 5 Derulați în sus sau în jos, sau apăsați pe ▲ sau pe ▼ pentru a afișa Setări avansate.
- 6 Apăsați pe Setări avansate.
- 7 Derulați în sus sau în jos, sau apăsați pe ▲ sau pe ▼ pentru a afișa Mod econ.cern.
- 8 Apăsați pe Mod econ.cern.
- 9 Citiți și confirmați lista afișată, cu setările selectate, și apoi apăsați pe OK.
- 10 Dacă nu doriți să modificați și alte setări, apăsați pe Mono Start sau pe Colour Start.

## NOTĂ

- Copiere carte, Copiere hrt. subțire, Asezare in Pag., Copiere filigr și Eliminare culoare de fond **nu sunt disponibile cu Mod econ.cern.**
- Folosind opțiunea Mod econ.cern documentele imprimate pot avea un aspect diferit față de documentul original.

## Copierea pe hârtie subțire

Dacă documentul este o copie pe 2 fețe pe hârtie subțire, selectați opțiunea Copiere hrt. subțire pentru ca informațiile imprimate de pe verso să nu fie vizibile pe cealaltă parte.

- 1 Încărcați documentul.
- 2 Apăsați pe Copiere.
- 3 Introduceți numărul de copii dorit.
- 4 Apăsați pe Opțiuni.
- 5 Derulați în sus sau în jos, sau apăsați pe ▲ sau pe ▼ pentru a afișa Setări avansate.
- 6 Apăsați pe Setări avansate.
- 7 Derulați în sus sau în jos, sau apăsați pe ▲ sau pe ▼ pentru a afișa Copiere hrt. subțire.
- 8 Apăsați pe Copiere hrt. subțire.
- 9 Citiți și confirmați lista afișată, cu setările selectate, și apoi apăsați pe OK.
- 10 Apăsați pe Mono Start sau Colour Start.

## NOTĂ

Încadrare pagină, Asezare in Pag., Mod econ.cern, Copiere carte, Copiere filigr și Eliminare culoare de fond **nu sunt disponibile cu Copiere hrt. subțire.**

## Copierea cărților

Funcția Copiere carte corectează marginile întunecate și înclinarea la copierea de pe sticla scannerului. Aparatul poate corecta automat datele.

- 1 Încărcați documentul.
- 2 Apăsați pe Copiere.
- 3 Introduceți numărul de copii dorit.
- 4 Apăsați pe Opțiuni.
- 5 Derulați în sus sau în jos, sau apăsați pe ▲ sau pe ▼ pentru a afișa Setări avansate.
- 6 Apăsați pe Setări avansate.
- 7 Derulați în sus sau în jos, sau apăsați pe ▲ sau pe ▼ pentru a afișa Copiere carte.
- 8 Apăsați pe Copiere carte.
- 9 Citiți și confirmați lista afișată, cu setările selectate, și apoi apăsați pe OK.
- 10 Dacă nu doriți să modificați și alte setări, apăsați pe Mono Start sau pe Colour Start.

## NOTĂ

Opțiunile Asezare in Pag., Sort., Copiere pe 2 fețe, Mod econ.cern, Încadrare pagină, Copiere hrt. subțire, Copiere filigr și Eliminare culoare de fond **nu sunt disponibile cu Copiere carte.**

## Copierea filigranelor

Puteți introduce un text ca filigran în documentul dumneavoastră. Puteți selecta unul din șabloanele disponibile pentru filigrane.

### NOTĂ

Încadrare pagină,  
Asezare în Pag., Copiere hrt.  
subțire, Mod econ.cern,  
Copiere carte și  
Eliminare culoare de fond nu sunt  
disponibile cu Copiere filigr.

### Utilizarea unui șablon

- 1 Încărcați documentul.
- 2 Apăsați pe Copiere.
- 3 Introduceți numărul de copii dorit.
- 4 Apăsați pe Opțiuni.
- 5 Derulați în sus sau în jos, sau apăsați pe ▲ sau pe ▼ pentru a afișa Setări avansate.
- 6 Apăsați pe Setări avansate.
- 7 Derulați în sus sau în jos, sau apăsați pe ▲ sau pe ▼ pentru a afișa Copiere filigr.
- 8 Apăsați pe Copiere filigr.
- 9 Modificați setările definite pentru Filigran apăsând pe opțiunile afișate pe ecranul tactil dacă este necesar. (Pentru detalii, consultați *Configurarea copierii cu filigran* >> pagina 47.) Apăsați pe OK.
- 10 Apăsați pe OK pentru a confirma utilizarea filigranului.
- 11 Apăsați pe Mono Start sau Colour Start.

## Configurarea copierii cu filigran

Opțiunea1	Opțiunea2	Opțiunea3
Copiere filigr	Text	<b>CONFIDENTIAL*</b> DRAFT COPY IMPORTANT URGENT
	Poziție	A B C D <b>E*</b> F G H I Model
	Dimensiuni	Mic <b>Mediu*</b> Mare
	Unghi	-90° <b>-45°*</b> 0° 45° 90°
	Transparență	-2 -1 <b>0*</b> +1 +2
	Culoare	<b>Negru*</b> Verde Albas. Violet Roșu Oranj Galben
Setările implicite sunt afișate cu caractere aldine și cu un asterisc.		

## Eliminarea culorii de fond

Funcția Eliminare culoare de fond elimină culoarea de fond la copierea documentului. Astfel economisiți cerneală, iar document va putea fi citit mai ușor.

### NOTĂ

Această funcție se utilizează numai pentru copiile color. Culoarea de fond va fi automat eliminată pentru toate copiile monocrome.

- 1 Încărcați documentul.
- 2 Apăsați pe Copiere.
- 3 Introduceți numărul de copii dorit.
- 4 Apăsați pe Opțiuni.
- 5 Derulați în sus sau în jos, sau apăsați pe ▲ sau pe ▼ pentru a afișa Setări avansate.
- 6 Apăsați pe Setări avansate.
- 7 Derulați în sus sau în jos, sau apăsați pe ▲ sau pe ▼ pentru a afișa Eliminare culoare de fond.
- 8 Apăsați pe Eliminare culoare de fond.
- 9 Apăsați pe Scăzut, Mediu sau Înalt.
- 10 Apăsați pe OK.
- 11 Apăsați pe Colour Start.

### NOTĂ

Încadrare pagină,  
Asezare in Pag., Mod econ.cern,  
Copiere hrt. subțire,  
Copiere carte și Copiere filigr nu  
sunt disponibile cu Eliminare culoare  
de fond.

## Copiere pe 2 fețe

Puteți reduce cantitatea de hârtie utilizată la copiere prin copierea pe ambele fețe ale hârtiei.

Vă recomandăm să încărcați documentele imprimate pe o singură față în unitatea ADF pentru copierea pe 2 fețe. Pentru documentele pe 2 fețe și pentru cărți, utilizați sticla scannerului.

### (Răsturnare pe latura lungă)

Portret

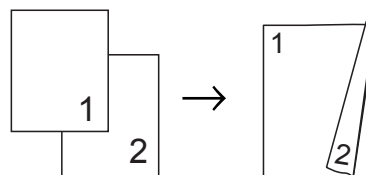

Peisaj

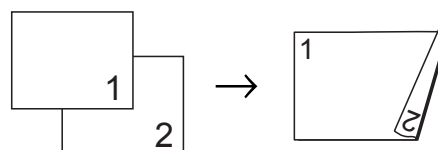

### (Răsturnare pe latura scurtă)

Portret

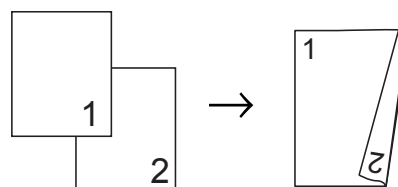

Peisaj

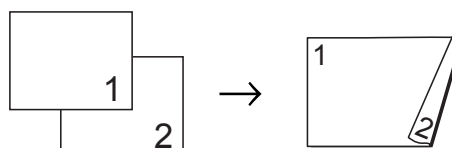

### NOTĂ

- 2în1 (ID), Poster, Copiere carte și Încadrare pagină nu sunt disponibile cu Copiere pe 2 fețe.
- Puteți utiliza numai hârtie simplă format A4, A5 sau Letter.

- 1 Încărcați documentul.



- 2 Apăsați pe Copiere.
- 3 Introduceți numărul de copii dorit.
- 4 Apăsați pe Opțiuni.
- 5 Dacă doriți să sortați mai multe copii, derulați în sus sau în jos, sau apăsați pe ▲ sau pe ▼ pentru a afișa Stivuire/Sort.
- 6 Apăsați pe Stivuire/Sort.
- 7 Apăsați pe Sort.
- 8 Derulați în sus sau în jos, sau apăsați pe ▲ sau pe ▼ pentru a afișa Copiere pe 2 fețe.
- 9 Apăsați pe Copiere pe 2 fețe.
- 10 Derulați în sus sau în jos, sau apăsați pe ▲ sau pe ▼ pentru a afișa tipul de copie pe 2 fețe dorit și apoi apăsați pe Portret Latura lungă, Peisaj Latura lungă, Portret Latura scurtă sau pe Peisaj Latura scurtă.
- 11 Citiți și verificați mesajul de pe ecranul tactil și apoi apăsați pe OK.
- 12 Verificați setările de pe ecranul tactil și apoi apăsați pe OK.
- 13 Apăsați pe Mono Start sau Colour Start.  
Dacă ați așezat documentul în unitatea ADF, aparatul va scana paginile și va începe imprimarea.

**Dacă folosiți sticla scannerului, treceți la pasul 14.**

- 14 Pe ecranul tactil va fi afișat:

Întoarceți documentul (sau întoarceți cartea), apoi apăsați pe [Scanare].  
Când ați terminat, apăsați pe [Terminat].

Așezați pagina următoare pe sticla scannerului și apăsați pe Scanare.

Apăsați pe OK.

Aparatul va începe să tipărească.

- 15 Dacă ați apăsăat pe Sort, pentru a copia mai multe exemplare, repetați pasul 14 pentru fiecare pagină suplimentară.  
După ce toate paginile au fost scanate, apăsați pe Terminat.  
Aparatul va începe să tipărească.

NU atingeți paginile imprimate decât după ce au ieșit din imprimantă a doua oară. Aparatul va imprima și va scoate în tavă hârtia imprimată pe prima față, iar apoi va trage din nou hârtia pentru a imprima pe cea de-a doua față.

## NOTĂ

Dacă documentul se blochează, încercați să utilizați una din opțiunile speciale pentru copierea pe 2 fețe. Apăsați pe Avansat după pasul 9 și apoi selectați Pe 2 fețe 1 sau Pe 2 fețe 2.  
Pe 2 fețe 1 previne formarea unor blocaje de hârtie la copiere lăsând mai mult timp pentru uscarea cernelii.  
Selectând opțiunea Pe 2 fețe 2 cerneala va avea mai mult timp să se usuce și veți economisi cerneala.

## Salvarea opțiunilor de copiere într-o comandă rapidă

Puteți memora toate opțiunile definite pentru copiere, utilizate frecvent, salvându-le într-o comandă rapidă.

- 1 Apăsați pe Copiere.
- 2 Apăsați pe Opțiuni.

- 3 Derulați în sus sau în jos, sau apăsați pe ▲ sau pe ▼ pentru a afișa Calitate, Tip hârtie, Format hârtie, Mărire/Micșorare, Densitate, Stivuire/Sort., Asezare in Pag., Copiere pe 2 fețe sau Setări avansate și apoi apăsați pe setarea pe care doriți să o modificați. Apoi apăsați pe noua opțiune dorită. Repetați acest pas pentru fiecare setare pe care doriți să o modificați.
- 4 După ce ați terminat de selectat noile opțiuni, apăsați pe Salvare ca și Cmd. rapidă.
- 5 Citiți și confirmați lista afișată pe ecran care conține opțiunile selectate pentru comanda rapidă, și apoi apăsați pe OK.
- 6 Introduceți numele comenzii rapide folosind tastatura de pe ecranul tactil. (Pentru indicații despre introducerea literelor, >> Manual de utilizare: *Introducerea textului.*) Apăsați pe OK.
- 7 Apăsați pe OK pentru a salva comanda rapidă.

## Definirea comenzilor rapide pentru copierea A3

### Definirea comenzii rapide pentru copierea A3

Puteți copia documentul pe un format A3 sau Ledger folosind un format precum stilul Notă. De asemenea, puteți face copii 2 în 1 și copii mărite.

#### ■ A3 2în1

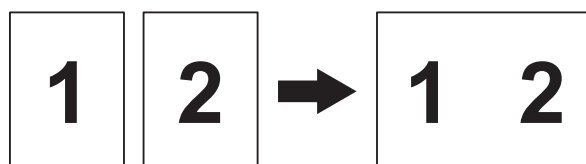

#### ■ A4 + Notă (L)

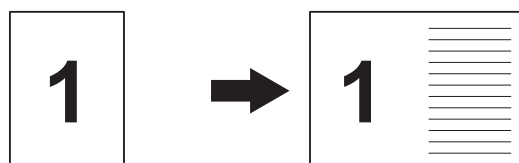

#### ■ A4 + Notă (P)

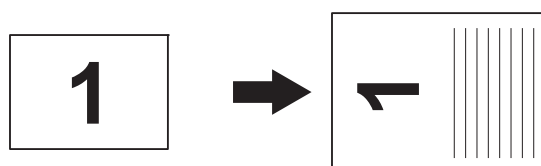

#### ■ A4 + Caroiaj

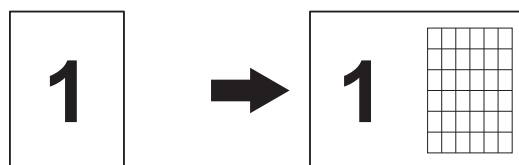

#### ■ A4 + Foaie albă

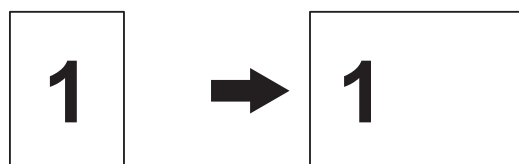

### ■ A4 Centru

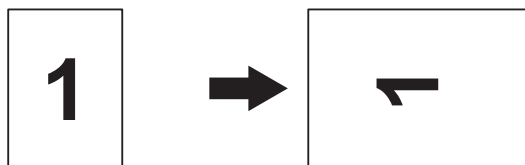

### ■ A4 → A3

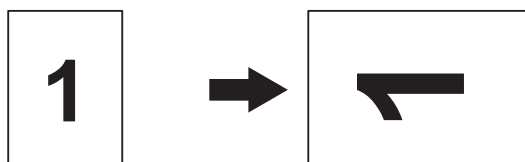

## NOTĂ

- Puteți utiliza numai hârtie simplă format A3 sau Ledger.
- Dacă faceți mai multe copii color, opțiunile A3 2în1, A4 + Notă (L), A4 + Notă (P), A4 + Caroiaj și A4 + Foaie albă nu sunt disponibile.
- (P) se referă la formatul Portret și (L) se referă la formatul Peisaj.
- Puteți mări o copie numai dacă folosiți opțiunea A4 → A3.

- 1 Încărcați documentul.
- 2 Dacă este afișat ecranul La început sau Comandă rapidă, derulați la stânga sau la dreapta sau apăsați pe ◀ sau pe ▶ pentru a afișa ecranul Mai mult.
- 3 Apăsați pe `Cmd.rap. copiereA3`.
- 4 Dacă informațiile sunt afișate pe ecranul tactil, citiți-le și apoi apăsați pe OK pentru a le confirma.  
Încărcați hârtie format A3 sau Ledger, conform instrucțiunilor de pe ecran.

- 5 Derulați la stânga sau la dreapta pentru a afișa A3 2în1, A4 → A3, A4 + Notă (L), A4 + Notă (P), A4 + Caroiaj, A4 + Foaie albă sau A4 Centru și apoi apăsați pe opțiunea dorită.  
Apăsați pe OK.

- 6 Introduceți numărul de copii dorit.

- 7 Urmăți indicațiile de mai jos:
  - Dacă doriți să modificați mai multe setări, treceți la pasul 8.
  - Dacă nu doriți să modificați alte setări, treceți la pasul 12.

- 8 Apăsați pe Opțiuni.

- 9 Apăsați pe setarea pe care doriți să o modificați.

- 10 Apăsați pe noua dumneavoastră opțiune.

Repetăți pașii 9 și 10 pentru a schimba și alte setări dacă este necesar.

- 11 Apăsați pe OK după ce ați terminat de modificat opțiunile.

- 12 Apăsați pe Mono Start sau Colour Start.

**Dacă folosiți sticla scannerului pentru a selecta A3 2în1, treceți la pasul 13.**

- 13 După ce aparatul a scanat pagina, apăsați pe Da pentru a scana pagina următoare.

- 14 Așezați următoarea pagină pe sticla scannerului. Apăsați pe OK pentru a scana pagina.  
Repetăți pașii 13 și 14 pentru fiecare pagină a machetei.

- 15 După ce au fost scanate toate paginile, apăsați pe Nu pentru a finaliza operația.

# Imprimarea fotografiilor de pe un card de memorie sau de pe un suport de stocare USB Flash

## Operațiile efectuate cu programul PhotoCapture Center™

### Structura cardurilor de memorie, a suporturilor de stocare USB Flash și a directoarelor

Aparatul dumneavoastră este proiectat pentru a fi compatibil cu fișierele imagine ale aparatelor foto digitale moderne, cu cardurile de memorie și cu suporturile de memorie USB Flash; totuși, pentru a evita apariția erorilor, vă rugăm să citiți indicațiile de mai jos:

- Extensia fișierului imagine trebuie să fie .JPG (alte extensii ale fișierelor imagine, de exemplu .JPEG, .TIF, .GIF etc. nu vor fi recunoscute).
- Imprimarea directă din programul PhotoCapture Center™ trebuie să se efectueze separat de operațiile efectuate cu programul PhotoCapture Center™ folosind calculatorul. (Utilizarea simultană nu este posibilă.)
- Aparatul poate citi până la 999 de fișiere <sup>1</sup> de pe un card de memorie sau de pe un suport de stocare USB Flash.
 

<sup>1</sup> Directoarele din interiorul cardurilor de memorie sau a suporturilor de stocare USB Flash sunt, de asemenea, numărate.
- Fișierul DPOF de pe cardurile de memorie trebuie să aibă un format DPOF valid. (Consultați *Imprimarea DPOF* >> pagina 57.)

Aveți în vedere următoarele aspecte:

- La imprimarea unei pagini index sau a unei imagini, PhotoCapture Center™ va imprima toate imaginile valide, chiar dacă una sau mai multe imagini au fost corupte. Imaginile corupte nu vor fi imprimate.

- (pentru utilizatorii cardurilor de memorie)

Aparatul este proiectat astfel încât să poată citi cardurile de memorie formate cu ajutorul unui aparat foto digital.

În momentul în care un aparat foto digital formatează un card de memorie, acesta va crea un director special în care va copia datele imaginilor. Dacă trebuie să modificați datele imaginilor memorate pe un card de memorie folosind calculatorul, vă recomandăm să nu modificați structura directoarelor creată de aparatul foto digital. Dacă salvați fișiere imagine noi sau modificate pe cardul de memorie, vă recomandăm, de asemenea, să folosiți același director pe care îl folosește și aparatul foto digital. Dacă datele nu sunt salvate în același director, este posibil ca aparatul să nu poată citi fișierul sau imprima imaginea.

- (pentru utilizatorii suporturilor de stocare USB Flash)

Acest aparat este compatibil cu suporturile de stocare USB Flash formate în Windows®.

## Imprimarea filmelor

Puteți imprima imagini din fișierele video stocate pe un card de memorie sau pe un suport de stocare USB Flash.

Fișierele video sunt împărțite automat în 9 părți, în funcție de durată, și sunt așezate pe 3 rânduri pentru a putea vizualiza și imprima scenele.

### NOTĂ

- Nu puteți alege o anumită scenă din filmul respectiv.
- Puteți utiliza formatele de fișiere video AVI sau MOV (numai pentru Motion JPEG). Totuși, dacă mărimea unui fișier AVI este de 1 GB sau mai mare (durata de înregistrare este de aproximativ 30 de minute) sau dacă mărimea unui fișier MOV este de 2 GB sau mai mare (durata de înregistrare este de aproximativ 60 de minute), aceste fișiere nu vor putea fi imprimate.
- Dacă datele unei scene divizate sunt corupte, partea corespunzătoare scenei respective va fi albă.

## Imprimarea imaginilor

### Imprimarea indexului (miniaturi)

PhotoCapture Center™ atribuie numere imaginilor (de exemplu, Nr. 1, Nr. 2, Nr. 3 etc.).



→ NO.1  
DEI.JPG      01.01.2009  
100KB

PhotoCapture Center™ utilizează aceste numere pentru identificarea fiecărei imagini. Puteți imprima o pagină cu miniaturi pentru a afișa toate imaginile de pe un card de memorie sau de pe un suport de stocare USB Flash.

### NOTĂ

- Pe pagina index vor putea fi imprimate corect numai numele fișierelor formate din cel mult 20 caractere.
- Numele fișierelor nu pot fi imprimate corect dacă acestea sunt scrise folosind alfabetul chirilic. Totuși, acest lucru nu va afecta alte funcții.

- 1 Deschideți capacul slotului media.
- 2 Introduceți cardul de memorie sau suportul de stocare USB Flash în slotul corect.
- 3 Apăsați pe **Foto**.
- 4 Derulați la stânga sau la dreapta pentru a afișa **Tipărire index**.
- 5 Apăsați pe **Tipărire index**. Apăsați pe **OK**.
- 6 Apăsați pe **Tipărire index**.
- 7 Urmați indicațiile de mai jos:

- Apăsați pe **Setări impr.** pentru a schimba tipul de hârtie sau formatul de hârtie utilizat. Treceți la pasul 8.
- Dacă nu doriți să modificați setările hârtiei, apăsați pe **Pornire**.

- 8 Apăsați pe **Tip hârtie**.
- 9 Apăsați pe **Hartie Simpla**, **Hârt. Inkjet**, **Brother BP71** sau pe **Altă h. Lucio**.
- 10 Apăsați pe **Dim. hârtie**.
- 11 Apăsați pe **A4** sau **Letter**.
- 12 Apăsați pe **OK**.
- 13 Apăsați pe **Pornire** pentru a imprima.

## Imprimarea fotografiilor

Înainte de a putea imprima o imagine individuală, trebuie să cunoașteți numărul imaginii.

- 1 Deschideți capacul slotului media.
- 2 Introduceți cardul de memorie sau suportul de stocare USB Flash în slotul corect.
- 3 Apăsați pe **Foto**.
- 4 Imprimați indexul. (Consultați *Imprimarea indexului (miniaturi)* >> pagina 53.)
- 5 Derulați la stânga sau la dreapta pentru a afișa **Tipărire index**.
- 6 Apăsați pe **Tipărire index**. Apăsați pe **OK**.
- 7 Apăsați pe **Imprimați poze** utilizând numărul de index.

- 8 Introduceți numărul imaginii pe care doriți să o imprimați din miniaturile imprimate pe pagina index. După ce ați selectat numerele imaginilor, apăsați pe **OK**.

### NOTĂ

- Puteți introduce numerele o dată, folosind o virgulă sau o liniuță. De exemplu, introduceți 1,3,6 pentru a imprima imaginile cu numărul 1, 3 și 6. Introduceți 1-5 pentru a imprima imaginile de la 1 la 5.
- Puteți introduce maximum 12 caractere (inclusiv virgule și liniuțe de unire) pentru numerele imaginilor pe care doriți să le imprimați.

- 9 Urmați indicațiile de mai jos:
  - Apăsați pe **Setări impr.** pentru a modifica setările de imprimare. (Consultați pagina 58.)
  - Dacă nu doriți să modificați setările, apăsați **Pornire** pentru a imprima.

## Îmbunătățirea fotografiilor

Puteți edita fotografiile, le puteți adăuga efecte și le puteți vizualiza pe ecranul tactil înainte de a le imprima.

### NOTĂ

Caracteristica **Efecte foto** este compatibilă cu tehnologia de la Reallusion, Inc.



- 1 Deschideți capacul slotului media.
- 2 Introduceți cardul de memorie sau suportul de stocare USB Flash în slotul corect.
- 3 Apăsați pe **Foto**.
- 4 Derulați la stânga sau la dreapta pentru a afișa **Efecte foto**.

- 5 Apăsați pe **Efecte foto**.  
Apăsați pe **OK**.

### NOTĂ

- Simultan sunt afișate opt miniaturi, inclusiv numărul curent al paginii și numărul total de pagini înscris deasupra miniaturilor.
- Derulați la stânga sau la dreapta sau apăsați pe ◀ sau pe ▶ repetat pentru a selecta fiecare pagină cu fotografii sau țineți apăsat butonul pentru a derula toate paginile cu fotografii.

- 6 Apăsați pe o fotografie din miniaturi.

- 7 Apăsați pe **Efecte**, **Trunchiere** sau **Îmbunătățire și trunchiere**.

- 8 Urmați indicațiile de mai jos:

- Dacă ați selectat **Efecte** sau **Îmbunătățire și trunchiere**, treceți la pasul 9.
- Dacă ați selectat **Trunchiere**, treceți la pasul 10.

- 9 Apăsați pe efectul pe care doriți să îl adăugați.

Apăsați pe **OK**.







Urmați indicațiile de mai jos:

- Dacă ați selectat **Efecte** în pasul 8, treceți la pasul 11.
- Dacă ați selectat **Îmbunătățire și trunchiere** în pasul 8, treceți la pasul 10.



### NOTĂ

- Aveți la dispoziție 10 moduri de a adăuga efecte în fotografiile dumneavoastră.

	(Autocorecție) Aparatul selectează efectul potrivit pentru fotografia dumneavoastră.
-------------------------------------------------------------------------------------	-----------------------------------------------------------------------------------------

	(Îmb. cul. Piele) Sunt recomandate pentru ajustarea fotografiilor care conțin portrete. Ajustează culoarea pielii umane. Apăsați pe ◀ sau pe ▶ pentru a regla nivelul contrastului.
	(Efect decor) Sunt recomandate pentru ajustarea fotografiilor care conțin peisaje. Scoate în evidență zonele de culoare verde și albastru din fotografii. Apăsați pe ◀ sau pe ▶ pentru a regla nivelul contrastului.
	(Elimin. Red-Eye) Aparatul va încerca să elimine ochii roșii din fotografii. Dacă detectarea ochilor roșii eșuează, puteți apăsa pe butonul <b>Reîncercați</b> pentru a reîncepe detectarea.
	(Scenă nocturnă) Funcția Scenă nocturnă este recomandată pentru ajustarea fotografiilor nocturne, pentru a le face mai dinamice. Apăsați pe ◀ sau pe ▶ pentru a regla nivelul contrastului.
	(Lumină umplere) Funcția Lumină de umplere este recomandată pentru ajustarea fotografiilor „contre-jour”. Apăsați pe ◀ sau pe ▶ pentru a regla nivelul contrastului.
	(Tablă albă) Funcția Tablă albă este recomandată pentru ajustarea fotografiilor. Aceasta detectează literele afișate pe tablă albă din fotografie și le face mai lizibile.
	(Monocrom) Puteți converti fotografia într-o fotografie monocromă.



	(Sepia) Puteți converti culorile din fotografie în culori sepia.
	(Autocorectare și eliminare ochi roșii) Aparatul selectează efectele recomandate pentru fotografia dumneavoastră. De asemenea, aparatul va încerca să elimine ochii roșii din fotografii.

- În anumite cazuri efectul de ochi roșii nu poate fi eliminat.
  - Dacă fața este prea mică în imagine.
  - Dacă fața este prea mult întoarsă în sus, în jos, spre stânga sau spre dreapta.
- Apăsați pe **Anulare** pentru a reveni la lista cu efecte.
- Dacă fotografia este foarte mică sau dacă are proporții inegale, nu veți putea decupa sau îmbunătăți fotografia. Pe ecranul tactil va fi afișat **Imagine prea mică sau Imagine prea lungă**.

**10** Ajustați chenarul roșu în jurul fotografiei. Partea încadrată cu chenar roșu va fi imprimată.

- Apăsați pe **+** sau **-** pentru a mări sau micșora dimensiunea chenarului.
- Apăsați pe **▲**, **▼**, **◀** sau **▶** pentru a deplasa poziția chenarului.
- Apăsați pe  pentru a roti chenarul.

Apăsați pe **OK** când ați finalizat ajustarea setărilor chenarului.

Apăsați pe **OK** pentru a confirma.

## NOTĂ

Dacă fotografia este foarte mică sau dacă are proporții inegale, nu veți putea decupa sau îmbunătăți fotografia. Pe ecranul tactil va fi afișat **Imagine prea mică sau Imagine prea lungă**.

- 11** Introduceți numărul de copii dorit, apăsând pe **+** sau pe **-** sau folosind tastatura numerică de pe panoul tactil. Apăsați pe **OK**.
- 12** Urmați indicațiile de mai jos.
  - Apăsați pe **Setări impr.** pentru a modifica setările de imprimare. (Consultați pagina 58.)
  - Dacă nu doriți să modificați setările, apăsați pe **Pornire** pentru a imprima.

## Prezentarea diaporitivelor

Puteți vizualiza toate fotografiile pe ecranul tactil folosind **Diaporitive**. De asemenea, puteți selecta o fotografie în timpul derulării prezentării.

- 1** Deschideți capacul slotului media.
- 2** Introduceți cardul de memorie sau suportul de stocare USB Flash în slotul corect.
- 3** Apăsați pe **Foto**.
- 4** Derulați la stânga sau la dreapta pentru a afișa **Diaporitive**.
- 5** Apăsați pe **Diaporitive**. Apăsați pe **OK**.
- 6** Urmați indicațiile de mai jos:
  - Dacă doriți să modificați viteza cu care sunt afișate fotografiile, apăsați pe **Afișează fiecare fotografie pentru**. Derulați în sus sau în jos, sau apăsați pe **▲** sau pe **▼** pentru a afișa **3Sec.**, **10Sec.**, **30Sec.**, **1Min** sau **5Min**. și apoi apăsați pe opțiunea pe care doriți să o definiți.

- Dacă doriți să modificați efectul folosit, apăsați pe **Efect**.  
Apăsați pe **Schimbare graduală**, **Apariție graduală**, **Mărire** sau pe **Oprit**.
- Dacă nu doriți să modificați setările, apăsați pe **Pornire**.

7 Apăsați pe  pentru a termina Diapozitive.

### Imprimarea unei fotografii în timpul unei prezentări de diapozitive

- 1 Pentru a imprima o imagine în timpul unei prezentări de diapozitive, apăsați pe imagine atunci când imaginea este afișată pe ecranul tactil.
- 2 Introduceți numărul de copii dorit folosind tastatura numerică de pe panoul tactil.
- 3 Urmați indicațiile de mai jos:
  - Apăsați pe **Setări impr.** pentru a modifica setările de imprimare. (Consultați *Definirea setărilor de imprimare pentru PhotoCapture Center™* >> pagina 58.)
  - Dacă nu doriți să modificați setările, apăsați **Pornire** pentru a imprima.

## Imprimarea DPOF

DPOF înseamnă Digital Print Order Format (Format comandă de imprimare digitală).

Marii producători de aparate foto digitale (Canon Inc., Eastman Kodak Company, FUJIFILM Corporation, Panasonic Corporation și Sony Corporation) au creat acest standard pentru a simplifica imprimarea imaginilor de pe un aparat foto digital.

În cazul în care aparatul foto digital este compatibil cu imprimarea DPOF, veți putea selecta de pe ecranul aparatului foto digital imaginile și numărul de copii pe care doriți să le imprimați.

Dacă în aparat este introdus un card de memorie care conține informații DPOF, puteți imprima cu ușurință imaginea selectată.

- 1 Deschideți capacul slotului media.
- 2 Introduceți cardul de memorie sau suportul de stocare USB Flash în slotul corect.
- 3 Apăsați pe **DPOF**.
- 4 Urmați indicațiile de mai jos:
  - Apăsați pe **Setări impr.** pentru a modifica setările de imprimare. (Consultați pagina 58.)
  - Dacă nu doriți să modificați setările, apăsați **Pornire** pentru a imprima.

### NOTĂ

În cazul în care comanda de imprimare creată pe aparatul foto a fost coruptă, este posibil ca în fișierul DPOF să conțină erori. Ștergeți și recreați comanda de imprimare cu ajutorul aparatului foto, pentru a corecta această problemă. Pentru instrucțiuni privind ștergerea sau recrearea comenzilor de imprimare, consultați site-ul web de asistență tehnică al producătorului aparatului foto sau documentația însoțitoare.

## Definirea setărilor de imprimare pentru PhotoCapture Center™

Puteți modifica temporar setările de imprimare pentru următoarea comandă de imprimare.

Aparatul va reveni la setările implicite dacă a fost inactiv timp de 1 minut.

### NOTĂ

Puteți salva setările de imprimare folosite frecvent definindu-le ca implicite. (Consultați *Definirea modificărilor efectuate ca o nouă setare implicită* >> pagina 64.)

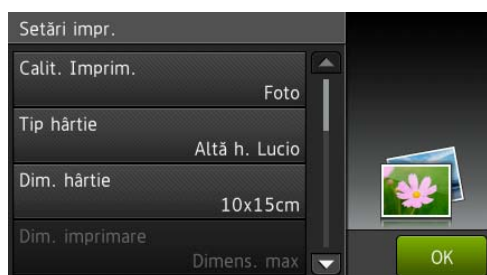

### Calitatea imprimării

- 1 Deschideți capacul slotului media.
- 2 Introduceți cardul de memorie sau suportul de stocare USB Flash în slotul corect.
- 3 Apăsați pe **Foto**.
- 4 Derulați la stânga sau la dreapta pentru a afișa **Examinare foto**.
- 5 Apăsați pe **Examinare foto**. Apăsați pe **OK**.

- 6 Derulați la stânga sau la dreapta sau apăsați pe ◀ sau ▶ pentru a afișa fiecare fotografie. În momentul în care fotografia dorită este afișată pe ecran, apăsați pe fotografie și apoi apăsați pe **OK**.
- 7 Apăsați pe **OK**.
- 8 Apăsați pe **Setări impr.**
- 9 Derulați în sus sau în jos, sau apăsați pe ▲ sau pe ▼ pentru a afișa **Calit. Imprim.**
- 10 Apăsați pe **Calit. Imprim.**
- 11 Apăsați pe **Normal** sau **Foto**.
- 12 Dacă nu doriți să modificați și alte setări, apăsați pe **↩** sau pe **OK**. Apăsați pe **Pornire** pentru a imprima.

### NOTĂ

Dacă selectați **Hârt. Inkjet** pentru **Tip hârtie**, puteți selecta numai **Foto**.

### Definirea opțiunilor pentru hârtie

#### Tipul de hârtie

- 1 Deschideți capacul slotului media.
- 2 Introduceți cardul de memorie sau suportul de stocare USB Flash în slotul corect.
- 3 Apăsați pe **Foto**.
- 4 Derulați la stânga sau la dreapta pentru a afișa **Examinare foto**.
- 5 Apăsați pe **Examinare foto**. Apăsați pe **OK**.







- 6 Derulați la stânga sau la dreapta sau apăsați pe ◀ sau pe ▶ pentru a afișa fiecare fotografie. În momentul în care fotografia dorită este afișată pe ecran, apăsați pe fotografie și apoi apăsați pe OK.
- 7 Apăsați pe OK.
- 8 Apăsați pe Setări impr.
- 9 Derulați în sus sau în jos, sau apăsați pe ▲ sau pe ▼ pentru a afișa Tip hârtie.
- 10 Apăsați pe Tip hârtie.
- 11 Apăsați pe Hartie Simplă, Hârt. Inkjet, Brother BP71 sau pe Altă h. Lucio.
- 12 Dacă nu doriți să modificați și alte setări, apăsați pe  sau pe OK. Apăsați pe Pornire pentru a imprima.
- 9 Derulați în sus sau în jos, sau apăsați pe ▲ sau pe ▼ pentru a afișa Dim. hârtie.
- 10 Apăsați pe Dim. hârtie.
- 11 Derulați în sus sau în jos, sau apăsați pe ▲ sau pe ▼ pentru a afișa 10x15cm, 13x18cm, A4, A3, Letter sau Ledger. Apăsați pe opțiunea pe care doriți să o definiți. Urmați indicațiile de mai jos:
  - Dacă ați selectat A4 sau Letter, treceți la pasul 12.
  - Dacă ați selectat 10x15cm sau 13x18cm, treceți la pasul 13.
  - Dacă ați selectat A3 sau Ledger, pe ecranul tactil va fi afișat un mesaj în care vi se cere să introduceți hârtia în fanta de alimentare manuală. Citiți informațiile de pe ecranul tactil și apoi confirmați-le apăsând pe OK. (►► Manual de utilizare: *Încărcarea hârtiei în fanta de alimentare manuală.*) Treceți la pasul 13.

## Dimensiunea hârtiei și dimensiunea de imprimare

- 1 Deschideți capacul slotului media.
- 2 Introduceți cardul de memorie sau suportul de stocare USB Flash în slotul corect.
- 3 Apăsați pe Foto.
- 4 Derulați la stânga sau la dreapta pentru a afișa Examinare foto.
- 5 Apăsați pe Examinare foto. Apăsați pe OK.
- 6 Derulați la stânga sau la dreapta sau apăsați pe ◀ sau pe ▶ pentru a afișa fiecare fotografie. În momentul în care fotografia dorită este afișată pe ecran, apăsați pe fotografie și apoi apăsați pe OK.
- 7 Apăsați pe OK.
- 8 Apăsați pe Setări impr.

- 12 Apăsați pe *Dim. imprimare*.  
Derulați în sus sau în jos, sau apăsați pe ▲ sau pe ▼ pentru a afișa opțiunile din tabelul de mai jos și apoi apăsați pe opțiunea pe care doriți să o definiți.

**Exemplu:** poziția de imprimare pentru hârtia format A4

1 8x10cm	2 9x13cm	3 10x15cm
		
4 13x18cm	5 15x20cm	6 Dimens. max
		

- 13 Dacă nu doriți să modificați și alte setări, apăsați pe  sau pe OK.  
Apăsați pe *Pornire* pentru a imprima.

## Reglarea setărilor pentru luminozitate, contrast și culoare

### Luminozitatea

- 1 Deschideți capacul slotului media.
- 2 Introduceți cardul de memorie sau suportul de stocare USB Flash în slotul corect.
- 3 Apăsați pe *Foto*.
- 4 Derulați la stânga sau la dreapta pentru a afișa *Examinare foto*.
- 5 Apăsați pe *Examinare foto*. Apăsați pe OK.
- 6 Derulați la stânga sau la dreapta sau apăsați pe ◀ sau pe ▶ pentru a afișa fiecare fotografie. În momentul în care fotografia dorită este afișată pe ecran, apăsați pe fotografie și apoi apăsați pe OK.
- 7 Apăsați pe OK.
- 8 Apăsați pe *Setări impr.*
- 9 Derulați în sus sau în jos, sau apăsați pe ▲ sau pe ▼ pentru a afișa *Luminozitate*.
- 10 Apăsați pe *Luminozitate*.
- 11 Reglați nivelul de luminozitate apăsând pe butonul corespunzător de pe ecranul tactil.
- 12 Dacă nu doriți să modificați și alte setări, apăsați pe  sau pe OK.  
Apăsați pe *Pornire* pentru a imprima.

## Contrastul

Puteți selecta setarea pentru contrast. Creșterea contrastului va spori claritatea și dinamismul imaginii.



- 1 Deschideți capacul slotului media.
- 2 Introduceți cardul de memorie sau suportul de stocare USB Flash în slotul corect.
- 3 Apăsați pe `Foto`.
- 4 Derulați la stânga sau la dreapta pentru a afișa `Examinare foto`.
- 5 Apăsați pe `Examinare foto`. Apăsați pe `OK`.
- 6 Derulați la stânga sau la dreapta sau apăsați pe ◀ sau pe ▶ pentru a afișa fiecare fotografie. În momentul în care fotografia dorită este afișată pe ecran, apăsați pe fotografie și apoi apăsați pe `OK`.
- 7 Apăsați pe `OK`.
- 8 Apăsați pe `Setări impr.`
- 9 Derulați în sus sau în jos, sau apăsați pe ▲ sau pe ▼ pentru a afișa `Contrast`.
- 10 Apăsați pe `Contrast`.
- 11 Reglați nivelul contrastului apăsând pe butonul corespunzător de pe ecranul tactil.
- 12 Dacă nu doriți să modificați și alte setări, apăsați pe  sau pe `OK`. Apăsați pe `Pornire` pentru a imprima.

## Îmbunătățirea culorii

Puteți activa funcția de îmbunătățire a culorii pentru a imprima imagini mai dinamice. Durata imprimării va fi mai mare dacă folosiți această funcție și, de asemenea, în funcție de imaginea imprimată, puteți folosi mai multă cerneală.

- 1 Deschideți capacul slotului media.
- 2 Introduceți cardul de memorie sau suportul de stocare USB Flash în slotul corect.
- 3 Apăsați pe `Foto`.
- 4 Derulați la stânga sau la dreapta pentru a afișa `Examinare foto`.
- 5 Apăsați pe `Examinare foto`. Apăsați pe `OK`.
- 6 Derulați la stânga sau la dreapta sau apăsați pe ◀ sau pe ▶ pentru a afișa fiecare fotografie. În momentul în care fotografia dorită este afișată pe ecran, apăsați pe fotografie și apoi apăsați pe `OK`.
- 7 Apăsați pe `OK`.
- 8 Apăsați pe `Setări impr.`
- 9 Derulați în sus sau în jos, sau apăsați pe ▲ sau pe ▼ pentru a afișa `Intensificare culoare`.
- 10 Apăsați pe `Intensificare culoare`.
- 11 Urmați indicațiile de mai jos:

- Dacă doriți să personalizați setările definite pentru *Balanta White*, *Ajustare sau Densitate culoare*, apăsați pe *Intensificare culoare* și apoi apăsați pe *Pornit*. Treceți la pasul 12.
- Dacă nu doriți să personalizați setările, apăsați pe *Intensificare culoare* și apoi apăsați pe *Oprit*. Apăsați pe . Treceți la pasul 15.

- 12 Apăsați pe *Balanta White*, *Ajustare sau Densitate culoare*.
- 13 Apăsați pe ◀ sau ▶ pentru a regla nivelul setării. Apăsați pe *OK*.
- 14 Urmați indicațiile de mai jos:
- Dacă doriți să personalizați o altă opțiune de îmbunătățire a culorii, repetați pașii 12 și 13. Apăsați pe .
  - Dacă doriți să modificați alte setări, apăsați pe  pentru a afișa meniul cu setările de imprimare și apăsați pe setarea pe care doriți să o modificați. (Consultați pagina 58.)

- 15 Dacă nu doriți să modificați și alte setări, apăsați pe  sau pe *OK*. Apăsați pe *Pornire* pentru a imprima.

## NOTĂ

### • Balansul de alb

Această setare reglează nuanța din zonele albe ale unei imagini. Iluminarea, setările aparatului foto și alți factori afectează aspectul zonelor albe. Zonele albe ale unei fotografii pot fi ușor colorate în roz, galben sau într-o altă culoare. Folosind această setare, puteți corecta acest efect și puteți obține în zonele albe o nuanță de alb pur.

### • Claritatea

Această setare îmbunătățește detaliile unei imagini, fiind similară cu reglarea fină a focalizării unui aparat foto. Dacă imaginea nu este corect focalizată și nu puteți vedea detaliile fine ale acesteia, trebuie să reglați claritatea.

### • Densitatea culorii

Această setare reglează cantitatea totală de culoare din imagine. Puteți mări sau micșora cantitatea de culoare dintr-o imagine pentru a îmbunătăți o fotografie ștersă sau neclară.

## Decuparea

Dacă fotografia este prea lungă sau prea lată pentru a se încadra în spațiul disponibil de pe macheta selectată, o parte din imagine va fi decupată automat.

Setarea implicită este *Pornit*. Dacă doriți să imprimați integral imaginea, selectați pentru această setare opțiunea *Oprit*. Dacă setați pentru *Decupare* opțiunea *Oprit*, selectați de asemenea pentru *Fără margini* opțiunea *Oprit*. (Consultați *Imprimarea fără margini* >> pagina 63.)

- 1 Deschideți capacul slotului media.
- 2 Introduceți cardul de memorie sau suportul de stocare USB Flash în slotul corect.
- 3 Apăsați pe *Foto*.
- 4 Derulați la stânga sau la dreapta pentru a afișa *Examinare foto*.
- 5 Apăsați pe *Examinare foto*. Apăsați pe *OK*.



- Derulați la stânga sau la dreapta sau apăsați pe ◀ sau pe ▶ pentru a afișa fiecare fotografie. În momentul în care fotografia dorită este afișată pe ecran, apăsați pe fotografie și apoi apăsați pe OK.
- Apăsați pe OK.
- Apăsați pe Setări impr.
- Derulați în sus sau în jos, sau apăsați pe ▲ sau pe ▼ pentru a afișa Decupare.
- Apăsați pe Decupare.
- Apăsați pe Oprit (sau pe Pornit).
- Dacă nu doriți să modificați și alte setări, apăsați pe ↩ sau pe OK.  
Apăsați pe Pornire pentru a imprima.

#### Decupare: Pornit

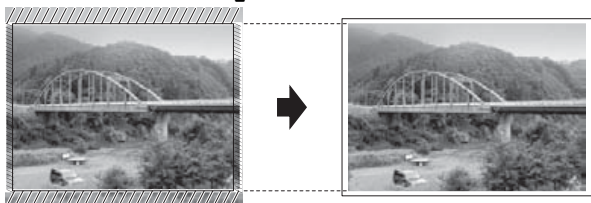

#### Decupare: Oprit

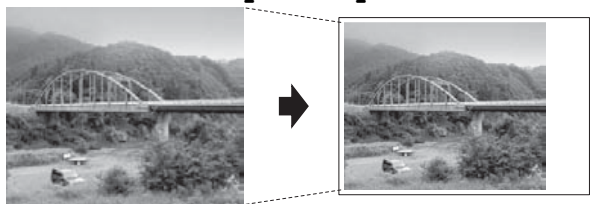

## Imprimarea fără margini

Această funcție extinde suprafața imprimabilă cuprinzând și marginile hârtiei. Durata de imprimare se va prelungi puțin.

- Deschideți capacul slotului media.
- Introduceți cardul de memorie sau suportul de stocare USB Flash în slotul corect.
- Apăsați pe Foto.

- Derulați la stânga sau la dreapta pentru a afișa Examinare foto.
- Apăsați pe Examinare foto.  
Apăsați pe OK.
- Derulați la stânga sau la dreapta sau apăsați pe ◀ sau pe ▶ pentru a afișa fiecare fotografie. În momentul în care fotografia dorită este afișată pe ecran, apăsați pe fotografie și apoi apăsați pe OK.
- Apăsați pe OK.
- Apăsați pe Setări impr.
- Derulați în sus sau în jos, sau apăsați pe ▲ sau pe ▼ pentru a afișa Fără margini.
- Apăsați pe Fără margini.
- Apăsați pe Oprit (sau pe Pornit).
- Dacă nu doriți să modificați și alte setări, apăsați pe ↩ sau pe OK.  
Apăsați pe Pornire pentru a imprima.

## Tipărire dată

Puteți imprima data, dacă aceasta există deja în datele fotografiei. Data va fi imprimată în colțul din dreapta jos. Dacă datele nu conțin informații despre data calendaristică, nu puteți utiliza această funcție.

- Deschideți capacul slotului media.
- Introduceți cardul de memorie sau suportul de stocare USB Flash în slotul corect.
- Apăsați pe Foto.
- Derulați la stânga sau la dreapta pentru a afișa Examinare foto.
- Apăsați pe Examinare foto.  
Apăsați pe OK.

- 6 Derulați la stânga sau la dreapta sau apăsați pe ◀ sau pe ▶ pentru a afișa fiecare fotografie. În momentul în care fotografia dorită este afișată pe ecran, apăsați pe fotografie și apoi apăsați pe OK.
- 7 Apăsați pe OK.
- 8 Apăsați pe Setări impr.
- 9 Derulați în sus sau în jos, sau apăsați pe ▲ sau pe ▼ pentru a afișa Tipărire dată.
- 10 Apăsați pe Tipărire dată.
- 11 Apăsați pe Pornit (sau pe Oprit).
- 12 Dacă nu doriți să modificați și alte setări, apăsați pe  sau pe OK.  
Apăsați pe Pornire pentru a imprima.

## NOTĂ

Setarea DPOF a aparatului foto trebuie dezactivată pentru a folosi funcția Tipărire dată.

## Definirea modificărilor efectuate ca o nouă setare implicită

Puteți salva setările de imprimare preferate utilizate frecvent definindu-le ca setări implicite, precum Calit. Imprim., Tip hârtie, Dim. hârtie, Dim. imprimare, Autocorecție, Luminozitate, Contrast, Intensificare culoare, Decupare, Fără margini și Tipărire dată. Aceste setări vor fi păstrate până la o modificare ulterioară.

- 1 Deschideți capacul slotului media.
- 2 Introduceți cardul de memorie sau suportul de stocare USB Flash în slotul corect.

- 3 Apăsați pe Foto.
- 4 Derulați la stânga sau la dreapta pentru a afișa Examinare foto.
- 5 Apăsați pe Examinare foto.  
Apăsați pe OK.
- 6 Derulați la stânga sau la dreapta sau apăsați pe ◀ sau pe ▶ pentru a afișa fiecare fotografie. În momentul în care fotografia dorită este afișată pe ecran, apăsați pe fotografie și apoi apăsați pe OK.
- 7 Apăsați pe OK.
- 8 Apăsați pe Setări impr.
- 9 Apăsați pe noua dumneavoastră setare. Repetați acest pas pentru fiecare setare pe care doriți să o modificați.
- 10 După modificarea ultimei setări, derulați în sus sau în jos, sau apăsați pe ▲ sau ▼ pentru a afișa Def.noi val.impl.
- 11 Apăsați pe Def.noi val.impl.
- 12 Pe ecranul tactil va fi afișat un mesaj în care vi se va cere să confirmați modificarea noilor setări implicite.  
Apăsați pe Da pentru a confirma.
- 13 Apăsați pe .

## Restabilirea tuturor setărilor implicite din fabricație

Puteți restabili setările modificate pentru PhotoCapture la valorile implicite din fabricație pentru următoarele opțiuni: Calit. Imprim., Tip hârtie, Dim. hârtie, Dim. imprimare, Autocorecție, Luminozitate, Contrast, Intensificare culoare, Decupare, Fără margini și Tipărire dată.

- 1 Deschideți capacul slotului media.

- 2 Introduceți cardul de memorie sau suportul de stocare USB Flash în slotul corect.
- 3 Apăsați pe Foto.
- 4 Derulați la stânga sau la dreapta pentru a afișa Examinare foto.
- 5 Apăsați pe Examinare foto. Apăsați pe OK.
- 6 Derulați la stânga sau la dreapta sau apăsați pe ◀ sau pe ▶ pentru a afișa fiecare fotografie. În momentul în care fotografia dorită este afișată pe ecran, apăsați pe fotografie și apoi apăsați pe OK.
- 7 Apăsați pe OK.
- 8 Apăsați pe Setări impr.
- 9 Derulați în sus sau în jos, sau apăsați pe ▲ sau pe ▼ pentru a afișa Setări init.
- 10 Apăsați pe Setări init.
- 11 Pe ecranul tactil va fi afișat un mesaj în care vi se va cere să confirmați revenirea la setările implicite din fabricație. Apăsați pe Da pentru a confirma.
- 12 Apăsați pe .

## Scanarea pe un card de memorie sau pe un suport de stocare USB Flash

### Trunchierea automată

Puteți scana mai multe documente așezate pe sticla scannerului. Un anumit document poate fi previzualizat pe ecranul tactil înainte de a fi salvat. Dacă ați selectat Trunchiere automată, aparatul va scana fiecare document și va crea fișiere separate. De exemplu, dacă așezați trei documente pe sticla scannerului, aparatul va scana și va crea trei fișiere separate. Dacă doriți să creați un fișier cu trei pagini, selectați PDF sau TIFF pentru Tip fișier.

(Dacă selectați JPEG, cele trei documente vor fi create ca trei fișiere separate.)

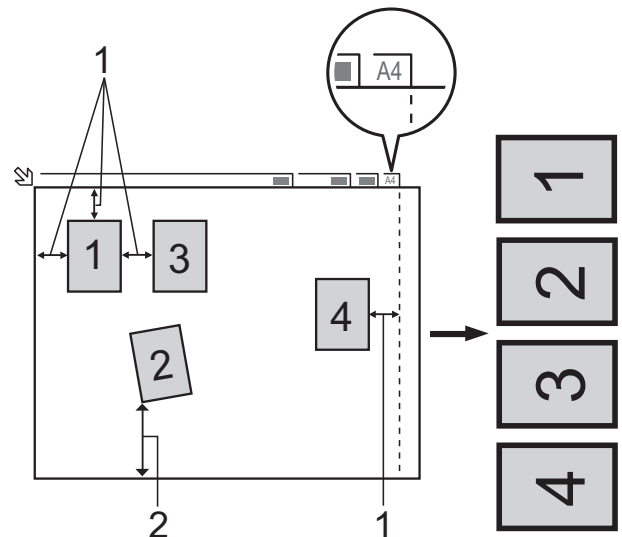

- 1 10 mm sau mai mult (sus, stânga, dreapta)
- 2 20 mm sau mai mult (jos)

### NOTĂ

Trunchiere automată este compatibilă cu tehnologia Reallusion, Inc.



- 1 Deschideți capacul slotului media.
- 2 Introduceți cardul de memorie sau suportul de stocare USB Flash în slotul corect.
- 3 Apăsați pe *Scanare la media*.
- 4 Încărcați documentul.
- 5 Apăsați pe *Opțiuni*.
- 6 Derulați în sus sau în jos, sau apăsați pe ▲ sau pe ▼ pentru a afișa *Trunchiere automată*.
- 7 Apăsați pe *Trunchiere automată*.
- 8 Apăsați pe *Pornit*.
- 9 Apăsați pe *OK*.
- 10 Dacă nu doriți să modificați și alte setări, apăsați pe *Pornire* pentru a începe scanarea.
- 11 Numărul de documente scanate va fi afișat pe ecranul tactil. Apăsați pe *OK* pentru a confirma.
- 12 Apăsați pe ◀ sau pe ▶ pentru a previzualiza datele fiecărui document.
- 13 Apăsați pe *Salvează tot* pentru a salva datele.

## NOTĂ

- *Trunchiere automată* este disponibilă pentru hârtiile care au toate cele patru colțuri în unghiuri drepte de 90 de grade. Dacă unul dintre unghiuri nu este drept, *Trunchiere automată* nu va putea detecta documentul.

- Dacă documentul este prea lung sau prea lat, această setare nu va funcționa corect. Documentul trebuie să îndeplinească următoarele specificații: până la 195 × 270 mm.

Dacă raportul dintre înălțimea și lățimea documentului este mai mare decât 1 la 8, această setare nu va putea fi folosită corect.

- Trebuie să așezați documentele la distanță de marginile sticlei scannerului, așa cum este indicat în figură.
- Trebuie să așezați documentele la cel puțin 10 mm distanță unul față de celălalt.
- *Trunchiere automată* reglează înclinarea documentului pe sticla scannerului, dar dacă documentul este înclinat cu mai mult de 10 grade, această setare nu va funcționa.
- Pentru a putea utiliza *Trunchiere automată*, unitatea ADF trebuie să fie goală.
- Caracteristica *Trunchiere automată* este disponibilă pentru cel mult 16 documente, în funcție de dimensiunea documentelor.

---

## IMPORTANT

NU scoateți cardul de memorie sau suportul de stocare USB Flash în timp ce aparatul citește sau scrie pe cardul de memorie sau pe suportul de stocare USB Flash, pentru a preveni deteriorarea cardului, a suportului de stocare USB Flash sau a datelor memorate pe acestea.

---

## Definirea unei noi valori implicite

Puteți salva setările utilizate frecvent pentru Scanare la media (Tip scanare, Rezoluție, Tip fișier, Trunchiere automată și Eliminare culoare de fond), definindu-le ca implicite. Aceste setări vor fi păstrate până la o modificare ulterioară.

- 1 Deschideți capacul slotului media.
- 2 Introduceți cardul de memorie sau suportul de stocare USB Flash în slotul corect.
- 3 Apăsați pe Scanare la media.
- 4 Apăsați pe Opțiuni.
- 5 Derulați în sus sau în jos, sau apăsați pe ▲ sau pe ▼ pentru a afișa Tip scanare, Rezoluție, Tip fișier, Trunchiere automată sau Eliminare culoare de fond și apoi apăsați pe setarea pe care doriți să o modificați. Apoi apăsați pe opțiunea pe care doriți să o modificați. Repetați acest pas pentru fiecare setare pe care doriți să o modificați.
- 6 După ce ați terminat de selectat setările preferate, derulați în sus sau în jos, sau apăsați pe ▲ sau pe ▼ pentru a afișa Def.noi val.impl.
- 7 Apăsați pe Def.noi val.impl.
- 8 Pe ecranul tactil va fi afișat un mesaj în care vi se va cere să confirmați modificarea noilor setări implicite. Apăsați pe Da pentru a confirma.
- 9 Apăsați pe .

## Resetarea la setările implicite din fabricație

Puteți restabili toate setările pentru Scanare la media, pe care le-ați modificat, (Tip scanare, Rezoluție, Tip fișier, Trunchiere automată și Eliminare culoare de fond) la valorile implicite din fabricație.

- 1 Deschideți capacul slotului media.
- 2 Introduceți cardul de memorie sau suportul de stocare USB Flash în slotul corect.
- 3 Apăsați pe Scanare la media.
- 4 Apăsați pe Opțiuni.
- 5 Derulați în sus sau în jos, sau apăsați pe ▲ sau pe ▼ pentru a afișa Setări init.
- 6 Apăsați pe Setări init.
- 7 Pe ecranul tactil va fi afișat un mesaj în care vi se va cere să confirmați revenirea la setările implicite din fabricație. Apăsați pe Da pentru a confirma.
- 8 Apăsați pe .

## Salvarea opțiunilor de scanare într-o comandă rapidă

Puteți memora opțiunile de scanare, utilizate frecvent, salvându-le într-o comandă rapidă. În această secțiune sunt prezentate instrucțiuni pentru adăugarea unei comenzi rapide pentru Scanare la media.

- 1 Deschideți capacul slotului media.
- 2 Introduceți cardul de memorie sau suportul de stocare USB Flash în slotul corect.
- 3 Apăsați pe Scanare la media.

- 4 Apăsați pe Opțiuni.
- 5 Derulați în sus sau în jos, sau apăsați pe ▲ sau pe ▼ pentru a afișa Tip scanare, Rezoluție, Tip fișier, Nume fișier, Trunchiere automată sau Eliminare culoare de fond și apoi apăsați pe setarea pe care doriți să o modificați. Apoi apăsați pe opțiunea pe care doriți să o definiți. Repetați acest pas pentru fiecare setare pe care doriți să o modificați.
- 6 După ce ați terminat de selectat noile opțiuni, apăsați pe OK.
- 7 Apăsați pe Salvare ca și Cmd. rapidă.
- 8 Confirmați lista afișată pe ecran, care conține setările selectate pentru comanda rapidă, și apoi apăsați pe OK.
- 9 Introduceți numele comenzii rapide folosind tastatura de pe ecranul tactil. (Pentru indicații despre introducerea literelor, >> Manual de utilizare: *Introducerea textului.*) Apăsați pe OK.
- 10 Apăsați pe OK pentru a salva comanda rapidă.

## Imprimarea fotografiilor direct de pe un aparat foto PictBridge



### PictBridge

Aparatul dumneavoastră Brother este compatibil cu standardul PictBridge, permițându-vă să vă conectați și să imprimați fotografii direct de pe orice aparat foto digital compatibil PictBridge.

În cazul în care aparatul dumneavoastră foto utilizează standardul USB Mass Storage (suport de stocare USB), puteți imprima fotografii și de pe un aparat foto digital fără PictBridge. (Consultați *Imprimarea fotografiilor direct de pe un aparat foto digital (fără PictBridge)* >> pagina 71.)

### Cerințele PictBridge

Pentru a evita erorile, rețineți următoarele:

- Aparatul dumneavoastră și aparatul foto digital trebuie conectate folosind un cablu USB adecvat.
- Extensia fișierului imagine trebuie să fie .JPG (alte extensii ale fișierelor imagine, de exemplu .JPEG, .TIF, .GIF etc. nu vor fi recunoscute).
- Operațiunile permise de PhotoCapture Center™ nu sunt disponibile dacă folosiți funcția PictBridge.

### Setarea aparatului foto digital

Asigurați-vă că aparatul foto se află în modul PictBridge. Următoarele setări PictBridge pot fi disponibile pe ecranul LCD al aparatului foto compatibil PictBridge.

În funcție de aparatul dumneavoastră foto, este posibil ca unele dintre aceste setări să nu fie disponibile.

Selecțiile disponibile din meniul aparatului foto	Opțiuni
Dimensiunea hârtiei	A3, A4, Ledger, Letter, 10 × 15 cm, Setări imprimantă (Setare implicită) <sup>2</sup>
Tipul de hârtie	Hârtie simplă, Hârtie lucioasă, Hârtie pentru imprimante cu jet de cerneală, Setări imprimantă (Setare implicită) <sup>2</sup>
Aspect	Fără margini: Pornit, Fără margini: Oprit, Setări imprimantă (Setare implicită) <sup>2</sup>
Setări DPOF <sup>1</sup>	-
Calitate imprimare	Normal, Fină, Setări imprimantă (Setare implicită) <sup>2</sup>
Îmbunătățire culoare	Pornit, Oprit, Setări imprimantă (Setare implicită) <sup>2</sup>
Tipărire dată	Pornit, Oprit, Setări imprimantă (Setare implicită) <sup>2</sup>

<sup>1</sup> Consultați *Imprimarea DPOF* >> pagina 71 pentru mai multe detalii.

<sup>2</sup> În cazul în care aparatul foto este configurat pentru a utiliza setările imprimantei (setare implicită), aparatul va imprima fotografia utilizând următoarele setări.



Setări	Opțiuni
Dimensiunea hârtiei	10 × 15 cm
Tipul de hârtie	Hârtie lucioasă
Aspect	Fără margini: Pornit
Calitate imprimare	Fină
Îmbunătățire culoare	Oprit
Tipărire dată	Oprit

- De asemenea, dacă aparatul dumneavoastră foto nu dispune de selecții de meniu, aceste setări vor fi utilizate.
- Numele și disponibilitatea fiecărei setări depind de specificațiile aparatului dumneavoastră foto.

Vă rugăm să consultați documentația furnizată cu aparatul foto pentru informații detaliate privind modificarea setărilor PictBridge.

## Imprimarea imaginilor

### NOTĂ

Scoateți orice carduri de memorie sau suporturi de stocare USB Flash din aparat înainte de a conecta un aparat foto digital.

- 1 Deschideți capacul slotului media.
- 2 Asigurați-vă că ați oprit aparatul foto. Conectați aparatul foto la interfața directă USB (1) a aparatului, utilizând cablul USB.

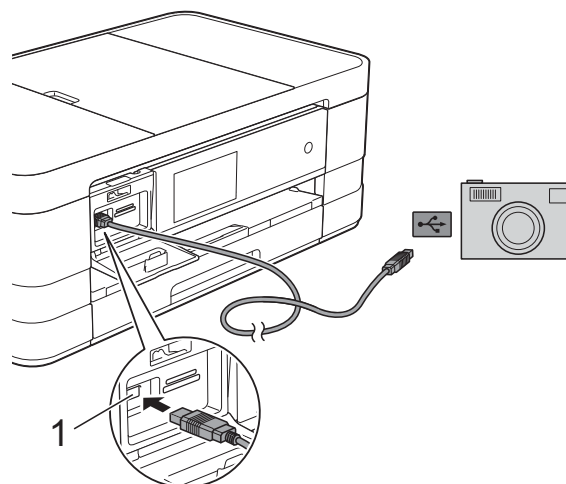

#### 1 Interfață directă USB

- 3 Porniți aparatul foto. După ce aparatul a recunoscut aparatul foto, pe ecranul tactil va fi afișat mesajul *Aparatul foto este conectat.*
- 4 Alegeți fotografia pe care doriți să o imprimați urmând instrucțiunile de pe aparatul foto. Când aparatul începe să imprime o fotografie, pe ecranul tactil va fi afișat mesajul *Imprimare.*

### IMPORTANT

Pentru a preveni deteriorarea aparatului, nu conectați un alt dispozitiv în afara aparatului foto digital sau a suportului de stocare USB Flash la interfața directă USB.

## Imprimarea DPOF

---

DPOF înseamnă Digital Print Order Format (Format comandă de imprimare digitală).

Marii producători de aparate foto digitale (Canon Inc., Eastman Kodak Company, FUJIFILM Corporation, Panasonic Corporation și Sony Corporation) au creat acest standard pentru a simplifica imprimarea imaginilor de pe un aparat foto digital.

În cazul în care aparatul foto digital este compatibil cu imprimarea DPOF, veți putea selecta de pe ecranul aparatului foto digital imaginile și numărul de copii pe care doriți să le imprimați.

### NOTĂ

---

În cazul în care comanda de imprimare creată pe aparatul foto a fost coruptă, este posibil ca în fișierul DPOF să conțină erori. Ștergeți și recreați comanda de imprimare cu ajutorul aparatului foto, pentru a corecta această problemă. Pentru instrucțiuni privind ștergerea sau recrearea comenzilor de imprimare, consultați site-ul web de asistență tehnică al producătorului aparatului foto sau documentația însoțitoare.

---

## Imprimarea fotografiilor direct de pe un aparat foto digital (fără PictBridge)

În cazul în care aparatul dumneavoastră foto este compatibil cu standardul USB Mass Storage (suport de stocare USB), puteți conecta aparatul foto în modul stocare. Acesta va permite imprimarea fotografiilor de pe aparatul dumneavoastră foto.

(Dacă doriți să imprimați fotografii în modul PictBridge, consultați *Imprimarea fotografiilor direct de pe un aparat foto PictBridge* >> pagina 69.)

### NOTĂ

---

Denumirea, disponibilitatea și funcționarea diferă în funcție de aparatul foto digital. Pentru informații detaliate, vă rugăm să consultați documentația aparatului foto, de exemplu trecerea din modul PictBridge în modul pentru suport de stocare USB.

---

## Imprimarea imaginilor

---

### NOTĂ

---

Scoateți orice carduri de memorie sau suporturi de stocare USB Flash din aparat înainte de a conecta un aparat foto digital.

---

- 1 Deschideți capacul slotului media.
- 2 Asigurați-vă că ați oprit aparatul foto. Conectați aparatul foto la interfața directă USB (1) a aparatului, utilizând cablul USB.

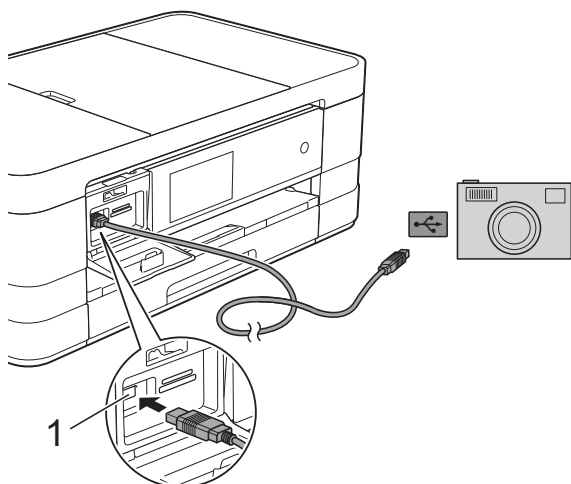

#### 1 Interfață directă USB

- 3 Porniți aparatul foto.
- 4 Urmați pașii din *Imprimarea imaginilor* >> pagina 53.

### IMPORTANT

---

Pentru a preveni deteriorarea aparatului, nu conectați un alt dispozitiv în afara aparatului foto digital sau a suportului de stocare USB Flash la interfața directă USB.

---

## Curățarea și verificarea aparatului

### Curățarea exteriorului aparatului

Curățați ecranul tactil urmând indicațiile de mai jos:

#### IMPORTANT

- Apăsați și țineți apăsat  pentru a opri aparatul. Pe ecranul tactil va fi afișat pentru câteva secunde mesajul *Oprește*, apoi aparatul se va închide.
- NU utilizați niciun tip de soluții lichide de curățare (inclusiv etanol).

- 1 Curățați ecranul tactil folosind o cârpă uscată, moale și fără scame.

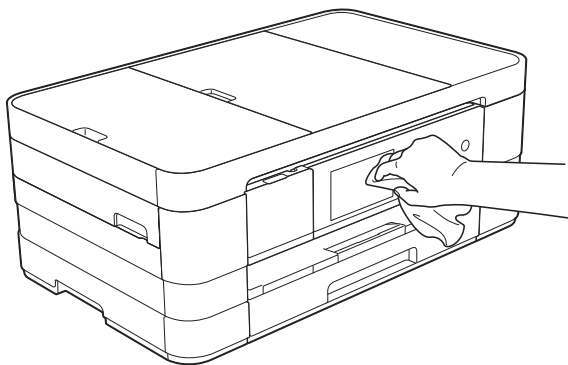

Curățați exteriorul aparatului urmând indicațiile de mai jos:

#### IMPORTANT

- Utilizați detergenți neutri. Curățarea cu lichide volatile, precum solvenți sau benzină, deteriorează suprafața exterioară a aparatului.

- NU utilizați materiale de curățat care conțin amoniac.
- NU utilizați alcool izopropilic pentru a îndepărta murdăria de pe panoul de control. Panoul se poate fisura.

- 1 Scoateți complet din aparat tava de hârtie (1).

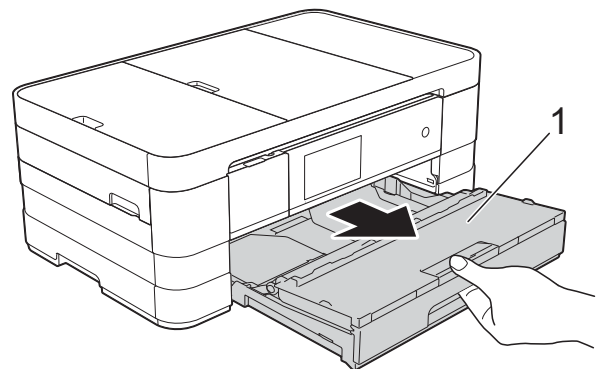

- 2 Ștergeți exteriorul aparatului cu o cârpă uscată, moale și fără scame, pentru a îndepărta praful.

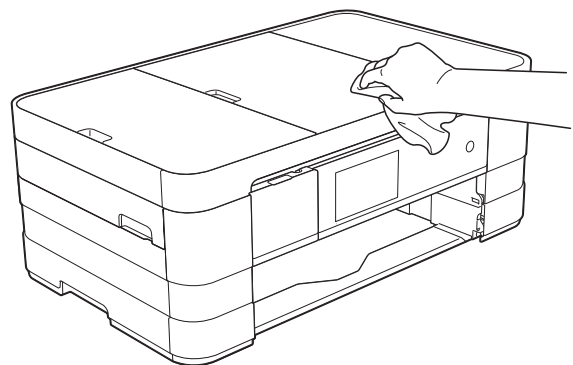

- 3 Ridicați capacul tăvii de ieșire a hârtiei și scoateți toate obiectele blocate în interiorul tăvii de hârtie.

- 4 Ștergeți tava de hârtie în interior și în exterior cu o cârpă *uscată*, moale și fără scame, pentru a îndepărta praful.

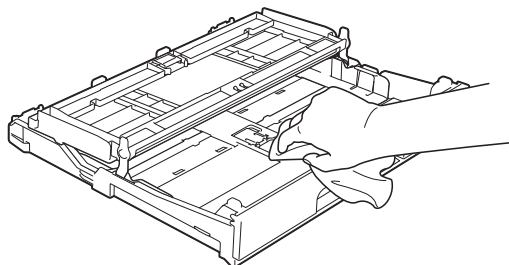

- 5 Închideți capacul tăvii de ieșire a hârtiei și împingeți ferm tava de hârtie înapoi în aparat.

## Curățarea cilindrului imprimantei

### AVERTIZARE



Verificați dacă ați deconectat aparatul de la priza de curent înainte de a curăța cilindrul imprimantei, pentru a evita electrocutarea.

- 1 Cu ambele mâini, utilizați suporturile pentru degete de pe lateralele aparatului pentru a ridica capacul scannerului în poziție deschisă.

- 2 Curățați cilindrul imprimantei (1) și zona din jurul acestuia, ștergând orice urme de cerneală cu o cârpă moale, *uscată* și fără scame.

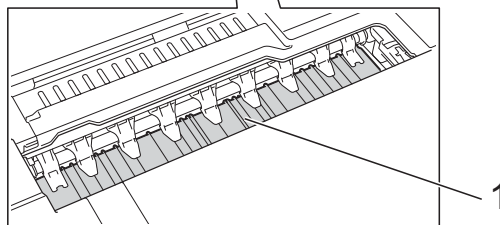
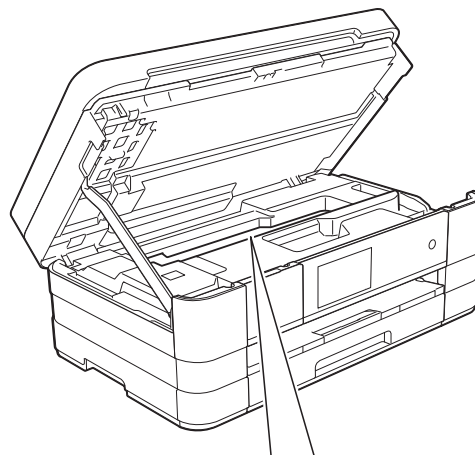

- 3 Ridicați capacul scannerului pentru a debloca zăvorul. Împingeți cu atenție suportul capacului scannerului în jos și închideți capacul scannerului cu ambele mâini.
- 4 Reconectați cablul de alimentare.

## Curățarea rolor de alimentare a hârtiei

Dacă rolele de alimentare a hârtiei sunt murdare de cerneală, pot apărea probleme la alimentarea hârtiei.

- 1 Scoateți aparatul din priză de curent electric. Scoateți complet din aparat tava de hârtie (1).

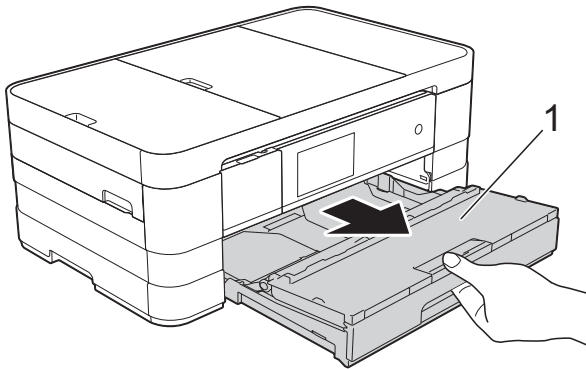

### NOTĂ

Dacă extensia suportului pentru hârtie este deschisă, închideți-o și apoi închideți suportul pentru hârtie.

- 2 Curățați partea din față a rolor de alimentare a hârtiei (1) cu o cârpă moale și fără scame, umezită cu puțină apă, folosind o mișcare alternativă dintr-o parte în alta. După curățare, ștergeți rolele cu o cârpă uscată, moale și fără scame pentru a îndepărta complet umezeala.

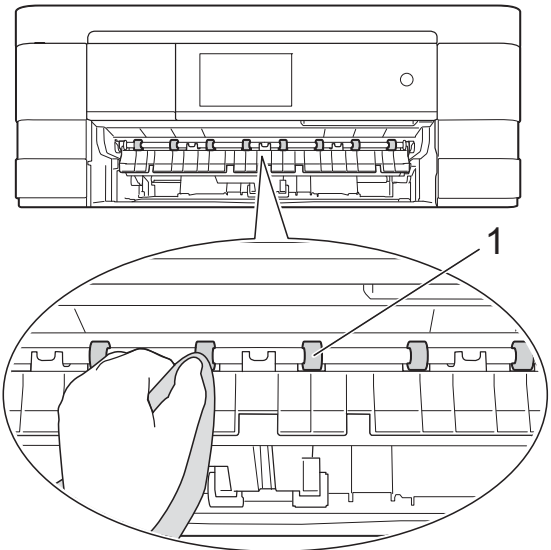

- 3 Ridicați capacul de eliminare a blocajelor de hârtie (2) și apoi curățați partea din spate a rolor de alimentare a hârtiei (1) cu o cârpă moale, fără scame, umezită cu puțină apă. După curățare, ștergeți rolele cu o cârpă uscată, moale și fără scame pentru a îndepărta complet umezeala.

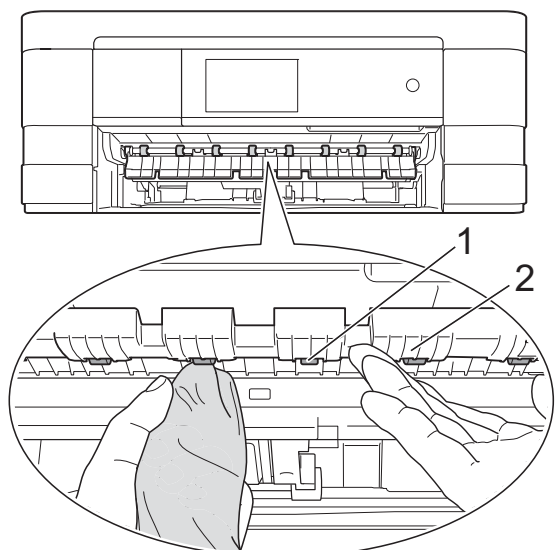

4 Introduceți ferm tava de hârtie înapoi în aparat.

5 Reconectați cablul de alimentare.

### NOTĂ

Nu utilizați aparatul decât după ce rolele s-au uscat complet. Utilizarea aparatului înainte ca rolele să se usuce poate duce la apariția unor probleme la alimentarea hârtiei.

## Curățarea rolor de antrenare a hârtiei

1 Scoateți aparatul din priza de curent electric.

2 Scoateți complet din aparat tava de hârtie.

### NOTĂ

Dacă în tavă au mai rămas numai câteva coli de hârtie, iar aparatul a început să alimenteze mai multe pagini, curățați placa de bază (1) cu o cârpă moale, fără scame și umezită cu puțină apă.

După curățare, ștergeți placa cu o cârpă uscată, moale și fără scame pentru a îndepărta complet umezeala.

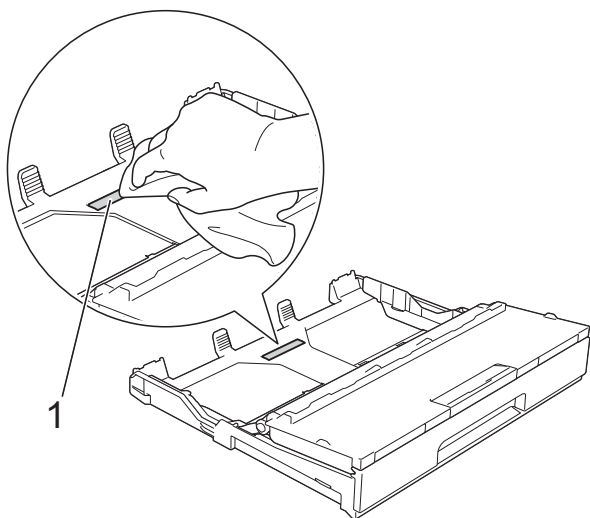

3 Curățați rolele de preluare a hârtiei (1) cu o cârpă moale, fără scame și umezită cu puțină apă.

Rotiți încet rolele pentru a putea curăța întreaga suprafață.

După curățare, ștergeți rolele cu o cârpă uscată, moale și fără scame pentru a îndepărta complet umezeala.

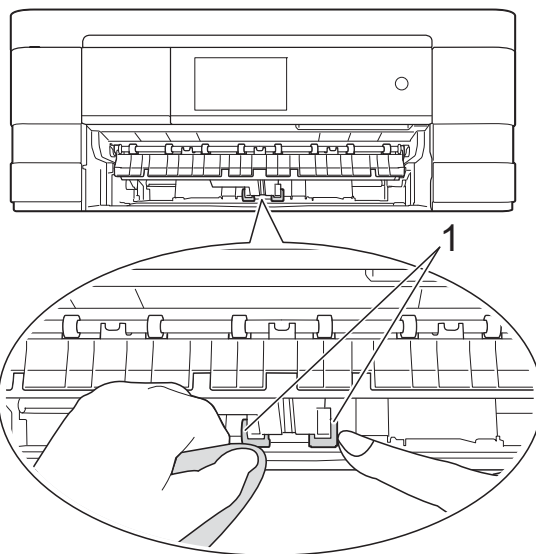

4 Introduceți ferm tava de hârtie înapoi în aparat.

5 Reconectați cablul de alimentare.

## Verificarea volumului de cerneală

Cu toate că pe ecranul tactil este afișată o pictogramă care indică volumul de cerneală, puteți utiliza meniul cu informații despre cerneală pentru a vizualiza un grafic mare care afișează cerneala rămasă în fiecare cartuș.

1 Apăsați pe .

### NOTĂ

De asemenea, puteți apăsa pe  și pe Cerneală.



- 2 Apăsați pe Vol. Cerneala.  
Pe ecranul tactil este afișat volumul de cerneală.

- 3 Apăsați pe .

## NOTĂ

Puteți verifica volumul de cerneală de pe calculatorul dumneavoastră.

(▶▶ Ghidul utilizatorului de software:

*Imprimarea (Windows®).*)

(▶▶ Ghidul utilizatorului de software:

*Imprimarea și trimiterea faxurilor (Macintosh).*)

## Ambalarea și expedierea aparatului

Când transportați aparatul, folosiți ambalajele originale ale aparatului. Pentru a ambala aparatul corect, urmați instrucțiunile de mai jos. Este posibil ca daunele provocate aparatului în timpul transportului să nu fie acoperite de garanție.

Aparatul trebuie să fie asigurat adecvat de către transportator.

## IMPORTANT

Este important să așteptați ca aparatul să așeze capul de imprimare în poziția de „parcare” după terminarea unei lucrări de imprimare. Ascultați cu atenție aparatul și asigurați-vă că orice zgomote mecanice au încetat înainte de a scoate aparatul din priza de curent electric. Dacă nu așteptați ca aparatul să încheie acest proces, puteți avea probleme la imprimare și puteți chiar să provocați deteriorarea capului de imprimare.

- 1 Scoateți aparatul din priza de curent electric.
- 2 Cu ambele mâini, utilizați suporturile pentru degete de pe lateralele aparatului pentru a ridica capacul scannerului în poziție deschisă. Apoi deconectați aparatul de la priza de telefon montată pe perete și scoateți cablul de telefon din aparat.
- 3 Deconectați cablul de interfață de la aparat, dacă acesta este conectat.

- 4 Ridicați capacul scannerului (1) pentru a debloca zăvorul. Împingeți cu atenție suportul capacului scannerului (2) în jos și închideți capacul scannerului (3) cu ambele mâini.

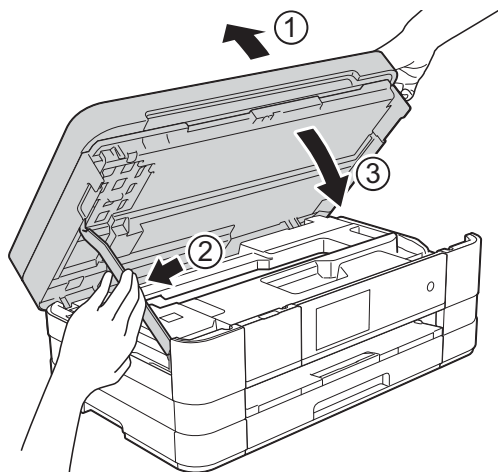

- 5 Deschideți capacul cartușului de cerneală.

- 6 Scoateți toate cele patru cartușe. Pentru a scoate cartușul, apăsați pe maneta de deblocare aflată deasupra fiecărui cartuș de cerneală. (►► Manual de utilizare: *Înlocuirea cartușelor de cerneală.*)

- 7 Instalați piesa de protecție de culoare portocalie și apoi închideți capacul cartușului de cerneală.

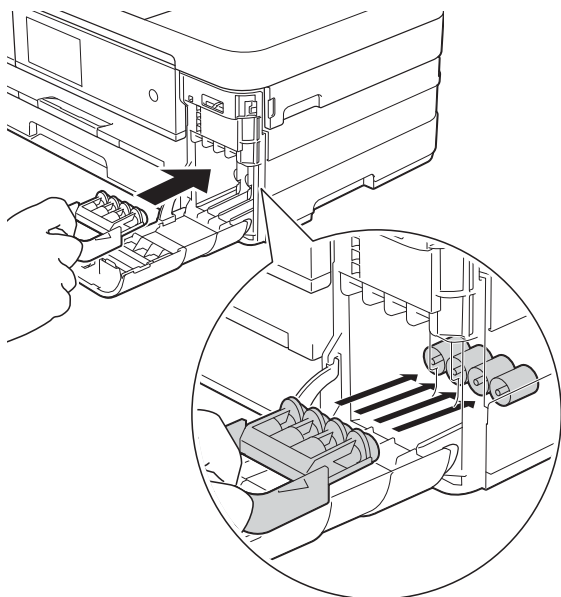

## IMPORTANT

- Verificați dacă suportul de plastic aflat în stânga piesei de protecție de culoare portocalie (1) este fixat corect pe poziție (2).

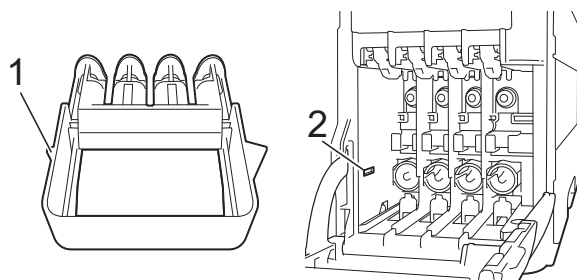

- Dacă nu puteți găsi piesa de protecție de culoare portocalie, expediați aparatul fără această piesă. NU instalați în locul acestei piese cartușele de cerneală înainte de expediere.

- 8 Împachetați aparatul în pungă.

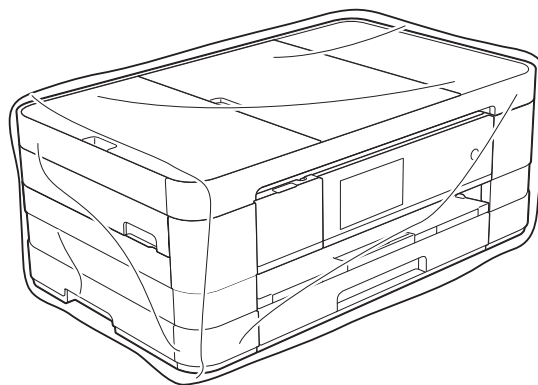

- 9 Împachetați aparatul și materialele imprimate în cutia originală folosind materialele originale de ambalare, așa cum este ilustrat mai jos.

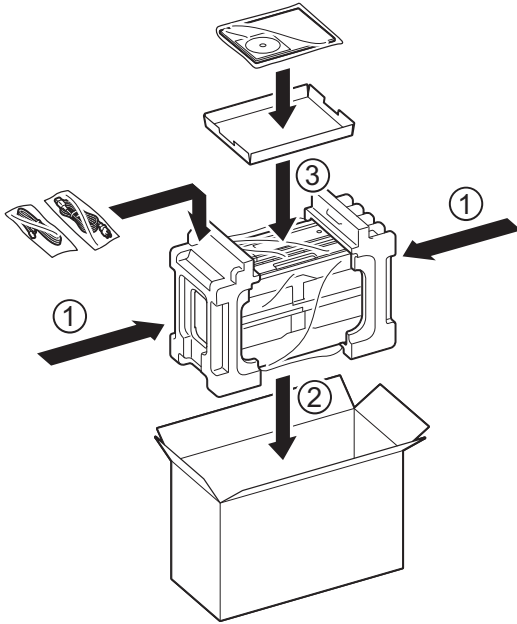

- 10 Închideți cutia și lipiți-o cu bandă adezivă.

Aceasta este o listă ce conține caracteristicile și termenii ce apar în manualele Brother. Disponibilitatea acestor caracteristici depinde de modelul pe care l-ați achiziționat.

**Acces dual**

Aparatul poate să scaneze faxurile trimise sau comenzile programate în memorie și să trimită simultan un fax din memorie, să primească sau să imprime un fax primit.

**Acces pentru recepție de la distanță**

Posibilitatea de a accesa aparatul de la distanță folosind un telefon cu taste.

**ADF (alimentator automat de documente)**

Documentul poate fi așezat în ADF și scanat automat, pagină cu pagină.

**Agendă**

Conține numele și numerele memorate, pentru a fi formate mai ușor.

**Căutare**

O listă alfabetică în format electronic a numerelor salvate în agendă și în grup.

**Cod de acces la distanță**

Propriul dumneavoastră cod format din patru cifre (---\*) care vă permite să apelați și să accesați aparatul dintr-o locație la distanță.

**Cod de dezactivare de la distanță (numai pentru modul Fax/Tel)**

Dacă aparatul răspunde la un apel vocal, acesta va folosi un ton special de sonerie/două semnale sonore. Puteți răspunde la apel de la un telefon suplimentar, introducând acest cod (# 5 1).

**Codul de activare de la distanță**

Introduceți acest cod (\* 5 1) dacă răspundeți la un apel fax de la un telefon suplimentar sau de la un telefon extern.

**Comenzi rămase**

Puteți verifica ce comenzi sunt în așteptare în memorie și le puteți anula una câte una.

**Contrast**

Setarea de compensare utilizată pentru documentele închise sau deschise la culoare, prin realizarea de faxuri sau copii mai deschise la culoare ale documentelor închise la culoare, și mai închise la culoare ale celor deschise la culoare.

**Densitate**

Prin modificarea densității, întreaga imagine va deveni mai deschisă sau mai închisă.

**Detectare fax**

Permite aparatului să răspundă la tonurile CNG dacă întrerupeți un apel fax răspunzând la telefon.

**Difuzare**

Capacitatea de a transmite același mesaj fax către mai multe locații.

**Durata tonului de sonerie F/T**

Perioada de timp în care aparatul Brother sună (dacă setarea pentru modul recepție este Fax/Tel) pentru a vă avertiza să ridicați receptorul pentru a răspunde la un apel vocal.

**ECM (Mod corectare erori)**

Detectează erorile care apar în timpul unei transmisii fax și retransmite paginile faxului pe care au apărut erori.

**Ecran tactil LCD și panou tactil de 3,7"**

Pe ecranul tactil LCD (Ecran cu cristale lichide) al aparatului sunt afișate mesaje interactive și solicitările de utilizare a aparatului. Puteți opera ecranul tactil apăsând sau derulând ecranul.

LED-urile de pe panoul tactil, aflat în partea dreaptă a ecranului tactil LCD, se aprind dacă acestea sunt disponibile pentru operația curentă.

**Eroare de comunicare (Eroare com.)**

O eroare care apare în timpul trimiterii sau primirii unui fax, produsă în general de zgomotul sau de paraziții de pe linie.

**Fax întârziat**

Trimite faxul mai târziu, la ora specificată.

**Fax manual**

Dacă ridicați receptorul telefonului extern puteți auzi răspunsul aparatului fax destinat înaintea de a apăsa pe **Start fax** pentru a începe trimiterea faxului.

**Fax/Tel**

Puteți primi faxuri și apeluri telefonice. Nu utilizați acest mod dacă folosiți un robot telefonic extern (TAD).

**Grup de compatibilitate**

Capacitatea unui aparat fax de a comunica cu un altul. Compatibilitatea este asigurată între grupurile ITU-T (sector de standardizare a comunicației din partea Uniunii Internaționale a Telecomunicațiilor).

**Identificator stație**

Informațiile salvate care apar în partea de sus a paginilor transmise prin fax. Informațiile includ numele expeditorului și numărul de fax.

**Imprimare copie de rezervă**

Aparatul dumneavoastră va imprima o copie pentru fiecare fax primit și salvat în memorie. Aceasta este o funcție de securitate folosită pentru a nu pierde mesajele în cazul producerii unei pene de curent.

**Innobella™**

Innobella™ este o gamă de consumabile originale oferită de Brother. Pentru rezultate de cea mai bună calitate, Brother recomandă utilizarea cernelii și a hârtiei Innobella™.

**Îmbunătățire culoare**

Ajustează culoarea imaginii pentru o mai bună calitate a imprimării prin îmbunătățirea clarității, a balansului de alb și a densității culorii.

**Întârziere sonerie**

De câte ori sună telefonul înainte ca aparatul să răspundă în modurile **Numai Fax și Fax/Tel**.

**Jurnal fax**

Tipărește o listă cu informații referitoare la ultimele 200 faxuri primite și trimise. TX înseamnă Trimitere. RX înseamnă Primire.

**Lista cu agenda de telefon**

O listă cu numele și numerele salvate în memoria agendei de telefon, în ordine alfabetică.

**Luminozitate**

Prin modificarea luminozității, întreaga imagine va fi mai deschisă sau mai închisă la culoare.

**Metodă de codificare**

Metoda de codificare a informațiilor conținute în document. Toate aparatele fax trebuie să utilizeze un standard minim Modified Huffman (MH). Aparatul dumneavoastră poate utiliza metode superioare de compresie, Modified Read (MR), Modified Modified Read (MMR) și JPEG, dacă aparatul destinat are aceleași posibilități.

**Micșorare automată**

Micșorează dimensiunea faxurilor primite.

**Mod internațional**

Creează modificări temporare ale tonurilor de fax pentru a se adapta la zgomotul și perturbațiile de pe liniile telefonice internaționale.

**Nuanțe de gri**

Nuanțele de gri disponibile la copierea, scanarea și transmiterea prin fax a fotografiilor.

### **Număr de apelare grup**

O combinație de numere din agenda de telefon memorate în agendă pentru difuzare.

### **OCR (recunoaștere optică a caracterelor)**

Aplicația software Nuance™ PaperPort™ 12SE sau Presto! PageManager convertește imaginea unui text în text editabil.

### **Pauză**

Permite introducerea unei întârzieri de 3,5 secunde în secvența de apelare în timp ce formați un număr folosind tastatura numerică sau în timp ce memorați numere în agenda de telefon. Pentru a introduce pauze mai lungi, apăsați pe **Pauză** de pe ecranul tactil, de câte ori este nevoie.

### **Perioadă jurnal**

Perioada de timp preprogramată dintre rapoartele Jurnal fax imprimare automat. Puteți imprima raportul Jurnal fax la cerere fără a întrerupe ciclul.

### **PhotoCapture Center™**

Permite imprimarea fotografiilor digitale de pe aparatul foto digital la o rezoluție mare, pentru o imprimare la calitate fotografică.

### **PictBridge**

Permite imprimarea fotografiilor direct de pe aparatul foto digital la o rezoluție mare, pentru o imprimare la calitate fotografică.

### **Primire în memorie**

Recepționează faxurile în memoria aparatului dacă în aparat nu mai este hârtie.

### **Puls**

O metodă de formare a numerelor pe o linie telefonică folosind discul rotativ al telefonului.

### **Raport WLAN**

Un raport imprimat care indică starea conexiunii WLAN.

### **Raport XMIT (Raportul de verificare a transmisiei)**

O listă cu fiecare fax transmis, care conține data, ora și numărul.

### **Reapelare automată**

Această caracteristică permite aparatului să reapeleze ultimul număr de fax după cinci minute în cazul în care faxul nu a fost expedit deoarece linia a fost ocupată.

### **Redirecționare fax**

Trimite un fax primit în memorie către un alt număr de fax preprogramat.

### **Rezoluție**

Numărul de linii verticale și orizontale pe inch. Consultați opțiunile: Standard, Fină, Super Fină și Foto.

### **Rezoluție fină**

Rezoluția este de 203 × 196 dpi. Este utilizată pentru documente imprimate și ilustrații de mici dimensiuni.

### **Rezoluție foto (numai monocrom)**

O rezoluție care utilizează diferite nuanțe de gri pentru a reproduce cât mai bine fotografiile.

### **Rezoluție standard**

203 × 98 dpi (monocrom). 203 × 196 dpi (color). Este utilizată pentru text de dimensiuni normale și cea mai rapidă transmisie.

### **Rezoluție Super Fină (numai monocrom)**

203 × 392 dpi. Recomandată pentru documente imprimate și schițe de dimensiuni foarte reduse.

### **Scanare**

Procesul de trimitere către calculatorul dumneavoastră a imaginii electronice a unui document imprimat.

### **Scanare la media**

Puteți scana un document monocrom sau color și îl puteți salva pe un card de memorie sau pe un suport de stocare USB Flash. Imaginile monocrome vor fi salvate în format TIFF sau PDF, iar imaginile color vor fi salvate în format PDF sau JPEG.

**Setări temporare**

Puteți selecta anumite opțiuni pentru fiecare transmisie fax și copie fără a modifica setările implicite.

**Setări utilizator**

Un raport imprimat care indică setările curente ale aparatului.

**Sondare**

Procesul prin care un aparat fax apelează un alt aparat fax pentru a recepționa mesaje fax în așteptare.

**Stocare fax**

Puteți memora faxurile primite în memorie.

**Tabele cu setări**

Acestea conțin instrucțiuni care prezintă toate setările și opțiunile disponibile pentru configurarea aparatului.

**TAD (robot telefonic extern)**

Puteți conecta un robot telefonic TAD extern la aparat.

**Telefon extern**

Un TAD (robot telefonic extern) sau un telefon conectat la aparatul dumneavoastră.

**Telefon suplimentar**

Un telefon care utilizează aceeași linie ca și faxul, dar este conectat la o priză de perete separată.

**Ton**

O metodă de formare a numerelor pe linia telefonică, utilizată pentru telefoane cu taste.

**Tonuri CNG**

Tonurile speciale (semnale sonore) transmise de aparatele fax în timpul unei transmisii automate pentru a informa aparatul de destinație că apelul este efectuat de un aparat fax.

**Tonuri de fax**

Semnalele transmise de aparatele fax care trimit și primesc informații în timpul ce comunică informații.

**Transmisie**

Procesul de trimitere a faxurilor de pe aparatul dumneavoastră către un alt aparat fax folosind liniile telefonice.

**Transmisie automată fax**

Trimiterea unui fax fără a ridica receptorul unui telefon extern.

**Transmisie de grup**

(Numai pentru faxuri monocrome) Fiind o funcție economică, toate faxurile amânate care vor fi trimise către același număr de fax pot fi trimise într-o singură transmisie.

**Transmisie în timp real**

Dacă memoria este plină, puteți trimite faxuri în timp real.

**Volum semnal sonor**

Setarea pentru volumul semnalului sonor emis la apăsarea unei taste sau în cazul în care faceți o eroare.

**Volum sonerie**

Setarea pentru volumul soneriei aparatului.



# C

# Index

<b>A</b>	
Acces dual .....	14
Agendă	
Apelare grup	
configurarea grupurilor pentru	
difuzare .....	35
modificare .....	35
Difuzare .....	14
ștergere grupuri .....	36
utilizare grupuri .....	14
setarea din apelurile efectuate .....	34
Ambalarea și expedierea aparatului .....	77
Anulare	
comenzi care așteaptă ca numărul să fie	
reapelat .....	18
Redirecționare fax .....	22, 26
Stocare fax .....	22
Apple Macintosh	
Consultați Ghidul utilizatorului de	
software.	
<b>B</b>	
Blocarea funcțiilor .....	3
<b>C</b>	
Cartușe de cerneală	
verificarea volumului de cerneală .....	76
Coduri de acces, memorare și formare ...	33
Coduri fax	
Codul de acces la distanță .....	24
schimbare .....	24
Configurare de la distanță	
Consultați Ghidul utilizatorului de	
software.	
ControlCenter	
Consultați Ghidul utilizatorului de	
software.	
Copiere	
2 în 1 a actelor de identitate .....	43
așezare în pagină (N în 1) .....	42
calitate .....	40
cărți .....	46
comandă rapidă A3 .....	50
densitate .....	45
eliminare culoare de fond .....	48
Filigran .....	47
utilizarea unui șablon .....	47
folosind unitatea ADF .....	44
hârtie subțire .....	46
mărire/micșorare .....	41
mod economisire cerneală .....	45
pe 2 fețe .....	48
poster .....	42
sortare (numai pentru ADF) .....	44
Copierea 2 în 1 a actelor de identitate .....	43
Copierea actelor de identitate .....	43
Curățare	
cilindrul imprimantei .....	74
rola de alimentare a hârtiei .....	75
<b>D</b>	
Depanare	
verificarea volumului de cerneală .....	76
Difuzarea .....	14
configurarea grupurilor pentru .....	35
<b>E</b>	
Expedierea aparatului .....	77
<b>F</b>	
Fax, autonom	
primire	
imprimare din memorie .....	21
imprimare fișier recuperat .....	28
în calculator .....	21
în memorie .....	28
la terminarea unei convorbiri .....	28
micșorarea pentru încadrarea în	
pagină .....	28
recepția de la distanță .....	26, 27
recepție fără hârtie .....	28
Redirecționare fax .....	26

trimitere .....	9
anularea din memorie .....	18
contrast .....	10
definire noi setări implicite .....	11
Difuzare .....	14
din memorie (Acces dual) .....	14
fax întârziat .....	17
internațional .....	16
la terminarea unei convorbiri .....	14
manuală .....	13
restabilire setării implicite din fabricație .....	12
Rezoluție .....	10
transmisie grup întârziată .....	17
Transmisie în timp real .....	16
Fax, de pe calculator	
Consultați Ghidul utilizatorului de software.	
Formarea numărului	
coduri de acces și numere cărți de credit .....	33
Grupuri (difuzare) .....	14
restricționare formare .....	7

## G

Grupuri pentru difuzare .....	35
-------------------------------	----

## I

Imprimare	
Consultați Ghidul utilizatorului de software.	
fax din memorie .....	21
raport .....	38
Imprimarea directă	
de pe un aparat foto fără PictBridge .....	71
de pe un aparat foto PictBridge .....	69
Imprimarea filmelor .....	53

## Î

În rețea	
Imprimare	
Consultați Ghidul utilizatorului de rețea.	
Scanare	
Consultați Ghidul utilizatorului de software.	

## L

LCD (ecran cu cristale lichide)	
Cronometru estompare .....	2

## M

Macintosh	
Consultați Ghidul utilizatorului de software.	
Micșorare	
copii .....	41
faxuri primite .....	28
Modul Sleep .....	2

## N

Nuance™ PaperPort™ 12SE	
Consultați Ghidul utilizatorului de software. De asemenea, consultați meniul Ajutor din aplicația PaperPort™ 12SE.	

## P

Pană de curent .....	1
Pe 2 fețe	
copiere .....	48
PhotoCapture Center™	
Adăugarea efectelor .....	54
de pe calculator	
Consultați Ghidul utilizatorului de software.	
Efecte foto	
Corectare automată .....	54, 55
Decupare .....	54, 56
Eliminarea efectului de ochi roșii .....	54, 55
Îmbunătățire piele .....	54, 55
Îmbunătățirea peisajelor .....	54, 55
Lumină de umplere .....	54, 55
Monocrom .....	54, 55
Scenă nocturnă .....	54, 55
Sepia .....	54, 56
Tablă albă .....	54, 55
Imprimare	
fotografii .....	54
index .....	
Imprimarea DPOF .....	57
Prezentare diapozitive .....	56

Scanare la Media	
card de memorie .....	65
Suport de stocare USB flash .....	65
trunchiere automată .....	65
Setări de imprimare	
Calitate .....	58
Contrastul .....	61
Decuparea .....	62
Definire setare implicită nouă .....	64
Fără margini .....	63
Îmbunătățire culoare .....	61
Luminozitatea .....	60
Restabilirea setărilor implicite din fabricație .....	64
rotire .....	56
Tipărire dată .....	63
Tipul și formatul de hârtie .....	58, 59
PictBridge .....	69
Imprimarea DPOF .....	71
Presto! PageManager	
Consultați Ghidul utilizatorului de software. De asemenea, consultați meniul Ajutor din aplicația Presto! PageManager.	

## R

---

Rapoarte .....	37
Agendă .....	38
Configurare rețea .....	38
imprimarea .....	39
Jurnal fax .....	38
Perioadă jurnal .....	37
Raport WLAN .....	38
Setările utilizatorului .....	38
Verificarea transmisiei .....	37, 38
Recepție la distanță .....	24
cod de acces la distanță .....	24
comenzi .....	26
primirea faxurilor .....	27
Redirecționare fax	
modificări la distanță .....	26, 27
programarea unui număr .....	20
Rețea wireless	
Consultați Ghidul de instalare și configurare rapidă și Ghidul utilizatorului de rețea.	
Rezoluție	
configurare pentru următorul fax .....	10

## S

---

Salvarea în memorie .....	1
Scanare	
Consultați Ghidul utilizatorului de software.	
Securitate	
Secure Function Lock (Blocarea securizată a funcțiilor)	
parolă administrator .....	4
utilizatori restricționați .....	5
Stocare fax .....	20
activare .....	20
dezactivare .....	22
imprimare din memorie .....	21

## T

---

Trimitere	
manuală .....	13

## U

---

Utilizatori restricționați .....	5
----------------------------------	---

## W

---

Windows®	
Consultați Ghidul utilizatorului de software.	

# brother®

**Vizitați-ne pe internet la adresa  
<http://www.brother.com/>**

Acest aparat este aprobat pentru utilizare exclusiv în țara în care a fost achiziționat. Companiile Brother locale sau distribuitorii acestora pot efectua operații de întreținere și reparații numai pentru aparatele achiziționate în țările respective.



[www.brotherearth.com](http://www.brotherearth.com)