



Przed skonfigurowaniem urządzenia zapoznaj się z Przewodnikiem Bezpieczeństwa Produktu dla posiadanego urządzenia. Następnie zapoznaj się z niniejszym Podręcznikiem szybkiej obsługi w celu przeprowadzenia prawidłowej konfiguracji i instalacji.

 <b>OSTRZEŻENIE</b>	<b>OSTRZEŻENIE</b> informuje o potencjalnie niebezpiecznej sytuacji, która może doprowadzić do śmierci lub poważnych obrażeń ciała, jeśli nie zostaną podjęte kroki w celu jej uniknięcia.
 <b>UWAGA</b>	<b>UWAGA</b> informuje o potencjalnie niebezpiecznej sytuacji, która może doprowadzić do niewielkich lub umiarkowanych obrażeń ciała, jeśli nie zostaną podjęte kroki w celu jej uniknięcia.
<b>WAŻNE</b>	<b>WAŻNE</b> informuje o potencjalnie niebezpiecznej sytuacji, która może doprowadzić do uszkodzenia mienia lub utraty funkcjonalności urządzenia, jeśli nie zostaną podjęte kroki w celu jej uniknięcia.
<b>INFORMACJA</b>	Uwagi informują o tym, jak należy postępować w danej sytuacji lub zawierają porady dotyczące wykonywania czynności w kontekście innych funkcji.

# 1

## Rozpakowanie urządzenia

- Większość ilustracji w niniejszym Podręczniku szybkiej obsługi przedstawia urządzenie MFC-J4410DW.

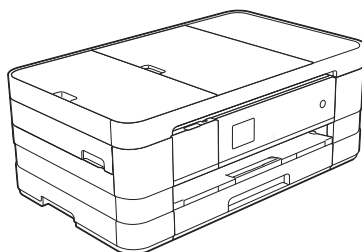

### OSTRZEŻENIE

Urządzenie jest pakowane w plastikowe torebki. Aby uniknąć zagrożenia uduszeniem, opakowania plastikowe należy przechowywać z dala od dzieci i niemowląt. Plastikowe opakowanie nie służy do zabawy.

- a Zdejmij taśmę ochronną i folię osłaniającą urządzenie, również z ekranu dotykowego.

# 2

## Załaduj zwykły papier o rozmiarze A4

### ⚠ UWAGA

NIE przenoś urządzenia, trzymając za pokrywę skanera lub pokrywę usuwania zacięć. Może to spowodować wysunięcie się urządzenia z rąk. Urządzenie można przenosić wyłącznie, trzymając je od spodu.

Aby uzyskać szczegółowe informacje, patrz *Przewodnik Bezpieczeństwa Produktu*.

- a** Wyciągnij całkowicie tacę papieru (w przypadku urządzenia MFC-J4610DW: tacę papieru nr 1) z urządzenia.
- b** Otwórz pokrywę tacy wyjściowej papieru.
- c** Delikatnie dociśnij i przesunь prowadnice papieru ❶, aby dopasować je do rozmiaru papieru. Sprawdź, czy trójkątne oznaczenie ❷ na prowadnicy papieru ❶ jest wyrównane z oznaczeniem używanego rozmiaru papieru.

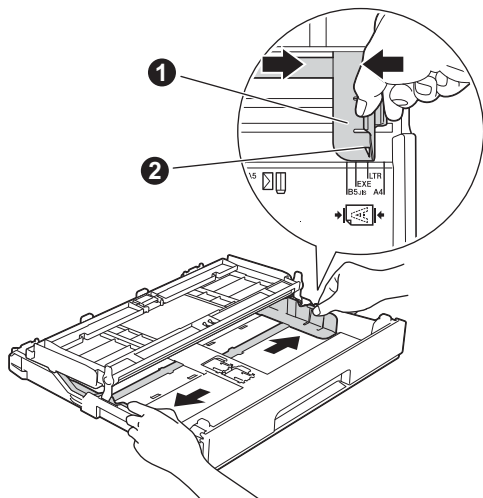

- d** Dokładnie przekartkuj stos papieru, aby zapobiec blokowaniu i niewłaściwemu podawaniu.

### INFORMACJA

*Zawsze pamiętaj o tym, aby papier nie był zwinięty lub pomarszczony.*

- e** Delikatnie połóż papier na tacy papieru (w przypadku urządzenia MFC-J4610DW: na tacy nr 1), kierując go stroną do druku w dół i zaczynając od górnej krawędzi.

### WAŻNE

*Upewnij się, że papieru nie włożono zbyt daleko; arkusze mogą się podnieść w tylnej części tacy i spowodować problemy z podawaniem papieru.*

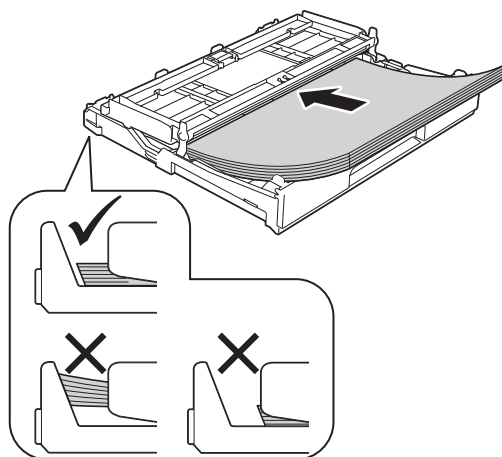

- f** Delikatnie wyreguluj prowadnice, aby dopasować je do papieru. Upewnij się, że prowadnice papieru dotykają krawędzi papieru.
- g** Sprawdź, czy papier jest umieszczony na tacy płasko i poniżej znaku maksymalnej ilości papieru. Zamknij pokrywę tacy wyjściowej papieru.
- h** *Powoli* wsuń całą tacę papieru do urządzenia.

Przytrzymując tacę papieru, pociągnij podpórę papieru do momentu, aż zablokuje się w odpowiednim położeniu, a następnie rozłóż klapkę podpory papieru.

## INFORMACJA

- W celu drukowania i kopiowania na nośnikach specjalnych otwórz ręczne gniazdo podawania ❶ znajdujące się z tyłu urządzenia. Podczas korzystania z ręcznego gniazda podawania należy jednocześnie podawać po jednym arkuszu papieru o rozmiarze A3, Ledger lub Legal. To samo dotyczy kopert i grubszego papieru.

Aby uzyskać szczegółowe informacje, patrz Ładowanie papieru do ręcznego gniazda podawania w rozdziale 2 dokumentu Podstawowy Podręcznik Użytkownika.

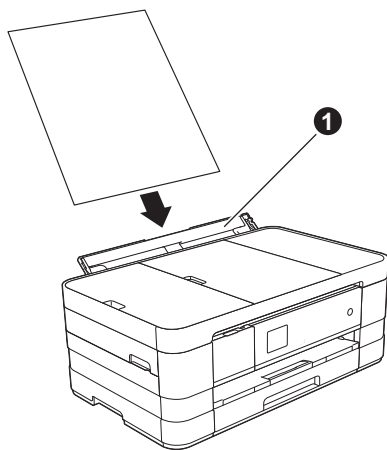

- (MFC-J4610DW)

Aby uzyskać szczegółowe informacje na temat tacy nr 2, patrz Wkładanie papieru do tacy papieru nr 2 w rozdziale 2 dokumentu Podstawowy Podręcznik Użytkownika.

## 3

## Podłącz przewód zasilający i linię telefoniczną

### ⚠ OSTRZEŻENIE



- Urządzenie musi być wyposażone we wtyczkę z uziemieniem.
- Ponieważ urządzenie jest uziemione przez gniazdo zasilające, można uniknąć wystąpienia potencjalnie niebezpiecznych zakłóceń elektrycznych w linii telefonicznej w przypadku podłączenia urządzenia do linii telefonicznej przy podłączonym do niego przewodzie zasilającym. Podobnie podczas przenoszenia urządzenia należy zachować środki ostrożności, odłączając w pierwszej kolejności linię telefoniczną, a następnie przewód zasilający.

### WAŻNE

NIE NALEŻY jeszcze podłączać przewodu USB (w przypadku używania przewodu USB).

- a** Podłącz przewód zasilający.

## INFORMACJA

- Jeżeli nie chcesz korzystać z funkcji faksu udostępnianej przez tę drukarkę, przejdź do kroku 4 na Strona 4.
- Aby przedłużyć żywotność głowicy drukującej, zapewnić najlepszą wydajność wkładów atramentowych i zachować jakość wydruku, zalecamy, aby zbyt często nie odłączać urządzenia od zasilania ani nie pozostawiać przez dłuższy czas urządzenia odłączonego od zasilania. Zalecamy wyłączenie urządzenia za pomocą przycisku . Korzystanie z przycisku  zapewnia minimalne zasilanie urządzenia umożliwiające okresowe czyszczenie głowicy drukującej.

- b** Podnieś pokrywę skanera, aż zablokuje się w położeniu otwartym.

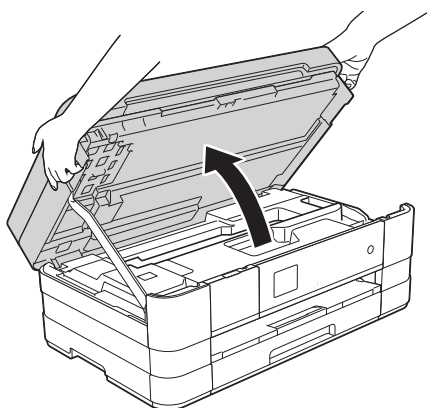

- c** Podłącz przewód linii telefonicznej. Podłącz drugi koniec linii telefonicznej do gniazda urządzenia oznaczonego napisem **LINE** (Linia). Ostrożnie umieść przewód linii telefonicznej w kanale kablowym i wyprowadź z tyłu urządzenia. Podłącz drugi koniec do ściennego gniazda telefonicznego.

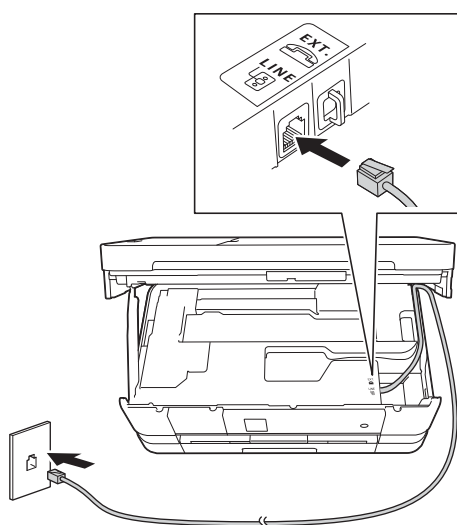

### WAŻNE

Przewód linii telefonicznej **MUSI** być podłączony do gniazda w urządzeniu oznaczonego napisem **LINE** (Linia).

- d** Podnieś pokrywę skanera, aby zwolnić blokadę ❶. Delikatnie wciśnij podstawę pokrywki skanera w dół ❷ i zamknij pokrywę skanera ❸, korzystając z obu rąk.

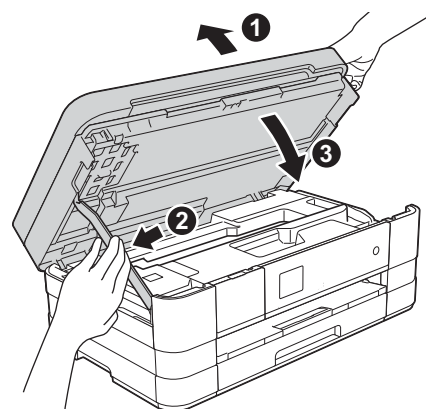

## 4

### Zainstaluj wkłady atramentowe

#### ! UWAGA

Jeśli atrament dostanie się do oczu, należy natychmiast przemyć je wodą, natomiast w przypadku podrażnienia należy skontaktować się z lekarzem.

#### INFORMACJA

*Pamiętaj, aby w pierwszej kolejności zainstalować wkłady atramentowe dostarczone z urządzeniem.*

- a** Upewnij się, że zasilanie jest włączone.

#### INFORMACJA

*Kąt nachylenia panelu sterowania można wyregulować, podnosząc go. Podczas opuszczania panelu sterowania naciśnij przycisk zwalniania ❶ znajdujący się za oznaczeniem.*

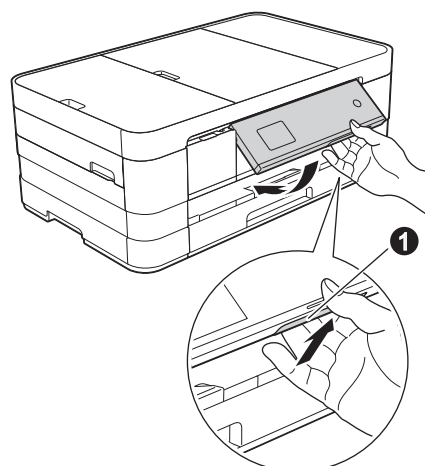

- b** Otwórz pokrywę wkładu atramentowego ❶.

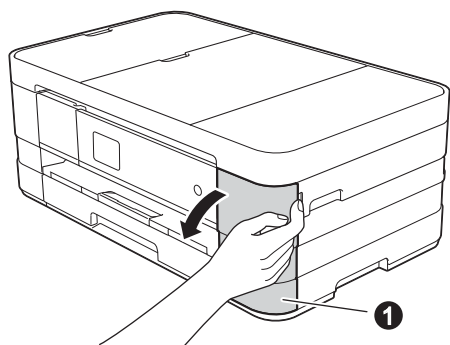

- c** Zdejmij pomarańczową część zabezpieczającą.

- d** Rozpakuj wkład atramentowy. Obróć w lewo zieloną dźwignię zwalniania na pomarańczowym opakowaniu ochronnym ❶ aż do usłyszenia dźwięku rozszczelnienia opakowania próżniowego. Następnie zdejmij pomarańczowe opakowanie ochronne ❶ w przedstawiony sposób.

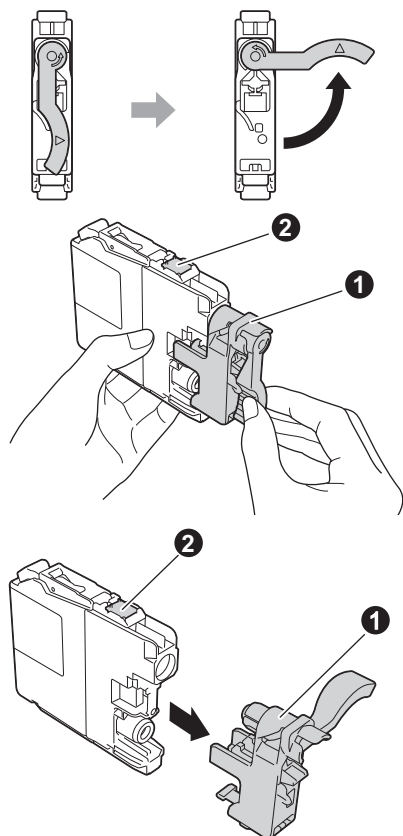

## WAŻNE

- **NIE wstrząsaj wkładami atramentowymi. Jeśli atrament zabrudzi skórę lub ubranie, natychmiast przemyj je wodą z mydłem lub innym detergentem.**
- **NIE dotykaj wkładu w obszarze oznaczonym symbolem ❷, ponieważ mogłoby to uniemożliwić działanie wkładu w urządzeniu.**

- e** Należy pamiętać o dopasowaniu koloru etykiety do koloru wkładu. Zainstaluj każdy wkład atramentowy w kierunku wskazanym przez strzałkę na etykiecie.

- f** Delikatnie naciśnij tylną część wkładu atramentowego oznaczoną napisem „PUSH” (Naciśnij) aż do podniesienia dźwigni wkładu. Po zainstalowaniu wszystkich wkładów atramentowych zamknij pokrywę wkładów atramentowych.

## INFORMACJA

*Urządzenie przygotowuje system rozprowadzania atramentu do drukowania. Proces ten potrwa około czterech minut. Nie wyłączaj urządzenia.*

# 5 Sprawdź jakość druku

## INFORMACJA

*Przed początkową konfiguracją umieść papier na tacy papieru (w przypadku urządzenia MFC-J4610DW: na tacy nr 1).*

- a** Po zakończeniu procesu przygotowawczego na ekranie dotykowym wyświetlany jest komunikat: Ustaw papier i wciśnij Start.  
Naciśnij przycisk Start.
- b** Sprawdź jakość czterech bloków koloru na kartce. (czarny/żółty/turkusowy/karmazynowy)
- c** Jeśli wszystkie linie są wyraźne i widoczne, naciśnij przycisk Tak, aby zakończyć sprawdzanie jakości, a następnie przejdź do następnego kroku.  
Jeśli brakuje krótkich linii, naciśnij przycisk Nie i postępuj według kroków prezentowanych na ekranie dotykowym.

# 6

## Wprowadź ustawienia papieru (MFC-J4610DW)

Aby zapewnić najwyższą jakość wydruków i podawanie prawidłowego rozmiaru papieru, należy ustawić typ i rozmiar papieru zgodny z papierem znajdującym się na tacy.

- a** Gdy na ekranie dotykowym wyświetli się komunikat *Ustaw. tacy*, naciśnij przycisk *Ustaw. tacy*, aby wprowadzić rozmiar i typ papieru.
- b** Naciśnij przycisk *Podajnik nr 1*, aby wprowadzić rozmiar i typ papieru dla tacy nr 1 lub przycisk *Podajnik nr 2*, aby wprowadzić rozmiar i typ papieru dla tacy nr 2.
- c** Naciśnij rozmiar i typ używanego papieru.
- d** Naciśnij przycisk *OK*.

# 7

## Wybierz język (w razie potrzeby)

- a** Naciśnij przycisk *Ustaw.*
- b** Naciśnij przycisk *▲* lub *▼*, aby wyświetlić pozycję *Wstępne ustaw.* Naciśnij przycisk *Wstępne ustaw.*
- c** Naciśnij przycisk *▲* lub *▼*, aby wyświetlić pozycję *Miejscowy jęz.* Naciśnij przycisk *Miejscowy jęz.*
- d** Naciśnij odpowiedni język.
- e** Naciśnij przycisk .

# 8

## Wybierz tryb odbioru

Istnieją cztery obsługiwane tryby odbioru: *Tylko fx*, *Fax/tel*, *Ręczny* oraz *Zew.tel /a.sekr.*

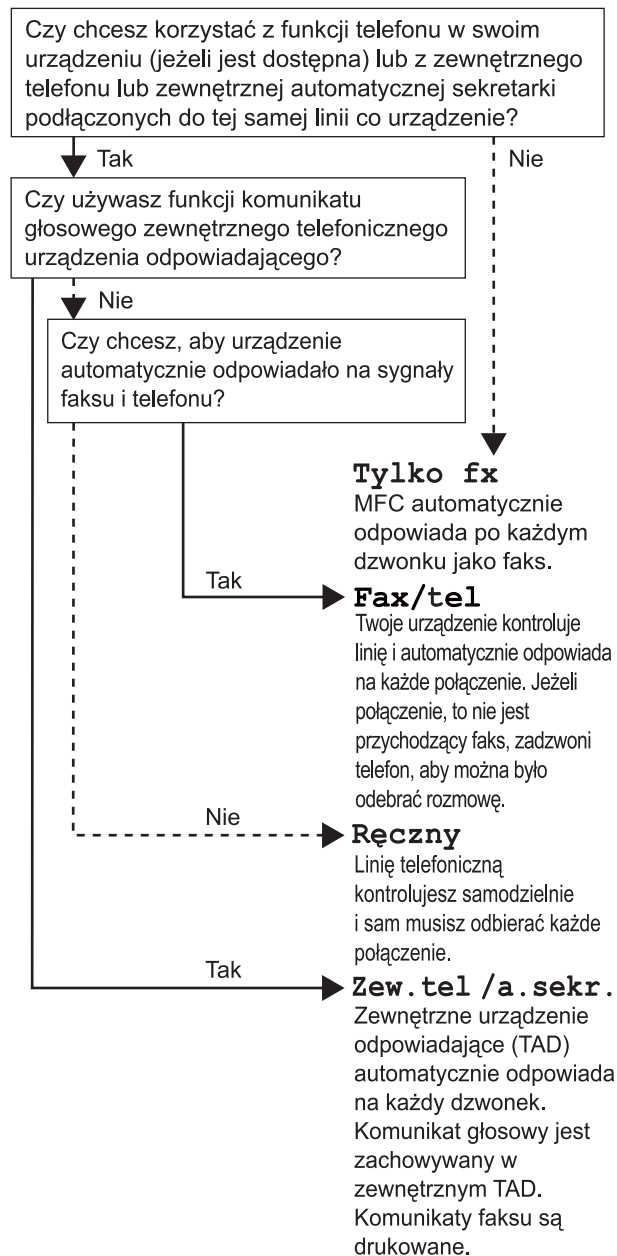

- a** Naciśnij przycisk *Ustaw.*
- b** Naciśnij przycisk *▲* lub *▼*, aby wyświetlić pozycję *Wstępne ustaw.* Naciśnij przycisk *Wstępne ustaw.*
- c** Naciśnij przycisk *Tryb odbioru.*
- d** Naciśnij przycisk *▲* lub *▼*, aby wyświetlić pozycję *Tylko fx*, *Fax/tel*, *Zew.tel /a.sekr.* lub *Ręczny*. Naciśnij pozycję wybranego trybu odbioru.
- e** Naciśnij przycisk .

## 9 Ustaw datę i godzinę

- a** Naciśnij przycisk **Ustaw**.
- b** Naciśnij przycisk **▲** lub **▼**, aby wyświetlić pozycję **Wstępne ustaw.**  
Naciśnij przycisk **Wstępne ustaw.**
- c** Naciśnij przycisk **Data i godzina**.
- d** Naciśnij przycisk **Data i godzina**.  
Wprowadź dwie ostatnie cyfry roku na ekranie dotykowym, a następnie naciśnij przycisk **OK**.  
Aby przesunąć kursor w lewo, naciśnij przycisk **⌫** i wprowadź ponownie numer.
- e** Powtórz czynności dla ustawień miesiąca, dnia i godziny w formacie 24-godzinnym.
- f** Naciśnij przycisk **🏠**.

## 10 Wprowadź informacje osobiste (identyfikator stacji)

Zapisz nazwisko i numer faksu, aby były drukowane na wszystkich wysyłanych stronach faksu.

- a** Naciśnij przycisk **Ustaw**.
- b** Naciśnij przycisk **▲** lub **▼**, aby wyświetlić pozycję **Wstępne ustaw.**  
Naciśnij przycisk **Wstępne ustaw.**
- c** Naciśnij przycisk **▲** lub **▼**, aby wyświetlić pozycję **Ident. stacji**.  
Naciśnij przycisk **Ident. stacji**.
- d** Wprowadź numer faksu (do 20 cyfr) na ekranie dotykowym, a następnie naciśnij przycisk **OK**.
- e** Wprowadź nazwisko (do 20 znaków) na ekranie dotykowym, a następnie naciśnij przycisk **OK**.
- f** Naciśnij przycisk **🏠**.

### INFORMACJA

Aby ponownie rozpocząć wprowadzanie po błędnym wprowadzeniu, naciśnij przycisk **🏠** i przejdź do pozycji **a**.

## 11 Ustaw tryb wybierania tonowego lub impulsowego

- a** Naciśnij przycisk **Ustaw**.
- b** Naciśnij przycisk **▲** lub **▼**, aby wyświetlić pozycję **Wstępne ustaw.**  
Naciśnij przycisk **Wstępne ustaw.**
- c** Naciśnij przycisk **▲** lub **▼**, aby wyświetlić pozycję **Tonowe/impuls.**  
Naciśnij przycisk **Tonowe/impuls.**
- d** Naciśnij przycisk **Impuls (lub Tonowe)**.
- e** Naciśnij przycisk **🏠**.

## 12 Ustaw typ linii telefonicznej

- a** Naciśnij przycisk **Ustaw**.
- b** Naciśnij przycisk **▲** lub **▼**, aby wyświetlić pozycję **Wstępne ustaw.**  
Naciśnij przycisk **Wstępne ustaw.**
- c** Naciśnij przycisk **▲** lub **▼**, aby wyświetlić pozycję **Ust.linii tel.**  
Naciśnij przycisk **Ust.linii tel.**
- d** Naciśnij przycisk **▲** lub **▼**, aby wyświetlić pozycję **Zwykła, PBX lub ISDN**.  
Naciśnij żądany typ linii telefonicznej.

### INFORMACJA

W przypadku wybrania pozycji **PBX** urządzenie wyświetli zapytanie o ustawienie prefiksu.  
➤➤ **Podstawowy Podręcznik Użytkownika:**  
Ustawianie typu linii telefonicznej

- e** Naciśnij przycisk **🏠**.

# 13

## Ustaw zgodność linii telefonicznej (VoIP)

Przy podłączaniu urządzenia do usługi VoIP (przez Internet) należy zmienić ustawienie zgodności.

### INFORMACJA

*W przypadku korzystania z analogowej linii telefonicznej pomiń ten krok.*

- a** Naciśnij przycisk *Ustaw*.
- b** Naciśnij przycisk **▲** lub **▼**, aby wyświetlić pozycję *Wstępne ustaw.*  
Naciśnij przycisk *Wstępne ustaw.*
- c** Naciśnij przycisk **▲** lub **▼**, aby wyświetlić pozycję *Kompatybilność*.  
Naciśnij przycisk *Kompatybilność*.
- d** Naciśnij przycisk **▲** lub **▼**, aby wyświetlić pozycję *Podst. (VoIP)*.  
Naciśnij przycisk *Podst. (VoIP)*.
- e** Naciśnij przycisk .

# 14

## Automatyczne ustawianie czasu letniego

Można włączyć funkcję automatycznego ustawiania czasu letniego. Powoduje ona przesunięcie czasu o jedną godzinę do przodu wiosną i o jedną w tył jesienią.

- a** Naciśnij przycisk *Ustaw*.
- b** Naciśnij przycisk **▲** lub **▼**, aby wyświetlić pozycję *Wstępne ustaw.*  
Naciśnij przycisk *Wstępne ustaw.*
- c** Naciśnij przycisk *Data i godzina*.
- d** Naciśnij przycisk **▲** lub **▼**, aby wyświetlić pozycję *Auto zm. czasu*.  
Naciśnij przycisk *Auto zm. czasu*.
- e** Naciśnij przycisk *Wł.* (lub *Wył.*).
- f** Naciśnij przycisk .

# 15

## Ustaw strefę czasową

Istnieje możliwość ustawienia w urządzeniu strefy czasowej.

- a** Naciśnij przycisk *Ustaw*.
- b** Naciśnij przycisk **▲** lub **▼**, aby wyświetlić pozycję *Wstępne ustaw.*  
Naciśnij przycisk *Wstępne ustaw.*
- c** Naciśnij przycisk *Data i godzina*.
- d** Naciśnij przycisk **▲** lub **▼**, aby wyświetlić pozycję *Strefa czasowa*.  
Naciśnij przycisk *Strefa czasowa*.
- e** Wprowadź swoją strefę czasową.  
Naciśnij przycisk *OK*.
- f** Naciśnij przycisk .



# 16 Wybierz typ połączenia

Niniejsze instrukcje instalacji dotyczą systemu Windows® XP Home, XP Professional, XP Professional x64 Edition, Windows Vista®, Windows® 7 oraz Mac OS X v10.5.8, 10.6.x, 10.7.x.

## INFORMACJA

- Sterowniki dla systemu Windows Server® 2003/2008/2008 R2 można znaleźć na stronie z materiałami do pobrania dla użytkowanego modelu, w witrynie <http://solutions.brother.com/>.
- Jeśli komputer nie jest wyposażony w napęd CD-ROM, możesz pobrać najnowsze sterowniki, podręczniki i programy użytkowe dla danego modelu ze strony Brother Solutions Center – <http://solutions.brother.com/>. Niektóre aplikacje dołączone na płycie CD-ROM mogą być niedostępne do pobrania.

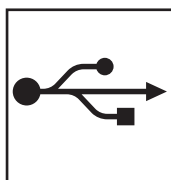
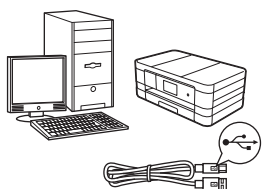

### Użytkownicy interfejsu USB

Windows®: przejdź do strony 10  
Macintosh: przejdź do strony 12

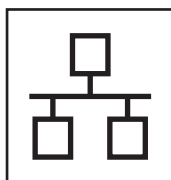
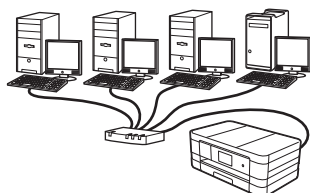

### Użytkownicy sieci przewodowej

Windows®: przejdź do strony 14  
Macintosh: przejdź do strony 16

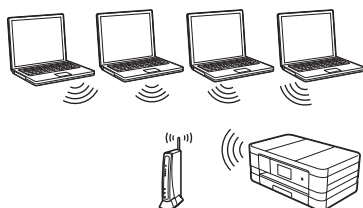

### Użytkownicy sieci bezprzewodowej

Windows® i Macintosh:  
przejdź do strony 18

Windows®

Macintosh

Windows®

Macintosh

Sieć bezprzewodowa



## Użytkownicy interfejsu USB

(dla systemów Windows® XP Home/XP Professional/Windows Vista®/Windows® 7)

**17**

### Przed rozpoczęciem instalacji

Upewnij się, że komputer jest **WŁĄCZONY** i zalogowany jest użytkownik z uprawnieniami administratora.

**18**

### Zainstaluj pakiet MFL-Pro

- a** Włóż załączoną płytę instalacyjną CD-ROM do napędu CD-ROM. Postępuj zgodnie z instrukcjami na ekranie.
- b** Wyświetli się menu główne płyty CD-ROM. Kliknij pozycję **Zainstaluj pakiet MFL -Pro**, a następnie w przypadku zgody na warunki umów licencyjnych kliknij pozycję **Tak**. Postępuj zgodnie z instrukcjami na ekranie.
- c** Wybierz pozycję **Połączenie lokalne (USB)**, a następnie kliknij przycisk **Dalej**. Instalacja będzie kontynuowana.
- d** Po wyświetleniu tego ekranu przejdź do następnego kroku.

**19**

### Podłącz przewód USB

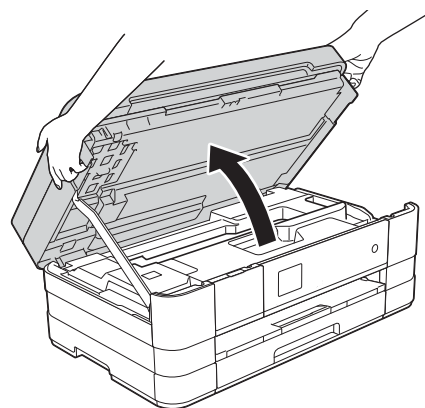
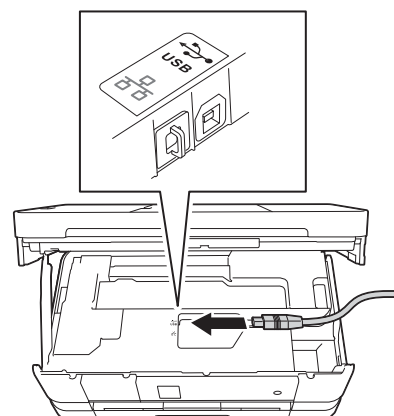
**a****b**

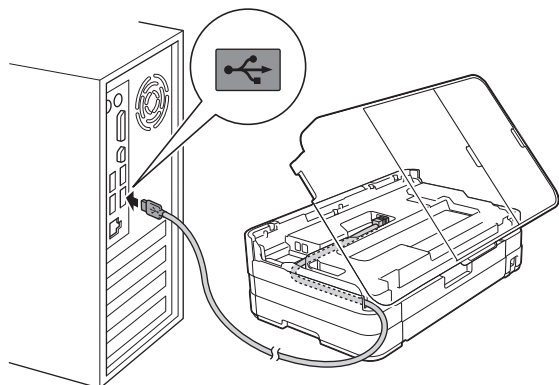

c

**WAŻNE**

Upewnij się, że przewód nie utrudnia zamykania pokrywy, ponieważ może to spowodować wystąpienie błędu.

d

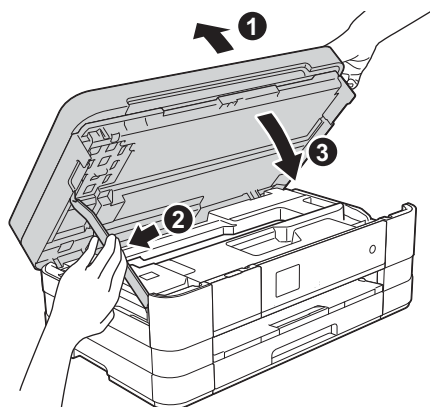

**e** Instalacja będzie kontynuowana automatycznie. Będą pojawiały się kolejne ekrany instalowania.

**f** Po wyświetleniu ekranu **Zalecenia w zakresie ochrony środowiska dotyczące urządzeń do przetwarzania obrazu** kliknij przycisk **Dalej**.

**g** Po wyświetleniu ekranu **Rejestracja On-Line** postępuj zgodnie z instrukcjami wyświetlanymi na ekranie. Kliknij przycisk **Dalej**.

**h** Jeśli urządzenie nie ma być drukarką domyślną, usuń zaznaczenie pola **Ustaw jako drukarkę domyślną**, a następnie kliknij przycisk **Dalej**.

**20** Zakończ i uruchom ponownie

- a** Kliknij przycisk **Zakończ**, aby ponownie uruchomić komputer. Po ponownym uruchomieniu komputera należy zalogować się z uprawnieniami administratora.
- b** Zostaną wyświetlone poniższe ekrany.
- Gdy zostanie wyświetlony ekran **Ustawienia aktualizacji oprogramowania**, wybierz żądane ustawienie aktualizacji oprogramowania, a następnie kliknij przycisk **OK**.
  - Gdy zostanie wyświetlony ekran „Program badań i pomocy technicz. urządzeń Brother”, zaznacz preferowaną opcję i postępuj zgodnie z instrukcjami wyświetlanymi na ekranie.

**INFORMACJA**

W celu zaktualizowania oprogramowania i skorzystania z „Programu badań i pomocy technicz. urządzeń Brother” wymagany jest dostęp do Internetu.

**Zakończ**

Instalacja została zakończona.

Aby zainstalować opcjonalne aplikacje:

Teraz przejdź do

Strona 26

**INFORMACJA**

**Sterownik drukarki XML Paper Specification**  
Sterownik drukarki XML Paper Specification jest najlepszym wyborem w systemie Windows Vista® i Windows® 7 przy drukowaniu z aplikacji, które korzystają z dokumentów typu XML Paper Specification. Najnowszą wersję sterownika można pobrać ze strony Brother Solutions Center pod adresem <http://solutions.brother.com/>.



## Użytkownicy interfejsu USB (dla systemów Mac OS X v10.5.8, 10.6.x, 10.7.x)

### 17 Przed rozpoczęciem instalacji

Upewnij się, że urządzenie jest podłączone do zasilania i komputer Macintosh jest WŁĄCZONY. Zalogowany użytkownik musi posiadać uprawnienia administratora.

### 18 Podłącz przewód USB

#### WAŻNE

- *NIE podłączaj urządzenia do portu USB w klawiaturze lub niezasilanym koncentratorze USB.*
- *Podłącz urządzenie bezpośrednio do komputera Macintosh.*

**a**

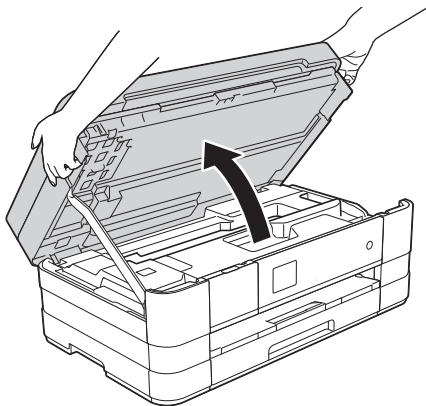

**b**

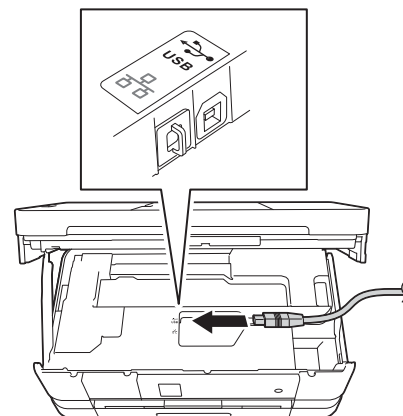

**c**

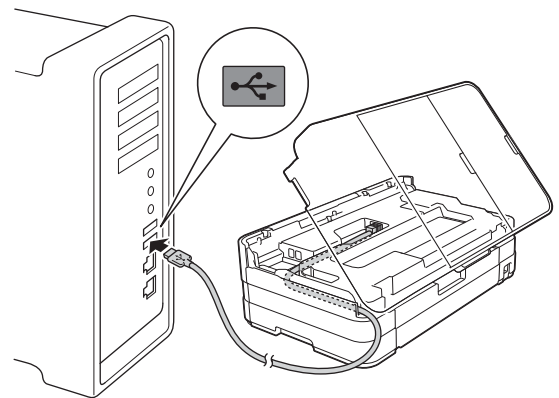

#### WAŻNE

*Upewnij się, że przewód nie utrudnia zamykania pokrywy, ponieważ może to spowodować wystąpienie błędu.*

**d**

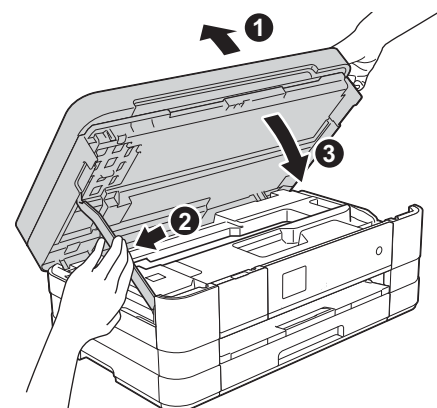



## 19

## Zainstaluj pakiet MFL-Pro

- a Włóż załączoną płytę instalacyjną CD-ROM do napędu CD-ROM.
- b Kliknij dwukrotnie ikonę **Start Here OSX** (Rozpocznij tutaj OSX) w celu instalacji. Jeśli pojawi się ekran z nazwami modeli, wybierz model swojego urządzenia.
- c Wybierz pozycję **Local Connection (USB)** (Połączenie lokalne (USB)), a następnie kliknij przycisk **Next** (Dalej). Postępuj zgodnie z instrukcjami na ekranie.
- d Zaczekaj na zainstalowanie oprogramowania. Po zakończeniu instalacji oprogramowanie Brother rozpocznie wyszukiwanie urządzenia Brother. Potrwa to kilka chwil.
- e Wybierz urządzenie z listy i kliknij przycisk **OK**.
- f Jeśli pojawi się ten ekran, kliknij przycisk **Add Printer** (Dodaj drukarkę).



Wybierz urządzenie z listy. Kliknij przycisk **Add** (Dodaj), a następnie **Next** (Dalej).

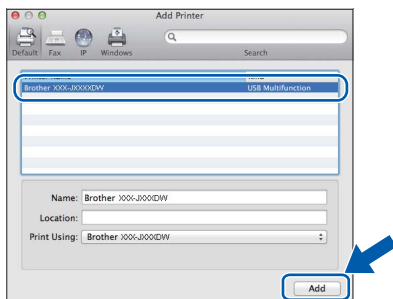

- g Jeśli pojawi się ten ekran, kliknij przycisk **Next** (Dalej).

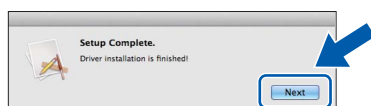
**Zakończ****Instalacja została zakończona.**

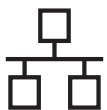

## Użytkownicy interfejsu sieci przewodowej

(dla systemów Windows® XP Home/XP Professional/Windows Vista®/Windows® 7)

### 17 Przed rozpoczęciem instalacji

Upewnij się, że komputer jest WŁĄCZONY i zalogowany jest użytkownik z uprawnieniami administratora.

### 18 Podłącz przewód sieciowy

a

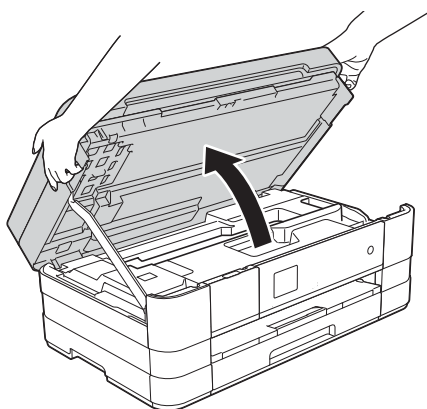

b

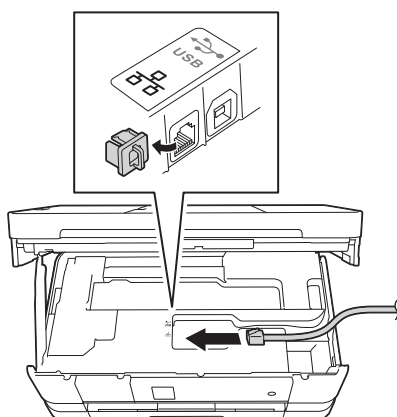

c

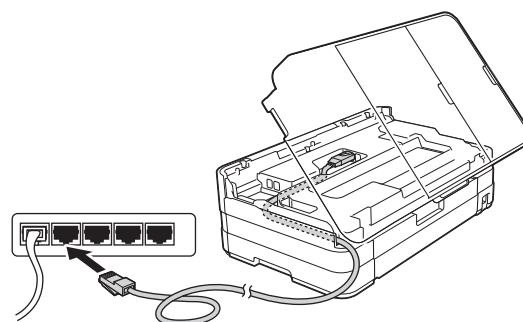

#### WAŻNE

Upewnij się, że przewód nie utrudnia zamykania pokrywy, ponieważ może to spowodować wystąpienie błędu.

d

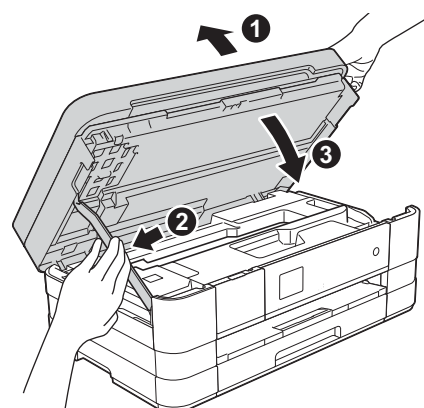

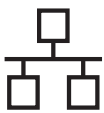

## 19 Zainstaluj pakiet MFL-Pro

- a** Włóż załączoną płytę instalacyjną CD-ROM do napędu CD-ROM. Postępuj zgodnie z instrukcjami na ekranie.
- b** Wyświetli się menu główne płyty CD-ROM. Kliknij pozycję **Zainstaluj pakiet MFL -Pro**, a następnie w przypadku zgody na warunki umów licencyjnych kliknij pozycję **Tak**. Postępuj zgodnie z instrukcjami na ekranie.
- c** Wybierz pozycję **Połączenie kablem sieciowym (Ethernet)**, a następnie kliknij przycisk **Dalej**.
- d** Po wyświetleniu ekranu **Wykryto oprogramowanie antywirusowe lub zaporę ogniową** wybierz pozycję **Zmień ustawienia zapory tak, aby uzyskać pełne połączenie sieciowe i kontynuuj instalację. (Zalecane)**, a następnie kliknij przycisk **Dalej**.

W przypadku korzystania z zapory innej niż Zapora systemu Windows® należy zapoznać się z informacjami znajdującymi się w dokumentacji zapory dotyczącymi sposobu dodawania poniższych portów sieciowych.

- W celu skanowania sieciowego dodaj port UDP 54925.
- Aby można było korzystać z opcji odbierania faksów na komputerze poprzez sieć, dodaj port UDP 54926.
- Jeśli nadal występują problemy z połączeniem sieciowym, dodaj porty UDP 137 i 161.

### INFORMACJA

- *Jeśli do sieci podłączone jest więcej niż jedno urządzenie, wybierz swoje urządzenie z listy, a następnie kliknij przycisk **Dalej**.*
- *Jeśli urządzenie nie zostało znalezione w sieci, sprawdź ustawienia, postępując zgodnie z instrukcjami na ekranie.*

- e** Instalowanie sterowników Brother rozpocznie się automatycznie. Będą pojawiały się kolejne ekrany instalowania.
- f** Po wyświetleniu ekranu **Zalecenia w zakresie ochrony środowiska dotyczące urządzeń do przetwarzania obrazu** kliknij przycisk **Dalej**.
- g** Po wyświetleniu ekranu **Rejestracja On-Line** postępuj zgodnie z instrukcjami wyświetlanymi na ekranie. Kliknij przycisk **Dalej**.
- h** Jeśli urządzenie nie ma być drukarką domyślną, usuń zaznaczenie pola **Ustaw jako drukarkę domyślną**, a następnie kliknij przycisk **Dalej**.

## 20 Zakończ i uruchom ponownie

- a** Kliknij przycisk **Zakończ**, aby ponownie uruchomić komputer. Po ponownym uruchomieniu komputera należy zalogować się z uprawnieniami administratora.
- b** Zostaną wyświetlone poniższe ekrany.
  - Gdy zostanie wyświetlony ekran **Ustawienia aktualizacji oprogramowania**, wybierz żądane ustawienie aktualizacji oprogramowania, a następnie kliknij przycisk **OK**.
  - Gdy zostanie wyświetlony ekran „Program badań i pomocy technicz. urządzeń Brother”, zaznacz preferowaną opcję i postępuj zgodnie z instrukcjami wyświetlanymi na ekranie.

### INFORMACJA

*W celu zaktualizowania oprogramowania i skorzystania z „Programu badań i pomocy technicz. urządzeń Brother” wymagany jest dostęp do Internetu.*

## Zakończ

**Instalacja została zakończona.**

**Aby zainstalować opcjonalne aplikacje:**

**Teraz przejdź do**

**Strona 26**

### INFORMACJA

**Sterownik drukarki XML Paper Specification**  
Sterownik drukarki XML Paper Specification jest najlepszym wyborem w systemie Windows Vista® i Windows® 7 przy drukowaniu z aplikacji, które korzystają z dokumentów typu XML Paper Specification. Najnowszą wersję sterownika można pobrać ze strony Brother Solutions Center pod adresem <http://solutions.brother.com/>.

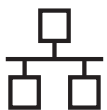

## Użytkownicy interfejsu sieci przewodowej (dla systemów Mac OS X v10.5.8, 10.6.x, 10.7.x)

### 17 Przed rozpoczęciem instalacji

Upewnij się, że urządzenie jest podłączone do zasilania i komputer Macintosh jest WŁĄCZONY. Zalogowany użytkownik musi posiadać uprawnienia administratora.

### 18 Podłącz przewód sieciowy

a

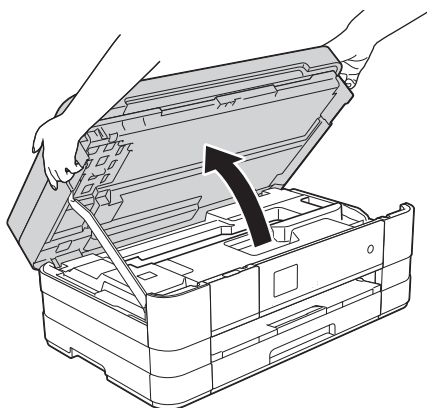

b

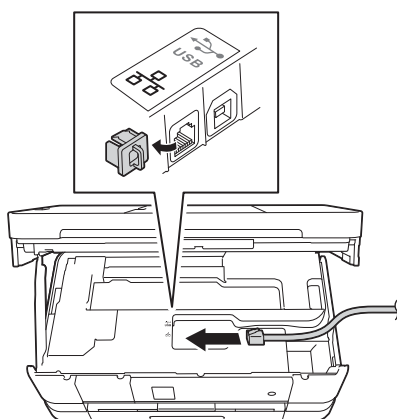

c

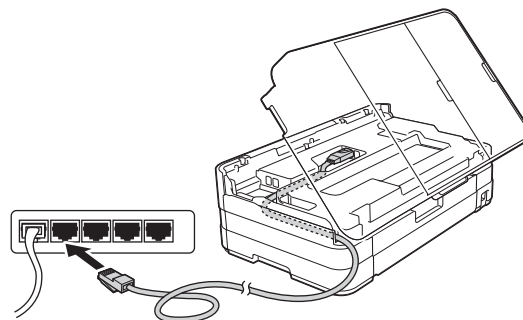

d

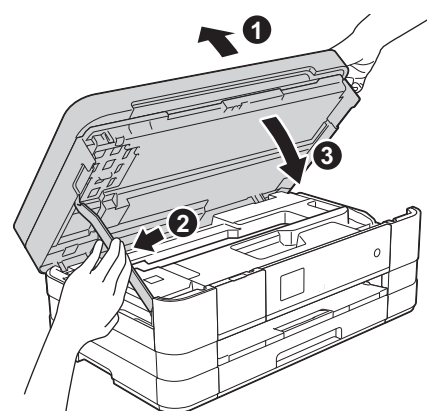





## 19 Zainstaluj pakiet MFL-Pro

- a** Włóż załączoną płytę instalacyjną CD-ROM do napędu CD-ROM.
- b** Kliknij dwukrotnie ikonę **Start Here OSX** (Rozpocznij tutaj OSX) w celu instalacji. Jeśli pojawi się ekran z nazwami modeli, wybierz model swojego urządzenia.
- c** Wybierz pozycję **Wired Network Connection (Ethernet)** (Połączenie kablem sieciowym (Ethernet)), a następnie kliknij przycisk **Next** (Dalej). Postępuj zgodnie z instrukcjami na ekranie.
- d** Zaczekaj na zainstalowanie oprogramowania. Po zakończeniu instalacji oprogramowanie Brother rozpocznie wyszukiwanie urządzenia Brother. Potrwa to kilka chwil.
- e** Jeśli urządzenie zostało skonfigurowane do pracy w sieci, wybierz urządzenie z listy, a następnie kliknij przycisk **OK**.
- f** Jeśli pojawi się ten ekran, kliknij przycisk **Add Printer** (Dodaj drukarkę).

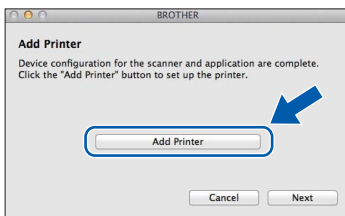

Wybierz urządzenie z listy. Kliknij przycisk **Add** (Dodaj), a następnie **Next** (Dalej).

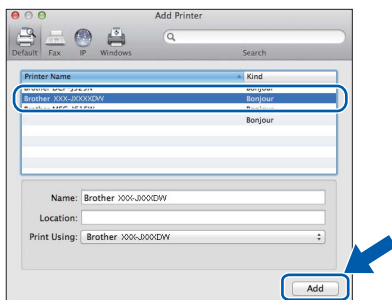

- g** Jeśli pojawi się ten ekran, kliknij przycisk **Next** (Dalej).

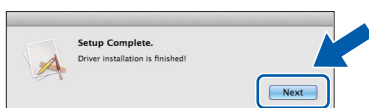

**Zakończ**

**Instalacja została zakończona.**



## Dla użytkowników sieci bezprzewodowej

### 17 Przed rozpoczęciem

Mimo, że urządzenie Brother może być używane zarówno w sieci przewodowej, jak i bezprzewodowej, w danym momencie korzystać można tylko z jednej z tych metod połączenia.

#### INFORMACJA

*Jeśli wcześniej skonfigurowano ustawienia bezprzewodowe urządzenia, przed ponownym skonfigurowaniem ustawień bezprzewodowych należy zresetować ustawienia sieci.*

*Naciśnij przycisk **Ustaw.** na urządzeniu.*

*Naciśnij przycisk **^** lub **v**, aby wyświetlić pozycję **Sieć**. Naciśnij przycisk **Sieć**.*

*Naciśnij przycisk **^** lub **v**, aby wyświetlić pozycję **Resetuj sieć**. Naciśnij przycisk **Resetuj sieć**.*

*Naciśnij przycisk **Tak**, aby zaakceptować. Przytrzymaj przycisk **Tak** przez 2 sekundy, aby zatwierdzić.*

#### INFORMACJA

*Aby skonfigurować urządzenie w trybie Ad-hoc (czyli połączyć je z komputerem obsługującym sieć bezprzewodową bez pośrednictwa punktu dostępowego/routera), zapoznaj się ze wskazówkami przedstawionymi w Instrukcji obsługi dla sieci na płycie CD-ROM z dokumentacją.*

*Można wyświetlić Instrukcję obsługi dla sieci, postępując zgodnie z poniższymi instrukcjami.*

*1 Włącz komputer. Włóż płytę CD-ROM do napędu CD-ROM.*

*W systemie Windows®:*

*2 Wybierz model i język. Wyświetli się menu główne płyty CD-ROM.*

*3 Kliknij przycisk **Podręczniki użytkownika**, a następnie **Dokumenty w formacie PDF**.*

*4 Kliknij przycisk **Instrukcja obsługi dla sieci**.*

*W systemie Macintosh:*

*2 Kliknij dwukrotnie przycisk **User's Guides** (Podręczniki użytkownika). Wybierz model i język.*

*3 Kliknij przycisk **User's Guides** (Podręczniki użytkownika), a następnie **Instrukcja obsługi dla sieci**.*

### 18 Wybierz metodę konfiguracji bezprzewodowej

Poniższe instrukcje uwzględniają trzy sposoby konfiguracji urządzenia Brother w sieci bezprzewodowej. Wybierz metodę preferowaną dla użytkowanego środowiska.

#### **a** Konfiguracja z użyciem instalacyjnej płyty CD-ROM oraz przewodu USB (Windows® i Macintosh)

Należy tymczasowo skorzystać z przewodu USB podczas konfiguracji (przewód nie znajduje się w zestawie).

W przypadku tej metody zalecane jest użycie komputera podłączonego bezprzewodowo do sieci.

**Jeśli korzystasz z systemu Windows® XP lub aktualnie korzystasz z komputera podłączonego do punktu dostępowego/routera za pośrednictwem przewodu sieciowego, musisz zdobyć informacje o ustawieniach sieci bezprzewodowej. Zapisz ustawienia sieci bezprzewodowej w polu na stronie 19.**

Teraz przejdź do

Strona 20



SSID (nazwa sieci) / klucz sieciowy

**Prosimy nie kontaktować się z działem obsługi klienta firmy Brother w celu uzyskania pomocy, jeśli nie są dostępne informacje dotyczące bezpieczeństwa sieci bezprzewodowej. Nie możemy pomóc w znalezieniu ustawień bezpieczeństwa sieci.**

Element	Zapisanie bieżących ustawień sieci bezprzewodowej
SSID (nazwa sieci)	
Klucz sieciowy	

\* Klucz sieciowy może być również opisywany jako Password (hasło), Security Key (klucz bezpieczeństwa) lub Encryption Key (klucz szyfrowania).

## INFORMACJA

**Bez znajomości tych informacji (SSID i klucz sieciowy) nie jest możliwe dalsze konfigurowanie sieci bezprzewodowej.**

**W jaki sposób można znaleźć te informacje?**

- 1) Zapoznaj się z dokumentacją dołączoną do bezprzewodowego punktu dostępowego/routera.
- 2) Wstępny identyfikator SSID może być nazwą producenta lub nazwą modelu.
- 3) Jeśli informacje dotyczące zabezpieczeń nie są znane, skontaktuj się z producentem routera, administratorem systemu lub dostawcą usług internetowych.

W przypadku metody **b** uruchom konfigurację bezprzewodową, naciskając przycisk Wi-Fi na ekranie dotykowym.



### **b** Konfiguracja ręczna z poziomu panelu sterowania przy użyciu Kreatora konfiguracji (komputery z systemem Windows®, Macintosh oraz urządzenia mobilne)

Jeśli bezprzewodowy punkt dostępowy/router nie obsługuje funkcji WPS (Wi-Fi Protected Setup™) lub AOSS™, **zapisz ustawienia sieci bezprzewodowej** bezprzewodowego punktu dostępowego lub routera w powyższym polu.

**Teraz przejdź do**

**Strona 22**

### **c** Jednoprzyciskowa konfiguracja za pomocą funkcji WPS lub AOSS™ (Windows®, Macintosh i urządzenia mobilne)

Jeśli posiadany bezprzewodowy punkt dostępowy/router obsługuje automatyczną (jednoprzyciskową) konfigurację sieci bezprzewodowej (WPS lub AOSS™), zapoznaj się z instrukcjami w części *Instrukcja obsługi dla sieci* na płycie CD-ROM. Aby skonfigurować urządzenie w innym środowisku bezprzewodowym (tryb Ad-hoc), zapoznaj się ze wskazówkami przedstawionymi w *Instrukcji obsługi dla sieci* na płycie CD-ROM.

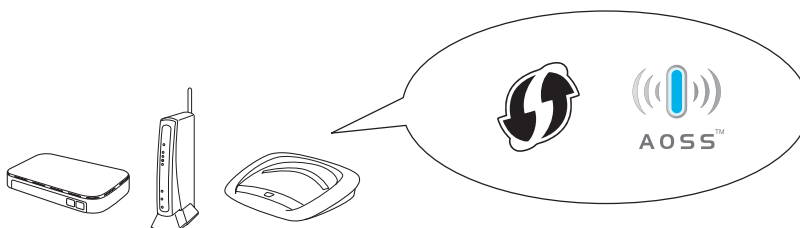



# 19

## Konfiguracja z użyciem instalacyjnej płyty CD-ROM oraz przewodu USB (Windows® i Macintosh)

Poniższe czynności dotyczą instalacji w systemie Windows®. W przypadku instalacji na komputerach Macintosh umieść instalacyjną płytę CD-ROM w napędzie CD-ROM, a następnie kliknij dwukrotnie pozycję Start Here OSX w celu instalacji. Wybierz pozycję Instalacja bezprzewodowa, a następnie postępuj zgodnie z instrukcjami Konfiguracja urządzenia bezprzewodowego na ekranie komputera.

**a** Włóż załączoną płytę instalacyjną CD-ROM do napędu CD-ROM. Postępuj zgodnie z instrukcjami na ekranie.

**b** Wyświetli się menu główne płyty CD-ROM. Kliknij pozycję **Zainstaluj pakiet MFL -Pro**, a następnie w przypadku zgody na warunki umów licencyjnych kliknij pozycję **Tak**. Postępuj zgodnie z instrukcjami na ekranie.

**c** Wybierz pozycję **Połączenie bezprzewodowe**, a następnie kliknij przycisk **Dalej**.

**d** Po wyświetleniu ekranu **Wykryto oprogramowanie antywirusowe lub zapory ogniową** wybierz pozycję **Zmień ustawienia zapory tak, aby uzyskać pełne połączenie sieciowe i kontynuuj instalację. (Zalecane)**, a następnie kliknij przycisk **Dalej**.

W przypadku korzystania z zapory innej niż Zapora systemu Windows® należy zapoznać się z informacjami znajdującymi się w dokumentacji zapory dotyczącymi sposobu dodawania poniższych portów sieciowych.

- W celu skanowania sieciowego dodaj port UDP 54925.
- Aby można było korzystać z opcji odbierania faksów na komputerze poprzez sieć, dodaj port UDP 54926.
- Jeśli nadal występują problemy z połączeniem sieciowym, dodaj porty UDP 137 i 161.

**e** Wybierz pozycję **Tak, mam kabel USB i mogę go użyć do instalacji**, a następnie kliknij przycisk **Dalej**.

**f** Tymczasowo podłącz przewód USB (niedołączony) bezpośrednio do komputera i urządzenia.

Jeśli pojawi się ekran z potwierdzeniem, zaznacz pole i kliknij przycisk **Dalej**, przejdź do **g**.

W przeciwnym razie przejdź do **h**.

## INFORMACJA

- Aby uzyskać instrukcje dotyczące podłączenia przewodu USB do portu USB w urządzeniu, patrz Podłącz przewód USB na stronie 10.
- Kiedy pojawi się ekran **Ważna uwaga**, po potwierdzeniu identyfikatora SSID i klucza sieciowego zaznacz pole wyboru, a następnie kliknij przycisk **Dalej**.

**g** Gdy pojawi się poniższy ekran, zaznacz opcję **Tak**, jeśli chcesz połączyć się z SSID na liście. Kliknij przycisk **Dalej** i przejdź do **j**.

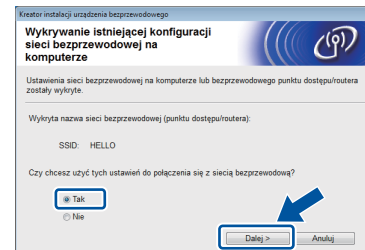

**h** Gdy pojawi się poniższy ekran, kreator wyszuka sieci bezprzewodowe dostępne dla użytkowanego urządzenia. Wybierz identyfikator SSID sieci zapisany w kroku stronie 18, a następnie kliknij przycisk **Dalej**.

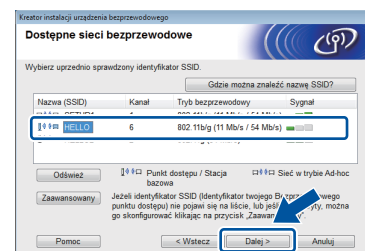

## INFORMACJA

- Jeśli lista identyfikatorów SSID nie została wyświetlona, upewnij się, że punkt dostępowy jest włączony i została w nim włączona funkcja rozsyłania identyfikatora SSID. Upewnij się, że urządzenie i punkt dostępowy znajdują się w zasięgu połączenia, a następnie kliknij przycisk **Odśwież**.
- Jeśli punkt dostępowy nie jest ustawiony tak, aby rozsyłał identyfikator SSID, możesz ręcznie dodać tę funkcję, klikając przycisk **Zaawansowany**. Postępuj zgodnie z instrukcjami wyświetlanymi na ekranie i uzupełnij pole **Nazwa (SSID)**, a następnie kliknij przycisk **Dalej**.



- i** Wprowadź odpowiednią wartość w polu **Klucz sieci**, zapisaną w kroku stronie 18, a następnie kliknij przycisk **Dalej**.

## INFORMACJA

Jeśli dana sieć nie jest skonfigurowana w zakresie uwierzytelniania i szyfrowania, wyświetlony zostanie poniższy ekran. Aby kontynuować konfigurację, kliknij przycisk **OK** i przejdź do **j**.

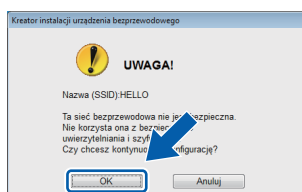

- j** Kliknij przycisk **Dalej**. Ustawienia zostaną wysłane do urządzenia.

## INFORMACJA

- Ustawienia pozostaną niezmienione, jeśli klikniesz przycisk **Anuluj**.
- Jeśli chcesz ręcznie wprowadzić ustawienia adresu IP urządzenia, kliknij opcję **Zmień adres IP** i wprowadź potrzebne ustawienia adresu IP dla swojej sieci.
- Jeśli pojawi się ekran błędów konfiguracji bezprzewodowej, kliknij przycisk **Ponów**.

- k** Odłącz przewód USB łączący komputer i urządzenie.

- l** Kliknij przycisk **Dalej**, aby kontynuować instalację pakietu MFL-Pro.

**OK!** Konfiguracja bezprzewodowa jest zakończona. Przycisk Wi-Fi w prawym górnym rogu ekranu dotykowego zostanie zastąpiony czteropoziomym wskaźnikiem siły sygnału bezprzewodowego punktu dostępowego/routera.

Zaświeci się kontrolka LED Wi-Fi  na panelu sterowania informująca o ustawieniu interfejsu sieciowego urządzenia w trybie WLAN.

## Aby zainstalować pakiet MFL-Pro

### Użytkownicy systemu Windows®:

Teraz przejdź do

Krok **21-e** na stronie 23

### Użytkownicy komputerów Macintosh:

Teraz przejdź do

Krok **21-d** na stronie 25



## 19

### Konfiguracja ręczna z poziomu panelu sterowania przy użyciu Kreatora konfiguracji (komputery z systemem Windows®, Macintosh oraz urządzenia mobilne)

- a** Naciśnij przycisk  .  
Naciśnij przycisk **Kreator konf.**

Gdy wyświetli się pozycja **I/F sieci: bezprzewodowy.**, naciśnij przycisk **Tak**, aby zaakceptować.  
Spowoduje to uruchomienie kreatora konfiguracji bezprzewodowej.  
Aby anulować, naciśnij przycisk **Nie**.

- b** Urządzenie wyszuka dostępne identyfikatory SSID. Wyświetlenie dostępnych identyfikatorów SSID potrwa kilka sekund.  
Jeśli zostanie wyświetlona lista identyfikatorów SSID, naciśnij przycisk **▲** lub **▼**, aby wybrać identyfikator SSID zapisany w kroku stronie 19. Wybierz identyfikator SSID, z którym chcesz się połączyć.

Jeśli bezprzewodowy punkt dostępowy/router wybranego SSID obsługuje standard WPS, a urządzenie wymaga jego stosowania, przejdź do **c**.  
Jeśli urządzenie wymaga podania klucza sieciowego, przejdź do **d**.  
W przeciwnym razie przejdź do **e**.

#### INFORMACJA

- Jeśli lista identyfikatorów SSID nie została wyświetlona, upewnij się, że punkt dostępowy jest włączony. Przesuń urządzenie bliżej do punktu dostępowego i spróbuj zacząć od punktu **a** jeszcze raz.
- Jeśli punkt dostępowy nie jest ustawiony tak, aby rozsyłał identyfikator SSID, konieczne będzie ręczne dodanie nazwy SSID. Szczegółowe informacje można znaleźć w Instrukcji obsługi dla sieci.

- c** Naciśnij przycisk **Tak**, aby podłączyć urządzenie przy użyciu funkcji WPS. (W przypadku wyboru opcji **Nie** w celu kontynuowania konfiguracji ręcznej, przejdź do kroku **d**, aby wprowadzić klucz sieciowy).

Kiedy na ekranie dotykowym pojawi się informacja o uruchomieniu funkcji WPS, naciśnij przycisk **WPS** na bezprzewodowym punkcie dostępowym/routerze, a następnie naciśnij przycisk **Dalej**, aby kontynuować. Przejdź do **e**.

- d** Wprowadź klucz sieciowy zapisany na stronie 19 za pomocą ekranu dotykowego. Znaki są wyświetlane w następującej kolejności: małe litery, a następnie wielkie litery. Aby przełączać pomiędzy literami, cyframi lub znakami specjalnymi, naciśnij przycisk  . (Dostępne znaki mogą się różnić w zależności od kraju). Aby przesunąć kursor w prawo, naciśnij przycisk **▶**. (Dodatkowe informacje można znaleźć w rozdziale *Wprowadzanie tekstu w ustawieniach bezprzewodowych* na stronie 27).

Po wprowadzeniu wszystkich znaków naciśnij przycisk **OK**, a następnie naciśnij przycisk **Tak**, aby zastosować ustawienia.

- e** Urządzenie rozpocznie próbę połączenia z siecią bezprzewodową. Może to trwać kilka minut.

- f** Komunikat o wyniku połączenia jest wyświetlany przez 60 sekund na ekranie dotykowym i automatycznie zostanie wydrukowany raport WLAN.



**Konfiguracja bezprzewodowa jest zakończona. Przycisk Wi-Fi w prawym górnym rogu ekranu dotykowego zostanie zastąpiony czteropoziomym wskaźnikiem siły sygnału bezprzewodowego punktu dostępowego/routera.**

**Zaświeci się kontrolka LED Wi-Fi  na panelu sterowania informująca o ustawieniu interfejsu sieciowego urządzenia w trybie WLAN.**

#### INFORMACJA

*Użytkownicy urządzeń mobilnych: przejdź do podręcznika użytkownika odpowiedniej aplikacji (np. AirPrint, Brother iPrint&Scan itp.), aby uzyskać więcej informacji na temat ich używania z urządzeniem. Aby pobrać podręcznik użytkownika używanej aplikacji, przejdź do listy materiałów do pobrania na stronie internetowej danego modelu w witrynie Brother Solutions Center pod adresem <http://solutions.brother.com/>.*

**Aby zainstalować program MFL-Pro Suite, przejdź do kroku 20.**

**Użytkownicy systemu Windows®:**

**Teraz przejdź do**

**Strona 23**

**Użytkownicy komputerów Macintosh:**

**Teraz przejdź do**

**Strona 25**



## Instalacja sterowników i oprogramowania

(system Windows® XP Home/XP Professional/Windows Vista®/Windows® 7)

### 20 Przed rozpoczęciem instalacji

Upewnij się, że komputer jest WŁĄCZONY i zalogowany jest użytkownik z uprawnieniami administratora.

### 21 Zainstaluj pakiet MFL-Pro

**a** Włóż załączoną płytę instalacyjną CD-ROM do napędu CD-ROM. Postępuj zgodnie z instrukcjami na ekranie.

**b** Wyświetli się menu główne płyty CD-ROM. Kliknij pozycję **Zainstaluj pakiet MFL -Pro**, a następnie w przypadku zgody na warunki umów licencyjnych kliknij pozycję **Tak**. Postępuj zgodnie z instrukcjami na ekranie.

**c** Wybierz pozycję **Połączenie bezprzewodowe**, a następnie kliknij przycisk **Dalej**.

**d** Po wyświetleniu ekranu **Wykryto oprogramowanie antywirusowe lub zaporę ogniową** wybierz pozycję **Zmień ustawienia zapory tak, aby uzyskać pełne połączenie sieciowe i kontynuuj instalację. (Zalecane)**, a następnie kliknij przycisk **Dalej**.

W przypadku korzystania z zapory innej niż Zapora systemu Windows® należy zapoznać się z informacjami znajdującymi się w dokumentacji zapory dotyczącymi sposobu dodawania poniższych portów sieciowych.

- W celu skanowania sieciowego dodaj port UDP 54925.
- Aby można było korzystać z opcji odbierania faksów na komputerze poprzez sieć, dodaj port UDP 54926.
- Jeśli nadal występują problemy z połączeniem sieciowym, dodaj porty UDP 137 i 161.

**e** Wybierz urządzenie z listy i kliknij przycisk **Dalej**.

#### INFORMACJA

- *Jeśli urządzenie nie zostało znalezione w sieci, sprawdź ustawienia, postępując zgodnie z instrukcjami na ekranie. W przypadku wystąpienia tego błędu przejdź do kroku **18-b** na stronie 19 i ponownie dokonaj konfiguracji połączenia bezprzewodowego.*
- *Jeśli w przypadku używania funkcji WEP na ekranie dotykowym zostanie wyświetlony komunikat **Połączony**, ale urządzenie nie zostanie odnalezione w sieci, upewnij się, że wprowadzony został prawidłowy klucz WEP. Wielkość liter w kluczu WEP jest istotna.*

**f** Instalowanie sterowników Brother rozpocznie się automatycznie. Będą pojawiały się kolejne ekrany instalowania.

**g** Po wyświetleniu ekranu **Zalecenia w zakresie ochrony środowiska dotyczące urządzeń do przetwarzania obrazu** kliknij przycisk **Dalej**.

**h** Po wyświetleniu ekranu **Rejestracja On-Line** postępuj zgodnie z instrukcjami wyświetlanymi na ekranie. Kliknij przycisk **Dalej**.

**i** Jeśli urządzenie nie ma być drukarką domyślną, usuń zaznaczenie pola **Ustaw jako drukarkę domyślną**, a następnie kliknij przycisk **Dalej**.



## 22

### Zakończ i uruchom ponownie

- a** Kliknij przycisk **Zakończ**, aby ponownie uruchomić komputer. Po ponownym uruchomieniu komputera należy zalogować się z uprawnieniami administratora.
- b** Zostaną wyświetlone poniższe ekrany.
  - Gdy zostanie wyświetlony ekran **Ustawienia aktualizacji oprogramowania**, wybierz żądane ustawienie aktualizacji oprogramowania, a następnie kliknij przycisk **OK**.
  - Gdy zostanie wyświetlony ekran „Program badań i pomocy technicz. urządzeń Brother”, zaznacz preferowaną opcję i postępuj zgodnie z instrukcjami wyświetlanymi na ekranie.

#### INFORMACJA

*W celu zaktualizowania oprogramowania i skorzystania z „Programu badań i pomocy technicz. urządzeń Brother” wymagany jest dostęp do Internetu.*

**Zakończ**

**Instalacja została zakończona.**

**Aby zainstalować opcjonalne aplikacje:**

**Teraz przejdź do**

**Strona 26**

#### INFORMACJA

**Sterownik drukarki XML Paper Specification**  
*Sterownik drukarki XML Paper Specification jest najlepszym wyborem w systemie Windows Vista® i Windows® 7 przy drukowaniu z aplikacji, które korzystają z dokumentów typu XML Paper Specification. Najnowszą wersję sterownika można pobrać ze strony Brother Solutions Center pod adresem <http://solutions.brother.com/>.*





## Instalacja sterowników i oprogramowania (Mac OS X v10.5.8, 10.6.x, 10.7.x)

**20** Przed rozpoczęciem instalacji

Upewnij się, że urządzenie jest podłączone do zasilania i komputer Macintosh jest **WŁĄCZONY**. Zalogowany użytkownik musi posiadać uprawnienia administratora.

**21** Zainstaluj pakiet MFL-Pro

- Włóż załączoną płytę instalacyjną CD-ROM do napędu CD-ROM.
- Kliknij dwukrotnie ikonę **Start Here OSX** (Rozpocznij tutaj OSX) w celu instalacji. Jeśli pojawi się ekran z nazwami modeli, wybierz model swojego urządzenia.
- Wybierz pozycję **Wireless Network Connection** (Połączenie bezprzewodowe), a następnie kliknij przycisk **Next** (Dalej).
- Wybierz urządzenie z listy i kliknij przycisk **Next** (Dalej).

**INFORMACJA**

Jeśli wprowadzenie ustawień bezprzewodowych nie powiedzie się, pojawi się ekran **Wireless Device Setup Wizard** (Program do konfiguracji urządzenia bezprzewodowego). Postępuj zgodnie z instrukcjami na ekranie, aby zakończyć konfigurację bezprzewodową.

- Wybierz urządzenie z listy i kliknij przycisk **OK**.
- Instalowanie sterowników Brother rozpocznie się automatycznie. Zaczekaj na zainstalowanie oprogramowania.

- g Jeśli pojawi się ten ekran, kliknij przycisk **Add Printer** (Dodaj drukarkę).



- Wybierz urządzenie z listy. Kliknij przycisk **Add** (Dodaj), a następnie **Next** (Dalej).

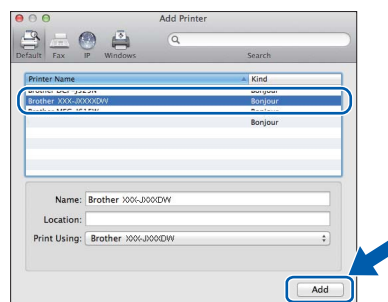

- h Jeśli pojawi się ten ekran, kliknij przycisk **Next** (Dalej).

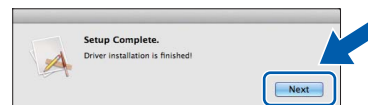
**Zakończ****Instalacja została zakończona.**

## 1

**Zainstaluj opcjonalne aplikacje**

Możesz zainstalować poniższe aplikacje.  
**FaceFilter Studio oraz BookScan & Whiteboard Suite firmy Reallusion, Inc**

**INFORMACJA**

- *Urządzenie musi być WŁĄCZONE i podłączone do komputera.*
- *Niektóre aplikacje wymagają dostępu do Internetu.*
- *Użytkownik musi być zalogowany z uprawnieniami administratora.*
- *Wspomniana aplikacja nie jest dostępna dla systemów Windows Server® 2003/2008.*

- a** Ponownie otwórz menu główne przez wysunięcie, a następnie wsunięcie płyty CD-ROM lub przez dwukrotne kliknięcie programu **start.exe** w katalogu głównym.
- b** Wyświetli się menu główne płyty CD-ROM. Wybierz język, a następnie kliknij pozycję **Dodatkowe aplikacje**.
- c** Kliknij przycisk aplikacji, która ma zostać zainstalowana.
- d** Wróć do ekranu **Dodatkowe aplikacje**, aby zainstalować kolejne aplikacje.

## 2

**Zainstaluj pomoc dla programu FaceFilter Studio**

- a** Aby uruchomić program FaceFilter Studio, przejdź do menu  **Start/ Wszystkie programy/Reallusion/ FaceFilter Studio** na komputerze użytkownika.
- b** Kliknij przycisk **Check for Updates** (Sprawdź aktualizacje) wyświetlany na ekranie.

**INFORMACJA**

*Można także przejść do strony internetowej firmy Reallusion, klikając przycisk  w prawym górnym rogu tego ekranu.*

- c** Kliknij przycisk **Download** (Pobierz) i wybierz katalog, w którym plik ma zostać zapisany.
- d** Zamknij aplikację FaceFilter Studio przed uruchomieniem instalatora pomocy programu FaceFilter Studio. Kliknij dwukrotnie pobrany plik z określonego katalogu i postępuj zgodnie z instrukcjami instalacyjnymi wyświetlonymi na ekranie.

**INFORMACJA**

*Aby wyświetlić pełną pomoc programu FaceFilter Studio, wybierz kolejno przyciski  **Start/Wszystkie programy/Reallusion/ FaceFilter Studio/FaceFilter Studio Help** na komputerze.*

## Zresetuj ustawienia sieci do fabrycznych ustawień domyślnych

Aby przywrócić wszystkie ustawienia sieci w wewnętrznym serwerze druku/skanowania do fabrycznych ustawień domyślnych, wykonaj poniższe kroki.



- a** Upewnij się, że urządzenie nie pracuje, a następnie odłącz od niego wszystkie przewody (z wyjątkiem przewodu zasilającego).
- b** Naciśnij przycisk `Ustaw`.
- c** Naciśnij przycisk `^` lub `v`, aby wyświetlić pozycję `Sieć`, a następnie naciśnij przycisk `Sieć`.
- d** Naciśnij przycisk `^` lub `v`, aby wyświetlić pozycję `Resetuj sieć`, a następnie naciśnij przycisk `Resetuj sieć`.
- e** Naciśnij przycisk `Tak`.
- f** Przytrzymaj przycisk `Tak` przez 2 sekundy, aby zatwierdzić.
- g** Gdy urządzenie zostanie uruchomione ponownie, podłącz przewody.

## Wprowadzanie tekstu w ustawieniach bezprzewodowych

Do każdego przycisku na ekranie dotykowym są przypisane maksymalnie cztery litery. Kilkakrotne naciśnięcie odpowiedniego przycisku pozwala wprowadzić żądany znak.

Aby przełączać pomiędzy literami, cyframi lub znakami specjalnymi, naciśnij przycisk . (Dostępne znaki mogą się różnić w zależności od kraju).

### Wstawianie spacji

Aby wprowadzić spację, należy nacisnąć , a następnie nacisnąć przycisk spacji  lub .

### Powtarzanie znaków

Aby wprowadzić znak, który znajduje się na tym samym przycisku, co poprzednio wprowadzony znak, naciśnij przycisk  w celu przesunięcia kursora w prawo.

### Dokonywanie poprawek

Aby zmienić nieprawidłowo wprowadzony znak, naciśnij przycisk , aby go usunąć i wprowadź odpowiedni znak.

## Znaki towarowe

Logo Brother jest zastrzeżonym znakiem towarowym Brother Industries, Ltd.

Brother jest znakiem towarowym firmy Brother Industries, Ltd.

Windows, Windows Vista i Windows Server są zastrzeżonymi znakami towarowymi lub znakami towarowymi firmy Microsoft Corporation w Stanach Zjednoczonych i/lub innych krajach.

Macintosh i Mac OS są znakami towarowymi firmy Apple Inc. zarejestrowanymi na terenie Stanów Zjednoczonych i/lub innych krajów.

Nuance, logo Nuance, PaperPort i ScanSoft są znakami towarowymi lub zastrzeżonymi znakami towarowymi firmy Nuance Communications, Inc. lub jej oddziałów na terenie Stanów Zjednoczonych i/lub innych krajów.

FaceFilter Studio jest znakiem towarowym firmy Reallusion, Inc.

AOSS jest znakiem towarowym firmy Buffalo Inc.

Wi-Fi i Wi-Fi Protected Access (WPA) są zastrzeżonymi znakami towarowymi organizacji Wi-Fi Alliance.

Wi-Fi Protected Setup i Wi-Fi Protected Access 2 (WPA2) są znakami towarowymi organizacji Wi-Fi Alliance.

Każda firma, której nazwa oprogramowania jest wymieniona w tym podręczniku, posiada umowę licencyjną oprogramowania dotyczącą programów będących jej własnością.

**Wszystkie nazwy handlowe oraz nazwy produktów spółek występujące na produktach Brother, powiązane dokumenty oraz wszelkie inne materiały są znakami towarowymi lub zastrzeżonymi znakami towarowymi odpowiednich spółek.**

## Opracowanie i publikacja

Ten podręcznik został opracowany i wydany pod nadzorem Brother Industries Ltd. i zawiera najnowsze opisy i dane techniczne produktu.

Treść niniejszego podręcznika oraz dane techniczne wyrobu podlegają zmianom bez powiadomienia.

Firma Brother zastrzega sobie prawo do dokonywania zmian bez powiadomienia w specyfikacjach i dokumentacji zawartych w niniejszej instrukcji i nie ponosi odpowiedzialności za jakiegokolwiek szkody (także pośrednie) spowodowane korzystaniem z tych informacji, w tym także za błędy typograficzne i inne, które mogą występować w tej publikacji.

## Prawo autorskie i licencja

©2012 Brother Industries, Ltd. Wszelkie prawa zastrzeżone.

Ten produkt zawiera oprogramowanie opracowane przez następujących producentów:

©1983-1998 PACIFIC SOFTWARES, INC. WSZELKIE PRAWA ZASTRZEŻONE.

©2008 Devicescape Software, Inc. Wszelkie prawa zastrzeżone.

Ten produkt zawiera oprogramowanie „KASAGO TCP/IP” opracowane przez firmę ZUKEN ELMIC, Inc.



Znajdź inspirację. Jeśli korzystasz z systemu Windows<sup>®</sup>, kliknij dwukrotnie ikonę Brother CreativeCenter na pulpicie, aby uzyskać dostęp do BEZPŁATNEJ strony internetowej zawierającej wiele pomysłów oraz zasobów do użytku osobistego i zawodowego.

Użytkownicy komputerów Mac mogą uzyskać dostęp do strony Brother CreativeCenter pod adresem:

<http://www.brother.com/creativecenter/>



[www.brotherearth.com](http://www.brotherearth.com)

**brother**<sup>®</sup>