

Vă rugăm ca înainte de instalarea aparatului să citiți manualul Ghid de siguranța produsului. Apoi, pentru instalarea și configurarea corectă a acestui aparat, vă rugăm să citiți acest Ghid de instalare și configurare rapidă.

⚠ AVERTIZARE	<u>AVERTIZARE</u> indică o situație potențial periculoasă care, dacă nu este evitată, poate avea ca rezultat decesul sau rănirea gravă.
⚠ ATENȚIE	<u>ATENȚIE</u> indică o situație potențial periculoasă care, dacă nu este evitată, poate avea ca rezultat producerea unor răni minore sau moderate.
IMPORTANT	<u>IMPORTANT</u> indică o situație potențial periculoasă care, dacă nu este evitată, poate avea ca rezultat deteriorarea proprietății sau pierderea funcționalității produsului.
NOTĂ	Notele vă informează asupra măsurilor care trebuie luate în anumite situații și vă oferă indicații asupra modului în care aparatul funcționează la selectarea altor opțiuni.

1 Dezambalați aparatul

- Majoritatea figurilor din acest Ghid de instalare și configurare rapidă prezintă modelul MFC-J4410DW.

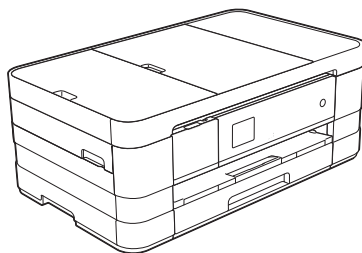

⚠ AVERTIZARE

La ambalarea aparatului au fost folosite pungi din plastic. Pentru a evita pericolul de sufocare, nu lăsați aceste pungi de plastic la îndemâna copiilor. Pungile de plastic nu sunt jucării.

- Scoateți banda și filmul de protecție care acoperă aparatul, cât și pe cele care acoperă ecranul tactil.

2

Încărcați hârtie A4 obișnuită

⚠ ATENȚIE

NU transportați aparatul ținându-l de capacul scannerului sau de capacul de anulare a blocajelor. În caz contrar, puteți scăpa aparatul din mâini. Transportați aparatul așezând mâinile sub acesta pentru a susține întregul aparat.

Pentru informații detaliate, consultați manualul *Ghid de siguranța produsului*.

- a** Scoateți tava de hârtie (pentru MFC-J4610DW, tava de hârtie #1) complet din aparat.
- b** Deschideți capacul tăvii de ieșire a hârtiei.
- c** Apăsați cu atenție și împingeți ghidajele pentru hârtie ① în funcție de dimensiunile hârtiei. Asigurați-vă că marcajul triunghiular ② de pe ghidajul pentru hârtie ① este aliniat cu marcajul care indică dimensiunea hârtiei folosite.

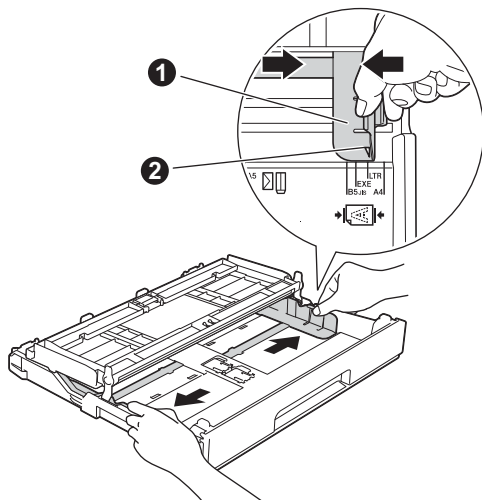

- d** Răsfoiți bine hârtia pentru a evita blocajele de hârtie și alimentarea defectuoasă.

NOTĂ

Asigurați-vă întotdeauna că hârtia nu este ondulată sau șifonată.

- e** Puneți cu atenție hârtia în tava pentru hârtie (pentru MFC-J4610DW, tava #1) cu fața pe care hârtia va fi imprimată în jos și cu marginea de sus înainte.

IMPORTANT

Atenție, nu împingeți hârtia prea mult; aceasta se poate ridica în spatele tăvii și pot apărea probleme la alimentarea hârtiei.

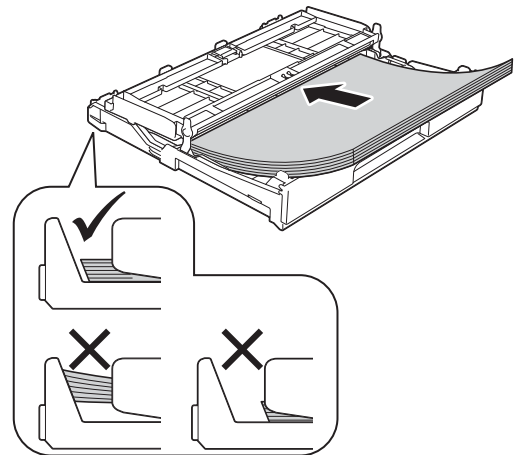

- f** Reglați cu atenție ghidajele pentru hârtie în funcție de dimensiunile hârtiei. Asigurați-vă că ghidajele pentru hârtie ating marginile hârtiei.
- g** Verificați dacă hârtia din tavă este așezată în poziție orizontală și dacă nivelul hârtiei se află sub marcajul care indică înălțimea maximă a hârtiei. Închideți capacul tăvii de ieșire a hârtiei.
- h** Împingeți ușor tava de hârtie complet în aparat.

i În timp ce țineți tava de hârtie pe poziție, scoateți suportul de hârtie până când auziți un declic, și apoi desfaceți extensia suportului pentru hârtie.

NOTĂ

- Pentru imprimarea și copierea pe suporturi media speciale, deschideți fanta de alimentare manuală **1** aflată în spatele aparatului. Alimentați pe rând foile, foaie cu foaie. Folosind fanta de alimentare manuală puteți alimenta următoarele formate: A3, Ledger, Legal, plicuri sau hârtie groasă.

Pentru detalii, consultați Încărcarea hârtiei în fanta de alimentare manuală din capitolul 2 al Manualului de utilizare.

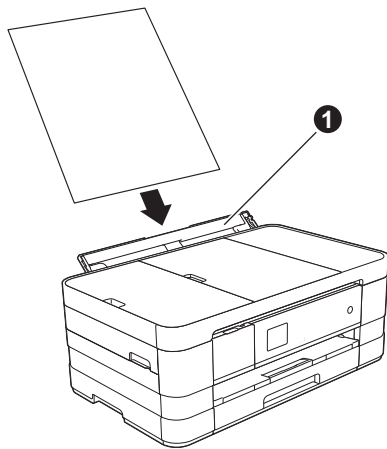

- (MFC-J4610DW)

Pentru informații despre tava #2, consultați Încărcarea hârtiei în tava de hârtie #2 din capitolul 2 al Manualului de utilizare.

3

Conectați cablul de alimentare și linia telefonică

⚠ AVERTIZARE



- Aparatul trebuie prevăzut cu ștecher cu împământare.
- Deoarece aparatul este împământat prin intermediul prizei de curent, vă puteți proteja de eventualele situații periculoase care pot apărea în circuitele electrice din rețeaua de telefonie păstrând cablul de alimentare conectat la aparat atunci când îl conectați la o linie telefonică. În același fel, vă puteți proteja dacă doriți să mutați aparatul, deconectând mai întâi cablul de telefon și apoi cablul de alimentare cu curent.

IMPORTANT

NU conectați cablul USB încă (dacă utilizați un cablu USB).

- a** Conectați cablul de alimentare.

NOTĂ

- Dacă nu aveți de gând să utilizați funcția fax pe acest aparat, treceți la pasul 4 de la pagina 4.
- Pentru a prelungi durata de viață a capului de imprimare, în condițiile în care doriți să economisiți cerneala din cartuș și să mențineți calitatea imprimării, nu este recomandat să scoateți aparatul din priză în mod repetat și/sau să lăsați aparatul scos din priză timp îndelungat. Vă recomandăm să opriți aparatul de la butonul . Utilizarea  permite aparatului să consume o cantitate minimă de energie, asigurând astfel curățarea periodică a capului de imprimare.

- b** Ridicați capacul scannerului până când acesta se fixează în siguranță în poziție deschisă.

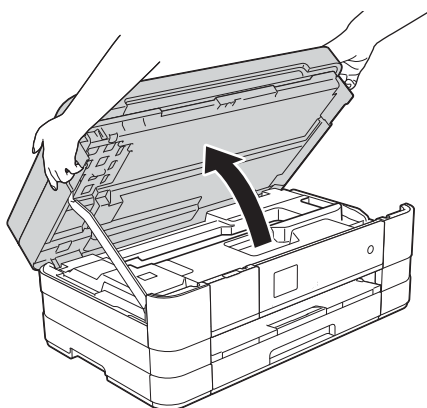

- c** Conectați cablul de telefon. Conectați unul din capetele liniei de telefon în mufa de pe aparat marcată **LINE**. Așezați cu atenție cablul de telefon prin canalul pentru cablu și scoateți-l prin spatele aparatului. Conectați celălalt capăt într-o priză modulară de perete.

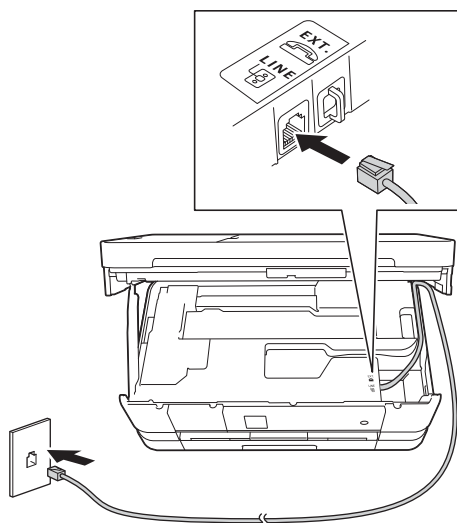

IMPORTANT

Cablul de telefon **TREBUIE** să fie conectat la mufa aparatului marcată cu **LINE**.

- d** Ridicați capacul scannerului pentru a debloca zăvorul ①. Împingeți cu atenție în jos suportul capacului scannerului ② și închideți capacul scannerului ③ folosind ambele mâini.

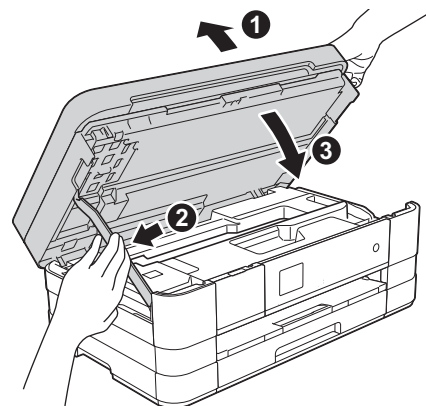

4 Instalați cartușele de cerneală

⚠ ATENȚIE

Dacă vă intră cerneală în ochi, spălați imediat cu apă și dacă sunteți îngrijorat chemați doctorul.

NOTĂ

Trebuie să instalați cartușele inițiale de cerneală primite la cumpărarea aparatului.

- a** Asigurați-vă că aparatul este pornit.

NOTĂ

Puteți regla unghiul de înclinare al panoului de control ridicându-l. La coborârea panoului de control, trebuie să împingeți butonul de eliberare ① aflat în spatele marcajului.

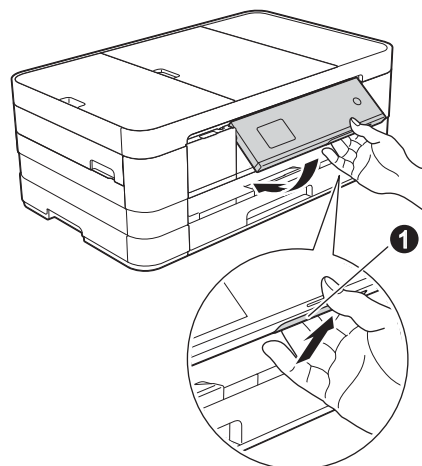

- b** Deschideți capacul cartușului de cerneală ❶.

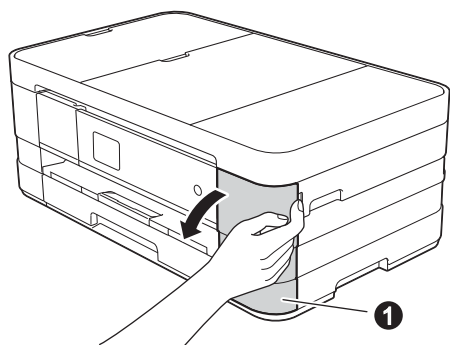

- c** Scoateți ambalajul de protecție de culoare portocalie.

- d** Dezambalați cartușul de cerneală. Rotiți maneta de deblocare de culoare verde de pe ambalajul de protecție portocaliu ❶ în sens antiorar, până când auziți un declic, pentru a desface ambalajul închis ermetic. Apoi scoateți ambalajul de protecție portocaliu ❶ conform indicațiilor din figură.

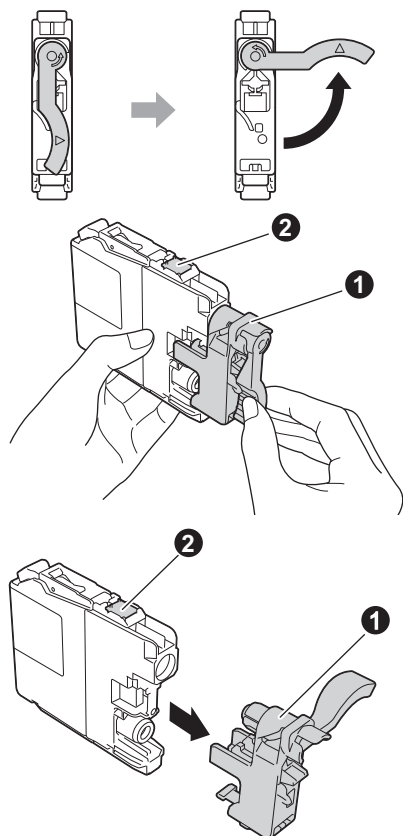

IMPORTANT

- **NU agitați cartușele de cerneală. Dacă vă pătați cu cerneală pe piele sau pe haine, spălați imediat cu săpun sau detergent.**
- **NU atingeți cartușul în zona indicată ❷, deoarece este posibil ca aparatul să nu funcționeze cu respectivul cartuș.**

- e** Aveți grijă să așezați fiecare cartuș de culoare în dreptul marcajului de culoare corespunzător. Instalați fiecare cartuș de cerneală în direcția indicată de săgeata de pe etichetă.

- f** Împingeți cu atenție spatele cartușului marcat cu „PUSH” (ÎMPINGE) până când maneta cartușului se ridică. După instalarea tuturor cartușelor de cerneală, închideți capacul compartimentului cartușelor de cerneală.

NOTĂ

Aparatul va pregăti sistemul de tuburi de cerneală pentru imprimare. Acest proces va dura circa patru minute. Nu opriți aparatul.

5 Verificați calitatea imprimării

NOTĂ

Asigurați-vă că ați așezat hârtia în tava de hârtie (pentru MFC-J4610DW, tava #1) pentru configurarea inițială.

- a** La terminarea procesului de pregătire, pe ecranul tactil va fi afișat mesajul Puneți hârtia și apăsați Start.

Apăsați pe Pornire.

- b** Verificați calitatea celor patru blocuri de culoare de pe foaie.
(negru/galben/cyan/magenta)

- c** Dacă toate liniile sunt clare și vizibile, apăsați pe Da pentru a termina verificarea calității și pentru a trece la pasul următor.

Dacă observați mici linii lipsă, apăsați pe Nu și urmați indicațiile de pe ecranul tactil.

6

Definirea setărilor pentru hârtie (MFC-J4610DW)

Pentru ca aparatul să imprime documente de cea mai bună calitate și să alimenteze formatul corect de hârtie, tipul și dimensiunea hârtiei trebuie să fie definite în funcție de hârtia din tavă.

- a** Dacă pe ecranul tactil este afișat mesajul *Setări tavă*, apăsați *Setări tavă* pentru a defini dimensiunea și tipul hârtiei.
- b** Apăsați pe *Tava #1* pentru a defini dimensiunea și tipul de hârtie pentru tava #1, sau apăsați pe *Tava #2* pentru a defini dimensiunea hârtiei pentru tava #2.
- c** Apăsați pe tipul și pe dimensiunea corespunzătoare hârtiei utilizate.
- d** Apăsați pe *OK*.

7

Selectați limba dorită (dacă este necesar)

- a** Apăsați pe *Setări*.
- b** Apăsați pe *^* sau *v* pentru a afișa *Setare Initial*. Apăsați pe *Setare Initial*.
- c** Apăsați pe *^* sau pe *v* pentru a afișa *Limba locală*. Apăsați pe *Limba locală*.
- d** Apăsați pe limba dorită.
- e** Apăsați pe .

8



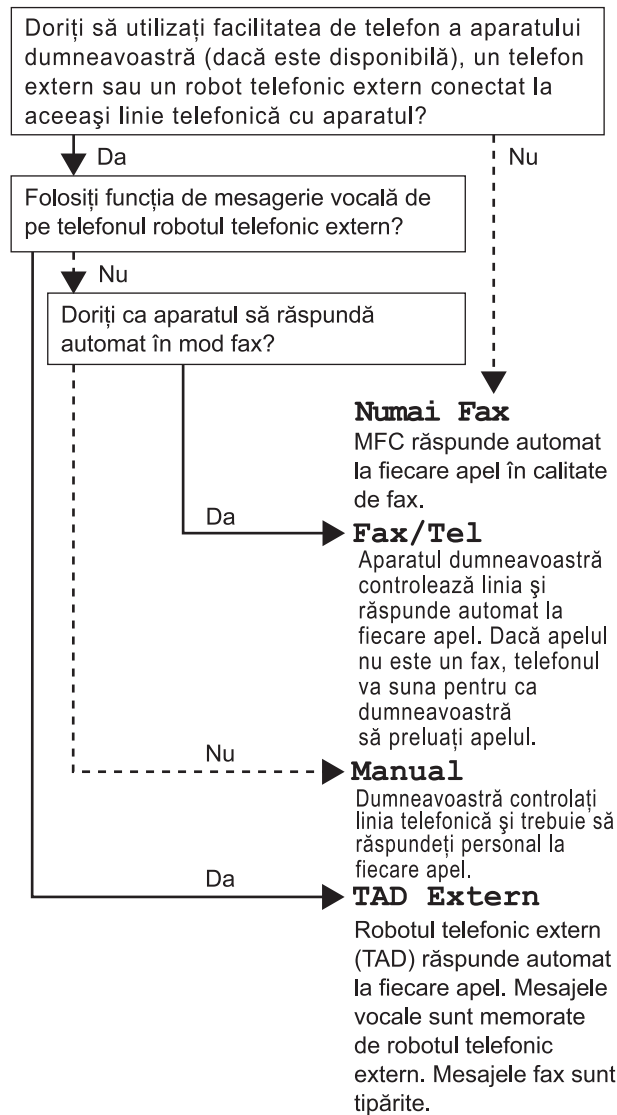

Selectați un mod de primire a mesajelor

Sunt disponibile patru moduri de primire:
Numai Fax, Fax/Tel, Manual și TAD Extern.







- a** Apăsați pe *Setări*.
- b** Apăsați pe *^* sau *v* pentru a afișa *Setare Initial*. Apăsați pe *Setare Initial*.
- c** Apăsați pe *Mod Primire*.
- d** Apăsați pe *^* sau pe *v* pentru a afișa *Numai Fax, Fax/Tel, TAD Extern sau Manual*. Apăsați pe modul de primire dorit.
- e** Apăsați pe .

9 Definiți data și ora

- a** Apăsați pe Setări.
- b** Apăsați pe  sau  pentru a afișa Setare Initial.
Apăsați pe Setare Initial.
- c** Apăsați pe Data&Ora.
- d** Apăsați pe Data&Ora.
Introduceți ultimele două cifre ale anului pe ecranul tactil și apoi apăsați pe OK.
Pentru a muta cursorul la stânga, apăsați pe  și reintroduceți numărul.
- e** Repetați pentru lună/zi/oră, în format cu 24 de ore.
- f** Apăsați pe .

10 Introduceți informațiile personale (ID stație)





Este recomandat să vă salvați numele și numărul de fax pentru a fi imprimate pe toate paginile faxurilor pe care le trimiteți.

- a** Apăsați pe Setări.
- b** Apăsați pe  sau  pentru a afișa Setare Initial.
Apăsați pe Setare Initial.
- c** Apăsați pe  sau pe  pentru a afișa ID Stație.
Apăsați pe ID Stație.
- d** De pe ecranul tactil, introduceți numărul dumneavoastră de fax (format din cel mult 20 de cifre) și apoi apăsați pe OK.
- e** De pe ecranul tactil, introduceți numele dumneavoastră (format din cel mult 20 de caractere) și apoi apăsați pe OK.
- f** Apăsați pe .







NOTĂ

Dacă ați greșit și doriți să începeți din nou, apăsați pe  și reîncepeți de la a.

11 Definirea modului Ton sau Puls

- a** Apăsați pe Setări.
- b** Apăsați pe  sau  pentru a afișa Setare Initial.
Apăsați pe Setare Initial.
- c** Apăsați pe  sau pe  pentru a afișa Ton/Puls.
Apăsați pe Ton/Puls.
- d** Apăsați pe Puls (sau Ton).
- e** Apăsați pe .

12 Definirea tipului de linie telefonică

- a** Apăsați pe Setări.
- b** Apăsați pe  sau  pentru a afișa Setare Initial.
Apăsați pe Setare Initial.
- c** Apăsați pe  sau pe  pentru a afișa Set.Linie Tel.
Apăsați pe Set.Linie Tel.
- d** Apăsați pe  sau pe  pentru a afișa Normal, PBX sau ISDN.
Selectați tipul de linie telefonică dorit.

NOTĂ

Dacă ați selectat PBX aparatul vă va cere să definiți prefixul de apelare. >>Manual de utilizare: Configurarea tipului de linie telefonică

- e** Apăsați pe .

13 Definirea compatibilității liniei telefonice (VoIP)

Dacă veți conecta aparatul la un serviciu VoIP (prin Internet) trebuie să modificați setările definite pentru compatibilitate.

NOTĂ

Dacă utilizați o linie telefonică analogică puteți omite acest pas.

- a** Apăsați pe **Setări**.
- b** Apăsați pe **^** sau **▼** pentru a afișa **Setare Initial**.
Apăsați pe **Setare Initial**.
- c** Apăsați pe **^** sau **▼** pentru a afișa **Compatibil**.
Apăsați pe **Compatibil**.
- d** Apăsați pe **^** sau pe **▼** pentru a afișa **De bază pt VoIP**.
Apăsați pe **De bază pt VoIP**.
- e** Apăsați pe .

14 Configurarea automată a orei de vară

Puteți configura aparatul să treacă automat la ora de vară. Acesta va da ceasul înainte cu o oră primăvara și înapoi cu o oră toamna.

- a** Apăsați pe **Setări**.
- b** Apăsați pe **^** sau **▼** pentru a afișa **Setare Initial**.
Apăsați pe **Setare Initial**.
- c** Apăsați pe **Data&ora**.
- d** Apăsați pe **^** sau pe **▼** pentru a afișa **Auto Daylight**.
Apăsați pe **Auto Daylight**.
- e** Apăsați pe **Pornit (sau Oprit)**.
- f** Apăsați pe .

15 Definirea fusului orar

De la aparat, puteți defini fusul orar corespunzător locului în care vă aflați.

- a** Apăsați pe **Setări**.
- b** Apăsați pe **^** sau **▼** pentru a afișa **Setare Initial**.
Apăsați pe **Setare Initial**.
- c** Apăsați pe **Data&ora**.
- d** Apăsați pe **^** sau pe **▼** pentru a afișa **Time Zone**.
Apăsați pe **Time Zone**.
- e** Introduceți fusul orar.
Apăsați pe **OK**.
- f** Apăsați pe .

16

Selectați tipul de conexiune utilizat

Aceste instrucțiuni de instalare sunt pentru Windows® XP Home, XP Professional, XP Professional x64 Edition, Windows Vista®, Windows® 7 și Mac OS X v10.5.8, 10.6.x, 10.7.x.

NOTĂ

- Pentru Windows Server® 2003/2008/2008 R2, driverele se găsesc pe pagina modelului dumneavoastră la adresa <http://solutions.brother.com/>.
- În cazul în care calculatorul dumneavoastră nu are o unitate CD-ROM puteți descărca cele mai noi drivere, manuale și programe utilitare pentru modelul dumneavoastră de la Brother Solutions Center aflat la adresa <http://solutions.brother.com/>. Anumite aplicații software incluse pe discul CD-ROM nu sunt disponibile pentru a fi descărcate.

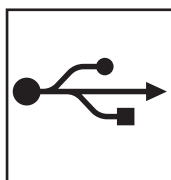
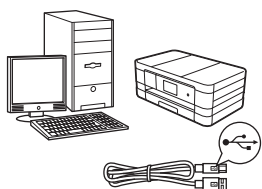

Pentru cablul de interfață USB

Windows®, treceți la pagina 10
Macintosh, treceți la pagina 12

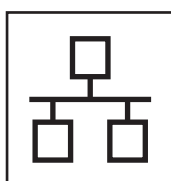
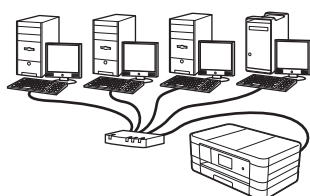

Pentru rețele prin cablu

Windows®, treceți la pagina 14
Macintosh, treceți la pagina 16

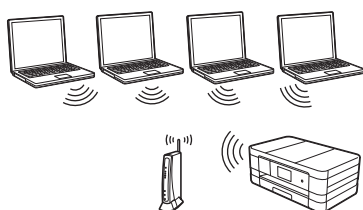

Pentru rețea wireless (fără fir)

Windows® și Macintosh,
treceți la pagina 18

Windows®
USB

Macintosh

Windows®
Rețea cu fir

Macintosh

Rețea fără fir



Pentru utilizatorii interfeței USB

(Windows® XP Home/XP Professional/Windows Vista®/Windows® 7)

17 Înainte de instalare

Calculatorul dumneavoastră trebuie să fie PORNIT și trebuie să fiți conectat folosind un cont cu drepturi de administrator.

18 Instalarea MFL-Pro Suite

- a** Introduceți discul CD-ROM de instalare furnizat în unitatea CD-ROM. Urmați instrucțiunile de pe ecran.
- b** Pe ecran va fi afișat meniul principal al discului CD-ROM. Faceți clic pe **Instalează MFL-Pro Suite** și faceți clic pe **Da** dacă acceptați acordurile de licență. Urmați instrucțiunile de pe ecran.
- c** Selectați **Conexiune locală (USB)** și apoi faceți clic pe **Următorul**. Instalarea continuă.
- d** Când este afișat acest ecran, treceți la pasul următor.



19 Conectați cablul USB

a

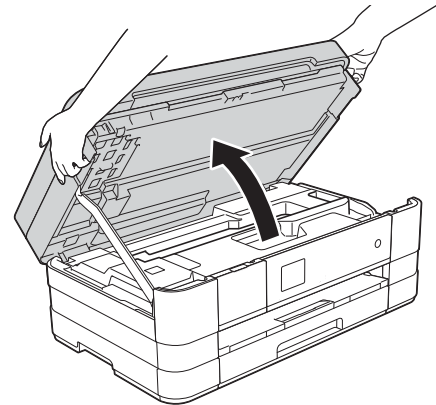

b

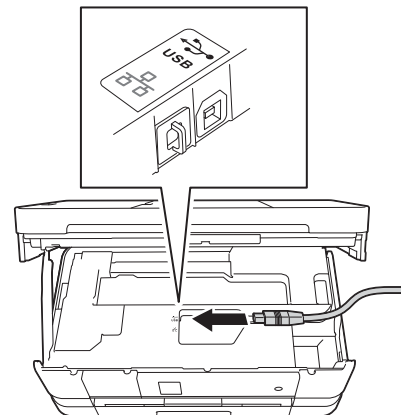

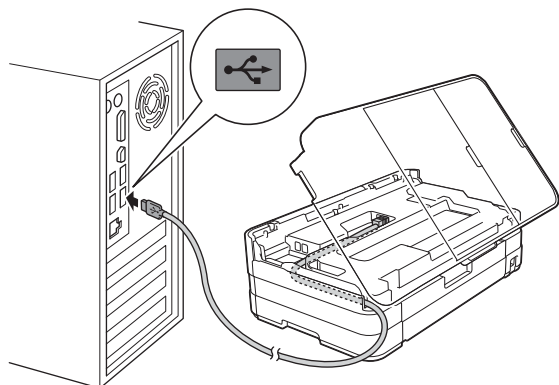

c

**IMPORTANT**

Asigurați-vă că acest cablu nu împiedică închiderea capacului; în caz contrar se pot produce erori.

d

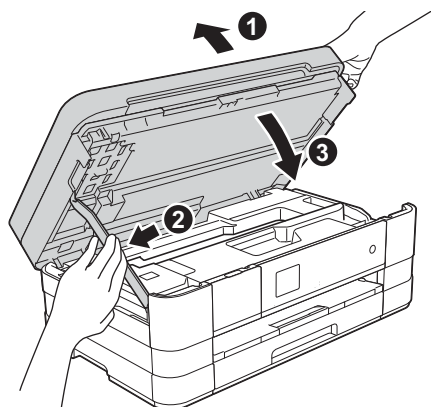

- e** Instalarea va continua automat. Ecranele de instalare vor fi afișate unul după celălalt.
- f** Dacă este afișat ecranul **Sfat privind mediul pentru echipamentele de imagistică**, faceți clic pe **Urmatorul**.
- g** Dacă este afișat ecranul **Înregistrare-online**, urmați instrucțiunile de pe ecran. Faceți clic pe **Urmatorul**.
- h** Dacă nu doriți să definiți aparatul ca imprimantă implicită, deselectați opțiunea **Setare ca Imprimantă Implicită** și faceți clic pe **Urmatorul**.

20**Terminarea instalării și repornirea calculatorului**

- a** Faceți clic pe **Terminare** pentru a reporni calculatorul. După repornirea calculatorului, trebuie să vă conectați folosind un cont cu drepturi de administrator.
- b** Vor fi afișate următoarele ecrane.
- Când ecranul **Setare actualizare software** este afișat, selectați opțiunea dorită pentru configurarea actualizării programului software și faceți clic pe **OK**.
 - Dacă pe ecran este afișată fereastra programului de cercetare și asistență produse Brother, selectați opțiunile dorite și urmați instrucțiunile de pe ecran.

NOTĂ

Pentru actualizarea programului software și pentru folosirea programului de cercetare și asistență produse Brother trebuie să aveți acces la internet.

Finalizare

În acest moment instalarea este finalizată.

Pentru instalarea aplicațiilor opționale:

Acum mergi la

Pagina 26

NOTĂ**Driverul de imprimantă XML Paper Specification**

Driverul de imprimantă XML Paper Specification este driverul recomandat pentru Windows Vista® și Windows® 7 la imprimarea din aplicații care utilizează documente XML Paper Specification. Vă rugăm să descărcați cea mai nouă versiune a driverului vizitând Brother Solutions Center la adresa <http://solutions.brother.com/>.



Pentru utilizatorii interfeței USB (Mac OS X v10.5.8, 10.6.x, 10.7.x)

17 Înainte de instalare

Asigurați-vă că aparatul dumneavoastră este conectat la priza de curent și că ați pornit calculatorul Macintosh. Trebuie să fiți conectat folosind un cont cu drepturi de administrator.

18 Conectați cablul USB

IMPORTANT

- *NU conectați aparatul la un port USB de pe o tastatură sau la un hub USB nealimentat.*
- *Conectați aparatul direct la calculatorul dumneavoastră Macintosh.*

a

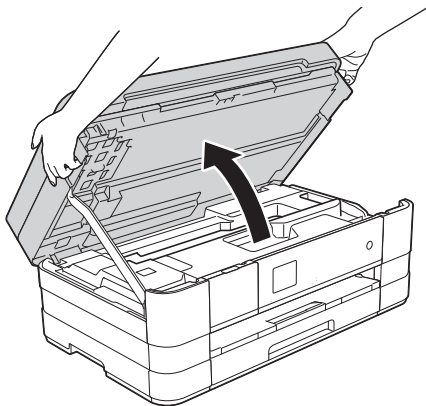

b

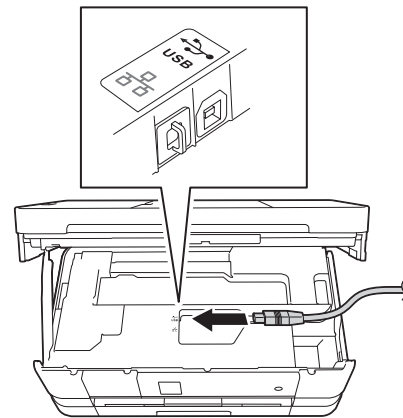

c

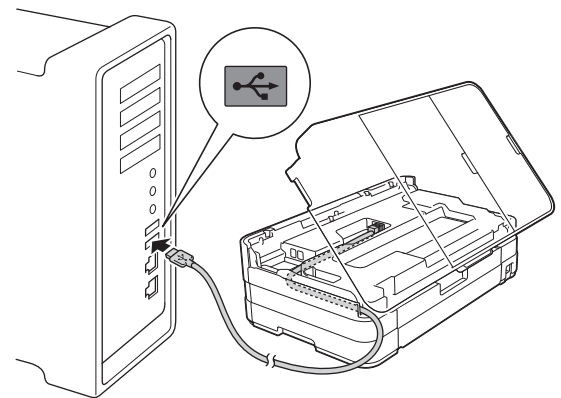

IMPORTANT

Asigurați-vă că acest cablu nu împiedică închiderea capacului; în caz contrar se pot produce erori.

d

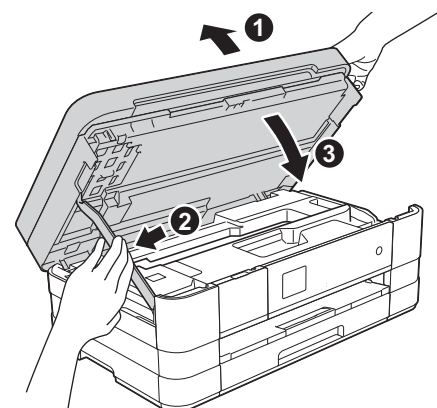



19

Instalarea MFL-Pro Suite

- a** Introduceți discul CD-ROM de instalare furnizat în unitatea CD-ROM.
- b** Faceți dublu clic pe pictograma **Start Here OSX** (Pornire OSX) pentru a începe instalarea. Dacă este afișat ecranul cu numele modelului, selectați aparatul dumneavoastră.
- c** Selectați **Local Connection (USB)** (Conexiune locală (USB)) și apoi faceți clic pe **Next** (Urmatorul). Urmați instrucțiunile de pe ecran.
- d** Vă rugăm să așteptați instalarea programului software. După instalare, programul software Brother va căuta dispozitivul Brother. Instalarea poate dura câteva minute.
- e** Selectați aparatul din listă, apoi faceți clic pe **OK**.
- f** Când acest ecran este afișat, faceți clic pe **Add Printer** (Adăugare imprimantă).



Selectați din listă aparatul dumneavoastră. Faceți clic pe **Add** (Adăugare) și apoi faceți clic pe **Next** (Urmatorul).

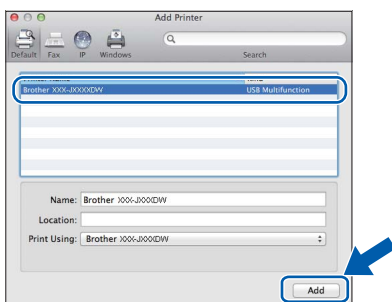

- g** Când acest ecran este afișat, faceți clic pe **Next** (Urmatorul).

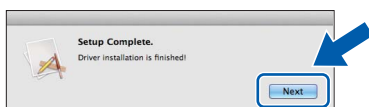

Finalizare

În acest moment
instalarea este finalizată.

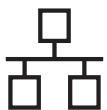

Pentru utilizatorii interfețelor de rețea prin cablu

(Windows® XP Home/XP Professional/Windows Vista®/Windows® 7)

17 Înainte de instalare

Calculatorul dumneavoastră trebuie să fie PORNIT și trebuie să fiți conectat folosind un cont cu drepturi de administrator.

18 Conectați cablul de rețea

a

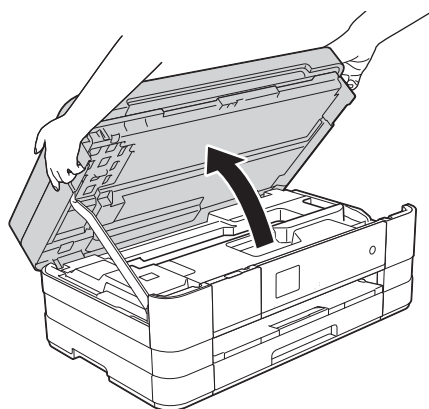

b

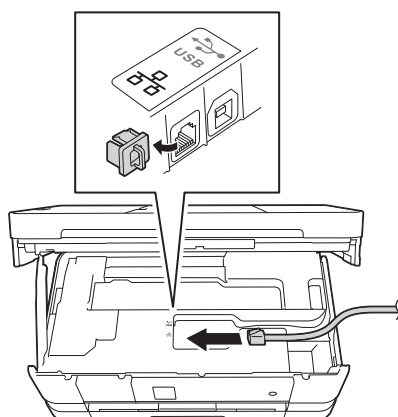

c

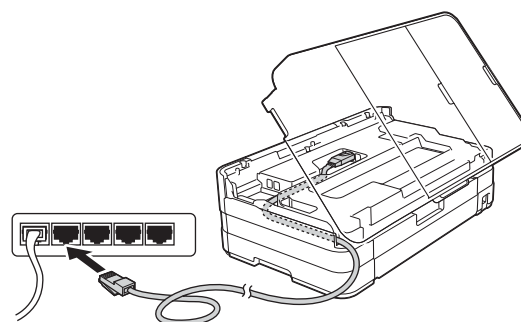

IMPORTANT

Asigurați-vă că acest cablu nu împiedică închiderea capacului; în caz contrar se pot produce erori.

d

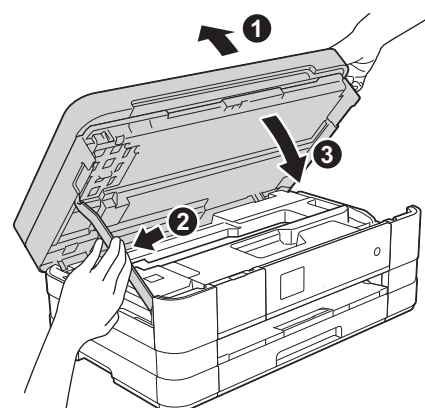

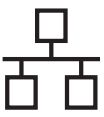

19 Instalarea MFL-Pro Suite

- a** Introduceți discul CD-ROM de instalare furnizat în unitatea CD-ROM. Urmăți instrucțiunile de pe ecran.
- b** Pe ecran va fi afișat meniul principal al discului CD-ROM.
Faceți clic pe **Instalează MFL-Pro Suite** și faceți clic pe **Da** dacă acceptați acordurile de licență. Urmăți instrucțiunile de pe ecran.
- c** Selectați **Conexiune de rețea prin cablu (Ethernet)** și apoi faceți clic pe **Urmatorul**.
- d** Când ecranul **Firewall/Antivirus detectat** este afișat, selectați **Schimbați setările de port Firewall pentru a permite conectarea în rețea și pentru a continua instalarea. (Recomandat)** și faceți clic pe **Urmatorul**.
Dacă utilizați un alt program firewall, nu Windows® Firewall, consultați instrucțiunile programului firewall pentru a afla informații despre modul în care puteți adăuga următoarele porturi de rețea.
- Pentru scanarea în rețea, adăugați portul UDP 54925.
 - Pentru primire PC-Fax în rețea, adăugați portul UDP 54926.
 - Dacă problemele cu conectarea la rețea persistă, adăugați porturile UDP 137 și 161.

NOTĂ

- Dacă mai multe aparate sunt conectate la rețea, selectați din listă aparatul dumneavoastră și faceți clic pe **Urmatorul**.
- Dacă aparatul dumneavoastră nu a fost găsit în rețea, confirmați setările urmând instrucțiunile de pe ecran.

- e** Instalarea driverelor Brother va începe automat. Ecranele de instalare vor fi afișate unul după celălalt.
- f** Dacă este afișat ecranul **Sfat privind mediul pentru echipamentele de imagistică**, faceți clic pe **Urmatorul**.
- g** Dacă este afișat ecranul **Înregistrare-online**, urmați instrucțiunile de pe ecran. Faceți clic pe **Urmatorul**.
- h** Dacă nu doriți să definiți aparatul ca imprimantă implicită, deselectați opțiunea **Setare ca Imprimantă Implicită** și faceți clic pe **Urmatorul**.

20 Terminarea instalării și repornirea calculatorului

- a** Faceți clic pe **Terminare** pentru a reporni calculatorul. După repornirea calculatorului, trebuie să vă conectați folosind un cont cu drepturi de administrator.
- b** Vor fi afișate următoarele ecrane.
- Când ecranul **Setare actualizare software** este afișat, selectați opțiunea dorită pentru configurarea actualizării programului software și faceți clic pe **OK**.
 - Dacă pe ecran este afișată fereastra programului de cercetare și asistență produse Brother, selectați opțiunile dorite și urmați instrucțiunile de pe ecran.

NOTĂ

Pentru actualizarea programului software și pentru folosirea programului de cercetare și asistență produse Brother trebuie să aveți acces la internet.

Finalizare

În acest moment instalarea este finalizată.

Pentru instalarea aplicațiilor opționale:

Acum mergi la

Pagina 26

NOTĂ

Driverul de imprimantă XML Paper Specification

Driverul de imprimantă XML Paper Specification este driverul recomandat pentru Windows Vista® și Windows® 7 la imprimarea din aplicații care utilizează documente XML Paper Specification. Vă rugăm să descărcați cea mai nouă versiune a driverului vizitând Brother Solutions Center la adresa <http://solutions.brother.com/>.

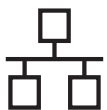

Pentru utilizatorii interfeței de rețea prin cablu (Mac OS X v10.5.8, 10.6.x, 10.7.x)

17 Înainte de instalare

Asigurați-vă că aparatul dumneavoastră este conectat la priza de curent și că ați pornit calculatorul Macintosh. Trebuie să fiți conectat folosind un cont cu drepturi de administrator.

18 Conectați cablul de rețea

a

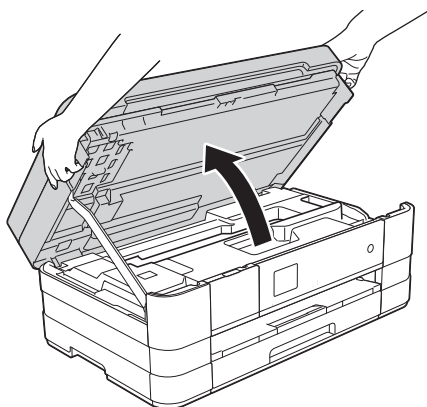

b

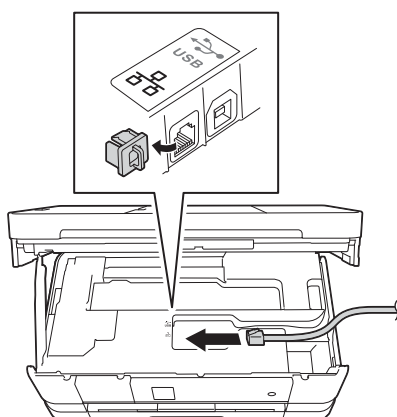

c

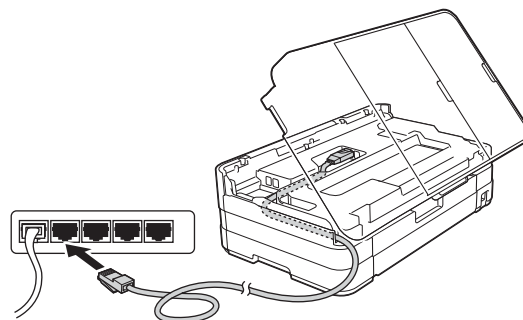

d

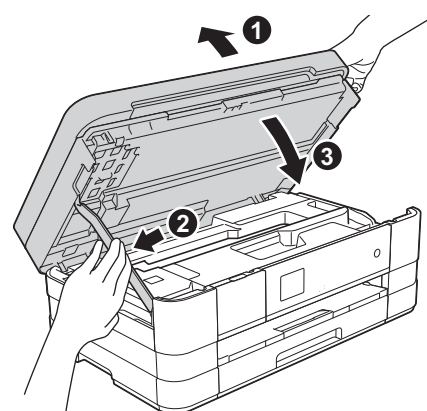

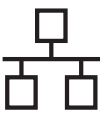

19 Instalarea MFL-Pro Suite

- a** Introduceți discul CD-ROM de instalare furnizat în unitatea CD-ROM.
- b** Faceți dublu clic pe pictograma **Start Here OSX** (Pornire OSX) pentru a începe instalarea. Dacă este afișat ecranul cu numele modelului, selectați aparatul dumneavoastră.
- c** Selectați **Wired Network Connection (Ethernet)** (Conexiune de rețea prin cablu (Ethernet)) și apoi faceți clic pe **Next** (Urmatorul). Urmați instrucțiunile de pe ecran.
- d** Vă rugăm să așteptați instalarea programului software. După instalare, programul software Brother va căuta dispozitivul Brother. Instalarea poate dura câteva minute.
- e** Dacă aparatul este configurat pentru rețeaua dumneavoastră, selectați aparatul din listă, apoi faceți clic pe **OK**.
- f** Când acest ecran este afișat, faceți clic pe **Add Printer** (Adăugare imprimantă).



Selectați din listă aparatul dumneavoastră. Faceți clic pe **Add** (Adăugare) și apoi faceți clic pe **Next** (Urmatorul).

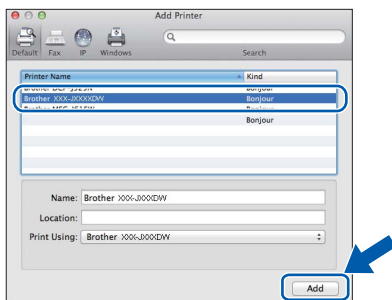

- g** Când acest ecran este afișat, faceți clic pe **Next** (Urmatorul).

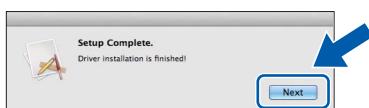

Finalizare

În acest moment instalarea este finalizată.



Pentru utilizatorii interfeței de rețea fără fir

17 Înainte de a începe

Cu toate că aparatul Brother poate fi utilizat atât în rețele prin cablu, cât și în rețele fără fir, cele două metode de conectare nu pot fi utilizate simultan.

NOTĂ

Dacă ați configurat anterior setările fără fir ale aparatului, trebuie să reinițializați setările rețelei înainte de a putea configura din nou setările fără fir.

*De pe aparatul dumneavoastră, apăsați pe **Setări**.*

*Apăsați pe **^** sau pe **v** pentru a afișa **Rețea**. Apăsați pe **Rețea**.*

*Apăsați pe **^** sau pe **v** pentru a afișa **Resetare rețea**. Apăsați pe **Resetare rețea**.*

*Apăsați pe **Da** pentru a accepta. Țineți apăsat butonul **Da** timp de 2 secunde pentru a confirma.*

NOTĂ

Pentru a configura aparatul în modul Ad-hoc (conectat la un calculator capabil să utilizeze o conexiune wireless (fără fir), fără a folosi un punct de acces/ruter), consultați instrucțiunile din Ghidul utilizatorului de rețea de pe discul CD-ROM.

Puteți vizualiza Ghidul utilizatorului de rețea urmând instrucțiunile de mai jos.

1 Porniți calculatorul. Introduceți discul CD-ROM în unitatea CD-ROM.

Pentru Windows®:

2 Selectați modelul și limba dorită. Pe ecran va fi afișat meniul principal al discului CD-ROM.

*3 Faceți clic pe **Manuale de utilizare** și apoi faceți clic pe **Documente în format PDF**.*

4 Faceți clic pe Ghidul utilizatorului de rețea.

Pentru Macintosh:

*2 Faceți dublu clic pe **User's Guides (Manuale de utilizare)**. Selectați modelul și limba dorită.*

*3 Faceți clic pe **User's Guides (Manuale de utilizare)** și apoi faceți clic pe Ghidului utilizatorului de rețea.*

18 Selectați metoda de configurare a rețelei wireless

În instrucțiunile de mai jos sunt prezentate trei metode de configurare a aparatului Brother într-o rețea wireless. Selectați metoda preferată pentru mediul utilizat.

a Configurarea folosind discul CD-ROM de instalare și un cablu USB (Windows® și Macintosh)

În timpul configurării, trebuie să utilizați temporar un cablu USB (cablul nu este inclus).

Se recomandă ca, pentru această metodă, să utilizați un calculator conectat fără fir la rețeaua dumneavoastră.

Dacă utilizați Windows® XP sau în prezent utilizați un calculator conectat la un punct de acces/ruter printr-un cablu de rețea, trebuie să cunoașteți setările wireless ale rețelei. Vă rugăm să vă notați setările rețelei wireless în zona indicată de la pagina 19.

Acum mergi la

pagina 20



SSID (Nume rețea) / Cheie rețea

Vă rugăm să nu contactați serviciul de asistență clienți al Brother pentru asistență fără a avea la îndemână informațiile privind securitatea rețelei wireless. Nu vă putem ajuta să găsiți setările de securitate ale rețelei dumneavoastră.

Element	Notați setările curente ale rețelei wireless
SSID (Nume rețea)	
Cheie de rețea	

* Cheia de rețea mai poate fi denumită și Parolă, Cheie de securitate sau Cheie de criptare.

NOTĂ

Dacă nu cunoașteți aceste informații (SSID și Cheie de rețea), nu puteți continua configurarea rețelei wireless.

Cum puteți găsi aceste informații?

- 1) Ar trebui să consultați documentația primită la cumpărarea punctului de acces/ruterului fără fir.
- 2) Identificatorul SSID inițial poate fi numele producătorului sau numele modelului.
- 3) Dacă nu cunoașteți informațiile de securitate, vă rugăm să consultați producătorul ruterului, administratorul de sistem sau furnizorul de servicii internet.

Pentru metoda **b**, începeți configurarea rețelei wireless apăsând pe butonul Wi-Fi de pe ecranul tactil.



b Configurarea manuală de la panoul de control folosind Setare Wizard (Windows®, Macintosh și dispozitive mobile)

Dacă punctul de acces/ruterul fără fir nu suportă protocolul WPS (Wi-Fi Protected Setup™) sau AOSS™, **notați în spațiul de mai sus setările rețelei fără fir** ale punctului dumneavoastră de acces/ruterului fără fir.

Acum mergi la

pagina 22

c Configurarea printr-o apăsare pe buton folosind WPS sau AOSS™ (Windows®, Macintosh și dispozitive mobile)

Dacă punctul de acces/ruterul fără fir suportă configurarea automată fără fir (la prima apăsare) (WPS sau AOSS™), consultați instrucțiunile din *Ghidul utilizatorului de rețea* de pe discul CD-ROM. Pentru a configura aparatul în orice alt mediu fără fir (modul ad-hoc), consultați instrucțiunile din *Ghidul utilizatorului de rețea* de pe discul CD-ROM.

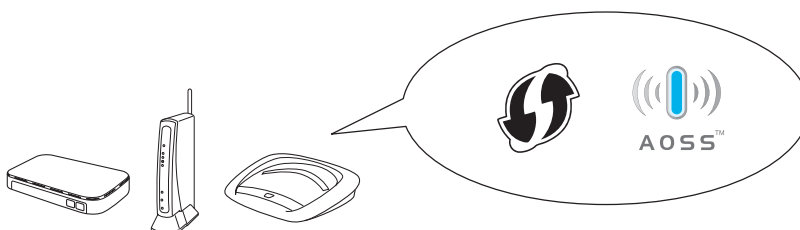



19

Configurarea folosind discul CD-ROM de instalare și un cablu USB (Windows® și Macintosh)

Aceste indicații sunt folosite pentru instalarea în Windows®. Pentru instalarea pe un calculator Macintosh, introduceți discul CD-ROM de instalare în unitatea CD-ROM și faceți dublu clic pe Start Here OSX pentru a începe instalarea. Selectați opțiunea de instalare Wireless (fără fir) și urmați instrucțiunile de configurare a aparatului afișate pe ecranul calculatorului.

a Introduceți discul CD-ROM de instalare furnizat în unitatea CD-ROM. Urmăriți instrucțiunile de pe ecran.

b Pe ecran va fi afișat meniul principal al discului CD-ROM.

Faceți clic pe **Instalează MFL-Pro Suite** și faceți clic pe **Da** dacă acceptați acordurile de licență. Urmăriți instrucțiunile de pe ecran.

c Selectați **Conexiune rețea fără fir** și apoi faceți clic pe **Următorul**.

d Când ecranul **Firewall/Antivirus detectat** este afișat, selectați **Schimbați setările de port Firewall pentru a permite conectarea în rețea și pentru a continua instalarea. (Recomandat)** și faceți clic pe **Următorul**.

Dacă utilizați un alt program firewall, nu Windows® Firewall, consultați instrucțiunile programului firewall pentru a afla informații despre modul în care puteți adăuga următoarele porturi de rețea.

- Pentru scanarea în rețea, adăugați portul UDP 54925.
- Pentru primire PC-Fax în rețea, adăugați portul UDP 54926.
- Dacă problemele cu conectarea la rețea persistă, adăugați porturile UDP 137 și 161.

e Selectați **Da, am un cablu USB pentru a-l utiliza la instalare.** și apoi faceți clic pe **Următorul**.

f Conectați temporar cablul USB (nu este inclus) direct la calculator și la aparat.

Dacă ecranul de confirmare este afișat, bifați caseta și faceți clic pe **Următorul**, apoi treceți la **g**.

În caz contrar, treceți la **h**.

NOTĂ

- Pentru instrucțiuni privind conectarea cablului USB la portul USB al aparatului, consultați Conectați cablul USB la pagina 10.
- Dacă pe ecran este afișat **Anunt Important**, bifați caseta după ce ați confirmat identificatorul SSID și cheia de rețea, apoi faceți clic pe **Următorul**.

g Dacă este afișat următorul ecran, bifați **Da** dacă doriți să vă conectați la identificatorul SSID din listă. Faceți clic pe **Următorul** și treceți la **j**.

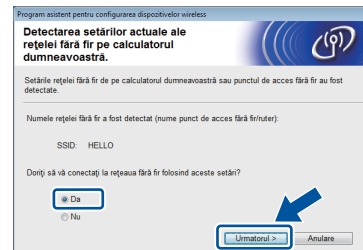

h Dacă este afișat următorul ecran, asistentul va căuta rețelele wireless disponibile pentru aparatul dumneavoastră. Selectați identificatorul SSID notat pentru rețeaua dumneavoastră la pagina 18 și apoi faceți clic pe **Următorul**.



NOTĂ

- Dacă nu este afișată o listă cu identificatorii SSID, asigurați-vă că punctul de acces este pornit și configurat să transmită identificatorul SSID. Asigurați-vă că aparatul și punctul de acces se află în raza de comunicare, apoi faceți clic pe **Reactualizare**.
- Dacă punctul de acces este configurat să nu transmită identificatorul SSID îl puteți adăuga manual făcând clic pe butonul **Avansat**. Pentru a introduce **Nume (SSID)**, urmați instrucțiunile de pe ecran și apoi faceți clic pe **Următorul**.



i Introduceți **Cheie rețea** notată la pagina 18 și apoi faceți clic pe **Urmatorul**.

NOTĂ

*Dacă rețeaua nu este configurată pentru autentificare și criptare, va fi afișat următorul ecran. Pentru a continua configurarea, faceți clic pe **OK** și treceți la **j**.*

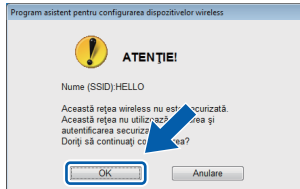

j Faceți clic pe **Urmatorul**. Setările vor fi trimise la aparatul dumneavoastră.

NOTĂ

- Setările vor rămâne neschimbate dacă faceți clic pe **Anulare**.
- Dacă doriți să introduceți manual setările adresei IP a aparatului, faceți clic pe **Schimbare adresă IP** și introduceți setările adresei IP a rețelei dumneavoastră.
- Dacă este afișat ecranul prin care sunteți informat că la instalarea rețelei fără fir s-a produs o eroare, faceți clic pe **Reîncercare**.

k Scoateți cablul USB conectat între calculator și aparat.

l Faceți clic pe **Urmatorul** pentru a continua instalarea programului MFL-Pro Suite.

OK! În acest moment configurarea rețelei wireless este finalizată. Butonul Wi-Fi aflat în colțul din dreapta sus al ecranului tactil se va schimba fiind înlocuit de un indicator cu patru niveluri care afișează puterea semnalului fără fir al punctului de acces/ruterului.

Indicatorul Wi-Fi LED  de pe panoul de control se va aprinde, indicând faptul că pentru rețeaua I/F este selectată opțiunea WLAN.

Instalarea MFL-Pro Suite

Pentru utilizatorii Windows®:

Acum mergi la

Pasul 21-e de la pagina 23

Pentru utilizatorii Macintosh:

Acum mergi la

Pasul 21-d de la pagina 25



19

Configurarea manuală de la panoul de control folosind Setare Wizard (Windows®, Macintosh și dispozitive mobile)

- a** Apăsați pe .
Apăsați pe Setare Wizard.

Dacă este afișat mesajul I/F rețea comutată pe Wireless., apăsați pe Da pentru a accepta.

Astfel, veți lansa asistentul de instalare a rețelei fără fir.

Pentru anulare, apăsați pe Nu.

- b** Aparatul va căuta identificatorii SSID disponibili. Afișarea unei liste cu identificatorii SSID disponibili poate dura câteva secunde. Dacă este afișată o listă cu identificatorii SSID, apăsați pe sau pe pentru a selecta identificatorul SSID notat la pagina 19. Selectați identificatorul SSID cu care doriți să vă conectați.

Dacă punctul de acces/ruterul fără fir al cărui SSID a fost selectat este compatibil cu WPS și aparatul cere utilizarea WPS, treceți la **c**.

Dacă aparatul vă cere să introduceți cheia de rețea, treceți la **d**.

În caz contrar, treceți la **e**.

NOTĂ

- Dacă nu este afișată o listă cu identificatorii SSID, asigurați-vă că punctul de acces este activat. Mutați aparatul mai aproape de punctul de acces și încercați să porniți din nou de la **a**.
- Dacă punctul dumneavoastră de acces este setat pentru a nu transmite identificatorul SSID, va trebui să introduceți manual numele identificatorului SSID. Pentru detalii, consultați Ghidul utilizatorului de rețea.

- c** Apăsați pe Da pentru a conecta aparatul folosind WPS. (Dacă selectați Nu pentru a continua configurarea manual, treceți la **d** pentru a introduce o cheie de rețea.)

Dacă pe ecranul tactil este afișat un mesaj care indică pornirea WPS, apăsați pe butonul WPS de pe punctul de acces/ruterul fără fir și apoi apăsați pe Următorul pentru a continua.

Treceți la **e**.

- d** Introduceți cheia de rețea notată la pagina 19 folosind ecranul tactil.

Literele vor fi afișate în următoarea ordine:

minuscule și apoi majuscule. Apăsați pe pentru a trece de la litere, la numere și la caractere speciale. (Caracterele disponibile pot să difere în funcție de țară.) Pentru a muta cursorul la dreapta, apăsați pe .

(Pentru informații suplimentare, consultați *Introducerea textului pentru setările fără fir* la pagina 27.)

Apăsați pe OK după ce ați introdus toate caracterele, apoi apăsați pe Da pentru a aplica setările.

- e** Aparatul va încerca acum să se conecteze la rețeaua fără fir. Acest lucru poate dura câteva minute.

- f** Un mesaj cu rezultatul conectării va fi afișat timp de 60 de secunde pe ecranul tactil și un raport WLAN va fi imprimat automat.



În acest moment configurarea rețelei wireless este finalizată. Butonul Wi-Fi aflat în colțul din dreapta sus al ecranului tactil se va schimba fiind înlocuit de un indicator cu patru niveluri care afișează puterea semnalului fără fir al punctului de acces/ruterului.

Indicatorul Wi-Fi LED de pe panoul de control se va aprinde, indicând faptul că pentru rețeaua I/F este selectată opțiunea WLAN.

NOTĂ

Pentru utilizatorii dispozitivelor mobile, vă rugăm să consultați Manualul de utilizare corespunzător aplicației utilizate (de ex. AirPrint, Brother iPrint&Scan sau alte aplicații) pentru detalii suplimentare despre utilizarea aparatului cu aplicația respectivă. Pentru a descărca Manualul de utilizare al aplicației utilizate, vizitați secțiunea de descărcare a manualelor corespunzătoare modelului dumneavoastră de pe pagina de start Brother Solutions Center aflat la adresa <http://solutions.brother.com/>.

Pentru a instala MFL-Pro Suite, continuați cu pasul 20.

Pentru utilizatorii Windows®:

Acum mergi la

Pagina 23

Pentru utilizatorii Macintosh:

Acum mergi la

Pagina 25



Instalarea driverelor și programelor software

(Windows® XP Home/XP Professional/Windows Vista®/Windows® 7)

20 Înainte de instalare

Calculatorul dumneavoastră trebuie să fie PORNIT și trebuie să fiți conectat folosind un cont cu drepturi de administrator.

21 Instalarea MFL-Pro Suite

a Introduceți discul CD-ROM de instalare furnizat în unitatea CD-ROM. Urmăți instrucțiunile de pe ecran.

b Pe ecran va fi afișat meniul principal al discului CD-ROM.

Faceți clic pe **Instalează MFL-Pro Suite** și faceți clic pe **Da** dacă acceptați acordurile de licență. Urmăți instrucțiunile de pe ecran.

c Selectați **Conexiune rețea fără fir** și apoi faceți clic pe **Următorul**.

d Când ecranul **Firewall/Antivirus detectat** este afișat, selectați **Schimbați setările de port Firewall pentru a permite conectarea în rețea și pentru a continua instalarea. (Recomandat)** și faceți clic pe **Următorul**.

Dacă utilizați un alt program firewall, nu Windows® Firewall, consultați instrucțiunile programului firewall pentru a afla informații despre modul în care puteți adăuga următoarele porturi de rețea.

- Pentru scanarea în rețea, adăugați portul UDP 54925.
- Pentru primire PC-Fax în rețea, adăugați portul UDP 54926.
- Dacă problemele cu conectarea la rețea persistă, adăugați porturile UDP 137 și 161.

e Selectați aparatul din listă, apoi faceți clic pe **Următorul**.

NOTĂ

- Dacă aparatul dumneavoastră nu a fost găsit în rețea, confirmați setările urmând instrucțiunile de pe ecran. Dacă pe ecran este afișată această eroare, treceți la pasul **18-b** de la pagina 19 și configurați din nou conexiunea fără fir.
- Dacă utilizați WEP și pe ecranul tactil este afișat mesajul *Conectat*, dar aparatul nu a fost găsit în rețea, asigurați-vă că ați introdus corect cheia WEP. Cheia WEP face diferența între minuscule și majuscule.

f Instalarea driverelor Brother va începe automat. Ecranele de instalare vor fi afișate unul după celălalt.

g Dacă este afișat ecranul **Sfat privind mediul pentru echipamentele de imagistică**, faceți clic pe **Următorul**.

h Dacă este afișat ecranul **Înregistrare-online**, urmați instrucțiunile de pe ecran. Faceți clic pe **Următorul**.

i Dacă nu doriți să definiți aparatul ca imprimantă implicită, deselectați opțiunea **Setare ca Imprimantă Implicită** și faceți clic pe **Următorul**.

**22****Terminarea instalării și repornirea calculatorului**

- a** Faceți clic pe **Terminare** pentru a reporni calculatorul. După repornirea calculatorului, trebuie să vă conectați folosind un cont cu drepturi de administrator.
- b** Vor fi afișate următoarele ecrane.
- Când ecranul **Setare actualizare software** este afișat, selectați opțiunea dorită pentru configurarea actualizării programului software și faceți clic pe **OK**.
 - Dacă pe ecran este afișată fereastra programului de cercetare și asistență produse Brother, selectați opțiunile dorite și urmați instrucțiunile de pe ecran.

NOTĂ

Pentru actualizarea programului software și pentru folosirea programului de cercetare și asistență produse Brother trebuie să aveți acces la internet.

Finalizare

În acest moment instalarea este finalizată.

Pentru instalarea aplicațiilor opționale:

Acum mergi la

Pagina 26

NOTĂ

Driverul de imprimantă XML Paper Specification
Driverul de imprimantă XML Paper Specification este driverul recomandat pentru Windows Vista® și Windows® 7 la imprimarea din aplicații care utilizează documente XML Paper Specification. Vă rugăm să descărcați cea mai nouă versiune a driverului vizitând Brother Solutions Center la adresa <http://solutions.brother.com/>.



Instalarea driverelor și a programelor software (Mac OS X v10.5.8, 10.6.x, 10.7.x)

20 Înainte de instalare

Asigurați-vă că aparatul dumneavoastră este conectat la priza de curent și că ați pornit calculatorul Macintosh. Trebuie să fiți conectat folosind un cont cu drepturi de administrator.

21 Instalarea MFL-Pro Suite

- a** Introduceți discul CD-ROM de instalare furnizat în unitatea CD-ROM.
- b** Pentru instalare, faceți dublu clic pe pictograma **Start Here OSX** (Pornire OSX). Dacă este afișat ecranul cu numele modelului, selectați aparatul dumneavoastră.
- c** Selectați **Local Connection (USB)** (Conexiune locală (USB)) și apoi faceți clic pe **Next** (Urmatorul).
- d** Selectați aparatul din listă, apoi faceți clic pe **Next** (Urmatorul).

NOTĂ

*Dacă setările fără fir definite de dumneavoastră sunt incorecte, va fi afișat ecranul **Wireless Device Setup Wizard** (Manager de Instalare Echipament Wireless). Urmăți instrucțiunile de pe ecran pentru a finaliza configurarea rețelei wireless.*

- e** Selectați aparatul din listă, apoi faceți clic pe **OK**.
- f** Instalarea driverelor Brother va începe automat. Vă rugăm să așteptați instalarea programului software.

- g** Când acest ecran este afișat, faceți clic pe **Add Printer** (Adăugare imprimantă).



Selectați din listă aparatul dumneavoastră. Faceți clic pe **Add** (Adăugare) și apoi faceți clic pe **Next** (Urmatorul).

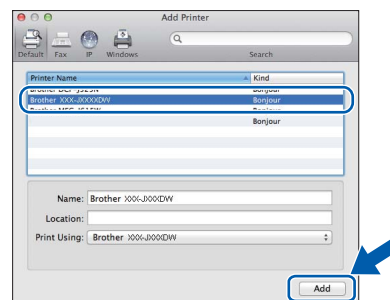

- h** Când acest ecran este afișat, faceți clic pe **Next** (Urmatorul).

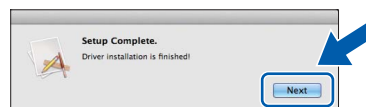

Finalizare

În acest moment instalarea este finalizată.

1 Instalarea aplicațiilor opționale

Puteți instala următoarele aplicații.

FaceFilter Studio și BookScan & Whiteboard Suite compatibile cu Reallusion, Inc

NOTĂ

- *Aparatul trebuie să fie PORNIT și conectat la calculator.*
- *Anumite aplicații necesită acces la internet.*
- *Asigurați-vă că sunteți conectat folosind un cont cu drepturi de administrator.*
- *Această aplicație nu este disponibilă pentru seriile Windows Server® 2003/2008.*

- Deschideți din nou meniul principal, prin scoaterea și reintroducerea discului CD-ROM sau făcând dublu clic pe programul **start.exe** din directorul rădăcină.
- Pe ecran va fi afișat meniul principal al discului CD-ROM. Alegeți limba și apoi faceți clic pe **Aplicații suplimentare**.
- Faceți clic pe butonul corespunzător aplicației pe care doriți să o instalați.
- Reveniți în ecranul **Aplicații suplimentare** pentru a instala mai multe aplicații.

2 Instalarea aplicației FaceFilter Studio Help

- Pentru a rula FaceFilter Studio, deschideți  **start/Toate programele/Reallusion/FaceFilter Studio** de pe calculatorul dumneavoastră.
- Faceți clic pe **Check for Updates** (Verificare actualizări) afișat pe ecran.

NOTĂ

De asemenea, vizitați pagina de actualizare a Reallusion făcând clic pe butonul  din colțul din dreapta sus al ecranului.

- Faceți clic pe butonul **Download** (Descărcare) și selectați directorul în care doriți să salvați fișierul.
- Închideți programul FaceFilter Studio înainte de a deschide programul de instalare al aplicației FaceFilter Studio Help. Faceți dublu clic pe fișierul descărcat din directorul specificat și urmați instrucțiunile de instalare afișate pe ecran.

NOTĂ

Pentru a vizualiza FaceFilter Studio Help în formă completă, deschideți  **start/Toate programele/Reallusion/FaceFilter Studio/FaceFilter Studio Help** de pe calculatorul dumneavoastră.

Readuceți setările rețelei la valorile implicite

Pentru a readuce toate setările de rețea ale serverului intern de imprimare/scanare la valorile implicite, vă rugăm să urmați indicațiile de mai jos.

- a** Asigurați-vă că aparatul este inactiv, apoi deconectați toate cablurile de la aparat (cu excepția cablului de alimentare).
- b** Apăsați pe **Setări**.
- c** Apăsați pe **▲** sau pe **▼** pentru a afișa **Rețea** și apoi apăsați pe **Rețea**.
- d** Apăsați pe **▲** sau pe **▼** pentru a afișa **Resetare rețea** și apăsați pe **Resetare rețea**.
- e** Apăsați pe **Da**.
- f** Țineți apăsat butonul **Da** timp de 2 secunde pentru a confirma.
- g** Aparatul va reporni, reconectați cablurile după ce repornirea s-a finalizat.

Introducerea textului pentru setările fără fir

Pe ecranul tactil, fiecărui buton literă îi sunt alocate maxim patru litere. Apăsând în mod repetat pe butonul corespunzător, puteți accesa caracterul dorit.

Apăsați pe  pentru a trece de la litere, la numere și la caractere speciale. (Caracterele disponibile pot să difere în funcție de țară.)

Introducerea spațiilor

Pentru a introduce un spațiu, apăsați pe , apoi apăsați pe butonul spațiu  sau pe .

Repetarea caracterelor

Dacă trebuie să introduceți un caracter aflat pe același buton ca și litera pe care tocmai ați introdus-o, apăsați pe **▶** pentru a muta cursorul spre dreapta.

Efectuarea corecțiilor

Dacă ați introdus un caracter incorect și doriți să îl modificați, apăsați pe  pentru a-l șterge și reintroduceți caracterul corect.

Mărci comerciale

Sigla Brother este o marcă comercială înregistrată a companiei Brother Industries, Ltd.

Brother este o marcă comercială a companiei Brother Industries, Ltd.

Windows, Windows Vista și Windows Server sunt mărci comerciale înregistrate sau mărci comerciale ale Microsoft Corporation în Statele Unite și/sau alte țări.

Macintosh și Mac OS sunt mărci comerciale ale Apple Inc., înregistrate în Statele Unite și în alte țări.

Nuance, sigla Nuance, PaperPort și ScanSoft sunt mărci comerciale înregistrate sau mărci comerciale ale Nuance Communications, Inc. sau ale companiilor afiliate în Statele Unite și/sau în alte țări.

FaceFilter Studio este o marcă comercială a Reallusion, Inc.

AOSS este o marcă comercială a Buffalo Inc.

Wi-Fi și Wi-Fi Protected Access (WPA) sunt mărci comerciale înregistrate ale Wi-Fi Alliance.

Wi-Fi Protected Setup și Wi-Fi Protected Access 2 (WPA2) sunt mărci comerciale ale Wi-Fi Alliance.

Fiecare companie al cărei program software este menționat în acest manual are un acord de licență software specific programelor sale brevetate.

Orice denumiri comerciale sau denumiri ale produselor companiilor respective care apare pe produsele Brother, documentele asociate și orice alte materiale reprezintă o marcă comercială sau o marcă comercială înregistrată a respectivei companii.

Întocmirea și publicarea

Acest manual, care acoperă cele mai recente descrieri și specificații ale produselor, a fost întocmit și publicat sub supravegherea companiei Brother Industries, Ltd.

Conținutul acestui manual precum și specificațiile produselor pot fi modificate fără aviz prealabil.

Compania Brother își rezervă dreptul de a efectua modificări ale specificațiilor și materialelor incluse în acest document fără vreun aviz prealabil și nu poate fi trasă la răspundere pentru niciun fel pentru pagube (inclusiv indirecte) cauzate de utilizarea materialelor prezentate, inclusiv, fără a se limita la, erorile tipografice și alte erori aferente procesului de publicare.

Drepturile de licență și de autor

©2012 Brother Industries, Ltd. Toate drepturile rezervate.

Acest produs include programe software dezvoltate de următorii furnizori:

©1983-1998 PACIFIC SOFTWARES, INC. TOATE DREPTURILE REZERVATE.

©2008 Devicescape Software, Inc. Toate drepturile rezervate.

Acest produs include programul software „KASAGO TCP/IP” dezvoltat de ZUKEN ELMIC, Inc.



Inspirați-vă. Dacă utilizați Windows®, faceți dublu clic pe pictograma Brother CreativeCenter de pe spațiul de lucru pentru a accesa GRATUIT situl nostru de internet pe care veți găsi multe idei și resurse care pot fi folosite în interes personal și profesional.

Utilizatorii Mac pot accesa Brother CreativeCenter la următoarea adresă: <http://www.brother.com/creativecenter/>



Brother
Earth

www.brotherearth.com

brother®