

# Käyttöopas

MFC-J4410DW  
MFC-J4610DW

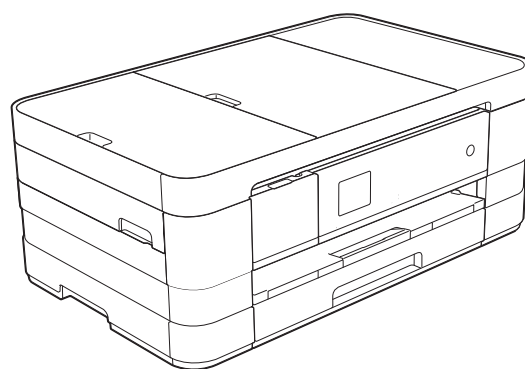

## **Jos tarvitaan asiakaspalvelua**

**Täytä seuraavat tiedot myöhempää käyttöä varten:**

**Mallinumero: MFC-J4410DW ja MFC-J4610DW (ympyröi mallisi numero)**

**Sarjanumero: <sup>1</sup> \_\_\_\_\_**

**Ostopäivä: \_\_\_\_\_**

**Ostopaikka: \_\_\_\_\_**

**<sup>1</sup> Sarjanumero on laitteen takana. Säilytä tämä Käyttöopas ja ostokuitti pysyvänä todisteena hankinnasta varkauden, tulipalon tai takuuhuollon varalta.**

**Rekisteröi laite internetissä osoitteessa**

**<http://www.brother.com/registration/>**

# Käyttöoppaat ja niiden sijainti

Mikä opas?	Mitä se sisältää?	Missä se on?
<b>Tuotteen turvaohjeet</b>	Lue tämä opas ensin. Lue turvaohjeet ennen laitteen käyttöönottoa. Tästä oppaasta löydät tavaramerkkeihin ja lain mukaisiin rajoitteisiin liittyvät tiedot.	Painettu / laatikossa
<b>Pika-asennusopas</b>	Noudata laitteen käyttöönottoa sekä ohjainten ja ohjelmistojen asennusta koskevia ohjeita, jotka käsittelevät käyttämäsi käyttöjärjestelmää ja yhteystyyppiä.	Painettu / laatikossa
<b>Käyttöopas</b>	Sisältää perusohjeet faksausta, kopiointia, skannausta ja PhotoCapture Center™ -toimintoja sekä tarvikkeiden vaihtoa varten. Katso vianetsintäohjeita.	Painettu / laatikossa <sup>1</sup>
<b>Laajempi käyttöopas</b>	Lue lisätoiminnoista, kuten faksaus, kopiointi, suojaominaisuudet ja raporttien tulostus, ja säännöllisen kunnossapidon ohjeet.	PDF-tiedosto / CD-ROM-levy
<b>Ohjelmiston käyttöopas</b>	Ohjeet tulostusta, skannausta, verkkoskannausta, PhotoCapture Center™ -toimintoja, etäasetusta, PC-Fax-toimintoa, verkkopalvelujen skannausta ja Brother ControlCenter -apuohjelman käyttöä varten.	PDF-tiedosto / CD-ROM-levy
<b>Verkkokäyttäjän opas</b>	Tässä oppaassa on hyödyllistä tietoa Brother-laitteen langallisten ja langattomien verkkojen asetuksista ja suojausasetuksista. Oppaasta löytyy myös tietoa tuetuista protokollista sekä yksityiskohtaisia vinkkejä vianetsintään.	PDF-tiedosto / CD-ROM-levy
<b>Web Connect -opas</b>	Tässä oppaassa on hyödyllistä tietoa internet-palveluiden käyttämisestä Brother-laitteessa sekä kuvien lataamisesta, tietojen tulostamisesta ja tiedostojen lataamisesta suoraan internet-palveluihin.	PDF-tiedosto / Brother Solutions Center <sup>2</sup>
<b>AirPrint-opas</b>	Tässä oppaassa on tietoja AirPrint-sovelluksen käytöstä Mac OS X v10.7.x -tietokoneesta sekä iPhone-, iPod touch-, iPad- ja muista iOS-laitteista Brother-laitteeseen tulostamiseen, vaikka tulostinohjainta ei olisi asennettu.	PDF-tiedosto / Brother Solutions Center <sup>2</sup>
<b>Google Cloud Print -opas</b>	Tässä oppaassa on tietoja Google Cloud Print™ -palveluiden käytöstä internet-tulostukseen.	PDF-tiedosto / Brother Solutions Center <sup>2</sup>
<b>Wi-Fi Direct™ -opas</b>	Tässä oppaassa on tietoja Brother-laitteen määrittämisestä ja käyttämisestä siten, että langaton tulostus on mahdollista suoraan Wi-Fi Direct™ -standardia tukevista mobiililaitteista.	PDF-tiedosto / Brother Solutions Center <sup>2</sup>
<b>Mobiilitulostus-/skannausopas Brother iPrint&amp;Scanille</b>	Tässä oppaassa on hyödyllisiä tietoja mobiililaitteista tulostamisesta ja Brother-laitteesta mobiililaitteisiin skannaamisesta, kun Wi-Fi-verkkoyhteys on muodostettu.	PDF-tiedosto / Brother Solutions Center <sup>2</sup>

<sup>1</sup> Saattaa vaihdella eri maissa.

<sup>2</sup> Käy osoitteessa <http://solutions.brother.com/>.

# Sisällysluettelo

## (Käyttöopas)

### 1 Yleisiä tietoja 1

---

Näiden ohjeiden käyttäminen .....	1
Ohjeissa käytetyt symbolit ja käytänteet.....	1
Laajemman käyttöoppaan, Ohjelmiston käyttöoppaan ja Verkkokäyttäjän oppaan käyttö .....	1
Näin löydät käyttöoppaat .....	1
Brotherin tekninen tuki (Windows®) .....	3
Brotherin tekninen tuki (Macintosh) .....	3
Ohjauspaneelin esittely .....	4
1,8 tuuman kosketusnestekidenäyttö .....	6
Perustoiminnot.....	7
Pikakuvakeasetukset .....	8
Pikakuvakkeiden lisääminen .....	8
Pikakuvakkeiden muuttaminen .....	9
Pikakuvakkeiden poistaminen .....	10
Pikakuvakkeiden käyttö .....	10
Äänenvoimakkuuden asetukset .....	10
Soiton äänenvoimakkuus .....	10
Äänimerkin äänenvoimakkuus.....	11
Kaiuttimen äänenvoimakkuus.....	11
Kosketusnestekidenäyttö .....	12
Taustavalon kirkkauden säätö.....	12

### 2 Paperin asettaminen 13

---

Paperin ja muun tulostusmateriaalin asettaminen .....	13
Paperin lisääminen paperikasettiin #1 .....	13
Pienikokoisen paperin lisääminen (Valokuva, Valokuva L ja kirjekuoret).....	16
Paperin lisääminen paperikasettiin #2 (MFC-J4610DW).....	19
Paperin lisääminen käsinsyöttörakkoon .....	22
Tulostusalueen ulkopuolinen alue .....	26
Paperiasetukset .....	27
Paperikoko ja -tyyppi (MFC-J4410DW) .....	27
Paperikoko ja -tyyppi (MFC-J4610DW) .....	28
Paperikasetin käyttö kopiointitilassa (MFC-J4610DW).....	28
Paperikasetin käyttö faksauksessa (MFC-J4610DW) .....	29
Hyväksyttävä paperi ja muu tulostusmateriaali.....	29
Suosittelut tulostusmateriaali .....	30
Tulostusmateriaalin käsittely ja käyttö .....	30
Oikean tulostusmateriaalin valinta .....	31



<b>3</b>	<b>Asiakirjojen asettaminen</b>	<b>34</b>
	Asiakirjojen asettaminen.....	34
	ADS:n käyttö.....	34
	Valotustason käyttö .....	35
	Alue, jota ei voi skannata.....	36
<b>4</b>	<b>Faksin lähettäminen</b>	<b>37</b>
	Faksin lähettäminen.....	37
	Faksauksen lopettaminen.....	38
	Valotustason koon määrittäminen faksaukseen varten .....	38
	Värikköfaksin lähettäminen .....	39
	Faksin peruuttaminen lähetyksen aikana .....	39
	Lähetyksen vahvistusraportti.....	39
<b>5</b>	<b>Faksin vastaanotto</b>	<b>41</b>
	Vastaanottotilat .....	41
	Vastaanottotilan valinta.....	41
	Vastaanottotilojen käyttö.....	42
	Vain faksi .....	42
	Faksi/Puhelin .....	42
	Manuaalinen .....	42
	Ulkoinen puhelinvastaaaja.....	42
	Vastaanottotilan asetukset.....	43
	Soittokerrat .....	43
	F/P-soittoaika (vain Faksi/Puhelin-tila) .....	43
	Faksin tunnistus.....	44
<b>6</b>	<b>Puhelin ja ulkoiset laitteet</b>	<b>45</b>
	Puhelutoiminnot.....	45
	Faksi/Puhelin-tila .....	45
	Puhelinpalvelut .....	45
	Puhelinlinjatyyppien asettaminen .....	45
	Ulkoinen puhelinvastaaajan kytkeminen.....	47
	Kytkeasetukset .....	47
	Vastausviestin nauhoitus ulkoiseen puhelinvastaaajaan.....	48
	Vaihdeliitännät .....	48
	Ulkoiset puhelimet ja rinnakkaispuhelimet.....	48
	Ulkoinen puhelin tai rinnakkaispuhelin kytkeminen .....	48
	Käyttö ulkoisista puhelimista ja rinnakkaispuhelimista .....	49
	Kauko-ohjaustunnusten käyttäminen .....	49

<b>7</b>	<b>Numeroiden valinta ja tallennus</b>	<b>51</b>
	Numeron valinta.....	51
	Manuaalinen valinta.....	51
	Lyhytvalinnan käyttö.....	51
	Faksinumeron uudelleenvalinta.....	51
	Muut numeronvalintatoiminnot.....	52
	Viimeksi valittujen numeroiden historia.....	52
	Numeroiden tallentaminen.....	52
	Tauon tallentaminen.....	52
	Lyhytvalintanumeroiden tallentaminen.....	52
	Lyhytvalintanimien ja -numeroiden muuttaminen.....	54
<b>8</b>	<b>Kopiointi</b>	<b>55</b>
	Kopiointi.....	55
	Kopioinnin lopetus.....	55
	Kopiointivaihtoehdot.....	55
	Paperityyppi.....	56
	Paperikoko.....	56
	Paperikasetin valinta (MFC-J4610DW).....	56
<b>9</b>	<b>Valokuvien tulostus muistikortilta tai USB-muistitikulta</b>	<b>57</b>
	PhotoCapture Center™ -toiminnot (PHOTO-tila).....	57
	Mistikortin tai USB-muistitikun käyttäminen.....	57
	Näin pääset alkuun.....	58
	Kuvien tulostaminen.....	60
	Kuvien katseleminen.....	60
	PhotoCapture Center™ -tulostusasetukset.....	60
	Skannaus muistikortille tai USB-muistitikulle.....	61
<b>10</b>	<b>Tulostus tietokoneesta</b>	<b>62</b>
	Asiakirjan tulostus.....	62
<b>11</b>	<b>Skannaus tietokoneeseen</b>	<b>63</b>
	Ennen skannausta.....	63
	Asiakirjan skannaus PDF-tiedostona ControlCenter4-sovelluksella (Windows®).....	64
	Laitteen PDF-skannauksessa käytettävien Skannaus-tilan asetusten muuttaminen.....	67
	Asiakirjan skannaus PDF-tiedostona kosketusnäytössä.....	69

<b>A</b>	<b>Säännöllinen kunnossapito</b>	<b>70</b>
	Värikasettien vaihto .....	70
	Laitteen puhdistus ja tarkastus .....	73
	Valotustason puhdistus .....	73
	Tulostuspään puhdistus.....	74
	Tulostuslaadun tarkistus.....	74
	Tulostuksen kohdistuksen tarkistus.....	76
<b>B</b>	<b>Vianetsintä</b>	<b>77</b>
	Ongelman tunnistaminen.....	77
	Virhe- ja kunnossapitoviestit .....	79
	Virheanimaatiot.....	87
	Faksien tai faksiraportin siirtäminen .....	87
	Asiakirjatukos .....	88
	Tulostimen tukos tai paperitukos .....	90
	Ongelmia laitteen toiminnassa.....	97
	Valintääänen tunnistus .....	108
	Puhelinlinjan häiriöt / VoIP .....	108
	Laitetiedot .....	109
	Sarjanumeron tarkistus.....	109
	Palautustoiminnot .....	109
	Laitteen asetusten palauttaminen.....	109
<b>C</b>	<b>Asetus- ja ominaisuustaulukko</b>	<b>110</b>
	Asetustaulukoiden käyttö.....	110
	Asetustaulukot .....	111
	Ominaisuustaulukot .....	127
	Tekstin syöttäminen.....	144
	Välilyöntien lisääminen .....	144
	Virheiden korjaaminen.....	144
	Kirjainten toisto .....	144
<b>D</b>	<b>Tekniset tiedot</b>	<b>145</b>
	Yleistä .....	145
	Tulostusmateriaali.....	147
	Faksi .....	149
	Kopiointi .....	150
	PhotoCapture Center™ .....	151
	PictBridge .....	152
	Skanneri .....	153
	Tulostin .....	154
	Liitännät .....	155
	Verkko .....	156
	Tietokoneelle asetetut vaatimukset .....	157
	Tarvikkeet .....	158
<b>E</b>	<b>Hakemisto</b>	<b>159</b>

# Sisällysluettelo

## (Laajempi käyttöopas)

Laajempi käyttöopas sisältää kuvaukset seuraavista ominaisuuksista ja toiminnoista.

Laajempi käyttöopas löytyy CD-ROM-levyltä.

### **1 Yleiset asetukset**

---

*TÄRKEÄ VINKKI*  
Muistiin tallennus  
Automaattinen kesä- ja talviaika  
(vain MFC-mallit)  
Lepotila  
Auto-sammutus (DCP-J4110DW)  
Nestekide-kosketusnäyttö

### **2 Suojaominaisuudet**

---

*Toimintalukko 2.0*

### **3 Faksin lähetys (vain MFC-mallit)**

---

*Lähetyksen lisävalinnat*  
Lähetyksen lisätoiminnot  
Pollauksen esittely

### **4 Faksin vastaanotto (vain MFC-mallit)**

---

*Vastaanotto muistiin  
(vain mustavalkoinen)*  
Kaukonouto  
Vastaanoton lisätoiminnot  
Pollauksen esittely

### **5 Numeroiden valinta ja tallennus (vain MFC-mallit)**

---

*Puhelut*  
Lisävalintatoiminnot  
Muita tapoja tallentaa numeroita

### **6 Raporttien tulostus**

---

*Faksiraportit (vain MFC-mallit)*  
Raportit

### **7 Kopiointi**

---

*Kopiointiasetukset*

### **8 Valokuvien tulostus muistikortilta tai USB-muistitikulta**

---

*PhotoCapture Center™ -toiminnot*  
Kuvien tulostaminen  
PhotoCapture Center™ -  
tulostusasetukset  
Skannaus muistikorttiin tai  
USB-muistitikulle

### **9 Valokuvien tulostus kamerasta**

---

*Valokuvien tulostus suoraan  
PictBridge-kamerasta*  
Valokuvien tulostus suoraan  
digitaalisesta kamerasta  
(ilman PictBridge-toimintoa)

### **A Säännöllinen kunnossapito**

---

*Laitteen puhdistus ja tarkastus*  
Laitteen pakkaus ja lähetys

### **B Sanasto**

---

### **C Hakemisto**

---

## Näiden ohjeiden käyttäminen

Kiitos Brother-laitteen hankinnasta! Lukemalla ohjeet saat parhaan hyödyn laitteestasi.

## Ohjeissa käytetyt symbolit ja käytänteet

Ohjeissa käytetään seuraavia symboleja ja käytänteitä.

### VAROITUS

VAROITUS ilmaisee mahdollisen vaaratilanteen, joka voi aiheuttaa kuoleman tai vakavia tapaturmia, jos tilannetta ei vältetä.

### HUOMAUTUS

HUOMAUTUS ilmaisee mahdollisen vaaratilanteen, joka voi aiheuttaa vähäisiä tai kohtalaisia tapaturmia, jos tilannetta ei vältetä.

### TÄRKEÄÄ

TÄRKEÄÄ ilmaisee mahdollisen vaaratilanteen, joka voi aiheuttaa aineellisia vahinkoja tai estää tuotteen asianmukaisen toiminnan, jos tilannetta ei vältetä.

### VINKKI

Vinkit kertovat, miten eri tilanteissa tulee toimia tai miten toimintoa voi käyttää muiden ominaisuuksien kanssa.



Suurjännite-kuvakkeet varoittavat mahdollisista sähköiskuista.

**Lihavoitu teksti** Lihavoitu fontti viittaa kosketuspaneelin valintanäppäimien numeroihin ja painikkeisiin tietokoneen näytössä.

*Kursivoitu teksti* Kursivoidulla fontilla on merkitty tärkeät kohdat tai sillä viitataan asiaan liittyvään toiseen aiheeseen.

Courier New Laitteen kosketusnäytön viestit tunnistaa Courier New -fontista.

## Laajemman käyttöoppaan, Ohjelmiston käyttöoppaan ja Verkkokäyttäjän oppaan käyttö

Tämä Käyttöopas ei sisällä kaikkia laitteeseen liittyviä tietoja, kuten ohjeita faksauksen, kopioinnin, PhotoCapture Center™ -toiminnon, tulostimen, skannerin, PC-Fax-toiminnon ja verkon lisäominaisuuksien käyttöön. Kun olet valmis perehtymään yksityiskohtaisiin tietoihin näistä toiminnoista, lue **Laajempi käyttöopas, Ohjelmiston käyttöopas ja Verkkokäyttäjän opas**, jotka ovat CD-ROM-levyllä.

## Näin löydät käyttöoppaat

### (Windows®)

Kun haluat tarkastella oppaita, valitse ,

**Kaikki ohjelmat**, ohjelmaluettelosta **Brother, MFC-XXXX** (jossa XXXX on laitemallin nimi) ja sitten **Käyttöoppaat**.

Jos ohjelmistoa ei ole asennettu, oppaat löytyvät CD-ROM-levyllä seuraavien ohjeiden avulla:

- 1 Käynnistä tietokone. Aseta Brother CD-ROM -levy CD-ROM-asemaan.

**VINKKI**

Jos Brother-näyttö ei avaudu automaattisesti, valitse **Oma tietokone** tai **Tietokone**, kaksoinapsauta CD-ROM-kuvaketta ja sen jälkeen **start.exe**-tiedostoa.

- 2 Jos mallinimen valintanäyttö tulee näkyviin, napsauta oman mallisi nimeä.
- 3 Jos kielen valintanäyttö tulee näkyviin, napsauta haluttua kieltä. CD-ROM-levyn **Ylin valikko** avautuu.

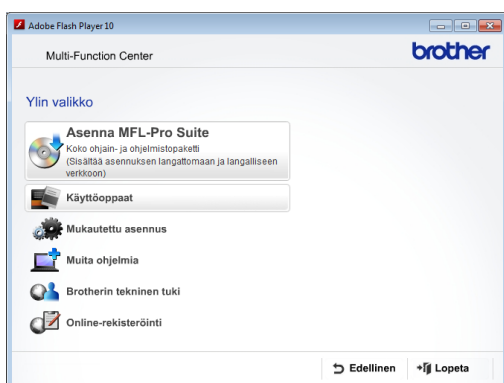

- 4 Valitse **Käyttöoppaat**.
- 5 Napsauta **PDF-oppaat**. Jos maanäyttö tulee näkyviin, valitse haluttu maa. Kun käyttöoppaiden luettelo tulee näkyviin, valitse opas, jota haluat lukea.

**(Macintosh)**

- 1 Käynnistä Macintosh-tietokone. Aseta Brother CD-ROM -levy CD-ROM-asemaan. Seuraava ikkuna tulee näkyviin.



- 2 Kaksoisosoita **Käyttöoppaat**-symbolia.

- 3 Valitse kieli.
- 4 Valitse **Käyttöoppaat**. Jos maanäyttö tulee näkyviin, valitse haluttu maa.
- 5 Kun käyttöoppaiden luettelo tulee näkyviin, valitse opas, jota haluat lukea.

**Skannausohjeet**

Voit skannata asiakirjoja monella eri tavalla. Ohjeet löytyvät seuraavasti:

**Ohjelmiston käyttöopas**

- Skannaus
- ControlCenter
- Verkkoskannaus

**Nuance™ PaperPort™ 12SE - käyttöoppaat (Windows®)**

- Täydellisiä Nuance™ PaperPort™ 12SE - käyttöoppaita voi tarkastella PaperPort™ 12SE -sovelluksen Ohje-osiossa.

**Presto! PageManagerin käyttöopas (Macintosh)****VINKKI**

Presto! PageManager on ladattava ja asennettava ennen käyttöä. Katso lisätietoja kohdasta *Brotherin tekninen tuki (Macintosh)* sivulla 3.

- Voit tutustua täydelliseen Presto! PageManager -käyttöoppaaseen Presto! PageManager -sovelluksen Ohje-osiossa.

**Verkkoasetusten ohjeet**

Laite voidaan kytkeä langalliseen tai langattomaan verkkoon.

- Perusasetusten ohjeet (➤➤ Pika-asennusopas)
- Langaton tukiasema tai reititin tukee Wi-Fi Protected Setup™- tai AOSS™-toimintoa (➤➤ Pika-asennusopas)
- Lisätietoja verkkoasetuksista (➤➤ Verkkokäyttäjän opas)



## Brotherin tekninen tuki (Windows®)

CD-ROM-levy sisältää kaikki tarvitsemasi yhteystiedot, kuten internet-tuen (Brother Solutions Center) yhteystiedot.

- Napsauta **Ylin valikko** -valikossa **Brotherin tekninen tuki**. Näyttöön tulee tämä ikkuna:



- Pääset sivustoomme (<http://www.brother.com/>) napsauttamalla **Brotherin kotisivu**.
- Voit lukea uutisia ja viimeisimpiä tuotetukitietoja (<http://solutions.brother.com/>) osoittamalla **Brother Solutions Center**.
- Saat tietoja alkuperäisistä Brother-tarvikkeista niiden sivustosta (<http://www.brother.com/original/>) napsauttamalla **Tarviketietoja**.
- Pääset Brother CreativeCenter -sivustoon (<http://www.brother.com/creativecenter/>), josta voit ladata ja tulostaa MAKSUTTOMIA valokuvaprojekteja ja tulostettavia latauksia, napsauttamalla **Brother CreativeCenter**.
- Voit palata Ylävalikkoon napsauttamalla **Edellinen**, tai jos haluat lopettaa, napsauta **Lopeta**.

## Brotherin tekninen tuki (Macintosh)

CD-ROM-levy sisältää kaikki tarvitsemasi yhteystiedot, kuten internet-tuen (Brother Solutions Center) yhteystiedot.

- Kaksoisosoita **Brotherin tekninen tuki** -symbolia. Näyttöön tulee tämä ikkuna:



- Lataa ja asenna Presto! PageManager valitsemalla **Presto! PageManager**.
- Jos haluat käyttää Brother Web Connect -sivua, valitse **Brother Web Connect**.
- Rekisteröi laitteesi Brotherin tuotteiden rekisteröintisivulla (<http://www.brother.com/registration/>) osoittamalla **Online-rekisteröinti**.
- Voit lukea uutisia ja viimeisimpiä tuotetukitietoja (<http://solutions.brother.com/>) osoittamalla **Brother Solutions Center**.
- Saat tietoja alkuperäisistä Brother-tarvikkeista niiden sivustosta (<http://www.brother.com/original/>) osoittamalla **Tarviketietoja**.

## Ohjauspaneelin esittely

MFC-J4410DW- ja MFC-J4610DW-laitteissa on sama 1,8 tuuman kosketusnäyttö ja kosketuspaneeli.

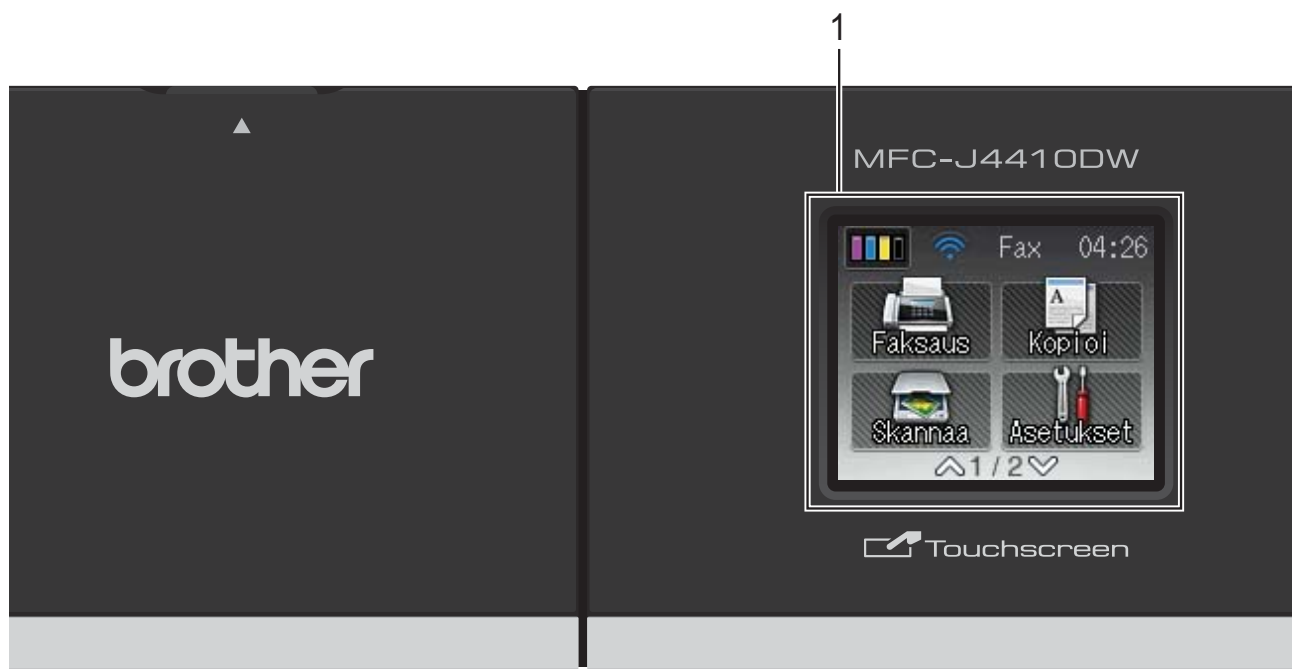

### VINKKI

Tämän käyttöoppaan useimmissa kuvissa on malli MFC-J4410DW.

#### 1 1,8 tuuman kosketusnestekidenäyttö

Tämä on kosketuspaneelilla varustettu nestekidenäyttö. Voit käyttää valikoita ja valintoja painamalla niitä, kun ne näkyvät näytössä.

Voit säätää nestekidenäytön ja kosketuspaneelin kallistusta kulmaa nostamalla. Voit laskea tätä ohjauspaneelia painamalla nuolella merkittyä painiketta painiketta kuvan osoittamalla tavalla.

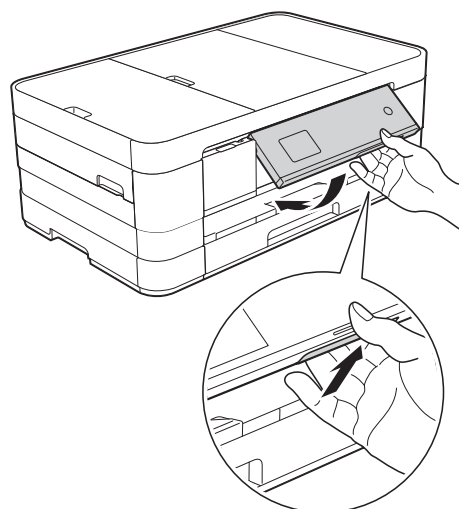

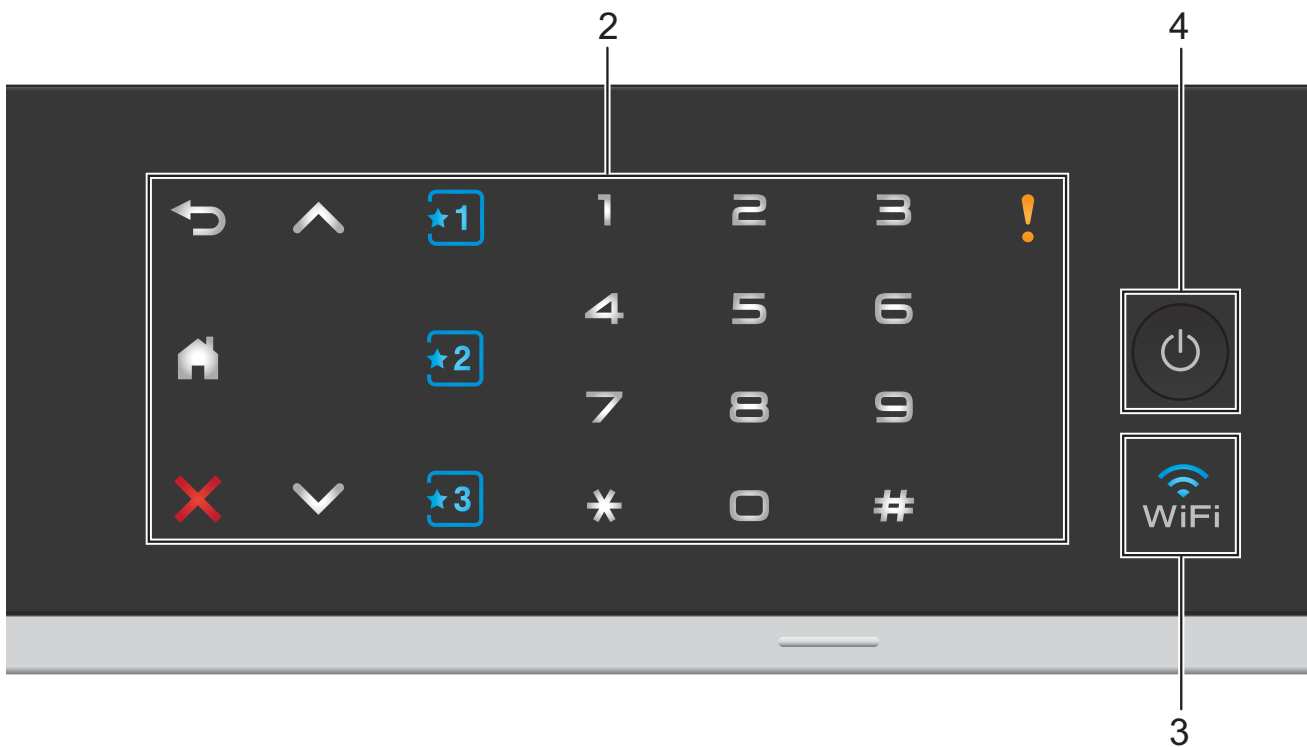

## 2 Kosketuspaneeli:

Kosketuspaneelin merkkivalot palavat vain silloin, kun niitä voi käyttää.

- **Takaisin**  
Palaa takaisin edelliselle valikkotasolle.
- Palaa takaisin Alkuun-näyttöön.
- **Peruuta**  
Voit peruuttaa toiminnon painamalla, kun tämä merkkivalo palaa.
- tai   
Voit näyttää edellisen tai seuraavan sivun painamalla nuolta. Ylä- ja alanuolen merkkivalot eivät pala, jos valittavana on vain yksi sivu.
- **Pikakuvake**  
Voit käyttää esiasetettuja pikakuvakeasetuksia. Nämä merkkivalot palavat aina, vaikka pikakuvakeasetuksia ei olisi vielä lisätty. Voit tuoda painikkeella näyttöön ohjeet pikakuvakkeen määrittämisestä.

## ■ Valintanäppäimet

Valitse puhelin- tai faksinumero painamalla kosketuspaneelin numeroita, joilla voit ilmoittaa myös kopioiden määrän.

## ■ Varoituskuvake

Varoituskuvake palaa virhe- tai kunnossapitoviestin yhteydessä. Voit lukea ohjeita kosketusnäytössä painamalla . Lisätietoja virheviesteistä on kohdassa *Virhe- ja kunnossapitoviestit* sivulla 79.

3



WiFi-valo palaa, kun verkkoliitännäksi on asetettu WLAN.

#### 4 Virtapainike

Kytke laitteen virta painamalla .

Katkaise laitteen virta pitämällä -näppäintä painettuna.

Kosketusnestekidenäytössä näkyy muutaman sekunnin ajan viesti **Sammutetaan** ennen laitteen virran katkeamista.

Jos ulkoinen puhelin tai puhelinvastaaja on kytketty, se on aina käytettävissä.

Jos katkaiset laitteen virran -painikkeella, se puhdistaa silti tulostuspään säännöllisin väliajoin, jotta tulostuslaatu säilyisi hyvänä. Laite kannattaa pitää aina kytkettynä verkkovirtaan, jotta tulostuspäiden käyttöikä pidentyisi, väriainetta käytettäisiin mahdollisimman tehokkaasti ja tulostuslaatu säilyisi hyvänä.

## 1,8 tuuman kosketusnestekidenäyttö

Laitteen tila näkyy kosketusnäytössä laitteen ollessa valmiustilassa.

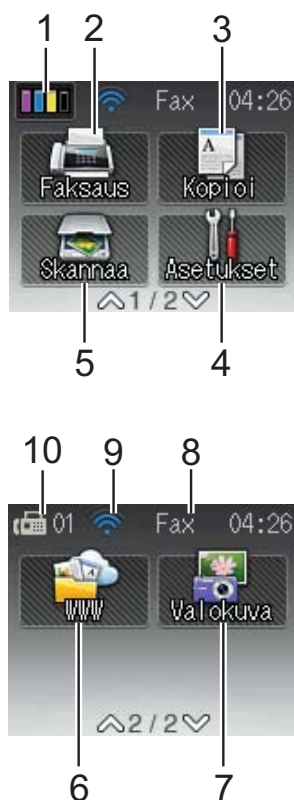

#### 1 Muste

Näyttää jäljellä olevan väriaineen määrän. Voit myös siirtyä **Muste**-valikkoon.

 ei tule näyttöön, jos vastaanotetut faksit ovat muistissa.

#### 2 Faksaus

Voit käyttää faksitilaa.

#### 3 Kopioi

Voit käyttää kopiointitilaa.



#### 4 Asetukset

Voit käyttää koko Asetukset-valikkoa.

#### 5 Skannaa



Voit käyttää skannaustilaa.

#### 6 WWW

Voit yhdistää Brother-laitteen internet-palveluun, kun painat  ja sitten .

Lisätietoja  Web Connect -opas.

#### 7 Valokuva

Voit siirtyä valokuvatilaan, kun painat  ja sitten .

#### 8 **Vastaanotto**tila

Osoittaa nykyisen vastaanotto-tilan.

- Fax (vain faksi)
- F/P (Faksi/Puhelin)
- Vas (Ulkoinen puhelinvastaaja)
- Man (Manuaalinen)

## 9 Langattoman verkon tila

Valmis-tilan nelivaiheinen ilmaisin näyttää langattoman signaalin nykyisen vahvuuden käytettäessä langatonta yhteyttä.





Jos näytön yläreunassa on WiFi, voit määrittää langattomat asetukset kätevästi painamalla sitä. Lisätietoja >> Pika-asennusopas

## 10 Muistissa olevat faksit

Näyttää kuinka monta vastaanotettua fakssia on muistissa.



Varoituskuvake  tulee näkyviin virhe- tai kunnossapitoviestin yhteydessä. Lisätietoja virheviesteistä on kohdassa *Virhe- ja kunnossapitoviestit* sivulla 79.

## Perustoiminnot

Käytä kosketusnestekidenäyttöä painamalla sormella suoraan kosketusnäyttöä. Voit avata kaikki asetukset, ominaisuustaulukot ja valittavissa olevat vaihtoehdot ja käyttää niitä painamalla kosketuspaneelissa  tai  ja selaamalla asetuksia.

Seuraavassa näytetään, kuinka laitteen asetuksia muutetaan. Tässä esimerkissä vastaanottotilan asetus muutetaan asetuksesta Vain faksi asetukseksi Faksi/Puhelin.

1 Paina  (Asetukset).

2 Paina kosketuspaneelissa  tai , kunnes näytössä on Perusasetukset.

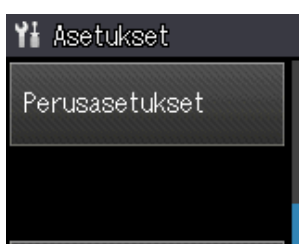



3 Paina Perusasetukset.

4 Tuo Vastaustila näyttöön painamalla  tai .



5 Paina Vastaustila.

6 Tuo Faksi/Puhelin näyttöön painamalla  tai .

7 Paina Faksi/Puhelin.



## VINKKI

Paina , jos haluat palata edelliselle tasolle.

8 Paina .

## Pikakuvakeasetukset

Voit määrittää usein käyttämäsi faksaus-, kopiointi- ja skannaus-asetukset pikakuvakkeiksi. Suosikkiasetukset voi myöhemmin palauttaa ja ottaa käyttöön nopeasti ja helposti. Voit lisätä kolme pikakuvaketta.

Faksi-, kopiointi- tai skannauspikakuvake voi sisältää seuraavat asetukset:

### Kopio

- Laatu
- Paperityyppi
- Paperikoko
- Kasetin val.<sup>1</sup>
- Suur./pienennä
- Tiheys
- Pinoa/Lajitt.
- Sivun asettelu
- 2puol. kopio
- Lisäasetukset

### Faksaus

- Osoite
- Faxerot.kyky
- Kontrasti
- Väriasetus
- Keräyslähetytys
- Lähetä heti
- Ulkomaanlinja
- Tason skann.koko

### Skannaa (Skannaa muistikortt.)





- Skannaustyyppi
- Tarkkuus
- Tiedostotyyppi
- Tiedostonimi
- Poista tausta

### Skannaa (Skannaa verkkoon)

### Skannaa (Skannaa FTP:hen)

<sup>1</sup> vain MFC-J4610DW

## Pikakuvakkeiden lisääminen





- 1 Paina  (Asetukset).
- 2 Paina kosketuspaneelissa **^** tai **▼**, kunnes näytössä on Pikavalinta- asetukset. Paina Pikavalinta- asetukset.
- 3 Paina ,  tai  kohdassa, jossa et ole lisännyt pikakuvaketta.

### VINKKI

-Tyhjä- tulee näkyviin valittavina olevien pikakuvakkeiden nimenä.

- 4 Lue kosketusnäytössä näkyvät tiedot ja paina sitten Seuraava. Näyttöön tulevat tilat Kopio, Faksaus ja Skannaa.
- 5 Valitse uuden pikakuvakkeen tilaksi Kopio, Faksaus tai Skannaa. Jos painat Skannaa, paina **^** tai **▼**, jolloin näyttöön tulee Skannaa muistikortt., Skannaa verkkoon tai Skannaa FTP:hen, ja paina sitten skannaustyyppiä, jonka haluat määrittää. Tee jokin seuraavista:
  - Jos painat Skannaa muistikortt., siirry vaiheeseen 6.
  - Jos painat Skannaa verkkoon tai Skannaa FTP:hen, profiilin nimi tulee näyttöön painamalla **^** tai **▼**. Paina nimeä. Siirry vaiheeseen 9.
- 6 Paina **^** tai **▼** kunnes kohdassa 5 valitsemasi tilan käytettävissä olevat asetukset ovat näytössä. Paina sitten asetusta, jota haluat muuttaa.



- 7 Paina  tai  kunnes asetuksen käytettävissä olevat vaihtoehdot tulevat näkyviin. Paina sitten uutta vaihtoehtoa, jonka haluat määrittää. Toista vaiheet 6 ja 7, kunnes olet valinnut kaikki tämän pikakuvakkeen asetukset.
- 8 Kun olet valinnut haluamasi asetukset, paina OK.
- 9 Kirjoita pikakuvakkeelle nimi kosketusnäytön näppäimistöllä. (Katso kirjainten näppäilyohjeita kohdasta *Tekstin syöttäminen* sivulla 144.) Paina OK.
- 10 Paina  tai , kun haluat katsella ja vahvistaa näytössä näkyvien valitsemiesi asetusten luettelon. Tee jokin seuraavista:
  - Paina **Kyllä** ja tallenna pikakuvake. Siirry vaiheeseen 11.
  - Paina **Ei** ja palaa vaiheeseen 6.
- 11 Lue kosketusnäytössä olevat tiedot ja vahvista painamalla OK.
- 12 Paina .











## VINKKI

Näyttöön tulee -Tyhjä-, kun toimintoa käytetään Asetus-näytön kautta.

## Pikakuvakkeiden muuttaminen

Voit muuttaa pikakuvakeasetuksia.

- 1 Paina  (Asetukset).
- 2 Paina kosketuspaneelissa , kunnes näytössä on Pikavalinta- asetukset. Paina Pikavalinta- asetukset.

- 3 Paina pikakuvaketta ,  tai , jota haluat muuttaa.
- 4 Paina **Muuta**.
- 5 Lue kosketusnäytössä olevat tiedot ja vahvista painamalla **Kyllä**.
- 6 Paina  tai  näyttääksesi kyseisen pikakuvakkeen nykyiset asetukset ja paina sitten asetusta, jota haluat muuttaa.
- 7 Paina  tai  kunnes asetuksen käytettävissä olevat vaihtoehdot tulevat näkyviin. Paina sitten uutta vaihtoehtoa, jonka haluat määrittää. Toista vaiheet 6 ja 7 ja muuta asetuksia tarpeen mukaan.
- 8 Kun olet muuttanut haluamasi asetukset, paina OK.
- 9 Jos haluat muuttaa nimeä, poista nykyinen nimi pitämällä  painettuna ja kirjoita sitten uusi nimi kosketusnäytön näppäimistöllä. (Katso kirjainten näppäilyohjeita kohdasta *Tekstin syöttäminen* sivulla 144.) Paina OK.
- 10 Paina  tai , kun haluat tarkistaa ja vahvistaa tämän pikakuvakkeen asetukset, ja tallenna sitten muutokset painamalla **Kyllä**.
- 11 Lue kosketusnäytössä olevat tiedot ja vahvista painamalla OK.
- 12 Paina .









## VINKKI

Näyttöön tulee -Tyhjä-, kun toimintoa käytetään Asetus-näytön kautta.

## Pikakuvakkeiden poistaminen

---

Voit poistaa pikakuvakkeen.

- 1 Paina  (Asetukset).
- 2 Paina kosketuspaneelissa  tai , kunnes näytössä on Pikavalinta- asetukset. Paina Pikavalinta- asetukset.
- 3 Paina pikakuvaketta (,  tai ) , jota haluat muuttaa.
- 4 Poista vaiheessa  valitsemasi pikakuvake painamalla Poista. Vahvista painamalla Kyllä.
- 5 Paina .

### VINKKI

---

Näyttöön tulee -Tyhjä-, kun toimintoa käytetään Asetus-näytön kautta.

---

## Pikakuvakkeiden käyttö

---

Pikakuvakkeet ,   näkyvät aina kosketusnäytössä. Pikakuvaketta käytetään painamalla sitä kosketuspaneelissa.







## Äänenvoimakkuuden asetukset

### Soiton äänenvoimakkuus

---

Voit valita soiton äänenvoimakkuustason asetusten Kovaa ja Ei väliltä. Laite säilyttää uuden asetuksen, kunnes se muutetaan.



### Soiton äänenvoimakkuuden asetus

- 1 Paina  (Asetukset).
- 2 Paina kosketuspaneelissa  tai , kunnes näytössä on Yleiset aset.
- 3 Paina Yleiset aset.
- 4 Tuo Äänen voimakk. näyttöön painamalla .
- 5 Paina Äänen voimakk.
- 6 Tuo Soittoääni näyttöön painamalla .
- 7 Paina Soittoääni.
- 8 Tuo näyttöön Hiljaa, Keski, Kovaa tai Ei painamalla  ja paina sitten vaihtoehtoa, jonka haluat määrittää.
- 9 Paina .

## Äänimerkin äänenvoimakkuus



Kun äänimerkki on otettu käyttöön, laite antaa äänimerkin näppäintä painettaessa, faksin lähetyksen ja vastaanoton jälkeen sekä silloin, kun teet virheen.

Voit valita äänimerkin äänenvoimakkuustason asetusten **Kovaa** ja **Ei väliltä**.

- 1 Paina  (Asetukset).
- 2 Paina kosketuspaneelissa **^** tai **▼**, kunnes näytössä on **Yleiset aset.**
- 3 Paina **Yleiset aset.**
- 4 Tuo **Äänen voimakk. näyttöön** painamalla **^** tai **▼**.
- 5 Paina **Äänen voimakk.**
- 6 Tuo **Äänimerkki näyttöön** painamalla **^** tai **▼**.
- 7 Paina **Äänimerkki**.
- 8 Tuo näyttöön **Hiljaa, Keski, Kovaa** tai **Ei** painamalla **^** tai **▼** ja paina sitten vaihtoehtoa, jonka haluat määrittää.
- 9 Paina .

## Kaiuttimen äänenvoimakkuus

Voit valita kaiuttimen äänenvoimakkuustason asetusten **Kovaa** ja **Ei väliltä**.

- 1 Paina  (Asetukset).
- 2 Paina kosketuspaneelissa **^** tai **▼**, kunnes näytössä on **Yleiset aset.**
- 3 Paina **Yleiset aset.**
- 4 Tuo **Äänen voimakk. näyttöön** painamalla **^** tai **▼**.
- 5 Paina **Äänen voimakk.**
- 6 Tuo **Kaiutin näyttöön** painamalla **^** tai **▼**.
- 7 Paina **Kaiutin**.
- 8 Tuo näyttöön **Hiljaa, Keski, Kovaa** tai **Ei** painamalla **^** tai **▼** ja paina sitten vaihtoehtoa, jonka haluat määrittää.
- 9 Paina .

# Kosketusnestekidenäyttö

## Taustavalon kirkkauden säätö

---

Jos kosketusnestekidenäytön teksti ei erotu kunnolla, kannattaa kokeilla kirkkausasetuksen muuttamista.

- 1 Paina  (Asetukset).
- 2 Paina kosketuspaneelissa **^** tai **▼**, kunnes näytössä on Yleiset aset.
- 3 Paina Yleiset aset.
- 4 Tuo Näytön asetus näyttöön painamalla **^** tai **▼**.
- 5 Paina Näytön asetus.
- 6 Paina Taustavalo.
- 7 Tuo näyttöön Vaalea, Keski tai Tumma painamalla **^** tai **▼** ja paina sitten vaihtoehtoa, jonka haluat määrittää.
- 8 Paina .

## Paperin ja muun tulostusmateriaalin asettaminen

### ⚠ HUOMAUTUS

ÄLÄ kanna laitetta skannerin kannesta tai paperitukosten selvittämiseen tarkoitettua kannesta, käsinsyöttöraon kannesta tai ohjauspaneelista. Jos kannat laitetta tällä tavoin, se voi pudota käsistäsi. Kanna laitetta liu'uttamalla kätesi laitteen molemmilla puolilla oleviin kädensijakoloihin.

Lisätietoja >> Tuotteen turvaohjeet.

### VINKKI

(MFC-J4610DW)

Katso paperikasetin #2 (alempi kasetti) tietoja kohdasta *Paperin lisääminen paperikasettiin #2 (MFC-J4610DW)* sivulla 19.

## Paperin lisääminen paperikasettiin #1

Lisää paperikasettiin kerralla vain yhdenkokoista ja -tyyppistä paperia.

- 1 Vedä paperikasetti kokonaan ulos laitteesta.

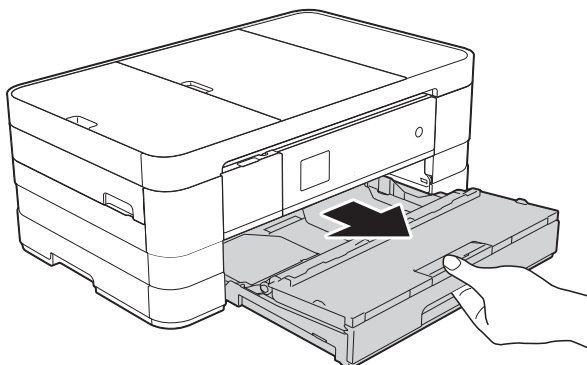

### VINKKI

- Jos paperituen läppä (1) on auki, sulje se ja liu'uta sitten paperituki (2) luovutusalustan kanteen.

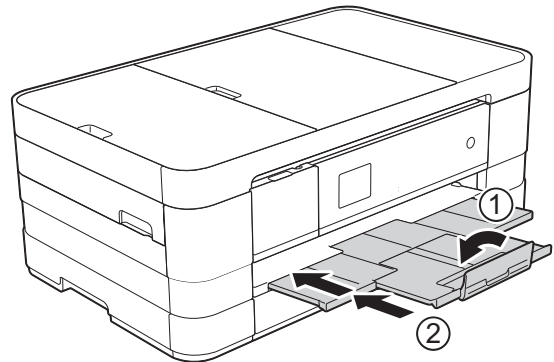

- Jos asetat paperikasettiin eri kokoista paperia, laitteen paperikoon asetusta on muutettava samalla.

(MFC-J4410DW: Katso *Paperikoko* sivulla 27.)

(MFC-J4610DW: Katso *Paperikoko ja -tyyppi (MFC-J4610DW)* sivulla 28.)

- 2 Avaa luovutusalustan kansi (1).

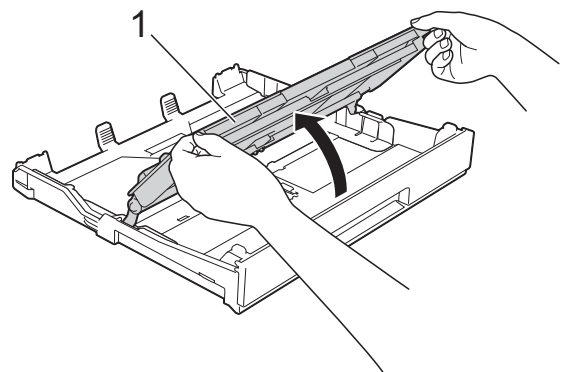

- 3 Paina varovasti paperiohjaimia (1) ja säädä ne paperin koon mukaan. Varmista, että paperiohjaimen (1) kolmiomerkki (2) on samalla kohdalla käytetyn paperikoon merkin kanssa.

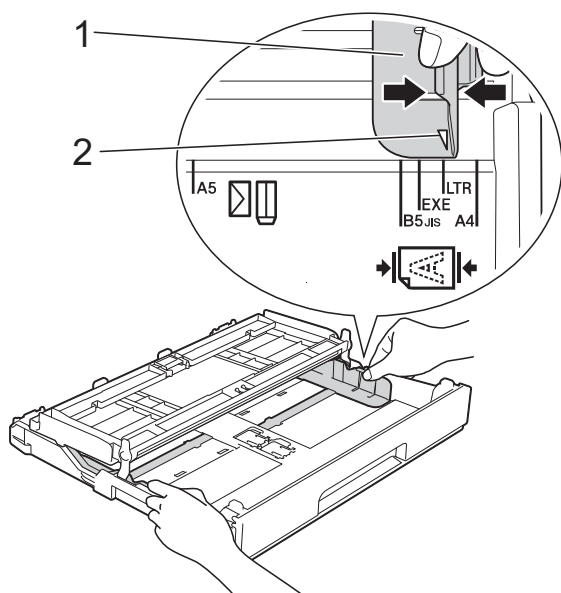

- 4 Vältä paperitukokset ja syöttövirheet leyhyttelemällä paperit.

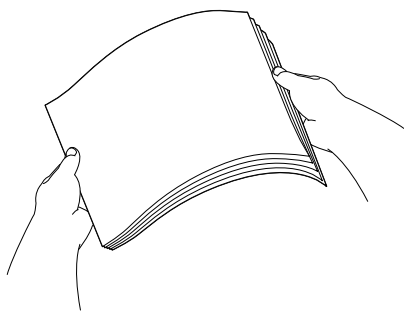

### VINKKI

Varmista aina, että paperi ei ole käpristynyt tai rypistynyt.

- 5 Aseta paperi varovasti paperikasettiin tulostuspuoli alaspäin. Tarkista, että paperi on paperikasetissa tasaisesti.

- Kokojen A4, Letter ja Executive käyttö

### Vaakasuunta

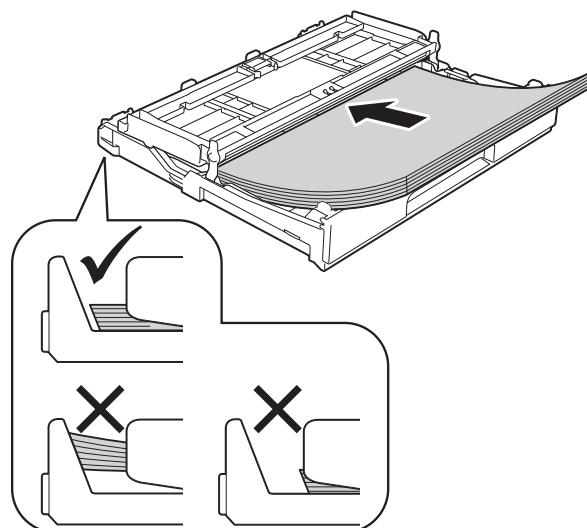

### TÄRKEÄÄ

Varo työntämästä paperia liian syväälle, sillä se saattaa nousta kasetin takaosan päälle, mikä aiheuttaa paperin syöttöhäiriöitä.

### VINKKI

- A5 ja sitä pienemmät paperikoot on asetettava paperikasettiin pystysuunnassa. Katso lisätietoja kohdasta *Pienikokoisen paperin lisääminen (Valokuva, Valokuva L ja kirjekuoret)* sivulla 16.
- Jos haluat lisätä paperia, kun paperikasetissa on vielä paperia, poista jäljellä olevat paperit kasetista ja aseta ne takaisin kasettiin yhdessä lisättävien papereiden kanssa. Muista aina leyhyttellä paperit, ennen kuin asetat ne paperikasettiin. Jos papereita ei leyhytetä, laite voi syöttää useita sivuja kerrallaan.
- Katso lisätietoja paperin suunnasta kohdasta *Paperin suunta ja paperikasettien kapasiteetti* sivulla 32.



- 6 Säädä paperiohjaimet (1) varovasti paperin koon mukaan. Varmista, että ohjaimet koskettavat paperin reunoja.

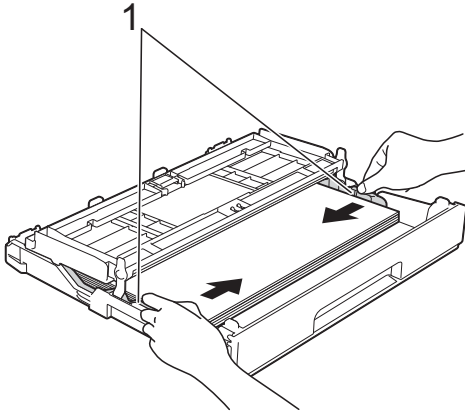

- 7 Varmista, että paperipino on tasaisesti ja paperin ylärajamerkin (1) alapuolella. Jos paperia lisätään liikaa, saattaa syntyä tukoksia.

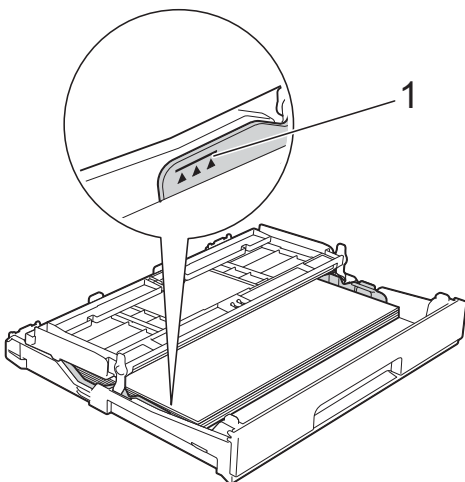

- 8 Sulje luovutusalustan kansi.

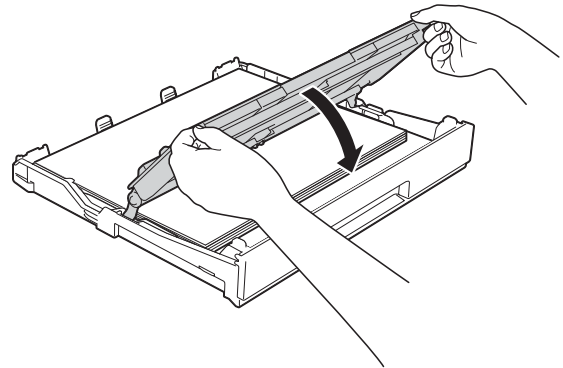

- 9 Työnnä paperikasetti hitaasti kokonaan laitteeseen.

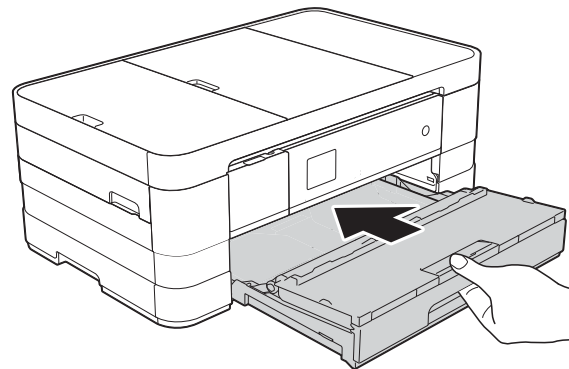

- 10 Pidä paperikasettia paikoillaan ja vedä paperitukea (1), kunnes se naksahda. Avaa sitten paperituen läppä (2).

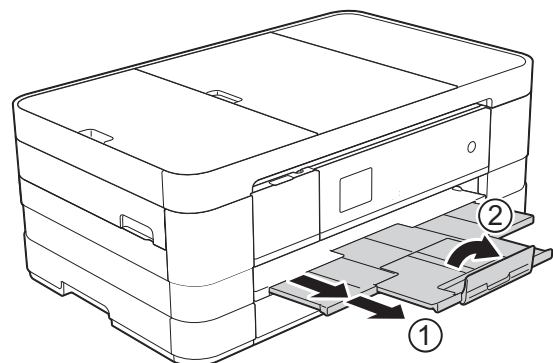

**VINKKI**

Jos käytät A4-paperia pidempää paperia, Letter-kokoista paperia tai kirjekuoria, joiden läppä on lyhyellä sivulla, sulje paperituen läppä.

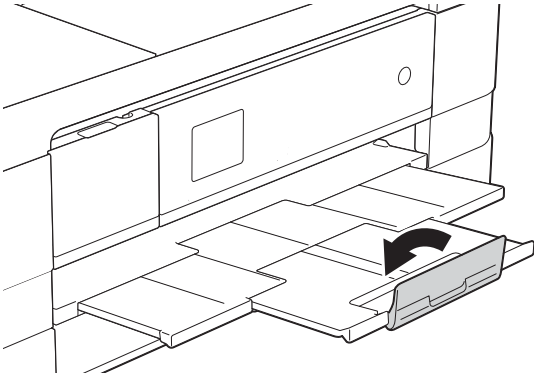

## Pienikokoisen paperin lisääminen (Valokuva, Valokuva L ja kirjekuoret)

**Pystysuunta**

(A5 tai sitä pienempi paperikoko)

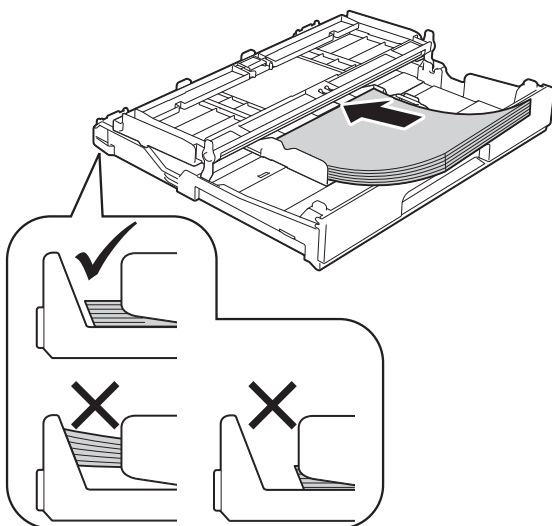
**TÄRKEÄÄ**

Varo työntämästä paperia liian syväälle, sillä se saattaa nousta kasetin takaosan päälle, mikä aiheuttaa paperin syöttöhäiriöitä.

**Tietoja kirjekuorista**

- Käytä kirjekuoria, jotka painavat 80–95 g/m<sup>2</sup>.
- Joidenkin kirjekuorien marginaalit on asetettava sovellusohjelmassa. Tee testitulostus, ennen kuin tulostat useita kirjekuoria.

**TÄRKEÄÄ**

ÄLÄ käytä seuraavia kirjekuorityyppejä, sillä ne aiheuttavat paperinsyöttöongelmia:

- pussikirjekuoria
- ikkunallisia kirjekuoria
- kohokuvioisia kirjekuoria
- kirjekuoria, joissa on liittimiä
- kirjekuoria, joiden sisäpuolelle on painettu tekstiä tai kuvia.

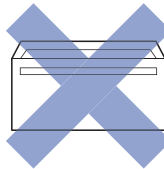
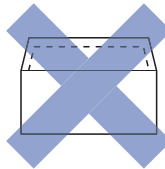
Liima	Kaksinkertainen läppä
	

Joskus voi ilmetä paperinsyöttöongelmia kirjekuorien paksuuden, koon tai läpän muodon vuoksi.

## Kirjekuorien asettaminen paperikasettiin

- 1 Ennen kuin asetat kirjekuoret paperikasettiin, paina niiden kulmat ja sivut mahdollisimman litteiksi.

### TÄRKEÄÄ

Jos useita kirjekuoria lähtee liikkeelle yhtä aikaa, yritä uudelleen asettamalla paperikasettiin yksi kirjekuori kerrallaan.

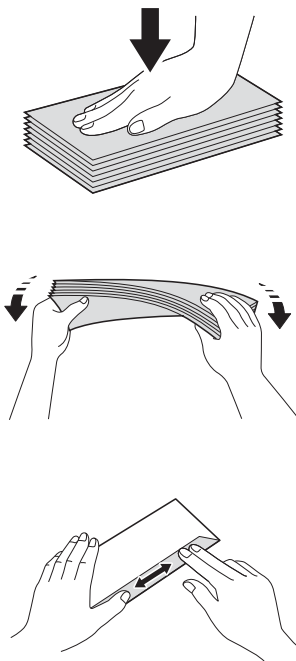

- 2 Aseta kirjekuoret paperikasettiin osoitepuoli alaspäin. Jos kirjekuorissa on läppä pitkässä päässä, aseta kirjekuoret kasettiin siten, että läppä on vasemmalla puolella, kuten kuvassa. Paina varovasti paperiohjaimia (1) ja säädä ne kirjekuoren koon mukaan.

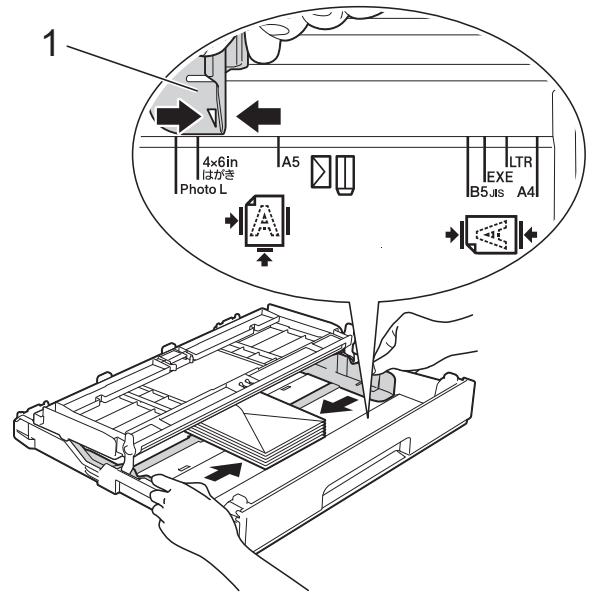

**VINKKI**

- Jos kirjekuoren läppä on lyhyellä sivulla, aseta kirjekuoret paperikasettiin kuten kuvassa.

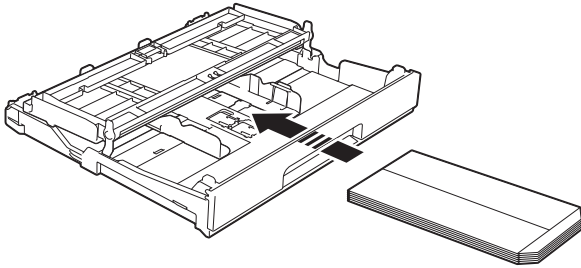

- Jos kirjekuoren läppä on lyhyellä sivulla, sulje paperituen läppä.

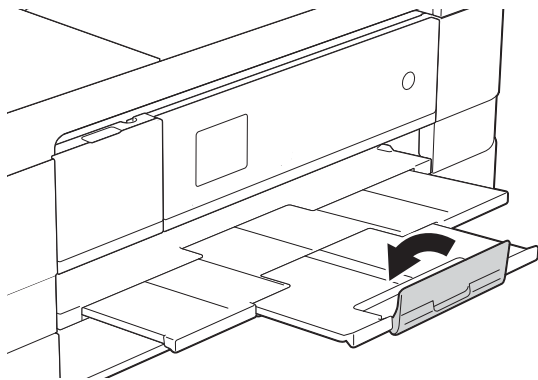

**Jos tulostaminen on vaikeaa kirjekuorille, joissa on läppä lyhyessä päässä, kokeile seuraavaa:**

- 1 Avaa kirjekuoren läppä.
- 2 Aseta kirjekuori paperikasettiin siten, että osoitepuoli on alaspäin ja läppä on asetettu kuvan mukaan.

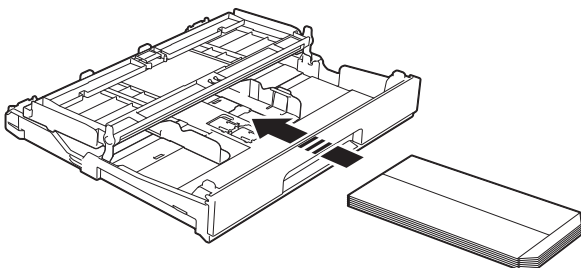

- 3 Valitse tulostinohjaimen valintaikkunassa **Tulostus käänteisenä** (Windows®) tai **Käännä sivun suuntaus** (Macintosh) ja säädä koko ja marginaalit käyttämässäsi sovelluksessa.  
(>> Ohjelmiston käyttöopas: *Tulostus* (Windows®))  
(>> Ohjelmiston käyttöopas: *Tulostus ja faksien lähetys* (Macintosh))

**Valokuva- ja Valokuva L -paperin lisääminen**

- 1 Ennen kuin lisäät Valokuva- ja Valokuva L -paperia kasettiin, paina niiden kulmat ja sivut mahdollisimman litteiksi.

**TÄRKEÄÄ**

Jos monta valokuva-arkkia (10 × 15 cm) tai Valokuva L -arkkia (89 × 127 mm) lähtee liikkeelle yhtä aikaa, yritä uudelleen lisäämällä paperikasettiin yksi valokuva-arkki kerrallaan.

- 2 Tee jokin seuraavista:
  - Jos asetat paperikasettiin Valokuva L -paperia (89 × 127 mm), nosta Valokuva L -rajoitin ylös (1).
  - Jos asetat paperikasettiin valokuvapaperia (10 × 15 cm), nosta Valokuva-rajoitin ylös (2).

Paina varovasti paperiohjaimia (3) ja säädä ne paperin koon mukaan.

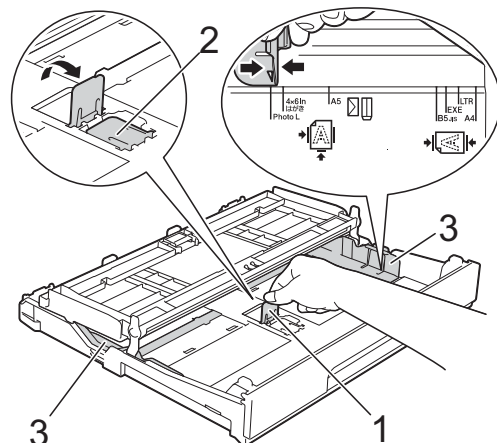

- 3 Sulje luovutusalustan kansi.

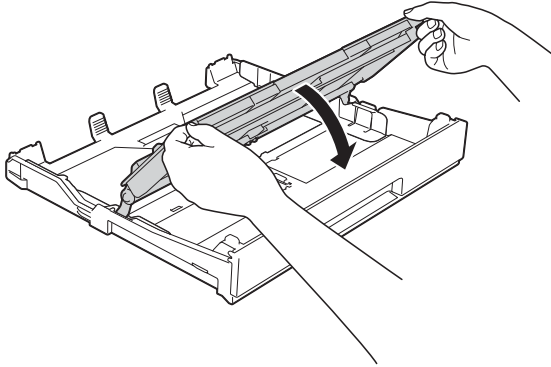

- 4 Aseta valokuva- tai Valokuva L -paperi paperikasettiin tulostuspuoli alaspäin.

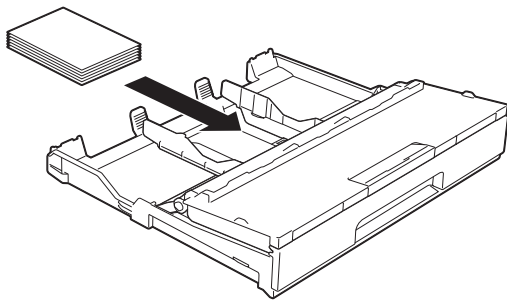

- 5 Avaa luovutusalustan kansi (1).

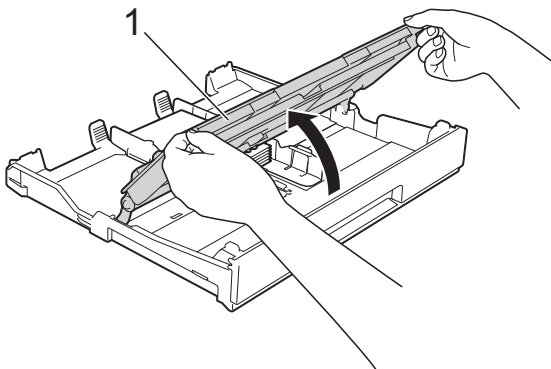

- 6 Säädä paperiohjaimet (1) varovasti paperin koon mukaan. Varmista, että ohjaimet koskettavat paperin reunoja.

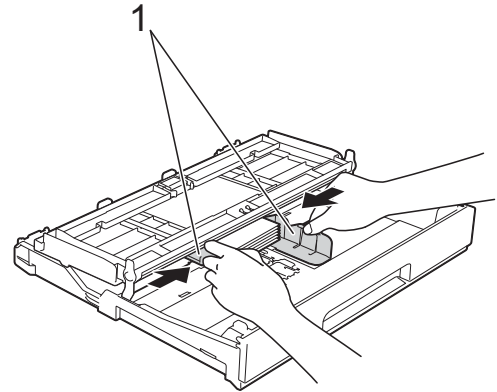

- 7 Sulje luovutusalustan kansi.

## Paperin lisääminen paperikasettiin #2 (MFC-J4610DW)

### VINKKI

- Voit käyttää vain tavallista A4- tai Letter-kokoista paperia kasetissa #2.
- Katso lisätietoja paperin suunnasta kohdasta *Paperin suunta ja paperikasettien kapasiteetti* sivulla 32.

- 1 Vedä paperikasetti kokonaan ulos laitteesta.

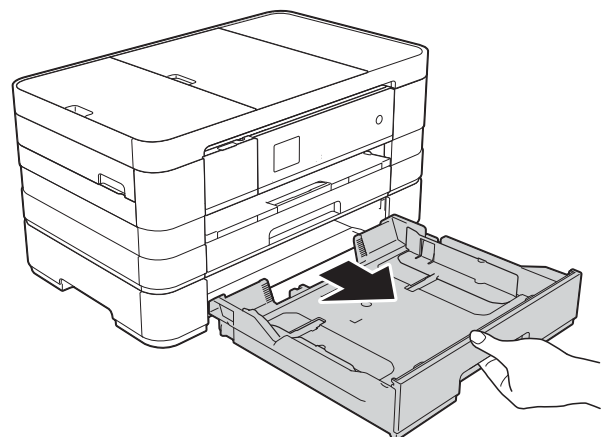

- 2 Paina varovasti paperiohjaimia (1) ja säädä ne paperin koon mukaan. Varmista, että paperiohjaimen (1) kolmiomerkki (2) on samalla kohdalla käytetyn paperikoon merkin kanssa.

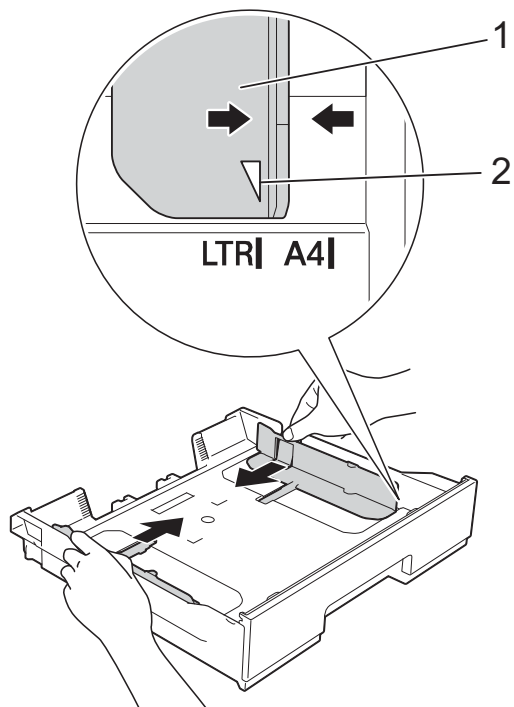

- 3 Vältä paperitukokset ja syöttövirheet leyhyttelemällä paperit.

### VINKKI

Varmista aina, että paperi ei ole käpristynyt.

- 4 Aseta paperi varovasti paperikasettiin tulostuspuoli alaspäin. Tarkista, että paperi on paperikasetissa tasaisesti.

### Vaakasuunta

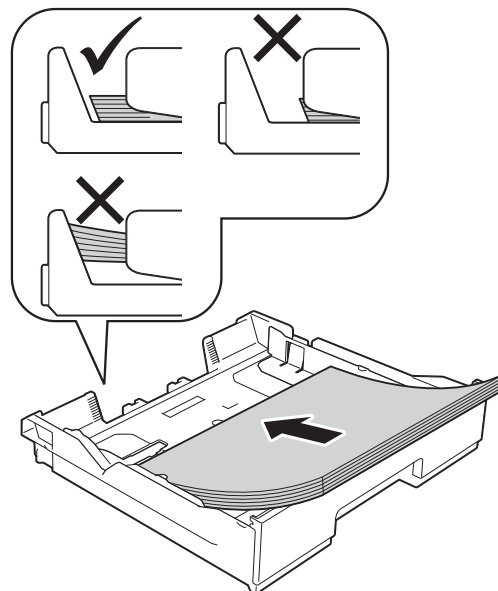

### TÄRKEÄÄ

Varo työntämästä paperia liian syväälle, sillä se saattaa nousta kasetin takaosan päälle, mikä aiheuttaa paperin syöttöhäiriöitä.

### VINKKI

Jos haluat lisätä paperia, kun paperikasetissa on vielä paperia, poista jäljellä olevat paperit kasetista ja aseta ne takaisin kasettiin yhdessä lisättävien papereiden kanssa. Muista aina leyhytellä paperit, ennen kuin asetat ne paperikasettiin. Jos papereita ei leyhytetä, laite voi syöttää useita sivuja kerrallaan.



- 5 Säädä paperiohjaimet (1) varovasti paperin koon mukaan. Varmista, että ohjaimet koskettavat paperin reunoja.

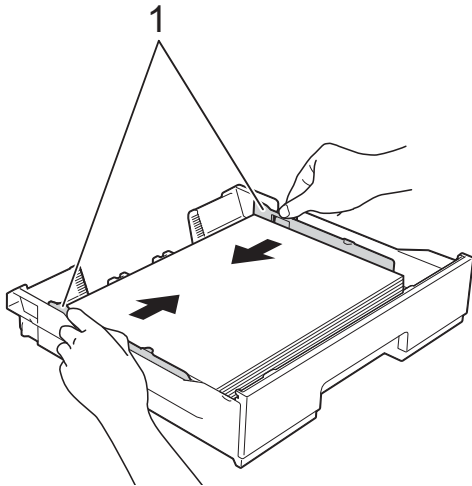

- 6 Varmista, että paperipino on tasaisesti ja paperin ylärajamerkin (1) alapuolella. Jos paperia lisätään liikaa, saattaa syntyä tukoksia.

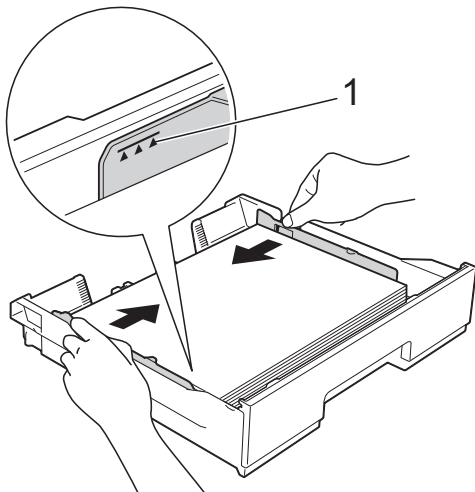

- 7 Työnnä paperikasetti *hitaasti* kokonaan laitteeseen.

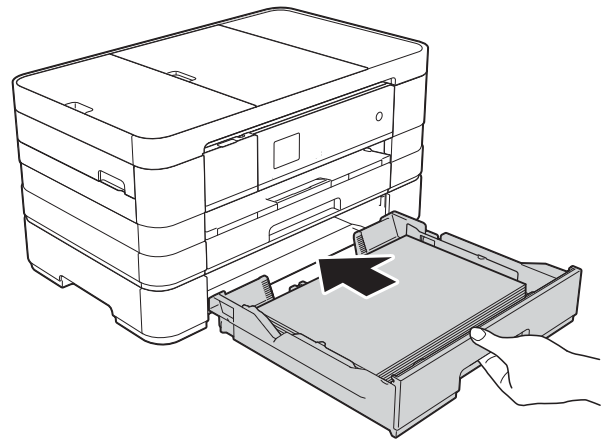

- 8 Vedä paperitukea (1), kunnes se naksahtaa, ja avaa paperituen läppä (2).

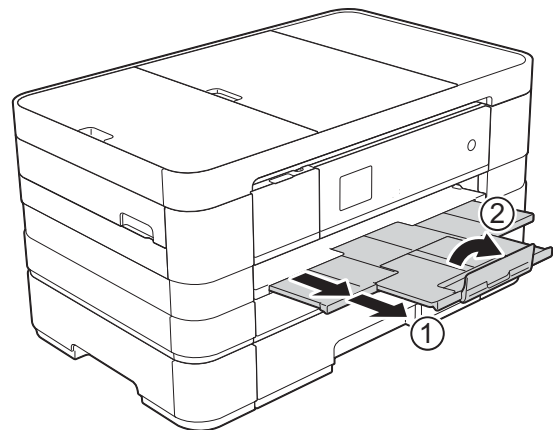

## Paperin lisääminen käsinsyöttörakkoon

Voit lisätä tähän syöttöaukkoon erikoistulostusmateriaalia yhden arkin kerrallaan. Voit käyttää käsinsyöttörakkoa, kun haluat tulostaa tai kopioida A3-, Ledger-, Legal-, A4-, Letter-, Executive-, A5-, A6-, valokuva (10 × 15 cm)-, Valokuva L (89 × 127 mm)- tai Valokuva 2L (13 × 18 cm) -kokoiselle paperille, kirjekuorille tai arkistokorteille (127 × 203 mm).

### VINKKI

- Laite siirtyy automaattisesti ohisyöttötilaan, kun asetat paperia käsinsyöttörakkoon.
- Jos käytät A4-paperia pidempää paperia, Letter-kokoista paperia tai kirjekuoria, joiden läppä on lyhyellä sivulla, sulje paperituen läppä.

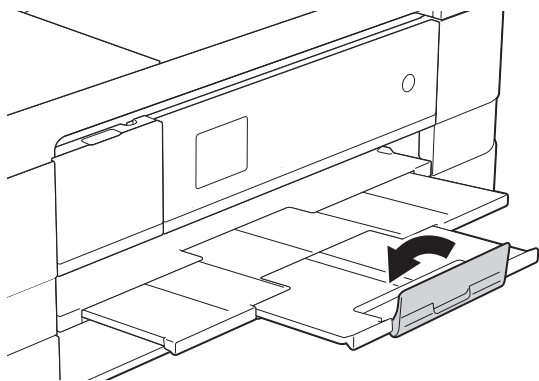

- 1 Avaa laitteen takana sijaitseva käsinsyöttöraon kansi.

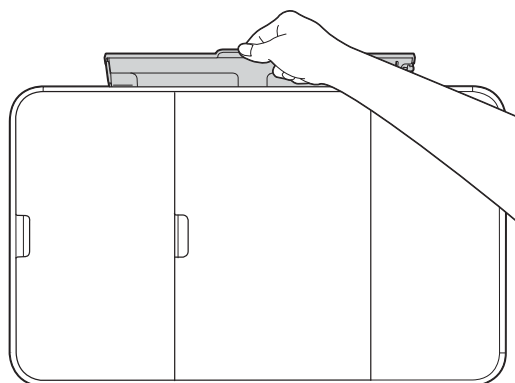
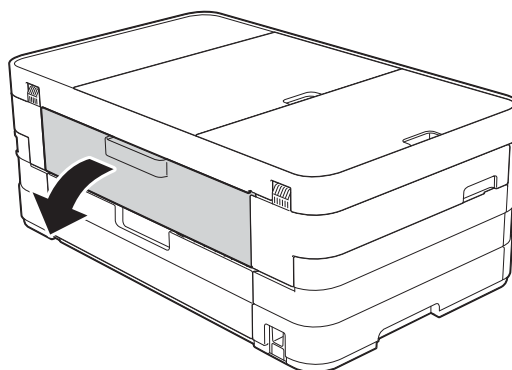

- 2 Siirrä käsinsyöttöraon paperiohjaimia käyttämäsi paperin leveyden mukaan.

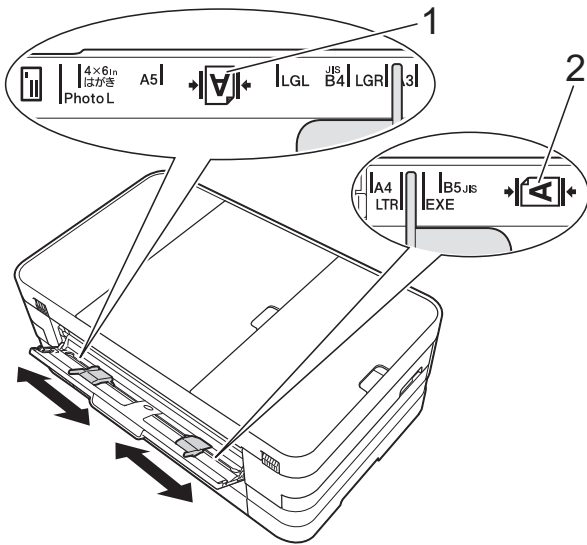

## VINKKI

Pystysuunnan paperimerkki (1) on käsinsyöttöraon oikealla puolella ja vaakasuunnan merkki (2) vasemmalla puolella.

Varmista paperiohjaimia siirtäessäsi, että ne ovat näissä paikoissa.

- 3 Aseta käsinsyöttöraagoon *vain* yksi paperiarkki kerrallaan tulostuspuoli ylöspäin.

- Kokojen A3, Ledger, Legal, A5, A6, valokuva, Valokuva L, Valokuva 2L sekä kirjekuorten ja arkistokorttien käyttö

### Pystysuunta

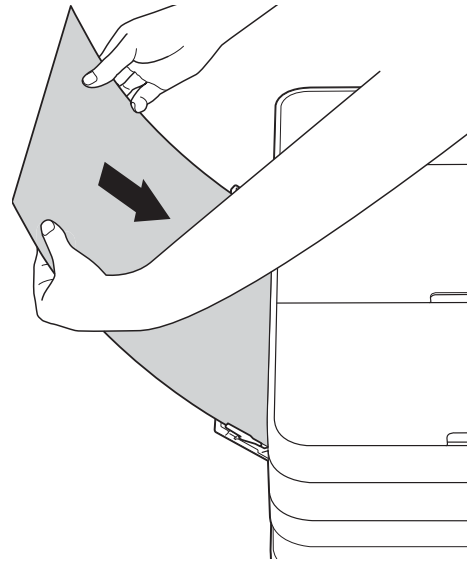

- Kokojen A4, Letter ja Executive käyttö

### Vaakasuunta

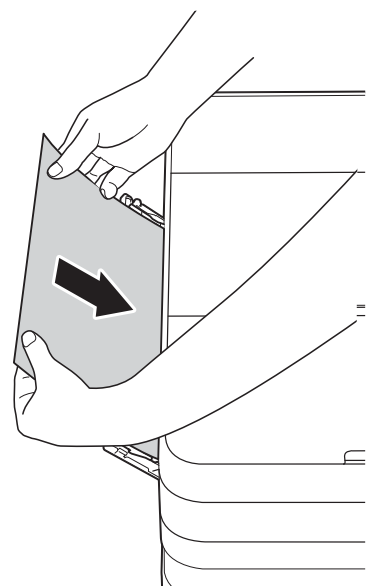

## TÄRKEÄÄ

- Aseta käsinsyöttöraakoon VAIN YKSI paperiarkki kerrallaan. Muussa tapauksessa seurauksena voi olla paperitukos. Vaikka tulostaisit useita sivuja, älä lisää seuraavaa paperiarkkia, ennen kuin kosketusnäytön viesti pyytää niin tekemään.



- ÄLÄ aseta käsinsyöttöraakoon paperia, kun tulostat paperikasetista. Muussa tapauksessa seurauksena voi olla paperitukos.
- Katso lisätietoja paperin suunnasta kohdasta *Paperin suunta ja paperikasettien kapasiteetti* sivulla 32.

- 4 Säädä varovasti molemmin käsin käsinsyöttöraon paperiohjaimia paperin koon mukaan.

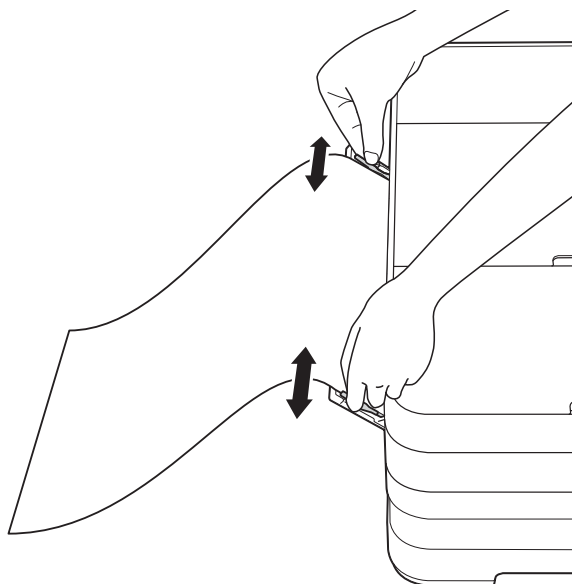

## VINKKI

- ÄLÄ paina paperiohjaimia liian tiukasti paperia vasten. Seurauksena voi olla paperin taittuminen.
- Aseta paperi käsinsyöttöraon keskelle paperiohjaimien väliin. Jos paperi ei ole keskellä, vedä se pois ja aseta uudelleen keskelle.

- 5 Työnnä molemmin käsin paperiarkkia käsinsyöttöraakoon, kunnes paperin etuosa koskettaa paperinsyöttötela. Päästä irti paperista, kun kuulet laitteen vetävän sitä hieman sisään. Kosketusnäytössä on viesti `Käsinsyöttöraako valmis.`

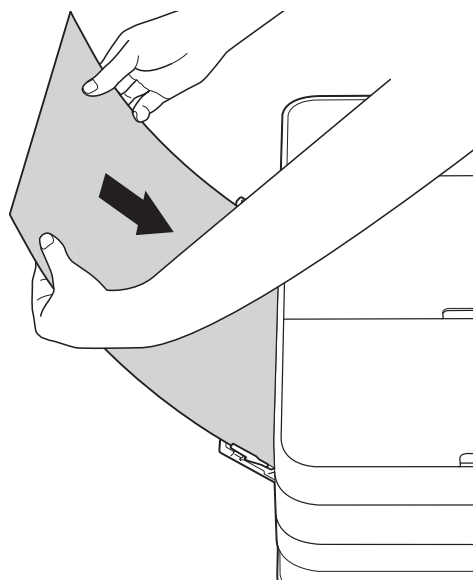

## VINKKI

- Jos kyseessä on kirjekuori tai arkki paksua paperia, työnnä kirjekuorta käsinsyöttöraakoon, kunnes tunnet kirjekuoren tarttuvan kiinni.
- Kun käytät A3-, Legal- tai Ledger-kokoista paperia käsinsyöttöraossa, laite ei anna tulostetun sivun pudota. Kun tulostus on valmis, vedä tulostettu sivu ulos ja paina OK.

- 6 Jos tiedot eivät sovi yhdelle arkille, kosketusnäyttö pyytää lisäämään toisen paperiarkin. Aseta toinen paperiarkki käsinsyöttöraakoon ja paina sitten kosketusnäytössä OK.

## VINKKI

---

- Varmista, että tulostus on päättynyt, ennen kuin suljet käsinsyöttöraon kannen.
  - Kun käsinsyöttöraakoon on asetettu paperiarkki, laite tulostaa aina käsinsyöttöraosta.
  - Jos käsinsyöttöraakoon asetetaan paperiarkki testisivun, faksin tai raportin tulostamisen aikana, se poistetaan.
  - Käsinsyöttöraakoon laitteen puhdistusprosessin aikana asetettu paperiarkki poistetaan. Odota, kunnes laitteen puhdistus on päättynyt, ja aseta paperiarkki sitten uudelleen käsinsyöttöraakoon.
-

## Tulostusalueen ulkopuolinen alue

Tulostusalue riippuu käytettävän sovelluksen asetuksista. Seuraavat luvut osoittavat irtoarkkien ja kirjekuorten tulostusalueen ulkopuoliset osat. Laite voi tulostaa irtoarkin tummennetuille alueille vain, kun reunaton tulostus on käytettävissä ja otettu käyttöön.

(➤➤ Ohjelmiston käyttöopas: *Tulostus* (Windows®))

(➤➤ Ohjelmiston käyttöopas: *Tulostus ja faksien lähetys* (Macintosh))

### Irtoarkit

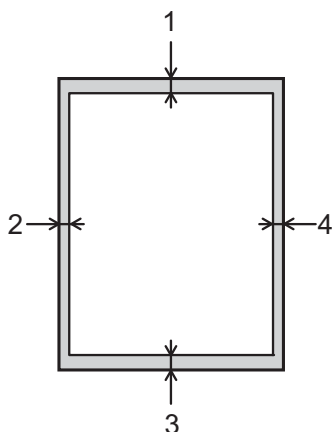

### Kirjekuoret

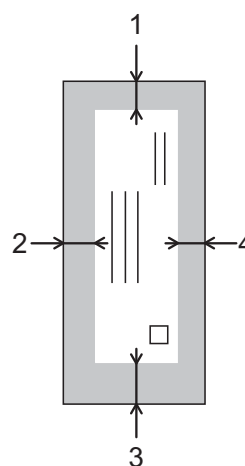

	Yläosa (1)	Vasen (2)	Alaosa (3)	Oikea (4)
Irtoarkit	3 mm	3 mm	3 mm	3 mm
Kirjekuoret	22 mm	3 mm	22 mm	3 mm

### VINKKI









Reunatonta tulostusta ei voi käyttää kirjekuorissa eikä 2-puolisessa tulostuksessa.

# Paperiasetukset

## Paperikoko ja -tyyppi (MFC-J4410DW)

### Paperityyppi

Saat parhaan tulostuslaadun, kun valitset käytettävän paperityypin laitteesta.









- 1 Paina  (Asetukset).
- 2 Paina kosketuspaneelissa  tai , kunnes näytössä on Yleiset aset.
- 3 Paina Yleiset aset.
- 4 Tuo Paperityyppi näyttöön painamalla  tai .
- 5 Paina Paperityyppi.
- 6 Tuo näyttöön Tavall. paperi, Mustesuihkupap., Brother BP71, Muu kiiltävä tai Kalvo painamalla  tai , ja paina sitten vaihtoehtoa, jonka haluat määrittää.
- 7 Paina .

### VINKKI

Laite syöttää tulostetut arkit tekstipuoli ylöspäin laitteen etupuolella olevan paperikasetin päälle. Kun tulostat piirtoheitinkalvoille tai kiiltävälle paperille, poista jokainen arki kasetilta heti tulostuksen jälkeen. Näin vältät tekstin tahraantumisen ja paperitukokset.

### Paperikoko

Voit käyttää kopioiden tulostukseen seuraavia paperikokoja: A4, A5, A3, 10 × 15 cm, Letter, Legal ja Ledger. Faksien tulostukseen voit käyttää kahta eri kokoa: A4 tai Letter. Kun käytettävän paperin kokoa muutetaan, on muutettava myös paperikokoasetusta, jotta laite voi sovittaa saapuvan faksin paperille oikein.

- 1 Paina  (Asetukset).
- 2 Paina kosketuspaneelissa  tai , kunnes näytössä on Yleiset aset.
- 3 Paina Yleiset aset.
- 4 Tuo Paperikoko näyttöön painamalla  tai .
- 5 Paina Paperikoko.
- 6 Tuo näyttöön A4, A5, 10x15cm tai Letter painamalla  tai  ja paina sitten vaihtoehtoa, jonka haluat määrittää.
- 7 Paina .









### VINKKI

Kun käytät kopioinnissa A3-, Legal- tai Ledger-kokoista paperia, määritä paperikokoasetus kopiointitilassa.

## Paperikoko ja -tyyppi (MFC-J4610DW)

Saat parhaan tulostuslaadun, kun valitset käytettävän paperityypin laitteesta.

Voit käyttää kopioiden tulostukseen seuraavia paperikokoja: A4, A5, A3, 10 × 15 cm, Letter, Legal ja Ledger. Faksien tulostukseen voit käyttää kahta eri kokoa: A4 tai Letter. Kun käytettävän paperin kokoa muutetaan, on muutettava myös paperikokoasetusta, jotta laite voi sovittaa saapuvan faksin paperille oikein.

- 1 Paina  (Asetukset).
- 2 Paina kosketuspaneelissa  tai , kunnes näytössä on Yleiset aset.
- 3 Paina Yleiset aset.
- 4 Tuo Kas.asetukset näyttöön painamalla  tai .
- 5 Paina Kas.asetukset.
- 6 Paina Kasetti 1 tai Kasetti 2.
- 7 Tee jokin seuraavista:
  - Jos painat kasettia #1, aseta haluamasi paperikoko ja -tyyppi.  
Paina Paperikoko.  
Tuo paperikokoasetukset A4, A5, 10x15cm tai Letter painamalla  tai  ja paina kokoa, jonka haluat valita.  
Paina Paperityyppi.  
Tuo näyttöön paperityyppiasetukset Tavall. paperi, Mustesuihkupap., Brother BP71, Muu kiiltävä tai Kalvo painamalla  tai  ja paina tyyppiä, jonka haluat valita.
  - Jos painat kasettia #2, aseta haluamasi paperikoko.  
Paina Paperikoko.  
Määritä haluttu paperikoko painamalla A4 tai Letter.

8 Paina .

### VINKKI







- Voit käyttää vain tavallista paperia, jos olet valinnut Kasetti 2.
- Laite syöttää tulostetut arkit tekstipuoli ylöspäin laitteen etupuolella olevan paperikasetin päälle. Kun tulostat piirtoheitinkalvoille tai kiiltävälle paperille, poista jokainen arkki kasetilta heti tulostuksen jälkeen. Näin vältät tekstin tahraantumisen ja paperitukokset.
- Kun käytät kopioinnissa A3-, Legal- tai Ledger-kokoista paperia, määritä paperikokoasetus kopiointitilassa.

## Paperikasetin käyttö kopiointitilassa (MFC-J4610DW)

Voit muuttaa kopioinnissa käytettävää oletuspaperikasettia.

Automaattinen kasetin valinta-asetuksella laite voi syöttää paperin joko paperikasetista #1 tai #2 käyttämällä Kopiointiasetukset-taulukon paperityyppi- ja -kokoasetuksia.

Vaihda oletusasetus seuraavalla tavalla:

- 1 Paina  (Asetukset).
- 2 Paina kosketuspaneelissa  tai , kunnes näytössä on Yleiset aset.
- 3 Paina Yleiset aset.
- 4 Tuo Kas.asetukset näyttöön painamalla  tai .
- 5 Paina Kas.asetukset.
- 6 Tuo Kas. käyttö: Kopio näyttöön painamalla  tai .
- 7 Paina Kas. käyttö: Kopio.
- 8 Paina Kasetti 1, Kasetti 2 tai Automaattinen kasetin valinta.



## 9 Paina .

### VINKKI

Voit vaihtaa paperikoon ja paperikasetin valinnan väliaikaisesti seuraavaa kopiota varten. (Katso *Paperikoko* sivulla 56 ja *Paperikasetin valinta (MFC-J4610DW)* sivulla 56.)

## Paperikasetin käyttö faksauksissa (MFC-J4610DW)

Voit vaihtaa laitteen vastaanotettujen faksien tulostamisessa käytettävän oletuspaperikasetin.

Automaattinen kasetin valinta-asetuksella laite ottaa paperia ensin paperikasetista #1 tai #2, jos:

- Paperikasetissa #2 on paperikokoasetus, joka soveltuu paremmin faksien vastaanottamiseen.
- Molemmat kasetit käyttävät samaa paperia, mutta paperikasettia #1 ei ole määritetty käyttämään tavallista paperia.

## 1 Paina (Asetukset).

## 2 Paina kosketuspaneelissa tai , kunnes näytössä on Yleiset aset.

## 3 Paina Yleiset aset.

## 4 Tuo Kas. asetukset näyttöön painamalla tai .

## 5 Paina Kas. asetukset.

## 6 Tuo Kas. käyttö: Faksi näyttöön painamalla tai .

## 7 Paina Kas. käyttö: Faksi.

## 8 Paina Kasetti 1, Kasetti 2 tai Automaattinen kasetin valinta.

## 9 Paina .

## Hyväksyttävä paperi ja muu tulostusmateriaali

Laitteessa käytettävä paperityyppi voi vaikuttaa tulostuslaatuun.

Asetusten mukainen paras tulostuslaatu saadaan aikaan varmistamalla, että laitteen paperityyppiasetus vastaa kasettiin asetetun tulostuspaperin tyyppiä.

Voit käyttää tavallista paperia, mustesuihkupaperia (päällystettyä paperia), kiiltävää paperia, piirtoheitinkalvoja ja kirjekuoria.

Ennen suurten paperimäärien hankintaa on suositeltavaa kokeilla eri paperityyppejä.

Saat parhaat tulokset käyttämällä Brother-paperia.

- Kun tulostat mustesuihkupaperille (päällystetylle paperille), piirtoheitinkalvoille tai kiiltävälle paperille, valitse oikea tulostusmateriaali tulostinohjaimen **Perusasetukset**-välilehdeltä tai laitevalikon Paperityyppi-asetuksesta.

(MFC-J4410DW: Katso *Paperityyppi* sivulla 27.)

(MFC-J4610DW: Katso *Paperikoko ja -tyyppi (MFC-J4610DW)* sivulla 28.)

- Kun tulostat Brotherin valokuvapaperille, aseta paperikasettiin yksi ylimääräinen arkki samaa valokuvapaperia. Paperipakkaukseen on lisätty ylimääräinen arkki tätä tarkoitusta varten.
- Kun tulostat piirtoheitinkalvoille tai valokuvapaperille, poista jokainen arkki kasetilta heti tulostuksen jälkeen. Näin vältät tekstin tahraantumisen ja paperitukokset.
- Vältä koskettamasta paperin tulostuspintaa välittömästi tulostuksen jälkeen. Pinta saattaa olla osin märkä ja voi tahrata sormesi.

## Suosittelut tulostusmateriaali

Suosittelimme Brother-paperia, jotta saat parhaan tulostuslaadun. (Katso seuraavaa taulukkoa.)

Jos maassasi ei ole Brother-paperia saatavana, suosittelimme eri paperilaatujen kokeilua ennen suurten määrien hankintaa.

Piirtoheitinkalvoiksi suosittelimme 3M Transparency Film -kalvoja.

### Brother-paperi

Paperityyppi	Nimike
Tavallinen A3	BP60PA3
Kiiltävä A3-valokuvapaperi	BP71GA3
A3-mustesuihkupaperi (matta)	BP60MA3
Tavallinen A4	BP60PA
Kiiltävä A4-valokuvapaperi	BP71GA4
A4-mustesuihkupaperi (matta)	BP60MA
10 × 15 cm kiiltävä valokuva	BP71GP

## Tulostusmateriaalin käsittely ja käyttö

- Säilytä paperi alkuperäispakkauksessa ja pidä pakkaus suljettuna. Pidä paperi tasaisena ja kuivana. Vältä sen altistusta suoralle auringonvalolle ja kuumuudelle.
- Älä kosketa valokuvapaperin kiiltävää (päällystettyä) puolta.
- Älä kosketa piirtoheitinkalvon kumpaakaan puolta, sillä kalvo imee herkästi ihosta kosteutta ja rasvaa, mikä voi heikentää tulostuslaatua. Lasertulostimille/-kopiokoneille suunnitellut piirtoheitinkalvot voivat tahrata seuraavaksi tulostettavan asiakirjan. Käytä ainoastaan mustesuihkutulostukseen suositeltuja piirtoheitinkalvoja.

## TÄRKEÄÄ

ÄLÄ käytä seuraavanlaisia papereita:

- vahingoittuneita, käpristyneitä, rypistyneitä tai epäsäännöllisen muotoisia papereita

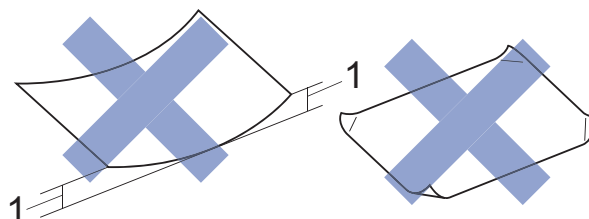

**1 2 mm:n tai sitä suurempi käyrästymä voi aiheuttaa paperitukoksia.**

- erittäin kiiltäviä tai hyvin karkeapintaisia papereita
- papereita, joita ei voi asettaa yhtenäiseen pinnoon
- lyhytkuituisia papereita.

## Luovutusalustan kannen paperikapasiteetti

Korkeintaan 50 arkkia 80 g/m<sup>2</sup> -painoista A4-paperia

- Piirtoheitinkalvot ja valokuvapaperi on poistettava luovutusalustan kannelta yksi kerrallaan. Näin vältetään tulosteen tahraantuminen.

## Oikean tulostusmateriaalin valinta

### Paperityyppi ja -koko eri käyttötarkoituksiin

Paperityyppi	Paperikoko		Käyttö			
			Faksi	Kopiointi	Valokuva	Tulostin
Irtoarkit	A3	297 × 420 mm	–	Kyllä <sup>1</sup>	Kyllä <sup>1</sup>	Kyllä <sup>1</sup>
	A4	210 × 297 mm	Kyllä	Kyllä	Kyllä	Kyllä
	Ledger	279,4 × 431,8 mm	–	Kyllä <sup>1</sup>	Kyllä <sup>1</sup>	Kyllä <sup>1</sup>
	Letter	215,9 × 279,4 mm	Kyllä	Kyllä	Kyllä	Kyllä
	Legal	215,9 × 355,6 mm	–	Kyllä <sup>1</sup>	–	Kyllä <sup>1</sup>
	Executive	184 × 267 mm	–	–	–	Kyllä
	JIS B4	257 × 364 mm	–	–	–	Käyttäjän määrittämä
	JIS B5	182 × 257 mm	–	–	–	Käyttäjän määrittämä
	A5	148 × 210 mm	–	Kyllä	–	Kyllä
A6	105 × 148 mm	–	–	–	Kyllä	
Kortit	Valokuva	10 × 15 cm	–	Kyllä	Kyllä	Kyllä
	Valokuva L	89 × 127 mm	–	–	–	Kyllä
	Valokuva 2L	13 × 18 cm	–	–	Kyllä	Kyllä
	Arkistokortti	127 × 203 mm	–	–	–	Kyllä
	Postikortti 1	100 × 148 mm	–	–	–	Käyttäjän määrittämä
	Postikortti 2 (kaksiosainen)	148 × 200 mm	–	–	–	Käyttäjän määrittämä
Kirjekuoret	C5-kirjekuori	162 × 229 mm	–	–	–	Kyllä <sup>1</sup>
	DL-kirjekuori	110 × 220 mm	–	–	–	Kyllä
	Com-10	105 × 241 mm	–	–	–	Kyllä
	Monarch	98 × 191 mm	–	–	–	Kyllä
Piirtoheitinkalvot	A4	210 × 297 mm	–	Kyllä	–	Kyllä
	Letter	215,9 × 279,4 mm	–	Kyllä	–	Kyllä
	Legal	215,9 × 355,6 mm	–	Kyllä	–	Kyllä
	A5	148 × 210 mm	–	Kyllä	–	Kyllä

<sup>1</sup> Vain käsinsyöttörajo

## Paperin suunta ja paperikasettien kapasiteetti

	Paperikoko	Paperityypit	Arkkeja
Paperikasetti #1	<Vaaka> A4, Letter, Executive  <Pysty> A5, A6, valokuva, Valokuva L, Valokuva 2L, arkistokortti, kirjekuoret (Com-10, DL, Monarch)	Tavallinen paperi	150 <sup>1</sup>
		Mustesuihkupaperi	20
		Kiiltävä paperi, valokuva	20
		Arkistokortti, postikortti	30
		Kirjekuoret, piirtoheitinkalvot	10
Paperikasetti #2 (MFC-J4610DW)	<Vaaka> A4, Letter	Tavallinen paperi	250 <sup>1</sup>
Käsinsyöttörako	<Vaaka> A4, Letter, Executive  <Pysty> A3, Ledger, Legal, A5, A6, valokuva, Valokuva L, Valokuva 2L, arkistokortti, kirjekuoret (C5, Com-10, DL, Monarch)	Tavallinen paperi, mustesuihkupaperi, kiiltävä paperi, valokuva, kirjekuoret ja piirtoheitinkalvot	1

<sup>1</sup> Kun käytetään 80 g/m<sup>2</sup> -painoista paperia.

### VINKKI

Kun valitset tulostinohjaimen Paperikoko-pudotusvalikosta Käyttäjän määrittämä -asetuksen, paperin suunta määräytyy paperin koon ja paksuuden mukaan.

(Katso lisätietoja kohdasta *Paperin suunta, kun käytössä on tulostinohjaimen Käyttäjän määrittämä -paperikokoasetus* sivulla 33.)

## Paperin suunta, kun käytössä on tulostinohjaimen Käyttäjän määrittämä -paperikokoasetus

Käyttäjän määrittämä koko	Paperin suunta
Kun kumpikin seuraava ehto toteutuu: <ul style="list-style-type: none"> <li>■ Leveys 127,0–215,9 mm</li> <li>■ Korkeus 216,0–297,0 mm</li> </ul>	Vaaka
Kun jokin seuraavista ehdoista toteutuu: <ul style="list-style-type: none"> <li>■ Leveys alle 127,0 mm</li> <li>■ Leveys yli 215,9 mm</li> <li>■ Korkeus alle 216,0 mm</li> <li>■ Korkeus yli 297,0 mm</li> </ul>	Pysty

### VINKKI

Kun Paperin paksuus -pudotusvalikosta valitaan Kirjekuori, kirjekuoret on asetettava pystysuuntaan.

## Paperin paino ja paksuus

Paperityyppi	Paino	Paksuus	
Irtoarkit	Tavallinen paperi	64–120 g/m <sup>2</sup>	0,08–0,15 mm
	(Paperikasetti #2)	64–105 g/m <sup>2</sup>	0,08–0,15 mm
	Tavallinen paperi		
	Mustesuihkupaperi	64–200 g/m <sup>2</sup>	0,08–0,25 mm
	Kiiltävä paperi <sup>1</sup>	Korkeintaan 220 g/m <sup>2</sup>	Korkeintaan 0,25 mm
Kortit	Valokuvakortti <sup>1</sup>	Korkeintaan 220 g/m <sup>2</sup>	Korkeintaan 0,25 mm
	Arkistokortti	Korkeintaan 120 g/m <sup>2</sup>	Korkeintaan 0,15 mm
	Postikortti 1	Korkeintaan 200 g/m <sup>2</sup>	Korkeintaan 0,25 mm
	Postikortti 2		
Kirjekuoret	80–95 g/m <sup>2</sup>	Korkeintaan 0,52 mm	
Piirtoheitinkalvot	–	–	

<sup>1</sup> BP71 (260 g/m<sup>2</sup>) -paperi on suunniteltu erityisesti Brother-mustesuihkutulostimia varten.

# 3

## Asiakirjojen asettaminen

### Asiakirjojen asettaminen

Asiakirjoja voidaan faksata, kopioida tai skannata käyttämällä ADS:ää (automaattista dokumenttien syöttölaitetta) tai valotustasoa.

#### ADS:n käyttö

ADS käsittelee korkeintaan 20 arkkia kerrallaan ja syöttää sivut yksitellen. Käytä paperia, jonka koko ja paino vastaa seuraavassa taulukossa annettuja arvoja. Tuuleta aina paperinipun reuna, ennen kuin asetat nipun ADS:ään.

#### Asiakirjojen koot ja painot

Pituus:	148–355,6 mm
Leveys:	148–215,9 mm
Paino:	64–90 g/m <sup>2</sup>

### Asiakirjojen asettaminen

#### TÄRKEÄÄ

- ÄLÄ vedä asiakirjasta, kun sitä syötetään laitteeseen.
- ÄLÄ käytä käpristyneitä, rypistyneitä, taittuneita tai repeytyneitä arkkeja tai paperia, jossa on hakasia, paperiliittimiä, liimaa tai teippiä.
- ÄLÄ käytä pahvia, sanomalehtipaperia tai kangasta.

Varmista, että arkilla oleva muste tai käytetty korjausneste on täysin kuivunut.

- 1 Nosta ja avaa asiakirjatuki (1).

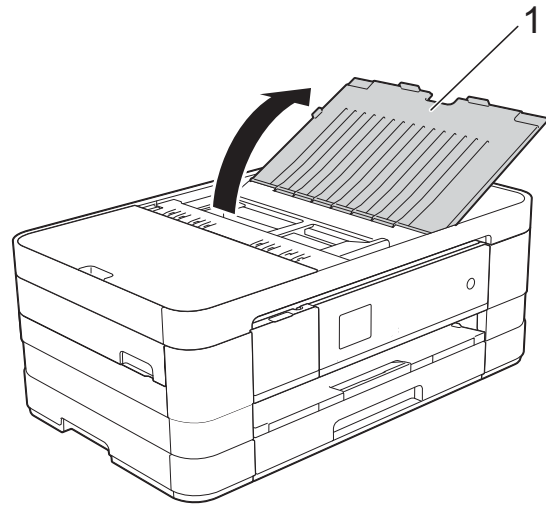

- 2 Leyhytä paperit kunnolla.

- 3 Säädä paperiohjaimet (1) asiakirjojen leveyden mukaan.

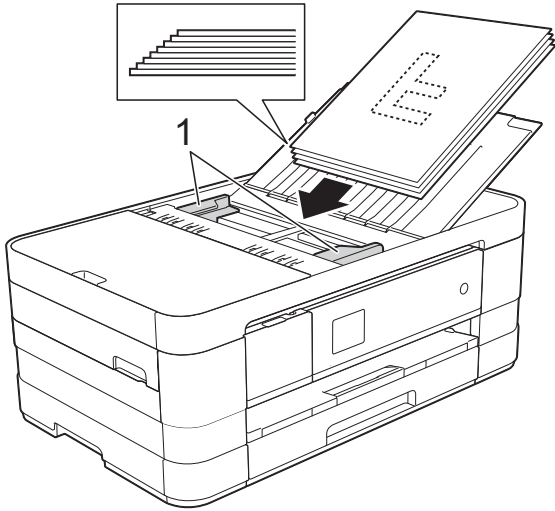

- 4 Aseta asiakirjat **tekstipuoli alaspäin ja yläreuna edellä** ADS:ään ohjainten alle, kunnes tunnet, että arkit koskettavat syöttöteloja. Kosketusnäytössä näkyy Ark.syö.l. valm.

## TÄRKEÄÄ

ÄLÄ jätä paksuja asiakirjoja valotustasolle. Tämä voi aiheuttaa tukoksen ADS:ään.

## Valotustason käyttö

Valotustasolla voit faksata, kopioida tai skannata yksittäisiä sivuja tai kirjan sivuja.

### Tuetut asiakirjakoot

Pituus:	Korkeintaan 297 mm
Leveys:	Korkeintaan 215,9 mm
Paino:	Korkeintaan 2 kg

## Asiakirjojen asettaminen

### VINKKI

Valotustasoa käytettäessä ADS:ssä ei saa olla paperia.

- 1 Nosta valotustason kansi ylös.
- 2 Sijoita asiakirja **tekstipuoli alaspäin** valotustason vasempaan yläkulmaan vasemmalla ja ylhäällä olevien merkkien mukaan.

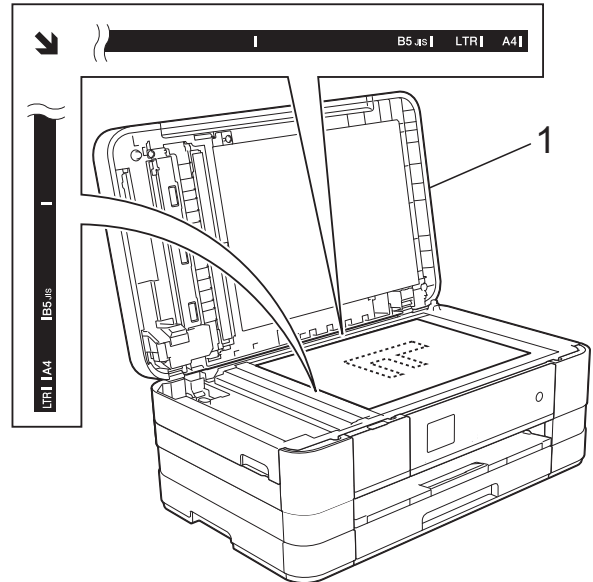

1 Valotustason kansi

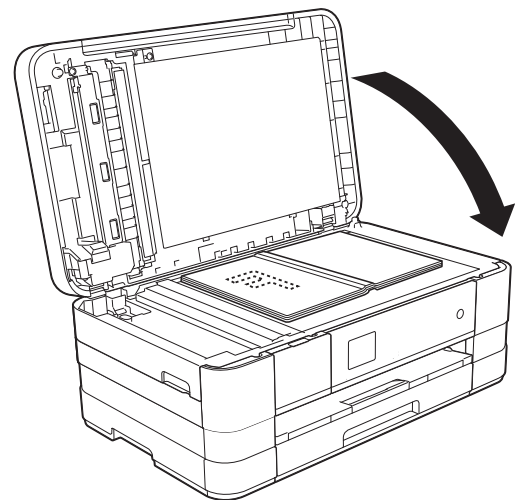

- 3 Sulje valotustason kansi.

## TÄRKEÄÄ

Jos skannaat kirjaa tai paksua asiakirjaa, ÄLÄ iske kantta kiinni tai paina sitä.

## Alue, jota ei voi skannata

Skannattava alue riippuu käytettävän sovelluksen asetuksista. Seuraavassa kuvassa on merkitty alueet, joita ei voi skannata.

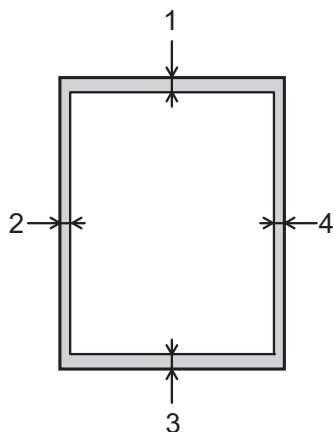

Käyttö	Asiakirjan koko	Yläosa (1) Alaosa (3)	Vasen (2) Oikea (4)
Faksi	A4	3 mm	3 mm <sup>1</sup>
	Letter		4 mm
	Legal		
Kopiointi	Kaikki paperikoot		3 mm
Skannaus		1 mm	1 mm

<sup>1</sup> Alue, jota ei voida skannata, on 1 mm, kun käytössä on ADS.



## Faksin lähettäminen

Lähetä faksi seuraavien ohjeiden mukaan.

- 1 Aseta asiakirja laitteeseen jollain seuraavista tavoista:
  - Aseta asiakirja ADS:ään *tekstipuoli alaspäin*. (Katso ADS:n käyttö sivulla 34.)
  - Aseta asiakirja valotustasolle *tekstipuoli alaspäin*. (Katso Valotustason käyttö sivulla 35.)

### VINKKI

- Käytä ADS:ää, jos haluat lähettää monisivuisia värifakseja.
- Jos mustavalkoinen faksi lähetetään ADS:stä, kun muisti on täynnä, faksi lähetetään suorana lähetyksenä.
- Voit lähettää kirjan sivuja faksina valotustasolta yhden kerrallaan. Asiakirjojen enimmäiskoko on A4 tai Letter.
- Koska voit skannata vain yhden sivun kerrallaan valotustasolla, monisivuisia asiakirjoja lähetettäessä kannattaa käyttää ADS:ää.

- 2 Kun haluat lähettää faksin tai muuttaa faksien lähetys- tai vastaanottoasetuksia, paina



(Faksaus).

- Kosketusnäytön näkymä:



- 3 Voit muuttaa seuraavia faksin lähetysasetuksia. Paina **Asetukset**. Paina **▲** tai **▼**, kun haluat selata faksiasetuksia. Kun haluttu asetus tulee näkyviin, paina sitä ja valitse uusi vaihtoehto. Kun olet muuttanut haluamasi vaihtoehdot, paina **OK**.

### (Käyttöopas)

Jos haluat tietoja seuraavien faksin lähetysasetusten muuttamisesta, katso sivuja 38–39.

- Valotustason skannauskoko
- Värillisen faksin lähettäminen
- Lähetyksen vahvistusraportti (asetukset)

### (Laajempi käyttöopas)

Tarkempia tietoja faksien lähetystoiminnoista ja asetuksista (►► Laajempi käyttöopas: *Faksin lähetys*)

- Kontrasti
- Faksin erottelutarkkuus
- Uusien oletusasetusten asettaminen
- Tehdasasetusten palauttaminen
- Faksin lähettäminen puhelun jälkeen
- Sarjalähetys
- Suora lähetys
- Ulkomaantila
- Ajastettu faksi
- Keräyslähetykset
- Odottavien töiden peruutus
- Pollauslähetys

#### 4 Syötä faksinumero.

##### Valintanäppäimillä

##### Käyttämällä vaihtoehtoa



(Osoite)

- Osoitekirja

##### Käyttämällä vaihtoehtoa



(Historia)

- Lähtevä

#### 5 Paina Faksin käynnistys.

##### Faksin lähettäminen ADS:stä

- Laite aloittaa lähetettävän asiakirjan skannauksen.

##### Faksaaminen skannerin valotustasolta

- Jos valitset **Mustavalko** (oletusasetus) **Väriasetus**-asetukseksi, laite aloittaa ensimmäisen sivun skannauksen. Siirry vaiheeseen 6.
- Jos valitset **Väri** **Väriasetus**-asetukseksi, kosketusnäytössä kysytään, haluatko lähettää värifaksin. Vahvista painamalla **Värifaksi**. Laite aloittaa numeron valinnan ja asiakirjan lähetyksen.

#### 6 Kun kosketusnäyttöön tulee kysymys Seuraava sivu?, tee jokin seuraavista:

- Jos haluat lähettää yhden sivun, paina **Ei** (Lähetä).  
Laite aloittaa asiakirjan lähettämisen.
- Jos haluat lähettää useita sivuja, paina **Kyllä** ja siirry vaiheeseen 7.

#### 7 Aseta seuraava sivu valotustasolle. Paina OK. Laite aloittaa sivun skannaamisen. (Toista vaiheet 6 ja 7 kunkin seuraavan sivun osalta.)

## Faksauksen lopettaminen

Lopeta faksaus painamalla .

## Valotustason koon määrittäminen faksasta varten

Kun asiakirja on Letter-kokoinen, skannauskooksi on valittava Letter. Jos tätä ei tehdä, faksien reuna jää pois.

- 1 Aseta asiakirja laitteeseen.
- 2 Paina (Faksaus).
- 3 Paina **Asetukset**.
- 4 Paina kosketuspaneelissa **^** tai **v**, kunnes näytössä on **Tason skann.koko**.
- 5 Paina **Tason skann.koko**.
- 6 Paina **Letter** (tai **A4**).
- 7 Paina **OK**.
- 8 Syötä faksinumero.
- 9 Paina **Faksin käynnistys**.

## VINKKI

- Voit tallentaa useimmiten käyttämäsi asetukset oletusasetuksiksi. (►► Laajempi käyttöopas: *Muutosten määrittäminen uusiksi oletusasetuksiksi*)
- Tätä asetusta voidaan käyttää ainoastaan asiakirjojen lähettämiseen valotustasolta.

## Värillisen faksin lähettäminen

Laite voi lähettää värillisiä fakseja laitteisiin, jotka tukevat tätä ominaisuutta.

Värillisiä fakseja ei voi tallentaa laitteen muistiin. Kun lähetät värillisen faksin, laite lähettää sen suorana lähetyksenä (vaikka `Lähetä heti` -asetuksena olisi `Ei`).

- 1 Aseta asiakirja laitteeseen.
- 2 Paina  (`Faksaus`).
- 3 Paina `Asetukset`.
- 4 Paina kosketuspaneelissa  $\wedge$  tai  $\vee$ , kunnes näytössä on `Väriasetus`.
- 5 Paina `Väriasetus`.
- 6 Paina `Väri`.
- 7 Paina `OK`.
- 8 Syötä faksinumero.
- 9 Paina `Faksin käynnistys`.
- 10 Lue kosketusnäytössä olevat tiedot ja paina sitten `Värifaksi`.

## Faksin peruuttaminen lähetyksen aikana



Jos haluat peruuttaa faksin, kun laite skannaa sitä, valitsee sen numeroa tai lähettää sitä, paina .

## Lähetyksen vahvistusraportti

Lähetyksen vahvistusraporttia voi käyttää vahvistuksena siitä, että faksi on lähetetty. Raportti sisältää lähettäjän nimen tai faksinumeron, lähetyksen ajan ja päivämäärän, lähetyksen keston, lähetettyjen sivujen määrän sekä merkinnän siitä, onnistuiko lähetyksen.

Lähetyksen vahvistusraportille on useita asetuksia:

- **Kyllä:** Tulostaa raportin jokaisen lähetetyn faksin jälkeen.
- **Kyllä+Kuva:** Tulostaa raportin jokaisen lähetetyn faksin jälkeen. Raportissa näkyy osa faksin ensimmäisestä sivusta.
- **Ei:** Tulostaa raportin, jos faksin lähetyksen ei onnistu lähetyksen virheen takia. Oletusasetus on `Ei`.
- **Ei+Kuva:** Tulostaa raportin, jos faksin lähetyksen ei onnistu lähetyksen virheen takia. Raportissa näkyy osa faksin ensimmäisestä sivusta.

- 1 Paina  (`Asetukset`).
- 2 Paina kosketuspaneelissa  $\wedge$  tai  $\vee$ , kunnes näytössä on `Faksaus`.
- 3 Paina `Faksaus`.
- 4 Tuo `Raporttiaset.` näyttöön painamalla  $\wedge$  tai  $\vee$ .
- 5 Paina `Raporttiaset.`
- 6 Tuo `Lähetysraport.` näyttöön painamalla  $\wedge$  tai  $\vee$ .
- 7 Paina `Lähetysraport.`
- 8 Tuo näyttöön `Kyllä`, `Kyllä+Kuva`, `Ei` tai `Ei+Kuva` painamalla  $\wedge$  tai  $\vee$  ja paina sitten vaihtoehtoa, jonka haluat määrittää.
- 9 Paina .

## VINKKI

---

- Jos valitset `Kyllä+Kuva` tai `Ei+Kuva`, kuva näytetään lähetyksen vahvistusraportissa vain, jos suora lähetys on poistettu käytöstä. Kuvaa ei näy raportissa, kun lähetät värillisen faksin.  
(➤➤ Laajempi käyttöopas: *Suora lähetys*)
  - Jos lähetys onnistui, "OK" näkyy kohdan "TULOS" vieressä lähetyksen vahvistusraportissa. Jos lähetys epäonnistui, "VIRHE" näkyy kohdan "TULOS" vieressä.
-

## Vastaanottotilat

Vastaanottotila on valittava ulkoisten laitteiden ja puhelinlinjan palveluiden mukaan.



## Vastaanottotilan valinta

Oletusasetuksena laite vastaanottaa automaattisesti kaikki siihen lähetetyt faksit. Voit valita oikean vastaanottotilan seuraavan kaavion avulla.

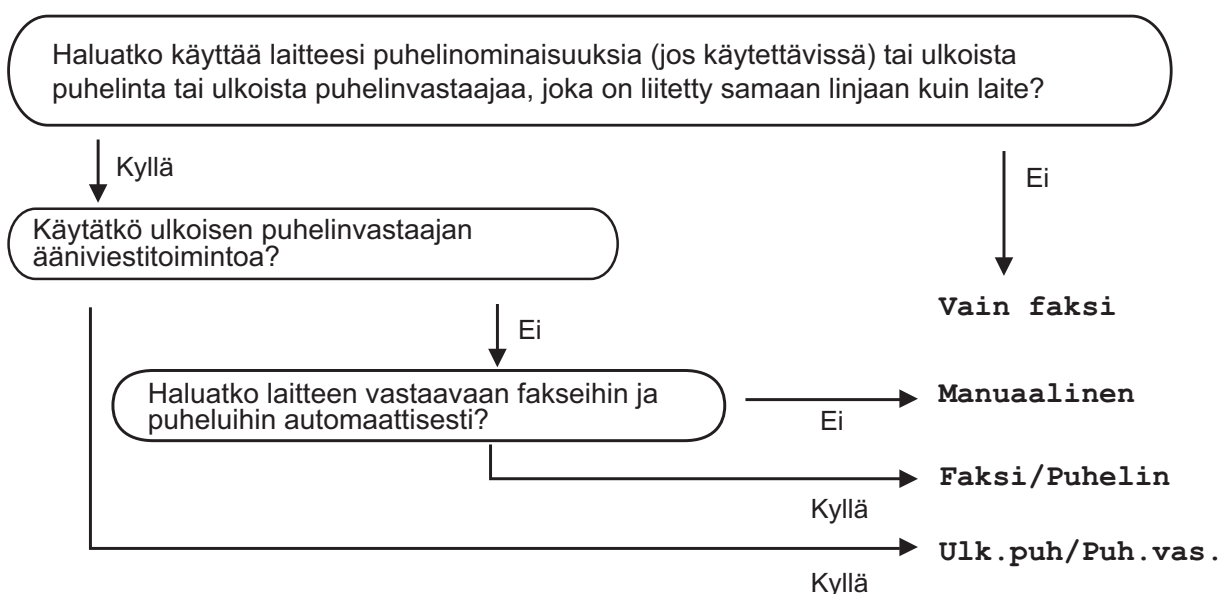
Lisätietoja vastaanottotiloista on kohdassa *Vastaanottotilojen käyttö* sivulla 42.



Määritä vastaanottotila seuraavien ohjeiden mukaan:

- 1 Paina  (Asetukset).
  - 2 Tuo Perusasetukset näyttöön painamalla **^** tai **▼**.
  - 3 Paina Perusasetukset.
  - 4 Tuo Vastaustila näyttöön painamalla **^** tai **▼**.
  - 5 Paina Vastaustila.
  - 6 Tuo näyttöön **Vain faksi**, **Faksi/Puhelin**, **Ulk. puh/Puh. vas.** tai **Manuaalinen** painamalla **^** tai **▼** ja paina sitten vaihtoehtoa, jonka haluat määrittää.
  - 7 Paina .
- Kosketusnäytössä näkyy nykyinen vastaanottotila.

## Vastaanottotilojen käyttö

Joissakin vastaanottotiloissa laite vastaa puheluihin automaattisesti (*Vain faksi ja Faksi/Puhelin*). Voit halutessasi muuttaa soittokertojen asetusta ennen näiden tilojen käyttöä. (Katso *Soittokerrat* sivulla 43.)

### Vain faksi

Vain faksi -tilassa laite vastaa jokaiseen puheluun automaattisesti faksipuheluna.

### Faksi/Puhelin

Faksi/Puhelin-tila auttaa saapuvien puheluiden automaattisessa hallinnassa, sillä se tunnistaa, ovatko puhelut faksipuheluja vai tavallisia puheluja, ja käsittelee niitä jollakin seuraavista tavoista:

- Faksit vastaanotetaan automaattisesti.
- Tavallisen puhelun tullessa kuuluu F/P-soitto, jolloin voit vastata puhelimeen. F/P-soitto on laitteen nopea kaksoissoitto.

(Katso lisätietoja kohdista *F/P-soittoaika* (*vain Faksi/Puhelin-tila*) sivulla 43 ja *Soittokerrat* sivulla 43.)

## Manuaalinen

Manuaalisessa tilassa kaikki automaattiset vastaustoiminnot ovat poissa käytöstä.

Voit vastaanottaa faksin manuaalisessa tilassa nostamalla ulkoisen puhelimen kuulokkeen. Kun kuulet lyhyitä toistuvia faksin merkkiääniä, paina *Fax Käyn.* ja valitse *Vastaanota*. Voit vastaanottaa fakseja myös faksin tunnistustoiminnon avulla vastaamalla puhelimeen, joka on kytketty samaan linjaan kuin laite.

(Katso lisätietoja kohdasta *Faksin tunnistus* sivulla 44.)

## Ulkoinen puhelinvastaaja

Ulkoinen puhelinvastaaja -tilassa ulkoinen puhelinvastaaja vastaa saapuviin puheluihin. Saapuvia puheluja käsitellään jollakin seuraavista tavoista:

- Faksit vastaanotetaan automaattisesti.
- Soittajat voivat tallentaa viestin ulkoiseen puhelinvastaajaan.







(Katso lisätietoja kohdasta *Ulkoinen puhelinvastaajan kytkeminen* sivulla 47.)

# Vastaanottotilan asetukset

## Soittokerrat

Soittokerrat-asetuksella määritetään, monenko soiton jälkeen laite vastaa Vain faksi- tai Faksi/Puhelin-tilassa. Jos laitteen kanssa samalla linjalla on ulkoinen puhelin tai rinnakkaispuhelin, valitse suurin mahdollinen määrä soittokertoja.

(Katso *Käyttö ulkoisista puhelimista ja rinnakkaispuhelimista* sivulla 49 ja *Faksin tunnistus* sivulla 44.)







- 1 Paina  (Asetukset).
- 2 Paina kosketuspaneelissa , kunnes näytössä on Faksaus.
- 3 Paina Faksaus.
- 4 Tuo Vastaanottoas. näyttöön painamalla .
- 5 Paina Vastaanottoas.
- 6 Tuo Soittokerrat näyttöön painamalla .
- 7 Paina Soittokerrat.
- 8 Paina , kunnes vaihtoehdot ovat näytössä. Valitse sitten, kuinka monta kertaa laite toistaa soittoaänen ennen vastaamista.  
Jos valitset 0, laite vastaa välittömästi eikä soittoaäni kuulu lainkaan.
- 9 Paina .

## F/P-soittoaika (vain Faksi/Puhelin-tila)

Kun laite vastaanottaa puhelun, puhelun soittaja ja vastaanottaja kuulevat tavallisen puhelimen soittoaänen. Soittokertojen lukumäärä riippuu määritetystä Soittokerrat-asetuksesta.

Jos puhelu on faksi, laite vastaanottaa sen. Äänipuhelun saapuessa laitteesta kuuluu F/P-soitto (nopea kaksoissoitto), jonka pituus riippuu määritetystä F/P-soittoaika-asetuksesta. Kun kuulet F/P-soiton, linjalla on äänipuhelu.

Koska F/P-soitto on laitteen tuottama ääni, ulkoiset tai rinnakkaiset puhelimet eivät soi. Puheluun voi kuitenkin vastata mistä tahansa puhelimesta käyttämällä kauko-ohjaustunnusta. (Katso lisätietoja kohdasta *Kauko-ohjaustunnusten käyttäminen* sivulla 49.)

- 1 Paina  (Asetukset).
- 2 Paina kosketuspaneelissa , kunnes näytössä on Faksaus.
- 3 Paina Faksaus.
- 4 Tuo Vastaanottoas. näyttöön painamalla .
- 5 Paina Vastaanottoas.
- 6 Tuo F/P soit. pit. näyttöön painamalla .
- 7 Paina F/P soit. pit.
- 8 Tuo vaihtoehdot näyttöön painamalla  ja valitse sitten, kuinka pitkään laite ilmoittaa tavallisesta puhelusta (20, 30, 40 tai 70 sekuntia).
- 9 Paina .

### VINKKI

Vaikka soittaja katkaisisi puhelun nopean kaksoissoiton aikana, laitteen kaiutin jatkaa soimista määritetyn ajan.

## Faksin tunnistus

---

### Jos faksin tunnistusasetuksena on **Kyllä**:

Laite vastaanottaa faksin automaattisesti, vaikka vastaisitkin puheluun. Kun kosketusnäyttöön tulee viesti **Vastaanotto** tai kun kuulet käyttämästäsi kuulokkeesta sirkutusta, aseta kuuloke paikalleen. Laite pitää huolen lopusta.

### Jos faksin tunnistusasetuksena on **Ei**:



Jos olet laitteen äärellä ja vastaat faksipuheluun nostamalla kuulokkeen, paina **Fax Käyn.** ja ota sitten faksi vastaan painamalla **Vastaanota**.

Jos vastasit rinnakkaispuhelimeen tai ulkoiseen puhelimeen, paina \* **5 1**. (Katso *Käyttö ulkoisista puhelimista ja rinnakkaispuhelimista* sivulla 49.)

## VINKKI

---

- Jos tämän toiminnon asetuksena on **Kyllä**, mutta laite ei aloita faksivastaanottoa, kun nostat rinnakkaisen tai ulkoisen puhelimen kuulokkeen, näppäile kaukokäynnistystunnus \* **5 1**.
  - Jos lähetät fakseja samaan puhelinlinjaan kytketystä tietokoneesta ja laite katkaisee lähetyksen, aseta faksin tunnistusasetukseksi **Ei**.
- 

- 1 Paina  (**Asetukset**).
- 2 Paina kosketuspaneelissa **^** tai **▼**, kunnes näytössä on **Faksaus**.
- 3 Paina **Faksaus**.
- 4 Tuo **Vastaanottoas.** näyttöön painamalla **^** tai **▼**.
- 5 Paina **Vastaanottoas.**
- 6 Tuo **Faksitunnist.** näyttöön painamalla **^** tai **▼**.
- 7 Paina **Faksitunnist.**
- 8 Paina **Kyllä (tai Ei)**.
- 9 Paina .



## Puhelutoiminnot

### Faksi/Puhelin-tila

Kun laite on Faksi/Puhelin-tilassa, se ilmoittaa puhelusta F/P-soitolla (nopealla kaksoissoitolla).

Jos olet ulkoisen puhelimen ääressä, nosta ulkoinen kuuloke ja vastaa painamalla **Vastaa**.

Jos olet rinnakkaispuhelimien ääressä, nosta kuuloke F/P-soiton aikana ja paina **# 5 1** nopeiden kaksoissoittojen välillä. Jos linjalla ei ole ketään tai joku haluaa lähettää faksin, lähetä soitto takaisin laitteeseen painamalla **\* 5 1**.

## Puhelinpalvelut

Laite tukee joidenkin puhelinyhtiöiden tarjoamia puhelinpalveluita.

Esimerkiksi vastaajapalvelu, koputus- ja vastauspalvelut, hälytysjärjestelmät sekä muut mukautetut puhelinlinjatoiminnot saattavat aiheuttaa ongelmia laitteen käytössä.

### Puhelinlinjatyyppin asettaminen

Jos kytket laitteen faksin lähettämistä tai vastaanottamista varten puhelinlinjaan, jossa on vaihde tai ISDN, puhelinlinjatyyppi on muutettava vastaavasti seuraavien ohjeiden mukaan.

- 1 Paina  (Asetukset).
- 2 Tuo Perusasetukset näyttöön painamalla **^** tai **▼**.
- 3 Paina Perusasetukset.
- 4 Tuo Linjavalinta näyttöön painamalla **^** tai **▼**.
- 5 Paina Linjavalinta.
- 6 Paina Normaali, Keskus tai ISDN.
- 7 Tee jokin seuraavista:
  - Jos valitset Keskus, siirry vaiheeseen **8**.
  - Jos valitset ISDN tai Normaali, siirry vaiheeseen **11**.

- 8 Paina **Kyllä** tai **Aina**.

### VINKKI

---

Jos valitset **Kyllä**, laite valitsee etuliitenumeron ennen valitsemaasi faksinumeroa vain, jos painetaan **R**. Jos valitset **Aina**, laite valitsee automaattisesti aina etuliitenumeron ennen faksinumeroa.

- 9 Paina **Valintatunnus**.

- 10 Lisää etuliitenumero kosketusnäytön näppäimistöllä.  
Paina **OK**.

### VINKKI

---

Voit käyttää numeroita 0–9 sekä merkkejä #, \* ja !.  
Huutomerkkiä ! ei voi käyttää muiden numeroiden tai merkkien kanssa.

- 11 Paina .

## VAIHDELIITÄNNÄT ja SOITONSIIRTO

Laitteen linjavalinnan alkuasetuksena on **Normaali**-tila, jossa se voidaan kytkeä tavalliseen puhelinverkkoon (PSTN). Useissa toimistoissa käytetään kuitenkin keskitettyä puhelinjärjestelmää tai sisäistä puhelinvaihdetta. Tämä laite voidaan liittää useimpiin sisäisiin puhelinvaihteisiin. Laitteen **R**-näppäin on katkotyyppinen (TBR). Se toimii useimpien vaihdejärjestelmien kanssa. Sen avulla saat yhteyden ulkolinjaan tai voit siirtää puhelun toiseen alanumeroon. Toimintoa käytetään painamalla kosketusnäytössä **R**.

### VINKKI

---

Voit ohjelmoida **R**-painikkeen painalluksen lyhytvalintapaikkaan tallennetun numeron osaksi. Kun ohjelmoit lyhytvalintanumeroa, paina ensin **R** (kosketusnäyttöön tulee "!") ja näppäile sitten puhelinnumero. Jos toimit näin, sinun ei tarvitse painaa **R**-painiketta joka kerta, kun valitset numeron käyttämällä lyhytvalintapaikkaa. (Katso *Numeroiden tallentaminen* sivulla 52.) Jos laitteen puhelinlinjatyyppinä ei ole **Keskus**, et voi käyttää lyhytvalintapaikkaa, johon **R** on ohjelmoitu.

## Ulkoisen puhelinvastaajan kytkeminen

Ulkoisen puhelinvastaajan voidaan kytkeä laitteeseen. Jos **ulkoisen** puhelinvastaaja on kytketty samaan puhelinlinjaan kuin laite, puhelinvastaaja vastaa kaikkiin puheluihin ja laite ”kuuntelee” faksin soittoääniä (CNG-merkkiääniä). Jos laite kuulee merkkiäänän, se vastaa puheluun ja vastaanottaa faksin. Jos laite ei kuule merkkiääntä, se antaa puhelinvastaajan jatkaa vastaajaviestin toistamista, minkä jälkeen soittaja voi jättää viestin.

Puhelinvastaajan on vastattava neljän soittoerran aikana (suositeltu asetus on kaksi soittoa). Laite ei kuule faksin merkkiääniä, ennen kuin puhelinvastaaja on vastannut puheluun. Neljän soiton jälkeen merkkiääniä ja siten faksin vastaanottoaika on jäljellä vain 8–10 sekuntia. Seuraa huolellisesti tässä oppaassa annettuja ohjeita äänittäessäsi puhelinvastaajan viestiä. Älä käytä ulkoisessa puhelinvastaajassa soitonsäästöasetusta, jos se ylittää viisi soittoerraa.

### VINKKI

Jos kaikkien lähetettyjen faksien vastaanotto ei onnistu, pienennä ulkoisen puhelinvastaajan Soittokerrat-asetusta.

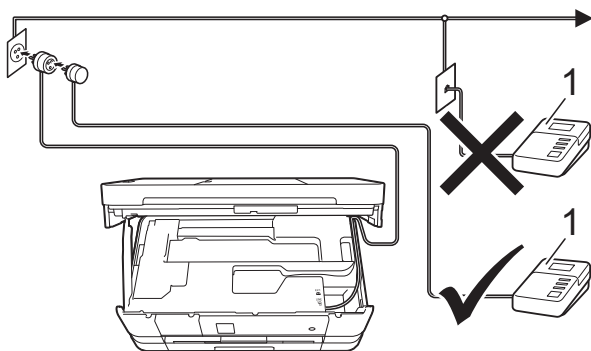

#### 1 Puhelinvastaaja

Kun puhelinvastaaja vastaa puheluun, kosketusnäytössä näkyy Puhelin.

## TÄRKEÄÄ

ÄLÄ kytke puhelinvastaajaa rinnakkain laitteen kanssa samaan puhelinlinjaan.

## Kytettäasetukset

Ulkoisen puhelinvastaaja on kytkettävä edellisen kuvan esittämällä tavalla.

- 1 Nosta skannerin kansi auki molemmilla käsillä laitteen sivuilla sijaitsevista tartuntakohdista.
- 2 Työnnä puhelinjohto varovasti sille varattuun tilaan ja ulos laitteen takaosasta.
- 3 Vapauta lukitus nostamalla skannerin kansi. Työnnä skannerin kannen tuki alas varoen ja sulje kansi molemmilla käsillä.
- 4 Aseta ulkoisen puhelinvastaajan soimaan yhden tai kaksi kertaa. (Brotherin Soittokerrat-asetuksella ei ole merkitystä.)
- 5 Nauhoita ulkoisen puhelinvastaajan viesti.
- 6 Aseta puhelinvastaaja ottamaan puhelut vastaan.
- 7 Aseta vastaanottotilan asetukseksi `Ulk.puh/Puh.vas.` (Katso *Vastaanottotilan valinta* sivulla 41.)

## Vastausviestin nauhoitus ulkoiseen puhelinvastaajaan

Ajoitus on tärkeää tätä viestiä nauhoitettaessa.

- 1 Jätä viestin alkuun viisi sekuntia hiljaisuutta. (Näin laitteella on aikaa kuunnella automaattisen faksilähetyksen merkkiääniä, ennen kuin ne loppuvat.)
- 2 Viestin pituuden on oltava korkeintaan 20 sekuntia.

### VINKKI

Vastausviestin alkuun kannattaa jättää viisi sekuntia tyhjää, sillä laite ei ehkä kuule faksin merkkiääntä puheen vuoksi. Voit kokeilla, vastaanottaako laite fakseja ilman viiden sekunnin taukoa viestin alussa. Jos vastaanotto ei onnistu, nauhoita vastausviesti uudelleen ja jätä alkuun viisi sekuntia tyhjää.

## Vaihdeliitännät

Suosittellemme, että faksilaitteen kytkee yritys, joka asensi puhelinvaihteen. Jos sinulla on sarjapuhelinjärjestelmä, suosittelemme, että pyydät järjestelmän asentajaa kytkemään laitteen järjestelmän viimeiseen linjaan. Muuten laite saattaa käynnistyä joka kerta, kun järjestelmä vastaanottaa puhelun. Jos keskus vastaa kaikkiin saapuviin puheluihin, suositeltu vastaanottotila on *Manuaalinen*.

Kun laitetta käytetään vaihteen alanumerossa, sen asianmukaista toimintaa kaikissa tilanteissa ei voida taata. Mahdollisista ongelmista on ilmoitettava ensiksi puhelinvaihdetta ylläpitävälle yritykselle.

### VINKKI

Varmista, että puhelinlinjatyyppi on asetettu Keskus. (Katso *Puhelinlinjatyyppiin asettaminen* sivulla 45.)

## Ulkoiset puhelimet ja rinnakkaispuhelimet

### Ulkoisen puhelimen tai rinnakkaispuhelimien kytkeminen

Erillinen puhelin voidaan kytkeä laitteeseen seuraavan kaavion mukaan.

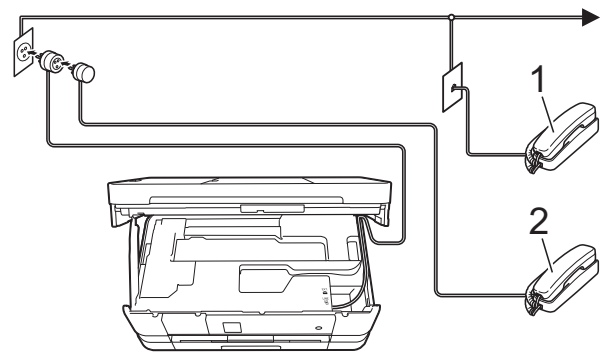

- 1 Rinnakkaispuhelin
- 2 Ulkoinen puhelin

### VINKKI

Varmista, että käytät ulkoista puhelinta, jonka johdon pituus on korkeintaan kolme metriä.

## Käyttö ulkoisista puhelimista ja rinnakkaispuhelimista

Jos vastaat faksipuheluun ulkoisesta puhelimesta tai rinnakkaispuhelimesta, voit vastaanottaa puhelun laitteella käyttämällä kaukokäynnistystunnusta. Kun painat kaukokäynnistystunnusta \* 5 1, laite aloittaa faksin vastaanoton.

Jos laite ilmoittaa puhelusta nopealla kaksoissoitolla, ota puhelu vastaan rinnakkaispuhelimesta valitsemalla puhelun vastaustunnus # 5 1. (Katso *F/P-soittoaika* (vain *Faksi/Puhelin-tila*) sivulla 43.)

### Jos vastaat puheluun eikä linjalla ole ketään:

Soitto ilmoittaa manuaalisen faksin vastaanotosta.

Paina \* 5 1 ja odota, kunnes kuulet vastaanottoäänet tai laitteen kosketusnäytössä näkyy *Vastaanotto*. Laske sitten kuuloke.

### VINKKI

Voit asettaa laitteen vastaamaan puheluun automaattisesti faksin tunnistustoiminnon avulla. (Katso *Faksin tunnistus* sivulla 44.)

## Kauko-ohjaustunnusten käyttäminen

### Kaukokäynnistystunnus

Jos vastaat faksipuheluun rinnakkaisesta tai ulkoisesta puhelimesta, voit asettaa laitteen vastaanottamaan faksia valitsemalla kaukokäynnistystunnuksen \* 5 1. Odota sirkuttavaa vastaanottoääntä ja laske sitten kuuloke. (Katso *Faksin tunnistus* sivulla 44.)

Jos vastaat faksipuheluun ulkoisesta puhelimesta, voit asettaa laitteen vastaanottamaan faksin painamalla *Fax Käyn.* ja valitsemalla *Vastaanota*.

### Puhelun vastaustunnus



Kun vastaanotat äänipuhelua ja laite on *Faksi/Puhelin-tilassa*, se ilmoittaa puhelusta *F/P-soitolla* (nopealla kaksoissoitolla) Soittokerrat-viiveen jälkeen. Jos vastaat puheluun rinnakkaispuhelimesta, voit poistaa *F/P-soiton* käytöstä painamalla # 5 1 (muista painaa tätä soittojen välillä).

Jos laite ilmoittaa puhelusta nopealla kaksoissoitolla, ota puhelu vastaan ulkoisella puhelimella painamalla *Vastaa*.

### Kauko-ohjaustunnusten muuttaminen

Jos haluat käyttää kaukokäynnistystä, joudut ottamaan kauko-ohjaustunnukset käyttöön. Ennalta asetettu kaukokäynnistystunnus on \* 5 1. Ennalta asetettu puhelun vastaustunnus on # 5 1. Voit halutessasi muuttaa ne omiksi tunnuksiksesi.

- 1 Paina  (Asetukset).
- 2 Paina kosketuspaneelissa  tai , kunnes näytössä on *Faksaus*.
- 3 Paina *Faksaus*.
- 4 Tuo *Vastaanottoas.* näyttöön painamalla  tai .

- 5 Paina Vastaaottoas.
- 6 Tuo Kaukokäy.tunn. näyttöön painamalla  tai .
- 7 Paina Kaukokäy.tunn.
- 8 Paina Kyllä.
- 9 Tee jokin seuraavista:
  - Jos haluat muuttaa kaukokäynnistystunnuksen (Aktiv.koodi), syötä uusi tunnus.  
Paina OK ja siirry vaiheeseen 10.
  - Jos et halua muuttaa kaukokäynnistystunnusta, paina OK, ja siirry vaiheeseen 10.
- 10 Tee jokin seuraavista:
  - Jos haluat muuttaa pysäytyskoodin (Pysäytyskoodi), syötä uusi tunnus.  
Paina OK ja siirry vaiheeseen 11.
  - Jos et halua muuttaa pysäytyskoodia, paina OK, ja siirry vaiheeseen 11.
- 11 Paina .

## VINKKI

---

- Jos puhelu katkeaa aina, kun yrität käyttää ulkoisen puhelinvastaajan kauko-ohjaustoimintoja, kokeile vaihtaa kaukokäynnistystunnus ja puhelun vastaustunnus toiseksi kolminumeroiseksi tunnukseksi, joka sisältää merkkejä 0–9, \* ja #.
  - Kauko-ohjaustunnukset eivät välttämättä toimi kaikissa puhelinjärjestelmissä.
-

## Numeron valinta

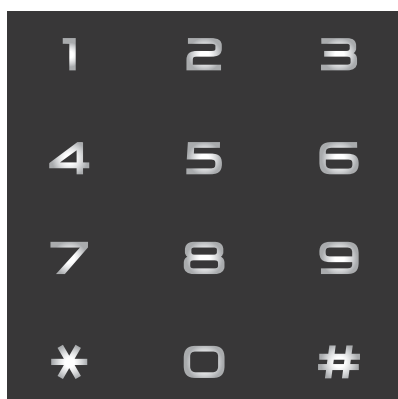

### Manuaalinen valinta

- 1 Aseta asiakirja laitteeseen.
- 2 Paina  (Faksaus).
- 3 Valitse faksinumeron kaikki numerot.



- 4 Paina Faksin käynnistys.

### Lyhytvalinnan käyttö

- 1 Aseta asiakirja laitteeseen.
- 2 Paina  (Faksaus).
- 3 Paina  (Osoite).
- 4 Tee jokin seuraavista:
  - Paina ensin Aakkosjärjestys tai Numerojärjestys ja paina sitten numeroa, jonka haluat valita.
  - Paina 2-numeroista lyhytvalintanumeroa valintanäppäimillä.

### VINKKI

Jos kosketusnäytössä näkyy Ei tallennettu, kun näppäilet lyhytvalintanumeron tai etsit lyhytvalintanumeroa, se tarkoittaa, että numeroa ei ole tallennettu tähän paikkaan.

- 5 Lähetä faksi painamalla  
Lähetä faksi ja siirry vaiheeseen 6.
- 6 Paina Faksin käynnistys.  
Laite skannaa ja lähettää faksin.

### Faksinumeron uudelleenvaiinta

Jos lähetät faksia automaattisesti ja linja on varattu, laite valitsee numeron automaattisesti uudelleen enintään kolme kertaa viiden minuutin välein.

Uudelleenvaiintaa voi käyttää vain, jos valitsit numeron laitteesta.

- 1 Aseta asiakirja laitteeseen.
- 2 Paina  (Faksaus).
- 3 Paina Uud.val.
- 4 Paina Faksin käynnistys.



### VINKKI

- Automaattinen uudelleenvaiinta ei toimi suorassa lähetyksessä, kun käytät valotustasoa.
- Uud.val-asetus muuttuu Tauko-asetukseksi, kun annat faksinumeron.

## Muut numeronvalintatoiminnot

### Viimeksi valittujen numeroiden historia

Viimeksi valittujen numeroiden historiaan tallennetaan viimeiset 30 numeroa, joihin on lähetetty faksi. Voit valita jonkin näistä numeroista ja lähettää siihen faksin, lisätä sen osoitekirjaan tai poistaa sen historiasta.

- 1 Paina  (Faksaus).
- 2 Paina  (Historia).
- 3 Valitse haluamasi numero.
- 4 Tee jokin seuraavista:
  - Lähetä faksi painamalla *Lähetä faksi*. Paina *Faksin käynnistys*.
  - Jos haluat tallentaa numeron, paina *Lisää* ja paina sitten *Lisää osoitekirjaan*.  
(➤) Laajempi käyttöopas: *Lyhytvalintanumeroiden tallennus lähteivistä puheluista*
  - Jos haluat poistaa numeron viimeksi valittujen numeroiden historiasta, paina *Lisää* ja paina sitten *Poista*.  
Vahvasta painamalla *Kyllä*.  
Paina .

## Numeroiden tallentaminen

Voit määrittää laitteeseen seuraavat numeroiden valintaa helpottavat toiminnot: lyhytvalinta sekä ryhmät faksien ryhmälähetetyksille. Kun valitset lyhytvalintanumeron, numero näkyy kosketusnäytössä.

### VINKKI

Muistiin tallennetut lyhytvalintanumerot säilyvät sähkökatkoksen aikana.



## Tauon tallentaminen

Kun tallennat lyhytvalintanumeroita, voit lisätä yhden tai usean 3,5 sekunnin tauon painamalla kosketusnäytössä **TAUKO**.



## Lyhytvalintanumeroiden tallentaminen

Voit tallentaa korkeintaan 100 nimeä ja numeroa kaksinumerosiin lyhytvalintapaikkoihin. Voit tallentaa jokaisen nimen kohdalle kaksi numeroa. Kun soitat, sinun tarvitse painaa vain muutamaa

kosketusnäytön painiketta (esim. paina  (Osoite), numero, johon haluat soittaa ja *Lähetä faksi*).

- 1 Paina  (Faksaus).
- 2 Paina  (Osoite).
- 3 Jos lyhytvalintanumerot on jo tallennettu, paina *Aakkosjärjestys* tai *Numerojärjestys*.
- 4 Paina *Lisää*.



- 5 Paina kosketuspaneelissa  tai , kunnes näytössä on Aseta lyhytvalinta.
- 6 Paina Aseta lyhytvalinta.
- 7 Tee jokin seuraavista:
- Kirjoita nimi (enintään 16 merkkiä) kosketusnäytön näppäimistöllä.  
Paina OK.  
(Katso kirjainten näppäilyohjeita kohdasta *Tekstin syöttäminen* sivulla 144.)
  - Tallenna numero ilman nimeä painamalla OK.
- 8 Anna ensimmäinen faksi- tai puhelinnumero ( : ) kosketusnäytön näppäimistöllä (enintään 20 numeroa). Paina OK.

## VINKKI

*Jos lataisit internet-faksin:*

Jos haluat tallentaa sähköpostiosoitteen, jota käytetään internet-faksin tai Skannaa sähköpostiin -palvelimen kanssa, paina



ja kirjoita sähköpostiosoite. Paina sitten OK. (Katso *Tekstin syöttäminen* sivulla 144.)

- 9 Tee jokin seuraavista:
- Anna toinen faksi- tai puhelinnumero ( : ) kosketusnäytön näppäimistöllä (enintään 20 numeroa).  
Paina OK.
  - Jos et halua tallentaa toista numeroa, paina OK.

- 10 Valitse numeron tallennuspaikka seuraavalla tavalla:
- Hyväksy seuraava käytettävissä oleva ja näytössä näkyvä lyhytvalintapaikka painamalla OK.
  - Anna eri lyhytvalintapaikka painamalla  ja anna sitten 2-numeroinen luku kosketusnäytön näppäimistöllä.  
Paina OK.



## VINKKI

Jos valitsemasi 2-numeroinen lyhytvalintapaikka on jo käytössä, kosketusnäytön painike OK ei toimi. Valitse eri paikka.

- 11 Kun asetukseksi näkyvät kosketusnäytössä, vahvista ne painamalla OK.
- 12 Tee jokin seuraavista:
- Jos haluat tallentaa toisen lyhytvalintanumeron, toista vaiheet 4–11.
  - Lopeta numeroiden tallennus painamalla .

## Lyhytvalintanimien ja -numeroiden muuttaminen

Voit muuttaa tallennetun lyhytvalinnan nimen tai numeron tai voit poistaa lyhytvalinnan poistamalla kaikki sen numerot.

- 1 Paina  (Faksauserä).
- 2 Paina  (Osoite).
- 3 Paina Aakkosjärjestys tai Numerojärjestys.
- 4 Paina Lisää.
- 5 Tee jokin seuraavista:
  - Tuo Muuta näyttöön painamalla **▲** tai **▼**. Muokkaa nimeä tai numeroa painamalla Muuta.
  - Tuo Poista näyttöön painamalla **▲** tai **▼**. Paina Poista.  
Valitse poistettavat numerot painamalla niitä, jolloin näyttöön tulee punainen valintamerkki.  
Paina OK.  
Vahvasta painamalla Kyllä.  
Siirry vaiheeseen 10.
- 6 Paina **▲** tai **▼**, kunnes näytössä on numero, jota haluat muuttaa.
- 7 Paina numeroa, jonka haluat muuttaa.

- 8 Tee jokin seuraavista:
  - Voit muuttaa nimeä painamalla Nimi.  
Kirjoita uusi numero (enintään 16 merkkiä) kosketusnäytön näppäimistöllä. (Katso *Tekstin syöttäminen* sivulla 144.)  
Paina OK.
  - Voit muuttaa ensimmäistä faksi- tai puhelinnumeroa painamalla **☎1** : . Anna uusi faksi- tai puhelinnumero (enintään 20 numeroa) kosketusnäytön näppäimistöllä.  
Paina OK.
  - Voit muuttaa toista faksi- tai puhelinnumeroa painamalla **☎2** : . Anna uusi faksi- tai puhelinnumero (enintään 20 numeroa) kosketusnäytön näppäimistöllä.  
Paina OK.

### VINKKI

*Tallennetun nimen tai numeron muuttaminen:*

Jos haluat muuttaa merkin, siirrä kohdistin muutettavan merkin alle painamalla **◀** tai **▶** ja paina sitten . Näppäile uusi merkki.

Jos haluat muuttaa tallennetun numeron, poista numero painamalla  toistuvasti. Näppäile uusi numero.

- 9 Asetuksesi näkyvät kosketusnäytössä. Tee jokin seuraavista:
  - Lopeta painamalla OK.  
Voit muuttaa muita lyhytvalintapaikkoja toistamalla vaiheet 6–9.
  - Jos haluat muuttaa muita tietoja, palaa vaiheeseen 8.
- 10 Paina .

## Kopiointi

Seuraavat vaiheet esittelevät kopiointin perustoiminnot.

- 1 Aseta asiakirja laitteeseen jollain seuraavista tavoista:
  - Aseta asiakirja ADS:ään *tekstipuoli alaspäin*.  
(Katso *ADS:n käyttö* sivulla 34.)
  - Aseta asiakirja *tekstipuoli alaspäin* valotustasolle.  
(Katso *Valotustason käyttö* sivulla 35.)

- 2 Paina  (Kopioi).

- Kosketusnäytön näkymä:



- 1 **Kopiomäärä**  
Voit valita kopioiden määrän painamalla kosketusnäytössä - tai + (kuten yllä olevassa kuvassa) tai käyttämällä valintanäppäimiä.
- 3 Jos haluat useita kopioita, anna kopioiden määrä (enintään 99).
- 4 Paina Mono Start tai Colour Start.

## Kopiointin lopetus

Lopeta kopiointi painamalla .

## Kopiointivaihtoehdot

Edellä mainittuja kopiointiasetuksia voidaan muuttaa. Paina **Kopioi** ja sitten **Asetukset**. Selaa kopiointiasetuksia painamalla kosketusnäytössä **^** tai **v**. Kun haluttu asetusta tulee näkyviin, paina sitä ja valitse vaihtoehto. Kun olet muuttanut haluamasi vaihtoehdot, paina **OK**.

### (Käyttöopas)

Jos haluat tietoja seuraavien kopiointiasetusten muuttamisesta, katso sivua 56.

- Paperityyppi
- Paperikoko
- Kasetin val.<sup>1</sup>

<sup>1</sup> Vain MFC-J4610DW.

### (Laajempi käyttöopas)

Tietoja seuraavien kopiointiasetusten muuttamisesta **>>** Laajempi käyttöopas: *Kopiointiasetukset*.

- Laatu
- Suur./pienennä
- Sivun asettelu
- 2in1 (ID)
- Pinoa/Lajitt.
- Tiheys
- 2puol. kopio
- Must.sääs.tila
- Kop. ohuelle pap.
- Kirjakopio
- Poista tausta
- Aseta uusi olet.
- Tehdasasetukset

### VINKKI

Jos haluat lajitella kopiot, käytä ADS:ää.

## Paperityyppi

Jos kopioit erikoispaperille, määritä laitteen asetukset kyseisen paperityypin mukaan, jotta saat parhaan mahdollisen tulostuslaadun.

- 1 Paina  (Kopioi).
- 2 Aseta asiakirja laitteeseen.
- 3 Näppäile kopioiden lukumäärä.
- 4 Paina Asetukset.
- 5 Paina kosketuspaneelissa **^** tai **v**, kunnes näytössä on Paperityyppi.
- 6 Paina Paperityyppi.
- 7 Tuo näyttöön Tavall. paperi, Mustesuihkupap., Brother BP71, Muu kiiltävä tai Kalvo painamalla **^** tai **v**, ja paina sitten vaihtoehtoa, jonka haluat määrittää.
- 8 Jos et halua muuttaa muita asetuksia, paina OK.
- 9 Paina Mono Start tai Colour Start.

## Paperikoko

Jos kopioit muulle kuin A4-paperille, Paperikoko-asetusta on muutettava. Voit kopioida vain A4-, A5-, A3-, valokuva (10 × 15 cm)-, Letter-, Legal- tai Ledger-paperille.

- 1 Aseta asiakirja laitteeseen.
- 2 Paina  (Kopioi).
- 3 Näppäile kopioiden lukumäärä.
- 4 Paina Asetukset.
- 5 Paina kosketuspaneelissa **^** tai **v**, kunnes näytössä on Paperikoko.
- 6 Paina Paperikoko.

- 7 Tuo näyttöön A4, A5, A3, 10x15cm, Letter, Legal tai Ledger painamalla **^** tai **v** ja paina sitten vaihtoehtoa, jonka haluat määrittää.

## VINKKI

- Jos valitset A3, Legal tai Ledger, näyttöön tulee paperin lisäämistä koskeva varoitus. Lue kosketusnäytössä olevat tiedot ja vahvista painamalla OK.
- Jos käytät käsinsyöttörakoa, lisää vain yksi paperi kerrallaan. (Katso *Paperin lisääminen käsinsyöttörakoon* sivulla 22.)

- 8 Jos et halua muuttaa muita asetuksia, paina OK.
- 9 Paina Mono Start tai Colour Start.

## Paperikasetin valinta (MFC-J4610DW)

Voit muuttaa paperikasetin tilapäisesti seuraavaa kopiota varten. Lisätietoja paperikasetin oletusasetusten muuttamisesta on kohdassa *Paperikasetin käyttö kopiointitilassa (MFC-J4610DW)* sivulla 28.

- 1 Aseta asiakirja laitteeseen.
- 2 Paina  (Kopioi).
- 3 Näppäile kopioiden lukumäärä.
- 4 Paina Asetukset.
- 5 Paina kosketuspaneelissa **^** tai **v**, kunnes näytössä on Kasetin val.
- 6 Paina Kasetin val.
- 7 Paina Kasetti 1, Kasetti 2 tai Automaattinen kasetin valinta.
- 8 Jos et halua muuttaa muita asetuksia, paina OK.
- 9 Paina Mono Start tai Colour Start.

# Valokuvien tulostus muistikortilta tai USB- muistitikulta

## PhotoCapture Center™ -toiminnot (PHOTO- tila)

Voit tulostaa valokuvia suoraan digitaalikameran muistikortilta tai USB-muistitikulta, vaikka laitetta *ei* olisi kytketty tietokoneeseen. (Katso *Kuvien tulostaminen* sivulla 60.)

Voit skannata asiakirjoja ja tallentaa ne suoraan muistikortille tai USB-muistitikulle. (Katso *Skannaus muistikortille tai USB-muistitikulle* sivulla 61.)

Jos laite on kytketty tietokoneeseen, voit käyttää tietokoneesta käsin laitteen etuosassa olevaan korttipaikkaan asetettua muistikorttia tai USB-muistitikku.

(▶▶ Ohjelmiston käyttöopas: *PhotoCapture Center™* (Windows®))

(▶▶ Ohjelmiston käyttöopas: *Etäasetus ja PhotoCapture Center™* (Macintosh))

## Muistikortin tai USB- muistitikun käyttäminen

Tässä Brother-laitteessa on tietovälineasemia (korttipaikkoja), jotka sopivat seuraaville yleisesti käytetyille digitaalikameroiden tietovälineille: Memory Stick Duo™, Memory Stick PRO Duo™, SD-muistikortti, SDHC-muistikortti, SDXC-muistikortti, MultiMedia Card, MultiMedia Card plus ja USB-muistitikut.

PhotoCapture Center™ -toiminnolla voit tulostaa digitaalivalokuvia digitaalisesta kamerasta laadukkaalla, valokuvatasoisella erottelutarkkuudella.

## Näin pääset alkuun

- 1 Avaa tietovälinepaikan kansi.
- 2 Työnnä muistikortti tai USB-muistitikku oikeaan korttipaikkaan tiukasti.

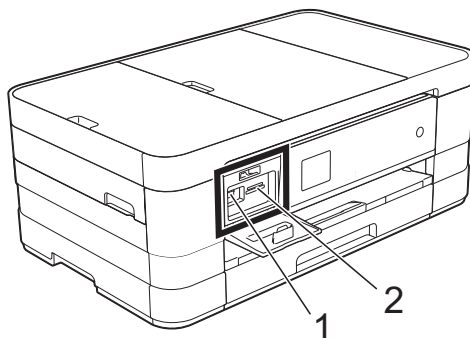



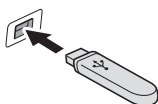

### 1 USB-muistitikku

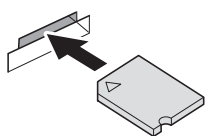

### TÄRKEÄÄ

USB-suoraliitintä tukee vain USB-muistitikku, PictBridge-yhteensopivaa kameraa ja USB-massamuistitoiminnolla varustettua digitaalikameraa. Muita USB-laitteita ei tueta.

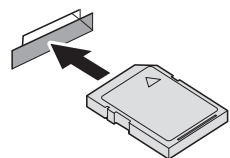
### 2 Muistikorttipaikka

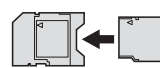
Korttipaikka	Yhteensopivat muistikortit	
Ylempi korttipaikka 		Memory Stick Duo™ Memory Stick PRO Duo™
		Memory Stick Micro™ (edellyttää sovitinta)
Alempi korttipaikka 		SD-muistikortti SDHC-muistikortti SDXC-muistikortti MultiMedia Card MultiMedia Card plus 
		miniSD (edellyttää sovitinta) miniSDHC (edellyttää sovitinta) microSD (edellyttää sovitinta) microSDHC (edellyttää sovitinta) MultiMedia Card mobile (edellyttää sovitinta)

## TÄRKEÄÄ

---

- ÄLÄ aseta Memory Stick Duo™ -korttia alempaan SD-korttipaikkaan, ettei laite vaurioidu.
  - ÄLÄ aseta laitteeseen useita mediakortteja samanaikaisesti. Laite saattaa vaurioitua.
  - ÄLÄ irrota virtajohtoa tai poista muistikorttia tai USB-muistitikkoa media-asemasta (korttipaikasta) tai USB-suoraliitännästä, kun laite lukee muistikorttia tai USB-muistitikkoa tai tallentaa niihin. **Tietoja katoaa tai kortti vahingoittuu.**
- 

Laite kykenee lukemaan vain yhtä laitetta kerrallaan.

# Kuvien tulostaminen

## Kuvien katseleminen

Valokuvia voi esikatsella kosketusnäytössä ennen niiden tulostamista. Jos kuvatiedostot ovat suuria, kuvien avautuminen saattaa kestää hetken.

- 1 Avaa tietovälinepaikan kansi.
- 2 Aseta muistikortti tai USB-muistitikku oikeaan korttipaikkaan.
- 3 Paina **Katso** kuvat.
- 4 Tuo näyttöön valokuva, jonka haluat tulostaa painamalla kosketusnäytössä **^** tai **v**.
- 5 Valitse tulostettavien kopioiden määrä painamalla **+** tai **-**.
- 6 Toista vaiheet 4 ja 5, kunnes olet valinnut kaikki valokuvat, jotka haluat tulostaa.  
Paina **OK**.
- 7 Lue näytössä oleva vaihtoehtojen luettelo ja vahvista se. Tee sitten jokin seuraavista:
  - Jos haluat muuttaa tulostusasetuksia, paina **Asetukset**. (►► Laajempi käyttöopas: *PhotoCapture Center™ -tulostusasetukset*)
  - Jos et halua muuttaa mitään asetuksia, siirry vaiheeseen 8.
- 8 Tulosta painamalla **Aloita**.

# PhotoCapture Center™ -tulostusasetukset

Tulostusasetuksia voi vaihtaa tilapäisesti seuraavaa tulostusta varten.

Laite siirtyy takaisin oletusasetuksiin yhden minuutin kuluttua.

## VINKKI



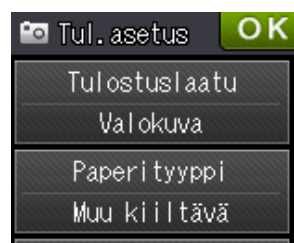

Voit tallentaa useimmin käyttämäsi tulostusasetukset oletusasetuksiksi. (►► Laajempi käyttöopas: *Muutosten määrittäminen uusiksi oletusasetuksiksi*)















# Skannaus muistikortille tai USB-muistitikulle

Voit skannata mustavalkoisia tai värillisiä asiakirjoja muistikortille tai USB-muistitikulle. Mustavalkoiset asiakirjat tallennetaan tiedostomuodossa PDF (\*.PDF) tai TIFF (\*.TIF). Värilliset asiakirjat voidaan tallentaa tiedostomuodossa PDF (\*.PDF) tai JPEG (\*.JPG). Tehdasasetus on Väri ja 200 dpi ja oletustiedostomuoto on PDF. Laite luo automaattisesti tiedostonimet tämänhetkisen päivämäärän mukaan. (►► Pika-asennusopas) Esimerkiksi viidennen 1.7.2012 skannatun kuvan nimi on 01071205.PDF. Voit muuttaa värin ja erottelutarkkuuden.

- 1 Aseta asiakirja laitteeseen.
- 2 Avaa tietovälinepaikan kansi.
- 3 Aseta muistikortti tai USB-muistitikku oikeaan korttipaikkaan.
- 4 Paina .
- 5 Paina  (Skannaa).
- 6 Paina kosketuspaneelissa  tai , kunnes näytössä on Skannaa muistikort.
- 7 Paina Skannaa muistikort.

## TÄRKEÄÄ

ÄLÄ irrota muistikorttia tai USB-muistitikku, kun laite lukee muistitikku tai kirjoittaa siihen, jotta kortti, USB-muistitikku tai tallennetut tiedot eivät vahingoittuisi.

- 8 Paina Asetukset. Tee vähintään yksi seuraavista toimenpiteistä:
  - Jos haluat muuttaa skannaustyyppiä, paina  tai , kunnes näytössä on Skannaustyyppi. Paina Skannaustyyppi ja valitse Väri tai Mustavalkoinen.
  - Jos haluat muuttaa erottelutarkkuutta, paina  tai , kunnes näytössä on Tarkkuus. Paina Tarkkuus ja valitse 100 dpi, 200 dpi, 300 dpi, 600 dpi tai Automaattinen.
  - Jos haluat muuttaa tiedostotyyppiä, paina  tai , kunnes näytössä on Tiedostotyyppi. Paina Tiedostotyyppi ja valitse PDF, JPEG tai TIFF.
  - Jos haluat muuttaa tiedoston nimeä, paina  tai , kunnes näytössä on Tiedostonimi. Paina Tiedostonimi ja anna tiedoston nimi. Voit vaihtaa vain kuusi ensimmäistä merkkiä. Paina OK.
  - Jos haluat poistaa taustavärin, paina  tai , kunnes näytössä on Poista tausta. Paina Poista tausta ja valitse Vähäinen, Keski, Korkea tai Ei.

## VINKKI

Poista tausta -asetus poistaa asiakirjojen pohjavärin, jolloin skannatut tiedot ovat paremmin havaittavissa.

- 9 Kun olet valinnut haluamasi asetukset, paina OK.

## VINKKI

- Jos valitsit värillisen vaihtoehdon skannaustyyppiasetuksissa, et voi valita tiedostotyyppiä TIFF.
- Jos valitsit mustavalkoisen vaihtoehdon skannaustyyppiasetuksissa, et voi valita tiedostotyyppiä JPEG.

- 10 Paina Aloita.

## Asiakirjan tulostus

Laite voi vastaanottaa tietoja tietokoneesta ja tulostaa ne. Tietokoneesta tulostus edellyttää, että tulostinohjain on asennettu.

(►► Ohjelmiston käyttöopas: *Tulostus* (Windows®))

(►► Ohjelmiston käyttöopas: *Tulostus ja faksien lähetys* (Macintosh))

- 1 Asenna Brother-tulostinohjain CD-ROM-levyltä. (►► Pika-asennusopas)
- 2 Valitse sovelluksesta tulostuskomento.
- 3 Valitse laitteen nimi **Tulosta**-valintaikkunassa ja valitse sitten käytössä olevan sovelluksen mukaan **Ominaisuudet** tai **Määritykset**.
- 4 Valitse muutettavat asetukset Ominaisuudet-valintaikkunassa.
  - Tulostusmateriaali
  - Tulostuslaatu
  - Paperikoko
  - Suunta
  - Väri / Harmaasävy
  - Värinsäästö
  - Skaalaus
  - Kaksipuolinen / Vihko
- 5 Napsauta **OK**.
- 6 Aloita tulostus napsauttamalla **Tulosta** (tai **OK** käytössä olevan sovelluksen mukaan).

## Ennen skannausta

Jotta laitetta voi käyttää skannerina, skanneriohjain on asennettava. Jos laite on verkossa, määritä sille TCP/IP-osoite.

- Asenna skanneriohjaimet CD-ROM-levyltä. (►► Pika-asennusopas: *MFL-Pro Suiten asennus*)
- Määritä laitteelle TCP/IP-osoite, jos verkkoskannaus ei toimi. (►► Ohjelmiston käyttöopas: *Verkkoskannauksen määrittäminen (Windows®)*)

# Asiakirjan skannaus PDF-tiedostona ControlCenter4-sovelluksella (Windows®)

(Lisätietoja ►► Ohjelmiston käyttöopas: *Skannaus*)

## VINKKI

- Tietokoneen näytöt saattavat vaihdella mallin mukaan.
- Tämä osa perustuu ControlCenter4:n edistyneeseen tilaan.

ControlCenter4-apuohjelmalla pääset kätevästi ja nopeasti käsiksi usein käyttämiisi sovelluksiin. ControlCenter4:ä käytettäessä tiettyjä sovelluksia ei tarvitse käynnistää manuaalisesti.

- 1 Aseta asiakirja laitteeseen. (Katso *Asiakirjojen asettaminen* sivulla 34.)
- 2 Avaa ControlCenter4 valitsemalla  / **Kaikki ohjelmat** / **Brother** / **MFC-XXXX** (jossa XXXX on mallin nimi) / **ControlCenter4**. ControlCenter4-sovellus avautuu.
- 3 Jos ControlCenter4-tilanäyttö avautuu, valitse ensin **Edistynyt tila** ja napsauta sitten **OK**.

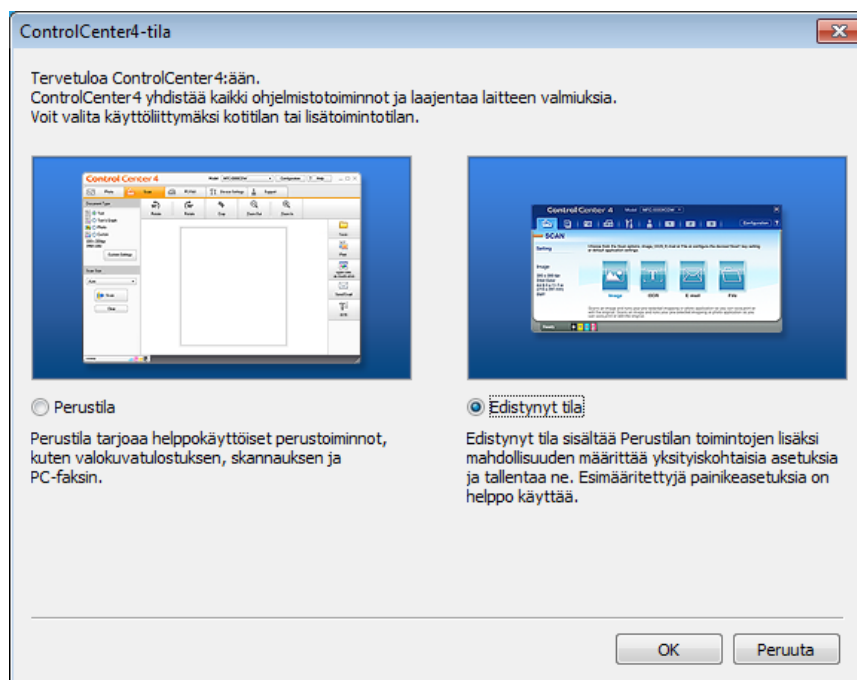

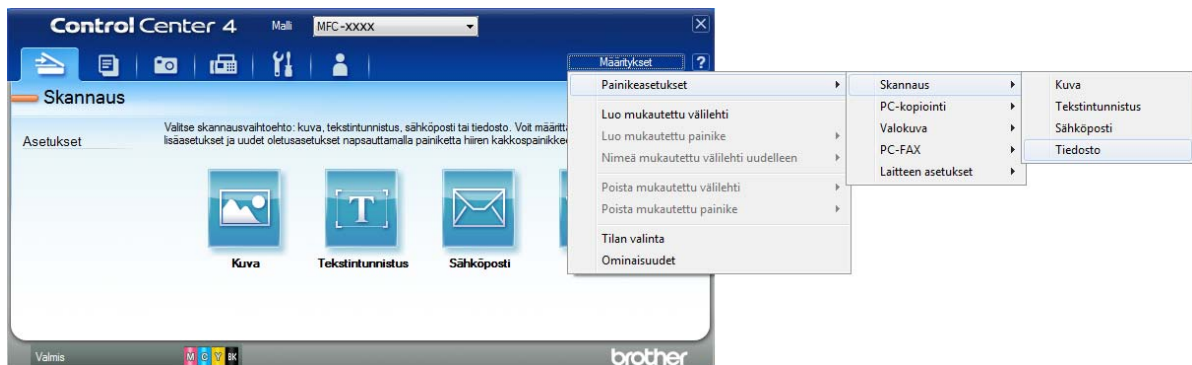

- 4 Varmista, että laite, jota haluat käyttää, on valittu avattavassa **Malli**-luettelossa.

- 5 Määritä skannausasetukset.  
Napsauta **Määrittökset**, ja valitse sitten **Painikeasetukset**, **Skannaus** ja **Tiedosto**.

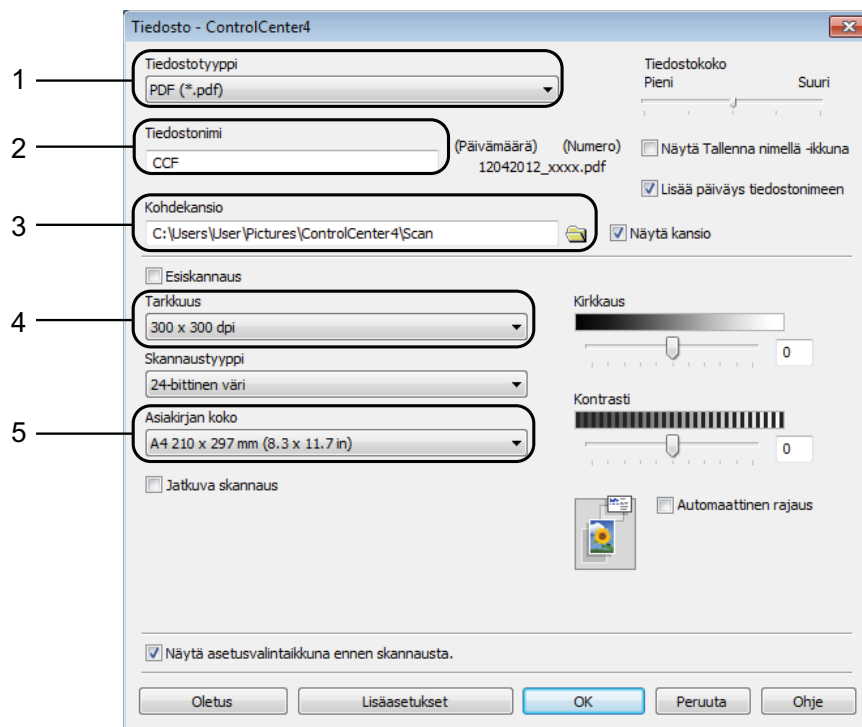

Asetusten määrittämiseksi avautuu. Voit muuttaa oletusasetuksia.



- 1 Valitse **PDF (\*.pdf)** avattavasta **Tiedostotyyppi**-luettelosta.
- 2 Voit kirjoittaa asiakirjan nimen.
- 3 Voit tallentaa tiedoston oletuskansioon tai valita suosikkikansion napsauttamalla  (**Browse**) -painiketta.
- 4 Valitse skannaustarkkuus avattavasta **Tarkkuus**-luettelosta.
- 5 Voit valita asiakirjan koon avattavasta **Asiakirjan koko** -luettelosta.

- 6 Napsauta **OK**.

## 7 Napsauta **Tiedosto**.

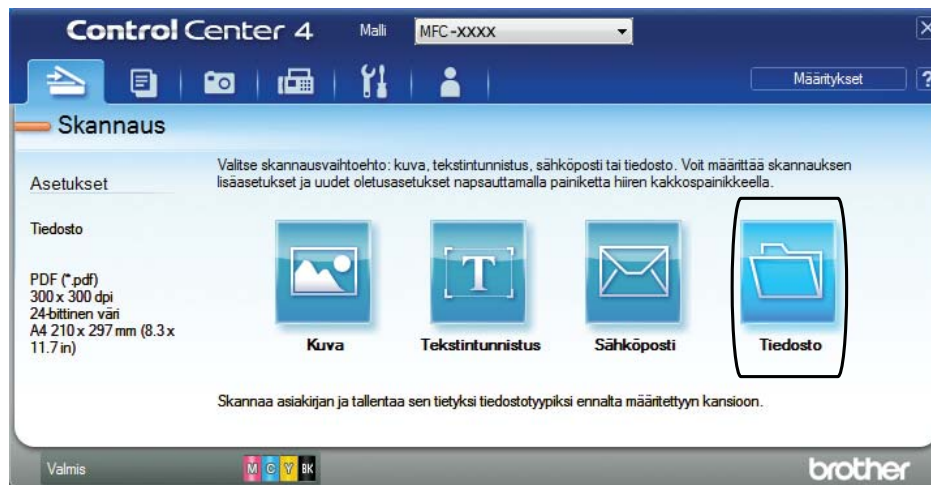

## 8 Paina **Skannaus**.

Laite käynnistää skannausprosessin. Kansio, johon skannatut tiedot on tallennettu, avautuu automaattisesti.

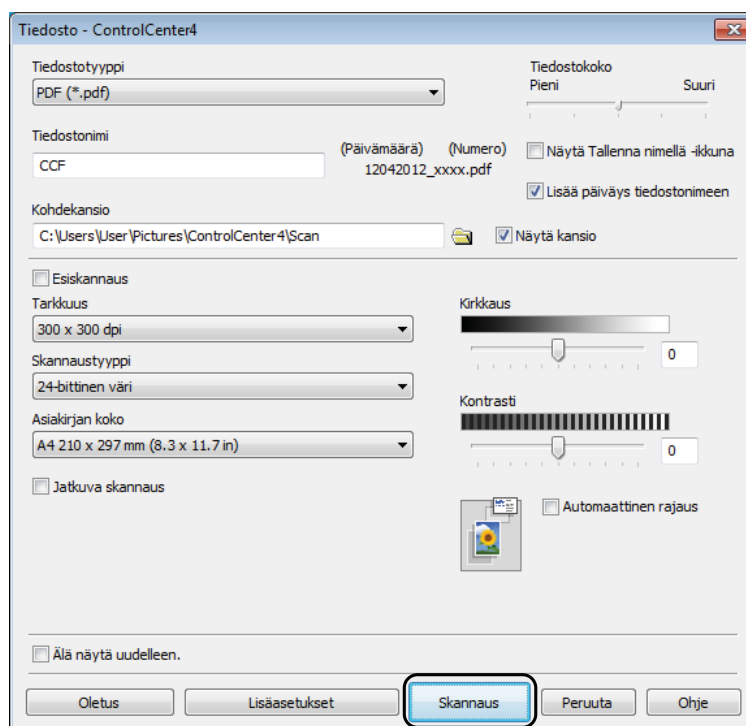

# Laitteen PDF-skannauksessa käytettävien Skannaus-tilan asetusten muuttaminen

Voit muuttaa laitteen Skannaa-tilan asetuksia ControlCenter4:ssä (Windows®).

- 1 Avaa ControlCenter4 valitsemalla  / **Kaikki ohjelmat** / **Brother** / **MFC-XXXX** (jossa XXXX on mallin nimi) / **ControlCenter4**. ControlCenter4-sovellus avautuu.
- 2 Varmista, että laite, jota haluat käyttää, on valittu avattavassa **Malli**-luettelossa.
- 3 Valitse **Laitteen asetukset** -välilehti.
- 4 Valitse **Laitteen skannaus- asetukset**.



5 Valitse **Tiedosto**-välilehti. Voit muuttaa oletusasetuksia.

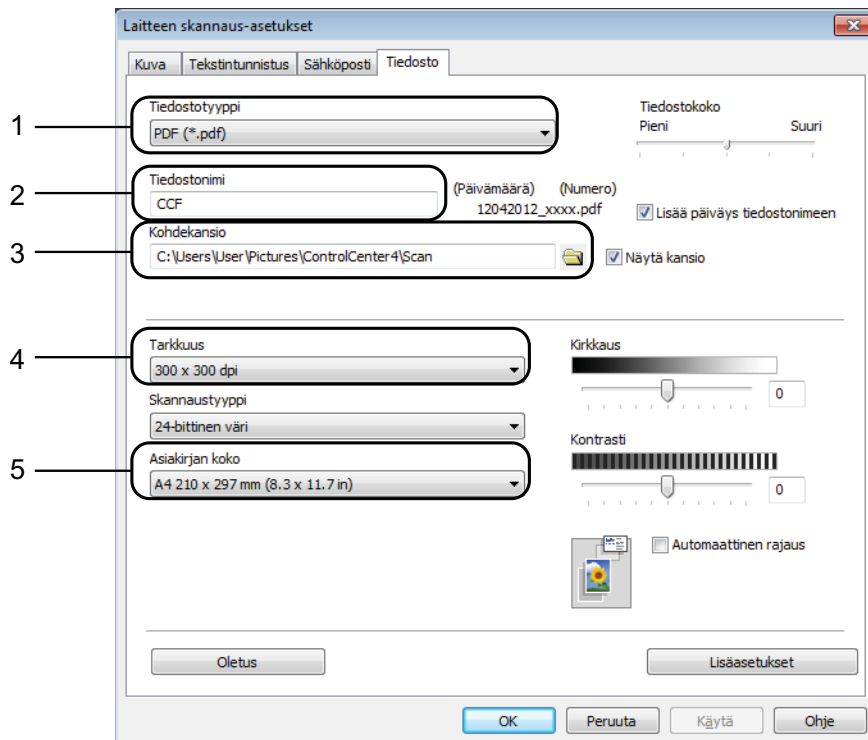

- 1 Valitse **PDF (\*.pdf)** avattavasta **Tiedostotyyppi**-luettelosta.
- 2 Voit kirjoittaa asiakirjan nimen.
- 3 Voit tallentaa tiedoston oletuskansioon tai valita suosikkikansion napsauttamalla  (**Browse**) -painiketta.
- 4 Valitse skannaustarkkuus avattavasta **Tarkkuus**-luettelosta.
- 5 Voit valita asiakirjan koon avattavasta **Asiakirjan koko** -luettelosta.

6 Napsauta **OK**.



## Asiakirjan skannaus PDF-tiedostona kosketusnäytössä

- 1 Aseta asiakirja laitteeseen. (Katso *Asiakirjojen asettaminen* sivulla 34.)
- 2 Paina  (Skannaa).
- 3 Paina kosketuspaneelissa **^** tai **v**, kunnes näytössä on Skannaa tiedostoksi.
- 4 Paina Skannaa tiedostoksi.
- 5 Kun laite on yhdistetty verkkoon, paina tietokoneen nimeä.  
Tee jokin seuraavista:
  - Jos haluat käyttää oletusasetuksia, siirry vaiheeseen 10.
  - Jos haluat muuttaa oletusasetuksia, siirry vaiheeseen 6.
- 6 Paina Asetukset.
- 7 Paina Määritä kosketusp.  
Paina Kyllä.
- 8 Valitse tarvittaessa seuraavien kohteiden asetukset: Skannaustyyppi, Tarkkuus, Tiedostotyyppi ja Poista tausta.
- 9 Paina OK.
- 10 Paina Aloita.  
Laite käynnistää skannausprosessin.

### VINKKI

Seuraavat skannaustilat ovat käytettävissä.

- Skannaa tekstunnist.
- Skannaa tiedostoksi
- Skannaa kuvaksi
- Skannaa muistikort.
- Skannaa sähköpostiin
- Skannaa s-postipalv.
- Skannaa FTP:hen
- Skannaa verkkoon
- WWW-palvelu<sup>1</sup>

<sup>1</sup> Vain Windows®-käyttäjät (Windows Vista® SP2 tai uudempi ja Windows® 7)  
(►► Ohjelmiston käyttöopas: *Web Services -palvelujen käyttö skannaukseen verkossa (Windows Vista® SP2 tai uudempi ja Windows® 7)*)

## Värikasettien vaihto

Laitteessa on värin pistelaskin. Värin pistelaskin seuraa automaattisesti kaikkien neljän värikasetin väriaineen määrää. Kun laite havaitsee, että väriaine alkaa loppua, laite ilmoittaa siitä.

Kosketusnäyttö näyttää, minkä värikasetin väriaine on lopussa tai mikä kasetti on vaihdettava. Vaihda värikasetit oikeassa järjestyksessä noudattamalla kosketusnäytön ohjeita.

Vaikka laite ilmoittaa, että värikasetti on vaihdettava, kasetissa on vielä vähän väriainetta. Kasetissa on oltava vähän väriainetta, jotta tulostuspää ei kuivu ja vahingoitu.

### HUOMAUTUS

Jos väriainetta joutuu silmiin, huuhtelee silmät välittömästi vedellä ja pyydä tarvittaessa lääkärin apua.

## TÄRKEÄÄ

Brother-monitoimilaitteet on suunniteltu käytettäväksi tietyt laatuvaatimukset täyttävän väriaineen kanssa. Niiden suorituskyky on optimaalinen käytettäessä Brotherin alkuperäisiä värikasetteja. Brother ei voi taata optimaalista suorituskykyä, jos laitteessa käytetään muiden valmistajien mustetta tai värikasetteja. Brother ei tästä johtuen suosittele muiden kuin Brotherin alkuperäisten värikasettien käyttöä eikä käytettyjen kasettien täyttöä muiden valmistajien musteella. Korjaukset, jotka johtuvat kolmannen osapuolen tarvikkeiden käyttämisestä, eivät välttämättä kuulu tuotteen takuun piiriin. Lue lisää laitteen takuuehdoista.

- 1 Avaa värikasetin kansi.  
Jos yksi tai useampi värikasetti on käyttöikänsä lopussa, kosketusnäyttöön tulee viesti `Vain MV tulostus tai Ei voi tulostaa.`

- 2 Paina lukon vipua kuvan mukaisesti ja vapauta kosketusnäytössä ilmoitettu kasetti. Poista värikasetti laitteesta.

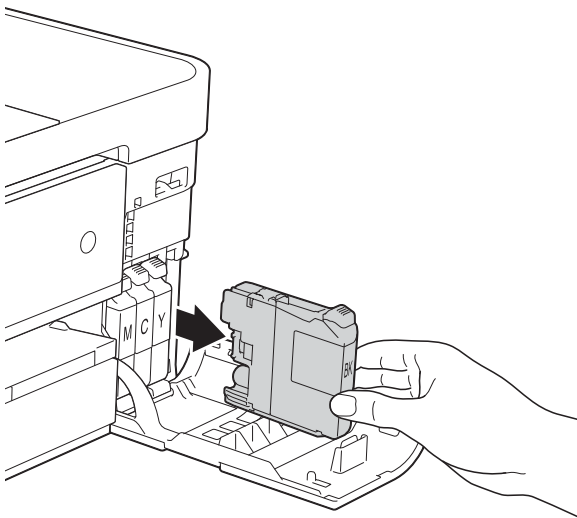
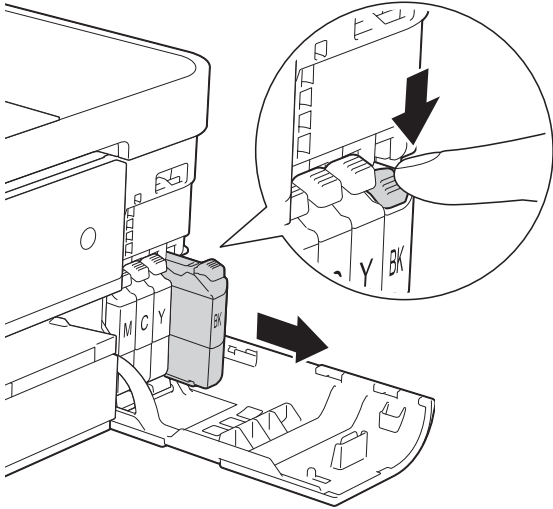

- 3 Avaa kosketusnäytössä mainitun värin uusi värikasettipakkaus ja poista kasetti pakkauksesta.

- 4 Käännä oranssinvärisen suojarakenteen (1) vihreää vapautusvipua vastapäivään, kunnes se naksauttaa ja vapauttaa tiivisteet tyhjiin. Poista sitten oranssi suojarakenteus kuvan osoittamalla tavalla.

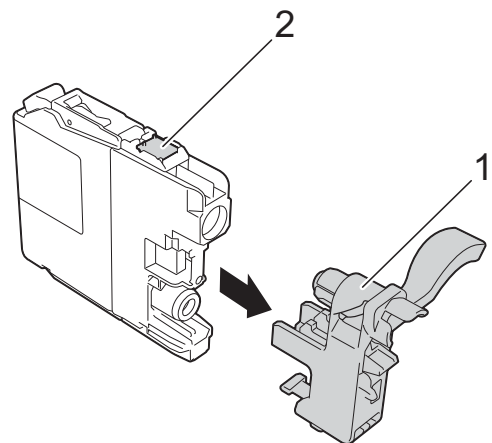
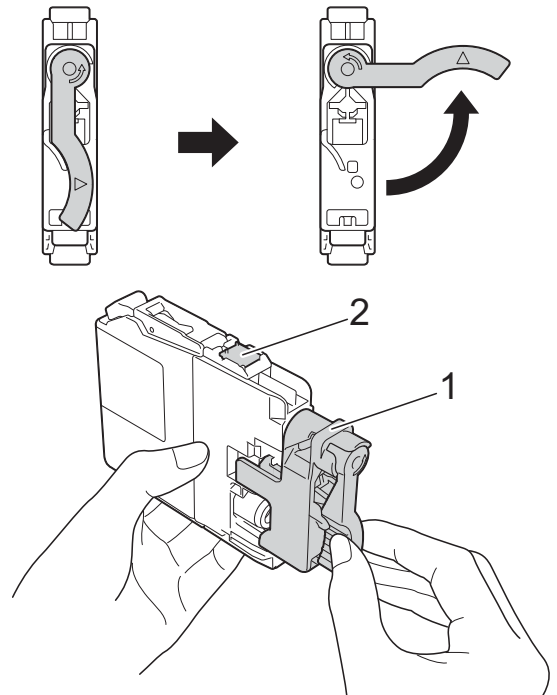

## TÄRKEÄÄ

ÄLÄ kosketa värikasetin aluetta, joka on merkitty numerolla (2). Jos teet niin, laite ei ehkä havaitse värikasettia.

- 5 Jokaisella värillä on oma oikea paikkansa. Aseta värikasetti tarrassa olevan nuolen suuntaisesti.

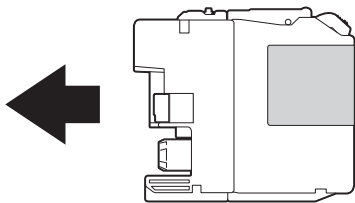

- 6 Työnnä varovasti värikasetin takaosaa, jossa lukee "PUSH" (Työnnä), kunnes värikasetin vipu nousee ylös. Sulje sitten värikasetin kansi.

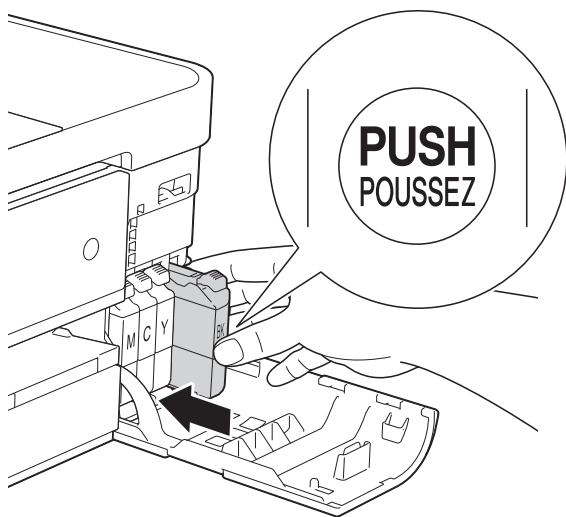

- 7 Laite nolaa värin pistelaskimen automaattisesti.

## VINKKI

- Jos vaihdoit esimerkiksi mustan värikasetin, kosketusnäytössä saatetaan pyytää varmistamaan, että kasetti on aivan uusi (esimerkiksi **Vaihdoitko BK Musta**). Nollaa kunkin uuden asennetun kasetin värin pistelaskin painamalla **Kyllä**. Jos asentamasi värikasetti ei ole aivan uusi, muista valita **Ei**.
- Jos kosketusnäytössä on värikasetin vaihdon jälkeen viesti **Ei värikasettia tai Ei tunnista**, varmista, että kasetti on Brotherin uusi ja alkuperäinen lisätarvike ja että se on asennettu oikein. Poista värikasetti ja aseta se hitaasti paikalleen, kunnes värikasetin vipu nousee ylös.

## TÄRKEÄÄ

- ÄLÄ poista värikasetteja, jos niitä ei tarvitse vaihtaa. Jos poistat kasetteja, niiden väriaineen määrä saattaa vähentyä eikä laite tunnista jäljellä olevan väriaineen määrää.
- ÄLÄ kosketa värikasettien asetuspaikkoja. Jos näin tehdään, väriainetta saattaa joutua iholle.
- Jos iholle tai vaatteille joutuu väriainetta, pese se heti pois saippualla tai puhdistusaineella.
- Jos värikasetti asennetaan väärään paikkaan ja väriaineiden värit sekoittuvat, kosketusnäytössä on viesti **Väärä musteen väri**. Tarkista, mitkä värikasetit eivät vastaa paikkansa väriä, ja siirrä nämä kasetit oikeille paikoilleen.
- Kun olet avannut värikasetin, asenna se laitteeseen ja käytä se loppuun kuuden kuukauden kuluessa asennuksesta. Käytä avaamattomat värikasetit pakkaukseen merkittyyn käyttöpäivään mennessä.
- ÄLÄ pura tai avaa värikasettia, koska muste voi valua ulos.

# Laitteen puhdistus ja tarkastus

## Valotustason puhdistus

- 1 Irrota laitteen sähköjohto pistorasiasta.
- 2 Nosta valotustason kansi (1). Puhdista valotustaso (2) ja valkoinen muovi (3) pehmeällä, nukattomalla liinalla, jota on kostutettu syttymättömällä lasinpuhdistusnesteellä.

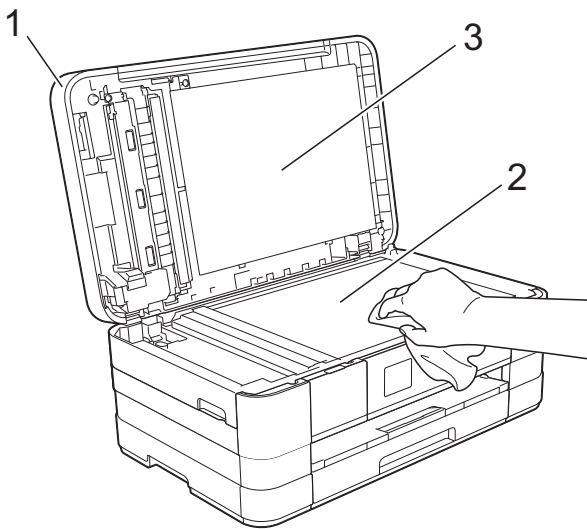

- 3 Puhdista ADS-yksikön valkoinen palkki (1) ja lasisuikale (2) nukattomalla liinalla, joka on kostutettu syttymättömällä lasinpuhdistusnesteellä.

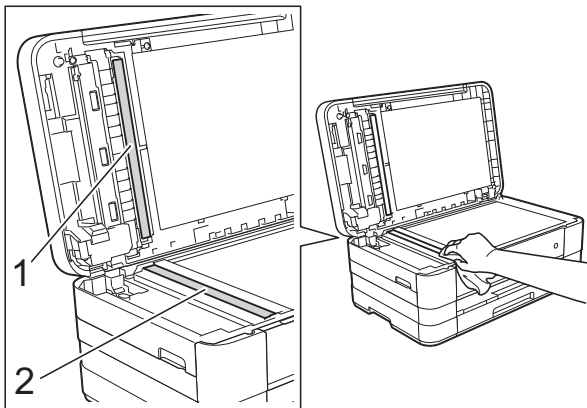

## VINKKI

Kun olet puhdistanut lasisuikaleen syttymättömällä lasinpuhdistusnesteellä, tarkista lasisuikaleen pinnan puhtaus pyyhkäisemällä sitä sormenpäällä. Jos tunnet lasisuikaleella likaa tai roskaa, puhdista se uudelleen varsinkin kyseisen alueen kohdalta. Puhdistus saatetaan joutua uusimaan jopa kolme tai neljä kertaa. Tarkista tulos ottamalla laitteella kopio jokaisen puhdistuskerran jälkeen.



Jos lasisuikaleella on likaa tai korjausnestettä, tulosteissa näkyy pystysuora viiva.



Viiva katoaa lasisuikaleen puhdistamisen jälkeen.

## Tulostuspään puhdistus

Laite puhdistaa tulostuspään tarvittaessa automaattisesti hyvän tulostuslaadun säilyttämiseksi. Voit käynnistää puhdistuksen manuaalisesti, jos tulostuslaadussa on ongelmia.

Puhdista tulostuspää, jos tulosteiden tekstissä tai kuvissa on vaakasuoria viivoja tai tyhjää tekstiä. Voit puhdistaa joko vain mustan värin, kolme muuta väriä (keltainen, syaani, magenta) yksi kerrallaan tai kaikki neljä väriä kerralla.

Tulostuspäiden puhdistus kuluttaa väriainetta. Väriainetta kuluu turhaan, jos puhdistat laitteen liian usein.



### TÄRKEÄÄ

ÄLÄ kosketa tulostuspäätä. Kosketus saattaa vahingoittaa tulostuspäätä pysyvästi ja mitätöidä tulostuspään takuun.

1 Paina  (Asetukset).



### VINKKI

Jos  näkyy kosketusnäytössä, voit painaa sitä ja siirtyä vaiheeseen 5.



2 Paina kosketuspaneelissa  tai , kunnes näytössä on Yleiset aset.

3 Paina Yleiset aset.

4 Paina Muste.

5 Tuo Puhdistus näyttöön painamalla  tai .

6 Paina Puhdistus.

7 Tuo näyttöön Musta, Väri tai Kaikki painamalla  tai  ja paina sitten vaihtoehtoa, jonka haluat puhdistaa. Laite puhdistaa tulostuspään. Kun puhdistus on valmis, kosketusnäyttö palaa Alkuun-näyttöön.

### VINKKI

- Jos olet puhdistanut tulostuspään vähintään viisi kertaa eikä tulostusjälki ole parantunut, kokeile kunkin ongelmavärikasetin korvaamista uudella alkuperäisellä Brother Innobella™ -värikasetilla. Yritä puhdistaa tulostuspää vielä korkeintaan viisi kertaa. Jos tulostusjälki ei ole parantunut, ota yhteys Brotherin asiakaspalveluun tai paikalliseen Brother-jälleenmyyjään.
- Voit puhdistaa tulostuspään myös tietokoneesta.

(►► Ohjelmiston käyttöopas:  
*Kunnossapito-välilehti (Windows®)*)



## Tulostuslaadun tarkistus

Jos tulosteen värit ja tekstit ovat haaleat tai raidalliset, osa tulostuspään suuttimista voi olla tukossa. Selvitä tilanne tulostamalla tulostuslaadun tarkistussivu ja tarkastamalla siitä suutinten tilasta kertova kuvio.

1 Paina  (Asetukset).

### VINKKI

Jos  näkyy kosketusnäytössä, voit painaa sitä ja siirtyä vaiheeseen 5.

2 Paina kosketuspaneelissa  tai , kunnes näytössä on Yleiset aset.

3 Paina Yleiset aset.

4 Paina Muste.

5 Paina Testitulostus.

6 Paina Tulostuslaatu.

7 Paina Aloita.  
Laite aloittaa tulostuslaadun tarkistussivun tulostuksen.

8 Tarkista sivulta neljän väripalkin laatu.

- 9 Kosketusnäytössä kysytään, onko tulostuslaatu hyvä.  
Tee jokin seuraavista:
- Jos kaikki viivat ovat selkeitä ja näkyvissä, lopeta tulostuslaadun tarkistus ja siirry vaiheeseen 13 painamalla **Kyllä**.
  - Jos kuvasta puuttuu lyhyitä viivoja seuraavan kuvan mukaan, paina **Ei**.

Hyvä

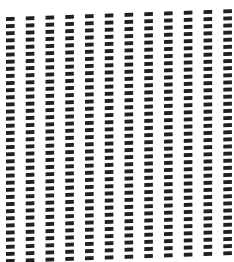

Huono

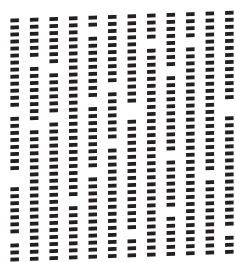

- 10 Kosketusnäytössä kysytään, onko mustan ja sitten kolmen värin tulostuslaatu hyvä.  
Paina **Kyllä** tai **Ei**.
- 11 Kosketusnäytössä kysytään, haluatko aloittaa puhdistuksen.  
Paina **Kyllä**.  
Laite aloittaa tulostuspään puhdistuksen.
- 12 Kun puhdistus on valmis, paina **Aloita**.  
Laite aloittaa tulostamaan tulostuslaadun tarkistussivua uudelleen.  
Palaa vaiheeseen 8.

- 13 Paina .

Jos olet puhdistanut tulostuspään vähintään viisi kertaa eikä tulostusjälki ole parantunut, kokeile kunkin ongelmavärikasetin korvaamista uudella alkuperäisellä Brother-merkkisellä värikasetilla. Yritä puhdistaa tulostuspää vielä korkeintaan viisi kertaa. Jos tulostusjälki ei ole parantunut, ota yhteys Brotherin asiakaspalveluun tai paikalliseen Brother-jälleenmyyjään.

## TÄRKEÄÄ

ÄLÄ kosketa tulostuspäätä. Kosketus saattaa vahingoittaa tulostuspäätä pysyvästi ja mitätöidä tulostuspään takuun.

## VINKKI

Kun tulostuspään suutin on tukkeutunut, tuloste näyttää tällaiselta.



A4, Letter ja Executive



A3, Ledger, Legal, A5, A6, kirjekuoret, valokuva (10 × 15 cm), Valokuva L (89 × 127 mm), Valokuva 2L (13 × 18 cm) ja arkistokortti (127 × 203 mm)

Kun tulostuspään suutin on puhdistettu, vaakasuorat viivat ovat hävinneet.



A





## Tulostuksen kohdistuksen tarkistus

Jos tulostettu teksti on epäselvää tai jos kuvat tulostuvat haaleina, tulostuksen kohdistusta on ehkä säädettävä laitteen kuljetuksen jälkeen.

- 1 Paina  (Asetukset).

### VINKKI

Jos  näkyy kosketusnäytössä, voit painaa sitä ja siirtyä vaiheeseen 5.

- 2 Paina kosketuspaneelissa , kunnes näytössä on Yleiset aset.
- 3 Paina Yleiset aset.
- 4 Paina Muste.
- 5 Tuo Testitulostus näyttöön painamalla .
- 6 Paina Testitulostus.
- 7 Paina Kohdistus.
- 8 Paina Aloita.  
Laite aloittaa kohdistustestisivun tulostuksen.

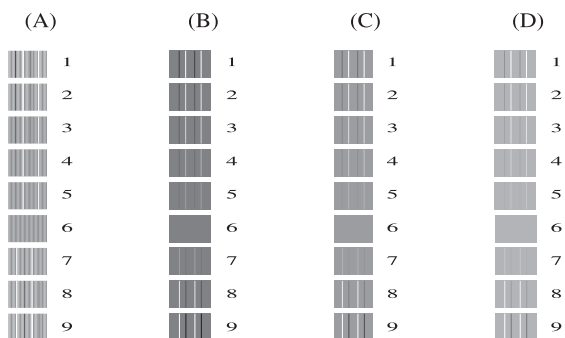

- 9 Kuvio A: paina sen testitulosteen numeroa, jossa on vähiten näkyvät pystyjuovat (1–9).

- 10 Kuvio B: paina sen testitulosteen numeroa, jossa on vähiten näkyvät pystyjuovat (1–9).

- 11 Kuvio C: paina sen testitulosteen numeroa, jossa on vähiten näkyvät pystyjuovat (1–9).

- 12 Kuvio D: paina sen testitulosteen numeroa, jossa on vähiten näkyvät pystyjuovat (1–9).

- 13 Paina .



Jos vaikuttaa siltä, että laitteessa on vikaa, tarkista ensin seuraavat seikat ja noudata vianetsintäohjeita.

Voit korjata useimmat ongelmat itse. Jos tarvitset lisäapua, Brother Solutions Center -sivustosta löytyvät uusimmat usein esitetyt kysymykset ja vianetsintävinkit.

Käy osoitteessa <http://solutions.brother.com/>.

## Ongelman tunnistaminen

Tarkista ensin seuraavat seikat.

- Laitteen virtajohto on kytketty oikein ja laitteeseen on kytketty virta.
- Kaikki pakkausmateriaalit on poistettu.
- Paperi on asetettu oikein paperikasettiin.
- Liitäntäkaapelit on kytketty hyvin laitteeseen ja tietokoneeseen tai langaton yhteys on määritetty sekä laitteessa että tietokoneessa.
- Kosketusnäytön viestit

(Katso *Virhe- ja kunnossapitoviestit* sivulla 79.)

Jos ongelma ei ratkennut edellä mainittujen tarkistusten avulla, määritä ongelma ja siirry ehdotetulle sivulle.

Paperinkäsittely- ja tulostusongelmat:

- *Tulostusongelmat* sivulla 98
- *Tulostuslaadun ongelmat* sivulla 99
- *Paperin käsittelyongelmat* sivulla 102
- *Vastaanotettujen faksien tulostaminen* sivulla 103

Puhelin- ja faksiongelmat:

- *Puhelinlinja tai liitännät* sivulla 103
- *Saapuviin puheluihin vastaaminen* sivulla 104
- *Faksien vastaanottaminen* sivulla 103
- *Faksien lähettäminen* sivulla 104

Kopiointiongelmat:

- *Kopiointiongelmat* sivulla 105

Skannausongelmat:

- *Skannausongelmat* sivulla 105
- *PhotoCapture Center™ -ongelmat* sivulla 106

Ohjelmisto- ja verkko-ongelmat:

- *Ohjelmisto-ongelmat* sivulla 106
- *Verkko-ongelmat* sivulla 106
- *Ongelmia tietojen antamisessa* sivulla 107



## Virhe- ja kunnossapitoviestit

Pitkälle kehitetyissä toimistolaitteissa esiintyy silloin tällöin virheitä, ja kuluvia osia ja tarvikkeita on vaihdettava. Jos näin käy, laite tunnistaa virheen tai tarvittavan säännöllisen kunnossapitotoimenpiteen ja näyttää siihen liittyvän viestin. Seuraavassa on kuvattu useimmin esiintyvät virhe- ja kunnossapitoviestit.

Voit selvittää useimmat virheet ja säännöllisen kunnossapidon viestit itse. Jos tarvitset lisäapua, Brother Solutions Center sisältää uusimmat usein esitetyt kysymykset ja vianetsintäohjeet:



Käy osoitteessa <http://solutions.brother.com/>.

### VINKKI

 palaa, kun laitteessa on virhe- tai kunnossapitoviesti. Voit näyttää virheviestin kosketusnäytössä painamalla .

Virheviesti	Syy	Toimenpide
Alh. lämpötila	Tulostuspään lämpötila on liian alhainen.	Anna laitteen lämmetä.
Asiakirja juutt.	Asiakirja on asetettu tai syötetty väärin tai ADS:ään asetettu asiakirja on liian pitkä.	(Katso ADS:n käyttö sivulla 34.) (Katso Asiakirjatukos sivulla 88.)
Dataa jäljellä	Tulostustiedot jäävät laitteen muistiin.	Paina  . Laite peruuttaa työn ja poistaa sen muistista. Yritä tulostaa uudelleen.
Ei tallennettu	Yritit soittaa lyhytvalintanumeroon, mutta muistipaikkaan ei ollut määritetty numeroa.	Määritä lyhytvalintanumero. (Katso Lyhytvalintanumeroiden tallentaminen sivulla 52.)
Ei tiedostoa	Media-aseman muistikortille tai USB-muistitikkuun ei ole tallennettu .JPG-tiedostoa.	Aseta oikea muistikortti tai USB-muistitikku korttipaikkaan uudelleen.
Ei tunnista	Asensit uuden värikasetin liian nopeasti, eikä laite tunnistanut sitä.	Poista uusi värikasetti ja aseta se hitaasti takaisin paikalleen, kunnes värikasetin vipu nousee ylös. (Katso Värikasettien vaihto sivulla 70.)
	Värikasetti on asennettu väärin.	
	Jos käytät jotakin muuta kuin Brotherin alkuperäistä värikasettia, laite ei ehkä tunnista kasettia.	Vaihda kasetti Brotherin alkuperäiseen värikasettiin. Jos virheviesti ei katoa, ota yhteys Brotherin asiakaspalveluun tai paikalliseen Brother-jälleenmyyjään.
Ei vastaa/varat.	Valitsemasi numero ei ole vastannut tai se on varattu.	Tarkista numero ja yritä uudelleen.

Virheviesti	Syy	Toimenpide
Ei voi tulostaa Vaih. värikaset.	Yksi tai useampi värikasetti on käyttökänsä lopussa. Laite keskeyttää kaikki tulostustoiminnot. Jos muistia on käytettävissä, mustavalkoiset faksit tallennetaan muistiin. Jos saapuva faksi on värillinen, laite pyytää ”kättelyn” aikana faksin lähettämistä mustavalkoisena.	Vaihda värikasetit. (Katso <i>Värikasettien vaihto</i> sivulla 70.)
Ei värikasettia	Värikasetti on asennettu väärin.	Poista uusi värikasetti ja aseta se hitaasti takaisin paikalleen, kunnes värikasetin vipu nousee ylös. (Katso <i>Värikasettien vaihto</i> sivulla 70.)
Epäkelpo keskitin.	Keskitin tai keskittimen sisältävä USB-muistitikku on kytketty USB-suoraliitintään.	Keskittimiä ei tueta. Myöskään keskittimen sisältäviä USB-muistitikkuja ei tueta. Irrota laite USB-suoraliitännästä.
Faksimusti täynnä	Faksimusti on täynnä.	Tee jokin seuraavista: <ul style="list-style-type: none"> <li>■ Poista tietoja muistista. Voit vapauttaa muistitilaa poistamalla Vastaanotto muistiin -toiminnon käytöstä. (➤➤ Laajempi käyttöopas: <i>Vastaanotto muistiin -toimintojen poistaminen käytöstä</i>)</li> <li>■ Tulosta muistissa olevat faksit. (➤➤ Laajempi käyttöopas: <i>Faksin tulostaminen muistista</i>)</li> </ul>
Imeyt. melk. täynnä	Musteenimeyttimen säiliö tai hukkasäiliö on lähes täynnä.	Ota yhteys Brotherin asiakaspalveluun tai paikalliseen Brother-jälleenmyyjään.
Kansi auki	Skannerin kantta ei ole suljettu kunnolla.	Nosta skannerin kansi ja sulje se uudelleen.  Varmista, että puhelinjohto ja USB-kaapeli (jos käytössä) on ohjattu oikein kaapelikourun läpi ja ulos laitteen takaosasta.
	Värikasetin kantta ei ole suljettu kunnolla.	Sulje värikasetin kansi kunnolla siten, että se naksahdaa.
Korkea lämpötila	Tulostuspään lämpötila on liian korkea.	Anna laitteen jäähtyä.
Käyt.kelv. laite Kytke laite irti etuliitimestä. Sammuta laite ja käynnistä uudelleen.	USB-suoraliitintään on kytketty viallinen laite.	Irrota laite USB-suoraliitännästä.  Sammuta laite painamalla  ja käynnistä se sitten uudelleen.
Käyt.kelv. laite Kytke USB- laite irti.	USB-suoraliitintään on kytketty USB-laite tai USB-muistitikku, jota ei tueta.  Katso lisätietoja osoitteesta <a href="http://solutions.brother.com/">http://solutions.brother.com/</a> .	Irrota laite USB-suoraliitännästä.  Katkaise laitteesta virta ja kytke se takaisin.

Virheviesti	Syy	Toimenpide
Mediak. täynnä.	Muistikortilla tai USB-muistitikulla ei ole riittävästi tilaa tai sillä on jo 999 tiedostoa.	Laite voi tallentaa muistikortille tai USB-muistitikkiin vain, jos siinä on vähemmän kuin 999 tiedostoa. Vapauta muistitilaa poistamalla käyttämättömiä tiedostoja ja yritä uudelleen.
Muisti täynnä	Laitteen muisti on täynnä.	<b>Jos kopiointi on käynnissä:</b> Paina  ja odota muiden käynnissä olevien toimintojen päättymistä. Yritä sitten uudelleen.
	Muistikortilla tai USB-muistitikulla ei ole tarpeeksi tyhjää tilaa asiakirjojen skannaamiseen.	Paina  . Vapauta tilaa poistamalla käyttämättömiä tiedostoja muistikortilta tai USB-muistitikulta ja yritä sitten uudelleen.
Must.imeytin täynnä	<p>Musteenimeyttimen säiliö tai hukkasäiliö on täynnä. Brother-laitteen moitteeton toiminta edellyttää, että nämä osat vaihdetaan tai huolletaan ajoittain. Takuu ei kata tällaisia säännöllisen huollon piiriin kuuluvia osia. Osien vaihtoväli ja -tarve riippuu mustejärjestelmän puhdistuksen edellyttämien tyhjennys- ja huuhtelukertojen määrästä. Näihin säiliöihin kertyy mustetta tyhjennys- ja huuhtelutoimintojen aikana. Puhdistukseen liittyvien tyhjennys- ja huuhtelukertojen määrä vaihtelee. Esimerkiksi usein tapahtuva laitteen virran kytkeminen ja katkaiseminen aiheuttaa lukuisia puhdistusjaksoja, sillä laite käy läpi puhdistusvaiheen jokaisen käynnistyksen yhteydessä. Muiden kuin Brotherin valmistamien musteiden käyttö voi lisätä puhdistuskertojen määrää näiden musteiden puutteellisen laadun vuoksi. Mitä useammin laitetta puhdistetaan, sitä nopeammin säiliöt täyttyvät.</p> <p><b>VINKKI</b></p> <p><i>Muiden kuin Brotherin valmistamien lisätarvikkeiden käytön aiheuttamat korjaukset eivät kuulu takuun piiriin.</i></p>	<p>Musteenimeyttimen säiliö tai hukkasäiliö on vaihdettava. Ota yhteys Brotherin asiakaspalveluun tai paikalliseen Brother-huoltokeskukseen laitteen huoltoa varten.</p> <p>Muita syitä siihen, miksi automaattinen puhdistus käynnistyy tavallista useammin:</p> <ol style="list-style-type: none"> <li>1 Kun paperitukos on selvitetty, laite puhdistetaan automaattisesti ennen seuraavan vastaanotetun faksin tulostusta.</li> <li>2 Laite käynnistää automaattisen puhdistuksen, jos sitä ei ole käytetty 30 päivään.</li> <li>3 Laite käynnistää automaattisen puhdistuksen, kun samanväriset värikasetit on vaihdettu 12 kertaa.</li> </ol>

Virheviesti	Syy	Toimenpide
Muste ei tunnistet.	Jos käytät jotakin muuta kuin Brotherin alkuperäistä värikasettia, laite ei ehkä tunnista musteen määrää.	Vaihda kasetti Brotherin alkuperäiseen värikasettiin. Jos virheviesti ei katoa, ota yhteys Brotherin asiakaspalveluun tai paikalliseen Brother-jälleenmyyjään.
Muste vähissä	Yhden tai useamman värikasetin käyttöikä on loppumassa. Jos jonkin värikasetin käyttöikä on loppumassa ja vastaanotat värillistä faksia, laite pyytää ”kättelyn” aikana faksin lähettämistä mustavalkoisena. Jos lähettävässä laitteessa on toiminto, joka voi muuntaa faksin, värillinen faksi tulostetaan mustavalkoisena.	Tilaa uusi värikasetti. Voit jatkaa tulostusta, kunnes kosketusnäytössä näkyy Ei voi tulostaa. (Katso <i>Värikasettien vaihto</i> sivulla 70.)
Näyt. alust. epäon.	Kosketusnäyttöä on painettu ennen kuin virrankytken jälkeinen alustus on päättynyt.	Varmista, ettei mikään esine kosketa näyttöä tai nojaa sitä vasten.
	Likaa on voinut juuttua kosketusnäytön alaosan ja sen kehyksen väliin.	Aseta palanen jäykkää paperia kosketusnäytön alaosan ja sen kehyksen väliin ja poista lika liu'uttamalla paperia edestakaisin.
Pap.tuk. ed., tak.	Paperi on juuttunut laitteeseen.	Poista juuttunut paperi noudattamalla ohjeita kohdassa <i>Paperi on juuttunut laitteen etu- tai takaosaan</i> sivulla 92. Varmista, että paperiohjaimet on säädetty oikeaa paperikokoa varten.
	Käsinsyöttörokoon oli asetettu useita paperiarkkeja. <b>—TAI—</b> Käsinsyöttörokoon oli asetettu toinen paperiarkki, ennen kuin kosketusnäytössä näkyi viesti Aseta yksi arkki paperia käsinsyöttörokoon ja paina sitten [OK].	Aseta käsinsyöttörokoon vain yksi paperiarkki kerrallaan. Odota, että kosketusnäytössä näkyy viesti Aseta yksi arkki paperia käsinsyöttörokoon ja paina sitten [OK]., ennen kuin asetat seuraavan paperiarkin käsinsyöttörokoon.  Poista juuttunut paperi noudattamalla ohjeita kohdassa <i>Paperi on juuttunut laitteen etu- tai takaosaan</i> sivulla 92.
Paperikasettia ei löydy. Aseta paperi- kasetti tiukasti takaisin koneeseen.	Paperikasetti ei ole täysin paikallaan.	Työnnä paperikasetti hitaasti kokonaan laitteeseen.
	Paperikasettia ei voitu työntää kokonaan laitteeseen, koska laitteessa on paperia tai vieras esine.	Vedä paperikasetti laitteesta ja poista juuttunut paperi tai vieras esine laitteesta. Työnnä paperikasetti hitaasti kokonaan laitteeseen.
Paperituk. [edessä]	Paperi on juuttunut laitteeseen.	Poista juuttunut paperi noudattamalla ohjeita kohdassa <i>Paperi on juuttunut laitteen etuosaan</i> sivulla 90.  Varmista, että paperiohjaimet on säädetty oikeaa paperikokoa varten.

Virheviesti	Syy	Toimenpide
Paperituk. [takana]	Paperi on juuttunut laitteeseen.	Poista juuttunut paperi noudattamalla ohjeita kohdassa <i>Paperi on juuttunut laitteen takaosaan</i> sivulla 91.  Varmista, että paperiohjaimet on säädetty oikeaa paperikokoa varten.
	Paperijauhetta on kertynyt paperinnostotelojen pinnalle.	Puhdista paperinnostotelat. (►► Laajempi käyttöopas: <i>Paperinnostotelojen puhdistus</i> )
Puhd. ei toimiXX AlustusvirheXX Ei voi tulostaaXX Ei voi skannataXX	Laitteessa on mekaaninen vika.  —TAI— Laitteessa on vieras esine, esimerkiksi paperiliitin tai revennyt paperinpala.	Avaa skannerin kansi ja poista mahdolliset vieraat esineet ja paperinpalaset laitteen sisältä. Ellei virheviesti katoa, katkaise laitteesta virta usean minuutin ajaksi ja kytke se sitten takaisin.  (Laitteesta voidaan katkaista virta noin 24 tunniksi ilman, että muistiin tallennettuja fakseja menetetään. Katso <i>Faksien tai faksiraportin siirtäminen</i> sivulla 87.)

Virheviesti	Syy	Toimenpide
(MFC-J4410DW) Tarkista paperi (MFC-J4610DW) Tarkista paperi Tark. paperi#1 Tark. paperi#2	Paperi on loppunut tai sitä ei ole asetettu oikein paperikasettiin.	Tee jokin seuraavista: <ul style="list-style-type: none"> <li>■ Täytä paperikasetti uudelleen ja paina sitten kosketusnäytössä OK.</li> <li>■ Poista paperi ja aseta se uudelleen ja paina sitten kosketusnäytössä OK. (Katso <i>Paperin ja muun tulostusmateriaalin asettaminen</i> sivulla 13.)</li> </ul>
	Paperi on juuttunut laitteeseen.	Poista juuttunut paperi noudattamalla ohjeita kohdassa <i>Tulostimen tukos tai paperitukos</i> sivulla 90.  Jos tämä virhe esiintyy usein 2-puolisen kopioinnin tai tulostuksen aikana, paperinsyöttöteloissa saattaa olla mustetahroja. Puhdista paperinsyöttötelat. (►► Laajempi käyttöopas: <i>Paperinsyöttötelojen puhdistus</i> )
	Paperijauhetta on kertynyt paperinnostotelojen pinnalle.	Puhdista paperinnostotelat. (►► Laajempi käyttöopas: <i>Paperinnostotelojen puhdistus</i> )
	Paperitukosten selvittämiseen tarkoitettua kantta ei ole suljettu kunnolla.	Tarkista, että paperitukosten selvittämiseen tarkoitettu kansi on suljettu tasaisesti kummastakin päästä. (Katso <i>Tulostimen tukos tai paperitukos</i> sivulla 90.)
	Paperia ei oltu asetettu käsinsyöttöraon keskelle.	Poista paperi ja aseta se uudelleen käsinsyöttöraon keskelle. Paina sitten kosketusnäytössä OK. (Katso <i>Paperin lisääminen käsinsyöttörakoon</i> sivulla 22.)



Virheviesti	Syy	Toimenpide
Vain MV tulostus Vaih. värikaset.	<p>Yksi tai useampi värillinen värikasetti on käyttöikänsä lopussa.</p> <p>Laitetta voidaan käyttää mustavalkotilassa noin neljän viikon ajan tulostettavan sivumäärän mukaan.</p> <p>Kun tämä viesti näkyy kosketusnäytössä, toiminnot ovat seuraavat:</p> <ul style="list-style-type: none"> <li>■ Tulostus <p>Jos valitset tulostinohjaimen <b>Lisäasetukset</b>-välilehden <b>Harmaasävy</b>-vaihtoehdon, laitetta voidaan käyttää mustavalkotulostimena.</p> <p>Kaksipuolinen tulostus ei ole käytettävissä, kun tämä viesti näkyy.</p> </li> <li>■ Kopiointi <p>Jos paperityypiksi on asetettu Tavall. paperi, voit ottaa mustavalkokopioita.</p> <p>Kaksipuolinen kopiointi ei ole käytettävissä, kun tämä viesti näkyy.</p> </li> <li>■ Faksaus <p>Jos paperityypiksi on valittu Tavall. paperi tai Mustesuihkupap., laite vastaanottaa ja tulostaa faksit mustavalkoisina.</p> <p>Jos saapuva faksi on värillinen, laite pyytää "kättelyn" aikana faksin lähettämistä mustavalkoisena.</p> </li> </ul>	<p>Vaihda värikasetit. (Katso <i>Värikasettien vaihto</i> sivulla 70.)</p> <p><b>VINKKI</b></p> <p>Seuraavissa tapauksissa laite keskeyttää kaikki tulostustoiminnot, ja laitetta ei voi käyttää ennen kuin uusi värikasetti on asennettu:</p> <ul style="list-style-type: none"> <li>• Irrotat laitteen virtalähteestä tai poistat värikasetin.</li> <li>• Paperityypiksi on valittu jokin muu kuin Tavall. paperi tai Mustesuihkupap.</li> <li>• (Windows®) <b>Hitaasti kuivuva paperi</b> valitaan tulostinohjaimen <b>Perusasetukset</b>-välilehdeltä.</li> <li>• (Macintosh) <b>Hitaasti kuivuva paperi</b> valitaan tulostinohjaimen <b>Tulostusasetukset</b>-välilehdeltä.</li> </ul>
Virheel. kortti	<p>Muistikortti on joko vioittunut tai väärin alustettu tai siinä on häiriö.</p>	<p>Poista muistikortti laitteen media-asemasta (korttipaikasta) ja alusta se oikein.</p> <p>Aseta muistikortti uudelleen korttipaikkaan tukevasti ja varmista, että se on oikeassa asennossa. Jos virheviesti ei katoa, tarkista laitteen media-asema (korttipaikka) käyttämällä muistikorttia, jonka tiedät toimivan.</p>

Virheviesti	Syy	Toimenpide
Väärä kasettiasetus (MFC-J4610DW)	Laitteen paperikoon ja käytettävän kasetin asetukset eivät vastaa käytettävässä paperikasetissa olevan paperin kokoa.	Määritä paperikasetin paperikokoasetus näytön ohjeiden mukaan.
Väärä musteen väri	Värikasetti on asennettu väärään paikkaan.	Tarkista, mitkä värikasetit eivät vastaa paikkansa väriä, ja siirrä nämä kasetit oikeille paikoilleen.
(MFC-J4410DW) Väärä paperi (MFC-J4610DW) Väärä paperi Väärä paperi 1 Väärä paperi 2	Paperikokoasetus ei vastaa paperikasetissa olevan paperin kokoa. Paperin suunta ei sovi paperin kokoasetukseen. Paperikasetin paperiohjaimia ei ole asetettu käytetyn paperikoon mukaisesti.	<p>1 Tarkista, että valitsemasi paperikoko vastaa paperikasetissa olevan paperin kokoa. (MFC-J4410DW: Katso <i>Paperikoko</i> sivulla 27.) (MFC-J4610DW: Katso <i>Paperikoko ja -tyyppi (MFC-J4610DW)</i> sivulla 28.)</p> <p>2 Varmista, että paperi on asetettu oikeaan suuntaan asettamalla paperiohjaimet käyttämäsi paperin kokoa vastaaviin merkkeihin. (Katso <i>Paperin ja muun tulostusmateriaalin asettaminen</i> sivulla 13.)</p> <p>3 Kun olet tarkistanut paperin koon ja suunnan, paina kosketusnäytössä OK.</p>
Yhteys katkesi	Toinen henkilö tai faksilaitte katkaisi puhelun.	Yritä lähettää tai vastaanottaa uudestaan. Jos puhelut keskeytyvät toistuvasti ja käytössä on VoIP (Voice over IP) -järjestelmä, yritä vaihtaa yhteensopivuusasetukseksi Perus (VoIP). (Katso <i>Puhelinlinjan häiriöt / VoIP</i> sivulla 108.)
Yhteysvika	Häiriö puhelinlinjalla aiheutti tiedonsiirtovirheen.	Jos ongelma ei ratkea, pyydä puhelinyhtiötä tarkistamaan puhelinlinja.
Yhteyt. ei saatu	Yritit pollata faksilaitetta, joka ei ole pollauksen odotustilassa.	Tarkista toisen faksilaitteen pollausasetukset.

## Virheanimaatiot

Virheanimaatiot esittävät paperitukoksen yksityiskohtaiset selvitysohjeet. Voit lukea ohjeet omassa tahdissa painamalla ▼, kun haluat nähdä seuraavan vaiheen, ja ▲, kun haluat siirtyä yhden vaiheen taaksepäin.

## Faksien tai faksiraportin siirtäminen

Jos kosketusnäytössä on seuraava viesti:



- Puhd. ei toimiXX
- AlustusvirheXX
- Ei voi tulostaaXX
- Ei voi skannataXX

On suositeltavaa siirtää faksit toiseen faksilaitteeseen tai tietokoneeseen. (Katso *Faksien siirtäminen toiseen faksilaitteeseen* sivulla 87 tai *Faksien siirtäminen tietokoneeseen* sivulla 87.)

Voit siirtää myös faksiraportin ja tarkistaa, onko laitteessa siirrettäviä fakseja. (Katso *Faksiraportin siirtäminen toiseen faksilaitteeseen* sivulla 88.)

### Faksien siirtäminen toiseen faksilaitteeseen

Jos et ole asettanut laitteellesi nimitunnusta, et voi siirtyä faksien siirtotilaan. (►► Pika-asennusopas: *Henkilökohtaisten tietojen (nimitunnuksen) lisäys*)



- 1 Kuittaa virhe väliaikaisesti painamalla .
- 2 Paina  (Asetukset).
- 3 Paina kosketuspaneelissa ▲ tai ▼, kunnes näytössä on **Huolto**.
- 4 Paina **Huolto**.
- 5 Paina **Tiedonsiirto**.

- 6 Paina **Faksinsiirto**.
- 7 Tee jokin seuraavista:
  - Jos kosketusnäytössä näkyy **Ei fakseja**, laitteen muistissa ei ole enää fakseja.  
  
Paina .
  - Anna numero, johon faksit lähetetään edelleen.

- 8 Paina **Faksin käynnistys**.





### Faksien siirtäminen tietokoneeseen

Voit siirtää fakseja laitteen muistista tietokoneeseen.

- 1 Kuittaa virhe väliaikaisesti painamalla .
- 2 Varmista, että **MFL-Pro Suite** on asennettu tietokoneeseen, ja käynnistä **PC-FAX-vastaanottaminen**-toiminto tietokoneessa. (►► Ohjelmiston käyttöopas: *PC-FAX-vastaanotto*)
- 3 Varmista, että PC-Fax-vastaanotto on käytössä laitteessa. (►► Laajempi käyttöopas: *PC-Fax-vastaanotto (vain Windows®)*)  
Jos laitteen muistissa on fakseja, kun PC-Fax-vastaanotto toiminto otetaan käyttöön, näytössä kysytään, haluatko siirtää faksit tietokoneeseen.
- 4 Tee jokin seuraavista:
  - Siirrä kaikki faksit tietokoneeseen painamalla **Kyllä**. Näytössä kysytään, haluatko ottaa myös varmuuskopiointitoiminnon käyttöön.
  - Jos haluat poistua ja jättää faksit muistiin, paina **Ei**.
- 5 Paina .

## Faksiraportin siirtäminen toiseen faksilaitteeseen

Jos et ole asettanut laitteellesi nimitunnusta, et voi siirtyä faksien siirtotilaan. (►► Pika-asennusopas: *Henkilökohtaisten tietojen (nimitunnuksen) lisäys*)

- 1 Kuittaa virhe väliaikaisesti painamalla .
- 2 Paina  (Asetukset).
- 3 Paina kosketuspaneelissa  tai , kunnes näytössä on **Huolto**.
- 4 Paina **Huolto**.
- 5 Paina **Tiedonsiirto**.
- 6 Paina **Raportinsiirto**.
- 7 Kirjoita faksinumero, johon haluat lähettää faksiraportin edelleen.
- 8 Paina **Faksin käynnistys**.

## Asiakirjatukos

Asiakirjat voivat juuttua ADS-yksikköön, jos niitä ei aseteta tai syötetä oikein tai jos ne ovat liian pitkiä. Selvitä asiakirjatukos seuraavien ohjeiden mukaisesti.

### Asiakirja on juuttunut ADS-yksikön yläosaan

- 1 Poista ADS:stä paperit, jotka eivät ole juuttuneet.
- 2 Avaa ADS:n kansi.
- 3 Poista juuttunut asiakirja vetämällä se ylös.

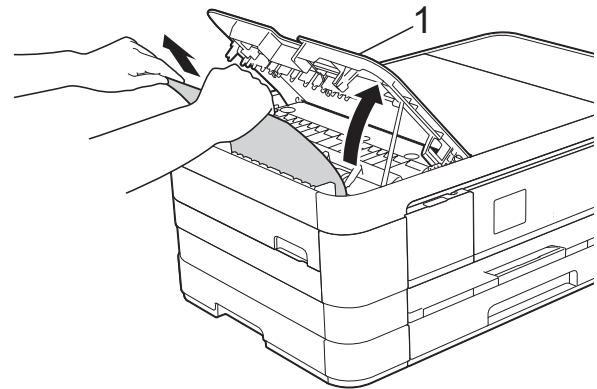

#### 1 ADS:n kansi

- 4 Sulje ADS:n kansi.
- 5 Paina .

## TÄRKEÄÄ

Voit välttää asiakirjatukokset sulkemalla ADS:n kannen oikein. Työnnä sitä varovasti alaspäin keskeltä.

## Asiakirja on juuttunut ADS-yksikön sisälle

- 1 Poista ADS:stä paperit, jotka eivät ole juuttuneet.
- 2 Nosta valotustason kansi ylös.
- 3 Vedä juuttunut asiakirja ulos vasemmalle.

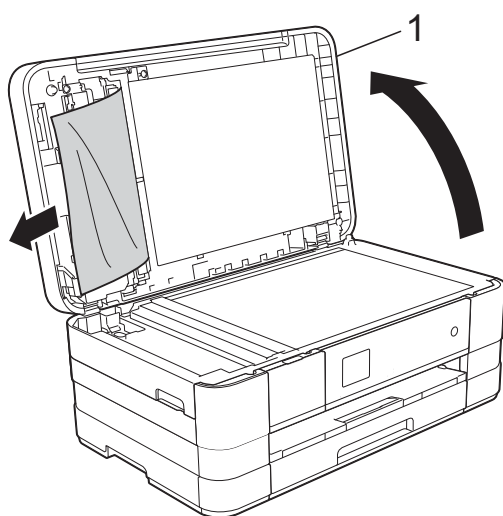

1 Valotustason kansi

- 4 Sulje valotustason kansi.
- 5 Paina .

## Pienten ADS:ään juuttuneiden asiakirjojen poistaminen

- 1 Nosta valotustason kansi ylös.
- 2 Aseta ADS:ään palanen jäykkää paperia, esimerkiksi pahvia, ja työnnä pienet paperinpalaset läpi.

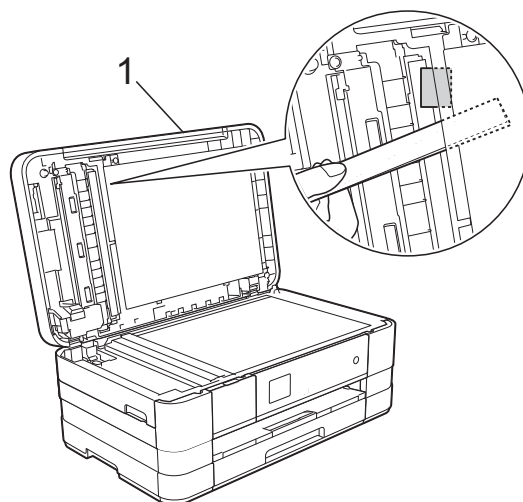

1 Valotustason kansi

- 3 Sulje valotustason kansi.
- 4 Paina .

## Tulostimen tukos tai paperitukos

Poista juuttunut paperi laitteesta sen mukaan, missä kohdassa laitetta paperitukos on.

### Paperi on juuttunut laitteen etuosaan

Jos kosketusnäytössä lukee Paperituk. [edessä], toimi näin:

- 1 Irrota laitteen sähköjohto pistorasiasta.
- 2 Vedä paperikasetti (1) kokonaan ulos laitteesta.

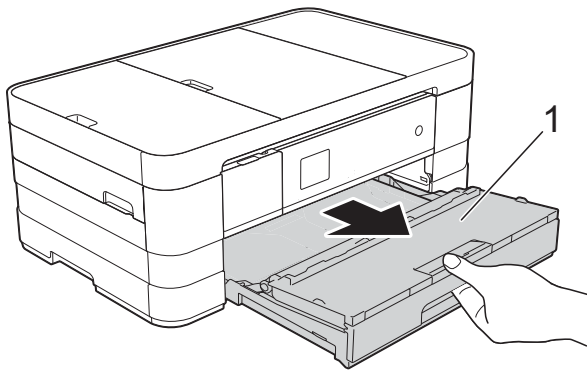

- 3 Vedä juuttunut paperi (1) ulos.

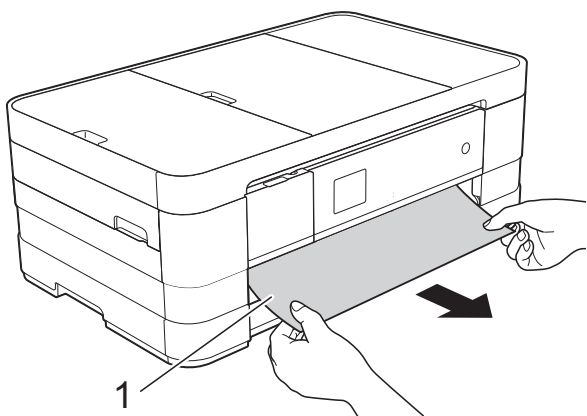

- 4 Nosta paperitukosten selvittämiseen tarkoitettu läppä ja poista juuttunut paperi.

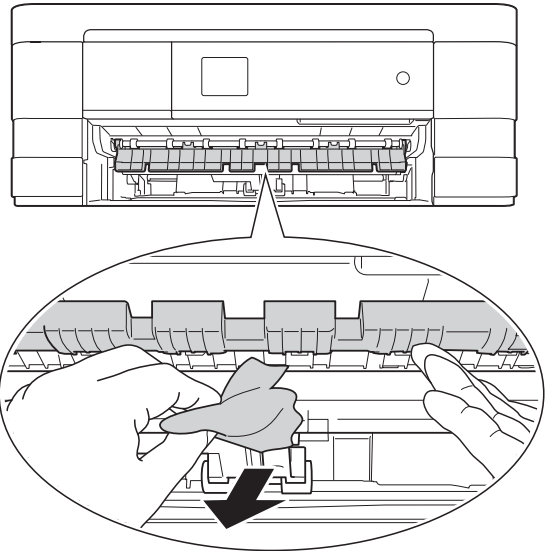

- 5 Muista myös tarkistaa paperitukosten selvittämiseen tarkoitetun läpän ylä- ja alapuolelta, onko laitteen sisällä paperinpaloja.

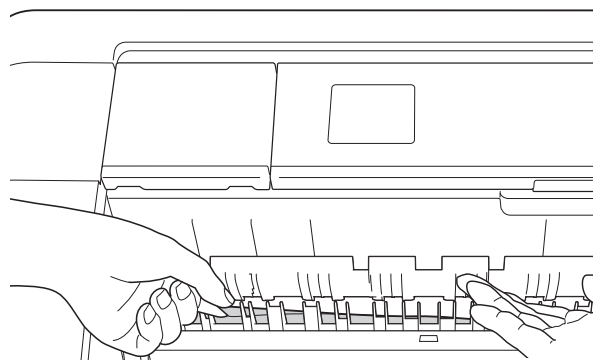

- 6 Aseta paperikasetti kunnolla takaisin laitteeseen.

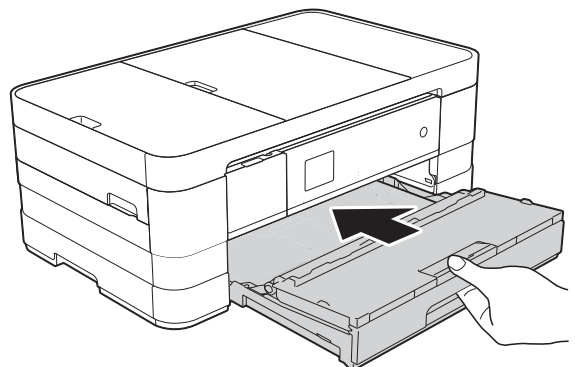

**VINKKI**

Vedä paperitukea ulospäin, kunnes se naksahtaa.

- 7 Kytke virtajohto uudelleen.

**VINKKI**

Jos paperitukoksia on jatkuvasti, laitteeseen voi olla juuttunut pieni paperinpala. (Katso *Muut paperitukoksen selvitystoimet* sivulla 95.)

**Paperi on juuttunut laitteen takaosaan**

Jos kosketusnäytössä lukee Paperituk. [takana], toimi näin:

- 1 Irrota laitteen sähköjohto pistorasiasta.
- 2 Avaa paperitukosten selvittämiseen tarkoitettu kansi (1) laitteen takaosasta.

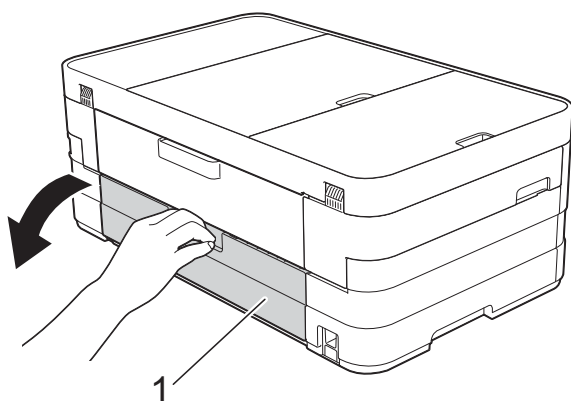

- 3 Avaa sisäkansi (1).

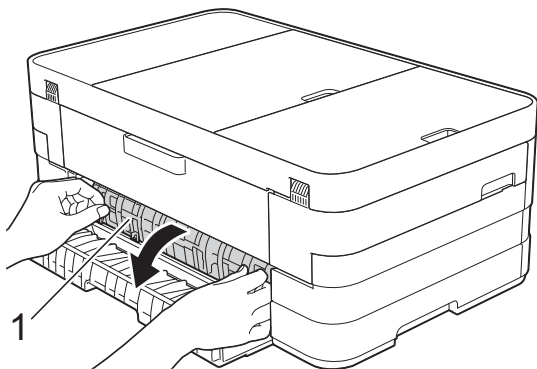

- 4 Vedä juuttunut paperi ulos laitteesta.

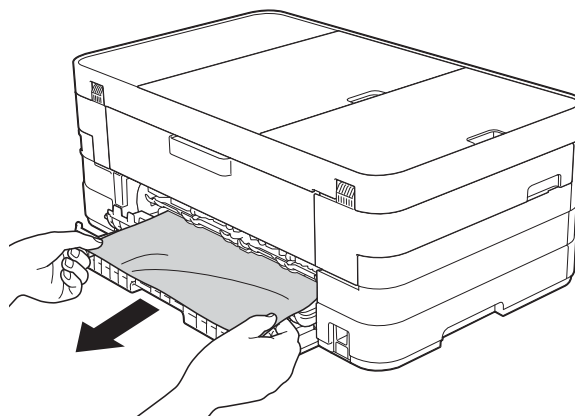

- 5 Sulje sisäkansi ja paperitukosten selvittämiseen tarkoitettu kansi. Varmista, että kannet on suljettu oikein.

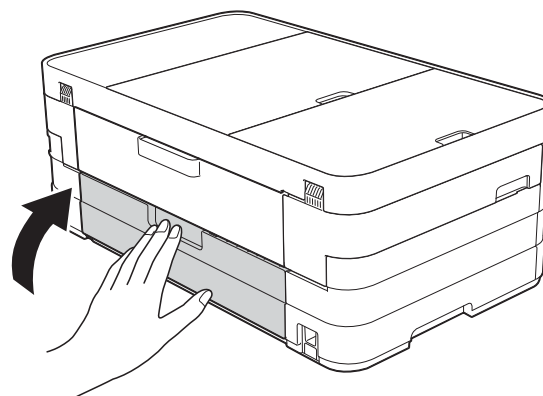

- 6 Kytke virtajohto uudelleen.

## Paperi on juuttunut laitteen etu- tai takaosaan

Jos kosketusnäytössä lukee  
Pap.tuk. ed., tak., toimi näin:

- 1 Irrota laitteen sähköjohto pistorasiasta.
- 2 (MFC-J4410DW)  
Vedä paperikasetti (1) kokonaan ulos laitteesta.

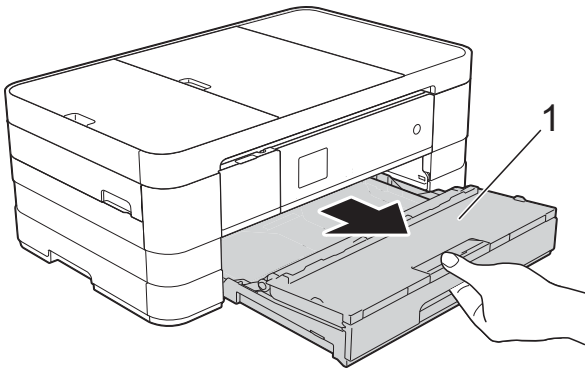

(MFC-J4610DW)  
Vedä ensin paperikasetti #1 ja sitten  
kasetti #2 kokonaan pois laitteesta.

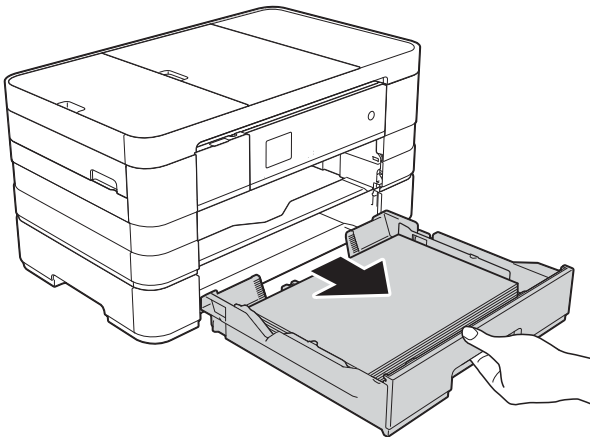

- 3 Vedä juuttunut paperi (1) ulos.  
(MFC-J4410DW)

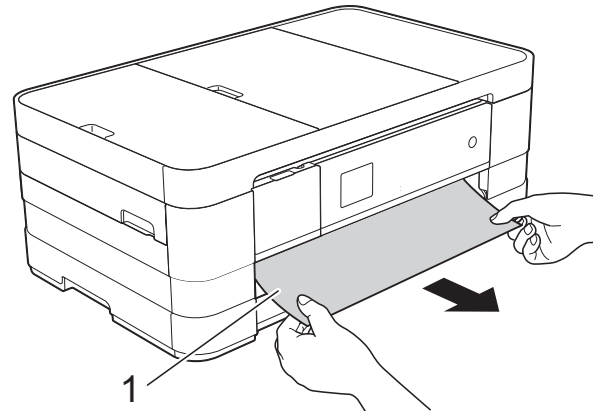

(MFC-J4610DW)

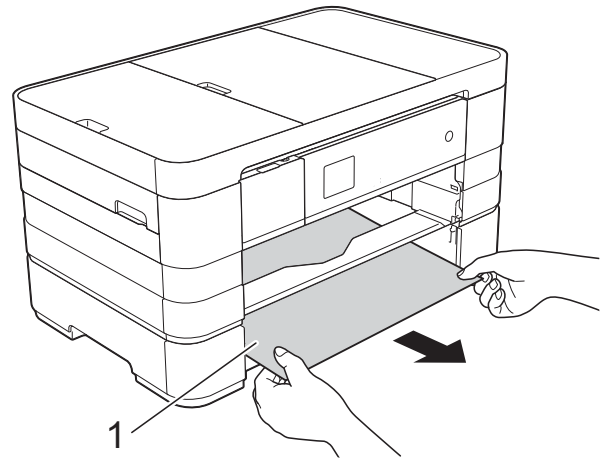

- 4 Nosta paperitukosten selvittämiseen  
tarkoitettu läppä ja poista sitten juuttunut  
paperi.

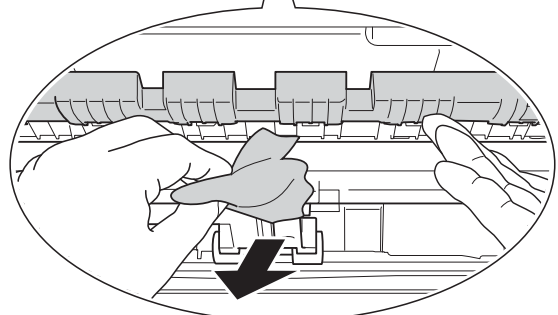
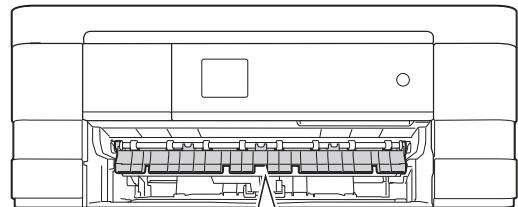



- 5 Muista myös tarkistaa paperitukosten selvittämiseen tarkoitetun läpän ylä- ja alapuolelta, onko laitteen sisällä paperinpaloja.

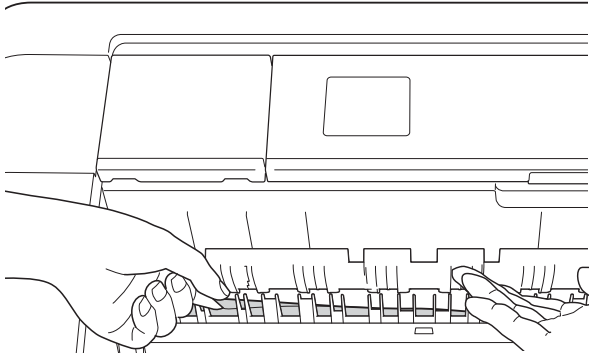

- 6 Nosta skannerin kansi (1) auki molemmin käsin tarttumalla laitteen sivuilla oleviin sormensijoihin.

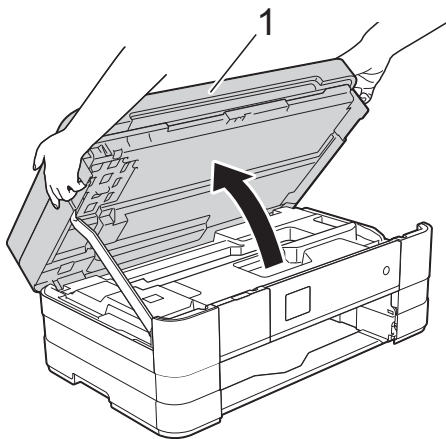

- 7 Vedä juuttunut paperi (1) hitaasti ulos laitteesta.

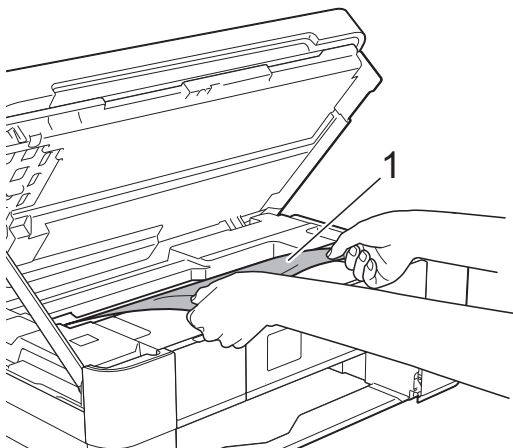

- 8 Siirrä tarvittaessa tulostuspäätä ja poista tälle alueelle juuttunut paperi. Varmista, ettei juuttunutta paperia jää laitteen kulmiin (1) ja (2).

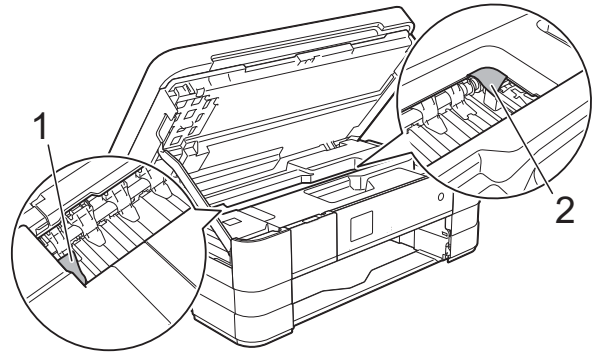

## TÄRKEÄÄ

- Jos tulostuspään alle on juuttunut paperia, irrota laitteen virtajohto pistorasiasta, siirrä tulostuspäätä niin, että se ei kosketa paperia, ja vedä sitten paperi ulos.
- Jos tulostuspää on oikeassa kulmassa kuvan osoittamalla tavalla, tulostuspäätä ei voi siirtää. Kytke virtajohto uudelleen. Pidä **X** painettuna, kunnes tulostuspää siirtyy keskelle. Irrota laite sitten virtalähteestä ja poista paperi.

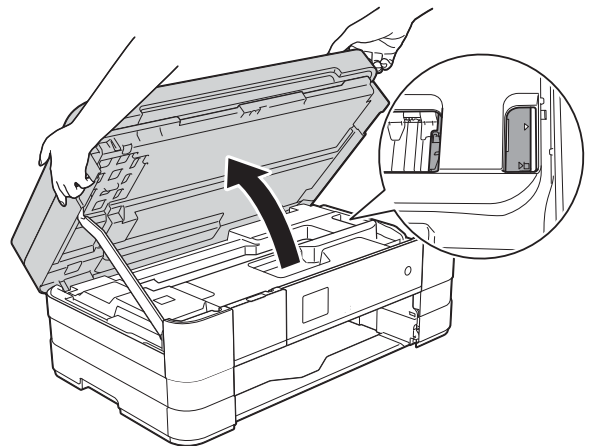

- Jos iholle joutuu mustetta, pese se välittömästi saippualla ja runsaalla vedellä.

- 9 Avaa paperitukosten selvittämiseen tarkoitettu kansi (1) laitteen takaosasta.

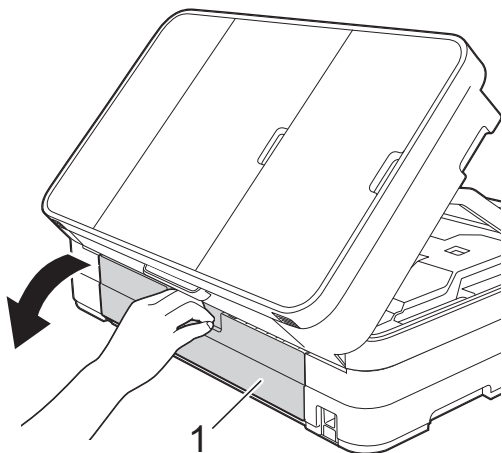

- 10 Avaa sisäkansi (1).

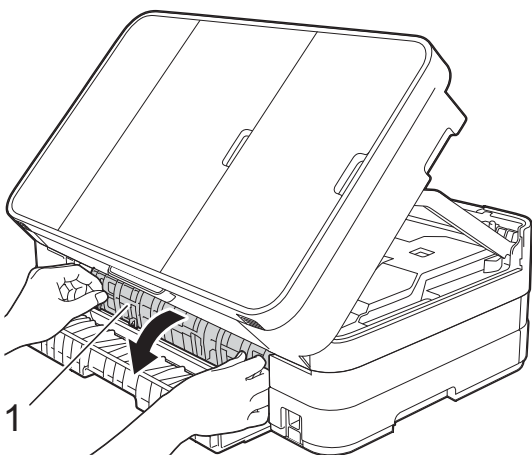

- 11 Tarkista huolellisesti, onko sisälle juuttunut paperia. Jos laitteen sisällä on juuttunutta paperia, vedä se hitaasti ulos laitteesta.

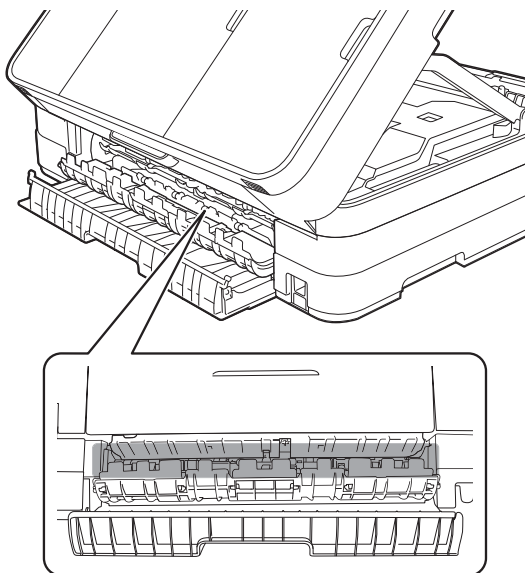

- 12 Sulje sisäkansi ja paperitukosten selvittämiseen tarkoitettu kansi. Varmista, että kannet on suljettu oikein.

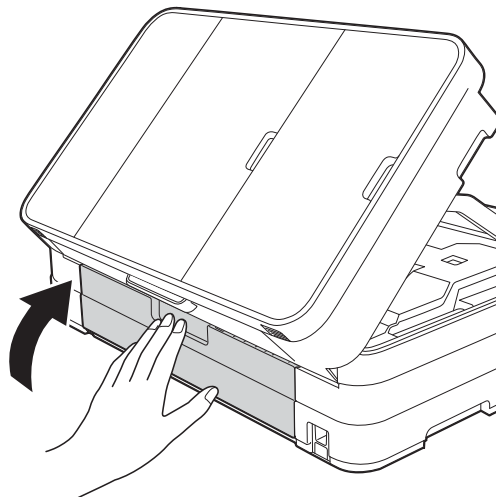

- 13 Vapauta lukko nostamalla skannerin kansi (1). Työnnä skannerin kannen tuki varovasti alas (2) ja sulje skannerin kansi (3). Käytä kumpaakin kättä.

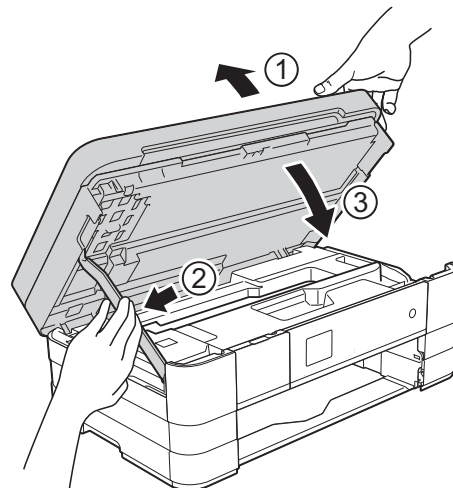

- 14** (MFC-J4410DW)  
Aseta paperikasetti kunnolla takaisin laitteeseen.

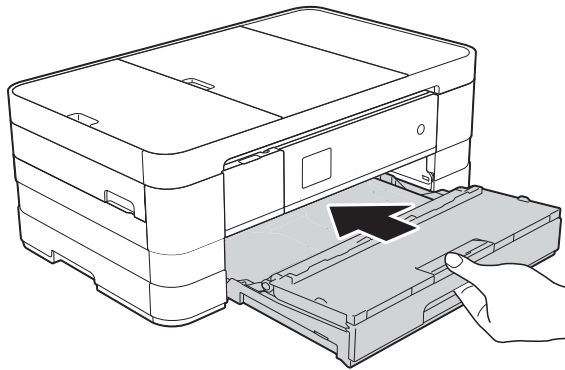

- (MFC-J4610DW)  
Työnnä ensin paperikasetti #1 ja sitten kasetti #2 tiukasti takaisin laitteeseen.

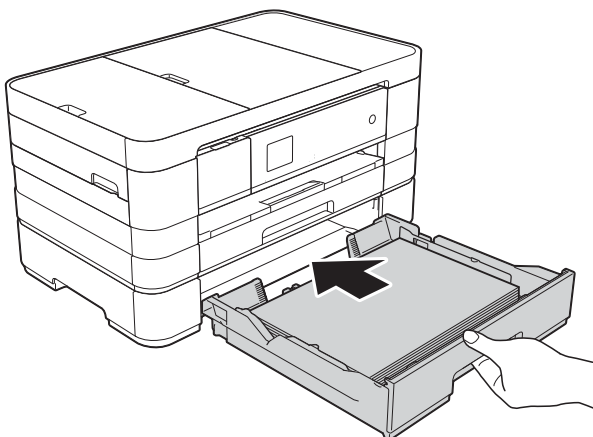

### VINKKI

Vedä paperitukea ulospäin, kunnes se naksahtaa.

- 15** Kytke virtajohto uudelleen.

### VINKKI

Jos paperitukoksia on jatkuvasti, laitteeseen voi olla juuttunut pieni paperinpala. (Katso *Muut paperitukoksen selvitystoimet* sivulla 95.)

## Muut paperitukoksen selvitystoimet

- 1** Nosta skannerin kansi auki molemmilla käsillä laitteen sivuilla sijaitsevista tartuntakohdista.

### VINKKI

Jos tulostuspää on oikeassa kulmassa kuvan osoittamalla tavalla, pidä  painettuna, kunnes tulostuspää siirtyy keskelle.

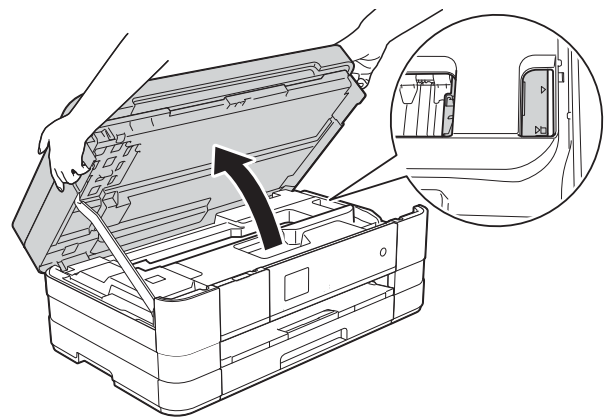

- 2** Irrota laitteen sähköjohto pistorasiasta.
- 3** Vapauta lukko nostamalla skannerin kansi (1). Työnnä skannerin kannen tuki varovasti alas (2) ja sulje skannerin kansi (3). Käytä kumpaakin kättä.

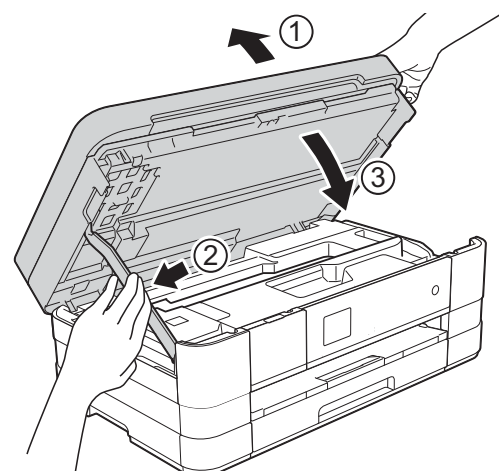

- 4 Avaa käsinsyöttöraon kansi.

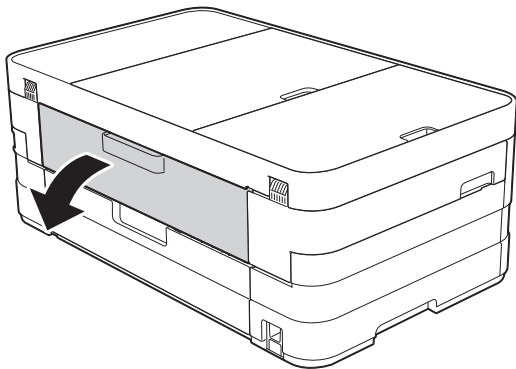

- 5 Aseta vain yksi arkkia A4- tai Letter-kokoista paksua paperia (esimerkiksi valokuvapaperia) vaakasuunnassa käsinsyöttörakkoon. Työnnä se käsinsyöttörakkoon.

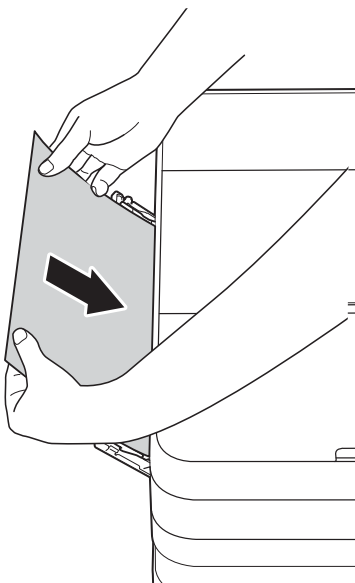

- 7 Nosta skannerin kansi auki molemmilla käsillä laitteen sivuilla sijaitsevista tartuntakohdista.

Varmista, että laitteen sisällä ei ole paperipalan aiheuttamaa tukosta.

Vapauta lukitus nostamalla skannerin kansi. Työnnä skannerin kannen tuki alas varoen ja sulje kansi molemmilla käsillä.

## VINKKI

- Suosittelemme valokuvapaperin käyttöä.
- Jos paperia ei työnnetä riittävän syväälle käsinsyöttörakkoon, paperinsyöttö ei onnistu, kun kytket virran uudelleen laitteeseen.

- 6 Kytke virtajohto uudelleen. Käsinsyöttörakkoon asetettu paperi kulkee laitteen läpi.

# Ongelmia laitteen toiminnassa

## TÄRKEÄÄ





---

- Jos tarvitset teknistä tukea, ota yhteys Brotherin asiakastukeen. Ota yhteyttä siinä maassa, jossa laite ostettiin.
- Jos vaikuttaa siltä, että laitteessa on vikaa, tarkista seuraava vianetsintätaulukko ja noudata sen ohjeita. Voit korjata useimmat ongelmat itse.
- Jos tarvitset lisääpua, Brother Solutions Center -sivustosta löytyvät uusimmat usein esitetyt kysymykset ja vianetsintävinkit.

Käy osoitteessa <http://solutions.brother.com/>.

---

## Tulostusongelmat

Ongelma	Ehdotetut toimenpiteet
Laitte ei tulosta.	Tarkista, että oikea tulostinohjain on asennettu ja valittu.
	Tarkista, näkyykö kosketusnäytössä virheviestiä. (Katso <i>Virhe- ja kunnossapitoviestit</i> sivulla 79.)
	Varmista, että laite on toimintatilassa. (Windows® 7) Napsauta  / <b>Laitteet ja tulostimet</b> . Napsauta hiiren kakkospainikkeella <b>Brother MFC-XXXXX</b> (jossa XXXXX on laitemallin nimi) ja valitse <b>Näytä, mitä tulostetaan parhaillaan</b> . Napsauta <b>Tulostin</b> ja varmista, ettei <b>Käytä tulostinta offline-tilassa</b> ole valittuna. (Windows Vista®)
	Napsauta  / <b>Ohjauspaneeli / Laitteisto ja äänet / Tulostimet</b> . Napsauta hiiren kakkospainikkeella <b>Brother MFC-XXXXX</b> (jossa XXXXX on laitemallin nimi). Jos tulostin on offline-tilassa, näytössä näkyy <b>Käytä tulostinta online-tilassa</b> . Ota tulostin käyttöön valitsemalla tämä vaihtoehto. (Windows® XP)
	Napsauta <b>Käynnistä / Ohjauspaneeli / Tulostimet ja muut laitteet / Tulostimet ja faksit</b> . Napsauta hiiren kakkospainikkeella <b>Brother MFC-XXXXX</b> (jossa XXXXX on laitemallin nimi). Jos tulostin on offline-tilassa, näytössä näkyy <b>Käytä tulostinta online-tilassa</b> . Ota tulostin käyttöön valitsemalla tämä vaihtoehto.
	Yksi tai useampi värikasetti on käyttöikänsä lopussa. (Katso <i>Värikasettien vaihto</i> sivulla 70.)
Asiakirjaa ei tulosteta, jos tulostinohjaimessa on jonossa vanhoja, tulostamattomia tietoja. Napsauta tulostimen kuvaketta ja poista kaikki tiedot. Löydät tulostimen kuvakkeen seuraavalla tavalla:	(Windows® 7) Napsauta  / <b>Laitteet ja tulostimet / Tulostimet ja faksit</b> .
	(Windows Vista®) Napsauta  / <b>Ohjauspaneeli / Laitteisto ja äänet / Tulostimet</b> .
	(Windows® XP) Napsauta <b>Käynnistä / Ohjauspaneeli / Tulostimet ja muut laitteet / Tulostimet ja faksit</b> .
	(Mac OS X v10.7.x) Osoita <b>Järjestelmäasetukset / Tulostus ja skannaus</b> .
	(Mac OS X v10.5.8, 10.6.x) Osoita <b>Järjestelmäasetukset / Tulostus ja faksaus</b> .
Asiakirjan ylä- ja alatunnisteet näkyvät näytössä, mutta niitä ei tulosteta.	Sivun ylä- ja alareunassa on alue, jota ei tulosteta. Säädä asiakirjan ylä- ja alareunoja vastaavasti. (Katso <i>Tulostusalueen ulkopuolinen alue</i> sivulla 26.)
Sivunasettelutulostus ei onnistu.	Tarkista, että sovelluksessa ja tulostinohjaimessa on sama paperikoon asetus.

## Tulostusongelmat (Jatkuu)







Ongelma	Ehdotetut toimenpiteet
Tulostusnopeus on liian alhainen.	Yritä vaihtaa tulostinohjaimen asetusta. Suurin erottelukyky vaatii enemmän aikaa tietojen käsittelyyn, lähetykseen ja tulostukseen. Kokeile tulostinohjaimen <b>Lisäasetukset</b> -välilehden (Windows®) tai <b>Väriasetukset</b> -välilehden (Macintosh) muita laatuasetuksia. Valitse <b>Väriasetukset</b> (Windows®) tai <b>Värien lisäasetukset</b> (Macintosh) ja varmista, ettei <b>Väriin korostus</b> ole valittuna.
	Poista reunaton tulostus käytöstä. Reunaton tulostus on hitaampaa kuin tavallinen. (>> Ohjelmiston käyttöopas: <i>Tulostus</i> (Windows®)) (>> Ohjelmiston käyttöopas: <i>Tulostus ja faksien lähetykset</i> (Macintosh))
Väriin korostus ei toimi oikein.	Jos sovelluksesta tulostettava kuva ei ole täysvärikuva (esim. 256 väriä), väriin korostus ei toimi. Kuvan tulee sisältää vähintään 24-bittisiä väritietoja väriin korostusta käytettäessä.
Laitte ei tulosta Adobe® Illustrator® -ohjelmasta.	Yritä pienentää tulostuksen erottelukykyä. (>> Ohjelmiston käyttöopas: <i>Tulostus</i> (Windows®)) (>> Ohjelmiston käyttöopas: <i>Tulostus ja faksien lähetykset</i> (Macintosh))

## Tulostuslaadun ongelmat

Ongelma	Ehdotetut toimenpiteet
Tulostuslaatu on huono.	Tarkista tulostuslaatu. (Katso <i>Tulostuslaadun tarkistus</i> sivulla 74.)
	Varmista, että tulostinohjaimesta asetettu <b>Tulostusmateriaali</b> -asetus tai laitteen valikosta asetettu <b>Paperityyppi</b> -asetus vastaa käyttämäsi paperia. (Katso <i>Paperityyppi</i> sivulla 27.) (>> Ohjelmiston käyttöopas: <i>Tulostus</i> (Windows®)) (>> Ohjelmiston käyttöopas: <i>Tulostus ja faksien lähetykset</i> (Macintosh))
	Varmista, että värikasetit ovat tuoreita. Musteen tukkeutumisen syynä voi olla jokin seuraavista: <ul style="list-style-type: none"> <li>■ Pakkaukseen painettu kasetin viimeinen käyttöpäivä on eräännytynyt. (Brotherin alkuperäiset kasetit säilyvät käyttökelpoisina jopa kaksi vuotta, jos ne pidetään alkuperäispakkauksissaan.)</li> <li>■ Värikasetti on ollut laitteessa yli puolen vuoden ajan.</li> <li>■ Värikasettia ei ehkä ole säilytetty oikein ennen käyttöä.</li> </ul>
	Varmista, että käytät Brotherin alkuperäistä Innobella™-väriainetta. Brother ei suosittele muiden kuin Brotherin alkuperäisten värikasettien käyttöä eikä käytettyjen kasettien täyttöä muiden valmistajien musteella.
	Varmista, että käytät suositeltua paperityyppiä. (Katso <i>Hyväksyttävä paperi ja muu tulostusmateriaali</i> sivulla 29.)
	Laitteen suositeltu ympäristön lämpötila on 20–33 °C.



## Tulostuslaadun ongelmat (Jatkuu)

Ongelma	Ehdotetut toimenpiteet
<p>Tekstissä tai kuviissa on valkoisia vaakasuoria raitoja.</p>  <p>A4, Letter ja Executive</p>  <p>A3, Ledger, Legal, A5, A6, kirjekuoret, valokuva (10 × 15 cm), Valokuva L (89 × 127 mm), Valokuva 2L (13 × 18 cm) ja arkistokortti (127 × 203 mm)</p>	<p>Puhdista tulostuspää. (Katso <i>Tulostuspään puhdistus</i> sivulla 74.)</p> <p>Varmista, että käytät Brotherin alkuperäistä Innobella™-väriainetta.</p> <p>Pyri käyttämään suositeltuja paperilaatuja. (Katso <i>Hyväksyttävä paperi ja muu tulostusmateriaali</i> sivulla 29.)</p> <p>Jos tulostuspäiden käyttöikää halutaan pidentää, väriainetta käyttää mahdollisimman tehokkaasti ja tulostuslaatu säilyttää hyvänä, laitteen pistokkeen irrottaminen usein pistorasiasta ja/tai laitteen poistaminen verkkovirtasta pitkäksi aikaa ei ole suositeltavaa. Laite kannattaa sammuttaa -painikkeella. -painiketta käytettäessä laitteen virrankulutus on vähäistä, mutta tulostuspää voidaan silti puhdistaa ajoittain.</p>
<p>Laite tulostaa tyhjiä sivuja.</p>	<p>Puhdista tulostuspää. (Katso <i>Tulostuspään puhdistus</i> sivulla 74.)</p> <p>Varmista, että käytät Brotherin alkuperäistä Innobella™-väriainetta.</p> <p>Jos tulostuspäiden käyttöikää halutaan pidentää, väriainetta käyttää mahdollisimman tehokkaasti ja tulostuslaatu säilyttää hyvänä, laitteen pistokkeen irrottaminen usein pistorasiasta ja/tai laitteen poistaminen verkkovirtasta pitkäksi aikaa ei ole suositeltavaa. Laite kannattaa sammuttaa -painikkeella. -painiketta käytettäessä laitteen virrankulutus on vähäistä, mutta tulostuspää voidaan silti puhdistaa ajoittain.</p>
<p>Merkit ja rivit näkyvät epäselvinä.</p>	<p>Tarkista tulostuksen kohdistus. (Katso <i>Tulostuksen kohdistuksen tarkistus</i> sivulla 76.)</p>
<p>Tulostettu teksti tai kuvat ovat vinossa.</p>	<p>Varmista, että paperi on asetettu oikein paperikasettiin ja että paperiohjaimet on säädetty oikein. (Katso <i>Paperin ja muun tulostusmateriaalin asettaminen</i> sivulla 13.)</p> <p>Varmista, että paperitukosten selvittämiseen tarkoitettu kansi on suljettu oikein.</p>
<p>Musteläiskä tai -tahra tulostetun sivun yläosan keskellä</p>	<p>Varmista, että paperi ei ole liian paksu tai käpristynyt. (Katso <i>Hyväksyttävä paperi ja muu tulostusmateriaali</i> sivulla 29.)</p>
<p>Tuloste näyttää likaiselta tai muste näyttää valuvan.</p>	<p>Varmista, että käytät suositeltuja paperityyppejä. (Katso <i>Hyväksyttävä paperi ja muu tulostusmateriaali</i> sivulla 29.) Älä käsittele paperia, ennen kuin muste on kuivunut.</p> <p>Varmista, että käytät Brotherin alkuperäistä Innobella™-väriainetta.</p> <p>Jos käytät valokuvapaperia, varmista, että olet määrittänyt paperityypin oikein. Jos tulostat valokuvaa tietokoneesta, määritä <b>Tulostusmateriaali</b> tulostinohjaimessa.</p>



## Tulostuslaadun ongelmat (Jatkuu)

Ongelma	Ehdotetut toimenpiteet
Muste tahrii tai valuu, kun käytetään kiiltävää valokuvapaperia.	Tarkista paperin molemmat puolet. Aseta kiiltävä pinta (tulostuspinta) alaspäin. (Katso <i>Paperityyppi</i> sivulla 27.)
	Jos käytät kiiltävää valokuvapaperia, varmista, että paperityyppi on asetettu oikein.
Tulosteet näyttävät likaisilta tai paperitukoksia syntyy käytettäessä A3-paperia.	(PC-tulostus: Windows®) Valitse <b>Hitaasti kuivuva paperi</b> tulostinohjaimen <b>Perusasetukset</b> -välilehdeltä.
	(PC-tulostus: Macintosh) Valitse avattavasta luettelosta <b>Tulostusasetukset</b> ja sitten tulostinohjaimesta <b>Hitaasti kuivuva paperi</b> .
	(Kopiointi) Voit vaalentaa kopioita säätämällä kopioiden tummuutta. (►► Laajempi käyttöopas: <i>Tummuuden säätö</i> )
Arkin kääntöpuolella tai sivun alareunassa näkyy tahroja.	Varmista, että mustetta ei ole roiskunut tulostinalustalle. (►► Laajempi käyttöopas: <i>Laitteen tulostinalustan puhdistus</i> )
	Varmista, että käytät Brotherin alkuperäistä Innobella™-väriainetta.
	Varmista, että käytät paperituen läppää. (Katso <i>Paperin ja muun tulostusmateriaalin asettaminen</i> sivulla 13.)
	Varmista, ettei paperinsyöttöteloissa ole mustetta. (►► Laajempi käyttöopas: <i>Paperinsyöttötelojen puhdistus</i> )
Laite tulostaa paksuja viivoja paperille.	(Vain Windows®) Valitse <b>Käänteinen järjestys</b> tulostinohjaimen <b>Perusasetukset</b> -välilehdeltä.
Tulosteet ovat ryppyisiä.	(Windows®) Napsauta tulostinohjaimen <b>Lisäasetukset</b> -välilehdellä <b>Väriasetukset</b> ja poista <b>Kaksisuuntainen tulostus</b> -ruudun valinta.
	(Macintosh) Valitse tulostinohjaimessa <b>Tulostusasetukset</b> , osoita <b>Lisäasetukset</b> , valitse <b>Muut tulostusasetukset</b> ja poista <b>Kaksisuuntainen tulostus</b> -vaihtoehdon valinta.
	Varmista, että käytät Brotherin alkuperäistä Innobella™-väriainetta.

## Paperin käsittelyongelmat

Ongelmat	Ehdotetut toimenpiteet
Laitte ei syötä paperia.	Varmista, että laitteen takaosassa oleva paperitukosten selvittämiseen tarkoitettu kansi on suljettu.
	Jos kosketusnäytössä on viesti paperitukoksesta ja ongelma toistuu, katso <i>Virhe- ja kunnossapitoviestit</i> sivulla 79.
	Jos paperikasetissa ei ole paperia, lisää paperikasettiin uusi paperipino.
	Jos paperikasetissa on paperia, varmista, että paperi on suorassa. Jos paperi on käpristynyt, suorista se. Joskus paperin poistaminen kasetista, paperipinon kääntäminen toisin päin ja sen asettaminen takaisin paperikasettiin auttaa.
	Poista paperikasetista paperia ja yritä uudelleen.
	Puhdista paperinnostotelat. (►► Laajempi käyttöopas: <i>Paperinnostotelojen puhdistus</i> )
Valokuvapaperin syötössä on ongelmia.	Kun tulostat Brotherin valokuvapaperille, aseta paperikasettiin yksi ylimääräinen arkki samaa valokuvapaperia. Paperipakkaukseen on lisätty ylimääräinen arkki tätä tarkoitusta varten.
Laitte syöttää useita sivuja kerrallaan.	Toimi seuraavasti: (Katso <i>Paperin ja muun tulostusmateriaalin asettaminen</i> sivulla 13.)
	<ul style="list-style-type: none"> <li>■ Varmista, että paperi on asetettu paperikasettiin oikein.</li> <li>■ Poista kaikki paperit paperikasetista ja leyhytä paperit hyvin. Aseta sitten paperit takaisin kasettiin.</li> <li>■ Varmista, ettet työnnä papereita liian syvälle.</li> </ul>
	Varmista, että paperitukosten selvittämiseen tarkoitettu kansi on suljettu oikein. (Katso <i>Paperi on juuttunut laitteen takaosaan</i> sivulla 91.)
	Varmista, ettei paperikasetin erottelukumi ole likainen. (►► Laajempi käyttöopas: <i>Paperinnostotelojen puhdistus</i> )
Laitteessa on paperitukos.	Katso <i>Tulostimen tukos tai paperitukos</i> sivulla 90. Varmista, että paperiohjaimet on säädetty oikeaa paperikokoa varten.
Paperitukos toistuu.	Jos paperitukoksia on jatkuvasti, laitteeseen voi olla juuttunut pieni paperinpala. Varmista, että laitteeseen ei ole juuttunut paperia. (Katso <i>Muut paperitukoksen selvitystoimet</i> sivulla 95.)
Paperitukoksia syntyy, kun kopioidaan tai tulostetaan kaksipuolisesti.	Käytä jompaakumpaa tukosten estoasetuksista, KP1 tai KP2.
	Kopiointi (►► Laajempi käyttöopas: <i>2-puolinen kopiointi</i> )
	Tulostus (►► Ohjelmiston käyttöopas: <i>Kaksipuolinen / Vihko (Windows®)</i> ) (►► Ohjelmiston käyttöopas: <i>Kaksipuolinen tulostus (Macintosh)</i> )
	Jos paperitukoksia syntyy usein kaksipuolisen kopioinnin tai tulostuksen aikana, paperinsyöttöteloissa saattaa olla mustetahroja. Puhdista paperinsyöttötelat. (►► Laajempi käyttöopas: <i>Paperinsyöttötelojen puhdistus</i> )

## Vastaanotettujen faksien tulostaminen

Ongelma	Ehdotetut toimenpiteet
<ul style="list-style-type: none"> <li>■ Tiivistynyt teksti</li> <li>■ Vaakaviivat</li> <li>■ Ylin ja alin lause puuttuu</li> <li>■ Rivejä puuttuu</li> </ul>	Syynä on yleensä heikko puhelinyhteys. Ota kopio. Jos kopio näyttää hyvältä, kyse on luultavasti huonosta yhteydestä ja puhelinlinjassa on häiriöitä. Pyydä vastaanottajaa lähettämään faksi uudelleen.
Vastaanotettavassa arkissa on pystysuoria mustia raitoja.	Lähettäjän valotustaso voi olla liikainen. Pyydä lähettäjää ottamaan arkista kopio ja tarkistamaan, onko vika lähettävässä laitteessa. Pyydä, että faksi lähetetään toisesta faksilaitteesta, ja tarkista tulos.
Vasen ja oikea marginaali ovat liian kapeita tai yksi sivu tulostuu kahdelle sivulle.	<p>Jos vastaanotetut faksit on jaettu ja tulostettu kahdelle sivulle tai jos tuloksena on ylimääräinen tyhjä sivu, paperikokoasetus ei ehkä vastaa käytettävää paperia.</p> <p>(MFC-J4410DW: Katso <i>Paperikoko</i> sivulla 27.)</p> <p>(MFC-J4610DW: Katso <i>Paperikoko ja -tyyppi (MFC-J4610DW)</i> sivulla 28.)</p>
	Ota automaattinen pienennys käyttöön. (►► Laajempi käyttöopas: <i>Vastaanotetun faksin tulostaminen pienennettynä</i> )
Vastaanotetut värifaksit tulostuvat vain mustavalkoisina.	Vaihda loppuun kuluneet värikasetit ja pyydä lähettäjää lähettämään värillinen faksi uudelleen. (Katso <i>Värikasettien vaihto</i> sivulla 70.)

## Puhelinlinja tai liitännät

Ongelma	Ehdotetut toimenpiteet
Numeron valinta ei toimi. (Ei valintaääntä)	<p>Tarkista johtojen liitännät.</p> <p>Jos valintaääntä ei kuulu, kytke sellainen puhelin ja puhelinjohto pistorasiaan, joiden tiedät olevan kunnossa. Nosta sitten ulkoisen puhelimen kuuloke ja kuuntele, kuuluuko valintaääntä. Jos valintaääntä ei edelleenkään kuulu, pyydä puhelinyhtiötä tarkistamaan linja ja/tai pistoke.</p>
Laite ei vastaa, kun siihen soitetaan.	Varmista, että laite on oikeassa vastaanottotilassa. (Katso <i>Vastaanottotilan valinta</i> sivulla 41.) Tarkista, kuuluuko valintaääntä. Jos mahdollista, soita laitteeseen, ja tarkista, vastaako se. Jos laite ei vielääkään vastaa, tarkista puhelinjohdon liitäntä. Jos laite ei soi, kun yrität soittaa siihen, pyydä puhelinyhtiötä tarkistamaan linja.

## Faksien vastaanottaminen

Ongelma	Ehdotetut toimenpiteet
Faksia ei voida vastaanottaa.	Jos laite on kytketty linjaan, jossa on vaihde tai ISDN-yhteys, aseta puhelinlinjatyyppi sen mukaan. (Katso <i>Puhelinlinjatyyppin asettaminen</i> sivulla 45.)

## Faksien lähettäminen

Ongelma	Ehdotetut toimenpiteet
Faksia ei voi lähettää.	Tarkasta kaikki johdot. Varmista, että puhelinjohto on kytketty puhelinpistorasiaan ja laitteen LINE (LINJA) -liitäntään. Tulosta lähetyksen vahvistusraportti ja tarkista virheet. (►► Laajempi käyttöopas: <i>Raportit</i> ) Tarkista Secure Function Lock (turvalukko) -asetukset järjestelmänvalvojalta. Pyydä vastaanottajaa tarkistamaan, että vastaanottavassa laitteessa on paperia.
Faksien lähetyslaatu on huono.	Vaihda erottelutarkkuudeksi <code>Hieno</code> tai <code>Erittäin hieno</code> . Tarkista laitteen valotustason toiminta ottamalla kopio. Jos kopio on huonolaatuinen, puhdista skanneri. (Katso <i>Valotustason puhdistus</i> sivulla 73.)
Lähetyksen vahvistusraportissa lukee <code>TULOS:VIRHE</code> .	Puhelinlinjalla on luultavasti väliaikaista häiriötä. Yritä lähettää faksi uudestaan. Jos lähetät PC-FAX-viestin ja lähetyksen vahvistusraportissa lukee <code>TULOS:VIRHE</code> , laitteen muisti voi olla täynnä. Voit vapauttaa muistitilaa poistamalla Vastaanotto muistiin -toiminnon käytöstä (►► Laajempi käyttöopas: <i>Vastaanotto muistiin -toimintojen poistaminen käytöstä</i> ), tulostamalla fakseja laitteen muistista (►► Laajempi käyttöopas: <i>Faksin tulostaminen muistista</i> ) tai peruuttamalla ajastetun faksin tai pollaustehtävän. (Katso <i>Faksin peruuttaminen lähetyksen aikana</i> sivulla 39.) (►► Laajempi käyttöopas: <i>Jonossa olevien töiden tarkistaminen ja peruuttaminen</i> ) Jos ongelma ei ratkea, pyydä puhelinyhtiötä tarkistamaan puhelinlinja. Jos puhelinlinjan mahdollisista häiriöistä johtuvia lähetysvirheitä esiintyy usein, kokeile muuttaa laitteen yhteensopivuusasetukseksi <code>Perus (VoIP)</code> . (Katso <i>Puhelinlinjan häiriöt / VoIP</i> sivulla 108.) Jos laite on kytketty linjaan, jossa on vaihde tai ISDN-yhteys, aseta puhelinlinjatyyppi sen mukaan. (Katso <i>Puhelinlinjatyyppin asettaminen</i> sivulla 45.)
Lähetettävässä arkissa on pystysuoria mustia raitoja.	Lähetetyissä fakseissa näkyvät mustat pystyviivat johtuvat yleensä siitä, että lasilla on korjausnestettä tai likaa. Puhdista lasisuikale. (Katso <i>Valotustason puhdistus</i> sivulla 73.)

## Saapuviin puheluihin vastaaminen

Ongelma	Ehdotetut toimenpiteet
Laite kuulee puheen faksin merkkiäänenä (CNG-merkkiäänenä).	Jos faksin tunnistus on otettu käyttöön, laite reagoi tavallista herkemmin ääniin. Se saattaa vahingossa tulkita tietyt linjalla kuuluvat äänet tai musiikin soiton faksin ääniksi ja vastata niihin faksin vastaanottomerkkiäänillä. Lopeta vastaanotto painamalla  . Voit välttää tämän ongelman poistamalla faksin tunnistuksen käytöstä. (Katso <i>Faksin tunnistus</i> sivulla 44.)
Faksipuhelun siirtäminen laitteeseen	Jos vastasit rinnakkaispuhelimeen tai ulkoiseen puhelimeen, näppäile kaukokäynnistystunnus (tehdasasetus on * 5 1). Jos vastasit ulkoiseen puhelimeen, vastaanota faksi painamalla ensin <code>Fax Käyn.</code> ja sitten <code>Vastaanota</code> . Kun laite vastaa, sulje puhelin.

## Saapuviin puheluihin vastaaminen (Jatkuu)

Ongelma	Ehdotetut toimenpiteet
Mukautetut ominaisuudet yhtä linjaa käytettäessä	<p>Jos laitteen kanssa samassa puhelinlinjassa on koputustoiminto, vastaajapalvelu, hälytysjärjestelmä tai jokin muu mukautettu toiminto, faksien lähetyksessä tai vastaanotossa voi ilmetä ongelmia.</p> <p><b>Esimerkki:</b> Jos olet tilannut koputuspalvelun tai muun mukautetun palvelun ja sen signaali lähetetään linjalle laitteen lähettäessä tai vastaanottaessa faksia, signaali voi hetkellisesti häiritä faksiliikennettä. Brotherin virheenkorjaustilatoiminnon pitäisi kyetä ratkaisemaan tämä ongelma. Ongelma liittyy puhelinjärjestelmien rakenteeseen. Se esiintyy yleisesti laitteissa, jotka lähettävät ja vastaanottavat tietoja tavallisella jaetulla puhelinlinjalla, johon on liitetty mukautettuja toimintoja. Erillisen linjan avaamista ilman mukautettuja toimintoja suositellaan, jos vähäistenkin häiriöiden välttäminen on erittäin tärkeää.</p>

## Kopiointiongelmat

Ongelma	Ehdotetut toimenpiteet
Kopiointi ei onnistu.	Tarkista Secure Function Lock (turvalukko) -asetukset järjestelmänvalvojalta.
Kopioissa on mustia pystysuoria raitoja ja juovia.	Kopioiden mustat raidat johtuvat yleensä lasisuikaleessa olevasta liasta tai korjausnesteestä. Puhdista lasisuikale, valotustaso, valkoinen palkki ja niiden yläpuolella oleva valkoinen muovi. (Katso <i>Valotustason puhdistus</i> sivulla 73.)
Kopiointijälki on huono ADS:ää käytettäessä.	Yritä käyttää valotustasoa. (Katso <i>Valotustason käyttö</i> sivulla 35.)
Sovita sivulle -toiminto ei toimi oikein.	Varmista, ettei asiakirja ole vinossa. Muuta asiakirjan asentoa ja yritä uudelleen.

## Skannausongelmat

Ongelma	Ehdotetut toimenpiteet
Skannauksen alussa esiintyy TWAIN- tai WIA-virheitä (Windows®).	Varmista, että Brotherin TWAIN- tai WIA-ohjain on valittu skannaussovelluksen ensisijaiseksi lähteeksi. Napsauta esimerkiksi Nuance™ PaperPort™ 12SE -sovelluksessa <b>Scan Settings</b> (Skannausasetukset), <b>Select</b> (Valitse) ja valitse Brother TWAIN/WIA -ohjain.
Skannauksen alussa esiintyy TWAIN- tai ICA-virheitä (Macintosh).	Varmista, että Brotherin TWAIN-ohjain on valittu ensisijaiseksi lähteeksi. Osoita PageManager-sovelluksessa <b>File</b> (Tiedosto), <b>Select Source</b> (Valitse lähde) ja valitse Brother TWAIN -ohjain. Mac OS X v10.6.x- ja 10.7.x-käyttäjät voivat skannata asiakirjoja myös ICA-skanneriohjaimen avulla. (►► Ohjelmiston käyttöopas: <i>Asiakirjojen skannaus ICA-ohjaimen avulla</i> (Mac OS X v10.6.x, 10.7.x))
Tekstintunnistus ei toimi.	Yritä parantaa skannauksen erottelutarkkuutta. (Macintosh)  Presto! PageManager on ladattava ja asennettava ennen käyttöä. Katso lisätietoja kohdasta <i>Brotherin tekninen tuki</i> (Macintosh) sivulla 3.
Skannausjälki on huono ADS:ää käytettäessä.	Yritä käyttää valotustasoa. (Katso <i>Valotustason käyttö</i> sivulla 35.)

## PhotoCapture Center™ -ongelmat

Ongelma	Ehdotetut toimenpiteet
Siirrettävä levy ei toimi oikein.	<ol style="list-style-type: none"> <li>Poista muistikortti tai USB-muistitikku ja aseta se takaisin.</li> <li>Jos olet käyttänyt Eject (Poista) -komentoa Windows®-käyttöjärjestelmässä, poista muistikortti tai USB-muistitikku ennen muiden toimintojen suorittamista.</li> <li>Jos virheviesti tulee näyttöön yrittäessäsi poistaa muistikorttia tai USB-muistitikkoa, kortti tai muistitikku on parhaillaan käytössä. Yritä hetken kuluttua uudelleen.</li> <li>Ellei mikään yllä mainituista toimista ratkaise ongelmaa, sammuta tietokone ja laite. Käynnistä ne sitten uudelleen.</li> </ol>
Siirrettävää levyä ei voi käyttää tietokoneesta.	Varmista, että muistikortti tai USB-muistitikku on asennettu oikein.
Osa tulostetusta valokuvasta puuttuu.	Varmista, että reunaton tulostus ja rajaus on poistettu käytöstä. (►► Laajempi käyttöopas: <i>Reunaton tulostus</i> ja <i>Rajaus</i> )

## Ohjelmisto-ongelmat

Ongelma	Ehdotetut toimenpiteet
Ohjelmiston asennus tai siitä tulostus ei onnistu.	(Vain Windows®) Suorita <b>Korjaa MFL-Pro Suite</b> -ohjelma CD-ROM-levyltä. Ohjelma korjaa ohjelmiston ja asentaa sen uudelleen.
"Laite varattu"	Varmista, että laitteen kosketusnäytössä ei ole virheviestiä.
Kuvia ei voi tulostaa FaceFilter Studio -sovelluksesta. (Windows®)	Jos haluat käyttää FaceFilter Studio -sovellusta, sinun on asennettava FaceFilter Studio toimitukseen kuuluvalta CD-ROM-levyltä. (►► Pika-asennusopas)  Kun käynnistät FaceFilter Studio -sovelluksen ensimmäisen kerran, varmista, että Brother-laitteen virta on kytketty ja se on liitetty tietokoneeseen. Näin pääset käyttämään kaikkia FaceFilter Studio -sovelluksen toimintoja.

## Verkko-ongelmat

Ongelma	Ehdotetut toimenpiteet
Tulostus verkossa ei onnistu.	Varmista, että laitteen virta on kytketty ja että se on toimintatilassa (online) ja Valmis-tilassa. Tulosta verkkoasetusraportti (►► Laajempi käyttöopas: <i>Raportit</i> ), josta voit tarkistaa nykyiset verkkoasetukset. Tarkista, että kaapelointi ja verkkoyhteydet ovat kunnossa kytkemällä lähiverkkokaapeli uudestaan keskittimeen. Jos mahdollista, kokeile laitteen kytkemistä keskittimen eri porttiin eri kaapelin avulla. Jos yhteydet ovat kunnossa, laitteen näytössä näkyy <i>Lähiverkko käyt.</i> kahden sekunnin ajan.  Jos käytössä on langaton yhteys tai jos verkkoyhteydessä ilmenee ongelmia, ►► Verkkokäyttäjän opas: <i>Vianetsintä</i>

## Verkko-ongelmat (Jatkuu)



Ongelma	Ehdotetut toimenpiteet
Verkkoskannaustoiminto ei toimi.	<p>Muiden toimittajien tietoturva- tai palomuuriohjelmisto on määritettävä sallimaan verkkoskannaus. Lisää portti 54925 verkkoskannausta varten antamalla seuraavat tiedot:</p> <p>Nimi: näppäile mikä tahansa kuvaus, esimerkiksi Brother NetScan.</p> <p>Portin numero: näppäile 54925.</p> <p>Protokolla: UDP on valittuna.</p> <p>Katso lisäohjeita muiden toimittajien tietoturva- tai palomuuriohjelmiston käyttöoppaasta tai ota yhteys ohjelmiston valmistajaan.</p> <p>(vain Macintosh)</p> <p>Valitse laite uudelleen <b>Laitteen valitsin</b> -ikkunassa, joka sijaitsee ControlCenter2:n pääikkunan <b>Malli</b>-ponnahdusvalikossa.</p>
PC-Fax-vastaanotto toiminto ei toimi verkossa.	<p>(Vain Windows®)</p> <p>Muiden toimittajien tietoturva-/palomuuriohjelmisto on määritettävä sallimaan PC-FAX-vastaanotto. Lisää portti 54926 PC-FAX-verkkovastaanottoa varten ilmoittamalla seuraavat tiedot:</p> <p>Nimi: anna mikä tahansa kuvaus, esimerkiksi Brother PC-FAX-vastaanotto.</p> <p>Portin numero: näppäile 54926.</p> <p>Protokolla: UDP on valittuna.</p> <p>Katso lisäohjeita muiden toimittajien tietoturva- tai palomuuriohjelmiston käyttöoppaasta tai ota yhteys ohjelmiston valmistajaan.</p>
Brother-ohjelmiston asennus ei onnistu.	<p>(Windows®)</p> <p>Salli seuraavien ohjelmien verkkokäyttö, jos tietoturvaohjelma näyttää varoituksen MFL-Pro Suite -ohjelmiston asennuksen aikana.</p> <p>(Macintosh)</p> <p>Jos käytät vakoiluohjelmien torjuntaohjelman tai virustorjuntaohjelman palomuuritoimintoa, poista se tilapäisesti käytöstä ja asenna Brotherin ohjelmisto.</p>
Yhteys langattomaan verkkoon ei onnistu.	<p>Tutki ongelmaa WLAN-raportti-tulosteen tietojen avulla.</p> <p>Paina ensin  (Asetukset) ja paina sitten kosketuspaneelissa <b>^</b> tai <b>▼</b>, kunnes näytössä on Tulosta rap. Paina Tulosta rap. Paina <b>^</b> tai <b>▼</b>, kunnes näytössä on WLAN-raportti, ja paina sitten WLAN-raportti.</p> <p>(&gt;&gt; Verkkokäyttäjän opas)</p>

## Ongelmia tietojen antamisessa

Ongelma	Ehdotetut toimenpiteet
Valintanäppäimet eivät toimi numeroita tai kirjaimia kirjoitettaessa.	Kirjoita tiedot kosketusnäytön näppäimistöllä.



## Valintaäänien tunnistus

Kun faksi lähetetään automaattisesti, oletusasetuksena on, että laite odottaa ennalta määrätyn ajan, ennen kuin numeron valinta alkaa. Jos vaihdat valintaäänien asetukseksi **Tunnistus**, laite valitsee numeron heti, kun se havaitsee valintaäänien. Näin säästetään hieman aikaa lähetettäessä faksi useisiin eri numeroihin. Jos muutat asetuksen ja numeron valinnassa alkaa ilmetä ongelmia, palauta asetukseksi **Ei tunnistusta**.

- 1 Paina  (Asetukset).
- 2 Paina kosketuspaneelissa **^** tai **▼**, kunnes näytössä on **Perusasetukset**.
- 3 Paina **Perusasetukset**.
- 4 Tuo **Valintaääni** näyttöön painamalla **^** tai **▼**.
- 5 Paina **Valintaääni**.
- 6 Paina **Tunnistus** tai **Ei tunnistusta**.
- 7 Paina .

## Puhelinlinjan häiriöt / VoIP

Jos faksin lähetyksessä tai vastaanotossa on ongelmia mahdollisten puhelinlinjahäiriöiden vuoksi, voit vaihtaa yhteensopivuusasetusta. Se voi vähentää virheitä laskemalla modeemin nopeutta.

- 1 Paina  (Asetukset).
- 2 Paina kosketuspaneelissa **^** tai **▼**, kunnes näytössä on **Perusasetukset**.
- 3 Paina **Perusasetukset**.
- 4 Tuo **Yhteensopivuus** näyttöön painamalla **^** tai **▼**.
- 5 Paina **Yhteensopivuus**.
- 6 Paina **Korkea**, **Normaali** tai **Perus (VoIP)**.
  - **Perus (VoIP)** määrittää modeemin nopeudeksi 9 600 bittiä sekunnissa. Se myös poistaa värifaksien vastaanoton ja virheenkorjaustilan käytöstä värifaksien lähetystä lukuun ottamatta. Tätä asetusta suositellaan käytettäväksi vain tarvittaessa, elleivät häiriöt puhelinlinjassa ole toistuva ongelma. Brother suosittelee yhteensopivuusasetuksen muuttamista asetukseksi **Perus (VoIP)**, sillä se parantaa yhteensopivuutta useimpien VoIP-palveluiden kanssa.
  - **Normaali**-asetus määrittää modeemin nopeudeksi 14 400 bittiä sekunnissa.
  - **Korkea** nostaa modeemin nopeuden 33 600 bittiin sekunnissa (tehdasasetus).
- 7 Paina .

### VINKKI





VoIP (Voice over IP) on puhelinjärjestelmä, joka käyttää perinteisen puhelinlinjan sijaan internet-yhteyttä.



# Laitetiedot

## Sarjanumeron tarkistus

Voit tarkistaa laitteen sarjanumeron kosketusnäytöstä.

- 1 Paina  (Asetukset).
- 2 Paina kosketuspaneelissa  tai , kunnes näytössä on Laitetiedot.
- 3 Paina Laitetiedot.
- 4 Paina Sarjanumero.
- 5 Paina .

## Palautustoiminnot

Seuraavat palautustoiminnot ovat käytettävissä:

- 1 Verkko
 

Voit palauttaa tulostuspalvelimen alkuperäiset oletusasetukset, kuten salasana- ja IP-osoitetiedot.
- 2 osoite&faksi
 

Osoite&faksi palauttaa seuraavat asetukset:

  - Lyhytvalinta (Lyhytvalinta ja ryhmäasetukset)
  - Muistissa olevat ohjelmoidut faksityöt (Pollauslähetys, ajastettu faksi ja ajastettu keräyslähetyt)
  - Nimitunnus (Nimi ja numero)
  - Kaukofaksitoiminnot (Faksien edelleenlähetys)
  - Raportin asetukset (Lähetyksen vahvistusraportti, pikavalintaluettelo ja faksiraportti)

- Historia (Viimeksi valitut numerot)

- Muistissa olevat faksit

### 3 Kaikki aset.







Voit palauttaa kaikki asetukset tehdasasetuksiin.

Brother suosittelee ehdottomasti, että tätä toimintoa käytetään, ennen kuin laite luovutetaan muiden käyttöön tai ennen kuin se hävitetään.

## VINKKI

Irrota liitäntäkaapeli, ennen kuin valitset Verkko tai Kaikki aset.

## Laitteen asetusten palauttaminen

- 1 Paina  (Asetukset).
- 2 Paina kosketuspaneelissa  tai , kunnes näytössä on Perusasetukset.
- 3 Paina Perusasetukset.
- 4 Tuo Tehdasasetus näyttöön painamalla  tai .
- 5 Paina Tehdasasetus.
- 6 Tuo näyttöön palautusvaihtoehdot Verkko, osoite&faksi tai Kaikki aset. painamalla  tai .
- 7 Paina vaihtoehtoa, jonka asetukset haluat palauttaa.
- 8 Vahvasta painamalla Kyllä.
- 9 Käynnistä laite uudelleen painamalla Kyllä kahden sekunnin ajan.

## Asetustaulukoiden käyttö

Laitteen kosketusnestekidenäyttö on helppo määrittää ja sitä on helppo käyttää. Sinun tarvitsee vain painaa määritettäviä asetuksia ja vaihtoehtoja, kun ne näkyvät kosketusnäytössä.

Vaiheittaisista asetustaulukoista on helppo nähdä yhdellä silmäyksellä kaikki kunkin asetuksen ja ominaisuuden vaihtoehdot. Voit valita näiden taulukoiden avulla laitteeseen nopeasti suosikkiasetuksesi.

# Asetustaulukot

Asetustaulukot auttavat ymmärtämään laitteen ohjelmissa olevien asetusten vaihtoehtoja. Tehdasasetukset näkyvät lihavoituina ja tähdellä merkittyinä.



## (Asetukset)

Taso 1	Taso 2	Taso 3	Valinnat	Kuvaukset	Sivu	
<b>Pikavalinta-asetukset</b> 	<b>Kopio</b>	—	Laatu Paperityyppi Paperikoko Kasetin val. (MFC-J4610DW) Suur./pienennä Tiheys Pinoa/Lajitt. Sivun asettelu 2puol. kopio Lisäasetukset <b>(valinnat)</b> Ei Must.sääs.tila Kop. ohuelle pap. Kirjakopio Poista tausta	Aiemmin tallennetut suosikkiasetukset voidaan myöhemmin palauttaa ja ottaa käyttöön nopeasti ja helposti.	8	
	<b>Faksaus</b>	—	Osoite Faxerot.kyky Kontrasti Väriasetus Keräyslähetytys Lähetä heti Ulkomaanlinja Tason skann.koko			
	<b>Skannaa</b>	<b>Skannaa muistikort.</b>		Skannaustyyppi Tarkkuus Tiedostotyyppi Tiedostonimi Poista tausta		
		<b>Skannaa verkkoon</b>		(Profiilin nimi)		
	<b>Skannaa FTP:hen</b>					
◆ >> Laajempi käyttöopas.						
Oletusasetukset näkyvät lihavoituina ja tähdellä merkittyinä.						

Taso 1	Taso 2	Taso 3	Valinnat	Kuvaukset	Sivu
Yleiset aset.	Muste	Testitulostus	Tulostuslaatu Kohdistus	Voit tarkistaa tulostuslaadun tai kohdistuksen.	74
		Puhdistus	Musta Väri Kaikki	Voit puhdistaa tulostuspään.	74
		Mustetta jälj.	—	Voit tarkistaa jäljellä olevan musteen määrän.	Katso ♦.
	Paperityyppi (MFC-J4410DW)	—	Tavall. paperi* Mustesuihkupap. Brother BP71 Muu kiiltävä Kalvo	Asettaa paperikasetin paperityypin.	27
	Paperikoko (MFC-J4410DW)	—	A4* A5 10x15cm Letter	Asettaa paperikasetin paperikoon.	27

♦ >>> Laajempi käyttöopas.

Oletusasetukset näkyvät lihavoituina ja tähdellä merkittyinä.

Taso 1	Taso 2	Taso 3	Valinnat	Kuvaukset	Sivu
Yleiset aset. (jatkuu)	Kas.asetukset (MFC-J4610DW)	Kasetti 1	Paperityyppi (valinnat) <b>Tavall. paperi*</b> Mustesuihkupap. Brother BP71 Muu kiiltävä Kalvo	Asettaa paperikasetin #1 paperityypin.	28
			Paperikoko (valinnat) <b>A4*</b> A5 10x15cm Letter	Asettaa paperikasetin #1 paperikoon.	
		Kasetti 2	Paperikoko (valinnat) <b>A4*</b> Letter	Asettaa paperikasetin #2 paperikoon.	28
		<b>Kas. käyttö: Kopio</b>	Kasetti 1 Kasetti 2 <b>Automaattinen kasetin valinta*</b>	Valitse kopiointitilassa käytettävä paperikasetti.	28
		<b>Kas. käyttö: Faksi</b>	Kasetti 1 Kasetti 2 <b>Automaattinen kasetin valinta*</b>	Valitse faksitilassa käytettävä paperikasetti.	29
◆ >> Laajempi käyttöopas.					
Oletusasetukset näkyvät lihavoituina ja tähdellä merkittyinä.					

Taso 1	Taso 2	Taso 3	Valinnat	Kuvaukset	Sivu
Yleiset aset. (jatkuu)	Äänen voimakk.	Soittoääni	Ei Hiljaa <b>Keski*</b> Kovaa	Säätää soiton äänenvoimakkuuden.	10
		Äänimerkki	Ei <b>Hiljaa*</b> Keski Kovaa	Säätää kosketusnäyttöä tai -paneelia painettaessa kuuluvan äänen voimakkuutta.	11
		Kaiutin	Ei Hiljaa <b>Keski*</b> Kovaa	Säätää kaiuttimen äänenvoimakkuuden.	11
	Näytön asetus	Taustavalo	<b>Vaalea*</b> Keski Tumma	Voit säätää kosketusnäytön taustavalon kirkkautta.	12
		Himm. ajastin	Ei 10sek 20sek <b>30sek*</b>	Voit määrittää ajan, jonka kosketusnäytön taustavalo palaa viimeisen painalluksen jälkeen.	Katso ♦.
	Lepotila	—	1min 2min 3min <b>5min*</b> 10min 30min 60min	Voit määrittää, kuinka kauan laite pysyy valmiustilassa ennen kuin se siirtyy lepotilaan.	
	Toimintolukko	Aseta tunnussana	—	Voit sallia laitteen valittujen toimintojen käytön enintään 10 rajoitetulle käyttäjälle ja kaikille muille valtuuttamattomille julkisille käyttäjille.	
		Lukko Ei-Kyllä	—		

♦ >>> Laajempi käyttöopas.

Oletusasetukset näkyvät lihavoituina ja tähdellä merkittyinä.

Taso 1	Taso 2	Taso 3	Valinnat	Kuvaukset	Sivu
<b>Faksa</b>	<b>Vastaanottoas.</b>	<b>Soittokerrat</b>	0 1 <b>2*</b> 3 4 5	Asettaa soittokertojen lukumäärän, jonka jälkeen laite vastaa Vain faksi- tai Faksi/Puhelin-tilassa.	43
		<b>F/P soit. pit.</b>	20sek <b>30sek*</b> 40sek 70sek	Asettaa nopean kaksoissoiton pituuden Faksi/Puhelin-tilassa.	43
		<b>Faksitunnist.</b>	<b>Kyllä*</b> Ei	Vastaanottaa faksiviestit automaattisesti, kun vastaat puheluun ja kuulet faksin merkkiään.	44
		<b>Kaukokäy. tunn.</b>	<b>Kyllä*</b> (*51, #51) Ei	Voit vastata kaikkiin puheluihin rinnakkaisesta tai ulkoisesta puhelimesta ja kytkeä laitteen päälle tai pois päältä näppäilemällä tarvittavan tunnuksen. Oletustunnukset voi muuttaa.	49
		<b>Autom. pien.</b>	<b>Kyllä*</b> Ei	Pienentää saapuvien faksien koon paperikoon mukaan.	Katso ◆.
		<b>Muist.vast.ot.</b>	<b>Ei*</b> Edelleenlähetys Faksitallennus PC-Fax vas.ot.	Voit määrittää laitteen lähettämään faksiviestit edelleen, tallentamaan saapuvat faksit muistiin (jolloin voit noutaa ne ollessasi poissa laitteen luota) tai lähettämään faksit tietokoneeseen.  Jos valitset faksien edelleenlähetyksen tai PC-Fax-vastaanoton, voit ottaa käyttöön varmuuskopiointitoiminnon.	
		◆ >>> Laajempi käyttöopas.			
Oletusasetukset näkyvät lihavoituina ja tähdellä merkittyinä.					

Taso 1	Taso 2	Taso 3	Valinnat	Kuvaukset	Sivu	
Faksaus (jatkuu)	Aseta osoitekirja	Aseta lyhytvalinta	Lisää numero	Tallentaa lyhytvalintanumerot, joten voit soittaa painamalla vain muutamaa kosketusnäytön painiketta.	52	
			Lisää numero historiasta		Katso ♦.	
		Luo ryhmiä	—		Voit määrittää ryhmänumerot sarjalähetystä varten.	54
		Muuta	—		Voit muuttaa lyhytvalintanumeroita.	
		Poista	—	Voit poistaa lyhytvalintanumeroita.		
	Raporttiaset.	Lähetysraport.	Kyllä Kyllä+Kuva <b>Ei*</b> Ei+Kuva	Valitse lähetyksen vahvistusraportin alkuasetukset.	39	
			Yhteysrap.väli	Ei <b>Joka 50. faksi*</b> Joka 6. tunti Joka 12. tunti Joka 24. tunti 2 päivän välein 7 päivän välein	Asettaa faksiraportin automaattisen tulostuksen aikavälin. Jos olet valinnut jonkin muun vaihtoehdon kuin Ei tai Joka 50. faksi, voit asettaa valitun vaihtoehdon ajan. Jos olet valinnut 7 päivän välein, voit asettaa viikompäivän.	Katso ♦.
	Tulosta viesti	—	—	Tulostaa saapuneet faksit, jotka on tallennettu muistiin.		
	Kaukokäyttö	—	---*	Määritä oma koodi faksien kaukonoutoa varten.		
	Jälj.oleva työ	—	—	Voit tarkistaa muistissa olevat työt ja peruuttaa niitä tarvittaessa.		

♦ >>> Laajempi käyttöopas.

Oletusasetukset näkyvät lihavoituina ja tähdellä merkittyinä.



## Verkkoasetukset

Taso 1	Taso 2	Taso 3	Taso 4	Valinnat	Kuvaukset	Sivu
Verkko	Kiinteä verkko	TCP/IP	BOOT method	Automaattinen* Static RARP BOOTP DHCP	Valitse käyttötarkoitusta parhaiten vastaava BOOT-menetelmä.	Katso +.
			IP-osoite	[000-255]. [000-255]. [000-255]. [000-255]	Anna IP-osoite.	
			Aliver.peite	[000-255]. [000-255]. [000-255]. [000-255]	Anna aliverkon peite.	
			Yhdyskäytävä	[000-255]. [000-255]. [000-255]. [000-255]	Anna yhdyskäytävän osoite.	
			Solmun nimi	BRNXXXXXXXXXXXX	Anna solmun nimi.	
			WINS-asetus	Automaattinen* Static	Valitsee WINS-asetustilan.	
			WINS-palvelin	(Ensisijainen) 000.000.000.000 (Toissijainen) 000.000.000.000	Määrittää ensisijaisen tai toissijaisen WINS-palvelimen IP-osoitteen.	
			Nimipalvelin	(Ensisijainen) 000.000.000.000 (Toissijainen) 000.000.000.000	Määrittää ensisijaisen tai toissijaisen DNS-palvelimen IP-osoitteen.	
			APIPA	Kyllä* Ei	Varaa automaattisesti IP-osoitteen linkki-paikallinen-osoitealueelta.	
+ >> Verkkokäyttäjän opas.						
♣ Siirry Brother Solutions Centeriin ja lataa Wi-Fi Direct™ -opas osoitteessa <a href="http://solutions.brother.com/">http://solutions.brother.com/</a> .						
● Siirry Brother Solutions Centeriin ja lataa Web Connect -opas osoitteessa <a href="http://solutions.brother.com/">http://solutions.brother.com/</a> .						
Oletusasetukset näkyvät lihavoituina ja tähdellä merkittyinä.						

Taso 1	Taso 2	Taso 3	Taso 4	Valinnat	Kuvaukset	Sivu
Verkko (jatkuu)	Kiinteä verkko (jatkuu)	TCP/IP (jatkuu)	IPv6	Kyllä  Ei*	Ota käyttöön tai poista käytöstä IPv6-protokolla. Jos haluat käyttää IPv6-protokollaa, lisätietoja on sivustolla <a href="http://solutions.brother.com/">http://solutions.brother.com/</a> .	Katso +.
		Ethernet	—	Automaattinen* 100B-FD 100B-HD 10B-FD 10B-HD	Valitsee Ethernet-linkkitilan.	
		MAC-osoite	—	—	Näet laitteen MAC-osoitteen.	
	WLAN	TCP/IP	BOOT method	Automaattinen* Static RARP BOOTP DHCP	Valitsee käyttötarkoitusta parhaiten vastaavan BOOT-menetelmän.	
			IP-osoite	[000-255]. [000-255]. [000-255]. [000-255]	Anna IP-osoite.	
			Aliver.peite	[000-255]. [000-255]. [000-255]. [000-255]	Anna aliverkon peite.	
			Yhdyskäytävä	[000-255]. [000-255]. [000-255]. [000-255]	Anna yhdyskäytävän osoite.	
			Solmun nimi	BRWXXXXXXXXXXXXX	Anna solmun nimi.	
			WINS-asetus	Automaattinen* Static	Valitsee WINS-asetustilan.	
	<p>+ &gt;&gt; Verkkokäyttäjän opas.</p> <p>♣ Siirry Brother Solutions Centeriin ja lataa Wi-Fi Direct™ -opas osoitteessa <a href="http://solutions.brother.com/">http://solutions.brother.com/</a>.</p> <p>● Siirry Brother Solutions Centeriin ja lataa Web Connect -opas osoitteessa <a href="http://solutions.brother.com/">http://solutions.brother.com/</a>.</p> <p>Oletusasetukset näkyvät lihavoituina ja tähdellä merkittyinä.</p>					

Taso 1	Taso 2	Taso 3	Taso 4	Valinnat	Kuvaukset	Sivu
Verkko (jatkuu)	WLAN (jatkuu)	TCP/IP (jatkuu)	WINS-palvelin	(Ensisijainen) 000.000.000.000  (Toissijainen) 000.000.000.000	Määrittää ensisijaisen tai toissijaisen WINS- palvelimen IP- osoitteen.	Katso +.
			Nimipalvelin	(Ensisijainen) 000.000.000.000  (Toissijainen) 000.000.000.000	Määrittää ensisijaisen tai toissijaisen DNS- palvelimen IP-osoitteen.	
			APIPA	Kyllä*  Ei	Varaa automaattisesti IP- osoitteen linkki- paikallinen- osoitealueelta.	
			IPv6	Kyllä  Ei*	Ota käyttöön tai poista käytöstä IPv6-protokolla langattomassa lähiverkossa. Jos haluat käyttää IPv6-protokollaa, lisätietoja on sivustolla <a href="http://solutions.brother.com/">http://solutions. brother.com/</a> .	
		Ohjat. asennus	—	—	Tulostuspalvelin voidaan määrittää manuaalisesti langatonta verkkoa varten.	
		WPS/AOSS	—	—	Voit määrittää langattoman verkon asetukset helposti yhden painikkeen painalluksella.	
		WPS ja PIN-kd	—	—	Voit määrittää langattoman verkon asetukset helposti WPS:n ja PIN-tunnuksen avulla.	
<p>+ &gt;&gt; Verkkokäyttäjän opas.</p> <p>♣ Siirry Brother Solutions Centeriin ja lataa Wi-Fi Direct™ -opas osoitteessa <a href="http://solutions.brother.com/">http://solutions.brother.com/</a>.</p> <p>● Siirry Brother Solutions Centeriin ja lataa Web Connect -opas osoitteessa <a href="http://solutions.brother.com/">http://solutions.brother.com/</a>.</p> <p>Oletusasetukset näkyvät lihavoituina ja tähdellä merkittyinä.</p>						

Taso 1	Taso 2	Taso 3	Taso 4	Valinnat	Kuvaukset	Sivu	
Verkko (jatkuu)	WLAN (jatkuu)	WLAN-tila	Tila	Aktiivinen(11b) Aktiivinen(11g) Aktiivinen(11n) AOSS aktiivinen Yhteyttä ei saatu	Näet langattoman verkon nykyisen tilan.	Katso +.	
			Signaali	—	Näet langattoman verkon nykyisen signaalivoimakkuu- den.		
			SSID	—	Näet nykyisen SSID-tunnuksen.		
			Yhteystapa	—	Näet nykyisen yhteystilan.		
		MAC-osoite	—	—	Näet laitteen MAC- osoitteen.		
	Wi-Fi Direct	Painike	—	—	—	Wi-Fi Direct™ - verkkoasetukset on helppo määrittää yhdellä painikkeen painalluksella.	Katso ♣.
		PIN-koodi	—	—	—	Wi-Fi Direct™ - verkkoasetukset on helppo määrittää WPS:n ja PIN- tunnuksen avulla.	
		Manuaalinen	—	—	—	Voit määrittää Wi-Fi Direct™ - verkkoasetukset manuaalisesti.	
		Ryhmän omist.	—	—	Kyllä Ei*	Määrittää laitteen ryhmän omistajaksi.	
	<p>+ &gt;&gt; Verkkokäyttäjän opas.</p> <p>♣ Siirry Brother Solutions Centeriin ja lataa Wi-Fi Direct™ -opas osoitteessa <a href="http://solutions.brother.com/">http://solutions.brother.com/</a>.</p> <p>● Siirry Brother Solutions Centeriin ja lataa Web Connect -opas osoitteessa <a href="http://solutions.brother.com/">http://solutions.brother.com/</a>.</p> <p>Oletusasetukset näkyvät lihavoituina ja tähdellä merkittyinä.</p>						

Taso 1	Taso 2	Taso 3	Taso 4	Valinnat	Kuvaukset	Sivu
Verkko (jatkuu)	Wi-Fi Direct (jatkuu)	Laitetiedot	Laitteen nimi	—	Näet laitteen laitenimen.	Katso ♣.
			SSID	—	Näyttää ryhmän omistajan SSID-tunnuksen. Kun laitetta ei ole liitetty, kosketusnäytössä näkyy Ei yhteyttä.	
			IP-osoite	—	Näet laitteen nykyisen IP-osoitteen.	
		Tilatiedot	Tila	RO aktiivin. (**) Asiakas aktiiv. Ei yhteyttä Ei ** = laitteiden määrä	Näet nykyisen Wi-Fi Direct™ -verkon tilan.	
			Signaali	Vahva Keski Heik. Ei	Näet nykyisen Wi-Fi Direct™ -verkon signaalin vahvuuden. Kun laite on Ryhmän omistaja, kosketusnäytössä näkyy aina Vahva.	
		Liitanta käyt.	—	Kyllä Ei*	Ota Wi-Fi Direct™ -yhteys käyttöön tai poista se käytöstä.	
<p>+ &gt;&gt; Verkkokäyttäjän opas.</p> <p>♣ Siirry Brother Solutions Centeriin ja lataa Wi-Fi Direct™ -opas osoitteessa <a href="http://solutions.brother.com/">http://solutions.brother.com/</a>.</p> <p>● Siirry Brother Solutions Centeriin ja lataa Web Connect -opas osoitteessa <a href="http://solutions.brother.com/">http://solutions.brother.com/</a>.</p> <p>Oletusasetukset näkyvät lihavoituina ja tähdellä merkittyinä.</p>						

Taso 1	Taso 2	Taso 3	Taso 4	Valinnat	Kuvaukset	Sivu
Verkko (jatkuu)	Sposti/IFax (käytettävissä, kun IFAX on ladattu)	Sähköpostiosoite	—	—	Anna sähköpostiosoite (enintään 60 merkkiä).	Katso +.
		Palvelinaset.	SMTP-palvelin	Nimi (enintään 30 merkkiä)  IP-osoite [000-255]. [000-255]. [000-255]. [000-255]	Anna SMTP-palvelimen osoite.	
			SMTP-portti	[00001-65535]	Anna SMTP-portin numero.	
			Lupa SMTP	Ei olemassa*  SMTP-LUPA  POP enn.SMTP	Valitsee sähköpostivahvistusten suojausmenetelmän.	
			POP3-palvelin	Nimi (enintään 30 merkkiä)  IP-osoite [000-255]. [000-255]. [000-255]. [000-255]	Anna POP3-palvelimen osoite.	
			POP3-portti	[00001-65535]	Anna POP3-portin numero.	
			Postil.tunnus	—	Anna postilaatikon nimi (enintään 60 merkkiä).	
			Postil.salasa.	—	Anna salasana POP3-palvelimelle kirjautumista varten (enintään 32 merkkiä).	
APOP	Kyllä  Ei*	Otaa APOPin käyttöön tai poistaa sen käytöstä.				

+ >> Verkkokäyttäjän opas.

♣ Siirry Brother Solutions Centeriin ja lataa Wi-Fi Direct™ -opas osoitteessa <http://solutions.brother.com/>.

● Siirry Brother Solutions Centeriin ja lataa Web Connect -opas osoitteessa <http://solutions.brother.com/>.

Oletusasetukset näkyvät lihavoituina ja tähdellä merkittyinä.

Taso 1	Taso 2	Taso 3	Taso 4	Valinnat	Kuvaukset	Sivu
Verkko (jatkuu)	Sposti/IFax (käytettävissä, kun IFAX on ladattu) (jatkuu)	As.sähköp.vast	Auto pollaus	Kyllä*	Etsii automaattisesti uusia viestejä POP3-palvelimelta.	Katso +.
				Ei		
				(Kun Kyllä on valittu)	Määrittää, kuinka usein uusia viestejä etsitään POP3-palvelimelta.	
				Poll. tiheys (valinnat)		
				1min 3min 5min <b>10min*</b> 30min 60min		
		Otsikko	Kaikki Aihe+Läh.+Vast. <b>Ei mitään*</b>	Valitsee tulostettavan viestiotsikon sisällön.		
		Poista virhev.	Kyllä* Ei	Poistaa virheviestit automaattisesti.		
		Vahvistus	Kyllä MDN <b>Ei*</b>	Vastaanottaa vahvistukset.		
		As.sähköp.läh.	Aihe	—	Näyttää internet-faksin aiheen.	
			Kokorajoitus	Kyllä <b>Ei*</b>	Rajoittaa sähköpostiasiakirjojen kokoa.	
Vahvistus	Kyllä <b>Ei*</b>		Lähetää vahvistukset.			

+ >> Verkkokäyttäjän opas.

♣ Siirry Brother Solutions Centeriin ja lataa Wi-Fi Direct™ -opas osoitteessa <http://solutions.brother.com/>.

● Siirry Brother Solutions Centeriin ja lataa Web Connect -opas osoitteessa <http://solutions.brother.com/>.

Oletusasetukset näkyvät lihavoituina ja tähdellä merkittyinä.

Taso 1	Taso 2	Taso 3	Taso 4	Valinnat	Kuvaukset	Sivu	
Verkko (jatkuu)	Sposti/IFax (käytettävissä, kun IFAX on ladattu) (jatkuu)	Edel.lähet.as.	Edelleenlähet.	Kyllä Ei*	Lähetää asiakirjan edelleen toiseen faksilaitteeseen internetin välityksellä.	Katso +.	
			Ed.läh.domain	—	Rekisteröi toimialueen nimen.		
			Edel.läh.rap.	Kyllä Ei*	Tulostaa edelleenlähetysraportin.		
		Manuaalinen POP3- vastaanotto	—	Käyttää POP3- palvelinta ja vahvistaa, onko sähköposti vastaanotettu.			
	WWW-yhteys- asetukset	Välitysp. aset.	Välityspal. yht.	Kyllä Ei*	Voit muuttaa verkkoyhteysasetuksia.	Katso ●.	
				Osoite			—
				Portti			—
				Käyttäjänimi			—
				Tunnussana			—
	Verkkoliitântä	—	Kiinteä verkko*  WLAN	—	Voit valita verkkoyhteystyyppin.	Katso +.	
Verkon nollaus	—	—	Kyllä Ei	Palauttaa kaikki verkoasetukset takaisin tehdasasetuksiin.			

+ >> Verkkokäyttäjän opas.

♣ Siirry Brother Solutions Centeriin ja lataa Wi-Fi Direct™ -opas osoitteessa <http://solutions.brother.com/>.

● Siirry Brother Solutions Centeriin ja lataa Web Connect -opas osoitteessa <http://solutions.brother.com/>.

Oletusasetukset näkyvät lihavoituina ja tähdellä merkittyinä.





## (Asetukset) (jatkuu)

Taso 1	Taso 2	Taso 3	Valinnat	Kuvaukset	Sivu
Tulosta rap.	Lähetysvahvis.	—	—	Tulostaa nämä luettelot ja raportit.	Katso ♦.
	Osoitekirja	—	Aakkosjärjestys Numerojärjestys		
	Faksiraportti	—	—		
	Käytt. aset.	—	—		
	Verkkoasetuk.	—	—		
	WLAN-raportti	—	—		
Laitetiedot	Sarjanumero	—	—	Voit tarkistaa laitteen sarjanumeron.	109
Perusasetukset	Vastaustila	—	Vain faksi* Faksi/Puhelin Ulk.puh/Puh.vas. Manuaalinen	Valitse käyttötarkoitusta parhaiten vastaava vastaanotto-tila.	41
	Pvm&Aika	Pvm&Aika	—	Asettaa kosketusnäytössä ja lähetettyjen faksien otsikoissa näkyvän päivämäärän ja ajan.	Katso ‡.
		Auto kesäaika	Kyllä* Ei	Muuta asetukseksi <b>Kyllä</b> , jos haluat laitteen siirtyvän automaattisesti kesäaikaan.	Katso ♦.
		Aikavyöhyke	—	Asettaa maan aikavyöhykkeen.	Katso ‡.
	Nimitunnus	—	Fax: Nimi:	Kirjoita faksattavilla sivuilla näytettävä nimi ja faksinumero.	
	Valintaääni	—	Tunnistus Ei tunnistusta*	Kytkee valintaäänien tunnituksen päälle ja pois.	108
	Linjavalinta	—	Normaali* Keskus ISDN	Valitse puhelinlinjatyyppi.	45
	Yhteensopivuus	—	Korkea* Normaali Perus (VoIP)	Säädä modeemin nopeutta lähetysohjelmien ratkaisemiseksi.	108
♦ >> Laajempi käyttöopas.					
‡ >> Pika-asennusopas.					
Oletusasetukset näkyvät lihavoituina ja tähdellä merkittyinä.					

Taso 1	Taso 2	Taso 3	Valinnat	Kuvaukset	Sivu	
Perusasetukset (jatkuu)	Tehtasasetus	Verkko	Kyllä Ei	Palauttaa tulostuspalvelimen oletusasetukset, kuten salasana- ja IP-osoitetiedot.	109	
		osoite&faksi	Kyllä Ei	Poistaa kaikki tallennetut lyhytvalintanumerot ja faksit sekä palauttaa nimitunnuksen, lyhytvalintaluettelon, lähetyksen vahvistusraportin ja faksiraportin asetukset tehtasasetuksiin.		
		Kaikki aset.	Kyllä Ei	Palauttaa kaikki laitteen asetukset tehtasasetuksiin.		
	Muut asetukset	Tilapäinen faksivarmuskopio	Varmuskopio (valinnat)	Kyllä <b>Ei*</b>	Tulostaa tai poistaa muistiin tallennetut faksitiedot.	Katso ♦.
			Uudelleentulostus			
Poista						
Kielivalinta	—	<b>Suomi*</b> Englanti Norja Ruotsi Tanska	Voit muuttaa kosketusnäytön viestien kieltä.	Katso ‡.		

♦ >> Laajempi käyttöopas.  
‡ >> Pika-asennusopas.

Oletusasetukset näkyvät lihavoituina ja tähdellä merkittyinä.

# Ominaisuustaulukot



## (Faksaus)

Taso 1	Taso 2	Taso 3	Valinnat	Kuvaukset	Sivu
<b>Historia</b>	<b>Lähtevä</b>	Lähetä faksi	—	Voit valita viimeksi valittujen numeroiden historiasta numeron ja lähettää siihen faksin, lisätä sen osoitekirjaan tai poistaa sen.	52
		Lisää	Lisää osoitekirjaan		
			Poista		
<b>Osoite</b>	—	Lähetä faksi	—	Voit soittaa tallennettuun numeroon muutamalla painalluksella.	51
		Lisää	Aseta lyhytvalinta	Tallentaa lyhytvalintanumerot, joten voit soittaa painamalla vain muutamaa kosketusnäytön painiketta.	52
			Luo ryhmiä	Voit määrittää ryhmänumerot sarjalähetystä varten.	Katso ♦.
			Muuta	Voit muuttaa lyhytvalintanumeroita.	54
			Poista	Voit poistaa lyhytvalintanumeroita.	
<b>Faksin käynnistys</b>	—	—	—	Voit lähettää faksin.	37
<b>Asetukset</b>	<b>Faxerot.kyky</b>	—	<b>Normaali*</b> Hieno Erittäin hieno Valokuva	Asettaa lähetettävien faksien erottelutarkkuuden.	Katso ♦.
	<b>Kontrasti</b>	—	<b>Automaattinen*</b> Vaalea Tumma	Muuttaa lähetettävien faksien kirkkautta.	
	<b>Ryhmälähetys</b>	Lisää osoitekirjaan	—	Voit lähettää saman faksiviestin useaan faksinumeroon.	
	<b>Väriasetus</b>	—	<b>Mustavalko*</b> Väri	Määrittää, lähetetäänkö faksit mustavalkoisina vai värillisinä.	39
♦ >> Laajempi käyttöopas.					
Oletusasetukset näkyvät lihavoituina ja tähdellä merkittyinä.					

Taso 1	Taso 2	Taso 3	Valinnat	Kuvaukset	Sivu
Asetukset (jatkuu)	Ajast. lähetys	—	Kyllä <b>Ei*</b>	Määrittää kellonajan (24 tunnin muodossa) ajastettujen faksien lähetystä varten.	Katso <b>◆</b> .
	Keräyslähetys	—	Kyllä <b>Ei*</b>	Yhdistää saman faksinumeron ja kellonajan ajastetut faksit yhdeksi lähetykseksi.	
	Lähetä heti	—	Kyllä <b>Ei*</b>	Voit lähettää faksin käyttämättä laitteen muistia.	
	Pollauslähet.	—	Normaali Suojustu <b>Ei*</b>	Määrittää laitteessa olevan asiakirjan toisen faksilaitteen noudettavaksi.	
	Pollaus vast.	—	Normaali Suojustu Ajastin <b>Ei*</b>	Määrittää laitteen pollaamaan toista faksilaitetta.	
	Ulkomaanlinja	—	Kyllä <b>Ei*</b>	Jos faksien lähettäminen ulkomaille ei onnistu, ota tämä asetus käyttöön.	
	Tason skann.koko	—	Letter <b>A4*</b>	Asettaa valotustason skannauskoon fakseja varten.	38
	Historia	Lähtevä	Lähetä faksi Lisää (Lisää osoitekirjaan/ Poista)	Voit valita viimeksi valittujen numeroiden historiasta numeron ja lähettää siihen faksin, lisätä sen osoitekirjaan tai poistaa sen.	52
<b>◆ &gt;&gt;</b> Laajempi käyttöopas.					
Oletusasetukset näkyvät lihavoituina ja tähdellä merkittyinä.					

Taso 1	Taso 2	Taso 3	Valinnat	Kuvaukset	Sivu
Asetukset (jatkuu)	Osoitekirja	Lähetä faksi	—	Voit soittaa tallennettuun numeroon muutamalla painalluksella.	51
		Lisää	Aseta lyhytvalinta	Tallentaa lyhytvalintanumerot, joten voit soittaa painamalla vain muutamaa kosketusnäytön painiketta.	52
			Luo ryhmiä	Voit määrittää ryhmänumerot sarjalähetystä varten.	Katso ♦.
			Muuta	Voit muuttaa lyhytvalintanumeroita.	54
			Poista	Voit poistaa lyhytvalintanumeroita.	
	Aseta uusi olet.	—	Kyllä Ei	Voit tallentaa faksiasetukset.	Katso ♦.
	Tehdasasetukset	—	Kyllä Ei	Voit palauttaa kaikki asetukset takaisin tehdasasetuksiin.	
	♦ >> Laajempi käyttöopas.				
Oletusasetukset näkyvät lihavoituina ja tähdellä merkittyinä.					



## (Kopioi)

Taso 1	Taso 2	Taso 3	Valinnat	Kuvaukset	Sivu
Mono Start	—	—	—	Voit ottaa mustavalkoisen kopion.	55
Colour Start	—	—	—	Voit ottaa värillisen kopion.	
Asetukset	Laatu	—	<b>Normaali*</b> Paras	Voit valita seuraavan kopion erottelutarkkuuden.	Katso ♦.
	Paperityyppi	—	<b>Tavall. paperi*</b> Mustesuihkupap. Brother BP71 Muu kiiltävä Kalvo (MFC-J4610DW: kun Kasetti 2 on valittu kohdassa Kasetin val.) Tavall. paperi	Valitse paperityyppi, joka vastaa paperikasetissa olevaa paperia.	56
	Paperikoko	—	<b>A4*</b> A5 A3 10x15cm Letter Legal Ledger (MFC-J4610DW: kun Kasetti 2 on valittu kohdassa Kasetin val.) <b>A4*</b> A3 Letter Legal Ledger	Valitse paperikoko, joka vastaa paperikasetissa olevaa paperia.	56
	Kasetin val. (MFC-J4610DW)	—	Kasetti 1 Kasetti 2 <b>Automaattinen kasetin valinta*</b>	Valitse kopiointitilassa käytettävä paperikasetti.	56

♦ >> Laajempi käyttöopas.

Oletusasetukset näkyvät lihavoituina ja tähdellä merkittyinä.

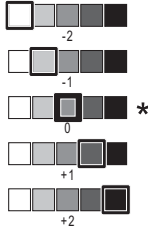
Taso 1	Taso 2	Taso 3	Valinnat	Kuvaukset	Sivu
Asetukset (jatkuu)	Suur./pienennä	100%*	—	—	Katso ◆.
		Suurena	198% 10x15cm→A4 186% 10x15cm→LTR 141% A4→A3, A5→A4	Voit valita seuraavan kopion suurennussuhteen.	
		Pienennä	97% LTR→A4 93% A4→LTR 83% LGL→A4 69% A4→A5 47% A4→10x15cm	Voit valita seuraavan kopion pienennysuhteen.	
		Sovita sivulle	—	Laite säätää koon automaattisesti asettamasi paperikoon mukaan.	
		Mukau. (25-400%)	—	Voit valita asiakirjan tyyppiä vastaavan suurennus- tai pienennysuhteen.	
	Tiheys	—		Säätää kopioiden tummuutta.	
Pinoa/Lajitt.	—	Niputa* Lajitt.	Voit pinota tai lajitella useita kopioita.		
Sivun asettelu	—	Ei (1in1)* 2in1 (P) 2in1 (V) 2in1 (ID) 4in1 (P) 4in1 (V) Juliste (2x1) Juliste (2x2) Juliste (3x3)	Voit ottaa N in 1-, 2 in 1 ID- tai julistekopioita.		
◆ >> Laajempi käyttöopas.					
Oletusasetukset näkyvät lihavoituina ja tähdellä merkittyinä.					

Taso 1	Taso 2	Taso 3	Valinnat	Kuvaukset	Sivu
Asetukset (jatkuu)	2puol. kopio	Ei*	—	Voit valita kaksipuoliset tulostusasetukset.	Katso ◆.
		Pysty: Käännä pit. reunasta	—		
		Vaaka: Käännä pit. reunasta	—		
		Pysty: Käännä lyh. reunasta	—		
		Vaaka: Käännä lyh. reunasta	—		
	Edistynyt	<b>Normaali*</b> KP1 KP2			
	<b>Lisäasetukset</b>	—	<b>Ei*</b> Must.sääs.tila Kop. ohuelle pap. Kirjakopio Poista tausta	Voit valita erilaisia kopiointiasetuksia.	
	<b>Aseta uusi olet.</b>	—	Kyllä Ei	Voit tallentaa kopiointiasetukset.	
	<b>Tehdasasetukset</b>	—	Kyllä Ei	Voit palauttaa kaikki asetukset takaisin tehdasasetuksiin.	
◆ >> Laajempi käyttöopas.					
Oletusasetukset näkyvät lihavoituina ja tähdellä merkittyinä.					

## Poista tausta

Valinta 1	Valinta 2	Kuvaukset	Sivu
<b>Poista tausta</b>	Vähäinen <b>Keski*</b> Korkea	Muuta poistettavan taustaväri määrää.	Katso ◆.
◆ >> Laajempi käyttöopas.			
Oletusasetukset näkyvät lihavoituina ja tähdellä merkittyinä.			





(Skannaa)

Taso 1	Taso 2	Taso 3	Valinnat	Kuvaukset	Sivu
Skannaa tiedostoksi	PC	Aloita	—	Aloita skannaus.	Katso <input type="checkbox"/> .
		Asetukset	(Lisätietoja on seuraavan taulukon kohdassa <i>Asetukset (Skannaa tiedostoksi, Skannaa sähköpostiin ja Skannaa kuvaksi).</i> )	Määritä tarkat asetukset.	
Skannaa muistikort. (kun muistikortti tai USB-muistitikku on käytössä)	—	Aloita	—	Aloita skannaus.	61
	—	Asetukset	(Lisätietoja on seuraavan taulukon kohdassa <i>Asetukset (Skannaa muistikort.).</i> )	Määritä tarkat asetukset.	
Skannaa verkkoon	—	Aloita	—	Aloita skannaus.	Katso <input type="checkbox"/> .
Skannaa FTP:hen	—	Aloita	—	Aloita skannaus.	
Skannaa sähköpostiin	PC	Aloita	—	Aloita skannaus.	Katso <input type="checkbox"/> .
		Asetukset	(Lisätietoja on seuraavan taulukon kohdassa <i>Asetukset (Skannaa tiedostoksi, Skannaa sähköpostiin ja Skannaa kuvaksi).</i> )	Määritä tarkat asetukset.	
Skannaa s-postipalv. (käytettävissä, kun IFAX on ladattu)	Manuaalinen	—	—	Kirjoita vastaanottajan osoite manuaalisesti.	Katso <input type="checkbox"/> .
	Osoitekirja	—	—	Valitse vastaanottajan osoite kohdasta Osoitekirja.	
	—	Aloita	—	Aloita skannaus.	
	—	Asetukset	(Lisätietoja on seuraavan taulukon kohdassa <i>Asetukset (Skannaa s-postipalv.).</i> )	Määritä tarkat asetukset.	
<input type="checkbox"/> >> Ohjelmiston käyttöopas.					
Oletusasetukset näkyvät lihavoituina ja tähdellä merkittyinä.					

Taso 1	Taso 2	Taso 3	Valinnat	Kuvaukset	Sivu
<b>Skannaa tekstunnist.</b> (Käytettävissä, kun Presto! PageManager on ladattu (Macintosh-käyttäjät). Katso <i>Brotherin tekninen tuki (Macintosh)</i> sivulla 3.)	PC	<b>Aloita</b>	—	Aloita skannaus.	Katso <input type="checkbox"/> .
		<b>Asetukset</b>	(Lisätietoja on seuraavan taulukon kohdassa <i>Asetukset (Skannaa tekstunnist.)</i> .)	Määritä tarkat asetukset.	
<b>Skannaa kuvaksi</b>	PC	<b>Aloita</b>	—	Aloita skannaus.	
		<b>Asetukset</b>	(Lisätietoja on seuraavan taulukon kohdassa <i>Asetukset (Skannaa tiedostoksi, Skannaa sähköpostiin ja Skannaa kuvaksi)</i> .)	Määritä tarkat asetukset.	
<b>WWW-palvelu</b> (Tulee näkyviin, kun Windows®-resurssienhallinnassa näkyvä verkkopalvelujen skannaus on asennettu.)	<b>Skannaus</b>	—	—	Voit skannata tiedot verkkopalveluprotokollan avulla.	
	<b>Skannaa s-postiin</b>	—	—		
	<b>Skannaa faksiin</b>	—	—		
	<b>Skann. tulostuk.</b>	—	—		
<input type="checkbox"/> >> Ohjelmiston käyttöopas.					
Oletusasetukset näkyvät lihavoituina ja tähdellä merkittyinä.					

## Asetukset (Skannaa tiedostoksi, Skannaa sähköpostiin ja Skannaa kuvaksi)

Taso 1	Taso 2	Valinta 1	Kuvaukset	Sivu
Asetukset	Määritä kosketusp.	Ei (Aseta tietok.)* Kyllä	Jos haluat muuttaa laitteen asetuksia kosketusnäytöstä, valitse Kyllä.	Katso <input type="checkbox"/> .
	Seuraavat asetukset näkyvät, kun Kyllä valitaan Määritä kosketusp. - asetukseksi.			
	Skannaustyyppi	Väri* Mustavalkoinen	Voit valita asiakirjan skannaustyyppin.	
	Tarkkuus	100 dpi 200 dpi* 300 dpi 600 dpi	Voit valita asiakirjan skannauksen erottelukyvyn.	
	Tiedostotyyppi	(Jos valitset skannaustyyppiasetuksista värillisen vaihtoehdon) <b>PDF*</b> JPEG (Jos valitset skannaustyyppiasetuksista mustavalkoisen vaihtoehdon) TIFF <b>PDF*</b>	Voit valita asiakirjan tiedostomuodon.	
Poista tausta	Ei* Vähäinen Keski Korkea	Muuta poistettavan taustaväriin määrää.		
<input type="checkbox"/> >> Ohjelmiston käyttöopas.				
Oletusasetukset näkyvät lihavoituina ja tähdellä merkittyinä.				

## Asetukset (Skannaam muistikortt.)

Taso 1	Taso 2	Valinta 1	Kuvaukset	Sivu
Asetukset	Skannaustyyppi	Väri* Mustavalkoinen	Voit valita asiakirjan skannaustyyppin.	61
	Tarkkuus	100 dpi 200 dpi* 300 dpi 600 dpi Automaattinen	Voit valita asiakirjan skannauksen erottelukyvyn.	
	Tiedostotyyppi	(Jos valitset skannaustyyppiasetuksista värillisen vaihtoehdon) <b>PDF*</b> JPEG (Jos valitset skannaustyyppiasetuksista mustavalkoisen vaihtoehdon) TIFF <b>PDF*</b>	Voit valita asiakirjan tiedostomuodon.	
	Tiedostonimi	—	Voit nimetä tiedoston uudelleen.	
	Poista tausta	Ei* Vähäinen Keski Korkea	Muuta poistettavan taustavärin määrää.	
	Aseta uusi olet.	Kyllä Ei	Voit tallentaa skannausasetukset oletusasetuksiksi.	
	Tehdasasetukset	Kyllä Ei	Voit palauttaa kaikki asetukset takaisin tehtaan oletusasetuksiin.	
♦ >> Laajempi käyttöopas.				
Oletusasetukset näkyvät lihavoituina ja tähdellä merkittyinä.				

**Asetukset (Skannaa s-postipalv.)****VINKKI**

Tämä ominaisuus on käytettävissä, kun IFAX on ladattu.

Taso 1	Taso 2	Valinta 1	Kuvaukset	Sivu
<b>Asetukset</b>	<b>Skannaustyyppi</b>	<b>Väri*</b> Mustavalkoinen	Voit valita asiakirjan skannaustyyppin.	Katso <input type="checkbox"/> .
	<b>Tarkkuus</b>	100 dpi <b>200 dpi*</b> 300 dpi 600 dpi Automaattinen	Voit valita asiakirjan skannauksen erottelukyvyn.	
	<b>Tiedostotyyppi</b>	(Jos valitset skannaustyyppiasetuksista värillisen vaihtoehdon) <b>PDF*</b> JPEG (Jos valitset skannaustyyppiasetuksista mustavalkoisen vaihtoehdon) TIFF <b>PDF*</b>	Voit valita asiakirjan tiedostomuodon.	
	<b>Aseta uusi olet.</b>	Kyllä Ei	Voit tallentaa skannausasetukset oletusasetuksiksi.	
	<b>Tehdasasetukset</b>	Kyllä Ei	Voit palauttaa kaikki asetukset takaisin tehtaan oletusasetuksiin.	
<input type="checkbox"/> >> Ohjelmiston käyttöopas.				
Oletusasetukset näkyvät lihavoituina ja tähdellä merkittyinä.				

## Asetukset (Skannaa tekstunnist.)

Taso 1	Taso 2	Valinta 1	Kuvaukset	Sivu
Asetukset	Määritä kosketusp.	Ei (Aseta tietok.)* Kyllä	Jos haluat muuttaa laitteen asetuksia kosketusnäytöstä, valitse Kyllä.	Katso <input type="checkbox"/> .
	Seuraavat asetukset näkyvät, kun Kyllä valitaan Määritä kosketusp. - asetukseksi.			
	Skannaustyyppi	Väri Mustavalkoinen*	Voit valita asiakirjan skannaustyyppin.	
	Tarkkuus	100 dpi 200 dpi* 300 dpi 600 dpi	Voit valita asiakirjan skannauksen erottelukyvyn.	
	Tiedostotyyppi	Teksti* HTML RTF	Voit valita asiakirjan tiedostomuodon.	
<input type="checkbox"/> >> Ohjelmiston käyttöopas.				
Oletusasetukset näkyvät lihavoituina ja tähdellä merkittyinä.				



## (Valokuva)

Taso 1	Taso 2	Taso 3	Valinnat	Kuvaukset	Sivu
Katso kuvat	OK	Aloita	—	Voit tulostaa valitsemasi valokuvat.	60
		Asetukset	Lisätietoja on seuraavan taulukon kohdassa Asetukset.	Voit säätää valokuvia vaihtoehtojen avulla.	Katso ◆.
Tul. kaikki	Aloita	—	—	Voit tulostaa kaikki muistikortin tai USB-muistitikun kuvat.	
	Asetukset	—	Lisätietoja on seuraavan taulukon kohdassa Asetukset.	Voit säätää valokuvia vaihtoehtojen avulla.	
Indeksitulost	Sis.luettelo	Aloita	—	Voit tulostaa pikkukuvasivun.	
		Asetukset	Paperityyppi (valinnat) <b>Tavall. paperi*</b> Mustesuihkupap. Brother BP71 Muu kiiltävä	Valitse paperityyppi.	
		Asetukset	Paperikoko (valinnat) Letter <b>A4*</b>	Valitse paperikoko.	
	Tulosta kuvat	Aloita	—	Voit tulostaa yksittäisen kuvan.	
Asetukset		Lisätietoja on seuraavan taulukon kohdassa Asetukset.	Voit säätää valokuvia vaihtoehtojen avulla.		

◆ &gt;&gt;&gt; Laajempi käyttöopas.

Oletusasetukset näkyvät lihavoituina ja tähdellä merkittyinä.

## Asetukset (Valokuva)

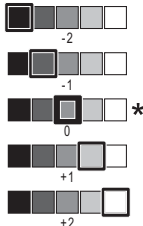
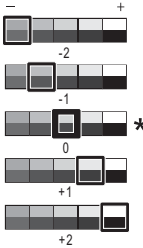
Valinta 1	Valinta 2	Valinta 3	Valinta 4	Kuvaukset	Sivu
<b>Tulostuslaatu</b> (Ei käytettävissä DPOF-tulostuksessa)	Normaali <b>Valokuva*</b>	—	—	Valitse tulostuslaatu.	Katso ◆.
<b>Paperityyppi</b>	Tavall. paperi Mustesuihkupap. Brother BP71 <b>Muu kiiltävä*</b>	—	—	Valitse paperityyppi.	
<b>Paperikoko</b>	<b>10x15cm*</b> 13x18cm A4 A3 Letter Ledger	—	—	Valitse paperikoko.	
(Kun Letter tai A4 on valittu) <b>Tulostuskoko</b>	8x10cm 9x13cm 10x15cm 13x18cm 15x20cm <b>Maks. koko*</b>	—	—	Valitse tulostuskoko, jos käytät A4-tai Letter-kokoista paperia.	
<b>Kirkkaus</b>		—	—	Säätää kirkkautta.	
<b>Kontrasti</b>		—	—	Säätää kontrastia.	
◆ >> Laajempi käyttöopas.					
Oletusasetukset näkyvät lihavoituina ja tähdellä merkittyinä.					

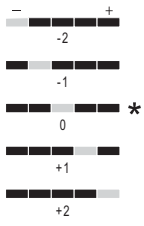
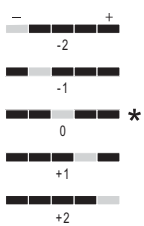
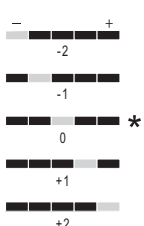

Valinta 1	Valinta 2	Valinta 3	Valinta 4	Kuvaukset	Sivu
Värin korostus	Kyllä Ei*	Valk. tasapai.		Säätää valkoisen alueen sävyjä.	Katso ♦.
		Terävyys		Terävöittää kuvan yksityiskohtia.	
		Väritiheys		Säätää kuvan värin kokonaismäärää.	
Rajaus	Kyllä* Ei	—	—	Rajaa kuvaa sen marginaaleista, jotta se sopii paperi- tai tulostuskokoon. Poista tämä ominaisuus käytöstä, jos haluat tulostaa kuvat kokonaisina tai estää tahattoman rajauksen.	
Reunaton	Kyllä* Ei	—	—	Laajentaa tulostusalueen paperin reunoihin saakka.	
Pvm tulostus (Ei käytettävissä DPOF-tulostuksessa)	Kyllä Ei*	—	—	Tulostaa päivämäärän valokuvaan.	
Aseta uusi olet.	Kyllä Ei	—	—	Voit tallentaa tulostusasetukset oletusasetuksiksi.	
Tehdasasetukset	Kyllä Ei	—	—	Voit palauttaa kaikki asetukset takaisin tehdasasetuksiin.	
♦ >> Laajempi käyttöopas.					
Oletusasetukset näkyvät lihavoituina ja tähdellä merkittyinä.					



(WWW)

Taso 1	Taso 2	Taso 3	Valinnat	Kuvaukset	Sivu
WWW	PICASA Web Albums™	—	—	Voit yhdistää Brother-laitteen internet-palveluun.  Palveluntarjoaja on saattanut lisätä verkkopalveluja ja/tai muuttaa palvelunimiä tämän asiakirjan julkaisun jälkeen.	Katso ●.
	Google Drive™	—	—		
	FLICKR®	—	—		
	Facebook™	—	—		
	EVERNOTE®	—	—		
	Dropbox	—	—		
● Siirry Brother Solutions Centeriin ja lataa Web Connect -opas osoitteessa <a href="http://solutions.brother.com/">http://solutions.brother.com/</a> .					
Oletusasetukset näkyvät lihavoituina ja tähdellä merkittyinä.					



(Muste)

## VINKKI



ei tule näyttöön, jos vastaanotetut faksit ovat muistissa.

Taso 1	Taso 2	Taso 3	Valinnat	Kuvaukset	Sivu
(Muste)	<b>Testitulostus</b>	—	Tulostuslaatu Kohdistus	Voit tarkistaa tulostuslaadun tai kohdistuksen.	74 76
	<b>Puhdistus</b>	—	Musta Väri Kaikki	Voit puhdistaa tulostuspään.	74
	<b>Mustetta jälj.</b>	—	—	Voit tarkistaa jäljellä olevan musteen määrän.	Katso ◆.
◆ >> Laajempi käyttöopas.					
Oletusasetukset näkyvät lihavoituina ja tähdellä merkittyinä.					

## WiFi (Wi-Fi-asetukset)

### VINKKI

Kun Wi-Fi® on määritetty, et voi muuttaa asetuksia Alkuun-näytöstä. Voit muuttaa Wi-Fi-yhteyden asetuksia Asetukset-näytössä.



Taso 1	Taso 2	Taso 3	Valinnat	Kuvaukset	Sivu
 <b>WiFi (Wi-Fi-asetukset)</b>	Ohjat. asennus	—	—	Tulostuspalvelin voidaan määrittää manuaalisesti langatonta verkkoa varten.	Katso ‡.
	PC-asennus	—	—	Voit määrittää Wi-Fi-asetukset tietokoneessa.	
	WPS/AOSS	—	—	Voit määrittää langattoman verkon asetukset helposti yhden painikkeen painalluksella.	
	WPS ja PIN-kd	—	—	Voit määrittää langattoman verkon asetukset helposti WPS:n ja PIN-tunnuksen avulla.	Katso +.
‡ >>> Pika-asennusopas. + >>> Verkkokäyttäjän opas.					
Oletusasetukset näkyvät lihavoituina ja tähdellä merkittyinä.					

# Tekstin syöttäminen

Kun joudut kirjoittamaan tekstiä laitteeseen, näppäimistö avautuu kosketusnäyttöön. Voit vaihdella kirjainten, numeroiden ja erikoismerkkien välillä painamalla .



## Välilyöntien lisääminen

Välilyönti lisätään valitsemalla ensin erikoismerkit painikkeella  ja painamalla sitten välilyöntipainiketta  tai .

Tai voit siirtää kohdistinta painamalla kahdesti ►.

### VINKKI

Käytettävissä olevat merkit vaihtelevat eri maissa.

## Virheiden korjaaminen

Jos kirjoitit virheellisen merkin ja haluat vaihtaa sen, siirrä kohdistin virheellisen merkin alle painamalla ◀ ja paina sitten . Näppäile oikea merkki. Voit myös siirtyä taaksepäin kohdistimen avulla ja lisätä kirjaimia.

Jos kosketusnäytössä ei näy ◀, paina  toistuvasti, kunnes olet poistanut virheellisen merkin. Näppäile oikeat merkit.

## Kirjainten toisto

Jos sinun on kirjoitettava kirjain, joka on samassa painikkeessa kuin edeltävä kirjain, siirrä kohdistinta oikealle painamalla ►, ennen kuin painat samaa painiketta uudelleen.

## Yleistä

## VINKKI

Tässä luvussa on yhteenveto laitteen teknisistä tiedoista. Lisää teknisiä tietoja on osoitteessa <http://www.brother.com/>.

<b>Tulostintyyppi</b>	Mustesuihku
<b>Tulostuspää</b>	Mustavalkoinen: Pietso, 420 suutinta × 1 Värillinen: Pietso, 420 suutinta × 3
<b>Muistikapasiteetti</b>	128 Mt
<b>Nestekidenäyttö</b>	1,8 tuuman (44,9 mm:n) TFT-värinestekidenäyttö ja kosketuspaneeli
<b>Virtalähde</b>	AC 220–240 V, 50/60 Hz
<b>Tehonkulutus</b> <sup>1</sup>	Kopiointitila: Noin 21 W <sup>2</sup> Valmis-tila: Noin 6,0 W <sup>3</sup> Lepotila: Noin 1,5 W <sup>3</sup> Virta katkaistuna: Noin 0,04 W <sup>3 4</sup>

<sup>1</sup> Mitattu laitteen ollessa kytkettynä USB-liitäntään. Virrankulutus vaihtelee hieman käyttöympäristön ja osien kulumisen vuoksi.

<sup>2</sup> Kun käytössä on ADS, yksipuolinen tulostus, normaali erottelutarkkuus; asiakirja: ISO/IEC 24712 -tulostuskuvio.

<sup>3</sup> Mitattu IEC 62301 Edition 2.0:n mukaisesti.

<sup>4</sup> Vaikka laitteen virta olisi katkaistu, laite käynnistyy ajoittain automaattisesti tulostuspään puhdistamista varten. Laitteen virta katkeaa tämän jälkeen automaattisesti.

## Mitat

(MFC-J4410DW)

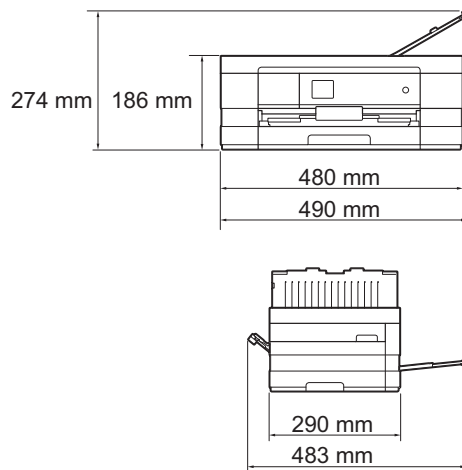

(MFC-J4610DW)

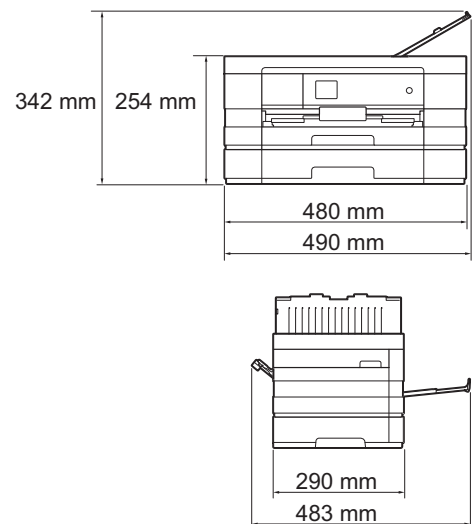

<b>Paino</b>	(MFC-J4410DW) 9,2 kg (MFC-J4610DW) 10,8 kg
<b>Melutaso</b>	Toiminta: LPAM = 50 dB(A) (keskimääräinen) <sup>1</sup>
<b>Standardin ISO9296 mukainen melutaso</b>	Kopiointi: (MFC-J4410DW) LWAd = 6,20 B(A) <sup>2</sup> (mustavalkoinen) LWAd = 6,15 B(A) (värillinen) (MFC-J4610DW) LWAd = 6,29 B(A) <sup>2</sup> (mustavalkoinen) LWAd = 6,16 B(A) (värillinen) Valmis-tila: (MFC-J4410DW) LWAd = 3,29 B(A) (mustavalkoinen/värillinen) (MFC-J4610DW) LWAd = 3,28 B(A) (mustavalkoinen/värillinen)
<b>Lämpötila</b>	Toiminta: 10–35 °C Paras tulostuslaatu: 20–33 °C
<b>Kosteus</b>	Toiminta: 20–80 % (ilman kondensaatiota) Paras tulostuslaatu: 20–80 % (ilman kondensaatiota)
<b>ADS (automaattinen dokumenttien syöttölaite)</b>	Enintään 20 sivua Paperi: 80 g/m <sup>2</sup> A4- tai Letter-koko
<b>Asiakirjan koko</b>	ADS:n leveys: 148–215,9 mm ADS:n pituus: 148–355,6 mm Valotustason leveys: enint. 215,9 mm Valotustason pituus: enint. 297 mm

<sup>1</sup> Melu vaihtelee tulostusolosuhteiden mukaan.

<sup>2</sup> Toimistolaitetta, jonka LWAd > 6,30 B(A), ei voi käyttää tiloissa, joissa tehdään pääasiassa keskittymistä vaativaa työtä. Tällaiset laitteet on sijoitettava erillisiin tiloihin niiden meluhaitan takia.

# Tulostusmateriaali

## Paperin syöttö

### Paperikasetti #1

- Paperityyppi:

Tavallinen paperi, mustesuihkupaperi (päällystetty paperi), kiiltävä paperi <sup>1</sup> ja piirtoheitinkalvo <sup>1 2</sup>

- Paperikoko <sup>3</sup>:

Vaaka

A4, Letter, Executive

Pysty

A5, A6, kirjekuoret (Com-10, DL, Monarch), Valokuva 10 × 15 cm, Valokuva L 89 × 127 mm, Valokuva 2L 13 × 18 cm ja arkistokortti 127 × 203 mm

Leveys: 89–215,9 mm

Pituus: 127–297 mm

Katso lisätietoja kohdasta *Paperin paino ja paksuus* sivulla 33.

- Paperikasetin kapasiteetti:

Noin 150 arkkia 80 g/m<sup>2</sup> -painoista tavallista paperia

### Paperikasetti #2 (MFC-J4610DW)

- Paperityyppi:

Tavallinen paperi

- Paperikoko:

Vaaka

A4, Letter

Leveys: 210–215,9 mm

Pituus: 279,4–297 mm

Katso lisätietoja kohdasta *Paperin paino ja paksuus* sivulla 33.

- Paperikasetin kapasiteetti:

Noin 250 arkkia 80 g/m<sup>2</sup> -painoista tavallista paperia

<sup>1</sup> Käytettäessä kiiltävää paperia tai piirtoheitinkalvoja arkit on poistettava luovutusalueelta heti tulostuksen jälkeen, jotta teksti ei tahraantuisi.

<sup>2</sup> Käytä ainoastaan mustesuihkutulostukseen suositeltuja piirtoheitinkalvoja.

<sup>3</sup> Katso *Paperityyppi ja -koko eri käyttötarkoituksiin* sivulla 31.

## Paperin syöttö

(jatkuu)

## Käsinsyöttörako

### ■ Paperityyppi:

Tavallinen paperi, mustesuihkupaperi (päällystetty paperi), kiiltävä paperi<sup>1</sup> ja piirtoheitinkalvo<sup>1 2</sup>

### ■ Paperikoko<sup>3</sup>:

Vaaka

A4, Letter, Executive

Pysty

A3, Ledger, Legal, A5, A6, kirjekuoret (Com-10, DL, Monarch, C5), Valokuva 10 × 15 cm, Valokuva L 89 × 127 mm, Valokuva 2L 13 × 18 cm ja arkistokortti (127 × 203 mm)

Leveys: 89–297 mm

Pituus: 127–431,8 mm

Katso lisätietoja kohdasta *Paperin paino ja paksuus* sivulla 33.

### ■ Paperikasetin kapasiteetti:

1 arkki erikoistulostusmateriaalia

## Paperin tulostus

Enintään 50 arkkia 80 g/m<sup>2</sup> -painoista tavallista paperia (tulostetaan tekstipuoli ylöspäin luovutuslustralle)<sup>1</sup>

<sup>1</sup> Käytettäessä kiiltävää paperia tai piirtoheitinkalvoja arkit on poistettava luovutuslustralta heti tulostuksen jälkeen, jotta teksti ei tahraantuisi.

<sup>2</sup> Käytä ainoastaan mustesuihkutulostukseen suositeltuja piirtoheitinkalvoja.

<sup>3</sup> Katso *Paperityyppi ja -koko eri käyttötarkoituksiin* sivulla 31.



# Faksi

<b>Yhteensopivuus</b>	ITU-T Super Group 3
<b>Modeemin nopeus</b>	Automaattinen nopeuden säätö 33 600 bittiä sekunnissa
<b>Skannausleveys</b>	ADS: 208 mm (A4) Valotustaso: 204 mm (A4)
<b>Tulostusleveys</b>	■ (Paperikasetti) 204 mm (A4)
<b>Harmaasävy</b>	Mustavalkoinen: 8 bittiä (256 tasoa) Väri: 24-bittinen (8 bittiä/väri, 256 tasoa)
<b>Erottelukyky</b>	Tavallinen 203 × 98 dpi (mustavalkoinen) 203 × 196 dpi (väri) Hieno 203 × 196 dpi (mustavalkoinen/väri) Erittäin hieno 203 × 392 dpi (mustavalkoinen) Valokuva 203 × 196 dpi (mustavalkoinen)
<b>Lyhytvalinta</b>	100 asemaa × 2 numeroa tai sähköpostiosoitetta <sup>1</sup>
<b>Ryhmät</b>	Enintään 6
<b>Sarjalähetys</b>	200 (200 lyhytvalintaa)
<b>Automaattinen uudelleevalinta</b>	3 kertaa 5 minuutin välein
<b>Lähetys muistista</b>	Enintään 200 <sup>2</sup> sivua
<b>Vastaanotto, kun paperi on loppunut</b>	Enintään 200 <sup>2</sup> sivua

<sup>1</sup> Sähköpostiosoitteita voi käyttää, kun IFAX on ladattu.

<sup>2</sup> "Sivua" viittaa "ITU-T Test Chart #1" -testitaulukkoon (tyypillinen liikekirje, normaali erottelutarkkuus, MMR-koodaus). Pidätämme oikeuden muuttaa teknisiä tietoja ja painettua aineistoa ilman ennakoilmoitusta.

# Kopiointi

**Värillinen/mustavalkoinen**

Kyllä/kyllä

**Kopiointileveys <sup>1</sup>**

204 mm

**Useita kopioita**

Pinoaa/lajittelee enintään 99 sivua

**Suurennus/pienennys**

25–400 % (1 %:n tarkkuudella)

**Erottelukyky**

Tulostaa jopa 1 200 × 1 200 dpi:n tarkkuudella

**Kaksipuolinen**

Kyllä

■ Paperityyppi:

Tavallinen paperi

■ Paperikoko:

A4, Letter, A5

<sup>1</sup> Kopioitaessa A4-kokoiselle paperille.

# PhotoCapture Center™

## Yhteensopivat tietovälineet <sup>1</sup>

Memory Stick Duo™ (16–128 Mt)  
 Memory Stick PRO Duo™ (256 Mt – 32 Gt)  
 Memory Stick Micro™ (M2™) ja sovitin (256 Mt – 32 Gt)  
 MultiMedia Card (32 Mt – 2 Gt)  
 MultiMedia Card plus (128 Mt – 4 Gt)  
 MultiMedia Card mobile ja sovitin (64 Mt – 1 Gt)  
 SD-muistikortti (16 Mt – 2 Gt)  
 miniSD ja sovitin (16 Mt – 2 Gt)  
 microSD ja sovitin (16 Mt – 2 Gt)  
 SDHC-muistikortti (4–32 Gt)  
 miniSDHC ja sovitin (4–32 Gt)  
 microSDHC ja sovitin (4–32 Gt)  
 SDXC-muistikortti (48–128 Gt)  
 USB-muistitikku <sup>2</sup>

## Erottelukyky

Enintään 1 200 × 4 800 dpi

## Tiedostotunniste

(Tietovälineen muoto)

DPOF (versiot 1.0 ja 1.1), Exif DCF (enintään versio 2.1)

(Kuvamuoto)

Valokuvatulostus: JPEG <sup>3</sup>, AVI <sup>4</sup>, MOV <sup>4</sup>

Skannaus mediakortille: JPEG, PDF (väri)

TIFF, PDF (mustavalkoinen)

## Tiedostojen lukumäärä

Enintään 999 tiedostoa  
 (Muistikorteilla tai USB-muistitikulla olevat kansiot lasketaan mukaan.)

## Kansio

Tiedosto on tallennettava muistikortin tai USB-muistitikun neljännelle kansiotasolle.

## Reunaton

A4, Letter, A3, Ledger, Valokuva 10 × 15 cm,  
 Valokuva 2L 13 × 18 cm <sup>5</sup>

<sup>1</sup> Muistikortit, sovitimet tai USB-muistitikku eivät kuulu toimitukseen.

<sup>2</sup> USB 2.0 -standardi  
 Enintään 32 Gt:n USB-massamuisti  
 Tuettu muoto: FAT12/FAT16/FAT32/exFAT

<sup>3</sup> Progressive JPEG -muotoa ei tueta.

<sup>4</sup> Vain Motion JPEG.

<sup>5</sup> Katso *Paperityyppi ja -koko eri käyttötarkoituksiin* sivulla 31.

# PictBridge

## **Yhteensopivuus**

Tukee Camera & Imaging Products Associationin PictBridge-standardia CIPA DC-001.

Lisätietoja on osoitteessa <http://www.cipa.jp/pictbridge/>.

## **Liitäntä**

USB-suoraliitäntä

# Skanneri

<b>Värillinen/mustavalkoinen</b>	Kyllä/kyllä
<b>TWAIN-yhteensopiva</b>	Kyllä (Windows® XP <sup>1</sup> / Windows Vista® / Windows® 7) (Mac OS X v10.5.8, 10.6.x, 10.7.x <sup>2</sup> )
<b>WIA-yhteensopiva</b>	Kyllä (Windows® XP <sup>1</sup> / Windows Vista® / Windows® 7)
<b>ICA-yhteensopiva</b>	Kyllä (Mac OS X v10.6.x, 10.7.x)
<b>Väriin syvyys</b>	48-bittinen värinkäsittely (syöttötiedot) 24-bittinen värinkäsittely (tulostustiedot) / 256 tasoa väriä kohti
<b>Harmaasävy</b>	16-bittinen värinkäsittely (syöttötiedot) 8-bittinen värinkäsittely (tulostustiedot) / 256 tasoa
<b>Erottelukyky</b>	Enintään 19 200 × 19 200 dpi (interpoloitu) <sup>3</sup> Enintään 2 400 × 2 400 dpi (optinen) (valotustaso) Enintään 2 400 × 1 200 dpi (optinen) (ADS)
<b>Skannausleveys ja -pituus</b>	Valotustaso Leveys: enintään 213,9 mm Pituus: enintään 295 mm ADS Leveys: enintään 213,9 mm Pituus: enintään 353,6 mm

<sup>1</sup> Windows® XP:llä viitataan tässä käyttöoppaassa seuraaviin: Windows® XP Home Edition, Windows® XP Professional ja Windows® XP Professional x64 Edition.

<sup>2</sup> Saat käyttämäsi Mac OS X -version uusimmat ohjainpäivitykset osoitteesta <http://solutions.brother.com/>.

<sup>3</sup> Enintään 1 200 × 1 200 dpi:n skannaus käytettäessä WIA-ohjainta Windows® XP-, Windows Vista®- ja Windows® 7 -käyttöjärjestelmässä. (Enintään 19 200 × 19 200 dpi:n erottelukyky voidaan valita Brother-skannerin apuohjelmasta.)

# Tulostin

## Erottelukyky

Enintään 1 200 × 6 000 dpi

## Tulostusleveys<sup>3</sup>

291 mm [297 mm (reunaton)<sup>1</sup>]

## Reunaton<sup>2</sup>

A4, Letter, A3, Ledger, A6, Valokuva 10 × 15 cm,  
Valokuva L 89 × 127 mm, Valokuva 2L 13 × 18 cm

## Kaksipuolinen

### ■ Paperityyppi:

Tavallinen paperi

### ■ Paperikoko:

A4, Letter, A5, Executive

## Tulostusnopeus<sup>4</sup>

<sup>1</sup> Kun reunaton tulostus on käytössä.

<sup>2</sup> Katso *Paperityyppi ja -koko eri käyttötarkoituksiin* sivulla 31.

<sup>3</sup> Tulostettaessa A3-kokoiselle paperille.

<sup>4</sup> Tarkemmat tekniset tiedot ovat osoitteessa <http://www.brother.com/>.

# Liitännät

<b>USB</b> <sup>1 2</sup>	USB 2.0 -liitäntäkaapeli, jonka pituus on korkeintaan kaksi metriä
<b>Lähiverkkokaapeli</b> <sup>3</sup>	Ethernet UTP -kaapeli, vähintään luokka 5
<b>Langaton lähiverkko</b>	IEEE 802.11b/g/n (infrastruktuuritila/Ad-hoc-tila) IEEE 802.11g/n (Wi-Fi Direct™)

<sup>1</sup> Laitteessa on Hi-Speed USB 2.0 -liitäntä. Laite voidaan kytkeä myös tietokoneeseen, jossa on USB 1.1 -liitäntä.

<sup>2</sup> Muiden valmistajien USB-portteja ei tueta.

<sup>3</sup> Katso *Verkko* sivulla 156.

➤➤ Verkkokäyttäjän opas: *Tuetut protokollat ja suojaustoiminnot*

# Verkko

## VINKKI

---

Lisätietoja verkkotiedoista ►► Verkkokäyttäjän opas.

---

Laitteen voi kytkeä verkkoon verkkotulostusta, verkkoskannausta, PC-Fax-lähetystä, PC-Fax-vastaanottoa (vain Windows<sup>®</sup>), etäasetusta ja PhotoCapture Center™ -valokuvien käyttöä varten <sup>1</sup>. Toimitukseen sisältyy myös verkonhallinnan Brother BRAdmin Light -ohjelmisto <sup>2</sup>.

<b>Langattoman yhteyden suojaus</b>	SSID (32 merkkiä), WEP 64/128 bittiä, WPA-PSK (TKIP/AES), WPA2-PSK (AES)
<b>Langattoman asennuksen tukiapuohjelma</b>	<b>AOSS™</b> Kyllä <b>WPS</b> Kyllä

<sup>1</sup> Katso tietokoneelle asetetut vaatimukset sivulla 157 olevasta kaaviosta.

<sup>2</sup> (Windows<sup>®</sup>) Jos tarvitset kehittyneempää tulostinhallintaa, käytä Brother BRAdmin Professional -apuohjelman uusinta versiota, joka on ladattavissa osoitteesta <http://solutions.brother.com/>.



# Tietokoneelle asetetut vaatimukset

TUETUT KÄYTTÖJÄRJESTELMÄT JA OHJELMISTOTOIMINNOT							
Laiterympäristö ja käyttöjärjestelmäversio		PC-liitäntä			Suoritin	Asennukseen tarvittava kiintolevyn koko	
		USB <sup>2</sup>	10/100 Base-TX (Ethernet)	Langaton 802.11b/g/n		Ohjaimet	Sovellukset
Windows®-käyttöjärjestelmä	Windows® XP Home <sup>1 4</sup>	Tulostus PC-Fax <sup>3</sup>			32-bittinen (x86) tai 64-bittinen (x64) suoritin	150 Mt	1 Gt
	Windows® XP Professional <sup>1 4</sup>	Skannaus Siirrettävä levy <sup>5</sup>				500 Mt	1,3 Gt
	Windows Vista® <sup>1 4</sup>					650 Mt	
	Windows® 7 <sup>1 4</sup>						
	Windows Server® 2003	Ei ole	Tulostus		64-bittinen (x64) suoritin	50 Mt	Ei ole
	Windows Server® 2003 R2						
	Windows Server® 2008						
	Windows Server® 2008 R2						
Macintosh-käyttöjärjestelmä	Mac OS X v10.5.8	Tulostus PC-Fax (lähetys) <sup>3</sup> Skannaus			PowerPC G4/G5- tai Intel®-suoritin	80 Mt	550 Mt
	Mac OS X v10.6.x	Siirrettävä levy <sup>5</sup>			Intel®-suoritin		
	Mac OS X v10.7.x						
<b>Olosuhteet:</b>							
<sup>1</sup> WIA-erottelukyky 1 200 × 1 200. Brother-skannerin apuohjelma voi parantaa erottelukykyä jopa 19 200 × 19 200 dpi:hin. <sup>2</sup> Muiden valmistajien USB-portteja ei tueta. <sup>3</sup> PC-Fax tukee vain mustavalkoista muotoa. <sup>4</sup> PaperPort™ 12SE tukee seuraavia käyttöjärjestelmiä: Windows® XP Home (SP3 tai uudempi), XP Professional (SP3 tai uudempi), XP Professional x64 Edition (SP2 tai uudempi), Windows Vista® (SP2 tai uudempi) ja Windows® 7. <sup>5</sup> Siirrettävä levy on PhotoCapture Center™ -toiminto.				Uusimmat ohjainpäivitykset saa osoitteesta <a href="http://solutions.brother.com/">http://solutions.brother.com/</a> . Kaikki tavaramerkit ja tuotenimet ovat omistajiensa omaisuutta.			

# Tarvikkeet

## Muste

Laitteessa käytetään erillistä mustaa, keltaista, syaania ja magentaa värikasettia. Kasetit eivät ole osa tulostuspäätä.

## Värikasetin käyttöikä

Kun värikasetit asennetaan ensimmäisen kerran, laite käyttää tarvittavan määrän mustetta musteensyöttöputkien täyttöön laadukkaiden tulosteiden tuottamiseksi. Tämä tapahtuu vain kerran. Kun tämä toimenpide on suoritettu, laitteen mukana toimitettujen värikasettien riittäisyys on alhaisempi kuin tavallisten kasettien (65 %). Kaikilla seuraavilla värikaseteilla voidaan tulostaa määritetty sivumäärä.

## Vaihtotarvikkeet

<Suurvärikasetti musta> LC127XLBK  
<Suurvärikasetti keltainen> LC125XLY  
<Suurvärikasetti syaani> LC125XLC  
<Suurvärikasetti magenta> LC125XLM

Musta, keltainen, syaani ja magenta: noin 1 200 sivua <sup>1</sup>

<Värikasetti musta> LC123BK  
<Värikasetti keltainen> LC123Y  
<Värikasetti syaani> LC123C  
<Värikasetti magenta> LC123M

Musta, keltainen, syaani ja magenta: noin 600 sivua <sup>1</sup>

<sup>1</sup> Värikasetin arvioitu riittäisyys on ilmoitettu ISO/IEC 24711:n mukaisesti.

Lisätietoja vaihtotarvikkeista on sivustossa  
<http://www.brother.com/pageyield/>.

## Mikä Innobella™ on?

Innobella™ on alkuperäisten Brother-tarvikkeiden tuotemerkki. Nimi Innobella™ tulee sanoista innovation (innovaatio englanniksi) ja bella (kaunis italiaksi). Se edustaa innovatiivista teknologiaa, joka tuottaa kauniita ja kestäviä tulosteita.

Kun tulostat valokuvia, Brother suosittelee kiiltävää Innobella™-valokuvapaperia (BP71-sarja) korkean laadun aikaansaamiseksi. Innobella™-väriaineella ja -papereilla saadaan loistavia tulosteita.



## A

ADS (automaattinen dokumenttien syöttölaite) .....	34
Alue, jota ei voi skannata .....	36
Apple Macintosh	
Katso Ohjelmiston käyttöopas.	
Asiakirja	
asettaminen .....	34, 35
Automaattinen	
faksin vastaanotto .....	41
faksin tunnistus .....	44

## B

Brother	
CreativeCenter .....	3

## C

ControlCenter	
Katso Ohjelmiston käyttöopas.	

## E

Erottelukyky	
faksi .....	149
kopiointi .....	150
skannaus .....	153
tulostus .....	154
Etäasetus	
Katso Ohjelmiston käyttöopas.	

## F

Faksi, tietokoneesta	
Katso Ohjelmiston käyttöopas.	
Faksi, yksittäinen	
lähettäminen .....	37
lähetyksen vahvistusraportti .....	39
ongelmat .....	104
pikakuvakkeet .....	8, 10
puhelinlinjan häiriöt / VoIP .....	108
valotustason koon vaihtaminen .....	38
värillinen faksi .....	39
vastaanottaminen .....	41
F/P-soittoaika, asetus .....	43
faksin tunnistus .....	44
ongelmat .....	103
paperikasetin käyttö .....	29
puhelinlinjan häiriöt / VoIP .....	108
rinnakkaispuhelimesta .....	49
soittokerrat, asetus .....	43
Faksi/Puhelin-tila	
kaukokäynnistystunnus .....	49
puhelen vastaustunnus .....	49
soittokerrat .....	43
vastaaminen rinnakkaispuhelimiin .....	49
Faksien tai faksiraportin siirtäminen .....	87
Faksin tunnistus .....	44
Faksitunnukset	
kaukokäynnistystunnus .....	44, 49
käyttö .....	49
muuttaminen .....	49
puhelen vastaustunnus .....	49

## H

Harmaasävy .....	149, 153
------------------	----------

## I

Innobella™ .....	158
------------------	-----

## K

Kirjekuoret .....	16, 17, 22, 31, 33
Kopiointi	
paperikasetin käyttö .....	28
paperikoko .....	56
paperityyppi .....	56
pikakuvakkeet .....	8, 10
valotustason käyttö .....	35
Kosketusnestekidenäyttö .....	110
kirkkaus .....	12
Kosketusnäytön virheviestit .....	79
Alustusvirhe .....	83
Asiakirja juutt. ....	79
Dataa jäljellä .....	79
Ei rekisteröity .....	51, 79
Ei tunnista .....	79
Ei voi skannata .....	83
Ei voi tulostaa .....	80, 83
Ei värikasettia .....	80
Faksimuisti täynnä .....	80
Kansi auki .....	80
Muisti täynnä .....	81
Must.imeytin täynnä .....	81
Muste vähissä .....	82
Musteenimeytin melkein täynnä .....	80
Paperituk. ....	82
Puhd. ei toimi .....	83
Tarkista paperi .....	84
Vain MV-tulostus .....	85
Väärä kasettiasetus .....	86
Väärä paperi .....	86
Yhteysvika .....	86
Kytkeminen	
ulkoinen puhelin .....	48
ulkoinen puhelinvastaaja .....	47
Käsinsyöttörako .....	22

## L

Langaton verkko	
Katso Pika-asennusopas ja	
Verkkokäyttäjän opas.	
Lyhytvalinta	
asettaminen .....	52
käyttö .....	51
muuttaminen .....	54
poistaminen .....	54

## M

Macintosh	
Katso Ohjelmiston käyttöopas.	
Manuaalinen	
valinta .....	51
vastaanotto .....	41
Mukautetut puhelinominaisuudet yhtä	
linjaa käytettäessä .....	105

## N

Nuance™ PaperPort™ 12SE	
Katso Ohjelmiston käyttöopas. Tutustu	
myös PaperPort™ 12SE -sovelluksen	
Ohje-osaan.	

## O

Ohjauspaneelin esittely .....	4
Ohje	
asetustaulukot .....	111
kosketusnäytön viestit .....	110
Ominaisuustaulukot .....	127
Osoitekirja	
Lyhytvalinta	
asettaminen .....	52
käyttö .....	51
muuttaminen .....	54
poistaminen .....	54
ryhmät	
muuttaminen .....	54

## P

Paperi .....	29, 147, 148
asettaminen .....	13, 16, 19
asiakirjan koko .....	34
kapasiteetti .....	32, 33
kirjekuorten ja postikorttien	
asettaminen .....	16
koko .....	27
tulostusalue .....	26
tyyppi .....	27, 28, 31
valokuva- ja Valokuva L -paperin	
lisääminen .....	18, 22
Paperikasetin valinta .....	56

PhotoCapture Center™	
MultiMedia Card .....	57
SDHC-muistikortti .....	57
SD-muistikortti .....	57
SDXC-muistikortti .....	57
skannaus mediakortille	
tiedostonimen vaihtaminen .....	61
tekniset tiedot .....	151
tietokoneesta	
Katso Ohjelmiston käyttöopas.	
tulostusasetukset	
laatu .....	60
valokuvien esikatselu .....	60
Piirtoheitinkalvot ...	29, 30, 32, 33, 147, 148
Pikakuvakkeet .....	8
faksi .....	8
kopiointi .....	8
käyttö .....	10
lisääminen .....	8
muuttaminen	
pikakuvakkeen nimi .....	9
poistaminen .....	10
skannaus .....	8
Pistorasiat	
EXT	
ulkoinen puhelin .....	48
Presto! PageManager	
Katso Ohjelmiston käyttöopas. Tutustu	
myös Presto! PageManager -sovelluksen	
Ohje-osaan.	
Puhdistus	
skanneri .....	73
tulostuspää .....	74
Puhelinlinja	
häiriöt/VoIP .....	108
kytkennät .....	47
ongelmat .....	103
tyyppi .....	45
vaihde .....	48
Puhelinvastaaja .....	47
kytkeminen .....	47
Puhelinvastaaja, ulkoinen .....	41, 47
kytkeminen .....	47
vastaanottotila .....	41
vastausviestin nauhoitus .....	48

## R

---

Redial/Pause	
(Uudelleenvalinta/Tauko) .....	51
Rinnakkaispuhelin, käyttö .....	49

## S

---

Sarjanumero	
sijainti .....	Katso etukannen sisäosa.
Skannaus	
Katso Ohjelmiston käyttöopas.	
Soittokerrat, asetus .....	43
Säännöllinen kunnossapito	
värikasettien vaihto .....	70

## T

---

Tarvikkeet .....	158
Teksti, syöttäminen .....	144
Tukokset	
asiakirja .....	88
paperi .....	90
Tulostus	
alue .....	26
erottelukyky .....	154
Katso Ohjelmiston käyttöopas.	
ongelmat .....	98
paperitukokset .....	90
tekniset tiedot .....	154

## U

---

Ulkoinen puhelin, yhdistäminen .....	48
--------------------------------------	----

## V

---

Vaihdeliitännät .....	48
Vaiheittaiset asetustaulukot .....	110
Valinta	
Lyhytvalinta .....	51
manuaalinen .....	51
tauko .....	52
viimeksi valitut numerot .....	52
Valokuva- ja	
Valokuva L -paperi .....	16, 18, 31, 32
Vastaanottotila	
faksi/puhelin .....	41
manuaalinen .....	41
ulkoinen puhelinvastaaja .....	41
vain faksi .....	41
Verkko	
skannaus	
Katso Ohjelmiston käyttöopas.	
tulostus	
Katso Verkkokäyttäjän opas.	
Vianetsintä	
asiakirjatukos .....	88
jos sinulla on ongelmia	
asiakirjatukos .....	88
faksien vastaanotto .....	103
kopiointi .....	105
ohjelmisto .....	106
paperin käsittely .....	102
PhotoCapture Center™ .....	106
puhelinlinja tai liitännät .....	103
saapuvat puhelut .....	104
skannaus .....	105
tietojen antaminen .....	107
tulostus .....	98
tulostuslaatu .....	99
vastaanotettujen faksien tulostus .....	103
verkko .....	106
kosketusnäytön kunnossapitoviestit .....	79
kosketusnäytön virheviestit .....	79
paperitukos .....	90
Viimeksi valitut numerot	
faksin lähettäminen .....	52
lisää osoitekirjaan .....	52
poista .....	52
Värikasetit	
vaihto .....	70
värin pistelaskin .....	70

## W

---

Windows®  
Katso Ohjelmiston käyttöopas.

## Ä

---

Äänenvoimakkuus, asetus	
kaiutin .....	11
soitto .....	10
äänimerkki .....	11

# brother®

**Käy Brotherin Web-sivustolla osoitteessa  
<http://www.brother.com/>**

Näiden laitteiden käyttö on sallittua vain siinä maassa, jossa ne on ostettu.



[www.brotherearth.com](http://www.brotherearth.com)