

# Manual de utilizare

MFC-J4410DW  
MFC-J4610DW

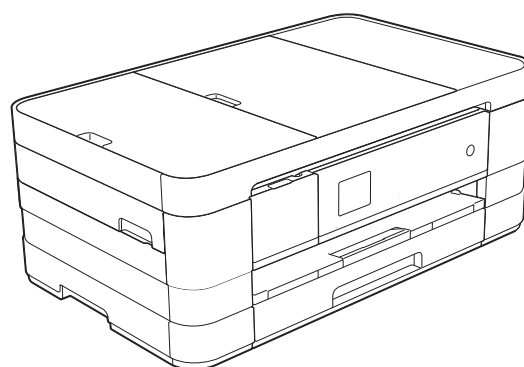

## **Contactarea centrului de asistență pentru clienți**

**Completați următoarele informații pentru a le putea utiliza ulterior:**

**Numărul modelului: MFC-J4410DW și MFC-J4610DW  
(Încercuiți numărul modelului dumneavoastră)**

**Număr serial:** <sup>1</sup> \_\_\_\_\_

**Data achiziției:** \_\_\_\_\_

**Locul achiziției:** \_\_\_\_\_

<sup>1</sup> **Numărul serial este inscripționat pe spatele unității. Păstrați acest manual de utilizare și chitanța de vânzare pentru a putea dovedi achiziția, în cazul unui furt, al unui incendiu sau al aplicării garanției.**

# Manualele de utilizare și unde le pot găsi?

Ce manual?	Ce găsesc în el?	Unde îl găsesc?
<b>Ghid de siguranța produsului</b>	Citiți mai întâi acest manual. Înainte de a configura aparatul dumneavoastră, citiți instrucțiunile de siguranță. Consultați acest ghid pentru mărci comerciale și prevederi legale.	Imprimat / În cutie
<b>Ghid de instalare și configurare rapidă</b>	Urmați instrucțiunile pentru configurarea aparatului și instalarea driverelor și a programelor software pentru sistemul de operare și tipul de conexiune utilizate.	Imprimat / În cutie
<b>Manual de utilizare</b>	Învățați operațiile elementare de trimitere/recepționare a faxurilor, copiere, scanare și utilizare a programului PhotoCapture Center™ și modul de înlocuire a consumabilelor. Consultați sfaturile de depanare.	Fișier PDF / CD-ROM
<b>Manual avansat de utilizare</b>	Învățați operațiile avansate: fax, copiere, funcții de securitate, imprimarea rapoartelor și efectuarea întreținerii regulate a aparatului.	Fișier PDF / CD-ROM
<b>Ghidul utilizatorului de software</b>	Respectați aceste instrucțiuni pentru imprimarea, scanarea, scanarea în rețea, utilizarea programului PhotoCapture Center™, configurarea de la distanță, PC-Fax, servicii web (scanare) și utilizarea programului utilitar Brother ControlCenter.	Fișier PDF / CD-ROM
<b>Ghidul utilizatorului de rețea</b>	Acest manual conține informații utile despre setările rețelelor fără fir și cu fir și setările de securitate utilizate pentru aparatul Brother. De asemenea, puteți găsi informații despre protocoalele acceptate de aparatul dumneavoastră și sfaturi detaliate pentru depanare.	Fișier PDF / CD-ROM
<b>Ghid Web connect</b>	Acest manual conține informații utile despre accesarea serviciilor internet de pe aparatul Brother, cât și despre descărcarea imaginilor, imprimarea datelor și încărcarea directă a fișierelor folosind serviciile internet.	Fișier PDF / Brother Solutions Center <sup>1</sup>
<b>Manual AirPrint</b>	Acest manual conține informații utile despre utilizarea serviciului AirPrint pentru imprimarea de pe Mac OS X v10.7.x și de pe iPhone, iPod touch, iPad sau de pe alt aparat iOS pe aparatul Brother fără instalarea unui driver de imprimantă.	Fișier PDF / Brother Solutions Center <sup>1</sup>
<b>Manual Google Cloud Print</b>	În acest ghid găsiți informații despre utilizarea serviciilor Google Cloud Print™ pentru imprimare prin internet.	Fișier PDF / Brother Solutions Center <sup>1</sup>
<b>Manual de utilizare Wi-Fi Direct™</b>	Acest manual conține informații despre configurarea și utilizarea aparatului Brother pentru tipărirea fără fir direct de pe un dispozitiv mobil compatibil cu standardul Wi-Fi Direct™.	Fișier PDF / Brother Solutions Center <sup>1</sup>

<sup>1</sup> Vizitați-ne la adresa <http://solutions.brother.com/>.

# Cuprins

## (Manual de utilizare)

### **1      Informații generale** **1**

---

Utilizarea documentației .....	1
Simbolurile și convențiile folosite în documentație .....	1
Accesarea Manualului avansat de utilizare, a Ghidului utilizatorului de software și a Ghidului utilizatorului de rețea .....	2
Vizualizarea manualelor de utilizare .....	2
Accesarea serviciului de asistență Brother (Windows®) .....	4
Accesarea serviciului de asistență Brother (Macintosh) .....	5
Prezentarea generală a panoului de control .....	6
Ecran tactil LCD de 1,8" .....	8
Operațiuni de bază .....	9
Configurarea comenzilor rapide .....	10
Adăugarea comenzilor rapide .....	10
Modificarea comenzilor rapide .....	11
Ștergerea comenzilor rapide .....	12
Utilizarea comenzilor rapide .....	12
Configurarea volumului .....	12
Volum sonerie .....	12
Volum semnal sonor .....	13
Volumul difuzorului .....	13
Ecranul tactil LCD .....	14
Setarea luminozității de fundal .....	14

### **2      Încărcarea hârtiei** **15**

---

Încărcarea hârtiei și a altor suporturi de imprimare .....	15
Încărcarea hârtiei în tava de hârtie #1 .....	15
Încărcarea hârtiei de mici dimensiuni (Photo, Photo L și a plicurilor) .....	18
Încărcarea hârtiei în tava pentru hârtie #2 (MFC-J4610DW) .....	22
Încărcarea hârtiei în fanta de alimentare manuală .....	24
Zonele neimprimabile .....	28
Setările hârtiei .....	29
Formatul și tipul de hârtie (MFC-J4410DW) .....	29
Formatul și tipul de hârtie (MFC-J4610DW) .....	30
Utilizarea tăvii în modul Copiere (MFC-J4610DW) .....	31
Utilizarea tăvii în modul Fax (MFC-J4610DW) .....	31
Hârtia și alte suporturi de imprimare acceptate .....	32
Suporturi de imprimare recomandate .....	32
Manevrarea și utilizarea suporturilor de imprimare .....	33
Selectarea suportului de imprimare adecvat .....	34

<b>3</b>	<b>Încărcarea documentelor</b>	<b>37</b>
	Încărcarea documentelor .....	37
	Utilizarea unității ADF .....	37
	Utilizarea ferestrei de sticlă a scannerului .....	38
	Zona care nu poate fi scanată .....	39
<b>4</b>	<b>Trimiterea unui fax</b>	<b>40</b>
	Trimiterea unui fax .....	40
	Oprirea operației de transmitere/recepție a unui mesaj fax .....	41
	Definirea dimensiunii ferestrei de scanare folosite la transmiterea faxurilor .....	41
	Transmisia unui fax color .....	42
	Anularea transmiterii unui fax în derulare .....	42
	Raportul de verificare a transmisiei .....	42
<b>5</b>	<b>Primirea unui mesaj fax</b>	<b>44</b>
	Modurile de recepție .....	44
	Alegerea unui mod de recepție .....	44
	Utilizarea modurilor de recepție .....	45
	Numai fax .....	45
	Fax/Tel .....	45
	Manual .....	45
	TAD extern .....	45
	Setările modului recepție .....	46
	Întârziere sonerie .....	46
	Durata tonului de sonerie F/T (numai în modul Fax/Tel) .....	46
	Detectare fax .....	47
<b>6</b>	<b>Telefoanele și dispozitivele externe</b>	<b>48</b>
	Apelurile vocale .....	48
	Modul Fax/Tel .....	48
	Serviciile de telefonie .....	48
	Configurarea tipului de linie telefonică .....	48
	Conectarea la un TAD extern (dispozitiv robot telefonic) .....	50
	Configurarea conexiunilor .....	50
	Înregistrarea unui mesaj de întâmpinare (OGM) pe robotul extern TAD .....	51
	Conexiuni multilinie (PBX) .....	51
	Telefoanele externe și telefoanele suplimentare .....	52
	Conectarea unui telefon extern sau a unui telefon suplimentar .....	52
	Operațiile efectuate de la un telefon extern sau de la un telefon suplimentar .....	52
	Utilizarea codurilor la distanță .....	53

<b>7</b>	<b>Formarea și memorarea numerelor</b>	<b>54</b>
	Formarea .....	54
	Formarea manuală a numerelor .....	54
	Apelarea rapidă .....	54
	Reapelare fax .....	54
	Operații suplimentare folosite la formarea numerelor .....	55
	Istoric apeluri efectuate .....	55
	Salvarea numerelor .....	55
	Introducerea unei pauze .....	55
	Memorarea numerelor cu apelare rapidă .....	55
	Modificarea numelor sau a numerelor cu apelare rapidă .....	56
<b>8</b>	<b>Copierea</b>	<b>58</b>
	Cum se face o copie .....	58
	Oprirea copierii .....	58
	Opțiunile de copiere .....	58
	Tipul de hârtie .....	59
	Dimensiunea hârtiei .....	59
	Selectarea tăvii (MFC-J4610DW) .....	60
<b>9</b>	<b>Imprimarea fotografiilor de pe un card de memorie sau de pe un suport de stocare USB Flash</b>	<b>61</b>
	Operațiile efectuate cu programul PhotoCapture Center™ (modul FOTO) .....	61
	Folosirea unui card de memorie sau a unui suport de stocare USB Flash .....	61
	Să începem .....	62
	Imprimarea imaginilor .....	64
	Vizualizarea fotografiilor .....	64
	Setări de imprimare folosite pentru PhotoCapture Center™ .....	64
	Scanarea pe un card de memorie sau pe un suport de stocare USB Flash .....	65
<b>10</b>	<b>Imprimarea de la calculator</b>	<b>66</b>
	Imprimarea unui document .....	66
<b>11</b>	<b>Scanarea și salvarea pe calculator</b>	<b>67</b>
	Înainte de a începe scanarea .....	67
	Scanarea unui document ca fișier PDF folosind ControlCenter4 (Windows®) .....	68
	Modificarea setărilor modului Scanare pentru scanarea în format PDF .....	71
	Scanarea unui document ca fișier PDF folosind ecranul tactil .....	73

<b>A</b>	<b>Operații regulate de întreținere</b>	<b>74</b>
	Înlocuirea cartușelor de cerneală.....	74
	Curățarea și verificarea aparatului.....	77
	Curățarea ferestrei de sticlă a scannerului .....	77
	Curățarea capului de imprimare .....	78
	Verificarea calității imprimării.....	79
	Verificarea alinierii imprimării.....	80
<b>B</b>	<b>Depanarea</b>	<b>82</b>
	Identificarea problemei .....	82
	Mesajele de eroare și mesajele de întreținere.....	84
	Afișarea animațiilor care prezintă erorile .....	94
	Transferarea faxurilor sau raportul Jurnal fax.....	94
	Blocarea documentelor.....	95
	Blocarea imprimantei sau a hârtiei .....	97
	Dacă aveți dificultăți cu aparatul dumneavoastră .....	105
	Detectarea tonului de apel.....	117
	Interferențe pe linia telefonică / VoIP.....	117
	Informații despre aparat.....	118
	Verificarea numărului serial .....	118
	Funcții de resetare .....	118
	Cum se resetează aparatul .....	118
<b>C</b>	<b>Tabelele cu setări și funcții</b>	<b>119</b>
	Utilizarea tabelelor cu setări .....	119
	Tabele cu setări .....	120
	Tabelele cu caracteristici .....	136
	Introducere text.....	153
	Introducerea spațiilor .....	153
	Efectuarea corecțiilor .....	153
	Literale care se repetă.....	153
<b>D</b>	<b>Specificații</b>	<b>154</b>
	Informații generale.....	154
	Suporturi de imprimare .....	156
	Fax.....	158
	Copiere .....	159
	PhotoCapture Center™ .....	160
	PictBridge .....	161
	Scanner .....	162
	Imprimantă.....	163
	Interfețe .....	164
	Rețea .....	165
	Cerințele calculatorului .....	166
	Articole consumabile.....	167
<b>E</b>	<b>Index</b>	<b>168</b>

# Cuprins

## (Manual avansat de utilizare)

Manual avansat de utilizare explică următoarele funcții și operații.

Puteți vizualiza Manual avansat de utilizare de pe discul CD-ROM.

### **1 Setări generale**

---

*NOTĂ IMPORTANTĂ*  
Salvarea în memorie  
Trecerea automată la ora de vară  
(numai pentru modelele MFC)  
Modul Sleep  
Oprire automată (DCP-J4110DW)  
Ecranul tactil LCD

### **2 Funcțiile de securitate**

---

*Secure Function Lock 2.0*  
(Blocarea securizată a funcțiilor 2.0)

### **3 Trimiterea unui fax (numai pentru modelele MFC)**

---

*Opțiuni de trimitere suplimentare*  
*Operațiuni suplimentare de trimitere*  
*Prezentare generală a funcției de sondare*

### **4 Primirea unui fax (numai pentru modelele MFC)**

---

*Primirea în memorie*  
(numai monocrom)  
*Recepție la distanță*  
*Operații suplimentare de primire*  
*Prezentare generală a funcției de sondare*

### **5 Formarea și memorarea numerelor (numai pentru modelele MFC)**

---

*Apelurile vocale*  
*Operații suplimentare de formare a numerelor*  
*Alte metode de memorare a numerelor*

### **6 Imprimarea rapoartelor**

---

*Rapoartele fax*  
(numai pentru modelele MFC)  
*Rapoarte*

### **7 Copierea**

---

*Opțiunile de copiere*

### **8 Imprimarea fotografiilor de pe un card de memorie sau de pe un suport de stocare USB Flash**

---

*Operațiile efectuate cu programul  
PhotoCapture Center™*  
*Imprimarea imaginilor*  
*Definirea setărilor de imprimare  
pentru PhotoCapture Center™*  
*Scanarea pe un card de memorie sau  
pe un suport de stocare USB Flash*

### **9 Imprimarea fotografiilor de pe un aparat foto**

---

*Imprimarea fotografiilor direct de pe  
un aparat foto PictBridge*  
*Imprimarea fotografiilor direct de pe  
un aparat foto digital*  
(fără PictBridge)

### **A Operații regulate de întreținere**

---

*Curățarea și verificarea aparatului*  
*Ambalarea și expedierea aparatului*

### **B Glosar**

---

### **C Index**

---



## Utilizarea documentației

Vă mulțumim pentru că ați cumpărat un aparat Brother! Citiți cu atenție documentația pentru a putea utiliza acest aparat cât mai eficient.

## Simbolurile și convențiile folosite în documentație

În această documentație sunt folosite următoarele simboluri și convenții.

### **AVERTIZARE**

AVERTIZARE indică o situație potențial periculoasă care, dacă nu este evitată, poate avea ca rezultat decesul sau rănirea gravă.

### **ATENȚIE**

ATENȚIE indică o situație potențial periculoasă care, dacă nu este evitată, poate avea ca rezultat producerea unor răni minore sau moderate.

### **IMPORTANT**

IMPORTANT indică o situație potențial periculoasă care, dacă nu este evitată, poate avea ca rezultat deteriorarea proprietății sau pierderea funcționalității produsului.

### **NOTĂ**

Notele vă informează asupra măsurilor care trebuie luate în anumite situații și vă oferă indicații asupra modului în care aparatul funcționează la selectarea altor opțiuni.



Pictogramele care indică un pericol de electrocutare vă avertizează asupra eventualelor pericole de electrocutare.

#### **Caractere aldine**

Caracterele aldine identifică numerele de pe tastatura numerică a panoului tactil și butoanele de pe ecranul calculatorului dumneavoastră.

#### *Caractere cursive*

Caracterele cursive evidențiază un aspect important sau fac referire la un subiect înrudit.

#### Courier New

Textul scris cu fontul Courier New identifică mesajele afișate pe ecranul tactil al aparatului.

## Accesarea Manualului avansat de utilizare, a Ghidului utilizatorului de software și a Ghidului utilizatorului de rețea

Acest manual de utilizare nu conține toate informațiile referitoare la aparat, cum ar fi modul de utilizare al funcțiilor avansate pentru fax, copiere, PhotoCapture Center™, imprimantă, scanner, PC-Fax și rețea. Dacă doriți să aflați informații detaliate despre aceste operații, vă rugăm să citiți următoarele manuale: **Manual avansat de utilizare**, **Ghidul utilizatorului de software** și **Ghidul utilizatorului de rețea** de pe discul CD-ROM.

## Vizualizarea manualelor de utilizare

(Windows®)

Pentru a vizualiza documentația, din , **Toate programele**, selectați din lista de programe **Brother**, **MFC-XXXX** (unde XXXX este numele modelului) și apoi selectați **Manuale de utilizare**.

Dacă nu ați instalat programul software, puteți găsi documentația pe discul CD-ROM urmând instrucțiunile de mai jos:

- 1 Porniți calculatorul. Introduceți discul CD-ROM Brother în unitatea CD-ROM.

### NOTĂ

Dacă ecranul Brother nu este afișat automat, deschideți **Computerul meu** sau **Computer**, apoi faceți dublu clic pe pictograma discului CD-ROM și apoi pe **start.exe**.

- 2 Dacă este afișat ecranul cu numele modelului, faceți clic pe numele modelului dumneavoastră.
- 3 Dacă este afișat ecranul de selectare a limbii, faceți clic pe limba dorită. Pe ecran va fi afișată fereastra **Meniu principal** a discului CD-ROM.

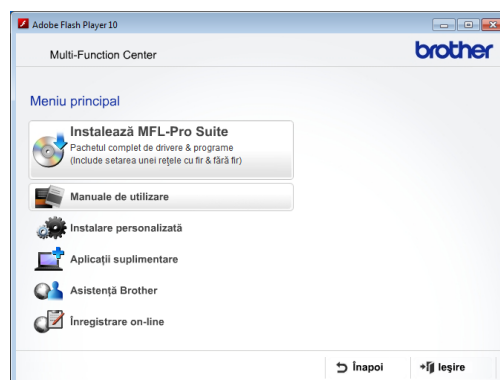

- 4 Faceți clic pe **Manuale de utilizare**.
- 5 Faceți clic pe **Documente în format PDF**. Dacă este afișat ecranul cu țări, selectați țara dumneavoastră. După ce pe ecran este afișată lista cu manualele de utilizare, selectați manualul pe care doriți să îl citiți.

**(Macintosh)**

- 1 Porniți calculatorul Macintosh. Introduceți discul CD-ROM Brother în unitatea CD-ROM. Va apărea următoarea fereastră.



- 2 Faceți dublu clic pe pictograma **User's Guides** (Manuale de utilizare).
- 3 Selectați limba dorită.
- 4 Faceți clic pe **User's Guides** (Manuale de utilizare). Dacă este afișat ecranul cu țări, selectați țara dumneavoastră.
- 5 După ce pe ecran este afișată lista cu manualele de utilizare, selectați manualul pe care doriți să îl citiți.

**Găsirea instrucțiunilor de scanare**

Există mai multe modalități de scanare a documentelor. Puteți găsi instrucțiunile astfel:

**Ghidul utilizatorului de software**

- *Scanarea*
- *ControlCenter*
- *Scanarea în rețea*

**Nuance™ PaperPort™ 12SE ghidurile „Cum să” (Windows®)**

- Versiunea completă a ghidurilor „Cum să” pentru Nuance™ PaperPort™ 12SE pot fi vizualizate din secțiunea de ajutor a aplicației PaperPort™ 12SE.

**Manualul de utilizare al programului Presto! PageManager (Macintosh)****NOTĂ**

Înainte de utilizare, programul Presto! PageManager trebuie descărcat și instalat. Pentru informații suplimentare, consultați *Accesarea serviciului de asistență Brother (Macintosh)*  
 >> pagina 5.

- Manualul complet de utilizare al programului Presto! PageManager poate fi vizualizat din secțiunea de ajutor a programului Presto! PageManager.

## Găsirea instrucțiunilor de instalare a rețelei

Aparatul dumneavoastră poate fi conectat la o rețea fără fir sau cu fir.

- Instrucțiuni elementare de instalare (►► Ghid de instalare și configurare rapidă.)
- Punctul de acces sau ruterul fără fir este compatibil cu protocoalele Wi-Fi Protected Setup™ sau AOSS™ (►► Ghid de instalare și configurare rapidă.)
- Informații suplimentare despre configurarea rețelei (►► Ghidul utilizatorului de rețea.)

## Accesarea serviciului de asistență Brother (Windows®)

Pe discul CD-ROM găsiți toate informațiile de contact necesare, de exemplu, cele referitoare la serviciul de asistență tehnică online (Brother Solutions Center).

- Faceți clic pe **Asistență Brother** din fereastra **Meniu principal**. Va apărea următorul ecran:

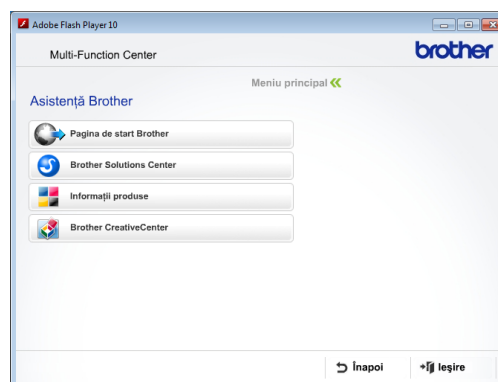

- Pentru a accesa site-ul nostru web (<http://www.brother.com/>), faceți clic pe **Pagina de start Brother**.
- Pentru cele mai noi știri și informații despre serviciile de asistență tehnică a produselor (<http://solutions.brother.com/>), faceți clic pe **Brother Solutions Center**.
- Pentru a vizita site-ul nostru web pentru consumabilele originale Brother (<http://www.brother.com/original/>), faceți clic pe **Informații produse**.
- Pentru a accesa Brother CreativeCenter (<http://www.brother.com/creativecenter/>) pentru a descărca GRATUIT proiecte foto fișiere imprimabile, faceți clic pe **Brother CreativeCenter**.
- Pentru a reveni la meniul principal, faceți clic pe **Înapoi** sau, dacă ați terminat, faceți clic pe **Ieșire**.

## Accesarea serviciului de asistență Brother (Macintosh)

Pe discul CD-ROM găsiți toate informațiile de contact necesare, de exemplu, cele referitoare la serviciul de asistență tehnică online (Brother Solutions Center).

- Faceți dublu clic pe pictograma **Brother Support** (Asistență Brother). Va apărea următorul ecran:



- Pentru a descărca și instala programul Presto! PageManager, faceți clic pe **Presto! PageManager**.
- Pentru a accesa pagina the Brother Web Connect, faceți clic pe **Brother Web Connect**.
- Pentru a înregistra aparatul din pagina de înregistrare a produselor Brother (<http://www.brother.com/registration/>), faceți clic pe **On-Line Registration** (Înregistrare on-line).
- Pentru cele mai noi știri și informații despre serviciile de asistență tehnică a produselor (<http://solutions.brother.com/>), faceți clic pe **Brother Solutions Center**.
- Pentru a vizita site-ul nostru web pentru consumabilele originale Brother (<http://www.brother.com/original/>), faceți clic pe **Supplies Information** (Informații produse).

## Prezentarea generală a panoului de control

Modelele MFC-J4410DW și MFC-J4610DW au același ecran tactil LCD și panou tactil de 1,8".

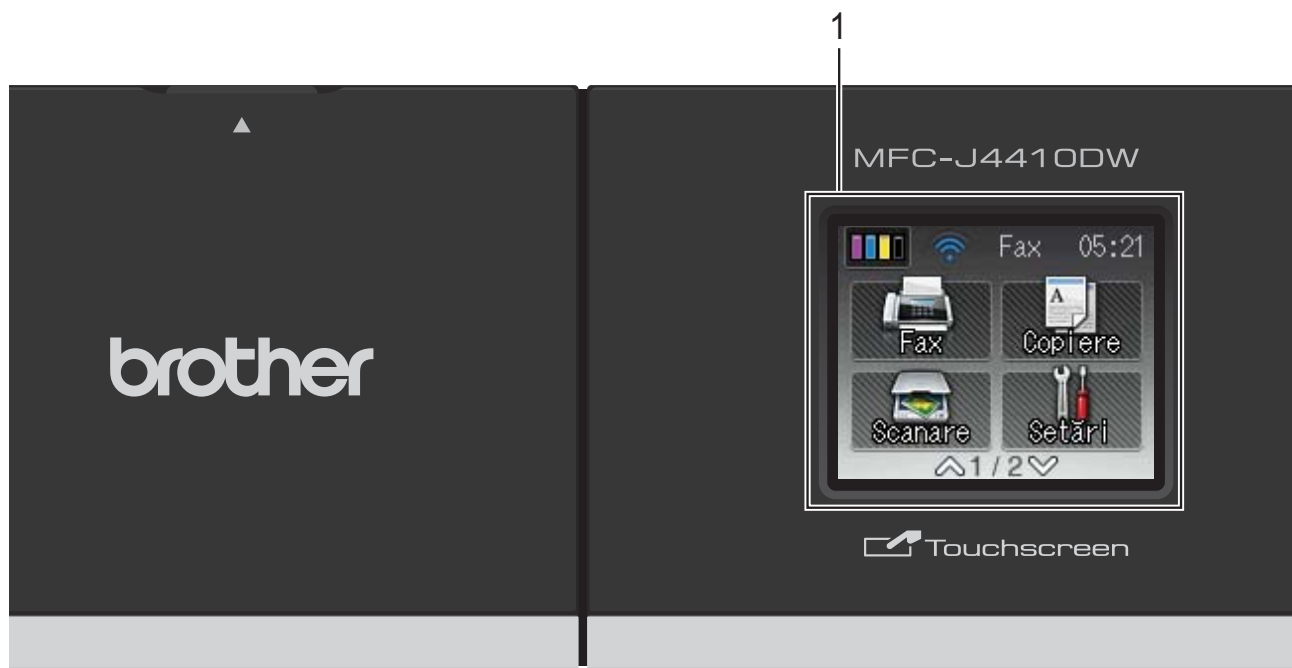

### NOTĂ

În majoritatea figurilor din manualul de utilizare este prezentat modelul MFC-J4410DW.

#### 1 Ecran tactil LCD de 1,8" (ecran cu cristale lichide)

Acesta este un ecran tactil LCD. Puteți accesa meniurile și opțiunile apăsând pe acestea în timp ce sunt afișate pe acest ecran.

Puteți ajusta unghiul ecranului tactil LCD și al panoului tactil ridicând ecranul respectiv.

Pentru a coborî acest panou de control, apăsați pe butonul de deblocare aflat în spatele marcajului, așa cum este indicat în figură.

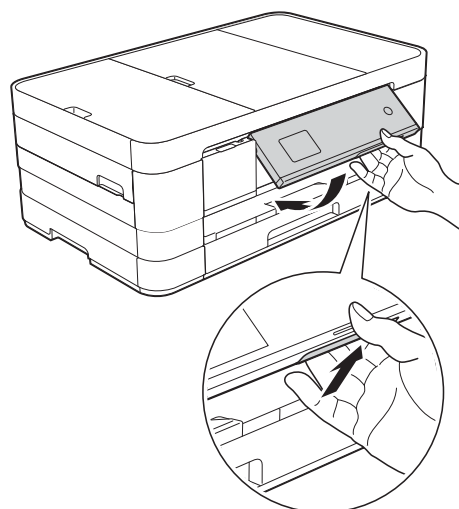

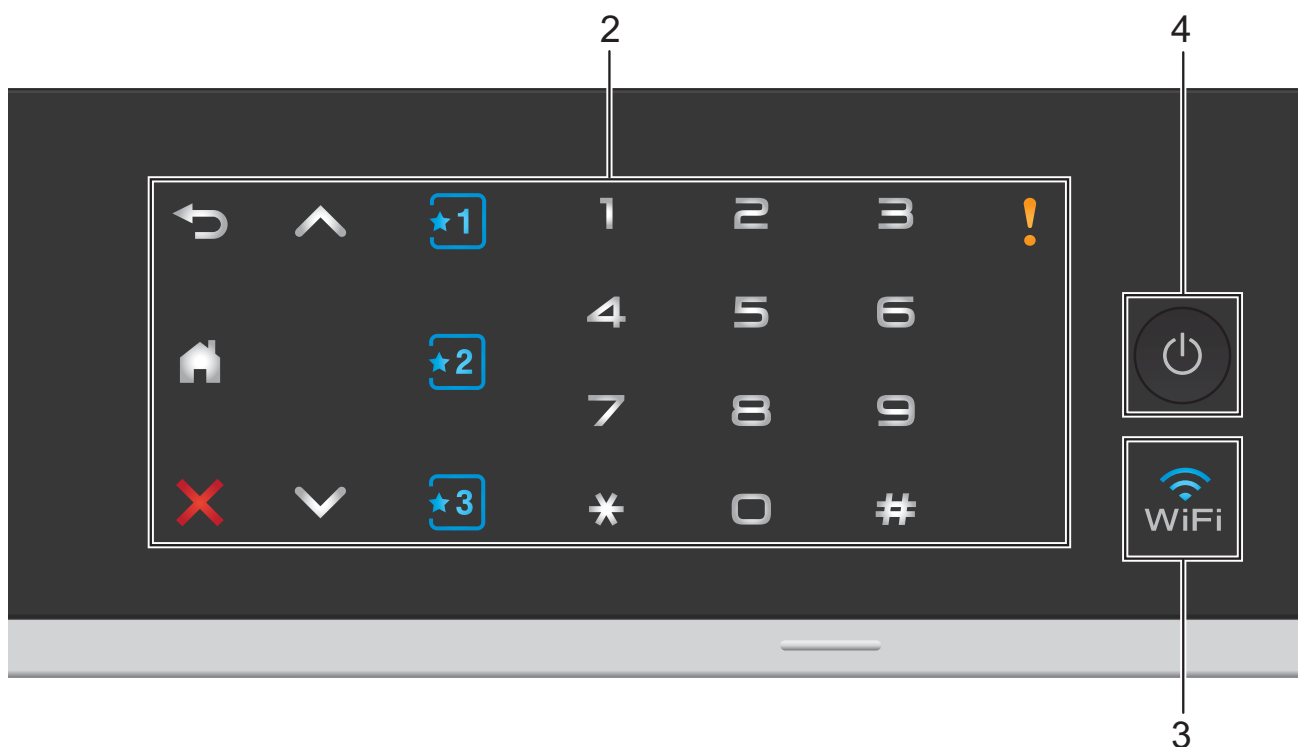





## 2 Panoul tactil:

LED-urile de pe panoul tactil sunt aprinse numai dacă acestea pot fi utilizate.

- **Înapoi**  
Apăsați pentru a reveni la nivelul anterior al meniului.
- **Acasă**  
Apăsați pentru a reveni la ecranul de pornire La început.
- **Anulare**  
Dacă este aprins, apăsați pe acest buton pentru a anula operația.
- sau **Săgeți**  
Apăsați pentru a afișa pagina anterioară sau pagina următoare. Săgețile orientate în sus și în jos nu se vor aprinde dacă aveți o singură pagină.

- **Comandă rapidă**  
Apăsați pentru a utiliza setările predefinite ale comenzii rapide. Acestea sunt întotdeauna aprinse, chiar dacă nu ați adăugat încă setările dumneavoastră pentru comanda rapidă. Apăsați pentru a afișa instrucțiunile pentru configurarea unei comenzi rapide.
- **Tastatură numerică**  
Apăsați pe numerele de pe panoul tactil pentru a forma numărul de telefon sau de fax și pentru a introduce numărul de exemplare dorit.
- **Pictograma de avertizare**  
Pictograma de avertizare se aprinde dacă a apărut o eroare sau dacă este afișat un mesaj de întreținere. Apăsați pe pentru a vizualiza instrucțiunile pe ecranul tactil. Pentru informații despre mesajele de eroare, consultați *Mesajele de eroare și mesajele de întreținere* >> pagina 84.

- 3  Indicatorul WiFi este aprins dacă interfața de rețea selectată este WLAN.

- 4  **Pornit/Oprit**  
Apăsați pe  pentru a porni aparatul.  
Apăsați și țineți apăsat  pentru a opri aparatul. Pe ecranul tactil LCD va fi afișat mesajul *Oprire*, iar acesta va fi aprins câteva secunde înainte de închiderea aparatului.  
Dacă ați conectat un telefon extern sau TAD (robot telefonic extern), acesta va fi întotdeauna disponibil.

Dacă opriți aparatul folosind , acesta va efectua periodic o curățare a capului de imprimare pentru a menține calitatea imprimării. Pentru a prelungi durata de viață a capului de imprimare, pentru a folosi cât mai eficient cerneala și pentru a păstra calitatea imprimării, țineți întotdeauna aparatul conectat la sursa de alimentare.

## Ecran tactil LCD de 1,8"



Ecranul tactil LCD afișează starea aparatului în timp ce acesta este inactiv.





- 1  **Cerneală**  
Permite urmărirea volumului de cerneală disponibil. De asemenea, permite accesarea meniului *Cerneală*.

 nu va fi afișat dacă faxurile primite sunt în memorie.

- 2  **Fax**  
Permite accesarea modului Fax.
- 3  **Copiere**  
Permite accesarea modului Copiere.
- 4  **Setări**  
Permite accesarea în totalitate a meniului Setări.
- 5  **Scanare**  
Permite accesarea modului Scanare.

- 6  **Web**  
Permite conectarea aparatului Brother la un serviciu internet dacă apăsați pe , și apoi apăsați pe .

Pentru informații suplimentare, >>> Ghid Web connect.

- 7  **Foto**  
Permite accesarea modului Foto dacă apăsați pe , și apoi apăsați pe .

- 8 **Mod recepție**  
Permite vizualizarea modului actual de recepție.

- Fax (Numai fax)
- F/T (Fax/Tel)
- TAD (TAD extern)
- Mn1 (Manual)



## 9 Stare conexiune fără fir

Pe ecranul modului Gata de operare este afișat un indicator cu patru niveluri care indică puterea semnalului conexiunii fără fir în cazul în care utilizați o conexiune fără fir.



Dacă în partea de sus a ecranului este afișată pictograma **WiFi**, puteți configura cu ușurință setările conexiunii fără fir apăsând pe această pictogramă. Pentru informații suplimentare, ►► Ghid de instalare și configurare rapidă.

## 10 Faxuri în memorie

Afișează câte faxuri primite sunt în memoria aparatului.

Pictograma de avertizare **!** va fi afișată dacă a apărut o eroare sau un mesaj de întreținere. Pentru informații despre mesajele de eroare, consultați *Mesajele de eroare și mesajele de întreținere* ►► pagina 84.

## Operațiuni de bază

Pentru a opera ecranul tactil LCD, utilizați degetul pentru a apăsa direct pe ecranul tactil. Pentru a afișa și accesa toate tabelurile cu setări și funcții și opțiunile disponibile, apăsați pe **^** sau pe **v** de pe panoul tactil pentru a le derula.

Mai jos sunt prezentate indicații pentru modificarea unei setări a aparatului. În acest exemplu, setările definite pentru modul recepție vor fi modificate din Numai Fax în Fax/Tel.

- 1 Apăsați pe (Setări).

- 2 Apăsați pe **^** sau pe **v** de pe panoul tactil pentru a afișa Setare Initial.



- 3 Apăsați pe Setare Initial.

- 4 Apăsați pe **^** sau pe **v** pentru a afișa Mod Primire.



- 5 Apăsați pe Mod Primire.

- 6 Apăsați pe **^** sau pe **v** pentru a afișa Fax/Tel.

- 7 Apăsați pe Fax/Tel.

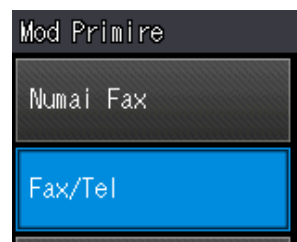

## NOTĂ

Apăsați pe dacă doriți să reveniți la nivelul anterior.

- 8 Apăsați pe .

# Configurarea comenzilor rapide

Puteți adăuga setările pentru fax, copiere și scanare utilizate frecvent definindu-le ca și comenzi rapide. Mai târziu aceste setări pot fi reapelate și aplicate rapid și ușor. Puteți adăuga trei comenzi rapide.

Următoarele setări pot fi incluse într-o comandă rapidă pentru fax, copiere sau scanare:

## Copiere

- Calitate
- Tip Hartie
- Dim. hârtie
- Selectare tavă<sup>1</sup>
- Mărire/Micș.
- Densitate
- Stivuire/Sort.
- Asezare in Pag.
- Copie duplex
- Setări avansate

## Fax

- Adresa
- Rezoluție Fax
- Contrast
- Setare culoare
- Pachet TX
- Timp Real TX
- Overseas Mode
- DimFereastră scan

## Scanare (Scanare la media)







- Tip scanare
- Rezoluție
- Fisier Tip
- Fisier Nume
- Eliminare fundal

## Scanare (Scanare la rețea)

## Scanare (Scanare la FTP)







<sup>1</sup> Numai pentru MFC-J4610DW













## Adăugarea comenzilor rapide

- 1 Apăsați pe  (Setări).
- 2 Apăsați pe  sau pe  de pe panoul tactil pentru a afișa Setări com. rapidă. Apăsați pe Setări com. rapidă.
- 3 Apăsați pe ,  sau pe  acolo unde nu ați adăugat o comandă rapidă.

## NOTĂ

-Gol- va fi afișat ca nume pentru comenzile rapide disponibile.

- 4 Citiți informațiile de pe ecranul tactil și apoi apăsați pe Următorul pentru a afișa modulele Copiere, Fax și Scanare.
- 5 Apăsați pe Copiere, Fax sau pe Scanare pentru a selecta modul comenzii rapide nou create. Dacă apăsați pe Scanare, apăsați pe  sau pe  pentru a afișa Scanare la media, Scanare la rețea sau Scanare la FTP și apoi apăsați pe tipul de scanare pe care doriți să îl configurați. Urmăți indicațiile de mai jos.
  - Dacă apăsați pe Scanare la media, treceți la pasul 6.
  - Dacă apăsați pe Scanare la rețea sau pe Scanare la FTP, apăsați pe  sau pe  pentru a afișa Nume profil și apoi apăsați pe opțiunea respectivă. Treceți la pasul 9.
- 6 Apăsați pe  sau pe  pentru a afișa setările disponibile pentru modul selectat în pasul 5 și apoi apăsați pe setarea pe care doriți să o modificați.

- 7 Apăsați pe  sau pe  pentru a afișa opțiunile disponibile pentru setarea respectivă și apoi apăsați pe noua opțiune pe care doriți să o configurați. Repetați pașii 6 și 7 până când ați terminat de selectat toate opțiunile pentru această comandă rapidă.
  - 8 După ce ați finalizat selectarea setărilor, apăsați pe OK.
  - 9 Introduceți o denumire pentru comanda rapidă folosind tastatura de pe ecranul tactil. (Pentru indicații despre introducerea literelor, consultați *Introduce text* >> pagina 153.) Apăsați pe OK.
  - 10 Apăsați pe  sau pe  pentru a examina și confirma lista afișată care conține setările selectate. Urmați indicațiile de mai jos:
    - Apăsați pe Da pentru a salva comanda rapidă. Treceți la pasul 11.
    - Apăsați pe Nu pentru a reveni la pasul 6.
  - 11 Citiți informațiile de pe ecranul tactil și apoi confirmați-le apăsând pe OK.
  - 12 Apăsați pe .
- 3 Apăsați pe comanda rapidă ,  sau  pe care doriți să o modificați.
  - 4 Apăsați pe Schimbare.
  - 5 Citiți informațiile de pe ecranul tactil și apoi apăsați pe Da pentru a confirma.
  - 6 Apăsați pe  sau pe  pentru a afișa setările actuale ale acestei comenzi rapide și apoi apăsați pe setarea pe care doriți să o modificați.
  - 7 Apăsați pe  sau pe  pentru a afișa opțiunile disponibile pentru setarea respectivă și apoi apăsați pe noua opțiune pe care doriți să o configurați.



Dacă este nevoie, repetați pașii 6 și 7 pentru a modifica alte setări.





## NOTĂ

-Go1- va fi afișat la accesarea prin Setări.

## Modificarea comenzilor rapide

Puteți modifica setările dintr-o comandă rapidă.

- 1 Apăsați pe  (Setări).
- 2 Apăsați pe  sau pe  de pe panoul tactil pentru a afișa Setări com. rapidă. Apăsați pe Setări com. rapidă.







- 8 După ce ați finalizat modificarea setărilor, apăsați pe OK.
- 9 Pentru a edita numele, țineți apăsată tasta  pentru a șterge numele existent și apoi introduceți noul nume folosind tastatura de pe ecranul tactil. (Pentru indicații despre introducerea literelor, consultați *Introduce text* >> pagina 153.) Apăsați pe OK.
- 10 Apăsați pe  sau pe  pentru a examina și confirma lista afișată cu setările definite pentru această comandă rapidă și apoi apăsați pe Da pentru a salva modificările.
- 11 Citiți informațiile de pe ecranul tactil și apoi confirmați-le apăsând pe OK.
- 12 Apăsați pe .

## NOTĂ

-Go1- va fi afișat la accesarea prin Setări.

## Ștergerea comenzilor rapide



Puteți șterge o comandă rapidă.

- 1 Apăsați pe  (Setări).
- 2 Apăsați pe  sau pe  de pe panoul tactil pentru a afișa Setări com. rapidă.  
Apăsați pe Setări com. rapidă.
- 3 Apăsați pe comanda rapidă (,  sau ) pe care doriți să o ștergeți.
- 4 Apăsați pe Elimina pentru a șterge comanda rapidă selectată în pasul 3.  
Apăsați pe Da pentru a confirma.
- 5 Apăsați pe .

### NOTĂ

-Gol- va fi afișat la accesarea prin Setări.

## Utilizarea comenzilor rapide











Comenzile rapide , ,  sunt întotdeauna afișate pe panoul tactil. Pentru a utiliza o comandă rapidă, apăsați pe comanda respectivă afișată pe panoul tactil.

## Configurarea volumului

### Volum sonerie

Puteți selecta un interval de niveluri pentru volumul soneriei, de la Ridicat până la Oprit. Aparatul va păstra noua setare până când aceasta va fi modificată.











### Configurarea volumului soneriei

- 1 Apăsați pe  (Setări).
- 2 Apăsați pe  sau pe  de pe panoul tactil pentru a afișa Setare Gener.
- 3 Apăsați pe Setare Gener.
- 4 Apăsați pe  sau pe  pentru a afișa Volum.
- 5 Apăsați pe Volum.
- 6 Apăsați pe  sau pe  pentru a afișa Sonerie.
- 7 Apăsați pe Sonerie.
- 8 Apăsați pe  sau pe  pentru a afișa Scazut, Mediu, Ridicat sau Oprit și apoi apăsați pe opțiunea pe care doriți să o configurați.
- 9 Apăsați pe .

## Volum semnal sonor











Dacă sonorul este activat, aparatul va emite un semnal sonor dacă apăsați pe o tastă, dacă faceți o greșală, sau după ce trimiteti sau primiți un fax.

Puteți selecta un interval de niveluri pentru volumul semnalului sonor, de la Ridicat până la Oprit.

- 1 Apăsați pe  (Setări).
- 2 Apăsați pe  sau pe  de pe panoul tactil pentru a afișa Setare Gener.
- 3 Apăsați pe Setare Gener.
- 4 Apăsați pe  sau pe  pentru a afișa Volum.
- 5 Apăsați pe Volum.
- 6 Apăsați pe  sau pe  pentru a afișa Cod sonor.
- 7 Apăsați pe Cod sonor.
- 8 Apăsați pe  sau pe  pentru a afișa Scazut, Mediu, Ridicat sau Oprit și apoi apăsați pe opțiunea pe care doriți să o configurați.
- 9 Apăsați pe .

## Volumul difuzorului

Puteți selecta un interval de niveluri pentru volumul difuzorului, de la Ridicat până la Oprit.









- 1 Apăsați pe  (Setări).
- 2 Apăsați pe  sau pe  de pe panoul tactil pentru a afișa Setare Gener.
- 3 Apăsați pe Setare Gener.
- 4 Apăsați pe  sau pe  pentru a afișa Volum.
- 5 Apăsați pe Volum.
- 6 Apăsați pe  sau pe  pentru a afișa Difuzor.
- 7 Apăsați pe Difuzor.
- 8 Apăsați pe  sau pe  pentru a afișa Scazut, Mediu, Ridicat sau Oprit și apoi apăsați pe opțiunea pe care doriți să o configurați.
- 9 Apăsați pe .

# Ecranul tactil LCD

## Setarea luminozității de fundal

---

Dacă întâmpinați probleme la citirea ecranului tactil LCD, încercați să modificați luminozitatea ecranului.

- 1 Apăsați pe  (Setări).
- 2 Apăsați pe  sau pe  de pe panoul tactil pentru a afișa Setare Gener.
- 3 Apăsați pe Setare Gener.
- 4 Apăsați pe  sau pe  pentru a afișa Setari LCD.
- 5 Apăsați pe Setari LCD.
- 6 Apăsați pe Backlight.
- 7 Apăsați pe  sau pe  pentru a afișa Luminos, Mediu sau Intunecos și apoi apăsați pe opțiunea pe care doriți să o configurați.
- 8 Apăsați pe .

## Încărcarea hârtiei și a altor suporturi de imprimare

### ⚠ ATENȚIE

NU transportați aparatul ținându-l de capacul scannerului, de capacul de eliminare a blocajelor, de capacul fantei manuale de alimentare sau de panoul de control. În caz contrar, aparatul vă poate aluneca din mâini. Transportați aparatul introducând mâinile în suporturile pentru degete aflate pe fiecare laterală a aparatului.

Pentru informații detaliate, >> Ghid de siguranța produsului.

### NOTĂ

(Pentru MFC-J4610DW)

Pentru tava #2 (tava inferioară), consultați *Încărcarea hârtiei în tava pentru hârtie #2 (MFC-J4610DW)* >> pagina 22.

## Încărcarea hârtiei în tava de hârtie #1

Întotdeauna, încărcați o singură dimensiune și un singur tip de hârtie în tava pentru hârtie.

- 1 Scoateți complet tava de hârtie din aparat.

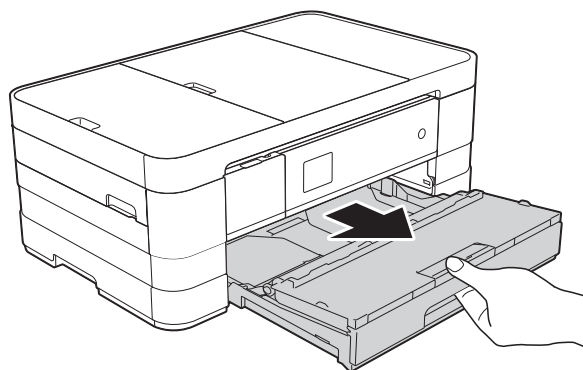

### NOTĂ

- Dacă clapeta suportului pentru hârtie (1) este deschisă, închideți-o și apoi împingeți suportul pentru hârtie (2) în capacul tăvii de ieșire a hârtiei.

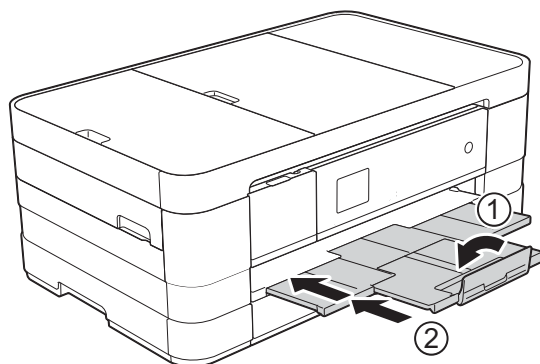

- Dacă în tava de hârtie încărcați un alt format de hârtie, va trebui să modificați în același timp și setările definite pentru formatul de hârtie în aparat.

(MFC-J4410DW: consultați *Dimensiunea hârtiei* >> pagina 29.)

(MFC-J4610DW: consultați *Formatul și tipul de hârtie (MFC-J4610DW)* >> pagina 30.)

- 2 Deschideți capacul tăvii de ieșire a hârtiei (1).

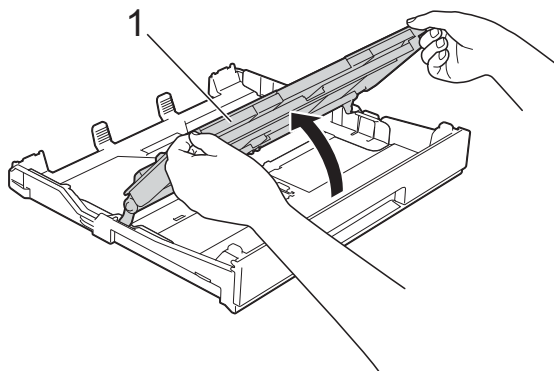

- 3 Apăsați cu atenție și împingeți ghidajele pentru hârtie (1) în funcție de dimensiunile hârtiei. Asigurați-vă că marcajele în formă de triunghi (2) de pe ghidajul pentru hârtie (1) sunt aliniate cu marcajele corespunzătoare dimensiunii hârtiei folosite.

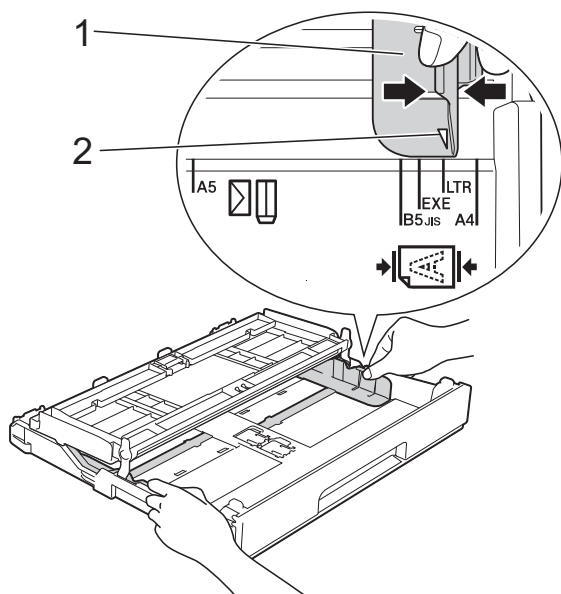

- 4 Răsfoiți cu atenție topul de hârtie pentru a evita blocajele de hârtie și alimentarea greșită a hârtiei.

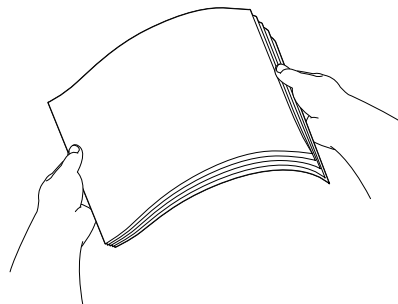

## NOTĂ

Asigurați-vă întotdeauna că hârtia nu este ondulată sau șifonată.

- 5 Așezați cu atenție hârtia în tava de hârtie, cu fața în jos. Verificați dacă hârtia din tavă este așezată în poziție orizontală.

- Folosind hârtie format A4, Letter sau Executive

### Orientarea peisaj

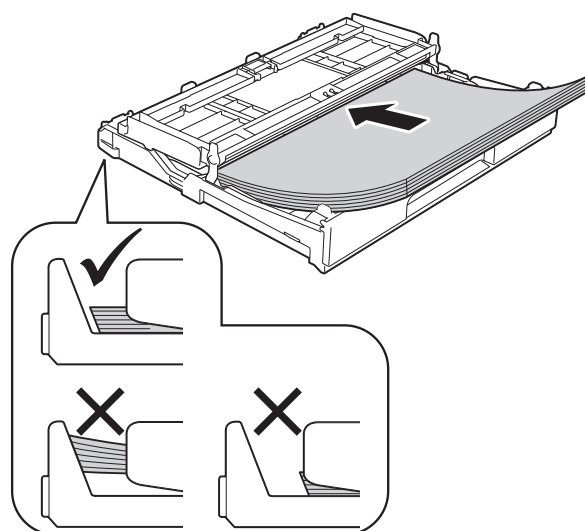

## IMPORTANT

Nu împingeți hârtia prea mult în interior; aceasta se poate ridica în partea din spate a tăvii, cauzând probleme de alimentare.



**NOTĂ**

- Formatele de hârtie A5 sau mai mici trebuie încărcate în tavă în orientare peisaj.  
Pentru informații suplimentare, consultați *Încărcarea hârtiei de mici dimensiuni (Photo, Photo L și a plicurilor)*  
➤➤ pagina 18.
- Dacă doriți să adăugați hârtie înainte ca tava să fie goală, scoateți hârtia din tavă și combinați-o cu hârtia pe care o adăugați. Răsfoiți întotdeauna bine hârtia înainte de a o așeza în tavă. Dacă adăugați hârtia fără a o răsfoi, aparatul poate alimenta mai multe pagini simultan.
- Pentru informații suplimentare despre orientarea hârtiei, consultați *Orientarea hârtiei și capacitatea tăvilor de hârtie*  
➤➤ pagina 35.

- 6** Reglați cu atenție ghidajele pentru hârtie (1) în funcție de dimensiunile hârtiei.  
Asigurați-vă că ghidajele pentru hârtie ating marginile hârtiei.

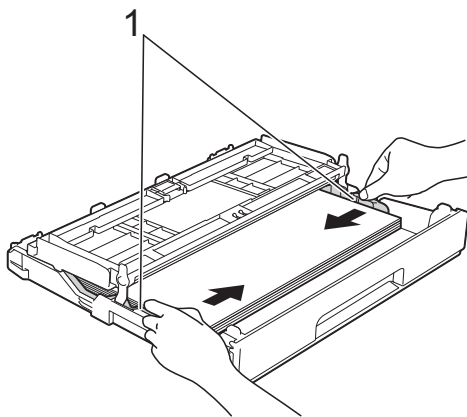

- 7** Verificați dacă hârtia este așezată în tavă în poziție orizontală și nu depășește marcajul corespunzător nivelului maxim de încărcare cu hârtie (1).  
Hârtia se poate bloca dacă tava este supraîncărcată.

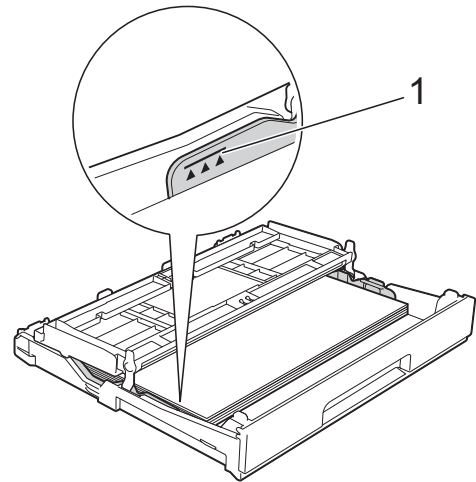

- 8** Închideți capacul tăvilor de ieșire a hârtiei.

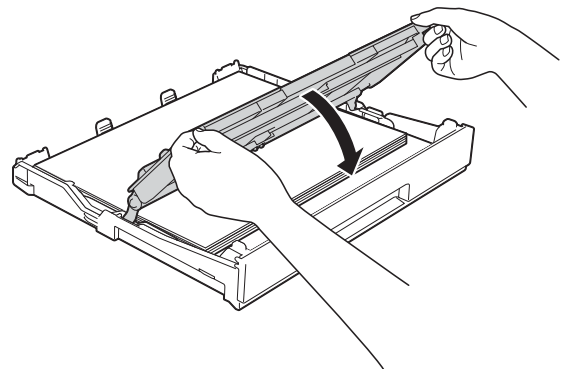

- 9 Împingeți ușor tava pentru hârtie complet în aparat.

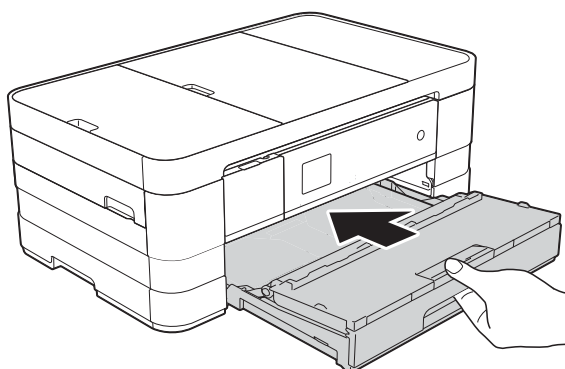

- 10 În timp ce țineți tava de hârtie pe poziție, scoateți suportul pentru hârtie (1) până când auziți un declic și desfaceți clapeta suportului pentru hârtie (2).

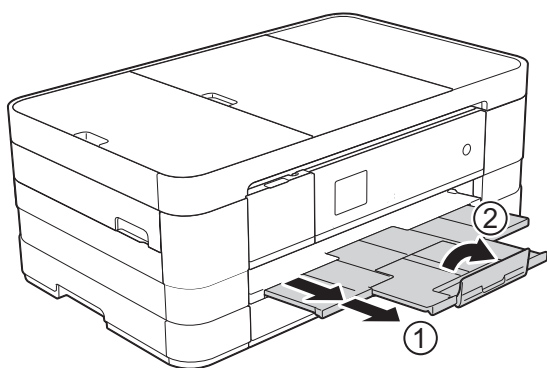

## NOTĂ

Dacă utilizați hârtie mai lungă decât formatul de hârtie A4, Letter sau plicuri cu clapa pe latura scurtă, închideți clapeta suportului pentru hârtie.

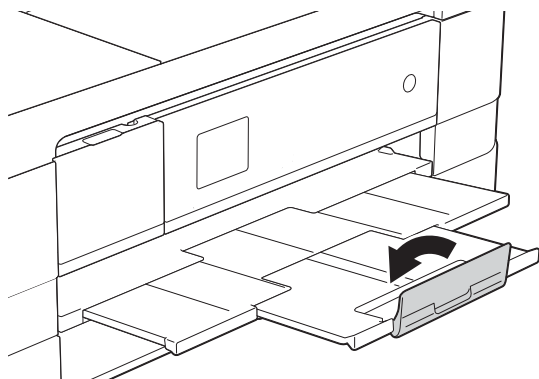

## Încărcarea hârtiei de mici dimensiuni (Photo, Photo L și a plicurilor)

### Orientare portret

(formatul de hârtie A5 sau un format mai mic)

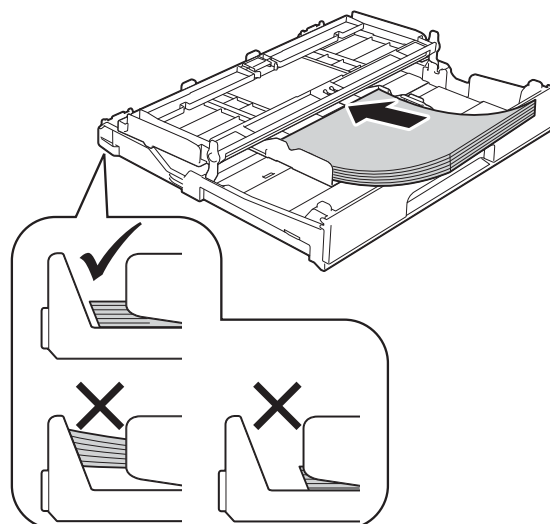

## IMPORTANT

Nu împingeți hârtia prea mult în interior; aceasta se poate ridica în partea din spate a tăvii, cauzând probleme de alimentare.

## Despre plicuri

- Folosiți plicuri cu o greutate cuprinsă între 80 și 95 g/m<sup>2</sup>.
- Pentru unele plicuri trebuie să definiți în aplicație setările marginilor. Efectuați un test de imprimare înainte de a imprima mai multe plicuri.

**IMPORTANT**

NU utilizați următoarele tipuri de plicuri, deoarece acestea nu vor fi alimentate corect:

- Dacă sunt prea voluminoase.
- Dacă au ferestre.
- Dacă sunt embosate (au inscripții în relief pe ele).
- Dacă au agrafe sau capse.
- Dacă sunt pre-imprimite în interior.

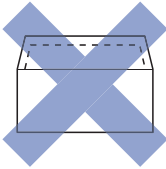
Adeziv	Clape duble
	

Uneori, din cauza grosimii, a dimensiunilor sau a formei clapei plicurilor folosite puteți avea probleme la alimentarea hârtiei.

**Încărcarea plicurilor**

- 1 Înainte de încărcare, apăsați colțurile și lateralele plicurilor pentru a le aplatiza cât mai bine.

**IMPORTANT**

Dacă imprimanta alimentează simultan două plicuri, așezați pe rând, câte un singur plic, în tava pentru hârtie.

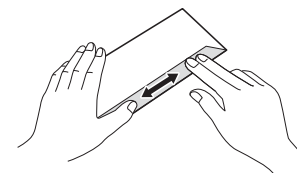
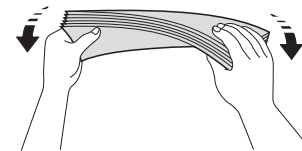
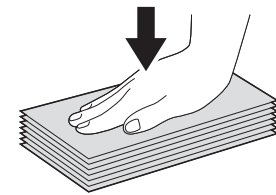

- 2 Puneți plicurile în tava de hârtie, cu fața pe care se scrie adresa în jos. Dacă clapa de deschidere a plicurilor se află pe latura lungă, încărcați plicurile cu clapa în stânga, așa cum este indicat în figură. Apăsați cu atenție și împingeți ghidajele pentru hârtie (1) în funcție de dimensiunile plicurilor.

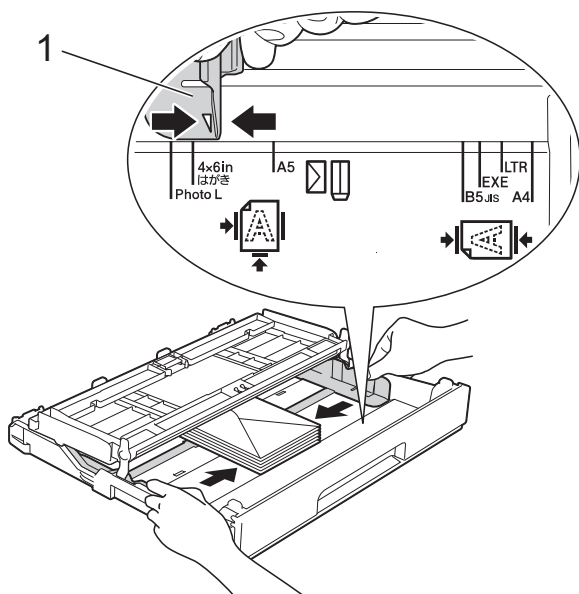

## NOTĂ

- Dacă utilizați plicuri cu clapa pe latura scurtă, introduceți plicurile în tava pentru hârtie conform indicațiilor din figură.

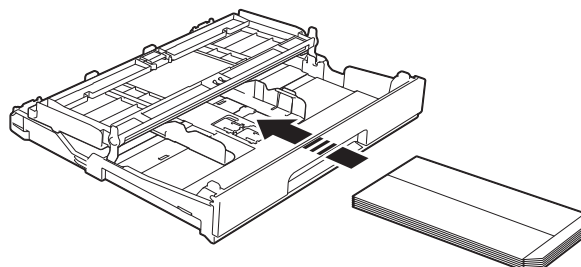

- Dacă utilizați plicuri cu clapa pe latura scurtă, închideți clapeta suportului pentru hârtie.

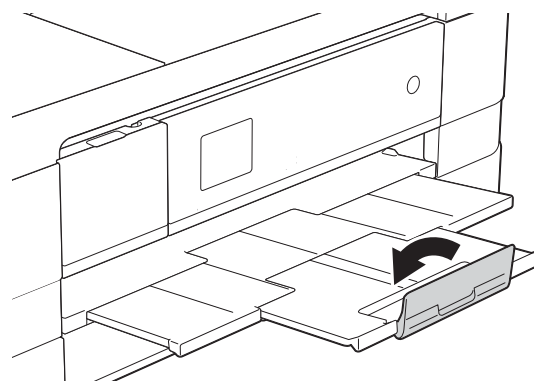

**Dacă aveți probleme la imprimarea plicurilor cu clapă pe marginea scurtă, urmați indicațiile de mai jos:**

- 1 Deschideți clapa plicului.
- 2 Așezați plicurile în tava pentru hârtie cu partea destinată adresei în jos și cu clapa așezată așa cum este prezentat în figură.

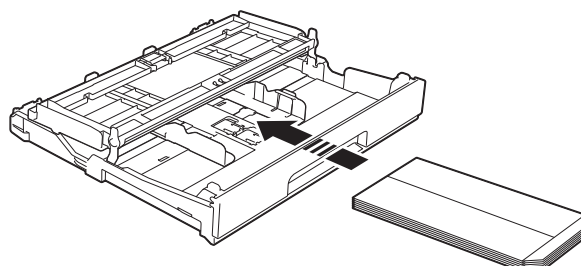

- 3 Selectați **Imprimare Inversă** (Windows®) sau **Reverse Page Orientation** (Orientare pagină invers) (Macintosh) din caseta de dialog a driverului imprimantei și apoi reglați dimensiunea și marginea din aplicația dumneavoastră.  
 (>> Ghidul utilizatorului de software: *Imprimarea* (Windows®).)  
 (>> Ghidul utilizatorului de software: *Imprimarea și trimiterea faxurilor* (Macintosh).)

### Încărcarea hârtiei Photo și Photo L

- 1 Înainte de încărcare, apăsați colțurile și lateralele hârtiei Photo și Photo L pentru a le aplatiza cât mai bine.

#### IMPORTANT

Dacă imprimanta alimentează simultan două foi de hârtie Photo (10 × 15 cm) sau Photo L (89 × 127 mm), așezați pe rând în tavă hârtia foto, una câte una.

- 2 Urmați indicațiile de mai jos:
- Dacă în tavă așezați hârtie Photo L (89 × 127 mm), ridicați opritorul Photo L (1).
  - Dacă în tavă așezați hârtie Photo (10 × 15 cm), ridicați opritorul Photo (2).

Apăsați cu atenție și împingeți ghidajele pentru hârtie (3) în funcție de dimensiunile hârtiei.

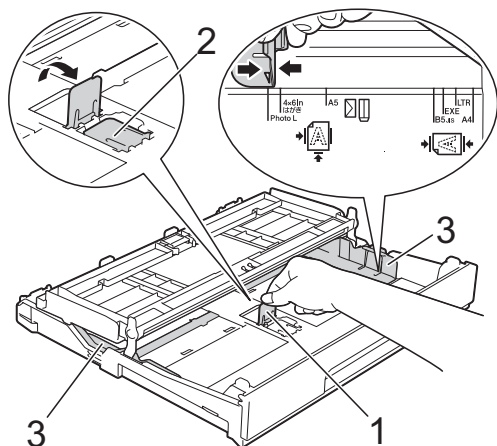

- 3 Închideți capacul tăvii de ieșire a hârtiei.

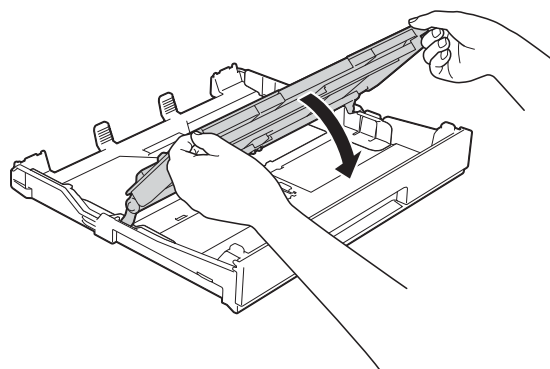

- 4 Așezați hârtia Photo sau Photo L cu fața în jos în tava de hârtie.

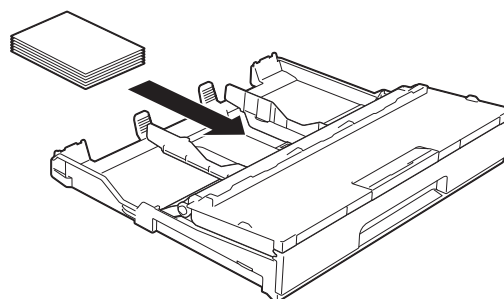

- 5 Deschideți capacul tăvii de ieșire a hârtiei (1).

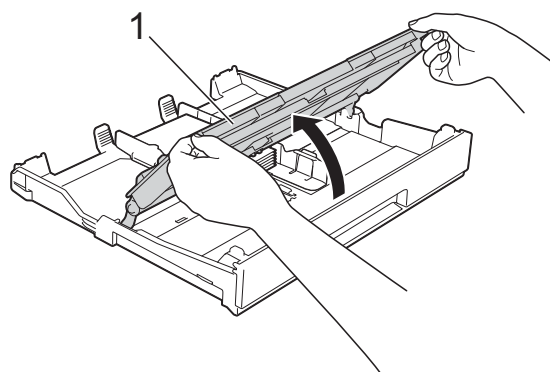

- 6 Reglați cu atenție ghidajele pentru hârtie (1) în funcție de dimensiunile hârtiei.  
Asigurați-vă că ghidajele pentru hârtie ating marginile hârtiei.

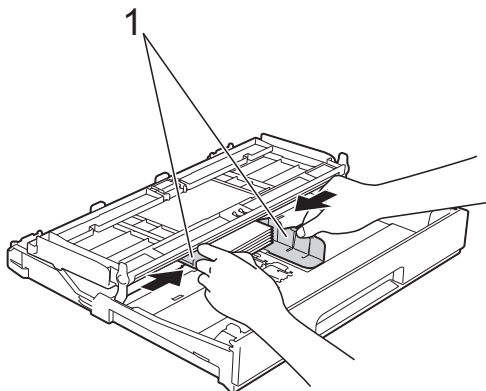

- 7 Închideți capacul tăvii de ieșire a hârtiei.

## Încărcarea hârtiei în tava pentru hârtie #2 (MFC-J4610DW)

### NOTĂ

- În tava #2, puteți utiliza numai hârtie simplă format A4 sau Letter.
- Pentru informații suplimentare despre orientarea hârtiei, consultați *Orientarea hârtiei și capacitatea tăvilor de hârtie* >> pagina 35.

- 1 Scoateți complet tava de hârtie din aparat.

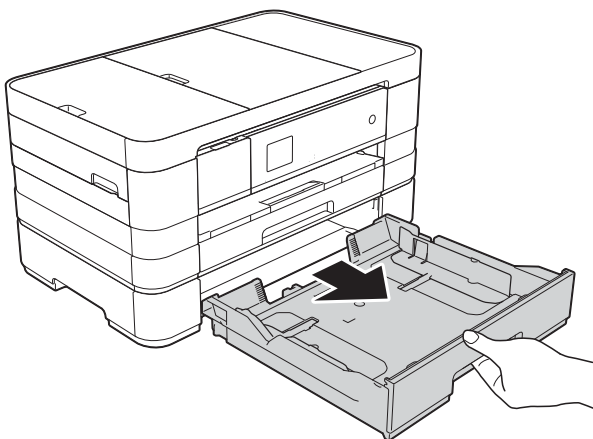

- 2 Apăsați cu atenție și împingeți ghidajele pentru hârtie (1) în funcție de dimensiunile hârtiei.  
Asigurați-vă că marcasele în formă de triunghi (2) de pe ghidajul pentru hârtie (1) sunt aliniate cu marcasele corespunzătoare dimensiunii hârtiei folosite.

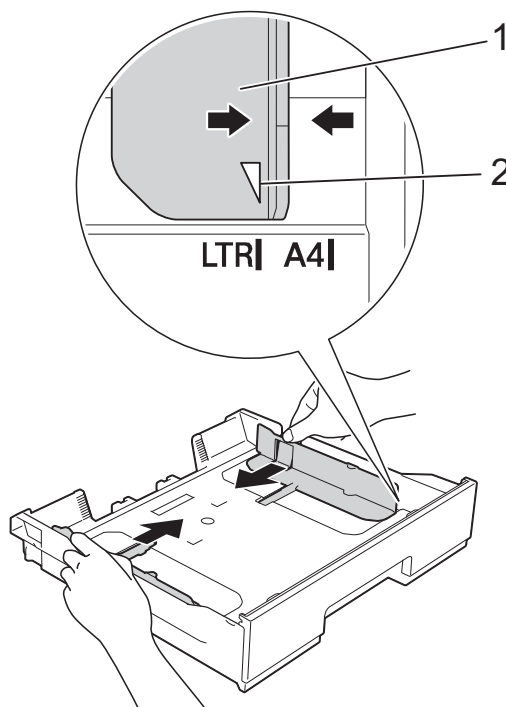

- 3 Răsfoiți cu atenție topul de hârtie pentru a evita blocajele de hârtie și alimentarea greșită a hârtiei.

### NOTĂ

Asigurați-vă întotdeauna că hârtia nu este ondulată.

- 4 Așezați cu atenție hârtia în tava de hârtie, cu fața în jos. Verificați dacă hârtia din tavă este așezată în poziție orizontală.

#### Orientarea peisaj

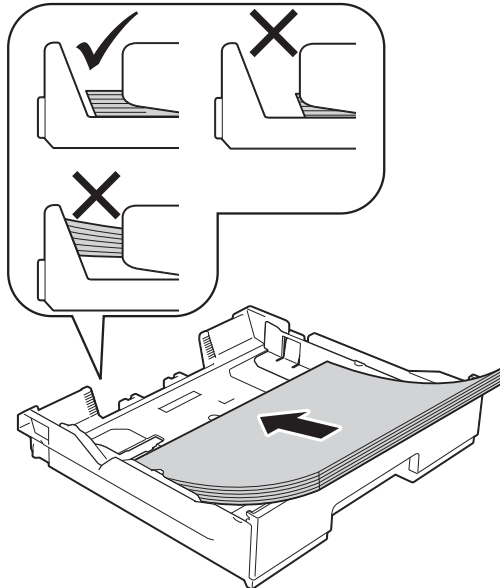

#### IMPORTANT

Nu împingeți hârtia prea mult în interior; aceasta se poate ridica în partea din spate a tăvii, cauzând probleme de alimentare.

#### NOTĂ

Dacă doriți să adăugați hârtie înainte ca tava să fie goală, scoateți hârtia din tavă și combinați-o cu hârtia pe care o adăugați. Răsfoiți întotdeauna bine hârtia înainte de a o așeza în tavă. Dacă adăugați hârtia fără a o răsfoi, aparatul poate alimenta mai multe pagini simultan.

- 5 Reglați cu atenție ghidajele pentru hârtie (1) în funcție de dimensiunile hârtiei. Asigurați-vă că ghidajele pentru hârtie ating marginile hârtiei.

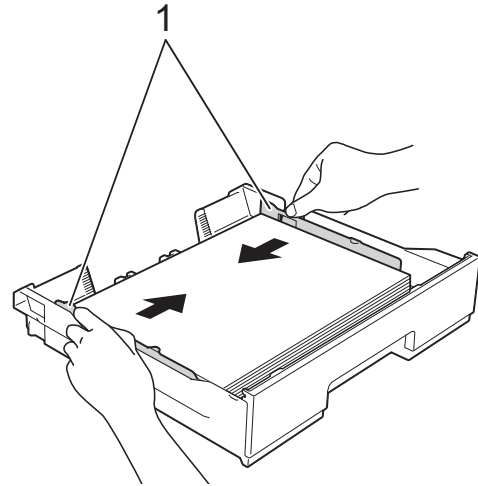

- 6 Verificați dacă hârtia este așezată în tavă în poziție orizontală și nu depășește marcajul corespunzător nivelului maxim de încărcare cu hârtie (1). Hârtia se poate bloca dacă tava este supraîncărcată.

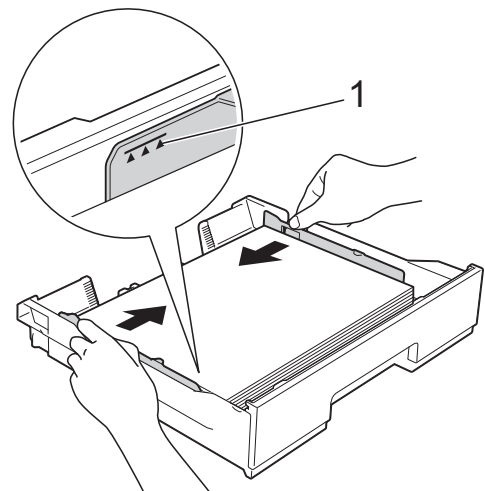

- 7 Împingeți ușor tava pentru hârtie complet în aparat.

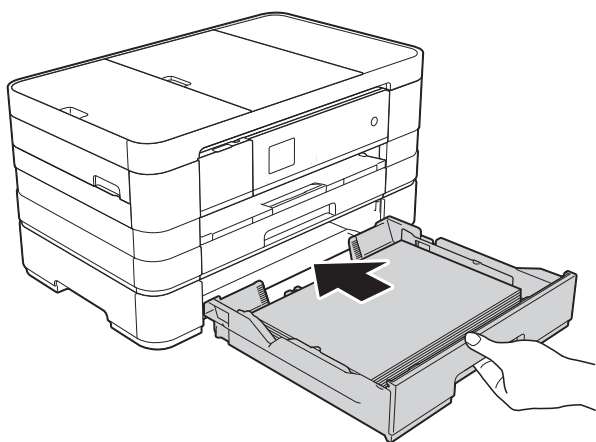

- 8 Scoateți suportul pentru hârtie (1) până când auziți declicul de fixare și desfaceți clapeta suportului pentru hârtie (2).

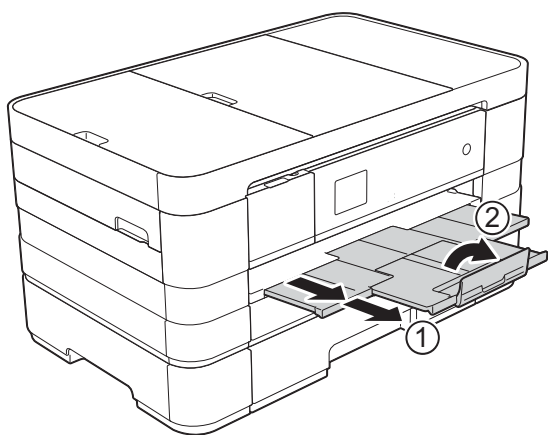

## Încărcarea hârtiei în fanta de alimentare manuală

Puteți încărca suporturile speciale de imprimare în această fantă, pe rând, foaie cu foaie. Utilizați fanta de alimentare manuală pentru a imprima sau copia pe formatele A3, Ledger, Legal, A4, Letter, Executive, A5, A6, plicuri, Photo (10 × 15 cm), Photo L (89 × 127 mm), Photo 2L (13 × 18 cm) și Index Card (127 × 203 mm).

### NOTĂ

- Aparatul va activa automat modul alimentare manuală în momentul în care introduceți hârtie în tava de alimentare manuală.
- Dacă utilizați hârtie mai lungă decât formatul de hârtie A4, Letter sau plicuri cu clapa pe latura scurtă, închideți clapeta suportului pentru hârtie.

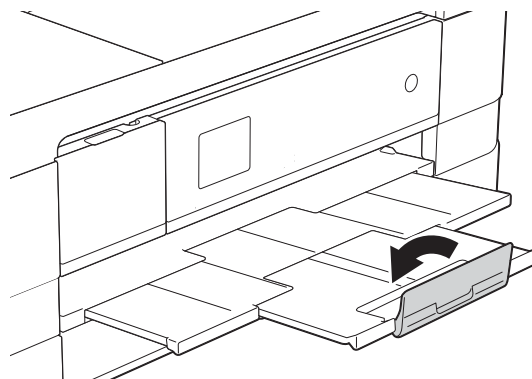



- 1 Deschideți capacul fantei de alimentare manuală aflat în spatele aparatului.

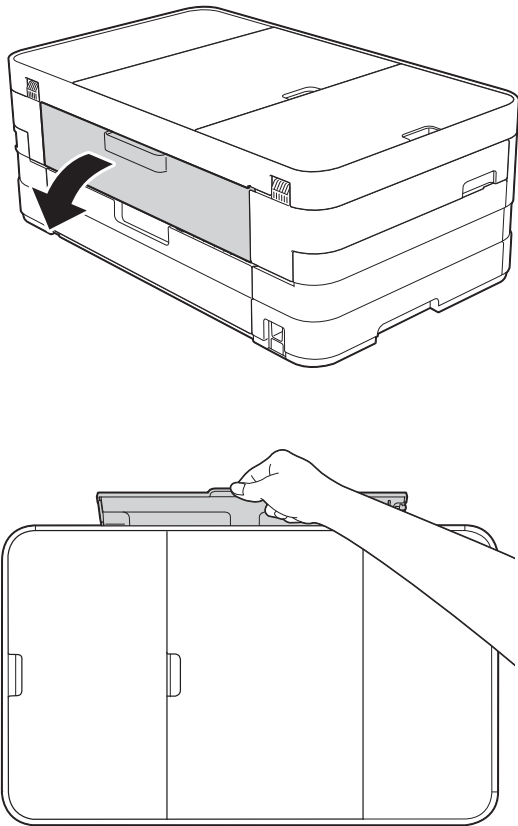

- 2 Reglați ghidaje pentru hârtie ale fantei de alimentare manuală în funcție de dimensiunile hârtiei utilizate.

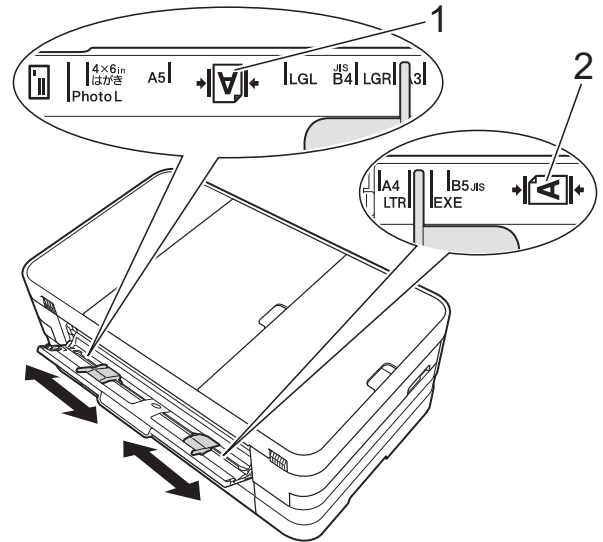

2

## NOTĂ

Marcajul pentru hârtie (1) în orientare portret se află pe partea dreaptă a fantei de alimentare manuală, iar marcajul (2) pentru orientarea peisaj se află pe partea stângă a acesteia.

Când împingeți ghidajele pentru hârtie, verificați dacă acestea se află în aceste poziții.

3 Așezați *numai* o foaie de hârtie în fanta de alimentare manuală cu fața în sus.

- Folosind hârtie format A3, Ledger, Legal, A5, A6, plicuri, Photo, Photo L, Photo 2L sau Index Card

#### Orientare portret

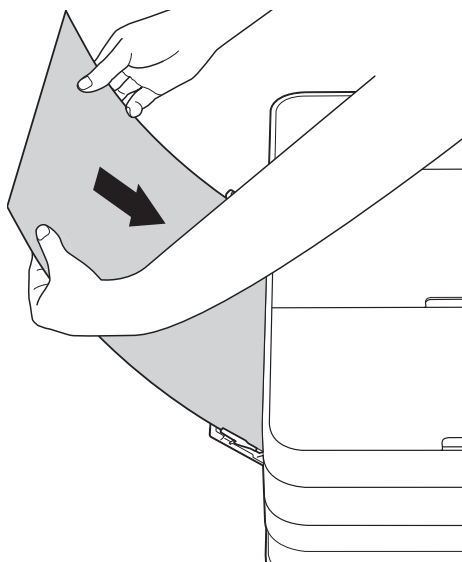

- Folosind hârtie format A4, Letter sau Executive

#### Orientarea peisaj

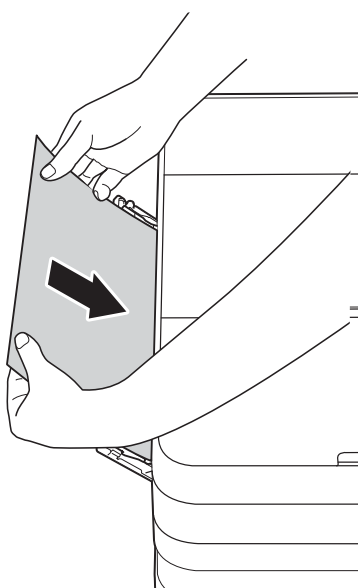

## IMPORTANT

- NU așezați niciodată mai multe foi de hârtie în fanta de alimentare manuală. În caz contrar hârtia se poate bloca. Chiar dacă imprimați mai multe pagini, alimentați următoarea foaie de hârtie numai după ce pe ecranul tactil este afișat mesajul în care vi se cere să introduceți foaia următoare.



- NU așezați hârtie în fanta de alimentare manuală dacă la imprimare folosiți hârtie din tava de hârtie. În caz contrar hârtia se poate bloca.
- Pentru informații suplimentare despre orientarea hârtiei, consultați *Orientarea hârtiei și capacitatea tăvilor de hârtie* >> pagina 35.

4 Folosind ambele mâini, reglați cu atenție ghidaje pentru hârtie ale fantei de alimentare manuală în funcție de hârtia folosită.

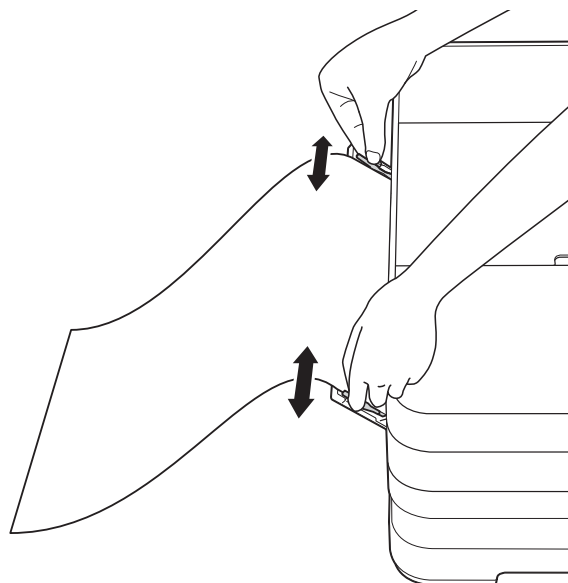

**NOTĂ**

- NU apăsați prea tare ghidaje pentru hârtie pe hârtie. În caz contrar hârtia se poate îndoi.
- Așezați hârtia în centrul fantei de alimentare manuală, între ghidajele pentru hârtie. Dacă hârtia nu este centrată, scoateți și reintroduceți hârtia în centrul fantei.

- 5** Folosind ambele mâini, așezați o foaie de hârtie în centrul fantei de alimentare manuală până când marginea din față atinge rola de alimentare a hârtiei. Dați drumul hârtiei când auziți că mecanismul de tragere este acționat. Pe ecranul tactil va fi afișat mesajul Slot alim. manuală pregătit.

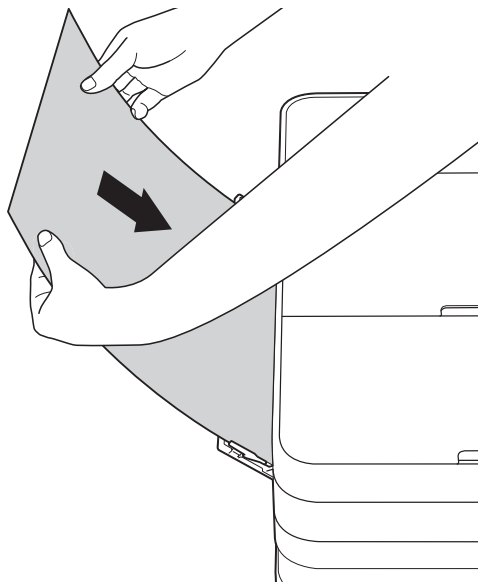
**NOTĂ**

- La încărcarea unui plic sau a unei foi groase de hârtie, împingeți plicul în fanta de alimentare manuală până când simțiți că acesta a fost prins.
- Dacă alimentați un format de hârtie A3, Legal sau Ledger folosind fanta de alimentare manuală, aparatul va susține pagina imprimată după tipărire astfel încât pagina să nu cadă. După ce imprimarea s-a terminat, scoateți pagina imprimată și apăsați pe OK.

- 6** Dacă datele nu încap pe o singură pagină, pe ecranul tactil va fi afișat un mesaj în care vi se va cere să încărcați încă o pagină. Așezați o altă foaie de hârtie în fanta de alimentare manuală și apoi apăsați pe OK de pe ecranul tactil.

**NOTĂ**

- Asigurați-vă că imprimarea s-a terminat înainte de a închide capacul fantei de alimentare manuală.
- Dacă hârtia este așezată în fanta de alimentare manuală, aparatul va imprima întotdeauna pe hârtia din fanta de alimentare manuală.
- Hârtia introdusă în fanta de alimentare manuală în timpul imprimării unei pagini de test, a unui fax sau a unui raport va fi evacuată.
- În timpul efectuării procesului de curățare a aparatului, hârtia așezată în fanta de alimentare manuală va fi evacuată. Așteptați finalizarea operației de curățare și apoi reasezați hârtia în fanta de alimentare manuală.

## Zonele neimprimabile

Suprafața imprimabilă depinde de setările definite în aplicația folosită. În figurile de mai jos sunt indicate zonele care nu pot fi imprimate pe colile de hârtie pretăiată și pe plicuri. Aparatul poate imprima în zonele umbrite ale colilor de hârtie pretăiate dacă opțiunea Fără margini este disponibilă și activată.

(➤➤ Ghidul utilizatorului de software: *Imprimarea (Windows®)*.)

(➤➤ Ghidul utilizatorului de software: *Imprimarea și trimiterea faxurilor (Macintosh)*.)

### Coală de hârtie pretăiată

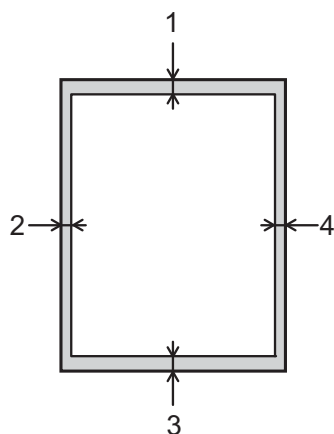

### Plicuri

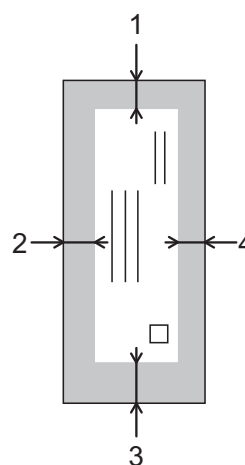

	Sus (1)	Stânga (2)	Jos (3)	Dreapta (4)
Coală pretăiată	3 mm	3 mm	3 mm	3 mm
Plicuri	22 mm	3 mm	22 mm	3 mm

### NOTĂ









Caracteristica Fără margini nu este disponibilă pentru plicuri și pentru imprimarea pe față-verso.

## Setările hârtiei

### Formatul și tipul de hârtie (MFC-J4410DW)

#### Tipul de hârtie

Pentru a obține cea mai bună calitate de imprimare, definiți în aparat tipul de hârtie utilizat.









- 1 Apăsați pe  (Setări).
- 2 Apăsați pe  sau pe  de pe panoul tactil pentru a afișa *Setare Gener.*
- 3 Apăsați pe *Setare Gener.*
- 4 Apăsați pe  sau pe  pentru a afișa *Tip Hartie.*
- 5 Apăsați pe *Tip Hartie.*
- 6 Apăsați pe  sau pe  pentru a afișa *Hartie Simplă, Hartie Inkjet, Brother BP71, Altă hârtie Glos* sau *Hartie Transpar* și apoi apăsați pe opțiunea pe care doriți să o configurați.
- 7 Apăsați pe .

#### NOTĂ

Aparatul va scoate hârtia cu fețele imprimate în sus, în tava de hârtie aflată în fața aparatului. Când folosiți folii transparente sau hârtie lucioasă, scoateți fiecare coală imediat pentru a împiedica pătarea sau blocarea hârtiei.

#### Dimensiunea hârtiei

Pentru imprimarea copiilor puteți utiliza următoarele formate de hârtie: A4, A5, A3, 10 × 15 cm, Letter, Legal și Ledger și două formate pentru imprimarea faxurilor: A4 sau Letter. Dacă modificați dimensiunea hârtiei încărcate în aparat, va trebui să schimbați în același timp și setarea definită pentru hârtie astfel încât aparatul să poată încadra faxul primit pe o singură pagină.

- 1 Apăsați pe  (Setări).
- 2 Apăsați pe  sau pe  de pe panoul tactil pentru a afișa *Setare Gener.*
- 3 Apăsați pe *Setare Gener.*
- 4 Apăsați pe  sau pe  pentru a afișa *Dim. hârtie.*
- 5 Apăsați pe *Dim. hârtie.*
- 6 Apăsați pe  sau pe  pentru a afișa *A4, A5, 10x15cm* sau *Letter* și apoi apăsați pe opțiunea pe care doriți să o configurați.
- 7 Apăsați pe .





#### NOTĂ

La copierea folosind hârtie având dimensiunile A3, Legal sau Ledger definiți opțiunile pentru dimensiunile hârtiei din modul Copiere.

## Formatul și tipul de hârtie (MFC-J4610DW)

Pentru a obține cea mai bună calitate de imprimare, definiți în aparat tipul de hârtie utilizat.



Pentru imprimarea copiilor puteți utiliza următoarele formate de hârtie: A4, A5, A3, 10 × 15 cm, Letter, Legal și Ledger și două formate pentru imprimarea faxurilor: A4 sau Letter. Dacă în aparat încărcați o altă dimensiune de hârtie, va trebui să schimbați în același timp și setarea definită pentru hârtie astfel încât aparatul să poată încadra faxul primit pe o singură pagină.

- 1 Apăsați pe  (Setări).
- 2 Apăsați pe  sau pe  de pe panoul tactil pentru a afișa Setare Gener.
- 3 Apăsați pe Setare Gener.
- 4 Apăsați pe  sau pe  pentru a afișa Setări tavă.
- 5 Apăsați pe Setări tavă.
- 6 Apăsați pe Tava #1 sau Tava #2.



### 7 Urmăți indicațiile de mai jos:

- Dacă apăsați pe Tava #1, selectați formatul și tipul de hârtie pe care doriți să le setați.

Apăsați pe Dim. hârtie.

Apăsați pe  sau pe  pentru a afișa opțiunile pentru formatul de hârtie, A4, A5, 10x15cm sau Letter și apoi apăsați pe dimensiunea pe care doriți să o setați.

Apăsați pe Tip Hartie.

Apăsați pe  sau pe  pentru a afișa opțiunile pentru tipul de hârtie, Hartie Simplă, Hartie Inkjet, Brother BP71, Altă hârtie Glos sau Hartie Transpar și apoi apăsați pe tipul pe care doriți să îl setați.

- Dacă apăsați pe Tava #2, selectați dimensiunea hârtiei pe care doriți să o setați.

Apăsați pe Dim. hârtie.

Apăsați pe formatul de hârtie A4 sau Letter pe care doriți să îl setați.

### 8 Apăsați pe .

## NOTĂ









- În Tava #2 puteți utiliza numai hârtie obișnuită.
- Aparatul va scoate hârtia cu fața imprimată în sus, în tava de hârtie din fața aparatului. Când folosiți folii transparente sau hârtie lucioasă, scoateți fiecare coală imediat pentru a împiedica pătarea sau blocarea hârtiei.
- La copierea folosind hârtie având dimensiunile A3, Legal sau Ledger, definiți opțiunile pentru dimensiunile hârtiei din modul Copiere.

## Utilizarea tăvii în modul Copiere (MFC-J4610DW)

Puteți modifica tava utilizată în mod implicit de aparat pentru copiere.

Select. auto. tavă va permite aparatului să alimenteze hârtia din Tava #1 sau din Tava #2, folosind setările definite pentru tipul și dimensiunile hârtiei din tabelul Setări copiere.

Pentru a modifica setarea implicită, urmați indicațiile de mai jos:

- 1 Apăsați pe  (Setări).
- 2 Apăsați pe  sau pe  de pe panoul tactil pentru a afișa Setare Gener.
- 3 Apăsați pe Setare Gener.
- 4 Apăsați pe  sau pe  pentru a afișa Setări tavă.
- 5 Apăsați pe Setări tavă.
- 6 Apăsați pe  sau pe  pentru a afișa Utiliz. tavă: Cop.
- 7 Apăsați pe Utiliz. tavă: Cop.
- 8 Apăsați pe Tava #1, Tava #2 sau Select. auto. tavă.
- 9 Apăsați pe .

### NOTĂ









Puteți modifica temporar formatul de hârtie folosit și tava selectată pentru următoarea copie. (Consultați *Dimensiunea hârtiei* >> pagina 59 și *Selectarea tăvii (MFC-J4610DW)* >> pagina 60.)

## Utilizarea tăvii în modul Fax (MFC-J4610DW)

Puteți modifica tava utilizată în mod implicit de aparat pentru imprimarea faxurilor primite.

Select. auto. tavă va permite alimentarea aparatului mai întâi din Tava #1 sau din Tava #2 dacă:

- Pentru Tava #2 este definit un alt format de hârtie adecvat pentru imprimarea faxurilor primite.
- Ambele tăvi utilizează același format de hârtie și Tava #1 nu este configurată pentru hârtie obișnuită.

- 1 Apăsați pe  (Setări).
- 2 Apăsați pe  sau pe  de pe panoul tactil pentru a afișa Setare Gener.
- 3 Apăsați pe Setare Gener.
- 4 Apăsați pe  sau pe  pentru a afișa Setări tavă.
- 5 Apăsați pe Setări tavă.
- 6 Apăsați pe  sau pe  pentru a afișa Utilizare tavă: Fax.
- 7 Apăsați pe Utilizare tavă: Fax.
- 8 Apăsați pe Tava #1, Tava #2 sau Select. auto. tavă.
- 9 Apăsați pe .

## Hârtia și alte suporturi de imprimare acceptate

Calitatea imprimării poate fi afectată de tipul de hârtie folosit de dumneavoastră în aparat.

Pentru a obține cea mai bună calitate la imprimarea cu setările selectate, definiți întotdeauna tipul de hârtie astfel încât acesta să corespundă cu tipul de hârtie încărcat în tavă.

Puteți folosi hârtie obișnuită, hârtie pentru imprimante cu jet de cerneală (hârtie specială), hârtie lucioasă, folii transparente și plicuri.

Vă recomandăm să testați mai multe tipuri de hârtie înainte de a cumpăra cantități mari.

Pentru rezultate optime, folosiți hârtie Brother.

- Când imprimați pe hârtie pentru imprimante cu jet de cerneală (hârtie specială), pe folii transparente și pe hârtie lucioasă, asigurați-vă că ați selectat corect suportul de imprimare din fila **De Bază** a driverului imprimantei sau din setările pentru configurarea tipului de hârtie din meniul aparatului.

(MFC-J4410DW: consultați *Tipul de hârtie* >> pagina 29.)

(MFC-J4610DW: consultați *Formatul și tipul de hârtie (MFC-J4610DW)* >> pagina 30.)

- Când imprimați pe hârtie foto Brother, încărcați o coală suplimentară din același tip de hârtie foto în tava de hârtie. În pachetul cu hârtie a fost inclusă o coală suplimentară în acest scop.
- Dacă folosiți folii transparente sau hârtie foto, scoateți fiecare coală imediat pentru a împiedica pătarea sau blocarea hârtiei.
- Evitați atingerea suprafeței imprimate a hârtiei imediat după imprimare; este posibil ca suprafața să nu fie complet uscată și să vă pătați pe degete.

## Suporturi de imprimare recomandate

Pentru a obține cea mai bună calitate a imprimării, vă sugerăm să folosiți hârtie Brother. (Consultați tabelul de mai jos.)

Dacă în țara dumneavoastră nu este disponibilă hârtia Brother, vă recomandăm să testați mai multe tipuri de hârtie înainte de a achiziționa cantități mari.

Vă recomandăm să folosiți „Folie transparentă 3M” la imprimarea pe folii transparente.

### Hârtie Brother

Tipul de hârtie	Articol
A3 simplă	BP60PA3
Foto lucioasă A3	BP71GA3
A3 pentru imprimante cu jet de cerneală (Mată)	BP60MA3
Simplă A4	BP60PA
Foto lucioasă A4	BP71GA4
A4 pentru imprimante cu jet de cerneală (Mată)	BP60MA
Foto lucioasă 10 × 15 cm	BP71GP



## Manevrarea și utilizarea suporturilor de imprimare

- Păstrați hârtia în ambalajul original și păstrați ambalajul sigilat. Păstrați hârtia în poziție orizontală, departe de umezeală, de lumina directă a soarelui și de căldură.
- Evitați atingerea părții lucioase (cretate) a hârtiei foto.
- Evitați atingerea oricărei părți a foliilor de hârtie transparente, deoarece acestea absorb ușor apa și transpirația, putând provoca scăderea calității imprimării. Foliile transparente proiectate pentru a fi folosite în imprimante/copiatoare laser pot păta următorul document. Folosiți numai folii transparente recomandate pentru imprimarea cu jet de cerneală.

## IMPORTANT

NU folosiți următoarele tipuri de hârtie:

- Hârtie deteriorată, șifonată, încrețită sau cu forme neregulate

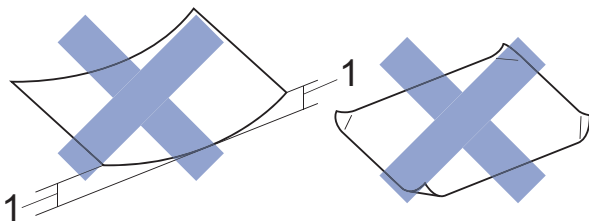

**1 Dacă hârtia este îndoită pe 2 mm sau mai mult, se pot produce blocaje de hârtie.**

- Hârtie extrem de lucioasă sau puternic texturată
- Hârtie care nu poate fi aranjată uniform dacă este stivuită
- Hârtie cu granulație redusă

## Capacitatea capacului tăvii de ieșire a hârtiei

Maximum 50 de coli de hârtie de 80 g/m<sup>2</sup> format A4.

- Foliile transparente sau hârtia foto trebuie luate de pe capacul tăvii de ieșire a hârtiei una câte una, pentru a evita pătarea.

## Selectarea suportului de imprimare adecvat

### Tipul și dimensiunea hârtiei pentru fiecare operațiune

Tipul de hârtie	Dimensiunea hârtiei		Utilizare			
			Fax	Copiere	Photo Capture	Imprimantă
Coală pretăiată	A3	297 × 420 mm	–	Da <sup>1</sup>	Da <sup>1</sup>	Da <sup>1</sup>
	A4	210 × 297 mm	Da	Da	Da	Da
	Ledger	279,4 × 431,8 mm	–	Da <sup>1</sup>	Da <sup>1</sup>	Da <sup>1</sup>
	Letter	215,9 × 279,4 mm	Da	Da	Da	Da
	Legal	215,9 × 355,6 mm	–	Da <sup>1</sup>	–	Da <sup>1</sup>
	Executive	184 × 267 mm	–	–	–	Da
	JIS B4	257 × 364 mm	–	–	–	Definită de utilizator
	JIS B5	182 × 257 mm	–	–	–	Definită de utilizator
	A5	148 × 210 mm	–	Da	–	Da
A6	105 × 148 mm	–	–	–	Da	
Carduri	Photo	10 × 15 cm	–	Da	Da	Da
	Photo L	89 × 127 mm	–	–	–	Da
	Photo 2L	13 × 18 cm	–	–	Da	Da
	Card index	127 × 203 mm	–	–	–	Da
	Carte poștală 1	100 × 148 mm	–	–	–	Definită de utilizator
	Carte poștală 2 (dublă)	148 × 200 mm	–	–	–	Definită de utilizator
Plicuri	Plic C5	162 × 229 mm	–	–	–	Da <sup>1</sup>
	Plic DL	110 × 220 mm	–	–	–	Da
	Com-10	105 × 241 mm	–	–	–	Da
	Monarch	98 × 191 mm	–	–	–	Da
Folii transparente	A4	210 × 297 mm	–	Da	–	Da
	Letter	215,9 × 279,4 mm	–	Da	–	Da
	Legal	215,9 × 355,6 mm	–	Da	–	Da
	A5	148 × 210 mm	–	Da	–	Da

<sup>1</sup> Numai fanta de alimentare manuală

## Orientarea hârtiei și capacitatea tăvilor de hârtie

	Dimensiunea hârtiei	Tipuri de hârtie	Nr. de coli
Tavă de hârtie #1	<Peisaj> A4, Letter, Executive  <Portret> A5, A6, Photo, Photo L, Photo 2L, Card Index, Plicuri (Com-10, DL, Monarch)	Hârtie obișnuită	150 <sup>1</sup>
		Hârtie pentru imprimante cu jet de cerneală	20
		Hârtie lucioasă, Foto	20
		Card Index, Carte poștală	30
		Plicuri, Folii transparente	10
Tavă de hârtie #2 (MFC-J4610DW)	<Peisaj> A4, Letter	Hârtie obișnuită	250 <sup>1</sup>
Fanta de alimentare manuală	<Peisaj> A4, Letter, Executive  <Portret> A3, Ledger, Legal, A5, A6, Photo, Photo L, Photo 2L, Card Index, Plicuri (C5, Com-10, DL, Monarch)	Hârtie obișnuită, Hârtie pentru imprimante cu jet de cerneală, Hârtie lucioasă, Foto, Plicuri și Folii transparente	1

<sup>1</sup> Dacă utilizați hârtie obișnuită de 80 g/m<sup>2</sup>.

### NOTĂ

Dacă ați selectat opțiunea Definită de utilizator din lista derulantă Dimensiune hârtie a driverului imprimantei, orientarea hârtiei va fi diferită în funcție de dimensiunile și de grosimea hârtiei.

(Pentru mai multe informații, consultați *Orientarea hârtiei folosind opțiunea Definită de utilizator pentru Dimensiune hârtiei în driverul imprimantei* >> pagina 36.)

## Orientarea hârtiei folosind opțiunea Definită de utilizator pentru Dimensiune hârtiei în driverul imprimantei

Formatul Definită de utilizator	Orientare hârtie
Dacă ambele condiții de mai jos sunt îndeplinite: <ul style="list-style-type: none"> <li>■ Lățime: 127,0 mm – 215,9 mm</li> <li>■ Înălțime: 216,0 mm – 297,0 mm</li> </ul>	Peisaj
Dacă oricare dintre condițiile de mai jos este îndeplinită: <ul style="list-style-type: none"> <li>■ Lățime: mai mică decât 127,0 mm</li> <li>■ Lățime: mai mare decât 215,9 mm</li> <li>■ Înălțime: mai mică decât 216,0 mm</li> <li>■ Înălțime: mai mare decât 297,0 mm</li> </ul>	Portret

### NOTĂ

Dacă din lista derulantă pentru grosimea hârtiei selectați Plicuri, plicurile trebuie să fie încărcate în orientarea portret.

## Greutatea și grosimea hârtiei

Tipul de hârtie	Masă	Grosime	
Coală pretăiată	Hârtie obișnuită	64 – 120 g/m <sup>2</sup>	0,08 – 0,15 mm
	(Tava #2)	64 – 105 g/m <sup>2</sup>	0,08 – 0,15 mm
	Hârtie obișnuită		
	Hârtie pentru imprimante cu jet de cerneală	64 – 200 g/m <sup>2</sup>	0,08 – 0,25 mm
	Hârtie lucioasă <sup>1</sup>	Maximum 220 g/m <sup>2</sup>	Maximum 0,25 mm
Carduri	Card foto <sup>1</sup>	Maximum 220 g/m <sup>2</sup>	Maximum 0,25 mm
	Card index	Maximum 120 g/m <sup>2</sup>	Maximum 0,15 mm
	Carte poștală 1	Maximum 200 g/m <sup>2</sup>	Maximum 0,25 mm
	Carte poștală 2		
Plicuri	80 – 95 g/m <sup>2</sup>	Maximum 0,52 mm	
Folii transparente	–	–	

<sup>1</sup> Hârtia BP71 (260 g/m<sup>2</sup>) a fost creată special pentru aparatele cu jet de cerneală Brother.

## Încărcarea documentelor

Puteți trimite un fax, copia sau scana folosind unitatea ADF (alimentator automat de documente) și de pe sticla scannerului.

### Utilizarea unității ADF

Unitatea ADF are o capacitate de maximum 20 de pagini și alimentează fiecare coală individual. Utilizați hârtie ale cărei dimensiuni și greutate se încadrează în dimensiunile indicate în tabelul de mai jos. Întotdeauna răsfoiți marginile paginilor înainte de a le așeza în unitatea ADF.

### Dimensiunile și greutatea documentului

Lungime:	148 – 355,6 mm
Lățime:	148 – 215,9 mm
Masă:	64 – 90 g/m <sup>2</sup>

## Încărcarea documentelor

### IMPORTANT

- NU trageți de document în timp ce acesta este alimentat.
- NU folosiți hârtie ondulată, încrețită, împăturită, ruptă, cu capse, agrafe, lipită cu adeziv sau cu bandă adezivă.
- NU folosiți carton, ziare sau material textil.

Asigurați-vă că documentele scrise cu cerneală sau modificate cu fluid de corectare sunt perfect uscate.

- 1 Ridicați și extindeți suportul pentru documente al unității ADF (1).

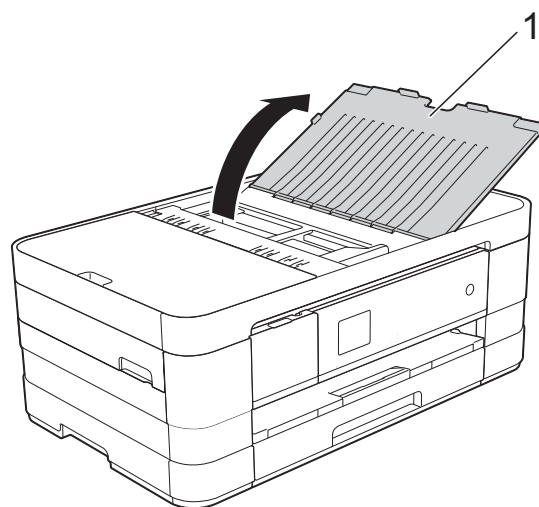

- 2 Răsfoiți bine colile.

- 3 Reglați ghidajele pentru hârtie (1) în funcție de lățimea documentelor.

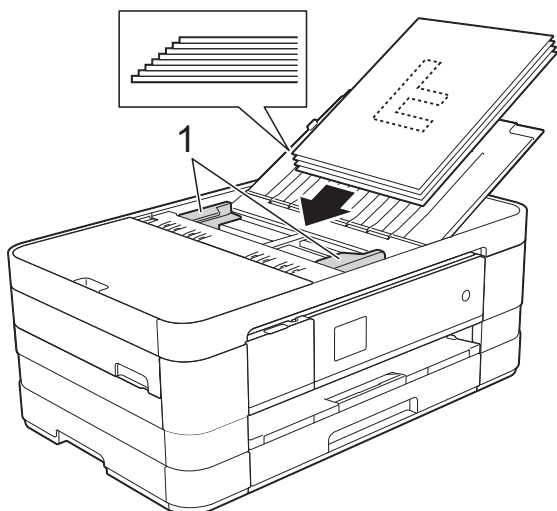

- 4 Așezați documentele **cu fața în jos, marginea de sus înainte** în unitatea ADF până când simțiți că acestea ating rolele de alimentare. Pe ecranul tactil va fi afișat mesajul ADF Pregatit.

## IMPORTANT

NU lăsați documente voluminoase pe sticla scannerului. În caz contrar, unitatea ADF se poate bloca.

## Utilizarea ferestrei de sticlă a scannerului

Pentru a trimite un mesaj fax și pentru a copia sau scana pagini unice sau pagini dintr-o carte puteți folosi fereastra de sticlă a scannerului.

### Dimensiunile admise ale documentelor

Lungime:	Maximum 297 mm
Lățime:	Maximum 215,9 mm
Masă:	Maximum 2 kg

## Încărcarea documentelor

### NOTĂ

Pentru a folosi fereastra de sticlă a scannerului, în unitatea ADF nu trebuie să fie încărcate documente.

- 1 Ridicați capacul pentru documente.
- 2 Folosind marcasele pentru documente aflate în stânga și la partea de sus a ferestrei de sticlă a scannerului, așezați documentul **cu fața în jos** în colțul din stânga sus al sticlei scannerului.

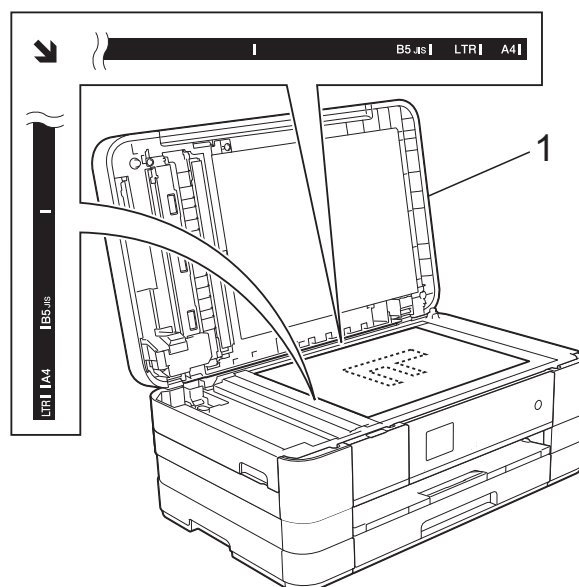

1 capac pentru documente

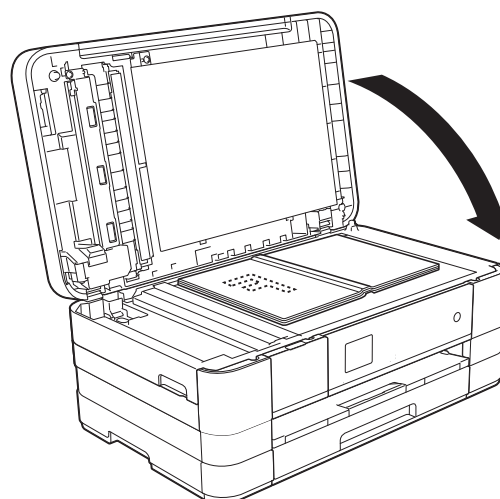

- 3 Închideți capacul pentru documente.

## IMPORTANT

Dacă scanați o carte sau un document gros, NU trântiți și NU apăsați capacul peste acestea.

## Zona care nu poate fi scanată

Zona scanabilă depinde de setările aplicației folosite. În figurile de mai jos sunt prezentate zonele nescanabile.

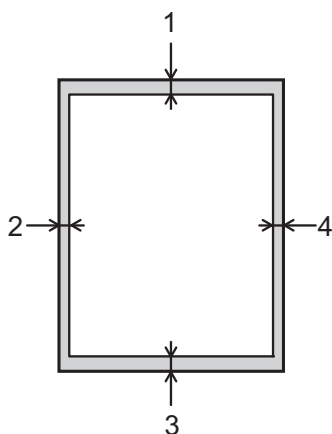

Utilizare	Dimensiune document	Sus (1) Jos (3)	Stânga (2) Dreapta (4)
Fax	A4	3 mm	3 mm <sup>1</sup>
	Letter		4 mm
	Legal		
Copiere	Toate dimensiunile de hârtie		3 mm
Scanare		1 mm	1 mm

<sup>1</sup> Suprafața nescanabilă este de 1 mm dacă utilizați unitatea ADF.

## Trimiterea unui fax

Pașii următori vă arată cum puteți trimite un fax.

- 1 Pentru încărcarea documentului procedați astfel:
  - Așezați documentul cu *fața în jos* în unitatea ADF. (Consultați *Utilizarea unității ADF* >> pagina 37.)
  - Încărcați documentul cu *fața în jos* pe sticla scannerului. (Consultați *Utilizarea ferestrei de sticlă a scannerului* >> pagina 38.)

### NOTĂ

- Pentru a trimite faxuri color cu pagini multiple, utilizați unitatea ADF.
- Dacă trimiteți un fax alb/negru folosind unitatea ADF, iar memoria este plină, acesta va fi trimis în timp real.
- Puteți folosi sticla scannerului pentru a trimite prin fax paginile dintr-o carte una câte una. Documentele pot avea cel mult formatul A4 sau Letter.
- Deoarece folosind fereastra de sticlă a scannerului puteți scana, pe rând, câte o singură pagină, este mai ușor să utilizați unitatea ADF dacă trimiteți un document cu mai multe pagini.

- 2 Dacă doriți să trimiteți un fax sau să modificați setările de trimitere sau primirea faxurilor, apăsați pe



(Fax).

- Pe ecranul tactil va fi afișat:



- 3 Puteți modifica următoarele setări de trimitere a faxurilor. Apăsați pe **Opțiuni**. Apăsați pe **^** sau pe **▼** pentru a derula setările faxului. Când setarea dorită este afișată, apăsați pe aceasta pentru a selecta noua opțiune. După ce ați finalizat modificarea opțiunilor, apăsați pe **OK**.

#### (Manual de utilizare)

Pentru informații despre modificarea următoarelor setări de trimitere a faxurilor, consultați paginile 41 – 43.

- Dimensiunea ferestrei de sticlă a scannerului
- Transmisia unui fax color
- Raport de verificare a transmisiei (Configurare)

#### (Manual avansat de utilizare)

Pentru instrucțiuni avansate referitoare la operațiile și setările utilizate la trimiterea faxurilor

(>> Manual avansat de utilizare: *Trimiterea unui fax.*)

- Contrast
- Rezoluție fax
- Definire setări implicite
- Resetare la valorile definite în fabricație
- Trimiterea faxului la sfârșitul unei convorbiri
- Difuzare
- Transmisie în timp real
- Mod internațional
- Fax întârziat
- Transmisie de grup
- Anulare acțiuni în așteptare
- Transmisiune pentru sondaj



- 4 Introduceți numărul de fax.

#### Utilizarea tastaturii numerice

Utilizând  (Adresa)

- Agenda

Utilizând  (Istoric)

- ieșiri

- 5 Apăsați pe Pornire fax.

#### Trimiterea unui fax folosind unitatea ADF

- Aparatul începe scanarea documentului care va fi transmis.

#### Trimiterea unui fax folosind fereastra de scanare din sticlă

- Dacă selectați Mono din Setare culoare (setare implicită), aparatul va începe să scaneze prima pagină. Treceți la pasul 6.
- Dacă selectați Culoare din Setare culoare, pe ecranul tactil va fi afișat un mesaj în care sunteți întrebat dacă doriți să trimiteți un fax color. Apăsați pe Fax color pentru a confirma. Aparatul începe să formeze numărul și să trimită documentul.

- 6 Dacă pe ecranul tactil este afișată întrebarea Pag. Urmatoare?, urmați indicațiile de mai jos:

- Pentru a trimite o singură pagină, apăsați pe Nu (Trimit.).  
Aparatul va începe să transmită documentul.
- Pentru a trimite mai multe pagini, apăsați pe Da și apoi treceți la pasul 7.

- 7 Așezați următoarea pagină pe fereastra de scanare.  
Apăsați pe OK.  
Aparatul va începe scanarea acestei pagini. (Repetăți pașii 6 și 7 pentru fiecare pagină suplimentară.)

## Oprirea operației de transmitere/recepție a unui mesaj fax

Pentru a opri operația de fax, apăsați pe .

## Definirea dimensiunii ferestrei de scanare folosite la transmiterea faxurilor

Dacă documentele sunt în format Letter, trebuie să definiți pentru dimensiunea ferestrei de scanare opțiunea Letter. În caz contrar, lateralele faxurilor vor lipsi.

- 1 Încărcați documentul.
- 2 Apăsați pe  (Fax).
- 3 Apăsați pe Opțiuni.
- 4 Apăsați pe ^ sau pe v de pe panoul tactil pentru a afișa DimFereastră scan.
- 5 Apăsați pe DimFereastră scan.
- 6 Apăsați pe Letter (sau pe A4).
- 7 Apăsați pe OK.
- 8 Introduceți numărul de fax.
- 9 Apăsați pe Pornire fax.

## NOTĂ

- Puteți salva setările folosite frecvent, definindu-le ca setări implicite. (►► Manual avansat de utilizare: *Definirea modificărilor efectuate ca o nouă setare implicită.*)
- Această opțiune este disponibilă numai pentru transmiterea documentelor folosind fereastra de scanare.

## Transmisia unui fax color

Aparatul dumneavoastră poate transmite faxuri color către aparatele care suportă această caracteristică.

Faxurile color nu pot fi salvate în memoria aparatului. Dacă trimiteți un fax color, aparatul îl va expedia în timp real (chiar dacă pentru `Timp Real TX` este selectată opțiunea `Oprit`).

- 1 Încărcați documentul.
- 2 Apăsați pe  (`Fax`).
- 3 Apăsați pe `Opțiuni`.
- 4 Apăsați pe `^` sau pe `v` de pe panoul tactil pentru a afișa `Setare culoare`.
- 5 Apăsați pe `Setare culoare`.
- 6 Apăsați pe `Culoare`.
- 7 Apăsați pe `OK`.
- 8 Introduceți numărul de fax.
- 9 Apăsați pe `Pornire fax`.
- 10 Citiți informațiile de pe ecranul tactil și apoi apăsați pe `Fax color`.

## Anularea transmiterii unui fax în derulare

Dacă doriți să anulați un fax în timp ce aparatul scanează documentul, formează numărul sau transmite mesajul, apăsați pe











## Raportul de verificare a transmisiei

Puteți utiliza raportul de verificare a transmisiei ca dovadă a trimiterii unui fax. Acest raport conține numele expeditorului sau numărul de fax, ora și data transmisiei, durata transmisiei, numărul de pagini expediate și dacă transmisia s-a încheiat cu succes sau nu.

Acestea sunt câteva dintre setările disponibile pentru raportul de verificare a transmisiei:

- **Pornit:** Imprimă un raport după fiecare fax transmis.
- **Pornit+Imagine:** Imprimă un raport după fiecare fax transmis. O porțiune din prima pagină a faxului respectiv este inclusă în raport.
- **Oprit:** Imprimă un raport în cazul în care faxul nu a fost transmis datorită unei erori de transmisie. `Oprit` este setarea implicită.
- **Oprit+Imagine:** Imprimă un raport în cazul în care faxul nu a fost transmis datorită unei erori de transmisie. O porțiune din prima pagină a faxului respectiv este inclusă în raport.

- 1 Apăsați pe  (`Setări`).
- 2 Apăsați pe `^` sau pe `v` de pe panoul tactil pentru a afișa `Fax`.
- 3 Apăsați pe `Fax`.

- 4 Apăsați pe  sau pe  pentru a afișa Setare Raport.
- 5 Apăsați pe Setare Raport.
- 6 Apăsați pe  sau pe  pentru a afișa Raport XMIT.
- 7 Apăsați pe Raport XMIT.
- 8 Apăsați pe  sau pe  pentru a afișa Pornit, Pornit+Imagine, Oprit sau Oprit+Imagine și apoi apăsați pe opțiunea pe care doriți să o configurați.
- 9 Apăsați pe .

## NOTĂ

---

- Dacă selectați Pornit+Imagine sau Oprit+Imagine imaginea va fi afișată în raportul de verificare a transmisiei numai dacă opțiunea Transmisie în timp real este dezactivată. Dacă trimiteți un fax color, imaginea nu va apărea în raport.  
(►► Manual avansat de utilizare: *Transmisie în timp real.*)
  - Dacă transmisia s-a efectuat cu succes, „OK” va fi afișat lângă „REZULTAT” în raportul de verificare a transmisiei. Dacă transmisia nu s-a efectuat cu succes, „EROARE” va fi afișat lângă „REZULTAT”.
-

# 5

## Primirea unui mesaj fax

### Modurile de recepție

Trebuie să alegeți un mod de recepție în funcție de dispozitivele externe și de serviciile de telefonie disponibile pe linia dumneavoastră telefonică.







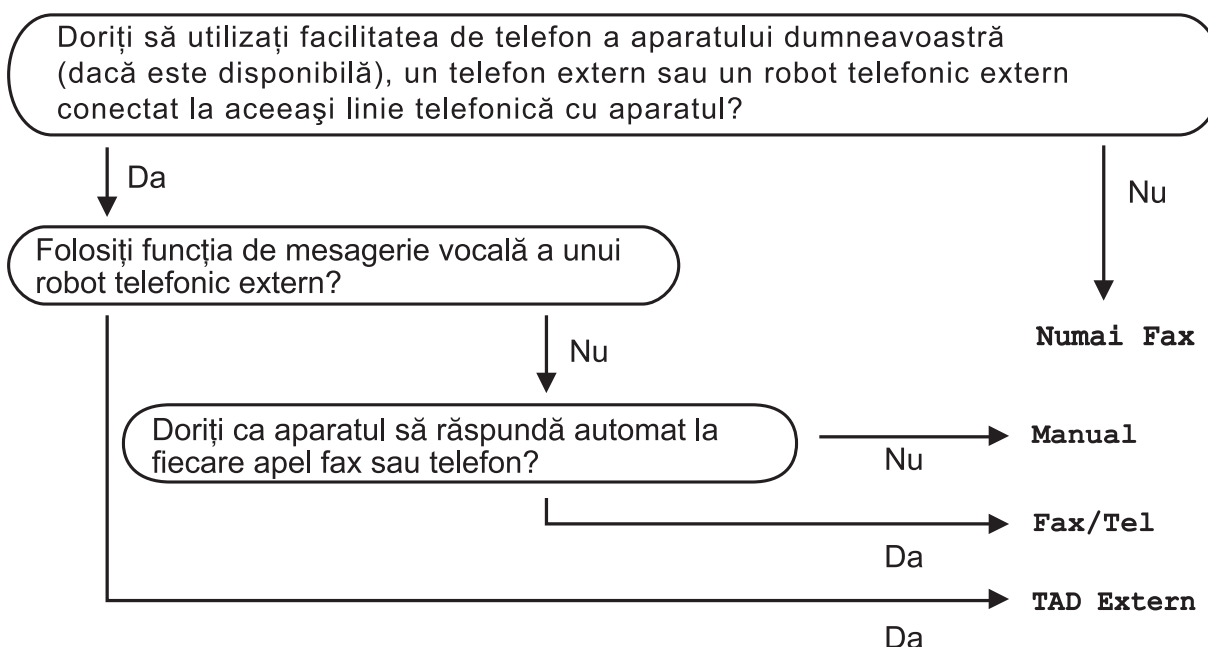

### Alegerea unui mod de recepție

În mod implicit, aparatul va recepționa automat orice fax trimis către acesta. Diagrama de mai jos vă va ajuta să alegeți modul corect de recepție.

Pentru informații detaliate referitoare la modurile de recepție, consultați *Utilizarea modurilor de recepție* >> pagina 45.



Pentru a selecta modul de recepție urmați instrucțiunile de mai jos:

- 1 Apăsați pe  (Setări).
  - 2 Apăsați pe  sau pe  pentru a afișa Setare Initial.
  - 3 Apăsați pe Setare Initial.
  - 4 Apăsați pe  sau pe  pentru a afișa Mod Primire.
  - 5 Apăsați pe Mod Primire.
  - 6 Apăsați pe  sau pe  pentru a afișa Numai Fax, Fax/Tel, TAD Extern sau Manual și apoi apăsați pe opțiunea pe care doriți să o configurați.
  - 7 Apăsați pe .
- Pe ecranul tactil va fi afișat modul actual de recepție.

## Utilizarea modurilor de recepție

Anumite moduri de recepție răspund automat la apeluri (Numai Fax și Fax/Tel). Dacă doriți să modificați de câte ori sună telefonul înainte ca unul din aceste moduri să fie utilizat. (Consultați *Întârziere sonerie* >> pagina 46.)

### Numai fax

Modul Numai fax va răspunde automat la fiecare apel ca și când acestea ar fi apeluri fax.

### Fax/Tel

Modul Fax/Tel vă ajută să gestionați automat apelurile primite, prin recunoașterea apelurilor fax sau vocale, prin utilizarea uneia din metodele de mai jos:

- Faxurile vor fi recepționate automat.
- În cazul apelurilor vocale soneria F/T vă va avertiza să ridicați receptorul. Soneria F/T este un semnal sonor rapid dublu produs de aparatul dumneavoastră.

(Pentru mai multe informații, consultați *Durata tonului de sonerie F/T (numai în modul Fax/Tel)* >> pagina 46 și *Întârziere sonerie* >> pagina 46.)

## Manual

Modul manual va dezactiva toate funcțiile de răspuns automat.

Pentru a recepționa un fax în modul manual, ridicați receptorul telefonului extern. Dacă auziți tonurile de fax (bipuri scurte și repetate), apăsați pe *Start Fax* și selectați *Primire*. De asemenea, puteți utiliza caracteristica de detectare a faxurilor pentru a primi faxuri ridicând receptorul telefonului instalat pe aceeași linie cu aparatul.

(Pentru mai multe informații, consultați *Detectare fax* >> pagina 47.)

## TAD extern

Modul TAD extern permite gestionarea apelurilor primite folosind un robot telefonic extern. Apelurile primite vor fi gestionate astfel:

- Faxurile vor fi recepționate automat.
- Apelanții care doresc să vorbească cu dumneavoastră pot înregistra un mesaj pe robotul extern TAD.











(Pentru mai multe informații, consultați *Conectarea la un TAD extern (dispozitiv robot telefonic)* >> pagina 50.)

## Setările modului recepție

### Întârziere sonerie

Funcția de întârziere definește de câte ori sună aparatul înainte ca acesta să răspundă în modul Numai Fax sau Fax/Tel. Dacă aveți un telefon extern sau un telefon suplimentar instalate pe aceeași linie cu aparatul, selectați de câte ori va suna telefonul, acesta fiind numărul maxim de sonerii.

(Consultați *Operațiile efectuate de la un telefon extern sau de la un telefon suplimentar* >> pagina 52 și *Detectare fax* >> pagina 47.)











- 1 Apăsați pe  (Setări).
- 2 Apăsați pe  sau pe  de pe panoul tactil pentru a afișa Fax.
- 3 Apăsați pe Fax.
- 4 Apăsați pe  sau pe  pentru a afișa Setare Primire.
- 5 Apăsați pe Setare Primire.
- 6 Apăsați pe  sau pe  pentru a afișa Întârz.răspuns.
- 7 Apăsați pe Întârz.răspuns.
- 8 Apăsați pe  sau pe  pentru a afișa opțiunile și apoi apăsați pentru a defini de câte ori aparatul va suna înainte de a răspunde la apel.  
Dacă selectați 0, aparatul va răspunde imediat și telefonul nu va suna.
- 9 Apăsați pe .

### Durata tonului de sonerie F/T (numai în modul Fax/Tel)

Dacă cineva sună pe aparatul dumneavoastră, dumneavoastră și apelantul veți auzi o sonerie obișnuită de telefon. De câte ori sună telefonul este definit în setările pentru întârzierea soneriei.

Dacă apelul este un fax, atunci aparatul îl va recepționa. Totuși, dacă apelul este un apel vocal, atunci aparatul va suna folosind soneria F/T (un semnal sonor rapid dublu) pe durata de timp definită în setările pentru durata tonului de sonerie F/T. Dacă auziți soneria F/T, atunci pe linie aveți un apel vocal.

Deoarece soneria F/T este specifică aparatului, extensiile și telefoanele externe nu vor suna. Totuși, puteți răspunde la apel, de la orice telefon, folosind codul pentru recepția de la distanță. (Pentru mai multe informații, consultați *Utilizarea codurilor la distanță* >> pagina 53.)

- 1 Apăsați pe  (Setări).
- 2 Apăsați pe  sau pe  de pe panoul tactil pentru a afișa Fax.
- 3 Apăsați pe Fax.
- 4 Apăsați pe  sau pe  pentru a afișa Setare Primire.
- 5 Apăsați pe Setare Primire.
- 6 Apăsați pe  sau pe  pentru a afișa Timp Sunet F/T.
- 7 Apăsați pe Timp Sunet F/T.
- 8 Apăsați pe  sau pe  pentru a afișa opțiunile și apoi apăsați pentru a selecta cât va suna aparatul pentru a vă avertiza că aveți un apel vocal (20, 30, 40 sau 70 de secunde).
- 9 Apăsați pe .

**NOTĂ**

Chiar dacă apelantul închide în timpul soneriei duble rapide, aparatul va continua să sune pentru durata setată.

**Detectare fax****Dacă pentru funcția detectare fax este selectată opțiunea Pornit:**

Aparatul va primi automat un fax, chiar dacă răspundeți la apel. Dacă pe ecranul tactil este afișat mesajul *Primeste* sau dacă auziți „ciripitul” (tonurile de fax) în receptor, așezați receptorul în furcă. Aparatul va face restul.

**Dacă pentru funcția detectare fax este selectată opțiunea Oprit:**



Dacă sunteți la aparat și răspundeți la un apel fax ridicând receptorul, apăsați pe *Start Fax*, iar apoi apăsați pe *Primire* pentru a recepționa faxul.

Dacă ați răspuns de la un telefon extern sau de la un telefon suplimentar, apăsați pe \* 5 1. (Consultați *Operațiile efectuate de la un telefon extern sau de la un telefon suplimentar* >> pagina 52.)



**NOTĂ**

- Dacă pentru această caracteristică este selectată opțiunea *Pornit*, dar aparatul nu se conectează pentru a primi apelul de fax dacă ați ridicat receptorul de la un telefon extern sau suplimentar, introduceți codul de activare de la distanță \* 5 1.
- Dacă trimiteți faxuri de la un calculator aflat pe aceeași linie telefonică și aparatul le interceptează, pentru funcția detectare fax selectați opțiunea *Oprit*.



1 Apăsați pe  (Setări).

2 Apăsați pe  sau pe  de pe panoul tactil pentru a afișa *Fax*.

3 Apăsați pe *Fax*.

4 Apăsați pe  sau pe  pentru a afișa *Setare Primire*.

5 Apăsați pe *Setare Primire*.

6 Apăsați pe  sau pe  pentru a afișa *Detecteaza Fax*.

7 Apăsați pe *Detecteaza Fax*.

8 Apăsați pe *Pornit* (sau pe *Oprit*).

9 Apăsați pe .

## Apelurile vocale

### Modul Fax/Tel

Dacă aparatul este în modul Fax/Tel, acesta va utiliza soneria F/T (sonerie dublă rapidă) pentru a vă avertiza să preluați apelul vocal.

Dacă vă aflați la un telefon extern, ridicați receptorul telefonului extern și apoi apăsați pe `Preluare` pentru a răspunde.

Dacă vă aflați la un telefon suplimentar (cu interior), trebuie să ridicați receptorul în timp ce aparatul sună folosind soneria F/T și apoi apăsați pe `# 5 1` între două sonerii duble rapide. Dacă nu este nimeni pe linie sau dacă cineva dorește să vă trimită un fax, redirecționați apelul către aparat apăsând pe `* 5 1`.

## Serviciile de telefonie

Aparatul dumneavoastră este compatibil cu serviciul de telefonie pentru abonați oferit de anumite companii de telefonie.

Servicii precum Mesagerie vocală, Apel în așteptare, servicii de preluare a apelurilor, sisteme de alarmă sau alte servicii personalizate oferite prin intermediul liniei telefonice pot crea probleme de funcționare aparatului dumneavoastră.

### Configurarea tipului de linie telefonică

În cazul în care conectați aparatul la o linie folosind un sistem PBX sau ISDN pentru a trimite sau recepționa faxuri, va fi nevoie să schimbați tipul de linie telefonică utilizat urmând indicațiile de mai jos.

- 1 Apăsați pe  (Setări).
- 2 Apăsați pe `^` sau pe `▼` pentru a afișa `Setare Initial`.
- 3 Apăsați pe `Setare Initial`.
- 4 Apăsați pe `^` sau pe `▼` pentru a afișa `Set.Linie Tel.`
- 5 Apăsați pe `Set.Linie Tel.`
- 6 Apăsați pe `Normal`, `PBX` sau `ISDN`.
- 7 Urmați indicațiile de mai jos:
  - Dacă selectați `PBX`, treceți la pasul ⑧.
  - Dacă ați selectat `ISDN` sau `Normal`, treceți la pasul ①.



- 8 Apăsați pe **Pornit** sau **Întotdeauna**.

### NOTĂ

Dacă ați selectat **Pornit**, aparatul va forma un prefix înaintea numărului de fax pe care îl formați, numai dacă este apăsat butonul **R**.

Dacă ați selectat **Întotdeauna**, aparatul va forma automat un prefix înaintea numărului de fax.

- 9 Apăsați pe **Formare prefix**.

- 10 Introduceți prefixul folosind tastatura de pe ecranul tactil.  
Apăsați pe **OK**.

### NOTĂ

Puteți utiliza numere de la 0 la 9, #, \* și !.  
Nu puteți utiliza ! în combinație cu alte numere sau caractere.

- 11 Apăsați pe .

## PBX și TRANSFER

Aparatul este configurat inițial pentru **Normal**, opțiune care permite conectarea aparatului pe o linie standard PSTN (Rețea telefonică publică comutată). Totuși, în multe birouri se utilizează un sistem centralizat de telefonie sau un sistem PBX (Centrală automată privată). Aparatul dumneavoastră poate fi conectat la majoritatea tipurilor de centrale automate tip PBX. Caracteristica de reapelare a aparatului este compatibilă numai cu reapelarea după o pauză cronometrată (TBR). TBR va putea fi folosit cu majoritatea sistemelor PBX permițându-vă accesul la o linie externă, sau transferarea apelurilor la o altă extensie. Această caracteristică poate fi folosită dacă butonul **R** de pe ecranul tactil este apăsat.

### NOTĂ

Puteți programa o apăsare pe butonul **R** introducând această comandă în numărul memorat într-o locație cu apelare rapidă. La programarea numărului cu apelare rapidă, apăsați mai întâi pe **R** (pe ecranul tactil va fi afișat '!'), apoi introduceți numărul de telefon. Dacă procedați astfel, nu va trebui să apăsați pe **R** de fiecare dată când formați folosind o locație cu apelare rapidă. (Consultați *Salvarea numerelor* >> pagina 55.) Totuși, dacă pentru tipul de linie telefonică nu ați selectat PBX pentru aparat, nu veți putea utiliza numărul din locația cu apelare rapidă în care **R** este programat.

## Conectarea la un TAD extern (dispozitiv robot telefonic)

Puteți alege să conectați aparatul la un robot telefonic. Totuși, dacă aveți un TAD **extern** pe aceeași linie telefonică cu aparatul, robotul TAD va răspunde la toate apelurile, iar aparatul va „asculta” pentru a prelua apelurile fax cu tonuri (CNG). Dacă aparatul detectează aceste tonuri, va prelua apelul și va recepționa mesajul fax. Dacă aparatul nu detectează tonurile CNG, aparatul va lăsa robotul TAD să continue redarea mesajului de întâmpinare pentru ca apelantul să poată lăsa un mesaj vocal.

Robotul TAD trebuie să răspundă la apel după ce telefonul a sunat de patru ori (setarea recomandată este două sonerii). Aparatul nu poate detecta tonurile CNG decât după ce robotul TAD a răspuns la apel, iar dacă robotul răspunde după ce telefonul sună de patru ori, mai rămân numai 8 - 10 secunde în care se aud tonurile CNG pentru efectuarea „protocolului de autentificare” al faxului. Respectați cu atenție instrucțiunile din acest ghid pentru înregistrarea mesajului de întâmpinare. Nu recomandăm utilizarea economizorului robotului telefonic dacă acesta se activează după ce telefonul a sunat de cinci ori.

### NOTĂ

Dacă nu primiți faxuri, reduceți funcția de întârziere a soneriei a robotului TAD extern.

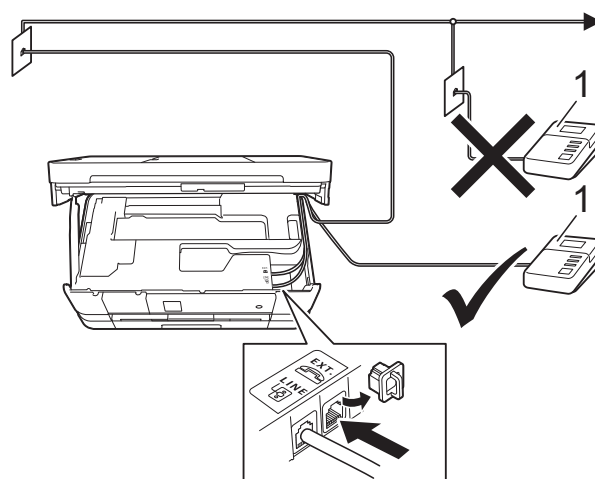

### 1 TAD

Dacă robotul TAD răspunde la apel, pe ecranul tactil va fi afișat mesajul *Telefon*.

### IMPORTANT

NU conectați un robot TAD în altă parte pe aceeași linie telefonică.

## Configurarea conexiunilor

Robotul TAD extern trebuie să fie conectat așa cum este indicat în figura de mai jos.

- 1 Cu ambele mâini, utilizați suporturile pentru degete de pe lateralele aparatului și ridicați capacul scannerului în poziție deschisă.
- 2 Introduceți cu atenție cablul telefonic în canalul pentru cablu, până în spatele aparatului.
- 3 Ridicați capacul scannerului pentru a debloca zăvorul. Împingeți cu atenție suportul capacului scannerului în jos și închideți capacul scannerului cu ambele mâini.
- 4 Configurați accesarea robotului telefonic TAD extern după ce telefonul a sunat o dată sau de două ori. (Setarea funcției de întârziere a aparatului nu poate fi folosită.)

- 5 Înregistrați pe robotul extern TAD mesajul de întâmpinare.
- 6 Configurați robotul extern TAD să răspundă la apeluri.
- 7 Selectați pentru modul de recepție opțiunea TAD Extern. (Consultați *Alegerea unui mod de recepție* >> pagina 44.)

## Înregistrarea unui mesaj de întâmpinare (OGM) pe robotul extern TAD

---

Durata este importantă la înregistrarea acestui mesaj.

- 1 Înregistrați 5 secunde de liniște la începutul mesajului. (Aceste secunde vor permite aparatului să detecteze tonurile de fax CNG pentru transmisiile automate înainte ca acestea să se oprească.)
- 2 Mesajul trebuie să fie scurt, de numai 20 de secunde.

### NOTĂ

---

Vă recomandăm să începeți mesajul de întâmpinare OGM cu 5 secunde de tăcere deoarece este posibil ca aparatul să nu poată auzi tonurile de fax în timp ce mesajul vocal este redat. Puteți omite această pauză, dar dacă aparatul are probleme cu recepționarea mesajelor, va trebui să reînregistrați mesajul de întâmpinare pentru a include această pauză.

---

## Conexiuni multilinie (PBX)

---

Vă sugerăm să îi rugați pe reprezentanții companiei care v-a instalat sistemul PBX să vă conecteze aparatul. Dacă aveți instalat un sistem cu mai multe linii, vă sugerăm să cereți instalatorului să conecteze unitatea la ultima linie din sistem. Acest lucru previne activarea aparatului de fiecare dată când sistemul primește un telefon. Dacă un operator răspunde la toate apelurile telefonice primite prin centrală, vă recomandăm să selectați pentru modul de recepție opțiunea Manual.

Nu vă putem garanta că aparatul va funcționa corect indiferent de condiții, dacă aparatul este conectat la un sistem PBX. Orice probleme care apar la trimiterea și recepția faxurilor trebuie să fie raportate mai întâi companiei care se ocupă de sistemul PBX.

### NOTĂ

---

Asigurați-vă că ați selectat pentru tipul de linie telefonică opțiunea PBX. (Consultați *Configurarea tipului de linie telefonică* >> pagina 48.)

---

## Telefoanele externe și telefoanele suplimentare

### Conectarea unui telefon extern sau a unui telefon suplimentar

Puteți conecta un telefon separat la aparat așa cum este indicat în diagrama de mai jos.

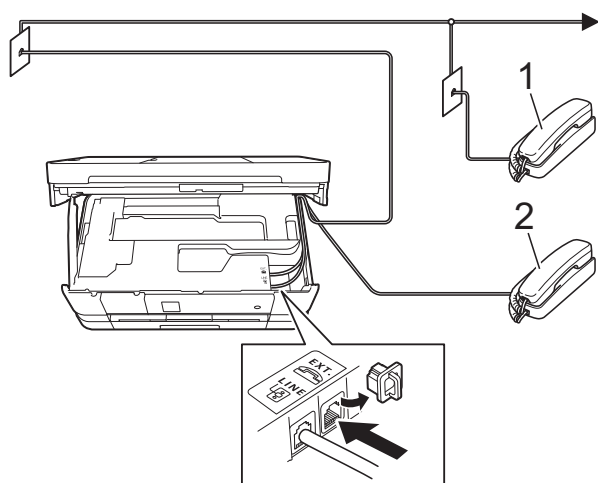

- 1 Telefon suplimentar (cu interior)
- 2 Telefon extern

#### NOTĂ

Vă rugăm să nu utilizați pentru telefonul extern un cablu de telefon mai lung de 3 metri.

### Operațiile efectuate de la un telefon extern sau de la un telefon suplimentar

Dacă răspundeți la un apel fax de la un telefon extern sau de la un telefon suplimentar (cu interior), aparatul va putea prelua apelul după ce ați format codul de activare de la distanță. Dacă introduceți codul de activare de la distanță \* 5 1, aparatul va începe să recepționeze faxul.

Dacă aparatul răspunde la un apel vocal și vă avertizează folosind soneria dublă rapidă să preluați apelul, utilizați codul de dezactivare de la distanță # 5 1 pentru a prelua apelul de la un telefon suplimentar. (Consultați *Durata tonului de sonerie F/T (numai în modul Fax/Tel)* >> pagina 46.)

#### Dacă răspundeți la un apel, dar nu este nimeni pe linie:

Trebuie să presupuneți că urmează să primiți un fax transmis manual.

Apăsăți pe \* 5 1 și așteptați până când auziți tonurile de fax sau până când pe ecranul tactil este afișat mesajul *Primește* și apoi închideți telefonul.

#### NOTĂ

De asemenea, puteți utiliza caracteristica Detectare fax pentru ca aparatul să preia automat apelul. (Consultați *Detectare fax* >> pagina 47.)

## Utilizarea codurilor la distanță

### Codul de activare de la distanță

Dacă răspundeți la un apel fax de la un telefon extern sau de la un telefon suplimentar, puteți cere aparatului să recepționeze apelul formând codul de activare de la distanță \* 5 1. Așteptați până când auziți tonurile de fax și apoi așezați receptorul în furcă. (Consultați *Detectare fax* >> pagina 47.)

Dacă răspundeți la un apel fax de la un telefon extern, puteți transfera apelul la aparat pentru a recepționa faxul apăsând pe **Start Fax** și apoi selectați **Primire**.



### Codul de dezactivare de la distanță





Dacă primiți un apel vocal, iar aparatul este în modul Fax/Tel, acesta va începe să sune folosind soneria F/T (sonerie dublă rapidă), după întârzierea inițială. Dacă preluați apelul de la un telefon suplimentar puteți dezactiva soneria F/T apăsând pe # 5 1 (asigurați-vă că introduceți acest cod *între* sonerii).

Dacă aparatul răspunde la un apel vocal și declanșează soneria dublă rapidă pentru a vă avertiza să preluați apelul, puteți răspunde de la telefonul extern apăsând pe **Preluare**.

### Schimbarea codurilor de acces de la distanță

Dacă doriți să utilizați funcția Activare la distanță, trebuie să activați codurile la distanță. Codul de activare de la distanță predefinit este \* 5 1. Codul de dezactivare de la distanță predefinit este # 5 1. Dacă doriți, puteți înlocui aceste coduri cu codurile dumneavoastră.

- 1 Apăsați pe  (Setări).
- 2 Apăsați pe  sau pe  de pe panoul tactil pentru a afișa **Fax**.
- 3 Apăsați pe **Fax**.

- 4 Apăsați pe  sau pe  pentru a afișa **Setare Primire**.
- 5 Apăsați pe **Setare Primire**.
- 6 Apăsați pe  sau pe  pentru a afișa **Cod la dist.**
- 7 Apăsați pe **Cod la dist.**
- 8 Apăsați pe **Pornit**.
- 9 Urmați indicațiile de mai jos.
  - Dacă doriți să modificați codul de activare de la distanță (**Cod Act.**), introduceți noul cod.  
Apăsați pe **OK**, treceți la pasul 10.
  - Dacă nu doriți să modificați codul de activare de la distanță, apăsați pe **OK**, treceți la pasul 10.
- 10 Urmați indicațiile de mai jos.
  - Dacă doriți să modificați codul de dezactivare de la distanță (**Cod Dezact.**), introduceți noul cod.  
Apăsați pe **OK**, treceți la pasul 11.
  - Dacă nu doriți să modificați codul de dezactivare de la distanță, apăsați pe **OK**, treceți la pasul 11.
- 11 Apăsați pe .

### NOTĂ

- Dacă sunteți întotdeauna deconectat când accesați de la distanță robotul extern TAD, încercați să schimbați codul de activare de la distanță și codul de dezactivare la distanță cu un alt cod format din trei cifre folosind numere de la 0-9, \*, #.
- Este posibil ca pentru anumite sisteme de telefonie codurile la distanță să nu poată fi folosite.

## Formarea

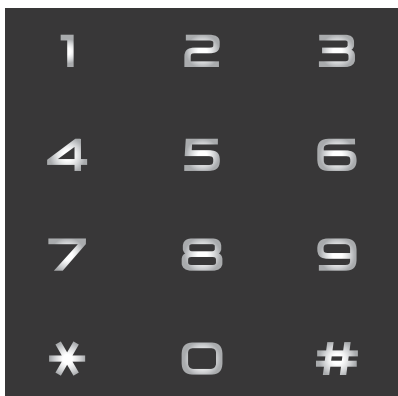

### Formarea manuală a numerelor

- 1 Încărcați documentul.
- 2 Apăsați pe  (Fax).
- 3 Apăsați pe toate cifrele numărului de fax.



- 4 Apăsați pe Pornire fax.

### Apelarea rapidă

- 1 Încărcați documentul.
- 2 Apăsați pe  (Fax).
- 3 Apăsați pe  (Adresa).
- 4 Urmați indicațiile de mai jos:
  - Apăsați pe **Alfabetice** sau pe **Numeric** și apoi apăsați pe numărul pe care doriți să îl formați.
  - Apăsați pe numărul de apelare rapidă format din 2 cifre, folosind tastatura numerică.

### NOTĂ

Dacă pe ecranul tactil este afișat **Neînregistrat** în momentul în care introduceți sau căutați un număr cu apelare rapidă, atunci numărul nu a fost memorat în această locație.

- 5 Pentru a trimite un fax, apăsați pe **Trimiteți un fax** și apoi treceți la pasul 6.
- 6 Apăsați pe **Pornire fax**. Aparatul va scana și va trimite faxul.

### Reapelare fax

*Dacă trimiteți automat un fax și linia este ocupată, aparatul va forma din nou în mod automat numărul de cel mult trei ori la intervale de cinci minute.*

Puteți folosi repetarea formării numărului numai dacă ați format numărul de la aparat.

- 1 Încărcați documentul.
- 2 Apăsați pe  (Fax).
- 3 Apăsați pe **Reapel**.
- 4 Apăsați pe **Pornire fax**.



### NOTĂ

- La efectuarea unei transmisii în timp real, caracteristica de reapelare automată nu poate fi utilizată dacă folosiți sticla scannerului.
- După introducerea numărului de fax, butonul **Reapel** va fi înlocuit de butonul **Pauză**.

## Operații suplimentare folosite la formarea numerelor

### Istoric apeluri efectuate

Ultimele 30 de numere către care ați trimis un mesaj fax vor fi memorate în lista cu apeluri efectuate. Puteți selecta unul dintre aceste numere pentru a trimite un fax, pentru a adăuga numărul în agendă sau pentru a-l șterge din lista cu apeluri efectuate.

- 1 Apăsați pe  (Fax).
- 2 Apăsați pe  (Istoric).
- 3 Apăsați pe numărul dorit.
- 4 Urmați indicațiile de mai jos:
  - Pentru a trimite un fax, apăsați pe *Trimiteți un fax*. Apăsați pe *Pornire fax*.
  - Dacă doriți să salvați numărul, apăsați pe *Mai mult* și apoi apăsați pe *Adăugare în agendă*.  
(>> Manual avansat de utilizare: *Memorarea numerelor cu apelare rapidă din lista cu apeluri efectuate*.)
  - Dacă doriți să ștergeți numerele din lista cu apeluri efectuate, apăsați pe *Mai mult* și apoi apăsați pe *Elimina*.  
Apăsați pe *Da* pentru a confirma.  
Apăsați pe .

## Salvarea numerelor

Puteți configura aparatul să efectueze următoarele tipuri de formare simplificată a numerelor: apelare rapidă și grupuri pentru difuzarea faxurilor. Dacă formați un număr cu apelare rapidă, numărul va fi afișat pe ecranul tactil.

### NOTĂ

În cazul unei pene de curent, numerele cu apelare rapidă salvate în memorie nu vor fi pierdute.



### Introducerea unei pauze



La salvarea numerelor cu apelare rapidă, puteți introduce o pauză sau mai multe pauze de 3,5 secunde apăsând pe butonul *PAUZĂ* de pe ecranul tactil.

### Memorarea numerelor cu apelare rapidă

Puteți memora maximum 100 de nume și de numere în locațiile cu Apelare rapidă de două cifre. Pentru fiecare nume puteți memora două numere. La formarea numărului, va trebui să apăsați numai câteva butoane de pe ecranul tactil (de exemplu: apăsați pe

 (Adresa), numărul pe care doriți să îl apăsați și *Trimiteți un fax*).

- 1 Apăsați pe  (Fax).
- 2 Apăsați pe  (Adresa).
- 3 Dacă numerele cu apelare rapidă au fost deja memorate, apăsați pe *Alfabetice* sau pe *Numeric*.
- 4 Apăsați pe *Mai mult*.

- 5 Apăsați pe  sau pe  de pe panoul tactil pentru a afișa Setare apel rapid.
- 6 Apăsați pe Setare apel rapid.
- 7 Urmați indicațiile de mai jos:
  - Introduceți numele (până la 16 caractere) folosind tastatura de pe ecranul tactil.  
Apăsați pe OK.  
(Pentru indicații despre introducerea literelor, consultați *Introducere text* >> pagina 153.)
  - Pentru a memora numărul fără a introduce un nume, apăsați pe OK.
- 8 Introduceți primul număr de fax sau de telefon ( ; ) utilizând tastatura de pe ecranul tactil (cel mult 20 de cifre).  
Apăsați pe OK.

## NOTĂ

*Dacă ați descărcat Internet Fax:*

Dacă doriți să salvați o adresă de e-mail pentru a o utiliza cu serverul Internet fax sau pentru Scanare la e-mail, apăsați pe  și introduceți adresa de e-mail, apoi apăsați pe OK. (Consultați *Introducere text* >> pagina 153.)

- 9 Urmați indicațiile de mai jos:
  - Introduceți cel de-al doilea număr de fax sau de telefon ( ; ) utilizând tastatura de pe ecranul tactil (cel mult 20 de cifre).  
Apăsați pe OK.
  - Dacă nu doriți să memorați un al doilea număr, apăsați pe OK.

- 10 Pentru a alege unde doriți să memorați numărul, urmați indicațiile de mai jos:
  - Pentru a accepta următoarea locație de apelare rapidă afișată, apăsați pe OK.
  - Pentru a introduce o altă locație de apelare rapidă, apăsați pe  și apoi introduceți un număr format din 2 cifre folosind tastatura de pe ecranul tactil.  
Apăsați pe OK.



## NOTĂ

Dacă locația de 2 cifre folosită pentru apelare rapidă selectată este ocupată, butonul OK de pe ecranul tactil nu va funcționa. Selectați o altă locație.

- 11 Dacă pe ecranul tactil sunt afișate setările dumneavoastră, apăsați pe OK pentru a confirma.
- 12 Urmați indicațiile de mai jos:
  - Pentru a salva un alt număr cu apelare rapidă, repetați pașii de la 4 la 11.
  - Pentru a termina operația de salvare a numerelor, apăsați pe .

## Modificarea numelor sau a numerelor cu apelare rapidă

Puteți modifica numele sau numărul cu apelare rapidă memorat sau îl puteți șterge, ștergând toate numerele sale.

- 1 Apăsați pe  (Fax).
- 2 Apăsați pe  (Adresa).
- 3 Apăsați pe Alfabetic sau Numeric.
- 4 Apăsați pe Mai mult.



- 5 Urmați indicațiile de mai jos:
- Apăsați pe **▲** sau pe **▼** pentru a afișa **Schimba**. Apăsați pe **Schimba** pentru a edita numele sau numerele.
  - Apăsați pe **▲** sau pe **▼** pentru a afișa **Sterge**. Apăsați pe **Sterge**.  
 Selectați numerele pe care doriți să le ștergeți apăsând pe numărul respectiv pentru a afișa un semn de validare de culoare roșie.  
 Apăsați pe **OK**.  
 Apăsați pe **Da** pentru a confirma.  
 Treceți la pasul 10.

- 6 Apăsați pe **▲** sau pe **▼** pentru a afișa numărul pe care doriți să îl modificați.

- 7 Apăsați pe numărul pe care doriți să îl modificați.

- 8 Urmați indicațiile de mai jos:
- Dacă doriți să modificați numele, apăsați pe **Nume**.  
 Introduceți noul nume (până la 16 caractere) folosind tastatura de pe ecranul tactil. (Consultați *Introducere text* >> pagina 153.)  
 Apăsați pe **OK**.
  - Dacă doriți să modificați primul număr de fax sau de telefon, apăsați pe **☐☐1** :.  
 Introduceți noul număr de fax sau de telefon (cel mult 20 de cifre) folosind tastatura de pe ecranul tactil.  
 Apăsați pe **OK**.
  - Dacă doriți să modificați cel de-al doilea număr de fax/telefon, apăsați pe **☐☐2** :.  
 Introduceți noul număr de fax sau de telefon (cel mult 20 de cifre) folosind tastatura de pe ecranul tactil.  
 Apăsați pe **OK**.

## NOTĂ

*Schimbarea numelui sau a numărului memorat:*

Dacă doriți să modificați un caracter, apăsați pe **◀** sau pe **▶** pentru a poziționa cursorul sub caracterul pe care doriți să îl modificați și apoi apăsați pe **☒**.  
 Introduceți noul caracter.

Dacă doriți să modificați un număr memorat, apăsați repetat pe **☒** pentru a șterge numărul. Introduceți noul număr.

- 9 Setările dumneavoastră vor fi afișate pe ecranul tactil.

Urmați indicațiile de mai jos:

- Apăsați pe **OK** pentru a termina.  
 Pentru a modifica o altă locație de apelare rapidă, repetați pașii de la 6 la 9.
- Pentru a modifica mai multe informații, reveniți la 8.

- 10 Apăsați pe **🏠**.

## Cum se face o copie

În continuare sunt prezentați pașii pentru operațiile elementare de copiere.

- 1 Pentru încărcarea documentului procedați astfel:
  - Așezați documentul cu *fața în jos* în unitatea ADF.
  - (Consultați *Utilizarea unității ADF* >> pagina 37.)
  - Așezați documentul cu *fața în jos* pe sticla scannerului.
  - (Consultați *Utilizarea ferestrei de sticlă a scannerului* >> pagina 38.)

- 2 Apăsați pe  (Copiere).

- Pe ecranul tactil va fi afișat:



### 1 Număr de copii

Puteți introduce numărul de copii apăsând pe - sau pe + de pe ecranul tactil (așa cum este prezentat mai sus) sau folosind tastatura numerică.

- 3 Dacă doriți să faceți mai multe copii, introduceți numărul (până la 99).
- 4 Apăsați pe **Mono Start** sau **Colour Start**.

## Oprirea copierii

Pentru a opri copierea, apăsați pe .

## Opțiunile de copiere

Puteți modifica următoarele setări de copiere. Apăsați pe **Copiere** și apoi apăsați pe **Opțiuni**. Apăsați pe **^** sau pe **v** de pe panoul tactil pentru a derula setările de copiere. Când setarea dorită este afișată, apăsați pe aceasta pentru a selecta opțiunea respectivă. După ce ați finalizat modificarea opțiunilor, apăsați pe **OK**.

### (Manual de utilizare)

Pentru informații despre modificarea următoarelor setări de copiere, consultați paginile 59 – 60.

- Tip Hartie
- Dim. hârtie
- Selectare tavă<sup>1</sup>

<sup>1</sup> Numai pentru MFC-J4610DW.

### (Manual avansat de utilizare)

Pentru informații referitoare la modificarea următoarelor setări de copiere, >> Manual avansat de utilizare: *Opțiunile de copiere*.

- Calitate
- Mărire/Micș.
- Asezare in Pag.
- 2în1 (ID)
- Stivuire/Sort.
- Densitate
- Copie duplex
- Mod ec.cern.
- Cop. pe hârt.Fină
- Copiere carte
- Eliminare fundal
- Seteaza Set. Noi
- Setări init.

## NOTĂ

Dacă doriți să sortați copiile, utilizați unitatea ADF.

## Tipul de hârtie

În cazul în care copiați pe un tip special de hârtie, definiți în aparatul tipul de hârtie utilizat, pentru a obține cea mai bună calitate de imprimare.

- 1 Apăsați pe  (Copiere).
- 2 Încărcați documentul.
- 3 Introduceți numărul de copii dorit.
- 4 Apăsați pe Opțiuni.
- 5 Apăsați pe **▲** sau pe **▼** de pe panoul tactil pentru a afișa Tip Hartie.
- 6 Apăsați pe Tip Hartie.
- 7 Apăsați pe **▲** sau pe **▼** pentru a afișa Hartie Simplă, Hartie Inkjet, Brother BP71, Altă hârtie Glos sau Hartie Transpar și apoi apăsați pe opțiunea pe care doriți să o configurați.
- 8 Dacă nu doriți să modificați mai multe setări, apăsați pe OK.
- 9 Apăsați pe Mono Start sau Colour Start.

## Dimensiunea hârtiei

În cazul în care copiați pe hârtie folosind o altă dimensiune decât A4, va trebui să modificați setările definite pentru dimensiunile hârtiei. Puteți face copii numai folosind formatele de hârtie A4, A5, A3, Photo (10 × 15 cm), Letter, Legal sau Ledger.

- 1 Încărcați documentul.
- 2 Apăsați pe  (Copiere).
- 3 Introduceți numărul de copii dorit.
- 4 Apăsați pe Opțiuni.
- 5 Apăsați pe **▲** sau pe **▼** de pe panoul tactil pentru a afișa Dim. hârtie.
- 6 Apăsați pe Dim. hârtie.
- 7 Apăsați pe **▲** sau pe **▼** pentru a afișa A4, A5, A3, 10x15cm, Letter, Legal sau Ledger și apoi apăsați pe opțiunea pe care doriți să o configurați.

### NOTĂ

- Dacă selectați A3, Legal sau Ledger, pe ecran vor fi afișate măsurile care trebuie luate la încărcarea hârtiei. Citiți informațiile de pe ecranul tactil și apoi confirmați apăsând pe OK.
- Dacă utilizați fanta de alimentare manuală introduceți foile pe rând, una câte una. (Consultați *Încărcarea hârtiei în fanta de alimentare manuală* >> pagina 24.)

- 8 Dacă nu doriți să modificați și alte setări, apăsați pe OK.
- 9 Apăsați pe Mono Start sau Colour Start.

## Selectarea tăvii (MFC-J4610DW)

---

Puteți modifica temporar tava folosită pentru copia următoare. Pentru a modifica setările implicite ale tăvii, consultați *Utilizarea tăvii în modul Copiere (MFC-J4610DW)*

➤➤ pagina 31.

- 1 Încărcați documentul.
- 2 Apăsați pe  (Copiere).
- 3 Introduceți numărul de copii dorit.
- 4 Apăsați pe Opțiuni.
- 5 Apăsați pe ▲ sau pe ▼ de pe panoul tactil pentru a afișa Selectare tavă.
- 6 Apăsați pe Selectare tavă.
- 7 Apăsați pe Tava #1, Tava #2 sau Select. auto. tavă.
- 8 Dacă nu doriți să modificați și alte setări, apăsați pe OK.
- 9 Apăsați pe Mono Start sau Colour Start.

# Imprimarea fotografiilor de pe un card de memorie sau de pe un suport de stocare USB Flash

## Operațiile efectuate cu programul PhotoCapture Center™ (modul FOTO)

Chiar dacă aparatul *nu* este conectat la un calculator, puteți imprima fotografiile direct de pe suportul media al aparatului foto digital sau de pe un suport de stocare USB Flash. (Consultați *Imprimarea imaginilor* >> pagina 64.)

Puteți să scanați documente și să le salvați direct pe un card de memorie sau pe un suport de stocare USB Flash. (Consultați *Scanarea pe un card de memorie sau pe un suport de stocare USB Flash* >> pagina 65.)

Dacă aparatul dumneavoastră este conectat la calculator, puteți utiliza calculatorul pentru a accesa un card de memorie sau un suport de stocare USB Flash introdus în portul din partea din față a aparatului.

(>> Ghidul utilizatorului de software:

*PhotoCapture Center™* (Windows®).)

(>> Ghidul utilizatorului de software: *Setare de la distanță și PhotoCapture Center™* (Macintosh).)

## Folosirea unui card de memorie sau a unui suport de stocare USB Flash

Aparatul dumneavoastră Brother dispune de unități media (sloturi) care pot fi utilizate cu următoarele suporturi media uzuale folosite de aparatele foto digitale: Memory Stick Duo™, Memory Stick PRO Duo™, card de memorie SD, card de memorie SDHC, card de memorie SDXC, MultiMedia Card, MultiMedia Card plus și suporturi de stocare USB Flash.

Caracteristica PhotoCapture Center™ permite imprimarea fotografiilor digitale de pe aparatul dumneavoastră foto digital, la o rezoluție ridicată, pentru a obține o imprimare de calitate fotografică.

# Să începem

- 1 Deschideți capacul slotului media.
- 2 Introduceți ferm cardul de memorie sau suportul de stocare USB Flash în slotul corect.

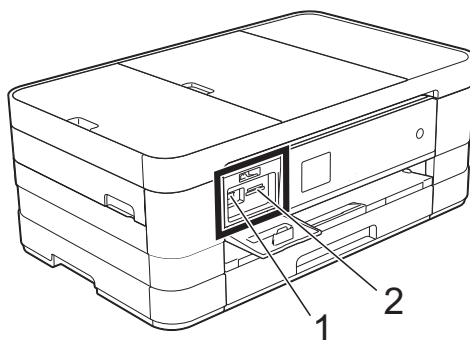



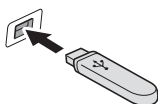

## 1 Suport de stocare USB Flash

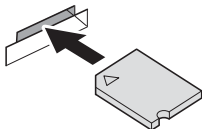

### IMPORTANT

Interfața directă USB acceptă numai un suport de stocare USB Flash, un aparat foto compatibil PictBridge sau un aparat foto digital care folosește standardul de stocare în masă pentru dispozitivele USB. Nu sunt acceptate alte dispozitive USB.

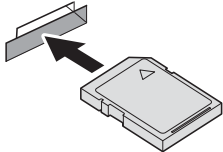
## 2 Slot pentru card de memorie

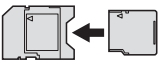
Slot	Carduri de memorie compatibile	
Slotul superior 		Memory Stick Duo™ Memory Stick PRO Duo™
		Memory Stick Micro™ (necesită adaptor)
Slotul inferior 		Card de memorie SD Card de memorie SDHC Card de memorie SDXC MultiMedia Card MultiMedia Card plus
		miniSD (necesită adaptor) miniSDHC (necesită adaptor) microSD (necesită adaptor) microSDHC (necesită adaptor) MultiMedia Card mobile (necesită adaptor)



## IMPORTANT

---

- NU introduceți un Memory Stick Duo™ în slotul SD inferior, deoarece aparatul se poate defecta.
  - NU introduceți simultan mai multe carduri media în aparat. În caz contrar aparatul se poate defecta.
  - NU scoateți cablul de alimentare, cardul de memorie sau suportul de stocare USB Flash din unitatea media (slot) sau interfața directă USB în timp ce aparatul citește sau scrie date de pe sau pe cardul de memorie/suportul de stocare USB Flash. **În caz contrar, veți pierde datele sau cardul se va defecta.**
- 

Aparatul nu poate citi mai multe dispozitive simultan.

## Imprimarea imaginilor

### Vizualizarea fotografiilor

Puteți examina fotografiile pe ecranul tactil înainte de a le imprima. În cazul în care fișierele cu fotografiile sunt de mari dimensiuni, este posibil ca afișarea fiecărei fotografii să se facă cu întârziere.

- 1 Deschideți capacul slotului media.
- 2 Introduceți cardul de memorie sau suportul de stocare USB Flash în slotul corect.
- 3 Apăsați pe **Viz. Foto**.
- 4 Apăsați pe **^** sau pe **v** de pe panoul tactil pentru a afișa fotografia pe care doriți să o imprimați.
- 5 Apăsați pe **+** sau pe **-** pentru a selecta numărul de copii pe care doriți să îl imprimați.
- 6 Repetați pașii 4 și 5 până când ați selectat toate fotografiile pe care doriți să le imprimați. Apăsați pe **OK**.
- 7 Citiți și confirmați lista cu opțiuni afișată și urmați indicațiile de mai jos:
  - Dacă doriți să modificați setările de imprimare, apăsați pe **Opțiuni**. (►► Manual avansat de utilizare: *Definirea setărilor de imprimare pentru PhotoCapture Center™.*)
  - Dacă nu doriți să modificați nicio setare, treceți la pasul 8.
- 8 Apăsați pe **Pornire** pentru a imprima.

## Setări de imprimare folosite pentru PhotoCapture Center™

Puteți modifica temporar setările de imprimare folosite la următoarea imprimare.

Aparatul va reveni la setările implicite după un minut.

### NOTĂ

Puteți salva setările de imprimare folosite frecvent, definindu-le ca implicite.





(►► Manual avansat de utilizare: *Definirea modificărilor efectuate ca o nouă setare implicită.*)















## Scanarea pe un card de memorie sau pe un suport de stocare USB Flash

Puteți scana documente alb-negru și color pe un card de memorie sau pe un suport de stocare USB Flash. Documentele alb-negru vor fi salvate în fișiere format PDF (\*.PDF) sau TIFF (\*.TIF). Documentele color pot fi salvate în fișiere format PDF (\*.PDF) sau JPEG (\*.JPG). Setarea din fabricație este Culoare, 200 dpi, iar formatul implicit al fișierului este PDF. Aparatul creează automat numele fișierelor în funcție de data curentă. (►► Ghid de instalare și configurare rapidă.) De exemplu, a cincea imagine scanată în data de 1 iulie 2012 va fi denumită 01071205.PDF. Puteți modifica culoarea și rezoluția.

- 1 Încărcați documentul.
- 2 Deschideți capacul slotului media.
- 3 Introduceți cardul de memorie sau suportul de stocare USB Flash în slotul corect.
- 4 Apăsați pe .
- 5 Apăsați pe  (Scanare).
- 6 Apăsați pe  sau pe  de pe panoul tactil pentru a afișa Scanare la media.
- 7 Apăsați pe Scanare la media.

### IMPORTANT

NU scoateți cardul de memorie sau suportul de stocare USB Flash în timp ce aparatul citește sau scrie pentru a preveni deteriorarea cardului, a suportului de stocare USB Flash sau a datelor memorate pe acestea.

- 8 Apăsați pe Opțiuni.  
Urmați indicațiile de mai jos:
  - Pentru a modifica tipul de scanare, apăsați pe  sau pe  pentru a afișa Tip scanare.  
Apăsați pe Tip scanare și selectați Culoare sau Alb-negru.
  - Pentru a modifica rezoluția, apăsați pe  sau pe  pentru a afișa Rezoluție.  
Apăsați pe Rezoluție și selectați 100 dpi, 200 dpi, 300 dpi, 600 dpi sau Auto.
  - Pentru a modifica tipul de fișier, apăsați pe  sau pe  pentru a afișa Fisier Tip.  
Apăsați pe Fisier Tip și selectați PDF, JPEG sau TIFF.
  - Dacă doriți să modificați numele fișierului, apăsați pe  sau pe  pentru a afișa Fisier Nume.  
Pentru a introduce numele fișierului, apăsați pe Fisier Nume.  
Puteți modifica numai primele 6 caractere.  
Apăsați pe OK.
  - Pentru a elimina culoarea de fond, apăsați pe  sau pe  pentru a afișa Eliminare fundal.  
Apăsați pe Eliminare fundal și selectați Redus, Medie, Înalt sau Oprit.

### NOTĂ

Eliminare fundal elimină culoarea de bază din documente pentru ca datele scanate să fie mai ușor de recunoscut.

- 9 După ce ați finalizat selectarea setărilor, apăsați pe OK.

### NOTĂ

- Dacă din setările pentru tipul de scanare selectați color, nu veți mai putea selecta tipul de fișier TIFF.
- Dacă din setările pentru tipul de scanare selectați monocrom, nu veți mai putea selecta tipul de fișier JPEG.

- 10 Apăsați pe Pornire.

## Imprimarea unui document

Aparatul poate primi și imprima datele de la calculatorul dumneavoastră. Pentru a imprima datele primite de la un calculator, trebuie să instalați driverul imprimantei.

(>> Ghidul utilizatorului de software:

*Imprimarea (Windows®).*)

(>> Ghidul utilizatorului de software:

*Imprimarea și trimiterea faxurilor*

(Macintosh).)

- 1 Instalați driverul imprimantei Brother de pe discul CD-ROM. (>> Ghid de instalare și configurare rapidă.)
- 2 Din aplicație, selectați comanda **Imprimare**.
- 3 Selectați numele aparatului din caseta de dialog **Imprimare** și faceți clic pe **Proprietăți** sau pe **Preferințe**, în funcție de aplicația utilizată.
- 4 Selectați setările pe care doriți să le modificați din caseta de dialog **Proprietăți**.
  - **Suport Imprimare**
  - **Calitate Imprimare**
  - **Dimensiune Hârtie**
  - **Orientare**
  - **Color / Nuanțe De Gri**
  - **Mod economisire cerneală**
  - **Scalare**
  - **Duplex / Broșură**
- 5 Faceți clic pe **OK**.
- 6 Faceți clic pe **Imprimare** (sau pe **OK** în funcție de aplicația utilizată) pentru a începe imprimarea.

## Înainte de a începe scanarea

Pentru a utiliza aparatul ca scanner, instalați driverul scannerului. Dacă aparatul este instalat într-o rețea, configurați-l folosind o adresă TCP/IP.

- Instalați driverul scannerului de pe discul CD-ROM. (►► Ghid de instalare și configurare rapidă: *Instalarea MFL-Pro Suite*.)
- Dacă scanarea în rețea nu poate fi folosită, configurați aparatul folosind o adresă TCP/IP. (►► Ghidul utilizatorului de software: *Configurarea scanării în rețea pentru Windows®*.)

# Scanarea unui document ca fișier PDF folosind ControlCenter4 (Windows®)

(Pentru detalii, >> Ghidul utilizatorului de software: *Scanarea*.)

## NOTĂ

- Ecranele afișate pe calculatorul dumneavoastră pot să fie diferite în funcție de model.
- Această secțiune se referă la utilizarea modului avansat din aplicația ControlCenter4.

ControlCenter4 este un program utilitar care permite accesul rapid și ușor la aplicațiile utilizate frecvent. Utilizarea ControlCenter4 elimină lansarea manuală a anumitor aplicații.

- 1 Încărcați documentul. (Consultați *Încărcarea documentelor* >> pagina 37.)
- 2 Deschideți ControlCenter4 făcând clic pe  /**Toate programele/Brother/MFC-XXXX** (unde XXXX este numele modelului dumneavoastră)/**ControlCenter4**. Aplicația ControlCenter4 se va deschide.
- 3 Dacă pe ecran este afișată fereastra modului ControlCenter4, selectați **Modul avansat** și apoi faceți clic pe **OK**.

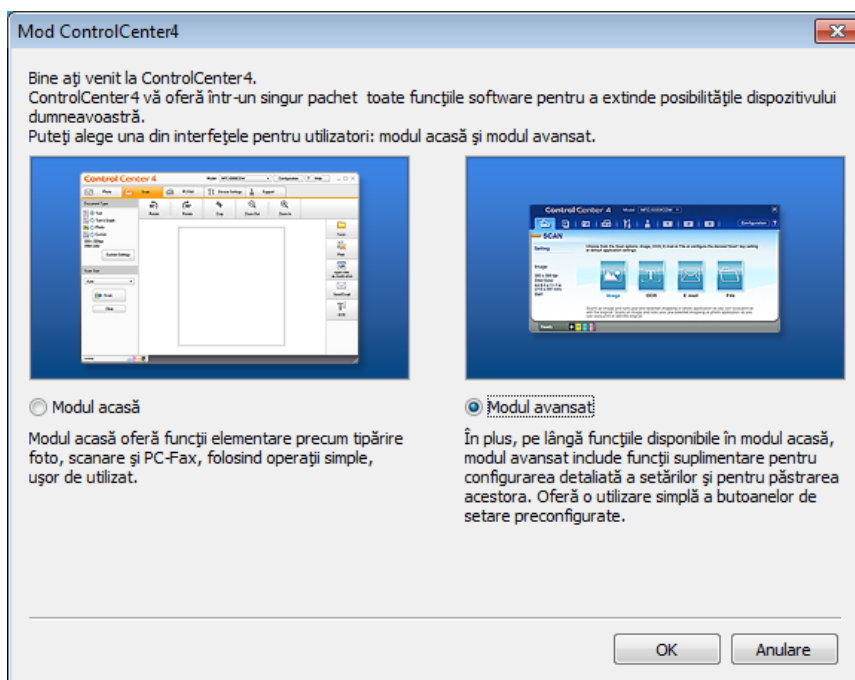

- 4 Verificați dacă aparatul pe care doriți să îl folosiți este selectat din lista derulantă **Model**.

- 5 Definiți configurația folosită la scanare. Faceți clic pe **Configurație** și apoi selectați **Setări buton**, **Scanare** și **Fișier**.

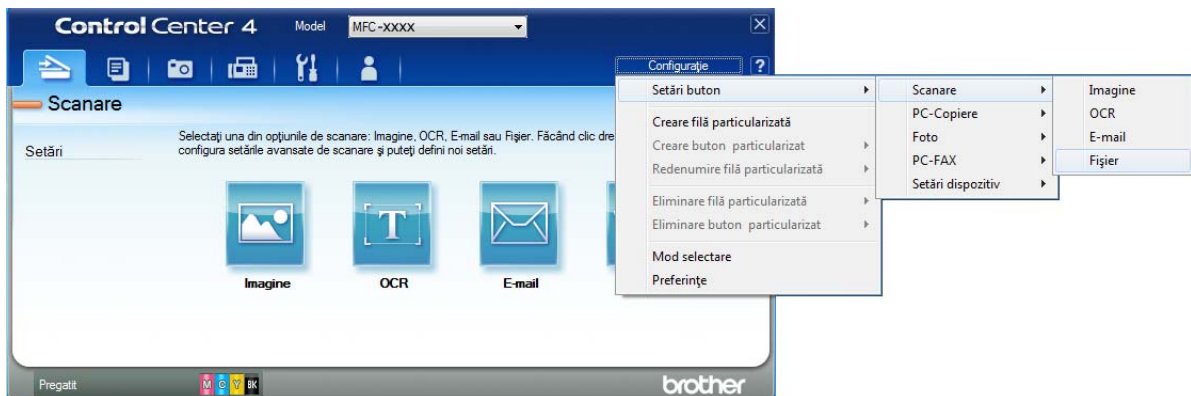

Pe ecran va fi afișată caseta de dialog de configurare. Puteți modifica setările implicite.

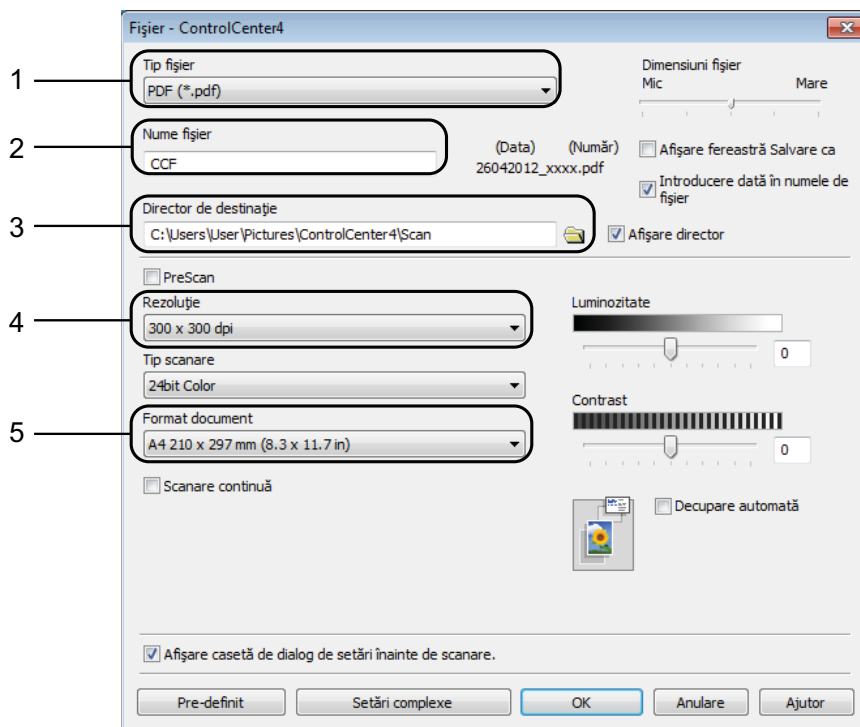

11

- 1 Selectați **PDF (\*.pdf)** din lista derulantă **Tip fișier**.
  - 2 Puteți introduce numele de fișier pe care doriți să îl folosiți pentru document.
  - 3 Puteți salva fișierul în directorul implicit sau puteți selecta directorul preferat făcând clic pe butonul  (**Navigare**).
  - 4 Puteți selecta o rezoluție de scanare din lista derulantă **Rezoluție**.
  - 5 Puteți selecta dimensiunea documentului din lista derulantă **Format document**.
- 6 Faceți clic pe **OK**.

**7** Faceți clic pe **Fișier**.



**8** Apăsați pe **Scanare**.  
Aparatul va începe procesul de scanare. Directorul în care datele scanate sunt salvate se va deschide automat.

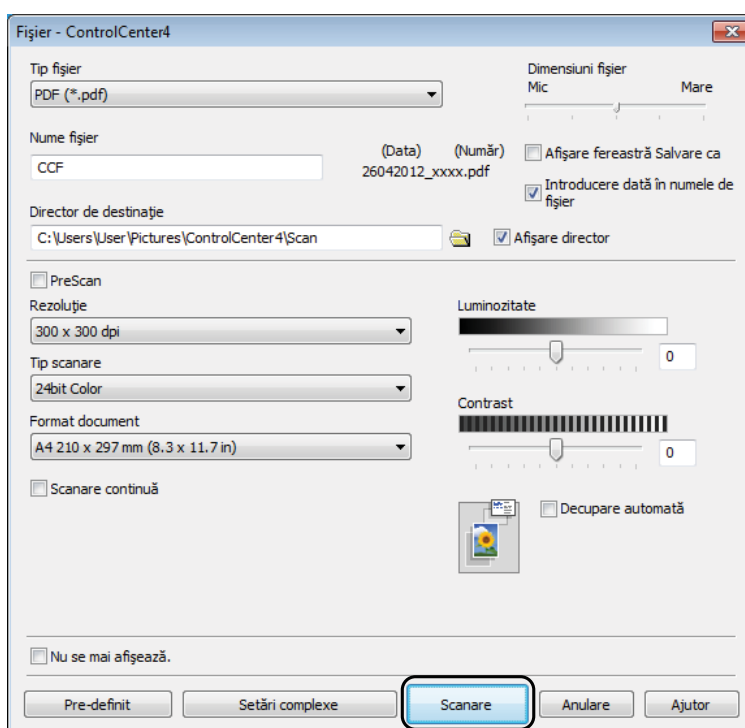

# Modificarea setărilor modului Scanare pentru scanarea în format PDF

Puteți modifica setările modului Scanare definite în aparat, folosind ControlCenter4. (Windows®)

- 1 Deschideți ControlCenter4 făcând clic pe /Toate programele/Brother/MFC-XXXX (unde XXXX este numele modelului dumneavoastră)/ControlCenter4. Aplicația ControlCenter4 se va deschide.
- 2 Verificați dacă aparatul pe care doriți să îl folosiți este selectat din lista derulantă **Model**.
- 3 Faceți clic pe fila **Setări dispozitiv**.
- 4 Faceți clic pe **Setări scanare dispozitiv**.



- 5 Selectați fila **Fișier**. Puteți modifica setările implicite.

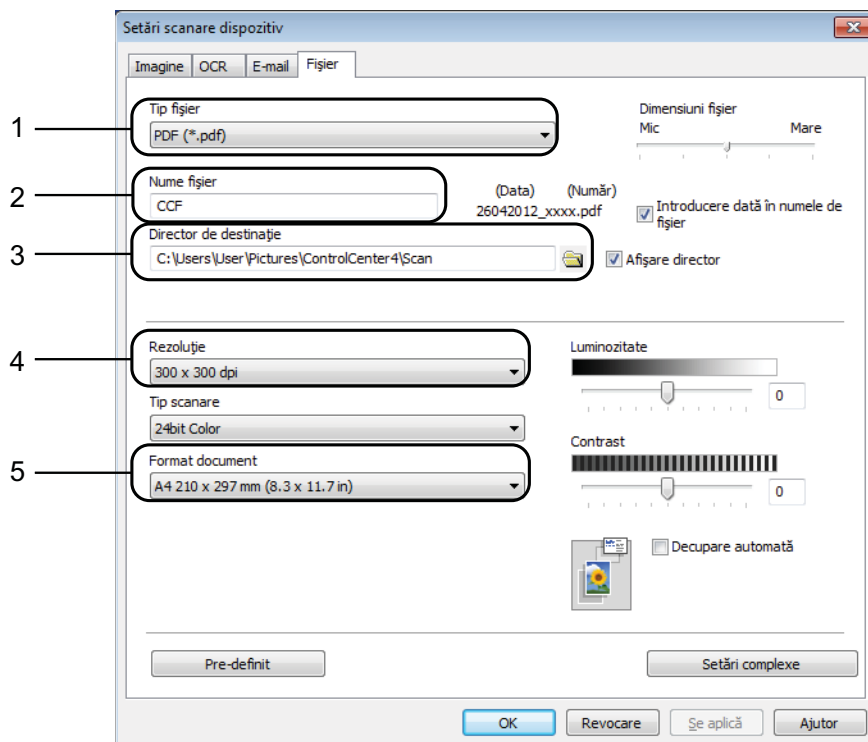

- 1 Selectați **PDF (\*.pdf)** din lista derulantă **Tip fișier**.
- 2 Puteți introduce numele de fișier pe care doriți să îl folosiți pentru document.
- 3 Puteți salva fișierul în directorul implicit sau puteți selecta directorul preferat făcând clic pe butonul  (**Navigare**).
- 4 Puteți selecta o rezoluție de scanare din lista derulantă **Rezoluție**.
- 5 Puteți selecta dimensiunea documentului din lista derulantă **Format document**.

- 6 Faceți clic pe **OK**.



## Scanarea unui document ca fișier PDF folosind ecranul tactil

- 1 Încărcați documentul. (Consultați *Încărcarea documentelor* ►► pagina 37.)
- 2 Apăsați pe  (Scanare).
- 3 Apăsați pe **^** sau pe **v** de pe panoul tactil pentru a afișa Scanare la fișier.
- 4 Apăsați pe Scanare la fișier.
- 5 Dacă aparatul este conectat la o rețea, apăsați pe Nume calculator.  
Urmați indicațiile de mai jos:
  - Dacă doriți să utilizați setările implicite, treceți la pasul 10.
  - Dacă doriți să modificați setările implicite, treceți la pasul 6.
- 6 Apăsați pe Opțiuni.
- 7 Apăsați pe Set.cu Panou tactil.  
Apăsați pe Pornit.
- 8 Selectați setările pentru Tip scanare, Rezoluție, Fișier Tip și Eliminare fundal în funcție de necesități.
- 9 Apăsați pe OK.
- 10 Apăsați pe Pornire.  
Aparatul va începe procesul de scanare.

### NOTĂ

Sunt disponibile următoarele moduri de scanare.

- Scanare la OCR
- Scanare la fișier
- Scanare la imagine
- Scanare la media
- Scanare la e-mail
- Scanare la serv. e-mail
- Scanare la FTP
- Scanare la rețea
- Serviciu Web<sup>1</sup>

<sup>1</sup> Numai pentru utilizatorii Windows®. (Windows Vista® SP2 sau versiuni ulterioare și Windows® 7)  
(►► Ghidul utilizatorului de software: *Utilizarea protocolului Web Services (Servicii web) la scanarea în rețea* (Windows Vista® SP2 sau o versiune ulterioară și Windows® 7).)

## Înlocuirea cartușelor de cerneală

Aparatul dumneavoastră este prevăzut cu un contor pentru numărarea punctelor de cerneală. Acesta monitorizează automat nivelul de cerneală din cele patru cartușe. Dacă aparatul detectează faptul că un cartuș de cerneală este aproape gol, aparatul va afișa un mesaj.

Pe ecranul tactil va fi afișat un mesaj indicând cartușul care are un nivel redus de cerneală sau trebuie înlocuit. Respectați mesajele afișate pe ecranul tactil pentru a înlocui cartușele de cerneală în ordinea corectă.

Chiar dacă aparatul indică faptul că trebuie să înlocuiți un cartuș de cerneală, în cartuș mai există o cantitate redusă de cerneală. Este necesar să păstrați o anumită cantitate de cerneală în cartuș pentru a împiedica uscarea și deteriorarea capului de imprimare sub acțiunea aerului.

### ATENȚIE

Dacă cerneala intră în contact cu ochii, spălați-vă imediat cu apă și contactați un medic dacă sunteți îngrijorat.

## IMPORTANT

Aparatele multifuncționale Brother sunt proiectate pentru a folosi un anumit tip de cerneală și vor funcționa la un nivel optim de calitate și fiabilitate dacă sunt utilizate cu cartușe originale de cerneală Brother. Brother nu poate garanta performanțe și fiabilitate optime dacă veți folosi cerneală sau cartușe de cerneală cu alte specificații. De aceea, Brother nu recomandă utilizarea altor cartușe în afara celor originale Brother, nici reumplerea cartușelor uzate cu cerneală din alte surse. Orice reparație necesară, ca urmare a unui defect rezultat din folosirea altor cerneleuri decât cele Brother în acest echipament, ar putea să nu fie acoperită de garanția originală. Vă rugăm să consultați termenii de garanție ai produsului.

- 1 Deschideți capacul cartușului de cerneală.  
Dacă unul sau mai multe dintre cartușele de cerneală au ajuns la sfârșitul duratei de utilizare, pe ecranul tactil va fi afișat unul din următoarele mesaje: Numai tip. A/N sau Tipărire impos.

- 2** Apăsați pe maneta de eliberare, conform indicațiilor din figură, pentru deblocarea cartușului indicat pe ecranul tactil. Scoateți cartușul din aparat.

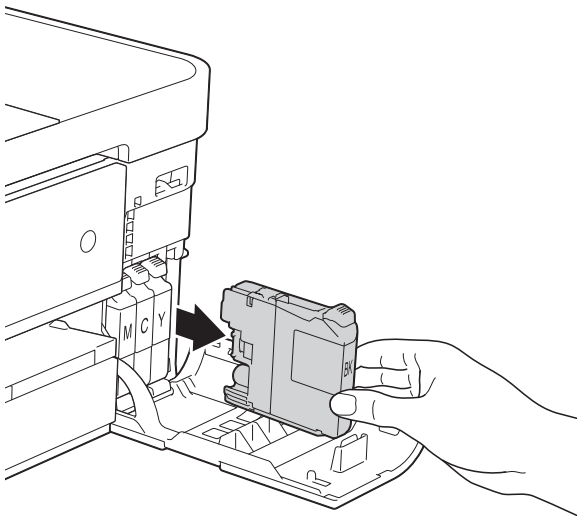
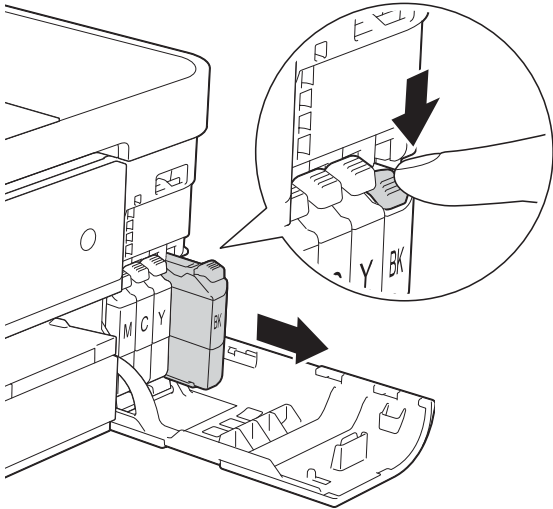

- 3** Deschideți ambalajul noului cartuș de cerneală având culoarea indicată pe ecranul tactil și apoi scoateți cartușul de cerneală.

- 4** Rotiți maneta verde de eliberare de pe garnitura de protecție portocalie (1) în sens invers acelor de ceasornic, până când auziți un declic, pentru a desigila sistemul ermetic de închidere. Apoi scoateți garnitura de protecție de culoare portocalie conform indicațiilor din figură.

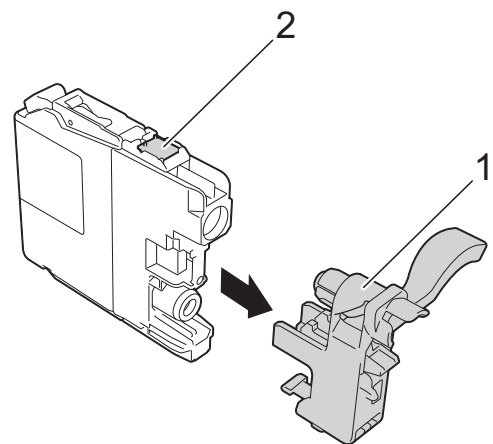
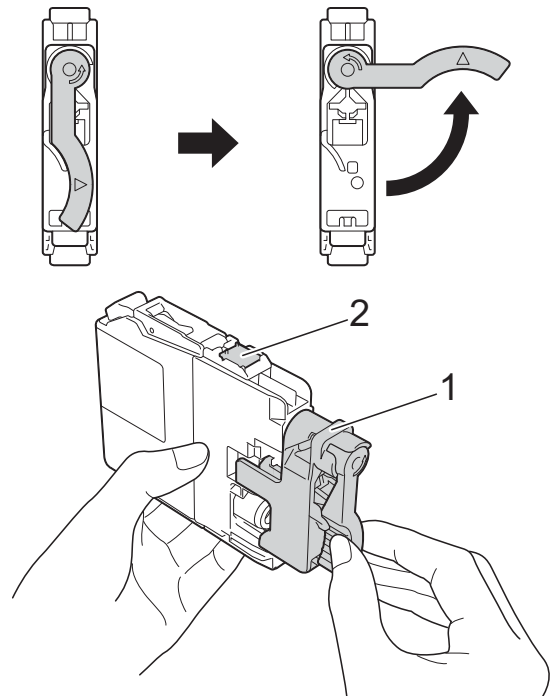

### IMPORTANT

NU atingeți zona de pe cartuș marcată cu (2); în caz contrar este posibil ca aparatul să nu mai detecteze cartușul.

- 5 Fiecare culoare are propria poziție corectă. Introduceți cartușul de cerneală în direcția indicată de săgeata de pe etichetă.

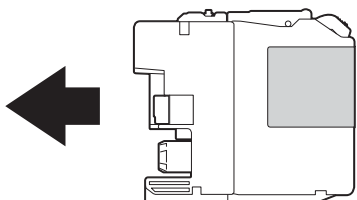

- 6 Împingeți cu atenție cartușul de cerneală apăsând în spate pe zona marcată cu „PUSH” (ÎMPINGE) până când maneta cartușului se ridică, iar apoi închideți capacul cartușului.

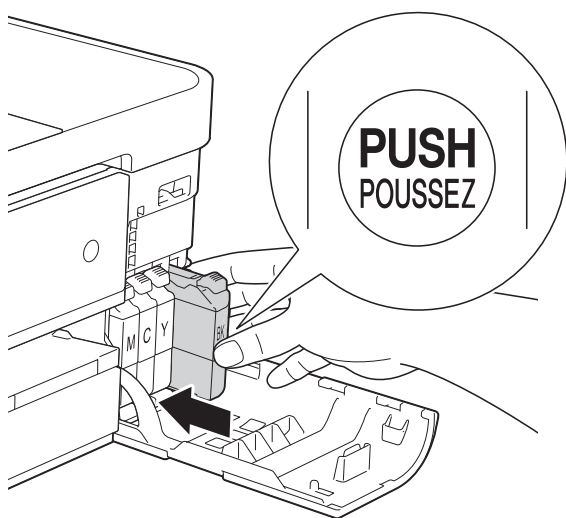

- 7 Aparatul va reseta automat contorul pentru numărarea punctelor de cerneală.

## NOTĂ

- Dacă ați înlocuit un cartuș de cerneală, de exemplu cartușul de culoare neagră, este posibil ca pe ecranul tactil să fie afișat un mesaj în care să vi se solicite să verificați dacă acesta este un cartuș nou (de exemplu Ai Schimbat **BK** Black). Pentru fiecare cartuș nou instalat, apăsați pe **Da** pentru a reseta contorul pentru numărarea punctelor de cerneală al culorii respective. În cazul în care cartușul pe care l-ați instalat nu este unul nou, trebuie să apăsați pe **Nu**.
- Dacă după instalarea cartușului de cerneală, pe ecranul tactil, este afișat mesajul **Fara cartus sau Detectare impos.** verificați dacă ați folosit un cartuș nou original Brother și dacă acesta este instalat corect. Scoateți cartușul de cerneală și reinstalați-l încet până când maneta cartușului se ridică.

## IMPORTANT

- **NU** scoateți cartușele de cerneală dacă acestea nu trebuie să fie înlocuite. În caz contrar, cantitatea de cerneală se poate reduce și aparatul nu va ști ce cantitatea de cerneală a rămas în cartuș.
- **NU** atingeți fantele în care se introduc cartușele. În caz contrar, vă puteți păta cu cerneală.
- Dacă vă pătați cu cerneală pe piele sau pe îmbrăcăminte, spălați imediat zona respectivă cu săpun sau detergent.
- Dacă încurcați culorile și instalați un cartuș de cerneală într-o poziție greșită, pe ecranul tactil va fi afișat mesajul **Cul.cern. Incorectă.** Verificați cartușele de cerneală ale căror culori nu corespund cu poziția cartușelor de cerneală și mutați-le în poziția corectă.
- După ce ați deschis un cartuș de cerneală, instalați-l în aparat și consumați-l în termen de șase luni de la instalare. Folosiți cartușe de cerneală care nu au fost deschise înainte de data de expirare înscrisă pe ambalajul cartușului.
- **NU** demontați și nu umblați la cartușul de cerneală; deoarece acest lucru poate provoca scurgerea cernelii din cartuș.

# Curățarea și verificarea aparatului

## Curățarea ferestrei de sticlă a scannerului

- 1 Scoateți aparatul din priza de curent electric.
- 2 Ridicați capacul pentru documente (1). Curățați fereastra de sticlă a scannerului (2) și suprafața din plastic alb (3) cu o cârpă moale, care nu lasă scame, înmuiată într-o soluție neinflamabilă folosită la curățarea geamurilor.

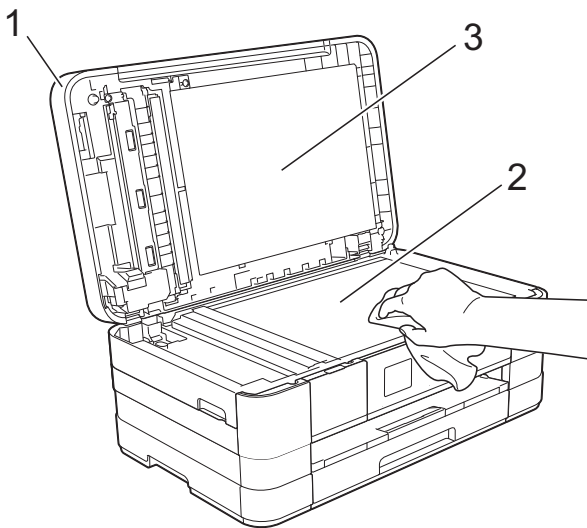

- 3 În unitatea ADF, curățați bara albă (1) și banda de sticlă (2) cu o cârpă curată, care nu lasă scame, înmuiată într-o soluție neinflamabilă folosită la curățarea geamurilor.

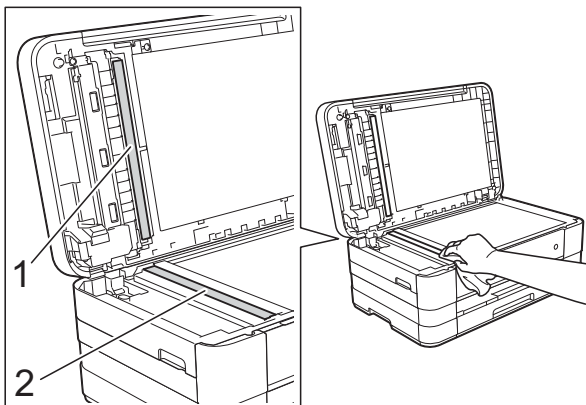

## NOTĂ

Pe lângă curățarea benzii de sticlă cu o soluție neinflamabilă folosită la curățarea geamurilor, treceți vârful degetului peste banda de sticlă pentru a vedea dacă mai simțiți ceva pe aceasta. Dacă simțiți că mai există impurități sau resturi, curățați din nou banda de sticlă, insistând în zona respectivă. Este posibil să fie necesară repetarea de trei sau patru ori a procesului de curățare. Pentru verificare, faceți o copie după fiecare curățare.



Dacă pe banda de sticlă este o pată de mizerie sau de fluid de corectare, pe moștra imprimată va apărea o linie verticală.

După ce banda de sticlă a fost curățată, linia verticală dispare.

## Curățarea capului de imprimare

---

Pentru a menține o bună calitate a imprimării, aparatul va curăța automat capul de imprimare atunci când este necesar. Puteți efectua manual procesul de curățare dacă există o problemă privind calitatea imprimării.

Curățați capul de imprimare dacă apar linii orizontale în text sau grafică sau spații goale pe paginile imprimate. Puteți curăța numai cartușul negru, trei culori simultan (galben/cyan/magenta) sau toate cele patru culori simultan.

La curățarea capului de imprimare se consumă cerneală. Dacă efectuați curățarea prea des, veți consuma cerneala inutil.

### IMPORTANT

---





NU atingeți capul de imprimare. Atingerea capului de imprimare poate produce defecțiuni permanente și poate anula garanția acestuia.



- 1 Apăsați pe  (Setări).

### NOTĂ

---

Dacă butonul  este afișat pe ecranul tactil, îl puteți apăsa, și apoi puteți trece la pasul 5.

- 2 Apăsați pe  sau pe  de pe panoul tactil pentru a afișa *Setare Gener*.
- 3 Apăsați pe *Setare Gener*.
- 4 Apăsați pe *Cerneală*.
- 5 Apăsați pe  sau pe  pentru a afișa *Curatare*.
- 6 Apăsați pe *Curatare*.

- 7 Apăsați pe  sau pe  pentru a afișa *Negru*, *Culoare* sau *Toate* și apoi alegeți opțiunea pentru care doriți să efectuați operația de curățare. Aparatul curăță capul de imprimare. După terminarea curățării, pe ecranul tactil va fi afișat din nou în ecranul de pornire.

### NOTĂ

---

- În cazul în care curățați capul de imprimare de cel puțin cinci ori și imprimarea nu s-a îmbunătățit, încercați să instalați un nou cartuș original de cerneală Brother Innobella™ pentru fiecare culoare care are probleme. Încercați să curățați din nou capul de imprimare de maximum cinci ori. Dacă imprimarea nu s-a îmbunătățit, vă rugăm să contactați telefonic serviciul de relații cu clienții al Brother sau distribuitorul local Brother.
- De asemenea, puteți curăța capul de imprimare folosind comenzile calculatorului dumneavoastră.  
(>> Ghidul utilizatorului de software: *Fila de întreținere* (Windows®).)



## Verificarea calității imprimării

Dacă pe documentele imprimate apar culori și porțiuni de text șterse sau cu linii verticale, este posibil ca unele duze ale capului de imprimare să fie înfundate. Puteți controla acest lucru imprimând o pagină de verificare a calității imprimării și examinând modelul de verificare a duzelor.

- 1 Apăsați pe  (Setări).

### NOTĂ

Dacă butonul  este afișat pe ecranul tactil, îl puteți apăsa, și apoi puteți trece la pasul 5.

- 2 Apăsați pe  sau pe  de pe panoul tactil pentru a afișa *Setare Gener.*
- 3 Apăsați pe *Setare Gener.*
- 4 Apăsați pe *Cerneală.*
- 5 Apăsați pe *Printeaza Test.*
- 6 Apăsați pe *Calit. Imprim.*
- 7 Apăsați pe *Pornire.*  
Aparatul începe imprimarea paginii de verificare a calității imprimării.
- 8 Verificați calitatea celor patru blocuri de culoare de pe pagină.

- 9 Pe ecranul tactil va fi afișat un mesaj în care sunteți întrebat dacă imprimarea îndeplinește condițiile de calitate. Urmați indicațiile de mai jos:

- Dacă toate liniile sunt clare și vizibile, apăsați pe *Da* pentru a finaliza verificarea calității imprimării și treceți la pasul 13.
- Dacă puteți vedea mici linii lipsă ca în figura de mai jos, apăsați pe *Nu*.

OK

Calitate slabă

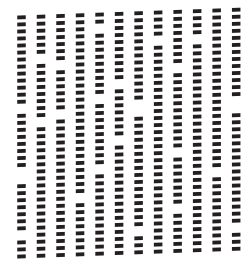
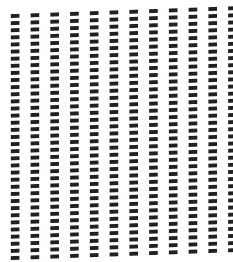

- 10 Pe ecranul tactil va fi afișată un mesaj de confirmare a calității imprimării pentru negru și apoi pentru cele trei culori. Apăsați pe *Da* sau *Nu*.
- 11 Pe ecranul tactil va fi afișat un mesaj în care sunteți întrebat dacă doriți să începeți curățarea. Apăsați pe *Da*.  
Aparatul începe curățarea capului de imprimare.
- 12 După finalizarea operației de curățare, apăsați pe *Pornire*.  
Aparatul va începe să imprime din nou pagina de verificare a calității imprimării. Reveniți la pasul 8.
- 13 Apăsați pe .

În cazul în care curățați capul de imprimare de cel puțin cinci ori și imprimarea nu s-a îmbunătățit, încercați să instalați un nou cartuș original de cerneală din gama Brother pentru fiecare culoare care are probleme. Încercați să curățați din nou capul de imprimare de maximum cinci ori. Dacă imprimarea nu s-a îmbunătățit, vă rugăm să contactați telefonic serviciul de relații cu clienții al Brother sau distribuitorul local Brother.

## IMPORTANT

NU atingeți capul de imprimare. Atingerea capului de imprimare poate produce defecțiuni permanente și poate anula garanția acestuia.

## NOTĂ

Dacă una din duzele capului de imprimare este înfundată, mostra imprimată va arăta astfel.



A4, Letter și Executive



A3, Ledger, Legal, A5, A6, plicuri, Photo (10 × 15 cm), Photo L (89 × 127 mm), Photo 2L (13 × 18 cm) și Index Card (127 × 203 mm)

După curățarea duzei capului de imprimare, liniile orizontale dispar.







## Verificarea alinierii imprimării

Dacă aparatul a fost mutat, probabil va fi nevoie să reglați alinierea imprimării în cazul în care textul imprimat este neclar sau imaginile sunt șterse.

- 1 Apăsați pe  (Setări).

## NOTĂ

Dacă butonul  este afișat pe ecranul tactil, îl puteți apăsa, și apoi puteți trece la pasul 5.

- 2 Apăsați pe  sau pe  de pe panoul tactil pentru a afișa Setare Gener.
- 3 Apăsați pe Setare Gener.
- 4 Apăsați pe Cerneală.
- 5 Apăsați pe  sau pe  pentru a afișa Printeaza Test.
- 6 Apăsați pe Printeaza Test.
- 7 Apăsați pe Aliniament.
- 8 Apăsați pe Pornire.  
Aparatul va începe imprimarea paginii de verificare a alinierii.

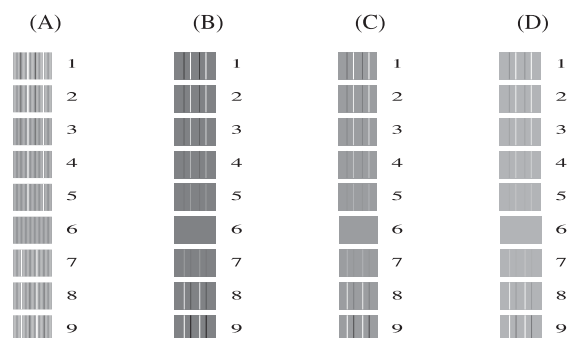



- 9 Pentru modelul „A”, apăsați pe numărul testului de imprimare care are cele mai puține dungi verticale vizibile (1-9).
- 10 Pentru modelul „B”, apăsați pe numărul testului de imprimare care are cele mai puține dungi verticale vizibile (1-9).
- 11 Pentru modelul „C”, apăsați pe numărul testului de imprimare care are cele mai puține dungi verticale vizibile (1-9).
- 12 Pentru modelul „D”, apăsați pe numărul testului de imprimare care are cele mai puține dungi verticale vizibile (1-9).
- 13 Apăsați pe .

În cazul în care considerați că aparatul dumneavoastră are probleme, consultați mai întâi toate indicațiile de mai jos și urmați sfaturile de depanare.

Puteți rezolva singuri majoritatea problemelor care apar. Dacă aveți nevoie de asistență suplimentară, Brother Solutions Center vă pune la dispoziție răspunsuri la cele mai recente întrebări frecvente și sugestii de depanare.

Vizitați-ne la adresa <http://solutions.brother.com/>.

## Identificarea problemei

Verificați mai întâi următoarele.

- Cablul de alimentare al aparatului este conectat corect și întrerupătorul aparatului este acționat.
- Toate piesele de protecție au fost scoase.
- În tava de hârtie a fost introdusă corect hârtia.
- Cablurile de interfață sunt conectate corect la aparat și la calculator, sau conexiunea la rețeaua fără fir este configurată atât pe aparatul cât și pe calculatorul dumneavoastră.
- Mesajele afișate pe ecranul tactil

(Consultați *Mesajele de eroare și mesajele de întreținere* >> pagina 84.)

Dacă nu ați rezolvat problema folosind indicațiile de mai sus, identificați problema și apoi treceți la pagina sugerată mai jos.

Problemele care apar la manipularea hârtiei și la imprimare:

- *Dificultăți de imprimare* >> pagina 106
- *Probleme de calitate care apar la imprimarea documentelor* >> pagina 108
- *Probleme care apar la manipularea hârtiei* >> pagina 110
- *Imprimarea faxurilor primite* >> pagina 111

Problemele care apar la folosirea telefonului și a faxului:

- *Liniile sau conexiunile telefonice* >> pagina 111
- *Primirea apelurilor* >> pagina 113
- *Primirea mesajelor fax* >> pagina 112
- *Transmiterea mesajelor fax* >> pagina 112

Problemele care apar la copiere:

- *Problemele care apar la copiere* >> pagina 113

Problemele care apar la scanare:

- *Problemele care apar la scanare* >> pagina 114
- *Problemele care apar la utilizarea PhotoCapture Center™* >> pagina 114

Problemele care apar la utilizarea programelor software și a rețelei:

- *Probleme legate de programul software* >> pagina 115
- *Probleme privind rețeaua* >> pagina 115
- *Problemele care apar la introducerea datelor* >> pagina 116

## Mesajele de eroare și mesajele de întreținere



Așa cum se întâmplă cu orice produs sofisticat de birou, pot apărea erori și poate fi necesară înlocuirea consumabilelor. În acest caz, aparatul va identifica eroarea sau operațiile necesare de întreținere și pe ecran va fi afișat mesajul corespunzător. Mai jos, sunt prezentate cele mai frecvente mesaje de eroare și de întreținere.

Puteți corecta singuri majoritatea erorilor și puteți efectua operațiile necesare de întreținere regulată. Dacă aveți nevoie de asistență suplimentară, Brother Solutions Center vă pune la dispoziție răspunsuri la cele mai recente întrebări frecvente și sugestii de depanare.

Vizitați-ne la adresa <http://solutions.brother.com/>.

### NOTĂ

---

 se va aprinde dacă a apărut o eroare sau dacă este afișat un mesaj de întreținere. Apăsați pe  pentru a afișa mesajul de eroare pe ecranul tactil.

---

Mesaj de eroare	Cauză	Acțiune
Absorb. cern. Plin	<p>Caseta de absorbție a cernelii sau caseta de colectare este plină. Acestea sunt componente care necesită întreținere periodică și care pot necesita înlocuire după o anumită perioadă de timp pentru a asigura funcționarea optimă a aparatului dumneavoastră Brother. Deoarece aceste componente necesită întreținere periodică, înlocuirea lor nu este prevăzută în garanție. Trebuie să înlocuiți aceste articole, iar perioada de timp înainte de înlocuirea lor depinde de numărul de curățări și de goliri efectuat pentru curățarea sistemului de cerneală. Aceste casete colectează cantități de cerneală în timpul diferitelor operații de curățare și golire. De câte ori aparatul efectuează operațiile de curățare și golire diferă în funcție de diferite situații. De exemplu, prin pornirea și oprirea frecventă a aparatului se vor efectua numeroase cicluri de curățare deoarece aparatul efectuează o curățare la fiecare pornire. Prin utilizarea altei cerneli, cu excepția cernelii originale Brother, aparatul poate necesita curățări frecvente deoarece acest tip de cerneală poate reduce calitatea imprimării, iar acest lucru poate fi rezolvat prin curățare. Dacă aparatul are nevoie de mai multe curățări, atunci aceste casete se vor umple mai repede.</p> <p><b>NOTĂ</b></p> <p><i>Este posibil ca reparațiile datorate utilizării unor consumabile, altele decât consumabilele originale Brother, să nu fie incluse în condițiile de garanție ale produsului.</i></p>	<p>Caseta de absorbție a cernelii sau caseta de colectare vor trebui să fie înlocuite. Contactați serviciul de asistență clienți al Brother sau un centru local de service autorizat de Brother pentru a efectua operațiile de întreținere ale aparatului.</p> <p>Alte motive pentru care se face curățarea:</p> <ol style="list-style-type: none"> <li>1 După ce ați scos hârtia blocată, aparatul va efectua o curățare automată înainte de a tipări următorul fax primit.</li> <li>2 Aparatul efectuează automat o curățare dacă a fost inactiv mai mult de 30 de zile (utilizare ocazională).</li> <li>3 Aparatul se va curăța automat după ce cartușele pentru o anumită culoare au fost înlocuite de 12 ori.</li> </ol>

Mesaj de eroare	Cauză	Acțiune
AbsorbCernAprPlin	Caseta de absorbție a cernelii sau caseta de colectare este aproape plină.	Vă rugăm să contactați telefonic serviciul de relații cu clienții al Brother sau distribuitorul local Brother.
Aparat inutiliz. Deconectați dispozitivul de la conectorul față și opriți aparatul apoi reporniți-l	Un dispozitiv defect a fost conectat la interfața directă USB.	Deconectați dispozitivul de la interfața directă USB, apoi apăsați pe  pentru a opri și reporni aparatul.
Aparat inutiliz. Deconectați dispozitivul USB.	Un dispozitiv USB sau un suport de stocare USB Flash incompatibil a fost conectat la interfața directă USB. Pentru mai multe informații, vizitați adresa <a href="http://solutions.brother.com/">http://solutions.brother.com/</a> .	Deconectați dispozitivul de la interfața directă USB. Opriți și apoi reporniți aparatul.
Capac deschis	Capacul scannerului nu este închis complet.	Ridicați capacul scannerului și închideți-l din nou. Asigurați-vă că ați așezat corect cablul firului de telefon și cablul USB (dacă este utilizat) prin canalul pentru cablu și apoi în spatele aparatului.
	Capacul cartușului de cerneală nu este complet închis.	Închideți ferm capacul cartușului de cerneală până când se aude un declic.
Conex. Esuata	Ați încercat să sondați un aparat fax care nu este în modul Așteptare de conectare.	Verificați modul în care este configurată opțiunea de sondare în celălalt aparat.
Cul.cern. Incorectă	Un cartuș de cerneală a fost instalat într-o poziție incorectă.	Verificați cartușele de cerneală a căror culoare nu corespunde cu poziția cartușelor de cerneală și mutați-le în poziția corectă.
Curat. Imposib.XX Init. ImposibilaXX Imprim. Imposib.XX Scan. ImposibilXX	Aparatul are o problemă mecanică. —SAU— În aparat se află un corp străin, de exemplu o agrafă pentru hârtie sau o bucată ruptă de hârtie.	Deschideți capacul scannerului și scoateți orice corp străin sau bucăți de hârtie din interiorul aparatului. Dacă mesajul de eroare este afișat în continuare, deconectați aparatul de la sursa de alimentare pentru câteva minute și reconectați-l.  (Aparatul poate fi închis aproximativ 24 de ore fără a pierde faxurile salvate în memorie. Consultați <i>Transferarea faxurilor sau raportul Jurnal fax</i> ►► pagina 94.)



Mesaj de eroare	Cauză	Acțiune
Date Ramase	În memoria aparatului au rămas date de imprimat.	Apăsăți pe  . Aparatul va anula comanda de imprimare și o va șterge din memorie. Încercați să imprimați din nou.
Deconectat	Cealaltă persoană sau faxul celeilalte persoane a oprit apelul.	Încercați să transmiteți sau să primiți faxul din nou. Dacă apelurile sunt oprite repetat și utilizați un sistem VoIP (Voice over IP), încercați să modificați opțiunea pentru Compatibilitate selectând De bază (pentru VoIP). (Consultați <i>Interferențe pe linia telefonică / VoIP</i> >> pagina 117.)
Detectare impos.	Ați instalat prea repede un nou cartuș de cerneală și aparatul nu l-a detectat.	Scoateți noul cartuș de cerneală și reinstalați-l încet până când maneta cartușului se ridică. (Consultați <i>Înlocuirea cartușelor de cerneală</i> >> pagina 74.)
	Un cartuș de cerneală nu este instalat corect.	
	Dacă folosiți o altă cerneală decât cea originală Brother, este posibil ca aparatul să nu detecteze cartușul de cerneală.	Înlocuiți cartușul cu un cartuș de cerneală original Brother. Dacă mesajul de eroare persistă, vă rugăm să contactați telefonic serviciul de relații cu clienții al Brother sau distribuitorul local Brother.
Document Blocat	Documentul nu a fost introdus sau alimentat corect sau documentul scanat în unitatea ADF a fost prea lung.	(Consultați <i>Utilizarea unității ADF</i> >> pagina 37.) (Consultați <i>Blocarea documentelor</i> >> pagina 95.)
Eroare Media	Cardul de memorie este corupt, formatat incorect sau există o problemă cu cardul de memorie.	Scoateți cardul de memorie din unitatea media (slot) a aparatului și formatați-l corect.
		Reintroduceți ferm cardul în slot și asigurați-vă că acesta se află în poziția corectă. Dacă eroarea persistă, verificați unitatea media (slot) a aparatului introducând un alt card de memorie despre care știți sigur că funcționează.

Mesaj de eroare	Cauză	Acțiune
EroareCom.	Datorită legăturii telefonice de proastă calitate s-a produs o eroare de comunicație.	Dacă problema continuă, sunați furnizorul de servicii de telefonie și cereți verificarea liniei telefonice.
Fara cartus	Un cartuș de cerneală nu este instalat corect.	Scoateți noul cartuș de cerneală și reinstalați-l încet până când maneta cartușului se ridică. (Consultați <i>Înlocuirea cartușelor de cerneală</i> >> pagina 74.)
(MFC-J4410DW) Fara Hartie (MFC-J4610DW) Fara Hartie Fara Hartie #1 Fara Hartie #2	Aparatul a rămas fără hârtie sau hârtia nu este încărcată corect în tava pentru hârtie.	Urmați indicațiile de mai jos: <ul style="list-style-type: none"> <li>■ Reumpleți tava cu hârtie, apoi apăsați pe butonul OK de pe ecranul tactil.</li> <li>■ Scoateți și reîncărcați hârtia și apoi apăsați pe butonul OK de pe ecranul tactil. (Consultați <i>Încărcarea hârtiei și a altor suporturi de imprimare</i> &gt;&gt; pagina 15.)</li> </ul>
	Hârtia este blocată în interiorul aparatului.	Scoateți hârtia blocată urmând pașii din secțiunea <i>Blocarea imprimantei sau a hârtiei</i> >> pagina 97.
		Dacă această eroare se produce mai des la copierea sau imprimarea față-verso, este posibil ca rolele de alimentare a hârtiei să fie pătate cu cerneală. Curățați rolele de alimentare a hârtiei. (>> Manual avansat de utilizare: <i>Curățarea rolelor de alimentare a hârtiei</i> .)
	Pe suprafața rolelor de antrenare a hârtiei s-a acumulat praf de la hârtie.	Curățați rolele de antrenare a hârtiei. (>> Manual avansat de utilizare: <i>Curățarea rolelor de antrenare a hârtiei</i> .)
	Capacul de eliminare a blocajelor de hârtie nu este închis corect.	Capacul de eliminare a blocajelor de hârtie trebuie să fie închis corect la ambele capete. (Consultați <i>Blocarea imprimantei sau a hârtiei</i> >> pagina 97.)
	Hârtia nu a fost introdusă corect în poziția centrală a fantei de alimentare manuală.	Scoateți hârtia și reintroduceți-o în centrul fantei de alimentare manuală și apoi apăsați pe butonul OK de pe ecranul tactil. (Consultați <i>Încărcarea hârtiei în fanta de alimentare manuală</i> >> pagina 24.)
Fisier Inexist.	Cardul de memorie sau suportul de stocare USB Flash introdus în unitatea media nu conține niciun fișier .JPG.	Introduceți din nou cardul de memorie sau suportul de stocare USB Flash în slot.



Mesaj de eroare	Cauză	Acțiune
Hâr.Bloc.fază, spate	Hârtia este blocată în interiorul aparatului.	Scoateți hârtia blocată urmând pașii din secțiunea <i>Hârtia este blocată în partea din față și din spate a aparatului</i> >> pagina 99.  Asigurați-vă că ghidajele pentru hârtie sunt reglate corect în funcție de dimensiunile hârtiei.
	În fanta de alimentare manuală au fost introduse mai multe foi de hârtie.  —SAU—  O altă foaie de hârtie a fost așezată în fanta de alimentare manuală înainte ca pe ecranul tactil să fie afișat mesajul Așezați o coală de hârtie în slotul de alim. manuală, iar apoi apăsați pe [OK].	Nu așezați niciodată mai multe foi de hârtie în fanta de alimentare manuală. Așteptați până când pe ecranul tactil este afișat mesajul  Așezați o coală de hârtie în slotul de alim. manuală, iar apoi apăsați pe [OK].  Înainte de a introduce următoarea foaie de hârtie în fanta de alimentare manuală.  Scoateți hârtia blocată urmând pașii din secțiunea <i>Hârtia este blocată în partea din față și din spate a aparatului</i> >> pagina 99.
Hârtie bloc.[Spate]	Hârtia este blocată în interiorul aparatului.	Scoateți hârtia blocată urmând pașii din secțiunea <i>Hârtia este blocată în partea din spate a aparatului</i> >> pagina 98.  Asigurați-vă că ghidajele pentru hârtie sunt reglate corect în funcție de dimensiunile hârtiei.
	Pe suprafața rolelor de antrenare a hârtiei s-a acumulat praf de la hârtie.	Curățați rolele de antrenare a hârtiei. (>> Manual avansat de utilizare: <i>Curățarea rolelor de antrenare a hârtiei.</i> )



Mesaj de eroare	Cauză	Acțiune
(MFC-J4410DW) Hârtie greșită	Formatul de hârtie definit nu corespunde cu formatul de hârtie din tavă.	<p>1 Asigurați-vă că dimensiunea hârtiei alese corespunde cu dimensiunea hârtiei din tavă.</p> <p>(MFC-J4410DW: consultați <i>Dimensiunea hârtiei</i> &gt;&gt; pagina 29.)</p> <p>(MFC-J4610DW: consultați <i>Formatul și tipul de hârtie (MFC-J4610DW)</i> &gt;&gt; pagina 30.)</p> <p>2 Asigurați-vă că ați încărcat hârtia cu orientarea corectă, așezând ghidajele pentru hârtie în dreptul indicatoarelor corespunzătoare dimensiunii respective de hârtie. (Consultați <i>Încărcarea hârtiei și a altor suporturi de imprimare</i> &gt;&gt; pagina 15.)</p> <p>3 După ce ați verificat dimensiunea și orientarea hârtiei, apăsați pe butonul OK de pe ecranul tactil.</p>
(MFC-J4610DW) Hârtie greșită	Orientarea hârtiei nu este corectă pentru dimensiunea de hârtie selectată.	
Hârtie greșită #1 Hârtie greșită #2	Nu ați așezat ghidajele pentru hârtie ale tăvii în dreptul indicatoarelor corespunzătoare tipului de hârtie utilizat.	
HârtieBlocată [Față]	Hârtia este blocată în interiorul aparatului.	<p>Scoateți hârtia blocată urmând pașii din secțiunea <i>Hârtia este blocată în partea din față a aparatului</i> &gt;&gt; pagina 97.</p> <p>Asigurați-vă că ghidajele pentru hârtie sunt reglate corect în funcție de dimensiunile hârtiei.</p>
Hub inutilizabil.	Un hub sau un suport de stocare USB Flash cu hub a fost conectat la interfața directă USB.	Nu sunt suportate concentratoare (hub-uri), inclusiv suporturi de stocare USB Flash prevăzute cu un hub. Deconectați dispozitivul de la interfața directă USB.
Imp. detect. cern.	Dacă folosiți o altă cerneală decât cea originală Brother, este posibil ca aparatul să nu detecteze volumul cernelii.	Înlocuiți cartușul cu un cartuș de cerneală original Brother. Dacă mesajul de eroare persistă, vă rugăm să contactați telefonic serviciul de relații cu clienții al Brother sau distribuitorul local Brother.
Iniț.ecran eșuată	Ecranul tactil a fost apăsat înainte ca inițializarea la pornire să se fi terminat.	Asigurați-vă că nimic nu atinge și nu se sprijină pe ecranul tactil.
	Între partea inferioară a ecranului tactil și rama acestuia pot fi blocate impurități.	Introduceți o bucată de hârtie tare între partea inferioară a ecranului tactil și rama acestuia și mișcați-o înainte și înapoi pentru a scoate impuritățile.

Mesaj de eroare	Cauză	Acțiune
Insuf. cerneală	Unul sau mai multe dintre cartușele de cerneală sunt aproape de sfârșitul duratei de utilizare. Dacă durata de funcționare a unuia dintre cartușele de cerneală color se apropie de sfârșit și primiți un fax color, la efectuarea „protocolului de autentificare” aparatul dumneavoastră va cere ca faxul să fie transmis în format monocrom. Dacă aparatul care transmite are capacitatea de a converti faxul, faxul color va fi tipărit pe aparatul dumneavoastră ca un fax monocrom.	Comandați un nou cartuș de cerneală. Puteți continua imprimarea până când pe ecranul tactil este afișat mesajul <i>Tipărire impos.</i> (Consultați <i>Înlocuirea cartușelor de cerneală</i> >> pagina 74.)
Media este plină	Pe cardul de memorie sau pe suportul de stocare USB Flash pe care îl utilizați nu mai este spațiu disponibil sau acesta conține deja 999 de fișiere.	Aparatul poate salva date pe cardul de memorie sau pe suportul de stocare USB Flash numai dacă acesta conține mai puțin de 999 de fișiere. Ștergeți fișierele nefolosite pentru a elibera spațiu și apoi încercați din nou.
Memorie fax insuf.	Memoria faxului este plină.	Urmați indicațiile de mai jos: <ul style="list-style-type: none"> <li>■ Ștergeți datele din memorie. Pentru a avea mai multă memorie, puteți dezactiva opțiunea <i>Recepție în memorie</i>. (&gt;&gt; Manual avansat de utilizare: <i>Dezactivarea operațiunilor de primire în memorie</i>.)</li> <li>■ Tipăriți faxurile din memorie. (&gt;&gt; Manual avansat de utilizare: <i>Imprimarea unui fax din memorie</i>.)</li> </ul>
Memorie Plină	Memoria aparatului este plină.	<b>Dacă se desfășoară o operație de copiere:</b> Apăsați pe  și așteptați finalizarea celorlalte operații în desfășurare, iar apoi încercați din nou.
	Pe cardul de memorie sau pe suportul de stocare USB Flash pe care-l utilizați nu este suficient spațiu liber pentru scanarea documentelor.	Apăsați pe  . Ștergeți fișierele nefolosite de pe cardul de memorie sau de pe suportul de stocare USB Flash pentru a elibera suficient spațiu, apoi reîncercați.
Neînregistrat	Ați încercat să accesați un număr cu apelare rapidă care nu a fost definit în aparat.	Definiți numărul cu apelare rapidă. (Consultați <i>Memorarea numerelor cu apelare rapidă</i> >> pagina 55.)
Nu rasp./Ocupat	Numărul apelat nu răspunde sau este ocupat.	Verificați numărul și apoi reîncercați.

Mesaj de eroare	Cauză	Acțiune
Numai tip. A/N Inloc. Cerneala	<p>Unul sau mai multe dintre cartușele cu cerneală colorată au ajuns la sfârșitul duratei de utilizare.</p> <p>Puteți utiliza aparatul în modul monocrom pentru circa patru săptămâni, în funcție de numărul de pagini tipărite.</p> <p>În timp ce acest mesaj este afișat pe ecranul tactil, orice operație va fi efectuată astfel:</p> <ul style="list-style-type: none"> <li>■ <b>Imprimare</b> Dacă selectați <b>Nuanțe De Gri</b> din fila <b>Avansat</b> a driverului imprimantei, puteți folosi aparatul ca imprimantă monocromă. Dacă pe ecran este afișat acest mesaj, imprimarea pe 2 fețe nu este disponibilă.</li> <li>■ <b>Copierea</b> Dacă tipul de hârtie selectat este <i>Hartie Simplă</i>, puteți face copii alb-negru. Dacă pe ecran este afișat acest mesaj, copierea pe 2 fețe nu este disponibilă.</li> <li>■ <b>Trimiterea mesajelor fax</b> Dacă tipul de hârtie selectat este <i>Hartie Simplă</i> sau <i>Hartie Inkjet</i>, aparatul va primi și va tipări faxurile în modul monocrom. Dacă aparatul care expediază mesajul transmite un fax color, la efectuarea protocolului de autentificare aparatul va cere ca faxul să fie transmis în format monocrom.</li> </ul>	<p>Înlocuiți cartușele de cerneală. (Consultați <i>Înlocuirea cartușelor de cerneală</i> &gt;&gt; pagina 74.)</p> <p><b>NOTĂ</b></p> <p>În următoarele cazuri, aparatul va opri toate operațiile de imprimare și nu veți putea folosi aparatul decât după ce ați instalat un nou cartuș de cerneală:</p> <ul style="list-style-type: none"> <li>• Dacă scoateți aparatul din priză sau scoateți cartușul de cerneală.</li> <li>• Dacă pentru tipul de hârtie este selectată orice altă opțiune cu excepția <i>Hartie Simplă</i> sau <i>Hartie Inkjet</i>.</li> <li>• (Windows®) Dacă bifați opțiunea <b>Hârtie cu Uscare Lentă</b> din fila <b>De Bază</b> a driverului imprimantei. (Macintosh) Dacă bifați opțiunea <b>Slow Drying Paper</b> (Hârtie cu uscare lentă) din meniul <b>Print Settings</b> (Setări imprimare) al driverului imprimantei.</li> </ul>
Setare tavă greșită (MFC-J4610DW)	Setările definite pentru Dimensiune hârtie și Tavă folosită nu corespund cu dimensiunea hârtiei din tava utilizată.	Configurați setările pentru dimensiunea hârtiei din tava respectivă conform instrucțiunilor de pe ecran.

Mesaj de eroare	Cauză	Acțiune
Tavă de hârtie nedetectată. Introd. tava de hârtie ferm înapoi în aparat.	Tava pentru hârtie nu este introdusă complet.	Împingeți ușor tava pentru hârtie complet în aparat.
	Hârtia sau un obiect străin a împiedicat introducerea corectă a tăvii pentru hârtie.	Scoateți tava pentru hârtie din aparat și scoateți hârtia blocată sau obiectul străin. Împingeți ușor tava pentru hârtie complet în aparat.
Temperat. Inalta	Capul de imprimare este prea fierbinte.	Lăsați aparatul să se răcească.
Temperat. Joasa	Capul de imprimare este prea rece.	Lăsați aparatul să se încălzească.
Tipărire impos. Inloc. Cerneala	Unul sau mai multe dintre cartușele de cerneală au ajuns la sfârșitul duratei de utilizare. Aparatul va opri toate operațiile de imprimare. Dacă în memoria aparatului este suficient spațiu disponibil, faxurile monocrome vor fi salvate în memorie. Dacă un aparat transmite un fax color, la efectuarea protocolului de autentificare aparatul va cere ca faxul să fie transmis în format monocrom.	Înlocuiți cartușele de cerneală. (Consultați <i>Înlocuirea cartușelor de cerneală</i> ►► pagina 74.)

## Afișarea animațiilor care prezintă erorile

Animațiile care prezintă erorile afișează instrucțiuni pas cu pas care pot fi folosite în cazul blocării hârtiei. Puteți citi pașii în propriul dumneavoastră ritm, apăsând pe  pentru a trece la următorul pas și pe  pentru a reveni la pasul anterior.

## Transferarea faxurilor sau raportul Jurnal fax

Dacă pe ecranul tactil este afișat mesajul:



- Curat. Imposib.XX
- Init. ImposibilaXX
- Imprim. Imposib.XX
- Scan. ImposibilXX



vă recomandăm să transferați faxurile pe un alt aparat fax sau pe calculatorul dumneavoastră. (Consultați *Transferarea faxurilor pe un alt aparat fax* >> pagina 94 sau *Transferarea faxurilor pe calculatorul dumneavoastră* >> pagina 94.)

De asemenea, puteți transfera raportul Jurnal fax pentru a vedea dacă mai sunt faxuri pe care trebuie să le transferați. (Consultați *Transferarea raportului Jurnal fax pe un alt aparat fax* >> pagina 95.)

### Transferarea faxurilor pe un alt aparat fax

Dacă nu ați configurat identificatorul stației dumneavoastră, nu puteți intra în modul de transfer al faxurilor. (>> Ghid de instalare și configurare rapidă: *Introduceți informațiile personale (ID stație).*)

- 1 Apăsați pe  pentru a întrerupe temporar eroarea.
- 2 Apăsați pe  (Setări).

3 Apăsați pe  sau pe  de pe panoul tactil pentru a afișa *Service*.

4 Apăsați pe *Service*.

5 Apăsați pe *Transfer Date*.

6 Apăsați pe *Transfer Fax*.

7 Urmați indicațiile de mai jos:

- Dacă pe ecranul tactil este afișat mesajul *Lipsa Date*, în memoria aparatului nu au mai rămas faxuri.

Apăsați pe .

- Introduceți numărul de fax către care vor fi direcționate faxurile.

8 Apăsați pe *Pornire fax*.

## Transferarea faxurilor pe calculatorul dumneavoastră

Puteți transfera faxurile din memoria aparatului pe calculatorul dumneavoastră.

1 Apăsați pe  pentru a întrerupe temporar eroarea.

2 Asigurați-vă că ați instalat **MFL-Pro Suite** pe calculator, apoi porniți programul **Primire PC-FAX** de la calculator. (>> Ghidul utilizatorului de software: *Primire PC-FAX*.)

3 Asigurați-vă că ați configurat programul *Primire PC-Fax* pe aparat. (>> Manual avansat de utilizare: *Primirea unui mesaj PC-Fax (numai pentru Windows®)*.)





Dacă în memoria aparatului au mai rămas faxuri, atunci la configurarea programului *Primire PC-Fax*, pe ecranul tactil va fi afișat un mesaj în care sunteți întrebat dacă doriți să transferați faxurile pe calculatorul dumneavoastră.

- 4 Urmați indicațiile de mai jos:
- Pentru a transfera toate faxurile pe calculator, apăsați pe **Da**. Pe ecran va fi afișat un mesaj în care veți fi întrebat dacă doriți să activați și opțiunea de imprimare a unei copii de rezervă.
  - Pentru a ieși și pentru a lăsa faxurile în memorie, apăsați pe **Nu**.

- 5 Apăsați pe .

### Transferarea raportului Jurnal fax pe un alt aparat fax

Dacă nu ați configurat identificatorul stației dumneavoastră, nu puteți intra în modul de transfer al faxurilor. (►► Ghid de instalare și configurare rapidă: *Introduceți informațiile personale (ID stație).*)

- 1 Apăsați pe  pentru a întrerupe temporar eroarea.
- 2 Apăsați pe  (Setări).
- 3 Apăsați pe  sau pe  de pe panoul tactil pentru a afișa **Service**.
- 4 Apăsați pe **Service**.
- 5 Apăsați pe **Transfer Date**.
- 6 Apăsați pe **Transf. Raport**.
- 7 Introduceți numărul de fax către care va fi direcționat raportul Jurnalul fax.
- 8 Apăsați pe **Pornire fax**.

## Blocarea documentelor

Documentele se pot bloca în unitatea ADF dacă nu sunt introduse sau alimentate corect sau dacă sunt prea lungi. Urmați pașii de mai jos pentru a elimina un document blocat.

### Documentul este blocat în partea de sus a unității ADF

- 1 Scoateți orice hârtie neblocată din unitatea ADF.
- 2 Deschideți capacul ADF.
- 3 Scoateți documentul blocat trăgând de el în sus.

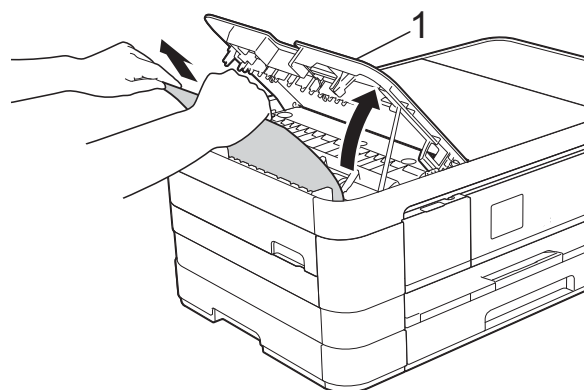

1 Capac ADF

- 4 Închideți capacul ADF.
- 5 Apăsați pe .

### IMPORTANT

Pentru a evita blocarea documentelor, închideți corect capacul ADF apăsând ușor în centru.

## Documentul este blocat în interiorul unității ADF

- 1 Scoateți orice hârtie neblocată din unitatea ADF.
- 2 Ridicați capacul pentru documente.
- 3 Trageți în afară și spre stânga documentul blocat.

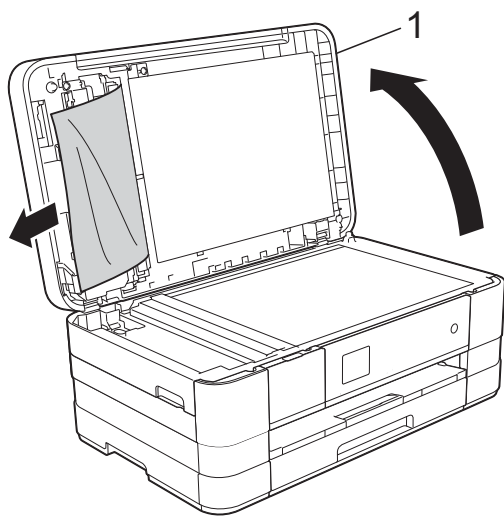

1 capac pentru documente

- 4 Închideți capacul pentru documente.
- 5 Apăsați pe .

## Scoaterea documentelor mici, blocate în unitatea ADF

- 1 Ridicați capacul pentru documente.
- 2 Introduceți o bucată de hârtie rigidă, de exemplu o bucată de carton, în unitatea ADF pentru a împinge toate bucățile mici de hârtie.

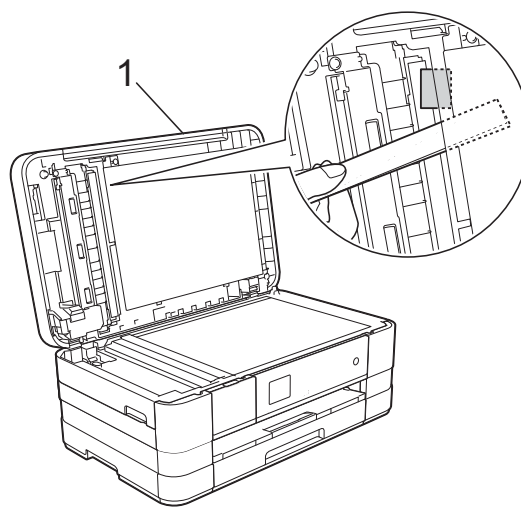

1 capac pentru documente

- 3 Închideți capacul pentru documente.
- 4 Apăsați pe .



## Blocarea imprimantei sau a hârtiei

Scoateți hârtia blocată, în funcție de locul blocării acesteia în aparat.

### Hârtia este blocată în partea din față a aparatului

Dacă pe ecranul tactil este afișat mesajul HârtieBlocată [Față], urmați indicațiile de mai jos:

- 1 Scoateți aparatul din priza de curent electric.
- 2 Scoateți complet tava de hârtie (1) din aparat.

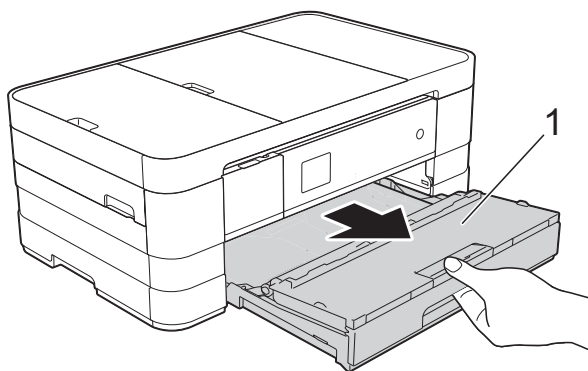

- 3 Scoateți hârtia blocată (1).

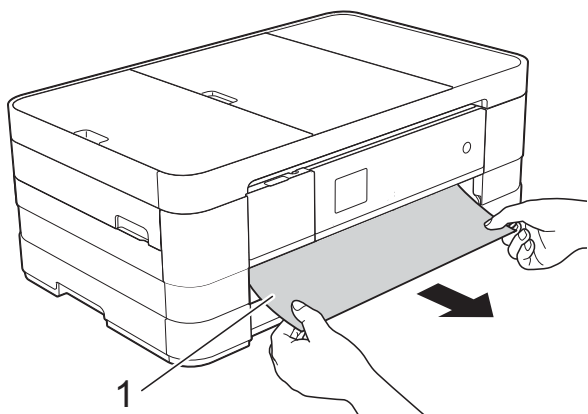

- 4 Ridicați capacul de eliminare a blocajelor de hârtie și scoateți hârtia blocată.

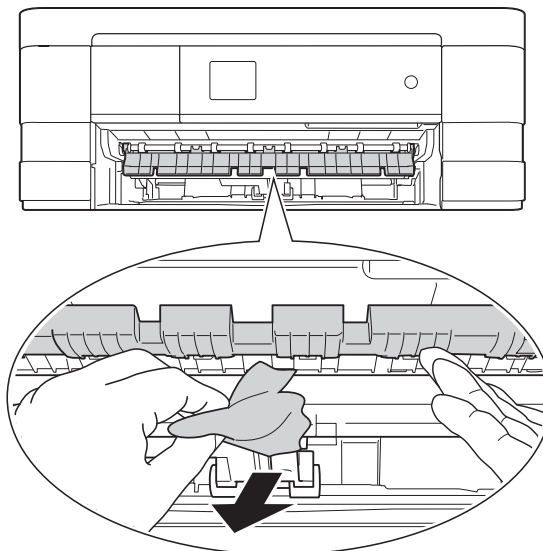

- 5 Asigurați-vă că ați căutat cu atenție în interiorul aparatului, deasupra și dedesubtul capacului de eliminare a blocajelor, pentru a scoate orice resturi de hârtie.

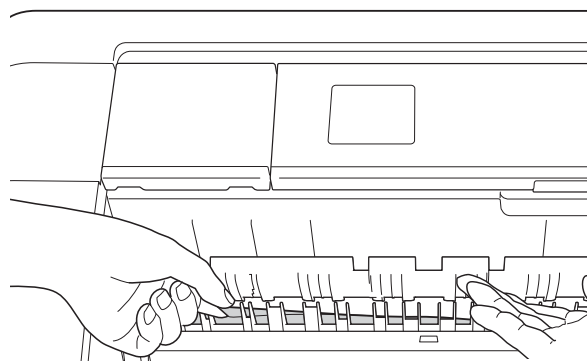

- 6 Introduceți ferm tava de hârtie înapoi în aparat.

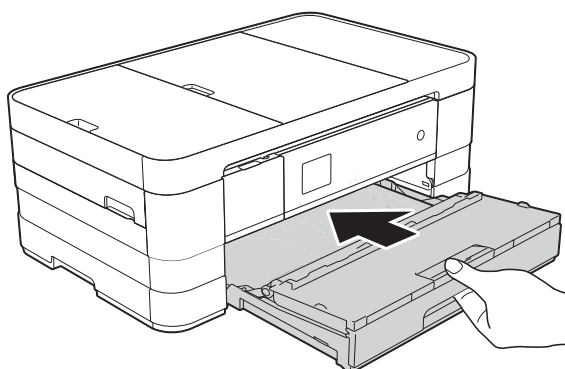

### NOTĂ

Asigurați-vă că ați scos suportul pentru hârtie până când ați auzit un declic.

- 7 Reconectați cablul de alimentare.

### NOTĂ

Dacă hârtia se blochează în mod repetat, este posibil ca în aparat să fi rămas blocată o bucată mică de hârtie. (Consultați *Operații suplimentare de eliminare a blocajelor de hârtie* >> pagina 103.)

### Hârtia este blocată în partea din spate a aparatului

Dacă pe ecranul tactil este afișat mesajul Hârtie bloc. [Spate], urmați indicațiile de mai jos:

- 1 Scoateți aparatul din priza de curent electric.
- 2 Deschideți capacul de eliminare a blocajelor de hârtie (1) din partea din spate a aparatului.

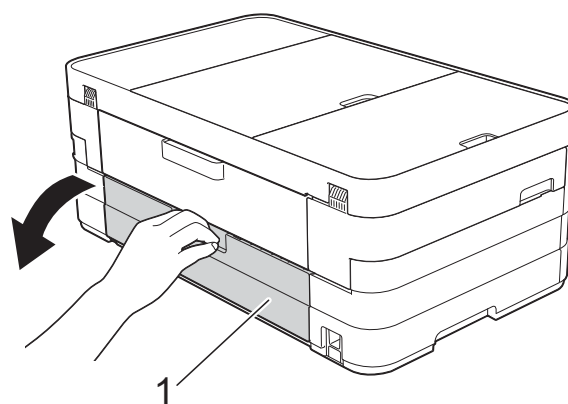

- 3 Deschideți capacul din interior (1).

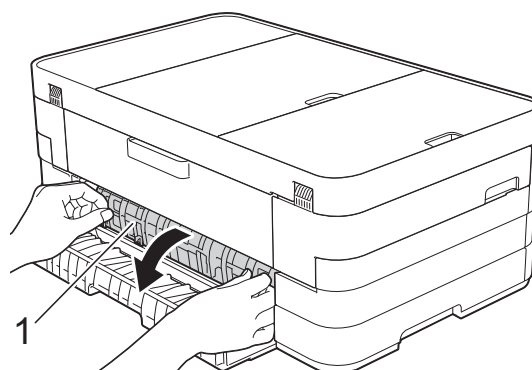

- 4 Scoateți hârtia blocată din aparat.

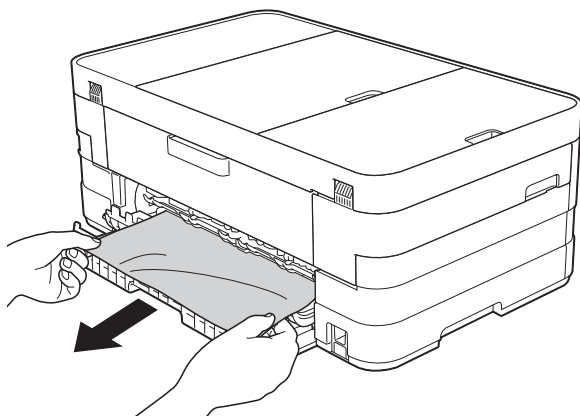

- 5 Închideți capacul din interior și capacul de eliminare a blocajelor de hârtie. Asigurați-vă că toate capacele au fost închise corect.

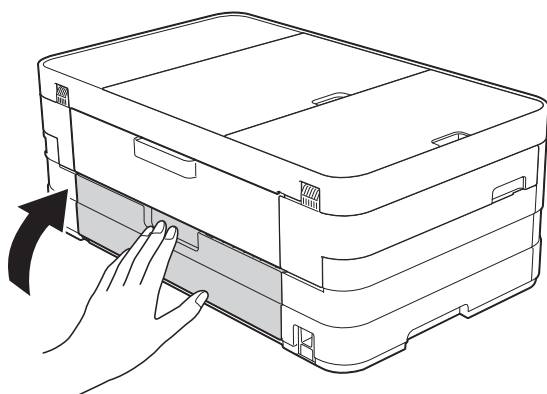

- 6 Reconectați cablul de alimentare.

### Hârtia este blocată în partea din față și din spate a aparatului

Dacă pe ecranul tactil este afișat mesajul Hâr.Bloc.fățã, spate, urmați indicațiile de mai jos:

- 1 Scoateți aparatul din priza de curent electric.
- 2 (MFC-J4410DW)  
Scoateți complet tava de hârtie (1) din aparat.

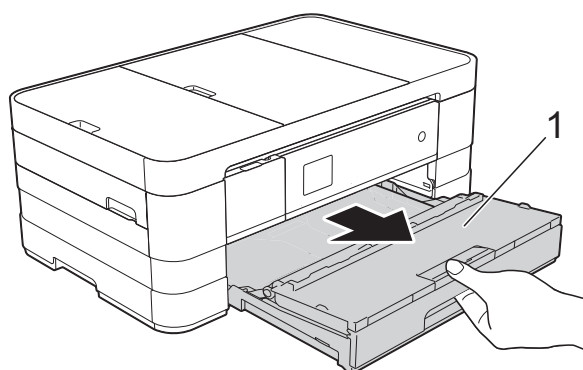

- (MFC-J4610DW)  
Scoateți complet tava de hârtie #1 și apoi tava #2 din aparat.

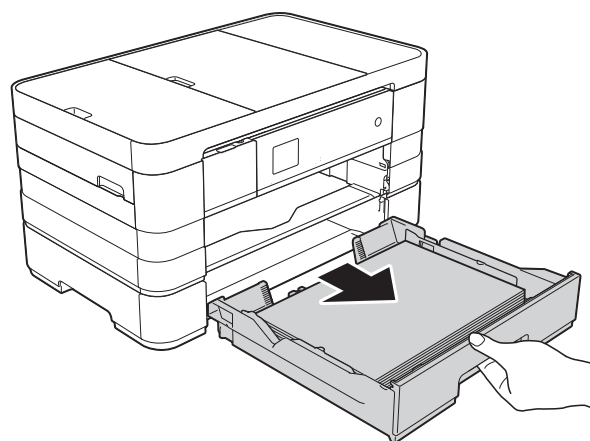

- 3** Scoateți hârtia blocată (1).  
(MFC-J4410DW)

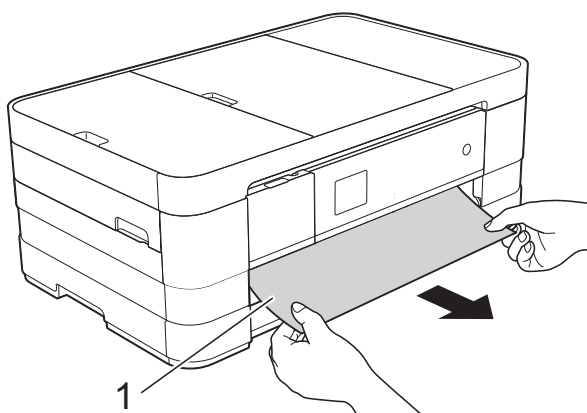

(MFC-J4610DW)

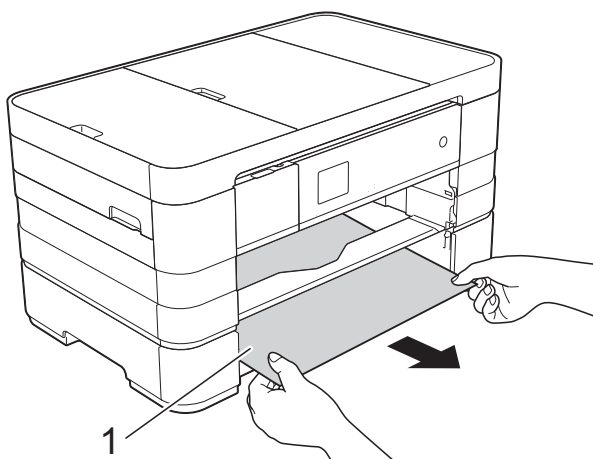

- 4** Ridicați capacul de eliminare a blocajelor de hârtie și apoi scoateți hârtia blocată.

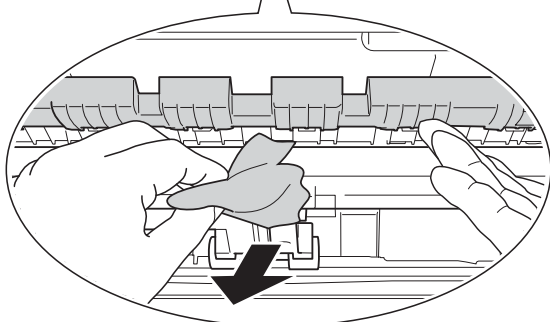
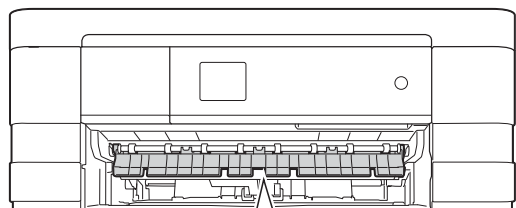

- 5** Asigurați-vă că ați căutat cu atenție în interiorul aparatului, deasupra și dedesubtul capacului de eliminare a blocajelor, pentru a scoate orice resturi de hârtie.

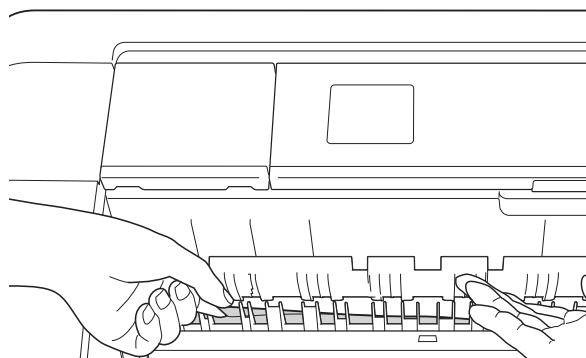

- 6** Cu ambele mâini, utilizați suporturile pentru degete de pe lateralele aparatului și ridicați capacul scannerului (1) în poziție deschisă.

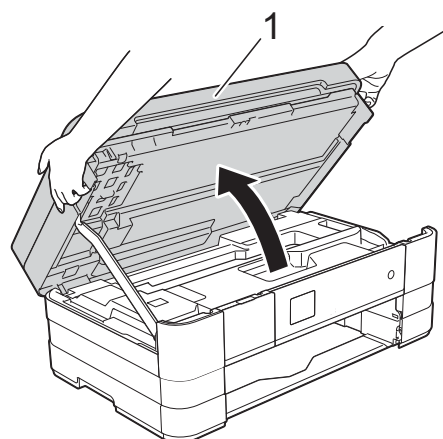

- 7** Scoateți cu atenție hârtia blocată (1) din aparat.

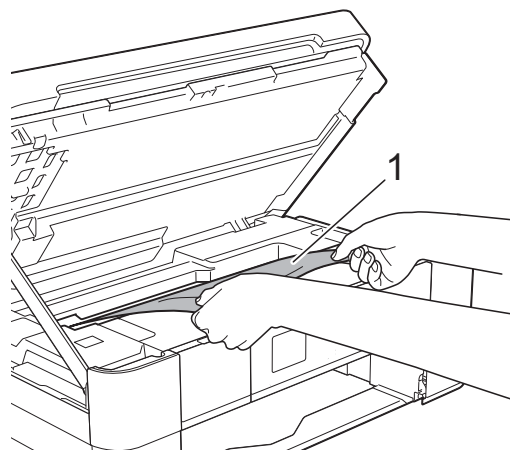

- 8 Deplasați capul de imprimare (dacă este necesar) pentru a scoate orice hârtie rămasă în această zonă. Asigurați-vă că în colțurile aparatului nu a rămas blocată hârtie (1) și (2).

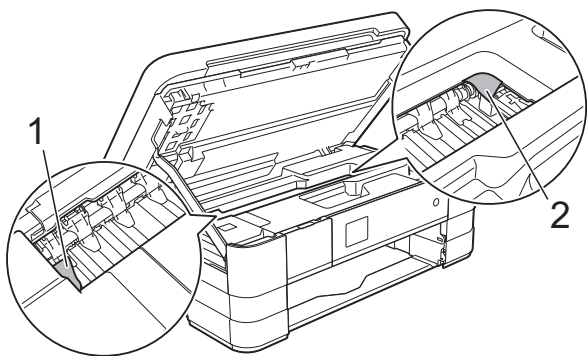

### IMPORTANT

- Dacă hârtia este blocată sub capul de imprimare, deconectați aparatul de la sursa de alimentare, deplasați capul de imprimare astfel încât acesta să nu atingă hârtia și apoi scoateți hârtia.
- În cazul în care capul de imprimare se află în colțul din dreapta, așa cum este prezentat în figură, capul de imprimare nu poate fi mutat. Reconectați cablul de alimentare. Țineți apăsată tasta **X** până când capul de imprimare se deplasează în centru. Apoi, deconectați aparatul de la sursa de alimentare și scoateți hârtia.

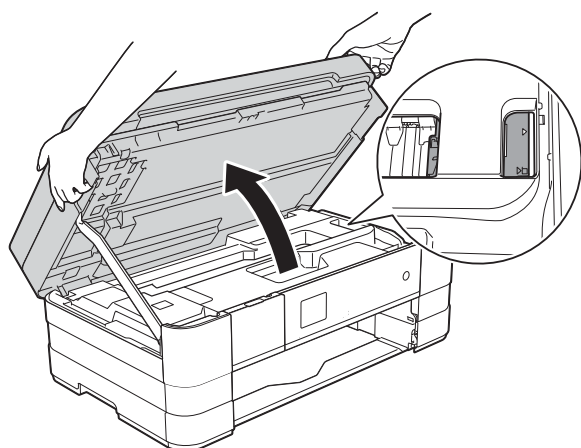

- Dacă cerneala ajunge pe piele, spălați imediat cu săpun și multă apă.

- 9 Deschideți capacul de eliminare a blocajelor de hârtie (1) din partea din spate a aparatului.

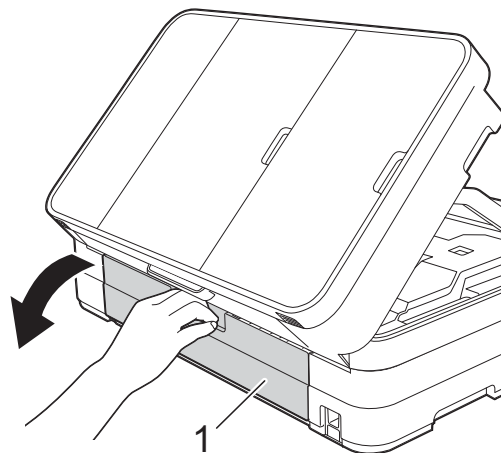

- 10 Deschideți capacul din interior (1).

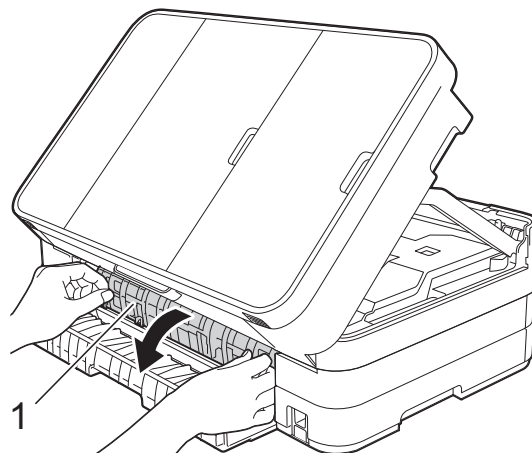

- 11 Uitați-vă cu atenție ca în interiorul aparatului să nu rămână nicio hârtie blocată. Dacă mai este hârtie blocată, scoateți cu atenție hârtia din aparat.

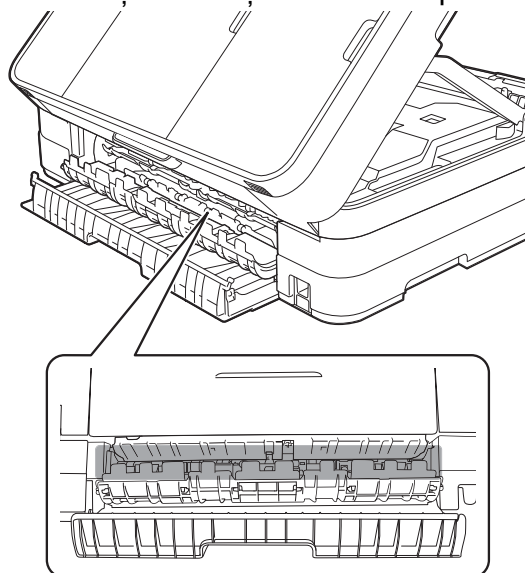

- 12 Închideți capacul din interior și capacul de eliminare a blocajelor de hârtie. Asigurați-vă că toate capacele au fost închise corect.

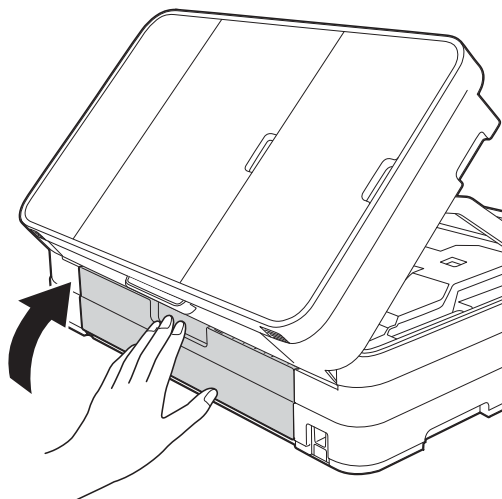

- 13 Ridicați capacul scannerului (1) pentru a-l debloca. Împingeți cu atenție suportul capacului scannerului în jos (2) și închideți capacul scannerului (3) cu ambele mâini.

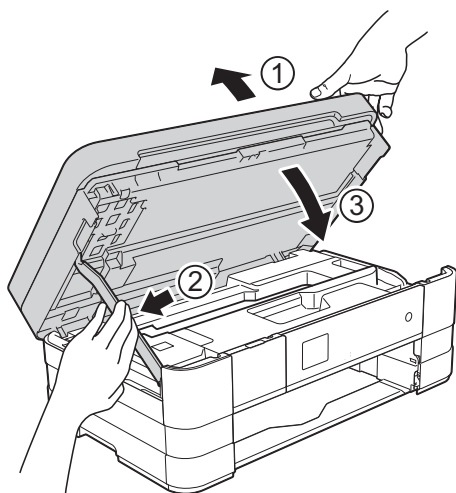

- 14 (MFC-J4410DW)  
Introduceți ferm tava de hârtie înapoi în aparat.

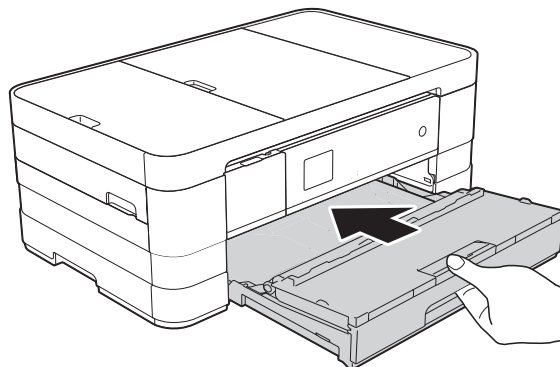

- (MFC-J4610DW)  
Introduceți ferm tava de hârtie #1 și apoi tava #2 înapoi în aparat.

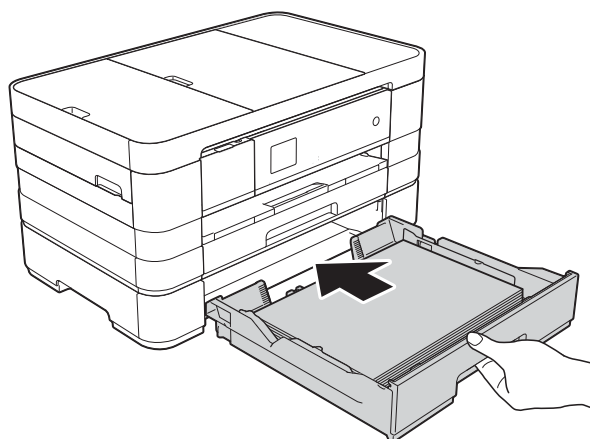

## NOTĂ

Asigurați-vă că ați scos suportul pentru hârtie până când ați auzit un declic.

- 15 Reconectați cablul de alimentare.

## NOTĂ

Dacă hârtia se blochează în mod repetat, este posibil ca în aparat să fi rămas blocată o bucată mică de hârtie. (Consultați *Operații suplimentare de eliminare a blocajelor de hârtie* >> pagina 103.)

## Operații suplimentare de eliminare a blocajelor de hârtie

- 1 Așezați mâinile în suporturile pentru degete de pe lateralele aparatului pentru a ridica capacul scannerului în poziție deschisă.

### NOTĂ

În cazul în care capul de imprimare se află în colțul din dreapta, așa cum este indicat în figură, țineți apăsat butonul  până când capul de imprimare se deplasează în centru.

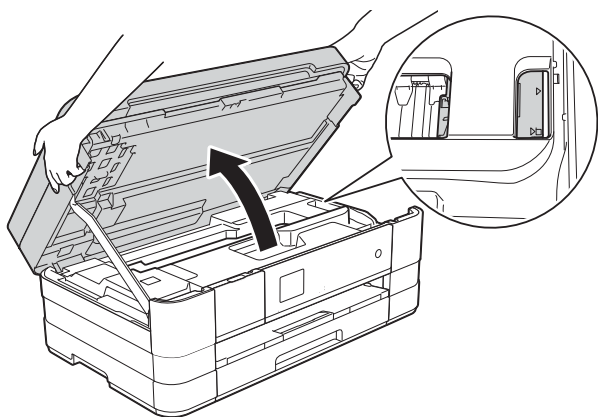

- 2 Scoateți aparatul din priza de curent electric.

- 3 Ridicați capacul scannerului (1) pentru a-l debloca. Împingeți cu atenție suportul capacului scannerului în jos (2) și închideți capacul scannerului (3) cu ambele mâini.

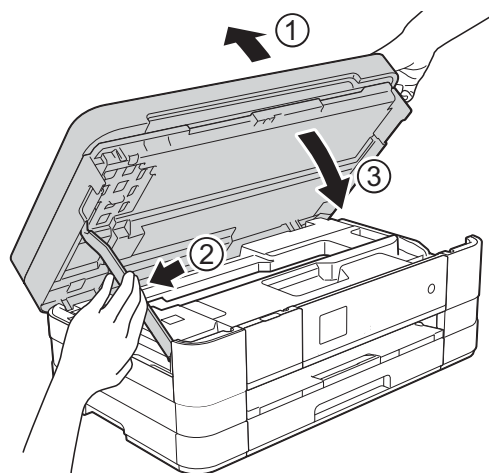

- 4 Deschideți capacul fantei de alimentare manuală.

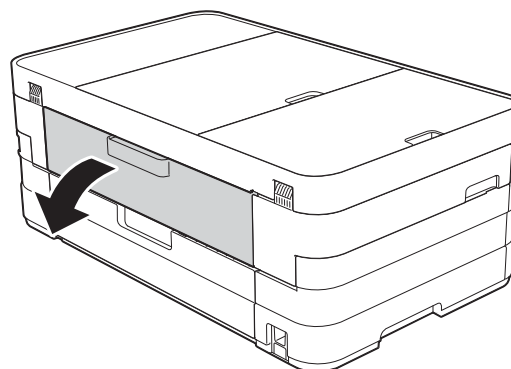

- 5 Așezați o singură foaie de hârtie groasă format A4 sau Letter, de exemplu o foaie de hârtie lucioasă, în poziție Peisaj (format vedere) în tava manuală de alimentare. Împingeți-o în fanta de alimentare manuală.

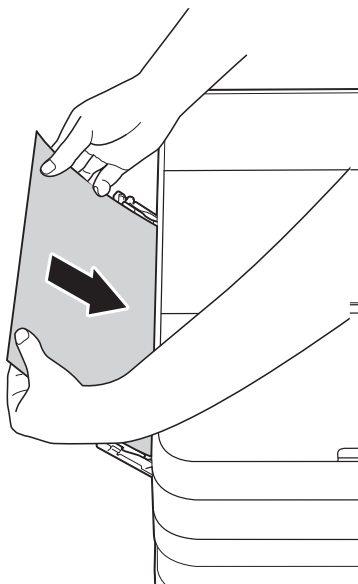

- 6 Reconectați cablul de alimentare. Hârtia așezată în fanta de alimentare manuală va fi alimentată prin aparat și apoi va fi evacuată.
- 7 Așezați mâinile în suporturile pentru degete de pe lateralele aparatului pentru a ridica capacul scannerului în poziție deschisă.

Asigurați-vă că în interiorul aparatului nu mai este blocată nicio bucată de hârtie.

Ridicați capacul scannerului pentru a debloca zăvorul. Împingeți cu atenție suportul capacului scannerului în jos și închideți capacul scannerului cu ambele mâini.

## NOTĂ

- Vă recomandăm să folosiți hârtie lucioasă.
- Dacă nu împingeți hârtia suficient în fanta de alimentare manuală, aparatul nu o va alimenta în momentul în care reconectați cablul de alimentare.



## Dacă aveți dificultăți cu aparatul dumneavoastră

### IMPORTANT





---

- Pentru asistență tehnică, trebuie să contactați serviciul de relații cu clienți al Brother. Contactați centrul din țara din care ați cumpărat aparatul.
- În cazul în care considerați că aparatul dumneavoastră are probleme, consultați tabelul și urmați sfaturile de depanare. Puteți rezolva singuri majoritatea problemelor care apar.
- Dacă aveți nevoie de asistență suplimentară, Brother Solutions Center vă pune la dispoziție răspunsuri la cele mai recente întrebări frecvente și sugestii de depanare.

Vizitați-ne la adresa <http://solutions.brother.com/>.

---





## Dificultăți de imprimare

Probleme	Recomandări
Nu se imprimă.	Verificați dacă a fost instalat și selectat driverul de imprimantă corespunzător.
	Verificați dacă pe ecranul tactil este afișat un mesaj de eroare. (Consultați <i>Mesajele de eroare și mesajele de întreținere</i> ►► pagina 84.)
	Asigurați-vă că aparatul este conectat. (Windows® 7) Faceți clic pe  /Dispozitive și imprimante. Faceți clic dreapta pe <b>Brother MFC-XXXXX</b> (unde XXXXX este numele modelului dumneavoastră) și selectați <b>Vizualizare imprimare</b> . Faceți clic pe <b>Imprimantă</b> și asigurați-vă că opțiunea <b>Utilizare imprimantă offline</b> nu este bifată. (Windows Vista®)
	Faceți clic pe  /Panou de control/Hardware și sunete/Imprimante. Faceți clic dreapta pe <b>Brother MFC-XXXXX</b> (unde XXXXX este numele modelului dumneavoastră). Dacă imprimanta nu este conectată, va fi afișat mesajul <b>Utilizare imprimantă în mod conectat</b> . Selectați această opțiune pentru a activa imprimanta. (Windows® XP)
	Faceți clic pe <b>start/Panou de control/Imprimante și alte dispozitive hardware/Imprimante și faxuri</b> . Faceți clic dreapta pe <b>Brother MFC-XXXXX</b> (unde XXXXX este numele modelului dumneavoastră). Dacă imprimanta nu este conectată, va fi afișat mesajul <b>Utilizare imprimantă în mod conectat</b> . Selectați această opțiune pentru a activa imprimanta.
	Unul sau mai multe dintre cartușele de cerneală au ajuns la sfârșitul duratei de utilizare. (Consultați <i>Înlocuirea cartușelor de cerneală</i> ►► pagina 74.)
Documentul nu se va imprima dacă în derulatorul driverului imprimantei au rămas date vechi neimprintate. Deschideți pictograma imprimantei și apoi ștergeți toate datele. Pictograma imprimantei poate fi găsită astfel:	(Windows® 7) Faceți clic pe  /Dispozitive și imprimante/Imprimante și faxuri.
	(Windows Vista®) Faceți clic pe  /Panou de control/Hardware și sunete/Imprimante.
	(Windows® XP) Faceți clic pe <b>start/Panou de control/Imprimante și alte dispozitive hardware/Imprimante și faxuri</b> .
	(Mac OS X v10.7.x) Faceți clic pe <b>System Preferences</b> (Preferințe sistem)/ <b>Print &amp; Scan</b> (Print & Scan).
	(Mac OS X v10.5.8, 10.6.x) Faceți clic pe <b>System Preferences</b> (Preferințe sistem)/ <b>Print &amp; Fax</b> (Imprimantă și fax).
	Antetele și subsolurile vor fi afișate când documentul este afișat pe ecran, dar acestea nu sunt afișate când documentul este imprimat.



## Dificultăți de imprimare (Continuare)

Probleme	Recomandări
Imprimarea nu poate fi efectuată folosind opțiunea „Punere în pagină”.	Verificați dacă setările definite pentru dimensiunea hârtiei, în aplicație și în driverul imprimantei, sunt identice.
Viteza de imprimare este prea mică.	<p>Încercați să schimbați setările driverului imprimantei. Pentru a imprima la rezoluție maximă, datele au nevoie de mai mult timp pentru a fi procesate, trimise și imprimate. Încercați și celelalte setări de calitate din driverul imprimantei, selectând fila <b>Avansat</b> (Windows®) sau <b>Color Settings</b> (Setări culori) (Macintosh). Faceți clic pe <b>Setări culori</b> (Windows®) sau pe <b>Advanced Color Settings</b> (Setări avansate culori) (Macintosh) și asigurați-vă că opțiunea <b>Intensificare Culoare</b> nu este bifată.</p> <p>Dezactivați caracteristica de imprimare fără margini. Imprimarea fără margini este mai lentă decât imprimarea obișnuită.            (➤➤ Ghidul utilizatorului de software: <i>Imprimarea</i> (Windows®).)            (➤➤ Ghidul utilizatorului de software: <i>Imprimarea și trimiterea faxurilor</i> (Macintosh).)</p>
Caracteristica Îmbunătățire culoare nu funcționează corect.	Dacă datele imaginii din aplicația dumneavoastră nu sunt în întregime color (de ex. în 256 de culori), funcția Îmbunătățire culoare nu va putea fi utilizată. În cazul în care caracteristica Îmbunătățire culoare este activată, utilizați date cu adâncimea de culoare egală cu cel puțin 24 biți.
Aparatul nu imprimă din aplicația Adobe® Illustrator®.	<p>Încercați să reduceți rezoluția de imprimare.            (➤➤ Ghidul utilizatorului de software: <i>Imprimarea</i> (Windows®).)            (➤➤ Ghidul utilizatorului de software: <i>Imprimarea și trimiterea faxurilor</i> (Macintosh).)</p>

## Probleme de calitate care apar la imprimarea documentelor

Probleme	Recomandări
Calitate slabă a imprimării.	<p>Verificați calitatea imprimării. (Consultați <i>Verificarea calității imprimării</i> &gt;&gt; pagina 79.)</p> <p>Asigurați-vă că setarea definită pentru <b>Suport Imprimare</b> în driverul imprimantei sau pentru <b>Tip Hartie</b> în meniul aparatului corespunde tipului de hârtie utilizat. (Consultați <i>Tipul de hârtie</i> &gt;&gt; pagina 29.)</p> <p>(&gt;&gt; Ghidul utilizatorului de software: <i>Imprimarea (Windows®)</i>.)</p> <p>(&gt;&gt; Ghidul utilizatorului de software: <i>Imprimarea și trimiterea faxurilor (Macintosh)</i>.)</p> <p>Verificați cartușele de cerneală pentru a stabili dacă acestea nu sunt prea vechi. Următorii factori pot cauza uscarea cernelii:</p> <ul style="list-style-type: none"> <li>■ Expirarea termenului de valabilitate înscris pe ambalajul cartușului. (Cartușele originale Brother pot fi folosite pe o perioadă de până la doi ani dacă sunt păstrate în ambalajul original.)</li> <li>■ Cartușul de cerneală este instalat în aparat de peste șase luni.</li> <li>■ Este posibil ca înainte de utilizare cartușul de cerneală să nu fi fost depozitat corect.</li> </ul> <p>Asigurați-vă că folosiți cerneală originală Brother Innobella™. Brother nu recomandă utilizarea altor cartușe în afara celor originale Brother, nici reumplerea cartușelor uzate cu cerneală din alte surse.</p> <p>Asigurați-vă că utilizați unul din tipurile recomandate de hârtie. (Consultați <i>Hârtia și alte suporturi de imprimare acceptate</i> &gt;&gt; pagina 32.)</p> <p>Temperatura ambientă recomandată pentru aparatul dumneavoastră este cuprinsă între 20 °C și 33 °C.</p>
<p>Pe paginile cu text sau grafică apar linii orizontale.</p>  <p>A4, Letter și Executive</p>  <p>A3, Ledger, Legal, A5, A6, plicuri, Photo (10 × 15 cm), Photo L (89 × 127 mm), Photo 2L (13 × 18 cm) și Index Card (127 × 203 mm)</p>	<p>Curățați capul de imprimare. (Consultați <i>Curățarea capului de imprimare</i> &gt;&gt; pagina 78.)</p> <p>Asigurați-vă că folosiți cerneală originală Brother Innobella™.</p> <p>Încercați să folosiți tipurile recomandate de hârtie. (Consultați <i>Hârtia și alte suporturi de imprimare acceptate</i> &gt;&gt; pagina 32.)</p> <p>Pentru a prelungi durata de viață a capului de imprimare, pentru o utilizare economică a cartușului de cerneală și pentru a menține calitatea imprimării, nu se recomandă scoaterea frecventă din priză a aparatului și/sau lăsarea aparatului scos din priză perioade îndelungate de timp. Pentru închiderea aparatului se recomandă folosirea butonului . Utilizarea  permite o alimentare minimă cu energie a aparatului, asigurând efectuarea unor curățări periodice ale capului de imprimare.</p>

## Probleme de calitate care apar la imprimarea documentelor (Continuare)

Probleme	Recomandări
Aparatul imprimă pagini albe.	Curățați capul de imprimare. (Consultați <i>Curățarea capului de imprimare</i> >> pagina 78.)
	Asigurați-vă că folosiți cerneală originală Brother Innobella™.
	Pentru a prelungi durata de viață a capului de imprimare, pentru o utilizare economică a cartușului de cerneală și pentru a menține calitatea imprimării, nu se recomandă scoaterea frecventă din priză a aparatului și/sau lăsarea aparatului scos din priză perioade îndelungate de timp. Pentru închiderea aparatului se recomandă folosirea butonului  . Utilizarea  permite o alimentare minimă cu energie a aparatului, asigurând efectuarea unor curățări periodice ale capului de imprimare.
Caracterele și liniile sunt neclare.	Verificați alinierea imprimării. (Consultați <i>Verificarea alinierii imprimării</i> >> pagina 80.)
Textul sau imaginile imprimate sunt înclinate.	Asigurați-vă că hârtia este încărcată corect în tava de hârtie și că ghidajele pentru hârtie sunt reglate corect. (Consultați <i>Încărcarea hârtiei și a altor suporturi de imprimare</i> >> pagina 15.)
	Verificați dacă ați închis corect capacul de eliminare a blocajelor de hârtie.
În centrul paginii imprimate, la partea de sus, apar pete de cerneală.	Asigurați-vă că hârtia nu este prea groasă sau șifonată. (Consultați <i>Hârtia și alte suporturi de imprimare acceptate</i> >> pagina 32.)
Paginile imprimate par murdare sau cerneala pare să curgă.	Asigurați-vă că utilizați tipurile recomandate de hârtie. (Consultați <i>Hârtia și alte suporturi de imprimare acceptate</i> >> pagina 32.) Nu atingeți hârtia înainte de uscarea cernelii.
	Asigurați-vă că folosiți cerneală originală Brother Innobella™.
	Dacă folosiți hârtie foto, asigurați-vă că ați definit corect tipul de hârtie. Dacă imprimați o fotografie de pe calculatorul dumneavoastră, definiți opțiunea <b>Support Imprimare</b> din driverul imprimantei.
Cerneala pătează sau se scurge dacă folosiți hârtie lucioasă.	Verificați care este fața și care este dosul hârtiei. Așezați suprafața lucioasă (suprafața de tipărit) cu fața în jos. (Consultați <i>Tipul de hârtie</i> >> pagina 29.)
	Dacă folosiți hârtie foto lucioasă, asigurați-vă că ați definit corect tipul de hârtie.
Tipăriturile sunt murdare sau hârtia se blochează dacă utilizați hârtie A3.	(Imprimare PC pentru Windows®)
	Verificați opțiunea <b>Hârtie cu Uscare Lentă</b> din fila <b>De Bază</b> a driverului imprimantei.
	(Imprimare PC pentru Macintosh)
	Selectați din lista derulantă <b>Print Settings</b> (Setări imprimare) și apoi bifați opțiunea <b>Slow Drying Paper</b> (Hârtie cu uscare lentă) din driverul imprimantei.
(Copiere)	Reglați densitatea de copiere pentru a obține copii mai deschise la culoare. (>> Manual avansat de utilizare: <i>Reglarea densității</i> .)
Petele apar pe verso sau în partea de jos a paginii.	Asigurați-vă că cilindrul imprimantei nu este murdar de cerneală. (>> Manual avansat de utilizare: <i>Curățarea cilindrului imprimantei</i> .)
	Asigurați-vă că folosiți cerneală originală Brother Innobella™.
	Asigurați-vă că utilizați clapeta suportului pentru hârtie. (Consultați <i>Încărcarea hârtiei și a altor suporturi de imprimare</i> >> pagina 15.)
	Asigurați-vă că rolele de alimentare a hârtiei nu sunt murdare de cerneală. (>> Manual avansat de utilizare: <i>Curățarea rolelor de alimentare a hârtiei</i> .)

## Probleme de calitate care apar la imprimarea documentelor (Continuare)

Probleme	Recomandări
Aparatul imprimă linii dense pe pagină.	(Numai pentru Windows®) Bifați opțiunea <b>Inversare</b> din fila <b>De Bază</b> a driverului imprimantei.
Documentele imprimate sunt șifonate.	(Windows®) Din fila <b>Avansat</b> a driverului imprimantei, faceți clic pe <b>Setări culori</b> și deselectați opțiunea <b>Tipărire Bi-Direcțională</b> .  (Macintosh) În driverul imprimantei, selectați <b>Print Settings</b> (Setări imprimare), faceți clic pe <b>Advanced</b> (Avansat), selectați <b>Other Print Options</b> (Alte opțiuni de imprimare) și debifați opțiunea <b>Bi-Directional Printing</b> (Imprimare bidirecțională).  Asigurați-vă că folosiți cerneală originală Brother Innobella™.

## Probleme care apar la manipularea hârtiei

Dificultăți	Recomandări
Aparatul nu alimentează hârtia.	Asigurați-vă că ați închis capacul de eliminare a blocajelor de hârtie aflat în spatele aparatului.  Dacă pe ecranul tactil este afișat mesajul Blocaj hârtie și încă mai aveți probleme, consultați <i>Mesajele de eroare și mesajele de întreținere</i> >> pagina 84.  Dacă nu mai este hârtie, încărcați o nouă stivă de hârtie în tavă.  Dacă în tavă este hârtie, verificați dacă aceasta este așezată drept. Dacă hârtia este ondulată, aceasta trebuie îndreptată. Uneori este suficient să scoateți stiva de hârtie și să o întoarceți, apoi așezați înapoi hârtia în tava pentru hârtie.  Micșorați cantitatea de hârtie din tavă și apoi reîncercați.  Curățați rolele de antrenare a hârtiei.  (>> Manual avansat de utilizare: <i>Curățarea rolelor de antrenare a hârtiei</i> .)
Hârtia foto nu este alimentată corect.	Când imprimați pe hârtie foto Brother, încărcați o coală suplimentară din același tip de hârtie foto în tava de hârtie. În pachetul cu hârtie a fost inclusă o coală suplimentară în acest scop.
Aparatul alimentează mai multe pagini.	Urmați indicațiile de mai jos:  (Consultați <i>Încărcarea hârtiei și a altor suporturi de imprimare</i> >> pagina 15.)  ■ Asigurați-vă că hârtia este încărcată corect în tava pentru hârtie. ■ Scoateți toată hârtia din tavă și răsfoiți bine hârtia, apoi puneți hârtia înapoi în tavă. ■ Nu împingeți hârtia prea mult.  Verificați dacă ați închis corect capacul de eliminare a blocajelor de hârtie. (Consultați <i>Hârtia este blocată în partea din spate a aparatului</i> >> pagina 98.)  Asigurați-vă că placa de bază din tava pentru hârtie nu este murdară. (>> Manual avansat de utilizare: <i>Curățarea rolelor de antrenare a hârtiei</i> .)
Hârtia s-a blocat.	Consultați <i>Blocarea imprimantei sau a hârtiei</i> >> pagina 97. Asigurați-vă că ghidajele pentru hârtie sunt reglate corect în funcție de dimensiunile hârtiei.
S-a produs din nou un blocaj de hârtie.	Dacă hârtia se blochează în mod repetat, este posibil ca în aparat să fi rămas blocată o bucată mică de hârtie. Asigurați-vă că hârtia nu mai este blocată în aparat. (Consultați <i>Operații suplimentare de eliminare a blocajelor de hârtie</i> >> pagina 103.)

## Probleme care apar la manipularea hârtiei (Continuare)

Dificultăți	Recomandări
Hârtia se blochează dacă folosiți copierea sau imprimarea față-verso.	<p>Utilizați una dintre setările pentru prevenirea blocajelor, DX1 sau DX2.</p> <p>Pentru copiere (&gt;&gt; Manual avansat de utilizare: <i>Copiere pe 2 fețe.</i>)</p> <p>Pentru imprimare (&gt;&gt; Ghidul utilizatorului de software: <i>Față-verso / Broșură (Windows®).</i>) (&gt;&gt; Ghidul utilizatorului de software: <i>Imprimare față-verso (Macintosh).</i>)</p>
	Dacă blocarea hârtiei se produce mai des la copierea sau imprimarea față-verso, este posibil ca rolele de alimentare a hârtiei să fie pătate cu cerneală. Curățați rolele de alimentare a hârtiei. (>> Manual avansat de utilizare: <i>Curățarea rolelor de alimentare a hârtiei.</i> )

## Imprimarea faxurilor primite

Probleme	Recomandări
<ul style="list-style-type: none"> <li>■ Imprimarea condensată</li> <li>■ Dungii orizontale</li> <li>■ Secvențele de la partea de sus și de la partea de jos sunt tăiate</li> <li>■ Linii lipsă</li> </ul>	În general, aceasta se datorează unei conexiuni telefonice proaste. Faceți o copie; în cazul în care copia este bună, probabil conexiunea este proastă, cu zgomote și perturbații pe linia telefonică. Rugați expeditorul să retransmită faxul.
Linii verticale negre la recepție.	Scannerul expeditorului poate fi murdar. Cereți expeditorului să facă o copie pentru a vedea dacă aparatul cu care se face expedierea are probleme. Încercați să recepționați folosind un alt aparat fax.
Marginile din stânga și din dreapta sunt tăiate sau o singură pagină este imprimată pe două pagini.	<p>Dacă faxurile primite sunt împărțite și imprimate pe două pagini sau dacă este imprimată o pagină albă suplimentară, este posibil ca setările definite pentru dimensiunea hârtiei să nu fie corecte.</p> <p>(MFC-J4410DW: consultați <i>Dimensiunea hârtiei</i> &gt;&gt; pagina 29.)</p> <p>(MFC-J4610DW: consultați <i>Formatul și tipul de hârtie (MFC-J4610DW)</i> &gt;&gt; pagina 30.)</p>
	Activați funcția de reducere automată. (>> Manual avansat de utilizare: <i>Imprimarea unui fax primit de dimensiuni reduse.</i> )
Faxurile color primite se vor imprima numai în alb și negru.	Înlocuiți cartușele de cerneală color care au ajuns la sfârșitul duratei de funcționare și apoi cereți expeditorului să retransmită faxul. (Consultați <i>Înlocuirea cartușelor de cerneală</i> >> pagina 74.)

## Liniiile sau conexiunile telefonice

Probleme	Recomandări
Numărul nu poate fi format. (Lipsă ton de apel)	<p>Verificați conexiunile cablului de telefon.</p> <p>Schimbați setările definite pentru ton/puls. (&gt;&gt; Ghid de instalare și configurare rapidă.)</p> <p>Dacă nu aveți ton de apel, conectați la mufa aparatului un telefon și un cablu de linie telefonică care știți că funcționează. Apoi ridicați receptorul telefonului extern și așteptați să auziți tonul. Dacă nu se aude niciun ton, cereți companiei care vă oferă serviciile de telefonie să verifice linia și/sau priza de telefon.</p>

## Liniile sau conexiunile telefonice (Continuare)

Probleme	Recomandări
Aparatul nu răspunde când este apelat.	Asigurați-vă că aparatul este în modul corect de recepție pentru configurarea dumneavoastră. (Consultați <i>Alegerea unui mod de recepție</i> >> pagina 44.) Verificați dacă aveți ton. Dacă este posibil, sunați aparatul și vedeți dacă acesta răspunde. Dacă nici acum nu răspunde, verificați conectarea cablului de telefon. Dacă telefonul nu sună când apelați aparatul, cereți companiei care vă oferă servicii de telefonie să verifice linia.

## Primirea mesajelor fax

Probleme	Recomandări
Nu pot primi un fax.	Dacă ați conectat aparatul la un sistem PBX sau ISDN, definiți setările din meniu de configurare a tipului de linie telefonică în funcție de tipul de linie telefonică folosit. (Consultați <i>Configurarea tipului de linie telefonică</i> >> pagina 48.)

## Transmiterea mesajelor fax

Probleme	Recomandări
Nu pot transmite un fax.	Verificați toate conexiunile cablului de telefon. Asigurați-vă că ați conectat cablul de telefon la priza de telefon din perete și la mufa inscripționată LINE de pe aparat.
	Imprimați un raport de verificare a transmisiei și verificați dacă a apărut vreo eroare. (>> Manual avansat de utilizare: <i>Rapoarte</i> .)
	Contactați administratorul pentru a verifica setările definite pentru Secure Function Lock (Blocarea securizată a funcțiilor).
	Cereți destinatarului să verifice dacă în aparat este hârtie.
Calitatea slabă a faxului transmis.	Încercați să schimbați rezoluția selectând <i>Fina</i> sau <i>S. Fina</i> . Faceți o copie pentru a verifica funcționarea scannerului aparatului. Dacă nu obțineți o copie de calitate, curățați scannerul. (Consultați <i>Curățarea ferestrei de sticlă a scannerului</i> >> pagina 77.)
În raportul de verificare a transmisiei se spune „REZULTAT:EROARE”.	Probabil că pe linie sunt pentru moment paraziți sau perturbații. Încercați să transmiteți faxul din nou. Dacă trimiteți un mesaj PC FAX și în raportul de verificare a transmisiei este afișat mesajul „REZULTAT:EROARE”, memoria aparatului este insuficientă. Pentru a elibera mai multă memorie, puteți dezactiva funcția de recepție în memorie (>> Manual avansat de utilizare: <i>Dezactivarea operațiunilor de primire în memorie</i> .), imprimarea faxurilor din memoria aparatului (>> Manual avansat de utilizare: <i>Imprimarea unui fax din memorie</i> .) sau anulați operația de transmitere a unui fax întârziat sau operația de sondare. (Consultați <i>Anularea transmiterii unui fax în derulare</i> >> pagina 42.) (>> Manual avansat de utilizare: <i>Verificarea și anularea comenzilor rămase</i> .) Dacă problema persistă, cereți companiei care vă oferă serviciile de telefonie să verifice linia telefonică.
	Dacă primiți des erori de transmisie datorită unor eventuale interferențe de pe linia telefonică, încercați să modificați setările de compatibilitate ale aparatului selectând <i>De bază pt VoIP</i> . (Consultați <i>Interferențe pe linia telefonică / VoIP</i> >> pagina 117.)
	Dacă ați conectat aparatul la un sistem PBX sau ISDN, definiți setările din meniu de configurare a tipului de linie telefonică în funcție de tipul de linie telefonică folosit. (Consultați <i>Configurarea tipului de linie telefonică</i> >> pagina 48.)
Linii verticale negre la transmitere.	Liniile negre verticale care apar pe faxurile transmise sunt cauzate în general de petele de murdărie sau de fluid de corectare de pe banda de sticlă. Curățați banda de sticlă. (Consultați <i>Curățarea ferestrei de sticlă a scannerului</i> >> pagina 77.)



## Primirea apelurilor

Probleme	Recomandări
Aparatul va „auzi” o voce ca un ton CNG.	Dacă funcția Detectare fax este activată, aparatul dumneavoastră este mai sensibil la sunete. Acesta poate interpreta din greșeală anumite voci sau muzica de pe linia telefonică ca fiind un aparat fax care apelează și va răspunde cu tonuri folosite la recepția faxurilor. Dezactivați aparatul apăsând pe  . Încercați să evitați această problemă prin dezactivarea funcției Detectare fax. (Consultați <i>Detectare fax</i> >> pagina 47.)
Trimiterea unui apel fax către aparat.	Dacă ați răspuns la apel de la un telefon extern sau de la o extensie, introduceți codul de activare de la distanță (codul implicit din fabricație este * 5 1). Dacă ați răspuns de la un telefon extern, apăsați pe <i>Start Fax</i> și apoi apăsați pe <i>Primire</i> pentru a primi faxul. Când aparatul a răspuns, închideți telefonul.
Funcții speciale pe o linie individuală.	Dacă aveți activată funcția Apel în așteptare, Mesagerie vocală, un robot telefonic, un sistem de alarmă sau o altă caracteristică specială instalată pe aceeași linie individuală cu aparatul dumneavoastră, acestea pot crea probleme la primirea sau trimiterea faxurilor.  <b>De exemplu:</b> dacă sunteți abonat la serviciul Apel în așteptare sau la un alt serviciu special și semnalul corespunzător acestui serviciu este recepționat prin intermediul liniei de telefon în timp ce aparatul trimite sau primește un fax, semnalul poate întrerupe temporar faxurile. Caracteristica ECM (mod corecție erori) a aparatelor Brother vă poate ajuta să rezolvați această problemă. Această condiție are legătură cu industria de sisteme de telefonie și este comună tuturor aparatelor care trimit sau primesc informații pe o linie individuală, pe care se primesc și anumite funcții speciale. Dacă evitarea oricărei întreruperi cât de mici este crucială pentru afacerile dumneavoastră, atunci se recomandă să folosiți o linie telefonică separată pe care să nu instalați funcții speciale.

## Problemele care apar la copiere

Probleme	Recomandări
Copiere imposibilă.	Contactați administratorul pentru a verifica setările definite pentru Secure Function Lock (Blocarea securizată a funcțiilor).
Pe copii apar linii sau dungii verticale de culoare neagră.	Liniile verticale negre care apar pe copii sunt cauzate în general de petele de murdărie sau de fluidul de corectare de pe banda de sticlă. Curățați banda de sticlă, fereastra de sticlă a scannerului, bara albă și plasticul alb de deasupra acestora. (Consultați <i>Curățarea ferestrei de sticlă a scannerului</i> >> pagina 77.)
Dacă folosiți unitatea ADF, obțineți copii de proastă calitate.	Încercați să folosiți fereastra de sticlă a scannerului. (Consultați <i>Utilizarea ferestrei de sticlă a scannerului</i> >> pagina 38.)
Funcția de încadrare în pagină nu funcționează corect.	Asigurați-vă că documentul sursă nu este înclinat. Repoziționați document și reîncercați.

## Problemele care apar la scanare

Probleme	Recomandări
La începerea scanării apar erori TWAIN sau WIA. (Windows®)	Asigurați-vă că ați selectat driverul Brother TWAIN sau WIA ca sursă primară în aplicația de scanare. De exemplu, în programul Nuance™ PaperPort™ 12SE, faceți clic pe <b>Setări scanare, Selectare</b> pentru a selecta driverul TWAIN/WIA Brother.
La începerea scanării apar erori TWAIN sau ICA. (Macintosh)	Asigurați-vă că ați instalat driverul TWAIN Brother ca sursă primară. În PageManager, faceți clic pe <b>File</b> (Fișier), <b>Select Source</b> (Selectare sursă) și selectați driverul TWAIN Brother. De asemenea, utilizatorii Mac OS X v10.6.x și 10.7.x pot scana documente folosind driverul pentru scanner ICA. (►► Ghidul utilizatorului de software: <i>Scanarea unui document folosind driverul ICA (Mac OS X v10.6.x, 10.7.x).</i> )
Aplicația OCR nu funcționează.	Încercați să măriți rezoluția scannerului.  (Macintosh)  Înainte de utilizare, programul Presto! PageManager trebuie descărcat și instalat. Pentru informații suplimentare, consultați <i>Accesarea serviciului de asistență Brother (Macintosh)</i> ►► pagina 5.
Dacă folosind unitatea ADF, obțineți copii scanate de proastă calitate.	Încercați să folosiți fereastra de sticlă a scannerului. (Consultați <i>Utilizarea ferestrei de sticlă a scannerului</i> ►► pagina 38.)

## Problemele care apar la utilizarea PhotoCapture Center™

Probleme	Recomandări
Discul amovibil nu funcționează corect.	<ol style="list-style-type: none"> <li>1 Scoateți cardul de memorie sau suportul de stocare USB Flash și introduceți-l din nou.</li> <li>2 Dacă ați încercat să folosiți comanda „Scoate” din Windows®, scoateți cardul de memorie sau suportul de stocare USB Flash înainte de a continua.</li> <li>3 Dacă apare un mesaj de eroare când încercați să scoateți cardul de memorie sau suportul de stocare USB Flash, înseamnă că respectivul card este accesat în acel moment. Așteptați puțin și încercați din nou.</li> <li>4 Dacă niciuna dintre soluțiile de mai sus nu funcționează, opriți calculatorul și aparatul și porniți-le din nou.</li> </ol>
Discul amovibil nu poate fi accesat de pe calculator.	Asigurați-vă că ați introdus corect cardul de memorie sau suportul de stocare USB Flash.
O parte a fotografiei lipsește din imaginea imprimată.	Asigurați-vă că opțiunile pentru imprimarea fără margini și decupare sunt dezactivate. (►► Manual avansat de utilizare: <i>Imprimarea fără margini și Decuparea.</i> )

## Probleme legate de programul software

Probleme	Recomandări
Programul software nu poate fi instalat sau imprimarea este imposibilă.	(Numai pentru Windows®) Rulați programul <b>Repară MFL-Pro Suite</b> de pe discul CD-ROM. Acest program va repara și va reinstala programul software.
„Dispozitiv ocupat”	Asigurați-vă că aparatul nu afișează un mesaj de eroare pe ecranul tactil.
Nu pot fi imprimate imagini din aplicația FaceFilter Studio. (Windows®)	Pentru a utiliza FaceFilter Studio, trebuie să instalați aplicația FaceFilter Studio de pe discul CD-ROM furnizat împreună cu aparatul. (►► Ghid de instalare și configurare rapidă.)  De asemenea, înainte de a porni FaceFilter Studio pentru prima oară, verificați dacă aparatul Brother este deschis și conectat la calculator. Acest lucru vă va permite să accesați toate funcțiile disponibile în FaceFilter Studio.

## Probleme privind rețeaua

Probleme	Recomandări
Imprimarea în rețea este imposibilă.	Asigurați-vă că aparatul este deschis și conectat și că este în modul Gata de operare. Imprimați un raport de configurare a rețelei (►► Manual avansat de utilizare: <i>Rapoarte</i> .) și verificați setările rețelei imprimate în această listă. Reconectați cablul de rețea LAN la hub pentru a verifica dacă ați conectat corect cablurile și conexiunile rețelei. Dacă este posibil, încercați să conectați aparatul la un alt port al hub-ului utilizând un cablu diferit. În cazul în care conexiunile sunt făcute corect, pe ecranul aparatului va fi afișat timp de 2 secunde mesajul LAN Activ.  Dacă utilizați o conexiune fără fir sau aveți probleme de rețea ►► Ghidul utilizatorului de rețea: <i>Depanarea</i> .
Caracteristica de scanare în rețea nu funcționează.	Trebuie să configurați programul software de securitate / paravanul de protecție produs de terți pentru a permite scanarea în rețea. Pentru a adăuga portul 54925 pentru scanare în rețea, introduceți informațiile de mai jos:  În câmpul Denumire: introduceți orice descriere, de exemplu Brother NetScan. În câmpul Număr port: introduceți 54925. În câmpul Protocol: este selectat UDP.  Consultați manualul de instrucțiuni primit la cumpărarea programului software de securitate / paravanului de protecție produs de terți sau să contactați producătorul programului.  (numai pentru Macintosh)  Reselectați rețeaua aparatului din fereastra <b>Device Selector</b> (Selector dispozitiv) a meniului pop-up <b>Model</b> din ecranul principal ControlCenter2.

## Probleme privind rețeaua (Continuare)







Probleme	Recomandări
În cazul în care caracteristica de rețea Primire PC-Fax nu funcționează.	<p>(Numai pentru Windows®)</p> <p>Trebuie să configurați programul software de securitate / paravan de protecție produs de terți pentru a permite accesul programului Recepție PC-Fax. Pentru a adăuga portul 54926 pentru Primire PC-Fax în rețea, introduceți informațiile de mai jos:</p> <p>În câmpul Denumire: introduceți orice descriere, de exemplu Brother PC-FAX Rx.</p> <p>În câmpul Număr port: introduceți 54926.</p> <p>În câmpul Protocol: este selectat UDP.</p> <p>Consultați manualul de instrucțiuni primit la cumpărarea programului software de securitate / paravanului de protecție produs de terți sau să contactați producătorul programului.</p>
Programul Brother nu poate fi instalat.	<p>(Windows®)</p> <p>Dacă programul dumneavoastră software de securitate afișează un mesaj de avertizare în timpul instalării MFL-Pro Suite, permiteți accesul la rețea al următoarelor programe.</p> <p>(Macintosh)</p> <p>Dacă utilizați o funcție de paravan de protecție a programului de securitate antispion sau antivirus, dezactivați-o temporar și apoi instalați programul software Brother.</p>
Nu se poate conecta la rețeaua fără fir.	<p>Investigați problema folosind Raport WLAN.</p> <p>Apăsați pe  (Setări) și apoi apăsați pe ▲ sau pe ▼ de pe panoul tactil pentru a afișa Print Rapoarte. Apăsați pe Print Rapoarte. Apăsați pe ▲ sau pe ▼ pentru a afișa Raport WLAN și apoi apăsați pe Raport WLAN. (►► Ghidul utilizatorului de rețea.)</p>

## Problemele care apar la introducerea datelor

Probleme	Recomandări
Tastatura numerică nu funcționează la introducerea numerelor sau a caracterelor.	Pentru a introduce informații folosiți tastatura afișată pe ecranul tactil.





## Detectarea tonului de apel

Dacă trimiteți un fax în mod automat, în mod implicit aparatul va aștepta o anumită perioadă de timp fixă înainte de a începe să formeze numărul respectiv. Prin schimbarea setărilor folosite pentru tonul de apel `Detectare`, puteți face ca aparatul să formeze numărul imediat ce a fost detectat tonul de apel. Această setare poate economisi timp la trimiterea unui fax către mai multe numere de telefon diferite. Dacă modificați această setare și începeți să aveți probleme la formarea numerelor, selectați din nou opțiunea `Fara Detectare`.

- 1 Apăsați pe  (Setări).
- 2 Apăsați pe  sau pe  de pe panoul tactil pentru a afișa `Setare Initial`.
- 3 Apăsați pe `Setare Initial`.
- 4 Apăsați pe  sau pe  pentru a afișa `Ton Apel`.
- 5 Apăsați pe `Ton Apel`.
- 6 Apăsați pe `Detectare` sau `Fara Detectare`.
- 7 Apăsați pe .

## Interferențe pe linia telefonică / VoIP

Dacă aveți probleme la trimiterea sau la primirea unui fax datorită unor eventuale interferențe de pe linia telefonică, puteți modifica setările definite pentru compatibilitate, pentru a reduce viteza modemului și pentru a minimiza erorile.

- 1 Apăsați pe  (Setări).
- 2 Apăsați pe  sau pe  de pe panoul tactil pentru a afișa `Setare Initial`.
- 3 Apăsați pe `Setare Initial`.
- 4 Apăsați pe  sau pe  pentru a afișa `Compatibil`.
- 5 Apăsați pe `Compatibil`.
- 6 Apăsați pe `Inalt`, `Normal` sau `De bază pt VoIP`.
  - `De bază pt VoIP` reduce viteza modemului la 9.600 bps și dezactivează primirea faxurilor color și ECM, cu excepția trimiterii faxurilor color. Dacă interferențele nu sunt o problemă recurentă pe linia telefonică, este de preferat să folosiți această funcție numai dacă este nevoie.

Pentru a îmbunătăți compatibilitatea cu majoritatea serviciilor VoIP, Brother recomandă schimbarea setărilor de compatibilitate prin selectarea opțiunii `De bază pt VoIP`.

  - `Normal` definește viteza modemului la valoarea de 14.400 bps.
  - `Inalt` mărește viteza modemului la 33.600 bps. (setări implicite din fabrică)
- 7 Apăsați pe .





### NOTĂ

VoIP (Voice over IP) este un sistem de telefonie care utilizează o conexiune la internet, în locul unei linii tradiționale de telefon.

# Informații despre aparat

## Verificarea numărului serial

Puteți afla numărul serial al aparatului de pe ecranul tactil.

- 1 Apăsați pe  (Setări).
- 2 Apăsați pe  sau pe  de pe panoul tactil pentru a afișa `Info. aparat.`
- 3 Apăsați pe `Info. aparat.`
- 4 Apăsați pe `Nr.Serial.`
- 5 Apăsați pe .

## Funcții de resetare

Sunt disponibile următoarele funcții de resetare:

### 1 Rețea

Puteți reseta parametrii serverului de imprimare la setările implicite din fabricație, de exemplu, informațiile despre parolă și adresa IP.

### 2 Adresa & Fax

Funcția Adresă & Fax resetează următoarele setări:

- Apelare rapidă  
(Apelare rapidă și Configurare grupuri)
- Acțiuni fax programate în memorie  
(Transmisiune pentru sondaj, Fax întârziat și Transmisie grup întârziată)
- Identificator stație  
(Nume și număr)
- Opțiuni de fax la distanță  
(Direcționare fax)

- Setări raport  
(Raport de verificare a transmisiei, Apelare rapidă și Jurnal fax)
- Istoric  
(Apeluri efectuate)
- Faxuri în memorie

### 3 Toate setările







Puteți readuce toate setările la valorile implicite din fabricație.

Brother vă recomandă să efectuați această procedură înainte de a da aparatul unei alte persoane sau înainte de a arunca aparatul.

## NOTĂ

Înainte de a selecta `Rețea` sau `Toate setările`, scoateți cablul de interfață.

## Cum se resetează aparatul

- 1 Apăsați pe  (Setări).
- 2 Apăsați pe  sau pe  de pe panoul tactil pentru a afișa `Setare Initial.`
- 3 Apăsați pe `Setare Initial.`
- 4 Apăsați pe  sau pe  pentru a afișa `Reseteaza.`
- 5 Apăsați pe `Reseteaza.`
- 6 Apăsați pe  sau pe  pentru a afișa opțiunile de resetare `Rețea`, `Adresa & Fax` sau `Toate setările.`
- 7 Apăsați pe opțiunea pe care doriți să o resetați.
- 8 Apăsați pe `Da` pentru a confirma.
- 9 Apăsați pe `Da` timp de 2 secunde pentru a reporni aparatul.

## Utilizarea tabelelor cu setări

Ecranul tactil LCD al aparatului dumneavoastră este ușor de configurat și de folosit. Tot ce trebuie să faceți este să apăsați pe setările și pe opțiunile pe care doriți să le configurați, în timp ce acestea sunt afișate pe ecranul tactil.

Am creat tabele cu setări pas cu pas, pentru a putea vedea toate opțiunile disponibile pentru fiecare setare și caracteristică. Puteți folosi aceste tabele pentru a selecta rapid setările preferate în aparat.

# Tabele cu setări

Tabelele cu setări vă vor ajuta să înțelegeți selecțiile disponibile din programele aparatului. Setările din fabricație sunt afișate cu caractere aldine și cu un asterisc.



(Setări)

Nivel1	Nivel2	Nivel3	Opțiuni	Descrieri	Pagina
<b>Setări com. rapidă</b> 	<b>Copiere</b>	—	Calitate Tip Hartie Dim. hârtie Selectare tavă (MFC-J4610DW) Mărire/Micș. Densitate Stivuire/Sort. Asezare in Pag. Copie duplex Setări avansate (Opțiuni) Oprit Mod ec.cern. Cop. pe hârt.Fină Copiere carte Eliminare fundal	Permite apelarea rapidă și ușoară și aplicarea setărilor preferate memorate anterior.	10
	<b>Fax</b>	—	Adresa Rezoluție Fax Contrast Setare culoare Pachet TX Timp Real TX Overseas Mode DimFereastră scan		
	<b>Scanare</b>	<b>Scanare la media</b>	Tip scanare Rezoluție Fisier Tip Fisier Nume Eliminare fundal		
		<b>Scanare la rețea</b> <b>Scanare la FTP</b>	(Nume profil)		
◆ >>> Manual avansat de utilizare.					
Setările implicite sunt afișate cu caractere aldine și cu un asterisc.					



Nivel1	Nivel2	Nivel3	Opțiuni	Descrieri	Pagina
Setare Gener.	Cerneală	Printeaza Test	Calit. Imprim. Aliniament	Permite alegerea calității sau alinierii imprimării.	79
		Curatare	Negru Culoare Toate	Permite curățarea capului de imprimare.	78
		Vol. Cerneala	—	Permite verificarea volumului de cerneală disponibil.	Consultați ◆.
	Tip Hartie (MFC-J4410DW)	—	<b>Hartie Simpla*</b> Hartie Inkjet Brother BP71 Altă hârtie Glos Hartie Transpar	Setează tipul de hârtie din tava pentru hârtie.	29
	Dim. hârtie (MFC-J4410DW)	—	<b>A4*</b> A5 10x15cm Letter	Setează dimensiunea hârtiei din tava pentru hârtie.	29
	◆ >>> Manual avansat de utilizare.				

Setările implicite sunt afișate cu caractere aldine și cu un asterisc.

Nivel1	Nivel2	Nivel3	Opțiuni	Descrieri	Pagina
Setare Gener. (Continuare)	Setări tavă (MFC-J4610DW)	Tava #1	Tip Hartie (Opțiuni)  <b>Hartie Simpla*</b> Hartie Inkjet Brother BP71 Altă hârtie Glos Hartie Transpar	Setează tipul de hârtie din tava de hârtie #1.	30
			Dim. hârtie (Opțiuni) <b>A4*</b> A5 10x15cm Letter	Setează dimensiunea hârtiei din tava de hârtie #1.	
		Tava #2	Dim. hârtie (Opțiuni) <b>A4*</b> Letter	Setează dimensiunea hârtiei din tava de hârtie #2.	30
		Utiliz. tavă: Cop.	Tava #1 Tava #2 <b>Select. auto. tavă*</b>	Selectați tava utilizată pentru modul copiere.	31
		Utilizare tavă: Fax	Tava #1 Tava #2 <b>Select. auto. tavă*</b>	Selectați tava care va fi utilizată pentru modul Fax.	31
◆ >>> Manual avansat de utilizare.					
Setările implicite sunt afișate cu caractere aldine și cu un asterisc.					

Nivel1	Nivel2	Nivel3	Opțiuni	Descrieri	Pagina	
Setare Gener. (Continuare)	Volum	Sonerie	Oprit Scazut <b>Mediu*</b> Ridicat	Reglează volumul soneriei.	12	
		Cod sonor	Oprit <b>Scazut*</b> Mediu Ridicat	Reglați volumul sunetului dacă apăsați pe ecranul tactil sau pe panoul tactil.	13	
		Difuzor	Oprit Scazut <b>Mediu*</b> Ridicat	Reglează volumul difuzorului.	13	
	Setari LCD	Backlight	<b>Luminos*</b> Mediu Intunecos	Aveți posibilitatea de a regla luminozitatea de fundal a ecranului tactil.	14	
		Dim Timer	Oprit 10Sec. 20Sec. <b>30Sec.*</b>	Puteți seta cât timp sistemul de iluminare de fundal al ecranului tactil rămâne aprins după ultima apăsare pe ecran.	Consultați ◆.	
	Mod Hibernare	—	1Min. 2Min. 3Min. <b>5Min.*</b> 10Min. 30Min. 60Min.	Puteți selecta intervalul de timp în care aparatul rămâne inactiv înainte de a intra în modul Sleep.		
	Funct. Blocare	Seteaza Parola	—	Puteți restricționa funcții selectate ale aparatului pentru cel mult 10 utilizatori restricționați și pentru toți ceilalți utilizatori publici neautorizați.		
		Blocare Off-On	—			
	◆ >>> Manual avansat de utilizare.					
	Setările implicite sunt afișate cu caractere aldine și cu un asterisc.					

Nivel1	Nivel2	Nivel3	Opțiuni	Descrieri	Pagina
Fax	Setare Primire	Întârz. răspuns	0 1 <b>2*</b> 3 4 5 6 7 8	Definește de câte ori sună telefonul înainte ca aparatul să răspundă în modul Numai fax sau în modul Fax/Tel.	46
		Timp Sunet F/T	20Sec. <b>30Sec.*</b> 40Sec. 70Sec.	Definește cât timp sună soneria dublă în modul Fax/Tel.	46
		Detectează Fax	<b>Pornit*</b> Oprit	Primește automat mesajele fax dacă ați răspuns la un apel și ați auzit tonurile de fax.	47
		Cod la dist.	<b>Pornit*</b> (*51, #51) Oprit	Vă permite să răspundeți la toate apelurile de la un telefon suplimentar sau de la un telefon extern și să folosiți codurile pentru dezactivarea sau activarea aparatului. Puteți personaliza aceste coduri.	53
		Auto Reducere	<b>Pornit*</b> Oprit	Micșorează faxurile primite în funcție de formatul de hârtie utilizat.	Consultați ◆.
		Primire în mem	<b>Oprit*</b> Fax Redirection. Stocare Fax Primire PC Fax	Puteți configura aparatul să redirecționeze mesajele fax, să salveze mesajele primite în memorie (pentru a le putea recupera dacă nu vă aflați în apropierea aparatului) sau pentru a trimite faxurile către calculatorul dumneavoastră.  Dacă selectați opțiunea Direcționare fax sau Recepție PC-Fax, puteți activa funcția de securitate Tipărire de rezervă.	

◆ >>> Manual avansat de utilizare.

Setările implicite sunt afișate cu caractere aldine și cu un asterisc.

Nivel1	Nivel2	Nivel3	Opțiuni	Descrieri	Pagina	
Fax (Continuare)	Configurare agenda	Setare apel rapid	Adăugați număr	Memorează numerele cu apelare rapidă, ca să puteți forma apăsând numai câteva butoane de pe ecranul tactil.	55	
			Adăugare număr din Istoric			Consultați ◆.
		Config. Grupuri	—	Puteți configura grupuri de numere pentru difuzare.	56	
		Schimba	—	Numerele cu apelare rapidă pot fi modificate.		
		Sterge	—	Numerele cu apelare rapidă pot fi șterse.		
	Setare Raport	Raport XMIT	Pornit	Pornit+Imagine Oprit* Oprit+Imagine	Selectați setarea inițială pentru raportul de verificare a transmisiei.	42
			Periodad. Jurnal			
	Imprima Docum.	—	—	Pentru tipărirea faxurilor primite și salvate în memorie.		
	Acces la Dist.	—	---	Definiți propriul dumneavoastră cod pentru recepția de la distanță.		
	Sarcini Ramase	—	—	Verificați ce comenzi sunt în memorie și le anulați pe cele selectate.		

◆ &gt;&gt; Manual avansat de utilizare.

Setările implicite sunt afișate cu caractere aldine și cu un asterisc.

## Setările rețelei

Nivel1	Nivel2	Nivel3	Nivel4	Opțiuni	Descrieri	Pagina
Rețea	Conexiune LAN	TCP/IP	Metoda BOOT	Auto* Static RARP BOOTP DHCP	Selectați metoda de INIȚIALIZARE adaptată nevoilor dumneavoastră.	Consultați +.
			Adresa IP	[000-255]. [000-255]. [000-255]. [000-255]	Introduceți adresa IP.	
			Masca Subnet	[000-255]. [000-255]. [000-255]. [000-255]	Introduceți masca de subrețea.	
			Poarta Acces	[000-255]. [000-255]. [000-255]. [000-255]	Introduceți adresa gateway.	
			Nume Nod	BRNXXXXXXXXXXXX	Introduceți numele nodului.	
			Config WINS	Auto* Static	Selectează modul de configurare WINS.	
			Server WINS	(Primar) 000.000.000.000 (Secundar) 000.000.000.000	Specifică adresa IP a serverului primar sau secundar WINS.	
			Server DNS	(Primar) 000.000.000.000 (Secundar) 000.000.000.000	Specifică adresa IP a serverului primar sau secundar DNS.	
			APIPA	Pornit* Oprit	Alocă automat adresa IP din intervalul de adrese local.	

+ >> Ghidul utilizatorului de rețea.

♣ Accesați Brother Solutions Center pentru a descărca Manual de utilizare Wi-Fi Direct™ de la adresa <http://solutions.brother.com/>.

● Accesați Brother Solutions Center pentru a descărca Ghid Web connect de la <http://solutions.brother.com/>.

Setările implicite sunt afișate cu caractere aldine și cu un asterisc.

Nivel1	Nivel2	Nivel3	Nivel4	Opțiuni	Descrieri	Pagina
Retea (Continuare)	Conexiune LAN (Continuare)	TCP/IP (Continuare)	IPv6	Pornit  Oprit*	Activați sau dezactivați protocolul IPv6. Dacă doriți să utilizați protocolul IPv6, vizitați <a href="http://solutions.brother.com/">http://solutions.brother.com/</a> pentru informații suplimentare.	Consultați +.
		Ethernet	—	Auto*  100B-FD 100B-HD 10B-FD 10B-HD	Selectează modul de conectare la rețeaua Ethernet.	
		Adresă MAC	—	—	Puteți vedea adresa MAC a aparatului.	
	WLAN	TCP/IP	Metoda BOOT	Auto*  Static  RARP  BOOTP  DHCP	Selectează metoda de INIȚIALIZARE adaptată nevoilor dumneavoastră.	
			Adresa IP	[000-255]. [000-255]. [000-255]. [000-255]	Introduceți adresa IP.	
			Masca Subnet	[000-255]. [000-255]. [000-255]. [000-255]	Introduceți masca de subrețea.	
			Poarta Acces	[000-255]. [000-255]. [000-255]. [000-255]	Introduceți adresa gateway.	
			Nume Nod	BRWXXXXXXXXXXXXX	Introduceți numele nodului.	
			Config WINS	Auto*  Static	Selectează modul de configurare WINS.	

+ >> Ghidul utilizatorului de rețea.

♣ Accesați Brother Solutions Center pentru a descărca Manual de utilizare Wi-Fi Direct™ de la adresa <http://solutions.brother.com/>.

● Accesați Brother Solutions Center pentru a descărca Ghid Web connect de la <http://solutions.brother.com/>.

Setările implicite sunt afișate cu caractere aldine și cu un asterisc.

Nivel1	Nivel2	Nivel3	Nivel4	Opțiuni	Descrieri	Pagina
Retea (Continuare)	WLAN (Continuare)	TCP/IP (Continuare)	Server WINS	(Primar) 000.000.000.000  (Secundar) 000.000.000.000	Specifică adresa IP a serverului primar sau secundar WINS.	Consultați +.
			Server DNS	(Primar) 000.000.000.000  (Secundar) 000.000.000.000	Specifică adresa IP a serverului primar sau secundar DNS.	
			APIPA	Pornit*  Oprit	Alocă automat adresa IP din intervalul de adrese local.	
			IPv6	Pornit  Oprit*	Activați sau dezactivați protocolul IPv6 pentru o rețea LAN fără fir. Dacă doriți să utilizați protocolul IPv6, vizitați <a href="http://solutions.brother.com/">http://solutions.brother.com/</a> pentru informații suplimentare.	
		Setare Wizard	—	—	Puteți configura manual serverul de imprimare pentru o rețea fără fir.	
		WPS/AOSS	—	—	Puteți să configurați cu ușurință setările rețelei fără fir folosind metoda one-push (cu o apăsare pe buton).	
		WPS cu cod PIN	—	—	Puteți să configurați cu ușurință setările rețelei fără fir folosind WPS cu un cod PIN.	

+ >> Ghidul utilizatorului de rețea.

♣ Accesați Brother Solutions Center pentru a descărca Manual de utilizare Wi-Fi Direct™ de la adresa <http://solutions.brother.com/>.

● Accesați Brother Solutions Center pentru a descărca Ghid Web connect de la <http://solutions.brother.com/>.

Setările implicite sunt afișate cu caractere aldine și cu un asterisc.



Nivel1	Nivel2	Nivel3	Nivel4	Opțiuni	Descrieri	Pagina	
Retea (Continuare)	WLAN (Continuare)	Status WLAN	Status	Activ (11b) Activ (11g) Activ (11n) AOSS activ Eșuare conectare	Puteți vedea starea curentă a rețelei fără fir.	Consultați +.	
			Semnal	—	Puteți vedea puterea semnalului rețelei fără fir.		
			SSID	—	Puteți vedea numele SSID curent.		
			Comm. Mode	—	Puteți vedea modul de comunicare curent.		
		Adresă MAC	—	—	Puteți vedea adresa MAC a aparatului.		
	Wi-Fi Direct	Buton comandă	—	—	—	Puteți configura cu ușurință setările rețelei Wi-Fi Direct™ folosind metoda printr-o singură apăsare pe buton.	Consultați ♣.
			Cod PIN	—	—	Puteți configura cu ușurință setările rețelei Wi-Fi Direct™ folosind WPS cu un cod PIN.	
			Manual	—	—	Puteți configura manual setările Wi-Fi Direct™ ale rețelei.	
			Deținător grup	—	Pornit Oprit*	Setați aparatul ca Proprietar grup.	
	+ >> Ghidul utilizatorului de rețea.						
♣ Accesați Brother Solutions Center pentru a descărca Manual de utilizare Wi-Fi Direct™ de la adresa <a href="http://solutions.brother.com/">http://solutions.brother.com/</a> .							
● Accesați Brother Solutions Center pentru a descărca Ghid Web connect de la <a href="http://solutions.brother.com/">http://solutions.brother.com/</a> .							
Setările implicite sunt afișate cu caractere aldine și cu un asterisc.							

Nivel1	Nivel2	Nivel3	Nivel4	Opțiuni	Descrieri	Pagina
Retea (Continuare)	Wi-Fi Direct (Continuare)	Info. dispozitiv	Nume disp.	—	Puteți vizualiza numele utilizat pentru aparatul dumneavoastră.	Consultați ♣.
			SSID	—	Afișează indicatorul SSID al proprietarului grupului. Dacă aparatul nu este conectat, pe ecranul tactil este afișat mesajul Neconectat.	
			Adresa IP	—	Puteți vizualiza adresa IP actuală a aparatului dumneavoastră.	
		Informații stare	Status	DG activ(**) Client activ Neconectat Oprit ** = numărul de aparate	Puteți vizualiza starea actuală a rețelei Wi-Fi Direct™.	
			Semnal	Solid Mediu Slab Deloc	Puteți vizualiza puterea actuală a semnalului rețelei Wi-Fi Direct™. Dacă aparatul este folosit ca proprietar de grup, pe ecranul tactil va fi afișat întotdeauna mesajul Solid.	
		Activare I/F	—	Pornit Oprit*	Activați sau dezactivați conexiunea Wi-Fi Direct™.	

+ >> Ghidul utilizatorului de rețea.

♣ Accesați Brother Solutions Center pentru a descărca Manual de utilizare Wi-Fi Direct™ de la adresa <http://solutions.brother.com/>.

● Accesați Brother Solutions Center pentru a descărca Ghid Web connect de la <http://solutions.brother.com/>.

Setările implicite sunt afișate cu caractere aldine și cu un asterisc.

Nivel1	Nivel2	Nivel3	Nivel4	Opțiuni	Descrieri	Pagina
Retea (Continuare)	E-mail/ IFax  (Este disponibil după descărcarea IFAX)	Adresă de e-mail	—	—	Introduceți adresa de e-mail. (Cel mult 60 de caractere)	Consultați +.
		Config. server	SMTP Server	Nume (Cel mult 30 de caractere)  Adresa IP [000-255]. [000-255]. [000-255]. [000-255]	Introduceți adresa serverului SMTP.	
			Port SMTP	[00001-65535]	Introduceți numărul portului SMTP.	
			Auth. SMTP	Lipsa*  SMTP-AUTH  POP bef.SMTP	Selectează metoda de securitate pentru notificarea prin e-mail.	
			POP3 Server	Nume (Cel mult 30 de caractere)  Adresa IP [000-255]. [000-255]. [000-255]. [000-255]	Introduceți adresa serverului POP3.	
			Port POP3	[00001-65535]	Introduceți numărul portului POP3.	
			Nume Mailbox	—	Introduceți numele cutiei de poștă electronică. (Cel mult 60 de caractere)	
			Parola Mailbox	—	Introduceți parola de conectare la serverul POP3. (Cel mult 32 de caractere)	
			APOP	Pornit  Oprit*	Activează sau dezactivează APOP.	

+ >> Ghidul utilizatorului de rețea.

♣ Accesați Brother Solutions Center pentru a descărca Manual de utilizare Wi-Fi Direct™ de la adresa <http://solutions.brother.com/>.

● Accesați Brother Solutions Center pentru a descărca Ghid Web connect de la <http://solutions.brother.com/>.

Setările implicite sunt afișate cu caractere aldine și cu un asterisc.

Nivel1	Nivel2	Nivel3	Nivel4	Opțiuni	Descrieri	Pagina
Retea (Continuare)	E-mail/ IFax  (Este disponibil după descărcarea IFAX)  (Continuare)	Setez Mail RX	Auto Polling	Pornit*	Verifică automat dacă pe serverul POP3 sunt mesaje noi.	Consultați +.
				Oprit		
			(Dacă este selectată opțiunea Pornit)	Definește intervalul la care se verifică dacă pe serverul POP3 sunt mesajele noi.		
			Frecventa Pool			
			(Opțiuni)			
			1Min			
		3Min.				
		5Min.				
		<b>10Min.*</b>				
		30Min.				
60Min.						
Header	Toate Subiect+De la+La <b>Niciunul*</b>	Selectează conținutul antetului mesajului de poștă electronică ce va fi tipărit.				
Sterg.Er.Mail	Pornit* Oprit	Șterge automat erorile din mesajele de poștă electronică.				
Notificare	Pornit MDN <b>Oprit*</b>	Primește mesajele de notificare.				
Setez Mail TX	Subiect Exped.	— Afișează subiectul atașat la datele Internet Fax.				
Limita Dimens.	Pornit <b>Oprit*</b>	Limitează dimensiunea documentelor de poștă electronică.				
Notificare	Pornit <b>Oprit*</b>	Trimite mesajele de notificare.				

+ >> Ghidul utilizatorului de rețea.

♣ Accesați Brother Solutions Center pentru a descărca Manual de utilizare Wi-Fi Direct™ de la adresa <http://solutions.brother.com/>.

● Accesați Brother Solutions Center pentru a descărca Ghid Web connect de la <http://solutions.brother.com/>.

Setările implicite sunt afișate cu caractere aldine și cu un asterisc.

Nivel1	Nivel2	Nivel3	Nivel4	Opțiuni	Descrieri	Pagina
Retea (Continuare)	E-mail/ IFax  (Este disponibil după descărcarea IFAX)  (Continuare)	Setez Retransm	Rezerv.Broadcast	Pornit  Oprit*	Transmite un document către un alt aparat fax prin internet.	Consultați +.
			Rezerv.Domeniu	—	Înregistrează numele domeniului.	
			Raport Rezerv.	Pornit  Oprit*	Tipărește raportul de transmisie.	
		Primire POP3 manual	—	Accesează serverul POP3 și confirmă dacă a fost primit un mesaj de e-mail.		
	Setări conex. Web	Parametri Proxy	Conexiune Proxy	Pornit  Oprit*	Puteți modifica setările folosite pentru conectarea la rețeaua Web.	Consultați ●.
			Adresa	—		
			Port	—		
			Nume utilizator	—		
			Parola	—		
	Rețea I/F	—	Conexiune LAN*  WLAN	—	Puteți selecta tipul de conexiune la rețea.	Consultați +.
Resetare rețea	—	—	Da  Nu	Reduce toate setările rețelei la valorile implicite din fabricație.	Consultați +.	

+ >> Ghidul utilizatorului de rețea.

♣ Accesați Brother Solutions Center pentru a descărca Manual de utilizare Wi-Fi Direct™ de la adresa <http://solutions.brother.com/>.

● Accesați Brother Solutions Center pentru a descărca Ghid Web connect de la <http://solutions.brother.com/>.

Setările implicite sunt afișate cu caractere albine și cu un asterisc.



## (Setări) (continuare)

Nivel1	Nivel2	Nivel3	Opțiuni	Descrieri	Pagina
Print Rapoarte	Verific. XMIT	—	—	Imprimă aceste liste și rapoarte.	Consultați ◆.
	Agenda	—	Ordine alfabetică Ordine numerică		
	Jurnal Fax	—	—		
	Setari Utiliz.	—	—		
	Config.retea	—	—		
	Raport WLAN	—	—		
Info. aparat	Nr.Serial	—	—	Vă permite să verificați numărul serial al aparatului.	118
Setare Initial	Mod Primire	—	Numai Fax* Fax/Tel TAD Extern Manual	Selectează modul de recepție adecvat nevoilor dumneavoastră.	44
	Data&Ora	Data&Ora	—	Definește data și ora afișate pe ecranul tactil și în antetul faxurilor transmise.	Consultați ‡.
		Auto Daylight	Pornit* Oprit	Modificați această setare selectând Pornit dacă doriți ca aparatul să treacă automat la ora de vară.	Consultați ◆.
		Time Zone	—	Definește fusul orar pentru țara dumneavoastră.	Consultați ‡.
	ID Statie	—	Fax: Nume:	Introduceți numele și numărul de fax care vor fi afișate pe fiecare pagină transmisă prin fax.	117
	Ton/Puls	—	Ton* Puls	Selectați modul de formare a numerelor.	
	Ton Apel	—	Detectare Fara Detectare*	Activează sau dezactivează funcția de detectare a tonului de apel.	
	Set.Linie Tel.	—	Normal* PBX ISDN	Selectează tipul de linie telefonică.	48
	Compatibil	—	Inalt* Normal De bază pt VoIP	Reglează viteza modemului pentru a vă ajuta să rezolvați problemele de transmisie.	117

◆ >>> Manual avansat de utilizare.

‡ >>> Ghid de instalare și configurare rapidă.

Setările implicite sunt afișate cu caractere aldine și cu un asterisc.

Nivel1	Nivel2	Nivel3	Opțiuni	Descrieri	Pagina
Setare Initial (Continuare)	Reseteaza	Rețea	Da Nu	Resetează parametrii serverului de imprimare la setările implicite, de exemplu informațiile despre parolă și adresa IP.	118
		Adresa & Fax	Da Nu	Șterge toate numerele și faxurile memorate ca numere cu Apelare rapidă, restabilește identificatorul stației, lista cu numere cu Apelare rapidă, raportul de verificare a transmisiei și jurnalul fax la setările implicite definite din fabricație.	
		Toate setările	Da Nu	Resetează toate setările aparatului înapoi la setările implicite din fabricație.	
	Diverse	Fax de rezervă temporar	Copie de rezervă (Opțiuni) Pornit <b>Oprit*</b> Reimprimare Elimina	Imprimă sau șterge datele faxurilor păstrate în memorie.	Consultați ◆.
	Limba locală	—	<b>Engleza*</b> Ceha Ungara Poloneza Bulgara Romana Slovaca Croată Slovenă	Puteți modifica limba de lucru utilizată la afișarea mesajelor pe ecranul tactil LCD.	Consultați ‡.

◆ &gt;&gt;&gt; Manual avansat de utilizare.

‡ &gt;&gt;&gt; Ghid de instalare și configurare rapidă.

Setările implicite sunt afișate cu caractere aldine și cu un asterisc.

# Tabelele cu caracteristici



(Fax)

Nivel1	Nivel2	Nivel3	Opțiuni	Descrieri	Pagina
Istoric	Ieșiri	Trimiteți un fax	—	Puteți alege un număr din lista cu apeluri efectuate și apoi puteți trimite un fax către acest număr, îl puteți adăuga în agendă sau îl puteți șterge.	55
		Mai mult	Adăugare în agendă		
			Elimina		
Adresa	—	Trimiteți un fax	—	Puteți forma un număr memorat cu câteva apăsări de buton.	54
		Mai mult	Setare apel rapid	Memorează numerele cu apelare rapidă, ca să puteți forma apăsând numai câteva butoane de pe ecranul tactil.	55
			Config. Grupuri	Puteți configura grupuri de numere pentru difuzare.	Consultați ◆.
			Schimba	Numerele cu apelare rapidă pot fi modificate.	56
			Sterge	Numerele cu apelare rapidă pot fi șterse.	
Pornire fax	—	—	Permite trimiterea unui fax.	40	
Opțiuni	Rezoluție Fax	—	<b>Standard*</b> Fina S.Fina Foto	Definește rezoluția pentru faxurile care vor fi transmise.	Consultați ◆.
	Contrast	—	<b>Auto*</b> Luminos Intunecat	Modifică luminozitatea faxurilor trimise.	
	Transmisie	Adaugare din Agenda	—	Puteți trimite același mesaj fax către mai multe numere de fax.	
	Setare culoare	—	<b>Mono*</b> Culoare	Selectați dacă faxurilor vor fi trimise în format monocrom sau color.	42
◆ >> Manual avansat de utilizare.					
Setările implicite sunt afișate cu caractere aldine și cu un asterisc.					



Nivel1	Nivel2	Nivel3	Opțiuni	Descrieri	Pagina
Opțiuni (Continuare)	Fax programat	—	Pornit Oprit*	Definește ora, în format de 24 de ore, la care faxurile întârziate vor fi expediate.	Consultați ♦.
	Pachet TX	—	Pornit Oprit*	Combină faxurile întârziate care vor fi transmise la aceeași oră, către același număr de fax, într-o singură transmisie.	
	Timp Real TX	—	Pornit Oprit*	Puteți trimite un fax fără a utiliza memoria aparatului.	
	Interogată TX	—	Standard Siguranta Oprit*	Configurează documentul pe aparatul dumneavoastră pentru a fi recuperat de un alt aparat fax.	
	Interogare RX	—	Standard Siguranta Timer Oprit*	Configurează aparatul de fax pentru a sonda un alt aparat de fax.	
	Overseas Mode	—	Pornit Oprit*	Dacă aveți probleme la trimiterea faxurilor internaționale, activați această opțiune.	
	DimFereaștră scan	—	Letter A4*	Definește dimensiunea ferestrei de sticlă folosită la scanarea faxurilor.	41
	Istoric	Ieșiri	Trimiteți un fax Mai mult (Adăugare în agendă/Elimina)	Puteți alege un număr din lista cu apeluri efectuate și apoi puteți trimite un fax către acest număr, îl puteți adăuga în agendă sau îl puteți șterge.	55
♦ >> Manual avansat de utilizare.					
Setările implicite sunt afișate cu caractere aldine și cu un asterisc.					

Nivel1	Nivel2	Nivel3	Opțiuni	Descrieri	Pagina
Opțiuni (Continuare)	Agenda	Trimiteți un fax	—	Puteți forma un număr memorat cu câteva apăsări de buton.	54
		Mai mult	Setare apel rapid	Memorează numerele cu apelare rapidă, ca să puteți forma apăsând numai câteva butoane de pe ecranul tactil.	55
			Config.Grupuri	Puteți configura grupuri de numere pentru difuzare.	Consultați ♦.
			Schimba	Numerele cu apelare rapidă pot fi modificate.	56
		Sterge	Numerele cu apelare rapidă pot fi șterse.		
	Seteaza Set. Noi	—	Da Nu	Puteți salva setările definite pentru fax.	Consultați ♦.
	Setări init.	—	Da Nu	Puteți readuce toate setările la setările implicite din fabricație.	
	♦ >> Manual avansat de utilizare.				
Setările implicite sunt afișate cu caractere aldine și cu un asterisc.					



## (Copiere)

Nivel1	Nivel2	Nivel3	Opțiuni	Descrieri	Pagina
Mono Start	—	—	—	Permite efectuarea copiilor monocrome.	58
Colour Start	—	—	—	Permite efectuarea copiilor color.	
Opțiuni	Calitate	—	<b>Normal*</b> F.Bun	Selectați Rezoluție copiere pentru următoarea copie.	Consultați ♦.
	Tip Hartie	—	<b>Hartie Simpla*</b> Hartie Inkjet Brother BP71 Altă hârtie Glos Hartie Transpar (Pentru MFC-J4610DW, dacă Tava #2 este selectată din Selectare tavă.) Hartie Simpla	Selectați tipul de hârtie care corespunde cu hârtia din tavă.	59
	Dim. hârtie	—	<b>A4*</b> A5 A3 10x15cm Letter Legal Ledger (Pentru MFC-J4610DW, dacă Tava #2 este selectată din Selectare tavă.) <b>A4*</b> A3 Letter Legal Ledger	Selectați dimensiunea de hârtie care corespunde cu hârtia din tavă.	59
	Selectare tavă (MFC-J4610DW)	—	Tava #1 Tava #2 <b>Select. auto. tavă*</b>	Selectați tava utilizată pentru modul copiere.	60

♦ &gt;&gt; Manual avansat de utilizare.

Setările implicite sunt afișate cu caractere aldine și cu un asterisc.

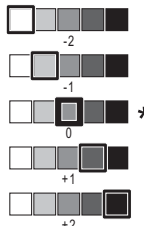
Nivel1	Nivel2	Nivel3	Opțiuni	Descrieri	Pagina
Opțiuni (Continuare)	Mărire/Micș.	100%*	—	—	Consultați ◆.
		Mărire	198% 10x15cm→A4 186% 10x15cm→LTR 141% A4→A3, A5→A4	Puteți selecta raportul de mărire pentru următoarea copie.	
		Micșorare	97% LTR→A4 93% A4→LTR 83% LGL→A4 69% A4→A5 47% A4→10x15cm	Puteți selecta raportul de micșorare pentru următoarea copie.	
		Încadr. în pag	—	Aparatul va regla dimensiunea automat, în funcție de dimensiunile hârtiei selectate.	
		Uzual (25-400%)	—	Puteți selecta raportul de mărire sau de micșorare pentru tipul de document utilizat.	
	Densitate	—		Reglează densitatea copiilor.	
Stivuire/ Sort.	—	<b>Stivuire*</b> Sortare	Puteți selecta stivuirea sau sortarea copiilor multiple.		
Asezare in Pag.	—	<b>Oprit (1în1)*</b> 2în1 (P) 2în1 (L) 2în1 (ID) 4în1 (P) 4în1 (L) Poster (2x1) Poster (2x2) Poster (3x3)	Puteți face copii folosind modurile N în 1, 2 în 1 ID sau Poster.		

◆ >>> Manual avansat de utilizare.

Setările implicite sunt afișate cu caractere aldine și cu un asterisc.

Nivel1	Nivel2	Nivel3	Opțiuni	Descrieri	Pagina
Opțiuni (Continuare)	Copie duplex	Oprit*	—	Puteți alege setările pentru imprimarea pe 2 fețe.	Consultați ♦.
		Portret LaturăLungă	—		
		Peisaj LaturăLungă	—		
		Portret LaturăScurtă	—		
		Peisaj LaturăScurtă	—		
		Avansat	<b>Normal*</b> DX1 DX2		
	Setări avansate	—	Oprit* Mod ec.cern. Cop. pe hârt.Fină Copiere carte Eliminare fundal	Puteți selecta diferite setări de copiere.	
	Seteaza Set. Noi	—	Da Nu	Puteți salva setările definite pentru copiere.	
	Setări init.	—	Da Nu	Puteți readuce toate setările la setările implicite din fabricație.	
♦ >> Manual avansat de utilizare.					
Setările implicite sunt afișate cu caractere albine și cu un asterisc.					

### Eliminare fundal

Opțiuni1	Opțiuni2	Descrieri	Pagina
Eliminare fundal	Redus <b>Medie*</b> Înalt	Modificați nivelul selectat pentru eliminarea culorii de fundal.	Consultați ♦.
♦ >> Manual avansat de utilizare.			
Setările implicite sunt afișate cu caractere albine și cu un asterisc.			



## (Scanare)

Nivel1	Nivel2	Nivel3	Opțiuni	Descrieri	Pagina
Scanare la fișier	PC	Pornire	—	Începe scanarea.	Consultați <input type="checkbox"/> .
		Opțiuni	(Pentru mai multe informații, consultați <i>Opțiuni (pentru Scanare la fișier, Scanare la e-mail și Scanare la imagine)</i> din următorul tabel.)	Configurați detaliat setările.	
Scanare la media (dacă este introdus un card de memorie sau un suport de stocare USB Flash)	—	Pornire	—	Începe scanarea.	65
	—	Opțiuni	(Pentru mai multe informații, consultați <i>Opțiuni (pentru Scanare la media)</i> din următorul tabel.)	Configurați detaliat setările.	
Scanare la rețea	—	Pornire	—	Începe scanarea.	Consultați <input type="checkbox"/> .
Scanare la FTP	—	Pornire	—	Începe scanarea.	
Scanare la e-mail	PC	Pornire	—	Începe scanarea.	Consultați <input type="checkbox"/> .
		Opțiuni	(Pentru mai multe informații, consultați <i>Opțiuni (pentru Scanare la fișier, Scanare la e-mail și Scanare la imagine)</i> din următorul tabel.)	Configurați detaliat setările.	
Scanare la serv. e-mail (Este disponibil după descărcarea IFAX)	Manual	—	—	Introduceți manual adresa destinatarului.	Consultați <input type="checkbox"/> .
	Agenda	—	—	Selectați adresa destinatarului din Agenda.	
	—	Pornire	—	Începe scanarea.	
	—	Opțiuni	(Pentru mai multe informații, consultați <i>Opțiuni (pentru Scanare la serv. e-mail)</i> din următorul tabel.)	Configurați detaliat setările.	
<input type="checkbox"/> >> Ghidul utilizatorului de software.					
Setările implicite sunt afișate cu caractere aldine și cu un asterisc.					

Nivel1	Nivel2	Nivel3	Opțiuni	Descrieri	Pagina
<b>Scanare la OCR</b> (Este disponibil pentru utilizatorii Macintosh după descărcarea programului Presto! PageManager. Consultați <i>Accesarea serviciului de asistență Brother (Macintosh)</i> >> pagina 5.)	PC	<b>Pornire</b>	—	Începe scanarea.	Consultați <input type="checkbox"/> .
		<b>Opțiuni</b>	(Pentru mai multe informații, consultați <i>Opțiuni (pentru Scanare la OCR)</i> din următorul tabel.)	Configurați detaliat setările.	
<b>Scanare la imagine</b>	PC	<b>Pornire</b>	—	Începe scanarea.	
		<b>Opțiuni</b>	(Pentru mai multe informații, consultați <i>Opțiuni (pentru Scanare la fișier, Scanare la e-mail și Scanare la imagine)</i> din următorul tabel.)	Configurați detaliat setările.	
<b>Serviciu Web</b> (Este afișat la instalarea unui scanner pentru servicii web, afișat în programul Windows® Explorer al calculatorului dumneavoastră.)	<b>Scanare</b>	—	—	Puteți scana date folosind protocolul Web Services (Servicii web).	
	<b>Scanare pt. E-mail</b>	—	—		
	<b>Scanare pentru Fax</b>	—	—		
	<b>Scanare pt. Imprim.</b>	—	—		
<input type="checkbox"/> >> Ghidul utilizatorului de software.					
Setările implicite sunt afișate cu caractere aldine și cu un asterisc.					

## Opțiuni (pentru Scanare la fișier, Scanare la e-mail și Scanare la imagine)

Nivel1	Nivel2	Opțiuni1	Descrieri	Pagina
Opțiuni	Set.cu Panou tactil	Oprit (Setat cu computer)* Pornit	Dacă doriți să folosiți ecranul tactil pentru a modifica setările aparatului, selectați Pornit.	Consultați <input type="checkbox"/> .
	Setările de mai jos vor fi afișate dacă opțiunea Pornit este selectată în Set.cu Panou tactil.			
	Tip scanare	Culoare* Alb-negru	Puteți selecta tipul de scanare pentru documentul dumneavoastră.	
	Rezoluție	100 dpi 200 dpi* 300 dpi 600 dpi	Puteți selecta tipul de rezoluție folosit la scanarea documentului dumneavoastră.	
	Fisier Tip	(Dacă alegeți opțiunea Color din setările pentru Tip scanare) <b>PDF*</b> JPEG (Dacă alegeți opțiunea Mono din setările pentru Tip scanare) TIFF <b>PDF*</b>	Puteți selecta formatul de fișier folosit pentru documentul dumneavoastră.	
	Eliminare fundal	Oprit* Redus Medie Înalt	Modificați nivelul selectat pentru eliminarea culorii de fundal.	
<input type="checkbox"/> >> Ghidul utilizatorului de software.				
Setările implicite sunt afișate cu caractere albine și cu un asterisc.				



## Opțiuni (pentru Scanare la media)

Nivel1	Nivel2	Opțiuni1	Descrieri	Pagina
Opțiuni	Tip scanare	Culoare* Alb-negru	Puteți selecta tipul de scanare pentru documentul dumneavoastră.	65
	Rezoluție	100 dpi 200 dpi* 300 dpi 600 dpi Auto	Puteți selecta tipul de rezoluție folosit la scanarea documentului dumneavoastră.	
	Fisier Tip	(Dacă alegeți opțiunea Color din setările pentru Tip scanare)  PDF*  JPEG  (Dacă alegeți opțiunea Mono din setările pentru Tip scanare)  TIFF  PDF*	Puteți selecta formatul de fișier folosit pentru documentul dumneavoastră.	
	Fisier Nume	—	Puteți redenumi fișierul.	
	Eliminare fundal	Oprit*  Redus  Medie  Înalt	Modificați nivelul selectat pentru eliminarea culorii de fundal.	
	Seteaza Set. Noi	Da  Nu	Puteți salva setările de scanare ca setări implicite.	
	Setări init.	Da  Nu	Puteți readuce toate setările la setările implicite din fabricație.	
◆ >>> Manual avansat de utilizare.				
Setările implicite sunt afișate cu caractere aldine și cu un asterisc.				

## Opțiuni (pentru Scanare la serv. e-mail)

### NOTĂ

Această caracteristică este disponibilă după descărcarea aplicației IFAX.

Nivel1	Nivel2	Opțiuni1	Descrieri	Pagina
Opțiuni	Tip scanare	Culoare* Alb-negru	Puteți selecta tipul de scanare pentru documentul dumneavoastră.	Consultați <input type="checkbox"/> .
	Rezoluție	100 dpi <b>200 dpi*</b> 300 dpi 600 dpi Auto	Puteți selecta tipul de rezoluție folosit la scanarea documentului dumneavoastră.	
	Fisier Tip	(Dacă alegeți opțiunea Color din setările pentru Tip scanare) <b>PDF*</b> JPEG (Dacă alegeți opțiunea Mono din setările pentru Tip scanare) TIFF <b>PDF*</b>	Puteți selecta formatul de fișier folosit pentru documentul dumneavoastră.	
	Seteaza Set. Noi	Da Nu	Puteți salva setările de scanare ca setări implicite.	
	Setări init.	Da Nu	Puteți readuce toate setările la setările implicite din fabricație.	
<input type="checkbox"/> >> Ghidul utilizatorului de software.				
Setările implicite sunt afișate cu caractere aldine și cu un asterisc.				

## Opțiuni (pentru Scanare la OCR)

Nivel1	Nivel2	Opțiuni1	Descrieri	Pagina
Opțiuni	Set.cu Panou tactil	Oprit (Setat cu computer)* Pornit	Dacă doriți să folosiți ecranul tactil pentru a modifica setările aparatului, selectați Pornit.	Consultați <input type="checkbox"/> .
	Setările de mai jos vor fi afișate dacă opțiunea Pornit este selectată în Set.cu Panou tactil.			
	Tip scanare	Culoare Alb-negru*	Puteți selecta tipul de scanare pentru documentul dumneavoastră.	
	Rezoluție	100 dpi 200 dpi* 300 dpi 600 dpi	Puteți selecta tipul de rezoluție folosit la scanarea documentului dumneavoastră.	
	Fisier Tip	Text* HTML RTF	Puteți selecta formatul de fișier folosit pentru documentul dumneavoastră.	
<input type="checkbox"/> >> Ghidul utilizatorului de software.				
Setările implicite sunt afișate cu caractere aldine și cu un asterisc.				



## (Foto)

Nivel1	Nivel2	Nivel3	Opțiuni	Descrieri	Pagina	
Viz. Foto	OK	Pornire	—	Puteți imprima fotografiile alese.	64	
		Opțiuni	Pentru mai multe informații, consultați Opțiuni din următorul tabel.	Puteți regla fotografiile cu ajutorul acestor opțiuni.	Consultați ♦.	
Imprim. toate	Pornire	—	—	Puteți imprima toate fotografiile de pe cardul de memorie sau de pe suportul de stocare USB Flash.		
	Opțiuni	—	Pentru mai multe informații, consultați Opțiuni din următorul tabel.	Puteți regla fotografiile cu ajutorul acestor opțiuni.		
Imprimare index	Foaie index	Pornire	—	Puteți imprima o pagină de miniaturi.		
		Opțiuni	Tip Hartie (Opțiuni) <b>Hartie Simpla*</b> Hartie Inkjet Brother BP71 Altă hârtie Glos	Selectați tipul de hârtie.		
			Dim. hârtie (Opțiuni) Letter <b>A4*</b>	Selectați formatul de hârtie.		
	Imprim. Foto	Pornire	—	—	Puteți imprima o anumită imagine.	
		Opțiuni	Pentru mai multe informații, consultați Opțiuni din următorul tabel.	Puteți regla fotografiile cu ajutorul acestor opțiuni.		

♦ >>> Manual avansat de utilizare.

Setările implicite sunt afișate cu caractere aldine și cu un asterisc.

## Opțiuni (pentru Foto)

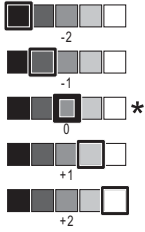
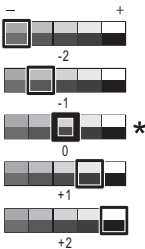
Opțiunea1	Opțiunea2	Opțiunea3	Opțiunea4	Descrieri	Pagina
<b>Calit. Imprim.</b> (Nu este disponibil pentru imprimarea DPOF.)	Normal <b>Foto*</b>	—	—	Selectați calitatea imprimării.	Consultați ◆.
<b>Tip Hartie</b>	Hartie Simpla Hartie Inkjet Brother BP71 <b>Altă hârtie Glos*</b>	—	—	Selectați tipul de hârtie.	
<b>Dim. hârtie</b>	<b>10x15cm*</b> 13x18cm A4 A3 Letter Ledger	—	—	Selectați formatul de hârtie.	
(Dacă este selectat formatul Letter sau A4) <b>Dim. imprimare</b>	8x10cm 9x13cm 10x15cm 13x18cm 15x20cm <b>Dimens. Max*</b>	—	—	Selectați dimensiunea de imprimare dacă utilizați formatul de hârtie A4 sau Letter.	
<b>Luminozitate</b>		—	—	Reglează luminozitatea.	
<b>Contrast</b>		—	—	Reglează contrastul.	
◆ >> Manual avansat de utilizare.					
Setările implicite sunt afișate cu caractere albine și cu un asterisc.					

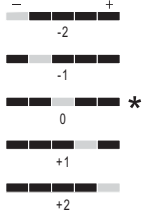
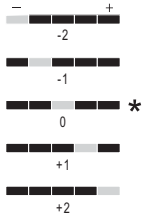
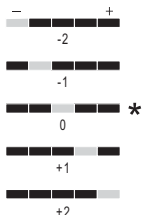
Opțiunea1	Opțiunea2	Opțiunea3	Opțiunea4	Descrieri	Pagina
<b>Intensif. culoare</b>	Pornit Oprit*	Balanta White		Reglează nuanța zonelor albe.	Consultați ♦.
		Ajustare		Mărește detaliile imaginii.	
		Densit. Culoare		Reglează cantitatea totală de culoare din imagine.	
<b>Decupare</b>	Pornit* Oprit	—	—	Decupează imaginea în jurul marginii pentru a corespunde cu dimensiunile hârtiei sau cu dimensiunile de imprimare. Dezactivați această caracteristică dacă doriți să imprimați imaginile în totalitate sau să preveniți decuparea nedorită.	
<b>Fara margini</b>	Pornit* Oprit	—	—	Extinde suprafața imprimabilă în funcție de marginile hârtiei.	
<b>Tipărire dată</b> (Nu este disponibil pentru imprimarea DPOF.)	Pornit Oprit*	—	—	Imprimă data pe fotografie.	
<b>Seteaza Set. Noi</b>	Da Nu	—	—	Puteți salva setările de imprimare ca setări implicite.	
<b>Setări init.</b>	Da Nu	—	—	Puteți readuce toate setările la setările implicite din fabricație.	
♦ >> Manual avansat de utilizare.					
Setările implicite sunt afișate cu caractere albine și cu un asterisc.					

**(Web)**

Nivel1	Nivel2	Nivel3	Opțiuni	Descrieri	Pagina
Web	PICASA Web Albums™	—	—	Permite conectarea aparatului Brother la un serviciu de internet.	Consultați ●.
	Google Drive™	—	—		
	FLICKR®	—	—	Este posibil ca de la data publicării acestui document să fi fost adăugate servicii web și/sau să fi fost modificate denumirile serviciilor.	
	Facebook™	—	—		
	EVERNOTE®	—	—		
	Dropbox	—	—		
● Accesați Brother Solutions Center pentru a descărca Ghid Web connect de la adresa <a href="http://solutions.brother.com/">http://solutions.brother.com/</a> .					
Setările implicite sunt afișate cu caractere aldine și cu un asterisc.					

**(Cerneală)****NOTĂ**

nu va fi afișat dacă faxurile primite sunt în memorie.

Nivel1	Nivel2	Nivel3	Opțiuni	Descrieri	Pagina
 (Cerneală)	<b>Printeaza Test</b>	—	Calit. Imprim. Aliniament	Permite alegerea calității sau alinierii imprimării.	79 80
	<b>Curatare</b>	—	Negru Culoare Toate	Permite curățarea capului de imprimare.	78
	<b>Vol. Cerneala</b>	—	—	Permite verificarea volumului de cerneală disponibil.	Consultați ◆.
◆ >>> Manual avansat de utilizare.					
Setările implicite sunt afișate cu caractere aldine și cu un asterisc.					

## WiFi (Configurare Wi-Fi)

### NOTĂ

După configurarea conexiunii Wi-Fi®, nu veți mai putea modifica setările definite din ecranul La început. Puteți modifica orice setare a conexiunii Wi-Fi din ecranul de setări.

Nivel1	Nivel2	Nivel3	Opțiuni	Descrieri	Pagina
WiFi (Configurare Wi-Fi)	Setare Wizard	—	—	Puteți configura manual serverul de imprimare pentru o rețea fără fir.	Consultați ‡.
	Configurare cu PC	—	—	Puteți configura setările Wi-Fi folosind un calculator.	
	WPS/AOSS	—	—	Puteți să configurați cu ușurință setările rețelei fără fir folosind metoda printr-o singură apăsare de buton.	
	WPS cu cod PIN	—	—	Puteți să configurați cu ușurință setările rețelei fără fir folosind WPS cu un cod PIN.	Consultați +.
‡ >> Ghid de instalare și configurare rapidă.					
+ >> Ghidul utilizatorului de rețea.					
Setările implicite sunt afișate cu caractere albine și cu un asterisc.					





## Introducere text

Dacă trebuie să introduceți text în aparat, tastatura va fi afișată pe ecranul tactil. Apăsați pe  pentru a derula literele, numerele și caracterele speciale.



## Introducerea spațiilor

Pentru a introduce un spațiu, apăsați pe  pentru a alege caracterele speciale, apoi apăsați pe butonul spațiu  sau pe .

Sau, puteți apăsa de două ori pe ► pentru a deplasa cursorul.

### NOTĂ

Caracterele disponibile pot să difere în funcție de țară.

## Efectuarea corecțiilor

Dacă ați introdus un caracter incorect și doriți să corecțați, apăsați pe ◀ pentru a deplasa cursorul sub caracterul incorect, iar apoi apăsați pe . Introduceți caracterul corect. De asemenea, puteți utiliza cursorul pentru a vă întoarce și pentru a introduce litere.

Dacă pe ecranul tactil nu este afișat ◀, apăsați repetat pe  până când ați șters caracterul incorect. Introduceți caracterele corecte.

## Literele care se repetă

Dacă trebuie să introduceți o literă aflată pe același buton ca și litera anterioară, apăsați pe ► pentru a deplasa cursorul spre dreapta înainte de a apăsa din nou pe același buton.

## Informații generale

### NOTĂ

În acest capitol sunt prezentate pe scurt specificațiile aparatului. Pentru specificații suplimentare vizitați <http://www.brother.com/>.

<b>Tipul imprimantei</b>	Cu jet de cerneală	
<b>Cap de imprimare</b>	Mono:	Piezo cu 420 duze × 1
	Color:	Piezo cu 420 duze × 3
<b>Capacitatea memoriei</b>	128 MB	
<b>LCD</b> <b>(ecran cu cristale lichide)</b>	1,8 in. (44,9 mm) Ecran tactil LCD color și panou tactil	
<b>Sursa de alimentare</b>	220 – 240 V c.a. 50/60 Hz	
<b>Consumul de energie</b> <sup>1</sup>	În modul Copiere:	cca. 21 W <sup>2</sup>
	În modul Gata de operare:	cca. 6,0 W <sup>3</sup>
	În modul Sleep:	cca. 1,5 W <sup>3</sup>
	Oprit:	cca. 0,04 W <sup>3 4</sup>

<sup>1</sup> Măsurat în timp ce aparatul este conectat la interfața USB. Consumul de energie diferă ușor în funcție de mediul de utilizare sau de uzura componentelor.

<sup>2</sup> Dacă utilizați unitatea ADF în următoarele condiții: imprimare pe o singură față, rezoluție: standard / document: ISO/IEC 24712 model imprimat.

<sup>3</sup> Măsurată în conformitate cu IEC 62301 ediția 2.0.

<sup>4</sup> Chiar dacă aparatul este oprit, acesta va porni automat, periodic, pentru efectuarea operațiilor de întreținere ale capului de imprimare și apoi se va închide.

### Dimensiune

(MFC-J4410DW)

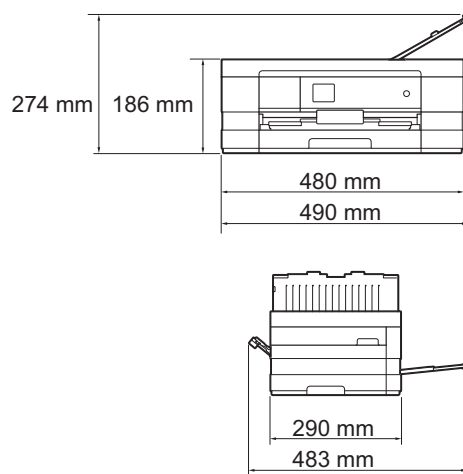

(MFC-J4610DW)

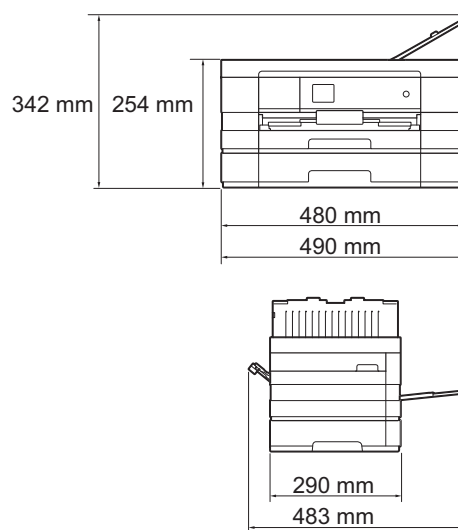

<b>Masă</b>	(MFC-J4410DW) 9,2 kg (MFC-J4610DW) 10,8 kg	
<b>Zgomot</b> <b>Zgomot conform ISO9296</b>	Funcționare: Copierea:  Gata de operare:	LPAM = 50 dB(A) (Medie) <sup>1</sup> (MFC-J4410DW)  LWAd = 6,20 B(A) <sup>2</sup> (Mono) LWAd = 6,15 B(A) (Color) (MFC-J4610DW)  LWAd = 6,29 B(A) <sup>2</sup> (Mono) LWAd = 6,16 B(A) (Color) (MFC-J4410DW)  LWAd = 3,29 B(A) (Mono/Color) (MFC-J4610DW)  LWAd = 3,28 B(A) (Mono/Color)
<b>Temperatură</b>	Funcționare:	10 – 35 °C
<b>Umiditate</b>	Cea mai bună calitate a imprimării: Funcționare:	20 – 33 °C 20 – 80% (fără condensare)
<b>ADF (alimentator automat de documente)</b> <b>Dimensiune document</b>	Cea mai bună calitate a imprimării: Până la 20 de pagini Hârtie: 80 g/m <sup>2</sup> format A4 sau Letter Lățime ADF: 148 mm – 215,9 mm Lungime ADF: 148 mm – 355,6 mm Lățime sticlă scanner: max. 215,9 mm Lungime sticlă scanner: max. 297 mm	20 – 80% (fără condensare)

<sup>1</sup> Zgomotul produs depinde de condițiile de imprimare.

<sup>2</sup> Echipamentele de birou cu LWAd>6,30 B(A) nu sunt recomandate pentru a fi utilizate în încăperile persoanele trebuie să se concentreze foarte mult. Din cauza emisiilor de zgomot, aceste echipamente trebuie să fie amplasate în încăperi separate.

# Suporturi de imprimare

## Intrare hârtie

### Tava de hârtie #1

■ Tipul de hârtie:

Hârtie obișnuită, hârtie pentru imprimante cu jet de cerneală (hârtie specială), hârtie lucioasă <sup>1</sup> și folii transparente <sup>1 2</sup>

■ Dimensiunea hârtiei <sup>3</sup>:

(Peisaj)

A4, Letter, Executive

(Portret)

A5, A6, Plicuri (Com-10, DL, Monarch), Photo 10 × 15 cm, Photo L 89 × 127 mm, Photo 2L 13 × 18 cm și Card index 127 × 203 mm

Lățime: 89 mm – 215,9 mm

Lungime: 127 mm – 297 mm

Pentru informații suplimentare, consultați *Greutatea și grosimea hârtiei* >> pagina 36.

■ Capacitate maximă a tăvii cu hârtie:

cca. 150 de coli de hârtie obișnuită de 80 g/m<sup>2</sup>

### Tava de hârtie #2 (MFC-J4610DW)

■ Tipul de hârtie:

Hârtie obișnuită

■ Dimensiunea hârtiei:

(Peisaj)

A4, Letter

Lățime: 210 mm – 215,9 mm

Lungime: 279,4 mm – 297 mm

Pentru informații suplimentare, consultați *Greutatea și grosimea hârtiei* >> pagina 36.

■ Capacitate maximă a tăvii cu hârtie:

cca. 250 de coli de hârtie obișnuită de 80 g/m<sup>2</sup>

<sup>1</sup> Pentru hârtia lucioasă sau foliile transparente, vă recomandăm să scoateți paginile imprimate din tava de ieșire a hârtiei imediat după ce acestea au fost evacuate din aparat pentru a evita pătarea lor.

<sup>2</sup> Folosiți numai folii transparente recomandate pentru imprimarea cu jet de cerneală.

<sup>3</sup> Consultați *Tipul și dimensiunea hârtiei pentru fiecare operațiune* >> pagina 34.

**Intrare hârtie**

(Continuare)

**Fanta de alimentare manuală**

## ■ Tipul de hârtie:

Hârtie obișnuită, hârtie pentru imprimante cu jet de cerneală (hârtie specială), hârtie lucioasă <sup>1</sup> și folii transparente <sup>1 2</sup>

■ Dimensiunea hârtiei <sup>3</sup>:

(Peisaj)

A4, Letter, Executive

(Portret)

A3, Ledger, Legal, A5, A6, Plicuri (Com-10, DL, Monarch, C5), Photo 10 × 15 cm, Photo L 89 × 127 mm, Photo 2L 13 × 18 cm și Card index 127 × 203 mm

Lățime: 89 mm – 297 mm

Lungime: 127 mm – 431,8 mm

Pentru informații suplimentare, consultați *Greutatea și grosimea hârtiei* ►► pagina 36.

## ■ Capacitate maximă a tăvii cu hârtie:

1 coală suport special de imprimare

**Ieșirea hârtiei**

Maximum 50 de coli de hârtie obișnuită de 80 g/m<sup>2</sup> (în tava de ieșire hârtia imprimată va fi așezată cu fața în sus) <sup>1</sup>

<sup>1</sup> Pentru hârtia lucioasă sau foliile transparente, vă recomandăm să scoateți paginile imprimate din tava de ieșire a hârtiei imediat după ce acestea au fost evacuate din aparat pentru a evita pătarea lor.

<sup>2</sup> Folosiți numai folii transparente recomandate pentru imprimarea cu jet de cerneală.

<sup>3</sup> Consultați *Tipul și dimensiunea hârtiei pentru fiecare operațiune* ►► pagina 34.

# Fax

<b>Compatibilitate</b>	ITU-T Super Group 3 (Sector de standardizare a comunicației din partea Uniunii internaționale a telecomunicațiilor)
<b>Viteza modemului</b>	Revenire automată 33.600 bps
<b>Lățime de scanare</b>	ADF: 208 mm (A4) Sticlă scanner: 204 mm (A4)
<b>Lățime de imprimare</b>	■ (Tavă de hârtie) 204 mm (A4)
<b>Nuanțe de gri</b>	Monocrom: 8 biți (256 de niveluri) Color: 24 biți (8 biți pe culoare/256 de niveluri)
<b>Rezoluție</b>	Standard 203 × 98 dpi (Mono) 203 × 196 dpi (Color) Fin 203 × 196 dpi (Mono/Color) Superfin 203 × 392 dpi (Mono) Foto 203 × 196 dpi (Mono)
<b>Apelare rapidă</b>	100 de stații × 2 numere sau adrese de e-mail <sup>1</sup>
<b>Grupuri</b>	Până la 6
<b>Difuzare</b>	200 (200 Apelare rapidă)
<b>Reapelare automată</b>	de 3 ori la intervale de 5 minute
<b>Transmisie din memorie</b>	Până la 200 <sup>2</sup> de pagini
<b>Recepție fără hârtie</b>	Până la 200 <sup>2</sup> de pagini

<sup>1</sup> Adresele de e-mail sunt disponibile după ce ați descărcat IFAX.

<sup>2</sup> „Pagini” se referă la „ITU-T Test Chart #1” (Tabelul de test ITU-T (Sector de standardizare a comunicației din partea Uniunii internaționale a telecomunicațiilor)) (o scrisoare comercială obișnuită, rezoluție standard, cod MMR). Specificațiile și materialele imprimate pot fi modificate fără notificare prealabilă.

# Copiere

<b>Color/Monocrom</b>	Da/Da
<b>Lățime de copiere <sup>1</sup></b>	204 mm
<b>Exemplare multiple</b>	Stive/Sortează până la 99 de pagini
<b>Mărire/Micșorare</b>	25% - 400% (în pași de 1%)
<b>Rezoluție</b>	Imprimă la maximum 1.200 × 1.200 dpi
<b>Pe 2 fețe</b>	Da
	■ Tipul de hârtie: Hârtie obișnuită
	■ Dimensiunea hârtiei: A4, Letter, A5

<sup>1</sup> La copierea pe hârtie format A4.

# PhotoCapture Center™

<b>Suporturi compatibile</b> <sup>1</sup>	Memory Stick Duo™ (16 MB - 128 MB) Memory Stick PRO Duo™ (256 MB - 32 GB) Memory Stick Micro™ (M2™) cu adaptor (256 MB - 32 GB) MultiMedia Card (32 MB - 2 GB) MultiMedia Card plus (128 MB - 4 GB) MultiMedia Card mobile cu adaptor (64 MB - 1 GB) Card de memorie SD (16 MB - 2 GB) miniSD cu adaptor (16 MB - 2 GB) microSD cu adaptor (16 MB - 2 GB) Card de memorie SDHC (4 GB - 32 GB) miniSDHC cu adaptor (4 GB - 32 GB) microSDHC cu adaptor (4 GB - 32 GB) Card de memorie SDXC (48 GB - 128 GB) suport de stocare USB Flash <sup>2</sup>
<b>Rezoluție</b>	Până la 1.200 × 4.800 dpi
<b>Extensie fișier</b> (Format media)	DPOF (ver. 1.0, ver. 1.1), Exif DCF (până la ver. 2.1)
(Format imagine)	Imprimare foto: JPEG <sup>3</sup> , AVI <sup>4</sup> , MOV <sup>4</sup> Scanare pe suport media: JPEG, PDF (Color) TIFF, PDF (Monocrom)
<b>Număr de fișiere</b>	Până la 999 de fișiere (Se numără și directoarele de pe cardurile de memorie sau de pe suporturile de stocare USB Flash.)
<b>Director</b>	Fișierul trebuie să fie memorat pe cel de-al 4-lea nivel de directoare de pe cardul de memorie sau suportul de stocare USB Flash.
<b>Fără margini</b>	A4, Letter, A3, Ledger, Photo 10 × 15 cm, Photo 2L 13 × 18 cm <sup>5</sup>

<sup>1</sup> Nu sunt incluse cardurile de memorie, adaptoarele și suportul de stocare USB Flash.

<sup>2</sup> USB 2.0 standard  
Standard de stocare în masă prin USB până la 32 GB  
Format suportat: FAT12/FAT16/FAT32/exFAT

<sup>3</sup> Formatul Progressive JPEG nu este suportat.

<sup>4</sup> Numai pentru Motion JPEG.

<sup>5</sup> Consultați *Tipul și dimensiunea hârtiei pentru fiecare operațiune* >>> pagina 34.



# PictBridge

## Compatibilitate

Acceptă standardul PictBridge al Camera & Imaging Products Association, CIPA DC-001.

Pentru mai multe informații, vizitați <http://www.cipa.jp/pictbridge/>.

## Interfață

Interfață directă USB

# Scanner

<b>Color/Monocrom</b>	Da/Da
<b>Compatibil TWAIN</b>	Da (Windows® XP <sup>1</sup> /Windows Vista®/Windows® 7) (Mac OS X v10.5.8, 10.6.x, 10.7.x <sup>2</sup> )
<b>Compatibil WIA</b>	Da (Windows® XP <sup>1</sup> /Windows Vista®/Windows® 7)
<b>Compatibil ICA</b>	Da (Mac OS X v10.6.x, 10.7.x)
<b>Adâncimeculoare</b>	Procesare color la 48 biți (Intrare) Procesare color pe 24 biți (Ieșire) / 256 de niveluri per culoare
<b>Nuanțe de gri</b>	Procesare color pe 16 biți (Intrare) Procesare color pe 8 biți (Ieșire) / 256 de niveluri
<b>Rezoluție</b>	Până la 19.200 × 19.200 dpi (interpolată) <sup>3</sup> Până la 2.400 × 2.400 dpi (optică) (sticlă scanner) Până la 2.400 × 1.200 dpi (optică) (ADF)
<b>Lungimea și lățimea de scanare</b>	(Sticlă scanner) Lățime: până la 213,9 mm Lungime: până la 295 mm (ADF) Lățime: până la 213,9 mm Lungime: până la 353,6 mm

<sup>1</sup> În acest manual de utilizare, Windows® XP include Windows® XP Home Edition, Windows® XP Professional și Windows® XP Professional x64 Edition.

<sup>2</sup> Pentru cele mai recente actualizări ale driverului Mac OS X folosit, vizitați <http://solutions.brother.com/>.

<sup>3</sup> Scanare la maximum 1.200 × 1.200 dpi folosind driverul WIA pentru Windows® XP, Windows Vista® și Windows® 7 (se poate selecta o rezoluție maximă de 19.200 × 19.200 dpi cu ajutorul programului Brother Scanner Utility).

# Imprimantă

**Rezoluție**

Până la 1.200 × 6.000 dpi

**Lățime de imprimare**<sup>3</sup>291 mm [297 mm (fără margini)<sup>1</sup>]**Fără margini**<sup>2</sup>

A4, Letter, A3, Ledger, A6, Photo 10 × 15 cm, Photo L 89 × 127 mm, Photo 2L 13 × 18 cm

**Pe 2 fețe**

## ■ Tipul de hârtie:

Hârtie obișnuită

## ■ Dimensiunea hârtiei:

A4, Letter, A5, Executive

**Viteză de imprimare**<sup>4</sup>

<sup>1</sup> În cazul în care Caracteristică de imprimare fără margini este activată.

<sup>2</sup> Consultați *Tipul și dimensiunea hârtiei pentru fiecare operațiune* ►► pagina 34.

<sup>3</sup> La imprimarea pe hârtie format A3.

<sup>4</sup> Pentru specificații detaliate vizitați <http://www.brother.com/>.

# Interfețe

<b>USB</b> <sup>1 2</sup>	Folosiți un cablu de interfață USB 2.0 care nu este mai lung de 2 m.
<b>Cablu LAN</b> <sup>3</sup>	Cablu UTP Ethernet având categoria 5 sau superioară.
<b>LAN fără fir</b>	IEEE 802.11b/g/n (modul Infrastructură/modul Ad-hoc) IEEE 802.11g/n (Wi-Fi Direct™)

<sup>1</sup> Aparatul dumneavoastră are o interfață de mare viteză USB 2.0. De asemenea, aparatul poate fi conectat la un calculator cu interfață USB 1.1.

<sup>2</sup> Nu sunt acceptate porturi USB produse de terți.

<sup>3</sup> Consultați *Rețea* >> pagina 165.

>> Ghidul utilizatorului de rețea: *Protocoale și funcții de securitate acceptate*.

# Rețea

## NOTĂ

Pentru informații suplimentare despre specificațiile rețelei, ►► Ghidul utilizatorului de rețea.

Puteți conecta aparatul într-o rețea pentru a imprima în rețea, scana în rețea, expedia mesaje PC Fax, primi mesaje PC Fax (numai pentru Windows®), configurare de la distanță și accesarea fotografiilor din programul PhotoCapture Center™<sup>1</sup>. Este inclus, de asemenea și programul software de administrare a rețelei Brother BRAdmin Light<sup>2</sup> Network Management.

<b>Securitatea rețelei fără fir</b>	SSID (32 caractere), WEP 64/128 biți, WPA-PSK (TKIP/AES), WPA2-PSK (AES)	
<b>Utilitar de asistență pentru configurarea rețelei fără fir</b>	<b>AOSS™</b>	Da
	<b>WPS</b>	Da

<sup>1</sup> Consultați diagrama Cerințele calculatorului de la pagina 166.

<sup>2</sup> (Windows®) Dacă aveți nevoie de opțiuni mai avansate de administrare a imprimantei, utilizați cea mai nouă versiune a utilitarului Brother BRAdmin Professional, care poate fi descărcată de la adresa <http://solutions.brother.com/>.

# Cerințele calculatorului

SISTEMELE DE OPERARE ȘI FUNCȚIILE SOFTWARE ACCEPTATE							
Platforma și versiunea sistemului de operare		Interfață PC			Procesor	Spațiu disponibil pe hard disc pentru instalare	
		USB <sup>2</sup>	10/100 Base-TX (Ethernet)	Fără fir 802.11b/g/n		Pentru drivere	Pentru aplicații
Sistem de operare Windows®	Windows® XP Home <sup>1 4</sup>	Imprimare PC Fax <sup>3</sup> Scanare Disc amovibil <sup>5</sup>			Procesor pe 32 de biți (x86) sau pe 64 de biți (x64)	150 MB	1 GB
	Windows® XP Professional <sup>1 4</sup>						
	Windows Vista® <sup>1 4</sup>					500 MB	1,3 GB
	Windows® 7 <sup>1 4</sup>					650 MB	
	Windows Server® 2003	Indisp.	Imprimare			50 MB	Indisp.
	Windows Server® 2003 R2						
	Windows Server® 2008						
	Windows Server® 2008 R2				Procesor pe 64 de biți (x64)		
Sistem de operare Macintosh	Mac OS X v10.5.8	Imprimare PC Fax (Expediere) <sup>3</sup> Scanare Disc amovibil <sup>5</sup>			Procesor PowerPC G4/G5 sau Intel®	80 MB	550 MB
	Mac OS X v10.6.x						
	Mac OS X v10.7.x				Procesor Intel®		

## Condiții:

- <sup>1</sup> Pentru WIA, rezoluție 1.200 × 1.200. Brother Scanner Utility permite creșterea rezoluției până la 19.200 × 19.200 dpi.
- <sup>2</sup> Nu sunt acceptate porturi USB produse de terți.
- <sup>3</sup> PC Fax suportă numai alb/negru.
- <sup>4</sup> PaperPort™ 12SE este compatibil cu Windows® XP Home (SP3 sau ulterior), XP Professional (SP3 sau ulterior), XP Professional x64 Edition (SP2 sau ulterior), Windows Vista® (SP2 sau ulterior) și Windows® 7.
- <sup>5</sup> Discul amovibil este o funcție a programului PhotoCapture Center™.

Pentru cele mai recente actualizări ale driverului, vizitați adresa <http://solutions.brother.com/>.

Toate mărcile comerciale, denumirile de mărci și produse menționate aici sunt proprietatea companiilor respective.

## Articole consumabile

### Cerneală

Aparatul folosește cartușe individuale de cerneală: negru, galben, cyan și magenta, separate de ansamblul capului de imprimare.

### Durata de viață a cartușului de cerneală

La prima instalare a unui set de cartușe de cerneală, aparatul va folosi o cantitate de cerneală pentru a umple tuburile de alimentare pentru obținerea unei imprimări de înaltă calitate. Acest proces va avea loc o singură dată. După terminarea acestui proces, cartușele livrate împreună cu aparatul vor avea un randament mai redus decât cartușele standard (65%). Cu toate cartușele de cerneală instalate ulterior, veți putea imprima numărul de pagini specificat.

### Înlocuirea articolelor consumabile

<Negru cu randament super-ridicat> LC127XLBK  
 <Galben cu randament super-ridicat> LC125XLY  
 <Cyan cu randament super-ridicat> LC125XLC  
 <Magenta cu randament super-ridicat> LC125XLM

Negru, galben, cyan și magenta - circa 1.200 de pagini <sup>1</sup>

<Negru cu randament ridicat> LC123BK  
 <Galben cu randament ridicat> LC123Y  
 <Cyan cu randament ridicat> LC123C  
 <Magenta cu randament ridicat> LC123M

Negru, galben, cyan și magenta - circa 600 de pagini <sup>1</sup>

<sup>1</sup> Randamentul aproximativ al cartușului este declarat în conformitate cu ISO/IEC 24711.

Pentru mai multe informații despre articolele consumabile, vizitați <http://www.brother.com/pageyield/>.

### Ce este Innobella™?

Innobella™ este o gamă de consumabile originale oferită de Brother. Termenul „Innobella™” provine din cuvintele „Innovation” (inovare) și „Bella” (care înseamnă „frumos” în limba italiană) și este o reprezentare a tehnologiei „inovatoare” care vă oferă rezultate de imprimare „frumoase” și „de lungă durată”.

Pentru a obține o calitate superioară la imprimarea fotografiilor, Brother vă recomandă să folosiți hârtia foto lucioasă Innobella™ (seria BP71). Folosind cerneala și hârtia Innobella™, documentele dumneavoastră vor fi mai strălucitoare.



## A

ADF (alimentator automat de documente) .....	37
Agendă	
Apelare rapidă	
configurare .....	55
modificare .....	56
ștergere .....	56
utilizare .....	54
Grupuri	
modificare .....	56
Ajutor	
Mesaje afișate pe ecranul tactil .....	119
Tabele cu caracteristici .....	136
Tabele cu setări .....	120
Apelare rapidă	
configurare .....	55
modificare .....	56
ștergere .....	56
utilizare .....	54
Apeluri efectuate	
Adăugare în agendă .....	55
Ștergere .....	55
Trimitere fax .....	55
Apple Macintosh	
Consultați Ghidul utilizatorului de software.	
Articole consumabile .....	167
Automat	
primire fax .....	44
Detectare fax .....	47

## B

Blocaje	
document .....	95
hârtie .....	97
Brother	
CreativeCenter .....	4

## C

Cartușe de cerneală	
contorul pentru numărarea punctelor de cerneală .....	74
înlocuire .....	74
Coduri fax	
Cod de activare de la	
distanță .....	47, 52, 53
Cod de dezactivare de la	
distanță .....	52, 53
schimbare .....	53
utilizare .....	53
Comenzi rapide .....	10
adăugare .....	10
Copiere .....	10
Fax .....	10
modificare	
Nume comandă rapidă .....	11
Scanare .....	10
ștergere .....	12
utilizare .....	12
Conectare	
TAD extern (robot telefonic) .....	50
telefon extern .....	52
Conexiuni multilinie (PBX) .....	51
Configurare de la distanță	
Consultați Ghidul utilizatorului de software.	
ControlCenter	
Consultați Ghidul utilizatorului de software.	
Copiere	
Comenzi rapide .....	10, 12
de pe sticla scannerului .....	38
dimensiune hârtie .....	59
tip hârtie .....	59
utilizare tavă .....	31
Curățare	
cap de imprimare .....	78
scanner .....	77



## D

Depanare	
blocaj hârtie .....	97
blocare documente .....	95
dacă întâmpinați probleme	
apeluri primite .....	113
blocare documente .....	95
calitate imprimare .....	108
copiere .....	113
imprimare .....	106
imprimarea faxurilor primite .....	111
introducere date .....	116
liniile sau conexiunile telefonice .....	111
manipularea hârtiei .....	110
PhotoCapture Center™ .....	114
primirea faxurilor .....	112
program .....	115
Rețea .....	115
scanare .....	114
mesaje de eroare afișate pe ecranul	
tactil .....	84
mesaje de întreținere afișate pe ecranul	
tactil .....	84
Detectare fax .....	47
Document	
încărcare .....	37, 38

## E

Ecran tactil LCD .....	119
luminozitate .....	14

## F

Fanta de alimentare manuală .....	24
Fax, autonom	
primire .....	44
de la un telefon suplimentar .....	52, 53
Detectare fax .....	47
dificultăți .....	111, 112
durata tonului de sonerie F/T,	
configurare .....	46
interferențe linie telefonică / VoIP ...	117
Întârziere sonerie, configurare .....	46
utilizare tavă .....	31
trimiteră .....	40
Comenzi rapide .....	10, 12
dificultăți .....	112
fax color .....	42
interferențe linie telefonică / VoIP ...	117
modificare dimensiune fereastră de	
scanare .....	41
Raport de verificare a transmisiei .....	42
Fax, de la PC	
Consultați Ghidul utilizatorului de software.	
Folii	
transparente .....	32, 33, 35, 36, 156, 157
Formarea numărului	
Apelare rapidă .....	54
Apeluri efectuate .....	55
manual .....	54
o pauză .....	55
Funcții telefonice speciale pe o linie	
individuală .....	113

## H

Hârtia Photo și Photo L .....	18, 21, 34, 35
Hârtie .....	32, 156, 157
capacitate .....	35, 36
dimensiunea documentului .....	37
dimensiuni .....	29
încărcare .....	15, 18, 22
încărcarea hârtiei Photo și	
Photo L .....	21, 24
încărcarea plicurilor și a cărților	
poștale .....	18
suprafață imprimabilă .....	28
tip .....	29, 30, 34

## I

Imprimare	
blocaje hârtie .....	97
Consultați Ghidul utilizatorului de software.	
dificultăți .....	106
rezoluție .....	163
specificații .....	163
suprafață imprimabilă .....	28
Innobella™ .....	167

## Î

În rețea	
Imprimare	
Consultați Ghidul utilizatorului de rețea.	
Scanare	
Consultați Ghidul utilizatorului de software.	
Întârziere sonerie, configurare .....	46
Întreținere, regulată	
înlocuirea cartușelor de cerneală .....	74

## L

Linie telefonică	
conexiuni .....	50
dificultăți .....	111
interferențe / VoIP .....	117
multi-linie (PBX) .....	51
tip .....	48

## M

Macintosh	
Consultați Ghidul utilizatorului de software.	
Manual	
formarea numărului .....	54
recepție .....	44
Mesajele de eroare afișate pe ecranul tactil .....	84
Absorb cern apr plin .....	86
Absorb. cern. plin .....	85
Blocaj hârtie .....	90
Blocare document .....	87
Capac deschis .....	86
Configurare greșită tavă .....	92
Curat. Imposib. ....	86
Date rămase .....	87
Detectare impos. ....	87
Dim.hârtie greș. ....	90
EroareCom. ....	88
Fara cartus .....	88
Fara Hartie .....	88
Imprim. Imposib. ....	86
Init. Imposibila .....	86
Memorie fax insuficientă .....	91
Memorie insuficientă .....	91
Neînregistrat .....	54, 91
Nivel redus de cerneală .....	91
Numai tip. A/N .....	92
Scan. Imposibil .....	86
Tipărire impos. ....	93
Mod Fax/Tel	
Cod de activare de la distanță .....	52, 53
Cod de dezactivare de la distanță .....	52, 53
dacă răspundeți de la un telefon suplimentar .....	52, 53
Întârziere sonerie .....	46
Mod recepție	
Fax/Tel .....	44
Manual .....	44
Numai fax .....	44
TAD extern .....	44

## N

---

- Nuance™ PaperPort™ 12SE  
Consultați Ghidul utilizatorului de software.  
De asemenea, consultați meniul Ajutor din  
aplicația PaperPort™ 12SE.
- Nuanțe de gri ..... 158, 162
- Număr serial  
găsire ..... În interiorul capacului frontal

## P

---

- PhotoCapture Center™
  - Card de memorie SD ..... 61
  - Card de memorie SDHC ..... 61
  - Card de memorie SDXC ..... 61
  - de pe calculator
    - Consultați Ghidul utilizatorului de  
software.
  - MultiMedia Card ..... 61
  - Scanare pe suport media  
modificarea numelui fișierului ..... 65
  - Setări de imprimare
    - Calitate ..... 64
    - specificații ..... 160
    - Vizualizarea fotografiilor ..... 64
  - Plicuri ..... 18, 19, 24, 34, 36
  - Presto! PageManager
    - Consultați Ghidul utilizatorului de software.  
De asemenea, consultați meniul Ajutor din  
aplicația Presto! PageManager.
  - Prezentarea generală a panoului de  
control ..... 6
  - Prize
    - EXT
    - Telefon extern ..... 52

## R

---

- Reapelare/Pauză ..... 54
- Rețea fără fir
  - Consultați Ghidul de instalare și configurare  
rapidă și Ghidul utilizatorului de rețea.
- Rezoluție
  - copiere ..... 159
  - fax ..... 158
  - imprimare ..... 163
  - scanare ..... 162
- Robot telefonic (TAD) ..... 50
  - conectare ..... 50

## S

---

- Scanare
  - Consultați Ghidul utilizatorului de software.
- Selectarea tăvii ..... 60

## T

---

- Tabele cu setările pas cu pas ..... 119
- TAD (dispozitiv robot telefonic),  
extern ..... 44, 50
  - conectare ..... 50
  - înregistrare mesaj de întâmpinare ..... 51
  - mod recepție ..... 44
- Telefon extern, conectare ..... 52
- Telefon suplimentar, utilizare ..... 53
- Text, introducere ..... 153
- Transferarea faxurilor sau raportul  
Jurnal fax ..... 94

## V

---

- Volum, setări
  - difuzor ..... 13
  - semnal sonor ..... 13
  - sonerie ..... 12

## W

---

- Windows®  
Consultați Ghidul utilizatorului de software.

## Z

---

- Zona care nu poate fi scanată ..... 39

# brother®

**Vizitați-ne pe internet la adresa  
<http://www.brother.com/>**

Aceste aparate sunt aprobate pentru utilizare exclusiv în țara în care au fost achiziționate. Companiile Brother locale sau distribuitorii acestora pot efectua operații de întreținere și reparații numai pentru aparatele achiziționate în țările respective.



[www.brotherearth.com](http://www.brotherearth.com)