

Guide de l'utilisateur avancé

MFC-J4410DW
MFC-J4610DW
DCP-J4110DW

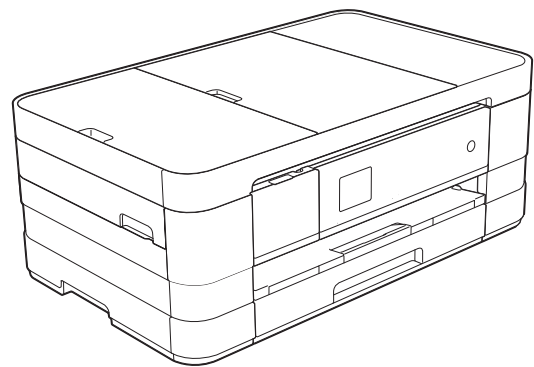

Guides de l'utilisateur : où les trouver ?

Quel guide ?	Que contient-il ?	Où est-il ?
Guide de Sécurité du Produit	Veillez lire ce guide en premier. Lisez les instructions de sécurité avant de configurer votre appareil. Consultez ce guide pour connaître les marques commerciales et les limitations légales.	Imprimé / Dans l'emballage
Guide d'installation rapide	Suivez les instructions pour configurer votre appareil et installer les pilotes et logiciels correspondant au système d'exploitation et au type de connexion que vous utilisez.	Imprimé / Dans l'emballage
Guide de l'utilisateur	Apprenez les opérations de base : fax, copie, numérisation et PhotoCapture Center™, et comment remplacer les consommables. Consultez les conseils de dépannage des pannes.	Imprimé / Dans l'emballage ¹
Guide de l'utilisateur avancé	Apprenez les opérations plus avancées : fax, copie, fonctions de sécurité, impression de rapports et entretien courant.	Fichier PDF / CD-ROM
Guide utilisateur - Logiciel	Suivez ces instructions pour l'impression, la numérisation, la numérisation réseau, PhotoCapture Center™, la configuration à distance, les PC-Fax, les services Web (numérisation) et l'utilisation de l'utilitaire ControlCenter de Brother.	Fichier PDF / CD-ROM
Guide utilisateur - Réseau	Ce guide fournit des informations utiles sur les paramètres d'un réseau câblé et sans fil et sur les paramètres de sécurité à utiliser avec l'appareil Brother. Vous trouverez également des informations sur les protocoles pris en charge par l'appareil ainsi que des conseils détaillés de dépannage des pannes.	Fichier PDF / CD-ROM
Guide web connect	Ce guide fournit des informations sur l'accès aux services Internet depuis l'appareil Brother, ainsi que le téléchargement d'images, l'impression de données et l'envoi de fichiers directement aux services Internet.	Fichier PDF / Brother Solutions Center ²
Guide AirPrint	Ce guide explique comment utiliser AirPrint pour imprimer à partir du système Mac OS X v10.7.x et de votre iPhone, iPod touch, iPad ou autre périphérique iOS sur votre appareil Brother sans installer un pilote d'imprimante.	Fichier PDF / Brother Solutions Center ²
Guide d'impression Google Cloud	Ce guide fournit des informations sur la façon d'utiliser les services Google Cloud Print™ pour imprimer sur Internet.	Fichier PDF / Brother Solutions Center ²
Guide Wi-Fi Direct™	Ce guide explique comment configurer et utiliser votre appareil Brother pour une impression directe sans fil depuis un appareil mobile conforme à la norme Wi-Fi Direct™.	Fichier PDF / Brother Solutions Center ²

Quel guide ?	Que contient-il ?	Où est-il ?
Guide d'impression/numérisation mobile pour Brother iPrint&Scan	Ce guide fournit des informations utiles sur l'impression à partir de votre appareil mobile, ainsi que sur la numérisation depuis votre appareil Brother vers votre appareil mobile en cas de connexion à un réseau Wi-Fi.	Fichier PDF / Brother Solutions Center ²

¹ Peut varier en fonction du pays.

² Visitez notre site Web à l'adresse <http://solutions.brother.com/>.

Table des matières

1	Configuration générale	1
	REMARQUE IMPORTANTE	1
	Mémoire permanente	1
	Heure d'été automatique (modèles MFC uniquement)	1
	Mode Veille	2
	Mise hors tension automatique (DCP-J4110DW)	2
	Écran tactile LCD	3
	Modification de la langue de l'écran tactile (selon votre modèle)	3
	Réglage de la temporisation d'atténuation du rétroéclairage	3
2	Fonctions de sécurité	4
	Verrouillage fonction sécurisée 2.0	4
	Avant de commencer à utiliser Verrouillage fonction sécurisée 2.0	4
	Définition et modification du mot de passe administrateur	5
	Définition d'utilisateurs à droits limités	6
	Activation et désactivation du Verrouillage fonction sécurisée	7
	Changement d'utilisateur	7
	Passer en mode Public	8
3	Envoi d'une télécopie (modèles MFC uniquement)	9
	Options d'envoi supplémentaires	9
	Envoi de fax en utilisant plusieurs réglages	9
	Arrêt de l'envoi de fax	9
	Contraste	9
	Modification de la résolution du fax	10
	Définition de vos modifications en tant que nouveau réglage par défaut	11
	Rétablissement des options de fax par défaut	11
	Opérations d'envoi supplémentaires	12
	Envoi d'un fax manuellement	12
	Envoi d'un fax à la fin d'une conversation	12
	Multitâche (monochrome seulement)	12
	Diffusion (monochrome seulement)	13
	Envoi en temps réel	14
	Mode International	15
	Envoi de fax différé (monochrome seulement)	15
	Envoi par lot en différé (monochrome seulement)	16
	Vérification et annulation de tâches en attente	16
	Description de la relève	17
	Transmission par relève (monochrome seulement)	17

4 Réception d'un fax (modèles MFC uniquement) 19

Réception en mémoire (monochrome seulement)	19
Réadressage de fax	19
Mémorisation des fax	20
Impression d'un fax depuis la mémoire	20
Réception PC-Fax (Windows® seulement)	21
Désactivation des opérations de réception en mémoire	22
Modification des opérations de réception en mémoire	22
Extraction à distance	23
Définition d'un code d'accès à distance	23
Utilisation de votre code d'accès à distance	23
Commandes de fax à distance	25
Extraction de fax	26
Modification du numéro de réadressage de fax	26
Opérations de réception supplémentaires	27
Réception sans papier	27
Impression d'un fax entrant réduit	27
Réception d'un fax à la fin d'une conversation téléphonique	27
Sauvegarde temporaire de fax	28
Description de la relève	29
Réception d'une relève	29

5 Composition et mémorisation des numéros (modèles MFC uniquement) 32

Opérations vocales	32
Opérations de numérotation supplémentaires	32
Combinaison de numéros abrégés	32
Autres façons d'enregistrer des numéros	33
Enregistrement de numéros abrégés à partir d'appels sortants	33
Enregistrement de numéros abrégés à partir de l'historique d'ID appelant	35
Configuration de groupes pour la diffusion	36

6 Impression de rapports 39

Rapports de fax (modèles MFC uniquement)	39
Rapport de vérification de l'envoi	39
Journal des fax (rapport d'activité)	39
Rapports	40
Comment imprimer un rapport	40

7 Réalisation de copies 41

Options de copie	41
Arrêt de la copie	41
Modification de la vitesse et de la qualité de copie	41
Agrandissement ou réduction de l'image copiée	42
Réalisation de copies N en 1 ou poster (Mise en page)	43
Copie 2 en 1 pour carte d'identité (Mise en page)	44
Tri des copies	45
Réglage de la densité	46
Mode d'économie d'encre	46
Copie sur du papier fin	47
Copie de livre	48
Élimination de la couleur d'arrière-plan	48
Copie recto verso	48
Définition de vos modifications en tant que nouveau réglage par défaut	50
Rétablissement de la valeur par défaut de tous les réglages	51

8 Impression de photos à partir d'une carte mémoire ou d'une mémoire flash USB 52

Opérations PhotoCapture Center™	52
Cartes mémoire, mémoire flash USB et structures des dossiers	52
Impression d'images de films	53
Impression d'images	53
Impression de l'index (miniatures)	53
Impression de photos	54
Impression de toutes les photos	54
Impression DPOF	55
Réglages d'impression de PhotoCapture Center™	56
Qualité d'impression	56
Options de papier	56
Réglage de la luminosité, du contraste et de la couleur	57
Recadrage	59
Impression sans bordure	60
Impression de la date	60
Définition de vos modifications en tant que nouveau réglage par défaut	61
Rétablissement de la valeur par défaut de tous les réglages	61
Numérisation vers une carte mémoire ou une mémoire flash USB	62
Comment définir un nouveau réglage par défaut	62
Comment rétablir les réglages par défaut	63

9 Impression de photos à partir d'un appareil photo 64

Impression de photos directement à partir d'un appareil photo PictBridge	64
Exigences PictBridge	64
Réglage de votre appareil photo numérique	64
Impression d'images	65
Impression DPOF	66
Impression de photos directement à partir d'un appareil photo numérique (sans PictBridge)	66
Impression d'images	67

A	Entretien courant	68
	Nettoyage et vérification de l'appareil	68
	Nettoyage de l'extérieur de l'appareil	68
	Nettoyage du cylindre de l'imprimante de l'appareil	69
	Nettoyage des rouleaux d'alimentation du papier	69
	Nettoyage des rouleaux d'entraînement du papier	70
	Nettoyage des rouleaux d'entraînement du papier pour le bac à papier #2 (MFC-J4610DW)	71
	Vérification du volume d'encre	72
	Emballage et transport de l'appareil	73
B	Glossaire	75
C	Index	80

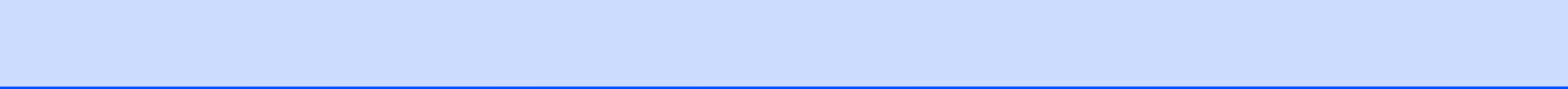

REMARQUE IMPORTANTE

- La plupart des illustrations figurant dans ce Guide de l'utilisateur montrent le modèle MFC-J4410DW.

Mémoire permanente

(MFC-J4410DW et MFC-J4610DW)







Vos réglages de menu sont enregistrés de manière permanente et ne seront donc pas perdus en cas de panne de courant. Par contre, les réglages provisoires (comme le Mode internat. (International)) seront perdus. Si vous avez choisi Régl.nouv.défaut pour vos réglages favoris de Fax, Scan, Copie et Photo, ces réglages ne seront pas perdus. En outre, en cas de panne de courant, l'appareil conservera la date et l'heure ainsi que les tâches de fax programmées (par exemple Fax différé) pendant une durée maximale de 24 heures.

(DCP-J4110DW)

Vos réglages de menu sont enregistrés de manière permanente et ne seront donc pas perdus en cas de panne de courant. Si vous avez choisi Régl.nouv.défaut, les réglages des modes Copie, Photo et Scan ne seront pas perdus. Par contre, les réglages provisoires seront perdus.



Heure d'été automatique (modèles MFC uniquement)

Vous pouvez régler l'appareil pour qu'il passe automatiquement à l'heure d'été. Il s'avancera lui-même d'une heure au printemps et reculera d'une heure en automne. Vérifiez que vous avez bien réglé la date et l'heure dans le paramètre Date & heure.

- 1 Appuyez sur  (Param.).
- 2 Appuyez sur  ou sur  sur l'écran tactile pour afficher Param. système.
- 3 Appuyez sur Param. système.
- 4 Appuyez sur Date & heure.
- 5 Appuyez sur  ou sur  pour afficher Heure été auto.
- 6 Appuyez sur Heure été auto.
- 7 Appuyez sur Non (Off) (ou sur Oui (On)).
- 8 Appuyez sur .

Mode Veille

Vous pouvez choisir la durée pendant laquelle l'appareil restera inactif avant de passer en mode Veille (jusqu'à 60 minutes). La temporisation redémarrera si une opération est effectuée sur l'appareil.



- 1 Appuyez sur  (Param).
- 2 Appuyez sur **^** ou sur **v** sur l'écran tactile pour afficher Param. général.
- 3 Appuyez sur Param. général.
- 4 Appuyez sur **^** ou sur **v** pour afficher Mode veille.
- 5 Appuyez sur Mode veille.
- 6 Appuyez sur **^** ou **v** pour afficher 1Min, 2Mins, 3Mins, 5Mins, 10Mins, 30Mins ou 60Mins, de façon à choisir le délai d'inactivité avant que l'appareil passe en mode Veille. Appuyez sur l'option que vous voulez activer.
- 7 Appuyez sur .

Mise hors tension automatique (DCP-J4110DW)

La fonction Mise hors tension automatique éteindra l'appareil une heure après l'accès au mode Veille. Si elle est réglée sur Non (Off), l'appareil ne s'éteint pas automatiquement.

Notez que l'appareil ne s'éteint pas automatiquement lorsque :



- l'appareil est connecté à un réseau câblé ;
- l'appareil est connecté au réseau sans fil ;
- l'option WLAN est sélectionnée pour le paramètre Interface rés.

- 1 Appuyez sur  (Param).
- 2 Appuyez sur **^** ou sur **v** sur l'écran tactile pour afficher Param. général.
- 3 Appuyez sur Param. général.
- 4 Appuyez sur **^** ou sur **v** pour afficher Hors tension auto.
- 5 Appuyez sur Hors tension auto.
- 6 Appuyez sur Oui (On) (ou sur Non (Off)).
- 7 Appuyez sur .

Écran tactile LCD

Modification de la langue de l'écran tactile (selon votre modèle)

Vous pouvez modifier la langue de l'écran tactile.

- 1 Appuyez sur  (Param).
- 2 Appuyez sur **▲** ou sur **▼** pour afficher Param. système.
- 3 Appuyez sur Param. système.
- 4 Appuyez sur **▲** ou sur **▼** pour afficher Langue locale.
- 5 Appuyez sur Langue locale.
- 6 Appuyez sur votre langue.
- 7 Appuyez sur .

Réglage de la temporisation d'atténuation du rétroéclairage

Vous pouvez définir la durée pendant laquelle le rétroéclairage de l'écran LCD reste en fonction après le dernier contact digital.

- 1 Appuyez sur  (Param).
- 2 Appuyez sur **▲** ou sur **▼** sur l'écran tactile pour afficher Param. général.
- 3 Appuyez sur Param. général.
- 4 Appuyez sur **▲** ou sur **▼** pour afficher Réglage LCD.
- 5 Appuyez sur Réglage LCD.
- 6 Appuyez sur Tempor. attén.

- 7 Appuyez sur **▲** ou **▼** pour afficher 10Secs, 20Secs, 30Secs ou Non (Off), puis appuyez sur l'option désirée.
- 8 Appuyez sur .

Verrouillage fonction sécurisée 2.0

Le logiciel Verrouillage fonction sécurisée vous permet de limiter l'accès public à certaines fonctions de l'appareil :

- Envoi de fax ¹
- Réception de fax ¹
- Copie
- Numérisation
- PCC (PhotoCapture Center™)
- Impression à partir d'un PC
- Impression en couleur
- Limite de pages
- Envoi Web
- Téléchargement Web

¹ Modèles MFC uniquement.

Cette fonctionnalité interdit également aux utilisateurs de modifier les réglages par défaut de l'appareil en limitant l'accès à ses fonctions.

Avant d'utiliser les fonctions de sécurité, vous devez entrer un mot de passe administrateur.

Il est possible d'accéder à des opérations limitées en créant un utilisateur à droits limités. Les utilisateurs à droits limités doivent entrer un mot de passe pour utiliser l'appareil.

Notez soigneusement votre mot de passe. Si vous l'oubliez, contactez le service clientèle de Brother pour obtenir de l'aide.

REMARQUE

- Seuls les administrateurs peuvent définir des limitations et effectuer des modifications pour chaque utilisateur.
- Si la fonction d'envoi de fax est désactivée, vous ne pouvez utiliser aucune fonction du menu Fax. ¹

- La transmission par relève et la relève protégée ne sont activées que lorsque les fonctions d'envoi et de réception de fax sont activées. ¹
- Vous ne pouvez pas modifier ou supprimer un raccourci lorsque la fonction Verrouillage fonction sécurisée est réglée sur ON.

¹ Modèles MFC uniquement.

Avant de commencer à utiliser Verrouillage fonction sécurisée 2.0

Vous pouvez configurer les paramètres de Verrouillage fonction sécurisée 2.0 à l'aide d'un navigateur Web. Avant toute configuration, les opérations de préparation suivantes sont nécessaires.

- 1 Lancez votre navigateur Web.
- 2 Tapez « http://Adresse IP de l'appareil » dans la barre d'adresse de votre navigateur (où « Adresse IP de l'appareil » correspond à l'adresse IP de l'appareil).

- Par exemple :

`http://192.168.1.2/`

REMARQUE

Vous pouvez trouver l'adresse IP de l'appareil dans la liste de configuration réseau. (➤➤ Guide utilisateur - Réseau : *Impression du rapport de configuration réseau.*)

- 3 Entrez un mot de passe dans la zone **Connexion**. (Il s'agit d'un mot de passe de connexion à la page Web de l'appareil et non du mot de passe administrateur pour accéder au logiciel Verrouillage fonction sécurisée.) Cliquez sur .

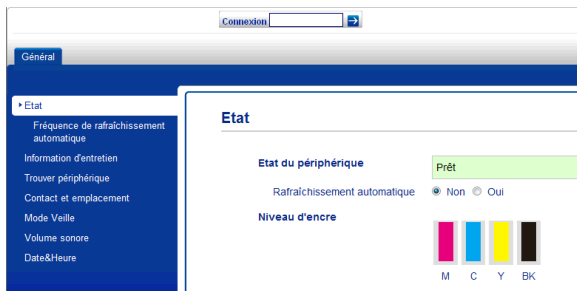

REMARQUE

Si vous utilisez un navigateur Web pour configurer l'appareil pour la première fois, définissez un mot de passe.

- 1 Cliquez sur **Configurez le mot de passe**.
- 2 Entrez le mot de passe souhaité (jusqu'à 32 caractères).
- 3 Entrez de nouveau le mot de passe dans la zone **Confirmer nouveau mot de passe**.
- 4 Cliquez sur **Envoyer**.

Définition et modification du mot de passe administrateur

Vous pouvez configurer ces paramètres à l'aide d'un navigateur Web. Pour configurer la page Web, voir *Avant de commencer à utiliser Verrouillage fonction sécurisée 2.0* >> page 4. Suivez ensuite les instructions ci-dessous.

Définition du mot de passe administrateur

Le mot de passe que vous définissez dans cette procédure concerne l'administrateur. Ce mot de passe permet de créer des utilisateurs et d'activer ou désactiver le Verrouillage fonction sécurisée. (Voir *Définition d'utilisateurs à droits limités* >> page 6 et *Activation et désactivation du Verrouillage fonction sécurisée* >> page 7.)

- 1 Cliquez sur **Administrateur**.
- 2 Cliquez sur **Verrouill. fonction sécurisée**.
- 3 Entrez un nombre à 4 chiffres comme mot de passe dans la zone **Nouveau mot de passe**.



- 4 Entrez de nouveau le mot de passe dans la zone **Retaper le nouveau mot de passe**.
- 5 Cliquez sur **Envoyer**.

Modification du mot de passe administrateur

- 1 Cliquez sur **Administrateur**.
- 2 Cliquez sur **Verrouill. fonction sécurisée**.
- 3 Entrez un nombre à 4 chiffres comme nouveau mot de passe dans la zone **Nouveau mot de passe**.
- 4 Entrez de nouveau le mot de passe dans la zone **Retaper le nouveau mot de passe**.

- 5 Cliquez sur **Envoyer**.

Définition d'utilisateurs à droits limités

Vous pouvez définir des utilisateurs disposant de droits limités et d'un mot de passe. Vous pouvez définir jusqu'à 10 utilisateurs.

Vous pouvez configurer ces paramètres à l'aide d'un navigateur Web.

Pour configurer la page Web, voir *Avant de commencer à utiliser Verrouillage fonction sécurisée 2.0* >> page 4. Suivez ensuite les instructions ci-dessous.

- 1 Cliquez sur **Administrateur**.
- 2 Cliquez sur **Verrouill. fonction sécurisée**.
- 3 Entrez un nom de groupe ou un nom d'utilisateur (jusqu'à 15 caractères) dans la zone **Numéro/Nom ID**, puis entrez un mot de passe de 4 chiffres dans la zone **PIN**.

Numéro/Nom ID	PIN	Activités d'impression		Autres		Comptes de pages		
		Impression	Limite de page	Autres	Autres	Page	Max	Compte
Nouveau	0000	<input type="checkbox"/>	<input type="checkbox"/>	<input type="checkbox"/>	<input type="checkbox"/>	<input type="checkbox"/>	<input type="checkbox"/>	<input type="checkbox"/>
1		<input type="checkbox"/>	<input type="checkbox"/>	<input type="checkbox"/>	<input type="checkbox"/>	<input type="checkbox"/>	<input type="checkbox"/>	<input type="checkbox"/>
2		<input type="checkbox"/>	<input type="checkbox"/>	<input type="checkbox"/>	<input type="checkbox"/>	<input type="checkbox"/>	<input type="checkbox"/>	<input type="checkbox"/>
3		<input type="checkbox"/>	<input type="checkbox"/>	<input type="checkbox"/>	<input type="checkbox"/>	<input type="checkbox"/>	<input type="checkbox"/>	<input type="checkbox"/>

- 4 Décochez les fonctions que vous souhaitez limiter dans les zones **Activités d'impression** et dans les zones **Autres**. Si vous souhaitez configurer le nombre de pages maximum, cochez la case **Oui** dans **Limite de page**, puis saisissez le nombre dans la zone **Max**. Cliquez sur **Envoyer**.





REMARQUE

- Le mot de passe est spécifique à un utilisateur.
- Vous pouvez définir un utilisateur public. Les utilisateurs publics n'ont pas besoin d'entrer de mot de passe. Pour en savoir plus, ►► Guide utilisateur - Réseau.

Activation et désactivation du Verrouillage fonction sécurisée**REMARQUE**

Si vous entrez un mot de passe erroné, l'écran tactile affiche `Erreur m.passe.` Entrez le mot de passe correct. Si vous l'oubliez, contactez le service clientèle de Brother pour obtenir de l'aide.



Activation de la fonctionnalité Verrouillage fonction sécurisée

- 1 Appuyez sur  (Param.).
- 2 Appuyez sur  ou sur  sur l'écran tactile pour afficher `Param. général.`
- 3 Appuyez sur `Param. général.`
- 4 Appuyez sur  ou sur  pour afficher `Verr.de fonct.`
- 5 Appuyez sur `Verr.de fonct.`
- 6 Appuyez sur `Verr.OFF→ON.`
- 7 Entrez le mot de passe à quatre chiffres de l'administrateur à l'aide des boutons de l'écran tactile. Appuyez sur `OK.`

REMARQUE







L'icône Verrouillage fonction sécurisée est bien visible sur l'écran d'accueil.

**Désactivation du Verrouillage fonction sécurisée**

- 1 Appuyez sur  ou  (où xxxxx est le nom de l'utilisateur).
- 2 Appuyez sur `Verr.ON→OFF.`
- 3 Entrez le mot de passe à quatre chiffres de l'administrateur à l'aide des boutons de l'écran tactile. Appuyez sur `OK.`

Changement d'utilisateur

Ce paramètre permet à un utilisateur à droits limités de se connecter à l'appareil lorsque le Verrouillage fonction sécurisée est activé.

- 1 Sur l'écran tactile, appuyez sur  ou  (où xxxxx est le nom de l'utilisateur).
- 2 Appuyez sur  ou sur  sur l'écran tactile pour afficher `Modif.utilis.`
- 3 Appuyez sur `Modif.utilis.`
- 4 Appuyez sur  ou sur  pour afficher votre nom d'utilisateur.
- 5 Appuyez sur votre nom d'utilisateur.

- 6 Entrez votre mot de passe à quatre chiffres à l'aide des boutons de l'écran tactile.
Appuyez sur OK.

Passer en mode Public

- 1 Appuyez sur   XXXXX (où xxxxx est le nom de l'utilisateur).
- 2 Appuyez sur Ret.mode pub.
(Vers mode pub.).

Options d'envoi supplémentaires

Envoi de fax en utilisant plusieurs réglages

Lorsque vous envoyez un fax, vous pouvez sélectionner une combinaison de réglages tels que Résolution fax, Contraste, Format scan vitre et Tx Immédiat (TX immédiat).

Vous pouvez également choisir Historique, Carn d'adr, Diffusion, Paramètre couleur, Fax différé, TX différé, Relevé TX (Relève TX), Relève RC, Mode internat. (International), Régl.nouv.défaut et Réinit usine (Réinit. d'usine).

Certains réglages ne sont disponibles que pour l'envoi de fax en monochrome.

1 Chargez votre document.

2 Appuyez sur  (Fax).

L'écran tactile affiche :



3 Appuyez sur Options.

4 Appuyez sur \wedge ou sur \vee sur l'écran tactile pour afficher le réglage que vous voulez modifier. Appuyez sur le réglage lorsqu'il s'affiche.

5 Appuyez sur l'option que vous voulez activer.

6 Revenez à l'étape 4 si vous souhaitez modifier d'autres réglages.

7 Appuyez sur OK lorsque vous avez fini de modifier les réglages.

8 Saisissez le numéro de fax.

9 Appuyez sur Déma fax (Fax Start).

REMARQUE

- La plupart des réglages sont provisoires et les réglages par défaut de l'appareil sont rétablis après l'envoi d'un fax.
- Vous pouvez enregistrer certains des réglages les plus utilisés en les définissant comme réglages par défaut. Ces réglages restent opérationnels tant qu'ils ne sont pas modifiés. (Voir *Définition de vos modifications en tant que nouveau réglage par défaut* >> page 11.)

Arrêt de l'envoi de fax

Pour arrêter l'envoi de fax, appuyez sur .

Contraste

Si votre document est très clair ou très foncé, vous pouvez modifier le contraste. Pour la plupart des documents, le réglage par défaut Auto peut être utilisé. Il permet de choisir automatiquement le contraste adéquat pour votre document.

Choisissez Clair si vous envoyez un document clair. Choisissez Foncé si vous envoyez un document foncé.

1 Chargez votre document.

2 Appuyez sur  (Fax).

3 Appuyez sur Options.

- 4 Appuyez sur **^** ou sur **v** sur l'écran tactile pour afficher `Contraste`.
- 5 Appuyez sur `Contraste`.
- 6 Appuyez sur **^** ou sur **v** pour afficher `Auto`, `Clair` ou `Foncé`, puis appuyez sur l'option que vous voulez régler.
- 7 Appuyez sur `OK`.
- 8 Saisissez le numéro de fax.
- 9 Appuyez sur `Déma fax (Fax Start)`.

REMARQUE

Même si vous choisissez `Clair` ou `Foncé`, l'appareil enverra le fax en utilisant le réglage `Auto` dans les conditions suivantes :

- Quand vous envoyez un fax en couleur.
- Quand vous choisissez `Photo` comme résolution de fax.

Modification de la résolution du fax

Il est possible d'améliorer la qualité d'un fax en modifiant sa résolution.

- 1 Chargez votre document.
- 2 Appuyez sur  (`Fax`).
- 3 Appuyez sur `Options`.
- 4 Appuyez sur **^** ou sur **v** sur l'écran tactile pour afficher `Résolution fax`.
- 5 Appuyez sur `Résolution fax`.
- 6 Appuyez sur **^** ou sur **v** pour afficher les options de résolution, puis appuyez sur l'option désirée.
- 7 Appuyez sur `OK`.

- 8 Saisissez le numéro de fax.
- 9 Appuyez sur `Déma fax (Fax Start)`.

REMARQUE

Vous pouvez choisir quatre réglages de résolution différents pour les fax en monochrome et deux pour les fax en couleur.

Monochrome	
Standard	Convient à la plupart des documents dactylographiés.
Fin	Bon pour les petits caractères et envoie un peu plus lentement qu'en résolution Standard.
Sup.fin (Superfin)	Bon pour les petits caractères ou les dessins et envoie plus lentement qu'en résolution Fin.
Photo	À utiliser quand le document présente des teintes variées de gris ou s'il s'agit d'une photographie. Le réglage Photo utilise la vitesse d'envoi la plus lente.

Couleur	
Standard	Convient à la plupart des documents dactylographiés.
Fin	À utiliser quand le document est une photographie. La durée d'envoi est plus lente qu'en résolution Standard.

Si vous choisissez `Sup.fin (Superfin)` ou `Photo`, puis que vous envoyez un fax en couleur (en choisissant `Couleur` dans `Paramètre couleur`), l'appareil envoie le fax en utilisant le réglage `Fin`.

Définition de vos modifications en tant que nouveau réglage par défaut



Vous pouvez enregistrer comme réglages par défaut les options de fax les plus utilisées telles que Résolution fax, Contraste, Paramètre couleur, Tx Immédiat (TX immédiat) et Format scan vitre. Ces réglages restent opérationnels tant qu'ils ne sont pas modifiés.

- 1 Appuyez sur  (Fax).
- 2 Appuyez sur Options.
- 3 Appuyez sur **^** ou sur **v** sur l'écran tactile pour sélectionner l'option de menu que vous voulez modifier. Appuyez sur votre nouvelle option.

Répétez cette étape pour chaque réglage que vous voulez modifier.
- 4 Après avoir modifié le dernier réglage selon les options désirées, appuyez sur **^** ou sur **v** pour afficher Régl.nouv.défaut.
- 5 Appuyez sur Régl.nouv.défaut.
- 6 Appuyez sur OK.
- 7 L'écran tactile vous demande de confirmer la modification des nouveaux réglages par défaut. Appuyez sur Oui pour confirmer.
- 8 Appuyez sur .

Rétablissement des options de fax par défaut

Vous pouvez rétablir les valeurs par défaut des options de fax que vous avez modifiées. Ces réglages restent opérationnels tant qu'ils ne sont pas modifiés.

- 1 Appuyez sur  (Fax).
- 2 Appuyez sur Options.
- 3 Appuyez sur **^** ou sur **v** sur l'écran tactile pour afficher Réinit usine (Réinit. d'usine).
- 4 Appuyez sur Réinit usine (Réinit. d'usine).
- 5 L'écran tactile vous demande de confirmer la restauration des réglages par défaut. Appuyez sur Oui pour confirmer.
- 6 Appuyez sur .

Opérations d'envoi supplémentaires

Envoi d'un fax manuellement

L'envoi manuel vous permet d'entendre les tonalités de numérotation, de sonnerie et de réception lors de l'envoi d'un fax.

REMARQUE

Pour envoyer un fax de plusieurs pages, utilisez le chargeur automatique de documents.

- 1 Chargez votre document.
- 2 Appuyez sur  (Fax).
- 3 Pour écouter la tonalité, décrochez le combiné d'un téléphone externe.
- 4 Composez le numéro de fax à l'aide du téléphone externe.
- 5 Quand vous entendez les tonalités de fax, appuyez sur `Déma fax` (Fax Start).
Si vous utilisez la vitre du scanner, appuyez sur `Envoyer` sur l'écran tactile pour envoyer le fax.
- 6 Raccrochez le combiné du téléphone externe.

Envoi d'un fax à la fin d'une conversation

À la fin d'une conversation, vous pouvez envoyer un fax à votre correspondant avant que vous ne raccrochiez tous les deux.

- 1 Demandez à votre correspondant d'attendre les tonalités de fax (bips sonores), puis d'appuyer sur la touche de marche ou d'envoi avant de raccrocher.
- 2 Chargez votre document.
- 3 Appuyez sur `Marche`.
 - Si vous utilisez la vitre du scanner, appuyez sur `Envoyer` pour envoyer le fax.
- 4 Raccrochez le combiné du téléphone externe.

Multitâche (monochrome seulement)

Vous pouvez composer un numéro et commencer à numériser le fax en mémoire, même quand l'appareil est en train d'envoyer un fax depuis la mémoire, de recevoir un fax ou d'imprimer des données provenant de l'ordinateur. Le nouveau numéro de tâche s'affiche sur l'écran tactile.

Le nombre de pages que vous pouvez numériser en mémoire dépendra des données qui sont imprimées dessus.

REMARQUE

Si le message `Mémoire saturée` apparaît, appuyez sur  pour annuler ou sur `OK` pour envoyer les pages déjà numérisées.

Diffusion (monochrome seulement)

La diffusion correspond à l'envoi automatique du même fax à plusieurs numéros de fax. Vous pouvez inclure des groupes et des numéros abrégés dans une même diffusion.



Une fois la diffusion terminée, un rapport de diffusion est imprimé.

Avant de commencer la diffusion

Les numéros abrégés doivent être enregistrés dans la mémoire de l'appareil pour pouvoir être utilisés dans une diffusion. (➤➤ Guide de l'utilisateur : *Enregistrement de numéros abrégés.*)

Les numéros de groupes doivent également être enregistrés dans la mémoire de l'appareil pour pouvoir être utilisés dans une diffusion. Les numéros de groupes incluent de nombreux numéros abrégés enregistrés pour faciliter la composition. (Voir *Configuration de groupes pour la diffusion* ➤➤ page 36.)

Comment diffuser un fax

- 1 Chargez votre document.
- 2 Appuyez sur  (Fax).
- 3 Appuyez sur *Options*.
- 4 Appuyez sur \wedge ou sur \vee sur l'écran tactile pour afficher *Diffusion*.
- 5 Appuyez sur *Diffusion*.
- 6 Appuyez sur *Aj. dep. Carn d'adr.*
Appuyez sur  pour lancer la recherche dans l'ordre alphabétique ou dans l'ordre numérique. Appuyez sur les cases à cocher des numéros que vous voulez ajouter à la diffusion. Lorsque tous les numéros que vous voulez ajouter sont cochés, appuyez sur OK.

REMARQUE

Si vous avez téléchargé Internet Fax :

Vous pouvez diffuser vers une adresse électronique si vous avez mémorisé celle-ci sous la forme d'un numéro abrégé.

(➤➤ Guide de l'utilisateur : *Enregistrement de numéros abrégés.*)

- 7 Appuyez sur \wedge ou sur \vee pour vérifier et confirmer la liste des numéros de diffusion, puis appuyez sur OK pour l'accepter.
- 8 Si vous avez fini de modifier les réglages, appuyez sur OK.
- 9 Appuyez sur *Déma fax* (Fax Start).

REMARQUE

Diffusion n'est pas disponible si vous sélectionnez Couleur dans Paramètre couleur.

Envoi de fax depuis le chargeur automatique de documents

- L'appareil commence à numériser le document.

Envoi de fax à partir de la vitre du scanner

Lorsque le message

Page suivante? s'affiche sur l'écran tactile, effectuez l'une des actions suivantes :

- Pour envoyer une seule page, appuyez sur *Non (env.)*.

L'appareil commence à envoyer le document.

- Pour envoyer plusieurs pages, appuyez sur *Oui* et placez la page suivante sur la vitre du scanner.



Appuyez sur OK.

L'appareil commence à numériser la page (répétez cette étape pour chaque page supplémentaire).

REMARQUE

- Si vous n'avez utilisé aucun des numéros de groupes, vous pouvez « diffuser » des fax vers un maximum de 200 numéros différents.
- La mémoire disponible de l'appareil varie en fonction du type de tâches en mémoire et du nombre d'emplacements utilisés pour la diffusion. Si vous diffusez vers le nombre maximum de numéros disponibles, vous ne pourrez pas utiliser le mode Multitâche ni le mode Fax différé.
- Si le message *Mémoire saturée* apparaît, appuyez sur  pour annuler ou sur **OK** pour envoyer les pages déjà numérisées.

Annulation d'une diffusion en cours



- 1 Appuyez sur .
- 2 Effectuez l'une des actions suivantes :
 - Pour annuler toute la diffusion, appuyez sur *Toute diffusion*. Passez à l'étape 3.
 - Pour annuler le travail en cours, appuyez sur le numéro en cours de composition sur l'écran tactile. Passez à l'étape 4.
 - Pour quitter sans annuler, appuyez sur .
- 3 Lorsqu'un message sur l'écran tactile vous invite à préciser si vous voulez annuler toute la diffusion, effectuez l'une des actions suivantes :
 - Appuyez sur *Oui* pour confirmer.
 - Pour quitter sans annuler, appuyez sur *Non*.
- 4 Effectuez l'une des actions suivantes :

- Pour annuler la tâche en cours, appuyez sur *Oui*.
- Pour quitter sans annuler, appuyez sur *Non*.

Envoi en temps réel

Quand vous envoyez un fax, l'appareil numérise les documents en mémoire avant de les envoyer. Ensuite, dès que la ligne téléphonique se libère, l'appareil commence à composer le numéro et à envoyer.

Parfois, il se peut que vous souhaitiez envoyer un document important immédiatement, sans devoir attendre la transmission depuis la mémoire. Vous pouvez le faire en activant *Tx Immédiat (TX immédiat)*.

- 1 Chargez votre document.
- 2 Appuyez sur  (*Fax*).
- 3 Appuyez sur *Options*.
- 4 Appuyez sur  ou sur  sur l'écran tactile pour afficher *Tx Immédiat (TX immédiat)*.
- 5 Appuyez sur *Tx Immédiat (TX immédiat)*.
- 6 Appuyez sur *Oui (On)* (ou sur *Non (Off)*).
- 7 Appuyez sur **OK**.
- 8 Saisissez le numéro de fax.
- 9 Appuyez sur *Déma fax (Fax Start)*.

REMARQUE

- Si vous envoyez un fax en couleur ou si la mémoire est pleine et que vous envoyez un fax en monochrome à partir du chargeur automatique de documents, l'appareil envoie le document en temps réel (même si Tx Immédiat (TX immédiat) est réglé sur Non (Off)).
- En mode Envoi en temps réel, la fonction de recomposition automatique ne fonctionne pas quand vous utilisez la vitre du scanner.

Mode International

Si vous avez des difficultés à envoyer un fax à l'international en raison d'interférences possibles sur la ligne téléphonique, nous vous recommandons d'activer le mode International. Une fois le fax envoyé avec cette fonction, celle-ci se désactive automatiquement.

- 1 Chargez votre document.
- 2 Appuyez sur  (Fax).
- 3 Appuyez sur Options.
- 4 Appuyez sur \wedge ou sur \vee sur l'écran tactile pour afficher Mode internat. (International).
- 5 Appuyez sur Mode internat. (International).
- 6 Appuyez sur Oui (On) (ou sur Non (Off)).
- 7 Appuyez sur OK.
- 8 Saisissez le numéro de fax.
- 9 Appuyez sur Déma fax (Fax Start).

Envoi de fax différé (monochrome seulement)

Vous pouvez enregistrer en mémoire jusqu'à 50 fax à envoyer dans les 24 heures. Ces fax seront envoyés à l'heure de la journée que vous saisissez à l'étape 7.

- 1 Chargez votre document.
- 2 Appuyez sur  (Fax).
- 3 Appuyez sur Options.
- 4 Appuyez sur \wedge ou sur \vee sur l'écran tactile pour afficher Fax différé.
- 5 Appuyez sur Fax différé.
- 6 Appuyez sur Oui (On) (ou sur Non (Off)).
- 7 Saisissez l'heure souhaitée (au format 24 heures) d'envoi du fax à l'aide du clavier de l'écran tactile. (Par exemple, saisissez 19:45 pour 19h45.) Appuyez sur OK.

REMARQUE

Le nombre de pages pouvant être numérisées en mémoire varie en fonction de la quantité de données imprimées sur chaque page.



- 8 Appuyez sur OK.
- 9 Saisissez le numéro de fax.
- 10 Appuyez sur Déma fax (Fax Start).

REMARQUE

Fax différé n'est pas disponible si vous sélectionnez Couleur dans Paramètre couleur.

Envoi par lot en différé (monochrome seulement)

Avant d'envoyer les fax différés, votre appareil vous aidera à faire des économies en triant tous les fax en mémoire par destination et heure programmée. Tous les fax différés dont l'envoi est programmé à la même heure à destination du même numéro de fax seront envoyés sous la forme d'un seul fax pour réduire le temps d'envoi.

- 1 Appuyez sur  (Fax).
- 2 Appuyez sur `Options`.
- 3 Appuyez sur \blacktriangle ou sur \blacktriangledown sur l'écran tactile pour afficher `TX différé`.
- 4 Appuyez sur `TX différé`.
- 5 Appuyez sur `Oui (On)` (ou sur `Non (Off)`).
- 6 Appuyez sur .

Vérification et annulation de tâches en attente

Vous pouvez vérifier les tâches qui sont toujours en attente d'envoi en mémoire ou annuler une tâche.

(S'il n'y a pas de tâche, le message `Pas tâche en att` s'affiche sur l'écran tactile.)

- 1 Appuyez sur  (Param).
- 2 Appuyez sur \blacktriangle ou sur \blacktriangledown sur l'écran tactile pour afficher `Fax`.
- 3 Appuyez sur `Fax`.
- 4 Appuyez sur \blacktriangle ou sur \blacktriangledown pour afficher `Jobs EnAttente (Jobs attente)`.

- 5 Appuyez sur `Jobs EnAttente (Jobs attente)`.
Les tâches en attente s'affichent sur l'écran tactile.
- 6 Appuyez sur \blacktriangle ou sur \blacktriangledown pour faire défiler les tâches, puis appuyez sur la tâche que vous voulez annuler.
Appuyez sur `Annul`.
- 7 Effectuez l'une des actions suivantes :
 - Pour annuler, appuyez sur `Oui`.
Si vous voulez annuler une autre tâche, allez à l'étape 6.
 - Pour quitter sans annuler, appuyez sur `Non`.
- 8 Quand vous avez terminé, appuyez sur .

Description de la relève

La relève permet de configurer votre appareil pour que des correspondants puissent recevoir des fax de votre part, mais en payant eux-mêmes pour la communication. Elle permet aussi d'appeler le télécopieur d'un correspondant et d'en recevoir un fax ; dans ce cas, c'est vous qui payez la communication. Pour que la fonction de relève fonctionne, elle doit être configurée sur les deux appareils. Certains télécopieurs ne prennent pas en charge la relève.

Transmission par relève (monochrome seulement)

La transmission par relève permet de configurer votre appareil de manière à ce qu'il attende qu'un autre télécopieur l'appelle et extraie le document.

Le document sera enregistré et pourra être extrait par tout autre télécopieur jusqu'à ce que vous l'effaciez de la mémoire. (Voir *Vérification et annulation de tâches en attente* >> page 16.)

Configuration pour la transmission par relève

- 1 Chargez votre document.
- 2 Appuyez sur  (Fax).
- 3 Appuyez sur *Options*.
- 4 Appuyez sur **▲** ou sur **▼** sur l'écran tactile pour afficher *Relevé TX (Relève TX)*.
- 5 Appuyez sur *Relevé TX (Relève TX)*.
- 6 Appuyez sur **▲** ou sur **▼** pour afficher *Standard*.
- 7 Appuyez sur *Standard*.

- 8 Appuyez sur *Démar fax (Fax Start)*.
- 9 Si vous utilisez la vitre du scanner, un message sur l'écran tactile vous invite à choisir l'une des options suivantes :
 - Appuyez sur *Oui* pour numériser une autre page. Passez à l'étape 10.
 - Appuyez sur *Non (env.)* pour stocker le document dans la mémoire. Les autres télécopieurs peuvent à présent appeler votre appareil et extraire le document.
- 10 Placez la page suivante sur la vitre du scanner et appuyez sur *OK*. Répétez les étapes 9 et 10 pour chaque page supplémentaire. Le document est stocké dans la mémoire et est envoyé en cas de relève.

Configuration de la transmission par relève avec code sécurisé

La relève sécurisée permet de limiter l'accès aux documents que vous configurez pour la relève.

La relève sécurisée ne fonctionne qu'avec les télécopieurs Brother. Si une autre personne veut extraire un fax depuis votre appareil, elle devra saisir le code sécurisé.

- 1 Chargez votre document.
- 2 Appuyez sur  (Fax).
- 3 Appuyez sur *Options*.
- 4 Appuyez sur **▲** ou sur **▼** sur l'écran tactile pour afficher *Relevé TX (Relève TX)*.
- 5 Appuyez sur *Relevé TX (Relève TX)*.
- 6 Appuyez sur **▲** ou sur **▼** pour afficher *Protégé*.

Chapitre 3

- 7 Appuyez sur **Protégé**.
- 8 Saisissez un nombre de 4 chiffres.
Appuyez sur **OK**.
- 9 Appuyez sur **Déma fax** (Fax Start).
- 10 Si vous utilisez la vitre du scanner, un message sur l'écran tactile vous invite à choisir l'une des options suivantes :
 - Appuyez sur **Oui** pour numériser une autre page.
Passez à l'étape 11.
 - Appuyez sur **Non (env.)** pour envoyer le document.
- 11 Placez la page suivante sur la vitre du scanner et appuyez sur **OK**.
- 12 Répétez les étapes 10 et 11 pour chaque page supplémentaire. Le document est stocké en mémoire, en attente de relève.

Réception en mémoire (monochrome seulement)

Vous ne pouvez utiliser qu'une seule opération de réception en mémoire à la fois :

- Réadressage de fax
- Mémorisation des fax
- Réception PC-Fax
- Non

Vous pouvez modifier votre sélection à tout moment. Si les fax reçus se trouvent encore dans la mémoire de l'appareil lorsque vous modifiez l'opération de réception en mémoire, un message s'affiche sur l'écran tactile. (Voir *Modification des opérations de réception en mémoire* ➤➤ page 22.)

Réadressage de fax

Lorsque vous choisissez le réadressage de fax, l'appareil enregistre le fax reçu dans la mémoire. L'appareil compose ensuite le numéro de fax que vous avez programmé et réadresse le fax.

- 1 Appuyez sur  (Param).
- 2 Appuyez sur **▲** ou sur **▼** sur l'écran tactile pour afficher Fax.
- 3 Appuyez sur Fax.
- 4 Appuyez sur **▲** ou sur **▼** pour afficher Param.RC. (Param. RC.).
- 5 Appuyez sur Param.RC. (Param. RC.).
- 6 Appuyez sur **▲** ou sur **▼** pour afficher Récep. en mém. (Réception mém.).

- 7 Appuyez sur Récep. en mém. (Réception mém.).
- 8 Appuyez sur **▲** ou sur **▼** pour afficher Réadressage fax.
- 9 Appuyez sur Réadressage fax.
- 10 Entrez le numéro de réadressage (20 chiffres maximum) à l'aide du clavier de l'écran tactile. Appuyez sur OK.
- 11 Appuyez sur Copie sauv.:Oui (Copie sauv.:On) ou Copie sauv.:Non (Copie sauv.:Off).

IMPORTANT



- Si vous choisissez Copie sauv.:Oui (Copie sauv.:On), l'appareil imprime également le fax sur votre appareil afin que vous en ayez une copie. C'est une fonction de sécurité pour le cas où il y aurait une panne de courant avant le réadressage du fax ou un problème au niveau de l'appareil récepteur.
- Lorsque vous recevez un fax en couleur, l'appareil l'imprime sur votre appareil, mais il ne le transfère pas au numéro de réadressage de fax que vous avez programmé.

- 12 Appuyez sur .

Mémorisation des fax

Lorsque vous choisissez la mémorisation des fax, l'appareil enregistre les fax reçus dans la mémoire. Vous pourrez extraire les fax à partir d'un autre emplacement en utilisant les commandes d'extraction à distance.

Si vous avez activé la mémorisation des fax, une copie de sauvegarde est automatiquement imprimée sur l'appareil.



- 1 Appuyez sur  (Param).
- 2 Appuyez sur **^** ou sur **v** sur l'écran tactile pour afficher Fax.
- 3 Appuyez sur Fax.
- 4 Appuyez sur **^** ou sur **v** pour afficher Param.RC. (Param. RC.).
- 5 Appuyez sur Param.RC. (Param. RC.).
- 6 Appuyez sur **^** ou sur **v** pour afficher Récep. en mém. (Réception mém.).
- 7 Appuyez sur Récep. en mém. (Réception mém.).
- 8 Appuyez sur **^** ou sur **v** pour afficher Mémoriser fax.
- 9 Appuyez sur Mémoriser fax.
- 10 Appuyez sur .

REMARQUE

Les fax en couleur ne peuvent pas être enregistrés en mémoire. Lors de la réception d'un fax en couleur, l'appareil l'imprime sur votre appareil.

Impression d'un fax depuis la mémoire

Si vous avez choisi la mémorisation des fax, vous pouvez toujours imprimer un fax depuis la mémoire si vous vous trouvez à côté de l'appareil.

- 1 Appuyez sur  (Param).
- 2 Appuyez sur **^** ou sur **v** sur l'écran tactile pour afficher Fax.
- 3 Appuyez sur Fax.
- 4 Appuyez sur **^** ou sur **v** pour afficher Imprime doc.
- 5 Appuyez sur Imprime doc.
- 6 Appuyez sur Marche.
- 7 Appuyez sur .

REMARQUE

Lorsque vous imprimez un fax depuis la mémoire, les données du fax sont effacées de l'appareil.

Réception PC-Fax (Windows® seulement)

Si vous activez la fonction de réception PC-Fax, l'appareil enregistre les fax reçus dans la mémoire et les envoie automatiquement à votre ordinateur. Vous pouvez ensuite utiliser votre ordinateur pour visualiser et enregistrer ces fax.

Même si vous avez éteint votre ordinateur (par exemple pendant la nuit ou durant le week-end), l'appareil reçoit les fax et les enregistre dans sa mémoire.

Lorsque vous démarrez votre ordinateur et que le logiciel de réception PC-FAX s'exécute, l'appareil transfère automatiquement les fax vers votre ordinateur.

Pour transférer les fax reçus vers votre ordinateur, vous devez exécuter le logiciel de réception PC-FAX sur votre ordinateur. (➤➤ Guide utilisateur - Logiciel : *Réception PC-FAX.*)

Si vous choisissez Copie sauv.:Oui (Copie sauv.:On), l'appareil imprime également le fax.



- 1 Appuyez sur  (Param).
- 2 Appuyez sur \wedge ou sur \vee sur l'écran tactile pour afficher Fax.
- 3 Appuyez sur Fax.
- 4 Appuyez sur \wedge ou sur \vee pour afficher Param.RC. (Param. RC.).
- 5 Appuyez sur Param.RC. (Param. RC.).
- 6 Appuyez sur \wedge ou sur \vee pour afficher Récep. en mém. (Réception mém.).
- 7 Appuyez sur Récep. en mém. (Réception mém.).

- 8 Appuyez sur \wedge ou sur \vee pour afficher Récept. PC-FAX.
- 9 Appuyez sur Récept. PC-FAX.
- 10 Le message Exécutez PC-Fax sur votre ordinateur. s'affiche sur l'écran tactile. Appuyez sur OK.
- 11 Appuyez sur <USB> ou sur le nom de l'ordinateur destinataire des fax si vous êtes sur un réseau.
- 12 Appuyez sur Copie sauv.:Oui (Copie sauv.:On) ou Copie sauv.:Non (Copie sauv.:Off).
- 13 Appuyez sur .

REMARQUE

- Mac OS ne prend pas en charge la réception PC-FAX.
- Avant de configurer la fonction de réception PC-FAX, vous devez installer le logiciel MFL-Pro Suite sur votre ordinateur. Assurez-vous que votre ordinateur est branché et sous tension. (➤➤ Guide utilisateur - Logiciel : *Réception PC-FAX.*)
- Si vous recevez un message d'erreur et que l'appareil ne peut pas imprimer les fax en mémoire, vous pouvez utiliser ce réglage afin de transférer vos fax vers votre ordinateur. (➤➤ Guide de l'utilisateur : *Transfert de vos fax ou du rapport du journal des fax.*)
- Lorsque vous recevez un fax en couleur, l'appareil l'imprime sur votre appareil, mais il ne l'envoie pas à votre ordinateur.
- Pour changer d'ordinateur de destination, répétez les étapes 1 à 13.

Désactivation des opérations de réception en mémoire

- 1 Appuyez sur  (Param).
- 2 Appuyez sur **▲** ou sur **▼** sur l'écran tactile pour afficher Fax.
- 3 Appuyez sur Fax.
- 4 Appuyez sur **▲** ou sur **▼** pour afficher Param.RC. (Param. RC.).
- 5 Appuyez sur Param.RC. (Param. RC.).
- 6 Appuyez sur **▲** ou sur **▼** pour afficher Récep. en mém. (Réception mém.).
- 7 Appuyez sur Récep. en mém. (Réception mém.).
- 8 Appuyez sur Non (Off).
- 9 Appuyez sur .

REMARQUE

L'écran tactile affiche d'autres options si la mémoire de l'appareil contient encore des fax reçus. (Voir *Modification des opérations de réception en mémoire* >> page 22.)

Modification des opérations de réception en mémoire

S'il reste des fax reçus dans la mémoire de l'appareil lorsque vous modifiez les fonctions de réception en mémoire, l'une des questions suivantes s'affiche sur l'écran tactile :

Si tous les fax reçus ont déjà été imprimés

- Eff. tous doc.? (Effac. tous doc?)

- Si vous appuyez sur **Oui**, les fax en mémoire sont effacés avant la modification du réglage.
- Si vous appuyez sur **Non**, les fax en mémoire ne sont pas effacés et le réglage n'est pas modifié.

Si la mémoire contient des fax non imprimés

■ Imprim.tous fax?

- Si vous appuyez sur **Oui**, les fax en mémoire sont imprimés avant la modification du réglage. Si une copie de sauvegarde a déjà été imprimée, elle ne sera pas imprimée à nouveau.
- Si vous appuyez sur **Non**, les fax en mémoire ne sont pas imprimés et le réglage n'est pas modifié.

Si des fax reçus se trouvent encore dans la mémoire de l'appareil lorsque vous sélectionnez Récept. PC-FAX à partir d'une autre option [Réadressage fax ou Mémoriser fax], appuyez sur <USB> ou sur le nom de l'ordinateur si vous êtes sur un réseau.

La question suivante s'affiche sur l'écran tactile :

■ Envoy. fax à PC? (Envoi fax au PC?)





- Si vous appuyez sur **Oui**, les fax en mémoire sont envoyés à votre ordinateur avant la modification du réglage. Vous serez invité à préciser si vous voulez activer l'impression de sauvegarde. (Pour plus d'informations, voir *Réception PC-Fax (Windows® seulement)* >> page 21.)
- Si vous appuyez sur **Non**, les fax en mémoire ne sont pas effacés ou transférés vers votre ordinateur et le réglage n'est pas modifié.

Extraction à distance

Vous pouvez appeler votre appareil depuis tout téléphone à clavier multifréquence ou tout télécopieur, puis utiliser le code d'accès à distance et les commandes à distance pour extraire les fax.

Définition d'un code d'accès à distance

Le code d'accès à distance permet d'accéder aux fonctions d'extraction à distance lorsque vous n'êtes pas à proximité de l'appareil. Pour pouvoir utiliser les fonctions d'accès et d'extraction à distance, vous devez configurer votre propre code. Le code par défaut est le code inactif (---*).

- 1 Appuyez sur  (Param).
- 2 Appuyez sur  ou sur  sur l'écran tactile pour afficher Fax.
- 3 Appuyez sur Fax.
- 4 Appuyez sur  ou sur  pour afficher Accès distance.
- 5 Appuyez sur Accès distance.
- 6 Entrez un code à 3 chiffres en utilisant les chiffres 0 à 9, * ou # à l'aide du clavier de l'écran tactile. Appuyez sur OK.
(Il n'est pas possible de modifier le caractère « * » prédéfini.)

REMARQUE

N'utilisez pas le même code que votre code d'activation à distance (* 5 1) ou que votre code de désactivation à distance (# 5 1). (➤➤ Guide de l'utilisateur : *Fonctionnement depuis des téléphones externes et supplémentaires.*)

- 7 Appuyez sur .

REMARQUE

Vous pouvez modifier votre code à tout moment en saisissant un nouveau code. Si vous voulez rendre votre code inactif, appuyez sur  à l'étape 6 pour restaurer le réglage inactif (---*), puis appuyez sur OK.

Utilisation de votre code d'accès à distance

- 1 composez votre numéro de fax à partir d'un téléphone à clavier multifréquence ou d'un autre télécopieur.
- 2 Lorsque votre appareil répond, saisissez immédiatement votre code d'accès à distance (3 chiffres suivis de *).
- 3 L'appareil indique s'il a reçu des messages :
 - 1 bip long — Fax
 - Aucun bip sonore — Pas de message
- 4 Lorsque l'appareil émet deux bips sonores brefs, saisissez une commande. L'appareil raccroche si vous attendez plus de 30 secondes pour saisir une commande. L'appareil émet trois bips sonores si vous saisissez une commande non valide.
- 5 Appuyez sur 9 0 pour quitter le mode Accès à distance une fois que vous avez terminé.
- 6 Raccrochez.

REMARQUE

Si votre appareil est réglé sur le mode Manuel et que vous voulez utiliser les fonctions d'extraction à distance, attendez 100 secondes environ après le début de la sonnerie, puis saisissez le code d'accès à distance dans les 30 secondes.

Commandes de fax à distance

Suivez les commandes ci-dessous pour accéder aux fonctions lorsque vous n'êtes pas à proximité de l'appareil. Lorsque vous appelez l'appareil et saisissez votre code d'accès à distance (3 chiffres suivis de *), le système émet deux bips sonores brefs et vous devez alors saisir une commande à distance.

Commandes à distance		Opération
95	Modifier les réglages de réadressage de fax ou de mémorisation des fax	
	1 Non	Vous pouvez choisir Non (Off) après avoir extrait ou effacé tous vos messages.
	2 Réadressage de fax	Un bip sonore long signifie que la modification est acceptée. Si vous entendez trois bips sonores brefs, la modification n'a pas été acceptée parce qu'un paramètre n'a pas été configuré (par exemple, un numéro de réadressage de fax n'a pas été enregistré). Vous pouvez enregistrer votre numéro de réadressage de fax en saisissant 4. (Voir <i>Modification du numéro de réadressage de fax</i> >> page 26.) Une fois le numéro enregistré, le réadressage de fax fonctionne.
	4 Numéro de réadressage de fax	
6 Mémorisation des fax		
96	Extraire un fax	
	2 Extraire tous les fax	Saisissez le numéro d'un télécopieur distant pour recevoir les fax enregistrés. (Voir <i>Extraction de fax</i> >> page 26.)
	3 Effacer des fax de la mémoire	Si vous entendez un bip sonore long, les fax ont été effacés de la mémoire.
97	Vérifier l'état de la réception	
	1 Fax	Vous pouvez vérifier si l'appareil a reçu des fax. Dans l'affirmative, vous entendrez un bip sonore long. Dans le cas contraire, vous entendrez trois bips sonores brefs.
98	Modifier le mode de réception	
	1 Répondeur externe	Si vous entendez un bip sonore long, votre modification a été acceptée.
	2 Fax/Tél	
	3 Fax uniquement	
90	Quitter	Appuyez sur 9 0 pour quitter le mode Extraction à distance. Attendez le bip sonore long, puis raccrochez le combiné.

Extraction de fax

Vous pouvez appeler votre appareil depuis tout téléphone à clavier multifréquence pour faire envoyer vos fax vers un autre appareil. Vous devez activer la mémorisation de fax pour pouvoir utiliser cette fonction. (Voir *Mémorisation des fax* >> page 20.)

- 1 Composez votre numéro de fax.
- 2 Lorsque votre appareil répond, saisissez immédiatement votre code d'accès à distance (3 chiffres suivis de *). Si vous entendez un bip sonore long, vous avez des messages.
- 3 Lorsque vous entendez deux bips sonores brefs, appuyez sur **9 6 2**.
- 4 Attendez le bip sonore long, puis utilisez le pavé numérique pour saisir le numéro du télécopieur distant vers lequel vous voulez que vos fax soient envoyés, puis terminez par **# #** (20 chiffres max.).

REMARQUE

Vous ne pouvez pas utiliser les caractères * et # pour le numéro. Vous pouvez cependant appuyer sur # si vous voulez créer une pause.

- 5 Raccrochez lorsque vous entendez votre appareil émettre un bip sonore. Votre appareil appellera l'autre télécopieur qui imprimera alors vos fax.

Modification du numéro de réadressage de fax

Vous pouvez modifier le réglage par défaut de votre numéro de réadressage de fax à partir d'un autre téléphone à clavier multifréquence ou d'un autre télécopieur.

- 1 Composez votre numéro de fax.
- 2 Lorsque votre appareil répond, saisissez immédiatement votre code d'accès à distance (3 chiffres suivis de *). Si vous entendez un bip sonore long, vous avez des messages.
- 3 Lorsque vous entendez deux bips sonores brefs, appuyez sur **9 5 4**.
- 4 Attendez le bip sonore long puis, à l'aide du pavé numérique, saisissez le nouveau numéro (jusqu'à 20 chiffres) du télécopieur distant auquel vous voulez réadresser vos fax, puis saisissez **# #**.

REMARQUE

Vous ne pouvez pas utiliser les caractères * et # pour le numéro. Vous pouvez cependant appuyer sur # si vous voulez créer une pause.

- 5 Appuyez sur **9 0** pour quitter le mode Accès à distance une fois que vous avez terminé.
- 6 Raccrochez lorsque vous entendez votre appareil émettre un bip sonore.

Opérations de réception supplémentaires

Réception sans papier

Dès que le bac à papier est vide pendant la réception d'un fax, le message *Vérifier papier* (Vérifiez papier) s'affiche sur l'écran tactile. Placez du papier dans le bac à papier. (►► Guide de l'utilisateur : *Chargement du papier et d'autres supports d'impression.*)

Si vous ne placez pas de papier dans le bac à papier, l'appareil poursuivra la réception du fax et les pages restantes seront enregistrées en mémoire si la mémoire disponible est suffisante.



Les fax entrants suivants seront également enregistrés en mémoire jusqu'à ce que celle-ci soit pleine. Pour imprimer les fax, placez du papier dans le bac. Quand la mémoire est pleine, l'appareil arrête automatiquement de répondre aux appels.

Impression d'un fax entrant réduit





Si vous sélectionnez l'option *Oui* (On), l'appareil réduit automatiquement chaque page d'un fax entrant pour que celui-ci puisse tenir sur une feuille de format A4 ou Letter. L'appareil calcule le rapport de réduction en se servant du format de page du fax et de votre paramètre *Format papier*.

(MFC-J4410DW : ►► Guide de l'utilisateur : *Format de papier.*)

(MFC-J4610DW : ►► Guide de l'utilisateur : *Format et type de papier (MFC-J4610DW).*)

- 1 Appuyez sur  (Param).
- 2 Appuyez sur  ou sur  sur l'écran tactile pour afficher *Fax*.

Réception d'un fax (modèles MFC uniquement)

- 3 Appuyez sur *Fax*.
- 4 Appuyez sur  ou sur  pour afficher *Param.RC.* (Param. RC.).
- 5 Appuyez sur *Param.RC.* (Param. RC.).
- 6 Appuyez sur  ou sur  pour afficher *Réduction auto.*
- 7 Appuyez sur *Réduction auto.*
- 8 Appuyez sur *Oui* (On) (ou sur *Non* (Off)).
- 9 Appuyez sur .

Réception d'un fax à la fin d'une conversation téléphonique

À la fin d'une conversation, vous pouvez demander à votre correspondant de vous envoyer un fax avant que vous ne raccrochiez tous les deux.

- 1 Demandez à votre correspondant de placer le document dans son appareil et d'appuyer sur la touche *Marche* ou *Envoi*.
- 2 Lorsque vous entendez les tonalités CNG de l'autre appareil (bips répétés lents), appuyez sur *Marche*.

REMARQUE

Si l'affichage de l'écran tactile est atténué, touchez-le pour afficher *Marche*.

- 3 Appuyez sur *Recevoir* pour recevoir le fax.
- 4 Raccrochez le combiné du téléphone externe.

Sauvegarde temporaire de fax

Lorsque la réception en mémoire est désactivée, votre appareil est équipé d'une fonction de sécurité, appelée Sauvegarde fax temporaire, que vous pouvez activer.







L'appareil réserve 2 Mo de mémoire pour le stockage temporaire des cinq derniers fax (au maximum) que vous avez reçus. Les fax restent dans la mémoire pendant 10 jours au maximum ou jusqu'à ce que les fax reçus ultérieurement aient besoin de l'espace, selon le cas de figure qui se présente en premier. Si la mémoire est saturée, les fax les plus anciens sont supprimés.

Le réglage par défaut est Non (Off).

REMARQUE







Les fax en couleur ne peuvent pas être enregistrés en mémoire.

Activation/désactivation de la sauvegarde temporaire de fax

- 1 Appuyez sur  (Param).
- 2 Appuyez sur  ou sur  sur l'écran tactile pour afficher Param. système.
- 3 Appuyez sur Param. système.
- 4 Appuyez sur  ou sur  pour afficher Divers.
- 5 Appuyez sur Divers.
- 6 Appuyez sur Sauvegarde fax temporaire.
- 7 Appuyez sur Sauvegarder.
- 8 Appuyez sur Oui (On) (ou sur Non (Off)).
- 9 Appuyez sur .







Impression des fax sauvegardés temporairement

Tant que les fax sont en mémoire, vous pouvez les imprimer autant de fois que vous le souhaitez sans les supprimer.

- 1 Appuyez sur  (Param).
- 2 Appuyez sur  ou sur  sur l'écran tactile pour afficher Param. système.
- 3 Appuyez sur Param. système.
- 4 Appuyez sur  ou sur  pour afficher Divers.
- 5 Appuyez sur Divers.
- 6 Appuyez sur Sauvegarde fax temporaire.
- 7 Appuyez sur Réimpression.
- 8 Appuyez sur OK.
- 9 Appuyez sur .

Suppression des fax sauvegardés temporairement

Vous pouvez supprimer à tout moment tous les fax récupérés de la mémoire.

- 1 Appuyez sur  (Param).
- 2 Appuyez sur  ou sur  sur l'écran tactile pour afficher Param. système.
- 3 Appuyez sur Param. système.
- 4 Appuyez sur  ou sur  pour afficher Divers.
- 5 Appuyez sur Divers.
- 6 Appuyez sur Sauvegarde fax temporaire.
- 7 Appuyez sur  ou sur  pour afficher Effacer.

- 8 Appuyez sur `Effacer`.
- 9 Appuyez sur `Oui` pour confirmer.
- 10 Appuyez sur `OK`.
- 11 Appuyez sur .

Description de la relève

La relève permet de configurer votre appareil pour que des correspondants puissent recevoir des fax de votre part, mais en payant eux-mêmes pour la communication. Elle permet aussi d'appeler le télécopieur d'un correspondant et d'en recevoir un fax ; dans ce cas, c'est vous qui payez la communication. Pour que la fonction de relève fonctionne, elle doit être configurée sur les deux appareils. Certains télécopieurs ne prennent pas en charge la relève.

4

Réception d'une relève

La réception d'une relève permet d'appeler un autre télécopieur pour recevoir un fax.

Configuration de la réception d'une relève

- 1 Appuyez sur  (`Fax`).
- 2 Appuyez sur `Options`.
- 3 Appuyez sur `^` ou sur `v` sur l'écran tactile pour afficher `Relève RC`.
- 4 Appuyez sur `Relève RC`.
- 5 Appuyez sur `^` ou sur `v` pour afficher `Standard`.
- 6 Appuyez sur `Standard`.
- 7 Saisissez le numéro de fax que vous relevez en utilisant un numéro abrégé ou le pavé numérique de l'écran tactile.
- 8 Appuyez sur `Déma fax (Fax Start)`.

Configuration de la réception d'une relève avec code sécurisé

La relève sécurisée permet de limiter l'accès aux documents que vous configurez pour la relève.

La relève sécurisée ne fonctionne qu'avec les télécopieurs Brother. Si vous voulez obtenir un fax depuis un appareil Brother sécurisé, vous devez saisir le code sécurisé.

- 1 Appuyez sur  (Fax).
- 2 Appuyez sur Options.
- 3 Appuyez sur **^** ou sur **v** sur l'écran tactile pour afficher Relève RC.
- 4 Appuyez sur Relève RC.
- 5 Appuyez sur **^** ou sur **v** pour afficher Protégé.
- 6 Appuyez sur Protégé.
- 7 Entrez un code sécurisé à quatre chiffres à l'aide du clavier de l'écran tactile.
Ce code est identique au code de sécurité du télécopieur que vous relevez.
Appuyez sur OK.
- 8 Saisissez le numéro de fax que vous relevez en utilisant un numéro abrégé ou le pavé numérique de l'écran tactile.
- 9 Appuyez sur Déma fax (Fax Start).

Configuration de la réception d'une relève différée

La relève différée permet de configurer l'appareil de façon à ce qu'il lance la réception d'une relève ultérieurement. Vous ne pouvez configurer qu'une seule opération de relève différée.

- 1 Appuyez sur  (Fax).
- 2 Appuyez sur Options.
- 3 Appuyez sur **^** ou sur **v** sur l'écran tactile pour afficher Relève RC.

- 4 Appuyez sur Relève RC.
- 5 Appuyez sur Envoi différé.
- 6 Saisissez l'heure du début de la relève (au format 24 heures).
Par exemple, saisissez 21:45 pour 21h45.
Appuyez sur OK.
- 7 Saisissez le numéro de fax que vous relevez en utilisant un numéro abrégé ou le pavé numérique de l'écran tactile.
- 8 Appuyez sur Déma fax (Fax Start).
L'appareil effectue l'appel de relève à l'heure saisie.

Relève séquentielle (monochrome seulement)

La relève séquentielle permet de demander des documents auprès de plusieurs télécopieurs en une seule opération.

- 1 Appuyez sur  (Fax).
- 2 Appuyez sur Options.
- 3 Appuyez sur **^** ou sur **v** sur l'écran tactile pour afficher Relève RC.
- 4 Appuyez sur Relève RC.
- 5 Appuyez sur Standard, Protégé ou sur Envoi différé.
- 6 Effectuez l'une des actions suivantes :
 - Si vous avez choisi Standard, passez à l'étape 7.
 - Si vous avez choisi Protégé, saisissez un nombre de 4 chiffres, appuyez sur OK et allez à l'étape 7.
 - Si vous avez choisi Envoi différé, saisissez l'heure (au format 24 heures) à laquelle vous voulez commencer la relève, appuyez sur OK et allez à l'étape 7.

- 7 Appuyez sur **Options**. Appuyez sur **^** ou sur **v** pour afficher **Diffusion**.
- 8 Appuyez sur **Diffusion**.
- 9 Appuyez sur **Aj. dep. Carn d'adr.** Appuyez sur **#01 A** pour sélectionner l'ordre alphabétique ou l'ordre numérique. Appuyez sur les cases à cocher des numéros que vous voulez ajouter à la diffusion. Lorsque tous les numéros que vous voulez ajouter sont cochés, appuyez sur **OK**.
- 10 Appuyez sur **^** ou sur **v** pour vérifier et confirmer la liste des numéros de relève, puis appuyez sur **OK** pour l'accepter.
- 11 Si vous avez fini de modifier les réglages, appuyez sur **OK**.
- 12 Appuyez sur **Déma fax (Fax Start)**.
L'appareil relève tour à tour chaque numéro ou groupe pour un document.

Appuyez sur **X** pendant que l'appareil est en train de composer le numéro pour annuler la procédure de relève.

Pour annuler toutes les tâches de réception d'une relève séquentielle, voir *Annulation d'une tâche de relève séquentielle*
 >> page 31.

Annulation d'une tâche de relève séquentielle

- 1 Appuyez sur **X**.
- 2 Effectuez l'une des actions suivantes :
 - Pour annuler toute la tâche de relève séquentielle, appuyez sur **Toute la relève séq.** Passez à l'étape 3.

- Pour annuler le travail en cours, appuyez sur le numéro en cours de composition sur l'écran tactile. Passez à l'étape 4.

- Pour quitter sans annuler, appuyez sur **X**.

- 3 Lorsqu'un message sur l'écran tactile vous invite à préciser si vous voulez annuler toute la tâche de relève séquentielle, effectuez l'une des actions suivantes :

- Appuyez sur **Oui** pour confirmer.
- Pour quitter sans annuler, appuyez sur **Non**.

- 4 Effectuez l'une des actions suivantes :

- Pour annuler la tâche en cours, appuyez sur **Oui**.
- Pour quitter sans annuler, appuyez sur **Non**.

5

Composition et mémorisation des numéros (modèles MFC uniquement)

Opérations vocales



Vous pouvez utiliser votre poste ou un téléphone externe pour effectuer des appels vocaux.

Opérations de numérotation supplémentaires

Combinaison de numéros abrégés

Il peut arriver que vous souhaitiez choisir entre plusieurs opérateurs téléphoniques longue distance pour envoyer un fax. Les tarifs varient selon l'heure à laquelle vous envoyez le fax et la destination à laquelle vous l'envoyez. Pour profiter des meilleurs tarifs, vous pouvez enregistrer les codes d'accès des opérateurs téléphoniques longue distance et les numéros de carte de crédit sous forme de numéros abrégés. Vous pouvez enregistrer ces longues séquences de numérotation en les subdivisant et en les enregistrant comme des numéros abrégés à utiliser de façon combinée. Vous pouvez même inclure la numérotation manuelle en utilisant le pavé numérique. (►► Guide de l'utilisateur : *Enregistrement de numéros abrégés.*)

Par exemple, vous avez enregistré « 01632 » dans l'entrée 03 du carnet d'adresses et « 960555 » dans l'entrée 02. Vous pouvez combiner les deux pour composer le « 01632-960555 » en appuyant sur les boutons suivants de l'écran tactile :

- 1 Appuyez sur  (Fax).
- 2 Appuyez sur  (Adresse).
- 3 Appuyez sur Numérique.
- 4 Appuyez sur ^ ou sur v sur l'écran tactile pour afficher #03.

- 5 Appuyez sur #03.
- 6 Appuyez sur Envoyer un fax.
- 7 Appuyez sur Options.
- 8 Appuyez sur \wedge ou sur \vee pour afficher Carn d'adr.
- 9 Appuyez sur Carn d'adr.
- 10 Appuyez sur Numérique.
- 11 Appuyez sur \wedge ou sur \vee pour afficher #02.
- 12 Appuyez sur #02.
- 13 Appuyez sur Envoyer un fax.
- 14 Appuyez sur Déma fax (Fax Start).
Vous composez ainsi le « 01632-960555 ».

Pour modifier provisoirement un numéro, vous pouvez remplacer une partie du numéro en composant manuellement à l'aide du pavé numérique. Par exemple, pour remplacer le numéro par 01632-960556, vous pourriez

appuyer sur  (Adresse), sur **03**, sur

Envoyer un fax, puis sur **960556** à l'aide du pavé numérique.

REMARQUE

Si vous devez attendre une autre tonalité ou un autre signal à un quelconque moment dans la séquence de numérotation, créez une pause dans le numéro en appuyant sur **Pause**. Chaque pression sur la touche ajoute un délai de 3,5 secondes. Vous pouvez appuyer sur **Pause** autant de fois que nécessaire pour augmenter la longueur de la pause.

Autres façons d'enregistrer des numéros

Enregistrement de numéros abrégés à partir d'appels sortants

Vous pouvez également enregistrer des numéros abrégés à partir de l'historique des appels sortants.

- 1 Appuyez sur  (Fax).
- 2 Appuyez sur  (Historiq).

REMARQUE

Vous pouvez aussi ajouter des numéros depuis l'historique d'une autre façon en appuyant sur **Param**, **Fax**, **Config Carnet adr**, **Déf. numéro abrégé et Ajouter un numéro** depuis l'historique (**Ajouter un numéro à partir historique**).

- 3 Appuyez sur \wedge ou sur \vee sur l'écran tactile pour afficher le nom ou le numéro que vous voulez enregistrer.
- 4 Appuyez sur le nom ou le numéro que vous voulez enregistrer.
- 5 Appuyez sur **Plus**.
- 6 Appuyez sur **Ajouter au carnet d'adr.** (**Ajouter au carnet d'adresses**).
- 7 Effectuez l'une des actions suivantes :

- Entrez le nom (max 16 caractères) à l'aide du clavier de l'écran tactile.

(Pour faciliter la saisie des lettres,
➤➤ Guide de l'utilisateur : *Saisie de texte.*)

Appuyez sur OK.

- Pour enregistrer le numéro sans inclure de nom, appuyez sur OK.

8 Appuyez sur OK pour confirmer le numéro de fax ou de téléphone que vous voulez enregistrer.

9 Effectuez l'une des actions suivantes :

- Saisissez le second numéro de fax ou de téléphone (jusqu'à 20 chiffres) à l'aide du clavier de l'écran tactile.

Appuyez sur OK.

- Si vous ne voulez pas enregistrer un deuxième numéro, appuyez sur OK.

10 Pour sélectionner l'emplacement d'enregistrement du numéro, effectuez l'une des actions suivantes :

- Pour accepter l'emplacement de numéro abrégé disponible suivant qui s'affiche, appuyez sur OK.
- Pour saisir un emplacement de numéro abrégé différent, appuyez sur  et entrez un numéro à 2 chiffres à l'aide du clavier de l'écran tactile.

Appuyez sur OK.

REMARQUE



Si l'emplacement de numéro abrégé de 2 chiffres sélectionné est déjà pris, le bouton OK de l'écran tactile ne fonctionnera pas. Sélectionnez un emplacement différent.

12 Appuyez sur .

11 Lorsque vos réglages sont affichés sur l'écran tactile, appuyez sur OK pour confirmer.

Enregistrement de numéros abrégés à partir de l'historique d'ID appelant

Si vous disposez du service d'abonné d'identification de l'appelant proposé par votre compagnie de téléphone, vous pouvez également enregistrer les numéros abrégés à partir des appels entrants dans l'historique d'ID appelant. (►► Guide de l'utilisateur : *identification de l'appelant*.)

- 1 Appuyez sur  (Fax).
- 2 Appuyez sur  (Historiq).

REMARQUE

Vous pouvez aussi ajouter des numéros depuis l'historique d'une autre façon en appuyant sur Param, Fax, Config Carnet adr, Déf. numéro abrégé et Ajouter un numéro depuis l'historique (Ajouter un numéro à partir historique).

- 3 Appuyez sur  (Entrant).
- 4 Appuyez sur ▲ ou sur ▼ sur l'écran tactile pour afficher le numéro que vous voulez enregistrer.
- 5 Appuyez sur le numéro que vous voulez enregistrer.
- 6 Appuyez sur Plus.
- 7 Appuyez sur Ajouter au carnet d'adr. (Ajouter au carnet d'adresses).
- 8 Effectuez l'une des actions suivantes :

- Entrez le nom (max 16 caractères) à l'aide du clavier de l'écran tactile.
(Pour faciliter la saisie des lettres, ►► Guide de l'utilisateur : *Saisie de texte*)
Appuyez sur OK.
- Pour enregistrer le numéro sans inclure de nom, appuyez sur OK.

- 9 Appuyez sur OK pour confirmer le numéro de fax ou de téléphone que vous voulez enregistrer.

- 10 Effectuez l'une des actions suivantes :
 - Saisissez un second numéro de fax ou de téléphone (jusqu'à 20 chiffres) à l'aide du clavier de l'écran tactile.
Appuyez sur OK.
 - Si vous ne voulez pas enregistrer un deuxième numéro, appuyez sur OK.

- 11 Pour sélectionner l'emplacement d'enregistrement du numéro, effectuez l'une des actions suivantes :
 - Pour accepter l'emplacement de numéro abrégé disponible suivant qui s'affiche, appuyez sur OK.
 - Pour saisir un emplacement de numéro abrégé différent, appuyez sur  et entrez un numéro à 2 chiffres à l'aide du clavier de l'écran tactile.

Appuyez sur OK.

REMARQUE

Si l'emplacement de numéro abrégé de 2 chiffres sélectionné est déjà pris, le bouton OK de l'écran tactile ne fonctionnera pas. Sélectionnez un emplacement différent.

- 12 Lorsque vos réglages sont affichés sur l'écran tactile, appuyez sur OK pour confirmer.

13 Appuyez sur .

Configuration de groupes pour la diffusion

Un groupe, que vous pouvez enregistrer à un emplacement de numéro abrégé, vous permet d'envoyer le même fax à plusieurs numéros de fax en appuyant sur



(Adresse), sur l'emplacement à

deux chiffres, sur Envoyer un fax et sur Déma fax (Fax Start).

Vous devez d'abord mémoriser chaque numéro de télécopieur dans un emplacement de numéro abrégé. (➤➤ Guide de l'utilisateur : *Enregistrement de numéros abrégés.*) Vous pourrez ensuite les inclure en tant que numéros dans le groupe. Chaque groupe utilise un emplacement de numéro abrégé. Vous pouvez créer jusqu'à 6 groupes ou vous pouvez affecter jusqu'à 198 numéros à un grand groupe.

(Voir *Diffusion (monochrome seulement)* ➤➤ page 13.)

1

Appuyez sur  (Fax).

2

Appuyez sur  (Adresse).



3

Appuyez sur Alphabétique ou Numérique.

4

Appuyez sur Plus.

5



Appuyez sur  ou sur  sur l'écran tactile pour afficher Config.groupes (Config. gpes).

6

Appuyez sur Config.groupes (Config. gpes).

7



Entrez le nom du groupe (max 16 caractères) à l'aide du clavier de l'écran tactile.
Appuyez sur OK.

- 8 Lorsque l'écran tactile affiche le numéro de groupe disponible suivant, appuyez sur **OK**.
Ce numéro de groupe et le nom seront automatiquement affectés à l'emplacement de numéro abrégé disponible suivant.
- 9 Ajoutez des numéros abrégés au groupe en appuyant dessus pour afficher une coche rouge. Appuyez sur **OK**.
Si vous voulez dresser la liste des numéros dans l'ordre alphabétique, appuyez sur  .
- 10 Lorsque l'écran tactile affiche le nom du groupe et les numéros, appuyez sur **OK** pour confirmer.
- 11 Effectuez l'une des actions suivantes :
 - Pour enregistrer un autre groupe pour la diffusion, répétez les étapes 4 à 10.
 - Pour terminer d'enregistrer des groupes pour la diffusion, appuyez sur .

REMARQUE

Vous pouvez imprimer la liste de tous les numéros abrégés. (Voir *Rapports* >> page 40.)

Modification du nom d'un groupe

- 1 Appuyez sur  (Fax).
- 2 Appuyez sur  (Adresse).
- 3 Appuyez sur **Alphabétique** ou **Numérique**.
- 4 Appuyez sur **Plus**.
- 5 Appuyez sur **^** ou sur **v** sur l'écran tactile pour afficher **Changer**.
- 6 Appuyez sur **Changer**.
- 7 Appuyez sur **^** ou sur **v** pour afficher le groupe que vous voulez modifier.
- 8 Appuyez sur le groupe.
- 9 Appuyez sur **Nom**.
- 10 Entrez le nouveau nom (max 16 caractères) à l'aide du clavier de l'écran tactile.
Appuyez sur **OK**.
(Par exemple, tapez **NOUVEAUX CLIENTS**.)

REMARQUE



Comment modifier le nom enregistré :



Si vous voulez modifier un caractère, appuyez sur **◀** ou sur **▶** pour placer le curseur sous le caractère à modifier, puis appuyez sur . Saisissez le nouveau caractère.

(>> Guide de l'utilisateur : *Saisie de texte*.)



- 11 Appuyez sur **OK**.
- 12 Appuyez sur .

Suppression d'un groupe

- 1 Appuyez sur  (Fax).
- 2 Appuyez sur  (Adresse).
- 3 Appuyez sur **Alphabétique** ou **Numérique**.
- 4 Appuyez sur **Plus**.
- 5 Appuyez sur **^** ou sur **v** sur l'écran tactile pour afficher **Effacer**.
- 6 Appuyez sur **Effacer**.
- 7 Appuyez sur **^** ou sur **v** pour afficher le groupe que vous voulez supprimer.

- 8 Appuyez sur le nom du groupe.
- 9 Appuyez sur OK.
Appuyez sur Oui pour confirmer.
- 10 Appuyez sur .
- 14 Appuyez sur .

Ajout ou suppression d'un numéro dans un groupe

- 1 Appuyez sur  (Fax).
 - 2 Appuyez sur  (Adresse).
 - 3 Appuyez sur Alphabétique ou Numérique.
 - 4 Appuyez sur Plus.
 - 5 Appuyez sur ^ ou sur v sur l'écran tactile pour afficher Changer.
 - 6 Appuyez sur Changer.
 - 7 Appuyez sur ^ ou sur v pour afficher le groupe que vous voulez modifier.
 - 8 Appuyez sur le groupe.
 - 9 Appuyez sur ^ ou sur v pour afficher Changer.
 - 10 Appuyez sur Changer.
 - 11 Appuyez sur ^ ou sur v pour afficher le numéro à ajouter ou supprimer.
 - 12 Procédez comme suit pour chaque numéro à modifier :
 - Pour ajouter un numéro au groupe, appuyez sur la case à cocher du numéro, afin d'ajouter une coche.
 - Pour supprimer un numéro du groupe, appuyez sur la case à cocher du numéro, afin d'en retirer la coche.
- Appuyez sur OK pour confirmer vos modifications.
- 13 Appuyez sur OK.

Rapports de fax (modèles MFC uniquement)





Appuyez sur  (Param) sur l'écran tactile pour définir le rapport de vérification de l'envoi et la périodicité du journal.



Rapport de vérification de l'envoi

Vous pouvez utiliser le rapport de vérification de l'envoi comme preuve d'envoi d'un fax. (➤➤ Guide de l'utilisateur : *Rapport de vérification de l'envoi.*)

Journal des fax (rapport d'activité)

Vous pouvez configurer l'appareil pour qu'il imprime un journal à des intervalles spécifiques (tous les 50 fax, toutes les 6, 12 ou 24 heures, tous les 2 ou 7 jours). Si vous configurez l'intervalle sur *Non (Off)*, vous pouvez toujours imprimer le rapport en suivant les étapes de la section *Comment imprimer un rapport* ➤➤ page 40. Le réglage par défaut est *Tous les 50 fax*.

- 1 Appuyez sur  (Param).
- 2 Appuyez sur  ou sur  sur l'écran tactile pour afficher *Fax*.
- 3 Appuyez sur *Fax*.
- 4 Appuyez sur  ou sur  pour afficher *Param. Rapport* (Param. rapport).
- 5 Appuyez sur *Param. Rapport* (Param. rapport).

- 6 Appuyez sur *Périod. journal*.
- 7 Appuyez sur  ou sur  pour afficher les intervalles.
- 8 Appuyez sur l'option que vous voulez activer.
Si vous choisissez *Tous les 50 fax*, allez à l'étape 11.

- 6, 12, 24 heures, 2 ou 7 jours

L'appareil imprime le rapport à l'heure choisie, puis efface toutes les tâches de sa mémoire. Si la mémoire de l'appareil est saturée avec les 200 tâches maximum avant l'heure choisie, l'appareil imprime le rapport de journal des fax plus tôt, puis efface toutes les tâches de la mémoire. Si vous voulez un rapport supplémentaire avant l'heure choisie, vous pouvez l'imprimer sans effacer les tâches de la mémoire.

- Tous les 50 fax

L'appareil imprime le rapport de journal des fax dès qu'il a enregistré 50 tâches.





- 9 Saisissez l'heure de début de l'impression au format 24 heures. Appuyez sur *OK*.
(Par exemple : saisissez 19:45 pour 19h45.)
- 10 Si vous avez choisi *Tous les 7 jours*, sélectionnez le premier jour du compte à rebours de 7 jours.
- 11 Appuyez sur .

Rapports

Les rapports suivants sont disponibles :

- Rapp. Trans. (Rapport trans.)
(Modèles MFC uniquement)
Permet d'imprimer un rapport de vérification de l'envoi pour votre dernier envoi.
- Carnet d'adr.
(Modèles MFC uniquement)
Donne la liste des noms et des numéros enregistrés dans la mémoire du carnet d'adresses, dans l'ordre alphabétique ou numérique.
- Journal Fax (Journal fax)
(Modèles MFC uniquement)
Dresse la liste des informations concernant les derniers fax entrants et sortants.
(TX : transmission) (RX : réception).
- Config.Util (Param. util.)
Dresse la liste de vos réglages.
- Config Réseau (Config. réseau)
Dresse la liste de vos réglages réseau.
- Rapport WLAN
Imprime un rapport de connexion au réseau sans fil.
- Hist.ID appel.
(Modèles MFC uniquement)
Donne la liste des informations d'ID appelant disponibles pour les 30 derniers appels (fax et téléphone) reçus.

Comment imprimer un rapport

- 1 Appuyez sur  (Param).
- 2 Appuyez sur  ou sur  sur l'écran tactile pour afficher Impr. rapports (Imprime rapp.).
- 3 Appuyez sur Impr. rapports (Imprime rapp.).
- 4 Appuyez sur le rapport à imprimer.
- 5 (Carnet d'adresses ¹ uniquement)
Appuyez sur *Ordre alphabétique* ou *Ordre numérique*.
¹ Modèles MFC uniquement.
- 6 Appuyez sur *Marche*.
- 7 Appuyez sur .

Options de copie

Vous pouvez modifier temporairement les réglages de copie pour l'opération de copie à venir.

L'appareil rétablit ses réglages par défaut après une minute d'inactivité.

Pour modifier un réglage, appuyez sur **Copie**, **Options** puis sur **▲** ou sur **▼** sur l'écran tactile afin de faire défiler les réglages de copie. Lorsque le réglage voulu s'affiche, appuyez dessus et choisissez l'option désirée.

Lorsque vous avez terminé de sélectionner les réglages, appuyez sur **Marche mono** (**Mono Start**) ou sur **Marche couleur** (**Colour Start**).

REMARQUE

- Vous pouvez enregistrer certaines des options les plus utilisées en les définissant comme réglages par défaut. Ces réglages restent opérationnels tant qu'ils ne sont pas modifiés. (Voir *Définition de vos modifications en tant que nouveau réglage par défaut* >> page 50.)
- Les fonctions **Mode éco encre**, **Copie papier fin** et **Copie livre** sont prises en charge par la technologie de Reallusion, Inc.



Arrêt de la copie

Pour arrêter la copie, appuyez sur .

Modification de la vitesse et de la qualité de copie

Vous pouvez choisir parmi plusieurs niveaux de vitesse et de qualité. Le réglage par défaut est **Normale**.

■ Normale

Normale est le mode recommandé pour les épreuves ordinaires. Il offre une bonne qualité de copie et une vitesse de copie adéquate.

REMARQUE

Si vous choisissez **Normale**, vous ne pouvez choisir que **Papier Normal** (**Papier normal**) dans **Type papier**.

■ Meilleure

Utilisez le mode **Meilleure** pour copier des images précises telles que des photographies. Il fournit la résolution la plus élevée et la vitesse la plus lente.

- 1 Chargez votre document.
- 2 Appuyez sur  (**Copie**).
- 3 Saisissez le nombre de copies voulu.
- 4 Appuyez sur **Options**.
- 5 Appuyez sur **▲** ou sur **▼** sur l'écran tactile pour afficher **Qualité**.
- 6 Appuyez sur **Qualité**.
- 7 Appuyez sur **Normale** ou **Meilleure**.
- 8 Appuyez sur **OK**.
- 9 Si vous ne voulez modifier aucun réglage supplémentaire, appuyez sur **Marche mono** (**Mono Start**) ou sur **Marche couleur** (**Colour Start**).

Agrandissement ou réduction de l'image copiée

Vous pouvez choisir un rapport d'agrandissement ou de réduction. Si vous choisissez *Ajuster page*, l'appareil ajustera automatiquement le format de sortie en fonction du format de papier que vous avez défini.

- 1 Chargez votre document.
- 2 Appuyez sur  (Copie).
- 3 Saisissez le nombre de copies voulu.
- 4 Appuyez sur *Options*.
- 5 Appuyez sur \wedge ou sur \vee sur l'écran tactile pour afficher *Agrand/Réduire*.
- 6 Appuyez sur *Agrand/Réduire*.
- 7 Appuyez sur \wedge ou sur \vee pour afficher les options disponibles, puis appuyez sur l'option à modifier.
- 8 Effectuez l'une des actions suivantes :
 - Si vous avez choisi *Agrandir* ou *Réduire*, appuyez sur le rapport d'agrandissement ou de réduction à utiliser.
 - Si vous avez sélectionné *Manuel (25-400%)*, saisissez un rapport d'agrandissement ou de réduction compris entre 25% et 400%.
Appuyez sur *OK*.
 - Si vous avez choisi 100% ou *Ajuster page*, allez à l'étape 10.

198% 10x15cm→A4
186% 10x15cm→LTR
141% A4→A3, A5→A4
100%
97% LTR→A4
93% A4→LTR
83% (DCP-J4110DW)
83% LGL→A4 (MFC-J4410DW et MFC-J4610DW)
69% A4→A5
47% A4→10x15cm
<i>Ajuster page</i>
<i>Manuel (25-400%)</i>

- 9 Appuyez sur \wedge ou sur \vee pour vérifier et confirmer la liste des réglages pour cette copie. Si vous ne voulez modifier aucun réglage supplémentaire, appuyez sur *OK*.
- 10 Appuyez sur *Marche mono (Mono Start)* ou *Marche couleur (Colour Start)*.

REMARQUE

- Mise en page n'est pas disponible avec *Agrand/Réduire*.
- Mise en page, Copie duplex, Copie livre, Trier, Copie papier fin et Suppr arrière-plan ne sont pas disponibles avec *Ajuster page*.
- *Ajuster page* ne fonctionne pas correctement lorsque le document placé sur la vitre du scanner est incliné de plus de 3°. À l'aide des lignes repères situées sur la gauche et en haut, placez le document dans le coin supérieur gauche, face imprimée vers le bas, sur la vitre du scanner.

- `Ajuster page` n'est pas disponible si vous utilisez le chargeur automatique de documents ¹.
- ¹ MFC-J4410DW et MFC-J4610DW uniquement.
- `Ajuster page` n'est pas disponible pour les documents au format Legal.

Réalisation de copies N en 1 ou poster (Mise en page)

La fonction Copie N en 1 permet d'économiser du papier en copiant deux ou quatre pages sur une seule feuille imprimée.

Vous pouvez également créer un poster. Quand vous utilisez la fonction Poster, l'appareil divise le document en plusieurs parties, puis les agrandit pour que vous puissiez les assembler pour former un poster. Pour imprimer un poster, utilisez la vitre du scanner.

REMARQUE

- Copie livre, Trier, Copie papier fin, Mode éco encre, Suppr arrière-plan et Agrand/Réduire ne sont pas disponibles avec `Mise en page`.
- Copie duplex n'est pas disponible avec la copie poster.

- 1 Chargez votre document.
- 2 Appuyez sur  (Copie).
- 3 Saisissez le nombre de copies voulu.
- 4 Appuyez sur `Options`.
- 5 Appuyez sur `^` ou sur `v` sur l'écran tactile pour afficher `Mise en page`.
- 6 Appuyez sur `Mise en page`.

- 7 Appuyez sur `^` ou sur `v` pour afficher `Non (1en1) (Off (1en1))`, `2en1 (P)`, `2en1 (L)`, `2en1 (ID)` ¹, `4en1 (P)`, `4en1 (L)`, `Poster (2x1)`, `Poster (2x2)` ou `Poster (3x3)`. Appuyez sur l'option que vous voulez activer.

¹ Pour plus d'informations sur la copie 2 en 1 (ID), voir *Copie 2 en 1 pour carte d'identité (Mise en page)* >> page 44.

- 8 Appuyez sur `^` ou sur `v` pour vérifier et confirmer la liste des réglages pour cette copie. Si vous ne voulez modifier aucun réglage supplémentaire, appuyez sur `OK`.

- 9 Appuyez sur `Marche mono (Mono Start)` ou sur `Marche couleur (Colour Start)` pour numériser la page. Si vous avez placé le document dans le chargeur ¹ ou si vous êtes en train de créer un poster, l'appareil numérise le document et commence à imprimer.

¹ MFC-J4410DW et MFC-J4610DW uniquement.

Si vous utilisez la vitre du scanner, allez à l'étape 10.

- 10 Une fois que l'appareil a numérisé la page, appuyez sur `Oui` pour numériser la page suivante.
- 11 Placez la page suivante sur la vitre du scanner. Appuyez sur `OK` pour numériser la page. Répétez les étapes 10 et 11 pour chaque page de la mise en page.
- 12 Une fois toutes les pages numérisées, appuyez sur `Non` pour terminer.

REMARQUE

- Veillez à utiliser du papier au format A4, A3, Letter ou Ledger.
- Vous ne pouvez faire qu'une copie couleur à la fois.
- Vous ne pouvez faire qu'une copie d'affiche à la fois.
- 2en1 (ID), 4en1 (P), 4en1 (L), Poster (2x1) et Poster (3x3) ne sont pas disponibles en cas d'emploi de papier au format A3 ou Ledger.

Placez le document face imprimée vers le bas dans le sens indiqué ci-dessous :

■ 2en1 (P)



■ 2en1 (L)

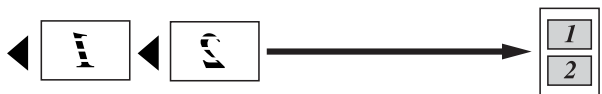

■ 4en1 (P)



■ 4en1 (L)



■ Poster (2x1)

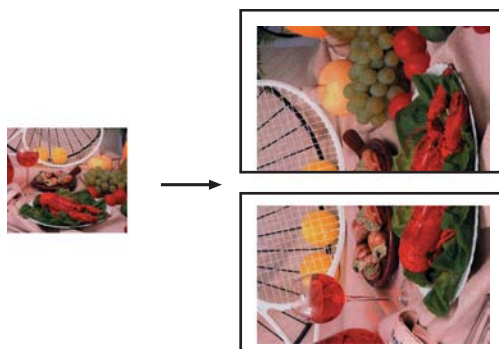

■ Poster (2x2)

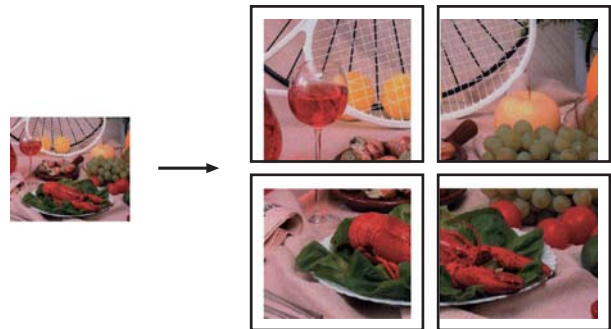

■ Poster (3x3)

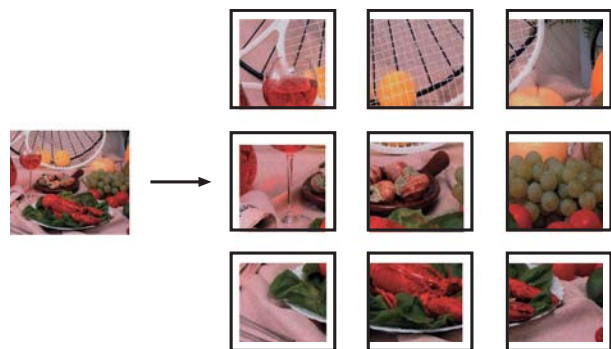

Copie 2 en 1 pour carte d'identité (Mise en page)

Vous pouvez copier les deux faces de votre carte d'identité sur une seule page en conservant le format d'origine de la carte. Vérifiez que le format de papier est bien réglé sur A4 ou Letter.

REMARQUE

Vous pouvez copier une carte d'identité dans la mesure où cette opération est autorisée par les lois en vigueur.
(>> Guide de sécurité du produit : *Reproduction illicite.*)

- 1 Placez votre carte d'identité, *face imprimée vers le bas*, dans le coin gauche de la vitre du scanner, comme illustré ci-dessous.

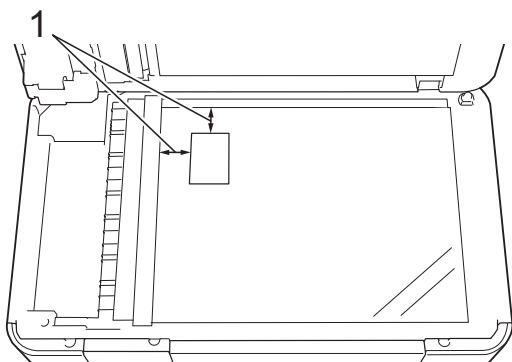

1 3 mm ou plus (en haut et à gauche)

- 2 Appuyez sur  (Copie).
- 3 Saisissez le nombre de copies voulu.
- 4 Appuyez sur Options.
- 5 Appuyez sur **^** ou sur **v** sur l'écran tactile pour afficher Mise en page.
- 6 Appuyez sur Mise en page.
- 7 Appuyez sur **^** ou sur **v** pour afficher 2en1 (ID).
- 8 Appuyez sur 2en1 (ID).
- 9 Appuyez sur OK.
- 10 Appuyez sur Marche mono (Mono Start) ou Marche couleur (Colour Start).
L'appareil entame la numérisation d'une face de la carte d'identité.
- 11 Une fois que l'appareil a numérisé la première face, appuyez sur Oui.
Retournez la carte d'identité et placez-la sur le côté gauche de la vitre du scanner. Appuyez sur OK pour numériser l'autre face.

REMARQUE

- Copie livre, Trier, Copie duplex, Copie papier fin, Mode éco encre, Suppr arrière-plan et Agrand/Réduire **ne sont pas disponibles avec 2en1 (ID)**.
- Vous ne pouvez faire qu'une copie couleur à la fois.

Tri des copies

Vous pouvez trier des copies multiples. Les pages seront empilées dans l'ordre 123, 123, 123, et ainsi de suite.

Nous vous recommandons de charger vos documents recto dans le chargeur automatique de documents ¹ pour trier les copies. Utilisez la vitre du scanner pour les documents recto verso et les livres.

¹ MFC-J4410DW et MFC-J4610DW uniquement.

- 1 Chargez votre document.
- 2 Appuyez sur  (Copie).
- 3 Saisissez le nombre de copies voulu.
- 4 Appuyez sur Options.
- 5 Appuyez sur **^** ou sur **v** sur l'écran tactile pour afficher Empil./Trier (Empiler/Trier).
- 6 Appuyez sur Empil./Trier (Empiler/Trier).
- 7 Appuyez sur Trier.
- 8 Appuyez sur OK.

- 9 Si vous ne voulez modifier aucun réglage supplémentaire, appuyez sur **Marche mono** (Mono Start) ou sur **Marche couleur** (Colour Start). Si vous avez placé le document dans le chargeur ¹, l'appareil numérise le document et lance l'impression.

¹ MFC-J4410DW et MFC-J4610DW uniquement.

Si vous utilisez la vitre du scanner, allez à l'étape 10.

- 10 Une fois que l'appareil a numérisé la page, appuyez sur **Oui** pour numériser la page suivante.
- 11 Placez la page suivante sur la vitre du scanner. Appuyez sur **OK** pour numériser la page. Répétez les étapes 10 et 11 jusqu'à ce que toutes les pages aient été numérisées.
- 12 Appuyez sur **Non** pour terminer la numérisation. L'appareil commence l'impression.

REMARQUE

Ajuster page, Mise en page et Copie livre ne sont pas disponibles avec Trier.

Réglage de la densité

Vous pouvez régler la densité de la copie pour obtenir des copies plus foncées ou plus claires.

- 1 Chargez votre document.
- 2 Appuyez sur  (Copie).
- 3 Saisissez le nombre de copies voulu.
- 4 Appuyez sur **Options**.
- 5 Appuyez sur **^** ou sur **v** sur l'écran tactile pour afficher **Densité**.
- 6 Appuyez sur **Densité**.
- 7 Appuyez sur **◀** ou sur **▶** pour éclaircir ou foncer la copie. Appuyez sur **OK**.
- 8 Si vous ne voulez modifier aucun réglage supplémentaire, appuyez sur **OK**, puis sur **Marche mono** (Mono Start) ou **Marche couleur** (Colour Start).

Mode d'économie d'encre

Le mode d'économie d'encre peut vous aider à économiser l'encre. L'appareil imprime avec des couleurs plus claires et souligne les contours des images, comme illustré ci-dessous :

La quantité d'encre économisée varie en fonction du document.

Mode éco encre : Désactivé**Mode éco encre : Activé**

(Les écrans ci-dessus sont utilisés dans ISO/IEC 24712.)

- 1 Chargez votre document.
- 2 Appuyez sur  (Copie).
- 3 Saisissez le nombre de copies voulu.
- 4 Appuyez sur Options.
- 5 Appuyez sur \wedge ou sur \vee sur l'écran tactile pour afficher Param. avancés.
- 6 Appuyez sur Param. avancés.
- 7 Appuyez sur Mode éco encre.
- 8 Appuyez sur OK.
- 9 Si vous ne voulez modifier aucun réglage supplémentaire, appuyez sur Marche mono (Mono Start) ou sur Marche couleur (Colour Start).

REMARQUE

- Copie livre, Copie papier fin, Mise en page et Suppr arrière-plan **ne sont pas disponibles** avec Mode éco encre.
- Mode éco encre peut donner aux impressions une apparence différente de celle du document d'origine.

Copie sur du papier fin

Si votre document est une copie recto verso réalisée sur du papier fin, choisissez Copie papier fin pour que les caractères imprimés n'apparaissent pas sur l'autre face.

- 1 Chargez votre document.
- 2 Appuyez sur  (Copie).
- 3 Saisissez le nombre de copies voulu.
- 4 Appuyez sur Options.
- 5 Appuyez sur \wedge ou sur \vee sur l'écran tactile pour afficher Param. avancés.
- 6 Appuyez sur Param. avancés.
- 7 Appuyez sur \wedge ou sur \vee pour afficher Copie papier fin.
- 8 Appuyez sur Copie papier fin.
- 9 Appuyez sur OK.
- 10 Appuyez sur Marche mono (Mono Start) ou Marche couleur (Colour Start).

REMARQUE

Ajuster page, Mise en page, Mode éco encre, Copie livre **et** Suppr arrière-plan **ne sont pas disponibles** avec Copie papier fin.

Copie de livre

La copie de livre corrige les bords sombres et l'inclinaison lors de la copie à partir de la vitre du scanner. L'appareil peut corriger les données automatiquement.

- 1 Chargez votre document.
- 2 Appuyez sur  (Copie).
- 3 Saisissez le nombre de copies voulu.
- 4 Appuyez sur Options.
- 5 Appuyez sur **^** ou sur **v** sur l'écran tactile pour afficher Param. avancés.
- 6 Appuyez sur Param. avancés.
- 7 Appuyez sur **^** ou sur **v** pour afficher Copie livre.
- 8 Appuyez sur Copie livre.
- 9 Appuyez sur OK.
- 10 Si vous ne voulez modifier aucun réglage supplémentaire, appuyez sur Marche mono (Mono Start) ou sur Marche couleur (Colour Start).

REMARQUE

Mise en page, Trier, Copie duplex, Mode éco encre, Ajuster page, Copie papier fin et Suppr arrière-plan ne sont pas disponibles avec Copie livre.

Élimination de la couleur d'arrière-plan

La fonction d'élimination de la couleur d'arrière-plan permet de supprimer la couleur d'arrière-plan du document lors de la copie. Cette fonction permet d'économiser de l'encre et améliore la lisibilité du document.

REMARQUE

Cette fonction s'emploie uniquement lors de la réalisation de copies en couleur. La couleur d'arrière-plan est éliminée automatiquement pour toutes les copies monochrome.

- 1 Chargez votre document.
- 2 Appuyez sur  (Copie).
- 3 Saisissez le nombre de copies voulu.
- 4 Appuyez sur Options.
- 5 Appuyez sur **^** ou sur **v** sur l'écran tactile pour afficher Param. avancés.
- 6 Appuyez sur Param. avancés.
- 7 Appuyez sur **^** ou sur **v** pour afficher Suppr arrière-plan.
- 8 Appuyez sur Suppr arrière-plan.
- 9 Appuyez sur Bas, Moyen ou sur Haut (Élevée).
- 10 Appuyez sur OK.
- 11 Appuyez sur Marche couleur (Colour Start).

REMARQUE

Ajuster page, Mise en page, Mode éco encre, Copie papier fin et Copie livre ne sont pas disponibles avec Suppr arrière-plan.

Copie recto verso

Vous pouvez réduire la quantité de papier utilisée pour les copies en imprimant sur les deux faces du papier.

Nous vous recommandons de charger vos documents recto dans le chargeur automatique de documents ¹ pour la copie recto verso. Utilisez la vitre du scanner pour les documents recto verso et les livres.

¹ MFC-J4410DW et MFC-J4610DW uniquement.

(Reliure sur le bord long)

Portrait

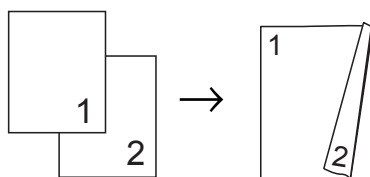

Paysage

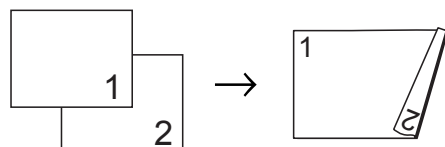

(Reliure sur le bord court)

Portrait

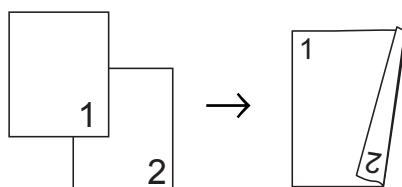

Paysage

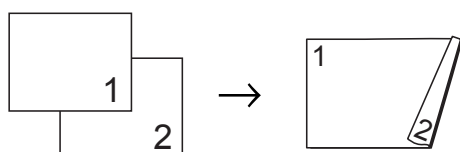

REMARQUE

- 2en1 (ID), Poster, Copie livre et Ajuster page ne sont pas disponibles avec Copie duplex.
- Vous ne pouvez utiliser que du papier ordinaire en format A4, A5 ou Letter.

- 1 Chargez votre document.
- 2 Appuyez sur  (Copie).
- 3 Saisissez le nombre de copies voulu.
- 4 Appuyez sur Options.
- 5 Si vous voulez trier des copies multiples, appuyez sur \wedge ou sur \vee sur l'écran tactile pour afficher Empil./Trier (Empiler/Trier).
- 6 Appuyez sur Empil./Trier (Empiler/Trier).
- 7 Appuyez sur Trier.
- 8 Appuyez sur \wedge ou sur \vee pour afficher Copie duplex.
- 9 Appuyez sur Copie duplex.
- 10 Appuyez sur \wedge ou sur \vee pour afficher la disposition recto verso désirée, puis appuyez sur Portrait Inv.bord long, Paysage Inv.bord long, Portrait Inv. bord crt ou Paysage Inv. bord crt.
- 11 (MFC-J4410DW et MFC-J4610DW) Appuyez sur OK lorsque vous avez lu le message affiché sur l'écran tactile.
- 12 Appuyez sur OK.
- 13 Appuyez sur Marche mono (Mono Start) ou Marche couleur (Colour Start).
Si vous avez placé le document dans le chargeur ¹, l'appareil numérise les pages et lance l'impression.

¹ MFC-J4410DW et MFC-J4610DW uniquement.

Si vous utilisez la vitre du scanner, allez à l'étape 14.

14 L'écran tactile affiche :

Placez page suivante,
puis appuyez Scan. Une fois
terminé, appuyez
sur Terminé.

Placez la page suivante sur la vitre du
scanner et appuyez sur Scan.

Appuyez sur OK.

L'appareil commence l'impression.

15 Si vous avez appuyé sur Trier pour
des copies multiples, répétez l'étape 14
pour chaque page supplémentaire. Une
fois toutes les pages numérisées,
appuyez sur Terminé.

L'appareil commence l'impression.

NE touchez PAS les pages imprimées tant
qu'elles n'ont pas été éjectées une deuxième
fois. L'appareil imprime et éjecte la première
face, puis réintroduit le papier pour imprimer
la deuxième face.

REMARQUE

Si votre document provoque des
burrages papier, essayez d'utiliser l'un
des réglages spéciaux de copie recto
verso. Appuyez sur Avancé après
l'étape 9. Appuyez sur ^ ou v pour
choisir DX1 ou DX2.



DX1 contribue à éviter les bourrages
papier lors des opérations de copie en
laissant un temps de séchage de l'encre
plus important. L'option DX2 laisse un
temps de séchage de l'encre plus
important et diminue la consommation
d'encre.

Définition de vos modifications en tant que nouveau réglage par défaut

Vous pouvez enregistrer comme réglages par
défaut les options de copie les plus utilisées
telles que Qualité, Sélection bac¹,
Agrand/Réduire, Densité,
Mise en page, Mode éco encre,
Copie papier fin,
Suppr arrière-plan et Copie duplex.

Ces réglages restent opérationnels tant qu'ils
ne sont pas modifiés.



¹ MFC-J4610DW uniquement.

- 1 Appuyez sur  (Copie).
- 2 Appuyez sur Options.
- 3 Appuyez sur ^ ou sur v sur l'écran
tactile pour afficher les réglages, puis
appuyez sur celui que vous voulez
modifier. Appuyez ensuite sur la
nouvelle option.
Répétez cette étape pour chaque
réglage que vous voulez modifier.
- 4 Après avoir modifié le dernier réglage,
appuyez sur ^ ou sur v pour afficher
Régl.nouv.défaut.
- 5 Appuyez sur Régl.nouv.défaut.
- 6 Appuyez sur OK.
Un message sur l'écran tactile vous
invite à confirmer que les réglages
modifiés doivent devenir les nouveaux
réglages par défaut.
Appuyez sur Oui.
- 7 Appuyez sur .

Rétablissement de la valeur par défaut de tous les réglages

Vous pouvez rétablir les valeurs par défaut des réglages de copie Qualité, Sélection bac¹, Agrand/Réduire, Densité, Mise en page, Mode éco encre, Copie papier fin, Suppr arrière-plan et Copie duplex que vous avez modifiés.

¹ MFC-J4610DW uniquement.

- 1 Appuyez sur  (Copie).
- 2 Appuyez sur Options.
- 3 Appuyez sur **^** ou sur **v** sur l'écran tactile pour afficher Réinit usine (Réinit. d'usine).
- 4 Appuyez sur Réinit usine (Réinit. d'usine).
- 5 Appuyez sur Oui.
- 6 Appuyez sur .

Impression de photos à partir d'une carte mémoire ou d'une mémoire flash USB

Opérations PhotoCapture Center™

Cartes mémoire, mémoire flash USB et structures des dossiers

Votre appareil est conçu pour être compatible avec les fichiers d'image des appareils photo numériques modernes, les cartes mémoire et les mémoires flash USB ; prenez toutefois en compte les points ci-dessous pour éviter les erreurs :

- L'extension du fichier image doit être .JPG (les autres extensions de fichier image comme .JPEG, .TIF, .GIF, etc., ne sont pas reconnues).
- L'impression directe avec PhotoCapture Center™ doit être effectuée séparément des opérations PhotoCapture Center™ réalisées au moyen de l'ordinateur (un fonctionnement simultané n'est pas possible).
- L'appareil peut lire jusqu'à 999 fichiers¹ sur une carte mémoire ou une mémoire flash USB.
 - ¹ Les dossiers qui se trouvent dans les cartes mémoire ou la mémoire flash USB sont également comptabilisés.
- Le fichier DPOF des cartes mémoire doit avoir un format DPOF valide. (Voir *Impression DPOF* >>> page 55.)

Prenez en compte les points suivants :

- Pendant l'impression d'un index ou d'une image, PhotoCapture Center™ imprime toutes les images valides, même si une ou plusieurs images ont été altérées. Les images altérées ne sont pas imprimées.

■ (Utilisateurs d'une carte mémoire)

Votre appareil a été conçu pour lire des cartes mémoire qui ont été formatées par un appareil photo numérique.

Lorsqu'un appareil photo numérique formate une carte mémoire, il crée un dossier spécial dans lequel il copie les données d'image. Si vous devez modifier avec votre ordinateur les données d'image enregistrées sur une carte mémoire, nous vous recommandons de ne pas modifier la structure des dossiers créée par l'appareil photo numérique. Lorsque vous enregistrez des fichiers d'image nouveaux ou modifiés sur la carte mémoire, nous vous recommandons également d'utiliser le même dossier que celui qui est utilisé par votre appareil photo numérique. Si les données ne sont pas enregistrées dans le même dossier, il se peut que l'appareil ne puisse pas lire le fichier ou imprimer l'image.

■ (utilisateurs de mémoire flash USB)

Cet appareil prend en charge les mémoires flash USB qui ont été formatées par Windows®.

Impression d'images de films

Vous pouvez imprimer des images de fichiers de film enregistrés sur une carte mémoire ou une mémoire flash USB.

Les fichiers de film sont automatiquement divisés par durée en 9 parties et placés sur 3 lignes pour que vous puissiez voir et imprimer les scènes.

REMARQUE

- Vous ne pouvez pas choisir une scène particulière du film.
- Vous pouvez utiliser les formats de fichier de film AVI ou MOV (Motion JPEG uniquement). Toutefois, si la taille d'un fichier AVI est égale ou supérieure à 1 Go (soit une durée de prise de vue de 30 minutes environ) ou si celle d'un fichier MOV est égale ou supérieure à 2 Go (soit une durée de prise de vue de 60 minutes environ), ces fichiers ne peuvent pas être imprimés.
- Si les données d'une scène fractionnée sont endommagées, la scène correspondante sera vide.

Impression d'images

Impression de l'index (miniatures)

PhotoCapture Center™ attribue des numéros aux images (n°1, n°2, n°3 et ainsi de suite).



NO.1
DEI.JPG 01.01.2009
100KB

PhotoCapture Center™ utilise ces numéros pour identifier chaque image. Vous pouvez imprimer une page de miniatures pour voir toutes les images figurant sur la carte mémoire ou sur la mémoire flash USB.

REMARQUE

Seuls les noms de fichiers comportant au maximum 20 caractères seront correctement imprimés sur l'index.

- 1 Ouvrez le capot des emplacements de supports de mémoire.
- 2 Insérez la carte mémoire ou la mémoire flash USB appropriée dans le logement approprié.
- 3 Appuyez sur \wedge ou sur \vee sur l'écran tactile pour afficher `Impress index`.
- 4 Appuyez sur `Impress index`.
- 5 Appuyez sur `Feuille d'index`.
- 6 Effectuez l'une des actions suivantes :
 - Appuyez sur `Options` pour changer le type ou le format de papier utilisé. Passez à l'étape 7.
 - Si vous ne voulez pas modifier les réglages du papier, appuyez sur `Marche` pour imprimer.

- 7 Appuyez sur `Type papier`. Appuyez sur `▲` ou `▼` pour afficher le type de papier que vous utilisez, puis choisissez `Papier Normal` (`Papier normal`), `Pap. jet d'encre, Brother BP71` ou `Autre - Glacé`.
- 8 Appuyez sur `Format papier`.
- 9 Appuyez sur `A4` ou `Letter`.
- 10 Appuyez sur `OK`.
- 11 Appuyez sur `Marche` pour imprimer.

Impression de photos

Pour pouvoir imprimer une image donnée, vous devez connaître son numéro.

- 1 Ouvrez le capot des emplacements de supports de mémoire.
- 2 Insérez la carte mémoire ou la mémoire flash USB appropriée dans le logement approprié.
- 3 Imprimez l'index. (Voir *Impression de l'index (miniatures)* ►► page 53.)
- 4 Appuyez sur `▲` ou sur `▼` pour afficher  (`Photo`) et appuyez dessus.
- 5 Appuyez sur `▲` ou sur `▼` sur l'écran tactile pour afficher `Impress index`.
- 6 Appuyez sur `Impress index`.
- 7 Appuyez sur `Imprim.photos`.
- 8 Saisissez le numéro de l'image que vous voulez imprimer parmi les miniatures imprimées sur la page d'index. Une fois le numéro d'image sélectionné, appuyez sur `OK`.
- 9 Appuyez sur `OK`.

REMARQUE

- Vous pouvez entrer plusieurs numéros à la fois en utilisant une virgule ou un tiret pour les séparer. Par exemple, saisissez 1,3,6 pour imprimer les images n°1, n°3 et n°6. Saisissez 1-5 pour imprimer les images n°1 à n°5.
- Vous pouvez saisir jusqu'à 12 caractères (y compris les virgules et tirets) pour les numéros d'image que vous voulez imprimer.

- 10 Effectuez l'une des actions suivantes :
 - Appuyez sur `Options` pour modifier les réglages d'impression. (Voir page 56.)
 - Si vous ne voulez modifier aucun réglage, appuyez sur `Marche` pour imprimer.

Impression de toutes les photos

Vous pouvez imprimer toutes les photos de votre carte mémoire ou de votre clé USB.

- 1 Ouvrez le capot des emplacements de supports de mémoire.
- 2 Insérez la carte mémoire ou la mémoire flash USB appropriée dans le logement approprié.
- 3 Appuyez sur `▲` ou sur `▼` sur l'écran tactile pour afficher `Imprimer tt.`
- 4 Appuyez sur `Imprimer tt.`
- 5 Effectuez l'une des actions suivantes :
 - Appuyez sur `Options` pour modifier les réglages d'impression. (Voir page 56.)
 - Si vous ne voulez modifier aucun réglage, appuyez sur `Marche` pour imprimer.

Impression DPOF

DPOF est l'acronyme de Digital Print Order Format (format de commande d'impression numérique).

Les grands fabricants d'appareils photo numériques (Canon Inc., Eastman Kodak Company, FUJIFILM Corporation, Panasonic Corporation et Sony Corporation) ont créé cette norme pour faciliter l'impression des images à partir d'un appareil photo numérique.

Si votre appareil photo numérique prend en charge l'impression DPOF, vous pourrez sélectionner les images sur l'écran de l'appareil photo, ainsi que le nombre de copies que vous voulez imprimer.

Lorsqu'une carte mémoire contenant des informations DPOF est introduite dans l'appareil, vous pouvez imprimer l'image sélectionnée facilement.

- 1 Ouvrez le capot des emplacements de supports de mémoire.
- 2 Insérez la carte mémoire ou la mémoire flash USB appropriée dans le logement approprié.
Un message affiché sur l'appareil vous demande si vous voulez utiliser les réglages DPOF.
- 3 Appuyez sur **Oui**.
- 4 Effectuez l'une des actions suivantes :
 - Appuyez sur **Options** pour modifier les réglages d'impression. (Voir page 56.)
 - Si vous ne voulez modifier aucun réglage, appuyez sur **Marche** pour imprimer.

REMARQUE

Une erreur de fichier DPOF peut se produire si l'ordre d'impression programmé sur l'appareil photo a été altéré. Supprimez et rétablissez l'ordre d'impression par le biais de votre appareil photo pour corriger ce problème. Pour obtenir des instructions sur la façon de supprimer ou de rétablir l'ordre d'impression, consultez le site Web d'assistance du fabricant de votre appareil photo ou la documentation de ce dernier.

Réglages d'impression de PhotoCapture Center™

Vous pouvez modifier provisoirement les réglages d'impression pour le travail d'impression suivant.

L'appareil rétablit ses réglages par défaut après une minute d'inactivité.

REMARQUE

Vous pouvez enregistrer les réglages d'impression les plus utilisés en les définissant comme réglages par défaut. (Voir *Définition de vos modifications en tant que nouveau réglage par défaut* ➤➤ page 61.)



Qualité d'impression

- 1 Ouvrez le capot des emplacements de supports de mémoire.
- 2 Insérez la carte mémoire ou la mémoire flash USB appropriée dans le logement approprié.
- 3 Effectuez l'une des actions suivantes :
 - Appuyez sur `Visu. photos`, puis sur `^` ou sur `v` sur l'écran tactile pour afficher chaque photo. Lorsque la photo à imprimer est affichée, appuyez sur `OK`.
 - Appuyez sur `Imprimer tt.`
- 4 Appuyez sur `Options`.

- 5 Appuyez sur `^` ou sur `v` pour afficher `Qualité impr.`
- 6 Appuyez sur `Qualité impr.`
- 7 Appuyez sur `Normale` ou `Photo`.
- 8 Si vous ne voulez modifier aucun réglage supplémentaire, appuyez sur `↩` ou sur `OK`.
- 9 Appuyez sur `Marche` pour imprimer.

Options de papier

Type de papier

- 1 Ouvrez le capot des emplacements de supports de mémoire.
- 2 Insérez la carte mémoire ou la mémoire flash USB appropriée dans le logement approprié.
- 3 Effectuez l'une des actions suivantes :
 - Appuyez sur `Visu. photos`, puis sur `^` ou sur `v` sur l'écran tactile pour afficher chaque photo. Lorsque la photo à imprimer est affichée, appuyez sur `OK`.
 - Appuyez sur `Imprimer tt.`
- 4 Appuyez sur `Options`.
- 5 Appuyez sur `^` ou sur `v` pour afficher `Type papier`.
- 6 Appuyez sur `Type papier`.
- 7 Appuyez sur `^` ou `v` pour afficher `Papier Normal (Papier normal)`, `Pap.jet d'encre`, `Brother BP71` ou `Autre - Glacé`. Appuyez sur l'option que vous voulez activer.

8 Si vous ne voulez modifier aucun réglage supplémentaire, appuyez sur  ou sur OK.



9 Appuyez sur Marche pour imprimer.

Format de papier et format d'impression

1 Ouvrez le capot des emplacements de supports de mémoire.



2 Insérez la carte mémoire ou la mémoire flash USB appropriée dans le logement approprié.

3 Effectuez l'une des actions suivantes :



- Appuyez sur *Visu. photos*, puis sur  ou sur  sur l'écran tactile pour afficher chaque photo. Lorsque la photo à imprimer est affichée, appuyez sur OK.

- Appuyez sur *Imprimer tt.*

4 Appuyez sur *Options*.

5 Appuyez sur  ou sur  pour afficher *Format papier*.

6 Appuyez sur *Format papier*.

7 Appuyez sur  ou sur  pour afficher 10x15cm, 13x18cm, A4, A3, Letter ou Ledger. Appuyez sur l'option que vous voulez activer.

Effectuez l'une des actions suivantes :

- Si vous avez choisi A4 ou Letter, allez à l'étape 8.





- Si vous avez choisi 10x15cm ou 13x18cm, allez à l'étape 9.

- Si vous avez choisi A3 ou Ledger, l'écran tactile vous invite à insérer le papier dans la fente d'alimentation manuelle. Lisez les informations affichées à l'écran tactile, puis confirmez-les en appuyant sur OK.

(>> Guide de l'utilisateur : *Chargement de papier dans la fente d'alimentation manuelle.*)

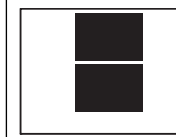
Passez à l'étape 9.

8 Appuyez sur le format d'impression.

Exemple : position d'impression pour du papier A4		
1 8x10cm 	2 9x13cm 	3 10x15cm 
4 13x18cm 	5 15x20cm 	6 Format max. 

9 Si vous ne voulez modifier aucun réglage supplémentaire, appuyez sur  ou sur OK.

10 Appuyez sur Marche pour imprimer.

Réglage de la luminosité, du contraste et de la couleur

Luminosité

1 Ouvrez le capot des emplacements de supports de mémoire.

- 2 Insérez la carte mémoire ou la mémoire flash USB appropriée dans le logement approprié.
- 3 Effectuez l'une des actions suivantes :
 - Appuyez sur `Visu. photos`, puis sur `^` ou sur `v` sur l'écran tactile pour afficher chaque photo. Lorsque la photo à imprimer est affichée, appuyez sur `OK`.
 - Appuyez sur `Imprimer tt.`
- 4 Appuyez sur `Options`.
- 5 Appuyez sur `^` ou sur `v` pour afficher `Luminosité`.
- 6 Appuyez sur `Luminosité`.
- 7 Appuyez sur `◀` ou sur `▶` pour foncer ou éclaircir l'impression. Appuyez sur `OK`.
- 8 Si vous ne voulez modifier aucun réglage supplémentaire, appuyez sur `↩` ou sur `OK`.
- 9 Appuyez sur `Marche` pour imprimer.

Contraste

Vous pouvez sélectionner le réglage du contraste. L'augmentation du contraste rendra l'image plus nette et plus vive.









- 1 Ouvrez le capot des emplacements de supports de mémoire.
- 2 Insérez la carte mémoire ou la mémoire flash USB appropriée dans le logement approprié.
- 3 Effectuez l'une des actions suivantes :
 - Appuyez sur `Visu. photos`, puis sur `^` ou sur `v` sur l'écran tactile pour afficher chaque photo. Lorsque la photo à imprimer est affichée, appuyez sur `OK`.
 - Appuyez sur `Imprimer tt.`

- 4 Appuyez sur `Options`.
- 5 Appuyez sur `^` ou sur `v` pour afficher `Contraste`.
- 6 Appuyez sur `Contraste`.
- 7 Appuyez sur `◀` ou sur `▶` pour modifier le contraste. Appuyez sur `OK`.
- 8 Si vous ne voulez modifier aucun réglage supplémentaire, appuyez sur `↩` ou sur `OK`.
- 9 Appuyez sur `Marche` pour imprimer.

Amélioration des couleurs

Vous pouvez activer la fonction d'amélioration des couleurs pour imprimer des images plus vives. La durée d'impression sera plus longue avec cette fonction et, selon l'image imprimée, la consommation d'encre pourra être plus élevée.

- 1 Ouvrez le capot des emplacements de supports de mémoire.
- 2 Insérez la carte mémoire ou la mémoire flash USB appropriée dans le logement approprié.
- 3 Effectuez l'une des actions suivantes :
 - Appuyez sur `Visu. photos`, puis sur `^` ou sur `v` sur l'écran tactile pour afficher chaque photo. Lorsque la photo à imprimer est affichée, appuyez sur `OK`.
 - Appuyez sur `Imprimer tt.`
- 4 Appuyez sur `Options`.
- 5 Appuyez sur `^` ou sur `v` pour afficher `Rehausse couleur`.
- 6 Appuyez sur `Rehausse couleur`.
- 7 Effectuez l'une des actions suivantes :

- Si vous voulez ajuster le paramètre *Balance blancs*, *Netteté* ou le paramètre *Densité coul.*, appuyez sur *Rehausse couleur* puis sur *Oui (On)*.
Passez à l'étape 8.
 - Si vous ne voulez pas ajuster les réglages de couleur, appuyez sur *Rehausse couleur* puis sur *Non (Off)*.
Appuyez sur .
Passez à l'étape 11.
- 8 Appuyez sur  ou  pour afficher *Balance blancs*, *Netteté* ou *Densité coul.*, puis appuyez sur l'option que vous voulez modifier.
- 9 Appuyez sur  ou sur  pour ajuster le degré de réglage.
Appuyez sur *OK*.
- 10 Effectuez l'une des actions suivantes :
- Si vous voulez ajuster un autre réglage de couleur, répétez les étapes 8 et 9.
Appuyez sur .
 - Si vous voulez modifier d'autres réglages, appuyez sur  pour afficher le menu des réglages d'impression, puis appuyez sur le réglage que vous voulez modifier. (Voir page 56.)
- 11 Si vous ne voulez modifier aucun réglage supplémentaire, appuyez sur  ou sur *OK*.
- 12 Appuyez sur *Marche* pour imprimer.

REMARQUE

• Balance des blancs

Ce réglage permet d'ajuster la teinte des zones blanches d'une image. L'éclairage, les paramètres de l'appareil photo et d'autres facteurs auront une incidence sur le rendu des blancs. Les zones blanches d'une image peuvent légèrement tirer sur le rose, le jaune ou toute autre couleur. Ce réglage permet de remédier à cet effet et de rétablir un blanc pur dans les zones blanches.

• Netteté

Ce réglage renforce la précision d'une image, comme le réglage de la mise au point sur un appareil photo. Si l'image n'est pas bien mise au point et que vous ne percevez pas ses détails les plus fins, ajustez sa netteté.

• Densité coul.

Ce paramétrage permet de régler la quantité totale de couleur de l'image. Vous pouvez augmenter ou diminuer la quantité de couleur dans une image afin d'améliorer une image trop pâle ou passée.

Recadrage

Si votre photo est trop longue ou trop large pour rentrer dans l'espace disponible de la mise en page sélectionnée, une partie de l'image sera automatiquement découpée.

Le réglage par défaut est *Oui (On)*. Si vous voulez imprimer toute l'image, paramétrez ce réglage sur *Non (Off)*. Si vous réglez *Recadrer* sur *Non (Off)*, réglez aussi *Sans bordure* sur *Non (Off)*. (Voir *Impression sans bordure* >> page 60.)

- 1 Ouvrez le capot des emplacements de supports de mémoire.

- 2 Insérez la carte mémoire ou la mémoire flash USB appropriée dans le logement approprié.
- 3 Effectuez l'une des actions suivantes :
 - Appuyez sur `Visu. photos`, puis sur `^` ou sur `v` sur l'écran tactile pour afficher chaque photo. Lorsque la photo à imprimer est affichée, appuyez sur `OK`.
 - Appuyez sur `Imprimer tt.`
- 4 Appuyez sur `Options`.
- 5 Appuyez sur `^` ou sur `v` pour afficher `Recadrer`.
- 6 Appuyez sur `Recadrer`.
- 7 Appuyez sur `Non (Off)` (ou sur `Oui (On)`).
- 8 Si vous ne voulez modifier aucun réglage supplémentaire, appuyez sur `↩` ou sur `OK`.
- 9 Appuyez sur `Marche` pour imprimer.

Recadrer : Oui (On)

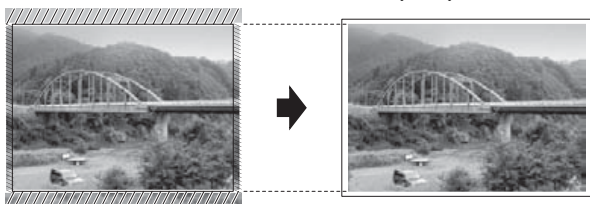

Recadrer : Non (Off)

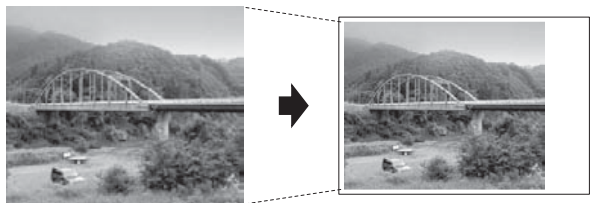

Impression sans bordure

Cette fonction permet d'agrandir la zone imprimable jusqu'aux bords du papier. Le temps d'impression sera légèrement plus long.

- 1 Ouvrez le capot des emplacements de supports de mémoire.
- 2 Insérez la carte mémoire ou la mémoire flash USB appropriée dans le logement approprié.
- 3 Effectuez l'une des actions suivantes :
 - Appuyez sur `Visu. photos`, puis sur `^` ou sur `v` sur l'écran tactile pour afficher chaque photo. Lorsque la photo à imprimer est affichée, appuyez sur `OK`.
 - Appuyez sur `Imprimer tt.`
- 4 Appuyez sur `Options`.
- 5 Appuyez sur `^` ou sur `v` pour afficher `Sans bordure`.
- 6 Appuyez sur `Sans bordure`.
- 7 Appuyez sur `Non (Off)` (ou sur `Oui (On)`).
- 8 Si vous ne voulez modifier aucun réglage supplémentaire, appuyez sur `↩` ou sur `OK`.
- 9 Appuyez sur `Marche` pour imprimer.

Impression de la date

Vous pouvez imprimer la date si elle est déjà incluse dans les données apparaissant sur votre photo. La date sera imprimée dans le coin inférieur droit. Si la date ne figure pas dans les données, vous ne pourrez pas utiliser cette fonction.

- 1 Ouvrez le capot des emplacements de supports de mémoire.
- 2 Insérez la carte mémoire ou la mémoire flash USB appropriée dans le logement approprié.
- 3 Effectuez l'une des actions suivantes :

- Appuyez sur `Visu. photos`, puis sur `^` ou sur `v` sur l'écran tactile pour afficher chaque photo. Lorsque la photo à imprimer est affichée, appuyez sur `OK`.
- Appuyez sur `Imprimer tt.`

- 4 Appuyez sur `Options`.
- 5 Appuyez sur `^` ou sur `v` pour afficher `Impress. date`.
- 6 Appuyez sur `Impress. date`.
- 7 Appuyez sur `Oui (On)` (ou sur `Non (Off)`).
- 8 Si vous ne voulez modifier aucun réglage supplémentaire, appuyez sur  ou sur `OK`.
- 9 Appuyez sur `Marche` pour imprimer.

REMARQUE

Le réglage DPOF de votre appareil photo doit être désactivé pour pouvoir utiliser la fonction `Impress. date`.

Définition de vos modifications en tant que nouveau réglage par défaut

Vous pouvez enregistrer comme paramètres par défaut les paramètres d'impression que vous utilisez le plus souvent, comme `Qualité impr.`, `Type papier`, `Format papier`, `Luminosité`, `Contraste`, `Rehausse couleur`, `Recadrer`, `Sans bordure` et `Impress. date`. Ces réglages restent opérationnels tant qu'ils ne sont pas modifiés.

- 1 Ouvrez le capot des emplacements de supports de mémoire.
- 2 Insérez la carte mémoire ou la mémoire flash USB appropriée dans le logement approprié.

- 3 Effectuez l'une des actions suivantes :
 - Appuyez sur `Visu. photos`, puis sur `^` ou sur `v` sur l'écran tactile pour afficher chaque photo. Lorsque la photo à imprimer est affichée, appuyez sur `OK`.
 - Appuyez sur `Imprimer tt.`

- 4 Appuyez sur `Options`.
- 5 Appuyez sur votre nouveau réglage. Répétez cette étape pour chaque réglage que vous voulez modifier.
- 6 Après avoir modifié le dernier réglage, appuyez sur `^` ou sur `v` pour sélectionner `Régl.nouv.défaut`.
- 7 Appuyez sur `Régl.nouv.défaut`.
- 8 Appuyez sur `OK`.
Un message sur l'écran tactile vous invite à confirmer que les réglages modifiés doivent devenir les nouveaux réglages par défaut. Appuyez sur `Oui`.
- 9 Appuyez sur .

Rétablissement de la valeur par défaut de tous les réglages

Vous pouvez rétablir la valeur par défaut des paramètres de PhotoCapture `Qualité impr.`, `Type papier`, `Format papier`, `Luminosité`, `Contraste`, `Rehausse couleur`, `Recadrer`, `Sans bordure` et `Impress. date` que vous avez modifiés.

- 1 Ouvrez le capot des emplacements de supports de mémoire.
- 2 Insérez la carte mémoire ou la mémoire flash USB appropriée dans le logement approprié.
- 3 Effectuez l'une des actions suivantes :



- Appuyez sur `Visu. photos`, puis sur `^` ou sur `v` sur l'écran tactile pour afficher chaque photo. Lorsque la photo à imprimer est affichée, appuyez sur `OK`.
- Appuyez sur `Imprimer tt.`



- 4 Appuyez sur `Options`.
- 5 Appuyez sur `^` ou sur `v` pour afficher `Réinit usine` (`Réinit. d'usine`).
- 6 Appuyez sur `Réinit usine` (`Réinit. d'usine`).
- 7 L'écran tactile vous demande de confirmer la restauration des réglages par défaut. Appuyez sur `Oui` pour confirmer.
- 8 Appuyez sur .

Numérisation vers une carte mémoire ou une mémoire flash USB

Comment définir un nouveau réglage par défaut



Vous pouvez enregistrer les réglages Numérisation vers support (Type numérisation, Résolution, Type fichier et Suppr arrière-plan) que vous utilisez le plus souvent en les définissant comme réglages par défaut. Ces réglages restent opérationnels tant qu'ils ne sont pas modifiés.

- 1 Ouvrez le capot des emplacements de supports de mémoire.
- 2 Insérez la carte mémoire ou la mémoire flash USB appropriée dans le logement approprié.
- 3 Appuyez sur .
- 4 Appuyez sur  (`Scan`).
- 5 Appuyez sur `^` ou sur `v` sur l'écran tactile pour afficher `Scan vers Média` (`Scan: media`).
- 6 Appuyez sur `Scan vers Média` (`Scan: media`).
- 7 Appuyez sur `Options`.
- 8 Appuyez sur `Type numérisation`, `Résolution`, `Type fichier` ou sur `Suppr arrière-plan`. Appuyez sur l'option que vous voulez modifier. Répétez cette étape pour chaque réglage que vous voulez modifier.
- 9 Lorsque vous avez choisi vos paramètres favoris, appuyez sur `^` ou sur `v` pour afficher `Régl.nouv.défaut`.

- 10 Appuyez sur `Régl. nouv. défaut.`
- 11 Appuyez sur `OK`.
Un message sur l'écran tactile vous invite à confirmer que les réglages modifiés doivent devenir les nouveaux réglages par défaut.
Appuyez sur `Oui`.
- 12 Appuyez sur .
- 10 L'écran tactile vous demande de confirmer la restauration des réglages par défaut.
Appuyez sur `Oui` pour confirmer.
- 11 Appuyez sur .

Comment rétablir les réglages par défaut

Vous pouvez rétablir les valeurs par défaut des réglages de Numérisation vers support que vous avez modifiés récemment (Type numérisation, Résolution, Type fichier et Suppr arrière-plan).

- 1 Ouvrez le capot des emplacements de supports de mémoire.
- 2 Insérez la carte mémoire ou la mémoire flash USB appropriée dans le logement approprié.
- 3 Appuyez sur .
- 4 Appuyez sur  (Scan).
- 5 Appuyez sur `▲` ou sur `▼` sur l'écran tactile pour afficher `Scan vers Média` (Scan: media).
- 6 Appuyez sur `Scan vers Média` (Scan: media).
- 7 Appuyez sur `Options`.
- 8 Appuyez sur `▲` ou sur `▼` pour afficher `Réinit usine` (Réinit. d'usine).
- 9 Appuyez sur `Réinit usine` (Réinit. d'usine).

Impression de photos directement à partir d'un appareil photo PictBridge



Votre appareil Brother prend en charge la norme PictBridge, ce qui permet de vous connecter à n'importe quel appareil photo numérique compatible PictBridge et d'imprimer directement des photos.

Si votre appareil photo utilise la norme de stockage de masse USB, vous pouvez également imprimer des photos à partir d'un appareil photo numérique dépourvu de la fonction PictBridge. (Voir *Impression de photos directement à partir d'un appareil photo numérique (sans PictBridge)* >> page 66.)

Exigences PictBridge

Pour éviter les erreurs, gardez les points suivants à l'esprit :

- L'appareil et l'appareil photo numérique doivent être raccordés à l'aide d'un câble USB adéquat.
- L'extension du fichier image doit être .JPG (les autres extensions de fichier image comme .JPEG, .TIF, .GIF, etc., ne sont pas reconnues).
- Les opérations PhotoCapture Center™ ne sont pas disponibles quand vous utilisez la fonction PictBridge.

Réglage de votre appareil photo numérique

Vérifiez que votre appareil photo est bien en mode PictBridge. Les réglages PictBridge suivants peuvent être disponibles depuis l'écran LCD de votre appareil photo compatible PictBridge.

Selon votre appareil photo, certains de ces réglages peuvent ne pas être disponibles.

Réglages de l'appareil photo	Options
Format du papier	A3, A4, Ledger, Letter, 10 x 15 cm, Réglages de l'imprimante (réglage par défaut) ²
Type de papier	Papier ordinaire, Papier glacé, Papier jet d'encre, Paramètres imprimante (réglage par défaut) ²
Mise en page	Sans bordure : Oui, Sans bordure : Non, Paramètres imprimante (réglage par défaut) ²
Réglage DPOF ¹	-
Qualité d'impression	Normal, Fin, Paramètres imprimante (réglage par défaut) ²
Amélioration des couleurs	Oui, Non, Paramètres imprimante (réglage par défaut) ²
Impression de la date	Oui, Non, Paramètres imprimante (réglage par défaut) ²

¹ Pour plus d'informations, voir *Impression DPOF* >> page 66.

² Si votre appareil photo est configuré pour utiliser les Paramètres imprimante (réglage par défaut), l'appareil imprimera votre photo en utilisant les réglages suivants.

Réglages	Options
Format du papier	10 × 15 cm
Type de papier	Papier glacé
Mise en page	Sans bordure : Oui
Qualité d'impression	Fin
Amélioration des couleurs	Non
Impression de la date	Non

- Si votre appareil photo est dépourvu de paramètres réglables, ces réglages sont également utilisés.
- Le nom et la disponibilité de chaque réglage dépendent de votre appareil photo.

Pour des informations plus détaillées sur la modification des réglages PictBridge, reportez-vous à la documentation fournie avec votre appareil photo.

Impression d'images

REMARQUE

Retirez toute carte mémoire ou mémoire flash USB de l'appareil avant de raccorder un appareil photo numérique.

- 1 Ouvrez le capot des emplacements de supports de mémoire.
- 2 Veillez à ce que votre appareil photo soit éteint. Branchez l'appareil photo à l'interface directe USB (1) de l'appareil à l'aide du câble USB.

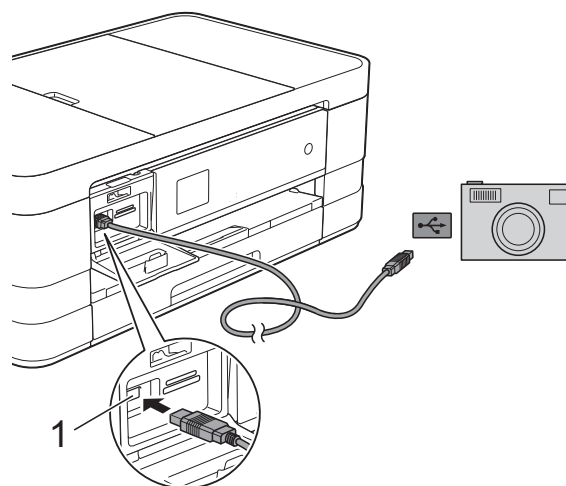

1 Interface directe USB

- 3 Allumez votre appareil photo. Dès que l'appareil a reconnu l'appareil photo, le message **A.photo branché** (Caméra branchée) s'affiche sur l'écran tactile.
- 4 Sélectionnez la photo que vous voulez imprimer en suivant les instructions de votre appareil photo. Dès que l'appareil commence à imprimer une photo, le message **Imprime** s'affiche sur l'écran tactile.

IMPORTANT

Pour éviter d'endommager votre appareil, ne raccordez aucun périphérique autre qu'un appareil photo numérique ou une mémoire flash USB à l'interface directe USB.

Impression DPOF

DPOF est l'acronyme de Digital Print Order Format (format de commande d'impression numérique).

Les grands fabricants d'appareils photo numériques (Canon Inc., Eastman Kodak Company, FUJIFILM Corporation, Panasonic Corporation et Sony Corporation) ont créé cette norme pour faciliter l'impression des images à partir d'un appareil photo numérique.

Si votre appareil photo numérique prend en charge l'impression DPOF, vous pourrez sélectionner les images sur l'écran de l'appareil photo, ainsi que le nombre de copies que vous voulez imprimer.

REMARQUE

Une erreur de fichier DPOF peut se produire si l'ordre d'impression programmé sur l'appareil photo a été altéré. Supprimez et rétablissez l'ordre d'impression par le biais de votre appareil photo pour corriger ce problème. Pour obtenir des instructions sur la façon de supprimer ou de rétablir l'ordre d'impression, consultez le site Web d'assistance du fabricant de votre appareil photo ou la documentation de ce dernier.

Impression de photos directement à partir d'un appareil photo numérique (sans PictBridge)

Si votre appareil photo prend en charge la norme de stockage de masse USB, vous pouvez raccorder votre appareil photo en mode Stockage. Ceci permet d'imprimer des photos à partir de votre appareil photo.

(Si vous voulez imprimer des photos en mode PictBridge, voir *Impression de photos directement à partir d'un appareil photo PictBridge* >> page 64.)

REMARQUE

Le nom, la disponibilité et les opérations varient selon le type d'appareil photo numérique. Reportez-vous à la documentation fournie avec votre appareil photo pour avoir des informations détaillées, par exemple comment passer du mode PictBridge au mode Stockage de masse USB.

Impression d'images

REMARQUE

Retirez toute carte mémoire ou mémoire flash USB de l'appareil avant de raccorder un appareil photo numérique.

- 1 Ouvrez le capot des emplacements de supports de mémoire.
- 2 Veillez à ce que votre appareil photo soit éteint. Branchez l'appareil photo à l'interface directe USB (1) de l'appareil à l'aide du câble USB.

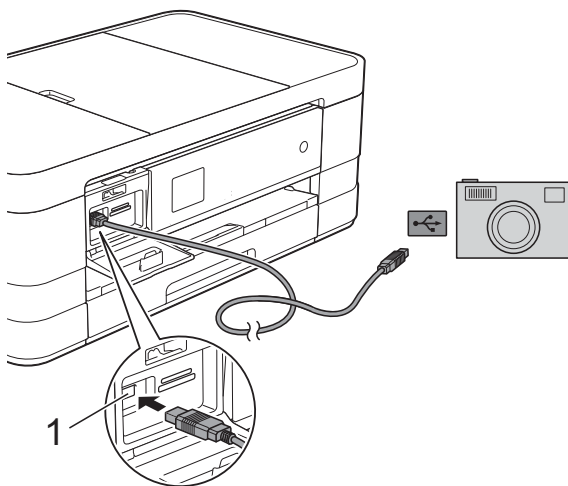

1 Interface directe USB

- 3 Allumez votre appareil photo.
- 4 Suivez les étapes décrites à la section *Impression d'images* >> page 53.

IMPORTANT

Pour éviter d'endommager votre appareil, ne raccordez aucun périphérique autre qu'un appareil photo numérique ou une mémoire flash USB à l'interface directe USB.

A

Entretien courant

Nettoyage et vérification de l'appareil

Nettoyage de l'extérieur de l'appareil

Nettoyez l'écran tactile comme suit :

IMPORTANT

- Débranchez l'appareil de la prise électrique lorsque vous nettoyez l'écran tactile.
- N'utilisez PAS de produits de nettoyage liquides (notamment l'éthanol).

- 1 Nettoyez l'écran tactile avec un chiffon doux, sec et non pelucheux.

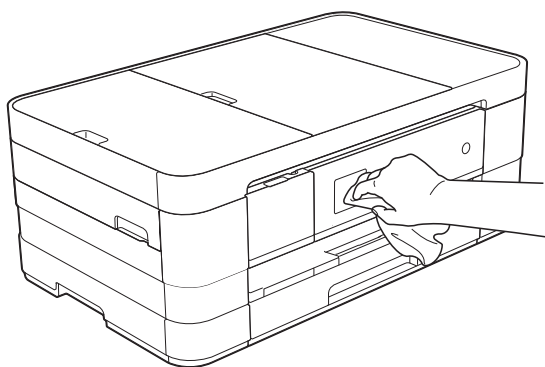

Nettoyez l'extérieur de l'appareil comme suit :

IMPORTANT

- Utilisez des détergents neutres. Un nettoyage avec un liquide volatil tel qu'un diluant ou de la benzine endommagera la surface extérieure de l'appareil.

- Veillez à NE PAS utiliser de produits de nettoyage contenant de l'ammoniaque.
- Veillez à NE PAS utiliser d'alcool isopropylique pour enlever la saleté du panneau de commande. Ceci pourrait provoquer des fissures sur le panneau.

- 1 (MFC-J4410DW et DCP-J4110DW)
Retirez complètement le bac à papier (1) de l'appareil.

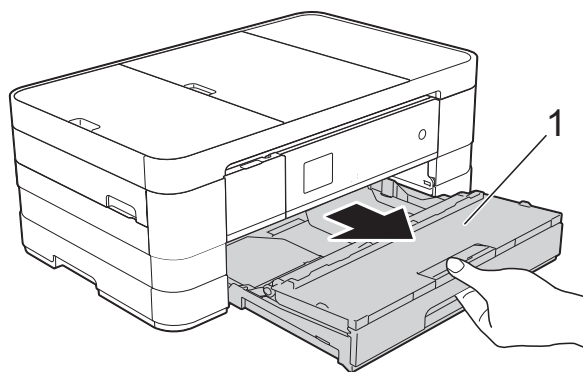

- (MFC-J4610DW)
Retirez complètement les bacs à papier #1 et #2 de l'appareil.

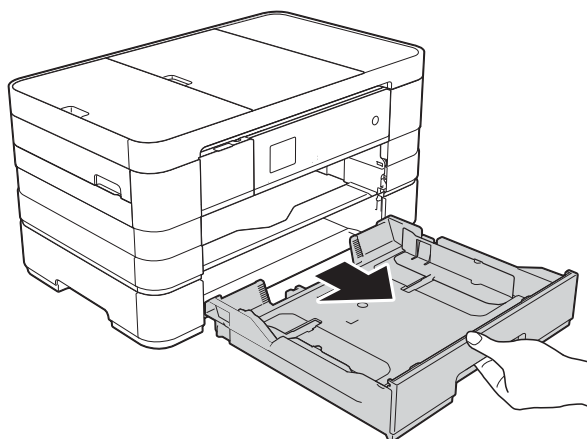

- 2 Essuyez l'extérieur de l'appareil avec un chiffon doux, sec et non pelucheux pour éliminer la poussière.

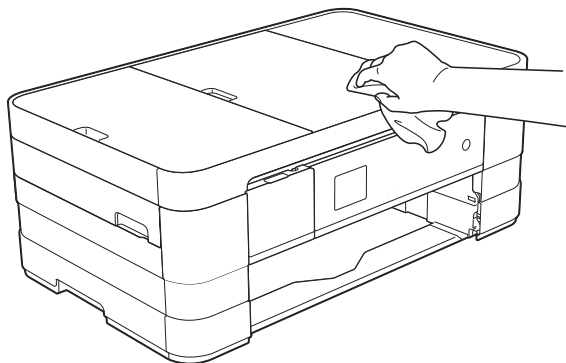

- 3 Soulevez le capot du bac de sortie et retirez tout élément coincé à l'intérieur du bac à papier.

- 4 Essuyez l'intérieur et l'extérieur du bac à papier avec un chiffon doux, non pelucheux et sec pour enlever la poussière.

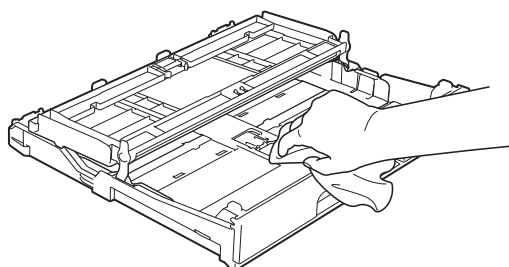

- 5 Fermez le capot du bac de sortie et réinsérez le bac à papier fermement dans l'appareil.

Nettoyage du cylindre de l'imprimante de l'appareil

⚠ AVERTISSEMENT



Débranchez bien l'appareil de la prise électrique avant de nettoyer le cylindre de l'imprimante afin d'éviter tout risque d'électrocution.

- 1 Soulevez le capot du scanner des deux mains, jusqu'à la position ouverte en vous aidant des logements de saisie situés de part et d'autre de l'appareil.

- 2 Nettoyez le cylindre de l'imprimante (1) de l'appareil et la zone qui l'entoure en essuyant toute trace d'encre à l'aide d'un chiffon doux, sec et non pelucheux.

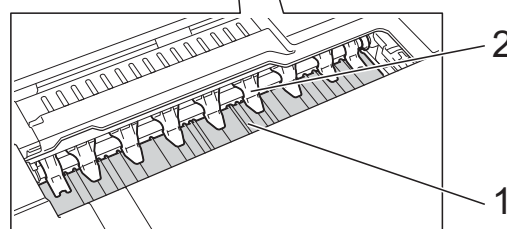
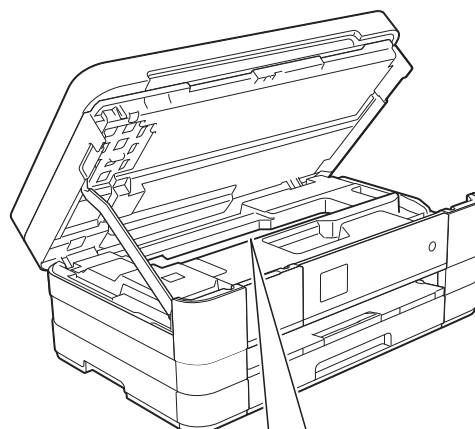

IMPORTANT

Vous ne DEVEZ PAS plier ni appliquer une pression excessive aux neuf pattes (2). Ceci peut provoquer des dommages.

- 3 Soulevez le capot du scanner pour le déverrouiller. Poussez doucement le support du capot du scanner vers le bas et fermez le capot du scanner à l'aide des deux mains.

- 4 Rebranchez le cordon d'alimentation.

Nettoyage des rouleaux d'alimentation du papier

Si les rouleaux d'alimentation du papier sont tachés d'encre, cela risque de produire des problèmes d'alimentation du papier.

- 1 Débranchez l'appareil de la prise électrique. Retirez complètement le bac à papier (1) de l'appareil.

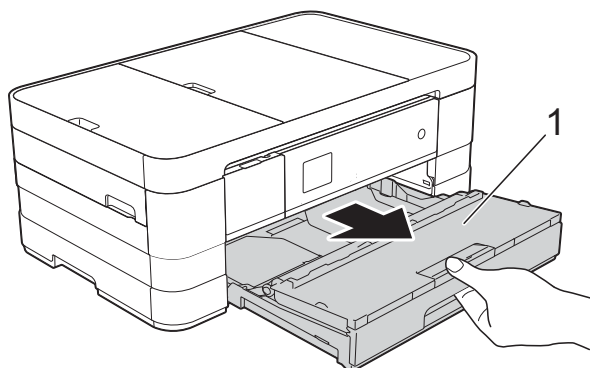

REMARQUE

Si le volet du support papier est ouvert, fermez-le, puis fermez le support papier.

- 2 Nettoyez la face avant des rouleaux d'alimentation du papier (1) avec un chiffon doux non pelucheux humecté d'eau dans un mouvement de va-et-vient latéral. Une fois le nettoyage terminé, essuyez les rouleaux avec un chiffon doux, sec et non pelucheux pour éliminer les traces d'humidité.

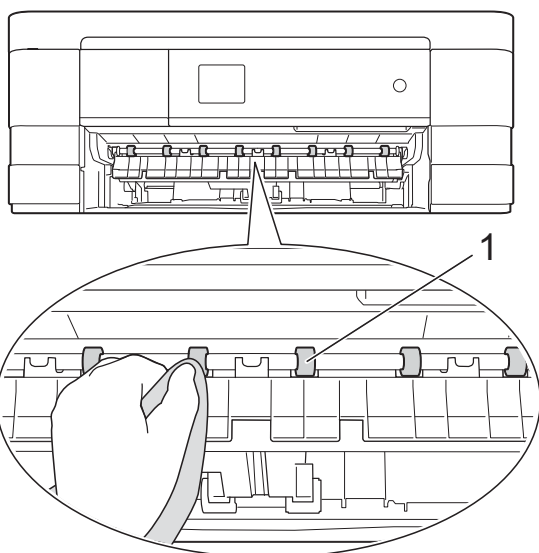

- 3 Soulevez le volet d'élimination du bourrage (2), puis nettoyez la face arrière des rouleaux d'alimentation du papier (1) avec un chiffon doux non pelucheux humecté d'eau. Une fois le nettoyage terminé, essuyez les rouleaux avec un chiffon doux, sec et non pelucheux pour éliminer les traces d'humidité.

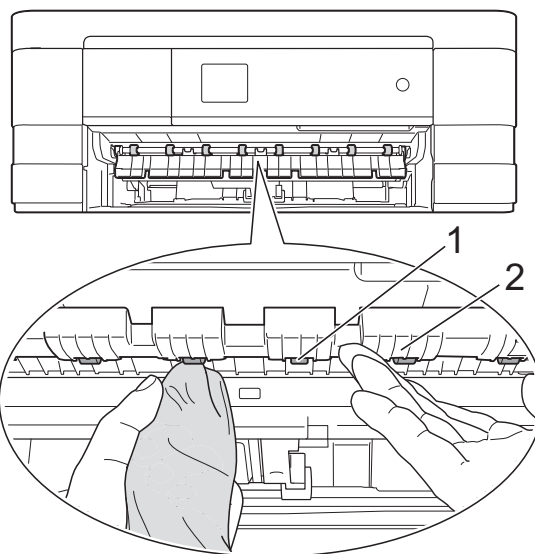

- 4 Remettez le bac à papier fermement dans l'appareil.
- 5 Rebranchez le cordon d'alimentation.

REMARQUE

Ne réutilisez pas l'appareil tant que les rouleaux ne sont pas complètement secs. Si vous utilisez l'appareil avant que les rouleaux ne soient secs, cela peut produire des problèmes d'alimentation du papier.

Nettoyage des rouleaux d'entraînement du papier

- 1 Débranchez l'appareil de la prise électrique.
- 2 Retirez complètement le bac à papier de l'appareil.

REMARQUE

Si l'appareil commence à entraîner en même temps les dernières feuilles de papier du bac, nettoyez la plaque de pose (1) avec un chiffon doux non pelucheux humecté d'eau.

Une fois le nettoyage terminé, essuyez la plaque avec un chiffon doux, sec et non pelucheux pour éliminer les traces d'humidité.

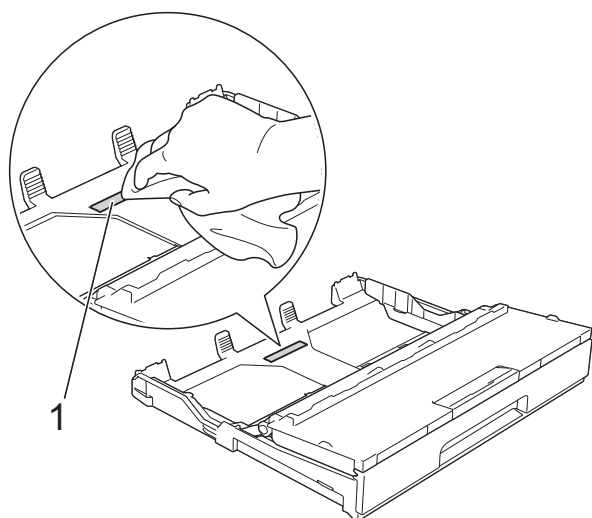

- 3 Nettoyez les rouleaux d'entraînement du papier (1) avec un chiffon doux non pelucheux légèrement humide. Tournez lentement les rouleaux afin que la surface tout entière soit nettoyée.

Une fois le nettoyage terminé, essuyez les rouleaux avec un chiffon doux, sec et non pelucheux pour éliminer les traces d'humidité.

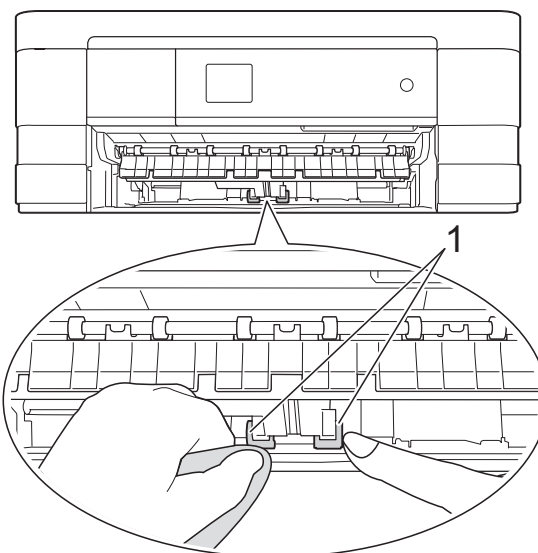

- 4 Remettez le bac à papier fermement dans l'appareil.
- 5 Rebranchez le cordon d'alimentation.

Nettoyage des rouleaux d'entraînement du papier pour le bac à papier #2 (MFC-J4610DW)

- 1 Débranchez l'appareil de la prise d'alimentation CA. Retirez complètement le bac à papier #2 de l'appareil.

REMARQUE

Si le volet du support papier est ouvert, fermez-le, puis fermez le support papier.

- 2 Nettoyez les rouleaux d'entraînement du papier pour le bac #2 (1) avec un chiffon doux non pelucheux humecté d'eau. Tournez lentement les rouleaux afin que la surface tout entière soit nettoyée.

Une fois le nettoyage terminé, essuyez les rouleaux avec un chiffon doux, sec et non pelucheux pour éliminer les traces d'humidité.

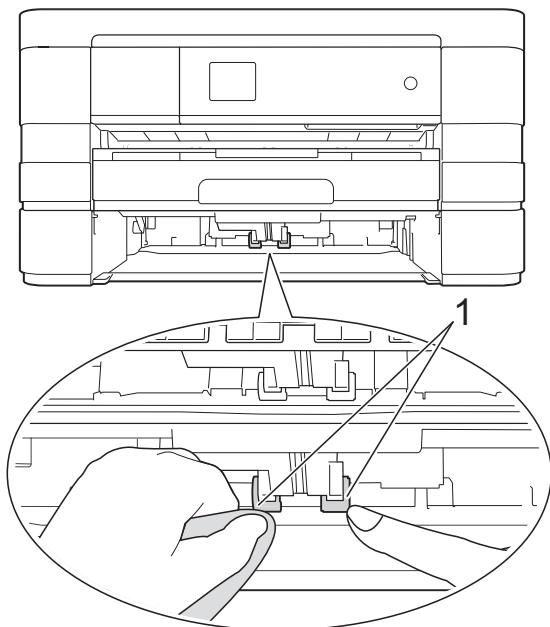

- 3 Replacez fermement le bac à papier #2 dans l'appareil.
- 4 Rebranchez le cordon d'alimentation.



Vérification du volume d'encre



Vous pouvez utiliser le menu Encre pour voir un grand graphique qui indique le niveau d'encre restant dans chaque cartouche.

- 1 Appuyez sur  (Param).

REMARQUE

Si  se trouve sur l'écran tactile, vous pouvez appuyer dessus, puis passer à l'étape 5.

- 2 Appuyez sur  ou sur  sur l'écran tactile pour afficher Param. général.
- 3 Appuyez sur Param. général.
- 4 Appuyez sur Encre.

- 5 Appuyez sur  ou sur  pour afficher Volume d'encre.
- 6 Appuyez sur Volume d'encre. Le volume d'encre s'affiche sur l'écran tactile.
- 7 Appuyez sur .

REMARQUE

Vous pouvez vérifier le volume d'encre à partir de votre ordinateur.

- (>> Guide utilisateur - Logiciel : *Impression* (Windows®).)
- (>> Guide utilisateur - Logiciel : *Impression et fax* (Macintosh).)

Emballage et transport de l'appareil

Pour transporter l'appareil, utilisez son emballage d'origine. Suivez les instructions ci-dessous pour emballer correctement l'appareil. Il est possible qu'une détérioration de l'appareil survenue pendant son transport ne soit pas couverte par la garantie.

L'appareil doit être couvert par une assurance appropriée du transporteur.

IMPORTANT

Il est important de laisser à l'appareil le temps de « ranger » la tête d'impression après une tâche d'impression. Écoutez attentivement l'appareil avant de le débrancher pour vous assurer que tous les bruits mécaniques se sont arrêtés. Si vous ne laissez pas l'appareil terminer ce processus, il risque d'y avoir des problèmes d'impression et éventuellement une détérioration de la tête d'impression.

- 1 Débranchez l'appareil de la prise électrique.
- 2 Soulevez le capot du scanner des deux mains, jusqu'à la position ouverte en vous aidant des logements de saisie situés de part et d'autre de l'appareil. Débranchez ensuite l'appareil de la prise téléphonique murale et enlevez le cordon de ligne téléphonique de l'appareil.
- 3 Si le câble d'interface est connecté à l'appareil, débranchez-le.

- 4 Soulevez le capot du scanner (1) pour libérer le verrou. Poussez doucement le support du capot du scanner vers le bas (2) et fermez le capot du scanner (3) avec les deux mains.

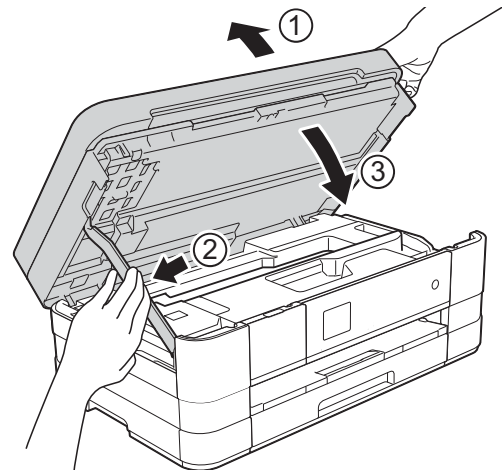

- 5 Ouvrez le couvercle des cartouches d'encre.
- 6 Retirez les quatre cartouches d'encre. Appuyez sur le levier de déverrouillage au-dessus de chaque cartouche pour la libérer. (►► Guide de l'utilisateur : *Remplacement des cartouches d'encre.*)
- 7 Installez l'élément de protection orange, puis fermez le couvercle des cartouches d'encre.

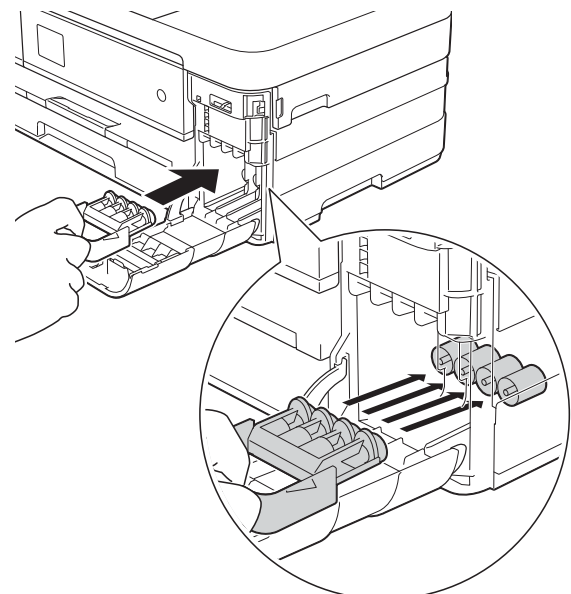

A

IMPORTANT

- Assurez-vous que la languette en plastique située sur la partie gauche de l'élément de protection orange (1) se met correctement en place avec un déclic (2).

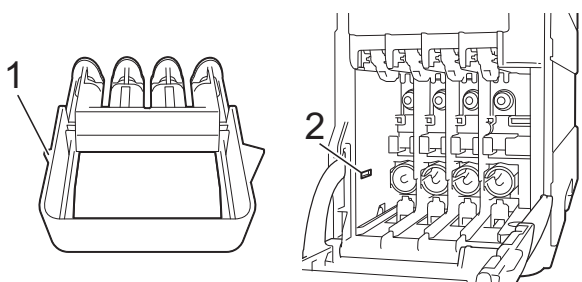

- Si vous ne trouvez pas l'élément de protection orange, expédiez l'appareil sans cet élément. N'installez PAS les cartouches d'encre avant l'expédition dans le but de pallier l'absence de l'élément de protection.

- 8 Emballez l'appareil dans le sac.

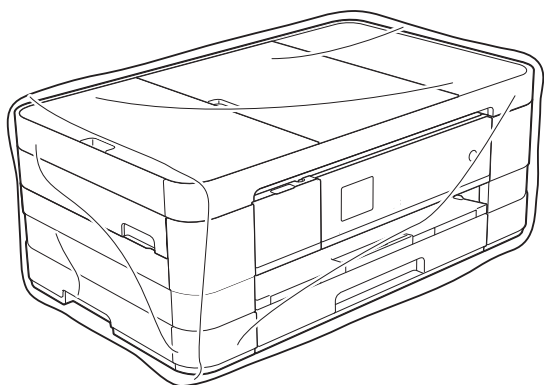

- 9 Emballez l'appareil et la documentation imprimée dans le carton d'origine avec le matériau d'emballage d'origine comme indiqué ci-dessous.

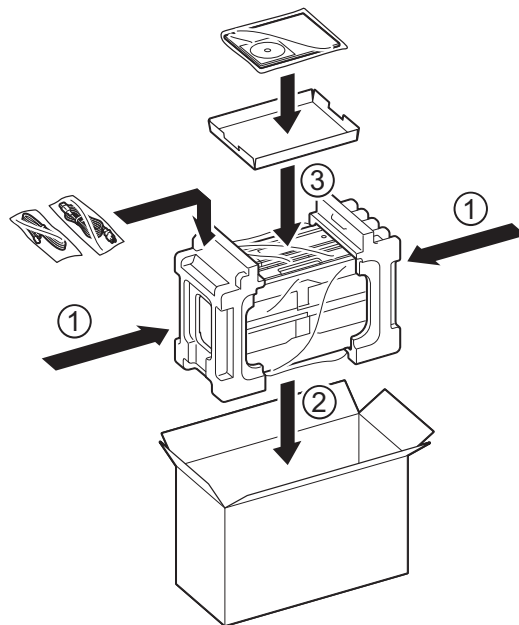

- 10 Fermez le carton à l'aide de ruban adhésif.

Voici une liste complète des caractéristiques et des termes qui apparaissent dans les guides de Brother. La disponibilité de ces caractéristiques dépend du modèle acheté.

Accès pour extraction à distance

Capacité à accéder à votre appareil à distance à partir d'un téléphone à clavier multifréquence.

Amélioration des couleurs

Permet d'ajuster la couleur d'une image de manière à améliorer la qualité d'impression en améliorant la netteté, la balance des blancs et la densité des couleurs.

Carnet d'adresses

Liste des noms et numéros liés à des numéros abrégés que vous avez enregistrés en vue d'une numérotation rapide.

Chargeur automatique de documents

Le document peut être placé dans le chargeur et numérisé automatiquement une page à la fois.

Code d'accès à distance

Votre code personnel à quatre chiffres (---*) qui permet d'appeler votre appareil à partir d'un emplacement distant et d'y accéder.

Code d'activation à distance

Composez ce code (* 5 1) chaque fois que vous répondez à un appel de télécopieur sur un téléphone supplémentaire ou sur un téléphone externe.

Code de désactivation à distance (pour le mode Fax/Tél uniquement)

Chaque fois que l'appareil reçoit un appel vocal, il émet une double sonnerie rapide. Vous pouvez répondre à l'appel sur un téléphone supplémentaire en composant ce code (# 5 1).

Contraste

Réglage de compensation permettant d'obtenir des fax ou des copies plus claires lorsque les documents sont foncés ou plus foncés lorsque les documents sont clairs.

Densité

En faisant varier la densité, il est possible de rendre l'image plus claire ou plus foncée.

Détection fax

Permet à votre appareil de répondre aux tonalités CNG même si vous interrompez un appel de télécopieur en décrochant le téléphone.

Diffusion

Capacité à envoyer le même fax vers plusieurs emplacements.

Durée de la sonnerie F/T

Durée pendant laquelle l'appareil Brother émet une sonnerie (lorsque mode de réception est réglé sur Fax/Tél) pour vous inviter à répondre à un appel vocal reçu.

Échelle de gris

Nuances de gris disponibles pour la copie, la numérisation et l'envoi de photographies par fax.

ECM (Mode de correction des erreurs)

Permet de détecter les erreurs survenant lors de l'envoi de fax et de renvoyer les pages du fax affectées par l'erreur.

Écran tactile LCD 1,8" et panneau tactile

L'écran tactile LCD (écran à cristaux liquides) de l'appareil présente les messages et invites interactifs qui permettent d'utiliser l'appareil. Vous pouvez utiliser l'écran tactile en appuyant dessus. Le panneau tactile, du côté droit de l'écran tactile, allume ses LED lorsqu'elles sont disponibles pour l'opération actuelle.

Envoi automatique de fax

Envoi d'un fax sans décrocher le combiné d'un téléphone externe.

Envoi en temps réel

Lorsque la mémoire est pleine, vous pouvez envoyer des fax en temps réel.

Envoi par lot

(Fax en noir et blanc uniquement) Cette fonction vous permet de réduire les coûts en envoyant en une seule transmission tous les fax différés vers le même numéro de fax.

Erreur de communication (Erreur comm.)

Erreur pouvant survenir lors de l'envoi ou de la réception d'un fax, habituellement causée par des interférences ou de l'électricité statique sur la ligne.

Fax différé

Option vous permettant d'envoyer un fax à une heure ultérieure spécifiée.

Fax manuel

Lorsque vous décrochez le combiné du téléphone externe, vous entendez la réponse du télécopieur récepteur avant d'appuyer sur Déma fax (Fax Start) pour lancer l'envoi du fax.

Fax/Tél

Vous pouvez recevoir des fax et des appels téléphoniques. N'utilisez pas ce mode si vous utilisez un répondeur téléphonique.

Groupe de compatibilité

Capacité d'un télécopieur à communiquer avec un autre télécopieur. La compatibilité est assurée entre les groupes ITU-T.

ID station

Informations enregistrées qui figurent en haut des pages faxées. Elles comprennent le nom et le numéro de fax de l'expéditeur.

Identification de l'appelant

Service souscrit auprès de la compagnie de téléphone et permettant de voir le numéro (ou le nom) de la personne qui appelle.

Impression de sauvegarde

L'appareil imprime une copie de chaque fax reçu et stocké dans sa mémoire. Cette fonction de sécurité vous évite de perdre des messages à cause d'une panne de courant.

Impulsion (Suisse et France seulement)

Mode de numérotation au cadran sur une ligne téléphonique.

Innobella™

Innobella™ est une marque de consommables d'origine proposée par Brother. Pour obtenir des résultats de qualité supérieure, Brother recommande les encres et le papier Innobella™.

Journal des fax

Permet de dresser la liste des 200 derniers fax entrants et sortants. TX signifie envoi. RX signifie réception.

Liste de numérotation rapide

Liste des noms et des numéros conservés par ordre numérique dans le carnet d'adresses.

Longueur de la sonnerie

Nombre de sonneries avant que l'appareil réponde dans les modes Fax et Fax/Tél.

Luminosité

La modification de la luminosité permet de rendre l'image plus claire ou plus foncée.

Mémorisation des fax

Vous pouvez enregistrer en mémoire les fax reçus.

Méthode d'encodage

Méthode d'encodage des informations contenues dans le document. Tous les télécopieurs doivent utiliser la norme minimale MH (Modified Huffman). Votre appareil peut accepter des normes de compression supérieures (MR (Modified Read), MMR (Modified Modified Read) et JPEG) si l'appareil récepteur possède la même capacité.

Mode International

Permet de modifier provisoirement les tonalités de fax pour contourner les problèmes dus au bruit et à l'électricité statique sur les lignes téléphoniques à l'international.

Multitâche

Votre appareil peut numériser des fax sortants ou des tâches programmées dans la mémoire en même temps qu'il envoie un fax depuis la mémoire ou qu'il reçoit ou imprime un fax entrant.

Numérisation

Processus d'envoi vers l'ordinateur d'une image électronique d'un document papier.

Numérisation vers support

Vous pouvez numériser un document en monochrome ou en couleur sur une carte mémoire ou une mémoire flash USB. Les images en monochrome sont au format de fichier TIFF ou PDF et les images en couleur peuvent être au format PDF ou JPEG.

Numéro abrégé

Permet de mémoriser des noms et des numéros en vue d'une numérotation rapide.

Numéro de groupe

Combinaison de numéros abrégés qui sont enregistrés dans un emplacement de numéro abrégé pour la diffusion.

OCR (reconnaissance optique des caractères)

Le logiciel Nuance™ PaperPort™ 12SE ou Presto! PageManager permet de convertir une image de texte en texte éditable.

Pause

Permet d'insérer un délai de 3,5 secondes dans la séquence de composition pendant que vous composez un numéro à l'aide du pavé numérique ou pendant que vous enregistrez des numéros abrégés. Appuyez sur **Pause** sur l'écran tactile autant de fois que nécessaire pour augmenter la longueur des pauses.

Périodicité du journal

Intervalle préprogrammé entre les impressions automatiques des rapports du journal des fax. Vous pouvez imprimer le rapport de journal des fax sur demande sans interrompre le cycle.

PhotoCapture Center™

Permet d'effectuer des impressions de qualité en haute résolution de photos numériques issues de votre appareil photo numérique.

PictBridge

Permet d'imprimer des photos de qualité en haute résolution directement à partir de votre appareil photo numérique.

Rapport WLAN

Rapport imprimé indiquant le résultat de la connexion au réseau sans fil (WLAN, Wireless Local Area Network).

Rapport XMIT (Rapport de vérification de l'envoi)

Liste indiquant la date, l'heure et le numéro de chaque fax envoyé.

Réadressage de fax

Permet d'envoyer un fax reçu en mémoire vers un autre numéro de fax préprogrammé.

Réception en mémoire

Permet de recevoir les fax dans la mémoire de l'appareil lorsque le papier est épuisé.

Recherche

Fonction permettant de parcourir la liste électronique, numérique ou alphabétique des numéros abrégés et des numéros de groupe enregistrés.

Recomposition automatique

Fonction permettant à votre appareil de recomposer le dernier numéro de fax au bout de cinq minutes si le fax n'est pas passé parce que la ligne était occupée.

Réduction automatique

Permet de réduire le format des fax entrants.

Réglages provisoires

Vous pouvez sélectionner certaines options pour chaque envoi de fax et chaque copie sans modifier les réglages par défaut.

Réglages utilisateur

Rapport imprimé indiquant les réglages actuels de l'appareil.

Relève

Processus au cours duquel un télécopieur appelle un autre télécopieur pour extraire des fax en attente.

Répondeur téléphonique (répondeur téléphonique)

Vous pouvez raccorder un répondeur externe à l'appareil.

Résolution

Nombre de lignes verticales et horizontales par pouce. Voir : Standard, Fin, Super fin et Photo.

Résolution Fin

Résolution de 203 × 196 ppp. Utilisée pour les petits caractères et les graphiques.

Résolution photo (mono uniquement)

Réglage de résolution qui utilise différentes nuances de gris pour reproduire au mieux les photographies.

Résolution standard

203 × 98 ppp (monochrome).
203 × 196 ppp (couleur). Utilisée pour du texte de format normal ; offre la vitesse de transmission la plus élevée.

Résolution Super fin (monochrome uniquement)

203 × 392 ppp. Recommandée pour les très petits caractères et les dessins au trait.

Tableaux de réglages

Instructions présentant, sous forme concise, les réglages et options disponibles pour la configuration de votre appareil.

Tâches restantes

Permet de vérifier les tâches en attente dans la mémoire et d'annuler des tâches individuellement.

Téléphone externe

Téléphone ou répondeur téléphonique raccordé à votre appareil.

Téléphone supplémentaire

Téléphone utilisant la même ligne que votre télécopieur, mais branché sur une autre prise murale.

Tonalité (Suisse et France uniquement)

Mode de numérotation sur la ligne téléphonique utilisée par les téléphones à clavier multifréquence.

Tonalités CNG

Tonalités spéciales (bips sonores) émises par les télécopieurs pendant l'envoi automatique pour indiquer à l'appareil récepteur qu'un télécopieur appelle.

Tonalités de fax

Signaux envoyés par les télécopieurs expéditeurs et récepteurs durant la communication d'informations.

Transmission

Processus d'envoi de fax sur les lignes téléphoniques de votre appareil vers le télécopieur récepteur.

Volume de la sonnerie

Réglage du volume de la sonnerie émise par l'appareil.

Volume du bip sonore

Réglage du volume du bip sonore émis lorsque vous appuyez sur une touche ou commettez une erreur.

C

Index

A

Annulation	
Mémorisation des fax	22
Réadressage de fax	22, 25
tâches en attente de recomposition	16
Apple Macintosh	
Consultez le Guide utilisateur - Logiciel.	

B

Blocage des fonctions	4
-----------------------------	---

C

Carnet d'adresses	
configuration à partir d'appels sortants	33
configuration à partir de l'historique d'identification de l'appelant	35
Diffusion	13
suppression de groupes	37
utilisation de groupes	13
Numéro abrégé	
configuration à partir d'appels sortants	33
configuration à partir de l'historique d'identification de l'appelant	35
Numérotation de groupe	
configuration de groupes pour la diffusion	36
modification	37
Cartouches d'encre	
vérification du volume d'encre	72
Codes d'accès, enregistrement et numérotation	32
Codes de fax	
Code d'accès à distance	23
modification	23
Configuration à distance	
Consultez le Guide utilisateur - Logiciel.	
ControlCenter	
Consultez le Guide utilisateur - Logiciel.	
Copie	
agrandissement/réduction	42

Définition de nouveaux réglages par défaut	50
densité	46
élimination de la couleur d'arrière-plan	48
ID 2 en 1	44
livre	48
mise en page (N en 1)	43
mode d'économie d'encre	46
papier fin	47
poster	43
qualité	41
recto verso	48
trier	45
utilisation du chargeur	45
Copie ID	44
Copie ID 2 en 1	44

D

Dépistage des pannes	
vérification du volume d'encre	72
Diffusion	13
configuration de groupes	36

E

Emballage et transport de l'appareil	73
Expédition de l'appareil	73
Extraction à distance	23
code d'accès à distance	23
commandes	25
obtention de vos fax	26

F

Fax, à partir d'un ordinateur	
Consultez le Guide utilisateur - Logiciel.	

Fax, autonome	
envoi	9
à la fin d'une conversation	12
à partir de la mémoire (Multitâche)	12
annulation depuis la mémoire	16
contraste	9
définition d'un nouveau réglage par défaut	11
Diffusion	13
Envoi en temps réel	14
envoi par lot en différé	16
fax différé	15
international	15
manuel	12
Résolution	10
rétablissement des réglages par défaut	11
réception	
à la fin d'une conversation	27
en mémoire	27
extraction depuis un site distant	25, 26
impression de récupération	28
impression depuis la mémoire	20
Réadressage de fax	25
réception sans papier	27
réduction au format du papier	27
sauvegarde temporaire de fax	28
sur l'ordinateur	21

G

Groupes pour la diffusion	36
---------------------------------	----

I

Identification de l'appelant	
Rapport d'historique d'identification de l'appelant	40
Impression	
Consultez le Guide utilisateur - Logiciel.	
fax depuis la mémoire	20
rapports	40
Impression d'images de films	53
Impression directe	
à partir d'un appareil photo	
PictBridge	64
à partir d'un appareil photo sans PictBridge	66

L

LCD (écran à cristaux liquides)	
Langue	3
Tempor. attén.	3

M

Macintosh	
Consultez le Guide utilisateur - Logiciel.	
Manuel	
envoi	12
Mémoire permanente	1
Mémorisation des fax	20
activation	20
désactivation	22
impression depuis la mémoire	20
Mode Veille	2
Multitâche	12

N

Nettoyage	
cylindre de l'imprimante	69
rouleaux d'alimentation du papier	69
rouleaux d'entraînement du papier	70
Nuance™ PaperPort™ 12SE	
Consultez le Guide utilisateur - Logiciel.	
Consultez également la section Aide de l'application PaperPort™ 12SE.	
Numérisation	
Consultez le Guide utilisateur - Logiciel.	
Numérotation	
codes d'accès et numéros de cartes de crédit	32
Groupes (diffusion)	13

P

Panne de courant	1
PhotoCapture Center™	
à partir d'un ordinateur	
Consultez le Guide utilisateur - Logiciel.	
Impression	
index	53
photos	54
toutes les photos	54
Impression DPOF	55

Numérisation vers support	
carte mémoire	62
mémoire flash USB	62
Réglages d'impression	
Amélioration des couleurs	58
Contraste	58
définition d'un nouveau réglage par défaut	61
Impression de la date	60
Luminosité	57
Qualité	56
Recadrage	59
Rétablissement des réglages par défaut	61
Sans bordure	60
Type et format de papier	56, 57
PictBridge	
Impression DPOF	66
Presto! PageManager	
Consultez le Guide utilisateur - Logiciel.	
Consultez également la section Aide de l'application Presto! PageManager.	

R

Rapports	39
comment imprimer	40
Configuration réseau	40
Journal des fax	40
Périodicité du journal	39
Liste de numérotation rapide	40
Rapport d'historique d'identification de l'appelant	40
Rapport du réseau sans fil	40
Réglages utilisateur	40
Vérification de l'envoi	39, 40
Réadressage de fax	
modification à distance	25, 26
programmation d'un numéro	19
Recto verso	
copie	48
Réduction	
copies	42
fax entrants	27
Réseau	
Impression	
Consultez le Guide utilisateur - Réseau.	

Numérisation

Consultez le Guide utilisateur - Logiciel.

Réseau sans fil

Consultez le Guide d'installation rapide et le Guide utilisateur - Réseau.

Résolution

réglage pour le fax suivant 10

S

Sécurité

Verrouillage fonction sécurisée

 Mot de passe administrateur 5

 Utilisateurs à droits limités 6

U

Utilisateurs à droits limités 6

W

Windows®

Consultez le Guide utilisateur - Logiciel.

brother®

Rendez-vous sur notre site Web
<http://www.brother.com/>

Ces appareils sont homologués pour une utilisation dans le pays d'achat uniquement. Les filiales locales de Brother ou leurs revendeurs ne prendront en charge que les appareils achetés dans leur propre pays.



www.brotherearth.com