

РЪКОВОДСТВО ЗА ДОПЪЛНИТЕЛНИ ФУНКЦИИ

MFC-J4410DW
MFC-J4610DW
DCP-J4110DW

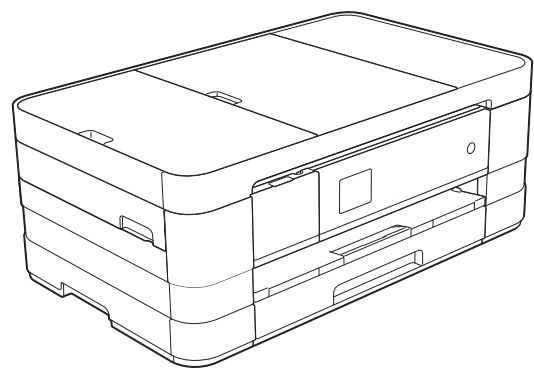

Ръководства за потребителя и къде мога да ги намеря?

Кое ръководство?	Какво има в него?	Къде е то?
Ръководство за безопасност	Първо прочетете това ръководство. Преди да инсталирате своето устройство, прочетете Инструкциите за безопасност. Вижте това ръководство за търговски марки и правни ограничения.	Печатно / В кутията
Ръководство за бързо инсталиране	Следвайте инструкциите за настройка на устройството, инсталиране на драйверите и софтуера за операционната система и типа връзка, който използвате.	Печатно / В кутията
Основно Ръководство за потребителя	Научете основните операции за факс, копиране, сканиране и работа с PhotoCapture Center™ и как да сменяте консумативите. Вижте съвети за отстраняване на неизправности.	PDF файл / компактдиск
Ръководство за допълнителни функции	Научете повече за допълнителните операции: факс, копиране, защитни функции, печатане на доклади и извършване на текуща поддръжка.	PDF файл / компактдиск
Ръководство за потребителя на софтуера	Следвайте тези инструкции за печат, сканиране, мрежово сканиране, PhotoCapture Center™, дистанционна настройка, PC-Fax, уеб услуги (Сканиране) и използване на функцията Brother ControlCenter.	PDF файл / компактдиск
Ръководство за мрежовия потребител	Това ръководство осигурява информация за настройките за безжични и кабелни мрежи и за настройките за защита при употребата на устройството Brother. Можете също така да намерите информация за поддържаните протоколи за вашето устройство и подробни съвети за отстраняване на неизправности.	PDF файл / компактдиск
Ръководство за уеб свързване	Това ръководство осигурява полезна информация за достъп до интернет услуги от устройството Brother, както и за изтегляне на изображения, отпечатване на данни и качване на файлове директно до интернет услуги.	PDF файл / Brother Solutions Center ¹
Ръководство за печат през AirPrint	Това ръководство осигурява информация за използване на AirPrint, за да отпечатвате от Mac OS X v10.7.x и iPhone, iPod touch, iPad или друго iOS устройство на устройство Brother, без да инсталирате драйвер за принтер.	PDF файл / Brother Solutions Center ¹
Ръководство за печат през Google Cloud	Това ръководство дава информация за това как да използвате услугите Google Cloud Print™ за печат по интернет.	PDF файл / Brother Solutions Center ¹
Ръководство за Wi-Fi Direct™	Това ръководство дава информация за това как да конфигурирате и използвате устройство Brother за безжичен печат директно от мобилно устройство, поддържащо стандарт Wi-Fi Direct™.	PDF файл / Brother Solutions Center ¹

¹ Посетете ни на адрес <http://solutions.brother.com/>.

Съдържание

1	Общи настройки	1
	ВАЖНА ЗАБЕЛЕЖКА	1
	Запазване в паметта	1
	Автоматично лятно часово време (само за модели MFC)	1
	Режим почивка	2
	Автоматично изключване (DCP-J4110DW)	2
	Сензорен течнокристален дисплей	3
	Смяна на езика на сензорния екран (в зависимост от модела)	3
	Настройка на таймера за затъмняване на дисплея	3
2	Функции за защита	4
	Secure Function Lock 2.0 (Заклучваща функция за безопасност 2.0)	4
	Преди да започнете да използвате Secure Function Lock 2.0 (Заклучваща функция за безопасност 2.0)	4
	Настройка и промяна на администраторската парола	5
	Задаване на ограничени потребители	6
	Включване/изключване на Secure Function Lock (Заклучваща функция за безопасност)	7
	Смяна на потребители	7
	Промяна в публичен режим	8
3	Изпращане на факс (само при модели MFC)	9
	Допълнителни опции за изпращане	9
	Изпращане на факсове с помощта на няколко настройки	9
	Спиране изпращането на факс	9
	Контраст	9
	Промяна на резолюцията на факса	10
	Задаване на направените промени като нова настройка по подразбиране	11
	Възстановяване фабрични опции на факса	12
	Допълнителни операции на изпращане	12
	Ръчно изпращане на факс	12
	Изпращане на факс в края на разговора	13
	Двустранен достъп (Само едноцветно)	13
	Разпращане (Само едноцветно)	13
	Предаване в реално време	15
	Международен режим	15
	Отложено изпращане на факсове (Само едноцветно)	16
	Отложено пакетно предаване (Само едноцветно)	16
	Проверка и отменяне на чакащи задания	16
	Общ преглед на функцията за получаване на факс по заявка	17
	Предаване при поискване (Само едноцветно)	17

4	Получаване на факс (само при модели MFC)	19
	Получаване в паметта (Само едноцветно)	19
	Преpraщане на факс	19
	Запаметяване на факсове	20
	Отпечатване на факс от паметта	20
	Получаване на факс от компютър (Само за Windows®)	21
	Изключване на операциите за получаване в паметта	22
	Промяна на операциите за получаване в паметта	22
	Дистанционно изтегляне	23
	Настройка на код за дистанционен достъп	23
	Работа с кода за дистанционен достъп	24
	Дистанционни команди за факса	25
	Изтегляне на факс съобщения	26
	Промяна на вашия номер за преpraщане на факс	26
	Допълнителни операции по получаване	27
	Получаване при липса на хартия	27
	Отпечатване на редуциран входящ факс	27
	Получаване на факс в края на разговора	27
	Временно архивиране на факс	28
	Общ преглед на функцията за получаване на факс по заявка	29
	Получаване на факс при поискване	29
5	Набиране и съхраняване на номера (само при модели MFC)	33
	Гласови операции	33
	Допълнителни операции по набиране	33
	Комбиниране на номера за бързо набиране	33
	Допълнителни начини за запаметяване на номера	34
	Запаметяване на номера за бързо набиране от изходящите повиквания	34
	Задаване на групи за разpraщане	36
6	Отпечатване на отчети	39
	Отчети за факс (само при модели MFC)	39
	Отчет за потвърждаване на предаването	39
	Дневник за факсовете (отчет за извършените операции)	39
	Отчети	40
	Как да отпечатаме отчет	40

7 Изготвяне на копия 41

Опции за копиране	41
Спиране на копирането	41
Промяна на скоростта и качеството на копиране	41
Увеличаване или редуциране на копираното изображение	42
Създаване на N в 1 копия или плакат (Оформление на страница)	43
Копиране 2 в 1 (лична карта) (Оформление на страница)	45
Сортиране на копия	46
Настройка на плътността	46
Режим Пестене на мастило	47
Копиране върху тънка хартия	47
Копиране на книга	48
Премахване на фонен цвят	48
2-странно копиране	49
Задаване на направените промени като нова настройка по подразбиране	50
Възстановяване на всички фабрични настройки	51

8 Печат на снимки от карта с памет или USB флаш памет 52

Операции на PhotoCapture Center™	52
Кarti с памет, USB флаш памет и структури на папките	52
Отпечатване на клип	53
Печат на изображения	53
Отпечатване на указател (Миниатюри)	53
Отпечатване на снимки	54
Отпечатване на всички снимки	54
Отпечатване DPOF	55
PhotoCapture Center™ настройки за печат	56
Качество на печат	56
Опции за хартия	57
Регулиране на яркост, контраст и цвят	58
Изрязване	60
Печат без полета	60
Отпечатване на дата	61
Задаване на направените промени като нова настройка по подразбиране	61
Възстановяване на всички фабрични настройки	62
Сканиране към карта с памет или USB флаш памет	63
Задаване на нови настройки по подразбиране	63
Възстановяване на фабричните настройки	63

9 Отпечатване на снимки от фотоапарат 64

Отпечатване на снимки директно от фотоапарат с PictBridge	64
Изисквания за PictBridge	64
Настройка на цифровия фотоапарат	64
Отпечатване на изображения	66
Отпечатване DPOF	66
Отпечатване на снимки директно от цифров фотоапарат (без PictBridge)	67
Отпечатване на изображения	67

A	Текуща поддръжка	68
	Почистване и проверка на устройството	68
	Почистване на външния корпус на устройството	68
	Почистване на валежа на принтера	69
	Почистване на ролките за подаване на хартия	70
	Почистване на поемащите ролки за хартия	71
	Почистване на поемащите ролки за хартия за тава за хартия #2 (MFC-J4610DW)	72
	Проверка на количеството мастило	72
	Опаковане и транспортиране на устройството	73
B	Кратък речник	76
C	Индекс	81

ВАЖНА ЗАБЕЛЕЖКА

- На повечето илюстрации в това Ръководство за потребителя е показан модел MFC-J4410DW.

Запазване в паметта

(MFC-J4410DW и MFC-J4610DW)



Вашите настройки на менютата са запаметени трайно и в случай на прекъсване на захранването няма да бъдат изгубени. Временните настройки (например Режим далечен) ще бъдат изгубени. Ако сте избрали **Посочи нов подр.** за свои предпочитани настройки за **Факс**, **Скан.**, **Копиране** и **Снимка**, тези настройки няма да бъдат изгубени. Освен това по време на прекъсване на захранването устройството ще запази датата и часа, както и програмираните задания на таймера на факса (например **Забавен факс**) в рамките на 24 часа.

(DCP-J4110DW)

Вашите настройки на менютата са запаметени трайно и в случай на прекъсване на захранването няма да бъдат изгубени. Ако сте избрали **Посочи нов подр.**, настройките в режими **Копиране**, **Снимка** и **Скан.** няма да се изгубят. Временните настройки ще бъдат загубени.









Автоматично лятно часово време (само за модели MFC)

Можете да настроите устройството автоматично да преминава към лятно часово време. То ще се настрои с един час напред през пролетта и с един час назад през есента. Уверете се, че сте въвели правилната дата и час в настройката **Дата&Час**.

- 1 Натиснете  (Настройки).
- 2 Натиснете **^** или **v** на сензорния панел, за да се покаже **Инициал. настр.**
- 3 Натиснете **Инициал. настр.**
- 4 Натиснете **Дата&Час**.
- 5 Натиснете **^** или **v**, за да се покаже **Авто дн. свет.**
- 6 Натиснете **Авто дн. свет.**
- 7 Натиснете **Изкл. (или Вкл.)**.
- 8 Натиснете .

Режим почивка

Можете да изберете колко време да бъде неактивно устройството (до 60 минути), преди да влезе в Режим почивка. Таймерът ще се рестартира при всяко използване на устройството.







- 1 Натиснете  (Настройки).
- 2 Натиснете  или  на сензорния панел, за да се покаже Общи настройки.
- 3 Натиснете Общи настройки.
- 4 Натиснете  или , за да се покаже Режим почивка.
- 5 Натиснете Режим почивка.
- 6 Натиснете  или , за да изведете 1Мин., 2Мин., 3Мин., 5Мин., 10Мин., 30Мин. или 60Мин. и да изберете периода от време на неактивност на устройството, преди да влезе в Режим Почивка. Натиснете опцията, която желаете да зададете.
- 7 Натиснете .

Автоматично изключване (DCP-J4110DW)

Функцията за автоматично изключване ще изключи устройството един час след влизане в Режим Почивка. Когато тази функция е Изкл., устройството няма да се изключи автоматично.

Отбележете, че устройството няма да се изключва автоматично, когато:







- е свързано към кабелна мрежа
- е свързано към безжична мрежа
- WLAN е избрано в настройката Мрежа I/F

- 1 Натиснете  (Настройки).
- 2 Натиснете  или  на сензорния панел, за да се покаже Общи настройки.
- 3 Натиснете Общи настройки.
- 4 Натиснете  или , за да се покаже Авт. изключ. захранв.
- 5 Натиснете Авт. изключ. захранв.
- 6 Натиснете Вкл. (или Изкл.).
- 7 Натиснете .

Сензорен течнокристален дисплей





Смяна на езика на сензорния екран (в зависимост от модела)



Можете да смените езика на сензорния екран.

- 1 Натиснете  (Настройки).
- 2 Натиснете  или , за да се покаже Инициал. настр.
- 3 Натиснете Инициал. настр.
- 4 Натиснете  или , за да се покаже Локален език.
- 5 Натиснете Локален език.
- 6 Изберете своя език.
- 7 Натиснете .

Настройка на таймера за затъмняване на дисплея

Можете да настроите колко дълго подсветката на течнокристалния дисплей да остане включена след последното натискане с пръст.

- 1 Натиснете  (Настройки).
- 2 Натиснете  или  на сензорния панел, за да се покаже Общи настройки.
- 3 Натиснете Общи настройки.
- 4 Натиснете  или , за да се покаже LCD настройки.

- 5 Натиснете LCD настройки.
- 6 Натиснете Свет. таймер.
- 7 Натиснете  или , за да се покаже 10Сек., 20Сек., 30Сек. или Изкл., след това натиснете опцията, която искате да зададете.
- 8 Натиснете .

Secure Function Lock 2.0 (Заклучваща функция за безопасност 2.0)

Secure Function Lock (Заклучваща функция за безопасност) ви позволява да ограничите публичния достъп до определени функции на устройството:

- Факс Tx (Предаване на факс) ¹
- Факс Rx (Получаване на факс) ¹
- Копиране
- Сканиране
- PCC (PhotoCapture Center™)
- Печат от компютър
- Цветен печат
- Ограничение за страница
- Качване в интернет
- Изтегляне от интернет

¹ Само за модели MFC.

Тази функция също така не позволява на потребителите да променят настройките по подразбиране на устройството чрез ограничаване на достъпа на неговите функции.

Преди да използвате функцията за защита, трябва да влезете с администраторска парола.

Достъп до ограничени операции може да бъде разрешен чрез създаване на ограничен потребител. Ограничените потребители трябва да въведат парола, за да използват устройството.

Внимателно запишете вашата парола. Ако я забравите, обърнете се към обслужване на клиенти на Brother.

ЗАБЕЛЕЖКА

- Само администратори могат да задават ограничения и да правят промени за всеки потребител.
- Ако Факс Tx е деактивиран, не можете да използвате функциите на меню Факс. ¹
- Предаване при поискване и Получаване на факс при поискване са активирани само когато и Факс Tx и Факс Rx са активирани. ¹
- Не можете да редактирате и изтривате пряк път, когато Secure Function Lock (Заклучваща функция за безопасност) е с настройка On.

¹ Само за модели MFC.

Преди да започнете да използвате Secure Function Lock 2.0 (Заклучваща функция за безопасност 2.0)

Можете да конфигурирате настройките на Secure Function Lock 2.0 (Заклучваща функция за безопасност 2.0) чрез уеб браузър. Преди да започнете конфигуриране, необходимо е да извършите следните приготовления.

- 1 Стартирайте уеб браузъра.
- 2 Въведете „http://IP адрес на устройството/“ в адресната лента на браузъра (където „IP адрес на устройството“ е IP адресът на устройството).

■ Например:

`http://192.168.1.2/`

ЗАБЕЛЕЖКА

Можете да намерите IP адреса на устройството в списъка с мрежова конфигурация. (►► Ръководство за мрежовия потребител: *Отпечатване на доклад на мрежова конфигурация.*)

- 3 Въведете парола в полето **Login** (Влизане). (Тази парола е за влизане в уеб страницата на устройството, не е администраторска парола за Secure Function Lock (Заклучваща функция за безопасност).) Щракнете върху

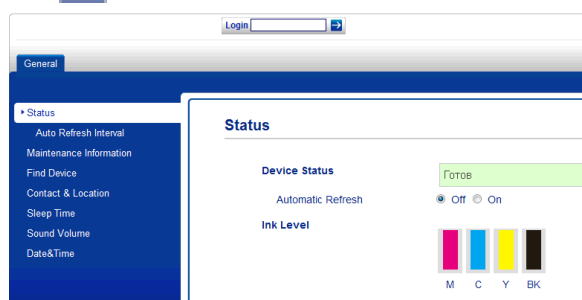

ЗАБЕЛЕЖКА

Ако използвате уеб браузър за конфигуриране на настройките на устройството за първи път, задайте парола.

- 1 Щракнете върху **Please configure the password** (Моля конфигурирайте паролата).
- 2 Въведете парола по избор (до 32 символа).
- 3 Въведете повторно паролата в полето **Confirm New Password** (Потвърдете новата парола).
- 4 Щракнете върху **Submit** (Подаване).

Настройка и промяна на администраторската парола

Можете да конфигурирате тези настройки с помощта на уеб браузър. За да настроите уеб страницата, вижте *Преди да започнете да използвате Secure Function Lock 2.0 (Заклучваща функция за безопасност 2.0)* ►► стр. 4. След това следвайте инструкциите по-долу.

Задаване на администраторска парола

Паролата, която зададохте в тези стъпки, е за администратора. Тази парола се използва за настройка на потребители и включване/изключване на Secure Function Lock (Заклучваща функция за безопасност). (Вижте *Задаване на ограничени потребители* ►► стр. 6 и *Включване/изключване на Secure Function Lock (Заклучваща функция за безопасност)* ►► стр. 7.)

- 1 Щракнете върху **Administrator** (Администратор).
- 2 Щракнете върху **Secure Function Lock** (Заклучваща функция за безопасност).
- 3 Въведете четирицифрен номер за парола в полето **New Password** (Нова парола).



- 4 Въведете повторно паролата в полето **Retype Password** (Въведете отново паролата).
- 5 Щракнете върху **Submit** (Подаване).

Промяна на администраторската парола

- 1 Щракнете върху **Administrator** (Администратор).
- 2 Щракнете върху **Secure Function Lock** (Заклучваща функция за безопасност).
- 3 Въведете четирицифрен номер за новата парола в полето **New Password** (Нова парола).
- 4 Въведете повторно новата парола в полето **Retype Password** (Въведете отново паролата).
- 5 Щракнете върху **Submit** (Подаване).

Задаване на ограничени потребители

Можете да зададете потребители с ограничения и парола. Можете да зададете до 10 потребителя.

Можете да конфигурирате тези настройки с помощта на уеб браузър.

За да настроите уеб страницата, вижте *Преди да започнете да използвате Secure Function Lock 2.0 (Заклучваща функция за безопасност 2.0)* >> стр. 4. След това следвайте инструкциите по-долу.

- 1 Щракнете върху **Administrator** (Администратор).
- 2 Щракнете върху **Secure Function Lock** (Заклучваща функция за безопасност).
- 3 Въведете буквено-цифрово име на група или потребителско име (до 15 символа) в полето **ID Number/Name** (ИД номер/Име) и след това въведете четирицифрена парола в полето **PIN**.



- 4 Махнете отметката от функциите, които желаете да ограничите, в полета **Print Activities** (Печатни дейности) или **Others** (Други). Ако искате да конфигурирате максимален брой страници, отметнете **On** (Вкл.) в **Page Limit** (Ограничение на страниците), след това въведете броя в **Max.** (Макс.). Щракнете върху **Submit** (Подаване).

ЗАБЕЛЕЖКА





- Не можете да използвате една и съща парола за повече от един потребител.
- Можете да зададете до един публичен потребител. Публичните потребители не се нуждаят от парола. За повече информация >> Ръководство за мрежовия потребител.

Включване/изключване на Secure Function Lock (Заклучваща функция за безопасност)

ЗАБЕЛЕЖКА

Ако въведете грешна парола, сензорният екран ще покаже Грешна парола. Въведете правилната парола. Ако я забравите, обърнете се към обслужване на клиенти на Brother.

Включване на Secure Function Lock (Заклучваща функция за безопасност)



- 1 Натиснете  (Настройки).
- 2 Натиснете  или  на сензорния панел, за да се покаже Общи настройки.
- 3 Натиснете Общи настройки.
- 4 Натиснете  или , за да се покаже Заклучване.
- 5 Натиснете Заклучване.
- 6 Натиснете Закл. Off→On.
- 7 Въведете вашата четирицифрена администраторска парола с помощта на клавиатурата на сензорния екран. Натиснете ОК.

ЗАБЕЛЕЖКА

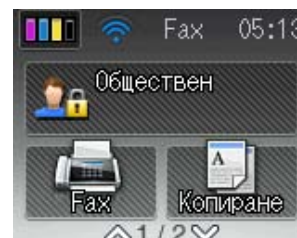
Иконата Secure Function Lock (Заклучваща функция за безопасност) се показва на видно място на началния екран.







Изключване на Secure Function Lock (Заклучваща функция за безопасност)

- 1 Натиснете  **Обществен** или  (където xxxxx е потребителското име).
- 2 Натиснете Закл. On→Off.
- 3 Въведете вашата четирицифрена администраторска парола с помощта на клавиатурата на сензорния екран. Натиснете ОК.

Смяна на потребители

Тази настройка позволява на ограничен потребител да влиза в устройството, когато Secure Function Lock (Заклучваща функция за безопасност) е включена.

- 1 На сензорния екран натиснете  **Обществен** или  (където xxxxx е потребителското име).
- 2 Натиснете  или  на сензорния панел, за да се покаже Промяна Потр-л.

- 3 Натиснете **Промяна Потр-л.**
- 4 Натиснете **^** или **▼**, за да се покаже вашето потребителско име.
- 5 Натиснете вашето потребителско име.
- 6 Въведете вашата четирицифрена потребителска парола с помощта на клавиатурата на сензорния екран. Натиснете **ОК**.

Промяна в публичен режим

- 1 Натиснете  **XXXXXX**
(където xxxxx е потребителското име).
- 2 Натиснете **Отиди на общ.**

Допълнителни опции за изпращане

Изпращане на факсове с помощта на няколко настройки

При изпращане на факс можете да изберете комбинация от настройки, като например **Факс резолюция**, **Контраст**, **Разм. скан стъкло** и **Реално време TX**.

Можете също да изберете: **История**, **Адрес. книга**, **Емисия**, **Цвят. настр.**, **Забавен факс**, **Партида TX**, **Гласопод. TX**, **Гласопод. RX**, **Режим далечен**, **Посочи нов подр. и фабрични настр.**

Някои настройки се предлагат, само когато се изпращат черно-бели факсове.

1 Заредете документа.

2 Натиснете  (Факс).

Сензорният екран показва:

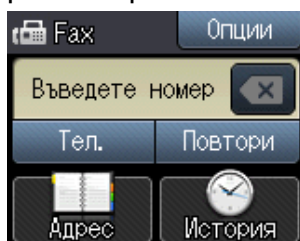

3 Натиснете **Опции**.

4 Натиснете **▲** или **▼** на сензорния панел, за да се покаже настройката, която искате да промените. Натиснете настройката, когато се покаже.

5 Натиснете опцията, която желаете да зададете.

6 Върнете се на стъпка 4, ако искате да промените още настройки.

7 Натиснете **OK**, когато свършите с промяната на настройките.

8 Въведете факс номер.

9 Натиснете **Старт факс**.

ЗАБЕЛЕЖКА

- Повечето настройки са временни и след изпращането на факс устройството се връща към настройките по подразбиране.
- Можете да запазите някои от настройките, които използвате най-често, като ги зададете като настройки по подразбиране. Тези настройки ще се запазят, докато не ги промените отново. (Вижте *Задаване на направените промени като нова настройка по подразбиране* >> стр. 11.)

Спиране изпращането на факс

За да спрете изпращането на факс, натиснете .

Контраст

Ако документът ви е твърде светъл или твърде тъмен, може да поискате да промените контраста. За повечето документи може да се използва фабричната настройка **Авто**. Тя автоматично избира подходящия контраст за вашия документ.

Когато изпращате светъл документ, изберете **Светъл**. Когато изпращате тъмен документ, изберете **Тъмен**.

- 1 Заредете документа.
- 2 Натиснете  (Fax).
- 3 Натиснете Опции.
- 4 Натиснете ^ или v на сензорния панел, за да се покаже Контраст.
- 5 Натиснете Контраст.
- 6 Натиснете ^ или v, за да се покаже Авто, Светъл или Тъмен, след това натиснете опцията, която искате да зададете.
- 7 Натиснете ОК.
- 8 Въведете факс номер.
- 9 Натиснете Старт факс.
- 5 Натиснете Fax резолюция.
- 6 Натиснете ^ или v, за да се покажат опциите за резолюция, след това натиснете опцията, която искате да зададете.
- 7 Натиснете ОК.
- 8 Въведете факс номер.
- 9 Натиснете Старт факс.

ЗАБЕЛЕЖКА

Дори ако изберете Светъл или Тъмен, устройството ще изпрати факса, като използва настройката Авто при което и да е от следните условия:

- Когато изпращате цветен факс.
- Когато изберете Снимка като резолюция на факса.

Промяна на резолюцията на факса

Качеството на факса може да се подобри чрез промяна на резолюцията на факса.

- 1 Заредете документа.
- 2 Натиснете  (Fax).
- 3 Натиснете Опции.
- 4 Натиснете ^ или v на сензорния панел, за да се покаже Fax резолюция.

ЗАБЕЛЕЖКА

Можете да избирате между четири различни настройки на резолюцията за едноцветни и между две за цветни факсове.

Едноцветно	
Стандартно	Подходяща за повечето печатни документи.
Фино	Подходяща за дребен шрифт, като изпращането се осъществява малко по-бавно, отколкото при стандартната резолюция.
Супер фино	Подходяща за дребен шрифт или графични изображения, като изпращането се осъществява малко по-бавно, отколкото при фината резолюция.
Снимка	Използва се, когато документът съдържа различни нюанси на сивото или е снимка. Изпращането на снимка става най-бавно.

Цветно	
Стандартно	Подходяща за повечето печатни документи.
Фино	Използва се, когато документът е снимка. Времето за изпращане е по-голямо, отколкото при стандартната резолюция.

Ако изберете **Супер фино** или **Снимка** и след това изпратите цветен факс (избирайки **Цвят** в **Цвет. настр.**), устройството ще изпрати факса посредством настройката **Фино**.

Задаване на направените промени като нова настройка по подразбиране





Можете да запаметите най-често използваните от вас настройки на факса, например **Факс резолюция**, **Контраст**, **Цвет. настр.**, **Реално времеТХ** и **Разм. скан стъкло**, като ги зададете като настройки по подразбиране. Тези настройки ще се запазят, докато не ги промените отново.

- 1 Натиснете  (**Факс**).
- 2 Натиснете **Опции**.
- 3 Натиснете **^** или **v** на сензорния панел, за да изберете опцията от менюто, която искате да промените. Натиснете вашата нова опция.

Повторете тази стъпка за всяка настройка, която желаете да промените.
- 4 След промяна на последната настройка на предпочитаната от вас опция, натиснете **^** или **v**, за да се покаже **Посочи нов подр.**
- 5 Натиснете **Посочи нов подр.**
- 6 Натиснете **ОК**.
- 7 На сензорния екран се появява запитване за потвърждение на промяната към новите настройки по подразбиране. Натиснете **Да**, за да потвърдите.
- 8 Натиснете .

Възстановяване фабрични опции на факса

Можете да върнете всички променени от вас опции на факса към фабричните настройки. Тези настройки ще се запазят, докато не ги промените отново.

- 1 Натиснете  (Fax).
- 2 Натиснете Опции.
- 3 Натиснете  или  на сензорния панел, за да се покаже **Фабрични наст.**
- 4 Натиснете **Фабрични наст.**
- 5 На сензорния екран се появява запитване за потвърждение на промяната към фабричните настройки. Натиснете **Да**, за да потвърдите.
- 6 Натиснете .

Допълнителни операции на изпращане

Ръчно изпращане на факс

Ръчното предаване ви позволява при изпращане на факс да чувате сигналите за набиране, позвъняване и получаване на факс.

ЗАБЕЛЕЖКА

За изпращане на факс от няколко страници използвайте автоматичното листоподаващо устройство (ADF).

- 1 Заредете документа.
- 2 Натиснете  (Fax).
- 3 За да чуete сигнала за набиране, вдигнете слушалката на външен телефон.
- 4 Наберете факс номера, като използвате външен телефон.
- 5 Когато чуete сигналите на факса, натиснете **Старт факс**. Ако използвате стъклото за документи на скенера, натиснете **Изпрати** на сензорния екран, за да изпратите факс.
- 6 Затворете слушалката на външния телефон.

Изпращане на факс в края на разговора

В края на разговора можете да изпратите факс на другата страна преди да затворите слушалката.

- 1 Помолете другата страна да изчака тоновете на факса (звуквите сигнали) и след това да натисне бутона за стартиране или изпращане, преди да затвори.
- 2 Заредете документа.
- 3 Натиснете Изпр. факс.
 - Ако използвате стъклото за документи на скенера, натиснете Изпрати, за да изпратите факса.
- 4 Затворете слушалката на външния телефон.

Двустранен достъп (Само едноцветно)

Можете да наберете номер и да започнете да сканирате факса в паметта — дори когато устройството изпраща факсове от паметта, получава факсове или разпечатва данни от компютър. Сензорният екран показва номера на новото задание.

Броят на страниците, които можете да сканирате в паметта, ще варира в зависимост от данните, които са разпечатани върху тях.

ЗАБЕЛЕЖКА

Ако се появи съобщението Няма памет, натиснете , за да отмените, или ОК, за да изпратите сканираните до момента страници.

Разпращане (Само едноцветно)

Разпращането е процес, при който едно и също факс съобщение се изпраща автоматично до повече от един факс номер. Можете да включите групи и номера за бързо набиране в едно и също разпращане.

След приключване на разпращането ще бъде отпечатан Отчет за разпращането.



Преди да започнете разпращането

Преди да могат да се използват за разпращане, номерата за бързо набиране трябва да се запазят в паметта на устройството. (➤➤ Основно Ръководство за потребителя: *Запаметяване на номера за бързо набиране.*)

Номерата на групите трябва също да се запазят в паметта на устройството, преди да могат да се използват за разпращане. Номерата на групите включват множество запаметени номера за бързо набиране, за да се улесни набирането. (Вижте *Задаване на групи за разпращане* ➤➤ стр. 36.)

Как да разпратим факс



- 1 Заредете документа.
- 2 Натиснете  (Факс).
- 3 Натиснете Опции.
- 4 Натиснете ^ или v на сензорния панел, за да се покаже Емисия.
- 5 Натиснете Емисия.

- 6 Натиснете **Доб.** адр. кн.
Натиснете  , за да търсите по азбучен ред или ред на номерата. Натиснете полетата за отметка на номерата, които желаете да добавите към разпращането. След като сте отметнали всички номера, които желаете да добавите, натиснете **OK**.

ЗАБЕЛЕЖКА

Ако сте изтеглили Интернет факс:

Можете да разпращате до имейл адрес, ако сте го записали като номер за бързо набиране. (►► Основно Ръководство за потребителя: *Запаметяване на номера за бързо набиране.*)

- 7 Натиснете  или , за да прегледате и потвърдите показания списък с номера за разпращането, и след това натиснете **OK**, за да го приемете.
- 8 Ако сте приключили с промяната на настройките, натиснете **OK**.
- 9 Натиснете **Старт факс**.

ЗАБЕЛЕЖКА

Емисия не е достъпно, когато изберете **Цвят в Цвят. настр.**

Изпращане на факс от ADF

- Устройството започва да сканира документа.

Изпращане на факс от стъклото за документи на скенера

Когато сензорният екран ви попита **Следваща стр.?**, направете едно от следните неща:

- За изпращане на единична страница натиснете **Не (Изпр.)**.

Устройството започва да изпраща документа.

- За изпращане на повече от една страница натиснете **Да** и поставете следващата страница върху стъклото за документи на скенера.

Натиснете **OK**.

Устройството започва да сканира страницата. (Повторете тази стъпка за всяка допълнителна страница.)

ЗАБЕЛЕЖКА

- Ако не сте използвали никакви номера за групи, можете да „разпратите“ факсове до 200 различни номера.
- Наличната памет в устройството ще варира в зависимост от видовете задания в паметта и от използваните номера на локации за разпращане. Ако разпращате до максималния брой налични номера, няма да можете да използвате функциите двустранен достъп и отложен факс.
- Ако се появи съобщението **Няма памет**, натиснете , за да отмените, или **OK**, за да изпратите сканираните до момента страници.

Прекратяване на разпращане в процес на изпълнение

- 1 Натиснете .
- 2 Направете някое от следните неща:
 - За да отмените цялото разпращане, натиснете **Цяло разпращане. Преминете към стъпка 3**.

- За да отмените настоящото задание, натиснете набирания номер на сензорния екран. Преминете към стъпка ④.
- За да излезете без отмяна, натиснете .

③ Когато на сензорния екран се появи запитване дали искате да прекратите цялото разпращане, направете едно от следните:

- Натиснете Да, за да потвърдите.
- За да излезете без отмяна, натиснете Не.

④ Направете някое от следните неща:

- За да отмените настоящото задание, натиснете Да.
- За да излезете без отмяна, натиснете Не.

Предаване в реално време

Когато изпращате факс, устройството ще сканира документите в паметта преди изпращането. След това, когато телефонната линия е свободна, устройството ще започне да набира и да изпраща.

Понякога е възможно да поискате да изпратите важен документ незабавно, без да чакате предаване от паметта. Можете да направите това, като включите Реално времеТХ.

- ① Заредете документа.
- ② Натиснете  (Fax).
- ③ Натиснете Опции.
- ④ Натиснете ^ или v на сензорния панел, за да се покаже Реално времеТХ.
- ⑤ Натиснете Реално времеТХ.

Изпращане на факс (само при модели MFC)

- ⑥ Натиснете Вкл. (или Изкл.).
- ⑦ Натиснете ОК.
- ⑧ Въведете факс номер.
- ⑨ Натиснете Старт факс.

ЗАБЕЛЕЖКА

- Ако изпращате цветен факс или ако паметта е пълна и вие изпращате черно-бял факс от ADF, устройството ще изпрати документа в реално време (дори ако Реално времеТХ е настроено на Изкл.).
- Ако използвате стъклото за документи на скенера при предаване в реално време, функцията за автоматично повторно набиране няма да работи.

Международен режим

Ако имате затруднения с изпращането на факс в чужбина поради възможни смущения по телефонната линия, ви препоръчваме да включите Международен режим. След като изпратите факс с помощта на тази функция, тя автоматично ще се изключи сама.

- ① Заредете документа.
- ② Натиснете  (Fax).
- ③ Натиснете Опции.
- ④ Натиснете ^ или v на сензорния панел, за да се покаже Режим далечен.
- ⑤ Натиснете Режим далечен.
- ⑥ Натиснете Вкл. (или Изкл.).
- ⑦ Натиснете ОК.
- ⑧ Въведете факс номер.

- 9 Натиснете **Старт факс**.

Отложено изпращане на факсове (Само едноцветно)

Можете да съхраните в паметта до 50 факса, които да се изпратят в рамките на следващите 24 часа. Тези факсове ще бъдат изпратени в часа, който въведете в стъпка 7.

- 1 Заредете документа.
- 2 Натиснете  (**Факс**).
- 3 Натиснете **Опции**.
- 4 Натиснете **^** или **v** на сензорния панел, за да се покаже **Забавен факс**.
- 5 Натиснете **Забавен факс**.
- 6 Натиснете **Вкл.** (или **Изкл.**).
- 7 Въведете часа, в който желаете да бъде изпратен факсът (в 24-часов формат), с помощта на клавиатурата на сензорния екран. (Например, въведете 19:45 за 7:45 вечерта.)
Натиснете **ОК**.

ЗАБЕЛЕЖКА

Броят страници, които можете да сканирате в паметта, зависи от количеството данни, разпечатани на всяка страница.



- 8 Натиснете **ОК**.
- 9 Въведете факс номер.
- 10 Натиснете **Старт факс**.

ЗАБЕЛЕЖКА

Забавен факс не е достъпно, когато изберете **Цвят в Цвят**. настр.

Отложено пакетно предаване (Само едноцветно)

Преди изпращането на отложените факсове, вашето устройство ще ви помогне да спестите време, като сортира всички факсове в паметта по местоназначение и планирано време на изпращане. Всички отложени факсове, които са планирани да бъдат изпратени по едно и също време на един и същ факс номер, ще бъдат изпратени като един факс, за да се спести времето за предаване.

- 1 Натиснете  (**Факс**).
- 2 Натиснете **Опции**.
- 3 Натиснете **^** или **v** на сензорния панел, за да се покаже **Партида ТХ**.
- 4 Натиснете **Партида ТХ**.
- 5 Натиснете **Вкл.** (или **Изкл.**).
- 6 Натиснете .

Проверка и отменяне на чакащи задания

Можете да проверите кои задания са все още в паметта и чакат да бъдат изпратени или да отмените задание. (Ако няма задания, сензорният екран показва **Няма чакащи зад.**)

- 1 Натиснете  (**Настройки**).

- 2 Натиснете **▲** или **▼** на сензорния панел, за да се покаже **Факс**.
- 3 Натиснете **Факс**.
- 4 Натиснете **▲** или **▼**, за да се покаже **Оставащи зад.**
- 5 Натиснете **Оставащи зад.**
На сензорния екран се появяват всички чакащи задания, ако има такива.
- 6 Натиснете **▲** или **▼**, за да преминете през заданията, и натиснете **заданието**, което искате да отмените. Натиснете **Отказ**.
- 7 Направете някое от следните неща:
 - За да отмените, натиснете **Да**.
Ако желаете да отмените друго задание, преминете към стъпка 6.
 - За да излезете без отмяна, натиснете **Не**.
- 8 След като приключите, натиснете .

Общ преглед на функцията за получаване на факс по заявка

Функцията за получаване на факс по заявка ви позволява да настроите вашето устройство така, че другите хора да могат да получават факсове от вас, но да заплащат за повикването. То също ви дава възможност за изходящо повикване към нечие друго факс устройство и да получите факс от него, като заплатите за повикването. За да може да работи, функцията за получаване на факс по заявка трябва да бъде зададена и на двете факс устройства. Не всички факс устройства поддържат функцията за получаване на факс по заявка.

Предаване при поискване (Само едноцветно)

Предаването при поискване ви позволява да настроите вашето устройство да изчака с изпращането на документа, за да може друго факс устройство да изпрати повикване и да го изтегли.

Документът ще бъде запаметен и ще може да се изтегли от всяко друго факс устройство, докато не изтриете факса от паметта. (Вижте *Проверка и отменяне на чакащи задания* >> стр. 16.)

Настройка на предаване по заявка

- 1 Заредете документа.
- 2 Натиснете  (**Факс**).
- 3 Натиснете **Опции**.
- 4 Натиснете **▲** или **▼** на сензорния панел, за да се покаже **Гласопод. ТХ**.

- 5 Натиснете Гласопод. ТХ.
 - 6 Натиснете ^ или v, за да се покаже Стандарт.
 - 7 Натиснете Стандарт.
 - 8 Натиснете Старт факс.
 - 9 Ако използвате стъклото за документи на скенера, сензорният екран ще ви подкани да изберете една от следните опции:
 - Натиснете Да, за да сканирате друга страница. Преминете към стъпка 10.
 - Натиснете Не (Изпр.), за да запазите документа в паметта. Други факс устройства вече могат да се обадят на вашето устройство и да получат документа.
 - 10 Поставете върху стъклото на скенера следващата страница и натиснете ОК. Повторете стъпки 9 и 10 за всяка следваща страница. Документът ще бъде съхранен в паметта и ще бъде изпратен при получаване на заявка.
- Настройка на предаване на факс по заявка със защитен код**
- Защитеното предаване на факс по заявка ви позволява да поставите ограничения за това кой може да получава документите, зададени от вас за предаване по факс при поискване.
- Защитеното предаване на факс по заявка работи само с факс устройства Brother. Ако друго лице поиска да изтегли факс от вашето устройство, ще трябва да въведе защитния код.
- 1 Заредете документа.
 - 2 Натиснете  (Факс).
 - 3 Натиснете Опции.
- 4 Натиснете ^ или v на сензорния панел, за да се покаже Гласопод. ТХ.
 - 5 Натиснете Гласопод. ТХ.
 - 6 Натиснете ^ или v, за да се покаже Сигурно.
 - 7 Натиснете Сигурно.
 - 8 Въведете четирицифрено число. Натиснете ОК.
 - 9 Натиснете Старт факс.
 - 10 Ако използвате стъклото за документи на скенера, сензорният екран ще ви подкани да изберете една от следните опции:
 - Натиснете Да, за да сканирате друга страница. Преминете към стъпка 11.
 - Натиснете Не (Изпр.), за да изпратите документа.
 - 11 Поставете върху стъклото на скенера следващата страница и натиснете ОК.
 - 12 Повторете стъпки 10 и 11 за всяка следваща страница. Документът ще се съхранява в паметта и ще чака да бъде изпратен при заявка.

Получаване в паметта (Само едноцветно)

В едно и също време може да се използва само една операция за получаване в паметта:

- Препращане на факс
- Запаметяване на факсове
- Получаване на факс от компютър
- Изключено

Можете да промените вашия избор по всяко време. Ако получените факсове са все още в паметта на устройството, когато промените операцията за получаване в паметта, на сензорния екран ще се появи съобщение. (Вижте *Промяна на операциите за получаване в паметта* >> стр. 22.)

Препращане на факс

Когато изберете функцията за препращане на факс, вашето устройство запазва получения факс в паметта. След това устройството набира факс номера, който сте програмирали, и препраща факс съобщението.

- 1 Натиснете  (Настройки).
- 2 Натиснете **^** или **v** на сензорния панел, за да се покаже **Факс**.
- 3 Натиснете **Факс**.
- 4 Натиснете **^** или **v**, за да се покаже **Настр. получ.**
- 5 Натиснете **Настр. получ.**
- 6 Натиснете **^** или **v**, за да се покаже **Получ. в памет.**

- 7 Натиснете **Получ. в памет.**
- 8 Натиснете **^** или **v**, за да се покаже **Факс препращане.**
- 9 Натиснете **Факс препращане.**
- 10 Въведете номер за препращане (до 20 цифри) с помощта на клавиатурата на сензорния екран. Натиснете **ОК**.
- 11 Натиснете **Рез. печат:Вкл.** или **Рез. печат:Изкл.**

ВАЖНО











- Ако изберете **Рез. печат:Вкл.**, устройството ще разпечата факса също и на вашето устройство, така че ще имате копие. Това е функция за безопасност в случай на прекъсване на електрозахранването преди препращането на факса или при проблем с приемащото устройство.
- Когато получавате цветен факс, устройството разпечатва цветния факс на вашето устройство, но не го препраща на номера за препращане, който сте програмирали.

- 12 Натиснете .

Запаметяване на факсове

Ако изберете функцията Запаметяване на факсове, вашето устройство запазва получените факсове в паметта. Ще можете да изтеглите факс съобщения от друго местоположение, като използвате командите за дистанционна обработка.

Ако сте включили функцията Запаметяване на факсове, устройството автоматично ще разпечата архивно копие.







- 1 Натиснете  (Настройки).
- 2 Натиснете  или  на сензорния панел, за да се покаже **Фак.**
- 3 Натиснете **Фак.**
- 4 Натиснете  или , за да се покаже **Настр. получ.**
- 5 Натиснете **Настр. получ.**
- 6 Натиснете  или , за да се покаже **Получ. в памет.**
- 7 Натиснете **Получ. в памет.**
- 8 Натиснете  или , за да се покаже **Фак съхранение.**
- 9 Натиснете **Фак съхранение.**
- 10 Натиснете .

ЗАБЕЛЕЖКА

Цветните факсове не могат да бъдат съхранявани в паметта. Когато получите цветен факс, устройството го разпечатва на вашето устройство.

Отпечатване на факс от паметта

Ако сте избрали функцията Запаметяване на факсове, все така можете да разпечатвате факсове от паметта, когато се намирате при устройството.

- 1 Натиснете  (Настройки).
- 2 Натиснете  или  на сензорния панел, за да се покаже **Фак.**
- 3 Натиснете **Фак.**
- 4 Натиснете  или , за да се покаже **Отпечатай док.**
- 5 Натиснете **Отпечатай док.**
- 6 Натиснете **Старт.**
- 7 Натиснете .

ЗАБЕЛЕЖКА

Когато отпечатате факс от паметта, данните за факса ще бъдат изтрети от вашето устройство.

Получаване на факс от компютър (Само за Windows®)

Ако включите функцията за получаване на факс от компютър, устройството ще запазва получените факсове в паметта и ще ги изпраща автоматично към вашия компютър. След това можете да използвате компютъра, за да прегледате и запазите тези факсове в паметта.

Дори ако сте изключили компютъра си (например през нощта или през почивните дни), устройството ще получава и съхранява вашите факсове в паметта.

Когато включите компютъра и софтуерът за получаване на факс от компютър работи, вашето устройство автоматично ще прехвърли факсовете ви към компютъра.

За да прехвърлите получените факсове към вашия компютър, софтуерът за получаване на факс от компютър трябва да е активиран на компютъра. (➤➤ Ръководство за потребителя на софтуера: *Получаване на PC-FAX.*)

Ако изберете Рез. печат:Вкл., устройството също така ще разпечата факса.









- 1 Натиснете  (Настройки).
- 2 Натиснете ^ или v на сензорния панел, за да се покаже Fax.
- 3 Натиснете Fax.
- 4 Натиснете ^ или v, за да се покаже Настр. получ.
- 5 Натиснете Настр. получ.
- 6 Натиснете ^ или v, за да се покаже Получ. в памет.
- 7 Натиснете Получ. в памет.

- 8 Натиснете ^ или v, за да се покаже PC Fax получ.
- 9 Натиснете PC Fax получ.
- 10 На сензорния екран ще се покаже съобщението Старт PC-Fax на вашия компютър. Натиснете ОК.
- 11 Натиснете <USB> или името на компютъра, на който желаете да се получат факсовете, ако сте в мрежа.
- 12 Натиснете Рез. печат:Вкл. или Рез. печат:Изкл.
- 13 Натиснете .

ЗАБЕЛЕЖКА

- Функцията за получаване на факс от компютър не се поддържа от операционната система Mac OS.
- Преди да настроите получаването на факс от компютър, трябва първо да инсталирате софтуера MFL-Pro Suite на вашия компютър. Уверете се, че вашият компютър е свързан и включен. (➤➤ Ръководство за потребителя на софтуера: *Получаване на PC-FAX.*)
- Ако получите съобщение за грешка и устройството не може да разпечата факсовете в паметта, можете да използвате тази настройка, за да прехвърлите факсовете към вашия компютър. (➤➤ Основно Ръководство за потребителя: *Прехвърляне на вашите факсове или на справка на дневника на факсовете.*)
- Когато получите цветен факс, устройството разпечатва цветния факс на вашето устройство, но не го изпраща към вашия компютър.
- За да промените компютъра - местоназначение, повторете стъпки от 1 до 13.

Изключване на операциите за получаване в паметта

- 1 Натиснете  (Настройки).
- 2 Натиснете  или  на сензорния панел, за да се покаже **Фак.**
- 3 Натиснете **Фак.**
- 4 Натиснете  или , за да се покаже **Настр. получ.**
- 5 Натиснете **Настр. получ.**
- 6 Натиснете  или , за да се покаже **Получ. в памет.**
- 7 Натиснете **Получ. в памет.**
- 8 Натиснете **Изкл.**
- 9 Натиснете .

ЗАБЕЛЕЖКА

Ако в паметта на устройството все още има получени факсове, сензорният екран ще ви даде повече опции. (Вижте *Промяна на операциите за получаване в паметта* >> стр. 22.)

Промяна на операциите за получаване в паметта

Ако в паметта на вашето устройство има получени факсове, когато промените операциите за получаване в паметта, на сензорния екран ще се появи един от следните въпроси:

Ако всички получени факсове вече са отпечатани

■ Изтр. вс. док.?

- Ако натиснете **Да**, факсовете от паметта ще бъдат изтрети преди промяната на настройката.
- Ако натиснете **Не**, факсовете от паметта няма да бъдат изтрети и настройката ще остане непроменена.

Ако в паметта има неотпечатани факсове

■ Отпеч. Фак-овете?

- Ако натиснете **Да**, факсовете от паметта ще бъдат отпечатани преди промяната на настройката. Ако вече е било разпечатано архивирано копие, то няма да се разпечатва отново.
- Ако натиснете **Не**, факсовете от паметта няма да бъдат отпечатани и настройката ще остане непроменена.

Ако в паметта на устройството са останали получени факсове, когато промените на **РС Фак получ.** от друга опция [**Фак препращане** или **Фак съхранение**], натиснете **<USB>** или името на компютъра, ако сте в мрежа.

На сензорния екран ще се появи следният въпрос:

■ Изпрати Фак->РС?

- Ако натиснете **Да**, факсовете от паметта ще бъдат изпратени към вашия компютър преди промяната на настройката. Ще бъдете запитани дали желаете да включите функцията за печат на архивно копие. (За повече информация вижте *Получаване на факс от компютър (Само за Windows®)* >> стр. 21.)
- Ако натиснете **Не**, факсовете от паметта няма да бъдат изтрити или прехвърлени към вашия компютър и настройката ще остане непроменена.

Дистанционно изтегляне

Можете да се обадите на вашето устройство от всеки телефон с тонално набиране или факс устройство, след което да използвате кода за дистанционен достъп и дистанционните команди, за да изтеглите вашите факс съобщения.

Настройка на код за дистанционен достъп

Кодът за дистанционен достъп ви позволява да получите достъп до функциите за дистанционно изтегляне, когато се намирате далече от устройството. Преди да можете да използвате функциите за дистанционен достъп и изтегляне, трябва да зададете ваш собствен код. Фабричният код по подразбиране е неактивният код (---*).

- 1 Натиснете  (Настройки).
- 2 Натиснете **^** или **v** на сензорния панел, за да се покаже **Факс**.
- 3 Натиснете **Факс**.
- 4 Натиснете **^** или **v**, за да се покаже **Отдал. достъп**.
- 5 Натиснете **Отдал. достъп**.
- 6 Въведете трицифрен код, като използвате числата от 0 до 9, * или #, с помощта на клавиатурата на сензорния екран. Натиснете **ОК**. (Предварително зададеният знак „*“ не може да се променя.)

ЗАБЕЛЕЖКА

Не използвайте същия код като този за дистанционно активиране (* 5 1) или кода за дистанционно деактивиране (# 5 1). (►► Основно Ръководство за потребителя: *Работа с вътрешен и външен телефон.*)

- 7 Натиснете .

ЗАБЕЛЕЖКА

Можете да промените вашия код по всяко време чрез въвеждането на нов такъв. Ако искате да деактивирате своя код, натиснете  в стъпка 6, за да възстановите неактивната настройка (---*), и натиснете ОК.

- 5 Когато приключите, натиснете **9 0**, за да спрете дистанционния достъп.

- 6 Затворете.

ЗАБЕЛЕЖКА

Ако устройството е настроено в режим РЪЧНО и вие желаете да използвате функциите за дистанционно изтегляне, изчакайте около 100 секунди след като започне да звъни, а след това в рамките на 30 секунди въведете кода за дистанционен достъп.

Работа с кода за дистанционен достъп

- 1 Наберете вашия факс номер от телефон с тонално набиране или друго факс устройство.
- 2 Когато вашето устройство отговори, незабавно въведете вашия код за дистанционен достъп (3 цифри, последвани от *).
- 3 Ако има получени съобщения, устройството издава сигнал:
 - **1 дълъг звуков сигнал — Факс съобщения**
 - **Няма звукови сигнали — Няма съобщения**
- 4 Когато чуete два къси звукови сигнала, въведете команда. Ако изчакате повече от 30 секунди преди да въведете командата, устройството ще прекъсне връзката. Ако въведете невалидна команда, устройството ще издаде три звукови сигнала.

Дистанционни команди за факса

Следвайте долните команди, за да получите достъп до функциите, когато се намирате далече от устройството. Когато се свържете с устройството и въведете вашия код за дистанционен достъп (3 цифри, последвани от *), системата ще издаде два кратки звукови сигнала, а вие трябва да въведете дистанционната команда.

Дистанционни команди		Работа
95	Промени настройките за препращане на факс или за запаметяване на факсове	
	1 ИЗКЛ.	Можете да изберете <i>ИЗКЛ.</i> , след като сте изтеглили или изтрили всичките си съобщения.
	2 Препращане на факс	Един дълъг звуков сигнал означава, че промяната е приета. Ако чуete три кратки звукови сигнала, промяната не е била приета, тъй като нещо не е било зададено (например не е регистриран номер за препращане на факс). Можете да регистрирате вашия номер за препращане на факс, като въведете 4. (Вижте <i>Промяна на вашия номер за препращане на факс</i> >> стр. 26.) Щом веднъж сте регистрирали номера, препращането на факсове ще е активно.
	4 Номер за препращане на факс	
6 Запаметяване на факсове		
96	Изтегли факс	
	2 Възстанови всички факсове	Въведете номера на отдалечено факс устройство, за да получите запаметените факс съобщения. (Вижте <i>Изтегляне на факс съобщения</i> >> стр. 26.)
	3 Изтрий факсове от паметта	Ако чуete един дълъг звуков сигнал, това означава, че факс съобщенията са изтрети от паметта.
97	Проверява състоянието на получаване	
	1 Факс	Можете да проверите дали вашето устройство е получило някакви факсове. Ако е получило, ще чуete един дълъг звуков сигнал. Ако не е получило, ще чуete три къси звукови сигнала.
98	Променя режима на получаване	
	1 Външен автоматичен телефонен секретар (TAD)	Ако чуete един дълъг звуков сигнал, направената от вас промяна е била приета.
	2 Факс/Телефон	
	3 Само факс	
90	Изход	Натискането на 9 0 ви позволява да излезете от дистанционното изтегляне. Изчакайте да чуete дългия звуков сигнал, след което поставете слушалката на мястото ѝ.

Изтегляне на факс съобщения

От всеки телефон с тонално набиране можете да осъществите изходящо повикване към вашето устройство и вашите факс съобщения да бъдат изпратени на друго устройство. Преди да използвате тази функция, трябва да включите Запаметяване на факсове. (Вижте *Запаметяване на факсове* >> стр. 20.)

- 1 Наберете вашия факс номер.
- 2 Когато вашето устройство отговори, незабавно въведете вашия код за дистанционен достъп (3 цифри, последвани от *). Ако чуete един дълъг звуков сигнал, това означава, че имате съобщения.
- 3 Когато чуete два кратки звукови сигнала, натиснете **9 6 2**.
- 4 Изчакайте да чуete дълъг звуков сигнал, след което използвайте клавиатурата за набиране, за да въведете номера на отдалеченото факс устройство, към който желаете да ви бъдат изпратени факс съобщенията, последван от **# #** (не повече от 20 цифри).

ЗАБЕЛЕЖКА

Не можете да използвате * и # като цифри за набиране. Въпреки това, ако желаете да въведете пауза, натиснете #.

- 5 След като чуete звуковия сигнал на вашето устройство, затворете. Вашето устройство ще се свърже с другото факс устройство, което след това ще разпечата вашите факс съобщения.

Промяна на вашия номер за препращане на факс

Можете да промените настройката по подразбиране на вашия номер за препращане на факс от друг телефон с тонално набиране или факс устройство.

- 1 Наберете вашия факс номер.
- 2 Когато вашето устройство отговори, незабавно въведете вашия код за дистанционен достъп (3 цифри, последвани от *). Ако чуete един дълъг звуков сигнал, това означава, че имате съобщения.
- 3 Когато чуete два кратки звукови сигнала, натиснете **9 5 4**.
- 4 Изчакайте да чуete дълъг звуков сигнал, въведете от клавиатурата за набиране новия номер (не повече от 20 цифри) на отдалеченото факс устройство, към което желаете да ви бъдат препратени факс съобщенията, след което въведете **# #**.

ЗАБЕЛЕЖКА

Не можете да използвате * и # като цифри за набиране. Въпреки това, ако желаете да въведете пауза, натиснете #.

- 5 Когато приключите, натиснете **9 0**, за да спрете дистанционния достъп.
- 6 След като чуete звуковия сигнал на вашето устройство, затворете.

Допълнителни операции по получаване

Получаване при липса на хартия

Когато тавата за хартия се изпразни по време на получаване на факс, на сензорния екран се появява съобщението Няма хартия. Поставете хартия в тавата за хартия. (►► Основно Ръководство за потребителя: *Зареждане на хартия и други носители за печат.*)

Ако не поставите хартия в тавата, устройството ще продължи с получаването на факса, като оставащите страници се запазват в паметта, ако има достатъчно налична памет.



Следващите входящи факсове също ще бъдат запазени в паметта, докато тя се напълни. За да разпечатате факсовете, заредете тавата с хартия. Когато паметта се напълни, устройството автоматично ще спре да отговаря на повикванията.

Отпечатване на редуциран входящ факс

Ако изберете Вкл., устройството автоматично намалява всяка страница от входящия факс така, че да се вмести на една страница с размер на хартията А4 или Letter. Устройството изчислява коефициента за намаляване, като използва размера на страницата във факса и вашата настройка за размера на хартията.

(MFC-J4410DW: ►► Основно Ръководство за потребителя: *Размер на хартията.*)

(MFC-J4610DW: ►► Основно Ръководство за потребителя: *Размер и тип на хартията (MFC-J4610DW).*)

- 1 Натиснете  (Настройки).
- 2 Натиснете ^ или v на сензорния панел, за да се покаже Факс.
- 3 Натиснете Факс.
- 4 Натиснете ^ или v, за да се покаже Настр. получ.
- 5 Натиснете Настр. получ.
- 6 Натиснете ^ или v, за да се покаже Авто редукция.
- 7 Натиснете Авто редукция.
- 8 Натиснете Вкл. (или Изкл.).
- 9 Натиснете .

Получаване на факс в края на разговора

В края на разговора можете да поискате от другата страна да ви изпрати факс, преди да затворите слушалката.

- 1 Помолете другата страна да постави документа в своето устройство и да натисне бутона за стартиране или изпращане.
- 2 Когато чуете CNG-тоновете на другото устройство (бавно повтарящи се звукови сигнали), натиснете Изпр. факс.

ЗАБЕЛЕЖКА

Ако сензорният екран е затъмнен, докоснете го, за да се покаже Изпр. факс.

- 3 Натиснете Получи, за да получите факса.
- 4 Затворете слушалката на външния телефон.



Временно архивиране на факс

Когато функцията за получаване в паметта е изключена, устройството притежава функция за безопасност, наречена Временно архивиране на факс, която може да включите. Устройството запазва 2 МВ памет за временно съхранение на до пет от последните получени факсове. Факсовете ще останат в паметта до 10 дни или до получаване на нови факсове, за които е необходима паметта, което се случи първо. Ако паметта се запълни, най-старите факсове ще бъдат изтрети. Фабричната настройка е Изкл.

ЗАБЕЛЕЖКА



Цветните факсове не могат да бъдат съхранявани в паметта.

Включване/изключване на временното архивиране на факс

- 1 Натиснете  (Настройки).
- 2 Натиснете **^** или **v** на сензорния панел, за да се покаже Инициал. настр.
- 3 Натиснете Инициал. настр.
- 4 Натиснете **^** или **v**, за да се покаже Тел. услуги.
- 5 Натиснете Тел. услуги.
- 6 Натиснете Времен. Факс архивир.
- 7 Натиснете Архивиране.
- 8 Натиснете Вкл. (или Изкл.).
- 9 Натиснете .

Отпечатване на временно запаметени факсове

Докато факсовете са в паметта, можете да ги отпечатвате колкото пъти желаете, без да ги изтривате.

- 1 Натиснете  (Настройки).
- 2 Натиснете **^** или **v** на сензорния панел, за да се покаже Инициал. настр.
- 3 Натиснете Инициал. настр.
- 4 Натиснете **^** или **v**, за да се покаже Тел. услуги.
- 5 Натиснете Тел. услуги.
- 6 Натиснете Времен. Факс архивир.
- 7 Натиснете Повт. печат.
- 8 Натиснете ОК.
- 9 Натиснете .

Изтриване на временно запаметени факсове

Можете да изтриете всички възстановени факсове от паметта по всяко време.

- 1 Натиснете  (Настройки).
- 2 Натиснете **^** или **v** на сензорния панел, за да се покаже Инициал. настр.
- 3 Натиснете Инициал. настр.
- 4 Натиснете **^** или **v**, за да се покаже Тел. услуги.
- 5 Натиснете Тел. услуги.
- 6 Натиснете Времен. Факс архивир.

- 7 Натиснете **^** или **▼**, за да се покаже Изтрий.
- 8 Натиснете Изтрий.
- 9 Натиснете Да, за да потвърдите.
- 10 Натиснете ОК.
- 11 Натиснете .

Общ преглед на функцията за получаване на факс по заявка

Функцията за получаване на факс по заявка ви позволява да настроите вашето устройство така, че другите хора да могат да получават факсове от вас, но да заплащат за повикването. То също ви дава възможност за изходящо повикване към нечие друго факс устройство и да получите факс от него, като заплатите за повикването. За да може да работи, функцията за получаване на факс по заявка трябва да бъде зададена и на двете факс устройства. Не всички факс устройства поддържат функцията за получаване на факс по заявка.

4

Получаване на факс при поискване

Получаването на факс при поискване ви дава възможност да осъществите изходящо повикване към друго факс устройство, за да получите факс.

Настройка на получаване на факс при поискване

- 1 Натиснете  (Fax).
- 2 Натиснете Опции.
- 3 Натиснете **^** или **▼** на сензорния панел, за да се покаже Гласопод. RX.
- 4 Натиснете Гласопод. RX.
- 5 Натиснете **^** или **▼**, за да се покаже Стандарт.
- 6 Натиснете Стандарт.

- 7 Като използвате бързо набирание или клавиатурата на сензорния панел, въведете факс номера, от който искате да получите факс по заявка.

- 8 Натиснете **Старт факс**.

Настройка за получаване на факс при поискване със защитен код

Защитеното предаване на факс по заявка ви позволява да поставите ограничения за това кой може да получава документите, зададени от вас за предаване по факс при поискване.

Защитеното предаване на факс по заявка работи само с факс устройства Brother. Ако желаете да получите факс от защитено факс устройство Brother, трябва да въведете защитния код.

- 1 Натиснете  (Fax).
- 2 Натиснете **Опции**.
- 3 Натиснете **▲** или **▼** на сензорния панел, за да се покаже **Гласопод. RX**.
- 4 Натиснете **Гласопод. RX**.
- 5 Натиснете **▲** или **▼**, за да се покаже **Сигурно**.
- 6 Натиснете **Сигурно**.
- 7 Въведете четирицифрен защитен код с помощта на клавиатурата на сензорния екран. Той е същият като кода за сигурност на факс устройството, от който получавате факс при поискване. Натиснете **ОК**.
- 8 Като използвате или бързо набирание, или клавиатурата на сензорния панел, въведете факс номера, от който искате да получите факс по заявка.

- 9 Натиснете **Старт факс**.





Настройка за получаване на отложен факс при поискване

Отложеното получаване на факс при поискване ви дава възможност да настроите устройството да започне получаване на факс при поискване в по-късен час. Можете да зададете само *една* операция за отложено получаване на факс при поискване.

- 1 Натиснете  (Fax).
- 2 Натиснете **Опции**.
- 3 Натиснете **▲** или **▼** на сензорния панел, за да се покаже **Гласопод. RX**.
- 4 Натиснете **Гласопод. RX**.
- 5 Натиснете **Таймер**.
- 6 Въведете часа (в 24-часов формат), в който желаете да започне получаването на факс при поискване. Например въведете 21:45 за 9:45 вечерта. Натиснете **ОК**.
- 7 Като използвате или бързо набирание, или клавиатурата на сензорния панел, въведете факс номера, от който искате да получите факс по заявка.
- 8 Натиснете **Старт факс**. Във въведения от вас час устройството осъществява изходящо повикване за получаване на факс при поискване.

Последователно получаване на факсове при поискване (Само едноцветно)

Последователното получаване на факсове при поискване ви дава възможност да поискате документи от няколко факс устройства при една операция.

- 1 Натиснете  (Fax).
- 2 Натиснете Опции.
- 3 Натиснете  или  на сензорния панел, за да се покаже Гласопод. RX.
- 4 Натиснете Гласопод. RX.
- 5 Натиснете Стандарт, Сигурно или Таймер.
- 6 Направете някое от следните неща:
 - Ако сте избрали Стандарт, преминете към стъпка 7.
 - Ако сте избрали Сигурно, въведете четирицифрен номер, натиснете ОК, отидете на стъпка 7.
 - Ако сте избрали Таймер, въведете часа (24-часов формат), в който желаете да започне получаването на факс при поискване, и натиснете ОК, отидете на стъпка 7.
- 7 Натиснете Опции. Натиснете  или , за да се покаже Емисия.
- 8 Натиснете Емисия.

- 9 Натиснете Доб. адр. кн. Натиснете  , за да изберете азбучен ред или ред на номерата. Натиснете полетата за отметка на номерата, които желаете да добавите към разпращането. След като сте отметнали всички номера, които желаете да добавите, натиснете ОК.
- 10 Натиснете  или , за да прегледате и потвърдите показания списък с номера за предаване при поискване, и след това натиснете ОК, за да го приемете.
- 11 Ако сте приключили с промяната на настройките, натиснете ОК.
- 12 Натиснете Старт факс. Устройството изпраща заявка за получаване на факс при поискване към всеки номер или група последователно за даден документ.

Натиснете , докато устройството набира, за да отмените процеса на изпращане на заявка за получаване на факс при поискване.

За да отмените всички последователни задания за получаване на факс при поискване, вижте *Отменяне на задание за последователно получаване на факсове при поискване* >> стр. 31.

Отменяне на задание за последователно получаване на факсове при поискване

- 1 Натиснете .
- 2 Направете някое от следните неща:
 - За да отмените цялото задание за последователно получаване на факсове при поискване, натиснете Цяла посл. Проверка. Преминете към стъпка 3.

- За да отмените настоящото задание, натиснете набирания номер на сензорния екран. Преминете към стъпка ④.

- За да излезете без отмяна, натиснете .

③ Когато на сензорния екран се появи запитване дали искате да прекратите цялото задание за последователно получаване на факсове при поискване, направете едно от следните неща:

- Натиснете Да, за да потвърдите.
- За да излезете без отмяна, натиснете Не.

④ Направете някое от следните неща:

- За да отмените настоящото задание, натиснете Да.
- За да излезете без отмяна, натиснете Не.

Набиране и съхраняване на номера (само при модели MFC)

Гласови операции



Можете да използвате ваш вътрешен или външен телефон, за да направите гласови обаждания.

Допълнителни операции по набиране

Комбиниране на номера за бързо набиране

Понякога, когато изпращате факс, можете да изберете измежду няколко доставчици на телекомуникационни услуги по междуселищни линии. Цените може да варират в зависимост от часа, в който изпращате факса, и дестинацията, до която го изпращате. За да се възползвате от ниските тарифи, можете да запазите в паметта кодовете за достъп на операторите на междуселищни разговори и номерата на кредитните карти като номера за бързо набиране. Можете да съхраните тези дълги за набиране поредици от кодове и номера, като ги разделите и ги зададете като номера за бързо набиране във всякаква комбинация. Можете дори да включите ръчно набиране, като използвате клавиатурата. (►► Основно Ръководство за потребителя: *Запаметяване на номера за бързо набиране.*)

Например може да сте съхранили „01632“ като номер в адресната книга: 03 и „960555“ като номер в адресната книга: 02. Можете да използвате и двата, за да наберете „01632-960555“, ако натиснете следните бутони на сензорния екран:

- 1 Натиснете  (Факс).
- 2 Натиснете  (Адрес).
- 3 Натиснете Цифров.

- 4 Натиснете **^** или **v** на сензорния панел, за да се покаже #03.
- 5 Натиснете #03.
- 6 Натиснете Изпращане на факс.
- 7 Натиснете Опции.
- 8 Натиснете **^** или **v**, за да се покаже Адрес . книга.
- 9 Натиснете Адрес . книга.
- 10 Натиснете Цифров.
- 11 Натиснете **^** или **v**, за да се покаже #02.
- 12 Натиснете #02.
- 13 Натиснете Изпращане на факс.
- 14 Натиснете Старт факс.
Така ще наберете „01632-960555“.

За да промените временно даден номер, можете да заместите част от номера с ръчно набиране, като използвате клавиатурата. Например, за да промените номера на 01632-960556, може да

натиснете  (Адрес), да натиснете **03**, да натиснете Изпращане на факс и след това да натиснете **960556** от клавиатурата.

ЗАБЕЛЕЖКА

Ако в даден момент от набираната поредица трябва да изчакате друг тон или сигнал за набиране, въведете пауза в номера чрез натискане на Пауза. Всяко натискане на бутона добавя пауза от 3,5 секунди. Можете да натиснете Пауза толкова пъти, колкото е необходимо, за да увеличите паузата.

Допълнителни начини за запаметяване на номера

Запаметяване на номера за бързо набиране от изходящите повиквания

Можете да запаметите номера за бързо набиране и от хронологията на изходящите повиквания.

- 1 Натиснете  (Факс).
- 2 Натиснете  (История).

ЗАБЕЛЕЖКА

Можете също да добавите номера от хронологията по различен начин, като натиснете Настройки, Факс, Настр. адр. книга, Задав. бър. набир. и Добавяне номер от История.

- 3 Натиснете **^** или **v** на сензорния панел, за да се покаже името или номера, който желаете да запаметите.
- 4 Натиснете името или номера, който желаете да запаметите.
- 5 Натиснете Още.
- 6 Натиснете Добави към адресна книга.
- 7 Направете някое от следните неща:

- Въведете името (до 16 символа) с помощта на клавиатурата на сензорния екран.

(За помощ при въвеждането на букви вижте >> Основно Ръководство за потребителя: *Въвеждане на текст.*)

Натиснете ОК.

- За да запаметите номер без име, натиснете ОК.

- 8 Натиснете ОК, за да потвърдите факс номера или телефонния номер, който желаете да запаметите.

- 9 Направете някое от следните неща:

- Въведете втория факс или телефонен номер (до 20 цифри) с помощта на клавиатурата на сензорния екран.

Натиснете ОК.

- Ако не желаете да запаметите втория номер, натиснете ОК.

- 10 За да изберете къде да се запамети номерът, направете едно от следните неща:

- За да приемете следващата налична позиция за бързо набиране, която е показана, натиснете ОК.

- За да въведете различна позиция за бързо набиране, натиснете , след това въведете 2-цифрения номер с клавиатурата на сензорния екран.

Натиснете ОК.

ЗАБЕЛЕЖКА

Ако избраната 2-цифрена позиция за бързо набиране вече е заета, бутонът ОК на сензорния екран няма да работи. Изберете различна позиция.

- 11 Когато сензорният екран покаже вашите настройки, натиснете ОК, за да потвърдите.



- 12 Натиснете .



Задаване на групи за разпращане

Група, която може да бъде запаметена в позиция за бързо набиране, ви позволява да изпратите едно и също факс съобщение към много факс номера чрез натискане на  (Адрес), двуцифрената позиция, Изпращане на факс и Старт факс.

Първо ще трябва да запаметите всеки факс номер в позиция за бързо набиране. (►► Основно Ръководство за потребителя: *Запамяване на номера за бързо набиране.*) След това можете да ги включите като номера в групата. Всяка група използва позиция за бързо набиране. Можете да имате до шест групи или да определите до 198 номера за една голяма група.

(Вижте *Разпращане (Само едноцветно)* ►► стр. 13.)



- 1 Натиснете  (Факс).
- 2 Натиснете  (Адрес).
- 3 Натиснете **Азбучен** или **Цифров**.
- 4 Натиснете **Още**.
- 5 Натиснете **^** или **v** на сензорния панел, за да се покаже **Задай Групи**.
- 6 Натиснете **Задай Групи**.
- 7 Въведете име на групата (до 16 символа) с помощта на клавиатурата на сензорния екран. Натиснете **ОК**.

- 8 Когато сензорният екран покаже следващия наличен номер на група, натиснете **ОК**.
Номерът и името на група автоматично ще се присъединят към следващата налична позиция за бързо набиране.
- 9 Добавете номера за бързо набиране към групата, като ги натиснете, за да се покаже червена отметка. Натиснете **ОК**.
Ако искате да подредите номерата по азбучен ред, натиснете .
- 10 Когато сензорният екран покаже името и номера на група, натиснете **ОК**, за да потвърдите.
- 11 Направете някои от следните неща:
 - За да запаметите друга група за разпращане, повторете стъпки от 4 до 10.
 - За да приключите запамяването на групите за разпращане, натиснете .

ЗАБЕЛЕЖКА

Можете да отпечатате списък на всички номера за бързо набиране. (Вижте *Отчети* ►► стр. 40.)

Промяна на име на група

- 1 Натиснете  (Факс).
- 2 Натиснете  (Адрес).
- 3 Натиснете **Азбучен** или **Цифров**.
- 4 Натиснете **Още**.
- 5 Натиснете **^** или **v** на сензорния панел, за да се покаже **Промяна**.
- 6 Натиснете **Промяна**.



- 7 Натиснете **▲** или **▼**, за да се покаже групата, която искате да промените.
- 8 Натиснете групата.
- 9 Натиснете *Име*.
- 10 Въведете новото име (до 16 символа) с помощта на клавиатурата на сензорния екран.
Натиснете **ОК**.
(Например въведете **НОВИ КЛИЕНТИ**.)

ЗАБЕЛЕЖКА

Как да промените запазеното име:
Ако желаете да промените символ, натиснете **◀** или **▶**, за да позиционирате курсора под символа, който желаете да промените, и след това натиснете . Въведете новия символ.
(▶▶ Основно Ръководство за потребителя: *Въвеждане на текст*.)



- 11 Натиснете **ОК**.
- 12 Натиснете .

Изтриване на група

- 1 Натиснете  (**Факс**).
- 2 Натиснете  (**Адрес**).
- 3 Натиснете **Азбучен** или **Цифров**.
- 4 Натиснете **Още**.
- 5 Натиснете **▲** или **▼** на сензорния панел, за да се покаже **Изтрий**.
- 6 Натиснете **Изтрий**.
- 7 Натиснете **▲** или **▼**, за да се покаже групата, която искате да изтриете.
- 8 Натиснете името на групата.

- 9 Натиснете **ОК**.
Натиснете **Да**, за да потвърдите.
- 10 Натиснете .

Добавяне и изтриване на номера в група

- 1 Натиснете  (**Факс**).
- 2 Натиснете  (**Адрес**).
- 3 Натиснете **Азбучен** или **Цифров**.
- 4 Натиснете **Още**.
- 5 Натиснете **▲** или **▼** на сензорния панел, за да се покаже **Промяна**.
- 6 Натиснете **Промяна**.
- 7 Натиснете **▲** или **▼**, за да се покаже групата, която искате да промените.
- 8 Натиснете групата.
- 9 Натиснете **▲** или **▼**, за да се покаже **Промяна**.
- 10 Натиснете **Промяна**.
- 11 Натиснете **▲** или **▼**, за да се покаже номерът, който искате да добавите или изтриете.
- 12 Направете следното за всеки номер, който искате да промените:
 - За да добавите номер към група, натиснете квадратчето на номера, за да **добавите** отметка.
 - За да изтриете номер от група, натиснете квадратчето на номера, за да **махнете** отметката.
- Натиснете **ОК**, за да потвърдите всички промени.
- 13 Натиснете **ОК**.

14 Натиснете .

Отчети за факс (само при модели MFC)





Натиснете  (Настройки) на сензорния екран, за да настроите отчета за потвърждаване на предаването и периода на дневника.



Отчет за потвърждаване на предаването

Можете да използвате Отчета за потвърждаване на предаването като доказателство, че сте изпратили факс. (>> Основно Ръководство за потребителя: *Отчет за потвърждаване на предаването.*)

Дневник за факсовете (отчет за извършените операции)

Можете да настроите устройството да отпечата дневник на определени интервали (на всеки 50 факса, 6, 12 или 24 часа, 2 или 7 дни). Ако зададете интервала на Изкл., можете все пак да отпечатате доклада, като следвате стъпките в *Как да отпечатаме отчет* >> стр. 40. Фабричната настройка е Всеки 50 Факс-а.

- 1 Натиснете  (Настройки).
- 2 Натиснете  или  на сензорния панел, за да се покаже Факс.
- 3 Натиснете Факс.
- 4 Натиснете  или , за да се покаже Докл.настр.

- 5 Натиснете Докл.настр.
- 6 Натиснете Отчетен период.
- 7 Натиснете  или , за да се покажат интервалите.
- 8 Натиснете опцията, която желаете да зададете.
Ако изберете Всеки 50 Факс-а, преминете към стъпка 11.

- 6, 12, 24 часа, 2 или 7 дни

Устройството ще отпечата отчета в избрания час и след това ще изтрие всички задания от паметта си. Ако паметта на устройството се запълни с максималните 200 задания преди да е изтекло избраното от вас време, устройството ще разпечата справката на дневника на факсовете по-рано и след това ще изтрие всички задания от паметта. Ако желаете допълнителен отчет преди да е настъпило времето за неговото отпечатване, можете да го отпечатате без да изтривате заданията от паметта.

- На всеки 50 факса

Устройството ще отпечата справката на дневника на факсовете, когато е запазило 50 задания.



- 9 Въведете часа, за да започнете да печатате в 24-часов формат. Натиснете ОК.
(Например: въведете 19:45 за 7:45 вечерта.)
- 10 Ако изберете На всеки 7 дни, изберете първия ден за отброяването на 7-те дни.
- 11 Натиснете .

Отчети

Разполагате със следните доклади:

- **ХМІТ Проверка**
(Само за модели MFC)
Отпечатва отчет за потвърждаване на предаването на вашия последно предаден факс.
- **Адрес . книга**
(Само за модели MFC)
Съдържа имената и номерата, съхранени в паметта на адресната книга, по азбучен ред или по ред на номерата.
- **Фах отчет**
(Само за модели MFC)
Съдържа информация за последните входящи и изходящи факсове.
(TX: Изпращане.) (RX: Получаване.)
- **Потреб. настр.**
Съдържа вашите настройки.
- **Мрежова конфиг**
Съдържа вашите мрежови настройки.
- **WLAN доклад**
Отпечатва отчет за WLAN връзка.

Как да отпечатаме отчет

- 1 Натиснете  (Настройки).
- 2 Натиснете ^ или v на сензорния панел, за да се покаже Печатай док.
- 3 Натиснете Печатай док.
- 4 Натиснете отчета, който искате да отпечатате.
- 5 (Само ¹ адресна книга) Натиснете Азбучен ред или Цифрова посл.
¹ Само за модели MFC.
- 6 Натиснете Старт.
- 7 Натиснете .

Опции за копиране

За следващото копие можете временно да промените настройките за копиране.

Устройството се връща към настройките по подразбиране след една минута бездействие.

За да промените настройката, натиснете Копиране, Опции, след това ▲ или ▼ на сензорния панел, за да преминете през настройките на копиране. Когато се покаже желаната от вас настройка, я натиснете и изберете предпочитаната от вас опция.

Когато приключите с избирането на настройките, натиснете Mono Start или Colour Start.

ЗАБЕЛЕЖКА

- Можете да запаметите някои от опциите, които използвате най-често, като ги зададете като настройки по подразбиране. Тези настройки ще се запазят, докато не ги промените отново. (Вижте *Задаване на направените промени като нова настройка по подразбиране* >> стр. 50.)

- Функциите Иконом. режим, Коп в/у тънка х-я и Копиране-книга се поддържат от технология на Reallusion, Inc.



Спиране на копирането

За да спрете копирането, натиснете .

Промяна на скоростта и качеството на копиране

Можете да избирате настройки за скорост и качество. Фабричната настройка е Нормално.

■ Нормално

Препоръчителният режим за обикновени разпечатки е „Нормално“. С него се постига добро качество с добра скорост на печат.

ЗАБЕЛЕЖКА

Ако изберете Нормално, можете да изберете Обикн. хартия само във Вид хартия.

■ Най-добро

Използвайте режим „Най-добро“ за копиране на точни изображения, като например снимки. С него се осигурява най-висока резолюция и най-ниска скорост.

- 1 Заредете документа.
- 2 Натиснете  (Копиране).
- 3 Въведете желания брой копия.
- 4 Натиснете Опции.
- 5 Натиснете ▲ или ▼ на сензорния панел, за да се покаже Качество.
- 6 Натиснете Качество.
- 7 Натиснете Нормално или Най-добро.
- 8 Натиснете ОК.
- 9 Ако не желаете да промените допълнителни настройки, натиснете Mono Start или Colour Start.

Увеличаване или редуциране на копираното изображение

Можете да изберете коефициент на увеличаване или на редуциране. Ако изберете **Побери на стр.**, устройството ще регулира размера автоматично спрямо размера на заредената хартия.

- 1 Заредете документа.
- 2 Натиснете  (Копиране).
- 3 Въведете желания брой копия.
- 4 Натиснете **Опции**.
- 5 Натиснете **^** или **v** на сензорния панел, за да се покаже **Увеличи/намали**.
- 6 Натиснете **Увеличи/намали**.
- 7 Натиснете **^** или **v**, за да се покажат наличните опции, след това натиснете опцията, която искате да промените.
- 8 Направете някое от следните неща:
 - Ако сте избрали **Увеличение** или **Намаление**, натиснете коефициента на увеличаване или редуциране, който искате да използвате.
 - Ако изберете **Custom (25-400%)**, въведете коефициент на увеличаване или редуциране от 25% до 400%.
Натиснете **ОК**.
 - Ако сте избрали **100%** или **Побери на стр.**, преминете към стъпка 9.

198% 10x15cm→A4
186% 10x15cm→LTR
141% A4→A3, A5→A4
100%
97% LTR→A4
93% A4→LTR
83% (DCP-J4110DW)
83% LGL→A4 (MFC-J4410DW и MFC-J4610DW)
69% A4→A5
47% A4→10x15cm
Побери на стр.
Custom (25-400%)

- 9 Натиснете **^** или **v**, за да прегледате и потвърдите показания списък с настройки за това копие. Ако не желаете да промените допълнителни настройки, натиснете **ОК**.
- 10 Натиснете **Mono Start** или **Colour Start**.

ЗАБЕЛЕЖКА

- Съдържание **стр. не е налично с Увеличи/намали**.
- Съдържание **стр., Двустр копир, Копиране-книга, Сорт., Коп в/у тънка х-я и Отстранете Фона не са налични с Побери на стр.**
- **Побери на стр. не работи правилно, когато документът върху стъклото на скенера е наклонен с повече от 3 градуса. Като използвате указанията за поставяне на документа в ляво и горе, поставете вашия документ върху стъклото на скенера в горния ляв ъгъл с лицето надолу.**

- Побери на стр. не е налично, когато се използва ADF (автоматично листоподаващо устройство) ¹.

¹ Само при MFC-J4410DW и MFC-J4610DW.

- Побери на стр. не е налично за документи с размер Legal.

Създаване на N в 1 копия или плакат (Оформление на страница)

Функцията копиране N в 1 може да ви помогне да спестите хартия чрез копиране на две или четири страници върху една печатна страница.

Можете също да изработите и плакат. Когато използвате функцията Плакат, устройството автоматично разделя документа на секции, след това увеличава секциите, така че да можете да ги сглобите в плакат. Ако желаете да отпечатате плакат, използвайте стъклото за документи на скенера.

ЗАБЕЛЕЖКА

- Копиране-книга, Сорт., Коп в/у тънка х-я, Иконом. режим, Отстранете Фона и Увеличи/намали не са налични с Съдържание стр.
- Двустр копир не е достъпно при копиране на Плакат.

- 1 Заредете документа.
- 2 Натиснете  (Копиране).
- 3 Въведете желания брой копия.
- 4 Натиснете Опции.
- 5 Натиснете ^ или v на сензорния панел, за да се покаже Съдържание стр.

- 6 Натиснете Съдържание стр.

- 7 Натиснете ^ или v, за да се покаже Изкл. (1в1), 2в1 (P), 2в1 (L), 2в1 (ИД) ¹, 4в1 (P), 4в1 (L), Плакат (2x1), Плакат (2x2) или Плакат (3x3).

Натиснете опцията, която желаете да зададете.

¹ За подробности за 2 в 1 (лична карта) вижте *Копиране 2 в 1 (лична карта) (Оформление на страница)* >> стр. 45.

- 8 Натиснете ^ или v, за да прегледате и потвърдите показания списък с настройки за това копие. Ако не желаете да промените допълнителни настройки, натиснете ОК.

- 9 Натиснете Mono Start или Colour Start, за да сканирате страницата.

Ако сте поставили документа в ADF ¹ или правите плакат, устройството сканира документа и започва да печата.

¹ Само при MFC-J4410DW и MFC-J4610DW.

Ако използвате стъклото на скенера за документи, преминете към стъпка 10.

- 10 След като устройството сканира страницата, натиснете Да, за да сканирате следващата страница.

- 11 Поставете следващата страница върху стъклото на скенера. Натиснете ОК, за да сканирате страницата. Повтаряйте стъпки 10 и 11 за всяка страница от оформлението.

- 12 След като сте сканирали всички страници, натиснете Не, за да завършите.

ЗАБЕЛЕЖКА

- Уверете се, че размерът на хартията е зададен на A4, A3, Letter или Ledger.

- Не можете да правите повече от едно цветно копие едновременно.
- Не можете да правите повече от едно копие на плакат едновременно.
- 2в1 (ИД), 4в1 (P), 4в1 (L), Плакат (2x1) и Плакат (3x3) не са налични при използване на хартия с размер A3 или Ledger.

Поставете документа с лицето надолу в показаната по-долу посока:

■ **2в1 (P)**



■ **2в1 (L)**

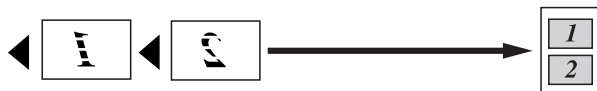

■ **4в1 (P)**



■ **4в1 (L)**



■ **Плакат (2x1)**

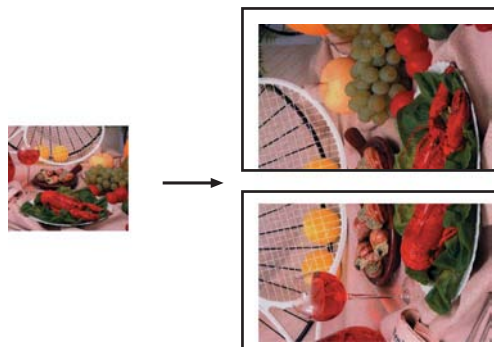

■ Плакат (2x2)

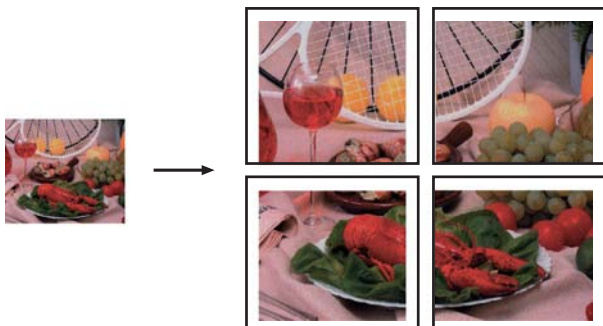

■ Плакат (3x3)

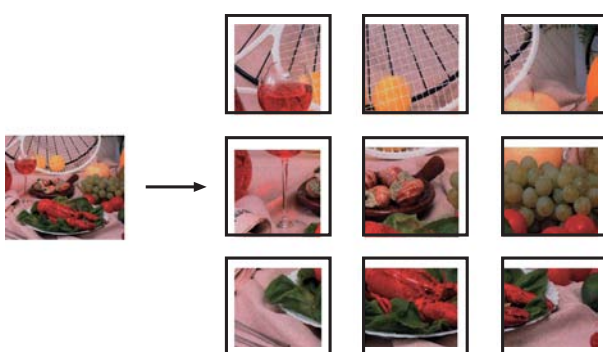

Копиране 2 в 1 (лична карта) (Оформление на страница)

Можете да копирате и двете страни на вашата лична карта върху една страница, като запазите оригиналния размер на картата. Уверете се, че размерът на хартията е зададен на A4 или Letter.

ЗАБЕЛЕЖКА

Можете да копирате дадена карта за самоличност в рамките на разрешеното съгласно приложимите закони.
(►► Ръководство за безопасност: *Незаконна употреба на копиращо оборудване.*)

- 1 Поставете вашата лична карта с *лицето надолу* до левия ъгъл на стъклото на скенера, както е показано по-долу.

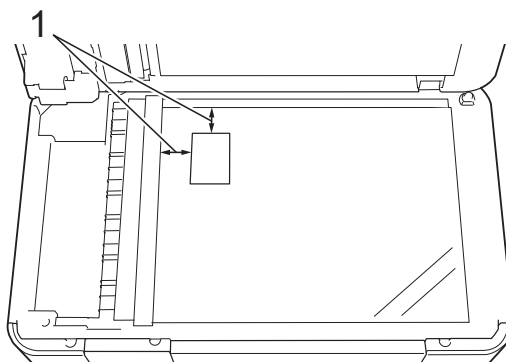

1 3 mm или повече (горе, ляво)

- 2 Натиснете  (Копиране).
- 3 Въведете желаня брой копия.
- 4 Натиснете Опции.
- 5 Натиснете \wedge или \vee на сензорния панел, за да се покаже Съдържание стр.
- 6 Натиснете Съдържание стр.
- 7 Натиснете \wedge или \vee , за да се покаже 2в1 (ИД).
- 8 Натиснете 2в1 (ИД).
- 9 Натиснете ОК.
- 10 Натиснете Mono Start или Colour Start.
Устройството сканира първата страна на личната карта.
- 11 След като устройството сканира първата страна, натиснете Да. Обърнете личната карта и я поставете върху лявата страна на стъклото на скенера. Натиснете ОК, за да сканирате другата страна.

ЗАБЕЛЕЖКА

- Копиране-книга, Сорт., Двустр копир, Коп в/у тънка х-я, Иконом. режим, Отстранете Фона и Увеличи/намали не са налични със 2в1 (ИД).
- Не можете да правите повече от едно цветно копие едновременно.

Сортиране на копия

Можете да сортирате множество копия. Страниците ще се подреждат в следния ред: 123, 123, 123 и така нататък.

За сортиране на копия ви препоръчваме да зареждате едностранни документи в ADF¹. За 2-страни документи и книги използвайте стъклото на скенера.

¹ Само при MFC-J4410DW и MFC-J4610DW.

- 1 Заредете документа.
- 2 Натиснете  (Копиране).
- 3 Въведете желаня брой копия.
- 4 Натиснете Опции.
- 5 Натиснете ▲ или ▼ на сензорния панел, за да се покаже Нареди/сортирай.
- 6 Натиснете Нареди/сортирай.
- 7 Натиснете Сорт.
- 8 Натиснете ОК.
- 9 Ако не желаете да промените допълнителни настройки, натиснете Mono Start или Colour Start. Ако сте поставили документа в ADF¹, устройството сканира документа и започва да печата.

¹ Само при MFC-J4410DW и MFC-J4610DW.

Ако използвате стъклото на скенера за документи, преминете към стъпка 10.

- 10 След като устройството сканира страницата, натиснете Да, за да сканирате следващата страница.
- 11 Поставете следващата страница върху стъклото на скенера. Натиснете ОК, за да сканирате страницата. Повтаряйте стъпки 10 и 11, докато сканирате всички страници.
- 12 Натиснете Не, за да завършите сканирането. Устройството започва да печата.

ЗАБЕЛЕЖКА

Побери на стр., Съдържание стр. и Копиране-книга не са налични със Сорт.

Настройка на плътността

Можете да регулирате плътността при копиране, за да направите копията по-тъмни или по-светли.

- 1 Заредете документа.
- 2 Натиснете  (Копиране).
- 3 Въведете желаня брой копия.
- 4 Натиснете Опции.
- 5 Натиснете ▲ или ▼ на сензорния панел, за да се покаже Наситеност.
- 6 Натиснете Наситеност.
- 7 Натиснете ◀ или ▶, за да направите по-светло или по-тъмно копие. Натиснете ОК.

- 8 Ако не желаете да променят допълнителни настройки, натиснете ОК, след това натиснете Mono Start или Colour Start.

Режим Пестене на мастило

Режимът за пестене на мастило може да ви помогне да спестите мастило. Устройството отпечатва цветовете по-светли и подчертава контурите на изображенията, както е показано по-долу:

Количеството спестено мастило ще варира, в зависимост от документа.

Иконом. режим: Изключено



Иконом. режим: Вкл.



(Горните екрани се използват в ISO/IEC 24712.)

- 1 Заредете документа.
- 2 Натиснете  (Копиране).
- 3 Въведете желан брой копия.

- 4 Натиснете Опции.
- 5 Натиснете ^ или v на сензорния панел, за да се покаже Разширени настр.
- 6 Натиснете Разширени настр.
- 7 Натиснете Иконом. режим.
- 8 Натиснете ОК.
- 9 Ако не желаете да променят други допълнителни настройки, натиснете Mono Start или Colour Start.

ЗАБЕЛЕЖКА

- Копиране-книга, Коп в/у тънка х-я, Съдържание стр. И Отстранете Фона не са налични с Иконом. режим.
- Иконом. режим може да направи така, че вашите разпечатки да изглеждат различно от оригиналния документ.

Копиране върху тънка хартия

Ако вашият документ е 2-странно копие върху тънка хартия, изберете Коп в/у тънка х-я, така че отпечатаното от другата страна да не прозира през хартията.

- 1 Заредете документа.
- 2 Натиснете  (Копиране).
- 3 Въведете желан брой копия.
- 4 Натиснете Опции.
- 5 Натиснете ^ или v на сензорния панел, за да се покаже Разширени настр.
- 6 Натиснете Разширени настр.

- 7 Натиснете **^** или **v**, за да се покаже Коп в/у тънка х-я.
- 8 Натиснете Коп в/у тънка х-я.
- 9 Натиснете ОК.
- 10 Натиснете Mono Start или Colour Start.

ЗАБЕЛЕЖКА

Побери на стр., Съдържание стр., Иконом. режим, Копиране-книга и Отстранете Фона не са налични с Коп в/у тънка х-я.

Копиране на книга

Функцията Копиране на книга коригира тъмните полета и изкривяването при копиране от стъклото на скенера. Устройството може автоматично да коригира данните.

- 1 Заредете документа.
- 2 Натиснете  (Копиране).
- 3 Въведете желанния брой копия.
- 4 Натиснете Опции.
- 5 Натиснете **^** или **v** на сензорния панел, за да се покаже Разширени настр.
- 6 Натиснете Разширени настр.
- 7 Натиснете **^** или **v**, за да се покаже Копиране-книга.
- 8 Натиснете Копиране-книга.
- 9 Натиснете ОК.
- 10 Ако не желаете да промените допълнителни настройки, натиснете Mono Start или Colour Start.

ЗАБЕЛЕЖКА

Съдържание стр., Сорт., Двустр копир, Иконом. режим, Побери на стр., Коп в/у тънка х-я и Отстранете Фона не са налични със Копиране-книга.

Премахване на фонов цвят

Премахване на фонов цвят премахва фоновия цвят на документа при копиране. Това може да спести мастило и да улесни прочита на документа.

ЗАБЕЛЕЖКА

Тази функция е за използване само с цветни копия. Фоновият цвят е автоматично премахнат за всички черно-бели копия.

- 1 Заредете документа.
- 2 Натиснете  (Копиране).
- 3 Въведете желанния брой копия.
- 4 Натиснете Опции.
- 5 Натиснете **^** или **v** на сензорния панел, за да се покаже Разширени настр.
- 6 Натиснете Разширени настр.
- 7 Натиснете **^** или **v**, за да се покаже Отстранете Фона.
- 8 Натиснете Отстранете Фона.
- 9 Натиснете Ниско, Среден или Високо.
- 10 Натиснете ОК.
- 11 Натиснете Colour Start.

ЗАБЕЛЕЖКА

Побери на стр., Съдържание стр., Иконом. режим, Коп в/у тънка х-я и Копиране-книга не са налични с Отстранете Фона.

2-странно копиране

Можете да намалите количеството хартия, използвано за копия, като копирате от двете страни на листа.

За 2-странно копиране ви препоръчваме да зареждате едностранни документи в ADF¹. За 2-страни документи и книги използвайте стъклото на скенера.

¹ Само при MFC-J4410DW и MFC-J4610DW.

(Преобръщане от дългата страна)

Портрет

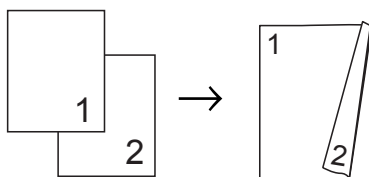

Пейзаж

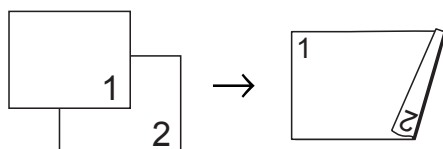

(Преобръщане от късата страна)

Портрет

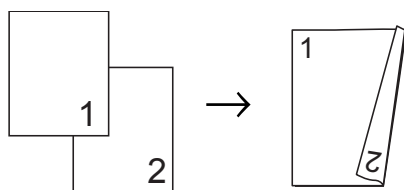

Пейзаж

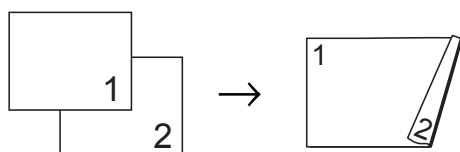

ЗАБЕЛЕЖКА

- 2в1 (ИД), Плакат, Копиране-книга и Побери на стр. не са налични с Двустр копир.
- Можете да използвате само обикновена хартия с размери A4, A5 или Letter.

- 1 Заредете документа.
- 2 Натиснете  (Копиране).
- 3 Въведете желания брой копия.
- 4 Натиснете Опции.
- 5 Ако искате да сортирате няколко копия, натиснете ^ или v на сензорния панел, за да се покаже Нареди/сортирай.
- 6 Натиснете Нареди/сортирай.
- 7 Натиснете Сорт.
- 8 Натиснете ^ или v, за да се покаже Двустр копир.
- 9 Натиснете Двустр копир.
- 10 Натиснете ^ или v, за да се покаже оформлението за 2-странно копиране, което искате да използвате, след това натиснете Портрет ОбрПоДългСтр, Пейзаж ОбрПоДългСтр, Портрет ОбрПоКъсаСтр или Пейзаж ОбрПоКъсаСтр.
- 11 (MFC-J4410DW и MFC-J4610DW) Натиснете ОК след прочитане на съобщението на сензорния екран.
- 12 Натиснете ОК.

- 13 Натиснете **Mono Start** или **Colour Start**.
Ако сте поставили документа в ADF ¹, устройството сканира страниците и започва да печата.

¹ Само при MFC-J4410DW и MFC-J4610DW.

Ако използвате стъклото на скенера за документи, преминете към стъпка 14.

- 14 Сензорният екран показва:

Постав. следв.
стр., натиснете **Скан.** Когато приключите,
натиснете **Завършено**.

Поставете върху стъклото на скенера следващата страница и натиснете **Скан**.

Натиснете **ОК**.

Устройството започва да печата.

- 15 Ако сте натиснали **Сорт.** за множество копия, повторете стъпка 14 за всяка допълнителна страница. След като сте сканирали всички страници, натиснете **Завършено**.

Устройството започва да печата.

НЕ докосвайте отпечатаните страници, докато не бъдат подадени навън за втори път. Устройството ще отпечата и подаде навън първата страна, след което ще изтегли обратно хартията, за да отпечата втората страна.

ЗАБЕЛЕЖКА

Ако вашият документ причинява засядане на хартията, опитайте се да използвате една от специалните настройки за двустранно копиране. Натиснете **Разширено след стъпка 9**. Натиснете **▲** или **▼**, за да изберете **DX1** или **DX2**.

DX1 помага да се избегнат случаите на засядане на хартия при копиране, като оставя повече време на мастилото да изсъхне. Избирането на **DX2** оставя повече време на мастилото да изсъхне, като същевременно използва и по-малко мастило.

Задаване на направените промени като нова настройка по подразбиране

Можете да запаметите настройките за копиране, които използвате най-често, например **Качество**, **Избор на тава** ¹, **Увеличи/намали**, **Наситеност**, **Съдържание стр.**, **Иконом. режим**, **Коп в/у тънка х-я**, **Отстранете Фона** и **Двустр копир**, като настройки по подразбиране.

Тези настройки ще се запазят, докато не ги промените отново.

¹ Само при MFC-J4610DW.



- 1 Натиснете  (**Копиране**).
- 2 Натиснете **Опции**.
- 3 Натиснете **▲** или **▼** на сензорния панел, за да се покажат настройки, след това натиснете настройката, която искате да промените. След това натиснете новата опция. Повторете тази стъпка за всяка настройка, която желаете да промените.

- 4 След промяна на последната настройка натиснете **▲** или **▼**, за да се покаже **Посочи нов подр.**
- 5 Натиснете **Посочи нов подр.**
- 6 Натиснете **ОК.**
На сензорния екран се появява запитване за потвърждаване на задаването на промените като нови настройки по подразбиране.
Натиснете **Да.**
- 7 Натиснете .

Възстановяване на всички фабрични настройки

Можете да възстановите настройките за копиране **Качество, Избор на тава¹, Увеличи/намали, Наситеност, Съдържание стр., Иконом. режим, Коп в/у тънка х-я, Отстранете Фона и Двустр копир, които сте променили, до фабричните им стойности.**

¹ Само при MFC-J4610DW.

- 1 Натиснете  (**Копиране**).
- 2 Натиснете **Опции.**
- 3 Натиснете **▲** или **▼** на сензорния панел, за да се покаже **Фабрични наст.**
- 4 Натиснете **Фабрични наст.**
- 5 Натиснете **Да.**
- 6 Натиснете .

Операции на PhotoCapture Center™

Карти с памет, USB флаш памет и структури на папките

Вашето устройство е съвместимо с файловете с изображения на съвременните цифрови фотоапарати, карти с памет и USB флаш памет. Все пак, за да избегнете грешки, прочетете бележките по-долу:

- Разширението на файла с изображение трябва да бъде .JPG (разширения като .JPEG, .TIF, .GIF и др. няма да бъдат разпознати).
- Директното отпечатване чрез PhotoCapture Center™ трябва да се извършва отделно от операциите на PhotoCapture Center™, за които се изисква компютър. (Не е възможна едновременна работа.)
- Устройството може да прочете до 999 файла ¹ от карта с памет или USB флаш памет.
 - ¹ Папката в картата с памет или USB флаш паметта също се брои.
- DPOF файлът от картата с памет трябва да бъде във валиден DPOF формат. (Вижте *Отпечатване DPOF* >> стр. 55.)

Имайте предвид следното:

- Когато печатате указател или изображение, PhotoCapture Center™ ще отпечата всички валидни изображения, дори ако има едно или повече повредени. Повредените изображения няма да бъдат отпечатани.
- (За потребители на карта с памет)

Вашето устройство е проектирано да чете карти с памет, форматираны от цифров фотоапарат.

Когато цифров фотоапарат форматира карта с памет, той създава специална папка, в която копира данните от изображението. Ако трябва да промените данните на изображението, съхранени на карта с памет, от вашия компютър, ви препоръчваме да не променяте структурата на папката, създадена от цифровия фотоапарат. Когато записвате нови или променени файлове върху картата с памет, ви препоръчваме да използвате същата папка, която използва цифровият фотоапарат. Ако данните не са записани в същата папка, устройството може да не е в състояние да прочете файла или да отпечата изображението.
- (За потребителите на USB флаш памет)

Това устройство поддържа USB флаш памет, които са форматираны от Windows®.

Отпечатване на клип

Можете да печатате изображения от клипове, които са съхранени на карта с памет или USB флаш памет.

Файловете с клипове се разделят автоматично по времетраене на 9 части и се разполагат в 3 реда, така че да можете да гледате и отпечатвате сцените.

ЗАБЕЛЕЖКА

- Не можете да изберете определена сцена от клипа.
- Можете да използвате файловете формати за клипове AVI или MOV (само Motion JPEG). Ако обаче размерът на AVI файла е 1 GB или повече (снимачното време е около 30 минути) или размерът на MOV файла е 2 GB или повече (снимачното време е около 60 минути), тези файлове не могат да бъдат отпечатани.
- Ако данните за разделена сцена са повредени, частта за тази сцена ще бъде празна.

Печат на изображения

Отпечатване на указател (Миниатюри)

PhotoCapture Center™ присвоява номера на изображенията (като № 1, № 2, № 3 и т.н.).



→ NO.1
DEI.JPG 01.01.2009
100KB

PhotoCapture Center™ използва тези номера, за да идентифицира всяка снимка. Можете да отпечатате страница с миниатюри, показваща всички снимки на картата с памет или на USB флаш паметта.

ЗАБЕЛЕЖКА

- Само имена на файлове с 20 или по-малко символа могат да бъдат отпечатани правилно на листа на указателя.
- Имената на файловете не могат да бъдат отпечатвани коректно, ако са изписани на кирилица. Това няма да повлияе на функциите.

- 1 Отворете капака на слота за памет.
- 2 Поставете картата с памет или USB флаш паметта в правилния слот.
- 3 Натиснете **▲** или **▼** на сензорния панел, за да се покаже Печат Индекс.
- 4 Натиснете Печат Индекс.
- 5 Натиснете Индекс лист.
- 6 Направете някои от следните неща:

- Натиснете **Опции**, за да промените типа или размера на хартията, която използвате.
Преминете към стъпка 7.
- Ако не желаете да променят настройките за хартия, натиснете **Старт**, за да отпечатате.

- 7 Натиснете **Вид хартия**.
Натиснете **▲** или **▼**, за да се покаже видът хартия, който използвате, след това изберете **Обикн. хартия**, **Inkjet Хартия**, **Brother BP71** или **Друга гланцова**.
- 8 Натиснете **Разм. хартия**.
- 9 Натиснете **A4** или **Letter**.
- 10 Натиснете **ОК**.
- 11 За печат натиснете **Старт**.

Отпечатване на снимки

Преди да отпечатате отделно изображение, трябва да знаете неговия номер.

- 1 Отворете капака на слота за памет.
- 2 Поставете картата с памет или USB флаш паметта в правилния слот.
- 3 Разпечатайте указателя. (Вижте *Отпечатване на указател (Миниатюри)* >> стр. 53.)
- 4 Натиснете **▲** или **▼**, за да се покаже  (Снимка), и го натиснете.
- 5 Натиснете **▲** или **▼** на сензорния панел, за да се покаже **Печат Индекс**.
- 6 Натиснете **Печат Индекс**.
- 7 Натиснете **Отпечатай снимки**.

- 8 Въведете номера на изображението, което желаете да отпечатате, от миниатюрите, отпечатани на страницата на указателя.
След като изберете номерата на изображенията, натиснете **ОК**.
- 9 Натиснете **ОК**.

ЗАБЕЛЕЖКА

- Можете да въведете няколко номера едновременно с помощта на запетая или тире, които да ги разделят. Например въведете 1,3,6, за да отпечатате изображения с номера 1, 3 и 6. Въведете 1-5, за да отпечатате изображения с номера от 1 до 5.
- Можете да въведете до 12 знака (включително запетая и тирета) за номерата на изображения, които желаете да отпечатате.

- 10 Направете някои от следните неща:
 - Натиснете **Опции**, за да промените настройките за печат. (Вижте стр. 56.)
 - Ако не желаете да променят никоя от настройките, натиснете **Старт**, за да отпечатате.

Отпечатване на всички снимки

Можете да отпечатате всички снимки на картата с памет или USB флаш паметта.

- 1 Отворете капака на слота за памет.
- 2 Поставете картата с памет или USB флаш паметта в правилния слот.
- 3 Натиснете **▲** или **▼** на сензорния панел, за да се покаже **Отп. всичко**.
- 4 Натиснете **Отп. всичко**.
- 5 Направете някои от следните неща:

- Натиснете **Опции**, за да промените настройките за печат. (Вижте стр. 56.)
- Ако не желаете да променят никоя от настройките, натиснете **Старт**, за да отпечатате.

Отпечатване DPOF

DPOF е съкращение на Digital Print Order Format.

Основните производители на цифрови фотоапарати (Canon Inc., Eastman Kodak Company, FUJIFILM Corporation, Panasonic Corporation и Sony Corporation) са създали този стандарт, за да улеснят отпечатването на изображения от цифров фотоапарат.

Ако вашият цифров фотоапарат поддържа отпечатване в DPOF формат, от дисплея на фотоапарата ще можете да изберете снимките и броя копия, които желаете да отпечатате.

Когато в устройството е поставена карта с памет, съдържаща DPOF информация, ще можете лесно да отпечатате избраното изображение.

- 1 Отворете капака на слота за памет.
- 2 Поставете картата с памет или USB флаш паметта в правилния слот. Устройството ще попита дали искате да използвате DPOF настройки.
- 3 Натиснете **Да**.
- 4 Направете някое от следните неща:
 - Натиснете **Опции**, за да промените настройките за печат. (Вижте стр. 56.)
 - Ако не желаете да променят никоя от настройките, натиснете **Старт**, за да отпечатате.

ЗАБЕЛЕЖКА

Ако редът на печат, който е бил създаден във фотоапарата, е бил повреден, може да се появи грешка във файла DPOF. За да коригирате проблема, използвайте фотоапарата, за да изтриете и създадете нов ред за отпечатване. За инструкции как да изтриете или създадете ред на отпечатване, вижте уебсайта за поддръжка на производителя на вашия фотоапарат или придружаващата документация.

PhotoCapture Center™ настройки за печат

Можете временно да смените настройките за печат за следващото задание за печат.

Устройството се връща към настройките по подразбиране след една минута бездействие.

ЗАБЕЛЕЖКА

Можете да запазите някои от настройките за печат, които използвате най-често, като ги зададете като подразбиращи се. (Вижте *Задаване на направените промени като нова настройка по подразбиране* >> стр. 61.)

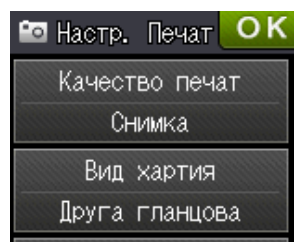

Качество на печат

- 1 Отворете капака на слота за памет.
- 2 Поставете картата с памет или USB флаш паметта в правилния слот.
- 3 Направете някое от следните неща:
 - Натиснете Прегл снимки и натиснете ^ или v на сензорния панел, за да се покаже всяка снимка. Когато се покаже снимката, която искате да отпечатате, натиснете ОК.
 - Натиснете Отп. всичко.
- 4 Натиснете Опции.

- 5 Натиснете **^** или **v**, за да се покаже **Качество печат**.
- 6 Натиснете **Качество печат**.
- 7 Натиснете **Нормално** или **Снимка**.
- 8 Ако не желаете да промените допълнителни настройки, натиснете **↩** или **ОК**.
- 9 За печат натиснете **Старт**.

Опции за хартия

Тип хартия

- 1 Отворете капака на слота за памет.
- 2 Поставете картата с памет или USB флаш паметта в правилния слот.
- 3 Направете някое от следните неща:
 - Натиснете **Прегл снимки** и натиснете **^** или **v** на сензорния панел, за да се покаже всяка снимка. Когато се покаже снимката, която искате да отпечатате, натиснете **ОК**.
 - Натиснете **Отп. всичко**.
- 4 Натиснете **Опции**.
- 5 Натиснете **^** или **v**, за да се покаже **Вид хартия**.
- 6 Натиснете **Вид хартия**.
- 7 Натиснете **^** или **v**, за да се покаже **Обикн. хартия, Inkjet Хартия, Brother BP71** или **Друга гланцова**. Натиснете опцията, която желаете да зададете.
- 8 Ако не желаете да промените допълнителни настройки, натиснете **↩** или **ОК**.
- 9 За печат натиснете **Старт**.

Размер на хартията и размер на печат

- 1 Отворете капака на слота за памет.
- 2 Поставете картата с памет или USB флаш паметта в правилния слот.
- 3 Направете някое от следните неща:
 - Натиснете **Прегл снимки** и натиснете **^** или **v** на сензорния панел, за да се покаже всяка снимка. Когато се покаже снимката, която искате да отпечатате, натиснете **ОК**.
 - Натиснете **Отп. всичко**.
- 4 Натиснете **Опции**.
- 5 Натиснете **^** или **v**, за да се покаже **Разм. хартия**.
- 6 Натиснете **Разм. хартия**.
- 7 Натиснете **^** или **v**, за да се покаже **10x15cm, 13x18cm, A4, A3, Letter** или **Ledger**. Натиснете опцията, която желаете да зададете. Направете някое от следните неща:
 - Ако сте избрали **A4** или **Letter**, преминете към стъпка 8.

- Ако сте избрали 10x15cm или 13x18cm, преминете към стъпка 9.
- Ако сте избрали A3 или Ledger, сензорният екран ще ви подкани да поставите хартията в слота за ръчно подаване. Прочетете информацията на сензорния екран и след това я потвърдете с натискане на ОК. (▶▶ Основно Ръководство за потребителя: *Зареждане на хартия в слота за ръчно подаване.*)

Преминете към стъпка 9.

- 8 Натиснете размера на печат.

Например: Позиция на печат при хартия с размер A4

1 8x10cm	2 9x13cm	3 10x15cm
		
4 13x18cm	5 15x20cm	6 Макс. размер
		

- 9 Ако не желаете да промените допълнителни настройки, натиснете  или ОК.
- 10 За печат натиснете **Старт**.

Регулиране на яркост, контраст и цвят

Яркост

- 1 Отворете капака на слота за памет.

- 2 Поставете картата с памет или USB флаш паметта в правилния слот.
- 3 Направете някои от следните неща:
 - Натиснете **Прегл снимки** и натиснете **^** или **v** на сензорния панел, за да се покаже всяка снимка. Когато се покаже снимката, която искате да отпечатате, натиснете ОК.
 - Натиснете **Отп. всичко**.
- 4 Натиснете **Опции**.
- 5 Натиснете **^** или **v**, за да се покаже **Яркост**.
- 6 Натиснете **Яркост**.
- 7 Натиснете **◀** или **▶**, за да направите отпечатването по-светло или по-тъмно. Натиснете ОК.
- 8 Ако не желаете да промените допълнителни настройки, натиснете  или ОК.
- 9 За печат натиснете **Старт**.

Контраст

Можете да изберете настройката за контраст. Увеличаването на контраста ще направи изображението по-отчетливо и по-ярко.

- 1 Отворете капака на слота за памет.
- 2 Поставете картата с памет или USB флаш паметта в правилния слот.
- 3 Направете някои от следните неща:

- Натиснете Прегл снимки и натиснете **▲** или **▼** на сензорния панел, за да се покаже всяка снимка. Когато се покаже снимката, която искате да отпечатате, натиснете **ОК**.

- Натиснете **Отп. всичко**.

- 4 Натиснете **Опции**.
- 5 Натиснете **▲** или **▼**, за да се покаже **Контраст**.
- 6 Натиснете **Контраст**.
- 7 Натиснете **◀** или **▶**, за да промените контраста. Натиснете **ОК**.
- 8 Ако не желаете да промените допълнителни настройки, натиснете **↩** или **ОК**.
- 9 За печат натиснете **Старт**.

Усилване на цвета

Можете да включите функцията усилване на цвета, за да отпечатвате по-ярки изображения. Ако е избрана тази функция, времето отпечатване ще бъде по-дълго, а в зависимост от изображението, което ще отпечатвате, може да се използва повече мастило.

- 1 Отворете капака на слота за памет.
- 2 Поставете картата с памет или USB флаш паметта в правилния слот.
- 3 Направете някое от следните неща:
 - Натиснете Прегл снимки и натиснете **▲** или **▼** на сензорния панел, за да се покаже всяка снимка. Когато се покаже снимката, която искате да отпечатате, натиснете **ОК**.
 - Натиснете **Отп. всичко**.

- 4 Натиснете **Опции**.

- 5 Натиснете **▲** или **▼**, за да се покаже **Подобр. Цвят**.

- 6 Натиснете **Подобр. Цвят**.

- 7 Направете някое от следните неща:

- Ако желаете да коригирате **Баланс на бяло**, **Контраст** или **Насит. на цвета**, натиснете **Подобр. Цвят** и след това **Вкл.** Преминете към стъпка 8.

- Ако не желаете да коригирате настройките за цвят, натиснете **Подобр. Цвят** и след това **Изкл.** Натиснете **↩**. Преминете към стъпка 11.

- 8 Натиснете **▲** или **▼**, за да се покаже **Баланс на бяло**, **Контраст** или **Насит. на цвета**, след това натиснете опцията, която искате да промените.

- 9 Натиснете **◀** или **▶**, за да регулирате степента на настройката. Натиснете **ОК**.

- 10 Направете някое от следните неща:

- Ако желаете да коригирате друга настройка за цвят, повторете стъпки 8 и 9. Натиснете **↩**.

- Ако желаете да промените други настройки, натиснете **↩**, за да се покаже менюто с настройки за печат и натиснете настройката, която желаете да промените. (Вижте стр. 56.)

- 11 Ако не желаете да промените допълнителни настройки, натиснете **↩** или **ОК**.

- 12 За печат натиснете **Старт**.

ЗАБЕЛЕЖКА

• Баланс на бялото

Тази настройка регулира нюансите на белите области на дадено изображение. Осветлението, настройката на фотоапарата и други фактори въздействат върху вида на бялото. Белите области в една снимка могат да бъдат леко розови, жълти или в някакъв друг цвят. Като използвате тази настройка, можете да коригирате този ефект и да върнете чисто белия цвят на белите области.

• Рязкост

Тази настройка усилва детайлите на изображението, подобно на регулиране на финия фокус на фотоапарат. Ако изображението не е на фокус и не можете да видите фините детайли на снимката, регулирайте рязкостта.

• Плътност на цвета

Тази настройка регулира цялото количество цвят в изображението. Можете да увеличите или намалите количеството цвят в едно изображение, за да подобрите размити или бледи снимки.

Изрязване

Ако снимката е твърде дълга или широка, за да се вмести в свободното място на избраното оформление, част от изображението ще бъде автоматично изрязана.

Настройката по подразбиране е **Вкл.** Ако желаете да отпечатате цялото изображение, задайте за тази настройката **Изкл.** Ако зададете **Отрязване** на **Изкл.**, задайте също **Без граници** на **Изкл.** (Вижте *Печат без полета* >> стр. 60.)

1 Отворете капака на слота за памет.

2 Поставете картата с памет или USB флаш паметта в правилния слот.

3 Направете някои от следните неща:

■ Натиснете **Прегл. снимки** и натиснете **^** или **v** на сензорния панел, за да се покаже всяка снимка. Когато се покаже снимката, която искате да отпечатате, натиснете **ОК**.

■ Натиснете **Отп. всичко**.

4 Натиснете **Опции**.

5 Натиснете **^** или **v**, за да се покаже **Отрязване**.

6 Натиснете **Отрязване**.

7 Натиснете **Изкл.** (или **Вкл.**).

8 Ако не желаете да промените допълнителни настройки, натиснете **↩** или **ОК**.

9 За печат натиснете **Старт**.

Отрязване: **Вкл.**



Отрязване: **Изкл.**

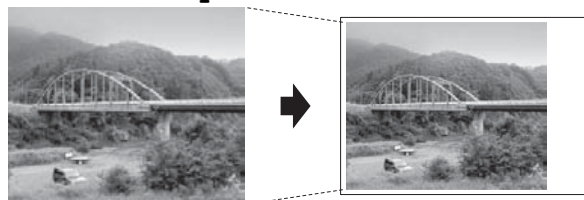

Печат без полета

Тази функция увеличава печатната площ до краищата на листа хартия. Отпечатването ще бъде малко по-бавно.

1 Отворете капака на слота за памет.

- 2 Поставете картата с памет или USB флаш паметта в правилния слот.
- 3 Направете някое от следните неща:
 - Натиснете Прегл снимки и натиснете ▲ или ▼ на сензорния панел, за да се покаже всяка снимка. Когато се покаже снимката, която искате да отпечатате, натиснете ОК.
 - Натиснете Отп. всичко.
- 4 Натиснете Опции.
- 5 Натиснете ▲ или ▼, за да се покаже Без граници.
- 6 Натиснете Без граници.
- 7 Натиснете Изкл. (или Вкл.).
- 8 Ако не желаете да промените допълнителни настройки, натиснете ↩ или ОК.
- 9 За печат натиснете Старт.

Отпечатване на дата

Можете да отпечатате датата, ако тя е в данните на вашата снимка. Датата ще бъде отпечатана в долния десен ъгъл. Ако данните не съдържат тази информация, не можете да използвате функцията.

- 1 Отворете капака на слота за памет.
- 2 Поставете картата с памет или USB флаш паметта в правилния слот.
- 3 Направете някое от следните неща:
 - Натиснете Прегл снимки и натиснете ▲ или ▼ на сензорния панел, за да се покаже всяка снимка. Когато се покаже снимката, която искате да отпечатате, натиснете ОК.
 - Натиснете Отп. всичко.

- 4 Натиснете Опции.
- 5 Натиснете ▲ или ▼, за да се покаже Печат дата.
- 6 Натиснете Печат дата.
- 7 Натиснете Вкл. (или Изкл.).
- 8 Ако не желаете да промените допълнителни настройки, натиснете ↩ или ОК.
- 9 За печат натиснете Старт.



ЗАБЕЛЕЖКА

За да използвате функцията Печат дата, настройката DPOF на вашия фотоапарат трябва да бъде изключена.

Задаване на направените промени като нова настройка по подразбиране

Можете да запазите настройките за печат, които използвате най-често, например Качество печат, Вид хартия, Разм. хартия, Яркост, Контраст, Подобр. Цвят, Отрязване, Без граници и Печат дата, като настройки по подразбиране. Тези настройки ще се запазят, докато не ги промените отново.

- 1 Отворете капака на слота за памет.
- 2 Поставете картата с памет или USB флаш паметта в правилния слот.
- 3 Направете някое от следните неща:
 - Натиснете Прегл снимки и натиснете ▲ или ▼ на сензорния панел, за да се покаже всяка снимка. Когато се покаже снимката, която искате да отпечатате, натиснете ОК.
 - Натиснете Отп. всичко.

- 4 Натиснете **Опции**.
- 5 Натиснете новата настройка. Повторете тази стъпка за всяка настройка, която желаете да промените.
- 6 След промяна на последната настройка натиснете **▲** или **▼**, за да изберете **Посочи нов подр.**
- 7 Натиснете **Посочи нов подр.**
- 8 Натиснете **ОК**.
На сензорния екран се появява запитване за потвърждаване на задаването на промените като нови настройки по подразбиране.
Натиснете **Да**.
- 9 Натиснете .
- 5 Натиснете **▲** или **▼**, за да се покаже **Фабрични наст.**
- 6 Натиснете **Фабрични наст.**
- 7 На сензорния екран се появява запитване за потвърждение на промяната към фабричните настройки.
Натиснете **Да**, за да потвърдите.
- 8 Натиснете .

Възстановяване на всички фабрични настройки







Можете да възстановите настройките за PhotoCapture, които сте сменили, към фабричните настройки за **Качество печат, Вид хартия, Разм. хартия, Яркост, Контраст, Подобр. Цвят, Отрязване, Без граници** и **Печат дата**.

- 1 Отворете капака на слота за памет.
- 2 Поставете картата с памет или USB флаш паметта в правилния слот.
- 3 Направете някое от следните неща:
 - Натиснете **Прегл снимки** и натиснете **▲** или **▼** на сензорния панел, за да се покаже всяка снимка. Когато се покаже снимката, която искате да отпечатате, натиснете **ОК**.
 - Натиснете **Отп. всичко**.
- 4 Натиснете **Опции**.

Сканиране към карта с памет или USB флаш памет

Задаване на нови настройки по подразбиране







Можете да запаметите настройките за Сканиране към носител (Тип сканиране, Резолуция, Вид на файл и Отстранете Фона), които използвате най-често, като ги зададете като настройки по подразбиране. Тези настройки ще се запазят, докато не ги промените отново.

- 1 Отворете капака на слота за памет.
- 2 Поставете картата с памет или USB флаш паметта в правилния слот.
- 3 Натиснете .
- 4 Натиснете  (Скан.).
- 5 Натиснете  или  на сензорния панел, за да се покаже Скан. към носител.
- 6 Натиснете Скан. към носител.
- 7 Натиснете Опции.
- 8 Натиснете Тип сканиране, Резолуция, Вид на файл или Отстранете Фона. След това натиснете опцията, която желаете да промените. Повторете тази стъпка за всяка настройка, която желаете да промените.
- 9 След като завършите с избирането на предпочитаните настройки, натиснете  или , за да се покаже Посочи нов подр.
- 10 Натиснете Посочи нов подр.

- 11 Натиснете ОК.
На сензорния екран се появява запитване за потвърждаване на задаването на промяната като нови настройки по подразбиране. Натиснете Да.
- 12 Натиснете .

Възстановяване на фабричните настройки

Можете да възстановите всички настройки за Сканиране към носител (Тип сканиране, Резолуция, Вид на файл и Отстранете Фона), които сте променили, обратно към фабричните им стойности.

- 1 Отворете капака на слота за памет.
- 2 Поставете картата с памет или USB флаш паметта в правилния слот.
- 3 Натиснете .
- 4 Натиснете  (Скан.).
- 5 Натиснете  или  на сензорния панел, за да се покаже Скан. към носител.
- 6 Натиснете Скан. към носител.
- 7 Натиснете Опции.
- 8 Натиснете  или , за да се покаже Фабрични наст.
- 9 Натиснете Фабрични наст.
- 10 На сензорния екран се появява запитване за потвърждение на промяната към фабричните настройки. Натиснете Да, за да потвърдите.
- 11 Натиснете .

Отпечатване на снимки директно от фотоапарат с PictBridge



Вашето устройство Brother поддържа стандарта PictBridge, който ви позволява да се свързвате към всеки съвместим с PictBridge фотоапарат и да отпечатвате снимки директно от него.

Ако вашият фотоапарат поддържа стандарта за USB запаметяващо устройство с голям обем, вие можете да отпечатвате снимки и от цифров фотоапарат без PictBridge. (Вижте *Отпечатване на снимки директно от цифров фотоапарат (без PictBridge)* >> стр. 67.)

Изисквания за PictBridge

За да избегнете евентуални грешки, запомнете следното:

- Устройството и цифровият фотоапарат трябва да бъдат свързани чрез подходящ USB кабел.
- Разширението на файла с изображение трябва да бъде .JPG (разширения като .JPEG, .TIF, .GIF и др. няма да бъдат разпознати).
- Операциите на PhotoCapture Center™ не са налични, когато използвате функцията PictBridge.

Настройка на цифровия фотоапарат

Уверете се, че фотоапаратът е в режим PictBridge. На течнокристалния дисплей на фотоапарат, съвместим с PictBridge, може да са налични следните настройки за PictBridge.

В зависимост от фотоапарата, някои от тези настройки може да не са налични.

Опции в менюто на фотоапарата	Опции
Размер на хартията	A3, A4, Ledger, Letter, 10 x 15 cm, Настройки на принтера (Настройка по подразбиране) ²
Тип хартия	Обикновена хартия, Гланцирана хартия, Хартия за мастиленоструйни принтери, Настройки на принтера (Настройка по подразбиране) ²
Оформление	Без бяло поле: включено, Без бяло поле: изключено, Настройки на принтера (Настройка по подразбиране) ²
Настройка DPOF ¹	-
Качество на печат	Нормално, Fino, Настройки на принтера (Настройка по подразбиране) ²
Усилване на цвета	Включено, Изключено, Настройки на принтера (Настройка по подразбиране) ²
Отпечатване на дата	Включено, Изключено, Настройки на принтера (Настройка по подразбиране) ²

¹ За повече информация вижте *Отпечатване DPOF* ►► стр. 66.

² Ако вашият фотоапарат е настроен да използва Настройки на принтера (настройка по подразбиране), устройството ще отпечата снимките, използвайки следните настройки.

Настройки	Опции
Размер на хартията	10 × 15 cm
Тип хартия	Гланцирана хартия
Оформление	Без бяло поле: Включено
Качество на печат	Фина
Усилване на цвета	Изключено
Отпечатване на дата	Изключено

- Ако вашият фотоапарат няма избрани опции от менюто, тези настройки също се използват.
- Названието и наличието на всяка настройка зависят от спецификацията на вашия фотоапарат.

Вижте документацията, приложена към вашия фотоапарат, за подробности относно смяна на настройките на PictBridge.

Отпечатване на изображения

ЗАБЕЛЕЖКА

Преди да свържете цифров фотоапарат, извадете всички карти с памет или USB флаш памети от устройството.

- 1 Отворете капака на слота за памет.
- 2 Уверете се, че фотоапаратът е изключен. Свържете вашия фотоапарат към директния USB интерфейс (1) на устройството с помощта на USB кабел.

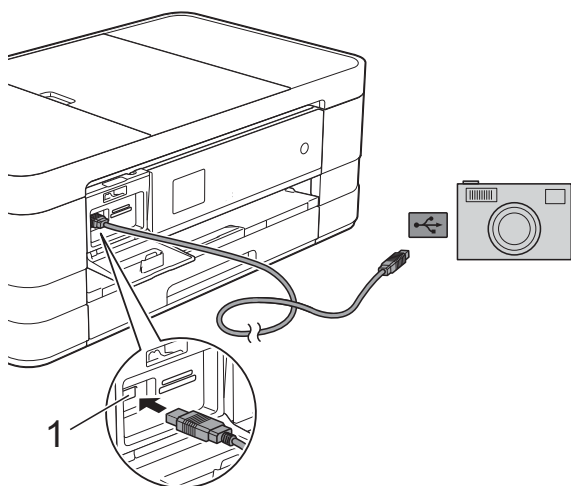

1 Директен USB интерфейс

- 3 Включете фотоапарата. Когато устройството разпознае фотоапарата, сензорният екран показва *Свързана камера*.
- 4 Изберете снимката, която желаете да отпечатате, като следвате инструкциите на фотоапарата. Когато устройството започне да отпечатва снимка, сензорният екран показва *Отпечатване*.

ВАЖНО

За да предотвратите повреда на устройството, не свързвайте към директния USB интерфейс никакви други устройства освен цифров фотоапарат или USB флаш памет.

Отпечатване DPOF

DPOF е съкращение на Digital Print Order Format.

Основните производители на цифрови фотоапарати (Canon Inc., Eastman Kodak Company, FUJIFILM Corporation, Panasonic Corporation и Sony Corporation) са създали този стандарт, за да улеснят отпечатването на изображения от цифров фотоапарат.

Ако вашият цифров фотоапарат поддържа отпечатване в DPOF формат, от дисплея на фотоапарата ще можете да изберете снимките и броя копия, които желаете да отпечатате.

ЗАБЕЛЕЖКА

Ако редът на печат, който е бил създаден във фотоапарата, е бил повреден, може да се появи грешка във файла DPOF. За да коригирате проблема, използвайте фотоапарата, за да изтриете и създадете нов ред за отпечатване. За инструкции как да изтриете или създадете ред на отпечатване, вижте уебсайта за поддръжка на производителя на вашия фотоапарат или придружаващата документация.

Отпечатване на снимки директно от цифров фотоапарат (без PictBridge)

Ако вашият фотоапарат поддържа стандарта за USB запаметяващо устройство с голям обем, можете да свържете фотоапарата си в режим на съхранение. Това ви позволява да отпечатвате снимки от вашия фотоапарат.

(Ако желаете да печатате снимки в режим PictBridge, вижте *Отпечатване на снимки директно от фотоапарат с PictBridge* >> стр. 64.)

ЗАБЕЛЕЖКА

Името, наличността и функционирането може да варират при различните фотоапарати. Вижте документацията, приложена към вашия фотоапарат, за повече подробности, например как да превключвате от режим PictBridge към режим на USB запаметяващо устройство.

Отпечатване на изображения

ЗАБЕЛЕЖКА

Преди да свържете цифров фотоапарат, извадете всички карти с памет или USB флаш памет от устройството.

- 1 Отворете капака на слота за памет.
- 2 Уверете се, че фотоапаратът е изключен. Свържете вашия фотоапарат към директния USB интерфейс (1) на устройството с помощта на USB кабел.

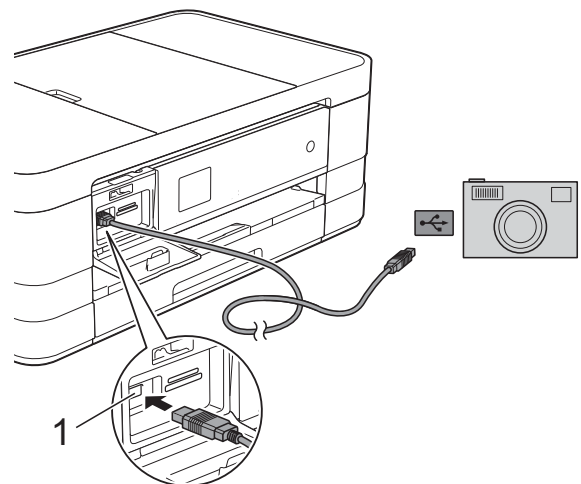

1 Директен USB интерфейс

- 3 Включете фотоапарата.
- 4 Следвайте стъпките в *Печат на изображения* >> стр. 53.

ВАЖНО

За да предотвратите повреда на устройството, не свързвайте към директния USB интерфейс никакви други устройства освен цифров фотоапарат или USB флаш памет.

Почистване и проверка на устройството

Почистване на външния корпус на устройството

Почиствайте сензорния екран, както следва:

ВАЖНО

- Изключете устройството от електрическия контакт при почистване на сензорния екран.
- НЕ използвайте течни почистващи препарати (включително етанол).

- 1 Почиствайте сензорния екран с неотделяща влакна суха, мека кърпа.

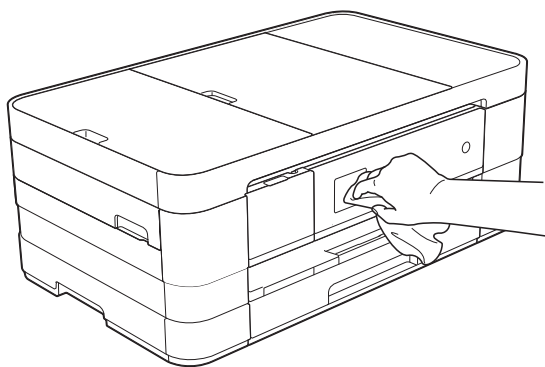

Почиствайте външния корпус на устройството, както следва:

ВАЖНО

- Използвайте неутрални миещи препарати. Почистването с летливи течности, като разреждател или бензин, ще повреди външния корпус на устройството.

- НЕ използвайте почистващи материали, съдържащи амоняк.
- НЕ използвайте изопропилов алкохол за премахване на замърсяване от контролния панел. Панелът може да се напука.

- 1 (MFC-J4410DW и DCP-J4110DW) Издърпайте тавата за хартия (1) изцяло извън устройството.

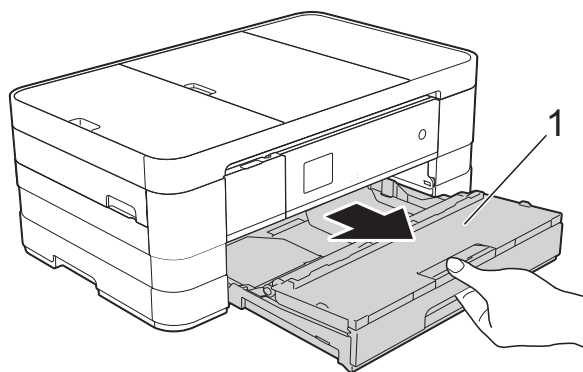

(MFC-J4610DW)
Издърпайте тавата за хартия #1 и след това тавата #2 изцяло извън устройството.

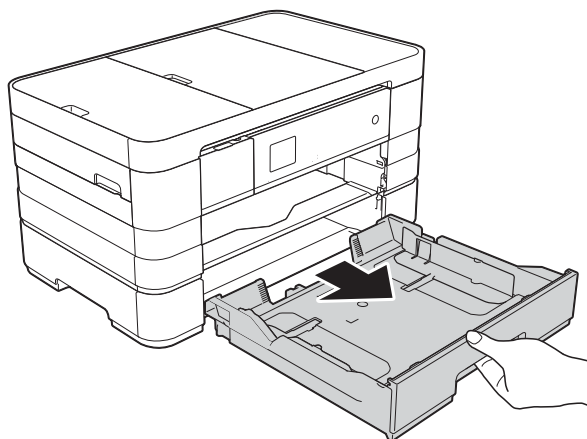

- 2 Избършете външния корпус на устройството с неотделяща влакна суха, мека кърпа, за да премахнете праха.

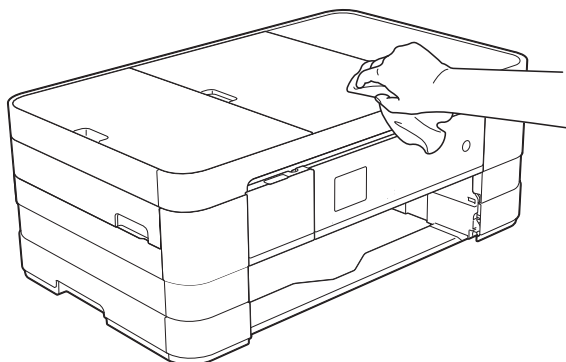

- 3 Повдигнете капака на изходната тава за хартия и отстранете всичко, което е заседнало в нея.

- 4 Избършете вътрешната и външната част на тавата за хартия със суха, мека кърпа без влакна, за да премахнете праха.

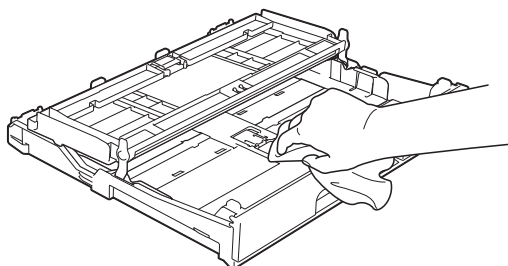

- 5 Затворете капака на изходната тава за хартия и я поставете обратно в устройството, така че да влезе докрай.

Почистване на валика на принтера

ВНИМАНИЕ



Преди да почистите валика на принтера се уверете, че сте изключили устройството от електрическия контакт, за да избегнете токов удар.

- 1 С две ръце хванете пластмасовите дръжки от двете страни на устройството, за да повдигнете капака на скенера в отворено положение.
- 2 Почистете валика на принтера на устройството (1) и зоната около него, като избършете разпръснатото мастило с неотделяща влакна мека, суха кърпа.

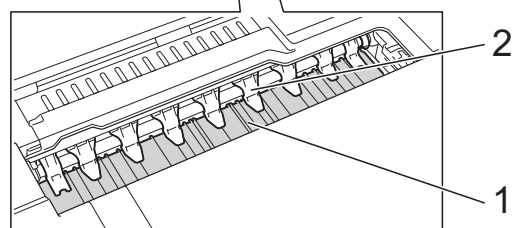
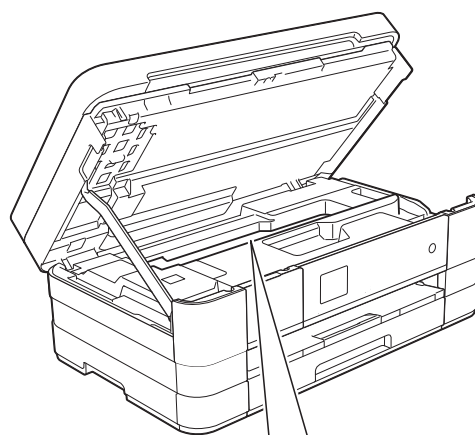

ВАЖНО

НЕ огъвайте и не натискайте твърде силно деветте пластини (2). Това може да ги повреди.

- 3 Повдигнете капака на скенера, за да освободите заключването. Внимателно натиснете опората на капака на скенера надолу и затворете капака с двете ръце.
- 4 Включете отново захранващия кабел.

Почистване на ролките за подаване на хартия

Ако ролките за подаване на хартия са зацапани с мастило, това може да причини проблеми с подаването на хартия.

- 1 Изключете устройството от електрическия контакт. Издърпайте тавата за хартия (1) изцяло извън устройството.

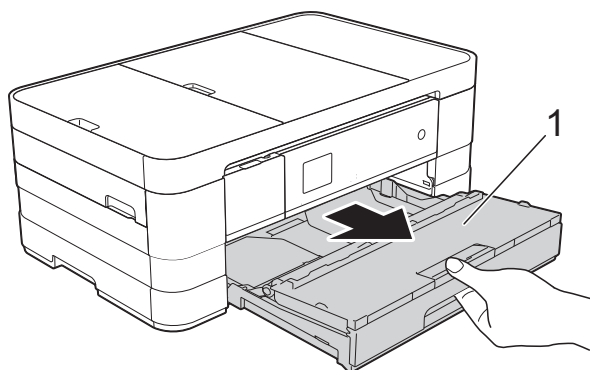

ЗАБЕЛЕЖКА

Ако капакът на опората за хартия е отворен, го затворете и след това затворете опората за хартия.

- 2 Почистете предната страна на ролките за подаване на хартия (1) с мека, неотделяща влакна, леко навлажнена с вода кърпа, като използвате напречни движения. След почистването избършете ролките с неотделяща влакна суха, мека кърпа, за да премахнете напълно влагата.

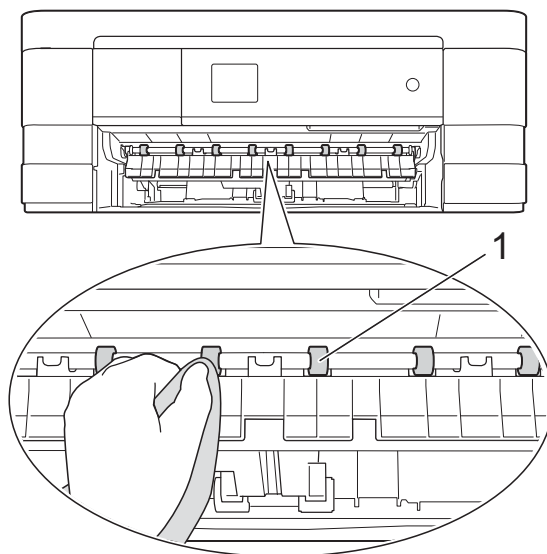

- 3 Повдигнете капачето за отстраняване на заседнала хартия (2) и след това почистете задната страна на ролките за подаване на хартия (1) с мека, неотделяща влакна и леко навлажнена с вода кърпа. След почистването избършете ролките с неотделяща влакна суха, мека кърпа, за да премахнете напълно влагата.

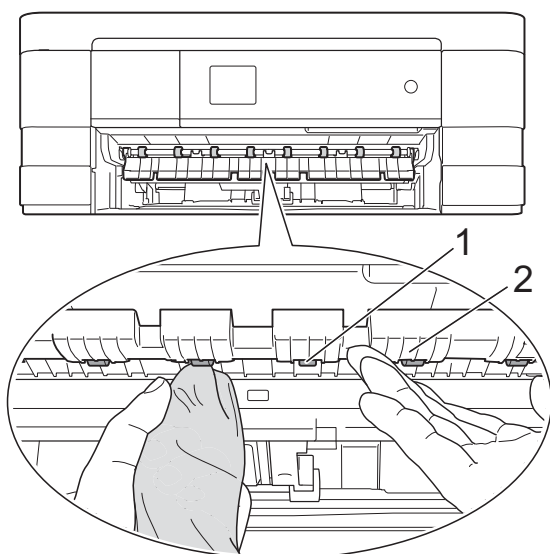

- 4 Поставете тавата за хартия обратно в устройството.
- 5 Включете отново захранващия кабел.

ЗАБЕЛЕЖКА

Не използвайте отново устройството, преди ролките да са изсъхнали напълно. Използването на устройството преди ролките да са напълно сухи може да причини проблеми с подаването на хартия.

Почистване на поемащите ролки за хартия

- 1 Изключете устройството от електрическия контакт.
- 2 Издърпайте тавата за хартия извън устройството.

ЗАБЕЛЕЖКА

Ако устройството започне да подава едновременно няколко от останалите в тавата листове хартия, почистете подложката на основата (1) с неотделяща влакна, мека и леко навлажнена с вода кърпа.

След почистването избършете подложката с неотделяща влакна суха, мека кърпа, за да премахнете напълно влагата.

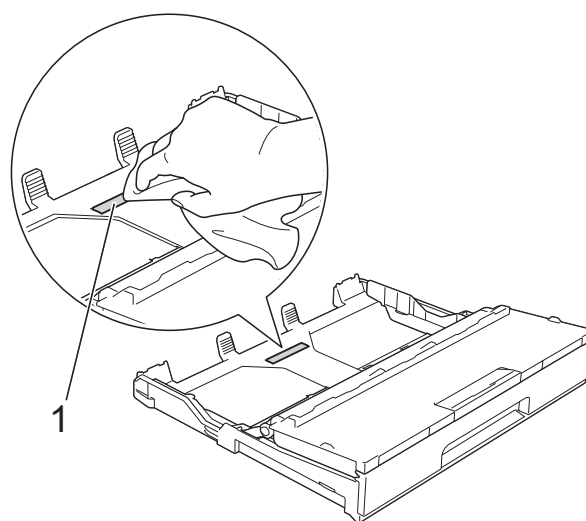

- 3 Почистете поемащите ролки за хартия (1) с неотделяща влакна мека и леко навлажнена с вода кърпа. Бавно въртете ролките, така че да се почисти цялата повърхност.

След почистването избършете ролките с неотделяща влакна суха, мека кърпа, за да премахнете напълно влагата.

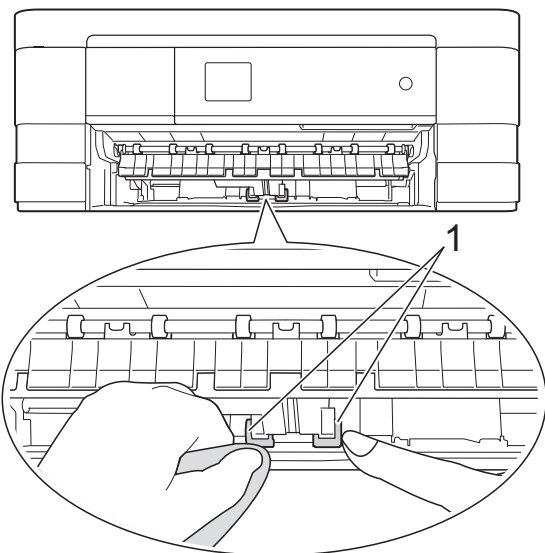

- 4 Поставете тавата за хартия обратно в устройството.
- 5 Включете отново захранващия кабел.

Почистване на поемащите ролки за хартия за тава за хартия #2 (MFC-J4610DW)

- 1 Изключете устройството от контакта. Издърпайте тава #2 изцяло извън устройството.

ЗАБЕЛЕЖКА

Ако капакът на опората за хартия е отворен, го затворете и след това затворете опората за хартия.

- 2 Почистете поемащите ролки за хартия за тава #2 (1) с неотделяща влакна, мека, леко навлажнена с вода кърпа. Бавно въртете ролките, така че да се почисти цялата повърхност.

След почистването избършете ролките с неотделяща влакна суха, мека кърпа, за да премахнете напълно влагата.

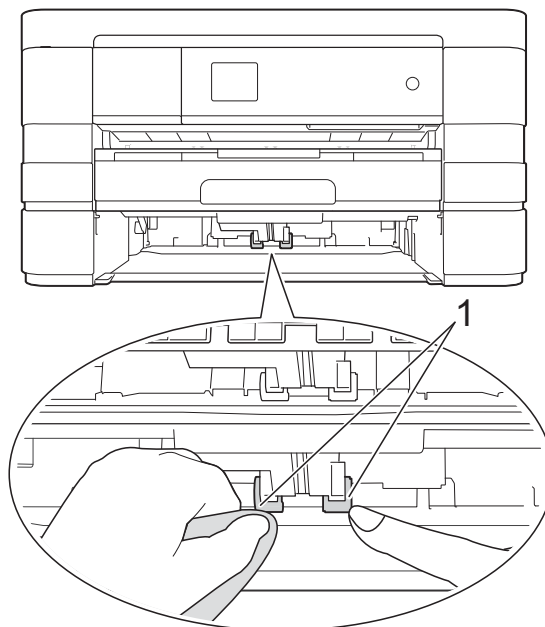

- 3 Поставете тава #2 обратно в устройството.
- 4 Включете отново захранващия кабел.



Проверка на количеството мастило

Можете да използвате менюто за мастилото, за да видите голяма графика, показваща оставащото във всяка мастилница мастило.

- 1 Натиснете  (Настройки).

ЗАБЕЛЕЖКА

Ако  се появи на сензорния екран, можете да го натиснете и да преминете към стъпка 5.

- 2 Натиснете  или  на сензорния панел, за да се покаже Общи настройки.

- 3 Натиснете **Общи настройки**.
- 4 Натиснете **Масило**.
- 5 Натиснете **^** или **v**, за да се покаже **Обем мастило**.
- 6 Натиснете **Обем мастило**.
На сензорния екран ще се покаже количеството мастило.
- 7 Натиснете .

ЗАБЕЛЕЖКА

Можете да проверите количеството мастило от вашия компютър.

(>> Ръководство за потребителя на софтуера: *Печатане* (Windows®).)

(>> Ръководство за потребителя на софтуера: *Печат и Изпращане на факс* (Macintosh).)

Опаковане и транспортиране на устройството

Когато транспортирате устройството, използвайте опаковъчните материали, в които е доставено. За правилно опаковане на устройството спазвайте следващите инструкции. Възможно е гаранцията да не покрива повреди, причинени по време на транспортиране.

Устройството трябва да има подходяща застраховка за отговорност на превозвача.

ВАЖНО

Важно е да изчакате устройството да „паркира“ печатащата глава след приключване на задание за печат. Преди да го изключите се вслушайте внимателно в устройството, за да се уверите, че механичните шумове са спрели. Ако не оставите устройството да приключи този процес на печатащата глава, това може да доведе до проблеми при печатане и възможна повреда на печатащата глава.

- 1 Изключете устройството от електрическия контакт.
- 2 С две ръце хванете пластмасовите дръжки от двете страни на устройството, за да повдигнете капака на скенера в отворено положение. След това изключете устройството от телефонната розетка на стената и извадете телефонния кабел от устройството.
- 3 Извадете интерфейсия кабел от устройството, ако е свързан.

- 4 Повдигнете капака на скенера (1), за да освободите заключването. Внимателно натиснете опората на капака на скенера надолу (2) и затворете капака (3) с двете ръце.

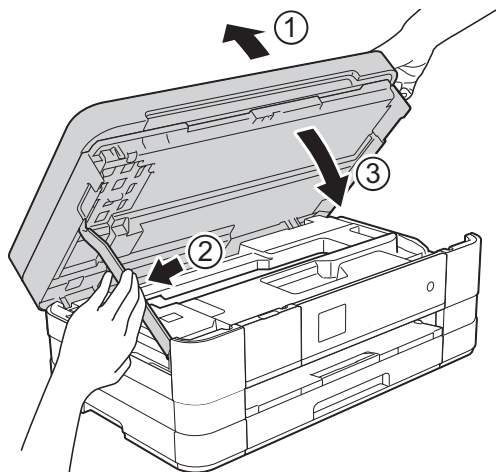

- 5 Отворете капака на мастилницата.

- 6 Извадете всичките четири мастилници. Натиснете лоста за освобождаване над всяка от мастилниците, за да ги извадите. (>> Основно Ръководство за потребителя: *Смяна на мастилниците.*)

- 7 Поставете оранжевата защитна част и затворете капака на мастилницата.

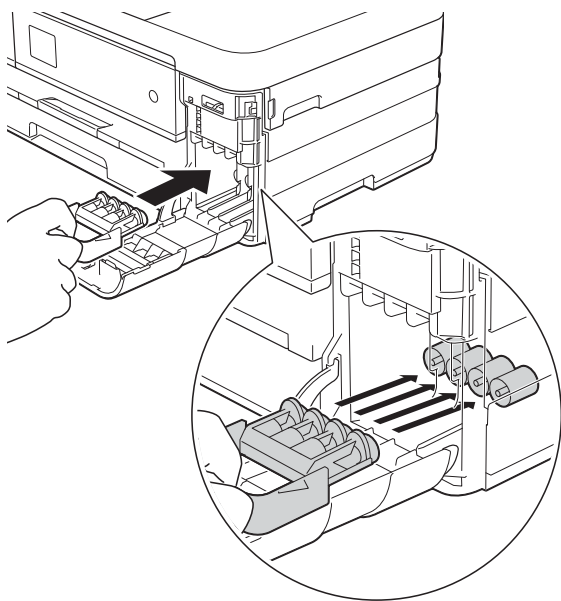

ВАЖНО

- Уверете се, че пластмасовата пластинка отляво на оранжевата защитна част (1) здраво щраква на мястото си (2).

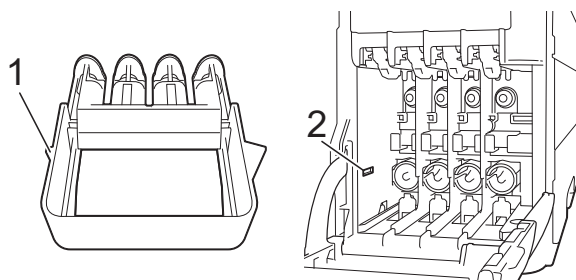

- Ако не можете да намерите оранжевата защитна част, транспортирайте устройството без нея. НЕ монтирайте мастилниците като вариантно решение преди транспортиране.

- 8 Опаковайте устройството в чантата.

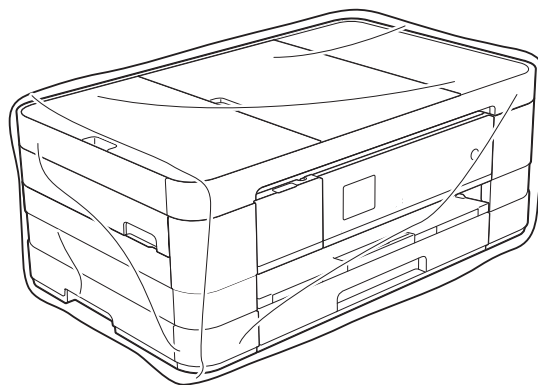

- 9 Пакетирайте устройството и печатните материали в оригиналната опаковка с оригиналните опаковъчни материали, както е показано по-долу.

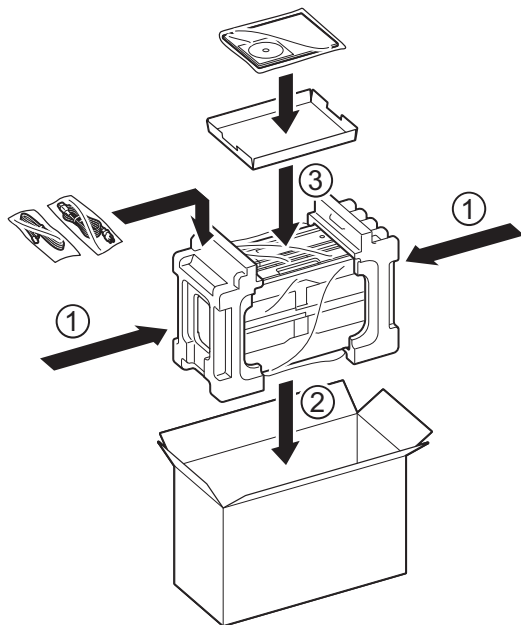

- 10 Затворете кашона и го облепете с тиксо.

Това е сравнителен списък на всички характеристики и термини, които се съдържат в ръководствата на Brother. Наличността на определена функция зависи от модела, който сте закупили.

1,8-инчов сензорен течнокристален дисплей и сензорен панел

Сензорният течнокристален дисплей (LCD) показва интерактивни съобщения и дава указания за използване на устройството. Можете да работите със сензорния екран чрез натискане на екрана. Светодиодите на сензорния панел от дясната страна на сензорния екран светват, когато са достъпни за текущата операция.

ADF (автоматично листоподаващо устройство)

Документът може да бъде поставен в ADF и да бъде сканиран по страници автоматично.

CNG-тонове

Специалните тонове (сигнали), изпращани от факс устройства по време на автоматично предаване, за да се уведоми получаващото устройство, че има повикване от друго факс устройство.

ECM (Режим на коригиране на грешки)

Открива грешки при изпращане на факс и изпраща повторно страниците от факса, съдържащи грешки.

ID на станция

Съхранената информация, която се появява в горната част на изпратените по факс страници. Тя съдържа името и номера на факс на изпращача.

Innobella™

Innobella™ е гама от оригинални консумативи, предлагани от Brother. За най-добро качество Brother препоръчва мастило и хартия Innobella™.

OCR (оптично разпознаване на текст)

Софтуерният пакет Nuance™ PaperPort™ 12SE или Presto! PageManager превръща изображение на текст в текст, който може да се редактира.

PhotoCapture Center™

Позволява ви да отпечатвате цифрови снимки от цифров фотоапарат при висока резолюция за най-добро качество на печат на снимки.

PictBridge

Позволява ви да отпечатвате снимки директно от цифров фотоапарат при висока резолюция за най-добро качество на печат на снимки.

WLAN доклад

Отпечатан доклад, който показва резултата от свързването с WLAN.

XMIT отчет (Отчет за потвърждаване на предаването)

Списък за всеки изпратен факс, който показва неговите дата, час и номер.

Автоматично повторно набиране

Функция, която позволява на вашето устройство да набира повторно последния факс номер след пет минути, ако факсът не е бил изпратен, тъй като линията е била заета.

Автоматично предаване на факс

Изпраща факс без вдигане на слушалката на външен телефон.

Автоматично редуциране

Намалява размера на входящите факсове.

Адресна книга

Списъкът с имена и номера за бързо набиране, които сте запазили за лесно набиране.

Брой извънявания

Брой на позвъняванията преди устройството да отговори в режими Само Факс и Факс/тел.

Бързо набиране

Можете да зададете имена и номера за лесно набиране.

Време на звънене на Ф/Т

Периодът, през който вашето устройство Brother звъни (когато настройката на режима на получаване е зададена на Факс/Тел), за да ви уведоми да приемете гласово позвъняване, на което устройството е отговорило.

Временни настройки

Можете да изберете определени опции за всяко изпращане на факс и копиране без да промените настройките по подразбиране.

Външен телефон

TAD (автоматичен телефонен секретар) или телефон, който е свързан към вашето устройство.

Вътрешен телефон

Телефон, ползващ същата линия като вашия факс, но включен в отделен стенов контакт.

Група на съвместимост

Способността на едно факс устройство да комуникира с друго. Съвместимостта е гарантирана между ITU-T Групи.

Двустранен достъп

Вашето устройство може да сканира изходящи факсове или планирани задания в паметта, докато изпраща факс от паметта или получава или отпечатва входящ факс.

Достъп за дистанционно възстановяване

Способността да получите достъп до вашето устройство от телефон със сензорен екран.

Запаметяване на факсове

Можете да запазвате факсовете в паметта.

Импулсно

Вид набиране с шайба (импулсно набиране) по телефонна линия.

Код за дистанционен достъп

Вашият собствен четирицифрен код (---*), който ви позволява да позвънявате на и да получавате достъп до вашето устройство от разстояние.

Код за дистанционна деактивация (Само за режим Факс/Телефон)

Когато устройството отговаря на гласово повикване, то възпроизвежда двойно бързо позвъняване. Можете да вдигнете на вътрешен телефон, като натиснете този код (# 5 1).

Код за дистанционно активиране

Натиснете този код (* 5 1), когато отговаряте на факс позвъняване от вътрешен или външен телефон.

Комуникационна грешка (Ком. грешка)

Грешка при изпращане или получаване на факс, която обикновено се получава от шумове по линията или статично електричество.

Контраст

Настройка за компенсиране на тъмни или светли документи, която прави факсовете или копията на тъмни документи по-светли, а на светли документи – по-тъмни.

Международен режим

Извършва временни промени на тоновете на факса, за да направи приемлив шума и статичното електричество по международните телефонни линии.

Метод за кодиране

Метод за кодиране на информацията, съдържаща се в документа. Всички факс устройства трябва да използват като минимален стандарт Modified Huffman (MH). Вашето устройство поддържа методи на по-голяма компресия (Modified Read (MR), Modified Modified Read (MMR) и JPEG), ако получаващото устройство има същата способност.

Настройки на потребителя

Отпечатан доклад, който показва текущите настройки на устройството.

Номер на група

Комбинация от номера за бързо набиране, които са запаметени в позиции за бързо набиране за разпращане.

Оставащи заявки

Можете да проверите кои заявки чакат в паметта и да ги отмените индивидуално.

Откриване на факс

Позволява на вашето устройство да отговаря на CNG-тонове, ако прекъснете факс позвъняване, като му отговорите.

Отложен факс

Изпраща вашия факс в определен по-късен час.

Отложено пакетно предаване

(Само за черно-бели факсове) Като функция за намаляване на разходите, всички отложени факсове до един и същ факс номер могат да се изпратят с едно предаване.

Отпечатване на архивно копие

Вашето устройство отпечатва копие на всеки факс, получен и запазен в неговата памет. Това е мярка за безопасност, за да не се губят съобщения при спиране на тока.

Пауза

Позволява ви да зададете закъснение от 3,5 секунди в поредицата от цифри, докато набирате с помощта на клавиатурата за набиране или докато запамятете номера за бързо набиране. Натиснете Пауза на сензорния екран толкова пъти, колкото е необходимо за по-дълги паузи.

Период на дневника

Предварително програмиран интервал от време между автоматично отпечатваните отчетите на Дневника на факса. Можете да отпечатате отчета на дневника на факса при поискване, без да прекъсвате цикъла.

Плътност

Промяната на плътността прави цялото изображение по-светло или по-тъмно.

Получаване в паметта

Получава факсове в паметта на устройството, когато хартията свърши.

Получаване на факс при поискване (Polling)

Процес, при който факс устройството позвънява на друго факс устройство, за да извлече чакащите факс съобщения.

Предаване

Процесът на изпращане на факсове по телефонните линии от вашето устройство към получаващото факс устройство.

Предаване в реално време

Когато паметта е пълна, можете да изпращате факсове в реално време.

Препращане на факс

Изпраща факс, получен в паметта, до друг предварително програмиран факс номер.

Разпращане

Възможност да се изпрати едно факс съобщение до повече получатели.

Резолюция

Брой вертикални и хоризонтални линии на инч. Вижте: Стандартна, Фина, Супер фина и Снимка.

Резолюция на снимката (само едноцветно)

Настройка на резолюцията, която използва променящи се нюанси на сивото за най-доброто представяне на снимките.

Сила на звука на звънене

Настройка на силата на звука при звънене на устройството.

Сила на звуковия сигнал

Настройка на силата на звуковия сигнал, издаван при натискане на бутон или при направена грешка.

Скала на сивия цвят

Налични нюанси на сивия цвят за копиране, сканиране и изпращане на снимки по факс.

Сканиране

Процесът на изпращане на електронно изображение на хартиен документ към компютъра.

Сканиране към носител

Можете да сканирате едноцветен или цветен документ в карта с памет или USB флаш памет. Едноцветните изображения ще бъдат във формат TIFF или PDF, а цветните изображения могат да бъдат във формат PDF или JPEG.

Списък за бързо набиране

Списък с имена и номера, съхранени в паметта на адресната книга, по ред на номерата.

Стандартна резолюция

203 × 98 dpi (Черно-бяло). 203 × 196 dpi (Цветно). Използва се за текст с нормален размер и за най-бързо предаване.

Супер фина резолюция (само едноцветно)

203 × 392 dpi. Най-добра за много дребен шрифт и контурни изображения.

Таблицы с настройки

Кратки инструкции, които показват всички налични настройки и опции, които са достъпни за настройка на вашето устройство.

Телефонен секретар (автоматичен телефонен секретар)

Можете да свържете външен TAD към вашето устройство.

Тонално

Вид набиране по телефонна линия, използвано за телефони с тонално набиране.

Тонове на факса

Сигналите, изпращани от изпращащи и получаващи факс устройства при предаване на информация.

Търсене

Електронен списък по азбучен ред или ред на номерата на запометените номера за бързо набиране или група.

Усилване на цвета

Регулира цвета в изображението за по-високо качество на печат чрез подобряване на яркостта, баланса на бялото и плътността на цветовете.

Факс дневник

Съдържа информация за последните 200 входящи и изходящи факса. TX означава Изпращане. RX означава Получаване.

Факс на ръчен режим

Когато вдигнете слушалката на вашия външен телефон, можете да чуете отговора на получаващото факс устройство, преди да натиснете **Старт факс**, за да започне изпращането на факса.

Факс/Телефон

Можете да получавате факсове и телефонни позвънявания. Не използвайте този режим, ако ползвате автоматичен телефонен секретар (TAD).

Фина резолюция

Резолюцията е 203 × 196 dpi. Използва се за дребен шрифт и графики.

Яркост

Промяната на яркостта прави цялото изображение по-светло или по-тъмно.

А

Apple Macintosh

Вижте Ръководство за потребителя на софтуера.

С

ControlCenter

Вижте Ръководство за потребителя на софтуера.

L

LCD (течнокристален дисплей)

Език 3
Таймер за затъмняване на дисплея 3

M

Macintosh

Вижте Ръководство за потребителя на софтуера.

N

Nuance™ PaperPort™ 12SE

Вижте Ръководство за потребителя на софтуера. Вижте също Помощ в приложението PaperPort™ 12SE.

P

PhotoCapture Center™

Настройки за печат

Без бяло поле 60
Връщане на фабричната
настройка 62
Задаване на нова настройка по
подразбиране 61
Изрязване 60
Качество 56
Контраст 58
Отпечатване на дата 61
Тип и размер на хартията 57
Усилване на цвета 59
Яркост 58

от PC

Вижте Ръководство за потребителя на софтуера.

Отпечатване

всички снимки 54
снимки 54
указател 53

Отпечатване DPOF 55

Сканиране към носител

USB флаш памет 63
карта с памет 63

PictBridge

Отпечатване DPOF 66

Presto! PageManager

Вижте Ръководство за потребителя на софтуера. Вижте също Помощ в приложението Presto! PageManager.

W

Windows®

Вижте Ръководство за потребителя на софтуера.

A

Адресна книга

Бързо набиране
задаване от изходящите
повиквания 34

Групово набиране

задаване на групи за
разпращане 36
промяна 36

задаване от изходящите

повиквания 34

Разпращане 13

изтриване на групи 37
с използване на групи 13

Б

Безжична мрежа

Вижте Ръководство за бързо инсталиране и Ръководство за мрежовия потребител.

Г

Групи за разпращане	36
---------------------------	----

Д

Двустранен достъп	13
двустранно копиране	49
Директен печат	
от фотоапарат без PictBridge	67
от фотоапарат с PictBridge	64
Дистанционно изтегляне	23
код за дистанционен достъп	23, 24
команди	25
получаване на вашите факсове	26

З

Запазване в паметта	1
Запаметяване на факсове	20
включване	20
изключване	22
отпечатване от паметта	20
Защита	
Secure function lock (Заклучваща функция за безопасност)	
администраторска парола	5
ограничени потребители	6

К

Кодове за достъп, запаметяване и набиране	33
Копиране	
двустранно	49
задаване на нова настройка по подразбиране	50
качество	41
книга	48
лична карта 2 в 1	45
оформление на страница (N в 1)	43
плакат	43
плътност	46
премахване на фонов цвят	48
режим Пестене на мастило	47
сортиране	46
тънка хартия	47
увеличаване/редуциране	42

чрез ADF	46
Копиране 2 в 1 (лична карта)	45
Копиране на лична карта (ID)	45

М

Мастилници	
проверка на количеството мастило	72
Мрежов Печат	
Вижте Ръководство за мрежовия потребител.	
Сканиране	
Вижте Ръководство за потребителя на софтуера.	

Н

Набиране	
Групи (Разпращане)	13
кодове за достъп и номера на кредитни карти	33

О

Ограничени потребители	6
Опаковане и транспортиране на устройството	73
Отдалечено конфигуриране	
Вижте Ръководство за потребителя на софтуера.	
Отменяне	
задания, чакащи повторно набиране	16
Запаметяване на факсове	22
Преpraщане на факс	22, 25
Отпечатване	
отчет	40
факс от паметта	20
Отпечатване на клип	53
Отстраняване на неизправности	
проверка на количеството мастило	72
Отчети	39
WLAN доклад	40
Дневник за факсовете	40
Период на дневника	39
как да отпечатаме	40

Мрежова конфигурация	40
Настройки на потребителя	40
Потвърждаване на предаването	39, 40
Списък за бързо набиране	40

П

Печат	
Вижте Ръководство за потребителя на софтуера.	
Почистване	
валяк на принтера	69
поемащи ролки за хартия	71
ролки за подаване на хартия	70
Прекъсване на електрозахранването	1
Препращане на факс	
програмиране на номер	19
промяна от разстояние	25, 26

Р

Разпращане	13
задаване на групи за	36
Редуциране	
входящи факсове	27
копия	42
Режим почивка	2
Резолюция	
настройка за следващия факс	10
Ръчно предаване	12

С

Сканиране	
Вижте Ръководство за потребителя на софтуера.	

Т

Транспортиране на устройството	73
--------------------------------------	----

Ф

Факс кодове	
Код за дистанционен достъп	23
промяна	23

Факс, автономен	
изпращане	9
в края на разговора	13
връщане към фабричната настройка	12
задаване на нова настройка по подразбиране	11
контраст	9
международно	15
от паметта (Двустранен достъп)	13
отложен факс	16
отложено пакетно предаване	16
отменяне от паметта	16
Предаване в реално време	15
Разпращане	13
Резолюция	10
ръчно	12
получаване	
в компютъра	21
в края на разговора	27
в паметта	27
временно архивиране на факс	28
изтегляне от отдалечено място	25, 26
отпечатване на архив	28
отпечатване от паметта	20
Препращане на факс	25
приемане при липса на хартия	27
редуциране, за да се побере на една страница	27
Факс, от РС	
Вижте Ръководство за потребителя на софтуера.	
Функция за заключване	4

brother®

Посетете ни в Интернет
<http://www.brother.com/>

Тези устройства са одобрени за употреба само в държавата, в която са закупени. Местните компании на Brother, или техните дилъри, поддържат само устройствата, закупени в съответната държава.



www.brotherearth.com