

# Manual avansat de utilizare

MFC-J4410DW  
MFC-J4610DW  
DCP-J4110DW

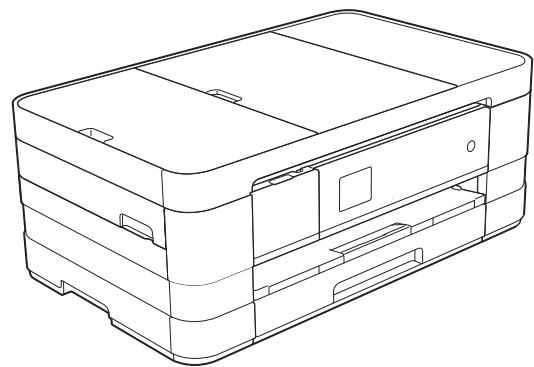

# Manualele de utilizare și unde le pot găsi?

Ce manual?	Ce găsesc în el?	Unde îl găsesc?
<b>Ghid de siguranța produsului</b>	Citiți mai întâi acest manual. Înainte de a configura aparatul dumneavoastră, citiți instrucțiunile de siguranță. Consultați acest manual pentru mărci comerciale și prevederi legale.	Imprimat / În cutie
<b>Ghid de instalare și configurare rapidă</b>	Urmați instrucțiunile pentru configurarea aparatului, instalarea driverelor și a programelor software pentru sistemul de operare și tipul de conexiune utilizate.	Imprimat / În cutie
<b>Manual de utilizare</b>	Învățați operațiunile elementare de trimitere/recepționare a faxurilor, copiere, scanare și utilizare a programului PhotoCapture Center™ și modul de înlocuire a consumabilelor. Consultați sfaturile de depanare.	Fișier PDF / CD-ROM
<b>Manual avansat de utilizare</b>	Învățați operațiile avansate: fax, copiere, funcții de securitate, imprimarea rapoartelor și efectuarea întreținerii regulate a aparatului.	Fișier PDF / CD-ROM
<b>Ghidul utilizatorului de software</b>	Urmați aceste instrucțiuni pentru imprimarea, scanarea, scanarea în rețea, folosirea programului PhotoCapture Center™, configurarea la distanță, PC-Fax, servicii web (scanare) și pentru folosirea programului utilitar Brother ControlCenter.	Fișier PDF / CD-ROM
<b>Ghidul utilizatorului de rețea</b>	Acest manual conține informații utile despre setările rețelelor cablate și wireless și setările de securitate utilizate pentru aparatul Brother. De asemenea, puteți găsi informații despre protocoalele compatibile cu aparatul dumneavoastră și sfaturi detaliate pentru depanare.	Fișier PDF / CD-ROM
<b>Ghid Web connect</b>	Acest manual conține informații utile despre accesarea serviciilor internet de pe aparatul Brother, cât și despre descărcarea imaginilor, imprimarea datelor și încărcarea directă a fișierelor folosind serviciile internet.	Fișier PDF / Brother Solutions Center <sup>1</sup>
<b>Manual AirPrint</b>	Acest manual conține informații despre utilizarea serviciului AirPrint pentru imprimarea de pe Mac OS X v10.7.x și de pe iPhone, iPod touch, iPad sau de pe alt dispozitiv iOS pe aparatul Brother fără instalarea unui driver de imprimantă.	Fișier PDF / Brother Solutions Center <sup>1</sup>
<b>Manual Google Cloud Print</b>	Acest manual conține informații despre utilizarea serviciilor Google Cloud Print™ pentru imprimare prin internet.	Fișier PDF / Brother Solutions Center <sup>1</sup>
<b>Manual de utilizare Wi-Fi Direct™</b>	Acest manual conține informații despre configurarea și utilizarea aparatului Brother pentru tipărirea fără fir direct de pe un dispozitiv mobil compatibil cu standardul Wi-Fi Direct™.	Fișier PDF / Brother Solutions Center <sup>1</sup>

<sup>1</sup> Vizitați-ne la adresa <http://solutions.brother.com/>.

# Cuprins

<b>1</b>	<b>Setări generale</b>	<b>1</b>
	NOTĂ IMPORTANTĂ .....	1
	Salvarea în memorie .....	1
	Trecerea automată la ora de vară (numai pentru modelele MFC) .....	1
	Modul Sleep .....	2
	Oprire automată (DCP-J4110DW) .....	2
	Ecranul tactil LCD .....	3
	Schimbarea limbii folosite la afișarea pe ecranul tactil (în funcție de model) .....	3
	Configurarea cronometrului de estompare pentru lumina de fundal .....	3
<b>2</b>	<b>Funcțiile de securitate</b>	<b>4</b>
	Secure Function Lock 2.0 (Blocarea securizată a funcțiilor 2.0) .....	4
	Înainte de a începe să utilizați Secure Function Lock 2.0 (Blocarea securizată a funcțiilor 2.0) .....	4
	Setarea și schimbarea parolei administratorului .....	5
	Configurarea utilizatorilor restricționați .....	6
	Activarea/dezactivarea Secure Function Lock (Blocarea securizată a funcțiilor) .....	6
	Modificarea utilizatorilor .....	7
	Trecerea în modul Public .....	7
<b>3</b>	<b>Trimiterea unui fax (numai pentru modelele MFC)</b>	<b>8</b>
	Opțiuni de trimitere suplimentare .....	8
	Trimiterea faxurilor utilizând setări multiple .....	8
	Oprirea operației de transmitere/recepție a unui mesaj fax .....	8
	Contrast .....	8
	Schimbarea rezoluției faxului .....	9
	Definirea modificărilor efectuate ca o nouă setare implicită .....	10
	Restabilirea opțiunilor definite pentru fax la setările implicite din fabricație .....	10
	Operațiuni suplimentare de trimitere .....	11
	Trimiterea manuală a unui fax .....	11
	Trimiterea unui fax după terminarea unei convorbiri .....	11
	Acces dual (numai monocrom) .....	11
	Difuzarea (numai monocrom) .....	12
	Transmisie în timp real .....	13
	Mod internațional .....	14
	Trimiterea întârziată a unui fax (numai monocrom) .....	14
	Transmisie grup întârziată (numai monocrom) .....	14
	Verificarea și anularea comenzilor rămase .....	15
	Prezentare generală a funcției de sondare .....	16
	Transmisia prin sondare (numai monocrom) .....	16

<b>4</b>	<b>Primirea unui fax (numai pentru modelele MFC)</b>	<b>18</b>
	Primirea în memorie (numai monocrom) .....	18
	Redirecționarea faxurilor .....	18
	Stocarea faxurilor .....	19
	Imprimarea unui fax din memorie .....	19
	Primirea unui mesaj PC-Fax (numai pentru Windows®) .....	20
	Dezactivarea operațiunilor de primire în memorie .....	21
	Modificarea operațiunilor de primire în memorie .....	21
	Recepție la distanță .....	22
	Definirea codului de acces la distanță .....	22
	Utilizarea codului de acces la distanță .....	22
	Comenzi pentru faxuri de la distanță .....	24
	Recepția mesajelor fax .....	25
	Schimbarea numărului folosit pentru redirecționarea faxurilor .....	25
	Operații suplimentare de primire .....	26
	Recepție fără hârtie .....	26
	Imprimarea unui fax primit de dimensiuni reduse .....	26
	Primirea unui fax la terminarea unei convorbiri .....	26
	Efectuarea unei copii temporare de rezervă a faxului .....	27
	Prezentare generală a funcției de sondare .....	28
	Recepție sondare .....	28
<b>5</b>	<b>Formarea și memorarea numerelor (numai pentru modelele MFC)</b>	<b>31</b>
	Apelurile vocale .....	31
	Operații suplimentare de formare a numerelor .....	31
	Combinarea numerelor cu apelare rapidă .....	31
	Alte metode de memorare a numerelor .....	32
	Memorarea numerelor cu apelare rapidă din lista cu apeluri efectuate .....	32
	Configurarea grupurilor pentru difuzare .....	33
<b>6</b>	<b>Imprimarea rapoartelor</b>	<b>36</b>
	Rapoartele fax (numai pentru modelele MFC) .....	36
	Raportul de verificare a transmisiei .....	36
	Jurnal fax (raport de activitate) .....	36
	Rapoarte .....	37
	Imprimarea unui raport .....	37

---

## **7 Copierea 38**

---

Opțiunile de copiere .....	38
Oprirea copierii .....	38
Schimbarea vitezei și calității de copiere .....	38
Mărirea sau micșorarea imaginii copiate .....	39
Copierea N în 1 sau copierea unui poster (Așezare în pagină) .....	40
Copierea 2 în 1 a actelor de identitate (Așezare în pagină) .....	41
Sortarea copiilor .....	42
Reglarea densității .....	43
Modul de economisire a cernelii .....	43
Copierea pe hârtie subțire .....	44
Copierea cărților .....	44
Eliminarea culorii de fond .....	45
Copiere pe 2 fețe .....	45
Definirea modificărilor efectuate ca o nouă setare implicită .....	47
Restabilirea tuturor setărilor implicite din fabricație .....	47

## **8 Imprimarea fotografiilor de pe un card de memorie sau de pe un suport de stocare USB Flash 48**

---

Operațiile efectuate cu programul PhotoCapture Center™ .....	48
Structura cardurilor de memorie, a suporturilor de stocare USB Flash și a directoarelor .....	48
Imprimarea filmelor .....	49
Imprimarea imaginilor .....	49
Imprimarea indexului (miniaturi) .....	49
Imprimarea fotografiilor .....	50
Imprimarea tuturor fotografiilor .....	50
Imprimarea DPOF .....	51
Definirea setărilor de imprimare pentru PhotoCapture Center™ .....	52
Calitatea imprimării .....	52
Definirea opțiunilor pentru hârtie .....	53
Reglarea setărilor pentru luminozitate, contrast și culoare .....	54
Decuparea .....	56
Imprimarea fără margini .....	56
Tipărire dată .....	56
Definirea modificărilor efectuate ca o nouă setare implicită .....	57
Restabilirea tuturor setărilor implicite din fabricație .....	57
Scanarea pe un card de memorie sau pe un suport de stocare USB Flash .....	58
Definirea unei noi valori implicite .....	58
Resetarea la setările implicite din fabricație .....	59

## **9 Imprimarea fotografiilor de pe un aparat foto 60**

---

Imprimarea fotografiilor direct de pe un aparat foto PictBridge .....	60
Cerințele PictBridge .....	60
Setarea aparatului foto digital .....	60
Imprimarea imaginilor .....	61
Imprimarea DPOF .....	62
Imprimarea fotografiilor direct de pe un aparat foto digital (fără PictBridge) .....	62
Imprimarea imaginilor .....	63

<b>A</b>	<b>Operații regulate de întreținere</b>	<b>64</b>
	Curățarea și verificarea aparatului .....	64
	Curățarea exteriorului aparatului .....	64
	Curățarea cilindrului imprimantei .....	65
	Curățarea rolor de alimentare a hârtiei .....	65
	Curățarea rolor de antrenare a hârtiei .....	66
	Curățarea rolor de antrenare a hârtiei din tava de hârtie #2 (MFC-J4610DW) .....	67
	Verificarea volumului de cerneală .....	68
	Ambalarea și expedierea aparatului .....	69
<b>B</b>	<b>Glosar</b>	<b>71</b>
<b>C</b>	<b>Index</b>	<b>75</b>

## NOTĂ IMPORTANTĂ

- În majoritatea figurilor din manualul de utilizare este prezentat modelul MFC-J4410DW.

### Salvarea în memorie

(MFC-J4410DW și MFC-J4610DW)







Setările meniului dumneavoastră sunt păstrate permanent și, în cazul producerii unei pene de curent, acestea nu se vor pierde. Setări temporare (de exemplu, cele definite pentru *Overseas Mode*) vor fi pierdute. Dacă ați selectat opțiunea *Seteaza Set.* Noi pentru setările preferate definite pentru *Fax*, *Scanare*, *Copiere* și *Foto*, acestea nu se vor pierde. De asemenea, în cazul unei pene de curent, aparatul va păstra atât data și ora, cât și comenzile fax programate (de exemplu, *Fax programat*) pentru cel mult 24 de ore.

(DCP-J4110DW)

Setările meniului dumneavoastră sunt păstrate permanent și, în cazul producerii unei pene de curent, acestea nu se vor pierde. Dacă ați selectat *Seteaza Set.* Noi, setările definite pentru modurile *Copiere*, *Foto* și *Scanare* nu se vor pierde. Setările temporare se vor pierde.









### Trecerea automată la ora de vară (numai pentru modelele MFC)

Puteți configura aparatul să treacă automat la ora de vară. Acesta se va reseta singur, modificând ora afișată cu o oră înainte, primăvara, și cu o oră înapoi, toamna. Asigurați-vă că ați definit corect data și ora în setarea *Data&Ora*.

- 1 Apăsați pe  (Setări).
- 2 Apăsați pe  sau pe  de pe panoul tactil pentru a afișa *Setare Initial*.
- 3 Apăsați pe *Setare Initial*.
- 4 Apăsați pe *Data&Ora*.
- 5 Apăsați pe  sau pe  pentru a afișa *Auto Daylight*.
- 6 Apăsați pe *Auto Daylight*.
- 7 Apăsați pe *Oprit* (sau pe *Pornit*).
- 8 Apăsați pe .

## Modul Sleep

Puteți selecta cât timp aparatul va rămâne inactiv înainte de a intra în modul Sleep (cel mult 60 de minute). Cronometrul va reporni dacă se efectuează o operațiune pe aparat.







- 1 Apăsați pe  (Setări).
- 2 Apăsați pe  sau pe  de pe panoul tactil pentru a afișa *Setare Gener.*
- 3 Apăsați pe *Setare Gener.*
- 4 Apăsați pe  sau pe  pentru a afișa *Mod Hibernare.*
- 5 Apăsați pe *Mod Hibernare.*
- 6 Apăsați pe  sau pe  pentru a afișa *1Min., 2Min., 3Min., 5Min., 10Min., 30Min. sau 60Min.* pentru a selecta cât timp va rămâne inactiv aparatul înainte de a intra în modul Sleep. Apăsați pe opțiunea pe care doriți să o definiți.
- 7 Apăsați pe .

## Oprire automată (DCP-J4110DW)

Funcția de oprire automată va opri aparatul la o oră după intrarea în modul Sleep. Dacă pentru această funcție ați selectat *Oprit*, aparatul nu se va opri automat.

Aparatul nu se va opri automat dacă:

- aparatul este conectat la o rețea prin cablu
- aparatul este conectat la o rețea fără fir
- opțiunea *WLAN* este selectată în setările definite pentru *Rețea I/F*







- 1 Apăsați pe  (Setări).
- 2 Apăsați pe  sau pe  de pe panoul tactil pentru a afișa *Setare Gener.*
- 3 Apăsați pe *Setare Gener.*
- 4 Apăsați pe  sau pe  pentru a afișa *Oprire automată.*
- 5 Apăsați pe *Oprire automată.*
- 6 Apăsați pe *Pornit* (sau pe *Oprit*).
- 7 Apăsați pe .



## Ecranul tactil LCD





### Schimbarea limbii folosite la afișarea pe ecranul tactil (în funcție de model)



Puteți schimba limba folosită la afișarea pe ecranul tactil.

- 1 Apăsați pe  (Setări).
- 2 Apăsați pe  sau pe  pentru a afișa Setare Initial.
- 3 Apăsați pe Setare Initial.
- 4 Apăsați pe  sau pe  pentru a afișa Limba locală.
- 5 Apăsați pe Limba locală.
- 6 Apăsați pe limba dorită.
- 7 Apăsați pe .

### Configurarea cronometrului de estompare pentru lumina de fundal

Puteți defini cât timp rămâne aprinsă lumina de fundal a ecranului LCD după ultima apăsare cu degetul pe ecran.

- 1 Apăsați pe  (Setări).
- 2 Apăsați pe  sau pe  de pe panoul tactil pentru a afișa Setare Gener.
- 3 Apăsați pe Setare Gener.
- 4 Apăsați pe  sau pe  pentru a afișa Setari LCD.
- 5 Apăsați pe Setari LCD.
- 6 Apăsați pe Dim Timer.

- 7 Apăsați pe  sau pe  pentru a afișa 10Sec., 20Sec., 30Sec. sau Oprit și apoi apăsați pe opțiunea pe care doriți să o definiți.
- 8 Apăsați pe .

## Secure Function Lock 2.0 (Blocarea securizată a funcțiilor 2.0)

Secure Function Lock (Blocarea securizată a funcțiilor) permite restricționarea accesului public la anumite funcții ale aparatului:

- Fax Tx (Transmisie fax) <sup>1</sup>
- Fax Rx (Primire fax) <sup>1</sup>
- Copiere
- Scanare
- PCC (PhotoCapture Center™)
- Imprimare PC
- Imprimare color
- Limită de pagini
- Încărcare pe web
- Descărcare de pe web

<sup>1</sup> Numai pentru modelele MFC.

De asemenea, această funcție împiedică modificarea setărilor implicite ale aparatului de către utilizatori limitând accesul la aceste funcții.

Înainte de a utiliza funcțiile de securitate, trebuie mai întâi să introduceți parola de administrator.

Accesul la operațiile restricționate poate fi permis prin crearea unui utilizator restricționat. Utilizatorii restricționați trebuie să introducă o parolă pentru a utiliza aparatul.

Notați și păstrați parola. Dacă ați uitat parola, contactați Centrul de asistență clienți Brother.

### NOTĂ

- Numai administratorii pot defini limitări și pot modifica setările pentru fiecare utilizator.

- Dacă funcția Fax Tx este dezactivată, nu puteți utiliza nicio funcție din meniul Fax. <sup>1</sup>
- Transmisie prin sondare și Recepție cu sondare sunt activate numai dacă atât funcția Fax Tx, cât și Fax Rx sunt activate. <sup>1</sup>
- Nu puteți edita sau șterge o comandă rapidă dacă funcția Secure Function Lock (Blocarea securizată a funcțiilor) este activată - On.

<sup>1</sup> Numai pentru modelele MFC.

## Înainte de a începe să utilizați Secure Function Lock 2.0 (Blocarea securizată a funcțiilor 2.0)

Puteți configura setările Secure Function Lock 2.0 (Blocarea securizată a funcțiilor 2.0) folosind un browser web. Înainte de a configura setările, realizați următoarele operații pregătitoare.

- 1 Deschideți browser-ul web.
- 2 Introduceți „http://adresa IP a aparatului” în bara de adrese a browserului (unde „adresa IP a aparatului” este adresa IP a aparatului).

- De exemplu:

`http://192.168.1.2/`

### NOTĂ

Puteți găsi adresa IP a aparatului în lista de configurare a rețelei. (➤➤ Ghidul utilizatorului de rețea: *Imprimarea raportului de configurare a rețelei.*)

- 3 Introduceți o parolă în caseta **Login** (Conectare). (Aceasta este parola folosită pentru conectarea la pagina web a aparatului, nu parola administratorului pentru Secure Function Lock (Blocarea securizată a funcțiilor).) Faceți clic pe .

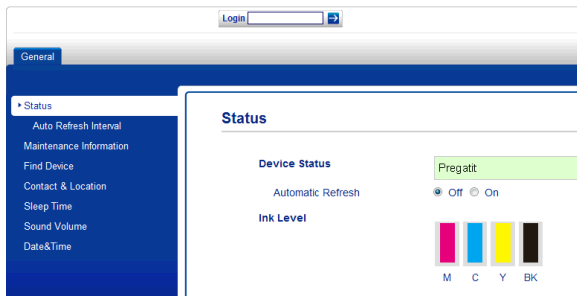

## NOTĂ

Dacă pentru configurarea setărilor aparatului pentru prima dată folosiți un browser web, definiți o parolă.

- 1 Faceți clic pe **Please configure the password** (Vă rugăm să configurați parola).
- 2 Introduceți parola pe care doriți să o utilizați (cel mult 32 de caractere).
- 3 Reintroduceți parola în caseta **Confirm New Password** (Confirmare parolă nouă).
- 4 Faceți clic pe **Submit** (Trimitere).

## Setarea și schimbarea parolei administratorului

Puteți configura aceste setări folosind un browser web. Pentru a configura pagina web, consultați *Înainte de a începe să utilizați Secure Function Lock 2.0 (Blocarea securizată a funcțiilor 2.0)* >> pagina 4. Apoi urmați indicațiile de mai jos.

## Definirea parolei administratorului

Parola definită în acești pași este parola administratorului. Această parolă este utilizată pentru configurarea utilizatorilor și pentru activarea sau dezactivarea funcției Secure Function Lock (Blocarea securizată a funcțiilor). (Consultați *Configurarea utilizatorilor restricționați* >> pagina 6 și *Activarea/dezactivarea Secure Function Lock (Blocarea securizată a funcțiilor)* >> pagina 6.)

- 1 Faceți clic pe **Administrator**.
- 2 Faceți clic pe **Secure Function Lock** (Blocarea securizată a funcțiilor).
- 3 Pentru a defini parola, introduceți un număr format din patru cifre în caseta **New Password** (Parolă nouă).

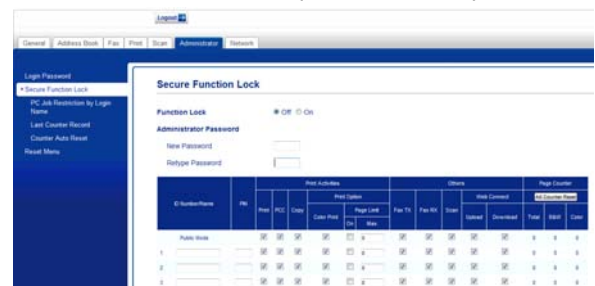

- 4 Reintroduceți parola în caseta **Retype Password** (Reintroducere parolă).
- 5 Faceți clic pe **Submit** (Trimitere).

## Schimbarea parolei administratorului

- 1 Faceți clic pe **Administrator**.
- 2 Faceți clic pe **Secure Function Lock** (Blocarea securizată a funcțiilor).
- 3 Pentru a defini noua parolă, introduceți un număr format din patru cifre în caseta **New Password** (Parolă nouă).
- 4 Reintroduceți noua parolă în caseta **Retype Password** (Reintroducere parolă).
- 5 Faceți clic pe **Submit** (Trimitere).

## Configurarea utilizatorilor restricționați

Puteți configura utilizatorii care au restricții și o parolă. Puteți defini cel mult 10 utilizatori.

Puteți configura aceste setări folosind un browser web.

Pentru a configura pagina web, consultați *Înainte de a începe să utilizați Secure Function Lock 2.0 (Blocarea securizată a funcțiilor 2.0)* >>> pagina 4. Apoi urmați indicațiile de mai jos.

- 1 Faceți clic pe **Administrator**.
- 2 Faceți clic pe **Secure Function Lock (Blocarea securizată a funcțiilor)**.
- 3 Introduceți Nume grup sau Nume utilizator în format alfanumeric (cel mult 15 caractere) în caseta **ID Number/Name** (Număr/Nume ID) și apoi introduceți o parolă formată din patru cifre în caseta **PIN**.



- 4 Deselectați funcțiile pe care doriți să le restricționați din casetele **Print Activities** (Activități de imprimare) și **Others** (Altele). Dacă doriți să configurați numărul maxim de pagini, bifați caseta **On** (Activat) din **Page Limit** (Limită de pagini) și apoi introduceți numărul în caseta **Max**. Faceți clic pe **Submit** (Trimite).

## NOTĂ

- Parola nu poate fi aceeași cu parola unui alt utilizator.
- Puteți configura un Utilizator public. Utilizatorii publici nu trebuie să introducă nicio parolă. Pentru informații suplimentare, >>> Ghidul utilizatorului de rețea.

## Activarea/dezactivarea Secure Function Lock (Blocarea securizată a funcțiilor)

## NOTĂ

Dacă ați introdus parola greșit, pe ecranul tactil va fi afișat mesajul Parola Gresita. Introduceți parola corect. Dacă ați uitat parola, contactați Centrul de asistență clienți Brother.



## Activarea Secure Function Lock (Blocarea securizată a funcțiilor)

- 1 Apăsați pe  (Setări).
- 2 Apăsați pe **^** sau pe **v** de pe panoul tactil pentru a afișa **Setare Gener**.
- 3 Apăsați pe **Setare Gener**.
- 4 Apăsați pe **^** sau pe **v** pentru a afișa **Funct. Blocare**.
- 5 Apăsați pe **Funct. Blocare**.
- 6 Apăsați pe **Blocare Off→On**.
- 7 Introduceți parola administratorului, formată din patru cifre, folosind tastatura de pe ecranul tactil. Apăsați pe **OK**.

**NOTĂ**



Pictograma Secure Function Lock (Blocarea securizată a funcțiilor) va fi evidențiată pe ecranul de pornire.

**Dezactivarea Secure Function Lock (Blocarea securizată a funcțiilor)**

- 1 Apăsați pe  sau pe  (unde xxxxx este numele utilizatorului).
- 2 Apăsați pe `Blocare On→Off`.
- 3 Introduceți parola administratorului, formată din patru cifre, folosind tastatura de pe ecranul tactil. Apăsați pe `OK`.

**Modificarea utilizatorilor**

Această setare permite unui utilizator restricționat să se conecteze la aparat dacă Secure Function Lock (Blocarea securizată a funcțiilor) este activată.

- 1 Din ecranul tactil, apăsați pe  sau pe  (unde xxxxx este numele utilizatorului).
- 2 Apăsați pe `^` sau pe `v` de pe panoul tactil pentru a afișa `Schimba Utiliz.`
- 3 Apăsați pe `Schimba Utiliz.`

- 4 Apăsați pe `^` sau pe `v` pentru a afișa numele dumneavoastră de utilizator.
- 5 Apăsați pe numele dumneavoastră de utilizator.
- 6 Introduceți parola dumneavoastră de utilizator, formată din patru cifre, folosind tastatura de pe ecranul tactil. Apăsați pe `OK`.

**Trecerea în modul Public**

- 1 Apăsați pe  (unde xxxxx este numele utilizatorului).
- 2 Apăsați pe `Trec.la Public`.

# 3

## Trimiterea unui fax (numai pentru modelele MFC)

### Opțiuni de trimitere suplimentare

#### Trimiterea faxurilor utilizând setări multiple

La trimiterea unui fax, puteți alege o combinație de setări, de exemplu Rezoluție Fax, Contrast, DimFereastră scan și Timp Real TX.

De asemenea, puteți selecta: Istoric, Agenda, Transmisie, Setare culoare, Fax programat, Pachet TX, Interogat TX, Interogare RX, Overseas Mode, Seteaza Set. Noi și Setări init.

Unele setări sunt disponibile numai la trimiterea faxurilor monocrome.

1 Încărcați documentul.

2 Apăsați pe  (Fax).

Pe ecranul tactil va fi afișat:



3 Apăsați pe Opțiuni.

4 Apăsați pe ^ sau pe v de pe panoul tactil pentru a afișa setarea pe care doriți să o modificați. Apăsați pe setarea respectivă când aceasta este afișată.

5 Apăsați pe opțiunea pe care doriți să o definiți.

6 Reveniți la pasul 4 dacă doriți să modificați și alte setări.

7 Apăsați pe OK după ce ați terminat de modificat setările.

8 Introduceți numărul de fax.

9 Apăsați pe Pornire fax.

#### NOTĂ

- Majoritatea setărilor sunt temporare, iar aparatul va reveni la setările implicite după ce trimiteți faxul.
- Puteți salva unele dintre setările utilizate frecvent, definindu-le ca setări implicite. Aceste setări vor fi păstrate până la o modificare ulterioară. (Consultați *Definirea modificărilor efectuate ca o nouă setare implicită* >> pagina 10.)

### Oprirea operației de transmitere/recepție a unui mesaj fax

Pentru a opri operația de fax, apăsați pe .

#### Contrast

Dacă documentul este foarte deschis sau foarte închis la culoare, poate fi necesară modificarea contrastului. Pentru majoritatea documentelor, puteți utiliza setările implicite din fabricație Auto. Aceasta selectează automat contrastul adecvat pentru document. Selectați Luminos atunci când trimiteți unui document mai deschis la culoare. Selectați Intunecat atunci când trimiteți unui document mai închis la culoare.

1 Încărcați documentul.

2 Apăsați pe  (Fax).

3 Apăsați pe Opțiuni.

- 4 Apăsați pe **▲** sau pe **▼** de pe panoul tactil pentru a afișa **Contrast**.
- 5 Apăsați pe **Contrast**.
- 6 Apăsați pe **▲** sau pe **▼** pentru a afișa **Auto**, **Luminos** sau **Intunecat** și apoi apăsați pe opțiunea pe care doriți să o definiți.
- 7 Apăsați pe **OK**.
- 8 Introduceți numărul de fax.
- 9 Apăsați pe **Pornire fax**.

### NOTĂ

Chiar dacă selectați **Luminos** sau **Intunecat**, aparatul va trimite faxul folosind setarea **Auto** în oricare din următoarele condiții:

- Dacă trimiteți un fax color.
- Dacă selectați **Foto** pentru Rezoluție fax.

## Schimbarea rezoluției faxului

Calitatea unui fax poate fi îmbunătățită prin schimbarea rezoluției faxului.

- 1 Încărcați documentul.
- 2 Apăsați pe  (**Fax**).
- 3 Apăsați pe **Opțiuni**.
- 4 Apăsați pe **▲** sau pe **▼** de pe panoul tactil pentru a afișa **Rezoluție Fax**.
- 5 Apăsați pe **Rezoluție Fax**.
- 6 Apăsați pe **▲** sau pe **▼** pentru a afișa opțiunile pentru rezoluție și apoi apăsați pe opțiunea pe care doriți să o definiți.
- 7 Apăsați pe **OK**.
- 8 Introduceți numărul de fax.

- 9 Apăsați pe **Pornire fax**.

### NOTĂ

Puteți selecta patru setări diferite pentru rezoluție disponibile pentru faxurile monocrome și două setări disponibile pentru faxurile color.



Monocrom	
Standard	Recomandată pentru majoritatea documentelor text.
Fina	Pentru documente imprimate de mici dimensiuni, trimiterea se efectuează puțin mai lent decât în cazul documentelor trimise folosind rezoluția standard.
S.Fina	Pentru documente imprimate de mici dimensiuni sau ilustrații, trimiterea se efectuează puțin mai lent decât în cazul documentelor trimise folosind rezoluția fină.
Foto	Se utilizează dacă documentul conține nuanțe diferite de gri sau pentru fotografii. Fotografiile au cea mai mică viteză de trimitere.

Color	
Standard	Recomandată pentru majoritatea documentelor text.
Fina	Se utilizează dacă documentul este o fotografie. Timpul de transmisie este mai mic decât în cazul folosirii rezoluției standard.

Dacă selectați **S.Fina** sau **Foto** și apoi trimiteți un fax color (selectând **Culoare** din **Setare culoare**), aparatul va trimite faxul folosind setarea **Fina**.



## Definirea modificărilor efectuate ca o nouă setare implicită

Puteți salva setările opțiunilor pentru fax, folosite frecvent, definindu-le ca setări implicite, de exemplu Rezoluție Fax, Contrast, Setare culoare, Timp Real TX și DimFereastră scan. Aceste setări vor fi păstrate până la o modificare ulterioară.

- 1 Apăsați pe  (Fax).
  - 2 Apăsați pe Opțiuni.
  - 3 Apăsați pe ▲ sau pe ▼ de pe panoul tactil pentru a selecta opțiunea de meniu pe care doriți să o modificați. Apăsați pe noua dumneavoastră opțiune.
- Repetăți acest pas pentru fiecare setare pe care doriți să o modificați.
- 4 După ce ați modificat ultimele setări ale opțiunii preferate, apăsați pe ▲ sau pe ▼ pentru a afișa Seteaza Set. Noi.
  - 5 Apăsați pe Seteaza Set. Noi.
  - 6 Apăsați pe OK.
  - 7 Pe ecranul tactil va fi afișat un mesaj în care vi se va cere să confirmați modificarea noilor setări implicite. Apăsați pe Da pentru a confirma.
  - 8 Apăsați pe .

## Restabilirea opțiunilor definite pentru fax la setările implicite din fabricație

Puteți readuce toate opțiunile pentru fax, pe care le-ați modificat, înapoi la setările implicite din fabricație. Aceste setări vor fi păstrate până la o modificare ulterioară.

- 1 Apăsați pe  (Fax).
- 2 Apăsați pe Opțiuni.
- 3 Apăsați pe ▲ sau pe ▼ de pe panoul tactil pentru a afișa Setări init.
- 4 Apăsați pe Setări init.
- 5 Pe ecranul tactil va fi afișat un mesaj în care vi se va cere să confirmați revenirea la setările implicite din fabricație. Apăsați pe Da pentru a confirma.
- 6 Apăsați pe .



## Operațiuni suplimentare de trimitere

### Trimiterea manuală a unui fax

Folosind transmisia manuală puteți asculta tonurile de formare a numărului, de apel și de primire a faxului în timp ce trimiteți un fax.

#### NOTĂ

Pentru a trimite un fax cu mai multe pagini, folosiți unitatea ADF.

- 1 Încărcați documentul.
- 2 Apăsați pe  (Fax).
- 3 Pentru a auzi tonul de apel, ridicați receptorul unui telefon extern.
- 4 Formați numărul de fax folosind telefonul extern.
- 5 Când auziți tonurile de fax, apăsați pe Pornire fax.  
Dacă folosiți sticla scannerului, apăsați pe Trimis de pe ecranul tactil pentru a trimite faxul.
- 6 Așezați receptorul telefonului extern în furcă.

### Trimiterea unui fax după terminarea unei convorbiri

După terminarea unei convorbiri, puteți trimite un fax celeilalte persoane înainte ca ambele părți să închidă telefonul.

- 1 Cereți-i destinatarului să aștepte tonurile de fax (semnale sonore) și apoi să apese pe tasta Start sau Trimitere înainte de a închide telefonul.
- 2 Încărcați documentul.
- 3 Apăsați pe Start Fax.
  - Dacă folosiți sticla scannerului, apăsați pe Trimis pentru a trimite faxul.
- 4 Așezați receptorul telefonului extern în furcă.

### Acces dual (numai monocrom)

Puteți forma un număr și puteți începe scanarea faxului în memorie—chiar în timp ce aparatul transmite din memorie, primește faxuri sau imprimă date de pe calculator. Pe ecranul tactil va fi afișat numărul noii comenzi.

Numărul de pagini pe care îl puteți scana în memorie diferă în funcție de datele imprimate pe acestea.

#### NOTĂ

Dacă este afișat mesajul Memorie Plina, apăsați pe  pentru a anula sau pe OK pentru a trimite paginile scanate până în prezent.

## Difuzarea (numai monocrom)

Difuzarea este operațiunea prin care același mesaj fax este trimis automat către mai multe numere de fax. Puteți include în aceeași difuzare grupuri și numere cu apelare rapidă.



După finalizarea difuzării, se va tipări un Raport de difuzare.

### Înainte de a începe difuzarea

Numerele cu apelare rapidă trebuie să fie salvate în memoria aparatului înainte ca acestea să poată fi utilizate într-o difuzare. (►► Manual de utilizare: *Memorarea numerelor cu apelare rapidă.*)

Numerele de apelare în grup trebuie să fie, de asemenea, salvate în memoria aparatului înainte ca acestea să fie utilizate într-o difuzare. Pentru o formare simplificată, numerele de apelare în grup includ mai multe numere cu apelare rapidă memorate. (Consultați *Configurarea grupurilor pentru difuzare* ►► pagina 33.)

### Difuzarea unui fax

- 1 Încărcați documentul.
- 2 Apăsați pe  (Fax).
- 3 Apăsați pe Opțiuni.
- 4 Apăsați pe ^ sau pe v de pe panoul tactil pentru a afișa Transmisie.
- 5 Apăsați pe Transmisie.
- 6 Apăsați pe Adaugare din Agenda. Apăsați pe  pentru a face o căutare în ordine alfabetică sau în ordine numerică. Apăsați pe casetele de validare corespunzătoare numerelor pe care doriți să le adăugați în difuzarea respectivă. După ce ați bifat toate numerele pe care doriți să le adăugați, apăsați pe OK.

## NOTĂ

*Dacă ați descărcat Internet Fax:*

Puteți difuza către o adresă de e-mail, dacă aceasta a fost memorată ca număr cu apelare rapidă. (►► Manual de utilizare: *Memorarea numerelor cu apelare rapidă.*)

- 7 Apăsați pe ^ sau pe v pentru a verifica și pentru a confirma lista afișată cu numerele către care se va face difuzarea și apoi apăsați pe OK pentru a o accepta.
- 8 Dacă ați terminat modificarea setărilor, apăsați pe OK.
- 9 Apăsați pe Pornire fax.

## NOTĂ

Transmisie nu este disponibil dacă selectați Culoare din Setare culoare.

### Trimiterea unui fax folosind unitatea ADF

- Aparatul va începe să scaneze documentul.

### Trimiterea unui fax folosind sticla scannerului

Dacă pe ecranul tactil este afișată întrebarea Pag. Următoare?, urmați indicațiile de mai jos:

- Pentru a trimite o singură pagină, apăsați pe Nu (Trimit.).

Aparatul va începe să transmită documentul.

- Pentru a trimite mai multe pagini, apăsați pe Da și așezați următoarea pagină pe sticla scannerului.



Apăsați pe OK.

Aparatul va începe scanarea acestei pagini. (Repețiți acest pas pentru fiecare pagină suplimentară.)

## NOTĂ

- Dacă nu ați utilizat niciun număr pentru grupuri, puteți „difuza” faxuri către cel mult 200 de numere diferite.
- Memoria disponibilă a aparatului diferă în funcție de tipurile de comenzi din memorie și de numărul de locații utilizate pentru difuzare. Dacă difuzați către numărul maxim de destinații disponibile, nu veți putea utiliza funcțiile Acces dual și Fax întârziat.
- Dacă este afișat mesajul **Memorie Plina**, apăsați pe  pentru a anula sau pe **OK** pentru a trimite paginile scanate până în prezent.

## Anularea unei difuzări în curs de desfășurare

- 1 Apăsați pe .
- 2 Urmați indicațiile de mai jos:
  - Pentru a anula întreaga difuzare, apăsați pe **Toată transmisia**. Treceți la pasul 3.
  - Pentru a anula comanda curentă, apăsați pe numărul afișat pe ecranul tactil, în timp ce acesta este format. Treceți la pasul 4.
  - Pentru a ieși fără a anula, apăsați pe .
- 3 Dacă pe ecranul tactil este afișat un mesaj prin care sunteți întrebați dacă doriți să anulați întreaga difuzare, urmați indicațiile de mai jos:
  - Apăsați pe **Da** pentru a confirma.
  - Pentru a ieși fără a anula, apăsați pe **Nu**.
- 4 Urmați indicațiile de mai jos:

- Pentru a anula comanda curentă, apăsați pe **Da**.
- Pentru a ieși fără a anula, apăsați pe **Nu**.

## Transmisie în timp real

Atunci când trimiteți un fax, aparatul va scana documentele în memorie înainte de a le trimite. Apoi, imediat ce linia telefonică este liberă, aparatul va începe să formeze numărul și să efectueze transmisia.

Uneori, poate doriți să trimiteți imediat un document important, fără a mai aștepta ca acesta să fie transmis din memorie. Puteți face acest lucru activând opțiunea **Timp Real TX**.



- 1 Încărcați documentul.
- 2 Apăsați pe  (**Fax**).
- 3 Apăsați pe **Opțiuni**.
- 4 Apăsați pe **^** sau pe **v** de pe panoul tactil pentru a afișa **Timp Real TX**.
- 5 Apăsați pe **Timp Real TX**.
- 6 Apăsați pe **Pornit** (sau pe **Oprit**).
- 7 Apăsați pe **OK**.
- 8 Introduceți numărul de fax.
- 9 Apăsați pe **Pornire fax**.

## NOTĂ

- Dacă trimiteți un fax color sau dacă memoria este plină și trimiteți un fax monocrom folosind unitatea ADF, aparatul va trimite documentul în timp real (chiar dacă pentru Timp Real TX este selectată opțiunea Oprit).
- La efectuarea unei transmisii în timp real, caracteristica de reapelare automată nu poate fi utilizată dacă folosiți de sticla scannerului.



## Mod internațional

Dacă aveți probleme la trimiterea unui fax în străinătate din cauza posibilelor interferențe care apar pe linia telefonică, vă recomandăm să activați modul internațional. După ce trimiteți un fax utilizând această opțiune, opțiunea se va dezactiva automat.

- 1 Încărcați documentul.
- 2 Apăsați pe  (Fax).
- 3 Apăsați pe Opțiuni.
- 4 Apăsați pe  sau pe  de pe panoul tactil pentru a afișa Overseas Mode.
- 5 Apăsați pe Overseas Mode.
- 6 Apăsați pe Pornit (sau pe Oprit).
- 7 Apăsați pe OK.
- 8 Introduceți numărul de fax.
- 9 Apăsați pe Pornire fax.

## Trimiterea întârziată a unui fax (numai monocrom)

În memorie puteți salva până la 50 de faxuri care urmează să fie trimise în următoarele 24 de ore. Aceste faxuri vor fi trimise la ora programată pentru trecerea la pasul 7.

- 1 Încărcați documentul.
- 2 Apăsați pe  (Fax).
- 3 Apăsați pe Opțiuni.
- 4 Apăsați pe  sau pe  de pe panoul tactil pentru a afișa Fax programat.
- 5 Apăsați pe Fax programat.
- 6 Apăsați pe Pornit (sau pe Oprit).
- 7 Introduceți ora la care doriți ca faxul să fie trimis (în format de 24 de ore), utilizând tastatura de pe ecranul tactil. (De exemplu, introduceți 19:45 pentru 7:45 PM.)  
Apăsați pe OK.

## NOTĂ

Numărul de pagini pe care îl puteți scana în memorie diferă în funcție de cantitatea de date imprimate pe fiecare pagină.





- 8 Apăsați pe OK.
- 9 Introduceți numărul de fax.
- 10 Apăsați pe Pornire fax.

## NOTĂ

Fax programat nu este disponibil dacă selectați Culoare din Setare culoare.

## Transmisie grup întârziată (numai monocrom)







Înainte de a trimite faxurile întârziate, aparatul vă va ajuta să economisiți timp prin sortarea tuturor faxurilor din memorie în funcție de destinație și de ora programată. Toate faxurile întârziate programate pentru a fi trimise către același număr de fax în același timp vor fi combinate într-o singură transmisie fax, pentru a reduce timpul de transmisie.

- 1 Apăsați pe  (Fax).
  - 2 Apăsați pe Opțiuni.
  - 3 Apăsați pe  sau pe  de pe panoul tactil pentru a afișa Pachet TX.
  - 4 Apăsați pe Pachet TX.
  - 5 Apăsați pe Pornit (sau pe Oprit).
  - 6 Apăsați pe .
- Pentru anulare, apăsați pe Da.  
Dacă doriți să anulați o altă comandă, treceți la pasul 6.
  - Pentru a ieși fără a anula, apăsați pe Nu.
- 8 Dacă ați terminat, apăsați pe .

## Verificarea și anularea comenzilor rămase

Puteți verifica ce comenzi așteaptă încă să fie transmise din memorie sau puteți anula o comandă.

(Dacă nu mai sunt alte comenzi, pe ecranul tactil va fi afișat mesajul `Nic.sarc.în așt.`)

- 1 Apăsați pe  (Setări).
- 2 Apăsați pe  sau pe  de pe panoul tactil pentru a afișa Fax.
- 3 Apăsați pe Fax.
- 4 Apăsați pe  sau pe  pentru a afișa Sarcini Rămase.
- 5 Apăsați pe Sarcini Rămase.  
Toate comenzile rămase vor fi afișate pe ecranul tactil.
- 6 Apăsați pe  sau pe  pentru a derula comenzile și apăsați pe comanda pe care doriți să o anulați.  
Apăsați pe Anul.
- 7 Urmați indicațiile de mai jos:

## Prezentare generală a funcției de sondare





Sondarea vă permite să configurați aparatul astfel încât alte persoane să poată primi faxuri de la dumneavoastră și apoi să plătească apelul fax. De asemenea, această funcție vă permite să apelați un alt fax și să primiți un fax de la acesta, astfel încât dumneavoastră să plătiți apelul. Funcția de sondare trebuie să fie configurată pe ambele aparate pentru a putea utiliza această operație. Nu toate aparatele fax suportă funcția de sondare.

### Transmisia prin sondare (numai monocrom)

Transmisia prin sondare vă permite să configurați aparatul să aștepte cu un document până când un alt aparat fax va apela și recepționa faxul.

Documentul va fi memorat și poate fi regăsit de orice alt aparat fax până când va fi șters din memorie. (Consultați *Verificarea și anularea comenzilor rămase* ►► pagina 15.)

#### Configurarea transmisiei prin sondare

- 1 Încărcați documentul.
- 2 Apăsați pe  (Fax).
- 3 Apăsați pe Opțiuni.
- 4 Apăsați pe  sau pe  de pe panoul tactil pentru a afișa Interogat TX.
- 5 Apăsați pe Interogat TX.
- 6 Apăsați pe  sau pe  pentru a afișa Standard.
- 7 Apăsați pe Standard.
- 8 Apăsați pe Pornire fax.

- 9 Dacă folosiți sticla scannerului, pe ecranul tactil va fi afișat un mesaj în care vi se va cere să selectați una din următoarele opțiuni:





- Apăsați pe Da pentru a scana o altă pagină.  
Treceți la pasul 10.
- Apăsați pe Nu (Trimit.) pentru a salva documentul în memorie. Alte aparate fax pot apela acum aparatul dumneavoastră și pot prelua documentul.

- 10 Așezați pagina următoare pe sticla scannerului și apăsați pe OK. Repetați pașii 9 și 10 pentru fiecare pagină suplimentară.  
Documentul va fi salvat în memorie și va fi trimis când aparatul este sondat.

#### Configurarea unei transmisii prin sondare cu cod de securitate

Sondarea securizată permite restricționarea accesului la documentele configurate pentru sondare.

Sondarea securizată poate fi utilizată numai pe aparatele fax Brother. Dacă o altă persoană dorește să primească un fax de pe aparatul dumneavoastră, va trebui să introducă un cod de securitate.

- 1 Încărcați documentul.
- 2 Apăsați pe  (Fax).
- 3 Apăsați pe Opțiuni.
- 4 Apăsați pe  sau pe  de pe panoul tactil pentru a afișa Interogat TX.
- 5 Apăsați pe Interogat TX.
- 6 Apăsați pe  sau pe  pentru a afișa Siguranta.
- 7 Apăsați pe Siguranta.

- 8 Introduceți un număr format din patru cifre.  
Apăsați pe OK.
- 9 Apăsați pe Pornire fax.
- 10 Dacă folosiți sticla scannerului, pe ecranul tactil va fi afișat un mesaj în care vi se va cere să selectați una din următoarele opțiuni:
  - Apăsați pe Da pentru a scana o altă pagină.  
Treceți la pasul 11.
  - Apăsați pe Nu (Trimit.) pentru a trimite documentul.
- 11 Așezați pagina următoare pe sticla scannerului și apăsați pe OK.
- 12 Repetați pașii 10 și 11 pentru fiecare pagină suplimentară. Documentul va fi salvat din memorie și va aștepta ca aparatul să fie sondat.

# 4

## Primirea unui fax (numai pentru modelele MFC)

### Primirea în memorie (numai monocrom)









Puteți utiliza pe rând o singură operație de primire a unui fax în memorie:

- Redirecționarea faxurilor
- Stocarea faxurilor
- Primirea unui mesaj PC-Fax
- Oprit

Puteți schimba selecția în orice moment. Dacă faxurile primite sunt încă în memoria aparatului, la modificarea operației Primire în memorie pe ecranul tactil va fi afișat un mesaj. (Consultați *Modificarea operațiunilor de primire în memorie* >> pagina 21.)

### Redirecționarea faxurilor

Dacă selectați funcția de redirecționare a faxurilor, aparatul va salva faxurile primite în memorie. Apoi aparatul va forma numărul de fax pe care l-ați programat și va redirecționa mesajul fax către acesta.

- 1 Apăsați pe  (Setări).
- 2 Apăsați pe  sau pe  de pe panoul tactil pentru a afișa Fax.
- 3 Apăsați pe Fax.
- 4 Apăsați pe  sau pe  pentru a afișa Setare Primire.
- 5 Apăsați pe Setare Primire.
- 6 Apăsați pe  sau pe  pentru a afișa Primire în mem.
- 7 Apăsați pe Primire în mem.
- 8 Apăsați pe  sau pe  pentru a afișa Fax Redirection.

- 9 Apăsați pe Fax Redirection.
- 10 Introduceți numărul către care se face redirecționarea (cel mult 20 de cifre) folosind tastatura de pe ecranul tactil. Apăsați pe OK.
- 11 Apăsați pe Print Rezerv:On sau Print Rezerv:Off.

### IMPORTANT

- De asemenea, dacă selectați Print Rezerv:On, aparatul va imprima faxul pentru ca și dumneavoastră să aveți o copie. Aceasta este o funcție de securitate utilizată în eventualitatea producerii unei căderi de tensiune înainte de redirecționarea faxului sau a unei probleme la aparatul care recepționează faxul.
- Dacă primiți un fax color, aparatul dumneavoastră va imprima faxul color, însă nu va direcționa faxul către numărul programat la care trebuia redirecționat faxul.











- 12 Apăsați pe .



## Stocarea faxurilor

Dacă selectați funcția Stocare fax, aparatul va salva faxurile primite în memorie. Astfel veți putea recepționa mesaje fax dintr-o altă locație folosind comenzile de recepție la distanță.

Dacă ați activat funcția Stocare fax, aparatul va imprima automat o copie de rezervă.







- 1 Apăsați pe  (Setări).
- 2 Apăsați pe  sau pe  de pe panoul tactil pentru a afișa Fax.
- 3 Apăsați pe Fax.
- 4 Apăsați pe  sau pe  pentru a afișa Setare Primire.
- 5 Apăsați pe Setare Primire.
- 6 Apăsați pe  sau pe  pentru a afișa Primire în mem.
- 7 Apăsați pe Primire în mem.
- 8 Apăsați pe  sau pe  pentru a afișa Stocare Fax.
- 9 Apăsați pe Stocare Fax.
- 10 Apăsați pe .

### NOTĂ

Faxurile color nu pot fi salvate în memorie. Dacă primiți un fax color, aparatul va imprima faxul color.

## Imprimarea unui fax din memorie

Dacă ați selectat opțiunea Stocare fax, puteți imprima un fax din memorie în cazul în care vă aflați lângă aparat.

- 1 Apăsați pe  (Setări).
- 2 Apăsați pe  sau pe  de pe panoul tactil pentru a afișa Fax.
- 3 Apăsați pe Fax.
- 4 Apăsați pe  sau pe  pentru a afișa Imprima Docum.
- 5 Apăsați pe Imprima Docum.
- 6 Apăsați pe Pornire.
- 7 Apăsați pe .

### NOTĂ

Dacă imprimați un fax din memorie, datele faxului vor fi șterse de pe aparatul dumneavoastră.

## Primirea unui mesaj PC-Fax (numai pentru Windows®)









Dacă activați caracteristica Primire mesaj PC-Fax, aparatul va salva faxurile primite în memorie și le va trimite automat către calculatorul dumneavoastră. Apoi, puteți utiliza calculatorul pentru a vizualiza și salva aceste faxuri.

Chiar dacă ați oprit calculatorul (de exemplu, pe timpul nopții sau în weekend), aparatul va primi și va salva faxurile în memorie.

Atunci când veți deschide calculatorul și veți rula programul software Primire PC-FAX, aparatul va transfera automat faxurile pe calculator.

Pentru a transfera faxurile primite pe calculator trebuie ca programul software Primire PC-FAX să ruleze pe calculator. (►► Ghidul utilizatorului de software: *Primirea mesajelor PC-FAX.*)

De asemenea, dacă selectați `Print Rezerv:On`, aparatul va imprima faxul.









- 1 Apăsați pe  (Setări).
- 2 Apăsați pe  sau pe  de pe panoul tactil pentru a afișa `Fax`.
- 3 Apăsați pe `Fax`.
- 4 Apăsați pe  sau pe  pentru a afișa `Setare Primire`.
- 5 Apăsați pe `Setare Primire`.
- 6 Apăsați pe  sau pe  pentru a afișa `Primire în mem.`
- 7 Apăsați pe `Primire în mem.`
- 8 Apăsați pe  sau pe  pentru a afișa `Primire PC Fax`.
- 9 Apăsați pe `Primire PC Fax`.

- 10 Pe ecranul tactil va fi afișat mesajul `Rulați PC-Fax pe calculatorul dvs.`  
Apăsați pe `OK`.
- 11 Apăsați pe `<USB>` sau pe numele calculatorului pe care doriți să primiți faxurile dacă lucrați în rețea.
- 12 Apăsați pe `Print Rezerv:On` sau `Print Rezerv:Off`.
- 13 Apăsați pe .

### NOTĂ

- Programul Primire PC-Fax nu este compatibil cu Mac OS.
- Înainte de a configura programul Primire PC-Fax, trebuie să instalați programul software MFL-Pro Suite pe calculatorul dumneavoastră. Asigurați-vă că ați conectat calculatorul și că acesta este pornit. (►► Ghidul utilizatorului de software: *Primirea mesajelor PC-FAX.*)
- Dacă primiți un mesaj de eroare și aparatul nu poate imprima faxurile din memorie, puteți utiliza această setare pentru a transfera faxurile pe calculator. (►► Manual de utilizare: *Transferarea faxurilor sau raportul Jurnal fax.*)
- Dacă primiți un fax color, aparatul dumneavoastră va imprima faxul color, însă nu va trimite faxul către calculatorul dumneavoastră.
- Pentru a schimba calculatorul de destinație, repetați pașii de la 1 la 13.

## Dezactivarea operațiunilor de primire în memorie

- 1 Apăsați pe  (Setări).
- 2 Apăsați pe  sau pe  de pe panoul tactil pentru a afișa Fax.
- 3 Apăsați pe Fax.
- 4 Apăsați pe  sau pe  pentru a afișa Setare Primire.
- 5 Apăsați pe Setare Primire.
- 6 Apăsați pe  sau pe  pentru a afișa Primire în mem.
- 7 Apăsați pe Primire în mem.
- 8 Apăsați pe Oprit.
- 9 Apăsați pe .

### NOTĂ

Dacă în memoria aparatului încă mai sunt faxuri primite, pe ecranul tactil vor fi afișate mai multe opțiuni. (Consultați *Modificarea operațiunilor de primire în memorie* >> pagina 21.)

## Modificarea operațiunilor de primire în memorie

Dacă în memoria aparatului au mai rămas faxuri primite după modificarea operațiilor primire în memorie, pe ecranul tactil va fi afișată una din următoarele întrebări:

### Dacă toate faxurile primite au fost deja imprimate

- Sterg Toate Doc?

- Dacă apăsați pe Da, faxurile din memorie vor fi șterse înainte ca setările să fie modificate.
- Dacă apăsați pe Nu, faxurile din memorie nu vor fi șterse, iar setările nu vor fi modificate.

### Dacă în memorie rămân faxuri neimprimare

#### ■ Imprim.Toate Fax

- Dacă apăsați pe Da, faxurile din memorie vor fi imprimate înainte ca setările să fie modificate. Dacă a fost imprimată deja o copie de rezervă, aceasta nu va fi imprimată din nou.
- Dacă apăsați pe Nu, faxurile din memorie nu vor fi imprimate, iar setările nu vor fi modificate.

Dacă faxurile primite sunt lăsate în memoria aparatului atunci când treceți la utilizarea Primire PC Fax de la o altă opțiune, [Fax Redirection. sau Stocare Fax], apăsați pe <USB> sau pe numele calculatorului respectiv, dacă lucrați în rețea.

Pe ecranul tactil va fi afișată următoarea întrebare:

#### ■ Trimit Fax laPC?





- Dacă apăsați pe Da, faxurile din memorie vor fi trimise către calculator înainte de modificarea setărilor. Veți fi întrebat dacă doriți să activați opțiunea Imprimare copie de rezervă. (Pentru mai multe informații, consultați *Primirea unui mesaj PC-Fax (numai pentru Windows®)* >> pagina 20.)
- Dacă apăsați pe Nu, faxurile din memorie nu vor fi șterse sau transferate către calculator, iar setările nu vor fi modificate.

## Recepție la distanță

Puteți apela aparatul dumneavoastră de la orice telefon cu taste sau de la orice aparat fax și apoi puteți folosi codul de acces la distanță și comenzile la distanță pentru a recepționa mesaje fax.

### Definirea codului de acces la distanță

Codul de acces la distanță permite accesarea funcțiilor de recepție de la distanță atunci când vă aflați departe de aparat. Înainte de a putea utiliza caracteristicile de acces și de recuperare la distanță, trebuie să configurați un cod personal. Codul implicit definit din fabricație este codul inactiv (---\*).

- 1 Apăsați pe  (Setări).
- 2 Apăsați pe  sau pe  de pe panoul tactil pentru a afișa Fax.
- 3 Apăsați pe Fax.
- 4 Apăsați pe  sau pe  pentru a afișa Acces la Dist.
- 5 Apăsați pe Acces la Dist.
- 6 Introduceți un cod format din trei cifre utilizând numere de la 0 la 9, \* sau # folosind tastatura afișată pe ecranul tactil.  
Apăsați pe OK.  
(Simbolul predefinit „\*” nu poate fi modificat.)

#### NOTĂ

Nu utilizați același cod atât pentru codul de activare de la distanță (\* 5 1), cât și pentru codul de dezactivare de la distanță (# 5 1).  
(►► Manual de utilizare: *Operații efectuate de la un telefon extern și de la un telefon suplimentar.*)

- 7 Apăsați pe .

#### NOTĂ

Puteți modifica acest cod în orice moment introducând un nou cod. Dacă doriți să dezactivați codul, apăsați pe  în pasul 6 pentru a restabili setarea inactivă (---\*) și apăsați pe OK.

### Utilizarea codului de acces la distanță

- 1 Formați numărul dumneavoastră de fax de la un telefon cu taste sau de pe un alt aparat fax.
- 2 După ce aparatul a răspuns, introduceți imediat codul de acces la distanță (format din 3 cifre urmate de \*).
- 3 Aparatul va semnaliza dacă a primit mesaje:
  - 1 semnal sonor lung — Mesaje fax
  - Niciun semnal sonor — Nu aveți mesaje
- 4 Dacă aparatul transmite două semnale sonore scurte, introduceți o comandă. Aparatul va închide dacă așteptați mai mult de 30 de secunde pentru a introduce o comandă. Dacă introduceți o comandă nevalidă, aparatul va emite trei semnale sonore.
- 5 Dacă ați terminat, apăsați pe 9 0 pentru a opri accesarea la distanță.
- 6 Închideți telefonul.

## NOTĂ

---

Dacă pentru aparat este selectat modul **Manual** și doriți să utilizați funcțiile de recepție de la distanță, așteptați aproximativ 100 de secunde după ce telefonul începe să sune și apoi introduceți codul de acces la distanță în interval de 30 de secunde.

---

## Comenzi pentru faxuri de la distanță

Folosiți comenzile de mai jos pentru a accesa funcțiile atunci când nu vă aflați în apropierea aparatului. Atunci când apălați aparatul și introduceți codul de acces la distanță (format din 3 cifre urmate de \*), sistemul va emite două semnale sonore scurte și va trebui să introduceți comanda la distanță.

Comenzi la distanță		Mod de funcționare
<b>95</b>	<b>Modificarea setărilor pentru Redirecționare fax sau Stocare fax</b>	
	1 OPRIT	Puteți selecta opțiunea <code>Oprit</code> după ce ați recepționat sau șters toate mesajele.
	2 Redirecționare fax	Un semnal sonor lung înseamnă că modificarea a fost acceptată. Dacă auziți trei semnale sonore scurte, modificarea nu a fost acceptată deoarece una dintre setări nu a fost configurată (de exemplu, numărul folosit pentru redirecționarea faxurilor nu a fost înregistrat). Puteți înregistra numărul de redirecționare a faxurilor introducând cifra 4. (Consultați <i>Schimbarea numărului folosit pentru redirecționarea faxurilor</i> ►► pagina 25.) După ce ați înregistrat numărul, funcția Redirecționare fax va putea fi utilizată.
	4 Număr de redirecționare fax	
	6 Stocare fax	
<b>96</b>	<b>Recepționare fax</b>	
	2 Recepționează toate faxurile	Introduceți numărul unui aparat fax aflat la distanță pe care vor fi primite mesajele fax memorate. (Consultați <i>Recepția mesajelor fax</i> ►► pagina 25.)
	3 Ștergerea faxurilor din memorie	Dacă auziți un semnal sonor lung, atunci mesajele fax au fost șterse din memorie.
<b>97</b>	<b>Verificarea stării recepției</b>	
	1 Fax	Puteți verifica dacă aparatul a primit faxuri. Dacă da, veți auzi un semnal sonor lung. Dacă nu, veți auzi trei semnale sonore scurte.
<b>98</b>	<b>Modificarea modului de recepție</b>	
	1 TAD extern (robot telefonic extern)	Dacă auziți un semnal sonor lung, modificarea a fost acceptată.
	2 Fax/Tel	
	3 Numai fax	
<b>90</b>	<b>Ieșire</b>	Apăsând pe <b>9 0</b> puteți ieși din modul de recepție la distanță. Așteptați până când auziți un semnal sonor lung, apoi așezați receptorul în furcă.

## Recepția mesajelor fax

---

Puteți apela aparatul dumneavoastră de la orice telefon cu taste și puteți trimite mesajele dumneavoastră fax către un alt aparat. Înainte de a utiliza această funcție, trebuie să activați opțiunea Stocare fax. (Consultați *Stocarea faxurilor* >> pagina 19.)

- 1 Formați numărul dumneavoastră de fax.
- 2 După ce aparatul a răspuns, introduceți imediat codul de acces la distanță (format din 3 cifre urmate de \*). Dacă auziți un semnal sonor lung, atunci aveți mesaje.
- 3 Când auziți două semnale sonore scurte, apăsați pe **9 6 2**.
- 4 Așteptați până când auziți un semnal sonor lung și apoi utilizați tastatura numerică pentru a introduce numărul aparatului fax aflat la distanță către care doriți să trimiteți mesajele fax, urmat **# #** (până la 20 de cifre).

### NOTĂ

---

Nu puteți utiliza \* și # ca numere de apel. Totuși, apăsați pe # dacă doriți să introduceți o pauză.

- 5 Închideți telefonul după ce auziți semnalul sonor al aparatului. Aparatul dumneavoastră va apela celălalt aparat fax, care va imprima apoi mesajele fax.

## Schimbarea numărului folosit pentru redirecționarea faxurilor

---

Puteți modifica setarea implicită pentru numărul către care sunt redirecționate faxurile folosind un alt telefon cu taste sau aparat fax.

- 1 Formați numărul dumneavoastră de fax.
- 2 După ce aparatul a răspuns, introduceți imediat codul de acces la distanță (format din 3 cifre urmate de \*). Dacă auziți un semnal sonor lung, atunci aveți mesaje.
- 3 Când auziți două semnale sonore scurte, apăsați pe **9 5 4**.
- 4 Așteptați până când auziți un semnal sonor lung, introduceți noul număr (până la 20 de cifre) al aparatului fax aflat la distanță către care doriți să fie redirecționate mesajele folosind tastatura numerică, apoi introduceți **# #**.

### NOTĂ

---

Nu puteți utiliza \* și # ca numere de apel. Totuși, apăsați pe # dacă doriți să introduceți o pauză.

- 5 Dacă ați terminat, apăsați pe **9 0** pentru a opri accesarea la distanță.
- 6 Închideți telefonul după ce auziți semnalul sonor al aparatului.

## Operații suplimentare de primire

### Recepție fără hârtie

Dacă tava de hârtie se golește în timpul primirii unui fax, pe ecranul tactil va fi afișat mesajul *Fara Hartie*. Puneți hârtie în tavă. (►► Manual de utilizare: *Încărcarea hârtiei și a altor suporturi de imprimare*.)

Dacă nu puneți hârtie în tavă, aparatul va continua să primească faxul, iar paginile rămase vor fi salvate în memorie, dacă este suficient spațiu disponibil în memorie.





În memorie vor fi salvate și celelalte faxuri primite, până când memoria se va umple. Pentru a imprima faxurile, încărcați hârtie nouă în tavă. Dacă memoria este plină, aparatul nu va mai răspunde automat la apeluri.



### Imprimarea unui fax primit de dimensiuni reduse

Dacă ați selectat *Pornit*, aparatul va reduce automat fiecare pagină dintr-un fax primit pentru a se încadra pe o pagină format A4 sau Letter. Aparatul va calcula raportul de reducere folosind formatul de hârtie al faxului și setarea definită pentru Dimensiune hârtie.

(MFC-J4410DW: ►► Manual de utilizare: *Dimensiunea hârtiei*.)

(MFC-J4610DW: ►► Manual de utilizare: *Dimensiunea și tipul de hârtie (MFC-J4610DW)*.)

- 1 Apăsați pe  (Setări).
- 2 Apăsați pe  sau pe  de pe panoul tactil pentru a afișa *Fax*.
- 3 Apăsați pe *Fax*.
- 4 Apăsați pe  sau pe  pentru a afișa *Setare Primire*.

- 5 Apăsați pe *Setare Primire*.
- 6 Apăsați pe  sau pe  pentru a afișa *Auto Reducere*.
- 7 Apăsați pe *Auto Reducere*.
- 8 Apăsați pe *Pornit* (sau pe *Oprit*).
- 9 Apăsați pe .

### Primirea unui fax la terminarea unei convorbiri

La terminarea unei convorbiri, puteți cere celeilalte persoane să vă trimită un fax înainte ca ambele părți să închidă telefonul.

- 1 Cereți expeditorului să așeze documentul în aparat și să apese pe tasta *Start* sau *Tritiere*.
- 2 Dacă auziți tonurile CNG (semnale sonore repetitive) transmise de celălalt aparat, apăsați pe *Start Fax*.

#### NOTĂ

Dacă ecranul tactil s-a întunecat, atingeți-l pentru a afișa *Start Fax*.

- 3 Apăsați pe *Primire* pentru a primi faxul.
- 4 Așezați în furcă receptorul telefonului extern.









## Efectuarea unei copii temporare de rezervă a faxului

Dacă opțiunea de primire în memorie este dezactivată, aparatul este prevăzut cu o funcție de siguranță numită Copie temporară de rezervă fax pe care o puteți activa. Aparatul rezervă 2 MB de memorie pentru salvarea temporară a cel mult cinci mesaje fax din ultimele faxuri primite. Faxurile vor fi păstrate în memorie cel mult 10 zile sau până când faxurile nou primite vor necesita spațiu, oricare dintre aceste cazuri survine primul. Dacă memoria se umple, cele mai vechi faxuri vor fi șterse. Setarea definită din fabricație este Oprit.

### NOTĂ







Faxurile color nu pot fi salvate în memorie.

### Activarea/dezactivarea opțiunii Copie temporară de rezervă fax

- 1 Apăsați pe  (Setări).
- 2 Apăsați pe  sau pe  de pe panoul tactil pentru a afișa Setare Initial.
- 3 Apăsați pe Setare Initial.
- 4 Apăsați pe  sau pe  pentru a afișa Diverse.
- 5 Apăsați pe Diverse.
- 6 Apăsați pe Fax de rezervă temporar.
- 7 Apăsați pe Copie de rezervă.
- 8 Apăsați pe Pornit (sau pe Oprit).
- 9 Apăsați pe .







### Tipărirea faxurilor memorate temporar

Dacă faxurile sunt salvate în memorie, le puteți tipări de câte ori doriți fără a le șterge.

- 1 Apăsați pe  (Setări).
- 2 Apăsați pe  sau pe  de pe panoul tactil pentru a afișa Setare Initial.
- 3 Apăsați pe Setare Initial.
- 4 Apăsați pe  sau pe  pentru a afișa Diverse.
- 5 Apăsați pe Diverse.
- 6 Apăsați pe Fax de rezervă temporar.
- 7 Apăsați pe Reimprimare.
- 8 Apăsați pe OK.
- 9 Apăsați pe .

### Ștergerea faxurilor memorate temporar

Puteți șterge oricând din memorie toate faxurile recuperate.

- 1 Apăsați pe  (Setări).
- 2 Apăsați pe  sau pe  de pe panoul tactil pentru a afișa Setare Initial.
- 3 Apăsați pe Setare Initial.
- 4 Apăsați pe  sau pe  pentru a afișa Diverse.
- 5 Apăsați pe Diverse.
- 6 Apăsați pe Fax de rezervă temporar.
- 7 Apăsați pe  sau pe  pentru a afișa Elimina.
- 8 Apăsați pe Elimina.
- 9 Apăsați pe Da pentru a confirma.
- 10 Apăsați pe OK.

11 Apăsați pe .





## Prezentare generală a funcției de sondare

Sondarea vă permite să configurați aparatul astfel încât alte persoane să poată primi faxuri de la dumneavoastră și apoi să plătească apelul fax. De asemenea, această funcție vă permite să apelați un alt fax și să primiți un fax de la acesta, astfel încât dumneavoastră să plătiți apelul. Funcția de sondare trebuie să fie configurată pe ambele aparate pentru a putea utiliza această operație. Nu toate aparatele fax suportă funcția de sondare.

### Recepție sondare

Recepția cu sondare permite apelarea unui alt aparat fax pentru a primi un fax.

#### Configurarea recepției cu sondare

- 1 Apăsați pe  (Fax).
- 2 Apăsați pe Opțiuni.
- 3 Apăsați pe  sau pe  de pe panoul tactil pentru a afișa Interogare RX.
- 4 Apăsați pe Interogare RX.
- 5 Apăsați pe  sau pe  pentru a afișa Standard.
- 6 Apăsați pe Standard.
- 7 Introduceți numărul de fax către care se va face transmisia cu sondare folosind Apelare rapidă sau folosind tastatura numerică de pe panoul tactil.
- 8 Apăsați pe Pornire fax.

#### Configurarea recepției cu sondare folosind un cod de securitate

Sondarea securizată permite restricționarea accesului la documentele configurate pentru sondare.

Sondarea securizată poate fi utilizată numai pe aparatele fax Brother. Dacă doriți să primiți un fax de la un aparat Brother securizat va trebui să introduceți codul de securitate.

- 1 Apăsați pe  (Fax).
- 2 Apăsați pe Opțiuni.
- 3 Apăsați pe **▲** sau pe **▼** de pe panoul tactil pentru a afișa Interogare RX.
- 4 Apăsați pe Interogare RX.
- 5 Apăsați pe **▲** sau pe **▼** pentru a afișa Siguranta.
- 6 Apăsați pe Siguranta.
- 7 Introduceți codul de securitate, format din patru cifre, folosind tastatura de pe ecranul tactil.  
Acesta este același ca și codul de securitate al aparatului fax pe care îl sondați.  
Apăsați pe OK.
- 8 Introduceți numărul de fax către care se va face transmisia cu sondare folosind Apelare rapidă sau folosind tastatura numerică de pe panoul tactil.
- 9 Apăsați pe Pornire fax.

### Configurarea recepției cu sondare întârziată

Sondarea întârziată vă permite să setați aparatul pentru începerea recepției cu sondare mai târziu, la o anumită oră. Puteți configura o *singură* operațiune de sondare întârziată.

- 1 Apăsați pe  (Fax).
- 2 Apăsați pe Opțiuni.
- 3 Apăsați pe **▲** sau pe **▼** de pe panoul tactil pentru a afișa Interogare RX.

- 4 Apăsați pe Interogare RX.
- 5 Apăsați pe Timer.
- 6 Introduceți ora (în format de 24 de ore) la care doriți să înceapă sondarea. De exemplu, introduceți 21:45 pentru 9:45 PM.  
Apăsați pe OK.
- 7 Introduceți numărul de fax către care se va face transmisia cu sondare folosind Apelare rapidă sau folosind tastatura numerică de pe panoul tactil.
- 8 Apăsați pe Pornire fax.  
Aparatul va efectua apelul de sondare la ora respectivă.

### Comunicare secvențială (numai monocrom)

Sondarea secvențială permite solicitarea documentelor de la mai multe aparate fax în cadrul unei singure operații.

- 1 Apăsați pe  (Fax).
- 2 Apăsați pe Opțiuni.
- 3 Apăsați pe **▲** sau pe **▼** de pe panoul tactil pentru a afișa Interogare RX.
- 4 Apăsați pe Interogare RX.
- 5 Apăsați pe Standard, Siguranta sau Timer.
- 6 Urmați indicațiile de mai jos:
  - Dacă ați selectat Standard, treceți la pasul 7.
  - Dacă ați selectat Siguranta, introduceți un număr format din patru cifre, apăsați pe OK, și treceți la pasul 7.
  - Dacă ați selectat Timer, introduceți ora (în format cu 24 de ore) la care doriți să înceapă sondarea și apăsați pe OK, treceți la pasul 7.

- 7 Apăsați pe **Opțiuni**. Apăsați pe **^** sau pe **v** pentru a afișa **Transmisie**.
- 8 Apăsați pe **Transmisie**.
- 9 Apăsați pe **Adaugare din Agenda**. Apăsați pe **+01 A** pentru a selecta ordinea alfabetică sau ordinea numerică. Apăsați pe casetele de validare corespunzătoare numerelor pe care doriți să le adăugați în difuzarea respectivă. După ce ați bifat toate numerele pe care doriți să le adăugați, apăsați pe **OK**.
- 10 Apăsați pe **^** sau pe **v** pentru a verifica și pentru a confirma lista afișată cu numerele către care se va face transmisia cu sondare și apoi apăsați pe **OK** pentru a o accepta.
- 11 Dacă ați terminat modificarea setărilor, apăsați pe **OK**.
- 12 Apăsați pe **Pornire fax**. Aparatul va sonda fiecare număr sau grup în căutarea unui document.

Apăsați pe **X** în timp ce aparatul formează numărul pentru a anula procesul de sondare.

Pentru a anula toate comenzile de primire cu comunicare secvențială, consultați *Anularea unei comenzi de sondare secvențială* >> pagina 30.

## Anularea unei comenzi de sondare secvențială

- 1 Apăsați pe **X**.
- 2 Urmați indicațiile de mai jos:
  - Pentru a anula întreaga operație de comunicare secvențială, apăsați pe **Toată inter.secv**. Treceți la pasul 3.
- 3 Dacă pe ecranul tactil este afișat un mesaj prin care sunteți întrebați dacă doriți să anulați întreaga comandă secvențială de sondare, urmați indicațiile de mai jos:
  - Apăsați pe **Da** pentru a confirma.
  - Pentru a ieși fără a anula, apăsați pe **Nu**.
- 4 Urmați indicațiile de mai jos:
  - Pentru a anula comanda curentă, apăsați pe **Da**.
  - Pentru a ieși fără a anula, apăsați pe **Nu**.

# Formarea și memorarea numerelor (numai pentru modelele MFC)

## Apelurile vocale



Pentru a efectua apeluri vocale, puteți utiliza telefonul suplimentar sau telefonul extern.

## Operații suplimentare de formare a numerelor

### Combinarea numerelor cu apelare rapidă

Uneori poate fi necesară alegerea unuia dintre furnizorii de servicii de telefonie internațională pentru trimiterea unui fax. Tarifele pot să difere în funcție de ora și de destinația la care transmiteți faxul. Pentru a beneficia de tarife reduse, puteți memora codurile de acces ale furnizorilor de servicii de telefonie internațională și numerele cărților de credit ca numere cu apelare rapidă. Puteți memora aceste secvențe lungi de apelare prin împărțirea și configurarea lor ca numere separate cu apelare rapidă, în orice combinație. Puteți chiar să includeți formarea manuală cu ajutorul tastaturii numerice. (►► Manual de utilizare: *Memorarea numerelor cu apelare rapidă.*)

De exemplu, dacă ați memorat în agendă „01632”: pe poziția 03 și „960555”: pe poziția 02. Puteți utiliza ambele numere pentru a forma „01632-960555” dacă apăsați pe următoarele butoane de pe ecranul tactil:

- 1 Apăsați pe  (Fax).
- 2 Apăsați pe  (Adresa).
- 3 Apăsați pe Numeric.
- 4 Apăsați pe ^ sau pe v de pe panoul tactil pentru a afișa #03.
- 5 Apăsați pe #03.
- 6 Apăsați pe Trimiteți un fax.
- 7 Apăsați pe Opțiuni.

- 8 Apăsați pe **^** sau pe **v** pentru a afișa Agenda.
- 9 Apăsați pe **Agenda**.
- 10 Apăsați pe **Numeric**.
- 11 Apăsați pe **^** sau pe **v** pentru a afișa #02.
- 12 Apăsați pe **#02**.
- 13 Apăsați pe **Trimiteți un fax**.
- 14 Apăsați pe **Pornire fax**.  
Veți forma „01632-960555”.

Pentru a modifica temporar un număr, puteți înlocui o parte a numărului respectiv introducând manual numărul de la tastatura numerică. De exemplu, pentru a modifica numărul în 01632-960556, apăsați pe



(Adresa), apăsați **03**, apăsați

Trimiteți un fax și apoi apăsați pe **960556** folosind tastatura numerică.



### NOTĂ

Dacă trebuie să așteptați un alt ton sau semnal de apel în orice moment al secvenței de apelare, creați o pauză în numărul respectiv apăsând pe **Pauză**. La fiecare apăsare a tastei adăugați o întârziere de 3,5 secunde. Puteți apăsa pe **Pauză** de câte ori este nevoie pentru a mări durata pauzei.

## Alte metode de memorare a numerelor

### Memorarea numerelor cu apelare rapidă din lista cu apeluri efectuate

De asemenea, puteți memora numere cu apelare rapidă din istoricul apelurilor efectuate.

- 1 Apăsați pe  (Fax).
- 2 Apăsați pe  (Istoric).

### NOTĂ

De asemenea, puteți adăuga numere din istoricul apelurilor folosind o altă metodă, apăsând pe **Setări**, **Fax**, **Configurare agenda**, **Setare apel rapid** și **Adăugare număr din Istoric**.

- 3 Apăsați pe **^** sau pe **v** de pe panoul tactil pentru a afișa numele sau numărul pe care doriți să îl memorați.
- 4 Apăsați pe numele sau pe numărul pe care doriți să îl memorați.
- 5 Apăsați pe **Mai mult**.
- 6 Apăsați pe **Adăugare în agendă**.
- 7 Urmați indicațiile de mai jos:
  - Introduceți numele (până la 16 caractere) folosind tastatura de pe ecranul tactil.  
  
(Pentru indicații despre introducerea literelor, >> Manual de utilizare: *Introducerea textului*.)  
  
Apăsați pe **OK**.
  - Pentru a memora un număr fără a introduce un nume, apăsați pe **OK**.

- 8 Apăsați pe **OK** pentru a confirma numărul de fax sau de telefon pe care doriți să îl memorați.
- 9 Urmați indicațiile de mai jos:
  - Introduceți cel de-al doilea număr de fax sau de telefon (cel mult 20 de cifre) folosind tastatura de pe ecranul tactil.  
Apăsați pe **OK**.
  - Dacă nu doriți să memorați un al doilea număr, apăsați pe **OK**.
- 10 Pentru a selecta unde va fi memorat numărul, urmați indicațiile de mai jos:
  - Pentru a accepta următoarea locație cu apelare rapidă disponibilă afișată pe ecran, apăsați pe **OK**.
  - Pentru a introduce o locație de apelare rapidă diferită, apăsați pe  și apoi introduceți un număr format din 2 cifre folosind tastatura de pe ecranul tactil.  
Apăsați pe **OK**.

## NOTĂ

Dacă locația de apelare rapidă selectată, formată din 2 cifre, este deja ocupată, butonul **OK** de pe ecranul tactil nu va fi funcțional. Selectați o altă locație.



- 11 În momentul în care pe ecranul tactil sunt afișate setările dumneavoastră, apăsați pe **OK** pentru confirmare.
- 12 Apăsați pe .



## Configurarea grupurilor pentru difuzare

Un grup, care poate fi memorat într-o locație cu apelare rapidă, permite transmiterea aceluiași mesaj fax către mai multe numere de fax apăsând pe  (Adresa), locația formată din două cifre,  
Trimiteteți un fax și pe Pornire fax.

Mai întâi, va trebui să memorați fiecare număr de fax într-o locație cu apelare rapidă. (►► Manual de utilizare: *Memorarea numerelor cu apelare rapidă*.) Apoi le puteți include ca numere în grup. Fiecare grup utilizează o locație cu apelare rapidă. Puteți configura până la șase grupuri sau puteți atribui până la 198 de numere unui singur grup mare.

(Consultați *Difuzarea (numai monocrom)* ►► pagina 12.)



- 1 Apăsați pe  (Fax).
- 2 Apăsați pe  (Adresa).
- 3 Apăsați pe **Alfabetice** sau **Numeric**.
- 4 Apăsați pe **Mai mult**.
- 5 Apăsați pe **▲** sau pe **▼** de pe panoul tactil pentru a afișa **Config. Grupuri**.
- 6 Apăsați pe **Config. Grupuri**.
- 7 Introduceți numele grupului (până la 16 caractere) folosind tastatura de pe ecranul tactil.  
Apăsați pe **OK**.
- 8 Dacă pe ecranul tactil este afișat numărul următorului grup disponibil, apăsați pe **OK**.  
Numărul și numele acestui grup vor fi alocate automat următoarei locații cu apelare rapidă disponibilă.

- 9 Adăugați numerele cu apelare rapidă în grup apăsând pe acestea pentru a afișa o bifă de culoare roșie. Apăsați pe **OK**. Dacă doriți să afișați o listă cu numerele în ordine alfabetică, apăsați pe .
- 10 Dacă pe ecranul tactil este afișat numele și numerele grupului, apăsați pe **OK** pentru confirmare.
- 11 Urmați indicațiile de mai jos:
  - Pentru a memora un alt grup pentru difuzare, repetați pașii 4 - 10.
  - Pentru a finaliza memorarea grupurilor pentru difuzare, apăsați pe .

### NOTĂ

Puteți imprima o listă cu toate numerele cu apelare rapidă. (Consultați *Rapoarte* >> pagina 37.)

### Schimbarea numelui grupului

- 1 Apăsați pe  (Fax).
- 2 Apăsați pe  (Adresa).
- 3 Apăsați pe **Alfabetice** sau **Numeric**.
- 4 Apăsați pe **Mai mult**.
- 5 Apăsați pe **▲** sau pe **▼** de pe panoul tactil pentru a afișa **Schimba**.
- 6 Apăsați pe **Schimba**.
- 7 Apăsați pe **▲** sau pe **▼** pentru a afișa grupul pe care doriți să îl modificați.
- 8 Apăsați pe grupul respectiv.
- 9 Apăsați pe **Nume**.

- 10 Introduceți noul nume (până la 16 caractere) folosind tastatura de pe ecranul tactil. Apăsați pe **OK**. (De exemplu, tastați **CLIENTI NOI**.)

### NOTĂ



#### *Modificarea numelor salvate:*

Dacă doriți să modificați un caracter, apăsați pe **◀** sau pe **▶** pentru a poziționa cursorul sub caracterul pe care doriți să îl modificați și apoi apăsați pe . Introduceți noul caracter.

(>> Manual de utilizare: *Introducerea textului*.)



- 11 Apăsați pe **OK**.
- 12 Apăsați pe .

### Ștergerea unui grup

- 1 Apăsați pe  (Fax).
- 2 Apăsați pe  (Adresa).
- 3 Apăsați pe **Alfabetice** sau **Numeric**.
- 4 Apăsați pe **Mai mult**.
- 5 Apăsați pe **▲** sau pe **▼** de pe panoul tactil pentru a afișa **Șterge**.
- 6 Apăsați pe **Șterge**.
- 7 Apăsați pe **▲** sau pe **▼** pentru a afișa grupul pe care doriți să îl ștergeți.
- 8 Apăsați pe numele grupului respectiv.
- 9 Apăsați pe **OK**. Apăsați pe **Da** pentru a confirma.
- 10 Apăsați pe .



## Adăugarea sau ștergerea unui număr dintr-un grup

- 1 Apăsați pe  (Fax).
  - 2 Apăsați pe  (Adresa).
  - 3 Apăsați pe **Alfabetice** sau **Numeric**.
  - 4 Apăsați pe **Mai mult**.
  - 5 Apăsați pe **▲** sau pe **▼** de pe panoul tactil pentru a afișa **Schimba**.
  - 6 Apăsați pe **Schimba**.
  - 7 Apăsați pe **▲** sau pe **▼** pentru a afișa grupul pe care doriți să îl modificați.
  - 8 Apăsați pe grupul respectiv.
  - 9 Apăsați pe **▲** sau pe **▼** pentru a afișa **Schimba**.
  - 10 Apăsați pe **Schimba**.
  - 11 Apăsați pe **▲** sau pe **▼** pentru a afișa numărul pe care doriți să îl adăugați sau să îl ștergeți.
  - 12 Pentru fiecare număr pe care doriți să îl modificați, urmați indicațiile de mai jos:
    - Pentru a adăuga un număr într-un grup, apăsați pe caseta de validare a numărului pentru a **adăuga** o bifă.
    - Pentru a șterge un număr dintr-un grup, apăsați pe caseta de validare a numărului pentru a **elimina** bifa.
- Apăsați pe **OK** pentru a confirma toate modificările făcute.
- 13 Apăsați pe **OK**.
  - 14 Apăsați pe .

## Rapoartele fax (numai pentru modelele MFC)







Apăsați pe  (Setări) de pe ecranul tactil pentru a configura raportul de verificare a transmisiei și perioada jurnal.

### Raportul de verificare a transmisiei

Puteți utiliza raportul de verificare a transmisiei ca dovadă a trimiterii unui fax. (►► Manual de utilizare: *Raportul de verificare a transmisiei.*)

### Jurnal fax (raport de activitate)

Puteți configura aparatul pentru a imprima un jurnal la anumite intervale (după fiecare 50 de faxuri, la 6, 12 sau 24 de ore, la 2 sau 7 zile). Dacă pentru acest interval selectați opțiunea **Oprit**, puteți imprima un raport urmând pașii din *Imprimarea unui raport* ►► pagina 37. Setarea implicită din fabricație este **La Fiec.50 Fax**.

- 1 Apăsați pe  (Setări).
- 2 Apăsați pe  sau pe  de pe panoul tactil pentru a afișa **Fax**.
- 3 Apăsați pe **Fax**.
- 4 Apăsați pe  sau pe  pentru a afișa **Setare Raport**.
- 5 Apăsați pe **Setare Raport**.
- 6 Apăsați pe **Perioad.Jurnal**.
- 7 Apăsați pe  sau pe  pentru a afișa intervalele de timp.

- 8 Apăsați pe opțiunea pe care doriți să o definiți.  
Dacă selectați **La Fiec.50 Fax**, treceți la pasul 11.

- 6, 12, 24 de ore, 2 sau 7 zile

Aparatul va imprima un raport la ora stabilită și apoi va șterge din memorie toate comenzile. Dacă memoria aparatului este plină cu maximum 200 de comenzi înregistrate înainte ca timpul selectat de dumneavoastră să fi expirat, aparatul va imprima jurnalul fax în avans și apoi va șterge din memorie toate comenzile. Dacă doriți să imprimați un raport suplimentar înainte de termenul stabilit, îl puteți imprima fără a șterge comenzile din memorie.

- La fiecare 50 de faxuri

Aparatul va imprima raportul Jurnal fax după ce aparatul a memorat 50 de comenzi.





- 9 Introduceți ora la care va începe imprimarea, în format de 24 de ore. Apăsați pe **OK**.  
(De exemplu: introduceți 19:45 pentru 7:45 PM.)
- 10 Dacă ați selectat **La Fiecare 7Zile**, alegeți prima zi din numărătoarea inversă a celor 7 zile.
- 11 Apăsați pe .

## Rapoarte

Sunt disponibile următoarele rapoarte:

- `Verific. XMIT`  
(numai pentru modelele MFC)  
Imprimă un raport de verificare a transmisiei pentru ultima transmisie.
- `Agenda`  
(numai pentru modelele MFC)  
Afișează numele și numerele memorate în agendă, în ordine alfabetică sau numerică.
- `Jurnal Fax`  
(numai pentru modelele MFC)  
Afișează informații referitoare la ultimele faxuri primite și trimise.  
(TX: Trimitere.) (RX: Primire.)
- `Setari Utiliz.`  
Afișează setările dumneavoastră.
- `Config.retea`  
Afișează setările de rețea.
- `Raport WLAN`  
Imprimă un raport al conexiunii WLAN.

## Imprimarea unui raport

- 1 Apăsați pe  (Setări).
- 2 Apăsați pe  sau pe  de pe panoul tactil pentru a afișa `Print Rapoarte`.
- 3 Apăsați pe `Print Rapoarte`.
- 4 Apăsați pe raportul pe care doriți să îl imprimați.
- 5 (Numai pentru agendă <sup>1</sup>) Apăsați pe `Ordine alfabetică` sau pe `Ordine numerică`.  
<sup>1</sup> Numai pentru modelele MFC.
- 6 Apăsați pe `Pornire`.
- 7 Apăsați pe .

## Opțiunile de copiere

Puteți modifica temporar setările de copiere folosite pentru următoarea copie.

Aparatul va reveni la setările implicite dacă a fost inactiv timp de un minut.

Pentru a modifica o setare, apăsați pe **Copiere**, **Opțiuni** și apoi apăsați pe **^** sau pe **v** de pe panoul tactil pentru a derula setările de copiere. Dacă setarea dorită este afișată, apăsați pe aceasta și selectați opțiunea preferată.

După ce ați terminat de selectat setările, apăsați pe **Mono Start** sau pe **Colour Start**.

### NOTĂ

- Puteți salva o parte din opțiunile folosite frecvent definindu-le ca setări implicite. Aceste setări vor fi păstrate până la o modificare ulterioară. (Consultați *Definirea modificărilor efectuate ca o nouă setare implicită* >> pagina 47.)
- Caracteristicile **Mod ec.cern.**, **Cop. pe hârt.Fină** și **Copiere carte** sunt compatibile cu tehnologia Reallusion, Inc.



## Oprirea copierii

Pentru a opri copierea, apăsați pe .

## Schimbarea vitezei și calității de copiere

Puteți alege dintr-o gamă de opțiuni disponibile pentru viteză și calitate. Setarea implicită din fabricație este **Normal**.

### ■ Normal

Modul **Normal** este recomandat pentru imprimarea documentelor obișnuite. Astfel, veți obține copii de calitate și o viteză bună de copiere.

### NOTĂ

Dacă selectați **Normal**, puteți selecta numai **Hartie Simpla** pentru **Tip Hartie**.

### ■ F.Bun

Folosiți modul **Cel mai bun** pentru a copia imagini precise, cum ar fi fotografiile. Astfel, veți obține copii realizate la cea mai înaltă rezoluție și cea mai mică viteză.

- 1 Încărcați documentul.
- 2 Apăsați pe  (**Copiere**).
- 3 Introduceți numărul de copii dorit.
- 4 Apăsați pe **Opțiuni**.
- 5 Apăsați pe **^** sau pe **v** de pe panoul tactil pentru a afișa **Calitate**.
- 6 Apăsați pe **Calitate**.
- 7 Apăsați pe **Normal** sau **F.Bun**.
- 8 Apăsați pe **OK**.
- 9 Dacă nu doriți să modificați și alte setări, apăsați pe **Mono Start** sau pe **Colour Start**.

## Mărirea sau micșorarea imaginii copiate

Puteți selecta un raport de mărire sau de micșorare. Dacă selectați Încadr. în pag, aparatul va regla automat dimensiunea, în funcție de formatul de hârtie selectat.

- 1 Încărcați documentul.
- 2 Apăsați pe  (Copiere).
- 3 Introduceți numărul de copii dorit.
- 4 Apăsați pe Opțiuni.
- 5 Apăsați pe  $\wedge$  sau pe  $\vee$  de pe panoul tactil pentru a afișa Mărire/Micș.
- 6 Apăsați pe Mărire/Micș.
- 7 Apăsați pe  $\wedge$  sau pe  $\vee$  pentru a afișa opțiunile disponibile și apoi apăsați pe opțiunea pe care doriți să o modificați.
- 8 Urmați indicațiile de mai jos:
  - Dacă ați selectat Mărire sau Micșorare, apăsați pe raportul de mărire sau de micșorare dorit.
  - Dacă ați selectat Uzual (25-400%), introduceți un raport de mărire sau de micșorare cuprins între 25% și 400%.  
Apăsați pe OK.
  - Dacă ați selectat 100% sau Încadr. în pag, treceți la pasul 9.

198% 10x15cm→A4
186% 10x15cm→LTR
141% A4→A3, A5→A4
100%
97% LTR→A4
93% A4→LTR
83% (DCP-J4110DW)
83% LGL→A4 (MFC-J4410DW și MFC-J4610DW)
69% A4→A5
47% A4→10x15cm
Încadr. în pag
Uzual (25-400%)

- 9 Apăsați pe  $\wedge$  sau pe  $\vee$  pentru a verifica și confirma lista cu setările afișate pentru această copie. Dacă nu doriți să modificați și alte setări, apăsați pe OK.
- 10 Apăsați pe Mono Start sau Colour Start.

### NOTĂ

- Asezare în Pag. nu este disponibilă cu Mărire/Micș.
- Asezare în Pag., Copie duplex, Copiere carte, Sortare, Cop. pe hârt.Fină și Eliminare fundal nu sunt disponibile cu Încadr. în pag.
- Încadr. în pag nu funcționează corect dacă documentul de pe sticla scannerului este înclinat cu mai mult de 3 grade. Folosind marcajele pentru așezarea documentelor aflate în stânga și în partea de sus, așezați documentul în colțul din stânga sus al sticlei scannerului, cu fața în jos.

- Încadr. în pag nu este disponibil dacă utilizați unitatea ADF <sup>1</sup>.
- <sup>1</sup> Numai pentru MFC-J4410DW și MFC-J4610DW.
- Încadr. în pag nu este disponibil pentru documente având formatul Legal.



## Copierea N în 1 sau copierea unui poster (Așezare în pagină)



Funcția de copiere N în 1 vă ajută să economisiți hârtie, deoarece vă permite să copiați două sau patru pagini pe o singură pagină imprimată.

De asemenea, puteți imprima un poster. Când folosiți caracteristica poster, aparatul va împărți documentul în secțiuni, apoi va mări secțiunile astfel încât să le puteți asambla într-un poster. Dacă doriți să imprimați un poster, folosiți sticla scannerului.



### NOTĂ

- Copiere carte, Sortare, Cop. pe hârt.Fină, Mod ec.cern., Eliminare fundal și Mărire/Micș. nu sunt disponibile cu Asezare in Pag.
- Copie duplex nu este disponibilă cu copierea posterelor.

- 1 Încărcați documentul.
- 2 Apăsați pe  (Copiere).
- 3 Introduceți numărul de copii dorit.
- 4 Apăsați pe Opțiuni.
- 5 Apăsați pe  sau pe  de pe panoul tactil pentru a afișa Asezare in Pag.
- 6 Apăsați pe Asezare in Pag.

- 7 Apăsați pe  sau pe  pentru a afișa Oprit (1în1), 2în1 (P), 2în1 (L), 2în1 (ID) <sup>1</sup>, 4în1 (P), 4în1 (L), Poster (2x1), Poster (2x2) sau Poster (3x3). Apăsați pe opțiunea pe care doriți să o definiți.

<sup>1</sup> Pentru informații despre copierea 2 în 1 (acte de identitate), consultați *Copierea 2 în 1 a actelor de identitate (Așezare în pagină)* >> pagina 41.

- 8 Apăsați pe  sau pe  pentru a verifica și confirma lista cu setările afișate pentru această copie. Dacă nu doriți să modificați și alte setări, apăsați pe OK.
- 9 Apăsați pe Mono Start sau pe Colour Start pentru a scana pagina. Dacă ați așezat documentul în unitatea ADF <sup>1</sup> sau realizați un poster, aparatul va scana documentul și va începe imprimarea.

<sup>1</sup> Numai pentru MFC-J4410DW și MFC-J4610DW.

### Dacă folosiți sticla scannerului, treceți la pasul 10.

- 10 După ce aparatul scanează pagina, apăsați pe Da pentru a scana pagina următoare.
- 11 Așezați următoarea pagină pe sticla scannerului. Apăsați pe OK pentru a scana pagina. Repetați pașii 10 și 11 pentru fiecare pagină a machetei.
- 12 După ce au fost scanate toate paginile, apăsați pe Nu pentru a finaliza operația.

### NOTĂ

- Asigurați-vă că formatul de hârtie selectat este A4, A3, Letter sau Ledger.
- Puteți face pe rând, o singură copie color.

- Puteți face pe rând, o singură copie poster.
- Opțiunile 2în1 (ID), 4în1 (P), 4în1 (L), Poster (2x1) și Poster (3x3) nu sunt disponibile dacă utilizați hârtie format A3 sau Ledger.

**Așezați documentul cu fața în jos în direcția indicată mai jos:**

■ 2în1 (P)



■ 2în1 (L)

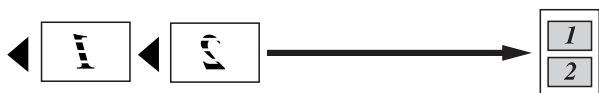

■ 4în1 (P)



■ 4în1 (L)



■ Poster (2x1)

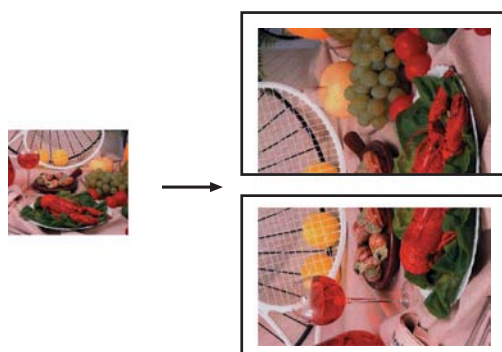

■ Poster (2x2)

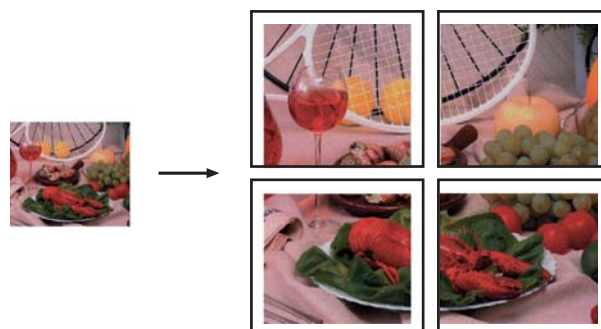

■ Poster (3x3)

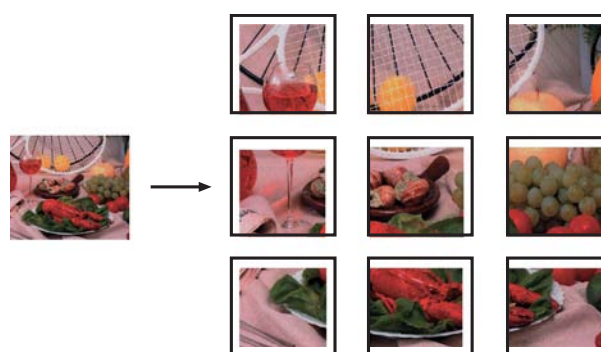

## Copierea 2 în 1 a actelor de identitate (Așezare în pagină)

Puteți copia ambele fețe ale cărții dumneavoastră de identitate pe o singură pagină, păstrând mărimea originală a acestora. Asigurați-vă că formatul de hârtie selectat este A4 sau Letter.



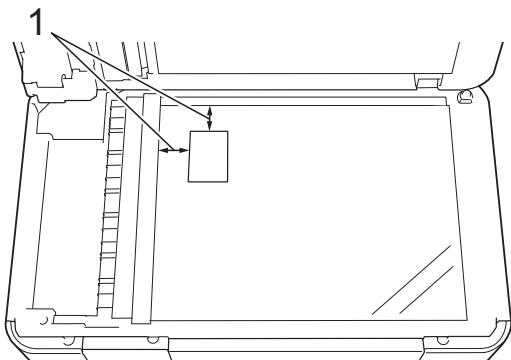

### NOTĂ

Puteți copia o carte de identitate în condițiile permise de legile în vigoare. (►► Ghid de siguranța produsului: *Utilizarea ilegală a echipamentului de copiere.*)

- 1 Așezați cardul de identificare cu *fața în jos* în apropierea colțului din stânga al sticlei scannerului, așa cum este indicat mai jos.



1 3 mm sau mai mare (sus, stânga)

- 2 Apăsați pe  (Copiere).
- 3 Introduceți numărul de copii dorit.
- 4 Apăsați pe Opțiuni.
- 5 Apăsați pe  sau pe  de pe panoul tactil pentru a afișa Asezare in Pag.
- 6 Apăsați pe Asezare in Pag.
- 7 Apăsați pe  sau pe  pentru a afișa 2în1 (ID).
- 8 Apăsați pe 2în1 (ID).
- 9 Apăsați pe OK.
- 10 Apăsați pe Mono Start sau Colour Start.  
Aparatul va scana prima față a cărții de identitate.
- 11 După ce aparatul a scanat prima față, apăsați pe Da. Întoarceți cartea de identitate și așezați-o în partea din stânga a sticlei scannerului. Apăsați pe OK pentru a scana cealaltă față a cărții de identitate.

## NOTĂ



- Copiere carte, Sortare, Copie duplex, Cop. pe hârt. Fină, Mod ec.cern., Eliminare fundal și Mărire/Micș. nu sunt disponibile cu 2în1 (ID).
- Puteți face pe rând, o singură copie color.

## Sortarea copiilor

Puteți sorta copii multiple. Paginile vor fi stivuite în ordinea 123, 123, 123 și așa mai departe.

Vă recomandăm să încărcați documentele imprimate pe o singură față în unitatea ADF <sup>1</sup> pentru sortarea copiilor. Pentru documentele imprimate pe 2 fețe și pentru cărți, utilizați sticla scannerului.

<sup>1</sup> Numai pentru MFC-J4410DW și MFC-J4610DW.

- 1 Încărcați documentul.
- 2 Apăsați pe  (Copiere).
- 3 Introduceți numărul de copii dorit.
- 4 Apăsați pe Opțiuni.
- 5 Apăsați pe  sau pe  de pe panoul tactil pentru a afișa Stivuire/Sort.
- 6 Apăsați pe Stivuire/Sort.
- 7 Apăsați pe Sortare.
- 8 Apăsați pe OK.
- 9 Dacă nu doriți să modificați și alte setări, apăsați pe Mono Start sau pe Colour Start.  
Dacă ați așezat documentul în unitatea ADF <sup>1</sup>, aparatul va scana documentul și va începe imprimarea.

<sup>1</sup> Numai pentru MFC-J4410DW și MFC-J4610DW.



Dacă folosiți sticla scannerului, treceți la pasul 10.

- 10 După ce aparatul scanează pagina, apăsați pe **Da** pentru a scana pagina următoare.
- 11 Așezați următoarea pagină pe sticla scannerului. Apăsați pe **OK** pentru a scana pagina.  
Repețiți pașii 10 și 11 până când ați scanat toate paginile.
- 12 Apăsați pe **Nu** pentru a termina scanarea.  
Aparatul va începe să tipărească.

## NOTĂ

Încadr. în pag, Asezare în Pag. și Copiere carte nu sunt disponibile cu Sortare.

## Reglarea densității

Puteți regla densitatea de copiere pentru a face copiile mai închise sau mai deschise.

- 1 Încărcați documentul.
- 2 Apăsați pe  (Copiere).
- 3 Introduceți numărul de copii dorit.
- 4 Apăsați pe **Opțiuni**.
- 5 Apăsați pe **^** sau pe **v** de pe panoul tactil pentru a afișa **Densitate**.
- 6 Apăsați pe **Densitate**.
- 7 Apăsați pe **◀** sau pe **▶** pentru a face o copie mai deschisă sau mai închisă la culoare.  
Apăsați pe **OK**.
- 8 Dacă nu doriți să modificați și alte setări, apăsați pe **OK** și apoi apăsați pe **Mono Start** sau pe **Colour Start**.

## Modul de economisire a cernelii

Modul de economisire a cernelii vă poate ajuta să economisiți cerneală. Aparatul va imprima culori mai deschise și va accentua contururile imaginilor așa cum este prezentat mai jos:

Cantitatea de cerneală economisită diferă în funcție de document.

### Mod ec.cern.: Oprit



### Mod ec.cern.: Pornit

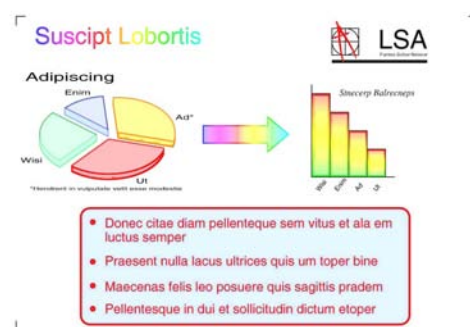

(Ecranele afișate mai sus sunt utilizate în ISO/IEC 24712.)

- 1 Încărcați documentul.
- 2 Apăsați pe  (Copiere).
- 3 Introduceți numărul de copii dorit.
- 4 Apăsați pe **Opțiuni**.

- 5 Apăsați pe **^** sau pe **v** de pe panoul tactil pentru a afișa Setări avansate.
- 6 Apăsați pe Setări avansate.
- 7 Apăsați pe Mod ec.cern.
- 8 Apăsați pe OK.
- 9 Dacă nu doriți să modificați și alte setări, apăsați pe Mono Start sau pe Colour Start.

### NOTĂ

- Copiere carte, Cop. pe hârt.Fină, Asezare in Pag. și Eliminare fundal nu sunt disponibile cu Mod ec.cern.
- Folosind opțiunea Mod ec.cern. documentele imprimate pot avea un aspect diferit față de documentul original.

## Copierea pe hârtie subțire

Dacă documentul este o copie pe 2 fețe pe hârtie subțire, selectați opțiunea Cop. pe hârt.Fină pentru ca informațiile imprimate pe verso să nu fie vizibile pe cealaltă parte.

- 1 Încărcați documentul.
- 2 Apăsați pe  (Copiere).
- 3 Introduceți numărul de copii dorit.
- 4 Apăsați pe Opțiuni.
- 5 Apăsați pe **^** sau pe **v** de pe panoul tactil pentru a afișa Setări avansate.
- 6 Apăsați pe Setări avansate.
- 7 Apăsați pe **^** sau pe **v** pentru a afișa Cop. pe hârt.Fină.

- 8 Apăsați pe Cop. pe hârt.Fină.
- 9 Apăsați pe OK.
- 10 Apăsați pe Mono Start sau Colour Start.

### NOTĂ

Încadr. în pag, Asezare in Pag., Mod ec.cern., Copiere carte și Eliminare fundal nu sunt disponibile cu Cop. pe hârt.Fină.

## Copierea cărților

Funcția Copiere carte corectează marginile întunecate și înclinarea la copierea de pe sticla scannerului. Aparatul poate corecta automat datele.

- 1 Încărcați documentul.
- 2 Apăsați pe  (Copiere).
- 3 Introduceți numărul de copii dorit.
- 4 Apăsați pe Opțiuni.
- 5 Apăsați pe **^** sau pe **v** de pe panoul tactil pentru a afișa Setări avansate.
- 6 Apăsați pe Setări avansate.
- 7 Apăsați pe **^** sau pe **v** pentru a afișa Copiere carte.
- 8 Apăsați pe Copiere carte.
- 9 Apăsați pe OK.
- 10 Dacă nu doriți să modificați și alte setări, apăsați pe Mono Start sau pe Colour Start.

**NOTĂ**





Asezare în pag., Sortare,  
Copie duplex, Mod ec.cern.,  
Încadr. în pag,  
Cop. pe hârt. Fină și  
Eliminare fundal nu sunt disponibile  
cu Copiere carte.

**Eliminarea culorii de fond**

Funcția Eliminare culoare de fond elimină culoarea de fond la copierea documentului. Astfel economisiți cerneală, iar document va putea fi citit mai ușor.

**NOTĂ**

Această funcție se utilizează numai pentru copiile color. Culoarea de fond va fi automat eliminată pentru toate copiile monocrome.

- 1 Încărcați documentul.
- 2 Apăsați pe  (Copiere).
- 3 Introduceți numărul de copii dorit.
- 4 Apăsați pe Opțiuni.
- 5 Apăsați pe  sau pe  de pe panoul tactil pentru a afișa Setări avansate.
- 6 Apăsați pe Setări avansate.
- 7 Apăsați pe  sau pe  pentru a afișa Eliminare fundal.
- 8 Apăsați pe Eliminare fundal.
- 9 Apăsați pe Redus, Medie sau Înalt.
- 10 Apăsați pe OK.
- 11 Apăsați pe Colour Start.

**NOTĂ**

Încadr. în pag, Asezare în pag.,  
Mod ec.cern., Cop. pe hârt. Fină  
și Copiere carte nu sunt disponibile cu  
Eliminare fundal.

**Copiere pe 2 fețe**

Puteți reduce cantitatea de hârtie utilizată la copiere prin copierea pe ambele fețe ale hârtiei.

Vă recomandăm să încărcați documentele imprimate pe o singură față în unitatea ADF<sup>1</sup> pentru copierea pe 2 fețe. Pentru documentele imprimate pe 2 fețe și pentru cărți, utilizați sticla scannerului.

<sup>1</sup> Numai pentru MFC-J4410DW și MFC-J4610DW.

**(Răsturnare pe latura lungă)**

Portret

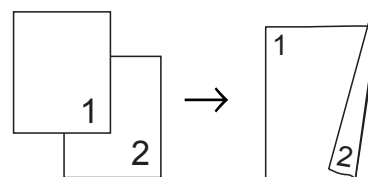

Peisaj

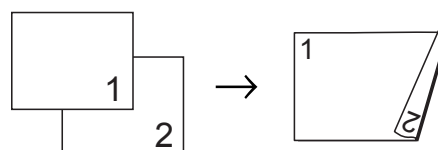
**(Răsturnare pe latura scurtă)**

Portret

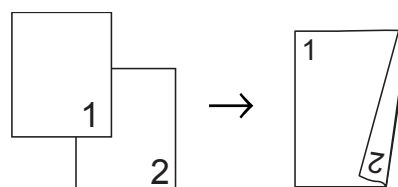

Peisaj

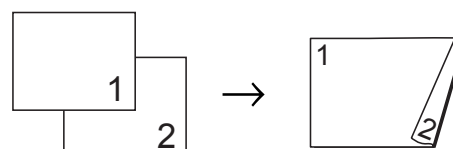

## NOTĂ

- 2în1 (ID), Poster, Copiere carte și încadr. în pag nu sunt disponibile cu Copie duplex.
- Puteți utiliza numai hârtie simplă format A4, A5 sau Letter.

- 1 Încărcați documentul.
- 2 Apăsați pe  (Copiere).
- 3 Introduceți numărul de copii dorit.
- 4 Apăsați pe Opțiuni.
- 5 Dacă doriți să sortați copii multiple, apăsați pe ^ sau pe v de pe panoul tactil pentru a afișa Stivuire/Sort.
- 6 Apăsați pe Stivuire/Sort.
- 7 Apăsați pe Sortare.
- 8 Apăsați pe ^ sau pe v pentru a afișa Copie duplex.
- 9 Apăsați pe Copie duplex.
- 10 Apăsați pe ^ sau pe v pentru a afișa modul de dispunere pe care doriți să îl folosiți la copierea pe 2 fețe și apăsați pe Portret LaturăLungă, Peisaj LaturăLungă, Portret LaturăScurtă sau pe Peisaj LaturăScurtă.
- 11 (MFC-J4410DW și MFC-J4610DW) Apăsați pe OK după ce ați citit mesajul afișat pe ecranul tactil.
- 12 Apăsați pe OK.
- 13 Apăsați pe Mono Start sau Colour Start.  
Dacă ați așezat documentul în unitatea ADF <sup>1</sup>, aparatul va scana paginile și va începe imprimarea.

<sup>1</sup> Numai pentru MFC-J4410DW și MFC-J4610DW.

## Dacă folosiți sticla scannerului, treceți la pasul 14.

- 14 Pe ecranul tactil va fi afișat:

Puneți pagina următ., apoi apăsați Scanare.  
Când terminați, apăsați Terminat.

Așezați pagina următoare pe sticla scannerului și apăsați pe Scanare.  
Apăsați pe OK.  
Aparatul va începe să tipărească.

- 15 Dacă ați apăsat pe Sortare pentru a copia mai multe exemplare, repetați pasul 14 pentru fiecare pagină suplimentară. După ce toate paginile au fost scanate, apăsați pe Terminat.  
Aparatul va începe să tipărească.

NU atingeți paginile imprimate decât după ce au ieșit din imprimantă a doua oară. Aparatul va imprima și va scoate în tavă hârtia imprimată pe prima față, iar apoi va trage din nou hârtia pentru a imprima pe cea de-a doua față.

## NOTĂ







Dacă documentul se blochează, încercați să utilizați una din opțiunile speciale pentru copierea pe 2 fețe. Apăsați pe Avansat după pasul 9. Dacă apăsați pe ^ sau pe v pentru a selecta DX1 sau DX2. DX1, veți evita formarea blocajelor de hârtie la copiere, prin creșterea timpului de uscare a cernelii. Selectând opțiunea DX2 cerneala va avea mai mult timp să se usuce și veți economisi cerneala.

## Definirea modificărilor efectuate ca o nouă setare implicită

Puteți salva setările pentru opțiunile de copiere utilizate frecvent definindu-le ca setări implicite, de exemplu Calitate, Selectare tavă<sup>1</sup>, Mărire/Micș., Densitate, Asezare in Pag., Mod ec.cern., Cop. pe hârt.Fină, Eliminare fundal și Copie duplex.

Aceste setări vor fi păstrate până la o modificare ulterioară.





<sup>1</sup> Numai pentru MFC-J4610DW.

- 1 Apăsați pe  (Copiere).
- 2 Apăsați pe Opțiuni.
- 3 Apăsați pe  sau pe  de pe panoul tactil pentru a afișa setările și apoi apăsați pe setarea pe care doriți să o modificați. Apoi apăsați pe noua opțiune. Repetați acest pas pentru fiecare setare pe care doriți să o modificați.
- 4 După ce ați terminat de definit ultimele setări, apăsați pe  sau pe  pentru a afișa Seteaza Set. Noi.
- 5 Apăsați pe Seteaza Set. Noi.
- 6 Apăsați pe OK.  
Pe ecranul tactil va fi afișat un mesaj în care vi se cere să confirmați din nou dacă doriți să definiți setările modificate ca noi setări implicite.  
Apăsați pe Da.
- 7 Apăsați pe .

## Restabilirea tuturor setărilor implicite din fabricație

Puteți restabili setările de copiere modificate Calitate, Selectare tavă<sup>1</sup>, Mărire/Micș., Densitate, Asezare in Pag., Mod ec.cern., Cop. pe hârt.Fină, Eliminare fundal și Copie duplex la valorile implicite din fabricație.

<sup>1</sup> Numai pentru MFC-J4610DW.

- 1 Apăsați pe  (Copiere).
- 2 Apăsați pe Opțiuni.
- 3 Apăsați pe  sau pe  de pe panoul tactil pentru a afișa Setări init.
- 4 Apăsați pe Setări init.
- 5 Apăsați pe Da.
- 6 Apăsați pe .

# Imprimarea fotografiilor de pe un card de memorie sau de pe un suport de stocare USB Flash

## Operațiile efectuate cu programul PhotoCapture Center™

### Structura cardurilor de memorie, a suporturilor de stocare USB Flash și a directoarelor

Aparatul dumneavoastră este proiectat pentru a fi compatibil cu fișierele imagine folosite de aparatele foto digitale moderne, cu cardurile de memorie și cu suporturile de memorie USB Flash; totuși, pentru a evita apariția erorilor, citiți indicațiile de mai jos:

- Extensia fișierului imagine trebuie să fie .JPG (alte extensii ale fișierelor imagine, de exemplu .JPEG, .TIF, .GIF etc. nu vor fi recunoscute).
- Imprimarea directă din programul PhotoCapture Center™ trebuie să se efectueze separat de operațiile efectuate cu programul PhotoCapture Center™ folosind calculatorul. (Utilizarea simultană nu este posibilă.)
- Aparatul poate citi până la 999 de fișiere <sup>1</sup> de pe un card de memorie sau de pe un suport de stocare USB Flash.
 

<sup>1</sup> Directoarele din interiorul cardurilor de memorie sau a suporturilor de stocare USB Flash sunt, de asemenea, numărate.
- Fișierul DPOF de pe cardurile de memorie trebuie să aibă un format DPOF valid. (Consultați *Imprimarea DPOF* >> pagina 51.)

### Aveți în vedere următoarele aspecte:

- La imprimarea unei pagini index sau a unei imagini, PhotoCapture Center™ va imprima toate imaginile valide, chiar dacă una sau mai multe imagini au fost corupte. Imaginile corupte nu vor fi imprimate.

- (Pentru utilizatorii cardurilor de memorie)

Aparatul este proiectat astfel încât să poată citi cardurile de memorie formate cu ajutorul unui aparat foto digital.

În momentul în care un aparat foto digital formatează un card de memorie, acesta va crea un director special în care va copia datele imaginilor. Dacă trebuie să modificați datele imaginilor memorate pe un card de memorie folosind calculatorul, vă recomandăm să nu modificați structura directoarelor creată de aparatul foto digital. Dacă salvați fișiere imagine noi sau modificate pe cardul de memorie, vă recomandăm, de asemenea, să folosiți același director pe care îl folosește și aparatul foto digital. Dacă datele nu sunt salvate în același director, este posibil ca aparatul să nu poată citi fișierul sau imprima imaginea.

- (pentru utilizatorii suporturilor de stocare USB Flash)

Acest aparat este compatibil cu suporturile de stocare USB Flash formate în Windows®.

## Imprimarea filmelor

Puteți imprima imagini din fișierele video stocate pe un card de memorie sau pe un suport de stocare USB Flash.

Fișierele video sunt împărțite automat în 9 părți, în funcție de durată, și sunt așezate pe 3 rânduri pentru a putea vizualiza și imprima scenele.

### NOTĂ

- Nu puteți alege o anumită scenă din filmul respectiv.
- Puteți utiliza formatele de fișiere video AVI sau MOV (numai pentru Motion JPEG). Totuși, dacă mărimea unui fișier AVI este de 1 GB sau mai mare (durata de înregistrare este de aproximativ 30 de minute) sau dacă mărimea unui fișier MOV este de 2 GB sau mai mare (durata de înregistrare este de aproximativ 60 de minute), aceste fișiere nu vor putea fi imprimate.
- Dacă datele unei scene divizate sunt corupte, partea corespunzătoare scenei respective va fi albă.

## Imprimarea imaginilor

### Imprimarea indexului (miniaturi)

PhotoCapture Center™ atribuie numere imaginilor (de exemplu, Nr. 1, Nr. 2, Nr. 3 etc.).



NO.1  
DEI.JPG      01.01.2009  
100KB

PhotoCapture Center™ utilizează aceste numere pentru identificarea fiecărei imagini. Puteți imprima o pagină cu miniaturi pentru a afișa toate imaginile de pe un card de memorie sau de pe un suport de stocare USB Flash.

### NOTĂ

- Pe pagina index vor putea fi imprimate corect numai numele fișierelor formate din cel mult 20 caractere.
- Numele fișierelor nu pot fi imprimate corect dacă acestea sunt scrise folosind alfabetul chirilic. Totuși, acest lucru nu va afecta alte funcții.

- 1 Deschideți capacul slotului media.
- 2 Introduceți cardul de memorie sau suportul de stocare USB Flash în slotul corect.
- 3 Apăsați pe **▲** sau pe **▼** de pe panoul tactil pentru a afișa  
Imprimare index.
- 4 Apăsați pe Imprimare index.
- 5 Apăsați pe Foaie index.
- 6 Urmați indicațiile de mai jos:

- Apăsați pe **Opțiuni** pentru a schimba tipul de hârtie sau formatul de hârtie utilizat. Treceți la pasul 7.
- Dacă nu doriți să modificați setările definite pentru hârtie, apăsați **Pornire** pentru a imprima.

- 7 Apăsați pe **Tip Hartie**. Apăsați pe **^** sau pe **v** pentru a afișa tipul de hârtie utilizat și selectați **Hartie Simpla**, **Hartie Inkjet**, **Brother BP71** sau **Altă hârtie Glos**.
- 8 Apăsați pe **Dim. hârtie**.
- 9 Apăsați pe **A4** sau **Letter**.
- 10 Apăsați pe **OK**.
- 11 Apăsați pe **Pornire** pentru a imprima.

## Imprimarea fotografiilor

Înainte de a putea imprima o imagine individuală, trebuie să cunoașteți numărul imaginii.

- 1 Deschideți capacul slotului media.
- 2 Introduceți cardul de memorie sau suportul de stocare USB Flash în slotul corect.
- 3 Imprimați indexul. (Consultați *Imprimarea indexului (miniaturi)* >> pagina 49.)
- 4 Apăsați pe **^** sau pe **v** pentru a afișa  (Foto) și apăsați-l.
- 5 Apăsați pe **^** sau pe **v** de pe panoul tactil pentru a afișa **Imprimare index**.
- 6 Apăsați pe **Imprimare index**.
- 7 Apăsați pe **Imprim. Foto**.

- 8 Introduceți numărul imaginii pe care doriți să o imprimați din miniaturile imprimate pe pagina index. După ce ați selectat numerele imaginilor, apăsați pe **OK**.
- 9 Apăsați pe **OK**.

### NOTĂ

- Puteți introduce mai multe numere simultan, separându-le prin virgulă sau prin cratimă. De exemplu, introduceți 1,3,6 pentru a imprima imaginile cu numărul 1, 3 și 6. Introduceți 1-5 pentru a imprima imaginile de la 1 la 5.
- Puteți introduce maximum 12 caractere (inclusiv virgule și liniuțe de unire) pentru numerele imaginilor pe care doriți să le imprimați.

- 10 Urmați indicațiile de mai jos:
  - Apăsați pe **Opțiuni** pentru a modifica setările de imprimare. (Consultați pagina 52.)
  - Dacă nu doriți să modificați setările, apăsați **Pornire** pentru a imprima.

## Imprimarea tuturor fotografiilor

Puteți imprima toate fotografiile de pe cardul de memorie sau de pe suportul de stocare USB Flash.

- 1 Deschideți capacul slotului media.
- 2 Introduceți cardul de memorie sau suportul de stocare USB Flash în slotul corect.
- 3 Apăsați pe **^** sau pe **v** de pe panoul tactil pentru a afișa **Imprim.toate**.
- 4 Apăsați pe **Imprim.toate**.
- 5 Urmați indicațiile de mai jos:



- Apăsăți pe **Opțiuni** pentru a modifica setările de imprimare. (Consultați pagina 52.)
- Dacă nu doriți să modificați setările, apăsați **Pornire** pentru a imprima.

## Imprimarea DPOF

DPOF înseamnă Digital Print Order Format (Format comandă de imprimare digitală).

Marii producători de aparate foto digitale (Canon Inc., Eastman Kodak Company, FUJIFILM Corporation, Panasonic Corporation și Sony Corporation) au creat acest standard pentru a simplifica imprimarea imaginilor de pe un aparat foto digital.

În cazul în care aparatul foto digital este compatibil cu imprimarea DPOF, veți putea selecta de pe ecranul aparatului foto digital imaginile și numărul de copii pe care doriți să le imprimați.

Dacă în aparat este introdus un card de memorie care conține informații DPOF, puteți imprima cu ușurință imaginea selectată.

- 1 Deschideți capacul slotului media.
- 2 Introduceți cardul de memorie sau suportul de stocare USB Flash în slotul corect.  
Aparatul vă va întreba dacă doriți să folosiți setările DPOF.
- 3 Apăsăți pe **Da**.
- 4 Urmați indicațiile de mai jos:
  - Apăsăți pe **Opțiuni** pentru a modifica setările de imprimare. (Consultați pagina 52.)
  - Dacă nu doriți să modificați setările, apăsați **Pornire** pentru a imprima.

## NOTĂ

În cazul în care comanda de imprimare creată pe aparatul foto a fost coruptă, este posibil ca în fișierul DPOF să conțină erori. Ștergeți și recreați comanda de imprimare cu ajutorul aparatului foto, pentru a corecta această problemă. Pentru instrucțiuni privind ștergerea sau recrearea comenzilor de imprimare, consultați site-ul web de asistență tehnică al producătorului aparatului foto sau documentația însoțitoare.

## Definirea setărilor de imprimare pentru PhotoCapture Center™

Puteți modifica temporar setările de imprimare pentru următoarea comandă de imprimare.

Aparatul va reveni la setările implicite dacă a fost inactiv timp de un minut.

## NOTĂ

Puteți salva setările de imprimare folosite frecvent, definindu-le ca implicite. (Consultați *Definirea modificărilor efectuate ca o nouă setare implicită* >> pagina 57.)









## Calitatea imprimării

- 1 Deschideți capacul slotului media.
- 2 Introduceți cardul de memorie sau suportul de stocare USB Flash în slotul corect.
- 3 Urmați indicațiile de mai jos:
  - Apăsați pe *Viz. Foto* și apăsați pe *^* sau pe *▼* de pe panoul tactil pentru a afișa fiecare fotografie. Dacă fotografia pe care doriți să o imprimați este afișată, apăsați pe *OK*.
  - Apăsați pe *Imprim.toate*.
- 4 Apăsați pe *Opțiuni*.
- 5 Apăsați pe *^* sau pe *▼* pentru a afișa *Calit. Imprim.*







- 6 Apăsați pe *Calit. Imprim.*
- 7 Apăsați pe *Normal* sau *Foto*.
- 8 Dacă nu doriți să modificați și alte setări, apăsați pe  sau pe *OK*.
- 9 Apăsați pe *Pornire* pentru a imprima.

## Definirea opțiunilor pentru hârtie







### Tipul de hârtie

- 1 Deschideți capacul slotului media.
- 2 Introduceți cardul de memorie sau suportul de stocare USB Flash în slotul corect.
- 3 Urmați indicațiile de mai jos:
  - Apăsați pe *Viz. Foto* și apăsați pe  sau pe  de pe panoul tactil pentru a afișa fiecare fotografie. Dacă fotografia pe care doriți să o imprimați este afișată, apăsați pe *OK*.
  - Apăsați pe *Imprim.toate*.
- 4 Apăsați pe *Opțiuni*.
- 5 Apăsați pe  sau pe  pentru a afișa *Tip Hartie*.
- 6 Apăsați pe *Tip Hartie*.
- 7 Apăsați pe  sau pe  pentru a afișa *Hartie Simpla, Hartie Inkjet, Brother BP71 sau Altă hârtie Glos*. Apăsați pe opțiunea pe care doriți să o definiți.
- 8 Dacă nu doriți să modificați și alte setări, apăsați pe  sau pe *OK*.
- 9 Apăsați pe *Pornire* pentru a imprima.

### Dimensiunea hârtiei și dimensiunea de imprimare

- 1 Deschideți capacul slotului media.
- 2 Introduceți cardul de memorie sau suportul de stocare USB Flash în slotul corect.
- 3 Urmați indicațiile de mai jos:
  - Apăsați pe *Viz. Foto* și apăsați pe  sau pe  de pe panoul tactil pentru a afișa fiecare fotografie. Dacă fotografia pe care doriți să o imprimați este afișată, apăsați pe *OK*.
  - Apăsați pe *Imprim.toate*.
- 4 Apăsați pe *Opțiuni*.
- 5 Apăsați pe  sau pe  pentru a afișa *Dim. hârtie*.
- 6 Apăsați pe *Dim. hârtie*.
- 7 Apăsați pe  sau pe  pentru a afișa *10x15cm, 13x18cm, A4, A3, Letter sau Ledger*. Apăsați pe opțiunea pe care doriți să o definiți. Urmați indicațiile de mai jos:
  - Dacă ați selectat *A4* sau *Letter*, treceți la pasul 8.
  - Dacă ați selectat *10x15cm* sau *13x18cm*, treceți la pasul 9.
  - Dacă ați selectat *A3* sau *Ledger*, pe ecranul tactil va fi afișat un mesaj în care vi se cere să introduceți hârtia în fanta de alimentare manuală. Citiți informațiile de pe ecranul tactil și apoi confirmați-le apăsând pe *OK*. (►► Manual de utilizare: *Încărcarea hârtiei în fanta de alimentare manuală.*)  
Treceți la pasul 9.
- 8 Apăsați pe dimensiunea de imprimare.





**Exemplu:** poziția de imprimare pentru hârtia format A4



1 8x10cm	2 9x13cm	3 10x15cm
		
4 13x18cm	5 15x20cm	6 Dimens. Max
		

- 9 Dacă nu doriți să modificați și alte setări, apăsați pe  sau pe OK.
- 10 Apăsați pe Pornire pentru a imprima.

## Reglarea setărilor pentru luminozitate, contrast și culoare







### Luminozitatea

- 1 Deschideți capacul slotului media.
- 2 Introduceți cardul de memorie sau suportul de stocare USB Flash în slotul corect.
- 3 Urmați indicațiile de mai jos:
  - Apăsați pe Viz. Foto și apăsați pe  sau pe  de pe panoul tactil pentru a afișa fiecare fotografie. Dacă fotografia pe care doriți să o imprimați este afișată, apăsați pe OK.
  - Apăsați pe Imprim.toate.
- 4 Apăsați pe Opțiuni.
- 5 Apăsați pe  sau pe  pentru a afișa Luminozitate.
- 6 Apăsați pe Luminozitate.

- 7 Apăsați pe  sau pe  pentru ca imaginea imprimată să fie mai deschisă sau mai închisă la culoare. Apăsați pe OK.
- 8 Dacă nu doriți să modificați și alte setări, apăsați pe  sau pe OK.
- 9 Apăsați pe Pornire pentru a imprima.

### Contrastul



Puteți selecta setarea pentru contrast. Creșterea contrastului va spori claritatea și dinamismul imaginii.

- 1 Deschideți capacul slotului media.
- 2 Introduceți cardul de memorie sau suportul de stocare USB Flash în slotul corect.
- 3 Urmați indicațiile de mai jos:
  - Apăsați pe Viz. Foto și apăsați pe  sau pe  de pe panoul tactil pentru a afișa fiecare fotografie. Dacă fotografia pe care doriți să o imprimați este afișată, apăsați pe OK.
  - Apăsați pe Imprim.toate.
- 4 Apăsați pe Opțiuni.
- 5 Apăsați pe  sau pe  pentru a afișa Contrast.
- 6 Apăsați pe Contrast.
- 7 Apăsați pe  sau pe  pentru modificarea contrastului. Apăsați pe OK.
- 8 Dacă nu doriți să modificați și alte setări, apăsați pe  sau pe OK.
- 9 Apăsați pe Pornire pentru a imprima.

## Îmbunătățirea culorii

Puteți activa funcția de îmbunătățire a culorii pentru a imprima imagini mai dinamice. Dacă folosiți această funcție și în funcție de imaginea imprimată timpul de imprimare va crește, puteți folosi mai multă cerneală.

- 1 Deschideți capacul slotului media.
- 2 Introduceți cardul de memorie sau suportul de stocare USB Flash în slotul corect.
- 3 Urmați indicațiile de mai jos:
  - Apăsați pe `Viz. Foto` și apăsați pe `^` sau pe `v` de pe panoul tactil pentru a afișa fiecare fotografie. Dacă fotografia pe care doriți să o imprimați este afișată, apăsați pe `OK`.
  - Apăsați pe `Imprim.toate`.
- 4 Apăsați pe `Opțiuni`.
- 5 Apăsați pe `^` sau pe `v` pentru a afișa `Intensif. culoare`.
- 6 Apăsați pe `Intensif. culoare`.
- 7 Urmați indicațiile de mai jos:
  - Dacă doriți să reglați setările definite pentru `Balanta White`, `Ajustare` sau `Densit.Culoare`, apăsați pe `Intensif. culoare` și apoi apăsați pe `Pornit`. Treceți la pasul 8.
  - Dacă nu doriți să reglați setările definite pentru culoare, apăsați pe `Intensif. culoare` și apoi apăsați pe `Oprit`. Apăsați pe . Treceți la pasul 11.
- 8 Apăsați pe `^` sau pe `v` pentru a afișa `Balanta White`, `Ajustare` sau `Densit.Culoare` și apoi apăsați pe opțiunea pe care doriți să o modificați.

- 9 Apăsați pe `◀` sau `▶` pentru a regla nivelul setării. Apăsați pe `OK`.
- 10 Urmați indicațiile de mai jos:
  - Dacă doriți să reglați o altă setare definită pentru culoare, repetați pașii 8 și 9. Apăsați pe .
  - Dacă doriți să modificați alte setări, apăsați pe  pentru a afișa meniul cu setările de imprimare și apăsați pe setarea pe care doriți să o modificați. (Consultați pagina 52.)
- 11 Dacă nu doriți să modificați și alte setări, apăsați pe  sau pe `OK`.
- 12 Apăsați pe `Pornire` pentru a imprima.

## NOTĂ

### • Balansul de alb

Această setare reglează nuanța din zonele albe ale unei imagini. Iluminarea, setările aparatului foto și alți factori afectează aspectul zonelor albe. Zonele albe ale unei fotografii pot fi ușor colorate în roz, galben sau într-o altă culoare. Folosind această setare, puteți corecta acest efect și puteți obține în zonele albe o nuanță de alb pur.

### • Claritatea

Această setare îmbunătățește detaliile unei imagini, fiind similară cu reglarea fină a focalizării unui aparat foto. Dacă imaginea nu este corect focalizată și nu puteți vedea detaliile fine ale acesteia, trebuie să reglați claritatea.

### • Densitatea culorii

Această setare reglează cantitatea totală de culoare din imagine. Puteți mări sau micșora cantitatea de culoare dintr-o imagine pentru a îmbunătăți o fotografie ștersă sau neclară.

## Decuparea

Dacă fotografia este prea lungă sau prea lată pentru a se încadra în spațiul disponibil de pe macheta selectată, o parte din imagine va fi decupată automat.

Setarea implicită este `Pornit`. Dacă doriți să imprimați întreaga imagine, selectați pentru această setare opțiunea `Oprit`. Dacă setați pentru `Decupare` opțiunea `Oprit`, selectați de asemenea pentru `Fara margini` opțiunea `Oprit`. (Consultați *Imprimarea fără margini* >> pagina 56.)

- 1 Deschideți capacul slotului media.
- 2 Introduceți cardul de memorie sau suportul de stocare USB Flash în slotul corect.
- 3 Urmați indicațiile de mai jos:
  - Apăsați pe `Viz. Foto` și apăsați pe `^` sau pe `v` de pe panoul tactil pentru a afișa fiecare fotografie. Dacă fotografia pe care doriți să o imprimați este afișată, apăsați pe `OK`.
  - Apăsați pe `Imprim.toate`.
- 4 Apăsați pe `Opțiuni`.
- 5 Apăsați pe `^` sau pe `v` pentru a afișa `Decupare`.
- 6 Apăsați pe `Decupare`.
- 7 Apăsați pe `Oprit` (sau pe `Pornit`).
- 8 Dacă nu doriți să modificați și alte setări, apăsați pe `↩` sau pe `OK`.
- 9 Apăsați pe `Pornire` pentru a imprima.

Decupare: `Pornit`



Decupare: `Oprit`

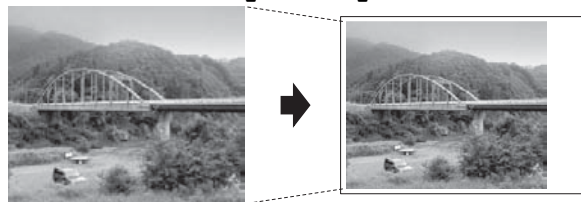

## Imprimarea fără margini

Această funcție extinde suprafața imprimabilă cuprinzând și marginile hârtiei. Durata de imprimare se va prelungi puțin.

- 1 Deschideți capacul slotului media.
- 2 Introduceți cardul de memorie sau suportul de stocare USB Flash în slotul corect.
- 3 Urmați indicațiile de mai jos:
  - Apăsați pe `Viz. Foto` și apăsați pe `^` sau pe `v` de pe panoul tactil pentru a afișa fiecare fotografie. Dacă fotografia pe care doriți să o imprimați este afișată, apăsați pe `OK`.
  - Apăsați pe `Imprim.toate`.
- 4 Apăsați pe `Opțiuni`.
- 5 Apăsați pe `^` sau pe `v` pentru a afișa `Fara margini`.
- 6 Apăsați pe `Fara margini`.
- 7 Apăsați pe `Oprit` (sau pe `Pornit`).
- 8 Dacă nu doriți să modificați și alte setări, apăsați pe `↩` sau pe `OK`.
- 9 Apăsați pe `Pornire` pentru a imprima.

## Tipărire dată

Puteți imprima data, dacă aceasta există deja în datele fotografiei. Data va fi imprimată în colțul din dreapta jos. Dacă datele nu conțin informații referitoare la dată, nu veți putea folosi această funcție.

- 1 Deschideți capacul slotului media.
- 2 Introduceți cardul de memorie sau suportul de stocare USB Flash în slotul corect.
- 3 Urmați indicațiile de mai jos:
  - Apăsați pe *Viz. Foto* și apăsați pe *^* sau pe *▼* de pe panoul tactil pentru a afișa fiecare fotografie. Dacă fotografia pe care doriți să o imprimați este afișată, apăsați pe *OK*.
  - Apăsați pe *Imprim.toate*.
- 4 Apăsați pe *Opțiuni*.
- 5 Apăsați pe *^* sau pe *▼* pentru a afișa *Tipărire dată*.
- 6 Apăsați pe *Tipărire dată*.
- 7 Apăsați pe *Pornit* (sau pe *Oprit*).
- 8 Dacă nu doriți să modificați și alte setări, apăsați pe  sau pe *OK*.
- 9 Apăsați pe *Pornire* pentru a imprima.

## NOTĂ

Setarea DPOF a aparatului foto trebuie dezactivată pentru a folosi funcția *Tipărire dată*.

## Definirea modificărilor efectuate ca o nouă setare implicită

Puteți salva setările de imprimare utilizate frecvent definindu-le ca setări implicite, precum *Calit. Imprim.*, *Tip Hartie*, *Dim. hârtie*, *Luminozitate*, *Contrast*, *Intensif. culoare*, *Decupare*, *Fara margini* și *Tipărire dată*. Aceste setări vor fi păstrate până la o modificare ulterioară.

- 1 Deschideți capacul slotului media.

- 2 Introduceți cardul de memorie sau suportul de stocare USB Flash în slotul corect.
- 3 Urmați indicațiile de mai jos:
  - Apăsați pe *Viz. Foto* și apăsați pe *^* sau pe *▼* de pe panoul tactil pentru a afișa fiecare fotografie. Dacă fotografia pe care doriți să o imprimați este afișată, apăsați pe *OK*.
  - Apăsați pe *Imprim.toate*.
- 4 Apăsați pe *Opțiuni*.
- 5 Apăsați pe noua dumneavoastră setare. Repetați acest pas pentru fiecare setare pe care doriți să o modificați.
- 6 După ce ați terminat de definit ultimele setări, apăsați pe *^* sau pe *▼* pentru a selecta *Seteaza Set. Noi*.
- 7 Apăsați pe *Seteaza Set. Noi*.
- 8 Apăsați pe *OK*.  
Pe ecranul tactil va fi afișat un mesaj în care vi se cere să confirmați din nou dacă doriți să definiți setările modificate ca noi setări implicite.  
Apăsați pe *Da*.
- 9 Apăsați pe .

## Restabilirea tuturor setărilor implicite din fabricație

Puteți restabili setările modificate pentru *PhotoCapture* la valorile implicite din fabricație pentru opțiunile *Calit. Imprim.*, *Tip Hartie*, *Dim. hârtie*, *Luminozitate*, *Contrast*, *Intensif. culoare*, *Decupare*, *Fara margini* și *Tipărire dată*.



- 1 Deschideți capacul slotului media.
- 2 Introduceți cardul de memorie sau suportul de stocare USB Flash în slotul corect.

- 3 Urmăți indicațiile de mai jos:
  - Apăsați pe *Viz. Foto* și apăsați pe **^** sau pe **v** de pe panoul tactil pentru a afișa fiecare fotografie. Dacă fotografia pe care doriți să o imprimați este afișată, apăsați pe *OK*.
  - Apăsați pe *Imprim.toate*.
- 4 Apăsați pe *Opțiuni*.
- 5 Apăsați pe **^** sau pe **v** pentru a afișa *Setări init*.
- 6 Apăsați pe *Setări init*.
- 7 Pe ecranul tactil va fi afișat un mesaj în care vi se va cere să confirmați revenirea la setările implicite din fabricație. Apăsați pe *Da* pentru a confirma.
- 8 Apăsați pe .

## Scanarea pe un card de memorie sau pe un suport de stocare USB Flash

### Definirea unei noi valori implicite

Puteți salva setările utilizate frecvent pentru *Scanare la media* (*Tip scanare*, *Rezoluție*, *Fisier Tip* și *Eliminare fundal*), definindu-le ca implicite. Aceste setări vor fi păstrate până la o modificare ulterioară.

- 1 Deschideți capacul slotului media.
- 2 Introduceți cardul de memorie sau suportul de stocare USB Flash în slotul corect.
- 3 Apăsați pe .
- 4 Apăsați pe  (*Scanare*).
- 5 Apăsați pe **^** sau pe **v** de pe panoul tactil pentru a afișa *Scanare la media*.
- 6 Apăsați pe *Scanare la media*.
- 7 Apăsați pe *Opțiuni*.
- 8 Apăsați pe *Tip scanare*, *Rezoluție*, *Fisier Tip* sau pe *Eliminare fundal*. Apoi apăsați pe opțiunea pe care doriți să o modificați. Repetați acest pas pentru fiecare setare pe care doriți să o modificați.
- 9 După ce ați terminat de selectat setările preferate, apăsați pe **^** sau pe **v** pentru a afișa *Seteaza Set. Noi*.
- 10 Apăsați pe *Seteaza Set. Noi*.









- 11 Apăsați pe OK.  
Pe ecranul tactil va fi afișat un mesaj în care vi se cere să confirmați din nou dacă doriți să definiți setările modificate ca noile setări implicite.  
Apăsați pe Da.
- 12 Apăsați pe .

## Resetarea la setările implicite din fabricație

---

Puteți restabili toate setările modificate pentru Scanare la media (Tip scanare, Rezoluție, Fisier Tip și Eliminare fundal) la setările din fabricație.

- 1 Deschideți capacul slotului media.
- 2 Introduceți cardul de memorie sau suportul de stocare USB Flash în slotul corect.
- 3 Apăsați pe .
- 4 Apăsați pe  (Scanare).
- 5 Apăsați pe  sau pe  de pe panoul tactil pentru a afișa Scanare la media.
- 6 Apăsați pe Scanare la media.
- 7 Apăsați pe Opțiuni.
- 8 Apăsați pe  sau pe  pentru a afișa Setări init.
- 9 Apăsați pe Setări init.
- 10 Pe ecranul tactil va fi afișat un mesaj în care vi se va cere să confirmați revenirea la setările implicite din fabricație.  
Apăsați pe Da pentru a confirma.
- 11 Apăsați pe .

## Imprimarea fotografiilor direct de pe un aparat foto PictBridge



### PictBridge

Aparatul dumneavoastră Brother este compatibil cu standardul PictBridge, permițându-vă să vă conectați și să imprimați fotografii direct de pe orice aparat foto digital compatibil PictBridge.

În cazul în care aparatul dumneavoastră foto utilizează standardul USB Mass Storage (suport de stocare USB), puteți imprima fotografii și de pe un aparat foto digital fără PictBridge. (Consultați *Imprimarea fotografiilor direct de pe un aparat foto digital (fără PictBridge)* ►► pagina 62.)

### Cerințele PictBridge

Pentru a evita erorile, rețineți următoarele:

- Aparatul dumneavoastră și aparatul foto digital trebuie conectate folosind un cablu USB adecvat.
- Extensia fișierului imagine trebuie să fie .JPG (alte extensii ale fișierelor imagine, de exemplu .JPEG, .TIF, .GIF etc. nu vor fi recunoscute).
- Operațiunile permise de PhotoCapture Center™ nu sunt disponibile dacă folosiți funcția PictBridge.

### Setarea aparatului foto digital

Asigurați-vă că aparatul foto se află în modul PictBridge. Următoarele setări PictBridge pot fi disponibile pe ecranul LCD al aparatului foto compatibil PictBridge.

În funcție de aparatul dumneavoastră foto, este posibil ca unele dintre aceste setări să nu fie disponibile.

Selecțiile disponibile din meniul aparatului foto	Opțiuni
Dimensiunea hârtiei	A3, A4, Ledger, Letter, 10 x 15 cm, Setări imprimantă (Setare implicită) <sup>2</sup>
Tipul de hârtie	Hârtie simplă, Hârtie lucioasă, Hârtie pentru imprimante cu jet de cerneală, Setări imprimantă (Setare implicită) <sup>2</sup>
Aspect	Fără margini: Pornit, Fără margini: Oprit, Setări imprimantă (Setare implicită) <sup>2</sup>
Setări DPOF <sup>1</sup>	-
Calitate imprimare	Normal, Fină, Setări imprimantă (Setare implicită) <sup>2</sup>
Îmbunătățire culoare	Pornit, Oprit, Setări imprimantă (Setare implicită) <sup>2</sup>
Tipărire dată	Pornit, Oprit, Setări imprimantă (Setare implicită) <sup>2</sup>

<sup>1</sup> Pentru informații suplimentare, consultați *Imprimarea DPOF* ►► pagina 62.

<sup>2</sup> În cazul în care aparatul foto este configurat pentru a utiliza setările imprimantei (setare implicită), aparatul va imprima fotografia utilizând următoarele setări.

Setări	Opțiuni
Dimensiunea hârtiei	10 × 15 cm
Tipul de hârtie	Hârtie lucioasă
Aspect	Fără margini: Pornit
Calitate imprimare	Fină
Îmbunătățire culoare	Oprit
Tipărire dată	Oprit

- De asemenea, dacă aparatul dumneavoastră foto nu dispune de selecții de meniu, aceste setări vor fi utilizate.
- Numele și disponibilitatea fiecărei setări depind de specificațiile aparatului dumneavoastră foto.

Consultați documentația furnizată cu aparatul foto pentru informații detaliate despre modificarea setărilor definite pentru PictBridge.

## Imprimarea imaginilor

### NOTĂ

Scoateți orice carduri de memorie sau suporturi de stocare USB Flash din aparat înainte de a conecta un aparat foto digital.

- 1 Deschideți capacul slotului media.
- 2 Asigurați-vă că ați oprit aparatul foto. Conectați aparatul foto la interfața directă USB (1) a aparatului, utilizând cablul USB.

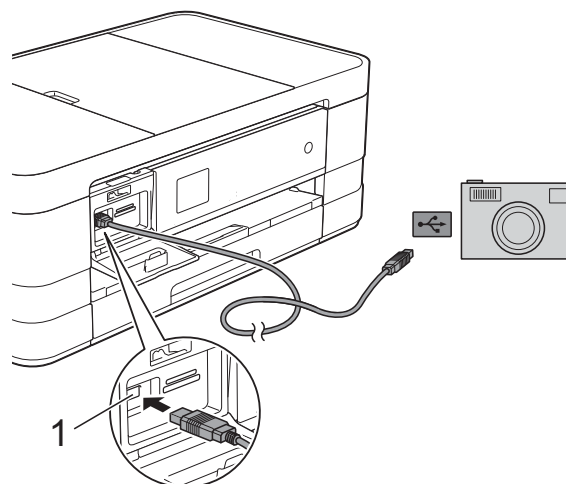

#### 1 Interfață directă USB

- 3 Porniți aparatul foto. După ce aparatul a recunoscut aparatul foto, pe ecranul tactil va fi afișat mesajul Camera Conectata.
- 4 Alegeți fotografia pe care doriți să o imprimați, urmând instrucțiunile de pe aparatul foto. Când aparatul începe să imprime o fotografie, pe ecranul tactil va fi afișat mesajul Imprimare.

### IMPORTANT

Pentru a preveni deteriorarea aparatului, nu conectați un alt dispozitiv în afara aparatului foto digital sau a suportului de stocare USB Flash la interfața directă USB.

## Imprimarea DPOF

---

DPOF înseamnă Digital Print Order Format (Format comandă de imprimare digitală).

Marii producători de aparate foto digitale (Canon Inc., Eastman Kodak Company, FUJIFILM Corporation, Panasonic Corporation și Sony Corporation) au creat acest standard pentru a simplifica imprimarea imaginilor de pe un aparat foto digital.

În cazul în care aparatul foto digital este compatibil cu imprimarea DPOF, veți putea selecta de pe ecranul aparatului foto digital imaginile și numărul de copii pe care doriți să le imprimați.

### NOTĂ

---

În cazul în care comanda de imprimare creată pe aparatul foto a fost coruptă, este posibil ca în fișierul DPOF să conțină erori. Ștergeți și recreați comanda de imprimare cu ajutorul aparatului foto, pentru a corecta această problemă. Pentru instrucțiuni privind ștergerea sau recrearea comenzilor de imprimare, consultați site-ul web de asistență tehnică al producătorului aparatului foto sau documentația însoțitoare.

---

## Imprimarea fotografiilor direct de pe un aparat foto digital (fără PictBridge)

În cazul în care aparatul dumneavoastră foto este compatibil cu standardul USB Mass Storage (suport de stocare USB), puteți conecta aparatul foto în modul stocare. Acesta va permite imprimarea fotografiilor de pe aparatul dumneavoastră foto.

(Dacă doriți să imprimați fotografii în modul PictBridge, consultați *Imprimarea fotografiilor direct de pe un aparat foto PictBridge* >> pagina 60.)

### NOTĂ

---

Denumirea, disponibilitatea și funcționarea diferă în funcție de aparatul foto digital. Pentru informații detaliate, vă rugăm să consultați documentația furnizată cu aparatul foto, de exemplu trecerea din modul PictBridge în modul pentru suport de stocare USB.

---

## Imprimarea imaginilor

### NOTĂ

Scoateți orice carduri de memorie sau suporturi de stocare USB Flash din aparat înainte de a conecta un aparat foto digital.

- 1 Deschideți capacul slotului media.
- 2 Asigurați-vă că ați oprit aparatul foto. Conectați aparatul foto la interfața directă USB (1) a aparatului, utilizând cablul USB.

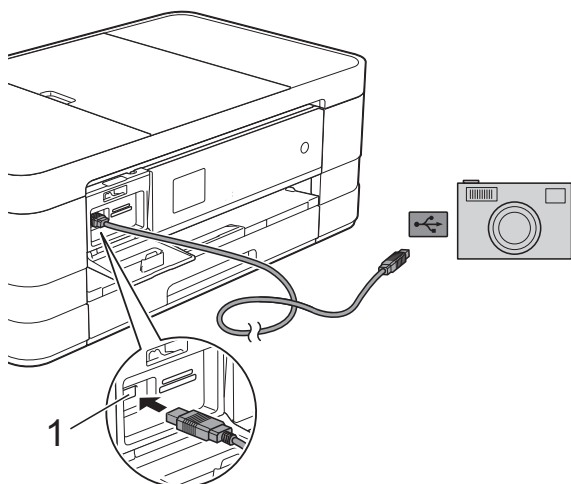

#### 1 Interfață directă USB

- 3 Porniți aparatul foto.
- 4 Urmați pașii din *Imprimarea imaginilor* >> pagina 49.

### IMPORTANT

Pentru a preveni deteriorarea aparatului, nu conectați un alt dispozitiv în afara aparatului foto digital sau a suportului de stocare USB Flash la interfața directă USB.

# A

## Operații regulate de întreținere

### Curățarea și verificarea aparatului

#### Curățarea exteriorului aparatului

Curățați ecranul tactil urmând indicațiile de mai jos:

##### IMPORTANT

- Scoateți aparatul din priză pentru a curăța ecranul tactil.
- NU utilizați niciun tip de soluții lichide de curățare (inclusiv etanol).

- 1 Curățați ecranul tactil folosind o cârpă uscată, moale și fără scame.

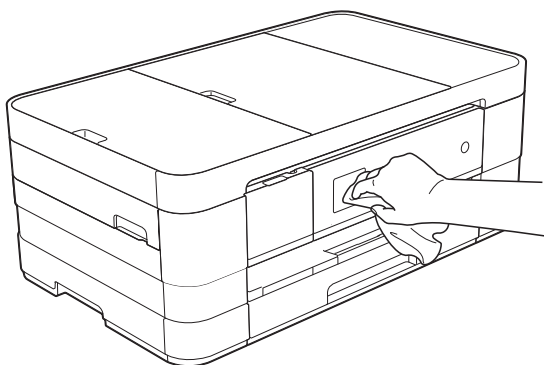

Curățați exteriorul aparatului urmând indicațiile de mai jos:

##### IMPORTANT

- Utilizați detergenți neutri. Curățarea cu lichide volatile, precum solvenți sau benzină, deteriorează suprafața exterioară a aparatului.
- NU utilizați materiale de curățat care conțin amoniac.
- NU utilizați alcool izopropilic pentru a îndepărta murdăria de pe panoul de control. Panoul se poate fisura.

- 1 (MFC-J4410DW și DCP-J4110DW) Scoateți complet din aparat tava de hârtie (1).

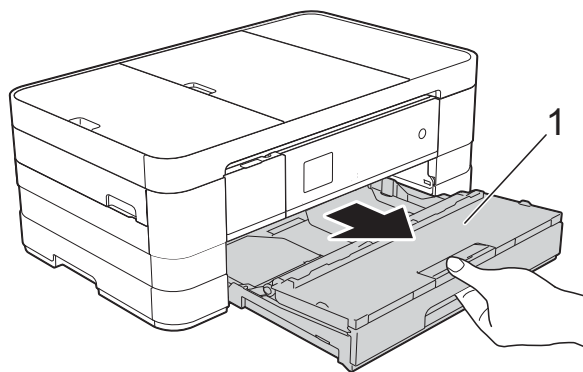

- (MFC-J4610DW)  
Scoateți complet din aparat tava de hârtie #1 și apoi tava #2.

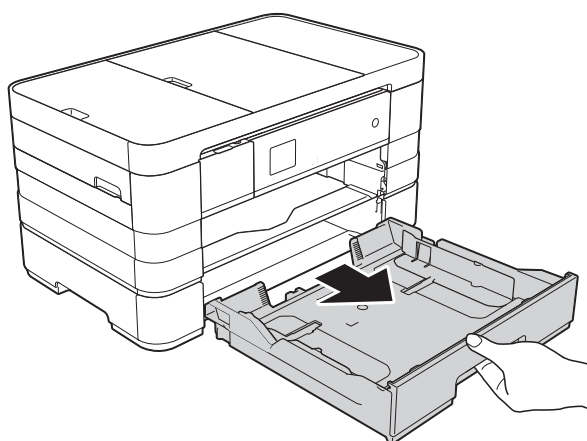

- 2 Ștergeți exteriorul aparatului cu o cârpă uscată, moale și fără scame, pentru a îndepărta praful.

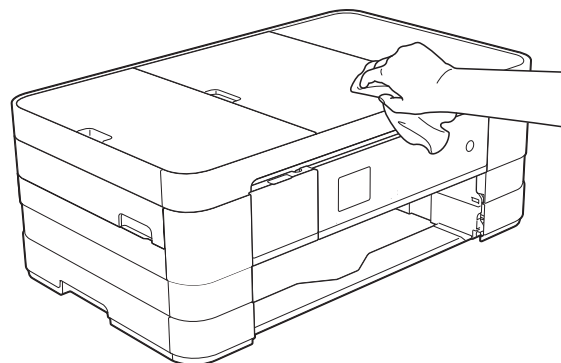

- 3 Ridicați capacul tăvii de ieșire a hârtiei și scoateți toate obiectele blocate în interiorul tăvii de hârtie.
- 4 Ștergeți tava de hârtie în interior și în exterior cu o cârpă *uscată*, moale și fără scame, pentru a îndepărta praful.

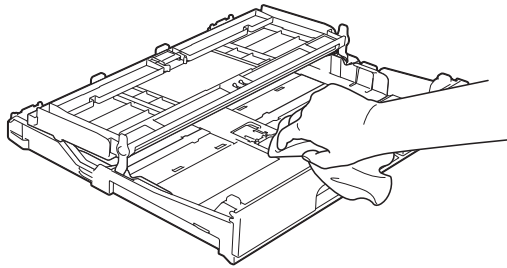

- 5 Închideți capacul tăvii de ieșire a hârtiei și împingeți ferm tava de hârtie înapoi în aparat.

## Curățarea cilindrului imprimantei

### ⚠️ AVERTIZARE



Verificați dacă ați deconectat aparatul de la priza de curent înainte de a curăța cilindrul imprimantei, pentru a evita electrocutarea.

- 1 Cu ambele mâini, utilizați suporturile pentru degete de pe lateralele aparatului pentru a ridica capacul scannerului în poziție deschisă.

- 2 Curățați cilindrul imprimantei (1) și zona din jurul acestuia, ștergând orice urme de cerneală cu o cârpă moale, *uscată* și fără scame.

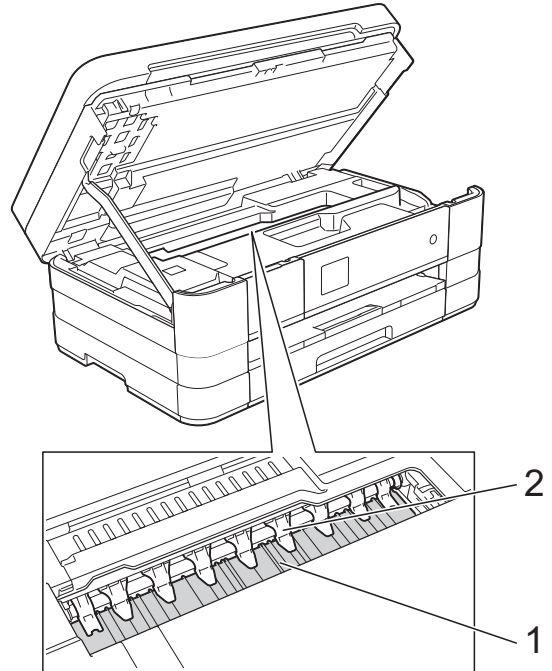

### IMPORTANT

NU îndoiți și nu aplicați prea multă presiune pe cele nouă elemente de fixare (2). Acestea se pot defecta.

- 3 Ridicați capacul scannerului pentru a debloca zăvorul. Împingeți cu atenție suportul capacului scannerului în jos și închideți capacul scannerului cu ambele mâini.
- 4 Reconectați cablul de alimentare.

## Curățarea rolor de alimentare a hârtiei

Dacă rolele de alimentare a hârtiei sunt murdare de cerneală, pot apărea probleme la alimentarea hârtiei.

- 1 Scoateți aparatul din priză de curent electric. Scoateți complet din aparat tava de hârtie (1).

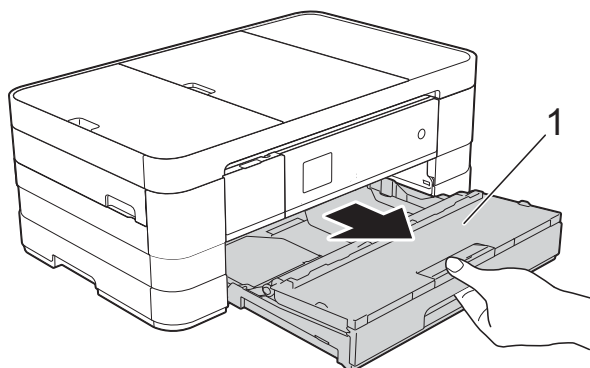

### NOTĂ

Dacă extensia suportului pentru hârtie este deschisă, închideți-o și apoi închideți suportul pentru hârtie.

- 2 Curățați partea din față a roților de alimentare a hârtiei (1) cu o cârpă moale și fără scame, umezită cu puțină apă, folosind o mișcare alternativă dintr-o parte în alta. După curățare, ștergeți roțile cu o cârpă uscată, moale și fără scame pentru a îndepărta complet umezeala.

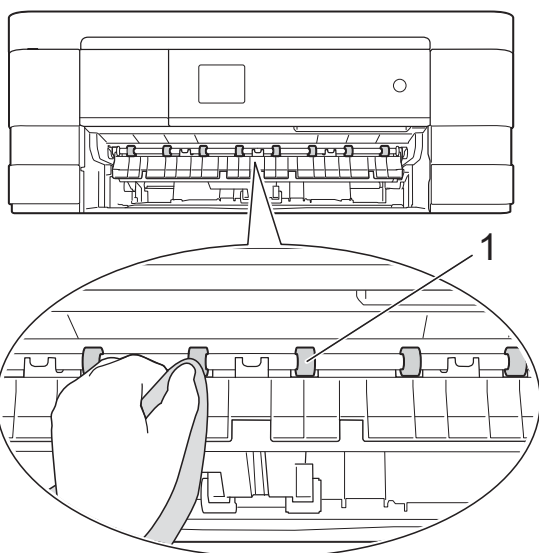

- 3 Ridicați capacul de eliminare a blocajelor de hârtie (2) și apoi curățați partea din spate a roților de alimentare a hârtiei (1) cu o cârpă moale, fără scame, umezită cu puțină apă. După curățare, ștergeți roțile cu o cârpă uscată, moale și fără scame pentru a îndepărta complet umezeala.

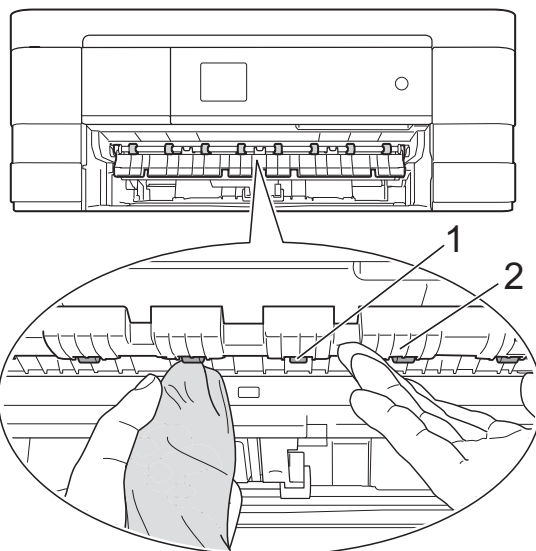

- 4 Introduceți ferm tava de hârtie înapoi în aparat.
- 5 Reconectați cablul de alimentare.

### NOTĂ

Nu utilizați aparatul decât după ce roțile s-au uscat complet. Utilizarea aparatului înainte ca roțile să se usuce poate duce la apariția unor probleme la alimentarea hârtiei.

## Curățarea roților de antrenare a hârtiei

- 1 Scoateți aparatul din priză de curent electric.
- 2 Scoateți complet din aparat tava de hârtie.



## NOTĂ

Dacă aparatul începe să alimenteze mai multe foi de hârtie simultan, iar în tava de hârtie sunt numai câteva foi de hârtie, curățați placa de bază (1) cu o cârpă moale, fără scame, umezită cu puțină apă.

După curățare, ștergeți placa cu o cârpă uscată, moale și fără scame pentru a îndepărta complet umezeala.

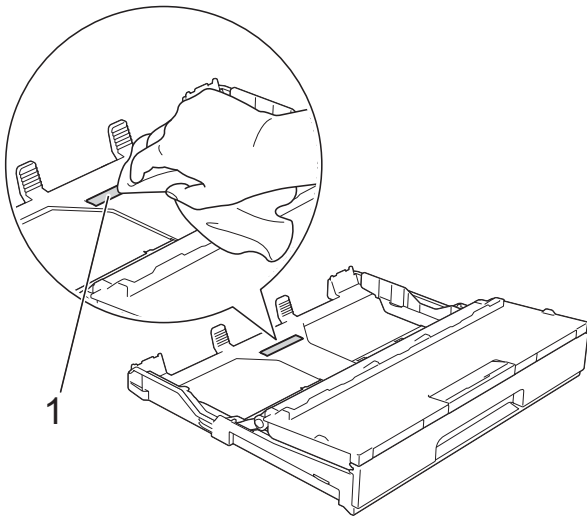

- 3 Curățați rolele de preluare a hârtiei (1) cu o cârpă moale, fără scame și umezită cu puțină apă.  
Rotiți încet rolele pentru a putea curăța întreaga suprafață.

După curățare, ștergeți rolele cu o cârpă uscată, moale și fără scame pentru a îndepărta complet umezeala.

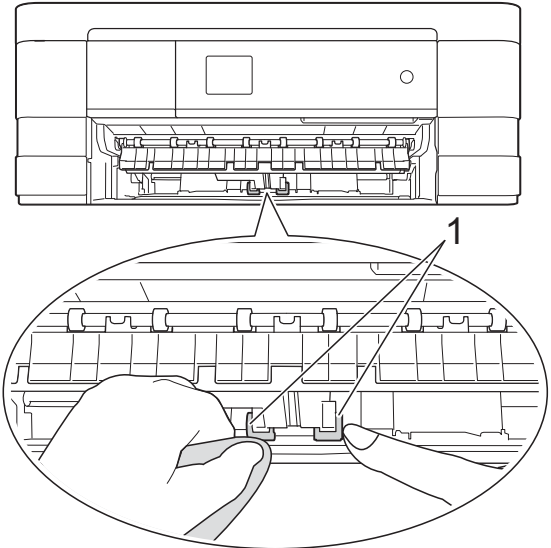

- 4 Introduceți ferm tava de hârtie înapoi în aparat.
- 5 Reconectați cablul de alimentare.

## Curățarea rolelor de antrenare a hârtiei din tava de hârtie #2 (MFC-J4610DW)

- 1 Deconectați aparatul de la sursa de alimentare c.a. Scoateți complet din aparat tava #2.

## NOTĂ

Dacă extensia suportului pentru hârtie este deschisă, închideți-o și apoi închideți suportul pentru hârtie.

- 2 Curățați rolele de antrenare a hârtiei ale tăvii #2 (1) cu o cârpă moale, fără scame și umezită cu apă.  
Rotiți încet rolele pentru a putea curăța întreaga suprafață.

După curățare, ștergeți rolele cu o cârpă uscată, moale și fără scame pentru a îndepărta complet umezeala.

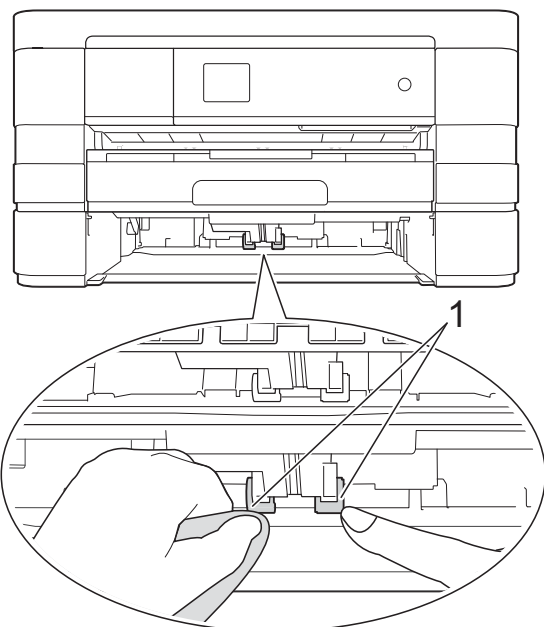

- 3 Introduceți ferm tava #2 înapoi în aparat.
- 4 Reconectați cablul de alimentare.



## Verificarea volumului de cerneală



Puteți utiliza meniul pentru cerneală pentru a vizualiza un grafic de mari dimensiuni care prezintă cantitatea de cerneală rămasă în fiecare cartuș.

- 1 Apăsați pe  (Setări).

### NOTĂ

Dacă pe ecranul tactil este afișat , apăsați pe acest buton și apoi treceți la pasul 5.

- 2 Apăsați pe  sau pe  de pe panoul tactil pentru a afișa Setare Gener.
- 3 Apăsați pe Setare Gener.
- 4 Apăsați pe Cerneală.

- 5 Apăsați pe  sau pe  pentru a afișa Vol. Cerneala.
- 6 Apăsați pe Vol. Cerneala. Pe ecranul tactil este afișat volumul de cerneală.
- 7 Apăsați pe .

### NOTĂ

Puteți verifica volumul de cerneală de pe calculatorul dumneavoastră.

(>> Ghidul utilizatorului de software:

*Imprimarea (Windows®).*)

(>> Ghidul utilizatorului de software:

*Imprimarea și trimiterea faxurilor*

(Macintosh).)

## Ambalarea și expedierea aparatului

Când transportați aparatul, folosiți ambalajele originale ale aparatului. Pentru a ambala aparatul corect, urmați instrucțiunile de mai jos. Este posibil ca daunele provocate aparatului în timpul transportului să nu fie acoperite de garanție.

Aparatul trebuie să fie asigurat adecvat de către transportator.

### IMPORTANT

Este important să așteptați ca aparatul să așeze capul de imprimare în poziția de „parcare” după terminarea unei lucrări de imprimare. Ascultați cu atenție aparatul și asigurați-vă că orice zgomote mecanice au încetat înainte de a scoate aparatul din priza de curent electric. Dacă nu așteptați ca aparatul să încheie acest proces, puteți avea probleme la imprimare și puteți chiar să provocați deteriorarea capului de imprimare.

- 1 Scoateți aparatul din priza de curent electric.
- 2 Cu ambele mâini, utilizați suporturile pentru degete de pe lateralele aparatului pentru a ridica capacul scannerului în poziție deschisă. Apoi deconectați aparatul de la priza de telefon montată pe perete și scoateți cablul de telefon din aparat.
- 3 Deconectați cablul de interfață de la aparat, dacă acesta este conectat.

- 4 Ridicați capacul scannerului (1) pentru a debloca zăvorul. Împingeți cu atenție suportul capacului scannerului în jos (2) și închideți capacul scannerului (3) cu ambele mâini.

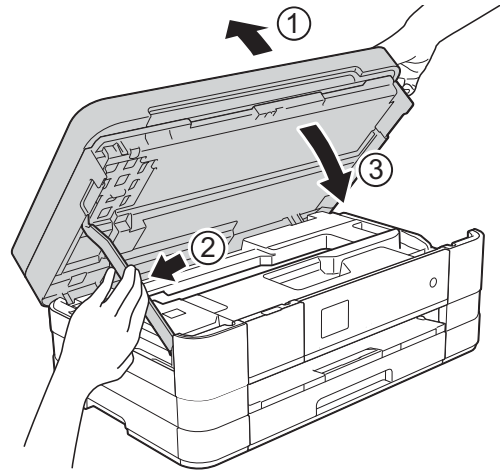

- 5 Deschideți capacul cartușului de cerneală.
- 6 Scoateți toate cele patru cartușe. Pentru a scoate cartușul, apăsați pe maneta de deblocare aflată deasupra fiecărui cartuș de cerneală. (►► Manual de utilizare: *Înlocuirea cartușelor de cerneală.*)
- 7 Instalați piesa de protecție de culoare portocalie și apoi închideți capacul cartușului de cerneală.

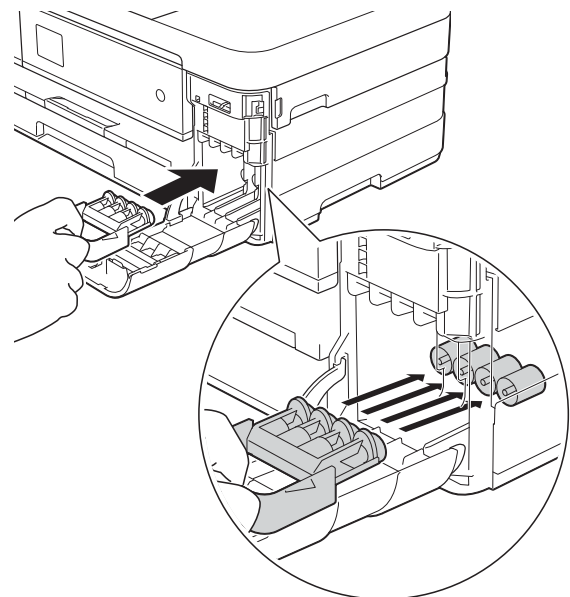

## IMPORTANT

- Verificați dacă suportul de plastic aflat în stânga piesei de protecție de culoare portocalie (1) este fixat corect pe poziție (2).

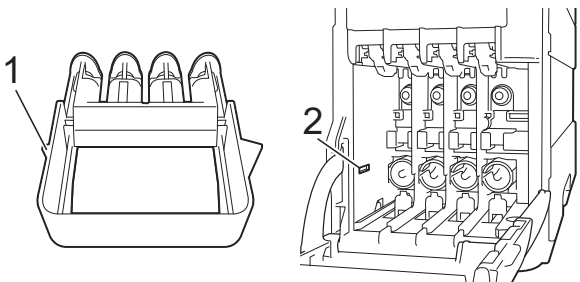

- Dacă nu puteți găsi piesa de protecție de culoare portocalie, expediați aparatul fără această piesă. NU instalați în locul acestei piese cartușele de cerneală înainte de expediere.

- 8** Împachetați aparatul în pungă.

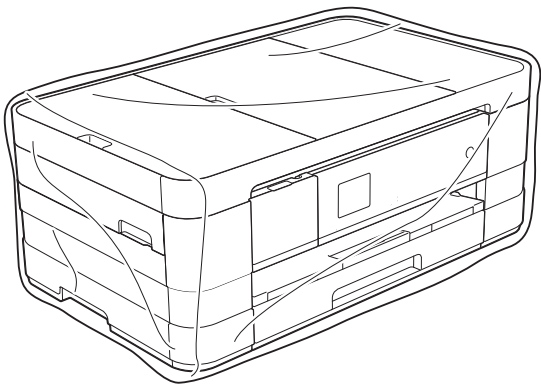

- 9** Împachetați aparatul și materialele imprimate în cutia originală folosind materialele originale de ambalare, așa cum este ilustrat mai jos.

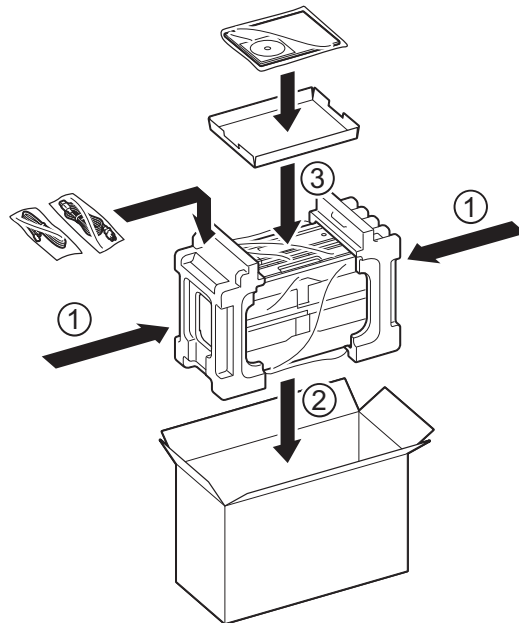

- 10** Închideți cutia și lipiți-o cu bandă adezivă.

Aceasta este o listă ce conține caracteristicile și termenii ce apar în manualele Brother. Disponibilitatea acestor caracteristici depinde de modelul pe care l-ați achiziționat.

**Acces dual**

Aparatul poate să scaneze faxurile trimise sau comenzile programate în memorie și să trimită simultan un fax din memorie, să primească sau să imprime un fax primit.

**Acces pentru recepție de la distanță**

Posibilitatea de a accesa aparatul de la distanță folosind un telefon cu taste.

**ADF (alimentator automat de documente)**

Documentul poate fi așezat în ADF și scanat automat, pagină cu pagină.

**Agendă**

Lista dumneavoastră cu nume și numere cu apelare rapidă memorată pentru a simplifica formarea numerelor.

**Apelare rapidă**

Puteți defini nume și numere, pentru a le forma ușor.

**Căutare**

O listă în format electronic în ordinea numerelor sau în ordine alfabetică cu numerele cu apelare rapidă și numerele din grupurile memorate.

**Cod de acces la distanță**

Propriul dumneavoastră cod format din patru cifre (---\*) care vă permite să apălați și să accesați aparatul dintr-o locație la distanță.

**Cod de dezactivare de la distanță (numai pentru modul Fax/Tel)**

Dacă aparatul răspunde la un apel vocal, acesta va folosi două semnale sonore rapide. Puteți răspunde la apel de la un telefon suplimentar, introducând acest cod (# 5 1).

**Codul de activare de la distanță**

Introduceți acest cod (\* 5 1) dacă răspundeți la un apel fax de la un telefon suplimentar sau de la un telefon extern.

**Comenzi rămase**

Puteți verifica ce comenzi sunt în așteptare în memorie și le puteți anula una câte una.

**Contrast**

Setarea de compensare utilizată pentru documentele închise sau deschise la culoare, prin realizarea de faxuri sau copii mai deschise la culoare ale documentelor închise la culoare, și mai închise la culoare ale celor deschise la culoare.

**Densitate**

Prin modificarea densității, întreaga imagine va deveni mai deschisă sau mai închisă.

**Detectare fax**

Permite aparatului să răspundă la tonurile CNG dacă întrerupeți un apel fax răspunzând la telefon.

**Difuzare**

Capacitatea de a transmite același mesaj fax către mai multe locații.

**Durata tonului de sonerie F/T**

Perioada de timp în care aparatul Brother sună (dacă setarea pentru modul recepție este Fax/Tel) pentru a vă avertiza să ridicați receptorul pentru a răspunde la un apel vocal.

**ECM (Mod corectare erori)**

Detectează erorile care apar în timpul unei transmisii fax și retransmite paginile faxului pe care au apărut erori.

### **Ecran tactil LCD și panou tactil de 1,8"**

Pe ecranul tactil LCD (Ecran cu cristale lichide) al aparatului sunt afișate mesajele interactive și solicitările de utilizare a aparatului. Puteți opera ecranul tactil apăsând pe ecran. LED-urile de pe panoul tactil, aflat în partea dreaptă a ecranului tactil, se aprind dacă acestea pot fi folosite pentru operația curentă.

### **Eroare de comunicare (Eroare com.)**

O eroare care apare în timpul trimiterii sau primirii unui fax, produsă în general de zgomotul sau de paraziții de pe linie.

### **Fax întârziat**

Trimite faxul mai târziu, la ora specificată.

### **Fax manual**

Dacă ridicați receptorul telefonului extern puteți auzi răspunsul aparatului fax destinat înaintea de a apăsa pe **Pornire fax** pentru a începe trimiterea faxului.

### **Fax/Tel**

Puteți primi faxuri și apeluri telefonice. Nu utilizați acest mod dacă folosiți un robot telefonic extern (TAD).

### **Grup de compatibilitate**

Capacitatea unui aparat fax de a comunica cu un altul. Compatibilitatea este asigurată între grupurile ITU-T (sector de standardizare a comunicației din partea Uniunii Internaționale a Telecomunicațiilor).

### **Identificator stație**

Informațiile salvate care apar în partea de sus a paginilor transmise prin fax. Informațiile includ numele expeditorului și numărul de fax.

### **Imprimare copie de rezervă**

Aparatul dumneavoastră va imprima o copie pentru fiecare fax primit și salvat în memorie. Aceasta este o funcție de securitate folosită pentru a nu pierde mesajele în cazul producerii unei pene de curent.

### **Innobella™**

Innobella™ este o gamă de consumabile originale oferită de Brother. Pentru rezultate de cea mai bună calitate, Brother recomandă utilizarea cernelii și a hârtiei Innobella™.

### **Îmbunătățire culoare**

Ajustează culoarea imaginii pentru o mai bună calitate a imprimării prin îmbunătățirea clarității, a balansului de alb și a densității culorii.

### **Întârziere sonerie**

De câte ori sună telefonul înainte ca aparatul să răspundă în modurile **Numai Fax și Fax/Tel**.

### **Jurnal fax**

Tipărește o listă cu informații referitoare la ultimele 200 faxuri primite și trimise. TX înseamnă Trimitere. RX înseamnă Primire.

### **Lista cu apelare rapidă**

O listă cu numele și numerele salvate în memoria agendei de telefon, în ordine numerică.

### **Luminozitate**

Prin modificarea luminozității, întreaga imagine va fi mai deschisă sau mai închisă la culoare.

### **Metodă de codificare**

Metoda de codificare a informațiilor conținute în document. Toate aparatele fax trebuie să utilizeze un standard minim Modified Huffman (MH). Aparatul dumneavoastră poate utiliza metode superioare de compresie (Modified Read (MR), Modified Modified Read (MMR) și JPEG), dacă aparatul destinat are aceleași posibilități.

### **Micșorare automată**

Micșorează dimensiunea faxurilor primite.

**Mod internațional**

Creează modificări temporare ale tonurilor de fax pentru a se adapta la zgomotul și perturbațiile de pe liniile telefonice internaționale.

**Nuanțe de gri**

Nuanțele de gri disponibile la copierea, scanarea și transmiterea prin fax a fotografiilor.

**Număr de apelare grup**

O combinație între numerele cu apelare rapidă memorate într-o locație cu apelare rapidă pentru a fi folosite la difuzarea mesajelor.

**OCR (recunoaștere optică a caracterelor)**

Aplicația software Nuance™ PaperPort™ 12SE sau Presto! PageManager convertește imaginea unui text în text editabil.

**Pauză**

Permite introducerea unei întârzieri de 3,5 secunde în secvența de apelare în timp ce formați un număr folosind tastatura numerică sau în timp ce memorați numere cu apelare rapidă. Pentru a introduce pauze mai lungi, apăsați pe **Pauză** de pe ecranul tactil, de câte ori este nevoie.

**Perioadă jurnal**

Perioada de timp preprogramată dintre rapoartele Jurnal fax imprimate automat. Puteți imprima raportul Jurnal fax la cerere fără a întrerupe ciclul.

**PhotoCapture Center™**

Permite imprimarea fotografiilor digitale de pe aparatul foto digital la o rezoluție mare, pentru o imprimare la calitate fotografică.

**PictBridge**

Permite imprimarea fotografiilor direct de pe aparatul foto digital la o rezoluție mare, pentru o imprimare la calitate fotografică.

**Primire în memorie**

Recepționează faxurile în memoria aparatului dacă în aparat nu mai este hârtie.

**Puls**

O metodă de formare a numerelor pe o linie telefonică folosind discul rotativ al telefonului.

**Raport WLAN**

Un raport imprimat care indică starea conexiunii WLAN.

**Raport XMIT (Raportul de verificare a transmisiei)**

O listă cu fiecare fax transmis, care conține data, ora și numărul.

**Reapelare automată**

Această caracteristică permite aparatului să reapeleze ultimul număr de fax după cinci minute în cazul în care faxul nu a fost expediat deoarece linia a fost ocupată.

**Redirecționare fax**

Trimite un fax primit în memorie către un alt număr de fax preprogramat.

**Rezoluție**

Numărul de linii verticale și orizontale pe inch. Consultați opțiunile: Standard, Fină, Super Fină și Foto.

**Rezoluție fină**

Rezoluția este de 203 × 196 dpi. Este utilizată pentru documente imprimate și ilustrații de mici dimensiuni.

**Rezoluție foto (numai monocrom)**

O rezoluție care utilizează diferite nuanțe de gri pentru a reproduce cât mai bine fotografiile.

**Rezoluție standard**

203 × 98 dpi (monocrom). 203 × 196 dpi (color). Este utilizată pentru text de dimensiuni normale și cea mai rapidă transmisie.

**Rezoluție Super Fină (numai monocrom)**

203 × 392 dpi. Recomandată pentru documente imprimate și schițe de dimensiuni foarte reduse.

## **Scanare**

Procesul de trimitere către calculatorul dumneavoastră a imaginii electronice a unui document imprimat.

## **Scanare la media**

Puteți scana un document monocrom sau color și îl puteți salva pe un card de memorie sau pe un suport de stocare USB Flash. Imaginile monocrome vor fi salvate în format TIFF sau PDF, iar imaginile color vor fi salvate în format PDF sau JPEG.

## **Setări temporare**

Puteți selecta anumite opțiuni pentru fiecare transmisie fax și copie fără a modifica setările implicite.

## **Setări utilizator**

Un raport imprimat care indică setările curente ale aparatului.

## **Sondare**

Procesul prin care un aparat fax apelează un alt aparat fax pentru a recepționa mesaje fax în așteptare.

## **Stocare fax**

Puteți memora faxurile primite în memorie.

## **Tabele cu setări**

Acestea conțin instrucțiuni rapide care prezintă toate setările și opțiunile disponibile pentru configurarea aparatului.

## **TAD (robot telefonic extern)**

Puteți conecta un robot telefonic TAD extern la aparat.

## **Telefon extern**

Un TAD (robot telefonic extern) sau un telefon conectat la aparatul dumneavoastră.

## **Telefon suplimentar**

Un telefon care utilizează aceeași linie ca și faxul, dar este conectat la o priză de perete separată.

## **Ton**

O metodă de formare a numerelor pe linia telefonică, utilizată pentru telefoane cu taste.

## **Tonuri CNG**

Tonurile speciale (semnale sonore) transmise de aparatele fax în timpul unei transmisii automate pentru a informa aparatul de destinație că apelul este efectuat de un aparat fax.

## **Tonuri de fax**

Semnalele transmise de aparatele fax care trimit și primesc informații în timpul ce comunică informații.

## **Transmisie**

Procesul de trimitere a faxurilor de pe aparatul dumneavoastră către un alt aparat fax folosind liniile telefonice.

## **Transmisie automată fax**

Trimiterea unui fax fără a ridica receptorul unui telefon extern.

## **Transmisie de grup**

(Numai pentru faxuri monocrome) Fiind o funcție economică, toate faxurile amânate care vor fi trimise către același număr de fax pot fi trimise într-o singură transmisie.

## **Transmisie în timp real**

Dacă memoria este plină, puteți trimite faxuri în timp real.

## **Volum semnal sonor**

Setarea pentru volumul semnalului sonor emis la apăsarea unei taste sau în cazul în care faceți o eroare.

## **Volum sonerie**

Setarea pentru volumul soneriei aparatului.



## A

Acces dual .....	11
Agendă	
Apelare grup	
configurarea grupurilor pentru difuzare .....	33
modificare .....	34
Apelare rapidă	
setarea din apelurile efectuate .....	32
Difuzare .....	12
ștergere grupuri .....	34
utilizare grupuri .....	12
setarea din apelurile efectuate .....	32
Ambalarea și expedierea aparatului .....	69
Anulare	
comenzi care așteaptă ca numărul să fie reapelat .....	15
Redirecționare fax .....	21, 24
Stocare fax .....	21
Apple Macintosh	
Consultați Ghidul utilizatorului de software.	

## B

Blocarea funcțiilor .....	4
---------------------------	---

## C

Cartușe de cerneală	
verificarea volumului de cerneală .....	68
Coduri de acces, memorare și formare ...	31
Coduri fax	
Codul de acces la distanță .....	22
schimbare .....	22
Configurare de la distanță	
Consultați Ghidul utilizatorului de software.	
ControlCenter	
Consultați Ghidul utilizatorului de software.	
Copiere	
2 în 1 a actelor de identitate .....	41
așezare în pagină (N în 1) .....	40
calitate .....	38

cărți .....	44
definirea unor noi setări implicite .....	47
densitate .....	43
eliminarea culorilor de fond .....	45
folosind unitatea ADF .....	42
hârtie subțire .....	44
mărire/micșorare .....	39
mod economisire cerneală .....	43
pe 2 fețe .....	45
poster .....	40
sortare .....	42
Copierea 2 în 1 a actelor de identitate .....	41
Copierea actelor de identitate .....	41
Curățare	
cilindrul imprimantei .....	65
rola de alimentare a hârtiei .....	65
role de antrenare a hârtiei .....	66

## D

Depanare	
verificarea volumului de cerneală .....	68
Difuzarea .....	12
configurarea grupurilor pentru .....	33

## E

Expedierea aparatului .....	69
-----------------------------	----

## F

Fax, autonom	
primire	
copie temporară de rezervă fax .....	27
imprimare din memorie .....	19
imprimare fișier recuperat .....	27
în calculator .....	20
în memorie .....	26
la terminarea unei convorbiri .....	26
micșorarea pentru încadrarea în pagină .....	26
recepția de la distanță .....	24, 25
recepție fără hârtie .....	26
Redirecționare fax .....	24

trimitere .....	8
anularea din memorie .....	15
contrast .....	8
definire noi setări implicite .....	10
Difuzare .....	12
din memorie (Acces dual) .....	11
fax întârziat .....	14
internațional .....	14
la terminarea unei convorbiri .....	11
manuală .....	11
restabilire setării implicite din fabricație .....	10
Rezoluție .....	9
transmisie grup întârziată .....	14
Transmisie în timp real .....	13
Fax, de pe calculator	
Consultați Ghidul utilizatorului de software.	
Formarea numărului	
coduri de acces și numere cărți de credit .....	31
Grupuri (difuzare) .....	12

## G

---

Grupuri pentru difuzare .....	33
-------------------------------	----

## I

---

Imprimare	
Consultați Ghidul utilizatorului de software.	
fax din memorie .....	19
raport .....	37
Imprimarea directă	
de pe un aparat foto fără PictBridge .....	62
de pe un aparat foto PictBridge .....	60
Imprimarea filmelor .....	49

## Î

---

În rețea	
Imprimare	
Consultați Ghidul utilizatorului de rețea.	
Scanare	
Consultați Ghidul utilizatorului de software.	

## L

---

LCD (ecran cu cristale lichide)	
Cronometru estompare .....	3
Limbă .....	3

## M

---

Macintosh	
Consultați Ghidul utilizatorului de software.	
Micșorare	
copii .....	39
faxuri primite .....	26
Modul Sleep .....	2

## N

---

Nuance™ PaperPort™ 12SE	
Consultați Ghidul utilizatorului de software. De asemenea, consultați meniul Ajutor din aplicația PaperPort™ 12SE.	

## P

---

Pană de curent .....	1
Pe 2 fețe	
copiere .....	45
PhotoCapture Center™	
de pe calculator	
Consultați Ghidul utilizatorului de software.	
Imprimare	
fotografii .....	50
index .....	49
toate fotografiile .....	50
Imprimarea DPOF .....	51
Scanare la Media	
card de memorie .....	58
Suport de stocare USB flash .....	58

Setări de imprimare	
Calitate .....	52
Contrastul .....	54
Decuparea .....	56
Definire setare implicită nouă .....	57
Fără margini .....	56
Îmbunătățire culoare .....	55
Luminozitatea .....	54
Restabilirea setărilor implicite din fabricație .....	57
Tipărire dată .....	56
Tipul și formatul de hârtie .....	53
PictBridge	
Imprimarea DPOF .....	62
Presto! PageManager	
Consultați Ghidul utilizatorului de software. De asemenea, consultați meniul Ajutor din aplicația Presto! PageManager.	

## R

---

Rapoarte .....	36
Configurare rețea .....	37
imprimarea .....	37
Jurnal fax .....	37
Perioadă jurnal .....	36
Listă de apelare rapidă .....	37
Raport WLAN .....	37
Setările utilizatorului .....	37
Verificarea transmisiei .....	36, 37
Recepție la distanță .....	22
cod de acces la distanță .....	22
comenzi .....	24
primirea faxurilor .....	25
Redirecționare fax	
modificări la distanță .....	24, 25
programarea unui număr .....	18
Rețea wireless	
Consultați Ghidul de instalare și configurare rapidă și Ghidul utilizatorului de rețea.	
Rezoluție	
configurare pentru următorul fax .....	9

## S

---

Salvarea în memorie .....	1
Scanare	
Consultați Ghidul utilizatorului de software.	

Securitate	
Secure Function Lock (Blocarea securizată a funcțiilor)	
parolă administrator .....	5
utilizatori restricționați .....	6
Stocare fax .....	19
activare .....	19
dezactivare .....	21
imprimare din memorie .....	19

## T

---

Trimitere	
manuală .....	11

## U

---

Utilizatori restricționați .....	6
----------------------------------	---

## W

---

Windows®	
Consultați Ghidul utilizatorului de software.	

# brother®

**Vizitați-ne pe internet la adresa  
<http://www.brother.com/>**

Aceste aparate sunt aprobate pentru utilizare exclusiv în țara în care au fost achiziționate. Companiile Brother locale sau distribuitorii acestora pot efectua operații de întreținere și reparații numai pentru aparatele achiziționate în țările respective.



[www.brotherearth.com](http://www.brotherearth.com)