

brother

Grunnleggende brukermanual

DCP-9015CDW
DCP-9020CDW

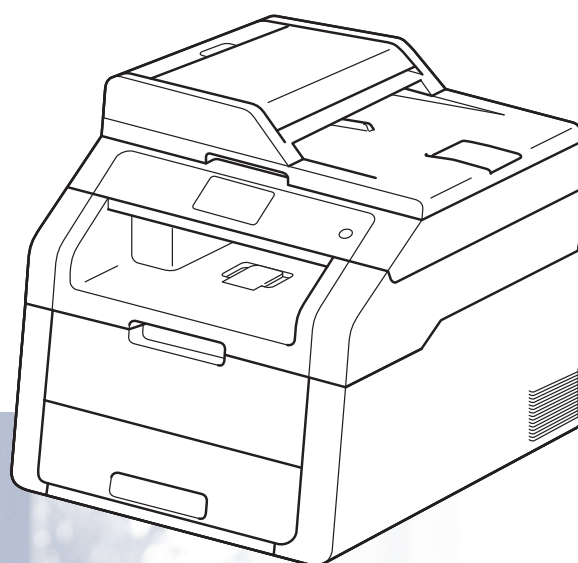

Version A

NOR

Hvis du må ta kontakt med kundeservice

Fyll ut følgende informasjon for fremtidig referanse:

Modellnummer: DCP-9015CDW og DCP-9020CDW

(Sett ring rundt modellnummeret ditt)

Serienummer: ¹ _____

Kjøpsdato: _____

Forhandler: _____

- ¹ Du finner serienummeret på baksiden av enheten. Ta vare på denne brukerhåndboken sammen med kjøpskvitteringen, som et bevis på kjøpet, i tilfelle tyveri, brann eller garantiservice.

Registrer produktet på nettet på

<http://www.brother.com/registration/>

Brukerhåndbøker og hvor jeg finner dem?

Hvilken håndbok?	Hva er i den?	Hvor er den?
Produktsikkerhetsguide	Les denne guiden først. Les sikkerhetsinstruksjonene før du setter opp maskinen. Se denne guiden for informasjon om varemerker og lovmessige begrensninger.	Trykt / I esken
Hurtigstartguide	Følg instruksjonene for å sette opp maskinen din og installere driverne og programvaren for operativsystemet og tilkoblingstypen som du bruker.	Trykt / I esken
Grunnleggende brukermanual	Lær grunnleggende funksjoner som kopiering og skanning og hvordan du skifter ut forbruksmateriell. Se tips om feilsøking.	PDF-fil / CD-ROM / I esken
Avansert brukermanual	Lær mer avanserte funksjoner som kopiering, sikkerhetsfunksjoner, skrive ut rapporter og utføre rutinemessig vedlikehold.	PDF-fil / CD-ROM / I esken
Programvarehåndbok	Følg disse instruksjonene for utskrift, skanning, nettverksskanning og bruk av Brother ControlCenter-verktøyet.	HTML-fil / CD-ROM / I esken
Brukerhåndbok for nettverket	Denne guiden inneholder nyttig informasjon om innstillinger for kablet og trådløst nettverk og sikkerhetsinnstillinger for bruk av Brother-maskinen. Du finner også informasjon om protokoller som maskinen støtter og detaljerte tips om feilsøking.	PDF-fil / CD-ROM / I esken
Guide for Wi-Fi Direct™	Denne håndboken beskriver hvordan du konfigurerer og bruker Brother-maskinen til trådløs utskrift direkte fra en mobil enhet som støtter Wi-Fi Direct™-standarden.	PDF-fil / Brother Solutions Center ¹
Google Cloud Print-guide	Denne håndboken inneholder detaljer om hvordan du konfigurerer Brother-maskinen din til en Google-konto og bruker Google Cloud Print-tjenester for utskrift over Internett.	PDF-fil / Brother Solutions Center ¹
Brukerguide for mobil utskrift og skanning for Brother iPrint&Scan	Denne håndboken gir nyttig informasjon om utskrift fra din mobile enhet og skanning fra Brother-maskinen til din mobile enhet ved tilkobling på et Wi-Fi-nettverk.	PDF-fil / Brother Solutions Center ¹
Web Connect-guide	Denne håndboken beskriver hvordan du konfigurerer og bruker din Brother-maskin til å skanne, laste og vise bilder og filer på bestemte websider som tilbyr slike tjenester.	PDF-fil / Brother Solutions Center ¹

Hvilken håndbok?	Hva er i den?	Hvor er den?
AirPrint-guide	Denne håndboken inneholder informasjon om bruk av AirPrint til å skrive ut fra OS X v10.7.x, 10.8.x og iPhone, iPod touch, iPad eller en annen iOS-enhet til Brother-maskinen uten å installere skriverdriver.	PDF-fil / Brother Solutions Center ¹

¹ Besøk oss på <http://solutions.brother.com/>.

Innholdsfortegnelse

(Grunnleggende brukermanual)

1	Generell informasjon	1
	Bruke dokumentasjonen	1
	Symboler og konvensjoner som brukes i dokumentasjonen	1
	Slik får du tilgang til Brother-verktøy (Windows® 8).....	2
	Tilgang til den avanserte brukermanualen, programvarehåndboken og brukerhåndboken for nettverket.....	3
	Vise dokumentasjonen	3
	Slik får du tilgang til brukerhåndbøker for avanserte funksjoner.....	6
	Slik får du tilgang til Brother kundestøtte (Windows®).....	6
	Slik får du tilgang til Brother kundestøtte (Macintosh)	7
	Oversikt over kontrollpanel	8
	LCD-pekeskjerm	10
	Stille inn Klar-skjermen.....	13
	Grunnleggende operasjoner	13
	Snarveisinnstillinger.....	14
	Legge til kopisnarveier.....	14
	Legge til skannesnarveier.....	15
	Legge til Web Connect-snarveier	16
	Endre snarveier	17
	Redigere snarveisnavn.....	17
	Slette snarveier.....	17
	Hente inn igjen snarveier.....	18
	Voluminnstillinger.....	18
	Lydsignalvolum.....	18
2	Legge i papir	19
	Legge i papir og utskriftsmedie.....	19
	Legge papir i papirmagasinet	19
	Legge papir i den manuelle matingsåpningen.....	21
	Områder som ikke kan skrives ut eller skannes	26
	Papirinnstillinger	27
	Papirstørrelse	27
	Papirtype	27
	Godtatt papir og andre utskriftsmedier	28
	Anbefalt papir og utskriftsmedier	28
	Type og størrelse på papir.....	28
	Håndtere og bruke spesialpapir.....	30
3	Legge i dokumenter	33
	Slik legger du i dokumenter	33
	Bruke den automatiske dokumentmateria (ADF) (DCP-9020CDW)	33
	Bruke skannerglassplaten	34

4	Kopiere	35
	Slik kopierer du	35
	Stanse kopiering.....	35
	Forhåndsinnstillinger for kopiering.....	35
	Kopialternativer.....	36
5	Slik skriver du ut fra en datamaskin	37
	Skrive ut et dokument.....	37
6	Slik skanner du til en datamaskin	38
	Før skanning.....	38
	Skanne et dokument som en PDF-fil med ControlCenter4 (Windows®).....	38
	Slik skanner du et dokument som en PDF-fil med pekeskjermen	41
A	Rutinemessig vedlikehold	43
	Skifte ut forbruksmateriell	43
	Bytte tonerkassetten.....	47
	Skifte ut trommelenhetene.....	54
	Skifte ut belteenheten.....	60
	Skifte ut tonersamleren.....	64
	Rengjøre og kontrollere maskinen.....	69
	Rengjøre utsiden på maskinen.....	70
	Rengjøre LED-hodene.....	71
	Rengjøre skannerglassplaten.....	72
	Rengjøre koronatrådene.....	73
	Rengjøre trommelenheten.....	76
	Rengjøre papirrullene	82
	Kalibrering	83
	Autoregistrering	84
	Frekvens (fargekorrigering)	84
B	Feilsøking	85
	Identifisere problemet ditt	85
	Feil- og vedlikeholdsmeldinger	86
	Dokumentstopp (DCP-9020CDW).....	92
	Dokumentet sitter fast øverst i ADF-en	92
	Dokumentet sitter fast under dokumentdekselet	92
	Fjerne små dokumenter som sitter fast i ADF-en	93
	Dokumentet sitter fast ved utgangsbrettet.....	93
	Papirstopp.....	94
	Papiret sitter fast i den manuelle matingsåpningen.....	94
	Papiret sitter fast i papirmagasinet	94
	Papiret sitter fast i utgangspapirmagasinet	95
	Papiret sitter fast bak i maskinen.....	96
	Papiret sitter fast inni maskinen.....	98
	Papiret sitter fast under papirmagasinet.....	101

Hvis du har problemer med maskinen	103
Forbedre utskriftskvaliteten.....	108
Maskininformasjon.....	118
Kontrollere serienummeret	118
Kontrollere fastvareversjonen	118
Nullstillingsfunksjoner	119
Slik nullstiller du maskinen	119

C Innstillinger- og funksjonstabeller 120

Bruke innstillingstabellene	120
Innstillingstabeller	121
Funksjonstabeller.....	136
Skrive inn tekst	147

D Spesifikasjoner 148

Generelt	148
Dokumentstørrelse	150
Utskriftsmedier.....	151
Kopi	152
Skanner	153
Skriver.....	154
Grensesnitt	155
Nettverk	156
Datamaskinkrav	157
Forbruksmateriell.....	158

E Stikkordliste 159

Innholdsfortegnelse

(Avansert brukermanual)

Du kan se Avansert brukermanual på CD-ROM-en.

Avansert brukermanual forklarer følgende funksjoner og betjening.

1 Generelt oppsett

Lagring i minnet
Automatisk sommertid
Miljøfunksjoner
Pekeskjerm

2 Sikkerhetsfunksjoner

Secure Function Lock 2.0
Innstillingslås

3 Skrive ut rapporter

Rapporter

4 Kopiere

Kopiinnstillinger

A Regelmessig vedlikehold

Kontrollere maskinen
Skifte periodiske vedlikeholdsartikler
Pakke og sende maskinen

B Ordliste

C Stikkordliste

Bruke dokumentasjonen

Takk for at du kjøpte en Brother-maskin! Du får det meste ut av maskinen din når du leser dokumentasjonen.

Symboler og konvensjoner som brukes i dokumentasjonen

Følgende symboler og konvensjoner er brukt i dokumentasjonen.

ADVARSEL

ADVARSEL viser en potensielt farlig situasjon som kan føre til dødsfall eller alvorlige personskader hvis den ikke unngås.

VIKTIG

VIKTIG viser en potensielt farlig situasjon som kan føre til skade på gjenstander eller som kan forårsake funksjonstap.

MERK

Notater forklarer hva du bør gjøre i bestemte situasjoner eller gir tips om hvordan den aktuelle bruken fungerer med andre funksjoner.



Symbolet for elektriske skader varslers deg om mulig elektrisk støt.



Ikoner for brannfare varslers deg om muligheten for brann.



Varm overflate-ikoner advarer deg om at du ikke bør berøre varme maskindeler.



Forbudsikoner indikerer handlinger som ikke må utføres.

Fet skrift Fet skrift identifiserer tall fra talltastaturet på berøringspanelet eller på datamaskinskjermen.

Kursiv skrift Kursiv skrift fremhever et viktig punkt eller henviser deg til et relatert emne.

Courier New Skriftypen Courier New identifiserer meldingene på pekeskjermen til maskinen.

Følg alle advarsler og instruksjoner som er merket på produktet.

MERK

De fleste av illustrasjonene i denne brukerhåndboken viser DCP-9020CDW.

Slik får du tilgang til Brother-verktøy (Windows® 8)

Hvis du bruker en datamaskin eller et nettbrett som kjører Windows® 8, kan du gjøre valgene dine enten ved å trykke på skjermen eller ved å klikke med musen.

Når skriverdriveren er installert, vises  på både startskjermbildet og på skrivebordet.

- 1 Pek eller klikk på **Brother Utilities** enten på startskjermbildet eller skrivebordet.

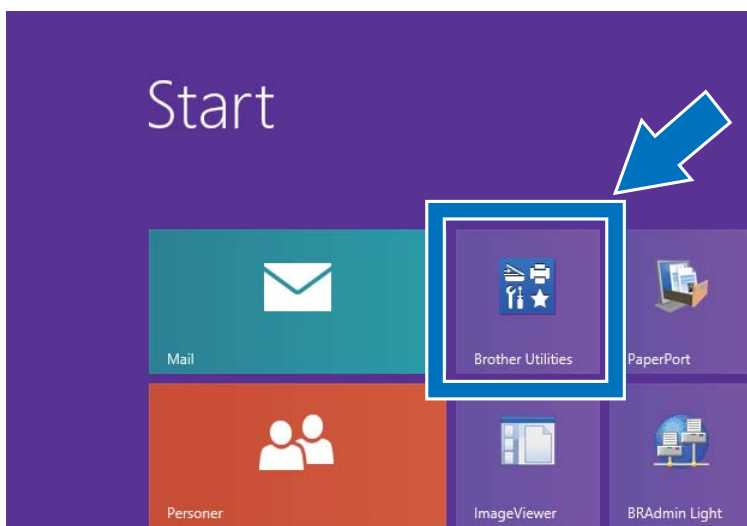

- 2 Velg maskinen fra rullegardinlisten.

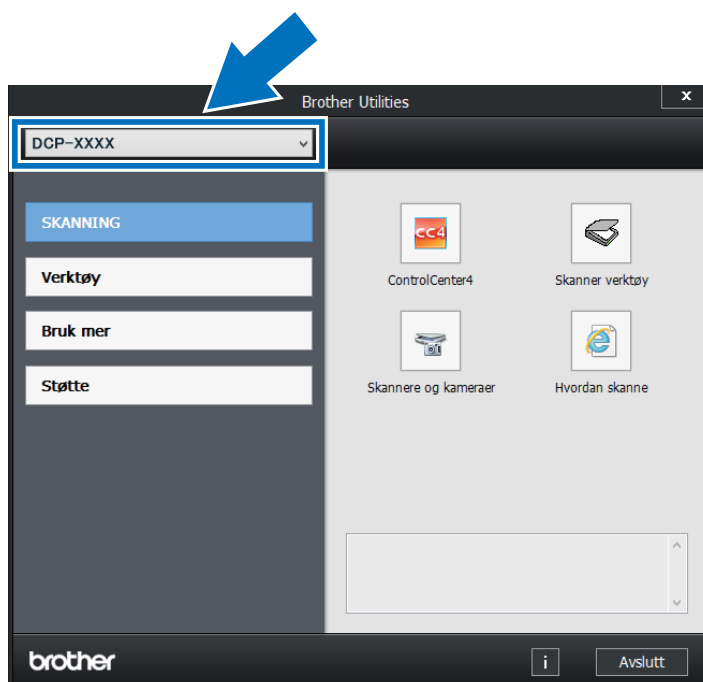

- 3 Velg funksjonen du ønsker å bruke.

Tilgang til den avanserte brukermanualen, programvarehåndboken og brukerhåndboken for nettverket

Denne grunnleggende brukerhåndboken inneholder ikke all informasjon om maskinen, slik som hvordan du bruker de avanserte funksjonene for kopi, skriver, skanner og nettverk. Når du er klar til å lære mer detaljert informasjon om disse funksjonene, kan du lese **Avansert brukermanual**, **Programvarehåndbok** i HTML-format og **Brukerhåndbok for nettverket** finner du på CD-ROM-en.

Vise dokumentasjonen

Vise dokumentasjonen (Windows®)

(Windows® 7 / Windows Vista® / Windows® XP / Windows Server® 2008 R2 / Windows Server® 2008 / Windows Server® 2003)

Vise dokumentasjonen: Fra menyen  (**Start**) velger du **Alle programmer > Brother > DCP-XXXX** (hvor XXXX er modellnavnet) fra listen med programmene, og deretter velger du **Brukerhåndbøker**.

(Windows® 8 / Windows Server® 2012)

Klikk på  (**Brother Utilities**) og klikk deretter på rullegardinliste og velg navnet på din modell (hvis det ikke er valgt allerede). Klikk på **Støtte** i venstre navigasjonslinje og deretter på **Brukermanualer**.

Hvis du ikke har installert programvaren, kan du finne dokumentasjonen på CD-ROM-en ved å følge disse instruksene:

- 1 Slå på datamaskinen. Sett CD-ROM-en inn i CD-ROM-stasjonen.

MERK

Hvis Brother-skjermbildet ikke vises, går du til **Datamaskin (Min datamaskin)**.

(For Windows® 8: Klikk på  (Filutforsker) på oppgavelinjen, og gå deretter til **Datamaskin**.) Dobbelklikk på CD-ROM-ikonet og deretter på **start.exe**.

- 2 Hvis skjermbildet for modellnavn vises, klikker du på det aktuelle modellnavnet.
- 3 Hvis skjermbildet for språk vises, klikker du på språket du bruker. CD-ROM-ens hovedmeny vises.

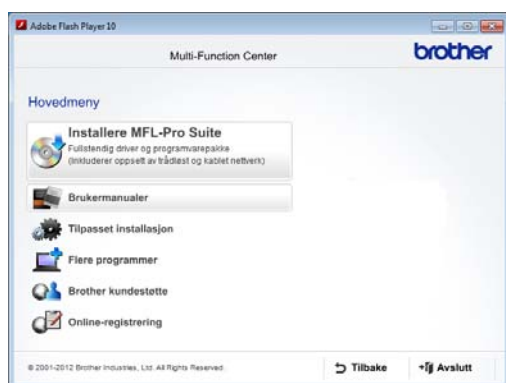

- 4 Klikk på **Brukermanualer**.
- 5 Klikk på **PDF-/HTML-dokumenter**. Hvis skjermbildet for land vises, velger du landet ditt. Når listen over brukerhåndbøker vises, velger du håndboken du vil ha.

Vise dokumentasjon (Macintosh)

- 1 Slå på Macintosh-maskinen. Sett CD-ROM-en inn i CD-ROM-stasjonen. Dobbelklikk på ikonet **BROTHER**. Følgende vindu vises.



- 2 Dobbelklikk på ikonet **Brukermanualer**.
- 3 Velg språk.
- 4 Klikk på **Brukermanualer**.
- 5 Etter at listen over brukerhåndbøker vises, velger du håndboken du ønsker.

Slik finner du skanningsinstruksjoner

Du kan skanne dokumenter på flere måter.
Du finner instruksjonene her:

Programvarehåndbok

- *Skanning*
- *ControlCenter*
- *Nettverksskanning*

Nuance™ PaperPort™ 12SE-brukerveiledninger

(Windows®-brukere)

- Du finner hele Nuance™ PaperPort™ 12SE-brukerveiledninger under Hjelp-delen i applikasjonen Nuance™ PaperPort™ 12SE.

Presto! PageManager-brukerhåndbok

(Macintosh-brukere)

MERK

Presto! PageManager må lastes ned og installeres før bruk (du finner flere instruksjoner under *Slik får du tilgang til Brother kundestøtte (Macintosh)* >> side 7).

- Komplette brukermanualer for Presto! PageManager finner du under Hjelp-delen i Presto! PageManager-programmet.

Slik finner du nettverksoppsettinstruksjoner

Maskinen kan kobles til et trådløst eller kabelbasert nettverk.

- Grunnleggende oppsettinstruksjoner: (>> Hurtigstartguide.)
- Tilkobling til et trådløst tilgangspunkt eller ruter som støtter Wi-Fi Protected Setup eller AOSS™: (>> Hurtigstartguide.)
- Mer informasjon om nettverksoppsett: (>> Brukerhåndbok for nettverket.)

Slik får du tilgang til brukerhåndbøker for avanserte funksjoner

Du kan vise og laste ned disse håndbøkene fra Brother Solutions Center på:

<http://solutions.brother.com/>

Klikk på **Håndbøker** på modellens side for å laste ned dokumentasjonen.

Guide for Wi-Fi Direct™

Denne håndboken gir informasjon om hvordan du konfigurerer og bruker Brother-maskinen din for trådløs utskrift direkte fra en mobil enhet som støtter Wi-Fi Direct™-standarden.

Google Cloud Print-guide

Denne guiden inneholder informasjon om hvordan du konfigurerer Brother-maskinen din til en Google-konto og bruker Google Cloud Print-tjenester for utskrift over Internett.

Brukerguide for mobil utskrift og skanning for Brother iPrint&Scan

Denne håndboken gir nyttig informasjon om utskrift fra din mobile enhet og skanning fra Brother-maskinen til din mobile enhet ved tilkobling på et Wi-Fi-nettverk.

Web Connect-guide

Denne håndboken gir informasjon hvordan du konfigurerer og bruker din Brother-maskin til å skanne, laste og vise bilder og filer på bestemte websider som tilbyr slike tjenester.

AirPrint-guide

Denne håndboken inneholder informasjon om bruk av AirPrint til å skrive ut fra OS X v10.7.x, 10.8.x og iPhone, iPod touch, iPad eller en annen iOS-enhet til Brother-maskinen uten å installere skriverdriver.

Slik får du tilgang til Brother kundestøtte (Windows®)

Du kan finne alle kontaktene du vil trenge, som Web-støtte (Brother Solutions Center), på CD-ROM-en.

- Klikk på **Brother kundestøtte** på **Hovedmeny**. Skjermbildet nedenfor vises:



- For å få tilgang til websiden vår (<http://www.brother.com/>), klikk på **Brothers hjemmeside**.
- For de siste nyhetene og produktstøtteinformasjon (<http://solutions.brother.com/>), klikk på **Brother Solutions Center**.
- For å besøke websiden vår for original Brother rekvisita (<http://www.brother.com/original/>), klikk på **Rekvistainformasjon**.
- For tilgang til Brother CreativeCenter (<http://www.brother.com/creativecenter/>) for GRATIS fotoprojekter og nedlastinger du kan skrive ut, klikk på **Brother CreativeCenter**.
- For å gå tilbake til **Hovedmeny**, klikk på **Tilbake**, eller klikk på **Avslutt** hvis du er ferdig.

Slik får du tilgang til Brother kundestøtte (Macintosh)

Du kan finne alle kontaktene du vil trenge, som Web-støtte (Brother Solutions Center), på CD-ROM-en.

- Dobbelklikk på ikonet **Brother kundestøtte**. Velg modellen din hvis nødvendig. Skjermbildet nedenfor vises:



- For å laste ned og installere Presto! PageManager, klikk på **Presto! PageManager**.
- For tilgang til Brother Web Connect-applikasjonsnettsiden, klikk på **Brother Web Connect**.
- For å registrere maskinen din fra Brother-produktregistreringssiden (<http://www.brother.com/registration/>), klikk på **Online-registrering**.
- For de siste nyhetene og produktstøtteinformasjon (<http://solutions.brother.com/>), klikk på **Brother Solutions Center**.
- Vil du besøke websiden vår for original Brother-rekvisita (<http://www.brother.com/original/>), kan du klikke på **Rekvisitainformasjon**.

Oversikt over kontrollpanel

DCP-9015CDW og DCP-9020CDW har samme 3,7 tommer (93,4 mm) LCD-pekeskjerm og berøringsskjerm.



1 3,7 tommer (93,4 mm) LCD-pekeskjerm (Liquid Crystal Display)

Dette er en LCD-pekeskjerm. Du kan få tilgang til menyene og alternativene ved å trykke på dem når de vises på denne skjermen.



2 Berøringsskjerm:

- **Tilbake**
Trykk for å gå tilbake til forrige menynivå.
- **Hjem**
Trykk for å gå tilbake til Hjem-skjermen.
- **Avbryt**
Trykk for å avbryte en operasjon når den lyser rødt.
- **Talltastatur**
Trykk på tallene på pekeskjermen for å angi antall kopier.

3 Slå på/av

Trykk på for å slå på maskinen.

Trykk og hold nede for å slå av maskinen. LCD-pekeskjermen viser *Avslutter* og forblir på i et par sekunder før den slukkes.

- ## 4 WiFi
- Wi-Fi-lyset er tent når nettverksgrensesnittet er WLAN.

LCD-pekeskjerm

Du kan velge to typer skjermer for Hjem-skjermen. Når Hjem-skjermen vises, kan du endre den viste skjermen ved å sveipe til venstre eller høyre, eller trykke på ◀ eller ▶.

Skjermbildene nedenfor viser maskinens status når maskinen er inaktiv.

	<p>Mer-skjerm</p> <p>Mer-skjermen gir tilgang til Kopier, Skanne, Wi-Fi-oppsett, Tonernivåer, Oppsett-skjerm, Sikker utskrift og Websnarvei.</p> <p>Når Mer-skjermen vises, er maskinen i Driftsklar modus. Det vises et ikon hvis Secure Function Lock ¹ er slått på.</p> <p>¹ >> Avansert brukermanual, <i>Secure Function Lock 2.0</i>.</p>
	<p>Snarvei-skjermer</p> <p>Du kan raskt lage en snarvei for ofte brukte funksjoner, som kopiering, skanning og Web Connect (du finner mer informasjon under <i>Snarveisinnstillinger</i> >> side 14).</p>

MERK

Sveiping er en type brukeroperasjon på pekeskjermen som utføres ved å stryke fingeren din over skjermen for å vise neste side eller element.

**1 Moduser:**■ **Kopi**

Gir deg tilgang til Kopieringsmodus.

■ **Skanne**

Gir deg tilgang til Skannemodus.

2 Trådløs status

En indikator med fire nivåer på Driftsklar-skjermen viser nåværende trådløse signalstyrke dersom du bruker en trådløs tilkobling.



Hvis du ser **WiFi** øverst på skjermen, kan du lett konfigurere de trådløse innstillingene ved å trykke på den (for mer informasjon, >> Hurtigstartguide).

3 (Toner)

Se gjenværende levetid for toner.

Trykk for tilgang til Toner-menyen.

MERK

Indikasjonen for gjenværende tonerlevetid vil variere avhengig av typen dokumenter som skrives ut og kundens forbruk.

4 (Innst.)

Trykk for tilgang til hovedinnstillingene (for mer informasjon, se *Innstillingskjerm* >> side 12).

5 Sikker Utskrift

Gir deg tilgang til menyen for sikker utskrift.

6 Nett

Trykk for å koble Brother-maskinen til en Internett-tjeneste (for mer informasjon, >> Web Connect-guide).

7 Snarveier

Trykk for å sette opp snarveier.

Du kan raskt kopiere, skanne og koble til en webtjeneste med alternativene som er satt som snarveier.

MERK

- Tre snarveisskjermer er tilgjengelige. Du kan sette opp inntil seks snarveier i hver Snarvei-skjerm. Totalt 18 snarveier er tilgjengelige.
- Sveip til venstre eller høyre, eller trykk på ◀ eller ▶ for å se de andre Snarvei-skjermene.

8 Advarselsikon



Advarselsikonet  vises når det er en feil- eller vedlikeholdsmelding. Trykk på *Detalj* for å se den, og trykk deretter på  for å gå tilbake til Driftsklar.

For detaljer, se *Feil- og vedlikeholdsmeldinger* ►► side 86.

MERK

- Dette produktet bruker skriften til ARPHIC TECHNOLOGY CO.,LTD.
- MascotCapsule UI Framework og MascotCapsule Tangiblet utviklet av HI CORPORATION brukes. MascotCapsule er et registrert varemerke for HI CORPORATION i Japan.



Innstillings skjerm

Pekeskjermen viser maskinens innstillinger når du trykker på .

Du kan sjekke og få tilgang til alle maskinens innstillinger fra følgende skjerm.



1 Toner

Se gjenværende levetid for toner. Trykk for tilgang til *Toner*-menyen.

2 Nettverk

Trykk for å sette opp en nettverkstilkobling. En indikator med fire nivåer på skjermen viser nåværende trådløse signalstyrke hvis du bruker en trådløs tilkobling.

3 Dato og klokkeslett

Se dato og klokkeslett. Trykk for tilgang til *Dato og tid*-menyen.

4 Volum

Se valgt nivå for lydsignalvolum. Trykkes for å få tilgang til innstillingen for lydsignalvolum.

5 Alle innst.

Trykkes for å få tilgang til hele innstillingsmenyen.

6 Skuffinnstilling

Se den valgte papirstørrelsen. Trykk for å endre papirstørrelsen og innstillinger for papirtype hvis nødvendig.

7 Wi-Fi Direct

Trykkes for å sette opp en Wi-Fi Direct™-nettverkstilkobling.

Stille inn Klar-skjermen

Still inn Klar-skjermen til enten *Mer*, *Snarveier 1*, *Snarveier 2* eller *Snarveier 3*.

Når maskinen er inaktiv eller du trykker på , går pekeskjermen tilbake til skjermen du stilte inn.

- 1 Trykk på .
- 2 Trykk på *Alle innst.*
- 3 Sveip opp eller ned, eller trykk på ▲ eller ▼ for å vise *Hovedoppsett*.
- 4 Trykk på *Hovedoppsett*.
- 5 Sveip opp eller ned, eller trykk på ▲ eller ▼ for å vise *Knappinnstillinger*.
- 6 Trykk på *Innstillinger for Hjem-knappen*.
- 7 Trykk på *Mer*, *Snarveier 1*, *Snarveier 2* eller *Snarveier 3*.
- 8 Trykk på . Maskinen vil gå til den valgte Hjem-skjermen din.

Grunnleggende operasjoner

Trykk fingeren din på pekeskjermen for å betjene den. For å vise og få tilgang til alle skjermmenyene eller alternativene, sveiper du til venstre, høyre, opp eller ned, eller trykker på ◀▶ eller ▲▼ for å bla gjennom dem.

VIKTIG

IKKE trykk på pekeskjermen med en skarp gjenstand, som en penn eller skrivespiss. Dette kan skade maskinen.

Følgende trinn viser hvordan du kan endre en innstilling i maskinen. I dette eksemplet endres baklysinstillingen for pekeskjermen fra *Lys* til *Med*.

- 1 Trykk på .
- 2 Trykk på *Alle innst.*
- 3 Sveip opp eller ned, eller trykk på ▲ eller ▼ for å vise *Hovedoppsett*.

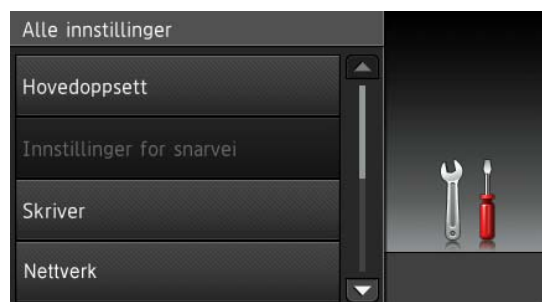

- 4 Trykk på *Hovedoppsett*.
- 5 Sveip opp eller ned, eller trykk på ▲ eller ▼ for å vise *LCD-innst.*

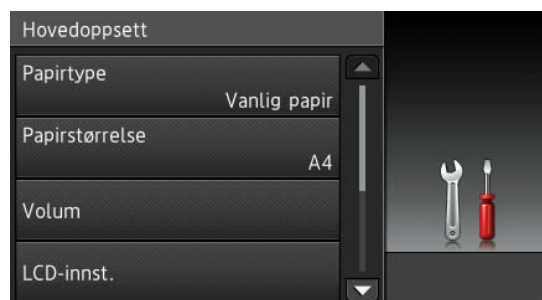

6 Trykk på LCD-innst.

7 Trykk på Bakgrunnsbe.

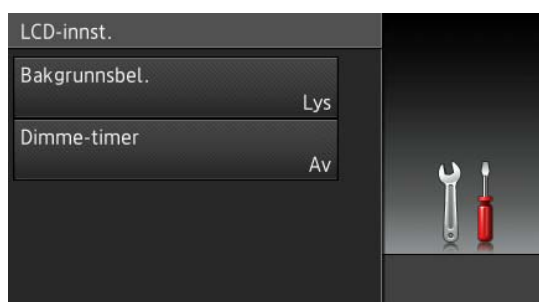

8 Trykk på Med.

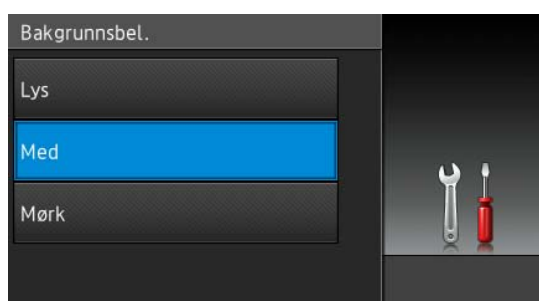

MERK

Trykk på  for å gå tilbake til forrige nivå.

9 Trykk på .

Snarveisinnstillinger

Du kan legge til innstillingene for kopiering, skanning og Web Connect som du bruker ofte ved å angi dem som snarveier. Senere kan du raskt og enkelt hente inn og bruke disse innstillingene. Du kan legge til opptil 18 snarveier.

Legge til kopisnarveier

Følgende innstillinger kan inkluderes i en kopisnarvei:

- Kvalitet
- Øk/Reduser
- Tetthet
- Kontrast
- Stable/Sorter
- Sideoppsett
- Fargejustering
- Tosidig kopi
- Fjern bakgrunnsfarge

- 1 Hvis Mer-skjermen vises, sveiper du til venstre eller høyre, eller du kan trykke på ◀ eller ▶ for å vise en Snarvei-skjerm.
- 2 Trykk på  hvor du ikke har lagt til en snarvei.
- 3 Trykk på Kopi.
- 4 Les informasjonen på pekeskjermen, og bekreft deretter informasjonen ved å trykke på OK.
- 5 Sveip opp eller ned, eller trykk på ▲ eller ▼ for å vise forhåndsinnstillingene for kopiering, og trykk deretter på forhåndsinnstillingen du ønsker.
- 6 Sveip opp eller ned, eller trykk på ▲ eller ▼ for å vise de tilgjengelige innstillingene, og trykk deretter på innstillingen du ønsker.

- 7 Sveip opp eller ned, eller trykk på ▲ eller ▼ for å vise de tilgjengelige alternativene for innstillingen, og trykk deretter på alternativet du ønsker. Gjenta trinn 6 og 7 til du har valgt alle innstillingene for denne snarveien.
- 8 Når du er ferdig med å endre innstillinger, trykker du på Lagre som en snarvei.
- 9 Les og bekreft den viste listen over innstillinger du valgte, og trykk deretter på OK.
- 10 Angi et navn for snarveien med tastaturet på pekeskjermen. (For å hjelpe deg med å angi bokstaver, se *Skrive inn tekst* ►► side 147.) Trykk på OK.
- 11 Trykk på OK for å lagre snarveien din.

Legge til skannesnarveier

Følgende innstillinger kan inkluderes i en skannesnarvei:

til OCR / til fil / til bilde / til e-post

- PC-valg

til FTP / til nettverk

- Profilnavn

- 1 Hvis Mer-skjermen vises, sveiper du til venstre eller høyre, eller du kan trykke på ◀ eller ▶ for å vise en Snarvei-skjerm.
- 2 Trykk på  hvor du ikke har lagt til en snarvei.
- 3 Trykk på Skanne.
- 4 Sveip opp eller ned, eller trykk på ▲ eller ▼ for å vise type skanning du ønsker, og trykk deretter på den.

- 5 Gjør ett av følgende:
 - Hvis du trykket på til OCR, til fil, til bilde eller til e-post, les informasjonen på pekeskjermen, og trykk deretter på OK for å bekrefte den. Gå til trinn 6.
 - Hvis du trykket på til FTP eller til nettverk, les informasjonen på pekeskjermen, og trykk deretter på OK for å bekrefte den.

Sveip opp eller ned, eller trykk på ▲ eller ▼ for å vise profilnavnet og trykk deretter på den.

Trykk på OK for å bekrefte profilnavnet du har valgt. Gå til trinn 7.

MERK

For å legge til en snarvei for til nettverk og til FTP, må du ha lagt til profilnavnet på forhånd.

- 6 Gjør ett av følgende:
 - Når maskinen er koblet til en datamaskin med en USB-tilkobling: Trykk på OK for å bekrefte USB er valgt som PC-navnet. Gå til trinn 7.
 - Når maskinen er koblet til et nettverk: Sveip opp eller ned, eller trykk på ▲ eller ▼ for å vise PC-navnet og trykk deretter på det. Trykk på OK for å bekrefte PC-navnet du valgte. Gå til trinn 7.
- 7 Angi et navn for snarveien med tastaturet på pekeskjermen. (For å hjelpe deg med å angi bokstaver, se *Skrive inn tekst* ►► side 147.) Trykk på OK.
- 8 Les informasjonen på pekeskjermen, og trykk deretter på OK for å lagre snarveien din.

Legge til Web Connect-snarveier

Innstillingene for tjenestene nedenfor kan inkluderes i en Web Connect-snarvei:

- Picasa Web Albums™
- Google Drive™
- Flickr®
- Facebook
- Evernote
- Dropbox

MERK

- Webtjenester kan ha blitt lagt til og/eller navn på tjenester kan ha blitt endret av leverandøren siden dette dokumentet ble offentliggjort.
- For å legge til en Web Connect-snarvei, må du ha en konto med ønsket tjeneste (for mer informasjon, >> Web Connect-guide).

- 1 Hvis Mer-skjermen vises, sveiper du til venstre eller høyre, eller du kan trykke på ◀ eller ▶ for å vise en Snarvei-skjerm.
- 2 Trykk på  hvor du ikke har lagt til en snarvei.
- 3 Trykk på **Nett**.
- 4 Hvis informasjon om Internett-tilkoblingen vises, leser du informasjonen og bekrefter den ved å trykke på **OK**.
- 5 Sveip til venstre eller høyre, eller trykk på ◀ eller ▶ for å vise de tilgjengelige tjenestene, og trykk deretter på tjenesten du ønsker.
- 6 Trykk på kontoen din. Hvis kontoen krever en PIN-kode, angir du PIN-koden for kontoen med tastaturet på pekeskjermen. Trykk på **OK**.

- 7 Trykk på funksjonen du ønsker.

MERK

Funksjonene som kan stilles inn varierer avhengig av den valgte tjenesten.

- 8 Les og bekreft den viste listen over funksjonene du valgte, og trykk deretter på **OK**.

- 9 Trykk på **OK** for å lagre snarveien din.

MERK

Snarveisnavnet tilordnes automatisk. Hvis du vil endre snarveisnavnene, se *Redigere snarveisnavn* >> side 17.

Endre snarveier

Du kan endre innstillingene i en snarvei.

MERK

Du kan ikke endre en Web Connect-snarvei. Hvis du vil endre snarveien, må du slette den og deretter legge til en ny snarvei.

(Hvis du vil ha mer informasjon, kan du se [Slette snarveier](#) >> side 17 og [Legge til Web Connect-snarveier](#) >> side 16.)

- 1 Trykk på snarveien du ønsker. Innstillingene for snarveier som du valgte vises.
- 2 Endre innstillingene for snarveien du valgte i trinn 1 (for mer informasjon, se [Snarveisinnstillinger](#) >> side 14).
- 3 Når du er ferdig med å endre innstillinger, trykker du på **Lagre** som en snarvei.
- 4 Trykk på **OK** for å bekrefte.
- 5 Gjør ett av følgende:
 - For å overskrive snarveien, trykker du på **Ja**. Gå til trinn 7.
 - Hvis du ikke vil overskrive snarveien, trykker du på **Nei** for å angi et nytt snarveisnavn. Gå til trinn 6.
- 6 For å opprette en ny snarvei, holder du nede  for å slette det gjeldende navnet, og deretter angir du et nytt navn med tastaturet på pekeskjermen. (For å hjelpe deg med å angi bokstaver, se [Skrive inn tekst](#) >> side 147.) Trykk på **OK**.
- 7 Trykk på **OK** for å bekrefte.

Redigere snarveisnavn

Du kan redigere et snarveisnavn.

- 1 Trykk og hold snarveien til dialogboksen vises.

MERK

Du kan også trykke på , **Alle innst. og Innstillinger** for snarvei.

- 2 Trykk på **Rediger snarveinavn**.
- 3 For å redigere navnet, holder du nede  for å slette det gjeldende navnet, og deretter angir du et nytt navn med tastaturet på pekeskjermen. (For å hjelpe deg med å angi bokstaver, se [Skrive inn tekst](#) >> side 147.) Trykk på **OK**.

Slette snarveier

Du kan slette en snarvei.

- 1 Trykk og hold snarveien til dialogboksen vises.

MERK

Du kan også trykke på , **Alle innst. og Innstillinger** for snarvei.

- 2 Trykk på **Slette** for å slette snarveien som du valgte i trinn 1.
- 3 Trykk på **Ja** for å bekrefte.

Hente inn igjen snarveier

Snarveisinnstillingene vises på snarveisskjermen. For å hente inn i en snarvei, trykker du bare på snarveisnavnet.

Voluminnstillinger

Lydsignalvolum

Når lydsignalet er på, vil maskinen avgi lyd når du trykker på en tast eller gjør en feil. Du kan velge fra flere volumnivåer.

- 1 Trykk på .
- 2 Trykk på **Alle innst.**
- 3 Sveip opp eller ned, eller trykk på **▲** eller **▼** for å vise **Hovedoppsett.**
- 4 Trykk på **Hovedoppsett.**
- 5 Sveip opp eller ned, eller trykk på **▲** eller **▼** for å vise **Volum.**
- 6 Trykk på **Volum.**
- 7 Trykk på **Signal.**
- 8 Trykk på **Av, Lav, Med eller Høy.**
- 9 Trykk på .

Legge i papir og utskriftsmedie

Maskinen kan mate papir fra papirmagasinet eller den manuelle matingsåpningen.

MERK

Hvis programmet støtter valg av papirstørrelse på utskriftsmenyen, kan du velge papir i programmet. Hvis programvaren ikke støtter dette, kan du angi papirstørrelsen i skriverdriveren eller ved å trykke på knappene på pekeskjermen.

Legge papir i papirmagasinet

Du kan legge inn opptil 250 ark i papirmagasinet. Papiret kan legges i opp til maksimal papirkapasitet (▼▼▼) på høyre side av papirmagasinet (for anbefalt papir kan du se *Godtatt papir og andre utskriftsmedier* ►► side 28).

Utskrift på vanlig papir, tynt papir eller resirkulert papir fra papirmagasinet

- 1 Trekk papirmagasinet helt ut av maskinen.

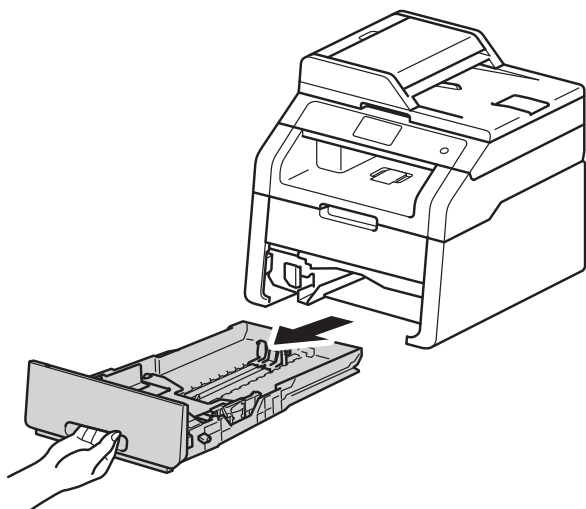

- 2 Trykk på de grønne utløserhendelene (1) samtidig som du skyver papirførerne slik at de tilpasses størrelsen på papiret som du legger i magasinet. Sørg for at papirførerne sitter godt fast i sporene.

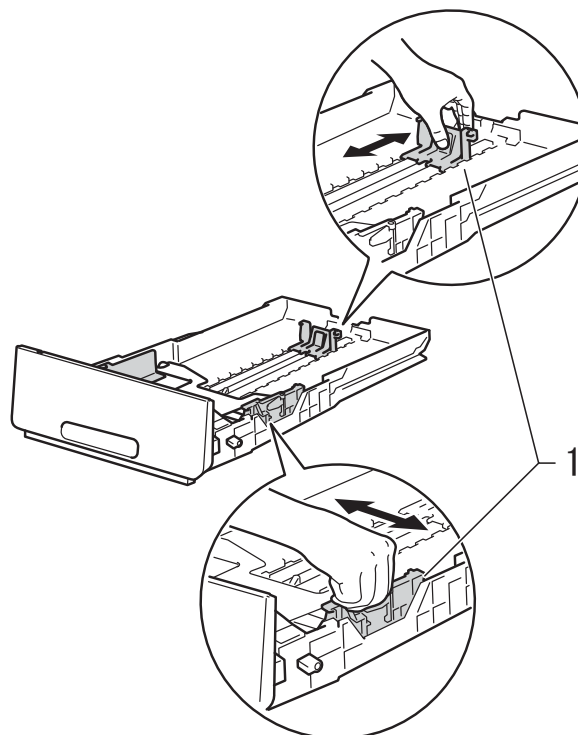

- 3 Luft papirbunken godt for å unngå papirstopp og feilmating.

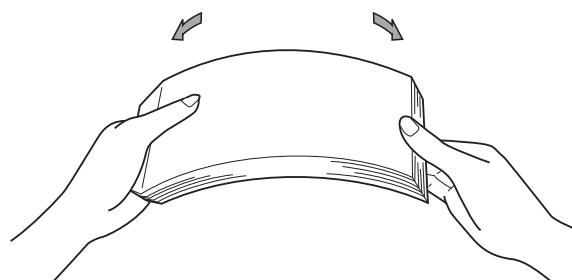

- 4 Legg papiret i papirmagasinet og sørg for at:
- Papiret er under merket for maks papirkapasitet (▼▼▼) (1), ettersom overfylling av papirmagasinet vil forårsake papirstopp.
 - Siden som skal skrives på er *forsiden ned*.
 - Papirførerne er i kontakt med sidene til papiret slik at det mates inn riktig.

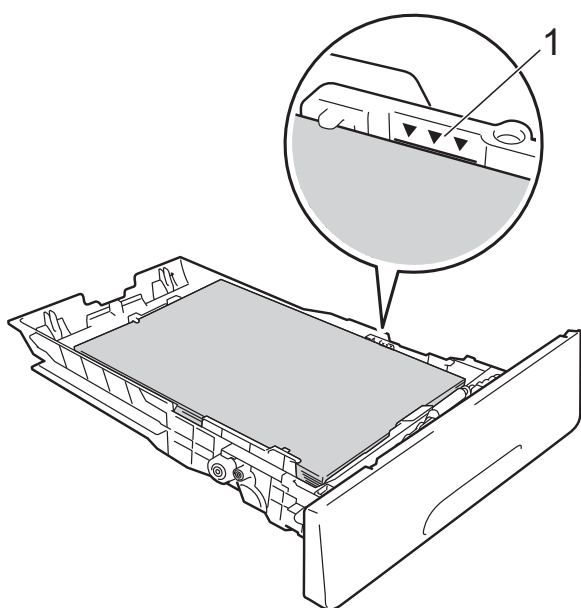

- 5 Sett papirmagasinet *godt* tilbake i maskinen. Sørg for at papirmagasinet er satt helt inn i maskinen.

- 6 Trekk ut støtteklaffen (1) for å forhindre at papiret glir av utgangsstøtte for dokumenter med forsiden ned, eller ta bort hvert ark så fort det kommer ut av maskinen.

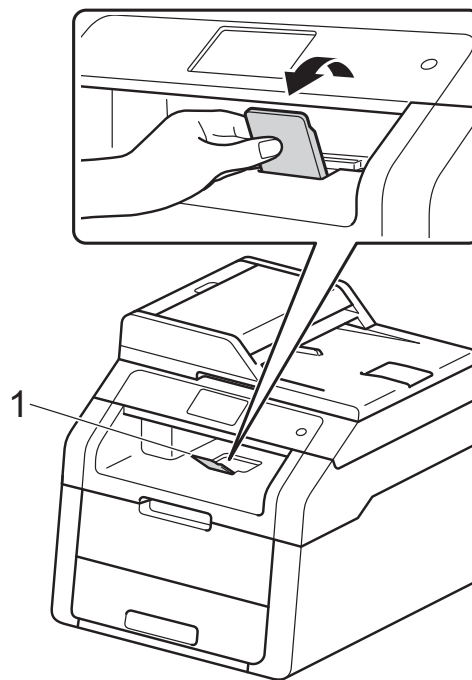

Legge papir i den manuelle matingsåpningen

Du kan legge i én om gangen av konvolutter og spesiell utskriftsmedier i denne åpningen. Bruk den manuelle matingsåpningen til å skrive ut eller kopiere på etiketter, konvolutter, tykkere papir eller glanset papir (for papir som anbefales, se *Godtatt papir og andre utskriftsmedier* >> side 28).

MERK

Maskinen skrur på manuell innmatingsmodus når du legger papir i den manuelle materåpningen.

Utskrift på vanlig papir, tynt papir, resirkulert papir og brev-papir fra den manuelle matingsåpningen

- 1 Trekk ut støtteklaffen (1) for å forhindre at papiret glir av utgangsstøtte for dokumenter med forsiden ned, eller ta bort hvert ark så fort det kommer ut av maskinen.

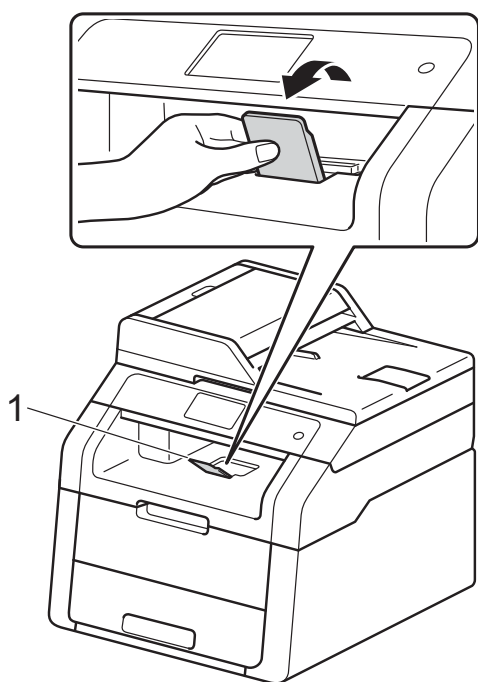

- 2 Åpne dekslet på den manuelle materåpningen.



- 3 Bruk begge hendene til å justere papirførerne til den manuelle matingsåpningen etter bredden på papiret som du skal bruke.

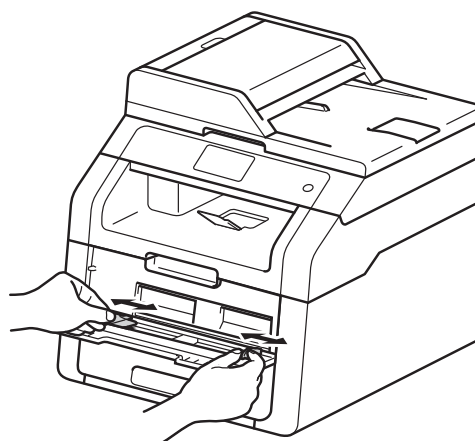

- 4 Bruk begge hender til å skyve ett ark med papir *godt* inn i den manuelle materåpningen til den øvre kanten på papiret presser mot materullene. Fortsett å skyve papiret mot rullene for omtrent to sekunder, eller til maskinen tar tak i papiret og trekker det videre innover.

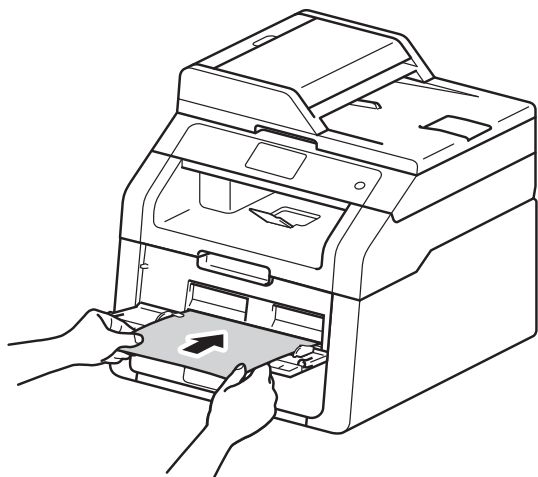

- For å fjerne små utskrifter fra utskuffen på en enkel måte, løfter du skannerdekslet ved å bruke begge hendene som vist på illustrasjonen.

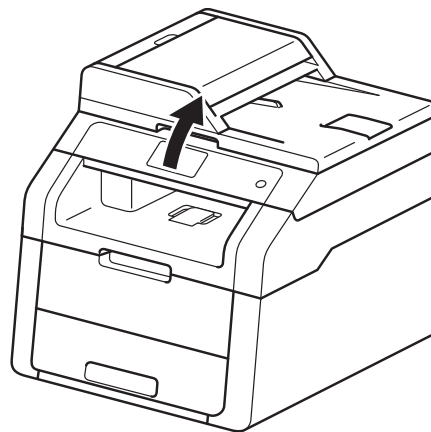

- Du kan fortsatt bruke maskinen mens skannerdekslet er åpent. For å lukke skannerdekslet, presser du det ned med begge hender.

MERK

- Dersom feilmeldingen *Papirstopp manuell matning* vises på pekeskjermen, kan ikke maskinen ta tak i og trekke inn papiret. Nullstill maskinen ved å fjerne papiret og deretter trykke på *Start* på pekeskjermen. Sett inn igjen papiret, og skyv det godt mot rullene.
- Legg papiret i den manuelle materåpningen med utskriftssiden vendt opp.
- Sørg for at papiret er rett og i korrekt posisjon i den manuelle matingsåpningen. Hvis det ikke er det, kan det hende at papiret ikke mates inn riktig, noe som fører til en skjev utskrift eller papirstopp.
- Ikke plasser mer enn ett ark med papir i den manuelle materåpningen om gangen, da dette kan føre til papirstopp.

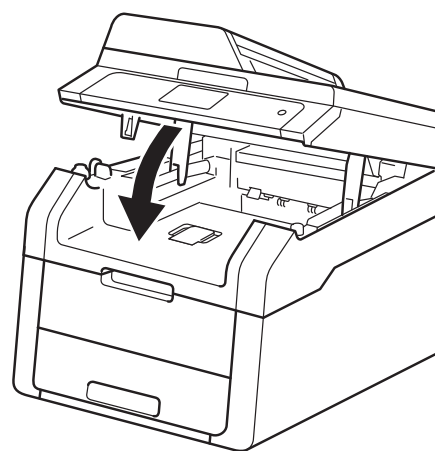

- 5 Etter at pekeskjermen viser *Man. matning*, går du tilbake til trinn 4 for å legge inn neste ark. Gjenta for hver side som du vil skrive ut.

Utskrift på tykt papir, etiketter, konvolutter og glanset papir fra den manuelle matingsåpningen

Når bakre deksel (utgangsstøtte for dokumenter med forsiden opp) er trukket ned, har maskinen en rett papirbane fra den manuelle materåpningen til baksiden av maskinen. Bruk denne metoden for innmating og utmating av papir på tykt papir, etiketter, konvolutter eller glanset papir.

- 1 Åpne bakdekselet (utgangsstøtte for dokumenter med forsiden ned).

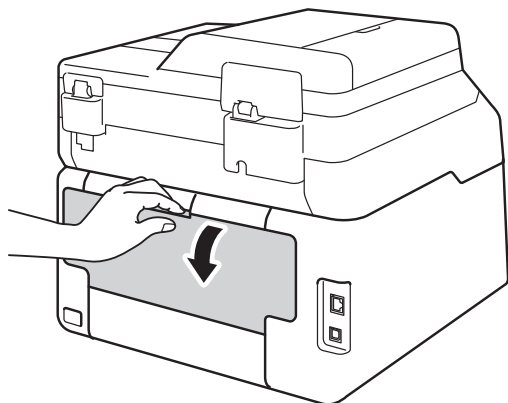

- 2 (Kun for utskrift på konvolutter)
Trekk de to grå hendlene, én på venstre side og én på høyre side, som vist i illustrasjonen.

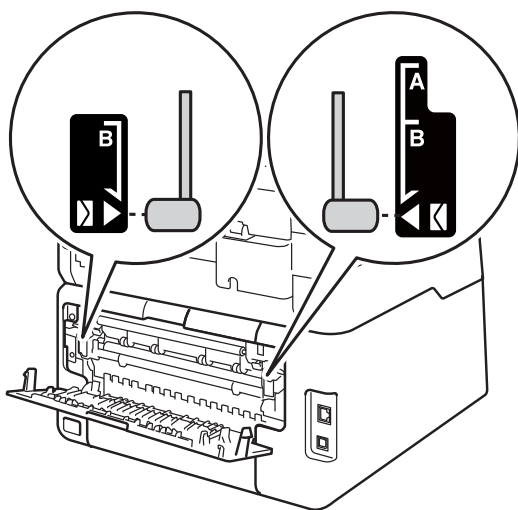

- 3 Åpne dekslet på den manuelle materåpningen.

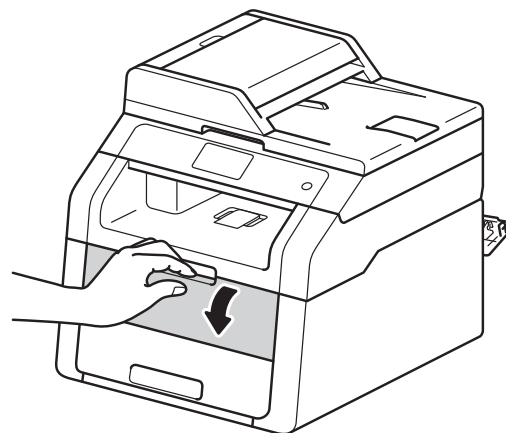

- 4 Bruk begge hender til å bevege papirførerne til den manuelle materåpningen etter bredden av papiret som du skal bruke.

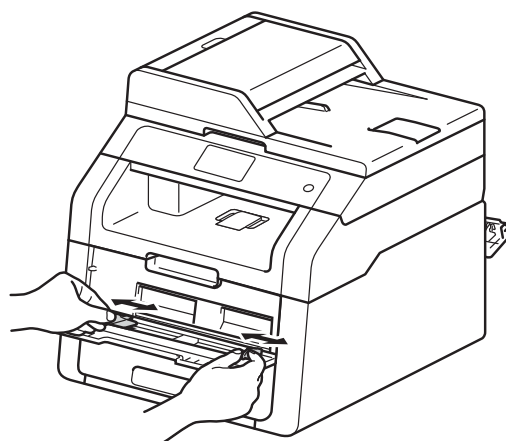

- 5 Bruk begge hendene til å skyve ett ark eller én konvolutt *godt* inn i den manuelle matingsåpningen til øvre kant på papiret presser mot materullene. Fortsett å skyve papiret mot rullene for omtrent to sekunder, eller til maskinen tar tak i papiret og trekker det videre innover.

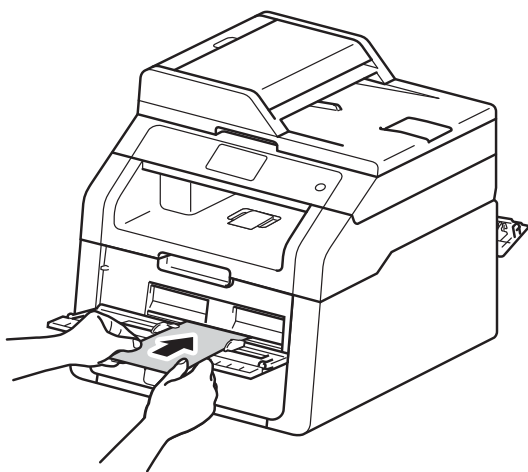
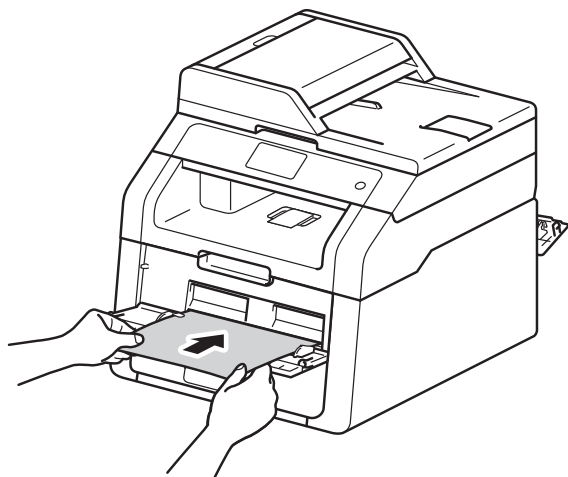

MERK

- Dersom feilmeldingen *Papirstopp manuell mating vises på pekeskjermen*, kan ikke maskinen ta tak i og trekke inn papiret eller konvoluttene. Nullstill maskinen ved å fjerne papiret og deretter trykke på *Start* på pekeskjermen. Sett inn igjen papiret eller konvoluttene og pass på at du skyver det *godt* mot rullene.
- Plasser papiret eller konvoluttene i den manuelle matingsåpningen med utskriftssiden vendt opp.
- Når **Etikett** er valgt i skriverdriveren, vil maskinen mate inn papiret fra den manuelle materåpningen, selv om **Manuell** ikke er valgt som papirkilden.
- Sørg for at papiret eller konvoluttene er rett og i korrekt posisjon i den manuelle mateåpningen. Hvis det ikke er det, kan det hende at papiret eller konvoluttene ikke kan mates inn riktig, noe som fører til skjev utskrift eller papirstopp.
- Trekk papiret eller konvoluttene helt ut når du prøver å legge papiret inn igjen i den manuelle matingsåpningen.
- Ikke plasser mer enn ett ark eller én konvolutt i den manuelle matingsåpningen om gangen, da dette kan føre til papirstopp.

- 6 Send utskriftsdataene til maskinen.

MERK

Fjern hver utskrevne side eller konvolutt med én gang for å forhindre papirstopp.

- 7 Etter at pekeskjermen viser *Man. mating*, går du tilbake til trinn 5 for å legge inn neste ark. Gjenta for hver side som du vil skrive ut.
- 8 (For utskrift av konvolutter)
Når du er ferdig med utskriften, tilbakestiller du de to grå hendlene som du trakk ned i trinn 2, til deres originale posisjoner.
- 9 Lukk bakdekslet (utgangsstøtten for dokumenter med forsiden opp) til det låses i den lukkede posisjonen.

Områder som ikke kan skrives ut eller skannes

Tallene i tabellen viser maksimalt ikke-skannbare og ikke-skrivbare områder. Disse områdene kan variere avhengig av papirstørrelsen eller innstillinger i programmet som du bruker.

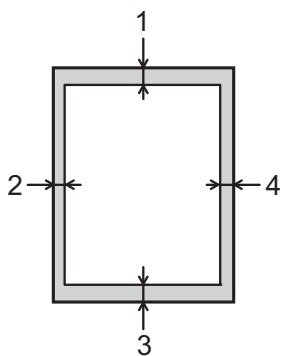

Bruk	Dokumentstørrelse	Topp (1) Bunn (3)	Venstre (2) Høyre (4)
Kopiering* * en enkel kopi eller 1 i 1-kopi	Letter	4 mm	4 mm
	A4	4 mm	3 mm
	Legal (ADF) (DCP-9020CDW)	4 mm	4 mm
Skanne	Letter	3 mm	3 mm
	A4	3 mm	3 mm
	Legal (ADF) (DCP-9020CDW)	3 mm	3 mm
Utskrift	Letter	4,2 mm	4,2 mm
	A4	4,2 mm	4,2 mm
	Legal	4,2 mm	4,2 mm



Papirinnstillinger

Papirstørrelse

Når du endrer størrelsen på papiret i magasinet, må du samtidig endre innstillingen for papirstørrelse slik at maskinen kan tilpasse dokumentet til siden.



Du kan bruke følgende papirformater.

A4, Letter, Legal, Executive, A5, A5 L (lang kant), A6 og Folio (215,9 mm × 330,2 mm)

- 1 Trykk på .
- 2 Trykk på Skuffinnstilling.
- 3 Trykk på Papirstørrelse.
- 4 Sveip opp eller ned, eller trykk på ▲ eller ▼ for å vise A4, Letter, Legal, EXE, A5, A5 L, A6 eller Folio og trykk på alternativet du ønsker.
- 5 Trykk på .

Papirtype

For å få den beste utskriftskvaliteten, bør du stille inn maskinen på den typen papir du bruker.

- 1 Trykk på .
- 2 Trykk på Skuffinnstilling.
- 3 Trykk på Papirtype.
- 4 Sveip opp eller ned, eller trykk på ▲ eller ▼ for å vise Tynt, Vanlig papir, Tykt, Tykkere, Resirkulert papir og trykk på alternativet du ønsker.
- 5 Trykk på .

Godtatt papir og andre utskriftsmedier

Utskriftskvaliteten avhenger av hvilken papirtype du bruker.

Du kan bruke følgende typer utskriftsmedie: vanlig papir, tynt papir, tykt papir, tykkere papir, brev-papir, resirkulert papir, etiketter, konvolutter eller glanset papir (se *Utskriftsmedier* ►► side 151).

For best mulig resultat følger du anvisningene nedenfor:

- Du må IKKE legge ulike papirtyper i papirmagasinet samtidig, for det kan føre til at papiret sitter fast eller mates inn feil.
- For riktig utskrift, må du velge samme papirstørrelse fra programvaren som det papiret som ligger i magasinet.
- Unngå å berøre den utskrevne siden av papiret rett etter utskrift.
- Skriv ut en liten mengde for å teste at papirtypen passer maskinen før du kjøper store mengder med papir.
- Bruk etiketter som er beregnet for bruk i *lasermaskiner*.

Anbefalt papir og utskriftsmedier

Papirtype	Artikkel
Vanlig papir	Xerox Premier TCF 80 g/m ²
	Xerox Business 80 g/m ²
Resirkulert papir	Xerox Recycled Supreme 80 g/m ²
Etiketter	Avery L7163-laseretiketter
Konvolutter	Antalis River-serie (DL)
Glanset papir	Xerox Colotech+ glansbelagt 120 g/m ²

Type og størrelse på papir

Maskinen mater papir inn fra det installerte papirmagasinet eller den manuelle matingsåpningen.

Navnene på papirmagasinerne som brukes i skriverdriveren og denne brukermanualen, er som følger:

Skuff og ekstra enhet	Navn
Papirskuff	Skuff 1
Manuell materåpning	Manuell

Papirkapasitet i papirmagasinene

	Papirstørrelse	Papirtyper	Antall ark
Papirskuff (Skuff 1)	A4, Letter, Legal, B5 (JIS), Executive, A5, A5 L, A6, Folio ¹	Vanlig papir, tynt papir, resirkulert papir	opptil 250 (80 g/m ²)
Manuell materåpning	Bredde: 76,2 til 215,9 mm Lengde: 116,0 til 355,6 mm	Vanlig papir, tynt papir, tykt papir, tykkere papir, brev-papir, resirkulert papir, konvolutter, etiketter, glanset papir	1 ark 1 konvolutt

¹ Folio-størrelse er 215,9 mm × 330,2 mm.

Anbefalte papirspesifikasjoner

Følgende papirspesifikasjoner passer for denne maskinen.

Papirtykkelse	75-90 g/m ²
Tykkelse	80-110 µm
Ruhet	Høyere enn 20 sek.
Stivhet	90-150 cm ³ /100
Fiberretning	Langfibret
Gjennomgangsmotstand	10e ⁹ -10e ¹¹ ohm
Spesifikk overflatemotstand	10e ⁹ -10e ¹² ohm-cm
Fyll	CaCO ₃ (nøytral)
Askeinnhold	Under 23 wt %
Lysstyrke	Høyere enn 80 %
Opasitet	Høyere enn 85 %

- Bruk vanlig papir som passer for laser-/LED-maskiner til å lage kopier.
- Bruk papir som er 75 til 90 g/m².
- Bruk langfibret papir med nøytral pH-verdi, og som har et fuktighetsinnhold på omtrent 5 %.
- Denne maskinen kan bruke resirkulert papir som overholder DIN 19309-spesifikasjonene.

Håndtere og bruke spesialpapir

Maskinen er utviklet for å kunne håndtere de fleste typer xerografi- og brevpapir. Enkelte papirforskjeller kan imidlertid påvirke utskriftskvaliteten eller håndteringsevnen. Test alltid papiret før du kjøper det for å være sikker på at du oppnår det resultatet du vil ha. Oppbevar papir i originalemballasjen, og hold den forseglet. Hold papiret flatt og unna fuktighet, direkte sollys og varme.

Noen viktige retningslinjer ved valg av papir:

- IKKE bruk papir beregnet på blekkstråleskrivere fordi det kan forårsake papirstopp eller skade på maskinen.
- Forhåndstrykt papir må bruke blekk som tåler temperaturen til maskinens smelteprosess på 200 °C.
- Dersom du bruker fint papir, papir som har en ujevn overfalte, eller papir som er krøllete eller brettet, kan det hende at ytelsen ikke blir optimal.

Typer papir du bør unngå

VIKTIG

Enkelte papirtyper fungerer dårlig eller de kan skade maskinen.

IKKE bruk papir:

- som har mye struktur
- som er ekstremt glatt eller blankt
- som er krøllete eller vindskjivet

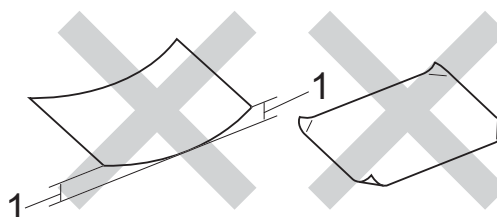

1 En krøll på 2 mm eller mer kan forårsake papirstopp.

- som er belagt eller kjemisk overflatebehandlet
- som er skadet, krøllete eller brettet
- som overstiger anbefalt vektspesifikasjon i denne brukermanualen
- med klaffer og stifter
- med brevhoder der det er brukt lavtemperaturfarger eller termografi
- som er flersidig eller karbonfri
- som er utviklet for blekkskriver

Papirtypene oppført i listen over kan skade maskinen din. Slike skader dekkes ikke av Brothers garantier eller serviceavtaler.

Konvolutter

Maskinen er utviklet til å fungere bra med de fleste konvolutter. Enkelte konvolutter kan imidlertid ha problemer med mate- og utskriftskvaliteten som følge av hvordan de er produsert. Konvolutter bør ha rette, godt pressede brettekanter. Konvolutter må ligge flatt og ikke være posete eller dårlig satt sammen. Bruk bare kvalitetskonvolutter fra en leverandør som selger konvolutter som er beregnet for lasermaskiner.

Konvolutter kan kun mates gjennom den manuelle matingsåpningen.

Vi anbefaler at du skriver ut en testkonvolutt for å være sikker på at du oppnår ønsket resultat.

Typer konvolutter du bør unngå

VIKTIG

IKKE bruk konvolutter:

- som er ødelagt, krøllet eller har en uvanlig form
- som er svært blanke eller teksturerte
- med spenner, stifter, låser eller bånd
- som er selvklebende
- som har posete fasong
- som ikke har skarpe bretter
- som er preget (hevet skrift)
- som tidligere er blitt utskrevet av en laser- eller LED-maskin
- som er forhåndstrykt på innsiden
- som ikke kan stables når de legges sammen
- som er laget av papir som veier mer enn skriverens papirvektspesifikasjon
- med kanter som ikke er rette eller som ikke er helt firkantede
- med vinduer, hull, utstansinger eller perforeringer

- med lim på området som vist på tegningen nedenfor

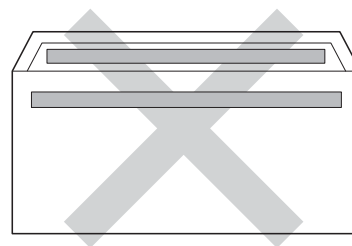

- med doble klaffer som vist på tegningen nedenfor

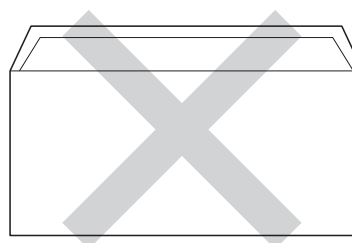

- med lukkeklaffer som ikke er brettet ned når du kjøper det
- med hver side brettet sammen som vist på tegningen nedenfor

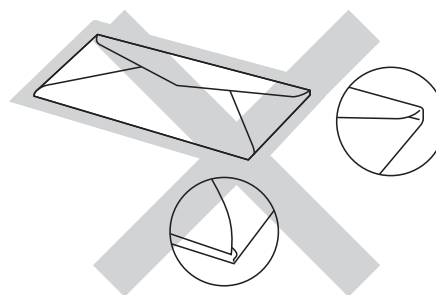

Hvis du bruker en av konvolutttypene som er nevnt ovenfor, kan det føre til skader på maskinen. Det kan hende at slike skader ikke dekkes av Brothers garantier eller serviceavtaler.

Mateproblemer kan forekomme på grunn av tykkelsen, størrelsen og formen på klaffene til konvoluttene du bruker.

Etiketter

Maskinen skriver ut på de fleste etikettyper som er beregnet for lasermaskiner. Etiketter bør ha akrylbasert lim siden dette materialet er mer stabilt ved høy temperatur i fikseringsenheten. Limet bør ikke komme i kontakt med deler i maskinen, fordi etikettene kan klebe seg til trommelenheten eller rullene og dermed forårsake papirstopp og redusert utskriftskvalitet. Limet skal ikke være utildekket mellom etikettene. Etikettene bør være plassert slik at de dekker hele lengden og bredden til arket. Hvis det er avstand mellom etikettene, kan dette føre til at etiketter løsner og forårsaker alvorlig papirstopp eller utskriftsproblemer.

Alle etiketter som brukes i denne maskinen, må kunne tåle en temperatur på 200 °C i en periode på 0,1 sekund.

Etiketter kan kun mates gjennom den manuelle matingsåpningen.

Typer etiketter du bør unngå

Ikke bruk etiketter som er ødelagt, krøllet eller har en uvanlig form.

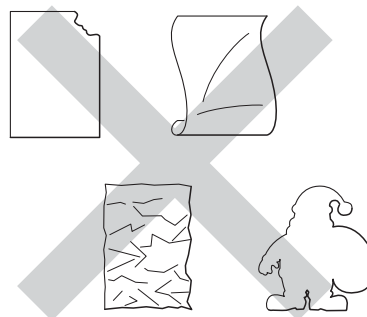

VIKTIG

- IKKE bruk delvis brukte etikettark. Det utildekkede arket vil skade maskinen.
- IKKE bruk om igjen eller sett inn etiketter som tidligere har vært brukt eller ark som mangler noen etiketter.
- Etikettark bør ikke overstige papirvektspesifikasjonene som er beskrevet i denne brukermanualen. Etiketter som overstiger denne spesifikasjonen, vil kanskje ikke mates eller skrives ut riktig, og de kan skade maskinen.

Slik legger du i dokumenter

Du kan lage kopier og skanne fra den automatiske dokumentmateren (ADF) og skannerglassplaten.

Bruke den automatiske dokumentmateren (ADF) (DCP-9020CDW)

ADF har plass til opptil 35 sider, og den mater ett ark om gangen. Vi anbefaler at du bruker vanlig 80 g/m²-papir og alltid lufter sidene før de legges i ADF-en.

Dokumentstørrelser som støttes

Lengde:	147,3 til 355,6 mm
Bredde:	147,3 til 215,9 mm
Vekt:	64 til 90 g/m ²

Slik legger du i dokumenter

VIKTIG

- Du må IKKE plassere tykke dokumenter på skannerglassplaten. Hvis du gjør det, kan ADF-en låse seg.
- Du må IKKE bruke papir som er krøllete, rynkete, brettet, opprevet, stiftet, limt eller teipet, eller som er satt sammen med binders.
- Du må IKKE bruke papp, avispapir eller tekstiler.
- Når du bruker ADF-en, må du IKKE trekke i dokumentet når det mates, for ellers kan maskinen ødelegges.

MERK

- Se *Bruke skannerglassplaten* ►► side 34 for skanning av dokumenter som ikke passer for ADF-en.
- Det er enklere å bruke ADF-en hvis du mater inn et dokument med flere sider.
- Påse at dokumenter med korrekturlakk eller som er skrevet med blekk, er helt tørre.

- 1 Brett ut ADF-dokumentstøtten (1). Løft opp og brett ned klaffen på forlengelsen på ADF-dokumentutgangsstøtten (2).

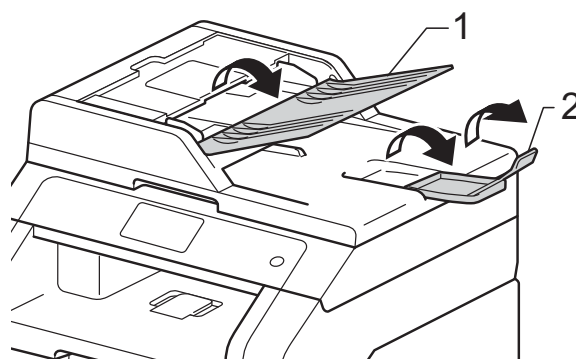

- 2 Luft arkene godt.
- 3 Plasser sidene i dokumentet forskjøvet i forhold til hverandre med *forsiden opp og øvre kant først* i ADF-en, til pekeskjermen viser **ADF klar** og du kjenner at det øverste arket berører materrullene.

- 4 Juster papirførerne (1) slik at de tilpasses bredden på dokumentet.

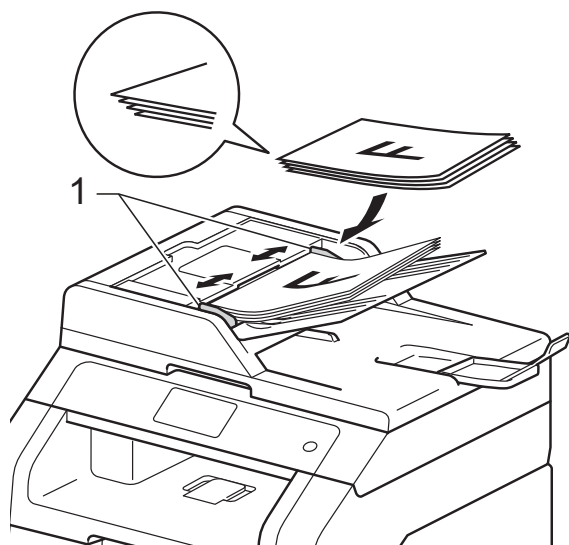

MERK

For å skanne ikke-standardiserte dokumenter, se *Bruke skannerglassplaten* ►► side 34.

Bruke skannerglassplaten

Du kan bruke skannerglassplaten til å kopiere eller skanne alle sidene i en bok, én side om gangen.

Dokumentstørrelser som støttes

Lengde:	Opptil 300,0 mm
Bredde:	Opptil 215,9 mm
Vekt:	Opptil 2,0 kg

Slik legger du i dokumenter

MERK

(DCP-9020CDW)

ADF-en må være tom når du skal bruke skannerglassplaten.

- 1 Løft opp dokumentdekselet.

- 2 Bruk førerne på venstre side som hjelp til å plassere dokumentet med *forsiden ned* øverst i venstre hjørne av skannerglassplaten.

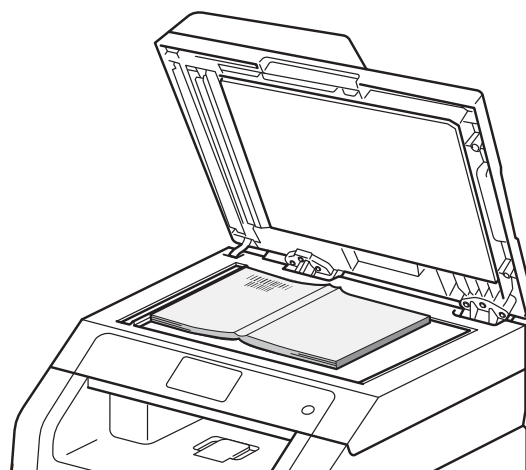
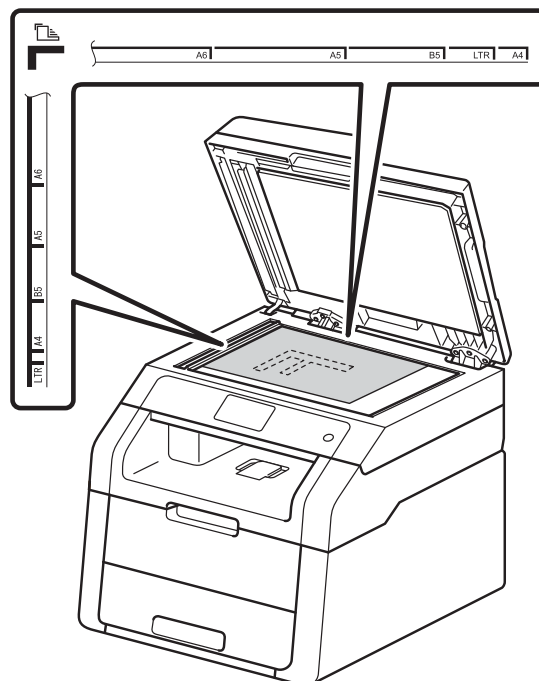

- 3 Lukk dokumentdekselet.

VIKTIG

Hvis dokumentet er en bok eller det er tykt, må du ikke slå dekselet hardt igjen eller trykk det ned.

Slik kopierer du

Følgende trinn viser grunnleggende kopiering.

- Gjør ett av følgende for å mate inn dokumentet ditt:
 - (DCP-9020CDW)
Legg dokumentet i ADF-en med *forsiden opp* (se *Bruke den automatiske dokumentmateren (ADF) (DCP-9020CDW)* >> side 33).
 - Legg dokumentet med *forsiden ned* på skannerglassplaten (se *Bruke skannerglassplaten* >> side 34).
- Trykk på **Kopi**-knappen på pekeskjermen.



- Pekeskjermen viser



1 Antall kopier

Du kan angi antall kopier ved hjelp av talletastaturet.

- Vil du lage flere kopier, angir du det tosfrede antallet (opptil 99).
- Trykk på **Colour Start** eller **Mono Start**.

Stanse kopiering

Vil du stanse kopieringen, trykker du på .

Forhåndsinnstillinger for kopiering

Du kan kopiere med en rekke innstillinger som allerede er satt opp for deg i maskinen bare ved å trykke på dem.

Følgende forhåndsinnstillinger er tilgjengelige.

- Kvittering
- Normal
- 2i1 (ID)
- 2i1
- 2-sidig (1→2)
- Lagre papir

- Legg i dokumentet.
- Trykk på  (**Kopi**).
- Sveip til venstre eller høyre for å vise **Kvittering**, **Normal**, **2i1 (ID)**, **2i1**, **2-sidig (1→2)** eller **Lagre papir**, og trykk deretter på alternativet du ønsker.
- Angi antall kopier du ønsker.
- Gjør ett av følgende:
 - For å endre flere innstillinger, gå til trinn 6.
 - Hvis du er ferdig med å endre innstillinger, kan du gå til trinn 9.
- Trykk på **Alt**.
- Sveip opp eller ned, eller trykk på **▲** eller **▼** for å vise de tilgjengelige innstillingene, og trykk deretter på innstillingen du ønsker.

- 8 Sveip opp eller ned, eller trykk på ▲ eller ▼ for å vise de tilgjengelige alternativene, og trykk deretter på det nye alternativet. Gjenta trinn 7 og 8 for hver innstilling som du ønsker. Når du er ferdig med å endre innstillinger, trykker du på OK.

MERK

Lagre innstillingene som en snarvei ved å trykke på Lagre som en snarvei.

- 9 Trykk på Colour Start eller Mono Start.

Kopialternativer

Du kan endre følgende kopiinnstillinger. Trykk på **Kopi** og trykk deretter på **Alt**. Sveip opp eller ned, eller trykk på ▲ eller ▼ for å bla gjennom kopiinnstillingene. Når innstillingen du ønsker vises, trykker du på den og velger alternativet. Når du er ferdig med å endre innstillinger, trykker du på **OK**.

(Avansert brukermanual)

For mer informasjon om endring av følgende innstillinger, ►► **Avansert brukermanual: Kopiinnstillinger.**

- Kvalitet
- Øk/Reduser
- Tetthet
- Kontrast
- Stable/Sorter
- Sideoppsett
- 2i1 (ID)
- Fargejustering
- Tosidig kopi
- Fjern bakgrunnsfarge
- Lagre som en snarvei

Skrive ut et dokument

Maskinen kan motta data fra datamaskinen din og skrive den ut. For å skrive ut fra en datamaskin, må du installere skriverdriveren.

(Vil du ha mer informasjon om skriverdriverinnstillinger, kan du

►► Programvarehåndbok.)

- 1 Installer Brother-skriverdriveren fra CD-platen (►► Hurtigstartguide).
- 2 Fra programmet, velg **Skriv ut**-kommandoen.
- 3 Velg navnet på maskinen din i **Skriv ut**-dialogboksen og klikk på **Egenskaper** (eller **Innstillinger**, avhengig av programmet du bruker).
- 4 Velg innstillingene som du vil endre i **Egenskaper**-dialogboksen, og klikk deretter på **OK**.
 - **Papirstørrelse**
 - **Orientering**
 - **Kopier**
 - **Medietype**
 - **Utskriftskvalitet**
 - **Farge / mono**
 - **Dokumenttype**
 - **Flersideutskrift**
 - **Tosidig / Hefte**
 - **Papirkilde**
- 5 Klikk på **OK** for å starte utskriften.

Før skanning

For å bruke maskinen som en skanner, må du installere en skannerdriver. Hvis maskinen er på et nettverk, kan du konfigurere den med en TCP/IP-adresse.

- Installer skannerdriverene fra CD-ROM-en (➤➤ Hurtigstartguide: *Installere MFL-Pro Suite*).
- Konfigurer maskinen med en TCP/IP-adresse hvis nettverksskanning ikke fungerer (➤➤ Programvarehåndbok).

Skanne et dokument som en PDF-fil med ControlCenter4 (Windows®)

(For Macintosh-brukere, ➤➤ Programvarehåndbok.)

MERK

Skjermbildene på datamaskinen kan variere avhengig av hvilken modell du har.

ControlCenter4 er et hjelpeprogram som gir deg rask og enkel tilgang til programmene du bruker oftest. Ved hjelp av ControlCenter4 trenger du ikke åpne de enkelte programmene manuelt. Du kan bruke ControlCenter4 på datamaskinen din.

1 Legg i dokumentet (se *Slik legger du i dokumenter* ➤➤ side 33).

2 Følg anvisningene for operativsystemet du bruker.

- (Windows® XP, Windows Vista® og Windows® 7)

Åpne ControlCenter4 ved å klikke på  (Start) > **Alle programmer** > **Brother** > **XXX-XXXX** (hvor XXX-XXXX er modellnavnet ditt) > **ControlCenter4**. ControlCenter4-programmet åpnes.

- (Windows® 8)

Klikk på  (**Brother Utilities**), og klikk deretter på rullegardinlisten og velg navnet på din modell (hvis det ikke er valgt allerede). Klikk på **SKANNING** i venstre navigasjonslinje og deretter på **ControlCenter4**. ControlCenter4-programmet åpnes.

- 3 Hvis ControlCenter4-modusskjermen vises, velger du **Avansert modus** og klikker deretter på **OK**.

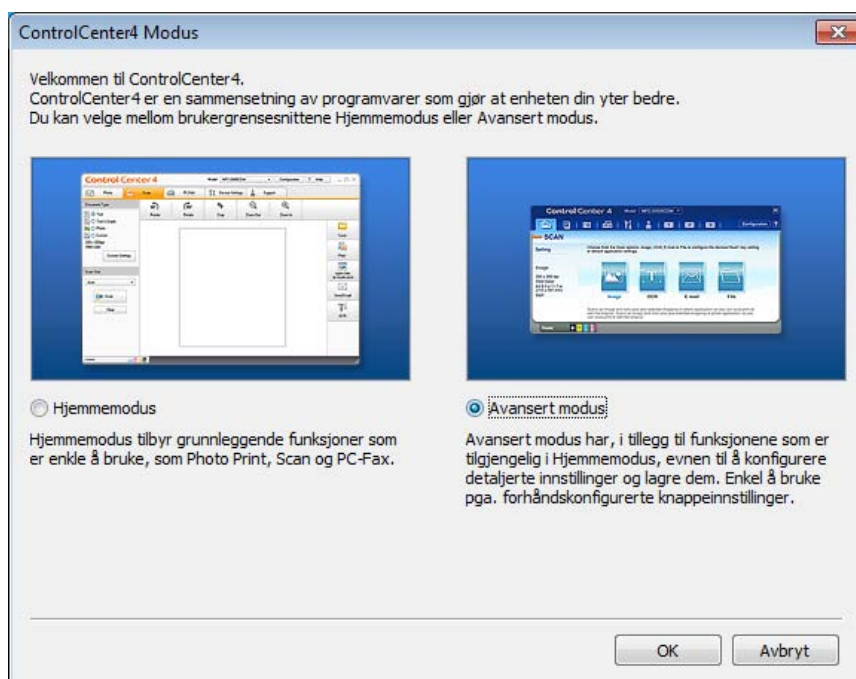

- 4 Sørg for at maskinen du vil bruke er merket på **Modell**-rullegardinlisten.

- 5 Klikk på **Fil**.



- 6 Trykk på **Skann**.
Maskinen starter skanningen. Mappen hvor den skannede dataen er lagret, åpnes automatisk.

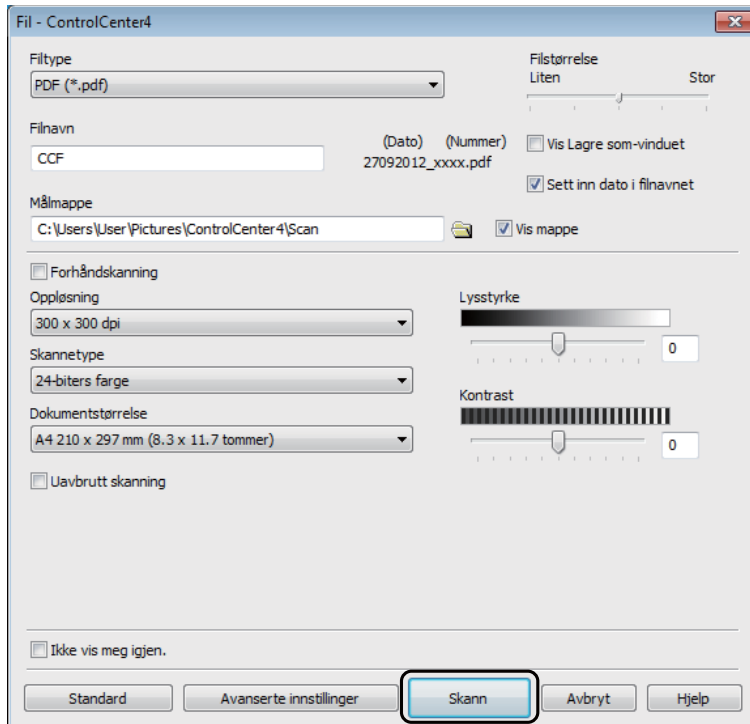

Slik skanner du et dokument som en PDF-fil med pekeskjermen

- 1 Legg i dokumentet (se *Slik legger du i dokumenter* >> side 33).
- 2 Trykk på Skanne.



- 3 Sveip til venstre eller høyre for å vise `til fil`.



vises midt på pekeskjermen uthevet i blått.

- 4 Trykk på OK.
Når maskinen er koblet til et nettverk, trykker du på datamaskinnavnet.
Gjør ett av følgende:

- Hvis du vil bruke standardinnstillingene, gå til trinn 9.
- Hvis du vil endre standardinnstillingene, gå til trinn 5.

- 5 Trykk på Alt.
- 6 Trykk på Angi med pekepanel.
Trykk på På.
- 7 Velg innstillingene for Skannetype, Oppløsning, Filtype, Skannermål og Fjern bakgrunnsfarge etter behov.
- 8 Trykk på OK.
- 9 Trykk på Start.
Maskinen starter skanningen.

MERK

Følgende skannemoduser er tilgjengelige.

- til nettverk (Windows®)
- til FTP
- til e-post
- til bilde
- til OCR
- til fil
- WS-Scan¹ (Webtjenester-skanning)

¹ Kun Windows®-brukere (Windows Vista® SP2 eller senere Windows® 7 og Windows® 8)
(>> Programvarehåndbok.)

Skifte ut forbruksmateriell

Du må skifte ut forbruksmateriell når maskinen indikerer at forbruksmateriellets levetid er over. Du kan skifte ut følgende forbruksmateriell selv:

Bruk av uoriginalt Brother-tilbehør kan påvirke utskriftskvaliteten, maskinvareprestasjonen og maskinens pålitelighet.

MERK

Trommelenheten og tonerkassetten er to separate forbruksmateriell. Sørg for at begge er installert som en montering. Dersom tonerkassetten er satt i maskinen uten trommelenheten, kan det hende at meldingen `Trommel !` vises.

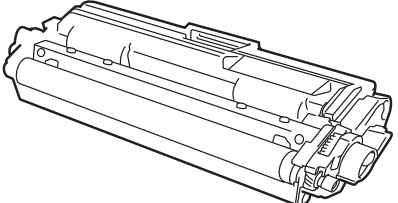
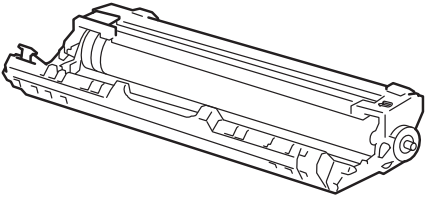
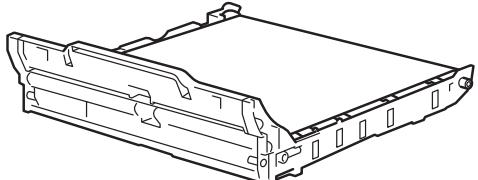
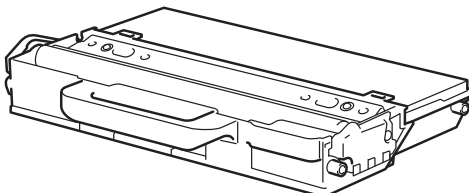
Tonerkassett	Trommelenhet
Se <i>Bytte tonerkassetten</i> >> side 47. Modellnavn: TN-241BK, TN-241C, TN-241M, TN-241Y, TN-245C, TN-245M, TN-245Y	Se <i>Skifte ut trommelenhetene</i> >> side 54. Modellnavn: DR-241CL (4 stk. trommelsett) eller DR-241CL-BK, DR-241CL-CMY (enkle tromler)
	
Belteenhet	Tonersamler
Se <i>Skifte ut belteenheten</i> >> side 60. Modellnavn: BU-220CL	Se <i>Skifte ut tonersamleren</i> >> side 64. Modellnavn: WT-220CL
	

Meldingene i tabellen vises på pekeskjermen i Driftsklar. Disse meldingene gir forhåndsvarsler om å skifte forbruksmateriell før de når slutten av levetiden. Du bør kjøpe ekstra forbruksmateriell før maskinen slutter å skrive ut hvis du vil unngå driftsstans.

Meldinger på pekeskjermen	Forbruksmateriell som skal forberedes	Omtrentlig levetid	Hvordan bytte	Modellnavn
Lite toner Gjør klar den nye tonerkassetten.	Tonerkassett BK = Svart C = Cyan M = Magenta Y = Gul	<Svart> 2 500 sider ^{1 2 5} <Cyan, magenta, gul> 1 400 sider ^{1 2 5} 2 200 sider ^{1 2 6}	Se side 47.	TN-241BK ⁵ TN-241C ⁵ TN-241M ⁵ TN-241Y ⁵ TN-245C ⁶ TN-245M ⁶ TN-245Y ⁶
Trommel neste tomX	1 trommelenhet X = BK, C, M, Y BK = Svart C = Cyan M = Magenta Y = Gul	15 000 sider ^{1 3 4}	Se side 55.	4 trommelenheter: DR-241CL 1 trommelenhet: DR-241CL-BK DR-241CL-CMY
Snart belteslutt	Belteenhet	50 000 sider ¹	Se side 60.	BU-220CL
T.samler sn full	Tonersamler	50 000 sider ¹	Se side 64.	WT-220CL

¹ Ensidige A4- eller Letter-sider.

² Ca. kapasitet for kassetten er avklart i henhold til ISO/IEC 19798.

³ 1 side per jobb

⁴ Levetiden på trommelen er omtrentlig, og kan variere etter brukstype.

⁵ Standard tonerkassett

⁶ Tonerkassett med høy kapasitet

Du må rengjøre maskinen ofte og skifte ut forbruksmateriell når meldingene i tabellen vises på pekeskjermen.

Meldinger på pekeskjermen	Forbruksmateriell som skal skiftes ut	Omtrentlig levetid	Hvordan bytte	Modellnavn
Bytt toner	Tonerkassett Pekeskjermen viser fargen på tonerkassetten du må skifte ut. BK = Svart C = Cyan M = Magenta Y = Gul	<Svart> 2 500 sider ^{1 2 5} <Cyan, magenta, gul> 1 400 sider ^{1 2 5} 2 200 sider ^{1 2 6}	Se side 47.	TN-241BK ⁵ TN-241C ⁵ TN-241M ⁵ TN-241Y ⁵ TN-245C ⁶ TN-245M ⁶ TN-245Y ⁶
Bytt trommelX	Trommelenhet X = BK, C, M, Y, BK = Svart C = Cyan M = Magenta Y = Gul	15 000 sider ^{1 3 4}	Se side 55.	4 trommelenheter: DR-241CL 1 trommelenhet: DR-241CL-BK DR-241CL-CMY
Trommelstopp	Trommelenhet			
Bytt belte	Belteenhet	50 000 sider ¹	Se side 60.	BU-220CL
Bytt beholder for avfallstoner	Tonersamler	50 000 sider ¹	Se side 64.	WT-220CL
Bytt fiksering	Fikseringsenhet	50 000 sider ¹	Kontakt Brother kundeservice eller din lokale Brother-forhandler hvis du trenger ny fikseringsenhet.	
Bytt rulleholdersett	Papirmatingssett	50 000 sider ¹	Kontakt Brother kundeservice eller din lokale Brother-forhandler hvis du trenger nytt papirmatingssett.	

¹ Ensidige A4- eller Letter-sider.

² Ca. kapasitet for kassetten er avklart i henhold til ISO/IEC 19798.

³ 1 side per jobb

⁴ Levetiden på trommelen er omtrentlig, og kan variere etter brukstype.

⁵ Standard tonerkassett

⁶ Tonerkassett med høy kapasitet

MERK

- Gå til <http://www.brother.com/original/index.html> for instruksjoner om hvordan du returnerer brukt forbruksmateriell til Brothers resirkuleringsprogram. Hvis du velger å ikke returnere brukte elementer, må du kaste det i henhold til lokale bestemmelser og holde det atskilt fra husholdningsavfall. Har du spørsmål, kan du kontakte firmaet for avfallshåndtering der du bor (►► Produktsikkerhetsguide: *Resirkuleringsinformasjon i henhold til WEEE- og batteridirektivene*).
 - Vi anbefaler at du plasserer brukt rekvisita på et papir for å forhindre at materialet inni blir sølt eller spredt utover ved et uhell.
 - Hvis du bruker papir som ikke er lik det anbefalte papiret, kan det hende at levetiden for både rekvisita og maskindeler blir redusert.
 - Forventet levetid for hver av tonerkassetene er basert på ISO/IEC 19798. Hvor ofte du må skifte dem ut avhenger av hvor mye du skriver ut, prosentandel av dekning, typer media som brukes og slå maskinen på/av.
 - Hvor ofte du må skifte ut forbruksmateriell utenom tonerkassetter avhenger av hvor mye du skriver ut, typer media som brukes og slå maskinen på/av.
-

Bytte tonerkassetene

Modellnavn: TN-241BK¹, TN-241C¹, TN-241M¹, TN-241Y¹, TN-245C², TN-245M², TN-245Y²

Den standard tonerkassetten kan skrive ut omtrent 2 500 sider³ (svart) eller omtrent 1 400 sider³ (cyan, magenta, gul). Den høyt ytende tonerkassetten kan skrive ut omtrent 2 200 sider³ (cyan, magenta, gul). Faktisk sideantall kan variere avhengig av hvilken type dokument du vanligvis skriver ut.

Når en tonerkassett begynner å bli tom, vises `Lite toner` på pekeskjermen.

Tonerkassetene som følger med maskinen må skiftes ut etter ca. 1 000 sider³.

¹ Standard tonerkassett

² Tonerkassett med høy kapasitet

³ Ca. kapasitet for kassetten er avklart i henhold til ISO/IEC 19798.

MERK

- Indikasjonen for gjenværende tonerlevetid vil variere avhengig av typen dokumenter som skrives ut og kundens forbruk.
- Det er lurt å ha en ny tonerkassett klar til bruk når advarselen `Lite toner` vises.
- For å sikre høy utskriftskvalitet anbefaler vi at du kun bruker originale Brother-tonerkassetter. Når du vil kjøpe tonerkassetter, kontakter du Brother kundeservice eller din lokale Brother-forhandler.
- Vi anbefaler at du rengjør maskinen når du bytter tonerkassetten (se *Rengjøre og kontrollere maskinen* ►► side 69).
- IKKE pakk ut den nye tonerkassetten før du er klar til å bruke den.

Lite toner

Hvis pekeskjermen viser `Lite toner`, må du kjøpe en ny tonerkassett for fargen som angis på pekeskjermen, og ha den klar før meldingen `Bytt toner` vises.

Bytt toner

Når pekeskjermen viser `Bytt toner` vil maskinen stoppe utskriften til du har skiftet ut tonerkassetten.

Pekeskjermen viser fargen på tonerkassetten du må skifte ut. (BK=Svart, C=Cyan, M=Magenta, Y=Gul)

En ny original Brother-tonerkassett vil nullstille meldingen `Bytt toner`.

Bytte tonerkassetten

- 1 Kontroller at maskinen er slått på.
- 2 Åpne toppdekslet til det låser på plass i åpen posisjon.

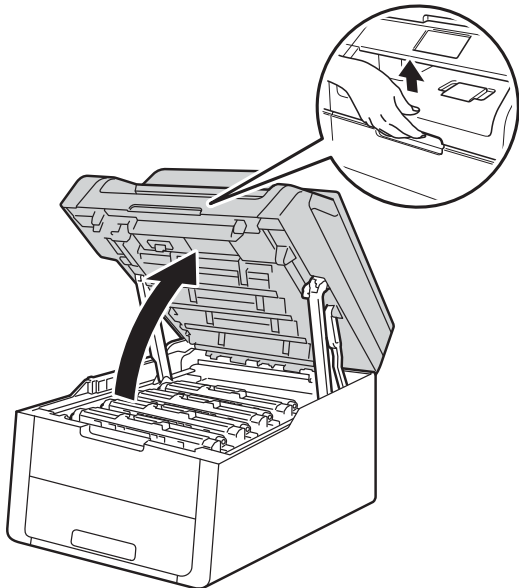

- 3 Fjern tonerkassetten og trommelenheten for fargen som vises på pekeskjermen.

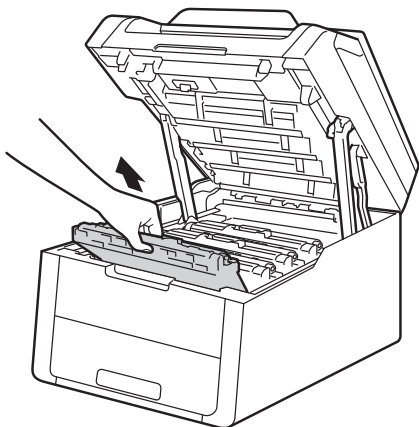

! ADVARSEL

VARM OVERFLATE

Når maskinen nettopp har vært i bruk, vil enkelte av de innvendige delene være ekstremt varme. Vent til maskinen kjøler seg ned før du tar på de innvendige delene.

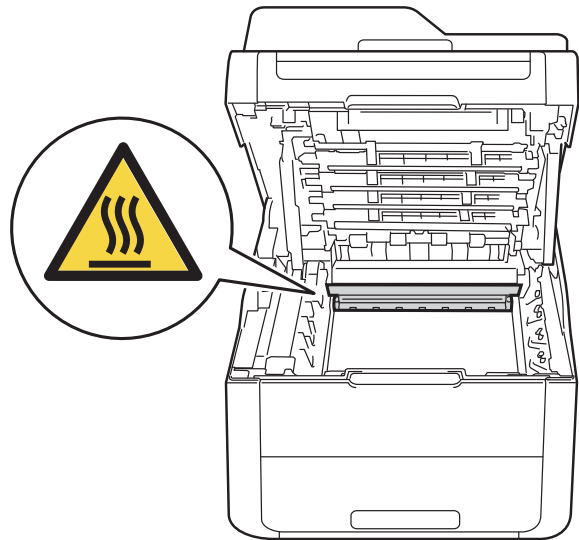

VIKTIG

- Vi anbefaler at du plasserer tonerkassetten og trommelenheten hver for seg på et rent, flatt underlag som er beskyttet med papir under i tilfelle du søler ut eller det spruter ut toner ved et uhell.
- IKKE rør elektrodene som vises nedenfor. Da unngår du at maskinen skades av statisk elektrisitet.

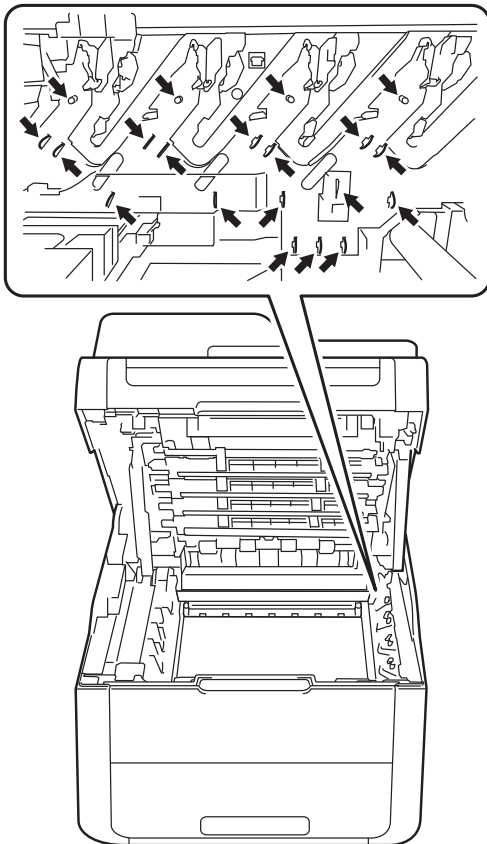

- 4 Trykk ned den grønne låsehendelen og ta tonerkassetten ut av trommelenheten.

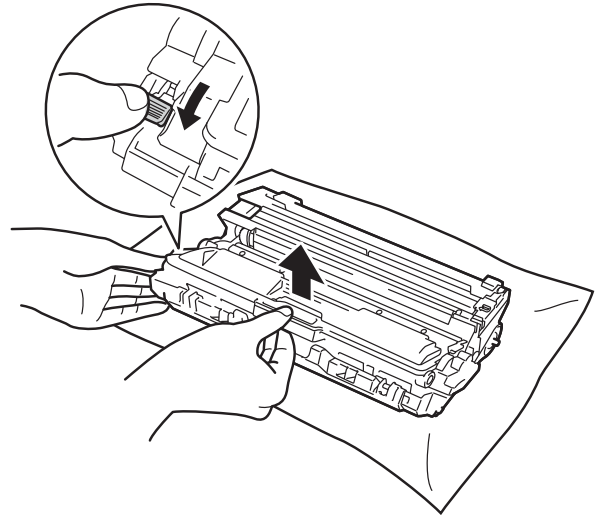
**! ADVARSEL**

A



- IKKE plasser en tonerkassett og en trommelenhet på åpen ild. Den kan eksplodere og forårsake skader.
- IKKE bruk brennbare stoffer, noen form for spray eller organiske løsemidler/væsker som inneholder alkohol eller ammoniakk når du skal rengjøre produktet innvendig eller utvendig. Dette kan føre til brann eller elektrisk støt. Bruk i stedet bare en tørr, lufri klut.

(>> Produktsikkerhetsguide: *Generelle forholdsregler.*)



VIKTIG

- Håndter tonerkassetten forsiktig. Hvis det kommer toner på hendene eller klærne dine, tørker eller vasker du den øyeblikkelig av med kaldt vann.
- IKKE ta på det skraverete området som vist i illustrasjonene for å unngå problemer med utskriftskvaliteten.

<Tonerkassett>

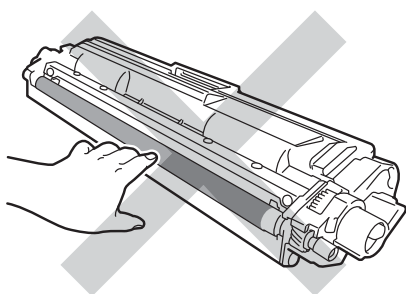

<Trommelenhet>

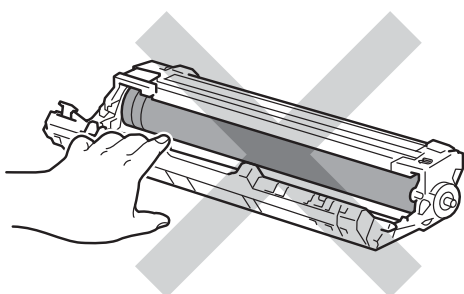
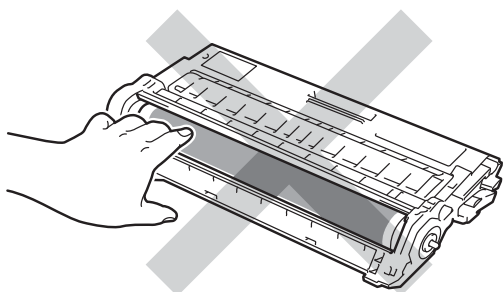

- Vi anbefaler at du plasserer tonerkassetten på et rent, flatt, jevnt og stabilt underlag som er beskyttet med papir under i tilfelle du søler eller spruter toner ved et uhell.

MERK

- Påse at du forsegler den brukte tonerkassetten forsvarlig i en pose slik at tonerstøv ikke søles ut av kassetten.
- Gå til <http://www.brother.com/original/index.html> for instruksjoner om hvordan du returnerer brukt forbruksmateriell til Brothers resirkuleringsprogram. Hvis du velger å ikke returnere brukte elementer, må du kaste det i henhold til lokale bestemmelser og holde det atskilt fra husholdningsavfall. Har du spørsmål, kan du kontakte firmaet for avfallshåndtering der du bor (►► Produktsikkerhetsguide: Resirkuleringsinformasjon i henhold til WEEE- og batteridirektivene).

- 5 Pakk ut den nye tonerkassetten. Hold kassetten vannrett med begge hender og vugg den forsiktig fra side til side for å fordele tonerpulveret jevnt inne i kassetten.

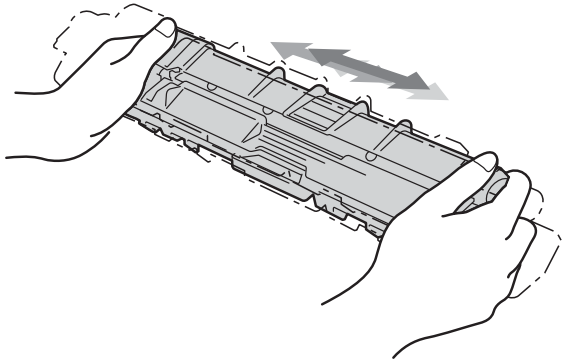

VIKTIG

- Pakk ut tonerkassetten rett før du skal sette den inn i maskinen. Hvis en tonerkassetten blir liggende ute av pakken lenge, vil den ikke vare så lenge.
- Hvis trommelenheten legges åpen i direkte sollys (eller lys fra et rom over lengre tid), kan enheten bli skadet.
- Brother-maskiner er laget for å fungere med en toner med en bestemt spesifisering, og fungerer optimalt når de brukes med originale Brother-tonerkassetter. Brother kan ikke garantere denne optimale ytelsen hvis det brukes toner eller tonerkassetter med andre spesifiseringer. Brother anbefaler ikke bruk av andre kassetter enn originale Brother-kassetter med denne maskinen, eller påfylling av tomme kassetter med toner fra andre kilder. Hvis trommelenheten eller andre deler i maskinen blir skadet fordi det brukes annen toner eller andre tonerkassetter enn originale Brother-produkter, dekker ikke garantien eventuell nødvendig reparasjon ettersom uoriginale produkter kanskje ikke er kompatible eller ikke egnet for bruk med denne maskinen.

- 6 Ta av beskyttelsesdekselet.

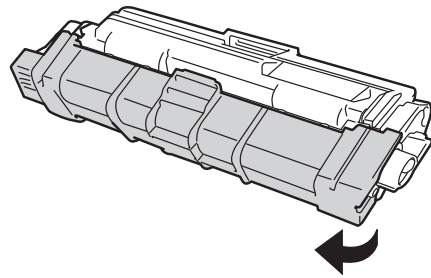

VIKTIG

Plasser den nye tonerkassetten i trommelenheten rett etter at du har fjernet beskyttelsesdekselet. IKKE ta på det skraverete området som vist i illustrasjonene for å unngå degradering av utskriftskvaliteten.

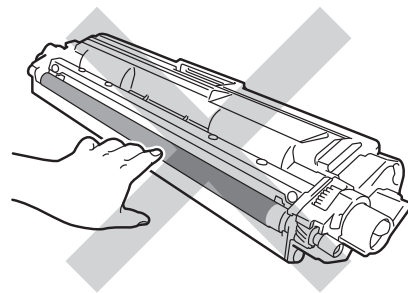

A

- 7** Plasser den nye tonerkassetten inn i trommelenheten til du hører at den klikker på plass. Hvis du setter den i på riktig måte, løftes den grønne låsehendelen på trommelenheten automatisk.

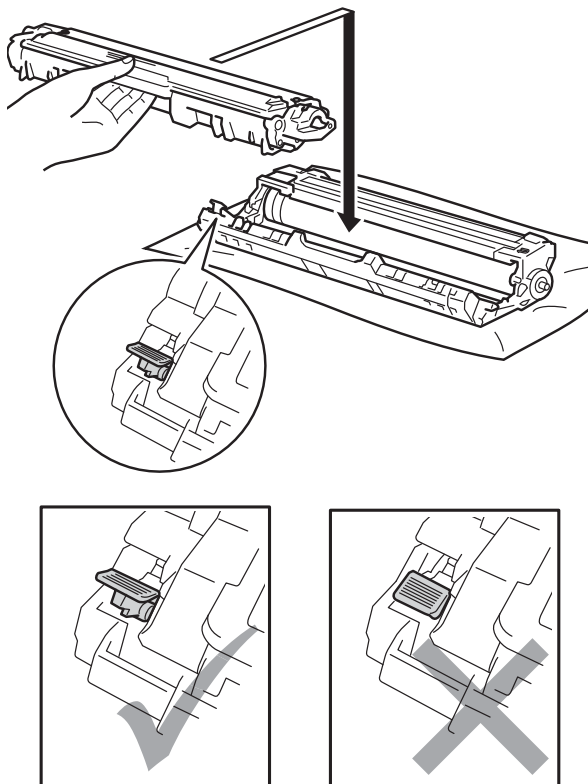

MERK

Sørg for at du setter tonerkassetten inn riktig, ellers kan den komme fra trommelenheten.

- 8** Rengjør korona-tråden i trommelenheten ved å skyve den grønne haken forsiktig fra venstre til høyre og høyre til venstre flere ganger.

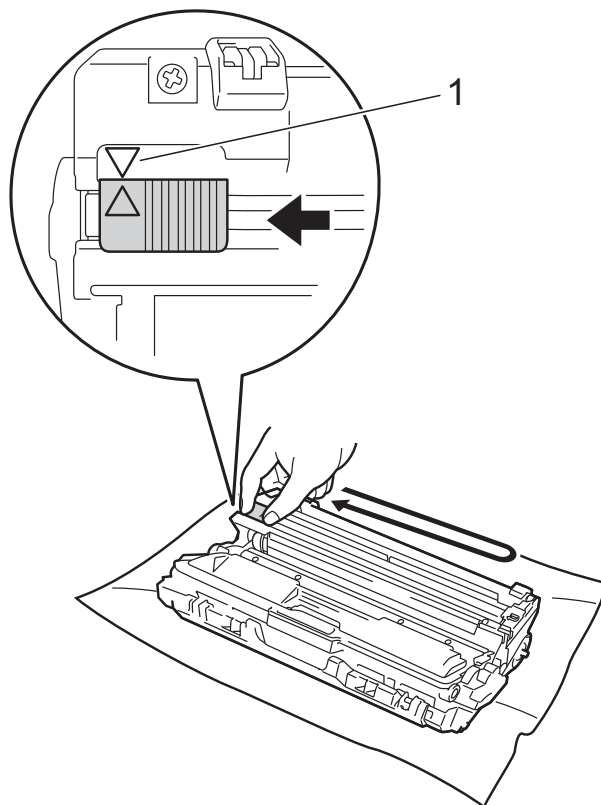

MERK

Husk å skyve hendelen tilbake til utgangsposisjonen (▲) (1). Pilen på haken må stå på linje med pilen på trommelenheten. Hvis den ikke gjør det, kan det komme en svart vertikal stripe på utskriftene.

- 9** Gjenta trinn **3** og trinn **8** for å rengjøre hver av de tre gjenværende koronatrådene.

MERK

Når du rengjør koronatrådene, må du ikke fjerne tonerkassetten fra trommelenheten.

- 10 Skyv hver tonerkassettenhet og trommelenhet inn i maskinen. Kontroller at det er samme farge på tonerkassetten som på fargeetiketten i maskinen.

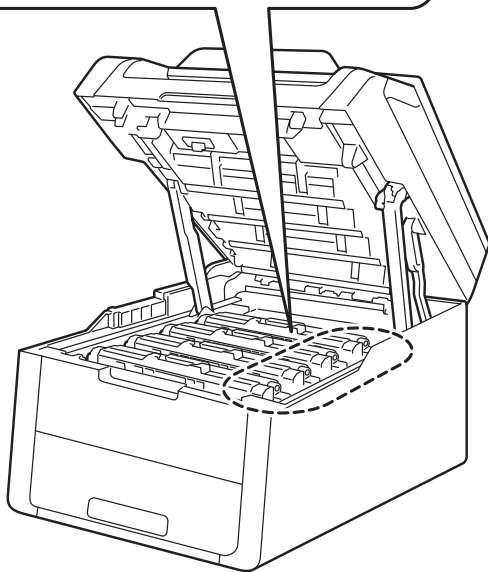
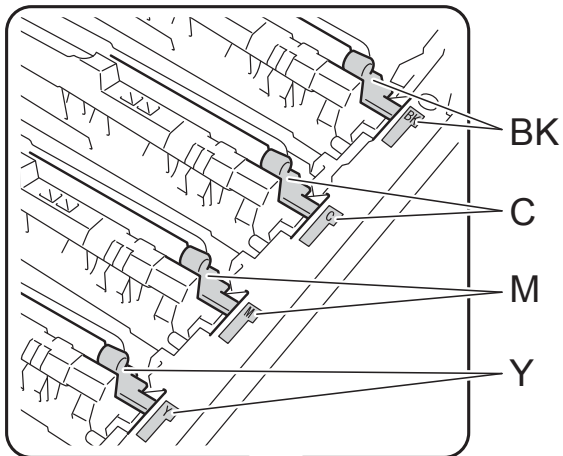
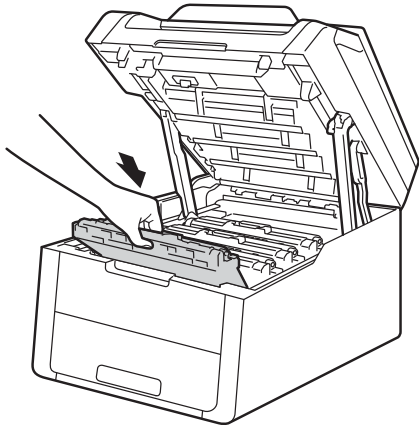

BK = Svart, C = Cyan,
M = Magenta, Y= Gul

- 11 Lukk toppdekslet på maskinen.

MERK

Etter at du har skiftet ut en tonerkassett, må du IKKE slå av maskinen eller åpne toppdekslet før pekeskjermen fjerner Vent litt.-meldingen og går tilbake til Driftsklar.

Skifte ut trommelenhetene

Modellnavn: DR-241CL 4 stk. trommelsett eller enkle trommelenheter DR-241CL-BK, DR-241CL-CMY

En ny trommelenhet kan skrive ut ca. 15 000 ensidige A4- eller Letter-sider.

DR-241CL trommelsett inneholder fire trommelenheter, én svart (DR-241CL-BK) og tre med farge (DR-241CL-CMY).

DR-241CL-BK inneholder én svart trommel. DR-241CL-CMY inneholder en fargetrommel.

Trommelslitasje oppstår på grunn av generell bruk, rotering av trommelen og samhandling med papir, toner og andre materialer i papirbanen. Under design av produktet bestemte Brother seg for å bruke antall rotasjoner trommelen gjør som en rimelig faktor for trommelens levetid. Når en trommel når rotasjonsgrensen fastslått av fabrikken som tilsvarer klassifisert levetid, vil LCD-pekeskjermen be deg om å skifte den gjeldende trommelen, eller de gjeldende tromlene. Produktet vil fortsette å fungere, men utskriftskvaliteten vil kanskje ikke være optimal.

Fordi tromlene roterer sammen i de ulike stadiene (uavhengig av om toner anbringes på siden) og siden skade på en enkel trommelenhet ikke er sannsynlig, må du skifte ut alle tromlene på samme tid (med mindre du har skiftet ut en enkeltstående trommel [DR-241CL-BK for svart og DR-241CL-CMY for farge] av andre årsaker enn at den har nådd levetiden sin). For å gjøre det enklere for deg, selger Brother trommelenhetene som et sett på fire (DR-241CL).

VIKTIG

Bruk en original trommelenhet fra Brother og originale Brother-tonerenheter for best mulig ytelse. Hvis du skriver ut med en uoriginal trommelenhet eller tonerenhet, kan det hende at både utskriftskvaliteten og kvaliteten på og levetiden til selve maskinen reduseres. Garantien dekker ikke problemer som skyldes bruk av en uoriginal trommel- eller tonerenhet.

Trommel!

Koronatrådene er skitne. Rengjør koronatrådene de fire trommelenhetene (se *Rengjøre koronatrådene* ►► side 73).

Hvis du har rengjort koronatrådene og feilen `Trommel !` fremdeles vises på pekeskjermen, har trommelenheten nådd slutten av levetiden. Skift ut trommelenhetene med et nytt sett.

Trommel snart utslittX

Hvis bare en spesifisert trommel er nær slutten av levetiden, vises meldingen `Trommel neste tomX` på pekeskjermen. X indikerer at trommelenhetens farge er nær slutten av levetiden. (BK=Svart, C=Cyan, M=Magenta, Y=Gul). Vi anbefaler at du har originale Brother-trommelenheter klare for installasjon. Kjøp en ny trommelenhet DR-241CL-BK (for Svart) eller en DR-241CL-CMY (for fargen C, M eller Y), og ha den klar før meldingen `Bytt trommelX` vises.

Skift ut trommelX

Hvis bare en spesifisert trommel må skiftes ut, vises meldingen `Bytt trommelX` på pekeskjermen. X indikerer fargen på trommelenhet du må skifte ut. (BK=Svart, C=Cyan, M=Magenta, Y=Gul)

Trommelenheten har oversteget antatt levetid. Skift ut trommelenheten med en ny. Vi anbefaler at en original Brother-trommelenhet installeres nå.

Når du bytter ut trommelenheten med en ny, må du nullstille trommeltelleren. Anvisninger om hvordan du gjør dette finner du i esken som den nye trommelenheten kom i.

Trommel stopp

Vi kan ikke garantere utskriftskvaliteten. Skift ut trommelenheten med en ny. Vi anbefaler at en original Brother-trommelenhet installeres nå.

Når du bytter ut trommelenheten med en ny, må du nullstille trommeltelleren. Anvisninger om hvordan du gjør dette finner du i esken som den nye trommelenheten kom i.

Skifte ut trommelenhetene

VIKTIG

- Når du tar ut trommelenheten, må du behandle den forsiktig, siden det kan være toner i den. Hvis du får tonersøl på hender eller klær, tørker du det umiddelbart vekk eller vasker det av med kaldt vann.
- Hver gang du skifter trommelenheten, må du rengjøre inni maskinen (se *Rengjøre og kontrollere maskinen* ►► side 69).
- IKKE pakk ut den nye trommelenheten før du er klar for å installere den. Trommelenheten kan ta skade av å bli utsatt for direkte sollys (eller lys fra et rom over lengre tid).

- 1 Kontroller at maskinen er slått på.
- 2 Åpne toppdekselet til det låser på plass i åpen posisjon.

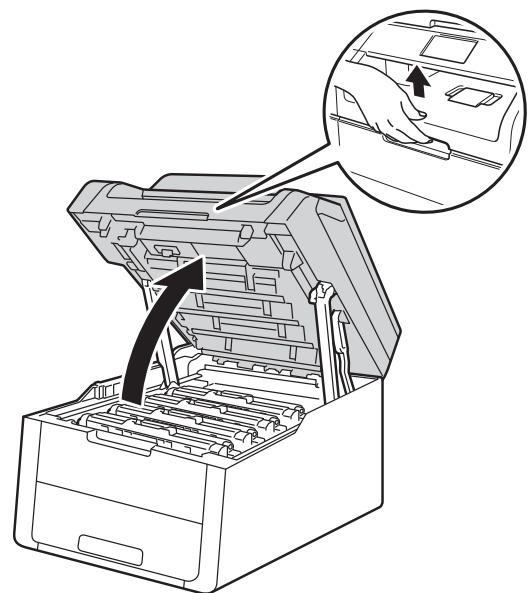

- 3 Fjern tonerkassetten og trommelenheten for fargen som vises på pekeskjermen.

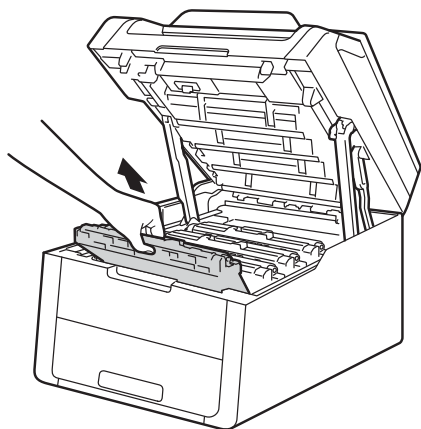

⚠ ADVARSEL

⚠ VARM OVERFLATE

Når maskinen nettopp har vært i bruk, vil enkelte av de innvendige delene være ekstremt varme. Vent til maskinen kjøler seg ned før du tar på de innvendige delene.

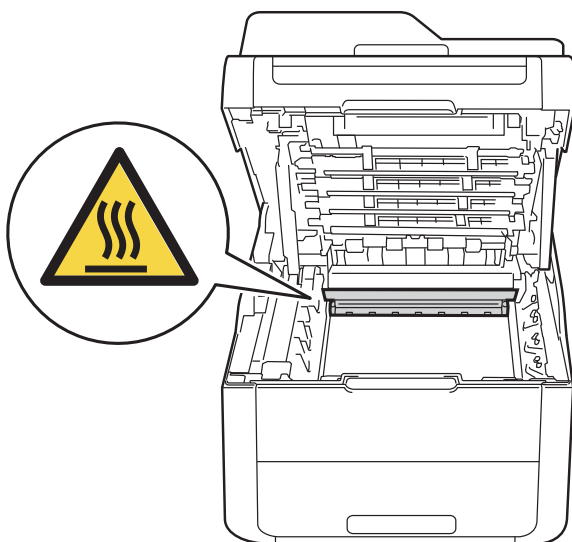

VIKTIG

- Vi anbefaler at du plasserer tonerkassetten og trommelenheten hver for seg på et rent, flatt underlag som er beskyttet med papir under i tilfelle du søler ut eller det spruter ut toner ved et uhell.
- IKKE rør elektrodene som vises nedenfor. Da unngår du at maskinen skades av statisk elektrisitet.

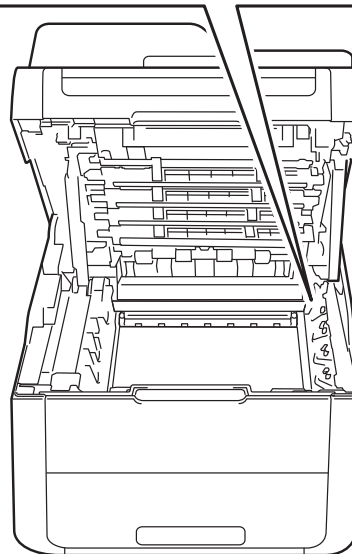
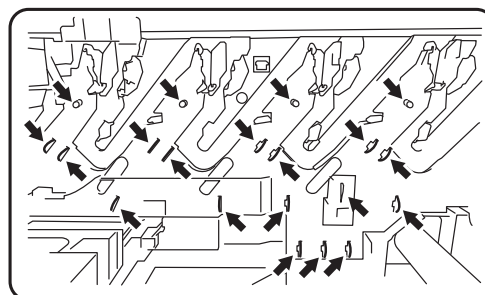

- 4 Trykk ned den grønne låsehendelen og ta tonerkassetten ut av trommelenheten.

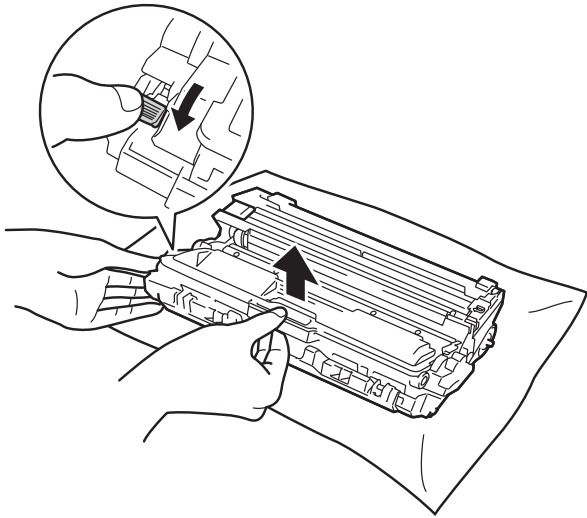

⚠ ADVARSEL



- IKKE plasser en tonerkassett og en trommelenhet på åpen ild. Den kan eksplodere og forårsake skader.
- IKKE bruk brennbare stoffer, noen form for spray eller organiske løsemidler/væsker som inneholder alkohol eller ammoniakk når du skal rengjøre produktet innvendig eller utvendig. Dette kan føre til brann eller elektrisk støt. Bruk i stedet bare en tørr, lofri klut.

(>> Produktsikkerhetsguide: *Generelle forholdsregler.*)



VIKTIG

- Håndter tonerkassetten forsiktig. Hvis det kommer toner på hendene eller klærne dine, tørker eller vasker du den øyeblikkelig av med kaldt vann.
- IKKE ta på det skraverete området som vist i illustrasjonene for å unngå problemer med utskriftskvaliteten.

<Tonerkassett>

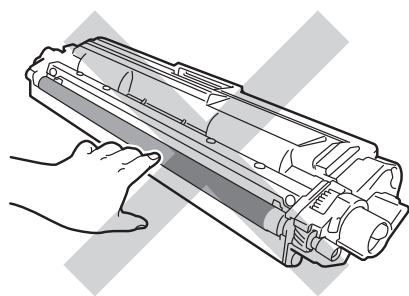

<Trommelenhet>

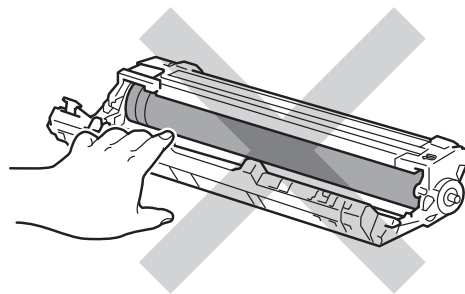
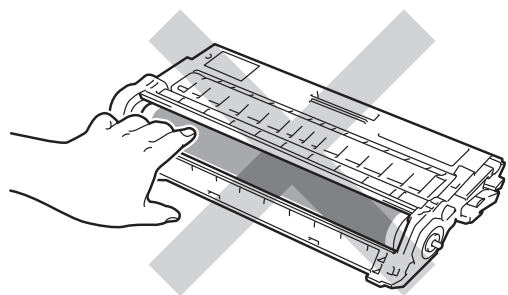

- Vi anbefaler at du plasserer tonerkassetten på et rent, flatt, jevnt og stabilt underlag som er beskyttet med papir under i tilfelle du søler eller spruter toner ved et uhell.

MERK

- Sørg for at du forsegler den brukte trommelenheten forsvarlig i en pose slik at tonerstøv ikke søles ut av trommelenheten.
- Gå til <http://www.brother.com/original/index.html> for instruksjoner om hvordan du returnerer brukt forbruksmateriell til Brothers resirkuleringsprogram. Hvis du velger å ikke returnere brukte elementer, må du kaste det i henhold til lokale bestemmelser og holde det atskilt fra husholdningsavfall. Har du spørsmål, kan du kontakte firmaet for avfallshåndtering der du bor (►► Produktsikkerhetsguide: Resirkuleringsinformasjon i henhold til WEEE- og batteridirektivene).

5 Pakk ut den nye trommelenheten.

6 Ta av beskyttelsesdekselet.

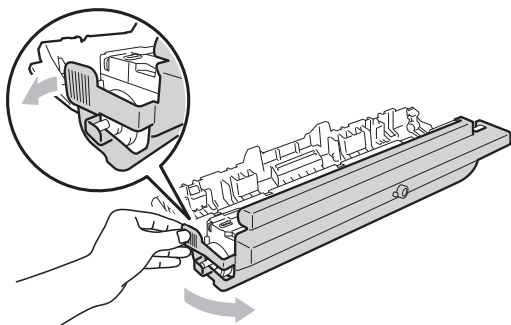

7 Plasser tonerkassetten inn i den nye trommelenheten til du hører at den klikker på plass. Hvis du setter kassetten inn på riktig måte, løftes den grønne låsehendelen automatisk.

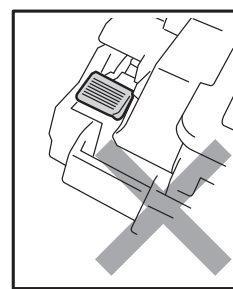
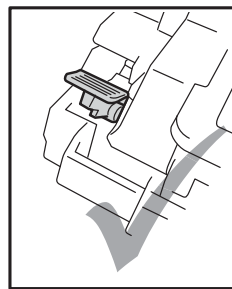
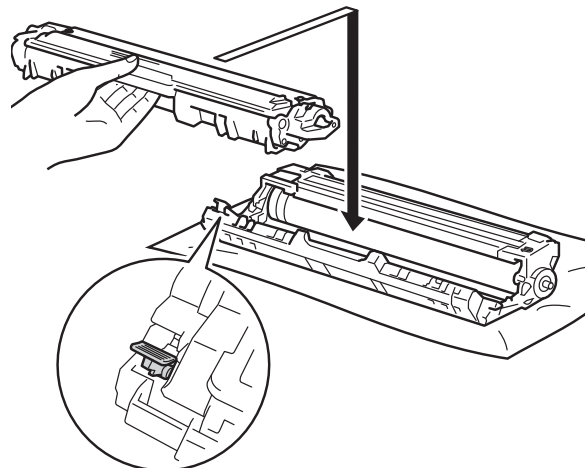

MERK

Sørg for at du setter tonerkassetten inn riktig, ellers kan den komme fra trommelenheten.

- 8 Rengjør korona-tråden i trommelenheten ved å skyve den grønne haken forsiktig fra venstre til høyre og høyre til venstre flere ganger.

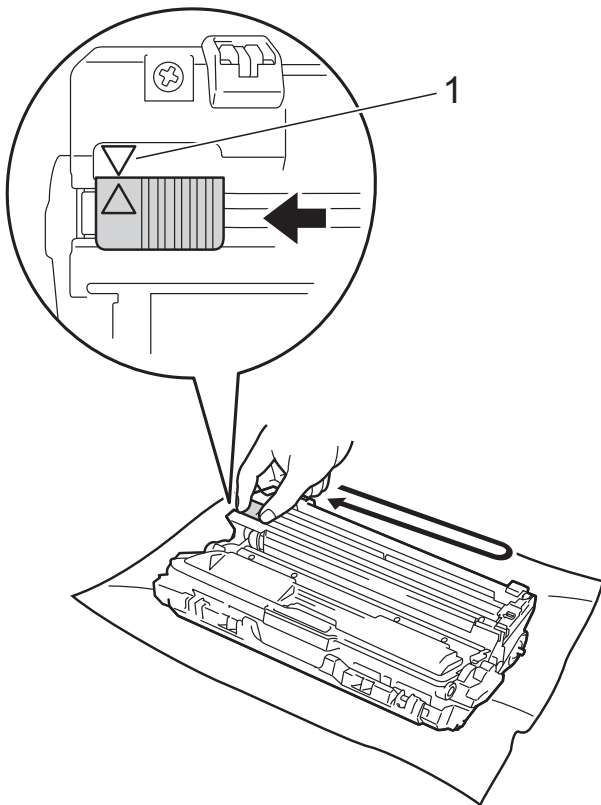

MERK

Husk å skyve hendelen tilbake til utgangsposisjonen (▲) (1). Pilen på haken må stå på linje med pilen på trommelenheten. Hvis den ikke gjør det, kan det komme en svart vertikal stripe på utskriftene.

- 9 Gjenta trinn 3 og trinn 8 for å rengjøre hver av de tre gjenværende koronatrådene.

MERK

Når du rengjør koronatrådene, må du ikke fjerne tonerkassetten fra trommelenheten.

- 10 Skyv hver tonerkassettenhet og trommelenhet inn i maskinen. Kontroller at det er samme farge på tonerkassetten som på fargeetiketten i maskinen.

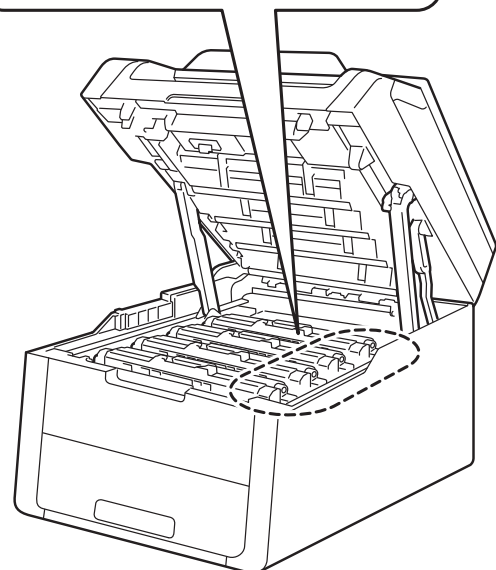
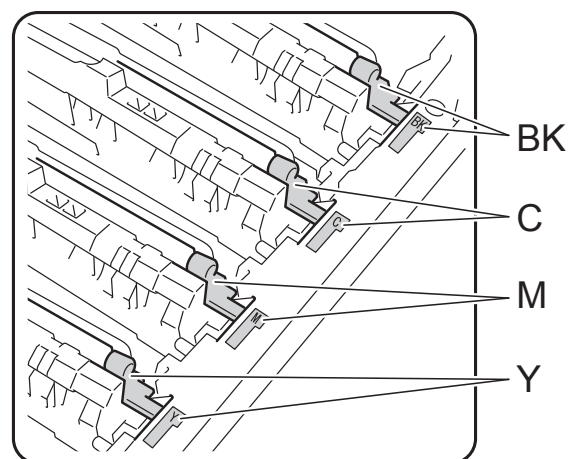
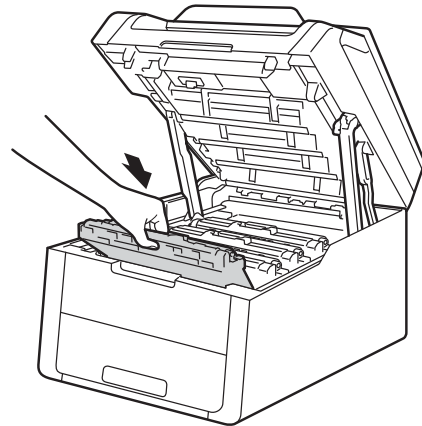

BK = Svart, C = Cyan,
M = Magenta, Y = Gul

- 11 Lukk toppdekslet på maskinen.
- 12 Når du bytter ut trommelenheten med en ny, må du nullstille trommeltelleren. Anvisninger om hvordan du gjør dette finner du i esken som den nye trommelenheten kom i.

Skifte ut belteenheten

Modellnavn: BU-220CL

En ny belteenhet kan skrive ut ca. 50 000 ensidige A4- eller Letter-sider.

Skifte ut belte

Når meldingen `Bytt belte` vises på pekeskjermen, må du skifte ut belteenheten.

Når du bytter ut belteenheten med en ny, må du nullstille belteenhetstelleren. Anvisninger om hvordan du gjør dette finner du i esken som den nye belteenheten kom i.

VIKTIG

- IKKE ta på overflaten til belteenheten. Hvis du tar på den, kan dette redusere utskriftskvaliteten.
- Skade som forårsakes av feil behandling av belteenheten, kan det oppheve garantien.

- 1 Kontroller at maskinen er slått på.
- 2 Åpne toppdekslet til det låser på plass i åpen posisjon.

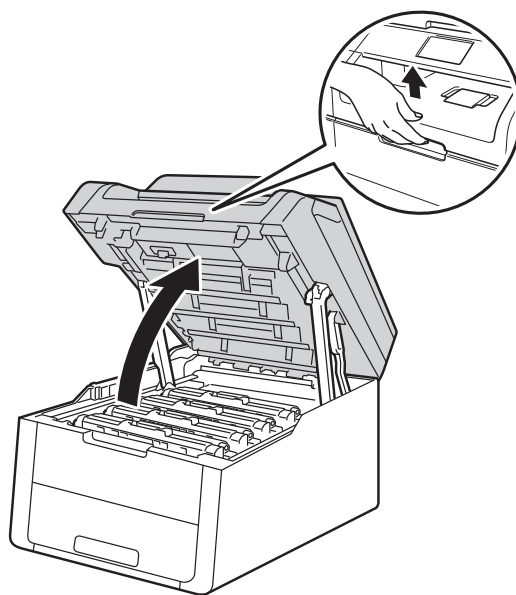

- 3 Fjern alle tonerkassetter og trommelenheter.

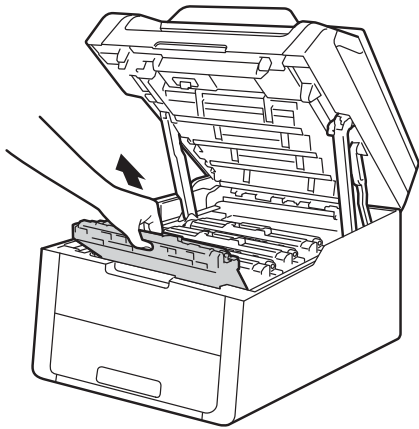

⚠ ADVARSEL

⚠ VARM OVERFLATE

Når maskinen nettopp har vært i bruk, vil enkelte av de innvendige delene være ekstremt varme. Vent til maskinen kjøler seg ned før du tar på de innvendige delene.

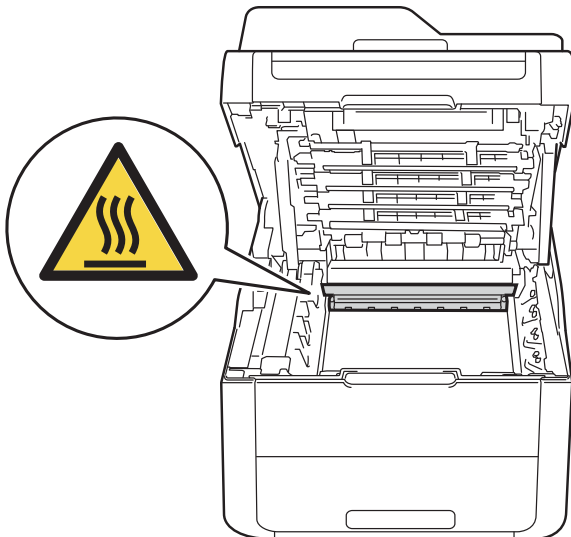

VIKTIG

- Vi anbefaler at du legger tonerkassetten og trommelenhetene på en ren, flat overflate, med et papirark under i tilfelle du kommer i skade for å søle toner.
- IKKE rør elektrodene som vises nedenfor. Da unngår du at maskinen skades av statisk elektrisitet.

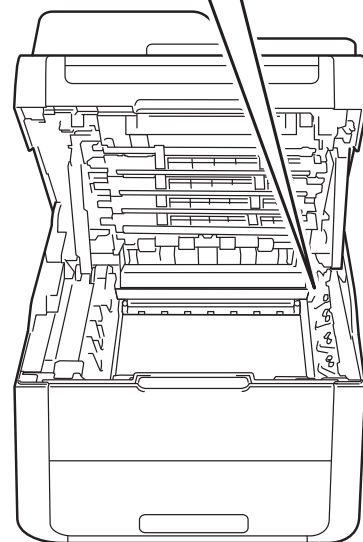
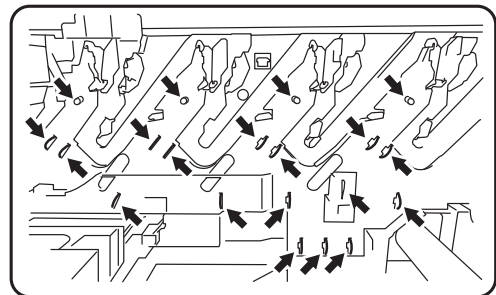

A

- 4 Hold den grønne hendelen på belteenheten og løft belteenheten opp, dra den deretter ut.

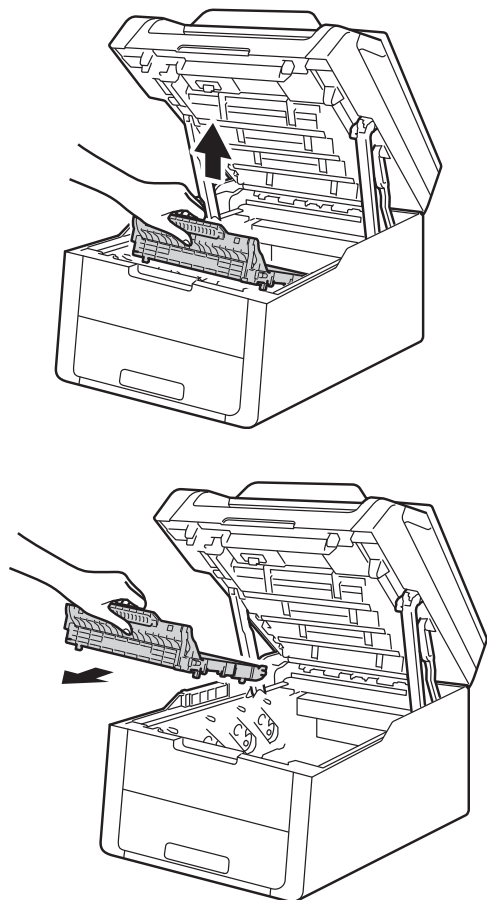

- 5 Pakk ut den nye belteenheten og plasser den nye belteenheten i maskinen.

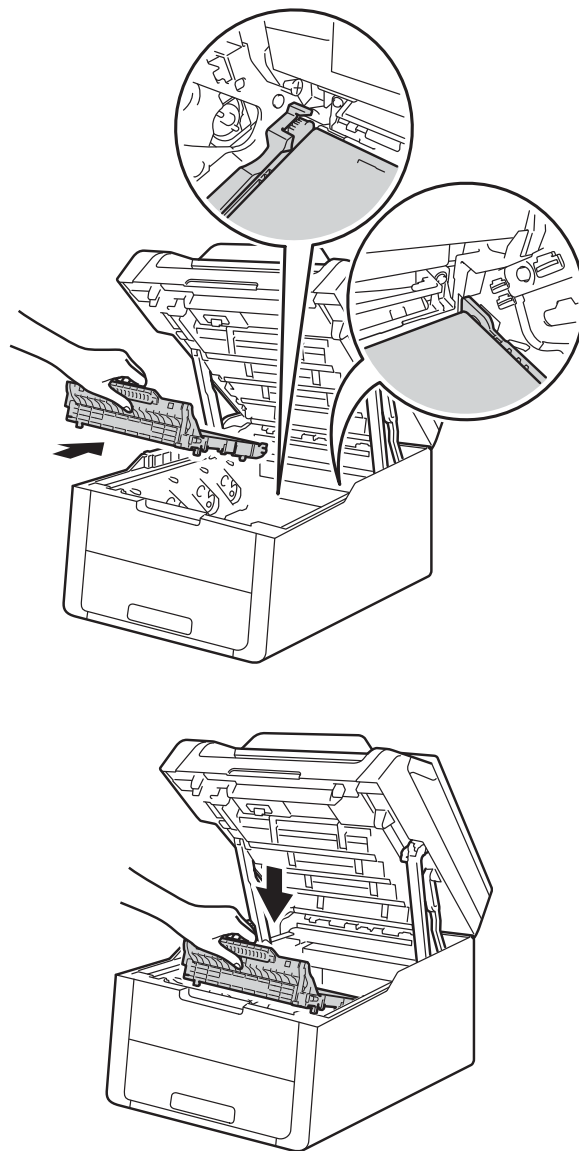

VIKTIG

IKKE ta på det skraverete området som vist i illustrasjonene for å unngå problemer med utskriftskvaliteten.

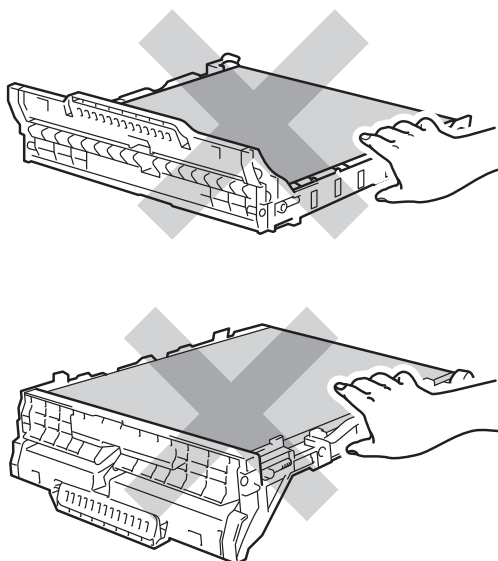

- 6 Skyv hver tonerkassett og trommelenhet inn i maskinen, og sørg for at fargene på tonerkassetten er de samme som fargeetikettene på maskinen.

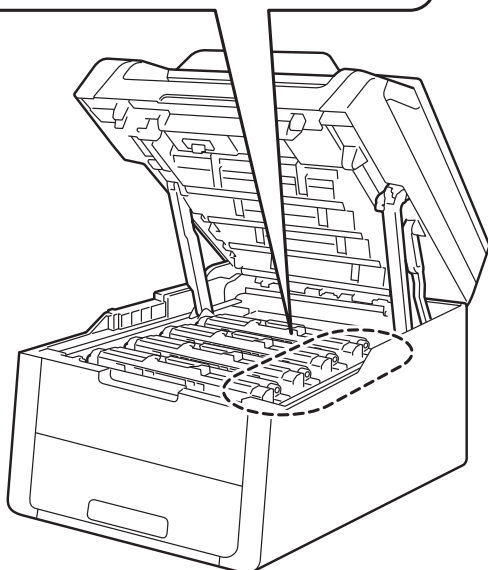
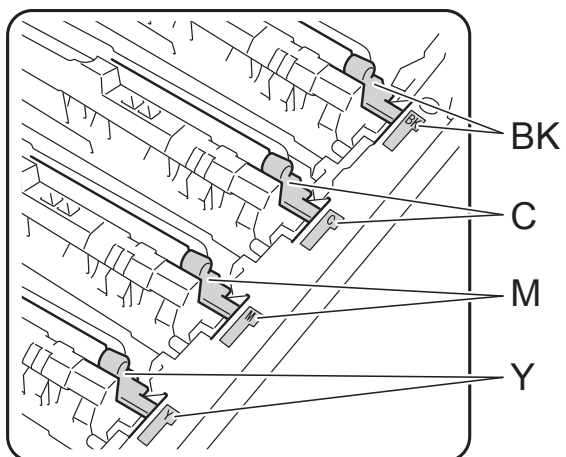
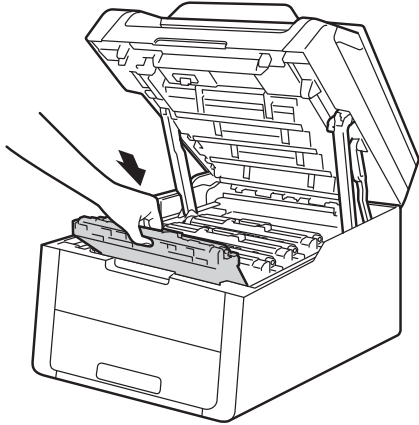

BK = Svart, C = Cyan,
M = Magenta, Y= Gul

- 7 Lukk toppdekslet på maskinen.
- 8 Når du bytter ut belteenheten med en ny, må du nullstille belteenhetstelleren. Anvisninger om hvordan du gjør dette finner du i esken som den nye belteenheten kom i.

Skifte ut tonersamleren

Modellnavn: WT-220CL

Levetiden til en ny tonersamler er ca. 50 000 ensidige A4- eller Letter-sider.

Tonersamler snart utslitt

Hvis T.samler sn full vises på pekeskjermen, betyr dette at tonersamleren er nær slutten av levetiden. Kjøp en ny tonersamler og ha den klar før du får meldingen Bytt beholder for avfallstoner.

Skift ut tonersamler

Når Bytt beholder for avfallstoner-meldingen vises på pekeskjermen, må du skifte ut tonersamleren.

- 1 Kontroller at maskinen er slått på.
- 2 Åpne toppdekslet til det låser på plass i åpen posisjon.

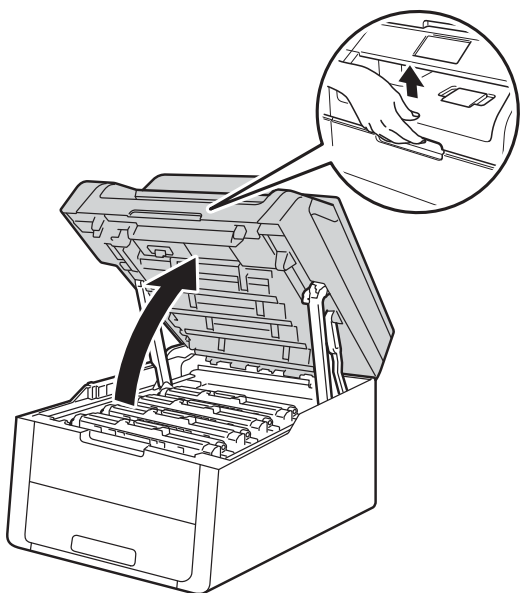

- 3 Fjern alle tonerkassett og trommelenheter.

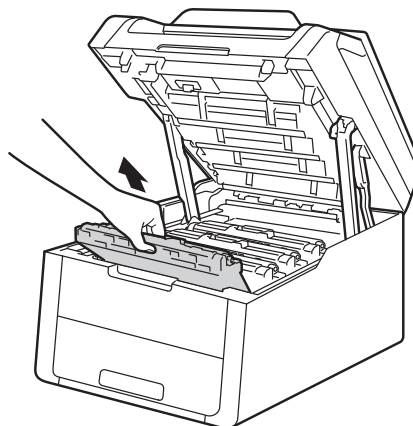

! ADVARSEL

⚠ VARM OVERFLATE

Når maskinen nettopp har vært i bruk, vil enkelte av de innvendige delene være ekstremt varme. Vent til maskinen kjøler seg ned før du tar på de innvendige delene.

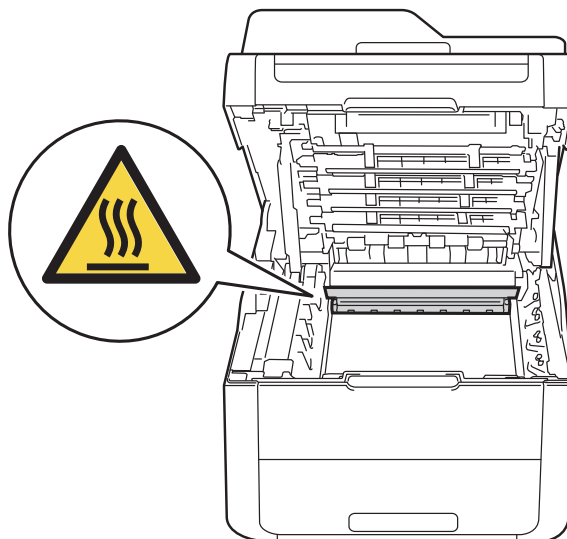

VIKTIG

- Vi anbefaler at du legger tonerkassetten og trommelenhetene på en ren, flat overflate, med et papirark under i tilfelle du kommer i skade for å søle toner.
- IKKE rør elektrodene som vises nedenfor. Da unngår du at maskinen skades av statisk elektrisitet.

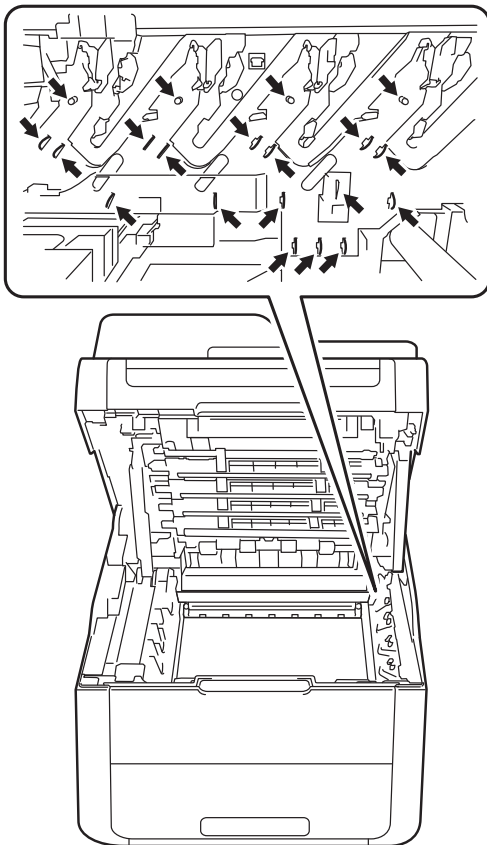

- 4 Hold den grønne hendelen på belteenheten og løft belteenheten opp, dra den deretter ut.

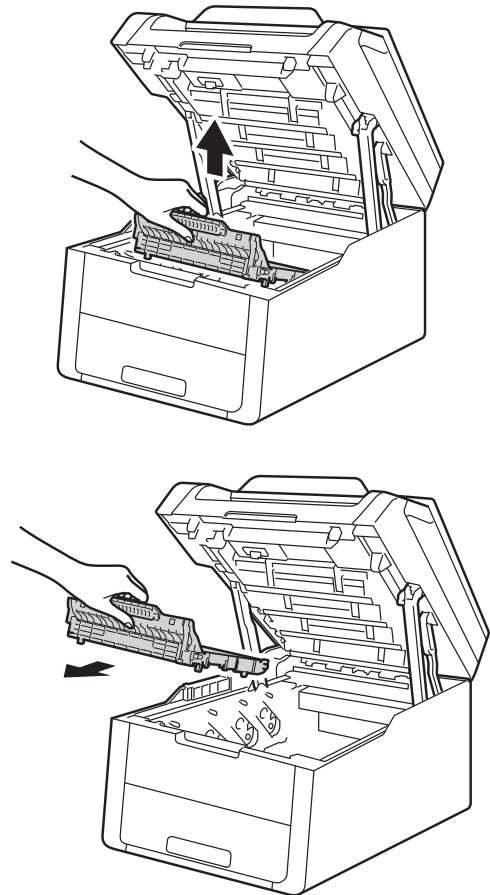

A

VIKTIG

IKKE ta på det skraverte området som vist i illustrasjonene for å unngå problemer med utskriftskvaliteten.

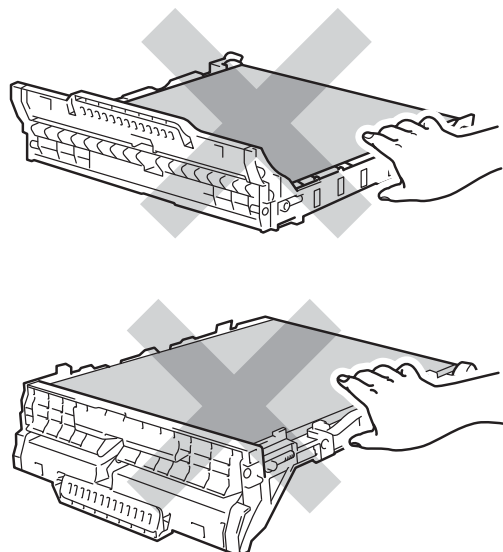

- 5 Fjern det oransje beskyttelsesmateriale og kast det.

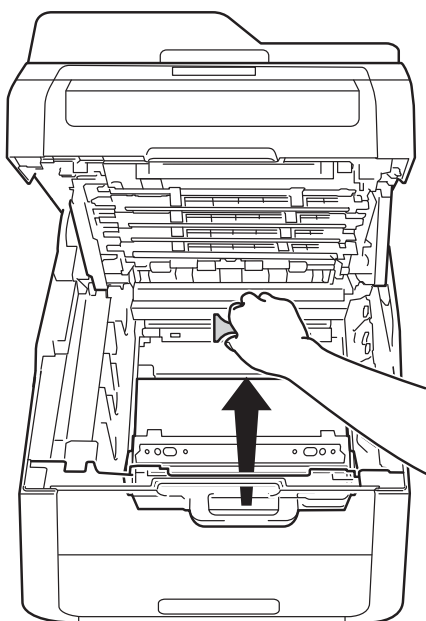
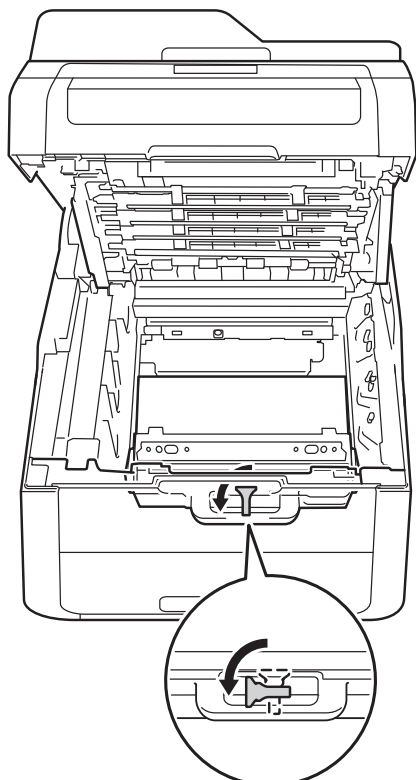

MERK

Dette trinnet er bare nødvendig når du skifter tonersamleren for første gang, og er ikke nødvendig for den nye tonersamleren. Det oransje beskyttelsesmateriale installeres på fabrikken for å beskytte maskinen under forsendelsen.

- 6 Hold den grønne hendelen på tonersamleren og fjern tonersamleren fra maskinen.

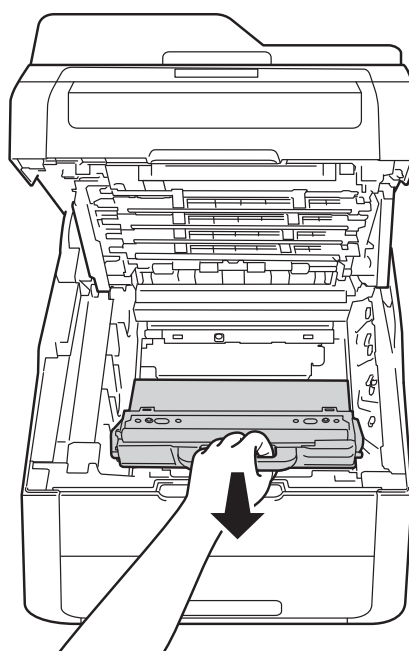

! ADVARSEL

- IKKE plasser tonersamleren i åpne flammer. Den kan eksplodere og forårsake skader.
- IKKE bruk brennbare stoffer, noen form for spray eller organiske løsemidler/væsker som inneholder alkohol eller ammoniakk når du skal rengjøre produktet innvendig eller utvendig. Dette kan føre til brann eller elektrisk støt. Bruk i stedet bare en tørr, lofri klut.

(>> Produktsikkerhetsguide: *Generelle forholdsregler.*)



- 7** Pakk ut den nye tonersamleren og sett den i maskinen.

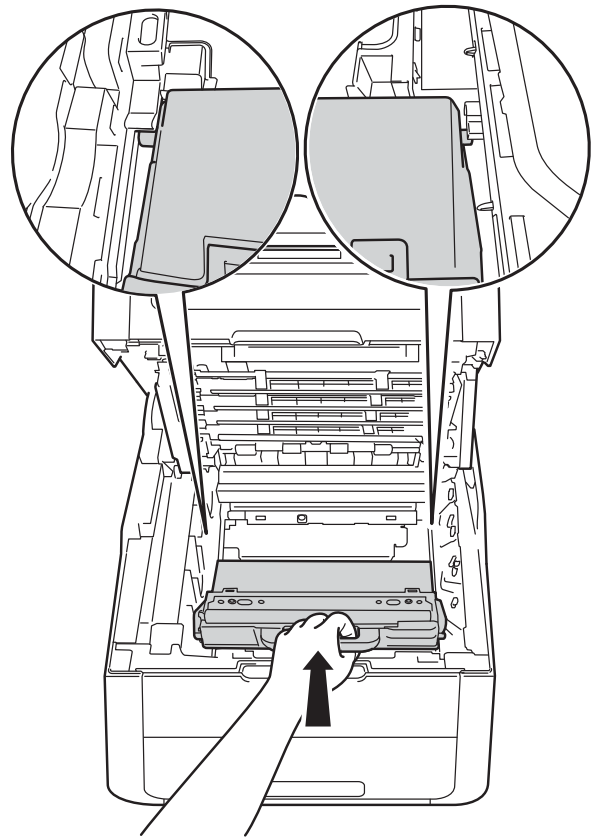

A

VIKTIG

Tonersamleren må IKKE brukes på nytt.

MERK

- Sørg for å forsegle tonersamleren forsvarlig i en pose slik at tonerstøv ikke søles ut av tonersamleren.
- Kast den brukte tonersamleren i henhold til lokale bestemmelser, atskilt fra husholdningsavfall. Har du spørsmål, kan du kontakte firmaet for avfallshåndtering der du bor.

- 8 Sett belteenheten tilbake i maskinen.

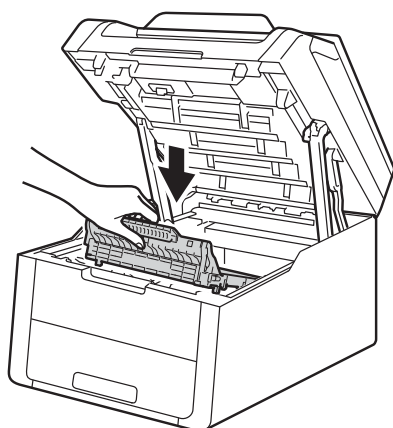
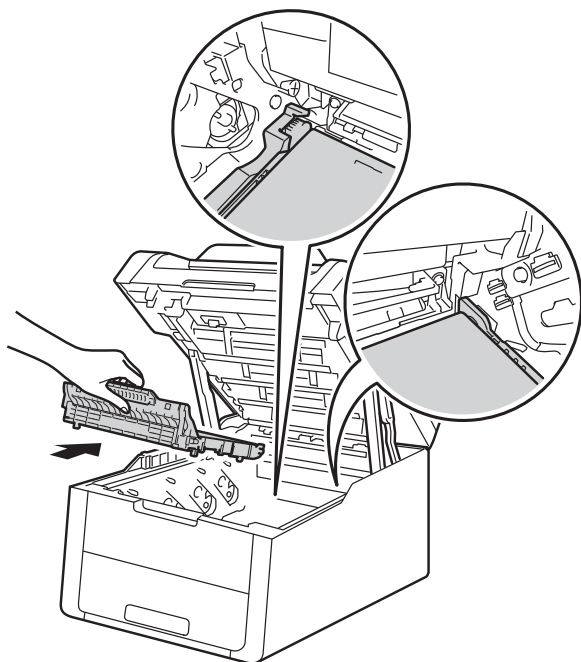

- 9 Skyv hver tonerkassett og trommelenhet inn i maskinen, og sørg for at fargene på tonerkassetten er de samme som fargeetikettene på maskinen.

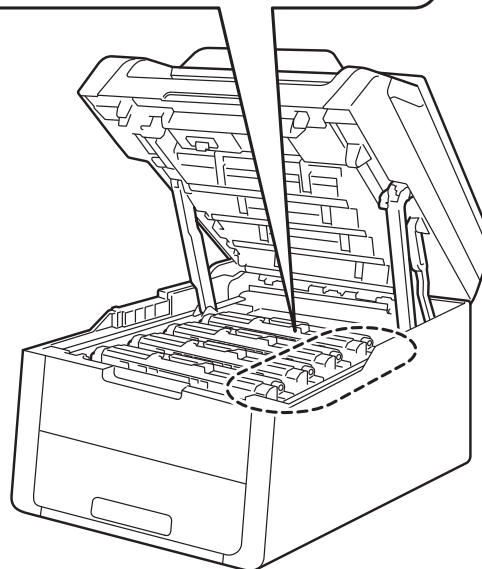
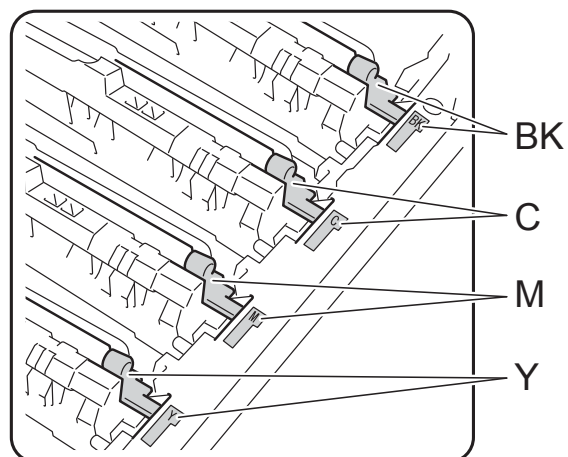
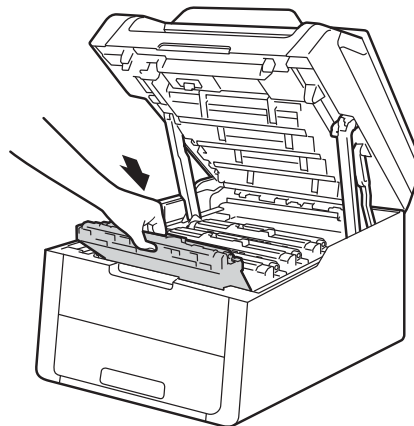

BK = Svart, C = Cyan,
M = Magenta, Y= Gul

- 10 Lukk toppdekslet på maskinen.

Rengjøre og kontrollere maskinen

Rengjør innsiden og utsiden av maskinen regelmessig med en tørr, lofri klut. Når du bytter tonerkassett eller trommelenhet, må du rengjøre innsiden av maskinen. Hvis det kommer tonerflekker på utskriften, rengjør du innsiden av maskinen med en tørr, lofri klut.

ADVARSEL



- IKKE plasser en tonerkassett og en trommelenhet på åpen ild. Den kan eksplodere og forårsake skader.
- IKKE bruk brennbare stoffer, noen form for spray eller organiske løsemidler/væsker som inneholder alkohol eller ammoniakk når du skal rengjøre produktet innvendig eller utvendig. Dette kan føre til brann eller elektrisk støt. Bruk i stedet bare en tørr, lofri klut.

(>> Produktsikkerhetsguide: *Generelle forholdsregler.*)



VIKTIG

- Bruk nøytrale vaskemidler. Rengjøring med flyktige væsker, for eksempel tynner eller benzen, ødelegger overflaten på maskinen.
- IKKE bruk rengjøringsmidler som inneholder ammoniakk.
- IKKE bruk isopropylalkohol til å fjerne smuss fra kontrollpanelet. Dette kan lage sprekker i panelet.

Rengjøre utsiden på maskinen

VIKTIG

IKKE bruk noen væskebaserte rengjøringsmidler (inkludert etanol).

Rengjøre pekeskjermen

- 1 Trykk og hold nede  for å slå av maskinen.
- 2 Rengjør pekeskjermen med en *tørr*, myk klut som er lofri.

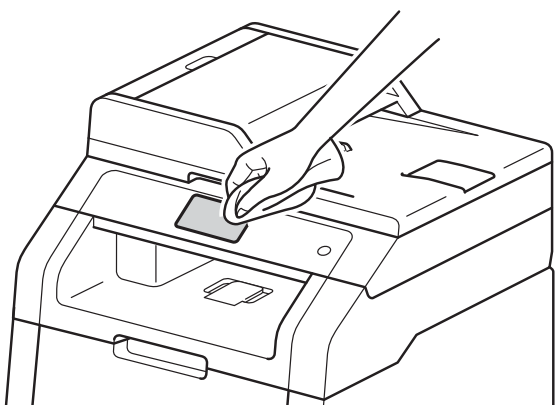

- 3 Slå på maskinen.

Rengjøre utsiden på maskinen

- 1 Trykk og hold nede  for å slå av maskinen.

- 2 Tørk av utsiden på maskinen med en tørr, lofri klut for å fjerne støv.

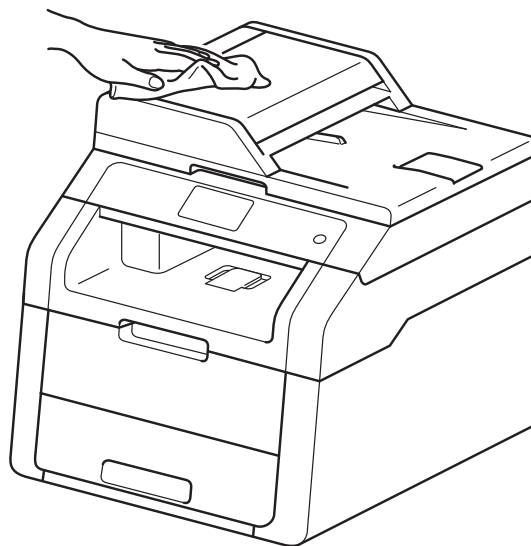

- 3 Trekk papirmagasinet helt ut av maskinen.

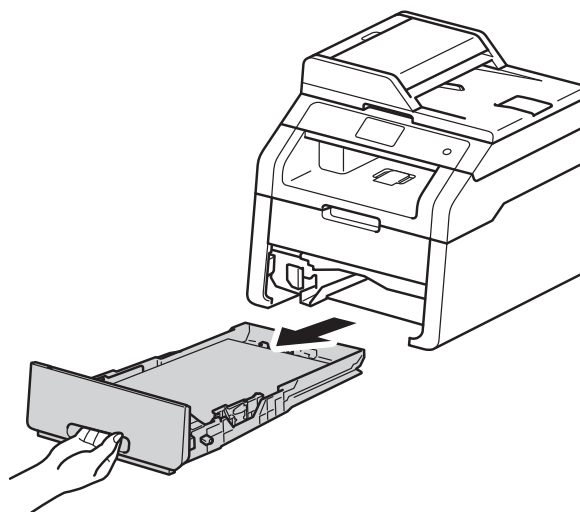

- 4 Hvis papir er matet inn i papirmagasinet, fjerner du dette.
- 5 Hvis noe sitter fast i papirmagasinet, må du fjerne det.

- 6 Tørk av innsiden og utsiden av papirmagasinet med en tørr, lofri klut for å fjerne støv.

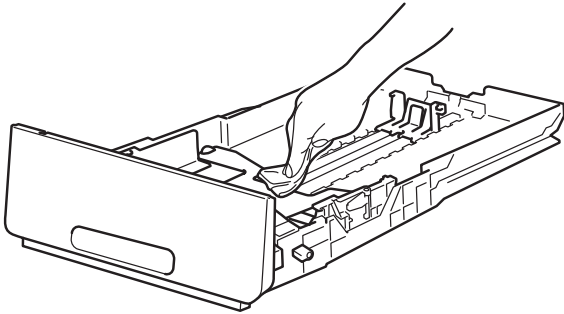

- 7 Mat inn igjen papiret og sett papirmagasinet tilbake i maskinen.
- 8 Slå på maskinen.

Rengjøre LED-hodene

Hvis det oppstår et problem med utskriftskvaliteten, som lyse eller falmede farger eller hvite streker eller linjer nedover siden, rengjør du LED-hodene som følger:

VIKTIG

IKKE ta på vinduene til LED-hodene med fingrene.

- 1 Trykk og hold nede  for å slå av maskinen.
- 2 Åpne toppdekslet til det låser på plass i åpen posisjon.

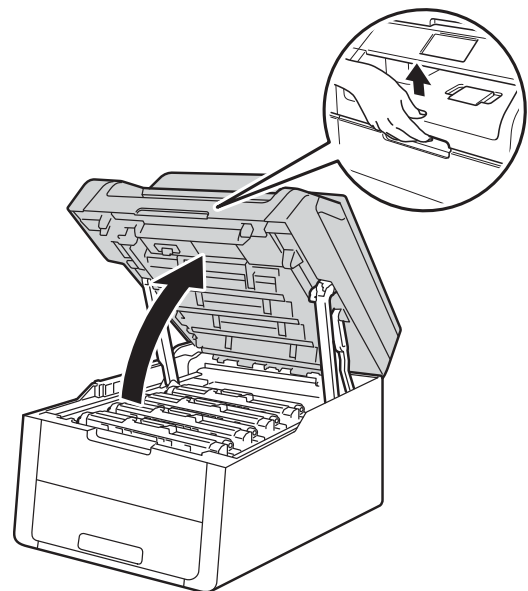

- 3 Tørk vinduene på alle fire LED-hodene (1) med en tørr, lofri klut. Vær forsiktig så du ikke berører vinduene på LED-hodene (1) med fingrene dine.

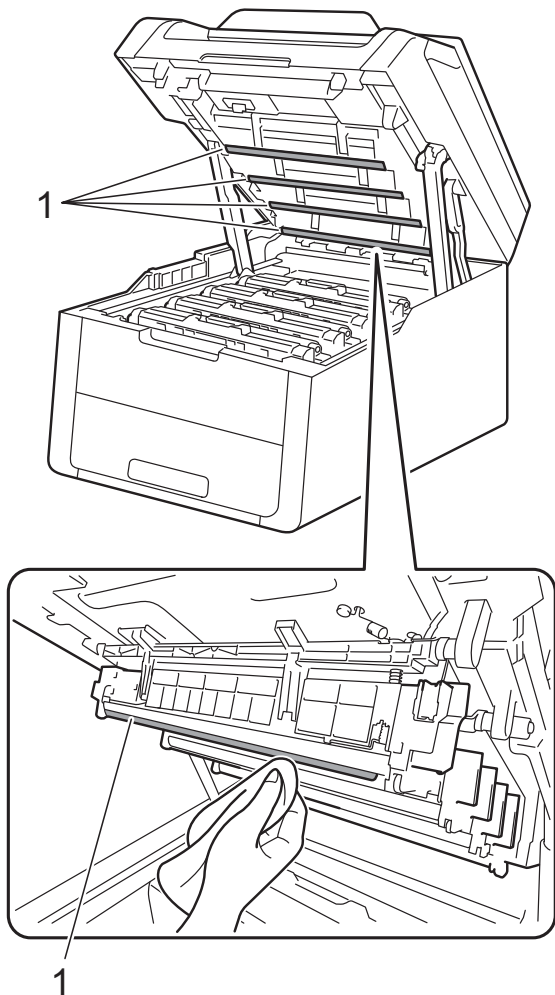

- 4 Lukk toppdekslet på maskinen.
- 5 Slå på maskinen.

Rengjøre skannerglassplaten

- 1 Trykk og hold nede  for å slå av maskinen.
- 2 Løft opp dokumentdekslet (1). Rengjør den hvite plastoverflaten (2) og skannerglassplaten (3) på undersiden med en myk, lofri klut lett fuktet med vann.

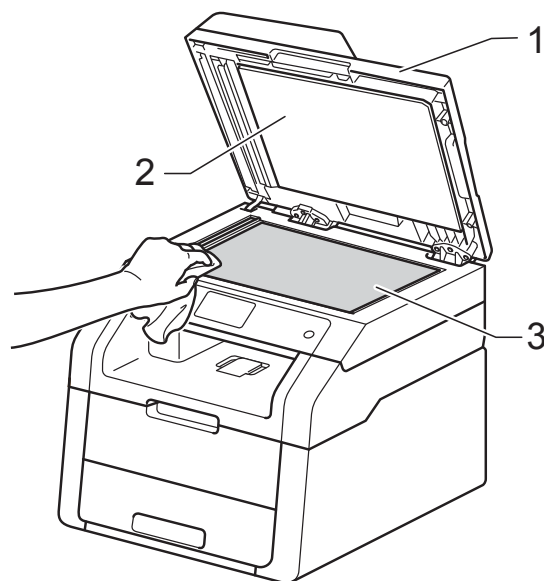

- 3** (DCP-9020CDW)
I dokumentmaterenheten (ADF) rengjør du den hvite plaststangen (1) og skannerglasslisten (2) på undersiden med en myk, lofri klut lett fuktet med vann.

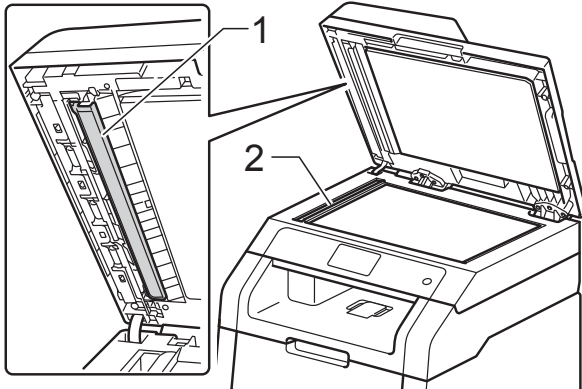

MERK

I tillegg til å rengjøre skannerglassplaten og glasslisten med en myk og lofri klut lett fuktet med vann, kan du stryke fingertuppen over glasset for å kjenne om det er noe der. Hvis du kjenner at det er smuss på, rengjør glasset igjen noen ganger. Det kan hende du må gjenta rengjøringsprosessen tre eller fire ganger. Ta en kopi etter hver rengjøring for å teste.

- 4** Lukk dokumentdekselet.
5 Slå på maskinen.

Rengjøre koronatrådene

Hvis du har problemer med utskriftskvaliteten eller pekeskjermen viser **Trommel !**, kan du rengjøre koronatrådene som følger:

- 1** Åpne toppdekselet til det låser på plass i åpen posisjon.

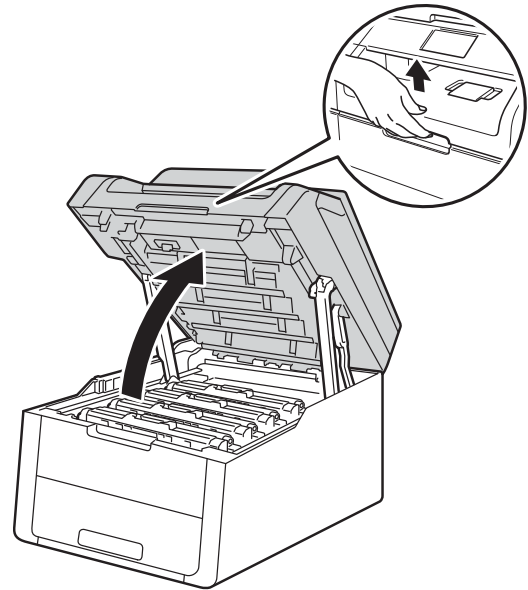

- 2** Fjern tonerkassett og trommelenheten.

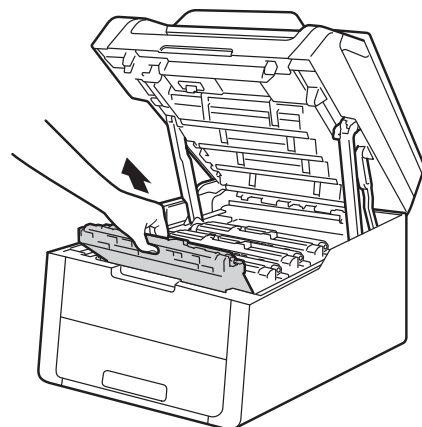

! ADVARSEL

⚠ VARM OVERFLATE

Når maskinen nettopp har vært i bruk, vil enkelte av de innvendige delene være ekstremt varme. Vent til maskinen kjøler seg ned før du tar på de innvendige delene.

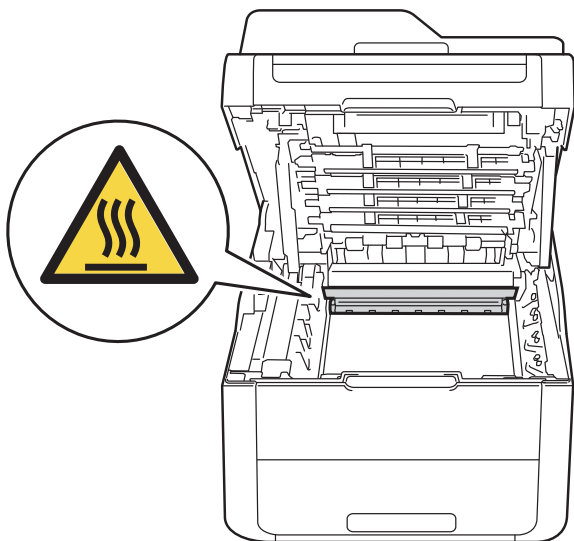

VIKTIG

- Vi anbefaler at du plasserer tonerkassetten og trommelenheten hver for seg på et rent, flatt underlag som er beskyttet med papir under i tilfelle du søler ut eller det spruter ut toner ved et uhell.
- IKKE rør elektrodene som vises nedenfor. Da unngår du at maskinen skades av statisk elektrisitet.

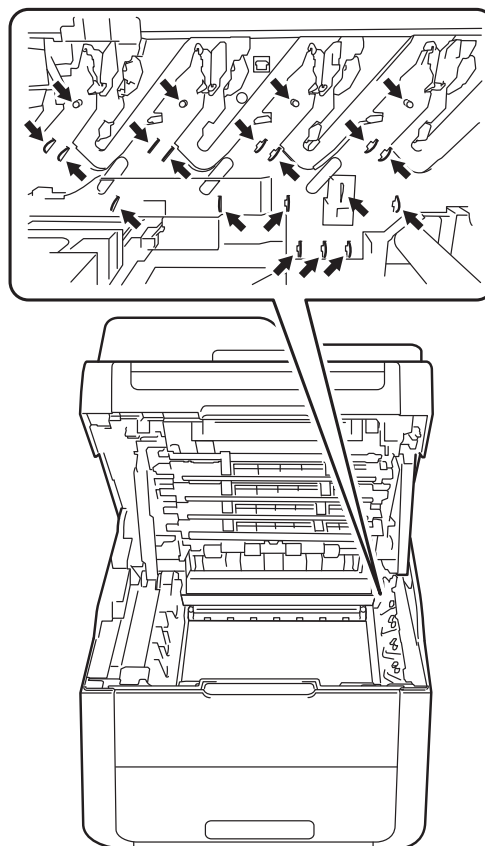

- 3 Rengjør korona-tråden i trommelenheten ved å skyve den grønne haken forsiktig fra venstre til høyre og høyre til venstre flere ganger.

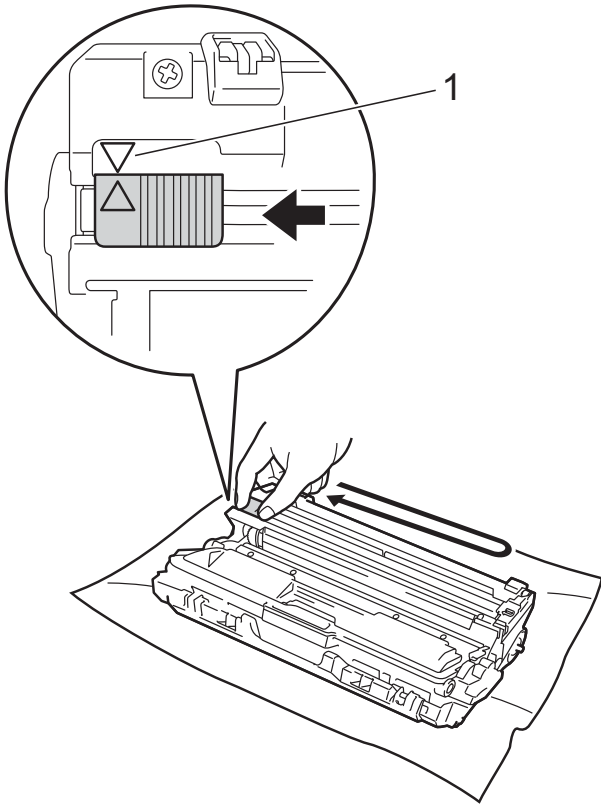

MERK

Husk å skyve hendelen tilbake til utgangsposisjonen (▲) (1). Pilen på haken må stå på linje med pilen på trommelenheten. Hvis den ikke gjør det, kan det komme en svart vertikal stripe på utskriftene.

- 4 Skyv tonerkassetten og trommelenheten inn i maskinen. Sørg for at du samsvarer fargen på tonerkassetten med samme fargeetikett på maskinen.

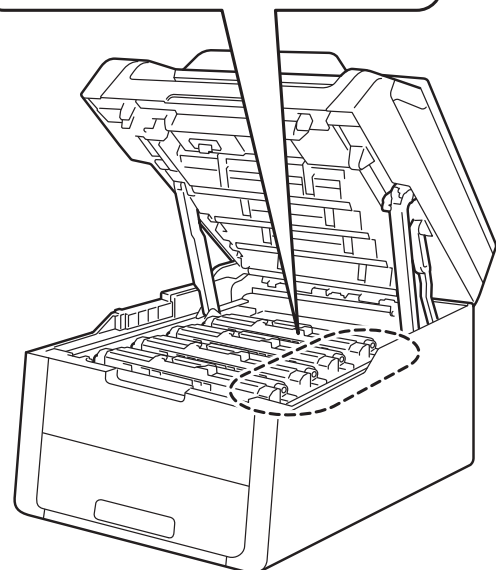
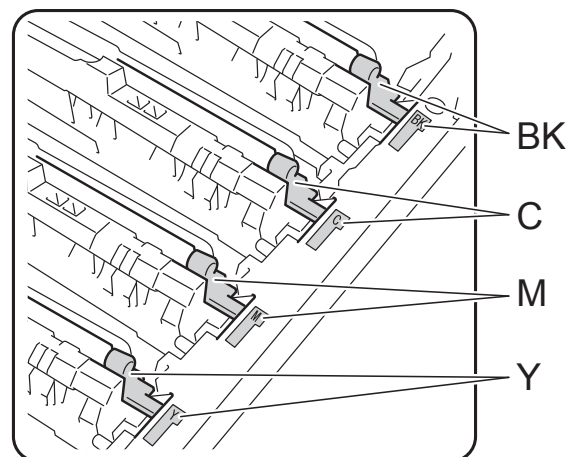
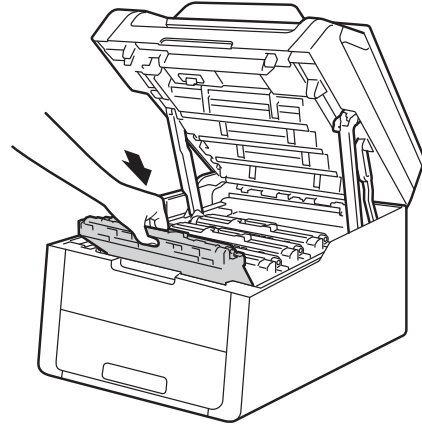

BK = Svart, C = Cyan,
M = Magenta, Y = Gul

- 5 Gjenta trinn ② – ④ for å rengjøre de tre gjenværende koronatrådene.



MERK

Når du rengjør koronatrådene, må du ikke fjerne tonerkassetten fra trommelenheten.

- 6 Lukk toppdekslet på maskinen.

Rengjøre trommelenheten

Hvis utskriften har store prikker med et intervall på 94 mm, kan du følge fremgangsmåten nedenfor for å løse problemet.

- 1 Kontroller at maskinen er i Driftsklar-modus.
- 2 Trykk på .
- 3 Trykk på `Alle innst.`
- 4 Sveip opp eller ned, eller trykk på ▲ eller ▼ for å vise `Skriv rapport.`
- 5 Trykk på `Skriv rapport.`
- 6 Trykk på `Trommel-punktutskrift.`
- 7 Maskinen vil vise `Trykk på [OK].` Trykk på `OK.`
- 8 Maskinen vil skrive ut trommelens punktutskrift. Trykk deretter på .
- 9 Trykk og hold nede  for å slå av maskinen.
- 10 Åpne toppdekslet til det låser på plass i åpen posisjon.

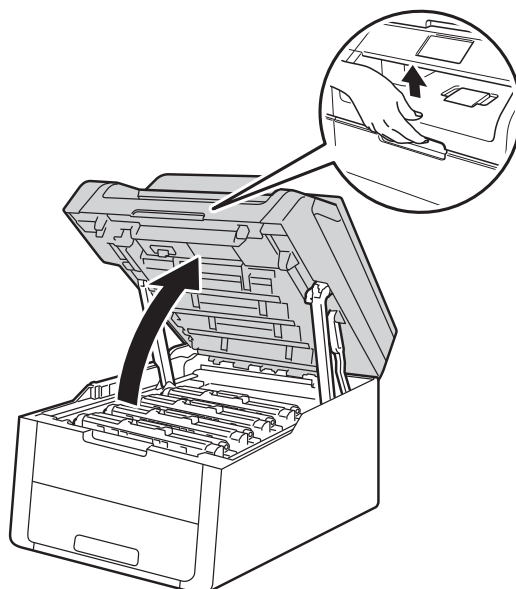

- 11 Fargen på de utskrevne prikkene er fargen på trommelen som du bør rengjøre. Fjern tonerkassetten og trommelenheten til fargen som forårsaker problemet.

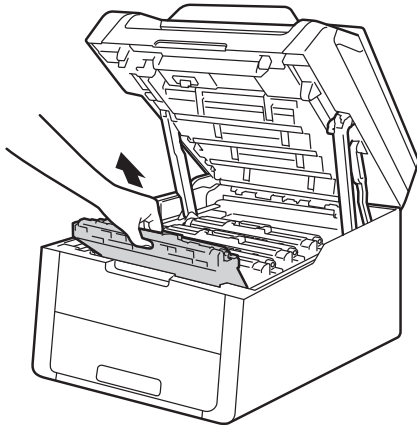

⚠ ADVARSEL

🔥 VARM OVERFLATE

Når maskinen nettopp har vært i bruk, vil enkelte av de innvendige delene være ekstremt varme. Vent til maskinen kjøler seg ned før du tar på de innvendige delene.

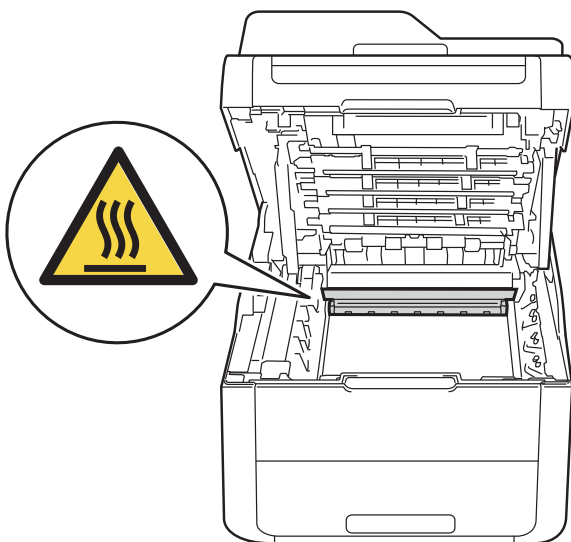

VIKTIG

- Vi anbefaler at du plasserer tonerkassetten og trommelenheten hver for seg på et rent, flatt underlag som er beskyttet med papir under i tilfelle du søler ut eller det spruter ut toner ved et uhell.
- IKKE rør elektrodene som vises nedenfor. Da unngår du at maskinen skades av statisk elektrisitet.

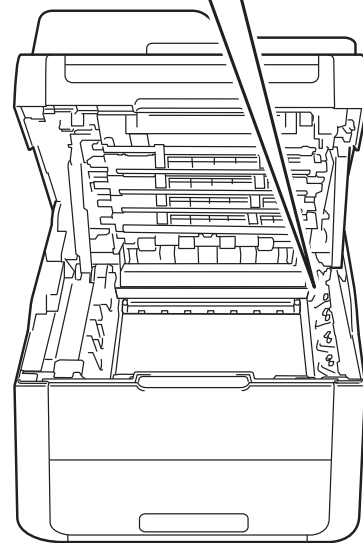
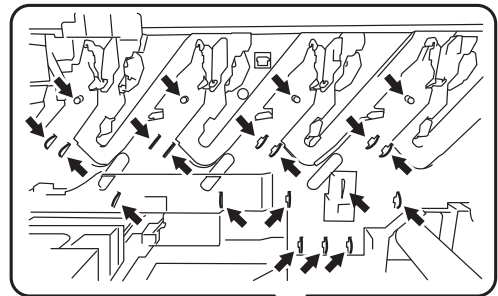

A

- 12 Trykk ned den grønne låsehendelen og ta tonerkassetten ut av trommelenheten.

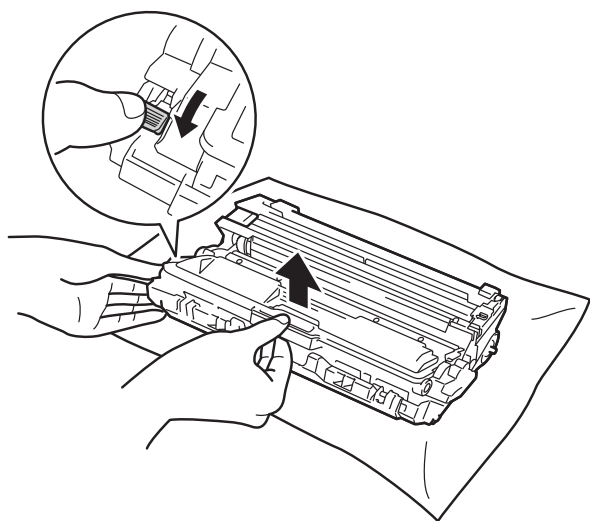

VIKTIG

- Håndter tonerkassetten forsiktig. Hvis det kommer toner på hendene eller klærne dine, tørker eller vasker du den øyeblikkelig av med kaldt vann.
- IKKE ta på det skraverete området som vist i illustrasjonene for å unngå problemer med utskriftskvaliteten.

<Tonerkassett>

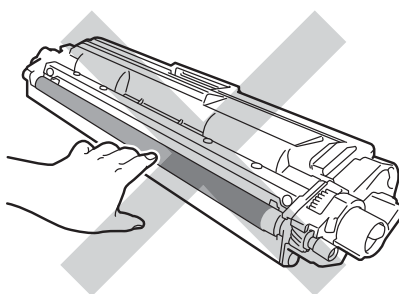

<Trommelenhet>

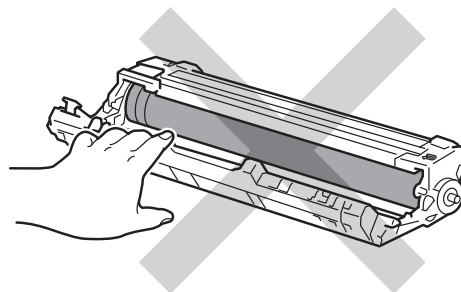
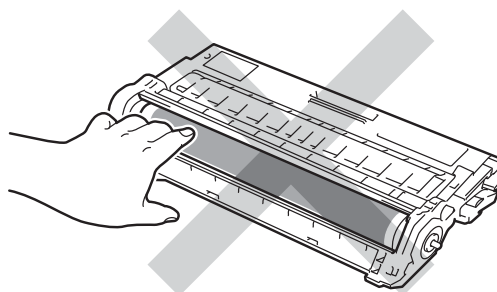

- Vi anbefaler at du plasserer tonerkassetten på et rent, flatt, jevnt og stabilt underlag som er beskyttet med papir under i tilfelle du søler eller spruter toner ved et uhell.

- 13 Drei trommelenheten som vis i illustrasjonen. Kontroller at trommeldrivhjulet (1) er på venstre side.

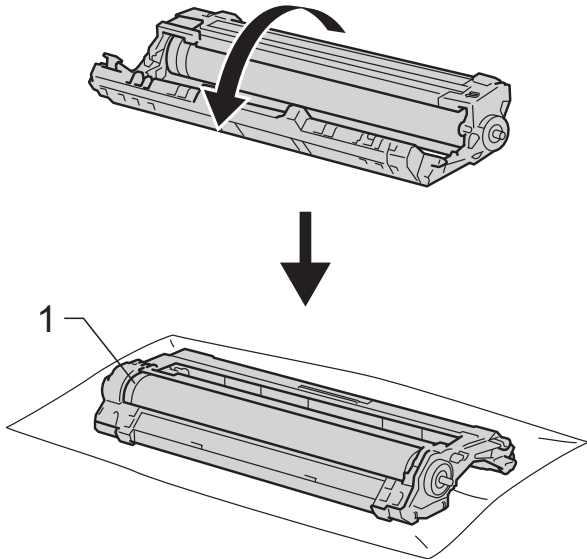

- 14 Les følgende informasjon fra trommelens punktkontrollutskrift.

■ Punkt plassering:

Arket har åtte nummererte kolonner. Nummeret til kolonnen med det trykte punktet brukes til å finne punkt plasseringen på trommelen.

- 15 Bruk de nummererte markørene ved siden av trommelrulleren for å finne merket. For eksempel, et farget punkt i kolonne 2 på punktkontrollutskriften kan bety at det er et merke på "2"-området av trommelen.

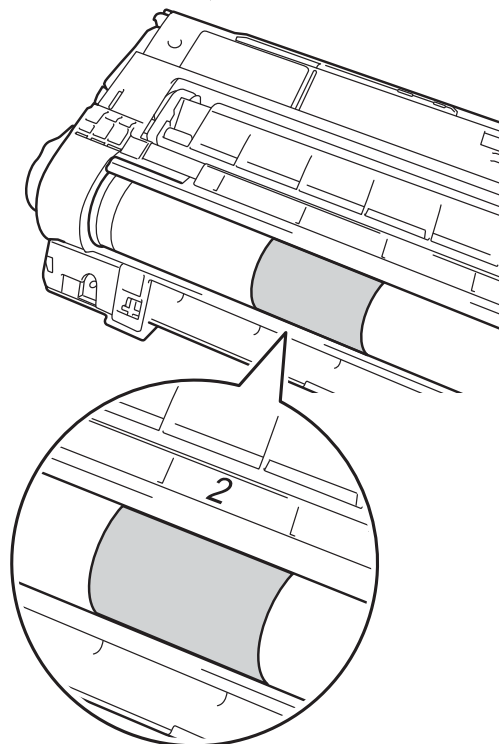
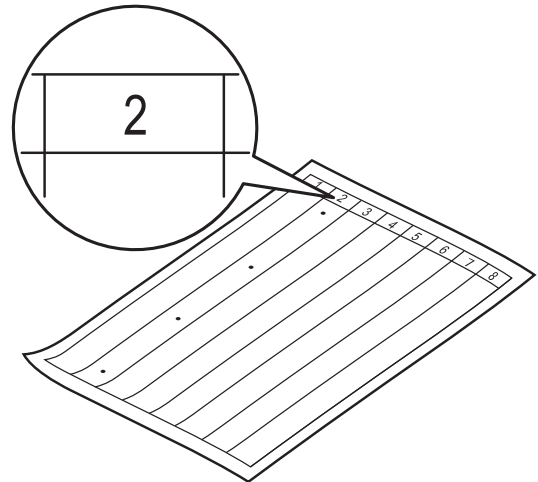

- 16** Snu kanten på trommelenheten mot deg for hånd mens du ser på overflaten til det mistenkte området.

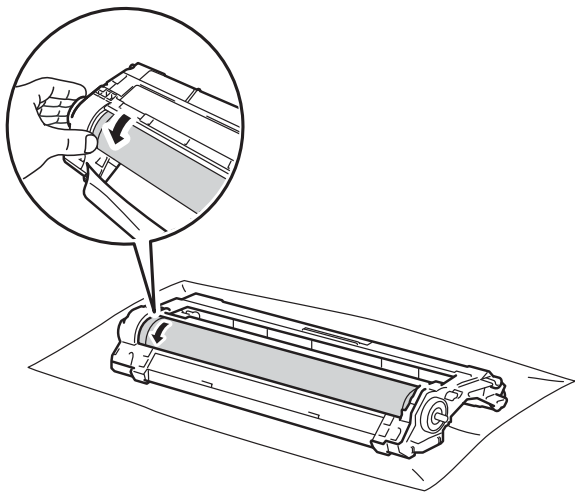

MERK

IKKE ta på trommelens overflate. For å unngå problemer med utskriftskvaliteten, holder du kantene på trommelenheten.

- 17** Når du har funnet merket på trommelen som svarer til merket på trommelens punktkontrollark, tørker du over overflaten med en tørr bomullspinne til merket på overflaten kommer av.

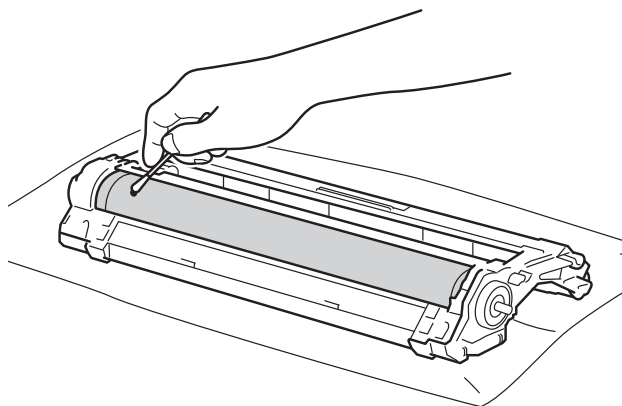

VIKTIG

IKKE prøv å rengjøre overflaten på den fotosensitive trommelen med et skarpt objekt eller noen væsker.

- 18** Drei trommelenheten rundt bakover.

- 19** Plasser tonerkassetten inn i den nye trommelenheten til du hører at den klikker på plass. Hvis du setter kassetten inn på riktig måte, løftes den grønne låsehendelen automatisk.

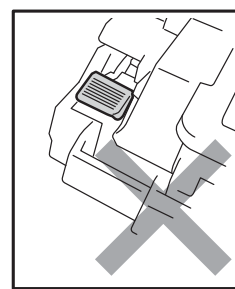
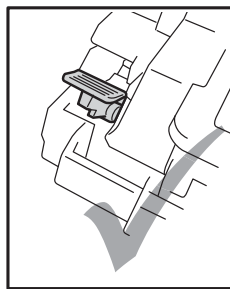
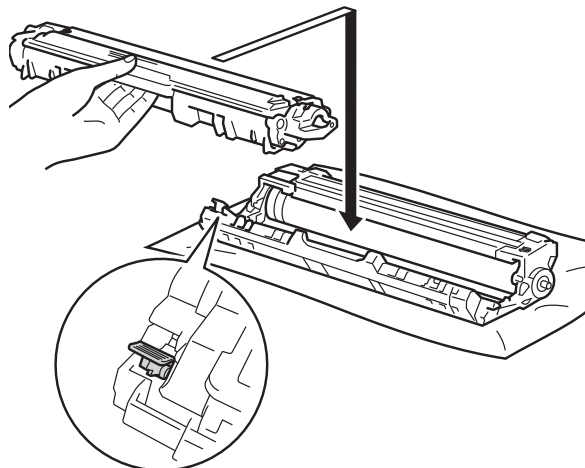

MERK

Sørg for at du setter inn tonerkassetten riktig, for ellers kan den løsne fra trommelenheten.

- 20 Skyv tonerkassetten og trommelenheten inn i maskinen. Sørg for at du samsvarer fargen på tonerkassetten med samme fargeetikett på maskinen.

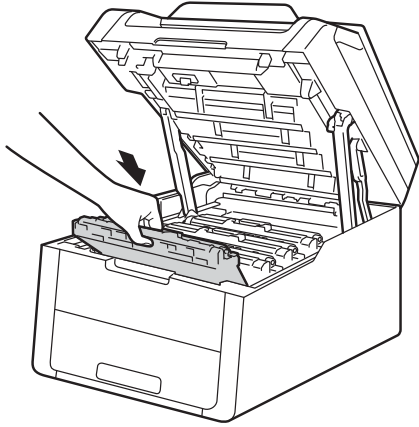

- 21 Lukk toppdekslet på maskinen.
22 Slå på maskinen og prøv en testutskrift.

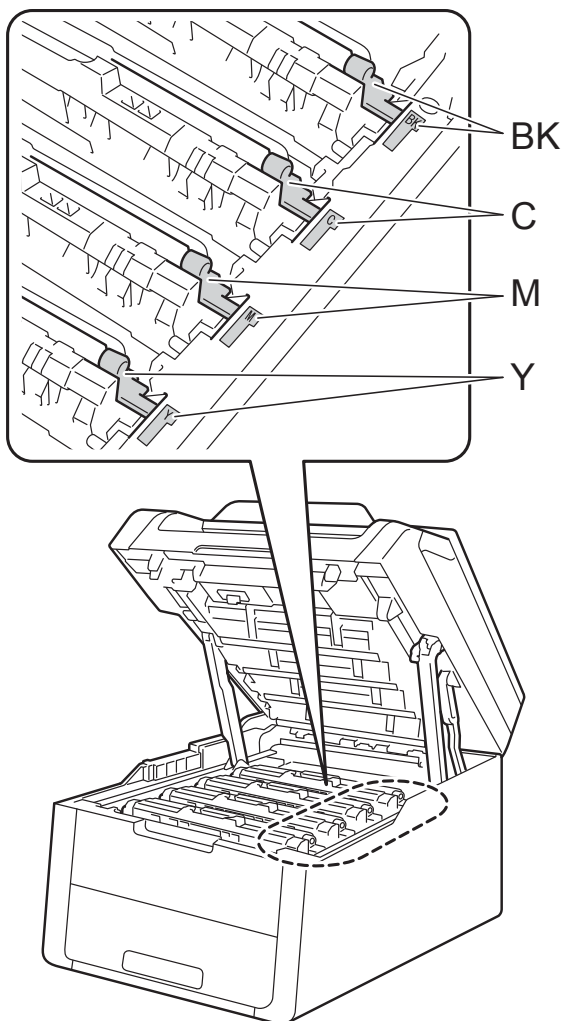

BK = Svart, C = Cyan,
M = Magenta, Y= Gul

Rengjøre papirrullene

Regelmessig rengjøring av papirrullen kan forhindre papirstopp ved å sørge for riktig innmating av papiret.

Hvis du har problemer med papirmating, kan du rengjøre papirrullene som vist nedenfor:

- 1 Trykk og hold nede  for å slå av maskinen.
- 2 Trekk papirmagasinet helt ut av maskinen.

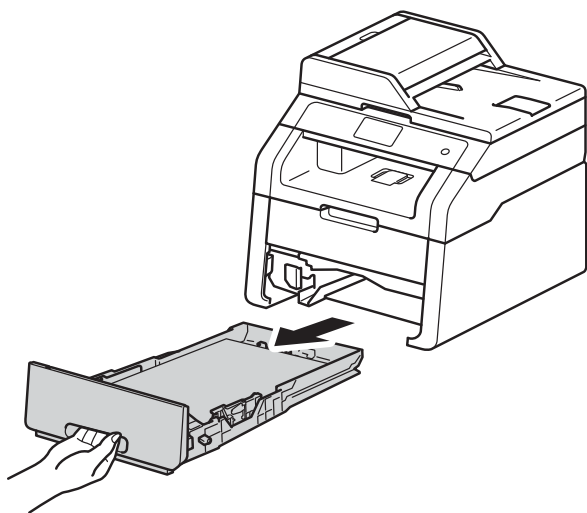

- 3 Hvis papir er matet inn i papirmagasinet, fjerner du dette.

- 4 Fukt en lofri klut i lunkent vann, vri godt og tørk deretter papirmagasinet skillepute (1) over papirmagasinet for å fjerne støv.

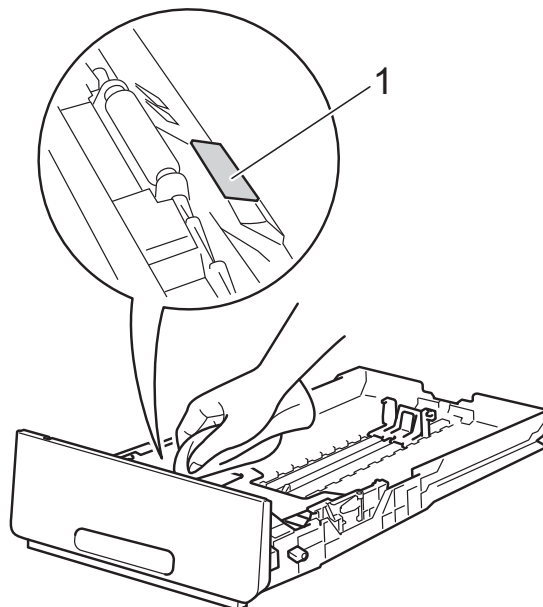

- 5 Tørk de to rullene (1) inni maskinen for å fjerne støv.

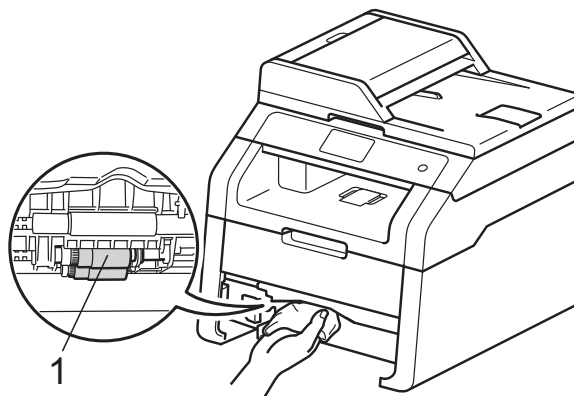

- 6 Sett papirmagasinet tilbake i maskinen.
- 7 Mat inn igjen papiret og sett papirmagasinet tilbake i maskinen.
- 8 Slå på maskinen.

Kalibrering

Utskriftstettheten for hver farge kan variere avhengig av miljøet til skriveren, som temperatur og fuktighet. Kalibrering hjelper deg med å forbedre fargetettheten.

- 1 Trykk på .
- 2 Trykk på Kalibrering.
- 3 Trykk på Kalibrer.
- 4 Trykk på Ja for å bekrefte.
- 5 Maskinen vil vise Fullført.
- 6 Trykk på .

Du kan nullstille kalibreringsparametrene til fabrikkinnstillingene.



- 1 Trykk på .
- 2 Trykk på Kalibrering.
- 3 Trykk på Nullstill.
- 4 Trykk på Ja for å bekrefte.
- 5 Maskinen vil vise Fullført.
- 6 Trykk på .

MERK

- Hvis en feilmelding vises, trykk på OK og prøv igjen.
(For mer informasjon, se *Feil- og vedlikeholdsmeldinger* >> side 86.)
- Hvis du bruker Windows®-skriverdriveren, vil driveren automatisk få kalibreringsdataen dersom både **Bruk kalibreringsdata** og **Hent enhetsdata automatisk** er valgt. Standardinnstillingene er på (>> Programvarehåndbok).
- Hvis du bruker Macintosh-skriverdriveren, må du utføre kalibreringen med Status Monitor. Slå på Status Monitor, og velg deretter **Fargekalibrering** fra **Kontrollmenyen**. (>> Programvarehåndbok).

Autoregistrering

Hvis faste fargeområder eller bilder har cyanfarget, magentafarget eller gule kanter, kan du bruke autoregistreringsfunksjonen til å korrigere problemet.

- 1 Trykk på .
- 2 Trykk på **Automatisk registrering**.
- 3 Trykk på **Ja** for å bekrefte.
- 4 Maskinen vil vise **Fullført**.
- 5 Trykk på .

Frekvens (fargekorrigering)

Du kan stille inn hvor ofte fargekorrigeringen (fargekalibrering og autoregistrering) inntreffer. Standardinnstillingen er normal. Fargekorrigeringen bruker noe toner.

- 1 Trykk på .
- 2 Trykk på **Alle innst.**
- 3 Sveip opp eller ned, eller trykk på **▲** eller **▼** for å vise **Skriver**.
- 4 Trykk på **Skriver**.
- 5 Sveip opp eller ned, eller trykk på **▲** eller **▼** for å vise **Hyppighet**.
- 6 Trykk på **Hyppighet**.
- 7 Trykk på **Normal**, **Lav** eller **Av**.
- 8 Trykk på .

Hvis du tror det er feil på maskinen, sjekker du først hver av elementene under og følger feilsøkingstipsene.

Du kan rette opp i de fleste problemer selv. Hvis du trenger ekstra hjelp, tilbyr Brother Solutions Center det siste innen vanlige spørsmål (FAQ) og feilsøkingstips.

Besøk oss på <http://solutions.brother.com/>.

Identifisere problemet ditt

Kontroller først følgende:

- Maskinens strømledning er riktig koblet til og maskinen er slått på. Hvis maskinen ikke slås på selv etter at strømledningen er koblet til, se *Andre problemer* >> side 107.
- At alle beskyttelsesdelene har blitt fjernet.
- Papiret er lagt riktig i papirmagasinet.
- Grensesnittkablene er sikkert koblet til maskinen og datamaskinen, eller den trådløse tilkoblingen er satt opp på både maskinen og datamaskinen.
- Meldinger på pekeskjermen
(Se *Feil- og vedlikeholdsmeldinger* >> side 86.)

Hvis problemet ikke ble løst etter at du utførte kontrollen ovenfor, identifiserer du problemet og går deretter til siden som foreslås nedenfor.

Papirhåndtering og utskriftsproblemer:

- *Utskriftsproblemer* >> side 103
- *Problemer med papirhåndtering* >> side 104

Problemer med kopiering:

- *Kopieringsproblemer* >> side 105

Problemer med skanning:

- *Skanneproblemer* >> side 105

Problemer med programvare og nettverk:

- *Programvareproblemer* >> side 105
- *Nettverksproblemer* >> side 106



Feil- og vedlikeholdsmeldinger

Som for alle andre avanserte kontorprodukter, hender det at det oppstår feil og forbruksmaterieell må skiftes ut. Dersom dette skjer identifiserer maskinen feilen eller det påkrevde rutinevedlikeholdet og viser den riktige meldingen. De vanligste meldingene om feil og vedlikehold vises i tabellen.





Du kan løse de fleste feil og utføre rutinemessig vedlikehold selv. Hvis du trenger mer hjelp, vil Brother Solutions Center gi deg de siste vanlige spørsmål og feilsøkingstips:

Besøk oss på <http://solutions.brother.com/>.

Feilmelding	Årsak	Tiltak
Bytt beholder for avfallstoner	Det er på tide å skifte ut tonersamleren.	Skift ut tonersamleren (se <i>Skifte ut tonersamleren</i> >> side 64).
Bytt belte	Det er på tide å skifte ut belteenheten.	Skift ut belteenheten (se <i>Skifte ut belteenheten</i> >> side 60).
Bytt fiksering	Det er på tide å skifte fikseringsenheten.	Kontakt Brother kundeservice eller et Brother-godkjent servicesenter for å skifte ut fikseringsenheten.
Bytt rulleholdersett	Det er på tide å skifte papirmatningssettet.	Kontakt Brother kundeservice eller et Brother-godkjent servicesenter for å skifte ut PF-settet.
Bytt toner ¹ ¹ Pekeskjermen viser fargen på tonerkassetten du må skifte ut. BK=Svart, C=Cyan, M=Magenta, Y=Gul	Tonerkassetten er nær slutten av levetiden. Maskinen vil stoppe alle utskriftsoperasjoner.	Skift ut tonerkassetten for fargen som er indikert på pekeskjermen (se <i>Bytte tonerkassetten</i> >> side 47).
Bytt trommelX ¹ ¹ (X) viser fargen på trommelenheten som må skiftes ut. BK=Svart, C=Cyan, M=Magenta, Y=Gul.	Det er på tide å skifte trommelenheten.	Skift ut trommelenheten for fargen som er angitt pekeskjermen (se <i>Skifte ut trommelenhetene</i> >> side 55).
	Trommelenhetstilleren ble ikke tilbakestilt når en ny trommel ble installert.	Nullstill trommelenhetstilleren. (se <i>Skifte ut trommelenhetene</i> >> side 55).
Deks. er åpent	Toppdekslet er ikke helt lukket.	Lukk toppdekslet på maskinen.
	Fikseringsenhetsdekselet er ikke helt lukket eller papiret satte seg fast på baksiden av maskinen da du slo på strømmen.	<ul style="list-style-type: none"> ■ Lukk dekselet på fikseringsenheten, som finnes inni skriverens bakdeksel. ■ Pass på at papiret ikke sitter fast bak dekslet på fikseringsenheten på baksiden av maskinen, og lukk deretter dekselet på fikseringsenheten og trykk på <i>Start</i> (se <i>Papiret sitter fast bak i maskinen</i> >> side 96).
	(DCP-9020CDW) Dekslet på dokumentmateren (ADF) er ikke helt lukket.	Lukk deksel på dokumentmater (ADF).
(DCP-9020CDW) Dekslet på dokumentmateren (ADF) er åpen mens et dokument mates inn.	Lukk dekslet på dokumentmateren (ADF), og trykk på  .	

Feilmelding	Årsak	Tiltak
Feil på fikseringsenhet	Temperaturen på fikseringsenheten øker ikke til angitt temperatur innenfor en angitt tidsperiode.	Trykk og hold nede  for å slå av maskinen, vent noen få sekunder og slå den deretter på igjen. La maskinen stå inaktiv i 15 minutter med strømmen på.
	Fikseringsenheten er for varm.	
Feil størrelse tosidig	Papirstørrelsen som er definert i skriverdriveren og menyen på pekeskjermen, er ikke tilgjengelig for automatisk 2-sidig utskrift.	Trykk på  . Velg en papirstørrelse som støttes av 2-sidig utskrift. Papirstørrelsen du kan bruke for automatisk 2-sidig utskrift er A4.
	Papiret i magasinet er ikke riktig størrelse og er ikke tilgjengelig for automatisk 2-sidig utskrift.	Mat inn riktig papirstørrelse i magasinet og still inn størrelsen på papiret for magasinet (se <i>Papirstørrelse</i> >> side 27). Papirstørrelsen du kan bruke for automatisk 2-sidig utskrift er A4.
Feil ved innloggingstilgang	Maskinen får ikke tilgang til utskriftsloggfilen på serveren.	Kontakt administratoren for å kontrollere innstillingene for lagring av utskriftslogg på nettverket. For mer informasjon >> Brukerhåndbok for nettverket: <i>Lagre utskriftslogg til nettverket</i>
Grense overskredet	Du har overskredet antall sider som du kan skrive ut. Utskriftsjobben avbrytes.	Kontakt administratoren din for å sjekke Secure Function Lock-innstillingene.
Ingen avfallstoner	Tonersamleren er ikke riktig installert.	Installer tonersamleren på nytt (se <i>Skifte ut tonersamleren</i> >> side 64).
Ingen belteenhet	Belteenheten er ikke riktig installert.	Installer belteenheten på nytt (se <i>Skifte ut belteenheten</i> >> side 60).
Ingen tillatelse	Utskrift av dokumenter i farge er begrenset av Secure Function Lock 2.0. Utskriftsjobben avbrytes.	Kontakt administratoren din for å sjekke Secure Function Lock-innstillingene.
Initialisering av pekeskjerm mislyktes	Pekeskjermen ble trykt på før oppstart av maskinen ble fullført.	Sørg for at ingenting berører eller hviler på pekeskjermen.
	Smuss kan sitte fast mellom nedre del av pekeskjermen og rammen.	Sett inn et stykke stivt papir mellom nedre del av pekeskjermen og rammen og skyv det frem og tilbake for å presse ut smusset.
Innvendig stopp	Papiret sitter fast inni maskinen.	Se <i>Papiret sitter fast inni maskinen</i> >> side 98.
Intet magasin	Papirmagasinet er ikke installert eller ikke riktig installert.	Installer papirmagasin på nytt.

Feilmelding	Årsak	Tiltak
Kalibrering mislyktes.	Kalibrering mislyktes.	<p>Trykk på OK og prøv den igjen.</p> <ul style="list-style-type: none"> ■ Trykk og hold nede  for å slå av maskinen. <p>Vent i noen sekunder før du slår på maskinen igjen.</p> <p>Utfør fargekalibreringen på nytt via pekeskjermen eller skriverdriveren (se <i>Kalibrering</i> >> side 83).</p> <ul style="list-style-type: none"> ■ Sett inn en ny belteenhet (se <i>Skifte ut belteenheten</i> >> side 60). ■ Hvis problemet fortsetter, kontakter du Brother kundeservice eller din lokale Brother-forhandler.
<p>Kassettfeil</p> <p>Sett tonerkassetten inn igjen¹</p> <p>¹ (x) viser tonerkassetts farge som det er et problem med. (BK)=Svart, (Y)=Gul, (M)=Magenta, (C)=Cyan.</p>	Tonerkassetten er ikke riktig installert.	<p>Trekk ut tonerkassetten og trommelenheten for fargen som er angitt på pekeskjermen. Fjern tonerkassetten, og sett den inn i trommelenheten igjen. Sett tonerkassetten og trommelenheten tilbake i maskinen.</p> <p>Hvis problemet fortsetter, kontakter du Brother kundeservice eller din lokale Brother-forhandler.</p>
<p>Kjøler ned</p> <p>Vent litt</p>	<p>Temperaturen i trommelenheten eller tonerkassetten er for høy. Maskinen vil stanse gjeldende utskriftsjobb midlertidig og gå over til avkjølingsmodus. Under avkjølingsmodus vil du høre at kjøleviften går, samtidig som <i>Kjøler ned</i> og <i>Vent litt</i> vises på pekeskjermen.</p>	<p>Kontroller at du kan høre viften på maskinen gå rundt, og at utblåsningsåpningen ikke er blokkert.</p> <p>Hvis viften går rundt, må du fjerne blokkeringer rundt utblåsningsåpningen, og deretter la maskinen være påslått uten at den benyttes i flere minutter.</p> <p>Hvis viften ikke går rundt, kobler du maskinen fra strømmen for flere minutter, før du kobler den til igjen.</p>
Kort papirstørrelse	Lengden på papiret i magasinet er for kort til at maskinen kan levere det til utgangsstøtten for dokumenter med forsiden ned.	Åpne bakdekselet (utgangsstøtten for dokumenter med forsiden opp) for å slippe utskriften ut på utgangsstøtten for dokumenter med forsiden opp. Fjern de utskrevne sidene og trykk deretter på <i>Start</i> .
Lite toner	Dersom pekeskjermen viser <i>Lite toner</i> kan du fremdeles skrive ut. Maskinen forteller deg derimot at tonerkassetten er nær slutten av levetiden.	Bestill en ny tonerkassett for fargen som er indikert på pekeskjermen nå slik at en ny tonerkassett vil være tilgjengelig når pekeskjermen viser <i>Bytt toner</i> .
Liten papirstørrelse	Papirstørrelsen som ble spesifisert i skriverdriveren, er for liten til at maskinen kan levere den til utgangsstøtten for dokumenter med forsiden ned.	Åpne det bakre dekslet (bakre utgangsstøtte) for å la utskriften komme ut på bakre utgangsstøtte og trykk deretter på <i>Start</i> .

Feilmelding	Årsak	Tiltak
Magasinstopp	Papiret sitter fast i papirmagasinet på maskinen.	Se <i>Papiret sitter fast i papirmagasinet</i> >> side 94.
Man. mating	Manuell ble valgt som papirkilden når det ikke var noe papir i den manuelle matingsåpningen.	Legg papir i den manuelle materåpningen (se <i>Legge papir i den manuelle matingsåpningen</i> >> side 21).
Minnet er fullt	Minnet på maskinen er fullt.	Reduser utskriftsoppløsningen. (>> Programvarehåndbok.)
Minnet er fullt Sikker utskriftsdata er full Trykk Stop, og slett tidligere lagrede data.	Minnet på maskinen er fullt.	Trykk  og slett de forrige dataene for sikre utskrifter.
Papirstopp manuell mating	Papiret sitter fast i den manuelle materåpningen på maskinen.	Se <i>Papiret sitter fast i den manuelle matingsåpningen</i> >> side 94.
Papirstopp tosidig	Papiret sitter fast under papirmagasinet eller fikseringsenheten.	Se <i>Papiret sitter fast under papirmagasinet</i> >> side 101.
Registrering mislyktes.	Registrering mislyktes.	Trykk på OK og prøv igjen. <ul style="list-style-type: none"> ■ Trykk og hold nede  for å slå av maskinen. Vent noen sekunder, slå den deretter på igjen. Utfør den automatiske fargeregistreringen via pekeskjermen (se <i>Autoregistrering</i> >> side 84). ■ Sett inn en ny belteenhet (se <i>Skifte ut belteenheten</i> >> side 60). ■ Hvis problemet fortsetter, må du ta kontakt med Brother kundeservice.
Sjekk dokument (DCP-9020CDW)	Dokumentet ble ikke satt inn eller matet på rett måte, eller dokumentet som ble skannet i ADF-en, var for langt.	Se <i>Dokumentet sitter fast øverst i ADF-en</i> >> side 92 eller <i>Bruke den automatiske dokumentmateren (ADF) (DCP-9020CDW)</i> >> side 33.
Skanning utilgjengelig XX	Maskinen har et teknisk problem.	<ul style="list-style-type: none"> ■ Trykk og hold nede  for å slå av maskinen, og slå den deretter på igjen. ■ Hvis problemet fortsetter, må du ta kontakt med Brother kundeservice for å få hjelp.
	Dokumentet er for langt for 2-sidig skanning. (DCP-9020CDW)	Trykk på  . Bruk riktig størrelse papir for 2-sidig skanning (se <i>Utskriftsmedier</i> >> side 151).

Feilmelding	Årsak	Tiltak
Stopp bak	Papiret sitter fast på baksiden av maskinen.	Se <i>Papiret sitter fast bak i maskinen</i> >> side 96.
T.samler sn full	Tonersamleren er nær slutten av levetiden.	Kjøp en ny tonersamleren før du får en Bytt beholder for avfallstoner-melding.
Tilgang nektet	Funksjonen som du vil bruke er begrenset av Secure Function Lock 2.0.	Kontakt administratoren din for å sjekke Secure Function Lock-innstillingene.
Tomt for papir	Maskinen er tom for papir i papirmagasinet, eller papir er ikke riktig lagt inn i papirmagasinet.	Gjør ett av følgende: <ul style="list-style-type: none"> ■ Fyll på papir i papirmagasinet. Sørg for at papirførerne er satt til riktig størrelse. ■ Fjern papiret og legg det i på nytt. Sørg for at papirførerne er satt til riktig størrelse.
Tomt for toner	Tonerkassetten eller tonerkassetten og trommelenheten er ikke riktig installert.	Fjern tonerkassetten og trommelenheten for fargen som er indikert på pekeskjermen. Fjern tonerkassetten fra trommelenheten, og sett tonerkassetten inn igjen i trommelenheten. Installer tonerkassetten og trommelenheten på nytt i maskinen. Hvis problemet fortsetter, skifter du ut tonerkassetten (se <i>Bytte tonerkassetten</i> >> side 47).
Tonerfeil	Én eller flere tonerkassetter er ikke riktig installert.	Trekk ut trommelenhetene. Fjern alle tonerkassettene, og sett dem deretter inn i igjen i trommelenhetene.
Tosidig deaktivert	Bakdekslet på maskinen er ikke fullstendig lukket.	Lukk det bakre dekslet på maskinen til det låses i den stengte posisjonen.
Trommel !	Koronatrådene i trommelenhetene må være rengjort.	Rengjør koronatrådene de trommelenhetene (se <i>Rengjøre koronatrådene</i> >> side 73).
	Trommelenheten eller tonerkassetten og trommelenheten er ikke riktig installert.	Sett tonerkassetten tilbake i trommelenheten som er indikert på pekeskjermen. Sett deretter tonerkassetten og trommelenheten inn i maskinen igjen.
Trommel neste tomX ¹	Trommelenheten for fargen som er indikert på pekeskjermen er nær slutten av levetiden.	Bestill ny trommelenhet for fargen som er angitt på pekeskjermen før meldingen Bytt trommelX vises.
1 (x) viser fargen på trommelenheten som er nær slutten av levetiden. (BK)=Svart, (Y)=Gul, (M)=Magenta, (C)=Cyan.		
Trommelstopp	Det er på tide å skifte trommelenheten.	Skift ut trommelenheten for fargen som er indikert på pekeskjermen. (se <i>Skifte ut trommelenhetene</i> >> side 55).
Ulik størrelse	Papiret i magasinet har ikke riktig størrelse.	Legg i riktig papirstørrelse i skuffen og still inn størrelsen på papiret for skuffen (se <i>Papirstørrelse</i> >> side 27).

Feilmelding	Årsak	Tiltak
Utskrift utilgjengelig XX	Maskinen har et teknisk problem.	Gjør ett av følgende: <ul style="list-style-type: none">■ Trykk og hold nede  for å slå av maskinen, vent i noen minutter og slå den deretter på igjen.■ Hvis problemet fortsetter, må du ta kontakt med Brother kundeservice for å få hjelp.

Dokumentstopp (DCP-9020CDW)

Dokumentet sitter fast øverst i ADF-en

- 1 Fjern eventuelt papir som ikke sitter fast, fra ADF-en.
- 2 Åpne dekselet på dokumentmateren (ADF).
- 3 Trekk det fastkjørte dokumentet ut mot venstre.

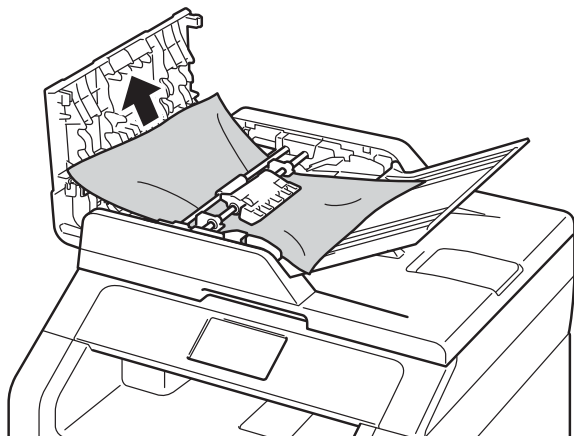

Dersom dokumentet rives eller ødelegges, må du passe på at alle små papirbiter fjernes for å forhindre papirstopp.

- 4 Lukk dekselet på dokumentmateren (ADF).
- 5 Trykk på .

Dokumentet sitter fast under dokumentdekselet

- 1 Fjern eventuelt papir som ikke sitter fast, fra ADF-en.
- 2 Løft opp dokumentdekselet.
- 3 Trekk det fastkjørte dokumentet ut mot høyre.

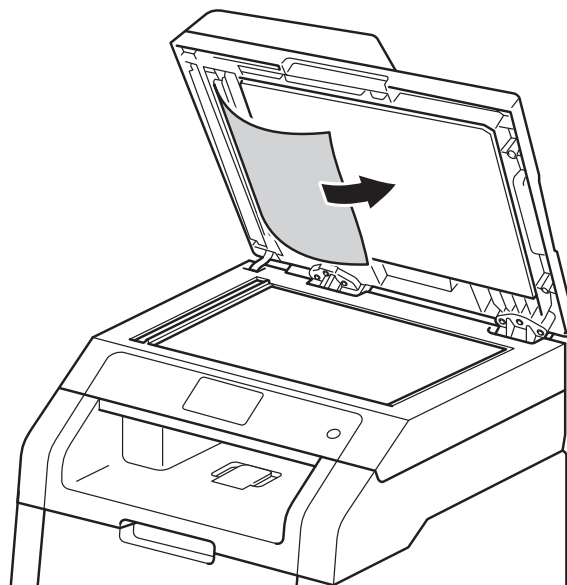



Dersom dokumentet rives eller ødelegges, må du passe på at alle små papirbiter fjernes for å forhindre papirstopp.

- 4 Lukk dokumentdekselet.
- 5 Trykk på .

Fjerne små dokumenter som sitter fast i ADF-en

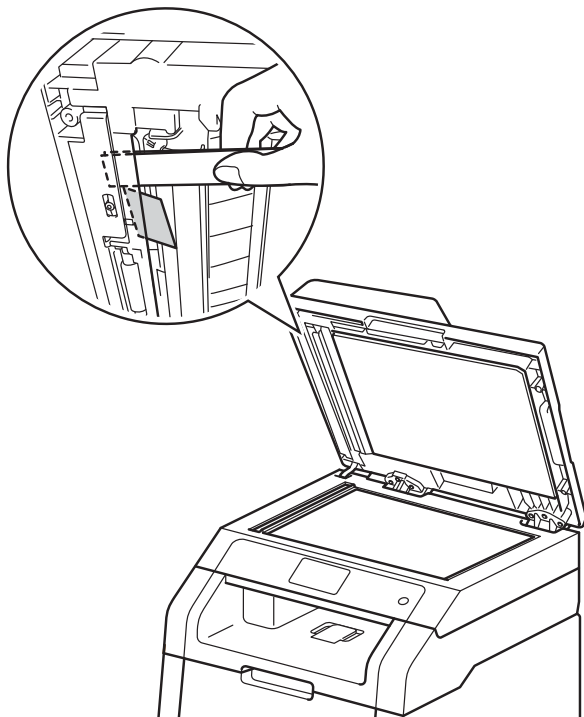
- 1 Løft opp dokumentdekselet.
- 2 Sett inn en bit stivt papir, som kartong, inn i ADF-en for å dytte små biter med papir gjennom.



- 3 Lukk dokumentdekselet.
- 4 Trykk på .

Dokumentet sitter fast ved utgangsbrettet

- 1 Fjern eventuelt papir som ikke sitter fast, fra ADF-en.
- 2 Trekk det fastkjørte dokumentet ut mot høyre.

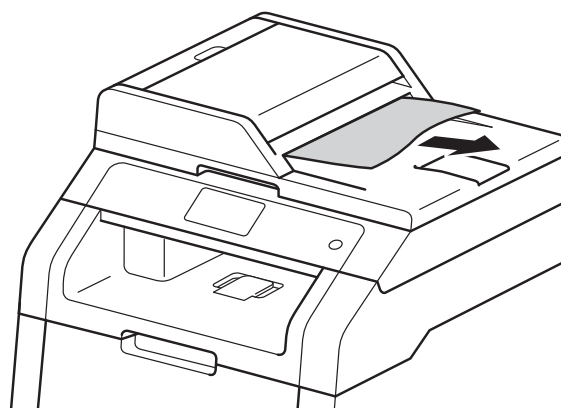

- 3 Trykk på .

B

Papirstopp

Du må alltid fjerne gjenværende papir fra papirmagasinet og rette ut stabelen når du legger i nytt papir. Dette hjelper til med å forhindre at flere ark mates gjennom maskinen samtidig, og det forhindrer papirstopp.

Papiret sitter fast i den manuelle matingsåpningen

Hvis Papirstopp manuell matning vises på pekeskjermen, kan du følge disse trinnene:

- 1 Fjern eventuelt papir som er kjørt fast i og rundt den manuelle materåpningen.

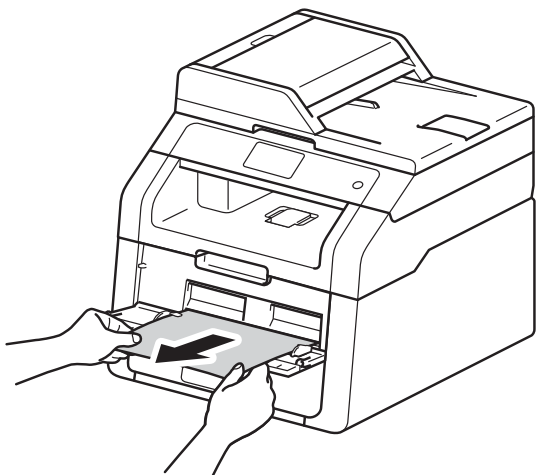

- 2 Trykk på Start for å gjenoppta utskriften.

Papiret sitter fast i papirmagasinet

Hvis Magasinstopp vises på pekeskjermen, kan du følge disse trinnene:

- 1 Trekk papirmagasinet helt ut av maskinen.

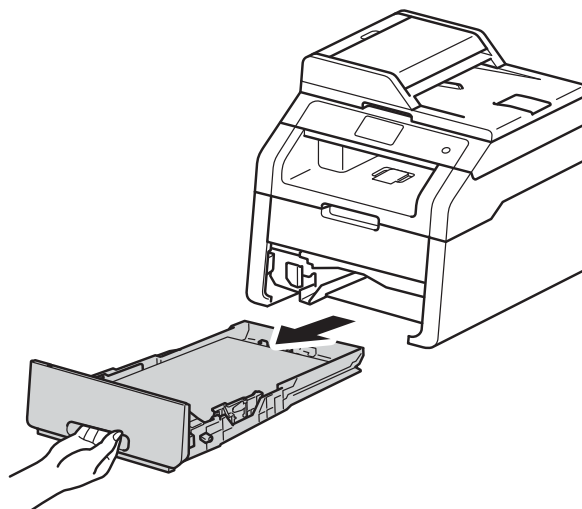

- 2 Trekk papiret sakte ut med begge hender.

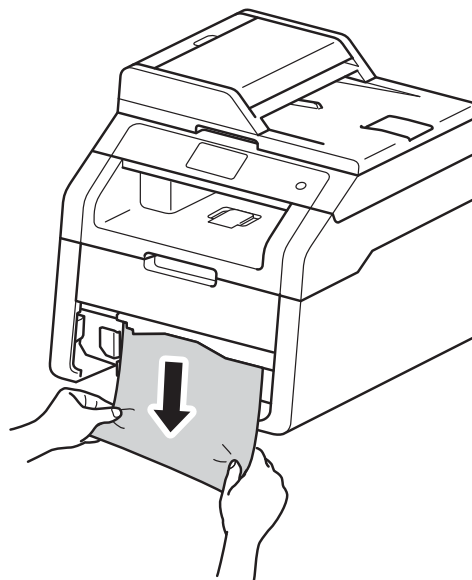

MERK

Ved å trekke det fastkjørte papiret ut nedover, blir det lettere å fjerne.

- 3 Sørg for at papiret er under merket for maks papirkapasitet (▼▼▼) i papirmagasinet. Juster papirførerne etter papirstørrelsen mens du trykker på den grønne utløserhendelen for papirførerene. Sørg for at papirførerne sitter godt fast i sporene.
- 4 Sett papirmagasinet tilbake i maskinen.

Papiret sitter fast i utgangspapirmagasinet

Når papiret sitter fast i utgangspapirmagasinet følger du disse trinnene:

- 1 Bruk begge hender til å åpne skanneren.

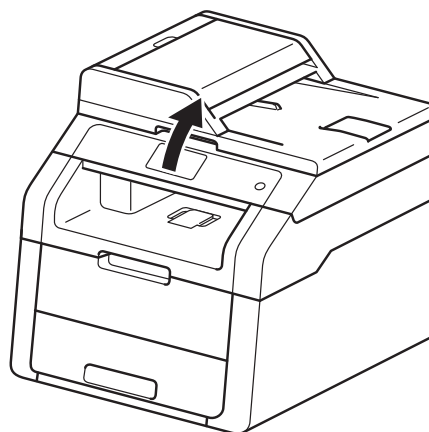

MERK

Når toppdekselet er åpent, kan du ikke åpne skanneren.

B

- 2 Fjern papiret.

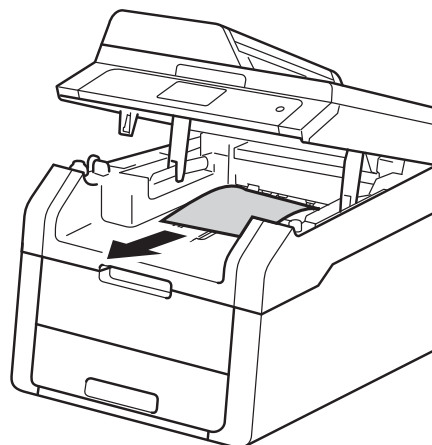

- 3 Press skanneren ned med begge hender for å lukke den.

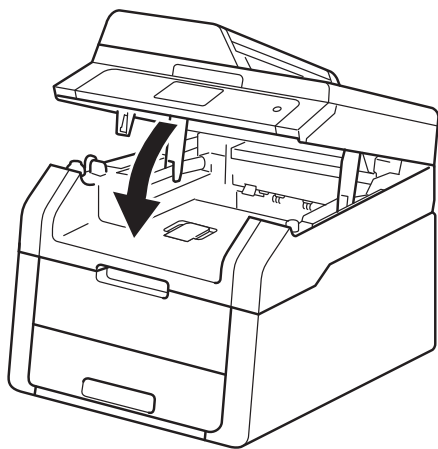

Papiret sitter fast bak i maskinen

Hvis Stopp bak vises på pekeskjermen, kan du følge disse trinnene:

- 1 La maskinen være slått på i omtrent 10 minutter slik at den interne viften kjøler ned interne deler i maskinen som kan være svært varme.
- 2 Åpne bakdekslet.

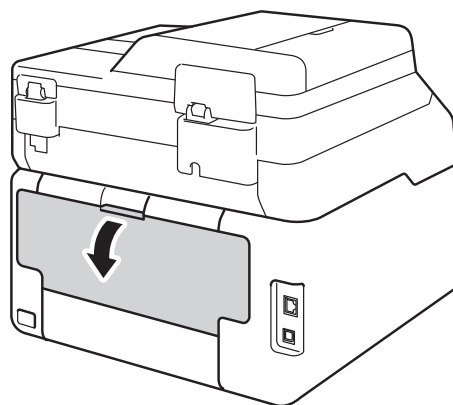

⚠ ADVARSEL

⚠ VARM OVERFLATE

Når maskinen nettopp har vært i bruk, vil enkelte av de innvendige delene være ekstremt varme. Vent til maskinen kjøler seg ned før du tar på de innvendige delene.

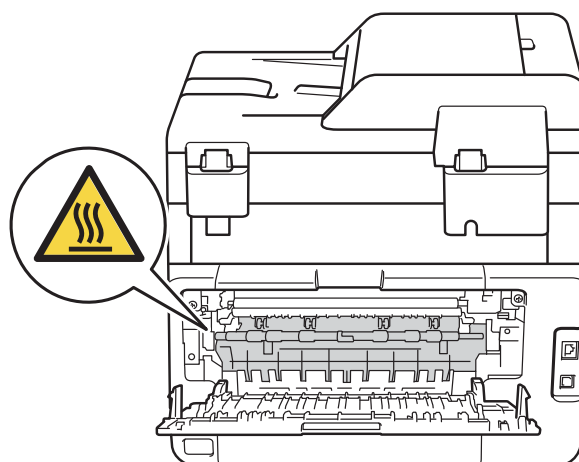

- 3 Trekk de grønne spakene på venstre og høyre side ned for å frigjøre dekslet på fikseringsenheten (1).

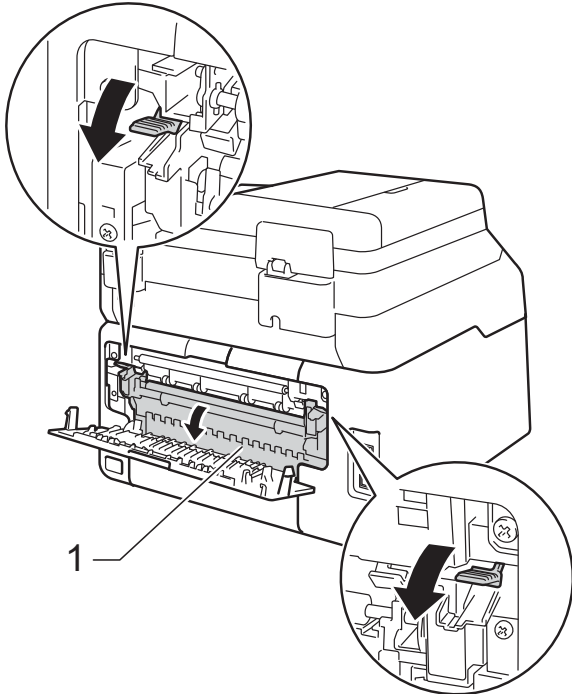

- 5 Lukk dekslet på fikseringsenheten (1). Sørg for at de grønne spakene på venstre og høyre sider låses på plass.

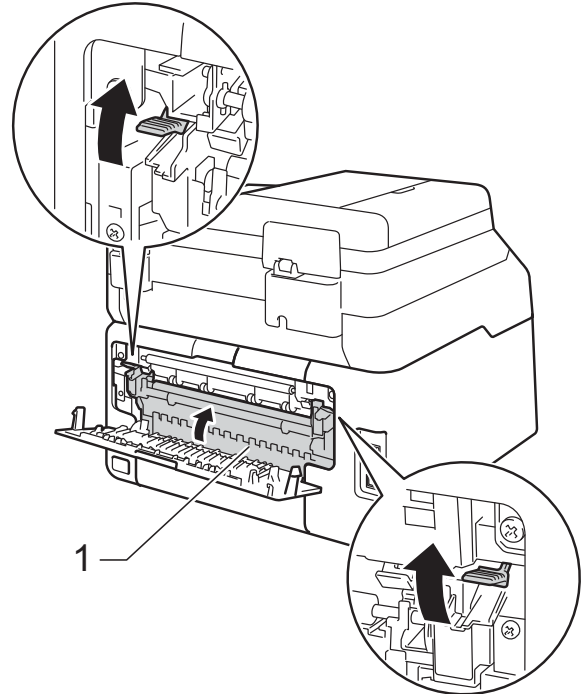

- 4 Bruk begge hender til å trekke papiret som har satt seg fast forsiktig ut av fikseringsenheten.

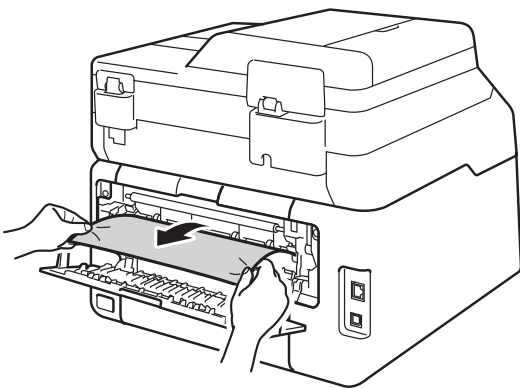

- 6 Lukk det bakre dekslet til det låses i den stengte posisjonen.

B

Papiret sitter fast inni maskinen

Hvis Innvendig stopp vises på pekeskjermen, kan du følge disse trinnene:

- 1 La maskinen være slått på i omtrent 10 minutter slik at den interne viften kjøler ned interne deler i maskinen som kan være svært varme.
- 2 Åpne toppdekselet til det låser på plass i åpen posisjon.

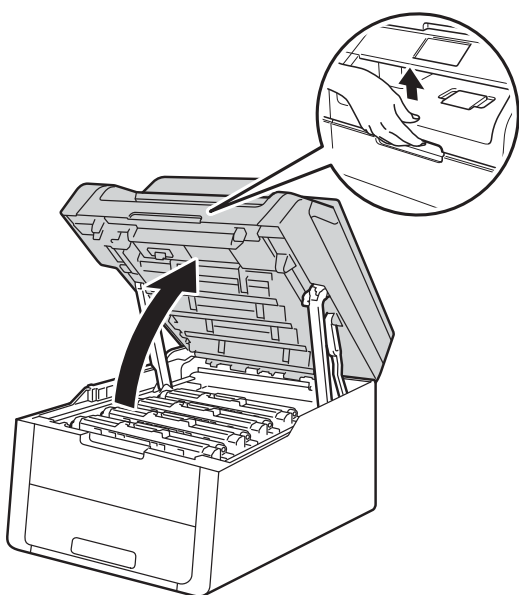

- 3 Fjern alle tonerkassetter og trommelenheter.

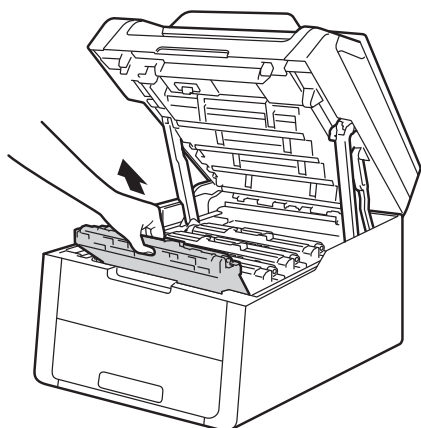

⚠ ADVARSEL

⚠ VARM OVERFLATE

Når maskinen nettopp har vært i bruk, vil enkelte av de innvendige delene være ekstremt varme. Vent til maskinen kjøler seg ned før du tar på de innvendige delene.

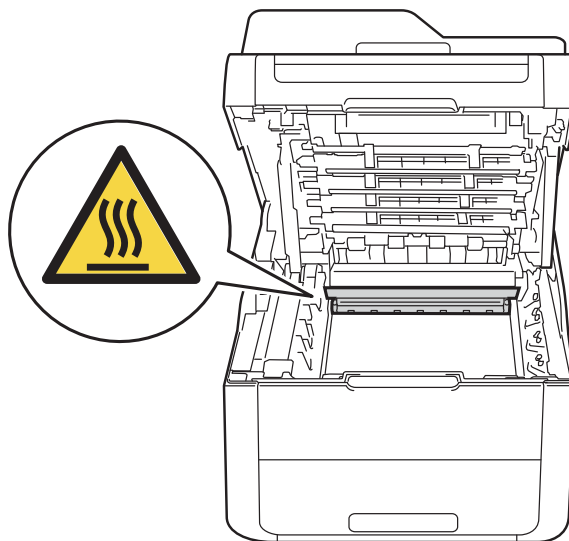

VIKTIG

- Vi anbefaler at du legger tonerkassetten og trommelenhetene på en ren, flat overflate, med et papirark under i tilfelle du kommer i skade for å søle toner.
- IKKE rør elektrodene som vises nedenfor. Da unngår du at maskinen skades av statisk elektrisitet.

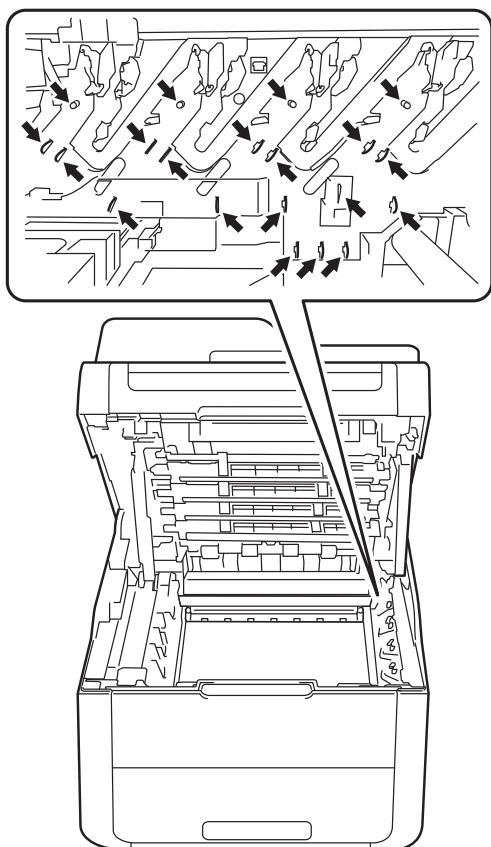

- 4 Trekk det fastkjørte papiret sakte ut.

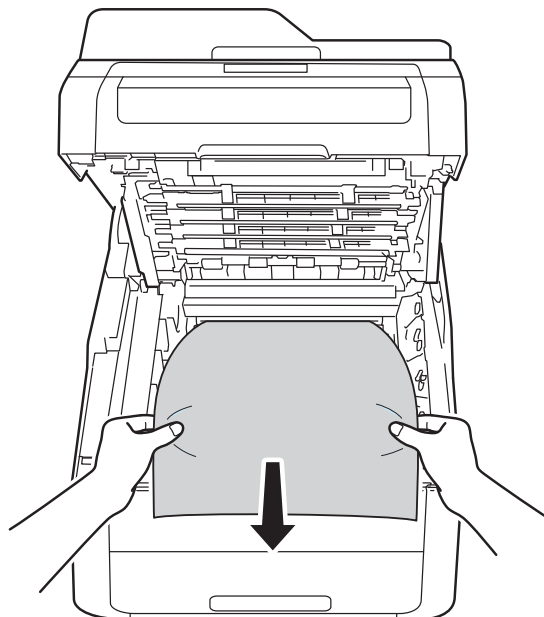

- 5 Skyv hver tonerkassett og trommelenhet inn i maskinen, og sørg for at fargene på tonerkassetten er de samme som fargeetikettene på maskinen.

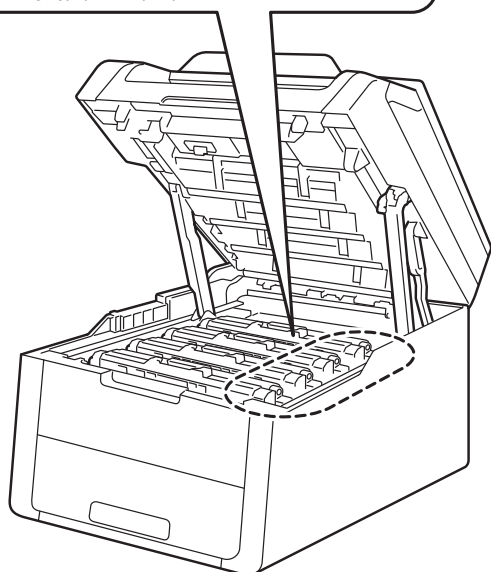
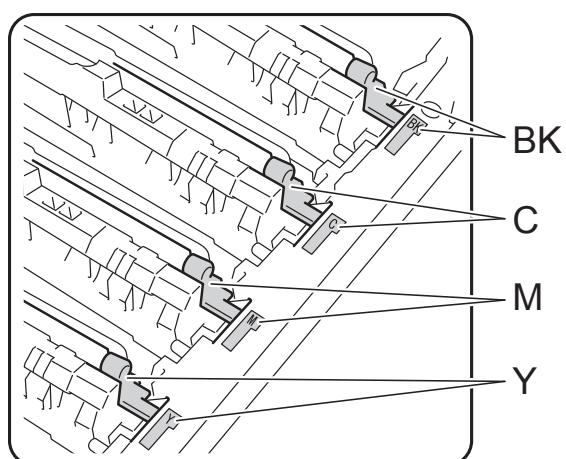
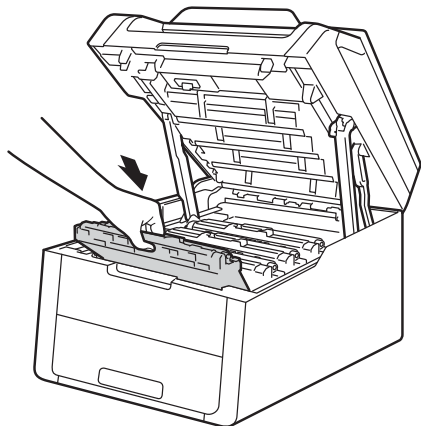

BK = Svart, C = Cyan,
M = Magenta, Y = Gul

- 6 Lukk toppdekslet på maskinen.

MERK

Hvis du slår av maskinen mens Innvendig stopp er på pekeskjermen, vil maskinen skrive ut ufullstendig data fra datamaskinen når den slås på. Før du slår på maskinen, må du slette jobben fra utskriftskøen på datamaskinen.

Papiret sitter fast under papirmagasinet

Hvis Papirstopp tosidig vises på pekeskjermen, kan du følge disse trinnene:

- 1 La maskinen være slått på i omtrent 10 minutter slik at den interne viften kjøler ned interne deler i maskinen som kan være svært varme.
- 2 Trekk papirmagasinet helt ut av maskinen.

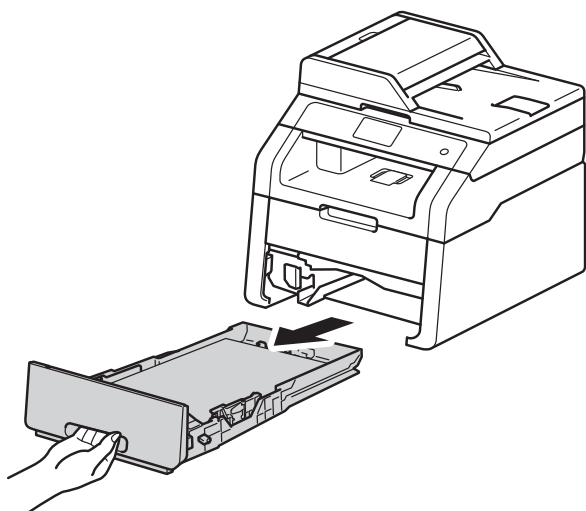

- 3 Sørg for at det fastkjørte papiret ikke forblir inni maskinen.

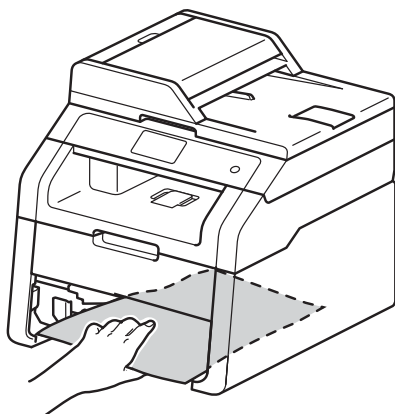

- 4 Hvis papiret ikke sitter fast inni maskinen, kan du sjekke under papirmagasinet.

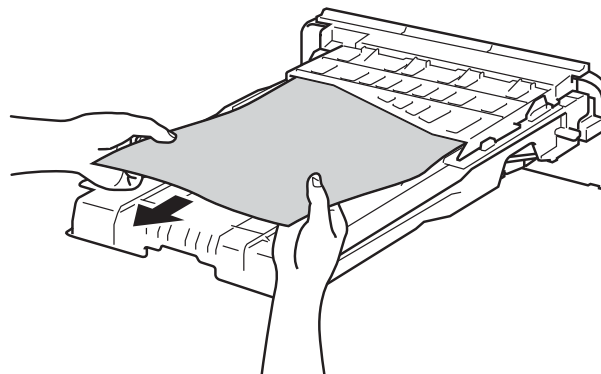

- 5 Hvis papiret ikke sitter fast i papirmagasinet, åpner du det bakre dekslet.

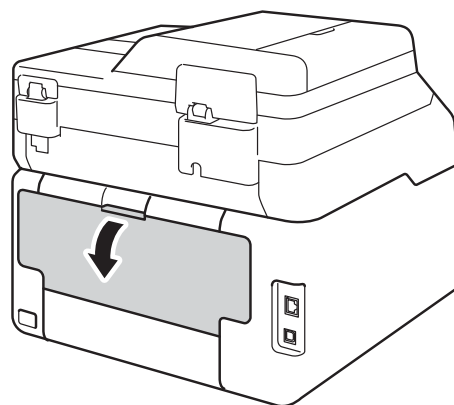

B

ADVARSEL

VARM OVERFLATE

Når maskinen nettopp har vært i bruk, vil enkelte av de innvendige delene være ekstremt varme. Vent til maskinen kjøler seg ned før du tar på de innvendige delene.

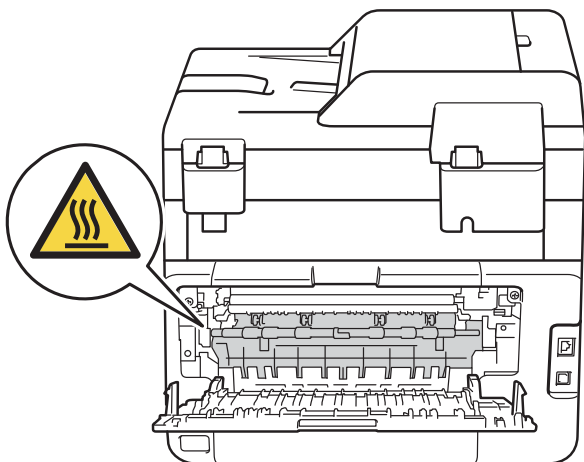

- 6 Bruk begge hendene til å trekke det fastkjørte papiret forsiktig ut på baksiden av maskinen.

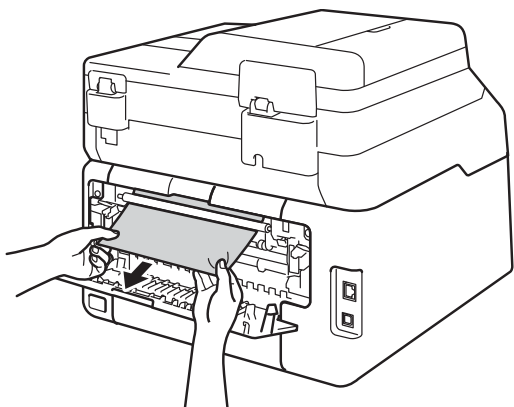

- 7 Lukk det bakre dekslet til det låses i den stengte posisjonen.
- 8 Sett papirmagasinet tilbake i maskinen.





Hvis du har problemer med maskinen

VIKTIG

- Hvis du trenger teknisk hjelp, må du kontakte Brother kundeservice.
- Hvis du tror det er et problem med maskinen, sjekker du diagrammet under og følger feilsøkingstipsene. Du kan rette opp i de fleste problemer selv.
- Hvis du trenger ekstra hjelp, tilbyr Brother Solutions Center det siste innen vanlige spørsmål (FAQ) og feilsøkingstips.

Besøk oss på <http://solutions.brother.com/>.

Utskriftsproblemer

Problemer	Forslag
Ingen utskrift.	Kontroller at riktig skriverdriver er installert og valgt.
	Sjekk om det vises en feilmelding på pekeskjermen (se <i>Feil- og vedlikeholdsmeldinger</i> >> side 86).
	Kontroller at maskinen er online: (Windows® 7 og Windows Server® 2008 R2) Klikk på  (Start)-knappen > Enheter og skrivere . Høyreklikk på Brother DCP-XXXX Printer , og klikk på Se hva som skrives ut . Klikk på Skriver i menylinjen. Sørg for at Bruk skriver frakoblet er slettet.
	(Windows Vista® og Windows Server® 2008) Klikk på  (Start) button > Kontrollpanel > Maskinvare og lyd > Skrivere . Høyreklikk på Brother DCP-XXXX Printer . Sørg for at Bruk skriver frakoblet ikke står på listen. Hvis den står på listen, klikker du på dette alternativet for å stille inn driveren på nettet.
	(Windows® XP og Windows Server® 2003) Klikk på Start -knappen > Skrivere og telefakser . Høyreklikk på Brother DCP-XXXX Printer . Sørg for at Bruk skriver frakoblet ikke står på listen. Hvis den står på listen, klikker du på dette alternativet for å stille inn driveren på nettet.
	(Windows® 8 og Windows Server® 2012) Flytt musepekeren til nedre høyre hjørne av skrivebordet. Klikk på Innstillinger > Kontrollpanel når menylinjen vises. I Maskinvare og lyd (maskinvare)-gruppen skal du klikke på Enheter og skrivere . Høyreklikk på Brother DCP-XXXX Printer > Se hva som skrives ut . Velg din skriverdriver hvis skriverdriveralternativet vises. Klikk på Skriver i menylinjen og sørg for at Bruk skriver frakoblet ikke er valgt.
Maskinen skriver ikke ut eller har stanset utskriften.	Kontakt administratoren din for å sjekke Secure Function Lock-innstillingene.
	Sjekk at maskinen ikke er i avstengingsmodus. Hvis maskinen er i avstengingsmodus, trykker du på og holder nede  på kontrollpanelet, og deretter sender du utskriftsdata på nytt (>> Avansert brukermanual: <i>Automatisk strømsparingsmodus</i>).
	Trykk på  . Maskinen avbryter utskriftsjobben og fjerner den fra minnet. Det kan være at utskriften er ufullstendig.

Utskriftsproblemer (fortsettelse)

Problemer	Forslag
Toppteksten eller bunnteksten vises når et dokumentet vises på skjermen, men ikke på den utskrevne siden.	Det er et område øverst og nederst på siden som det ikke kan skrives ut på. Juster topp- og bunnmargene i dokumentet for å ta hensyn til dette (se <i>Områder som ikke kan skrives ut eller skannes</i> ►► side 26).
Maskinen er uforutsigbar eller leverer uforståelige utskrifter.	Trykk på  for å avbryte utskriftsjobber.
	Kontroller innstillingene i programmet for å forsikre deg om at det er konfigurert for maskinen.
Maskinen skriver til å begynne med ut et par sider riktig, men deretter mangler det tekst på noen av sidene.	Kontroller innstillingene i programmet for å forsikre deg om at det er konfigurert for maskinen.
	Datamaskinen gjenkjenner ikke hele signalet fra maskinens inndatabuffer. (►► <i>Hurtigstartguide</i>).
Maskinen skriver ikke ut på begge sider av papiret selv om skriverdriver-innstillingen er 2-sidig.	Sjekk papirstørrelseinnstillingen i skriverdriveren. Du må velge A4 (60 til 105 g/m ²).
Kan ikke utføre "Sideoppsett"-utskrift.	Kontroller at innstillingen for papirstørrelse er den samme i både programmet og skriverdriveren.
Utskriftshastigheten er for treg.	Prøv å endre skriverdriverinnstillingen. Den høyeste oppløsningen trenger mer tid for databehandling, sending og utskrift.
Maskinen skriver ikke ut fra Adobe® Illustrator®.	Prøv å redusere utskriftsoppløsningen (►► <i>Programvarehåndbok</i>).
Dårlig utskriftskvalitet	Se <i>Forbedre utskriftskvaliteten</i> ►► side 108.

Problemer med papirhåndtering

Problemer	Forslag
Papiret mates ikke inn i maskinen.	Hvis meldingen om papirstopp vises på pekeskjermen og problemet vedvarer, kan du se <i>Feil- og vedlikeholdsmeldinger</i> ►► side 86.
	Hvis papirmagasinet er tomt, legger du i en ny stabel papir i papirmagasinet.
	Hvis det er papir i papirmagasinet, kontrollerer du at det ligger rett. Hvis papiret er krøllet, glatter du det ut. Noen ganger er det nyttig å fjerne papiret, snu papirstabelen og legge den tilbake i papirmagasinet.
	Reduser mengden papir i papirmagasinet, og prøv på nytt.
	Sørg for at Manuell ikke er valgt for Papirkilde i skriverdriveren.
	Rengjør papirrullene (se <i>Rengjøre papirrullene</i> ►► side 82).
Papiret mates ikke inn i maskinen fra den manuelle materåpningen.	Bruk begge hendene til å skyve ett ark godt inn i den manuelle matingsåpningen til øvre kant på papiret presser mot materullene. Fortsett å skyve papiret mot rullene til maskinen tar tak i papiret og trekker det videre innover.
	Plasser bare ett ark i den manuelle matingsåpningen.
	Sørg for at Manuell er valgt for Papirkilde i skriverdriveren.
Hvordan skriver jeg ut på konvolutter?	Legg inn én konvolutt av gangen i den manuelle matingsåpningen. Programmet ditt må settes opp for å skrive ut konvoluttstørrelsen du bruker. Dette gjøres vanligvis i menyene Utskriftsformat eller Dokumentoppsett i programmet (se håndboken til programmet for mer informasjon).

Kopieringsproblemer

Problemer	Forslag
Kan ikke lage en kopi.	Sørg for at du trykket på Kopi og at maskinen er i kopieringsmodus (se <i>Slik kopierer du</i> >> side 35). Kontakt administratoren din for å sjekke Secure Function Lock-innstillingene.
Det vises vertikale, svarte streker på kopier.	Svarte, lodrette streker på kopier skyldes vanligvis smuss eller korrekturlakk på skannerglassplaten, eller at koronatrådene er skitne. Rengjør glasslisten og skannerglassplaten samt den hvite stangen og hvite platen over dem (se <i>Rengjøre skannerglassplaten</i> >> side 72 og <i>Rengjøre koronatrådene</i> >> side 73).
Kopiene er blanke.	Kontroller at du legger inn dokumentet korrekt (se <i>Bruke den automatiske dokumentmateren (ADF) (DCP-9020CDW)</i> >> side 33 eller <i>Bruke skannerglassplaten</i> >> side 34).

Skanneproblemer

Problemer	Forslag
TWAIN- eller WIA-feil vises når skanningen starter. (Windows®)	Sørg for at Brother TWAIN-driveren eller WIA-driveren er valgt som den primære kilden i skanneprogrammet ditt. For eksempel, i Nuance™ PaperPort™ 12SE, klikk på Skrivebord > Skanningsinnstillinger > Velg for å velge Brother TWAIN/WIA-driveren.
TWAIN- eller ICA-feil vises når skanningen starter. (Macintosh)	Forsikre deg om at Brother TWAIN-driveren er valgt som primærkilden. I PageManager, klikk på File (Fil) > Select Source (Velg Kilde) og velg Brother TWAIN-driveren. Macintosh-brukere kan også skanne dokumenter med ICA-skannerdriveren (>> Programvarehåndbok).
OCR fungerer ikke.	Prøv å øke skanneoppløsningen. (Macintosh-brukere) Presto! PageManager må lastes ned og installeres før bruk. Du finner flere instruksjoner under <i>Slik får du tilgang til Brother kundestøtte (Macintosh)</i> >> side 7.
Nettverksskanning fungerer ikke.	Se <i>Nettverksproblemer</i> >> side 106.
Kan ikke skanne.	Kontakt administratoren din for å sjekke Secure Function Lock-innstillingene.





Programvareproblemer

Problemer	Forslag
Kan ikke installere programvaren eller skrive ut.	(Kun Windows®) Kjør Reparere MFL-Pro Suite -programmet på CD-ROM-en. Dette programmet reparerer og installerer programmet på nytt.

Nettverksproblemer

Problemer	Forslag
Kan ikke skrive ut over et nettverk etter at programvareinstallasjonen er fullført.	Når skjermen Kan ikke skrive ut til den nettverkstilkoblede skriveren. vises, følger du instruksjonene på skjermen. Hvis problemet ikke er løst, se >> Brukerhåndbok for nettverket: <i>Feilsøking</i> .
Funksjonen nettverksskanning fungerer ikke.	<p>(Windows® og Macintosh)</p> <p>Det kan hende at Nettverksskanning-funksjonen ikke fungerer på grunn av brannmurinnstillingene. Endre eller deaktiver brannmurinnstillingene. Du må tillate nettverksskanning på tredjeparts sikkerhets-/brannmurprogramvare. For å legge til port 54925 for nettverksskanning, oppgi informasjonen nedenfor:</p> <ul style="list-style-type: none"> ■ I Navn: Angi ønsket beskrivelse, f.eks. "Brother-NetScan". ■ I Portnummer: Skriv inn 54925. ■ I Protokoll: Sørg for at UDP er valgt. <p>Se brukerveiledningen som fulgte med din tredjeparts sikkerhets-/brannmurprogramvare eller kontakt programvareprodusenten.</p> <p>For mer informasjon, kan du lese spørsmål og svar og tips om feilsøking på http://solutions.brother.com/.</p> <p>(Macintosh)</p> <p>Velg maskinen din på nytt i Enhetsvelger-vinduet fra Modell-hurtigmenyen i hovedskjermen til ControlCenter2.</p>
Brother-programmet kan ikke installeres.	<p>(Windows®)</p> <p>Hvis sikkerhetsprogramvareadvarselen vises på dataskjermen under installasjonen, må du endre sikkerhetsprogramvareinnstillingene for å la Brother-produktoppsettprogrammet eller andre programmer kjøre.</p> <p>(Macintosh)</p> <p>Hvis du bruker en brannmurfunksjon til et antispionprogram eller et antivirusprogram, må du midlertidig deaktivere denne og deretter installere Brother-programvaren.</p>
Kan ikke koble til det trådløse nettverket.	Undersøk problemet med WLAN-rapport. Trykk på  , Alle innst., Skriv rapport, WLAN-rapport og trykk deretter på OK (>> Hurtigstartguide).

Andre problemer

Problemer	Forslag
Maskinen slår seg ikke på.	<p>Ugunstige forhold i strømforsyningen (som lynnedslag eller overspenning) kan ha utløst maskinens interne sikkerhetsmekanismer. Trykk og hold nede  for å slå maskinen av og trekke ut strømledningen. Vent i ti minutter, sett inn strømledningen igjen og trykk på  for å slå maskinen på.</p> <p>Hvis problemet ikke er løst og du bruker en overbelastningsbryter, kobler du denne fra for å sjekke at den ikke utgjør et problem. Koble maskinens strømledning direkte i en annen stikkontakt som du vet fungerer. Hvis det fremdeles ikke er strøm, prøver du en annen strømledning.</p>
Maskinen kan ikke skrive ut EPS-data som inneholder binære data med BR-Script3-skriverdriveren.	<p>(Windows®) For å skrive ut EPS-data, gjør følgende:</p> <p>1 For Windows® 7 og Windows Server® 2008 R2: Klikk på  (Start)-knappen > Enheter og skrivere. For Windows Vista® og Windows Server® 2008: Klikk på  (Start)-knappen > Kontrollpanel > Maskinvare og lyd > Skrivere. For Windows® XP og Windows Server® 2003: Klikk på Start-knappen > Skrivere og telefakser. For Windows® 8 og Windows Server® 2012: Flytt musepekeren til nedre høyre hjørne av skrivebordet. Klikk på Innstillinger > Kontrollpanel når menylinjen vises. I Maskinvare og lyd¹-gruppen skal du klikke på Enheter og skrivere.</p> <p>2 For Windows® 7, Windows® XP, Windows Vista®, Windows Server® 2003, Windows Server® 2008 og Windows Server® 2008R2: Høyreklikk på ikonet Brother DCP-XXXX², og velg Skriveregenskaper³ og deretter Brother DCP-XXXX BR-Script3. For Windows® 8 og Windows Server® 2012: Høyreklikk ikonet Brother DCP-XXXX Printer, velg Skriveregenskaper og velg deretter Brother DCP-XXXX BR-Script3.</p> <p>3 Fra kategorien Enhetsinnstillinger, velg TBCP (Tagged binær kommunikasjonsprotokoll) i Utdataprotokoll.</p> <p>(Macintosh) Hvis maskinen din er koblet til en datamaskin med et USB-grensesnitt, kan du ikke skrive ut EPS-data som inkluderer binære data. Du kan skrive ut EPS-dataen på maskinen gjennom et nettverk. Vil du installere BR-Script3-skriverdriveren via nettverket, kan du besøke Brother Solutions Center på http://solutions.brother.com/.</p>

¹ For Windows Server® 2012: **Maskinvare**.

² For Windows® XP, Windows Vista®, Windows Server® 2003 og Windows Server® 2008: **Brother DCP-XXXX BR-Script3**.

³ For Windows® XP, Windows Vista®, Windows Server® 2003 og Windows Server® 2008: **Egenskaper**.

Forbedre utskriftskvaliteten

Hvis du har problemer med utskriftskvaliteten, skriv først ut en testside (, Alle innst., Skriver, Utskriftsalternativer, Test utskrift). Hvis utskriften ser bra ut, er problemet antagelig ikke maskinens feil. Kontroller grensesnittkabeltilkoblingene og prøv å skrive ut et annet dokument. Hvis utskriften eller testsiden du skrev ut fra maskinen har et kvalitetsproblem, kontrollerer du følgende først. Hvis du deretter fortsatt har et problem med utskriftskvaliteten, sjekker du diagrammet nedenfor og følger anbefalingene.

MERK

Brother anbefaler ikke at du bruker andre tonerkassetter enn originale Brother-tonerkassetter eller fyller på brukte kassetter med toner av annen opprinnelse.

- 1 For best utskriftskvalitet, anbefaler vi at du benytter anbefalt papir. Sørg for at du bruker papir som møter våre spesifikasjoner (se *Godtatt papir og andre utskriftsmedier* ►► side 28).
- 2 Kontroller at trommelenhetene og tonerkassetter er riktig installert.

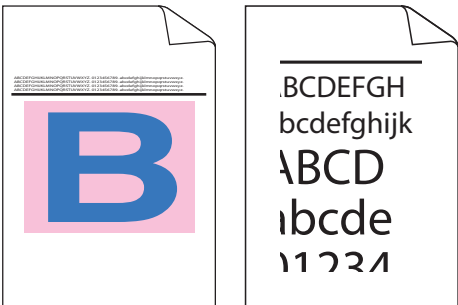
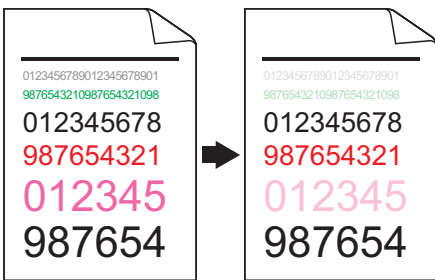
Eksempler på dårlig utskriftskvalitet	Forslag
 <p>Utskrevne sider er komprimert, horisontale linjer vises eller tegn på øvre, nedre, venstre og høyre marger er kuttet vekk</p>	<ul style="list-style-type: none">■ Juster utskriftsmargene i programmet og skriv ut jobben på nytt.
 <p>Fargelagte bokstaver og tynne bokstaver i originaldokumentet er utydelige på kopien</p>	<ul style="list-style-type: none">■ Velg Tekst eller Kvittering i kopikvalitetsinnstillingen (►► Avansert brukermanual: <i>Bedre kopikvalitet</i>).■ Juster kopidensiteten og kontrasten (►► Avansert brukermanual: <i>Justere tetthet og kontrast</i>).

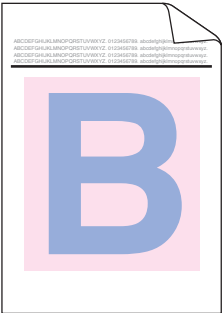
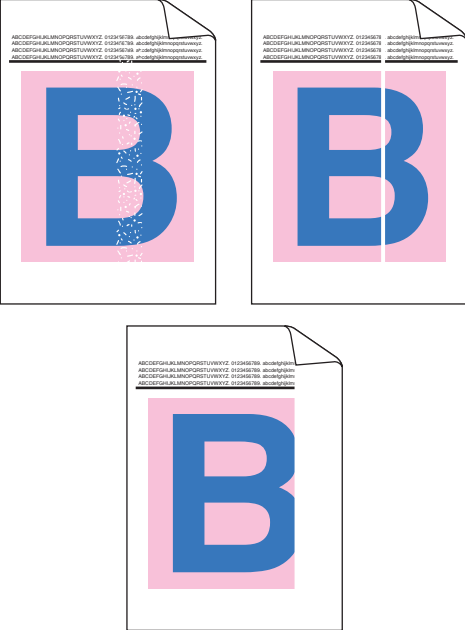
Eksempler på dårlig utskriftskvalitet	Forslag
 <p data-bbox="164 678 643 741">Farger er lyse eller utydelige på hele siden</p>	<ul style="list-style-type: none"> ■ Utfør kalibreringen med pekeskjermen eller skriverdriveren (se <i>Kalibrering</i> >> side 83). ■ Juster kopidensiteten og kontrasten hvis du kopierer (>> <i>Avansert brukermanual: Justere tetthet og kontrast</i>). ■ Sørg for at tonersparingsmodus er av på pekeskjermen eller skriverdriveren. ■ Sørg for at medietypeinnstillingen i driveren passer med type papir som du bruker (se <i>Godtatt papir og andre utskriftsmedier</i> >> side 28). ■ Rist alle fire tonerkassetter forsiktig. ■ Tørk av vinduene på alle fire LED-hoder med en <i>tørr</i> lofri, myk klut (se <i>Rengjøre LED-hodene</i> >> side 71).
 <p data-bbox="188 1496 624 1559">Hvite streker eller linjer nedover siden</p>	<ul style="list-style-type: none"> ■ Tørk av vinduene på alle fire LED-hoder med en <i>tørr</i> lofri, myk klut (se <i>Rengjøre LED-hodene</i> >> side 71). ■ Tørk skannerglasslisten med en <i>tørr</i> lofri myk klut (se <i>Rengjøre skannerglassplaten</i> >> side 72). ■ Sørg for at fremmedgjenstander som et revet ark, notisblokk med lim eller støv er ikke inni maskinen og rundt trommelenheten og tonerkassetten. ■ Rengjør trommelenheten (se <i>Rengjøre trommelenheten</i> >> side 76).

Eksempler på dårlig utskriftskvalitet

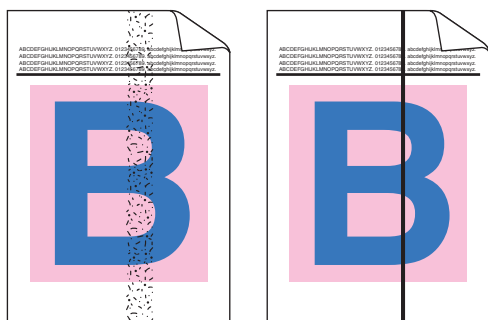

Fargelagte streker eller linjer nedover siden

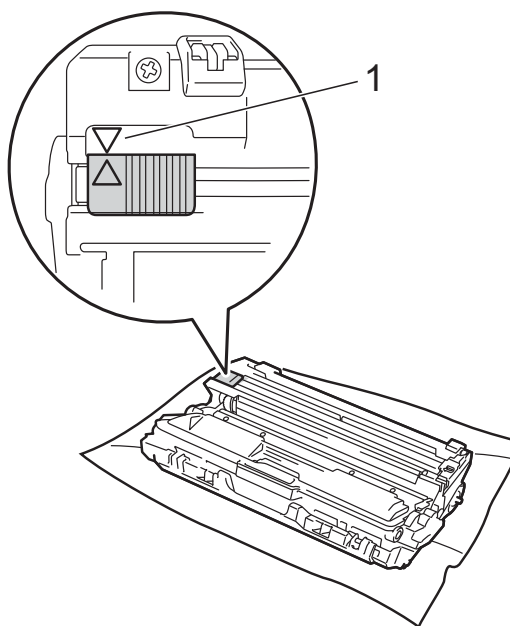

Forslag

- Tørk skannerglasslisten med en *tørr* lofri myk klut (se *Rengjøre skannerglassplaten* >> side 72).
- Rengjør alle fire koronatråder (én for hver farge) inni trommelenheten ved å skyve den grønne haken (se *Rengjøre koronatrådene* >> side 73).
- Sørg for at den grønne fliken på korona-tråden er ved utgangsposisjonen (▲) (1).

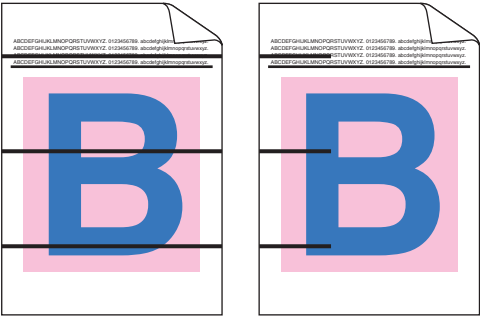
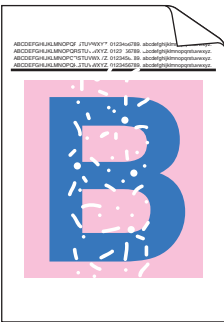
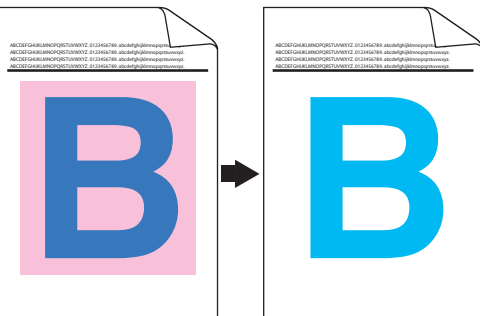

- Skift ut tonerkassetten som samsvarer med fargen på streken eller linjen (se *Bytte tonerkassetten* >> side 48).
Vil du identifisere fargen på tonerkassetten, kan du besøke oss på <http://solutions.brother.com/> og lese våre vanlige spørsmål og feilsøkingstips.
- Trommelenheten kan være skadet. Installer en ny trommelenhet (se *Skifte ut trommelenheten* >> side 55).
Vil du identifisere fargen på trommelenheten, kan du besøke oss på <http://solutions.brother.com/> og lese våre vanlige spørsmål og feilsøkingstips.

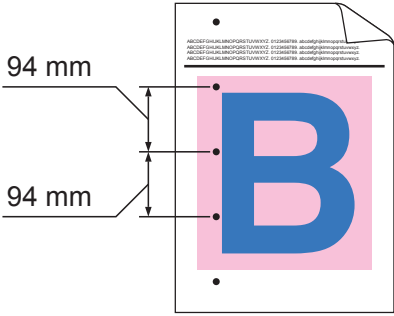
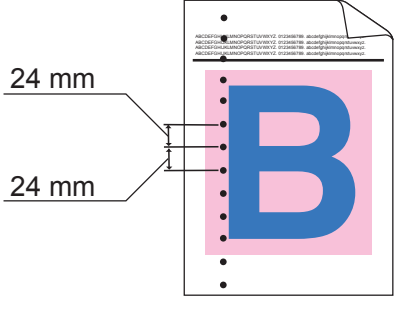
Eksempler på dårlig utskriftskvalitet	Forslag
 <p data-bbox="180 680 633 712">Fargelagte linjer på tvers av siden</p>	<ul style="list-style-type: none"> <li data-bbox="683 304 1385 398">■ Identifiser fargen som forårsaker problemet, og skift ut tonerkassetten som samsvarer med fargen på linjen (se <i>Bytte tonerkassetten</i> >> side 48). <li data-bbox="711 421 1437 515">Vil du identifisere fargen på tonerkassetten, kan du besøke oss på http://solutions.brother.com/ og lese våre vanlige spørsmål og feilsøkingstips. <li data-bbox="683 537 1437 631">■ Identifiser fargen som forårsaker problemet, og installer en ny trommelenhet (se <i>Skifte ut trommelenhetene</i> >> side 55). <li data-bbox="711 654 1409 748">Vil du identifisere fargen på trommelenheten, kan du besøke oss på http://solutions.brother.com/ og lese våre vanlige spørsmål og feilsøkingstips.
 <p data-bbox="169 1151 646 1182">Hvite prikker eller ufullstendig trykk</p>	<ul style="list-style-type: none"> <li data-bbox="683 768 1406 862">■ Sørg for at medietypeinnstillingen i driveren passer med type papir som du bruker (se <i>Godtatt papir og andre utskriftsmedier</i> >> side 28). <li data-bbox="683 884 1422 1014">■ Kontroller miljøet til maskinen. Forhold som høy fuktighet kan forårsake ufullstendig trykk (>> <i>Produktsikkerhetsguide: Velg en sikker plassering av produktet</i>). <li data-bbox="683 1037 1437 1167">■ Hvis problemet ikke løses etter at du har skrevet ut et par sider, kan det hende at det er fremmedgjenstander, som lim fra etiketter, på overflaten til trommelenheten (se <i>Rengjøre trommelenheten</i> >> side 76). <li data-bbox="683 1189 1437 1283">■ Identifiser fargen som forårsaker problemet, og installer en ny trommelenhet (se <i>Skifte ut trommelenhetene</i> >> side 55). <li data-bbox="711 1305 1409 1400">Vil du identifisere fargen på trommelenheten, kan du besøke oss på http://solutions.brother.com/ og lese våre vanlige spørsmål og feilsøkingstips.
 <p data-bbox="172 1794 639 1825">Tom side eller noen farger mangler</p>	<ul style="list-style-type: none"> <li data-bbox="683 1417 1437 1480">■ Identifiser fargen som forårsaker problemet, og sett i en ny tonerkassett (se <i>Bytte tonerkassetten</i> >> side 48). <li data-bbox="711 1503 1437 1597">Vil du identifisere fargen på tonerkassetten, kan du besøke oss på http://solutions.brother.com/ og lese våre vanlige spørsmål og feilsøkingstips. <li data-bbox="683 1619 1437 1713">■ Identifiser fargen som forårsaker problemet, og installer en ny trommelenhet (se <i>Skifte ut trommelenhetene</i> >> side 55). <li data-bbox="711 1736 1409 1830">Vil du identifisere fargen på trommelenheten, kan du besøke oss på http://solutions.brother.com/ og lese våre vanlige spørsmål og feilsøkingstips.

Eksempler på dårlig utskriftskvalitet	Forslag
 <p data-bbox="172 678 568 712">Fargelagte prikker ved 94 mm</p>	<ul style="list-style-type: none"> <li data-bbox="647 309 1401 472">■ Hvis problemet ikke løses etter at du har skrevet ut et par tomme sider, kan det hende at det er fremmedgjenstander, som lim fra etiketter, på overflaten til trommelenheten. Rengjør trommelenheten (se <i>Rengjøre trommelenheten</i> >> side 76). <li data-bbox="647 495 1401 589">■ Identifiser fargen som forårsaker problemet, og installer en ny trommelenhet (se <i>Skifte ut trommelenhetene</i> >> side 55). <p data-bbox="676 607 1374 707">Vil du identifisere fargen på trommelenheten, kan du besøke oss på http://solutions.brother.com/ og lese våre vanlige spørsmål og feilsøkingstips.</p>
 <p data-bbox="172 1088 568 1122">Fargelagte prikker ved 24 mm</p>	<ul style="list-style-type: none"> <li data-bbox="647 734 1401 797">■ Identifiser fargen som forårsaker problemet, og sett i en ny tonerkassett (se <i>Bytte tonerkassetten</i> >> side 48). <p data-bbox="676 815 1401 916">Vil du identifisere fargen på tonerkassetten, kan du besøke oss på http://solutions.brother.com/ og lese våre vanlige spørsmål og feilsøkingstips.</p>
 <p data-bbox="209 1514 534 1547">Tonersøl eller tonerflekk</p>	<ul style="list-style-type: none"> <li data-bbox="647 1137 1342 1238">■ Kontroller miljøet til maskinen. Forhold slik som høy luftfuktighet og høye temperaturer kan forårsake dette utskriftskvalitetsproblemet. <li data-bbox="647 1261 1401 1435">■ Identifiser fargen som forårsaker problemet, og sett i en ny tonerkassett (se <i>Bytte tonerkassetten</i> >> side 48). <p data-bbox="676 1341 1401 1442">Vil du identifisere fargen på tonerkassetten, kan du besøke oss på http://solutions.brother.com/ og lese våre vanlige spørsmål og feilsøkingstips.</p> <ul style="list-style-type: none"> <li data-bbox="647 1464 1401 1559">■ Identifiser fargen som forårsaker problemet, og installer en ny trommelenhet (se <i>Skifte ut trommelenhetene</i> >> side 55). <p data-bbox="676 1576 1374 1677">Vil du identifisere fargen på trommelenheten, kan du besøke oss på http://solutions.brother.com/ og lese våre vanlige spørsmål og feilsøkingstips.</p>

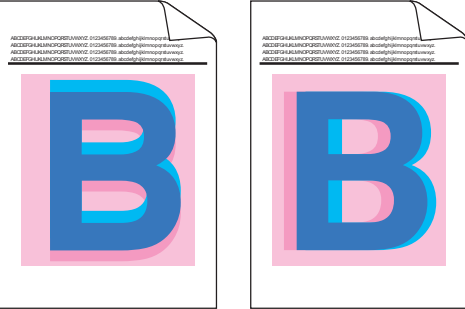
Eksempler på dårlig utskriftskvalitet	Forslag
<p>Fargen på utskriftene er ikke slik du forventet</p>	<ul style="list-style-type: none"> ■ Vil du forbedre fargetettheten, kalibrerer du fargene først med pekeskjermen og deretter med skriverdriveren (se <i>Kalibrering</i> >> side 83). ■ Vil du justere utskriftsposisjonen til farger for skarpere kanter, utfører du en automatisk fargeregistrering med pekeskjermen (se <i>Autoregistrering</i> >> side 84). ■ Juster kopidensiteten og kontrasten hvis du kopierer (>> <i>Avansert brukermanual: Justere tetthet og kontrast</i>). ■ Sørg for at tonersparingsmodus er av på pekeskjermen eller skriverdriveren (>> Programvarehåndbok). ■ Hvis utskriftskvaliteten til den svarte delen ikke er hva du forventet, velger du Forbedre svart utskrift-avmerkingsboksen i skriverdriveren (>> Programvarehåndbok). ■ Hvis utskriftskvaliteten er dårlig, kan du fjerne merket fra Forbedre gråtoner-avmerkingsboksen i skriverdriveren (>> Programvarehåndbok). ■ Identifiser fargen som forårsaker problemet, og sett i en ny tonerkassett (se <i>Bytte tonerkassetten</i> >> side 48). Vil du identifisere fargen på tonerkassetten, kan du besøke oss på http://solutions.brother.com/ og lese våre vanlige spørsmål og feilsøkingstips. ■ Identifiser fargen som forårsaker problemet, og installer en ny trommelenhet (se <i>Skifte ut trommelenhetene</i> >> side 55). Vil du identifisere fargen på trommelenheten, kan du besøke oss på http://solutions.brother.com/ og lese våre vanlige spørsmål og feilsøkingstips.
<div style="display: flex; justify-content: space-around; align-items: center;">  </div> <p style="text-align: center;">Feilregistrering av farge</p>	<ul style="list-style-type: none"> ■ Sørg for at maskinen er på en solid og jevn overflate. ■ Utfør den automatiske fargeregistreringen via pekeskjermen (se <i>Autoregistrering</i> >> side 84). ■ Identifiser fargen som forårsaker problemet, og installer en ny trommelenhet (se <i>Skifte ut trommelenhetene</i> >> side 55). Vil du identifisere fargen på trommelenheten, kan du besøke oss på http://solutions.brother.com/ og lese våre vanlige spørsmål og feilsøkingstips. ■ Installer en ny belteenhet (se <i>Skifte ut belteenheten</i> >> side 60).

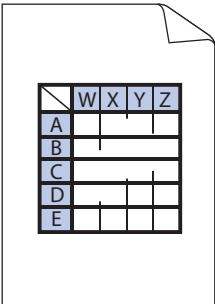
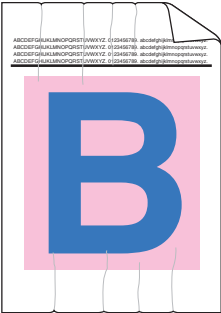
Eksempler på dårlig utskriftskvalitet	Forslag
 <p data-bbox="181 678 558 712">Det er ujevn tetthet på siden</p>	<ul style="list-style-type: none"> ■ Utfør kalibreringen med pekeskjermen eller skriverdriveren (se <i>Kalibrering</i> >> side 83). ■ Juster kopidensiteten og kontrasten hvis du kopierer (>> <i>Avansert brukermanual: Justere tetthet og kontrast</i>). ■ Fjern merket i Forbedre gråtoner-avmerkingsboksen i skriverdriveren. (>> <i>Programvarehåndbok</i>.) ■ Identifiser fargen som forårsaker problemet, og sett i en ny tonerkassett (se <i>Bytte tonerkassetten</i> >> side 48). Vil du identifisere fargen på tonerkassetten, kan du besøke oss på http://solutions.brother.com/ og lese våre vanlige spørsmål og feilsøkingstips. ■ Identifiser fargen som forårsaker problemet, og installer en ny trommelenhet (se <i>Skifte ut trommelenhetene</i> >> side 55). Vil du identifisere fargen på trommelenheten, kan du besøke oss på http://solutions.brother.com/ og lese våre vanlige spørsmål og feilsøkingstips.
 <p data-bbox="167 1350 574 1384">Manglende tynne linjer i bilder</p>	<ul style="list-style-type: none"> ■ Sørg for at tonersparingsmodus er av på pekeskjermen eller skriverdriveren (>> <i>Programvarehåndbok</i>). ■ Endre utskriftsoppløsningen. ■ Hvis du bruker en Windows-skriverdriver, velg Forbedre utskrift av mønstre i Utskriftsinnstilling under kategorien Grunnleggende (>> <i>Programvarehåndbok</i>).
 <p data-bbox="323 1776 418 1809">Krøller</p>	<ul style="list-style-type: none"> ■ Sørg for at det bakre dekslet er riktig lukket. ■ Sørg for at de to grå hendlene inni det bakre dekslet er i opp-posisjonen. ■ Sørg for at medietypeinnstillingen i driveren passer med type papir som du bruker (se <i>Godtatt papir og andre utskriftsmedier</i> >> side 28).

Eksempler på dårlig utskriftskvalitet	Forslag
<div data-bbox="188 344 641 645" data-label="Image"> </div> <p data-bbox="316 680 491 714">Dobbeltrykk</p>	<ul style="list-style-type: none"> <li data-bbox="683 304 1439 465">■ Kontroller miljøet til maskinen. Forhold som høy luftfuktighet og temperatur kan forårsake problemer med utskriftskvaliteten (>> Produktsikkerhetsguide: <i>Velg en sikker plassering av produktet</i>). <li data-bbox="683 488 1439 584">■ Sørg for at medietypeinnstillingen i driveren passer med type papir som du bruker (se <i>Godtatt papir og andre utskriftsmedier</i> >> side 28). <li data-bbox="683 607 1439 703">■ Sørg for at de to grå hendlene inni det bakre dekslet er i opp-posisjonen (1). Trekk opp de to grå hendlene til de stopper. <div data-bbox="794 757 1311 1330" data-label="Image"> </div> <ul style="list-style-type: none"> <li data-bbox="683 1368 1439 1464">■ Identifiser fargen som forårsaker problemet, og installer en ny trommelenhet (se <i>Skifte ut trommelenhetene</i> >> side 55). <p data-bbox="715 1487 1439 1585">Vil du identifisere fargen på trommelenheten, kan du besøke oss på http://solutions.brother.com/ og lese våre vanlige spørsmål og feilsøkingstips.</p>

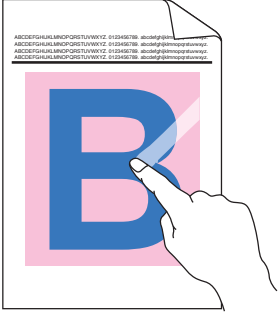
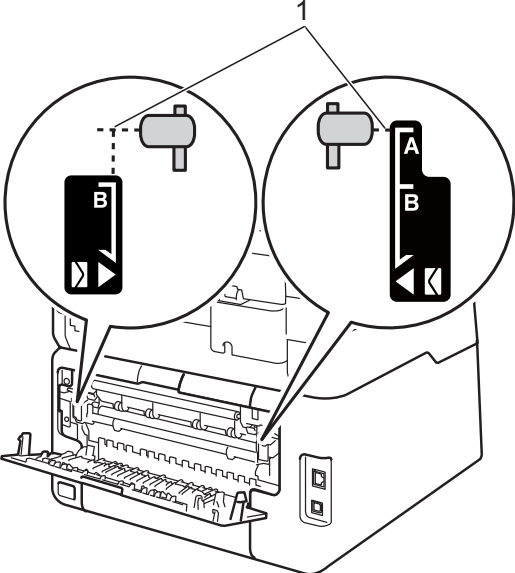
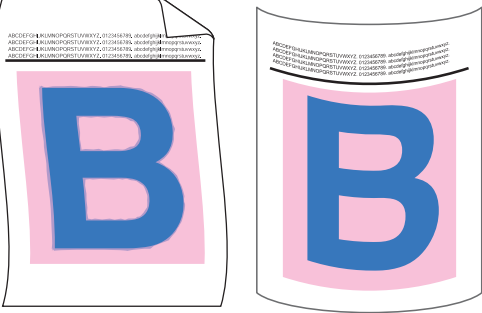

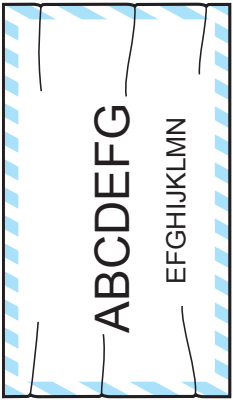
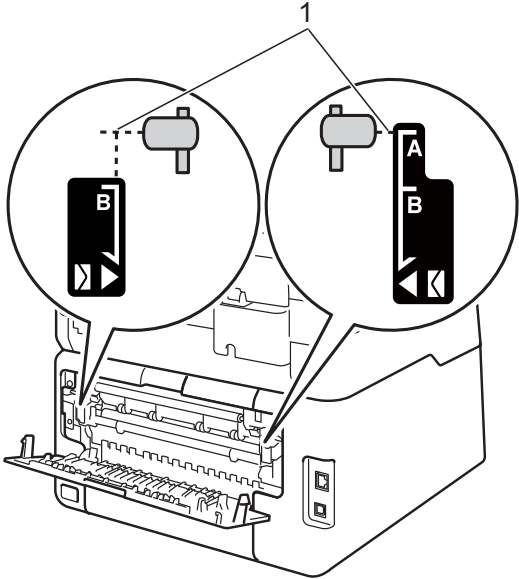
Eksempler på dårlig utskriftskvalitet	Forslag
 <p data-bbox="295 696 448 725">Dårlig feste</p>	<ul style="list-style-type: none"> ■ Sørg for at de to grå hendlene inni det bakre dekslet er i opp-posisjonen (1). Trekk opp de to grå hendlene til de stopper.  <ul style="list-style-type: none"> ■ Sørg for at medietypeinnstillingen i driveren passer med type papir som du bruker (se <i>Godtatt papir og andre utskriftsmedier</i> >> side 28). ■ Velg Forbedre tonerfiksering-modus i skriverdriveren (>> Programvarehåndbok). <p>Hvis dette valget ikke gir bra nok forbedring, kan du endre skriverdriverinnstillingen i Medietype til en tykk innstilling. Hvis du skriver ut en konvolutt, velg Tykk konv. i innstillingen for medietype.</p>
 <p data-bbox="247 1794 496 1823">Krøllet eller bølget</p>	<ul style="list-style-type: none"> ■ Velg Redusere papirkjølling-modus i skriverdriveren (>> Programvarehåndbok). <p>Hvis problemet ikke er løst, velg Vanlig papir i innstillingen for medietype.</p> <ul style="list-style-type: none"> ■ Hvis du skriver ut en konvolutt, velger du Tynn konv. for Medietype i skriverdriveren. ■ Hvis du ikke bruker maskinen ofte, kan papiret ha ligget i papirskuffen for lenge. Snu papirbunken i papirmagasinet. Du kan også luften papiret og rotere det 180° i papirmagasinet. ■ Oppbevar papiret hvor det ikke vil bli utsatt for høye temperaturer og høy fuktighet. ■ Åpne det bakre dekslet (utgangsstøtte for dokumenter med forsiden opp) for å slippe det utskrevne papiret ut på utgangsstøtten for dokumenter med forsiden opp.

Eksempler på dårlig utskriftskvalitet	Forslag
 <p data-bbox="248 763 561 797">Konvoluttet krøller seg</p>	<ul style="list-style-type: none"> ■ Sørg for at konvolutthendelene inni det bakre dekslet er trukket ned til konvoluttposisjonen når du skriver ut konvolutter (se <i>Legge papir i den manuelle matingsåpningen</i> >> side 21). <p>MERK</p> <p>Når du er ferdig med utskriften, åpner du det bakre dekslet og nullstiller de to grå hendlene til deres originale posisjoner (1). Trekk opp de to grå hendlene til de stopper.</p> 

Maskininformasjon

Kontrollere serienummeret

Du kan se maskinens serienummer på pekeskjermen.

- 1 Trykk på .
- 2 Trykk på `Alle innst.`
- 3 Sveip opp eller ned, eller trykk på `▲` eller `▼` for å vise `Maskininfo.`
- 4 Trykk på `Maskininfo.`
- 5 Trykk på `Serienummer.`
- 6 Pekeskjermen vil vise maskinens serienummer.
- 7 Trykk på .

Kontrollere fastvareversjonen

Du kan se maskinens fastvareversjon på pekeskjermen.

- 1 Trykk på .
- 2 Trykk på `Alle innst.`
- 3 Sveip opp eller ned, eller trykk på `▲` eller `▼` for å vise `Maskininfo.`
- 4 Trykk på `Maskininfo.`
- 5 Trykk på `Fastvareversjon.`
- 6 Pekeskjermen vil vise informasjon om maskinens fastvareversjon.
- 7 Trykk på .

Nullstillingsfunksjoner

Følgende tilbakestillingsfunksjoner er tilgjengelige:

1 Nettverk

Du kan tilbakestille den interne utskriftsserveren til standard fabrikkinnstilling, for eksempel passord og IP-adresse.

2 Alle innst.

Du kan nullstille alle maskinens innstillinger til fabrikkinnstillinger.

Brother anbefaler på det sterkeste at du bruker denne funksjonen når du deponerer maskinen.

MERK

(DCP-9020CDW)

Koble fra grensesnittkabelen før du velger **Nettverk** eller **Alle innst.**

Slik nullstiller du maskinen

- 1 Trykk på .
- 2 Trykk på **Alle innst.**
- 3 Sveip opp eller ned, eller trykk på **▲** eller **▼** for å vise **Grunn oppsett.**
- 4 Trykk på **Grunn oppsett.**
- 5 Trykk på **Nullstill.**
- 6 Trykk på **Nettverk** eller **Alle innst.** for å velge nullstillingsfunksjonen du vil bruke.
- 7 Gjør ett av følgende:
 - Hvis du vil tilbakestille innstillingene, trykker du på **Ja** og går til trinn 8.
 - Hvis du vil avslutte uten å foreta endringer, trykker du på **Nei**.
- 8 Du blir bedt om å starte maskinen på nytt. Gjør ett av følgende:
 - Trykk på **Ja** i 2 sekunder. Maskinen vil starte omstarten.
 - Trykk på **Nei** for å avslutte uten å starte maskinen på nytt.

MERK

- Hvis du ikke starter maskinen på nytt, fullføres ikke nullstillingen og innstillingene dine forblir uendret.
- Du kan også nullstille nettverksinnstillingene ved å trykke på



, **Alle innst.**, **Nettverk**, **Nullst. nettv.**

Bruke innstillingstabellene





Maskinens LCD-pekeskjerm er enkel å sette opp og betjene. Alt du må gjøre er å trykke på innstillingene og alternativene du ønsker etter hvert som de vises på skjermen. Vi har opprettet trinnvise innstillingstabeller og funksjonstabeller så du på en oversiktlig måte kan se alle tilgjengelige valg for hver innstilling og funksjon. Du kan bruke disse tabellene for å raskt sette opp de foretrukne innstillingene dine i maskinen.

Innstillingstabeller

Innstillingstabellene hjelper deg med å forstå menyvalgene og alternativene som du finner i maskinens programmer. Fabrikkinnstillingene vises i fet skrift og med en asterisk.



(Innstillinger)

Nivå 1	Nivå 2	Nivå 3	Tilleggsutstyr	Beskrivelser	Se side
 (Dato og tid)	Dato	—	—	Legg inn dato og klokkeslett på pekeskjermen.	Se ‡.
	Tid	—	—		
	Auto sommertid	—	På* Av	Skifte automatisk til sommertid.	Se ◆.
	Tids sone	—	UTCXXX:XX	Still inn tidssonen for landet ditt.	Se ‡.
 (Toner)	Se <i>Toner</i> >> side 144.			Få tilgang til <i>Toner</i> -menyene.	144
Nettverk	Trådb. LAN (DCP-9020CDW)	Se <i>Nettverk</i> >> side 126.		Få tilgang til kablet LAN-innstillingsmenyer.	126
	WLAN	Se <i>WLAN</i> >> side 128.		Få tilgang til kablet WLAN-innstillingsmenyer.	128
 (Volum)	Signal	—	Av Lav* Med Høy	Få tilgang til innstillingsmenyen for lydsignalvolumet.	18
Wi-Fi Direct	Se <i>Wi-Fi Direct</i> >> side 130.			Få tilgang til Wi-Fi Direct™-innstillingsmenyene.	130
◆ Avansert brukermanual ‡ Hurtigstartguide					
 Fabrikkinnstillingene vises i fet skrift og med en asterisk.					

Nivå 1	Nivå 2	Nivå 3	Tilleggsutstyr	Beskrivelser	Se side
Skuffinnstilling	Papirtype	—	Tynt Vanlig papir* Tykt Tykkere Resirkulert papir	Still inn type papir i papirmagasinet.	27
	Papirstørrelse	—	A4* Letter Legal EXE A5 A5 L A6 Folio	Still inn størrelsen på papiret i papirmagasinet.	27
Alle innst.	Se <i>Alle innstillinger</i> >> side 123.			Velg standardinnstillingene dine.	123
<p>◆ Avansert brukermanual</p> <p>‡ Hurtigstartguide</p>					
<p> Fabrikkinnstillingene vises i fet skrift og med en asterisk.</p>					



Alle innstillinger

Nivå 1	Nivå 2	Nivå 3	Nivå 4	Tilleggsutstyr	Beskrivelser	Se side
Hovedoppsett	Papirtype	—	—	Tynt Vanlig papir* Tykt Tykkere Resirkulert papir	Still inn type papir i papirmagasinet.	27
	Papirstørrelse	—	—	A4* Letter Legal EXE A5 A5 L A6 Folio	Still inn størrelsen på papiret i papirmagasinet.	27
	Volum	Signal	—	Av Lav* Med Høy	Juster volum til pipetone.	18
	LCD-innst.	Bakgrunnsbe	—	Lys* Med Mørk	Juster lysstyrken på baklyset til pekeskjermen.	Se ♦.
		Dimme-timer	—	Av* 10Sek 20Sek 30Sek	Still inn hvor lenge baklyset til pekeskjermen forblir på etter at den siste tasten er trykket på.	
	Knappinnstillinger	Innstillinger for Hjem-knappen	—	Mer* Snarveier 1 Snarveier 2 Snarveier 3	Still inn skjermen som vises når du trykker på Hjem  på pekeskjermen.	13
	Resirkulert	Tonersparing	—	På Av*	Forleng tonerkassetts levetid.	Se ♦.
		Hvilemodus-tid	—	Området varierer avhengig av modellen. 3 Min*	Bevar strøm.	

♦ Avansert brukermanual



Fabrikkinnstillingene vises i fet skrift og med en asterisk.

Nivå 1	Nivå 2	Nivå 3	Nivå 4	Tilleggsutstyr	Beskrivelser	Se side
Hovedoppsett (forts.)	Resirkulert (forts.)	Autoavstengning		Av 1time* 2timer 4timer 8timer	Still inn antall timer som maskinen vil forbli i dyp hvilemodus før den går inn i avstengingsmodus.	Se ♦.
		Sikkerhet	Funksjonslås	Sett passord	Kontroller	
	Lås av-på			—		
	Angir lås		Sett passord	Bekreft:	Hindre at uautoriserte brukere kan endre maskininnstillingene.	
		Lås av-på	—			
Innstillinger for snarvei	(Velg snarveisknapp.)	Rediger snarveinavn	—	—	Endre snarveisnavnet.	17
		Slette	—	—	Slett snarveien.	17
♦ Avansert brukermanual						
 Fabrikkinnstillingene vises i fet skrift og med en asterisk.						

Nivå 1	Nivå 2	Nivå 3	Nivå 4	Tilleggsutstyr	Beskrivelser	Se side	
Skriver	Emulering	—	—	Auto* HP LaserJet BR-Script 3	Velg emuleringsmodusen.	Se <input type="checkbox"/> .	
	Utskriftsalternativer	Intern skrift	HP LaserJet BR-Script 3	—	—		Skriv ut en oversikt over maskinens interne skrifttyper.
		Konfigurasjon	—	—	—		Skriv ut en oversikt over maskinens skriverinnstillinger.
		Test utskrift	—	—	—		Skriv ut en testside.
	Tosidig	—	—	Av* Langside Kortside	Aktiver eller deaktiver 2-sidig utskrift, og velg lang eller kort kant.		
	Autom. fortsett	—	—	På* Av	Velg denne innstillingen hvis du vil at maskinen skal slette papirformatfeil og bruke papiret i magasinet.		
	Fargeutskrift	—	—	Auto* Farge Svart-hvitt	Velg farge eller svart/hvitt for utskrevne dokumenter. Hvis du velger Auto, velger maskinen et passende alternativ for dokumentet (farge eller svart/hvitt).		
	Tilbakestill skriver	—	—	Ja Nei	Gjenopprett skriverinnstillingene til fabrikkinnstillingene.		
	Kalibrering	Kalibrer	—	Ja Nei	Juster fargetettheten.	83	
		Nullstill	—	Ja Nei	Tilbakestill fargekalibreringen til fabrikkinnstillingene.		
Automatisk registrering	—	—	Ja Nei	Juster utskriftsposisjonen til hver farge automatisk.	84		
Hyppighet	—	—	Normal* Lav Av	Still inn intervalltiden til autoregistreringen og kalibreringen.	84		

 Programvarehåndbok

Fabrikkinnstillingene vises i fet skrift og med en asterisk.

Nivå 1	Nivå 2	Nivå 3	Nivå 4	Nivå 5	Tilleggsutstyr	Beskrivelser
Nettverk +	Trådb. LAN (DCP-9020CDW)	TCP/IP	BOOT method	—	Auto* Statisk RARP BOOTP DHCP	Velg oppstartsmetoden som passer best for deg.
			(IP-oppstartsforsøk)		3* [0-32767]	Spesifiser antall ganger maskinen vil prøve å oppnå en IP-adresse når BOOT method er satt til en hvilken som helst innstilling unntatt Statisk.
			IP-adresse	—	[000-255]. [000-255]. [000-255]. [000-255]	Angi IP-adressen.
			Subnet mask	—	[000-255]. [000-255]. [000-255]. [000-255]	Angi adressen for subnettmasken.
			Gateway	—	[000-255]. [000-255]. [000-255]. [000-255]	Angi gatewayadressen.
			Nodenavn	—	BRNXXXXXXXXXXXX	Tast inn nodenavnet. (Opptil 32 tegn)
			WINS-konfigurasjon	—	Auto* Statisk	Velg WINS- konfigureringsmodusen.
WINS-server	—	Primær [000-255]. [000-255]. [000-255]. [000-255] Sekundær [000-255]. [000-255]. [000-255]. [000-255]	Spesifiserer IP- adressen for den primære eller sekundære WINS- serveren.			

+ Brukerhåndbok for nettverket

♣ Besøk Brother Solutions Center for å laste ned Wi-Fi Direct™-veiledningen på <http://solutions.brother.com/>.

● Besøk Brother Solutions Center for å laste ned Web Connect-guide på <http://solutions.brother.com/>.



Fabrikkinnstillingene vises i fet skrift og med en asterisk.

Nivå 1	Nivå 2	Nivå 3	Nivå 4	Nivå 5	Tilleggsutstyr	Beskrivelser
Nettverk + (forts.)	Trådb. LAN (DCP-9020CDW) (forts.)	TCP/IP (forts.)	DNS-server	—	Primær [000-255]. [000-255]. [000-255]. [000-255] Sekundær [000-255]. [000-255]. [000-255]. [000-255]	Spesifiserer IP-adressen for den primære eller sekundære DNS-serveren.
			APIPA	—	På* Av	Tildel IP-adressen automatisk fra koblingens lokale adresseområde.
			IPv6	—	På Av*	Aktiverer eller deaktiverer IPv6-protokollen. Hvis du vil bruke IPv6-protokollen, kan du gå til http://solutions.brother.com/ for mer informasjon.
		Ethernet	—	—	Auto* 100B-FD 100B-HD 10B-FD 10B-HD	Velg Ethernet link-modus.
		Kablet status	—	—	Aktiv 100B-FD Aktiv 100B-HD Aktiv 10B-FD Aktiv 10B-HD Inaktiv Kablet AV	Du kan se den nåværende statusen for kabel.
		MAC-adresse	—	—	—	Viser MAC-adressen til maskinen.
		Angi som standard	—	—	Ja Nei	Gjenopprett nettverksinnstillingen for kablet nettverk til fabrikkinnstillingen.

+ Brukerhåndbok for nettverket

♣ Besøk Brother Solutions Center for å laste ned Wi-Fi Direct™-veiledningen på <http://solutions.brother.com/>.

● Besøk Brother Solutions Center for å laste ned Web Connect-guide på <http://solutions.brother.com/>.



Fabrikkinnstillingene vises i fet skrift og med en asterisk.

Nivå 1	Nivå 2	Nivå 3	Nivå 4	Nivå 5	Tilleggsutstyr	Beskrivelser
Nettverk + (forts.)	Trådb. LAN (DCP-9020CDW) (forts.)	Kablet aktivert	—	—	På* Av	Aktiver eller deaktiver kablet LAN manuelt.
		WLAN	TCP/IP	BOOT method (IP- oppstartsforsøk)	—	Auto* Statisk RARP BOOTP DHCP
	—				3* [00000-32767]	Spesifiser antall ganger maskinen vil prøve å oppnå en IP-adresse når BOOT method er satt til en hvilken som helst innstilling unntatt Statisk.
	IP-adresse			—	[000-255]. [000-255]. [000-255]. [000-255]	Angi IP-adressen.
	Subnet mask			—	[000-255]. [000-255]. [000-255]. [000-255]	Angi adressen for subnettmasken.
	Gateway			—	[000-255]. [000-255]. [000-255]. [000-255]	Angi gatewayadressen.
	Nodenavn	—	BRWXXXXXXXXXXXX	Tast inn nodenavnet. (Opptil 32 tegn)		
WINS-konfigurasjon	—	Auto* Statisk	Velg WINS- konfigureringsmodusen.			

+ Brukerhåndbok for nettverket

♣ Besøk Brother Solutions Center for å laste ned Wi-Fi Direct™-veiledningen på <http://solutions.brother.com/>.

● Besøk Brother Solutions Center for å laste ned Web Connect-guide på <http://solutions.brother.com/>.



Fabrikkinnstillingene vises i fet skrift og med en asterisk.

Nivå 1	Nivå 2	Nivå 3	Nivå 4	Nivå 5	Tilleggsutstyr	Beskrivelser		
Nettverk + (forts.)	WLAN (forts.)	TCP/IP (forts.)	WINS-server	—	Primær [000-255]. [000-255]. [000-255]. [000-255]	Spesifiserer IP-adressen for den primære eller sekundære WINS-serveren.		
			DNS-server	—	Primær [000-255]. [000-255]. [000-255]. [000-255]		Spesifiserer IP-adressen for den primære eller sekundære DNS-serveren.	
			APIPA	—	På* Av			Tildeler IP-adressen automatisk fra koblingens lokale adresseområde.
			IPv6	—	På Av*			
		Inst.veiviser	—	—	—	Du kan konfigurere den interne utskriftsserveren din.		
		WPS/AOSS	—	—	—		Du kan enkelt konfigurere innstillingene til det trådløse nettverket ved å bruke direktevalgmetoden.	
+ Brukerhåndbok for nettverket ♣ Besøk Brother Solutions Center for å laste ned Wi-Fi Direct™-veiledningen på http://solutions.brother.com/ . ● Besøk Brother Solutions Center for å laste ned Web Connect-guide på http://solutions.brother.com/ .								
 Fabrikkinnstillingene vises i fet skrift og med en asterisk.								

Nivå 1	Nivå 2	Nivå 3	Nivå 4	Nivå 5	Tilleggsutstyr	Beskrivelser
Nettverk + (forts.)	WLAN (forts.)	WPS m/PIN-kode	—	—	—	Du kan enkelt konfigurere de trådløse nettverksinnstillingene dine ved å bruke WPS med en PIN-kode.
		WLAN status	Status	—	Aktiv (11b) Aktiv (11g) Aktiv (11n) Kablet LAN aktivt (DCP-9020CDW) WLAN av AOSS aktiv Tilkoblingsfeil	Du kan se den nåværende statusen for det trådløse nettverket.
			Signal	—	Sterk Medium Svak Ingen	Du kan se signalstyrken til det nåværende trådløse nettverket.
			SSID	—	—	Du kan se den nåværende SSID.
			Komm. modus	—	Ad-hoc Infrastruktur Ingen	Du kan se den nåværende Kommunikasjonsmodusen.
		MAC-adresse	—	—	—	Viser MAC-adressen til maskinen.
		Angi som standard	—	—	Ja Nei	Gjenopprett innstillingene for trådløst nettverk til fabrikkinnstilling.
		WLAN aktivt	—	—	På Av*	Aktiver eller deaktiver trådløst LAN manuelt.
		Wi-Fi Direct ♣	Trykknapp	—	—	—
	<p>+ Brukerhåndbok for nettverket</p> <p>♣ Besøk Brother Solutions Center for å laste ned Wi-Fi Direct™-veiledningen på http://solutions.brother.com/.</p> <p>● Besøk Brother Solutions Center for å laste ned Web Connect-guide på http://solutions.brother.com/.</p>					
 <p>Fabrikkinnstillingene vises i fet skrift og med en asterisk.</p>						

Nivå 1	Nivå 2	Nivå 3	Nivå 4	Nivå 5	Tilleggsutstyr	Beskrivelser	
Nettverk + (forts.)	Wi-Fi Direct ♣ (forts.)	PIN-kode	—	—	—	Du kan enkelt konfigurere innstillingene til Wi-Fi Direct™-nettverket ved å bruke WPS med en PIN-kode.	
		Manuell	—	—	—	Du kan manuelt konfigurere innstillingene for Wi-Fi Direct™-nettverket.	
		Gruppeeier	—	—	På Av*	Angi maskinen som gruppeeier.	
		Enhetsinformasjon	Enhetsnavn	—	—	—	Du kan se maskinens enhetsnavn.
			SSID	—	—	—	Viser SSID for gruppeeier. Når maskinen ikke er koblet til, viser pekeskjermen Ikke koblet til.
			IP-adresse	—	—	—	Du kan se gjeldende IP-adresse på maskinen din.
		Statusinformasjon	Status	—	—	G/E aktiv(**) Klient aktiv Ikke koblet til Av Kablet LAN aktivt (DCP-9020CDW) ** = antall enheter	Du kan se den nåværende statusen for Wi-Fi Direct™-nettverket.
			Signal	—	—	Sterk Medium Svak Ingen	Du kan se den nåværende signalstyrken for Wi-Fi Direct™-nettverket. Når maskinen din fungerer som gruppeeier, viser pekeskjermen alltid Sterk.

+ Brukerhåndbok for nettverket

♣ Besøk Brother Solutions Center for å laste ned Wi-Fi Direct™-veiledningen på <http://solutions.brother.com/>.

● Besøk Brother Solutions Center for å laste ned Web Connect-guide på <http://solutions.brother.com/>.



Fabrikkinnstillingene vises i fet skrift og med en asterisk.

Nivå 1	Nivå 2	Nivå 3	Nivå 4	Nivå 5	Tilleggsutstyr	Beskrivelser
Nettverk + (forts.)	Wi-Fi Direct ♣ (forts.)	I/F-aktivert	—	—	På Av*	Aktiver eller deaktiver Wi-Fi Direct™-tilkoblingen.
	Innstillinger for internettilkobling ●	Proxyinnst.	Proxytilkobling	—	På Av*	Du kan endre webtilkoblingsinnstillingene.
			Adresse	—	—	
			Port	—	8080*	
			Brukernavn	—	—	
Passord	—	—	—			
Nullst. nettv.	—	—	—	—	Ja Nei	Gjenopprett alle nettverksinnstillingene til fabrikkinnstillingene.
<p>+ Brukerhåndbok for nettverket</p> <p>♣ Besøk Brother Solutions Center for å laste ned Wi-Fi Direct™-veiledningen på http://solutions.brother.com/.</p> <p>● Besøk Brother Solutions Center for å laste ned Web Connect-guide på http://solutions.brother.com/.</p>						
 Fabrikkinnstillingene vises i fet skrift og med en asterisk.						

Nivå 1	Nivå 2	Nivå 3	Nivå 4	Tilleggsutstyr	Beskrivelser	Se side
Skriv rapport	Brukervalg	—	—	—	Vis innstillingene.	Se ♦.
	Nettverkskonfigurasjon	—	—	—	Vis nettverksinnstillingene.	
	Trommel-punktutskrift	—	—	—	Skriv ut trommelens punktutskrift.	76
	WLAN-rapport	—	—	—	Skriv ut resultatet av diagnostikken til trådløs LAN-tilkobling.	Se ‡.
♦ Avansert brukermanual						
‡ Hurtigstartguide						
 Fabrikkinnstillingene vises i fet skrift og med en asterisk.						

Nivå 1	Nivå 2	Nivå 2	Nivå 2	Tilleggsutstyr	Beskrivelser	Se side	
Maskininfo	Serienummer	—	—	—	Kontroller maskinens serienummer.	118	
	Fastvareversjon	Main-versjon	—	—	Kontroller maskinens fastvareversjon.	118	
		Sub1-versjon	—	—			
		Sub2-versjon	—	—			
	Sideteller	Totalt	—	—	Farge Svart-hvitt	Kontroller antall sider i farge eller svart/hvitt maskinen har skrevet ut totalt.	Se ♦.
		liste	—	—	Farge Svart-hvitt		
		Kopi	—	—	Farge Svart-hvitt		
		Skriv ut	—	—	Farge Svart-hvitt		
	Levetid for deler	Trommel svart (BK)	—	—	—	Kontroller gjenværende levetid for en maskindel.	
		Trommel cyan (C)	—	—	—		
		Trommel magenta (M)	—	—	—		
		Trommel gul (Y)	—	—	—		
		Belteenhet	—	—	—		
		Fikseringsenhet	—	—	—		
Rulleholdersett		—	—	—			
♦ Avansert brukermanual							
 Fabrikkinnstillingene vises i fet skrift og med en asterisk.							

Nivå 1	Nivå 2	Nivå 3	Nivå 4	Tilleggsutstyr	Beskrivelser	Se side
Grunn oppsett	Dato og tid	Dato	—	—	Legg inn dato og klokkeslett på pekeskjermen.	Se ‡.
		Tid	—	—		
		Auto sommertid	—	På* Av	Skifte automatisk til sommertid.	Se ◆.
		Tids sone	—	UTCXXX:XX	Still inn tidssonen for landet ditt.	Se ‡.
	Nullstill	Nettverk	—	Ja Nei	Gjenopprett alle nettverksinnstillingene til fabrikkinnstillingene.	119
		Alle innst.	—	Ja Nei	Gjenopprett alle maskininnstillinger til fabrikkinnstillingene.	
	Lokalt språk	—	—	(Velg språket ditt.)	Lar deg endre språket på pekeskjermen for landet ditt.	Se ‡.
◆ Avansert brukermanual						
‡ Hurtigstartguide						
 Fabrikkinnstillingene vises i fet skrift og med en asterisk.						

Funksjonstabeller



Kopi

Nivå 1	Nivå 2	Nivå 3	Alternativer 1	Alternativer 2	Beskrivelser	Se side
Mono Start	—	—	—	—	Lar deg lage en monokrom kopi.	—
Colour Start	—	—	—	—	Lar deg lage en fargekopi.	—
Kvittering Normal 2i1 (ID) 2i1 2-sidig (1-2) Lagre papir	—	—	—	—	Velg ønskede innstillinger fra de forhåndsinnstilte elementene.	35
Alt.	Kvalitet	—	Auto* Tekst Foto Kvittering	—	Velg kopieringsoppløsningen for type dokument.	Se ♦.
♦ Avansert brukermanual						
 Fabrikkinnstillingene vises i fet skrift og med en asterisk.						

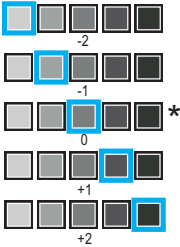
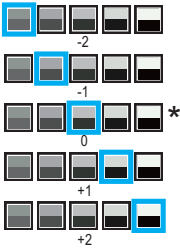
Nivå 1	Nivå 2	Nivå 3	Alternativer 1	Alternativer 2	Beskrivelser	Se side
Alt. (forts.)	Øk/Reduser	—	100%*	—	—	Se ♦.
			Forstørr	200% 141% A5→A4 104% EXE→LTR	Velg et forstørrelsesforhold for den neste kopien.	
			Reduser	97 % LTR→A4 94 % A4→LTR 91 % full side 85% LTR→EXE 83% 78% 70% A4→A5 50%	Velg et reduksjonsforhold for den neste kopien.	
			Definer 25-400 %	—	Du kan velge forstørrelses- eller reduksjonsforholdet for den neste kopien.	
	Tetthet	—		—	Juster tettheten til kopiene.	
Kontrast	—		—	Juster kontrasten på kopiene.		
Stable/Sorter	—	Stable* Sorter	—	Velg å stable eller sortere flere kopier.		
Sideoppsett	—	Av (1 i 1)* 2i1 (S) 2i1 (L) 2i1 (ID) 4i1 (S) 4i1 (L)	—	Lag N i 1- og 2 i 1 ID-kopier.		

♦ Avansert brukermanual

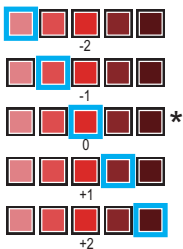
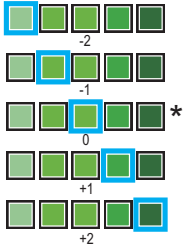
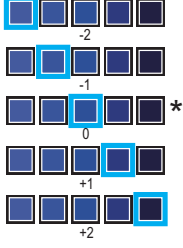

Fabrikkinnstillingene vises i fet skrift og med en asterisk.

Nivå 1	Nivå 2	Nivå 3	Alternativer 1	Alternativer 2	Beskrivelser	Se side
Alt. (forts.)	Fargejustering	Rød		—	Juster den røde fargen for kopier.	Se ♦.
		Grønn		—	Juster den grønne fargen for kopier.	
		Blå		—	Juster den blå fargen for kopier.	
Tosidig kopi	—	—	Av* Enkeltsidig-Tosidig Langsidevending Enkeltsidig-Tosidig Kortsidvending	—	Aktiver eller deaktiver 2-sidig utskrift, og velg lang eller kort kant.	
Avans. innst.	—	—	Av* Fjern bakgrunnsfarge	— Lav Medium* Høy	Endre mengde bakgrunnsfarge som er fjernet.	
Lagre som en snarvei	—	—	—	—	Legg til gjeldende innstillinger som en snarvei.	

♦ Avansert brukermanual



Fabrikkinnstillingene vises i fet skrift og med en asterisk.



Skanne

Nivå 1	Nivå 2	Nivå 3	Nivå 4	Tilleggsutstyr	Beskrivelser	Se side
til OCR	(PC-valg)	Alt.	Se Alternativer (til OCR) >> side 140.			Se <input type="checkbox"/> .
		Lagre som en snarvei	—	—	Legg til gjeldende innstillinger som en snarvei.	
		Start	—	—	Start skanning.	
til fil	(PC-valg)	Alt.	Se Alternativer (til fil, til bilde og til e-post) >> side 141.			
		Lagre som en snarvei	—	—	Legg til gjeldende innstillinger som en snarvei.	
		Start	—	—	Start skanning.	
til bilde	(PC-valg)	Alt.	Se Alternativer (til fil, til bilde og til e-post) >> side 141.			
		Lagre som en snarvei	—	—	Legg til gjeldende innstillinger som en snarvei.	
		Start	—	—	Start skanning.	
til e-post	(PC-valg)	Alt.	Se Alternativer (til fil, til bilde og til e-post) >> side 141.			
		Lagre som en snarvei	—	—	Legg til gjeldende innstillinger som en snarvei.	
		Start	—	—	Start skanning.	
til FTP	(Profilnavn)	Alt.	Se Alternativer (til FTP og til nettverk) >> side 142.			
		Lagre som en snarvei	—	—	Legg til gjeldende innstillinger som en snarvei.	
		Start	—	—	Start skanning.	
til nettverk	(Profilnavn)	Alt.	Se Alternativer (til FTP og til nettverk) >> side 142.			
		Lagre som en snarvei	—	—	Legg til gjeldende innstillinger som en snarvei.	
		Start	—	—	Start skanning.	
WS-Scan (Vises når du installerer en webtjenesteskaning, som vises på datamaskinens nettverksutforsker.)	Skanne	—	—	—	Skann data med webtjenesteprotokollen.	
	Skann for e-post	—	—	—		
	Skann for telefaks	—	—	—		
	Skann for utskrift	—	—	—		
<input type="checkbox"/> Programvarehåndbok						
 Fabrikkinnstillingene vises i fet skrift og med en asterisk.						

Alternativer (til OCR)

Nivå 1	Nivå 2	Tilleggsutstyr	Beskrivelser	Se side
Alt.	Angi med pekepanel	Av (angi med datamaskin)* På	For å endre innstillinger med pekeskjermen, velg På.	Se <input type="checkbox"/> .
	Skannetype	Farge Grå Svart-hvitt*	Velg type skanning for dokumentet.	
	Oppløsning	100 dpi 200 dpi* 300 dpi 600 dpi	Velg skanneoppløsningen for dokumentet.	
	Filtype	Tekst* HTML RTF	Velg filformatet for dokumentet	
	Skannermål	A4* Letter Legal (DCP-9020CDW)	Velg skannestørrelsen for dokumentet.	
<input type="checkbox"/> Programvarehåndbok				
 Fabrikkinnstillingene vises i fet skrift og med en asterisk.				

Alternativer (til fil, til bilde og til e-post)

Nivå 1	Nivå 2	Tilleggsutstyr	Beskrivelser	Se side
Alt.	Angi med pekepanel	Av (angi med datamaskin)* På	For å endre innstillinger med pekeskjermen, velg På.	Se <input type="checkbox"/> .
	Skannetype	Farge* Grå Svart-hvitt	Velg type skanning for dokumentet.	
	Oppløsning	100 dpi 200 dpi* 300 dpi 600 dpi	Velg skanneoppløsningen for dokumentet.	
	Filtype	(Når du velger <i>Farge</i> eller <i>Grå</i> i Skannetype.) PDF* JPEG (Når du velger <i>Svart-hvitt</i> i Skannetype.) PDF* TIFF	Velg filformatet for dokumentet.	
	Skannermål	A4* Letter Legal (DCP-9020CDW)	Velg skannestørrelsen for dokumentet.	
	Fjern bakgrunnsfarge	Av* Lav Medium Høy	Endre mengde bakgrunnsfarge som er fjernet. Denne funksjonen er ikke tilgjengelig for skanning i svart/hvitt.	
<input type="checkbox"/> Programvarehåndbok				
 Fabrikkinnstillingene vises i fet skrift og med en asterisk.				

Alternativer (til FTP og til nettverk)

Nivå 1	Nivå 2	Tilleggsutstyr	Beskrivelser	Se side
Alt.	Skannetype	Farge* Grå Svart-hvitt	Velg type skanning for dokumentet.	Se <input type="checkbox"/> .
	Oppløsning	(Når du velger Farge i Skannetype.) 100 dpi 200 dpi* 300 dpi 600 dpi Auto	Velg skanneoppløsningen og filformatet for dokumentet ditt.	
		(Når du velger Grå i Skannetype.) 100 dpi 200 dpi* 300 dpi Auto		
(Når du velger Svart-hvitt i Skannetype.) 200 dpi* 300 dpi 200x100				
<input type="checkbox"/> Programvarehåndbok				
 Fabrikkinstillingene vises i fet skrift og med en asterisk.				

Nivå 1	Nivå 2	Tilleggsutstyr	Beskrivelser	Se side
Alt. (fortsettelse)	Filtype	(Når du velger <i>Farge</i> eller <i>Grå</i> i Skannetype.) PDF* JPEG PDF/A Sikker PDF Signert PDF XPS (Når du velger <i>Svart-hvitt</i> i Skannetype.) PDF* PDF/A Sikker PDF Signert PDF TIFF	Velg skanneoppløsningen og filformatet for dokumentet ditt.	Se □.
	Glassplateskannestørrelse	A4* Letter	Vil du skanne et dokument i Letter-størrelse, må du endre størrelse i innstillingen for skannerglassplate.	
	Filnavn	BRNXXXXXXXXXXXX* Estimate Report Order sheet Contract sheet Check Kvittering <Manuell>	Velg forhåndsdefinerte filnavn. Hvis du velger <Manuell>, kan du gi filen hvilket som helst navn. "XXXXXXXXXXXX" er maskinens MAC-adresse/Ethernet-adresse.	
	Filstørrelse	Liten Medium* Stor	Velg filstørrelsen for skanning i farge eller gråskala.	
	Fjern bakgrunnsfarge	Av* Lav Medium Høy	Endre mengde bakgrunnsfarge som er fjernet.	
	Brukernavn	—	Angi brukernavnet.	
<input type="checkbox"/> Programvarehåndbok				
 Fabrikkinnstillingene vises i fet skrift og med en asterisk.				



Toner

Nivå 1	Nivå 2	Nivå 3	Tilleggsutstyr	Beskrivelser	Se side	
	Toners levetid	—	—	Vis omtrentlig gjenværende toner for hver farge.	Se ♦.	
	Test utskrift	—	—	Skriv ut testutskriftssiden.		
	Kalibrering		Kalibrer	Ja Nei	Juster fargetettheten eller tilbakestill fargekalibreringen til fabrikkinnstillingene.	83
			Nullstill	Ja Nei		
Automatisk registrering	—	—	Ja Nei	Juster utskriftsposisjonen til hver farge automatisk.	84	
♦ Avansert brukermanual						
Fabrikkinnstillingene vises i fet skrift og med en asterisk.						



Wi-Fi-oppsett

MERK

Når Wi-Fi er satt opp, kan du ikke endre innstillingene fra Mer-skjermen. Endre innstillingene for Wi-Fi i Innstillinger-skjermen.

Nivå 1	Nivå 2	Nivå 3	Tilleggsutstyr	Beskrivelser	Se side
	Inst.veiviser	—	—	Konfigurer den interne utskriftsserveren.	Se ‡.
	Oppsett med PC	—	—	Konfigurer Wi-Fi-innstillingene for bruk av en datamaskin.	
	WPS/AOSS	—	—	Enkelt konfigurer innstillingene til det trådløse nettverket ved å bruke direktevalgmetoden.	
	WPS m/PIN-kode	—	—	Enkelt konfigurer de trådløse nettverksinnstillingene dine ved å bruke WPS med en PIN-kode.	
‡ Hurtigstartguide					
Fabrikkinnstillingene vises i fet skrift og med en asterisk.					

Web (Mer-skjerm)

Nivå 1	Nivå 2	Nivå 3	Tilleggsutstyr	Beskrivelser	Se side
Nett	Picasa Web Albums™	—	—	Koble Brother-maskinen til en Internett-tjeneste.	Se ●.
	Google Drive™	—	—		
	Flickr®	—	—		
	Facebook	—	—		
	Evernote	—	—		
	Dropbox	—	—		
<p>● Besøk Brother Solutions Center for å laste ned Web Connect-guide på http://solutions.brother.com/</p>					
<p> Fabrikkinnstillingene vises i fet skrift og med en asterisk.</p>					

Snarvei

Nivå 1	Nivå 2	Nivå 3	Tilleggsutstyr	Beskrivelser	Se side
Legg til snarvei	Kopi	Kvittering	Se <i>Alt</i> . ➤➤ side 136.	Velg ønskede innstillinger fra de forhåndsinnstilte elementene.	14
		Normal			
		2il (ID)			
		2il			
		2-sidig (1-2)			
		Lagre papir			
	Skanne	til fil	PC-valg	Skann et dokument i svart/hvitt eller farge til datamaskinen.	15
		til OCR	PC-valg	Konverter tekstdokumentet ditt til en redigerbar tekstfil.	15
		til bilde	PC-valg	Skann et fargebilde inn i grafikkprogrammet ditt.	15
		til e-post	PC-valg	Skann et dokument i svart/hvitt eller farge til e-postprogrammet ditt.	15
		til nettverk	Profilnavn	Send skannet data til en CIFS-server på det lokale nettverket eller på Internett.	15
		til FTP	Profilnavn	Send skannet data via FTP.	15
	Nett	Picasa Web Albums™	—	Besøk Brother Solutions Center for å laste ned Web Connect-guide på http://solutions.brother.com/ .	16
		Google Drive™	—		
		Flickr®	—		
		Facebook	—		
		Evernote	—		
Dropbox		—			

 Fabrikkinnstillingene vises i fet skrift og med en asterisk.

Skrive inn tekst

Når du må skrive inn tekst på maskinen via tastaturet som vises på pekeskjermen.

Trykk på  for å bytte mellom bokstaver, tall og spesialtegn.

Trykk på  for å bytte mellom store og små bokstaver.

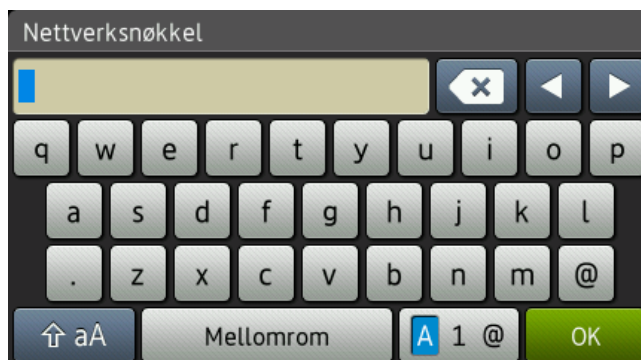



Sette inn mellomrom

Trykk på `Mellomrom` eller  for å sette inn et mellomrom.

Gjøre korrigeringer

Hvis du tastet inn feil tegn og vil endre det, må du bruke pilknappene til å flytte markøren under feil tegn. Trykk på , og tast deretter inn riktig tegn. Du kan også sette inn tegn ved å flytte markøren og taste inn et tegn.

Hvis skjermen ikke viser , trykk gjentatte ganger på  til du har slettet feil tegn. Tast inn riktige tegn.

MERK

- Tegnene som er tilgjengelige kan variere avhengig av landet ditt.
- Tastaturopsettet kan variere avhengig av funksjonen du stiller inn.

Generelt

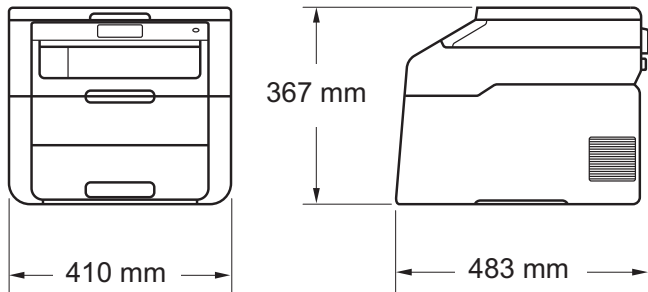
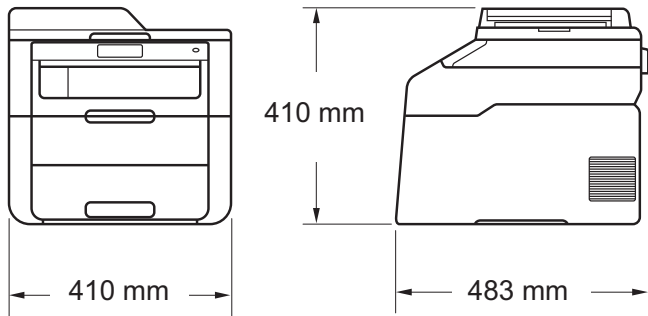
Modell		DCP-9015CDW	DCP-9020CDW
Skrivertype		LED	
Utskriftsmetode		Elektrofotografisk LED-skriver	
Minnekapasitet		192 MB	
Display (LCD)		3,7 tommers (93,4 mm) TFT-pekeskjerm med farge LCD ¹ og berøringsskjerm	
Strømkilde		220 - 240 V AC 50/60 Hz	
Strømforbruk ² (Gjennomsnittlig)	Spissverdi	Ca. 1200 W	
	Utskrift	Ca. 365 W ved 25 °C	
	Kopiere	Ca. 380 W ved 25 °C	
	Klar	Ca. 70 W ved 25 °C	
	Hvile	Ca. 7,0 W	
	Dyp hvilemodus	Ca. 1,4 W	
	Avstenging ^{3 4}	Ca. 0,05 W	
Mål	DCP-9015CDW		
			
Mål	DCP-9020CDW		
			
Vekt (med forbruksmaterieill)		21,9 kg	23,2 kg

¹ Målt diagonalt.

² USB-tilkoblinger til datamaskin.

³ Målt i henhold til IEC 62301 Edition 2.0.

⁴ Strømforbruket varierer noe avhengig av bruksområde eller deleslitasje.

Modell			DCP-9015CDW	DCP-9020CDW
Støynivå	Lydtrykk	Utskrift	LPAM = 53,0 dB (A)	
		Klar	LPAM = 33 dB (A)	
	Lydstyrke	Kopiere ^{1 2} (Farge)	LWAd = 6,42 B (A)	
		Kopiere ^{1 2} (Monokrom)	LWAd = 6,41 B (A)	
		Driftsklar ^{1 2}	LWAd = 4,38 B (A)	
Temperatur		Under drift	10 til 32,5 °C	
		Oppbevaring	0 til 40 °C	
Luftfuktighet		Under drift	20 til 80 % (uten kondensering)	
		Oppbevaring	10 til 90 % (uten kondensering)	
Automatisk dokumentmater (ADF)			—	Opptil 35 sider For best mulig resultat anbefaler vi: Temperatur: 20 til 30 °C Luftfuktighet: 50 % til 70 % Papir: 80 g/m ²

¹ Målt i henhold til metoden som er beskrevet i RAL-UZ122.

² Kontorutstyr med LWAd>6,30 B (A) er ikke egnet for bruk i rom hvor folk må kunne konsentrere seg. Slikt utstyr bør plasseres i separate rom på grunn av støyutslipp.

Dokumentstørrelse

Modell		DCP-9015CDW	DCP-9020CDW
Dokumentstørrelse	Bredde for ADF	—	147,3 til 215,9 mm
	Lengde for ADF	—	147,3 til 355,6 mm
	Bredde for skannerglassplate	Maks. 215,9 mm	
	Lengde for skannerglassplate	Maks. 300,0 mm	

Utskriftsmedier

Modell			DCP-9015CDW	DCP-9020CDW
Papirinngang	Papirskuff	Papirtype	Vanlig papir, tynt papir, resirkulert papir	
		Papirstørrelse	A4, Letter, B5 (JIS), A5, A5 (lang kant), A6, Executive, Legal, Folio	
		Papirvekt	60 til 105 g/m ²	
		Maks papirkapasitet	Opptil 250 ark med 80 g/m ² vanlig papir	
	Manuell materåpning	Papirtype	Vanlig papir, tynt papir, tykt papir, tykkere papir, resirkulert papir, brevpapir, etikett, konvolutt, tynne konvolutter, tykke konvolutter, glanset papir	
		Papirstørrelse	Bredde: 76,2 til 215,9 mm Lengde: 116,0 til 355,6 mm	
		Papirvekt	60 til 163 g/m ²	
		Maks papirkapasitet	Ett ark om gangen	
Papirutgang ¹	Utgangsstøtte for dokumenter med forsiden ned		Opptil 100 ark med 80 g/m ² vanlig papir (utmating med forsiden ned til utgangsstøtte for dokumenter med forsiden ned)	
	Utgangsstøtte for dokumenter med forsiden opp		Ett ark (utmating med forsiden opp til utgangsstøtte for dokumenter med forsiden opp)	
2-sidig	Automatisk 2-sidig utskrift	Papirtype	Vanlig papir, tynt papir, resirkulert papir	
		Papirstørrelse	A4	
		Papirvekt	60 til 105 g/m ²	

¹ For etiketter anbefaler vi å fjerne trykte sider fra utgangspapirmagasinet øyeblikkelig etter at de kommer ut fra maskinen for å unngå muligheten for tilskitning.

Kopi

Modell		DCP-9015CDW	DCP-9020CDW
Kopieringsbredde		Maks. 210 mm	
Flere kopier		Stabler eller sorterer opptil 99 sider	
Forstørrelse/forminskning		25 % til 400 % (i trinn på 1 %)	
Oppløsning		Opptil 600 × 600 dpi	
Oppvarmingstid før første kopi ¹	Monokrom	Mindre enn 19 sekunder ved 23 °C / 230 V	
	Farge	Mindre enn 22 sekunder ved 23 °C / 230 V	

¹ Fra Driftsklar og standard papirmagasin

Skanner

Modell		DCP-9015CDW	DCP-9020CDW
Farge/mono		Ja/Ja	
TWAIN-kompatibilitet		Ja (Windows® XP / Windows Vista® / Windows® 7 / Windows® 8 Mac OS X v10.6.8 / 10.7.x / 10.8.x ¹)	
WIA-kompatibilitet		Ja (Windows® XP / Windows Vista® / Windows® 7 / Windows® 8)	
ICA-kompatibilitet		Ja (Mac OS X v10.6.8 / 10.7.x / 10.8.x)	
Fargedybde	Farge	48 bit fargebehandling (inngang) 24 bit fargebehandling (utgang)	
	Gråskala	16 bit fargebehandling (inngang) 8 bit fargebehandling (utgang)	
Oppløsning		Opptil 19200 × 19200 dpi (interpolert) ² Opptil 1200 × 2400 dpi (optisk) ² (fra skannerglassplate)	
		—	Opptil 1200 × 600 dpi (optisk) ² (fra ADF)
Skannebredde		Maks. 210 mm	

¹ Du finner de nyeste driveroppdateringene for OS X-versjonen som du bruker, på <http://solutions.brother.com/>.

² Maksimum 1200 × 1200 dpi skanning med WIA-driver i Windows® XP, Windows Vista®, Windows® 7 og Windows® 8 (oppløsning på opptil 19200 × 19200 dpi kan velges ved å bruke skannerverktøyet)

Skriver

Modell		DCP-9015CDW	DCP-9020CDW
Automatisk 2-sidig utskrift		Ja	
Emuleringer		PCL6, BR-Script3 (PostScript® 3™)	
Oppløsning		600 dpi × 600 dpi, 2400 dpi (600 dpi × 2400 dpi) kvalitet	
Utskriftshastighet (2-sidig)	Monokrom	Opptil 7 sider/minutt (opptil 3,5 ark/minutt) (A4-størrelse) ¹	
	Farge	Opptil 7 sider/minutt (opptil 3,5 ark/minutt) (A4-størrelse) ¹	
Utskriftshastighet	Monokrom	Opptil 18 sider/minutt (A4-størrelse) ¹	
	Farge	Opptil 18 sider/minutt (A4-størrelse) ¹	
Tid for første utskrift ²	Monokrom	Mindre enn 16 sekunder ved 23 °C / 230 V	
	Farge	Mindre enn 16 sekunder ved 23 °C / 230 V	

¹ Utskriftshastigheten kan variere avhengig av hvilken dokumenttype du skriver ut.

² Fra Driftsklar og standard papirmagasin

Grensesnitt

Modell	DCP-9015CDW	DCP-9020CDW
USB	Høyhastighets USB 2.0 ^{1 2} Det anbefales at du bruker en USB 2.0-kabel (Type A/B) som ikke er mer enn 2,0 meter lang.	
Ethernet ³	—	10BASE-T / 100BASE-TX Bruk en gjennomgående kategori 5 (eller høyere) tvunnet trådparkabel.
Trådløst LAN ³	IEEE 802.11b/g/n (Infrastrukturmodus/Ad-hoc-modus) IEEE 802.11g/n (Wi-Fi Direct™)	

¹ Maskinen din har et høyhastighets USB 2.0-grensesnitt. Maskinen kan også kobles til en datamaskin med et USB 1.1-grensesnitt.

² USB-porter fra tredjeparter støttes ikke.

³ Du finner detaljerte nettverksspesifikasjoner i *Nettverk* >> side 156 og Brukerhåndbok for nettverket.

Nettverk

MERK

- Du kan koble maskinen din til et nettverk for Nettverksutskrift og Nettverksskanning ¹. Også inkludert er Brother BRAdmin Light ^{2 3} Nettverkstyringsprogramvare.
- For mer informasjon om nettverksspesifikasjonene, ►► Brukerhåndbok for nettverket.

Modell		DCP-9015CDW	DCP-9020CDW
Protokoller	IPv4	ARP, RARP, BOOTP, DHCP, APIPA(Auto IP), WINS/NetBIOS-navneløsning, DNS Resolver, mDNS, LLMNR-svarer, LPR/LPD, Custom Raw Port/Port9100, POP3, SMTP-klient, IPP/IPPS, FTP-klient og server, CIFS-klient, TELNET-server, SNMPv1/v2c/v3, HTTP/HTTPS-server, TFTP-klient og server, ICMP, Webtjenester (utskrift/skanning), SNTIP-klient	
	IPv6	NDP, RA, DNS resolver, mDNS, LLMNR-svarer, LPR/LPD, Custom Raw Port/Port9100, IPP/IPPS, FTP-klient og server, CIFS-klient, TELNET-server, SNMPv1/v2c, HTTP/HTTPS-server, TFTP-klient og server, SMTP-klient, ICMPv6, SNTIP-klient, Webtjenester	
Sikkerhetsprotokoller	Kablet	—	APOP, POP before SMTP, SMTP-AUTH, SSL/TLS (IPPS, HTTPS, SMTP, POP), SNMP v3, 802.1x (EAP-MD5, EAP-FAST, PEAP, EAP-TLS, EAP-TTLS), Kerberos
	Trådløst	APOP, POP before SMTP, SMTP-AUTH, SSL/TLS (IPPS, HTTPS, SMTP, POP), SNMP v3, 802.1x (LEAP, EAP-FAST, PEAP, EAP-TLS, EAP-TTLS), Kerberos	
Trådløs nettverkssikkerhet		WEP 64/128 biter, WPA-PSK (TKIP/AES), WPA2-PSK (AES)	
Oppsett av støtteverktøy for trådløst nettverk	AOSS™	Ja	
	WPS	Ja	

¹ Se *Datamaskinkrav* ►► side 157.

² (For Windows®-brukere) Brother BRAdmin Light er tilgjengelig på CD-ROM-en som leveres med maskinen. (For Macintosh-brukere) Brother BRAdmin Light er tilgjengelig for nedlastning fra <http://solutions.brother.com/>.

³ (For Windows®-brukere) vis du trenger mer avansert maskinadministrasjon, bruk den nyeste Brother BRAdmin Professional-versjonen som er tilgjengelig for nedlastning fra <http://solutions.brother.com/>.

Datamaskinkrav

Datamaskinplattform og versjon av operativsystemet		PC-grensesnitt			Proseszor	Nødvendig harddiskplass	
		USB ²	10/100Base-TX (Ethernet) ⁴	Trådløst 802.11b/g/n		For drivere	For programmer
Windows®-operativsystem	Windows® XP Home ^{1 3} Windows® XP Professional ^{1 3}	Utskrift Skanning			32-bit (x86) eller 64-bit (x64) prosessor	150 MB	310 MB
	Windows® XP Professional x64 Edition ^{1 3}				64-bit (x64) prosessor		
	Windows Vista® ^{1 3}				32-bit (x86) eller 64-bit (x64) prosessor	500 MB	500 MB
	Windows® 7 ^{1 3}				650 MB	1,2 GB	
	Windows® 8 ^{1 3}						
	Windows Server® 2003	I/T	Utskrift		32-bit (x86) eller 64-bit (x64) prosessor	50 MB	I/T
	Windows Server® 2003 x64 Edition				64-bit (x64) prosessor		
	Windows Server® 2008				32-bit (x86) eller 64-bit (x64) prosessor		
	Windows Server® 2008 R2				64-bit (x64) prosessor		
	Windows Server® 2012						
Macintosh-operativsystem	Mac OS X v10.6.8 OS X v10.7.x OS X v10.8.x	Utskrift Skanning			Intel® - prosessor	80 MB	400 MB

¹ For WIA, 1200 x 1200 oppløsning. Med Brothers skannerverktøy kan du forbedre opptil 19200 x 19200 dpi.

² USB-porter fra tredjeparter støttes ikke.

³ Nuance™ PaperPort™ 12SE støtter Windows® XP Home (SP3 eller nyere), Windows® XP Professional (SP3 eller nyere), Windows® XP Professional x64 Edition (SP2 eller nyere), Windows Vista® (SP2 eller nyere), Windows® 7 og Windows® 8.

⁴ Kun DCP-9020CDW

For de nyeste driveroppdateringene besøker du <http://solutions.brother.com/>.

Alle varemerker, merker og produktnavn er eiendommen til deres respektive firmaer.

Forbruksmaterieill

Modell			DCP-9015CDW	DCP-9020CDW	Modellnavn
Tonerkassett	Innboks	Svart	Ca. 1000 sider A4 eller Letter ¹		—
		Cyan	Ca. 1000 sider A4 eller Letter ¹		—
		Magenta Gul			
	Standard	Svart	Ca. 2 500 sider A4 eller Letter ¹		TN-241BK
		Cyan	Ca. 1 400 sider A4 eller Letter ¹		TN-241C
		Magenta Gul			TN-241M TN-241Y
	Høytytende	Svart	—		—
		Cyan	Ca. 2 200 sider A4 eller Letter ¹		TN-245C
Magenta Gul				TN-245M TN-245Y	
Trommelenhet			Ca. 15 000 sider A4- eller Letter-side (1 side / jobb) ²	DR-241CL ³ DR-241CL-BK ⁴ DR-241CL-CMY ⁵	
Belteenhet			Ca. 50 000 sider A4 eller Letter ⁶	BU-220CL	
Tonersamler			Ca. 50 000 sider A4 eller Letter ⁶	WT-220CL	

¹ Ca. kapasitet for kassetten er avklart i henhold til ISO/IEC 19798.

² Levetiden på trommelen er omtrentlig, og kan variere etter brukstype.

³ Inneholder 4 stk. Trommelsett.

⁴ Inneholder 1 stk. Svart trommelenhet.

⁵ Inneholder 1 stk. Farge til trommelenhet.

⁶ Ca. kapasitet er basert på ensidige A4- eller Letter-sider.

A

Apple Macintosh	
>> Programvarehåndbok.	
Automatisk dokumentmater (ADF)	
bruke	33
Avbryt-tast	9

B

Belteenhet	
bytte	60
Bytte	
belteenhet	60
tonerkassetter	47
tonersamler	64
trommelenheter	54

C

ControlCenter2 (for Macintosh)	
>> Programvarehåndbok.	
ControlCenter4 (for Windows®)	
>> Programvarehåndbok.	

D

Display (LCD)	8, 120
Dokument	
slik legger du i	33, 34

E

Etiketter	21, 28, 29, 32
-----------------	----------------

F

Feilmeldinger på pekeskjermen	86
Minnet er fullt	89
Skanning utilgjengelig XX	89
Tomt for papir	90
Utskrift utilgjengelig XX	91

Feilsøking	103
dokumentstopp	92, 93
feilmeldinger på pekeskjermen	86
hvis du har problemer	
kopikvalitet	105
nettverk	106
papirhåndtering	104
programvare	105
skanning	105
utskrift	103
utskriftskvalitet	108
papirstopp	94, 95, 96, 98, 101
vedlikeholdsmeldinger på	
pekeskjermen	86
Folio	27, 29
Forbruksmaterieil	43, 44, 45

G

Gråskala	153
----------------	-----

H

HJELP	
Innstillingstabeller	121
meldinger på pekeskjermen	120
Hjem-tast	9

I

Innstillingstabeller	121
----------------------------	-----

K

Konvolutter	23, 28, 29, 31
Kvalitet	
utskrift	108

M

Macintosh	
>> Programvarehåndbok.	
Maskininformasjon	
fastvareversjon	118
nullstillingsfunksjoner	119
serienummer	118
slik nullstiller du maskinen	119

Minne	148
Minnet er fullt	89
Modus, gå inn i	
kopier	35
Mål	148

N

Nettverk	
skanning	
>>> Programvarehåndbok.	
utskrift	
>>> Brukerhåndbok for nettverket.	
Nettverkstilkobling	155
Nuance™ PaperPort™ 12SE	
>>> Programvarehåndbok og Hjelp i	
PaperPort™ 12SE-programmet for å få	
tilgang til brukerveiledninger.	

O

Oppløsning	
kopier	152
skanne	153
utskrift	154
Oversikt over kontrollpanel	8

P

Papir	28
anbefalt	28, 29
magasinkapasitet	29
slik legger du i	19
i manuell matingsåpning	21
i papirmagasin	19
størrelse	27, 28
type	27, 28
Presto! PageManager	
>>> Programvarehåndbok. >>> også Hjelp i	
Presto! PageManager-programmet.	
Programmere maskinen	120

R

Rengjøre	
koronatråder	73
LED-hode	71
skanner	72
trommelenhet	76

S

Serienummer	
slik finner du	Se innsiden av
toppdekslet	
Skanne et dokument til en datamaskin ...	38
Skannerglassplate	
bruke	34
Skanning	
>>> Programvarehåndbok.	

T

Tekst, skrive inn	147
Tilbake-tast	9
Tonerkassetter	
bytte	47
Tonersamler	
bytte	64
Trommelenhet	
rengjøre	73, 76
Trommelenheter	
bytte	54
Trådløst nettverk	
>>> Hurtigstartguide og Brukerhåndbok for	
nettverket.	

U

Utskrift	
dokument fra datamaskinen	37
drivere	154
kvalitet	108
oppløsning	154
problemer	103
spesifikasjoner	154
>>> Programvarehåndbok.	

V

Vedlikehold, rutine	69
bytte	
belteenhet	60
tonerkassetter	47
tonersamler	64
trommelenheter	54
Vekt	148
Volum, innstilling	
lydsignal	18

W

Wi-Fi Direct™ 6

Windows®

➤➤ Programvarehåndbok.

brother

Besøk oss på Internett
<http://www.brother.com/>



www.brotherearth.com