

Manual Básico do Usuário

MFC-9130CW
MFC-9330CDW
MFC-9340CDW

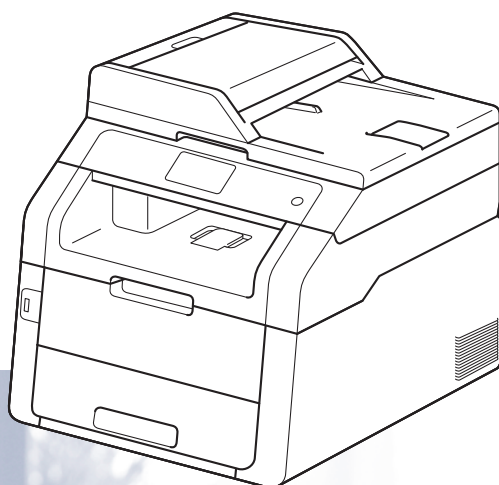

Nem todos os modelos estão disponíveis em todos os países.

Se você precisar entrar em contato com o Atendimento ao cliente

Complete as seguintes informações para referência futura:

Número do modelo: **MFC-9130CW / MFC-9330CDW / MFC-9340CDW**

(Faça um círculo ao redor do número do seu modelo)

Número de série: ¹ _____

Data da compra: _____

Local da compra: _____

¹ O número de série encontra-se na parte de trás da unidade. Guarde este Manual do Usuário com sua nota fiscal como registro permanente da compra, para o caso de roubo, incêndio ou garantia de serviço.

Registre seu produto on-line no endereço

<http://www.brother.com/registration/>

Registrando o seu produto com a Brother, você será registrado como proprietário original do produto. Seu registro com a Brother:

- pode servir como confirmação da data de compra do seu produto caso você perca a nota fiscal;
- pode garantir sua solicitação de seguro no caso de perda do produto coberta pelo seguro; e
- nos ajudará a avisá-lo sobre melhorias do seu produto e ofertas especiais.

O modo mais conveniente e eficiente de registrar seu novo produto é on-line em <http://www.brother.com/registration/>.

Para entrar em contato com a Brother

IMPORTANTE

Para obter assistência técnica, você deverá entrar em contato com o país em que adquiriu o aparelho. As chamadas telefônicas deverão ser feitas **de dentro** desse país.

Registre seu produto

Registrando o seu produto com a Brother International Corporation, você será registrado como proprietário original do produto. Seu registro com a Brother:

- pode servir como confirmação da data de compra do seu produto caso você perca a nota fiscal;
- pode garantir sua solicitação de seguro no caso de perda do produto coberta pelo seguro; e
- nos ajudará a avisá-lo sobre melhorias do seu produto e ofertas especiais.

Para sua conveniência e como modo mais eficiente de registrar seu novo produto, registre-se on-line em

<http://www.brother.com/registration/>

FAQs (perguntas frequentes)

O Brother Solutions Center é nosso recurso completo para todas as suas necessidades de Aparelho de Fax/Central Multifuncional. Você pode baixar o software e os utilitários mais recentes e ler FAQs e dicas de solução de problemas para aprender a obter o máximo do seu produto Brother.

<http://solutions.brother.com/>

OBSERVAÇÃO

Você pode verificar aqui se há atualizações de drivers Brother.

Para melhorar o desempenho do seu aparelho, verifique aqui a mais recente atualização de firmware.

Assistência Técnica

Para obter informações sobre a Assistência Técnica, acesse o site:

<http://www.brother.com.br>

Para adquirir acessórios e suprimentos

Acesse o site:

<http://www.brotherstore.com.br>

Notificação de Compilação e Publicação

Sob a supervisão da Brother Industries Ltd., este manual foi compilado e publicado abrangendo as descrições e especificações mais recentes do produto.

O conteúdo deste manual e as especificações deste produto estão sujeitos a alteração sem aviso prévio.

A Brother se reserva o direito de fazer alterações, sem avisar, nas especificações e nos materiais aqui contidos e não se responsabilizará por quaisquer danos (incluindo consequentes) causados por confiança nos materiais apresentados, incluindo, mas não se restringindo a, erros tipográficos e outros relativos à publicação.

Manuais do Usuário e onde encontrá-los

Qual Manual?	Qual é o seu conteúdo?	Onde se encontra?
Guia de Segurança de Produto	Leia primeiro este manual. Antes de configurar seu aparelho, leia as Instruções de segurança. Consulte este Manual para obter informações sobre as marcas comerciais e limitações legais.	Impresso/Na caixa
Guia de Configuração Rápida	Siga as instruções para configurar seu aparelho e instalar os drivers e o software para o sistema operacional e o tipo de conexão usados.	Impresso/Na caixa
Manual Básico do Usuário	Tome conhecimento das operações básicas de Fax, Cópia, Escaneamento e Impressão Direta e saiba como repor consumíveis. Consulte as dicas para solução de problemas.	Impresso/Na caixa
Manual Avançado do Usuário	Tome conhecimento de operações mais avançadas: Fax, Cópia, funções de segurança, relatórios de impressão e execução de manutenção de rotina.	Arquivo PDF / CD-ROM / Na caixa
Manual do Usuário de Software	Siga estas instruções para Impressão, Escaneamento, Escaneamento em Rede, Configuração Remota, PC-Fax e uso do utilitário Brother ControlCenter.	Arquivo HTML / CD-ROM / Na caixa
Manual do Usuário de Rede	Este Manual fornece informações úteis sobre configurações de rede cabeada e sem fio e configurações de segurança para uso do aparelho Brother. Você também pode encontrar informações de protocolos compatíveis para o seu aparelho e dicas detalhadas para solução de problemas.	Arquivo PDF / CD-ROM / Na caixa
Guia Wi-Fi Direct™	Este Manual fornece informações sobre como configurar e utilizar seu aparelho Brother para impressão sem fio diretamente de um dispositivo móvel com suporte ao padrão Wi-Fi Direct™.	Arquivo PDF / Brother Solutions Center ¹
Guia para o Google Cloud Print	Este Manual fornece informações sobre como configurar seu aparelho Brother em uma conta Google e utilizar os serviços Google Cloud Print para imprimir através da Internet.	Arquivo PDF / Brother Solutions Center ¹
Guia de Conexão à Web	Este Manual fornece informações sobre como configurar e usar seu aparelho Brother para escanear, carregar e exibir imagens e arquivos em determinados sites que fornecem esses serviços.	Arquivo PDF / Brother Solutions Center ¹

Qual Manual?	Qual é o seu conteúdo?	Onde se encontra?
Guia do AirPrint	Este Manual fornece informações sobre como usar o AirPrint para imprimir do OS X v10.7.x, 10.8.x e do seu iPhone, iPod touch, iPad ou outros dispositivos iOS para seu aparelho Brother sem ter que instalar um driver da impressora.	Arquivo PDF / Brother Solutions Center ¹

¹ Visite-nos em <http://solutions.brother.com/>.

Índice

(Manual Básico do Usuário)

1	Informações gerais	1
	Utilizando a documentação	1
	Símbolos e convenções utilizados nesta documentação	1
	Acessando os Utilitários Brother (Windows® 8)	2
	Acessando o Manual Avançado do Usuário, o Manual do Usuário de Software e o Manual do Usuário de Rede	3
	Visualizando a documentação	3
	Como acessar os manuais para conhecer os Recursos avançados	5
	Acessando o suporte Brother (Windows®)	6
	Acessando o suporte Brother (Macintosh)	6
	Visão geral do painel de controle	8
	Tela LCD sensível ao toque de 3,7 pol.	10
	Configurando a tela Pronto	14
	Operações Básicas	14
	Configurações de Atalho	15
	Adicionando Atalhos de cópia	15
	Adicionando Atalhos de fax	16
	Adicionando Atalhos de escaneamento	18
	Adicionando Atalhos Web Connect	20
	Alterando Atalhos	21
	Editando nomes de Atalhos	21
	Excluindo Atalhos	22
	Recuperando Atalhos	22
2	Colocando papel	23
	Colocando papel e mídia de impressão	23
	Colocando papel na bandeja de papel	23
	Colocando papel na abertura de alimentação manual	25
	Áreas não escaneáveis e não imprimíveis	29
	Configurações do papel	30
	Tamanho do Papel	30
	Tipo de Papel	30
	Papel e outras mídias de impressão aceitáveis	31
	Tipo e tamanho do papel	31
	Manipulando e usando papel especial	33
3	Colocando documentos	36
	Como colocar documentos	36
	Usando o alimentador automático de documentos (alimentador)	36
	Usando o vidro do scanner	37

4	Enviando um fax	38
	Como enviar um fax.....	38
	Interrompendo o envio de fax.....	39
	Enviando por fax documentos de tamanho Carta pelo vidro do scanner.....	40
	Cancelando um fax em andamento.....	40
	Relatório de verificação de transmissão.....	40
5	Recebendo um fax	42
	Modos de Recepção.....	42
	Selecione o modo de Recepção correto	42
	Usando modos de recepção.....	44
	Somente Fax	44
	Fax/Tel.....	44
	Manual.....	44
	Secretária eletrônica externa.....	44
	Configurações do Modo de Recepção	45
	Retardo da campanha	45
	Tempo do toque F/T (apenas para o modo Fax/Tel).....	45
	Recepção fácil	46
	Visualização do fax (somente preto e branco)	47
	Como visualizar um fax recebido	47
	Desativando a Visualização de fax.....	49
6	Usando o PC-FAX	50
	Como usar o PC-FAX	50
	Recepção de PC-Fax (somente para Windows®)	50
	Enviar PC-FAX	51
7	Serviços telefônicos e dispositivos externos	52
	Serviços de linha telefônica do assinante.....	52
	Caixa postal.....	52
	Conectando uma secretária eletrônica externa	52
	Conexões	53
	Gravando uma mensagem de saída (OGM)	54
	Conexões múltiplas (PBX).....	54
	Telefones externos e de extensão.....	54
	Conectando um telefone externo ou de extensão	54
	Usando telefones externos e de extensão	55
	Usando um telefone externo sem fio de outro fabricante	55
	Utilizando Códigos Remotos	55

8	Discando e armazenando números	57
	Como discar.....	57
	Discagem manual.....	57
	Discagem a partir do Catálogo de endereços	57
	Rediscagem de fax.....	57
	Armazenando números	58
	Armazenando uma pausa	58
	Armazenando números no Catálogo de endereços	58
	Alterando nomes ou números do Catálogo de endereços	59
9	Fazendo cópias	60
	Como copiar	60
	Interrompendo a cópia.....	60
	Configurações de cópias predefinidas	60
	Opções de cópias.....	61
10	Imprimindo dados de uma unidade de memória flash USB ou de uma câmera digital que aceite armazenamento em massa (Para MFC-9330CDW e MFC-9340CDW)	62
	Criando um arquivo PRN para impressão direta.....	62
	Imprimindo dados diretamente de uma unidade de memória flash USB ou de uma câmera digital que aceite armazenamento em massa	63
	Alterando as configurações padrão da impressão direta	65
11	Como imprimir a partir de um computador	66
	Imprimindo um documento	66
12	Como escanear a um computador	67
	Antes de escanear.....	67
	Escanear um documento como arquivo PDF usando o ControlCenter4 (Windows®).....	67
	Como escanear um documento como um arquivo PDF usando a tela sensível ao toque	70
A	Manutenção de rotina	72
	Substituindo os itens consumíveis.....	72
	Substituindo os cartuchos de toner	76
	Limpando os fios corona	83
	Substituindo as unidades de cilindros	86
	Substituindo a unidade de correia	93
	Substituindo a caixa para resíduos de toner	97

B	Solução de problemas	102
	Identificando o seu problema.....	102
	Mensagens de erro e manutenção	104
	Transferindo os faxes ou o relatório de faxes	113
	Obstrução de documentos.....	116
	O documento está preso na parte superior da unidade do alimentador	116
	O documento está preso sob a tampa dos documentos	116
	Removendo pequenos documentos presos no alimentador	117
	O documento está preso na bandeja de saída.....	117
	Obstruções de papel.....	118
	O papel está preso na abertura de alimentação manual.....	118
	Há papel preso na bandeja de papel.....	118
	Há papel preso na bandeja de saída de papel.....	119
	O papel está preso na parte traseira do aparelho	120
	O papel está preso dentro do aparelho	122
	Há papel preso embaixo da bandeja de papel	125
	Se você estiver tendo dificuldades com seu aparelho.....	127
	Configurando a detecção do tom de linha	139
	Interferência na linha telefônica / VoIP	139
	Melhorando a qualidade de impressão.....	141
	Informações do Aparelho.....	151
	Verificando o número de série.....	151
	Verificando a versão do firmware	151
	Redefinir funções.....	152
	Como redefinir o aparelho	152
C	Tabelas de configurações e recursos	154
	Usando as tabelas de configuração	154
	Tabelas de configurações.....	155
	Tabelas de recursos	179
	Inserindo texto	208
D	Especificações	209
	Geral	209
	Tamanho do Documento	211
	Mídia de impressão	212
	Fax.....	213
	Cópia	214
	Scanner	215
	Impressora.....	216
	Interfaces	217
	Rede	218
	Recurso Impressão direta.....	219
	Requisitos do computador	220
	Itens consumíveis	221
E	Índice remissivo	222

Índice

(Manual Avançado do Usuário)

Você pode visualizar o Manual Avançado do Usuário pelo CD-ROM.

O Manual Avançado do Usuário explica as seguintes funções e operações.

1 Configuração geral

Armazenamento na memória

Ajustes de volume

Horário de verão automático

Funções ecológicas

Tela sensível ao toque

Prefixo de discagem

2 Funções de segurança

Secure Function Lock 2.0

Bloqueio da configuração

Restringindo a discagem

3 Enviando um fax

Opções de envio adicionais

Operações de envio adicionais

Polling

4 Recebendo um fax

Opções de recebimento da memória

Recuperação remota

Operações de recepção adicionais

Polling

5 Discando e armazenando números

Serviços de linha do assinante

Operações de discagem adicionais

Outras formas de armazenar números

6 Imprimindo relatórios

Relatórios de fax

Relatórios

7 Fazendo cópias

Configurações de cópia

A Manutenção de rotina

Limpando e verificando a máquina

Substituindo peças de manutenção periódica

Embalando e transportando o aparelho

B Glossário

C Índice remissivo



Utilizando a documentação

Obrigado por comprar um aparelho Brother! A leitura da documentação o ajudará a aproveitar ao máximo o seu aparelho.

Símbolos e convenções utilizados nesta documentação

Os símbolos e convenções a seguir são utilizados em toda a documentação.

ADVERTÊNCIA

ADVERTÊNCIA indica uma situação potencialmente perigosa que, se não evitada, pode resultar em morte ou ferimentos graves.

IMPORTANTE

IMPORTANTE indica uma situação potencialmente perigosa que, se não evitada, pode resultar em danos à propriedade ou em perda da funcionalidade do produto.

OBSERVAÇÃO

As observações ensinam como agir em determinada situação ou fornecem dicas sobre como a operação atual funciona com outras funções.



Os ícones de Perigo Elétrico alertam para possíveis choques elétricos.



Os ícones de Perigo de Incêndio alertam para a possibilidade de incêndio.



Os ícones de Superfície Quente advertem para não tocar nas partes do aparelho que estão quentes.



Os ícones de proibição indicam ações que não devem ser executadas.

Negrito O estilo negrito identifica os números do teclado numérico do Touchpanel ou da tela do computador.

Itálico O estilo itálico enfatiza itens importantes ou o direciona a um tópico relacionado.

Courier New O tipo de fonte Courier New identifica as mensagens apresentadas na tela sensível ao toque do aparelho.

Siga todos os avisos e instruções marcados no produto.

OBSERVAÇÃO

A maioria das ilustrações deste Manual do Usuário mostram o MFC-9340CDW.

Acessando os Utilitários Brother (Windows® 8)

Se você estiver utilizando um tablet com o Windows® 8, poderá realizar suas seleções tocando na tela ou clicando com o mouse.

Após a instalação do driver da impressora, o  aparecerá tanto na tela Iniciar quanto na área de trabalho.

- 1 Toque ou clique em **Brother Utilities** na tela Iniciar ou na área de trabalho.

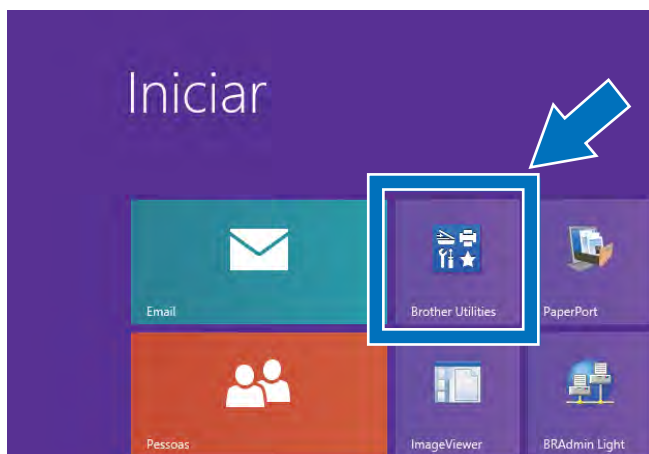

- 2 Selecione seu aparelho.

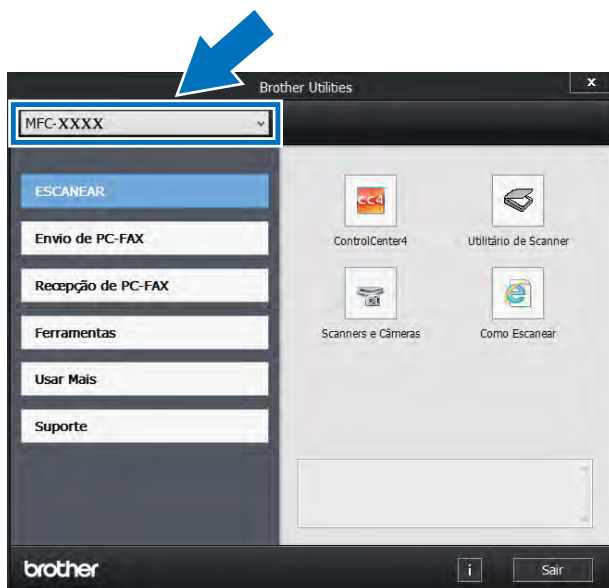

- 3 Escolha a função que você deseja usar.

Acessando o Manual Avançado do Usuário, o Manual do Usuário de Software e o Manual do Usuário de Rede

Este Manual Básico do Usuário não contém todas as informações sobre o aparelho, por exemplo, como usar as funções avançadas de Fax, Cópia, Impressora, Scanner, PC-Fax e Rede. Quando estiver preparado para obter mais informações detalhadas sobre essas operações, leia o **Manual Avançado do Usuário**, **Manual do Usuário de Software**, no formato HTML, e o **Manual do Usuário de Rede** que se encontram no CD-ROM.

Visualizando a documentação

Visualizando a documentação (Windows®)

(Windows® 7 / Windows Vista® / Windows® XP / Windows Server® 2008 R2 / Windows Server® 2008 / Windows Server® 2003)

Para visualizar a documentação, no menu  (**Iniciar**), selecione **Todos os Programas > Brother > MFC-XXXX** (onde XXXX é o nome do seu modelo) no grupo de programas e, em seguida, selecione **Manuais do Usuário**.

(Windows® 8 / Windows Server® 2012)

Clique em  (**Brother Utilities**) e, em seguida, clique na lista suspensa e selecione o nome do seu modelo (caso ele não esteja selecionado). Clique em **Suporte** na barra de navegação da esquerda e, em seguida, clique em **Manuais do Usuário**.

Se você não instalou o software, siga estas etapas para encontrar a documentação no CD-ROM:

- 1 Ligue seu computador. Insira o CD-ROM na unidade de CD-ROM.

OBSERVAÇÃO

Se a tela da Brother não for exibida, vá para **Computador (Meu computador)**.

(Para Windows® 8: Clique no ícone  (Gerenciador de Arquivos) na barra de tarefas e, em seguida, vá para **Computador**.) Clique duas vezes no ícone CD-ROM e, em seguida, clique duas vezes em **start.exe**.

- 2 Se a tela de nomes de modelos for exibida, clique no nome do seu modelo.
- 3 Se a tela de idiomas for exibida, clique no seu idioma. O Menu Principal do CD-ROM será exibido.



- 4 Clique em **Manuais do Usuário**. Nos EUA: A tela Download de Manuais é exibida.

- 5 Clique em **Documentos em PDF/HTML**. Se a tela de países for exibida, selecione seu país. Após a exibição da lista de Manuais do Usuário, escolha o manual desejado.

Visualizando a documentação (Macintosh)

- 1 Ligue o seu Macintosh. Insira o CD-ROM na unidade de CD-ROM. Clique duas vezes no ícone **BROTHER**. A seguinte janela será exibida.



- 2 Clique duas vezes no ícone **Manuais do Usuário**.
- 3 Selecione o modelo e o idioma se necessário.
- 4 Clique em **Manuais do Usuário**.
- 5 Após a exibição da lista de Manuais do Usuário, escolha o manual desejado.

Como localizar as instruções de escaneamento

Existem vários métodos para escanear documentos. Você pode encontrar as instruções da seguinte maneira:

Manual do Usuário de Software

- *Escaneamento*
- *ControlCenter*
- *Escaneamento em rede*

Guias de instrução do Nuance™ PaperPort™ 12SE

(Usuários do Windows®)

- Os Guias de instrução completos do Nuance™ PaperPort™ 12SE podem ser visualizados com a seleção da Ajuda do aplicativo Nuance™ PaperPort™ 12SE.

Manual do Usuário do Presto! PageManager

(Usuários do Macintosh)

OBSERVAÇÃO

O Presto! PageManager está disponível para download em http://nj.newsoft.com.tw/download/brother/PM9SEInstaller_BR_multilang.dmg

- O Manual do Usuário completo do Presto! PageManager pode ser visualizado pela seleção da Ajuda do aplicativo Presto! PageManager.

Como localizar as instruções de configuração de rede

Seu aparelho pode ser conectado a uma rede sem fio ou cabeada (MFC-9330CDW e MFC-9340CDW apenas).

- Instruções de configuração básica:
(▶▶Guia de Configuração Rápida).
- A conexão ao roteador ou ponto de acesso sem fio suporta Wi-Fi Protected Setup ou AOSS™:
(▶▶Guia de Configuração Rápida).
- Mais informações sobre configuração de rede:
(▶▶Manual do Usuário de Rede).

Como acessar os manuais para conhecer os Recursos avançados

Você pode visualizar e baixar estes manuais no Brother Solutions Center, em:

<http://solutions.brother.com/>

Clique em **Manuais** na página do seu modelo para baixar a documentação.

Guia Wi-Fi Direct™

Este Manual fornece informações sobre como configurar e utilizar seu aparelho Brother para impressão sem fio diretamente de um dispositivo móvel com suporte ao padrão Wi-Fi Direct™.

Guia para o Google Cloud Print

Este Manual fornece informações sobre como configurar seu aparelho Brother em uma conta Google e utilizar os serviços Google Cloud Print para imprimir através da Internet.

Guia de Conexão à Web

Este Manual fornece informações sobre como configurar e usar seu aparelho Brother para escanear, carregar e exibir imagens e arquivos em determinados sites que fornecem esses serviços.

Guia do AirPrint

Este Manual fornece informações sobre como usar o AirPrint para imprimir do OS X v10.7.x, 10.8.x e do seu iPhone, iPod touch, iPad ou outros dispositivos iOS para seu aparelho Brother sem ter que instalar um driver da impressora.

Acessando o suporte Brother (Windows®)

Você pode localizar todos os contatos necessários, como o suporte da Web (Brother Solutions Center), o Atendimento ao cliente e os Centros de serviço autorizado Brother em *Para entrar em contato com a Brother* ►► página i e no CD-ROM.

- Clique em **Suporte Brother** no **Menu Principal**. A tela Suporte da Brother é exibida.



- Para acessar nosso site (<http://www.brother.com/>), clique em **Brother Home Page**.
- Para saber as últimas notícias e informações sobre suporte ao produto (<http://solutions.brother.com/>), clique em **Brother Solutions Center**.
- Para visitar nosso site e obter detalhes sobre os suprimentos Brother originais/genuínos (<http://www.brother.com/original/>), clique em **Informações de suprimentos**.
- Para acessar o Brother CreativeCenter (<http://www.brother.com/creativecenter/>) para obter downloads imprimíveis e projetos com fotos GRATUITOS, clique em **Brother CreativeCenter**.

Para retornar ao **Menu Principal**, clique em **Voltar**.

Ou, se tiver terminado, clique em **Sair**.

Acessando o suporte Brother (Macintosh)

Você pode localizar todos os contatos necessários, como o suporte da Web (Brother Solutions Center) no CD-ROM.

- Clique duas vezes no ícone **Suporte Brother**. Selecione o modelo, se necessário. A tela Suporte da Brother é exibida.



- Para baixar e instalar o Presto! PageManager, clique em **Presto! PageManager**.
- Para acessar a página da Web do aplicativo Brother Web Connect, clique em **Brother Web Connect**.
- Para registrar seu aparelho na Página de Registro do Produto Brother (<http://www.brother.com/registration/>), clique em **Registro on-line**.
- Para saber as últimas notícias e informações sobre suporte ao produto (<http://solutions.brother.com/>), clique em **Brother Solutions Center**.
- Para visitar nosso site e obter detalhes sobre os suprimentos Brother originais/genuínos (<http://www.brother.com/original/>), clique em **Informações de suprimentos**.

Visão geral do painel de controle

O MFC-9130CW, o MFC-9330CDW e o MFC-9340CDW possuem a mesma tela LCD sensível ao toque de 3,7 pol. (93,4 mm) e um Touchpanel ¹.

¹ Esta é uma tela de LCD sensível ao toque com um Touchpanel eletroestático que exibe apenas os LEDs que podem ser usados.



1 Tela LCD (tela de cristal líquido) sensível ao toque de 3,7 pol. (93,4 mm)

Esta é uma tela LCD sensível ao toque. Você pode acessar os menus e as opções pressionando-os conforme são exibidos na tela.

OBSERVAÇÃO

As ilustrações neste Manual são baseadas no MFC-9340CDW.

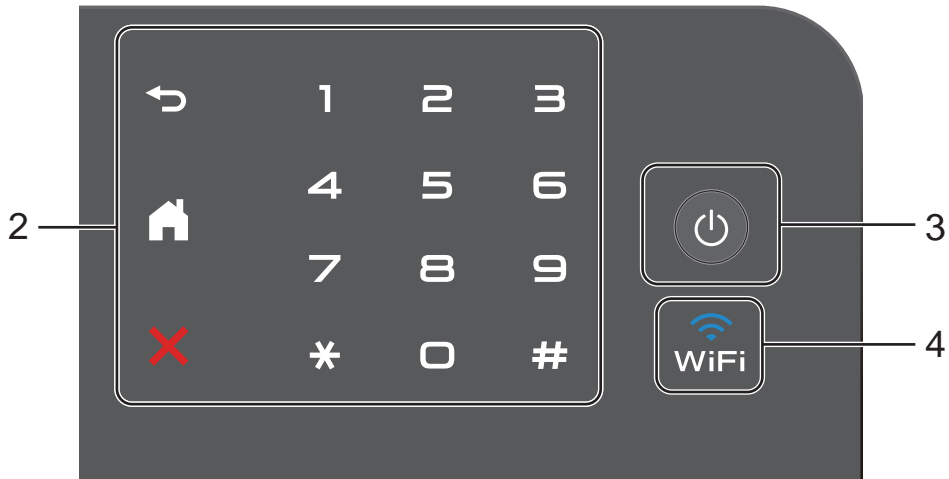

2 Touchpanel:

Os LEDs no Touchpanel acendem-se apenas quando estão disponíveis.

■ Voltar

Pressione para retornar ao nível anterior do menu.

■ Início

Pressione para retornar à tela de Início. As configurações de fábrica indicam a data e a hora, mas é possível modificar as configurações padrão da tela de Início (consulte *Configurando a tela Pronto* >> página 14).

■ Cancelar

Pressione para cancelar uma operação quando estiver com a luz em vermelho.

■ Teclado numérico

Pressione os números no Touchpanel para discar os números de telefone e fax ou para inserir o número de cópias.

3 Ligar/Desligar

Pressione para ligar o aparelho.

Pressione e mantenha pressionado para desligar o aparelho. A tela LCD sensível ao toque exibirá *Desligando* e permanecerá ligada por alguns segundos antes de desligar.

Se você conectar um telefone externo ou uma secretária eletrônica, ela ficará sempre disponível.

4

A luz de Wi-Fi estará acesa quando a interface de rede for WLAN.

Tela LCD sensível ao toque de 3,7 pol.

Você pode selecionar três tipos de telas para a tela de Início. Quando a tela de Início aparece, você pode modificar a tela exibida deslizando o dedo para a esquerda ou para a direita, ou pressionando ◀ ou ▶.

As demais telas mostram o status atual do aparelho quando o aparelho está ocioso.

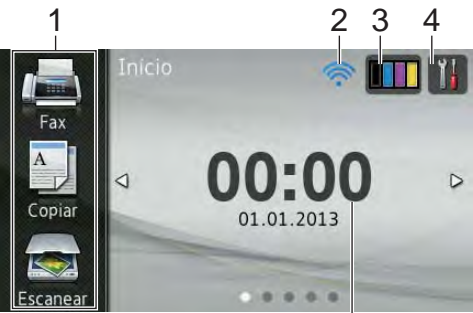
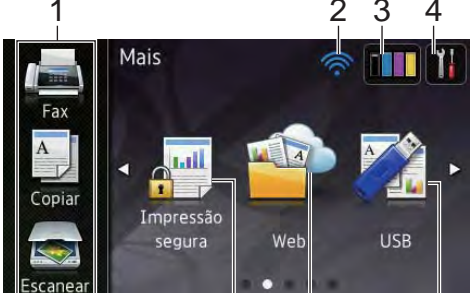
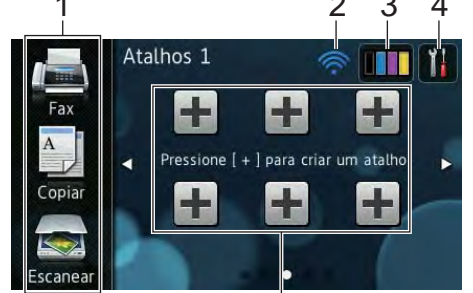
	<p>Tela de Início</p> <p>A tela de Início mostra a data e hora e fornece acesso ao fax, à cópia, ao escaneamento, à configuração Wi-Fi, aos níveis do toner e à tela de Configuração.</p> <p>Quando a tela de Início é exibida, o aparelho está no modo Pronto. Quando o Secure Function Lock ¹ estiver ativado, um ícone será exibido.</p> <p>¹ >> Manual Avançado do Usuário, <i>Secure Function Lock 2.0</i>.</p>
	<p>Tela Mais</p> <p>A tela Mais fornece acesso a recursos adicionais, como a Impressão segura, Atalho para Web e USB.</p>
	<p>Telas de atalho</p> <p>Você pode rapidamente criar um atalho para as funções mais utilizadas, como envio de fax, cópia, escaneamento e Web Connect (para obter mais informações, consulte <i>Configurações de Atalho</i> >> página 15).</p>

OBSERVAÇÃO

Deslizar é um tipo de operação do usuário realizado ao passar seus dedos pela tela sensível ao toque a fim de exibir a próxima página ou item.



1 Modos:

- Fax
Permite que você acesse o modo Fax.
- Copiar
Permite que você acesse o modo Copiar.
- Escanear
Permite que você acesse o modo de Escaneamento.

2 Status Sem Fio

Um indicador de quatro níveis na tela do modo Pronto mostra a intensidade do sinal sem fio atual quando você usa uma conexão sem fio.



Se você vir **WiFi** na parte superior da tela, poderá facilmente definir as configurações sem fio pressionando-o (para obter mais informações, >>Guia de Configuração Rápida).

3 (Toner)

Consulte a vida útil restante do toner.

Pressione para acessar o menu Toner.

OBSERVAÇÃO

A indicação da vida útil restante do toner pode variar dependendo do tipo de documentos impressos e do uso do cliente.

4 (Configs)

Pressione para acessar as configurações principais (para obter mais informações, consulte *Tela de configurações* >> página 13).

5 Data e Hora

Consulte a data e a hora que foram configuradas no aparelho.

6 Impressão segura

Permite que você acesse o menu de impressão segura.

7 Web

Pressione para conectar o aparelho Brother a um serviço de Internet (para mais informações, >>Guia de Conexão à Web).

8 USB

Pressione para acessar os menus Impressão direta e Escaneamento para USB.

9 Atalhos

Pressione para configurar os Atalhos.

Você pode rapidamente fazer uma cópia ou escaneamento, enviar um fax e conectar-se a um serviço da Web utilizando as opções definidas como Atalho.

OBSERVAÇÃO

- Há três telas de Atalho disponíveis. É possível configurar até seis Atalhos em cada tela de atalho. Há, portanto, 18 Atalhos disponíveis.
- Deslize o dedo para a esquerda ou para a direita ou pressione ◀ ou ▶ para visualizar as outras telas de Atalho.

10 Novo Fax

Quando *Visual Prév Fax* estiver configurado como *Ativado*, você poderá ver na memória quantos novos faxes você recebeu.



11 Ícone de aviso !

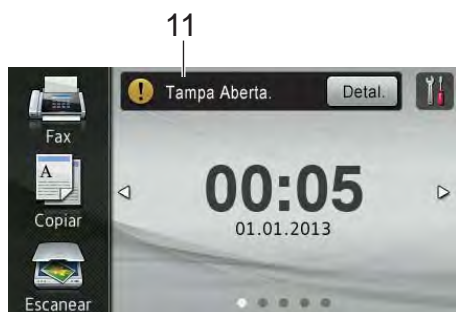

O ícone de aviso ! é exibido quando há um erro ou mensagem de manutenção; pressione *Detal.* para vê-lo e, em seguida, pressione ✘ para retornar ao modo Pronto.

Consulte *Mensagens de erro e manutenção* >> página 104 para obter mais detalhes.

OBSERVAÇÃO

- Este produto utiliza as fontes de ARPHIC TECHNOLOGY CO.,LTD.
- As fontes MascotCapsule UI Framework e MascotCapsule Tangiblet desenvolvidas pela HI CORPORATION são utilizadas. MascotCapsule é uma marca comercial da HI CORPORATION no Japão.



Tela de configurações

A tela sensível ao toque mostra o status do aparelho quando você pressiona .

Você pode verificar e acessar todas as configurações do aparelho na tela a seguir.



1 Toner

Consulte a vida útil restante do toner.

Pressione para acessar o menu Toner.

2 Modo de Recepção

Consulte o modo de Recepção atual.

- Fax
- Fax/Telefone
- Secret.Eletrôn.
- Manual

3 Rede

Pressione para configurar a conexão em rede.

Um indicador de quatro níveis na tela mostra a intensidade do sinal sem fio atual quando você usa uma conexão sem fio.

4 Data e Hora

Consulte a data e a hora.

Pressione para acessar o menu Data e Hora.

5 Visual Prév Fax

Consulte o status da Visualização do fax.

Pressione para acessar as configurações da Visualização do fax.

6 Todas config.

Pressione para acessar o menu Configurações completo.

7 Config.Bandeja

Verifique o tamanho do papel escolhido. Pressione para modificar as configurações de tamanho e tipo do papel, se necessário.



8 Wi-Fi Direct

Pressione para configurar a conexão em rede Wi-Fi Direct™.

Configurando a tela Pronto

Configure a tela Pronto como **Início**, **Mais**, **Atalhos 1**, **Atalhos 2** ou **Atalhos 3**.

Quando o aparelho estiver ocioso ou quando você pressionar , a tela sensível ao toque retornará à tela configurada.

- 1 Pressione .
- 2 Pressione **Todas config..**
- 3 Deslize o dedo para cima ou para baixo ou pressione ▲ ou ▼ para visualizar **Config. Geral**.
- 4 Pressione **Config. Geral**.
- 5 Deslize o dedo para cima ou para baixo ou pressione ▲ ou ▼ para visualizar **Configurações do botão e**, em seguida, pressione-o.
- 6 Pressione **Configurações do Botão de Início**.
- 7 Deslize o dedo para cima ou para baixo ou pressione ▲ ou ▼ para visualizar **Início**, **Mais**, **Atalhos 1**, **Atalhos 2** ou **Atalhos 3**.
- 8 Pressione . O aparelho se dirigirá à tela de Início escolhida por você.

Operações Básicas

Pressione seu dedo na tela sensível ao toque para operá-la. Para exibir e acessar todos os menus ou opções de tela, deslize o dedo na direção desejada ou pressione ◀▶ ou ▲▼ para rolar pelos itens.

IMPORTANTE

NÃO pressione a tela sensível ao toque com um objeto pontudo, como uma caneta ou estilete. Isso pode danificar o aparelho.

As etapas a seguir mostram como alterar uma configuração do aparelho. Neste exemplo, a configuração de luz de fundo da tela sensível ao toque é alterada de **Claro** para **Méd**.

- 1 Pressione .
- 2 Pressione **Todas config..**
- 3 Deslize o dedo para cima ou para baixo ou pressione ▲ ou ▼ para visualizar **Config. Geral**.



- 4 Pressione **Config. Geral**.

- 5 Deslize o dedo para cima ou para baixo ou pressione ▲ ou ▼ para visualizar Configs. LCD.

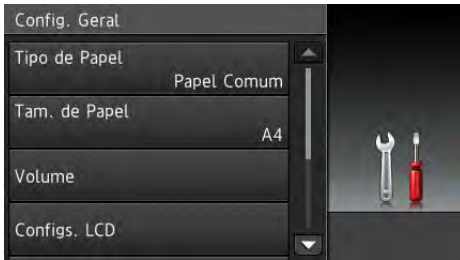

- 6 Pressione Configs. LCD.

- 7 Pressione Retroiluminaç..



- 8 Pressione Méd.

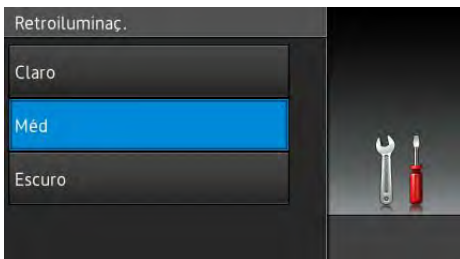

OBSERVAÇÃO

Pressione  para retornar ao nível anterior.

- 9 Pressione .

Configurações de Atalho

Você pode adicionar as configurações de fax, cópia, escaneamento e Web Connect que você mais usa como opções de Atalho. Posteriormente, você pode acessar e aplicar essas configurações de forma fácil e rápida. É possível adicionar até 18 Atalhos.

Adicionando Atalhos de cópia

As seguintes configurações podem ser incluídas no Atalho de cópia:

- Qualidade
- Ampliar/Reduzir
- Densidade
- Contraste
- Empilhar/ord.
- Formato Pág.
- Ajuste de Cor
- Cópia 2 faces (MFC-9330CDW e MFC-9340CDW)
- Formato de Página Cópia Duplex (MFC-9340CDW)
- Remover cor de fundo

- 1 Se a tela exibida for Início ou Mais, deslize o dedo para a esquerda ou para a direita ou pressione ◀ ou ▶ para exibir a tela de Atalho.
- 2 Pressione  onde você não tenha adicionado um Atalho.
- 3 Pressione Copiar.
- 4 Leia a informação na tela sensível ao toque e, em seguida, confirme-a pressionando OK.

- 5 Deslize o dedo para cima ou para baixo ou pressione ▲ ou ▼ para visualizar as configurações predefinidas de cópia e, em seguida, pressione a configuração predefinida desejada.
- 6 Deslize o dedo para cima ou para baixo ou pressione ▲ ou ▼ para visualizar as configurações disponíveis e, em seguida, pressione a configuração desejada.
- 7 Deslize o dedo para cima ou para baixo ou pressione ▲ ou ▼ para visualizar as opções disponíveis para configuração e, em seguida, pressione a opção desejada.
Repita as etapas 6 e 7 até que você tenha selecionado todas as configurações para esse Atalho.
- 8 Quando concluir as alterações nas configurações, pressione *Salvar* como atalho.
- 9 Leia e confirme a lista de configurações exibidas que você selecionou e, em seguida, pressione *OK*.
- 10 Insira um nome para o Atalho usando o teclado da tela sensível ao toque. (Para obter ajuda sobre como inserir letras, consulte *Inserindo texto* >> página 208).
Pressione *OK*.
- 11 Pressione *OK* para salvar o Atalho.

Adicionando Atalhos de fax

As seguintes configurações podem ser incluídas no Atalho de fax:

- Resolução de Fax
- Fax 2 faces (MFC-9340CDW)
- Contraste
- Tx Imediata
- Configuração de Folha de Rosto
- Modo Internacional
- Tamanho área de digitalização

- 1 Se a tela exibida for *Início* ou *Mais*, deslize o dedo para a esquerda ou para a direita ou pressione ◀ ou ▶ para exibir a tela de Atalho.
- 2 Pressione  onde você não tenha adicionado um Atalho.
- 3 Pressione *Fax*.
- 4 Leia a informação na tela sensível ao toque e, em seguida, confirme-a pressionando *OK*.
- 5 Insira o número de telefone ou fax usando o teclado numérico no Touchpanel, o Catálogo de endereços ou o Histórico de chamadas na tela sensível ao toque. Quando terminar, vá para a etapa 6.

OBSERVAÇÃO

- Você pode inserir até 20 dígitos para um número de fax.
- Se o Atalho for utilizado para envio de mala direta, pressione `Opções` e selecione `Env.MalaDiret` na etapa 7 antes de inserir o número do fax ou telefone na etapa 6.
- Você pode inserir até 20 números de fax se o Atalho for para envio de mala direta. Os números de fax podem ser inseridos em qualquer combinação de números de Grupos do Catálogo de endereços, números de fax individuais do Catálogo de endereços ou inseridos manualmente (►►Manual Avançado do Usuário, *Envio de mala direta*).
- Quando você inserir um número de fax em um Atalho, ele será automaticamente adicionado ao Catálogo de endereços. O nome presente no Catálogo de endereços será o nome do Atalho seguido de um número sequencial.

6 Pressione `Opções`.

7 Deslize o dedo para cima ou para baixo ou pressione ▲ ou ▼ para visualizar as configurações disponíveis e, em seguida, pressione a configuração desejada.

8 Pressione a opção desejada.

Repita as etapas 7 e 8 até que você tenha selecionado todas as configurações para esse Atalho.
Pressione `OK`.

9 Quando concluir as alterações nas configurações, pressione `Salvar` como atalho.

10 Leia e confirme a lista de configurações exibidas que você selecionou e, em seguida, pressione `OK`.

11 Insira um nome para o Atalho usando o teclado da tela sensível ao toque. (Para obter ajuda sobre como inserir letras, consulte *Inserindo texto* ►► página 208).
Pressione `OK`.

12 Pressione `OK` para salvar o Atalho.

Adicionando Atalhos de escaneamento

As seguintes configurações podem ser incluídas no Atalho de escaneamento:

para USB

- Escanear 2 faces (MFC-9340CDW)
- Tipo de Escaneamento
- Resolução
- Tipo de arquivo
- Tamanho área de digitalização
- Nome do arquivo
- Tamanho do Arquivo
- Remover cor de fundo

p/ serv. e-mail (disponível após o download do IFAX)

- Escanear 2 faces (MFC-9340CDW)
- Tipo de Escaneamento
- Resolução
- Tipo de arquivo
- Tamanho área de digitalização
- Tamanho do Arquivo

para OCR/para Arquivo/para Imagem /para E-mail

- Seleção de PC

para FTP/para Rede

- Nome do perfil

- 1 Se a tela exibida for Início ou Mais, deslize o dedo para a esquerda ou para a direita ou pressione ◀ ou ▶ para exibir a tela de Atalho.

- 2 Pressione  onde você não tenha adicionado um Atalho.
- 3 Pressione Escanear.
- 4 Deslize o dedo para cima ou para baixo ou pressione ▲ ou ▼ para visualizar o tipo de escaneamento desejado e, em seguida, pressione-o.
- 5 Execute uma das alternativas:
 - Se você pressionou para USB, leia a informação na tela sensível ao toque e, em seguida, pressione OK para confirmá-la. Vá para a etapa 8.
 - Se você pressionou p/ serv. e-mail, leia a informação na tela sensível ao toque e, em seguida, pressione OK para confirmá-la. Vá para a etapa 6.
 - Se você pressionou para OCR, para Arquivo, para Imagem ou para E-mail, leia a informação na tela sensível ao toque e, em seguida, pressione OK para confirmá-la. Vá para a etapa 7.
 - Se você pressionou para FTP ou para Rede, leia a informação na tela sensível ao toque e, em seguida, pressione OK para confirmá-la.

Deslize o dedo para cima ou para baixo ou pressione ▲ ou ▼ para visualizar Nome do perfil e, em seguida, pressione-o.

Pressione OK para confirmar o Nome do perfil que você selecionou. Vá para a etapa 13.

OBSERVAÇÃO

Para adicionar um Atalho a para Rede e para FTP, o Nome do perfil já deveria ter sido inserido.

- 6** Execute uma das alternativas:
- Para inserir um endereço de e-mail manualmente, pressione **Manual**. Insira um endereço de e-mail usando o teclado na tela sensível ao toque. (Para obter ajuda sobre como inserir letras, consulte *Inserindo texto* >> página 208).
Pressione **OK**.
 - Para inserir um endereço de e-mail do Catálogo de Endereços, pressione **Catálogo de Endereços**. Deslize o dedo para cima ou para baixo ou pressione ▲ ou ▼ para visualizar o endereço de e-mail desejado e, em seguida, pressione-o.
Pressione **OK**.

Depois de confirmar o endereço de e-mail inserido, pressione **OK**. Vá para a etapa **8**.

OBSERVAÇÃO

Pressione **Detalhe** para visualizar a lista de endereços inseridos.

- 7** Execute uma das alternativas:
- Quando o aparelho estiver conectado a um computador pela conexão USB:
Pressione **OK** para confirmar se o USB foi selecionado como o Nome do PC. Vá para a etapa **13**.
 - Quando o aparelho estiver conectado a uma rede:
Deslize o dedo para cima ou para baixo ou pressione ▲ ou ▼ para visualizar Nome do PC e, em seguida, pressione-o. Pressione **OK** para confirmar o Nome do PC que você selecionou. Vá para a etapa **13**.

- 8** Pressione **Opções**.
- 9** Deslize o dedo para cima ou para baixo ou pressione ▲ ou ▼ para visualizar as configurações disponíveis e, em seguida, pressione a configuração desejada.
- 10** Deslize o dedo para cima ou para baixo ou pressione ▲ ou ▼ para visualizar as opções disponíveis para configuração e, em seguida, pressione a opção desejada.
Repita as etapas **9** e **10** até que você tenha selecionado todas as configurações para esse Atalho.
Pressione **OK**.
- 11** Analise as configurações selecionadas:
- Se você precisa realizar mais alterações, volte à etapa **8**.
 - Se você estiver satisfeito com as alterações, pressione **Salvar como atalho**.
- 12** Verifique suas configurações na tela sensível ao toque e, em seguida, pressione **OK**.
- 13** Insira um nome para o Atalho usando o teclado da tela sensível ao toque. (Para obter ajuda sobre como inserir letras, consulte *Inserindo texto* >> página 208).
Pressione **OK**.
- 14** Leia a informação na tela sensível ao toque e, em seguida, pressione **OK** para salvar seu Atalho.

Adicionando Atalhos Web Connect

As configurações para estes serviços podem ser incluídas em um Atalho Web Connect:

- PICASA WEB ALBUMS™
- GOOGLE DRIVE™
- FLICKR®
- FACEBOOK
- EVERNOTE
- DROPBOX

OBSERVAÇÃO

- Os Web Services podem ter sido adicionados e/ou nomes de serviços podem ter sido modificados pelo provedor desde que esse documento foi publicado.
- Para adicionar um Atalho Web Connect, você deve possuir uma conta junto ao serviço desejado (para obter mais informações, >>Guia de Conexão à Web).

- 1 Se a tela exibida for Início ou Mais, deslize o dedo para a esquerda ou para a direita ou pressione ◀ ou ▶ para exibir a tela de Atalho.
- 2 Pressione  onde você não tenha adicionado um Atalho.
- 3 Pressione web.
- 4 Se a informação sobre a conexão com a Internet for exibida, leia a informação e confirme-a pressionando OK.
- 5 Deslize o dedo à direita ou esquerda ou pressione ◀ ou ▶ para visualizar os serviços disponíveis e, em seguida, pressione o serviço desejado.

- 6 Pressione sua conta.
Se a conta exigir um código PIN, insira o PIN da conta usando o teclado na tela sensível ao toque.
Pressione OK.

- 7 Pressione a função desejada.

OBSERVAÇÃO

As funções configuráveis podem variar em função dos serviços selecionados.

- 8 Leia e confirme a lista de funções exibida que você selecionou e, em seguida, pressione OK.
- 9 Pressione OK para salvar o Atalho.

OBSERVAÇÃO

O nome do Atalho será atribuído automaticamente. Se você desejar alterar os nomes dos Atalhos, consulte *Editando nomes de Atalhos* >> página 21.

Alterando Atalhos

Você pode alterar as configurações no Atalho.

OBSERVAÇÃO

(Atalhos Web Connect) Não é possível alterar um Atalho Web Connect. Se você desejar alterar o Atalho, precisará excluí-lo e, em seguida, adicionar um novo Atalho.

Para obter mais informações, consulte *Excluindo Atalhos* >> página 22 e *Adicionando Atalhos Web Connect* >> página 20.

- 1 Pressione o Atalho desejado. As configurações para o Atalho selecionado são exibidas.
- 2 Altere as configurações do Atalho escolhido na etapa 1 (para obter mais informações, consulte *Configurações de Atalho* >> página 15).
- 3 Quando concluir as alterações nas configurações, pressione **Salvar como atalho**.
- 4 Pressione **OK** para confirmar.
- 5 Execute uma das alternativas:
 - Para sobrescrever o Atalho, pressione **Sim**. Vá para a etapa 7.
 - Se você não deseja sobrescrever o Atalho, pressione **Não** para inserir um novo nome de Atalho. Vá para a etapa 6.
- 6 Para criar um novo Atalho, mantenha  pressionado para excluir o nome atual e, em seguida, insira o novo nome usando o teclado da tela sensível ao toque. (Para obter ajuda sobre como inserir letras, consulte *Inserindo texto* >> página 208). Pressione **OK**.
- 7 Pressione **OK** para confirmar.

Editando nomes de Atalhos

Você pode editar um nome de Atalho.

- 1 Pressione e mantenha o Atalho pressionado até que a caixa de diálogo seja exibida.

OBSERVAÇÃO

Você também pode pressionar , Todas config. e Configurações de atalho.

- 2 Pressione **Editar nome do atalho**.
- 3 Para editar o nome, mantenha pressionado  para excluir o nome atual e, em seguida, insira o novo nome usando o teclado da tela sensível ao toque. (Para obter ajuda sobre como inserir letras, consulte *Inserindo texto* >> página 208). Pressione **OK**.

Excluindo Atalhos

Você pode excluir um Atalho.

- 1 Pressione e mantenha o Atalho pressionado até que a caixa de diálogo seja exibida.

OBSERVAÇÃO

Você também pode pressionar  ,
Todas config. e Configurações de
atalho.

- 2 Pressione **Apagar** para excluir o Atalho selecionado na etapa 1.
- 3 Pressione **Sim** para confirmar.

Recuperando Atalhos

As configurações de Atalhos são exibidas na tela Atalho. Para recuperar um Atalho, simplesmente pressione o nome do Atalho.

Colocando papel e mídia de impressão

O aparelho pode carregar papel pela bandeja de papel ou pela abertura de alimentação manual.

Ao colocar papel na bandeja, note o seguinte:

- Se o seu software aplicativo aceita a seleção de tamanho de papel no menu de impressão, você pode selecioná-lo através do software. Se o seu software aplicativo não aceitar essa seleção, você poderá configurar o tamanho do papel no driver da impressora ou através dos botões da tela sensível ao toque.

Colocando papel na bandeja de papel

Você pode inserir até 250 folhas na bandeja de papel. O papel pode ser inserido até a marca de quantidade máxima de papéis (▼▼▼) situada ao lado direito da bandeja de papel (para ver os papéis recomendados, consulte *Papel e outras mídias de impressão aceitáveis* ►► página 31).

Imprimindo em papel comum, papel fino ou papel reciclado pela bandeja de papel

- 1 Puxe a bandeja de papel totalmente para fora do aparelho.

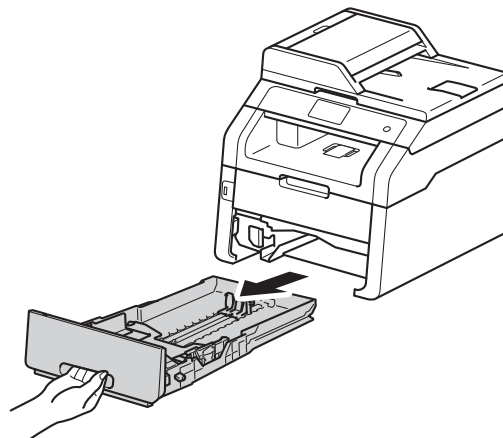

- 2 Pressionando a alavanca de liberação verde da guia de papel (1), deslize as guias até que se ajustem ao papel que você está colocando na bandeja. Verifique se as guias estão bem encaixadas nas aberturas.

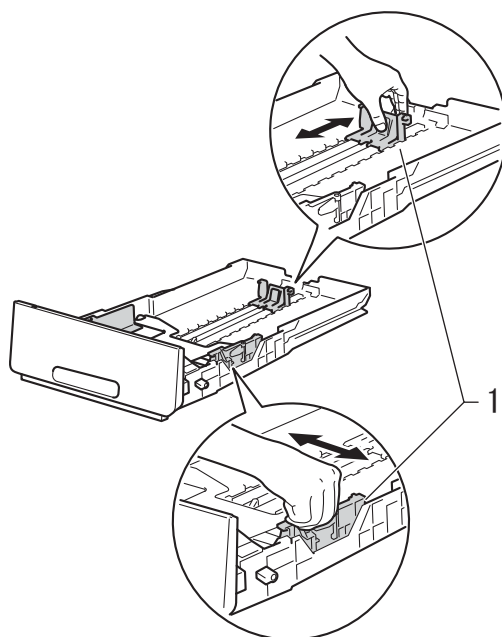

- 3 Ventile bem a pilha de papéis para evitar obstruções e alimentação incorreta.

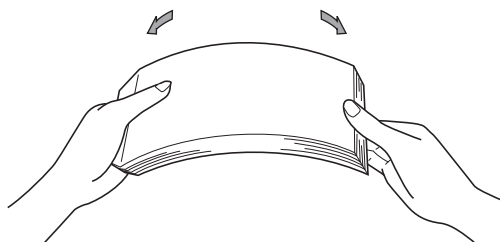

- 4 Coloque papel na bandeja e certifique-se de que:

- O papel esteja abaixo da marca de quantidade máxima de papéis (▼▼▼) (1).
- O excesso de papel na bandeja de papel pode causar obstruções.
- O lado a ser impresso esteja *voltado para baixo*.
- As guias de papel tocam as laterais do papel para que a alimentação seja feita de forma correta.

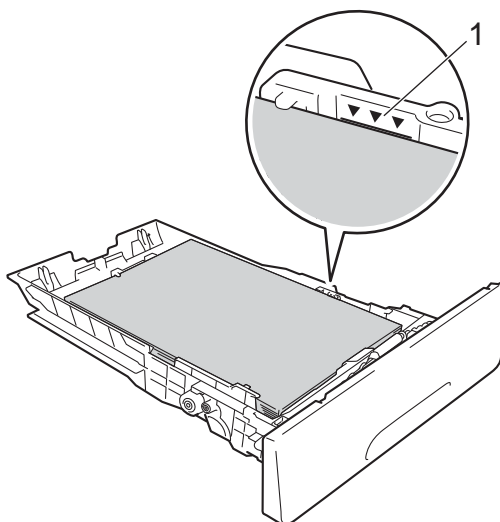

- 5 Coloque a bandeja de papel *firmemente* de volta no aparelho. Verifique se a bandeja está totalmente inserida no aparelho.

- 6 Levante a aba de suporte (1) para evitar que o papel se deslize para fora da bandeja de saída com a face voltada para baixo, ou remova cada página à medida que elas forem saindo do aparelho.

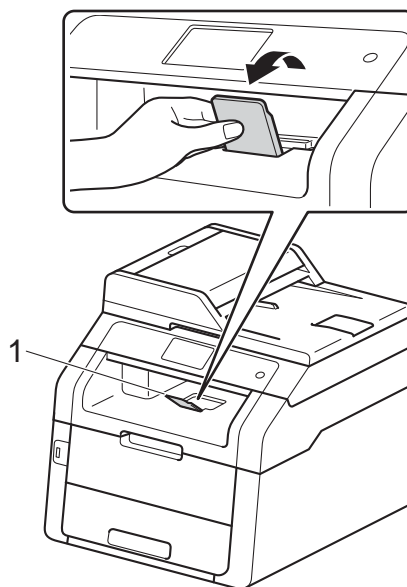

Colocando papel na abertura de alimentação manual

É possível colocar envelopes e mídias de impressão especiais um a um nessa abertura. Use a abertura de alimentação manual para imprimir ou copiar em etiquetas, envelopes, papel grosso ou papel fotográfico brilhante (para ver os papéis recomendados, consulte *Papel e outras mídias de impressão aceitáveis* >>> página 31).

OBSERVAÇÃO

O aparelho ativa o modo Alimentação manual quando o papel é inserido na abertura de alimentação manual.

Imprimindo em papel comum, papel fino, papel reciclado e papel bond a partir da abertura de alimentação manual

- 1 Levante a aba de suporte (1) para evitar que o papel se deslize para fora da bandeja de saída com a face voltada para baixo, ou remova cada página à medida que elas forem saindo do aparelho.

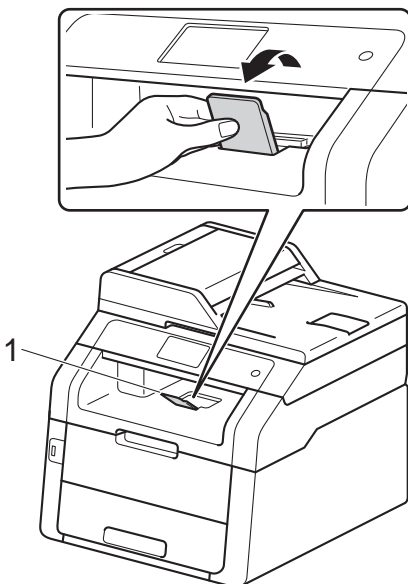

- 2 Abra a tampa da abertura de alimentação manual.

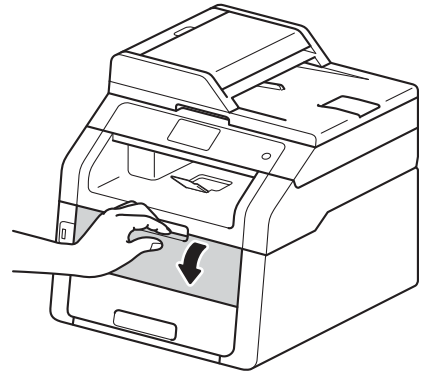

- 3 Use as duas mãos para deslizar as guias de papel da abertura de alimentação manual até alcançar a largura do papel que será utilizado.

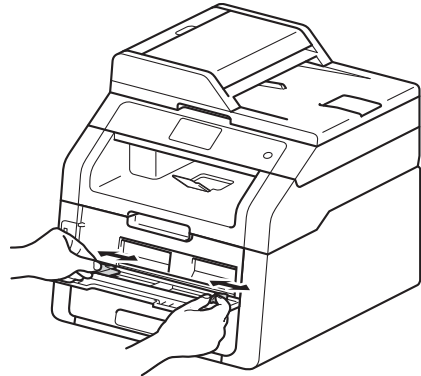

- 4 Use as duas mãos para empurrar uma folha de papel *firmemente* na abertura de alimentação manual até que a extremidade superior da folha toque nos roletes de alimentação de papel. Continue pressionando o papel nos rolos durante dois segundos ou até que o aparelho agarre e puxe o papel.

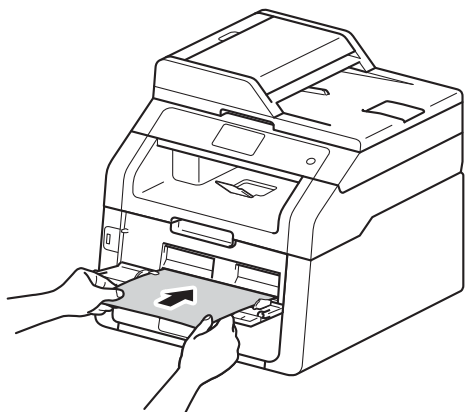

- Para remover mais facilmente uma pequena impressão da bandeja de saída, use as duas mãos para levantar a tampa do scanner, como indicado na ilustração.

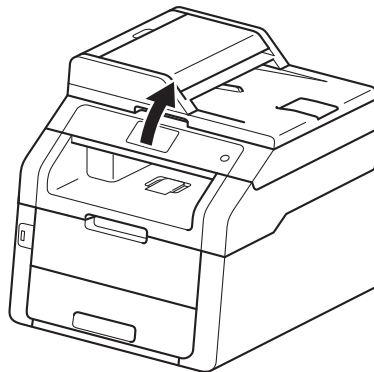

- Você pode usar o aparelho enquanto a tampa do scanner estiver levantada. Para fechar a tampa do scanner, abaixe-a com as duas mãos.

OBSERVAÇÃO

- Se aparecer uma mensagem de erro **Papel preso alimentação manual** na tela sensível ao toque, o aparelho não alcançará nem puxará o papel. Reinicie o aparelho removendo o papel e, em seguida, pressione **Iniciar** na tela sensível ao toque. Reinsira o papel pressionando-o firmemente contra os rolos.
- Coloque o papel na abertura de alimentação manual de forma que o lado de impressão fique virado pra cima.
- O papel deve estar reto e na posição correta na abertura de alimentação manual. Caso contrário, o papel não entrará corretamente, resultando em uma impressão desalinhada ou em uma obstrução de papel.
- Retire o papel completamente ao tentar recolocá-lo na abertura de alimentação manual.
- Não coloque mais de uma folha de papel na abertura de alimentação manual ao mesmo tempo, pois isso pode causar uma obstrução.

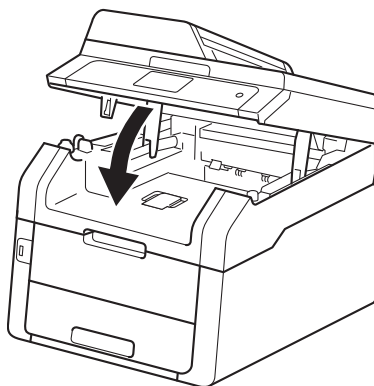

- 5 Depois de a tela sensível ao toque mostrar **Aliment. manual**, volte à etapa 4 para colocar a próxima folha de papel. Repita as etapas para cada impressão.

Imprimindo em papel grosso, etiquetas, envelopes e papel fotográfico brilhante a partir da abertura de alimentação manual

Quando a tampa traseira (bandeja de saída com a face voltada para cima) está abaixada, o aparelho possui um caminho do papel reto a partir da abertura de alimentação manual até a parte traseira do aparelho. Use esse método de alimentação e de saída de papel para impressão em papel grosso, etiquetas, envelopes ou papel fotográfico brilhante.

- 1 Abra a tampa traseira (bandeja de saída com a face voltada para cima).

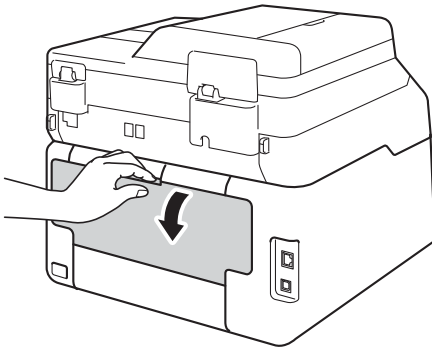

- 2 (Apenas para impressão em envelopes) Abaixar as duas alavancas cinzas, uma à direita e outra à esquerda, como indicado na ilustração.

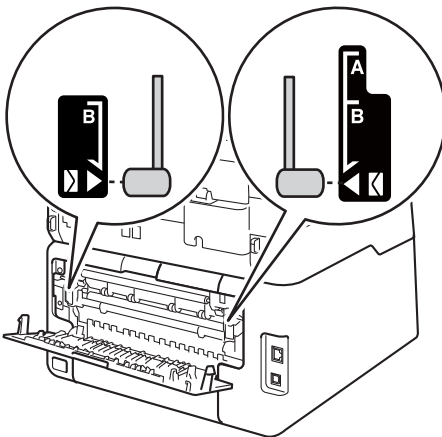

- 3 Abra a tampa da abertura de alimentação manual.

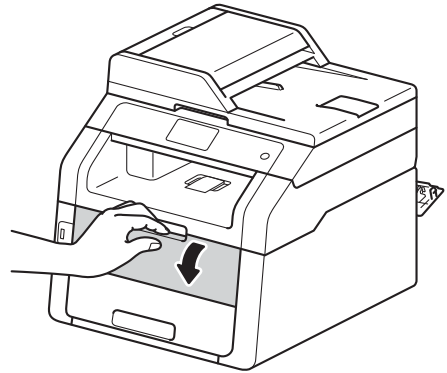

- 4 Use as duas mãos para deslizar as guias de papel da abertura de alimentação manual até alcançar a largura do papel que será utilizado.

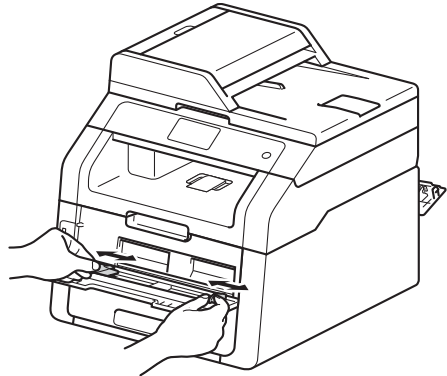

- 5 Use as duas mãos para empurrar uma folha de papel ou envelope *firmemente* na abertura de alimentação manual até que a extremidade superior da folha toque nos roletes de alimentação de papel. Continue pressionando o papel nos rolos durante dois segundos ou até que o aparelho agarre e puxe o papel.

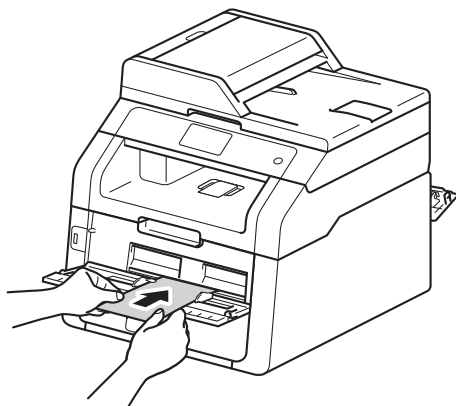
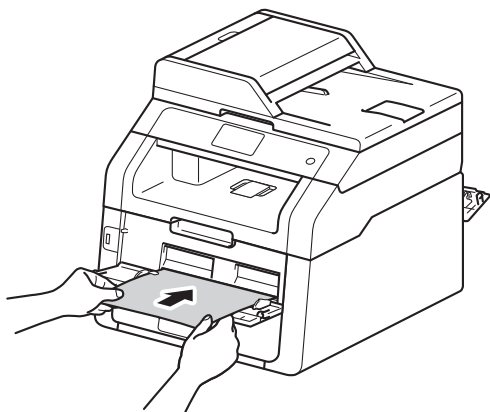

OBSERVAÇÃO

- Se aparecer uma mensagem de erro **Papel preso alimentação manual** na tela sensível ao toque, o aparelho não alcançará nem puxará o papel ou envelope. Reinicie o aparelho removendo o papel e, em seguida, pressione **Iniciar** na tela sensível ao toque. Reinsira o papel ou envelope pressionando-o *firmemente* contra os rolos.
- Coloque o papel ou envelope na abertura de alimentação manual de forma que o lado de impressão fique virado pra cima.

- Quando **Etiqueta** for selecionado no driver da impressora, o aparelho será alimentado a partir da abertura de alimentação manual, mesmo se **Manual** não estiver selecionado como fonte de papel.
- O papel ou envelope deve estar reto e na posição correta na abertura de alimentação manual. Caso contrário, o papel ou envelope não entrará corretamente, resultando em uma impressão desalinhada ou em uma obstrução de papel.
- Retire o papel ou envelope completamente ao tentar recolocá-lo na abertura de alimentação manual.
- Não coloque mais de uma folha de papel ou envelope na abertura de alimentação manual ao mesmo tempo, pois isso pode causar uma obstrução.

- 6 Envie os dados de impressão para o aparelho.

OBSERVAÇÃO

Remova imediatamente cada página ou envelope impresso para evitar uma obstrução de papel.

- 7 Depois de a tela sensível ao toque mostrar **Aliment. manual**, volte à etapa 5 para colocar a próxima folha de papel. Repita as etapas para cada impressão.
- 8 (Para impressão em envelopes) Quando você concluir a impressão, levante as duas alavancas cinzas, que você abaixou na etapa 2, de volta à posição original.
- 9 Feche a tampa traseira (bandeja de saída com a face voltada para cima) até que ela se encaixe na posição fechada.

Áreas não escaneáveis e não imprimíveis

As figuras na tabela mostram áreas máximas não escaneáveis e não imprimíveis. As áreas não escaneáveis e não imprimíveis podem variar de acordo com o tamanho do papel ou das configurações do aplicativo usado.

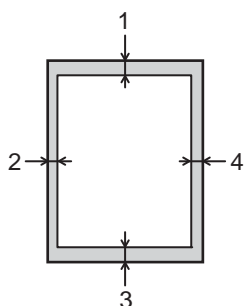

Uso	Tamanho do Documento	Superior (1) Inferior (3)	Esquerda (2) Direita (4)
Fax (Envio)	Carta	3 mm	4 mm
	A4	3 mm	(ADF (Alimentador automático de documentos)) 1 mm (Vidro do scanner) 3 mm
	Ofício	3 mm	4 mm
Cópia *	Carta	4 mm	4 mm
	A4	4 mm	3 mm
	Ofício	4 mm	4 mm
Escaneamento	Carta	3 mm	3 mm
	A4	3 mm	3 mm
	Ofício (ADF (Alimentador automático de documentos))	3 mm	3 mm
Impressão	Carta	4,2 mm	4,2 mm
	A4	4,2 mm	4,2 mm
	Ofício	4,2 mm	4,2 mm



Configurações do papel

Tamanho do Papel

Você pode usar os seguintes tamanhos de papel para imprimir faxes: A4, Carta, Ofício ou Fólio.

Quando você trocar o tamanho do papel na bandeja, também terá que alterar a configuração do tamanho de papel para que seu aparelho possa ajustar o documento ou um fax a ser recebido na página.

Você pode usar os seguintes tamanhos de papel para cópias: A4, Carta, Ofício, Executivo, A5, A5 L (borda longa), A6 e Fólio, e os seguintes tamanhos para imprimir faxes: A4, Carta, Ofício ou Fólio (215,9 mm × 330,2 mm).



- 1 Pressione .
- 2 Pressione  (Config. Bandeja).
- 3 Pressione Tam. de Papel.
- 4 Deslize o dedo para cima ou para baixo ou pressione ▲ ou ▼ para visualizar A4, Carta, Ofíc., EXE, A5, A5 L, A6 OU Fólio e pressione a opção desejada.
- 5 Pressione .

OBSERVAÇÃO

- Quando não existir um tamanho apropriado em nenhuma das bandejas, os faxes recebidos serão armazenados na memória do aparelho, e Erro de tamanho será exibido na tela sensível ao toque (para obter mais informações, consulte *Mensagens de erro e manutenção* >>> página 104).
- Se a bandeja estiver sem papel e os faxes recebidos estiverem na memória do aparelho, Sem Papel será exibido na tela sensível ao toque. Insira papel na bandeja vazia.

Tipo de Papel

Para conseguir a melhor qualidade de impressão, configure o aparelho conforme o tipo de papel utilizado.

- 1 Pressione .
- 2 Pressione  (Config. Bandeja).
- 3 Pressione Tipo de Papel.
- 4 Deslize o dedo para cima ou para baixo ou pressione ▲ ou ▼ para visualizar Fino, Papel Comum, Grosso, Mais Espesso, Papel Reciclado e pressione a opção desejada.
- 5 Pressione .

Papel e outras mídias de impressão aceitáveis

A qualidade de impressão pode variar conforme o tipo de papel utilizado.

Você pode usar os seguintes tipos de mídia de impressão: papel comum, papel fino, papel grosso, papel mais grosso, papel bond, papel reciclado, etiquetas, envelopes ou papel fotográfico brilhante (consulte *Mídia de impressão* >> página 212).

Para obter os melhores resultados, siga estas instruções:

- NÃO coloque diferentes tipos de papel na bandeja de papel ao mesmo tempo, porque isso pode causar obstruções de papel ou alimentação incorreta.
- Para uma impressão adequada, você deverá escolher no aplicativo de software o mesmo tamanho de papel que colocou na bandeja.
- Evite tocar a superfície impressa do papel imediatamente após a impressão.
- Antes de comprar uma grande quantidade de papel, teste uma pequena parte para se certificar de que o papel é apropriado para o aparelho.
- Use etiquetas fabricadas para uso em aparelhos a *laser*.

Tipo e tamanho do papel

O aparelho é alimentado com o papel a partir da bandeja de papel instalada ou pela abertura de alimentação manual.

Os nomes das bandejas de papel no driver de impressora e neste Manual são:

Bandeja e unidade opcional	Nome
Bandeja de papel	Bandeja 1
Abertura de alimentação manual	Manual

Capacidade de papel das bandejas

	Tamanho do papel	Tipos de papel	Nº de folhas
Bandeja de papel (Bandeja 1)	A4, Carta, Ofício, B5 (JIS), Executivo, A5, A5 L, A6, Fólio ¹	Papel comum, Papel fino e Papel reciclado	até 250 folhas (80 g/m ²)
Abertura de alimentação manual	Largura: 76,2 a 215,9 mm Comprimento: 116,0 a 355,6 mm	Papel comum, papel fino, papel grosso, papel mais grosso, papel bond, papel reciclado, envelopes, etiquetas, papel fotográfico brilhante	1 folha 1 envelope

¹ O tamanho Fólio é de 215,9 mm × 330,2 mm.

Especificações dos papéis recomendados

As seguintes especificações de papel são adequadas para este aparelho.

Peso base	75-90 g/m ²
Espessura	80-110 µm
Aspereza	Maior que 20 sec.
Rigidez	90-150 cm ³ /100
Direção das fibras	Fibras longas
Resistividade do volume	10e ⁹ -10e ¹¹ ohm
Resistividade da superfície	10e ⁹ -10e ¹² ohm-cm
Carga	CaCO ₃ (Neutro)
Teor de cinzas	Menor que 23 wt%
Brilho	Maior que 80%
Opacidade	Superior a 85%

- Para fazer cópias, use papel comum adequado para aparelhos laser/LED.
- Use papel de 75 a 90 g/m².
- Utilize papel de fibras longas com valor de pH neutro e uma percentagem de umidade de aproximadamente 5%.
- Este aparelho pode usar papel reciclado que atenda às especificações DIN 19309.

Manipulando e usando papel especial

O aparelho foi criado para funcionar bem com a maioria dos tipos de papel xerográfico e bond. Contudo, algumas variedades de papel podem afetar a qualidade da impressão ou a confiabilidade do manuseio. Sempre teste amostras de papel antes da compra para assegurar o desempenho desejado. Guarde o papel na embalagem original e mantenha a fechada. Mantenha o papel na horizontal e longe de umidade, luz do sol direta e calor.

Algumas diretrizes importantes durante a seleção do papel são:

- NÃO use papel para jato de tinta porque ele pode causar má alimentação de papel ou danificar seu aparelho.
- O papel pré-impresso deve usar tintas que consigam suportar a temperatura de 200 °C do processo de fusão do aparelho.
- Se você usar papel bond, papel com uma superfície áspera ou papel amassado ou vincado, a impressão poderá apresentar baixo desempenho.

Tipos de papel a evitar

IMPORTANTE

Alguns tipos de papel podem ficar mal impressos ou danificar seu aparelho.

NÃO use papel:

- com muita textura
- extremamente liso ou brilhante
- ondulado ou deformado

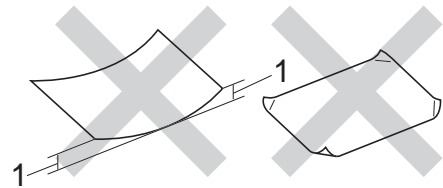

1 Uma ondulação de 2 mm ou mais pode causar obstruções.

- revestido ou com acabamento químico
- defeituoso, vincado ou dobrado
- que ultrapasse a especificação de peso recomendado neste manual
- com etiquetas e grampos
- com timbres que usem tintas de baixa temperatura ou termografia
- de várias folhas ou de cópia sem carbono
- criado para impressões a jato de tinta

Se você utilizar qualquer um dos tipos de papéis relacionados acima, seu aparelho poderá ser danificado. Esse tipo de dano pode não ser coberto por nenhuma garantia ou contrato de assistência técnica da Brother.

Envelopes

O aparelho foi criado para funcionar bem com a maioria dos tipos de envelopes. Contudo, alguns envelopes poderão causar problemas na alimentação de papel e na qualidade de impressão devido à forma como foram fabricados. Um envelope adequado deve possuir margens com dobras retas e bem vincadas. O envelope deve ser mantido na horizontal e não deve ser muito largo ou fino/frágil. Use apenas envelopes de qualidade de um fornecedor que saiba que você os utilizará em um aparelho laser.

Os envelopes podem ser inseridos somente pela abertura de alimentação manual.

Recomendamos que você imprima um envelope de teste para se certificar de que os resultados da impressão sejam os desejados.

Tipos de envelopes a evitar

IMPORTANTE

NÃO use envelopes:

- danificados, ondulados, enrugados ou com formato irregular
- extremamente brilhantes ou texturizados
- com presilhas, grampos, molas ou fios
- com sistemas de selagem autoadesiva
- muito largos
- sem dobras bem alisadas
- timbrados (com superfície em relevo)
- impressos anteriormente em um aparelho laser ou LED
- que já venham impressos na parte interna
- que você não consiga empilhar corretamente
- feitos de papel com peso superior às especificações de peso de papel para o aparelho

- com margens que não são retas ou quadradas
- com aberturas, buracos, recortes ou perfurações
- com cola na superfície, conforme mostrado na figura a seguir

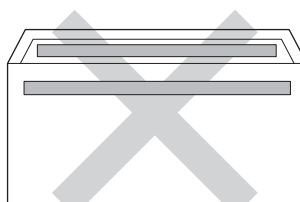

- com abas duplas, como ilustrado na figura a seguir

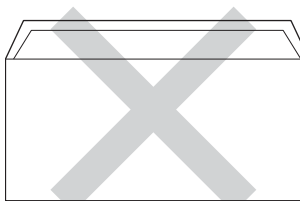

- com abas de selagem que não sejam fornecidas já dobradas para baixo
- com cada lado dobrado, como ilustrado na figura a seguir

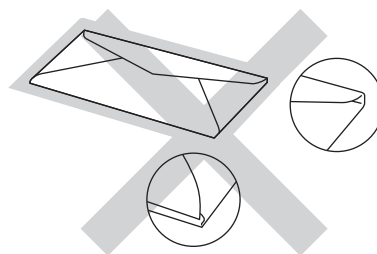

Se você utilizar qualquer um dos tipos de envelopes relacionados acima, poderá danificar seu aparelho. Este tipo de dano pode não ser coberto por nenhuma garantia ou contrato de assistência técnica da Brother.

Ocasionalmente, você pode experimentar problemas de alimentação do papel devido à espessura, o tamanho e a forma das dobras dos envelopes utilizados.

Etiquetas

Este aparelho imprime na maioria dos tipos de etiquetas destinados ao uso em uma impressora a laser. As etiquetas devem ter um adesivo de base acrílica, já que este material é mais estável às altas temperaturas da unidade fusora. Os adesivos não devem entrar em contato com nenhuma parte do aparelho porque a etiqueta pode ficar colada na unidade de cilindro ou nos rolos e provocar atolamentos de papel e problemas na qualidade de impressão. Não deverá haver adesivo exposto entre as etiquetas. As etiquetas devem ser organizadas de forma a cobrir totalmente o comprimento e a largura da folha de papel. A utilização de etiquetas com espaçamento entre elas poderá descolá-las e causar problemas sérios de atolamentos ou de impressão.

Todas as etiquetas usadas neste aparelho devem suportar temperaturas de 200 °C durante 0,1 segundo.

As etiquetas podem ser inseridas somente pela abertura de alimentação manual.

Tipos de etiquetas a evitar

Não use etiquetas danificadas, onduladas, enrugadas ou com formato irregular.

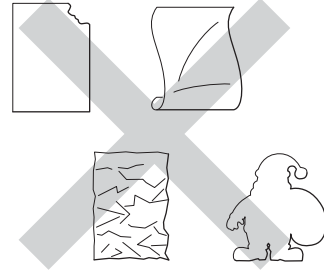

IMPORTANTE

- Evite colocar etiquetas com a folha base exposta, pois isso danificará o seu aparelho.
- NÃO reaproveite nem insira etiquetas já usadas anteriormente ou com algumas etiquetas faltando na folha.
- As folhas de etiquetas não devem ultrapassar as especificações de peso de papel descritas neste Manual do Usuário. As etiquetas que excederem essa especificação poderão não ser alimentadas nem impressas corretamente e poderão danificar o seu aparelho.

3

Colocando documentos

Como colocar documentos

Você pode enviar um fax, fazer cópias e digitalizar pelo ADF (alimentador automático de documentos) e pelo vidro do scanner.

Usando o alimentador automático de documentos (alimentador)

O alimentador aceita até 35 páginas e insere cada página individualmente. Use papel padrão de 80 g/m² e sempre ventile as folhas antes de colocá-las no alimentador.

Tamanhos de Documento Aceitos

Comprimento:	147,3 a 355,6 mm
Largura:	147,3 a 215,9 mm
Peso:	64 a 90 g/m ²

Como colocar documentos

IMPORTANTE

- NÃO coloque documentos grossos no vidro do scanner. Isso poderá fazer com que os papéis fiquem presos no alimentador.
- NÃO utilize papel ondulado, enrugado, dobrado, rasgado, grampeado, com cliques, cola ou fita.
- NÃO utilize cartolinas, jornais ou tecidos.
- Para evitar danificar seu aparelho enquanto usa o alimentador, NÃO puxe o documento durante sua inserção.

OBSERVAÇÃO

- Para escanear documentos não apropriados para o alimentador, consulte *Usando o vidro do scanner* >> página 37.
- Será mais fácil usar o alimentador se você estiver inserindo um documento com várias páginas.
- Certifique-se de que os documentos com fluido de correção ou escritos com tinta estejam totalmente secos.

- 1 Desdobre o suporte de documentos do alimentador (1). Levante e desdobre o aba do suporte da saída de documentos do alimentador (2).

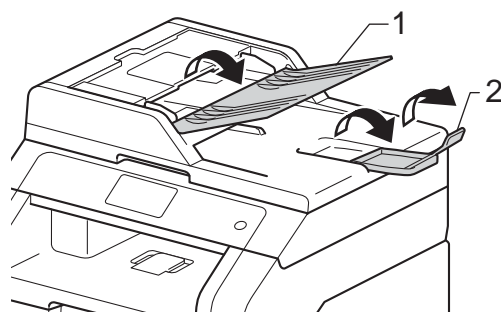

- 2 Ventile bem as páginas.
- 3 Disponha as páginas do documento de forma escalonada e voltadas para cima, com a borda superior primeiro, no alimentador até que a tela sensível ao toque exiba ADF Pronto e você sinta a página superior tocar o rolo do alimentador.

- 4 Ajuste as guias do papel (1) para se encaixarem à largura do documento.

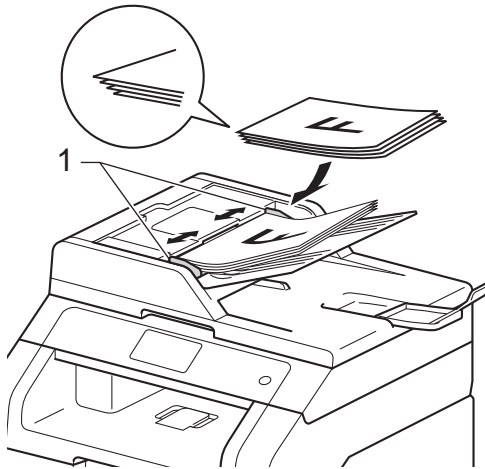

OBSERVAÇÃO

Para escanear documentos fora do padrão, consulte *Usando o vidro do scanner* >> página 37.

Usando o vidro do scanner

Você pode usar o vidro do scanner para enviar por fax, copiar ou escanear uma a uma as páginas de um livro.

Tamanhos de Documento Aceitos

Comprimento:	Até 300,0 mm
Largura:	Até 215,9 mm
Peso:	Até 2,0 kg

Como colocar documentos

OBSERVAÇÃO

Para usar o vidro do scanner, o alimentador deverá estar vazio.

- 1 Levante a tampa dos documentos.

- 2 Usando as guias para o documento à esquerda e na parte superior, coloque o documento *com a face voltada para baixo* no canto superior esquerdo do vidro do scanner.

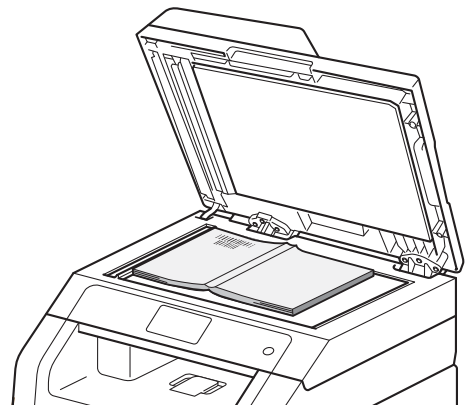
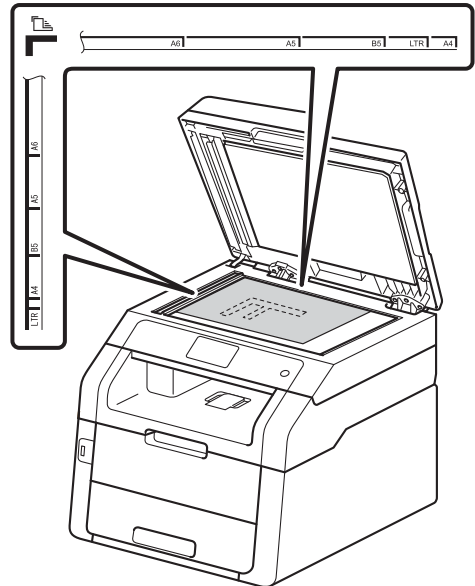

- 3 Feche a tampa dos documentos.

IMPORTANTE

Se o documento for um livro ou for grosso, não feche violentamente a tampa nem faça pressão.

4

Enviando um fax

Como enviar um fax

As etapas a seguir mostram como enviar um fax. Para enviar várias páginas, use o alimentador.

- 1 Execute um dos seguintes procedimentos para carregar seu documento:
 - Posicione o documento *com a face voltada para cima* no alimentador (consulte *Usando o alimentador automático de documentos (alimentador)* >> página 36).
 - Coloque seu documento *voltado para baixo* no vidro do scanner (consulte *Usando o vidro do scanner* >> página 37).
- 2 Execute uma das alternativas:
 - Quando a Visualização do fax estiver configurada como **Desl**, pressione **Fax**.
 - Quando a Visualização do fax estiver configurada como **Lig**, pressione **Fax** e **Enviando faxes**.



- A tela sensível ao toque exibe:

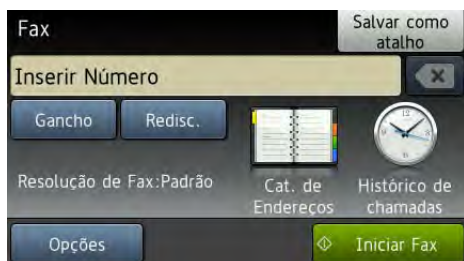

- 3 Você pode alterar as seguintes opções de envio de fax. Pressione **Opções**. Deslize o dedo para cima ou para baixo ou pressione **▲** ou **▼** para rolar pelas opções de fax. Quando a configuração desejada for exibida, pressione-a e selecione a nova opção. Quando concluir as alterações nas opções, pressione **OK**.

OBSERVAÇÃO

Para as seguintes operações e configurações avançadas de envio de fax, >>>Manual Avançado do Usuário: *Enviando um fax*

- Fax 2 faces (MFC-9340CDW)
- Contraste
- Resolução de Fax
- Env.MalaDiret
- Tx Imediata
- Modo Internacional
- Fax Programado
- Tx em lote
- Nota Pág.rosto
- Configuração de Folha de Rosto
- Tx por polling

- 4** (MFC-9340CDW)
Selecione uma das opções abaixo:
- Para enviar um documento com apenas frente, vá para a etapa **5**.
 - Para enviar um documento frente e verso, escolha o formato de escaneamento frente e verso para seu documento como se segue:
Pressione *Opções*.
Deslize o dedo para cima ou para baixo ou pressione **▲** ou **▼** para visualizar *Fax 2 faces* e pressione *Fax 2 faces*.
Pressione *Escanear 2 faces*:
Borda longa ou *Escanear 2 faces*: Borda curta.
Pressione *OK*.

OBSERVAÇÃO

Você pode enviar documentos frente e verso através do alimentador.

- 5** Insira o número de fax.
Usando o teclado numérico

Usando o Catálogo de endereços

- *Cat. de Endereços*

Usando o histórico de chamadas

- *Histórico de chamadas*

Para obter mais informações, consulte *Como discar* >> página 57.

- 6** Pressione *Iniciar Fax*.

Enviando fax a partir do alimentador

- O aparelho começa a escanear o documento.

Enviando fax a partir do vidro do scanner

Se *Tx Imediata* estiver definido como *Lig*, o aparelho enviará o documento sem perguntar se há mais páginas a serem escaneadas.

- Se você pressionar *Iniciar Fax*, o aparelho iniciará o escaneamento da primeira página.

Quando a tela sensível ao toque exibir *Página seguinte?*, execute uma das alternativas:

- Para enviar uma única página, pressione *Não*. O aparelho começa a enviar o documento.
- Para enviar mais de uma página, pressione *Sim* e coloque a próxima página no vidro do scanner. Pressione *OK*. O aparelho começa a escanear a página. (Repita esta etapa para cada página adicional.)



Interrompendo o envio de fax

Para interromper o envio de fax, pressione





Enviando por fax documentos de tamanho Carta pelo vidro do scanner

Quando for enviar por fax documentos do tamanho Carta, você precisará definir o tamanho da área de escaneamento para Carta; caso contrário, ficará faltando uma parte dos seus faxes.

- 1 Execute uma das alternativas:
 - Quando a Visualização do fax estiver configurada como Desl, pressione  (Fax).
 - Quando a Visualização do fax estiver configurada como Lig, pressione  (Fax) e Enviando faxes.
- 2 Pressione Opções.
- 3 Deslize o dedo para cima ou para baixo ou pressione ▲ ou ▼ para visualizar Tamanho área de digitalização.
- 4 Pressione Tamanho área de digitalização.
- 5 Pressione Carta.
- 6 Pressione OK.

Cancelando um fax em andamento

Pressione  para cancelar o fax. Se você pressionar  enquanto o aparelho estiver discando ou enviando, a tela sensível ao toque exibirá Canc. tarefa?.



Pressione Sim para cancelar o fax.

Relatório de verificação de transmissão

Você poderá usar o Relatório de Verificação de Transmissão como comprovante do envio de seu fax. Este relatório mostra o nome ou o número de fax do destinatário, a hora e a data da transmissão, a duração da transmissão, o número de páginas enviadas e se a transmissão foi bem sucedida ou não.

Há várias configurações disponíveis para o Relatório de Verificação de Transmissão:

- Lig: imprime um relatório após cada fax enviado.
- Lig+Img: imprime um relatório após cada fax enviado. Uma parte da primeira página do fax aparece no relatório.
- Desl: imprime um relatório quando seu fax falha devido a um erro de transmissão. Desl é a configuração de fábrica.
- Desl+Img: imprime um relatório quando seu fax falha devido a um erro de transmissão. Uma parte da primeira página do fax aparece no relatório.

- 1 Pressione .
- 2 Pressione Todas config..
- 3 Deslize o dedo para cima ou para baixo ou pressione ▲ ou ▼ para visualizar Fax.
- 4 Pressione Fax.
- 5 Deslize o dedo para cima ou para baixo ou pressione ▲ ou ▼ para visualizar Conf.Relatório.
- 6 Pressione Conf.Relatório.
- 7 Pressione Relatório XMIT.
- 8 Pressione Lig, Lig+Img, Desl ou Desl+Img.
- 9 Pressione .

OBSERVAÇÃO

- Se você escolher `Lig+Img` ou `Desl+Img`, a imagem não será exibida no Relatório de verificação de transmissão se Transmissão em tempo real for configurada como `Lig.` (►►Manual Avançado do Usuário, *Transmissão em tempo real*).
 - Se a transmissão for bem sucedida, `OK` será exibido ao lado de `RESULT.` no Relatório de Verificação de Transmissão. Se a transmissão não for bem sucedida, `MÁ` será exibido ao lado de `RESULT..`
-

5

Recebendo um fax

Modos de Recepção

OBSERVAÇÃO

Você pode usar quatro tamanhos de papel para imprimir faxes: A4, Carta, Ofício ou Fólio.



Você deverá selecionar um modo de recepção, dependendo dos dispositivos externos e dos serviços de assinante que tiver em sua linha.

Selecione o modo de Recepção correto

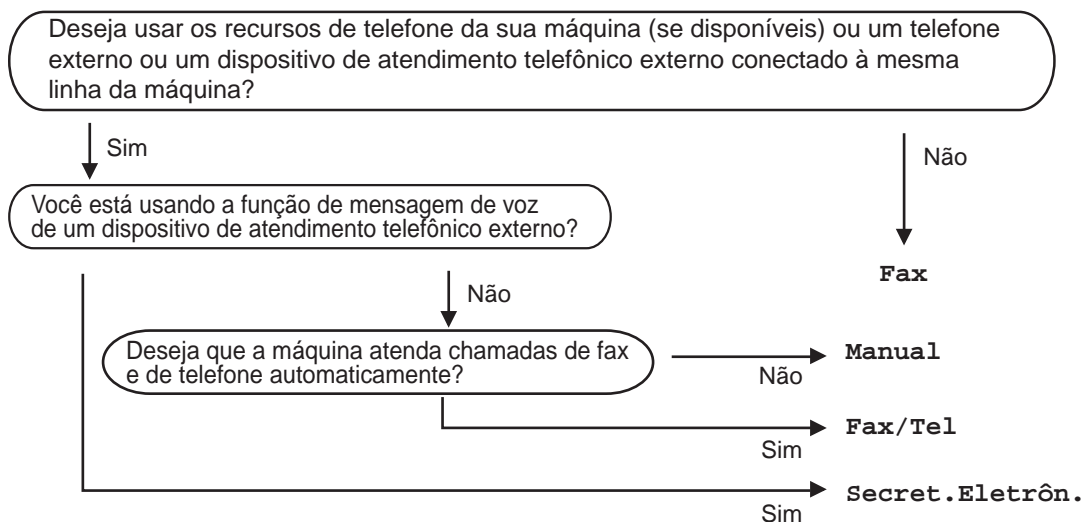
Os diagramas abaixo irão ajudá-lo a escolher o modo correto. (Para informações mais detalhadas sobre os modos de recepção, consulte *Usando modos de recepção* >> página 44).



Para definir o modo de recepção, siga as instruções abaixo:

- 1 Pressione .
- 2 Pressione `Todas config..`
- 3 Deslize o dedo para cima ou para baixo ou pressione ▲ ou ▼ para visualizar `Fax`.
- 4 Pressione `Fax`.
- 5 Deslize o dedo para cima ou para baixo ou pressione ▲ ou ▼ para visualizar `Conf. recepção`.
- 6 Pressione `Conf. recepção`.
- 7 Deslize o dedo para cima ou para baixo ou pressione ▲ ou ▼ para visualizar `Modo recepção`.
- 8 Pressione `Modo recepção`.
- 9 Pressione `Fax, Fax/Tel, Secret. Eletrôn. OU Manual`.
- 10 Pressione .

Usando modos de recepção

Alguns modos de recepção atendem automaticamente (Fax e Fax/Tel). Pode ser que você queira alterar o retardo da campainha antes de utilizar esses modos. Consulte *Retardo da campainha* >> página 45.

Somente Fax

O modo Fax atenderá automaticamente todas as chamadas como fax.

Fax/Tel

O modo Fax/Tel ajuda a gerenciar chamadas recebidas, reconhecendo se são chamadas de fax ou de voz e lidando com elas das seguintes maneiras:

- Os faxes serão automaticamente recebidos.
- As chamadas de voz farão o aparelho emitir o toque F/T, avisando-o para atender a linha. O toque F/T é um toque duplo emitido por seu aparelho.

(Consulte também *Tempo do toque F/T (apenas para o modo Fax/Tel)* >> página 45 e *Retardo da campainha* >> página 45).

Manual

O modo Manual desliga todas as funções de atendimento automático.

Para receber um fax no modo Manual, tire do gancho o fone do telefone externo ou

pressione  (Fax) e, em seguida, pressione Gancho. Quando você ouvir tons de fax (bipes curtos repetitivos), pressione Iniciar Fax e, em seguida, pressione Receber para receber um fax. Você também poderá utilizar a função Recepção Fácil para receber faxes tirando do gancho um fone que esteja na mesma linha do aparelho.

(Consulte também *Recepção fácil* >> página 46).

Secretária eletrônica externa

O modo Secret.Eletrôn. permite que um dispositivo de atendimento externo gerencie as chamadas recebidas. As chamadas recebidas serão tratadas da seguinte maneira:

- Os faxes serão automaticamente recebidos.
- As pessoas que estiverem fazendo uma chamada de voz podem gravar uma mensagem na secretária eletrônica externa.



Para obter mais informações, consulte *Conectando uma secretária eletrônica externa* >> página 52.

Configurações do Modo de Recepção

Retardo da campanha

A configuração Retardo da Campanha define o número de vezes que o aparelho tocará antes de atender a chamada nos modos Fax e Fax/Tel.

Se você possuir telefones externos ou extensões na mesma linha do aparelho, mantenha a configuração Retardo da campanha em 4 (consulte *Usando telefones externos e de extensão* ►► página 55 e *Recepção fácil* ►► página 46).

- 1 Pressione .
- 2 Pressione `Todas config..`
- 3 Deslize o dedo para cima ou para baixo ou pressione ▲ ou ▼ para visualizar Fax.
- 4 Pressione Fax.
- 5 Deslize o dedo para cima ou para baixo ou pressione ▲ ou ▼ para visualizar `Conf. recepção.`
- 6 Pressione `Conf. recepção.`
- 7 Deslize o dedo para cima ou para baixo ou pressione ▲ ou ▼ para visualizar `Retard. Camp.`
- 8 Pressione `Retard. Camp.`
- 9 Pressione 0, 1, 2, 3 ou 4 para configurar quantas vezes deseja que a linha toque antes de o aparelho atender.
- 10 Pressione .

OBSERVAÇÃO

Se você selecionar 0, o aparelho atenderá imediatamente e a linha não emitirá nenhum toque.

Tempo do toque F/T (apenas para o modo Fax/Tel)

Quando alguém ligar para o seu aparelho, você e o seu interlocutor ouvirão o toque normal do telefone. O número de toques é definido pela configuração Retardo da Campanha.

Se a chamada for um fax, o aparelho irá recebê-la; no entanto, se for uma chamada de voz, o aparelho soará o toque F/T (toque duplo rápido) pelo tempo em que o toque F/T estiver configurado. Se você ouvir um toque F/T, significa que há uma chamada de voz na linha.

Como o toque F/T é emitido pelo aparelho, os telefones externos e de extensão *não* tocarão; mesmo assim, você poderá atender a chamada em qualquer telefone. Para mais informações, consulte *Utilizando Códigos Remotos* ►► página 55.

- 1 Pressione .
- 2 Pressione `Todas config..`
- 3 Deslize o dedo para cima ou para baixo ou pressione ▲ ou ▼ para visualizar Fax.
- 4 Pressione Fax.
- 5 Deslize o dedo para cima ou para baixo ou pressione ▲ ou ▼ para visualizar `Conf. recepção.`
- 6 Pressione `Conf. recepção.`
- 7 Deslize o dedo para cima ou para baixo ou pressione ▲ ou ▼ para visualizar `Temp. toq. F/T.`
- 8 Pressione `Temp. toq. F/T.`
- 9 Pressione para selecionar por quanto tempo o aparelho tocará indicando que você tem uma chamada de voz (20, 30, 40 ou 70 segundos).

10 Pressione .

OBSERVAÇÃO

Mesmo se o autor da chamada desligar durante o toque duplo rápido, o aparelho continuará tocando pelo tempo determinado.

Recepção fácil

Se Recepção Fácil estiver definido como Lig:

O aparelho poderá receber um fax automaticamente, mesmo que você atenda a chamada. Quando você visualizar *Recebendo* na tela sensível ao toque ou ouvir um clique na linha telefônica através do fone que está usando, basta recolocar o fone no gancho. Seu aparelho fará o restante.

Se Recepção Fácil estiver definido como Desl:

Se você estiver no aparelho e atender uma chamada de fax primeiro, tirando do gancho o fone externo, pressione *Iniciar Fax* e, em seguida, pressione *Receber* para receber o fax.

Se você tiver atendido em um telefone de extensão, pressione *51 (consulte *Usando telefones externos e de extensão* >> página 55).

OBSERVAÇÃO

- Se esse recurso estiver definido como *Lig*, mas seu aparelho não conectar uma chamada de fax quando você tirar um telefone de extensão do gancho, pressione o código de recepção de fax *51.
- Se você enviar faxes de um computador na mesma linha telefônica e o aparelho os interceptar, defina *Recepção Fácil* como *Desl*.

1 Pressione .

2 Pressione *Todas config..*

3 Deslize o dedo para cima ou para baixo ou pressione ▲ ou ▼ para visualizar *Fax*.

4 Pressione *Fax*.

5 Deslize o dedo para cima ou para baixo ou pressione ▲ ou ▼ para visualizar *Conf. recepção*.

6 Pressione *Conf. recepção*.

7 Deslize o dedo para cima ou para baixo ou pressione ▲ ou ▼ para visualizar *Recep. Fácil*.

8 Pressione *Recep. Fácil*.

9 Pressione *Lig* (ou *Desl*).

10 Pressione .

Visualização do fax (somente preto e branco)



Como visualizar um fax recebido

Você pode visualizar faxes recebidos na tela sensível ao toque pressionando  (Fax)

e, em seguida,  (Faxes recebidos).

Quando o aparelho está em modo Pronto, uma mensagem pop-up aparecerá na tela sensível ao toque para alertar o recebimento de faxes.

Configurando a Visualização de fax

- 1 Pressione .
- 2 Pressione  (Visual Prév Fax).
- 3 Pressione Ativado (ou Desativado).
- 4 Pressione Sim.
- 5 A tela sensível ao toque indicará que nenhum outro fax será impresso ao ser recebido.
Pressione Sim.
- 6 Pressione .

OBSERVAÇÃO

Quando a Visualização de fax está ativa, a cópia de segurança dos faxes recebidos não será impressa para funções de Transferência de fax e Recepção PC-Fax, mesmo se você configurar Backup de impressão em Lig.

Usando a Visualização de fax

Quando receber um fax, você verá uma mensagem pop-up na tela sensível ao toque.

Por exemplo: Fax novo(s):01
[Visualiz]

- 1 Pressione Visualiz.
A tela sensível ao toque exibirá a lista de fax.

OBSERVAÇÃO

- Apesar de os faxes impressos mostrarem a data e hora recebidas quando o Selo de recepção de fax estiver ativado, a tela de Visualização de fax não exibirá a data e hora recebidas.
- A lista de fax inclui os faxes antigos e recentes. Os faxes recentes são indicados por uma marca azul próxima ao fax.
- Para ver um fax que já foi visualizado, pressione Fax e Faxes recebidos.









- 2 Deslize o dedo para cima ou para baixo ou pressione ▲ ou ▼ para exibir o número de fax desejado.

- 3 Pressione o fax desejado.

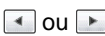
OBSERVAÇÃO



- Se o fax for grande, poderá ocorrer demora na sua exibição.
- A tela sensível ao toque exibirá o número da página atual e o total de páginas da mensagem de fax. Quando a mensagem de fax tiver mais de 99 páginas, o número total de páginas será exibido como "xx."

Pressione a tela sensível ao toque ou o Touchpanel para realizar as seguintes operações.



	Descrição
	Ampliar o fax.
	Reduzir o fax.
	Rolar verticalmente.
	Rolar horizontalmente.
	Girar o fax no sentido horário.
	Excluir o fax. Pressione Sim para confirmar.
	Retornar à página anterior.
	Ir para a próxima página.
	Retornar à lista de fax.
Iniciar	Imprimir o fax.

4 Pressione .



Como imprimir um fax

- 1 Pressione  (Fax).
- 2 Pressione **Faxes recebidos**.
- 3 Pressione o fax desejado.
- 4 Pressione **Iniciar**.
- 5 Pressione .



Como imprimir todos os faxes da lista

- 1 Pressione  (Fax).
- 2 Pressione **Faxes recebidos**.
- 3 Pressione **Impr. / Apgar**.
- 4 Execute uma das alternativas:
 - Pressione **Imprimir tudo** (Faxes novos) para imprimir todas as páginas de fax ainda não visualizadas.
 - Pressione **Imprimir tudo** (Faxes antigos) para imprimir todas as páginas de fax visualizadas.
- 5 Pressione .

Como excluir todos os faxes da lista

- 1 Pressione  (Fax).
- 2 Pressione **Faxes recebidos**.
- 3 Pressione **Impr. / Apgar**.
- 4 Execute uma das alternativas:
 - Pressione **Apagar tudo** (Faxes novos) para excluir todas as páginas de fax ainda não visualizadas.
 - Pressione **Apagar tudo** (Faxes antigos) para excluir todas as páginas de fax visualizadas.
- 5 Pressione **Sim** para confirmar.
- 6 Pressione .

Desativando a Visualização de fax

- 1 Pressione .
- 2 Pressione  (Visual Prév Fax).
- 3 Pressione **Desativado**.
- 4 Pressione **Sim** para confirmar.
- 5 Se houver faxes armazenados na memória, execute uma das alternativas:
 - Se você não desejar imprimir os faxes armazenados, pressione **Continuar**.
Pressione **Sim** para confirmar. Seus faxes serão excluídos.
 - Para imprimir todos os faxes armazenados, pressione **Imprimir todos os faxes** antes de apagá-los.
 - Se não desejar desativar a Visualização de fax, pressione **Cancelar**.
- 6 Pressione .

Como usar o PC-FAX

Recepção de PC-Fax (somente para Windows®)

Se você ativar o recurso de Recepção de PC-FAX, seu MFC armazenará os faxes recebidos na memória e os enviará ao seu computador automaticamente. Você poderá então utilizar o computador para visualizar e armazenar esses faxes.

Mesmo que você tenha desligado seu computador (à noite ou durante o final de semana, por exemplo), seu MFC receberá e armazenará os faxes em sua memória. O número de faxes recebidos e armazenados na memória serão exibidos na tela sensível ao toque.

Quando você ligar o computador e o software de Recepção de PC-Fax for executado, seu MFC transferirá os faxes para o computador automaticamente.

Para que a Recepção de PC-Fax funcione, você deverá executar o software de Recepção de PC-FAX em seu computador.

Execute uma das alternativas:

- (Windows® XP, Windows Vista® e Windows® 7)

No menu  (**Iniciar**), selecione **Todos os Programas > Brother > MFC-XXXX > Recepção de PC-FAX > Receber**. (XXXX é o nome do seu modelo.)

- (Windows® 8)

Clique em  (**Brother Utilities**) e, em seguida, clique na lista suspensa e selecione o nome do seu modelo (caso ele não esteja selecionado). Clique em **Recepção de PC-FAX** na barra de navegação da esquerda e, em seguida, clique em **Receber**.

Se você selecionar Impressão de Segurança Ligada (Impr.Backup:Lig), o aparelho também imprimirá o fax.

- 1 Pressione .
- 2 Pressione **Todas config..**
- 3 Deslize o dedo para cima ou para baixo ou pressione ▲ ou ▼ para visualizar **Fax**.
- 4 Pressione **Fax**.
- 5 Deslize o dedo para cima ou para baixo ou pressione ▲ ou ▼ para visualizar **Conf. recepção**.
- 6 Pressione **Conf. recepção**.
- 7 Deslize o dedo para cima ou para baixo ou pressione ▲ ou ▼ para visualizar **Receber memór..**
- 8 Pressione **Receber memór..**
- 9 Deslize o dedo para cima ou para baixo ou pressione ▲ ou ▼ para visualizar **Recep. PC-Fax**.
- 10 Pressione **Recep. PC-Fax**.

- 11 A tela sensível ao toque exibe um lembrete para iniciar o programa de Recepção PC-FAX em seu computador. Se você iniciou o programa Recepção PC-FAX, pressione **OK**. Para obter mais informações sobre como iniciar o programa de Recepção PC-FAX, >>Manual do Usuário de Software.
- 12 Deslize para cima e para baixo ou pressione **▲** ou **▼** para exibir <USB> ou o nome de seu computador se o aparelho estiver conectado a uma rede. Pressione <USB> ou o nome do seu computador. Pressione **OK**.
- 13 Pressione **Impr.Backup: Lig** ou **Impr.Backup: Desl**.

IMPORTANTE

Se você selecionar **Impr.Backup: Lig**, o aparelho também imprimirá o fax em seu aparelho para que você tenha uma cópia.

- 14 Pressione .

OBSERVAÇÃO

- Antes de configurar a Recepção de PC-Fax, você deve instalar o software MFL-Pro Suite no seu computador. Verifique se seu computador está conectado e ligado (>>Manual do Usuário de Software).
- Caso o aparelho apresente um erro e não seja capaz de imprimir faxes da memória, você pode usar essa configuração para transferir os faxes para um computador (consulte *Transferindo os faxes ou o relatório de faxes* >> página 113).
- Não há suporte para Recepção de PC-Fax no Mac OS.

Enviar PC-FAX

O recurso PC-FAX da Brother permite que você use o seu computador para enviar um documento de um aplicativo como um fax padrão. Você pode enviar um arquivo criado em qualquer aplicativo do seu computador como um PC-FAX. Você pode, até mesmo, inserir uma página de rosto (para obter mais informações, >>Manual do Usuário de Software).

Como enviar um PC-FAX:

Entre em contato com o fornecedor do aplicativo se precisar de mais suporte.

- 1 No seu aplicativo, selecione **Arquivo** e, em seguida, **Imprimir**. A caixa de diálogo Imprimir será exibida. (As etapas podem variar de acordo com o seu aplicativo.)
- 2 Selecione o **Brother PC-FAX v.3**.
- 3 Clique em **OK**. A interface de usuário **Brother PC-FAX** será exibida.
- 4 Insira o número de fax do destinatário usando o teclado do seu computador ou clicando no teclado numérico da interface do usuário do **Brother PC-FAX**. Você também pode selecionar um número armazenado no **Agenda**.
- 5 Clique em  ao usar o teclado do computador ou o teclado numérico.
- 6 Clique em **Iniciar**. Seu documento será enviado para o aparelho Brother e, em seguida, enviado por fax para o destinatário.

Serviços de linha telefônica do assinante

Caixa postal

Se você tiver Caixa Postal na mesma linha telefônica do seu aparelho Brother, a Caixa Postal e o aparelho Brother entrarão em conflito ao receber chamadas.

Por exemplo, se a sua Caixa Postal estiver configurada para atender após 4 toques e o aparelho Brother estiver configurado para atender após 2 toques, o aparelho Brother atenderá primeiro. Isso impedirá que sejam deixadas mensagens na sua Caixa Postal.

Da mesma forma, se o seu aparelho Brother estiver configurado para atender após 4 toques e a sua Caixa Postal estiver configurada para atender após 2 toques, sua Caixa Postal atenderá primeiro. Isso impedirá que seu aparelho Brother receba um fax, pois a Caixa Postal não poderá transferir o fax recebido de volta para o aparelho Brother.

Para evitar conflitos entre o aparelho Brother e o seu serviço de Caixa Postal, execute um dos seguintes procedimentos:

Configure o modo de Recepção do seu aparelho Brother como "Manual". O modo Manual requer que você atenda todas as chamadas recebidas se quiser receber um fax. Se a chamada recebida for um telefonema, então atenda a ligação normalmente. Se você ouvir tons de envio de fax, transfira a chamada para o aparelho Brother (consulte *Usando telefones externos e de extensão* >> página 55). Faxes e chamadas de voz não atendidas irão para sua Caixa postal. Para configurar o aparelho no modo **MANUAL**, consulte *Selecione o modo de Recepção correto* >> página 42.

Conectando uma secretária eletrônica externa

Você poderá conectar uma secretária eletrônica externa à mesma linha telefônica do seu aparelho. Quando a secretária eletrônica atender uma chamada, seu aparelho "escutará" os tons CNG (chamada de fax) enviados por um aparelho de envio de fax. Se os detectar, o aparelho atenderá a chamada e receberá o fax. Se não os detectar, o aparelho deixará a secretária eletrônica gravar uma mensagem de voz e o display exibirá *Telefone*.

A secretária eletrônica externa deverá atender dentro de quatro toques (recomendamos configurá-la para dois toques). Isto porque o aparelho não detectará os tons CNG até que a secretária eletrônica externa tenha atendido a chamada. O aparelho emissor enviará tons CNG por oito a dez segundos apenas. Não recomendamos utilizar a função de chamada econômica em sua secretária eletrônica externa caso esta necessite mais de quatro toques para ser ativada.

- Antes de conectar uma secretária eletrônica externa, remova a tampa protetora (2) do conector EXT. do aparelho.

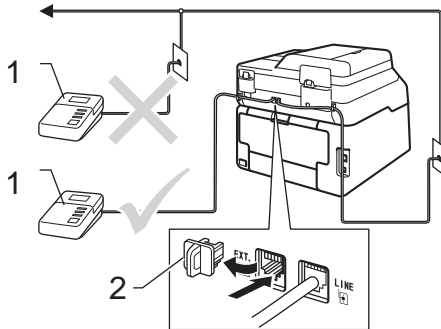

1 Secretária eletrônica

2 Tampa protetora

OBSERVAÇÃO

Se houver problemas na recepção dos faxes, reduza a configuração de Retardo da campanha em sua secretária eletrônica externa.

Conexões

A secretária eletrônica externa deve ser conectada à parte traseira do aparelho, ao conector rotulado EXT. Seu aparelho poderá não funcionar corretamente se você conectar a secretária eletrônica a uma tomada de parede.

- 1 Conecte o cabo de linha telefônica da tomada telefônica na parede ao conector LINE na parte traseira do aparelho.
- 2 Conecte o cabo de linha telefônica da secretária eletrônica externa ao conector EXT. na parte traseira do aparelho. (Certifique-se de que o cabo esteja conectado à secretária eletrônica no conector de linha telefônica da secretária, e não à tomada do gancho.)
- 3 Configure sua secretária eletrônica externa para quatro toques ou menos. (A configuração Retardo da Campanha do aparelho não se aplica).
- 4 Grave a mensagem de saída em sua secretária eletrônica externa.
- 5 Configure a secretária eletrônica para atender chamadas.
- 6 Ajuste o modo de Recepção em seu aparelho para *Secret.Eletrôn..* Consulte *Selecione o modo de Recepção correto* ►► página 42.

Gravando uma mensagem de saída (OGM)

- 1 Grave 5 segundos de silêncio no início de sua mensagem. Isto dará tempo para que o aparelho "escute" os tons de fax.
- 2 Limite a duração de sua mensagem a 20 segundos.
- 3 Termine sua mensagem de 20 segundos informando o Código de Recepção de Fax para as pessoas que desejem enviar faxes manualmente. Por exemplo: "Após o bip, deixe uma mensagem ou pressione *51 e Iniciar para enviar um fax".

OBSERVAÇÃO

Recomendamos começar sua mensagem com um silêncio inicial de 5 segundos, porque o aparelho não detecta tons de fax sobrepostos à voz em alto volume. Você pode tentar eliminar essa pausa, mas, se o aparelho tiver problemas em receber faxes, você deverá regravar a mensagem de saída para incluí-la.

Conexões múltiplas (PBX)

Sugerimos que, para conectar seu aparelho, você entre em contato com a companhia que instalou seu PBX. Se você tiver um sistema de conexões múltiplas, sugerimos que peça ao instalador que conecte a unidade à última linha do sistema. Isso evita que o aparelho seja ativado toda vez que o sistema receber chamadas telefônicas. Se todas as chamadas recebidas forem atendidas por telefonista, recomendamos que você defina o Modo de Recepção como *Manual*.

Não podemos garantir que seu aparelho operará corretamente em todas as situações se estiver conectado a um PBX. Se enfrentar dificuldades para enviar ou receber faxes, entre primeiro em contato com a companhia que gerencia seu PBX.

Telefones externos e de extensão

Conectando um telefone externo ou de extensão

Você poderá conectar um telefone separado diretamente ao aparelho conforme ilustrado no diagrama abaixo.

Conecte o cabo de linha telefônica ao conector denominado EXT.

Antes de conectar um telefone externo, remova a tampa protetora (3) do conector EXT. do aparelho.

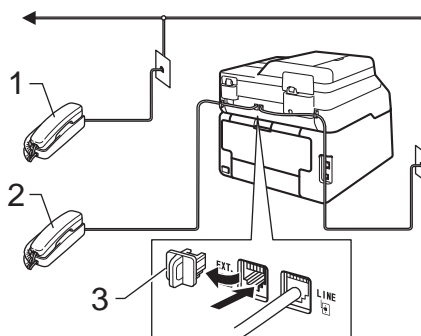

- 1 Telefone de extensão
- 2 Telefone externo
- 3 Tampa protetora

Usando telefones externos e de extensão

Usando telefones de extensão

Se você atender uma chamada de fax em um telefone de extensão, poderá fazer seu aparelho receber o fax pressionando o Código de recepção de fax *51.

Se o aparelho receber uma chamada de voz e o toque duplo rápido soar para você assumir a chamada, você poderá atendê-la em um telefone de extensão pressionando o Código de atendimento telefônico #51.

Consulte *Tempo do toque F/T (apenas para o modo Fax/Tel)* >> página 45.

Usando um telefone externo (ligado ao conector EXT. do aparelho)

Se você atender uma chamada de fax em um telefone externo ligado ao conector EXT do aparelho, poderá fazer o aparelho receber o fax pressionando *Iniciar Fax* e selecionando *Receber*.

Se o aparelho receber uma chamada de voz e o toque duplo soar para você assumir a chamada, você poderá atendê-la no telefone externo pressionando *Atender*.

Se você atender uma chamada e não houver ninguém na linha:

Parta do princípio de que está recebendo um fax manual.

Pressione *51 e aguarde o ruído ou até que a tela sensível ao toque mostre *Recebendo* e desligue.

OBSERVAÇÃO

Você também pode usar o recurso *Recepção fácil* para fazer seu aparelho atender a chamada automaticamente (consulte *Recepção fácil* >> página 46).

Usando um telefone externo sem fio de outro fabricante

Se o seu telefone sem fio (que não é da Brother) estiver conectado à tomada EXT. do aparelho (consulte a página 54), e você frequentemente o levar para outros locais, será mais fácil atender às chamadas durante o Retardo da campainha.

Se você deixar o aparelho atender primeiro, precisará ir até o aparelho e pressionar *Atender* para transferir a chamada para o telefone sem fio.

Utilizando Códigos Remotos

Código de recepção de fax

Se você atender uma chamada de fax de um telefone de extensão, poderá pedir ao seu aparelho que a receba pressionando o Código de recepção de fax *51. Aguarde os tons de fax e, em seguida, coloque o fone de volta no gancho. Consulte *Recepção fácil* >> página 46.

Se você atender uma chamada de fax no telefone externo, poderá fazer o aparelho receber o fax pressionando *Iniciar Fax* e, em seguida, pressionando *Receber*.



Código de atendimento telefônico

Se você receber uma chamada de voz e o aparelho estiver no modo F/T, ele começará a emitir o toque F/T (toque duplo) após o retardo de campainha inicial. Se você atender a chamada em um telefone de extensão, poderá desativar o toque F/T pressionando #51 (pressione *entre* os toques).

Se o aparelho receber uma chamada de voz e o toque duplo soar para você assumir a chamada, você poderá atendê-la no telefone externo pressionando *Atender*.

Alterando os códigos remotos



O Código de recepção de fax predefinido é *51. O Código de atendimento telefônico predefinido é #51. Se você estiver sempre desconectado ao acessar sua secretária eletrônica externa, tente alterar os códigos remotos de três dígitos, por exemplo, ### e 999.

- 1 Pressione .
- 2 Pressione `Todas config..`
- 3 Deslize o dedo para cima ou para baixo ou pressione ▲ ou ▼ para visualizar `Fax`.
- 4 Pressione `Fax`.
- 5 Deslize o dedo para cima ou para baixo ou pressione ▲ ou ▼ para visualizar `Conf. recepção`.
- 6 Pressione `Conf. recepção`.
- 7 Deslize o dedo para cima ou para baixo ou pressione ▲ ou ▼ para visualizar `Cód remoto`.
- 8 Pressione `Cód remoto`.
- 9 Execute uma das alternativas:
 - Se você desejar alterar o Código de recepção de fax, pressione `Cód. Recep. fax`. Digite o novo código e pressione `OK`.
 - Se você desejar alterar o Código de atendimento telefônico, pressione `Atendimento do telefone`. Digite o novo código e pressione `OK`.
 - Se você não quiser alterar os Códigos, vá para a etapa 10.
 - Se você desejar alterar os Códigos remotos `Desl` (ou `Lig`), pressione `Cód remoto`. Pressione `Desl` (ou `Lig`).
- 10 Pressione .

Como discar

Você pode fazer a discagem de quaisquer das seguintes maneiras.

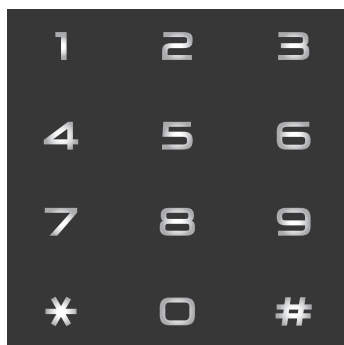

Discagem manual

- 1 Coloque seu documento no aparelho.
- 2 Execute uma das alternativas:
 - Quando a Visualização do fax estiver configurada como **Desl**, pressione  (Fax).
 - Quando a Visualização do fax estiver configurada como **Lig**, pressione  (Fax) e **Enviando faxes**.
- 3 Pressione todos os dígitos do número de fax.



- 4 Pressione **Iniciar Fax**.

Discagem a partir do Catálogo de endereços

- 1 Coloque seu documento no aparelho.
- 2 Pressione  (Fax).
- 3 Pressione **Cat. de Endereços**.
- 4 Execute uma das alternativas:
 - Deslize o dedo para cima ou para baixo ou pressione **▲** ou **▼** para visualizar o número desejado.
 - Pressione  e, em seguida, insira a primeira letra do nome e pressione **OK**.
- 5 Pressione o número ou nome desejado.
- 6 Para enviar um fax, pressione **Aplicar**.
- 7 Pressione **Iniciar Fax**. O aparelho escaneia e envia o fax.

Rediscagem de fax

Se você estiver enviando um fax automaticamente e a linha estiver ocupada, o aparelho automaticamente rediscará uma vez após cinco minutos.

Se você estiver enviando um fax manualmente e a linha estiver ocupada, pressione **Gancho e**, em seguida, **Redisc.**, aguarde até que o outro aparelho de fax atenda e pressione **Iniciar Fax** para tentar novamente. Se você desejar realizar uma segunda chamada ao último número discado, poderá economizar tempo ao pressionar **Redisc.** e **Iniciar Fax**.

Redisc. somente funcionará se você tiver discado pelo aparelho.

Armazenando números

Você pode configurar seu aparelho para fazer os seguintes tipos de discagem fácil: Catálogo de endereços e Grupos para transmissão de faxes. Quando você discar um número do Catálogo de endereços, a tela sensível ao toque exibirá o número.

OBSERVAÇÃO

Se faltar energia, os números do Catálogo de endereços armazenados na memória não serão perdidos.

Armazenando uma pausa

Pressione **Pausa** para inserir uma pausa de 3,5 segundos entre números. Você pode pressionar **Pausa** quantas vezes for necessário para aumentar a duração da pausa.

Armazenando números no Catálogo de endereços

Você pode armazenar até 200 Endereços com um nome.

- 1 Pressione  (Fax).
- 2 Pressione **Cat. de Endereços**.
- 3 Pressione **Editar**.
- 4 Pressione **Ad novo ender..**
- 5 Pressione **Nome**.
- 6 Insira o nome (até 15 caracteres) usando o teclado da tela sensível ao toque. (Para obter ajuda sobre como inserir letras, consulte *Inserindo texto* >> página 208). Pressione **OK**.
- 7 Pressione **Endereço**.
- 8 Insira o número de telefone ou fax (até 20 dígitos) usando o teclado na tela sensível ao toque. Pressione **OK**.

OBSERVAÇÃO

Se você fez o download do Fax via Internet:

Se você quiser armazenar um endereço de e-mail para usar com o Fax via Internet ou escanear ao servidor do e-mail,

pressione , insira o endereço de e-mail (consulte *Inserindo texto* >> página 208) e pressione **OK**.

- 9 Pressione **OK**.
- 10 Execute uma das alternativas:
 - Para armazenar outro número no Catálogo, repita as etapas 3 - 10.
 - Para finalizar o armazenamento de números, pressione .

Alterando nomes ou números do Catálogo de endereços

Você pode alterar ou excluir um nome ou um número armazenado no Catálogo de endereços.

Se o número armazenado tiver um trabalho agendado, como um fax programado ou um número de transferência de fax, ele será esmaecido na tela sensível ao toque. Você não pode selecionar o número que deseja alterar ou excluir se não cancelar o trabalho agendado primeiro (►►Manual Avançado do Usuário, *Verificando e cancelando trabalhos em espera*).

- 1 Pressione  (Fax).
- 2 Pressione **Cat. de Endereços**.
- 3 Pressione **Editar**.
- 4 Execute uma das alternativas:
 - Pressione **Alterar** para editar os nomes ou números. Vá para a etapa 5.
 - Pressione **Apagar** para exibir **Apagar**. Exclua números pressionando-os para exibir uma marca de seleção vermelha.
Pressione **OK**.
Pressione **Sim** para confirmar. Vá para a etapa 9.
- 5 Deslize o dedo para baixo ou pressione ▲ ou ▼ para visualizar o número desejado.
- 6 Pressione o número desejado.

- 7 Execute uma das alternativas:
 - Para alterar um nome, pressione **Nome**. Insira o novo nome (até 15 caracteres) usando o teclado na tela sensível ao toque. Para obter ajuda sobre como inserir letras, consulte *Inserindo texto* ►► página 208.
Pressione **OK**.
 - Para alterar o número de fax ou telefone, pressione **Endereço**. Insira o novo número de fax ou telefone (até 20 dígitos) usando o teclado na tela sensível ao toque.
Pressione **OK**.

OBSERVAÇÃO

Como alterar o nome ou número armazenado:

Para alterar um caractere, pressione ◀ ou ▶ para posicionar o cursor a fim de destacar o caractere incorreto e, então, pressione . Insira o novo caractere ou número.

- 8 Pressione **OK** para finalizar.

Para alterar outro número no Catálogo de endereços, repita as etapas 3 - 8.
- 9 Pressione .

Como copiar

As etapas a seguir mostram a operação de cópia básica.

- 1 Execute um dos seguintes procedimentos para carregar seu documento:
 - Posicione o documento *com a face voltada para cima* no alimentador (consulte *Usando o alimentador automático de documentos (alimentador)* >> página 36).
 - Coloque seu documento *voltado para baixo* no vidro do scanner (consulte *Usando o vidro do scanner* >> página 37).

- 2 Pressione o botão Copiar na tela sensível ao toque.



- A tela sensível ao toque exibe

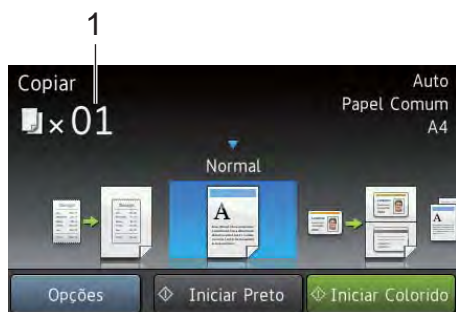

1 Nº de cópias

É possível inserir o número de cópias usando o teclado numérico.

- 3 Para cópias múltiplas, insira o número de dois dígitos (até 99).

- 4 Pressione **Iniciar Colorido** ou **Iniciar Preto**.

Interrompendo a cópia

Para interromper a cópia, pressione .

Configurações de cópias predefinidas

É possível realizar cópias com uma variedade de configurações que já vem prontas no aparelho, bastando apenas selecioná-las.

Os seguintes ajustes predefinidos encontram-se disponíveis.

- Recibo
- Normal
- 2em1 (ID)
- 2em1
- 2 faces (1⇒2)
(MFC-9330CDW e MFC-9340CDW)
- 2 faces (2⇒2)
(MFC-9340CDW)
- Econ. de papel

- 1 Coloque seu documento no aparelho.
- 2 Pressione  (Copiar).
- 3 Deslize o dedo para a esquerda ou para a direita para exibir **Recibo**, **Normal**, **2em1 (ID)**, **2em1**, **2 faces (1⇒2)**, **2 faces (2⇒2)** ou **Econ. de papel**.
- 4 Insira o número de cópias desejado.

- 5 Execute uma das alternativas:
 - Para alterar mais configurações, vá para a etapa 6.
 - Quando concluir as alterações das configurações, vá para a etapa 9.
- 6 Pressione **Opções**.
- 7 Deslize o dedo para cima ou para baixo ou pressione ▲ ou ▼ para visualizar as configurações disponíveis e, em seguida, pressione a configuração desejada.
- 8 Deslize o dedo para cima ou para baixo ou pressione ▲ ou ▼ para visualizar as opções disponíveis e, em seguida, pressione a nova opção. Repita as etapas 7 e 8 para cada configuração desejada. Se você concluiu as alterações nas configurações, pressione **OK**.

OBSERVAÇÃO

Salve as configurações como um Atalho pressionando **Salvar como atalho**.

- 9 Pressione **Iniciar Colorido** ou **Iniciar Preto**.

Opções de cópias

Você pode alterar as seguintes configurações de cópia. Pressione **Copiar** e, em seguida, **Opções**. Deslize o dedo para cima ou para baixo ou pressione ▲ ou ▼ para rolar pelas configurações de cópias. Quando a configuração desejada for exibida, pressione-a e selecione a sua opção. Quando concluir as alterações nas opções, pressione **OK**.

(Manual Avançado do Usuário)

Para obter mais informações sobre como alterar as configurações a seguir, >>Manual Avançado do Usuário: *Configurações de cópia*:

- Qualidade
- Ampliar/Reduzir
- Densidade
- Contraste
- Empilhar/ord.
- Formato Pág.
- 2eml (ID)
- Ajuste de Cor
- Cópia 2 faces (MFC-9330CDW e MFC-9340CDW)
- Formato de Página Cópia Duplex (MFC-9340CDW)
- Remover cor de fundo
- Salvar como atalho

10

Imprimindo dados de uma unidade de memória flash USB ou de uma câmera digital que aceite armazenamento em massa (Para MFC-9330CDW e MFC-9340CDW)

Com a função Impressão Direta, você não precisa de um computador para imprimir dados. Você pode imprimir simplesmente conectando sua unidade de memória Flash USB à interface direta USB do aparelho. Você também pode conectar e imprimir diretamente de uma câmera configurada para o modo de armazenamento em massa USB.

Você pode usar uma Unidade de memória flash USB com as seguintes especificações:

Classe USB	Classe de armazenamento em massa USB
Subclasse de armazenamento em massa USB	SCSI ou SFF-8070i
Protocolo de transferência	Somente transferência em massa
Formato ¹	FAT12/FAT16/FAT32
Tamanho do setor	Máx. 4.096 bytes
Criptografia	Dispositivos criptografados não são suportados.

¹ O formato NTFS não é compatível.

OBSERVAÇÃO

- Algumas unidades de memória Flash USB podem não funcionar com o aparelho.
- Se sua câmera estiver no modo PictBridge, você não poderá imprimir dados. Consulte a documentação fornecida com a sua câmera para alternar do modo PictBridge para o modo de armazenamento em massa.

Criando um arquivo PRN para impressão direta

OBSERVAÇÃO

As telas desta seção podem variar de acordo com o aplicativo e o sistema operacional.

- 1 Na barra de menus de um aplicativo, clique em **Arquivo** e, em seguida, em **Imprimir**.

- Escolha **Brother MFC-XXXX Printer** (1) e marque a caixa **Imprimir em arquivo** (2). Clique em **Imprimir**.

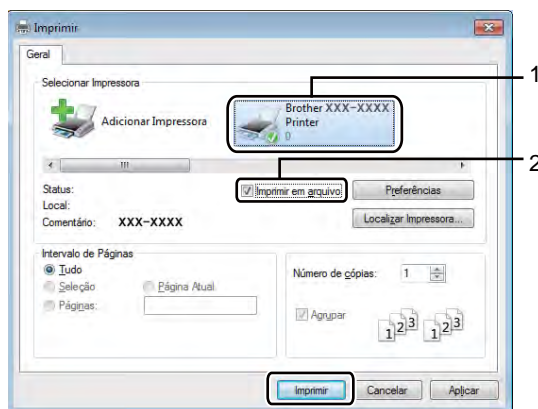

- Selecione a pasta em que deseja salvar o arquivo e insira o nome do arquivo se solicitado.

Se for solicitado somente um nome de arquivo, você poderá especificar também a pasta em que deseja salvar o arquivo, inserindo o nome do diretório. Por exemplo:
C:\Temp\Nome_do_Arquivo.prn

Se você tiver uma unidade de memória Flash USB conectada ao seu computador, poderá salvar o arquivo diretamente na unidade de memória Flash USB.

Imprimindo dados diretamente de uma unidade de memória flash USB ou de uma câmera digital que aceite armazenamento em massa

OBSERVAÇÃO

- Certifique-se de que a sua câmera digital esteja ligada.
- Sua câmera digital deve ser alternada do modo PictBridge para o modo de armazenamento em massa.

- 1 Conecte sua unidade de memória Flash USB ou a câmera digital à interface direta USB (1) na frente do aparelho. A tela sensível ao toque mostrará automaticamente o menu da memória USB para confirmar o uso desejado da unidade de memória flash USB ou da câmera digital.

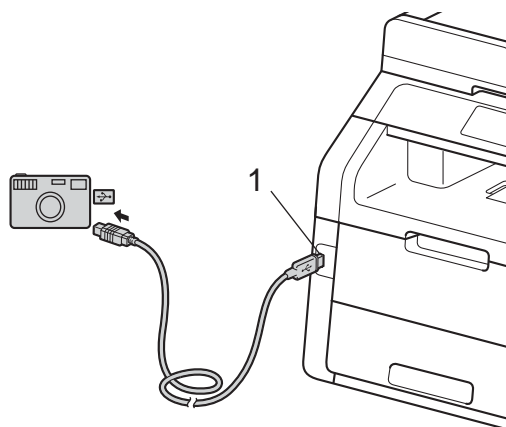
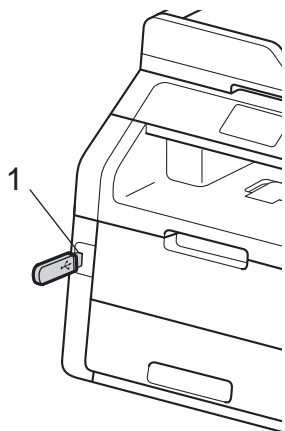

OBSERVAÇÃO

- Se ocorrer um erro, o menu da memória USB não aparecerá na tela sensível ao toque.
- Quando o aparelho está no modo Hibernação, a tela sensível ao toque não mostra informações, mesmo que você conecte uma unidade de memória flash USB à interface direta USB. Pressione a tela sensível ao toque para ativar o aparelho.

- 2 Pressione Impressão Direta.

OBSERVAÇÃO

Se o seu aparelho tiver sido configurado para o Secure Function Lock Lig, você não poderá acessar a Impressão direta (►►Manual Avançado do Usuário: *Alternando usuários*).

- 3 Deslize o dedo para cima ou para baixo ou pressione ▲ ou ▼ para selecionar o nome da pasta e do arquivo que desejar.
Se você selecionou o nome da pasta, deslize o dedo para baixo ou para cima ou pressione ▲ ou ▼ para selecionar o nome do arquivo desejado.

OBSERVAÇÃO

Se quiser imprimir um índice dos arquivos, pressione Impr do índice na tela sensível ao toque. Pressione Iniciar cor ou Iniciar Preto para imprimir os dados.

- 4 Execute uma das alternativas:
 - Pressione Config. Impres. Vá para a etapa 5.
 - Se você não quiser alterar as configurações atuais, vá para a etapa 6.

- 5 Deslize o dedo para cima ou para baixo ou pressione ▲ ou ▼ para visualizar a configuração desejada.

- 6 Pressione a opção desejada.

OBSERVAÇÃO

- Você pode selecionar as seguintes configurações:

Tipo de Papel

Tam. de Papel

Múltiplas Páginas

Orientação

Frente e verso

Agrupar

Qualid Impress

Opção PDF

- Dependendo do tipo de arquivo, algumas dessas configurações poderão não ser exibidas.

- 7 Execute uma das alternativas:

- Para alterar outra configuração, repita a etapa 5.
- Se você não desejar alterar outras configurações, pressione OK e vá para a etapa 8.

- 8 Insira o número de cópias desejado pressionando o Touchpanel.

- 9 Pressione **Iniciar Colorido** ou **Iniciar Preto** para imprimir os dados.

- 10 Pressione .

IMPORTANTE

- Para evitar danos no seu aparelho, conecte somente uma câmera digital ou unidade de memória Flash USB à interface direta USB.
- NÃO remova a unidade de memória Flash USB ou a câmera digital da interface direta USB até que o aparelho tenha terminado de imprimir.

Alterando as configurações padrão da impressão direta

Você pode alterar as configurações padrão da Impressão Direta.

- 1 Conecte sua unidade de memória Flash USB ou a câmera digital à interface direta USB na frente do aparelho.
- 2 Pressione **Impressão Direta**.
- 3 Pressione **Config. Predet..**
- 4 Deslize o dedo para cima ou para baixo ou pressione ▲ ou ▼ para visualizar a configuração desejada. Pressione a configuração.
- 5 Pressione a nova opção desejada. Repita as etapas 4 e 5 para cada configuração que deseja alterar.
- 6 Pressione **OK**.
- 7 Pressione .

Imprimindo um documento

O aparelho pode receber dados do seu computador e imprimi-los. Para imprimir de um computador, você deve instalar o driver da impressora.

Para obter mais informações sobre a configuração de drivers da impressora,
>>Manual do Usuário de Software

- 1 Instale o driver da impressora Brother do CD-ROM (>>Guia de Configuração Rápida).
- 2 No seu aplicativo, selecione o comando Imprimir.
- 3 Selecione o nome do seu aparelho na caixa de diálogo **Imprimir** e clique em **Propriedades** (ou **Preferências**, dependendo do aplicativo sendo utilizado).
- 4 Selecione as configurações que deseja alterar na caixa de diálogo **Propriedades** e, em seguida, clique em **OK**.
 - **Tamanho do Papel**
 - **Orientação**
 - **Cópias**
 - **Tipo de Mídia**
 - **Qualidade de Impressão**
 - **Colorida / Mono**
 - **Tipo de Documento**
 - **Múltiplas Páginas**
 - **Duplex / Folheto**
(MFC-9330CDW e MFC-9340CDW)
 - **Origem do Papel**
- 5 Para iniciar a impressão, clique em **Imprimir**.

Antes de escanear

Para usar o aparelho como scanner, instale um driver de scanner. Se o aparelho estiver em uma rede, configure-o com um endereço TCP/IP.

- Instale os drivers do scanner a partir do CD-ROM (►► Guia de Configuração Rápida: Instale o MFL-Pro Suite).
- Configure o aparelho com um endereço TCP/IP se o escaneamento em rede não funcionar (►► Manual do Usuário de Software).

Escaneando um documento como arquivo PDF usando o ControlCenter4 (Windows®)

(Para usuários do Macintosh, ►► Manual do Usuário de Software.)

OBSERVAÇÃO

As telas do seu computador podem variar dependendo do modelo.

O ControlCenter4 é um utilitário de software que permite acesso rápido e fácil dos aplicativos que você usa com mais frequência. Usar o ControlCenter4 elimina a necessidade de inicializar aplicativos específicos manualmente. Você pode usar o ControlCenter4 no seu computador.

1 Carregue seu documento (consulte *Como colocar documentos* ►► página 36).

2 Execute uma das alternativas:

- (Windows® XP, Windows Vista® e Windows® 7)

Abra o ControlCenter4 clicando em  (**Iniciar**) > **Todos os Programas** > **Brother** > **XXX-XXXX** (onde XXX-XXXX é o nome do seu modelo) > **ControlCenter4**. O aplicativo ControlCenter4 será aberto.

- (Windows® 8)

Clique em  (**Brother Utilities**) e, em seguida, clique na lista suspensa e selecione o nome do seu modelo (caso ele não esteja selecionado). Clique em **ESCANEAR** na barra de navegação da esquerda e, em seguida, clique em **ControlCenter4**. O aplicativo ControlCenter4 será aberto.

- 3 Se a tela do Modo ControlCenter4 for exibida, escolha **Modo Avançado**, e, em seguida, clique em **OK**.

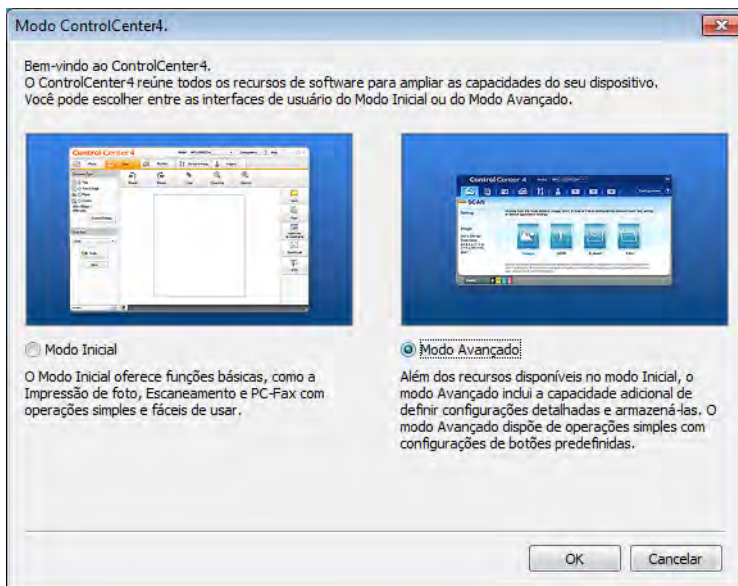

- 4 Certifique-se de que o aparelho que você deseja usar esteja selecionado na lista suspensa **Modelo**.
- 5 Clique em **Arquivo**.



- 6 Pressione **Escanear**.
 O aparelho inicia o processo de escaneamento. A pasta onde os dados escaneados são salvos será aberta automaticamente.

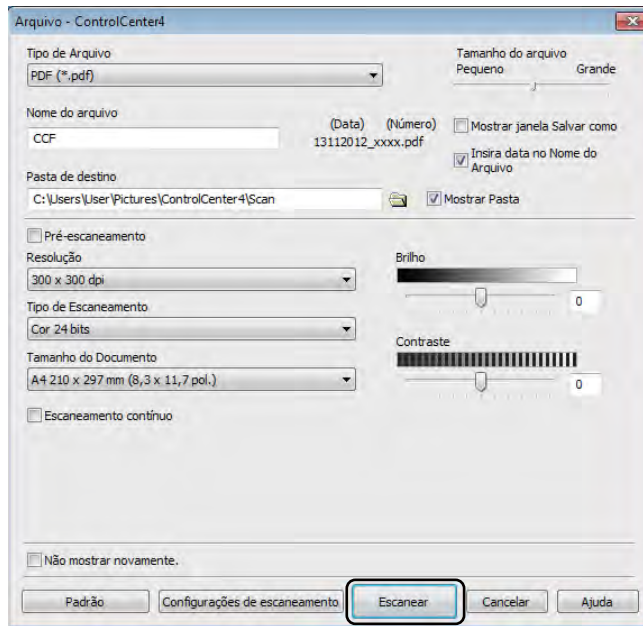

Como escanear um documento como um arquivo PDF usando a tela sensível ao toque

1 Carregue seu documento (consulte *Como colocar documentos* >> página 36).

2 Pressione **Escanear**.



3 Deslize o dedo para a esquerda ou para a direita para exibir **Arquivo**.



será exibido no centro da tela sensível ao toque, destacado em azul.

4 Pressione **OK**.

Quando o aparelho estiver conectado a uma rede, pressione o nome do computador. Execute uma das alternativas:

- Se você quiser usar as configurações padrão, vá para a etapa 9.
- Se você quiser alterar as configurações padrão, vá para a etapa 5.

5 Pressione **Opções**.

6 Pressione **Definido** com painel de toque.
Pressione **Lig**.

7 Selecione as configurações de **Escanear 2 faces**¹, **Tipo de Escaneamento**, **Resolução**, **Tipo de arquivo**, **Taman.d/Escan.** e **Remover cor de fundo** conforme o necessário.

8 Pressione **OK**.

9 Pressione **Iniciar**.
O aparelho inicia o processo de escaneamento.

¹ MFC-9340CDW

OBSERVAÇÃO

Os modos de escaneamento a seguir estão disponíveis.

- para USB (MFC-9330CDW e MFC-9340CDW)
- para Rede (Windows®)
- para FTP
- p/ serv. e-mail
- para E-mail
- para Imagem
- para OCR
- para Arquivo
- WS Scan¹ (Escanear pelos Web Services)

¹ Somente para usuários Windows® (Windows Vista® SP2 ou posterior, Windows® 7 e Windows® 8)
(►►Manual do Usuário de Software).

A

Manutenção de rotina

Substituindo os itens consumíveis

Você deve substituir os itens consumíveis quando o aparelho indicar que a vida útil deles terminou. Você pode substituir os seguintes itens consumíveis por conta própria:

O uso de suprimentos de outros fabricantes pode afetar a qualidade de impressão, o desempenho do hardware e a confiabilidade do aparelho.

OBSERVAÇÃO

- A unidade de cilindro e o cartucho de toner são duas peças distintas.
- A unidade de cilindro e o cartucho de toner são duas peças distintas. Certifique-se de que ambas foram instaladas como um conjunto. Se o cartucho de toner foi inserido no aparelho sem a unidade de cilindro, a mensagem **Cilindro !** pode ser exibida.

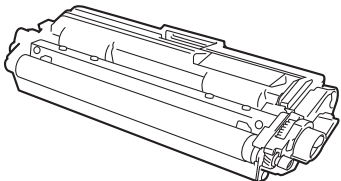
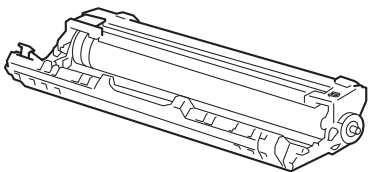
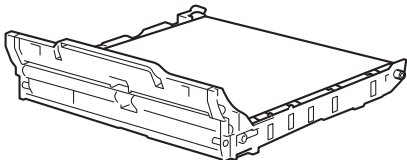
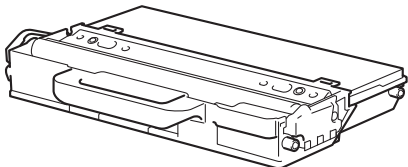
Cartucho de toner	Unidade de cilindro
Consulte <i>Substituindo os cartuchos de toner</i> >> página 76. Pedido N° TN-221BK, TN-221C, TN-221M, TN-221Y, TN-225C, TN-225M, TN-225Y	Consulte <i>Substituindo as unidades de cilindros</i> >> página 86. Pedido N° DR-221CL (conjunto de cilindro de 4 peças) ou DR-221CL-BK, DR-221CL-CMY (cilindros únicos)
	
Unidade de correia	Caixa para resíduos de toner
Consulte <i>Substituindo a unidade de correia</i> >> página 93. Pedido N° BU-220CL	Consulte <i>Substituindo a caixa para resíduos de toner</i> >> página 97. Pedido N° WT-220CL
	

As mensagens na tabela são exibidas na tela sensível ao toque no modo Pronto. Essas mensagens fornecem avisos antecipados para que você substitua os itens consumíveis antes que eles atinjam o fim da vida útil. Para evitar inconveniências, compre itens consumíveis de reserva antes que o aparelho pare de imprimir.

Mensagens na tela sensível ao toque	Item consumível para prontificação	Vida útil aproximada	Como substituir	Nº do pedido
Toner Baixo Prepare o Novo Cartucho de Toner.	Cartucho de toner BK = Preto C = Ciano M = Magenta Y = Amarelo	<Preto> 2.500 páginas ^{1 2 5} <Ciano, Magenta, Amarelo> 1.400 páginas ^{1 2 5} 2.200 páginas ^{1 2 6}	Consulte página 76.	TN-221BK ⁵ TN-221C ⁵ TN-221M ⁵ TN-221Y ⁵ TN-225C ⁶ TN-225M ⁶ TN-225Y ⁶
Cilindro Próximo ao FimX	1 unidade de cilindro X = BK, C, M, Y BK = Preto C = Ciano M = Magenta Y = Amarelo	15.000 páginas ^{1 3 4}	Consulte página 87.	4 unidades de cilindros: DR-221CL 1 unidade de cilindro: DR-221CL-BK DR-221CL-CMY
Correia Próxima ao Fim	Unidade de correia	50.000 páginas ¹	Consulte página 93.	BU-220CL
CxResTon.próxFIM	Caixa para resíduos de toner	50.000 páginas ¹	Consulte página 97.	WT-220CL

¹ Páginas de tamanho A4 ou Carta com apenas um lado.

² O rendimento aproximado do cartucho é declarado de acordo com a ISO/IEC 19798.

³ 1 página por trabalho

⁴ A vida útil do cilindro é uma aproximação, podendo variar conforme o tipo de utilização.

⁵ Cartucho de toner padrão

⁶ Cartucho de toner de alto rendimento

É necessário limpar o aparelho regularmente e substituir os itens consumíveis quando as seguintes mensagens forem exibidas na tela sensível ao toque.

Mensagens na tela sensível ao toque	Item consumível a ser substituído	Vida útil aproximada	Como substituir	Nº do pedido
Substitua o Toner	Cartucho de toner A tela sensível ao toque indica a cor do cartucho de toner que precisa ser substituído. BK = Preto C = Ciano M = Magenta Y = Amarelo	<Preto> 2.500 páginas ^{1 2 5} <Ciano, Magenta, Amarelo> 1.400 páginas ^{1 2 5} 2.200 páginas ^{1 2 6}	Consulte página 76.	TN-221BK ⁵ TN-221C ⁵ TN-221M ⁵ TN-221Y ⁵ TN-225C ⁶ TN-225M ⁶ TN-225Y ⁶
Substitua o Cilindro X	Unidade de cilindro X = BK, C, M, Y BK = Preto C = Ciano M = Magenta Y = Amarelo	15.000 páginas ^{1 3 4}	Consulte página 87.	4 unidades de cilindros: DR-221CL 1 unidade de cilindro: DR-221CL-BK DR-221CL-CMY
Cilindro Parou	Unidade de cilindro			
Substitua a Correia	Unidade de correia	50.000 páginas ¹	Consulte página 93.	BU-220CL
Subst. Cx. Resíduos de Toner	Caixa para resíduos de toner	50.000 páginas ¹	Consulte página 97.	WT-220CL
Substituir o Fusor	Unidade fusora	50.000 páginas ¹	Entre em contato com o seu revendedor Brother para substituir a unidade fusora.	
Substituir o Kit PF	Kit de alimentação de papel	50.000 páginas ¹	Entre em contato com o seu revendedor Brother para substituir o kit de alimentação de papel.	

¹ Páginas de tamanho A4 ou Carta com apenas um lado.

² O rendimento aproximado do cartucho é declarado de acordo com a ISO/IEC 19798.

³ 1 página por trabalho

⁴ A vida útil do cilindro é uma aproximação, podendo variar conforme o tipo de utilização.

⁵ Cartucho de toner padrão

⁶ Cartucho de toner de alto rendimento

OBSERVAÇÃO

- Acesse <http://www.brother.com/original/index.html> para obter instruções sobre como retornar seus itens consumíveis usados para o programa de coleta da Brother. Se você optar por não retornar seu consumível usado, descarte-o de acordo com os regulamentos locais, mantendo-o separado do lixo doméstico. Se tiver dúvidas, ligue para os serviços de tratamento de lixo local.
 - Recomendamos que você coloque os itens consumíveis usados sobre um pedaço de papel para evitar espalhar ou derramar o material de seu interior.
 - Se você utilizar um tipo de papel que não equivale diretamente ao papel recomendado, poderá reduzir a vida útil dos itens consumíveis e das peças do aparelho.
 - A vida útil projetada de cada cartucho de toner é baseada no ISO/ICE 19798. A frequência de substituição variará de acordo com o volume impresso, o percentual de cobertura, tipo de mídia usado e o quanto ligar e desligar o aparelho.
 - A frequência de substituição dos itens consumíveis, exceto cartuchos de toner, variará de acordo com o volume impresso, tipo de mídia usado e a frequência de ligar e desligar o aparelho.
-

Substituindo os cartuchos de toner

Pedido Nº TN-221BK¹, TN-221C¹, TN-221M¹, TN-221Y¹, TN-225C², TN-225M², TN-225Y²

O cartucho de toner padrão pode imprimir aproximadamente 2.500 páginas³ (Preto) ou aproximadamente 1.400 páginas³ (Ciano, Magenta, Amarelo). O cartucho de toner de alto rendimento pode imprimir aproximadamente 2.200 páginas³ (Ciano, Magenta, Amarelo). A contagem de páginas real variará de acordo com o tipo médio de documento.

Quando o cartucho de toner está próximo ao fim, a tela sensível ao toque indica **Toner Baixo**.

O cartucho de toner que acompanha o aparelho deverá ser substituído após aproximadamente 1.000 páginas³.

¹ Cartucho de toner padrão

² Cartucho de toner de alto rendimento

³ O rendimento aproximado do cartucho é declarado de acordo com a ISO/IEC 19798.

OBSERVAÇÃO

- A indicação da vida útil restante do toner pode variar dependendo do tipo de documentos impressos e do uso do cliente.
 - É sempre bom ter um novo cartucho de toner pronto para ser usado quando aparecer o aviso **Toner Baixo**.
 - Para garantir impressão de alta qualidade, recomendamos que você use somente cartuchos de toner originais da marca Brother. Quando quiser comprar cartuchos de toner, ligue para o seu representante Brother.
 - Recomendamos que você limpe o aparelho ao substituir o cartucho de toner (►►Manual Avançado do Usuário: *Limpa e verificando a máquina*).
 - **NÃO** desembale o novo cartucho de toner até que você esteja pronto para instalá-lo.
-

Pouco Toner

Se a tela sensível ao toque mostrar **Toner Baixo**, compre um novo cartucho de toner para a cor indicada na tela sensível ao toque e tenha-o à mão quando receber a mensagem **Substitua o Toner**.

Trocar toner

Quando a tela sensível ao toque mostrar **Substitua o Toner**, o aparelho parará de imprimir até que você substitua o cartucho de toner.

A tela sensível ao toque indica a cor do cartucho de toner que precisa ser substituído. (BK=Preto, C=Ciano, M=Magenta, Y=Amarelo).

Um cartucho de toner Brother genuíno novo reiniciará o modo Trocar Toner.

Substituindo os cartuchos de toner

- 1 Verifique se o aparelho está ligado.
- 2 Abra a tampa superior até que ela trave na posição aberta.

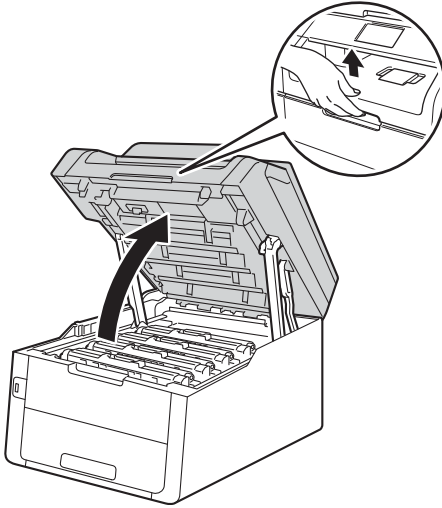

- 3 Retire o conjunto de unidade de cilindro e cartucho de toner correspondente à cor mostrada na tela sensível ao toque.

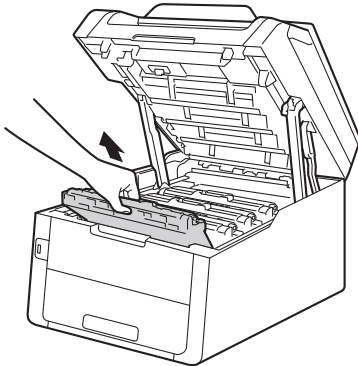

! ADVERTÊNCIA

⚠ SUPERFÍCIE QUENTE

Depois de utilizar o aparelho, algumas de suas peças internas estarão extremamente quentes. Aguarde o aparelho esfriar antes de tocar as peças internas do aparelho.

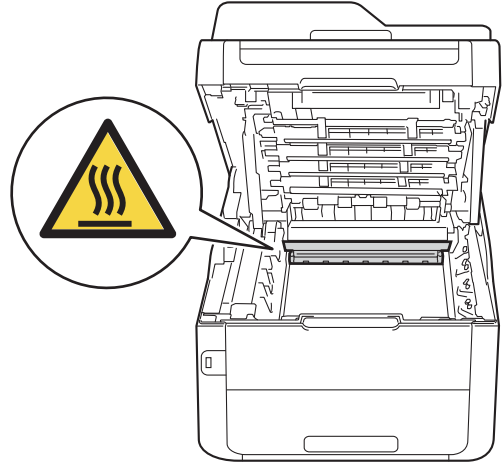

IMPORTANTE

- Recomendamos que você coloque o conjunto de unidade de cilindro e cartucho de toner sobre uma superfície plana e limpa, com um papel descartável por baixo, para caso você acidentalmente derrame ou espalhe o toner.
- Para evitar danos no aparelho causados por eletricidade estática, NÃO toque nos eletrodos mostrados na ilustração.

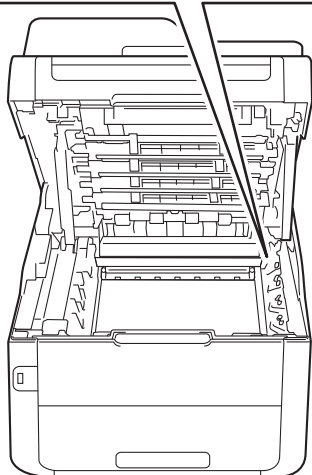
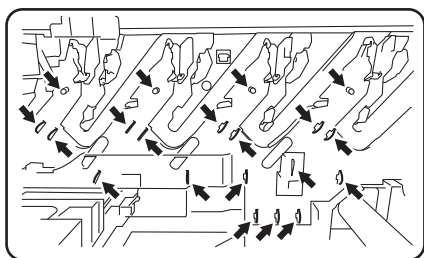

- 4 Pressione a alavanca de travamento verde e retire o cartucho de toner da unidade de cilindro.

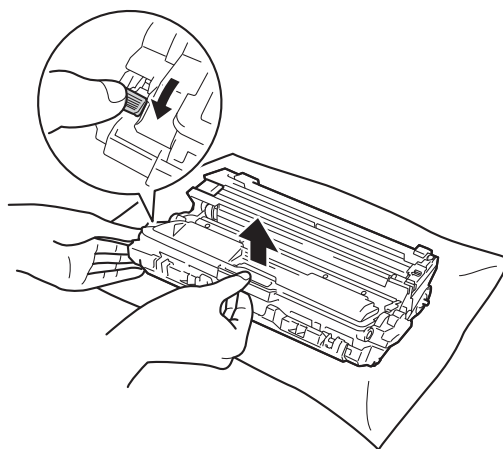

⚠️ ADVERTÊNCIA



- NÃO jogue um cartucho de toner ou um conjunto de unidade de cilindro e cartucho de toner no fogo. Pode ocorrer uma explosão, provocando danos físicos.
- NÃO use substâncias inflamáveis, qualquer tipo de spray ou solventes/líquidos orgânicos que contenham álcool ou amônia para limpar o aparelho por dentro ou por fora. Isso poderá causar incêndio ou choque elétrico. Em vez disso, use somente um pano seco e livre de fiapos.

(>> Guia de Segurança de Produto:
Para usar o produto de forma segura.)



IMPORTANTE

- Manuseie o cartucho de toner com cuidado. Se o toner se espalhar nas suas mãos ou roupa, limpe ou lave imediatamente com água fria.
- Para evitar problemas na qualidade da impressão, NÃO toque nas áreas sombreadas mostradas nas ilustrações.

<Cartucho de toner>

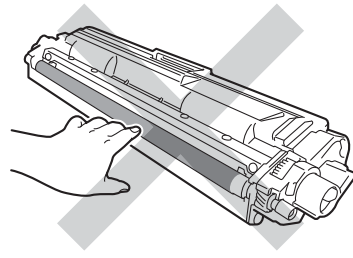

<Unidade de cilindro>

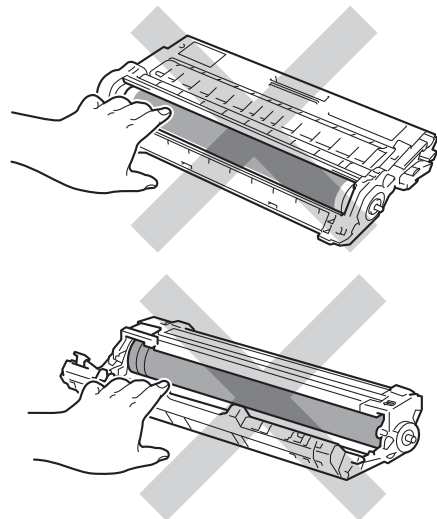

- Recomendamos que você coloque o cartucho de toner sobre uma superfície plana, limpa e estável, com um papel descartável por baixo, para caso você acidentalmente derrame ou espalhe o toner.

OBSERVAÇÃO

- Vede o cartucho de toner usado em um saco plástico para que o pó do toner não saia do cartucho.
- Acesse <http://www.brother.com/original/index.html> para obter instruções sobre como retornar seus itens consumíveis usados para o programa de coleta da Brother. Se você optar por não retornar seu consumível usado, descarte-o de acordo com os regulamentos locais, mantendo-o separado do lixo doméstico. Se tiver dúvidas, ligue para os serviços de tratamento de lixo local.

- 5 Retire o novo cartucho da embalagem. Segure o cartucho em posição nivelada com ambas as mãos e agite-o levemente de um lado para o outro várias vezes para distribuir o toner uniformemente dentro do cartucho.

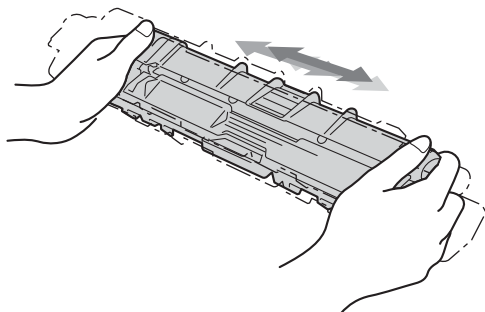

IMPORTANTE

- NÃO desembale o novo cartucho de toner até que você esteja pronto para instalá-lo. Se um cartucho de toner for deixado aberto por muito tempo, a vida útil do toner será reduzida.
- Se a unidade de cilindro desembalada ficar exposta à luz solar direta (ou à luz ambiente por muito tempo), a unidade poderá ser danificada.

- A Brother recomenda fortemente que você NÃO recarregue o cartucho de toner fornecido com seu aparelho. Também recomendamos fortemente que você continue usando somente cartuchos de toner de reposição originais da marca Brother. A utilização ou tentativa de utilização de toner e/ou cartuchos de terceiros no aparelho Brother pode causar danos no aparelho e/ou pode resultar em uma qualidade de impressão insatisfatória. Nossa garantia limitada não se aplica a quaisquer problemas causados pela utilização de toner e/ou cartuchos de terceiros. Para proteger o seu investimento e obter um ótimo desempenho do aparelho Brother, recomendamos fortemente o uso de Suprimentos Genuínos Brother.

- 6 Retire a tampa protetora.

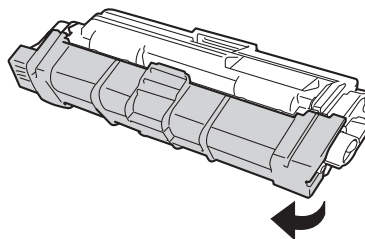

IMPORTANTE

Insira o novo cartucho de toner na unidade de cilindro assim que retirar a tampa protetora. Para evitar perda na qualidade da impressão, NÃO toque nas áreas sombreadas mostradas na ilustração.

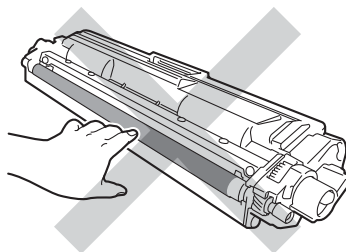

- 7 Insira o novo cartucho de toner firmemente na unidade do cilindro até que você escute ele se encaixar. Se você inseri-lo corretamente, a alavanca de travamento verde da unidade de cilindro será elevada automaticamente.

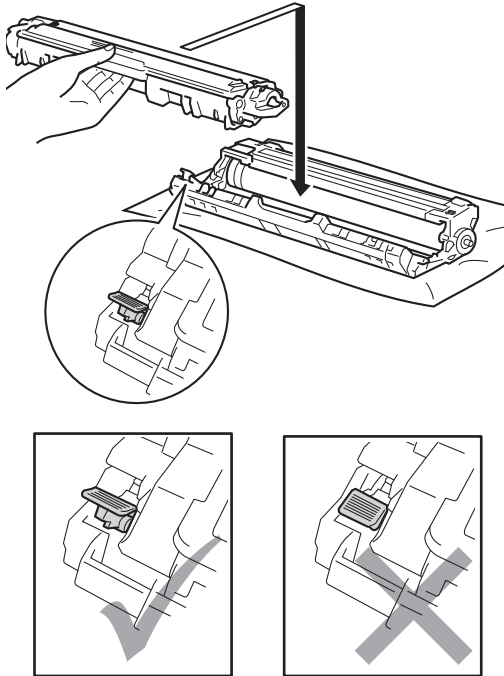

OBSERVAÇÃO

Coloque o cartucho de toner corretamente para que ele não se separe da unidade de cilindro.

- 8 Limpe o fio corona da unidade de cilindro, deslizando suavemente a guia verde da esquerda para a direita e vice-versa várias vezes.

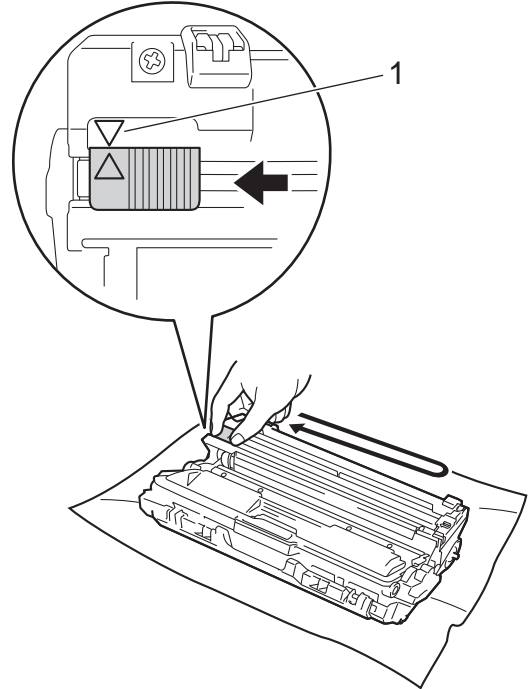

OBSERVAÇÃO

Retorne a guia para a sua posição inicial (▲) (1). A seta na guia deve estar alinhada com a seta na unidade de cilindro. Se não estiver, as páginas impressas poderão ficar com um risco vertical.

- 9 Repita a etapa 3 e a 8 para limpar cada um dos três fios corona.

OBSERVAÇÃO

Ao limpar os fios corona, você não precisa remover o cartucho de toner da unidade de cilindro.

- 10 Encaixe cada conjunto de unidade de cilindro e cartucho de toner no aparelho. Verifique se a cor do cartucho de toner é da mesma cor que a etiqueta no aparelho.

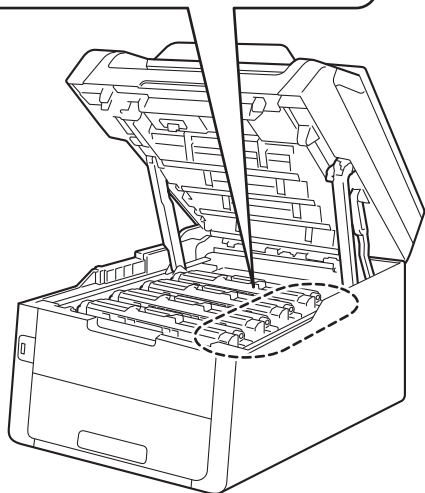
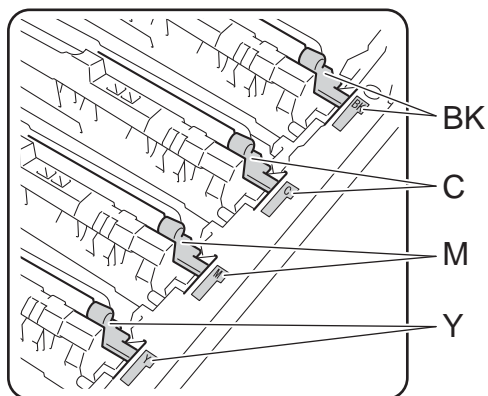
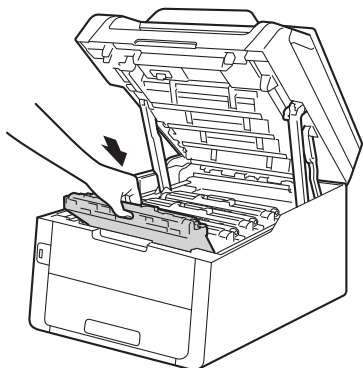

BK = Preta, C = Ciano,
M = Magenta, Y= Amarela

- 11 Feche a tampa superior do aparelho.

OBSERVAÇÃO

Após substituir um cartucho de toner, NÃO desligue o aparelho nem abra a tampa superior até que a tela sensível ao toque elimine a mensagem *Aguarde.* e retorne ao modo Pronto.

Limpendo os fios corona

Se você tiver problemas na qualidade de impressão ou se a tela sensível ao toque mostrar **Cilindro !**, limpe os fios corona da seguinte maneira:

- 1 Abra a tampa superior até que ela trave na posição aberta.

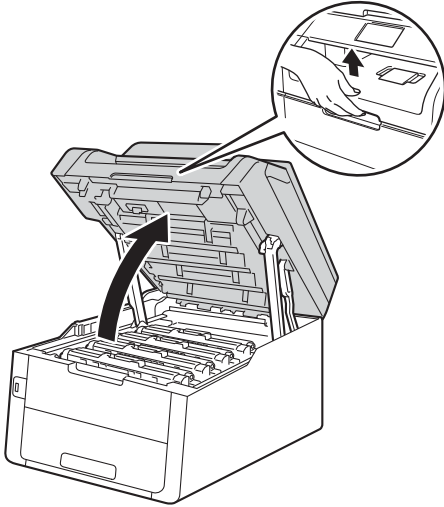

- 2 Remova o conjunto de unidade de cilindro e do cartucho de toner.

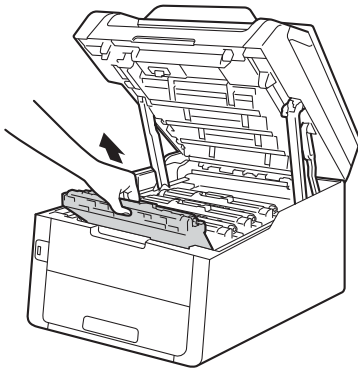

! ADVERTÊNCIA

⚠ SUPERFÍCIE QUENTE

Depois de utilizar o aparelho, algumas de suas peças internas estarão extremamente quentes. Aguarde o aparelho esfriar antes de tocar as peças internas do aparelho.

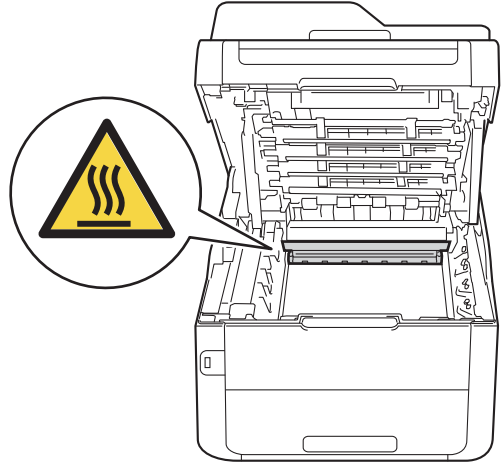

IMPORTANTE

- Recomendamos que você coloque o conjunto de unidade de cilindro e cartucho de toner sobre uma superfície plana e limpa, com um papel descartável por baixo, para caso você acidentalmente derrame ou espalhe o toner.
- Para evitar danos no aparelho causados por eletricidade estática, NÃO toque nos eletrodos mostrados na ilustração.

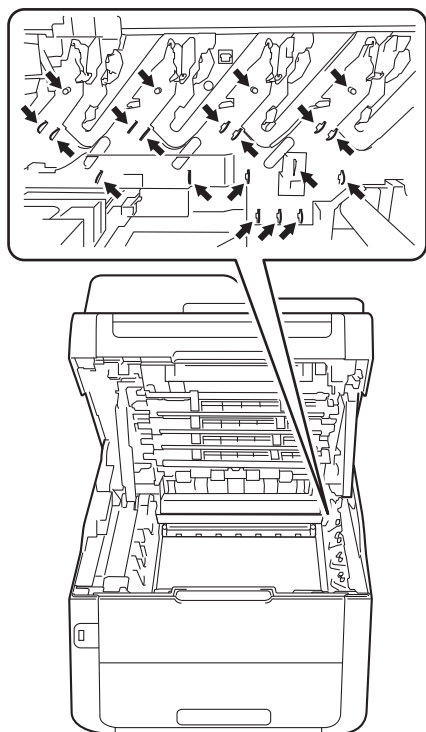

- 3 Limpe o fio corona da unidade de cilindro, deslizando suavemente a guia verde da esquerda para a direita e vice-versa várias vezes.

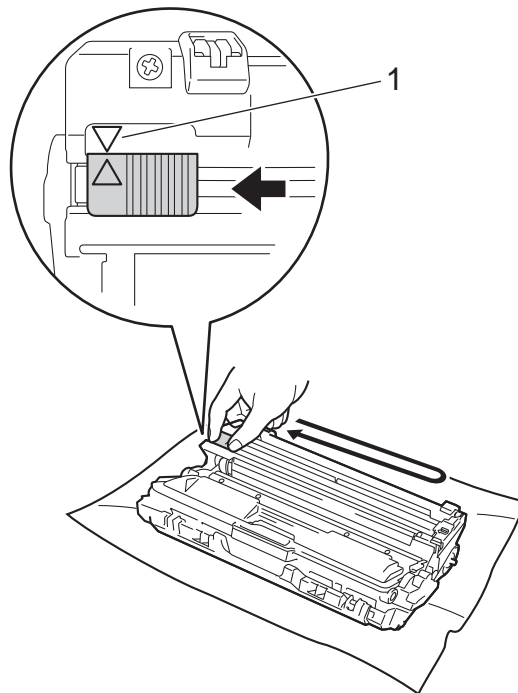

OBSERVAÇÃO

Retorne a guia para a sua posição inicial (▲) (1). A seta na guia deve estar alinhada com a seta na unidade de cilindro. Se não estiver, as páginas impressas poderão ficar com um risco vertical.

- 4 Encaixe o conjunto de unidade de cilindro e cartucho de toner no aparelho. Verifique se a cor do cartucho de toner é da mesma cor que a etiqueta no aparelho.

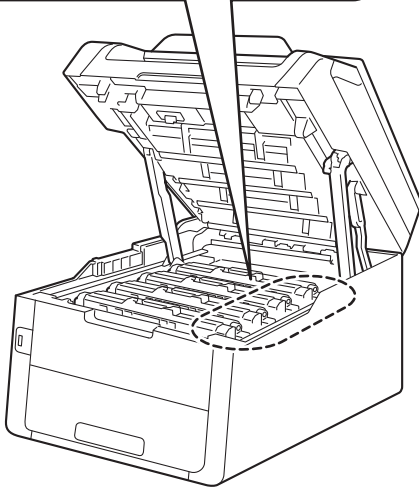
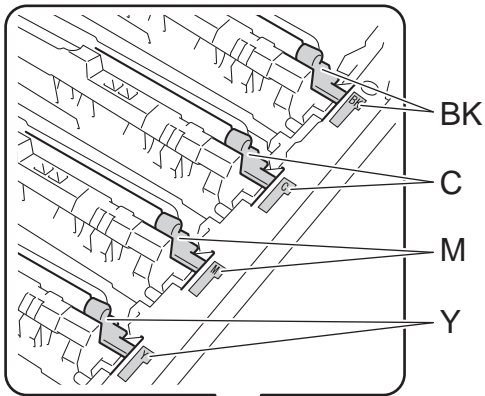
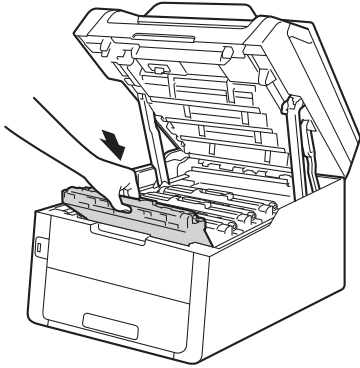

BK = Preta, C = Ciano,
M = Magenta, Y= Amarela

- 5 Repita as etapas 2 - 4 para limpar os três fios corona restantes.

OBSERVAÇÃO

Ao limpar os fios corona, você não precisa remover o cartucho de toner da unidade de cilindro.

- 6 Feche a tampa superior do aparelho.

Substituindo as unidades de cilindros

Pedido Nº DR-221CL 4 peças Unidades de cilindros únicas, ou conjunto de cilindros DR-221CL-BK, DR-221CL-CMY

Uma nova unidade de cilindro pode imprimir aproximadamente 15.000 páginas de tamanho A4 ou Carta somente frente.

O conjunto de cilindros DR-221CL contém quatro unidades de cilindro: um Preto (DR-221CL-BK) e três Coloridos (DR-221CL-CMY).

DR-221CL-BK contém um cilindro Preto.
DR-221CL-CMY contém um cilindro Colorido.

O desgaste do cilindro ocorre devido ao uso e à rotação do cilindro e à interação dele com o papel, o toner e outros materiais no caminho do papel. Ao projetar este produto, a Brother decidiu usar o número de rotações do cilindro como determinante razoável da vida útil do cilindro. Quando um cilindro alcança o limite de rotações estabelecido pela fábrica correspondente à avaliação de rendimento de páginas, a tela LCD sensível ao toque indica a troca dos cilindros aplicáveis. O produto seguirá funcionando, no entanto, a qualidade de impressão pode não ser ideal.

Como é raro que apenas uma unidade de cilindro seja danificada, já que os cilindros giram de forma harmônica durante as várias etapas de funcionamento (independente de qual toner é depositado na página), você deve substituir todos os cilindros de uma vez (a menos que você substitua um único cilindro [DR-221CL-BK para Preto e DR-221CL-CMY para Colorido] por outras razões que não seja sua vida útil). Para sua comodidade, a Brother disponibiliza unidades de cilindros como um conjunto de quatro (DR-221CL).

OBSERVAÇÃO

- Existem muitos fatores que determinam a vida útil real do cilindro, como temperatura, umidade, tipo de papel, tipo de toner usado, entre outros. Em condições ideais, a vida útil média de um cilindro é estimada em aproximadamente 15.000 páginas. O número real de páginas que o cilindro irá imprimir pode ser significativamente inferior a esta estimativa. Visto que não podemos controlar os vários fatores que determinam a vida útil do cilindro, não é possível garantir o número mínimo de páginas que podem ser impressas por ele.
- Para melhor desempenho, use somente toner original da Brother. O aparelho deve ser usado somente em ambientes limpos e sem poeira, com ventilação adequada.
- Imprimir com unidade de cilindro de outros fabricantes pode reduzir não somente a qualidade de impressão como também a qualidade e a vida útil do próprio aparelho. A cobertura da garantia não se aplica a problemas causados pelo uso de uma unidade de cilindro de outro fabricante.

Cilindro!

Os fios corona estão sujos. Limpe os fios corona das quatro unidades de cilindro (consulte *Limpendo os fios corona* >> página 83).

Se você tiver limpado os fios corona e o erro Cilindro ! não tiver desaparecido, a unidade de cilindro chegou ao fim de sua vida útil. Substitua a unidade de cilindro por outra nova.

O fim do cilindro está próximo X

Se apenas um cilindro específico se aproximar do fim, a tela sensível ao toque mostrará a mensagem *Cilindro Próximo ao FimX*. O X indica a cor da unidade de cilindro que está próximo do fim. (BK=Preta, C=Ciano, M=Magenta, Y=Amarela). Recomendamos que você mantenha unidades de cilindro originais da Brother preparadas para instalação. Compre uma nova unidade de cilindro DR-221CL-BK (para Preto) ou um DR-221CL-CMY (para as cores C, M ou A) e a tenha preparada antes de receber a mensagem *Substitua o CilindroX*.

Trocar cilindro X

Se apenas um cilindro especificado precisar ser substituído, a tela sensível ao toque mostrará a mensagem *Substitua o CilindroX*. O X indica a cor da unidade de cilindro que deve ser substituída. (BK=Preta, C=Ciano, M=Magenta, Y=Amarela)

A unidade de cilindro excedeu sua vida útil nominal. Substitua a unidade de cilindro por outra nova. Recomendamos que você instale uma unidade de cilindro Brother original.

Após a substituição, redefina o contador do cilindro seguindo as instruções incluídas na nova unidade de cilindro (consulte *Zerando o contador do cilindro* >> página 92).

Interromper Cilindro

Não podemos garantir a qualidade da impressão. Substitua a unidade de cilindro por outra nova. Recomendamos que você instale uma unidade de cilindro Brother original.

Após a substituição, redefina o contador do cilindro seguindo as instruções incluídas na nova unidade de cilindro (consulte *Zerando o contador do cilindro* >> página 92).

Substituindo as unidades de cilindros

IMPORTANTE

- Quando estiver removendo a unidade de cilindro, manuseie-a cuidadosamente porque pode conter toner. Se o toner se espalhar nas suas mãos ou roupa, limpe ou lave-as imediatamente com água fria.
- Toda vez que você substituir a unidade de cilindro, limpe o aparelho por dentro (▶▶Manual Avançado do Usuário: *Limpendo e verificando a máquina*).
- NÃO desembale a nova unidade de cilindro até que você esteja pronto para instalá-la. A exposição à luz solar direta (ou à luz ambiente por longos períodos) poderá danificar a unidade de cilindro.

- 1 Verifique se o aparelho está ligado.
- 2 Abra a tampa superior até que ela trave na posição aberta.

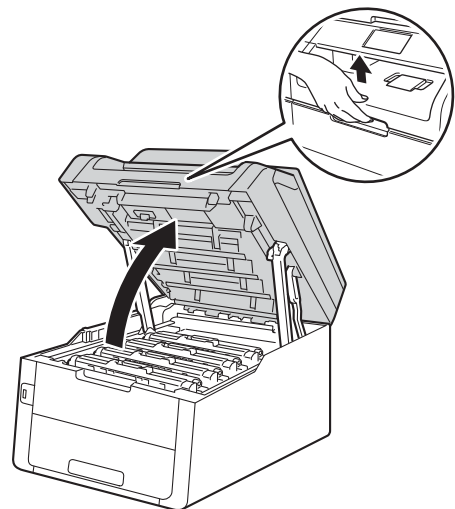

- 3 Retire o conjunto de unidade de cilindro e cartucho de toner correspondente à cor mostrada na tela sensível ao toque.

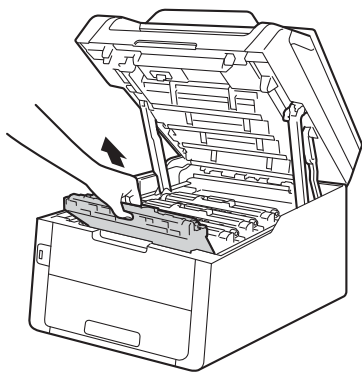

⚠ ADVERTÊNCIA

⚠ SUPERFÍCIE QUENTE

Depois de utilizar o aparelho, algumas de suas peças internas estarão extremamente quentes. Aguarde o aparelho esfriar antes de tocar as peças internas do aparelho.

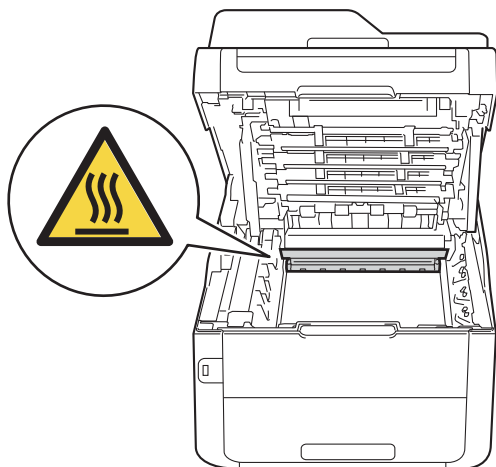

IMPORTANTE

- Recomendamos que você coloque o conjunto de unidade de cilindro e cartucho de toner sobre uma superfície plana e limpa, com um papel descartável por baixo, para caso você acidentalmente derrame ou espalhe o toner.
- Para evitar danos no aparelho causados por eletricidade estática, NÃO toque nos eletrodos mostrados na ilustração.

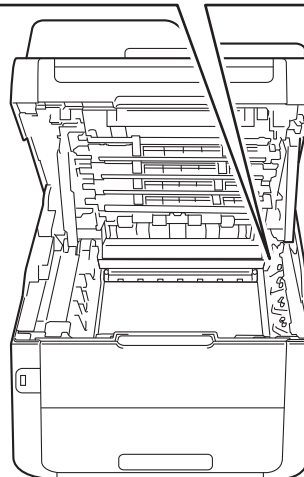
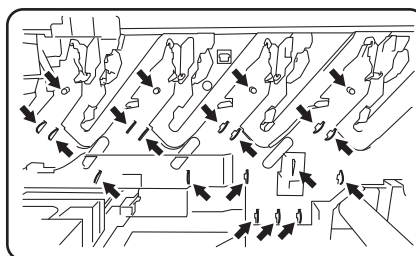

- 4 Pressione a alavanca de travamento verde e retire o cartucho de toner da unidade de cilindro.

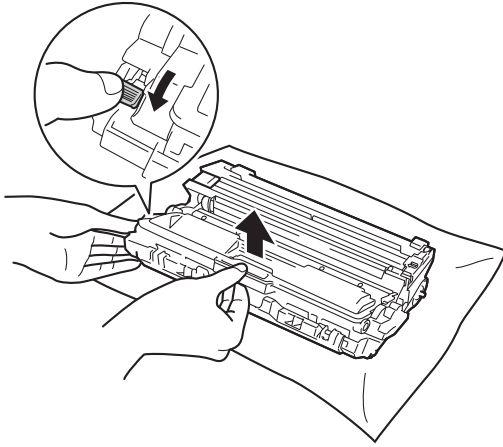

! ADVERTÊNCIA



- NÃO jogue um cartucho de toner ou um conjunto de unidade de cilindro e cartucho de toner no fogo. Pode ocorrer uma explosão, provocando danos físicos.
- NÃO use substâncias inflamáveis, qualquer tipo de spray ou solventes/líquidos orgânicos que contenham álcool ou amônia para limpar o aparelho por dentro ou por fora. Isso poderá causar incêndio ou choque elétrico. Em vez disso, use somente um pano seco e livre de fiapos.

(>> Guia de Segurança de Produto:
Para usar o produto de forma segura.)



IMPORTANTE

- Manuseie o cartucho de toner com cuidado. Se o toner se espalhar nas suas mãos ou roupa, limpe ou lave imediatamente com água fria.
- Para evitar problemas na qualidade da impressão, NÃO toque nas áreas sombreadas mostradas nas ilustrações.

<Cartucho de toner>

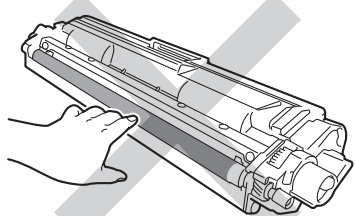

<Unidade de cilindro>

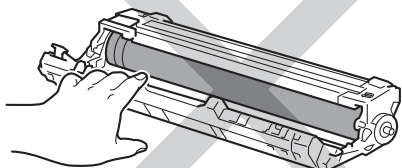
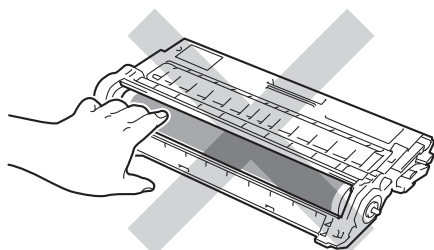

- Recomendamos que você coloque o cartucho de toner sobre uma superfície plana, limpa e estável, com um papel descartável por baixo, para caso você acidentalmente derrame ou espalhe o toner.

OBSERVAÇÃO

- Vede a unidade de cilindro usada em um saco plástico para que o pó do toner não saia da unidade de cilindro.
- Acesse <http://www.brother.com/original/index.html> para obter instruções sobre como retornar seus itens consumíveis usados para o programa de coleta da Brother. Se você optar por não retornar seu consumível usado, descarte-o de acordo com os regulamentos locais, mantendo-o separado do lixo doméstico. Se tiver dúvidas, ligue para os serviços de tratamento de lixo local.

- 5 Desembale a nova unidade de cilindro.
- 6 Retire a tampa protetora.

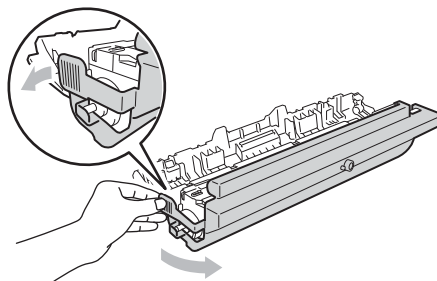

- 7 Insira o cartucho de toner firmemente na nova unidade de cilindro até que você escute ele se encaixar. Se você inserir o cartucho corretamente, a alavanca de travamento verde será elevada automaticamente.

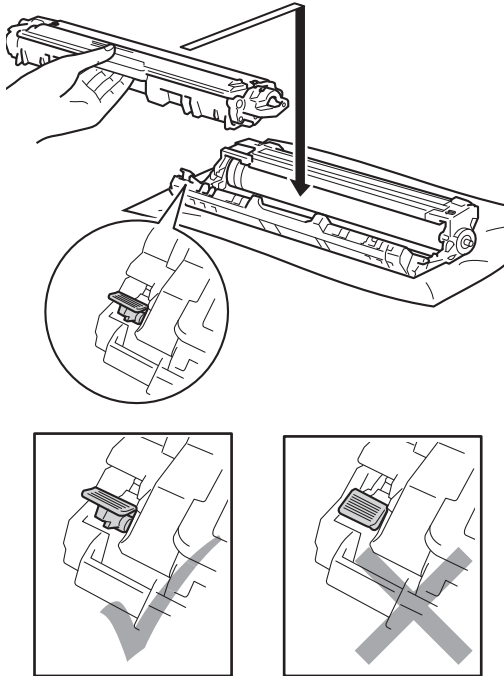

OBSERVAÇÃO

Coloque o cartucho de toner corretamente para que ele não se separe da unidade de cilindro.

- 8 Limpe o fio corona da unidade de cilindro, deslizando suavemente a guia verde da esquerda para a direita e vice-versa várias vezes.

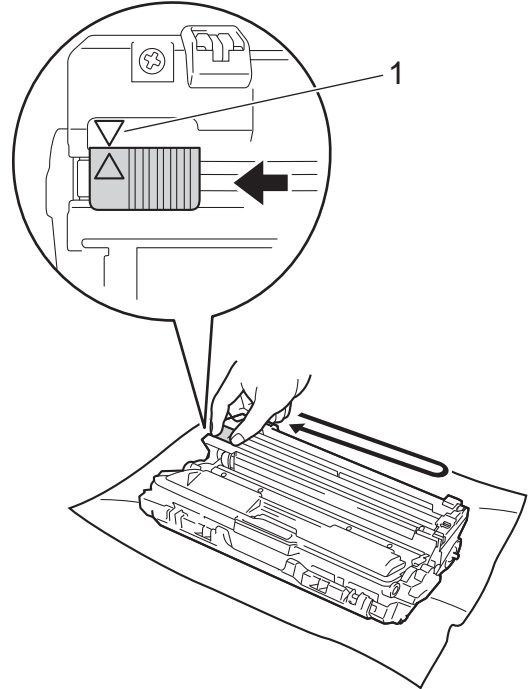

OBSERVAÇÃO

Retorne a guia para a sua posição inicial (▲) (1). A seta na guia deve estar alinhada com a seta na unidade de cilindro. Se não estiver, as páginas impressas poderão ficar com um risco vertical.

- 9 Repita a etapa 3 e a 8 para limpar cada um dos três fios corona restantes.

OBSERVAÇÃO

Ao limpar os fios corona, você não precisa remover o cartucho de toner da unidade de cilindro.

- 10 Encaixe cada conjunto de unidade de cilindro e cartucho de toner no aparelho. Verifique se a cor do cartucho de toner é da mesma cor que a etiqueta no aparelho.

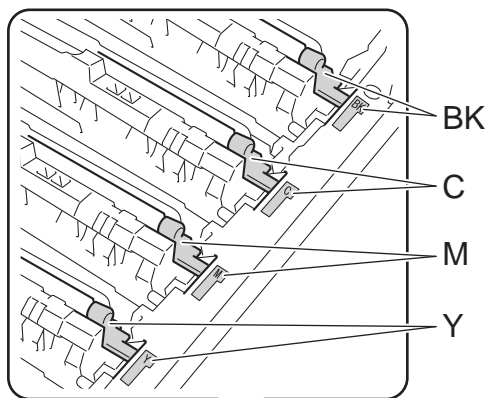
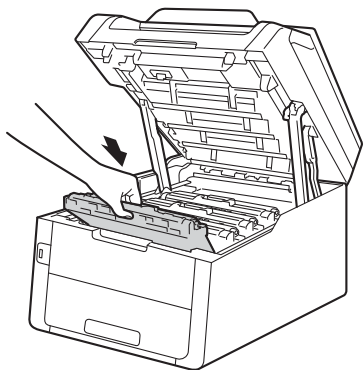

BK = Preta, C = Ciano,
M = Magenta, Y= Amarela

- 11 Feche a tampa superior do aparelho.

Zerando o contador do cilindro

Quando você substituir a unidade de cilindro por outra *nova*, precisará redefinir o contador do cilindro completando as seguintes etapas.

IMPORTANTE

Não zere o contador do cilindro quando você substituir somente o cartucho de toner.

- 1 Pressione para interromper o erro.
- 2 Pressione .
- 3 Pressione `Todas config..`
- 4 Deslize o dedo para cima ou para baixo ou pressione `▲` ou `▼` para visualizar `Info. aparelho.`
- 5 Pressione `Info. aparelho.`
- 6 Pressione `Duração das Peças.`
- 7 Toque a área do teclado numérico para acender os LEDs.
- 8 Pressione `#` até que a mensagem da tela sensível ao toque mude.
- 9 Pressione a cor da unidade de cilindro substituída.
- 10 Pressione `Sim.`
- 11 Pressione .

Substituindo a unidade de correia

Nº do pedido BU-220CL

Uma nova unidade de correia pode imprimir aproximadamente 50.000 páginas de tamanho A4 ou Carta somente frente.

Trocar correia

Quando a mensagem *Substitua a Correia* aparecer na tela sensível ao toque, você deve substituir a unidade de correia.

Após a substituição, redefina a unidade de correia seguindo as instruções incluídas na nova unidade de correia (consulte *Zerando o contador da unidade de correia* >> página 96).

IMPORTANTE

- NÃO toque na superfície da unidade de correia. Se você tocá-la, poderá danificar a qualidade de impressão.
- Danos causados pelo manuseio incorreto da unidade de correia pode anular sua garantia.

1 Verifique se o aparelho está ligado.

2 Abra a tampa superior até que ela trave na posição aberta.

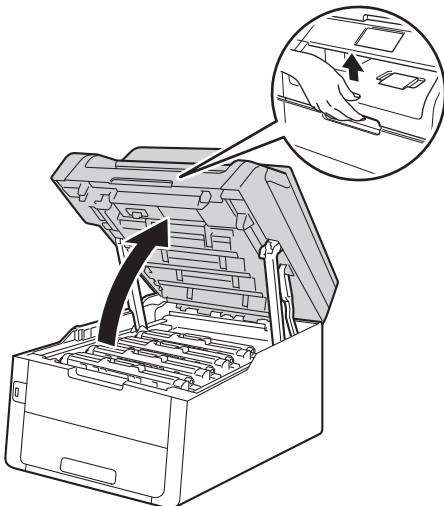

3 Remova todos os conjuntos da unidade de cilindro e do cartucho de toner.

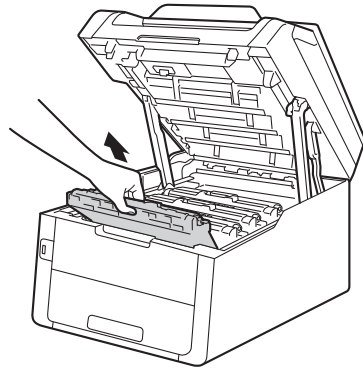

! ADVERTÊNCIA

! SUPERFÍCIE QUENTE

Depois de utilizar o aparelho, algumas de suas peças internas estarão extremamente quentes. Aguarde o aparelho esfriar antes de tocar as peças internas do aparelho.

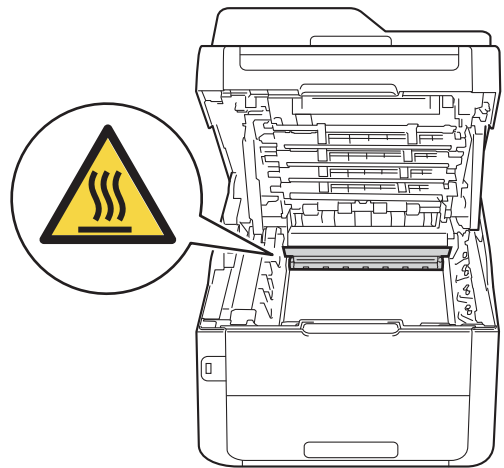

A

IMPORTANTE

- Recomendamos que você coloque os conjuntos de unidade de cilindro e cartucho de toner sobre uma superfície plana e limpa, com um papel descartável por baixo, para caso você acidentalmente derrame ou espalhe o toner.
- Para evitar danos no aparelho causados por eletricidade estática, NÃO toque nos eletrodos mostrados na ilustração.

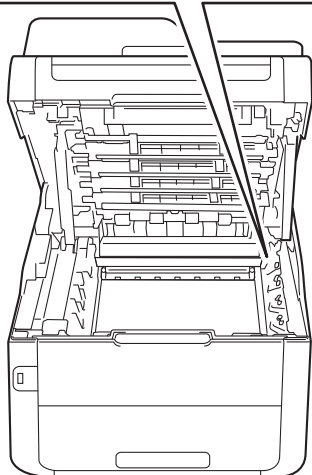
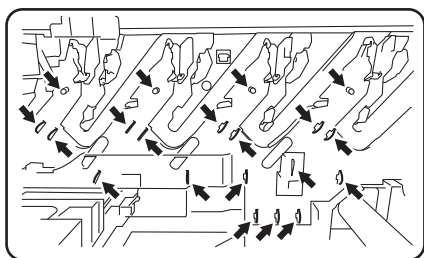

- 4 Segure a alça verde da unidade de correia, levante a unidade de correia e retire-a.

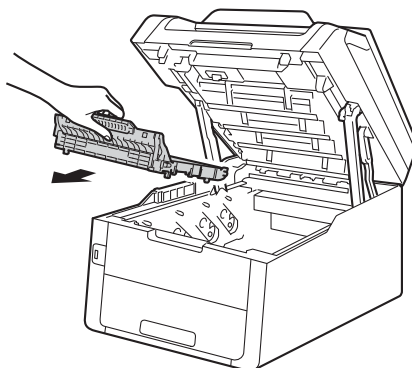
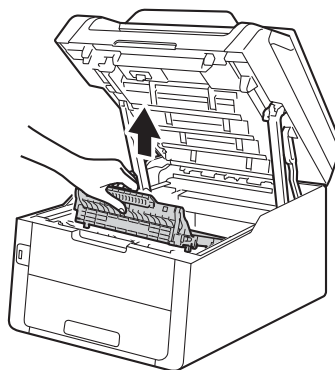

IMPORTANTE

Para evitar problemas na qualidade da impressão, NÃO toque nas áreas sombreadas mostradas nas ilustrações.

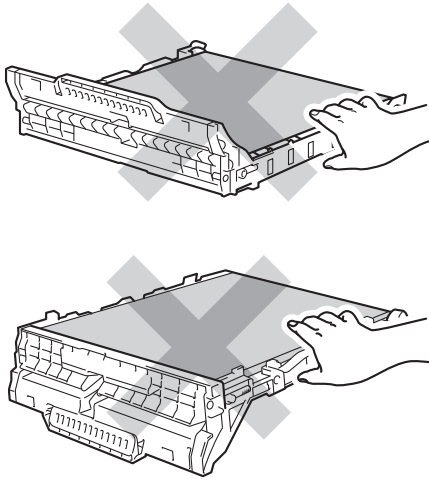

- 5 Desembale a nova unidade de correia e coloque-a no aparelho.

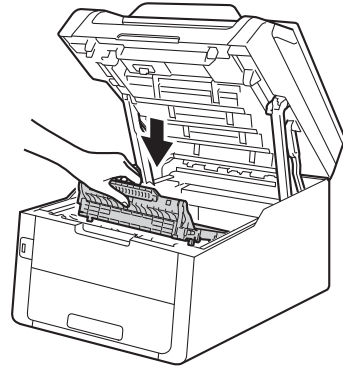
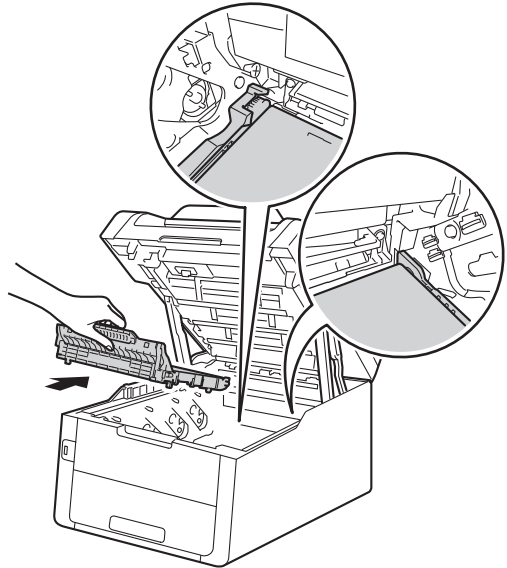

- 6 Deslize cada conjunto de unidade de cilindro e cartucho de toner para dentro do aparelho, verificando se as cores dos cartuchos de toner correspondem às etiquetas de mesma cor no aparelho.

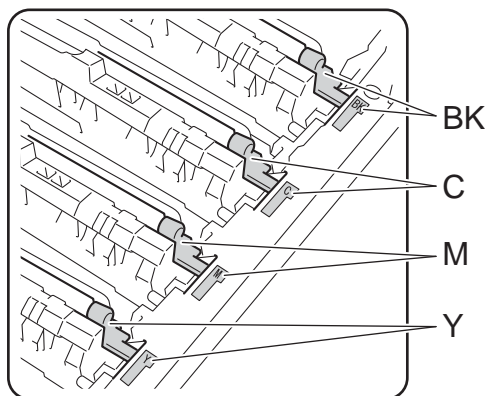
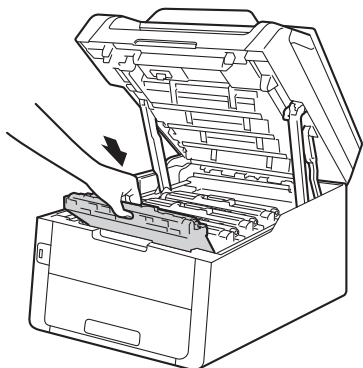

BK = Preta, C = Ciano,
M = Magenta, Y= Amarela

- 7 Feche a tampa superior do aparelho.

Zerando o contador da unidade de correia

Quando você substituir a unidade de correia por outra nova, precisará redefinir o contador da unidade de correia completando as seguintes etapas:

- 1 Pressione para interromper o erro.
- 2 Pressione
- 3 Pressione Todas config..
- 4 Deslize o dedo para cima ou para baixo ou pressione ▲ ou ▼ para visualizar Info. aparelho.
- 5 Pressione Info. aparelho.
- 6 Pressione Duração das Peças.
- 7 Toque a área do teclado numérico para acender os LEDs.
- 8 Pressione # até que a mensagem da tela sensível ao toque mude.
- 9 Pressione Unidade Correia.
- 10 Pressione Sim.
- 11 Pressione

Substituindo a caixa para resíduos de toner

Nº do pedido WT-220CL

Uma nova caixa para resíduos de toner pode imprimir aproximadamente 50.000 páginas de tamanho A4 ou Carta somente frente.

O fim da caixa WT está próximo

Se a tela sensível ao toque mostrar CxResTon.próxFIM, a vida útil da caixa para resíduos de toner está próxima do fim. Compre uma nova caixa para resíduos de toner e tenha-a à mão quando receber a mensagem Subst. Cx. Resíduos de Toner.

Substituir a caixa WT

Quando a mensagem Subst. Cx. Resíduos de Toner aparecer na tela sensível ao toque, você deve substituir a caixa para resíduos de toner.

- 1 Verifique se o aparelho está ligado.
- 2 Abra a tampa superior até que ela trave na posição aberta.

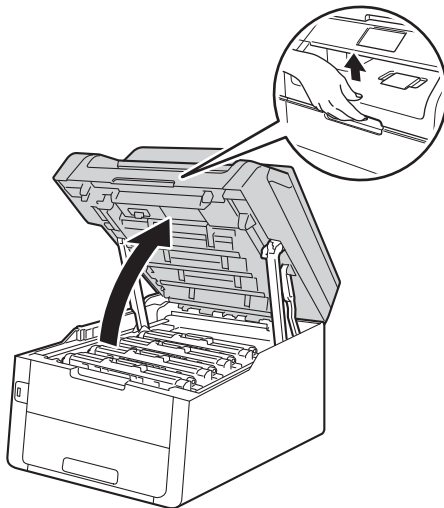

- 3 Remova todos os conjuntos da unidade de cilindro e do cartucho de toner.

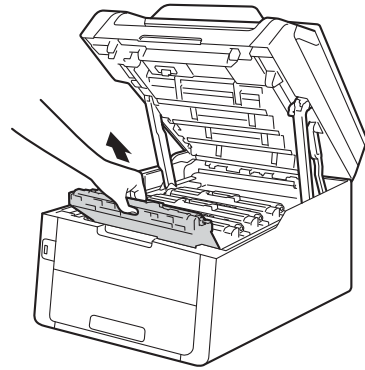

! ADVERTÊNCIA

! SUPERFÍCIE QUENTE

Depois de utilizar o aparelho, algumas de suas peças internas estarão extremamente quentes. Aguarde o aparelho esfriar antes de tocar as peças internas do aparelho.

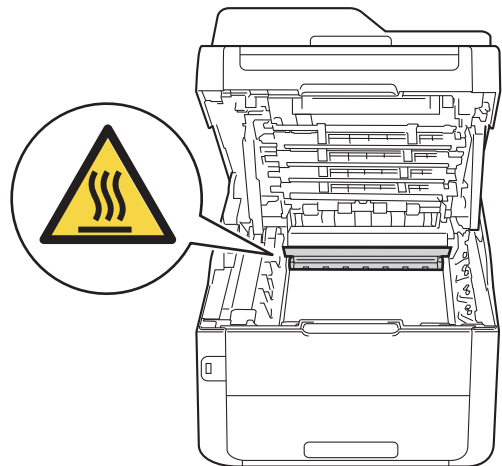

A

IMPORTANTE

- Recomendamos que você coloque os conjuntos de unidade de cilindro e cartucho de toner sobre uma superfície plana e limpa, com um papel descartável por baixo, para caso você acidentalmente derrame ou espalhe o toner.
- Para evitar danos no aparelho causados por eletricidade estática, NÃO toque nos eletrodos mostrados na ilustração.

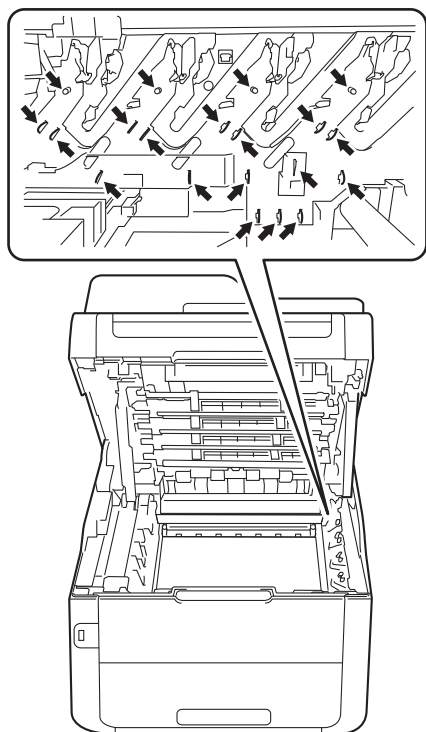

- 4 Segure a alça verde da unidade de correia, levante a unidade de correia e retire-a.

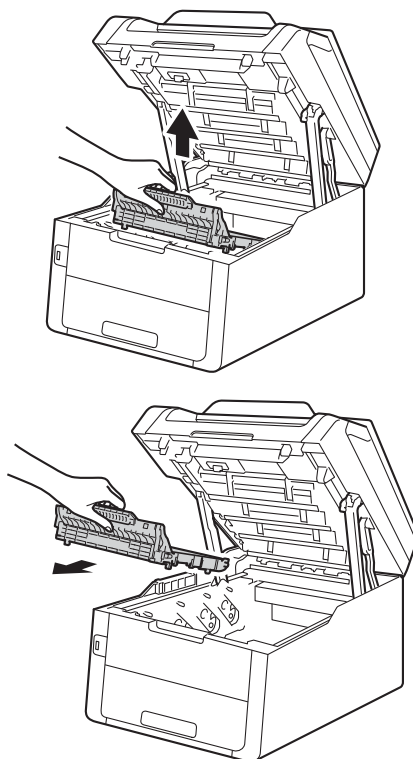

IMPORTANTE

Para evitar problemas na qualidade da impressão, NÃO toque nas áreas sombreadas mostradas nas ilustrações.

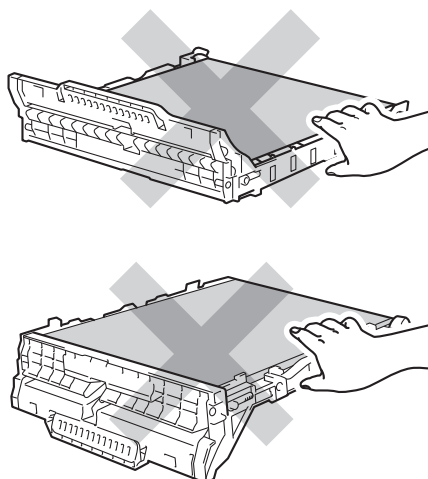

- 5 Remova o material de embalagem laranja e descarte-o.

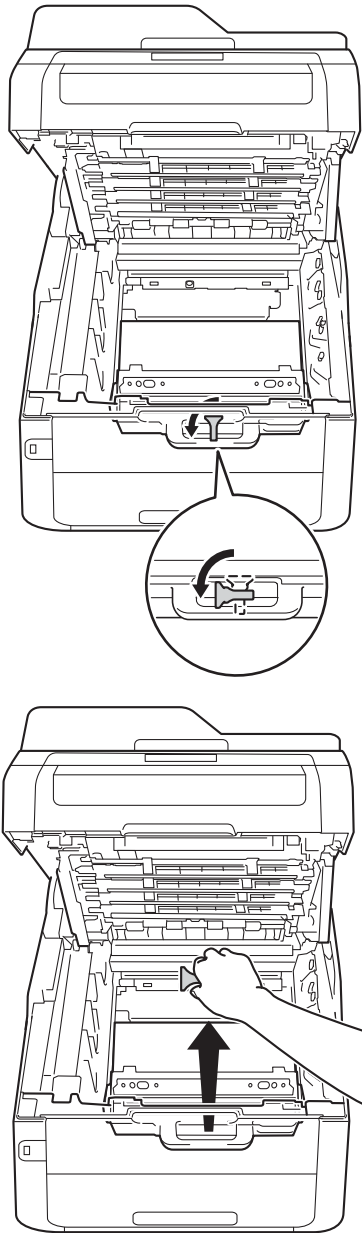

OBSERVAÇÃO

Esta etapa é necessária apenas ao substituir a caixa para resíduos de toner pela primeira vez e não é exigida para a substituição da caixa para resíduos de toner. A embalagem laranja é instalada na fábrica para proteger seu aparelho durante o transporte.

- 6 Segure a alça verde da caixa para resíduos de toner e remova a caixa para resíduos de toner do aparelho.

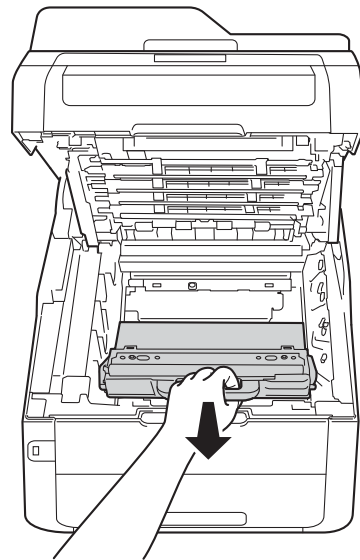

⚠️ ADVERTÊNCIA



- NÃO coloque a caixa para resíduos de toner no fogo. Pode ocorrer uma explosão, provocando danos físicos.
- NÃO use substâncias inflamáveis, qualquer tipo de spray ou solventes/líquidos orgânicos que contenham álcool ou amônia para limpar o aparelho por dentro ou por fora. Isso poderá causar incêndio ou choque elétrico. Em vez disso, use somente um pano seco e livre de fiapos.

(▶▶Guia de Segurança de Produto:
Para usar o produto de forma segura.)



- 7 Desembale a nova caixa para resíduos de toner e coloque-a no aparelho.

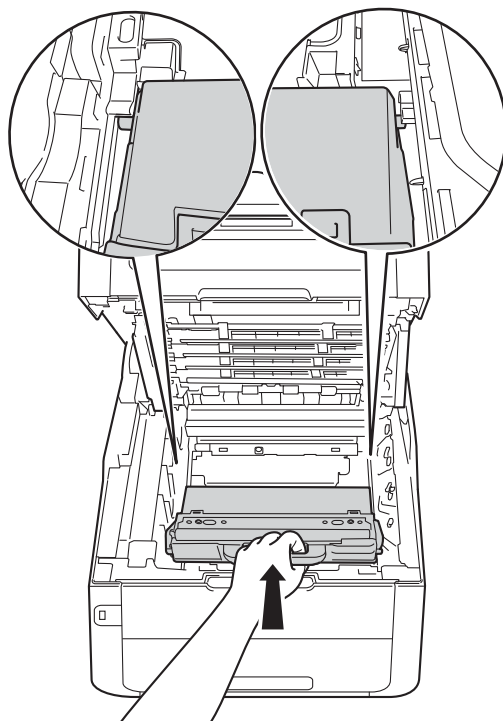

IMPORTANTE

NÃO reutilize a caixa para resíduos de toner.

OBSERVAÇÃO

- Vede firmemente a caixa para resíduos de toner em um saco plástico para que o pó do toner não vaze para fora dela.
- Descarte a caixa para resíduos de toner usada de acordo com os regulamentos locais. Mantenha-a separada dos resíduos domésticos. Se tiver dúvidas, ligue para os serviços de tratamento de lixo local.

- 8 Coloque a unidade de correia de volta no aparelho.

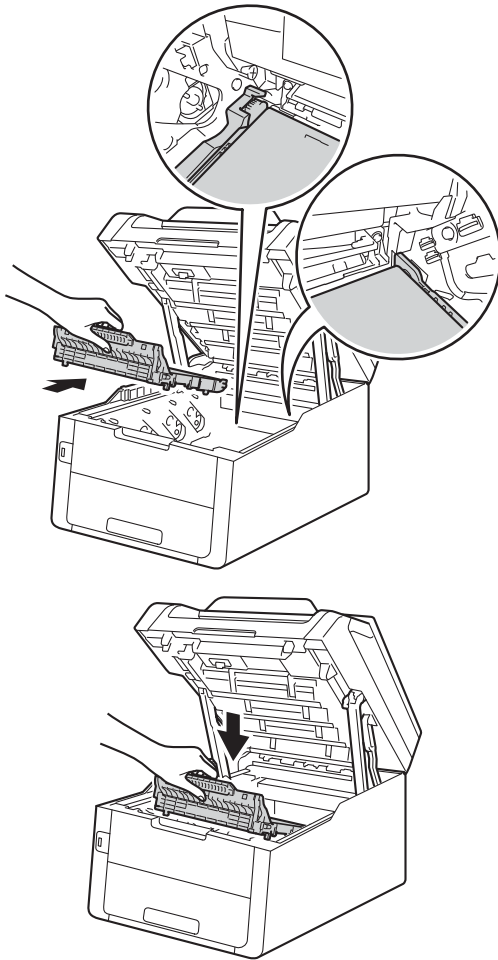

- 9 Deslize cada conjunto de unidade de cilindro e cartucho de toner para dentro do aparelho, verificando se as cores dos cartuchos de toner correspondem às etiquetas de mesma cor no aparelho.

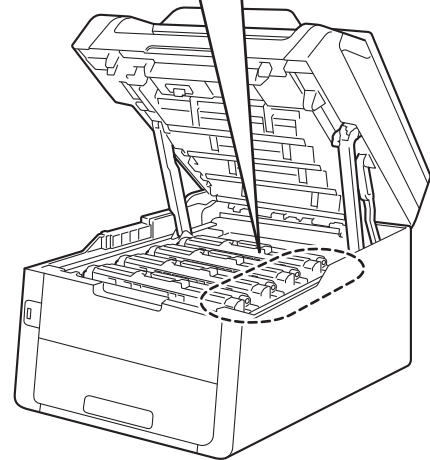
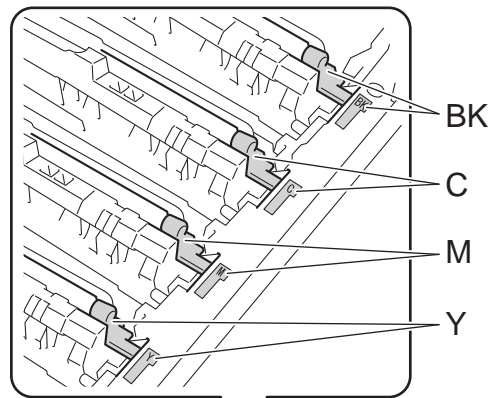
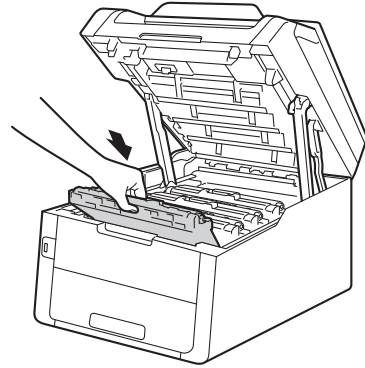

BK = Preta, C = Ciano,
M = Magenta, Y = Amarela

- 10 Feche a tampa superior do aparelho.

Se você acha que há um problema com o aparelho, verifique os itens abaixo primeiro e siga as dicas de solução de problemas.

Você pode solucionar a maioria dos problemas sozinho. Se precisar de ajuda adicional, o Brother Solutions Center oferece as mais recentes FAQs e dicas para a solução de problemas.

Visite-nos em <http://solutions.brother.com/>.

Identificando o seu problema

Primeiro, verifique os seguintes itens:

- Se o cabo de alimentação do aparelho está conectado corretamente e se o aparelho está ligado. Se o aparelho não ligar após conectado o cabo de alimentação, consulte *Outras dificuldades* >> página 137.
- Se todas as peças protetoras foram removidas.
- Se o papel está inserido corretamente na bandeja de papel.
- Se os cabos de interface estão firmemente conectados ao aparelho e ao computador ou se a conexão sem fio está configurada no aparelho e no computador.
- Mensagens na tela sensível ao toque
(Consulte *Mensagens de erro e manutenção* >> página 104).

Se as verificações acima não solucionarem o seu problema, identifique o problema e vá para a página sugerida abaixo.

Problemas de manuseio de papel e impressão:

- *Dificuldades de impressão* >> página 127
- *Dificuldades no manuseio de papel* >> página 129
- *Imprimindo faxes recebidos* >> página 129

Problemas de telefone e fax:

- *Linha telefônica ou conexões* >> página 130
- *Lidando com chamadas recebidas* >> página 134
- *Recebendo faxes* >> página 131
- *Enviando faxes* >> página 133

Problemas de cópia:

- *Dificuldades de cópia* >> página 134

Problemas de escaneamento:

- *Dificuldades no escaneamento* >> página 135

Problemas de software e rede:

- *Dificuldades no software* >> página 135
- *Dificuldades com a rede* >> página 136

Mensagens de erro e manutenção

Como ocorre com qualquer equipamento sofisticado de escritório, erros podem ocorrer e os itens consumíveis podem precisar de substituição. Se isto ocorrer, o aparelho identificará o erro ou a rotina de manutenção necessária e exibirá a mensagem adequada. As mensagens de erro e de manutenção mais comuns são mostradas na tabela.



Você mesmo pode corrigir a maior parte dos erros e fazer a manutenção de rotina. Se precisar de ajuda adicional, o Brother Solutions Center disponibiliza as últimas FAQs e dicas para a solução de problemas:



Visite-nos em <http://solutions.brother.com/>.



O uso de suprimentos de outros fabricantes pode afetar a qualidade de impressão, o desempenho do hardware e a confiabilidade do aparelho.



Mensagens de erro	Causa	Ação
Acesso Negado	A função que você deseja usar está restringida pelo Secure Function Lock 2.0.	Ligue para o administrador do sistema para verificar as Configurações do Secure Function Lock.
Aliment. manual	Manual foi selecionado como fonte do papel quando não havia papel na abertura de alimentação manual.	Coloque papel na abertura de alimentação manual (consulte <i>Colocando papel na abertura de alimentação manual</i> >> página 25).
Arquivos demais	Há uma quantidade muito grande de arquivos armazenados na unidade de memória Flash USB.	Reduza o número de arquivos armazenados na unidade de memória Flash USB.
Cilindro !	Os fios corona das unidades de cilindro devem ser limpos.	Limpe os fios corona das unidades de cilindro (consulte <i>Limpendo os fios corona</i> >> página 83).
	A unidade de cilindro ou o conjunto de unidade de cilindro e cartucho de toner não está instalado corretamente.	Coloque o cartucho de toner na unidade de cilindro indicada na tela sensível ao toque. Em seguida, reinstale o conjunto de unidade de cilindro e cartucho de toner no aparelho.
Cilindro Parou	É hora de substituir a unidade de cilindro.	Substitua a unidade de cilindro da cor indicada na tela sensível ao toque. (Consulte <i>Substituindo as unidades de cilindros</i> >> página 87).
Cilindro Próximo ao Fim ¹	A unidade de cilindro da cor indicada na tela sensível ao toque está no fim de sua vida útil.	Peça uma nova unidade de cilindro da cor indicada na tela sensível ao toque antes de receber a mensagem Substitua o CilindroX.

¹ (x) indica a cor da unidade de cilindro que está no fim de sua vida útil.
(BK)=Preta,
(A)=Amarela,
(M)=Magenta,
(C)=Ciano.

Mensagens de erro	Causa	Ação
CxResTon.próxFIM	A caixa para resíduos de toner está próxima do fim de sua vida útil.	Compre uma nova caixa para resíduos de toner antes de receber a mensagem Subst. Cx. Resíduos de Toner.
Desconectado	A chamada foi interrompida pela outra pessoa ou pelo aparelho de fax da outra pessoa.	Tente enviar ou receber novamente.
Disp. incorreto	Um dispositivo USB ou uma unidade de memória flash USB criptografada ou não suportada foi conectada à interface USB direta.	Desconecte o dispositivo da interface USB direita (consulte as especificações das unidades de memória flash USB em <i>Imprimindo dados de uma unidade de memória flash USB ou de uma câmera digital que aceite armazenamento em massa (Para MFC-9330CDW e MFC-9340CDW)</i> >> página 62).
Disp. incorreto Remova o Dispositivo. Desligue e ligue novamente.	Um dispositivo USB com defeito ou de alto consumo de energia foi conectado à interface USB direta.	Desconecte o dispositivo da interface USB direta. Pressione e mantenha  pressionado para desligar o aparelho e, depois, ligue-o novamente.
Documento preso	O documento não foi inserido corretamente ou o documento escaneado do alimentador era muito longo.	Consulte <i>O documento está preso na parte superior da unidade do alimentador</i> >> página 116 ou <i>Usando o alimentador automático de documentos (alimentador)</i> >> página 36).
Em resfriamento Aguarde um momento	A temperatura da unidade de cilindro e do cartucho de toner está muito alto. O aparelho pausará o trabalho de impressão atual e entrará no modo de resfriamento. Durante o modo de resfriamento, você ouvirá o ventilador de resfriamento em operação enquanto a tela sensível ao toque mostra <i>Em resfriamento e Aguarde um momento</i> .	Verifique se você consegue ouvir o ventilador girar no aparelho e se a saída de exaustão não está obstruída por alguma coisa. Se o ventilador estiver girando, remova os obstáculos em torno da saída de exaustão e mantenha o aparelho ligado, mas não o use por alguns minutos. Se o ventilador não estiver girando, desconecte o aparelho da tomada por alguns minutos e reconecte-o.
Erro de Acesso	O dispositivo foi removido da interface direta USB durante o processamento dos dados.	Pressione  . Insira o dispositivo novamente e tente imprimir com a Impressão Direta.
Erro de Acesso ao Registro	O aparelho não conseguiu acessar o arquivo de registro de impressão no servidor.	Ligue para o administrador do sistema para verificar as configurações de Armazenamento do Registro de Impressão na Rede. Para obter mais informações, >> Manual do Usuário de Rede: <i>Armazenar registro de impressão na rede</i>

Mensagens de erro	Causa	Ação
Erro de tamanho	O papel na bandeja não possui o tamanho correto.	Carregue o papel de tamanho correto na bandeja e ajuste o tamanho do papel na bandeja (consulte <i>Tamanho do Papel</i> >> página 30).
Erro de Tamanho Frente e Verso	O tamanho de papel definido no driver da impressora e no menu da tela sensível ao toque não está disponível para impressão frente e verso automática.	Pressione  . Escolha um tamanho de papel suportado pela impressão frente e verso. O tamanho do papel que você pode utilizar para impressão frente e verso é A4, Carta, Ofício ou Fólio.
	O papel na bandeja não possui o tamanho correto e não está disponível para impressão frente e verso automática.	Carregue papel do tamanho correto na bandeja e ajuste o tamanho do papel na bandeja (consulte <i>Tamanho do Papel</i> >> página 30). O tamanho do papel que você pode utilizar para impressão frente e verso é A4, Carta, Ofício ou Fólio.
Erro de Toner	Um ou mais cartuchos de toner não estão instalados corretamente.	Puxe as unidades de cilindro para fora. Remova todos os cartuchos de toner e coloque-os de volta nas unidades de cilindro.
Erro do Cartucho Recoloque o Cartucho de TonerX ¹	O cartucho de toner não está instalado corretamente.	Retire o conjunto de unidade de cilindro e cartucho de toner correspondente à cor mostrada na tela sensível ao toque. Remova o cartucho de toner e coloque-o de volta na unidade de cilindro. Coloque o conjunto de unidade de cilindro e cartucho de toner de volta no aparelho. Se o problema persistir, entre em contato com o seu revendedor Brother local.
Erro do Fusor	A temperatura da unidade fusora não aumenta para uma temperatura específica dentro do período de tempo especificado.	Pressione e mantenha  pressionado para desligar o aparelho, espere alguns segundos e ligue-o novamente. Deixe o aparelho ligado, mas ocioso, durante 15 minutos.
	A unidade fusora está muito quente.	
ErroComunic	A baixa qualidade da linha telefônica causou um erro de comunicação.	Envie o fax novamente ou conecte o aparelho a outra linha telefônica. Se o problema persistir, ligue para a companhia telefônica e peça que verifiquem sua linha telefônica.

Mensagens de erro	Causa	Ação
Falha de calibração.	A calibração falhou.	<p>Pressione OK e tente novamente.</p> <ul style="list-style-type: none"> ■ Pressione  para desligar o aparelho. Aguarde alguns segundos e ligue o aparelho novamente. Realize a calibração da cor novamente usando a tela sensível ao toque ou o driver da impressora (►►Manual Avançado do Usuário: <i>Calibração</i>). ■ Coloque uma nova unidade de correia (consulte <i>Substituindo a unidade de correia</i> ►► página 93). ■ Se o problema persistir, entre em contato com o seu revendedor Brother local.
Falha de conexão	Você tentou fazer o polling de um aparelho de fax que não está no modo Espera de polling.	Verifique a configuração de polling do outro aparelho de fax.
Falha na inicialização da tela de toque	A tela sensível ao toque foi pressionada antes de a inicialização ser concluída.	Verifique se não há nada tocando ou sobre a tela sensível ao toque.
	Pode haver sujeira presa entre a parte inferior da tela sensível ao toque e sua estrutura.	Insira um pedaço de papel espesso entre a parte inferior da tela sensível ao toque e sua estrutura e deslize para frente e para trás para empurrar a sujeira para fora.
Falha no Registro.	Registro falhou.	<p>Pressione OK e tente novamente.</p> <ul style="list-style-type: none"> ■ Pressione  para desligar o aparelho. Aguarde alguns segundos e ligue o aparelho novamente. Realize o registro automático de cores usando a tela sensível ao toque (►►Manual Avançado do Usuário: <i>Registro automático</i>). ■ Coloque uma nova unidade de correia (consulte <i>Substituindo a unidade de correia</i> ►► página 93). ■ Se o problema persistir, entre em contato com o seu representante Brother.
Frente e verso desativado	A tampa traseira do aparelho não está completamente fechada.	Feche a tampa traseira do aparelho até que ela se encaixe na posição fechada.
Impossível escanear	O documento é grande demais para escaneamento frente e verso.	Pressione  . Use o tamanho de papel apropriado para escaneamento frente e verso (consulte <i>Mídia de impressão</i> ►► página 212).

Mensagens de erro	Causa	Ação
Impossível escanear XX	Ocorreu um problema mecânico no aparelho.	<ul style="list-style-type: none"> ■ Pressione e mantenha  pressionado para desligar o aparelho e, depois, ligue-o novamente (consulte <i>Transferindo os faxes ou o relatório de faxes</i> >> página 113). ■ Se o problema persistir, entre em contato com o seu representante Brother.
Impossível Imprimir XX	Ocorreu um problema mecânico no aparelho.	<p>Execute uma das alternativas:</p> <ul style="list-style-type: none"> ■ Pressione e mantenha  pressionado para desligar o aparelho, espere alguns minutos e ligue-o novamente (consulte <i>Transferindo os faxes ou o relatório de faxes</i> >> página 113). ■ Se o problema persistir, entre em contato com o seu representante Brother.
Limite Excedido	O limite de impressão definido pelo Secure Function Lock 2.0 foi atingido.	Ligue para o administrador do sistema para verificar as Configurações do Secure Function Lock.

Mensagens de erro	Causa	Ação
Memória Cheia	A memória do aparelho está cheia.	<p>Envio de fax ou operação de cópia em andamento</p> <p>Execute uma das alternativas:</p> <ul style="list-style-type: none"> ■ Pressione Enviar agora, Impressão parcial ou Sair para enviar ou copiar as páginas escaneadas. ■ Pressione X, aguarde as outras operações em andamento serem concluídas e tente novamente. ■ Elimine os faxes da memória. <p>Imprima os faxes que estão armazenados na memória para restaurar a memória para 100%. Em seguida, desative o Armazenamento de fax para evitar armazenar mais faxes na memória (►►Manual Avançado do Usuário: <i>Imprimindo um fax a partir da memória e Armazenamento de fax</i>).</p> <p>Operação de impressão em andamento</p> <p>Execute uma das alternativas:</p> <ul style="list-style-type: none"> ■ Reduza a resolução de impressão. (►►Manual do Usuário de Software.) ■ Elimine os faxes da memória (consulte a explicação acima).
Memória Cheia Dados Imp. Seg. cheios. Press. a tecla Parar e exclua os dados armazenados antes.	A memória do aparelho está cheia.	Pressione X e exclua os dados de impressão segura armazenados anteriormente.
Papel curto	O comprimento do papel na bandeja é muito grande para que o aparelho coloque-o na bandeja de saída com a face voltada para baixo.	Abra a tampa traseira (bandeja de saída com a face voltada para cima) para permitir que o papel impresso saia na bandeja de saída com a face para cima. Remova as páginas impressas e pressione Iniciar .
Papel pequeno	O tamanho do papel especificado no driver da impressora é muito pequeno para que o aparelho coloque-o na bandeja de saída com a face voltada para baixo.	Abra a tampa traseira (bandeja de saída traseira) para permitir que o papel impresso saia na bandeja de saída traseira e, em seguida, pressione Iniciar .

Mensagens de erro	Causa	Ação
Papel preso alimentação manual	O papel está preso na abertura de alimentação manual do aparelho.	Consulte <i>O papel está preso na abertura de alimentação manual</i> >> página 118.
Papel Preso Atrás	O papel está preso na parte traseira do aparelho.	Consulte <i>O papel está preso na parte traseira do aparelho</i> >> página 120.
Papel Preso Band.	O papel está preso na bandeja de papel do aparelho.	Consulte <i>Há papel preso na bandeja de papel</i> >> página 118.
Papel Preso Dentro	O papel está preso dentro do aparelho.	Consulte <i>O papel está preso dentro do aparelho</i> >> página 122.
Papel preso frente e verso	O papel está preso embaixo da bandeja de papel ou na unidade fusora.	Consulte <i>Há papel preso embaixo da bandeja de papel</i> >> página 125.
Renomear Arquivo	Já existe um arquivo na unidade de memória Flash USB com o mesmo nome de arquivo que você está tentando salvar.	Altere o nome do arquivo na unidade de memória Flash USB ou altere o nome do arquivo que você está tentando salvar.
S/respost./ocup.	O número que você discou não atende ou está ocupado.	Verifique o número e tente novamente.
Sem Bandeja	A bandeja de papel não foi instalada ou não foi instalada corretamente.	Reinstale a bandeja de papel.
Sem Papel	O aparelho está sem papel na bandeja ou o papel não foi colocado corretamente na bandeja de papel.	Execute uma das alternativas: <ul style="list-style-type: none"> ■ Insira papel na bandeja de papel. Verifique se as guias de papel estão ajustadas no tamanho correto. ■ Remova o papel da bandeja e carregue-o novamente. Verifique se as guias de papel estão ajustadas no tamanho correto.
Sem Permissão	A impressão de documentos coloridos é limitada pelo Secure Function Lock 2.0. O trabalho de impressão será cancelado.	Ligue para o administrador do sistema para verificar as Configurações do Secure Function Lock.
Sem Resíduo de Toner	A caixa para resíduos de toner não está instalada corretamente.	Reinstale a caixa para resíduos de toner (consulte <i>Substituindo a caixa para resíduos de toner</i> >> página 97).
Sem suporte p/HUB	Um dispositivo hub USB está conectado à interface USB direta.	Desconecte o dispositivo hub USB da interface USB direta.

Mensagens de erro	Causa	Ação
Sem Toner	O cartucho de toner ou o conjunto de unidade de cilindro e cartucho de toner não está instalado corretamente.	Retire o conjunto de unidade de cilindro e cartucho de toner correspondente à cor mostrada na tela sensível ao toque. Remova o cartucho de toner da unidade de cilindro e, em seguida, reinstale o cartucho de toner de volta à unidade de cilindro. Reinstale o conjunto de unidade de cilindro e cartucho de toner no aparelho. Se o problema persistir, substitua o cartucho de toner (consulte <i>Substituindo os cartuchos de toner</i> >> página 76).
Sem Unidade de Correia	A unidade de correia não está instalada corretamente.	Reinstale a unidade de correia (consulte <i>Substituindo a unidade de correia</i> >> página 93).
Subst. Cx. Resíduos de Toner	É hora de substituir a caixa para resíduos de toner.	Substitua a caixa para resíduos de toner (consulte <i>Substituindo a caixa para resíduos de toner</i> >> página 97).
Substitua a Correia	É hora de substituir a unidade de correia.	Substitua a unidade de correia (consulte <i>Substituindo a unidade de correia</i> >> página 93).
Substitua o CilindroX ¹	É hora de substituir a unidade de cilindro.	Substitua a unidade de cilindro da cor indicada na tela sensível ao toque (consulte <i>Substituindo as unidades de cilindros</i> >> página 87).
¹ (x) indica a cor da unidade de cilindro que deve ser substituída. BK=Preta, C=Ciano, M=Magenta, A=Amarela.	O contador da unidade de cilindro não foi zerado quando foi instalado um novo cilindro.	Zere o contador da unidade de cilindro. (Consulte <i>Substituindo as unidades de cilindros</i> >> página 87).
Substitua o Toner ¹	O cartucho de toner chegou ao fim de sua vida útil. O aparelho interromperá toda as operações de impressão. Enquanto houver memória disponível, os faxes serão armazenados na memória.	Substitua o cartucho de toner da cor indicada na tela sensível ao toque (consulte <i>Substituindo os cartuchos de toner</i> >> página 76).
¹ A tela sensível ao toque indica a cor do cartucho de toner que precisa ser substituído. BK=Preta, C=Ciano, M=Magenta, Y=Amarela		
Substituir o Fusor	É hora de substituir a unidade fusora.	Entre em contato com o Centro de serviço autorizado da Brother para substituir a unidade fusora.
Substituir o Kit PF	É hora de substituir o kit de alimentação de papel.	Entre em contato com o Centro de serviço autorizado da Brother para substituir o Kit PF.

Mensagens de erro	Causa	Ação
Tampa Aberta.	A tampa superior não está totalmente fechada.	Feche a tampa superior do aparelho.
	A tampa do fusor não está totalmente fechada ou o papel ficou preso na parte posterior do aparelho quando você o ligou.	<ul style="list-style-type: none"> ■ Feche a tampa do fusor que se encontra dentro da tampa traseira do aparelho. ■ Verifique se o papel não está preso dentro da parte de trás do aparelho, feche a tampa do fusor e pressione Iniciar (consulte <i>O papel está preso na parte traseira do aparelho</i> ►► página 120).
Tampa Aberta.	A tampa do alimentador não está totalmente fechada.	Feche a tampa do alimentador do aparelho.
Tampa Aberta.	A tampa do alimentador fica aberta enquanto um documento está sendo carregado.	Feche a tampa do alimentador do aparelho e pressione  .
Temperatura Baixa	A temperatura ambiente é muito baixa para o aparelho funcionar.	Aumente a temperatura ambiente para permitir que o aparelho funcione.
Toner Baixo	Se a tela sensível ao toque mostrar Toner Baixo , você ainda poderá imprimir. No entanto, o aparelho está informando que a vida útil do cartucho de toner está próxima do fim.	Solicite um novo cartucho de toner da cor indicada na tela sensível ao toque agora para que você tenha um disponível para substituição quando a tela mostrar Substitua o Toner .
USB protegido para gravação	O interruptor de proteção da unidade de memória Flash USB está ativado.	Desative o interruptor de proteção da unidade de memória Flash USB.

Transferindo os faxes ou o relatório de faxes

Se a tela sensível ao toque mostrar:

- Impossível Imprimir XX
- Impossível escanear XX

Recomendamos a transferência de seus faxes para outro aparelho de fax ou para o seu computador (consulte *Transferindo faxes para outro aparelho de fax* >> página 113 ou *Transferindo faxes para o seu computador* >> página 114).



Você também pode transferir o relatório de faxes para verificar se há faxes que você precisa transferir (consulte *Transferindo o Relatório de Faxes para outro aparelho de fax* >> página 115).

OBSERVAÇÃO

Caso você receba uma mensagem de erro na tela sensível ao toque após a transferência dos faxes, desconecte o aparelho da rede elétrica por alguns minutos e conecte-o novamente.

Transferindo faxes para outro aparelho de fax

Se você não tiver configurado o ID do aparelho, não poderá entrar no modo de transferência de fax (>> Guia de Configuração Rápida: Configure a ID do aparelho).

- 1 Pressione  para interromper o erro temporariamente.
- 2 Pressione .
- 3 Pressione `Todas config..`
- 4 Deslize o dedo para cima ou para baixo ou pressione `▲` ou `▼` para visualizar `Serviço`.
- 5 Pressione `Serviço`.
- 6 Pressione `Transf. Dados`.
- 7 Pressione `Transf. Fax`.
- 8 Execute uma das alternativas:
 - Se a tela sensível ao toque mostrar `Sem dados`, não há mais faxes na memória do aparelho. Pressione `Fechar`.
 - Insira o número de fax para o qual os faxes serão transferidos.
- 9 Pressione `Iniciar Fax`.

Transferindo faxes para o seu computador

Você pode transferir os faxes da memória de seu aparelho para o seu computador.

1 Pressione  para interromper o erro temporariamente.

2 Verifique se você instalou o **MFL-Pro Suite** em seu computador e ative a opção **Recepção de PC-FAX** no computador.
Execute uma das alternativas:

■ (Windows® XP, Windows Vista® e Windows® 7)

No menu  (**Iniciar**), selecione **Todos os Programas > Brother > MFC-XXXX > Recepção de PC-FAX > Receber**. (XXXX é o nome do seu modelo.)

■ (Windows® 8)

Clique em  (**Brother Utilities**) e, em seguida, clique na lista suspensa e selecione o nome do seu modelo (caso ele não esteja selecionado). Clique em **Recepção de PC-FAX** na barra de navegação da esquerda e, em seguida, clique em **Receber**.

3 Verifique se você definiu **Recepção de PC-Fax** no aparelho (consulte *Recepção de PC-Fax* (somente para Windows®) >> página 50).

Se houver faxes na memória do aparelho quando você configurar **Recepção de PC-Fax**, a tela sensível ao toque perguntará se você deseja transferir os faxes para o seu computador.



4 Execute uma das alternativas:

- Para transferir todos os faxes para o seu computador, pressione **Sim**. Se a **Visualização de fax** estiver desativada, você será perguntado se deseja cópias de segurança das impressões.
- Para sair e deixar os faxes guardados na memória, pressione **Não**.

5 Pressione .

Transferindo o Relatório de Faxes para outro aparelho de fax

Se você não tiver configurado o ID do aparelho, não poderá entrar no modo de transferência de fax (►►Guia de Configuração Rápida: Configure a ID do aparelho).

- 1 Pressione  para interromper o erro temporariamente.
- 2 Pressione .
- 3 Pressione Todas config..
- 4 Deslize o dedo para cima ou para baixo ou pressione ▲ ou ▼ para visualizar Serviço.
- 5 Pressione Serviço.
- 6 Pressione Transf. Dados.
- 7 Pressione Transferência de Relatório.
- 8 Digite o número de fax para o qual o Relatório de Faxes será encaminhado.
- 9 Pressione Iniciar Fax.

Obstrução de documentos

O documento está preso na parte superior da unidade do alimentador

- 1 Retire qualquer papel que não esteja preso do alimentador.
- 2 Abra a tampa do alimentador.
- 3 Puxe o documento preso para fora e para a esquerda.

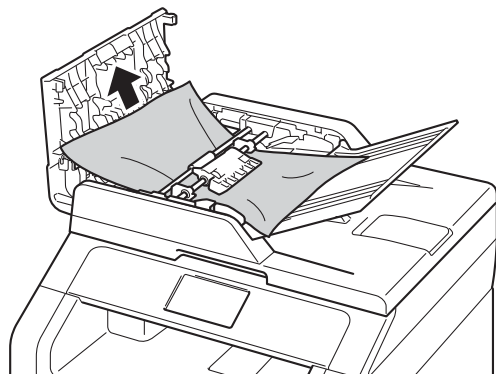

Se o documento se rasgar, certifique-se de remover todos os pequenos pedaços de papel para evitar futuras obstruções.

- 4 Feche a tampa do alimentador.
- 5 Pressione .

O documento está preso sob a tampa dos documentos

- 1 Retire qualquer papel que não esteja preso do alimentador.
- 2 Levante a tampa dos documentos.
- 3 Puxe o documento preso para fora e para a direita.

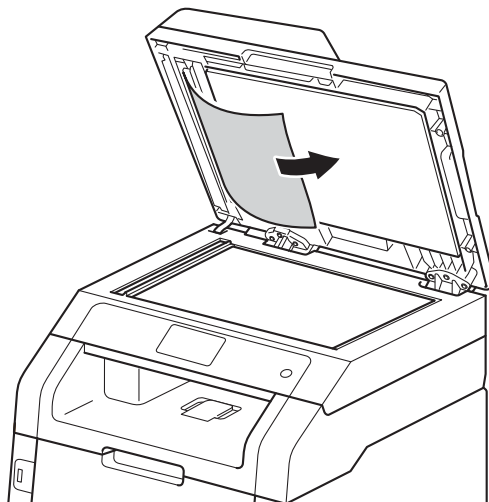



Se o documento se rasgar, certifique-se de remover todos os pequenos pedaços de papel para evitar futuras obstruções.

- 4 Feche a tampa dos documentos.
- 5 Pressione .

Removendo pequenos documentos presos no alimentador

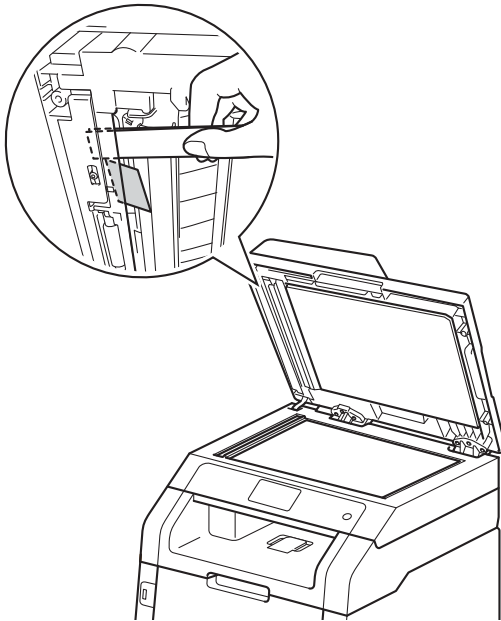
- 1 Levante a tampa dos documentos.
- 2 Insira um pedaço de papel grosso, como papelão, no alimentador para empurrar os pequenos pedaços de papel remanescentes.



- 3 Feche a tampa dos documentos.
- 4 Pressione .

O documento está preso na bandeja de saída

- 1 Retire qualquer papel que não esteja preso do alimentador.
- 2 Puxe o documento preso para fora e para a direita.

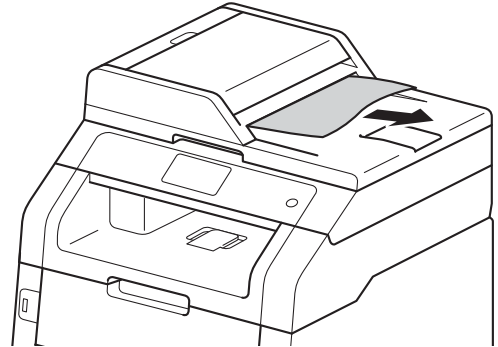

- 3 Pressione .

Obstruções de papel

Sempre remova todo o papel da bandeja de papel e endireite a pilha ao adicionar mais papel. Isso ajuda a evitar que mais de uma folha de papel seja alimentada no aparelho de uma vez e impede a formação de obstruções de papel.

O papel está preso na abertura de alimentação manual

Se a tela sensível ao toque mostrar **Papel preso alimentação manual**, siga estas etapas:

- 1 Remova qualquer papel que esteja preso em volta e na abertura de alimentação manual.

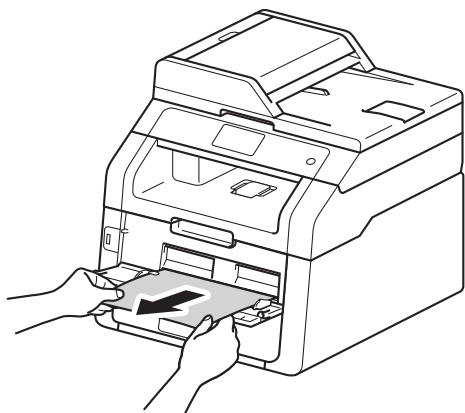

- 2 Pressione **Iniciar** para continuar a impressão.

Há papel preso na bandeja de papel

Se a tela sensível ao toque mostrar **Papel Preso Band.**, siga estas etapas:

- 1 Puxe a bandeja de papel totalmente para fora do aparelho.

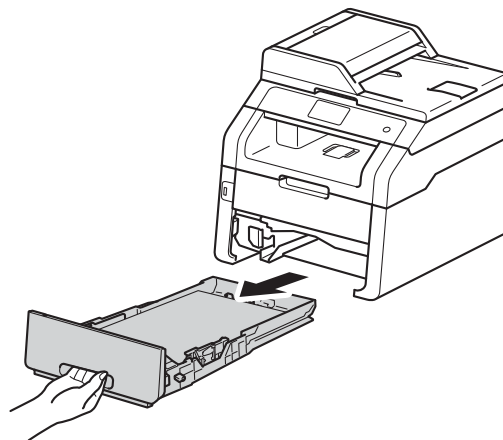

- 2 Use ambas as mãos para puxar lentamente para fora o papel preso.

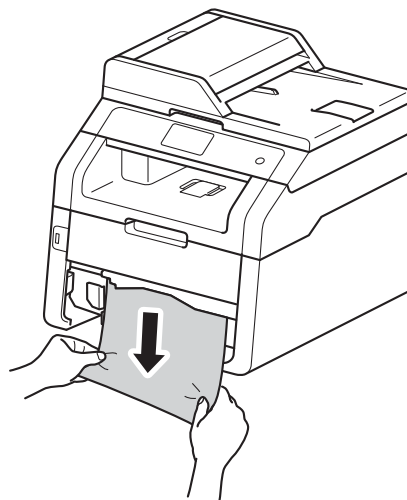

OBSERVAÇÃO

Puxar o papel preso para baixo permite que você o remova com mais facilidade.

- 3 Verifique se o papel está abaixo da marca de quantidade máxima de papéis (▼▼▼) da bandeja de papel. Pressionando a alavanca verde de liberação das guias do papel, deslize-as até que se ajustem ao tamanho do papel. Verifique se as guias estão bem encaixadas nas aberturas.
- 4 Coloque a bandeja de papel firmemente de volta no aparelho.

Há papel preso na bandeja de saída de papel

Quando o papel está preso na bandeja de saída de papel, siga estas etapas:

- 1 Use as duas mãos para abrir o scanner.

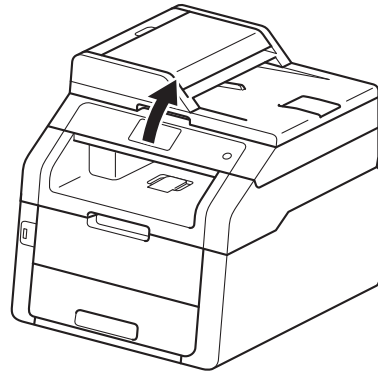

OBSERVAÇÃO

Quando a tampa superior estiver aberta, você não pode abrir o scanner.

- 2 Remova o papel.

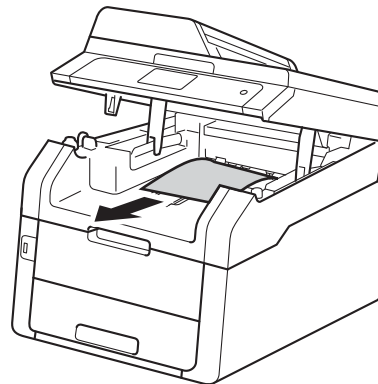

- 3 Empurre o scanner para baixo com as duas mãos até fechá-lo.

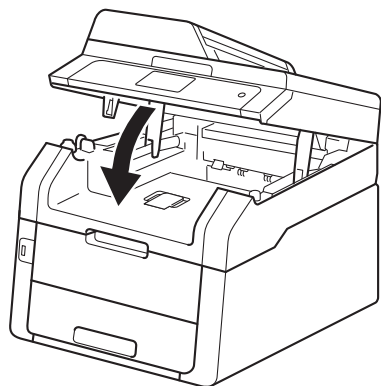

O papel está preso na parte traseira do aparelho

Se a tela sensível ao toque mostrar **Papel Preso Atrás**, há uma obstrução de papel atrás da tampa traseira. Siga estas etapas:

- 1 Deixe o aparelho ligado durante 10 minutos para que o ventilador interno resfrie as peças quentes dentro do aparelho.
- 2 Abra a tampa traseira.

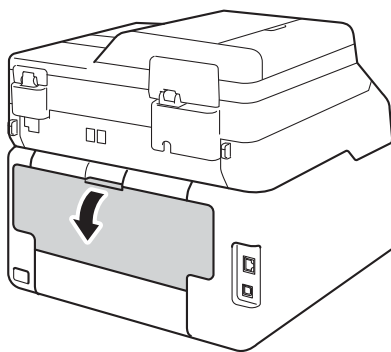

⚠️ ADVERTÊNCIA

⚠️ SUPERFÍCIE QUENTE

Depois de utilizar o aparelho, algumas de suas peças internas estarão extremamente quentes. Aguarde o aparelho esfriar antes de tocar as peças internas do aparelho.

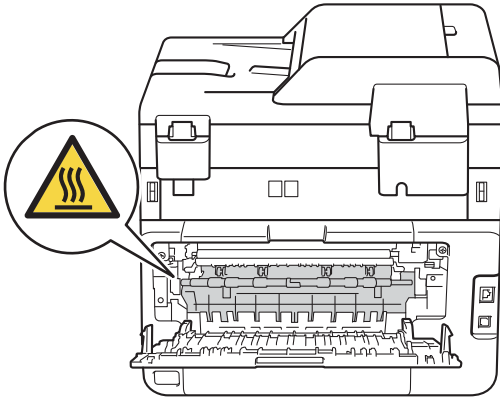

- 3 Puxe as travas verdes da esquerda e da direita em sua direção para soltar a tampa do fusor (1).

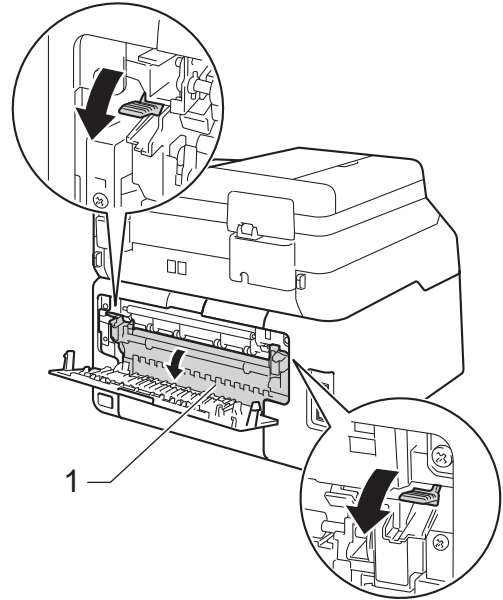

- 4 Usando ambas as mãos, puxe suavemente o papel preso para fora da unidade fusora.

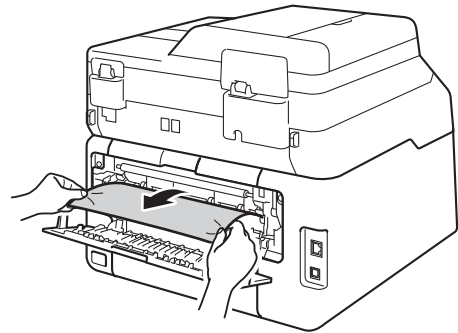

- 5 Feche a tampa do fusor (1). Verifique se as travas verdes no lado esquerdo e direito estão encaixadas.

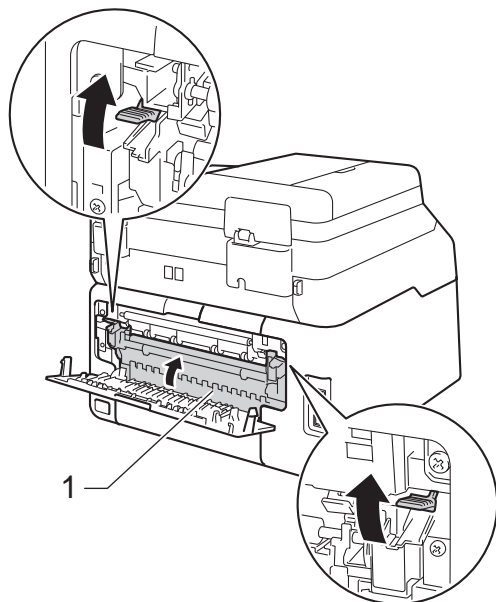

- 6 Feche a tampa traseira até que ela se encaixe na posição fechada.

O papel está preso dentro do aparelho

Se a tela sensível ao toque mostrar **Papel Preso Dentro**, siga estas etapas:

- 1 Deixe o aparelho ligado durante 10 minutos para que o ventilador interno resfrie as peças quentes dentro do aparelho.
- 2 Abra a tampa superior até que ela trave na posição aberta.

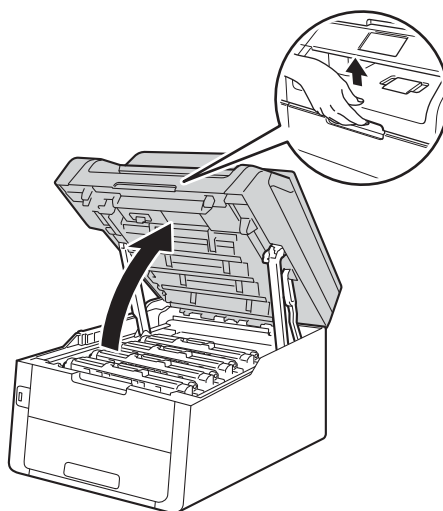

- 3 Remova todos os conjuntos da unidade de cilindro e do cartucho de toner.

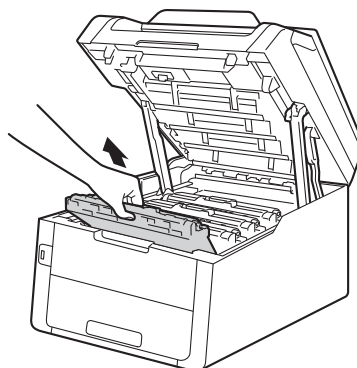

⚠️ ADVERTÊNCIA

⚠️ SUPERFÍCIE QUENTE

Depois de utilizar o aparelho, algumas de suas peças internas estarão extremamente quentes. Aguarde o aparelho esfriar antes de tocar as peças internas do aparelho.

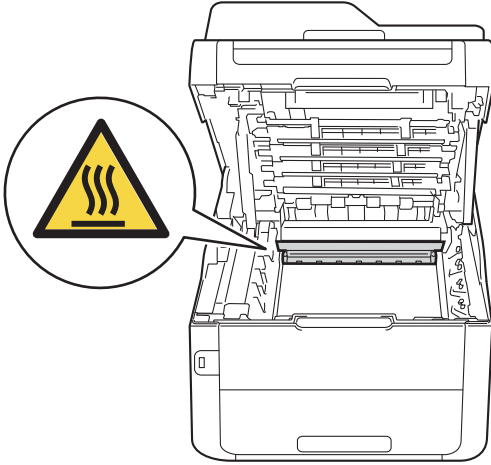

IMPORTANTE

- Recomendamos que você coloque os conjuntos de unidade de cilindro e cartucho de toner sobre uma superfície plana e limpa, com um papel descartável por baixo, para caso você acidentalmente derrame ou espalhe o toner.
- Para evitar danos no aparelho causados por eletricidade estática, NÃO toque nos eletrodos mostrados na ilustração.

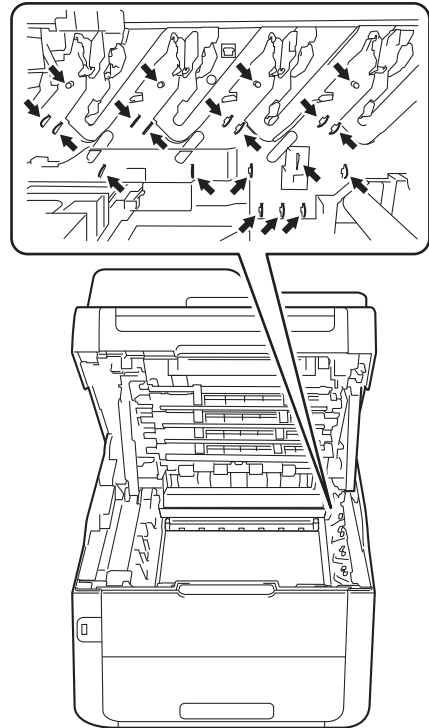

- 4 Retire o papel preso lentamente.

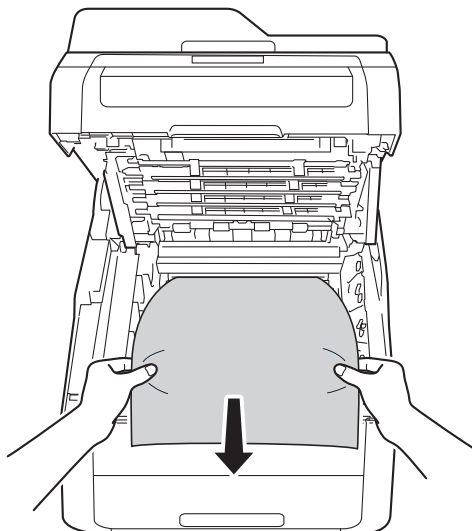

- 5 Deslize cada conjunto de unidade de cilindro e cartucho de toner para dentro do aparelho, verificando se as cores dos cartuchos de toner correspondem às etiquetas de mesma cor no aparelho.

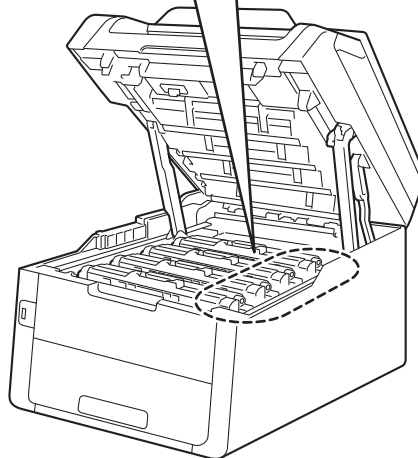
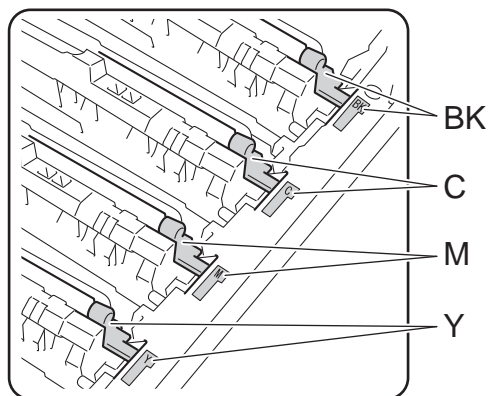
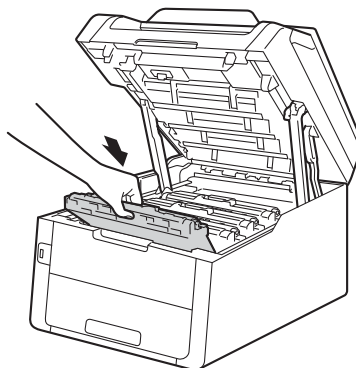

BK = Preta, C = Ciano,
M = Magenta, Y= Amarela

- 6 Feche a tampa superior do aparelho.

OBSERVAÇÃO

Se você desligar o aparelho enquanto **Papel Preso Dentro** estiver sendo exibido na tela sensível ao toque, o aparelho imprimirá dados incompletos de seu computador quando for ligado. Antes de ligar o aparelho, exclua a tarefa de spooler de impressão do seu computador.

Há papel preso embaixo da bandeja de papel

Se a tela sensível ao toque mostrar **Papel preso frente e verso**, siga estas etapas:

- 1 Deixe o aparelho ligado durante 10 minutos para que o ventilador interno resfrie as peças quentes dentro do aparelho.
- 2 Puxe a bandeja de papel totalmente para fora do aparelho.

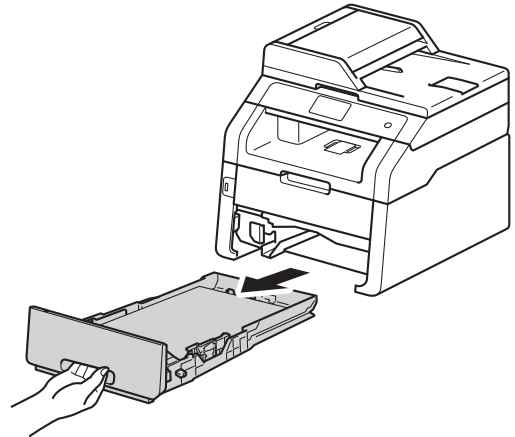

- 3 Verifique se não restou nenhum papel preso dentro do aparelho.

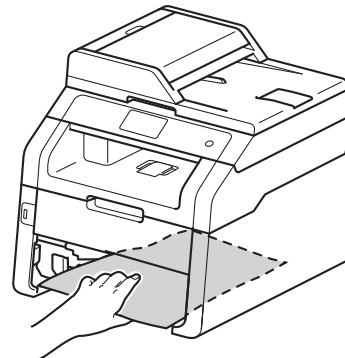

- 4 Se não houver papel preso dentro do aparelho, verifique embaixo da bandeja de papel.

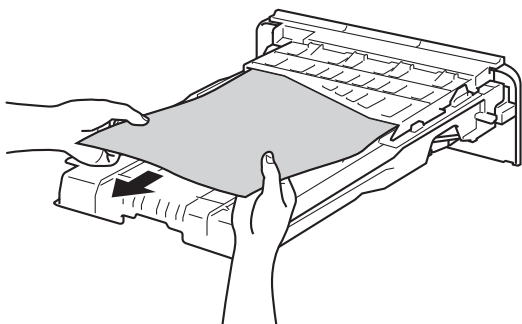

- 5 Se não houver papel na bandeja de papel, abra a tampa traseira.

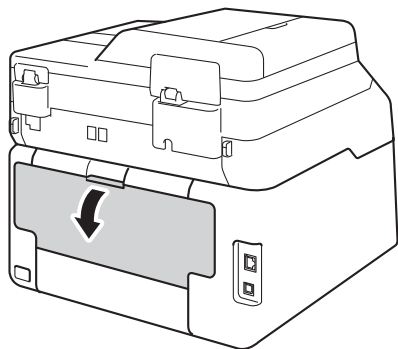

⚠ ADVERTÊNCIA

⚠ SUPERFÍCIE QUENTE

Depois de utilizar o aparelho, algumas de suas peças internas estarão extremamente quentes. Aguarde o aparelho esfriar antes de tocar as peças internas do aparelho.

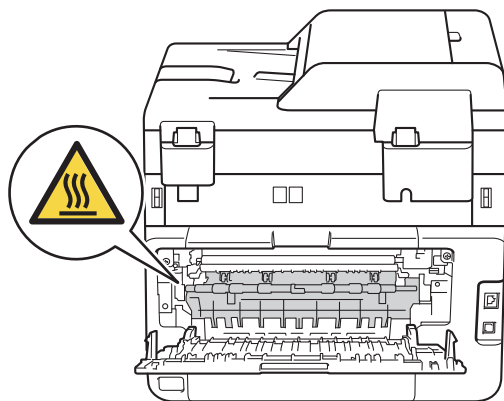

- 6 Usando ambas as mãos, puxe suavemente o papel preso para fora da parte traseira do aparelho.

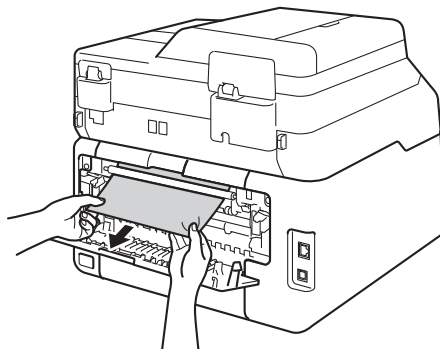

- 7 Feche a tampa traseira até que ela se encaixe na posição fechada.
- 8 Coloque a bandeja de papel firmemente de volta no aparelho.

Se você estiver tendo dificuldades com seu aparelho



IMPORTANTE

- Para obter assistência técnica, você deverá entrar em contato com o país onde adquiriu o aparelho. As chamadas telefônicas deverão ser feitas de dentro desse país.
- Se você acha que há um problema com o aparelho, consulte a tabela abaixo e siga as dicas de solução de problemas. Você pode solucionar a maioria dos problemas sozinho.
- Se precisar de ajuda adicional, o Brother Solutions Center oferece as mais recentes FAQs e dicas para a solução de problemas.



Visite-nos em <http://solutions.brother.com/>.

- O uso de suprimentos de outros fabricantes pode afetar a qualidade de impressão, o desempenho do hardware e a confiabilidade do aparelho.

Dificuldades de impressão

Dificuldades	Sugestões
O aparelho não imprime.	Verifique se o driver da impressora correto foi instalado e selecionado.
	Verifique se a tela sensível ao toque está mostrando uma mensagem de erro (consulte <i>Mensagens de erro e manutenção</i> ►► página 104).
	Verifique se o aparelho está on-line: (Windows® 7 e Windows Server® 2008 R2) Clique no botão  (Iniciar) > Dispositivos e Impressoras . Clique com o botão direito do mouse em Brother MFC-XXXX Printer e clique em Ver o que está sendo impresso . Clique em Impressora na barra de menus. Certifique-se de que Usar Impressora Offline não está selecionado.
	(Windows Vista® e Windows Server® 2008) Clique no botão  (Iniciar) > Painel de Controle > Hardware e Sons > Impressoras . Clique com o botão direito do mouse em Brother MFC-XXXX Printer . Verifique se Usar Impressora Offline não está listado. Se estiver listado, clique nesta opção para configurar o driver on-line.
	(Windows® XP e Windows Server® 2003) Clique no botão Iniciar > Impressoras e aparelhos de fax . Clique com o botão direito do mouse em Brother MFC-XXXX Printer . Verifique se Usar impressora off-line não está listado. Se estiver listado, clique nesta opção para configurar o driver on-line.
(Windows® 8 e Windows Server® 2012) Arraste o mouse até o canto inferior direito do seu desktop. Quando a barra de menu aparecer, clique em Configurações > Painel de Controle . No grupo Hardware e Sons (Hardware), clique em Exibir impressoras e dispositivos . Clique com o botão direito do mouse em Brother MFC-XXXX > Ver o que está sendo impresso . Se as opções de driver da impressora aparecer, selecione seu driver da impressora. Clique em Impressora na barra de menus e certifique-se de que Usar Impressora Offline não está selecionado.	
	Ligue para o administrador do sistema para verificar as configurações do Secure Function Lock.

Dificuldades de impressão (Continuação)

Dificuldades	Sugestões
O aparelho não está imprimindo ou parou de imprimir.	Pressione  . O aparelho cancelará o trabalho de impressão programado e o excluirá da memória do aparelho. A impressão poderá estar incompleta.
Os cabeçalhos ou rodapés aparecem quando o documento é exibido na tela, mas não aparecem na página impressa.	Há uma área que não pode ser impressa na parte superior e inferior da página. Ajuste as margens superior e inferior do documento para permitir impressão nessa área (consulte <i>Áreas não escaneáveis e não imprimíveis</i> ►► página 29).
O aparelho imprime inesperadamente ou imprime caracteres errados.	Pressione  para cancelar as tarefas de impressão. Verifique as configurações do aplicativo para confirmar se ele está configurado para funcionar com seu aparelho.
O aparelho imprime as primeiras páginas corretamente, depois algumas páginas apresentam textos incompletos.	Verifique as configurações do aplicativo para confirmar se ele está configurado para funcionar com seu aparelho. Seu computador não está reconhecendo o sinal completo de buffer de entrada do aparelho. Verifique se você conectou o cabo de interface corretamente (►► Guia de Configuração Rápida).
O aparelho não imprime nos dois lados do papel, mesmo que a configuração do driver da impressora seja frente e verso.	Verifique a configuração do tamanho do papel no driver da impressora. Você precisa selecionar A4, Carta, Ofício ou Fólio (de 60 a 105 g/m ²).
O aparelho não exibe o menu USB quando uma unidade de memória flash USB está conectada à interface direta USB.	Quando o aparelho está no modo Sono Profundo (Deep Sleep), o aparelho não é ativado mesmo que você conecte uma unidade de memória flash USB à interface direta USB. Pressione a tela sensível ao toque para ativar o aparelho.
Não foi possível realizar a impressão do "Layout da Página".	Verifique se as configurações do tamanho de papel no aplicativo e no driver da impressora são as mesmas.
A velocidade de impressão está muito baixa.	Tente alterar a configuração do driver da impressora. A maior resolução precisa de um processamento de dados mais longo, assim como tempos de impressão e de envio mais longos.
O aparelho não imprime a partir do Adobe® Illustrator®.	Tente reduzir a resolução de impressão (►► Manual do Usuário de Software).
Baixa qualidade de impressão	Consulte <i>Melhorando a qualidade de impressão</i> ►► página 141.

Dificuldades no manuseio de papel

Dificuldades	Sugestões
O aparelho não insere o papel.	Se a tela sensível ao toque mostrar uma mensagem de obstrução de papel e o problema persistir, consulte <i>Mensagens de erro e manutenção</i> >> página 104.
	Se a bandeja de papel estiver vazia, coloque uma nova pilha de papéis na bandeja.
	Se houver papel na bandeja de papel, certifique-se de que esteja alisado. Se o papel estiver ondulado, endireite-o. Algumas vezes, é bom retirar a pilha de papéis, virá-la ao contrário e recolocá-la na bandeja de papel.
	Reduza a quantidade de papel na bandeja e depois tente novamente.
	Verifique se Manual não está selecionado para Origem do Papel no driver da impressora.
	Limpe o rolo de tração do papel (>>Manual Avançado do Usuário: <i>Limpendo os rolos de tração de papel</i>).
O aparelho não insere papel pela abertura de alimentação manual.	Use as duas mãos para empurrar uma folha de papel firmemente na abertura de alimentação manual até que a extremidade superior da folha toque nos roletes de alimentação de papel. Continue pressionando o papel nos rolos até que o aparelho agarre e puxe o papel.
	Coloque apenas uma folha de papel na abertura de alimentação manual.
	Verifique se Manual está selecionado para Origem do Papel no driver da impressora.
Como imprimo em envelopes?	Coloque apenas um envelope de cada vez na abertura de alimentação manual. O aplicativo deverá ser configurado para imprimir no tamanho do envelope que você está utilizando. Normalmente, isso é feito no menu Configuração de página ou Configuração do documento de seu aplicativo (consulte o manual do aplicativo para obter mais informações).

Imprimindo faxes recebidos

Dificuldades	Sugestões
<ul style="list-style-type: none"> ■ Impressão comprimida ■ Faixas horizontais ■ As frases na parte superior e na parte inferior estão cortadas ■ Faltam linhas 	Normalmente isto se deve a uma conexão telefônica ruim. Faça uma cópia; se a cópia for de boa qualidade, provavelmente o problema estará associado a uma conexão ruim, com estática ou interferência na linha telefônica. Peça ao seu interlocutor para enviar o fax novamente.
Linhas pretas verticais durante a recepção	Os fios corona de impressão podem estar sujos. Limpe os fios corona das unidades de cilindro (consulte <i>Limpendo os fios corona</i> >> página 83).
	O scanner do remetente pode estar sujo. Peça ao remetente que faça uma cópia a fim de verificar se o problema está associado ao aparelho de envio. Tente receber um documento através de outro aparelho de fax.
Os faxes recebidos aparecem cortados ou com páginas em branco.	As margens direita e esquerda foram cortadas ou uma única página foi impressa em duas páginas (consulte <i>Tamanho do Papel</i> >> página 30).
	Ative a Redução automática (>>Manual Avançado do Usuário: <i>Imprimindo um fax recebido reduzido</i>).

Linha telefônica ou conexões

Dificuldades	Sugestões
A discagem não funciona. (Sem tom de discagem)	Verifique as conexões de todos os cabos da linha. Certifique-se de que o cabo de linha telefônica esteja conectado à tomada telefônica na parede e ao conector LINE do aparelho.
	Altere a configuração de Tom/pulso (►►Guia de Configuração Rápida).
	Envie um fax manualmente pressionando Gancho e discando o número. Aguarde ouvir os tons de recebimento de fax antes de pressionar Iniciar Fax.
O aparelho não atende quando chamado.	Caso não haja tom de discagem, conecte um telefone em boas condições e um cabo de linha telefônica ao conector. Retire o telefone externo do gancho e verifique se é possível ouvir o tom de discagem. Caso ainda não haja tom de discagem, peça que sua companhia telefônica verifique a linha e/ou a tomada. Verifique se o aparelho está no modo de recepção correto para a sua configuração (consulte <i>Configurações do Modo de Recepção</i> ►► página 45). Verifique se há tom de discagem. Se possível, ligue para seu aparelho para ouvi-lo atender. Se mesmo assim não obtiver uma resposta, verifique a conexão do cabo da linha telefônica. Se ao ligar para o seu aparelho você não ouvir o toque, peça à companhia telefônica que verifique a linha.

Recebendo faxes

Dificuldades	Sugestões
<p>Não é possível receber um fax.</p>	<p>Verifique se seu aparelho possui tom de discagem pressionando a tecla Gancho. Se você ouvir estática ou interferência na linha de fax, ligue para sua companhia telefônica local.</p> <p>Verifique as conexões de todos os cabos da linha. Certifique-se de que o cabo de linha telefônica esteja conectado à tomada telefônica na parede e ao conector LINE do aparelho. Se você assina serviços DSL ou VoIP, ligue para o provedor de serviços para obter instruções de conexão.</p> <p>Verifique se o aparelho está no Modo de Recepção correto. Isso é determinado pelos dispositivos externos e pelos serviços de assinante de telefonia que você possui na mesma linha do aparelho Brother (consulte <i>Configurações do Modo de Recepção</i> >> página 45).</p> <ul style="list-style-type: none"> ■ Se você tiver uma linha de fax dedicada e quiser que o seu aparelho Brother atenda automaticamente todos os faxes recebidos, deverá selecionar o modo Fax. ■ Se o seu aparelho Brother compartilhar uma linha com uma secretária eletrônica externa, você deverá selecionar o modo <i>Secret. Eletrôn.</i>. No modo <i>Secret. Eletrôn.</i>, seu aparelho Brother receberá automaticamente os faxes, e quem telefonar poderá deixar uma mensagem na sua secretária eletrônica. ■ Se o seu aparelho Brother compartilha a linha com um serviço de assinante de Caixa postal, consulte <i>Caixa postal</i> >> página 52. ■ Se o seu aparelho Brother compartilha uma linha com outros telefones e você deseja que ele atenda automaticamente todos os faxes recebidos, deverá selecionar o modo Fax/Tel. No modo Fax/Tel, seu aparelho Brother receberá faxes automaticamente e produzirá um toque duplo para avisar a você que atenda as chamadas de voz. ■ Se você não quiser que o seu aparelho Brother atenda automaticamente os faxes recebidos, deverá selecionar o modo Manual. No modo Manual, você deverá atender todas as chamadas recebidas e ativar o aparelho para receber faxes. <p>Outro dispositivo ou serviço no local poderá estar atendendo a chamada antes do seu aparelho Brother. Para fazer o teste, reduza a configuração de retardo da campanha:</p> <ul style="list-style-type: none"> ■ Se o modo de resposta estiver configurado como Fax ou Fax/Tel, reduza o retardo da campanha para 1 toque (consulte <i>Retardo da campanha</i> >> página 45). ■ Se o modo de resposta estiver configurado como <i>Secret. Eletrôn.</i>, reduza para 2 o número de toques programados na sua secretária eletrônica. ■ Se o modo de resposta estiver configurado como Manual, NÃO ajuste a configuração de retardo da campanha.

Recebendo faxes (Continuação)

Dificuldades	Sugestões
<p>Não é possível receber um fax. (continuação)</p>	<p>Peça a alguém que envie um fax de teste:</p> <ul style="list-style-type: none"> ■ Se você receber o fax de teste com sucesso, seu aparelho está operando corretamente. Lembre-se de reconfigurar o retardo da campainha ou a secretária eletrônica à configuração original. Se ocorrerem problemas de recebimento após reconfigurar o retardo da campainha, é porque uma pessoa, dispositivo ou serviço de assinante está atendendo a chamada de fax antes, não dando oportunidade para o aparelho atendê-la. ■ Se você não conseguiu receber o fax, outro dispositivo ou serviço de assinante pode estar interferindo no recebimento do fax ou talvez esteja ocorrendo algum problema com a sua linha de fax. <p>Se você estiver usando uma secretária eletrônica (modo <i>Secret.Eletrôn.</i>) na mesma linha do aparelho Brother, verifique se a secretária eletrônica está configurada corretamente (consulte <i>Conectando uma secretária eletrônica externa</i> >> página 52).</p> <ol style="list-style-type: none"> 1 Conecte o cabo de linha telefônica diretamente da tomada telefônica ao conector LINE do aparelho Brother. 2 Remova a tampa protetora do conector EXT. do aparelho Brother e conecte o cabo de linha telefônica da sua secretária eletrônica ao conector EXT. 3 Configure sua secretária eletrônica para atender em 4 toques. Se você estiver tendo problemas para receber faxes ou mensagens de voz, configure sua secretária eletrônica para atender em 2 ou 3 toques. 4 Grave a mensagem de saída na sua secretária eletrônica. <ul style="list-style-type: none"> ■ Grave cinco segundos de silêncio no início de sua mensagem de saída. ■ Limite a duração de sua mensagem a 20 segundos. ■ Termine sua mensagem de saída informando o Código de Recepção de Fax para as pessoas que desejem enviar faxes manualmente. Por exemplo: "Após o bip, deixe uma mensagem ou pressione *51 e Iniciar para enviar um fax". 5 Configure sua secretária eletrônica para atender chamadas. 6 Configure o modo de Recepção do seu aparelho Brother como <i>Secret.Eletrôn.</i> (consulte <i>Configurações do Modo de Recepção</i> >> página 45). <p>Certifique-se de que a função Recepção Fácil do seu aparelho Brother esteja ativada. Recepção fácil é um recurso que permite receber um fax mesmo que você tenha atendido a chamada em um telefone externo ou de extensão (consulte <i>Recepção fácil</i> >> página 46).</p> <p>Caso você receba, constantemente, erros de transmissão devido à possível interferência na linha telefônica, tente alterar a configuração de Compatibilidade para Básico(para VoIP) (consulte <i>Interferência na linha telefônica / VoIP</i> >> página 139).</p> <p>Ligue para o administrador do sistema para verificar as Configurações do Secure Function Lock.</p>

Enviando faxes

Dificuldades	Sugestões
Não é possível enviar um fax.	Verifique as conexões de todos os cabos da linha. Certifique-se de que o cabo de linha telefônica esteja conectado à tomada telefônica na parede e ao conector LINE do aparelho.
	Verifique se você pressionou Fax e se o aparelho está no modo Fax (consulte <i>Como enviar um fax</i> >> página 38).
	Imprima o Relatório de verificação de transmissão e verifique se há erros (>>Manual Avançado do Usuário: <i>Relatórios</i>).
	Ligue para o administrador do sistema para verificar as Configurações do Secure Function Lock.
	Peça ao seu interlocutor para conferir se o aparelho destinatário contém papel.
Qualidade de envio deficiente.	Tente alterar sua resolução para Fina ou S.fina . Faça uma cópia para verificar o funcionamento do scanner. Se a qualidade da cópia não estiver boa, limpe o scanner (>>Manual Avançado do Usuário: <i>Limpando o scanner</i>).
O Relatório de Verificação de Transmissão afirma RESULT. :MÁ.	A linha telefônica provavelmente apresenta ruídos temporários ou estática. Tente enviar o fax novamente. Se você estiver enviando uma mensagem de PC-Fax e receber RESULT. :MÁ no Relatório de verificação de transmissão, pode ser que a memória do aparelho seja insuficiente. Para liberar memória extra, você pode desativar o armazenamento de fax (>>Manual Avançado do Usuário: <i>Desativando as opções de fax remoto</i>), imprimir mensagens de fax da memória (>>Manual Avançado do Usuário: <i>Imprimindo um fax a partir da memória</i>) ou cancelar um fax programado ou trabalho de polling (>>Manual Avançado do Usuário: <i>Verificando e cancelando trabalhos em espera</i>). Se o problema persistir, peça à companhia telefônica que verifique sua linha.
	Caso você receba, constantemente, erros de transmissão devido à possível interferência na linha telefônica, tente alterar a configuração de Compatibilidade para Básico (para VoIP) (consulte <i>Interferência na linha telefônica / VoIP</i> >> página 139).
Os faxes enviados estão em branco.	Verifique se você está carregando o documento corretamente. Quando você usa o alimentador, o documento deve ficar <i>voltado para cima</i> . Quando você usa o vidro do scanner, o documento deve ficar <i>voltado para baixo</i> (consulte <i>Colocando documentos</i> >> página 36).
Linhas pretas verticais durante o envio.	As linhas pretas verticais em faxes que você envia são normalmente causadas por sujeira ou fluido de correção na faixa de vidro (>>Manual Avançado do Usuário: <i>Limpando o scanner</i>).

Lidando com chamadas recebidas

Dificuldades	Sugestões
O aparelho 'capta' a voz como Tom CNG.	Se a opção <i>Recepção Fácil</i> estiver ativada, seu aparelho estará mais sensível aos sons. Ele pode interpretar erroneamente determinadas vozes ou música na linha como uma chamada de fax e responder com sinais de recepção de fax. Desative o aparelho pressionando  . Tente evitar esse problema desativando a opção <i>Recepção fácil</i> (consulte <i>Recepção fácil</i> >> página 46).
Enviando uma Chamada de Fax para o aparelho.	Se você atendeu em um telefone externo ou de extensão, pressione seu Código de recepção de fax (a configuração de fábrica é *51). Se você atendeu em um telefone externo (conectado ao conector EXT.), pressione <i>Iniciar Fax</i> para receber o fax. Quando seu aparelho atender, coloque o fone no gancho.
Funções personalizadas em uma linha única.	Se você tem Chamada em Espera, Chamada em Espera/Identificação de Chamada, Identificação de Chamada, Caixa Postal, secretária eletrônica, sistema de alerta ou qualquer outra função personalizada em uma única linha de telefone com o seu aparelho, isso pode criar problemas durante o envio ou a recepção de faxes. Por exemplo: se você assinar o serviço de Chamada em Espera ou qualquer outro serviço personalizado e o sinal entrar enquanto o aparelho estiver enviando ou recebendo um fax, o sinal pode temporariamente interromper ou causar problemas nos faxes. A função ECM (modo de correção de erro) da Brother deverá ajudá-lo a solucionar esse problema. Esta situação está relacionada com o sistema telefônico em si e é comum a todos os dispositivos que enviam ou recebem informações em uma linha única e compartilhada com funções personalizadas. Se for imprescindível para seus negócios evitar toda e qualquer interrupção, recomenda-se uma linha telefônica separada sem funções personalizadas.

Dificuldades de cópia

Dificuldades	Sugestões
Não é possível fazer uma cópia.	Verifique se você pressionou <i>Copiar</i> e se o aparelho está no modo <i>Copiar</i> (consulte <i>Como copiar</i> >> página 60). Ligue para o administrador do sistema para verificar as Configurações do Secure Function Lock.
Aparece uma linha preta vertical nas cópias.	As linhas pretas verticais em cópias normalmente são causadas por sujeira ou fluido de correção na faixa de vidro ou porque os fios corona estão sujos. Limpe a faixa de vidro, o vidro do scanner, a barra branca e o plástico branco acima deles (consulte <i>Limpando os fios corona</i> >> página 83 e >>> <i>Manual Avançado do Usuário: Limpando o scanner</i>).
As cópias estão em branco.	Verifique se você está carregando o documento corretamente (consulte <i>Usando o alimentador automático de documentos (alimentador)</i> >> página 36 ou <i>Usando o vidro do scanner</i> >> página 37).

Dificuldades no escaneamento

Dificuldades	Sugestões
Erros TWAIN ou WIA são exibidos quando se inicia o escaneamento. (Windows®)	Verifique se o driver TWAIN ou WIA da Brother foi selecionado como driver principal no aplicativo de escaneamento. Por exemplo, no Nuance™ PaperPort™ 12SE, clique em Área de trabalho > Configurações de digitalização > Selecionar para selecionar o driver TWAIN/WIA da Brother.
Erros TWAIN ou ICA são exibidos quando se inicia o escaneamento. (Macintosh)	Verifique se o driver TWAIN da Brother foi selecionado como driver principal. No PageManager, clique em Arquivo > Selecionar origem e selecione o driver TWAIN da Brother. Os usuários do Macintosh também podem escanear documentos usando o driver de scanner ICA (►►Manual do Usuário de Software).
OCR não funciona.	Tente aumentar a resolução de escaneamento. (Usuários do Macintosh) Baixe e instale o Presto! PageManager em http://nj.newssoft.com.tw/download/brother/PM9SEInstaller_BR_multilang.dmg
O escaneamento em rede não funciona.	Consulte <i>Dificuldades com a rede</i> ►► página 136.
Não é possível escanear.	Ligue para o administrador do sistema para verificar as Configurações do Secure Function Lock.



Dificuldades no software

Dificuldades	Sugestões
Não é possível instalar o software nem imprimir.	(Somente Windows®) Execute o programa Reparar o MFL-Pro Suite do CD-ROM. Este programa corrigirá e reinstalará o software.



Dificuldades com a rede

Dificuldades	Sugestões
<p>Não é possível imprimir nem escanear através da rede após a conclusão da instalação do software.</p>	<p>Quando uma tela <i>Impossível imprimir na impressora em rede.</i> for exibida, siga as instruções na tela.</p> <p>Se o problema não for resolvido, consulte ►►Manual do Usuário de Rede: <i>Solução de problemas.</i></p>
<p>A função Escaneamento em rede não funciona.</p>	<p>(Windows® e Macintosh)</p> <p>O recurso Escaneamento em rede pode não funcionar devido às configurações do firewall. Altere ou desative as configurações de firewall. É necessário configurar o software de firewall/segurança de outro fabricante para permitir Escaneamento em rede. Para adicionar a porta 54925 ao Escaneamento em rede, digite as seguintes informações:</p> <ul style="list-style-type: none"> ■ Em Nome, forneça uma descrição, por exemplo, Brother NetScan. ■ Em Número da porta, digite 54925. ■ Em Protocolo: Verifique se UDP está selecionado. <p>Consulte o manual de instruções que acompanha o software de firewall/segurança de outro fabricante ou ligue para o fabricante do software.</p> <p>Para obter mais informações, leias as Perguntas frequentes e as sugestões de solução de problemas em http://solutions.brother.com/.</p> <p>(Macintosh)</p> <p>Selecione seu aparelho novamente na janela Seletor de dispositivo do menu pop-up Modelo na tela principal do ControlCenter2.</p>
<p>A função Recepção de PC-Fax em rede não funciona.</p>	<p>(Somente Windows®)</p> <p>É necessário configurar o Software de Firewall/Segurança de terceiros para permitir recepção de PC-FAX. Para adicionar a porta 54926 para Recepção de PC-Fax em rede, digite as seguintes informações:</p> <ul style="list-style-type: none"> ■ Em Nome, forneça uma descrição, por exemplo, Recepção de PC-FAX da Brother. ■ Em Número da porta, digite 54926. ■ Em Protocolo, UDP está selecionado. <p>Consulte o manual de instruções que acompanha o software de firewall/segurança de outro fabricante ou ligue para o fabricante do software.</p> <p>Para obter mais informações, leias as Perguntas frequentes e as sugestões de resolução de problemas em http://solutions.brother.com/.</p>
<p>Não é possível instalar o software Brother.</p>	<p>(Windows®)</p> <p>Se o aviso do Software de Segurança for exibido na tela do computador durante a instalação, altere as configurações do Software de Segurança para permitir que o programa de instalação do produto Brother ou outros programas sejam executados.</p> <p>(Macintosh)</p> <p>Se você estiver usando uma função de firewall de um software de segurança de antivírus ou antispymware, desative-a temporariamente e instale o software Brother.</p>
<p>Não é possível conectar a uma rede sem fio.</p>	<p>Investigue o problema usando o Relatório WLAN. Pressione , Todas config., Impr.relat, Relatório WLAN e, em seguida, OK (►►Guia de Configuração Rápida).</p>

Outras dificuldades

Dificuldades	Sugestões
O aparelho não liga.	<p>Condições adversas na conexão de energia (como relâmpagos ou sobrecarga elétrica) podem ter desencadeado os mecanismos internos de segurança do aparelho. Mantenha pressionado  para desligar o aparelho e desconectar o cabo de alimentação. Aguarde dez minutos, conecte o cabo de alimentação e pressione  para ligar o aparelho.</p> <p>Se o problema não for resolvido, desligue o aparelho. Se você estiver usando uma bateria de segurança ou um dispositivo de supressão de sobrecargas, desconecte-os para verificar se eles são a origem do problema. Conecte o cabo de alimentação do aparelho diretamente a outra tomada que esteja funcionando e pressione  para ligar o aparelho.</p>

Outras dificuldades (Continuação)

Dificuldades	Sugestões
O aparelho não imprime dados EPS que incluam binários com o driver de impressora BR-Script3.	<p>(Windows®) Para imprimir dados EPS, faça o seguinte:</p> <p>1 Para Windows® 7 e Windows Server® 2008 R2: Clique no botão  (Iniciar) > Dispositivos e Impressoras.</p> <p>Para Windows Vista® e Windows Server® 2008: Clique no botão  (Iniciar) > Painel de Controle > Hardware e Sons > Impressoras.</p> <p>Para Windows® XP e Windows Server® 2003: Clique no botão Iniciar > Impressoras e aparelhos de fax.</p> <p>Para Windows® 8 e Windows Server® 2012: Arraste o mouse até o canto inferior direito do seu desktop. Quando a barra de menu aparecer, clique em Configurações > Painel de Controle. No grupo Hardware e Sons ¹, clique em Exibir impressoras e dispositivos.</p> <p>2 Para Windows® 7, Windows® XP, Windows Vista®, Windows Server® 2003, Windows Server® 2008 e Windows Server® 2008R2: Clique com o botão direito do mouse no ícone Brother MFC-XXXX ², selecione Propriedades da impressora ³ e, em seguida, selecione Brother MFC-XXXX BR-Script3.</p> <p>Para Windows® 8 e Windows Server® 2012: Clique com o botão direito no ícone Brother MFC-XXXX BR-Script3 e selecione Propriedades de impressora.</p> <p>3 Na guia Configurações do Dispositivo, selecione TBCP (protocolo de comunicação binária marcada) em Protocolo de saída.</p> <p>(Macintosh) Se o seu aparelho estiver conectado a um computador com uma interface USB, não será possível imprimir dados EPS que incluam dados binários. Você pode imprimir os dados EPS no aparelho por uma rede. Para instalar o driver da impressora BR-Script3 pela rede, visite o Brother Solutions Center em http://solutions.brother.com/.</p>



¹ Para Windows Server® 2012: **Hardware**.

² Para Windows® XP, Windows Vista®, Windows Server® 2003 e Windows Server® 2008: **Brother MFC-XXXX BR-Script3**.

³ Para Windows® XP, Windows Vista®, Windows Server® 2003 e Windows Server® 2008: **Propriedades**.

Configurando a detecção do tom de linha

A configuração do tom de discagem como *Deteção* reduzirá a pausa de deteção do tom de discagem.

- 1 Pressione .
- 2 Pressione *Todas config..*
- 3 Deslize o dedo para cima ou para baixo ou pressione ▲ ou ▼ para visualizar *Conf.inicial.*
- 4 Pressione *Conf.inicial.*
- 5 Deslize o dedo para cima ou para baixo ou pressione ▲ ou ▼ para visualizar *Tom de Linha.*
- 6 Pressione *Tom de Linha.*
- 7 Pressione *Deteção* ou *Não detectado.*
- 8 Pressione .

Interferência na linha telefônica / VoIP

Se tiver dificuldades para enviar ou receber um fax devido a possíveis interferências na linha telefônica, recomendamos que você ajuste a *Equalização para compatibilidade* a fim de reduzir a velocidade do modem para operações de fax.

- 1 Pressione .
- 2 Pressione *Todas config..*
- 3 Deslize o dedo para cima ou para baixo ou pressione ▲ ou ▼ para visualizar *Conf.inicial.*
- 4 Pressione *Conf.inicial.*
- 5 Deslize o dedo para cima ou para baixo ou pressione ▲ ou ▼ para visualizar *Compatível.*
- 6 Pressione *Compatível.*
- 7 Pressione *Alta, Normal* ou *Básico*(para VoIP).
 - *Básico*(para VoIP) reduz a velocidade do modem para 9600 bps e desativa o ECM (modo de correção de erro). A não ser que a interferência seja um problema recorrente na sua linha telefônica, você pode preferir utilizá-lo somente quando necessário.

Para melhorar a compatibilidade com a maioria dos serviços VoIP, a Brother recomenda alterar a configuração de compatibilidade para *Básico*(para VoIP).

 - *Normal* ajusta a velocidade do modem para 14400 bps.
 - *Alta* ajusta a velocidade do modem para 33600 bps.

- 8 Pressione .

OBSERVAÇÃO

VoIP (Voice over IP) é um tipo de sistema telefônico que utiliza uma conexão com a Internet, em vez de uma linha telefônica tradicional.

Melhorando a qualidade de impressão

Se estiver com problema na qualidade de impressão, imprima primeiro uma página de teste (, Todas config., Impressora, Opções de Impressão, Imprimir teste). Se a impressão ficar boa, o problema provavelmente não é no aparelho. Verifique as conexões do cabo de interface e tente imprimir outro documento. Se a impressão ou a página de teste impressa pelo aparelho tiver problemas de qualidade, verifique primeiro as etapas a seguir. Se ainda assim estiver ocorrendo problema de qualidade, consulte a tabela abaixo e siga as recomendações.

OBSERVAÇÃO



O uso de suprimentos de outros fabricantes pode afetar a qualidade de impressão, o desempenho do hardware e a confiabilidade do aparelho.

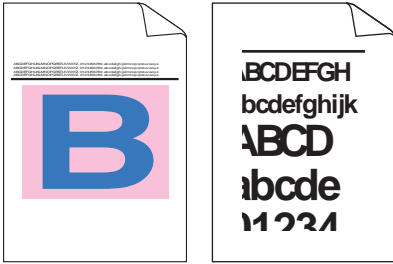
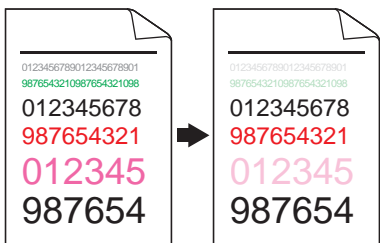

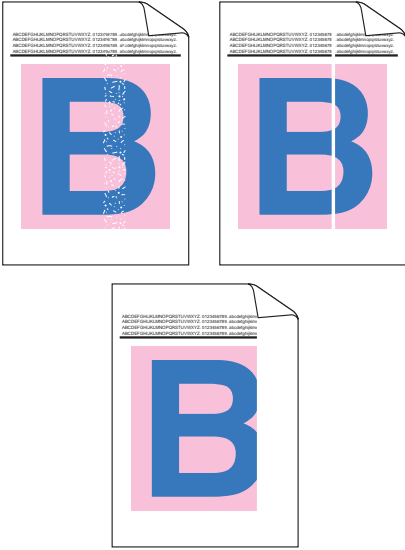
- 1 Para obter a melhor qualidade de impressão, sugerimos o uso do papel recomendado. Verifique se você está usando o papel que atende nossas especificações (consulte *Papel e outras mídias de impressão aceitáveis* >> página 31).
- 2 Verifique se as unidades de cilindro e os cartuchos de toner estão instalados corretamente.

Exemplos de baixa qualidade de impressão	Recomendação
 <p>As páginas impressas estão comprimidas, aparecem linhas horizontais ou caracteres cortados nas margens superior, inferior, direita e esquerda</p>	<ul style="list-style-type: none"> ■ Ajuste as margens da impressão no aplicativo e reimprima o trabalho.
 <p>Letras coloridas e finas no documento original são claras ou desaparecem na cópia</p>	<ul style="list-style-type: none"> ■ Selecione Texto ou Recibo na configuração de qualidade da cópia (>>>Manual Avançado do Usuário: <i>Melhorando a qualidade da cópia</i>). ■ Ajuste a densidade e contraste da cópia (>>>Manual Avançado do Usuário: <i>Ajustando a densidade e o contraste</i>).

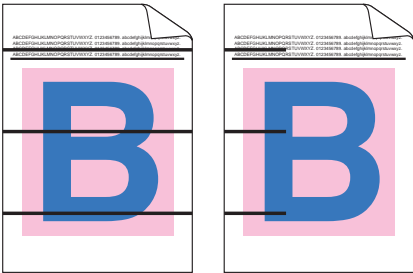
Exemplos de baixa qualidade de impressão	Recomendação
 <p data-bbox="138 587 495 639">As cores são claras ou desaparecem em toda a página</p>	<ul style="list-style-type: none"> <li data-bbox="550 295 1195 378">■ Realize a calibração usando a tela sensível ao toque ou o driver da impressora (►►Manual Avançado do Usuário: <i>Calibração</i>). <li data-bbox="550 397 1195 481">■ Ajuste a densidade e contraste da cópia atual (►►Manual Avançado do Usuário: <i>Ajustando a densidade e o contraste</i>). <li data-bbox="550 500 1195 552">■ Verifique se o modo Poupar toner está desativado na tela sensível ao toque ou no driver da impressora. <li data-bbox="550 571 1195 683">■ Verifique se as configurações de tipo de mídia no driver é compatível com o tipo de papel que você está usando (consulte <i>Papel e outras mídias de impressão aceitáveis</i> ►► página 31). <li data-bbox="550 703 1195 728">■ Agite todos os quatro cartuchos de toner suavemente. <li data-bbox="550 747 1195 828">■ Limpe as janelas dos quatro cabeçotes de LED com um pano macio, seco e que não solte fiapos (►►Manual Avançado do Usuário: <i>Limpeza do cabeçote do LED</i>).
 <p data-bbox="122 1408 511 1460">Riscos brancos ou faixas brancas verticais na página</p>	<ul style="list-style-type: none"> <li data-bbox="550 840 1195 923">■ Limpe as janelas dos quatro cabeçotes de LED com um pano macio, seco e que não solte fiapos (►►Manual Avançado do Usuário: <i>Limpeza do cabeçote do LED</i>). <li data-bbox="550 942 1195 1025">■ Limpe a faixa de vidro do scanner com um pano que não solte fiapos seco e macio (►►Manual Avançado do Usuário: <i>Limpando o scanner</i>). <li data-bbox="550 1045 1195 1157">■ Verifique se a parte interna do aparelho e a área em volta da unidade de cilindro e do cartucho de toner não contêm materiais estranhos, como pedaços de papel rasgado, notas adesivas ou poeira. <li data-bbox="550 1176 1195 1228">■ Limpe a unidade de cilindro (►►Manual Avançado do Usuário: <i>Limpando a unidade de cilindro</i>).

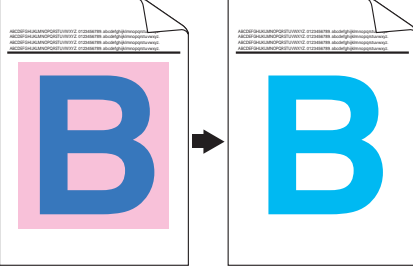
Exemplos de baixa qualidade de impressão	Recomendação
<div data-bbox="139 324 554 595" data-label="Image"> </div> <p data-bbox="144 633 546 691">Riscos ou faixas coloridas verticais na página</p>	<ul style="list-style-type: none"> <li data-bbox="581 297 1232 382">■ Limpe as janelas dos quatro cabeçotes de LED com um pano macio, seco e que não solte fiapos (►►Manual Avançado do Usuário: <i>Limpeza do cabeçote do LED</i>). <li data-bbox="581 397 1232 483">■ Limpe a faixa de vidro do scanner com um pano que não solte fiapos seco e macio (►►Manual Avançado do Usuário: <i>Limpendo o scanner</i>). <li data-bbox="581 498 1232 583">■ Limpe os quatro fios corona (cada um de uma cor) das unidades de cilindro deslizando a guia verde (consulte <i>Limpendo os fios corona</i> ►► página 83). <li data-bbox="581 598 1232 653">■ Verifique se a guia verde do fio corona está em sua posição inicial (▲)(1). <div data-bbox="683 680 1127 1213" data-label="Image"> </div> <ul style="list-style-type: none"> <li data-bbox="581 1228 1232 1313">■ Substitua o cartucho de toner compatível com a cor do risco ou faixa (consulte <i>Substituindo os cartuchos de toner</i> ►► página 77). Para identificar a cor do cartucho de toner, visite-nos em http://solutions.brother.com/ para ver nossas dicas de Resolução de problemas e Perguntas frequentes. <li data-bbox="581 1425 1232 1510">■ A unidade de cilindro pode estar danificada. Instale nova unidade de cilindro (consulte <i>Substituindo as unidades de cilindros</i> ►► página 87). Para identificar a cor da unidade de cilindro, visite-nos em http://solutions.brother.com/ para ver nossas dicas de Resolução de problemas e Perguntas frequentes.

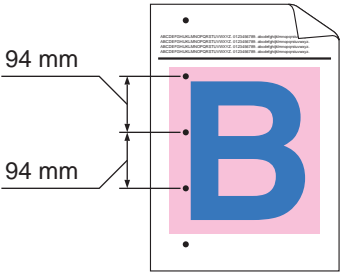
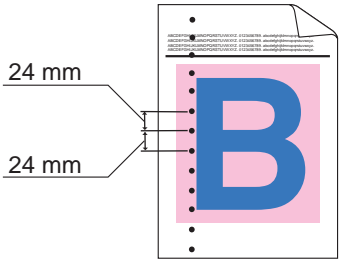
Exemplos de baixa qualidade de impressão	Recomendação
 <p data-bbox="134 587 499 643">Linhas coloridas horizontais na página</p>	<ul style="list-style-type: none"> <li data-bbox="550 295 1181 407">■ Identifique a cor que causa o problema e substitua o cartucho de toner da cor compatível com o risco ou faixa (consulte <i>Substituindo os cartuchos de toner</i> >> página 77). <p data-bbox="577 426 1181 508">Para identificar a cor do cartucho de toner, visite-nos em http://solutions.brother.com/ para ver nossas dicas de Resolução de problemas e Perguntas frequentes.</p> <ul style="list-style-type: none"> <li data-bbox="550 527 1181 608">■ Identifique a cor que está causando o problema e instale uma nova unidade de cilindro (consulte <i>Substituindo as unidades de cilindros</i> >> página 87). <p data-bbox="577 627 1181 709">Para identificar a cor da unidade de cilindro, visite-nos em http://solutions.brother.com/ para ver nossas dicas de Resolução de problemas e Perguntas frequentes.</p>
 <p data-bbox="117 1025 515 1078">Pontos brancos ou impressão com falhas</p>	<ul style="list-style-type: none"> <li data-bbox="550 726 1181 838">■ Verifique se as configurações de tipo de mídia no driver é compatível com o tipo de papel que você está usando (consulte <i>Papel e outras mídias de impressão aceitáveis</i> >> página 31). <li data-bbox="550 857 1181 938">■ Verifique o ambiente do aparelho. Condições como umidade elevada podem causar uma impressão com falhas (>> Guia de Segurança de Produto: <i>Escolhendo um local</i>). <li data-bbox="550 958 1181 1097">■ Se o problema não for resolvido após a impressão de algumas páginas, pode ser que o cilindro contenha algum material externo, como cola de etiqueta, aderido à sua superfície (>> Manual Avançado do Usuário: <i>Limpando a unidade de cilindro</i>). <li data-bbox="550 1116 1181 1197">■ Identifique a cor que está causando o problema e instale uma nova unidade de cilindro (consulte <i>Substituindo as unidades de cilindros</i> >> página 87). <p data-bbox="577 1217 1181 1298">Para identificar a cor da unidade de cilindro, visite-nos em http://solutions.brother.com/ para ver nossas dicas de Resolução de problemas e Perguntas frequentes.</p>
 <p data-bbox="142 1605 491 1657">Página em branco ou algumas cores ausentes</p>	<ul style="list-style-type: none"> <li data-bbox="550 1315 1181 1396">■ Identifique a cor que está causando o problema e instale um novo cartucho de toner (consulte <i>Substituindo os cartuchos de toner</i> >> página 77). <p data-bbox="577 1416 1181 1497">Para identificar a cor do cartucho de toner, visite-nos em http://solutions.brother.com/ para ver nossas dicas de Resolução de problemas e Perguntas frequentes.</p> <ul style="list-style-type: none"> <li data-bbox="550 1516 1181 1597">■ Identifique a cor que está causando o problema e instale uma nova unidade de cilindro (consulte <i>Substituindo as unidades de cilindros</i> >> página 87). <p data-bbox="577 1617 1181 1698">Para identificar a cor da unidade de cilindro, visite-nos em http://solutions.brother.com/ para ver nossas dicas de Resolução de problemas e Perguntas frequentes.</p>

Exemplos de baixa qualidade de impressão	Recomendação
 <p>Pontos coloridos a 94 mm</p>	<ul style="list-style-type: none"> ■ Se o problema não for resolvido após a impressão de algumas páginas em branco, pode ser que o cilindro contenha algum material externo, como cola de etiqueta, aderido à sua superfície. Limpe a unidade de cilindro (>>Manual Avançado do Usuário: <i>Limpendo a unidade de cilindro</i>). ■ Identifique a cor que está causando o problema e instale uma nova unidade de cilindro (consulte <i>Substituindo as unidades de cilindros</i> >> página 87). <p>Para identificar a cor da unidade de cilindro, visite-nos em http://solutions.brother.com/ para ver nossas dicas de Resolução de problemas e Perguntas frequentes.</p>
 <p>Pontos coloridos a 24 mm</p>	<ul style="list-style-type: none"> ■ Identifique a cor que está causando o problema e instale um novo cartucho de toner (consulte <i>Substituindo os cartuchos de toner</i> >> página 77). <p>Para identificar a cor do cartucho de toner, visite-nos em http://solutions.brother.com/ para ver nossas dicas de Resolução de problemas e Perguntas frequentes.</p>
 <p>Dispersão ou manchas de toner</p>	<ul style="list-style-type: none"> ■ Verifique o ambiente do aparelho. Condições como umidade elevada e altas temperaturas podem causar esse tipo de problema de qualidade de impressão. ■ Identifique a cor que está causando o problema e instale um novo cartucho de toner (consulte <i>Substituindo os cartuchos de toner</i> >> página 77). <p>Para identificar a cor do cartucho de toner, visite-nos em http://solutions.brother.com/ para ver nossas dicas de Resolução de problemas e Perguntas frequentes.</p> <ul style="list-style-type: none"> ■ Identifique a cor que está causando o problema e instale uma nova unidade de cilindro (consulte <i>Substituindo as unidades de cilindros</i> >> página 87). <p>Para identificar a cor da unidade de cilindro, visite-nos em http://solutions.brother.com/ para ver nossas dicas de Resolução de problemas e Perguntas frequentes.</p>

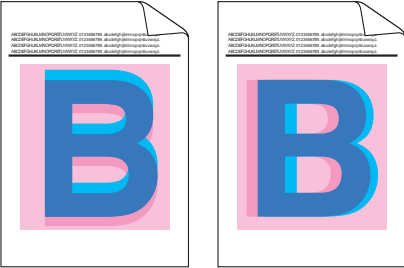
Exemplos de baixa qualidade de impressão	Recomendação
<p>A cor de suas impressões não estão como você deseja</p>	<ul style="list-style-type: none"> ■ Para melhorar a densidade da cor, calibre as cores usando primeiramente a tela sensível ao toque e, depois, o driver da impressora (►►Manual Avançado do Usuário: <i>Calibração</i>). ■ Para ajustar a posição de impressão das cores a fim de obter bordas mais nítidas, realize um registro automático de cores usando a tela sensível ao toque (►►Manual Avançado do Usuário: <i>Registro automático</i>). ■ Ajuste a densidade e contraste da cópia atual (►►Manual Avançado do Usuário: <i>Ajustando a densidade e o contraste</i>). ■ Verifique se o modo Poupar toner está desativado na tela sensível ao toque ou no driver da impressora (►►Manual do Usuário de Software). ■ Se a qualidade de impressão da parte preta não é a esperada, selecione a caixa de seleção Imprimir o Texto em Preto do driver da impressora (►►Manual do Usuário de Software). <p>Se a qualidade de impressão estiver baixa, desmarque a caixa de seleção Melhorar Tons de Cinza do driver da impressora (►►Manual do Usuário de Software).</p> <ul style="list-style-type: none"> ■ Identifique a cor que está causando o problema e instale um novo cartucho de toner (consulte <i>Substituindo os cartuchos de toner</i> ►► página 77). <p>Para identificar a cor do cartucho de toner, visite-nos em http://solutions.brother.com/ para ver nossas dicas de Resolução de problemas e Perguntas frequentes.</p> <ul style="list-style-type: none"> ■ Identifique a cor que está causando o problema e instale uma nova unidade de cilindro (consulte <i>Substituindo as unidades de cilindros</i> ►► página 87). <p>Para identificar a cor da unidade de cilindro, visite-nos em http://solutions.brother.com/ para ver nossas dicas de Resolução de problemas e Perguntas frequentes.</p>
<div style="display: flex; justify-content: space-around; align-items: center;">  </div> <p style="text-align: center;">Registro incorreto da cor</p>	<ul style="list-style-type: none"> ■ Verifique se o aparelho está em uma superfície plana. ■ Realize o registro automático de cores usando a tela sensível ao toque (►►Manual Avançado do Usuário: <i>Registro automático</i>). ■ Identifique a cor que está causando o problema e instale uma nova unidade de cilindro (consulte <i>Substituindo as unidades de cilindros</i> ►► página 87). <p>Para identificar a cor da unidade de cilindro, visite-nos em http://solutions.brother.com/ para ver nossas dicas de Resolução de problemas e Perguntas frequentes.</p> <ul style="list-style-type: none"> ■ Instale uma nova unidade de correia (consulte <i>Substituindo a unidade de correia</i> ►► página 93).

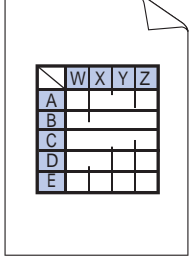
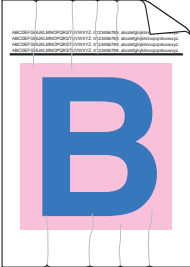
Exemplos de baixa qualidade de impressão	Recomendação
 <p data-bbox="155 585 541 643">Densidade desigual aparece periodicamente por toda a página</p>	<ul style="list-style-type: none"> ■ Realize a calibração usando a tela sensível ao toque ou o driver da impressora (►►Manual Avançado do Usuário: <i>Calibração</i>). ■ Ajuste a densidade e contraste da cópia atual (►►Manual Avançado do Usuário: <i>Ajustando a densidade e o contraste</i>). ■ Desmarque a caixa de seleção Melhorar Tons de Cinza do driver da impressora. (►►Manual do Usuário de Software.) ■ Identifique a cor que está causando o problema e instale um novo cartucho de toner (consulte <i>Substituindo os cartuchos de toner</i> ►► página 77). Para identificar a cor do cartucho de toner, visite-nos em http://solutions.brother.com/ para ver nossas dicas de Resolução de problemas e Perguntas frequentes. ■ Identifique a cor que está causando o problema e instale uma nova unidade de cilindro (consulte <i>Substituindo as unidades de cilindros</i> ►► página 87). Para identificar a cor da unidade de cilindro, visite-nos em http://solutions.brother.com/ para ver nossas dicas de Resolução de problemas e Perguntas frequentes.
 <p data-bbox="155 1251 541 1282">Faltam linhas finas nas imagens</p>	<ul style="list-style-type: none"> ■ Verifique se o modo Poupar toner está desativado na tela sensível ao toque ou no driver da impressora (►►Manual do Usuário de Software). ■ Modifique a resolução de impressão. ■ Se você usa um driver da impressora Windows, selecione Melhorar a impressão da imagem na configuração de impressão da guia Básica (►►Manual do Usuário de Software).
 <p data-bbox="305 1580 391 1611">Dobras</p>	<ul style="list-style-type: none"> ■ Verifique se a tampa traseira está fechada corretamente. ■ Verifique se as duas alavancas cinzas no interior da tampa traseira estão levantadas. ■ Verifique se as configurações de tipo de mídia no driver é compatível com o tipo de papel que você está usando (consulte <i>Papel e outras mídias de impressão aceitáveis</i> ►► página 31).

Exemplos de baixa qualidade de impressão

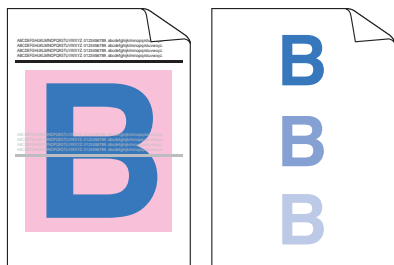

Efeito fantasma

Recomendação

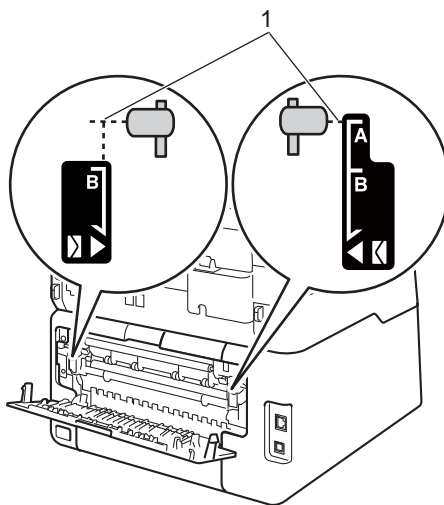

- Verifique o ambiente do aparelho. Condições como umidade e temperaturas baixas podem causar esse problema na qualidade de impressão (►► Guia de Segurança de Produto: *Escolhendo um local*).
- Verifique se as configurações de tipo de mídia no driver é compatível com o tipo de papel que você está usando (consulte *Papel e outras mídias de impressão aceitáveis* ►► página 31).
- Verifique se as duas alavancas cinzas no interior da tampa traseira estão levantadas (1). Levante as duas alavancas cinzas até que parem.

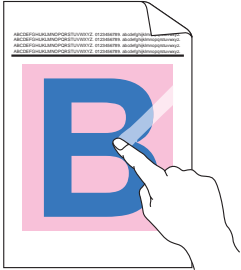
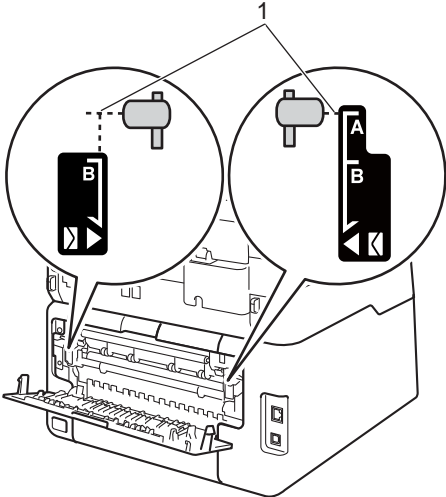

- Identifique a cor que está causando o problema e instale uma nova unidade de cilindro (consulte *Substituindo as unidades de cilindros* ►► página 87).

Para identificar a cor da unidade de cilindro, visite-nos em <http://solutions.brother.com/> para ver nossas dicas de Resolução de problemas e Perguntas frequentes.

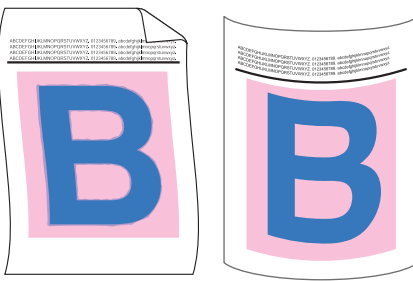

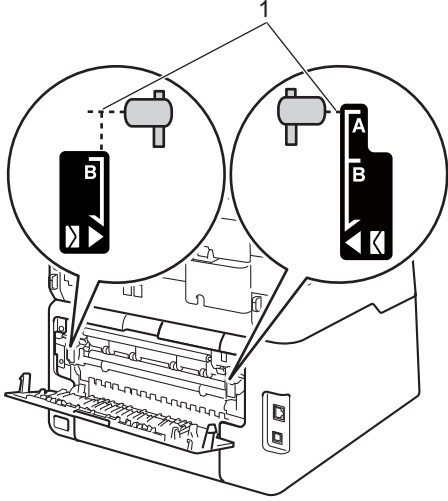
Exemplos de baixa qualidade de impressão	Recomendação
 <p data-bbox="271 600 426 625">Fixação fraca</p>	<ul style="list-style-type: none"> <li data-bbox="581 295 1232 382">■ Verifique se as duas alavancas cinzas no interior da tampa traseira estão levantadas (1). Levante as duas alavancas cinzas até que parem.  <ul style="list-style-type: none"> <li data-bbox="581 919 1232 1035">■ Verifique se as configurações de tipo de mídia no driver é compatível com o tipo de papel que você está usando (consulte <i>Papel e outras mídias de impressão aceitáveis</i> >> página 31). <li data-bbox="581 1049 1232 1107">■ Selecione o modo Melhorar a fixação do toner no driver da impressora (>>Manual do Usuário de Software). <p data-bbox="607 1120 1232 1257">Se esta seleção não fornecer melhoria suficiente, altere a configuração do driver de impressora em Tipo de Mídia para uma mídia mais grossa. Se você estiver imprimindo um envelope, selecione Envelope Grosso na configuração do tipo de mídia.</p>

Exemplos de baixa qualidade de impressão	Recomendação
 <p data-bbox="189 589 445 614">Enrolado ou ondulado</p>	<ul style="list-style-type: none"> <li data-bbox="550 291 1204 349">■ Selecione o modo Reduzir a ondulação do papel no driver da impressora (►► Manual do Usuário de Software). <li data-bbox="550 363 1204 421">Se o problema não estiver resolvido, selecione Papel Comum na configuração do tipo de mídia. <li data-bbox="550 434 1204 517">■ Se você estiver imprimindo um envelope, selecione Envelope Fino na Configuração de tipo de mídia do driver da impressora. <li data-bbox="550 531 1204 653">■ Se você não usa o aparelho com frequência, o papel pode estar na bandeja há muito tempo. Vire o maço de papéis ao contrário na bandeja de papel. Além disso, ventile os papéis e gire-os 180° dentro da bandeja de papel. <li data-bbox="550 666 1204 724">■ Armazene o papel onde não esteja exposto a altas temperaturas e umidade. <li data-bbox="550 738 1204 821">■ Abra a tampa traseira (bandeja de saída com a face voltada para cima) para permitir que o papel impresso saia na bandeja de saída com a face para cima.
 <p data-bbox="203 1197 432 1222">Dobras no envelope</p>	<ul style="list-style-type: none"> <li data-bbox="550 832 1204 954">■ Verifique se as alavancas de envelopes no interior da tampa traseira estão ajustadas na posição envelope ao imprimir envelopes (consulte <i>Colocando papel na abertura de alimentação manual</i> ►► página 25). <p data-bbox="541 973 769 1006">OBSERVAÇÃO</p> <p data-bbox="577 1012 1204 1097">Quando você concluir a impressão, abra a tampa traseira e retorne as duas alavancas cinzas à sua posição original (1). Levante as duas alavancas cinzas até que parem.</p> 

Informações do Aparelho



Verificando o número de série

Você pode visualizar o número de série do aparelho na tela sensível ao toque.

- 1 Pressione .
- 2 Pressione Todas config..
- 3 Deslize o dedo para cima ou para baixo ou pressione ▲ ou ▼ para visualizar Info. aparelho.
- 4 Pressione Info. aparelho.
- 5 Pressione N° de Série.
- 6 A tela sensível ao toque mostrará o número de série do aparelho.
- 7 Pressione .

Verificando a versão do firmware

Você pode visualizar a versão do firmware do aparelho na tela sensível ao toque.

- 1 Pressione .
- 2 Pressione Todas config..
- 3 Deslize o dedo para cima ou para baixo ou pressione ▲ ou ▼ para visualizar Info. aparelho.
- 4 Pressione Info. aparelho.
- 5 Pressione Versão firmware.
- 6 A tela sensível ao toque mostrará a versão do firmware do aparelho.
- 7 Pressione .

Redefinir funções

As seguintes funções de redefinição encontram-se disponíveis:

1 Rede

Você pode restaurar as configurações padrão de fábrica do servidor de impressão interno, como informações de senha e endereço IP.

2 Catálogo de Endereços e Fax

Endereço e Fax redefine as seguintes configurações:

- Catálogo de endereços
(Endereços e Grupos)
- Trabalhos de fax programados na memória
(Transmissão por Polling, Transmissão Programada, Transmissão em Lote)
- ID do Aparelho
(nome e número)
- Mensagem da Folha de Rosto
(comentários)
- Opções de Fax Remoto
(Código de acesso remoto, Armazenamento de fax, Transferência de fax, Aviso no pager, Envio de PC-Fax e Recepção de PC-Fax (somente Windows®))
- Configurações de relatório
(Relatório de Verificação de Transmissão/
Índice Telefônico/Relatório de Faxes)
- Senha para o Bloqueio da Configuração

3 Todas config.

Você pode restaurar todas as configurações de fábrica do aparelho.

A Brother recomenda fortemente que você execute esta operação quando for se desfazer do aparelho.

OBSERVAÇÃO

Desconecte o cabo de interface antes de selecionar `Rede` ou `Todas config..`

Como redefinir o aparelho

- 1 Pressione .
- 2 Pressione `Todas config..`
- 3 Deslize o dedo para cima ou para baixo ou pressione ▲ ou ▼ para visualizar `Conf.inicial.`
- 4 Pressione `Conf.inicial.`
- 5 Deslize o dedo para cima ou para baixo ou pressione ▲ ou ▼ para visualizar `Reiniciar.`
- 6 Pressione `Reiniciar.`
- 7 Pressione `Rede, Catálogo de Endereços e Fax` ou `Todas config.` para selecionar a função de redefinição que deseja usar.
- 8 Execute uma das alternativas:
 - Para redefinir as configurações, pressione `Sim` e vá para a etapa 9.
 - Para sair sem fazer alterações, pressione `Não` e vá para a etapa 10.
- 9 Você será solicitado a reiniciar o aparelho. Execute uma das alternativas:
 - Para restaurar o aparelho, pressione `Sim` por 2 segundos. O aparelho começará a restauração.
 - Para sair sem reiniciar o aparelho, pressione `Não`. Vá para a etapa 10.

OBSERVAÇÃO

Se você não reinicializar seu aparelho, a redefinição não será concluída e suas configurações permanecerão inalteradas.

10 Pressione .

OBSERVAÇÃO

Você também pode redefinir as configurações de rede pressionando



, Todas config., Rede,
Reiniciar rede.

C

Tabelas de configurações e recursos



Usando as tabelas de configuração

A tela LCD sensível ao toque do seu aparelho é fácil de configurar e operar. Tudo o que você precisa fazer é pressionar as configurações e opções que deseja à medida que elas são exibidas na tela. Nós criamos um passo a passo de Tabelas de configuração e recursos, de maneira que você pode ver rapidamente todas as alternativas disponíveis para cada configuração e recurso. Você pode usar essas tabelas para ajustar rapidamente suas configurações preferidas no aparelho.

Tabelas de configurações

As tabelas de Configurações ajudarão você a compreender as seleções e opções de menus que podem ser encontradas nos programas do aparelho. Os valores de fábrica são apresentados em negrito com um asterisco.

(Configs)

Nível 1	Nível 2	Nível 3	Opções	Descrições	Página
 (Data e Hora)	Data	—	—	Adiciona a data e hora na tela sensível ao toque e nos cabeçalhos dos faxes que você enviar.	Consulte ‡.
	Hora	—	—		
	Tipo de relógio	—	Relóg. 12h Relóg. 24h*	Selecione o formato de hora de 12 ou 24 horas.	
	Altera Hora	—	P/ Horário Verão Horário inverno?	Muda automaticamente para Horário de Verão.	Consulte ◆.
	Fuso Horário	—	UTCXXX:XX	Define o fuso horário de seu país.	Consulte ‡.
 (Toner)	Consulte <i>Toner</i> >> página 202.			Acessa os menus Toner.	202
Rede	LAN cabeada (MFC-9330CDW e MFC-9340CDW)	Consulte <i>LAN cabeada</i> >> página 165.		Acessa os menus de configuração de LAN cabeada.	165
	WLAN	Consulte <i>WLAN</i> >> página 167.		Acessa os menus de configuração de WLAN.	167
Visual Prév Fax	—	—	Ativado Desativado*	Visualiza os faxes recebidos na tela sensível ao toque.	47
Wi-Fi Direct	Consulte <i>Wi-Fi Direct</i> >> página 170.			Acessa os menus de configuração de Wi-Fi Direct™.	170
◆ Consulte Manual Avançado do Usuário.					
‡ Consulte Guia de Configuração Rápida.					
 Os valores de fábrica são apresentados em negrito com um asterisco.					

Nível 1	Nível 2	Nível 3	Opções	Descrições	Página
Config.Bandeja	Tipo de Papel	—	Fino Papel Comum* Grosso Mais Espesso Papel Reciclado	Define o tipo de papel na bandeja de papel.	30
	Tam. de Papel	—	Carta A4* Ofíc. EXE A5 A5 L A6 Fólio	Define o tamanho do papel na bandeja de papel.	30
Todas config.	Consulte <i>Todas config.</i> >> página 157.			Selecione suas configurações padrão.	157
<p>◆ Consulte Manual Avançado do Usuário.</p> <p>‡ Consulte Guia de Configuração Rápida.</p>					
<p> Os valores de fábrica são apresentados em negrito com um asterisco.</p>					



Todas config.

Nível 1	Nível 2	Nível 3	Nível 4	Opções	Descrições	Página	
Config. Geral	Tipo de Papel	—	—	Fino Papel Comum* Grosso Mais Espesso Papel Reciclado	Define o tipo de papel na bandeja de papel.	30	
	Tam. de Papel	—	—	Carta A4* Ofic. EXE A5 A5 L A6 Fólio	Define o tamanho do papel na bandeja de papel.	30	
	Volume	Toque de camp.	—	—	Desl Baixo Méd* Alto	Ajusta o Volume da campanha.	Consulte ◆.
		Bipe	—	—	Desl Baixo* Méd Alto	Ajusta o volume do aviso sonoro.	
		Alto-falante	—	—	Desl Baixo Méd* Alto	Ajusta o volume do alto-falante.	
	Configs. LCD	Retroiluminaç.	—	—	Claro* Méd Escuro	Ajusta o brilho da luz de fundo da tela sensível ao toque.	
		Temporizad dim	—	—	Desl* 10s 20s 30s	Define a duração que a luz de fundo da tela sensível ao toque ficará acesa após o acionamento da última tecla.	
◆ Consulte Manual Avançado do Usuário.							
 Os valores de fábrica são apresentados em negrito com um asterisco.							

Nível 1	Nível 2	Nível 3	Nível 4	Opções	Descrições	Página
Config. Geral (Continuação)	Configurações do botão	Configurações do Botão de Início	—	Início* Mais Atalhos 1 Atalhos 2 Atalhos 3	Define a tela que será exibida quando você pressionar Início (🏠) no Touchpanel.	14
	Ecologia	Poupar Toner	—	Lig Desl*	Aumenta o rendimento de páginas do cartucho de toner.	Consulte ◆.
		Tempo Inatividade	—	O intervalo varia de acordo com o modelo. 3 min*	Economiza energia.	
	Segurança	Bloq. Funções	Configurar Senha	Verificar	Você pode restringir as operações selecionadas de um aparelho para até 25 usuários restritos e para todos os usuários comuns não autorizados.	
			Bloq Desl⇒Lig			
		Configuração de Bloqueio	Configurar Senha	Verificar:	Impede usuários não autorizados de alterar as configurações atuais do aparelho.	
Bloq Desl⇒Lig						
Configurações de atalho	(Seleciona botão de atalho).	Editar nome do atalho	—	—	Altera o nome do atalho.	21
		Apagar	—	—	Exclui o atalho.	21
◆ Consulte Manual Avançado do Usuário.						
 Os valores de fábrica são apresentados em negrito com um asterisco.						

Nível 1	Nível 2	Nível 3	Nível 4	Opções	Descrições	Página
Fax	Conf. recepção	Modo recepção	—	Fax* Fax/Tel Secret.Eletrôn. Manual	Seleciona o modo de recepção que melhor se adapta às suas necessidades.	42
		Retard. Camp	—	0 1 2 3 4*	Define o número de toques antes de o aparelho atender em modo Fax ou Fax/Tel.	45
		Temp. toq. F/T	—	20s* 30s 40s 70s	Define a duração do toque duplo rápido no modo Fax/Tel.	45
		Visual Prév Fax	—	Ativado Desativado*	Visualiza os faxes recebidos na tela sensível ao toque.	47
		Recep. Fácil	—	Lig* Desl	Recebe mensagens de fax automaticamente quando você atende uma chamada e escuta tons de fax.	46
		Cód remoto	—	Cód remoto (Opções) Lig* Desl Cód. Recep. fax (*51) Atendimento do telefone (#51)	Atenda as chamadas com um telefone de extensão e use códigos para ativar ou desativar o aparelho. Você pode personalizar esses códigos.	55
		Redução auto	—	Lig* Desl	Reduz o tamanho dos faxes recebidos.	Consulte ◆.
◆ Consulte Manual Avançado do Usuário.						
 Os valores de fábrica são apresentados em negrito com um asterisco.						

Nível 1	Nível 2	Nível 3	Nível 4	Opções	Descrições	Página
Fax (Continuação)	Conf. recepção (Continuação)	Receber memór.	— (Impressão de Segurança)	Des1* Transferir fax Avisando Pager Memoriza faxes Recep. PC-Fax	Configura o aparelho para transferir mensagens de fax, para chamar seu pager ou celular, para armazenar faxes recebidos na memória (de modo que você possa recuperá-los quando estiver longe do aparelho) ou para enviar faxes para o seu computador. Se você selecionar a função Transferir Fax ou Recepção de PC-Fax, poderá ativar a função Impressão Segurança.	Consulte ◆.
		Densidade de Impressão	—		Escurece ou clareia as impressões.	
		Data Rec Fax	—	Lig Des1*	Imprime a hora e data de recepção na parte superior dos faxes recebidos.	
		Frente e verso (MFC-9330CDW e MFC-9340CDW)	—	Lig Des1*	Imprime os faxes recebidos em ambos os lados do papel.	
	Configuração de Envio	Tx em lote	—	Lig Des1*	Configura para que os faxes programados para envio ao mesmo número de fax sejam enviados na mesma hora do dia em uma única transmissão.	
		Configuração de Folha de Rosto	Imprimir amostr	—	Imprima uma amostra da página de rosto do fax. Você pode preencher informações e enviar por fax com seu documento.	
		◆ Consulte Manual Avançado do Usuário.				



Os valores de fábrica são apresentados em negrito com um asterisco.

Nível 1	Nível 2	Nível 3	Nível 4	Opções	Descrições	Página	
Fax (Continuação)	Configuração de Envio (Continuação)	Configuração de Folha de Rosto (Continuação)	Nota Pág.rosto	—	Configure seus comentários pessoais para a folha de rosto do fax.	Consulte ◆.	
		Destino	—	Exibir* Oculto	Configura o aparelho para exibir as informações de destino na tela sensível ao toque durante o envio de faxes.		
	Conf.Relatório	Relatório XMIT	—	—	Lig Lig+Img Desl* Desl+Img	Selecione a configuração inicial do Relatório de Verificação de Transmissão.	40
			Rel. Periódico	Rel. Periódico	Desl A cada 50 faxes* A cada 6 horas A cada 12 horas A cada 24 horas A cada 2 dias A cada 7 dias	Configura o intervalo para a impressão automática do Relatório de Faxes. Se você fez uma seleção diferente de Desl e A cada 50 faxes, pode definir a hora para a opção selecionada.	Consulte ◆.
		Hora		—	Se você selecionou A cada 7 dias, também pode definir o dia da semana.		
	Dia	Cada Segunda* Cada Terça Cada Quarta Cada Quinta Cada Sexta Cada Sábado Cada Domingo					
	Imprimir doc.	—	—	—	—	Imprime faxes recebidos e armazenados na memória.	
Acesso remoto	—	—	—	---*	Defina seu próprio código para Recuperação Remota.		
◆ Consulte Manual Avançado do Usuário.							
 Os valores de fábrica são apresentados em negrito com um asterisco.							

Nível 1	Nível 2	Nível 3	Nível 4	Opções	Descrições	Página
Fax (Continuação)	Restrição de discagem	Teclado Disc.	—	Digite # 2 vezes Lig Des1*	Configura o aparelho para restringir a discagem quando estiver usando o teclado numérico.	Consulte ◆.
		Cat. de End.	—	Digite # 2 vezes Lig Des1*	Configura o aparelho para restringir a discagem quando estiver usando o Catálogo de endereços.	
		Atalhos	—	Digite # 2 vezes Lig Des1*	Configura o aparelho para restringir a discagem quando estiver usando um Atalho.	
	Trab.restantes	—	—	—	Verifique quais trabalhos agendados se encontram na memória e cancele os trabalhos selecionados.	
◆ Consulte Manual Avançado do Usuário.						
 Os valores de fábrica são apresentados em negrito com um asterisco.						

Nível 1	Nível 2	Nível 3	Nível 4	Opções	Descrições	Página
Impressora	Emulação	—	—	Auto* HP LaserJet BR-Script 3	Selecione o modo de emulação.	Consulte <input type="checkbox"/> .
	Opções de Impressão	Fonte interna	HP LaserJet BR-Script 3	—	Imprime uma lista dos tipos de fonte interna do aparelho.	
		Configuração	—	—	Imprime uma lista das configurações da impressora do aparelho.	
		Imprimir teste	—	—	Imprime uma página de teste.	
	Frente e verso (MFC-9330CDW e MFC-9340CDW)	—	—	Desl* Margem Longa Margem Curta	Ativa ou desativa a impressão frente e verso e seleciona borda longa ou curta.	
	Continuação Auto	—	—	Lig* Desl	Selecione essa configuração se deseja que o aparelho resolva erros de tamanho e use o papel da bandeja.	
	Cor de Saída	—	—	Auto* Cor Preto e Branco	Selecione colorido ou preto e branco para documentos impressos. Se você selecionar Auto , o aparelho selecionará uma opção apropriada para o documento (colorido ou preto e branco).	
	Redef. Impressora	—	—	Sim Não	Restaura as configurações padrão de fábrica da impressora.	
	Calibração	Calibrar	—	Sim Não	Ajusta a densidade da cor.	Consulte  .
Reinicializar		—	Sim Não	Retorna a calibração da cor para a configuração de fábrica.		
Registro Auto	—	—	Sim Não	Ajusta a posição de impressão de cada cor automaticamente.		

Consulte Manual do Usuário de Software.



Os valores de fábrica são apresentados em negrito com um asterisco.

Nível 1	Nível 2	Nível 3	Nível 4	Opções	Descrições	Página
Impressora (Continuação)	Frequência	—	—	Normal* Baixo Desl	Configura o intervalo de tempo para o registro automático e calibração.	Consulte ◆.
<input type="checkbox"/> Consulte Manual do Usuário de Software.						
 Os valores de fábrica são apresentados em negrito com um asterisco.						

Nível 1	Nível 2	Nível 3	Nível 4	Nível 5	Opções	Descrições
Rede +	LAN cabeada (MFC-9330CDWe MFC-9340CDW)	TCP/IP	Método de BOOT	—	Auto* Estático RARP BOOTP DHCP	Seleciona o método de BOOT que melhor se adapta às suas necessidades.
			(Tentativas de Inicialização do IP)	—	3* [0-32767]	Especifica o número de tentativas nas quais o aparelho tentará obter o endereço IP quando Método de BOOT estiver definido para qualquer configuração, exceto Estático.
			Endereço IP	—	[000-255]. [000-255]. [000-255]. [000-255]	Digite o endereço IP.
			Másc. Sub-rede	—	[000-255]. [000-255]. [000-255]. [000-255]	Digite a máscara da Sub-rede.
			Gateway	—	[000-255]. [000-255]. [000-255]. [000-255]	Digite o endereço do Gateway.
			Nome do nó	—	BRNXXXXXXXXXXXX	Digite o nome do Nó. (Até 32 caracteres)
Configuração WINS	—	Auto* Estático	Seleciona o modo de configuração do WINS.			
<p>+ Consulte Manual do Usuário de Rede.</p> <p>♣ Acesse o Brother Solutions Center para baixar o Manual do Wi-Fi Direct™ em http://solutions.brother.com/.</p> <p>● Acesse o Brother Solutions Center para baixar o Guia de Conexão à Web em http://solutions.brother.com/.</p>						
 Os valores de fábrica são apresentados em negrito com um asterisco.						

Nível 1	Nível 2	Nível 3	Nível 4	Nível 5	Opções	Descrições
Rede † (Continuação)	LAN cabeada (MFC-9330CDW e MFC-9340CDW) (Continuação)	TCP/IP (Continuação)	Servidor WINS	—	Primário [000-255]. [000-255]. [000-255]. [000-255] Secundário [000-255]. [000-255]. [000-255]. [000-255]	Especifica o endereço IP do servidor WINS primário ou secundário.
			Servidor DNS	—	Primário [000-255]. [000-255]. [000-255]. [000-255] Secundário [000-255]. [000-255]. [000-255]. [000-255]	Especifica o endereço IP do servidor DNS primário ou secundário.
			APIPA	—	Lig* Desat	Aloca automaticamente o endereço IP a partir do intervalo de endereços locais de link.
			IPv6	—	Lig Des1*	Habilita ou desabilita o protocolo IPv6. Para usar o protocolo IPv6, visite http://solutions.brother.com/ para obter mais informações.
		Ethernet	—	—	Auto* 100B-FD 100B-HD 10B-FD 10B-HD	Seleciona o modo de conexão Ethernet.

† Consulte Manual do Usuário de Rede.

♣ Acesse o Brother Solutions Center para baixar o Manual do Wi-Fi Direct™ em <http://solutions.brother.com/>.

● Acesse o Brother Solutions Center para baixar o Guia de Conexão à Web em <http://solutions.brother.com/>.



Os valores de fábrica são apresentados em negrito com um asterisco.

Nível 1	Nível 2	Nível 3	Nível 4	Nível 5	Opções	Descrições		
Rede + (Continuação)	LAN cabeada (MFC-9330CDW e MFC-9340CDW) (Continuação)	Status de Rede Cabeada	—	—	100B-FD Ativo 100B-HD Ativo 10B-FD Ativo 10B-HD Ativo Inativo Cabo DESATIVADO	Você pode ver o status de rede cabeada atual.		
		Endereço MAC	—	—	—	Mostra o endereço MAC do aparelho.		
		Definir para Padrão	—	—	Sim Não	Restaura as configurações padrão de fábrica da rede cabeada.		
		AtivarRedeCabo	—	—	Lig* Desl	Habilita ou desabilita manualmente a LAN cabeada.		
	WLAN	TCP/IP	Método de BOOT	—	—	Auto* Estático RARP BOOTP DHCP	Seleciona o método de BOOT que melhor se adapta às suas necessidades.	
				(Tentativas de Inicialização do IP)	—	3* [00000-32767]	Especifica o número de tentativas nas quais o aparelho tentará obter o endereço IP quando Método de BOOT estiver definido para qualquer configuração, exceto Estático.	
			Endereço IP	—	[000-255]. [000-255]. [000-255]. [000-255]	Digite o endereço IP.		
			Másc. Sub-rede	—	[000-255]. [000-255]. [000-255]. [000-255]	Digite a máscara da Sub-rede.		

+ Consulte Manual do Usuário de Rede.

♣ Acesse o Brother Solutions Center para baixar o Manual do Wi-Fi Direct™ em <http://solutions.brother.com/>.

● Acesse o Brother Solutions Center para baixar o Guia de Conexão à Web em <http://solutions.brother.com/>.



Os valores de fábrica são apresentados em negrito com um asterisco.

Nível 1	Nível 2	Nível 3	Nível 4	Nível 5	Opções	Descrições
Rede + (Continuação)	WLAN (Continuação)	TCP/IP (Continuação)	Gateway	—	[000-255]. [000-255]. [000-255]. [000-255]	Digite o endereço do Gateway.
			Nome do nó	—	BRWXXXXXXXXXXXX	Digite o nome do Nó. (Até 32 caracteres)
			Configuração WINS	—	Auto* Estático	Seleciona o modo de configuração do WINS.
			Servidor WINS	—	Primário [000-255]. [000-255]. [000-255]. [000-255] Secundário [000-255]. [000-255]. [000-255]. [000-255]	Especifica o endereço IP do servidor WINS primário ou secundário.
			Servidor DNS	—	Primário [000-255]. [000-255]. [000-255]. [000-255] Secundário [000-255]. [000-255]. [000-255]. [000-255]	Especifica o endereço IP do servidor DNS primário ou secundário.
APIPA	—	Lig* Desat	Aloca automaticamente o endereço IP a partir do intervalo de endereços locais de link.			

+ Consulte Manual do Usuário de Rede.

♣ Acesse o Brother Solutions Center para baixar o Manual do Wi-Fi Direct™ em <http://solutions.brother.com/>.

● Acesse o Brother Solutions Center para baixar o Guia de Conexão à Web em <http://solutions.brother.com/>.



Os valores de fábrica são apresentados em negrito com um asterisco.

Nível 1	Nível 2	Nível 3	Nível 4	Nível 5	Opções	Descrições
Rede + (Continuação)	WLAN (Continuação)	TCP/IP (Continuação)	IPv6	—	Lig Des1*	Habilita ou desabilita o protocolo IPv6. Para usar o protocolo IPv6, visite http://solutions.brother.com/ para obter mais informações.
		Assis.Configur	—	—	—	Você pode configurar seu servidor de impressão interno.
		WPS/AOSS	—	—	—	Você pode configurar sua rede sem fio facilmente utilizando o método de configuração por meio de um botão.
		WPS com código PIN	—	—	—	Você pode configurar sua rede sem fio facilmente utilizando WPS com um código PIN.
		Estado da WLAN	Estado	—	Ativa (11b) Ativa (11g) Ativo(11n) LAN Cabo Ativa WLAN Desativada AOSS ativo Falha de conexão	Você pode ver o status atual da rede sem fio.
			Sinal	—	Forte Médio Fraco Ausente	Você pode ver a intensidade do sinal atual da rede sem fio.
			SSID	—	—	Você pode ver o SSID atual.
			Modo Comunic.	—	Ad-hoc Infraestrutura Nenhum	Você pode ver o Modo de Comunicação atual.

+ Consulte Manual do Usuário de Rede.

♣ Acesse o Brother Solutions Center para baixar o Manual do Wi-Fi Direct™ em <http://solutions.brother.com/>.

● Acesse o Brother Solutions Center para baixar o Guia de Conexão à Web em <http://solutions.brother.com/>.



Os valores de fábrica são apresentados em negrito com um asterisco.

Nível 1	Nível 2	Nível 3	Nível 4	Nível 5	Opções	Descrições	
Rede + (Continuação)	WLAN (Continuação)	Endereço MAC	—	—	—	Mostra o endereço MAC do aparelho.	
		Definir para Padrão	—	—	Sim Não	Restaura as configurações padrão de fábrica da rede sem fio.	
		WLAN Ativa	—	—	Lig Des1*	Habilita ou desabilita a LAN sem fio manualmente.	
	Wi-Fi Direct ♣	Botão Comando	—	—	—	Você pode configurar sua rede Wi-Fi Direct™ facilmente utilizando o método de configuração por meio de um botão.	
		Código PIN	—	—	—	Você pode configurar sua rede Wi-Fi Direct™ facilmente utilizando WPS com um código PIN.	
		Manual	—	—	—	Você pode configurar sua rede Wi-Fi Direct™ manualmente.	
		Grupo de Proprietário	—	—	Lig Des1*	Define o seu aparelho como Proprietário de Grupo.	
		Informação do dispositivo	Nome dispos.	—	—	—	Você pode ver o nome do seu aparelho.
			SSID	—	—	—	Mostra o SSID do Proprietário de Grupo. Quando o aparelho não está conectado, a tela mostra Não Conectado.
	Endereço IP		—	—	—	Você pode ver o Endereço IP atual do seu aparelho.	





+ Consulte Manual do Usuário de Rede.

♣ Acesse o Brother Solutions Center para baixar o Manual do Wi-Fi Direct™ em <http://solutions.brother.com/>.

● Acesse o Brother Solutions Center para baixar o Guia de Conexão à Web em <http://solutions.brother.com/>.



Os valores de fábrica são apresentados em negrito com um asterisco.

Nível 1	Nível 2	Nível 3	Nível 4	Nível 5	Opções	Descrições
Rede + (Continuação)	Wi-Fi Direct  (Continuação)	Informação de status	Estado	—	G/P Ativo(**) Cliente Ativo Não Conectado Desativado LAN Cabo Ativa ** = o número de dispositivos	Você pode ver o status atual da rede Wi-Fi Direct™.
			Sinal	—	Forte Médio Fraco Ausente	Você pode ver a intensidade do sinal atual da rede Wi-Fi Direct™. Quando o seu aparelho opera como Proprietário de grupo, a tela sensível ao toque sempre mostra Forte.
	Ativar I/F	—	—	Lig Desl*	Habilita ou desabilita a conexão Wi-Fi Direct™.	
	E-mail/IFAX (Disponível após o download do IFAX)	Ender. Email	—	—	—	Insira o endereço de e-mail (até 60 caracteres).
		Configurar o Servidor	SMTP	Servidor SMTP	Nome (Até 64 caracteres) Endereço IP [000-255]. [000-255]. [000-255]. [000-255]	Insira o endereço do servidor SMTP.
					Porta SMTP	
	Auten. paraSMTP	Nenhuma* SMTP-AUTH POP antes SMTP	Seleciona o método de Segurança para notificação por e-mail.			
<p>+ Consulte Manual do Usuário de Rede.</p> <p> Acesse o Brother Solutions Center para baixar o Manual do Wi-Fi Direct™ em http://solutions.brother.com/.</p> <p> Acesse o Brother Solutions Center para baixar o Guia de Conexão à Web em http://solutions.brother.com/.</p>						
 Os valores de fábrica são apresentados em negrito com um asterisco.						

Nível 1	Nível 2	Nível 3	Nível 4	Nível 5	Opções	Descrições
Rede + (Continuação)	E-mail/IFAX (Disponível após o download do IFAX) (Continuação)	Configurar o Servidor (Continuação)	SMTP (Continuação)	SMTP SSL/TLS	Nenhuma* SSL TLS	Envia ou recebe um e-mail por um servidor de e-mail que exige comunicação SSL/TLS segura.
				Verifique o Certificado SMTP	Lig Des1*	Verifique o Certificado do Servidor SMTP automaticamente.
				POP3	Servidor POP3	Nome (Até 64 caracteres) Endereço IP [000-255]. [000-255]. [000-255]. [000-255]
			Porta POP3		110* [1-65535]	Insira o número da porta POP3.
			Nome Cx.Corr.		—	Insira o nome da caixa de entrada (até 60 caracteres).
			Senha da Caixa de Correio		—	Insira a senha para fazer login no servidor POP3 (até 32 caracteres).
			POP3 SSL/TLS		Nenhuma* SSL TLS	Você pode enviar ou receber um e-mail por um servidor de e-mail que exija comunicação SSL/TLS segura.
			Verifique o Certificado POP3	Lig Des1*	Verifique o Certificado do Servidor POP3 automaticamente.	
			APOP	Lig Des1*	Habilita ou desabilita o APOP.	
			Conf. RX Email	Polling Auto	Polling Auto	Lig* Des1

+ Consulte Manual do Usuário de Rede.

♣ Acesse o Brother Solutions Center para baixar o Manual do Wi-Fi Direct™ em <http://solutions.brother.com/>.

● Acesse o Brother Solutions Center para baixar o Guia de Conexão à Web em <http://solutions.brother.com/>.



Os valores de fábrica são apresentados em negrito com um asterisco.

Nível 1	Nível 2	Nível 3	Nível 4	Nível 5	Opções	Descrições
Rede + (Continuação)	E-mail/IFAX (Disponível após o download do IFAX) (Continuação)	Conf. RX Email (Continuação)	Polling Auto (Continuação)	Freq.Verific. (Quando Polling Auto está definido como Lig).	1min 3min 5min 10min* 30min 60min	Define o intervalo de verificação de novas mensagens no servidor POP3.
			Cabeçalho	—	Tudo Assunto+De+Para Nenhum*	Seleciona o conteúdo do cabeçalho do e-mail a ser impresso.
			Apagar Erro de Correio	—	Lig* Desl	Exclui as mensagens de erro automaticamente.
			Notificação	—	Lig MDN Desl*	Recebe mensagens de notificação.
		Conf. TX Email	Assunto Remet.	—	—	Exibe o assunto incluso nos dados do Fax via Internet.
			Limite de Mem.	—	Lig Desl*	Limita o tamanho dos documentos de e-mail.
			Notificação	—	Lig Desl*	Envia mensagens de notificação.
		Config. Relay	Relay Broadcast	—	Lig Desl*	Transmite um documento para outro aparelho de fax.
			Relay Domain	—	—	Registra o nome do Domínio.
			Relat. Relay	—	Lig Desl*	Imprime o Relatório de envio de mala direta.
		Recepção manual POP3	—	—	—	Verifica manualmente se o servidor POP3 contém novas mensagens.

+ Consulte Manual do Usuário de Rede.

♣ Acesse o Brother Solutions Center para baixar o Manual do Wi-Fi Direct™ em <http://solutions.brother.com/>.

● Acesse o Brother Solutions Center para baixar o Guia de Conexão à Web em <http://solutions.brother.com/>.



Os valores de fábrica são apresentados em negrito com um asterisco.

Nível 1	Nível 2	Nível 3	Nível 4	Nível 5	Opções	Descrições	
Rede + (Continuação)	Configurações de Conexão da Web ●	Config. de Proxy	Conexão Proxy	—	Lig Des1*	Você pode alterar as configurações de conexão da Web.	
			Endereço	—	—		
			Porta	—	8080*		
			Nome de Usuário	—	—		
			Senha	—	—		
	Fax p/ Servidor (Disponível após o download do IFAX)	Fax p/ Servidor	—	—	—	Lig Des1*	Você pode armazenar um endereço de prefixo/sufixo no aparelho e enviar um documento de um sistema de servidores de fax.
			Prefixo	—	—	—	
			Sufixo	—	—	—	
	Reiniciar rede	—	—	—	—	Sim Não	Restaura todas as configurações padrão de fábrica da rede.
	<p>+ Consulte Manual do Usuário de Rede.</p> <p>♣ Acesse o Brother Solutions Center para baixar o Manual do Wi-Fi Direct™ em http://solutions.brother.com/.</p> <p>● Acesse o Brother Solutions Center para baixar o Guia de Conexão à Web em http://solutions.brother.com/.</p>						
 Os valores de fábrica são apresentados em negrito com um asterisco.							

Nível 1	Nível 2	Nível 3	Nível 4	Opções	Descrições	Página
Impr. relat	Verif. Transm.	Exibe no LCD	—	—	Visualiza o Relatório de verificação de transmissão dos últimos 200 faxes enviados e imprime o último relatório.	Consulte ◆.
		Imprimir Rel.	—	—		
	Catálogo de Endereços	—	—	—	Lista nomes e números armazenados no Catálogo de endereços.	
	Relatório Fax	—	—	—	Lista as informações relativas aos últimos 200 faxes recebidos e enviados. (TX significa Transmissão. RX significa Recepção).	
	Confs. Usuário	—	—	—	Relaciona suas configurações.	
	Configuração de rede	—	—	—	Relaciona suas configurações de rede.	
	Impr. Pontos Cilindro	—	—	—	Imprime a folha de verificação de pontos do cilindro.	
Relatório WLAN	—	—	—	Imprime o resultado do diagnóstico de conectividade da LAN sem fio.	Consulte ‡.	
◆ Consulte Manual Avançado do Usuário.						
‡ Consulte Guia de Configuração Rápida.						
 Os valores de fábrica são apresentados em negrito com um asterisco.						

Nível 1	Nível 2	Nível 2	Nível 2	Opções	Descrições	Página	
Info. aparelho	Nº de Série	—	—	—	Verifica o número de série do seu aparelho.	151	
	Versão firmware	Versão Main	—	—	Verifica a versão do firmware do seu aparelho.	151	
		Versão Sub1	—	—			
		Versão Sub2	—	—			
	Contador pág.	Total	—	—	Cor Preto e Branco	Verifica o número total de páginas coloridas ou em preto e branco que o aparelho imprimiu durante todo o seu período de funcionamento.	Consulte  .
		Fax/Lista	—	—	Cor Preto e Branco		
		Copiar	—	—	Cor Preto e Branco		
		Imprimir	—	—	Cor Preto e Branco		
	Duração das Peças	Cilindro Preto(BK)	—	—	—	Verifica a porcentagem disponível da vida útil de uma peça do aparelho.	
		Cilindro Ciano(C)	—	—	—		
		Cilindro Magenta(M)	—	—	—		
		Cilindro Amarelo(Y)	—	—	—		
		Unidade Correia	—	—	—		
		Fusor	—	—	—		
		Kit Alim. Papel	—	—	—		

◆ Consulte Manual Avançado do Usuário.



Os valores de fábrica são apresentados em negrito com um asterisco.



Nível 1	Nível 2	Nível 3	Nível 4	Opções	Descrições	Página
Conf.inicial	Data e Hora	Data	—	—	Coloca a data e hora na tela sensível ao toque e nos cabeçalhos dos faxes que você enviar.	Consulte ‡.
		Hora	—	—		
		Tipo de relógio	—	Relóg. 12h* Relóg. 24h	Selecione o formato de hora de 12 ou 24 horas.	
		Altera Hora	—	P/ Horário Verão Horário inverno?	Muda automaticamente para o Horário de verão.	
		Fuso Horário	—	UTCXXX:XX	Define o fuso horário do seu país.	Consulte ‡.
	ID do aparelho	—	—	Fax Tel Nome	Configura seu nome e número de fax para inclusão em cada página de fax enviada.	
	Tom/pulso	—	—	Tom* Pulso	Seleciona o modo de discagem.	
Tom de Linha	—	—	Deteccção Não detectado*	Você pode reduzir a pausa de deteccção do tom de linha.	139	
Prefixo de Discagem	—	—	Lig Des1*	Configura um número de prefixo que sempre será acrescentado antes do número de fax toda vez que você disca.	Consulte ◆.	
◆ Consulte Manual Avançado do Usuário.						
‡ Consulte Guia de Configuração Rápida.						
 Os valores de fábrica são apresentados em negrito com um asterisco.						

Nível 1	Nível 2	Nível 3	Nível 4	Opções	Descrições	Página
Conf.inicial (Continuação)	Compatível	—	—	Alta* Normal Básico(para VoIP)	Ajusta a equalização para dificuldades de transmissão. Os provedores de serviço VoIP aceitam envio de fax utilizando vários padrões. Se você se depara regularmente com erros de transmissão de faxes, selecione Básico(para VoIP).	139
	Reiniciar	Rede	—	Sim Não	Restaura todas as configurações padrão de fábrica da rede.	152
		Catálogo de Endereços e Fax	—	Sim Não	Restaura todos os números de telefone e configurações de fax armazenados.	
		Todas config.	—	Sim Não	Restaura todas as configurações padrão de fábrica do aparelho.	
<p>◆ Consulte Manual Avançado do Usuário.</p> <p>‡ Consulte Guia de Configuração Rápida.</p>						
 Os valores de fábrica são apresentados em negrito com um asterisco.						

Tabelas de recursos



Fax (quando a Visualização do fax está desativada)

Nível 1	Nível 2	Nível 3	Opções	Descrições	Página
Redisc. (Pausa)	—	—	—	Redisca o último número chamado. Quando você está inserindo um número de fax ou telefone no Touchpanel, a Rediscação se transforma em Pausa na Tela sensível ao toque. Pressione Pausa quando você precisar de um tempo para discar números, como códigos de acesso e números de cartões de crédito. Você também pode armazenar uma pausa ao definir endereços.	—
Gancho	—	—	—	Pressione antes de discar se quiser ouvir para ter certeza de que um aparelho de fax atenderá e, em seguida, pressione Iniciar Fax.	—
Cat. de Endereços	 (Procurar)	—	—	Pesquisa no Catálogo de endereços.	57
	Editar	—	Ad novo ender.	Armazena números no Catálogo de endereços, assim você pode discar ao pressionar Catálogo de endereços na tela sensível ao toque (e Iniciar Fax).	58
			Configurar Grupos	Configura números de Grupo para Envio de mala direta.	Consulte  .
◆ Consulte Manual Avançado do Usuário.					
 Os valores de fábrica são apresentados em negrito com um asterisco.					

Nível 1	Nível 2	Nível 3	Opções	Descrições	Página	
Cat. de Endereços (Continuação)	Editar (Continuação)	—	Alterar	Muda os números do Catálogo de endereços.	59 e consulte ◆.	
			Apagar	Exclui números do Catálogo de endereços.		
	—	Aplicar	—	Envia um fax usando o Catálogo de endereços.	—	
Histórico de chamadas	Nº discados	Editar	Adicionar ao Catálogo de Endereços Apagar	Escolhe um número do Histórico de chamadas realizadas e, em seguida, envia um fax a ele, adiciona-o ao Catálogo de endereços ou o exclui.	Consulte ◆.	
		Aplicar	—			
Iniciar Fax	—	—	—	Enviando um fax.	—	
Opções	Resolução de Fax	—	Normal* Fina S.fina Foto	Configura a resolução dos faxes enviados.	Consulte ◆.	
	Fax 2 faces (MFC-9340CDW)	—	Desligado* Escanear 2 faces: Borda longa Escanear 2 faces: Borda curta	Define o formato de escaneamento frente e verso.		
	Contraste	—	Auto* Claro Escuro	Altera os níveis de claro e escuro dos faxes que você envia.		
	Env.MalaDiret	Ad núm.	Ad núm.	Adicionar do Catálogo de Endereços Buscar no Catálogo de Endereços		Envia a mesma mensagem de fax para mais de um número de fax.
			Ad núm.			
Fax Programado	Fax Programado	Ativ	Desat*	Configura a hora do dia em que os faxes programados serão enviados.		
		Ajust. hora			—	

◆ Consulte Manual Avançado do Usuário.



Os valores de fábrica são apresentados em negrito com um asterisco.

Nível 1	Nível 2	Nível 3	Opções	Descrições	Página
Opções (Continuação)	Tx Imediata	—	Lig Desl*	Envia um fax sem utilizar a memória.	Consulte ◆.
	Tx por polling	—	Ativ Desat*	Configura seu aparelho com um documento a ser recuperado por outro aparelho de fax.	
	Configuração de Folha de Rosto	Configuração de Folha de Rosto	Lig Desl*	1.Coment. Desl 2.Favor ligar 3.Urgente 4.Confidencial 5. 6.	Envia automaticamente uma página de rosto que você tenha programado.
		Nota Pág.rosto	—		
		Total de Páginas	—		
	Rx por polling	—	Ativ Desat*	Configura seu aparelho para efetuar o polling em outro aparelho de fax.	
	Modo Internacional	—	Ativ Desat*	Se você tiver dificuldades no envio de faxes internacionais, configure esta opção como Lig.	
	Tamanho área de digitalização	—	Carta A4*	Para enviar por fax um documento de tamanho Carta, será necessário alterar a configuração do tamanho da área de escaneamento.	40
	Config Nova Def.	—	Sim Não	Salva as configurações de fax como configurações padrão.	Consulte ◆.
Config. Fábrica	—	Sim Não	Restaura todas as configurações padrão de fábrica de fax do aparelho.		
Salvar como atalho	—	—	—	Registra as configurações atuais como um atalho.	
◆ Consulte Manual Avançado do Usuário.					
 Os valores de fábrica são apresentados em negrito com um asterisco.					







Fax (quando a Visualização do fax está ativada)





Nível 1	Nível 2	Nível 3	Opções	Descrições	Página
Enviando faxes	Consulte <i>Fax (quando a Visualização do fax está desativada)</i> >> página 179.				
Faxes recebidos	Impr. / Apgar	Imprimir tudo (Faxes novos)	—	Imprime os novos faxes recebidos.	49
		Imprimir tudo (Faxes antigos)	—	Imprime os faxes antigos recebidos.	
		Apagar tudo (Faxes novos)	—	Exclui os novos faxes recebidos.	49
		Apagar tudo (Faxes antigos)	—	Exclui os faxes antigos recebidos.	
Cat. de Endereços	Consulte <i>Fax (quando a Visualização do fax está desativada)</i> >> página 179.				
Histórico de chamadas	Consulte <i>Fax (quando a Visualização do fax está desativada)</i> >> página 179.				
◆ Consulte Manual Avançado do Usuário.					
 Os valores de fábrica são apresentados em negrito com um asterisco.					

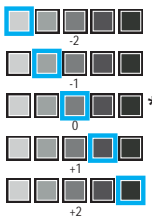
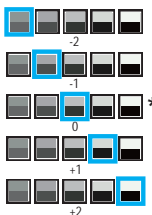

Copiar

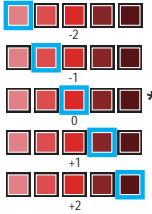
Nível 1	Nível 2	Nível 3	Opções 1	Opções 2	Descrições	Página
Iniciar Preto	—	—	—	—	Faz uma cópia em escala de cinza ou preta e branca.	—
Iniciar Colorido	—	—	—	—	Faz uma cópia colorida.	
Recibo Normal 2em1 (ID) 2em1 2 faces (1⇒2) (MFC-9330CDW e MFC-9340CDW) 2 faces (2⇒2) (MFC-9340CDW) Econ. de papel	—	—	—	—	Seleciona as configurações desejadas dos itens predefinidos.	60
Opções	Qualidade	—	Auto* Texto Foto Recibo	—	Seleciona a resolução de Cópia para o seu tipo de documento.	Consulte  .
◆ Consulte Manual Avançado do Usuário.						
 Os valores de fábrica são apresentados em negrito com um asterisco.						

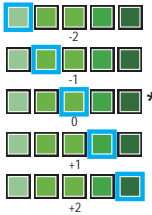
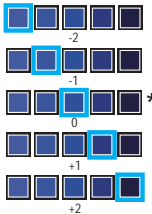
Nível 1	Nível 2	Nível 3	Opções 1	Opções 2	Descrições	Página
Opções (Continuação)	Ampliar/Reduzir	—	100%*	—	—	Consulte ◆.
			Ampliar	200% 141% A5⇒A4 104% EXE⇒CAR	Seleciona a taxa de ampliação da próxima cópia.	
			Reduzir	97% LTR⇒A4 94% A4⇒LTR 91% Pág.inteira 85% CAR⇒EXE 83% OFÍ⇒A4 78% OFI⇒CAR 70% A4⇒A5 50%	Seleciona a taxa de redução da próxima cópia.	
			Personalizado (25-400%)	—	Inserir uma taxa de ampliação ou redução.	
	Densidade	—		—	Ajusta a densidade das cópias.	
	Contraste	—		—	Ajusta o contraste das cópias.	
Empilhar/ord.	—	Empilhar* Ordenar	—	Seleciona empilhar ou ordenar cópias múltiplas.		
Formato Pág.	—	Deslig. (1 em 1)* 2em1 (V) 2em1 (H) 2em1 (ID) 4em1 (V) 4em1 (H)	—	Fazer cópias de ID N em 1 e 2 em 1.		
◆ Consulte Manual Avançado do Usuário.						
 Os valores de fábrica são apresentados em negrito com um asterisco.						

Nível 1	Nível 2	Nível 3	Opções 1	Opções 2	Descrições	Página
Opções (Continuação)	Ajuste de Cor	Vermelho		—	Ajusta a cor vermelha das cópias.	Consulte  .
		Verde		—	Ajusta a cor verde das cópias.	
		Azul		—	Ajusta a cor azul das cópias.	
	Cópia 2 faces (MFC-9330CDW)	—	Des1* 1 face⇒ 2 faces Virar margem longa 1 face⇒ 2 faces Virar margem curta	—	Habilita ou desabilita a cópia frente e verso e seleciona borda longa ou curta.	
	Cópia 2 faces (MFC-9340CDW)	—	Des1* 2 faces⇒ 2 faces 1 face⇒ 2 faces Virar margem longa 2 faces⇒ 1 face Virar margem longa 1 face⇒ 2 faces Virar margem curta 2 faces⇒ 1 face Virar margem curta	—		
◆ Consulte Manual Avançado do Usuário.						
 Os valores de fábrica são apresentados em negrito com um asterisco.						

Nível 1	Nível 2	Nível 3	Opções 1	Opções 2	Descrições	Página
Opções (Continuação)	—	—	Formato de Página Cópia Duplex (MFC-9340CDW)	Marg.Lon.⇒ MargemLonga* Comum⇒ Invert. Invert.⇒ Comum Invert.⇒ Invert.	Selecione uma opção de layout da página quando você tira cópias N em 1 frente e verso a partir de um documento frente e verso.	Consulte ◆.
	Configurações Avançadas	—	Desl* Remover cor de fundo	— Baixo Médio* Alto	Muda a quantidade de cor do plano de fundo que é removida.	
	Salvar como atalho	—	—	—	Adiciona as configurações atuais como um atalho.	
◆ Consulte Manual Avançado do Usuário.						
 Os valores de fábrica são apresentados em negrito com um asterisco.						



Escanear

Nível 1	Nível 2	Nível 3	Nível 4	Opções	Descrições	Página	
para OCR	(Seleção de PC)	Opções	Consulte <i>Opções (para OCR)</i> >> página 190.				Consulte <input type="checkbox"/> .
		Salvar como atalho	—	—	Adiciona as configurações atuais como um atalho.		
		Iniciar	—	—	Iniciar escaneamento.		
para Arquivo	(Seleção de PC)	Opções	Consulte <i>Opções (para Arquivo, Imagem e e-mail)</i> >> página 191.				
		Salvar como atalho	—	—	Adiciona as configurações atuais como um atalho.		
		Iniciar	—	—	Iniciar escaneamento.		
para Imagem	(Seleção de PC)	Opções	Consulte <i>Opções (para Arquivo, Imagem e e-mail)</i> >> página 191.				
		Salvar como atalho	—	—	Adiciona as configurações atuais como um atalho.		
		Iniciar	—	—	Iniciar escaneamento.		
para USB (MFC-9330CDW e MFC-9340CDW)	Opções	Consulte <i>Opções (para USB)</i> >> página 192.					
	Salvar como atalho	—	—	—	Adiciona as configurações atuais como um atalho.		
	Iniciar	—	—	—	Iniciar escaneamento.		
para E-mail	(Seleção de PC)	Opções	Consulte <i>Opções (para Arquivo, Imagem e e-mail)</i> >> página 191.				
		Salvar como atalho	—	—	Adiciona as configurações atuais como um atalho.		
		Iniciar	—	—	Iniciar escaneamento.		
p/ serv. e-mail (Somente download)	Catálogo de Endereços	—	—	—	Seleciona o endereço do destinatário a partir do Catálogo de endereços.		
	Manual	—	—	—	Inserir manualmente o endereço do destinatário.		

Consulte Manual do Usuário de Software.



Os valores de fábrica são apresentados em negrito com um asterisco.

Nível 1	Nível 2	Nível 3	Nível 4	Opções	Descrições	Página
p/ serv. e-mail (Somente download) (Continuação)	OK	Opções			Consulte <i>Opções (p/ serv. e-mail)</i> >> página 194.	Consulte <input type="checkbox"/> .
		Salvar como atalho	—	—	Adiciona as configurações atuais como um atalho.	
		Iniciar	—	—	Iniciar escaneamento.	
<input type="checkbox"/> Consulte Manual do Usuário de Software.						
 Os valores de fábrica são apresentados em negrito com um asterisco.						

Nível 1	Nível 2	Nível 3	Nível 4	Opções	Descrições	Página
para FTP	(Nome do perfil)	Opções	Consulte <i>Opções (para FTP e para Rede)</i> »» página 196.			Consulte <input type="checkbox"/> .
		Salvar como atalho	—	—	Adiciona as configurações atuais como um atalho.	
		Iniciar	—	—	Iniciar escaneamento.	
para Rede	(Nome do perfil)	Opções	Consulte <i>Opções (para FTP e para Rede)</i> »» página 196.			
		Salvar como atalho	—	—	Adiciona as configurações atuais como um atalho.	
		Iniciar	—	—	Iniciar escaneamento.	
WS Scan (Aparece quando você instala um Scanner de Web Services, que é exibido no navegador de rede do seu computador.)	Escanear	—	—	—	Escaneia dados usando o protocolo de Serviço da Web.	
	Digit. p/ Email	—	—	—		
	Digit. p/ Fax	—	—	—		
	Digit. p/ Imprimir	—	—	—		
<input type="checkbox"/> Consulte Manual do Usuário de Software.						
 Os valores de fábrica são apresentados em negrito com um asterisco.						

Opções (para OCR)

Nível 1	Nível 2	Opções	Descrições	Página
Opções	Escanear 2 faces (MFC-9340CDW)	Desligado* Escanear 2 faces: Borda longa Escanear 2 faces: Borda curta	Seleciona o modo de escaneamento frente e verso.	Consulte <input type="checkbox"/> .
	Definido com painel de toque	Desligado(Definido c/ comput)* Lig	Para alterar as configurações usando a tela sensível ao toque, selecione Lig.	
	Tipo de Escaneamento	Cor Cinza Preto e Branco*	Seleciona o tipo de escaneamento para seu documento.	
	Resolução	100 dpi 200 dpi* 300 dpi 600 dpi	Seleciona a resolução de escaneamento do seu documento.	
	Tipo de arquivo	Texto* HTML RTF	Seleciona o formato do arquivo para o seu documento	
	Taman.d/Escan.	A4* Carta Ofíc.	Seleciona o tamanho de escaneamento do seu documento.	

Consulte Manual do Usuário de Software.



Os valores de fábrica são apresentados em negrito com um asterisco.

Opções (para Arquivo, Imagem e e-mail)

Nível 1	Nível 2	Opções	Descrições	Página
Opções	Escanear 2 faces (MFC-9340CDW)	Desligado* Escanear 2 faces: Borda longa Escanear 2 faces: Borda curta	Seleciona o modo de escaneamento frente e verso.	Consulte <input type="checkbox"/> .
	Definido com painel de toque	Desligado(Definido c/ comput)* Lig	Para alterar as configurações usando a tela sensível ao toque, selecione Lig.	
	Tipo de Escaneamento	Cor* Cinza Preto e Branco	Seleciona o tipo de escaneamento para seu documento.	
	Resolução	100 dpi 200 dpi* 300 dpi 600 dpi	Seleciona a resolução de escaneamento do seu documento.	
	Tipo de arquivo	(Quando você seleciona Cor ou Cinza em Tipo de Escaneamento) PDF* JPEG (Quando você seleciona Preto e Branco em Tipo de Escaneamento) PDF* TIFF	Seleciona o formato do arquivo para o seu documento.	
	Taman.d/Escan.	A4* Carta Ofíc.	Seleciona o tamanho de escaneamento do seu documento.	
	Remover cor de fundo	Desl* Baixo Médio Alto	Muda a quantidade de cor do plano de fundo que é removida. Essa função não está disponível para escaneamento preto e branco.	
<input type="checkbox"/> Consulte Manual do Usuário de Software.				
 Os valores de fábrica são apresentados em negrito com um asterisco.				

Opções (para USB)

Nível 1	Nível 2	Opções	Descrições	Página
Opções	Escanear 2 faces (MFC-9340CDW)	Desligado* Escanear 2 faces: Borda longa Escanear 2 faces: Borda curta	Seleciona o modo de escaneamento frente e verso.	Consulte <input type="checkbox"/> .
	Tipo de Escaneamento	Cor* Cinza Preto e Branco	Seleciona o tipo de escaneamento para seu documento.	
	Resolução	(Quando você seleciona Cor em Tipo de Escaneamento) 100 dpi 200 dpi* 300 dpi 600 dpi Auto (Quando você seleciona Cinza em Tipo de Escaneamento) 100 dpi 200 dpi* 300 dpi Auto (Quando você seleciona Preto e Branco em Tipo de Escaneamento) 200 dpi* 300 dpi 200x100	Seleciona a resolução de escaneamento do seu documento.	
<input type="checkbox"/> Consulte Manual do Usuário de Software.				
 Os valores de fábrica são apresentados em negrito com um asterisco.				

Nível 1	Nível 2	Opções	Descrições	Página
Opções (Continuação)	Tipo de arquivo	(Quando você seleciona Cor ou Cinza em Tipo de Escaneamento) PDF* JPEG PDF/A PDF Seguro PDF Assinado XPS (Quando você seleciona Preto e Branco em Tipo de Escaneamento) PDF* PDF/A PDF Seguro PDF Assinado TIFF	Seleciona o formato do arquivo para o seu documento.	Consulte <input type="checkbox"/> .
	Tamanho área de digitalização	A4* Carta	Para escanear um documento de tamanho Letter, é necessário alterar a configuração do tamanho da área de escaneamento.	
	Nome do arquivo	—	Insira um nome de arquivo para os dados escaneados.	
	Tamanho do Arquivo	Pequeno Médio* Grande	Escolhe o tamanho do arquivo para escaneamento colorido ou em escala de cinza.	
	Remover cor de fundo	Desl* Baixo Médio Alto	Muda a quantidade de cor do plano de fundo que é removida.	
	Config Nova Def.	Sim Não	Salva suas configurações de escaneamento como configurações padrão.	
	Config. Fábrica	Sim Não	Restaura todas as configurações padrão de fábrica de escaneamento do aparelho.	

Consulte Manual do Usuário de Software.



Os valores de fábrica são apresentados em negrito com um asterisco.

Opções (p/ serv. e-mail)

Nível 1	Nível 2	Opções	Descrições	Página
Opções	Escanear 2 faces (MFC-9340CDW)	Desligado* Escanear 2 faces: Borda longa Escanear 2 faces: Borda curta	Seleciona o modo de escaneamento frente e verso.	Consulte <input type="checkbox"/> .
	Tipo de Escaneamento	Cor* Cinza Preto e Branco	Seleciona o tipo de escaneamento para seu documento.	
	Resolução	(Quando você seleciona Cor em Tipo de Escaneamento) 100 dpi 200 dpi* 300 dpi 600 dpi Auto (Quando você seleciona Cinza em Tipo de Escaneamento) 100 dpi 200 dpi* 300 dpi Auto (Quando você seleciona Preto e Branco em Tipo de Escaneamento) 200 dpi* 300 dpi 200x100	Seleciona a resolução de escaneamento do seu documento.	
<input type="checkbox"/> Consulte Manual do Usuário de Software.				
 Os valores de fábrica são apresentados em negrito com um asterisco.				

Nível 1	Nível 2	Opções	Descrições	Página
Opções (Continuação)	Tipo de arquivo	(Quando você seleciona Cor ou Cinza em Tipo de Escaneamento) PDF* JPEG PDF/A PDF Seguro PDF Assinado XPS (Quando você seleciona Preto e Branco em Tipo de Escaneamento) PDF* PDF/A PDF Seguro PDF Assinado TIFF	Seleciona o formato do arquivo para o seu documento.	Consulte <input type="checkbox"/> .
	Tamanho área de digitalização	A4* Carta	Para escanear um documento de tamanho Letter, é necessário alterar a configuração do tamanho da área de escaneamento.	
	Tamanho do Arquivo	Pequeno Médio* Grande	Escolhe o tamanho do arquivo para escaneamento colorido ou em escala de cinza.	
	Config Nova Def.	Sim Não	Salva suas configurações de escaneamento como configurações padrão.	
	Config. Fábrica	Sim Não	Restaura à configuração de fábrica todas as configurações de escaneamento do aparelho.	
<input type="checkbox"/> Consulte Manual do Usuário de Software.				
 Os valores de fábrica são apresentados em negrito com um asterisco.				

Opções (para FTP e para Rede)

Nível 1	Nível 2	Opções	Descrições	Página
Opções	Escanear 2 faces (MFC-9340CDW)	Desligado* Escanear 2 faces: Borda longa Escanear 2 faces: Borda curta	Seleciona o modo de escaneamento frente e verso.	Consulte <input type="checkbox"/> .
	Tipo de Escaneamento	Cor* Cinza Preto e Branco	Seleciona o tipo de escaneamento para seu documento.	
	Resolução	(Quando você seleciona Cor em Tipo de Escaneamento) 100 dpi 200 dpi* 300 dpi 600 dpi Auto (Quando você seleciona Cinza em Tipo de Escaneamento) 100 dpi 200 dpi* 300 dpi Auto (Quando você seleciona Preto e Branco em Tipo de Escaneamento) 200 dpi* 300 dpi 200x100	Seleciona a resolução de escaneamento e o formato do arquivo do seu documento.	
<input type="checkbox"/> Consulte Manual do Usuário de Software.				
 Os valores de fábrica são apresentados em negrito com um asterisco.				

Nível 1	Nível 2	Opções	Descrições	Página
Opções (Continuação)	Tipo de arquivo	(Quando você seleciona Cor ou Cinza em Tipo de Escaneamento) PDF* JPEG PDF/A PDF Seguro PDF Assinado XPS (Quando você seleciona Preto e Branco em Tipo de Escaneamento) PDF* PDF/A PDF Seguro PDF Assinado TIFF	Seleciona a resolução de escaneamento e o formato do arquivo do seu documento.	Consulte <input type="checkbox"/> .
	Tamanho área de digitalização	A4* Carta	Para escanear um documento de tamanho Letter, é necessário alterar a configuração do tamanho da área de escaneamento.	
	Nome do arquivo	BRNXXXXXXXXX* Estimate Relatório Order sheet Contract sheet Check Receipt <Manual>	Seleciona nomes de arquivos predefinidos. Se você selecionar <Manual>, poderá nomear o arquivo como desejar.	
	Tamanho do Arquivo	Pequeno Médio* Grande	Escolhe o tamanho do arquivo para escaneamento colorido ou em escala de cinza.	
	Remover cor de fundo	Des1* Baixo Médio Alto	Muda a quantidade de cor do plano de fundo que é removida.	
<input type="checkbox"/> Consulte Manual do Usuário de Software.				
 Os valores de fábrica são apresentados em negrito com um asterisco.				

Nível 1	Nível 2	Opções	Descrições	Página
Opções (Continuação)	Nome de Usuário	—	Insira o nome de usuário.	Consulte <input type="checkbox"/> .
<input type="checkbox"/> Consulte Manual do Usuário de Software.				
 Os valores de fábrica são apresentados em negrito com um asterisco.				

Impressão direta (MFC-9330CDW e MFC-9340CDW)

Nível 1	Nível 2	Nível 3	Nível 4	Opções	Descrições	Página
Impressão Direta	(Selecionar Arquivo)	Config. Impres (Nº de impressões (001-999))	Tipo de Papel	Fino Papel Comum* Grosso Mais Espesso Papel Reciclado Brilhante	Define o tipo de mídia de impressão quando se imprime diretamente da unidade de memória flash USB.	63
			Tam. de Papel	A4* Carta Ofíc. EXE A5 A5 L A6 B5 Fólio	Define o tamanho do papel quando se imprime diretamente da unidade de memória flash USB.	63
			Múltiplas Páginas	1em1* 2em1 4em1 9em1 16em1 25em1 1 em 2x2 páginas 1 em 3x3 páginas 1 em 4x4 páginas 1 em 5x5 páginas	Define o layout da página quando se imprime várias páginas diretamente da unidade de memória Flash USB.	63
			Orientação	Vertical* Horizontal	Define a orientação da página quando se imprime diretamente da unidade de memória Flash USB.	63
			Frente e verso	Des1* Margem Longa Margem Curta	Seleciona o formato de impressão frente e verso quando se imprime diretamente da unidade de memória Flash USB.	63
 Os valores de fábrica são apresentados em negrito com um asterisco.						

Nível 1	Nível 2	Nível 3	Nível 4	Opções	Descrições	Página
Impressão Direta (Continuação)	(Selecionar Arquivo)	Config. Impres (N° de impressões (001-999)) (Continuação)	Agrupar	Lig* Desl	Habilita ou desabilita o agrupamento de páginas quando se imprime diretamente da unidade de memória Flash USB.	63
			Qualid Impress	Normal* Fina	Define a opção de qualidade de impressão quando se imprime diretamente da unidade de memória flash USB.	63
			Opção PDF	Documento* Doc. e Anotações Doc. e Carimbos	Define a configuração de impressão direta USB quando se imprime comentários (Anotações) ou data e hora do arquivo PDF junto com o texto.	63
Impr do índice	—	—	—	—	Imprime uma miniatura de página.	63
Config. Predet.	Tipo de Papel	—	—	Fino Papel Comum* Grosso Mais Espesso Papel Reciclado Brilhante	Define o tipo de mídia padrão quando se imprime diretamente da unidade de memória flash USB.	65
	Tam. de Papel	—	—	A4* Carta Ofíc. EXE A5 A5 L A6 B5 Fólio	Define o tamanho padrão do papel quando se imprime diretamente da unidade de memória flash USB.	65





Os valores de fábrica são apresentados em negrito com um asterisco.

Nível 1	Nível 2	Nível 3	Nível 4	Opções	Descrições	Página
Config. Predet. (Continuação)	Múltiplas Páginas	—	—	1em1* 2em1 4em1 9em1 16em1 25em1 1 em 2x2 páginas 1 em 3x3 páginas 1 em 4x4 páginas 1 em 5x5 páginas	Define o estilo de página padrão quando se imprime várias páginas diretamente da unidade de memória Flash USB.	65
	Orientação	—	—	Vertical* Horizontal	Define a orientação da página padrão quando se imprime diretamente da unidade de memória Flash USB.	65
	Agrupar	—	—	Lig* Desl	Habilita ou desabilita o agrupamento padrão de páginas quando se imprime diretamente da unidade de memória Flash USB.	65
	Qualid Impress	—	—	Normal* Fina	Define a opção de qualidade de impressão padrão quando se imprime diretamente da unidade de memória Flash USB.	65
	Opção PDF	—	—	Documento* Doc. e Anotações Doc. e Carimbos	Define a configuração padrão de impressão direta USB quando se imprime comentários (Anotações) ou data e hora do arquivo PDF junto com o texto.	65
	Impressão do Índice	—	—	Simple* Detalhes	Define a opção padrão de impressão de índice como formato simples ou detalhes.	65
 Os valores de fábrica são apresentados em negrito com um asterisco.						



Toner

Nível 1	Nível 2	Nível 3	Opções	Descrições	Página
	Duração do Toner	—	—	Exibe a vida útil aproximada do toner de cada cor.	Consulte  .
	Imprimir teste	—	—	Imprime a página Teste de impressão.	
	Calibração	Calibrar	Sim Não	Ajusta a densidade da cor ou retorna a calibração da cor para a configuração de fábrica.	
		Reinicializar	Sim Não		
Registro Auto	—	Sim Não	Ajusta a posição de impressão de cada cor automaticamente.		
◆ Consulte Manual do Usuário de Software.					
 Os valores de fábrica são apresentados em negrito com um asterisco.					

WIFI Configuração do Wi-Fi

OBSERVAÇÃO

Após a configuração do Wi-Fi, você não pode mudar as configurações a partir de sua tela de Início. Mude as configurações de Wi-Fi na tela Configurações.

Nível 1	Nível 2	Nível 3	Opções	Descrições	Página
WIFI	Assis.Configur	—	—	Configura seu servidor de impressão interno.	Consulte ‡.
	Configurar com PC	—	—	Configura os ajustes de Wi-Fi usando um computador.	
	WPS/AOSS	—	—	Configura sua rede sem fio facilmente utilizando o método de configuração por meio de um botão.	
	WPS com código PIN	—	—	Configura sua rede sem fio facilmente utilizando WPS com um código PIN.	
‡ Consulte Manual do Usuário de Software.					
 Os valores de fábrica são apresentados em negrito com um asterisco.					

Web (tela Mais)

Nível 1	Nível 2	Nível 3	Opções	Descrições	Página
Web	PICASA WEB ALBUMS™	—	—	Conecta o aparelho Brother a um serviço de Internet.	Consulte ●.
	GOOGLE DRIVE™	—	—		
	FLICKR®	—	—		
	FACEBOOK	—	—		
	EVERNOTE	—	—		
	DROPBOX	—	—		
● Acesse o Brother Solutions Center para baixar o Guia de Conexão à Web em http://solutions.brother.com/ .					
 Os valores de fábrica são apresentados em negrito com um asterisco.					

 **Atalhos**

Nível 1	Nível 2	Nível 3	Nível 4	Opções	Descrições	Página
Adicionar atalho	Copiar	Recibo	—	Consulte <i>Opções</i> »» página 183.	Seleciona as configurações desejadas dos itens predefinidos.	15
		Normal	—			
		2em1 (ID)	—			
		2em1	—			
		2 faces (1→2) (MFC-9330CDW e MFC-9340CDW)	—			
		2 faces (2→2) (MFC-9340CDW)	—			
	Econ. de papel	—				
	Fax (Opções)	Resolução de Fax	—	Normal Fina S.fina Foto	Configura a resolução dos faxes enviados.	16
		Fax 2 faces (MFC-9340CDW)	—	Desligado Escanear 2 faces: Borda longa Escanear 2 faces: Borda curta	Seleciona o modo de escaneamento de fax frente e verso.	16
		Contraste	—	Auto Claro Escuro	Altera os níveis de claro e escuro dos faxes que você envia.	16
Env.MalaDiret		—	Ad núm. (Opções) Ad núm. Adicionar do Catálogo de Endereços Buscar no Catálogo de Endereços	Envia a mesma mensagem de fax para mais de um número de fax.	16	
Tx Imediata		—	Lig Desl	Envia um fax sem utilizar a memória.	16	

 Os valores de fábrica são apresentados em negrito com um asterisco.

Nível 1	Nível 2	Nível 3	Nível 4	Opções	Descrições	Página
Adicionar atalho (Continuação)	Fax (Opções) (Continuação)	Configuração de Folha de Rosto	Configuração de Folha de Rosto	Ativado Desativado	Envia automaticamente uma página de rosto que você tenha programado.	16
			Nota Pág.rosto	1.Coment. Desl 2.Favor ligar 3.Urgente 4.Confidencial 5. 6.		
			Total de Páginas	—		
		Modo Internacional	—	Ativ Desat		
		Tamanho área de digitalização	—	Carta A4	Ajusta a área de escaneamento do vidro do scanner ao tamanho do documento.	16
	Escanear	para Arquivo	—	Seleção de PC	Escaneia um documento preto e branco ou colorido ao seu computador.	18
		para OCR	—	Seleção de PC	Converte o seu documento de texto em um arquivo de texto editável.	18
		para Imagem	—	Seleção de PC	Escaneia uma imagem colorida ao seu aplicativo gráfico.	18
		para USB	—	Escanear 2 faces (MFC-9340CDW) Tipo de Escaneamento Resolução Tipo de arquivo Tamanho área de digitalização Nome do arquivo Tamanho do Arquivo Remover cor de fundo	Escaneia documentos a uma unidade de memória flash USB.	18



Os valores de fábrica são apresentados em negrito com um asterisco.

Nível 1	Nível 2	Nível 3	Nível 4	Opções	Descrições	Página
Adicionar atalho (Continuação)	Escanear (Continuação)	para E-mail	—	Seleção de PC	Escaneia um documento preto e branco ou colorido ao seu aplicativo de e-mail.	18
		p/ serv. e-mail	—	Endereço Escanear 2 faces (MFC-9340CDW) Tipo de Escaneamento Resolução Tipo de arquivo Tamanho área de digitalização Tamanho do Arquivo	Escaneia um documento preto e branco ou colorido ao seu Servidor de e-mail.	18
		para Rede	—	Nome do perfil	Envia dados escaneados a um servidor CIFS em sua rede local ou na Internet.	18
		para FTP	—	Nome do perfil	Envia dados escaneados por FTP.	18
	Web	PICASA WEB ALBUMS™	—	—	Acesse o Brother Solutions Center para fazer o download do Guia de Conexão à Web em http://solutions.brother.com/ .	20
		GOOGLE DRIVE™	—	—		
		FLICKR®	—	—		
		FACEBOOK	—	—		
		EVERNOTE	—	—		
		DROPBOX	—	—		
 Os valores de fábrica são apresentados em negrito com um asterisco.						

Inserindo texto

Quando você precisa inserir texto no aparelho, o teclado aparecerá na tela sensível ao toque.

Pressione  para alternar entre letras, números e caracteres especiais.

Pressione  para alternar entre letras maiúsculas e minúsculas.



Inserindo espaços

Para inserir um espaço, pressione Espaço ou ►.

Fazendo correções

Se você inseriu um caractere incorretamente e deseja alterá-lo, use os botões de seta para mover o cursor sob o caractere incorreto. Pressione , e, em seguida, digite o caractere correto. Você também pode inserir letras movendo o cursor e inserindo um caractere.

Se a tela não mostrar ◀, pressione  repetidamente até apagar o caractere incorreto. Insira os caracteres corretos.

OBSERVAÇÃO

- Os caracteres disponíveis podem diferir de acordo com o país.
 - O layout do teclado pode diferir de acordo com a função que está sendo definida.
-

Geral

OBSERVAÇÃO

Este capítulo fornece um resumo das especificações dos aparelhos. Para obter especificações adicionais, visite-nos em <http://www.brother.com/>.

Modelo	MFC-9130CW	MFC-9330CDW	MFC-9340CDW
Tipo de impressora	LED		
Método de impressão	Impressora LED Eletrofotográfica		
Capacidade da memória	192 MB	256 MB	
LCD (tela de cristal líquido)	Tela LCD sensível ao toque colorida TFT de 3,7 pol. (93,4 mm) ¹ e Touchpanel		
Rede elétrica	110 - 120 V CA 50/60 Hz		
Consumo de Energia ² (Médio)	Máximo	Aprox. 1188 W	
	Impressão	Aprox. 365 W a 25 °C	Aprox. 380 W a 25 °C
	Cópia	Aprox. 380 W a 25 °C	
	Pronto	Aprox. 70 W a 25 °C	
	Sleep	Aprox. 7,5 W	
	Hibernação	Aprox. 1,8 W	
	Desligado ^{3 4}	Aprox. 0,03 W	
Dimensões			
Pesos (com consumíveis)	22,5 kg	23,2 kg	23,5 kg

¹ Medição diagonal

² Conexões USB para computador

³ Medido de acordo com a norma IEC 62301 Edição 2.0

⁴ O consumo de energia varia um pouco de acordo com o ambiente de utilização ou desgaste de peças.

Modelo			MFC-9130CW	MFC-9330CDW	MFC-9340CDW
Nível de ruído	Pressão Sonora	Impressão	LPAM = 53,0 dB (A)		
		Pronto	LPAM = 33 dB (A)		
	Potência Sonora	Impressão (Cor)	LWAd = 6,42 B (A)	LWAd = 6,39 B (A)	
		Impressão (Preto e Branco)	LWAd = 6,41 B (A)	LWAd = 6,42 B (A)	
		Pronto	LWAd = 4,38 B (A)	LWAd = 4,44 B (A)	
Temperatura		Em Funcionamento	de 10 a 32,5 °C		
		Armazenamento	de 0 a 40 °C		
Umidade		Em Funcionamento	20 a 80% (sem condensação)		
		Armazenamento	10 a 90% (sem condensação)		
ADF (Alimentador automático de documentos)			Até 35 páginas Para melhores resultados, recomendamos: Temperatura: de 20 a 30 °C Umidade: 50% a 70% Papel: 80 g/m ²		

Tamanho do Documento

Modelo		MFC-9130CW	MFC-9330CDW	MFC-9340CDW
Tamanho da página (frente)	Largura do Alimentador	147,3 a 215,9 mm		
	Comprimento do Alimentador	147,3 a 355,6 mm		
	Largura do Vidro do Scanner	Máx. 215,9 mm		
	Comprimento do Vidro do Scanner	Máx. 300,0 mm		
Tamanho do documento (frente e verso)	Largura do Alimentador	—		147,3 a 215,9 mm
	Comprimento do Alimentador	—		147,3 a 355,6 mm

D

Mídia de impressão

Modelo			MFC-9130CW	MFC-9330CDW	MFC-9340CDW
Entrada de papel	Bandeja de papel	Tipo de Papel	Papel comum, Papel fino, Papel reciclado		
		Tamanho do Papel	A4, Carta, B5 (JIS), A5, A5 (borda longa), A6, Executivo, Ofício, Fólio		
		Peso do Papel	De 60 a 105 g/m ²		
		Capacidade Máxima de Papel	Até 250 folhas de 80 g/m ² Papel comum		
	Abertura de alimentação manual	Tipo de Papel	Papel comum, Papel fino, Papel grosso, Papel mais grosso, Papel reciclado, Papel bond, Etiquetas, Envelopes, Env. finos, Env. grossos, Papel fotográfico brilhante		
		Tamanho do Papel	Largura: 76,2 a 215,9 mm Comprimento: 116 a 355,6 mm		
		Peso do Papel	De 60 a 163 g/m ²		
		Capacidade Máxima de Papel	Uma folha por vez		
Saída de papel ¹	Bandeja de Saída com a Face Voltada para Baixo	Até 100 folhas de 80 g/m ² Papel comum (as folhas são enviadas para a bandeja de saída de papel com o lado impresso voltado para baixo)			
	Bandeja de Saída com a Face Voltada para Cima	Uma folha (as folhas são enviadas para a bandeja de saída de papéis com o lado impresso voltado para cima)			
frente e verso	Impressão frente e verso automático	Tipo de Papel	—	Papel comum, Papel fino, Papel reciclado	
		Tamanho do Papel	—	A4, Carta, Ofício, Fólio	
		Peso do Papel	—	De 60 a 105 g/m ²	

¹ Para etiquetas, recomendamos remover as páginas impressas da bandeja de saída de papel imediatamente após elas saírem do aparelho para evitar a possibilidade de manchas.

Fax

Modelo		MFC-9130CW	MFC-9330CDW	MFC-9340CDW
Compatibilidade		ITU-T Supergrupo 3		
Sistema de codificação		MH/MR/MMR/JBIG		
Velocidade do modem		33.600 bps (com Ajuste Automático)		
Recepção de impressão frente e verso		—	Sim	
Envio automático frente e verso		—		Sim (do alimentador)
Largura do escaneamento		Máx. 208 mm		
Largura da impressão		Máx. 208 mm		
Escala de cinza		8 bits/256 níveis		
Resolução	Horizontal	8 pontos/mm		
	Vertical	Normal: 3,85 linhas/mm		
		Fina: 7,7 linhas/mm		
		Foto: 7,7 linhas/mm		
	S. Fina:	15,4 linhas/mm		
Catálogo de endereços		200 nomes		
Grupos		Até 20		
Envio de mala direta		250 (200 do catálogo de endereços/50 discados manualmente)		
Rediscagem automática		Sim, 1 vez após 5 minutos		
Transmissão da memória		Até 500 ¹ páginas		
Recepção sem papel		Até 500 ¹ páginas		

¹ 'Páginas' refere-se à 'Tabela de Testes ITU-T #1' (uma carta comercial típica, resolução Padrão, código JBIG). As especificações e materiais impressos estão sujeitos a alterações sem aviso prévio.

Cópia

Modelo	MFC-9130CW	MFC-9330CDW	MFC-9340CDW
Largura da cópia	Máx. 210 mm		
Cópia automática frente e verso	—		Sim (do alimentador)
Cópias múltiplas	Empilhadas ou Ordenadas em até 99 páginas		
Ampliar/Reduzir	25% a 400% (em incrementos de 1%)		
Resolução	Até 600 × 600 dpi		
Tempo da primeira cópia ¹	Preto e branco	Menos de 19 segundos a 23 °C/115 V	
	Colorida	Menos de 22 segundos a 23 °C/115 V	

¹ Do modo Pronto e da bandeja padrão

Scanner

Modelo		MFC-9130CW	MFC-9330CDW	MFC-9340CDW
Colorido/Preto		Sim/Sim		
Compatível com TWAIN		Sim (Windows® XP / Windows Vista® / Windows® 7 / Windows® 8 Mac OS X v10.6.8 / 10.7.x / 10.8.x ¹)		
Compatível com WIA		Sim (Windows® XP / Windows Vista® / Windows® 7 / Windows® 8)		
Compatível com ICA		Sim (Mac OS X v10.6.8 / 10.7.x / 10.8.x)		
Profundidade da cor	Colorido	Processador de cor de 48 bits (Entrada) Processador de cor de 24 bits (Saída)		
	Escala de cinza	Processador de cor de 16 bits (Entrada) Processador de cor de 8 bits (Saída)		
Resolução		Até 19200 × 19200 dpi (interpolada) ² Até 1200 × 2400 dpi (óptica) ² (pelo Vidro do scanner) Até 1200 × 600 dpi (óptica) ² (pelo alimentador)		
Largura do escaneamento		Máx. 210 mm		
Escaneamento automático frente e verso		—		Sim (do alimentador)

¹ Para obter as mais recentes atualizações de driver para a versão do Mac OS X que você está usando, visite-nos em <http://solutions.brother.com/>.

² Escaneamento máximo de 1200 × 1200 dpi com o driver WIA no Windows® XP, no Windows Vista® e no Windows® 7 e Windows® 8 (resolução de até 19200 × 19200 dpi pode ser selecionada usando o utilitário de scanner)

Impressora

Modelo		MFC-9130CW	MFC-9330CDW	MFC-9340CDW
Impressão automática frente e verso		—	Sim	
Emulações		PCL6, BR-Script3 (PostScript® 3™)		
Resolução		Qualidade de 600 dpi × 600 dpi, 2400 dpi (600 dpi × 2400 dpi)		
Velocidade de impressão (frente e verso)	Preto e branco	—	Até 7 lados/minuto (até 3,5 folhas/minuto) (tamanho A4) ¹	
	Colorida	—	Até 7 lados/minuto (até 3,5 folhas/minuto) (tamanho A4) ¹	
Velocidade de impressão	Preto e branco	Até 18 páginas/minuto (tamanho A4) ¹	Até 22 páginas/minuto (tamanho A4) ¹	
	Colorida	Até 18 páginas/minuto (tamanho A4) ¹	Até 22 páginas/minuto (tamanho A4) ¹	
Tempo da primeira impressão ²	Preto e branco	Menos de 16 segundos a 23 °C/115 V		
	Colorida	Menos de 16 segundos a 23 °C/115 V		

¹ A velocidade de impressão pode variar dependendo do tipo de documento impresso.

² Do modo Pronto e da bandeja padrão

Interfaces

Modelo	MFC-9130CW	MFC-9330CDW	MFC-9340CDW
USB	USB 2.0 de Alta Velocidade ^{1 2} Recomendamos o uso de um cabo USB 2.0 (Tipo A/B) com até 2,0 metros de comprimento.		
Ethernet ³	—	10BASE-T / 100BASE-TX Use um cabo de par trançado reto de Categoria 5 (ou superior).	
LAN sem fio ³	IEEE 802.11b/g/n (Modo de infraestrutura/Modo Ad-hoc) IEEE 802.11g/n (Wi-Fi Direct™)		

¹ Seu aparelho possui interface USB 2.0 de alta velocidade. O aparelho também pode ser conectado a um computador equipado com uma interface USB 1.1.

² Portas USB de terceiros não são aceitas.

³ Consulte *Rede* ►► página 218 e Manual do Usuário de Rede para obter especificações detalhadas de rede.

Rede

OBSERVAÇÃO

Para obter mais informações sobre as especificações de rede, >>Manual do Usuário de Rede.

Modelo	MFC-9130CW	MFC-9330CDW	MFC-9340CDW
LAN	Você pode conectar o aparelho a uma rede para Impressão em rede, Escaneamento em rede, Envio de PC-Fax, Recepção de PC-Fax (somente Windows®) e Configuração remota ¹ . O software de Gerenciamento de Rede Brother BRAdmin Light ^{2 3} também vem incluído.		
Protocolos	IPv4	ARP, RARP, BOOTP, DHCP, APIPA (IP automático), WINS/resolução de nomes NetBIOS, DNS Resolver, mDNS, LLMNR responder, LPR/LPD, Porta Raw/Port9100 personalizada, POP3, Cliente SMTP, IPP/IPPS, Servidor e Cliente de FTP, Cliente CIFS, Servidor TELNET, SNMPv1/v2c/v3, Servidor HTTP/HTTPS, Servidor e Cliente TFTP, ICMP, Web Services (Impressão/Escaneamento), Cliente SNTP	
	IPv6	NDP, RA, DNS resolver, mDNS, LLMNR responder, LPR/LPD, Porta Raw/Port9100 personalizada, IPP/IPPS, Servidor e Cliente de FTP, Cliente CIFS, Servidor TELNET, SNMPv1/v2c/v3, Servidor HTTP/HTTPS, Cliente e Servidor TFTP, SMTP Client, ICMPv6, Cliente SNTP, Serviços Web	
Protocolos de segurança	Cabeada	—	APOP, POP antes de SMTP, SMTP-AUTH, SSL/TLS (IPPS, HTTPS, SMTP, POP), SNMP v3 802.1x (EAP-MD5, EAP-FAST, PEAP, EAP-TLS, EAP-TTLS), Kerberos
	Sem Fio	APOP, POP antes SMTP, SMTP-AUTH, SSL/TLS (IPPS, HTTPS, SMTP, POP), SNMP v3, 802.1x (LEAP, EAP-FAST, PEAP, EAP-TLS, EAP-TTLS), Kerberos	
Segurança de rede sem fio	WEP 64/128 bits, WPA-PSK (TKIP/AES), WPA2-PSK (AES)		
Utilitário de suporte de configuração de rede sem fio	AOSS™	Sim	
	WPS	Sim	

¹ Consulte *Requisitos do computador* >> página 220.

² (Para usuários do Windows®) O BRAdmin Light da Brother é disponibilizado no CD-ROM fornecido com o aparelho. (Para usuários do Macintosh) O BRAdmin Light da Brother é disponibilizado para download em <http://solutions.brother.com/>.

³ (Para usuários do Windows®) Se você precisar de um gerenciamento de aparelhos mais avançado, use a versão mais recente do utilitário Brother BRAdmin Professional disponibilizado para download em <http://solutions.brother.com/>.

Recurso Impressão direta

Modelo	MFC-9130CW	MFC-9330CDW	MFC-9340CDW
Compatibilidade	—	PDF versão 1.7 ¹ , JPEG, Exif + JPEG, PRN (criado pelo driver da impressora Brother), TIFF (escaneado por todos os modelos MFC ou DCP da Brother), XPS versão 1.0	
Interface	—	Interface direta USB	

¹ Não há suporte para dados em PDF que incluam arquivos de imagem JBIG2, arquivos de imagem JPEG2000 ou arquivos de transparência.

Requisitos do computador

Plataforma do computador e Versão do sistema operacional		Interface do PC			Processador	Espaço em disco rígido para instalação			
		USB ²	10/100Base-TX (Ethernet)	Sem Fio 802.11b/g/n		Para drivers	Para aplicativos		
Sistema Operacional Windows [®]	Windows [®] XP Home ^{1 4} Windows [®] XP Professional ^{1 4}	Impressão PC-Fax ³ Escaneamento			Processador 32 bits (x86) ou de 64 bits (x64)	150 MB	310 MB		
	Windows [®] XP Professional x64 Edition ^{1 4}				Processador de 64 bits (x64)				
	Windows Vista [®] ^{1 4}				Processador 32 bits (x86) ou de 64 bits (x64)	500 MB	500 MB		
	Windows [®] 7 ^{1 4}							650 MB	1,2 GB
	Windows [®] 8 ^{1 4}								
	Windows Server [®] 2003	N/D	Impressão			Processador 32 bits (x86) ou de 64 bits (x64)	50 MB	N/D	
	Windows Server [®] 2003 x64 Edition					Processador de 64 bits (x64)			
	Windows Server [®] 2008					Processador 32 bits (x86) ou de 64 bits (x64)			
	Windows Server [®] 2008 R2					Processador de 64 bits (x64)			
	Windows Server [®] 2012								
Sistema Operacional Macintosh	Mac OS X v10.6.8	Impressão	PC-Fax (Envio) ³ Escaneamento		Processador Intel [®]	80 MB	400 MB		
	OS X v10.7.x								
	OS X v10.8.x								

¹ Para WIA, resolução de 1200 x 1200. O Utilitário de Scanner Brother permite melhorar para até 19200 x 19200 dpi.

² Portas USB de terceiros não são aceitas.

³ O PC-Fax aceita somente preto e branco.

⁴ Nuance[™] PaperPort[™] 12SE suporta Windows[®] XP Home (SP3 ou superior), Windows[®] XP Professional (SP3 ou superior), Windows[®] XP Professional x64 Edition (SP2 ou superior), Windows Vista[®] (SP2 ou superior), Windows[®] 7 e Windows[®] 8.

Para obter as últimas atualizações de driver, visite <http://solutions.brother.com/>.

Todas as marcas comerciais, marcas e nomes de produtos são de propriedade de suas respectivas empresas.

Itens consumíveis

Modelo			MFC-9130CW	MFC-9330CDW	MFC-9340CDW	Nº do pedido
Cartucho de toner	Na caixa	Preto	Aprox. 1.000 páginas A4 ou Carta ¹			—
		Ciano Magenta Amarelo	Aprox. 1.000 páginas A4 ou Carta ¹			—
		Padrão	Preto	Aprox. 2.500 páginas A4 ou Carta ¹		
	Alto Rendimento	Ciano Magenta Amarelo	Aprox. 1.400 páginas A4 ou Carta ¹			TN-221C TN-221M TN-221Y
		Preto	—			—
	Alto Rendimento	Ciano Magenta Amarelo	Aprox. 2.200 páginas A4 ou Carta ¹			TN-225C TN-225M TN-225Y
Unidade de Cilindro		Aprox. 15.000 páginas A4 ou Carta (1 página / trabalho) ²			DR-221CL ³ DR-221CL-BK ⁴ DR-221CL-CMY ⁵	
Unidade de correia		Aprox. 50.000 páginas A4 ou Letter			BU-220CL	
Caixa para resíduos de toner		Aprox. 50.000 páginas A4 ou Letter			WT-220CL	

¹ O rendimento aproximado do cartucho é declarado de acordo com a ISO/IEC 19798.

² A vida útil do cilindro é uma aproximação, podendo variar conforme o tipo de utilização.

³ Contém 4 peças Conjunto do cilindro.

⁴ Contém 1 peça Unidade de cilindro preto.

⁵ Contém 1 peça Unidade de cilindro colorido.

A

ADF (Alimentador automático de documentos)	
usando	36
AJUDA	
mensagens na tela sensível ao toque	154
Tabelas de configurações	155
Apple Macintosh	
>>>Manual do Usuário de Software.	

B

Brother	
FAQs (perguntas frequentes)	i
Para entrar em contato com a Brother	i

C

Caixa para resíduos de toner	
substituição	97
Caixa postal	52
Campainha personalizada	52
Cancelar	9
Cartuchos de toner	
substituição	76
Catálogo de endereços	
ajustando	58
alterando	59
usando	57
Conectando	
secretária eletrônica externa	52
telefone externo	54
Conectividade da rede	217
Conexões	
conexões múltiplas (PBX)	54
da linha telefônica	53
dificuldades	130
interferência	139
Conexões múltiplas (PBX)	54

Configuração remota	
>>>Manual do Usuário de Software.	
ControlCenter2 (para Macintosh)	
>>>Manual do Usuário de Software.	
ControlCenter4 (para Windows®)	
>>>Manual do Usuário de Software.	
Códigos de fax	
alterando	56
código de atendimento telefônico	55
código de recepção de fax	55

D

de fax	
rediscagem automática de fax	57
Dimensões	209
Discagem	
Catálogo de endereços	57
manual	57
uma pausa	58
Documento	
como colocar	36, 37

E

Envelopes	27, 32, 34
Equalização	139
Escala de cinza	213, 215
Escaneamento	
>>>Manual do Usuário de Software.	
Escanear um documento a um computador	67
Etiquetas	25, 32, 35

F

Fax, autônomo	
enviando	38
interferência na linha telefônica	139
recebendo	42
de um telefone de extensão	55
interferência na linha telefônica	139
recepção fácil	46
retardo da campainha, configuração	45
Fólio	30, 32

G

Gancho	55
Garantias na caixa	

I

Impressão	
dificuldades	127, 129
documento do seu computador	66
drivers	216
especificações	216
qualidade	141
resolução	216
>>>Manual do Usuário de Software.	
Impressão direta	62, 63
especificações	219
Informações do aparelho	
como redefinir o aparelho	152
número de série	151
redefinir funções	152
versão do firmware	151
Início	9
Itens consumíveis	72, 73, 74

L

Limpando	
os fios corona	83

M

Macintosh	
>>>Manual do Usuário de Software.	
Manual	
discagem	57
recepção	42, 44
Manutenção, rotina	
substituição	
caixa para resíduos de toner	97
cartuchos de toner	76
unidade de correia	93
unidades de cilindros	86
Memória	209
Mensagem de memória cheia	109

Mensagens de erro na tela sensível ao toque	104
Erro de Comunicação	106
Impossível escanear XX	108
Impossível imprimir XX	108
Memória cheia	109
Nº do papel	110

Modo Fax/Tel	
atendendo em telefones de	
extensão	55
código de atendimento telefônico	55
código de recepção de fax	55
recepção fácil	46
retardo da campanha	45
Tempo do toque F/T (toque duplo)	45
Modo, inserindo	
cópia	60
fax	38

N

Nuance™ PaperPort™ 12SE	
>>>Manual do Usuário de Software e Ajuda no aplicativo PaperPort™ 12SE para acessar os Guias de instrução.	
Número de série	
como encontrar	
Veja no interior da tampa superior	

P

Papel	31
capacidade da bandeja	32
como colocar	23
na abertura de alimentação	
manual	25
na bandeja de papel	23
recomendado	32
tamanho	30, 31
tipo	30, 31
Pausa	58
PC-Fax	
>>>Manual do Usuário de Software.	
Pesos	209
Presto! PageManager	
>>>Manual do Usuário de Software.	
>>>também Ajuda no aplicativo Presto! PageManager.	
Programando seu aparelho	154

Q

Qualidade	
impressão	141

R

Recepção de	
fax automática	44
recepção fácil	46
Rede	
escaneamento	
>>>Manual do Usuário de Software.	
fax	
>>>Manual do Usuário de Software.	
impressão	
>>>Manual do Usuário de Rede.	
Rede sem fio	
>>>Guia de Configuração Rápida e Manual do Usuário de Rede.	
Rediscagem	57
automática	57
Relatórios	
Verificação de transmissão	40
Resolução	
cópia	214
escaneamento	215
fax (normal, fina, superfina, foto)	213
impressão	216
Retardo da campainha, configuração	45

S

Secretária eletrônica	
conectando	53
Secretária eletrônica, externa	42, 44
conectando	52, 53
gravando uma mensagem de saída	54
Solução de problemas	127
mensagens de erro na tela sensível ao toque	104
mensagens de manutenção na tela sensível ao toque	104
obstrução de documento	116, 117
obstrução de papel	118, 119, 120, 122, 125

se você estiver enfrentando dificuldades de	
chamadas recebidas	134
enviando faxes	133
escaneamento	135
impressão	127, 129
linha telefônica	139
manuseio de papel	129
qualidade da cópia	134
qualidade de Impressão	141
recebendo faxes	131
rede	136
software	135
Substituição	
caixa para resíduos de toner	97
cartuchos de toner	76
unidade de correia	93
unidades de cilindros	86

T

Tabelas de configurações	155
Tela LCD (tela de cristal líquido)	
sensível ao toque	8, 154
Telefone de extensão, usando	55
Telefone externo, conectando	54
Telefone sem fio (outro fabricante)	55
Texto, inserindo	208
Tomadas	
EXT	
Secretária eletrônica	52
telefone externo	54

U

Unidade de cilindro	
limpando	83
Unidade de correia	
substituição	93
Unidades de cilindros	
substituição	86

V

Vidro do scanner	
usando	37
Visão geral do painel de controle	8
VoIP	139
Voltar	9

W

Wi-Fi Direct™	5
Windows®	
▶▶Manual do Usuário de Software.	
World Wide Web	i

brother®

Visite-nos no site
<http://www.brother.com/>

Esses aparelhos estão aprovados somente para uso no país de compra. As empresas Brother locais ou seus representantes só fornecerão suporte a aparelhos comprados em seus próprios países.



www.brotherearth.com