

# Grundlæggende brugsanvisning

MFC-9140CDN  
MFC-9330CDW  
MFC-9340CDW

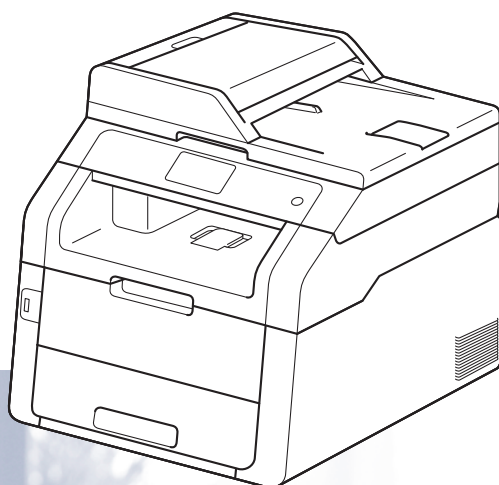

Ikke alle modeller er tilgængelige i alle lande.

## Hvis du har brug for at kontakte Kundeservice

Udfyld følgende oplysninger til senere brug:

Modelnummer: MFC-9140CDN / MFC-9330CDW /  
MFC-9340CDW

(Sæt ring omkring dit modelnummer)

Serienummer: <sup>1</sup> \_\_\_\_\_

Købsdato: \_\_\_\_\_

Købssted: \_\_\_\_\_

- <sup>1</sup> Serienummeret findes på bagsiden af enheden. Opbevar denne brugsanvisning sammen med kvitteringen som et permanent købsbevis i tilfælde af tyveri, brand eller service.

Registrer dit produkt online på adressen

<http://www.brother.com/registration/>

# Brugsanvisninger, og hvor finder jeg dem?

Hvilken vejledning?	Hvad står der i den?	Hvor er den?
<b>Produktsikkerhedsguide</b>	Læs denne vejledning først. Læs Sikkerhedsinstruktionerne, før du konfigurerer maskinen. Se denne vejledning ang. varemærker og lovmæssige begrænsninger.	Trykt / Medfølger
<b>Hurtig installationsvejledning</b>	Følg anvisningerne for opsætning af din maskine, og installer driverne og softwaren til operativsystemet og den tilslutningstype, du anvender.	Trykt / Medfølger
<b>Grundlæggende brugsanvisning</b>	Lær de grundlæggende betjening til fax, kopiering, scanning og direkte udskrivning, og hvordan forbrugsstoffer udskiftes. Se tip om fejlfinding.	Trykt / Medfølger For Tjekkiet, Ungarn, Bulgarien, Polen, Rumænien, Slovakiet: PDF-fil / Cd-rom / Medfølger
<b>Udvidet brugsanvisning</b>	Lær mere avancerede betjening: Fax-, kopierings-, sikkerhedsfunktioner, udskrivning og udførelse af rutinemæssig vedligeholdelse.	PDF-fil / Cd-rom / Medfølger
<b>Softwarebrugsanvisning</b>	Følg disse anvisninger til udskrivning, scanning, netværksscanning, fjerninstallation, PC-Fax og anvendelse af hjælpeprogrammet Brother ControlCenter.	HTML-fil / Cd-rom / Medfølger
<b>Netværksbrugsanvisning</b>	Denne vejledning indeholder nyttige oplysninger om indstillinger for kabelbaserede og trådløse netværk samt sikkerhedsindstillinger ved brug af Brother-maskinen. Du kan også finde oplysninger om understøttede protokoller for maskinen og detaljerede tip om fejlfinding.	PDF-fil / Cd-rom / Medfølger
<b>Wi-Fi Direct™ vejledning</b> (MFC-9330CDW og MFC-9340CDW)	Denne vejledning indeholder oplysninger om, hvordan du konfigurerer og anvender din Brother-maskine til trådløs udskrivning direkte fra en mobil enhed, der understøtter Wi-Fi Direct™-standarden.	PDF-fil / Brother Solutions Center <sup>1</sup>
<b>Google Cloud Print vejledning</b>	Denne vejledning indeholder detaljer om, hvordan du kan konfigurere Brother-maskinen til brug med en Google-konto og bruge Google Cloud Print-tjenester til udskrivning via internettet.	PDF-fil / Brother Solutions Center <sup>1</sup>

Hvilken vejledning?	Hvad står der i den?	Hvor er den?
<b>Mobil Print/Scan vejledning til Brother iPrint&amp;Scan</b>	Denne vejledning indeholder nyttige oplysninger om udskrivning fra din mobile enhed og om scanning fra din Brother-maskine til din mobile enhed, når den er tilsluttet et Wi-Fi-netværk.	PDF-fil / Brother Solutions Center <sup>1</sup>
<b>Web Connect vejledning</b>	Denne vejledning indeholder detaljer om, hvordan du konfigurerer og anvender din Brother-maskine til at scanne, indlæse og vise billeder og filer på bestemte websteder, der leverer disse tjenester.	PDF-fil / Brother Solutions Center <sup>1</sup>
<b>AirPrint vejledning</b>	Denne vejledning indeholder oplysninger om brugen af AirPrint til at udskrive fra OS X v10.7.x, 10.8.x og din iPhone, iPod touch, iPad eller anden iOS-enhed på din Brother-maskine uden at installere en printerdriver.	PDF-fil / Brother Solutions Center <sup>1</sup>

<sup>1</sup> Besøg os på <http://solutions.brother.com/>.

# Indholdsfortegnelse

## (Grundlæggende brugsanvisning)

<b>1</b>	<b>Generel information</b>	<b>1</b>
	Brug af dokumentationen.....	1
	Symboler og regler, der er anvendt i dokumentationen.....	1
	Adgang til Brother Hjælpeprogram (Windows® 8).....	2
	Adgang til den avancerede brugsanvisning, softwarebrugsanvisningen og netværksbrugsanvisningen.....	3
	Sådan får du vist dokumentation.....	3
	Sådan får du adgang til brugervejledningerne for avancerede funktioner.....	5
	Adgang til Brother Support (Windows®).....	6
	Adgang til Brother-support (Macintosh).....	7
	Oversigt over kontrolpanelet.....	8
	Touchskærm display.....	10
	Indstilling af Klar-skærmen.....	14
	Grundlæggende funktioner.....	14
	Genvejsindstillinger.....	15
	Tilføjelse af Genveje til kopi.....	15
	Tilføjelse af Genveje til fax.....	16
	Tilføjelse af Genveje til scan.....	17
	Tilføjelse af Genveje til Web Connect.....	19
	Ændring af Genveje.....	20
	Redigering af Genvejsnavne.....	21
	Sletning af Genveje.....	21
	Genkald af Genveje.....	21
	Lydstyrkeindstillinger.....	22
	Ringelydstyrke.....	22
	Bipperlydstyrke.....	22
	Højttalerlydstyrke.....	23
<b>2</b>	<b>Ilægning af papir</b>	<b>24</b>
	Ilægning af papir og udskriftsmedier.....	24
	Ilægning af papir i papirbakken.....	24
	Ilægning af papir i åbningen til manuel fremføring.....	26
	Områder, der ikke kan scannes eller udskrives.....	30
	Papirindstillinger.....	31
	Papirstørrelse.....	31
	Papirtype.....	31
	Brugbart papir og andre udskriftsmedier.....	32
	Anbefalet papir og udskriftsmedier.....	32
	Type og størrelse for papir.....	32
	Håndtering og brug af specialpapir.....	34
<b>3</b>	<b>Ilægning af dokumenter</b>	<b>37</b>
	Sådan ilægges dokumenter.....	37
	Brug af den automatiske dokumentfæder (ADF).....	37
	Brug af scannerglaspladen.....	38

<b>4</b>	<b>Afsendelse af en faxmeddelelse</b>	<b>40</b>
	Sådan sendes en faxmeddelelse.....	40
	Stop faxafsendelse .....	41
	Faxe dokumenter i Letter-størrelse fra scannerglaspladen .....	42
	Annullering af en igangværende faxmeddelelse .....	42
	Transmissionsbekræftelsesrapport .....	42
<b>5</b>	<b>Modtagelse af en faxmeddelelse</b>	<b>44</b>
	Modtagefunktioner .....	44
	Valg af modtagefunktion .....	44
	Brug af modtagefunktioner .....	46
	Kun fax .....	46
	Fax/Tlf.....	46
	Manuel.....	46
	Ekstern telefonsvarer.....	46
	Indstillinger for modtagefunktion .....	47
	Forsinket opkald .....	47
	F / T ringetid (kun Fax/Tlf-tilstand).....	47
	Faxregistrering.....	48
	Forhåndsvisning af fax (kun sort-hvid).....	49
	Sådan forhåndsvises en faxmeddelelse .....	49
	Deaktivering af Forhåndsvisning af fax .....	51
<b>6</b>	<b>Bruge PC-FAX</b>	<b>52</b>
	Sådan bruges PC-FAX .....	52
	PC-FAX-modtagelse (kun for Windows®).....	52
	Afsendelse af PC-FAX.....	53
<b>7</b>	<b>Telefon og eksterne enheder</b>	<b>54</b>
	Telefonlinjetjenester.....	54
	Indstilling af telefonlinjetypen.....	54
	Indstille Funktionen Nummerbestemt Ringning .....	55
	Tilslutning af en ekstern telefonsvarer .....	56
	Tilslutninger .....	57
	Indspilning af en udgående meddelelse .....	57
	Multi-linjetilslutninger (PBX).....	58
	Eksterne telefoner og ekstratelefoner.....	58
	Tilslutning af en ekstern telefon eller et ekstraapparat .....	58
	Betjening fra en ekstern telefon eller et ekstraapparat .....	59
	Kun i Fax/Tlf.-tilstand.....	59
	Anvendelse af en ikke-Brother ekstern trådløs telefon .....	59
	Brug af fjernkoder .....	60

<b>8</b>	<b>Opkald til og lagring af numre</b>	<b>62</b>
	Sådan kalder du op .....	62
	Manuelt opkald .....	62
	Opkald fra Adressebogen .....	62
	Faxgenopkald .....	62
	Lagring af numre.....	63
	Lagring af en pause.....	63
	Lagring af numre i Adressebogen .....	63
	Ændring af navne eller numre i Adressebogen .....	64
<b>9</b>	<b>Kopiere</b>	<b>65</b>
	Sådan kopierer du .....	65
	Stop kopiering.....	65
	Forudindstillinger for kopiering .....	65
	Kopiindstillinger .....	66
<b>10</b>	<b>Udskrivning af data fra et USB flash-hukommelsesdrev eller et digitalt kamera, der understøtter masselager (For MFC-9330CDW og MFC-9340CDW)</b>	<b>67</b>
	Oprettelse af en PRN-fil til direkte udskrivning .....	67
	Udskrivning af data direkte fra et USB flash-hukommelsesdrev eller et digitalt kamera, der understøtter masselager .....	68
	Ændring af standardindstillingerne for direkte udskrivning.....	70
<b>11</b>	<b>Sådan udskriver du fra en computer</b>	<b>71</b>
	Udskrivning af et dokument .....	71
<b>12</b>	<b>Sådan scannes til en computer</b>	<b>72</b>
	Før scanning.....	72
	Scanning af et dokument som en PDF-fil vha. ControlCenter4 (Windows®).....	72
	Sådan scannes et dokument som en PDF-fil ved hjælp af Touchskærmen.....	75

## **A Regelmæssig vedligeholdelse 77**

---

Udskiftning af forbrugsstofferne .....	77
Udskiftning af tonerpatronerne .....	81
Udskiftning af tromleenhederne .....	88
Udskiftning af bælteenhed .....	95
Udskiftning af affaldstonerbeholderen .....	99
Rengøring og kontrol af maskinen .....	104
Rengøring af maskinens overflade .....	105
Rengøring af LED-hovederne .....	106
Rengøring af scannerglaspladen .....	107
Rengøring af koronatrådene .....	109
Rengøring af tromleenheden .....	112
Rengør papirindføringsrullerne .....	118
Kalibrering .....	119
Automatisk registrering .....	120
Frekvens (Farvekorrektion) .....	120

## **B Fejlfinding 121**

---

Identificering af dit problem .....	121
Fejlmeddelelser og vedligeholdelsespåmindelser .....	123
Overførsel af faxmeddelelser eller faxjournalrapport .....	131
Dokumentstop .....	134
Dokumentet sidder fast øverst i ADF-enheden .....	134
Dokumentet sidder fast under dokumentlåget .....	134
Fjernelse af mindre dokumenter, der sidder fast i ADF'en .....	135
Dokumentet sidder fast under udbakken .....	135
Papirstop .....	136
Der er papirstop i åbningen til manuel fremføring .....	136
Papirstop i papirbakken .....	136
Papirstop i udbakken .....	137
Der er opstået papirstop bagest i maskinen .....	138
Der er opstået papirstop inde i maskinen .....	140
Papirstop under papirbakken .....	143
Hvis du har problemer med maskinen .....	145
Indstilling af klartone-registrering .....	156
Interferens på telefonlinje / VoIP (IP-telefoni) .....	156
Forbedring af udskriftskvaliteten .....	157
Maskinoplysninger .....	167
Kontrol af serienummeret .....	167
Kontrol af firmwareversionen .....	167
Nulstillingsfunktioner .....	168
Sådan nulstilles maskinen .....	168



<b>C</b>	<b>Indstillinger og funktionstabeller</b>	<b>170</b>
	Brug af Indstillingstabeller.....	170
	Indstillingstabeller .....	171
	Funktionstabeller .....	193
	Indtastning af tekst .....	220
<b>D</b>	<b>Specifikationer</b>	<b>221</b>
	Generelt.....	221
	Dokumentstørrelse .....	223
	Udskriftmedier.....	224
	Fax.....	225
	Kopi .....	226
	Scanner .....	227
	Printer .....	228
	Stik.....	229
	Netværk .....	230
	Direkte udskrivningsfunktion.....	231
	Computerkrav .....	232
	Forbrugsstoffer .....	233
<b>E</b>	<b>Indeks</b>	<b>234</b>

# Indholdsfortegnelse

## (Udvidet brugsanvisning)

Du kan se Udvidet brugsanvisning på cd-rom'en.

Udvidet brugsanvisning forklarer følgende funktioner og betjeninger.

### **1 Generel opsætning**

---

Lagring i hukommelse

Automatisk sommertid

Økologifunktioner

Touchskærm

### **2 Sikkerhedsfunktioner**

---

Secure Function Lock 2.0

Indstillingslås

Opkaldsbegrænsning

### **3 Afsendelse af en faxmeddelelse**

---

Yderligere afsendelsesfunktioner

Ekstra afsendelsesfunktioner

Polling

### **4 Modtagelse af en faxmeddelelse**

---

Indstillinger for modtagelse i hukommelsen

Fjernmodtagelse

Ekstra modtagefunktioner

Polling

### **5 Opkald til og lagring af numre**

---

Ekstra opkaldsfunktioner

Flere måder at lagre numre

### **6 Udskrivning af rapporter**

---

Faxrapporter

Rapporter

### **7 Kopiering**

---

Kopiindstillinger

### **A Regelmæssig vedligeholdelse**

---

Kontrol af maskinen

Udskiftning af dele - periodisk vedligeholdelse

Pakning og forsendelse af maskinen

### **B Ordliste**

---

### **C Indeks**

---

## Brug af dokumentationen

Tak fordi du har købt en Brother-maskine! Du vil få mest ud af din maskine, hvis du læser dokumentationen.

## Symboler og regler, der er anvendt i dokumentationen

De følgende symboler og regler bruges i hele dokumentationen.

### ADVARSEL

ADVARSEL angiver, at der er en potentielt farlig situation, som kan resultere i dødsfald eller alvorlige personskader.

### VIGTIGT!

VIGTIGT! angiver, at der er en potentielt farlig situation, som kan resultere i materielle skader eller nedsat produktfunktionalitet.

### BEMÆRK

Bemærk fortæller dig, hvordan du skal reagere på en situation, der kan opstå, eller giver dig tip til, hvordan den aktuelle funktion virker sammen med andre funktioner.



Ikoner for elektrisk fare giver dig besked om, hvordan du undgår elektrisk stød.



Brandfare-ikoner advarer dig om risiko for brand.



Ikoner for varme overflader advarer dig om ikke at komme i berøring med varme maskindele.



Ikoner med forbud angiver handlinger, der ikke må udføres.

<b>Fed</b>	Fed skrift identificerer opkaldstastaturets tal på Touchpanelet eller computerskærmen.
<b>Kursiv</b>	Kursiv skrift fremhæver et vigtigt punkt eller henviser til et relateret emne.
<b>Courier New</b>	Skriftypen Courier New identificerer meddelelser på maskinens Touchskærm.

Følg alle advarsler og instruktioner, der er markeret på produktet.

### BEMÆRK

De fleste illustrationer i denne brugsanvisning viser MFC-9340CDW.

# Adgang til Brother Hjælpeprogram (Windows® 8)

Hvis du bruger en tablet, der kører Windows® 8, kan du udføre dine valg enten ved at trykke let på skærmen eller ved at klikke med musen.

Når printerdriveren er installeret, vises  på både startskærmen og skrivebordet.

- 1 Tryk eller klik på **Brother Utilities** på enten startskærmen eller skrivebordet.

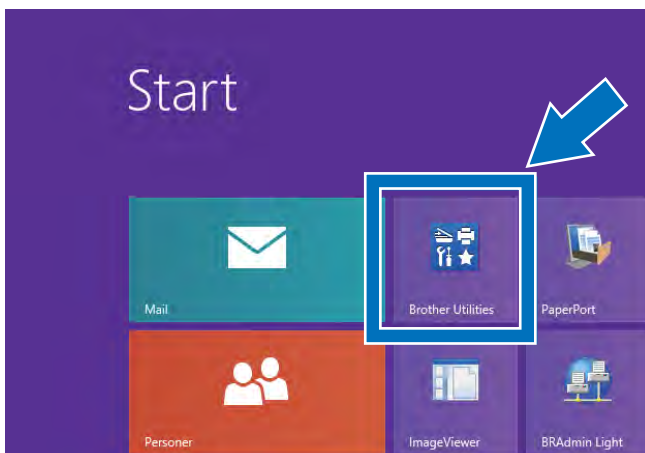

- 2 Vælg din maskine.

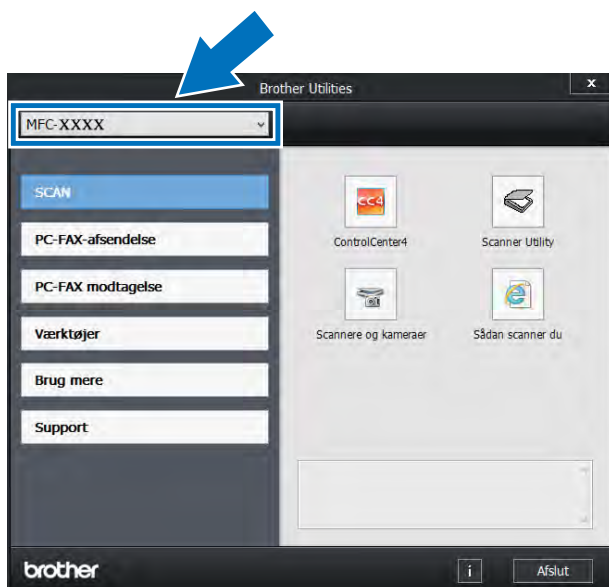

- 3 Vælg den funktion, du vil bruge.

# Adgang til den avancerede brugsanvisning, softwarebrugsanvisningen og netværksbrugsanvisningen

Denne Grundlæggende brugsanvisning indeholder ikke alle oplysninger om maskinen, som f.eks. brug af de avancerede funktioner som fax, kopi, printer, scanner, PC-Fax og netværk. Når du er klar til at lære detaljerede oplysninger om disse funktioner, kan du læse **Udvidet brugsanvisning**, **Softwarebrugsanvisning** i HTML-format og **Netværksbrugsanvisning** der findes på cd-rom'en.

## Sådan får du vist dokumentation

### Sådan får du vist dokumentation (Windows®)

(Windows® 7 / Windows Vista® / Windows® XP / Windows Server® 2008 R2 / Windows Server® 2008 / Windows Server® 2003)

For at få vist dokumentationen fra menuen

 (**Start**) skal du vælge **Alle programmer** > **Brother** > **MFC-XXXX** (Hvor XXXX er navnet på din model) fra program listen og derefter vælge **Brugsanvisninger**.

(Windows® 8 / Windows Server® 2012)

Klik på  (**Brother Utilities**) og klik derefter på rullelisten og vælg din models navn (hvis modellen ikke allerede er valgt). Klik på **Support** i venstre navigationsbjælke og klik derefter på **Brugsanvisninger**.

Hvis du ikke har installeret softwaren, kan du finde dokumentationen på cd-rom'en ved at følge disse trin:

- 1 Tænd for din computer. Indsæt cd-rom'en i dit cd-drev.

### BEMÆRK

Hvis Brother-skærmen ikke bliver vist, skal du gå til **Computer** (**Denne computer**). (For Windows® 8:

Klik på  (Stifinder) på proceslinjen, og derefter gå til **Computer**.) Dobbeltklik på cd-rom-ikonet og dobbeltklik derefter på **start.exe**.

- 2 Hvis du får vist skærbilledet med modelnavnet, skal du klikke på dit modelnavn.
- 3 Hvis du får vist sprogskærbilledet, skal du klikke på dit sprog. Cd-rom-hovedmenuen vises.



- 4 Klik på **Brugsanvisninger**.
- 5 Klik på **PDF/HTML-dokumenter**. Hvis skærbilledet med lande bliver vist, skal du vælge dit land. Når listen med brugsanvisninger bliver vist, skal du vælge den ønskede brugsanvisning.

## Sådan får du vist dokumentation (Macintosh)

- 1 Tænd din Macintosh. Indsæt cd-rom'en i dit cd-drev. Dobbeltklik på ikonet **BROTHER**. Følgende vindue vises.



- 2 Dobbeltklik på symbolet **Brugsanvisninger**.
- 3 Vælg om nødvendigt model og sprog.
- 4 Klik på **Brugsanvisninger**.
- 5 Når listen med brugsanvisninger bliver vist, skal du vælge den ønskede brugsanvisning.

## Sådan finder du scanningsinstruktioner

Der er flere måder, du kan scanne dokumenter på. Du kan finde instruktionerne på følgende måde:

### Softwarebrugsanvisning

- *Scanning*
- *ControlCenter*
- *Netværksscanning*

### Nuance™ PaperPort™ 12SE-brugsanvisninger-

#### (Windows®-brugere)

- Den komplette Nuance™ PaperPort™ 12SE-brugsanvisning-kan ses fra Hjælp-afsnittet i Nuance™ PaperPort™ 12SE-programmet.

### Presto! PageManager brugsanvisning

#### (Macintosh-brugere)

## BEMÆRK

Presto! PageManager skal hentes og installeres inden brug (for yderligere vejledning, se *Adgang til Brother-support (Macintosh)* >> side 7.

- Den komplette Presto! PageManager brugsanvisning kan ses i afsnittet Hjælp i Presto! PageManager-program.

## Sådan finder du instruktioner om konfiguration af netværk

Maskinen kan tilsluttes et trådløst (kun MFC-9330CDW og MFC-9340CDW) eller kablet netværk.

- Grundlæggende konfigurationsvejledning:  
(▶▶ Hurtig installationsvejledning.)
- Tilslutning til et trådløst accesspoint eller router understøtter Wi-Fi Protected Setup eller AOSS™:  
(▶▶ Hurtig installationsvejledning.)
- Yderligere oplysninger om konfiguration af netværk:  
(▶▶ Netværksbrugsanvisning.)

## Sådan får du adgang til brugervejledningerne for avancerede funktioner

Du kan få vist og indlæse de disse vejledninger fra Brother Solutions Center på:

<http://solutions.brother.com/>

Klik på **Manualer** på din models side for at hente dokumentationen.

### Wi-Fi Direct™ vejledning

(MFC-9330CDW og MFC-9340CDW)

Denne vejledning indeholder oplysninger om, hvordan du konfigurerer og anvender din Brother-maskine til trådløs udskrivning direkte fra en mobil enhed, der understøtter Wi-Fi Direct™-standarden.

### Google Cloud Print vejledning

Denne vejledning indeholder oplysninger om, hvordan du kan konfigurere Brother-maskinen til brug med en Google-konto og bruge Google Cloud Print-tjenester til udskrivning via internettet.

### Mobil Print/Scan vejledning til Brother iPrint&Scan

Denne vejledning indeholder nyttige oplysninger om udskrivning fra din mobile enhed og om scanning fra din Brother-maskine til din mobile enhed, når den er tilsluttet et Wi-Fi-netværk.

### Web Connect vejledning

Denne vejledning indeholder oplysninger om, hvordan du konfigurerer og anvender din Brother-maskine til at scanne, indlæse og vise billeder og filer på bestemte websteder, der leverer disse tjenester.

## AirPrint vejledning

Denne vejledning indeholder oplysninger om brugen af AirPrint til at udskrive fra OS X v10.7.x, 10.8.x og din iPhone, iPod touch, iPad eller anden iOS-enhed på din Brother-maskine uden at installere en printerdriver.

## Adgang til Brother Support (Windows®)

Du kan finde alle de kontakter, du har brug for, såsom web-support (Brother Solutions Center) på cd-rom'en.

- Klik på **Brother support** på **Hovedmenu**. Brother Support-skærbilledet bliver vist.



- Hvis du vil have adgang til vores websted (<http://www.brother.com/>), skal du klikke på **Brothers hjemmeside**.
- For de seneste nyheder og oplysninger om produktsupport (<http://solutions.brother.com/>) skal du klikke på **Brother Solutions Center**.
- Hvis du vil besøge vores websted for originale Brother forbrugsstoffer (<http://www.brother.com/original/>), skal du klikke på **Oplysninger om forbrugsstoffer**.
- Klik på **Brother CreativeCenter** for at få adgang til Brother CreativeCenter (<http://www.brother.com/creativecenter/>) til adgang GRATIS til fotoprojekter og downloads, der kan udskrives.
- For at vende tilbage til **Hovedmenu** skal du klikke på **Tilbage** eller, hvis du er færdig, klikke på **Afslut**.



# Adgang til Brother-support (Macintosh)

Du kan finde alle de kontakter, du har brug for, såsom web-support (Brother Solutions Center) på cd-rom'en.

- Dobbeltklik på symbolet **Brother support**. Vælg om nødvendigt din model. Brother Support-skærbilledet bliver vist.



- Hvis du vil hente og installere Presto! PageManager, skal du klikke på **Presto! PageManager**.
- For at få adgang til Brother Web Connect-programwebsiden, skal du klikke på **Brother Web Connect**.
- Klik på **Online-registrering** for at registrere din maskine på Brother's produktregistreringsside (<http://www.brother.com/registration/>).
- For de seneste nyheder og oplysninger om produktsupport (<http://solutions.brother.com/>) skal du klikke på **Brother Solutions Center**.
- Hvis du vil besøge vores websted for originale Brother forbrugsstoffer (<http://www.brother.com/original/>), skal du klikke på **Oplysninger om forbrugsstoffer**.

## Oversigt over kontrolpanelet

MFC-9140CDN, MFC-9330CDW og MFC-9340CDW har en 3,7 tommer (93,4 mm) Touchskærm display og Touchpanel <sup>1</sup>.

<sup>1</sup> Dette er en Touchskærm med et elektrostatisk Touchpanel der kun viser de lysdioder, der kan bruges.



### BEMÆRK

Illustrationerne er baseret på MFC-9340CDW

#### 1 3,7 tommer (93,4 mm) Touchskærm display

Dette er en Touchskærm. Du kan få adgang til menuerne og indstillingerne ved at trykke på dem, efterhånden som de vises på skærmen.



## 2 Touchpanel:

LED'erne på Touchpanelet vil kun lyse, når de er klar til brug.

### ■ Tilbage

Tryk på tasten for at gå tilbage til det forrige menuniveau.

### ■ Start

Tryk på tasten for at vende tilbage til Startskærmen. Fabriksindstillingen viser dato og klokkeslæt, men du kan ændre Startskærmens standardindstilling (se *Indstilling af Klar-skærmen* >> side 14.)

### ■ Annuller

Tryk på tasten for at annullere en handling, når den lyser rødt.

### ■ Opkaldstastatur

Brug taltasterne på Touchpanelet til at ringe op til telefon- og faxnumre eller til at indtaste antallet af kopier.

## 3 Tænd/sluk for strømmen

Tryk på  for at tænde for maskinen.

Tryk på  og hold den nede for at slukke for maskinen. Touchskærmen vil vise *Lukker ned* og vil fortsat være tændt et par sekunder, inden den slukkes.

## 4 (MFC-9330CDW og MFC-9340CDW)

Lampen for Wi-Fi lys er tændt, når netværksinterfacet er WLAN.

## Touchskærm display

Du kan vælge tre typer skærbilleder for Startskærmen. Når Startskærmen vises, kan du ændre det viste skærbillede ved at svirpe til venstre eller højre, eller trykke på ◀ eller ▶.

De følgende skærbilleder viser maskinens status, når den er inaktiv.

	<p><b>Startskærm</b></p> <p>Startskærmen viser dato og klokkeslæt og giver adgang til Fax, Kopi, Scan, Wi-Fi-konfigurering, Tonerniveauer og skærbilledet Konfiguration.</p> <p>Når Startskærmen vises, er maskinen er i Klar tilstand. Når Secure Function Lock <sup>1</sup> er tændt, vises et ikon.</p> <p><sup>1</sup> ▶▶ Udvidet brugsanvisning, <i>Secure Function Lock 2.0</i>.</p>
	<p><b>Skærmen Mere</b></p> <p>Skærmen Mere giver adgang til yderligere funktioner, såsom Sikker udskrift, Web-genvej og USB.</p>
	<p><b>Genvejsskærme</b></p> <p>Du kan hurtigt oprette en Genvej til ofte anvendte funktioner, såsom at sende en fax, tage en kopi, scanne og bruge Web Connect (for mere information, se <i>Genvejsindstillinger</i> ▶▶ side 15).</p>

## BEMÆRK

At svirpe er en type brugerbetjening af den berøringfølsomme Touchskærm, som udføres ved at svirpe fingeren over skærmen for at få vist den næste side eller emne.



### 1 Tilstande:

- Fax  
Giver adgang til Faxfunktion.
- Kopi  
Giver adgang til Kopifunktion.
- Scan  
Giver adgang til Scannefunktion.

### 2 Trådløs status

(MFC-9330CDW og MFC-9340CDW)

Skærbilledet i Klar tilstand har indikator med fire trin, som viser den aktuelle trådløse signalstyrke, hvis du bruger en trådløs forbindelse.



Hvis du ser **WiFi** øverst på skærmen, kan du nemt konfigurere de trådløse indstillinger ved at trykke på ikonet (for mere information, ►► Hurtig installationsvejledning).

### 3 (Toner)

Se hvor meget toner, der er tilbage.

Tryk på ikonet for at få adgang til menuen Toner.

## BEMÆRK

Angivelsen af resterende tonerlevetid vil variere afhængigt af de udskrevne dokumenttyper og brugen af maskinen.

### 4 (Indstil.)

Tryk på ikonet for at få adgang til de vigtigste indstillinger (for mere information, se *Skærmen Indstillinger* ►► side 13).

### 5 Dato og klokkeslæt

Se dato og klokkeslæt, der er indstillet i maskinen.

### 6 Sikker Udskriv

Giver adgang til menuen for sikker udskrift.

### 7 Web

Tryk på ikonet for at slutte Brother-maskinen til en internetservice (for mere information, ►► Web Connect vejledning).

### 8 USB

Tryk på ikonet for at få adgang til menuerne Direct Print og Scan til USB.

### 9 Genveje

Tryk på ikonet for at oprette Genveje.

Du kan hurtigt kopiere, scanne, sende en fax og oprette forbindelse til en webtjeneste ved hjælp af muligheder, der er indstillet som Genveje.

## BEMÆRK

- Der er tre skærbilleder for Genveje. Du kan indstille op til seks Genveje i hver Genvejskærm. Der er i alt 18 Genveje tilgængelige.
- Svirp til venstre eller højre, eller tryk på ◀ eller ▶ for at få vist de andre Genvejskærme.

## 10 Ny Fax

Når Faxvisning er sat til Til, kan du se, hvor mange nye faxer, du har modtaget i hukommelsen.



## 11 Advarselsikon !



Advarselsikonet ! vises, når der er en fejl- eller vedligeholdelsespåmindelse, tryk på *Detalj* for at få vist den, og tryk derefter på ✖ for at vende tilbage til Klar-tilstand.

Se *Fejlmeddelelser og vedligeholdelsespåmindelser*

➤➤ side 123 for at få flere oplysninger.

## BEMÆRK

- Dette produkt anvender en skrifttype fra ARPHIC TECHNOLOGY CO.
- MascotCapsule UI Framework og MascotCapsule Tangiblet udviklet af HI CORPORATION bliver anvendt. MascotCapsule er et registreret varemærke for HI CORPORATION i Japan.



## Skærmen Indstillinger

Touchskærmen viser maskinindstillingerne, når du trykker på .

Du kan kontrollere og få adgang til alle maskinens indstillinger fra følgende skærm.

(MFC-9330CDW og MFC-9340CDW)



### 1 Toner

Se hvor meget toner, der er tilbage.

Tryk på ikonet for at få adgang til menuen Toner.

### 2 Modtagefunktion

Se den aktuelle Modtagefunktion.

- Fax
- Fax/Tlf
- Ekstratlf/Tad
- Manuel

### 3 Netværk

Tryk på ikonet for at oprette en netværksforbindelse.

(MFC-9330CDW og MFC-9340CDW)

En firetrins indikator på skærmen viser den aktuelle trådløse signalstyrke, hvis du bruger en trådløs forbindelse.

### 4 Dato & klokkeslæt

Se dato og klokkeslæt.

Tryk på ikonet for at få adgang til menuen Dato & klokkeslæt.

### 5 Faxvisning

Se status for Forhåndsvisning af fax.

Tryk på ikonet for at åbne indstillingen for Forhåndsvisning af fax.

### 6 Alle indst.

Tryk på ikonet for at få adgang til menuen med alle indstillinger.

### 7 Bakkeindstilling

(MFC-9330CDW og MFC-9340CDW)

Se den valgte papirstørrelse. Tryk på ikonet for, om nødvendigt, at ændre papirstørrelse og papirtype.

### 8 Wi-Fi Direct



(MFC-9330CDW og MFC-9340CDW)

Tryk på ikonet for at indstille en Wi-Fi Direct™-netværksforbindelse.

## Indstilling af Klar-skærmen

Indstil skærmen Klar til enten **Hjem**, **Flere**, **Genveje 1**, **Genveje 2** eller **Genveje 3**.

Når maskinen ikke er i brug, eller du trykker på , vil Touchskærmen gå tilbage til det skærbillede, du har angivet.

- 1 Tryk på .
- 2 Tryk på **Alle indst..**
- 3 Svirp op eller ned, eller tryk på **▲** eller **▼** for at få vist **Gen. opsætning**.
- 4 Tryk på **Gen. opsætning**.
- 5 Svirp op eller ned, eller tryk på **▲** eller **▼** for at få vist **Knapindstillinger**.
- 6 Tryk på **Indstillinger for knappen Hjem**.
- 7 Svirp op eller ned, eller tryk på **▲** eller **▼** for at få vist **Hjem**, **Flere**, **Genveje 1**, **Genveje 2** eller **Genveje 3** og tryk derefter på den indstilling, du vil bruge.
- 8 Tryk på . Maskinen vil gå til din valgte Startskærm.

## Grundlæggende funktioner

Tryk med en finger på Touchskærmen for at betjene den. For at vise og få adgang til alle skærmmenuer eller indstillinger, skal du svirpe til venstre, højre, op, ned eller trykke på **◀▶** eller **▲▼** for at bladre gennem dem.

### VIGTIGT!

Tryk IKKE på Touchskærmen med en skarp genstand, f.eks. en pen. Det kan medføre skade på maskinen.

De følgende trin viser, hvordan du kan ændre en indstilling i maskinen. I dette eksempel er indstillingen for Touchskærmens baggrundsbelysning ændret fra **Lys** til **Med**.

- 1 Tryk på .
- 2 Tryk på **Alle indst..**
- 3 Svirp op eller ned, eller tryk på **▲** eller **▼** for at få vist **Gen. opsætning**.



- 4 Tryk på **Gen. opsætning**.
- 5 Svirp op eller ned, eller tryk på **▲** eller **▼** for at få vist **LCD-indstill..**



- 6 Tryk på **LCD-indstill..**



**7** Tryk på Baggrundslys.



**8** Tryk på Med.

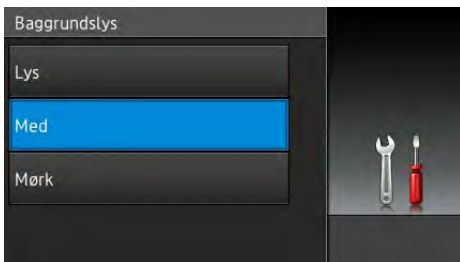

**BEMÆRK**

Tryk på  for at gå tilbage til det forrige niveau.

**9** Tryk på .

## Genvejsindstillinger

Du kan tilføje de indstillinger for fax, kopiering, scanning og Web Connect, du bruger oftest ved at indstille dem som dine Genveje. Senere kan du hurtigt og nemt genkalde og anvende disse indstillinger. Du kan tilføje op til 18 Genveje.

### Tilføjelse af Genveje til kopi

Følgende indstillinger kan inkluderes i en Genvej til kopi:

- Kvalitet
- Forstør/formindsk
- Densitet
- Kontrast
- Stak/Sortér
- Sidelayout
- Farvejustering
- 2-sidet kopi
- Dobbeltsidet kopisidelayout (MFC-9340CDW)
- Fjern baggrundsfarve

- 1** Hvis det viste skærbillede er enten Start eller Mere, skal du svirpe til venstre eller højre, eller trykke på ◀ eller ▶ for at få vist et Genvejsskærbillede.
- 2** Tryk på  et sted, hvor du ikke har tilføjet en genvej.
- 3** Tryk på Kopi.
- 4** Læs oplysningerne på Touchskærmen, og bekræft derefter ved at trykke OK.
- 5** Svirp op eller ned, eller tryk på ▲ eller ▼ for at få vist de forudstillede kopiindstillinger og tryk derefter på den, du vil bruge.

- 6 Svirp op eller ned, eller tryk på ▲ eller ▼ for at få vist de tilgængelige indstillinger, og tryk derefter på den ønskede indstilling.
- 7 Svirp op eller ned, eller tryk på ▲ eller ▼ for at få vist de tilgængelige muligheder for indstillinger, og tryk derefter på den ønskede mulighed.  
Gentag trin 6 og 7 indtil du har valgt alle indstillingerne for denne Genvej.
- 8 Når du er færdig med at ændre indstillinger, skal du trykke på Gem som genvej.
- 9 Læs og bekræft den viste liste over de indstillinger, du valgte, og tryk derefter på OK.
- 10 Indtast et navn for Genvejen ved at bruge tastaturet på Touchskærmen. (For hjælp med indtastning af bogstaver, se *Indtastning af tekst* >> side 220.)  
Tryk på OK.
- 11 Tryk på OK at gemme Genvejen.

## Tilføjelse af Genveje til fax

Følgende indstillinger kan inkluderes i en Genvej til fax:

- Faxopløsning
- 2-sidet fax (MFC-9340CDW)
- Kontrast
- Realtid AFS
- Forsideopsætning
- Oversøisk funktion
- Glasscannestørrelse

- 1 Hvis det viste skærbillede er enten Start eller Mere, skal du svirpe til venstre eller højre, eller trykke på ◀ eller ▶ for at få vist et Genvejsskærbillede.
- 2 Tryk på  et sted, hvor du ikke har tilføjet en genvej.
- 3 Tryk på Fax.
- 4 Læs oplysningerne på Touchskærmen, og bekræft derefter ved at trykke OK.
- 5 Indtast fax- eller telefonnummer ved hjælp af opkaldstastaturet på Touchpanelet, Adressebogen eller Opkaldsoversigten på Touchskærmen. Når du er færdig, skal du fortsætte til trin 6.

## BEMÆRK

- Du kan indtaste op til 20 cifre for et faxnummer.
- Hvis Genvejen skal anvendes til rundsendelse, skal du trykke på *Indstill.* og vælge *Rundsending* i trin 7, før du indtaster fax- eller telefonnummeret i trin 5.

- Du kan indtaste op til 20 faxnumre, hvis Genvejen skal bruges til rundsending. Faxnumrene kan indtastes i enhver kombination af Gruppernumre fra Adressebogen, individuelle faxnumre fra Adressebogen eller ved manuel indtastning (►►Udvidet brugsanvisning, *Rundsending*).
- Når du indtaster et faxnummer i en Genvej, vil det automatisk blive føjet til Adressebogen. Navnet i Adressebogen bliver Genvejsnavnet plus et løbenummer.

- Tryk på Indstill..
- Svirp op eller ned, eller tryk på ▲ eller ▼ for at få vist de tilgængelige indstillinger, og tryk derefter på den ønskede indstilling.
- Tryk på den ønskede indstilling.  
  
Gentag trinnene 7 og 8 indtil du har valgt alle indstillingerne for denne Genvej.  
Tryk på OK.
- Når du er færdig med at ændre indstillinger, skal du trykke på Gem som genvej.
- Læs og bekræft den viste liste over de indstillinger, du valgte, og tryk derefter på OK.
- Indtast et navn for Genvejen ved at bruge tastaturet på Touchskærmen. (For hjælp med indtastning af bogstaver, se *Indtastning af tekst* ►► side 220.)  
Tryk på OK.
- Tryk på OK at gemme Genvejen.

## Tilføjelse af Genveje til scan

Følgende indstillinger kan inkluderes i en Genvej til scan:

til USB

- 2-sidet scanning (MFC-9340CDW)
- Scanningstype
- Opløsning
- Filtype
- Glasscannestørrelse
- Filnavn
- Filstørrelse
- Fjern baggrundsfarve

til e-mail-server (Tilgængelig når IFAX er hentet)

- 2-sidet scanning (MFC-9340CDW)
- Scanningstype
- Opløsning
- Filtype
- Glasscannestørrelse
- Filstørrelse

til OCR/til fil/til billede /  
til e-mail

- PC Select

til FTP/til netværk

- Profilnavn

- Hvis det viste skærbillede er enten Start eller Mere, skal du svirpe til venstre eller højre, eller trykke på ◀ eller ▶ for at få vist et Genvejsskærbillede.
- Tryk på  et sted, hvor du ikke har tilføjet en genvej.
- Tryk på Scan.

- 4 Svirp op eller ned, eller tryk på ▲ eller ▼ for at få vist den ønskede indstilling, og tryk derefter på den.
- 5 Gør et af følgende:
- Hvis du trykkede på til USB, skal du læse oplysningerne på Touchskærmen, og derefter trykke på OK for at bekræfte. Fortsæt til trin 8.
  - Hvis du trykkede på til e-mail-server, skal du læse oplysningerne på Touchskærmen, og derefter trykke på OK for at bekræfte. Fortsæt til trin 6.
  - Hvis du trykkede på til OCR, til fil, til billede eller til e-mail, skal du læse oplysningerne på Touchskærmen og derefter trykke på OK for at bekræfte. Fortsæt til trin 7.
  - Hvis du trykkede på til FTP eller til netværk, skal du læse oplysningerne på Touchskærmen og derefter trykke på OK for at bekræfte.
- Svirp op eller ned, eller tryk på ▲ eller ▼ for at få vist Profilnavnet og tryk derefter på det.
- Tryk på OK for at bekræfte det Profilnavn, du har valgt. Fortsæt til trin 13.

### BEMÆRK

Hvis du vil tilføje en Genvej for til netværk og til FTP, skal du have tilføjet Profilnavnet på forhånd.

- 6 Gør et af følgende:
- For at indtaste en e-mail-adresse manuelt, skal du trykke på Manuelt. Indtast e-mail adressen ved at bruge tastaturet på Touchskærmen. (For hjælp med indtastning af bogstaver, se *Indtastning af tekst* >> side 220.)
- Tryk på OK.
- For at indtaste en e-mail-adresse fra Adressebog, skal du trykke på Adressebog. Svirp op eller ned, eller tryk på ▲ eller ▼ for at få vist den ønskede e-mail-adresse, og tryk derefter på den.
- Tryk på OK.
- Når du har bekræftet e-mail-adressen, du har indtastet, skal du trykke på OK. Fortsæt til trin 8.

### BEMÆRK

Tryk på Detalj for at få vist listen over adresser, du har indtastet.

- 7 Gør et af følgende:
- Når maskinen er tilsluttet en computer ved hjælp af en USB-forbindelse:
- Tryk på OK for at bekræfte, at USB er valgt som pc-navnet. Fortsæt til trin 13.
- Når maskinen er sluttet til et netværk:
- Svirp op eller ned, eller tryk på ▲ eller ▼ for at få vist pc-navnet og tryk derefter på det. Tryk på OK for at bekræfte det pc-navn, du har valgt. Fortsæt til trin 13.
- 8 Tryk på Indstill..
- 9 Svirp op eller ned, eller tryk på ▲ eller ▼ for at få vist de tilgængelige indstillinger, og tryk derefter på den ønskede indstilling.

- 10 Svirp op eller ned, eller tryk på ▲ eller ▼ for at få vist de tilgængelige muligheder for indstillinger, og tryk derefter på den ønskede mulighed.  
Gentag trinnene 9 og 10 indtil du har valgt alle indstillingerne for denne Genvej.  
Tryk på OK.
- 11 Gennemgå de indstillinger, du har valgt:
  - Hvis du har brug for at udføre yderligere ændringer, skal du vende tilbage til trin 8.
  - Hvis du er tilfreds med dine ændringer, skal du trykke *Gem som genvej*.
- 12 Gennemgå dine indstillinger på Touchskærmen og tryk derefter på OK.
- 13 Indtast et navn for Genvejen ved at bruge tastaturet på Touchskærmen. (For hjælp med indtastning af bogstaver, se *Indtastning af tekst* >> side 220.)  
Tryk på OK.
- 14 Læs oplysningerne på Touchskærmen, og tryk derefter på OK at gemme din Genvej.

## Tilføjelse af Genveje til Web Connect

Indstillinger for disse tjenester kan inkluderes i en Web Connect-genvej:

- Picasa Web Albums™
- Google Drive™
- Flickr®
- Facebook
- Evernote
- Dropbox

### BEMÆRK

- Webtjenester kan være blevet tilføjet og/eller servicenavne kan være blevet ændret af udbyderen, da dette dokument blev offentliggjort.
- For at tilføje en Genvej til Web Connect skal du have en konto hos den ønskede serviceleverandør (for yderligere oplysninger, >>Web Connect vejledning).

- 1 Hvis det viste skærbillede er enten Start eller Mere, skal du svirpe til venstre eller højre, eller trykke på ◀ eller ▶ for at få vist et Genvejsskærbillede.
- 2 Tryk på  et sted, hvor du ikke har tilføjet en genvej.
- 3 Tryk på web.
- 4 Hvis Information om internetforbindelsen vises, skal du læse oplysningerne, og bekræft dem ved at trykke OK.
- 5 Svirp til venstre eller højre, eller tryk på ◀ eller ▶ for at få vist de tilgængelige tjenester og tryk derefter på dine ønskede tjenester.

- 6 Tryk på din konto.  
Hvis kontoen kun kan åbnes med en PIN-kode, skal du indtaste kontoens PIN-kode ved at bruge tastaturet på Touchskærmen.  
Tryk på OK.

- 7 Tryk på den ønskede funktion.

### BEMÆRK

Hvilke funktioner, der kan indstilles, varierer afhængigt af den valgte tjeneste.

- 8 Læs og bekræft den viste liste over de funktioner, du valgte, og tryk derefter på OK.
- 9 Tryk på OK at gemme Genvejen.

### BEMÆRK

Genvejsnavnet bliver tildelt automatisk. Hvis du ønsker at ændre navnet på Genvejen, se *Redigering af Genvejsnavne* >> side 21.

## Ændring af Genveje

Du kan ændre indstillingerne i en Genvej.

### BEMÆRK

Du kan ikke ændre en Web Connect-genvej. Hvis du ønsker at ændre Genvejen, skal du slette den, og derefter tilføje en ny Genvej.

(For yderligere oplysninger, se *Sletning af Genveje* >> side 21 og *Tilføjelse af Genveje til Web Connect* >> side 19.)

- 1 Tryk på den ønskede Genvej. Indstillingerne for den Genvej, du valgte, bliver vist.
- 2 Skift indstillinger for den Genvej, du valgte i trin 1 (For yderligere oplysninger, se *Genvejsindstillinger* >> side 15).
- 3 Når du er færdig med at ændre indstillinger, skal du trykke på Gem som genvej.
- 4 Tryk på OK for at bekræfte.
- 5 Gør et af følgende:
  - Hvis du vil overskrive Genvejen, skal du trykke på Ja. Fortsæt til trin 7.
  - Hvis du ikke ønsker at overskrive Genvejen, skal du trykke på Nej for at indtaste et nyt Genvejsnavn. Fortsæt til trin 6.
- 6 Hvis du vil oprette en ny Genvej, skal du holde  nede for at slette det aktuelle navn og derefter indtaste et nyt navn ved at bruge tastaturet på Touchskærmen. (For hjælp med indtastning af bogstaver, se *Indtastning af tekst* >> side 220.)  
Tryk på OK.
- 7 Tryk på OK for at bekræfte.

## Redigering af Genvejsnavne

Du kan redigere et Genvejsnavn.

- 1 Tryk og hold på Genvejen indtil dialogboksen vises.

### BEMÆRK

Du kan også trykke på ,  
Alle indst. og  
Genvejsindstillinger.

- 2 Tryk på Rediger genvejsnavn.
- 3 Hvis du vil redigere navnet, skal du holde  nede for at slette det aktuelle navn og derefter indtaste et nyt navn ved at bruge tastaturet på Touchskærmen. (For hjælp med indtastning af bogstaver, se *Indtastning af tekst* >> side 220.)  
Tryk på OK.

## Sletning af Genveje

Du kan slette en Genvej.

- 1 Tryk og hold på Genvejen indtil dialogboksen vises.

### BEMÆRK

Du kan også trykke på ,  
Alle indst. og  
Genvejsindstillinger.

- 2 Tryk på Slet for at slette Genvejen, du valgte i trin 1.
- 3 Tryk på Ja for at bekræfte.



## Genkald af Genveje

Indstillingerne for Genveje vises på Genvejskærm-billedet. For at genkalde en Genvej, skal du blot trykke på dens navn.

## Lydstyrkeindstillinger



### Ringelydstyrke

Du kan vælge mellem en række niveauer for ringelydstyrke.

- 1 Tryk på .
- 2 Tryk på Alle indst..
- 3 Svirp op eller ned, eller tryk på ▲ eller ▼ for at få vist Gen. opsætning.
- 4 Tryk på Gen. opsætning.
- 5 Svirp op eller ned, eller tryk på ▲ eller ▼ for at få vist Volume.
- 6 Tryk på Volume.
- 7 Tryk på Ring.
- 8 Tryk på Fra, Lav, Med eller Høj.
- 9 Tryk på .

### Bipperlydstyrke

Når bipperen er slået til, bipper maskinen, når du trykker på en tast, begår en fejl, eller når du sender eller modtager en fax. Du kan vælge mellem en række niveauer for lydstyrke.



- 1 Tryk på .
- 2 Tryk på Alle indst..
- 3 Svirp op eller ned, eller tryk på ▲ eller ▼ for at få vist Gen. opsætning.
- 4 Tryk på Gen. opsætning.
- 5 Svirp op eller ned, eller tryk på ▲ eller ▼ for at få vist Volume.
- 6 Tryk på Volume.
- 7 Tryk på Bip.
- 8 Tryk på Fra, Lav, Med eller Høj.
- 9 Tryk på .



## Højtalerlydstyrke

---

Du kan vælge mellem en række niveauer for højtalerlydstyrke.

- 1 Tryk på .
- 2 Tryk på Alle indst..
- 3 Svirp op eller ned, eller tryk på ▲ eller ▼ for at få vist Gen. opsætning.
- 4 Tryk på Gen. opsætning.
- 5 Svirp op eller ned, eller tryk på ▲ eller ▼ for at få vist Volume.
- 6 Tryk på Volume.
- 7 Tryk på Højtaler.
- 8 Tryk på Fra, Lav, Med eller Høj.
- 9 Tryk på .

# 2

## Ilægning af papir

### Ilægning af papir og udskriftsmedier

Maskinen kan fremføre papir fra papirbakken eller åbningen til manuel fremføring.

#### BEMÆRK

Hvis din programssoftware understøtter papirstørrelsen på udskriftsmenuen, kan du vælge den via softwaren. Hvis dit program ikke understøtter det, kan du indstille papirstørrelsen i printerdriveren eller ved at bruge knapperne på Touchskærmen.

### Ilægning af papir i papirbakken

Du kan lægge op til 250 ark i papirbakken. Papir kan ilægges op til maksimum papirmærket (▼▼▼) på højre side af papirbakken (for anbefalet papir, se *Brugbart papir og andre udskriftsmedier* ►► side 32).

### Udskrivning på almindeligt papir, tyndt papir eller genbrugspapir fra papirbakken

- 1 Træk papirbakken helt ud af maskinen.

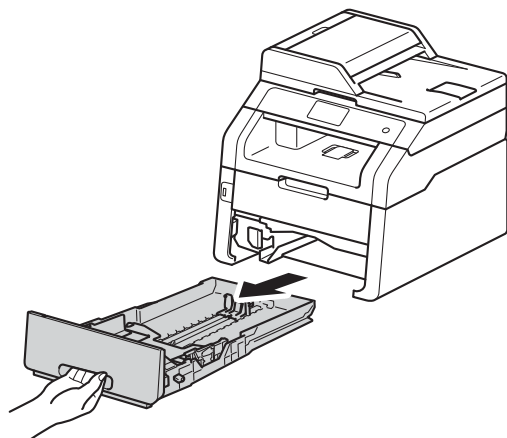

- 2 Mens du trykker på de grønne udløserhåndtag for papirstyret (1) skal du skubbe papirstyrene, så de passer til det papir, du lægger i bakken. Sørg for, at styrene sidder godt fast i hullerne.

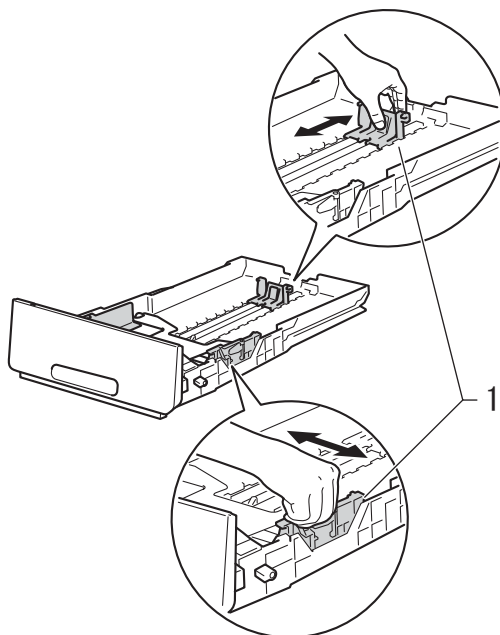

- 3 Luft papirstakken for at undgå papirstop og forkert indføring.

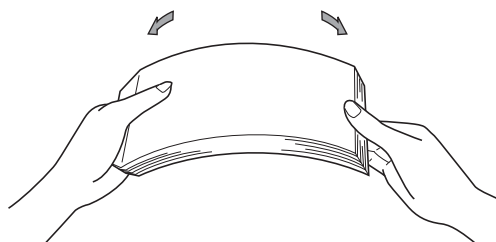

- 4 Læg papir i bakke, og sørg for:
- Papiret er under maksimum papirmærket (▼▼▼) (1), da overfyldning af papirbakken vil medføre papirstop.
  - Den side, der skal udskrives på, har *forsiden nedad*.
  - Papirstyrene rører ved papirets sider, så det fremføres korrekt.

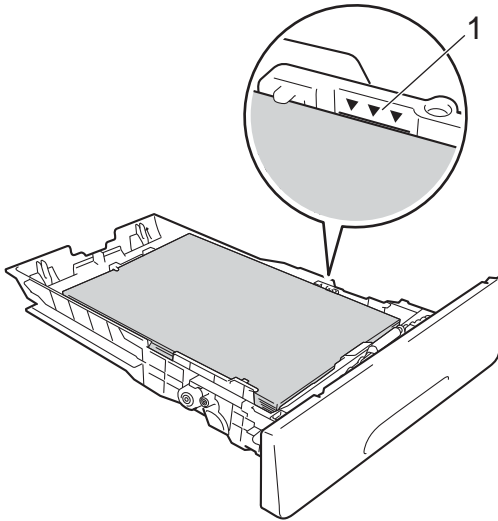

- 5 Sæt papirbakken *helt* tilbage i maskinen. Sørg for, at bakken er skubbet helt inde i maskinen.

- 6 Løft støtteklappen (1) op for at undgå, at papiret glider ud af udbakken til udskrifter med forsiden nedad, eller fjern hver side, så snart den bliver udskrevet.

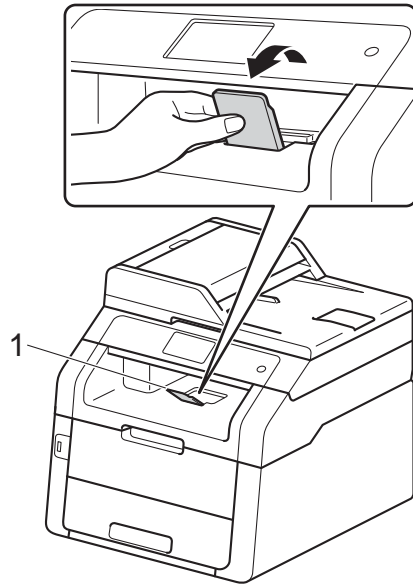

## Ilægning af papir i åbningen til manuel fremføring

Du kan lægge konvolutter og særlige udskriftsmedier ét ad gangen i denne åbning. Brug åbningen til manuel fremføring til at udskrive eller kopiere på etiketter, konvolutter, tykkere papir eller glittet papir (for det anbefalede papir til denne brug, se *Brugbart papir og andre udskriftsmedier* >> side 32).

### BEMÆRK

Maskinen skifter til manuel fremføring, når du lægger papir i åbningen til manuel fremføring.

## Udskrivning på almindeligt papir, tyndt papir, genbrugspapir og kontraktpapir fra åbningen til manuel fremføring

- 1 Løft støtteklappen (1) op for at undgå, at papiret glider ud af udbakken til udskrifter med forsiden nedad, eller fjern hver side, så snart den bliver udskrevet.

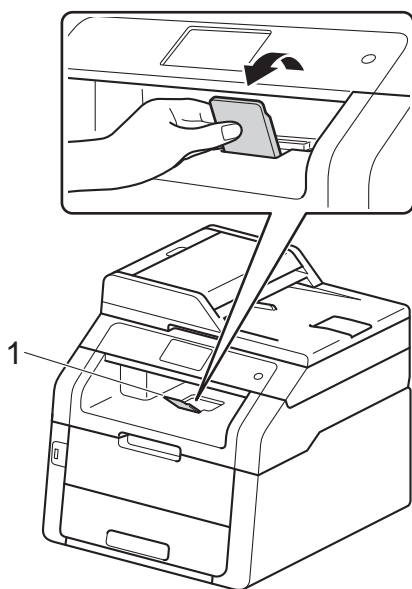

- 2 Åbn låget til åbningen til manuel fremføring.



- 3 Brug begge hænder til at skubbe papirstyrene i åbningen til manuel fremføring, så de passer til bredden af det papir, du vil bruge.

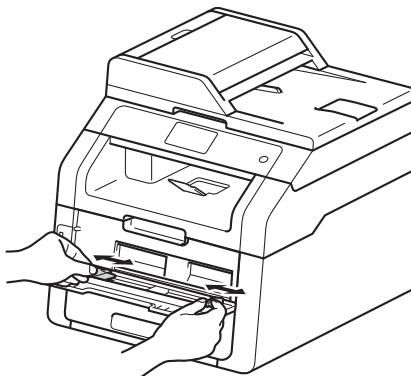

- 4 Brug begge hænder til at skubbe et ark papir *godt* ind i åbningen til manuel fremføring, indtil den øverste kant af papiret presser mod rullerne til papirfremføring. Fortsæt med at trykke papiret mod rullerne i cirka to sekunder, eller indtil maskinen griber papiret og trækker det yderligere frem.

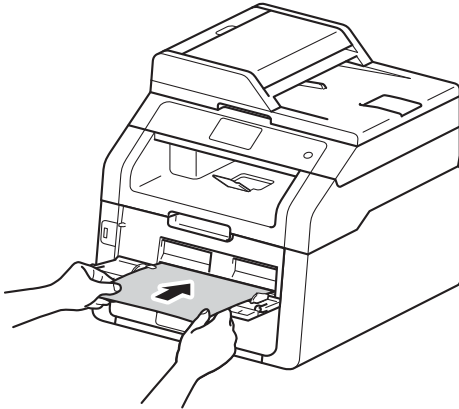

## BEMÆRK

- Hvis fejlmeddelelsen *Papirstop manuel fremføring* vises på Touchskærmen, kan maskinen ikke trække papiret ind. Nulstil maskinen ved at fjerne papiret og derefter trykke på *Start* på Touchpanelet. Sæt papiret ind igen og sørg for at trykke det godt ind mod rullerne.
- Læg papiret i åbningen til manuel fremføring, så den side, der skal udskrives på, vender opad.
- Kontroller, at papiret er lige og i den korrekte position i åbningen til manuel fremføring. Hvis det ikke er tilfældet, bliver papiret måske ikke fremført korrekt, hvilket resulterer i en skæv udskrift eller et papirstop.
- Læg ikke mere end ét ark papir ad gangen i åbningen til manuel fremføring, da det ellers kan medføre et papirstop.

- For nemt at fjerne en lille udskrift fra udskriftsbakken kan du bruge begge hænder til at løfte op i scannerlåget som vist på illustrationen.

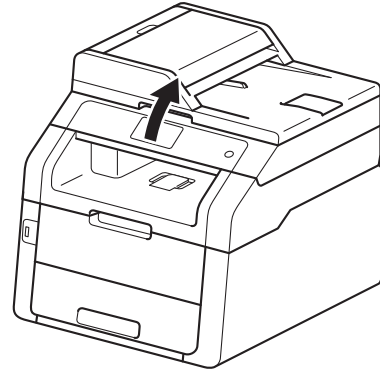

- Du kan stadig bruge maskinen, selvom scannerlåget er oppe. For at lukke scannerlåget skal du trykke det ned med begge hænder.

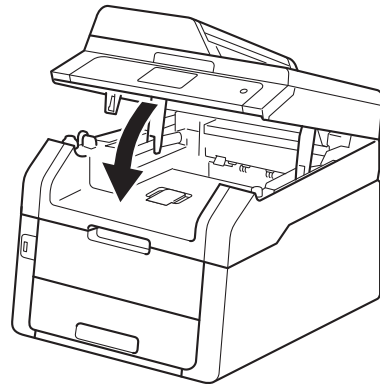

- 5 Når Touchskærmen viser *Man. fødning*, skal du vende tilbage til trin 4 for at ilægge det næste ark papir. Gentag for hver side, du vil udskrive.

## Udskrivning på tykt papir, etiketter, konvolutter og glittet papir fra åbningen til manuel fremføring

Når bagklappen (udbakke til udskrifter med forsiden opad) er trukket ned, har maskinen en lige papirfremføringsbane fra åbningen til manuel fremføring til bagsiden af maskinen. Brug denne papirfremføring og output-metode til udskrivning på tykt papir, etiketter, konvolutter eller glittet papir.

- 1 Åbn bagklappen (udbakke til udskrifter med forsiden opad).

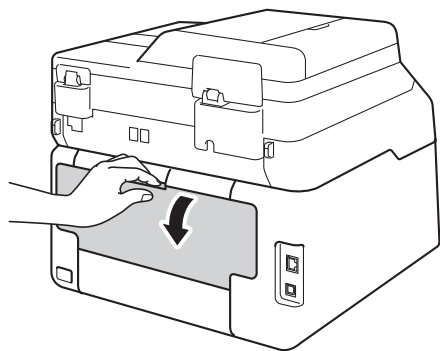

- 2 (Kun ved udskrivning af konvolutter) Træk ned i de to grå håndtag, det ene på venstre side og det andet på højre side, som vist på illustrationen.

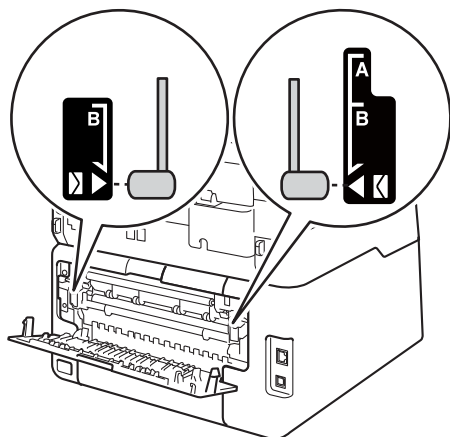

- 3 Åbn låget til åbningen til manuel fremføring.



- 4 Brug begge hænder til at skubbe papirstyrene i åbningen til manuel fremføring, så de passer til bredden af det papir, du vil bruge.

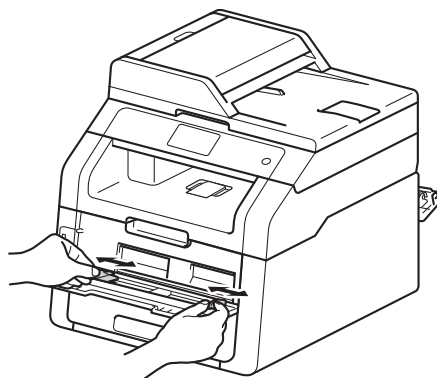

- 5 Brug begge hænder til at skubbe et ark papir eller en konvolut *godt* ind i åbningen til manuel fremføring, indtil den øverste kant af papiret presser mod rullerne til papirfremføring. Fortsæt med at trykke papiret mod rullerne i cirka to sekunder, eller indtil maskinen griber papiret og trækker det yderligere frem.

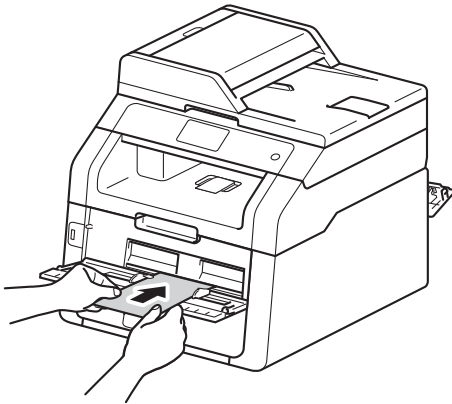
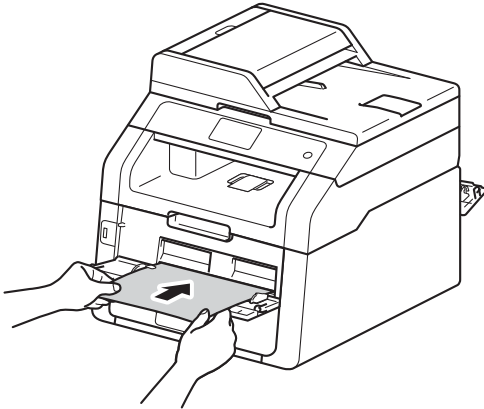

### BEMÆRK

- Hvis fejlmeddelelsen *Papirstop manuel fremføring* vises på Touchskærmen, kan maskinen ikke trække papiret eller konvolutten ind. Nulstil maskinen ved at fjerne papiret og derefter trykke på *Start* på Touchpanelet. Sæt papiret eller konvolutten ind igen og sørg for at trykke papiret eller konvolutten *godt* ind mod rullerne.
- Læg papiret eller konvolutten i åbningen til manuel fremføring, så den side, der skal udskrives på, vender opad.

- Når **Etiket** er valgt i printerdriveren, vil maskinen fremføre papiret fra åbningen til manuel fremføring, selvom **Manuel** ikke er valgt som papirkilde.
- Kontroller, at papiret eller konvolutten er lige og i den korrekte position i åbningen til manuel fremføring. Hvis det ikke er tilfældet, bliver papiret eller konvolutten måske ikke fremført korrekt, hvilket resulterer i en skæv udskrift eller et papirstop.
- Træk papiret eller konvolutten helt ud, inden du igen forsøger at sætte papir i åbningen til manuel fremføring.
- Læg ikke mere end ét ark papir eller én konvolut ad gangen i åbningen til manuel fremføring, da det ellers kan medføre et papirstop.

- 6 Start udskrivningen.

### BEMÆRK

Fjern straks hver udskrevet side eller konvolut for at forhindre papirstop.

- 7 Når Touchskærmen viser *Man. fødning*, skal du vende tilbage til trin 5 for at ilægge det næste ark papir. Gentag for hver side, du vil udskrive.
- 8 (Ved udskrivning af konvolutter) Når du er færdig med at udskrive, skal du skubbe de to grå håndtag, som du trak ned i trin 2, tilbage til deres oprindelige positioner.
- 9 Luk bagklappen (udbakke til udskrifter med forsiden opad), indtil den låses i lukket stilling.

## Områder, der ikke kan scannes eller udskrives

Tallene i tabellen viser maksimum for områder, der ikke kan scannes eller udskrives. Områdernes størrelse varierer, afhængigt af papirstørrelsen eller indstillinger i det program, du bruger.

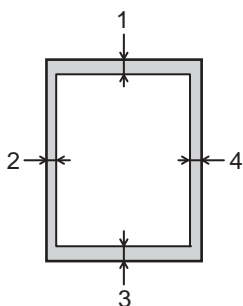

Brug	Dokumentstørrelse	Top (1) Bund (3)	Venstre (2) Højre (4)
Fax (afsendelse)	Letter	3 mm	4 mm
	A4	3 mm	(ADF) 1 mm (scannerglasplade) 3 mm
	Legal	3 mm	4 mm
Kopiering*  *en enkelt kopi eller en 1 i 1 kopi	Letter	4 mm	4 mm
	A4	4 mm	3 mm
	Legal	4 mm	4 mm
Scanning	Letter	3 mm	3 mm
	A4	3 mm	3 mm
	Legal (ADF)	3 mm	3 mm
Udskrivning	Letter	4,2 mm	4,2 mm
	A4	4,2 mm	4,2 mm
	Legal	4,2 mm	4,2 mm



# Papirindstillinger

## Papirstørrelse

Du kan bruge følgende størrelser papir til udskrivning af faxmeddelelser: A4, Letter, Legal eller Folio.

Når du ændrer størrelsen på papiret i bakken, skal du samtidig også ændre indstillingen for papirstørrelse, så din maskine kan tilpasse dokumentet eller en indgående faxmeddelelse på siden.



Du kan bruge følgende størrelser papir.

### Til udskrivning af kopier:

A4, Letter, Legal, Executive, A5, A5 L (Lang kant), A6 og Folio (215,9 mm × 330,2 mm)

### Til udskrivning af faxmeddelelser:

A4, Letter, Legal eller Folio (215,9 mm × 330,2 mm)



- 1 Tryk på .
- 2 (MFC-9330CDW og MFC-9340CDW)  
Tryk på Bakkeindstilling.
- 3 Tryk på Papirstørrelse.
- 4 Svirp op eller ned eller tryk på ▲ eller ▼ for at få vist A4, Letter, Legal, EXE, A5, A5 L, A6 eller Folio og tryk derefter på den indstilling, du vil ændre.
- 5 Tryk på .

## BEMÆRK

- Når der ikke er en passende størrelse i bakken, vil modtagne faxer blive gemt i maskinens hukommelse og Forkert størrelse vises på Touchskærmen (for yderligere oplysninger, se *Fejlmeddelelser og vedligeholdelsespåmindelser* >> side 123).
- Hvis bakken er løbet tør for papir, og der er modtagne faxmeddelelser i maskinens hukommelse, bliver Intet papir vist på Touchskærmen. Kom papir i det tomme bakke.

## Papirtype

Du opnår den bedste udskriftskvalitet ved at indstille maskinen til den type papir, du bruger.

- 1 Tryk på .
- 2 (MFC-9330CDW og MFC-9340CDW)  
Tryk på Bakkeindstilling.
- 3 Tryk på Papirtype.
- 4 Svirp op eller ned eller tryk på ▲ eller ▼ for at få vist Tyndt, Alm. Papir, Tykt, Tykkere, Genbrugspapir og tryk derefter på den indstilling, du vil ændre.
- 5 Tryk på .

## Brugbart papir og andre udskriftsmedier

Udskriftskvaliteten kan variere, afhængigt af den papirtype der anvendes.

Du kan bruge følgende typer udskriftsmedier: Almindeligt papir, tyndt papir, tykt papir, tykkere papir, kontraktpapir, genbrugspapir, etiketter, konvolutter eller glittet papir (se *Udskriftsmedier* >> side 224).

For at få de bedste resultater skal du følge disse instruktioner:

- Læg IKKE forskellige typer papir i papirbakken samtidigt, da det kan medføre papirstop eller fejl i fremføringen.
- For at opnå korrekt udskrivning skal papiret i papirbakken have samme papirstørrelse som valgt i softwaren.
- Undgå at berøre den udskrevne overflade af papiret lige efter udskrivning.
- Før du køber en masse papir, bør du teste en lille mængde for at kontrollere, om papiret er egnet til maskinen.
- Brug etiketter, der er beregnet til brug i laser maskiner.

## Anbefalet papir og udskriftsmedier

Papirtype	Emne
Almindeligt papir	Xerox Premier TCF 80 g/m <sup>2</sup>
	Xerox Business 80 g/m <sup>2</sup>
Genbrugspapir	Xerox Recycled Supreme 80 g/m <sup>2</sup>
Etiketter	Avery laser label L7163
Konvolutter	Antalis River series (DL)
Glittet papir	Xerox Colotech+ Gloss Coated 120 g/m <sup>2</sup>

## Type og størrelse for papir

Maskinen fremfører papir fra papirbakken eller åbningen til manuel fremføring.

**Navnene på papirbakkerne i printerdriveren og denne brugsanvisning er følgende:**

Bakke og ekstra enhed	Navn
Papirbakke	Bakke 1
Åbning til manuel fremføring	Manuel

## Papirkapacitet i papirbakkerne

	Papirstørrelse	Papirtyper	Antal ark
Papirbakke (Bakke 1)	A4, Letter, Legal, B5 (JIS), Executive, A5, A5 L, A6, Folio <sup>1</sup>	Almindeligt papir, tyndt papir, genbrugspapir	op til 250 (80 g/m <sup>2</sup> )
Åbning til manuel fremføring	Bredde: 76,2 til 215,9 mm Længde: 116,0 til 355,6 mm	Almindeligt papir, tyndt papir, tykt papir, tykkere papir, kontraktpapir, genbrugspapir, konvolutter, etiketter, glittet papir	1 ark 1 konvolut

<sup>1</sup> Folio er 215,9 mm × 330,2 mm.

## Anbefalede papirspecifikationer

Papir med følgende specifikationer er passende for denne maskine.

Basisvægt	75-90 g/m <sup>2</sup>
Tykkelse	80-110 µm
Ruhed	Højere end 20 sek.
Stivhed	90-150 cm <sup>3</sup> /100
Fiberretning	Lange fibre
Volumenmodstand	10e <sup>9</sup> -10e <sup>11</sup> ohm
Overflademodstand	10e <sup>9</sup> -10e <sup>12</sup> ohm-cm
Filler	CaCO <sub>3</sub> (Neutral)
Askeindhold	Under 23 wt%
Hvidhed	Højere end 80%
Opacitet	Højere end 85%

- Brug almindeligt papir, som er egnet til laser/LED-maskiner, til at fremstille kopier.
- Brug papir, der er 75 til 90 g/m<sup>2</sup>.
- Brug papir med lange fibre og en neutral PH-værdi og et fugtindhold på omkring 5%.
- Denne maskine kan anvende genbrugspapir, der overholder DIN 19309-standarderne.

## Håndtering og brug af specialpapir

Maskinen er designet til at kunne udskrive på de fleste typer kopipapir og kontraktpapir. Men nogle papirvarianter kan have en effekt på udskriftskvaliteten eller håndteringspålideligheden. Test altid med en prøve af papiret, før du køber det, for at sikre det ønskede resultat. Opbevar papir i originalemballagen, og hold denne lukket. Opbevar papiret fladt og væk fra fugt, direkte sollys og varme.

Nogle vigtige retningslinjer ved valg af papir er:

- Brug IKKE inkjetpapir, da det kan medføre papirstop eller beskadige maskinen.
- Brevpapir, der er trykt på forhånd, skal være trykt med blæk, der kan modstå temperaturen fra maskinens fikseringsproces 200 °C.
- Hvis du bruger kontraktpapir, papir med en grov overflade eller papir, der er krøllet, er der risiko for, at papirets ydelse forringes.

## Papirtyper, der skal undgås

### VIGTIGT!

Nogle papirtyper er ikke gode eller kan beskadige maskinen.

Brug IKKE papir:

- der har stærk tekstur
- der er meget glat eller skinnende
- der er krøllet eller deformeret

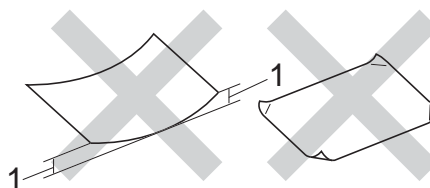

**1 En krølning på 2 mm eller mere kan evt. forårsage papirstop.**

- der er coated eller har en kemisk finish
- der er beskadiget, krøllet eller foldet
- der overstiger de anbefalede vægtspecifikationer i denne brugsanvisning
- med faner og hæfteklammer
- med brevhoveder med lavtemperaturfarver eller termografi
- der er flerlags- eller gennemslagspapir
- der er beregnet til inkjet-udskrivning

De typer af papir, der er anført ovenfor, kan beskadige din maskine. Denne skade er ikke dækket af nogen Brother garanti- eller serviceaftale.

## Konvolutter

Maskinen er designet til at fungere godt med de fleste konvolutter. Dog kan nogle konvolutter have problemer med fremføring og udskriftskvalitet på grund af den måde, de er udført. Konvolutter skal have kanter med lige, skarpe folder. Konvolutter skal ligge fladt og ikke være posede eller for tynde. Brug kun kvalitetskuverter fra en leverandør, der forstår, at du skal bruge konvolutterne i en lasermaskine.

Konvolutter kan kun indføres via åbningen til manuel fremføring.

Vi anbefaler, at du udskriver en testkonvolut for at være sikker på, at udskrivningsresultaterne er som ønsket.

## Konvoluttyper der skal undgås

### VIGTIGT!

Brug IKKE konvolutter:

- der er beskadigede, krøllede, foldede eller med mærkelige faconer
- der er meget skinnende eller med tekstur
- med clips, hæfteklammer, snaplukning eller snore
- med selvklæbende lukninger
- der har posefacon
- der ikke er skarpt foldede
- der har præg (hævet skrift)
- der tidligere er udskrevet af en laser- eller LED maskine
- der er fortrykte på indersiden
- der ikke kan lægges pænt, når de stables
- der er fremstillet af papir, som vejer for meget i forhold til specifikationerne for maskinen
- med kanter, der ikke er lige eller helt firkantede

- med ruder, huller, udskæringer eller perforeringer
- med lim på overfladen som vist nedenfor

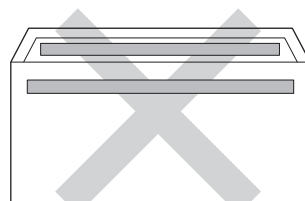

- med dobbeltklapper som vist på figuren nedenfor

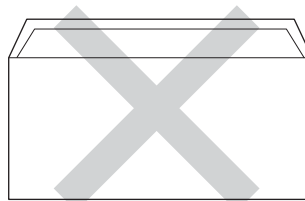

- med lukkeklapper, der ikke foldet, når du køber dem
- med hver side foldet som vist på figuren nedenfor

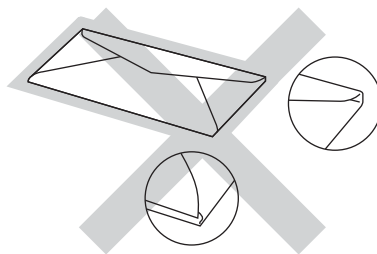

Hvis du bruger en af de konvoluttyper, der er angivet ovenfor, kan din maskine blive beskadiget. En sådan skade dækkes sandsynligvis ikke af reklamationsret eller serviceaftale.

Du vil undertiden opleve papirfremføringsproblemer pga. tykkelsen, størrelsen eller klappens form på de konvolutter, du bruger.

## Etiketter

Maskinen kan udskrive på de fleste typer etiketter, der er beregnet til brug i laserprintere. Etiketterne skal have en lim, der er akrylbaseret, da det er mere stabilt ved høje temperaturer i fikseringsenheden. Klæbestoffer må ikke komme i kontakt med nogen del af maskinen, da etiketten i så fald kan klæbe fast til tromlen eller rullerne og resultere i papirstop og problemer med udskriftskvaliteten. Der må ikke være synligt klæbestof mellem etiketterne. Etiketterne skal være placeret, så de dækker hele arkets bredde og længde. Bruges etiketter med mellemrum imellem, kan det resultere i, at etiketterne bliver skrællet af og giver alvorlige papirstop og udskriftsproblemer.

Alle etiketter, der bruges i denne maskine, skal kunne modstå en temperatur på 200 °C i 0,1 sekund.

Etiketter kan kun indføres via åbningen til manuel fremføring.

## Etikettyper, du bør undgå

Brug ikke etiketter, der er beskadigede, krøllede, foldede eller med mærkelige faconer.

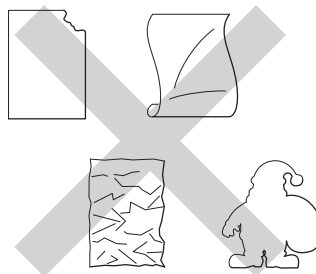

## VIGTIGT!

- Indfør IKKE delvis brugte etiketark. Det eksponerede bærearke vil beskadige maskinen.
- Genbrug eller indsæt IKKE etiketter, der tidligere har været brugt eller mangler nogle få etiketter på arket.
- Etiketark må ikke overstige de specifikationer for papirvægt, der står i denne brugsanvisning. Etiketter, som går ud over disse specifikationer, vil måske ikke kunne fremføres eller udskrives korrekt, og kan beskadige din maskine.

## Sådan ilægges dokumenter

Du kan sende en fax, kopiere og scanne fra ADF'en (automatisk dokumentfremfører) og scannerglaspladen.

### Brug af den automatiske dokumentføder (ADF)

ADF'en kan indeholde op til 35 ark og fremfører hvert ark enkeltvist. Vi anbefaler brug af standardpapir på 80 g/m<sup>2</sup>, og husk at lufte siderne, før de lægges i ADF'en.

#### Understøttede dokumentstørrelser

Længde:	147,3 til 355,6 mm
Bredde:	147,3 til 215,9 mm
Vægt:	64 til 90 g/m <sup>2</sup>

#### Sådan ilægges dokumenter

##### VIGTIGT!

- Lad IKKE tykke dokumenter ligge på scannerglaspladen. Hvis du gør det, kan ADF'en blokere.
- Brug IKKE papir, der er krøllet, rynket, foldet, skævt, hæftet, med papirclips, sammenklistret eller forsynet med tape.
- Brug IKKE karton, avispapir eller stof.
- For at undgå, at maskinen går i stykker, når du bruger ADF'en, må du IKKE trække i dokumentet, mens det fremføres.

##### BEMÆRK

- Hvis du vil scanne dokumenter, der ikke er egnet til ADF'en, se *Brug af scannerglaspladen* ►► side 38.
- Det er nemt at bruge ADF'en, hvis du ilægger et flersidet dokument.
- Sørg for, at dokumenter med retteblæk, eller der er skrevet med blæk, er helt tørre.

- 1 Fold ADF-dokumentstøtten (1) ud. Løft ADF-dokumentoutputstøtteklappen (2) op, og fold den ud.

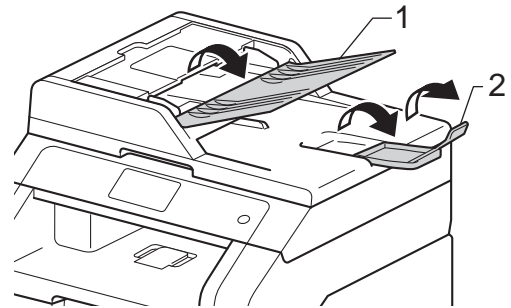

- 2 Luft siderne godt.
- 3 Læg arkene i dit dokument forskudt med *forsiden opad og øverste kant først* i ADF'en, indtil Touchskærmen viser ADF klar og du kan mærke, at det øverste ark berører fremføringsrullerne.

- 4 Indstil papirstyrene (1), så de passer til dokumentets bredde.

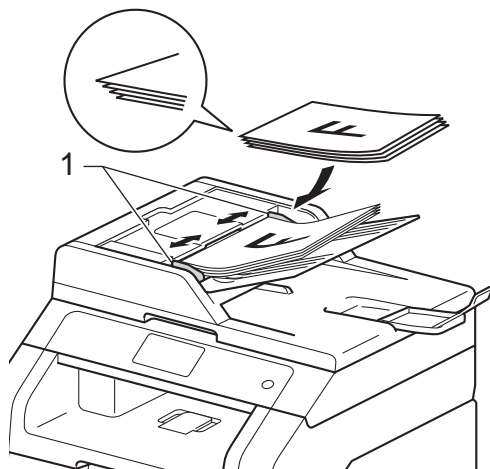

### BEMÆRK

For at scanne ikke-standard dokumenter, se *Brug af scannerglaspladen* >> side 38.

## Brug af scannerglaspladen

Du kan bruge scannerglaspladen til at faxe, kopiere eller scanne sider i en bog én side ad gangen.

### Understøttede dokumentstørrelser

Længde:	Op til 300,0 mm
Bredde:	Op til 215,9 mm
Vægt:	Op til 2,0 kg

### Sådan ilægges dokumenter

#### BEMÆRK

Når scannerglaspladen skal anvendes, skal ADF'en være tom.

- 1 Løft dokumentlåget.



- 2 Brug dokumentstyrene til venstre og øverst, og placer dokumentet med *forsiden nedad* i øverste venstre hjørne på scannerglaspladen.

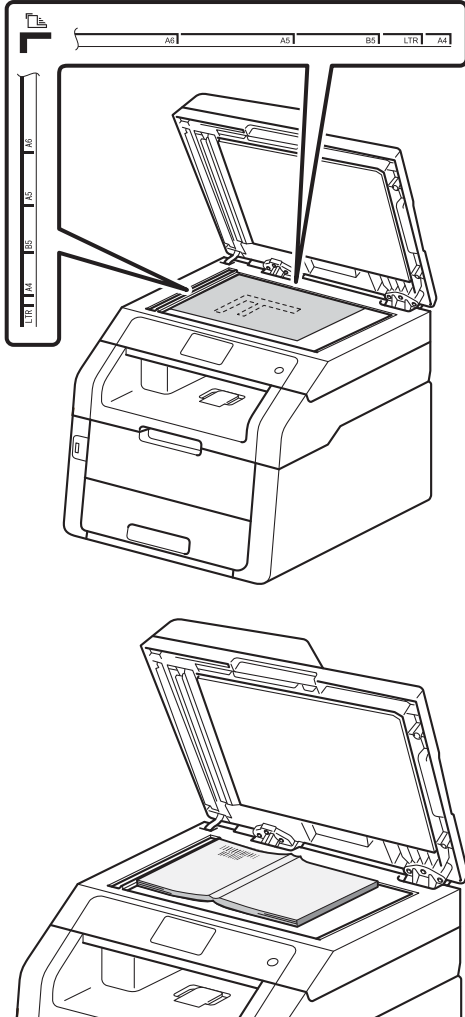

- 3 Luk dokumentlåget.

### VIGTIGT!

Hvis dokumentet er en bog, eller hvis det er tykt, må du ikke smække låget ned eller trykke på det.

# 4

## Afsendelse af en faxmeddelelse

### Sådan sendes en faxmeddelelse

Følgende trin viser, hvordan du sender en faxmeddelelse. Hvis du vil sende flere sider, skal du bruge ADF'en.

- 1 Gør et af følgende for at ilægge dit dokument:
  - Placer dokumentet med *forsiden opad* i ADF'en (se *Brug af den automatiske dokumentfører (ADF)* >> side 37).
  - Læg dokumentet med *forsiden nedad* på scannerglaspladen (se *Brug af scannerglaspladen* >> side 38).
- 2 Gør et af følgende:
  - Når Forhåndsvisning af fax er sat til *Fra*, skal du trykke på *(Fax)*.
  - Når Forhåndsvisning af fax er sat til *Til*, skal du trykke på *Fax* og *Fax afsend..*



- Touchskærmen viser:



- 3 Du kan ændre følgende indstillinger for faxafsendelse. Tryk på *Indstill..*. Svirp op eller ned, eller tryk på *▲* eller *▼* for at bladre gennem faxindstillingerne. Når den ønskede indstilling vises, skal du trykke på den og vælge den nye mulighed. Når du er færdig med at ændre indstillinger, skal du trykke på *OK*.

### BEMÆRK

For følgende avancerede funktioner og indstillinger til afsendelse fax,  
>>Udvidet brugsanvisning: *Afsendelse af en faxmeddelelse*

- 2-sidet fax (MFC-9340CDW)
- Kontrast
- Faxopløsning
- Rundsending
- Realtid AFS
- Oversøisk funktion
- Forsinket fax
- Batch afs
- Forside notat
- Forsideopsætning
- Polling Afs.

- 4** (MFC-9340CDW)  
Vælg en af følgende indstillinger:
- Gå til trin **5** for at sende et 1-sidet dokument.
  - For at sende et 2-sidet dokument, skal du vælge det 2-sidede scanningsformat til dit 2-sidede dokument på følgende måde:  
Tryk på `Indstill..`  
Svirp op eller ned, eller tryk på **▲** eller **▼** for at få vist 2-sidet fax og tryk på den 2-sidet fax.  
Tryk på 2-sidet scanning :  
Lang kant eller 2-sidet scanning : Kort kant.  
Tryk på `OK`.

## BEMÆRK

Du kan sende 2-sidede dokumenter fra ADF'en.

- 5** Indtast faxnummeret.  
**Brug af opkaldstastaturet**

### Brug af Adressebogen

- Adresse- bog

### Brug af Opkaldshistorikken

- Opkalds.hist

(For yderligere oplysninger, se *Sådan kalder du op* ►► side 62.)

- 6** Tryk på `Fax start`.

### Faxe fra ADF'en

- Maskinen påbegynder scanning af dokumentet.

### Faxe fra scannerglaspladen

Hvis `Realtid AFS er Til`, sender maskinen dokumentet uden at spørge, om der er ekstra sider, der skal scannes.

Når `Realtid AFS er Fra`:

- Hvis du trykker på `Fax start`, går maskinen i gang med at scanne den første side.

Når `Touchskærmen Næste side?`, skal du gøre et af følgende:



- For at sende en enkelt side skal du trykke på `Nej`. Maskinen begynder at sende dokumentet.
- Hvis du vil sende mere end én side, skal du trykke på `Ja` og placere den næste side på scannerglaspladen. Tryk på `OK`. Maskinen begynder at scanne siden. (Gentag dette trin for hver ekstra side).

## Stop faxafsendelse

Tryk på  for at stoppe faxafsendelsen.

## Faxe dokumenter i Letter-størrelse fra scannerglaspladen

Ved faxe dokumenter i Letter størrelse skal du indstille scanningsglassets størrelse til Letter, ellers vil en del af dine faxmeddelelser mangle.

- 1 Gør et af følgende:
  - Når Forhåndsvisning af fax er sat til Fra, skal du trykke på  (Fax).
  - Når Forhåndsvisning af fax er sat til Til, skal du trykke på  (Fax) og Fax afsend..
- 2 Tryk på Indstill..
- 3 Svirp op eller ned, eller tryk på ▲ eller ▼ for at få vist Glasscannestørrelse.
- 4 Tryk på Glasscannestørrelse.
- 5 Tryk på Letter.
- 6 Tryk på OK.

## Annullering af en igangværende faxmeddelelse

Tryk på  for at annullere faxmeddelelsen.

Hvis du trykker på , mens maskinen kalder op eller sender, vil Touchskærmen vise Annuller Job?.

Tryk på Ja for at annullere faxmeddelelsen.

## Transmissionsbekræftelsesrapport

Du kan bruge transmissionsbekræftelsesrapport som bevis på, at du har sendt en faxmeddelelse. Denne rapport viser modtagerens navn eller faxnummer, klokkeslæt og dato for transmissionen, transmissionens varighed, antal sendte sider, og om transmissionen lykkedes.

Der er flere tilgængelige indstillinger for transmissionsbekræftelsesrapporten:

- Til: Udskriver en rapport efter hver enkelt faxmeddelelse, du sender.
- Til+Image: Udskriver en rapport efter hver enkelt faxmeddelelse, du sender. En del af faxmeddelelsens første side vises i rapporten.
- Fra: Udskriver en rapport, hvis faxafsendelsen mislykkedes på grund af en transmissionsfejl. Fra er fabriksindstillingen.
- Fra+Image: Udskriver en rapport, hvis faxmeddelelsen mislykkes pga. en transmissionsfejl. En del af faxmeddelelsens første side vises i rapporten.

- 1 Tryk på .
- 2 Tryk på Alle indst..
- 3 Svirp op eller ned, eller tryk på ▲ eller ▼ for at få vist Fax.
- 4 Tryk på Fax.
- 5 Svirp op eller ned, eller tryk på ▲ eller ▼ for at få vist Rapportindst..
- 6 Tryk på Rapportindst..
- 7 Tryk på Bekræftelse.
- 8 Tryk på Til, Til+Image, Fra eller Fra+Image.

9 Tryk på .

## BEMÆRK

---

- Hvis du vælger `Til+Image` eller `Fra+Image`, vil billedet ikke blive vist i Transmissionsbekræftelsesrapporten, hvis `Realtidstransmission` er indstillet til `Til`. (►► Udvidet brugsanvisning, *Realtidstransmission*).
  - Hvis transmissionen lykkes, vises `OK` ud for `RESULT` på afsendelsesbekræftelsen. Hvis transmissionen mislykkes, vises `FEJL` ud for `RESULT`.
-

# 5

## Modtagelse af en faxmeddelelse

### Modtagefunktioner

Du skal vælge en modtagefunktion afhængigt af de eksterne enheder og telefontjenester, du har på linjen.

### Valg af modtagefunktion

Som standard vil din maskine automatisk modtage enhver faxmeddelelse, der sendes til den. Nedenstående diagrammer vil hjælpe dig med at vælge den rigtige funktion. (Få yderligere oplysninger om modtagefunktioner i *Brug af modtagefunktioner* ►► side 46).

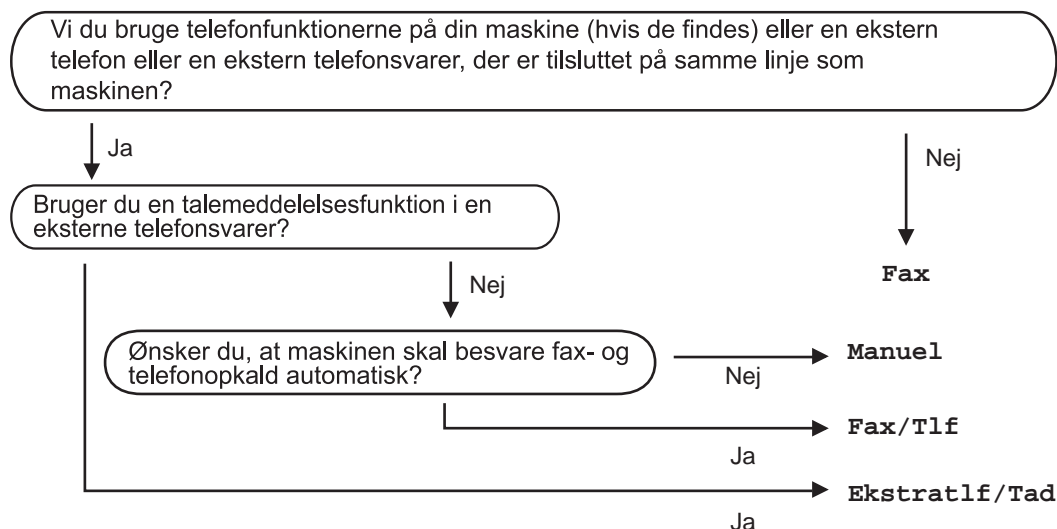

Følg instruktionerne herunder for at indstille modtagefunktionen.

- 1 Tryk på .
- 2 Tryk på `Alle indst..`
- 3 Svirp op eller ned, eller tryk på ▲ eller ▼ for at få vist `Fax`.
- 4 Tryk på `Fax`.
- 5 Svirp op eller ned, eller tryk på ▲ eller ▼ for at få vist `Modtageindst..`
- 6 Tryk på `Modtageindst..`
- 7 Svirp op eller ned, eller tryk på ▲ eller ▼ for at få vist `Svar mode`.
- 8 Tryk på `Svar mode`.

---

**BEMÆRK**

Hvis du ikke kan ændre `Svar mode`, skal du sørge for, at funktionen `Nummerbestemt Ringning` er slået fra. (Se *Indstille Funktionen Nummerbestemt Ringning* ►► side 55)

---

- 9 Tryk på `Fax`, `Fax/Tlf`, `Ekstratlf/Tad` eller `Manuel`.
- 10 Tryk på .

## Brug af modtagefunktioner

Nogle modtagefunktioner svarer automatisk (Fax og Fax/Tlf). Du vil muligvis ønske at ændre værdien for Forsinket opkald før du bruger disse tilstande (se *Forsinket opkald* >> side 47).

### Kun fax

Fax-funktionen vil automatisk besvare alle opkald som en faxmeddelelse.

### Fax/Tlf

Fax/Tlf tilstand hjælper dig med at styre indgående opkald ved at detektere, om det er et fax- eller et taleopkald og behandle dem på en af følgende måder:

- Faxmeddelelser bliver modtaget automatisk.
- Samtaleopkald starter F/T-ringningen for at fortælle dig, at du skal svare på opkaldet. F/T-ringningen er en hurtig-dobbeltringning, som maskinen foretager.

(Se også *F / T ringetid (kun Fax/Tlf-tilstand)* >> side 47 og *Forsinket opkald* >> side 47).

## Manuel

Manuel funktion slår alle automatiske telefonsvarerfunktioner fra.

Hvis du vil modtage en fax vha. funktionen Manuel, skal du løfte røret på den eksterne telefon. Når du hører faxtoner (korte, gentagne bip), skal du trykke på *Fax start* og derefter trykke på *Modtag* for at modtage en faxmeddelelse. Du kan også bruge funktionen Faxregistrering til at modtage faxmeddelelser ved at løfte telefonrøret på samme linje som maskinen.

(Se også *Faxregistrering* >> side 48).

## Ekstern telefonsvarer

Funktionen Ekstratlf/Tad lader en ekstern telefonsvarerenhed styre dine indgående opkald. Indgående opkald bliver behandlet på en af følgende måder:

- Faxmeddelelser bliver modtaget automatisk.
- Samtalepartnere kan optage en meddelelse på den eksterne telefonsvarer.

(For yderligere oplysninger, se *Tilslutning af en ekstern telefonsvarer* >> side 56.)



# Indstillinger for modtagefunktion

## Forsinket opkald

Forsinket opkald angiver det antal gange, maskinen skal ringe, før den svarer, i funktionerne Fax og Fax/Tlf.

Hvis du har eksterne telefoner eller ekstraapparater på samme linje som maskinen, skal du vælge det maksimale antal ringninger (se *Faxregistrering* >> side 48 og *Betjening fra en ekstern telefon eller et ekstraapparat* >> side 59).

- 1 Tryk på .
- 2 Tryk på Alle indst..
- 3 Svirp op eller ned, eller tryk på ▲ eller ▼ for at få vist Fax.
- 4 Tryk på Fax.
- 5 Svirp op eller ned, eller tryk på ▲ eller ▼ for at få vist Modtageindst..
- 6 Tryk på Modtageindst..
- 7 Svirp op eller ned, eller tryk på ▲ eller ▼ for at få vist Fors. opk..
- 8 Tryk på Fors. opk..
- 9 Tryk på knappen på Touchskærmen for at vælge, hvor mange gange linjen skal ringe, før maskinen svarer.
- 10 Tryk på .

## F / T ringetid (kun Fax/Tlf-tilstand)

Når nogen kalder op til din maskine, hører du og personen, der kalder op, den normale telefonringetone. Antallet af ringninger angives vha. funktionen Forsinket opkald.

Hvis opkaldet kommer fra en fax, vil din maskine modtage det, men hvis det er et stemmeopkald, vil maskinen ringe med F/T-ringningen (pseudo-/dobbeltringning) lige så længe, du har angivet for F/T ringetid. Hvis du hører F/T-ringningen, betyder det, at der er et taleopkald på linjen.

Da F/T-ringningen udføres af maskinen, vil ekstra og eksterne telefoner *ikke* ringe, men du kan stadig besvare opkaldet på alle telefoner (for yderligere oplysninger, se *Brug af fjernkoder* >> side 60).

- 1 Tryk på .
- 2 Tryk på Alle indst..
- 3 Svirp op eller ned, eller tryk på ▲ eller ▼ for at få vist Fax.
- 4 Tryk på Fax.
- 5 Svirp op eller ned, eller tryk på ▲ eller ▼ for at få vist Modtageindst..
- 6 Tryk på Modtageindst..
- 7 Svirp op eller ned, eller tryk på ▲ eller ▼ for at få vist F/T ringetid.
- 8 Tryk på F/T ringetid.
- 9 Indtast hvor længe maskinen skal ringe for at gøre dig opmærksom på, at du har et samtaleopkald (20, 30, 40 eller 70 sekunder).
- 10 Tryk på .

## BEMÆRK

Selv hvis den, der ringer, lægger på under en pseudo-/dobbeltringning, fortsætter maskinen med at ringe i det angivne tidsrum.

## Faxregistrering

---

### Hvis Faxregistrering er Til:

Maskinen kan modtage en fax automatisk, selv hvis du besvarer opkaldet. Når du ser *Modtager* på Touchskærmen eller hører et klik på telefonlinjen gennem det telefonrør, du bruger, skal du blot lægge røret. Maskinen gør resten.

### Hvis Faxregistrering er Fra:



Hvis du er ved maskinen og svarer på et faxopkald først ved at løfte det eksterne telefonrør, skal du trykke på *Fax start* og derefter trykke på *Modtag* for at modtage faxmeddelelsen.

Hvis du svarede på en ekstern telefon, skal du trykke på \*51 (se *Betjening fra en ekstern telefon eller et ekstraapparat* >> side 59).

## BEMÆRK



---

- Hvis denne funktion er sat til *Til*, men maskinen ikke modtager et faxopkald, når du løfter røret på en ekstra telefon, skal du indtaste faxmodtagekoden \*51.
  - Hvis du sender faxmeddelelser fra en computer på den samme telefonlinje, og maskinen opfanger dem, skal du indstille Faxregistrering til *Fra*.
- 



- 1 Tryk på .
- 2 Tryk på *Alle indst..*
- 3 Svirp op eller ned, eller tryk på ▲ eller ▼ for at få vist *Fax*.
- 4 Tryk på *Fax*.
- 5 Svirp op eller ned, eller tryk på ▲ eller ▼ for at få vist *Modtageindst..*
- 6 Tryk på *Modtageindst..*
- 7 Svirp op eller ned, eller tryk på ▲ eller ▼ for at få vist *Fax detekt.*
- 8 Tryk på *Fax detekt.*
- 9 Tryk på *Til* (eller *Fra*).
- 10 Tryk på .

## Forhåndsvisning af fax (kun sort-hvid)

### Sådan forhåndsvises en faxmeddelelse

Du kan få forhåndsvisning af modtagne faxmeddelelser på Touchskærmen ved at trykke på  (Fax) og derefter på  (Modtagne faxer). Når maskinen er i tilstanden Klar, et bliver en pop-op-meddelelse vist på Touchskærmen for at gøre dig opmærksom på nye faxmeddelelser.

### Indstilling af Forhåndsvisning af fax

- 1 Tryk på .
- 2 Tryk på  (Faxvisning).
- 3 Tryk på Til (eller Fra).
- 4 Tryk på Ja.
- 5 Touchskærmen vil vise, at eventuelle fremtidige faxer ikke vil blive udskrevet, når du modtager dem. Tryk på Ja.
- 6 Tryk på .

### BEMÆRK

Når Forhåndsvisning af fax er aktiveret, bliver der ikke udskrevet en backup-kopi af modtagne faxer ved Faxvideresendelse og PC-Fax-modtagelse, selvom du indstiller Backup Print til Til.

### Brug af Forhåndsvisning af fax

Når du modtager en fax, vil du se en pop-op-meddelelse på Touchskærmen. (For eksempel: Nye fax.:01 [Vis])

- 1 Tryk på Vis.  
Touchskærmen vil vise faxlisten.

### BEMÆRK

- Selvom udskrevne faxer viser dato og klokkeslæt for modtagelse, når Faxmodtagelsesstempel er slået til, vil skærbilledet med Forhåndsvisning af fax ikke vise dato og klokkeslæt for modtagelsen.
- Faxlisten omfatter de gamle faxer og den nye fax. Den nye fax er angivet med en blå markering ud for faxen.
- Hvis du vil se en fax, der allerede har været forhåndsviset, skal du trykke Fax og Modtagne faxer.











- 2 Svirp op eller ned, eller tryk på ▲ eller ▼ for at få vist faxnummeret for den ønskede fax.

- 3 Tryk på den ønskede fax.

### BEMÆRK



- Hvis faxmeddelelsen er stor, kan der være en forsinkelse, før den vises.
- Touchskærmen vil vise det aktuelle sidenummer og det samlede antal sider i faxmeddelelsen. Hvis din faxmeddelelse er på over 99 sider, vil det samlede antal sider blive vist som "xx."

Tryk på Touchskærmen eller Touchpanelet for at udføre følgende operationer.



	Beskrivelse
	Forstør faxen.
	Reducer faxen.
 eller 	Rul lodret.
 eller 	Rul vandret.
	Roter faxen med uret.
	Slet faxen. Tryk på Ja for at bekræfte.
	Gå tilbage til forrige side.
	Gå til næste side.
	Gå tilbage til faxlisten.
Start	Udskriv faxen.

4 Tryk på .



## Sådan udskrives en faxmeddelelse

- 1 Tryk på  (Fax).
- 2 Tryk på Modtagne faxer.
- 3 Tryk på den ønskede fax.
- 4 Tryk på Start.
- 5 Tryk på .



## Sådan udskrives alle faxmeddelelser på listen

- 1 Tryk på  (Fax).
- 2 Tryk på Modtagne faxer.
- 3 Tryk på Udskriv/slet.
- 4 Gør et af følgende:
  - Tryk på Udskriv alle (nye faxmeddelelser) at udskrive alle faxer, du endnu ikke har set.
  - Tryk på Udskriv alle (gamle faxmeddelelser) at udskrive alle faxer, du har set.
- 5 Tryk på .

## Sådan slettes alle faxmeddelelser på listen

- 1 Tryk på  (Fax).
- 2 Tryk på Modtagne faxer.
- 3 Tryk på Udskriv/slet.
- 4 Gør et af følgende:
  - Tryk på Slet alle (nye faxmeddelelser) at slette alle faxer, du endnu ikke har set.
  - Tryk på Slet alle (Gamle fax) at slette alle faxer, du har set.
- 5 Tryk på Ja for at bekræfte.
- 6 Tryk på .

## Deaktivering af Forhåndsvisning af fax

- 1 Tryk på .
- 2 Tryk på  (Faxvisning).
- 3 Tryk på Fra.
- 4 Tryk på Ja for at bekræfte.
- 5 Hvis der er faxmeddelelser gemt i hukommelsen, skal du gøre et af følgende:
  - Hvis du ikke ønsker at udskrive de gemte faxer, skal du trykke på Fortsæt.  
Tryk på Ja for at bekræfte. Dine faxer vil blive slettet.
  - Hvis du vil udskrive alle gemte faxer, skal du trykke på Udskriv alle faxmeddelelser før slet.
  - Hvis du ikke ønsker at deaktivere Forhåndsvisning af fax, skal du trykke på Annuller.
- 6 Tryk på .

## Sådan bruges PC-FAX

### PC-FAX-modtagelse (kun for Windows®)

Hvis du slår funktionen PC-FAX-modtagelse til, vil MFC'en gemme modtagne faxer i hukommelsen og automatisk sende dem til din computer. Derefter kan du bruge din computer til at se og gemme disse faxer.

Selv hvis du slukker for din computer (f.eks. om natten eller i weekenden), vil din MFC modtage og gemme faxer i hukommelsen. Antallet af modtagne faxer, der er gemt i hukommelsen vises på Touchskærmen.

Når du starter din computer og softwaren til PC-FAX-modtagelse kører, vil MFC'en automatisk overføre dine faxer til din computer.

Hvis du vil overføre de modtagne faxer til din computer, skal du have softwaren til PC-FAX-modtagelse kørende på din computer.

Følg vejledningen til det operativsystem, du bruger.

- (Windows® XP, Windows Vista® og Windows® 7)

I menuen  (Start) skal du vælge **Alle programmer > Brother > MFC-XXXX > PC-FAX modtagelse > Modtag**. (XXXX er modelbetegnelsen.)

- (Windows® 8)

Klik på  (Brother Utilities) og klik derefter på rullelisten og vælg din models navn (hvis modellen ikke allerede er valgt). Klik på **PC-FAX modtagelse** i venstre navigationsbjælke og klik derefter på **Modtag**.

På din maskine skal du udføre følgende trin:

- 1 Tryk på .
- 2 Tryk på **Alle indst..**
- 3 Svirp op eller ned, eller tryk på **▲** eller **▼** for at få vist **Fax**.
- 4 Tryk på **Fax**.
- 5 Svirp op eller ned, eller tryk på **▲** eller **▼** for at få vist **Modtageindst..**
- 6 Tryk på **Modtageindst..**
- 7 Svirp op eller ned, eller tryk på **▲** eller **▼** for at få vist **Huk.modtagelse**.
- 8 Tryk på **Huk.modtagelse**.
- 9 Tryk på **PC fax modtag.**
- 10 Touchskærmen viser en påmindelse om at starte softwaren til PC-FAX-modtagelse på din computer. Hvis du har startet softwaren til PC-FAX-modtagelse, skal du trykke på **OK**. For yderligere oplysninger om, hvordan du starter softwaren til PC-FAX-modtagelse, **>>Softwarebrugsanvisning**.
- 11 Svirp op eller ned, eller tryk på **▲** eller **▼** for at få vist **<USB>** eller navnet på din computer, hvis maskinen er tilsluttet et netværk. Tryk på **<USB>** eller navnet på den pc. Tryk på **OK**.

- 12 Tryk på Backup udsk.: Til eller Backup udsk.: Fra.

### VIGTIGT!

Hvis du vælger Backup udsk.: Til, vil maskinen også udskrive modtagne faxmeddelelser på din maskine, så du har en kopi.

- 13 Tryk på .

### BEMÆRK

- Før du kan indstille PC-FAX-modtagelse, skal du installere MFL-Pro Suite-softwaren på din computer. Sørg for, at din computer er tilsluttet og tændt (>>Softwarebrugsanvisning).
- Hvis din maskine har en fejl, og er ude af stand til at udskrive faxer fra hukommelsen, kan du bruge denne indstilling til at overføre dine faxer til en computer (se *Overførsel af faxmeddelelser eller faxjournalrapport* >> side 131).
- PC Fax-modtagelse understøttes ikke af Mac OS.

## Afsendelse af PC-FAX

Med funktionen Brother PC-FAX kan du bruge computeren til at sende et dokument fra et program som en standardfax. Du kan sende en fil, der er oprettet i et vilkårligt program på din computer, som en PC-FAX. Du kan endda vedhæfte en forside (for yderligere oplysninger, >>Softwarebrugsanvisning).

### Sådan sendes en PC-FAX:

Kontakt din programleverandør, hvis du har brug for mere support.

- 1 Fra programmet kan du vælge **Filer**, og derefter **Udskriv**. Dialogboksen Udskriv vises. (Trinnene kan variere afhængigt af dit program.)
- 2 Vælg **Brother PC-FAX v.3**.
- 3 Klik på **OK**. **Brother PC-FAX**-brugergrensefladen vises.
- 4 Indtast modtagerens faxnummer ved hjælp af tastaturet på computeren eller ved at klikke på det numeriske tastatur for **Brother PC-FAX**-interfacet. Du kan også vælge et gemt nummer fra **Adressebog**.
- 5 Klik på , når du bruger computerens tastatur eller det numeriske tastatur.
- 6 Klik på **Start**. Dit dokument sendes til Brother-maskinen og afsendes derefter som fax til modtageren.

## Telefonlinjetjenester

### Indstilling af telefonlinjetypen

Hvis du tilslutter maskinen til en linje med en PBX eller ISDN for at sende og modtage faxmeddelelser, er det nødvendigt at ændre telefonlinjetypen efterfølgende ved at udføre følgende trin. Hvis du benytter en linje med en PBX, kan du indstille maskinen til altid at få adgang til en bylinje (med det områdenummer, du har indtastet) eller få adgang til en bylinje, når du trykker på R.

- 1 Tryk på .
- 2 Tryk på `Alle indst..`
- 3 Svirp op eller ned, eller tryk på `▲` eller `▼` for at få vist `Grundindst..`
- 4 Tryk på `Grundindst..`
- 5 Svirp op eller ned, eller tryk på `▲` eller `▼` for at få vist `Linje Indstil..`
- 6 Tryk på `Linje Indstil..`
- 7 Tryk på `PBX, ISDN (eller Normal)`.
- 8 Gør et af følgende:
  - Hvis du vælger `ISDN` eller `Normal`, skal du fortsætte til 12.
  - Hvis du vælger `PBX`, skal du gå til trin 9.
- 9 Tryk på `Til` eller `Altid`.

### BEMÆRK

- Hvis du vælger `Til`, får du adgang til en bylinje, når du trykker på R.
- Hvis du vælger `Altid`, kan du få adgang til en bylinje uden at trykke på R.

- 10 Gør et af følgende:
  - Hvis du ønsker at ændre det aktuelle præfiksnummer, skal du trykke på `Opkaldspræfiks` og fortsætte til trin 11.
  - Hvis du ikke vil ændre det aktuelle præfiksnummer, skal du gå til trin 12.
- 11 Indtast præfiksnummeret (op til 5 cifre) på opkaldstastaturet.  
Tryk på `OK`.

### BEMÆRK

Du kan bruge tallene og symbolerne 0 til 9, #, \* og !. (Du kan ikke bruge ! sammen med andre tal og symboler).

- 12 Tryk på .



## PBX og OVERFØRSEL



Maskinen er oprindeligt indstillet til **Normal**, hvilket gør den i stand til at oprette forbindelse til en almindelig PSTN-linje (Public Switched Telephone Network). Mange firmaer anvender imidlertid et centralt telefonsystem eller PBX (Private Automatic Branch Exchange). Maskinen kan tilsluttes de fleste typer PBX. Maskinens genopkaldsfunktion understøtter Timed Break Recall (TBR). TBR fungerer sammen med de fleste PBX-systemer, hvilket giver adgang til en linje ud af huset eller til at overføre opkald til et andet lokalnummer. Funktionen virker, når du trykker på **R**.

## Indstille Funktionen Nummerbestemt Ringning



Denne funktion er en engangsprocedure, hvor du indstiller Nummerbestemt ringning samt Ringemønster 1 eller Ringemønster 2 på din maskine. Maskinen vil besvare det specielle nummerbestemte ringesignal og påbegynde faxmodtagelse.

Du skal kun slå Nummerbestemt Ringning til, hvis du abonnerer på Nummerbestemt Ringning hos et teleselskab (Nummerbestemt Ringning findes kun på det analoge telefonnet, det kan ikke benyttes i forbindelse med ISDN).

Når Nummerbestemt Ringning er slået **Fra**, vises **Til** som modtagetilstand i displayet.

- 1 Tryk på .
- 2 Tryk på **Alle indst..**
- 3 Tryk på **▲** eller **▼** for at få vist **Fax**.  
Tryk på **Fax**.
- 4 Tryk på **▲** eller **▼** for at få vist **Diverse**.  
Tryk på **Diverse**.
- 5 Tryk på **Nummerbestemt**.
- 6 Tryk på **Nummerbestemt**.
- 7 Tryk på **Til**.
- 8 Tryk på **Ringemønster**.
- 9 Tryk på **1** eller **2** for at vælge ringemønstret.  
Tryk på **OK**.
- 10 Tryk på .

## Slå nummerbestemt ringning fra

- 1 Tryk på .
- 2 Tryk på `Alle indst..`
- 3 Tryk på ▲ eller ▼ for at få vist `Fax`.  
Tryk på `Fax`.
- 4 Tryk på ▲ eller ▼ for at få vist `Diverse`.  
Tryk på `Diverse`.
- 5 Tryk på `Nummerbestemt`.
- 6 Tryk på `Nummerbestemt`.
- 7 Tryk på `Fra`.
- 8 Tryk på .

### BEMÆRK

Hvis du slår Nummerbestemt ringning fra, vil maskine forblive i Manuel modtagetilstand. Du er nødt til at indstille modtagetilstanden igen. (Se *Valg af modtagfunktion* ►► side 44.)

## Tilslutning af en ekstern telefonsvarer

Du kan tilslutte en ekstern telefonsvarer til samme linje som din maskine. Når telefonsvareren besvarer et opkald, vil maskinen "lytte" efter CNG-toner (faxopkald) fra en afsendende faxmaskine. Hvis den hører dem, overtager maskinen opkaldet og modtager faxmeddelelsen. Hvis den ikke hører dem, lader telefonsvareren tage imod en talebesked, og displayet viser `Telefon`.

Den eksterne telefonsvarer skal svare inden for fire ringninger (vi anbefaler, at du indstiller den til to ringninger). Det skyldes, at maskinen ikke kan høre CNG-tonerne, før den eksterne telefonsvarer har besvaret opkaldet. Afsendermaskinen vil sende CNG-toner otte til ti sekunder længere. Vi anbefaler ikke brug af den takstbesparende funktion på den eksterne telefonsvarer, hvis det er nødvendigt med mere end fire ringninger til at aktivere den.

### BEMÆRK

Hvis du har problemer med at modtage faxmeddelelser, skal du reducere indstillingen for Forsinket opkald på den eksterne telefonsvarer (TAD).

## Tilslutninger

Den eksterne telefonsvarer skal tilsluttes som vist i illustrationen herunder.

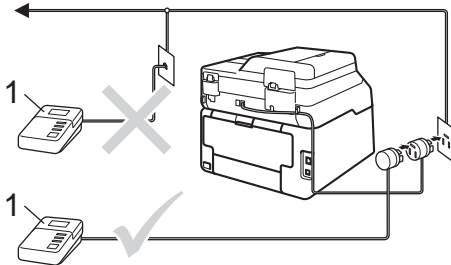

### 1 Telefonsvarer

- 1 Indstil din eksterne telefonsvarer til en eller to ringninger. (Maskinens indstilling for forsinket opkald er ikke relevant).
- 2 Optag den udgående besked på din eksterne telefonsvarer.
- 3 Indstil telefonsvareren til at besvare opkald.
- 4 Indstil modtagefunktionen på din maskine til *Ekstratlf/Tad* (se *Valg af modtagefunktion* >> side 44).

## Indspilning af en udgående meddelelse

- 1 Optag 5 sekunders stilhed i begyndelsen af din besked. Det giver maskinen tid til at lytte efter faxtoner.
- 2 Begræns din indtaling til 20 sekunder.
- 3 Afslut din 20-sekunders besked med at give din fjernaktiveringskode til personer, der sender manuelle faxmeddelelser. For eksempel: "Indtal en besked efter bippet eller indtast \*51 og tryk på Start for at sende en fax."

### BEMÆRK

- Du skal sætte Fjernkodernes indstilling til *Til* for at bruge Fjernaktiveringskoden \*51 (se *Brug af fjernkoder* >> side 60).
- Vi anbefaler, at du indleder din udgående meddelelse med 5 sekunders stilhed, da maskinen ikke kan høre faxtoner samtidig med en stemme. Du kan forsøge at udelade denne pause, men hvis maskinen har besvær med at modtage faxer, skal du genindspille den udgående meddelelse med denne indledende pause.

## Multi-linjetilslutninger (PBX)

Vi foreslår, at du beder det firma, der installerede din PBX, om at tilslutte din maskine. Hvis du har et multi-linjesystem, anbefaler vi, at du beder installatøren om at tilslutte enheden til den sidste linje på systemet. Dermed undgår du, at maskinen aktiveres, hver gang systemet modtager telefonopkald. Hvis alle indgående opkald besvares af en telefonomstilling, anbefales det, at du indstiller modtagefunktionen til *Manuel*.

Vi kan ikke garantere, at maskinen fungerer problemfrit i alle situationer, når den er tilsluttet PBX. Problemer med afsendelse eller modtagelse skal først rapporteres til det firma, der står for din PBX.

## Eksterne telefoner og ekstratelefoner

### BEMÆRK

Du skal sætte Fjernkodeindstillingen til TIL for at bruge Fjernaktiveringskoden \*51 og Fjerndeaktiveringskoden #51 (se *Brug af fjernkoder* >> side 60).

### Tilslutning af en ekstern telefon eller et ekstraapparat

Du kan tilslutte en separat telefon direkte til maskinen som vist i nedenstående diagram.

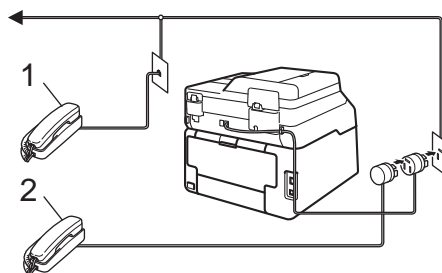

- 1 Ekstratelefon
- 2 Ekstern telefon

## Betjening fra en ekstern telefon eller et ekstraapparat

---

Hvis du besvarer et faxopkald fra et ekstraapparat eller et ekstern telefon, der er korrekt tilsluttet maskinen gennem T-stykketilslutningen, kan du få din maskine til at modtage opkaldet ved hjælp af Fjernaktiveringskoden. Når du indtaster Fjernaktiveringskoden \*51, begynder maskinen at modtage faxen.

Hvis du besvarer et opkald, og der ikke er nogen på linjen:

Du kan antage, at du modtager en manuel faxmeddelelse.

Indtast \*51 og vent på den høje bippelyd, eller indtil Touchskærmen viser Modtager og læg derefter røret på.

### BEMÆRK

---

Du kan også bruge funktionen Faxregistrering til at sætte din maskine til at modtage opkaldet automatisk (se *Faxregistrering* >> side 48).

---

## Kun i Fax/Tlf.-tilstand

---

Når maskinen er i Fax/Tlf., bruger den F/T ringetid (hurtig dobbeltringning) til at advare dig om, at du skal løfte røret for et samtaleopkald.

Løft røret på den eksterne telefon, og tryk derefter på *Besvar* for at besvare opkaldet.

Hvis du er ved et ekstra telefon, bliver du nødt til at løfte røret under F/T ringetiden og derefter indtaste #51 mellem de hurtige dobbeltringninger. Hvis der ikke er nogen på linjen, eller hvis nogen vil sende dig en fax, skal du sende opkaldet tilbage til maskinen ved at indtaste \*51.

## Anvendelse af en ikke-Brother ekstern trådløs telefon

---

Hvis din ikke-Brother trådløse telefon er forbundet til telefonkablet (se side 58) og du normalt tager det trådløse håndsæt med andre steder, er det nemmere at besvare opkald under Forsinket opkald.

Hvis du lader maskinen besvare opkaldet først, skal du gå hen til maskinen, så du kan trykke på *Besvar* for at overføre opkaldet til den trådløse telefon.

## Brug af fjernkoder

### Fjernaktiveringskode

Hvis du besvarer et faxopkald på en ekstern eller ekstra telefon, kan du sætte din maskine til at modtage det ved at indtaste Fjernaktiveringskoden \*51. Vent på de høje bippelyde og læg derefter røret på (se *Faxregistrering* >> side 48). Den, der kalder op til dig, skal trykke på Start for at sende faxen.

Hvis du besvarer et faxopkald med den eksterne telefon, kan du få maskinen til at modtage faxen ved at trykke på Fax start og derefter trykke på Modtag.



### Fjerndeaktiveringskode

Hvis du modtager et samtaleopkald, og maskinen er i F/T-funktion, vil den starte med at afgive F/T ring (hurtig dobbeltringning) efter det indledende forsinkede opkald. Hvis du tager opkaldet fra et ekstra telefon, kan du slå F/T-ringningen fra ved at indtaste #51 (Sørg for at trykke på denne mellem ringene).

Hvis maskinen besvarer et taleopkald og bruger hurtigt dobbeltring for at få dig til at tage over, kan du tage opkaldet på den eksterne telefon ved at trykke på Besvar.



### Aktivering af fjernkoderne

Du skal sætte Fjernkodeindstillingen til Til for at bruge Fjernaktiveringskoden og Fjerndeaktiveringskoden.

- 1 Tryk på .
- 2 Tryk på Alle indst..
- 3 Svirp op eller ned, eller tryk på ▲ eller ▼ for at få vist Fax.
- 4 Tryk på Fax.
- 5 Svirp op eller ned, eller tryk på ▲ eller ▼ for at få vist Modtageindst..
- 6 Tryk på Modtageindst..
- 7 Svirp op eller ned, eller tryk på ▲ eller ▼ for at få vist Fjernkoder.
- 8 Tryk på Fjernkoder.
- 9 Tryk på Fjernkoder.
- 10 Tryk på Til.
- 11 Hvis du ikke ønsker at ændre Fjernaktiveringskoden, skal du trykke på  på Touchskærmen.
- 12 Tryk på .

## Ændring af Fjernkoderne

Den forudindstillede Fjernaktivering skode er \*51. Den forudindstillede Fjerndeaktiveringskode er #51. Hvis du altid bliver afbrudt, når du vil bruge din eksterne telefonsvarer, kan du prøve at ændre de trecifrede fjernkoder, f.eks. ### og 555.

- 1 Tryk på .
- 2 Tryk på `Alle indst..`
- 3 Svirp op eller ned, eller tryk på ▲ eller ▼ for at få vist `Fax`.
- 4 Tryk på `Fax`.
- 5 Svirp op eller ned, eller tryk på ▲ eller ▼ for at få vist `Modtageindst..`
- 6 Tryk på `Modtageindst..`
- 7 Svirp op eller ned, eller tryk på ▲ eller ▼ for at få vist `Fjernkoder`.
- 8 Tryk på `Fjernkoder`.
- 9 Gør et af følgende:
  - Hvis du ønsker at ændre Fjernaktiveringskoden, skal du trykke på `Aktiver kode`. Indtast den nye kode og tryk derefter på `OK`.
  - Hvis du ønsker at ændre Fjerndeaktiveringskoden, skal du trykke på `Deaktiver kode`. Indtast den nye kode og tryk derefter på `OK`.
  - Hvis du ikke ønsker at ændre koderne, skal du gå til trin 10.
  - Hvis du ønsker at slå Fjernkoder `Til` eller `Fra`, skal du trykke på `Fjernkoder`. Tryk på `Til` eller `Fra`.
- 10 Tryk på .



# 8

## Opkald til og lagring af numre

### Sådan kalder du op

Du kan kalde op på en af følgende måder.

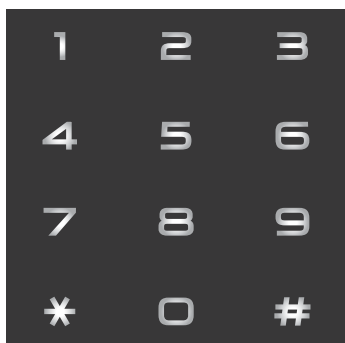

#### Manuelt opkald

- 1 Ilæg dokumentet.
- 2 Gør et af følgende:
  - Når Forhåndsvisning af fax er sat til **Fra**, skal du trykke på  (Fax).
  - Når Forhåndsvisning af fax er sat til **Til**, skal du trykke på  (Fax) og **Fax afsend..**
- 3 Indtast alle cifrene i faxnummeret.



- 4 Tryk på **Fax start**.

### Opkald fra Adressebogen

- 1 Ilæg dokumentet.
- 2 Tryk på  (Fax).
- 3 Tryk på **Adresse- bog**.
- 4 Gør et af følgende:
  - Svirp op eller ned, eller tryk på **▲** eller **▼** for at få vist det ønskede nummer.
  - Tryk på  og indtast derefter det første bogstav i navnet og tryk på **OK**.
- 5 Tryk på det faxnummer eller den e-mail-adresse, du vil bruge.
- 6 Tryk på **Anvend for at sende en fax**.
- 7 Tryk på **Fax start**. Maskinen scanner og sender faxen.

### Faxgenopkald

Hvis du sender en faxmeddelelse automatisk, og linjen er optaget, kalder maskinen automatisk op igen tre gange med fem minutters interval.

Genopk. virker kun, hvis du ringede fra maskinen.



## Lagring af numre

Du kan indstille maskinen til at udføre følgende typer nemme opkald: Adressebog og Grupper til rundsending af faxmeddelelser. Når du ringer til et nummer i Adressebogen, vil Touchskærmen vise nummeret.

### BEMÆRK

Hvis der indtræffer en strømafbrydelse, vil Adressebogens numre, der ligger i hukommelsen, ikke gå tabt.

## Lagring af en pause

Tryk på **Pause** for at indsætte en pause på 3,5-sekunder mellem numrene. Du kan trykke på **Pause** så mange gange, det er nødvendigt, for at forlænge pausen.

## Lagring af numre i Adressebogen

Du kan lagre op til 200 adresser med et navn.

- 1 Tryk på  (Fax).
- 2 Tryk på Adresse- bog.
- 3 Tryk på Rediger.
- 4 Tryk på Tilføj ny adresse.
- 5 Tryk på Navn.
- 6 Indtast navnet ved at bruge tastaturet på Touchskærmen (op til 15 tegn). (For hjælp med indtastning af bogstaver, se *Indtastning af tekst* >> side 220.)  
Tryk på OK.
- 7 Tryk på Adresse.
- 8 Indtast fax- eller telefonnummeret ved at bruge tastaturet på Touchskærmen (op til 20 cifre).  
Tryk på OK.

### BEMÆRK

*Hvis du har hentet Internet-FAX:*

Hvis du ønsker at gemme en e-mail-adresse til brug med Internet-fax eller Scan til e-mail-server, skal du trykke på



og indtaste e-mail-adressen (se *Indtastning af tekst* >> side 220) og trykke på OK.

- 9 Tryk på OK.
- 10 Gør et af følgende:
  - For at gemme et andet nummer i Adressebogen skal du gentage trinnene 3 til 10.
  - For at afslutte lagring af numre, skal du trykke på .

## Ændring af navne eller numre i Adressebogen

Du kan ændre eller slette et Adressebogsnavn eller -nummer, der allerede er gemt.

Hvis det gemte nummer har et planlagt job, såsom en forsinket fax eller et faxvideresendelsesnummer, vil det blive nedtonet på Touchskærmen. Du kan ikke vælge nummeret for at udføre ændringer eller slette det, medmindre du først annullerer det planlagte job (►► Udvidet brugsanvisning, *Kontrol og annullering af ventende job*).

- 1 Tryk på  (Fax).
- 2 Tryk på Adresse- bog.
- 3 Tryk på Rediger.
- 4 Gør et af følgende:
  - Tryk **Ændre** at redigere navne eller numre. Fortsæt til trin 5.
  - Tryk på **Slet** for at få vist **Slet**. Slet numre ved at trykke på dem for at få vist en rød markering.  
Tryk på **OK**.  
Tryk på **Ja** for at bekræfte. Fortsæt til trin 9.
- 5 Svirp op eller ned, eller tryk på ▲ eller ▼ for at få vist det ønskede nummer.
- 6 Tryk på det ønskede nummer.

### 7 Gør følgende:

- Tryk på **Navn** for at ændre navnet. Indtast det nye navn (op til 15 tegn) ved at bruge tastaturet på Touchskærmen. (For hjælp med indtastning af bogstaver, se *Indtastning af tekst* ►► side 220).  
Tryk på **OK**.
- For at ændre fax- eller telefonnummeret, skal du trykke på **Adresse**. Indtast det nye fax- eller telefonnummer (op til 20 tegn) ved at bruge tastaturet på Touchskærmen.  
Tryk på **OK**.

## BEMÆRK

*Sådan ændres det lagrede navn eller nummer:*

Hvis du vil ændre et tegn, skal du trykke på ◀ eller ▶ for at placere markøren for at markere det forkerte tegn og derefter trykke på . Indtast det nye tegn eller tal.

### 8 Tryk på **OK** for at afslutte.

For at ændre et andet nummer i Adressebogen skal du gentage trinnene 3 til 8.

### 9 Tryk på .

## Sådan kopierer du

De følgende trin viser basiskopieringen.

- 1 Gør et af følgende for at ilægge dit dokument:
  - Placer dokumentet med *forsiden opad* i ADF'en (se *Brug af den automatiske dokumentfører (ADF)* >> side 37).
  - Læg dokumentet med *forsiden nedad* på scannerglaspladen (se *Brug af scannerglaspladen* >> side 38).

- 2 Tryk på knappen **Kopi** på Touchskærmen.



- Touchskærmen viser

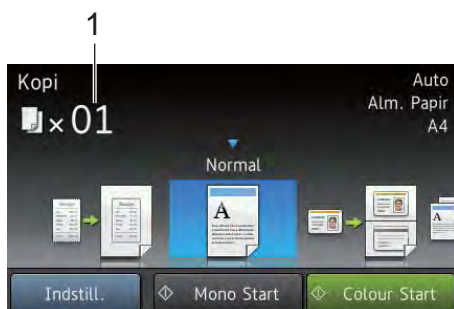

### 1 Antal kopier

Du kan indtaste antallet af kopier ved hjælp af opkaldstastaturet.

- 3 Hvis du vil have flere kopier, skal du indtaste det tocifrede antal (op til 99).
- 4 Tryk på **Colour Start** eller **Mono Start**.

## Stop kopiering

Hvis du vil stoppe kopieringen, skal du trykke på .

## Forudindstillinger for kopiering

Du kan kopiere med en række indstillinger, der allerede er oprettet for dig i maskinen, ved blot at trykke dem.

Følgende forudindstillinger er tilgængelige.

- Kvittering
- Normal
- 2il(id)
- 2il
- 2-sidet(1⇒2)
- 2-sidet(2⇒2) (MFC-9340CDW)
- Papirbesparelse

- 1 Ilæg dokumentet.
- 2 Tryk på  (**Kopi**).
- 3 Svip til venstre eller højre for at få vist **Kvittering**, **Normal**, **2il(id)**, **2il**, **2-sidet(1⇒2)**, **2-sidet(2⇒2)** eller **Papirbesparelse**.
- 4 Indtast det ønskede antal kopier.
- 5 Gør et af følgende:
  - Hvis du vil ændre flere indstillinger, skal du gå til trin 6.
  - Når du er færdig med at ændre indstillinger, skal du fortsætte til trin 9.
- 6 Tryk på **Indstill..**

7 Svirp op eller ned, eller tryk på ▲ eller ▼ for at få vist de tilgængelige indstillinger, og tryk derefter på den ønskede indstilling.

8 Svirp op eller ned, eller tryk på ▲ eller ▼ for at få vist de tilgængelige indstillinger, og tryk derefter på den nye indstilling. Gentag trinnene 7 og 8 for hver ønsket indstilling. Når du er færdig med at ændre indstillinger, skal du trykke på OK.

## BEMÆRK

Gem indstillingerne som en Genvej ved at trykke på Gem som genvej.

9 Tryk på Colour Start eller Mono Start.

## Kopiindstillinger

Du kan ændre følgende kopiindstillinger. Tryk på *Kopi* og tryk derefter på *Indstill..* Svirp op eller ned, eller tryk på ▲ eller ▼ for at blade gennem kopiindstillingerne. Når den ønskede indstilling vises, skal du trykke på den og vælge muligheden. Når du er færdig med at ændre indstillinger, skal du trykke på OK.

### (Udvidet brugsanvisning)

For yderligere oplysninger om ændring af følgende indstillinger, >>Udvidet brugsanvisning: *Kopiindstillinger*.

- Kvalitet
- Forstør/formindsk
- Densitet
- Kontrast
- Stak/Sortér
- Sidelayout
- 2i1(id)
- Farvejustering
- 2-sidet kopi
- Dobbeltsidet kopisidelayout (MFC-9340CDW)
- Fjern baggrundsfarve
- Gem som genvej

# 10

## Udskrivning af data fra et USB flash-hukommelsesdrev eller et digitalt kamera, der understøtter masselager (For MFC-9330CDW og MFC-9340CDW)

Med funktionen Direkte udskrivning behøver du ikke en computer for at udskrive data. Du kan udskrive ved blot at sætte dit USB Flash-hukommelsesdrev i maskinens USB Direct-interface. Du kan også tilslutte og udskrive direkte fra en kameraindstilling til USB-masselagerstilstand.

Du kan bruge et USB-flash-hukommelsesdrev med følgende specifikationer:

USB-klasse	USB Mass Storage Class
USB-masselagerunderklasse	SCSI eller SFF-8070i
Overførselsprotokol	Kun masseoverførsel
Format <sup>1</sup>	FAT12/FAT16/FAT32
Sektorstørrelse	Maks. 4.096 byte
Kryptering	Krypterede enheder understøttes ikke.

<sup>1</sup> NTFS-formatet understøttes ikke.

### BEMÆRK

- Nogle USB Flash-hukommelsesdrev fungerer muligvis ikke sammen med maskinen.
- Hvis dit kamera er i PictBridge-tilstand, kan du ikke udskrive data. Se den dokumentation, der fulgte med kameraet, for at skifte fra PictBridge- til masselagringstilstand.

## Oprettelse af en PRN-fil til direkte udskrivning

### BEMÆRK

Skærbillederne i dette afsnit kan variere afhængigt af program og operativsystem.

- 1 Fra menulinjen i programmet skal du klikke på **File** og derefter på **Udskriv**.
- 2 Vælg **Brother MFC-XXXX Printer** (1), og kontroller **Skriv til fil** feltet (2). Klik på **Udskriv**.

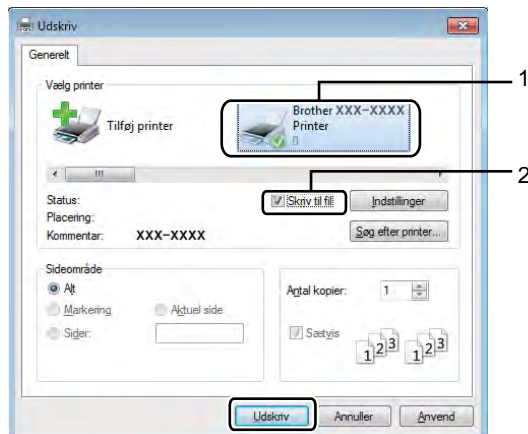

- 3 Vælg den mappe, hvor du vil gemme filen, og indtast filnavnet, hvis du bliver bedt om.

Hvis du kun bliver bedt om at angive et filnavn, kan du også angive den mappe, du vil gemme filen i, ved at indtaste biblioteksnavnet. Eksempel:  
C:\Temp\Filnavn.prn

Hvis et USB flash-hukommelsesdrev er tilsluttet din computer, kan du gemme filen direkte på USB flash-hukommelsesdrevet.

## Udskrivning af data direkte fra et USB flash-hukommelsesdrev eller et digitalt kamera, der understøtter masselager

### BEMÆRK

---

- Sørg for, at dit digitale kamera er tændt.
  - Dit digitale kamera skal omskiftes fra PictBridge-funktion til masse lagringsfunktion.
-

- 1 Slut USB Flash-hukommelsesdrevet til det digitale kamera til USB Direct-interfacet (1) foran på maskinen. Touchskærmen vil automatisk vise USB-hukommelsesmenuen for at bekræfte den tilsigtede brug af USB-enhederne.

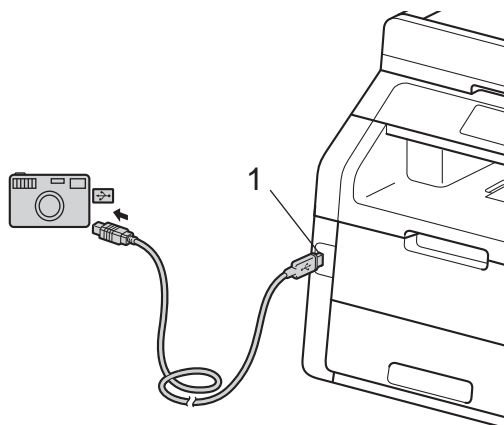
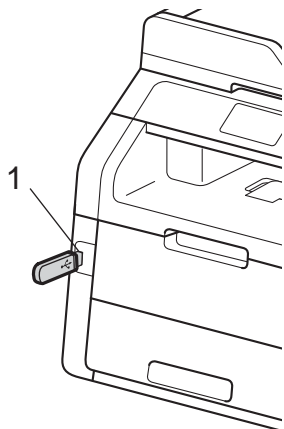

## BEMÆRK

- Hvis der opstår en fejl, vil USB-hukommelsesmenuen ikke blive vist på Touchskærmen.
- Når maskinen er i Dyb slumretilstand, vil Touchskærmen ikke vise nogen oplysninger, selvom du tilslutter et USB-flash-hukommelsesdrev til det direkte USB-interface. Tryk på Touchskærmen for at vække maskinen.

- 2 Tryk på Direkte udskrivning.

## BEMÆRK

Hvis din maskine er indstillet til Secure Function Lock Til, kan du måske ikke få adgang til Direkte udskrivning (>> Udvidet brugsanvisning: *Skift af bruger*).

- 3 Svirp op eller ned, eller tryk på ▲ eller ▼ for at få vist det ønskede mappe- eller filnavn.  
Hvis du har valgt mappenavnet, skal du svirpe op eller ned, eller trykke på ▲ eller ▼ at vælge det ønskede filnavn.

## BEMÆRK

Hvis du vil udskrive et indeks over filerne, skal du trykke på Indeks-udskrift på Touchskærmen. Tryk på Farve start eller Mono Start for at udskrive dataene.

- 4 Gør et af følgende:
  - Tryk på Udskriftsindst..  
Fortsæt til trin 5.
  - Hvis du ikke ønsker at ændre de aktuelle indstillinger, skal du gå til trin 6.
- 5 Svirp op eller ned, eller tryk på ▲ eller ▼ for at få vist den ønskede indstilling.

- 6 Tryk på den ønskede indstilling.

### BEMÆRK

- Du kan vælge følgende indstillinger:

Papirtype

Papirstørrelse

Flere sider

Orientering

Dobbeltsidet

Sætvis

Print kvalitet

PDF-indstilling

- Afhængigt af filtypen vises nogle af disse indstillinger muligvis ikke.

- 7 Gør et af følgende:

- For at ændre en anden indstilling, skal du gentage trin 5.
- Hvis du ikke ønsker at ændre andre indstillinger, skal du trykke på OK og gå til trin 8.

- 8 Indtast det ønskede antal kopier ved at bruge Touchpanelet.

- 9 Tryk på Colour Start eller Mono Start for at udskrive dataene.

- 10 Tryk på .

### VIGTIGT!

- Slut IKKE andre enheder end et digitalkamera eller et USB flash-hukommelsesdrev til USB Direct-interfaceset for at undgå beskadigelse af maskinen.
- Fjern IKKE USB flash-hukommelsesdrevet eller digitalkameraet fra direkte USB-interfaceset, før maskinen er færdig med at udskrive.

## Ændring af standardindstillingerne for direkte udskrivning

Du kan ændre standardindstillingen for Direkte udskrivning.

- 1 Slut USB Flash-hukommelsesdrevet til det digitale kamera til USB Direct-interfaceset foran på maskinen.
- 2 Tryk på Direkte udskrivning.
- 3 Tryk på Standardinst..
- 4 Svirp op eller ned, eller tryk på ▲ eller ▼ for at få vist den ønskede indstilling. Tryk på indstillingen.
- 5 Tryk på den ønskede nye indstilling. Gentag trinnene 4 og 5 for hver indstilling, du vil ændre.
- 6 Tryk på OK.
- 7 Tryk på .



## Udskrivning af et dokument

Maskinen kan modtage data fra din computer og udskrive dem. Du skal installere printerdriveren for at udskrive fra en computer.

(For yderligere oplysninger om printerdriverindstillinger, >>Softwarebrugsanvisning)

- 1 Installer Brother-printerdriveren fra cd-rom'en (>>Hurtig installationsvejledning).
- 2 Vælg udskriftskommandoen i dit program.
- 3 Vælg navnet på din maskine i dialogboksen **Udskriv** og klik på **Egenskaber** (eller **Indstillinger**, afhængigt af det program, du bruger).
- 4 Vælg de indstillinger, du vil ændre, i dialogboksen **Egenskaber** og klik derefter på **OK**.
  - **Papirstørrelse**
  - **Papirretning**
  - **Kopier**
  - **Medietype**
  - **Udskriftskvalitet**
  - **Farve / sort-hvid**
  - **Dokumenttype**
  - **Flere sider**
  - **Duplex / Booklet**
  - **Papirkilde**
- 5 Klik på **Udskriv** for at starte udskrivningen.

## Før scanning

Installer en scannerdriver for at bruge maskinen som en scanner. Hvis maskinen er på et netværk, skal du konfigurere den med en TCP/IP-adresse.

- Installer scannerdriverne fra cd-rom'en (►► Hurtig installationsvejledning: *Installer MFL-Pro Suite*).
- Konfigurer maskinen med en TCP/IP-adresse, hvis netværksscanningen ikke virker (►► Softwarebrugsanvisning).

## Scanning af et dokument som en PDF-fil vha. ControlCenter4 (Windows®)

(For Macintosh-brugere, ►► Softwarebrugsanvisning.)

### BEMÆRK

Skærbillederne på din computer kan variere afhængigt af din model.

ControlCenter4 er et softwarehjælpeprogram, der giver dig hurtig og nem adgang til de programmer, du bruger mest. Med ControlCenter4 elimineres behovet for manuelt at starte specifikke programmer. Du kan bruge ControlCenter4 på din computer.

1 Ilæg dit dokument (se *Sådan ilægges dokumenter* ►► side 37).

2 Følg vejledningen til det operativsystem, du bruger.

- (Windows® XP, Windows Vista® og Windows® 7)

Åbn ControlCenter4 ved at klikke på  (**Start**) > **Alle programmer** > **Brother** > **XXX-XXXX** (hvor XXX-XXXX er navnet på din model) > **ControlCenter4**. Programmet ControlCenter4 åbnes.

- (Windows® 8)

Klik på  (**Brother Utilities**) og klik derefter på rullelisten og vælg din models navn (hvis modellen ikke allerede er valgt). Klik på **SCAN** i venstre navigationsbjælke og klik derefter på **ControlCenter4**. Programmet ControlCenter4 åbnes.

- 3 Hvis skærbilledet for ControlCenter4-tilstand vises, skal du vælge **Avanceret tilstand** og derefter klikke på **OK**.

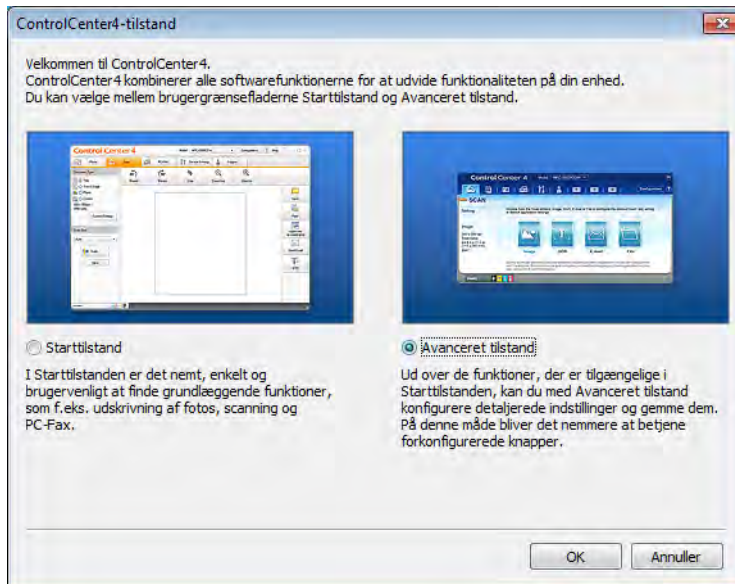

- 4 Sørg for, at den maskine, du vil bruge, er valgt fra **Model**-rulle-menuen.

- 5 Klik på **Fil**.



- 6 Tryk på **Scanning**. Maskinen påbegynder scanningsprocessen. Mappen med de scannede data åbnes automatisk.

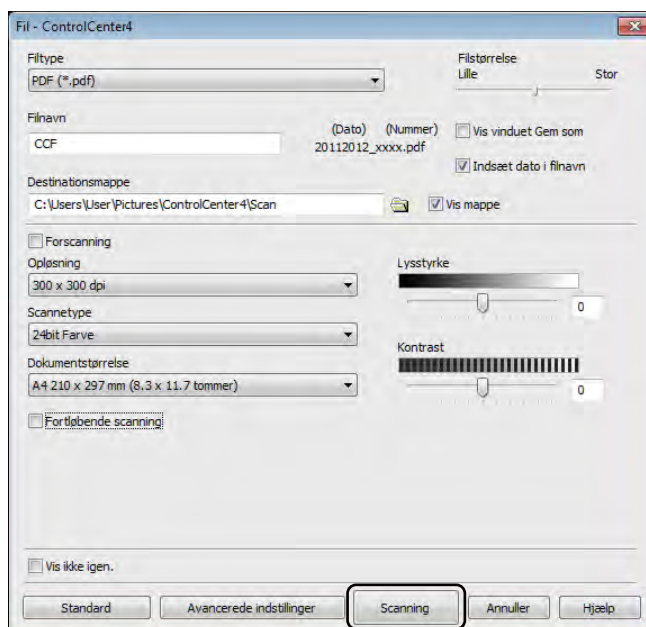

## Sådan scannes et dokument som en PDF-fil ved hjælp af Touchskærmen

- 1 Ilæg dit dokument (se *Sådan ilægges dokumenter* >> side 37).
- 2 Tryk på **Scan**.



- 3 Svirp til venstre eller højre for at få vist til fil.



vises i midten af Touchskærmen fremhævet med blå.

- 4 Tryk på **OK**.  
Når maskinen er tilsluttet et netværk, skal du trykke på computerens navn.  
Gør et af følgende:
  - Hvis du ønsker at anvende standardindstillingerne, skal du gå til trin 9.
  - Hvis du ønsker at ændre standardindstillingerne, skal du gå til trin 5.

- 5 Tryk på **Indstill..**

- 6 Tryk på **Indstil** med touchdisplay.  
Tryk på **Til**.

- 7 Vælg indstillingerne for 2-sidet scanning<sup>1</sup>, Scanningstype, Opløsning, Filtype, Scannermål og Fjern baggrundsfarve efter behov.

- 8 Tryk på **OK**.

- 9 Tryk på **Start**.  
Maskinen påbegynder scanningsprocessen.

<sup>1</sup> MFC-9340CDW

## BEMÆRK

---

Følgende scanningsfunktioner er tilgængelige.

- til USB (MFC-9330CDW og MFC-9340CDW)
- til netværk (Windows®)
- til FTP
- til e-mail-server
- til e-mail
- til billede
- til OCR
- til fil
- WS Scan<sup>1</sup> (Web Services Scan)

---

<sup>1</sup> Kun for Windows®-brugere (Windows Vista® SP2 eller senere, Windows® 7 og Windows® 8)  
(►►Softwarebrugsanvisning).

## Udskiftning af forbrugsstofferne

Du skal til at udskifte forbrugsstofferne, når maskinen indikerer, at levetiden for forbrugsstoffer er ovre. Du kan selv udskifte følgende forbrugsstoffer:

Brug af ikke-Brother forbrugsstoffer kan påvirke udskriftskvaliteten, hardwarens ydeevne, og maskinens pålidelighed.

### BEMÆRK

Tromlen og tonerpatronen er to uafhængige forbrugsstoffer. Sørg for, at begge er installeret som et sæt. Hvis tonerpatronen sættes i maskinen uden tromleenheden, kan det være, at beskederne **Tromle !** bliver vist.

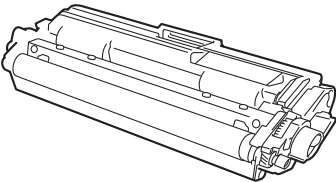
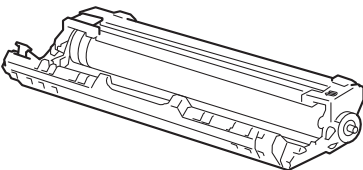
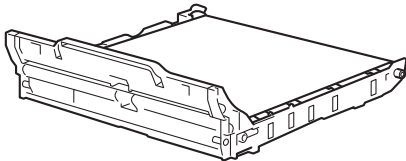
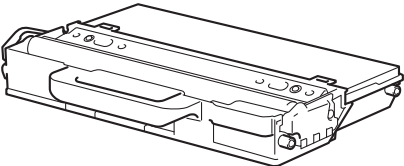
Tonerpatron	Tromleenhed
Se <i>Udskiftning af tonerpatronerne</i> >>> side 81. Modelnavn: TN-241BK, TN-241C, TN-241M, TN-241Y, TN-245C, TN-245M, TN-245Y	Se <i>Udskiftning af tromleenhederne</i> >>> side 88. Modelnavn: DR-241CL (4 stk. tromlesæt) eller DR-241CL-BK, DR-241CL-CMY (enkelttromler)
	
Bælteenhed	Affaldstonerbeholder
Se <i>Udskiftning af bælteenhed</i> >>> side 95. Modelnavn: BU-220CL	Se <i>Udskiftning af affaldstonerbeholderen</i> >>> side 99. Modelnavn: WT-220CL
	

Meddelelser i tabellen vises på Touchskærmen i tilstanden Klar. Disse meddelelser advarer på forhånd om, at forbrugsstofferne skal udskiftes, før de når slutningen af deres levetid. Det kan være en god ide at anskaffe ekstra forbrugsstoffer, inden maskinen ikke kan udskrive mere.

Meddelelser på Touchskærmen	Forbrugsstof, der skal forberedes	Anslået rækkeevne	Sådan udskiftes	Modelnavn
Skift toner Forbered ny toner- patron.	Tonerpatron BK = Sort C = Cyan M = Magenta Y = Gul	<Sort> 2.500 sider <sup>1 2 5</sup> <Cyan, Magenta, Gul> 1.400 sider <sup>1 2 5</sup> 2.200 sider <sup>1 2 6</sup>	Se side 81.	TN-241BK <sup>5</sup> TN-241C <sup>5</sup> TN-241M <sup>5</sup> TN-241Y <sup>5</sup> TN-245C <sup>6</sup> TN-245M <sup>6</sup> TN-245Y <sup>6</sup>
Tromle snart slutX	1 tromleenhed X = BK, C, M, Y BK = Sort C = Cyan M = Magenta Y = Gul	15.000 sider <sup>1 3 4</sup>	Se side 90.	4 tromleenheder: DR-241CL  1 tromleenhed: DR-241CL-BK DR-241CL-CMY
Bælte nær opbrugt	Bælteenhed	50.000 sider <sup>1</sup>	Se side 95.	BU-220CL
Spildt. nær fuld	Affaldstonerbeholder	50.000 sider <sup>1</sup>	Se side 99.	WT-220CL

<sup>1</sup> Enkelt sider i A4 eller Letter-størrelse.

<sup>2</sup> Den tilnærmede kapacitet for patroner er erklæret i overensstemmelse med ISO/IEC 19798.

<sup>3</sup> 1 side pr. job

<sup>4</sup> Angivelsen af tromlens levetid er en anslået værdi og kan variere afhængigt af brug.

<sup>5</sup> Standardtonerpatron

<sup>6</sup> Højtydende tonerpatron



Du skal rengøre maskinen regelmæssigt og udskifte forbrugsstofferne, når meddelelser i tabellen vises på Touchskærmen.

Meddelelser på Touchskærmen	Forbrugsstof, der skal udskiftes	Anslået rækkeevne	Sådan udskiftes	Modelnavn
Udskift toner	Tonerpatron Touchskærmen viser farven på den tonerpatron, du skal udskifte. BK = Sort C = Cyan M = Magenta Y = Gul	<Sort> 2.500 sider <sup>1 2 5</sup> <Cyan, Magenta, Gul> 1.400 sider <sup>1 2 5</sup> 2.200 sider <sup>1 2 6</sup>	Se side 81.	TN-241BK <sup>5</sup> TN-241C <sup>5</sup> TN-241M <sup>5</sup> TN-241Y <sup>5</sup> TN-245C <sup>6</sup> TN-245M <sup>6</sup> TN-245Y <sup>6</sup>
Udskift tromleX	Tromleenhed X = BK, C, M, Y BK = Sort C = Cyan M = Magenta Y = Gul	15.000 sider <sup>1 3 4</sup>	Se side 90.	4 tromleenheder: DR-241CL  1 tromleenhed: DR-241CL-BK DR-241CL-CMY
Tromlestop	Tromleenhed			
Udskift bælte	Bælteenhed	50.000 sider <sup>1</sup>	Se side 95.	BU-220CL
Udskift spildtonerboks	Affaldstonerbeholder	50.000 sider <sup>1</sup>	Se side 99.	WT-220CL
Udskift fikseringsenhed	Fikseringsenhed	50.000 sider <sup>1</sup>	Kontakt din Brother-forhandler for at anskaffe en ny fikseringsenhed.	
Udskift PF-kit	Papirindføringsæt	50.000 sider <sup>1</sup>	Kontakt din Brother-forhandler for at anskaffe et nyt papirindføringsæt.	

<sup>1</sup> Enkelt sider i A4 eller Letter-størrelse.

<sup>2</sup> Den tilnærmede kapacitet for patroner er erklæret i overensstemmelse med ISO/IEC 19798.

<sup>3</sup> 1 side pr. job

<sup>4</sup> Angivelsen af tromlens levetid er en anslået værdi og kan variere afhængigt af brug.

<sup>5</sup> Standardtonerpatron

<sup>6</sup> Højtydende tonerpatron

## BEMÆRK

---

- Gå til <http://www.brother.com/original/index.html> for at få oplysninger om returnering af brugte forbrugsstoffer til Brothers genbrugsprogram. Hvis du vælger ikke at returnere dine brugte forbrugsstoffer, skal du selv bortskaffe dem i henhold til lokale bestemmelser og holde dem adskilt fra husholdningsaffald. Hvis du har spørgsmål, kan du kontakte den lokale renovationsafdeling (►►Produktsikkerhedsguide: *Genbrugsinformation i overensstemmelse med WEEE- og Batteridirektiverne*).
  - Vi anbefaler, at du anbringer de brugte forbrugsstoffer på et stykke papir for at undgå utilsigtet spild eller sprøjt fra materialet.
  - Hvis du bruger papir, der ikke helt svarer til det anbefalede, kan levetiden for forbrugsstofferne og maskindelene blive reduceret.
  - Den forventede levetid for hver af tonerpatronerne er baseret på ISO/ICE 19798. Udskiftningshyppigheden varierer afhængigt af udskrivningsomfanget, dækningsprocenten, anvendte medietyper og tænd/sluk for maskinen.
  - Udskiftningshyppigheden for forbrugsstoffer undtagen tonerpatroner varierer afhængigt af udskrivningsomfanget, anvendte medietyper og tænd/sluk for maskinen.
-

## Udskiftning af tonerpatronerne

---

Modelnavn: TN-241BK<sup>1</sup>, TN-241C<sup>1</sup>, TN-241M<sup>1</sup>, TN-241Y<sup>1</sup>, TN-245C<sup>2</sup>, TN-245M<sup>2</sup>, TN-245Y<sup>2</sup>

Standardtonerpatronen kan udskrive cirka 2.500 sider<sup>3</sup> (Sort) eller cirka 1.400 sider<sup>3</sup> (Cyan, Magenta, Gul). Tonerpatronen med høj ydelse kan udskrive cirka 2.200 sider<sup>3</sup> (Cyan, Magenta, Gul). Antal udskrevne sider afhænger af udskrifternes type.

Når en tonerpatron er ved at være tom, viser Touchskærmen *Skift toner*.

Tonerpatronerne, der følger med maskinen, skal udskiftes efter cirka 1.000 sider<sup>3</sup>.

<sup>1</sup> Standardtonerpatron

<sup>2</sup> Højtydende tonerpatron

<sup>3</sup> Den tilnærmede kapacitet for patroner er erklæret i overensstemmelse med ISO/IEC 19798.

## BEMÆRK

---

- Angivelsen af resterende tonerlevetid vil variere afhængigt af de udskrevne dokumenttyper og brugen af maskinen.
  - Det er en god ide at have nye tonerpatroner klar til brug, når du ser advarslen *Skift toner*.
  - Af hensyn til udskriftskvaliteten anbefaler vi, at du kun bruger original Brother-tonerpatroner. Når du ønsker at købe tonerpatroner, skal du kontakte en Brother-forhandler.
  - Vi anbefaler, at du rengør maskinen, når du udskifter tonerpatronen (se *Rengøring og kontrol af maskinen* >> side 104).
  - Du må IKKE pakke den nye tonerpatron ud, før du er klar til at installere den.
- 

## Skift toner

Hvis Touchskærmen viser *Skift toner*, skal du købe en ny tonerpatron med den farve, der er angivet på Touchskærmen, og have den klar, før du får en *Udskift toner*-meddelelse.

## Udskift toner

Når Touchskærmen viser *Udskift toner*, stopper maskinen udskrivningen, indtil du udskifter tonerpatronen.

Touchskærmen viser farven på den tonerpatron, du skal udskifte. (BK=Sort, C=Cyan, M=Magenta, Y=Gul).

En ny original Brother-tonerpatron nulstiller beskeden om, at der skal udskiftes toner.

## Udskiftning af tonerpatronerne

- 1 Kontroller, at maskinen er tændt.
- 2 Åbn det øverste låg, indtil det låses i åben position.

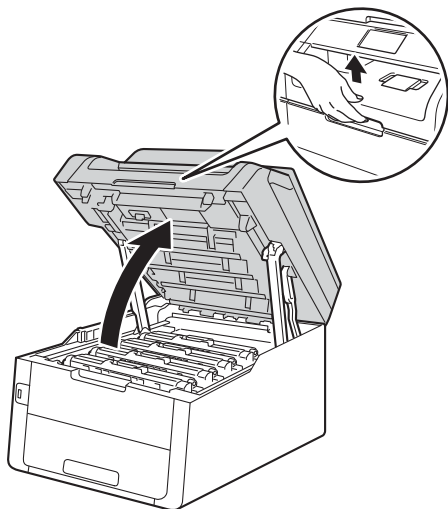

- 3 Fjern tonerpatron og tromleenhedssættet for den farve, der vises på Touchskærmen.

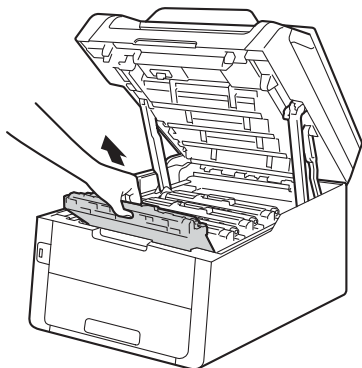

## ⚠ ADVARSEL

### ⚠ VARM OVERFLADE

Når du lige har brugt maskinen, er de indvendige dele i maskinen meget varme. Vent, indtil maskinen er kølet af, før du rører ved dens indvendige dele.

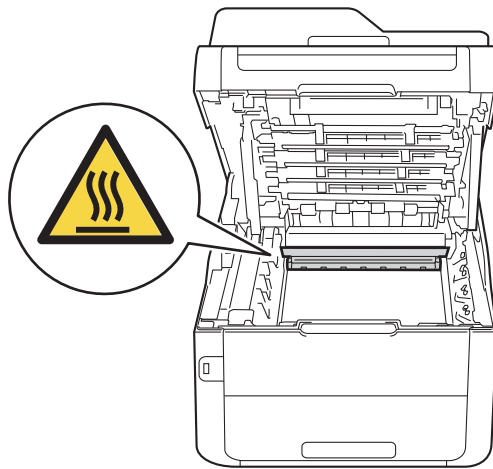

## VIGTIGT!

- Vi anbefaler, at du anbringer tonerpatron og tromleenhedssættet på en ren og flad overflade med affaldspapir nedenunder i tilfælde af at du kommer til at spilde toner.
- Rør IKKE ved de elektroder, der er vist på illustrationen, for at undgå at beskadige maskinen med statisk elektricitet.

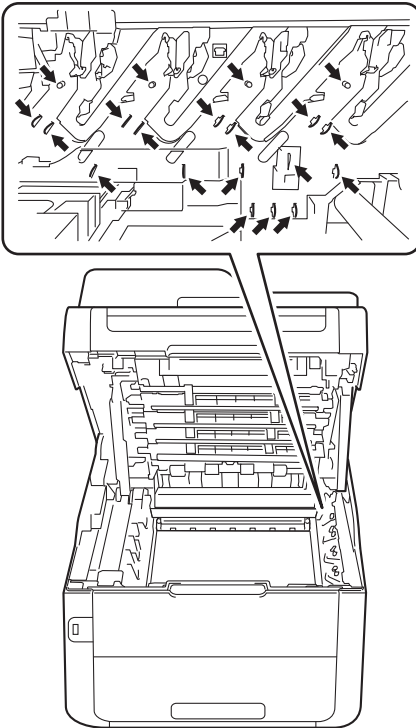

- 4 Tryk det grønne låsehåndtag ned, og tag tonerpatronen ud af tromleenheden.

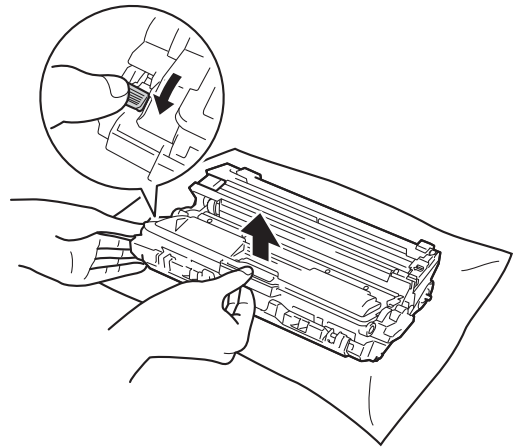

## ⚠ ADVARSEL



- Brænd IKKE en tonerpatron eller et tonerpatron og tromleenhedssæt. Den kan eksplodere og medføre personskaade.
- Brug IKKE brændbare stoffer, nogen form for spray eller et organisk opløsningsmiddel/væske, der indeholder alkohol eller ammoniak til at rense indeni eller udenpå produktet. Dette kunne forårsage brand eller elektrisk stød. Brug i stedet for en tør, frugfri klud.

(>>Produktsikkerhedsguide: *Generelle forholdsregler.*)



## VIGTIGT!

- Håndter tonerpatronen forsigtigt. Hvis der kommer toner på dine hænder eller dit tøj, skal du straks tørre eller vaske det af med koldt vand.
- Rør IKKE ved de skraverede områder på illustrationerne for at undgå kvalitetsproblemer.

### <Tonerpatron>

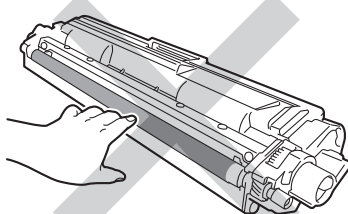

### <Tromleenhed>

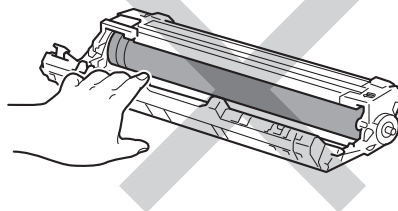
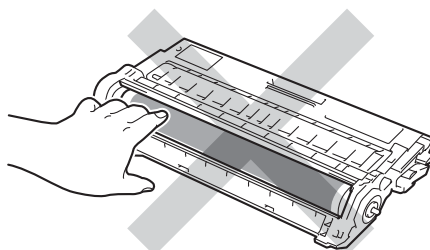

- Vi anbefaler, at du anbringer tonerpatronen og tromleenheden på en ren og flad overflade med affaldspapir nedenunder i tilfælde af at du kommer til at spilde toner.

**BEMÆRK**

- Sørg for at forsegle den brugte tonerpatron tæt i en pose, således at tonerpulveret ikke løber ud af patronen.
- Gå til <http://www.brother.com/original/index.html> for at få oplysninger om returnering af brugte forbrugsstoffer til Brothers genbrugsprogram. Hvis du vælger ikke at returnere dine brugte forbrugsstoffer, skal du selv bortskaffe dem i henhold til lokale bestemmelser og holde dem adskilt fra husholdningsaffald. Hvis du har spørgsmål, kan du kontakte den lokale renovationsafdeling (►►Produktsikkerhedsguide: *Genbrugsinformation i overensstemmelse med WEEE- og Batteridirektiverne*).

- 5 Pak den nye tonerpatron ud. Hold tonerpatronen med begge hænder, og ryst den forsigtigt fra side til side flere gange for at sprede toneren jævnt inde i patronen.

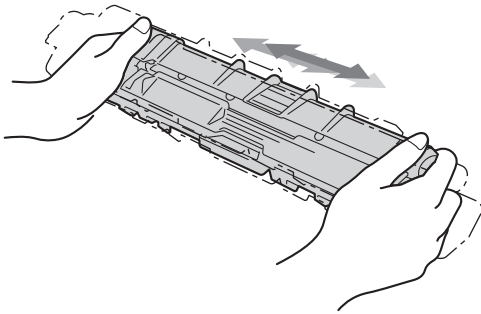
**VIGTIGT!**

- Pak tonerpatronen ud lige før du sætter den i maskinen. Hvis en tonerpatron er pakket ud i længere tid, vil tonerens levetid blive afkortet.
- Hvis en udpakket tromleenhed placeres i direkte sollys (eller lys i lange perioder), kan enheden blive beskadiget.
- Brother-maskiner er designet til at fungere med toner med en bestemt specifikation, og den vil fungere optimalt, når den bruges sammen med originale Brother-tonerpatroner. Brother kan ikke garantere denne optimale ydelse, hvis der anvendes toner med andre specifikationer. Brother anbefaler derfor ikke brug af andre tonere end original Brother-toner til denne maskine eller påfyldning af tomme patroner med toner fra andre kilder. Hvis der opstår skade på tromleenheden eller andre dele af maskinen som følge af anvendelse af anden toner eller andre tonerpatroner end originale Brother-produkter på grund af inkompatibilitet eller disse produkters manglende egnethed til denne maskine, vil ingen reparationer som følge heraf være dækket af reklamerationsretten.

- 6 Tag det beskyttelsesdækslet af.

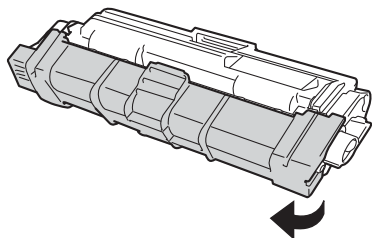

### VIGTIGT!

Sæt den nye tonerpatron i tromleenheden umiddelbart efter, at du har fjernet dets beskyttelsesdæksel. Rør IKKE ved de skraverede dele på illustrationerne nedenfor for at undgå forringelse af udskriftskvaliteten.

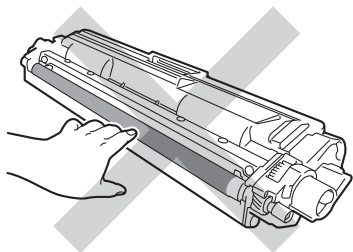

- 7 Skub den nye tonerpatron godt ind i tromlen, indtil du kan høre, at den låses på plads. Hvis du sætter den korrekt i, vil det grønne låsegreb på tromleenheden automatisk blive løftet.

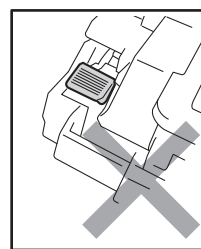
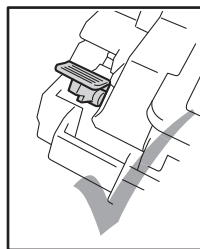
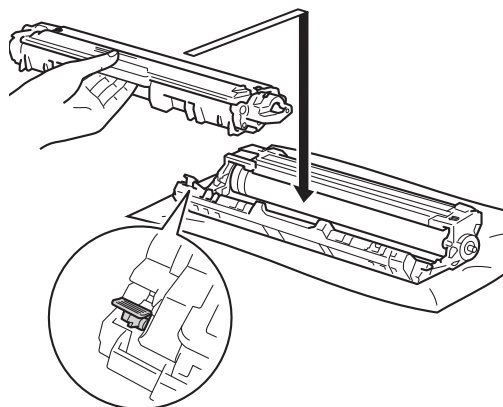

### BEMÆRK

Sørg for at sætte tonerpatronen korrekt i, da du ellers risikerer, at den løsnes fra tromlen.



- 8 Rengør koronatråden i tromlen ved at skubbe den grønne tap forsigtigt fra venstre til højre og omvendt flere gange.

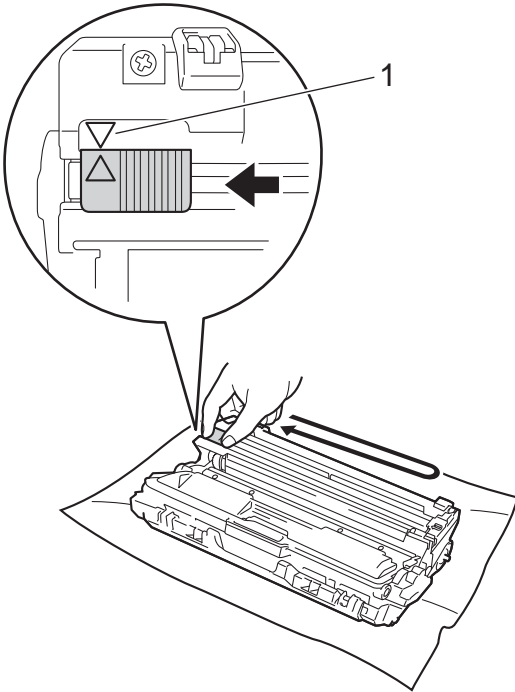

### BEMÆRK

Sørg for at flytte tappen tilbage til udgangspositionen (▲) (1). Pilen på tappen skal flugte med pilen på tromleenheden. Hvis ikke, kan de udskrevne sider få en lodret stribe.

- 9 Gentag trin 3 og trin 8 for at rengøre hver af de tre resterende koronatråde.

### BEMÆRK

Du behøver ikke at fjerne tonerpatronen fra tromleenheden, når du rengører koronatrådene.

- 10 Skub hvert tonerpatron og tromleenhedssæt ind i maskinen. Sørg for at tonerpatronens farve svarer til farve etiketten på maskinen.

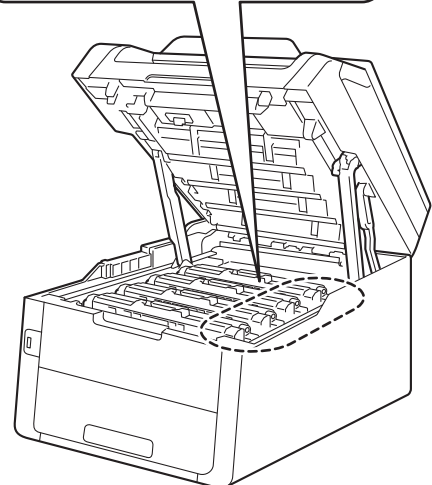
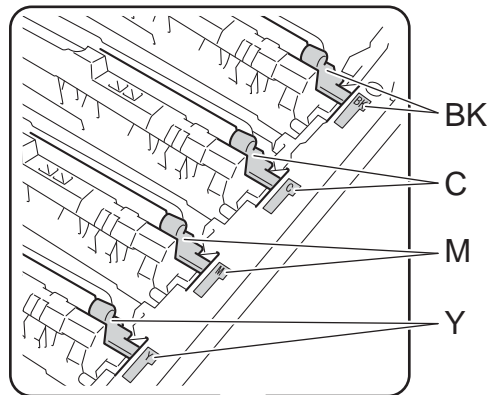
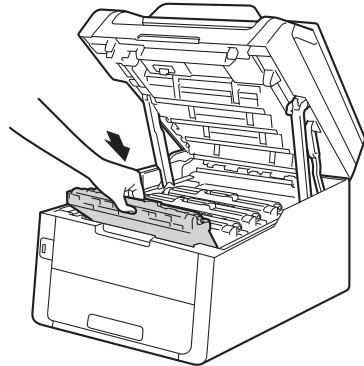

BK=Sort, C=Cyan,  
M=Magenta, Y=Gul

- 11 Luk maskinens øverste låg.

## BEMÆRK

---

Efter udskiftning af en tonerpatron, må du IKKE slukke maskinen eller åbne det øverste låg, før Touchskærmen sletter Vent venligst.-besked og vender tilbage til tilstanden Klar.

---

## Udskiftning af tromleenhederne

---

Modelnavn: DR-241CL 4 stk. Tromlesæt eller enkelt tromleenhed DR-241CL-BK, DR-241CL-CMY

En ny tromle kan udskrive cirka 15.000 enkeltsider i A4- eller Letter- størrelse.

DR-241CL Tromlesæt indeholder fire tromleenheder, en Sort (DR-241CL-BK) og tre farvede (DR-241CL-CMY).

DR-241CL-BK indeholder en sort tromle. DR-241CL-CMY indeholder en farvetromle.

Tromleslitage opstår på grund af almindelig brug og rotation af tromlen og interaktion med papir, toner og andre materialer i papirfremføringsbanen. Ved udformningen af dette produkt besluttede Brother sig for at bruge antallet af rotationer af tromlen som et rimeligt mål for tromlens levetid. Når en tromle har roteret det antal gange, der fra fabrikken er fastsat som svarende til den vurderede sidekapacitet, vil produktets Touchskærm råde dig til at erstatte den eller de pågældende tromle(r). Produktet vil fortsat fungere, men udskriftskvaliteten vil muligvis ikke være optimal.

Da tromlerne roterer sammen i de forskellige driftsfaser (uanset om der afsættes toner på arket), og fordi beskadigelse af en enkelt tromle ikke er sandsynlig, skal du udskifte alle tromler på én gang (medmindre du har udskiftet en individuel tromle [DR-241CL-BK for sort og DR-241CL-CMY for farve] af andre grunde, end at den har nået sin nominelle levetid). For nemheds skyld sælger Brother tromleenheder som et sæt med fire (DR-241CL).

**VIGTIGT!**

Den bedste ydelse opnås ved at anvende en original Brother-tromleenhed og originale Brother-tonerpatroner. Udskrivning med en tromleenhed eller en tonerpatron fra en anden leverandør kan ikke blot forringe udskriftskvaliteten, men også selve maskinens kvalitet og levetid. Reklamationsretten omfatter sandsynligvis ikke problemer forårsaget af anvendelse af tromleenhed eller tonerpatron fra andre producenter.

**Tromle!**

Koronatrådene er snavsede. Rengør koronatrådene i de fire tromleenheder (se *Rengøring af koronatrådene* >> side 109).

Hvis du rengjorde koronatrådene og Tromle !-fejlen stadig vises på Touchskærmen, er tromleenheden ved slutningen af sin levetid. Udskift tromleenhederne med et nyt sæt.

**Tromleenhed skal snart udskiftes: X**

Hvis kun en specificeret tromle er nær slutningen af sin levetid, viser Touchskærmen denne meddelelse  
Tromle snart slutX.X angiver farven på den tromleenhed, hvis levetid er ved at være slut. (BK=Sort, C=Cyan, M=Magenta, Y=Gul). Vi anbefaler, at du har originale Brother-tromleenheder klar til installation. Køb en ny tromleenhed DR-241CL-BK (til sort) eller en DR-241CL-CMY (til en af farverne C, M, Y) og hav den er klar, før meddelelsen Udskift tromleX vises.

**Udskift tromleenhed: X**

Hvis kun en angivet tromleenhed skal udskiftes, vises meddelelsen Udskift tromleX på Touchskærmen. X angiver farven for den tromleenhed, du skal udskifte. (BK=Sort, C=Cyan, M=Magenta, Y=Gul )

Tromlen har overskredet sin levetid. Udskift tromlen med en ny. Vi anbefaler, at du denne gang installerer en original tromleenhed fra Brother.

Når du udskifter tromleenheden med en ny, skal tromleenhedens tæller nulstilles. Se den vejledning, der følger med i æsken ved køb af en ny tromleenhed.

**Tromlestop**

Vi kan ikke garantere for udskriftskvaliteten. Udskift tromlen med en ny. Vi anbefaler, at du denne gang installerer en original tromleenhed fra Brother.

Når du udskifter tromleenheden med en ny, skal tromleenhedens tæller nulstilles. Se den vejledning, der følger med i æsken ved køb af en ny tromleenhed.

## Udskiftning af tromleenhederne

### VIGTIGT!

- Når du fjerner tromleenheden, så behandl den med forsigtighed, da den kan indeholde toner. Hvis der kommer toner på dine hænder eller dit tøj, skal du straks tørre eller vaske det af med koldt vand.
- Hver gang du udskifter tromlen, skal du rengøre maskinen indvendigt (se *Rengøring og kontrol af maskinen* >> side 104).
- Du må IKKE pakke den nye tromleenhed ud, før du er klar til at installere den. Udsættelse for direkte sollys (eller lys i lange perioder) kan beskadige tromleenheden.

- 1 Kontroller, at maskinen er tændt.
- 2 Åbn det øverste låg, indtil det låses i åben position.

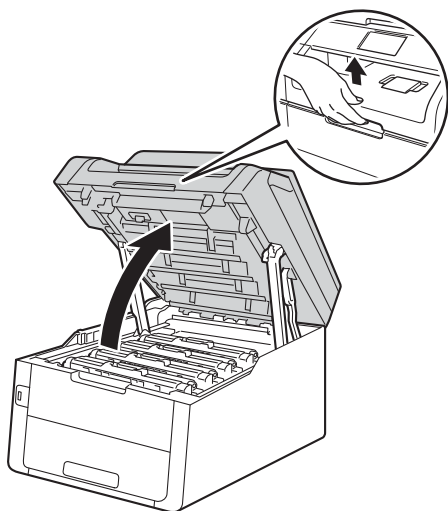

- 3 Fjern tonerpatron og tromleenhedssættet for den farve, der vises på Touchskærmen.

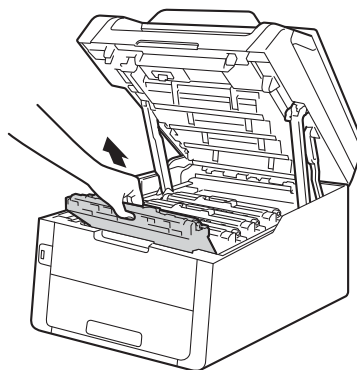

### ⚠ ADVARSEL

#### ⚠ VARM OVERFLADE

Når du lige har brugt maskinen, er de indvendige dele i maskinen meget varme. Vent, indtil maskinen er kølet af, før du rører ved dens indvendige dele.

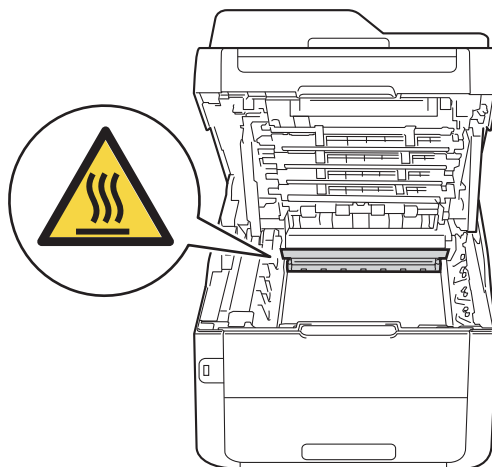

## VIGTIGT!

- Vi anbefaler, at du anbringer tonerpatron og tromleenhedssættet på en ren og flad overflade med affaldspapir nedenunder i tilfælde af at du kommer til at spilde toner.
- Rør IKKE ved de elektroder, der er vist på illustrationen, for at undgå at beskadige maskinen med statisk elektricitet.

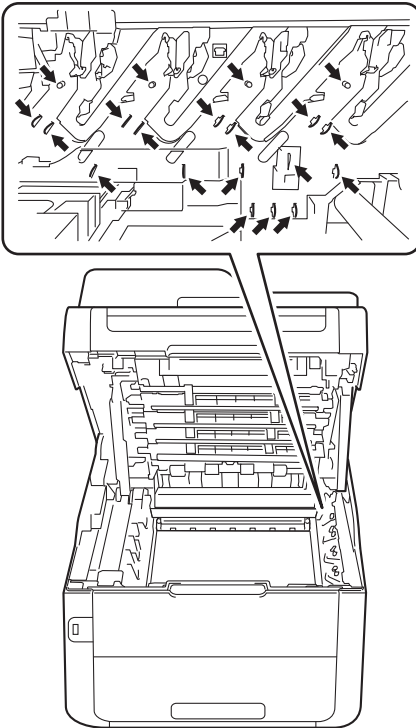

- 4 Tryk det grønne låsehåndtag ned, og tag tonerpatronen ud af tromleenheden.

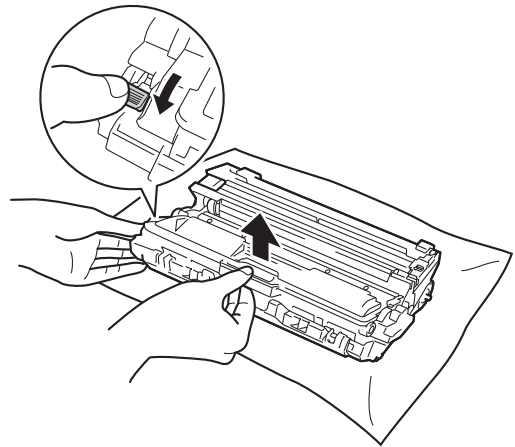

## ⚠ ADVARSEL



- Brænd IKKE en tonerpatron eller et tonerpatron og tromleenhedssæt. Den kan eksplodere og medføre personskaade.
- Brug IKKE brændbare stoffer, nogen form for spray eller et organisk opløsningsmiddel/væske, der indeholder alkohol eller ammoniak til at rense indeni eller udenpå produktet. Dette kunne forårsage brand eller elektrisk stød. Brug i stedet for en tør, frugfri klud.

(>>Produktsikkerhedsguide: *Generelle forholdsregler.*)



## VIGTIGT!

- Håndter tonerpatronen forsigtigt. Hvis der kommer toner på dine hænder eller dit tøj, skal du straks tørre eller vaske det af med koldt vand.
- Rør IKKE ved de skraverede områder på illustrationerne for at undgå kvalitetsproblemer.

### <Tonerpatron>

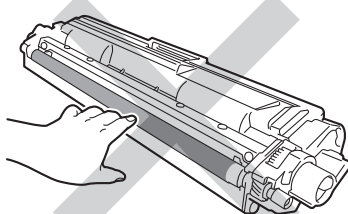

### <Tromleenhed>

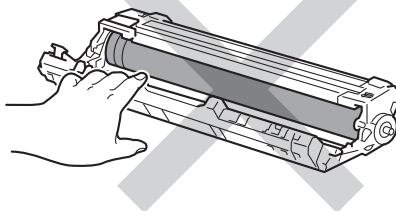
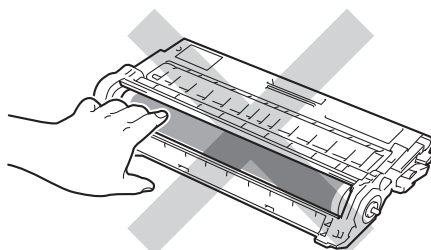

- Vi anbefaler, at du anbringer tonerpatronen og tromleenheden på en ren og flad overflade med affaldspapir nedenunder i tilfælde af at du kommer til at spilde toner.

## BEMÆRK

- Sørg for at forsegle den brugte tromleenhed tæt i en pose, så der ikke kan løbe tonerpulver ud af tromleenheden.
- Gå til <http://www.brother.com/original/index.html> for at få oplysninger om returnering af brugte forbrugsstoffer til Brothers genbrugsprogram. Hvis du vælger ikke at returnere dine brugte forbrugsstoffer, skal du selv bortskaffe dem i henhold til lokale bestemmelser og holde dem adskilt fra husholdningsaffald. Hvis du har spørgsmål, kan du kontakte den lokale renovationsafdeling (►►Produktsikkerhedsguide: *Genbrugsinformation i overensstemmelse med WEEE- og Batteridirektiverne*).

5 Pak den nye tromleenhed ud.

6 Tag det beskyttelsesdækslet af.

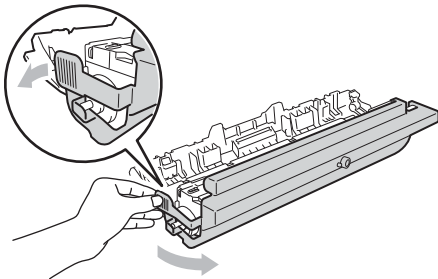

- 7 Skub tonerpatronen grundigt ind i den nye tromleenhed, indtil du kan høre, at den låses på plads. Hvis du sætter patronen korrekt i, løftes det grønne låsegreb automatisk.

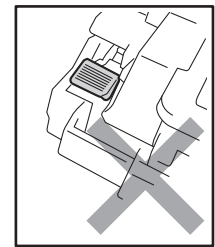
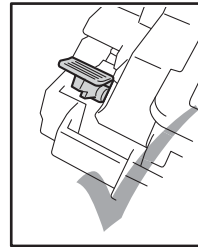
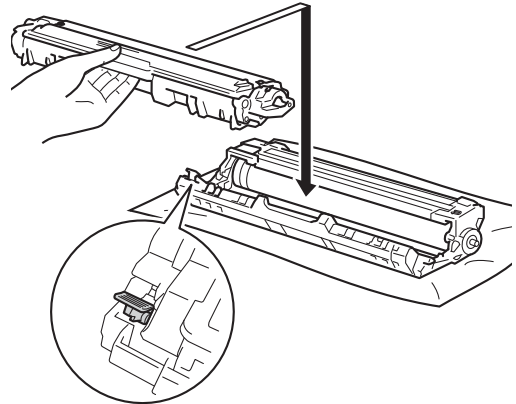

## BEMÆRK

Sørg for at sætte tonerpatronen korrekt i, da du ellers risikerer, at den løsnes fra tromlen.

- 8 Rengør koronatråden i tromlen ved at skubbe den grønne tap forsigtigt fra venstre til højre og omvendt flere gange.

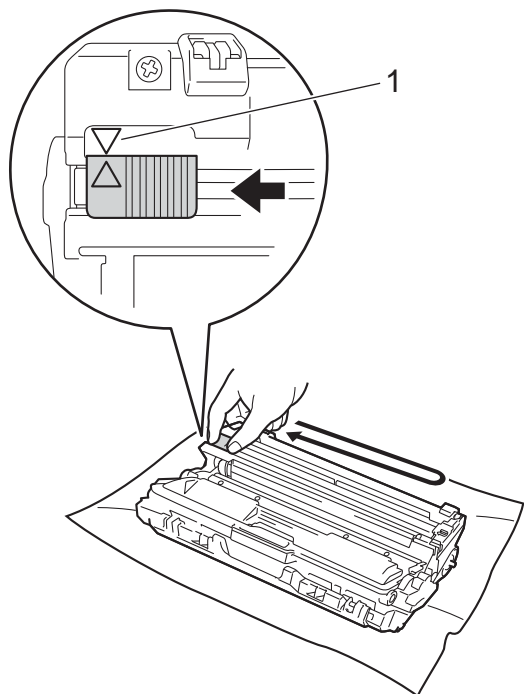

### BEMÆRK

Sørg for at flytte tappen tilbage til udgangspositionen (▲) (1). Pilen på tappen skal flugte med pilen på tromleenheden. Hvis ikke, kan de udskrevne sider få en lodret stribe.

- 9 Gentag trin 3 og trin 8 for at rengøre hver af de tre resterende koronatråde.

### BEMÆRK

Du behøver ikke at fjerne tonerpatronen fra tromleenheden, når du rengører koronatrådene.

- 10 Skub hvert tonerpatron og tromleenhedssæt ind i maskinen. Sørg for at tonerpatronens farve svarer til farve etiketten på maskinen.

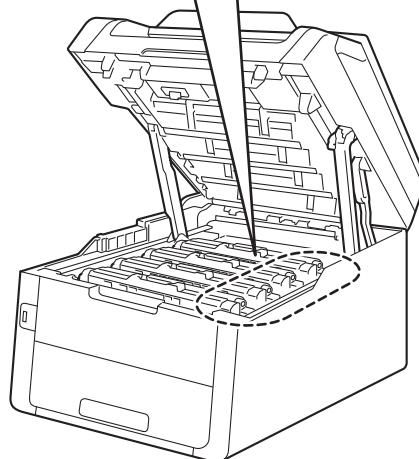
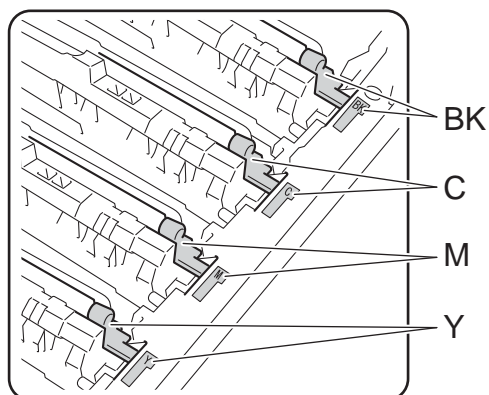
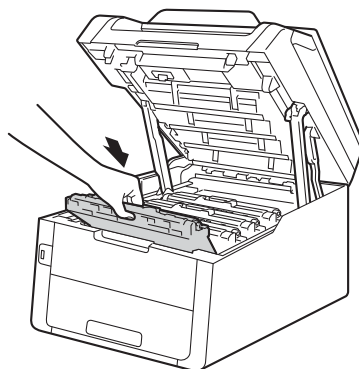

BK=Sort, C=Cyan,  
M=Magenta, Y=Gul



- 11 Luk maskinens øverste låg.
- 12 Når du udskifter tromleenheden med en ny, skal tromleenhedens tæller nulstilles. Se den vejledning, der følger med i æsken ved køb af en ny tromleenhed.

## Udskiftning af bælteenhed

Modelnavn: BU-220CL

En ny bælteenhed kan udskrive cirka 50.000 enkelsider i A4- eller Letter- størrelse.

### Udskift bælte

Når beskeden Udskift bælte vises på Touchskærmen, skal du udskifte bælteenheden.

Når du udskifter bælteenheden med et nyt, skal bælteenhedens tæller nulstilles. Se den vejledning, der følger med i æsken ved køb af en ny bælteenhed.

### VIGTIGT!

- Du må IKKE røre ved bælteenhedens overflade. Hvis du rører ved den, kan det reducere udskriftskvaliteten.
- Skader som følge af forkert håndtering af bælteenheden kan betyde, at reklamationsretten bortfalder.

- 1 Kontroller, at maskinen er tændt.
- 2 Åbn det øverste låg, indtil det låses i åben position.

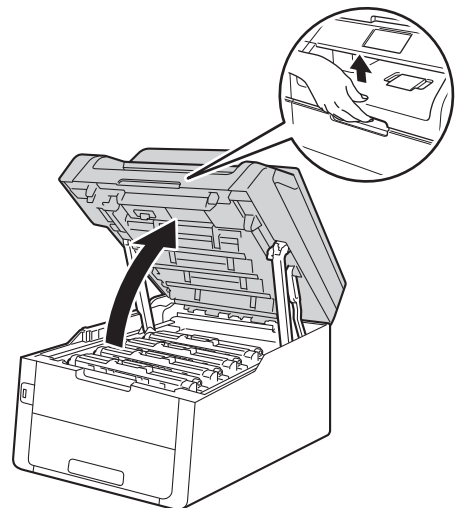

- 3 Fjern alle tonerpatroner og tromleenhedssæt.

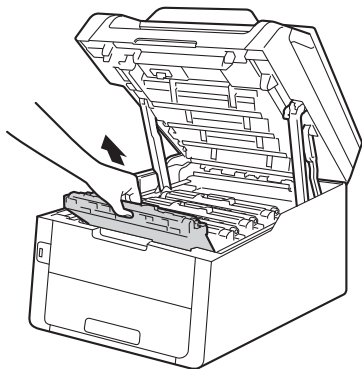

## ⚠ ADVARSEL

### ⚠ VARM OVERFLADE

Når du lige har brugt maskinen, er de indvendige dele i maskinen meget varme. Vent, indtil maskinen er kølet af, før du rører ved dens indvendige dele.

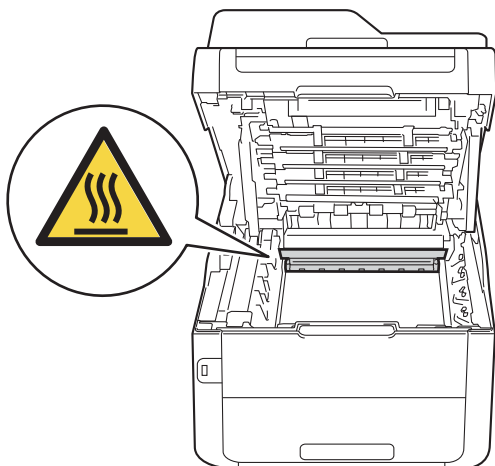

## VIGTIGT!

- Vi anbefaler, at du anbringer tonerpatronerne og tromleenhederne på en ren og flad overflade med affaldspapir nedenunder i tilfælde af at du kommer til at spilde toner.
- Rør IKKE ved de elektroder, der er vist på illustrationen, for at undgå at beskadige maskinen med statisk elektricitet.

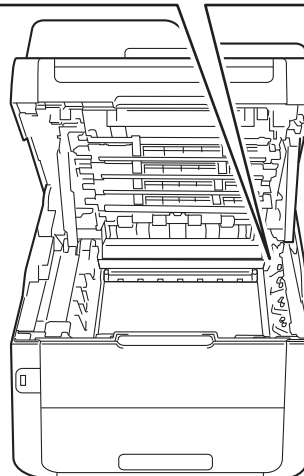
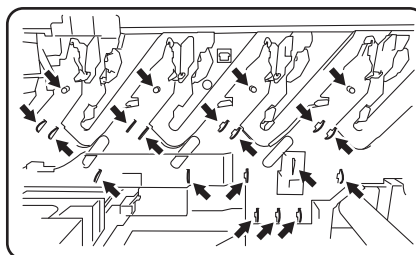

- 4 Tag fat i det grønne håndtag på bælteenheden og løft op i bælteenheden og træk den derefter ud.

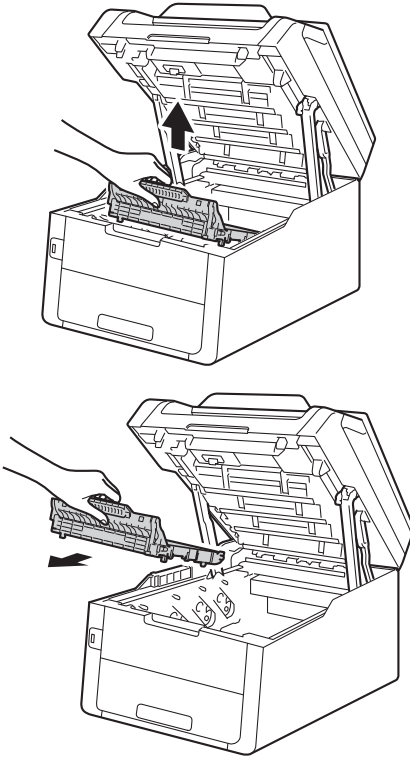

- 5 Pak den nye bælteenhed ud, og sæt det i maskinen.

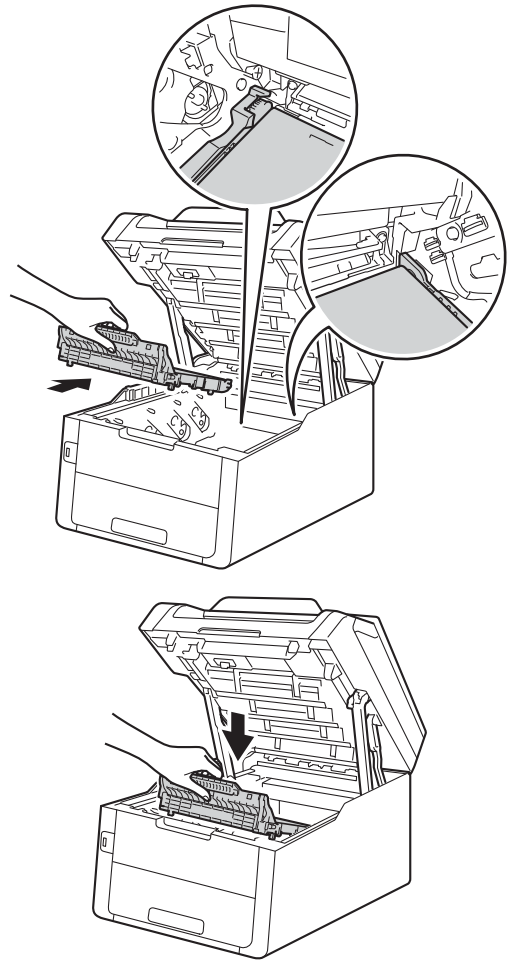

**VIGTIGT!**

Rør IKKE ved de skraverede områder på illustrationerne for at undgå kvalitetsproblemer.

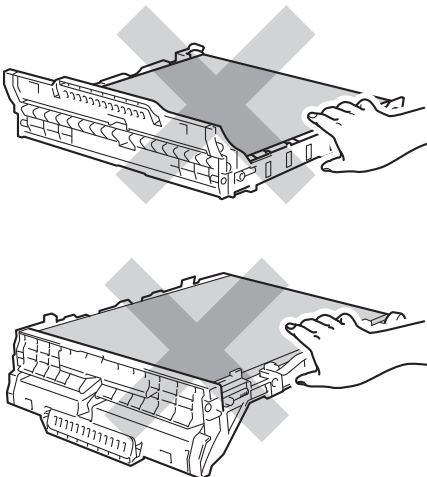

- 6 Skub hver tonerpatron og tromleenhedssæt ind i maskinen og sørg for, at du matcher tonerpatron farverne med de samme farver etiketter på maskinen.

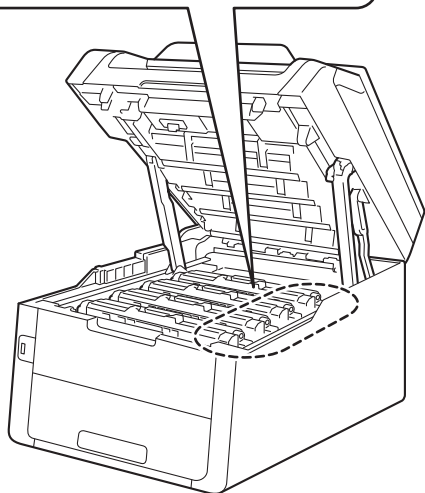
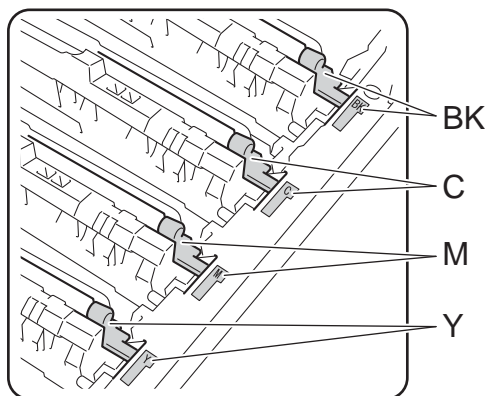
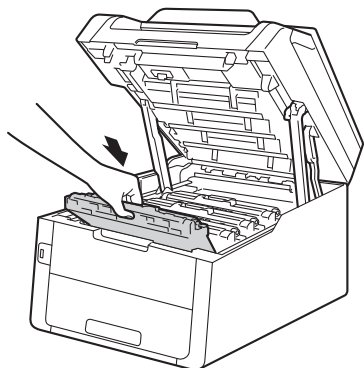

BK=Sort, C=Cyan,  
M=Magenta, Y=Gul

- 7 Luk maskinens øverste låg.
- 8 Når du udskifter bælteenheden med et nyt, skal bælteenhedens tæller nulstilles. Se den vejledning, der følger med i æsken ved køb af en ny bælteenhed.

## Udskiftning af affaldstonerbeholderen

Modelnavn: WT-220CL

Levetiden for en affaldstonerbeholder er cirka 50.000 enkelt sider i A4- eller Letter-størrelse.

### AT-beholder snart fuld

Hvis Touchskærmen viser *Spildt. nær fuld*, betyder det, at affaldstonerbeholderens levetid er ved at være slut. Køb en ny affaldstonerbeholder, så den er klar, inden meddelelsen *Udskift spildtonerboks* vises.

### Udskift AT-beholder

Når meddelelsen *Udskift spildtonerboks* vises på Touchskærmen, skal du udskifte affaldstonerbeholderen.

- 1 Kontroller, at maskinen er tændt.
- 2 Åbn det øverste låg, indtil det låses i åben position.

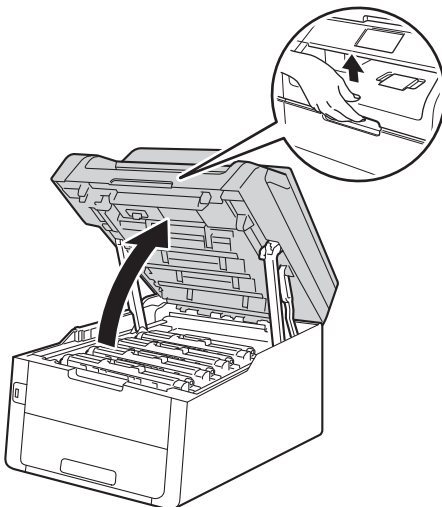

- 3 Fjern alle tonerpatroner og tromleenhedssæt.

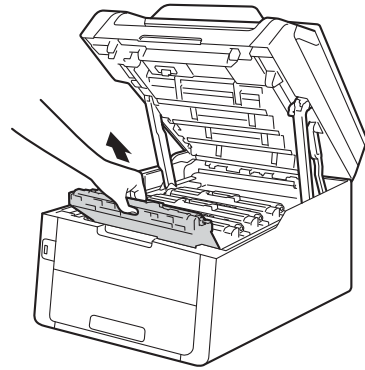

## ⚠ ADVARSEL

### ⚠ VARM OVERFLADE

Når du lige har brugt maskinen, er de indvendige dele i maskinen meget varme. Vent, indtil maskinen er kølet af, før du rører ved dens indvendige dele.

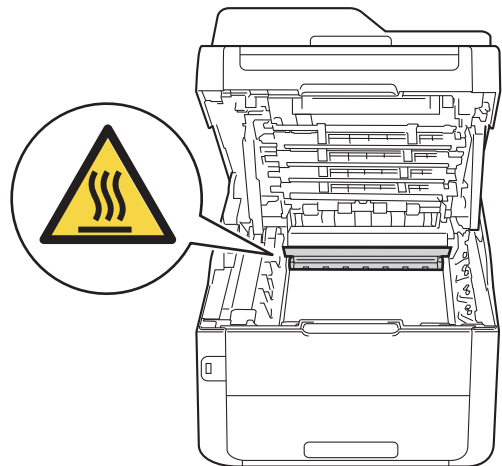

A

## VIGTIGT!

- Vi anbefaler, at du anbringer tonerpatronerne og tromleenhederne på en ren og flad overflade med affaldspapir nedenunder i tilfælde af at du kommer til at spilde toner.
- Rør IKKE ved de elektroder, der er vist på illustrationen, for at undgå at beskadige maskinen med statisk elektricitet.

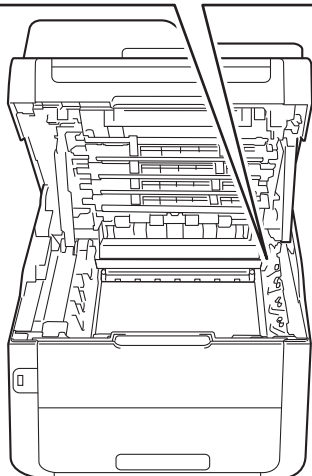
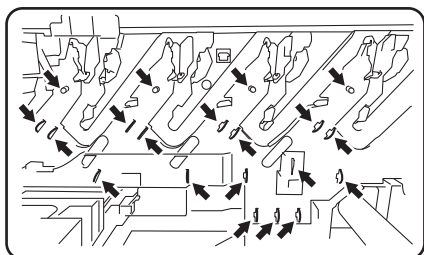

- 4 Tag fat i det grønne håndtag på bælteenheden og løft op i bælteenheden og træk den derefter ud.

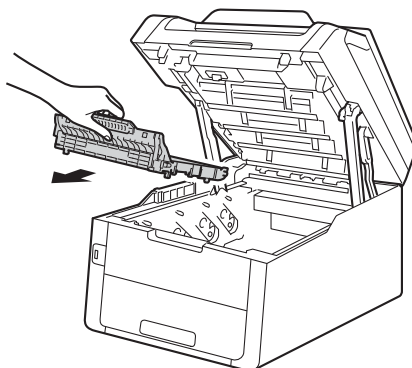
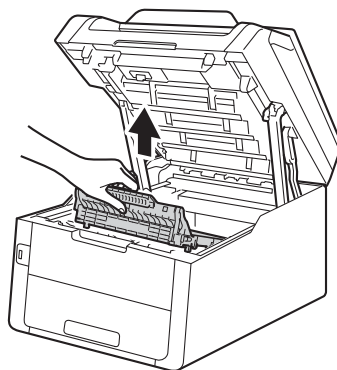

## VIGTIGT!

Rør IKKE ved de skraverede områder på illustrationerne for at undgå kvalitetsproblemer.

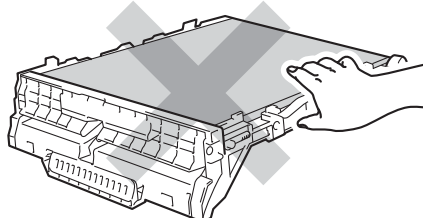
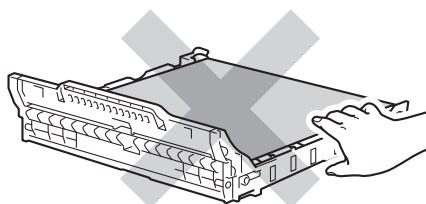

- 5 Fjern den orange emballage, og bortskaf den.

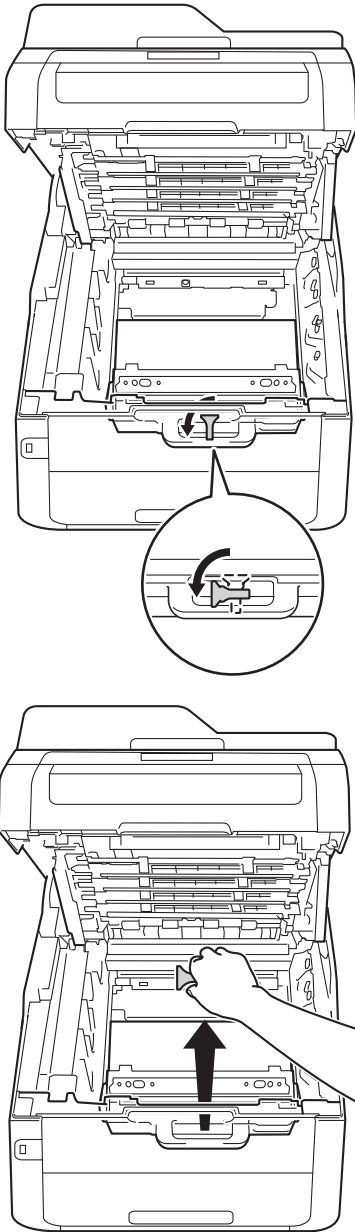

## BEMÆRK

Dette trin er kun nødvendigt første gang, du udskifter affaldstønerbeholderen og er ikke nødvendigt for den nye affaldstønerbeholder. Det orange emballagestykke er installeret fra fabrikken for at beskytte maskinen under leveringen.

- 6 Hold i det grønne håndtag på affaldstønerbeholderen, og tag beholderen ud af maskinen.

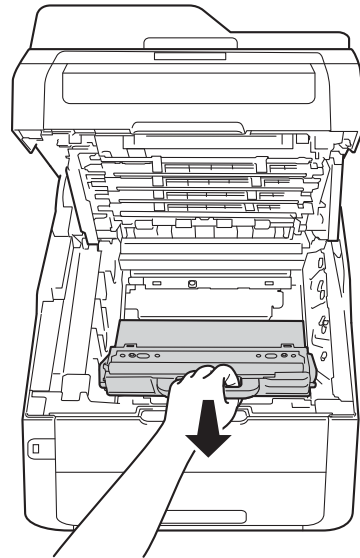

## ⚠ ADVARSEL



- Anbring IKKE affaldstønerbeholderen i åben ild. Den kan eksplodere og medføre personskade.
- Brug IKKE brændbare stoffer, nogen form for spray eller et organisk opløsningsmiddel/væske, der indeholder alkohol eller ammoniak til at rense indeni eller udenpå produktet. Dette kunne forårsage brand eller elektrisk stød. Brug i stedet for en tør, fnugfri klud.

(>>Produktsikkerhedsguide: *Generelle forholdsregler.*)



- 7 Pak den nye affaldstønerbeholder ud, og sæt den i maskinen.

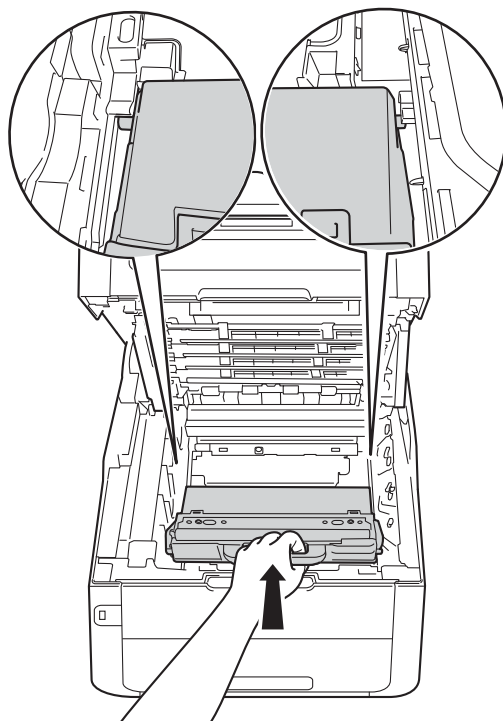

## VIGTIGT!

Du må IKKE genbruge affaldstønerbeholderen.

## BEMÆRK

- Sørg for at forsegle den brugte affaldstønerbeholder tæt i en pose, således at tonerpulveret ikke løber ud af affaldstønerbeholderen.
- Bortskaf den brugte affaldstønerbeholder i henhold til de lokale bestemmelser og separat fra husholdningsaffaldet. Hvis du har spørgsmål, kan du kontakte den lokale renovationsafdeling.



- 8 Sæt bælteenheden tilbage i maskinen.

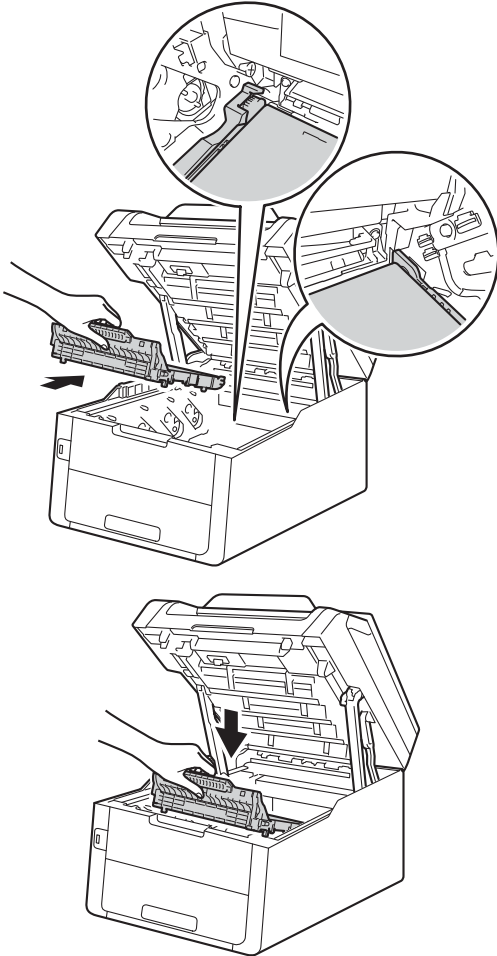

- 9 Skub hver tonerpatron og tromleenhedssæt ind i maskinen og sørg for, at du matcher tonerpatron farverne med de samme farver etiketter på maskinen.

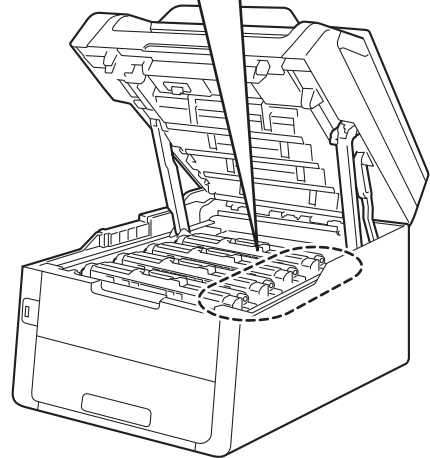
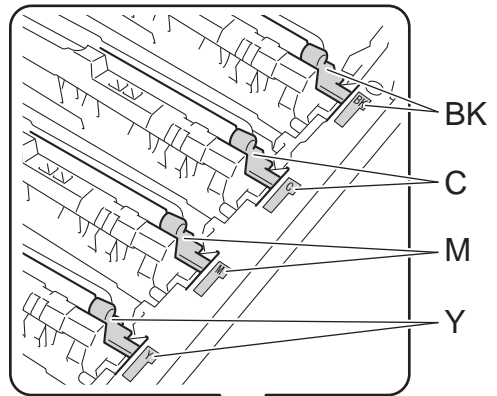
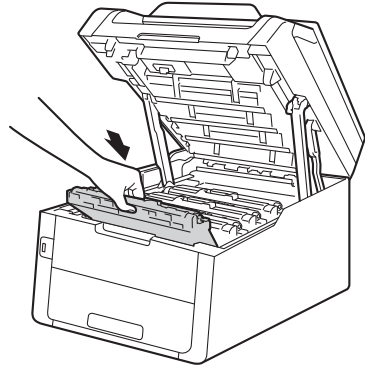

BK=Sort, C=Cyan,  
M=Magenta, Y=Gul

- 10 Luk maskinens øverste låg.

## Rengøring og kontrol af maskinen

Rengør maskinen udvendig og indvendig regelmæssigt med en tør, fnugfri klud. Hver gang, du udskifter tonerpatronen eller tromleenheden, skal maskinen rengøres indvendig. Hvis der kommer tonerpletter på de udskrevne sider, skal du rengøre maskinen indvendig med en tør, fnugfri klud.

### ⚠ ADVARSEL



- Brænd IKKE en tonerpatron eller et tonerpatron og tromleenhedssæt. Den kan eksplodere og medføre personskaade.
- Brug IKKE brændbare stoffer, nogen form for spray eller et organisk opløsningsmiddel/væske, der indeholder alkohol eller ammoniak til at rense indeni eller udenpå produktet. Dette kunne forårsage brand eller elektrisk stød. Brug i stedet for en tør, fnugfri klud.

(>>Produktsikkerhedsguide: *Generelle forholdsregler.*)



### VIGTIGT!

- Brug neutrale rengøringsmidler. Rengøring med flygtige væsker, som fortynder eller benzin, beskadiger maskinens overflade.
- Brug IKKE rengøringsmaterialer, der indeholder ammoniak.
- Brug IKKE isopropylalkohol til at fjerne snavs fra kontrolpanelet. Det kan få panelet til at revne.

## Rengøring af maskinens overflade

### VIGTIGT!

Brug IKKE nogen form for flydende rengøringsmidler (herunder sprit).

### Rengøring af Touchskærmen

- 1 Tryk på  og hold den nede for at slukke for maskinen.
- 2 Rengør Touchskærmen med en *tør*, blød fnugfri klud.

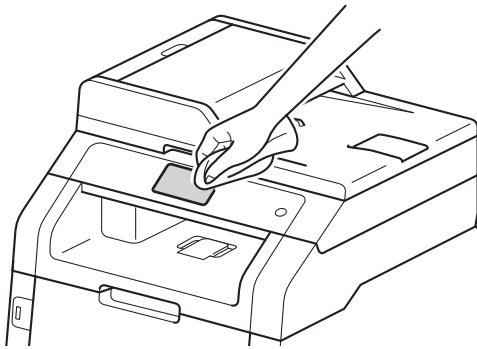

- 3 Tænd for maskinen.

### Rengøring af maskinens overflade

- 1 Tryk på  og hold den nede for at slukke for maskinen.

- 2 Tør maskinens overflade af med en tør, fnugfri klud for at fjerne støv.

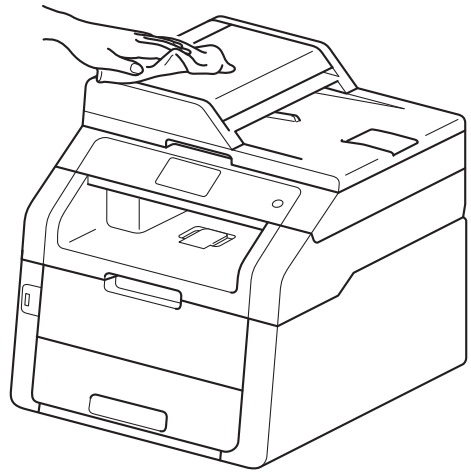

- 3 Træk papirbakken helt ud af maskinen.

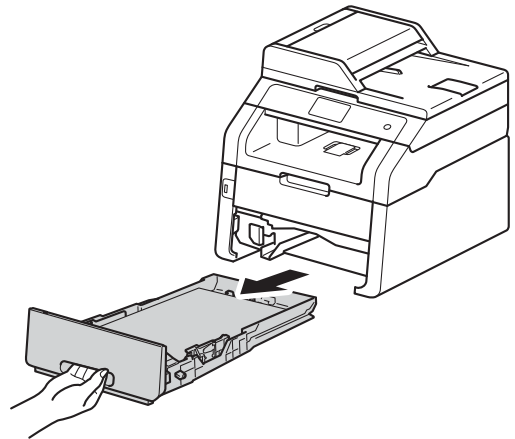

- 4 Hvis der er lagt papir i papirbakken, skal du fjerne det.
- 5 Fjern evt. fastklemt materiale fra papirbakken.

- 6 Tør papirbakken af indvendigt og udvendigt med en tør, fnugfri klud for at fjerne støv.

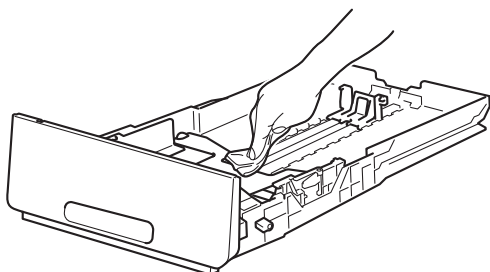

- 7 Læg papiret i igen, og skub papirbakken helt tilbage i maskinen.

- 8 Tænd for maskinen.

## Rengøring af LED-hovederne

Hvis der er problemer med udskriftskvaliteten, f.eks. lyse eller falmede farver eller hvide striber eller områder på siderne, skal du rengøre LED-hovederne på følgende måde:

### VIGTIGT!

Rør IKKE vinduerne på LED hoveder med fingrene.

- 1 Tryk på  og hold den nede for at slukke for maskinen.
- 2 Åbn det øverste låg, indtil det låses i åben position.

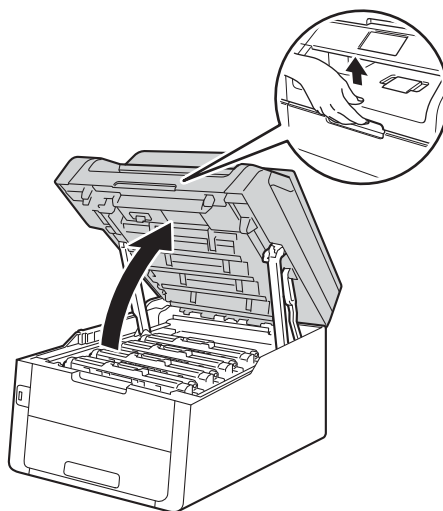

- 3 Rengør vinduerne på alle fire LED-hoveder (1) med en tør, fnugfri klud. Sørg for, at du ikke kommer til at røre ved vinduerne til LED-hovederne (1) med fingrene.

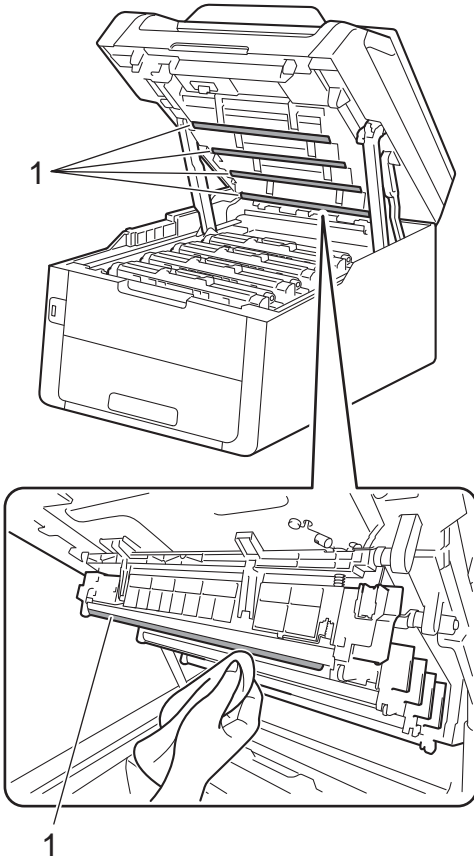

- 4 Luk maskinens øverste låg.  
5 Tænd for maskinen.

## Rengøring af scannerglaspladen

- 1 Tryk på  og hold den nede for at slukke for maskinen.
- 2 (MFC-9340CDW)  
Fold ADF-dokumentstøtten (1) ud, og åbn derefter ADF-låget (2). Rengør den hvide stang (3) og scannerglasstrimlen (4) under den med en blød, fnugfri klud, der er let fugtet med vand.  
Luk ADF-låget (2), og fold ADF-dokumentstøtten (1) sammen.

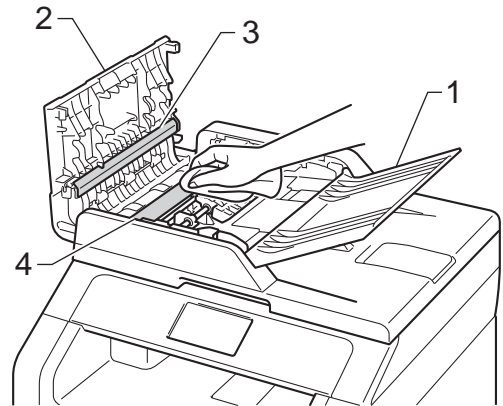

- 3 Løft dokumentlåget (1).  
Rengør den hvide plastikoverflade (2)  
og scannerglaslåget (3) under den med  
en blød, fnugfri klud, der er let fugtet  
med vand.

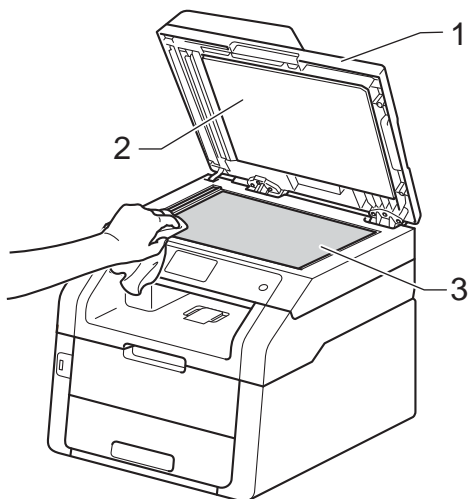

- 4 I ADF-enheden skal du rengøre den  
hvide stang (1) og scannerglasstrimlen  
(2) under den med en blød, fnugfri klud,  
der er let fugtet med vand.

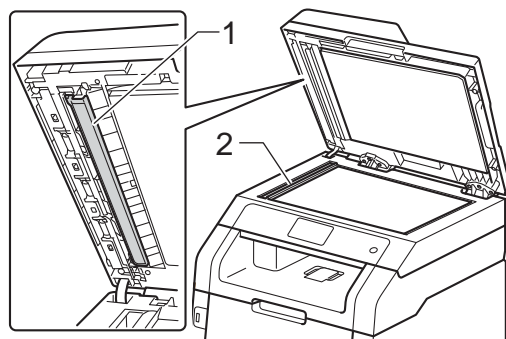

## BEMÆRK

Ud over at rense scannerglaspladen og  
glasstrimlen med en blød, fnugfri klud, der  
er let fugtet med vand, skal du køre  
fingerspidsen over glasset for at føle, om  
du kan mærke noget på det. Hvis du kan  
mærke smuds eller snavs, skal du  
rengøre glasset igen og koncentrere dig  
om det pågældende område. Måske skal  
du gentage rengøringsprocessen tre eller  
fire gange. Tag en kopi efter rengøringen  
for en test.

- 5 Luk dokumentlåget.  
6 Tænd for maskinen.

## Rengøring af koronatrådene

Hvis du har problemer med udskriftskvaliteten eller hvis Touchskærmen viser **Tromle !**, skal du rengøre koronatrådene på følgende måde:

- 1 Åbn det øverste låg, indtil det låses i åben position.

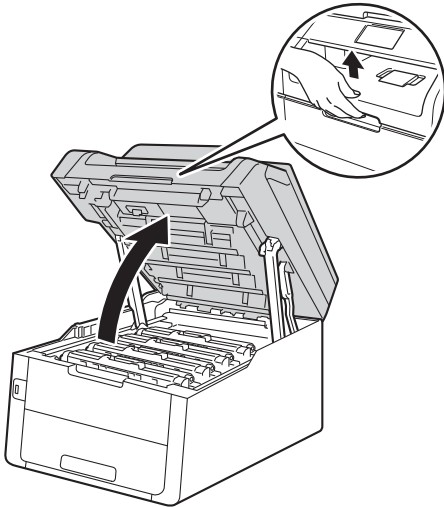

- 2 Fjern tonerpatron og tromleenhedssættet.

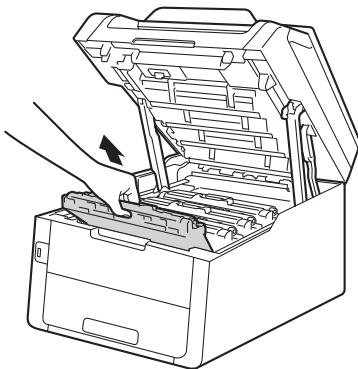

## ! ADVARSEL

### ⚠ VARM OVERFLADE

Når du lige har brugt maskinen, er de indvendige dele i maskinen meget varme. Vent, indtil maskinen er kølet af, før du rører ved dens indvendige dele.

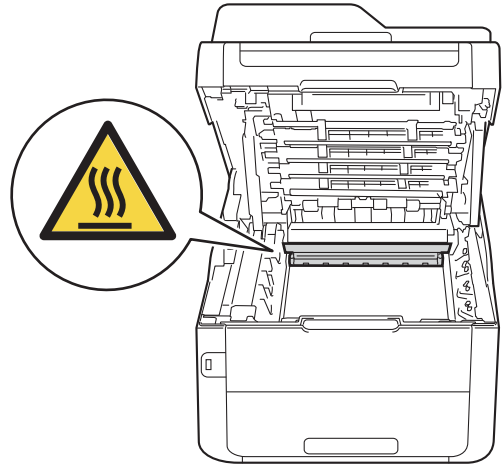

## VIGTIGT!

- Vi anbefaler, at du anbringer tonerpatron og tromleenhedssættet på en ren og flad overflade med affaldspapir nedenunder i tilfælde af at du kommer til at spilde toner.
- Rør IKKE ved de elektroder, der er vist på illustrationen, for at undgå at beskadige maskinen med statisk elektricitet.

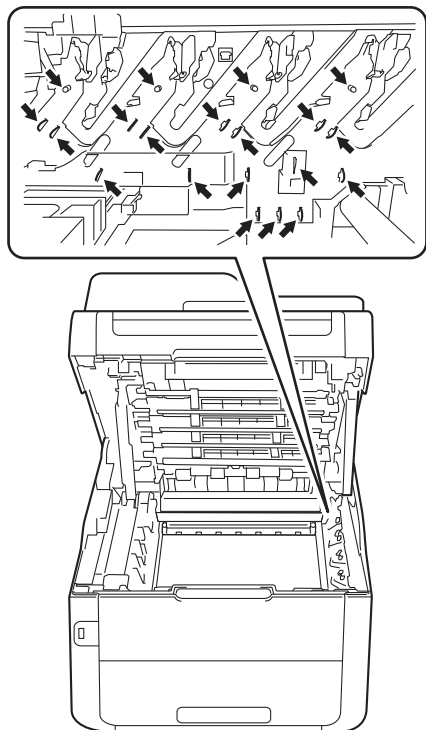

- 3 Rengør koronatråden i tromlen ved at skubbe den grønne tap forsigtigt fra venstre til højre og omvendt flere gange.

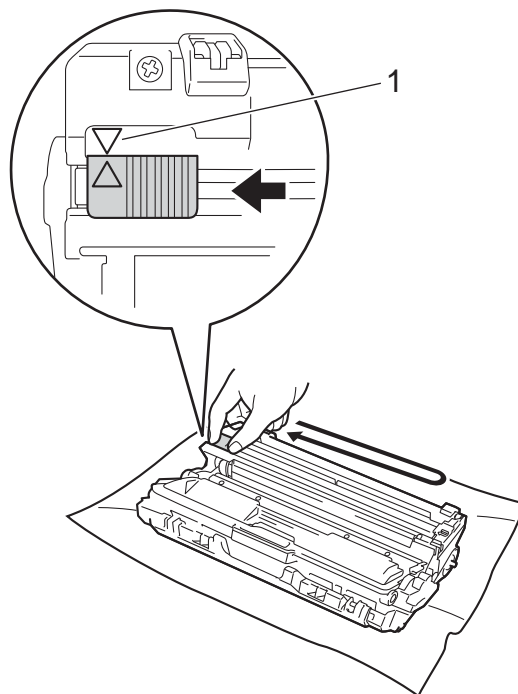

## BEMÆRK

Sørg for at flytte tappen tilbage til udgangspositionen (▲) (1). Pilen på tappen skal flugte med pilen på tromleenheden. Hvis ikke, kan de udskrevne sider få en lodret stribe.



- 4 Skub tonerpatron og tromleenhedssættet ind i maskinen. Sørg for, at tonerpatronens farve svarer til farveetiketten på maskinen.

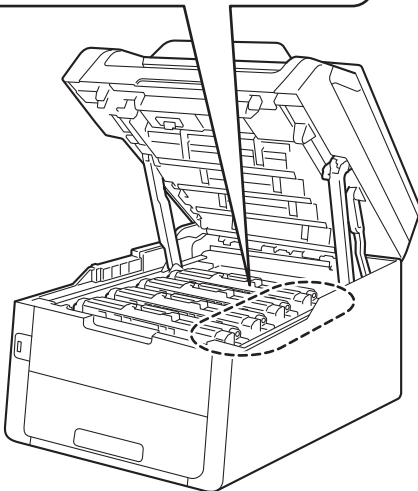
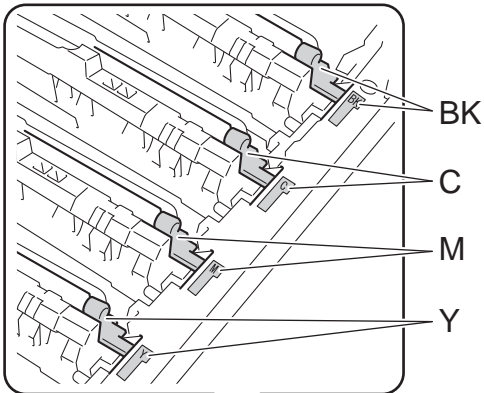
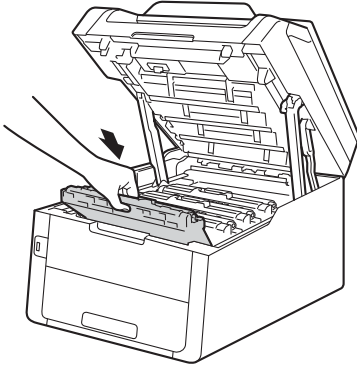

BK=Sort, C=Cyan,  
M=Magenta, Y=Gul

- 5 Gentag trinnene 2 - 4 for at rengøre hver af de tre resterende koronatråde.



### BEMÆRK

Du behøver ikke at fjerne tonerpatronen fra tromleenheden, når du rengører koronatrådene.

- 6 Luk maskinens øverste låg.

## Rengøring af tromleenheden

Hvis udskriften har prikker i intervaller på 94 mm, skal du følge trinene nedenfor for at løse problemet.

- 1 Kontroller, at maskinen er i Klar-tilstand.
- 2 Tryk på .
- 3 Tryk på Alle indst..
- 4 Svirp op eller ned, eller tryk på ▲ eller ▼ for at få vist Print rapport.
- 5 Tryk på Print rapport.
- 6 Svirp op eller ned, eller tryk på ▲ eller ▼ for at få vist Tromlepunktudskrivning.
- 7 Tryk på Tromlepunktudskrivning.
- 8 Maskinen viser Tryk på [OK]. Tryk på OK.
- 9 Maskinen vil udskrive Tromlepunktkontrolarket. Tryk derefter på .
- 10 Tryk på  og hold den nede for at slukke for maskinen.

- 11 Åbn det øverste låg, indtil det låses i åben position.

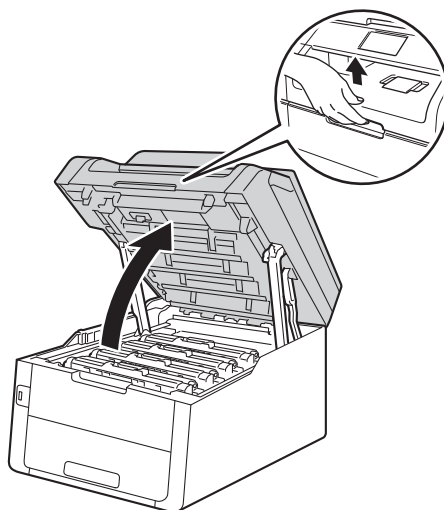

- 12 Farven på de udskrevne punkter svarer til farven på den tromleenhed, du skal rengøre. Fjern tonerpatron og tromleenhedssættet for den farve, der giver problemer.

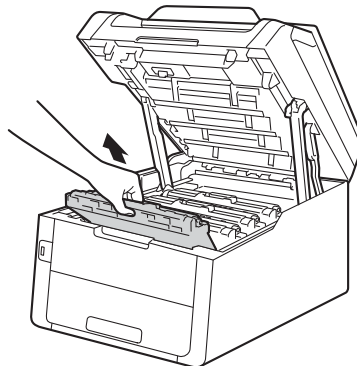

## ⚠ ADVARSEL

### ⚠ VARM OVERFLADE

Når du lige har brugt maskinen, er de indvendige dele i maskinen meget varme. Vent, indtil maskinen er kølet af, før du rører ved dens indvendige dele.

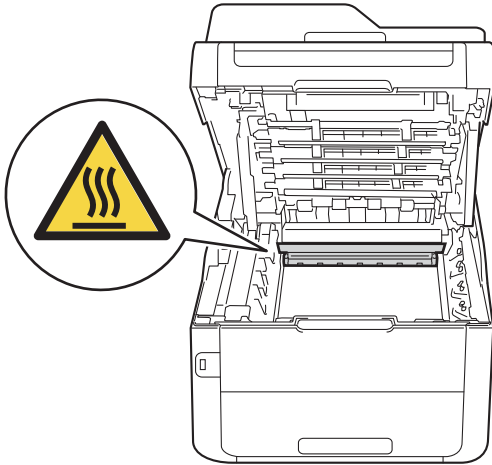

## VIGTIGT!

- Vi anbefaler, at du anbringer tonerpatron og tromleenhedssættet på en ren og flad overflade med affaldspapir nedenunder i tilfælde af at du kommer til at spilde toner.
- Rør IKKE ved de elektroder, der er vist på illustrationen, for at undgå at beskadige maskinen med statisk elektricitet.

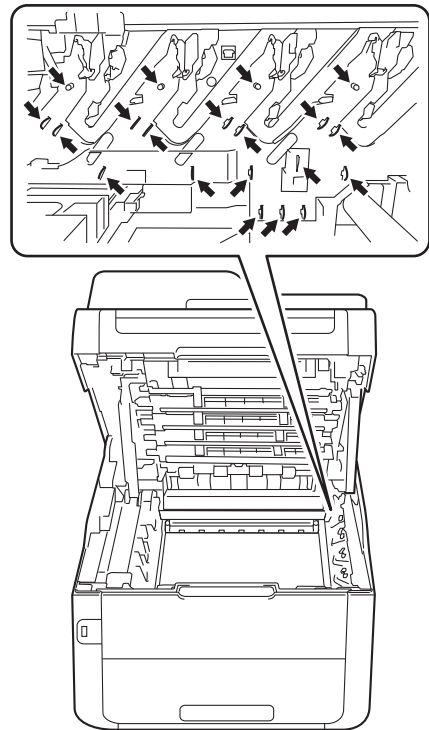

- 13 Tryk det grønne låsehåndtag ned, og tag tonerpatronen ud af tromleenheden.

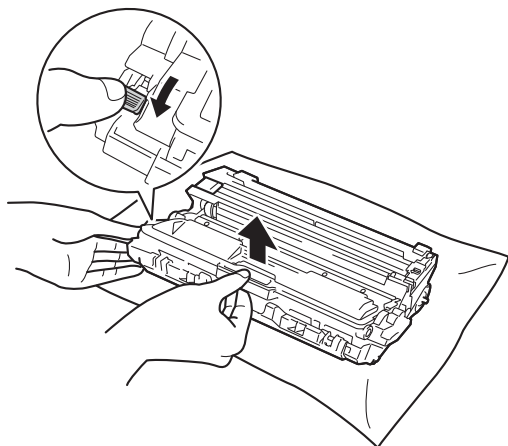

## VIGTIGT!

- Håndter tonerpatronen forsigtigt. Hvis der kommer toner på dine hænder eller dit tøj, skal du straks tørre eller vaske det af med koldt vand.
- Rør IKKE ved de skraverede områder på illustrationerne for at undgå kvalitetsproblemer.

### <Tonerpatron>

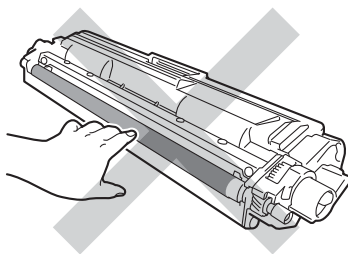

### <Tromleenhed>

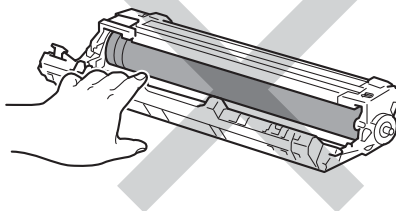
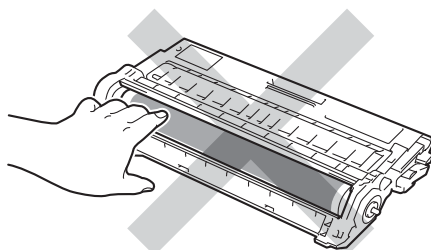

- Vi anbefaler, at du anbringer tonerpatronen og tromleenheden på en ren og flad overflade med affaldspapir nedenunder i tilfælde af at du kommer til at spilde toner.

- 14 Vend tromleenheden som vist på illustrationen. Sørg for, at tromletandhjulet (1) er på venstre side.

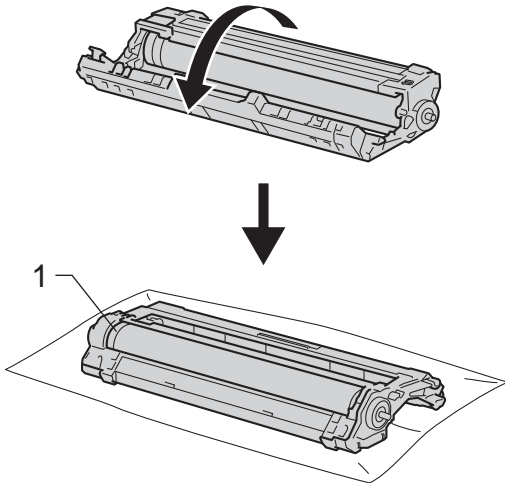

- 15 Læs følgende oplysninger på Tromlepunktkontrolarket.

■ Punktplacering:

Arket har otte nummererede kolonner. Tallet i kolonnen med det udskrevne punkt bruges til at finde punktets placering på tromlen.

- 16 Brug de nummererede felter ved siden af tromleenhedens rulle til at finde mærket. F.eks. vil et punkt i kolonne 2 på Tromlepunktkontrolarket betyde, at der er et mærke i område "2" på tromlen.

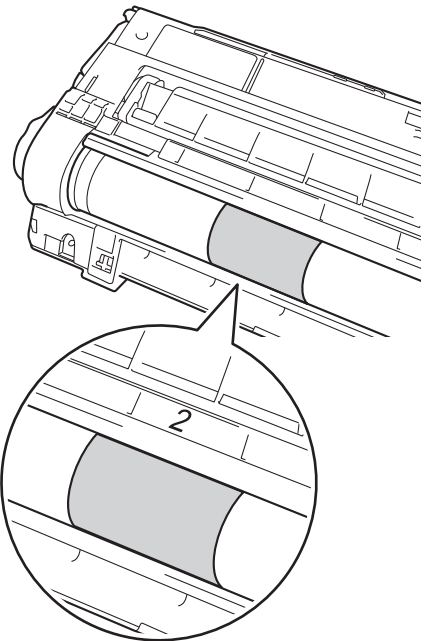
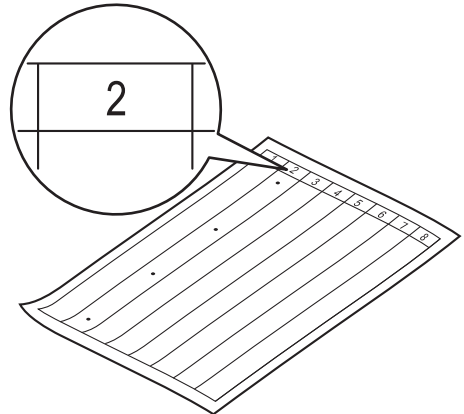

- 17 Tag fat i kanten af tromleenheden, og drej den mod dig, mens du undersøger overfladen på det område, der er under mistanke.

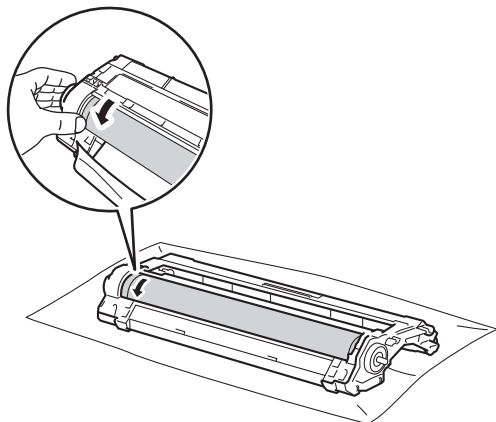

### BEMÆRK

Rør IKKE ved tromlens overflade. For at undgå problemer med udskriftskvaliteten, skal du holde på kanterne af tromlen.

- 18 Når du har fundet det mærke på tromlen, der svarer til punktet på Tromlepunktkontrolarket, skal du aftørre tromlens overflade forsigtigt med en tør vatpind, indtil mærket på overfladen forsvinder.

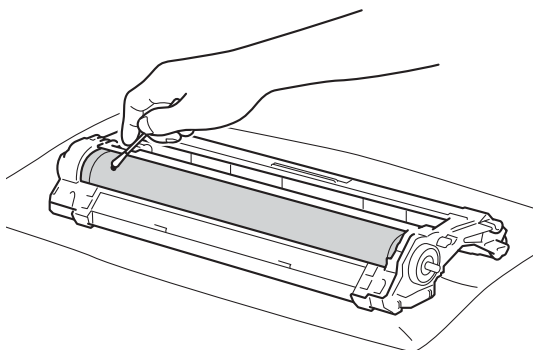

### VIGTIGT!

Forsøg IKKE at rengøre overfladen af den fotosensitive tromle med en skarp genstand eller væsker.

- 19 Vend tromlen.

- 20 Skub tonerpatronen grundigt ind i den nye tromleenhed, indtil du kan høre, at den låses på plads. Hvis du sætter patronen korrekt i, løftes det grønne låsegreb automatisk.

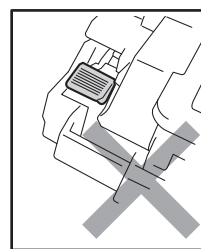
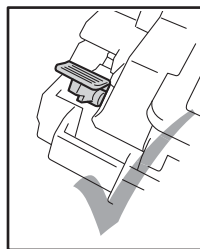
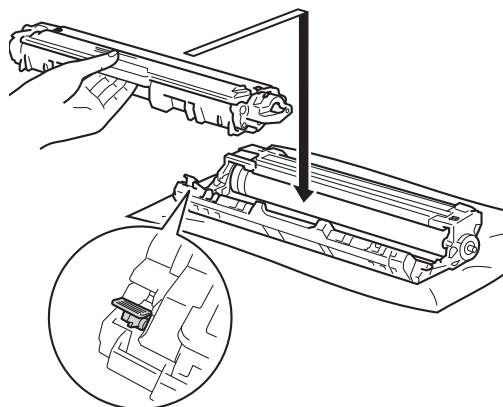

### BEMÆRK

Sørg for at sætte tonerpatronen korrekt i, da du ellers risikerer, at den løsnes fra tromlen.

- 21 Skub tonerpatron og tromleenhedssættet ind i maskinen. Sørg for, at tonerpatronens farve svarer til farveetiketten på maskinen.

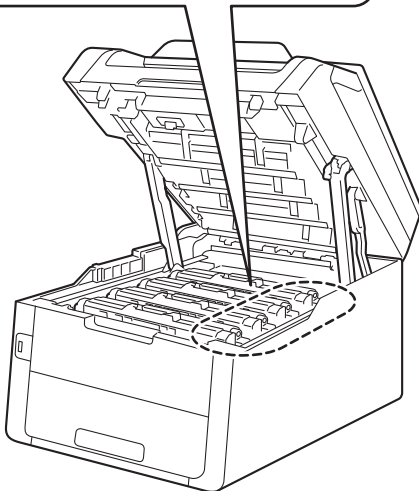
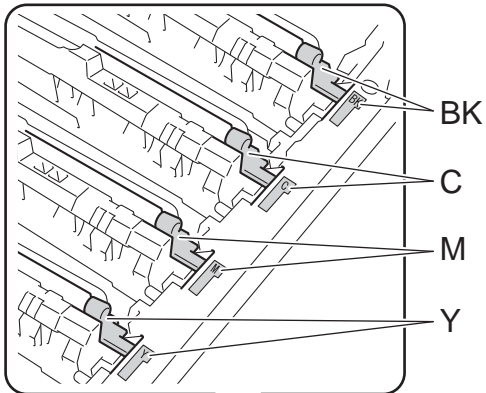
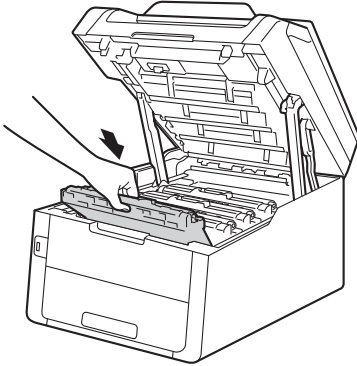

BK=Sort, C=Cyan,  
M=Magenta, Y=Gul

- 22 Luk maskinens øverste låg.  
23 Tænd maskinen, og udskriv en testudskrift.

## Rengør papirindføringsrullerne

Regelmæssig rengøring af papiroptagningsrullen kan forhindre papirstop og sikre korrekt fremføring af papiret.

Hvis du har problemer med papirfremføring, skal du rengøre papirfremføringsrullerne på følgende måde:

- 1 Tryk på  og hold den nede for at slukke for maskinen.
- 2 Træk papirbakken helt ud af maskinen.

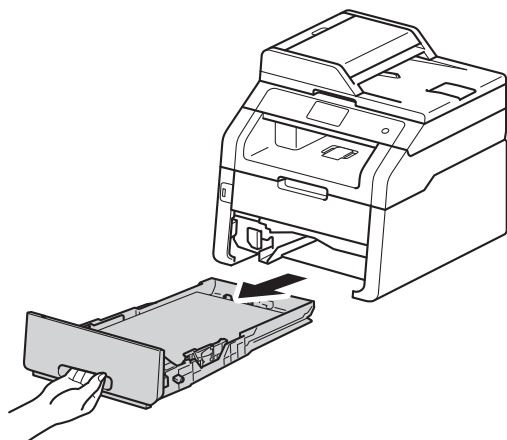

- 3 Hvis der er lagt papir i papirbakken, skal du fjerne det.

- 4 Gennemvæd en fnugfri klud med lunkent vand, vrid den godt op, og aftør derefter separatorpladen (1) på papirbakken for at fjerne støv.

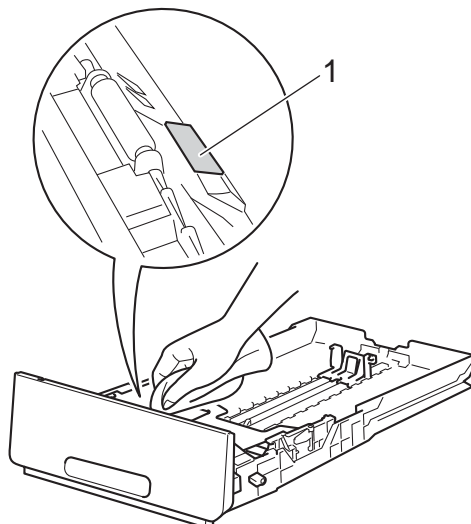

- 5 Aftør de to papirindføringsruller (1) indeni maskinen for at fjerne støv.

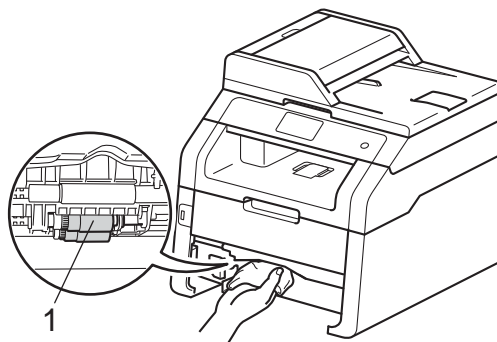



- 6 Sæt papirbakken tilbage i maskinen.
- 7 Læg papiret i igen, og skub papirbakken helt tilbage i maskinen.
- 8 Tænd for maskinen.





## Kalibrering

Udskriftstætheden for hver farve kan variere afhængigt af maskinens miljø, f.eks. temperatur og fugtighed. Kalibreringen hjælper dig med at forbedre farve tætheden.

- 1 Tryk på .
- 2 Tryk på Kalibrering.
- 3 Tryk på Kalibrer.
- 4 Tryk på Ja for at bekræfte.
- 5 Maskinen viser Færdig.
- 6 Tryk på .

Du kan gendanne alle kalibreringsparametre til fabriksindstillingerne.

- 1 Tryk på .
- 2 Tryk på Kalibrering.
- 3 Tryk på Nulstil.
- 4 Tryk på Ja for at bekræfte.
- 5 Maskinen viser Færdig.
- 6 Tryk på .

## BEMÆRK

- Hvis der vises en fejlmeddelelse, skal du trykke på OK og prøve igen.  
(For yderligere oplysninger, se *Fejlmeddelelser og vedligeholdelsespåmindelser* >> side 123.)
- Hvis du bruger Windows®-printerdriveren, får den automatisk kalibreringsdataene, hvis både **Brug kalibreringsdata** og **Hent automatisk enhedsdata** er valgt. Standardindstillingen er slået til (>>Softwarebrugsanvisning).
- Hvis du bruger Macintosh-printerdriveren, vil printerdriveren for kalibreringsdataene automatisk. Hvis du ønsker at få kalibreringsdata manuelt, skal du udføre kalibreringen ved brug af **Status Monitor** (>>Softwarebrugsanvisning).



## Automatisk registrering

Hvis dækkende farver eller billeder har cyan, magenta eller gule kanter, kan du bruge den automatiske registreringsfunktion til at løse problemet.

- 1 Tryk på .
- 2 Tryk på `Automatisk registrering`.
- 3 Tryk på `Ja` for at bekræfte.
- 4 Maskinen viser `Færdig`.
- 5 Tryk på .

## Frekvens (Farvekorrektion)

Du kan angive, hvor ofte farve korrigeringen (farve kalibrering og automatisk registrering) skal udføres. Standardindstillingen er Normal. Farve korrigeringsprocessen bruger en vis mængde toner.

- 1 Tryk på .
- 2 Tryk på `Alle indst..`
- 3 Svirp op eller ned, eller tryk på ▲ eller ▼ for at få vist `Printer`.
- 4 Tryk på `Printer`.
- 5 Svirp op eller ned, eller tryk på ▲ eller ▼ for at få vist `Hyppighed`.
- 6 Tryk på `Hyppighed`.
- 7 Tryk på `Normal, Lav eller Fra`.
- 8 Tryk på .

Hvis du mener, at der er et problem med din maskine, skal du først kontrollere alle emnerne nedenfor og følge fejlfindingstipsene.

Du kan løse de fleste problemer selv. Hvis du har behov for yderligere hjælp, tilbyder Brother Solutions Center de seneste FAQ'er (ofte stillede spørgsmål) og tips til fejlfinding.

Besøg os på <http://solutions.brother.com/>.

## Identificering af dit problem

Kontroller først følgende:

- Maskinens netledning er tilsluttet korrekt, og der er tændt for maskinen. Hvis maskinen ikke tænder efter tilslutning af netledningen, se *Andre problemer* >> side 154.
- Alle beskyttende dele er fjernet.
- Papiret er lagt korrekt i papirbakken.
- Interfacekablerne er korrekt tilsluttet maskinen og computeren, eller den trådløse tilslutning er indstillet på både maskinen og din computer.
- Meddelelser på Touchskærmen  
(Se *Fejlmeddelelser og vedligeholdelsespåmindelser* >> side 123).

Hvis ovennævnte kontrolprocedure ikke løste problemet, skal du finde frem til problemet og derefter gå videre til den side, der er angivet nedenfor.

Papirhåndtering og udskriftsproblemer:

- *Udskriftsvanskeligheder* >> side 145
- *Papirhåndteringsvanskeligheder* >> side 146
- *Udskrivning af modtagne faxer* >> side 147

Problemer med telefon og fax:

- *Telefonledning eller forbindelser* >> side 147
- *Håndtering af indgående opkald* >> side 151
- *Modtagelse af faxer* >> side 148
- *Sendte faxer* >> side 150

Problemer med kopiering:

- *Vanskeligheder med kopiering* >> side 151

Problemer med scanning:

- *Vanskeligheder med scanning* >> side 152

Problemer med software og netværk:

- *Vanskeligheder med software* >> side 152
- *Netværksvanskeligheder* >> side 153



## Fejlmeddelelser og vedligeholdelsespåmindelser



Som med ethvert avanceret kontorprodukt kan der ske fejl, og forbrugsstoffer skal til tider skiftes. Hvis dette er tilfældet, vil maskinen identificere fejlen eller kræve en rutinevedligeholdelse og vise en passende besked. De mest almindelige fejl- og vedligeholdelsesmeddelelser er vist i tabellen.



Du kan selv fjerne de fleste fejl og udføre vedligeholdelsesrutiner. Hvis du har brug for mere hjælp, har Brother Solutions Center de seneste FAQ'er (Ofte stillede spørgsmål) samt tips til fejlfinding:

Besøg os på <http://solutions.brother.com/>.

Fejlmeddelelse	Årsag	Handling
Adgang nægtet	Den ønskede funktion er begrænset af Secure Function Lock 2.0.	Kontakt din administrator for at få kontrolleret dine indstillinger for Secure Function Lock.
Afbrudt	Den anden person eller den anden persons faxmaskine stoppede opkaldet.	Prøv at sende eller modtage igen.
Dobbeltsidet fra	Maskinens baglåge er ikke helt lukket.	Luk maskinens bagklap, indtil den klikker på plads.
Fiks. fejl	Fikseringsenhedens temperatur stiger ikke til en angivet temperatur inden for den givne tid.	Tryk på  og hold den nede for at slukke for maskinen, vent i nogle sekunder, og tænd den derefter igen. Lad maskinen stå ubrugt i 15 minutter med strømmen tændt.
	Fikseringsenheden er for varm.	
For mange filer	Der er gemt for mange filer på USB flash-hukommelsesdrevet.	Mindsk antallet af filer på USB flash-hukommelsesdrevet.
Forbind. fejl	Du har forsøgt at polle en faxmaskine, der ikke er i en tilstand, hvor den venter på polling.	Kontroller den anden faxmaskinens pollingopsætning.
Forkert størrelse	Papiret, der er lagt i bakken, er ikke i den rigtige størrelse.	Læg den korrekte papirstørrelse i bakken, og indstil papirstørrelsen for bakken (se <i>Papirstørrelse</i> ►► side 31).
Grænse overskredet	Det maksimalt tilladte antal udskrivninger er blevet overskredet. Udskrivningsjobbet vil blive annulleret.	Kontakt din administrator for at få kontrolleret dine indstillinger for Secure Function Lock.



Fejlmeddelelse	Årsag	Handling
Hukommelse fuld	Maskinens hukommelse er fuld.	<p><b>Faxafsendelse eller kopiering er i gang</b></p> <p>Gør et af følgende:</p> <ul style="list-style-type: none"> <li>■ Tryk på <b>Send nu, Delvis udskrift eller Afslut</b> for at sende eller kopiere de scannede sider.</li> <li>■ Tryk på , og vent, indtil de andre igangværende opgaver er afsluttet, og prøv derefter igen.</li> <li>■ Ryd faxmeddelelserne i hukommelsen.</li> </ul> <p>Udskriv de faxmeddelelser, der er lagret i hukommelsen for at gendanne hukommelsen til 100%. Slå derefter Faxlager fra for at undgå, at der gemmes flere faxmeddelelser i hukommelsen (►►Udvidet brugsanvisning: <i>Udskrivning af en faxmeddelelse fra hukommelsen og Faxlager</i>).</p> <p><b>Udskrivning i gang</b></p> <p>Gør et af følgende:</p> <ul style="list-style-type: none"> <li>■ Reducer udskriftsopløsningen. (►►Softwarebrugsanvisning.)</li> <li>■ Slet faxer fra hukommelsen (se ovenstående forklaring).</li> </ul>
Hukommelse fuld Data i Sikker udskrift er fuld. Tryk på Stop/Exit og slet tidligere gemt data.	Maskinens hukommelse er fuld.	Tryk på  , og slet de tidligere gemte sikre udskriftsdata.
Ingen bælteenhed	Bælteenheden er ikke installeret korrekt.	Geninstaller bælteenheden (se <i>Udskiftning af bælteenhed</i> ►► side 95).
Ingen bakke	Papirbakken er ikke installeret eller ikke installeret korrekt.	Geninstaller papirbakken.
Ingen HUB-support	En USB-hubenhed er tilsluttet USB Direct-interfacet.	Frakobl USB-hubenheden fra USB Direct-interfacet.
Ingen spildtoner	Affaldstonerbeholderen er ikke installeret korrekt.	Geninstaller affaldstonerbeholderen (se <i>Udskiftning af affaldstonerbeholderen</i> ►► side 99).
Ingen tilladelse	Udskrivning af farve dokumenter er begrænset af Secure Function Lock 2.0. Udskrivningsjobbet vil blive annulleret.	Kontakt din administrator for at få kontrolleret dine indstillinger for Secure Function Lock.

Fejlmeddelelse	Årsag	Handling
Ingen toner	Tonerpatronen eller tonerpatron og tromleenhedssættet er ikke installeret korrekt.	Fjern tonerpatron og tromleenhedssættet for den farve, der angives på Touchskærmen. Fjern tonerpatronen fra tromleenheden, og sæt tonerpatronen tilbage i tromleenheden. Geninstaller tonerpatron og tromleenhedssættet tilbage i maskinen. Hvis problemet fortsætter, skal tonerpatronen udskiftes (se <i>Udskiftning af tonerpatronerne</i> >> side 81).
Initialisering af touchscreen fejlede	Der blev trykket på Touchskærmen, før initialiseringen efter strømstart var afsluttet.	Sørg for, at intet rører eller hviler på Touchskærmen.
	Snavs kan sidde fast mellem den nedre del af Touchskærmen og dens ramme.	Indsæt et stykke stift papir mellem den nederste del af Touchskærmen og dens ramme og skub det frem og tilbage for at skubbe snavset ud.
Intet papir	Maskinen mangler papir i papirbakken, eller papiret er ikke korrekt lagt i papirbakken.	Gør et af følgende: <ul style="list-style-type: none"> <li>■ Ilægning af mere papir i papirbakken. Sørg for, at papirstyrene er indstillet til den korrekte størrelse.</li> <li>■ Fjern papiret, og læg det i igen. Sørg for, at papirstyrene er indstillet til den korrekte størrelse.</li> </ul>
Intet Svar/Opt.	Det nummer, du har kaldt op til, svarer ikke eller er optaget.	Kontroller nummeret, og prøv igen.
Kalibrering mislykkedes.	Kalibreringen mislykkedes.	Tryk på OK og prøv igen. <ul style="list-style-type: none"> <li>■ Tryk på  og hold den nede for at slukke for maskinen. Vent nogle få sekunder, og tænd derefter igen for maskinen. Udfør farve kalibreringen igen ved hjælp af Touchskærmen eller printerdriveren (se <i>Kalibrering</i> &gt;&gt; side 119).</li> <li>■ Sæt en ny bælteenhed i (se <i>Udskiftning af bælteenhed</i> &gt;&gt; side 95).</li> <li>■ Hvis problemet fortsætter, skal du kontakte Brother Support.</li> </ul>
Kan ikke scanne	Dokumentet er for langt til 2-sidet scanning.	Tryk på  . Brug den relevante papirstørrelse for 2-sidet scanning (se <i>Udskriftmedier</i> >> side 224).

Fejlmeddelelse	Årsag	Handling
Kan ikke scanne XX	Der er opstået et mekanisk problem i maskinen.	<ul style="list-style-type: none"> <li>■ Tryk på  og hold den nede for at slukke for maskinen og tænd den derefter igen (se <i>Overførsel af faxmeddelelser eller faxjournalrapport</i> ►► side 131).</li> <li>■ Hvis problemet fortsætter, skal du kontakte Brother kundeservice for support.</li> </ul>
Kan ikke udskrive XX	Der er opstået et mekanisk problem i maskinen.	<p>Gør et af følgende:</p> <ul style="list-style-type: none"> <li>■ Tryk på  og hold den nede for at slukke for maskinen, vent i nogle sekunder, og tænd den derefter igen (se <i>Overførsel af faxmeddelelser eller faxjournalrapport</i> ►► side 131).</li> <li>■ Hvis problemet fortsætter, skal du kontakte Brother kundeservice for support.</li> </ul>
Køler ned Vent lidt	Temperaturen i tromlen eller tonerpatronen er for høj. Maskinen holder pause i det aktuelle udskriftsjob og går i nedkølingstilstand. Under afkølingen kan du høre ventilatoren køre, mens Touchskærmen viser <i>Køler ned</i> og <i>Vent lidt</i> .	<p>Sørg for at du kan høre blæseren i maskinen snurre og at udsugningen ikke er blokeret af noget.</p> <p>Hvis blæseren snurrer, fjernes enhver hindring, der omgiver udsugningen, og lad derefter maskinen være tændt, men undlad at bruge den i nogle minutter.</p> <p>Hvis blæseren ikke snurrer mere, skal du afbryde maskinen ved kontakten, vente i flere minutter og derefter tænde for den igen.</p>
Komm. fejl	Dårlig kvalitet på telefonlinjen har forårsaget en kommunikationsfejl.	Prøv at sende faxen igen, eller prøv at tilslutte maskinen til en anden telefonlinje. Hvis problemet fortsætter, skal du kontakte telefonselskabet og bede dem om at kontrollere din telefonlinje.
Kort papirstørrelse	Papiret i bakken er for kort til, at maskinen kan levere det i udbakken til udskrifter med forsiden nedad.	Åbn bagklappen (udbakke til udskrifter med forsiden opad), så den udskrevne side kan leveres i udbakken til udskrifter med forsiden opad. Fjern de udskrevne sider og tryk derefter på <i>Start</i> .
Låget er åbent.	Det øverste låg er ikke helt lukket.	Luk maskinens øverste låg.
	Lågen til varmeanheden er ikke helt lukket, eller der sad papir fast i den bagerste del af maskinen, da maskinen blev tændt.	<ul style="list-style-type: none"> <li>■ Luk låget til fikseringsenheden, som er placeret under maskinens bagklap.</li> <li>■ Sørg for, at papiret ikke sidder fast bag fikseringsdækslet på bagsiden af maskinen, og luk derefter fikseringsdækslet og tryk på <i>Start</i> (se <i>Der er opstået papirstop bagest i maskinen</i> ►► side 138).</li> </ul>
Låget er åbent.	ADF-låget er ikke helt lukket.	Luk ADF-låget på maskinen.



Fejlmeddelelse	Årsag	Handling
Låget er åbent.	ADF-låget er åben ved ilægning af et dokument.	Luk ADF-lågen på maskinen, og tryk derefter på  .
Lav temperatur	Rumtemperaturen er for lav til at maskinen kan fungere.	Hæv stuetemperaturen, så maskinen kan fungere.
Log adgangsfejl	Maskinen kunne ikke få adgang til printlogfilen i serveren.	Kontakt din administrator for at få kontrolleret indstillingerne Gem printlog på netværk. For mere information, »» Netværksbrugsanvisning: <i>Gem printlog på netværk</i>
Man. fødnings	<b>Manuel</b> er valgt som papirkilde, da der ikke var papir i åbningen til manuel fremføring.	Læg papir i åbningen til manuel fremføring (se <i>Ilægning af papir i åbningen til manuel fremføring</i> »» side 26).
Nr.best. i brug	Maskinen er indstillet til funktionen Særligt Ringemønster. Du kan ikke ændre Modtagelsestilstand fra Manuel til anden tilstand.	Indstil Særligt Ringemønster til Fra. (Se <i>Indstille Funktionen Nummerbestemt Ringning</i> »» side 55.)
Omdøb filen	Der findes allerede en fil på USB flash-hukommelsesdrevet med samme navn som den fil, du prøver at gemme.	Rediger navnet på filen på USB flash-hukommelsesdrevet eller på den fil, du forsøger at gemme.
Papirstop dobbeltsidet	Der er opstået papirstop under papirbakken eller fikseringsenheden.	Se <i>Papirstop under papirbakken</i> »» side 143.
Papirstop i bakke	Der er papirstop i maskinens papirbakke.	Se <i>Papirstop i papirbakken</i> »» side 136.
Papirstop indvendig	Der er papirstop i maskinen.	Se <i>Der er opstået papirstop inde i maskinen</i> »» side 140.
Papirstop manuel fremføring	Der er opstået papirstop i åbningen til manuel fremføring.	Se <i>Der er papirstop i åbningen til manuel fremføring</i> »» side 136.
Papirstop på bagside	Der er papirstop bagest i maskinen.	Se <i>Der er opstået papirstop bagest i maskinen</i> »» side 138.
Patronfejl Sæt tonerpatronen tilbage <sup>1</sup>	Toneren er ikke installeret korrekt.	Træk tonerpatron og tromleenhedssættet ud for den farve, der markeres på Touchskærmen. Fjern tonerpatronen, og sæt den tilbage i tromleenheden igen. Sæt tonerpatron og tromleenhedssættet tilbage i maskinen.  Hvis problemet fortsætter, skal du kontakte Brother Support.
<sup>1</sup> (x) viser farven for tonerpatronen med problemet. (BK)=Sort, (Y)=Gul, (M)=Magenta, (C)=Cyan.		

Fejlmeddelelse	Årsag	Handling
Registrering mislykkedes.	Registreringen mislykkedes.	<p>Tryk på OK og prøv igen.</p> <ul style="list-style-type: none"> <li>■ Tryk på  og hold den nede for at slukke for maskinen.</li> </ul> <p>Vent nogle få sekunder, og tænd den derefter igen.</p> <p>Udfør den automatiske farve registrering ved at bruge Touchskærmen (se <i>Automatisk registrering</i> &gt;&gt; side 120).</p> <ul style="list-style-type: none"> <li>■ Sæt en ny bælteenhed i (se <i>Udskiftning af bælteenhed</i> &gt;&gt; side 95).</li> <li>■ Hvis problemet fortsætter, skal du kontakte Brother kundeservice for service.</li> </ul>
Skift toner	Hvis Skift toner vises på Touchskærmen, kan du stadig udskrive, men maskinen fortæller dig, at tonerpatronens levetid er ved at være slut.	Bestil en ny tonerpatron til farve der er angivet på Touchskærmen nu, så du er klar til at udskifte tonerpatroner, når Touchscreen viser Udskift toner.
Småt papir	Den papirstørrelse, der er angivet i printerdriveren, er for lille til, at maskinen kan levere det i udbakken til udskrifter med forsiden nedad.	Åbn bagklappen (bageste bakke), så det udskrevne papir leveres på den bageste bakke, og tryk derefter på Start.
Spildt. nær fuld	Affaldstonerbeholderens levetid er ved at være slut.	Køb en ny affaldstonerbeholder, før meddelelsen Udskift spildtonerboks vises.
Størrelsesfejl 2-sidet	Den papirstørrelse, der er valgt i printerdriveren og i Touchskærmens menu, kan ikke bruges til automatisk 2-sidet udskrivning.	<p>Tryk på . Vælg en papirstørrelse, der understøttes af 2-sidet udskrivning.</p> <p>Til automatisk 2-sidet udskrivning kan du kun bruge A4-størrelse.</p>
	Papiret i bakken er ikke den korrekte størrelse og kan ikke bruges til automatisk 2-sidet udskrivning.	<p>Læg den korrekte papirstørrelse i bakken, og indstil papirstørrelsen for bakken (se <i>Papirstørrelse</i> &gt;&gt; side 31).</p> <p>Til automatisk 2-sidet udskrivning kan du kun bruge A4-størrelse.</p>
Tilgangsfejl	Enheden blev fjernet fra det direkte USB-interface, mens dataene blev behandlet.	Tryk på  . Sæt enheden i igen, og forsøg at udskrive med direkte udskrivning.
Tjek dokument	Dokumentet blev ikke indsat eller fremført korrekt, eller dokumentet scannet fra ADF'en var for langt.	Se <i>Dokumentet sidder fast øverst i ADF-enheden</i> >> side 134 eller <i>Brug af den automatiske dokumentføder (ADF)</i> >> side 37.
Tonerfejl	En eller flere tonerpatroner er ikke installeret korrekt.	Træk tromleenhederne ud. Tag alle tonerpatronerne ud, og sæt dem derefter tilbage i tromleenhederne.

Fejlmeddelelse	Årsag	Handling
Tromle !	Koronatrådene på tromleenhederne skal rengøres.	Rengør koronatrådene i tromleenhederne (se <i>Rengøring af koronatrådene</i> >> side 109).
	Tromleenheden eller tonerpatron og tromleenhedssættet er ikke installeret korrekt.	Sæt tonerpatronen i den tromleenhed, der er angivet på Touchskærmen. Sæt derefter tonerpatron og tromleenhedssættet tilbage i maskinen.
Tromle snart slut <sup>X 1</sup>  <sup>1</sup> (x) viser farven for den tromleenhed, hvis levetid er ved at være slut. (BK)=Sort, (Y)=Gul, (M)=Magenta, (C)=Cyan.	Levetiden for tromleenheden med den farve, der er angivet på Touchskærmen, er ved at være slut.	Køb en ny tromleenhed til den farve, der er angivet på Touchskærmen, før meddelelsen Udskift tromleX vises.
Tromlestop	Det er tid til at udskifte tromlen.	Udskift tromleenheden for den farve, der er angivet på Touchskærmen. (se <i>Udskiftning af tromleenhederne</i> >> side 90).
Ubrugelig enhed	En USB-enhed eller et USB flash-hukommelsesdrev, der ikke understøttes/er krypteret, er blevet tilsluttet det direkte USB-interface.	Afbryd forbindelsen mellem enheden og det direkte USB-interface (se specifikationerne for understøttede USB flash-hukommelsesdrev i <i>Udskrivning af data fra et USB flash-hukommelsesdrev eller et digitalt kamera, der understøtter masselager (For MFC-9330CDW og MFC-9340CDW)</i> >> side 67).
Ubrugelig enhed  Fjern enheden. Sluk for strømmen, og tænd igen.	En defekt USB-enhed eller et USB Direct interface med højt strømforbrug er blevet tilsluttet USB Direct-interfacet.	Tag stikket i enheden ud af det direkte USB-stik. Tryk på  og hold den nede for at slukke for maskinen og tænd den derefter igen.
Udskift bælte	Det er tid til at udskifte bælteenheden.	Udskift bælteenheden (se <i>Udskiftning af bælteenhed</i> >> side 95).
Udskift fikseringsenhed	Det er på tide at udskifte fikseringsenheden.	Kontakt Brother kundeservice eller et autoriseret Brother-servicecenter for at få fikseringsenheden udskiftet.
Udskift PF-kit	Det er tid til at udskifte papirfremføringssættet.	Kontakt Brother kundeservice eller et autoriseret Brother-servicecenter for at få udskiftet PF Kit.
Udskift spildtonerboks	Det er tid til at udskifte affaldstonerbeholderen.	Udskift affaldstonerbeholderen (se <i>Udskiftning af affaldstonerbeholderen</i> >> side 99).
Udskift toner <sup>1</sup>  <sup>1</sup> Touchskærmen viser farven på den tonerpatron, du skal udskifte. BK=Sort, C=Cyan, M=Magenta, Y=Gul	Tonerens levetid er slut. Maskinen stopper al udskrivning.  Så længe der er ledig hukommelse, gemmes faxmeddelelser i hukommelsen.	Udskift tonerpatronen for den farve, der er angivet på Touchskærmen (se <i>Udskiftning af tonerpatronerne</i> >> side 81).

Fejlmeddelelse	Årsag	Handling
Udskift tromleX <sup>1</sup> <sup>1</sup> (X) viser farven for den tromleenhed, der skal udskiftes. BK=Sort, C=Cyan, M=Magenta, Y=Gul.	Det er tid til at udskifte tromlen.	Udskift tromleenheden for den farve, der er angivet på Touchskærmen (se <i>Udskiftning af tromleenhederne</i> >> side 90).
	Tromlens tæller blev ikke nulstillet, da en ny tromle blev installeret.	Nulstil tromlens tæller. (se <i>Udskiftning af tromleenhederne</i> >> side 90).
USB-skrivebeskyttet	Beskyttelsesindstillingen på USB flash-hukommelsesdrevet er slået til.	Slå beskyttelsesindstillingen på USB flash-hukommelsesdrevet fra.

## Overførsel af faxmeddelelser eller faxjournalrapport

Hvis Touchskærmen viser:

- Kan ikke udskrive XX
- Kan ikke scanne XX

Vi anbefaler, at du overfører dine faxer til en anden faxmaskine eller til din computer (se *Overførsel af faxmeddelelser til en anden faxmaskine* >> side 131 eller *Overførsel af faxer til din computer* >> side 132).



Du kan også overføre Faxjournalrapporten for at se, om der er nogen faxmeddelelser, skal du overføre (se *Overførsel af faxjournalrapporten til en anden faxmaskine* >> side 133).

### BEMÆRK

Hvis der er en fejlmeddelelse på Touchskærmen efter at faxmeddelelserne er blevet overført, skal du afbryde maskinen fra strømforsyningen i adskillige minutter, og derefter tilslutte den igen.

## Overførsel af faxmeddelelser til en anden faxmaskine

Hvis du ikke har indstillet dit afsender-ID, kan du ikke starte funktionen til faxvideresendelse (>>Hurtig installationsvejledning: *Indtast personlige oplysninger (afsender-ID)*).

- 1 Tryk på  for at afbryde fejlen midlertidigt.
- 2 Tryk på .
- 3 Tryk på Alle indst..
- 4 Svirp op eller ned, eller tryk på ▲ eller ▼ for at få vist Service.
- 5 Tryk på Service.
- 6 Tryk på Dataoverførsel.
- 7 Tryk på Faxoverførsel.
- 8 Gør et af følgende:
  - Hvis Touchskærmen Ingen data, er der ikke flere faxer tilbage i maskinens hukommelse. Tryk på Luk.
  - Indtast det faxnummer, som faxmeddelelserne skal videresendes til.
- 9 Tryk på Fax start.

## Overførsel af faxer til din computer

Du kan overføre faxer fra maskinens hukommelse til din computer.

- 1 Tryk på  for at afbryde fejlen midlertidigt.
- 2 Sørg for at du har installeret **MFL-Pro Suite** og start derefter **PC-FAX modtagelse** på computeren. Følg vejledningen til det operativsystem, du bruger.

- (Windows® XP, Windows Vista® og Windows® 7)

I menuen  (**Start**) skal du vælge **Alle programmer > Brother > MFC-XXXX > PC-FAX modtagelse > Modtag**. (XXXX er modelbetegnelsen.)

- (Windows® 8)

Klik på  (**Brother Utilities**) og klik derefter på rullelisten og vælg din models navn (hvis modellen ikke allerede er valgt). Klik på **PC-FAX modtagelse** i venstre navigationsbjælke og klik derefter på **Modtag**.



- 3 Sørg for, at du har indstillet PC fax modtag på maskinen (se *PC-FAX-modtagelse (kun for Windows®)* ►► side 52). Hvis der er faxer i maskinens hukommelse, når du konfigurerer PC-FAX-modtagelse, vil Touchskærmen spørge, om du vil overføre faxerne til din computer.

- 4 Gør et af følgende:
  - Tryk på **Ja** for at overføre alle faxerne til din computer. Hvis Forhåndsvisning af fax er slået fra, vil du blive spurgt, om du ønsker en Backup udskrift.
  - Tryk på **Nej** for at afslutte og efterlade faxmeddelelserne i hukommelsen.

- 5 Tryk på .

## Overførsel af fax-journalrapporten til en anden faxmaskine

Hvis du ikke har indstillet dit afsender-ID, kan du ikke starte funktionen til faxvideresendelse (►►Hurtig installationsvejledning: *Indtast personlige oplysninger (afsender-ID)*).

- 1 Tryk på  for at afbryde fejlen midlertidigt.
- 2 Tryk på .
- 3 Tryk på `Alle indst..`
- 4 Svirp op eller ned, eller tryk på `▲` eller `▼` for at få vist `Service`.
- 5 Tryk på `Service`.
- 6 Tryk på `Dataoverførsel`.
- 7 Tryk på `Rapportoverførsel`.
- 8 Indtast det faxnummer, som faxjournalrapporten skal videresendes til.
- 9 Tryk på `Fax start`.

## Dokumentstop

### Dokumentet sidder fast øverst i ADF-enheden

- 1 Fjern alt papir, der ikke sidder fast, fra ADF'en.
- 2 Åbn ADF-låget.
- 3 Træk det fastsiddende dokument ud til venstre.

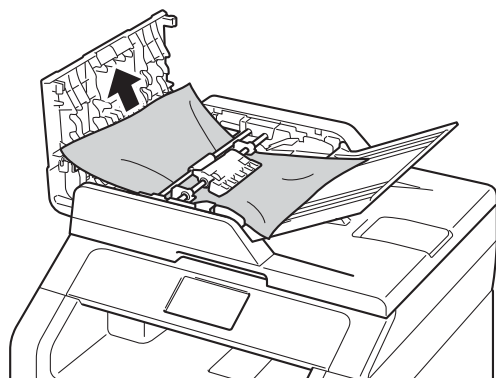

Hvis dokumenter rives eller går i stykker, skal du fjerne alle mindre papirstykker for at forhindre papirstop i fremtiden.

- 4 Luk ADF-låget.
- 5 Tryk på .

### Dokumentet sidder fast under dokumentlåget

- 1 Fjern alt papir, der ikke sidder fast, fra ADF'en.
- 2 Løft dokumentlåget.
- 3 Træk det fastsiddende dokument ud til højre.

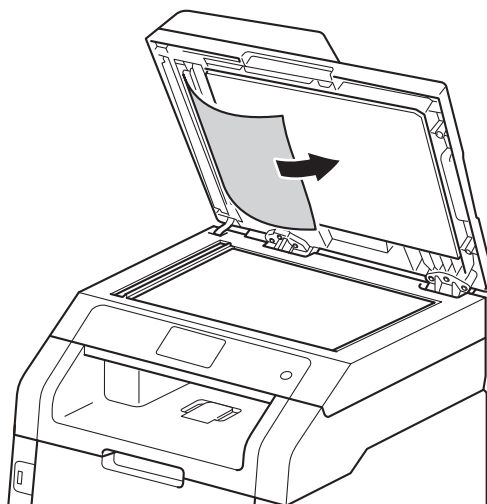

Hvis dokumenter rives eller går i stykker, skal du fjerne alle mindre papirstykker for at forhindre papirstop i fremtiden.

- 4 Luk dokumentlåget.
- 5 Tryk på .



## Fjernelse af mindre dokumenter, der sidder fast i ADF'en

- 1 Løft dokumentlåget.
- 2 Sæt et stykke stift papir, f.eks. karton, i ADF'en for at skubbe små papirstykker igennem.

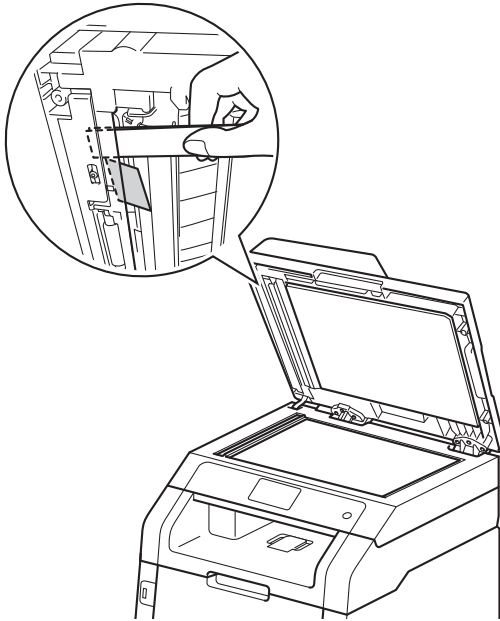

- 3 Luk dokumentlåget.
- 4 Tryk på .

## Dokumentet sidder fast under udbakken

- 1 Fjern alt papir, der ikke sidder fast, fra ADF'en.
- 2 Træk det fastsiddende dokument ud til højre.

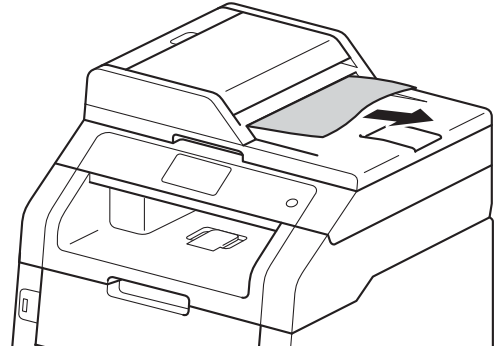

- 3 Tryk på .

## Papirstop

Fjern altid det papir, der er tilbage i papirbakken, og ret siderne i stakken ind efter hinanden, når du lægger nyt papir i. På denne måde undgår du, at der fremføres flere ark i maskinen på én gang, hvilket kan medføre papirstop.

### Der er papirstop i åbningen til manuel fremføring

Hvis Touchskærmen viser *Papirstop manuel fremføring*, skal du følge disse trin:

- 1 Fjern eventuelt papir, der sidder fast i og omkring åbningen til manuel fremføring.

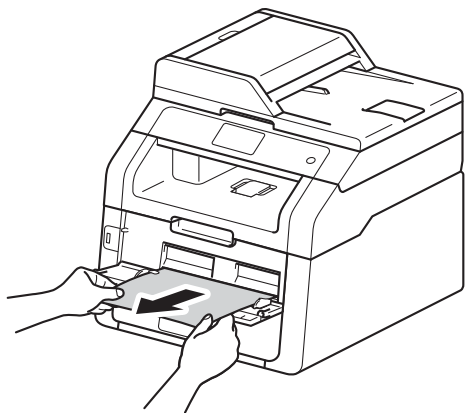

- 2 Tryk på *Start* for at genoptage udskrivningen.

## Papirstop i papirbakken

Hvis Touchskærmen viser *Papirstop i bakke*, skal du følge disse trin:

- 1 Træk papirbakken helt ud af maskinen.

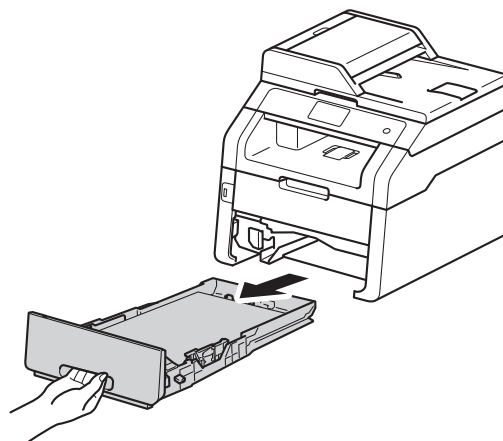

- 2 Brug begge hænder til at langsomt at trække det stoppede papir ud.

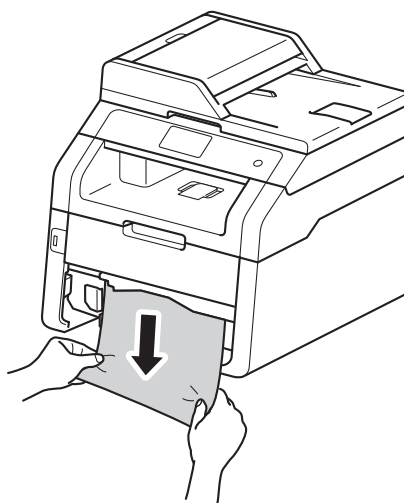

### BEMÆRK

Det er lettere at fjerne papiret, der sidder fast, hvis du trækker papiret nedad.

- 3 Kontroller, at papiret ikke overstiger mærket for den maksimale mængde papir (▼▼▼) i papirbakken. Juster papirstyrene, så de passer til papirstørrelsen, mens du trykker på papirstyreets grønne udløserhåndtag. Sørg for, at styrene sidder godt fast i hullerne.
- 4 Sæt papirbakken helt tilbage i maskinen.

## Papirstop i udbakken

Når papirstop i udbakken, skal du følge disse trin:

- 1 Brug begge hænder til at åbne scanneren.

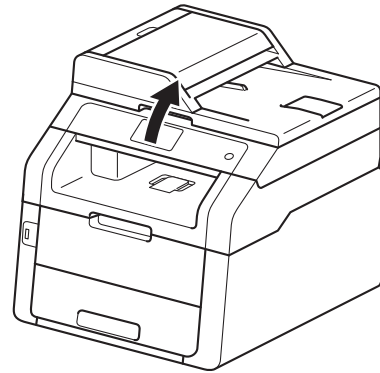

### BEMÆRK

Når det øverste låg er åbent, kan du ikke åbne scanneren.

- 2 Fjern papiret.

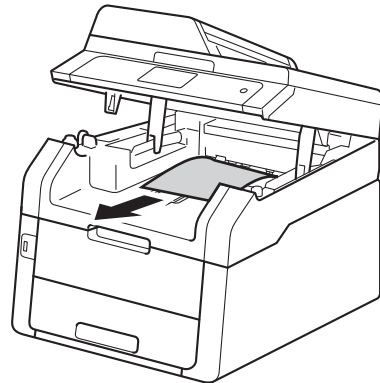

- 3 Skub scanneren ned med begge hænder for at lukke den.

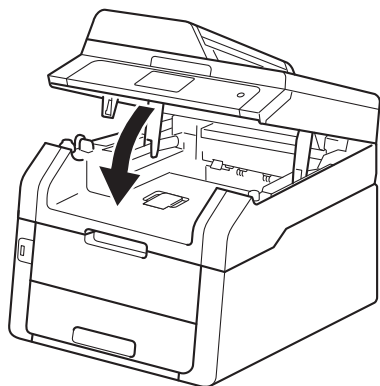

## Der er opstået papirstop bagest i maskinen

Hvis Touchskærmen viser Papirstop på bagside, skal du følge disse trin:

- 1 Lad maskinen være tændt i 10 minutter, så den indvendige blæser kan afkøle maskinens indvendige dele, der er utrolig varme.
- 2 Åbn bagklappen.

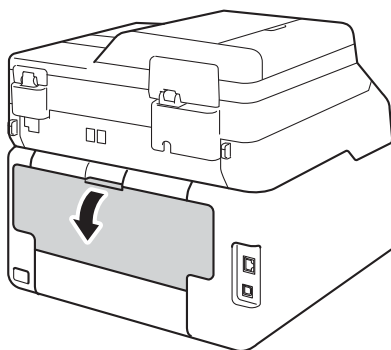

### ⚠ ADVARSEL

#### ⚠ VARM OVERFLADE

Når du lige har brugt maskinen, er de indvendige dele i maskinen meget varme. Vent, indtil maskinen er kølet af, før du rører ved dens indvendige dele.

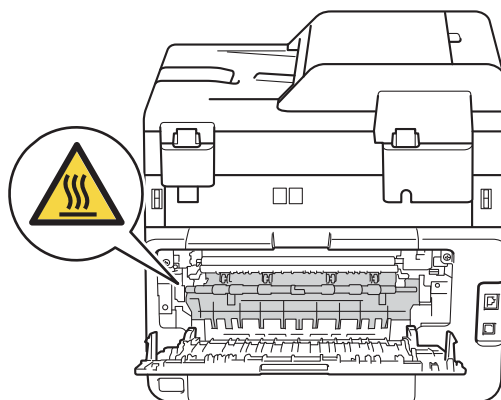

- 3 Træk de grønne tapper i højre og venstre side ned mod dig for at udløse låget til fikseringsenheden (1).

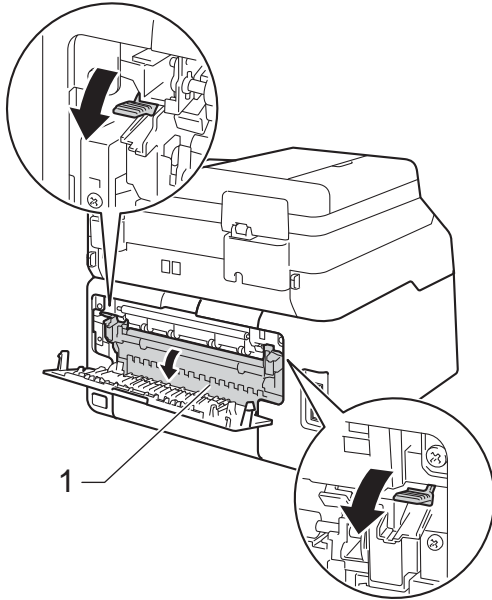

- 5 Luk fikseringsenhedens låg (1). Sørg for, at de grønne tapper på venstre og højre side låses på plads.

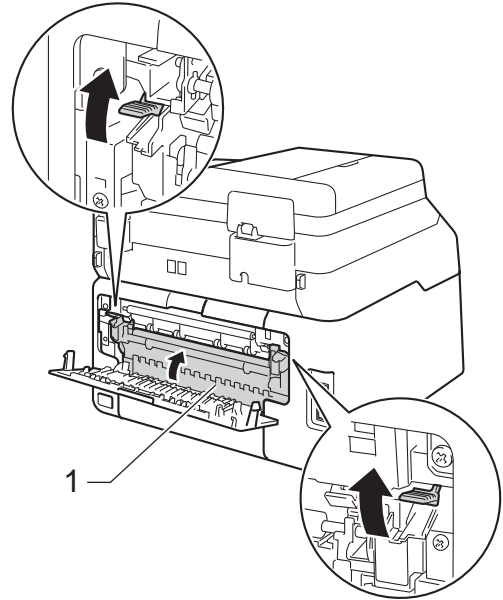

- 4 Brug begge hænder til at trække papiret, der sidder fast, forsigtigt ud af fikseringsenheden.

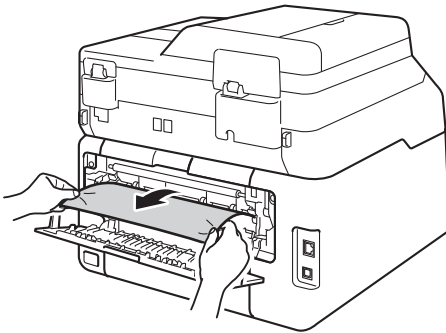

- 6 Luk bagklappen, indtil den klikker på plads.

## Der er opstået papirstop inde i maskinen

Hvis Touchskærmen viser Papirstop indvendig, skal du følge disse trin:

- 1 Lad maskinen være tændt i 10 minutter, så den indvendige blæser kan afkøle maskinens indvendige dele, der er utrolig varme.
- 2 Åbn det øverste låg, indtil det låses i åben position.

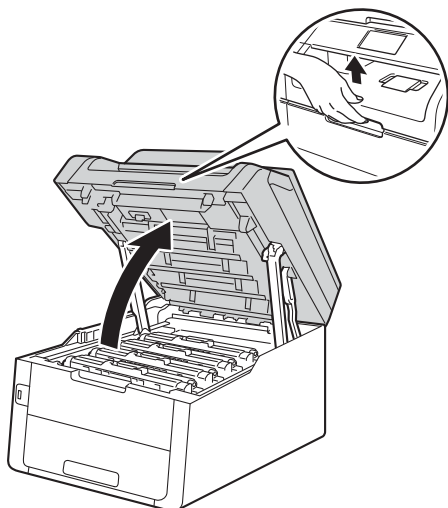

- 3 Fjern alle tonerpatroner og tromleenhedssæt.

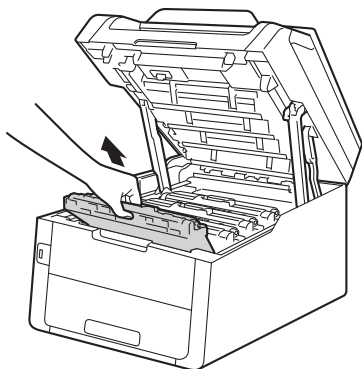

## ⚠ ADVARSEL

### ⚠ VARM OVERFLADE

Når du lige har brugt maskinen, er de indvendige dele i maskinen meget varme. Vent, indtil maskinen er kølet af, før du rører ved dens indvendige dele.

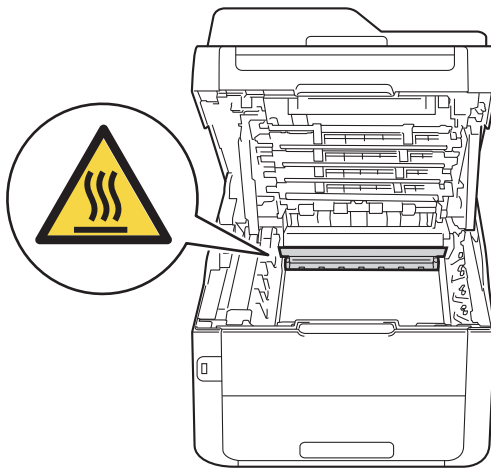

**VIGTIGT!**

- Vi anbefaler, at du anbringer tonerpatronerne og tromleenhederne på en ren og flad overflade med affaldspapir nedenunder i tilfælde af at du kommer til at spilde toner.
- Rør IKKE ved de elektroder, der er vist på illustrationen, for at undgå at beskadige maskinen med statisk elektricitet.

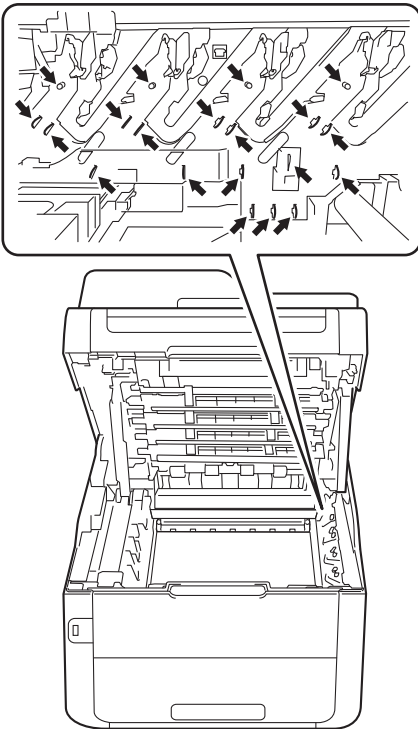

- 4 Træk forsigtigt det fastkørte papir ud.

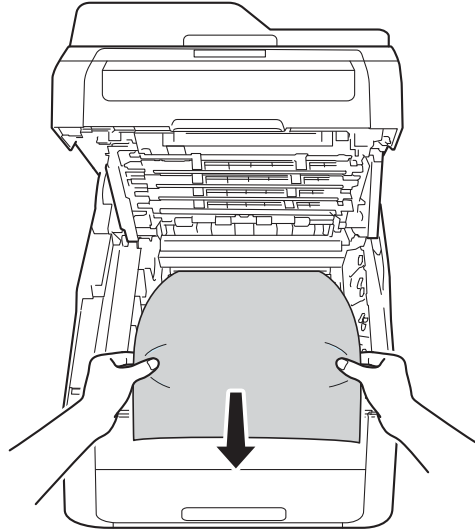

- 5 Skub hver tonerpatron og tromleenhedssæt ind i maskinen og sørg for, at du matcher tonerpatron farverne med de samme farver etiketter på maskinen.

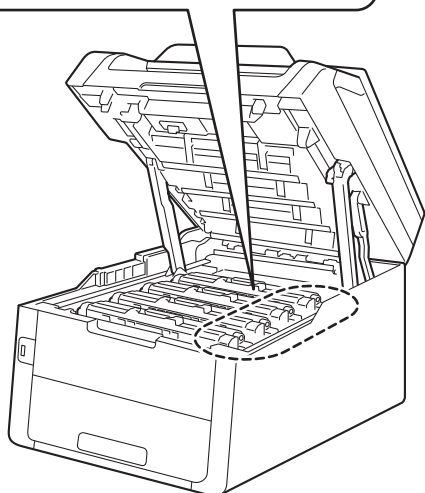
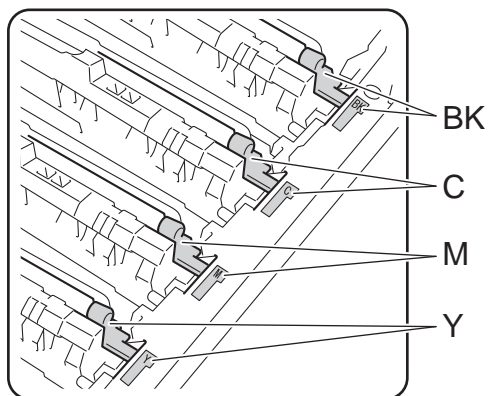
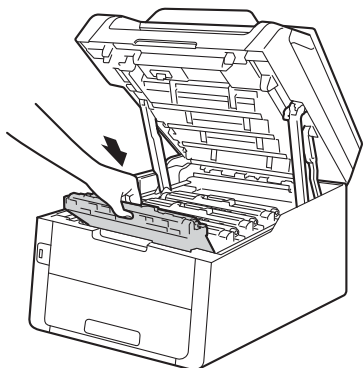

BK=Sort, C=Cyan,  
M=Magenta, Y=Gul

- 6 Luk maskinens øverste låg.

### BEMÆRK

Hvis du slukker maskinen, mens Papirstop indvendig vises på Touchskærmen, vil maskinen udskrive ufuldstændige data fra din computer, når der tændes for den. Før du tænder for maskinen, skal du slette jobbet fra computerens udskriftskø.



## Papirstop under papirbakken

Hvis Touchskærmen viser Papirstop dobbeltsidet, skal du følge disse trin:

- 1 Lad maskinen være tændt i 10 minutter, så den indvendige blæser kan afkøle maskinens indvendige dele, der er utrolig varme.
- 2 Træk papirbakken helt ud af maskinen.

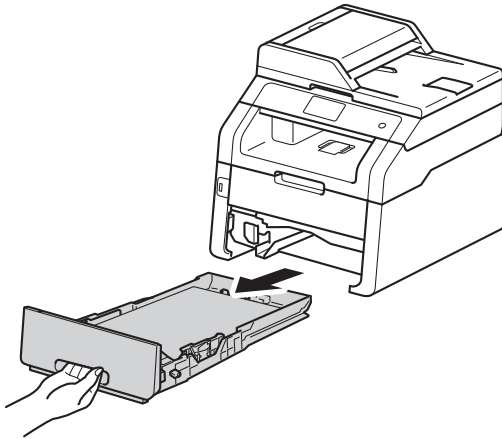

- 3 Sørg for, at papiret, der sidder fast, ikke bliver siddende i maskinen.

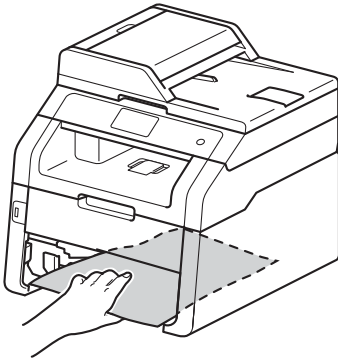

- 4 Hvis papiret ikke sidder fast inde i maskinen, så se efter under papirbakken.

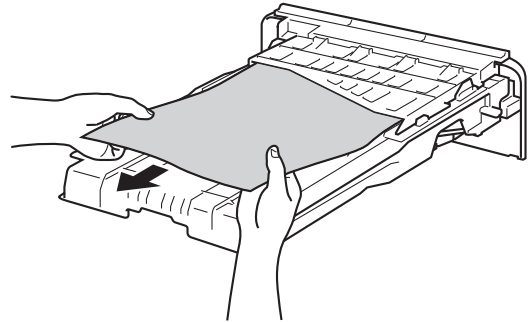

- 5 Hvis papiret ikke sidder fast i papirbakken, så åbn bagklappen.

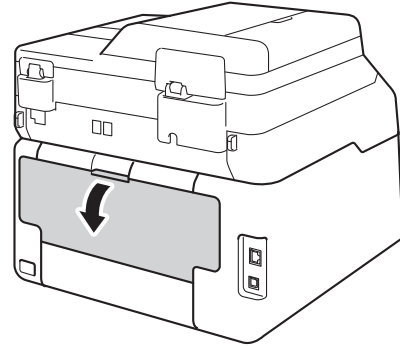

## **!** ADVARSEL

### **!** VARM OVERFLADE

Når du lige har brugt maskinen, er de indvendige dele i maskinen meget varme. Vent, indtil maskinen er kølet af, før du rører ved dens indvendige dele.

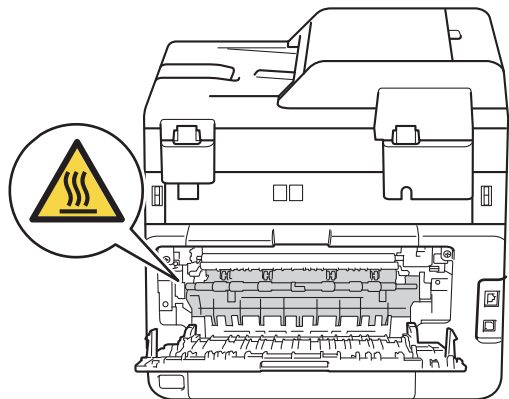

- 6 Brug begge hænder til at trække det fastsiddende papir forsigtigt ud fra bagsiden af maskinen.

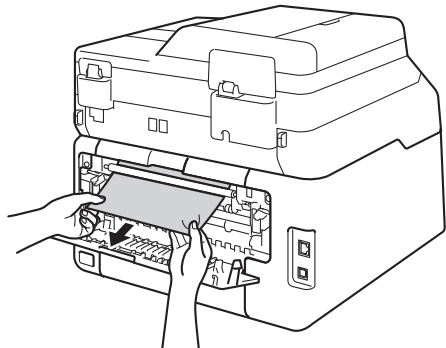

- 7 Luk bagklappen, indtil den klikker på plads.
- 8 Sæt papirbakken helt tilbage i maskinen.



# Hvis du har problemer med maskinen

## VIGTIGT!

- Teknisk assistance får du ved at ringe til det land, hvor du har købt din maskine. Opkaldet skal foretages fra det pågældende land.
- Hvis du mener, at der er et problem med din maskine, skal du se i tabellen herunder og følge fejlfindingstipsene. Du kan løse de fleste problemer selv.
- Hvis du har behov for yderligere hjælp, tilbyder Brother Solutions Center de seneste FAQ'er (ofte stillede spørgsmål) og tips til fejlfinding.

Besøg os på <http://solutions.brother.com/>.

## Udskriftsvanskeligheder

Problemer	Forslag
Ingen udskrivning.	Kontroller, at den korrekte printerdriver er installeret og valgt.
	Kontroller, om Touchskærmen viser en fejlmeddelelse (se <i>Fejlmeddelelser og vedligeholdelsespåmindelser</i> ►► side 123).
	Kontroller, at maskinen er online: (Windows® 7 og Windows Server® 2008 R2) Klik på knappen  (Start) > <b>Enheder og printere</b> . Højre-klik på <b>Brother MFC-XXXX Printer</b> og klik på <b>Se, hvad der udskrives</b> . Klik på <b>Printer</b> på menubjælken. Sørg for at <b>Brug printer offline</b> er slettet.  (Windows Vista® og Windows Server® 2008) Klik på knappen  (Start) > <b>Kontrolpanel</b> > <b>Hardware og lyd</b> > <b>Printere</b> . Højreklik på <b>Brother MFC-XXXX Printer</b> . Sørg for at <b>Brug printer offline</b> ikke vises på listen. Hvis den er på listen, skal du klikke på denne mulighed for at sætte driveren online.  (Windows® XP og Windows Server® 2003) Klik på knappen <b>start</b> > <b>Printere og faxenheder</b> . Højreklik på <b>Brother MFC-XXXX Printer</b> . Sørg for at <b>Brug printer offline</b> ikke vises på listen. Hvis den er på listen, skal du klikke på denne mulighed for at sætte driveren online.  (Windows® 8 og Windows Server® 2012) Flyt musen til nederste højre hjørne på skrivebordet. Når menubjælken vises, skal du klikke på <b>Indstil</b> > <b>Kontrolpanel</b> . I <b>Hardware og lyd</b> (Hardware)-gruppen, skal du klikke på <b>Enheder og printere</b> . Højreklik på <b>Brother MFC-XXXX Printer</b> > <b>Se, hvad der udskrives</b> . Hvis printerdrivermulighederne vises, skal du vælge din printerdriver. Klik på <b>Printer</b> i menubjælken og sørg for, at <b>Brug printer offline</b> ikke er valgt.
	Kontakt din administrator for at få kontrolleret dine indstillinger for Secure Function Lock.
Maskinen udskriver ikke eller er ophørt med at udskrive.	Tryk på  .  Maskinen annullerer udskriftsjobbet og rydder det fra hukommelsen. Udskriften kan være ufuldstændig.

## Udskriftsvanskeligheder (Fortsat)

Problemer	Forslag
Sidehoved og -fod vises, når dokumentet vises på skærmen, men ikke på udskriften.	Der er et område, der ikke kan udskrives foroven og forneden på siden. Indstil top- og bundmargenen i dokumentet, så der tages højde for dette (se <i>Områder, der ikke kan scannes eller udskrives</i> >> side 30).
Maskinen udskriver uventet eller udskriver noget ulæseligt.	Tryk på  for at annullere udskriftsjob.
	Kontroller indstillingerne i dit program, så du er sikker på, at opsætningen fungerer for din maskine.
Maskinen udskriver de første par sider korrekt, men derefter mangler der tekst på nogle af siderne.	Kontroller indstillingerne i dit program, så du er sikker på, at opsætningen fungerer for din maskine.
	Din computer genkender ikke hele signalet fra maskinens inputbuffer. Kontroller, at interfacekablet er tilsluttet korrekt (>> Hurtig installationsvejledning).
Maskinen udskriver ikke på begge sider af papiret, selvom printerdriverindstillingen er 2-sidet.	Kontroller papirstørrelsen i printerdriveren. Du skal vælge A4 (60 til 105 g/m <sup>2</sup> ).
Maskinen viser ikke USB-menuen, når et USB flash-hukommelsesdrev er sluttet til det direkte USB-interface.	Når maskinen er i Dyb slumretilstand, vågner maskinen ikke, selvom du tilslutter et USB flash-hukommelsesdrev til USB Direct-interfacet. Tryk på Touchskærmen for at vække maskinen.
Det er ikke muligt at udføre "sidelayout"-udskrivning.	Kontroller, at indstillingen for papirstørrelse i programmet og i printerdriveren er den samme.
Udskrivningshastigheden er for langsom.	Prøv at ændre printerdriverindstillingen. Højeste opløsning kræver længere databehandlings-, overførsels- og udskrivningstid.
Maskinen udskriver ikke fra Adobe® Illustrator®.	Prøv at reducere udskriftsopløsningen (>> Softwarebrugsanvisning).
Dårlig udskriftskvalitet	Se <i>Forbedring af udskriftskvaliteten</i> >> side 157.

## Papirhåndteringsvanskeligheder

Problemer	Forslag
Maskinen fremfører ikke papiret.	Hvis Touchskærmen viser en Papirstop-meddelelse, og du stadig har et problem, se <i>Fejlmeddelelser og vedligeholdelsespåmindelser</i> >> side 123.
	Hvis papirbakken er tom, skal du lægge en ny stak papir i papirbakken.
	Sørg for, at papiret er lige, hvis der allerede er papir i papirbakken. Ret papiret ud, hvis det er krøllet. Sommetider er det nyttigt at fjerne papiret, vende stakken om og lægge den tilbage i papirbakken.
	Reducer mængden af papir i papirbakken, og prøv igen.
	Sørg for, at <b>Manuel</b> ikke er valgt for <b>Papirkilde</b> i printerdriveren.
	Rengør papiroptagningsrullerne (se <i>Rengør papirindføringsrullerne</i> >> side 118).
Maskinen fremfører ikke papir fra åbningen til manuel fremføring.	Brug begge hænder til at skubbe et ark papir godt ind i åbningen til manuel fremføring, indtil den øverste kant af papiret presser mod rullerne til papirfremføring. Forsæt med at trykke papiret mod rullerne, indtil maskinen griber papiret og trækker det yderligere frem.
	Sæt kun ét ark papir i åbningen til manuel fremføring.
	Sørg for, at <b>Manuel</b> er valgt for <b>Papirkilde</b> i printerdriveren.

## Papirhåndteringsvanskeligheder (Fortsat)

Problemer	Forslag
Hvordan udskriver jeg på konvolutter?	Du kan lægge én konvolut ad gangen i åbningen til manuel fremføring. Dit program skal indstilles til at udskrive på den konvolutstørrelse, du bruger. Dette gøres sædvanligvis i menuen Sideopsætning eller Dokumentopsætning i dit program (se vejledningen til dit program for yderligere oplysninger).

## Udskrivning af modtagne faxer

Problemer	Forslag
<ul style="list-style-type: none"> <li>■ Sammentrukket udskrift</li> <li>■ Vandrette striber</li> <li>■ Sætningerne foroven og forneden er afskåret</li> <li>■ Manglende linjer</li> </ul>	Normalt skyldes dette en dårlig telefonforbindelse. Lav en kopi: Hvis kopien ser ud som ønsket, skyldes problemet muligvis en dårlig forbindelse med statisk støj eller interferens på telefonlinjen. Anmod den anden part om at sende faxmeddelelsen igen.
Lodrette sorte linjer ved modtagelse	Koronatrådene til udskrivning kan være snavsede. Rengør koronatrådene i tromleenhederne (se <i>Rengøring af koronatrådene</i> ►► side 109). Afsenderens scanner kan være snavsset. Anmod afsenderen om at tage en kopi for at se, om problemet findes på den maskine, der sender. Prøv at modtage fra en anden faxmaskine.
Modtagne faxmeddelelser ser ud til at være delt, eller der er blanke sider.	Venstre og højre margen skæres af, eller en enkelt side udskrives over to sider (se <i>Papirstørrelse</i> ►► side 31). Slå Autoreduktion til (►► Udvidet brugsanvisning: <i>Udskrivning af en reduceret indgående faxmeddelelse</i> ).

## Telefonledning eller forbindelser

Problemer	Forslag
Opkald virker ikke. (Ingen klartone)	Kontroller alle ledningsforbindelser. Kontroller, at telefonledningen er sat direkte i telefonstikket i væggen og maskinens LINE-stik.
	Hvis en ekstern telefon er tilsluttet maskinen, skal du sende en manuel fax ved at løfte telefonrøret på den eksterne telefon og kalde nummeret op ved hjælp af den eksterne telefon. Vent til du hører faxmodtagetonerne, før du trykker på <code>Fax start</code> .
	Hvis der ikke er nogen klartone, skal du tilslutte en telefon og telefonledning, du véd virker, direkte i den primære telefons vægstik. Løft derefter røret på den eksterne telefon og lyt efter en klartone. Hvis der stadig ikke er klartone, skal du bede telefonselskabet om at kontrollere linjen og vægstikket.
Maskinen svarer ikke, når der kaldes op til den.	Kontroller, at maskinen er i den rigtige modtagefunktion til din opsætning (se <i>Indstillinger for modtagefunktion</i> ►► side 47). Kontroller, at der er en klartone. Ring op til maskinen for at høre, om den svarer, hvis det er muligt. Hvis der stadigvæk ikke er noget svar, skal du kontrollere telefonens ledningsforbindelse. Hvis der ikke er nogen ringning, når du ringer til maskinen, skal du anmode telefonselskabet om at kontrollere linjen.

## Modtagelse af faxer

Problemer	Forslag
Det er ikke muligt at modtage en faxmeddelelse.	Kontroller alle ledningsforbindelser. Kontrollér, at telefonledningen er sat direkte i telefonstikket i væggen og maskinens LINE-stik. Hvis du abonnerer på DSL- eller VoIP-tjenester, skal du kontakte din tjenesteudbyder for tilslutningsanvisninger.
	Sørg for, at maskinen er i den rigtige modtagefunktion. Dette er bestemt af de eksterne enheder og telefontjenesteabonnemeter, du har på samme linje som Brother-maskinen (se <i>Indstillinger for modtagefunktion</i> >> side 47). <ul style="list-style-type: none"> <li>■ Hvis du har en dedikeret faxlinje, og du ønsker, at Brother-maskinen automatisk besvarer alle indgående faxmeddelelser, skal du vælge funktionen <i>Fax</i>.</li> <li>■ Hvis Brother-maskinen deler en linje med en ekstern telefonsvarer, skal du vælge funktionen <i>Ekstratlf/Tad</i>. I funktionen <i>Ekstratlf/Tad</i> modtager Brother-maskinen automatisk indgående faxmeddelelser, og personer, der kalder op til samtale, kan lægge en besked på din telefonsvarer.</li> <li>■ Hvis Brother-maskinen deler en linje med andre telefoner, og du ønsker, at den automatisk besvarer alle indgående faxmeddelelser, skal du vælge funktionen <i>Fax/Tlf</i>. I funktionen <i>Fax/Tlf</i> modtager Brother-maskinen automatisk faxmeddelelser og afgiver en hurtig dobbeltringning som en meddelelse til dig om at besvare samtaleopkald.</li> <li>■ Hvis du ikke ønsker, at Brother-maskinen automatisk besvarer indgående faxmeddelelser, skal du vælge funktionen <i>Manuel</i>. I funktionen <i>Manuel</i> skal du besvare alle indgående opkald og aktivere maskinen til at modtage faxmeddelelser.</li> </ul>
	En anden enhed eller tjeneste besvarer muligvis opkaldet før Brother-maskinen. Nedjuster indstillingen <i>Forsinket opkald</i> for at teste dette: <ul style="list-style-type: none"> <li>■ Hvis svarfunktionen indstillet til <i>Fax</i> eller <i>Fax/Tlf</i>, skal du reducere ringeforsinkelsen til 1 ring (se <i>Forsinket opkald</i> &gt;&gt; side 47).</li> <li>■ Hvis svarfunktionen er indstillet til <i>Ekstratlf/Tad</i>, skal du reducere antallet af ringninger, der er programmeret på telefonsvareren, til 2.</li> <li>■ Hvis svarfunktionen er indstillet til <i>Manuel</i>, skal du IKKE justere indstillingen <i>Forsinket opkald</i>.</li> </ul>
	Få en person til at sende dig en testfaxmeddelelse: <ul style="list-style-type: none"> <li>■ Hvis du har modtaget testfax uden problemer, fungerer din maskine korrekt. Husk at nulstille forsinket opkald eller indstillingen for telefonsvareren til den oprindelige indstilling. Hvis problemerne med at modtage meddelelser vender tilbage, når du har nulstillet forsinket opkald, er det fordi en person, en enhed eller en abonnements-tjeneste besvarer faxopkaldet, før maskinen har haft en chance for at svare.</li> <li>■ Hvis du ikke kunne modtage faxen, forstyrrer en anden enhed eller abonnements-tjeneste muligvis din faxmodtagelse, eller der kan være et problem med din faxlinje.</li> </ul>

## Modtagelse af faxer (Fortsat)

Problemer	Forslag
<p>Det er ikke muligt at modtage en faxmeddelelse.</p> <p>(fortsat)</p>	<p>Hvis du bruger en telefonsvarer (Ekstratlf/Tad-tilstand) på samme linje som Brother-maskinen, skal du sørge telefonsvareren er indstillet korrekt (se <i>Tilslutning af en ekstern telefonsvarer</i> &gt;&gt; side 56).</p> <ol style="list-style-type: none"> <li>1 Tilslut den eksterne telefonsvarer som vist på illustrationen, se side 57.</li> <li>2 Indstil din telefonsvarer til at svare i et eller to ringninger.</li> <li>3 Optag den udgående meddelelse på din telefonsvarer. <ul style="list-style-type: none"> <li>■ Indspil fem sekunders stilhed i begyndelsen af din udgående meddelelse.</li> <li>■ Begræns din indtaling til 20 sekunder.</li> <li>■ Afslut din udgående meddelelse med din fjernaktiveringskode til personer, der sender manuelle faxmeddelelser. For eksempel: "Indtal en besked efter bippet eller indtast *51 og tryk på Start for at sende en fax."</li> </ul> </li> <li>4 Indstil din telefonsvarer til at besvare opkald.</li> <li>5 Indstil Brother-maskinens modtagefunktion til Ekstratlf/Tad (se <i>Indstillinger for modtagefunktion</i> &gt;&gt; side 47).</li> </ol>
	<p>Kontroller, at Brother-maskinens faxregistreringsfunktion er aktiveret. Faxregistrering er en funktion, der giver dig mulighed for at modtage en fax, selvom du har besvaret opkaldet på en ekstern telefon eller et ekstra telefon (se <i>Faxregistrering</i> &gt;&gt; side 48).</p>
	<p>Hvis du ofte er udsat for transmissionsfejl pga. mulig interferens på telefonlinjen, skal du prøve at ændre kompatibilitetsindstillingen til Basis (for VoIP) (se <i>Interferens på telefonlinje / VoIP (IP-telefoni)</i> &gt;&gt; side 156).</p>
	<p>Kontakt din administrator for at få kontrolleret dine indstillinger for Secure Function Lock.</p>

## Sende faxer

Problemer	Forslag
Det er ikke muligt at sende en faxmeddelelse.	Kontroller alle ledningsforbindelser. Kontroller, at telefonledningen er sat direkte i telefonstikket i væggen og maskinens LINE-stik.
	Kontroller, at du trykkede på Fax og at der er valgt Faxfunktion for maskinen (se <i>Sådan sendes en faxmeddelelse</i> >> side 40).
	Udskriv Transmissionsbekræftelsesrapporten og kontroller for fejl (>>Udvidet brugsanvisning: <i>Rapporter</i> ).
	Kontakt din administrator for at få kontrolleret dine indstillinger for Secure Function Lock.
	Bed modparten kontrollere, at der er papir i den modtagende maskine.
Dårlig sendekvalitet.	Prøv at ændre opløsningen til Fin eller S.Fin. Tag en kopi for at kontrollere maskinens scannefunktion. Hvis kopikvaliteten ikke er god, skal du rengøre scanneren (se <i>Rengøring af scannerglaspladen</i> >> side 107).
På afsendelsesbekræftelsen står der RESULT:FEJL.	Der er sandsynligvis midlertidig støj eller statisk elektricitet på linjen. Prøv at sende faxmeddelelsen igen. Hvis du sender en PC-FAX-meddelelse og får RESULT:FEJL på Afsendelsesbekræftelsesrapporten, er maskinens hukommelse muligvis ful. For at frigøre mere hukommelse kan du slå Faxlagring fra (>>Udvidet brugsanvisning: <i>Deaktivering af Eksterne faxfunktioner</i> ), udskrive faxmeddelelser i hukommelsen (>>Udvidet brugsanvisning: <i>Udskrivning af en faxmeddelelse fra hukommelsen</i> ) eller annullere et forsinket fax- eller pollingjob (>>Udvidet brugsanvisning: <i>Kontrol og annullering af ventende job</i> ). Hvis problemet fortsætter, skal du kontakte telefonselskabet og anmode dem om at kontrollere din telefonlinje.
	Hvis du ofte er udsat for transmissionsfejl pga. mulig interferens på telefonlinjen, skal du prøve at ændre kompatibilitetsindstillingen til Basis (for VoIP) (se <i>Interferens på telefonlinje / VoIP (IP-telefoni)</i> >> side 156).
Afsendte faxmeddelelser er tomme.	Kontroller, at dokumentet ilægges korrekt. Ved brug af ADF'en skal dokumentet have <i>forsiden opad</i> . Når du bruger scannerglaspladen, skal dokumentet vende <i>forsiden nedad</i> (se <i>Ilægning af dokumenter</i> >> side 37).
Lodrette sorte linjer ved afsendelse.	Lodrette sorte linjer på faxmeddelelser, du sender, skyldes typisk snavs eller rettelak på glasstrimlen (se <i>Rengøring af scannerglaspladen</i> >> side 107).



## Håndtering af indgående opkald

Problemer	Forslag
Maskinen "hører" en stemme som en CNG-tone.	Hvis Faxregistrering er slået til, er din maskine mere følsom over for lyde. Maskinen kan fejlagtigt fortolke visse stemmer eller musik på linjen som en opkaldende faxmaskine og svare med faxmodtagetoner. Deaktiver maskinen ved at trykke på  . Prøv at undgå dette problem ved at slå Faxregistrering fra (se <i>Faxregistrering</i> >> side 48).
Afsendelse af et faxopkald til maskinen.	Hvis du svarede på en ekstern telefon eller et ekstra telefon, skal du indtaste din Fjernaktiveringskode (standardindstillingen er *51). Når maskinen svarer, skal du lægge på.
Tilpasse funktioner på en enkelt linje.	Hvis du har Banke På, Banke På/Nummervisning, Nummervisning, Talebesked, en telefonsvarer, et alarmsystem eller en anden tilpasset funktion på en enkelt telefonlinje sammen med maskinen, kan det give problemer med at sende eller modtage faxmeddelelser.  <b>For eksempel:</b> Hvis du abonnerer på Ventende opkald eller en anden tjeneste, og signalet kommer igennem på linjen, mens maskinen sender eller modtager en faxmeddelelse, kan signalet afbryde faxmeddelelserne midlertidigt. Brothers ECM-funktion (Error Correction Mode) bør hjælpe med at slippe af med dette problem. Denne tilstand har relation til telefonsystemindustrien og er ens for alle enheder, som sender og modtager data på en enkelt fælleslinje med tilpassede funktioner. Hvis det er afgørende for din virksomhed at undgå en mindre afbrydelse, anbefaler vi en separat telefonlinje uden tilpassede funktioner.

## Vanskeligheder med kopiering

Problemer	Forslag
Det er ikke muligt at tage en kopi.	Sørg for at du trykkede på <i>Kopi</i> , og at maskinen er i Kopifunktion (se <i>Sådan kopierer du</i> >> side 65). Kontakt din administrator for at få kontrolleret dine indstillinger for Secure Function Lock.
Der kommer lodrette sorte streger på kopierne.	Lodrette sorte streger på kopier skyldes typisk snavs eller rettelak på scannerglaspladen eller, at koronatrådene er snavsede. Rengør glasstrimlen og scannerglaspladen og også den hvide skinne og den hvide plastik over dem (se <i>Rengøring af scannerglaspladen</i> >> side 107 og <i>Rengøring af koronatrådene</i> >> side 109).
Kopier er blanke.	Sørg for at du ilægger dokumentet korrekt (se <i>Brug af den automatiske dokumentfæder (ADF)</i> >> side 37 eller <i>Brug af scannerglaspladen</i> >> side 38).

## Vanskeligheder med scanning

Problemer	Forslag
TWAIN- eller WIA-fejl vises, når scanningen starter. (Windows®)	Kontroller, at Brother TWAIN- eller WIA-driveren er valgt som den primære kilde i dit scanningsprogram. I f.eks. Nuance™ PaperPort™ 12SE skal du klikke på <b>Skrivebord &gt; Scanningsindstillinger &gt; Vælg</b> for at vælge Brother TWAIN/WIA-driveren.
TWAIN- eller ICA-fejl vises, når scanningen starter. (Macintosh)	Kontroller, at Brother TWAIN-driveren er valgt som den primære kilde. I PageManager skal du klikke på <b>File (Fil) &gt; Select Source</b> (Vælg kilde) og vælge Brother TWAIN-driveren.  Macintosh-brugere kan også scanne dokumenter ved at bruge ICA-scannerdriveren (►►Softwarebrugsanvisning).
OCR virker ikke.	Prøv at øge opløsningen for scanningen.  (Brugere af Macintosh) Presto! PageManager skal hentes og installeres før brug. Se <i>Adgang til Brother-support (Macintosh)</i> ►► side 7 for yderligere vejledninger.
Netværksscanning virker ikke.	Se <i>Netværksvanskeligheder</i> ►► side 153.
Kan ikke scanne.	Kontakt din administrator for at få kontrolleret dine indstillinger for Secure Function Lock.



## Vanskeligheder med software

Problemer	Forslag
Det er ikke muligt at installere software eller udskrive.	<b>(kun Windows®)</b>  Kør programmet <b>Reparer MFL-Pro Suite</b> på cd-rom'en. Dette program reparerer og geninstallerer softwaren.



## Netværksvanskeligheder

Problemer	Forslag
Kan ikke udskrive og scanne over et netværk efter endt installation af software.	Når skærmbilledet <i>Kan ikke udskrive til netværksprinter</i> vises, skal du følge vejledningen på skærmen. Hvis problemet ikke er løst, ►► <a href="#">Netværksbrugsanvisning: Fejlfinding</a> .
Funktionen til netværksscanning virker ikke.	<p><b>(Windows® og Macintosh)</b></p> <p>Funktionen til netværksscanning virker muligvis ikke pga. firewall-indstillingerne. Rediger eller deaktivér firewall-indstillingerne. Det er nødvendigt at indstille tredjeparts sikkerheds/firewall-software til netværksscanning. For at tilføje port 54925 til netværksscanning skal du indtaste nedenstående oplysninger:</p> <ul style="list-style-type: none"> <li>■ I navn: Indtast en beskrivelse, f.eks. Brother NetScan.</li> <li>■ I portnummer: Indtast 54925.</li> <li>■ I protokol: Sørg for, at UDP er valgt.</li> </ul> <p>Se vejledningen, der fulgte med din tredje-parts sikkerheds-/firewallsoftware eller kontakt softwareproducenten.</p> <p>For mere information kan du læse ofte stillede spørgsmål og forslag til fejlfinding på <a href="http://solutions.brother.com/">http://solutions.brother.com/</a>.</p> <p><b>(Macintosh)</b></p> <p>Genvælg din maskine i <b>Device Selector</b>-vinduet i pop op-menuen til valg af model på <b>ControlCenter2</b>'s hovedskærm.</p>
Funktionen netværks PC Fax-modtagelse virker ikke.	<p><b>(kun Windows®)</b></p> <p>Det er nødvendigt at indstille tredjeparts sikkerheds/firewall-software til PC-FAX Rx. For at tilføje port 54926 til netværks PC FAX Rx skal du indtaste følgende oplysninger:</p> <ul style="list-style-type: none"> <li>■ I navn: Indtast en beskrivelse, f.eks. "Brother PC-FAX Rx".</li> <li>■ I portnummer: Indtast 54926.</li> <li>■ I protokol: UDP er valgt.</li> </ul> <p>Se vejledningen, der fulgte med din tredje-parts sikkerheds-/firewallsoftware eller kontakt softwareproducenten.</p> <p>For mere information, læs ofte stillede spørgsmål og forslag til fejlfinding på <a href="http://solutions.brother.com/">http://solutions.brother.com/</a>.</p>
Software fra Brother kan ikke installeres.	<p><b>(Windows®)</b></p> <p>Hvis advarslen til sikkerhedssoftwaren vises på computerens skærm under installationen, skal du ændre indstillingerne for sikkerhedssoftwaren for at gøre det muligt at køre Brother-produktets installationsprogram eller andet program.</p> <p><b>(Macintosh)</b></p> <p>Hvis du bruger et anti-spyware- eller antivirusprogram, der har firewall-funktion, skal du midlertidigt deaktivere det og derefter installere Brother-softwaren.</p>
Kan ikke oprette forbindelse til det trådløse netværk.  (MFC-9330CDW og MFC-9340CDW)	Undersøg problemet ved hjælp af <b>WLAN-rapport</b> . Tryk på  , Alle indst., Print rapport, WLAN-rapport og tryk derefter på OK (►► Hurtig installationsvejledning).

## Andre problemer

Problemer	Forslag
Maskinen vil ikke tænde.	<p>Uhensigtsmæssige tilstande i strømforsyningen (f.eks. lyn eller en overspænding) kan have aktiveret maskinens interne sikkerhedsmekanismer. Tryk på  for at slukke for maskinen og tag netledningen ud. Vent i ti minutter, sæt så netledningen i igen, og tryk på  for at tænde for maskinen.</p> <p>Hvis problemet fortsætter, og du bruger en strømafbryder, skal du fjerne afbryderen for at kontrollere, om det er den, der er skyld i problemet. Sæt maskinens netledning direkte i en anden stikkontakt, du ved virker. Hvis maskinen stadig ikke tændes, skal du forsøge med en anden stikkontakt.</p>

## Andre problemer (Fortsat)

Problemer	Forslag
Maskinen kan ikke udskrive EPS-data, der indeholder binære data med BR-Script3-printerdriveren.	<p><b>(Windows®)</b> Gør følgende for at udskrive EPS-data:</p> <p><b>1</b> For Windows® 7 og Windows Server® 2008 R2: Klik på knappen  (<b>Start</b>) &gt; <b>Enheder og printere</b>.</p> <p>For Windows Vista® og Windows Server® 2008: Klik på knappen  (<b>Start</b>) &gt; <b>Kontrolpanel</b> &gt; <b>Hardware og lyd</b> &gt; <b>Printere</b>.</p> <p>For Windows® XP og Windows Server® 2003: Klik på knappen <b>start</b> &gt; <b>Printere og faxenheder</b>.</p> <p>For Windows® 8 og Windows Server® 2012: Flyt musen til nederste højre hjørne på skrivebordet. Når menubjælken vises, skal du klikke på <b>Indstil</b> &gt; <b>Kontrolpanel</b>. I gruppen <b>Hardware og lyd</b> <sup>1</sup> skal du klikke på <b>Enheder og printere</b>.</p> <p><b>2</b> For Windows® 7, Windows® XP, Windows Vista®, Windows Server® 2003, Windows Server® 2008 og Windows Server® 2008R2: Højreklik på ikonet <b>Brother MFC-XXXX</b> <sup>2</sup> og vælg <b>Printeregenskaber</b> <sup>3</sup> og vælg derefter <b>Brother MFC-XXXX BR-Script3</b>.</p> <p>For Windows® 8 og Windows Server® 2012: Højreklik på ikonet <b>Brother MFC-XXXX BR-Script3</b> og vælg <b>Printeregenskaber</b>.</p> <p><b>3</b> Vælg <b>TBCP</b> (Tagged binary communication protocol) i <b>Output-protokol</b> under fanen <b>Enhedsindstillinger</b>.</p> <p><b>(Macintosh)</b> Hvis din maskine er tilsluttet en computer med et USB-interface, kan du ikke udskrive EPS-data, der indeholder binære data. Du kan udskrive EPS-dataene på maskinen via et netværk. Besøg Brother Solutions Center på <a href="http://solutions.brother.com/">http://solutions.brother.com/</a>, hvis du vil installere BR-Script3-printerdriveren via netværket.</p>

<sup>1</sup> For Windows Server® 2012: **Hardware**.

<sup>2</sup> For Windows® XP, Windows Vista®, Windows Server® 2003 og Windows Server® 2008: **Brother MFC-XXXX BR-Script3**.

<sup>3</sup> For Windows® XP, Windows Vista®, Windows Server® 2003 og Windows Server® 2008: **Egenskaber**.



## Indstilling af klartone-registrering

Når du sender en faxmeddelelse automatisk, venter maskinen som standard i et bestemt tidsinterval, inden den begynder at kalde nummeret op. Ved at ændre opkaldstoneindstillingen til Registrering kan du få maskinen til at kalde op, så snart den registrerer en klartone. Denne indstilling kan spare lidt tid, når du sender en faxmeddelelse til mange forskellige numre. Hvis du ændrer indstillingen og begynder at få problemer med at ringe op, bør du sætte indstillingen tilbage til standardindstillingen Ingen registr..

- 1 Tryk på .
- 2 Tryk på Alle indst..
- 3 Svirp op eller ned, eller tryk på ▲ eller ▼ for at få vist Grundindst..
- 4 Tryk på Grundindst..
- 5 Svirp op eller ned, eller tryk på ▲ eller ▼ for at få vist Opkaldstone.
- 6 Tryk på Opkaldstone.
- 7 Tryk på Registrering eller Ingen registr..
- 8 Tryk på .

## Interferens på telefonlinje / VoIP (IP-telefoni)

Hvis du har problemer med at sende eller modtage en faxmeddelelse pga. mulig interferens på telefonlinjen, anbefaler vi, at du justerer kompatibilitetsudligningen med henblik på at reducere modemhastigheden ved faxfunktioner.

- 1 Tryk på .
- 2 Tryk på Alle indst..
- 3 Svirp op eller ned, eller tryk på ▲ eller ▼ for at få vist Grundindst..
- 4 Tryk på Grundindst..
- 5 Svirp op eller ned, eller tryk på ▲ eller ▼ for at få vist Kompatibilitet.
- 6 Tryk på Kompatibilitet.
- 7 Tryk på Høj, Normal eller Basis(for VoIP).
  - Basis(for VoIP) reducerer modemhastigheden til 9.600 bps og slår ECM-funktionen (error correction mode) fra. Medmindre interferens er et hyppigt problem på din telefonlinje, kan du foretrække kun at bruge den efter behov. Brother anbefaler at ændre kompatibilitetsindstillingen til Basis(for VoIP) for at forbedre kompatibiliteten med flest VoIP-tjenester.
  - Normal indstiller modemhastigheden til 14.400 bps.
  - Høj indstiller modemhastigheden til 33.600 bps.
- 8 Tryk på .

### BEMÆRK

VoIP (IP telefoni) er en slags telefonsystem, der anvender en internetforbindelse, i stedet for en almindelig telefonlinje.

# Forbedring af udskriftskvaliteten



Hvis du har problemer med udskriftskvaliteten, skal du først udskrive en testside (  ,

Alle indst., Printer, Udskriftsindstillinger, Test udskrift). Hvis udskriften ser pæn ud, er maskinen sandsynligvis ikke årsag til problemet. Kontroller interfacekabeltilslutninger og prøv at udskrive et andet dokument. Hvis der stadig er problemer med udskriftens eller testsidens udskriftskvalitet, skal du først kontrollere nedenstående forhold. Hvis du stadig har et problem med udskriftskvaliteten, skal du kontrollere skemaet herunder og følge anbefalingerne.

## BEMÆRK

Brother anbefaler, at du kun bruger originale Brother-tonerpatroner, og at brugte tonerpatroner ikke fyldes med toner fra andre kilder.

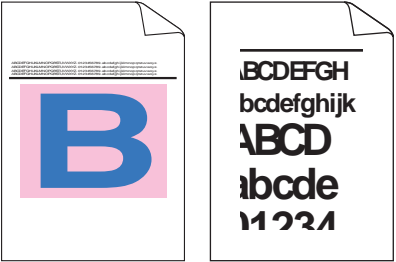

- 1 Vi anbefaler, at du bruger det anbefalede papir for at få den bedste udskriftskvalitet. Sørg for at bruge papir, der opfylder vores specifikationer (se *Brugbart papir og andre udskriftsmedier* >> side 32).
- 2 Kontrollér, at tromleenhederne og tonerpatronerne er installeret korrekt.

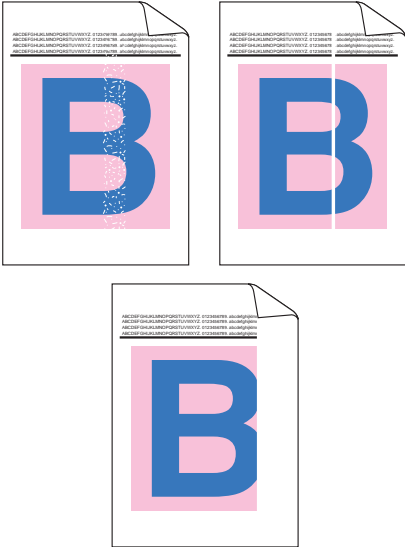

Eksempler på dårlig udskriftskvalitet	Anbefaling
 <p><b>Siderne komprimeres, der er vandrette striber, eller tegnene i top-, bund-, højre og venstre margen kommer ikke med</b></p>	<ul style="list-style-type: none"> <li>■ Juster udskriftsmargenerne i programmet, og udskriv jobbet igen.</li> </ul>
 <p><b>Farvede bogstaver og fine bogstaver i det oprindelige dokument er uklare i kopien</b></p>	<ul style="list-style-type: none"> <li>■ Vælg <i>Tekst</i> eller <i>Kvittering</i> i indstillingen for kopikvalitet (&gt;&gt;Udvidet brugsanvisning: <i>Forbedring af kopikvalitet</i>).</li> <li>■ Juster kopitætheden og kontrasten (&gt;&gt;Udvidet brugsanvisning: <i>Justering af Tæthed og Kontrast</i>).</li> </ul>

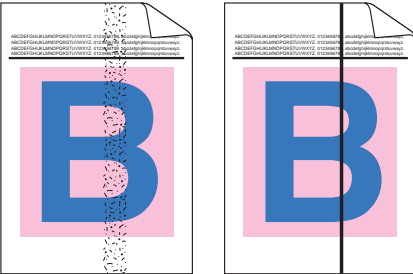
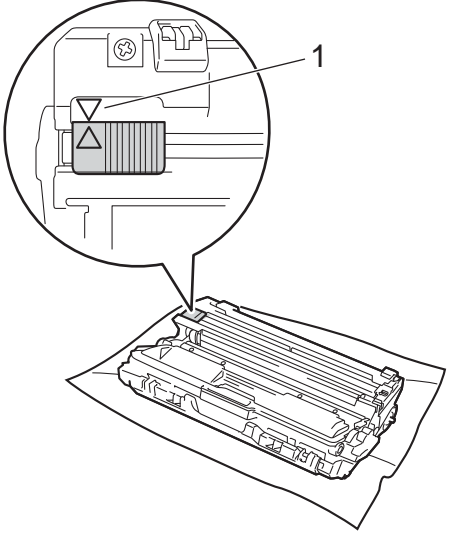
Eksempler på dårlig udskriftskvalitet	Anbefaling
 <p data-bbox="122 585 510 639"><b>Farverne er lyse eller utydelige på hele siden</b></p>	<ul style="list-style-type: none"> <li>■ Udfør farvekalibreringen igen ved hjælp af Touchskærmen eller printerdriveren (se <i>Kalibrering</i> &gt;&gt; side 119).</li> <li>■ Juster kopitætheden og kontrasten, hvis du kopierer (&gt;&gt;Udvidet brugsanvisning: <i>Justering af Tæthed og Kontrast</i>).</li> <li>■ Sørg for, at funktionen til Tonerbesparelse er slået fra på Touchskærmen eller i printerdriveren.</li> <li>■ Sørg for, at indstillingen for medietype i driveren passer til det papir, du bruger (se <i>Brugbart papir og andre udskriftsmedier</i> &gt;&gt; side 32).</li> <li>■ Ryst alle fire tonerpatroner forsigtigt.</li> <li>■ Rengør vinduerne til alle fire LED-hoveder med en tør, blød fnugfri klud (se <i>Rengøring af LED-hovederne</i> &gt;&gt; side 106).</li> </ul>
 <p data-bbox="124 1315 509 1369"><b>Hvide linjer eller bånd på langs af siden</b></p>	<ul style="list-style-type: none"> <li>■ Rengør vinduerne til alle fire LED-hoveder med en tør, blød fnugfri klud (se <i>Rengøring af LED-hovederne</i> &gt;&gt; side 106).</li> <li>■ Rengør scannerglasstrimlen med en tør, blød fnugfri klud (se <i>Rengøring af scannerglaspladen</i> &gt;&gt; side 107).</li> <li>■ Sørg for, at fremmedlegemer såsom et iturevet stykke papir, gule sedler eller støv ikke kommer ind i maskinen og omkring tromleenhederne og tonerpatronerne.</li> <li>■ Rengør tromleenheden (se <i>Rengøring af tromleenheden</i> &gt;&gt; side 112).</li> </ul>

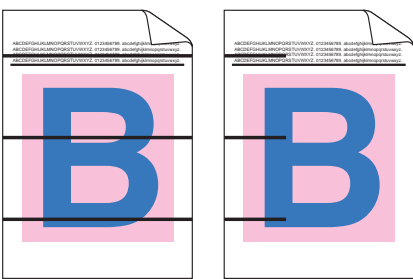

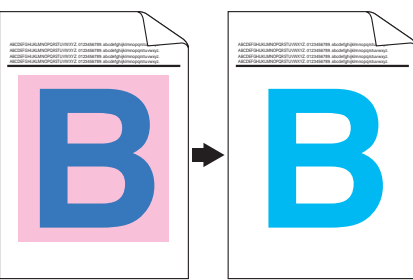
Eksempler på dårlig udskriftskvalitet	Anbefaling
 <p data-bbox="141 633 546 691"><b>Farvede linjer eller bånd på langs af siden</b></p>	<ul style="list-style-type: none"> <li data-bbox="580 295 1237 353">■ Rengør vinduerne til alle fire LED-hoveder med en tør, blød fnugfri klud (se <i>Rengøring af LED-hovederne</i> &gt;&gt; side 106).</li> <li data-bbox="580 363 1237 421">■ Rengør scannerglasstrimlen med en tør, blød fnugfri klud (se <i>Rengøring af scannerglaspladen</i> &gt;&gt; side 107).</li> <li data-bbox="580 430 1237 527">■ Rengør alle fire koronatråde (en for hver farve) i tromleenheden ved at skubbe den grønne tap (se <i>Rengøring af koronatrådene</i> &gt;&gt; side 109).</li> <li data-bbox="580 537 1237 595">■ Sørg for, at den grønne tap på koronatråden sidder i udgangspositionen (▲)(1).</li> </ul>  <ul style="list-style-type: none"> <li data-bbox="580 1164 1237 1329">■ Udskift tonerpatronen med samme farve som linjerne eller båndet (se <i>Udskiftning af tonerpatronerne</i> &gt;&gt; side 82). For at identificere tonerpatronens farve kan du besøge os på <a href="http://solutions.brother.com/">http://solutions.brother.com/</a> for at se vores ofte stillede spørgsmål og tips til fejlfinding.</li> <li data-bbox="580 1338 1237 1425">■ Tromleenheden kan være beskadiget. Installer en ny tromleenhed (se <i>Udskiftning af tromleenhederne</i> &gt;&gt; side 90.) For at identificere tromleenhedens farve kan du besøge os på <a href="http://solutions.brother.com/">http://solutions.brother.com/</a> for at se vores ofte stillede spørgsmål og tips til fejlfinding.</li> </ul>

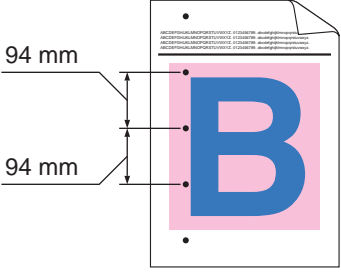
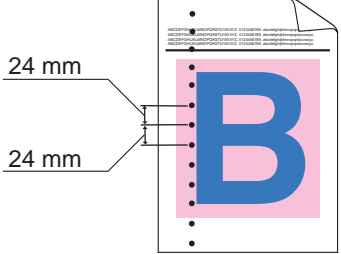
Eksempler på dårlig udskriftskvalitet	Anbefaling
 <p data-bbox="120 585 513 614"><b>Farvede streger på tværs af siden</b></p>	<ul style="list-style-type: none"> <li data-bbox="550 295 1185 378">■ Identificer den farve, der forårsager problemet, og udskift tonerpatronen, der har samme farve som stregen (se <i>Udskiftning af tonerpatronerne</i> &gt;&gt; side 82).</li> </ul> <p data-bbox="577 392 1204 475">For at identificere tonerpatronens farve kan du besøge os på <a href="http://solutions.brother.com/">http://solutions.brother.com/</a> for at se vores ofte stillede spørgsmål og tips til fejlfinding.</p> <ul style="list-style-type: none"> <li data-bbox="550 488 1204 571">■ Identificer den farve, der forårsager problemet, og isæt en ny tromleenhed (se <i>Udskiftning af tromleenhederne</i> &gt;&gt; side 90).</li> </ul> <p data-bbox="577 585 1204 668">For at identificere tromleenhedens farve kan du besøge os på <a href="http://solutions.brother.com/">http://solutions.brother.com/</a> for at se vores ofte stillede spørgsmål og tips til fejlfinding.</p>
 <p data-bbox="148 987 491 1016"><b>Hvide pletter eller hul udskrift</b></p>	<ul style="list-style-type: none"> <li data-bbox="550 697 1185 780">■ Sørg for, at indstillingen for medietype i driveren passer til det papir, du bruger (se <i>Brugbart papir og andre udskriftsmedier</i> &gt;&gt; side 32).</li> <li data-bbox="550 794 1185 896">■ Kontroller maskinens miljø. Forhold som høj luftfugtighed kan medføre hul udskrift (&gt;&gt;Produksiksikkerhedsguide: <i>Vælg en sikker placering for produktet</i>).</li> <li data-bbox="550 909 1204 1031">■ Hvis problemet ikke er løst efter udskrivning af nogle få sider, kan der sidde fremmedlegemer, f.eks. lim fra en etiket, på tromlens overflade (se <i>Rengøring af tromleenheden</i> &gt;&gt; side 112).</li> <li data-bbox="550 1045 1204 1128">■ Identificer den farve, der forårsager problemet, og isæt en ny tromleenhed (se <i>Udskiftning af tromleenhederne</i> &gt;&gt; side 90).</li> </ul> <p data-bbox="577 1141 1204 1224">For at identificere tromleenhedens farve kan du besøge os på <a href="http://solutions.brother.com/">http://solutions.brother.com/</a> for at se vores ofte stillede spørgsmål og tips til fejlfinding.</p>
 <p data-bbox="134 1543 504 1572"><b>Tom side eller manglende farver</b></p>	<ul style="list-style-type: none"> <li data-bbox="550 1253 1204 1336">■ Identificer den farve, der forårsager problemet, og sæt en ny tonerpatron i (se <i>Udskiftning af tonerpatronerne</i> &gt;&gt; side 82).</li> </ul> <p data-bbox="577 1350 1204 1433">For at identificere tonerpatronens farve kan du besøge os på <a href="http://solutions.brother.com/">http://solutions.brother.com/</a> for at se vores ofte stillede spørgsmål og tips til fejlfinding.</p> <ul style="list-style-type: none"> <li data-bbox="550 1447 1204 1530">■ Identificer den farve, der forårsager problemet, og isæt en ny tromleenhed (se <i>Udskiftning af tromleenhederne</i> &gt;&gt; side 90).</li> </ul> <p data-bbox="577 1543 1204 1626">For at identificere tromleenhedens farve kan du besøge os på <a href="http://solutions.brother.com/">http://solutions.brother.com/</a> for at se vores ofte stillede spørgsmål og tips til fejlfinding.</p>

Eksempler på dårlig udskriftskvalitet	Anbefaling
 <p><b>Farvepletter for hver 94 mm</b></p>	<ul style="list-style-type: none"> <li>■ Hvis problemet ikke er løst efter udskrivning af nogle få tomme sider, kan der sidde fremmedlegemer, f.eks. lim fra etiketter, på tromlens overflade. Rengør tromleenheden (se <i>Rengøring af tromleenheden</i> &gt;&gt; side 112).</li> <li>■ Identificer den farve, der forårsager problemet, og isæt en ny tromleenhed (se <i>Udskiftning af tromleenhederne</i> &gt;&gt; side 90).</li> </ul> <p>For at identificere tromleenhedens farve kan du besøge os på <a href="http://solutions.brother.com/">http://solutions.brother.com/</a> for at se vores ofte stillede spørgsmål og tips til fejlfinding.</p>
 <p><b>Farvepletter for hver 24 mm</b></p>	<ul style="list-style-type: none"> <li>■ Identificer den farve, der forårsager problemet, og sæt en ny tonerpatron i (se <i>Udskiftning af tonerpatronerne</i> &gt;&gt; side 82).</li> </ul> <p>For at identificere tonerpatronens farve kan du besøge os på <a href="http://solutions.brother.com/">http://solutions.brother.com/</a> for at se vores ofte stillede spørgsmål og tips til fejlfinding.</p>
 <p><b>Spredt toner eller tonermærker</b></p>	<ul style="list-style-type: none"> <li>■ Kontroller maskinens miljø. Problem med udskriftskvaliteten kan skyldes høj luftfugtighed og høje temperaturer.</li> <li>■ Identificer den farve, der forårsager problemet, og sæt en ny tonerpatron i (se <i>Udskiftning af tonerpatronerne</i> &gt;&gt; side 82).</li> </ul> <p>For at identificere tonerpatronens farve kan du besøge os på <a href="http://solutions.brother.com/">http://solutions.brother.com/</a> for at se vores ofte stillede spørgsmål og tips til fejlfinding.</p> <ul style="list-style-type: none"> <li>■ Identificer den farve, der forårsager problemet, og isæt en ny tromleenhed (se <i>Udskiftning af tromleenhederne</i> &gt;&gt; side 90).</li> </ul> <p>For at identificere tromleenhedens farve kan du besøge os på <a href="http://solutions.brother.com/">http://solutions.brother.com/</a> for at se vores ofte stillede spørgsmål og tips til fejlfinding.</p>

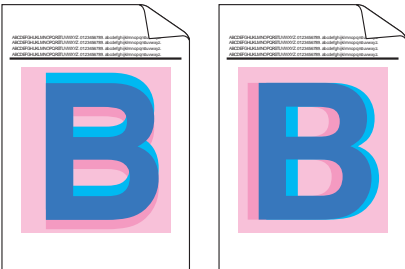
Eksempler på dårlig udskriftskvalitet	Anbefaling
<p><b>Farverne på udskrifter er ikke som forventet</b></p>	<ul style="list-style-type: none"> <li>■ For at forbedre farve tætheden, skal du kalibrere farverne ved først at bruge Touchskærmen og derefter printerdriveren (se <i>Kalibrering</i> &gt;&gt; side 119).</li> <li>■ For at justere farvernes udskriftsposition så kanter står skarpere, skal du udføre en automatisk farve registrering ved hjælp af Touchskærmen (se <i>Automatisk registrering</i> &gt;&gt; side 120).</li> <li>■ Juster kopitætheden og kontrasten, hvis du kopierer (&gt;&gt;Udvidet brugsanvisning: <i>Justering af Tæthed og Kontrast</i>).</li> <li>■ Sørg for, at funktionen til tonerbesparelse er slået fra på Touchskærmen eller i printerdriveren (&gt;&gt;Softwarebrugsanvisning).</li> <li>■ Hvis udskriftskvaliteten af den sorte del ikke er som forventet, skal du markere afkrydsningsfeltet <b>Forbedret sort udskrivning</b> i printerdriveren (&gt;&gt;Softwarebrugsanvisning).</li> </ul> <p>Hvis udskriftskvaliteten er dårlig, skal du slette markeringen i afkrydsningsfeltet <b>Forbedret gråtone</b> i printerdriveren (&gt;&gt;Softwarebrugsanvisning).</p> <ul style="list-style-type: none"> <li>■ Identificer den farve, der forårsager problemet, og sæt en ny tonerpatron i (se <i>Udskiftning af tonerpatronerne</i> &gt;&gt; side 82).</li> </ul> <p>For at identificere tonerpatronens farve kan du besøge os på <a href="http://solutions.brother.com/">http://solutions.brother.com/</a> for at se vores ofte stillede spørgsmål og tips til fejlfinding.</p> <ul style="list-style-type: none"> <li>■ Identificer den farve, der forårsager problemet, og isæt en ny tromleenhed (se <i>Udskiftning af tromleenhederne</i> &gt;&gt; side 90).</li> </ul> <p>For at identificere tromleenhedens farve kan du besøge os på <a href="http://solutions.brother.com/">http://solutions.brother.com/</a> for at se vores ofte stillede spørgsmål og tips til fejlfinding.</p>
<div style="display: flex; justify-content: space-around; align-items: center;">  </div> <p style="text-align: center;"><b>Forkert farveregistrering</b></p>	<ul style="list-style-type: none"> <li>■ Sørg for, at maskinen står på en solid og plan overflade.</li> <li>■ Udfør den automatiske farve registrering ved at bruge Touchskærmen (se <i>Automatisk registrering</i> &gt;&gt; side 120).</li> <li>■ Identificer den farve, der forårsager problemet, og isæt en ny tromleenhed (se <i>Udskiftning af tromleenhederne</i> &gt;&gt; side 90).</li> </ul> <p>For at identificere tromleenhedens farve kan du besøge os på <a href="http://solutions.brother.com/">http://solutions.brother.com/</a> for at se vores ofte stillede spørgsmål og tips til fejlfinding.</p> <ul style="list-style-type: none"> <li>■ Installer en ny bælteenhed (se <i>Udskiftning af bælteenhed</i> &gt;&gt; side 95.)</li> </ul>

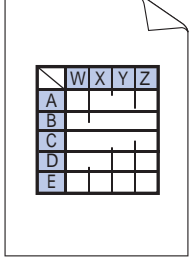
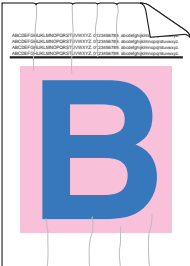
Eksempler på dårlig udskriftskvalitet	Anbefaling
 <p data-bbox="166 585 529 639"><b>Ujævn tæthed på tværs af siden forekommer i perioder</b></p>	<ul style="list-style-type: none"> <li>■ Udfør farvekalibreringen igen ved hjælp af Touchskærmen eller printerdriveren (se <i>Kalibrering</i> &gt;&gt; side 119).</li> <li>■ Juster kopitætheden og kontrasten, hvis du kopierer (&gt;&gt;Udvidet brugsanvisning: <i>Justering af Tæthed og Kontrast</i>).</li> <li>■ Slet afkrydsningsfeltet <b>Forbedret gråtone</b> i printerdriveren. (&gt;&gt;Softwarebrugsanvisning.)</li> <li>■ Identificer den farve, der forårsager problemet, og sæt en ny tonerpatron i (se <i>Udskiftning af tonerpatronerne</i> &gt;&gt; side 82).</li> </ul> <p data-bbox="607 639 1237 722">For at identificere tonerpatronens farve kan du besøge os på <a href="http://solutions.brother.com/">http://solutions.brother.com/</a> for at se vores ofte stillede spørgsmål og tips til fejlfinding.</p> <ul style="list-style-type: none"> <li>■ Identificer den farve, der forårsager problemet, og isæt en ny tromleenhed (se <i>Udskiftning af tromleenhederne</i> &gt;&gt; side 90).</li> </ul> <p data-bbox="607 838 1237 921">For at identificere tromleenhedens farve kan du besøge os på <a href="http://solutions.brother.com/">http://solutions.brother.com/</a> for at se vores ofte stillede spørgsmål og tips til fejlfinding.</p>
 <p data-bbox="166 1222 529 1277"><b>Fine streger i billeder udskrives ikke</b></p>	<ul style="list-style-type: none"> <li>■ Sørg for, at funktionen til tonerbesparelse er slået fra på Touchskærmen eller i printerdriveren (&gt;&gt;Softwarebrugsanvisning).</li> <li>■ Skift udskrivningsopløsningen.</li> <li>■ Hvis du bruger en Windows-printerdriver, skal du vælge <b>Forbedring af mønsterudskrivning</b> i Printerindstillinger på fanen Grundlæggende (&gt;&gt;Softwarebrugsanvisning).</li> </ul>
 <p data-bbox="308 1580 392 1609"><b>Krøller</b></p>	<ul style="list-style-type: none"> <li>■ Kontroller, at bagklappen er lukket korrekt.</li> <li>■ Sørg for, at de to grå håndtag inde i bagklappen vender opad.</li> <li>■ Sørg for, at indstillingen for medietype i driveren passer til det papir, du bruger (se <i>Brugbart papir og andre udskriftsmedier</i> &gt;&gt; side 32).</li> </ul>

### Eksempler på dårlig udskriftskvalitet

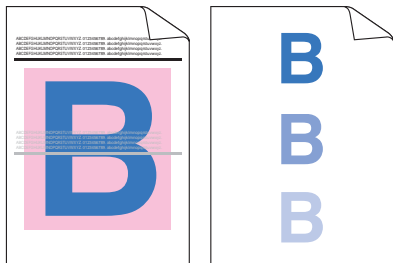

Skygger

### Anbefaling

- Kontroller maskinens miljø. Forhold som lav luftfugtighed og lave temperaturer kan medføre disse problemer med udskriftskvaliteten (►►Produksikkerhedsguide: *Vælg en sikker placering for produktet*).
- Sørg for, at indstillingen for medietype i driveren passer til det papir, du bruger (se *Brugbart papir og andre udskriftsmedier* ►► side 32).
- Sørg for, at de to grå håndtag i bagklappen vender opad (1). Træk de to grå håndtag op, indtil de stopper.

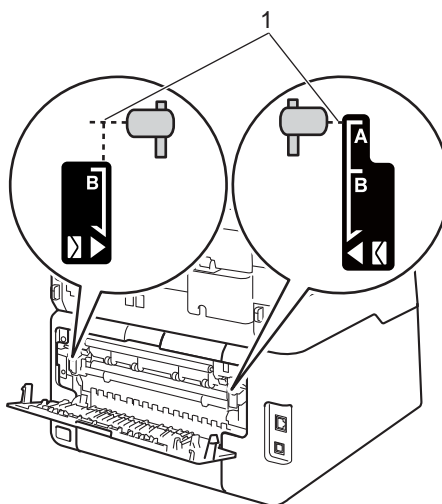

- Identificer den farve, der forårsager problemet, og isæt en ny tromleenhed (se *Udskiftning af tromleenhederne* ►► side 90).

For at identificere tromleenhedens farve kan du besøge os på <http://solutions.brother.com/> for at se vores ofte stillede spørgsmål og tips til fejlfinding.

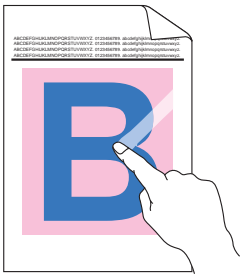
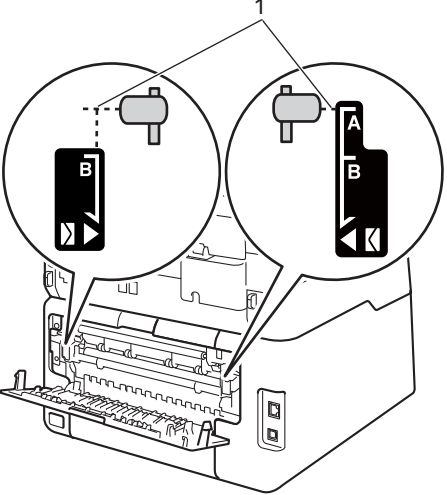
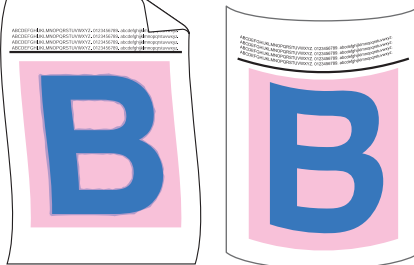
Eksempler på dårlig udskriftskvalitet	Anbefaling
 <p data-bbox="257 595 436 622">Dårlig fiksering</p>	<ul style="list-style-type: none"> <li>■ Sørg for, at de to grå håndtag i bagklappen vender opad (1). Træk de to grå håndtag op, indtil de stopper.</li> </ul>  <ul style="list-style-type: none"> <li>■ Sørg for, at indstillingen for medietype i driveren passer til det papir, du bruger (se <i>Brugbart papir og andre udskriftsmedier</i> &gt;&gt; side 32).</li> <li>■ Vælg tilstanden <b>Øg tonerfiksering</b> i printerdriveren (&gt;&gt;Softwarebrugsanvisning).</li> </ul> <p>Hvis dette valg ikke giver tilstrækkelig forbedring, kan du ændre printerdriverindstillingen under <b>Medietype</b> til en tyk indstilling. Vælg <b>Tyk konvolut</b> i indstillingen for medietype, hvis du udskriver en konvolut.</p>
 <p data-bbox="216 1483 477 1510">Krøllet eller bøjet papir</p>	<ul style="list-style-type: none"> <li>■ Vælg tilstanden <b>Reducer papirkrølning</b> i printerdriveren (&gt;&gt;Softwarebrugsanvisning).</li> </ul> <p>Hvis problemet ikke løses, skal du vælge <b>Almindeligt papir</b> i indstillingen for medietype.</p> <ul style="list-style-type: none"> <li>■ Hvis du udskriver en konvolut, skal du vælge <b>Tynd konvolut</b> i indstillingen for Medietype i printerdriveren.</li> <li>■ Hvis du ikke bruger maskinen ofte, kan papiret have ligget for længe i papirbakken. Vend stakken om i papirbakken. Luft papirstakken, og vend derefter papiret 180° i papirbakken.</li> <li>■ Opbevar papiret et sted, hvor det ikke bliver udsat for høje temperaturer og høj fugtighed.</li> <li>■ Åbn bagklappen (udbakke til udskrifter med forsiden opad), så det udskrevne papir kan leveres i udbakken til udskrifter med forsiden opad.</li> </ul>

**Eksempler på dårlig  
udskriftskvalitet**



**Konvolut krøller**

**Anbefaling**

- Sørg for, at konvoluthåndtagene i bagklappen er trukket ned til konvolutposition, når du udskriver konvolutter (se *Ilægning af papir i åbningen til manuel fremføring* >> side 26).

**BEMÆRK**

Når du er færdig med at udskrive, skal du åbne bagklappen og sætte de to grå håndtag tilbage til deres oprindelige positioner (1). Træk de to grå håndtag op, indtil de stopper.

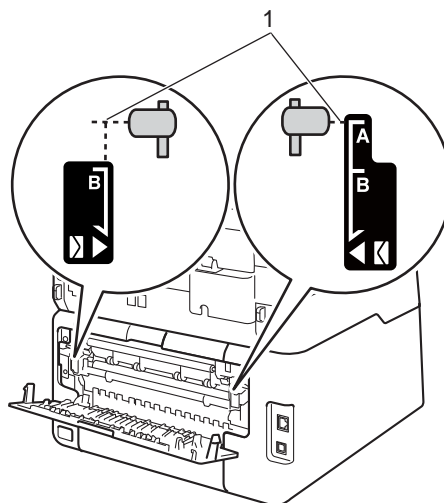



## Maskinoplysninger

### Kontrol af serienummeret

Du kan se maskinens serienummer på Touchskærmen.

- 1 Tryk på .
- 2 Tryk på Alle indst..
- 3 Svirp op eller ned, eller tryk på ▲ eller ▼ for at få vist Maskin-info.
- 4 Tryk på Maskin-info.
- 5 Tryk på Serienummer.
- 6 Touchskærmen vil vise maskinens serienummer.
- 7 Tryk på .

### Kontrol af firmwareversionen

Du kan se maskinens firmwareversion på Touchskærmen.

- 1 Tryk på .
- 2 Tryk på Alle indst..
- 3 Svirp op eller ned, eller tryk på ▲ eller ▼ for at få vist Maskin-info.
- 4 Tryk på Maskin-info.
- 5 Tryk på Firmwareversion.
- 6 Touchskærmen vil vise oplysninger om maskinens firmwareversion.
- 7 Tryk på .

## Nulstillingsfunktioner

---

Følgende nulstillingsfunktioner er tilgængelige:

### 1 Netværk

Du kan nulstille den interne printserveren til standardfabriksindstilling, som f.eks. adgangskoden og IP-adressen.

### 2 Adressebog & fax

Adressebog & fax nulstiller følgende indstillinger:

- Adressebog  
(Adresser og Grupper)
- Programmerede faxjob i hukommelsen  
(pollingtransmission, forsinket fax, batch afs)
- Afsender-id  
(navn og nummer)
- Forsidemeddelelse  
(kommentar)
- Eksterne faxfunktioner  
(Fjernadgangskode, Faxlager, Faxvideresendelse, PC-FAX-afsendelse, og PC-FAX-modtagelse (kun Windows®))
- Rapportindstillinger  
(transmissionsbekræftelsesrapport/telefonindeksliste/faxjournal)
- Adgangskode til indstilling af lås

### 3 Alle indst.

Maskinens indstillinger kan gendannes til fabriksstandard.

Brother anbefaler kraftigt, at du gør dette, når du bortskaffer maskinen.

## BEMÆRK

---

Træk interfacekablet ud, før du vælger **Netværk** eller **Alle indst..**

---

## Sådan nulstilles maskinen

---

- 1 Tryk på .
- 2 Tryk på **Alle indst..**
- 3 Svirp op eller ned, eller tryk på **▲** eller **▼** for at få vist **Grundindst..**
- 4 Tryk på **Grundindst..**
- 5 Svirp op eller ned, eller tryk på **▲** eller **▼** for at få vist **Nulstil.**
- 6 Tryk på **Nulstil.**
- 7 Tryk på **Netværk**, **Adressebog & fax** eller **Alle indst.** for at vælge den ønskede nulstillingsfunktion.
- 8 Gør et af følgende:
  - Hvis du vil nulstille indstillingerne, skal du trykke på **Ja** og fortsætte til trin 9.
  - Hvis du vil afslutte uden at foretage ændringer, skal du trykke på **Nej** og fortsætte til trin 10.
- 9 Du bliver bedt om at genstarte maskinen. Gør et af følgende:
  - Hvis du vil genstarte maskinen, skal du trykke på **Ja** i 2 sekunder. Maskinen begynder genstarten.
  - Hvis du vil afslutte uden at genstarte maskinen, skal du trykke på **Nej**. Fortsæt til trin 10.

## BEMÆRK

---

Du skal genstarte maskinen, ellers udføres nulstillingen ikke, og indstillingerne forbliver uændrede.

---

10 Tryk på .

### BEMÆRK

---

Du kan også nulstille  
Netværksindstillingerne ved at trykke på



, Alle indst., Netværk,  
Netværksnulst..

---

## Brug af Indstillingstabeller



Maskinens Touchskærm display er nem at konfigurere og betjene. Alt du skal gøre, er at trykke på de ønskede indstillinger og muligheder, efterhånden som de vises på skærmen. Vi har lavet trin-for-trin Indstillingstabeller og Funktionstabeller så du kan hurtigt få et overblik over alle de tilgængelige valgmuligheder for hver indstilling og funktion. Du kan bruge disse tabeller til hurtigt at konfigurere dine foretrukne indstillinger i maskinen.



# Indstillingstabeller

Indstillingstabellerne vil hjælpe dig med at forstå de menuvalg og funktioner, der ligger i maskinens programmer. Fabriksindstillingerne vises i fed skrift med en stjerne.



## (Indstillinger)

Niveau 1	Niveau 2	Niveau 3	Tilbehør	Beskrivelser	Se side
 (Dato & klokkeslæt)	Dato	—	—	Føj dato og klokkeslæt på Touchskærmen og i overskrifter på de faxmeddelelser, du sender.	Se ‡.
	Klokkeslæt	—	—		
	Auto sommertid	—	Til* Fra	Skift automatisk til Sommertid.	Se ◆.
	Tidszone	—	UTCXXX:XX	Indstil tidszonen for dit land.	Se ‡.
 (Toner)	Se <i>Toner</i> >> side 214.			Adgang til Toner-mener.	214
Netværk	Kablet LAN	Se <i>Kablet LAN</i> >> side 180.		Gå til indstillingsmenyer for trådløst LAN.	180
	WLAN (MFC-9330CDW og MFC-9340CDW)	Se <i>WLAN</i> >> side 182.		Gå til indstillingsmenyer for WLAN.	182
Faxvisning	—	—	Til Fra*	Se faxer, du modtager på Touchskærmen.	49
Wi-Fi Direct (MFC-9330CDW og MFC-9340CDW)	Se <i>Wi-Fi Direct</i> >> side 184.			Gå til indstillingsmenyer for Wi-Fi Direct™.	184
Bakkeindstilling (MFC-9330CDW og MFC-9340CDW)	Papirtype	—	Tyndt Alm. Papir* Tykt Tykkere Genbrugspapir	Indstil papirtypen for papirbakken.	31
◆ Udvidet brugsanvisning ‡ Hurtig installationsvejledning					
 Fabriksindstillingerne vises i fed skrift med en stjerne.					

Niveau 1	Niveau 2	Niveau 3	Tilbehør	Beskrivelser	Se side
<b>Bakkeindstilling</b> (MFC-9330CDW og MFC-9340CDW) (Fortsat)	<b>Papirstørrelse</b>	—	<b>A4*</b> Letter Legal EXE A5 A5 L A6 Folio	Indstil papirformatet for papirbakken.	31
 <b>(Papirtype)</b> (MFC-9140CDN)	—	—	Tyndt <b>Alm. Papir*</b> Tykt Tykkere Genbrugspapir	Indstil papirtypen for papirbakken.	31
 <b>(Papirstørrelse)</b> (MFC-9140CDN)	—	—	<b>A4*</b> Letter Legal EXE A5 A5 L A6 Folio	Indstil papirformatet for papirbakken.	31
<b>Alle indst.</b>	Se <i>Alle indstillinger</i> ►► side 173.			Vælg dine standardindstillinger.	173
◆ Udvidet brugsanvisning ‡ Hurtig installationsvejledning					
 Fabriksindstillingerne vises i fed skrift med en stjerne.					



## Alle indstillinger

Niveau 1	Niveau 2	Niveau 3	Niveau 4	Tilbehør	Beskrivelser	Se side	
Gen. opsætning	Papirtype	—	—	Tyndt <b>Alm. Papir*</b> Tykt Tykkere Genbrugspapir	Indstil papirtypen for papirbakken.	31	
	Papirstørrelse	—	—	<b>A4*</b> Letter Legal EXE A5 A5 L A6 Folio	Indstil papirformatet for papirbakken.	31	
	Volume	Ring	—	—	Fra Lav <b>Med*</b> Høj	Juster ringelydstyrken.	22
		Bip	—	—	Fra <b>Lav*</b> Med Høj	Juster bipperlydstyrken.	22
		Højttaler	—	—	Fra Lav <b>Med*</b> Høj	Juster højttalerlydstyrken.	23
	LCD-indstill.	Baggrundslys	—	—	<b>Lys*</b> Med Mørk	Juster lysstyrken for Touchskærmens baggrundsbelysning.	Se ♦.
		Dæmp Timer	—	—	<b>Fra*</b> 10Sek 20Sek 30Sek	Indstil, hvor længe Touchskærmen baggrundslys skal være tændt efter sidste tastetryk.	
	♦ Udvidet brugsanvisning						
 Fabriksindstillingerne vises i fed skrift med en stjerne.							

Niveau 1	Niveau 2	Niveau 3	Niveau 4	Tilbehør	Beskrivelser	Se side
Gen. opsætning (Fortsat)	Knapindstillinger	Indstillinger for knappen <b>Hjem</b>	—	<b>Hjem*</b> Flere Genveje 1 Genveje 2 Genveje 3	Indstil det skærbillede, der vises, når du trykker på Start (🏠) på Touchpanelet.	14
		<b>Økologi</b>	Tonerbesparelse	—	Til <b>Fra*</b>	Øger tonerens kapacitet.
	Dvaletid		—	Kapaciteten varierer afhængigt af modellen. <b>3 Min*</b>	Sparer på strømmen.	
	<b>Sikkerhed</b>	Funktionslås	Indst. password Lås Fra→Til	Kontroller		Du kan begrænse udvalgte operationer for op til 25 begrænsede brugere og for alle andre ikke-autoriserede offentlige brugere.
		(Vælg Genvejstast.)	Rediger genvejsnavn	—	—	Skift Genvejsnavnet.
Slet			—	—	Slet Genvejen.	21
♦ Udvidet brugsanvisning						
 Fabriksindstillingerne vises i fed skrift med en stjerne.						

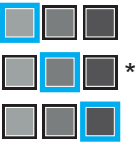

Niveau 1	Niveau 2	Niveau 3	Niveau 4	Tilbehør	Beskrivelser	Se side
<b>Fax</b>	Modtageindst.	<b>Svar mode</b>	—	<b>Fax*</b> Fax/Tlf Ekstratlf/Tad Manuel	Vælger den modtagefunktion, der bedst opfylder dine behov.	44
		<b>Fors. opk.</b>	—	(0 - 5) <b>2*</b>	Indstil antallet af ringninger, før maskinen svarer i Kun fax eller Fax/Tlf.-tilstand.	47
		<b>F/T ringetid</b>	—	20Sek <b>30Sek*</b> 40Sek 70Sek	Indstil længden af hurtigt dobbeltring i Fax/Tlf.-tilstand.	47
		<b>Faxvisning</b>	—	Til <b>Fra*</b>	Se faxer, du modtager på Touchskærmen.	49
		<b>Fax detekt</b>	—	<b>Til*</b> Fra	Modtag faxmeddelelser automatisk, når du besvarer et opkald og hører faxtoner.	48
		<b>Fjernkoder</b>	—	<b>Fjernkoder</b> (Ekstraudstyr) Til <b>Fra*</b> Aktiver kode (*51) Deaktiver kode (#51)	Giver dig mulighed for at besvare alle opkald fra en eksterntelefon eller ekstern telefon og bruge koder til at tænde eller slukke for maskinen. Du kan gøre disse koder personlige.	60
		<b>Auto reduktion</b>	—	<b>Til*</b> Fra	Reducér størrelsen på indgående faxer.	Se ♦.
♦ Udvidet brugsanvisning						
 Fabriksindstillingerne vises i fed skrift med en stjerne.						

Niveau 1	Niveau 2	Niveau 3	Niveau 4	Tilbehør	Beskrivelser	Se side
Fax (Fortsat)	Modtageindst. (Fortsat)	Huk.modtagelse	—  (Backup af udskrift)	<b>Fra*</b>  Send fax  Fax lager  PC fax modtag	Indstil maskinen til at videregående faxer, til at gemme indgående faxer i hukommelsen (så du kan hente dem, mens du er væk fra din maskine), eller til at sende faxer til din computer.  Hvis du har valgt Fax-videregøsendelse eller PC-FAX-modtagelse, kan du slå sikkerhedsfunktionen Backup af udskrift til.	Se ♦.
		Udskriftstathed	—	 *	Gør udskriften mørkere eller lysere.	
		Fax modt. stempel	—	Til <b>Fra*</b>	Udskriv det klokkeslæt og dato for modtagelse øverst på de modtagne faxmeddelelser.	
		Dobbeltsidet	—	Til <b>Fra*</b>	Udskrivning på begge sider af papiret af modtagne faxer.	
		Opsæt send	Batch afs	—	Til <b>Fra*</b>	
	Forsideindstilling	Udskriv prøve	—	—	Udskriv en prøve af faxforsiden. Du kan udfylde oplysninger og faxe dem med dit dokument.	
			Forside notat	—	Angiver dine egne kommentarer til faxforsiden.	
		Destination	—	<b>Vist*</b> Skjult	Indstil maskinen til at vise destinationen på Touchskærmen under faxafsendelse.	

♦ Udvidet brugsanvisning



Fabriksindstillingerne vises i fed skrift med en stjerne.

Niveau 1	Niveau 2	Niveau 3	Niveau 4	Tilbehør	Beskrivelser	Se side
Fax (Fortsat)	Rapportindst.	Bekræftelse	—	Til Til+Image <b>Fra*</b> Fra+Image	Vælg indledende opsætning for transmissionsbekræftelsesrapporten.	42
		Journal Interv	Journal Interv	Fra <b>For hver 50 fax*</b> Hver 6. time Hver 12. time Hver 24. time Hver 2. dag Hver 7. dag	Indstil intervallet for automatisk udskrivning af Faxjournal.  Hvis du vælger andet end Fra eller For hver 50 fax, kan indstille klokkeslættet.	Se ♦.
			Klokkeslæt	—	Hvis du vælger Hver 7. dag, kan du også indstille ugedagen.	
			Dag	<b>Hver mandag*</b> Hver tirsdag Hver onsdag Hver torsdag Hver fredag Hver lørdag Hver søndag		
	Print dokument	—	—	—	Udskrive indgående faxer, der er gemt i hukommelsen.	
	Fjernkontrol	—	—	---*	Indstil din egen kode til Fjernmodtagelse.	
	Opkaldsbegrænsning	Opkaldstastatur	—	Indtast # to gange Til <b>Fra*</b>	Indstil maskinen til at begrænse opkald når opkaldstastaturet anvendes.	
		Adressebog	—	Indtast # to gange Til <b>Fra*</b>	Indstil maskinen til at begrænse opkald når Adressebogen anvendes.	
		Genveje	—	Indtast # to gange Til <b>Fra*</b>	Indstil maskinen til at begrænse opkald når en Genvej anvendes.	
	Mgl. jobs	—	—	—	Kontroller, hvilke planlagte job der er i hukommelsen og annuller udvalgte jobs.	

♦ Udvidet brugsanvisning



Fabriksindstillingerne vises i fed skrift med en stjerne.

Niveau 1	Niveau 2	Niveau 3	Niveau 4	Tilbehør	Beskrivelser	Se side
<b>Fax</b> (Fortsat)	Diverse	Nummerbestemt	Nummerbestemt	<b>Fra*</b>  Til	Bruges sammen med telefonselskabets service med valg af nummerbestemt ringning for at vælge ringemønsteret med telefaxen.	55
◆ Udvidet brugsanvisning						
 Fabriksindstillingerne vises i fed skrift med en stjerne.						

Niveau 1	Niveau 2	Niveau 3	Niveau 4	Tilbehør	Beskrivelser	Se side
Printer	<b>Emulering</b>	—	—	<b>Auto*</b> HP LaserJet BR-Script 3	Vælg emuleringsfunktionen.	Se <input type="checkbox"/> .
	Udskriftsindstillinger	Intern skrifttype	HP LaserJet BR-Script 3	—	Udskriv en liste over maskinens interne fonte.	
		Konfiguration	—	—	Udskriv en liste over maskinens printerindstillinger.	
		Test udskrift	—	—	Udskriv en testside.	
	Dobbeltsidet	—	—	<b>Fra*</b> Lang kant Kort kant	Aktiver eller deaktiver 2-sidet udskrivning, og vælg lang kant eller kort kant.	
	Auto-fortsæt	—	—	<b>Til*</b> Fra	Vælg denne indstilling, hvis du vil have maskinen til at slette fejlmeddelelser om papirstørrelse og bruge papiret i bakken.	
	Udskriftsfarve	—	—	<b>Auto*</b> Farve Sort/hvid	Vælg farve eller sort-hvid for dokumenter, der udskrives. Hvis du vælger <i>Auto</i> , vil maskinen vælge en passende indstilling for dokumentet (farve eller sort-hvid).	
	Nulstil printer	—	—	Ja Nej	Gendan alle kopiindstillinger til fabriksindstillingerne.	
	<b>Kalibrering</b>	<b>Kalibrer</b>	—	Ja Nej	Justér farvetætheden.	119
		<b>Nulstil</b>	—	Ja Nej	Gendanner farvekalibreringen til fabriksindstillingerne.	
Automatisk registrering	—	—	Ja Nej	Juster udskriftspositionen for hver farve automatisk.	120	
Hyppighed	—	—	<b>Normal*</b> Lav Fra	Indstil tidsintervallet for automatisk registrering og kalibrering.	120	

Softwarebrugsanvisning



Fabriksindstillingerne vises i fed skrift med en stjerne.

Niveau 1	Niveau 2	Niveau 3	Niveau 4	Niveau 5	Tilbehør	Beskrivelser
Netværk †	Kablet LAN	TCP/IP	Boot metode	—	Auto* Static RARP BOOTP DHCP	Vælger den BOOT-metode, der bedst opfylder dine behov.
			(IP-bootforsøg)		3* [0-32767]	Angiver, hvor mange gange maskinen vil forsøge at hente en IP-adresse, når Boot metode er indstillet til andet end Static.
			IP-adresse	—	[000-255]. [000-255]. [000-255]. [000-255]	Indtast IP-adressen.
			Subnet mask	—	[000-255]. [000-255]. [000-255]. [000-255]	Indtast undernetmasken.
			Router	—	[000-255]. [000-255]. [000-255]. [000-255]	Indtast Gateway-adressen.
			Nodenavn	—	BRNXXXXXXXXXXXX	Indtast nodenavnet. (Op til 32 tegn)
			WINS-konfiguration	—	Auto* Static	Vælg WINS-konfigurationstilstanden.
WINS-server	—	Primær [000-255]. [000-255]. [000-255]. [000-255] Sekundær [000-255]. [000-255]. [000-255]. [000-255]	Angiver IP-adressen på den primære eller sekundære WINS-server.			
<p>† Netværksbrugsanvisning</p> <p>♣ Besøg Brother Solutions Center for at hente Wi-Fi Direct™ Guide på <a href="http://solutions.brother.com/">http://solutions.brother.com/</a>.</p> <p>● Besøg Brother Solutions Center for at hente Web Connect vejledning på <a href="http://solutions.brother.com/">http://solutions.brother.com/</a>.</p>						
<p> Fabriksindstillingerne vises i fed skrift med en stjerne.</p>						

Niveau 1	Niveau 2	Niveau 3	Niveau 4	Niveau 5	Tilbehør	Beskrivelser
Netværk † (Fortsat)	Kablet LAN (Fortsat)	TCP/IP (Fortsat)	DNS-server	—	Primær [000-255]. [000-255]. [000-255]. [000-255]  Sekundær [000-255]. [000-255]. [000-255]. [000-255]	Angiver IP-adressen på den primære eller sekundære DNS-server.
			APIPA	—	Til*  Fra	Tildeler automatisk IP-adressen fra det link-lokale adresseområde.
			IPv6	—	Til  Fra*	Aktiverer eller deaktiverer IPv6-protokollen. Hvis du vil bruge IPv6-protokollen, skal du besøge <a href="http://solutions.brother.com/">http://solutions.brother.com/</a> for at få flere oplysninger.
		Ethernet	—	—	Auto*  100B-FD 100B-HD 10B-FD 10B-HD	Vælg Ethernet link-funktionen.
		Kablet status	—	—	Aktiv 100B-FD Aktiv 100B-HD Aktiv 10B-FD Aktiv 10B-HD Inaktiv Kablet FRA	Du kan se den aktive kabelstatus.
		MAC-adresse	—	—	—	Viser MAC-adressen for maskinen.
		Indstil til standard	—	—	Ja  Nej	Gendan indstillingen for det kablede netværk til fabriksindstillingen.

† Netværksbrugsanvisning

♣ Besøg Brother Solutions Center for at hente Wi-Fi Direct™ Guide på <http://solutions.brother.com/>.

● Besøg Brother Solutions Center for at hente Web Connect vejledning på <http://solutions.brother.com/>.







Fabriksindstillingerne vises i fed skrift med en stjerne.

Niveau 1	Niveau 2	Niveau 3	Niveau 4	Niveau 5	Tilbehør	Beskrivelser
<b>Netværk +</b> (Fortsat)	<b>Kablet LAN</b> (Fortsat)	Aktiver kablet LAN (MFC-9330CDW og MFC-9340CDW)	—	—	<b>Til*</b>  Fra	Manuel aktivering eller deaktivering af kabelbaseret LAN.
			<b>WLAN</b> (MFC-9330CDW og MFC-9340CDW)	<b>TCP/IP</b>	<b>Boot metode</b>	—
	(IP-bootforsøg)	—	<b>3*</b> [00000-32767]		Angiver, hvor mange gange maskinen vil forsøge at hente en IP-adresse, når Boot metode er indstillet til andet end Static.	
	<b>IP-adresse</b>	—	[000-255]. [000-255]. [000-255]. [000-255]		Indtast IP- adressen.	
	<b>Subnet mask</b>	—	[000-255]. [000-255]. [000-255]. [000-255]		Indtast undernetmasken.	
	<b>Router</b>	—	[000-255]. [000-255]. [000-255]. [000-255]		Indtast Gateway- adressen.	
	<b>Nodenavn</b>	—	BRWXXXXXXXXXXXXX		Indtastnodenavnet. (Op til 32 tegn)	
<b>WINS- konfiguration</b>	—	<b>Auto*</b>  Static	Vælg WINS- konfigurationstilstanden.			
<p>+ Netværksbrugsanvisning</p> <p>♣ Besøg Brother Solutions Center for at hente Wi-Fi Direct™ Guide på <a href="http://solutions.brother.com/">http://solutions.brother.com/</a>.</p> <p>● Besøg Brother Solutions Center for at hente Web Connect vejledning på <a href="http://solutions.brother.com/">http://solutions.brother.com/</a>.</p>						
 Fabriksindstillingerne vises i fed skrift med en stjerne.						



Niveau 1	Niveau 2	Niveau 3	Niveau 4	Niveau 5	Tilbehør	Beskrivelser
<b>Netværk †</b> (Fortsat)	<b>WLAN</b> (MFC-9330CDW og MFC-9340CDW) (Fortsat)	<b>TCP/IP</b> (Fortsat)	<b>WINS-server</b>	—	Primær [000-255]. [000-255]. [000-255]. [000-255] Sekundær [000-255]. [000-255]. [000-255]. [000-255]	Angiver IP-adressen på den primære eller sekundære WINS-server.
			<b>DNS-server</b>	—	Primær [000-255]. [000-255]. [000-255]. [000-255] Sekundær [000-255]. [000-255]. [000-255]. [000-255]	Angiver IP-adressen på den primære eller sekundære DNS-server.
			<b>APIPA</b>	—	<b>Til*</b> Fra	Tildeler automatisk IP-adressen fra det link-lokale adresseområde.
			<b>IPv6</b>	—	Til <b>Fra*</b>	Aktiverer eller deaktiverer IPv6-protokollen. Hvis du vil bruge IPv6-protokollen, skal du besøge <a href="http://solutions.brother.com/">http://solutions.brother.com/</a> for at få flere oplysninger.
		<b>Opsæt.guide</b>	—	—	—	Du kan konfigurere din interne printserver.
		<b>WPS/AOSS</b>	—	—	—	Du kan let konfigurere indstillingerne til trådløst netværk vha. enknaps-trykmetoden.
† Netværksbrugsanvisning ♣ Besøg Brother Solutions Center for at hente Wi-Fi Direct™ Guide på <a href="http://solutions.brother.com/">http://solutions.brother.com/</a> . ● Besøg Brother Solutions Center for at hente Web Connect vejledning på <a href="http://solutions.brother.com/">http://solutions.brother.com/</a> .						
 Fabriksindstillingerne vises i fed skrift med en stjerne.						

Niveau 1	Niveau 2	Niveau 3	Niveau 4	Niveau 5	Tilbehør	Beskrivelser	
Netværk + (Fortsat)	WLAN (MFC-9330CDW og MFC-9340CDW) (Fortsat)	WPS m/PIN-kode	—	—	—	—	Du kan let konfigurere indstillingerne til trådløst netværk vha. WPS med en PIN-kode.
		WLAN Status	Status	—	—	Aktiv(11b) Aktiv(11g) Aktiv(11n) Kablet LAN aktivt WLAN fra AOSS er aktiv Forbindelsesfejl	Du kan se status for det aktive trådløse netværk.
			Signal	—	—	Højt Middel Lavt Ingen	Du kan se status for det aktive trådløse netværks signalstyrke.
			SSID	—	—	—	Du kan se den aktive SSID.
			Komm. Tilst.	—	—	Ad-hoc Infrastruktur Ingen	Du kan se den aktive kommunikationstilstand.
		MAC-adresse	—	—	—	—	Viser MAC-adressen for maskinen.
		Indstil til standard	—	—	—	Ja Nej	Gendan indstillingerne for det trådløse netværk til fabriksindstillingen.
		WLAN Aktiver	—	—	—	Til <b>Fra*</b>	Manuel aktivering eller deaktivering af trådløst LAN.
	Wi-Fi Direct ♣ (MFC-9330CDW og MFC-9340CDW)	Tryk knap	—	—	—	—	Du kan let konfigurere Wi-Fi Direct™-netværksindstillingerne ved hjælp af enknaps-trykmetoden.
	<p>+ Netværksbrugsanvisning</p> <p>♣ Besøg Brother Solutions Center for at hente Wi-Fi Direct™ Guide på <a href="http://solutions.brother.com/">http://solutions.brother.com/</a>.</p> <p>● Besøg Brother Solutions Center for at hente Web Connect vejledning på <a href="http://solutions.brother.com/">http://solutions.brother.com/</a>.</p>						
 Fabriksindstillingerne vises i fed skrift med en stjerne.							

Niveau 1	Niveau 2	Niveau 3	Niveau 4	Niveau 5	Tilbehør	Beskrivelser		
<b>Netværk +</b> (Fortsat)	<b>Wi-Fi Direct</b>  (MFC-9330CDW og MFC-9340CDW) (Fortsat)	<b>PIN-kode</b>	—	—	—	Du kan let konfigurere Wi-Fi Direct™-netværksindstillingerne vha. WPS med en PIN-kode.		
		<b>Manuel</b>	—	—	—	Du kan manuelt konfigurere Wi-Fi Direct™-netværksindstillingerne.		
		<b>Gruppeejer</b>	—	—	Til <b>Fra*</b>	Angiv din maskine som Gruppeejer.		
		<b>Enhedsinformation</b>	<b>Enhedsnavn</b>	—	—	Du kan se maskinens enhedsnummer.		
			<b>SSID</b>	—	—	Viser SSID'et for Gruppeejer.  Når maskinen ikke er tilsluttet, vises Ikke tilsluttet på Touchskærmen.		
			<b>IP-adresse</b>	—	—	Du kan se maskinens aktuelle IP-adresse.		
		<b>Statusinformation</b>	<b>Status</b>	—	G/E aktiv(**) Klient aktiv Ikke tilsluttet Fra Kablet LAN aktivt ** = antallet af enheder	Du kan den aktuelle Wi-Fi Direct™-netværksstatus.		
			<b>Signal</b>	—	Højt Middel Lavt Ingen	Du kan se den aktuelle Wi-Fi Direct™-signalstyrke for netværket.  Når din maskine bruges som Gruppeejer, vises Højt på Touchskærmen.		
		<p>+ Netværksbrugsanvisning</p> <p> Besøg Brother Solutions Center for at hente Wi-Fi Direct™ Guide på <a href="http://solutions.brother.com/">http://solutions.brother.com/</a>.</p> <p>● Besøg Brother Solutions Center for at hente Web Connect vejledning på <a href="http://solutions.brother.com/">http://solutions.brother.com/</a>.</p>						
		<p> Fabriksindstillingerne vises i fed skrift med en stjerne.</p>						

Niveau 1	Niveau 2	Niveau 3	Niveau 4	Niveau 5	Tilbehør	Beskrivelser	
Netværk + (Fortsat)	Wi-Fi Direct ♣ (MFC-9330CDW og MFC-9340CDW) (Fortsat)	Aktiver I/F	—	—	—	Til <b>Fra*</b>	Aktiver eller deaktiver Wi-Fi Direct™- forbindelsen.
	E-mail/IFAX (Tilgængelig når IFAX er hentet)	Mailadresse	—	—	—	—	Indtast e-mail- adressen (Op til 60 tegn).
			Serveropsætning	SMTP	SMTP-server	Navn (Op til 64 tegn) IP adresse [000-255]. [000-255]. [000-255]. [000-255]	Indtast SMTP- serveradressen.
				SMTP Port	25* [1-65535]	Indtast SMTP- portnummeret.	
				Aut. for SMTP	Ingen* SMTP-AUTH POP førSMTP	Vælg Sikkerhedsmetoden for beskeder om e-mail-meddelelser.	
				SMTP SSL/TLS	Ingen* SSL TLS	Send eller modtag en e-mail via en e- mail-server, der kræver sikker SSL/TLS- kommunikation.	
				Verificer SMTPCert.	Til <b>Fra*</b>	Bekræfter SMTP- servercertifikatet automatisk.	
			POP3	POP3-server	Navn (Op til 64 tegn) IP adresse [000-255]. [000-255]. [000-255]. [000-255]	Indtast POP3- serveradressen.	
				POP3 Port	110* [1-65535]	Indtast POP3- portnummeret.	

+ Netværksbrugsanvisning

♣ Besøg Brother Solutions Center for at hente Wi-Fi Direct™ Guide på <http://solutions.brother.com/>.

● Besøg Brother Solutions Center for at hente Web Connect vejledning på <http://solutions.brother.com/>.



Fabriksindstillingerne vises i fed skrift med en stjerne.

Niveau 1	Niveau 2	Niveau 3	Niveau 4	Niveau 5	Tilbehør	Beskrivelser	
Netværk + (Fortsat)	E-mail/IFAX (Tilgængelig når IFAX er hentet) (Fortsat)	Serveropsætning (Fortsat)	POP3 (Fortsat)	Mailboks navn	—	Indtast indbakkenavnet (Op til 60 tegn).	
				Mailboks-password	—	Indtast adgangskoden, der skal bruges for at logge på POP3- serveren (Op til 32 tegn).	
				POP3 SSL/TLS	Ingen* SSL TLS	Du kan sende eller modtage en e-mail via en e-mail- server, der kræver sikker SSL/TLS- kommunikation.	
				Verificer POP3Cert.	Til Fra*	Bekræfter POP3- servercertifikatet automatisk.	
				APOP	Til Fra*	Aktiver eller deaktiver APOP.	
		Setup mail Rx	Auto polling	Auto polling	Til*	Fra	Kontrollerer automatisk om der er nye meddelelser på POP3-serveren.
		Poll frekvens (Når Auto polling er indstillet til Til.)			1Min 3Min 5Min 10Min* 30Min 60Min	Indstil intervallet for kontrol af nye meddelelser på POP3-serveren.	
		Header			—	Alle Emne+Fra+til Ingen*	Vælg, hvilke dele af mail-hovedet, der skal udskrives.
		Slet fejlmail			—	Til* Fra	Slet fejl-mails automatisk.
		Meddelelse			—	Til Mdn Fra*	Modtag beskedmeddelelser.
		Setup mail TX	Sender subject	—	—	—	Vis det emne, der er vedhæftet Internet Fax-dataene.

+ Netværksbrugsanvisning

♣ Besøg Brother Solutions Center for at hente Wi-Fi Direct™ Guide på <http://solutions.brother.com/>.

● Besøg Brother Solutions Center for at hente Web Connect vejledning på <http://solutions.brother.com/>.



Fabriksindstillingerne vises i fed skrift med en stjerne.

Niveau 1	Niveau 2	Niveau 3	Niveau 4	Niveau 5	Tilbehør	Beskrivelser
Netværk + (Fortsat)	E-mail/IFAX (Tilgængelig når IFAX er hentet) (Fortsat)	Setup mail TX (Fortsat)	Begrænsning	—	Til <b>Fra*</b>	Begræns størrelsen af e-mail- dokumenter.
			Meddelelse	—	Til <b>Fra*</b>	Send meddelelsesbeskeder.
		Indst. Rundsnd	Videresend udsendelse	—	Til <b>Fra*</b>	Videresend et dokument til en anden faxmaskine.
			Videres domæne	—	—	Registrér domænenavnet.
			Vidrsnd. Rapp.	—	Til <b>Fra*</b>	Udskriv relærunderendelses rapporten.
		Manuel POP3-modtagelse	—	—	—	Kontroller POP3- serveren manuelt for nye meddelelser.
	Indstillinger for webforbindelse  ●	Proxyindst.	Proxyforbindelse	—	Til <b>Fra*</b>	Du kan ændre indstillingerne for web-forbindelse.
			Adresse	—	—	
			Port	—	8080*	
			Brugernavn	—	—	
			Password	—	—	
	Fax til server (Tilgængelig når IFAX er hentet)	Fax til server	—	—	Til <b>Fra*</b>	Du kan lagre en præfiks-/suffiks- adresse i maskinen og sende et dokument fra et faxserversystem.
		Præfiks	—	—	—	
		Suffiks	—	—	—	
Netværksnulst.	—	—	—	Ja Nej	Gendan alle netværksindstillinger til fabriksindstillingerne.	
<p>+ Netværksbrugsanvisning</p> <p>♣ Besøg Brother Solutions Center for at hente Wi-Fi Direct™ Guide på <a href="http://solutions.brother.com/">http://solutions.brother.com/</a>.</p> <p>● Besøg Brother Solutions Center for at hente Web Connect vejledning på <a href="http://solutions.brother.com/">http://solutions.brother.com/</a>.</p>						
 Fabriksindstillingerne vises i fed skrift med en stjerne.						

Niveau 1	Niveau 2	Niveau 3	Niveau 4	Tilbehør	Beskrivelser	Se side
Print rapport	Afs bekræft	Vis på display	—	—	Viser og udskriver en Transmissionsbekræftelsesrapport for den sidste transmission.	Se ♦.
		Udskr. rapport	—	—		
	Adressebog	—	—	—	Vis navne og numre, der er gemt i Adressebogen.	
	Fax Journal	—	—	—	Viser oplysninger om de sidste 200 indgående og udgående faxer. (TX betyder Transmission. RX betyder Modtag.)	
	Brugerindstil.	—	—	—	Vis dine indstillinger.	
	Netværkskonfiguration	—	—	—	Vis dine netværksindstillinger.	
	Tromlepunktudskrivning	—	—	—	Udskriv Tromlepunktkontrolarket.	
	WLAN-rapport (MFC-9330CDW og MFC-9340CDW)	—	—	—	Udskriv resultatet af diagnosticeringen for trådløs LAN-tilslutning.	Se ‡.
<p>♦ Udvidet brugsanvisning</p> <p>‡ Hurtig installationsvejledning</p>						
<p> Fabriksindstillingerne vises i fed skrift med en stjerne.</p>						

Niveau 1	Niveau 2	Niveau 2	Niveau 2	Tilbehør	Beskrivelser	Se side	
Maskin-info	Serienummer	—	—	—	Kontroller din maskines serienummer.	167	
	Firmwareversion	Main-version	—	—	Kontroller din maskines firmwareversion.	167	
		Sub1-version	—	—			
		Sub2-version	—	—			
	Sidetæller	I alt	—	—	Farve Sort/hvid	Kontroller det samlede antal farve- og sort-hvid-sider, som maskinen har udskrevet i sin levetid.	Se ♦.
		Fax/Liste	—	—	Farve Sort/hvid		
		Kopi	—	—	Farve Sort/hvid		
		Udskriv	—	—	Farve Sort/hvid		
	Delenes levetid	Tromle sort (BK)	—	—	—	Kontroller den resterende levetid for en maskindel.	
		Tromle cyan (C)	—	—	—		
		Tromle magenta (M)	—	—	—		
		Tromle gul (Y)	—	—	—		
		Bælteenhed	—	—	—		
		Fiksering	—	—	—		
		PF-kit	—	—	—		
♦ Udvidet brugsanvisning							
 Fabriksindstillingerne vises i fed skrift med en stjerne.							





Niveau 1	Niveau 2	Niveau 3	Niveau 4	Tilbehør	Beskrivelser	Se side
Grundindst.	Dato & klokkeslæt	Dato	—	—	Sæt dato og klokkeslæt på Touchskærmen og i overskrifter på de faxer, du sender.	Se ‡.
		Klokkeslæt	—	—		
		Auto sommertid	—	Til* Fra	Skift automatisk til Sommertid.	Se ◆.
		Tidszone	—	UTCXXX:XX	Indstil tidszonen for dit land.	Se ‡.
	Afsender ID	—	—	Fax Tlf. Navn	Indstil dit navn og faxnummer, så det vises på hver side, du faxer.	
	Opkaldstone	—	—	Registrering Ingen registr.*	Du kan afkorte pausen ved klartonedetektering.	156
	Linie Indstil.	—	—	Normal* PBX ISDN	Vælg telefonlinjetypen.	54
	Kompatibilitet	—	—	Høj* Normal Basis(for VoIP)	Indstil udligningen i forbindelse med transmissionsvanskeligheder.  VoIP-serviceudbydere tilbyder faxsupport ved hjælp af forskellige standarder. Hvis du jævnligt oplever faxtransmissionsfejl, kan du vælge Basis(for VoIP).	156
	Nulstil	Netværk	—	Ja Nej	Gendan alle netværksindstillinger til fabriksindstillingerne.	168
		Adressebog & fax	—	Ja Nej	Gendan alle gemte telefonnumre og faxindstillinger.	
Alle indst.		—	Ja Nej	Gendan alle maskinindstillinger til fabriksindstillingerne.		
◆ Udvidet brugsanvisning						
‡ Hurtig installationsvejledning						
 Fabriksindstillingerne vises i fed skrift med en stjerne.						

Niveau 1	Niveau 2	Niveau 3	Niveau 4	Tilbehør	Beskrivelser	Se side
Grundindst. (Fortsat)	Lokalt sprog	—	—	(Vælg dit sprog).	Lader dig ændre Touchskærmens sprog for dit land.	Se ‡.
<p>◆ Udvidet brugsanvisning</p> <p>‡ Hurtig installationsvejledning</p>						
<p> Fabriksindstillingerne vises i fed skrift med en stjerne.</p>						

# Funktionstabeller



## Fax (Når Forhåndsvisning af fax er slået fra)

Niveau 1	Niveau 2	Niveau 3	Tilbehør	Beskrivelser	Se side
Genopk. (Pause)	—	—	—	Genopkald til det sidst kaldte nummer. Når du indtaster et fax eller telefonnummer på Touchpanelet, skifter Genopkald til Pause på Touchskærmen. Tryk på Pause, når du har brug for en pause i opkald – f.eks. til adgangskoder eller kreditkortnumre. Du kan også gemme en pause, når du indstiller adresser.	—
Tlf. (R)	—	—	—	Tlf. skifter til R, når PBX er valgt som telefonlinjetypen. Hvis din maskine er tilsluttet et omstillingsbord (PBX), kan du bruge R til at få en udgående linje eller til at overføre et opkald til et andet lokalnummer.	—
Adresse- bog	 (Search)	—	—	Søg i Adressebogen.	62
	Rediger	—	Tilføj ny adresse	Gem Adressebogsnumre, så du kan kalde op ved at trykke på Adressebogen på Touchskærmen(og Fax start).	63
			Indst. grupper	Konfigurering af Gruppenumre til Rundsendelse.	Se ♦.
♦ Udvidet brugsanvisning					
 Fabriksindstillingerne vises i fed skrift med en stjerne.					

Niveau 1	Niveau 2	Niveau 3	Tilbehør	Beskrivelser	Se side	
Adresse- bog (Fortsat)	Rediger (Fortsat)	—	Ændre	Ændring af numre i Adressebogen.	64 og se ♦.	
			Slet	Sletning af numre i Adressebogen.		
	—	Anvend	—	Begynd at sende en fax ved brug af Adressebogen.	—	
Opkalds.hist	Udgående opk.	Rediger	Tilføj til adressebog Slet	Vælg et nummer fra historikken for udgående opkald og send derefter en faxmeddelelse til nummeret, tilføj det til Adressebogen eller slet det.	Se ♦.	
		Anvend	—			
Fax start	—	—	—	Send en faxmeddelelse.	—	
Indstill.	Faxopløsning	—	<b>Standard*</b> Fin S.Fin Foto	Indstil opløsningen for udgående faxmeddelelser.	Se ♦.	
	2-sidet fax (MFC-9340CDW)	—	<b>Fra*</b> 2-sidet scanning : Lang kant 2-sidet scanning : Kort kant	Indstil det 2-sidede scanningsformat.		
	Kontrast	—	<b>Auto*</b> Lys Mørk	Gør faxer, du sender, lysere eller mørkere.		
	Rundsending	Tilføj nummer	Tilføj nummer	Tilføj fra adressebog Søg i adressebog		Rundsendelse giver dig mulighed for at sende den samme faxmeddelelse til mere end ét faxnummer.
			Tilføj fra adressebog			
			Søg i adressebog			
Forsinket fax	Forsinket fax	Til <b>Fra*</b>	Indstil det tidspunkt på dagen, hvor forsinkede faxmeddelelser vil blive sendt.			
	Indstil tid	—				
Realtid AFS	—	Til <b>Fra*</b>	Send en fax uden at bruge hukommelsen.			
♦ Udvidet brugsanvisning						
 Fabriksindstillingerne vises i fed skrift med en stjerne.						

Niveau 1	Niveau 2	Niveau 3	Tilbehør	Beskrivelser	Se side
Indstill. (Fortsat)	Polling Afs.	—	Standard Sikker <b>Fra*</b>	Indstil din maskine med et dokument, der skal hentes fra en anden faxmaskine.	Se ♦.
	Forsideopsætning	Forsideopsætning	Til <b>Fra*</b>	Send automatisk en forside du har programmeret.	
		Forside notat	1.Bemærkn. Fra 2.Ring venligst 3.Haster 4.Fortroligt 5. 6.		
		Sider i alt	—		
	Polling Modt.	—	Standard Sikker Timer <b>Fra*</b>	Indstiller din maskine til at polle en anden faxmaskine.	
	Oversøisk funktion	—	Til <b>Fra*</b>	Hvis du har problemer med at sende en faxmeddelelse til en oversøisk destination, skal den sættes på Til.	
	Glasscannestørrelse	—	Letter <b>A4*</b>	For at faxe et dokument i Letter-størrelse, skal du ændre indstillingen for scannerglassets størrelse.	42
	Indst. ny std.	—	Ja Nej	Gem dine faxindstillinger som standardindstillingerne.	Se ♦.
Fabrik.nulst.	—	Ja Nej	Gendan alle ændrede faxindstillinger til fabriksindstillingerne.		
Gem som genvej	—	—	—	Registrer de aktuelle indstillinger som en Genvej.	
♦ Udvidet brugsanvisning					
 Fabriksindstillingerne vises i fed skrift med en stjerne.					



## Fax (Når Forhåndsvisning af fax er slået til)

Niveau 1	Niveau 2	Niveau 3	Tilbehør	Beskrivelser	Se side
Fax afsend.	Se <i>Fax (Når Forhåndsvisning af fax er slået fra)</i> >> side 193.				
Modtagne faxer	Udskriv/slet	Udskriv alle (nye faxmeddelelser)	—	Udskriv de nye modtagne faxer.	51
		Udskriv alle (gamle faxmeddelelser)	—	Udskriv de gamle modtagne faxer.	
		Slet alle (nye faxmeddelelser)	—	Slet de nye modtagne faxer.	51
		Slet allen (Gamle fax)	—	Slet de gamle modtagne faxer.	
Adresse- bog	Se <i>Fax (Når Forhåndsvisning af fax er slået fra)</i> >> side 193.				
Opkalds.hist	Se <i>Fax (Når Forhåndsvisning af fax er slået fra)</i> >> side 193.				
◆ Udvidet brugsanvisning					
 Fabriksindstillingerne vises i fed skrift med en stjerne.					



## Kopi

Niveau 1	Niveau 2	Niveau 3	Indstillinger 1	Indstillinger 2	Beskrivelser	Se side
Mono Start	—	—	—	—	Lader dig lave en sort-hvid kopi.	—
Colour Start	—	—	—	—	Lader dig lave en farvekopi.	
<b>Kvittering</b> <b>Normal</b> <b>2il(id)</b> <b>2il</b> <b>2-sidet(1⇒2)</b> <b>2-sidet(2⇒2)</b> <b>(MFC-9340CDW)</b> <b>Papirbesparelse</b>	—	—	—	—	Vælg de ønskede indstillinger fra de forudindstillede emner.	65
<b>Indstill.</b>	<b>Kvalitet</b>	—	<b>Auto*</b> Tekst Foto Kvittering	—	Vælg kopiopløsningen for din dokumenttype.	Se <b>◆</b> .
◆ Udvidet brugsanvisning						
 Fabriksindstillingerne vises i fed skrift med en stjerne.						

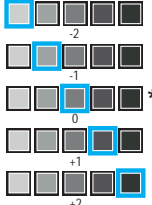
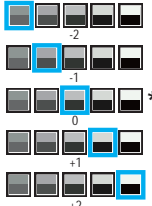
Niveau 1	Niveau 2	Niveau 3	Indstillinger 1	Indstillinger 2	Beskrivelser	Se side
Indstill. (Fortsat)	Forstør/formindsk	—	100%*	—	—	Se ♦.
			Forstør	200% 141% A5⇒A4 104% EXE⇒LTR	Vælg forstørrelsesforholdet for den næste kopi.	
			Reducer	97% LTR⇒A4 94% A4⇒LTR 91% Fuld side 85% LTR⇒EXE 83% LGL⇒A4 78% LGL⇒LTR 70% A4⇒A5 50%	Vælg reduktionsforholdet for den næste kopi.	
			Bruger (25-400 %)	—	Du kan vælge forstørrelses- eller reduktionsforhold for den næste kopi.	
	Densitet	—		—	Juster tætheden for kopier.	
	Kontrast	—		—	Juster kontrasten for kopier.	
Stak/Sortér	—	Stak* Sortér	—	Vælg, om kopisæt skal stakkes eller sorteres.		
Sidelayout	—	Fra (1 i 1)* 2i1(P) 2i1(L) 2i1(id) 4i1(P) 4i1(L)	—	Fremstil N i 1 og 2 i 1 id-kopier.		

♦ Udvidet brugsanvisning



Fabriksindstillingerne vises i fed skrift med en stjerne.



Niveau 1	Niveau 2	Niveau 3	Indstillinger 1	Indstillinger 2	Beskrivelser	Se side
Indstill. (Fortsat)	Farvejustering	Rød		—	Juster den røde farve for kopier.	Se ♦.
		Grøn		—	Juster den grønne farve for kopier.	
		Blå		—	Juster den blå farve for kopier.	
	2-sidet kopi (MFC-9140CDN og MFC-9330CDW)	—	<b>Fra*</b> Enkeltsidet⇒ 2-sidet vend lang kant  Enkeltsidet⇒ 2-sidet vend kort kant	—	Aktiver eller deaktiver 2-sidet kopiering, og vælg lang kant eller kort kant.	
	2-sidet kopi (MFC-9340CDW)	—	<b>Fra*</b> 2-sidet⇒ 2-sidet  Enkeltsidet⇒ 2-sidet vend lang kant  2-sidet⇒ enkeltsidet vend lang kant  Enkeltsidet⇒ 2-sidet vend kort kant  2-sidet⇒ enkeltsidet vend kort kant	—		
♦ Udvidet brugsanvisning						
Fabriksindstillingerne vises i fed skrift med en stjerne.						

Niveau 1	Niveau 2	Niveau 3	Indstillinger 1	Indstillinger 2	Beskrivelser	Se side
Indstill. (Fortsat)	—	—	Dobbeltsidet kopisidelayout (MFC-9340CDW)	(S)kant⇒(S)kant* (S)kant⇒(L)kant (L)kant⇒(S)kant (L)kant⇒(L)kant	Vælg et sidelayout, når du tager 2-sidede N i 1-kopier af 2-sidet dokument.	Se ♦.
	Avancerede indst.	—	<b>Fra*</b> Fjern baggrundsfarve	— Lav <b>Medium*</b> Høj	Juster, hvor meget af baggrunds farven, der skal fjernes.	
	<b>Gem som genvej</b>	—	—	—	Tilføj de aktuelle indstillinger som en Genvej.	

♦ Udvidet brugsanvisning



Fabriksindstillingerne vises i fed skrift med en stjerne.



**Scan**

Niveau 1	Niveau 2	Niveau 3	Niveau 4	Tilbehør	Beskrivelser	Se side
til OCR	(PC Select)	Indstill.	Se <i>Indstillinger (til OCR)</i> >> side 203.			Se <input type="checkbox"/> .
		Gem som genvej	—	—	Tilføj de aktuelle indstillinger som en Genvej.	
		Start	—	—	Start scanning.	
til fil	(PC Select)	Indstill.	Se <i>Indstillinger (til Fil, til Billede og til E-mail)</i> >> side 204.			
		Gem som genvej	—	—	Tilføj de aktuelle indstillinger som en Genvej.	
		Start	—	—	Start scanning.	
til billede	(PC Select)	Indstill.	Se <i>Indstillinger (til Fil, til Billede og til E-mail)</i> >> side 204.			
		Gem som genvej	—	—	Tilføj de aktuelle indstillinger som en Genvej.	
		Start	—	—	Start scanning.	
til USB (MFC-9330CDW og MFC-9340CDW)	Indstill.	Se <i>Indstillinger (for USB)</i> >> side 205.				
	Gem som genvej	—	—	—	Tilføj de aktuelle indstillinger som en Genvej.	
	Start	—	—	—	Start scanning.	
til e-mail	(PC Select)	Indstill.	Se <i>Indstillinger (til Fil, til Billede og til E-mail)</i> >> side 204.			
		Gem som genvej	—	—	Tilføj de aktuelle indstillinger som en Genvej.	
		Start	—	—	Start scanning.	
til e-mail-server (Kun hentning)	Adressebog	—	—	—	Vælg adressen på modtageren i Adressebogen.	
	Manuelt	—	—	—	Indtast adressen på modtageren manuelt.	
	OK	Indstill.	Se <i>Indstillinger (til e-mail-server)</i> >> side 207.			
		Gem som genvej	—	—	Tilføj de aktuelle indstillinger som en Genvej.	
	Start	—	—	Start scanning.		

Softwarebrugsanvisning



Fabriksindstillingerne vises i fed skrift med en stjerne.

Niveau 1	Niveau 2	Niveau 3	Niveau 4	Tilbehør	Beskrivelser	Se side
til FTP	(Profilnavn)	Indstill.	Se <i>Indstillinger (til FTP og Netværk)</i> >> side 209.		Tilføj de aktuelle indstillinger som en Genvej.	Se <input type="checkbox"/> .
		Gem som genvej	—	—		
		Start	—	—		
til netværk	(Profilnavn)	Indstill.	Se <i>Indstillinger (til FTP og Netværk)</i> >> side 209.		Tilføj de aktuelle indstillinger som en Genvej.	
		Gem som genvej	—	—		
		Start	—	—		
<b>WS Scan</b> (Vises, når du installerer en webtjenestescanning, der vises i din computers Netværksstifinder.)	Scan	—	—	—	Scan data ved hjælp af Web Service-protokollen.	
	Søg efter e-mail	—	—	—		
	Søg efter fax	—	—	—		
	Søg efter udskr.	—	—	—		
<input type="checkbox"/> Softwarebrugsanvisning						
 Fabriksindstillingerne vises i fed skrift med en stjerne.						

## Indstillinger (til OCR)

Niveau 1	Niveau 2	Tilbehør	Beskrivelser	Se side
Indstill.	<b>2-sidet scanning</b> (MFC-9340CDW)	<b>Fra*</b> 2-sidet scanning : Lang kant 2-sidet scanning : Kort kant	Vælg 2-sidet scannefunktion.	Se <input type="checkbox"/> .
	<b>Indstil med touchdisplay</b>	<b>Fra (Indstil med computer)*</b> Til	For at ændre indstillinger ved hjælp af Touchskærmen skal du vælge Til.	
	<b>Scanningstype</b>	Farve Grå <b>Sort/hvid*</b>	Vælg scanningstypen for dit dokument.	
	<b>Opløsning</b>	100 dpi <b>200 dpi*</b> 300 dpi 600 dpi	Vælg scanningsopløsningen for dit dokument.	
	<b>Filtype</b>	<b>Tekst*</b> HTML RTF	Vælg filformatet for dit dokument	
	<b>Scannermål</b>	<b>A4*</b> Letter Legal	Vælg scanningsstørrelsen for dit dokument.	
<input type="checkbox"/> Softwarebrugsanvisning				
 Fabriksindstillingerne vises i fed skrift med en stjerne.				

## Indstillinger (til Fil, til Billede og til E-mail)

Niveau 1	Niveau 2	Tilbehør	Beskrivelser	Se side
Indstill.	<b>2-sidet scanning</b> (MFC-9340CDW)	<b>Fra*</b> 2-sidet scanning : Lang kant 2-sidet scanning : Kort kant	Vælg 2-sidet scannefunktion.	Se <input type="checkbox"/> .
	<b>Indstil med touchdisplay</b>	<b>Fra (Indstil med computer)*</b> Til	For at ændre indstillinger ved hjælp af Touchskærmen skal du vælge Til.	
	<b>Scanningstype</b>	<b>Farve*</b> Grå Sort/hvid	Vælg scanningstypen for dit dokument.	
	<b>Opløsning</b>	100 dpi <b>200 dpi*</b> 300 dpi 600 dpi	Vælg scanningsopløsningen for dit dokument.	
	<b>Filtype</b>	(Når du vælger Farve eller Grå i Scanningstype) <b>PDF*</b> JPEG  (Når du vælger Sort/hvid i Scanningstype) <b>PDF*</b> TIFF	Vælg filformatet for dit dokument.	
	<b>Scannermål</b>	<b>A4*</b> Letter Legal	Vælg scanningsstørrelsen for dit dokument.	
	<b>Fjern baggrundsfarve</b>	<b>Fra*</b> Lav Medium Høj	Juster, hvor meget af baggrundsfarven, der skal fjernes.  Denne funktion er ikke tilgængelig ved sort-hvid scanning.	
<input type="checkbox"/> Softwarebrugsanvisning				
 Fabriksindstillingerne vises i fed skrift med en stjerne.				

## Indstillinger (for USB)

Niveau 1	Niveau 2	Tilbehør	Beskrivelser	Se side
Indstill.	<b>2-sidet scanning</b> (MFC-9340CDW)	<b>Fra*</b> 2-sidet scanning : Lang kant 2-sidet scanning : Kort kant	Vælg 2-sidet scannefunktion.	Se <input type="checkbox"/> .
	<b>Scanningstype</b>	<b>Farve*</b> Grå Sort/hvid	Vælg scanningstypen for dit dokument.	
	<b>Opløsning</b>	(Når du vælger Farve i Scanningstype) 100 dpi <b>200 dpi*</b> 300 dpi 600 dpi Auto  (Når du vælger Grå i Scanningstype) 100 dpi <b>200 dpi*</b> 300 dpi Auto  (Når du vælger Sort/hvid i Scanningstype) <b>200 dpi*</b> 300 dpi 200x100	Vælg scanningsopløsningen for dit dokument.	
<input type="checkbox"/> Softwarebrugsanvisning				
 Fabriksindstillingerne vises i fed skrift med en stjerne.				

Niveau 1	Niveau 2	Tilbehør	Beskrivelser	Se side
Indstill. (Fortsat)	<b>Filtype</b>	(Når du vælger Farve eller Grå i Scanningstype)  <b>PDF*</b>  JPEG  PDF/A  Sikker PDF  Signeret PDF  XPS  (Når du vælger Sort/hvid i Scanningstype)  <b>PDF*</b>  PDF/A  Sikker PDF  Signeret PDF  TIFF	Vælg filformatet for dit dokument.	Se <input type="checkbox"/> .
	<b>Glasscannestørrelse</b>	<b>A4*</b>  Letter	For at scanne et dokument i Letter-størrelse, skal du ændre indstillingen for scannerglassets størrelse.	
	<b>Filnavn</b>	—	Indtast et filnavn for de scannede data.	
	<b>Filstørrelse</b>	Lille <b>Medium*</b>  Stor	Vælg filstørrelse for farve- eller gråtone-scanning.	
	<b>Fjern baggrundsfarve</b>	<b>Fra*</b>  Lav  Medium  Høj	Juster, hvor meget af baggrunds farven, der skal fjernes.	
	<b>Indst. ny std.</b>	Ja  Nej	Gem dine scanningsindstillinger som standardindstillingerne.	
	<b>Fabrik.nulst.</b>	Ja  Nej	Gendan alle ændrede scanningsindstillinger til fabriksindstillingerne.	
<input type="checkbox"/> Softwarebrugsanvisning				
 Fabriksindstillingerne vises i fed skrift med en stjerne.				



## Indstillinger (til e-mail-server)

Niveau 1	Niveau 2	Tilbehør	Beskrivelser	Se side
Indstill.	<b>2-sidet scanning</b> (MFC-9340CDW)	<b>Fra*</b> 2-sidet scanning : Lang kant 2-sidet scanning : Kort kant	Vælg 2-sidet scannefunktion.	Se <input type="checkbox"/> .
	<b>Scanningstype</b>	<b>Farve*</b> Grå Sort/hvid	Vælg scanningstypen for dit dokument.	
	<b>Opløsning</b>	(Når du vælger Farve i Scanningstype) 100 dpi <b>200 dpi*</b> 300 dpi 600 dpi Auto  (Når du vælger Grå i Scanningstype) 100 dpi <b>200 dpi*</b> 300 dpi Auto  (Når du vælger Sort/hvid i Scanningstype) <b>200 dpi*</b> 300 dpi 200x100	Vælg scanningsopløsningen for dit dokument.	
<input type="checkbox"/> Softwarebrugsanvisning				
 Fabriksindstillingerne vises i fed skrift med en stjerne.				

Niveau 1	Niveau 2	Tilbehør	Beskrivelser	Se side
Indstill. (Fortsat)	<b>Filtype</b>	(Når du vælger Farve eller Grå i Scanningstype)  <b>PDF*</b> JPEG PDF/A Sikker PDF Signeret PDF XPS  (Når du vælger Sort/hvid i Scanningstype) <b>PDF*</b> PDF/A Sikker PDF Signeret PDF TIFF	Vælg filformatet for dit dokument.	Se <input type="checkbox"/> .
	<b>Glasscannestørrelse</b>	<b>A4*</b> Letter	For at scanne et dokument i Letter-størrelse, skal du ændre indstillingen for scannerglassets størrelse.	
	<b>Filstørrelse</b>	Lille <b>Medium*</b> Stor	Vælg filstørrelse for farve- eller gråtone-scanning.	
	<b>Indst. ny std.</b>	Ja Nej	Gem dine scanningsindstillinger som standardindstillingerne.	
	<b>Fabrik.nulst.</b>	Ja Nej	Gendan alle ændrede scanningsindstillinger til fabriksindstillingerne.	
<input type="checkbox"/> Softwarebrugsanvisning				
 Fabriksindstillingerne vises i fed skrift med en stjerne.				

## Indstillinger (til FTP og Netværk)

Niveau 1	Niveau 2	Tilbehør	Beskrivelser	Se side
Indstill.	<b>2-sidet scanning</b> (MFC-9340CDW)	<b>Fra*</b> 2-sidet scanning : Lang kant 2-sidet scanning : Kort kant	Vælg 2-sidet scannefunktion.	Se <input type="checkbox"/> .
	<b>Scanningstype</b>	<b>Farve*</b> Grå Sort/hvid	Vælg scanningstypen for dit dokument.	
	<b>Opløsning</b>	(Når du vælger Farve i Scanningstype) 100 dpi <b>200 dpi*</b> 300 dpi 600 dpi Auto  (Når du vælger Grå i Scanningstype) 100 dpi <b>200 dpi*</b> 300 dpi Auto  (Når du vælger Sort/hvid i Scanningstype) <b>200 dpi*</b> 300 dpi 200x100	Vælg scanningsopløsningen og filformatet for dit dokument.	
<input type="checkbox"/> Softwarebrugsanvisning				
 Fabriksindstillingerne vises i fed skrift med en stjerne.				

Niveau 1	Niveau 2	Tilbehør	Beskrivelser	Se side
Indstill. (Fortsat)	<b>Filtype</b>	(Når du vælger Farve eller Grå i Scanningstype) <b>PDF*</b> JPEG PDF/A Sikker PDF Signeret PDF XPS  (Når du vælger Sort/hvid i Scanningstype) <b>PDF*</b> PDF/A Sikker PDF Signeret PDF TIFF	Vælg scanningsopløsningen og filformatet for dit dokument.	Se <input type="checkbox"/> .
	<b>Glasscannestørrelse</b>	<b>A4*</b> Letter	For at scanne et dokument i Letter-størrelse, skal du ændre indstillingen for scannerglassets størrelse.	
	<b>Filnavn</b>	<b>BRNXXXXXXXXX*</b> Estimate Report Order sheet Contract sheet Check Receipt <Manuel>	Vælg forudindstillede filnavne. Hvis du vælger <Manuel>, kan du give filen et vilkårligt navn.  "XXXXXXXXXX" er maskinens MAC-adresse/Ethernet-adresse.	
	<b>Filstørrelse</b>	Lille <b>Medium*</b> Stor	Vælg filstørrelse for farve- eller gråtone-scanning.	
	<b>Fjern baggrundsfarve</b>	<b>Fra*</b> Lav Medium Høj	Juster, hvor meget af baggrundsfarven, der skal fjernes.	
	<b>Brugernavn</b>	—	Indtast brugernavnet.	

Softwarebrugsanvisning



Fabriksindstillingerne vises i fed skrift med en stjerne.

**Direkte udskrivning (MFC-9330CDW og MFC-9340CDW)**

Niveau 1	Niveau 2	Niveau 3	Niveau 4	Tilbehør	Beskrivelser	Side
Direkte udskrivning	(Vælg fil)	Udskriftsindst.  (Antal udskrifter (001-999))	<b>Papirtype</b>	Tyndt <b>Alm. Papir*</b> Tykt Tykkere Genbrugspapir Glittet	Angiv udskriftsmedietypen, der skal bruges ved direkte udskrivning fra USB flash-hukommelsesdrevet.	68
			<b>Papirstørrelse</b>	<b>A4*</b> Letter Legal EXE A5 A5 L A6 B5 Folio	Angiv papirstørrelsen, der skal bruges ved direkte udskrivning fra USB flash-hukommelsesdrevet.	68
			<b>Flere sider</b>	<b>1i1*</b> 2i1 4i1 9i1 16i1 25i1 1 i 2x2 sider 1 i 3x3 sider 1 i 4x4 sider 1 i 5x5 sider	Angiv sidelayoutet, der skal bruges ved direkte udskrivning fra USB flash-hukommelsesdrevet.	68
			<b>Orientering</b>	<b>Portræt*</b> Landskab	Angiv sideretningen, der skal bruges ved direkte udskrivning fra USB flash-hukommelsesdrevet.	68
			<b>Dobbeltsidet</b>	<b>Fra*</b> Lang kant Kort kant	Vælg det 2-sidede udskriftsformat, der skal bruges ved direkte udskrivning fra USB flash-hukommelsesdrevet.	68
 Fabriksindstillingerne vises i fed skrift med en stjerne.						

Niveau 1	Niveau 2	Niveau 3	Niveau 4	Tilbehør	Beskrivelser	Side
Direkte udskrivning (Fortsat)	(Vælg fil)	Udskriftsindst. (Antal udskrifter (001-999)) (Fortsat)	Sætvis	Til* Fra	Aktiver eller deaktiver sætvis udskrivning ved direkte udskrivning fra USB flash- hukommelsesdrevet.	68
			Print kvalitet	Normal* Fin	Angiv udskriftskvaliteten, der skal bruges ved direkte udskrivning fra USB flash- hukommelsesdrevet.	68
			PDF-indstilling	Dokument* Dokument & format Dok. og stempler	Angiv, om der ved direkte udskrivning fra USB direkte skal udskrives kommentarer (Markup) eller stempler i PDF-filen sammen med teksten.	68
Indeks-udskrift	—	—	—	—	Udskriv en side med miniaturebillede.	68
Standardinst.	Papirtype	—	—	Tyndt <b>Alm. Papir*</b> Tykt Tykkere Genbrugspapir Glittet	Angiv standardtypen for udskriftsmedier, der skal bruges ved direkte udskrivning fra USB flash- hukommelsesdrevet.	70
	Papirstørrelse	—	—	<b>A4*</b> Letter Legal EXE A5 A5 L A6 B5 Folio	Angiv standardstørrelsen for papir, der skal bruges ved direkte udskrivning fra USB flash- hukommelsesdrevet.	70



Fabriksindstillingerne vises i fed skrift med en stjerne.

Niveau 1	Niveau 2	Niveau 3	Niveau 4	Tilbehør	Beskrivelser	Side
Standardinst. (Fortsat)	Flere sider	—	—	<b>1i1*</b> 2i1 4i1 9i1 16i1 25i1 1 i 2x2 sider 1 i 3x3 sider 1 i 4x4 sider 1 i 5x5 sider	Indstil standardsidelayoutet, der skal bruges ved direkte udskrivning af flere sider fra USB flash-hukommelsesdrevet.	70
	Orientering	—	—	<b>Portræt*</b> Landskab	Angiv standardsideretningen, der skal bruges ved direkte udskrivning fra USB flash-hukommelsesdrevet.	70
	Sætvis	—	—	<b>Til*</b> Fra	Aktiver eller deaktiver sætvis udskrivning som standard ved direkte udskrivning fra USB flash-hukommelsesdrevet.	70
	Print kvalitet	—	—	<b>Normal*</b> Fin	Angiv standardudskriftskvaliteten, der skal bruges ved direkte udskrivning fra USB flash-hukommelsesdrevet.	70
	PDF-indstilling	—	—	<b>Dokument*</b> Dokument & format Dok. og stempler	Angiv, om der ved direkte udskrivning fra USB direkte som standard skal udskrives kommentarer (Markup) eller stempler i PDF-filen sammen med teksten.	70
	Indeksudskrivning	—	—	<b>Enkel*</b> Detaljer	Angiv om der skal bruges enkelt format eller detaljeret som standardindstilling ved indeksudskrivning.	70

 Fabriksindstillingerne vises i fed skrift med en stjerne.



## Toner

Niveau 1	Niveau 2	Niveau 3	Tilbehør	Beskrivelser	Se side
	Tonerpatronens levetid	—	—	Vis den omtrentlige resterende tonerlevetid for hver farve.	Se ♦.
	Test udskrift	—	—	Udskriv testsiden.	
	Kalibrering	Kalibrer	Ja Nej	Justér farvetætheden eller gendan farvekalibrering til fabriksindstillingerne.	119
			Nulstil		
Automatisk registrering	—	Ja Nej	Justér udskriftspositionen automatisk for hver farve.	120	
♦ Softwarebrugsanvisning					
Fabriksindstillingerne vises i fed skrift med en stjerne.					



## WIFI Wi-Fi-konfiguration

### BEMÆRK

Når Wi-Fi er konfigureret, kan du ikke ændre indstillingerne fra din Startskærm. Hvis indstillingerne for Wi-Fi skal ændres, skal det gøres i skærmen Indstillinger.

Niveau 1	Niveau 2	Niveau 3	Tilbehør	Beskrivelser	Se side
WIFI	Opsæt.guide	—	—	Konfigurer din interne printserver.	Se ‡.
	Opsætning med PC	—	—	Konfigurer Wi-Fi-indstillingerne ved hjælp af en computer.	
	WPS/AOSS	—	—	Du kan let konfigurere de trådløse netværksindstillinger ved hjælp af enknaps-trykmetoden.	
	WPS m/PIN-kode	—	—	Du kan let konfigurere de trådløse netværksindstillinger ved hjælp af WPS med en PIN-kode.	
‡ Softwarebrugsanvisning					
 Fabriksindstillingerne vises i fed skrift med en stjerne.					

## Web (Mere skærm)

Niveau 1	Niveau 2	Niveau 3	Tilbehør	Beskrivelser	Side
Web	Picasa Web Albums™	—	—	Slut Brother-maskinen til en internettjeneste.	Se ●.
	Google Drive™	—	—		
	Flickr®	—	—		
	Facebook	—	—		
	Evernote	—	—		
	Dropbox	—	—		
● Besøg Brother Solutions Center for at hente Web Connect vejledning på <a href="http://solutions.brother.com/">http://solutions.brother.com/</a> .					
 Fabriksindstillingerne vises i fed skrift med en stjerne.					

**+ Genvej**

Niveau 1	Niveau 2	Niveau 3	Niveau 4	Tilbehør	Beskrivelser	Side
Tilføj genvej	Kopi	<b>Kvittering</b>	—	Se <i>Indstill.</i> »» side 197.	Vælg de ønskede indstillinger fra de forudindstillede emner.	15
		<b>Normal</b>	—			
		<b>2il(id)</b>	—			
		<b>2il</b>	—			
		<b>2-sidet(1→2)</b>	—			
		<b>2-sidet(2→2)</b> (MFC-9340CDW)	—			
		<b>Papirbesparelse</b>	—			
	<b>Fax</b> ( <i>Indstill.</i> )	<b>Faxopløsning</b>	—	Standard Fin S.Fin Foto	Indstil opløsningen for udgående faxmeddelelser.	16
		<b>2-sidet fax</b> (MFC-9340CDW)	—	Fra 2-sidet scanning : Lang kant 2-sidet scanning : Kort kant	Vælg den 2-sidede faxscannefunktion.	16
		<b>Kontrast</b>	—	Auto Lys Mørk	Gør faxer, du sender, lysere eller mørkere.	16
<b>Rundsending</b>		—	Tilføj nummer (Ekstraudstyr) Tilføj nummer Tilføj fra adressebog Søg i adressebog	Rundsendelse giver dig mulighed for at sende den samme fax til mere end ét faxnummer.	16	
<b>Realtid AFS</b>		—	Til Fra	Send en fax uden at bruge hukommelsen.	16	
 Fabrikindstillingerne vises i fed skrift med en stjerne.						

Niveau 1	Niveau 2	Niveau 3	Niveau 4	Tilbehør	Beskrivelser	Side	
Tilføj genvej (Fortsat)	Fax (Indstill.) (Fortsat)	Forsideopsætning	Forsideopsætning	Til Fra	Send automatisk en forside du har programmeret.	16	
			<b>Forside notat</b>	1.Bemærkn. Fra 2.Ring venligst 3.Haster 4.Fortroligt 5. 6.			
			<b>Sider i alt</b>	—			
			Oversøisk funktion	—	Til Fra	Hvis du har problemer med at sende en faxmeddelelse til en oversøisk destination, skal den sættes på Til.	16
			Glasscannestørrelse	—	Letter A4	Juster scanningsområdet på scannerglaspladen, så det passer til dokumentets størrelse.	16
		Scan	til fil	—	PC Select	Scan et sort-hvid eller farve dokument til din computer.	17
	til OCR		—	PC Select	Konverter dit tekstdokument til en redigerbar tekstfil.	17	
	til billede		—	PC Select	Scan et farve billede til dit grafikprogram.	17	
	til USB		—	2-sidet scanning (MFC-9340CDW) Scanningstype Opløsning Filtype Glasscannestørrelse Filnavn Filstørrelse Fjern baggrundsfarve	Scan dokumenter til et USB-flash-hukommelsesdrev.	17	
	til e-mail		—	PC Select	Scan et sort-hvid eller farvedokument til dit e-mail-program.	17	



Fabriksindstillingerne vises i fed skrift med en stjerne.

Niveau 1	Niveau 2	Niveau 3	Niveau 4	Tilbehør	Beskrivelser	Side
Tilføj genvej (Fortsat)	Scan (Fortsat)	til e-mail-server	—	Adresse 2-sidet scanning (MFC-9340CDW) Scanningstype Opløsning Filtype Glasscannestørrelse Filstørrelse	Scan et sort-hvid eller farvedokument til din e-mail-server.	17
		til netværk	—	Profilnavn	Send scannede data til en CIFS-server på dit lokale netværk eller på internettet.	17
		til FTP	—	Profilnavn	Send scannede data via FTP.	17
	Web	Picasa Web Albums™	—	—	Besøg Brother Solutions Center for at hente Web Connect vejledning på <a href="http://solutions.brother.com/">http://solutions.brother.com/</a> .	19
		Google Drive™	—	—		
		Flickr®	—	—		
		Facebook	—	—		
		Evernote	—	—		
	Dropbox	—	—	—		
 Fabriksindstillingerne vises i fed skrift med en stjerne.						

# Indtastning af tekst

Når du har brug for at indtaste tekst i maskinen, bliver tastaturet vist på Touchskærmen.

Tryk på  for at skifte mellem bogstaver, tal og specialtegn.

Tryk på  for at skifte mellem store og små bogstaver.





## Indsættelse af mellemrum

For at indtaste et mellemrum skal du trykke på `Mellemlrum` eller .

## Udførelse af rettelser

Hvis du har indtastet et forkert tegn og vil ændre det, skal du bruge pilknapperne til at flytte markøren hen under det forkerte tegn. Tryk op  og indtast derefter det korrekte tegn. Du kan også indsætte bogstaver ved at flytte markøren og indtaste et tegn.

Hvis skærmen ikke viser , skal du trykke flere gange på , indtil det forkerte tegn er blevet slettet. Indtast de korrekte tegn.

## BEMÆRK

---

- Tegnene kan variere afhængigt af land.
  - Tastaturlayoutet kan være forskelligt afhængigt af den funktion, du indstiller.
-

## Generelt

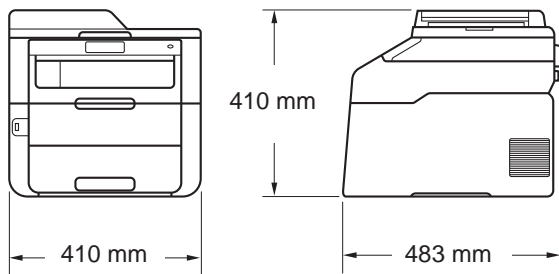
Model	MFC-9140CDN	MFC-9330CDW	MFC-9340CDW
Printertype	LED		
Udskrivningsmetode	Elektrofotografisk LED-printer		
Hukommelseskapacitet	192 MB		256 MB
Display (LCD)	3,7 tommer (93,4 mm) TFT Touchfarveskærm LCD <sup>1</sup> og Touchpanel		
Strømkilde	220 - 240 V AC 50/60 Hz		
Energiforbrug <sup>2</sup> (gns.)	Spids	Ca. 1200 W	
	Udskrivning	Ca. 375 W ved 25 °C	
	Kopiering	Ca. 380 W ved 25 °C	
	Klar	Ca. 70 W ved 25 °C	
	Dvale	Ca. 7,5 W	
	Dyb dvale	Ca. 1,8 W	
	Slukket <sup>3 4</sup>	Ca. 0,05 W	
Mål			
Vægt (med forbrugsstoffer)	23,2 kg	23,4 kg	23,5 kg

<sup>1</sup> Målt diagonalt

<sup>2</sup> USB-tilslutninger til computer

<sup>3</sup> Målt i overensstemmelse med IEC 62301 Edition 2.0

<sup>4</sup> Strømforbruget varierer lidt afhængigt af brugsmiljøet eller hvor meget delene er slidt.

Model		MFC-9140CDN	MFC-9330CDW	MFC-9340CDW
<b>Støjniveau</b>	Lydtryk	Udskrivning	LPAM = 53,0 dB (A)	
		Klar	LPAM = 33 dB (A)	
	Lydeffekt	Kopiering <sup>1 2</sup> (Farve)	LWAd = 6,39 B (A)	
		Kopiering <sup>1 2</sup> (Sort-hvid)	LWAd = 6,42 B (A)	
		Klar <sup>1 2</sup>	LWAd = 4,44 B (A)	
<b>Temperatur</b>		I drift	10 - 32,5 °C	
		Opbevaring	0 - 40 °C	
<b>Fugtighed</b>		I drift	20 til 80% (uden kondensering)	
		Opbevaring	10 til 90% (uden kondensering)	
<b>ADF (automatisk dokumentfremfører)</b>		Op til 35 ark For at få de bedste resultater anbefales: Temperatur: 20 - 30 °C Fugtighed: 50% til 70% Papir: 80 g/m <sup>2</sup>		

<sup>1</sup> Målt i overensstemmelse med metoden, der er beskrevet i RAL-UZ122.

<sup>2</sup> Kontorudstyr med LWAd > 6,30 B (A) er ikke egnet til brug i rum, hvor der kræves stor koncentration. Sådant udstyr bør anbringes i separate lokaler på grund af udsendelse af støj.



## Dokumentstørrelse

Model		MFC-9140CDN	MFC-9330CDW	MFC-9340CDW
<b>Dokumentstørrelse (enkelt-sided)</b>	ADF-bredde	147,3 til 215,9 mm		
	ADF-længde	147,3 til 355,6 mm		
	Scannerglasbredde	Maks. 215,9 mm		
	Scannerglaslængde	Max. 300,0 mm		
<b>Dokumentstørrelse (2-sided)</b>	ADF-bredde	—		147,3 til 215,9 mm
	ADF-længde	—		147,3 til 355,6 mm

D

## Udskriftmedier

Model		MFC-9140CDN	MFC-9330CDW	MFC-9340CDW
Papir-input	Papirbakke	Papirtype	Almindeligt papir, tyndt papir, genbrugspapir	
		Papirstørrelse	A4, Letter, B5 (JIS), A5, A5 (Lang kant), A6, Executive, Legal, Folio	
		Papirvægt	60 til 105 g/m <sup>2</sup>	
		Maksimal papirkapacitet	Op til 250 ark 80 g/m <sup>2</sup> almindeligt papir	
	Åbning til manuel fremføring	Papirtype	Almindeligt papir, tyndt papir, tykt papir, tykkere papir, genbrugspapir, kontraktpapir, etiketter, konvolutter, tynd konvolut, tyk konvolut, glittet papir	
		Papirstørrelse	Bredde: 76,2 til 215,9 mm Længde: 116,0 til 355,6 mm	
		Papirvægt	60 til 163 g/m <sup>2</sup>	
		Maksimal papirkapacitet	Ét ark ad gangen	
Papir-output <sup>1</sup>	Udbakke til udskrifter med forsiden nedad	Op til 100 ark 80 g/m <sup>2</sup> almindeligt papir (udbakke til levering med forsiden nedad)		
	Udbakke til udskrifter med forsiden opad	Ét ark (med forsiden opad til levering i udbakke til udskrifter med forsiden opad)		
2-sidet	Automatisk 2-sidet udskrivning	Papirtype	Almindeligt papir, tyndt papir, genbrugspapir	
		Papirstørrelse	A4	
		Papirvægt	60 til 105 g/m <sup>2</sup>	

<sup>1</sup> Til etiketter anbefaler vi at fjerne udskrevne sider fra udbakken umiddelbart efter udskrivningen for hermed at undgå, at de sværter hinanden til.

# Fax

Model		MFC-9140CDN	MFC-9330CDW	MFC-9340CDW
<b>Kompatibilitet</b>		ITU-T Super Group 3		
<b>Kodningssystem</b>		MH/MR/MMR/JBIG		
<b>Modemhastighed</b>		33.600 bps (med Automatisk skift til lavere hastighed)		
<b>2-sidet udskriftsmodtagelse</b>		Ja		
<b>Automatisk 2-sidet afsendelse</b>		—		Ja (fra ADF)
<b>Scanningsbredde</b>		Maks. 208 mm		
<b>Udskrivningsbredde</b>		Maks. 208 mm		
<b>Gråtoneskala</b>		8 bit/256 niveauer		
<b>Opløsning</b>	Vandret	8 punkter/mm		
	Lodret	Standard: 3,85 linjer/mm		
		Fin: 7,7 linjer/mm		
		Foto: 7,7 linjer/mm		
		Superfin: 15,4 linjer/mm		
<b>Adressebog</b>		200 navne		
<b>Grupper</b>		Op til 20		
<b>Rundsendelse</b>		250 (200 Adressebog/50 Manuelt opkald)		
<b>Automatisk genopkald</b>		3 gange med 5 minutters intervaller		
<b>Hukommelsestransmission</b>		Op til 500 <sup>1</sup> sider		
<b>Modtagelse med tom papirbakke</b>		Op til 500 <sup>1</sup> sider		

<sup>1</sup> 'Sider' henviser til 'ITU-T-testskema nr. 1' (et typisk forretningsbrev, standardopløsning, JBIG-kode). Specifikationer og trykt materiale kan ændres uden forudgående varsel.

# Kopi

Model	MFC-9140CDN	MFC-9330CDW	MFC-9340CDW
Kopibredde	Maks. 210 mm		
Automatisk 2-sidet kopiering	—		Ja (fra ADF)
Flere kopier	Stakker eller sorterer op til 99 sider		
Reduktion/forstørrelse	25 til 400% (i trin på 1%)		
Opløsning	Op til 600 × 600 dpi		
Første kopi efter <sup>1</sup>	Sort-hvid	Mindre end 19 sekunder ved 23 °C / 230 V	
	Farve	Mindre end 22 sekunder ved 23 °C / 230 V	

<sup>1</sup> Fra Klar tilstand og standardbakke.

# Scanner

Model		MFC-9140CDN	MFC-9330CDW	MFC-9340CDW
<b>Farve / Mono</b>		Ja / Ja		
<b>TWAIN-kompatibel</b>		Ja (Windows® XP/ Windows Vista® / Windows® 7 / Windows® 8 Mac OS X v10.6.8 / 10.7.x / 10.8.x <sup>1</sup> )		
<b>WIA-kompatibel</b>		Ja (Windows® XP / Windows Vista® / Windows® 7 / Windows® 8)		
<b>ICA-kompatibel</b>		Ja (Mac OS X v10.6.8 / 10.7.x / 10.8.x)		
<b>Farvedybde</b>	Farve	48-bit farvebehandling (Input) 24-bit farvebehandling (Output)		
	Gråtoneskala	16-bit farvebehandling (Input) 8-bit farvebehandling (Output)		
<b>Opløsning</b>		Op til 19200 × 19200 dpi (interpoleret) <sup>2</sup> Op til 1200 × 2400 dpi (optisk) <sup>2</sup> (Fra scannerglaspladen) Op til 1200 × 600 dpi (optisk) <sup>2</sup> (fra ADF'en)		
<b>Scanningsbredde</b>		Maks. 210 mm		
<b>Automatisk 2-sidet scanning</b>		—		Ja (fra ADF)

<sup>1</sup> For de seneste driveropdateringer til den version af OS X, du bruger, kan du besøge os på <http://solutions.brother.com/>.

<sup>2</sup> Maksimalt 1200 × 1200 dpi scanning med WIA-driveren i Windows® XP, Windows Vista®, Windows® 7 og Windows® 8 (opløsning op til 19200 × 19200 dpi kan vælges ved at bruge scannerhjælpeprogrammet).

# Printer

Model		MFC-9140CDN	MFC-9330CDW	MFC-9340CDW
Automatisk 2-sidet udskrivning		Ja		
Emuleringer		PCL6, BR-Script3 (PostScript® 3™)		
Opløsning		600 dpi × 600 dpi, 2400 dpi (600 dpi × 2400 dpi) kvalitet		
Udskrivningshastighed (2-sidet)	Sort-hvid	Op til 7 sider/minut (Op til 3,5 ark/minut) (A4-størrelse) <sup>1</sup>		
	Farve	Op til 7 sider/minut (Op til 3,5 ark/minut) (A4-størrelse) <sup>1</sup>		
Udskrivningshastighed	Sort-hvid	Op til 22 sider/min. (A4-størrelse) <sup>1</sup>		
	Farve	Op til 22 sider/min. (A4-størrelse) <sup>1</sup>		
Hastighed for første udskrift <sup>2</sup>	Sort-hvid	Mindre end 16 sekunder ved 23 °C / 230 V		
	Farve	Mindre end 16 sekunder ved 23 °C / 230 V		

<sup>1</sup> Udskrivningshastigheden kan variere afhængigt af det dokument, du udskriver.

<sup>2</sup> Fra Klar tilstand og standardbakke.

## Stik

Model	MFC-9140CDN	MFC-9330CDW	MFC-9340CDW
<b>USB</b>	Hi-Speed USB 2.0 <sup>1 2</sup> Det anbefales, at du bruger et USB 2.0-kabel (type A/B) med en længde på højst 2,0 m.		
<b>Ethernet</b> <sup>3</sup>	10BASE-T / 100BASE-TX Brug et gennemgående kategori 5 (eller højere) parsnoet kabel.		
<b>Trådløst LAN</b> <sup>3</sup>	—	IEEE 802.11b/g/n (Infrastrukturtilstand/Ad-hoc-tilstand) IEEE 802.11g/n (Wi-Fi Direct™)	

<sup>1</sup> Din maskine er udstyret med et Hi-Speed USB 2.0-interface. Maskinen kan også tilsluttes en computer, der har et USB 1.1-interface.

<sup>2</sup> Tredjepart USB-porte er ikke understøttet.

<sup>3</sup> Se *Netværk* >> side 230 og Netværksbrugsanvisning for at få flere oplysninger om netværksspecifikationer.

# Netværk

## BEMÆRK

For yderligere oplysninger om netværket specifikationer, ►► [Netværksbrugsanvisning](#).

Model		MFC-9140CDN	MFC-9330CDW	MFC-9340CDW
<b>LAN</b>		Du kan tilslutte maskinen til et netværk til udskrivning og scanning via netværk, PC Fax-afsendelse og PC-Fax-modtagelse (kun Windows®) og Fjernindstilling <sup>1</sup> .  Network Management software er også inkluderet i Brother BRAdmin Light <sup>2 3</sup> .		
<b>Protokoller</b>	IPv4	ARP, RARP, BOOTP, DHCP, APIPA(Auto IP), WINS/NetBIOS-navnefortolkning, DNS-resolver, mDNS, LLMNR-responder, LPR/LPD, Custom Raw Port/Port9100, POP3, SMTP-klient, IPP/IPPS, FTP-klient og server, CIFS-klient, TELNET-server, SNMPv1/v2c/v3, HTTP/HTTPS-server, TFTP-klient og server, ICMP, Web Services (Print/Scan), SNTP-klient		
	IPv6	NDP, RA, DNS-resolver, mDNS, LLMNR-responder, LPR/LPD, Custom Raw Port/Port9100, IPP/IPPS, FTP-klient og server, CIFS-klient, TELNET-server, SNMPv1/v2c/v3, HTTP/HTTPS-server, TFTP-klient og server, SMTP-klient, ICMPv6, SNTP-klient, Web Service		
<b>Sikkerhedsprotokoller</b>	Kabelbaseret	APOP, POP før SMTP, SMTP-AUTH, SSL/TLS (IPPS, HTTPS, SMTP, POP), SNMP v3 802.1x (EAP-MD5, EAP-FAST, PEAP, EAP-TLS, EAP-TTLS), Kerberos		
	Trådløs	—	APOP, POP før SMTP, SMTP-AUTH, SSL/TLS (IPPS, HTTPS, SMTP, POP), SNMP v3, 802.1x (LEAP, EAP-FAST, PEAP, EAP-TLS, EAP-TTLS), Kerberos	
<b>Trådløs netværkssikkerhed</b>		—	WEP 64/128 bit, WPA-PSK (TKIP/AES), WPA2-PSK (AES)	
<b>Hjælpeprogram til konfiguration af trådløst netværk</b>	<b>AOSS™</b>	—	Ja	
	<b>WPS</b>	—	Ja	

<sup>1</sup> Se *Computerkrav* ►► side 232.

<sup>2</sup> (Brugere af Windows®) Brother BRAdmin Light kan hentes fra den cd-rom, der fulgte med maskinen.  
(Brugere af Macintosh) Brother BRAdmin Light kan hentes fra <http://solutions.brother.com/>.

<sup>3</sup> (Brugere af Windows®) Hvis du har brug for mere avanceret maskinstyring, skal du bruge den seneste version af Brother BRAdmin Professional, der kan hentes fra <http://solutions.brother.com/>.



## Direkte udskrivningsfunktion

Model	MFC-9140CDN	MFC-9330CDW	MFC-9340CDW
<b>Kompatibilitet</b>	—	PDF version 1.7 <sup>1</sup> , JPEG, Exif + JPEG, PRN (oprettet med Brother-printerdriver), TIFF (scannet af alle Brother MFC-eller DCP-modeller), XPS version 1.0	
<b>Interface</b>	—	Direkte USB-stik	

<sup>1</sup> PDF-data, der indeholder en JBIG2-billedfil, en JPEG2000-billedfil eller en transparentfil, understøttes ikke.

# Computerkrav

Computerplatform og version af operativsystem		Pc-interface			Processor	Plads på harddisk til installation	
		USB <sup>2</sup>	10/100Base-TX (Ethernet)	Trådløs 802.11b/g/n		Til drivere	Til programmer
Windows®-operativsystem	Windows® XP Home <sup>1 4</sup> Windows® XP Professional <sup>1 4</sup>	Udskrivning PC-Fax <sup>3</sup> Scanning			Processor på 32-bit (x86) eller 64-bit (x64)	150 MB	310 MB
	Windows® XP Professional x64 Edition <sup>1 4</sup>				Processor på 64 bit (x64)		
	Windows Vista® <sup>1 4</sup>				Processor på 32-bit (x86) eller 64-bit (x64)	500 MB	500 MB
	Windows® 7 <sup>1 4</sup>				650 MB	1,2 GB	
	Windows® 8 <sup>1 4</sup>						
	Windows Server® 2003	ikke relevant	Udskrivning		Processor på 32-bit (x86) eller 64-bit (x64)	50 MB	ikke relevant
	Windows Server® 2003 x64 Edition				Processor på 64 bit (x64)		
	Windows Server® 2008				Processor på 32-bit (x86) eller 64-bit (x64)		
	Windows Server® 2008 R2				Processor på 64 bit (x64)		
	Windows Server® 2012						
Macintosh-operativsystem	Mac OS X v10.6.8	Udskrivning		Intel®-processor	80 MB	400 MB	
	OS X v10.7.x	PC-Fax (Send) <sup>3</sup>					
	OS X v10.8.x	Scanning					

<sup>1</sup> Til WIA, 1200 x 1200 opløsning. Brother Scanner Utility giver mulighed for interpoleret opløsning op til 19200 x 19200 dpi.

<sup>2</sup> Tredjepart USB-porte er ikke understøttet.

<sup>3</sup> PC Fax understøtter kun sort/hvid.

<sup>4</sup> Nuance™ PaperPort™ 12SE supports Windows® XP Home (SP3 eller højere), Windows® XP Professional (SP3 eller højere), Windows® XP Professional x64 Edition (SP2 eller højere), Windows Vista® (SP2 eller højere), Windows® 7 og Windows® 8.

Besøg <http://solutions.brother.com/> for de seneste driveropdateringer.

Alle varemærker, brand- og produktnavne tilhører de virksomheder, der ejer dem.

# Forbrugsstoffer

Model			MFC-9140CDN	MFC-9330CDW	MFC-9340CDW	Modelnavn	
Tonerpatron	Medfølger	Sort	Ca. 1.000 A4- eller Letter-sider <sup>1</sup>			—	
		Cyan Magenta Gul	Ca. 1.000 A4- eller Letter-sider <sup>1</sup>			—	
		Standard	Sort	Ca. 2.500 A4- eller Letter-sider <sup>1</sup>			TN-241BK
		Cyan Magenta Gul	Ca. 1.400 A4- eller Letter-sider <sup>1</sup>			TN-241C TN-241M TN-241Y	
	Højtydende	Sort	—			—	
		Cyan Magenta Gul	Ca. 2.200 A4- eller Letter-sider <sup>1</sup>			TN-245C TN-245M TN-245Y	
	Tromleenhed			Ca. 15.000 A4- eller Letter-sider (1 side/job) <sup>2</sup>			DR-241CL <sup>3</sup> DR-241CL-BK <sup>4</sup> DR-241CL-CMY <sup>5</sup>
	Bælteenhed			Ca. 50.000 A4- eller Letter-sider			BU-220CL
Affaldstonerbeholder			Ca. 50.000 A4- eller Letter-sider			WT-220CL	

<sup>1</sup> Den tilnærmede kapacitet for patroner er erklæret i overensstemmelse med ISO/IEC 19798.

<sup>2</sup> Angivelsen af tromlens levetid er en anslået værdi og kan variere afhængigt af brug.

<sup>3</sup> Indeholder 4 stk. tromlesæt.

<sup>4</sup> Indeholder 1 stk. sort tromlesæt.

<sup>5</sup> Indeholder 1 stk. farve tromlesæt.

- A**
- 
- ADF (automatisk dokumentfremfører)
    - brug af .....37
  - Adressebog
    - brug af .....62
    - konfigurering .....63
    - ændring af .....64
  - Affaldstønderbeholder
    - udskiftning .....99
  - Annuller .....9
  - Apple Macintosh
    - Softwarebrugsanvisning.
  - Automatisk
    - faxgenopkald .....62
    - faxmodtagelse .....46
- B**
- 
- Bælteenhed
    - udskiftning .....95
- C**
- 
- ControlCenter2 (til Macintosh)
    - Softwarebrugsanvisning.
  - ControlCenter4 (til Windows®)
    - Softwarebrugsanvisning.
- D**
- 
- Direkte udskrivning ..... 67, 68
    - specifikation .....231
  - Dokument
    - ilægning ..... 37, 38
- E**
- 
- Ekstern telefon, tilslutning .....58
  - Ekstraapparat, brug af .....60
  - Etiketter ..... 26, 32, 33, 36
- F**
- 
- Fax, stand-alone
    - afsendelse .....40
    - interferens på telefonlinje .....156
    - modtagelse
      - faxregistrering ..... 48
      - forsinket opkald, indstilling ..... 47
      - fra ekstra telefon .....59, 60
      - interferens på telefonlinje ..... 156
  - Fax/Tlf.
    - besvarelse ved ekstratelefoner ..... 60
    - F/T ringetid (dobbeltringning) ..... 47
    - faxregistrering ..... 48
    - fjernaktiveringskode ..... 60
    - fjerndeaktiveringskode ..... 60
    - forsinket opkald ..... 47
    - modtagelse af faxer ..... 59
  - Faxkoder
    - fjernaktiveringskode ..... 60
    - fjerndeaktiveringskode ..... 60
    - ændring af ..... 61
  - Faxregistrering ..... 48
  - Fejlfinding ..... 145
    - dokumentstop ..... 134, 135
    - fejlmeldelser på Touchskærmen .... 123
      - hvis du har problemer
        - indgående opkald ..... 151
        - kopikvalitet ..... 151
        - modtagelse af faxer ..... 148
        - netværk ..... 153
        - papirhåndtering ..... 146
        - scanning ..... 152
        - sende faxer ..... 150
        - software ..... 152
        - telefonlinje ..... 156
        - udskriftskvalitet ..... 157
        - udskrivning .....145, 147
      - papirstop ..... 136, 137, 138, 140, 143
      - vedligeholdelsepåmindelser på Touchskærmen ..... 123
  - Fejlmeldelser på Touchskærmen ..... 123
    - Comm. Error ..... 126
    - Hukommelse fuld ..... 124
    - Intet papir ..... 125
    - Scanning umulig XX ..... 126
    - Udskrivning umulig XX ..... 126
  - Fjernkonfiguration
    - Softwarebrugsanvisning.
  - Folio ..... 31, 33
  - Forbrugsstoffer .....77, 78, 79
  - Forsinket opkald, indstilling ..... 47

**G**

Genopkald .....	62
Gråtoneskala .....	225, 227

**H**

Hjælp	
Indstillingstabeller .....	171
meddelelser på Touchskærmen .....	170
Hukommelse .....	221

**I**

Indstillingstabeller .....	171
----------------------------	-----

**K**

Kompatibilitetsudkligning .....	156
Konvolutter .....	28, 32, 33, 35
Kvalitet	
udskrivning .....	157

**L**

Lydstyrke, indstilling	
bipper .....	22
højtaler .....	23
ring .....	22

**M**

Macintosh	
>>>Softwarebrugsanvisning.	
Manuel	
modtagelse .....	46
opkald .....	62
Maskinoplysninger	
firmwareversion .....	167
nulstillingsfunktioner .....	168
serienummer .....	167
sådan nulstilles maskinen .....	168
Meddelelsen Hukommelse fuld .....	124
Multi-linjetilslutninger (PBX) .....	58
Mål .....	221

**N**

Netværk	
faxe	
>>>Softwarebrugsanvisning.	
scanning	
>>>Softwarebrugsanvisning.	
udskrivning	
>>>Netværksbrugsanvisning.	
Netværksforbindelse .....	229
Nuance™ PaperPort™ 12SE	
>>>Softwarebrugsanvisning og Hjælp i	
PaperPort™ 12SE-programmet for	
anvisninger på adgang til -	
-brugsanvisninger.	

**O**

Opkald	
Adressebog .....	62
automatisk fax genopkald .....	62
en pause .....	63
manuel .....	62
Opløsning	
fax (standard, fin, superfin, foto) .....	225
kopi .....	226
scanning .....	227
udskrivning .....	228
Oversigt over kontrolpanelet .....	8

**P**

Papir .....	32
anbefalet .....	32, 33
ilægning .....	24
i papirbakke .....	24
i åbningen til manuel fremføring .....	26
papirbakkekapacitet .....	33
størrelse .....	31, 32
type .....	31, 32
Pause .....	63
PC-Fax	
>>>Softwarebrugsanvisning.	
Presto! PageManager	
>>>Softwarebrugsanvisning. >>>også	
Hjælp i programmet Presto! PageManager.	
Programmering af din maskine .....	170

<b>R</b>	
Rapporter	
Transmissionsbekræftelse .....	42
Rengøring	
koronatråde .....	109
LED hoved .....	106
scanner .....	107
tromleenhed .....	112
<b>S</b>	
Scan et dokument til en computer .....	72
Scannerglasplade	
brug af .....	38
Scanning	
>>Softwarebrugsanvisning.	
Serienummer	
sådan finder du	
Se inde i øverste låg	
Sokler	
EXT	
ekstern telefon .....	58
Telefonsvarer .....	56
Start .....	9
<b>T</b>	
Tekst, indtastning .....	220
Telefonledning	
interferens .....	156
multi-linje (PBX) .....	58
tilslutninger .....	57
vanskeligheder .....	147
Telefonsvarer	
tilslutning .....	57
Telefonsvarer, ekstern .....	46
optagelse udgående meddelelse .....	57
tilslutning .....	56, 57
Tilbage .....	9
Tilslutning	
ekstern telefon .....	58
ekstern telefonsvarer .....	56
Tilstand, start af	
fax .....	40
kopi .....	65
Tlf./R .....	59
Tonerpatroner	
udskiftning .....	81
Touchskærm display	
(flydende krystaller) .....	8, 170
Tromleenhed	
rengøring .....	109, 112
Tromleenheder	
udskiftning .....	88
Trådløs telefon (ikke-Brother) .....	59
Trådløst netværk	
>>Hurtig installationsvejledning og	
Netværksbrugsanvisning.	
<b>U</b>	
Udskiftning	
affaldstonerbeholder .....	99
bælteenhed .....	95
tonerpatroner .....	81
tromleenheder .....	88
Udskrivning	
dokument fra din computer .....	71
drivere .....	228
kvalitet .....	157
opløsning .....	228
specifikationer .....	228
>>Softwarebrugsanvisning.	
Vanskeligheder .....	145
vanskeligheder .....	147
<b>V</b>	
Vedligeholdelse, regelmæssig .....	104
udskiftning	
affaldstonerbeholder .....	99
bælteenhed .....	95
tonerpatroner .....	81
tromleenheder .....	88
VoIP .....	156
Vægt .....	221
<b>W</b>	
Wi-Fi Direct™ .....	5
Windows®	
>>Softwarebrugsanvisning.	

# brother®

**Besøg os på internettet**  
**<http://www.brother.com/>**

Disse maskiner er godkendt til brug i det land, hvor de er købt.



[www.brotherearth.com](http://www.brotherearth.com)