

Benutzerhandbuch - Erweiterte Funktionen

DCP-9015CDW
DCP-9017CDW
DCP-9020CDW
DCP-9022CDW

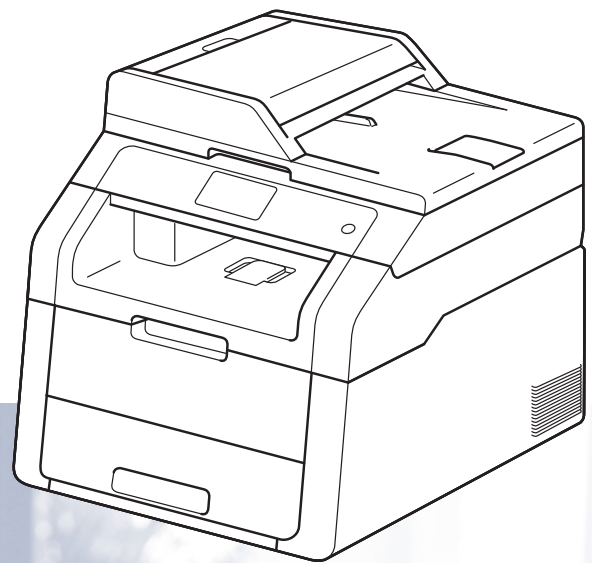

Benutzerhandbücher und wo Sie sie finden

Welches Handbuch?	Was beinhaltet es?	Wo ist es zu finden?
Produkt-Sicherheitshinweise	Lesen Sie diese Anleitung zuerst. Lesen Sie die Sicherheitshinweise, bevor Sie das Gerät in Betrieb nehmen. In dieser Anleitung finden Sie Hinweise zu Markenzeichen und gesetzlichen Vorschriften.	Gedruckt / Im Karton
Installationsanleitung	Folgen Sie den Anweisungen zur Inbetriebnahme des Gerätes und zur Installation der Treiber und Software entsprechend dem Betriebssystem und der Verbindungsart, die Sie verwenden.	Gedruckt / Im Karton
Benutzerhandbuch - Grundfunktionen	Lernen Sie die Grundfunktionen zum Kopieren und Scannen kennen und erfahren Sie, wie die Verbrauchsmaterialien ersetzt werden. Beachten Sie die Hinweise zur Problemlösung.	PDF-Datei / CD-ROM / Im Karton
Benutzerhandbuch - Erweiterte Funktionen	Lernen Sie die erweiterten Funktionen kennen: Kopieren, Sicherheitsfunktionen, das Ausdrucken von Berichten und die Durchführung von regelmäßigen Wartungsarbeiten.	PDF-Datei / CD-ROM / Im Karton
Software-Handbuch	Folgen Sie diesen Anweisungen zum Drucken, Scannen, Scannen im Netzwerk und zur Verwendung des Dienstprogramms Brother ControlCenter.	HTML-Datei / CD-ROM / Im Karton
Netzwerkhandbuch	Dieses Handbuch enthält nützliche Informationen zu den LAN- und WLAN-Einstellungen sowie zu Sicherheitseinstellungen, die von dem Brother-Gerät verwendet werden. Sie finden hier auch Informationen zu den von Ihrem Gerät unterstützten Protokollen und ausführliche Hinweise zur Problemlösung.	PDF-Datei / CD-ROM / Im Karton
Wi-Fi Direct™ Anleitung	Dieses Handbuch informiert über die Konfiguration und die Verwendung Ihres Brother-Geräts für drahtloses Drucken direkt von einem Mobilgerät, das den Standard Wi-Fi Direct™ unterstützt.	PDF-Datei / Brother Solutions Center ¹
Google Cloud Print Anleitung	Dieses Handbuch enthält nähere Informationen zur Konfiguration des Brother-Geräts mit einem Google-Konto und zur Verwendung der Google Cloud Print-Dienste zum Drucken über das Internet.	PDF-Datei / Brother Solutions Center ¹
Anleitung für Mobildruck und -scan aus Brother iPrint&Scan	Dieses Handbuch enthält nützliche Informationen zum Drucken von Ihrem Mobilgerät und Scannen von Ihrem Brother-Gerät auf Ihr Mobilgerät, wenn es mit einem Wi-Fi-Netzwerk verbunden ist.	PDF-Datei / Brother Solutions Center ¹

Welches Handbuch?	Was beinhaltet es?	Wo ist es zu finden?
Web Connect Anleitung	Dieses Handbuch bietet Einzelheiten über die Konfiguration und Verwendung Ihres Brother-Geräts zum Scannen, Laden und Anzeigen von Bildern und Dateien auf bestimmten Websites, die diese Dienste anbieten.	PDF-Datei / Brother Solutions Center ¹
AirPrint Anleitung	Das Handbuch umfasst Informationen zur Verwendung von AirPrint zum Druck von OS X v10.7.x, 10.8.x sowie einem iPhone, iPod touch, iPad oder einem anderen iOS-Gerät auf dem Brother-Gerät, ohne dass ein Druckertreiber installiert werden muss.	PDF-Datei / Brother Solutions Center ¹

¹ Besuchen Sie uns auf <http://solutions.brother.com/>.

Inhaltsverzeichnis

1	Allgemeine Einrichtung	1
	Gerätespeicher	1
	Automatische Zeitumstellung	1
	Sparmodi	2
	Tonersparmodus	2
	Energiesparzeit	2
	Ruhezustand	3
	Automatische Abschaltung	3
	Touchscreen	4
	Helligkeit der Hintergrundbeleuchtung einstellen	4
	Zeitschaltung für das Abblenden der Hintergrundbeleuchtung einstellen	4
2	Sicherheitsfunktionen	5
	Benutzersperre 2.0	5
	Bevor Sie mit der Verwendung von Benutzersperre 2.0 beginnen	6
	Administratorkennwort festlegen und ändern	6
	Individuelle Benutzer einrichten	7
	Einrichten und Ändern des allgemeinen Benutzermodus	8
	Benutzersperre aktivieren/deaktivieren	8
	Benutzer wechseln	9
	Einstellsperre	10
	Administratorkennwort festlegen	11
	Administratorkennwort der Einstellsperre ändern	11
	Einstellsperre aktivieren/deaktivieren	12
3	Berichte drucken	13
	Berichte	13
	Bericht ausdrucken	13
4	Kopieren	14
	Kopiereinstellungen	14
	Stoppen des Kopiervorgangs	14
	Kopierqualität verbessern	14
	Vergrößern oder Verkleinern von Kopien	15
	Beidseitiges Kopieren	16
	Dichte und Kontrast anpassen	17
	Sortiert kopieren	18
	Mit der N-auf-1-Funktion kopieren	19
	2 auf 1 ID-Kopie	21
	Anpassen der Farbsättigung	22
	Hintergrundfarbe entfernen	22
	Favoriten festlegen	23
	Papier sparen	23

A	Routinewartung	25
	Gerät überprüfen	25
	Erstellen eines Testdrucks	25
	Seitenzähler anzeigen	25
	Überprüfen der verbleibenden Nutzungsdauer der Tonerkassetten	26
	Restlebensdauer von Teilen prüfen	26
	Regelmäßig zu ersetzende Teile austauschen	27
	Gerät verpacken und versenden	27
B	Glossar	30
C	Stichwortverzeichnis	31

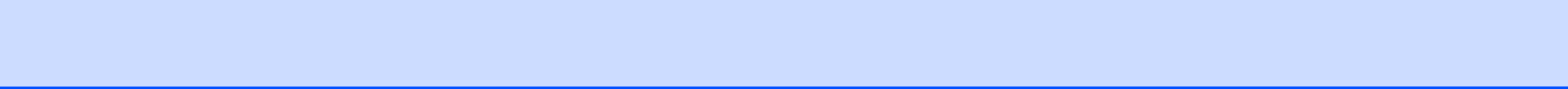

HINWEIS

Die meisten Abbildungen in diesem Benutzerhandbuch zeigen den DCP-9020CDW.

Gerätespeicher

Die Menüeinstellungen werden dauerhaft gespeichert und bleiben auch bei einer Stromunterbrechung *erhalten*. Die temporären Einstellungen (wie zum Beispiel Kontrast) gehen jedoch *verloren*. Während einer Stromunterbrechung bleiben auch Datum und Uhrzeit bis zu 60 Stunden lang erhalten.

Automatische Zeitemstellung



Sie können das Gerät so einstellen, dass es automatisch zwischen Sommer- und Winterzeit wechselt. Die Uhr des Geräts wird dann automatisch im Frühjahr eine Stunde vor- und im Herbst eine Stunde zurückgestellt.

- 1 Drücken Sie .
- 2 Drücken Sie 
(Datum & Uhrzeit).
- 3 Drücken Sie `Zeitemstellung`.
- 4 Drücken Sie `Ein` oder `Aus`.
- 5 Drücken Sie .

Sparmodi

Tonersparmodus

Mit dieser Funktion können Sie Toner sparen. Wenn Sie den Tonersparmodus auf **Ein** setzen, werden die Ausdrucke heller. Die werkseitige Einstellung ist **Aus**.

- 1 Drücken Sie .
- 2 Drücken Sie **Alle Einstell.**
- 3 Streichen Sie nach oben oder unten oder drücken Sie **▲** oder **▼**, um **Geräteeinstell** anzuzeigen.
- 4 Drücken Sie **Geräteeinstell.**
- 5 Streichen Sie nach oben oder unten oder drücken Sie **▲** oder **▼**, um **Ökologie** anzuzeigen.
- 6 Drücken Sie **Ökologie**.
- 7 Drücken Sie **Toner sparen**.
- 8 Drücken Sie **Ein** oder **Aus**.
- 9 Drücken Sie .

HINWEIS



Der Tonersparmodus sollte nicht zum Drucken von Fotos oder Graustufenbildern verwendet werden.

Energiesparzeit

Durch die zeitgesteuerte Einstellung zum Energie sparen kann der Stromverbrauch verringert werden. Im **Energiesparzeit** (Ausschaltmodus) wirkt das Gerät wie ausgeschaltet. Das Gerät wird wieder aktiviert und beginnt mit dem Drucken, wenn es einen Druckauftrag erhält.

Sie können festlegen, wie lang das Gerät im Leerlauf verbleiben soll, bevor es in den **Energiesparzeit** wechselt. Der Zähler wird neu gestartet, wenn ein Vorgang am Gerät vorgenommen wird, wie das Empfangen von Aufträgen oder das Kopieren. Die werkseitige Einstellung ist drei Minuten.

Wenn das Gerät in den **Energiesparzeit** wechselt, wird die Touchscreen-Hintergrundbeleuchtung ausgeschaltet.

- 1 Drücken Sie .
- 2 Drücken Sie **Alle Einstell.**
- 3 Streichen Sie nach oben oder unten oder drücken Sie **▲** oder **▼**, um **Geräteeinstell** anzuzeigen.
- 4 Drücken Sie **Geräteeinstell.**
- 5 Streichen Sie nach oben oder unten oder drücken Sie **▲** oder **▼**, um **Ökologie** anzuzeigen.
- 6 Drücken Sie **Ökologie**.
- 7 Drücken Sie **Energiespar-Modus**.
- 8 Geben Sie über die Tastatur des Touchscreens ein, wie lang (0-50 Minuten) das Gerät im Leerlauf verbleiben soll, bevor es in den **Energiesparzeit** wechselt. Drücken Sie **OK**.
- 9 Drücken Sie .

Ruhezustand

Wenn sich das Gerät im Energiesparzeit befindet und für eine bestimmte Zeit keine Aufträge empfangen werden, wechselt es automatisch zum Ruhezustand. Im Ruhezustand wird weniger Energie als im Energiesparzeit verbraucht. Das Gerät wird wieder aktiv, wenn es einen Auftrag empfängt oder wenn Sie den Display berühren.

Wenn sich das Gerät im Ruhezustand befindet, wird die Touchscreen-Hintergrundbeleuchtung deaktiviert und  blinkt.



Automatische Abschaltung

Wenn sich das Gerät eine bestimmte Zeit lang im Ruhezustand befindet, wechselt es automatisch in den Ausschaltmodus. Um das Gerät aus dem Ausschaltmodus zu reaktivieren, drücken Sie  auf dem Funktionstastenfeld.

Sie können festlegen, wie lange das Gerät im Ruhezustand verbleiben soll, bevor es in den Ausschaltmodus wechselt. Die werkseitige Einstellung ist eine Stunde.

HINWEIS



Das Gerät wechselt nicht in den Ausschaltmodus, wenn es mit einem verkabelten (DCP-9020CDW und DCP-9022CDW) oder einem Wireless-Netzwerk verbunden ist oder wenn sich sichere Druckdaten im Speicher befinden.

- 1 Drücken Sie .
- 2 Drücken Sie `Alle Einstell.`
- 3 Streichen Sie nach oben oder unten oder drücken Sie `▲` oder `▼`, um `Geräteeinstell` anzuzeigen.
- 4 Drücken Sie `Geräteeinstell.`
- 5 Streichen Sie nach oben oder unten oder drücken Sie `▲` oder `▼`, um `Ökologie` anzuzeigen.
- 6 Drücken Sie `Ökologie.`
- 7 Drücken Sie `Autom. Abschaltung.`
- 8 Streichen Sie nach oben oder unten oder drücken Sie `▲` oder `▼`, um die gewünschte Option anzuzeigen. Drücken Sie `Aus`, `1Stunde`, `2Stunden`, `4Stunden` oder `8Stunden`.
- 9 Drücken Sie .

Touchscreen



Helligkeit der Hintergrundbeleuchtung einstellen

Sie können die Helligkeit der Touchscreen-Displayhintergrundbeleuchtung anpassen. Wenn Sie die Anzeigen im Touchscreen nicht gut lesen können, sollten Sie es mit einer anderen Helligkeitseinstellung versuchen.

- 1 Drücken Sie .
- 2 Drücken Sie **Alle Einstell.**
- 3 Streichen Sie nach oben oder unten oder drücken Sie **▲** oder **▼**, um **Geräteeinstell** anzuzeigen.
- 4 Drücken Sie **Geräteeinstell.**
- 5 Streichen Sie nach oben oder unten oder drücken Sie **▲** oder **▼**, um **LCD-Einstell.** anzuzeigen.
- 6 Drücken Sie **LCD-Einstell.**
- 7 Drücken Sie **Beleuchtung**.
- 8 Drücken Sie **Hell, Normal** oder **Dunkel**.
- 9 Drücken Sie .

Zeitschaltung für das Abblenden der Hintergrundbeleuchtung einstellen

Sie können festlegen, wie lange die LCD-Hintergrundbeleuchtung des Touchscreen aktiviert bleibt, nachdem Sie wieder den Hauptbildschirm aufgerufen haben.

- 1 Drücken Sie .
- 2 Drücken Sie **Alle Einstell.**
- 3 Streichen Sie nach oben oder unten oder drücken Sie **▲** oder **▼**, um **Geräteeinstell** anzuzeigen.
- 4 Drücken Sie **Geräteeinstell.**
- 5 Streichen Sie nach oben oder unten oder drücken Sie **▲** oder **▼**, um **LCD-Einstell.** anzuzeigen.
- 6 Drücken Sie **LCD-Einstell.**
- 7 Drücken Sie **Dimmer**.
- 8 Drücken Sie **Aus, 10Sek., 20Sek.** oder **30Sek.**
- 9 Drücken Sie .

Benutzersperre 2.0

Über Benutzersperre können Sie den öffentlichen Zugriff auf folgende Gerätefunktionen einschränken:

- **Kopie**
- **Scannen** ¹
- **Drucken** ²
- **Web Connect (Hochladen)**
- **Web Connect (Herunterladen)**
- **Farbdruck** ^{2 3}
- **Seitenbegrenzung** ³

¹ Scannen beinhaltet Scan-Aufträge über Brother iPrint&Scan.

² Druck und Farbdruck umfassen Druckaufträge über AirPrint, Google Cloud Print und Brother iPrint&Scan.

³ Verfügbar für **Drucken**, **Kopie** und **Web Connect (Herunterladen)**.

Diese Funktion schränkt auch den Zugriff auf Menüeinstellungen ein und verhindert dadurch, dass Benutzer die Standardeinstellungen des Geräts ändern.

Vor der Verwendung der Benutzersperre muss ein Administrator Kennwort festgelegt werden.

Der Administrator kann neben einem Benutzer Kennwort Beschränkungen für einzelne Benutzer festlegen.

Notieren Sie sich das Kennwort sorgfältig. Wenn Sie das Kennwort vergessen, müssen Sie das im Gerät gespeicherte Kennwort zurücksetzen. Für Informationen zum Reset des Kennworts wenden Sie sich an den Brother Kundenservice.

HINWEIS

- Benutzersperre kann über den Touchscreen oder Web Based Management bzw. BRAdmin Professional 3 (nur Windows®) manuell festgelegt werden. Wir empfehlen die Verwendung von Web Based Management oder BRAdmin Professional 3 (nur Windows®) zur Konfiguration dieser Funktion (►► Netzwerkhandbuch).
- Nur Administratoren können Funktionen sperren oder Änderungen an den Benutzereinstellungen vornehmen.

Bevor Sie mit der Verwendung von Benutzersperre 2.0 beginnen

Sie können die Einstellungen für Benutzersperre 2.0 über einen Webbrowser konfigurieren. Vor der Konfiguration sind die folgenden Vorbereitungen notwendig.

- 1 Starten Sie Ihren Webbrowser.
- 2 Geben Sie „http://IP-Adresse des Geräts/“ in die Adressleiste des Browsers ein (wobei „IP-Adresse des Geräts“ die IP-Adresse des Brother-Geräts ist).

■ Zum Beispiel:

http://192.168.1.2/

HINWEIS

Die IP-Adresse des Geräts finden Sie in der Netzwerkkonfigurationsliste (►► *Netzwerkhandbuch: Drucken des Netzwerk-Konfigurationsberichts*).

- 3 Geben Sie im Feld **Anmelden** ein Kennwort ein. (Dies ist das Kennwort zur Anmeldung auf der Webseite des Geräts, nicht das Administratorkennwort für Benutzersperre.) Klicken Sie auf .



HINWEIS

Wenn Sie einen Webbrowser nutzen, um die Geräteeinstellungen zum ersten Mal zu konfigurieren, legen Sie ein Kennwort fest.

- 1 Klicken Sie auf **Bitte konfigurieren Sie das Kennwort**.
- 2 Geben Sie ein Kennwort ein (bis zu 32 Zeichen).
- 3 Geben Sie das Kennwort im Feld **Neues Kennwort bestätigen** erneut ein.
- 4 Klicken Sie auf **Senden**.

Administratorkennwort festlegen und ändern

Sie können diese Einstellungen über einen Webbrowser konfigurieren. Für die Einrichtung der Website siehe *Bevor Sie mit der Verwendung von Benutzersperre 2.0 beginnen* ►► Seite 6. Richten Sie dann den Administrator ein.

Administratorkennwort festlegen

Das Administratorkennwort wird benötigt, um Benutzer einzurichten und Benutzersperre ein- oder auszuschalten. (Siehe *Individuelle Benutzer einrichten* ►► Seite 7 und *Benutzersperre aktivieren/deaktivieren* ►► Seite 8.)

- 1 Klicken Sie auf **Administrator**.
- 2 Klicken Sie auf **Benutzersperre**.

- 3 Geben Sie im Feld **Neues Kennwort** eine vierstellige Zahl als Kennwort ein.

ID-Nummer/Name	PIN	Druckaktivitäten				Sonstige			
		Drucken	Kopie	Druckoption		Scannen	Web Connect		
				Farbdruck	Seitenbegrenzung		Ein	Max.	Hochladen
Allgemeiner Benutzer		<input checked="" type="checkbox"/>	<input checked="" type="checkbox"/>	<input checked="" type="checkbox"/>	<input type="checkbox"/>	0	<input checked="" type="checkbox"/>	<input checked="" type="checkbox"/>	<input checked="" type="checkbox"/>
1		<input checked="" type="checkbox"/>	<input checked="" type="checkbox"/>	<input checked="" type="checkbox"/>	<input type="checkbox"/>	0	<input checked="" type="checkbox"/>	<input checked="" type="checkbox"/>	<input checked="" type="checkbox"/>
2		<input checked="" type="checkbox"/>	<input checked="" type="checkbox"/>	<input checked="" type="checkbox"/>	<input type="checkbox"/>	0	<input checked="" type="checkbox"/>	<input checked="" type="checkbox"/>	<input checked="" type="checkbox"/>
3		<input checked="" type="checkbox"/>	<input checked="" type="checkbox"/>	<input checked="" type="checkbox"/>	<input type="checkbox"/>	0	<input checked="" type="checkbox"/>	<input checked="" type="checkbox"/>	<input checked="" type="checkbox"/>

- 4 Geben Sie das Kennwort im Feld **Kennwort wiederholen** erneut ein.
- 5 Klicken Sie auf **Senden**.

Administratorkennwort ändern

- 1 Klicken Sie auf **Administrator**.
- 2 Klicken Sie auf **Benutzersperre**.
- 3 Geben Sie im Feld **Neues Kennwort** eine vierstellige Zahl als Kennwort ein.
- 4 Geben Sie das Kennwort im Feld **Kennwort wiederholen** erneut ein.
- 5 Klicken Sie auf **Senden**.

Individuelle Benutzer einrichten

Sie können Benutzer mit Beschränkungen und einem Kennwort einrichten. Sie können bis zu 25 individuelle Benutzer einrichten.

Sie können diese Einstellungen über einen Webbrowser konfigurieren. Für die Einrichtung der Website siehe *Bevor Sie mit der Verwendung von Benutzersperre 2.0 beginnen* >> Seite 6. Gehen Sie dann wie folgt vor:

- 1 Klicken Sie auf **Administrator**.

- 2 Klicken Sie auf **Benutzersperre**.
- 3 Geben Sie im Feld **ID-Nummer/Name** einen alphanumerischen Gruppen- oder Benutzernamen (bis zu 15 Zeichen) ein und dann im Feld **PIN** ein vierstelliges Kennwort.

ID-Nummer/Name	PIN	Druckaktivitäten				Sonstige			
		Drucken	Kopie	Druckoption		Scannen	Web Connect		
				Farbdruck	Seitenbegrenzung		Ein	Max.	Hochladen
Allgemeiner Benutzer		<input checked="" type="checkbox"/>	<input checked="" type="checkbox"/>	<input checked="" type="checkbox"/>	<input type="checkbox"/>	0	<input checked="" type="checkbox"/>	<input checked="" type="checkbox"/>	<input checked="" type="checkbox"/>
1		<input checked="" type="checkbox"/>	<input checked="" type="checkbox"/>	<input checked="" type="checkbox"/>	<input type="checkbox"/>	0	<input checked="" type="checkbox"/>	<input checked="" type="checkbox"/>	<input checked="" type="checkbox"/>
2		<input checked="" type="checkbox"/>	<input checked="" type="checkbox"/>	<input checked="" type="checkbox"/>	<input type="checkbox"/>	0	<input checked="" type="checkbox"/>	<input checked="" type="checkbox"/>	<input checked="" type="checkbox"/>
3		<input checked="" type="checkbox"/>	<input checked="" type="checkbox"/>	<input checked="" type="checkbox"/>	<input type="checkbox"/>	0	<input checked="" type="checkbox"/>	<input checked="" type="checkbox"/>	<input checked="" type="checkbox"/>

- 4 Deaktivieren Sie die Funktionen, die Sie beschränken möchten, im Kontrollkästchen **Drucken** und **Sonstige**. Um die maximale Seitenzahl zu konfigurieren, aktivieren Sie das Kontrollkästchen **Ein** unter **Seitenbegrenzung** und geben dann im Feld **Max.** die entsprechende Anzahl ein.
- 5 Klicken Sie auf **Senden**.

Einrichten und Ändern des allgemeinen Benutzermodus

Mit dem allgemeinen Benutzermodus werden die Funktionen beschränkt, die für alle Benutzer verfügbar sind, die über kein Kennwort verfügen.

Wenn Sie Beschränkungen für öffentliche Benutzer einrichten, müssen Sie dazu Web Based Management oder BRAdmin Professional 3 (nur Windows®) verwenden (➤➤ Netzwerkhandbuch).

- 1 Klicken Sie auf **Administrator**.
- 2 Klicken Sie auf **Benutzersperre**.
- 3 Deaktivieren Sie die Funktionen, die Sie beschränken möchten, im Kontrollkästchen **Drucken** und **Sonstige**. Um die maximale Seitenzahl zu konfigurieren, aktivieren Sie das Kontrollkästchen **Ein** unter **Seitenbegrenzung** und geben dann im Feld **Max.** die entsprechende Anzahl ein.

ID-Nummer/Name	PIN	Druckaktivitäten						Sonstige	
		Drucken	Kopie	Druckoption			Scannen	Web Connect	
				Farbdruck	Seitenbegrenzung	Max.		Hochladen	Herunterladen
Allgemeiner Benutzer		<input checked="" type="checkbox"/>	<input checked="" type="checkbox"/>	<input checked="" type="checkbox"/>	<input type="checkbox"/>	0	<input checked="" type="checkbox"/>	<input checked="" type="checkbox"/>	<input checked="" type="checkbox"/>
1		<input checked="" type="checkbox"/>	<input checked="" type="checkbox"/>	<input checked="" type="checkbox"/>	<input type="checkbox"/>	0	<input checked="" type="checkbox"/>	<input checked="" type="checkbox"/>	<input checked="" type="checkbox"/>
2		<input checked="" type="checkbox"/>	<input checked="" type="checkbox"/>	<input checked="" type="checkbox"/>	<input type="checkbox"/>	0	<input checked="" type="checkbox"/>	<input checked="" type="checkbox"/>	<input checked="" type="checkbox"/>
3		<input checked="" type="checkbox"/>	<input checked="" type="checkbox"/>	<input checked="" type="checkbox"/>	<input type="checkbox"/>	0	<input checked="" type="checkbox"/>	<input checked="" type="checkbox"/>	<input checked="" type="checkbox"/>

- 4 Klicken Sie auf **Senden**.

Benutzersperre aktivieren/deaktivieren

HINWEIS

Notieren Sie sich das Administratorkennwort sorgfältig. Wenn Sie das falsche Kennwort eingeben, wird im Touchscreen `Kennwort falsch` angezeigt. Geben Sie das richtige Kennwort ein. Wenn Sie das Kennwort vergessen haben, wenden Sie sich an den Brother Kundenservice.

Benutzersperre aktivieren

- 1 Drücken Sie .
- 2 Drücken Sie `Alle Einstell.`
- 3 Streichen Sie nach oben oder unten oder drücken Sie `▲` oder `▼`, um `Geräteeinstell` anzuzeigen.
- 4 Drücken Sie `Geräteeinstell.`
- 5 Streichen Sie nach oben oder unten oder drücken Sie `▲` oder `▼`, um `Sicherheit` anzuzeigen.
- 6 Drücken Sie `Sicherheit`.
- 7 Drücken Sie `Benutzersperre`.
- 8 Drücken Sie `Sperre Aus→Ein`.
- 9 Geben Sie über die Tastatur des Touchscreen das registrierte vierstellige Administratorkennwort ein. Drücken Sie `OK`.

HINWEIS

Das Symbol für Benutzersperre wird im weiterführenden Bildschirm angezeigt.

**Benutzersperre deaktivieren**

- 1 Drücken Sie .
- 2 Drücken Sie `Sperre Ein→Aus`.
- 3 Geben Sie über die Tastatur des Touchscreen das registrierte vierstellige Administratorkennwort ein. Drücken Sie `OK`.

Benutzer wechseln

Wenn Benutzersperre eingeschaltet ist, können Sie mit dieser Einstellung zwischen registrierten individuellen Benutzern oder dem allgemeinen Benutzermodus wechseln.

2

Zum individuellen Benutzer wechseln

- 1 Drücken Sie .
- 2 Drücken Sie `Benutzerwechsel`.
- 3 Streichen Sie nach oben oder unten oder drücken Sie `▲` oder `▼`, um Ihren Benutzernamen anzuzeigen.
- 4 Drücken Sie auf Ihren Benutzernamen.
- 5 Geben Sie über die Tastatur des Touchscreen Ihr vierstelliges Benutzerkennwort ein. Drücken Sie `OK`.

HINWEIS

- Wenn die aktuelle ID für die gewünschte Funktion gesperrt ist, erscheint auf dem Touchscreen `Zugriff gesperrt`.
- Wenn für Ihre ID eine maximale Seitenanzahl festgelegt wurde und diese bereits erreicht wurde, zeigt der Touchscreen beim Drucken `Größe überschritten` oder `Zugriff gesperrt an`. Wenden Sie sich an Ihren Administrator, um Ihre Benutzersperre-Einstellungen zu überprüfen.

Zum allgemeinen Benutzer wechseln

- 1 Drücken Sie .
- 2 Drücken Sie Wechseln zu Allgemeiner Benutzer.

HINWEIS

- Nachdem ein individueller Benutzer die Verwendung des Geräts beendet hat, kehrt das Gerät nach einer Minute zum allgemeinen Modus zurück.
 - Wenn die gewünschte Funktion für alle Benutzer gesperrt ist, wird Zugriff gesperrt auf dem Touchscreen angezeigt und das Gerät wechselt wieder in den Bereitschaftsmodus. Wenden Sie sich an Ihren Administrator, um Ihre Benutzersperre-Einstellungen zu überprüfen.
 - Wenn für Ihre ID Farbdruck-Beschränkungen festgelegt wurden, die deaktiviert werden sollen, zeigt der Touchscreen Keine Berechtigung an, wenn Sie versuchen, Daten in Farbe zu drucken. Das Gerät druckt die Daten nur in Schwarzweiß.
-



Einstellsperre

Mit der Einstellsperre kann durch Festlegen eines Kennwortes verhindert werden, dass Funktionseinstellungen versehentlich geändert werden.



Notieren Sie sich das Kennwort sorgfältig. Wenn Sie das Kennwort vergessen, müssen Sie die im Gerät gespeicherten Kennwörter zurücksetzen. Wenden Sie sich an Ihren Administrator oder den Brother Kundenservice.

Während die Einstellsperre auf Ein gesetzt ist, können Sie nicht auf die Geräteeinstellungen zugreifen.

Administratorkennwort festlegen

- 1 Drücken Sie .
- 2 Drücken Sie **Alle Einstell.**
- 3 Streichen Sie nach oben oder unten oder drücken Sie **▲** oder **▼**, um **Geräteeinstell** anzuzeigen.
- 4 Drücken Sie **Geräteeinstell.**
- 5 Streichen Sie nach oben oder unten oder drücken Sie **▲** oder **▼**, um **Sicherheit** anzuzeigen.
- 6 Drücken Sie **Sicherheit.**
- 7 Drücken Sie **Sperre einstellen.**
- 8 Geben Sie über die Tastatur des Touchscreen eine vierstellige Zahl als Kennwort ein.
Drücken Sie **OK.**
- 9 Geben Sie das Kennwort erneut ein, wenn der Touchscreen **Bestätigen:** anzeigt.
Drücken Sie **OK.**
- 10 Drücken Sie .

Administratorkennwort der Einstellsperre ändern

- 1 Drücken Sie .
- 2 Drücken Sie **Alle Einstell.**
- 3 Streichen Sie nach oben oder unten oder drücken Sie **▲** oder **▼**, um **Geräteeinstell** anzuzeigen.
- 4 Drücken Sie **Geräteeinstell.**
- 5 Streichen Sie nach oben oder unten oder drücken Sie **▲** oder **▼**, um **Sicherheit** anzuzeigen.
- 6 Drücken Sie **Sicherheit.**
- 7 Drücken Sie **Sperre einstellen.**
- 8 Drücken Sie **Kennwort einst.**
- 9 Geben Sie über die Tastatur des Touchscreen das alte vierstellige Kennwort ein.
Drücken Sie **OK.**
- 10 Geben Sie über die Tastatur des Touchscreen eine vierstellige Zahl als neues Kennwort ein.
Drücken Sie **OK.**
- 11 Geben Sie das Kennwort erneut ein, wenn der Touchscreen **Bestätigen:** anzeigt.
Drücken Sie **OK.**
- 12 Drücken Sie .

Einstellsperre aktivieren/ deaktivieren

Wenn Sie das falsche Kennwort eingeben, wird im Touchscreen `Kennwort falsch` angezeigt. Geben Sie das richtige Kennwort ein.

Einstellsperre aktivieren

- 1 Drücken Sie .
- 2 Drücken Sie `Alle Einstell.`
- 3 Streichen Sie nach oben oder unten oder drücken Sie `▲` oder `▼`, um `Geräteeinstell` anzuzeigen.
- 4 Drücken Sie `Geräteeinstell`.
- 5 Streichen Sie nach oben oder unten oder drücken Sie `▲` oder `▼`, um `Sicherheit` anzuzeigen.
- 6 Drücken Sie `Sicherheit`.
- 7 Drücken Sie `Sperre einstellen`.
- 8 Drücken Sie `Sperre Aus→Ein`.
- 9 Geben Sie über die Tastatur des Touchscreen das registrierte vierstellige Administratorkennwort ein.
Drücken Sie `OK`.

Deaktivieren der Einstellsperre



- 1 Drücken Sie auf dem Touchscreen .
- 2 Geben Sie über die Tastatur des Touchscreen das registrierte vierstellige Administratorkennwort ein.
Drücken Sie `OK`.

Berichte

Folgende Berichte sind verfügbar:

- 1 **Geräteeinstell**
Druckt eine Liste Ihrer aktuellen Einstellungen aus.
- 2 **Netzwerk-Konfiguration**
Druckt eine Liste Ihrer aktuellen Netzwerkeinstellungen aus.
- 3 **Trommel-Testdruck**
Druckt das Blatt zur Ermittlung von Flecken auf der Trommel aus, um Probleme mit Flecken im Ausdruck zu beheben.
- 4 **WLAN-Bericht**
Druckt Informationen zum Resultat der WLAN-Verbindung aus.

Bericht ausdrucken

- 1 Drücken Sie .
- 2 Drücken Sie `Alle Einstell.`
- 3 Streichen Sie nach oben oder unten oder drücken Sie ▲ oder ▼, um `Ausdrucke` anzuzeigen.
- 4 Drücken Sie `Ausdrucke`.
- 5 Drücken Sie den Bericht, den Sie drucken möchten.
- 6 Drücken Sie `OK`.
- 7 Drücken Sie .

4

Kopieren

Kopiereinstellungen

Sie können die Kopiereinstellungen für die nächste Kopie ändern.

Diese Einstellungen sind vorübergehend. Das Gerät kehrt eine Minute nach dem Kopiervorgang zu den Standardeinstellungen zurück.

Drücken Sie **Kopieren** und dann **Optionen**. Streichen Sie nach oben oder unten oder drücken Sie **▲** oder **▼**, um durch die Kopiereinstellungen zu blättern. Wenn die gewünschte Einstellung angezeigt wird, drücken Sie diese und wählen Sie die bevorzugte Option.

Wenn Sie alle gewünschten Einstellungen abgeschlossen haben, drücken Sie **Farbe Start** oder **S/W Start**.

Stoppen des Kopiervorgangs

Um das Kopieren zu beenden, drücken Sie .

Kopierqualität verbessern

Sie können zwischen verschiedenen Qualitätseinstellungen wählen. Die werkseitige Einstellung ist **Auto**.

■ Auto

Auto ist die empfohlene Einstellung für normale Ausdrücke. Geeignet für Dokumente, die sowohl Text als auch Fotos enthalten.

■ Text

Geeignet für Dokumente, die vorwiegend Text enthalten.

■ Foto

Bessere Kopierqualität für Fotos.

■ Receipt

Geeignet zum Kopieren von Belegen.

- 1 Legen Sie das Dokument ein.
- 2 Drücken Sie  (**Kopieren**).
- 3 Geben Sie die Anzahl der Kopien ein.
- 4 Drücken Sie **Optionen**.
- 5 Streichen Sie nach oben oder unten oder drücken Sie **▲** oder **▼**, um **Qualität** anzuzeigen.
- 6 Drücken Sie **Qualität**.
- 7 Drücken Sie **Auto**, **Text**, **Foto** oder **Receipt**.
- 8 Wenn Sie keine weiteren Einstellungen ändern möchten, drücken Sie **OK**.
- 9 Drücken Sie **Farbe Start** oder **S/W Start**.

Vergrößern oder Verkleinern von Kopien

Um die nächste Kopie zu vergrößern oder zu verkleinern, gehen Sie wie folgt vor:

- 1 Legen Sie das Dokument ein.
- 2 Drücken Sie  (Kopieren).
- 3 Geben Sie die gewünschte Anzahl von Kopien ein.
- 4 Drücken Sie **Optionen**.
- 5 Streichen Sie nach oben oder unten oder drücken Sie **▲** oder **▼**, um Vergrößern/Verkleinern anzuzeigen.
- 6 Drücken Sie Vergrößern/Verkleinern.
- 7 Drücken Sie **100%**, **Vergrößern**, **Verkleinern** oder **Benutzerdefiniert (25-400%)**.
- 8 Sie haben die folgenden Möglichkeiten:
 - Wenn Sie **Vergrößern** gewählt haben, drücken Sie die Taste für die gewünschte Vergrößerungsstufe.
 - Wenn Sie **Verkleinern** gewählt haben, streichen Sie nach oben oder unten oder drücken Sie **▲** oder **▼**, um das gewünschte Verkleinerungsverhältnis anzuzeigen und drücken Sie dann darauf.

- Wenn Sie **Benutzerdefiniert (25-400%)** gewählt haben, drücken Sie , um den angezeigten Prozentsatz zu löschen, oder drücken Sie **◀**, um den Cursor zu bewegen und dann eine Vergrößerungs- oder Verkleinerungsstufe zwischen 25 % und 400 % in 1%-Schritten einzugeben.

Drücken Sie **OK**.

- Wenn Sie **100%** gewählt haben, gehen Sie zu Schritt 9.

100%*
200%
141% A5→A4
104% EXE→LTR
97% LTR→A4
94% A4→LTR
91% Ganze Seite
85% LTR→EXE
83% LGL→A4 (DCP-9020CDW und DCP-9022CDW)
83% (DCP-9015CDW und DCP-9017CDW)
78% LGL→LTR (DCP-9020CDW und DCP-9022CDW)
78% (DCP-9015CDW und DCP-9017CDW)
70% A4→A5
50%
Benutzerdefiniert (25-400%) ¹

* Die werkseitige Einstellung ist fettgedruckt und mit einem Sternchen markiert.

¹ Mit **Benutzerdefiniert (25-400%)** können Sie ein Verhältnis zwischen 25 % und 400 % in 1%-Schritten eingeben.

- 9 Wenn Sie keine weiteren Einstellungen ändern möchten, drücken Sie **OK**.

- 10 Drücken Sie **Farbe Start** oder **S/W Start**.

HINWEIS

Seitenlayout ist *nicht* verfügbar für Vergrößern/Verkleinern.

Beidseitiges Kopieren

Sie müssen ein beidseitiges Kopierlayout aus den folgenden Optionen wählen, bevor Sie beidseitige Kopien anfertigen können. Das Layout Ihres Dokuments legt fest, welches beidseitige Kopierlayout gewählt werden sollte.

Hochformat

- 1-seitig→2-seitig an langer Kante spiegeln

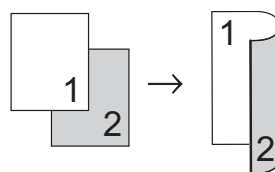

- 1-seitig→2-seitig an kurzer Kante spiegeln

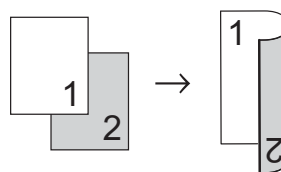

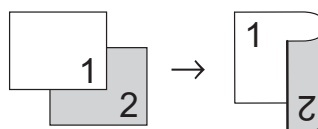

Querformat

- 1-seitig→2-seitig an langer Kante spiegeln

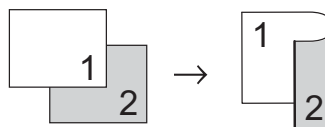

- 1-seitig→2-seitig an kurzer Kante spiegeln



- 1 Legen Sie das Dokument ein.
- 2 Drücken Sie  (Kopieren).
- 3 Geben Sie die Anzahl der Kopien ein.
- 4 Drücken Sie **Optionen**.

- 5 Streichen Sie nach oben oder unten oder drücken Sie ▲ oder ▼, um 2-seitige Kopie anzuzeigen.
 - 6 Drücken Sie 2-seitige Kopie.
 - 7 Drücken Sie eine der folgenden Layoutoptionen:
Aus,
1-seitig→2-seitig an langer Kante,
1-seitig→2-seitig an kurzer Kante
 - 8 Wenn Sie keine weiteren Einstellungen ändern möchten, drücken Sie OK.
 - 9 Drücken Sie Farbe Start oder S/W Start, um die Seite zu scannen. (DCP-9020CDW und DCP-9022CDW)
Wenn Sie das Dokument in den automatischen Vorlageneinzug (ADF) eingelegt haben, liest das Gerät die Seiten ein und beginnt zu drucken.
- Wenn Sie das Vorlagenglas verwenden, gehen Sie zu Schritt 10.**
- 10 Nachdem die Seite gescannt wurde, drücken Sie Scannen, um die nächste Seite zu scannen.
 - 11 Legen Sie die nächste Seite auf das Vorlagenglas.
 - 12 Drücken Sie OK.
Wiederholen Sie die Schritte 10 - 12 für die restlichen Seiten.
 - 13 Nachdem alle Seiten gescannt wurden, drücken Sie Fertig in Schritt 10, um die Funktion abzuschließen.

Dichte und Kontrast anpassen

Dichte

Sie können die Dichte einstellen, um hellere oder dunklere Kopien zu erhalten.

- 1 Legen Sie das Dokument ein.
- 2 Drücken Sie  (Kopieren).
- 3 Geben Sie die Anzahl der Kopien ein.
- 4 Drücken Sie Optionen.
- 5 Streichen Sie nach oben oder unten oder drücken Sie ▲ oder ▼, um Dichte anzuzeigen.
- 6 Drücken Sie Dichte.
- 7 Drücken Sie auf eine Dichtestufe, von Hell bis Dunkel.
- 8 Wenn Sie keine weiteren Einstellungen ändern möchten, drücken Sie OK.
- 9 Drücken Sie Farbe Start oder S/W Start.

Kontrast

Das Einstellen des Kontrastes hilft Ihnen, klarere und lebendigere Ausdrücke anzufertigen.

- 1 Legen Sie das Dokument ein.
- 2 Drücken Sie  (Kopieren).
- 3 Geben Sie die Anzahl der Kopien ein.
- 4 Drücken Sie `Optionen`.
- 5 Streichen Sie nach oben oder unten oder drücken Sie `▲` oder `▼`, um `Kontrast` anzuzeigen.
- 6 Drücken Sie `Kontrast`.
- 7 Drücken Sie auf eine Kontraststufe.
- 8 Wenn Sie keine weiteren Einstellungen ändern möchten, drücken Sie `OK`.
- 9 Drücken Sie `Farbe Start` oder `S/W Start`.

Sortiert kopieren

Sie können mehrere Kopien sortieren. Die Seiten werden dann in der Reihenfolge 1 2 3, 1 2 3, 1 2 3 usw. sortiert.

- 1 Legen Sie das Dokument ein.
- 2 Drücken Sie  (Kopieren).
- 3 Geben Sie die Anzahl der Kopien ein.
- 4 Drücken Sie `Optionen`.
- 5 Streichen Sie nach oben oder unten oder drücken Sie `▲` oder `▼`, um `Normal/Sortiert` anzuzeigen.
- 6 Drücken Sie `Normal/Sortiert`.
- 7 Drücken Sie `Sortiert`.
- 8 Lesen und überprüfen Sie die angezeigte Liste der gewählten Einstellungen. Wenn Sie keine zusätzlichen Einstellungen ändern möchten, drücken Sie `OK`.
- 9 Drücken Sie `Farbe Start` oder `S/W Start`, um die Seite zu scannen. (DCP-9020CDW und DCP-9022CDW) Wenn Sie das Dokument in den automatischen Vorlageneinzug (ADF) eingelegt haben, liest das Gerät die Seiten ein und beginnt zu drucken.

Wenn Sie das Vorlagenglas verwenden, gehen Sie zu Schritt 10.

- 10 Nachdem die Seite gescannt wurde, drücken Sie `Ja`, um die nächste Seite zu scannen.
- 11 Legen Sie die nächste Seite auf das Vorlagenglas.
- 12 Drücken Sie `OK`. Wiederholen Sie die Schritte 10 - 12 für jede Seite.

- 13 Nachdem alle Seiten gescannt wurden, drücken Sie **Nein** in Schritt 10, um die Funktion abzuschließen.

Mit der N-auf-1-Funktion kopieren

Sie können den Papierverbrauch reduzieren, wenn Sie mit der N auf 1-Funktion kopieren. Sie ermöglicht es, zwei oder vier Seiten auf eine Seite zu kopieren. Wenn Sie beide Seiten einer ID-Karte (Identifikationskarte, wie zum Beispiel ein Ausweis) auf eine Seite kopieren möchten, lesen Sie *2 auf 1 ID-Kopie* >> Seite 21.

WICHTIG

- Vergewissern Sie sich, dass als Papierformat **A4**, **Letter**, **Legal** oder **Folio** gewählt ist.
- Die Einstellung **Vergrößern/Verkleinern** kann nicht zusammen mit der Funktion „N auf 1“ verwendet werden.
- (H) bedeutet Hochformat, (Q) bedeutet Querformat.

- 1 Legen Sie das Dokument ein.
- 2 Drücken Sie  (Kopieren).
- 3 Geben Sie die Anzahl der Kopien ein.
- 4 Drücken Sie **Optionen**.
- 5 Streichen Sie nach oben oder unten oder drücken Sie **▲** oder **▼**, um **Seitenlayout** anzuzeigen.
- 6 Drücken Sie **Seitenlayout**.
- 7 Streichen Sie nach oben oder unten oder drücken Sie **▲** oder **▼**, um **Aus** (1 auf 1), **2auf1 (H)**, **2auf1 (Q)**, **2auf1 (ID)**¹, **4auf1 (H)** oder **4auf1 (Q)** anzuzeigen.

¹ Weitere Informationen zu **2auf1 (ID)** finden Sie unter *2 auf 1 ID-Kopie* >> Seite 21.

- 8 Drücken Sie die gewünschte Option.
- 9 Wenn Sie keine weiteren Einstellungen ändern möchten, drücken Sie **OK**.
- 10 Drücken Sie **Farbe Start** oder **S/W Start**, um die Seite zu scannen. (DCP-9020CDW und DCP-9022CDW) Wenn Sie das Dokument in den automatischen Vorlageneinzug (ADF) eingelegt haben, liest das Gerät die Seiten ein und beginnt zu drucken. **Wenn Sie das Vorlagenglas verwenden, gehen Sie zu Schritt 11.**
- 11 Nachdem die Seite gescannt wurde, drücken Sie **Ja**, um die nächste Seite zu scannen.
- 12 Legen Sie die nächste Seite auf das Vorlagenglas.
- 13 Drücken Sie **OK**. Wiederholen Sie die Schritte 11 - 13 für die restlichen Seiten.
- 14 Nachdem alle Seiten gescannt wurden, drücken Sie **Nein** in Schritt 11, um die Funktion abzuschließen.

Wenn Sie vom automatischen Vorlageneinzug (ADF) kopieren (DCP-9020CDW und DCP-9022CDW):

Legen Sie Ihr Dokument mit der einzulesenden Seite *nach oben* und in der dargestellten Richtung ein:

■ 2auf1 (H)



■ 2auf1 (Q)

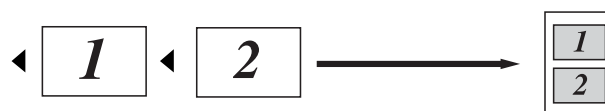

Kapitel 4

■ 4auf1 (H)



■ 4auf1 (Q)

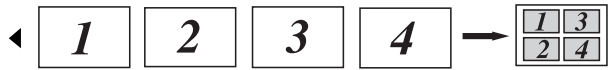

Wenn Sie das Vorlagenglas verwenden:

Legen Sie Ihr Dokument mit der einzulesenden Seite *nach unten* und in der dargestellten Richtung ein:

■ 2auf1 (H)



■ 2auf1 (Q)

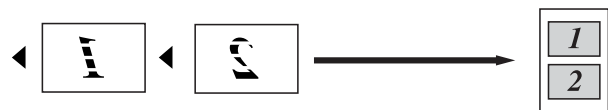

■ 4auf1 (H)



■ 4auf1 (Q)



2 auf 1 ID-Kopie

Sie können beide Seiten einer ID-Karte (Identifikationskarte, wie zum Beispiel ein Ausweis) in Originalgröße auf eine Seite kopieren.

HINWEIS

Sie können einen Ausweis gemäß den entsprechenden Gesetzen kopieren (►► Produkt-Sicherheitshinweise: *Ungesetzliche Verwendung von Kopiergeräten (nur MFC und DCP).*)

- 1 Legen Sie die ID-Karte mit der zu scannenden Seite *nach unten* in den Bereich der linken Ecke des Vorlagenglases.

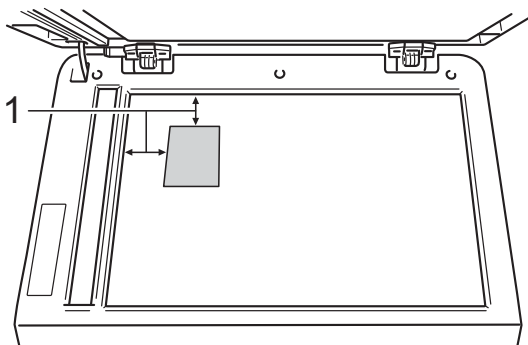

- 1 4 mm oder größer (oben, links)

- (DCP-9020CDW und DCP-9022CDW)

Auch wenn ein Dokument in den automatischen Vorlageneinzug (ADF) eingelegt ist, liest das Gerät in diesem Betriebsmodus die Daten vom Vorlagenglas ein.

- 2 Drücken Sie  (Kopieren).
- 3 Geben Sie die Anzahl der Kopien ein.
- 4 Drücken Sie *Optionen*.
- 5 Streichen Sie nach oben oder unten oder drücken Sie ▲ oder ▼, um *Seitenlayout* anzuzeigen.
- 6 Drücken Sie *Seitenlayout*.

- 7 Streichen Sie nach oben oder unten oder drücken Sie ▲ oder ▼, um *2 auf 1 (ID)* anzuzeigen.
- 8 Drücken Sie *2 auf 1 (ID)*.
- 9 Sehen Sie die angezeigte Liste der ausgewählten Einstellungen durch, bestätigen Sie sie und drücken Sie dann *OK*.
- 10 Drücken Sie *Farbe Start* oder *S/W Start*. Das Gerät scannt die eine Seite des Ausweises.
- 11 Drücken Sie *Ja*, nachdem das Gerät eine Seite gescannt hat. Drehen Sie den Ausweis um und legen Sie ihn in die Nähe der linken Ecke des Vorlagenglases. Drücken Sie dann *OK*, um die andere Seite zu scannen.



HINWEIS

Wenn „2 auf 1 ID-Kopie“ gewählt ist, wird die Qualität automatisch auf *Foto* eingestellt und der Kontrast auf *+2* gesetzt.

- 12 Drücken Sie .

Anpassen der Farbsättigung

Sie können die Standardeinstellung für die Farbsättigung ändern.

- 1 Legen Sie das Dokument ein.
- 2 Drücken Sie  (Kopieren).
- 3 Geben Sie die Anzahl der Kopien ein.
- 4 Drücken Sie `Optionen`.
- 5 Streichen Sie nach oben oder unten oder drücken Sie `▲` oder `▼`, um `Farbe einstellen` anzuzeigen.
- 6 Drücken Sie `Farbe einstellen`.
- 7 Drücken Sie `Rot`, `Grün` oder `Blau`.
- 8 Drücken Sie auf eine Stufe der Farbsättigung.
- 9 Wiederholen Sie die Schritte 7 und 8, wenn Sie die nächste Farbe anpassen möchten.
Drücken Sie nach dem Anpassen der Farbeinstellungen auf .
- 10 Wenn Sie keine weiteren Einstellungen ändern möchten, drücken Sie `OK`.
- 11 Drücken Sie `Farbe Start`.

Hintergrundfarbe entfernen

`Hintergrundfarbe entfernen` entfernt die Farbe des Hintergrunds im Dokument beim Kopieren. Wenn Sie diese Funktion verwenden, wird das Dokument deutlicher lesbar und es wird unter Umständen Toner gespart.

HINWEIS

Diese Funktion kann nur für Farbkopien verwendet werden.

- 1 Legen Sie das Dokument ein.
- 2 Drücken Sie  (Kopieren).
- 3 Geben Sie die Anzahl der Kopien ein.
- 4 Drücken Sie `Optionen`.
- 5 Streichen Sie nach oben oder unten oder drücken Sie `▲` oder `▼`, um `Erweiterte Einstellungen` anzuzeigen.
- 6 Drücken Sie `Erweiterte Einstellungen`.
- 7 Drücken Sie `Hintergrundfarbe entfernen`.
- 8 Drücken Sie `Wenig`, `Mittel` oder `Hoch`.
- 9 Wenn Sie keine weiteren Einstellungen ändern möchten, drücken Sie `OK`.
- 10 Drücken Sie `Farbe Start`.

Favoriten festlegen

Sie können die am häufigsten verwendeten Kopieroptionen als Favoriten speichern.

- 1 Drücken Sie  (Kopieren).
- 2 Drücken Sie `Optionen`.
- 3 Streichen Sie nach oben oder unten oder drücken Sie **▲** oder **▼**, um Qualität, Vergrößern/Verkleinern, 2-seitige Kopie, Dichte, Kontrast, Normal/Sortiert, Seitenlayout, Farbe einstellen oder Hintergrundfarbe entfernen anzuzeigen, und drücken Sie auf die zu ändernde Einstellung. Drücken Sie dann die gewünschte neue Option. Wiederholen Sie diesen Schritt für alle zu ändernden Einstellungen.
- 4 Streichen Sie nach oben oder unten oder drücken Sie **▲** oder **▼**, um die verfügbaren Optionen anzuzeigen, und drücken Sie dann die neue Option. Wiederholen Sie die Schritte 3 und 4 für jede zu ändernde Einstellung.
- 5 Wenn Sie die Auswahl der neuen Optionen abgeschlossen haben, drücken Sie `Als Favorit speichern`.
- 6 Lesen und überprüfen Sie die angezeigte Liste der Optionen, die Sie für das Favorit gewählt haben, und drücken Sie dann `OK`.
- 7 Geben Sie über die Tastatur des Touchscreen einen Namen für das Favorit ein.
(Für Hilfe zur Eingabe von Buchstaben: **➤➤** Benutzerhandbuch - Grundfunktionen: *Eingeben von Text.*)
Drücken Sie `OK`.

- 8 Drücken Sie `OK`, um das Favorit zu speichern.

- 9 Drücken Sie .

Papier sparen

Sie können mit `Papier sparen` die zum Kopieren verwendete Papiermenge einfach reduzieren. Das Layout für 4 auf 1 und die Optionen für beidseitige Kopien sind in der Voreinstellung `Papier sparen als Werkseinstellungen` festgelegt.



- 1 Legen Sie das Dokument ein.
- 2 Drücken Sie  (Kopieren).
- 3 Streichen Sie nach links oder rechts, um `Papier sparen` anzuzeigen.
- 4 Drücken Sie `Papier sparen`.
- 5 Geben Sie die Anzahl der Kopien ein.
- 6 Sie haben die folgenden Möglichkeiten:
 - Um weitere Einstellungen zu ändern, fahren Sie mit Schritt 7 fort.
 - Wenn Sie das Ändern der Einstellungen abgeschlossen haben, gehen Sie zu Schritt 10.
- 7 Drücken Sie `Optionen`.
- 8 Streichen Sie nach oben oder unten oder drücken Sie **▲** oder **▼**, um die verfügbaren Einstellungen anzuzeigen, und drücken Sie dann die gewünschte Einstellung.
- 9 Streichen Sie nach oben oder unten oder drücken Sie **▲** oder **▼**, um die verfügbaren Optionen anzuzeigen, und drücken Sie dann die neue Option. Wiederholen Sie die Schritte 8 und 9 für jede gewünschte Einstellung. Wenn Sie alle gewünschten Einstellungen abgeschlossen haben, drücken Sie `OK`.

- 10 Drücken Sie Farbe Start oder S/W Start.

Gerät überprüfen



Erstellen eines Testdrucks

Sie können die Testdruckseite drucken, um die Druckqualität zu überprüfen.

- 1 Drücken Sie .
- 2 Drücken Sie `Testdruck`.
- 3 Auf dem Touchscreen wird `[OK]` drücken angezeigt.
Drücken Sie `OK`.
Das Gerät druckt die Testdruckseite aus.
- 4 Drücken Sie .



Seitenzähler anzeigen

Sie können sich die Seitenzähler für die Anzahl der gedruckten Kopien, der gedruckten Seiten oder die Gesamtanzahl anzeigen lassen.

- 1 Drücken Sie .
- 2 Drücken Sie `Alle Einstell.`
- 3 Streichen Sie nach oben oder unten oder drücken Sie `▲` oder `▼`, um `Geräte-Info` anzuzeigen.
- 4 Drücken Sie `Geräte-Info`.
- 5 Drücken Sie `Seitenzähler`.
Der Touchscreen zeigt die Anzahl der Seiten für `Gesamt`, `Liste`, `Kopieren` und `Drucken`.
- 6 Drücken Sie .



Überprüfen der verbleibenden Nutzungsdauer der Tonerkassetten

Sie können die ungefähr verbleibende Nutzungsdauer der Tonerkassetten anzeigen.

- 1 Drücken Sie .
- 2 Drücken Sie **Toner-Lebensdauer**. Im Touchscreen wird die ungefähr verbleibende Nutzungsdauer der Tonerkassetten in einem Balkendiagramm angezeigt.
- 3 Drücken Sie .

Restlebensdauer von Teilen prüfen

Sie können sich die Restlebensdauer der Geräteteile im Touchscreen anzeigen lassen.

- 1 Drücken Sie .
- 2 Drücken Sie **Alle Einstell.**
- 3 Streichen Sie nach oben oder unten oder drücken Sie **▲** oder **▼**, um **Geräte-Info** anzuzeigen.
- 4 Drücken Sie **Geräte-Info**.
- 5 Drücken Sie **Lebensdauer Teile**.
- 6 Drücken Sie **▲** oder **▼**, um die geschätzte Restlebensdauer der Teile **Trommel Schwarz (BK)**, **Trommel Cyan (C)**, **Trommel Magenta (M)**, **Trommel Gelb (Y)**, **Transfereinheit**, **Fixiereinheit**, **PZ-Kit** anzuzeigen.
- 7 Drücken Sie .

HINWEIS

Die verbleibende Nutzungsdauer der Tonerkassetten wird im Bericht der Benutzereinstellungen aufgeführt (siehe *Bericht ausdrucken* ►► Seite 13).

Regelmäßig zu ersetzende Teile austauschen

Die regelmäßig zu ersetzenden Teile sollten in gewissen Abständen ausgetauscht werden, um die Druckqualität zu erhalten. Die Fixiereinheit und die in der Tabelle aufgeführten Teile des PZ-Kits müssen nach dem Ausdruck von ungefähr 50.000 Seiten ausgetauscht werden¹. Wenden Sie sich an den Brother Kundenservice, wenn im Touchscreen diese Meldungen angezeigt werden.

Touchscreen-Meldung	Beschreibung
Fixier ersetz	Die Fixiereinheit muss ersetzt werden.
PZ-Kit ersetz.	Das Papierzufuhr-Kit der Papierzufuhr muss ersetzt werden.

¹ A4- oder Letter-Papiergröße (einseitig bedruckt).

Gerät verpacken und versenden

! WARNUNG

Das Gerät ist schwer und wiegt mehr als 20,0 kg. Um mögliche Verletzungen zu verhindern, sollten mindestens zwei Personen das Gerät gemeinsam anheben. Eine Person sollte die Vorderseite des Geräts heben und die andere sollte die Rückseite heben, wie in der Abbildung angezeigt. Achten Sie darauf, nicht die Finger einzuklemmen, wenn Sie das Gerät absetzen.

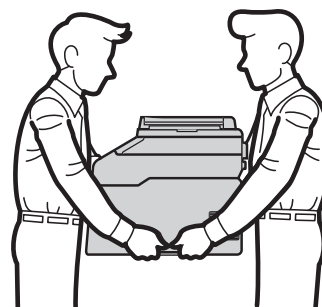

HINWEIS

Falls das Gerät einmal versandt werden muss, verpacken Sie es wieder sorgfältig mit der Originalverpackung, um eine Beschädigung beim Transport zu vermeiden. Sie sollten das Gerät für den Versand ausreichend versichern.

- 1 Halten Sie  gedrückt, um das Gerät auszuschalten. Lassen Sie das Gerät mindestens 10 Minuten ausgeschaltet stehen, damit es sich abkühlen kann.
- 2 Ziehen Sie alle Kabel ab und ziehen Sie dann den Netzstecker aus der Steckdose.
- 3 Legen Sie das Verpackungsmaterial (1) in den Karton.

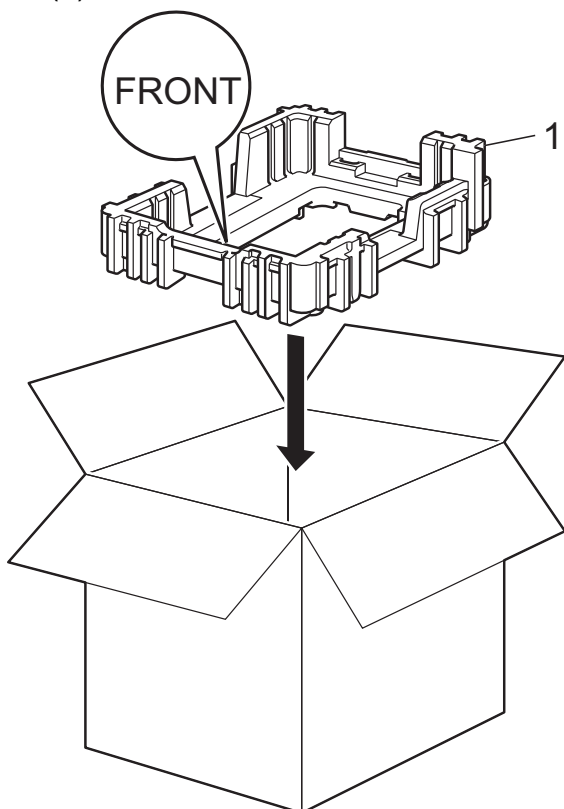

- 4 Wickeln Sie das Gerät in einen Plastikbeutel und legen dann auf den Boden das Verpackungsmaterial (1).

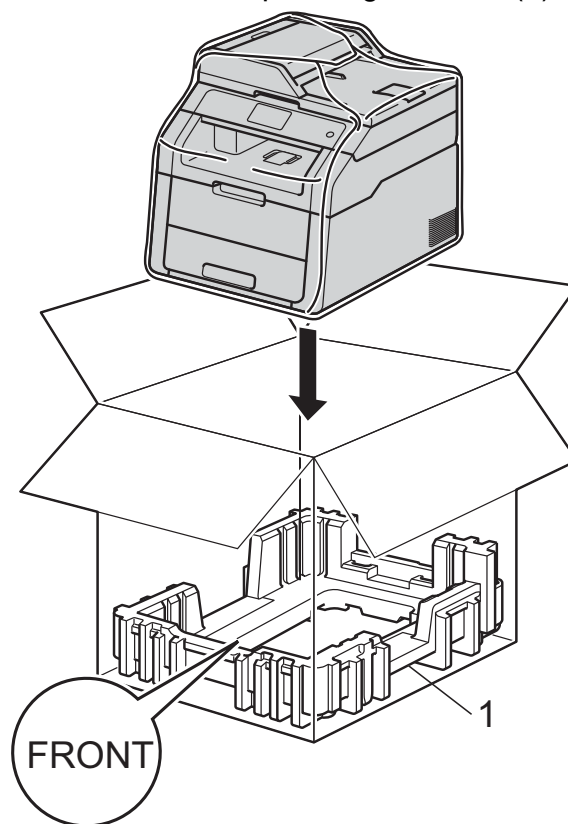

- 5 Legen Sie das Verpackungsmaterial (2) mit der Markierung „R“ an die rechte Seite des Geräts. Legen Sie das Verpackungsmaterial (3) mit der Markierung „L“ an die linke Seite des Geräts. Legen Sie das Netzkabel und die gedruckten Materialien wie in der Abbildung gezeigt in den Originalkarton.

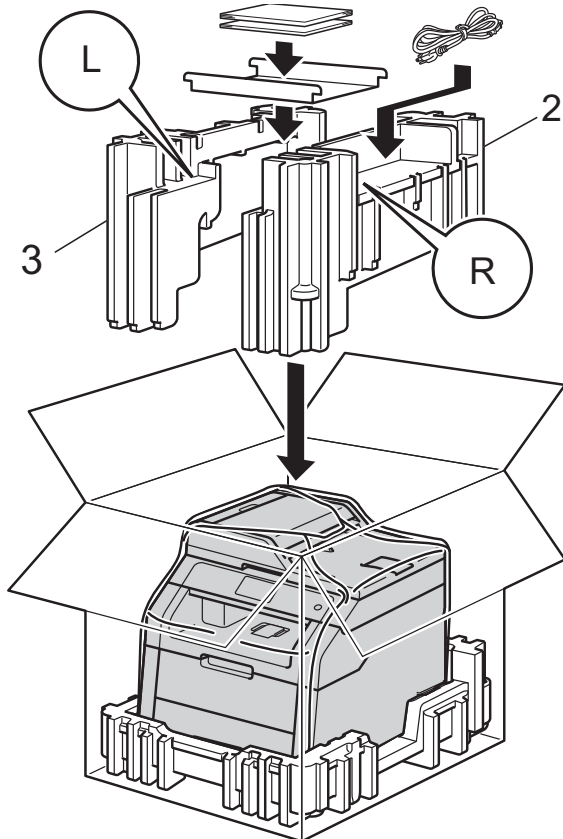

- 6 Schließen Sie den Karton und kleben Sie ihn zu.

Hier finden Sie eine Beschreibung von Funktionen und Fachbegriffen, die in Brother-Handbüchern vorkommen. Welche Funktionen zur Verfügung stehen, ist je nach Modell verschieden.

3,7 Zoll (93,4 mm) Touchscreen-Display und Touchpanel

Das Touchscreen-Display (Liquid Crystal Display) des Geräts zeigt interaktive Meldungen und Eingabeaufforderungen zur Verwendung des Geräts an. Sie können den Touchscreen durch Drücken oder Bewegungen über den Bildschirm bedienen.

ADF (automatischer Vorlageneinzug)

In den automatischen Vorlageneinzug (ADF) können mehrere Seiten auf einmal eingelegt werden, die dann vom Gerät automatisch nacheinander eingezogen werden.

Auflösung

Die Anzahl an vertikalen und horizontalen Linien pro Zoll.

Auftrag abbrechen

Bricht einen programmierten Druckauftrag ab und leert den Gerätespeicher.

Dichte

Die Änderung der Dichte macht die gesamte Kopie heller oder dunkler.

Einstellungstabellen

Übersichtliche Anweisungen, die alle Einstellungen und Optionen zeigen, die für die Konfiguration Ihres Geräts verfügbar sind.

Graustufen

Grautöne, die zum Kopieren und Faxen von Fotos zur Verfügung stehen.

Kontrast

Einstellung zur Kompensation besonders dunkler oder heller Dokumente beim Kopieren, indem dunkle Dokumente aufgehellt und helle Dokumente dunkler eingestellt werden.

Liste der Benutzereinstellungen

Ein gedruckter Bericht, der die aktuellen Geräteeinstellungen angibt.

OCR (optische Zeichenerkennung)

Die Software Nuance™ PaperPort™ 12SE oder Presto! PageManager konvertiert einen eingescannten Text so, dass er bearbeitet werden kann.

Scannen

Der Sendevorgang eines elektronischen Bildes auf einem Papierdokument an Ihren Computer.

Signalton-Lautstärke

Lautstärke-Einstellung für den Signalton, der zu hören ist, wenn eine Taste gedrückt wird oder ein Fehler auftritt.

Temporäre Einstellungen

Sie können bestimmte Kopierfunktionen für jede Kopie wählen, ohne die Standardeinstellungen zu ändern.

C

Stichwortverzeichnis

A

Apple Macintosh	
>> Software-Handbuch.	
Ausschaltmodus	3

B

Beidseitige Kopie	16
Berichte	13
Benutzereinstellungen	13
Netzwerkconfiguration	13
so drucken Sie	13
Trommelfleckendruck	13
WLAN-Bericht	13

C

ControlCenter2 (für Macintosh)	
>> Software-Handbuch.	
ControlCenter4 (für Windows®)	
>> Software-Handbuch.	

D

Drucken	
Berichte	13
>> Software-Handbuch.	

E

Energiesparmodus	2
------------------------	---

G

Geräteinformationen	
Restlebensdauer von Teilen prüfen	26
Seitenzähler	25

K

Kopieren	
2 auf 1 ID-Kopie	21
beidseitig	16
Dichte	17
Kontrast	18

N auf 1 (Seitenlayout)	19
Qualität	14
Sortieren	18
Taste	14
temporäre Einstellungen	14
über das Vorlagenglas	17, 18, 19, 20
Vergrößern/Verkleinern	15
Verwenden des automatischen Vorlageneinzugs (ADF)	19

M

Macintosh	
>> Software-Handbuch.	

N

N auf 1 (Seitenlayout)	19
Netzwerk	
Drucken	
>> Netzwerkhandbuch.	
Scannen	
>> Software-Handbuch.	
Nuance™ PaperPort™ 12SE	
>> Software-Handbuch und Hilfe in der Anwendung PaperPort™ 12SE zum Aufrufen der Kurzanleitungen.	

P

Presto! PageManager	
>> Software-Handbuch. >> auch Hilfe in der Anwendung Presto! PageManager.	

Q

Qualität	
Kopieren	14

R

Ruhezustand	3
-------------------	---

S

Scannen	
>> Software-Handbuch.	

Seitenlayout (N auf 1)	19
Sicherheit	
Benutzersperre	
Administratorkennwort	6
Einstellsperre	10
Sommerzeit	1
Sortieren	18
Speicher	
Speicherung	1
Stromausfall	1

T

Temporäre Kopiereinstellungen	14
Tonersparmodus	2
Touchscreen	
Helligkeit Hintergrundbeleuchtung	4
Trommeleinheit	
überprüfen (verbleibende Nutzungsdauer)	26

V

Vergrößern/Verkleinern	15
Verkleinern	
Kopien	15

W

Wartung, Routine	25
Restlebensdauer von Teilen prüfen	26
Windows®	
>> Software-Handbuch.	
Wireless-Netzwerk	
>> Installationsanleitung und Netzwerkhandbuch.	

brother

Besuchen Sie uns im World Wide Web
<http://www.brother.com/>



www.brotherearth.com