

**brother**

# Avansert brukermanual

DCP-9015CDW  
DCP-9020CDW

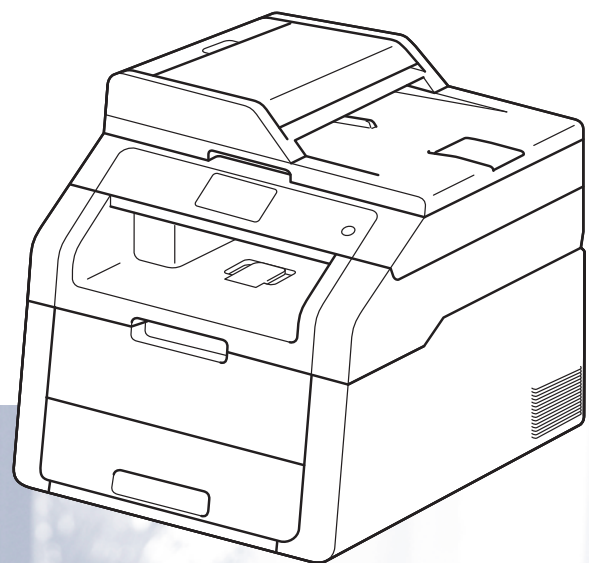

Version A  
NOR

# Brukerhåndbøker og hvor finner jeg dem?

| Hvilken håndbok?  | Hva er i den?   | Hvor er den?                                    |
|---|---|---|
| <b>Produktsikkerhetsguide</b>   | Les denne guiden først. Les Sikkerhetsinstruksjoner før du setter opp maskinen din. Se denne håndboken for varemerker og lovmessige begrensninger.  | Trykt / I esken                                 |
| <b>Hurtigstartguide</b>   | Følg instruksjonene for å sette opp maskinen din og installere driverne og programvaren for operativsystemet og tilkoblingstypen du bruker.   | Trykt / I esken                                 |
| <b>Grunnleggende brukermanual</b>   | Lær grunnleggende funksjoner som kopi og skanning, og hvordan du bytter forbruksmateriell. Se tips om feilsøking.   | PDF-fil / CD-plate / I esken                    |
| <b>Avansert brukermanual</b>  | Lær mer avanserte funksjoner, slik som kopi, sikkerhetsfunksjoner, utskrift av rapporter og regelmessig vedlikehold.  | PDF-fil / CD-plate / I esken                    |
| <b>Programvarehåndbok</b>   | Følg disse instruksjonene for utskrift, skanning, nettverksskanning og bruk av verktøyet Brother ControlCenter.   | HTML-fil / CD-plate / I esken                   |
| <b>Brukerhåndbok for nettverket</b>   | Denne guiden inneholder nyttig informasjon om innstillinger for kablet og trådløst nettverk og sikkerhetsinnstillinger for bruk av Brother-maskinen. Du finner også informasjon om protokoller som maskinen støtter og detaljerte tips om feilsøking. | PDF-fil / CD-plate / I esken                    |
| <b>Guide for Wi-Fi Direct™</b>  | Denne håndboken gir informasjon om hvordan du konfigurerer og bruker Brother-maskinen til trådløs utskrift direkte fra en mobil enhet som støtter Wi-Fi Direct™-standarden.   | PDF-fil / Brother Solutions Center <sup>1</sup> |
| <b>Google Cloud Print-guide</b>   | Denne håndboken gir informasjon om hvordan du konfigurerer Brother-maskinen din til en Google-konto og hvordan du bruker Google Cloud Print-tjenester for utskrift over Internett.  | PDF-fil / Brother Solutions Center <sup>1</sup> |
| <b>Brukerguide for mobil utskrift og skanning for Brother iPrint&amp;Scan</b> | Denne håndboken gir nyttig informasjon om utskrift fra din mobile enhet og skanning fra Brother-maskinen til din mobile enhet ved tilkobling til et Wi-Fi-nettverk.   | PDF-fil / Brother Solutions Center <sup>1</sup> |
| <b>Web Connect-guide</b>  | Denne håndboken gir informasjon om hvordan du konfigurerer og bruker Brother-maskinen til å skanne, laste inn og vise bilder og filer på enkelte nettsider som tilbyr disse tjenestene.   | PDF-fil / Brother Solutions Center <sup>1</sup> |
| <b>AirPrint-guide</b>   | Denne håndboken inneholder informasjon om bruk av AirPrint til å skrive ut fra OS X v10.7.x, 10.8.x og iPhone, iPod touch, iPad eller annen iOS-enhet på Brother-maskinen uten at du må installere en skriverdriver.                                  | PDF-fil / Brother Solutions Center <sup>1</sup> |

<sup>1</sup> Besøk oss på <http://solutions.brother.com/>.

# Innholdsfortegnelse

|          |  |           |
|----------|--|-----------|
| <b>1</b> | <b>Generelt oppsett</b>                                | <b>1</b>  |
|          | Lagring i minnet .....                                 | 1         |
|          | Automatisk sommertid .....                             | 1         |
|          | Miljøfunksjoner .....                                  | 2         |
|          | Tonersparing .....                                     | 2         |
|          | Hvilemodus .....                                       | 2         |
|          | Dyp hvilemodus .....                                   | 3         |
|          | Automatisk strøm av .....                              | 3         |
|          | Pekeskjerm .....                                       | 4         |
|          | Stille inn styrken på baklyset .....                   | 4         |
|          | Stille inn dimmertimeren for baklyset .....            | 4         |
| <b>2</b> | <b>Sikkerhetsfunksjoner</b>                            | <b>5</b>  |
|          | Secure Function Lock 2.0 .....                         | 5         |
|          | Før du begynner å bruke Secure Function Lock 2.0 ..... | 6         |
|          | Stille inn og endre administratorpassordet .....       | 6         |
|          | Innstilling av brukere med begrenset tilgang .....     | 7         |
|          | Dette opp og endre offentlig brukermodus .....         | 8         |
|          | Skru på/av Secure Function Lock .....                  | 8         |
|          | Bytte brukere .....                                    | 9         |
|          | Innstillingslås .....                                  | 10        |
|          | Stille inn administratorpassordet .....                | 11        |
|          | Endre Innstillingslås-administratorpassordet .....     | 11        |
|          | Aktivere/deaktivere innstillingslåsen .....            | 12        |
| <b>3</b> | <b>Skrive ut rapporter</b>                             | <b>13</b> |
|          | Rapporter .....  | 13        |
|          | Slik skriver du ut en rapport .....                    | 13        |
| <b>4</b> | <b>Kopiere</b>   | <b>14</b> |
|          | Kopiinnstillinger .....                                | 14        |
|          | Stanse kopiering .....                                 | 14        |
|          | Bedre kopikvalitet .....                               | 14        |
|          | Forstørre eller forminske kopier .....                 | 15        |
|          | 2-sidig kopiering .....                                | 16        |
|          | Justere tetthet og kontrast .....                      | 17        |
|          | Sortere kopier .....                                   | 18        |
|          | Lage N i 1-kopier (sideoppsett) .....                  | 18        |
|          | 2 i 1 ID-kopi .....                                    | 20        |
|          | Justere fargemetning .....                             | 21        |
|          | Fjerne bakgrunnsfarge .....                            | 21        |
|          | Lagre kopiaalternativer som en snarvei .....           | 22        |
|          | Spare papir .....                                      | 22        |

|          |  |           |
|----------|--|-----------|
| <b>A</b> | <b>Regelmessig vedlikehold</b>                           | <b>23</b> |
|          | Kontrollere maskinen .....                               | 23        |
|          | Skrive ut testutskriften .....                           | 23        |
|          | Kontrollere sidetellerne .....                           | 23        |
|          | Kontrollere gjenværende levetid for tonerkassetter ..... | 24        |
|          | Kontrollere gjenværende levetid for deler .....          | 24        |
|          | Skifte periodiske vedlikeholdsartikler .....             | 25        |
|          | Pakke og sende maskinen .....                            | 25        |
| <b>B</b> | <b>Ordlister</b>   | <b>28</b> |
| <b>C</b> | <b>Stikkordliste</b>                                     | <b>29</b> |

## MERK

De fleste av illustrasjonene i denne brukerhåndboken viser DCP-9020CDW.

## Lagring i minnet

Menyinnstillingene lagres permanent og forsvinner *ikke* i tilfelle strøbrudd. Midlertidige innstillinger (for eksempel kontrast) *vil* gå tapt. Under et strøbrudd vil maskinen også lagre dato og klokkeslett i inntil 60 timer.

## Automatisk sommertid

Du kan stille inn maskinen til å skifte automatisk til sommertid. Den vil stille seg selv én time frem om våren og én time tilbake om høsten.

- 1 Trykk på .
- 2 Trykk på  (Dato og tid).
- 3 Trykk på Auto sommertid.
- 4 Trykk på På eller Av.
- 5 Trykk på .

## Miljøfunksjoner

### Tonersparing

Ved hjelp av denne funksjonen kan du redusere forbruket av toner. Når du setter tonersparing på På, blir utskriftene lysere. Fabrikkinnstillingen er Av.

- 1 Trykk på .
- 2 Trykk på Alle innst.
- 3 Sveip opp eller ned, eller trykk på ▲ eller ▼ for å vise Hovedoppsett.
- 4 Trykk på Hovedoppsett.
- 5 Sveip opp eller ned, eller trykk på ▲ eller ▼ for å vise Resirkulert.
- 6 Trykk på Resirkulert.
- 7 Trykk på Tonersparing.
- 8 Trykk på På eller Av.
- 9 Trykk på .

#### MERK



Vi anbefaler ikke bruk av tonersparing når du skriver ut fotografier eller gråtonebilder.

### Hvilemodus

Hvilemodusinnstillingen kan redusere strømforbruket. Når maskinen er i Hvilemodus (Strømsparingsmodus) oppfører den seg som om den var slått av. Maskinen vil våkne og starte utskriften når den mottar en utskriftsjobb.

Du kan velge hvor lenge maskinen må være inaktiv før den går i hvilemodus. Tidsbryteren starter på nytt hvis maskinen er i bruk, slik som jobbmottak eller kopiering. Fabrikkinnstillingen er tre minutter.

Når maskinen går inn i hvilemodus, slukkes bakgrunnsbelysningen på pekeskjermen.

- 1 Trykk på .
- 2 Trykk på Alle innst.
- 3 Sveip opp eller ned, eller trykk på ▲ eller ▼ for å vise Hovedoppsett.
- 4 Trykk på Hovedoppsett.
- 5 Sveip opp eller ned, eller trykk på ▲ eller ▼ for å vise Resirkulert.
- 6 Trykk på Resirkulert.
- 7 Trykk på Hvilemodus-tid.
- 8 Med tastaturet på pekeskjermen, angi hvor lenge (0-50 minutter) maskinen skal være inaktiv før den settes i hvilemodus. Trykk på OK.
- 9 Trykk på .

## Dyp hvilemodus

Hvis maskinen er i hvilemodus og ikke mottar jobber på en viss periode, vil maskinen automatisk gå inn i dyp hvilemodus. Dyp hvilemodus bruker mindre strøm enn hvilemodus. Maskinen aktiveres når den mottar en jobb eller hvis du trykker på pekeskjermen.

Når maskinen er i dyp hvilemodus, slukkes bakgrunnsbelysningen på pekeskjermen og

 blinker.

## Automatisk strøm av

Hvis maskinen er i dyp hvilemodus i en viss tid, vil den automatisk gå over i Strøm av-modus. Du vekker maskinen fra Strøm av-modus ved å trykke på  på kontrollpanelet.

Du kan velge hvor lenge maskinen må være i dyp hvilemodus før den går over i Strøm av-modus. Fabrikkinnstillingen er én time.

### MERK

Maskinen går ikke over i Strøm av-modus når maskinen er tilkoblet et kabel (DCP-9020CDW) eller trådløst nettverk eller har data for sikker utskrift i minnet.

- 1 Trykk på .
- 2 Trykk på `Alle innst.`
- 3 Sveip opp eller ned, eller trykk på `▲` eller `▼` for å vise `Hovedoppsett.`
- 4 Trykk på `Hovedoppsett.`
- 5 Sveip opp eller ned, eller trykk på `▲` eller `▼` for å vise `Resirkulert.`
- 6 Trykk på `Resirkulert.`
- 7 Trykk på `Autoavstengning.`
- 8 Sveip opp eller ned, eller trykk på `▲` eller `▼` for å vise alternativet du vil ha. Trykk på `Av`, `1time`, `2timer`, `4timer` eller `8timer.`
- 9 Trykk på .

# Pekeskjerm

## Stille inn styrken på baklyset

Du kan justere styrken på baklyset til LCD-pekeskjermen. Hvis du har problemer med å lese det som står på pekeskjermen, kan du prøve å endre lysstyrkeinnstillingen.

- 1 Trykk på .
- 2 Trykk på Alle innst.
- 3 Sveip opp eller ned, eller trykk på ▲ eller ▼ for å vise Hovedoppsett.
- 4 Trykk på Hovedoppsett.
- 5 Sveip opp eller ned, eller trykk på ▲ eller ▼ for å vise LCD-innst.
- 6 Trykk på LCD-innst.
- 7 Trykk på Bakgrunnsbel.
- 8 Trykk på Lys, Med eller Mørk.
- 9 Trykk på .

## Stille inn dimmertimeren for baklyset

Du kan stille inn hvor lenge baklyset på LCD-pekeskjermen forblir på etter at du går tilbake til startskjermen.

- 1 Trykk på .
- 2 Trykk på Alle innst.
- 3 Sveip opp eller ned, eller trykk på ▲ eller ▼ for å vise Hovedoppsett.
- 4 Trykk på Hovedoppsett.
- 5 Sveip opp eller ned, eller trykk på ▲ eller ▼ for å vise LCD-innst.
- 6 Trykk på LCD-innst.
- 7 Trykk på Dimme-timer.
- 8 Trykk på Av, 10Sek, 20Sek eller 30Sek.
- 9 Trykk på .



## Secure Function Lock 2.0

Med Secure Function Lock kan du begrense offentlig tilgang til følgende maskinfunksjoner:

- **Copy** (Kopier)
- **Scan** (Skann) <sup>1</sup>
- **Print** (Skriv ut) <sup>2</sup>
- **Web Connect (Upload** (Opplasting))
- **Web Connect (Download** (Nedlasting))
- **Color Print** (Fargeutskrift) <sup>2 3</sup>
- **Page Limit** (Sidegrense) <sup>3</sup>

<sup>1</sup> Skanning inkluderer skannejobber via Brother iPrint&Scan.

<sup>2</sup> Utskrift og fargeutskrift inkluderer utskriftsjobber via AirPrint, Google Cloud Print og Brother iPrint&Scan.

<sup>3</sup> Tilgjengelig for **Print** (Skriv ut), **Copy** (Kopier) og **Web Connect (Download** (Nedlasting)).

Denne funksjonen forhindrer også at brukere kan endre standardinnstillingene for maskinen ved å begrense tilgang til menyinnstillingene.

Før du bruker sikkerhetsfunksjonene må du først skrive inn et administratorpassord.

Administratoren kan sette opp restriksjoner for individuelle brukere med et brukerpassord.

Ta godt vare på passordet. Hvis du glemmer det, må du tilbakestille passordet som er lagret i maskinen. Hvis du vil ha informasjon om hvordan du nullstiller passordet, kan du kontakte Brother kundeservice.

### MERK

- Secure Function Lock kan angis manuelt på pekeskjermen, eller via Internett-basert styring eller BRAdmin Professional 3 (kun Windows®). Vi anbefaler bruk av Internett-basert styring eller BRAdmin Professional 3 (kun Windows®) for å konfigurere denne funksjonen (►► Brukerhåndbok for nettverket).
- Kun administratorer kan angi begrensninger og gjøre endringer for hver bruker.

## Før du begynner å bruke Secure Function Lock 2.0

Du kan konfigurere Secure Function Lock 2.0-innstillinger med en nettleser. Før konfigurering, er følgende forberedelser nødvendige.

- 1 Start nettleseren.
- 2 Skriv inn "http://maskinens IP-adresse" i nettleserens adresselinje (hvor "maskinens IP-adresse" er Brother-maskinens IP-adresse).

■ For eksempel:

http://192.168.1.2/

### MERK

Du finner maskinens IP-adresse i Nettverksinnstillingsliste (►► Brukerhåndbok for nettverket: *Skrive ut nettverksinnstillingsrapporten*).

- 3 Skriv inn et passord i **Login** (Logg på)-boksen. (Dette er et passord som brukes til å logge på maskinens nettside, ikke administratorpassordet for Secure Function Lock.) Klikk på .

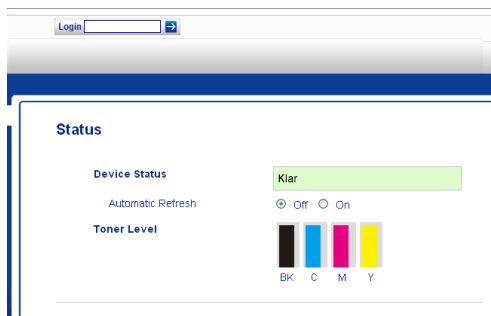

### MERK

Hvis du bruker en nettleser til å konfigurere maskinens innstillinger for første gang, stiller du inn et passord.

- 1 Klikk på **Please configure the password** (Konfigurer passordet).
- 2 Skriv et passord (opptil 32 tegn).
- 3 Skriv inn passordet på nytt i **Confirm New Password** (Bekreft nytt passord)-feltet.
- 4 Klikk på **Submit** (Send).

## Stille inn og endre administratorpassordet

Du kan konfigurere disse innstillingene med en nettleser. Se *Før du begynner å bruke Secure Function Lock 2.0* ►► side 6 for å sette opp nettsiden. Deretter setter du opp administratoren.

### Stille inn administratorpassordet

Administratorpassordet brukes til å sette opp brukere og slå på eller av Secure Function Lock. (Se *Innstilling av brukere med begrenset tilgang* ►► side 7 og *Skru på/av Secure Function Lock* ►► side 8.)

- 1 Klikk på **Administrator**.
- 2 Klikk på **Secure Function Lock** (Sikker funksjonssperre).

- 3 Skriv inn et firesifret nummer for passordet i **New Password** (Nytt passord)-feltet.

| ID Number/Name | PIN                                 | Print Activities                    |                                     |                                     |            | Others                              |                                     |
|----------------|-------------------------------------|-------------------------------------|-------------------------------------|-------------------------------------|------------|-------------------------------------|-------------------------------------|
|                |                                     | Print                               | Copy                                | Color Print                         | Page Limit | Scan                                | Web Connect                         |
| Public Mode    | <input checked="" type="checkbox"/> | <input checked="" type="checkbox"/> | <input checked="" type="checkbox"/> | <input checked="" type="checkbox"/> | 0          | <input checked="" type="checkbox"/> | <input checked="" type="checkbox"/> |
| 1              | <input type="checkbox"/>            | <input checked="" type="checkbox"/> | <input checked="" type="checkbox"/> | <input checked="" type="checkbox"/> | 0          | <input checked="" type="checkbox"/> | <input checked="" type="checkbox"/> |
| 2              | <input type="checkbox"/>            | <input checked="" type="checkbox"/> | <input checked="" type="checkbox"/> | <input checked="" type="checkbox"/> | 0          | <input checked="" type="checkbox"/> | <input checked="" type="checkbox"/> |
| 3              | <input type="checkbox"/>            | <input checked="" type="checkbox"/> | <input checked="" type="checkbox"/> | <input checked="" type="checkbox"/> | 0          | <input checked="" type="checkbox"/> | <input checked="" type="checkbox"/> |

- 4 Skriv inn passordet på nytt i **Retype Password** (Gjenta passord)-feltet.
- 5 Klikk på **Submit** (Send).

## Endre administratorpassordet

- 1 Klikk på **Administrator**.
- 2 Klikk på **Secure Function Lock** (Sikker funksjonssperre).
- 3 Skriv inn et firesifret nummer for passordet i **New Password** (Nytt passord)-feltet.
- 4 Skriv inn passordet på nytt i **Retype Password** (Gjenta passord)-feltet.
- 5 Klikk på **Submit** (Send).

## Innstilling av brukere med begrenset tilgang

Du kan sette opp brukere med restriksjoner og et passord. Du kan sette opp opptil 25 brukere med begrenset tilgang.

Du kan konfigurere disse innstillingene med en nettleser. Se *Før du begynner å bruke Secure Function Lock 2.0* >> side 6 for å sette opp nettsiden. Følg deretter disse trinnene:

- 1 Klikk på **Administrator**.
- 2 Klikk på **Secure Function Lock** (Sikker funksjonssperre).
- 3 Skriv inn et alfanumerisk gruppenavn eller brukernavn (opptil 15 tegn) i **ID Number/Name** (ID-nummer/navn)-feltet, og skriv deretter inn et firesifret passord i PIN-feltet.

| ID Number/Name | PIN                                 | Print Activities                    |                                     |                                     |            | Others                              |                                     |
|----------------|-------------------------------------|-------------------------------------|-------------------------------------|-------------------------------------|------------|-------------------------------------|-------------------------------------|
|                |                                     | Print                               | Copy                                | Color Print                         | Page Limit | Scan                                | Web Connect                         |
| Public Mode    | <input checked="" type="checkbox"/> | <input checked="" type="checkbox"/> | <input checked="" type="checkbox"/> | <input checked="" type="checkbox"/> | 0          | <input checked="" type="checkbox"/> | <input checked="" type="checkbox"/> |
| 1              | <input type="checkbox"/>            | <input checked="" type="checkbox"/> | <input checked="" type="checkbox"/> | <input checked="" type="checkbox"/> | 0          | <input checked="" type="checkbox"/> | <input checked="" type="checkbox"/> |
| 2              | <input type="checkbox"/>            | <input checked="" type="checkbox"/> | <input checked="" type="checkbox"/> | <input checked="" type="checkbox"/> | 0          | <input checked="" type="checkbox"/> | <input checked="" type="checkbox"/> |
| 3              | <input type="checkbox"/>            | <input checked="" type="checkbox"/> | <input checked="" type="checkbox"/> | <input checked="" type="checkbox"/> | 0          | <input checked="" type="checkbox"/> | <input checked="" type="checkbox"/> |

- 4 Fjern krysset for funksjonene som du vil begrense i **Print** (Skriv ut)-avmerkingsboksen og **Others** (Annet)-avmerkingsboksen. For å konfigurere maksimalt sideantall, velg **On** (På)-avmerkingsboksen i **Page Limit** (Sidegrense), og skriv deretter inn nummeret i **Max.** (Maks.)-feltet.
- 5 Klikk på **Submit** (Send).

## Dette opp og endre offentlig brukermodus

Offentlig brukermodus begrenser funksjonene som er tilgjengelig for alle brukere som ikke har et passord.

Når du angir begrensninger for offentlige brukere, må du gjøre det gjennom Internett-basert styring eller BRAdmin Professional 3 (kun Windows®) (►► Brukerhåndbok for nettverket).

- 1 Klikk på **Administrator**.
- 2 Klikk på **Secure Function Lock** (Sikker funksjonssperre).
- 3 Fjern krysset for funksjonene som du vil begrense i **Print** (Skriv ut)-avmerkingsboksen og **Others** (Annet)-avmerkingsboksen. For å konfigurere maksimalt sideantall, velg **On** (På)-avmerkingsboksen i **Page Limit** (Sidegrense), og skriv deretter inn nummeret i **Max.** (Maks.)-feltet.

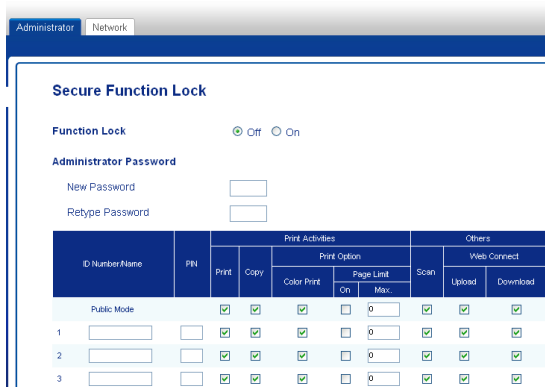

- 4 Klikk på **Submit** (Send).

## Skru på/av Secure Function Lock

### MERK

Ta godt vare på administratorpassordet. Hvis du skriver inn feil passord, vises *Feil passord* på pekeskjermen. Tast inn korrekt passord. Kontakt Brother kundeservice hvis du glemmer det.

### Slå på Secure Function Lock

- 1 Trykk på .
- 2 Trykk på *Alle innst.*
- 3 Sveip opp eller ned, eller trykk på ▲ eller ▼ for å vise *Hovedoppsett.*
- 4 Trykk på *Hovedoppsett.*
- 5 Sveip opp eller ned, eller trykk på ▲ eller ▼ for å vise *Sikkerhet.*
- 6 Trykk på *Sikkerhet.*
- 7 Trykk på *Funksjonslås.*
- 8 Trykk på *Lås av*→på.
- 9 Skriv inn det registrerte firesifrede administratorpassordet ved hjelp av tastaturet på pekeskjermen. Trykk på *OK.*

### MERK

Secure Function Lock-ikonet vises på Mer-skjermen.

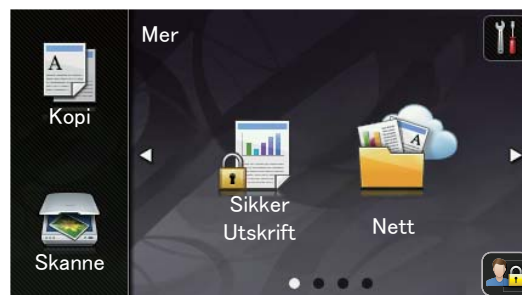

## Slå av Secure Function Lock

- 1 Trykk på .
- 2 Trykk på `Lås på` → `av`.
- 3 Skriv inn det registrerte firesifrede administratorpassordet ved hjelp av tastaturet på pekeskjermen. Trykk på `OK`.

## Bytte brukere

---

Denne innstillingen lar deg bytte mellom registrerte brukere med begrenset tilgang og offentlig modus når Secure Function Lock er slått på.

### Endre til modus for bruker med begrenset tilgang

- 1 Trykk på .
- 2 Trykk på `Endre bruker`.
- 3 Sveip opp eller ned, eller trykk på `▲` eller `▼` for å vise brukernavnet ditt.
- 4 Trykk på brukernavnet ditt.
- 5 Skriv inn ditt firesifrede brukerpassord ved å bruke tastaturet på pekeskjermen. Trykk på `OK`.

### MERK

---

- Hvis den gjeldende ID-en er begrenset for funksjonen du vil bruke, vises `Tilgang nektet` på pekeskjermen.
  - Hvis ID-en har et begrenset antall sider og allerede har nådd maksimalt antall sider, viser pekeskjermen `Grense overskredet` eller `Tilgang nektet` når du prøver å skrive ut. Kontakt administrator for å kontrollere innstillingene for Secure Function Lock.
-

## Endre til offentlig modus

- 1 Trykk på .
- 2 Trykk på `Gå til offentlig`.

### MERK

---

- Når en bruker med begrenset tilgang er ferdig med å bruke maskinen, går den tilbake til offentlig modus etter ett minutt.
  - Hvis funksjonen du vil ha er begrenset for alle brukere, vises `Tilgang nektet` på pekeskjermen og maskinen går tilbake til driftsklar modus. Kontakt administrator for å kontrollere innstillingene for Secure Function Lock.
  - Hvis ID-en har deaktiverte begrensninger for fargeutskrift, viser pekeskjermen `Ingen tillatelse` når du forsøker å skrive ut fargede data. Maskinen skriver ut dataene kun i svart/hvitt.
- 



## Innstillingslås

Med Stille lås kan du angi et passord for å hindre andre i å endre maskininnstillingene.



Ta godt vare på passordet. Hvis du glemmer det, må du tilbakestille passordene som er lagret i maskinen. Kontakt administrator eller Brother kundeservice.

Når Innstillingslås er `På`, får du ikke tilgang til maskininnstillingene.

## Stille inn administratorpassordet

- 1 Trykk på .
- 2 Trykk på Alle innst.
- 3 Sveip opp eller ned, eller trykk på ▲ eller ▼ for å vise Hovedoppsett.
- 4 Trykk på Hovedoppsett.
- 5 Sveip opp eller ned, eller trykk på ▲ eller ▼ for å vise Sikkerhet.
- 6 Trykk på Sikkerhet.
- 7 Trykk på Angir lås.
- 8 Skriv inn et firesifret nummer som passord ved hjelp av tastaturet på pekeskjermen.  
Trykk på OK.
- 9 Skriv inn passordet på nytt når pekeskjermen viser Bekreft:..  
Trykk på OK.
- 10 Trykk på .

## Endre Innstillingslås-administratorpassordet

- 1 Trykk på .
- 2 Trykk på Alle innst.
- 3 Sveip opp eller ned, eller trykk på ▲ eller ▼ for å vise Hovedoppsett.
- 4 Trykk på Hovedoppsett.
- 5 Sveip opp eller ned, eller trykk på ▲ eller ▼ for å vise Sikkerhet.
- 6 Trykk på Sikkerhet.
- 7 Trykk på Angir lås.
- 8 Trykk på Sett passord.
- 9 Skriv inn det gamle firesifrede passordet ved hjelp av tastaturet på pekeskjermen.  
Trykk på OK.
- 10 Skriv inn et firesifret nummer som det nye passordet ved hjelp av tastaturet på pekeskjermen.  
Trykk på OK.
- 11 Skriv inn passordet på nytt når pekeskjermen viser Bekreft:..  
Trykk på OK.
- 12 Trykk på .

## Aktivere/deaktivere innstillingslåsen

---

Hvis du skriver inn feil passord, vises `Feil passord` på pekeskjermen. Tast inn korrekt passord.

### Aktivere innstillingslåsen

- 1 Trykk på .
- 2 Trykk på `Alle innst.`
- 3 Sveip opp eller ned, eller trykk på `▲` eller `▼` for å vise `Hovedoppsett.`
- 4 Trykk på `Hovedoppsett.`
- 5 Sveip opp eller ned, eller trykk på `▲` eller `▼` for å vise `Sikkerhet.`
- 6 Trykk på `Sikkerhet.`
- 7 Trykk på `Angir lås.`
- 8 Trykk på `Lås av-på.`
- 9 Skriv inn det registrerte firesifrede administratorpassordet ved hjelp av tastaturet på pekeskjermen.  
Trykk på `OK.`

### Deaktivere innstillingslåsen

- 1 Trykk på  på pekeskjermen.
- 2 Skriv inn det registrerte firesifrede administratorpassordet ved hjelp av tastaturet på pekeskjermen.  
Trykk på `OK.`





## Rapporter

Følgende rapporter er tilgjengelige:

- 1 **Brukervalg**  
Skriver ut en liste over gjeldende innstillinger.
- 2 **Nettverkskonfigurasjon**  
Skriver ut en liste over gjeldende nettverksinnstillinger.
- 3 **Trommel-punktutskrift**  
Skriver ut punktkontrollarket for trommelen for å feilsøke et problem med utskrevne punkter.
- 4 **WLAN-rapport**  
Skriver ut resultatet av diagnostikken til trådløs LAN-tilkobling.

## Slik skriver du ut en rapport

- 1 Trykk på .
- 2 Trykk på **Alle innst.**
- 3 Sveip opp eller ned, eller trykk på **▲** eller **▼** for å vise **Skriv rapport**.
- 4 Trykk på **Skriv rapport**.
- 5 Trykk på rapporten du vil skrive ut.
- 6 Trykk på **OK**.
- 7 Trykk på .

# 4

## Kopiere

### Kopiinnstillinger

Du kan endre kopieringsinnstillingene for den neste kopien.

Disse innstillingene er midlertidige. Maskinen går tilbake til standardinnstillingene ett minutt etter kopiering.

Trykk på **Kopi** og trykk deretter på **Alt**. Sveip opp eller ned, eller trykk på **▲** eller **▼** for å bla gjennom kopiinnstillingene. Når innstillingen du ønsker vises, trykker du på den og velger foretrukket alternativ.

Når du er ferdig med å endre innstillinger, trykk på **Colour Start** eller **Mono Start**.

### Stanse kopiering

Vil du stanse kopieringen, trykker du på .

### Bedre kopikvalitet

Du kan velge mellom flere kvalitetsinnstillinger. Fabrikkinnstillingen er **Auto**.

#### ■ Auto

Auto er anbefalt modus for vanlige utskrifter. Passer for dokumenter som inneholder både tekst og bilder.

#### ■ Tekst

Passer for dokumenter som inneholder mest tekst.

#### ■ Foto

Bedre kopieringskvalitet for fotografier.



#### ■ Kvittering

Passer for kopiering av kvitteringer.

- 1 Legg i dokumentet.
- 2 Trykk på  (**Kopi**).
- 3 Angi antall eksemplarer.
- 4 Trykk på **Alt**.
- 5 Sveip opp eller ned, eller trykk på **▲** eller **▼** for å vise **Kvalitet**.
- 6 Trykk på **Kvalitet**.
- 7 Trykk på **Auto**, **Tekst**, **Foto** eller **Kvittering**.
- 8 Hvis du ikke vil endre ytterligere innstillinger, trykk på **OK**.
- 9 Trykk på **Colour Start** eller **Mono Start**.

## Forstørre eller forminske kopier

For å forstørre eller forminske neste kopi, følger du disse trinnene:

- 1 Legg i dokumentet.
- 2 Trykk på  (Kopi).
- 3 Tast inn antall kopier.
- 4 Trykk på **Alt**.
- 5 Sveip opp eller ned, eller trykk på **▲** eller **▼** for å vise **Øk/Reduser**.
- 6 Trykk på **Øk/Reduser**.
- 7 Trykk på **100%**, **Forstørr**, **Reduser** eller **Definer 25-400 %**.
- 8 Gjør ett av følgende:
  - Hvis du valgte **Forstørr**, trykk på forstørrelsen eller forholdet du ønsker.
  - Hvis du valgte **Reduser**, sveip opp eller ned eller trykk på **▲** eller **▼** for å vise reduksjonsforholdet du ønsker og trykk på det.
  - Hvis du valgte **Definer 25-400 %**, trykker du på  for å slette det viste prosenttallet, eller du kan trykke på **◀** for å flytte markøren, og deretter angir du et forstørrelses- eller forminskningsforhold fra 25 % til 400 % i økninger på 1 %  
Trykk på **OK**.
  - Hvis du valgte **100%**, kan du gå til trinn 9.

|                               |
|-------------------------------|
| <b>100%*</b>                  |
| 200%                          |
| 141% A5→A4                    |
| 104% EXE→LTR                  |
| 97 % LTR→A4                   |
| 94 % A4→LTR                   |
| 91 % full side                |
| 85% LTR→EXE                   |
| 83% LGL→A4 (DCP-9020CDW)      |
| 83% (DCP-9015CDW)             |
| 78% LGL→LTR (DCP-9020CDW)     |
| 78% (DCP-9015CDW)             |
| 70% A4→A5                     |
| 50%                           |
| Definer 25-400 % <sup>1</sup> |

\* Fabrikkinnstillingene vises i fet skrift og med en stjerne.

<sup>1</sup> Med **Definer 25-400 %** kan du angi et forhold fra 25 % til 400 % i økninger på 1 %.

- 9 Hvis du ikke vil endre ytterligere innstillinger, trykk på **OK**.
- 10 Trykk på **Colour Start** eller **Mono Start**.

### MERK

Sideoppsett er *ikke* tilgjengelig med **Øk/Reduser**.

## 2-sidig kopiering

Du må velge et oppsett for 2-sidig kopiering fra følgende alternativer før du kan starte 2-sidig kopiering. Oppsettet til dokumentet ditt bestemmer hvilket oppsett for 2-sidig kopiering du bør bruke.

Stående

### ■ 1-sidig→2-sidig vend ved lang kant

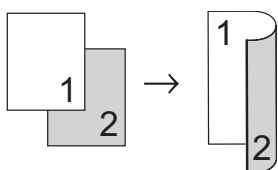

### ■ 1-sidig→2-sidig vend ved kort kant

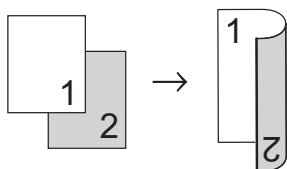

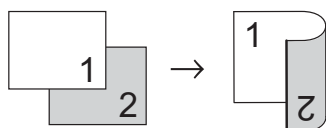

Liggende

### ■ 1-sidig→2-sidig vend ved lang kant

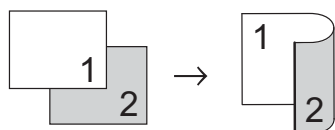

### ■ 1-sidig→2-sidig vend ved kort kant



- 1 Legg i dokumentet.
- 2 Trykk på  (Kopi).
- 3 Angi antall eksemplarer.
- 4 Trykk på Alt.
- 5 Sveip opp eller ned, eller trykk på ▲ eller ▼ for å vise Tosidig kopi.
- 6 Trykk på Tosidig kopi.

- 7 Trykk på ett av følgende oppsettsalternativer:  
Av,  
Enkeltsidig→  
Tosidig Langsidevending,  
Enkeltsidig→  
Tosidig Kortsidivending

- 8 Hvis du ikke vil endre ytterligere innstillinger, trykk på OK.

- 9 Trykk på Colour Start eller Mono Start for å skanne siden. (DCP-9020CDW)  
Hvis du har lagt dokumentet i ADF-en, skanner maskinen sidene og begynner å skrive ut.

**Hvis du bruker skannerglassplaten, kan du gå til trinn 10.**

- 10 Når maskinen har skannet siden, trykker du på Skanne for å skanne neste side.
- 11 Legg neste side på skannerglassplaten.
- 12 Trykk på OK.  
Gjenta trinn 10 – 12 for hver side med oppsettet.
- 13 Etter skanning av alle sidene, trykker du på Fullfør i trinn 10 for å fullføre.

## Justere tetthet og kontrast

### Tetthet

Juster kopieringstettheten for å gjøre kopier mørkere eller lysere.

- 1 Legg i dokumentet.
- 2 Trykk på  (Kopi).
- 3 Angi antall eksemplarer.
- 4 Trykk på `Alt`.
- 5 Sveip opp eller ned, eller trykk på `▲` eller `▼` for å vise `Tetthet`.
- 6 Trykk på `Tetthet`.
- 7 Trykk på et tetthetsnivå, fra lyst til mørkt.
- 8 Hvis du ikke vil endre ytterligere innstillinger, trykk på `OK`.
- 9 Trykk på `Colour Start` eller `Mono Start`.

### Kontrast

Du kan endre kontrasten for å få et bilde til å se skarpere og mer livaktig ut.

- 1 Legg i dokumentet.
- 2 Trykk på  (Kopi).
- 3 Angi antall eksemplarer.
- 4 Trykk på `Alt`.
- 5 Sveip opp eller ned, eller trykk på `▲` eller `▼` for å vise `Kontrast`.
- 6 Trykk på `Kontrast`.
- 7 Trykk på et kontrastnivå.
- 8 Hvis du ikke vil endre ytterligere innstillinger, trykk på `OK`.
- 9 Trykk på `Colour Start` eller `Mono Start`.

## Sortere kopier

Du kan sortere flere kopier. Sidene sorteres i rekkefølgen 1 2 3, 1 2 3, 1 2 3 og så videre.

- 1 Legg i dokumentet.
- 2 Trykk på  (Kopi).
- 3 Angi antall eksemplarer.
- 4 Trykk på **Alt**.
- 5 Sveip opp eller ned, eller trykk på **▲** eller **▼** for å vise **Stable/Sorter**.
- 6 Trykk på **Stable/Sorter**.
- 7 Trykk på **Sorter**.
- 8 Les og bekreft den viste listen over innstillinger som du har valgt. Hvis du ikke vil endre flere innstillinger, trykker du på **OK**.
- 9 Trykk på **Colour Start** eller **Mono Start** for å skanne siden. (DCP-9020CDW)  
Hvis du har lagt dokumentet i ADF-en, skanner maskinen sidene og begynner å skrive ut.
 

**Hvis du bruker skannerglassplaten, kan du gå til trinn 10.**
- 10 Når maskinen har skannet siden, trykker du på **Ja** for å skanne neste side.
- 11 Legg neste side på skannerglassplaten.
- 12 Trykk på **OK**.  
Gjenta trinn 10 – 12 for hver side.
- 13 Etter skanning av alle sidene, trykker du på **Nei** i trinn 10 for å fullføre.

## Lage N i 1-kopier (sideoppsett)

Du kan redusere papirmengden ved å bruke kopieringsfunksjonen N i 1. Du kan kopiere to eller fire sider på én side. Hvis du vil kopiere begge sider av et ID-kort på én side, se [2 i 1 ID-kopi](#) >> side 20.

### VIKTIG

- Sørg for at papirstørrelsen er satt til **A4**, **Letter**, **Legal** eller **Folio**.
- Du kan ikke bruke innstillingen **Øk/Reduser med N i 1-funksjonen**.
- **(S)** betyr stående og **(L)** betyr liggende.

- 1 Legg i dokumentet.
- 2 Trykk på  (Kopi).
- 3 Angi antall eksemplarer.
- 4 Trykk på **Alt**.
- 5 Sveip opp eller ned, eller trykk på **▲** eller **▼** for å vise **Sideoppsett**.
- 6 Trykk på **Sideoppsett**.
- 7 Sveip opp eller ned, eller trykk på **▲** eller **▼** for å vise **Av (1 i 1)**, **2i1 (S)**, **2i1 (L)**, **2i1 (ID)**<sup>1</sup>, **4i1 (S)** eller **4i1 (L)**.
 

<sup>1</sup> For informasjon om **2i1 (ID)**, se [2 i 1 ID-kopi](#) >> side 20.
- 8 Trykk på ønsket alternativ.
- 9 Hvis du ikke vil endre ytterligere innstillinger, trykk på **OK**.
- 10 Trykk på **Colour Start** eller **Mono Start** for å skanne siden. (DCP-9020CDW)  
Hvis du har lagt dokumentet i ADF-en, skanner maskinen sidene og begynner å skrive ut.

Hvis du bruker skannerglassplaten, kan du gå til trinn 11.

- 11 Når maskinen har skannet siden, trykker du på **Ja** for å skanne neste side.
- 12 Legg neste side på skannerglassplaten.
- 13 Trykk på **OK**.  
Gjenta trinn 11 – 13 for hver side med oppsettet.
- 14 Etter skanning av alle sidene, trykker du på **Nei** i trinn 11 for å fullføre.

### Hvis du kopierer fra ADF-en (DCP-9020CDW):

Legg dokumentet med *forsiden opp* og i den retningen som er vist i illustrasjonen:

■ 2i1 (S)

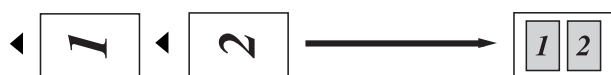

■ 2i1 (L)

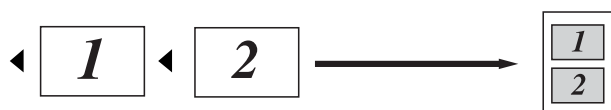

■ 4i1 (S)



■ 4i1 (L)

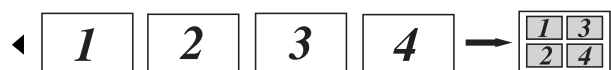

### Hvis du kopierer fra skannerglassplaten:

Legg dokumentet med *forsiden ned* og i den retningen som er vist i illustrasjonen:

■ 2i1 (S)

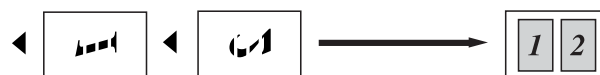

■ 2i1 (L)

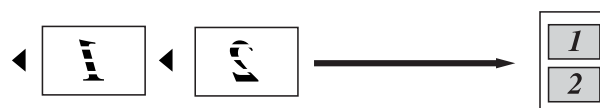

■ 4i1 (S)



■ 4i1 (L)

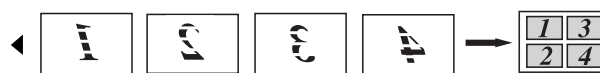

## 2 i 1 ID-kopi

Du kan kopiere begge sider av identifikasjonskortet ditt på én side, og bevare den originale kortstørrelsen.

### MERK

Du kan kopiere ID-kort i den grad det er tillatt av gjeldende lover (►► Produktsikkerhetsguide: *Ulovlig bruk av kopiutstyr (kun MFC og DCP).*)

- 1 Plasser identifikasjonskortet ditt med *forsiden ned* nært venstre hjørne av skannerglassplaten.

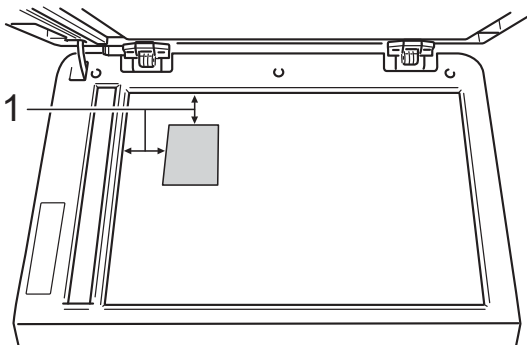

#### 1 4 mm eller større (topp, venstre)

■ (DCP-9020CDW)

Selv om et dokument er plassert i ADF-en, skanner maskinen data fra skannerglassplaten i denne modusen.

- 2 Trykk på  (Kopi).
- 3 Angi antall eksemplarer.
- 4 Trykk på **Alt**.
- 5 Sveip opp eller ned, eller trykk på ▲ eller ▼ for å vise Sideoppsett.
- 6 Trykk på Sideoppsett.
- 7 Sveip opp eller ned, eller trykk på ▲ eller ▼ for å vise 2i1 (ID).
- 8 Trykk på 2i1 (ID).

- 9 Les og bekreft den viste listen over innstillinger som du har valgt, og trykk deretter på **OK**.

- 10 Trykk på **Colour Start** eller **Mono Start**.

Maskinen starter skanningen av én side av identifikasjonskortet.

- 11 Etter at maskinen har skannet én side, trykker du på **Ja**. Snu identifikasjonskortet og legg det i nærheten av venstre hjørne av skannerglassplaten, og trykk deretter på **OK** for å skanne den andre siden.

### MERK



Når 2 i 1 ID-kopi er valgt, stiller maskinen inn kvaliteten til **Foto** og kontrasten til **+2**.

- 12 Trykk på .



## Justere fargemetning

Du kan endre standardinnstillingen for fargemetning.

- 1 Legg i dokumentet.
- 2 Trykk på  (Kopi).
- 3 Angi antall eksemplarer.
- 4 Trykk på `Alt`.
- 5 Sveip opp eller ned, eller trykk på `▲` eller `▼` for å vise `Fargejustering`.
- 6 Trykk på `Fargejustering`.
- 7 Trykk på `Rød`, `Grønn` eller `Blå`.
- 8 Trykk på et fargemetningsnivå.
- 9 Gjenta trinn 7 og 8 hvis du vil justere den neste fargen.  
Når du har justert fargeinnstillingene, trykker du på .
- 10 Hvis du ikke vil endre ytterligere innstillinger, trykk på `OK`.
- 11 Trykk på `Colour Start`.

## Fjerne bakgrunnsfarge

Fjern bakgrunnsfarge fjerner bakgrunnsfargen i dokumentet ved kopiering. Denne funksjonen vil gjøre det lettere å lese dokumentet, og du kan spare toner.



### MERK

Denne funksjonen kan bare brukes når du tar fargekopier.

- 1 Legg i dokumentet.
- 2 Trykk på  (Kopi).
- 3 Angi antall eksemplarer.
- 4 Trykk på `Alt`.
- 5 Sveip opp eller ned, eller trykk på `▲` eller `▼` for å vise `Avans. innst.`
- 6 Trykk på `Avans. innst.`
- 7 Trykk på `Fjern bakgrunnsfarge`.
- 8 Trykk på `Lav`, `Medium` eller `Høy`.
- 9 Hvis du ikke vil endre ytterligere innstillinger, trykk på `OK`.
- 10 Trykk på `Colour Start`.

## Lagre kopiaalternativer som en snarvei

Du kan lagre kopiaalternativene du bruker oftest ved å lagre dem som en snarvei.

- 1 Trykk på  (Kopi).
- 2 Trykk på Alt.
- 3 Sveip opp eller ned, eller trykk på ▲ eller ▼ for å vise Kvalitet, Øk/Reduser, Tosidig kopi, Tetthet, Kontrast, Stable/Sorter, Sideoppsett, Fargejustering eller Fjern bakgrunnsfarge, og trykk deretter på innstillingen du vil endre. Trykk deretter på det nye alternativet du ønsker. Gjenta dette trinnet for hver innstilling som du vil endre.
- 4 Sveip opp eller ned, eller trykk på ▲ eller ▼ for å vise de tilgjengelige alternativene, trykk deretter på det nye alternativet. Gjenta trinn 3 og 4 for hver innstilling du vil endre.
- 5 Når du er ferdig med å velge nye alternativer, trykk på Lagre som en snarvei.
- 6 Les og bekreft den viste listen med alternativer du har valgt for snarveien, og trykk deretter på OK.
- 7 Angi et navn for snarveien med tastaturet på pekeskjermen. (For å hjelpe deg med å angi bokstaver: >> Grunnleggende brukermanual: Skrive inn tekst.) Trykk på OK.
- 8 Trykk på OK for å lagre snarveien din.
- 9 Trykk på .

## Spare papir

Med Lagre papir kan du enkelt redusere papirforbruket når du kopierer. Alternativene 4 i 1-oppsett og 2-sidig kopiering er forhåndsinnstilt i Lagre papir som fabrikkinnstillinger.

- 1 Legg i dokumentet.
- 2 Trykk på  (Kopi).
- 3 Sveip til venstre eller høyre for å vise Lagre papir.
- 4 Trykk på Lagre papir.
- 5 Angi antall eksemplarer.
- 6 Gjør ett av følgende:
  - For å endre flere innstillinger, går du til trinn 7.
  - Når du er ferdig med å endre innstillinger, kan du gå til trinn 10.
- 7 Trykk på Alt.
- 8 Sveip opp eller ned, eller trykk på ▲ eller ▼ for å vise de tilgjengelige innstillingene, og trykk deretter på innstillingen du vil ha.
- 9 Sveip opp eller ned, eller trykk på ▲ eller ▼ for å vise de tilgjengelige alternativene, trykk deretter på det nye alternativet. Gjenta trinn 8 og 9 for hver innstilling du ønsker. Når du er ferdig med å endre innstillinger, trykker du på OK.
- 10 Trykk på Colour Start eller Mono Start.

# A

## Regelmessig vedlikehold

### Kontrollere maskinen



#### Skrive ut testutskriften

Du kan skrive ut en testutskriftsside for å kontrollere utskriftskvaliteten.

- 1 Trykk på .
- 2 Trykk på `Test utskrift`.
- 3 Pekeskjermen vil vise  
Trykk på [OK].  
Trykk på OK.  
Maskinen vil skrive ut en testutskriftsside.
- 4 Trykk på .

### Kontrollere sidetellerne

Du kan vise maskinens sidetellere for kopier, utskrevne sider eller et sammendrag.

- 1 Trykk på .
- 2 Trykk på `Alle innst`.
- 3 Sveip opp eller ned, eller trykk på ▲ eller ▼ for å vise `Maskininfo`.
- 4 Trykk på `Maskininfo`.
- 5 Trykk på `Sideteller`.  
Pekeskjermen viser antall sider for `Totalt`, `liste`, `Kopi` og `Skriv ut`.
- 6 Trykk på .

## Kontrollere gjenværende levetid for tonerkassetter

---



Du kan se omtrentlig gjenværende levetid for tonerkassetten.

- 1 Trykk på .
- 2 Trykk på `Toners levetid`. Pekeskjermen viser omtrentlig gjenværende levetid for tonerkassetten i et stolpediagram.
- 3 Trykk på .

## Kontrollere gjenværende levetid for deler

---

Du kan se levetiden til maskinens deler på pekeskjermen.

- 1 Trykk på .
- 2 Trykk på `Alle innst.`
- 3 Sveip opp eller ned, eller trykk på `▲` eller `▼` for å vise `Maskininfo`.
- 4 Trykk på `Maskininfo`.
- 5 Trykk på `Levetid for deler`.
- 6 Trykk på `▲` eller `▼` for å se omtrentlig gjenværende levetid for deler til `Trommel svart (BK)`, `Trommel cyan (C)`, `Trommel magenta (M)`, `Trommel gul (Y)`, `Belteenhet`, `Fikseringsenhet`, `Rulleholdersett`.
- 7 Trykk på .

### MERK

---

Gjenværende levetid for tonerkassetten er oppført på brukerinnstillingsrapporten (se *Slik skriver du ut en rapport* ►► side 13).

---

## Skifte periodiske vedlikeholdsartikler

Du må regelmessig skifte de periodiske vedlikeholdsartiklene for å opprettholde utskriftskvaliteten. Fikseringsenheten og papirmatsettdelene oppført i tabellen må skiftes ut etter utskrift av omtrent 50 000 sider<sup>1</sup>. Ta kontakt med Brother kundeservice når disse meldingene vises på pekeskjermen.

| Melding på pekeskjerm | Beskrivelse                                     |
|-----------------------|---|
| Bytt fiksering        | Skift fikseringsenheten.                        |
| Bytt rulleholdersett  | Skift ut papirmatingssettet for papirmagasinet. |

<sup>1</sup> Enkelsider med størrelsen A4 eller Letter.

## Pakke og sende maskinen

### ⚠ ADVARSEL

Denne maskinen er tung og veier over 20,0 kg. Minst to personer bør løfte maskinen for å unngå personskader. Én person bør holde forsiden av maskinen og én person baksiden, som vist i illustrasjonen. Pass på så du ikke klemmer fingrene når du setter ned maskinen.

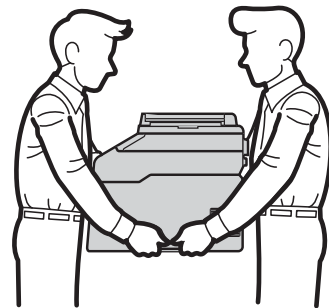

A

### MERK

Hvis du må transportere maskinen, må du pakke den inn i den originale emballasjen, slik at den ikke skades under transporten. Maskinen må være skikkelig forsikret hos transportør.

- 1 Trykk og hold nede  for å slå av maskinen. La maskinen være avslått i minst 10 minutter slik at den kan kjøle seg ned.
- 2 Trekk ut alle kablene, og trekk deretter ut strømledningen fra stikkontakten.
- 3 Legg beskyttelsesmateriale (1) inn i kartongen.

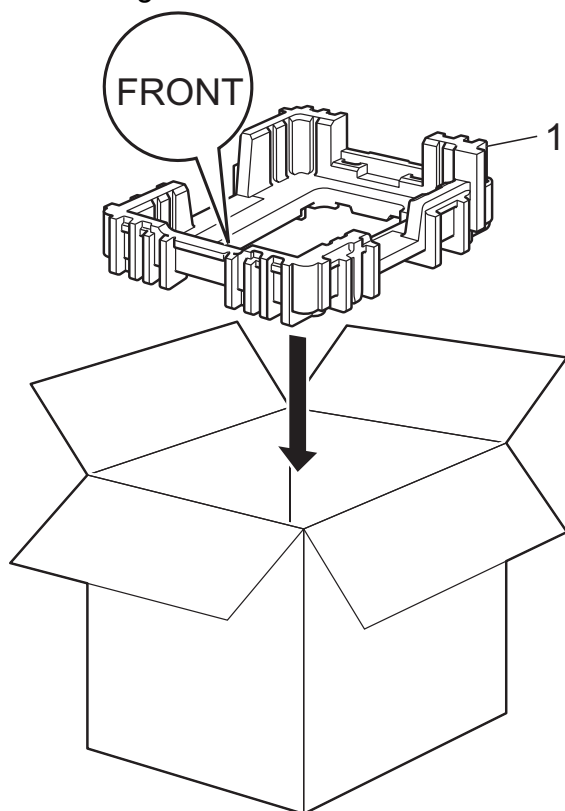

- 4 Pakk maskinen inn i en plastpose, plasser den deretter på nedre beskyttelsesmateriale (1).

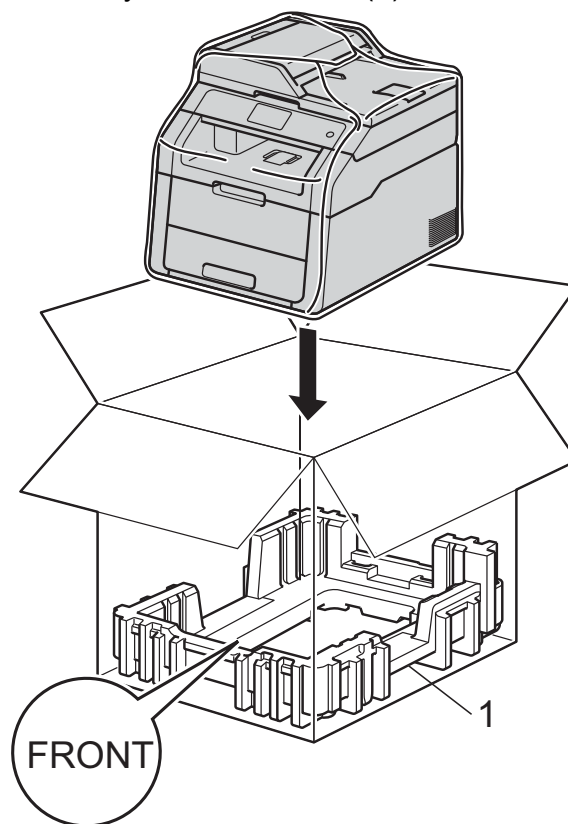

- 5 Plasser beskyttelsesmaterialet (2) merket "R" (Høyre) til høyre for maskinen. Plasser beskyttelsesmaterialet (3) merket "L" (Venstre) til venstre for maskinen. Legg strømledningen og dokumentasjon i den originale kartongen som vist på illustrasjonen.

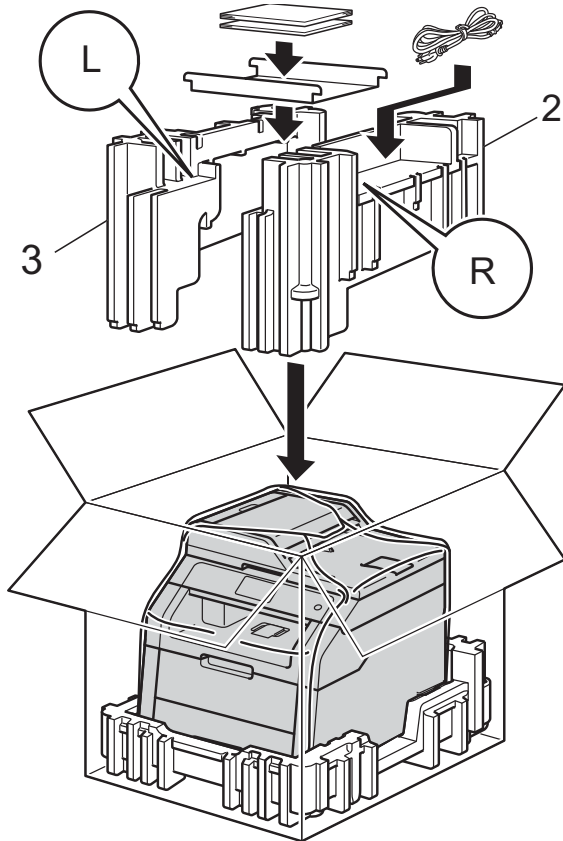

- 6 Lukk kartongen, og teip den forsvarlig.

# B

## Ordliste

Dette er en full liste over alle funksjoner og betingelser som finnes i Brother-håndbøkene. Funksjonenes tilgjengelighet avhenger av modellen du har kjøpt.

### **3,7 tommer (93,4 mm) LCD-pekeskjerm og berøringspanel**

LCD-pekeskjermen på maskinen viser interaktive meldinger og forespørsler for bruk av maskinen. Du kan betjene pekeskjermen ved å trykke eller sveipe på skjermen.

### **ADF (automatisk dokumentmater)**

Dokumentet kan plasseres i ADF-en og automatisk bli skannet én side om gangen.

### **Avbryt jobb**

Avbryter en programmert utskriftsjobb og tømmer det fra maskinens minne.

### **Gråtone**

Gråtonenivåene som er tilgjengelige for kopiering av fotografier.

### **Innstillingstabeller**

Oversiktlige anvisninger som viser alle innstillingene og alternativene som er tilgjengelige for oppsett av maskinen.

### **Kontrast**

En innstilling som kompenserer for mørke eller lyse dokumenter ved å gjøre kopier av mørke dokumenter lysere og de lyse mørkere.

### **Liste over brukerinntillinger**

En utskrift som viser gjeldende innstillinger for maskinen.

### **Lydsignalvolum**

Innstilling av lydstyrken på lyden når du trykker på en tast eller gjør en feil.

### **Midlertidige innstillinger**

Du kan velge visse alternativer for hver kopi uten å endre standardinnstillingene.

### **OCR (optisk tegngjenkjenning)**

Programvaren Nuance™ PaperPort™ 12SE eller Presto! PageManager konverterer et bilde av en tekst til tekst som kan redigeres.

### **Oppløsning**

Antall vertikale og horisontale linjer per tomme.

### **Skanning**

Prosessen for å sende et elektronisk bilde av et papirdokument til datamaskinen.

### **Tetthet**

Endring av tettheten gjør hele bildet lysere eller mørkere.



# C

# Stikkordliste

## Numerisk

---

2-sidig kopi ..... 16

## A

---

Apple Macintosh  
    >> Programvarehåndbok.

## C

---

ControlCenter2 (for Macintosh)  
    >> Programvarehåndbok.  
ControlCenter4 (for Windows®)  
    >> Programvarehåndbok.

## D

---

Dyp hvilemodus ..... 3

## F

---

Forminske  
    kopier ..... 15  
Forstørre/forminske ..... 15

## H

---

Hvilemodus ..... 2

## K

---

Kopi  
    2 i 1 ID-kopi ..... 20  
    2-sidig ..... 16  
    bruke skannerglassplate ..... 16, 18, 19  
    Forstørre/forminske ..... 15  
    knapp ..... 14  
    kontrast ..... 17  
    kvalitet ..... 14  
    med ADF ..... 19  
    midlertidige innstillinger ..... 14  
    N i 1 (sideoppsett) ..... 18  
    sortere ..... 18  
    Tetthet ..... 17

Kvalitet  
    kopiere ..... 14

## M

---

Macintosh  
    >> Programvarehåndbok.  
Maskininformasjon  
    kontrollere gjenværende levetid for  
    deler ..... 24  
    sidetellere ..... 23  
Midlertidige kopieringsinnstillinger ..... 14  
Minne  
    lagring ..... 1

## N

---

N i 1 (sideoppsett) ..... 18  
Nettverk  
    skanning  
        >> Programvarehåndbok.  
    utskrift  
        >> Brukerhåndbok for nettverket.  
Nuance™ PaperPort™ 12SE  
    >> Programvarehåndbok og Hjelp i  
    PaperPort™ 12SE-programmet for å få  
    tilgang til Bruerveiledninger.

## P

---

Pekeskjerm  
    styrke på baklys ..... 4  
Presto! PageManager  
    >> Programvarehåndbok. >> også Hjelp i  
    Presto! PageManager-programmet.

## R

---

Rapporter ..... 13  
    Brukerinnstillinger ..... 13  
    Nettverksinnstilling ..... 13  
    skrive ut ..... 13  
    Trommel-punktutskrift ..... 13  
    WLAN-rapport ..... 13

## S

---

|  |    |
|--|----|
| Sideoppsett (N i 1) .....                          | 18 |
| Sikkerhet  |    |
| Innstillingslås .....                              | 10 |
| Secure Function Lock<br>administratorpassord ..... | 6  |
| Skanning   |    |
| >> Programvarehåndbok.                             |    |
| Sommertid .....                                    | 1  |
| Sortere .....                                      | 18 |
| Strøm av-modus .....                               | 3  |
| Strømbrudd .....                                   | 1  |

## T

---

|   |    |
|---|----|
| Tonersparing .....                                      | 2  |
| Trommelenhet  |    |
| kontrollere (gjenværende levetid) .....                 | 24 |
| Trådløst nettverk                                       |    |
| >> Hurtigstartguide og Brukerhåndbok for<br>nettverket. |    |

## U

---

|                        |    |
|------------------------|----|
| Utskrift               |    |
| rapporter .....        | 13 |
| >> Programvarehåndbok. |    |

## V

---

|  |    |
|--|----|
| Vedlikehold, regelmessig .....                     | 23 |
| kontrollere gjenværende levetid for<br>deler ..... | 24 |

## W

---

|                        |  |
|------------------------|--|
| Windows®               |  |
| >> Programvarehåndbok. |  |

# brother

**Besøk oss på Internett**  
**<http://www.brother.com/>**



[www.brotherearth.com](http://www.brotherearth.com)