

Rozszerzony Podręcznik Użytkownika

DCP-9015CDW
DCP-9020CDW

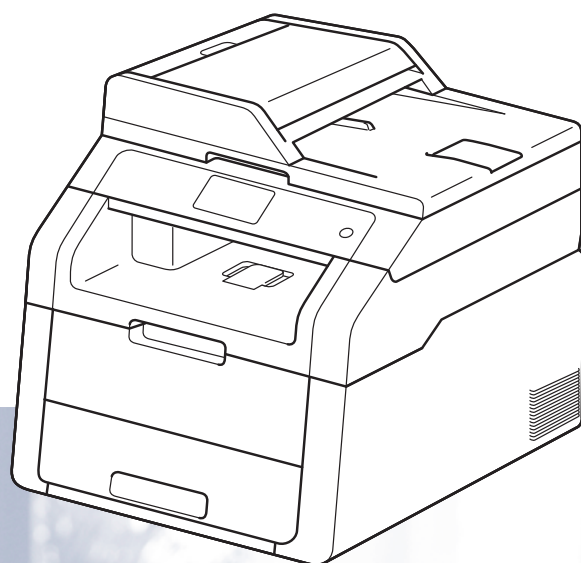

Instrukcje obsługi i ich lokalizacja

Który podręcznik?	Co zawiera?	Gdzie się znajduje?
Przewodnik Bezpieczeństwa Produktu	Najpierw przeczytaj ten Podręcznik. Przed skonfigurowaniem urządzenia zapoznaj się z instrukcją Środki ostrożności. Informacje na temat znaków handlowych oraz ograniczeń prawnych znajdują się w niniejszym Podręczniku.	W formie drukowanej / W pudełku
Podręcznik szybkiej obsługi	Postępuj zgodnie z instrukcjami konfigurowania urządzenia i instalowania sterowników oprogramowania dla danego systemu operacyjnego i typu połączenia.	W formie drukowanej / W pudełku
Podstawowy Podręcznik Użytkownika	Zapoznaj się z podstawowymi operacjami kopiowania i skanowania, a także ze sposobami wymiany materiałów eksploatacyjnych. Patrz wskazówki dotyczące rozwiązywania problemów.	Plik PDF / płyta CD-ROM / w pudełku
Rozszerzony Podręcznik Użytkownika	Dowiedz się więcej o operacjach zaawansowanych: kopiowaniu, funkcjach zabezpieczeń, drukowaniu raportów i przeprowadzaniu rutynowych czynności konserwacyjnych.	Plik PDF / płyta CD-ROM / w pudełku
Instrukcja Oprogramowania	Postępuj zgodnie z tymi instrukcjami drukowania, skanowania, skanowania sieciowego oraz korzystania z narzędzia Brother ControlCenter.	Plik HTML / płyta CD-ROM / w pudełku
Instrukcja Obsługi dla Sieci	Niniejszy Podręcznik zawiera przydatne informacje na temat ustawień sieci przewodowej i bezprzewodowej oraz ustawień zabezpieczeń w urządzeniu Brother. Można również uzyskać informacje na temat protokołu obsługiwanego przez urządzenie oraz związane wskazówki dotyczące rozwiązywania problemów.	Plik PDF / płyta CD-ROM / w pudełku
Podręcznik Wi-Fi Direct™	Ten podręcznik zawiera szczegółowe informacje dotyczące sposobu konfigurowania urządzenia Brother w celu drukowania bezprzewodowego bezpośrednio z urządzenia mobilnego obsługującego standard Wi-Fi Direct™.	Plik PDF / Brother Solutions Center ¹
Przewodnik Google Cloud Print	Ta Instrukcja obsługi zawiera szczegółowe informacje na temat konfiguracji urządzenia Brother z kontem Google oraz sposobu korzystania z usług Google Cloud Print w celu drukowania przez Internet.	Plik PDF / Brother Solutions Center ¹
Przewodnik Usług Internetowych	Ten podręcznik zawiera szczegółowe informacje na temat sposobu konfigurowania oraz użycia urządzenia Brother do skanowania, ładowania i wyświetlania obrazów oraz plików w niektórych witrynach internetowych, które udostępniają te usługi.	Plik PDF / Brother Solutions Center ¹
Przewodnik AirPrint	Ten podręcznik zawiera informacje dotyczące korzystania z funkcji AirPrint do drukowania na urządzeniu Brother z systemu OS X 10.7.x, 10.8.x oraz z urządzeń iPhone, iPod touch, iPad i z innych urządzeń z systemem iOS bez instalowania sterownika drukarki.	Plik PDF / Brother Solutions Center ¹

¹ Odwiedź naszą stronę internetową <http://solutions.brother.com/>.

Spis Treści

1	Konfiguracja ogólna	1
	Przechowywanie danych w pamięci	1
	Automatyczna zmiana czasu	1
	Funkcje oszczędzania	2
	Oszczędzanie toneru	2
	Czas spoczynku	2
	Tryb głębokiego spoczynku	3
	Automatyczne wyłączenie zasilania	3
	Ekran dotykowy	4
	Ustawianie jasności podświetlenia	4
	Ustawianie Timera przyciemniania podświetlenia	5
2	Funkcje zabezpieczeń	6
	Secure Function Lock 2.0	6
	Przed rozpoczęciem użycia funkcji Secure Function Lock 2.0	7
	Ustawienie i zmiana hasła administratora	7
	Konfigurowanie użytkowników z ograniczonym dostępem	8
	Konfigurowanie i zmiana trybu użytkownika publicznego	9
	Włączanie/wyłączanie funkcji Secure Function Lock	9
	Przełączanie między użytkownikami	10
	Blokada ustawień	11
	Ustawianie hasła administratora	12
	Zmiana hasła administratora funkcji blokady ustawień	12
	Włączanie/wyłączanie blokady ustawień	13
3	Drukowanie raportów	14
	Raporty	14
	Sposób drukowania raportu	14
4	Wykonywanie kopii	15
	Ustawienia kopiowania	15
	Zatrzymywanie kopiowania	15
	Poprawianie jakości kopiowania	15
	Powiększanie lub zmniejszanie kopii	16
	Kopiowanie dwustronne	17
	Regulacja gęstości i kontrastu	18
	Sortowanie kopii	19
	Drukowanie wielu kopii obok siebie na 1 stronie (układ strony)	19
	Kopiowanie dowodu tożsamości 2 w 1	21
	Dostosowanie nasycenia kolorów	22
	Usuwanie koloru tła	22
	Zapisywanie opcji kopii jako skrótów	23
	Oszczędzanie papieru	23

A	Rutynowa konserwacja	24
	Kontrola urządzenia	24
	Drukowanie wydruku testowego	24
	Sprawdzanie liczników stron	24
	Sprawdzanie pozostałej żywotności tonerów	25
	Sprawdzanie pozostałej żywotności części	25
	Wymiana elementów wymagających okresowej konserwacji	26
	Pakowanie i transport urządzenia	27
B	Słownik	29
C	Indeks	30

INFORMACJA



Większość ilustracji w niniejszym Podręczniku Użytkownika przedstawia model DCP-9020CDW.

Przechowywanie danych w pamięci

Ustawienia menu są zapisywane trwale i w przypadku awarii zasilania *nie* zostaną utracone. Ustawienia tymczasowe (na przykład kontrast) *zostaną* utracone. W przypadku awarii zasilania urządzenie zachowuje datę i godzinę maksymalnie przez 60 godzin.

Automatyczna zmiana czasu



Istnieje możliwość ustawienia urządzenia tak, aby automatycznie ustawiało czas letni. Urządzenie przestawi zegar o godzinę do przodu wiosną i o godzinę do tyłu jesienią.

- 1 Naciśnij przycisk .
- 2 Naciśnij przycisk  (Data i czas).
- 3 Naciśnij przycisk Automatyczna zmiana czasu.
- 4 Naciśnij przycisk Wł. lub Wył.
- 5 Naciśnij przycisk .

Funkcje oszczędzania

Oszczędzanie toneru

Funkcja ta umożliwia oszczędzanie toneru. Po ustawieniu funkcji oszczędzania toneru na **Wł.** wydruki są jaśniejsze. Ustawieniem fabrycznym jest **Wył.**

- 1 Naciśnij przycisk .
- 2 Naciśnij przycisk **Ustawienia**.
- 3 Przesuń w górę lub w dół bądź naciśnij przycisk ▲ lub ▼, aby wyświetlić opcję **Ustawienia**.
- 4 Naciśnij przycisk **Ustawienia**.
- 5 Przesuń w górę lub w dół bądź naciśnij przycisk ▲ lub ▼, aby wyświetlić opcję **Ekologia**.
- 6 Naciśnij przycisk **Ekologia**.
- 7 Naciśnij przycisk **Oszczędzanie toneru**.
- 8 Naciśnij przycisk **Wł.** lub **Wył.**
- 9 Naciśnij przycisk .

INFORMACJA



Nie zaleca się włączania funkcji oszczędzania toneru podczas drukowania zdjęć lub obrazów w skali szarości.

Czas spoczynku

Ustawienie Czas spoczynku może zmniejszyć zużycie energii. Gdy urządzenie znajduje się w Trybie spoczynku (trybie Oszczędzanie energii), zachowuje się tak, jakby było wyłączone. Urządzenie uruchomi się i rozpocznie drukowanie, gdy otrzyma zadanie drukowania.

Można wybrać czas, przez jaki urządzenie ma być bezczynne, zanim przejdzie do Trybu spoczynku. Zegar zostanie zresetowany, jeśli na urządzeniu zostanie wykonana jakakolwiek czynność, na przykład odbiór zadania lub kopiowanie. Fabryczne ustawienie domyślne to 3 minuty.

Gdy urządzenie przechodzi w Tryb spoczynku, wyłącza się podświetlenie ekranu dotykowego.

- 1 Naciśnij przycisk .
- 2 Naciśnij przycisk **Ustawienia**.
- 3 Przesuń w górę lub w dół bądź naciśnij przycisk ▲ lub ▼, aby wyświetlić opcję **Ustawienia**.
- 4 Naciśnij przycisk **Ustawienia**.
- 5 Przesuń w górę lub w dół bądź naciśnij przycisk ▲ lub ▼, aby wyświetlić opcję **Ekologia**.
- 6 Naciśnij przycisk **Ekologia**.
- 7 Naciśnij przycisk **Czas uśpien.**
- 8 Za pomocą klawiatury ekranu dotykowego wprowadź czas (0-50 minut), przez który urządzenie ma pozostać bezczynne, zanim przejdzie w Tryb spoczynku.
Naciśnij przycisk **OK**.
- 9 Naciśnij przycisk .

Tryb głębokiego spoczynku

Jeśli urządzenie znajduje się w trybie spoczynku i nie odbierze żadnych zadań przez dany okres czasu, automatycznie przejdzie w tryb głębokiego spoczynku, a na wyświetlaczu LCD zostanie wyświetlony komunikat. Tryb głębokiego spoczynku pozwala na mniejsze zużycie energii niż tryb spoczynku. Urządzenie zostanie wybudzone po otrzymaniu zadania lub naciśnięciu ekranu dotykowego.

Gdy urządzenie znajduje się w Trybie głębokiego spoczynku, podświetlenie ekranu dotykowego jest wyłączone, a przycisk  miga.

Automatyczne wyłączenie zasilania

Jeśli urządzenie przez pewien czas znajduje się w trybie głębokiego spoczynku, automatycznie przejdzie w tryb wyłączenia zasilania. Aby wybudzić urządzenie z trybu wyłączenia zasilania, należy nacisnąć przycisk  na panelu sterowania.

Istnieje możliwość wyboru czasu, przez który urządzenie musi znajdować się w trybie głębokiego spoczynku, zanim przejdzie w tryb wyłączenia zasilania. Ustawieniem fabrycznym jest jedna godzina.

INFORMACJA

Urządzenie nie przejdzie w tryb wyłączenia zasilania, jeśli jest podłączone do sieci przewodowej (DCP-9020CDW) lub bezprzewodowej lub też ma w pamięci zabezpieczone dane wydruku.



- 1 Naciśnij przycisk .
- 2 Naciśnij przycisk **Ustawienia**.
- 3 Przesuń w górę lub w dół bądź naciśnij przycisk ▲ lub ▼, aby wyświetlić opcję **Ustawienia**.
- 4 Naciśnij przycisk **Ustawienia**.
- 5 Przesuń w górę lub w dół bądź naciśnij przycisk ▲ lub ▼, aby wyświetlić opcję **Ekologia**.
- 6 Naciśnij przycisk **Ekologia**.
- 7 Naciśnij przycisk **Auto. wył. Zasilan.**
- 8 Przesuń w górę lub w dół, ewentualnie naciśnij przycisk ▲ lub ▼, aby wyświetlić żadaną opcję. Naciśnij przycisk **Wył, 1godz, 2godz, 4godz lub 8godz**.

- 9 Naciśnij przycisk .

Ekran dotykowy



Ustawianie jasności podświetlenia

Istnieje możliwość dostosowania jasności podświetlenia ekranu dotykowego LCD. Jeśli występują trudności z odczytaniem ekranu dotykowego, należy spróbować zmienić ustawienie jasności.

- 1 Naciśnij przycisk .
- 2 Naciśnij przycisk Ustawienia.
- 3 Przesuń w górę lub w dół bądź naciśnij przycisk ▲ lub ▼, aby wyświetlić opcję Ustawienia.
- 4 Naciśnij przycisk Ustawienia.
- 5 Przesuń w górę lub w dół bądź naciśnij przycisk ▲ lub ▼, aby wyświetlić opcję Ustawienia LCD.
- 6 Naciśnij przycisk Ustawienia LCD.
- 7 Naciśnij przycisk Podświetlenie.
- 8 Naciśnij przycisk Jasny, Średnio lub Ciemny.
- 9 Naciśnij przycisk .

Ustawianie Timera przyciemniania podświetlenia

Można ustawić czas, przez jaki podświetlenie ekranu dotykowego LCD pozostaje włączone po powrocie do ekranu głównego.

- 1 Naciśnij przycisk .
- 2 Naciśnij przycisk Ustawienia.
- 3 Przesuń w górę lub w dół bądź naciśnij przycisk ▲ lub ▼, aby wyświetlić opcję Ustawienia.
- 4 Naciśnij przycisk Ustawienia.
- 5 Przesuń w górę lub w dół bądź naciśnij przycisk ▲ lub ▼, aby wyświetlić opcję Ustawienia LCD.
- 6 Naciśnij przycisk Ustawienia LCD.
- 7 Naciśnij przycisk Wł. timera.
- 8 Naciśnij przycisk Wył., 10Sek., 20Sek. lub 30Sek.
- 9 Naciśnij przycisk .

Secure Function Lock 2.0

Funkcja Secure Function Lock umożliwia ograniczenie publicznego dostępu do następujących funkcji urządzenia:

- **Copy** (Kopiuj)
- **Scan** (Skanuj) ¹
- **Print** (Drukuj) ²
- **Web Connect** (Podłącz do sieci WWW) (**Upload** (Załaduj))
- **Web Connect** (Podłącz do sieci WWW) (**Download** (Pobierz))
- **Color Print** (Wydruk kolorowy) ^{2 3}
- **Page Limit** (Limit stron) ³

¹ Skanowanie obejmuje zadania skanowania z aplikacji Brother iPrint&Scan.

² Drukowanie i drukowanie kolorowe obejmuje zadania drukowania z aplikacji AirPrint, Google Cloud Print oraz Brother iPrint&Scan.

³ Dostępne dla funkcji **Print** (Drukuj), **Copy** (Kopiuj) oraz **Web Connect** (Podłącz do sieci WWW) (**Download** (Pobierz)).

Ponadto funkcja ta uniemożliwia użytkownikom zmienianie ustawień urządzenia domyślnych poprzez ograniczenie dostępu do ustawień Menu.

Przed skorzystaniem z opcji bezpieczeństwa należy podać hasło administratora.

Administrator może skonfigurować ograniczenia dla poszczególnych użytkowników wraz z hasłami użytkowników.

Należy zwrócić szczególną uwagę na hasło. W przypadku zapomnienia hasła konieczne będzie zresetowanie hasła zapisanego w urządzeniu. Aby uzyskać informacje dotyczące sposobu resetowania hasła, skontaktuj się z działem obsługi klienta firmy Brother.

INFORMACJA

- Funkcja Secure Function Lock może być ustawiona ręcznie z poziomu ekranu dotykowego lub za pomocą Zarządzania przez przeglądarkę WWW lub aplikacji BRAdmin Professional 3 (tylko w przypadku systemu Windows®). Zalecamy konfigurowanie tej funkcji (►► Instrukcja Obsługi dla Sieci) za pomocą Zarządzania przez przeglądarkę WWW lub aplikacji BRAdmin Professional 3 (tylko w przypadku systemu Windows®).
 - Do określania ograniczeń i dokonywania zmian uprawniony jest wyłącznie administrator.
-

Przed rozpoczęciem użycia funkcji Secure Function Lock 2.0

Ustawienia funkcji Secure Function Lock 2.0 można skonfigurować za pomocą przeglądarki WWW. Przed rozpoczęciem konfiguracji należy przeprowadzić następujące przygotowania.

- 1 Uruchom przeglądarkę WWW.
- 2 W pasku adresu przeglądarki wprowadź „http://adres IP urządzenia” (gdzie „adres IP urządzenia” to adres IP urządzenia Brother).

■ Na przykład:

http://192.168.1.2/

INFORMACJA

Adres IP urządzenia można znaleźć na liście konfiguracji sieci (»» Instrukcja Obsługi dla Sieci: *Drukowanie raportu konfiguracji sieci*).

- 3 Wprowadź hasło w polu **Login** (Logowanie). (Jest to hasło wymagane do zalogowania się na stronę WWW urządzenia, a nie hasło administratora dla funkcji Secure Function Lock (Blokada funkcji)). Kliknij opcję .

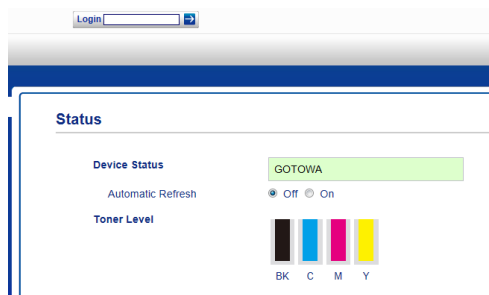

INFORMACJA

W przypadku użycia przeglądarki WWW do konfiguracji ustawień urządzenia po raz pierwszy należy ustawić hasło.

- 1 Kliknij opcję **Please configure the password** (Skonfiguruj hasło).
- 2 Wpisz hasło (do 32 znaków).
- 3 Ponownie wprowadź hasło w polu **Confirm New Password** (Potwierdź nowe hasło).
- 4 Kliknij opcję **Submit** (Wyślij).

Ustawienie i zmiana hasła administratora

Ustawienia te można skonfigurować za pomocą przeglądarki WWW. Aby skonfigurować stronę WWW, patrz *Przed rozpoczęciem użycia funkcji Secure Function Lock 2.0* »» strona 7. Następnie ustaw administratora.

Ustawianie hasła administratora

Hasło administratora służy do ustalania użytkowników oraz włączania i wyłączania funkcji Secure Function Lock (Blokada funkcji). (Patrz *Konfigurowanie użytkowników z ograniczonym dostępem* »» strona 8 i *Włączanie/wyłączanie funkcji Secure Function Lock* »» strona 9).

- 1 Kliknij opcję **Administrator**.
- 2 Kliknij opcję **Secure Function Lock** (Bezpieczna blokada funkcji).

- Wpisz 4-cyfrową liczbę jako hasło w polu **New Password** (Nowe hasło).

ID Number/Name	PIN	Print Activities				Print Option		Scan	Web Connect	
		Print	Copy	Color Print	Page Limit	On	Max.		Upload	Download
Public Mode		<input checked="" type="checkbox"/>	<input checked="" type="checkbox"/>	<input checked="" type="checkbox"/>	<input type="checkbox"/>	0	<input checked="" type="checkbox"/>	<input checked="" type="checkbox"/>	<input checked="" type="checkbox"/>	
1		<input checked="" type="checkbox"/>	<input checked="" type="checkbox"/>	<input checked="" type="checkbox"/>	<input type="checkbox"/>	0	<input checked="" type="checkbox"/>	<input checked="" type="checkbox"/>	<input checked="" type="checkbox"/>	
2		<input checked="" type="checkbox"/>	<input checked="" type="checkbox"/>	<input checked="" type="checkbox"/>	<input type="checkbox"/>	0	<input checked="" type="checkbox"/>	<input checked="" type="checkbox"/>	<input checked="" type="checkbox"/>	
3		<input checked="" type="checkbox"/>	<input checked="" type="checkbox"/>	<input checked="" type="checkbox"/>	<input type="checkbox"/>	0	<input checked="" type="checkbox"/>	<input checked="" type="checkbox"/>	<input checked="" type="checkbox"/>	

- Ponownie wprowadź hasło w polu **Retype Password** (Wpisz ponownie hasło).
- Kliknij opcję **Submit** (Wyślij).

Zmiana hasła administratora

- Kliknij opcję **Administrator**.
- Kliknij opcję **Secure Function Lock** (Bezpieczna blokada funkcji).
- Wpisz 4-cyfrową liczbę jako hasło w polu **New Password** (Nowe hasło).
- Ponownie wprowadź hasło w polu **Retype Password** (Wpisz ponownie hasło).
- Kliknij opcję **Submit** (Wyślij).

Konfigurowanie użytkowników z ograniczonym dostępem

Można skonfigurować użytkowników z ograniczonym dostępem i hasłem. Można skonfigurować do 25 użytkowników z ograniczeniami.

Ustawienia te można skonfigurować za pomocą przeglądarki WWW. Aby skonfigurować stronę WWW, patrz *Przed rozpoczęciem użycia funkcji Secure Function Lock 2.0* ➤ strona 7. Następnie wykonaj poniższe czynności:

- Kliknij opcję **Administrator**.
- Kliknij opcję **Secure Function Lock** (Bezpieczna blokada funkcji).
- Wprowadź alfanumeryczną nazwę grupy lub nazwę użytkownika (do 15 znaków) w polu **ID Number/Name** (Numer identyfikacyjny/Nazwa), a następnie wprowadź czterocyfrowe hasło w polu PIN.

ID Number/Name	PIN	Print Activities				Print Option		Scan	Web Connect	
		Print	Copy	Color Print	Page Limit	On	Max.		Upload	Download
Public Mode		<input checked="" type="checkbox"/>	<input checked="" type="checkbox"/>	<input checked="" type="checkbox"/>	<input type="checkbox"/>	0	<input checked="" type="checkbox"/>	<input checked="" type="checkbox"/>	<input checked="" type="checkbox"/>	
1		<input checked="" type="checkbox"/>	<input checked="" type="checkbox"/>	<input checked="" type="checkbox"/>	<input type="checkbox"/>	0	<input checked="" type="checkbox"/>	<input checked="" type="checkbox"/>	<input checked="" type="checkbox"/>	
2		<input checked="" type="checkbox"/>	<input checked="" type="checkbox"/>	<input checked="" type="checkbox"/>	<input type="checkbox"/>	0	<input checked="" type="checkbox"/>	<input checked="" type="checkbox"/>	<input checked="" type="checkbox"/>	
3		<input checked="" type="checkbox"/>	<input checked="" type="checkbox"/>	<input checked="" type="checkbox"/>	<input type="checkbox"/>	0	<input checked="" type="checkbox"/>	<input checked="" type="checkbox"/>	<input checked="" type="checkbox"/>	

- Usuń zaznaczenie funkcji, które mają być ograniczone, w polach wyboru **Print** (Drukuj) i **Others** (Inne). Aby skonfigurować maksymalną liczbę stron, zaznacz pole wyboru **On** (Wł.) w **Page Limit** (Limit stron), a następnie wpisz liczbę w polu **Max.** (Maks.).
- Kliknij opcję **Submit** (Wyślij).

Konfigurowanie i zmiana trybu użytkownika publicznego

W trybie użytkownika publicznego funkcje urządzenia są ograniczone do tych dostępnych dla wszystkich użytkowników, którzy nie posiadają hasła.

Konfigurowanie ograniczeń dla użytkowników publicznych należy wykonywać przy użyciu funkcji Zarządzanie przez przeglądarkę WWW lub BRAdmin Professional 3 (tylko Windows®) (>>> Instrukcja Obsługi dla Sieci).

- 1 Kliknij opcję **Administrator**.
- 2 Kliknij opcję **Secure Function Lock** (Bezpieczna blokada funkcji).
- 3 Usuń zaznaczenie funkcji, które mają być ograniczone, w polach wyboru **Print** (Drukuj) i **Others** (Inne). Aby skonfigurować maksymalną liczbę stron, zaznacz pole wyboru **On** (Wł.) w **Page Limit** (Limit stron), a następnie wpisz liczbę w polu **Max.** (Maks.).

ID Number/Name	PIN	Print Activities			Page Limit		Scan	Others	
		Print	Copy	Color Print	On	Max.		Upload	Download
Public Mode		<input checked="" type="checkbox"/>	<input checked="" type="checkbox"/>	<input checked="" type="checkbox"/>	<input type="checkbox"/>	0	<input checked="" type="checkbox"/>	<input checked="" type="checkbox"/>	<input checked="" type="checkbox"/>
1		<input checked="" type="checkbox"/>	<input checked="" type="checkbox"/>	<input checked="" type="checkbox"/>	<input type="checkbox"/>	0	<input checked="" type="checkbox"/>	<input checked="" type="checkbox"/>	<input checked="" type="checkbox"/>
2		<input checked="" type="checkbox"/>	<input checked="" type="checkbox"/>	<input checked="" type="checkbox"/>	<input type="checkbox"/>	0	<input checked="" type="checkbox"/>	<input checked="" type="checkbox"/>	<input checked="" type="checkbox"/>
3		<input checked="" type="checkbox"/>	<input checked="" type="checkbox"/>	<input checked="" type="checkbox"/>	<input type="checkbox"/>	0	<input checked="" type="checkbox"/>	<input checked="" type="checkbox"/>	<input checked="" type="checkbox"/>

- 4 Kliknij opcję **Submit** (Wyślij).

Włączanie/wyłączanie funkcji Secure Function Lock

INFORMACJA

Należy zwrócić szczególną uwagę na hasło administratora. W przypadku wprowadzenia nieprawidłowego hasła na ekranie dotykowym pojawi się komunikat **Błędne hasło**. Wprowadź prawidłowe hasło. W przypadku jego zapomnienia należy skontaktować się z działem obsługi klienta firmy Brother.

Włączanie funkcji Secure Function Lock

- 1 Naciśnij przycisk .
- 2 Naciśnij przycisk **Ustawienia**.
- 3 Przesuń w górę lub w dół bądź naciśnij przycisk ▲ lub ▼, aby wyświetlić opcję **Ustawienia**.
- 4 Naciśnij przycisk **Ustawienia**.
- 5 Przesuń w górę lub w dół bądź naciśnij przycisk ▲ lub ▼, aby wyświetlić opcję **Bezpieczeństwo**.
- 6 Naciśnij przycisk **Bezpieczeństwo**.
- 7 Naciśnij przycisk **Blokada funk.**
- 8 Naciśnij przycisk **Wył. →wł.**
- 9 Wprowadź zarejestrowane hasło administratora w postaci czterocyfrowej liczby za pomocą klawiatury na ekranie dotykowym. Naciśnij przycisk **OK**.

INFORMACJA

Na ekranie Więcej pojawi się ikona Secure Function Lock (Blokada funkcji).



Wyłączanie funkcji Secure Function Lock

- 1 Naciśnij przycisk .
- 2 Naciśnij przycisk **Wł.** → **wył.**
- 3 Wprowadź zarejestrowane hasło administratora w postaci czterocyfrowej liczby za pomocą klawiatury na ekranie dotykowym.
Naciśnij przycisk **OK**.

Przełączanie między użytkownikami

Funkcja ta umożliwia przełączanie pomiędzy zarejestrowanymi użytkownikami z ograniczonym dostępem lub trybem publicznym, gdy jest funkcja Secure Function Lock włączona.

Przełączanie na tryb użytkownika z ograniczonym dostępem

- 1 Naciśnij przycisk .
- 2 Naciśnij przycisk **Zmiana użytkownika**.
- 3 Przesuń w górę lub w dół bądź naciśnij przycisk **▲** lub **▼**, aby wyświetlić nazwę użytkownika.
- 4 Naciśnij swoją nazwę użytkownika.
- 5 Wprowadź czterocyfrowe hasło użytkownika za pomocą klawiatury na ekranie dotykowym.
Naciśnij przycisk **OK**.

INFORMACJA

- Jeżeli bieżące ID posiada ograniczenie względem żądanej funkcji, na ekranie dotykowym pojawi się komunikat **Odmowa dostępu**.
- Jeśli ID użytkownika ma ustawione ograniczenie liczby stron i maksymalna liczba stron została już osiągnięta, w przypadku drukowania danych na ekranie dotykowym zostanie wyświetlony komunikat **Przekroczony limit** lub **Odmowa dostępu**. Aby sprawdzić ustawienia funkcji Secure Function Lock (Blokada funkcji), skontaktuj się z administratorem.

Przełączanie na tryb publiczny

- 1 Naciśnij przycisk .
- 2 Naciśnij przycisk
Zmień na publiczny.

INFORMACJA

- Po zakończeniu korzystania z urządzenia przez użytkownika z ograniczonym dostępem urządzenie powróci do trybu publicznego po upływie jednej minuty.
- Jeśli żądana funkcja jest ograniczona dla wszystkich użytkowników, na ekranie dotykowym zostanie wyświetlony komunikat *Odmowa dostępu*, a następnie urządzenie powróci do trybu gotowości. Aby sprawdzić ustawienia funkcji *Secure Function Lock* (Blokada funkcji), skontaktuj się z administratorem.
- Jeśli ID użytkownika ma dla ograniczenia na druk kolorowy ustawioną wartość *Wyłącz*, w przypadku drukowania danych kolorowych na ekranie dotykowym zostanie wyświetlony komunikat *Brak zgody*. Urządzenie wydrukuje dane tylko w trybie monochromatycznym.



Blokada ustawień

Blokada ustawień pozwala na ustalenie hasła, które uniemożliwia innym osobom dokonanie przypadkowej zmiany ustawień urządzenia.



Należy zwrócić szczególną uwagę na hasło. W przypadku zapomnienia hasła konieczne będzie zresetowanie haseł zapisanych w urządzeniu. Skontaktuj się z administratorem lub działem obsługi klienta firmy Brother.

Gdy dla blokady ustawień wybrano wartość *Wł.*, nie można uzyskać dostępu do ustawień urządzenia.

Ustawianie hasła administratora

- 1 Naciśnij przycisk .
- 2 Naciśnij przycisk **Ustawienia**.
- 3 Przesuń w górę lub w dół bądź naciśnij przycisk ▲ lub ▼, aby wyświetlić opcję **Ustawienia**.
- 4 Naciśnij przycisk **Ustawienia**.
- 5 Przesuń w górę lub w dół bądź naciśnij przycisk ▲ lub ▼, aby wyświetlić opcję **Bezpieczeństwo**.
- 6 Naciśnij przycisk **Bezpieczeństwo**.
- 7 Naciśnij przycisk **Ustawienia blokady**.
- 8 Wprowadź hasło w postaci czterocyfrowej liczby za pomocą klawiatury na ekranie dotykowym. Naciśnij przycisk **OK**.
- 9 Wprowadź hasło, gdy na ekranie dotykowym zostanie wyświetlony komunikat **Weryfikuj:**. Naciśnij przycisk **OK**.
- 10 Naciśnij przycisk .

Zmiana hasła administratora funkcji blokady ustawień

- 1 Naciśnij przycisk .
- 2 Naciśnij przycisk **Ustawienia**.
- 3 Przesuń w górę lub w dół bądź naciśnij przycisk ▲ lub ▼, aby wyświetlić opcję **Ustawienia**.
- 4 Naciśnij przycisk **Ustawienia**.
- 5 Przesuń w górę lub w dół bądź naciśnij przycisk ▲ lub ▼, aby wyświetlić opcję **Bezpieczeństwo**.
- 6 Naciśnij przycisk **Bezpieczeństwo**.
- 7 Naciśnij przycisk **Ustawienia blokady**.
- 8 Naciśnij przycisk **Ustaw hasło**.
- 9 Wprowadź stare hasło w postaci czterocyfrowej liczby za pomocą klawiatury na ekranie dotykowym. Naciśnij przycisk **OK**.
- 10 Wprowadź nowe hasło w postaci czterocyfrowej liczby za pomocą klawiatury na ekranie dotykowym. Naciśnij przycisk **OK**.
- 11 Wprowadź hasło ponownie, gdy na ekranie dotykowym zostanie wyświetlony komunikat **Weryfikuj:**. Naciśnij przycisk **OK**.
- 12 Naciśnij przycisk .

Włączanie/wyłączanie blokady ustawień

W przypadku wprowadzenia nieprawidłowego hasła na ekranie dotykowym pojawi się komunikat **Błędne hasło. Wprowadź prawidłowe hasło.**

Włączanie blokady ustawień

- 1 Naciśnij przycisk .
- 2 Naciśnij przycisk **Ustawienia**.
- 3 Przesuń w górę lub w dół bądź naciśnij przycisk ▲ lub ▼, aby wyświetlić opcję **Ustawienia**.
- 4 Naciśnij przycisk **Ustawienia**.
- 5 Przesuń w górę lub w dół bądź naciśnij przycisk ▲ lub ▼, aby wyświetlić opcję **Bezpieczeństwo**.
- 6 Naciśnij przycisk **Bezpieczeństwo**.
- 7 Naciśnij przycisk **Ustawienia blokady**.
- 8 Naciśnij przycisk **Wył. → wł.**
- 9 Wprowadź zarejestrowane hasło administratora w postaci czterocyfrowej liczby za pomocą klawiatury na ekranie dotykowym.
Naciśnij przycisk **OK**.

Wyłączanie blokady ustawień



- 1 Naciśnij przycisk  na ekranie dotykowym.
- 2 Wprowadź zarejestrowane hasło administratora w postaci czterocyfrowej liczby za pomocą klawiatury na ekranie dotykowym.
Naciśnij przycisk **OK**.

Raporty

Dostępne są następujące raporty:

- 1 Ustaw.użytkow.
Drukuje listę bieżących ustawień.
- 2 Konfiguracja sieci
Drukuje listę bieżących ustawień sieci.
- 3 Bęben Druk igłowy
Drukuje arkusz sprawdzania punktów bębna w celu rozwiązywania problemów z wydrukiem punktowym.
- 4 Raport WLAN
Drukuje wyniki diagnostyki łączności bezprzewodowej sieci LAN.

Sposób drukowania raportu

- 1 Naciśnij przycisk .
- 2 Naciśnij przycisk Ustawienia.
- 3 Przesuń w górę lub w dół bądź naciśnij przycisk ▲ lub ▼, aby wyświetlić opcję Druk raportów.
- 4 Naciśnij przycisk Druk raportów.
- 5 Naciśnij raport, który ma zostać wydrukowany.
- 6 Naciśnij przycisk OK.
- 7 Naciśnij przycisk .

Ustawienia kopiowania

Ustawienia kopiowania można zmienić na potrzeby następnej kopii.

Te ustawienia są tymczasowe. Po upływie minuty po zakończeniu kopiowania urządzenie przywróci ustawienia domyślne.

Naciśnij **Kopioiw.**, a następnie naciśnij klawisz **Opcje**. Przesuń w górę lub w dół bądź naciśnij przycisk ▲ lub ▼, aby przewijać się przez ustawienia kopiowania. Gdy zostanie wyświetlone żądane ustawienie, naciśnij je i wybierz preferowaną opcję.

Po zakończeniu zmiany ustawień naciśnij przycisk **Kolor start** lub **Start mono**.

Zatrzymywanie kopiowania

Aby zatrzymać kopiowanie, naciśnij przycisk



Poprawianie jakości kopiowania

Dostępny jest pełny zakres ustawień jakości. Ustawieniem fabrycznym jest **Auto**.

■ Auto

Tryb Auto jest zalecany dla zwykłych wydruków. Odpowiedni dla dokumentów zawierających tekst i zdjęcia.

■ Tekst

Odpowiedni dla dokumentów zawierających głównie tekst.

■ Foto

Lepsza jakość kopiowania w przypadku zdjęć.



■ Paragon

Odpowiedni do kopiowania paragonów.

- 1 Włóż dokument.
- 2 Naciśnij przycisk  (**Kopioiw.**).
- 3 Wprowadź liczbę kopii.
- 4 Naciśnij przycisk **Opcje**.
- 5 Przesuń w górę lub w dół bądź naciśnij przycisk ▲ lub ▼, aby wyświetlić opcję **Jakość**.
- 6 Naciśnij przycisk **Jakość**.
- 7 Naciśnij przycisk **Auto**, **Tekst**, **Foto** lub **Paragon**.
- 8 Jeśli nie chcesz zmieniać dodatkowych ustawień, naciśnij klawisz **OK**.
- 9 Naciśnij przycisk **Kolor start** lub **Start mono**.

Powiększanie lub zmniejszanie kopii

Aby powiększyć lub zmniejszyć kolejną kopię, wykonaj następujące czynności:

- 1 Włóż dokument.
- 2 Naciśnij przycisk  (Kopiuw.).
- 3 Wpisz żadaną liczbę kopii.
- 4 Naciśnij przycisk **Opcje**.
- 5 Przesuń w górę lub w dół bądź naciśnij przycisk ▲ lub ▼, aby wyświetlić opcję Powiększ/zmniejsz.
- 6 Naciśnij przycisk Powiększ/zmniejsz.
- 7 Naciśnij przycisk 100%, Powiększ, Pomniejsz lub Wybór (25-400%).
- 8 Wykonaj jedną z następujących czynności:
 - W przypadku wybrania opcji Powiększ naciśnij żądany stopień powiększenia lub współczynnik.
 - W przypadku wybrania opcji Pomniejsz, przesuń w górę lub w dół bądź naciśnij ▲ lub ▼ w celu wyświetlenia żadanego stopnia pomniejszenia, a następnie go naciśnij.
 - W przypadku wybrania opcji Wybór (25-400%) naciśnij przycisk , aby wymazać wyświetlaną wartość procentową, ewentualnie naciśnij ◀, aby przesunąć kursor, a następnie wprowadź stopień powiększenia lub zmniejszenia od 25% do 400% z dokładnością do 1%.
Naciśnij przycisk OK.
 - Jeśli została wybrana opcja 100%, przejdź do kroku 9.

100%*
200%
141% A5→A4
104% EXE→LTR
97% LTR→A4
94% A4→LTR
91% Cała strona
85% LTR→EXE
83% LGL→A4 (DCP-9020CDW)
83% (DCP-9015CDW)
78% LGL→LTR (DCP-9020CDW)
78% (DCP-9015CDW)
70% A4→A5
50%
Wybór (25-400%) ¹

* Ustawienie fabryczne jest oznaczone pogrubioną czcionką i gwiazdką.

¹ Wybór (25-400%) umożliwia wprowadzenie współczynnika od 25% do 400% z dokładnością do 1%.

- 9 Jeśli nie chcesz zmieniać dodatkowych ustawień, naciśnij klawisz OK.
- 10 Naciśnij przycisk **Kolor start** lub **Start mono**.

INFORMACJA

Opcja Układ strony *nie jest* dostępna w przypadku Powiększ/zmniejsz.

Kopiowanie dwustronne

Aby można było rozpocząć kopiowanie dwustronne, należy wybrać układ kopiowania dwustronnego spośród poniższych opcji. Układ dokumentu określa, który z układów kopiowania dwustronnego należy wybrać.

Pionowo

■ 1-stronne→2-stronne odbicie wzdłuż dłuższej krawędzi

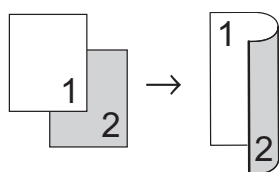

■ 1-stronne→2-stronne odbicie wzdłuż krótszej krawędzi

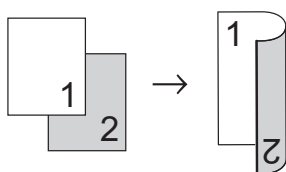

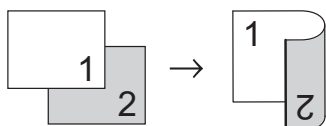

Poziomo

■ 1-stronne→2-stronne odbicie wzdłuż dłuższej krawędzi

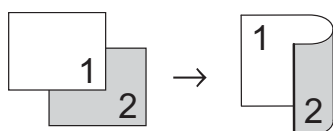

■ 1-stronne→2-stronne odbicie wzdłuż krótszej krawędzi



- 1 Włóż dokument.
- 2 Naciśnij przycisk  (Kopiuw.).
- 3 Wprowadź liczbę kopii.
- 4 Naciśnij przycisk Opcje.

- 5 Przesuń w górę lub w dół bądź naciśnij przycisk ▲ lub ▼, aby wyświetlić opcję Kopia 2-stronna.
 - 6 Naciśnij przycisk Kopia 2-stronna.
 - 7 Wybierz jedną z następujących opcji układu:
Wył.,
1-stronny→2-stronny, dłuższa krawędź,
1-stronny→2-stronny, krótsza krawędź
 - 8 Jeśli nie chcesz zmieniać dodatkowych ustawień, naciśnij klawisz OK.
 - 9 Naciśnij przycisk Kolor start lub Start mono, aby zeskanować stronę. (DCP-9020CDW)
Jeśli dokument jest umieszczony w podajniku ADF, urządzenie zeskanuje strony i rozpocznie drukowanie.
- W przypadku korzystania z szyby skanera przejdź do kroku 10.**
- 10 Po zeskanowaniu strony naciśnij przycisk Skanuj, aby zeskanować kolejną stronę.
 - 11 Połóż kolejną stronę na szybie skanera.
 - 12 Naciśnij przycisk OK.
Powtórz kroki 10 – 12 dla każdej ze stron układu.
 - 13 Aby zakończyć po zeskanowaniu wszystkich stron, naciśnij przycisk Gotowe w kroku 10.

Regulacja gęstości i kontrastu

Gęstość

Regulacja gęstości pozwala zaciemnić lub rozjaśnić kopie.

- 1 Włóż dokument.
- 2 Naciśnij przycisk  (Kopiow.).
- 3 Wprowadź liczbę kopii.
- 4 Naciśnij przycisk `Opcje`.
- 5 Przesuń w górę lub w dół bądź naciśnij przycisk ▲ lub ▼, aby wyświetlić opcję `Gęstość`.
- 6 Naciśnij przycisk `Gęstość`.
- 7 Naciśnij wybrany poziom gęstości, od jasnego do ciemnego.
- 8 Jeśli nie chcesz zmieniać dodatkowych ustawień, naciśnij klawisz `OK`.
- 9 Naciśnij przycisk `Kolor start` lub `Start mono`.

Kontrast

Wyregulowanie kontrastu pomaga w wyostreniu i ożywieniu obrazu.

- 1 Włóż dokument.
- 2 Naciśnij przycisk  (Kopiow.).
- 3 Wprowadź liczbę kopii.
- 4 Naciśnij przycisk `Opcje`.
- 5 Przesuń w górę lub w dół bądź naciśnij przycisk ▲ lub ▼, aby wyświetlić opcję `Kontrast`.
- 6 Naciśnij przycisk `Kontrast`.
- 7 Naciśnij poziom kontrastu.
- 8 Jeśli nie chcesz zmieniać dodatkowych ustawień, naciśnij klawisz `OK`.
- 9 Naciśnij przycisk `Kolor start` lub `Start mono`.

Sortowanie kopii

Można sortować wielokrotne kopie. Strony zostaną posortowane stosie w kolejności: 1 2 3, 1 2 3, 1 2 3 i tak dalej.

- 1 Włóż dokument.
 - 2 Naciśnij przycisk  (Kopiow.).
 - 3 Wprowadź liczbę kopii.
 - 4 Naciśnij przycisk `Opcje`.
 - 5 Przesuń w górę lub w dół bądź naciśnij przycisk ▲ lub ▼, aby wyświetlić opcję `Plik/sort`.
 - 6 Naciśnij przycisk `Plik/sort`.
 - 7 Naciśnij przycisk `Sort`.
 - 8 Przeczytaj i potwierdź wyświetlaną listę wybranych ustawień. Jeśli nie chcesz zmieniać żadnych innych ustawień, naciśnij `OK`.
 - 9 Naciśnij przycisk `Kolor start` lub `Start mono`, aby zeskanować stronę. (DCP-9020CDW)
Jeśli dokument jest umieszczony w podajniku ADF, urządzenie zeskanuje strony i rozpocznie drukowanie.
- W przypadku korzystania z szyby skanera przejdź do kroku 10.**
- 10 Po zeskanowaniu strony naciśnij przycisk `Tak`, aby zeskanować kolejną stronę.
 - 11 Połóż kolejną stronę na szybie skanera.
 - 12 Naciśnij przycisk `OK`.
Powtórz kroki 10 – 12 dla każdej strony.
 - 13 Aby zakończyć po zeskanowaniu wszystkich stron, naciśnij przycisk `Nie` w kroku 10.

Drukowanie wielu kopii obok siebie na 1 stronie (układ strony)

Za pomocą funkcji Wiele obok siebie można zmniejszyć ilość papieru używanego podczas kopiowania. Ta funkcja umożliwia kopiowanie dwóch lub czterech stron na jednej stronie. Aby kopiować obie strony dowodu tożsamości na jednej stronie, patrz *Kopiowanie dowodu tożsamości 2 w 1* >> strona 21.

WAŻNE

- Upewnij się, że rozmiar papieru jest ustawiony na A4, Letter, Legal lub Folio.
- W trybie Wiele obok siebie nie można używać ustawienia `Powiększ/zmniejsz`.
- (P) oznacza układ pionowy, natomiast (L) oznacza układ poziomy.

- 1 Włóż dokument.
 - 2 Naciśnij przycisk  (Kopiow.).
 - 3 Wprowadź liczbę kopii.
 - 4 Naciśnij przycisk `Opcje`.
 - 5 Przesuń w górę lub w dół bądź naciśnij przycisk ▲ lub ▼, aby wyświetlić opcję `Układ strony`.
 - 6 Naciśnij przycisk `Układ strony`.
 - 7 Przesuń w górę lub w dół bądź naciśnij przycisk ▲ lub ▼, aby wyświetlić `Wył. (1na1), 2na1 (P), 2na1 (L), 2na1 (ID)1, 4na1 (P) lub 4na1 (L)`.
- ¹ Aby uzyskać informacje na temat `2na1 (ID)`, patrz *Kopiowanie dowodu tożsamości 2 w 1* >> strona 21.
- 8 Naciśnij żądaną opcję.

- 9 Jeśli nie chcesz zmieniać dodatkowych ustawień, naciśnij klawisz OK.
 - 10 Naciśnij przycisk **Kolor start** lub **Start mono**, aby zeskanować stronę. (DCP-9020CDW)
Jeśli dokument jest umieszczony w podajniku ADF, urządzenie zeskanuje strony i rozpocznie drukowanie.
- W przypadku korzystania z szyby skanera przejdź do kroku 11.**
- 11 Po zeskanowaniu strony naciśnij przycisk **Tak**, aby zeskanować kolejną stronę.
 - 12 Połóż kolejną stronę na szybie skanera.
 - 13 Naciśnij przycisk **OK**.
Powtórz kroki 11 – 13 dla każdej ze stron układu.
 - 14 Aby zakończyć po zeskanowaniu wszystkich stron, naciśnij przycisk **Nie** w kroku 11.

W przypadku kopiowania z podajnika ADF (DCP-9020CDW):

Włóż dokument *zadrukowaną stroną do góry* w kierunku pokazanym na ilustracji:

■ 2na1 (P)



■ 2na1 (L)

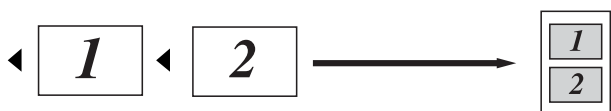

■ 4na1 (P)



■ 4na1 (L)

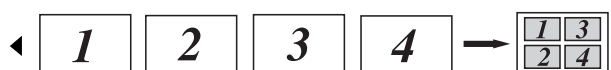

W przypadku kopiowania z szyby skanera:

Włóż dokument *stroną zadrukowaną w dół* w kierunku pokazanym na ilustracji:

■ 2na1 (P)

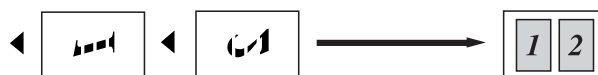

■ 2na1 (L)

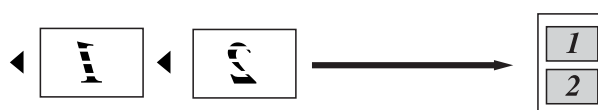

■ 4na1 (P)



■ 4na1 (L)

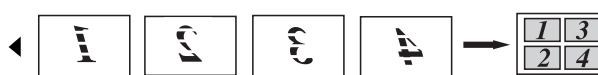

Kopiowanie dowodu tożsamości 2 w 1

Obie strony dowodu tożsamości można skopiować na jednej stronie, z zachowaniem oryginalnego rozmiaru dowodu tożsamości.

INFORMACJA

Dowody tożsamości można kopiować w zakresie dozwolonym przez obowiązujące prawo (►► Przewodnik Bezpieczeństwa Produktu: *Bezprawne wykorzystywanie urządzeń kopiujących (tylko modele MFC i DCP)*).

- Umieść dowód tożsamości *stroną zadrukowaną w dół*, w pobliżu lewego rogu szyby skanera.

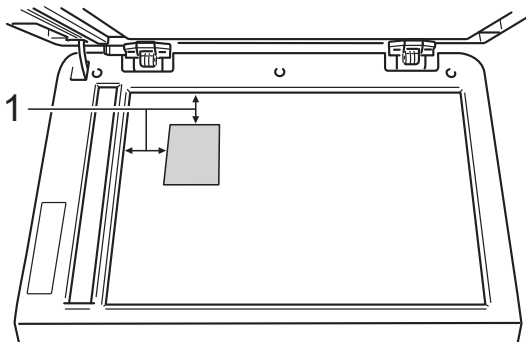

- 4 mm lub więcej (górną, po lewej)**

■ (DCP-9020CDW)

Nawet jeśli w podajniku ADF zostanie umieszczony dokument, w tym trybie urządzenie będzie skanować dane z szyby skanera.

- Naciśnij przycisk  (Kopiuw.).
- Wprowadź liczbę kopii.
- Naciśnij przycisk *Opcje*.
- Przesuń w górę lub w dół bądź naciśnij przycisk ▲ lub ▼, aby wyświetlić opcję *Układ strony*.
- Naciśnij przycisk *Układ strony*.

- Przesuń w górę lub w dół bądź naciśnij przycisk ▲ lub ▼, aby wyświetlić opcję *2na1 (ID)*.
- Naciśnij przycisk *2na1 (ID)*.
- Przeczytaj i potwierdź wyświetlaną listę wybranych ustawień, a następnie naciśnij *OK*.
- Naciśnij przycisk *Kolor start* lub *Start mono*.
Urządzenie rozpocznie skanowanie jednej strony dowodu tożsamości.
- Gdy urządzenie zeskanuje jedną stronę, naciśnij *Tak*. Obróć dowód tożsamości i połóż go w pobliżu lewego rogu szyby skanera, a następnie naciśnij *OK*, aby skanować drugą stronę.



INFORMACJA

W przypadku wybrania opcji *Kopiowanie dowodu tożsamości 2 w 1* urządzenie ustawi jakość na *Foto*, a kontrast na *+2*.

- Naciśnij przycisk .

Dostosowanie nasycenia kolorów

Można zmienić domyślne ustawienie nasycenia kolorów.

- 1 Włóż dokument.
- 2 Naciśnij przycisk  (Kopiuw.).
- 3 Wprowadź liczbę kopii.
- 4 Naciśnij przycisk *Opcje*.
- 5 Przesuń w górę lub w dół bądź naciśnij przycisk ▲ lub ▼, aby wyświetlić opcję *Regulacja koloru*.
- 6 Naciśnij przycisk *Regulacja koloru*.
- 7 Naciśnij przycisk *R, G lub B*.
- 8 Naciśnij poziom nasycenia koloru.
- 9 Powtórz kroki 7 i 8, aby dostosować następny kolor.
Po dostosowaniu ustawień kolorów naciśnij .
- 10 Jeśli nie chcesz zmieniać dodatkowych ustawień, naciśnij klawisz *OK*.
- 11 Naciśnij przycisk *Kolor start*.

Usuwanie koloru tła

Usuń kolor tła umożliwia usunięcie koloru tła podczas kopiowania dokumentów. Funkcja zapewnia lepszą czytelność dokumentu oraz oszczędność toneru.



INFORMACJA

Ta funkcja jest dostępna wyłącznie podczas tworzenia kopii kolorowych.

- 1 Włóż dokument.
- 2 Naciśnij przycisk  (Kopiuw.).
- 3 Wprowadź liczbę kopii.
- 4 Naciśnij przycisk *Opcje*.
- 5 Przesuń w górę lub w dół bądź naciśnij przycisk ▲ lub ▼, aby wyświetlić opcję *Ustawienia zaawansowane*.
- 6 Naciśnij przycisk *Ustawienia zaawansowane*.
- 7 Naciśnij przycisk *Usuń kolor tła*.
- 8 Naciśnij przycisk *Cicho, Średni lub Wysoki*.
- 9 Jeśli nie chcesz zmieniać dodatkowych ustawień, naciśnij klawisz *OK*.
- 10 Naciśnij przycisk *Kolor start*.

Zapisywanie opcji kopii jako skrót

Istnieje możliwość zapisania najczęściej używanych opcji kopiowania jako skrót.

- 1 Naciśnij przycisk  (Kopiuw.).
- 2 Naciśnij przycisk `Opcje`.
- 3 Przesuń w górę lub w dół, ewentualnie naciśnij przycisk ▲ lub ▼, aby wyświetlić opcję `Jakość`, `Powiększ/zmniejsz`, `Kopia 2-stronna`, `Gęstość`, `Kontrast`, `Plik/sort`, `Układ strony`, `Regulacja koloru` lub `Usuń kolor tła`, a następnie naciśnij ustawienie, które ma zostać zmienione. Następnie naciśnij nową żadaną opcję.
Powtórz ten krok dla każdego ustawienia, które chcesz zmienić.
- 4 Przesuń w dół lub w górę bądź naciśnij przycisk ▲ lub ▼, aby wyświetlić dostępne opcje, a następnie naciśnij nową opcję.
Powtórz czynności 3 oraz 4 dla każdego ustawienia, które chcesz zmienić.
- 5 Po zakończeniu wybierania nowych opcji, naciśnij `Zapisz jako skrót`.
- 6 Przeczytaj i potwierdź wyświetlaną listę wybranych opcji dla skrót, a następnie naciśnij `OK`.
- 7 Wprowadź nazwę skrót za pomocą klawiatury na ekranie dotykowym. (Aby uzyskać pomoc we wprowadzaniu liter: ►► *Podstawowy Podręcznik Użytkownika: Wprowadzanie tekstu*). Naciśnij przycisk `OK`.
- 8 Naciśnij `OK`, aby zapisać skrót.
- 9 Naciśnij przycisk .

Oszczędzanie papieru

Funkcja `Oszcz. Papieru` pozwala w łatwy sposób oszczędzić zużycie papieru podczas kopiowania. Ustawieniem fabrycznym opcji `Oszcz. Papieru` jest układ 4 na 1 i kopiowanie dwustronne.

- 1 Włóż dokument.
- 2 Naciśnij przycisk  (Kopiuw.).
- 3 Przesuń w lewo lub w prawo, aby wyświetlić `Oszcz. Papieru`.
- 4 Naciśnij przycisk `Oszcz. Papieru`.
- 5 Wprowadź liczbę kopii.
- 6 Wykonaj jedną z następujących czynności:
 - Aby zmienić dalsze ustawienia, przejdź do czynności 7.
 - Po zakończeniu zmiany ustawień przejdź do czynności 10.
- 7 Naciśnij przycisk `Opcje`.
- 8 Przesuń w dół lub w górę, ewentualnie naciśnij przycisk ▲ lub ▼, aby wyświetlić dostępne ustawienia, a następnie naciśnij żądane ustawienie.
- 9 Przesuń w dół lub w górę bądź naciśnij przycisk ▲ lub ▼, aby wyświetlić dostępne opcje, a następnie naciśnij nową opcję.
Powtórz czynności 8 oraz 9 dla każdego żadanego ustawienia. Po zakończeniu zmiany ustawień naciśnij `OK`.
- 10 Naciśnij przycisk `Kolor start` lub `Start mono`.



A

Rutynowa konserwacja

Kontrola urządzenia



Drukowanie wydruku testowego

Stronę wydruku testowego można wydrukować w celu sprawdzenia jakości druku.

- 1 Naciśnij przycisk .
- 2 Naciśnij przycisk `Wydruk testowy`.
- 3 Na ekranie dotykowym pojawi się komunikat `Naciśnij [OK]`.
Naciśnij przycisk `OK`.
Urządzenie wydrukuje stronę wydruku testowego.
- 4 Naciśnij przycisk .



Sprawdzanie liczników stron

Istnieje możliwość wyświetlania liczników kopii, wydrukowanych stron oraz podsumowania.

- 1 Naciśnij przycisk .
- 2 Naciśnij przycisk `Ustawienia`.
- 3 Przesuń w górę lub w dół bądź naciśnij przycisk `▲` lub `▼`, aby wyświetlić opcję `Inf. o urząd.`
- 4 Naciśnij przycisk `Inf. o urząd.`
- 5 Naciśnij przycisk `Licznik stron`.
Na ekranie dotykowym wyświetlana jest liczba stron zadań `Wszystko`, `Lista`, `Kopio.` i `Drukuj`.
- 6 Naciśnij przycisk .



Sprawdzanie pozostałej żywotności tonerów

Można wyświetlić przybliżoną pozostałą żywotność tonerów.

- 1 Naciśnij przycisk .
- 2 Naciśnij przycisk `Pozost. toner.`. Na ekranie dotykowym zostanie wyświetlona przybliżona pozostała żywotność tonerów w postaci wykresu słupkowego.
- 3 Naciśnij przycisk .

Sprawdzanie pozostałej żywotności części

Informację o żywotności części urządzenia można odczytać na ekranie dotykowym.

- 1 Naciśnij przycisk .
- 2 Naciśnij przycisk `Ustawienia.`
- 3 Przesuń w górę lub w dół bądź naciśnij przycisk ▲ lub ▼, aby wyświetlić opcję `Inf. o urządz.`
- 4 Naciśnij przycisk `Inf. o urządz.`
- 5 Naciśnij przycisk `Trwałość części.`
- 6 Naciśnij przycisk ▲ lub ▼, aby wyświetlić przybliżoną żywotność części
Bęben czarny (BK),
Bęben błękitny (C),
Bęben magenta (M),
Bęben żółty (Y), Moduł pasa,
Nagrzewnica, Zestaw PF.
- 7 Naciśnij przycisk .

INFORMACJA

Pozostała żywotność toneru znajduje się w raporcie ustawień użytkownika (patrz *Sposób drukowania raportu* >> strona 14).

Wymiana elementów wymagających okresowej konserwacji

Elementy wymagające okresowej konserwacji wymagają regularnych wymian w celu zachowania jakości druku. Wymienione w tabeli części zespołu nagrzewnicy i zespołu podajnika papieru należy wymienić po wydrukowaniu około 50 000 stron ¹. Gdy na ekranie dotykowym pojawią się poniższe komunikaty, skontaktuj się z działem obsługi klienta firmy Brother.

Komunikat na ekranie dotykowym	Opis
Wymień nagrzewnicę	Wymień zespół nagrzewnicy.
Wymień zestaw PF	Wymień zespół podajnika papieru do tacy papieru.

¹ Arkusze jednostronne w formacie A4 lub Letter.

Pakowanie i transport urządzenia

! OSTRZEŻENIE

Urządzenie jest ciężkie i waży powyżej 20,0 kg. Aby zapobiec obrażeniom, urządzenie powinny podnosić co najmniej dwie osoby. Jedna osoba powinna trzymać urządzenie z przodu, a druga z tyłu, tak jak to pokazano na ilustracji. Przy ponownym stawianiu urządzenia należy zachować ostrożność, aby nie przyciąć palców.

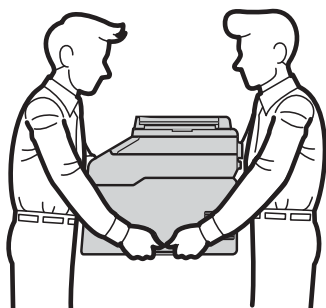

INFORMACJA

Jeśli z jakiegoś powodu konieczny jest transport urządzenia, należy uważnie spakować urządzenie w oryginalne opakowanie, aby uniknąć jego uszkodzenia podczas transportu. Urządzenie powinno zostać odpowiednio ubezpieczone u przewoźnika.

- 1 Naciśnij i przytrzymaj wciśnięty przycisk , aby wyłączyć urządzenie. Pozostaw urządzenie wyłączone na 10 minut, aby ostygło.
- 2 Odłącz od urządzenia wszystkie przewody, a następnie odłącz przewód zasilający z gniazda elektrycznego.
- 3 Umieść materiał opakowaniowy (1) w pudełku.

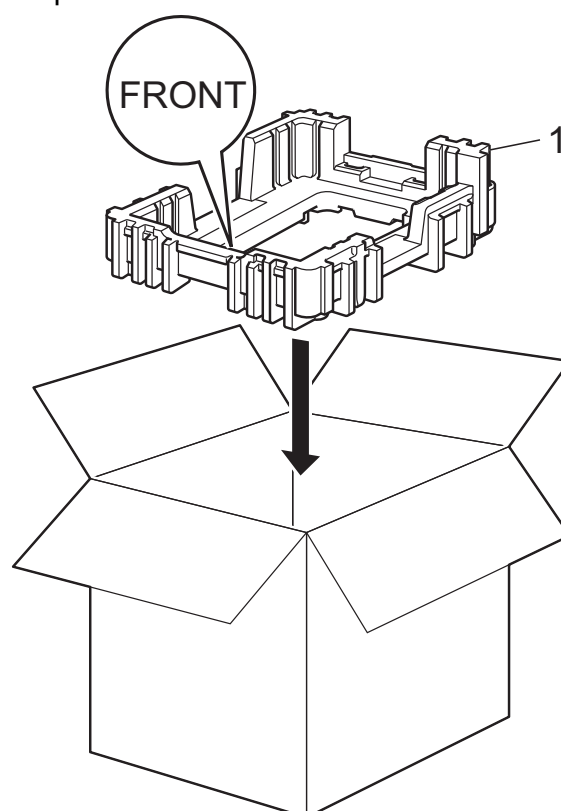

A

- 4 Owiń urządzenie w plastikowy worek, następnie połóż na spodzie materiału opakowaniowego (1).

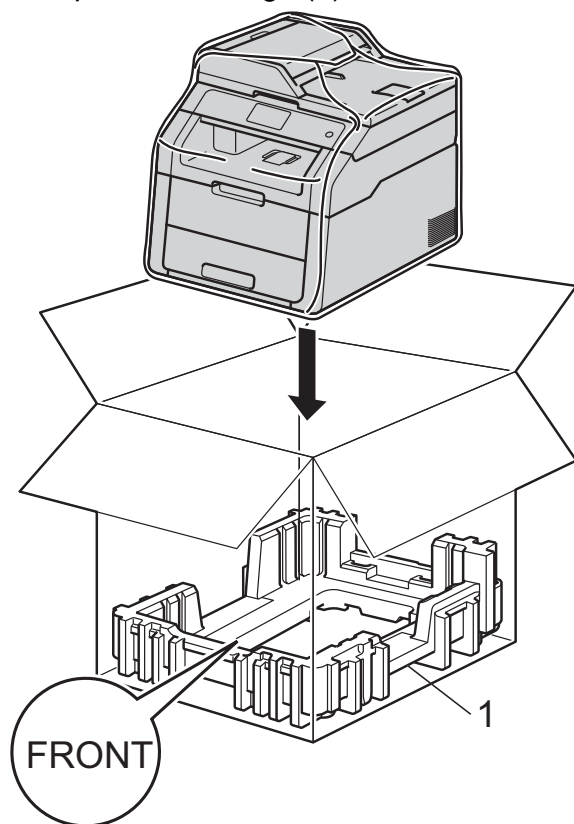

- 5 Włóż materiał opakowaniowy (2) oznaczony „R” po prawej stronie urządzenia. Włóż materiał opakowaniowy (3) oznaczony „L” po lewej stronie urządzenia. Włóż przewód zasilający i materiały drukowane do oryginalnego pudełka, tak jak to pokazano na ilustracji.

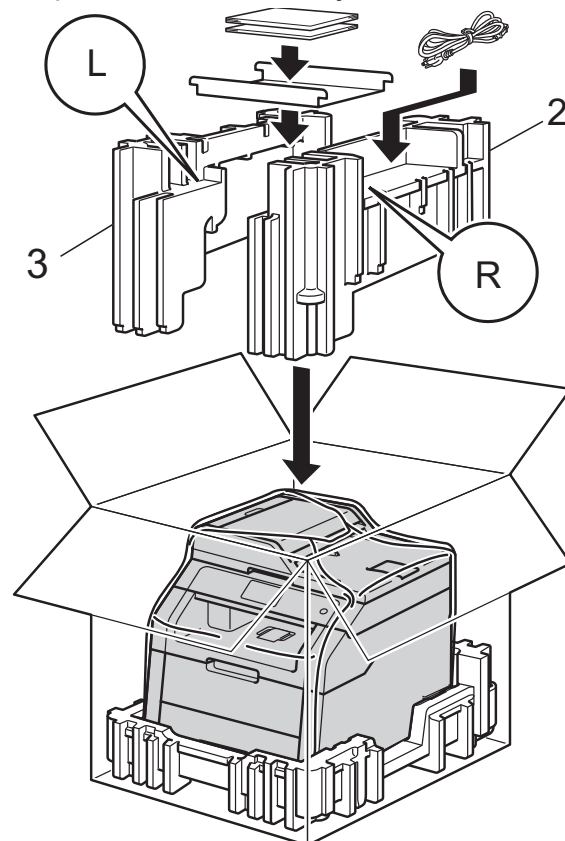

- 6 Zamknij karton i oklej taśmą.

To jest pełne zestawienie funkcji i terminów, które się pojawiają się w instrukcjach obsługi Brother. Dostępność tych funkcji zależy od modelu jaki zakupiłeś.

Anuluj zadanie

Anuluje zaprogramowane zadanie drukowania i kasuje dane z pamięci urządzenia.

Ekran dotykowy LCD o przekątnej 3,7 cala (93,4 mm) i panel dotykowy

Ekran dotykowy LCD (wyświetlacz ciekłokrystaliczny) urządzenia wyświetla komunikaty interaktywne i monity dotyczące korzystania z urządzenia. Ekran dotykowy można obsługiwać naciskając lub przesuwając po ekranie.

Gęstość

Zmiana gęstości powoduje rozjaśnienie lub przyciemnienie całego obrazu.

Głośność sygnalizatora

Ustawienie głośności sygnału emitowanego przy naciskaniu przycisków i błędach.

Kontrast

Ustawienie poprawiające ciemne lub jasne dokumenty poprzez rozjaśnianie kopii ciemnych dokumentów i przyciemnianie kopii jasnych dokumentów.

Lista ustawień użytkownika

Wydrukowany raport zawierający bieżące ustawienia urządzenia.

OCR (optyczne rozpoznawanie znaków)

Program Nuance™ PaperPort™ 12SE lub Presto! PageManager umożliwiający konwersję obrazu zawierającego tekst na edytowalny tekst.

Podajnik ADF (automatyczny podajnik papieru)

W podajniku ADF można umieścić dokument i strony są z niego drukowane pojedynczo.

Rozdzielczość

Liczba pionowych i poziomych linii na cal.

Skala szarości

Odcienie szarości dostępne podczas kopiowania fotografii.

Skanowanie

Proces wysyłania elektronicznego obrazu papierowego dokumentu do komputera.

Tabele ustawień

Przejrzyste instrukcje pokazujące wszystkie ustawienia i opcje dostępne do konfigurowania urządzenia.

Ustawienia tymczasowe

Umożliwiają wybór określonych opcji dla każdej kopii bez konieczności zmiany ustawień domyślnych.

C

Indeks

A

- Apple Macintosh
 - Instrukcja oprogramowania.
- Awaria zasilania 1

B

- Bezpieczeństwo
 - Blokada ustawień 11
 - Secure Function Lock (Blokada funkcji)
 - hasło administratora 7

C

- ControlCenter2 (dla komputerów Macintosh)
 - Instrukcja oprogramowania.
- ControlCenter4 (dla systemu Windows®)
 - Instrukcja oprogramowania.
- Czas letni 1

D

- Drukowanie
 - raporty 14
 - Instrukcja oprogramowania.

E

- Ekran dotykowy
 - jasność podświetlenia 4

I

- Informacje o urządzeniu
 - liczniki stron 24
 - sprawdzanie pozostałej żywotności części 25

J

- Jakość
 - kopiowanie 15

K

- Konserwacja, rutynowa 24
 - sprawdzanie pozostałej żywotności części 25
- Kopiowanie
 - dwustronne 17
 - Gęstość 18
 - jakość 15
 - kontrast 18
 - Kopiowanie dowodu tożsamości
 - 2 w 1 21
 - korzystanie z szyby skanera 17, 19, 20
 - Powiększanie/Zmniejszanie 16
 - przycisk 15
 - sortowanie 19
 - ustawienia tymczasowe 15
 - używanie podajnika ADF 20
 - Wiele obok siebie (układ strony) 19
- Kopiowanie dwustronne 17

M

- Macintosh
 - Instrukcja oprogramowania.

N

- Nuance™ PaperPort™ 12SE
 - Instrukcja oprogramowania oraz pomoc w aplikacji PaperPort™ 12SE, aby przejść do instrukcji dla aplikacji.

O

- Oszczędzanie toneru 2

P

- Pamięć
 - zapisywanie 1
- Powiększanie/zmniejszanie 16
- Presto! PageManager
 - Instrukcja oprogramowania. ➤➤ także pomoc w aplikacji Presto! PageManager.

R

Raporty	14
Drukowanie punktów bębna	14
Konfiguracja sieci	14
Raport WLAN	14
sposób drukowania	14
Ustawienia użytkownika	14

S

Sieć	
drukowanie	
>> Instrukcja obsługi dla sieci.	
skanowanie	
>> Instrukcja oprogramowania.	
Sieć bezprzewodowa	
>> Podręcznik szybkiej obsługi oraz	
Instrukcja obsługi dla sieci.	
Skanowanie	
>> Instrukcja oprogramowania.	
Sortowanie	19

T

Tryb głębokiego spoczynku	3
Tryb spoczynku	2
Tryb wyłączenia zasilania	3
Tymczasowe ustawienia kopiowania	15

U

Układ strony (wiele obok siebie)	19
--	----

W

Wiele obok siebie (układ strony)	19
Windows®	
>> Instrukcja oprogramowania.	

Z

Zespół bębna	
sprawdzanie (pozostała żywotność)	25
Zmniejszanie	
kopie	16

brother

Odwiedź naszą stronę WWW
<http://www.brother.com/>



www.brotherearth.com