

Podrobná příručka uživatele

MFC-9140CDN
MFC-9330CDW
MFC-9340CDW

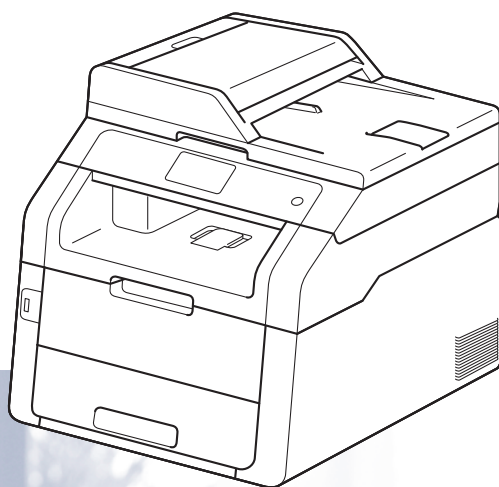

Všechny modely nejsou dostupné ve všech zemích.

Příručky uživatele a kde je najdu?

Která příručka?	Co v ní je?	Kde je?
Příručka bezpečnosti výrobku	Tuto příručku si přečtěte jako první. Před instalací zařízení si prosím přečtěte Bezpečnostní pokyny. V této příručce naleznete informace o ochranných známkách a právních omezeních.	Vytištěno / V balení
Stručný návod k obsluze	Postupujte podle pokynů k instalaci zařízení a nainstalujte ovladače a program pro operační systém a typ připojení, který používáte.	Vytištěno / V balení
Základní příručka uživatele	Naučte se základy týkající se operací faxování, kopírování, skenování, přímého tisku a toho, jak vyměnit spotřební materiál. Viz Tipy pro odstraňování problémů.	Vytištěno / V balení Pro Českou republiku, Maďarsko, Bulharsko, Polsko, Rumunsko, Slovensko: Soubor PDF / Instalační CD-ROM / V balení
Podrobná příručka uživatele	Naučte se pokročilejší operace: faxování, kopírování, bezpečnostní funkce, tisk hlášení a provádění běžné údržby.	Soubor PDF / CD-ROM / V balení
Příručka uživatele programů	Postupujte podle pokynů k tisku, skenování, síťovému skenování, vzdálené instalaci, PC-Fax a použití nástroje Brother ControlCenter.	Soubor HTML / CD-ROM / V balení
Příručka síťových aplikací	Tato Příručka poskytuje užitečné informace o nastavení drátových a bezdrátových sítí a bezpečnostních nastaveních zařízení Brother. Rovněž zde můžete najít informace o podporovaných protokolech pro vaše zařízení a podrobné tipy pro řešení problémů.	Soubor PDF / CD-ROM / V balení
Příručka Wi-Fi Direct™ (MFC-9330CDW a MFC-9340CDW)	V této příručce jsou obsaženy informace týkající se konfigurace a použití zařízení Brother pro bezdrátový tisk přímo z mobilního zařízení s podporou standardu Wi-Fi Direct™.	Soubor PDF / Brother Solutions Center ¹
Příručka Google Cloud Print	V této příručce jsou obsaženy informace týkající se konfigurace zařízení Brother pro spolupráci s účtem Google a použití služeb Google Cloud Print pro tisk přes internet.	Soubor PDF / Brother Solutions Center ¹

Která příručka?	Co v ní je?	Kde je?
Příručka připojení k webu	V této příručce jsou obsaženy informace o konfiguraci a použití zařízení Brother ke skenování, načítání a prohlížení obrázků a souborů na určitých webových stránkách, které tyto služby poskytují.	Soubor PDF / Brother Solutions Center ¹
Příručka AirPrint	V této příručce jsou obsaženy informace o použití technologie AirPrint pro tisk z OS X v10.7.x, 10.8.x a ze zařízení iPhone, iPod touch, iPad nebo z jiného zařízení se systémem iOS, aniž by bylo nutné instalovat ovladač tiskárny.	Soubor PDF / Brother Solutions Center ¹

¹ Navštivte nás na adrese <http://solutions.brother.com/>.

Obsah

1	Základní nastavení	1
	Ukládání do paměti.....	1
	Automatická změna času.....	1
	Ekologické funkce.....	2
	Úspora toneru.....	2
	Čas do spánku.....	2
	Režim Hlubokého spánku.....	3
	Dotykový displej.....	3
	Nastavení jasu podsvícení.....	3
	Nastavení časovače pro tlumení intenzity podsvícení.....	4
2	Bezpečnostní funkce	5
	Secure Function Lock 2.0.....	5
	Než začnete používat Secure Function Lock 2.0 (Blokovací funkce 2.0).....	6
	Nastavení a změna hesla pro správce.....	6
	Nastavení uživatelů s omezenými oprávněními.....	7
	Nastavení a změna režimu veřejného uživatele.....	8
	Zapnutí a vypnutí blokovací funkce Secure Function Lock.....	8
	Přepínání uživatelů.....	9
	Blokování nastavení.....	10
	Nastavení hesla správce.....	11
	Změna hesla blokování nastavení pro správce.....	11
	Zapnutí/vypnutí blokování nastavení.....	12
	Omezení volby.....	12
	Omezení číselné klávesnice.....	12
	Omezení adresáře.....	13
	Omezení zástupce.....	13

3 Odesílání faxu

14

Další možnosti odesílání.....	14
Odesílání faxů pomocí vícenásobných nastavení	14
Změna oboustranného rozložení faxu (MFC-9340CDW)	15
Kontrast	16
Změna rozlišení faxu	16
Další operace odesílání	17
Ruční odesílání faxu.....	17
Souběh činnosti	17
Oběžník	18
Přenos v reálném čase	20
Zámořský režim	20
Odložený fax.....	21
Přenos odložené dávky	21
Kontrola a zrušení čekajících úloh.....	22
Nastavení změn jako nové výchozí hodnoty	22
Obnovení všech nastavení faxu na tovární nastavení.....	23
Uložení možností faxu jako zástupce	23
Elektronická titulní stránka.....	24
Zobrazení příjemce.....	26
Polling.....	27
Polling vysílání.....	27

4 Příjem faxu

29

Příjem do paměti.....	29
Přesměrování faxu	29
Ukládání faxu.....	30
Změna operací Příjem do paměti	30
Vypnutí funkce dálkového ovládání faxu	31
Vzdálený příjem.....	32
Nastavení kódu pro dálkový přístup	32
Použití kódu pro dálkový přístup	33
Příkazy dálkového faxu	34
Vyzvednutí faxových zpráv.....	35
Změna čísla pro přesměrování faxu	35
Další operace příjmu.....	36
Tisk zmenšeného příchozího faxu.....	36
Oboustranný tisk pro Režim faxu	36
Nastavení razítka příjmu faxu.....	37
Nastavení sytosti tisku.....	37
Tisk faxu z paměti.....	38
Příjem bez papíru	38
Polling.....	39
Polling příjem.....	39

5	Vytáčení a ukládání čísel	42
	Další operace vytáčení	42
	Kombinace čísel v adresáři	42
	Další způsoby, jak uložit čísla	43
	Ukládání čísel v adresáři z odchozích volání	43
	Nastavení skupin pro oběžník	43
6	Tisk zpráv	46
	Faxová hlášení	46
	Hlášení o ověření přenosu	46
	Faxový deník (Výpis činnosti).....	46
	Zprávy	47
	Jak tisknout hlášení	47
7	Kopírování	48
	Nastavení kopírování	48
	Zastavení kopírování	48
	Zlepšení kvality	48
	Zvětší nebo zmenší kopií.....	49
	2-stranné kopírování.....	50
	Nastavení sytosti a kontrastu	52
	Řazení kopií.....	53
	Tvorba kopií N na 1 (rozvržení stránky)	53
	Kopírování 2 stran identifikačního průkazu na 1 list papíru	55
	Nastavení sytosti barev	56
	Tvorba 2-stranných kopií N na 1 (MFC-9340CDW)	56
	Odstranění barvy pozadí	57
	Uložení možností kopírování jako zástupce	58
	Úspora papíru.....	58
A	Běžná údržba	59
	Kontrola zařízení.....	59
	Zkušební tisk	59
	Kontrola čítačů stránek.....	59
	Kontrola zbývajících životnosti tonerových kazet	60
	Kontrola zbývajících životnosti dílů	60
	Výměna součástí pravidelné údržby.....	61
	Balení a přeprava přístroje	62
B	Glosář	64
C	Rejstřík	68

POZNÁMKA



Na většině obrázků v této Příručce uživatele je zobrazen model MFC-9340CDW.

Ukládání do paměti

Nastavení nabídky jsou trvale uložena a v případě výpadku napájení *nebudou* ztracena. Dočasná nastavení (například kontrast a zámožský režim) *budou* ztracena. Při výpadku napájení si zařízení rovněž uchová datum a čas a naprogramované faxové úlohy časovače (např. Odložený fax) po dobu až 60 hodin. Ostatní faxové úlohy v paměti zařízení nebudou ztraceny.

Automatická změna času



Zařízení lze nastavit tak, aby automaticky provádělo změnu na letní čas. Automaticky se přenastaví o jednu hodinu dopředu na jaře a o jednu hodinu dozadu na podzim.

- 1 Stiskněte tlačítko .
- 2 Stiskněte tlačítko  (Datum a čas).
- 3 Stiskněte tlačítko Automaticky letní čas.
- 4 Stiskněte tlačítko Zap. nebo Vyp..
- 5 Stiskněte tlačítko .

Ekologické funkce

Úspora toneru

Pomocí této funkce můžete šetřit toner. Nastavíte-li úsporu toneru na možnost Zap., výtisky budou světlejší. Továrním nastavením je Vyp..

- 1 Stiskněte tlačítko .
- 2 Stiskněte tlačítko Vsechna nastav..
- 3 Přejedte nahoru nebo dolů nebo stiskněte ▲ nebo ▼, aby se zobrazilo Zaklad.nastav..
- 4 Stiskněte tlačítko Zaklad.nastav..
- 5 Přejedte nahoru nebo dolů nebo stiskněte ▲ nebo ▼, aby se zobrazila Ekologie.
- 6 Stiskněte tlačítko Ekologie.
- 7 Stiskněte tlačítko Úspora toneru.
- 8 Stiskněte tlačítko Zap. nebo Vyp..
- 9 Stiskněte tlačítko .

POZNÁMKA



Nedoporučujeme používat funkci Úspora toneru pro tisk fotografií a obrázků v odstínech šedé.

Čas do spánku

Nastavení času přechodu do úsporného režimu může snížit spotřebu energie. Je-li zařízení v režimu Spánku (Úsporný režim), chová se, jako by bylo vypnuto. Jakmile zařízení přijme tiskovou úlohu, vzbudí se a zahájí tisk.

Můžete zvolit, jak dlouho musí být zařízení v nečinnosti, než přejde do režimu Spánku. Časovač se restartuje, provádí-li se na počítači operace, jako je příjem faxu nebo tiskové úlohy. Výchozí nastavení je 3 minuty.

Když se zařízení přepne do režimu spánku, podsvícení dotykového displeje se vypne.

- 1 Stiskněte tlačítko .
- 2 Stiskněte tlačítko Vsechna nastav..
- 3 Přejedte nahoru nebo dolů nebo stiskněte ▲ nebo ▼, aby se zobrazilo Zaklad.nastav..
- 4 Stiskněte tlačítko Zaklad.nastav..
- 5 Přejedte nahoru nebo dolů nebo stiskněte ▲ nebo ▼, aby se zobrazila Ekologie.
- 6 Stiskněte tlačítko Ekologie.
- 7 Stiskněte tlačítko Čas do spánku.
- 8 Prostřednictvím klávesnice na dotykovém displeji zadejte čas (0–50 minut), po který musí být zařízení v nečinnosti před vstupem do režimu Spánku. Stiskněte tlačítko OK.
- 9 Stiskněte tlačítko .

Režim Hlubokého spánku



Pokud je zařízení v režimu Spánku a nepřijme žádné úlohy po určitou dobu, přejde zařízení automaticky do režimu Hlubokého spánku. Režim hlubokého spánku využívá méně energie než režim Spánku. Když zařízení přijme úlohu či klepnete na dotykový displej, vzbudí se.

Když je zařízení v režimu Hlubokého spánku, podsvícení dotykového displeje se vypne a bliká .

Dotykový displej



Nastavení jasu podsvícení

Jas podsvícení LCD dotykového displeje lze nastavit. Máte-li potíže při čtení z dotykového displeje, zkuste si změnit jas podsvícení.

- 1 Stiskněte tlačítko .
- 2 Stiskněte tlačítko `Vsechna nastav.`
- 3 Přejed'te nahoru nebo dolů nebo stiskněte ▲ nebo ▼, aby se zobrazilo `Zaklad.nastav..`
- 4 Stiskněte tlačítko `Zaklad.nastav..`
- 5 Přejed'te nahoru nebo dolů nebo stiskněte ▲ nebo ▼, aby se zobrazilo `Nastaveni LCD.`
- 6 Stiskněte tlačítko `Nastaveni LCD.`
- 7 Stiskněte tlačítko `Podsviceni.`
- 8 Stiskněte tlačítko `Svetly, Stred nebo Tmavy.`
- 9 Stiskněte tlačítko .

Nastavení časovače pro tlumení intenzity podsvícení

Můžete nastavit, jak dlouho zůstane podsvícení na LCD displeji poté, co přejdete zpět na výchozí obrazovku.

- 1 Stiskněte tlačítko .
- 2 Stiskněte tlačítko `Vsechna nastav.`
- 3 Přejedte nahoru nebo dolů nebo stiskněte ▲ nebo ▼, aby se zobrazilo `Zaklad.nastav..`
- 4 Stiskněte tlačítko `Zaklad.nastav..`
- 5 Přejedte nahoru nebo dolů nebo stiskněte ▲ nebo ▼, aby se zobrazilo `Nastaveni LCD.`
- 6 Stiskněte tlačítko `Nastaveni LCD.`
- 7 Stiskněte tlačítko `Casovac jas.`
- 8 Stiskněte tlačítko `Vyp., 10Sec., 20Sec. nebo 30Sec..`
- 9 Stiskněte tlačítko .

Secure Function Lock 2.0

Blokovací funkce Secure Function Lock vám umožňuje omezit veřejný přístup k následujícím funkcím zařízení:

- **Fax TX** (odesílání faxů)
- **Fax RX** (přijímání faxů)
- **Copy** (Kopírovat)
- **Scan** (Skenování)
- **USB Direct Print** (Přímý tisk USB)²
- **Print** (Tisk)¹
- **Web Connect** (Připojení k internetu) (**Upload** (Nahrát))
- **Web Connect** (Připojení k internetu) (**Download** (Stáhnout))
- **Color Print** (Barevný tisk)^{1 3}
- **Page Limit** (Omezení stránek)³

¹ Tisk a barevný tisk zahrnuje tiskové úlohy přes AirPrint, Google Cloud Print.

² Pro MFC-9330CDW a MFC-9340CDW

³ K dispozici pro **Print** (Tisk), **USB Direct Print** (Přímý tisk USB), **Copy** (Kopírovat) a **Web Connect** (Připojení k internetu) (**Download** (Stáhnout)).

Tato funkce také uživatelům brání ve změnách výchozích nastavení zařízení omezením přístupu k nastavením nabídky.

Před použitím bezpečnostních funkcí musíte nejprve zadat heslo správce.

Správce systému může zřídit omezení pro jednotlivé uživatele spolu s uživatelským heslem.

Heslo si pečlivě poznamenejte. Pokud je zapomenete, budete muset resetovat heslo uložené v zařízení. Informace o tom, jak resetovat heslo, získáte po zavolání naslužbu pro zákazníky společnosti Brother.

POZNÁMKA

- Blokovací funkci Secure Function Lock lze nastavit ručně na dotykovém displeji nebo pomocí Web Based Management (webové správy) či BRAdmin Professional 3 (pouze v systému Windows®). Doporučujeme ke konfiguraci této funkce (►►Příručka síťových aplikací) použít Web Based Management (webovou správu) nebo BRAdmin Professional 3 (pouze Windows®).
- Pouze správci mohou nastavovat omezení a provádět změny u jednotlivých uživatelů.
- Polling příjem je zapnut pouze tehdy, když jsou zapnuty funkce Fax vysílání i Fax příjem.

Než začnete používat Secure Function Lock 2.0 (Blokovací funkce 2.0)

Nastavení funkce Secure Function Lock 2.0 (Blokovací funkce 2.0) můžete konfigurovat prostřednictvím webového prohlížeče. Před konfigurací jsou zapotřebí následující přípravy.

- 1 Spustíte webový prohlížeč.
- 2 Do adresního panelu vašeho prohlížeče zadejte „http://adresa IP zařízení/“ (kde „adresa IP zařízení“ je adresa IP zařízení Brother).

■ Například:

http://192.168.1.2/

POZNÁMKA

Adresu IP zařízení můžete najít ve zprávě konfigurace sítě (►► Příručka síťových aplikací: *Vytištění hlášení o konfiguraci sítě*).

- 3 Zadejte heslo do pole **Login** (Přihlášení). (Toto je heslo pro přihlášení k webové stránce zařízení, nikoli heslo správce pro funkci Secure Function Lock (Blokovací funkce).) Klepněte na .

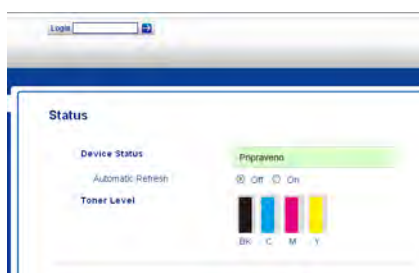

POZNÁMKA

Používáte-li k prvotnímu konfigurování nastavení zařízení webový prohlížeč, nastavte heslo.

- 1 Klepněte na **Please configure the password** (Nastavte prosím heslo).
- 2 Zadejte heslo (až 32 znaků).
- 3 Znovu zadejte heslo do pole **Confirm New Password** (Potvrdit nové heslo).
- 4 Klepněte na **Submit** (Potvrdit).

Nastavení a změna hesla pro správce

Toto nastavení lze nakonfigurovat pomocí webového prohlížeče. Pokyny pro konfiguraci webové stránky viz *Než začnete používat Secure Function Lock 2.0 (Blokovací funkce 2.0)* ►► strana 6. Poté nastavte správce.

Nastavení hesla správce

Heslo správce se používá k nastavení uživatelů a k zapnutí nebo vypnutí funkce Secure Function Lock (Blokovací funkce). (viz *Nastavení uživatelů s omezenými oprávněními* ►► strana 7 a *Zapnutí a vypnutí blokovací funkce Secure Function Lock* ►► strana 8).

- 1 Klepněte na **Administrator** (Správce).
- 2 Klepněte na **Secure Function Lock** (Zámek bezpečnostní funkce).
- 3 Zadejte čtyřmístné číslo pro heslo do pole **New Password** (Nové heslo).



- 4 Znovu zadejte heslo do pole **Retype Password** (Zopakovat heslo).
- 5 Klepněte na **Submit** (Potvrdit).

Změna hesla správce

- 1 Klepněte na **Administrator** (Správce).
- 2 Klepněte na **Secure Function Lock** (Zámek bezpečnostní funkce).
- 3 Zadejte čtyřmístné číslo pro heslo do pole **New Password** (Nové heslo).
- 4 Znovu zadejte heslo do pole **Retype Password** (Zopakovat heslo).
- 5 Klepněte na **Submit** (Potvrdit).

Nastavení uživatele s omezenými oprávněními

Můžete nakonfigurovat uživatele s omezeným oprávněním a heslo. Můžete nastavit až 25 uživatelů s omezeními.

Toto nastavení lze nakonfigurovat pomocí webového prohlížeče. Pokyny pro konfiguraci webové stránky viz *Než začnete používat Secure Function Lock 2.0 (Blokovací funkce 2.0)* ►► strana 6. Poté postupujte takto:

- 1 Klepněte na **Administrator** (Správce).
- 2 Klepněte na **Secure Function Lock** (Zámek bezpečnostní funkce).
- 3 Zadejte alfanumerický název skupiny nebo uživatelské jméno (maximálně 15 znaků) do pole **ID Number/Name** (Číslo ID/jméno) a potom zadejte čtyřmístné heslo do pole **PIN**.

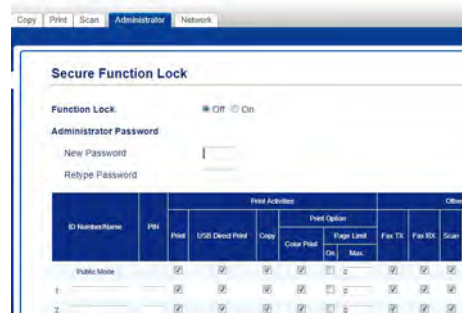

- 4 Zrušte zaškrtnutí funkcí, které chcete omezit, v polích **Print** (Tisk) a **Others** (Jiné). Pokud chcete nakonfigurovat maximální počet stránek, zaškrtněte políčko **On** (Zapnuto) v nabídce **Page Limit** (Omezení stránek) a potom zadejte číslo do pole **Max..**
- 5 Klepněte na **Submit** (Potvrdit).

Nastavení a změna režimu veřejného uživatele

Režim veřejného uživatele omezuje funkce, které jsou k dispozici, pro všechny uživatele, kteří nemají heslo.

Pokud chcete nastavit omezení pro veřejné uživatele, musíte to udělat pomocí aplikace Web Based Management nebo BRAdmin Professional 3 (pouze Windows®) (►►Příručka síťových aplikací).

- 1 Klepněte na **Administrator** (Správce).
- 2 Klepněte na **Secure Function Lock** (Zámek bezpečnostní funkce).
- 3 Zrušte zaškrtnutí funkcí, které chcete omezit, v polích **Print** (Tisk) a **Others** (Jiné). Pokud chcete nakonfigurovat maximální počet stránek, zaškrtněte políčko **On** (Zapnuto) v nabídce **Page Limit** (Omezení stránek) a potom zadejte číslo do pole **Max..**

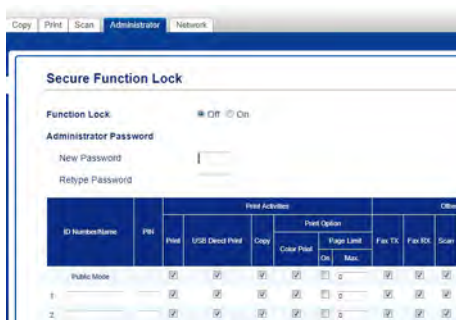

- 4 Klepněte na **Submit** (Potvrdit).

Zapnutí a vypnutí blokovací funkce Secure Function Lock

POZNÁMKA

Heslo správce si pečlivě poznamenejte. Pokud zadáte nesprávné heslo, na dotykovém displeji se zobrazí *Chybne heslo*. Zadejte správné heslo. Pokud jej zapomenete, požádejte o pomoc zákaznickou službu společnosti Brother.

Zapnutí blokovací funkce Secure Function Lock

- 1 Stiskněte tlačítko .
- 2 Stiskněte tlačítko *Vsechna nastav.*
- 3 Přejedte nahoru nebo dolů nebo stiskněte ▲ nebo ▼, aby se zobrazilo *Zaklad.nastav..*
- 4 Stiskněte tlačítko *Zaklad.nastav..*
- 5 Přejedte nahoru nebo dolů nebo stiskněte ▲ nebo ▼, aby se zobrazila *Bezpecnost.*
- 6 Stiskněte tlačítko *Bezpecnost.*
- 7 Stiskněte tlačítko *Blok.funkce.*
- 8 Stiskněte tlačítko *Blok.Vyp.⇒Zap..*
- 9 Zadejte registrované čtyřmístné heslo správce pomocí klávesnice na dotykovém displeji. Stiskněte tlačítko *OK.*

POZNÁMKA

Ikona funkce Secure Function Lock (Blokovací funkce) je zobrazena pod časem a datem.

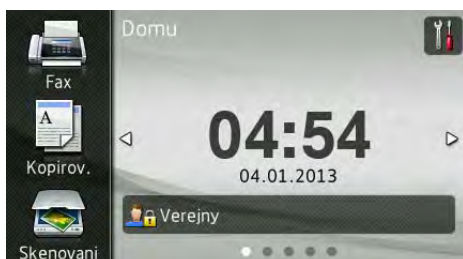

Vypnutí blokovací funkce Secure Function Lock

- 1 Stiskněte tlačítko  Verejny nebo





(kde xxxxx je uživatelské jméno.)

- 2 Stiskněte tlačítko Blok . Zap . => Vyp . .
- 3 Zadejte registrované čtyřmístné heslo správce pomocí klávesnice na dotykovém displeji. Stiskněte tlačítko OK.

Přepínání uživatelů

Toto nastavení vám umožňuje přepínat mezi registrovanými uživateli s omezenými oprávněními nebo veřejným režimem, když je zapnuta blokovací funkce Secure Function Lock.

Změna na režim uživatele s omezenými oprávněními

- 1 Stiskněte tlačítko  Verejny nebo  XXXXX (kde xxxxx je uživatelské jméno.)
- 2 Stiskněte tlačítko Zmenit uzivatele.
- 3 Rychlým přetažením nahoru anebo stiskem tlačítka ▲ nebo ▼ zobrazte vaše uživatelské jméno.
- 4 Stiskněte vaše uživatelské jméno.
- 5 Zadejte čtyřmístné heslo uživatele pomocí klávesnice na dotykovém displeji. Stiskněte tlačítko OK.

POZNÁMKA

- Má-li aktuální ID pro funkci, kterou chcete použít, omezen přístup, objeví se na dotykovém displeji *Pristup odepren.*
- Pokud má vaše ID nastaveno omezení počtu stránek a již bylo dosaženo maximálního počtu stránek, zobrazí se při tisku dat na dotykovém displeji *Prekročen limit nebo Pristup odepren.* Nastavení funkce Secure Function Lock vám může sdělit administrátor.

Změna na veřejný režim

1 Stiskněte tlačítko 

(kde xxxxx je uživatelské jméno.)

2 Stiskněte tlačítko `Prejit na verejny`.

POZNÁMKA

- Jakmile uživatel s omezeným přístupem dokončí práci na zařízení, vrátí se zařízení během minuty do režim Veřejné.
 - Je-li funkce, kterou chcete použít, omezena pro všechny uživatele, objeví se na dotykovém displeji zpráva `Pristup odepren a obrazovka Zmenit uzivatele`. Funkci nelze použít. Nastavení funkce Secure Function Lock vám může sdělit administrátor.
 - Pokud je u vaše ID nastaveno pro barevný tisk omezení `Zakázat`, na dotykovém displeji se zobrazí `Nemas povoleni`, budete-li chtít vytisknout barevná data.
-

Blokování nastavení



Blokování nastavení vám umožní nastavit heslo, kterým jiným lidem zabráníte v náhodné změně nastavení zařízení.

Heslo si pečlivě poznamenejte. Pokud je zapomenete, budete muset resetovat heslo uložené v zařízení. Kontaktujte prosím svého administrátora nebo zákaznickou službu společnosti Brother.



Je-li funkce Blokování nastavení nastavena na hodnotu `Zap.`, nelze přistoupit k nastavení zařízení.

Nastavení zařízení rovněž nelze změnit pomocí nástroje **Vzdálené nastavení**, pokud je funkce Blokování nastavení `Zap.`

Nastavení hesla správce

- 1 Stiskněte tlačítko .
- 2 Stiskněte tlačítko `Vsechna nastav.`
- 3 Přejedte nahoru nebo dolů nebo stiskněte ▲ nebo ▼, aby se zobrazilo `Zaklad.nastav..`
- 4 Stiskněte tlačítko `Zaklad.nastav..`
- 5 Přejedte nahoru nebo dolů nebo stiskněte ▲ nebo ▼, aby se zobrazila `Bezpecnost.`
- 6 Stiskněte tlačítko `Bezpecnost.`
- 7 Stiskněte tlačítko `Nastaveni zamku.`
- 8 Zadejte čtyřmístné číslo jako nové heslo pomocí klávesnice na dotykovém displeji.
Stiskněte tlačítko `OK.`
- 9 Zadejte nové heslo znovu, když se na dotykovém displeji zobrazí `Overit:.`
Stiskněte tlačítko `OK.`
- 10 Stiskněte tlačítko .

Změna hesla blokování nastavení pro správce

- 1 Stiskněte tlačítko .
- 2 Stiskněte tlačítko `Vsechna nastav.`
- 3 Přejedte nahoru nebo dolů nebo stiskněte ▲ nebo ▼, aby se zobrazilo `Zaklad.nastav..`
- 4 Stiskněte tlačítko `Zaklad.nastav..`
- 5 Přejedte nahoru nebo dolů nebo stiskněte ▲ nebo ▼, aby se zobrazila `Bezpecnost.`
- 6 Stiskněte tlačítko `Bezpecnost.`
- 7 Stiskněte tlačítko `Nastaveni zamku.`
- 8 Stiskněte tlačítko `Zadej heslo.`
- 9 Zadejte staré čtyřmístné heslo pomocí klávesnice na dotykovém displeji.
Stiskněte tlačítko `OK.`
- 10 Zadejte čtyřmístné číslo jako nové heslo pomocí klávesnice na dotykovém displeji.
Stiskněte tlačítko `OK.`
- 11 Zadejte nové heslo znovu, když se na dotykovém displeji zobrazí `Overit:.`
Stiskněte tlačítko `OK.`
- 12 Stiskněte tlačítko .

Zapnutí/vypnutí blokování nastavení

Pokud zadáte nesprávné heslo, na dotykovém displeji se zobrazí *Chybne heslo*. Zadejte správné heslo.

Zapnutí blokování nastavení

- 1 Stiskněte tlačítko .
- 2 Stiskněte tlačítko *Vsechna nastav.*
- 3 Přejedte nahoru nebo dolů nebo stiskněte ▲ nebo ▼, aby se zobrazilo *Zaklad.nastav..*
- 4 Stiskněte tlačítko *Zaklad.nastav..*
- 5 Přejedte nahoru nebo dolů nebo stiskněte ▲ nebo ▼, aby se zobrazila *Bezpecnost*.
- 6 Stiskněte tlačítko *Bezpecnost*.
- 7 Stiskněte tlačítko *Nastaveni zamku*.
- 8 Stiskněte tlačítko *Blok.Vyp.=>Zap..*
- 9 Zadejte registrované čtyřmístné heslo správce pomocí klávesnice na dotykovém displeji. Stiskněte tlačítko *OK*.

Vypnutí blokování nastavení

- 1 Stiskněte  *Nastaveni zamku* na dotykovém displeji.
- 2 Zadejte registrované čtyřmístné heslo správce pomocí klávesnice na dotykovém displeji. Stiskněte tlačítko *OK*.

Omezení volby



Tato funkce slouží k tomu, aby uživatelům zabránila omylem odesílat faxy nebo hovory na nesprávné číslo. Zařízení můžete nastavit tak, aby bylo omezeno vytáčení při použití číselné klávesnice, adresáře a zástupce.

Zvolíte-li možnost *Vyp.*, zařízení nebude omezovat metodu vytáčení.



Zvolíte-li možnost *Zadejte #* dvakrát, přístroj vás požádá o opětovné zadání čísla. Když stejné číslo zadáte znovu správně, přístroj zahájí vytáčení. Zadáte-li nesprávné číslo, zobrazí se na dotykovém displeji chybová zpráva.

Zvolíte-li možnost *Zap.*, zařízení omezí veškeré odesílání faxů a odchozí hovory dané metody vytáčení.



Omezení číselné klávesnice

- 1 Stiskněte tlačítko .
- 2 Stiskněte tlačítko *Vsechna nastav.*
- 3 Přejedte nahoru nebo dolů nebo stiskněte ▲ nebo ▼, aby se zobrazil *Fax*.
- 4 Stiskněte tlačítko *Fax*.
- 5 Přejedte nahoru nebo dolů nebo stiskněte ▲ nebo ▼, aby se zobrazilo *Omezeni vytaceni*.
- 6 Stiskněte tlačítko *Omezeni vytaceni*.
- 7 Stiskněte tlačítko *Ciselnik*.
- 8 Stiskněte tlačítko *Zadejte #* dvakrát, *Zap.* nebo *Vyp..*
- 9 Stiskněte tlačítko .

Omezení adresáře

- 1 Stiskněte tlačítko .
- 2 Stiskněte tlačítko *Vsechna nastav.*
- 3 Přejedte nahoru nebo dolů nebo stiskněte ▲ nebo ▼, aby se zobrazil *Fax*.
- 4 Stiskněte tlačítko *Fax*.
- 5 Přejedte nahoru nebo dolů nebo stiskněte ▲ nebo ▼, aby se zobrazilo *Omezení vytaceni*.
- 6 Stiskněte tlačítko *Omezeni vytaceni*.
- 7 Stiskněte tlačítko *Adresar*.
- 8 Stiskněte tlačítko
Zadejte # dvakrát, Zap. nebo Vyp..
- 9 Stiskněte tlačítko .

Omezení zástupce

- 1 Stiskněte tlačítko .
- 2 Stiskněte tlačítko *Vsechna nastav.*
- 3 Přejedte nahoru nebo dolů nebo stiskněte ▲ nebo ▼, aby se zobrazil *Fax*.
- 4 Stiskněte tlačítko *Fax*.
- 5 Přejedte nahoru nebo dolů nebo stiskněte ▲ nebo ▼, aby se zobrazilo *Omezení vytaceni*.
- 6 Stiskněte tlačítko *Omezeni vytaceni*.
- 7 Stiskněte tlačítko *Zastupci*.
- 8 Stiskněte tlačítko
Zadejte # dvakrát, Zap. nebo Vyp..
- 9 Stiskněte tlačítko .



Další možnosti odesílání

Odesílání faxů pomocí vícenásobných nastavení

Před odesláním faxu můžete změnit jakoukoliv kombinaci těchto nastavení:

- 2stranny fax¹
- Kontrast
- Rozlišení faxu
- Realny cas TX
- Zamorsky rezim
- Casovac
- Sdruz.vys
- Pozn. t. listu
- Nastaveni titul. listu
- Obeznik

¹ Pro MFC-9340CDW

- 1 Postupujte jedním z následujících způsobů:
 - Když je Náhled faxu nastaven na hodnotu Vyp., stiskněte  (Fax).
 - Když je Náhled faxu nastaven na hodnotu Zap., stiskněte  (Fax) a Odesilani faxu.

Na dotykovém displeji se zobrazí:





- 2 Stiskněte tlačítko Možnosti.
- 3 Rychlým přetažením nahoru nebo dolů anebo stiskem tlačítka ▲ nebo ▼ zobrazte požadované nastavení. Když se nastavení zobrazí, stiskněte jej.
- 4 Stiskněte požadovanou možnost.
- 5 Postupujte jedním z následujících způsobů:
 - Chcete-li změnit další nastavení, vraťte se ke kroku 3 a 4.
 - Jakmile skončíte se změnou nastavení, stiskněte tlačítko OK. Přejděte k dalšímu kroku odesílání faxu.

POZNÁMKA



- Většina nastavení je pouze dočasná a zařízení se vrátí zpět na své výchozí nastavení poté, co odešlete fax.
- Některá nastavení, která nejčastěji používáte, můžete uložit tak, že je nastavíte jako výchozí nastavení. Tato nastavení zůstanou, dokud je opět nezměníte (viz *Nastavení změn jako nové výchozí hodnoty* ►► strana 22).
- Některá nastavení, která nejčastěji používáte, můžete uložit tak, že je nastavíte jako zástupce (viz *Uložení možností faxu jako zástupce* ►► strana 23).

Změna oboustranného rozložení faxu (MFC-9340CDW)

Než odešlete oboustranný fax, musíte vybrat duplexní formát skenování. Vámi zvolený formát bude záviset na rozvržení vašeho oboustranného dokumentu.

- 1 Umístěte dokument do ADF.
- 2 Postupujte jedním z následujících způsobů:
 - Když je Náhled faxu nastaven na hodnotu **Výp.**, stiskněte  (Fax).
 - Když je Náhled faxu nastaven na hodnotu **Zap.**, stiskněte  (Fax) a **Odesílání faxu**.
- 3 Stiskněte tlačítko **Možnosti**.
- 4 Přejedte nahoru nebo dolů nebo stiskněte **▲** nebo **▼**, aby se zobrazil **2stranný fax**.
- 5 Stiskněte tlačítko **2stranný fax**.
- 6 Postupujte jedním z následujících způsobů:
 - Pokud je váš dokument otočen na **Dlouhou stranu**, stiskněte **2stranný sken : dlouhy okraj**.

- Pokud je váš dokument otočen na **Krátkou stranu**, stiskněte **2stranný sken : kratky okraj**.

Krátká strana	
Na výšku	Na šířku
	

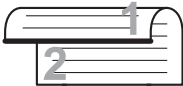
Dlouhá strana	
Na výšku	Na šířku
	

Kontrast



U většiny dokumentů zajistí nejlepší výsledky výchozí nastavení **Auto**.

Auto automaticky zvolí vhodný kontrast dokumentu.

Pokud je váš dokument příliš světlý nebo naopak příliš tmavý, změnou kontrastu můžete zlepšit kvalitu faxu.

Pomocí tlačítka **Tmavý** faxovaný dokument zesvětlíte.

Pomocí tlačítka **Světlý** faxovaný dokument ztmavíte.



- 1 Postupujte jedním z následujících způsobů:
 - Když je **Náhled faxu** nastaven na hodnotu **Vyp.**, stiskněte  (Fax).
 - Když je **Náhled faxu** nastaven na hodnotu **Zap.**, stiskněte  (Fax) a **Odesílání faxu**.
- 2 Stiskněte tlačítko **Možnosti**.
- 3 Přejedte nahoru nebo dolů nebo stiskněte **▲** nebo **▼**, aby se zobrazil **Kontrast**.
- 4 Stiskněte tlačítko **Kontrast**.
- 5 Stiskněte tlačítko **Auto**, **Světlý** nebo **Tmavý**.

POZNÁMKA

Pokud jako **Rozlišení faxu** zvolíte možnost **Foto**, pak i když zvolíte možnost **Světlý** nebo **Tmavý**, zařízení odešle fax pomocí nastavení **Auto**.

Změna rozlišení faxu

Kvalitu faxu lze zlepšit změnou rozlišení faxu. Rozlišení lze změnit pro následující fax.

- 1 Postupujte jedním z následujících způsobů:
 - Když je **Náhled faxu** nastaven na hodnotu **Vyp.**, stiskněte  (Fax).
 - Když je **Náhled faxu** nastaven na hodnotu **Zap.**, stiskněte  (Fax) a **Odesílání faxu**.
- 2 Stiskněte tlačítko **Možnosti**.
- 3 Přejedte nahoru nebo dolů nebo stiskněte **▲** nebo **▼**, aby se zobrazil **Rozlišení faxu**.
- 4 Stiskněte tlačítko **Rozlišení faxu**.
- 5 Stiskněte tlačítko **Standard**, **Jemné**, **Ex.Jemné** nebo **Foto**.

POZNÁMKA

Můžete vybrat čtyři různá nastavení rozlišení.

Černobílé	
Standard	Vhodné pro většinu tištěných dokumentů.
Jemné	Dobré pro krátký text, přenos probíhá trochu pomaleji než u standardního rozlišení.
Ex.Jemné	Dobré pro krátký text nebo malé obrázky, přenos probíhá pomaleji než u jemného rozlišení.
Foto	Použijte v dokumentech s různými odstíny šedé nebo pro fotografie. Toto rozlišení má nejpomalejší přenos.

Další operace odesílání

Ruční odesílání faxu

Ruční přenos

Během ručního přenosu při odesílání faxu uslyšíte tóny vytáčení, vyzvánění a tóny příjmu faxu.



- 1 Vložte dokument.
- 2 Zvedněte sluchátko externího telefonu a čekejte, dokud neuslyšíte oznamovací tón.
- 3 Vytočte číslo faxu pomocí externího telefonu.
- 4 Jakmile uslyšíte tóny faxu, stiskněte tlačítko **Fax start**.
 - Pokud používáte sklo skeneru, stiskněte **Vysilani**.
- 5 Zavěste sluchátko externího telefonu.

Souběh činnosti

Můžete vytočit číslo a zahájit skenování faxu do paměti - a to i pokud přístroj odesílá z paměti, přijímá faxy nebo tiskne data z PC. Na dotykovém displeji se zobrazí číslo nové úlohy.

Počet stránek, které můžete naskenovat do paměti, se bude lišit v závislosti na datech, která jsou na nich vytištěna.

POZNÁMKA

Zobrazí-li se při skenování první strany faxu zpráva **Preplnena pamet**, stisknutím tlačítka  skenování zrušte. Zobrazí-li se při skenování další strany zpráva **Preplnena pamet**, můžete stisknutím tlačítka **Odeslat** odeslat již naskenované stránky, nebo stisknutím tlačítka  operaci zrušit.

Oběžník

Funkce oběžníku umožňuje zaslat stejnou faxovou zprávu na více než jedno faxové číslo. Do jednoho oběžníku můžete zahrnout čísla Skupin, Adresáře a až 50 ručně vytáčených čísel.

Funkci oběžníku můžete využít až s 250 různými čísly.

Než s oběžníkem začnete

Číslo adresáře je třeba uložit do paměti počítače a teprve poté je lze použít v oběžníku (►► Základní příručka uživatele: *Ukládání čísel do adresáře*).

Skupinová čísla je třeba také uložit do paměti počítače a teprve poté je lze použít v oběžníku. Čísla skupiny zahrnují mnoho čísel uložených v adresáři pro snadnější vytáčení (viz *Nastavení skupin pro oběžník* ►► strana 43).

Jak odeslat oběžník faxem

- 1 Vložte dokument.
- 2 Postupujte jedním z následujících způsobů:
 - Když je *Náhled faxu* nastaven na hodnotu *Vyp.*, stiskněte  (Fax).
 - Když je *Náhled faxu* nastaven na hodnotu *Zap.*, stiskněte  (Fax) a *Odesílání faxu*.
- 3 Stiskněte tlačítko *Možnosti*.
- 4 Přejedte nahoru nebo dolů nebo stiskněte ▲ nebo ▼, aby se zobrazil *Obezník*.
- 5 Stiskněte tlačítko *Obezník*.

- 6 Stiskněte tlačítko *Přidat číslo*.

POZNÁMKA

Pokud jste stáhli internetový fax:

Chcete-li odeslat oběžník pomocí

e-mailové adresy, stiskněte tlačítko , zadejte e-mailovou adresu (►► Základní příručka uživatele: *Vkládání textu*), a stiskněte tlačítko *OK*.

- 7 Přidávat čísla na oběžník můžete jedním z následujících způsobů:
 - Stiskněte *Přidat číslo* a zadejte číslo pomocí klávesnice na dotykovém displeji (►► Základní příručka uživatele: *Jak vytáčet*).
Stiskněte tlačítko *OK*.
 - Stiskněte tlačítko *Přidat z adresáře*. Rychlým přetažením nahoru nebo dolů anebo stiskem tlačítka ▲ nebo ▼ zobrazíte číslo, které chcete přidat do oběžníku. Stiskněte zaškrťovací pole pro čísla, která chcete přidat do oběžníku. Po zaškrtnutí všech požadovaných čísel stiskněte tlačítko *OK*.
 - Stiskněte tlačítko *Vyhledat v adresáři*. Zadejte první písmeno jména a stiskněte tlačítko *OK*. Stiskněte jméno a pak stiskněte číslo, které chcete přidat do oběžníku.
- 8 Po zadání všech faxových čísel opakovaním kroků 6 a 7, stiskněte tlačítko *OK*.
- 9 Stiskněte tlačítko *Fax start*. Po skončení odeslání oběžníku bude vytištěna zpráva o oběžníku, abyste měli přehled o výsledcích.

POZNÁMKA

- Pokud jste nevyužili žádná čísla pro skupiny, můžete rozeslat faxy na až 250 různých čísel.
- Dostupná paměť zařízení se bude lišit v závislosti na typech úloh v paměti a číslech použitých pro oběžník. Pokud vysíláte na maximální možný počet čísel, nebudete moci využít funkce duální přístup a odložený fax.
- Pokud se zobrazí zpráva *Preplnena pamet*, stisknutím tlačítka  zrušte úlohu. Stisknutím tlačítka *Odeslat* odešlete dosud naskenované stránky.



- 4 Postupujte jedním z následujících způsobů:

- Pro zrušení aktuální úlohy stiskněte *Ano*.
- Chcete-li činnost ukončit bez zrušení, stiskněte *Ne*.

3

Zrušení Odesílání oběžníku

Při odesílání oběžníku můžete zrušit právě odesílaný fax nebo celou úlohu odesílání oběžníku.

- 1 Stiskněte tlačítko .
- 2 Postupujte jedním z následujících způsobů:
 - Celý oběžník zrušíte stisknutím tlačítka *Cely fax. obeznik*. Přejděte ke kroku 3.
 - Pro zrušení aktuální úlohy stiskněte tlačítko, které zobrazuje číslo nebo jméno, které se právě vytáčí. Přejděte ke kroku 4.
 - Chcete-li činnost ukončit bez zrušení, stiskněte .
- 3 Pokud se vás dotykový displej ptá, zda chcete zrušit celý oběžník, postupujte jedním z následujících kroků:
 - Stiskněte *Ano* pro potvrzení.
 - Chcete-li činnost ukončit bez zrušení, stiskněte *Ne*.



Přenos v reálném čase

Když odesíláte fax, přístroj před odesláním naskenuje dokument do paměti. Jakmile je telefonní linka volná, zařízení zahájí vytáčení a odesílání.

Někdy je třeba poslat důležitý dokument okamžitě bez čekání na přenos z paměti. Můžete zapnout *Realny cas TX*.

POZNÁMKA



- Pokud je paměť plná a posíláte fax z ADF, zařízení odešle dokument v reálném čase (dokonce i když je *Realny cas TX* nastaven na *Vyp.*). Pokud je paměť plná, faxy ze skla skeneru nelze odeslat, dokud se část paměti neuvolní.
- Při přenosu v reálném čase nefunguje při použití skla skeneru funkce automatického opakování vytáčení.

- 1 Vložte dokument.
- 2 Postupujte jedním z následujících způsobů:
 - Když je *Náhled faxu* nastaven na hodnotu *Vyp.*, stiskněte  (*Fax*).
 - Když je *Náhled faxu* nastaven na hodnotu *Zap.*, stiskněte  (*Fax*) a *Odesilani faxu*.
- 3 Stiskněte tlačítko *Moznosti*.
- 4 Přejedte nahoru nebo dolů nebo stiskněte ▲ nebo ▼, aby se zobrazil *Realny cas TX*.
- 5 Stiskněte tlačítko *Realny cas TX*.
- 6 Stiskněte tlačítko *Zap.* (nebo *Vyp.*).
- 7 Stiskněte tlačítko *OK*.
- 8 Zadejte faxové číslo.
- 9 Stiskněte tlačítko *Fax start*.

Zámořský režim



Pokud máte potíže s odesláním faxu do zámoří z důvodu špatného připojení, doporučujeme vám zapnout zámořský režim.

Jedná se o dočasné nastavení, které bude aktivní pouze pro následující fax.

- 1 Vložte dokument.
- 2 Postupujte jedním z následujících způsobů:
 - Když je *Náhled faxu* nastaven na hodnotu *Vyp.*, stiskněte  (*Fax*).
 - Když je *Náhled faxu* nastaven na hodnotu *Zap.*, stiskněte  (*Fax*) a *Odesilani faxu*.
- 3 Stiskněte tlačítko *Moznosti*.
- 4 Přejedte nahoru nebo dolů nebo stiskněte ▲ nebo ▼, aby se zobrazil *Zamorsky rezim*.
- 5 Stiskněte tlačítko *Zamorsky rezim*.
- 6 Stiskněte tlačítko *Zap.*
- 7 Stiskněte tlačítko *OK*.
- 8 Zadejte faxové číslo.
- 9 Stiskněte tlačítko *Fax start*.

Odložený fax

Do paměti můžete uložit až 50 faxů, které budou odeslány v následujících 24 hodinách.

- 1 Vložte dokument.
- 2 Postupujte jedním z následujících způsobů:
 - Když je Náhled faxu nastaven na hodnotu Vyp., stiskněte  (Fax).
 - Když je Náhled faxu nastaven na hodnotu Zap., stiskněte  (Fax) a Odesilani faxu.
- 3 Stiskněte tlačítko Možnosti.
- 4 Přejedte nahoru nebo dolů nebo stiskněte ▲ nebo ▼, aby se zobrazil Casovac.
- 5 Stiskněte tlačítko Casovac.
- 6 Stiskněte tlačítko Casovac.
- 7 Stiskněte tlačítko Zap..
- 8 Stiskněte tlačítko Nast.cas.
- 9 Zadejte čas, kdy chcete fax odeslat (ve 24hodinovém formátu) pomocí klávesnice na dotykovém displeji. Stiskněte tlačítko OK.



POZNÁMKA

Počet stránek, které můžete naskenovat do paměti, závisí na objemu dat, která jsou vytištěna na každé stránce.

Přenos odložené dávky



Před odesláním odložených faxů vám zařízení pomůže snížit náklady seřazením všech faxů v paměti podle místa určení a naplánovaného času.

Všechny odložené faxy, které jsou naplánovány k odeslání ve stejný čas na stejné faxové číslo, budou odeslány jako jeden fax, aby se ušetřil čas přenosu.

- 1 Stiskněte tlačítko .
- 2 Stiskněte tlačítko Vsechna nastav.
- 3 Přejedte nahoru nebo dolů nebo stiskněte ▲ nebo ▼, aby se zobrazil Fax.
- 4 Stiskněte tlačítko Fax.
- 5 Přejedte nahoru nebo dolů nebo stiskněte ▲ nebo ▼, aby se zobrazilo Odeslat nastaveni.
- 6 Stiskněte tlačítko Odeslat nastaveni.
- 7 Stiskněte tlačítko Sdruz.vys.
- 8 Stiskněte tlačítko Zap. nebo Vyp..
- 9 Stiskněte tlačítko .



Kontrola a zrušení čekajících úloh

Zkontrolujte, které úlohy stále čekají v paměti na odeslání. Pokud neexistují žádné úlohy, na dotykovém displeji se zobrazí zpráva *Neni zadna uloha. Ulozenou a čekající faxovou úlohu v paměti můžete zrušit.*

- 1 Stiskněte tlačítko .
- 2 Stiskněte tlačítko *Vsechna nastav.*
- 3 Přejedte nahoru nebo dolů nebo stiskněte ▲ nebo ▼, aby se zobrazil *Fax*.
- 4 Stiskněte tlačítko *Fax*.
- 5 Přejedte nahoru nebo dolů nebo stiskněte ▲ nebo ▼, aby se zobrazilo *Zbyva uloh.*
- 6 Stiskněte tlačítko *Zbyva uloh*. Na dotykovém displeji se zobrazí čekající úlohy.
- 7 Rychlým přetažením nahoru nebo dolů anebo stiskem tlačítka ▲ nebo ▼ procházejte úlohy a stiskněte úlohu, kterou chcete zrušit.
- 8 Stiskněte tlačítko *Zrusit*.
- 9 Postupujte jedním z následujících způsobů:
 - Zrušíte stisknutím *Ano*. Chcete-li ukončit další úlohu, přejděte ke kroku 7.
 - Chcete-li činnost ukončit bez zrušení, stiskněte *Ne*.
- 10 Po dokončení zrušení úloh stiskněte .

Nastavení změn jako nové výchozí hodnoty



Můžete uložit faxová nastavení pro *Rozliseni faxu*, *Kontrast*, *Velikost skenovaciho skla*, *Realny cas TX* a *Nastaveni titul. listu*, která používáte nejčastěji, a to jejich nastavením jako výchozí. Tato nastavení zůstanou, dokud je opět nezměníte.

- 1 Postupujte jedním z následujících způsobů:
 - Když je *Náhled faxu* nastaven na hodnotu *Vyp.*, stiskněte  (*Fax*).
 - Když je *Náhled faxu* nastaven na hodnotu *Zap.*, stiskněte  (*Fax*) a *Odesilani faxu*.
- 2 Stiskněte tlačítko *Moznosti*.
- 3 Rychlým přetažením nahoru nebo dolů anebo stiskem tlačítka ▲ nebo ▼ vyberete nastavení, které chcete změnit a potom stiskněte novou možnost.

Opakujte tento krok pro každé nastavení, které chcete změnit.
- 4 Po změně posledního nastavení rychlým přetažením nahoru nebo dolů anebo stiskem tlačítka ▲ nebo ▼ zobrazte *Uloz.nov.predv..*
- 5 Stiskněte tlačítko *Uloz.nov.predv..*
- 6 Dotykový displej vás vyzve k potvrzení změny nového výchozího nastavení. Stiskněte *Ano* pro potvrzení.
- 7 Stiskněte tlačítko .



Obnovení všech nastavení faxu na tovární nastavení

Všechna změněná faxová nastavení můžete obnovit na tovární nastavení. Tato nastavení zůstanou, dokud je opět nezměníte.

- 1 Postupujte jedním z následujících způsobů:
 - Když je Náhled faxu nastaven na hodnotu `Vyp.`, stiskněte  (Fax).
 - Když je Náhled faxu nastaven na hodnotu `Zap.`, stiskněte  (Fax) a `Odesilani faxu`.
- 2 Stiskněte tlačítko `Moznosti`.
- 3 Po změně posledního nastavení rychlým přetažením nahoru nebo dolů anebo stiskem tlačítka `▲` nebo `▼` zobrazte `Tovarni nastav.`
- 4 Stiskněte tlačítko `Tovarni nastav.`
- 5 Dotykový displej vás vyzve k potvrzení návratu na tovární nastavení. Stiskněte `Ano` pro potvrzení.
- 6 Stiskněte tlačítko .

Uložení možností faxu jako zástupce

Všechny možnosti faxu, které používáte nejčastěji, můžete uložit jako zástupce.

- 1 Postupujte jedním z následujících způsobů:
 - Když je Náhled faxu nastaven na hodnotu `Vyp.`, stiskněte  (Fax).
 - Když je Náhled faxu nastaven na hodnotu `Zap.`, stiskněte  (Fax) a `Odesilani faxu`.
- 2 Zadejte faxové číslo.
- 3 Stiskněte tlačítko `Moznosti`.
- 4 Rychlým přetažením nahoru nebo dolů anebo stiskem tlačítka `▲` nebo `▼` zobrazte `Rozliseni faxu`, `2stranny fax`¹, `Kontrast`, `Realny cas TX`, `Nastaveni titul. listu`, `Zamorsky rezim` nebo `Velikost skenovaciho skla` a potom stiskněte nastavení, které chcete změnit. Následně stiskněte novou možnost, kterou chcete nastavit. Opakujte tento krok pro každé nastavení, které chcete změnit.
- 5 Po dokončení výběru nových možností, stiskněte tlačítko `OK`.
- 6 Stiskněte tlačítko `Ulozit jako zastupce`.
- 7 Potvrďte zobrazený seznam možností, které jste si vybrali pro zástupce, a pak stiskněte tlačítko `OK`.

- 8 Zadejte název zástupce pomocí klávesnice na dotykovém displeji. (Podrobnější informace o zadávání znaků najdete v části >>Základní příručka uživatele: *Vkládání textu.*)
Stiskněte tlačítko OK.

- 9 Stiskněte OK pro potvrzení.

¹ Pro MFC-9340CDW

Elektronická titulní stránka

Pokud chcete používat tuto funkci, musíte mít nenaprogramované ID stanice (>>Stručný návod k obsluze).

S každým faxem můžete automaticky odesílat titulní list. Součástí titulního listu je ID stanice, komentář a jméno uložené v paměti Bleskové volby nebo Krátké volby.

Můžete zvolit jeden z následujících přednastavených komentářů:

1. Bez poznámky
2. Zavolejte
3. Nalehave
4. Duverne



Místo použití jednoho z přednastavených komentářů můžete zadat dvě vlastní osobní zprávy, které mohou mít až 27 znaků.

(Viz *Tvorba vlastního komentáře*
>> strana 25.)

5. (Vlastní)
6. (Vlastní)



Tvorba vlastního komentáře

Nastavit můžete dva vlastní komentáře.

- 1 Stiskněte tlačítko .
- 2 Stiskněte tlačítko `Vsechna nastav.`
- 3 Přejedte nahoru nebo dolů nebo stiskněte ▲ nebo ▼, aby se zobrazil `Fax`.
- 4 Stiskněte tlačítko `Fax`.
- 5 Přejedte nahoru nebo dolů nebo stiskněte ▲ nebo ▼, aby se zobrazilo `Odeslat nastaveni`.
- 6 Stiskněte tlačítko `Odeslat nastaveni`.
- 7 Stiskněte tlačítko `Nastaveni titulniho listu`.
- 8 Stiskněte tlačítko `Pozn. t. listu`.
- 9 Stisknutím tlačítka 5. nebo 6. uložte svůj vlastní komentář.
- 10 Zadejte svůj vlastní komentář pomocí tlačítek na dotykovém displeji. Stiskněte tlačítko `OK`.
Stiskem tlačítka  vyberte čísla, písmena nebo speciální znaky (»»Základní příručka uživatele: *Vkládání textu*).
- 11 Stiskněte tlačítko .

Poslat titulní list pro další fax.

Pokud chcete odeslat titulní list pro další fax, můžete přidat titulní list.

- 1 Postupujte jedním z následujících způsobů:
 - Když je `Náhled faxu` nastaven na hodnotu `Vyp.`, stiskněte  (`Fax`).
 - Když je `Náhled faxu` nastaven na hodnotu `Zap.`, stiskněte  (`Fax`) a `Odesilani faxu`.
- 2 Stiskněte tlačítko `Moznosti`.
- 3 Přejedte nahoru nebo dolů nebo stiskněte ▲ nebo ▼, aby se zobrazilo `Nastaveni titul. listu`.
- 4 Stiskněte tlačítko `Nastaveni titul. listu`.
- 5 Stiskněte tlačítko `Nastaveni titul. listu`.
- 6 Stiskněte tlačítko `Zap..`
- 7 Stiskněte tlačítko `Pozn. t. listu`.
- 8 Rychlým přetažením nahoru nebo dolů anebo stiskem tlačítka ▲ nebo ▼ vyberete komentář, který chcete změnit a potom komentář stiskněte. Stiskněte tlačítko .
- 9 Stiskněte tlačítko `OK`.
- 10 Zadejte faxové číslo.
- 11 Stiskněte tlačítko `Fax start`.



Použití tištěného titulního listu

Pokud chcete použít tištěný titulní list, na který lze psát, můžete si vytisknout vzorovou stránku a připojit ji k faxu.

- 1 Stiskněte tlačítko .
- 2 Stiskněte tlačítko `Vsechna nastav.`
- 3 Přejedte nahoru nebo dolů nebo stiskněte ▲ nebo ▼, aby se zobrazil `Fax`.
- 4 Stiskněte tlačítko `Fax`.
- 5 Přejedte nahoru nebo dolů nebo stiskněte ▲ nebo ▼, aby se zobrazilo `Odeslat nastavení`.
- 6 Stiskněte tlačítko `Odeslat nastavení`.
- 7 Stiskněte tlačítko `Nastavení titulního listu`.
- 8 Stiskněte tlačítko `Tisk vzorku`.
- 9 Stiskněte tlačítko `OK`.

Zobrazení příjemce

Při odesílání faxu, zobrazí přístroj informace z adresáře nebo číslo, které jste vytočili. Zařízení můžete nastavit tak, aby skrývalo informace o cíli na dotykovém displeji.

- 1 Stiskněte tlačítko .
- 2 Stiskněte tlačítko `Vsechna nastav.`
- 3 Přejedte nahoru nebo dolů nebo stiskněte ▲ nebo ▼, aby se zobrazil `Fax`.
- 4 Stiskněte tlačítko `Fax`.
- 5 Přejedte nahoru nebo dolů nebo stiskněte ▲ nebo ▼, aby se zobrazilo `Odeslat nastavení`.
- 6 Stiskněte tlačítko `Odeslat nastavení`.
- 7 Stiskněte tlačítko `Příjemce`.
- 8 Stiskněte tlačítko `Skryty nebo Zobrazit`.
- 9 Stiskněte tlačítko .

Polling



Polling umožňuje nastavit zařízení tak, aby ostatní mohli přijímat vaše faxy, zatímco budou platit za volání. Také umožňuje, abyste vy volali na jiné faxové zařízení a dostávali z něj faxy, přičemž za volání platíte vy. Funkce polling musí být nastavená na obou zařízeních. Ne všechna faxová zařízení podporují polling.

Polling vysílání

Polling vysílání vám umožňuje nastavit zařízení tak, aby čekalo s dokumentem a umožnilo tak jinému faxovému zařízení zavolat a načíst ho.

Dokument se uloží a může ho převzít jiný fax, dokud ho nevymažete z paměti.

Nastavení pro polling vysílání

- 1 Vložte dokument.
- 2 Postupujte jedním z následujících způsobů:
 - Když je Náhled faxu nastaven na hodnotu *Vyp.*, stiskněte  (Fax).
 - Když je Náhled faxu nastaven na hodnotu *Zap.*, stiskněte  (Fax) a *Odesilani faxu*.
- 3 Stiskněte tlačítko *Moznosti*.
- 4 Přejedte nahoru nebo dolů nebo stiskněte ▲ nebo ▼, aby se zobrazil *Polling vysil..*
- 5 Stiskněte tlačítko *Polling vysil..*
- 6 Stiskněte tlačítko *Standard*.
- 7 Stiskněte tlačítko *Fax start*. Pokud používáte ADF, přejděte ke kroku 10.



- 8 Pokud používáte sklo skeneru, zobrazí se na dotykovém displeji výzva k výběru jedné z následujících možností:
 - Stisknutím tlačítka *Ano* naskenujete další stránku. Přejděte ke kroku 9.
 - Pokud jste dokončili skenování stránek, stiskněte tlačítko *Ne*. Přejděte ke kroku 10.
- 9 Položte další stranu na sklo skeneru a stiskněte tlačítko *OK*. Pro každou další stránku zopakujte kroky 8 a 9.
- 10 Vaše zařízení automaticky odešle fax, když je nastaveno pro polling vysílání. Následně bude vytištěn HLÁŠENÍ O POLLINGU.

POZNÁMKA

Chcete-li fax vymazat z paměti, stiskněte tlačítko , *Vsechna nastav, Fax, Zbyva uloh* (viz *Kontrola a zrušení čekajících úloh* ►► strana 22).

Nastavení polling vysílání s bezpečnostním kódem

Zabezpečený polling vám umožňuje omezit, kdo může získat dokumenty, které jste nastavili pro polling vysílání. Zabezpečený polling funguje pouze s faxovými zařízeními Brother. Pokud chce někdo jiný přijmout fax z vašeho zařízení, musí zadat bezpečnostní kód.

- 1 Vložte dokument.
- 2 Postupujte jedním z následujících způsobů:
 - Když je Náhled faxu nastaven na hodnotu `Vyp.`, stiskněte  (Fax).
 - Když je Náhled faxu nastaven na hodnotu `Zap.`, stiskněte  (Fax) a `Odesilani faxu`.
- 3 Stiskněte tlačítko `Moznosti`.
- 4 Přejedte nahoru nebo dolů nebo stiskněte `▲` nebo `▼`, aby se zobrazil `Polling vysil..`
- 5 Stiskněte tlačítko `Polling vysil..`
- 6 Stiskněte tlačítko `Zabezp..`
- 7 Zadejte čtyřmístné číslo. Stiskněte tlačítko `OK`.
- 8 Stiskněte tlačítko `Fax start`.
- 9 Pokud používáte sklo skeneru, zobrazí se na dotykovém displeji výzva k výběru jedné z následujících možností:
 - Stisknutím tlačítka `Ano` naskenujete další stránku. Přejděte ke kroku 10.
 - Pokud jste dokončili skenování stránek, stiskněte tlačítko `Ne`.
- 10 Položte další stranu na sklo skeneru a stiskněte tlačítko `OK`. Pro každou další stránku zopakujte kroky 9 a 10.

- 11 Vaše zařízení automaticky odešle fax, když je nastaveno pro polling vysílání.

Příjem do paměti

Funkce Příjem do paměti vám umožní faxovat, i když nejste právě u zařízení.

Můžete využít vždy *jen jednu* funkci Příjem do paměti.

- Přesměrování faxu
- Ukládání faxu
- PC-Fax příjem
 - (▶▶Základní příručka uživatele: *PC Fax Příjem*.)
- Vypnuto

Přesměrování faxu

Funkce Přesměrování faxu umožňuje automaticky přesměrovat přijaté faxy na jiné zařízení. Pokud jste vybrali možnost **Zalozni tisk: Zap**, zařízení fax rovněž vytiskne.

- 1 Stiskněte tlačítko .
- 2 Stiskněte tlačítko **Vsechna nastav.**
- 3 Přejedte nahoru nebo dolů nebo stiskněte ▲ nebo ▼, aby se zobrazil **Fax**.
- 4 Stiskněte tlačítko **Fax**.
- 5 Přejedte nahoru nebo dolů nebo stiskněte ▲ nebo ▼, aby se zobrazil **Prijem nastav..**
- 6 Stiskněte tlačítko **Prijem nastav..**
- 7 Přejedte nahoru nebo dolů nebo stiskněte ▲ nebo ▼, aby se zobrazil **Prij.do pameti.**
- 8 Stiskněte tlačítko **Prij.do pameti.**
- 9 Stiskněte tlačítko **Fax presmerovani.**

- 10 Postupujte jedním z následujících způsobů:

- Stiskněte **Rucne** a zadejte číslo pro přesměrování (max. 20 číslic) pomocí klávesnice na dotykovém displeji (▶▶Základní příručka uživatele: *Vkládání textu*).

Stiskněte tlačítko **OK**.

- Stiskněte tlačítko **Adresar**.

Rychlým přetažením nahoru nebo dolů anebo stiskem tlačítka ▲ nebo ▼ zobrazte přecházení, dokud nenajdete faxové číslo, které chcete určit jako číslo, kam mají být faxy přesměrovány.

Stiskněte faxové číslo nebo e-mailovou adresu, kterou chcete použít.

POZNÁMKA

- Zadat e-mailovou adresu můžete stisknutím  na dotykovém displeji.
- Zvolíte-li si **Číslo skupiny** z **Adresáře**, faxy budou přeposlány na více faxových čísel.

- 11 Je-li **Nahled faxu** nastaveno na **Vyp.**, stiskněte **Zalozni tisk: Zap** nebo **Zalozni tisk: Vyp**.

DŮLEŽITÉ



- Pokud zvolíte možnost **Zalozni tisk: Zap**, zařízení přijaté faxy také vytiskne, abyste měli kopii faxu.
- Když je položka **Nahled faxu** nastavena na hodnotu **Zap.**, funkce záložního tisku nefunguje.

- 12 Stiskněte tlačítko .

Ukládání faxu

Funkce ukládání faxu vám umožňuje uložit přijaté faxy do paměti zařízení. Faxové zprávy můžete z paměti zařízení vyzvednout z jiného místa pomocí příkazů dálkového vyzvednutí (viz *Vyzvednutí faxových zpráv* ►► strana 35).

Vaše zařízení automaticky vytiskne záložní kopii každého uloženého faxu.

- 1 Stiskněte tlačítko .
- 2 Stiskněte tlačítko `Vsechna nastav.`
- 3 Přejedte nahoru nebo dolů nebo stiskněte ▲ nebo ▼, aby se zobrazil `Fax.`
- 4 Stiskněte tlačítko `Fax.`
- 5 Přejedte nahoru nebo dolů nebo stiskněte ▲ nebo ▼, aby se zobrazil `Prijem nastav..`
- 6 Stiskněte tlačítko `Prijem nastav..`
- 7 Přejedte nahoru nebo dolů nebo stiskněte ▲ nebo ▼, aby se zobrazil `Prij.do pameti.`
- 8 Stiskněte tlačítko `Prij.do pameti.`
- 9 Stiskněte tlačítko `Ulozeni dok..`
- 10 Stiskněte tlačítko .

Změna operací Příjem do paměti

Pokud po přepnutí na jinou funkci Příjem do paměti v paměti zařízení zůstaly přijaté faxy, na dotykovém displeji se zobrazí jednu z následujících otázek:

Pokud všechny přijaté faxy již byly vytištěny

- Vymazat vsechny dokumenty?
 - Pokud stisknete tlačítko `Ano`, faxy v paměti budou před změnou nastavení vymazány.
 - Stisknete-li tlačítko `Ne`, faxy v paměti se nevymažou a změny nebudou provedeny.

Pokud v paměti zůstávají nevytištěné faxy

■ Vytisknout všechny faxy?

- Pokud stisknete tlačítko **Ano**, faxy v paměti budou před změnou nastavení vytištěny. Pokud již byla záložní kopie vytištěna, nebude se tisknout znovu.
- Stisknete-li tlačítko **Ne**, faxy v paměti se nevytisknou a změny nebudou provedeny.

Pokud zůstávají přijaté faxy v paměti zařízení, když přepnete na možnost **PC Fax příjem z jiné možnosti (Fax přesmerování nebo Uložení dok.)**, stiskněte tlačítko **<USB>** nebo název počítače, pokud se nacházíte v síti.

Stiskněte tlačítko **OK**.

Na dotykovém displeji se zobrazí tento dotaz:

■ Odesl. fax do PC?

- Stisknete-li tlačítko **Ano**, faxy v paměti budou před změnou nastavení odeslány do počítače. Budete dotázáni, zda chcete zapnout záložní výtisk. (Podrobnosti viz >>Základní příručka uživatele: *PC Fax Příjem*.)
- Stisknete-li tlačítko **Ne**, faxy v paměti se před změnami nastavení nevytisknou ani nepřenesou do počítače a změny nebudou provedeny.

DŮLEŽITÉ

Pokud zvolíte možnost **Zapnout záložní tisk**, zařízení přijaté faxy také vytiskne, abyste měli kopii faxu. Jedná se o funkci zabezpečení pro případ výpadku elektrického proudu nebo poruchy zařízení před přeposláním faxu.

Vypnutí funkce dálkového ovládání faxu

- 1 Stiskněte tlačítko .
- 2 Stiskněte tlačítko **Vsechna nastav.**
- 3 Přejeďte nahoru nebo dolů nebo stiskněte **▲** nebo **▼**, aby se zobrazil **Fax**.
- 4 Stiskněte tlačítko **Fax**.
- 5 Přejeďte nahoru nebo dolů nebo stiskněte **▲** nebo **▼**, aby se zobrazil **Prijem nastav..**
- 6 Stiskněte tlačítko **Prijem nastav..**
- 7 Přejeďte nahoru nebo dolů nebo stiskněte **▲** nebo **▼**, aby se zobrazil **Prij.do pameti.**
- 8 Stiskněte tlačítko **Prij.do pameti.**
- 9 Stiskněte tlačítko **Vyp..**

POZNÁMKA

Pokud jsou v paměti zařízení stále přijaté faxy, dotykový displej vám nabídne více možností (viz *Změna operací Příjem do paměti* >> strana 30).

- 10 Stiskněte tlačítko .

Vzdálený příjem

Zařízení můžete zavolat z jakéhokoli dotykového telefonu nebo faxu a pomocí kódu pro dálkový přístup a dálkového příkazu vyzvednout faxovou zprávu.

Nastavení kódu pro dálkový přístup

Kód pro dálkový přístup vám poskytuje přístup k funkcím dálkového vyzvednutí, když se nenacházíte v blízkosti zařízení. Před použitím funkcí dálkového přístupu a vyzvednutí musíte nastavit vlastní kód. Standardní kód je neaktivní kód (– – *).

- 1 Stiskněte tlačítko .
- 2 Stiskněte tlačítko `Vsechna nastav.`
- 3 Přejedte nahoru nebo dolů nebo stiskněte ▲ nebo ▼, aby se zobrazil `Fax`.
- 4 Stiskněte tlačítko `Fax`.
- 5 Přejedte nahoru nebo dolů nebo stiskněte ▲ nebo ▼, aby se zobrazil `Dalk.pristup`.
- 6 Stiskněte tlačítko `Dalk.pristup`.
- 7 Zadejte trojmístný kód pomocí čísel 0 až 9, * nebo # pomocí klávesnice na dotykovém displeji.
Stiskněte tlačítko `OK`.

POZNÁMKA

NEPOUŽÍVEJTE kód shodný s kódem pro dálkovou aktivaci (*51) nebo kódem pro dálkovou deaktivaci (#51)
(►► Základní příručka uživatele: *Použití dálkových kódů*).

POZNÁMKA

Kód můžete kdykoliv změnit. Pokud chcete kód deaktivovat, stisknutím a podržením tlačítka  v kroku 7 obnovte výchozí nastavení – – * a poté stiskněte tlačítko `OK`.

- 8 Stiskněte tlačítko .

Použití kódu pro dálkový přístup

- 1 Vytočte své faxové číslo z telefonu nebo jiného faxového zařízení s použitím tónové volby.
- 2 Jakmile zařízení odpoví, okamžitě zadejte váš kód pro dálkový přístup.
- 3 Zařízení signalizuje, jestli přijalo zprávy:
 - 1 dlouhé pípnutí -- Faxové zprávy
 - Žádné pípnutí -- Žádné zprávy
- 4 Když zařízení dvakrát krátce zapípá, zadejte příkaz (viz *Příkazy dálkového faxu* >> strana 34). Pokud budete čekat se zadáním příkazu déle než 30 sekund, zařízení automaticky zavěsí. Pokud zadáte neplatný příkaz, zařízení třikrát zapípá.
- 5 Po dokončení stisknutím **9 0** resetujte zařízení.
- 6 Zavěste.

POZNÁMKA

- Pokud je vaše zařízení nastaveno na režim *Ručne* a chcete používat funkce dálkového vyzvednutí, po zahájení vyzvánění počkejte přibližně 100 sekund a potom během 30 sekund zadejte kód pro dálkové vyzvednutí.
 - Tato funkce nemusí být k dispozici v některých zemích nebo podporována místní telefonní společnostmi.
-

Příkazy dálkového faxu

Pokud chcete přistupovat k funkcím, i když právě nejste u zařízení, postupujte podle pokynů v tabulce. Pokud zavoláte zařízení a zadáte kód pro dálkový přístup (3 číslice následované znakem *), systém dvakrát krátce pípne a vy musíte zadat příkaz.

Dálkové příkazy		Podrobnosti o operacích
95	Změnit nastavení přesměrování faxu nebo ukládání faxu	
	1 VYPNUTO	Jakmile jste načetli nebo vymazali všechny zprávy, můžete zvolit možnost <i>Vyp . .</i>
	2 Přesměrování faxu	Jedno dlouhé pípnutí znamená, že je změna přijata. Pokud uslyšíte tři krátká pípnutí, změna nebyla přijata, protože něco nebylo nakonfigurováno (například nebylo zaregistrováno číslo pro přesměrování faxu). Můžete zaregistrovat maximální počet zvonění (viz <i>Změna čísla pro přesměrování faxu</i> ►► strana 35). Po registraci čísla bude funkce přeposílání faxů fungovat.
	4 Číslo pro přesměrování faxu	
6 Ukládání faxů		
96	Vyzvednout fax	
	2 Vyzvednout všechny faxy	Zadejte číslo vzdáleného faxu, abyste mohli převzít uložené faxové zprávy (viz <i>Vyzvednutí faxových zpráv</i> ►► strana 35).
	3 Vymazat faxy z paměti	Jedno dlouhé pípnutí oznamuje, že faxové zprávy byly vymazány z paměti.
97	Zkontrolovat stav příjmu	
	1 Fax	Můžete zkontrolovat, jestli zařízení přijalo nějaké faxy. Pokud ano, uslyšíte jedno dlouhé pípnutí. Pokud ne, uslyšíte tři krátká pípnutí.
98	Změnit režim příjmu	
	1 Externí záznamník TAD	Uslyšíte-li jedno dlouhé pípnutí, změna byla přijata.
	2 Fax/Tel.	
	3 Jen fax	
90	Ukončit	Stisknutím 9 0 lze ukončit dálkové vyzvednutí. Počkejte na dlouhé pípnutí, potom zavěste sluchátko.

Vyzvednutí faxových zpráv

Můžete zavolat vaše zařízení z libovolného telefonu s tónovou volbou a nechat odeslat faxové zprávy do jiného zařízení. Aby bylo možné tuto funkci používat, musíte zapnout ukládání faxu nebo náhled faxu (viz *Ukládání faxu* ►► strana 30 nebo Základní příručka uživatele: *Náhled faxu (pouze černobíle)*).

- 1 Vytočte vaše faxové číslo.
- 2 Jakmile zařízení odpoví, zadejte kód pro dálkový přístup (3 číslice následované znakem *). Jedno dlouhé pípnutí oznamuje přítomnost zpráv.
- 3 Po dvou krátkých pípnutích stiskněte **9 6 2**.
- 4 Počkejte na dlouhé pípnutí a pak pomocí číselné klávesnice zadejte číslo vzdáleného faxového zařízení, na které chcete odeslat vaše faxové zprávy. Pak zadejte **##** (max. 20 číslic).

POZNÁMKA

Jako čísla vytáčení nelze použít * a #. Nicméně stiskněte #, chcete-li vytvořit pauzu.

- 5 Po pípnutí zařízení zavěste. Zařízení zavolá zadané faxové zařízení, které poté vytiskne vaše faxové zprávy.

Změna čísla pro přesměrování faxu

Můžete změnit výchozí nastavení čísla pro přesměrování faxu z jiného telefonu s tónovou volbou nebo faxového zařízení.

- 1 Vytočte vaše faxové číslo.
- 2 Jakmile zařízení odpoví, zadejte kód pro dálkový přístup (3 číslice následované znakem *). Jedno dlouhé pípnutí oznamuje přítomnost zpráv.
- 3 Po dvou krátkých pípnutích stiskněte **9 5 4**.
- 4 Počkejte na dlouhé pípnutí, na číselné klávesnici zadejte nové číslo (max. 20 číslic) vzdáleného faxového zařízení, kam chcete přesměrovat vaše faxové zprávy, pak zadejte **##**.

POZNÁMKA

Jako čísla vytáčení nelze použít * a #. Nicméně stiskněte #, chcete-li vytvořit pauzu.

- 5 Po dokončení stisknutím **9 0** ukončete dálkový přístup.
- 6 Po pípnutí zařízení zavěste.

Další operace příjmu

Tisk zmenšeného příchozího faxu

Vyberete-li možnost Zap., zařízení zmenší každou stránku příchozího faxu tak, aby se přizpůsobila formátu A4, Letter, Legal nebo Folio.

Zařízení vypočítá poměr zmenšení pomocí velikosti papíru faxu a vašeho nastavení Formát papíru

(►►Základní příručka uživatele: *Nastavení papíru*).

- 1 Stiskněte tlačítko .
- 2 Stiskněte tlačítko Vsechna nastav.
- 3 Přejedte nahoru nebo dolů nebo stiskněte ▲ nebo ▼, aby se zobrazil Fax.
- 4 Stiskněte tlačítko Fax.
- 5 Přejedte nahoru nebo dolů nebo stiskněte ▲ nebo ▼, aby se zobrazil Prijem nastav..
- 6 Stiskněte tlačítko Prijem nastav..
- 7 Přejedte nahoru nebo dolů nebo stiskněte ▲ nebo ▼, aby se zobrazilo Autom.zmensení.
- 8 Stiskněte tlačítko Autom.zmensení.
- 9 Stiskněte tlačítko Zap. nebo Vyp..
- 10 Stiskněte tlačítko .

Oboustranný tisk pro Režim faxu

Vaše zařízení tiskne přijaté faxy na obě strany papíru, pokud je funkce Oboustranny tisk nastavena na Zap..

Pro tuto funkci použijte velikost papíru A4 (60 až 105 g/m²).



- 1 Stiskněte tlačítko .
- 2 Stiskněte tlačítko Vsechna nastav.
- 3 Přejedte nahoru nebo dolů nebo stiskněte ▲ nebo ▼, aby se zobrazil Fax.
- 4 Stiskněte tlačítko Fax.
- 5 Přejedte nahoru nebo dolů nebo stiskněte ▲ nebo ▼, aby se zobrazil Prijem nastav..
- 6 Stiskněte tlačítko Prijem nastav..
- 7 Přejedte nahoru nebo dolů nebo stiskněte ▲ nebo ▼, aby se zobrazil Oboustranny tisk.
- 8 Stiskněte tlačítko Oboustranny tisk.
- 9 Stiskněte tlačítko Zap. nebo Vyp..
- 10 Stiskněte tlačítko .

POZNÁMKA

Je-li nastavení Oboustranny tisk zapnuto, budou příchozí faxy automaticky zmenšeny na velikost papíru v zásobníku.

Nastavení razítka příjmu faxu

Zařízení můžete nastavit tak, aby na každé stránce faxu nahoře uprostřed vytisklo datum a čas přijetí.



- 1 Stiskněte tlačítko .
- 2 Stiskněte tlačítko *Vsechna nastav.*
- 3 Přejed'te nahoru nebo dolů nebo stiskněte ▲ nebo ▼, aby se zobrazil *Fax*.
- 4 Stiskněte tlačítko *Fax*.
- 5 Přejed'te nahoru nebo dolů nebo stiskněte ▲ nebo ▼, aby se zobrazil *Přijem nastav..*
- 6 Stiskněte tlačítko *Přijem nastav..*
- 7 Přejed'te nahoru nebo dolů nebo stiskněte ▲ nebo ▼, aby se zobrazilo *Fax příjem razitko*.
- 8 Stiskněte tlačítko *Fax příjem razitko*.
- 9 Stiskněte tlačítko *Zap. nebo Vyp..*
- 10 Stiskněte tlačítko .

POZNÁMKA

- Ujistěte se, že jste na zařízení nastavili aktuální datum a čas (►►Stručný návod k obsluze).
- *Pokud jste stáhli internetový fax:*
Datum a čas přijetí se nezobrazí, používáte-li internetový fax.



Nastavení sytosti tisku

Sytost tisku můžete upravit tak, aby byly vytištěné stránky tmavší nebo světlejší.

- 1 Stiskněte tlačítko .
- 2 Stiskněte tlačítko *Vsechna nastav.*
- 3 Přejed'te nahoru nebo dolů nebo stiskněte ▲ nebo ▼, aby se zobrazil *Fax*.
- 4 Stiskněte tlačítko *Fax*.
- 5 Přejed'te nahoru nebo dolů nebo stiskněte ▲ nebo ▼, aby se zobrazil *Přijem nastav..*
- 6 Stiskněte tlačítko *Přijem nastav..*
- 7 Přejed'te nahoru nebo dolů nebo stiskněte ▲ nebo ▼, aby se zobrazila *Sytost tisku*.
- 8 Stiskněte tlačítko *Sytost tisku*.
- 9 Stiskněte požadovanou úroveň sytosti na dotykovém displeji.
- 10 Stiskněte tlačítko .

Tisk faxu z paměti

Pokud jste vybrali možnost **Uložení dok.**, můžete vytisknout fax z paměti, nacházíte-li se u zařízení (viz *Ukládání faxu* >> strana 30).

- 1 Stiskněte tlačítko .
- 2 Stiskněte tlačítko **Vsechna nastav.**
- 3 Přejedte nahoru nebo dolů nebo stiskněte ▲ nebo ▼, aby se zobrazil **Fax**.
- 4 Stiskněte tlačítko **Fax**.
- 5 Stisknutím tlačítka ▲ nebo ▼ zobrazte **Tisk dokumentu**.
- 6 Stiskněte tlačítko **Tisk dokumentu**.
- 7 Stiskněte tlačítko **OK**.
- 8 Stiskněte tlačítko .

Příjem bez papíru

Pokud se během příjmu faxů vyprázdní zásobník papíru, na dotykovém displeji se zobrazí zpráva **Není papír**. Vložte papír do zásobníku papíru (>> *Základní příručka uživatele: Zakládání papíru a tiskových médií*).



Příchozí faxy se budou ukládat v paměti, dokud se paměť nezaplní nebo nebude do zásobníku doplněn papír. Až bude paměť plná, zařízení automaticky zastaví odpovídání na volání. Chcete-li faxy vytisknout, vložte do zásobníku nový papír.

Polling

Polling umožňuje nastavit zařízení tak, aby ostatní mohli přijímat vaše faxy, zatímco budou platit za volání. Také umožňuje, abyste vy volali na jiné faxové zařízení a dostávali z něj faxy, přičemž za volání platíte vy. Funkce polling musí být nastavená na obou zařízeních. Ne všechna faxová zařízení podporují polling.



Polling příjem

Funkce polling vám umožňuje zavolat na jiné faxové zařízení a přijmout fax.

- 1 Postupujte jedním z následujících způsobů:
 - Když je Náhled faxu nastaven na hodnotu `Vyp.`, stiskněte  (Fax).
 - Když je Náhled faxu nastaven na hodnotu `Zap.`, stiskněte  (Fax) a `Odesilani faxu`.
- 2 Stiskněte tlačítko `Moznosti`.
- 3 Přejedte nahoru nebo dolů nebo stiskněte `▲` nebo `▼`, aby se zobrazil `Polling prijem`.
- 4 Stiskněte tlačítko `Polling prijem`.
- 5 Stiskněte tlačítko `Standard`.
- 6 Zadejte faxové číslo, které voláte v rámci pollingu, pomocí adresáře nebo číselné klávesnice na dotykovém panelu.
- 7 Stiskněte tlačítko `Fax start`.



Zabezpečený polling

Zabezpečený polling vám umožňuje omezit, kdo může získat dokumenty, které jste nastavili pro polling vysílání. Zabezpečený polling funguje pouze s faxovými zařízeními Brother. Pokud chcete získat fax ze zabezpečeného zařízení Brother, musíte zadat bezpečnostní kód.

- 1 Postupujte jedním z následujících způsobů:
 - Když je Náhled faxu nastaven na hodnotu `Vyp.`, stiskněte  (Fax).
 - Když je Náhled faxu nastaven na hodnotu `Zap.`, stiskněte  (Fax) a `Odesilani faxu`.
- 2 Stiskněte tlačítko `Moznosti`.
- 3 Přejedte nahoru nebo dolů nebo stiskněte `▲` nebo `▼`, aby se zobrazil `Polling prijem`.
- 4 Stiskněte tlačítko `Polling prijem`.
- 5 Stiskněte tlačítko `Zabezp..`
- 6 Zadejte čtyřmístné číslo. Stiskněte tlačítko `OK`.
- 7 Zadejte faxové číslo, které voláte v rámci pollingu, pomocí adresáře nebo číselné klávesnice na dotykovém panelu.
- 8 Stiskněte tlačítko `Fax start`.



Odložený polling

Odložený polling vám umožňuje nastavit zařízení tak, aby začalo s pollingem později. Můžete nastavit pouze *jednu* operaci odloženého pollingu.

- 1 Postupujte jedním z následujících způsobů:
 - Když je Náhled faxu nastaven na hodnotu *Vyp.*, stiskněte  (Fax).
 - Když je Náhled faxu nastaven na hodnotu *Zap.*, stiskněte  (Fax) a *Odesilani faxu*.
- 2 Stiskněte tlačítko *Moznosti*.
- 3 Přejedte nahoru nebo dolů nebo stiskněte ▲ nebo ▼, aby se zobrazil *Polling prijem*.
- 4 Stiskněte tlačítko *Polling prijem*.
- 5 Stiskněte tlačítko *Casovac*.
- 6 Zadejte čas (ve 24hodinovém formátu), kdy chcete zahájit polling. Stiskněte tlačítko *OK*.
- 7 Zadejte faxové číslo, které voláte v rámci pollingu, pomocí adresáře nebo číselné klávesnice na dotykovém panelu.
- 8 Stiskněte tlačítko *Fax start*.

Sekvenční polling

Sekvenční polling vám umožňuje vyžadovat dokumenty od několika faxových zařízení v rámci jedné operace.

- 1 Postupujte jedním z následujících způsobů:
 - Když je Náhled faxu nastaven na hodnotu *Vyp.*, stiskněte  (Fax).
 - Když je Náhled faxu nastaven na hodnotu *Zap.*, stiskněte  (Fax) a *Odesilani faxu*.
- 2 Stiskněte tlačítko *Moznosti*.
- 3 Přejedte nahoru nebo dolů nebo stiskněte ▲ nebo ▼, aby se zobrazil *Polling prijem*.
- 4 Stiskněte tlačítko *Polling prijem*.
- 5 Stiskněte tlačítko *Standard, Zabezp.* nebo *Casovac*.
- 6 Vyberte některou z následujících možností:
 - Pokud jste vybrali možnost *Standard*, přejděte ke kroku 7.
 - Pokud jste vybrali možnost *Zabezp.*, zadejte čtyřmístné číslo, stiskněte tlačítko *OK*. Přejděte ke kroku 7.
 - Pokud jste zvolili možnost *Casovac*, zadejte čas (ve 24hodinovém formátu), kdy chcete zahájit polling, a stiskněte tlačítko *OK*. Přejděte ke kroku 7.
- 7 Stiskněte tlačítko *Moznosti*.
- 8 Přejedte nahoru nebo dolů nebo stiskněte ▲ nebo ▼, aby se zobrazil *Obezniik*.
- 9 Stiskněte tlačítko *Obezniik*.



- 10 Stiskněte tlačítko `Přidat číslo`.
- 11 Přidávat čísla na oběžník můžete jedním z následujících způsobů:
 - Stiskněte `Přidat číslo` a zadejte číslo pomocí klávesnice na dotykovém displeji.
Stiskněte tlačítko `OK`.
 - Stiskněte tlačítko `Přidat z adresare`. Rychlým přetažením nahoru nebo dolů anebo stiskem tlačítka `▲` nebo `▼` zobrazte čísla, která chcete přidat do oběžníku. Stiskněte zaškrťovací pole pro čísla, která chcete přidat, a pak stiskněte tlačítko `OK`.
 - Stiskněte tlačítko `Vyhledat v adresari`. Zadejte jméno a stiskněte `OK`. Stiskněte jméno a pak stiskněte číslo, které chcete přidat.
- 12 Pro každé další požadované číslo zopakujte kroky 10 a 11.
Stiskněte tlačítko `OK`.
- 13 Stiskněte tlačítko `Fax start`. Zařízení vytočí postupně každé číslo nebo číslo skupiny pro příjem dokumentu.

Zastavení funkce polling

Pokud chcete polling ukončit, stiskněte tlačítko , zatímco zařízení vytáčí.

Pokud chcete zrušit všechny úlohy sekvenčního pollingu, podívejte se do části *Zrušení úlohy sekvenčního pollingu*
►► strana 41.

Zrušení úlohy sekvenčního pollingu

- 1 Stiskněte tlačítko .
- 2 Postupujte jedním z následujících způsobů:
 - Celou úlohu sekvenčního pollingu zrušíte stisknutím tlačítka `Cely sekv Poll`. Přejděte ke kroku 3.
 - Pro zrušení aktuální úlohy stiskněte tlačítko, které zobrazuje číslo nebo jméno, které se právě vytáčí. Přejděte ke kroku 4.
 - Chcete-li činnost ukončit bez zrušení, stiskněte .
- 3 Pokud se vás dotykový displej ptá, zda chcete zrušit celou úlohu sekvenčního pollingu, postupujte jedním z následujících kroků:
 - Stiskněte `Ano` pro potvrzení.
 - Chcete-li činnost ukončit bez zrušení, stiskněte `Ne`.
- 4 Postupujte jedním z následujících způsobů:
 - Pro zrušení aktuální úlohy stiskněte `Ano`.
 - Chcete-li činnost ukončit bez zrušení, stiskněte `Ne`.

Další operace vytáčení

Kombinace čísel v adresáři

V některých případech je možné si vybrat z několika dodavatelů služeb dálkového volání při odesílání faxu. Sazby se mohou lišit v závislosti na čase a destinaci. Abyste využili výhod nízkých sazeb, můžete si uložit přístupové kódy dodavatelů služeb dálkového volání a čísel kreditních karet jako čísla Adresáře. Můžete si uložit tyto dlouhé volby tak, že je rozdělíte a nastavíte jako zvláštní čísla Adresáře v libovolné kombinaci. Můžete rovněž zahrnout ruční vytáčení prostřednictvím číselné klávesnice (►► Základní příručka uživatele: *Ukládání čísel*).

Například můžete mít uloženo „01632“ v položce Adresář: Brother 1 a „960555“ v položce Adresář: Brother 2. Můžete je obě použít pro vytočení „01632-960555“, pokud stisknete následující:

- 1 Stiskněte tlačítko  (Fax).
- 2 Stiskněte tlačítko Adresar.
- 3 Rychlým přetažením nahoru anebo stiskem tlačítka ▲ nebo ▼ zobrazte číslo Brother 1.
- 4 Stiskněte číslo.
- 5 Stiskněte tlačítko Pouzit.
- 6 Stiskněte tlačítko Adresar.
- 7 Rychlým přetažením nahoru anebo stiskem tlačítka ▲ nebo ▼ zobrazte číslo Brother 2.
- 8 Stiskněte číslo.
- 9 Stiskněte tlačítko Pouzit.

- 10 Stiskněte tlačítko Fax start. Tím vytočíte „01632-960555“.

Chcete-li dočasně změnit číslo, můžete nahradit část čísla jeho stisknutím na číselné klávesnici. Například, pro změnu čísla '01632-960556', můžete zadat číslo (Brother 1: 01632) pomocí Adresáře, stiskněte Pouzit a pak stiskněte **960556** na číselné klávesnici.



POZNÁMKA

Pokud musíte v některém bodu sekvence vytáčení čekat na další oznamovací tón nebo signál, vytvořte v čísle pauzu stisknutím tlačítka Pauza. Každým stisknutím tlačítka bude přidána 3,5-sekundová pauza. Tlačítko Pauza můžete stisknout tolikrát, kolikrát potřebujete, a pauzu tak libovolně prodloužit.

Další způsoby, jak uložit čísla

Ukládání čísel v adresáři z odchozích volání

Čísla do adresáře lze rovněž ukládat z historie odchozích volání.

- 1 Stiskněte tlačítko  (Fax).
- 2 Stiskněte tlačítko `Historie volani`.
- 3 Stiskněte tlačítko `Odchozi volani`.
- 4 Stiskněte číslo.
- 5 Stiskněte tlačítko `Upravy`.
- 6 Stiskněte tlačítko `Pridat do adresare`.
- 7 Stiskněte tlačítko `Jmeno`.
- 8 Pomocí klávesnice na dotykovém displeji zadejte jméno (až 15 znaků). (Podrobnější informace o zadávání znaků najdete v části **»» Základní příručka uživatele: Vkládání textu.**)
Stiskněte tlačítko `OK`.
- 9 Stisknutím tlačítka `OK` potvrďte faxové nebo telefonní číslo.
- 10 Stiskněte tlačítko .

Nastavení skupin pro oběžník

Skupina, kterou lze uložit v adresáři, umožňuje odeslat stejnou faxovou zprávu na mnoho různých faxových čísel stiskem tlačítka `Fax`, `Adresar`, `Název skupiny`, `Pouzit a Fax start`.

Nejprve musíte každé faxové číslo uložit do adresáře (**»» Základní příručka uživatele: Ukládání čísel do adresáře**). Pak je můžete zahrnout jako čísla do skupiny. Každá skupina využívá číslo z adresáře. Můžete nastavit až 20 Skupin nebo můžete přiřadit až 199 čísel jedné velké Skupině.

(Viz *Oběžník* **»»** strana 18.)

- 1 Stiskněte tlačítko  (Fax).
- 2 Stiskněte tlačítko `Adresar`.
- 3 Stiskněte tlačítko `Upravy`.
- 4 Stiskněte tlačítko `Nastaveni skupiny`.
- 5 Stiskněte tlačítko `Jmeno`.
- 6 Pomocí klávesnice na dotykovém displeji zadejte název Skupiny (až 15 znaků).
Stiskněte tlačítko `OK`.
- 7 Stiskněte tlačítko `Pridat / odstranit`.
- 8 Čísla z adresáře můžete do skupiny přidávat klepnutím na ně, aby se zobrazila červená značka.
Stiskněte tlačítko `OK`.
- 9 Přečtěte si a potvrďte zobrazený seznam jmen a čísel, která jste si vybrali, a pak stisknutím tlačítka `OK` uložte skupinu.

- 10 Postupujte jedním z následujících způsobů:
- Chcete-li uložit další skupinu pro oběžník, zopakujte kroky 3 - 9.
 - Chcete-li ukončit ukládání skupin pro oběžník, stiskněte tlačítko .

POZNÁMKA

Můžete vytisknout seznam všech čísel v adresáři (►► Zprávy ►► strana 47).

Změna názvu skupiny

- 1 Stiskněte tlačítko  (Fax).
- 2 Stiskněte tlačítko Adresar.
- 3 Stiskněte tlačítko Upravy.
- 4 Stiskněte tlačítko Zmena.
- 5 Rychlým přetažením nahoru anebo stiskem tlačítka ▲ nebo ▼ zobrazte skupinu, kterou chcete změnit.
- 6 Stiskněte název skupiny.
- 7 Stiskněte tlačítko Jmeno.
- 8 Pomocí klávesnice na dotykovém displeji zadejte nový název skupiny (až 15 znaků).
Stiskněte tlačítko OK.



POZNÁMKA

Jak změnit uložený název:



Chcete-li změnit některý znak, stiskněte ◀ nebo ▶ a umístěním kurzoru zvýrazněte znak, který chcete změnit, a potom stiskněte . Zadejte nový znak (►► Základní příručka uživatele: Vkládání textu).

- 9 Stiskněte tlačítko OK.
- 10 Stiskněte tlačítko .

Odstranění skupiny

- 1 Stiskněte tlačítko  (Fax).
- 2 Stiskněte tlačítko Adresar.
- 3 Stiskněte tlačítko Upravy.
- 4 Stiskněte tlačítko Vymaz.
- 5 Rychlým přetažením nahoru anebo stiskem tlačítka ▲ nebo ▼ zobrazte skupinu, kterou chcete změnit.
- 6 Stiskněte název skupiny.
Stiskněte tlačítko OK.
- 7 Když se na dotykovém displeji zobrazí Vymazat tato data?, stiskněte Ano.
- 8 Stiskněte tlačítko .

Přidávání a odstraňování členů Skupiny

- 1 Stiskněte tlačítko  (Fax).
- 2 Stiskněte tlačítko Adresar.
- 3 Stiskněte tlačítko Upravy.
- 4 Stiskněte tlačítko Zmena.
- 5 Rychlým přetažením nahoru anebo stiskem tlačítka ▲ nebo ▼ zobrazte skupinu, kterou chcete změnit.
- 6 Stiskněte název skupiny.
- 7 Přejedte nahoru nebo dolů nebo stiskněte ▲ nebo ▼, aby se zobrazilo Pridat / odstranit.
- 8 Stiskněte tlačítko Pridat / odstranit.
- 9 Rychlým přetažením nahoru nebo dolů anebo stiskem tlačítka ▲ nebo ▼ zobrazte číslo, které chcete přidat nebo vymazat.
- 10 Postupujte následovně pro každé číslo, které chcete změnit:
 - Chcete-li přidat číslo do skupiny, stisknutím zaškrťovacího políčka tohoto čísla přidáte zaškrťovací znak.
 - Chcete-li ze skupiny číslo odstranit, stisknutím zaškrťovacího políčka tohoto čísla odstraníte zaškrťovací znak.
- 11 Stiskněte tlačítko OK.
- 12 Stiskněte tlačítko OK.
- 13 Stiskněte tlačítko .

Faxová hlášení

Stisknutím tlačítka  na dotykovém displeji nastavíte hlášení o ověření přenosu a periodu deníku.

Hlášení o ověření přenosu

Hlášení o ověření přenosu můžete použít jako důkaz o odeslání faxu (►► Základní příručka uživatele: *Hlášení o ověření přenosu*).

Faxový deník (Výpis činnosti)

Zařízení lze nastavit tak, aby tisklo deník v zadaných intervalech (každých 50 faxů, 6, 12 nebo 24 hodin, 2 nebo 7 dní).
Továrním nastavením je Po 50 faxech.

Pokud nastavíte interval na možnost *Vyp.*, můžete vytisknout výpis podle postupu v části *Zprávy* ►► strana 47.

- 1 Stiskněte tlačítko .
- 2 Stiskněte tlačítko *Vsechna nastav.*
- 3 Přejedte nahoru nebo dolů nebo stiskněte ▲ nebo ▼, aby se zobrazil *Fax*.
- 4 Stiskněte tlačítko *Fax*.
- 5 Přejedte nahoru nebo dolů nebo stiskněte ▲ nebo ▼, aby se zobrazilo *Nastav.hlaseni*.
- 6 Stiskněte tlačítko *Nastav.hlaseni*.
- 7 Stiskněte tlačítko *Perioda deniku*.
- 8 Stiskněte tlačítko *Perioda deniku*.

- 9 Rychlým přetažením nahoru anebo stiskem tlačítka ▲ nebo ▼ vyberte interval.
Pokud jste vybrali možnost Po 50 faxech, přejděte ke kroku 13.

- 6, 12, 24 hodin, 2 nebo 7 dní

Zařízení vytiskne ve zvolený čas hlášení a pak všechny úlohy z paměti vymaže.

Pokud se paměť zařízení zaplní 200 úlohami před uplynutím zadané doby, zařízení vytiskne deník dříve a pak všechny úlohy z paměti vymaže. Chcete-li vytisknout další hlášení před nastaveným časem tisku, můžete ji vytisknout, aniž byste z paměti vymazali úlohy.

- Každých 50 faxů

Zařízení vytiskne deník, když zařízení uloží 50 úloh.

- 10 Stiskněte tlačítko *čas*, a pomocí klávesnice na dotykovém displeji zadejte čas pro zahájení tisku (ve 24hodinovém formátu).
(Například pro třičtvrtě na osm večer zadejte 19:45.)
Stiskněte tlačítko *OK*.
- 11 Pokud jste zvolili možnost *Perioda 7 dní*, stiskněte *Den*.
- 12 Rychlým přetažením nahoru anebo stiskem tlačítka ▲ nebo ▼ zobrazte *Den: pondeli, Den: utory, Den: streda, Den: ctvrtek, Den: patek, Den: sobota nebo Den: nedele* a potom vyberte první den pro 7denní odpočítávání.
- 13 Stiskněte tlačítko .

Zprávy

K dispozici jsou následující hlášení:

- 1 **Vysílání over.**
Zobrazí hlášení o ověření přenosu pro posledních 200 odchozích faxů a vytiskne poslední hlášení.
- 2 **Adresář**
Vytiskne seznam jmen a čísel uložených v paměti adresáře v abecedním pořadí.
- 3 **Deník**
Vytiskne seznam informací o posledních 200 příchozích a odchozích faxech. (TX: vysílání). (RX: příjem).
- 4 **Konfigurace**
Vytiskne seznam aktuálních nastavení.
- 5 **Konfigurace sítě**
Vytiskne seznam aktuálních síťových nastavení.
- 6 **Fotovalec - tisk bodu**
Tiskne kontrolní listy bodů fotoválce pro řešení problémů teček na tištěném listu.
- 7 **Zpráva WLAN (MFC-9330CDW a MFC-9340CDW)**
Tiskne výsledek diagnózy připojení bezdrátové sítě LAN.

Jak tisknout hlášení

- 1 Stiskněte tlačítko .
- 2 Stiskněte tlačítko **Vsechna nastav.**
- 3 Přejedte nahoru nebo dolů nebo stiskněte **▲** nebo **▼**, aby se zobrazil **Tisk hlášení**.
- 4 Stiskněte tlačítko **Tisk hlášení**.
- 5 Přetažením nahoru či dolů nebo stisknutím tlačítka **▲** či **▼** zobrazte požadované hlášení.
- 6 Stiskněte název hlášení.
- 7 Postupujte jedním z následujících způsobů:
 - Pokud jste vybrali možnost **Vysílání over.**, přejděte ke kroku 8.
 - Další hlášení naleznete v kroku 9.
- 8 Postupujte jedním z následujících způsobů:
 - Chcete-li zobrazit **Hlášení o ověření přenosu**, stiskněte **Zobrazit na LCD**.
 - Chcete-li vytisknout **Hlášení o ověření přenosu**, stiskněte **Tisk zprávy**.
- 9 Stiskněte tlačítko **OK**.

Nastavení kopírování

Můžete provést změnu nastavení kopírování pro další kopii.

Tato nastavení jsou dočasná. Zařízení se po jedné minutě nečinnosti vrátí do výchozích nastavení.

Stiskněte tlačítko **Kopírov.** a potom **Možnosti**. Rychlým přetažením nahoru anebo stiskem tlačítka **▲** nebo **▼** můžete procházet nastavení kopírování. Až se zobrazí požadované nastavení, stiskněte jej a vyberte požadovanou možnost.

Jakmile skončíte se změnou nastavení, stiskněte tlačítko **Barevný start** nebo **Mono Start**.

Zastavení kopírování

Chcete-li kopírování zastavit, stiskněte tlačítko .

Zlepšení kvality

Můžete zvolit z řady nastavení kvality. Továrním nastavením je **Auto**.

■ Auto

Nastavení **Auto** je doporučeno pro běžné výtisky. Vhodné pro dokumenty obsahující text i fotografie.

■ Text

Vhodné pro dokumenty obsahující hlavně text.

■ Foto

Lepší kvalita kopírování fotografií.



■ Potvrzení

Vhodné pro kopírování úctenek.

- 1 Vložte dokument.
- 2 Stiskněte tlačítko  (**Kopírov.**).
- 3 Zadejte požadovaný počet kopií.
- 4 Stiskněte tlačítko **Možnosti**.
- 5 Přejedte nahoru nebo dolů nebo stiskněte **▲** nebo **▼**, aby se zobrazila **Kvalita**.
- 6 Stiskněte tlačítko **Kvalita**.
- 7 Stiskněte tlačítko **Auto**, **Text**, **Foto** nebo **Potvrzení**.
- 8 Jestliže nechcete změnit další nastavení, stiskněte **OK**.
- 9 Stiskněte tlačítko **Barevný start** nebo **Mono Start**.

Zvětší nebo zmenší kopii

Chcete-li provést zvětšení nebo zmenšení následující kopie, postupujte podle těchto kroků:

- 1 Vložte dokument.
- 2 Stiskněte tlačítko  (Kopírov.).
- 3 Zadejte požadovaný počet kopií.
- 4 Stiskněte tlačítko Možnosti.
- 5 Přejedte nahoru nebo dolů nebo stiskněte ▲ nebo ▼, aby se zobrazilo Zvětšit/zmenšit.
- 6 Stiskněte tlačítko Zvětšit/zmenšit.
- 7 Stiskněte tlačítko 100%, Zvětšit, Zmenšit nebo Vlastní (25 - 400 %).
- 8 Postupujte jedním z následujících způsobů:
 - Pokud jste zvolili možnost Zvětšit, stiskněte tlačítko pro požadovaný poměr zvětšení.
 - Pokud jste zvolili možnost Zmenšit, rychlým přetažením nahoru anebo stiskem tlačítka ▲ nebo ▼ zobrazte požadovaný poměr zmenšení a stiskněte jej.
 - Pokud jste zvolili možnost Vlastní (25 - 400 %), stisknutím tlačítka  vymažte zobrazené procento, nebo stisknutím tlačítka ◀ přesuňte kurzor a poté zadejte poměr zvětšení nebo zmenšení od 25% do 400% po 1% krocích.
Stiskněte tlačítko OK.
 - Pokud jste vybrali možnost 100%, přejděte ke kroku 9.

100%*
200%
141% A5→A4
104% EXE→LTR
97% LTR→A4
94% A4→LTR
91% Full Page
85% LTR→EXE
83% LGL→A4
78% LGL→LTR
70% A4→A5
50%
Vlastní (25 - 400 %) ¹

* Tovární nastavení jsou zobrazena tučně s hvězdičkou.

¹ Vlastní (25 - 400 %) vám umožní zadat poměr od 25% do 400% po 1% krocích.

- 9 Jestliže nechcete změnit další nastavení, stiskněte OK.
- 10 Stiskněte tlačítko Barevný start nebo Mono Start.

POZNÁMKA

Možnost Soutisk *není* pro funkci Zvětšit/zmenšit k dispozici.

2-stranné kopírování

Předtím, než zahájíte oboustranné kopírování, musíte si vybrat rozvržení oboustranného kopírování z následujících možností. Rozvržení dokumentu určuje, které rozvržení oboustranného kopírování byste si měli zvolit.

MFC-9140CDN a MFC-9330CDW

Na výšku

■ Jednostranně–Oboustranně otáčení po délce

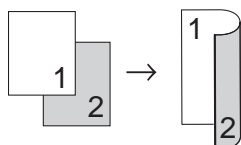

■ Jednostranně–Oboustranně otáčení po šířce

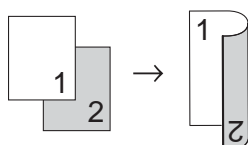

Na šířku

■ Jednostranně–Oboustranně otáčení po délce

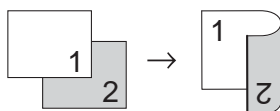

■ Jednostranně–Oboustranně otáčení po šířce

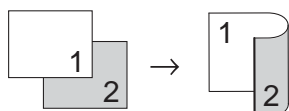

MFC-9340CDW

Chcete-li použít funkci automatického 2stranného kopírování, umístěte dokument do ADF.

Na výšku

■ Oboustranně–Oboustranně

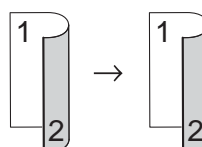

■ Jednostranně–Oboustranně otáčení po délce

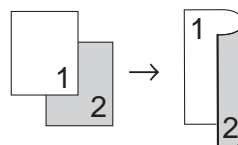

■ Oboustranně–Jednostranně otáčení po délce

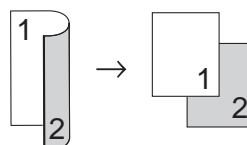

■ Jednostranně–Oboustranně otáčení po šířce

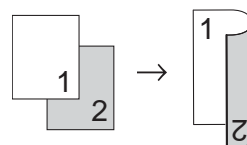

■ Oboustranně–Jednostranně otáčení po šířce

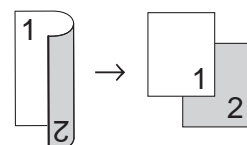

Na šířku

■ **Oboustranně–Oboustranně**

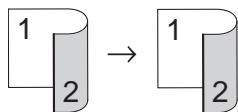

■ **Jednostranně–Oboustranně otáčení po délce**

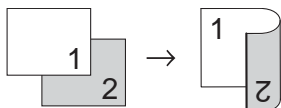

■ **Oboustranně–Jednostranně otáčení po délce**

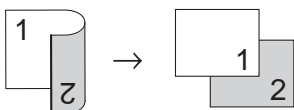

■ **Jednostranně–Oboustranně otáčení po šířce**

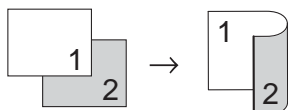

■ **Oboustranně–Jednostranně otáčení po šířce**

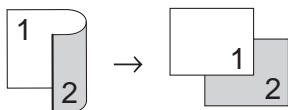

- 1 Vložte dokument.
- 2 Stiskněte tlačítko  (Kopírov.).
- 3 Zadejte požadovaný počet kopií.
- 4 Stiskněte tlačítko Možnosti.
- 5 Přejedte nahoru nebo dolů nebo stiskněte ▲ nebo ▼, aby se zobrazila 2stranná kopie.
- 6 Stiskněte tlačítko 2stranná kopie.

- 7 Rychlým přetažením nahoru anebo stiskem tlačítka ▲ nebo ▼ zobrazíte následující možnosti rozvržení:

Vyp.,

2stran.⇒2stran. ¹,

1stranny⇒2stranny otocit po dl. okraji,

2stranny⇒1stranny otocit po dl. okraji ¹,

1stranny⇒2stranny otocit po kr. okraji,

2stranny⇒1stranny otocit po kr. okraji ¹

¹ Pro MFC-9340CDW

- 8 Stiskněte požadovanou možnost.
- 9 Jestliže nechcete změnit další nastavení, stiskněte OK.
- 10 Stisknutím tlačítka Barevný start nebo Mono Start naskenujete stránku. Jestliže jste umístili dokument do ADF, zařízení naskenuje stránky a začne tisknout.

Pokud používáte sklo skeneru, přejděte ke kroku 11.

- 11 Jakmile zařízení naskenuje stranu, stisknutím tlačítka Skenovat naskenujete další stránku.
- 12 Umístěte další stránku na sklo skeneru.
- 13 Stiskněte tlačítko OK. Opakujte kroky 11 a 13 pro všechny stránky rozvržení.
- 14 Po naskenování všech stránek dokončete úlohu stisknutím tlačítka Dokončit v kroku 11.

Nastavení sytosti a kontrastu

Sytost

Nastavením sytosti lze ztmavit nebo zesvětlit kopie.

- 1 Vložte dokument.
- 2 Stiskněte tlačítko  (Kopirov.).
- 3 Zadejte požadovaný počet kopií.
- 4 Stiskněte tlačítko *Možnosti*.
- 5 Přejedte nahoru nebo dolů nebo stiskněte ▲ nebo ▼, aby se zobrazila *Sytost*.
- 6 Stiskněte tlačítko *Sytost*.
- 7 Nastavte požadovanou úroveň sytosti, od Světlé po Tmavou.
- 8 Jestliže nechcete změnit další nastavení, stiskněte OK.
- 9 Stiskněte tlačítko *Barevný start* nebo *Mono Start*.

Kontrast

Přizpůsobením kontrastu můžete docílit ostřejšího a živějšího vzhledu obrázku.

- 1 Vložte dokument.
- 2 Stiskněte tlačítko  (Kopirov.).
- 3 Zadejte požadovaný počet kopií.
- 4 Stiskněte tlačítko *Možnosti*.
- 5 Přejedte nahoru nebo dolů nebo stiskněte ▲ nebo ▼, aby se zobrazil *Kontrast*.
- 6 Stiskněte tlačítko *Kontrast*.
- 7 Zvolte úroveň kontrastu.
- 8 Jestliže nechcete změnit další nastavení, stiskněte OK.
- 9 Stiskněte tlačítko *Barevný start* nebo *Mono Start*.

Řazení kopií

Můžete třídit vícenásobné kopie. Stránky budou tříděny v pořadí 1 2 3, 1 2 3, 1 2 3 atd.

- 1 Vložte dokument.
- 2 Stiskněte tlačítko  (Kopírov.).
- 3 Zadejte požadovaný počet kopií.
- 4 Stiskněte tlačítko Možnosti.
- 5 Přejeďte nahoru nebo dolů nebo stiskněte ▲ nebo ▼, aby se zobrazilo Netridit/Tridit.
- 6 Stiskněte tlačítko Netridit/Tridit.
- 7 Stiskněte tlačítko Tridit.
- 8 Přečtěte si a potvrďte zobrazený seznam nastavení, která jste si vybrali. Jestliže nechcete změnit další nastavení, stiskněte OK.
- 9 Stisknutím tlačítka Barevny start nebo Mono Start naskenujete stránku. Jestliže jste umístili dokument do ADF, zařízení naskenuje stránky a začne tisknout.

Pokud používáte sklo skeneru, přejděte ke kroku 10.

- 10 Jakmile zařízení naskenuje stranu, stisknutím tlačítka Skenovat naskenujete další stránku.
- 11 Umístěte další stránku na sklo skeneru.
- 12 Stiskněte tlačítko OK. Opakujte kroky 10 a 12 pro všechny stránky rozvržení.
- 13 Po naskenování všech stránek dokončete úlohu stisknutím tlačítka Dokončit v kroku 10.

Tvorba kopií N na 1 (rozvržení stránky)

Množství papíru spotřebovaného při kopírování můžete snížit pomocí funkce kopírování N na 1. Díky tomu máte možnost kopírovat dvě či čtyři stránky na jednu stránku. Chcete-li kopírovat obě strany identifikačního průkazu na jednu stranu, viz *Kopírování 2 stran identifikačního průkazu na 1 list papíru* >> strana 55.

DŮLEŽITÉ

- Velikost papíru musí být nastavena na A4, Letter, Legal nebo Folio.
- Nastavení Zvetsit/zmensit nelze používat s funkcí N na 1.
- (V) znamená na výšku a (S) znamená na šířku.

- 1 Vložte dokument.
- 2 Stiskněte tlačítko  (Kopírov.).
- 3 Zadejte požadovaný počet kopií.
- 4 Stiskněte tlačítko Možnosti.
- 5 Přejeďte nahoru nebo dolů nebo stiskněte ▲ nebo ▼, aby se zobrazil Soutisk.
- 6 Stiskněte tlačítko Soutisk.
- 7 Rychlým přetažením nahoru anebo stiskem tlačítka ▲ nebo ▼ zobrazte Vyp. (1na1), 2na1(V), 2na1(S), 2na1(ID)¹, 4na1(V) nebo 4na1(S).
¹ Podrobnosti o 2na1(ID), viz *Kopírování 2 stran identifikačního průkazu na 1 list papíru* >> strana 55.
- 8 Stiskněte požadovanou možnost.
- 9 Jestliže nechcete změnit další nastavení, stiskněte OK.

- 10 Stisknutím tlačítka *Barevný start* nebo *Mono Start* naskenujete stránku. Jestliže jste umístili dokument do ADF, zařízení naskenuje stránky a začne tisknout.

Pokud používáte sklo skeneru, přejděte ke kroku 11.

- 11 Jakmile zařízení naskenuje stranu, stisknutím tlačítka *Skenovat* naskenujete další stránku.
- 12 Umístěte další stránku na sklo skeneru.
- 13 Stiskněte tlačítko *OK*. Opakujte kroky 11 a 13 pro všechny stránky rozvržení.
- 14 Po naskenování všech stránek dokončete úlohu stisknutím tlačítka *Dokončit* v kroku 11.

Kopírujete-li ze skla skeneru:

Vložte dokument *lícem dolů* směrem uvedeným na obrázku:

- 2na1 (V)

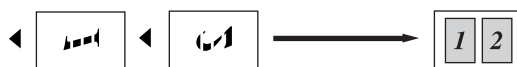

- 2na1 (S)

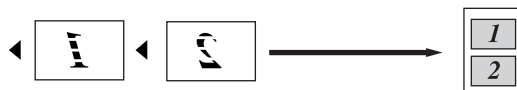

- 4na1 (V)



- 4na1 (S)

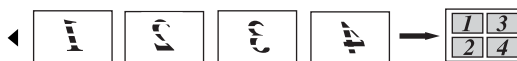

Kopírujete-li z ADF:

Vložte dokument *lícem nahoru* směrem uvedeným na obrázku:

- 2na1 (V)



- 2na1 (S)

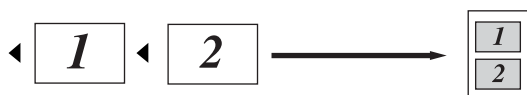

- 4na1 (V)



- 4na1 (S)

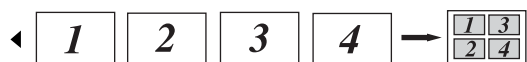

Kopírování 2 stran identifikačního průkazu na 1 list papíru

Můžete kopírovat obě strany vašeho identifikačního průkazu na jednu stranu a zachovat při tom původní velikost průkazu.

POZNÁMKA

Identifikační průkaz je možné kopírovat pouze v souladu s platnými zákony (►►Příručka bezpečnosti výrobku: *Nezákonné použití kopírovacího zařízení (pouze MFC a DCP).*)

- 1 Umístěte svůj identifikační průkaz *lícem dolů* blízko levého rohu skla skeneru.

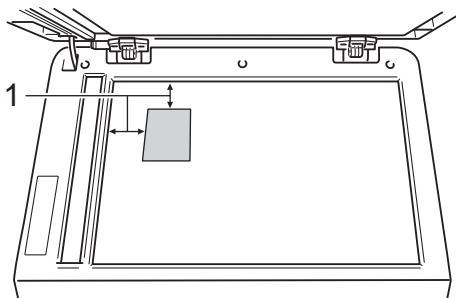

- 1 4 mm nebo více (nahoru, vlevo)
 - Dokonce i když je na ADF umístěn nějaký dokument, zařízení v tomto režimu skenuje data ze skla skeneru.

- 2 Stiskněte tlačítko  (Kopírov.).
- 3 Zadejte požadovaný počet kopií.
- 4 Stiskněte tlačítko Možnosti.
- 5 Přejedte nahoru nebo dolů nebo stiskněte ▲ nebo ▼, aby se zobrazil Soutisk.
- 6 Stiskněte tlačítko Soutisk.
- 7 Přejedte nahoru nebo dolů nebo stiskněte ▲ nebo ▼, aby se zobrazilo 2na1 (ID).

- 8 Stiskněte tlačítko 2na1 (ID).
- 9 Přečtěte si a potvrďte zobrazený seznam nastavení, která jste si vybrali a stiskněte OK.
- 10 Stiskněte tlačítko Barevny start nebo Mono Start. Zařízení začne skenovat jednu stranu identifikačního průkazu.
- 11 Po naskenování první stránky stiskněte Skenovat. Občanský průkaz otočte a umístěte blízko levého rohu skla skeneru, potom stisknutím OK naskenujte druhou stranu.



POZNÁMKA

Je-li vybrána možnost Kopírování ID 2 na 1, nastaví zařízení kvalitu na Foto a kontrast na (+2).

- 12 Stiskněte tlačítko .

Nastavení sytosti barev

Výchozí nastavení sytosti barev můžete změnit.

- 1 Vložte dokument.
- 2 Stiskněte tlačítko  (Kopirov.).
- 3 Zadejte požadovaný počet kopií.
- 4 Stiskněte tlačítko *Možnosti*.
- 5 Přejedte nahoru nebo dolů nebo stiskněte ▲ nebo ▼, aby se zobrazilo *Nastavení barvy*.
- 6 Stiskněte tlačítko *Nastavení barvy*.
- 7 Stiskněte tlačítko R, G nebo B.
- 8 Vyberte úroveň sytosti barev.
- 9 Opakujte kroky 7 a 8 chcete-li nastavit další barvu.
Po nastavení sytosti barev stiskněte .
- 10 Jestliže nechcete změnit další nastavení, stiskněte OK.
- 11 Stiskněte tlačítko *Barevný start*.

Tvorba 2-stranných kopií N na 1 (MFC-9340CDW)

Pokud chcete vytvořit 2-stranné kopie N na 1 z 2-stranného dokumentu, musíte si vybrat rozvržení stránky v *Oboustranne rozložení stránky*. Budete mít přístup k *Oboustranne rozložení stránky* po zvolení *2stran.⇒2stran.* u *2stranna kopie* a jakéhokoli rozvržení N na 1 pro *Soutisk*.

Musíte vybrat příslušnou možnost znázorněnou v následující tabulce.

Vázaná strana dokumentu	Strana kopií k vázání	Možnost, kterou musíte zvolit
Dlouhá strana	Dlouhá strana	Na sirku⇒ Na sirku
	Krátká strana	Na sirku⇒ Na delku
Krátká strana	Dlouhá strana	Na delku⇒ Na sirku
	Krátká strana	Na delku⇒ Na delku

DŮLEŽITÉ

- Chcete-li použít funkci *Oboustranne rozložení stránky*, umístěte dokument do ADF.
- Funkce *Oboustranne rozložení stránky* nefunguje, když zvolíte *2na1 (ID)* u *Soutisk*.

- 1 Umístěte dokument do ADF.
- 2 Stiskněte tlačítko  (Kopirov.).
- 3 Zadejte požadovaný počet kopií.
- 4 Stiskněte tlačítko *Možnosti*.
- 5 Zvolte *2stran.⇒2stran.* v *2stranna kopie* (viz *2-stranné kopírování* >> strana 50).

- 6 Zvolte 2na1(V), 2na1(S), 4na1(V) nebo 4na1(S) v Soutisk (viz *Tvorba kopií N na 1 (rozvržení stránky)* >> strana 53).
- 7 Přejedte nahoru nebo dolů nebo stiskněte ▲ nebo ▼, aby se zobrazilo Oboustranne rozlozeni stranky.
- 8 Stiskněte tlačítko Oboustranne rozlozeni stranky.
- 9 Stiskněte tlačítko
Na sirku⇒ Na sirku,
Na sirku⇒ Na delku,
Na delku⇒ Na sirku nebo
Na delku⇒ Na delku.
- 10 Jestliže nechcete změnit další nastavení, stiskněte OK.
- 11 Stiskněte tlačítko Barevny start nebo Mono Start.

Odstranění barvy pozadí

Odstranit barvu pozadi odstraní barvu pozadí dokumentu při kopírování. To může ušetřit inkoust a usnadní zřetelné čtení dokumentu.



POZNÁMKA

Tato funkce je dostupná pouze při barevném kopírování.

- 1 Vložte dokument.
- 2 Stiskněte tlačítko  (Kopirov.).
- 3 Zadejte požadovaný počet kopií.
- 4 Stiskněte tlačítko Možnosti.
- 5 Přejedte nahoru nebo dolů nebo stiskněte ▲ nebo ▼, aby se zobrazila Pokrocila nastaveni.
- 6 Stiskněte tlačítko Pokrocila nastaveni.
- 7 Stiskněte tlačítko Odstranit barvu pozadi.
- 8 Stiskněte tlačítko Nizke, Stredni nebo Vysoka.
- 9 Jestliže nechcete změnit další nastavení, stiskněte OK.
- 10 Stiskněte tlačítko Barevny start.

Oložení možností kopírování jako zástupce

Můžete si uložit možnosti kopírování, které používáte nejčastěji tak, že si je uložíte jako zástupce.

- 1 Stiskněte tlačítko  (Kopirov.).
- 2 Stiskněte tlačítko Možnosti.
- 3 Rychlým přetažením nahoru nebo dolů anebo stiskem tlačítka ▲ nebo ▼ zobrazte Kvalita, Zvetsit/zmensit, 2stranna kopie, Sytost, Kontrast, Netridit/Tridit, Soutisk, Nastavení barvy, Oboustranne rozlozeni stranky nebo Odstranit barvu pozadi a potom stiskněte nastavení, které chcete změnit.
- 4 Rychlým přetažením nahoru nebo dolů anebo stiskem tlačítka ▲ nebo ▼ zobrazte dostupnou možnost. Když se možnost zobrazí, stiskněte ji. Kroky 3 a 4 opakujte pro všechna nastavení, která chcete změnit.
- 5 Po dokončení výběru nových možností, stiskněte tlačítko Uložit jako zástupce.
- 6 Přečtěte si a potvrďte zobrazený seznam možností, která jste si vybrali pro zástupce a stiskněte OK.
- 7 Zadejte název zástupce pomocí klávesnice na dotykovém displeji. (Podrobnější informace o zadávání znaků najdete v části: >>Základní příručka uživatele: Vkládání textu.) Stiskněte tlačítko OK.
- 8 Stisknutím tlačítka OK uložte zástupce.
- 9 Stiskněte tlačítko .

Úspora papíru



Můžete použít přednastavení Úspora papíru ke snížení množství papíru spotřebovaného ke kopírování. Funkce Úspora papíru využívá možností rozvržení 4 na 1 a 2-stranné kopírování.

- 1 Vložte dokument.
- 2 Stiskněte tlačítko  (Kopirov.).
- 3 Rychlým přetažením doleva nebo doprava zobrazte Setrení papirem.
- 4 Stiskněte tlačítko Setrení papirem.
- 5 Zadejte požadovaný počet kopií.
- 6 Postupujte jedním z následujících způsobů:
 - Chcete-li změnit další nastavení, přejděte ke kroku 7.
 - Jakmile skončíte se změnou nastavení, přejděte ke kroku 10.
- 7 Stiskněte tlačítko Možnosti.
- 8 Rychlým přetažením nahoru nebo dolů anebo stiskem tlačítka ▲ nebo ▼ zobrazte dostupné nastavení. Když se nastavení zobrazí, stiskněte jej.
- 9 Rychlým přetažením nahoru nebo dolů anebo stiskem tlačítka ▲ nebo ▼ zobrazte dostupnou možnost. Když se možnost zobrazí, stiskněte ji. Pro každé další požadované nastavení zopakujte kroky 8 a 9. Jakmile skončíte se změnou nastavení, stiskněte tlačítko OK.
- 10 Stiskněte tlačítko Barevny start nebo Mono Start.

Kontrola zařízení



Zkušební tisk

Můžete vytisknout zkušební stránku pro kontrolu kvality tisku.

- 1 Stiskněte tlačítko .
- 2 Stiskněte tlačítko `Test tisku`.
- 3 Na dotykovém displeji se zobrazí `Stisknete tlacitko [OK]`.
Stiskněte tlačítko `OK`.
Zařízení vytiskne zkušební stránku.
- 4 Stiskněte tlačítko .



Kontrola čítačů stránek

Je možné zobrazit čítače stránek přístroje pro kopírování, vytištěné stránky, hlášení a seznamy, faxy nebo celkový počet.

- 1 Stiskněte tlačítko .
- 2 Stiskněte tlačítko `Vsechna nastav.`
- 3 Přejedte nahoru nebo dolů nebo stiskněte `▲` nebo `▼`, aby se zobrazilo `Prist. info..`
- 4 Stiskněte tlačítko `Prist. info..`
- 5 Stiskněte tlačítko `Citac stran`.
Dotykový displej zobrazí počet stránek pro `Celkem`, `Fax/Seznam`, `Kopirov.` a `Tisk`.
- 6 Stiskněte tlačítko .



Kontrola zbývající životnosti tonerových kazet

Můžete vidět přibližnou zbývající životnost tonerových kazet.

- 1 Stiskněte tlačítko .
- 2 Stiskněte tlačítko *Životnost toneru*. Dotykový displej ukáže přibližnou zbývající životnost tonerových kazet v sloupcovém grafu.
- 3 Stiskněte tlačítko .

Kontrola zbývající životnosti dílů

Životnost fotoválce přístroje je možné zobrazit na dotykovém displeji.

- 1 Stiskněte tlačítko .
- 2 Stiskněte tlačítko *Vsechna nastav.*
- 3 Přejedte nahoru nebo dolů nebo stiskněte ▲ nebo ▼, aby se zobrazilo *Prist. info..*
- 4 Stiskněte tlačítko *Prist. info..*
- 5 Stiskněte tlačítko *Životost dílu*.
- 6 Stiskněte ▲ nebo ▼ k zobrazení přibližné zbývající životnosti dílů
Černý valec (BK),
Azurový valec (C),
Purpurový valec (M),
Žlutý valec (Y), Jednotka pasu,
Zapekací pec, PF-kit.
- 7 Stiskněte tlačítko .

POZNÁMKA

Zbývající životnost tonerové kazety je uvedena v hlášení *Uživatelská nastavení* (viz *Jak tisknout hlášení* >> strana 47).

Výměna součástí pravidelné údržby

Součástí pravidelné údržby je potřeba pravidelně vyměňovat, aby se udržela kvalita tisku. Fixační jednotka a části PF Kit uvedené v tabulce musí být vyměněny po vytištění přibližně 50 000 stran ¹. Až se na dotykovém displeji objeví následující hlášení, obraťte se na zákaznický servis Brother.

Hlášení dotykového displeje	Popis
Vyměňte zapekací jednotku	Vyměňte fixační jednotku.
Vyměňte soupravu zásobníku papíru	Vyměňte soupravu na podávání papíru pro zásobník papíru.

¹ Jednostranné stránky formátu A4 nebo Letter.

Balení a přeprava přístroje

⚠ VAROVÁNÍ

Zařízení je těžké a jeho hmotnost je více než 20,0 kg. Má-li se zabránit možným poraněním, měli by zařízení zvedat minimálně dva lidé. Jedna osoba by měla držet přední část zařízení a jedna osoba by měla držet stranu zadní, jak je znázorněno na obrázku. Dávejte pozor, abyste si při pokládání přístroje nepřiskřípli prsty.

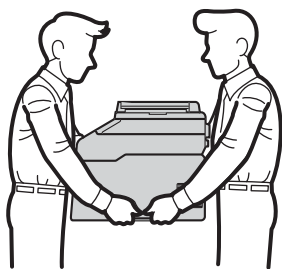

POZNÁMKA

Pokud z nějakého důvodu musíte zařízení přepravovat, opatrně jej zabalte do původního balení, abyste se vyhnuli jakémukoliv poškození během přepravy. Zařízení by mělo být odpovídajícím způsobem pojištěno zprostředkovatelem přepravy.

- 1 Stisknutím a podržením  vypnete zařízení. Nechejte zařízení nejméně 10 minut vypnuté, aby zchladlo.
- 2 Odpojte všechny kabely a potom odpojte i kabel napájení z elektrické zásuvky.
- 3 Vložte do krabice obalový materiál (1).

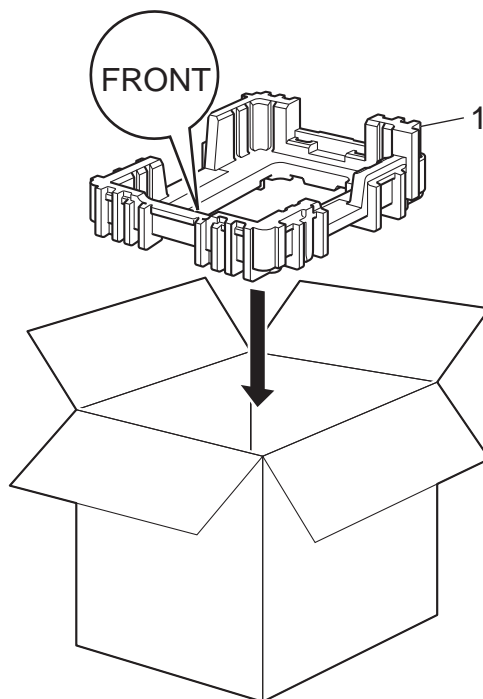

- 4 Zabalte zařízení do plastového pytle, potom jej vložte na spodní obalový materiál (1).

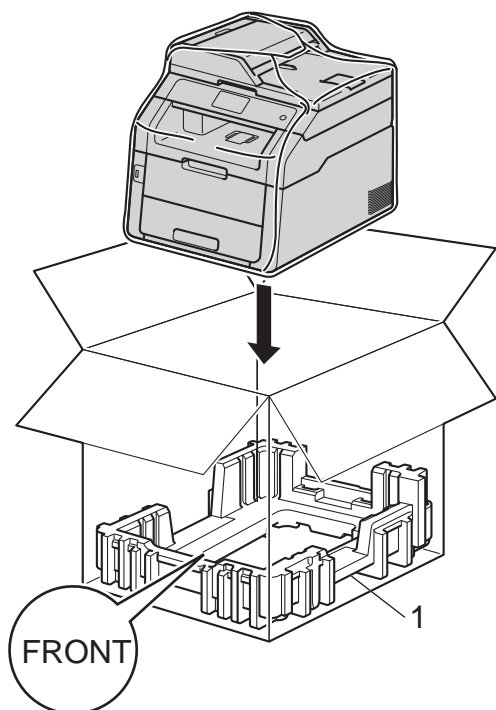

- 5 Vložte obalový materiál (2) označený „R“ na pravou stranu zařízení. Vložte obalový materiál (3) označený „L“ na levou stranu zařízení. Umístěte původní napájecí kabel a vytištěné materiály do původní krabice tak, jak je uvedeno na obrázku.

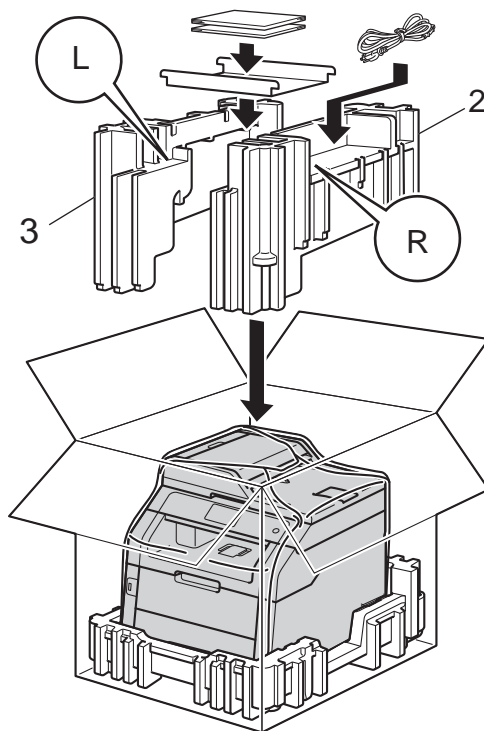

- 6 Krabici zavřete a zalepte izolepou.

Toto je zevrubný popis vlastností a pojmů, které se vyskytují v příručkách Brother. Platnost těchto vlastností závisí na modelu, který jste si zakoupili.

ADF (automatický podavač dokumentů)

Dokument lze umístit do ADF a automaticky skenovat stránku po stránce.

Adresář

Jména a čísla, která máte uložena pro snadné vytáčení.

Automatické opakované vytáčení

Funkce, která umožňuje, aby zařízení opakovaně vytáčelo poslední faxové číslo po pěti minutách, pokud fax neprošel, protože linka byla obsazená.

Automatické zmenšení

Zmenšuje velikost příchozích faxů.

Automatický přenos faxu

Odesílání faxu bez zvednutí sluchátka externího telefonu.

Chyba komunikace (Chyba kom.)

Chyba během odesílání nebo přijímání faxu, obvykle způsobená šumem na lince nebo statickou elektřinou.

Detekce faxu

Umožňuje zařízení odpovědět na tóny CNG, pokud přerušíte faxové volání tím, že hovor přijmete.

Doba vyzvánění F/T

Doba, po kterou zařízení Brother vyzvání (když je režim příjmu nastaven na Fax/Tel), aby vám oznámilo, že máte přijmout hlasové volání, který přijalo.

Dočasná nastavení

Můžete vybrat určité volby pro každý faxový přenos a kopírování bez změny výchozích nastavení.

Dotykový displej a LCD dotykový displej o velikosti 3,7 palce (93,4 mm)

Dotykový displej LCD (Liquid Crystal Display - displej z tekutých krystalů) na zařízení zobrazuje interaktivní zprávy a výzvy pro použití zařízení. Dotykový displej můžete ovládat stiskem nebo rychlým přetažením po displeji. Kontrolky LED dotykového panelu na pravé straně dotykového displeje LCD se rozsvítí, pokud jsou k dispozici pro aktuální operaci.

ECM (Režim korekce chyb)

Detekuje chyby během faxového přenosu a znovu odešle stránky faxu, u kterých došlo k chybě.

Externí telefon

TAD (telefonní záznamník) nebo telefon, který je připojený k zařízení.

Fax/Tel

Můžete přijímat faxy a telefonní hovory. Tento režim nepoužívejte, pokud používáte TAD (telefonní záznamník).

Faxové tóny

Signály odesílané odesílajícím a přijímajícím faxovým zařízením během předávání informací.

Faxový deník

Vypíše informace o posledních 200 příchozích a odchozích faxech. TX znamená Transmit (odeslané). RX znamená Receive (přijaté).

Hlasitost signálu

Nastavení hlasitosti signálu, když stisknete tlačítko nebo uděláte chybu.

Hlasitost vyzvánění

Nastavení hlasitosti vyzvánění zařízení.

ID stanice

Uložená informace, která se objevuje v horní části faxovaných stránek. Zahrnuje jméno odesílatele a faxové číslo.

ID volajícího

Služba zakoupená telefonní společností, která vám umožní vidět číslo (nebo jméno) volající strany.

Jemné rozlišení

Rozlišení je 203 × 196 dpi. Používá se pro malý tisk a grafy.

**Kód dálkové aktivace
(Pouze pro režim Fax/Tel)**

Tento kód (*51) stisknete, pokud přijmete faxové volání na linkovém nebo externím telefonu.

**Kód dálkové deaktivace
(Pouze pro režim Fax/Tel)**

Když zařízení odpovídá na hlasové volání, rychle dvojitě vyzvání. Linkový nebo externí telefon můžete zvednout stiskem tohoto kódu (#51).

Kód pro dálkový přístup

Váš vlastní čtyřmístný kód (— — —*), který vám umožňuje volat a přistupovat k zařízení ze vzdáleného místa.

Kontrast

Nastavení pro kompenzaci tmavých nebo světlých dokumentů, které dělá faxy nebo kopie tmavých dokumentů světlejší a světlé dokumenty tmavší.

Linkový telefon

Telefon s faxovým číslem, který je zapojený do samostatné telefonní zásuvky.

Metoda kódování

Metoda kódování informací obsažených v dokumentu. Všechna faxová zařízení musí používat minimální standard Modified Huffman (MH). Toto zařízení dosahuje větší komprese, Modified Read (MR), Modified Modified Read (MMR) a JBIG, když přijímací zařízení obsahuje stejnou funkci.

Oběžník

Možnost odesílat stejnou faxovou zprávu na více než jedno místo.

OCR (optické rozpoznávání znaků)

Nuance™ PaperPort™ 12SE nebo Presto! Programová aplikace PageManager převádí obraz textu na text, který lze upravit.

Odložený fax

Odešle fax později – ve stejný den v určený čas.

Pauza

Umožňuje vložení 3,5 sekundové mezičíselné pauzy při vytáčení, když provádíte vytáčení pomocí klávesnice nebo při ukládání čísel v adresáři. Stisknete tlačítko **Pauza** tolikrát, kolikrát potřebujete pro delší pauzu.

Perioda deníku

Předprogramované časové období mezi automaticky vytištěnými zprávami z faxového deníku. Faxový deník můžete tisknout na vyžádání bez přerušování cyklu.

Počet zvonění

Počet zvonění předtím, než zařízení přijme volání v režimech Fax a Fax/Tel.

Polling

Proces, kdy faxové zařízení volá jinému faxovému zařízení, aby načetlo čekající faxové zprávy.

Přenos

Proces odesílání faxů z vašeho zařízení do přijímacího faxového zařízení přes telefonní linky.

Přenos dávky

Za účelem úspory nákladů budou všechny odložené faxy na stejné faxové číslo odeslány v rámci jednoho přenosu.

Přenos v reálném čase

Když je paměť plná, můžete odesílat faxy v reálném čase.

Přesměrování faxu

Odešle fax přijatý do paměti na jiné předprogramované faxové číslo.

Příjem bez papíru

Přijímá faxy do paměti zařízení, když v zařízení dojde papír.

Přístup k dálkovému vyzvednutí

Schopnost přistupovat k zařízení dálkově z telefonu s tónovou volbou.

Pulzní

Forma kruhového vytáčení na telefonní lince.

Rozlišení

Počet svislých a vodorovných řádků na palec.

Ruční fax

Když zvednete sluchátko externího telefonu, uslyšíte odpověď přijímajícího faxu před stisknutím tlačítka *Fax start* pro spuštění odesílání faxu.

Seznam adresáře

Seznam jmen a čísel uložených v paměti adresáře v abecedním pořadí.

Skenování

Proces odesílání elektronického obrázku papírového dokumentu do počítače.

Skupinová kompatibilita

Schopnost faxového zařízení komunikovat s jiným faxovým zařízením. Kompatibilita je zajištěna mezi skupinami ITU-T.

Skupinové číslo

Několik čísel z adresáře, která jsou uložena v adresáři pro oběžník.

Souběh činnosti

Zařízení může skenovat odchozí faxy nebo naplánované úlohy do paměti a současně odesílat fax nebo přijímat či tisknout příchozí fax.

Stupně šedé

Odstíny šedé jsou k dispozici pro kopírování, skenování a faxování fotografií.

Sytost

Změna sytosti celý obrázek zesvětlí nebo ztmaví.

Tabulky nastavení

Přehledné pokyny, které ukazují všechna nastavení a možnosti, které jsou k dispozici pro konfigurování vašeho zařízení.

TAD (telefonní záznamník)

K zařízení můžete připojit externí TAD (telefonní záznamník).

Tón

Forma vytáčení v telefonní lince použitá pro telefony s tlačítkovým číselníkem.

Tóny CNG

Speciální tóny (signály) odesílané faxovými zařízeními během automatického přenosu, které sdělují přijímajícímu zařízení, že volá faxové zařízení.

Ukládání faxu

Faxy můžete ukládat do paměti.

Uživatelská nastavení

Tištěná zpráva, která zobrazuje aktuální nastavení zařízení.

Vyhledání

Elektronický abecední seznam uložených čísel adresáře a skupinových čísel.

Záložní tisk

Zařízení vytiskne kopii každého faxu přijatého a uloženého v paměti. Jde o bezpečnostní funkci bránící ztrátě zpráv v případě výpadku napájení.

Zámořský režim

Provádí dočasné změny tónů faxu pro přizpůsobení šumu a statickým poruchám na zámořských telefonních linkách.

Zbývající úlohy

Můžete zkontrolovat, které naprogramované faxové úlohy čekají v paměti, a jednotlivé úlohy zrušit.

Zpráva XMIT (Hlášení o ověření přenosu)

Seznam pro každý přenos, který zobrazuje jeho datum, čas a číslo.

Zrušení úlohy

Zruší naprogramovanou tiskovou úlohu a vymaže ji z paměti zařízení.

Čísla

2-stranná kopie50

A

Adresář

oběžník18

použití Skupin18

Skupinové vytáčení

nastavení Skupin pro oběžník43

Apple Macintosh

➤➤Příručka uživatele programů.

B

Bezdrátová síť

➤➤Stručný návod k obsluze a
Příručka síťových aplikací.

C

ControlCenter2 (pro Macintosh)

➤➤Příručka uživatele programů.

ControlCenter4 (pro Windows®)

➤➤Příručka uživatele programů.

D

Dočasná nastavení kopírování48

Dotykový displej

jas podsvícení3

F

Fax, samostatný

odesílání 14

Kontrast 16

oběžník 18

odložená dávka 21

odložený fax 21

polling vysílání 27

přenos v reálném čase 20

rozlišení 16

ruční 17

z paměti (souběh činností) 17

zámořský 20

zobrazení příjemce 26

zrušení z paměti 22

příjem

do paměti (ukládání faxu) 30

polling příjem 39

přesměrování faxu 29, 34

příjem ze vzdálené stanice 34, 35

razítko příjmu faxu 37

zmenšování na velikost papíru 36

Faxové kódy

kód pro dálkový přístup 32

změna 32

I

Informace o zařízení

kontrola zbývající životnosti dílů 60

počty stránek 59

J

Jednotka fotoválce

kontrola (zbývající životnost) 60

K

Kopírování	
2-stranná	50
dočasná nastavení	48
Kontrast	52
Kopírování 2 stran identifikačního průkazu na 1 list papíru	55
kvalita	48
N na 1 (rozvržení stránky)	53
použití skla skeneru	51, 53, 54
řazení	53
Sytost	52
tlačítko	48
úspora papíru	58
Zvětšení / Zmenšení	49
Kvalita	
kopírování	48

M

Macintosh	
>>>Příručka uživatele programů.	

N

N na 1 (rozvržení stránky)	53
Nuance™ PaperPort™ 12SE	
>>>Příručka uživatele programů a Nápověda v aplikaci PaperPort™ 12SE pro přístup k příručkám Jak na to.	

O

Oběžník	18
nastavení Skupin pro	43
zrušení	19
Odchozí volání	
Ukládání do adresáře	43

P

PC-Fax	
>>>Příručka uživatele programů.	
Polling	
polling příjem	39
polling vysílání	27
Presto! PageManager	
>>>Příručka uživatele programů. >>>rovněž Nápověda aplikace Presto! PageManager.	
Přenos odložené dávky	21
Přesměrování faxu	
dálkové příkazy	34, 35
programování čísla	29

R

Režim Hlubokého spánku	3
Režim Spánku	2
Rozlišení	
faxu (standard, jemně, extra jemně, foto)	16
nastavení pro následující fax	16
Rozvržení stránky (N na 1)	53
Ruční	
přenos	17

S

Síťové	
faxování	
>>>Příručka uživatele programů.	
skenování	
>>>Příručka uživatele programů.	
tisk	
>>>Příručka síťových aplikací.	
Skenování	
>>>Příručka uživatele programů.	
Skupiny pro oběžník	43
Souběh činnosti	17

T

Tisk	
fax z paměti	38
>>>Příručka uživatele programů.	
zprávy	47
Titulní list	24
tištěný formulář	26
vlastní komentáře	25
Třídít	53

U

Ukládání	
do paměti	1
Ukládání faxu	30
tisk z paměti	38
vypnutí	31
zapnutí	30

Ú

Údržba, běžná	59
kontrola zbývající životnosti dílů	60
Úspora toneru	2

V

Vytáčení	
omezení vytáčení	12
Skupiny (oběžník)	18
Výpadek napájení	1
Vzdálené nastavení	
>>>Příručka uživatele programů.	
Vzdálený příjem	32
příkazy	34
přístupový kód	32, 33
vzvednutí faxových zpráv	35

W

Windows®	
>>>Příručka uživatele programů.	

Z

Zabezpečení	
Blokovací funkce	
heslo správce	6
Blokování nastavení	10
omezení vytáčení	12
Zmenšování	
kopií	49
příchozí faxy	36
Změna času	1
Zobrazení příjemce	26
Zprávy	46, 47
Faxový deník	46, 47
perioda deníku	46
Hlášení sítě WLAN	47
jak tisknout	47
Konfigurace sítě	47
Ověření přenosu	46
Telefonní seznam	47
Tisk kontrolních listů fotoválce	47
Uživatelská nastavení	47
Zrušení	
faxové úlohy v paměti	22
probíhajícího odesílání oběžníku	19
ukládání faxu	30
úlohy čekající na opětovné vytočení	22
volby vzdáleného faxu	31
Zvětšení / Zmenšení	49

brother®

**Navštivte nás na webových stránkách
<http://www.brother.com/>**

Tato zařízení byla schválena k používání pouze v zemi, kde byla zakoupena. Místní společnosti Brother nebo jejich prodejci poskytnou podporu pouze zařízením zakoupeným v jejich vlastních zemích.



www.brotherearth.com