

Manual avansat de utilizare

MFC-9140CDN
MFC-9330CDW
MFC-9340CDW

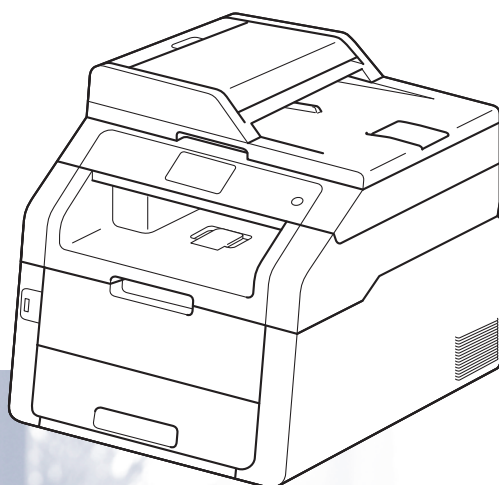

Nu toate modelele sunt disponibile în toate țările.

Unde găsim ghidurile de utilizare?

Care ghid?	Ce conține?	Unde se află?
Ghid de siguranța produsului	Citiți mai întâi prezentul Ghid. Citiți Instrucțiunile de siguranță înainte de a vă seta aparatul. Consultați acest Ghid pentru mărci comerciale și restricții juridice.	Imprimat/în pachet
Ghid de instalare și configurare rapidă	Urmați instrucțiunile pentru configurarea aparatului și pentru instalarea driverelor și a programelor software pentru sistemul de operare și tipul de conexiune pe care îl utilizați.	Imprimat/în pachet
Manual de utilizare	Aflați despre funcțiile de bază de fax, copiere, scanare și imprimare directă și cum puteți să înlocuiți consumabilele. Consultați sfaturile pentru depanare.	Imprimat/în pachet Pentru Republica Cehă, Ungaria, Republica Bulgară, Republica Polonă, România, Republica Slovacă : fișier PDF / CD-ROM / În cutie
Manual avansat de utilizare	Aflați despre funcții mai avansate: fax, copiere, funcții de securitate, imprimare a rapoartelor și întreținerea de rutină.	Fișier PDF / CD-ROM / În cutie
Ghidul utilizatorului de software	Urmați aceste instrucțiuni pentru imprimare, scanare, scanare în rețea, configurare la distanță, pentru funcția PC-Fax și pentru folosirea utilitarului Brother ControlCenter.	Fișier HTML / CD-ROM / În cutie
Ghidul utilizatorului de rețea	Acest ghid furnizează informații utile despre setările de rețea prin cablu și rețea wireless și setările de securitate pentru utilizarea aparatului Brother. De asemenea, aici găsiți informații despre protocoalele acceptate de aparatul dvs. și sfaturi detaliate pentru depanare.	Fișier PDF / CD-ROM / În cutie
Manual de utilizare Wi-Fi Direct™ (MFC-9330CDW și MFC-9340CDW)	Acest ghid vă oferă detalii privind modul de configurare și utilizare a aparatului Brother pentru imprimarea fără fir direct de pe un dispozitiv mobil care acceptă standardul Wi-Fi Direct™.	Fișier PDF/Brother Solutions Center ¹
Manual Google Cloud Print	Acest ghid vă oferă detalii privind modul de configurare a aparatului Brother pentru un cont Google și de utilizare a serviciilor Google Cloud Print pentru imprimarea pe Internet.	Fișier PDF/Brother Solutions Center ¹

Care ghid?	Ce conține?	Unde se află?
Ghid Web connect	Acest ghid vă oferă detalii privind modul de configurare și utilizare a aparatului Brother pentru a scana, încărca și vizualiza imagini și fișiere pe anumite site-uri Web care furnizează aceste servicii.	Fișier PDF/Brother Solutions Center ¹
Manual AirPrint	Acest ghid oferă informații despre utilizarea AirPrint pentru a imprima de pe OS X v10.7.x, 10.8.x și iPhone, iPod touch, iPad sau alt dispozitiv iOS pe aparatul Brother, fără instalarea unui driver de imprimantă.	Fișier PDF/Brother Solutions Center ¹

¹ Vizitați-ne la <http://solutions.brother.com/>.

Cuprins

1 Setări generale 1

Spațiu de stocare în memorie	1
Orar de vară automat.....	1
Funcții ecologice	2
Economisire toner.....	2
Timpul de hibernare.....	2
Modul Deep Sleep	3
Ecran tactil	3
Setarea luminozității iluminării de fundal	3
Setarea temporizatorului de estompare a iluminării de fundal	4

2 Funcțiile de securitate 5

Secure Function Lock 2.0	5
Înainte de a începe utilizarea Secure Function Lock 2.0	6
Setarea și modificarea parolei de administrator	7
Setarea utilizatorilor restricționați	8
Configurarea și modificarea modului Utilizator public.....	8
Activarea/dezactivarea funcției Secure Function Lock	9
Comutarea utilizatorilor.....	10
Blocarea setărilor	11
Configurarea parolei de administrator	11
Modificare parolă administrator pentru Blocarea setărilor	12
Activarea/dezactivarea blocării setărilor	12
Restricționarea apelurilor	13
Restricționarea tastaturii de formare	13
Restricție agendă de adrese.....	14
Restricționare comenzi rapide	14

3 Transmisia unui fax 15

Opțiuni suplimentare de trimitere.....	15
Trimiterea faxurilor folosind setări multiple	15
Modificarea dispunerii unui fax față-verso (MFC-9340CDW)	16
Contrast	17
Schimbarea rezoluției faxului.....	17
Operațiuni de trimitere adiționale.....	18
Trimiterea unui fax manual	18
Acces dual	18
Difuzare	19
Transmisie în timp real	21
Mod străinătate	22
Fax întârziat.....	22
Transmisie programată pachet.....	23
Verificarea și anularea acțiunilor în așteptare	23
Setarea modificărilor ca setări noi implicite	24
Restaurarea tuturor setărilor de fax la setările definite în fabricație	24
Salvarea opțiunilor de fax ca și comandă rapidă.....	25
Pagină de însoțire electronică	26
Afișare destinație	28
Sondare	29
Transmisiune pentru sondaj	29

4 Primirea unui fax 31

Opțiuni memorie recepție.....	31
Direcționare fax	31
Memorare faxuri	32
Modificarea opțiunilor Memorie recepție.....	32
Dezactivarea opțiunilor de fax la distanță	33
Recepție la distanță	34
Setarea unui cod de acces la distanță.....	34
Utilizarea propriului cod de acces la distanță	35
Comenzi fax la distanță	36
Recuperarea mesajelor de fax	37
Schimbarea numărului de direcționare fax	37
Operațiuni de recepție suplimentare.....	38
Imprimarea unui fax micșorat	38
Imprimare față-verso pentru modul fax.....	38
Setarea etichetei recepție fax	39
Setarea densității de imprimare	39
Imprimarea unui fax din memorie	40
Recepție fără hârtie	40
Sondare	41
Recepție sondare	41

5	Apelarea și memorarea numerelor	44
	Activități suplimentare pentru formarea numărului	44
	Combinarea numerelor din agenda de adrese	44
	Modalități suplimentare de memorare a numerelor	45
	Stocarea numerelor în agenda de adrese din istoricul apelurilor efectuate	45
	Setarea grupurilor pentru difuzare	45
6	Imprimarea rapoartelor	48
	Rapoarte fax	48
	Raport de verificare a transmisiei	48
	Jurnal fax (Raport de activitate)	48
	Rapoarte	49
	Imprimarea unui raport	49
7	Efectuarea copiilor	50
	Setări de copiere	50
	Oprire copiere	50
	Îmbunătățirea calității de copiere	50
	Mărirea sau micșorarea copiilor	51
	Copiere față-verso	52
	Reglarea densității și a contrastului	54
	Sortarea copiilor	55
	Realizarea unor copii N în 1 (aspect pagină)	55
	Copiere ID 2 în 1	57
	Reglarea saturației culorii	58
	Realizarea copiilor față-verso N în 1 (MFC-9340CDW)	58
	Îndepărtarea culorii de fundal	59
	Salvarea opțiunilor de copiere ca și comandă rapidă	60
	Economisire hârtie	60
A	Întreținerea periodică	61
	Verificarea aparatului	61
	Imprimarea unui test de imprimare	61
	Verificarea contoarelor de pagini	61
	Verificarea duratei de viață rămase a cartușelor de toner	61
	Verificarea duratei de viață rămasă a pieselor	62
	Înlocuirea periodică a pieselor	62
	Ambalarea și expedierea aparatului	63
B	Glosar	65
C	Index	69

NOTĂ

Majoritatea ilustrațiilor din acest ghid al utilizatorului prezintă MFC-9340CDW.

Spațiu de stocare în memorie

Setările dumneavoastră de meniu sunt stocate permanent, și în cazul unei căderi de tensiune, *nu* vor fi pierdute. Setările temporare (de exemplu Contrast și Mod Străinătate) *vor fi* pierdute. De asemenea, în timpul unei căderi de tensiune, aparatul va reține data și ora și activitățile de fax cu temporizator programate (de exemplu, Fax programat) pentru maximum 60 de ore. Alte acțiuni fax din memoria aparatului nu se vor pierde.

Orar de vară automat



Puteți seta aparatul să schimbe automat ora de vară/iarnă. Aceasta va fi setată cu o oră înainte primăvara și înapoi cu o oră toamna.

- 1 Apăsați .
- 2 Apăsați pe  (Data și ora).
- 3 Apăsați Auto Daylight.
- 4 Apăsați Pornit sau Oprit.
- 5 Apăsați .

Funcții ecologice

Economisire toner

Puteți economisi tonerul folosind această funcție. Când setați Economisire toner la Pornit, documentele imprimate vor fi mai deschise. Setarea definită în fabricație este Oprit.

- 1 Apăsați .
- 2 Apăsați Toate setările.
- 3 Derulați în sus sau în jos sau apăsați ▲ sau ▼ pentru a afișa Setare Gener..
- 4 Apăsați Setare Gener..
- 5 Derulați în sus sau în jos sau apăsați ▲ sau ▼ pentru a afișa Ecologie.
- 6 Apăsați Ecologie.
- 7 Apăsați Economisire toner.
- 8 Apăsați Pornit sau Oprit.
- 9 Apăsați .

NOTĂ



Nu recomandăm folosirea funcției de economisire a tonerului la imprimarea fotografiilor sau a imaginilor în tonuri de gri.

Timpul de hibernare

Setarea duratei Sleep poate diminua consumul de energie. Când este în Modul Sleep (modul Funcționare economică), aparatul se comportă ca și cum ar fi oprit. Aparatul va ieși din acest mod și va porni imprimarea atunci când primește o acțiune de imprimare.

Puteți defini intervalul de timp în care aparatul trebuie să rămână inactiv înainte de a intra în modul Sleep. Temporizatorul va reporni dacă aparatul efectuează orice fel de operațiune, cum ar fi primirea unui fax sau o acțiune de imprimare. Setarea definită în fabricație este trei minute.

Dacă aparatul intră în modul Sleep, iluminarea fundal a ecranului tactil se oprește.

- 1 Apăsați .
- 2 Apăsați Toate setările.
- 3 Derulați în sus sau în jos sau apăsați ▲ sau ▼ pentru a afișa Setare Gener..
- 4 Apăsați Setare Gener..
- 5 Derulați în sus sau în jos sau apăsați ▲ sau ▼ pentru a afișa Ecologie.
- 6 Apăsați Ecologie.
- 7 Apăsați Oră sleep.
- 8 Utilizând tastatura de pe ecranul tactil, introduceți intervalul de timp (0-50 minute) în care aparatul este inactiv, înainte de a intra în modul Sleep. Apăsați OK.
- 9 Apăsați .

Modul Deep Sleep

Dacă este în modul Sleep și nu primește nicio activitate pentru o anumită perioadă, aparatul va intra automat în Modul Deep Sleep. Modul Deep Sleep utilizează mai puțină energie decât Modul Sleep. Aparatul va ieși din acest mod atunci când primește o sarcină sau dacă apăsați pe ecranul tactil.

Dacă aparatul se află în Modul Deep Sleep, iluminarea de fundal a ecranului tactil se oprește și  clipește.

Ecran tactil



Setarea luminozității iluminării de fundal

Puteți regla luminozitatea iluminării de fundal a ecranului tactil LCD. Dacă aveți dificultăți la citirea ecranului tactil, încercați să modificați setarea luminozității.

- 1 Apăsați .
- 2 Apăsați Toate setările.
- 3 Derulați în sus sau în jos sau apăsați ▲ sau ▼ pentru a afișa Setare Gener..
- 4 Apăsați Setare Gener..
- 5 Derulați în sus sau în jos sau apăsați ▲ sau ▼ pentru a afișa Setari LCD.
- 6 Apăsați Setari LCD.
- 7 Apăsați Backlight.
- 8 Apăsați Luminos, Mediu sau Intunecos.
- 9 Apăsați .

Setarea temporizatorului de estompare a iluminării de fundal

Puteți seta durata pentru care iluminarea de fundal a ecranului tactil LCD rămâne pornită după trecerea la ecranul principal.

- 1 Apăsați .
- 2 Apăsați `Toate setările`.
- 3 Derulați în sus sau în jos sau apăsați ▲ sau ▼ pentru a afișa `Setare Gener..`
- 4 Apăsați `Setare Gener..`
- 5 Derulați în sus sau în jos sau apăsați ▲ sau ▼ pentru a afișa `Setari LCD`.
- 6 Apăsați `Setari LCD`.
- 7 Apăsați `Dim Timer`.
- 8 Apăsați `Oprit, 10Sec., 20Sec. sau 30Sec..`
- 9 Apăsați .

Secure Function Lock 2.0

Secure function lock (Blocare de securitate) permite restricționarea accesului public la anumite funcții ale aparatului:

- **Fax TX** (Trimitere fax)
- **Fax RX** (Recepție faxuri)
- **Copy** (Copiere)
- **Scan** (Scanare)
- **USB Direct Print**
(Imprimare directă prin USB)²
- **Print** (Imprimare)¹
- **Web Connect** (Conectare web) (**Upload** (Încărcare))
- **Web Connect** (Conectare web) (**Download** (Descărcare))
- **Color Print** (Imprimare color)^{1 3}
- **Page Limit** (Limită de pagină)³

¹ Imprimare și Imprimare color includ acțiuni de imprimare prin AirPrint, Google Cloud Print.

² Pentru MFC-9330CDW și MFC-9340CDW

³ Disponibil pentru **Print** (Imprimare), **USB Direct Print** (Imprimare directă prin USB), **Copy** (Copiere) și **Web Connect** (Conectare web) (**Download** (Descărcare)).

De asemenea, această caracteristică previne schimbarea setărilor implicite ale aparatului de către utilizatori, limitând accesul la setările meniului.

Înainte de a utiliza funcțiile de securitate, trebuie să introduceți o parolă de administrator.

Administratorul poate stabili restricții pentru utilizatori individuali pe bază de parolă de utilizator.

Memorați bine parola. Dacă ați uitat parola, trebuie să resetați parola memorată în aparat. Pentru informații despre modul de resetare a parolei, contactați Centrul de asistență clienți Brother.

NOTĂ

- Puteți seta manual funcția Secure Function Lock de la ecranul tactil sau utilizând Web Based Management (tehnologie de management de sisteme) sau BRAdmin Professional 3 (numai pentru Windows®). Vă recomandăm să utilizați Web Based Management (tehnologie de management de sisteme) sau BRAdmin Professional 3 (numai pentru Windows®) pentru a configura această caracteristică (➤➤Ghidul utilizatorului de rețea).
- Numai administratorii pot seta limitări și face schimbări pentru fiecare utilizator.
- Funcția Recepționare comunicare este activată numai când Fax Tx și Fax Rx sunt ambele activate.

Înainte de a începe utilizarea Secure Function Lock 2.0

Puteți configura setările Secure Function Lock 2.0 utilizând un browser web. Înainte de configurare, sunt necesare următoarele pregătiri.

- 1 Porniți browserul web.
- 2 Tastați „http://adresa IP a aparatului” în bara de adrese a browserului (unde „adresa IP a aparatului” este adresa IP a aparatului Brother).
 - De exemplu:
http://192.168.1.2/

NOTĂ

Puteți găsi adresa IP a aparatului în lista Configurare rețea
(>>Ghidul utilizatorului de rețea:
Imprimarea raportului de configurare rețea).

- 3 Tastați o parolă în caseta **Login** (Înregistrare). (Aceasta este o parolă pentru înregistrare pe pagina web a aparatului, nu parola de administrator pentru Secure Function Lock.) Faceți clic pe .



NOTĂ

Dacă utilizați un browser web pentru a configura setările aparatului pentru prima dată, setați o parolă.

- 1 Faceți clic pe **Please configure the password** (Configurați parola).
- 2 Tastați o parolă (până la 32 caractere).
- 3 Retastați parola în câmpul **Confirm New Password** (Confirmare parolă nouă).
- 4 Faceți clic pe **Submit** (Trimitere).

Setarea și modificarea parolei de administrator

Puteți configura aceste setări folosind un browser web. Pentru a configura pagina web, consultați *Înainte de a începe utilizarea Secure Function Lock 2.0* >>> pagina 6. Apoi configurați contul de administrator.

Setarea parolei de administrator

Parola de administrator este folosită pentru a seta utilizatori și pentru a porni sau opri Secure Function Lock (consultați *Setarea utilizatorilor restricționați* >>> pagina 8 și *Activarea/dezactivarea funcției Secure Function Lock* >>> pagina 9).

- 1 Faceți clic pe **Administrator**.
- 2 Faceți clic pe **Secure Function Lock**.
- 3 Introduceți un număr format din patru cifre pentru parolă în câmpul **New Password** (Parolă nouă).



- 4 Retastați parola în câmpul **Retype Password** (Reintroduceți parola).
- 5 Faceți clic pe **Submit** (Trimiteți).

Modificarea parolei de administrator

- 1 Faceți clic pe **Administrator**.
- 2 Faceți clic pe **Secure Function Lock**.
- 3 Introduceți un număr format din patru cifre pentru parolă în câmpul **New Password** (Parolă nouă).
- 4 Retastați parola în câmpul **Retype Password** (Reintroduceți parola).
- 5 Faceți clic pe **Submit** (Trimiteți).

Setarea utilizatorilor restricționați

Puteți configura utilizatorii cu restricții și o parolă. Puteți configura până la 25 de utilizatori restricționați.

Puteți configura aceste setări folosind un browser web. Pentru a configura pagina web, consultați *Înainte de a începe utilizarea Secure Function Lock 2.0* ➤➤ pagina 6. Apoi urmați acești pași:

- 1 Faceți clic pe **Administrator**.
- 2 Faceți clic pe **Secure Function Lock**.
- 3 Tastați un nume de grup sau un nume utilizator alfanumeric (până la 15 caractere) în câmpul **ID Number/Name** (Nume/Număr ID) și apoi tastați o parolă din patru cifre în câmpul **PIN**.

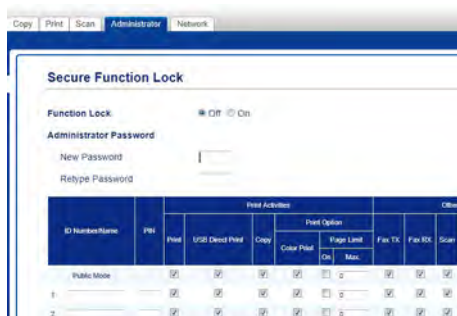

- 4 Ștergeți funcțiile pe care doriți să le restricționați în caseta de validare **Print** (Imprimare) și în caseta de validare **Others** (Altele). Pentru a configura numărul maxim de pagini, selectați caseta de validare **On** (Pornit) în **Page Limit** (Limită de pagină) și apoi tastați numărul în câmpul **Max..**

- 5 Faceți clic pe **Submit** (Trimite).

Configurarea și modificarea modului Utilizator public

Modul utilizator public limitează funcțiile la care au acces toți utilizatorii care nu au parolă.

La configurarea restricțiilor pentru utilizatori publici, trebuie să utilizați Web Based Management (tehnologie de management de sisteme) sau BRAdmin Professional 3 (numai pentru Windows®) (➤➤Ghidul utilizatorului de rețea).

- 1 Faceți clic pe **Administrator**.
- 2 Faceți clic pe **Secure Function Lock**.
- 3 Ștergeți funcțiile pe care doriți să le restricționați în caseta de validare **Print** (Imprimare) și în caseta de validare **Others** (Altele). Pentru a configura numărul maxim de pagini, selectați caseta de validare **On** (Pornit) în **Page Limit** (Limită de pagină) și apoi tastați numărul în câmpul **Max..**



- 4 Faceți clic pe **Submit** (Trimite).

Activarea/dezactivarea funcției Secure Function Lock

NOTĂ

Notați cu atenție parola de administrator. Dacă ați introdus greșit parola, pe ecranul tactil va fi afișat mesajul Parola Gresita. Introduceți parola corectă. Dacă ați uitat-o, contactați Centrul de asistență clienți Brother.

Activarea Secure Function Lock



- 1 Apăsați .
- 2 Apăsați Toate setările.
- 3 Derulați în sus sau în jos sau apăsați ▲ sau ▼ pentru a afișa Setare Gener..
- 4 Apăsați Setare Gener..
- 5 Derulați în sus sau în jos sau apăsați ▲ sau ▼ pentru a afișa Securitate.
- 6 Apăsați Securitate.
- 7 Apăsați Funct. Blocare.
- 8 Apăsați Blocare Oprit⇒Pornit.
- 9 Introduceți parola de administrator din patru cifre înregistrată utilizând tastatura de pe ecranul tactil. Apăsați OK.

NOTĂ

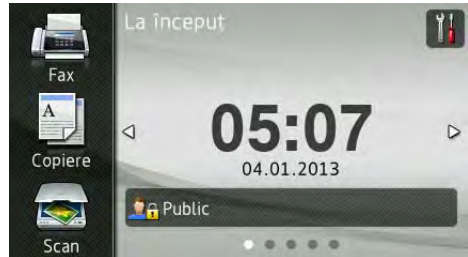
Pictograma Secure Function Lock este afișată sub data și ora.



Dezactivarea Secure Function Lock

- 1 Apăsați  sau .
- (unde xxxxx este numele utilizatorului.)
- 2 Apăsați Blocare Pornit⇒Oprit.
- 3 Introduceți parola de administrator din patru cifre înregistrată utilizând tastatura de pe ecranul tactil. Apăsați OK.

Comutarea utilizatorilor

Această setare permite trecerea de la utilizator restricționat înregistrat la modul public dacă opțiunea Secure function lock (Blocare de securitate) este activată.

Trecerea la modul utilizator restricționat

1 Apăsați  sau



(unde xxxxx este numele utilizatorului.)

2 Apăsați Schimbare utilizator.

3 Derulați în sus sau în jos sau apăsați ▲ sau ▼ pentru a afișa numele utilizator.

4 Apăsați pe numele dvs. utilizator.

5 Introduceți parola din patru cifre utilizând tastatura de pe ecranul tactil. Apăsați OK.

NOTĂ

- Dacă ID-ul curent este restricționat pentru funcția dorită, pe ecranul tactil se va afișa Acces refuzat.
- Dacă pentru ID-ul dvs. au fost setate restricții pentru numărul de pagini și ați ajuns deja la numărul maxim de pagini, pe ecranul tactil se va afișa S-a depășit limita sau Acces refuzat când încercați să imprimați date. Contactați administratorul pentru a verifica setările pentru Secure Function Lock.

Trecerea în modul Public

1 Apăsați .

(unde xxxxx este numele utilizatorului.)

2 Apăsați Trecere la Public.

NOTĂ

- După ce un utilizator restricționat a terminat de utilizat aparatul, acesta va reveni la modul Public după un minut.
- Dacă funcția pe care doriți să o utilizați este restricționată pentru toți utilizatorii, pe ecranul tactil se va afișa Acces refuzat și se va afișa ecranul Schimbare utilizator. Nu puteți accesa această funcție. Contactați administratorul pentru a verifica setările pentru Secure Function Lock.
- Dacă restricțiile pentru imprimare color pentru ID-ul dvs. sunt setate la Dezactivare, pe ecranul tactil se va afișa Nicio permisiune dacă încercați să imprimați date color.

Blocarea setărilor



Blocarea setărilor vă permite să setați o parolă pentru a împiedica alte persoane să schimbe accidental setările aparatului.

Memorați bine parola. Dacă ați uitat parola, trebuie să resetați parolele memorate în aparat. Contactați administratorul sau Centrul de asistență clienți Brother.



Dacă opțiunea Blocare setări este Pornit, nu puteți accesa setările aparatului.

Setările aparatului nu se pot modifica din utilitarul **Instalare de la distanță** atunci când opțiunea Blocare setări este Pornit.

Configurarea parolei de administrator

- 1 Apăsați .
- 2 Apăsați `Toate setările`.
- 3 Derulați în sus sau în jos sau apăsați ▲ sau ▼ pentru a afișa `Setare Gener..`
- 4 Apăsați `Setare Gener..`
- 5 Derulați în sus sau în jos sau apăsați ▲ sau ▼ pentru a afișa `Securitate`.
- 6 Apăsați `Securitate`.
- 7 Apăsați `Blocare setări`.
- 8 Introduceți un număr format din patru cifre pentru noua parolă utilizând tastatura de pe ecranul tactil. Apăsați `OK`.
- 9 Introduceți din nou parola nouă când ecranul tactil afișează `Verificare:`. Apăsați `OK`.
- 10 Apăsați .

Modificare parolă administrator pentru Blocarea setărilor

- 1 Apăsați .
- 2 Apăsați `Toate setările`.
- 3 Derulați în sus sau în jos sau apăsați ▲ sau ▼ pentru a afișa `Setare Gener..`
- 4 Apăsați `Setare Gener..`
- 5 Derulați în sus sau în jos sau apăsați ▲ sau ▼ pentru a afișa `Securitate`.
- 6 Apăsați `Securitate`.
- 7 Apăsați `Blocare setări`.
- 8 Apăsați `Seteaza Parola`.
- 9 Introduceți parola din patru cifre veche utilizând tastatura de pe ecranul tactil. Apăsați `OK`.
- 10 Introduceți un număr format din patru cifre pentru noua parolă utilizând tastatura de pe ecranul tactil. Apăsați `OK`.
- 11 Reintroduceți din nou parola nouă când ecranul tactil afișează `Verificare:.` Apăsați `OK`.
- 12 Apăsați .

Activarea/dezactivarea blocării setărilor

Dacă ați introdus greșit parola, pe ecranul tactil va fi afișat mesajul `Parola Gresita`. Introduceți parola corectă.

Activarea blocării setărilor

- 1 Apăsați .
- 2 Apăsați `Toate setările`.
- 3 Derulați în sus sau în jos sau apăsați ▲ sau ▼ pentru a afișa `Setare Gener..`
- 4 Apăsați `Setare Gener..`
- 5 Derulați în sus sau în jos sau apăsați ▲ sau ▼ pentru a afișa `Securitate`.
- 6 Apăsați `Securitate`.
- 7 Apăsați `Blocare setări`.
- 8 Apăsați `Blocare Oprit⇒Pornit`.
- 9 Introduceți parola de administrator din patru cifre înregistrată utilizând tastatura de pe ecranul tactil. Apăsați `OK`.

Dezactivarea blocării setărilor

- 1 Apăsați pe  `Blocare setări` pe ecranul tactil.
- 2 Introduceți parola de administrator din patru cifre înregistrată utilizând tastatura de pe ecranul tactil. Apăsați `OK`.

Restricționarea apelurilor

Această funcție are rolul de a împiedica utilizatorii să trimită faxuri sau să sune la un număr eronat din greșeală. Puteți seta aparatul să restricționeze formarea numărului dacă utilizați tastatura numerică, agenda de adrese și comenzile rapide.



Dacă ați selectat **Oprit**, aparatul nu va restricționa metoda de formare a numărului.

Dacă ați selectat



Introduceți # de două ori, aparatul vă va solicita să reintroduceți numărul și apoi dacă ați reintrodus același număr corect, aparatul va începe formarea numărului. Dacă ați reintrodus un număr greșit, pe ecranul tactil va fi afișat un mesaj de eroare.

Dacă ați selectat **Pornit**, aparatul va restricționa orice transmisie fax și orice apeluri efectuate pentru acea metodă de formare.



Restricționarea tastaturii de formare

- 1 Apăsați .
- 2 Apăsați **Toate setările**.
- 3 Derulați în sus sau în jos sau apăsați ▲ sau ▼ pentru a afișa **Fax**.
- 4 Apăsați **Fax**.
- 5 Derulați în sus sau în jos sau apăsați ▲ sau ▼ pentru a afișa **Restricționare apelare**.
- 6 Apăsați **Restricționare apelare**.
- 7 Apăsați **Tastatură**.
- 8 Apăsați
Introduceți # de două ori,
Pornit sau **Oprit**.
- 9 Apăsați .

Restricție agendă de adrese

- 1 Apăsați .
- 2 Apăsați `Toate setările`.
- 3 Derulați în sus sau în jos sau apăsați ▲ sau ▼ pentru a afișa `Fax`.
- 4 Apăsați `Fax`.
- 5 Derulați în sus sau în jos sau apăsați ▲ sau ▼ pentru a afișa `Restricționare apelare`.
- 6 Apăsați `Restricționare apelare`.
- 7 Apăsați `Agendă`.
- 8 Apăsați
Introduceți # de două ori,
`Pornit sau Oprit`.
- 9 Apăsați .

Restricționare comenzi rapide

- 1 Apăsați .
- 2 Apăsați `Toate setările`.
- 3 Derulați în sus sau în jos sau apăsați ▲ sau ▼ pentru a afișa `Fax`.
- 4 Apăsați `Fax`.
- 5 Derulați în sus sau în jos sau apăsați ▲ sau ▼ pentru a afișa `Restricționare apelare`.
- 6 Apăsați `Restricționare apelare`.
- 7 Apăsați `Comenzi rapide`.
- 8 Apăsați
Introduceți # de două ori,
`Pornit sau Oprit`.
- 9 Apăsați .



Opțiuni suplimentare de trimitere

Trimiterea faxurilor folosind setări multiple

Înainte de a trimite un fax, puteți modifica orice combinație a acestor setări:

- Fax pe 2 fețe¹
- Contrast
- Rezoluție fax
- Transmisie în timp real
- Mod internațional
- Fax programat
- Pachet TX
- Nota Coperta
- Configurare pagină de însoțire
- Transmitere

¹ Pentru MFC-9340CDW

- 1 Procedați conform uneia dintre metodele de mai jos:
 - Când Previzualizare fax este setat la Oprit, apăsați pe  (Fax).
 - Când Previzualizare fax este setat la Pornit, apăsați pe  (Fax) și Trimitere faxuri.

Ecranul tactil afișează:





- 2 Apăsați Opțiuni.
- 3 Derulați în sus sau în jos sau apăsați ▲ sau ▼ pentru a afișa setarea dorită și apoi apăsați pe setare.
- 4 Apăsați pe opțiunea dorită.
- 5 Procedați conform uneia dintre metodele de mai jos:
 - Repetați pașii 4 și 3 pentru a modifica mai multe setări.
 - Dacă ați terminat alegerea setărilor, apăsați pe OK. Mergeți la pasul următor pentru trimiterea faxului.

NOTĂ

- Majoritatea setărilor sunt temporare și aparatul revine la setările implicite după trimiterea faxului.
- Puteți de asemenea să salvați unele setări pe care le utilizați mai des setându-le ca și setări implicite. Aceste setări vor rămâne astfel până când le veți modifica din nou (consultați *Setarea modificărilor ca setări noi implicite* ►► pagina 24).
- Puteți de asemenea să salvați unele setări pe care le utilizați mai des setându-le ca și comenzi rapide (consultați *Salvarea opțiunilor de fax ca și comandă rapidă* ►► pagina 25).



Modificarea dispunerii unui fax față-verso (MFC-9340CDW)

Înainte de a trimite un fax față-verso, trebuie să alegeți un format de scanare față-verso. Formatul pe care îl alegeți depinde de aspectului documentului dvs. față-verso.



- 1 Încărcați documentul în ADF.
- 2 Procedați conform uneia dintre metodele de mai jos:
 - Când Previzualizare fax este setat la Oprit, apăsați pe  (Fax).
 - Când Previzualizare fax este setat la Pornit, apăsați pe  (Fax) și Trimitere faxuri.
- 3 Apăsați Opțiuni.
- 4 Derulați în sus sau în jos sau apăsați ▲ sau ▼ pentru a afișa Fax pe 2 fețe.
- 5 Apăsați Fax pe 2 fețe.

- 6 Procedați conform uneia dintre metodele de mai jos:

- Dacă documentul dvs. este întors pe lungime, apăsați pe Scanare pe 2 fețe: Latura lungă.

Lungime	
Tip portret	Tip vedere
	

- Dacă documentul dvs. este întors pe lățime, apăsați pe Scanare pe 2 fețe: Latura scurtă.

Lățime	
Tip portret	Tip vedere
	

Contrast



Pentru majoritatea documentelor, setările implicite din **Auto** vor asigura cele mai bune rezultate.

Auto alege automat contrastul corespunzător pentru document.

Dacă documentul dvs. este foarte luminos sau foarte întunecat, schimbarea contrastului poate îmbunătăți calitatea faxului.

Selectați **Intunecat** pentru a face documentul trimis prin fax mai deschis.

Selectați **Luminos** pentru a face documentul trimis prin fax mai închis.



- 1 Procedați conform uneia dintre metodele de mai jos:
 - Când **Previzualizare fax** este setat la **Oprit**, apăsați pe  (Fax).
 - Când **Previzualizare fax** este setat la **Pornit**, apăsați pe  (Fax) și **Trimitere faxuri**.
- 2 Apăsați **Opțiuni**.
- 3 Derulați în sus sau în jos sau apăsați ▲ sau ▼ pentru a afișa **Contrast**.
- 4 Apăsați **Contrast**.
- 5 Apăsați **Auto**, **Luminos** sau **Intunecat**.

NOTĂ

Chiar dacă alegeți **Luminos** sau **Intunecat**, aparatul va trimite faxul folosind setarea **Auto** dacă alegeți **Foto** ca **Rezoluție fax**.

Schimbarea rezoluției faxului

Calitatea unui fax poate fi îmbunătățită prin schimbarea rezoluției faxului. Se poate modifica rezoluția pentru faxul următor.

- 1 Procedați conform uneia dintre metodele de mai jos:
 - Când **Previzualizare fax** este setat la **Oprit**, apăsați pe  (Fax).
 - Când **Previzualizare fax** este setat la **Pornit**, apăsați pe  (Fax) și **Trimitere faxuri**.
- 2 Apăsați **Opțiuni**.
- 3 Derulați în sus sau în jos sau apăsați ▲ sau ▼ pentru a afișa **Rezoluție fax**.
- 4 Apăsați **Rezoluție fax**.
- 5 Apăsați **Standard**, **Fina**, **S.Fina** sau **Foto**.

NOTĂ

Puteți alege patru setări ale rezoluției.

Alb/negru	
Standard	Adecvat pentru majoritatea documentelor dactilografiate.
Fina	Pentru documente de mici dimensiuni; se transmite puțin mai lent decât rezoluția standard.
S.Fina	Pentru documente de mici dimensiuni sau lucrări de artă; se transmite mai lent decât rezoluția fină.
Foto	Se utilizează când documentul are diverse tonuri de gri sau este o fotografie. Aceasta are durata de transmisie cea mai mare.

Operațiuni de trimitere adiționale

Trimiterea unui fax manual

Transmisie manuală

Transmisia manuală vă permite să auziți formarea numărului, faxul care sună și tonul de recepție a faxurilor în timp ce trimiteți un fax.



- 1 Încărcați documentul.
- 2 Ridicați receptorul unui telefon extern și așteptați să vină tonul de apel.
- 3 Formați numărul de fax utilizând telefonul extern.
- 4 Dacă ați auzit tonuri de fax, apăsați pe **Start fax**.
 - Dacă utilizați sticla scannerului, apăsați **Trimis**.
- 5 Puneți la loc receptorul telefonului extern.

Acces dual

Puteți forma un număr și începe scanarea faxului în memorie—chiar și în timp ce aparatul transmite un fax din memorie, aparatul primește faxuri sau imprimă date de pe computer. Ecranul tactil va arăta noul număr de acțiune.

Numărul de pagini pe care le scanați în memorie va fi diferit în funcție de datele care sunt imprimate pe ele.

NOTĂ

Dacă primiți un mesaj **Memorie Plina** în timp ce scanați prima pagină a unui fax, apăsați tasta  pentru a anula scanarea. Dacă în timpul scanării următoarei pagini este afișat mesajul **Memorie Plina**, puteți apăsa pe **Trimite** pentru a trimite paginile scanate până în acel moment sau apăsați pe  pentru a anula operația.

Difuzare

Transmiterea vă permite să trimiteți același mesaj de fax la mai multe numere de fax. Puneți include Grupuri, numere din agenda de adrese și până la 50 de numere formate manual în aceeași difuzare.



Puteți transmite către până la 250 de numere diferite.

Înainte de a începe difuzarea

Numerele din agenda de adrese trebuie stocate în memoria aparatului înainte de a putea fi utilizate într-o difuzare (►►Manual de utilizare: *Stocarea numerelor în agenda de adrese*).

Și numerele Grup trebuie stocate în memoria aparatului înainte de a putea fi utilizate într-o difuzare. Numerele grup includ multe numere stocate în agenda de adrese pentru a ușura formarea numărului (consultați *Setarea grupurilor pentru difuzare* ►► pagina 45).

Difuzarea unui fax

- 1 Încărcați documentul.
- 2 Procedați conform uneia dintre metodele de mai jos:
 - Când Previzualizare fax este setat la Oprit, apăsați pe  (Fax).
 - Când Previzualizare fax este setat la Pornit, apăsați pe  (Fax) și Trimite faxuri.
- 3 Apăsați Opțiuni.
- 4 Derulați în sus sau în jos sau apăsați ▲ sau ▼ pentru a afișa Transmitere.
- 5 Apăsați Transmitere.

- 6 Apăsați Adăugare număr.

NOTĂ

Dacă ați descărcat Internet Fax:

Dacă doriți să difuzați folosind o adresă de e-mail, apăsați , introduceți adresa de e-mail (►►Manual de utilizare: *Introducerea textului*) și apăsați pe OK.

- 7 Puteți adăuga numere la difuzare prin următoarele modalități:
 - Apăsați Adăugare număr și introduceți un număr utilizând tastatura de pe ecranul tactil (►►Manual de utilizare: *Cum formați*).
 - Apăsați OK.
 - Apăsați Adăugare din agendă. Derulați în sus sau în jos sau apăsați pe ▲ sau ▼ pentru a afișa numărul pe care doriți să îl adăugați la difuzare. Selectați casetele de validare pentru numerele pe care doriți să le adăugați la difuzare. După ce ați selectat toate numerele dorite, apăsați pe OK.
 - Apăsați Căutare în agendă. Apăsați pe prima literă ale numelui și apoi apăsați OK. Apăsați pe nume și apoi apăsați pe numărul pe care doriți să îl adăugați.

- 8 După ce introduceți toate numerele de fax prin repetarea pașilor 6 și 7, apăsați OK.

- 9 Apăsați Start fax. După ce difuzarea este terminată, aparatul va imprima un raport de difuzare, pentru a vă permite să aflați rezultatele.



NOTĂ

- Dacă nu ați utilizat niciunul dintre numerele pentru grupuri, puteți difuza faxuri către maxim 250 de numere diferite.
- Memoria disponibilă a aparatului variază în funcție de tipul de acțiuni din memorie și de numele utilizate pentru difuzare. Dacă difuzați către numărul maxim de destinații disponibile, nu veți putea utiliza acces dual și fax întârziat.
- Dacă se afișează mesajul

Memorie Plina, apăsați pe  pentru a opri acțiunea. Dacă s-a scanat mai mult de o pagină, apăsați Trimite pentru a trimite fragmentul aflat în memoria aparatului.

Anularea unei difuzări în desfășurare

În timp ce transmiteți, puteți anula faxul care este în curs de transmitere sau întreaga activitate de transmitere.

- 1 Apăsați .
- 2 Procedați conform uneia dintre metodele de mai jos:
 - Pentru a anula întreaga difuzare, apăsați Toată transmisia. Mergeți la pasul 3.
 - Pentru a anula comanda curentă, apăsați pe butonul care afișează numărul sau numele care se apelează. Mergeți la pasul 4.
 - Pentru a ieși fără a anula, apăsați .
- 3 Când mesajul de pe ecranul tactil vă întreabă dacă doriți să anulați întreaga difuzare, efectuați una dintre următoarele acțiuni:
 - Apăsați Da pentru a confirma.
 - Pentru a ieși fără a anula, apăsați Nu.
- 4 Procedați conform uneia dintre metodele de mai jos:
 - Pentru a anula comanda curentă, apăsați Da.
 - Pentru a ieși fără a anula, apăsați Nu.



Transmisie în timp real

Când trimiteți un fax, aparatul va scana documentul în memorie înainte de a-l trimite. Imediat ce linia telefonică este liberă, aparatul va începe formarea numărului și să trimită faxul.

Uneori, puteți dori să trimiteți un document important imediat, fără să așteptați o transmisie din memorie. Puteți porni Transmisie în timp real.

NOTĂ

- Dacă memoria este plină și transmiteți un fax de la unitatea ADF, aparatul va trimite documentul în timp real (chiar dacă Transmisie în timp real este setată la Oprit). Dacă memoria este plină, faxurile care sunt trimise folosind fereastra de scanare nu vor putea fi transmise dacă nu eliberați o parte din memorie.
- În transmisia în timp real, funcția de reapelare automată nu funcționează când se folosește sticla scannerului.



- 1 Încărcați documentul.
- 2 Procedați conform uneia dintre metodele de mai jos:
 - Când Previzualizare fax este setat la Oprit, apăsați pe  (Fax).
 - Când Previzualizare fax este setat la Pornit, apăsați pe  (Fax) și Trimitere faxuri.
- 3 Apăsați Opțiuni.
- 4 Derulați în sus sau în jos sau apăsați ▲ sau ▼ pentru a afișa Transmisie în timp real.
- 5 Apăsați Transmisie în timp real.
- 6 Apăsați Pornit (sau Oprit).

- 7 Apăsați OK.
- 8 Introduceți numărul de fax.
- 9 Apăsați Start fax.

Mod străinătate



Dacă aveți probleme la trimiterea unui fax în străinătate din cauza unei conexiuni proaste, pornirea modului Apel internațional poate ajuta.

Aceasta este o setare temporară și va fi activă numai pentru următorul fax.

- 1 Încărcați documentul.
- 2 Procedați conform uneia dintre metodele de mai jos:
 - Când Previzualizare fax este setat la Oprit, apăsați pe  (Fax).
 - Când Previzualizare fax este setat la Pornit, apăsați pe  (Fax) și Trimitere faxuri.
- 3 Apăsați Opțiuni.
- 4 Derulați în sus sau în jos sau apăsați ▲ sau ▼ pentru a afișa Mod internațional.
- 5 Apăsați Mod internațional.
- 6 Apăsați Pornit.
- 7 Apăsați OK.
- 8 Introduceți numărul de fax.
- 9 Apăsați Start fax.

Fax întârziat

Puteți memora până la 50 de faxuri în memorie pentru a le trimite într-un interval de douăzeci și patru de ore.

- 1 Încărcați documentul.
- 2 Procedați conform uneia dintre metodele de mai jos:
 - Când Previzualizare fax este setat la Oprit, apăsați pe  (Fax).
 - Când Previzualizare fax este setat la Pornit, apăsați pe  (Fax) și Trimitere faxuri.
- 3 Apăsați Opțiuni.
- 4 Derulați în sus sau în jos sau apăsați ▲ sau ▼ pentru a afișa Fax programat.
- 5 Apăsați Fax programat.
- 6 Apăsați Fax programat.
- 7 Apăsați Pornit.
- 8 Apăsați Set Timp.
- 9 Introduceți ora la care doriți să fie trimis faxul (în format de 24 de ore) utilizând tastatura ecranului tactil. Apăsați OK.



NOTĂ

Numărul de pagini pe care le puteți scana în memorie depinde de volumul de date imprimate pe fiecare pagină.

Transmisie programată pachet



Înainte de a trimite faxurile întârziate, aparatul dumneavoastră vă va ajuta să economisiți prin sortarea tuturor faxurilor din memorie pe destinație și oră programată.

Toate faxurile întârziate care sunt programate să fie trimise în același timp la același număr de fax vor fi trimise ca un singur fax, pentru a economisi timpul de transmisie.

- 1 Apăsați .
- 2 Apăsați `Toate setările`.
- 3 Derulați în sus sau în jos sau apăsați ▲ sau ▼ pentru a afișa `Fax`.
- 4 Apăsați `Fax`.
- 5 Derulați în sus sau în jos sau apăsați ▲ sau ▼ pentru a afișa `Configurare trimitere`.
- 6 Apăsați `Configurare trimitere`.
- 7 Apăsați `Pachet TX`.
- 8 Apăsați `Pornit sau Oprit`.
- 9 Apăsați .



Verificarea și anularea acțiunilor în așteptare

Verificați ce activități sunt încă în așteptare în memorie pentru a fi trimise. Dacă nu sunt activități, ecranul tactil va afișa `Lipsa Sarcini`. Puteți anula o activitate de fax care este stocată și în așteptare în memorie.

- 1 Apăsați .
- 2 Apăsați `Toate setările`.
- 3 Derulați în sus sau în jos sau apăsați ▲ sau ▼ pentru a afișa `Fax`.
- 4 Apăsați `Fax`.
- 5 Derulați în sus sau în jos sau apăsați ▲ sau ▼ pentru a afișa `Sarcini Ramase`.
- 6 Apăsați `Sarcini Ramase`. Activitățile aflate în așteptare se vor afișa pe ecranul tactil.
- 7 Derulați în sus sau în jos sau apăsați pe ▲ sau ▼ pentru a derula printre acțiunile în așteptare și apăsați pe acțiunea pe care doriți să o anulați.
- 8 Apăsați `Anulare`.
- 9 Procedați conform uneia dintre metodele de mai jos:
 - Pentru anulare, apăsați `Da`. Dacă doriți să anulați o altă acțiune, mergeți la pasul 7.
 - Pentru a ieși fără a anula, apăsați `Nu`.
- 10 Când ați terminat anularea comenzilor, apăsați pe .

Setarea modificărilor ca setări noi implicite



Puteți salva setările de fax pentru Rezoluție fax, Contrast, Dimensiune fereastră de scanare, Transmisie în timp real și Configurare pagină de însoțire pe care le utilizați mai des ca setări implicite. Aceste setări vor rămâne astfel până când le veți modifica din nou.

- 1 Procedați conform uneia dintre metodele de mai jos:
 - Când Previzualizare fax este setat la Oprit, apăsați pe  (Fax).
 - Când Previzualizare fax este setat la Pornit, apăsați pe  (Fax) și Trimitere faxuri.
- 2 Apăsați Opțiuni.
- 3 Derulați în sus sau în jos sau apăsați pe ▲ sau ▼ pentru a alege setarea pe care doriți să o modificați, apoi apăsați pe opțiunea nouă.

Repețați acest pas pentru fiecare setare pe care doriți să o modificați.
- 4 După modificarea ultimei setări, derulați în sus sau în jos sau apăsați ▲ sau ▼ pentru a afișa Def.noi val.impl.
- 5 Apăsați Def.noi val.impl.
- 6 Pe ecranul tactil vi se solicită să confirmați modificarea la noile setări implicite. Apăsați Da pentru a confirma.
- 7 Apăsați .



Restaurarea tuturor setărilor de fax la setările definite în fabricație

Puteți restaura toate setările de fax pe care le-ați modificat la setările definite în fabricație. Aceste setări vor rămâne astfel până când le veți modifica din nou.

- 1 Procedați conform uneia dintre metodele de mai jos:
 - Când Previzualizare fax este setat la Oprit, apăsați pe  (Fax).
 - Când Previzualizare fax este setat la Pornit, apăsați pe  (Fax) și Trimitere faxuri.
- 2 Apăsați Opțiuni.
- 3 După modificarea ultimei setări, derulați în sus sau în jos sau apăsați ▲ sau ▼ pentru a afișa Setări init..
- 4 Apăsați Setări init..
- 5 Pe ecranul tactil vi se solicită să confirmați revenirea la setările definite în fabricație. Apăsați Da pentru a confirma.
- 6 Apăsați .

Salvarea opțiunilor de fax ca și comandă rapidă

Puteți stoca toate opțiunile noi de fax utilizate frecvent, salvându-le ca și comandă rapidă.

- 1 Procedați conform uneia dintre metodele de mai jos:
 - Când Previzualizare fax este setat la Oprit, apăsați pe  (Fax).
 - Când Previzualizare fax este setat la Pornit, apăsați pe  (Fax) și Trimitere faxuri.
- 2 Introduceți numărul de fax.
- 3 Apăsați Opțiuni.
- 4 Derulați în sus sau în jos sau apăsați pe ▲ sau ▼ pentru a afișa Rezoluție fax, Fax pe 2 fețe¹, Contrast, Transmisie în timp real, Configurare pagină de însoțire, Mod internațional sau Dimensiune fereastră de scanare și apoi apăsați pe setarea pe care doriți să o modificați. Apoi apăsați pe noua opțiune dorită. Repetați acest pas pentru fiecare setare pe care doriți să o modificați.
- 5 Dacă ați terminat alegerea noilor opțiuni, apăsați pe OK.
- 6 Apăsați Salvare ca și Cmd. rapidă.
- 7 Confirmați lista afișată cu opțiuni selectate pentru comanda rapidă și apoi apăsați OK.

- 8 Introduceți un nume pentru comanda rapidă utilizând tastatura de pe ecranul tactil. (Pentru a vă ajuta să introduceți litere, >>Manual de utilizare: *Introducerea textului.*) Apăsați OK.

- 9 Apăsați OK pentru a confirma.

¹ Pentru MFC-9340CDW

Pagină de însoțire electronică

Pentru a utiliza această caracteristică este necesar să programați în prealabil identificator stație

(►►Ghid de instalare și configurare rapidă).

Puteți trimite automat o pagină de copertă cu fiecare fax. Prima pagină include identificator stație, un comentariu și numele salvat în Agenda de adrese.

Puteți alege unul dintre următoarele comentarii presetate:

- 1.Comentariu Off
- 2.Rugam Sunati
- 3.Urgent
- 4.Confidential



În locul utilizării unuia dintre comentariile presetate, puteți introduce două mesaje personale având maximum 27 de caractere lungime.

(Consultați *Crearea propriilor comentarii* ►► pagina 26.)

- 5.(Definit de utilizator)
- 6.(Definit de utilizator)



Crearea propriilor comentarii

Puteți seta până la două comentarii proprii.

- 1 Apăsați .
- 2 Apăsați `Toate setările`.
- 3 Derulați în sus sau în jos sau apăsați ▲ sau ▼ pentru a afișa `Fax`.
- 4 Apăsați `Fax`.
- 5 Derulați în sus sau în jos sau apăsați ▲ sau ▼ pentru a afișa `Configurare trimitere`.
- 6 Apăsați `Configurare trimitere`.
- 7 Apăsați `Configurare pagină de însoțire`.
- 8 Apăsați `Nota Coperta`.
- 9 Apăsați tasta 5. sau 6. pentru stoca propriul comentariu.
- 10 Introduceți comentariul propriu utilizând tastatura de pe ecranul tactil. Apăsați `OK`.
Apăsați pe  pentru a alege numere, litere sau caractere speciale (►►Manual de utilizare: *Introducerea textului*).
- 11 Apăsați .

Trimiteți o copertă numai cu următorul fax

Dacă doriți să adăugați prima pagină la următorul fax, puteți adăuga prima pagină.

- 1 Procedați conform uneia dintre metodele de mai jos:
 - Când Previzualizare fax este setat la Oprit, apăsați pe  (Fax).
 - Când Previzualizare fax este setat la Pornit, apăsați pe  (Fax) și Trimitere faxuri.
- 2 Apăsați Opțiuni.
- 3 Derulați în sus sau în jos sau apăsați ▲ sau ▼ pentru a afișa Configurare pagină de însoțire.
- 4 Apăsați Configurare pagină de însoțire.
- 5 Apăsați Configurare pagină de însoțire.
- 6 Apăsați Pornit.
- 7 Apăsați Nota Coperta.
- 8 Derulați în sus sau în jos sau apăsați ▲ sau ▼ pentru a alege comentariul dorit și apoi apăsați pe comentariu.
Apăsați .
- 9 Apăsați OK.
- 10 Introduceți numărul de fax.
- 11 Apăsați Start fax.



Utilizarea unei coperti imprimate

Dacă doriți să puteți scrie pe prima pagină imprimată, imprimați o pagină de test și atașați-o la fax.

- 1 Apăsați .
- 2 Apăsați Toate setările.
- 3 Derulați în sus sau în jos sau apăsați ▲ sau ▼ pentru a afișa Fax.
- 4 Apăsați Fax.
- 5 Derulați în sus sau în jos sau apăsați ▲ sau ▼ pentru a afișa Configurare trimitere.
- 6 Apăsați Configurare trimitere.
- 7 Apăsați Configurare pagină de însoțire.
- 8 Apăsați Imprima Mostra.
- 9 Apăsați OK.

Afișare destinație

Când trimiteți un fax, aparatul afișează informațiile înregistrate în agenda de adrese sau numărul pe care l-ați format. Puteți seta aparatul să ascundă informațiile destinației pe ecranul tactil.

- 1 Apăsați .
- 2 Apăsați `Toate setările`.
- 3 Derulați în sus sau în jos sau apăsați ▲ sau ▼ pentru a afișa `Fax`.
- 4 Apăsați `Fax`.
- 5 Derulați în sus sau în jos sau apăsați ▲ sau ▼ pentru a afișa `Configurare trimitere`.
- 6 Apăsați `Configurare trimitere`.
- 7 Apăsați `Destinație`.
- 8 Apăsați `Ascuns sau Afișare`.
- 9 Apăsați .

Sondare



Sistemul de comunicare vă permite setarea aparatului astfel încât alte persoane să poată primi faxuri din partea dumneavoastră, dar plătiind ele costul apelului. De asemenea, vă permite să apelați aparatul de fax al altei persoane și să primiți un fax de la acesta, dumneavoastră plătiind apelul. Facilitatea de comunicare trebuie setată pe ambele aparate ca să funcționeze. Comunicarea nu este suportată de toate aparatele de fax.

Transmisiune pentru sondaj

Transmisia comunicată vă permite setarea aparatului pentru așteptarea documentului, astfel încât un alt aparat de fax îl poate apela și recupera actul.

Documentul va fi stocat și poate fi recuperat de orice alt aparat de fax până când îl ștergeți din memorie.

Setarea transmisiei comunicate

- 1 Încărcați documentul.
- 2 Procedați conform uneia dintre metodele de mai jos:
 - Când Previzualizare fax este setat la Oprit, apăsați pe  (Fax).
 - Când Previzualizare fax este setat la Pornit, apăsați pe  (Fax) și Trimitere faxuri.
- 3 Apăsați Opțiuni.
- 4 Derulați în sus sau în jos sau apăsați ▲ sau ▼ pentru a afișa Interogat TX.
- 5 Apăsați Interogat TX.
- 6 Apăsați Standard.
- 7 Apăsați Start fax.
Dacă utilizați ADF, mergeți la pasul 10.



- 8 Dacă utilizați sticla scannerului, ecranul tactil vă va solicita să alegeți una dintre opțiunile de mai jos:
 - Apăsați pe Da pentru a scana altă pagină.
Mergeți la pasul 9.
 - Apăsați Nu dacă ați terminat scanarea paginilor. Mergeți la pasul 10.
- 9 Așezați următoarea pagină pe sticla scannerului și apăsați pe OK.
Repețați pașii 8 și 9 pentru fiecare pagină suplimentară.
- 10 Aparatul va trimite automat faxul la sondare. După aceea se va imprima RAPORT SONDARE.

NOTĂ

Pentru a șterge faxul din memorie, apăsați pe , Toate setările, Fax, Sarcini Ramase (consultați *Verificarea și anularea acțiunilor în așteptare* >> pagina 23).

Setarea transmisiilor comunicate cu un cod de securitate

Comunicarea securizată permite restricționarea destinatarului care poate primi documentele care vor fi comunicate. Comunicarea securizată funcționează doar pe aparatele de fax Brother. Dacă o altă persoană dorește să recupereze un fax de la aparatul dumneavoastră, va trebui să introducă un cod de securitate.

- 1 Încărcați documentul.
- 2 Procedați conform uneia dintre metodele de mai jos:
 - Când Previzualizare fax este setat la Oprit, apăsați pe  (Fax).
 - Când Previzualizare fax este setat la Pornit, apăsați pe  (Fax) și Trimitere faxuri.
- 3 Apăsați Opțiuni.
- 4 Derulați în sus sau în jos sau apăsați ▲ sau ▼ pentru a afișa Interogat TX.
- 5 Apăsați Interogat TX.
- 6 Apăsați Siguranta.
- 7 Introduceți un număr de patru cifre. Apăsați OK.
- 8 Apăsați Start fax.
- 9 Dacă utilizați sticla scannerului, ecranul tactil vă va solicita să alegeți una dintre opțiunile de mai jos:
 - Apăsați pe Da pentru a scana altă pagină. Mergeți la pasul 10.
 - Apăsați Nu dacă ați terminat scanarea paginilor.
- 10 Așezați următoarea pagină pe sticla scannerului și apăsați pe OK. Repetați pașii 9 și 10 pentru fiecare pagină suplimentară.

- 11 Aparatul va trimite automat faxul la sondare.

Opțiuni memorie recepție

Memorie recepție vă permite să recepționați faxuri și dacă nu sunteți lângă aparat.

Puteți folosi o *singură* opțiune Memorie recepție o dată:

- Direcționare fax
- Memorare faxuri
- Recepție PC-FAX
(>>Manual de utilizare: *Recepționarea faxurilor pe PC.*)
- Oprit

Direcționare fax

Caracteristica Direcționare fax vă permite să direcționați automat faxurile recepționate către un alt aparat. Dacă alegeți **Print Rezerv: On** aparatul va și imprima faxul.

- 1 Apăsați .
- 2 Apăsați **Toate setările**.
- 3 Derulați în sus sau în jos sau apăsați ▲ sau ▼ pentru a afișa **Fax**.
- 4 Apăsați **Fax**.
- 5 Derulați în sus sau în jos sau apăsați ▲ sau ▼ pentru a afișa **Setare Primire**.
- 6 Apăsați **Setare Primire**.
- 7 Derulați în sus sau în jos sau apăsați ▲ sau ▼ pentru a afișa **Primire în mem.**
- 8 Apăsați **Primire în mem.**

- 9 Apăsați **Fax Redirection..**

- 10 Procedați conform uneia dintre metodele de mai jos:

- Apăsați pe **Manual** pentru a introduce numărul de fax pentru direcționare (până la 20 de caractere) utilizând tastatura de pe ecranul tactil (>>Manual de utilizare: *Introducerea textului*).

Apăsați **OK**.

- Apăsați **Agendă**.

Derulați în sus sau în jos sau apăsați pe ▲ sau ▼ pe afișaj pentru a derula până la numărul fax la care doriți să direcționați faxurile.

Apăsați pe numărul de fax sau pe adresa de e-mail dorită.

NOTĂ

- Puteți introduce o adresă de e-mail apăsând pe  în ecranul tactil.
- Dacă alegeți numărul de grup din agendă, faxurile vor fi redirecționate către mai multe numere de fax.

- 11 Dacă **Vizualizare fax** este setat la **Oprit**, apăsați **Print Rezerv: On** sau **Print Rezerv: Off**.

IMPORTANT



- Dacă alegeți **Print Rezerv: On**, aparatul va imprima și faxurile primite pe aparat, pentru a avea o copie.
- Când **Vizualizare fax** este setat la **Oprit**, caracteristica imprimare copie de siguranță nu funcționează.

- 12 Apăsați .

Memorare faxuri

Funcția de stocare a faxurilor vă permite să salvați faxurile recepționate în memoria aparatului. Puteți regăsi mesajele de fax stocate pe un aparat de fax dintr-o altă locație folosind comenzile de recuperare la distanță (consultați *Recuperarea mesajelor de fax* >> pagina 37).

Aparatul va imprima o copie de rezervă pentru fiecare fax stocat.

- 1 Apăsați .
- 2 Apăsați `Toate setările`.
- 3 Derulați în sus sau în jos sau apăsați ▲ sau ▼ pentru a afișa `Fax`.
- 4 Apăsați `Fax`.
- 5 Derulați în sus sau în jos sau apăsați ▲ sau ▼ pentru a afișa `Setare Primire`.
- 6 Apăsați `Setare Primire`.
- 7 Derulați în sus sau în jos sau apăsați ▲ sau ▼ pentru a afișa `Primire în mem.`
- 8 Apăsați `Primire în mem.`
- 9 Apăsați `Stocare Fax`.
- 10 Apăsați .

Modificarea opțiunilor Memorie recepție

Dacă faxurile recepționate au rămas în memoria aparatului la modificarea operațiilor din Memorie recepție, pe ecranul tactil se va afișa una din următoarele întrebări:

Dacă faxurile recepționate au fost deja imprimate

- Ștergeți toate documentele?
 - Dacă apăsați pe `Da`, faxurile din memorie vor fi șterse înainte de a schimba setările.
 - Dacă apăsați pe `Nu`, faxurile din memorie nu vor fi șterse și setarea va rămâne neschimbată.

Dacă în memorie se găsesc faxuri care nu au fost imprimate

- Tipăriți toate faxurile?
 - Dacă apăsați pe `Da`, faxurile din memorie vor fi imprimate înainte de a schimba setările. Dacă a fost deja imprimată o copie de rezervă, aceasta nu va fi imprimată din nou.
 - Dacă apăsați pe `Nu`, faxurile din memorie nu vor fi imprimate și setarea va rămâne neschimbată.

Dacă faxurile recepționate au rămas în memoria aparatului când selectați `Primire PC Fax` dintr-o altă opțiune (`Fax Redirection` sau `Stocare Fax`), apăsați `<USB>` sau numele computerului dacă sunteți într-o rețea.

Apăsați `OK`.

Pe ecranul tactil se vor afișa această întrebare:

■ Trimit Fax la PC

- Dacă apăsați pe **Da**, faxurile din memorie vor fi trimise la computerul dumneavoastră înainte de a schimba setările. Veți fi întrebat dacă doriți să porniți Imprimare de rezervă. (Pentru informații suplimentare >>Manual de utilizare: *Recepționarea faxurilor pe PC.*)
- Dacă apăsați pe **Nu**, faxurile din memorie nu vor fi șterse sau transferate pe computer și setarea va rămâne neschimbată.

IMPORTANT

Dacă alegeți Imprimare de rezervă activă, aparatul va imprima faxurile primite pe aparat, pentru a avea o copie. Aceasta este o funcție de siguranță, în cazul în care apare o cădere de tensiune înainte ca faxul să fie redirecționat sau este o problemă la aparatul de fax receptor.

Dezactivarea opțiunilor de fax la distanță

- 1 Apăsați .
- 2 Apăsați **Toate setările**.
- 3 Derulați în sus sau în jos sau apăsați ▲ sau ▼ pentru a afișa **Fax**.
- 4 Apăsați **Fax**.
- 5 Derulați în sus sau în jos sau apăsați ▲ sau ▼ pentru a afișa **Setare Primire**.
- 6 Apăsați **Setare Primire**.
- 7 Derulați în sus sau în jos sau apăsați ▲ sau ▼ pentru a afișa **Primire în mem.**
- 8 Apăsați **Primire în mem.**
- 9 Apăsați **Oprit**.

NOTĂ

Ecranul tactil vă va oferi mai multe opțiuni, dacă încă mai există faxuri primite în memoria aparatului (consultați *Modificarea opțiunilor Memorie recepție* >> pagina 32).

- 10 Apăsați .

Recepție la distanță

Puteți apela aparatul cu orice telefon cu impulsuri sau aparat de fax, apoi puteți folosi codul de acces la distanță și comenzile la distanță pentru a recupera mesajele fax.

Setarea unui cod de acces la distanță

Caracteristica Cod de acces la distanță vă permite să accesați caracteristicile de recuperare la distanță dacă nu sunteți lângă aparat. Înainte de a putea utiliza caracteristicile acces de la distanță și de recuperare, trebuie să setați propriul cod. Codul implicit este din fabricație este codul inactiv (– – –*).

- 1 Apăsați .
- 2 Apăsați `Toate setările`.
- 3 Derulați în sus sau în jos sau apăsați ▲ sau ▼ pentru a afișa `Fax`.
- 4 Apăsați `Fax`.
- 5 Derulați în sus sau în jos sau apăsați ▲ sau ▼ pentru a afișa `Acces la Dist..`
- 6 Apăsați `Acces la Dist..`
- 7 Introduceți un cod din trei-cifre, folosind cifrele de la 0 la 9, * sau # utilizând tastatura de pe ecranul tactil. Apăsați OK.

NOTĂ

NU utilizați același cod folosit pentru Cod de activare de la distanță (*51) sau Cod de dezactivare de la distanță (#51) (►►Manual de utilizare: *Utilizarea codurilor la distanță*).

NOTĂ

Puteți schimba codul în orice moment. Pentru a dezactiva codul, apăsați și mențineți apăsat  la pasul 7 pentru a restabili setarea implicită – – –* și apoi apăsați pe OK.

- 8 Apăsați .

Utilizarea propriului cod de acces la distanță

- 1 Formați numărul de fax de la un telefon sau un alt aparat de fax utilizând formarea numărului prin touch tone.
- 2 Când aparatul răspunde, introduceți imediat codul de acces la distanță.
- 3 Aparatul semnalează că a primit mesaje:
 - **1 semnal sonor lung-- Mesaje fax**
 - **Fără semnale sonore-- Fără mesaje**
- 4 Dacă aparatul emite două semnale sonore scurte, introduceți o comandă (consultați *Comenzi fax la distanță* >> pagina 36). Aparatul va închide dacă așteptați mai mult de 30 de secunde pentru a introduce o comandă. Aparatul va emite trei semnale sonore dacă introduceți o comandă nevalidă.
- 5 Apăsăți pe **9 0** pentru a reseta aparatul când ați terminat.
- 6 Închideți.

NOTĂ

- Dacă aparatul este setat la modul Manual și doriți să utilizați caracteristicile recepție la distanță, așteptați aproximativ 100 de secunde după ce începe să sune și apoi introduceți codul de acces la distanță în interval de 30 de secunde.
 - Este posibil ca această funcție să nu fie disponibilă în unele țări sau să nu fie acceptată de compania de telefonie.
-

Comenzi fax la distanță

Urmați comenzile din tabel pentru a accesa caracteristici în timp ce vă aflați la distanță de aparat. Când apăsați aparatul și introduceți codul de acces de la distanță (3 cifre urmate de *), sistemul va emite două semnale sonore scurte și trebuie să introduceți o comandă de la distanță.

Comenzi de la distanță		Detalii de utilizare
95	Modificarea setărilor Direcționare fax sau Memorare faxuri	
	1 OPRIT	Puteți alege <i>Oprit</i> după ce ați recuperat sau ați șters toate mesajele.
	2 Redirecționare faxuri	Un semnal sonor lung înseamnă că modificarea este acceptată. În cazul în care ați auzit trei semnale sonore scurte, nu puteți efectua modificări din cauza nerespectării condițiilor (de exemplu, înregistrarea unui număr de direcționare fax). Puteți înregistra numărul maxim de tonuri de sonerie (consultați <i>Schimbarea numărului de direcționare fax</i> >> pagina 37). Odată ce ați înregistrat numărul, direcționare fax va fi funcțională.
	4 Numărul de redirecționare faxuri	
6 Memorarea faxurilor		
96	Recuperarea unui fax	
	2 Recuperarea tuturor faxurilor	Introduceți un număr al unui aparat fax aflat la distanță pentru recepționarea mesajelor de fax memorate (consultați <i>Recuperarea mesajelor de fax</i> >> pagina 37).
	3 Ștergerea faxurilor din memorie	Dacă auziți un semnal sonor lung, mesajele de fax au fost șterse din memorie.
97	Verificați stadiul de recepție	
	1 Fax	Puteți verifica dacă aparatul dumneavoastră a recepționat faxuri. Dacă da, veți auzi un semnal sonor lung. Dacă nu, veți auzi trei semnale sonore scurte.
98	Modificarea modului de recepție	
	1 TAD extern	Dacă veți auzi un semnal sonor lung, schimbarea dumneavoastră a fost acceptată.
	2 Fax/Tel	
	3 Doar fax	
90	leșire	Apăsați 9 0 pentru a opri recepția la distanță. Așteptați un semnal sonor lung, apoi repuneți receptorul în furcă.

Recuperarea mesajelor de fax

Puteți apela aparatul de la orice telefon sau aparat fax digital și puteți trimite mesajele fax la un alt aparat. Înainte de a utiliza această caracteristică, trebuie să porniți Memorare faxuri sau Previzualizare faxuri (consultați *Memorare faxuri* ►► pagina 32 sau Manual de utilizare: *Previzualizare Fax (numai pentru alb/negru)*).

- 1 Formați numărul de fax.
- 2 Când aparatul răspunde, introduceți Cod de acces la distanță (3 cifre urmate de *). Dacă auziți un semnal sonor lung, aveți mesaje.
- 3 Când auziți două semnale sonore scurte, apăsați **9 6 2**.
- 4 Așteptați un semnal sonor lung, apoi folosiți tastatura numerică pentru a introduce numărul aparatului de fax la distanță la care doriți să fie trimis faxul, urmat de **##** (până la 20 de cifre).

NOTĂ

Nu puteți utiliza * și # ca numere de apelare. Cu toate acestea, apăsați pe # dacă doriți să adăugați o pauză.

- 5 Închideți după ce auziți semnalul sonor al aparatului. Aparatul va apela celălalt aparat fax, care va imprima apoi mesajele de fax.

Schimbarea numărului de direcționare fax

Puteți modifica numărul de direcționare fax de la alt telefon sau aparat de fax digital.

- 1 Formați numărul de fax.
- 2 Când aparatul răspunde, introduceți codul de acces la distanță (3 cifre urmate de *). Dacă auziți un semnal sonor lung, aveți mesaje.
- 3 Când auziți două semnale sonore scurte, apăsați **9 5 4**.
- 4 Așteptați un semnal sonor lung, introduceți noul număr (până la 20 de cifre) al aparatului fax de la distanță către care doriți să direcționați mesajele fax, folosind tastatura, apoi introduceți **##**.

NOTĂ

Nu puteți utiliza * și # ca numere de apelare. Cu toate acestea, apăsați pe # dacă doriți să adăugați o pauză.

- 5 Apăsați **9 0** pentru a opri Acces la distanță după ce ați terminat.
- 6 Închideți după ce auziți semnalul sonor al aparatului.



Operațiuni de recepție suplimentare

Imprimarea unui fax micșorat

Dacă ați selectat **Pornit**, aparatul va reduce fiecare pagină a unui fax primit pentru a se încadra într-o pagină hârtie format A4, Letter, Legal sau Folio.

Aparatul va calcula raportul de micșorare folosind formatul paginii de fax și setările de dimensiune hârtie definite



(►►Manual de utilizare: *Setarea hârtiei*).

- 1 Apăsați .
- 2 Apăsați **Toate setările**.
- 3 Derulați în sus sau în jos sau apăsați ▲ sau ▼ pentru a afișa **Fax**.
- 4 Apăsați **Fax**.
- 5 Derulați în sus sau în jos sau apăsați ▲ sau ▼ pentru a afișa **Setare Primire**.
- 6 Apăsați **Setare Primire**.
- 7 Derulați în sus sau în jos sau apăsați ▲ sau ▼ pentru a afișa **Auto Reducere**.
- 8 Apăsați **Auto Reducere**.
- 9 Apăsați **Pornit** sau **Oprit**.
- 10 Apăsați .

Imprimare față-verso pentru modul fax

Aparatul imprimă faxurile recepționate pe ambele părți ale hârtiei când **Față-verso** este setat la **Pornit**.

Utilizați hârtie în format A4 pentru această funcție (de la 60 până la 105 g/m²).



- 1 Apăsați .
- 2 Apăsați **Toate setările**.
- 3 Derulați în sus sau în jos sau apăsați ▲ sau ▼ pentru a afișa **Fax**.
- 4 Apăsați **Fax**.
- 5 Derulați în sus sau în jos sau apăsați ▲ sau ▼ pentru a afișa **Setare Primire**.
- 6 Apăsați **Setare Primire**.
- 7 Derulați în sus sau în jos sau apăsați ▲ sau ▼ pentru a afișa **Față-verso**.
- 8 Apăsați **Față-verso**.
- 9 Apăsați **Pornit** sau **Oprit**.
- 10 Apăsați .

NOTĂ

Când **Față-verso** este activată, faxurile primite vor fi micșorate automat în funcție de dimensiunea hârtiei din tava de hârtie.

Setarea etichetei recepție fax

Puteți seta aparatul să imprime data și ora recepției în partea de sus, în centrul fiecărei pagini de fax recepționate.



- 1 Apăsați .
- 2 Apăsați `Toate setările`.
- 3 Derulați în sus sau în jos sau apăsați ▲ sau ▼ pentru a afișa `Fax`.
- 4 Apăsați `Fax`.
- 5 Derulați în sus sau în jos sau apăsați ▲ sau ▼ pentru a afișa `Setare Primire`.
- 6 Apăsați `Setare Primire`.
- 7 Derulați în sus sau în jos sau apăsați ▲ sau ▼ pentru a afișa `Ștampilă fax Rx`.
- 8 Apăsați `Ștampilă fax Rx`.
- 9 Apăsați `Pornit sau Oprit`.
- 10 Apăsați .

NOTĂ

- Asigurați-vă că ați setat data și ora actuală în aparat (►►Ghid de instalare și configurare rapidă).
- Dacă ați descărcat *Internet Fax*:
Data și ora recepției nu vor apărea dacă folosiți *Internet Fax*.



Setarea densității de imprimare

Puteți ajusta densitatea imprimării pentru ca paginile imprimate să fie mai deschise sau mai închise.

- 1 Apăsați .
- 2 Apăsați `Toate setările`.
- 3 Derulați în sus sau în jos sau apăsați ▲ sau ▼ pentru a afișa `Fax`.
- 4 Apăsați `Fax`.
- 5 Derulați în sus sau în jos sau apăsați ▲ sau ▼ pentru a afișa `Setare Primire`.
- 6 Apăsați `Setare Primire`.
- 7 Derulați în sus sau în jos sau apăsați ▲ sau ▼ pentru a afișa `Densitate imprimare`.
- 8 Apăsați `Densitate imprimare`.
- 9 Apăsați pe un nivel de densitate pe ecranul tactil.
- 10 Apăsați .

Imprimarea unui fax din memorie

Chiar dacă alegeți *Stocare Fax*, puteți imprima un fax din memorie când vă aflați la aparat (consultați *Memorare faxuri* >> pagina 32).

- 1 Apăsați .
- 2 Apăsați *Toate setările*.
- 3 Derulați în sus sau în jos sau apăsați ▲ sau ▼ pentru a afișa *Fax*.
- 4 Apăsați *Fax*.
- 5 Apăsați ▲ sau ▼ pentru a afișa *Imprima Docum..*
- 6 Apăsați *Imprima Docum..*
- 7 Apăsați *OK*.
- 8 Apăsați .

Recepție fără hârtie

Dacă tava de hârtie se golește în timpul recepționării unui fax, pe ecranul tactil se afișează *Lipsă hârtie*. Încărcați hârtie în tava de hârtie (>>> *Manual de utilizare: Încărcarea hârtiei și a suporturilor de imprimare*).



Faxurile primite vor fi stocate în continuare în memorie până când memoria se umple sau până când se încarcă hârtie în tava de hârtie. Când memoria este plină, aparatul va opri automat preluarea apelurilor. Pentru a imprima faxurile, încărcați hârtie în tavă.

Sondare

Sistemul de comunicare vă permite setarea aparatului astfel încât alte persoane să poată primi faxuri din partea dumneavoastră, dar plătiind ele costul apelului. De asemenea, vă permite să apelați aparatul de fax al altei persoane și să primiți un fax de la acesta, dumneavoastră plătiind apelul. Facilitatea de comunicare trebuie setată pe ambele aparate ca să funcționeze. Comunicarea nu este suportată de toate aparatele de fax.



Recepție sondare

Recepție comunicare vă permite apelarea altui aparat fax pentru recepția unui fax.

- 1 Procedați conform uneia dintre metodele de mai jos:
 - Când Previzualizare fax este setat la Oprit, apăsați pe  (Fax).
 - Când Previzualizare fax este setat la Pornit, apăsați pe  (Fax) și Trimitere faxuri.
- 2 Apăsați Opțiuni.
- 3 Derulați în sus sau în jos sau apăsați ▲ sau ▼ pentru a afișa Interogand RX.
- 4 Apăsați Interogand RX.
- 5 Apăsați Standard.
- 6 Introduceți numărul de fax pe care îl sondați utilizând agenda de adrese sau tastatura numerică de pe panoul tactil.
- 7 Apăsați Start fax.



Comunicare securizată

Comunicarea securizată permite restricționarea destinatarului care poate primi documentele care vor fi comunicate. Comunicarea securizată funcționează doar pe aparatele de fax Brother. Dacă doriți să primiți un fax de la un aparat securizat Brother, trebuie să introduceți codul de securitate.

- 1 Procedați conform uneia dintre metodele de mai jos:
 - Când Previzualizare fax este setat la Oprit, apăsați pe  (Fax).
 - Când Previzualizare fax este setat la Pornit, apăsați pe  (Fax) și Trimitere faxuri.
- 2 Apăsați Opțiuni.
- 3 Derulați în sus sau în jos sau apăsați ▲ sau ▼ pentru a afișa Interogand RX.
- 4 Apăsați Interogand RX.
- 5 Apăsați Siguranta.
- 6 Introduceți un număr de patru cifre. Apăsați OK.
- 7 Introduceți numărul de fax pe care îl sondați utilizând agenda de adrese sau tastatura numerică de pe panoul tactil.
- 8 Apăsați Start fax.



Comunicare întârziată

Comunicarea întârziată vă permite setarea aparatului în vederea începerii recepției comunicării la un moment ulterior. Puteți seta o *singură* operațiune de comunicare întârziată.

- 1 Procedați conform uneia dintre metodele de mai jos:
 - Când Previzualizare fax este setat la Oprit, apăsați pe  (Fax).
 - Când Previzualizare fax este setat la Pornit, apăsați pe  (Fax) și Trimitere faxuri.
- 2 Apăsați Opțiuni.
- 3 Derulați în sus sau în jos sau apăsați ▲ sau ▼ pentru a afișa Interogand RX.
- 4 Apăsați Interogand RX.
- 5 Apăsați Timer.
- 6 Introduceți ora (în format 24 de ore) la care doriți să înceapă sondarea. Apăsați OK.
- 7 Introduceți numărul de fax pe care îl sondați utilizând agenda de adrese sau tastatura numerică de pe panoul tactil.
- 8 Apăsați Start fax.

Comunicare secvențială

Comunicarea secvențială vă permite să cereți documente de la mai multe aparate de fax într-o singură operațiune.

- 1 Procedați conform uneia dintre metodele de mai jos:
 - Când Previzualizare fax este setat la Oprit, apăsați pe  (Fax).
 - Când Previzualizare fax este setat la Pornit, apăsați pe  (Fax) și Trimitere faxuri.
- 2 Apăsați Opțiuni.
- 3 Derulați în sus sau în jos sau apăsați ▲ sau ▼ pentru a afișa Interogand RX.
- 4 Apăsați Interogand RX.
- 5 Apăsați Standard, Siguranta sau Timer.
- 6 Alegeți una dintre opțiunile de mai jos.
 - Dacă ați selectat Standard, mergeți la pasul 7.
 - Dacă alegeți Siguranta, introduceți un număr format din patru cifre, apăsați pe OK. Mergeți la pasul 7.
 - Dacă alegeți Timer, introduceți ora (în format de 24 ore) la care doriți să începeți sondarea și apăsați pe OK. Mergeți la pasul 7.
- 7 Apăsați Opțiuni.
- 8 Derulați în sus sau în jos sau apăsați ▲ sau ▼ pentru a afișa Transmitere.
- 9 Apăsați Transmitere.
- 10 Apăsați Adăugare număr.



- 11** Puteți adăuga numere la difuzare prin următoarele modalități:
- Apăsati **Adăugare număr și introduceți** un număr utilizând tastatura de pe ecranul tactil.
Apăsati **OK**.
 - Apăsati **Adăugare din agendă**. Derulați în sus sau în jos sau apăsați pe ▲ sau ▼ pentru a afișa numerele pe care doriți să le adăugați la difuzare. Apăsati casetele de validare pentru a adăuga un semn de validare lângă toate numele dorite și apoi apăsați pe **OK**.
 - Apăsati **Căutare în agendă**. Introduceți numele și apăsați pe **OK**. Apăsati pe nume și apoi pe numărul pe care doriți să îl adăugați.
- 12** Repetați pașii 10 și 11 pentru fiecare număr dorit.
Apăsati **OK**.
- 13** Apăsati **Start fax**. Aparatul sondează, pe rând, fiecare număr sau număr de grup pentru un document.

Oprirea sondării

Pentru a anula procesul de sondare, apăsați pe  în timp ce aparatul formează numărul.

Pentru a anula toate comenzile de comunicare secvențială de recepție, consultați *Anularea unei comenzi de comunicare secvențială* ►► pagina 43.

Anularea unei comenzi de comunicare secvențială

- 1** Apăsati .
- 2** Procedați conform uneia dintre metodele de mai jos:
- Pentru a anula toate comenzile de comunicare secvențială, apăsați **Toată inter.secv.** Mergeți la pasul 3.
 - Pentru a anula comanda curentă, apăsați pe butonul care afișează numărul sau numele care se apelează. Mergeți la pasul 4.
 - Pentru a ieși fără a anula, apăsați .
- 3** Când mesajul de pe ecranul tactil vă întreabă dacă doriți să anulați integral acțiunea de comunicare secvențială, efectuați una dintre următoarele acțiuni:
- Apăsati **Da** pentru a confirma.
 - Pentru a ieși fără a anula, apăsați **Nu**.
- 4** Procedați conform uneia dintre metodele de mai jos:
- Pentru a anula comanda curentă, apăsați **Da**.
 - Pentru a ieși fără a anula, apăsați **Nu**.

Activități suplimentare pentru formarea numărului

Combinarea numerelor din agenda de adrese

Uneori, este posibil să doriți alegerea unui operator interurban la trimiterea unui fax. Tarifele pot varia în funcție de oră și destinație. Pentru a beneficia de tarife mici, puteți memora codurile de acces ale operatorilor interurbani și numerele cărților de credit în agenda de adrese. Puteți memora aceste secvențe de formare a numerelor interurbane împărțindu-le și configurându-le ca numere separate în agenda de adrese, în orice combinație. Puteți chiar include apelare manuală utilizând tastatura numerică (►►Manual de utilizare: *Memorarea numerelor*).

De exemplu, este posibil să aveți memorat „01632” în Agenda de adrese: Brother 1 și „960555” în Agenda de adrese Brother 2. Le puteți folosi pe amândouă pentru a forma „01632-960555” dacă apăsați tastele următoare:

- 1 Apăsați pe  (Fax).
- 2 Apăsați *Agendă*.
- 3 Derulați în sus sau în jos sau apăsați ▲ sau ▼ pentru a afișa numărul pentru Brother 1.
- 4 Apăsați pe număr.
- 5 Apăsați *Aplicare*.
- 6 Apăsați *Agendă*.

- 7 Derulați în sus sau în jos sau apăsați ▲ sau ▼ pentru a afișa numărul pentru Brother 2.
- 8 Apăsați pe număr.
- 9 Apăsați *Aplicare*.
- 10 Apăsați *Start fax*. Astfel se va forma numărul „01632-960555”.

Pentru a modifica temporar un număr, puteți substitui o parte din număr apăsând pe aceasta la tastatura. De exemplu, pentru a modifica numărul la „01632-960556”, puteți introduce numărul (Brother 1: 01632) utilizând Agenda de adrese, apăsați *Aplicare* și apoi apăsați **960556** pe tastatură.



NOTĂ

Dacă trebuie să așteptați pentru un alt ton de apel sau semnal în orice moment al secvenței formarea numărului introduceți o pauză în număr apăsând pe *Pauză*. Fiecare apăsare a tastei adaugă o 3,5-secundă de întârziere. Puteți apăsa *Pauză* de câte ori este necesar pentru a mări lungimea pauzei.

Modalități suplimentare de memorare a numerelor

Stocarea numerelor în agenda de adrese din istoricul apelurilor efectuate

Puteți stoca numere în agenda de adrese din istoricul apelurilor efectuate.

- 1 Apăsați pe  (Fax).
- 2 Apăsați Istoric apeluri.
- 3 Apăsați Apel Trimis.
- 4 Apăsați pe număr.
- 5 Apăsați Editare.
- 6 Apăsați Adăugare în agendă.
- 7 Apăsați Nume.
- 8 Introduceți numele (până la 15 caractere) utilizând tastatura de pe ecranul tactil. (Pentru a vă ajuta să introduceți litere, >>Manual de utilizare: *Introducerea textului*.)
Apăsați OK.
- 9 Apăsați pe OK pentru a confirma numărul de fax sau telefon.
- 10 Apăsați .

Setarea grupurilor pentru difuzare

Un grup, care poate fi salvat în agenda de adrese, vă permite să expediați același mesaj fax la mai multe numere de fax apăsând pe Fax, Agendă, Denumire grup, Aplicare și Start fax.

Mai întâi, trebuie să stocați fiecare număr de fax în agenda de adrese

(>>Manual de utilizare: *Stocarea numerelor în agenda de adrese*). Apoi le puteți include ca numere în grup. Fiecare grup utilizează un număr din agenda de adrese. Puteți stoca până la 20 de grupuri sau puteți atribui până la 199 de numere unui grup mare.

(Consultați *Difuzare* >> pagina 19.)

- 1 Apăsați pe  (Fax).
- 2 Apăsați Agendă.
- 3 Apăsați Editare.
- 4 Apăsați Setare Grupuri.
- 5 Apăsați Nume.
- 6 Introduceți numele grupului (până la 15 caractere) utilizând tastatura de pe ecranul tactil.
Apăsați OK.
- 7 Apăsați Adăug./Șterg..
- 8 Adăugați numere din agenda de adrese la grup apăsând pe acestea pentru a afișa un semn de validare roșu.
Apăsați OK.
- 9 Citiți și confirmați lista afișată cu nume și numere selectate și apoi apăsați pe OK pentru a salva grupul.

- 10 Procedați conform uneia dintre metodele de mai jos:
- Pentru a stoca un alt grup de difuzare, repetați pașii 3 - 9.
 - Pentru a termina memorarea grupurilor pentru difuzare, apăsați .

NOTĂ

Puteți imprima o listă cu toate numerele din agenda de adrese (►► *Rapoarte* ►► pagina 49).

Modificarea numelui unui grup

- 1 Apăsați pe  (Fax).
- 2 Apăsați *Agendă*.
- 3 Apăsați *Editare*.
- 4 Apăsați *Schimba*.
- 5 Derulați în sus sau în jos sau apăsați ▲ sau ▼ pentru a afișa grupul dorit.
- 6 Apăsați pe numele grupului.
- 7 Apăsați pe *Nume*.
- 8 Introduceți numele noului grup (până la 15 caractere) utilizând tastatura de pe ecranul tactil.
Apăsați *OK*.



NOTĂ

Modul de modificare a numelui stocat:



Pentru a modifica un caracter, apăsați ◀ sau ▶ pentru a poziționa cursorul pe caracterul incorect și apoi apăsați pe . Introduceți noul caracter (►► *Manual de utilizare: Introducerea textului*).

- 9 Apăsați *OK*.
- 10 Apăsați .

Ștergerea unui grup

- 1 Apăsați pe  (Fax).
- 2 Apăsați Agendă.
- 3 Apăsați Editare.
- 4 Apăsați Elimina.
- 5 Derulați în sus sau în jos sau apăsați ▲ sau ▼ pentru a afișa grupul dorit.
- 6 Apăsați pe numele grupului.
Apăsați OK.
- 7 Când pe ecranul tactil vi se cere Ștergeți aceste date?, apăsați pe Da.
- 8 Apăsați .

Adăugarea sau ștergerea membrilor în grup

- 1 Apăsați pe  (Fax).
- 2 Apăsați Agendă.
- 3 Apăsați Editare.
- 4 Apăsați Schimba.
- 5 Derulați în sus sau în jos sau apăsați ▲ sau ▼ pentru a afișa grupul dorit.
- 6 Apăsați pe numele grupului.
- 7 Derulați în sus sau în jos sau apăsați ▲ sau ▼ pentru a afișa Adăug./Șterg..
- 8 Apăsați Adăug./Șterg..
- 9 Derulați în sus sau în jos sau apăsați pe ▲ sau ▼ pentru a afișa numărul pe care doriți să îl adăugați sau să îl ștergeți.
- 10 Procedați în felul următor pentru fiecare număr pe care doriți să-l modificați:
 - Pentru a adăuga un număr la grup, apăsați caseta de validare a numărului pentru a adăuga un semn de validare.
 - Pentru a șterge un număr din grup, apăsați caseta de validare a numărului pentru a șterge semnul de validare.
- 11 Apăsați OK.
- 12 Apăsați OK.
- 13 Apăsați .

Rapoarte fax

Apăsați  pe ecranul tactil pentru a configura un Raport de verificare a transmisiei și perioada jurnalului.

Raport de verificare a transmisiei

Puteți folosi Raportul de transmisie ca dovadă a trimiterii unui fax (►►Manual de utilizare: *Raport de verificare a transmisiei*).

Jurnal fax (Raport de activitate)

Puteți seta aparatul să imprime un jurnal la intervale specifice (la câte 50 de faxuri, la 6, 12 sau 24 de ore, la câte 2 sau 7 zile). Setarea definită în fabricație este La Fiec.50 Fax.

Dacă setați intervalul la Oprit, puteți încă imprima raportul prin respectarea procedurii din *Rapoarte* ►► pagina 49.

- 1 Apăsați .
- 2 Apăsați *Toate setările*.
- 3 Derulați în sus sau în jos sau apăsați ▲ sau ▼ pentru a afișa *Fax*.
- 4 Apăsați *Fax*.
- 5 Derulați în sus sau în jos sau apăsați ▲ sau ▼ pentru a afișa *Setare Raport*.
- 6 Apăsați *Setare Raport*.
- 7 Apăsați *Perioad.Jurnal*.

- 8 Apăsați *Perioad.Jurnal*.
- 9 Derulați în sus sau în jos sau apăsați ▲ sau ▼ pentru a alege un interval. Dacă selectați *La Fiec.50 Fax*, mergeți la pasul 13.
 - 6, 12, 24 ore, 2 sau 7 zile
Aparatul va imprima raportul la ora selectată și apoi va șterge toate activitățile din memorie.
 - Dacă memoria aparatului se umple cu 200 de acțiuni înainte de trecerea orei alese, aparatul va tipări jurnalul mai devreme și apoi va șterge din memorie toate acțiunile. Dacă doriți un raport suplimentar înainte ca acesta să fie scadent pentru tipărire, îl puteți tipări fără să ștergeți activitățile din memorie.
 - La fiecare 50 de faxuri
Aparatul va imprima jurnalul atunci când a stocat 50 de activități.
- 10 Apăsați pe *Oră* și apoi introduceți ora de pornire a imprimării (în format de 24 de ore) utilizând tastatura de pe ecranul tactil.
(De exemplu: introduceți 19:45 pentru 7:45 PM.)
Apăsați *OK*.
- 11 Dacă alegeți *La Fiecare 7Zile*, apăsați pe *Zi*.
- 12 Derulați în sus sau în jos sau apăsați ▲ sau ▼ pentru a afișa *Fiecare Luni*, *Fiecare Marti*, *Fiecare Miercuri*, *Fiecare Joi*, *Fiecare Vineri*, *Fiecare Sambata* sau *Fiecare Duminica* și apoi apăsați pe prima zi pentru a începe numărătoarea de 7 zile.
- 13 Apăsați .

Rapoarte

Următoarele rapoarte sunt disponibile:

- 1 **Verific. XMIT**
Afișează raportul de verificare a transmisiei pentru ultimele 200 de faxuri trimise și imprimă ultimul raport.
- 2 **Agendă**
Tipărește o listă cu numele și numerele stocate în memoria agendei de adrese, în ordine alfabetică.
- 3 **Jurnal Fax**
Listează informații despre ultimele 200 faxuri primite și trimise.
(TX: transmis.) (RX: primit.)
- 4 **Setari Utiliz.**
Imprimă o listă a setărilor actuale.
- 5 **Configurare rețea**
Imprimă o listă a setărilor de rețea actuale.
- 6 **Imprimare pct. cilindru**
Imprimă foaia de verificare a cilindrului pentru depanarea problemei documentelor imprimate cu puncte.
- 7 **Raport WLAN (MFC-9330CDW și MFC-9340CDW)**
Imprimați rezultatele diagnosticării conectivității rețelei fără fir LAN.

Imprimarea unui raport

- 1 Apăsați .
- 2 Apăsați **Toate setările**.
- 3 Derulați în sus sau în jos sau apăsați ▲ sau ▼ pentru a afișa **Print Rapoarte**.
- 4 Apăsați **Print Rapoarte**.
- 5 Derulați în sus sau în jos sau apăsați ▲ sau ▼ pentru a afișa raportul dorit.
- 6 Apăsați pe denumirea raportului.
- 7 Procedați conform uneia dintre metodele de mai jos:
 - Dacă ați selectat **Verific. XMIT**, mergeți la pasul 8.
 - Pentru alte rapoarte, mergeți la pasul 9.
- 8 Procedați conform uneia dintre metodele de mai jos:
 - Pentru a vizualiza raportul de verificare a transmisiei, apăsați pe **Afișare pe LCD**.
 - Pentru a imprima raportul de verificare a transmisiei, apăsați pe **Imprima Raport**.
- 9 Apăsați **OK**.

Setări de copiere

Puteți modifica setările de copiere pentru următoarea copie.

Aceste setări sunt temporare. Aparatul revine la setările implicite la un minut după copiere.

Apăsați **Copiere** și apoi apăsați **Opțiuni**. Derulați în sus sau în jos sau apăsați ▲ sau ▼ pentru a derula setările de copiere. Când se afișează setarea dorită, apăsați pe aceasta și alegeți opțiunea preferată.

După ce ați terminat de modificat setările, apăsați pe **Start culoare** sau **Start Mono**.

Oprire copiere

Pentru a opri copierea, apăsați pe .

Îmbunătățirea calității de copiere

Aveți la dispoziție o gamă variată de setări de calitate din care puteți alege. Setarea definită în fabricație este **Auto**.

■ Auto

Auto este modul recomandat pentru imprimările normale. Adecvat pentru documentele care conțin atât text, cât și fotografii.

■ Text

Adecvat pentru documentele care conțin în special text.

■ Foto

Calitate mai bună pentru copierea fotografiilor.



■ Confirmare

Adecvat pentru copierea facturilor.

- 1 Încărcați documentul.
- 2 Apăsați pe  (**Copiere**).
- 3 Introduceți numărul de copii.
- 4 Apăsați **Opțiuni**.
- 5 Derulați în sus sau în jos sau apăsați ▲ sau ▼ pentru a afișa **Calitate**.
- 6 Apăsați **Calitate**.
- 7 Apăsați **Auto**, **Text**, **Foto** sau **Confirmare**.
- 8 Dacă nu doriți să adăugați setări suplimentare, apăsați pe **OK**.
- 9 Apăsați **Start culoare** sau **Start Mono**.

Mărirea sau micșorarea copiilor

Pentru mărirea sau micșorarea următoarei copii, urmați acești pași:

- 1 Încărcați documentul.
- 2 Apăsați pe  (Copiere).
- 3 Introduceți numărul copiilor dorite.
- 4 Apăsați Opțiuni.
- 5 Derulați în sus sau în jos sau apăsați ▲ sau ▼ pentru a afișa Lărgire/Reducere.
- 6 Apăsați Lărgire/Reducere.
- 7 Apăsați 100%, Mărire, Micșorare sau Particularizat (25-400%).
- 8 Procedați conform uneia dintre metodele de mai jos:
 - Dacă ați ales Mărire, apăsați pe raportul de mărire dorit.
 - Dacă alegeți Micșorare, derulați în sus sau în jos sau apăsați pe ▲ sau ▼ pentru a afișa raportul de micșorare dorit și apoi apăsați pe acesta.
 - Dacă ați ales Particularizat (25-400%), apăsați pe  pentru a șterge procentajul afișat, sau apăsați ◀ pentru a deplasa cursorul și apoi introduceți un raport de mărire sau micșorare de la 25% la 400% în increment de 1%.
Apăsați OK.
 - Dacă ați selectat 100%, mergeți la pasul 9.

100%*
200%
141% A5→A4
104% EXE→LTR
97% LTR→A4
94% A4→LTR
91% pag. Compl.
85% LTR→EXE
83% LGL→A4
78% LGL→LTR
70% A4→A5
50%
Particularizat (25-400%) ¹

* Setarea definită din fabricație este afișată în caractere aldine cu un asterisc.

¹ Particularizat (25-400%) vă permite să introduceți un raport de la 25% la 400% în incremente de 1%.

- 9 Dacă nu doriți să adăugați setări suplimentare, apăsați pe OK.
- 10 Apăsați Start culoare sau Start Mono.

NOTĂ

Asezare in Pag. nu este disponibilă cu Lărgire/Reducere.

Copiere față-verso

Trebuie să alegeți un aspect de copiere față-verso dintre următoarele opțiuni înainte de a putea porni copierea față-verso. Aspectul documentului dvs. determină aspectul de copiere față-verso pe care ar trebui să-l alegeți.

MFC-9140CDN și MFC-9330CDW

Tip portret

■ o față-față-verso întoarsă pe lungime

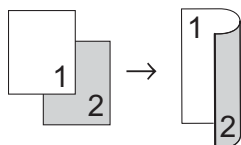

■ o față-față-verso întoarsă pe lățime

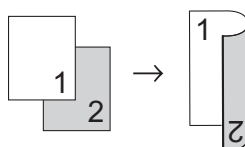

Tip vedere

■ o față-față-verso întoarsă pe lungime

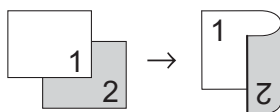

■ o față-față-verso întoarsă pe lățime

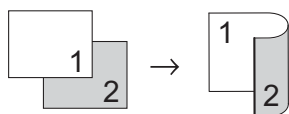

MFC-9340CDW

Dacă doriți să utilizați caracteristica de copiere față-verso automată, încărcați documentul în ADF.

Tip portret

■ față-verso-față-verso

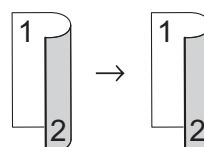

■ o față-față-verso întoarsă pe lungime

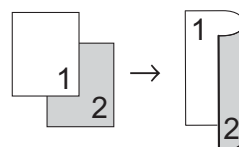

■ Față-verso-o față întoarsă pe lungime

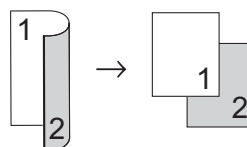

■ o față-față-verso întoarsă pe lățime

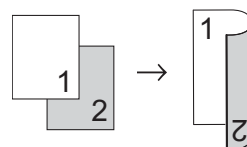

■ Față-verso-o față întoarsă pe lățime

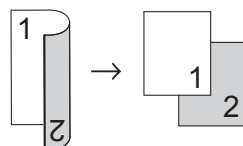

Tip vedere

■ față-verso-față-verso

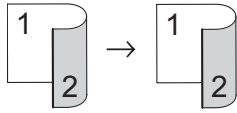

■ o față-față-verso întoarsă pe lungime

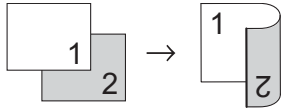

■ Față-verso-o față întoarsă pe lungime

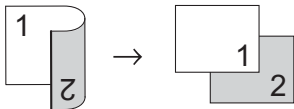

■ o față-față-verso întoarsă pe lățime

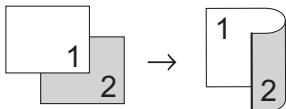

■ Față-verso-o față întoarsă pe lățime

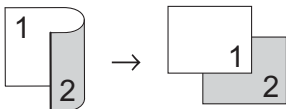

- 1 Încărcați documentul.
- 2 Apăsați pe  (Copiere).
- 3 Introduceți numărul de copii.
- 4 Apăsați Opțiuni.
- 5 Derulați în sus sau în jos sau apăsați ▲ sau ▼ pentru a afișa Copiere pe 2 fețe.
- 6 Apăsați Copiere pe 2 fețe.

- 7 Derulați în sus sau în jos sau apăsați ▲ sau ▼ pentru a afișa următoarele opțiuni de dispunere:

Oprit,

2 fețe⇒2 fețe¹,

Pe 1 față⇒Pe 2 fețe Pliere pe latura lungă,

Pe 2 fețe⇒Pe 1 față Pliere pe latura lungă¹,

Pe 1 față⇒Pe 2 fețe Pliere pe latura scurtă,

Pe 2 fețe⇒Pe 1 față Pliere pe latura scurtă¹

¹ Pentru MFC-9340CDW

- 8 Apăsați pe opțiunea dorită.
- 9 Dacă nu doriți să adăugați setări suplimentare, apăsați pe OK.
- 10 Apăsați pe Start culoare sau Start Mono pentru a scana pagina. Dacă ați pus documentul în ADF, aparatul scanează paginile și începe tipărirea.

Dacă utilizați sticla scannerului, mergeți la pasul 11.

- 11 După ce aparatul scanează pagina, apăsați pe Scanare pentru a scana pagina următoare.
- 12 Așezați următoarea pagină pe sticla scannerului.
- 13 Apăsați OK. Repetați pașii 11 și 13 pentru fiecare pagină a formatului.
- 14 După scanarea tuturor paginilor, apăsați pe Terminat la pasul 11 pentru a încheia.

Reglarea densității și a contrastului

Densitate

Reglați densitatea copiei pentru a obține copii mai închise sau mai deschise.

- 1 Încărcați documentul.
- 2 Apăsați pe  (Copiere).
- 3 Introduceți numărul de copii.
- 4 Apăsați Opțiuni.
- 5 Derulați în sus sau în jos sau apăsați ▲ sau ▼ pentru a afișa Densitate.
- 6 Apăsați Densitate.
- 7 Apăsați pe un nivel de densitate, de la deschis la închis.
- 8 Dacă nu doriți să adăugați setări suplimentare, apăsați pe OK.
- 9 Apăsați Start culoare sau Start Mono.

Contrast

Reglați contrastul pentru ca imaginea să arate mai clară și mai strălucitoare.

- 1 Încărcați documentul.
- 2 Apăsați pe  (Copiere).
- 3 Introduceți numărul de copii.
- 4 Apăsați Opțiuni.
- 5 Derulați în sus sau în jos sau apăsați ▲ sau ▼ pentru a afișa Contrast.
- 6 Apăsați Contrast.
- 7 Apăsați pe un nivel de contrast.
- 8 Dacă nu doriți să adăugați setări suplimentare, apăsați pe OK.
- 9 Apăsați Start culoare sau Start Mono.

Sortarea copiilor

Puteți sorta copii multiple. Paginile vor fi sortate în ordinea 1 2 3, 1 2 3, 1 2 3 și așa mai departe.

- 1 Încărcați documentul.
 - 2 Apăsați pe  (Copiere).
 - 3 Introduceți numărul de copii.
 - 4 Apăsați Opțiuni.
 - 5 Derulați în sus sau în jos sau apăsați ▲ sau ▼ pentru a afișa Stivuire/Sort..
 - 6 Apăsați Stivuire/Sort..
 - 7 Apăsați Sort..
 - 8 Citiți și confirmați lista afișată cu setările alese. Dacă nu doriți să modificați nicio altă setare, apăsați pe OK.
 - 9 Apăsați pe Start culoare sau Start Mono pentru a scana pagina. Dacă ați pus documentul în ADF, aparatul scanează paginile și începe tipărirea.
- Dacă utilizați sticla scannerului, mergeți la pasul 10.**
- 10 După ce aparatul scanează pagina, apăsați pe Scanare pentru a scana pagina următoare.
 - 11 Așezați următoarea pagină pe sticla scannerului.
 - 12 Apăsați OK. Repetați pașii 10 și 12 pentru fiecare pagină a formatului.
 - 13 După scanarea tuturor paginilor, apăsați pe Terminat la pasul 10 pentru a încheia.

Realizarea unor copii N în 1 (aspect pagină)

Puteți reduce cantitatea de hârtie utilizată la copiere prin folosirea facilității de copiere N în 1. Aceasta vă permite să copiați două sau patru pagini pe o singură pagină. Dacă doriți să copiați ambele părți ale unui act pe identitate pe o singură pagină, consultați *Copiere ID 2 în 1* ►► pagina 57.

IMPORTANT

- Asigurați-vă că dimensiunea hârtiei este setată la A4, Letter, Legal sau Folio.
- Nu puteți utiliza setarea Lărgire/Reducere cu caracteristica N în 1.
- (P) înseamnă tip portret și (L) înseamnă tip peisaj.

- 1 Încărcați documentul.
 - 2 Apăsați pe  (Copiere).
 - 3 Introduceți numărul de copii.
 - 4 Apăsați Opțiuni.
 - 5 Derulați în sus sau în jos sau apăsați ▲ sau ▼ pentru a afișa Asezare in Pag..
 - 6 Apăsați Asezare in Pag..
 - 7 Derulați în sus sau în jos sau apăsați ▲ sau ▼ pentru a afișa Oprit (1 în 1), 2în1(P), 2în1(L), 2în1(ID)¹, 4în1(P) sau 4în1(L).
- ¹ Pentru informații despre 2în1 (ID), consultați *Copiere ID 2 în 1* ►► pagina 57.
- 8 Apăsați pe opțiunea dorită.
 - 9 Dacă nu doriți să adăugați setări suplimentare, apăsați pe OK.

- 10 Apăsați pe **Start** culoare sau **Start Mono** pentru a scana pagina. Dacă ați pus documentul în ADF, aparatul scanează paginile și începe tipărirea.

Dacă utilizați sticla scannerului, mergeți la pasul 11.

- 11 După ce aparatul scanează pagina, apăsați pe **Scanare** pentru a scana pagina următoare.
- 12 Așezați următoarea pagină pe sticla scannerului.
- 13 Apăsați **OK**. Repetați pașii 11 și 13 pentru fiecare pagină a formatului.
- 14 După scanarea tuturor paginilor, apăsați pe **Terminat** la pasul 11 pentru a încheia.

Dacă la copiere folosiți fereastra de scanare:

Așezați documentul *cu fața în jos*, în direcția indicată în ilustrație:

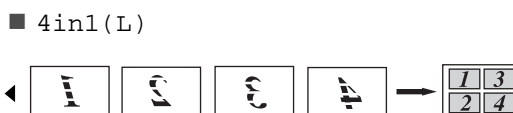
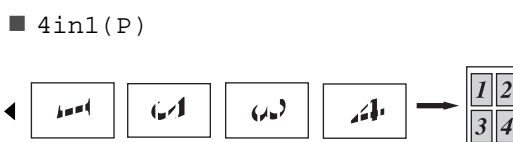
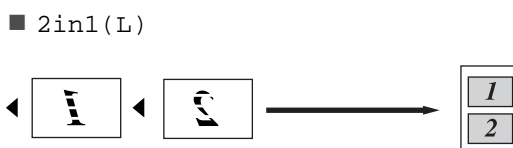

Dacă la copiere folosiți unitatea ADF:

Așezați documentul *cu fața în sus*, în direcția indicată în ilustrație:

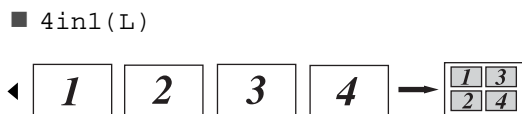
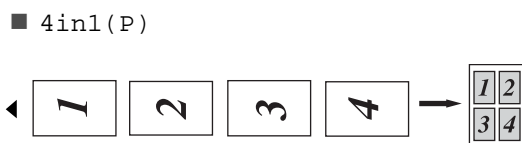
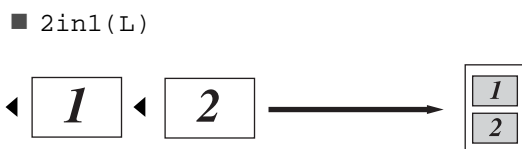

Copiere ID 2 în 1

Puteți copia ambele părți ale actului de identitate pe o singură pagină, păstrând dimensiunile originale ale cardului.

NOTĂ

Puteți copia acte de identitate în măsura în care acest lucru este permis de legislația în vigoare

(►►Ghid de siguranța produsului:
Utilizarea ilegală a echipamentului de copiere (numai pentru MFC și DCP).)

- 1 Așezați actul de identitate *cu fața în jos*, lângă colțul din stânga al sticlei scannerului.

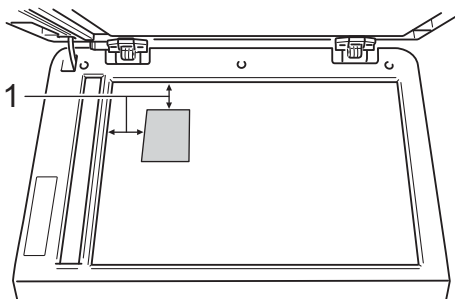

1 4 mm sau mai mult (sus, stânga)

- Chiar dacă un document este așezat în ADF, aparatul scanează datele de pe sticla scanner-ului atunci când se află în acest mod.

- 2 Apăsați pe  (Copiere).
- 3 Introduceți numărul de copii.
- 4 Apăsați Opțiuni.
- 5 Derulați în sus sau în jos sau apăsați ▲ sau ▼ pentru a afișa Asezare in Pag..
- 6 Apăsați Asezare in Pag..
- 7 Derulați în sus sau în jos sau apăsați ▲ sau ▼ pentru a afișa 2în1 (ID).
- 8 Apăsați 2în1 (ID).

- 9 Citiți și confirmați lista afișată cu opțiuni alese și apoi apăsați pe OK.
- 10 Apăsați Start culoare sau Start Mono.
Aparatul începe să scaneze o față a documentului de identitate.
- 11 După ce aparatul scanează o față, apăsați pe Scanare. Întoarceți actul de identitate și așezați-l în apropierea colțului stânga pe sticla scannerului, apoi apăsați pe OK pentru a scana pe verso.



NOTĂ

Atunci când selectați Copiere 2 în 1 a actelor de identitate, aparatul setează calitatea la Foto și contrastul la +2.

- 12 Apăsați .

Reglarea saturației culorii

Dacă modificați setarea implicită definite pentru saturația culorii.

- 1 Încărcați documentul.
- 2 Apăsați pe  (Copiere).
- 3 Introduceți numărul de copii.
- 4 Apăsați Opțiuni.
- 5 Derulați în sus sau în jos sau apăsați ▲ sau ▼ pentru a afișa Reglare culoare.
- 6 Apăsați Reglare culoare.
- 7 Apăsați Rosu, Verde sau Albastru.
- 8 Apăsați pe un nivel de saturație culoare.
- 9 Repetați pașii 7 și 8 dacă doriți să reglați următoarea culoare. După reglarea setărilor de culoare, apăsați .
- 10 Dacă nu doriți să adăugați setări suplimentare, apăsați pe OK.
- 11 Apăsați Start culoare.

Realizarea copiilor față-verso N în 1 (MFC-9340CDW)

Când efectuați copii față-verso N în 1 după un document față-verso, trebuie să alegeți o opțiune de dispunere în Aspect pagină copiere față-verso. Veți putea accesa Aspect pagină copiere față-verso după selectarea 2 fețe⇒2 fețe pentru Copiere pe 2 fețe și orice dispunere N în 1 pentru Asezare in Pag..

Trebuie să selectați o opțiune corespunzătoare din tabel.

Marginea de delimitare a documentului	Marginea copiilor care urmează să fie delimitate	Opțiunea pe care trebuie să o alegeți
Lungime	Lungime	(L) latura⇒ (L) latura
	Lățime	(L) latura⇒ (S) latura
Lățime	Lungime	(S) latura⇒ (L) latura
	Lățime	(S) latura⇒ (S) latura

IMPORTANT

- Încărcați documentul în ADF pentru a utiliza caracteristica Aspect pagină copiere față-verso.
- Caracteristica Aspect pagină copiere față-verso nu funcționează când alegeți 2în1 (ID) pentru Asezare in Pag..

- 1 Încărcați documentul în ADF.
- 2 Apăsați pe  (Copiere).
- 3 Introduceți numărul de copii.
- 4 Apăsați Opțiuni.
- 5 Selectați 2 fețe⇒2 fețe în Copiere pe 2 fețe (consultați Copiere față-verso >> pagina 52).

- 6 Selectați 2in1(P), 2in1(L), 4in1(P) sau 4in1(L) în Asezare in Pag. (consultați *Realizarea unor copii N în 1 (aspect pagină)* >> pagina 55).
- 7 Derulați în sus sau în jos sau apăsați ▲ sau ▼ pentru a afișa Aspect pagină copiere față-verso.
- 8 Apăsați Aspect pagină copiere față-verso.
- 9 Apăsați (L)latura⇒ (L)latura, (L)latura⇒ (S)latura, (S)latura⇒ (L)latura sau (S)latura⇒ (S)latura.
- 10 Dacă nu doriți să adăugați setări suplimentare, apăsați pe OK.
- 11 Apăsați Start culoare sau Start Mono.

Îndepărtarea culorii de fundal

Eliminare culoare de fond scoate culoarea de fundal a documentului la copiere. Utilizarea acestei funcții va face copiile mai clare pentru citit și poate economisi toner.



NOTĂ

Această funcție se utilizează numai la efectuarea copiilor color.

- 1 Încărcați documentul.
- 2 Apăsați pe  (Copiere).
- 3 Introduceți numărul de copii.
- 4 Apăsați Opțiuni.
- 5 Derulați în sus sau în jos sau apăsați ▲ sau ▼ pentru a afișa Setări avansate.
- 6 Apăsați Setări avansate.
- 7 Apăsați Eliminare culoare de fond.
- 8 Apăsați Scăzut, Mediu sau Înalt.
- 9 Dacă nu doriți să adăugați setări suplimentare, apăsați pe OK.
- 10 Apăsați Start culoare.

Salvarea opțiunilor de copiere ca și comandă rapidă

Puteți stoca opțiunile de copiere pe care le utilizați cel mai des prin salvarea acestora ca și comandă rapidă.

- 1 Apăsați pe  (Copiere).
- 2 Apăsați Opțiuni.
- 3 Derulați în sus sau în jos sau apăsați pe ▲ sau ▼ pentru a afișa Calitate, Lărgire/Reducere, Copiere pe 2 fețe, Densitate, Contrast, Stivuire/Sort., Asezare în Pag., Reglare culoare, Aspect pagină copiere față-verso sau Eliminare culoare de fond și apoi apăsați pe setarea dorită.
- 4 Derulați în sus sau în jos sau apăsați pe ▲ sau pe ▼ pentru a afișa opțiunile disponibile și apoi apăsați pe noua opțiune. Repetați pașii 3 și 4 pentru fiecare setare pe care doriți să o modificați.
- 5 Dacă ați terminat alegerea noilor opțiuni, apăsați pe Salvare ca și Cmd. rapidă.
- 6 Citiți și confirmați lista afișată cu opțiuni selectate pentru comanda rapidă și apoi apăsați pe OK.
- 7 Introduceți un nume pentru comanda rapidă utilizând tastatura de pe ecranul tactil.
(Pentru a vă ajuta să introduceți litere: >> Manual de utilizare: *Introducerea textului.*)
Apăsați OK.
- 8 Apăsați pe OK pentru a salva comanda rapidă.
- 9 Apăsați .

Economisire hârtie



Puteți utiliza setarea Economisire hârtie pentru a reduce cantitatea de hârtie consumată pentru copii. Funcția Economisire hârtie utilizează opțiunile dispunere 4 în 1 și față-verso pentru copiere.

- 1 Încărcați documentul.
- 2 Apăsați pe  (Copiere).
- 3 Derulați la stânga sau la dreapta pentru a afișa Salvare hârtie.
- 4 Apăsați Salvare hârtie.
- 5 Introduceți numărul de copii.
- 6 Procedați conform uneia dintre metodele de mai jos:
 - Pentru a modifica mai multe setări, mergeți la pasul 7.
 - După ce ați terminat de modificat setările, mergeți la pasul 10.
- 7 Apăsați Opțiuni.
- 8 Derulați în sus sau în jos sau apăsați pe ▲ sau ▼ pentru a afișa setările disponibile și apoi apăsați pe setarea dorită.
- 9 Derulați în sus sau în jos sau apăsați pe ▲ sau pe ▼ pentru a afișa opțiunile disponibile și apoi apăsați pe noua opțiune.
Repetăți pașii 8 și 9 pentru fiecare setare dorită. După ce ați terminat de modificat setările, apăsați pe OK.
- 10 Apăsați Start culoare sau Start Mono.

Verificarea aparatului



Imprimarea unui test de imprimare

Puteți imprima o pagină test de imprimare pentru a verifica calitatea imprimării.

- 1 Apăsați .
- 2 Apăsați `Printeaza Test`.
- 3 Ecranul tactil va afișa
Apăsați pe [OK].
Apăsați OK.
Aparatul va imprima testul de imprimare.
- 4 Apăsați .



Verificarea contoarelor de pagini

Puteți vedea contoarele de pagini pentru copii, pagini imprimate, rapoarte și liste, faxuri sau un total rezumat.

- 1 Apăsați .
- 2 Apăsați `Toate setările`.
- 3 Derulați în sus sau în jos sau apăsați ▲ sau ▼ pentru a afișa `Info. aparat`.
- 4 Apăsați `Info. aparat`.
- 5 Apăsați `Contor`.
Ecranul tactil afișează numărul de pagini pentru `Total`, `Fax/listă`, `Copiere` și `Tipărire`.
- 6 Apăsați .



Verificarea duratei de viață rămase a cartușelor de toner

Puteți vedea durata de viață aproximativă rămasă a cartușelor de toner.

- 1 Apăsați .
- 2 Apăsați `Durată toner`.
Pe ecranul tactil se afișează durata de viață aproximativă rămasă a cartușelor de toner într-un grafic cu bare.
- 3 Apăsați .

Verificarea duratei de viață rămasă a pieselor

Puteți vedea durata de viață a pieselor aparatului pe ecranul tactil.

- 1 Apăsați .
- 2 Apăsați **Toate setările**.
- 3 Derulați în sus sau în jos sau apăsați ▲ sau ▼ pentru a afișa **Info. aparat**.
- 4 Apăsați **Info. aparat**.
- 5 Apăsați **Funcționare componente**.
- 6 Apăsați ▲ sau ▼ pentru a vizualiza durata de viață aproximativă rămasă pentru Cilindru negru (BK), Cilindru cyan (C), Cilindru magenta (M), Cilindru galben (Y), Unitate de transfer, Unitate de fuziune, Kit PF.
- 7 Apăsați .

NOTĂ

Durata de viață rămasă a cartușului de toner este afișată în raportul **Setări utilizator** (consultați *Imprimarea unui raport* >> pagina 49).

Înlocuirea periodică a pieselor

Pentru a păstra calitatea imprimării, înlocuirea periodică a pieselor trebuie să se facă regulat. Unitatea de fuziune și componentele setului PF enumerate în tabel trebuie să fie înlocuite după imprimarea a aproximativ 50.000 de pagini ¹. Contactați Centrul de asistență clienți Brother când se afișează aceste mesaje pe ecranul tactil.

Mesaj pe ecranul tactil	Descrierea
Înlocuire cuptor	Înlocuiți unitatea de fuziune.
Înlocuire kit PF	Înlocuiți setul de alimentare cu hârtie pentru tava de hârtie.

¹ Pagini în format A4 sau Letter, imprimate pe o singură parte.

Ambalarea și expedierea aparatului

⚠️ AVERTIZARE

Acest aparat este greu și cântărește peste 20,0 kg. Pentru a evita eventualele accidente, aparatul trebuie ridicat de cel puțin două persoane. Se recomandă ca o persoană să țină partea din față a aparatului și o persoană să țină partea din spate, așa cum este prezentat în ilustrație. Fiți atenți să nu vă prindeți degetele atunci când așezați aparatul jos.

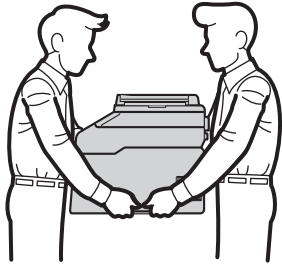

NOTĂ

Dacă trebuie să expediați aparatul, indiferent de motiv, reambalați-l cu atenție în ambalajul original pentru a evita deteriorarea acestuia în timpul transportului. Transportatorul trebuie să asigure aparatul în mod corespunzător.

- 1 Apăsați și mențineți apăsat  pentru a opri aparatul. Opriti aparatul pentru a se răci timp de 10 minute.
- 2 Deconectați toate cablurile și apoi deconectați cablul de alimentare de la priza electrică.
- 3 Așezați materialul de ambalare (1) în cutia de carton.

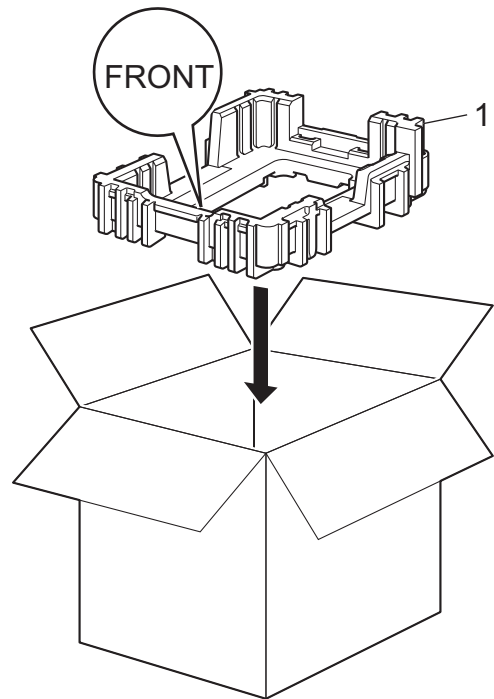

- 4 Împachetați aparatul într-o pungă de plastic, apoi așezați-l pe partea de jos a materialului de ambalare (1).

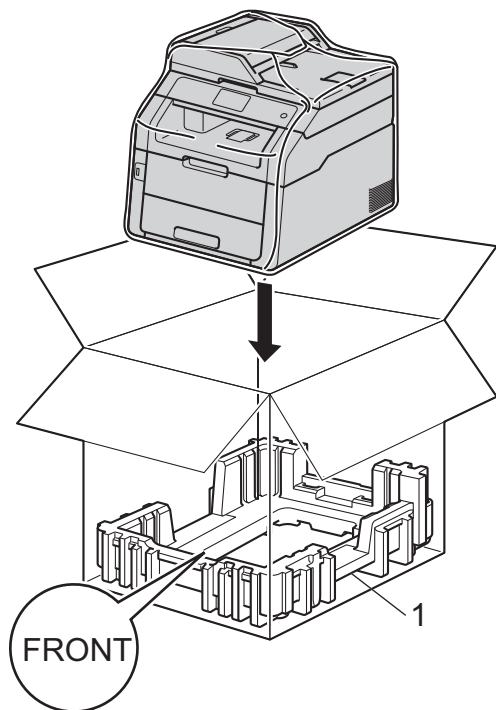

- 5 Așezați materialul de ambalare (2) marcat cu „R” pe partea din dreapta a aparatului. Așezați materialul de ambalare (3) marcat cu „L” în partea din stânga a aparatului. Așezați cablul de alimentare cu curent alternativ și materialele imprimate în cutia de carton originală, după cum se arată în ilustrație.

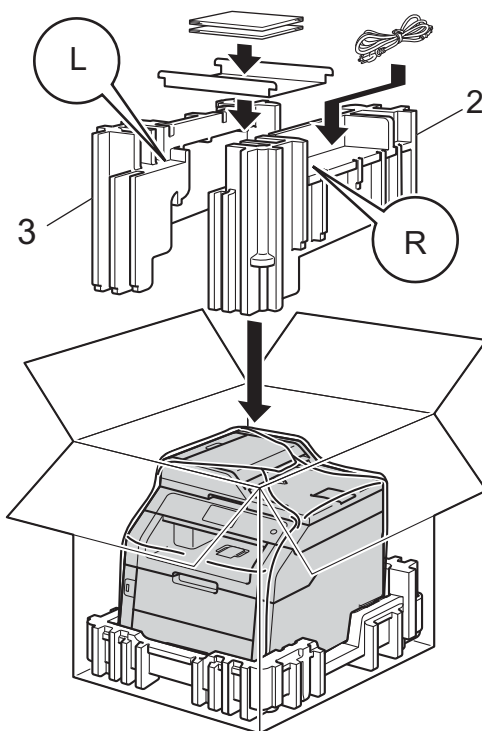

- 6 Închideți cutia de carton și aplicați bandă de sigilare.

Aceasta este o listă ce conține caracteristicile și termenii ce apar în manualele Brother. Disponibilitatea acestor caracteristici depinde de modelul pe care l-ați achiziționat.

Acces de recuperare la distanță

Capacitatea de a accesa aparatul de la distanță de pe un telefon digital.

Acces dual

Aparatul dumneavoastră poate scana faxuri expediate sau acțiuni programate în memorie în același timp cu trimiterea sau recepționarea unui fax ori imprimarea unui fax recepționat.

ADF (unitate de alimentare automată a documentelor)

Documentul poate fi așezat în ADF și scanat automat pagină cu pagină.

Agendă

Nume și numere salvate pentru a ușura formarea numărului.

Anularea acțiunii

Anulează o activitate de imprimare programată și o șterge din memoria aparatului.

Auto reducere

Reduce dimensiunea faxurilor recepționate.

Căutare

Listă alfabetică electronică de numere stocate în agenda de adrese și grupuri.

Cod de acces la distanță

Codul dvs. din patru cifre (— — —*) care vă permite să apăsați și să accesați aparatul dintr-o locație la distanță.

Cod de activare de la distanță (numai pentru fax/tel mod)

Formați acest cod (*51) atunci când preluați un semnal de fax la o extensie sau la un telefon extern.

Cod pentru dezactivare de la distanță (numai pentru modul Fax/Tel)

Când aparatul răspunde la un apel de voce, acesta sună rapid de două ori. Puteți răspunde la o extensie sau la un telefon extern formând acest cod (#51).

Comenzi rămase

Puteți verifica ce activități de fax programate sunt în așteptare în memorie și să anulați activitățile individuale.

Contrast

Setarea pentru compensarea documentelor prea deschise sau prea închise, estompând faxurile sau copiile documentelor închise și accentuându-le pe cele ale documentelor deschise.

Densitate

Modificarea densității face întreaga imagine mai deschisă sau mai închisă.

Detectare fax

Permite aparatului să răspundă la tonurile CNG dacă întrerupeți un fax preluând apelul.

Difuzare

Capacitatea de a trimite același mesaj fax la mai multe locații.

Direcționare fax

Trimite un fax recepționat în memorie la un alt număr de fax predefinit.

Durata tonului de sonerie F/T

Perioada de timp în care aparatul Brother emite tonuri duble rapide (când setarea Mod de recepționare este Fax/Tel) pentru a vă anunța să preluați un apel vocal la care s-a răspuns.

ECM (Mod de corectare a erorilor)

Detectează erorile în timpul transmisiei faxului și retrimite paginile de fax care au cuprins o eroare.

Ecran tactil LCD 3,7 inci (93,4 mm) și panou tactil

Ecranul tactil LCD (ecran cu cristale lichide) de la aparat afișează mesaje interactive și solicitări pentru utilizarea aparatului. Puteți acționa ecranul tactil apăsând sau derulând pe ecran. LED-urile panoului tactil, din dreapta ecranului tactil LCD se aprind pentru a indica disponibilitatea pentru operația curentă.

Eroare de comunicație (sau Comm. Error)

O eroare în timpul transmiterii sau recepționării unui fax, cauzată de obicei de zgomotul liniei sau câmpurile electrostatice.

Fax întârziat

Trimite faxul la o oră ulterioară specificată, din ziua respectivă.

Fax manual

Când ridicați receptorul telefonului extern puteți auzi răspunsul aparatului fax care recepționează transmisia înainte de a apăsa pe *Start fax* pentru a începe transmisia.

Fax/Tel

Puteți primi faxuri și apeluri telefonice. Nu folosiți acest mod dacă utilizați un dispozitiv de preluare a apelurilor telefonice (TAD).

Grupul de compatibilitate

Capacitatea unui aparat fax de a comunica cu altul. Compatibilitatea este asigurată între grupurile ITU-T.

ID apelant

Un serviciu achiziționat de la compania de telefonie care vă permite să vizualizați numărul (sau numele) apelantului.

Identificatorul stației

Informațiile memorate care apar în partea de sus a paginilor trimise prin fax. Cuprinde numele expeditorului și numărul de fax.

Imprimare de rezervă

Aparatul dumneavoastră imprimă o copie a fiecărui fax care este recepționat și stocat în memorie. Aceasta este o funcție de siguranță, pentru a nu pierde mesajele în timpul unei pene de curent.

Impuls

Un mod de formare a numărului cu tastatură zecimală pe o linie telefonică.

Întârziere preluare apeluri

Numărul de tonuri de sonerie înainte ca mașina să răspundă în modurile *Fax* și *Fax/Tel*.

Jurnal de faxuri

Listează informații despre ultimele 200 de faxuri recepționate și trimise. TX înseamnă Trimis. RX înseamnă Primit.

Listă agendă de adrese

O listă cu numele și numerele stocate în memoria agendei de adrese, în ordine alfabetică.

Lista setărilor utilizatorului

Un raport imprimat care arată setările actuale ale aparatului.

Memorare faxuri

Puteți stoca faxuri în memorie.

Metoda de codificare

Metoda de codificare a informațiilor cuprinse în document. Toate aparatele de fax trebuie să folosească un standard minim pentru Huffman Modificat (Modified Huffman - MH). Aparatul dumneavoastră este capabil să utilizeze metode de compresie mai puternice, cum ar fi Modified Read (MR), Modified Modified Read (MMR) și JBIG dacă aparatul care recepționează are aceeași funcționalități.

Mod străinătate

Face schimbări temporare la tonurile de fax pentru a adecva zgomotul și descărcările electrice pentru liniile telefonice din străinătate.

Numărul grupului

O combinație de numere din agenda de adrese stocate în agenda de adrese pentru difuzare.

OCR (recunoaștere optică a caracterelor)

Aplicația software Nuance™ PaperPort™ 12SE sau Presto! PageManager efectuează conversia unei imagini de text în text pe care îl puteți edita.

Pauză

Vă permite să introduceți o întârziere de 3,5 de secunde în secvența de formare a numărului în timp ce formați numărul de la tastatura numerică sau la memorarea numerelor în agenda de adrese. Apăsati pe **Pauză** de câte ori este nevoie pentru a defini o pauză mai lungă.

Perioada jurnalului

Perioada de timp predefinită între rapoartele tip jurnal de faxuri imprimate automat. Puteți imprima Jurnalul de fax la cerere fără să întrerupeți ciclul.

Raport Xmit (Raport de verificare a transmisiei)

O listă pentru fiecare transmisie, care arată data, ora și numărul.

Reapelare automată

O funcție care permite aparatului dumneavoastră să formeze din nou ultimul număr de fax după cinci minute, dacă faxul nu a fost transmis pentru că linia era ocupată.

Recepție fără hârtie

Recepționează faxurile în memoria aparatului când aparatul nu mai are hârtie.

Rezoluție

Numărul de linii verticale și orizontale pe un țol.

Rezoluție fină

Rezoluția este 203 × 196 dpi. Este folosită pentru activități de imprimare reduse și grafice.

Scanare

Procesul de trimitere a unei imagini electronice a unui document de hârtie în computerul dumneavoastră.

Setări temporare

Puteți alege anumite opțiuni pentru fiecare transmisie de fax și puteți copia fără să schimbați setările implicite.

Sondare

Procesul unui aparat fax de a suna un alt aparat fax pentru a recupera mesajele de fax în așteptare.

Tabele de setări

Instrucțiuni „dintr-o privire” care vă prezintă toate setările și opțiunile disponibile pentru configurarea aparatului.

TAD (dispozitiv de preluare a apelurilor telefonice)

Puteți conecta un TAD extern la aparatul dumneavoastră.

Telefon cu interior

Un telefon pe numărul de fax care este conectat la o priză telefonică separată.

Telefon extern

Un TAD (dispozitiv de preluare a apelurilor telefonice) sau un telefon care este conectat la aparatul dumneavoastră.

Ton

Un mod de formare a numărului pe linia telefonică, folosit pentru telefoanele touch tone.

Tonuri CNG

Tonurile speciale (semnale sonore) trimise de aparatele de fax în timpul transmisiei automate, pentru a indica aparatului receptor că este sunat de un aparat de fax.

Tonuri de fax

Semnalele trimise de aparatele care trimit și recepționează faxuri în timpul comunicării informațiilor.

Tonuri de gri

Tonurile de gri disponibile pentru copierea și trimiterea prin fax a fotografiilor.

Transmisia automată a faxurilor

Trimiterea unui fax fără a ridica receptorul telefonului extern.

Transmisia de pachete

Ca funcție de reducere a costurilor, toate faxurile întârziate către același număr de fax vor fi trimise într-o singură transmisie.

Transmisie

Procesul de trimitere a faxurilor prin liniile telefonice de pe aparatul dumneavoastră către aparatul de fax receptor.

Transmisie în timp real

Când memoria este plină, puteți trimite faxuri în timp real.

Volumul alarmei sonore

Setarea volumului pentru sunetul redat la apăsarea unei taste sau la comiterea unei erori.

Volumul tonului de sonerie

Setarea volumului pentru soneria aparatului.

A

Acces dual	18
Afișare destinație	28
Agendă	
Apelare grup	
setarea grupurilor pentru difuzare	45
difuzare	19
utilizarea grupurilor	19
Anulare	
acțiuni care așteaptă reapelarea	23
acțiuni fax în memorie	23
difuzare în curs	20
memorare faxuri	32
opțiuni de fax la distanță	33
Apeluri efectuate	
Adăugare la agenda de adrese	45
Apple Macintosh	
>>Ghidul utilizatorului de software.	
Aspect pagină (N în 1)	55

C

Calitate	
copiere	50
Cădere de tensiune	1
Coduri de fax	
cod de acces la distanță	34
modificare	34
Configurare la distanță	
>>Ghidul utilizatorului de software.	
ControlCenter2 (pentru Macintosh)	
>>Ghidul utilizatorului de software.	
ControlCenter4 (pentru Windows®)	
>>Ghidul utilizatorului de software.	

Copie

buton	50
calitate	50
contrast	54
Copiere ID 2 în 1	57
Densitate	54
economisire hârtie	60
față-verso	52
Mărire/Reducere	51
N în 1 (aspect pagină)	55
setări temporare	50
sortare	55
utilizând sticla scannerului	53, 55, 56
Copie față-verso	52

D

Difuzare	19
anulare	20
configurare grupuri pentru	45
Diracționare fax	
modificarea de la distanță	36, 37
programarea unui număr	31

E

Economisire toner	2
Ecran tactil	
luminozitate lumină de fundal	3

F

Fax, independent	
primirea	
diracționare fax	31, 36
etichetă recepție fax	39
în memorie (memorare faxuri)	32
micșorare pentru încadrare pe	
hârtie	38
recepție sondare	41
recuperarea dintr-o locație de la	
distanță	36, 37

trimiterea	15
afișare destinație	28
anularea din memorie	23
contrast	17
difuzare	19
din memorie (acces dual)	18
fax întârziat	22
internațional	22
manual	18
rezoluție	17
transmisie în timp real	21
transmisiune pentru sondaj	29
tranșă întârziată	23
Formarea numărului	
Grupuri (difuzare)	19
restricționare formarea numărului	13

G

Grupuri pentru difuzare	45
-------------------------------	----

I

Imprima	
fax din memorie	40
rapoarte	49
Imprimare	
>>Ghidul utilizatorului de software.	
Informații despre aparat	
numărătoare pagini	61
verificarea duratei de viață rămasă a pieselor	62

Î

Întreținere, periodică	61
verificarea duratei de viață rămase a pieselor	62

M

Macintosh	
>>Ghidul utilizatorului de software.	
Manual	
transmisie	18
Mărire/Reducere	51
Memorare faxuri	32
imprimarea din memorie	40
oprirea	33
pornire	32
Memorie	
stocare	1
Micșorare	
copii	51
faxuri primite	38
Modul Deep Sleep	3
Modul Sleep	2

N

N în 1 (aspect pagină)	55
Nuance™ PaperPort™ 12SE	
>>Ghidul utilizatorului de software și secțiunea Ajutor din aplicația PaperPort™ 12SE pentru a accesa ghidurile „Cum să...”.	

O

Orar de vară	1
--------------------	---

P

Pagina de copertă	26
comentarii personalizate	26
imprimat de la	27
PC-Fax	
>>Ghidul utilizatorului de software.	
Presto! PageManager	
>>Ghidul utilizatorului de software. >>de asemenea Ajutor în aplicația Presto! PageManager.	

R

Rapoarte	48, 49
Configurare Rețea	49
Imprimare puncte cilindru	49
Jurnal de faxuri	48, 49
perioada jurnalului	48
Lista index tel.	49
modul de imprimare	49
Raport WLAN	49
Setări utilizator	49
Verificarea transmisiei	48
Recepție la distanță	34
cod de acces	34, 35
comenzi	36
preluarea faxurilor	37
Rețea	
imprimarea	
>>Ghidul utilizatorului de rețea.	
scanare	
>>Ghidul utilizatorului de software.	
trimitere fax	
>>Ghidul utilizatorului de software.	
Rețea fără fir	
>>Ghid de instalare și configurare rapidă și Ghidul utilizatorului de rețea.	
Rezoluție	
fax (standard, fină, superfină, foto)	17
setare pentru faxul următor	17

S

Scanare	
>>Ghidul utilizatorului de software.	
Securitate	
Blocarea setărilor	11
restricționare formarea numărului	13
Secure function lock	
parolă de administrator	7
Setări temporare de copiere	50
Sondare	
recepție sondare	41
transmisiune pentru sondaj	29
Sortare	55

T

Transmisie programată pachet	23
------------------------------------	----

U

Unitatea de cilindru	
verificare (durată de viață rămasă)	62

W

Windows®	
>>Ghidul utilizatorului de software.	

brother®

Vizitați-ne pe Web
<http://www.brother.com/>

Aceste aparate sunt aprobate pentru utilizare numai în țara de achiziție. Companiile Brother locale sau distribuitorii acestora vor acorda asistență numai pentru aparatele achiziționate în propriile țări.



www.brotherearth.com