

# Manual Básico do Utilizador

MFC-J650DW  
MFC-J870DW

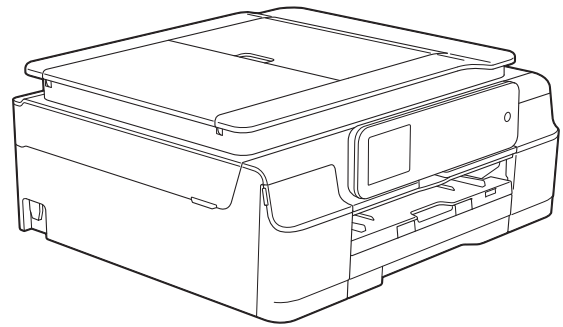

## **Se precisar de contactar o serviço de apoio ao cliente**

**Preencha as seguintes informações para futura  
consulta:**

**Número do Modelo: MFC-J650DW e MFC-J870DW  
(assinale o número do seu modelo)**

**Número de Série:** <sup>1</sup> \_\_\_\_\_

**Data de Compra:** \_\_\_\_\_

**Local da Compra:** \_\_\_\_\_

<sup>1</sup> **O número de série encontra-se na parte de trás da  
unidade. Conserve este Manual do Utilizador junto  
com o recibo de compra como um registo  
permanente da sua compra, na eventualidade de  
roubo, incêndio ou para o serviço de garantia.**

**Registe o seu produto online em**

**<http://www.brother.com/registration/>**

# Localização dos Manuais do Utilizador

| Nome do manual  | Conteúdo  | Localização  |
|---|---|--|
| <b>Guia de Segurança de Produto</b>   | Leia este manual primeiro. Leia as Instruções sobre Segurança antes de configurar o equipamento. Consulte este manual para se informar sobre marcas comerciais e restrições legais.   | Impresso / Na caixa                                  |
| <b>Guia de Instalação Rápida</b>  | Siga as instruções para configurar o equipamento e instalar os controladores e o software para o sistema operativo e tipo de ligação que está a utilizar.   | Impresso / Na caixa                                  |
| <b>Manual Básico do Utilizador</b>  | Aprenda as operações básicas de fax, de cópia, de digitalização, do PhotoCapture Center™ e do Disc Print <sup>1</sup> e saiba como substituir consumíveis. Consulte as sugestões para a solução de problemas.   | Impresso / Na caixa <sup>2</sup>                     |
| <b>Manual Avançado do Utilizador</b>  | Aprenda operações mais avançadas: fax, cópia, funções de segurança, impressão de relatórios e realização de manutenção de rotina.   | Ficheiro PDF / CD-ROM                                |
| <b>Manual do Utilizador da Rede e do Software</b>                           | Este manual fornece instruções para operações de digitalização, de impressão, de PC-Fax, do Disc Print <sup>1</sup> e outras operações que possam ser realizadas ligando o equipamento Brother a um computador. Pode encontrar informações úteis sobre a aplicação do utilitário Brother ControlCenter, a utilização do equipamento num ambiente de rede e os termos mais utilizados. | Ficheiro HTML / CD-ROM                               |
| <b>Guia "Web Connect"</b>   | Este manual fornece informações úteis sobre o acesso a serviços Internet a partir do equipamento Brother, bem como sobre o descarregamento de imagens, a impressão de dados e o carregamento directo de ficheiros para serviços Internet.   | Ficheiro PDF / Brother Solutions Center <sup>3</sup> |
| <b>Guia de Instalação do "AirPrint"</b>                                     | Este manual fornece informações sobre a utilização do AirPrint para imprimir a partir do OS X v10.7.x ou 10.8.x e do iPhone, iPod touch, iPad ou outro dispositivo iOS para o equipamento Brother sem instalar um controlador de impressora.  | Ficheiro PDF / Brother Solutions Center <sup>3</sup> |
| <b>Guia de Instalação do "Google Cloud Print"</b>                           | Este manual fornece informações pormenorizadas sobre a utilização dos serviços Google Cloud Print™ para imprimir na Internet.   | Ficheiro PDF / Brother Solutions Center <sup>3</sup> |
| <b>Guia Wi-Fi Direct™<sup>1</sup></b>                                       | Este manual fornece detalhes sobre a configuração e utilização do equipamento Brother para impressão sem fios directamente a partir de um dispositivo móvel que suporte a norma Wi-Fi Direct™.  | Ficheiro PDF / Brother Solutions Center <sup>3</sup> |
| <b>Guia de Imprimir/Digitalizar Portátil para o Brother iPrint&amp;Scan</b> | Este manual fornece informações úteis sobre a impressão a partir do dispositivo móvel e sobre a digitalização do equipamento Brother para o dispositivo móvel quando ligado a uma rede Wi-Fi.   | Ficheiro PDF / Brother Solutions Center <sup>3</sup> |

<sup>1</sup> Apenas MFC-J870DW

<sup>2</sup> Pode variar consoante o país.

<sup>3</sup> Visite-nos em <http://solutions.brother.com/>.

# Índice

## (Manual Básico do Utilizador)

### **1**      **Informações gerais**      **1**

---

|  |    |
|--|----|
| Utilizar a documentação .....  | 1  |
| Símbolos e convenções utilizados nesta documentação .....  | 1  |
| Aceder ao Brother Utilities (Windows® 8) .....   | 2  |
| Aceder ao Manual Avançado do Utilizador e ao Manual do Utilizador da<br>Rede e do Software ..... | 2  |
| Visualizar os Manuais do Utilizador .....  | 2  |
| Como aceder aos Manuais de Funções Avançadas .....   | 4  |
| Aceder à Assistência Brother (Windows®) .....  | 5  |
| Aceder à Assistência Brother (Macintosh) .....   | 5  |
| Apresentação do painel de controlo .....   | 6  |
| LCD de ecrã táctil de 2,7" (67,5 mm) .....   | 8  |
| Operações básicas .....  | 11 |
| Alterar a configuração do teclado .....  | 12 |
| Configurações dos atalhos .....  | 12 |
| Adicionar atalhos de cópia .....   | 12 |
| Adicionar atalhos de fax .....   | 13 |
| Adicionar atalhos de digitalização .....   | 14 |
| Adicionar atalhos Web Connect .....  | 15 |
| Alterar atalhos .....  | 16 |
| Editar nomes dos atalhos .....   | 17 |
| Eliminar atalhos .....   | 17 |
| Activar atalhos .....  | 17 |
| Configurações do volume .....  | 18 |
| Volume do toque .....  | 18 |
| Volume do sinal sonoro .....   | 18 |
| Volume do altifalante .....  | 19 |
| LCD de ecrã táctil .....   | 19 |
| Configurar o brilho da luz de fundo .....  | 19 |

### **2**      **Colocar papel**      **20**

---

|   |    |
|---|----|
| Colocar papel e outros suportes de impressão .....  | 20 |
| Colocar envelopes .....                             | 22 |
| Colocar papel fotográfico .....                     | 24 |
| Área não imprimível .....                           | 26 |
| Configurações do papel .....                        | 27 |
| Tipo de papel .....                                 | 27 |
| Tamanho do papel .....                              | 27 |
| Papel admitido e outros suportes de impressão ..... | 28 |
| Suportes de impressão recomendados .....            | 28 |
| Manusear e utilizar suportes de impressão .....     | 29 |
| Seleccionar o suporte de impressão correcto .....   | 30 |

|          |   |           |
|----------|---|-----------|
| <b>3</b> | <b>Colocar documentos</b>   | <b>32</b> |
|          | Como colocar documentos .....   | 32        |
|          | Utilizar o ADF .....  | 32        |
|          | Utilizar o vidro do scanner .....   | 33        |
|          | Área não digitalizável .....  | 34        |
| <b>4</b> | <b>Enviar um fax</b>  | <b>35</b> |
|          | Como enviar um fax.....   | 35        |
|          | Parar os faxes .....  | 37        |
|          | Configurar o tamanho do vidro do scanner para faxes .....                 | 37        |
|          | Transmissão de faxes a cores.....   | 38        |
|          | Cancelar um fax em curso.....   | 38        |
|          | Como pré-visualizar um fax a enviar (MFC-J870DW).....                     | 38        |
|          | Relatório de verificação da transmissão.....                              | 39        |
| <b>5</b> | <b>Receber um fax</b>   | <b>40</b> |
|          | Modos de recepção .....   | 40        |
|          | Seleccionar o modo de recepção .....                                      | 40        |
|          | Utilizar os modos de recepção .....                                       | 42        |
|          | Somente Fax .....   | 42        |
|          | Fax/Tel.....  | 42        |
|          | Manual.....   | 42        |
|          | TAD externo .....   | 42        |
|          | Configurações do modo de recepção.....                                    | 43        |
|          | Atraso do toque .....   | 43        |
|          | Número de Toques F/T (apenas modo Fax/Tel) .....                          | 43        |
|          | Detecção de Fax .....   | 44        |
|          | Pré-visualizar faxes (apenas monocromático) (MFC-J870DW) .....            | 45        |
|          | Como pré-visualizar um fax recebido .....                                 | 45        |
|          | Desactivar a pré-visualização de faxes .....                              | 47        |
| <b>6</b> | <b>Telefone e dispositivos externos</b>                                   | <b>48</b> |
|          | Operações de voz.....   | 48        |
|          | Modo Fax/Tel.....   | 48        |
|          | Identificação de chamada.....   | 48        |
|          | Serviços telefónicos.....   | 49        |
|          | Configurar o tipo de linha telefónica .....                               | 49        |
|          | VoIP (Voice over Internet Protocol) .....                                 | 50        |
|          | Ligar um TAD (dispositivo de atendimento telefónico) externo .....        | 51        |
|          | Configurações das ligações .....  | 51        |
|          | Gravar uma mensagem de atendimento (OGM) num TAD externo.....             | 52        |
|          | Ligações multi-linhas (PBX) .....   | 52        |
|          | Telefones externos e extensões telefónicas.....                           | 53        |
|          | Ligar um telefone externo ou uma extensão telefónica .....                | 53        |
|          | Funcionamento a partir de telefones externos e extensões telefónicas..... | 54        |
|          | Utilizar códigos remotos .....  | 54        |

|           |   |           |
|-----------|---|-----------|
| <b>7</b>  | <b>Marcar e guardar números</b>   | <b>56</b> |
|           | Como marcar .....   | 56        |
|           | Marcação manual .....   | 56        |
|           | Marcação a partir do livro de endereços .....   | 56        |
|           | Remarcação de fax .....   | 57        |
|           | Operações de marcação adicionais .....  | 57        |
|           | Histórico de chamadas efectuadas .....  | 57        |
|           | Histórico de identificação de chamadas .....  | 58        |
|           | Guardar números.....  | 59        |
|           | Guardar uma pausa.....  | 59        |
|           | Guardar números no livro de endereços .....   | 59        |
|           | Alterar ou eliminar nomes ou números do livro de endereços .....                                    | 60        |
| <b>8</b>  | <b>Fazer cópias</b>   | <b>61</b> |
|           | Como copiar .....   | 61        |
|           | Parar a cópia .....   | 61        |
|           | Opções de cópia.....  | 62        |
|           | Tipo de papel.....  | 62        |
|           | Tamanho do papel.....   | 63        |
| <b>9</b>  | <b>Imprimir fotografias a partir de um cartão de memória ou de uma unidade USB flash</b>            | <b>64</b> |
|           | Operações do PhotoCapture Center™ (modo FOTO) .....   | 64        |
|           | Utilizar um cartão de memória ou uma unidade USB flash.....   | 64        |
|           | Como começar .....  | 65        |
|           | Imprimir imagens .....  | 67        |
|           | Ver fotografias .....   | 67        |
|           | Configurações de impressão do PhotoCapture Center™ .....  | 68        |
|           | Como digitalizar para um cartão de memória ou uma unidade USB flash .....                           | 68        |
| <b>10</b> | <b>Como imprimir a partir de um computador</b>  | <b>70</b> |
|           | Imprimir um documento .....   | 70        |
| <b>11</b> | <b>Como digitalizar para um computador</b>  | <b>71</b> |
|           | Antes de digitalizar .....  | 71        |
|           | Digitalizar um documento como um ficheiro PDF utilizando o ControlCenter4 (Windows®).....           | 72        |
|           | Como alterar as configurações do modo DIGITALIZAR do equipamento para a digitalização para PDF..... | 75        |
|           | Como digitalizar um documento como um ficheiro PDF utilizando o ecrã táctil .....                   | 77        |

|           |  |            |
|-----------|--|------------|
| <b>12</b> | <b>Como imprimir e digitalizar com NFC (comunicação de campo próximo) (MFC-J870DW)</b> | <b>78</b>  |
|           | Imprimir com NFC (comunicação de campo próximo) .....                                  | 78         |
|           | Digitalizar com NFC (comunicação de campo próximo).....                                | 78         |
| <b>13</b> | <b>Como imprimir num disco (CD/DVD/BD) (MFC-J870DW)</b>                                | <b>79</b>  |
|           | Descrição geral.....   | 79         |
|           | Imprimir a partir de um computador (Windows®) .....                                    | 79         |
|           | Como colocar um disco (CD/DVD/BD).....   | 81         |
| <b>A</b>  | <b>Manutenção de rotina</b>  | <b>84</b>  |
|           | Substituir os cartuchos de tinta.....  | 84         |
|           | Limpar e verificar o equipamento .....   | 87         |
|           | Limpar o vidro do scanner .....  | 87         |
|           | Limpar a cabeça de impressão .....   | 88         |
|           | Verificar a qualidade de impressão .....   | 88         |
|           | Verificar o alinhamento da impressão .....   | 89         |
|           | Configurar a data e a hora.....  | 90         |
| <b>B</b>  | <b>Solução de problemas</b>  | <b>91</b>  |
|           | Identificar o problema .....   | 91         |
|           | Mensagens de erro e de manutenção .....  | 93         |
|           | Animações de erro .....  | 106        |
|           | Transferir os seus faxes ou o relatório de histórico de fax .....                      | 106        |
|           | Encravamento de documentos .....   | 108        |
|           | Encravamento da impressora ou do papel (MFC-J650DW).....                               | 109        |
|           | Encravamento da impressora ou do papel (MFC-J870DW).....                               | 116        |
|           | Encravamento de disco (MFC-J870DW).....  | 124        |
|           | Se tiver dificuldades com o equipamento .....  | 126        |
|           | Detecção do sinal de marcação .....  | 138        |
|           | Interferência na linha telefónica / VoIP .....   | 138        |
|           | Informações do equipamento .....   | 139        |
|           | Verificar o número de série .....  | 139        |
|           | Verificar a versão de firmware.....  | 139        |
|           | Funções de reposição .....   | 139        |
|           | Como efectuar a reposição do equipamento.....  | 140        |
| <b>C</b>  | <b>Tabelas de configurações e funções</b>  | <b>141</b> |
|           | Utilizar as tabelas de configurações .....   | 141        |
|           | Tabelas de configurações.....  | 142        |
|           | Tabelas de funções .....   | 155        |
|           | Introduzir texto .....   | 176        |
|           | Introduzir espaços .....   | 176        |
|           | Fazer correcções.....  | 176        |

---

**D Especificações 177**

---

|                                |     |
|--------------------------------|-----|
| Geral .....                    | 177 |
| Suportes de impressão .....    | 179 |
| Fax .....                      | 180 |
| Cópia .....                    | 181 |
| PhotoCapture Center™ .....     | 182 |
| PictBridge .....               | 183 |
| Scanner .....                  | 184 |
| Impressora .....               | 185 |
| Interfaces .....               | 186 |
| Rede .....                     | 187 |
| Requisitos do computador ..... | 188 |
| Consumíveis .....              | 189 |

---

**E Índice remissivo 190**

---



# Índice

## (Manual Avançado do Utilizador)

O Manual Avançado do Utilizador descreve as seguintes funções e operações.

Pode ver o Manual Avançado do Utilizador no CD-ROM.

### **1 Configuração geral**

---

Armazenamento na memória  
Horário de poupança de energia automático (modelos MFC)  
Modo espera  
Desligar automático (modelos DCP)  
LCD de ecrã táctil

### **2 Funções de segurança (modelos MFC)**

---

Bloqueio TX (MFC-J650DW)  
Segurança da memória (MFC-J870DW)

### **3 Enviar um fax (modelos MFC)**

---

Opções de envio adicionais  
Operações de envio adicionais  
Descrição geral do polling

### **4 Receber um fax (modelos MFC)**

---

Recepção na memória (apenas Monocromático)  
Recolha remota  
Operações de recepção adicionais  
Descrição geral do polling

### **5 Marcar e memorizar números (modelos MFC)**

---

Operações de voz  
Operações de marcação adicionais  
Outras formas de memorizar números

### **6 Imprimir relatórios**

---

Relatórios de fax (modelos MFC)  
Relatórios

### **7 Efectuar cópias**

---

Opções de cópia

### **8 Imprimir fotografias a partir de um cartão de memória ou de uma unidade USB Flash**

---

Operações do PhotoCapture Center™  
Imprimir imagens  
Definições de impressão do PhotoCapture Center™  
Digitalizar para um cartão de memória ou uma unidade USB Flash

### **9 Imprimir fotografias a partir de uma câmara (DCP-J752DW, MFC-J650DW e MFC-J870DW)**

---

Imprimir fotografias directamente a partir de uma câmara PictBridge  
Imprimir fotografias directamente a partir de uma câmara digital (sem PictBridge)

### **A Manutenção de rotina**

---

Limpar e verificar o equipamento  
Embalar e transportar o equipamento

### **B Glossário**

---

### **C Índice remissivo**

---



## Utilizar a documentação

Obrigado por ter comprado um equipamento da Brother! Esta documentação vai ajudá-lo a tirar o máximo partido do seu equipamento.

## Símbolos e convenções utilizados nesta documentação

---

Os seguintes símbolos e convenções são utilizados em toda a documentação.

|                |  |
|----------------|--|
| <b>Negrito</b> | Letras em negrito identificam os números do teclado de marcação do painel táctil e os botões existentes no ecrã do computador. |
| <i>Itálico</i> | Letras em itálico chamam a atenção para itens importantes ou remetem para um tópico relacionado.                               |
| Courier<br>New | Texto no tipo de letra Courier New identifica mensagens no ecrã táctil do equipamento.   |

## **ADVERTÊNCIA**

ADVERTÊNCIA indica uma situação potencialmente perigosa que, se não for evitada, pode resultar em morte ou ferimentos graves.

## **AVISO**

AVISO indica uma situação potencialmente perigosa que, se não for evitada, pode resultar em ferimentos ligeiros ou moderados.

## **IMPORTANTE**

IMPORTANTE indica uma situação potencialmente perigosa que, se não for evitada, pode resultar em danos materiais ou na perda da funcionalidade do produto.

## **NOTA**

As Notas indicam o que fazer se ocorrerem determinadas situações ou oferecem sugestões sobre como a operação funciona em conjunto com outras funções.



Os ícones de Perigo Eléctrico alertam-no para possíveis choques eléctricos.

## Aceder ao Brother Utilities (Windows® 8)

Se estiver a utilizar um PC ou um tablet com o Windows® 8, pode seleccionar as opções tocando no ecrã ou clicando com o rato.

Depois de o controlador de impressora estar instalado, aparece o símbolo

 (**Brother Utilities** (Utilitários Brother)) no ecrã Iniciar e no ambiente de trabalho.

- 1 Toque ou clique em **Brother Utilities** (Utilitários Brother) no ecrã Iniciar ou no ambiente de trabalho.



- 2 Selecciona o equipamento.

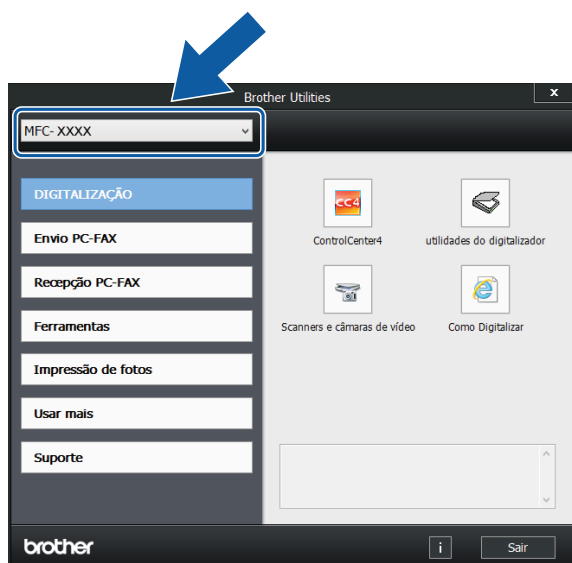

- 3 Selecciona a função que pretende utilizar.

## Aceder ao Manual Avançado do Utilizador e ao Manual do Utilizador da Rede e do Software

Este Manual Básico do Utilizador não contém todas as informações sobre o equipamento, tais como utilizar as funções avançadas de Fax, Cópia, PhotoCapture Center™, Impressora, Scanner, PC-Fax e Rede. Quando estiver preparado para consultar informações pormenorizadas sobre estas operações, pode ler o **Manual Avançado do Utilizador** e o **Manual do Utilizador da Rede e do Software** em formato HTML incluídos no CD-ROM.

## Visualizar os Manuais do Utilizador

### (Windows®)

(Windows® XP/Windows Vista®/Windows® 7/Windows Server® 2003/Windows Server® 2008/Windows Server® 2008 R2)

Para visualizar a documentação, a partir de

 (**Iniciar**), **Todos os Programas**, seleccione **Brother, MFC-XXXX** (em que XXXX é o nome do modelo) na lista de programas e, em seguida, seleccione **Manuais do Utilizador**.

(Windows® 8/Windows Server® 2012)

Clique em  (**Brother Utilities** (Utilitários Brother)) e, em seguida, clique na lista pendente e seleccione o nome do modelo (caso ainda não esteja seleccionado). Clique em **Suporte** na barra de navegação à esquerda e, em seguida, clique em **Manuais do Utilizador**.

Se não tiver instalado o software, pode encontrar a documentação no CD-ROM, seguindo as instruções:

- 1 Ligue o computador. Introduza o CD-ROM da Brother na unidade de CD-ROM.

## NOTA

Se o ecrã da Brother não abrir, aceda a **Computador** ou **O meu computador**. (Para Windows® 8 e Windows Server® 2012: Clique em



**(Explorador de Ficheiros)** na

barra de tarefas e, em seguida, aceda a **Computador**.) Clique duas vezes no ícone do CD-ROM e, em seguida, clique duas vezes em **start.exe**.

- 2 Se for apresentado o ecrã com o nome do modelo, clique no nome do modelo.
- 3 Se for apresentado o ecrã do idioma, clique no seu idioma. Aparece o **Menu superior** do CD-ROM.



- 4 Clique em **Manuais do Utilizador**.
- 5 Clique em **Documentos em PDF/HTML**. Se aparecer o ecrã do país, seleccione o seu país. Quando aparecer a lista de Manuais do Utilizador, seleccione o manual que pretende ler.

## (Macintosh)

- 1 Ligue o Macintosh. Introduza o CD-ROM da Brother na unidade de CD-ROM. Aparece a janela seguinte.



- 2 Clique duas vezes no ícone **Manuais do Utilizador**.
- 3 Seleccione o modelo e o idioma se for necessário.
- 4 Clique em **Manuais do Utilizador**. Se aparecer o ecrã do país, seleccione o seu país.
- 5 Quando aparecer a lista de Manuais do Utilizador, seleccione o manual que pretende ler.

## Como localizar as instruções de Digitalização

Existem vários métodos para digitalizar documentos. Pode encontrar as instruções do seguinte modo:

### Manual do Utilizador da Rede e do Software

- *Digitalizar*
- *ControlCenter*

### Guias de Orientação do Nuance™ PaperPort™ 12SE (Windows®)

- Pode ver os Guias de Orientação completos do Nuance™ PaperPort™ 12SE a partir da secção Ajuda na aplicação PaperPort™ 12SE.

### Manual do Utilizador do Presto! PageManager (Macintosh)

#### NOTA

Tem de descarregar e instalar o Presto! PageManager para o poder utilizar. Para mais informações, consulte *Aceder à Assistência Brother (Macintosh)* >> página 5.

- O Manual do Utilizador completo do Presto! PageManager pode ser visualizado a partir da secção Ajuda da aplicação Presto! PageManager.

## Como localizar as instruções básicas de instalação de Rede

O equipamento pode ser ligado a uma rede com ou sem fios <sup>1</sup>.

<sup>1</sup> Apenas MFC-J870DW

- Instruções básicas de instalação (>> Guia de Instalação Rápida.)
- O ponto de acesso sem fios ou router suporta Wi-Fi Protected Setup™ ou AOSS™ (>> Guia de Instalação Rápida.)
- Mais informações sobre a instalação de rede (>> Manual do Utilizador da Rede e do Software.)

## Como aceder aos Manuais de Funções Avançadas

Pode visualizar e descarregar estes manuais a partir do Brother Solutions Center em: <http://solutions.brother.com/>.

Clique em **Manuais** na página do seu modelo para descarregar a documentação.

### Guia "Web Connect"

Este manual fornece informações úteis sobre o acesso a serviços Internet a partir do equipamento Brother, bem como sobre o descarregamento de imagens, a impressão de dados e o carregamento directo de ficheiros para serviços Internet.

### Guia de Instalação do "AirPrint"

Este manual fornece informações sobre a utilização do AirPrint para imprimir a partir do OS X v10.7.x ou 10.8.x e do iPhone, iPod touch, iPad ou outro dispositivo iOS para o equipamento Brother sem instalar um controlador de impressora.

### Guia de Instalação do "Google Cloud Print"

Este manual fornece informações pormenorizadas sobre a utilização dos serviços Google Cloud Print™ para imprimir na Internet.

### Guia Wi-Fi Direct™

(MFC-J870DW)

Este manual fornece informações pormenorizadas sobre a configuração e utilização do equipamento Brother para impressão sem fios directamente a partir de um dispositivo móvel que suporte a norma Wi-Fi Direct™.

### Guia de Imprimir/Digitalizar Portátil para o Brother iPrint&Scan

Este manual fornece informações úteis sobre a impressão a partir do dispositivo móvel e sobre a digitalização do equipamento Brother para o dispositivo móvel quando ligado a uma rede Wi-Fi.

## Aceder à Assistência Brother (Windows®)

Pode localizar todos os contactos de que necessita, como a assistência pela Web (Brother Solutions Center), no CD-ROM.

- Clique em **Assistência Brother** no **Menu superior**. Aparece o seguinte ecrã:



- Para aceder ao nosso sítio da Web (<http://www.brother.com/>), clique em **Página inicial da Brother**.
- Para obter as mais recentes notícias e informações sobre assistência de produtos (<http://solutions.brother.com/>), clique em **Brother Solutions Center**.
- Para visitar o nosso sítio da Web e obter informações sobre consumíveis originais da Brother (<http://www.brother.com/original/>), clique em **Informações sobre consumíveis**.
- Para aceder ao Brother CreativeCenter (<http://www.brother.com/creativecenter/>) para projectos de fotografia e descarregamentos de impressão GRATUITOS, clique em **Brother CreativeCenter**.
- Para voltar ao menu superior, clique em **Anterior** ou, se já terminou, clique em **Sair**.

## Aceder à Assistência Brother (Macintosh)

Pode localizar todos os contactos de que necessita, como a assistência pela Web (Brother Solutions Center), no CD-ROM.

- Clique duas vezes no ícone **Assistência Brother**. Aparece o seguinte ecrã:



- Para descarregar e instalar o Presto! PageManager, clique em **Presto! PageManager**.
- (MFC-J870DW)  
Para descarregar e instalar o NewSoft CD Labeler, clique em **NewSoft CD Labeler**.
- Para aceder à página Brother Web Connect, clique em **Brother Web Connect**.
- Para registar o equipamento a partir da página de registo de produtos da Brother (<http://www.brother.com/registration/>), clique em **Registo online**.
- Para obter as mais recentes notícias e informações sobre assistência de produtos (<http://solutions.brother.com/>), clique em **Brother Solutions Center**.
- Para visitar o nosso sítio da Web e obter informações sobre consumíveis originais da Brother (<http://www.brother.com/original/>), clique em **Informações sobre consumíveis**.

## Apresentação do painel de controlo

Os modelos MFC-J650DW e MFC-J870DW têm o mesmo LCD de ecrã táctil de 2,7" (67,5 mm) e o mesmo painel táctil.



### NOTA

A maior parte das ilustrações deste Manual do Utilizador representam o modelo MFC-J870DW.

#### 1 LCD (Ecrã de Cristais Líquidos) de ecrã táctil de 2,7" (67,5 mm)

Este é um LCD de ecrã táctil. Pode aceder aos menus e opções premindo os respectivos botões apresentados neste ecrã.

Pode ajustar o ângulo do painel de controlo para ler o ecrã táctil com maior facilidade.

Segure o painel de controlo pela extremidade para evitar carregar inadvertidamente nas opções do ecrã táctil.

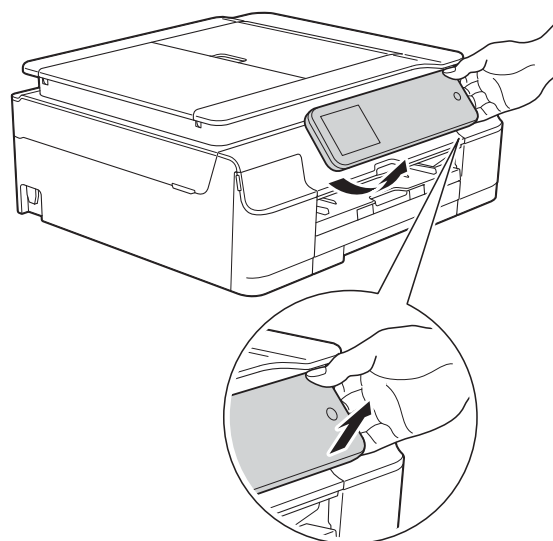



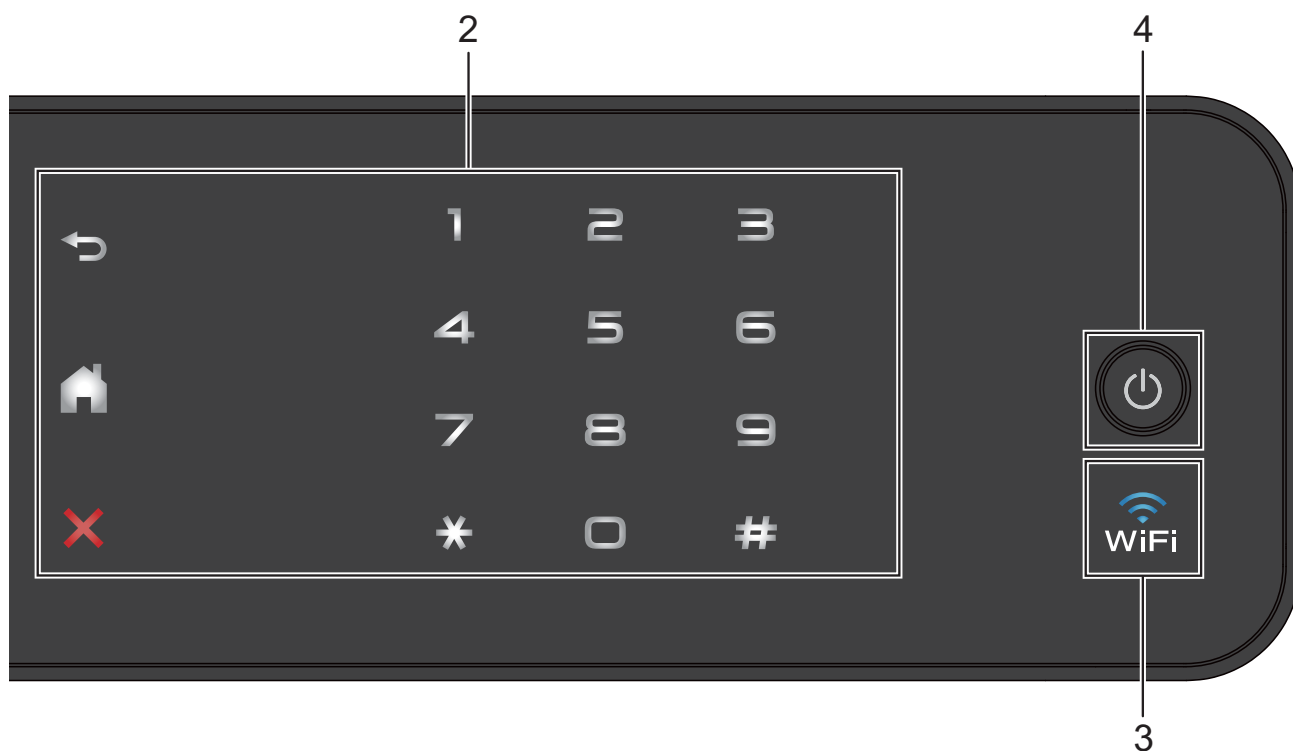

## 2 Painel tátil:

Os LED do painel tátil acendem-se apenas quando podem ser utilizados.

- **Anterior**  
Prima para regressar ao nível de menus anterior.
- **Início**  
Prima para regressar ao ecrã Início.
- **Cancelar**  
Caso esteja aceso, prima para cancelar uma operação.
- **Teclado de marcação**  
Prima os dígitos do painel tátil para marcar números de telefone ou fax e para introduzir o número de cópias.

## 3 Wi-Fi

- (MFC-J870DW)  
A luz de Wi-Fi acende-se quando Interface Rede está configurada para WLAN.
- (MFC-J650DW)  
A luz de Wi-Fi acende-se quando WLAN Activa está configurada para Lig.

## 4 Ligar/Desligar

Prima para ligar o equipamento.

Mantenha premida a tecla para desligar o equipamento. O LCD de ecrã tátil indica *Desligando* e fica ligado durante alguns segundos antes de se desligar.





Se tiver ligado um telefone ou TAD externo, estará sempre disponível.

Se desligar o equipamento utilizando , este continua a limpar periodicamente a cabeça de impressão para manter a qualidade de impressão. Para prolongar a vida útil da cabeça de impressão, garantir uma maior eficiência dos cartuchos de tinta e manter a qualidade de impressão, deve manter o equipamento sempre ligado à alimentação.



## LCD de ecrã táctil de 2,7" (67,5 mm)

O LCD de ecrã táctil indica o estado do equipamento quando este estiver inactivo.



- 1  **Fax**  
Permite aceder ao modo Fax.
- 2  **Cópia**  
Permite aceder ao modo Cópia.
- 3  **Digitalizar**  
Permite aceder ao modo Digitalizar.
- 4  **Web**  
Permite ligar o equipamento Brother a um serviço Internet quando prime ► e, em seguida, prime .  
Para mais informações, ►► Guia "Web Connect".



- 5  **Fotografia**  
Permite aceder ao modo Foto quando prime ► e, em seguida, prime .

- 6  **Disco (MFC-J870DW)**  
Permite imprimir em vários suportes imprimíveis, incluindo CD-R/RW, DVD-R/RW e Blu-ray Disc™ quando prime ► e, em seguida, prime .  
Para mais informações, ►► Manual do Utilizador da Rede e do Software.

- 7 **Estado da ligação sem fios**  
Aparece um indicador de quatro níveis no ecrã do modo Pronto que mostra a intensidade actual do sinal sem fios se estiver a utilizar uma ligação sem fios.



Se vir o símbolo  na parte superior do ecrã, pode premi-lo para configurar facilmente a ligação sem fios. Para mais informações, ►► Guia de Instalação Rápida.

- 8  **Definiç.**  
Permite aceder às configurações principais. Para mais informações, consulte *Ecrã de configurações* ►► página 10.
- 9  **Tinta**  
Permite ver o volume de tinta disponível e também permite aceder ao menu *Tinta*. Quando o cartucho de tinta está quase a acabar ou apresenta um problema, é apresentado um ícone de erro em cada cor afectada. Para mais informações, ►► Manual Avançado do Utilizador: *Verificar o volume da tinta*.

## 10 Atalhos

Permite configurar atalhos.

Pode guardar determinadas configurações como atalho para poder enviar rapidamente um fax, uma cópia ou uma digitalização e utilizar os serviços Web Connect.

### NOTA



- Estão disponíveis três ecrãs de atalhos. Pode configurar até 4 atalhos em cada ecrã. Está disponível um total de 12 atalhos.
- Para visualizar os outros ecrãs de atalhos, prima ◀ ou ▶.

## 11 Faxes na memória

Pode ver a quantidade de faxes recebidos que se encontram na memória <sup>1</sup>.

Prima Impr. para imprimir os faxes.

<sup>1</sup> MFC-J870DW: quando a função Pré-visualizar faxes está configurada para Desligar.



## 12 Fax novo(s) (MFC-J870DW)





Quando a Pré-visu. fax está configurada para Ligar, pode ver quantos novos faxes recebeu e guardou na memória.

Prima Pré-vi. para visualizar os faxes no ecrã táctil.

## 13 Ícone de aviso



O ícone de aviso  aparece se existir uma mensagem de erro ou de manutenção; prima Detal. para a ver e, em seguida, prima  para regressar ao modo Pronto.

Para obter informações sobre mensagens de erro, consulte *Mensagens de erro e de manutenção* >> página 93.

## Ecrã de configurações

O LCD de ecrã táctil indica o estado do equipamento quando premir



(Definiç.).

Pode verificar e aceder a todas as configurações do equipamento no seguinte ecrã.

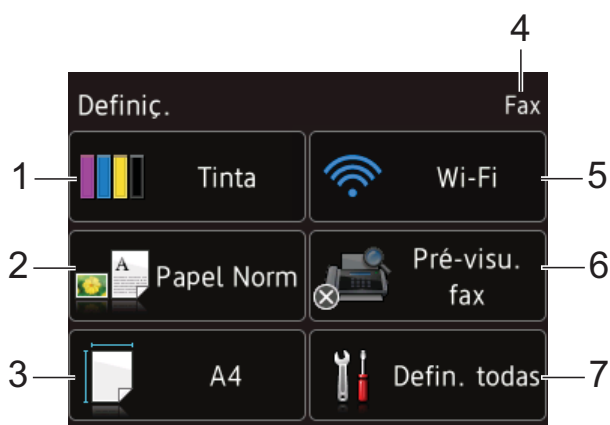

### 1 Tinta

Visualizar o volume de tinta restante.

Quando o cartucho de tinta está quase a acabar ou apresenta um problema, é apresentado um ícone de erro em cada cor afectada. Para mais informações, >> Manual Avançado do Utilizador: *Verificar o volume da tinta*.

Prima para aceder ao menu *Tinta*.

### 2 Tipo Papel

Visualizar o tipo de papel seleccionado.

Prima para alterar a configuração *Tipo Papel* se for necessário.

### 3 Tam. do Papel

Visualizar o tamanho de papel seleccionado.

Prima para alterar a configuração *Tam. do Papel* se for necessário.

### 4 Modo de recepção

Visualizar o Modo de recepção actual:

- Fax (Somente Fax)
- Fax/Telefone
- TAD externo
- Manual

### 5 Wi-Fi

Prima para configurar uma ligação à rede sem fios.

Aparece um indicador de quatro níveis no ecrã que mostra a intensidade actual do sinal sem fios se estiver a utilizar uma ligação sem fios.

### 6 Pré-visu. fax (MFC-J870DW)

Visualizar a configuração de Pré-visualizar faxes.

Prima para aceder à configuração de *Pré-visu. fax*.

### 7 Defin. todas

Prima para aceder ao menu de Configurações completo.

## Operações básicas

Para trabalhar com o LCD de ecrã tátil, utilize o dedo para o premir. Para visualizar e aceder a todas as tabelas de configurações e funções e respectivas opções disponíveis, prima ◀▶ ou ▲▼ para as percorrer.

### IMPORTANTE

NÃO toque no ecrã tátil imediatamente depois de ter ligado o cabo de alimentação à tomada ou de ter ligado o botão do equipamento. Pode causar um erro.

Os passos que se seguem mostram como alterar uma configuração do equipamento. Neste exemplo, a configuração do modo de recepção é alterada de Somente Fax para Fax/Tel.

- 1 Prima  (Definiç.).
- 2 Prima Defin. todas.
- 3 Prima ▲ ou ▼ para visualizar Fax.

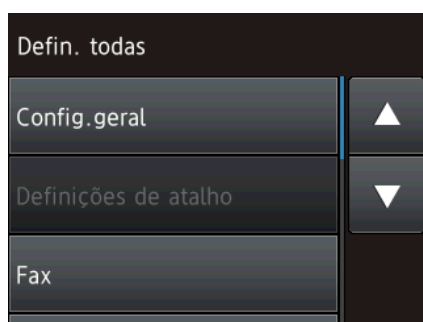

- 4 Prima Fax.

- 5 Prima ▲ ou ▼ para visualizar Conf. recepção.

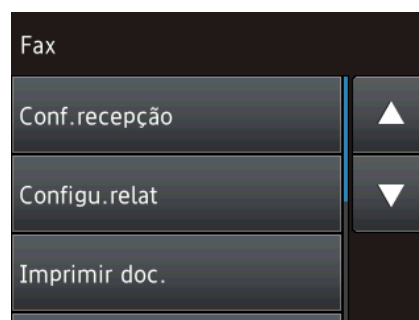

- 6 Prima Conf. recepção.

- 7 Prima ▲ ou ▼ para visualizar Modo recepção.

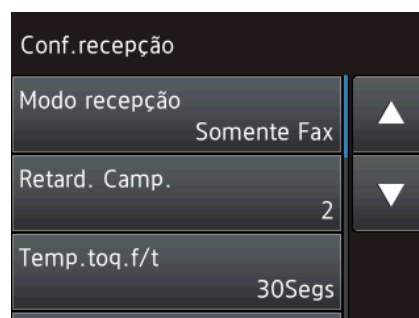

- 8 Prima Modo recepção.

- 9 Prima Fax/Tel.

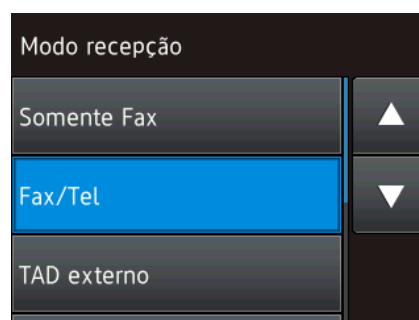



### NOTA

Prima  se pretender regressar ao nível anterior.

- 10 Prima .

## Alterar a configuração do teclado

Pode seleccionar o tipo de teclado para o ecrã táctil.

- 1 Prima  (Definiç.).
- 2 Prima Defin. todas.
- 3 Prima ▲ ou ▼ para visualizar Config. geral.
- 4 Prima Config. geral.
- 5 Prima ▲ ou ▼ para visualizar Definições do Teclado.
- 6 Prima Definições do Teclado.
- 7 Prima QWERTY ou ABC.
- 8 Prima .



## Configurações dos atalhos

Pode adicionar as configurações do fax, da cópia, da digitalização e do Web Connect que utiliza mais frequentemente sob a forma de atalhos. Posteriormente, pode activar e aplicar estas configurações de forma rápida e fácil. Pode adicionar, no máximo, 12 atalhos.

### Adicionar atalhos de cópia

É possível incluir as seguintes configurações num atalho de cópia:

- Qualidade
- Tipo Papel
- Tamanho do papel
- Ampliar/Reduzir
- Densidade
- EmPilhar/ord.
- Formato Pág.
- Cópia de 2 lados
- Definições avançadas



- 1 Prima  (Atalhos).
- 2 Prima  numa posição em que não tenha adicionado um atalho.
- 3 Prima ▲ ou ▼ para visualizar Cópia.
- 4 Prima Cópia.
- 5 Leia as informações apresentadas no ecrã táctil e, em seguida, confirme-as premindo OK.
- 6 Prima ▲ ou ▼ para visualizar as configurações disponíveis e, em seguida, prima a configuração que pretende alterar.

- 7 Prima ▲ ou ▼ para visualizar as opções disponíveis para a configuração e, em seguida, prima a opção que pretende configurar.  
Repita os passos 6 e 7 até ter seleccionado todas as configurações deste atalho.
- 8 Quando tiver terminado de alterar as configurações, prima Guard c/o atalho.
- 9 Leia e confirme a lista apresentada das configurações que seleccionou e, em seguida, prima OK.
- 10 Introduza um nome para o atalho utilizando o teclado do ecrã táctil. (Para ajuda sobre como introduzir letras, consulte *Introduzir texto* >> página 176.)  
Prima OK.
- 11 Prima OK para guardar o atalho.

## Adicionar atalhos de fax

É possível incluir as seguintes configurações num atalho de fax:

- Endereço
- Resol. de fax
- Contraste
- Multidifusão
- Pré-visualizar (MFC-J870DW)
- Definição cor
- Tam área digit
- Transm. tempo real
- Modo internacional

- 1 Prima  (Atalhos).
- 2 Prima  numa posição em que não tenha adicionado um atalho.

- 3 Prima ▲ ou ▼ para visualizar Fax.
- 4 Prima Fax.
- 5 Leia as informações apresentadas no ecrã táctil e, em seguida, confirme-as premindo OK.
- 6 Introduza o número de fax utilizando o teclado de marcação do painel táctil, ou pode usar o livro de endereços ou o histórico de chamadas no ecrã táctil. Quando tiver terminado, avance para o passo 7.

### NOTA

- Pode introduzir até 20 dígitos num número de fax.
- Se o atalho se destinar a ser utilizado para distribuição, prima Opções e seleccione Multidifusão no passo 8 antes de introduzir o número de fax no passo 6.
- Pode introduzir até 20 números de fax se o atalho estiver associado a uma distribuição. Os números de fax podem corresponder a quaisquer números de grupo do livro de endereços e números de fax individuais do livro de endereços ou ser introduzidos manualmente. (>> Manual Avançado do Utilizador: *Distribuição (apenas Monocromático).*)
- Quando introduzir um número de fax num atalho, ele será adicionado ao livro de endereços. O nome incluído no livro de endereços consistirá no nome do atalho seguido de um número sequencial.

- 7 Prima Opções.
- 8 Prima ▲ ou ▼ para visualizar as configurações disponíveis e, em seguida, prima a configuração que pretende alterar.

- 9 Prima a nova opção que pretende configurar.  
Repita os passos 8 e 9 até ter seleccionado todas as configurações deste atalho.  
Prima OK.
- 10 Quando tiver terminado de seleccionar as novas opções, prima Guardar como atalho.
- 11 Leia e confirme a lista apresentada das opções que seleccionou e, em seguida, prima OK.
- 12 Introduza um nome para o atalho utilizando o teclado do ecrã táctil. (Para ajuda sobre como introduzir letras, consulte *Introduzir texto* >> página 176.)  
Prima OK.
- 13 Prima OK para guardar o atalho.

## Adicionar atalhos de digitalização



É possível incluir as seguintes configurações num atalho de digitalização:

para Suporte

- Tipo de digitaliz.
- Resolução
- Tipo de ficheiro
- Taman.d/Digit.
- Digit Papel Comprido
- Nome ficheiro
- Corte automat.  
(MFC-J870DW)
- Remover a cor de fundo

para Ficheiro/para OCR/para Imagem/para E-mail

- Selecção de computador

- 1 Prima  (Atalhos).
- 2 Prima  numa posição em que não tenha adicionado um atalho.
- 3 Prima ▲ ou ▼ para visualizar Digitalizar.
- 4 Prima Digitalizar.
- 5 Prima ▲ ou ▼ para visualizar o tipo de digitalização que pretende efectuar e, em seguida, prima-o.
- 6 Efectue um dos seguintes procedimentos:
  - Se tiver premido para Suporte, leia as informações apresentadas no ecrã táctil e, em seguida, prima OK para as confirmar. Avance para o passo 8.
  - Se tiver premido para Ficheiro, para OCR, para Imagem ou para E-mail, leia as informações apresentadas no ecrã táctil e, em seguida, prima OK para as confirmar. Avance para o passo 7.
- 7 Efectue um dos seguintes procedimentos:
  - Quando o equipamento está ligado a um computador através de uma ligação USB:  
Prima OK para confirmar que <USB> está seleccionado para o Nome do computador. Avance para o passo 13.
  - Quando o equipamento está ligado a uma rede:  
Prima ▲ ou ▼ para visualizar o Nome do computador e, em seguida, prima-o. Prima OK para confirmar o Nome do computador que seleccionou. Avance para o passo 13.
- 8 Prima Opções.



- 9 Prima ▲ ou ▼ para visualizar as configurações disponíveis e, em seguida, prima a configuração que pretende alterar ou guardar.
- 10 Prima ▲ ou ▼ para visualizar as opções disponíveis para a configuração e, em seguida, prima a nova opção que pretende configurar.  
Repita os passos 9 e 10 até ter seleccionado todas as configurações deste atalho.  
Quando tiver terminado de alterar as configurações, prima OK.
- 11 Reveja as configurações que seleccionou:
  - Se precisar de efectuar mais alterações, volte ao passo 8.
  - Se estiver satisfeito com as alterações que efectuou, prima *Guardar como atalho*.
- 12 Reveja as configurações no ecrã táctil e, em seguida, prima OK.
- 13 Introduza um nome para o atalho utilizando o teclado do ecrã táctil. (Para ajuda sobre como introduzir letras, consulte *Introduzir texto* >> página 176.)  
Prima OK.
- 14 Leia as informações apresentadas no ecrã táctil e, em seguida, prima OK para guardar o atalho.



## Adicionar atalhos Web Connect

É possível incluir as configurações dos serviços a seguir apresentados num atalho Web Connect:

- SkyDrive®
- Box
- Google Drive™
- Evernote®
- Dropbox
- Facebook
- Picasa Web Albums™
- Flickr®

### NOTA

- Desde que este documento foi publicado, é possível que tenham sido acrescentados serviços da Web e/ou que os nomes de serviços tenham sido alterados pelo fornecedor.
- Para adicionar um atalho Web Connect, é necessário que possua uma conta no serviço pretendido. (Para mais informações, >> Guia "Web Connect".)

- 1 Prima  (Atalhos).
- 2 Prima  numa posição em que não tenha adicionado um atalho.
- 3 Prima ▲ ou ▼ para visualizar Web.
- 4 Prima Web.
- 5 Se forem apresentadas informações sobre a ligação à Internet, leia as informações e confirme-as premindo OK.
- 6 Prima ▲ ou ▼ para visualizar os serviços disponíveis e, em seguida, prima o serviço pretendido.

- 7 Seleccione a conta.  
Se for necessário um PIN para a conta, introduza o PIN da conta utilizando o teclado do ecrã táctil.  
Prima OK.

- 8 Seleccione a função que pretende utilizar.

## NOTA

As funções que é possível configurar dependem do serviço seleccionado.

- 9 Leia e confirme a lista apresentada das funções que seleccionou e, em seguida, prima OK.
- 10 Introduza um nome para o atalho utilizando o teclado do ecrã táctil. (Para ajuda sobre como introduzir letras, consulte *Introduzir texto* >> página 176.)  
Prima OK.
- 11 Prima OK para guardar o atalho.

## Alterar atalhos

Pode alterar as configurações de um atalho.

## NOTA

Não pode alterar um atalho Web Connect.  
Se pretender alterar o atalho, elimine-o e, em seguida, adicione um novo atalho. (Para mais informações, consulte *Eliminar atalhos* >> página 17 e *Adicionar atalhos Web Connect* >> página 15.)

- 1 Prima  (Atalhos).
- 2 Prima ◀ ou ▶ para visualizar o atalho que pretende alterar.
- 3 Prima o atalho que pretende alterar. São apresentadas as configurações do atalho que seleccionou.

- 4 Prima Opções.
- 5 Altere as configurações do atalho que seleccionou no passo 3. (Por exemplo, consulte *Adicionar atalhos de cópia* >> página 12.)

- 6 Prima Guardar como atalho (Guard c/o atalho) quando terminar de alterar as configurações.

- 7 Prima OK para confirmar.

- 8 Efectue um dos seguintes procedimentos:
  - Se pretender substituir o atalho, prima Sim. Avance para o passo 10.
  - Se não pretender substituir o atalho, prima Não para introduzir um novo nome de atalho. Avance para o passo 9.

- 9 Para editar o nome, mantenha premida a tecla  para eliminar o nome actual e, em seguida, introduza um novo nome utilizando o teclado do ecrã táctil. (Para ajuda sobre como introduzir letras, consulte *Introduzir texto* >> página 176.)  
Prima OK.

- 10 Prima OK para confirmar.



## Editar nomes dos atalhos

Pode editar o nome de um atalho.

- 1 Prima  (Atalhos).
- 2 Prima ◀ ou ▶ para visualizar o atalho que pretende editar.
- 3 Mantenha premido o atalho até aparecerem as opções.

### NOTA

Pode também premir `Edit/Elim e`, em seguida, premir o atalho pretendido.

- 4 Prima `Editar nome do atalho`.
- 5 Para editar o nome, mantenha premida a tecla  para eliminar o nome actual e, em seguida, introduza um novo nome utilizando o teclado do ecrã táctil. (Para ajuda sobre como introduzir letras, consulte *Introduzir texto* >> página 176.)  
Prima `OK`.
- 6 Prima .

## Eliminar atalhos

Pode eliminar um atalho.

- 1 Prima  (Atalhos).
- 2 Prima ◀ ou ▶ para visualizar o atalho que pretende eliminar.
- 3 Mantenha premido o atalho até aparecerem as opções.

### NOTA

Pode também premir `Edit/Elim e`, em seguida, premir o atalho pretendido.

- 4 Prima `Apagar` para eliminar o atalho que seleccionou no passo 3.  
Prima `Sim` para confirmar.
- 5 Prima .

## Activar atalhos

As configurações dos atalhos aparecem no ecrã de atalhos. Para activar um atalho, basta premir o respectivo nome.



- 1 Prima  (Atalhos).
- 2 Prima ◀ ou ▶ para visualizar o atalho que pretende activar.
- 3 Prima o atalho.

# Configurações do volume

## Volume do toque

Pode optar por vários níveis de volume do toque, de Alto a Desl. O equipamento mantém a nova configuração até que a altere.



### Configurar o volume do toque

- 1 Prima  (Definiç.).
- 2 Prima Defin. todas.
- 3 Prima ▲ ou ▼ para visualizar Config. geral.
- 4 Prima Config. geral.
- 5 Prima ▲ ou ▼ para visualizar Volume.
- 6 Prima Volume.
- 7 Prima Toque de camp.
- 8 Prima ▲ ou ▼ para visualizar Baixo, Med, Alto ou Desl e, em seguida, prima a opção que pretende configurar.
- 9 Prima .

## Volume do sinal sonoro



Quando o sinal sonoro está ligado, o equipamento emite um som quando prime o ecrã tátil ou o painel tátil, quando comete um erro ou depois de enviar ou receber um fax.

Pode optar de entre vários níveis de volume do som.

- 1 Prima  (Definiç.).
- 2 Prima Defin. todas.
- 3 Prima ▲ ou ▼ para visualizar Config. geral.
- 4 Prima Config. geral.
- 5 Prima ▲ ou ▼ para visualizar Volume.
- 6 Prima Volume.
- 7 Prima Bip.
- 8 Prima ▲ ou ▼ para visualizar Baixo, Med, Alto ou Desl e, em seguida, prima a opção que pretende configurar.
- 9 Prima .

## Volume do altifalante



Pode optar de entre vários níveis de volume do altifalante.

- 1 Prima  (Definiç.).
- 2 Prima Definiç. todas.
- 3 Prima ▲ ou ▼ para visualizar Config. geral.
- 4 Prima Config. geral.
- 5 Prima ▲ ou ▼ para visualizar Volume.
- 6 Prima Volume.
- 7 Prima Altifalante.
- 8 Prima ▲ ou ▼ para visualizar Baixo, Med, Alto ou Desl e, em seguida, prima a opção que pretende configurar.
- 9 Prima .

## LCD de ecrã táctil

### Configurar o brilho da luz de fundo

Se tiver dificuldades em ler o LCD de ecrã táctil, experimente alterar a configuração do brilho.

- 1 Prima  (Definiç.).
- 2 Prima Definiç. todas.
- 3 Prima ▲ ou ▼ para visualizar Config. geral.
- 4 Prima Config. geral.
- 5 Prima ▲ ou ▼ para visualizar Definições LCD.
- 6 Prima Definições LCD.
- 7 Prima Retroiluminaç.
- 8 Prima Claro, Med ou Escuro.
- 9 Prima .

# 2

## Colocar papel

### Colocar papel e outros suportes de impressão

#### NOTA

Para imprimir em papel Foto (10 × 15 cm) ou Foto L (89 × 127 mm), tem de utilizar a gaveta do papel fotográfico. (Consulte *Colocar papel fotográfico* >> página 24.)

Coloque apenas um tamanho e um tipo de papel na gaveta do papel de cada vez. (Para mais informações sobre o tamanho, a gramagem e a espessura do papel, consulte *Seleccionar o suporte de impressão correcto* >> página 30.)

- 1 Puxe a gaveta do papel completamente para fora do equipamento.

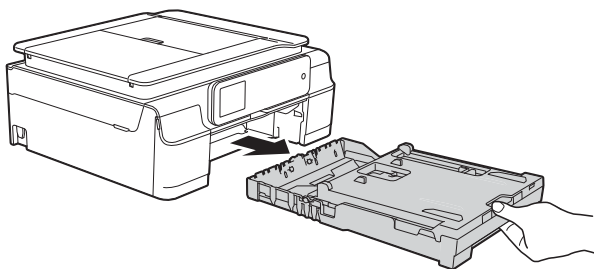

#### NOTA

- Se a aba do suporte do papel (1) estiver aberta, feche-a e, em seguida, feche o suporte do papel (2).

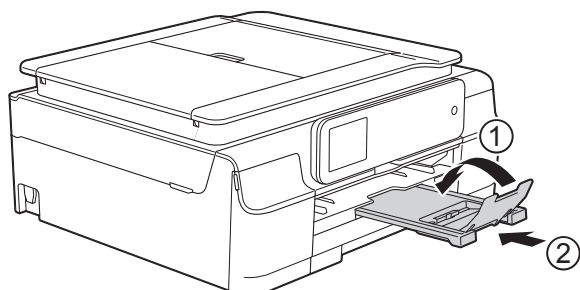

- Quando colocar um papel de tamanho diferente na gaveta, tem também de alterar a configuração do tamanho do papel no menu do equipamento.

(Consulte *Tamanho do papel* >> página 27.)

- 2 Levante a tampa da gaveta de saída do papel (1).

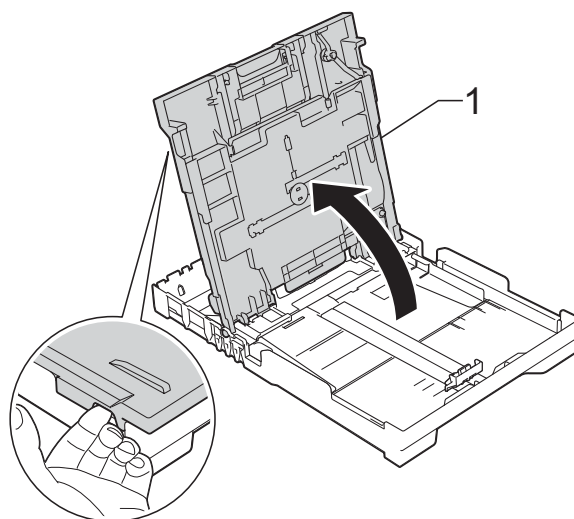

- 3 Prima cuidadosamente e desloque as guias da largura do papel (1) e, em seguida, a guia do comprimento do papel (2) para as ajustar ao tamanho dos envelopes. Certifique-se de que a marcas triangulares (3) das guias da largura do papel (1) e da guia do comprimento do papel (2) estão alinhadas com a marca do tamanho do papel que está a utilizar.

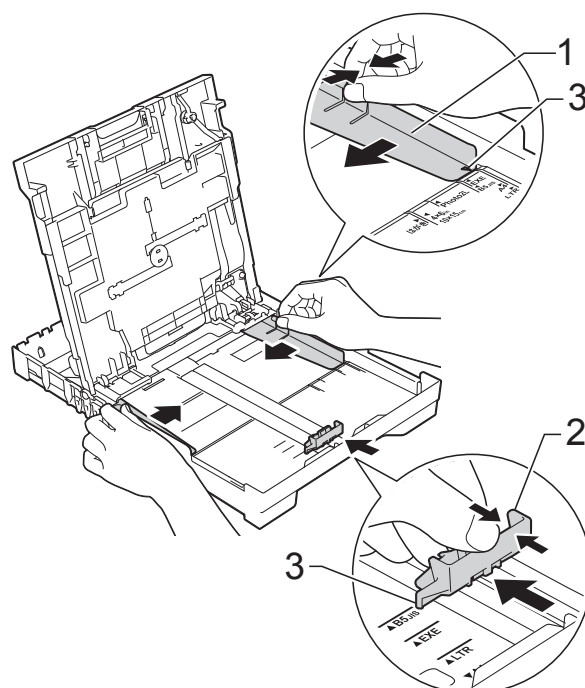

- 4 Folheie bem a pilha de papel para evitar um encravamento de papel ou uma alimentação errada.

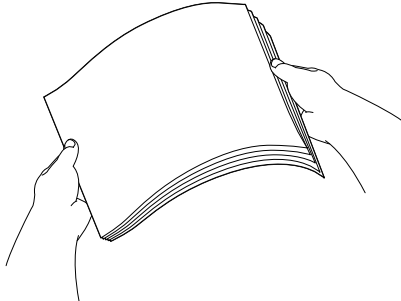

### NOTA

Certifique-se sempre de que o papel não está enrolado nem enrugado.

- 5 Coloque cuidadosamente o papel na gaveta do papel com o lado de impressão virado para baixo e a margem superior virada para a frente. Verifique se o papel está alisado na gaveta.

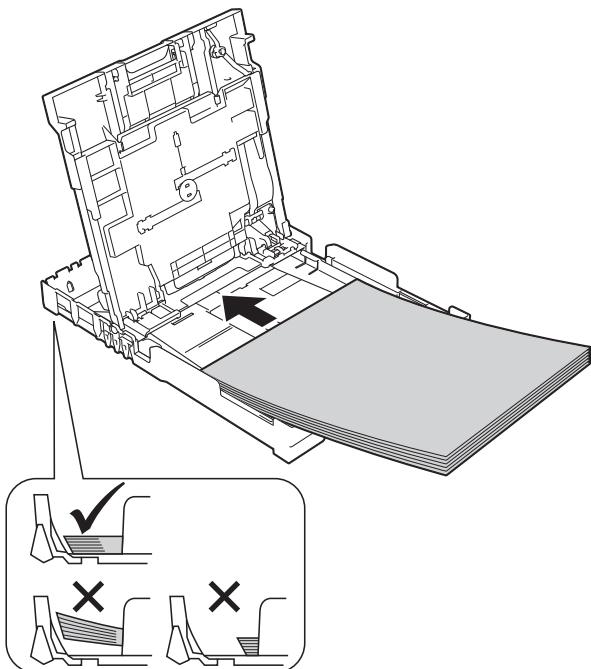

### IMPORTANTE

Tenha o cuidado de não empurrar o papel demasiado para dentro; o papel pode levantar na parte traseira da gaveta e causar problemas de alimentação.

### NOTA

Se pretender acrescentar papel antes de a gaveta ficar vazia, retire o papel da gaveta e junte-o ao papel que vai acrescentar. Folheie sempre bem a pilha de papel antes de a colocar na gaveta. Se colocar papel sem folhear a pilha, o equipamento poderá alimentar várias folhas.

- 6 Ajuste cuidadosamente as guias da largura do papel (1) ao tamanho do papel. Verifique se as guias da largura do papel tocam ligeiramente nos lados do papel.

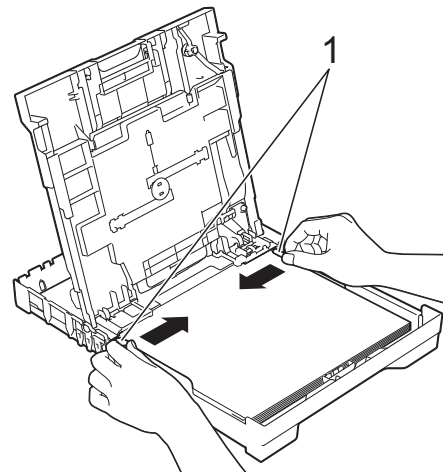

- 7 Feche a tampa da gaveta do papel.

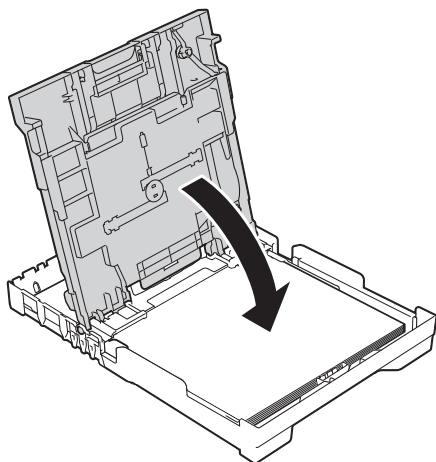

- 8 *Lentamente*, introduza na totalidade a gaveta do papel no equipamento.

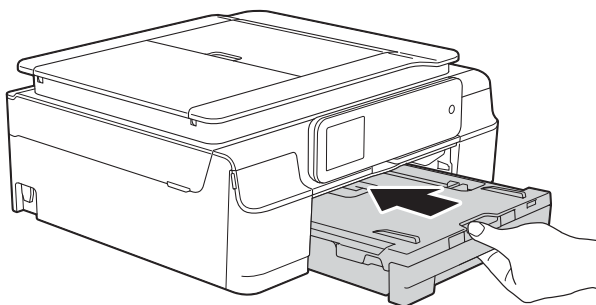

- 9 Mantendo a gaveta do papel no lugar devido, puxe para fora o suporte do papel (1) até ficar encaixado e, em seguida, abra a aba do suporte do papel (2).

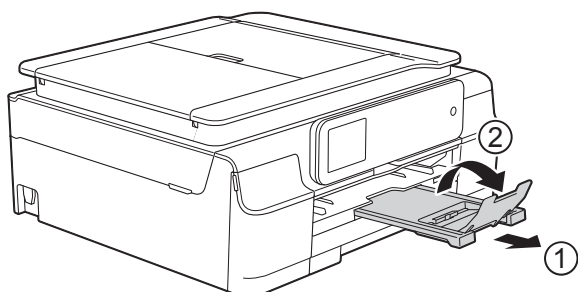

## Colocar envelopes

### Acerca dos envelopes

- Utilize envelopes com uma gramagem entre 80 a 95 g/m<sup>2</sup>.
- Para alguns envelopes, é necessário efectuar configurações das margens na aplicação. Não se esqueça de fazer primeiro um teste de impressão antes de imprimir vários envelopes.

### IMPORTANTE

NÃO utilize os seguintes tipos de envelopes, pois não serão alimentados correctamente:

- Com uma estrutura muito folgada.
- Com janelas.
- Com escrita em relevo.
- Com fechos metálicos ou agrafos.
- Pré-impressos no interior.

| Cola | Abas duplas |
|------|-------------|
|      |             |

Ocasionalmente, podem ocorrer problemas na alimentação do papel provocados pela espessura, pelo tamanho e pela forma da aba dos envelopes que está a utilizar.



## Colocar envelopes

- 1 Antes de os colocar no equipamento, prima os cantos e os lados dos envelopes para os alisar o mais possível.

### IMPORTANTE

Se os envelopes forem alimentados de dois em dois, coloque um envelope de cada vez na gaveta do papel.

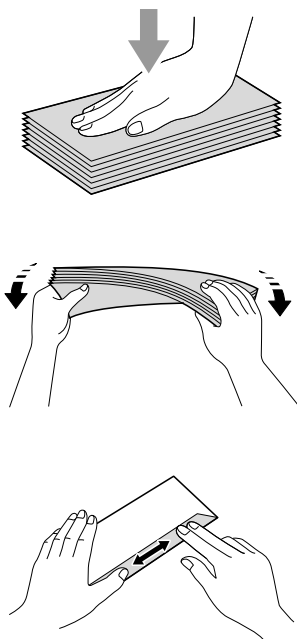

- 2 Coloque os envelopes na gaveta do papel com o lado do endereço virado para baixo. Se as abas dos envelopes ficarem na margem mais comprida, coloque-os na gaveta com a aba voltada para a esquerda, como indicado na ilustração. Prima cuidadosamente e desloque as guias da largura do papel (1) e a guia do comprimento do papel (2) para as ajustar ao tamanho dos envelopes.

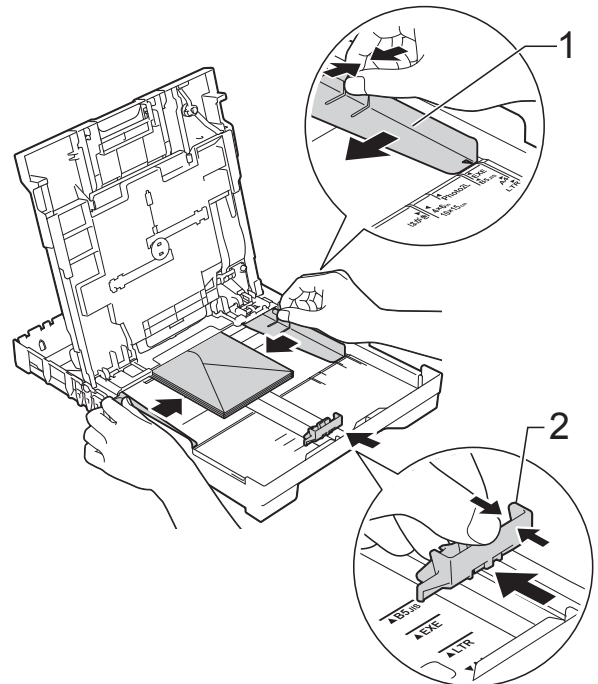

**Se tiver problemas durante a impressão em envelopes com a aba na margem curta, experimente o seguinte:**

- 1 Abra a aba do envelope.

- 2 Coloque o envelope na gaveta do papel com o lado do endereço voltado para baixo e a aba posicionada como indicado na ilustração.

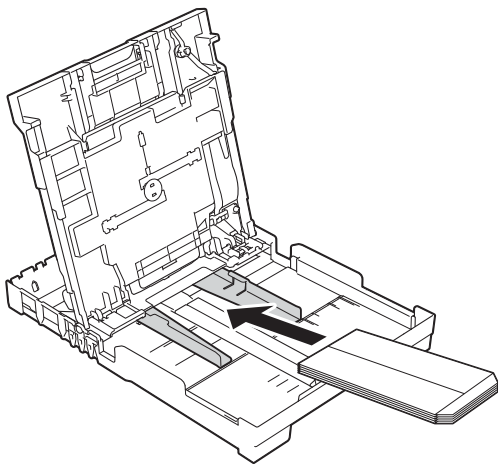

- 3 Selecione **Impressão inversa** (Windows®) ou **Inverter orientação da página** (Macintosh) na caixa de diálogo do controlador de impressora e, em seguida, ajuste o tamanho e a margem na sua aplicação.  
(>> Manual do Utilizador da Rede e do Software.)

## Colocar papel fotográfico

Utilize a gaveta do papel fotográfico, montada na parte superior da tampa da gaveta de saída do papel, para imprimir em papel de tamanho Foto (10 × 15 cm) ou Foto L (89 × 127 mm). Quando utilizar a gaveta do papel fotográfico, não tem de retirar o papel da gaveta abaixo. (Para saber qual o número máximo de cartões fotográficos que pode colocar, consulte *Gramagem, espessura e capacidade do papel* >> página 31.)

- 1 Aperte o botão azul de desbloqueio da gaveta do papel fotográfico (1) utilizando o indicador e o polegar direitos e empurre a gaveta do papel fotográfico para a frente até ficar encaixada na posição de impressão de fotografias (2).

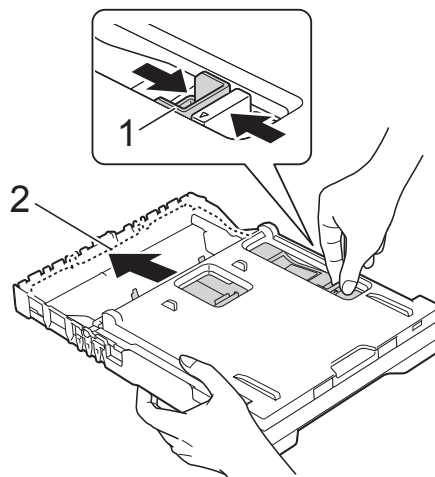

### Gaveta do Papel Fotográfico

- 2 Prima e desloque as guias da largura do papel (1) e a guia do comprimento do papel (2) para as ajustar ao tamanho dos envelopes.

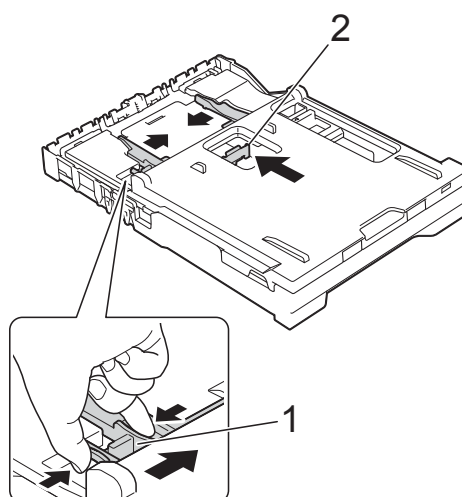

- 3 Coloque o papel fotográfico na gaveta do papel fotográfico e ajuste cuidadosamente as guias da largura ao papel. Verifique se as guias da largura do papel tocam nos lados do papel. Verifique se o papel está alisado na gaveta.

### NOTA

- Certifique-se sempre de que o papel não está enrolado nem enrugado.
- O indicador Photo confirma que a gaveta do papel fotográfico está na posição de impressão Photo. O indicador A4/LTR confirma que a gaveta do papel fotográfico está na posição de impressão Normal.

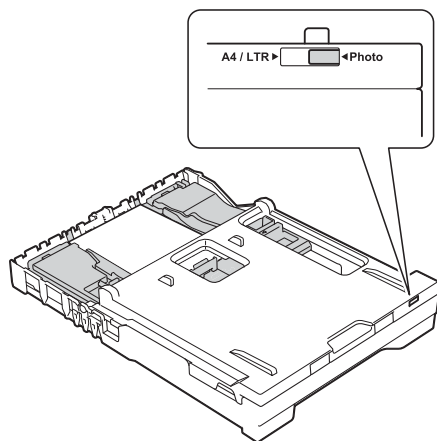

- 4 Quando tiver terminado de imprimir fotografias, volte a colocar a gaveta do papel fotográfico na posição de impressão *Normal*.

Aperte o botão azul de desbloqueio da gaveta do papel fotográfico (1) utilizando o indicador e o polegar direitos e puxe para fora a gaveta do papel fotográfico até ficar encaixada (2).

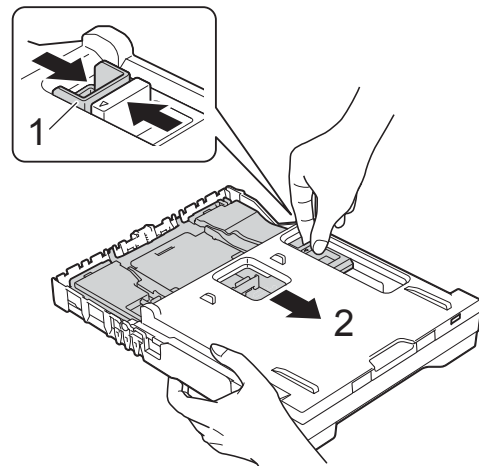

### IMPORTANTE

Se não voltar a colocar a gaveta do papel fotográfico na posição de impressão *Normal* depois de imprimir fotografias, será apresentada a mensagem de erro Verif. Papel quando utilizar folhas de papel.

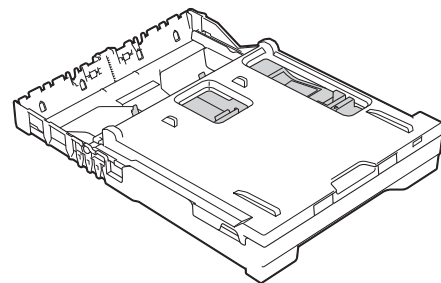

### Gaveta do papel fotográfico na posição de impressão normal

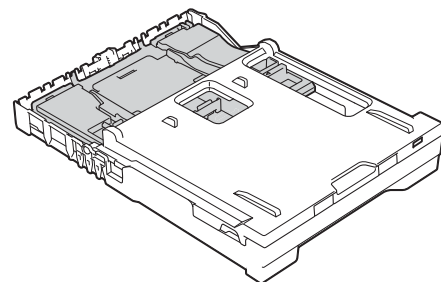

### Gaveta do papel fotográfico na posição de impressão fotográfica

## Área não imprimível

A área de impressão depende das configurações da aplicação utilizada. Os valores indicam as áreas não imprimíveis em folhas de papel e envelopes. O equipamento pode imprimir nas áreas sombreadas das folhas de papel quando a função de impressão sem margens estiver disponível e activada.

(►► Manual do Utilizador da Rede e do Software.)

### Folhas de papel

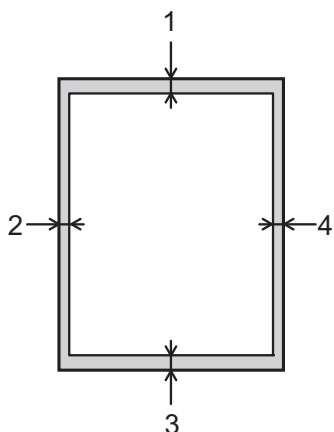

### Envelopes

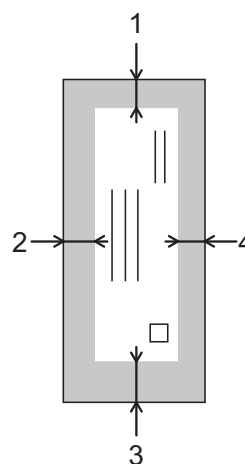

|                 | Topo (1) | Esquerda (2) | Fundo (3) | Direita (4) |
|-----------------|----------|--------------|-----------|-------------|
| Folhas de papel | 3 mm     | 3 mm         | 3 mm      | 3 mm        |
| Envelopes       | 22 mm    | 3 mm         | 22 mm     | 3 mm        |



### NOTA

A função de impressão sem margens não está disponível para envelopes e impressão nos 2 lados.

# Configurações do papel

## Tipo de papel

Para obter a melhor qualidade de impressão, configure o equipamento para o tipo de papel que está a utilizar.



- 1 Prima  (Definiç.).
- 2 Prima .
- 3 Prima ▲ ou ▼ para visualizar **Papel Normal**, **Papel Revest**, **Brother BP71**, **Outro Glossy** ou **Transparência** e, em seguida, prima a opção que pretende configurar.
- 4 Prima .

## NOTA

O equipamento ejecta o papel com a superfície impressa voltada para cima, para a gaveta do papel, na parte frontal do equipamento. Quando utilizar transparências ou papel plastificado, retire cada folha imediatamente para evitar borrões ou encravamentos de papel.

## Tamanho do papel

Pode utilizar os seguintes tamanhos de papel para imprimir cópias: A4, A5, Foto (10 × 15 cm) e Letter; pode ainda utilizar dois tamanhos de papel para imprimir faxes: A4 e Letter. Quando alterar o tamanho do papel colocado no equipamento, precisa de alterar a configuração do tamanho do papel na mesma altura, para que o equipamento possa ajustar um fax recebido à folha.

- 1 Prima  (Definiç.).
- 2 Prima .
- 3 Prima ▲ ou ▼ para visualizar **A4**, **A5**, **10x15cm** ou **Letter** e, em seguida, prima a opção que pretende configurar.
- 4 Prima .

## Papel admitido e outros suportes de impressão

A qualidade de impressão pode ser afectada pelo tipo de papel utilizado no equipamento.

Para obter a melhor qualidade de impressão com as configurações seleccionadas, configure sempre o Tipo de Papel equivalente ao tipo de papel utilizado.

Pode utilizar papel simples, papel para jacto de tinta (revestido), papel plastificado, transparências e envelopes.

É aconselhável testar vários tipos de papel antes de comprar grandes quantidades.

Para obter melhores resultados, utilize papel da Brother.

- Quando imprimir em papel para jacto de tinta (revestido), transparências e papel plastificado, seleccione o suporte de impressão correcto no separador **Básico** do controlador de impressora ou na configuração do Tipo de Papel do menu do equipamento.

(Consulte *Tipo de papel* ►► página 27.)

- Se imprimir em papel fotográfico da Brother, coloque uma folha adicional do mesmo papel fotográfico na gaveta do papel. Na embalagem do papel, foi incluída uma folha adicional para essa finalidade.
- Quando utilizar transparências ou papel fotográfico, retire cada folha imediatamente para evitar borrões ou encravamentos de papel.
- Evite tocar na superfície impressa do papel logo a seguir à impressão, porque esta pode não estar completamente seca e pode sujar os dedos.

## Suportes de impressão recomendados

Para obter a melhor qualidade de impressão, sugerimos que utilize o papel da Brother indicado na tabela.

Se o papel da Brother não estiver disponível no seu país, sugerimos que teste vários tipos de papel antes de comprar grandes quantidades.

Recomendamos que utilize “3M Transparency Film” quando imprimir em transparências.

### Papel da Brother

| Tipo de papel                | Item    |
|------------------------------|---------|
| Simple A4                    | BP60PA  |
| Foto Plastificado A4         | BP71GA4 |
| Jacto de tinta (Mate) A4     | BP60MA  |
| Foto Plastificado 10 × 15 cm | BP71GP  |

## Manusear e utilizar suportes de impressão

- Guarde o papel na embalagem original e mantenha-a fechada. Guarde o papel numa posição plana, em locais sem humidade e não expostos a luz solar directa ou a calor.
- Evite tocar no lado brilhante (revestido) do papel fotográfico. Coloque o papel fotográfico com o lado brilhante virado para baixo.
- Evite tocar em qualquer lado da transparência, porque esta absorve facilmente água e transpiração, o que poderá causar uma redução na qualidade da impressão. As transparências concebidas para fotocopiadoras/ impressoras a laser podem manchar o documento seguinte. Utilize apenas transparências recomendadas para impressão a jacto de tinta.

## IMPORTANTE

NÃO utilize os seguintes tipos de papel:

- Papel danificado, enrolado, enrugado ou com formas irregulares

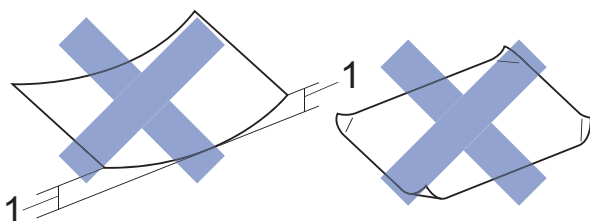

**1 Um enrolamento de 2 mm ou superior pode provocar encravamentos.**

- Papel extremamente brilhante ou altamente texturado
- Papel que não esteja empilhado uniformemente
- Papel de grão curto

## Capacidade da tampa da gaveta de saída do papel

Até 50 folhas de papel A4 de 80 g/m<sup>2</sup>.

- As transparências e o papel fotográfico têm de ser retirados da tampa da gaveta de saída do papel página a página para evitar borões.

## Seleccionar o suporte de impressão correcto

### Tipo e tamanho do papel para cada operação

| Tipo de papel   | Tamanho do papel |                                       | Utilização |       |               |             |
|-----------------|------------------|---------------------------------------|------------|-------|---------------|-------------|
|                 |                  |                                       | Fax        | Cópia | Photo Capture | Impres-sora |
| Folhas de papel | A4               | 210 × 297 mm (8,3 × 11,7 pol.)        | Sim        | Sim   | Sim           | Sim         |
|                 | Letter           | 215,9 × 279,4 mm<br>(8 1/2 × 11 pol.) | Sim        | Sim   | Sim           | Sim         |
|                 | Executive        | 184 × 267 mm<br>(7 1/4 × 10 1/2 pol.) | –          | –     | –             | Sim         |
|                 | A5               | 148 × 210 mm (5,8 × 8,3 pol.)         | –          | Sim   | –             | Sim         |
|                 | A6               | 105 × 148 mm (4,1 × 5,8 pol.)         | –          | –     | –             | Sim         |
| Cartões         | Foto             | 10 × 15 cm (4 × 6 pol.)               | –          | Sim   | Sim           | Sim         |
|                 | Foto L           | 89 × 127 mm (3 1/2 × 5 pol.)          | –          | –     | –             | Sim         |
|                 | Foto 2L          | 13 × 18 cm (5 × 7 pol.)               | –          | –     | Sim           | Sim         |
|                 | Ficha            | 127 × 203 mm (5 × 8 pol.)             | –          | –     | –             | Sim         |
| Envelopes       | Envelope C5      | 162 × 229 mm (6,4 × 9 pol.)           | –          | –     | –             | Sim         |
|                 | Envelope DL      | 110 × 220 mm (4,3 × 8,7 pol.)         | –          | –     | –             | Sim         |
|                 | Com-10           | 105 × 241 mm (4 1/8 × 9 1/2 pol.)     | –          | –     | –             | Sim         |
|                 | Monarch          | 98 × 191 mm (3 7/8 × 7 1/2 pol.)      | –          | –     | –             | Sim         |
| Transparências  | A4               | 210 × 297 mm (8,3 × 11,7 pol.)        | –          | Sim   | –             | Sim         |
|                 | Letter           | 215,9 × 279,4 mm<br>(8 1/2 × 11 pol.) | –          | Sim   | –             | Sim         |
|                 | A5               | 148 × 210 mm (5,8 × 8,3 pol.)         | –          | Sim   | –             | Sim         |



## Gramagem, espessura e capacidade do papel

| Tipo de papel  |                           | Gramagem                  | Espessura      | N.º de folhas     |
|----------------|---------------------------|---------------------------|----------------|-------------------|
| Folha de papel | Papel simples             | 64 a 120 g/m <sup>2</sup> | 0,08 a 0,15 mm | 100 <sup>1</sup>  |
|                | Papel para jacto de tinta | 64 a 200 g/m <sup>2</sup> | 0,08 a 0,25 mm | 20                |
|                | Papel plastificado        | Até 220 g/m <sup>2</sup>  | Até 0,25 mm    | 20 <sup>2 3</sup> |
| Cartões        | Cartão Foto               | Até 220 g/m <sup>2</sup>  | Até 0,25 mm    | 20 <sup>2 3</sup> |
|                | Ficha                     | Até 120 g/m <sup>2</sup>  | Até 0,15 mm    | 30                |
| Envelopes      |                           | 80 a 95 g/m <sup>2</sup>  | Até 0,52 mm    | 10                |
| Transparências |                           | –                         | –              | 10                |

<sup>1</sup> Até 100 folhas de papel de 80 g/m<sup>2</sup>.

<sup>2</sup> Para papel Foto (10 × 15 cm) ou Foto L (89 × 127 mm), utilize a gaveta do papel fotográfico. (Consulte *Colocar papel fotográfico* ►► página 24.)

<sup>3</sup> O papel BP71 (260 g/m<sup>2</sup>) foi especialmente concebido para equipamentos a jacto de tinta da Brother.

# 3

## Colocar documentos

### Como colocar documentos

Pode enviar um fax, fazer cópias ou digitalizar a partir do ADF (alimentador automático de documentos) e a partir do vidro do scanner.

### Utilizar o ADF

O ADF suporta até 20 páginas e alimenta cada folha individualmente. Utilize papel dentro dos limites de tamanho e gramagem indicados na tabela. Folheie sempre as extremidades do papel antes de o colocar no ADF.

### Tamanhos e gramagem dos documentos

|              |                          |
|--------------|--------------------------|
| Comprimento: | 148 a 355,6 mm           |
| Largura:     | 148 a 215,9 mm           |
| Gramagem:    | 64 a 90 g/m <sup>2</sup> |

### Como colocar documentos

#### IMPORTANTE

- NÃO puxe o documento enquanto este estiver a ser alimentado.
- NÃO utilize papel que esteja enrolado, enrugado, dobrado, rasgado, agrafado, preso com cliques ou colado com cola ou fita adesiva.
- NÃO utilize cartão, folhas de jornal ou tecido.

Certifique-se de que os documentos escritos com tinta ou alterados com líquido corrector estão completamente secos.

- 1 Abra o suporte de documentos do ADF (1).

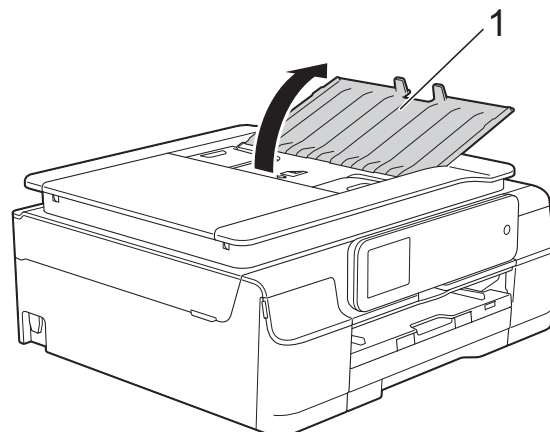

- 2 Folheie bem as folhas.
- 3 Desloque as guias do papel (1) para as ajustar à largura dos documentos.

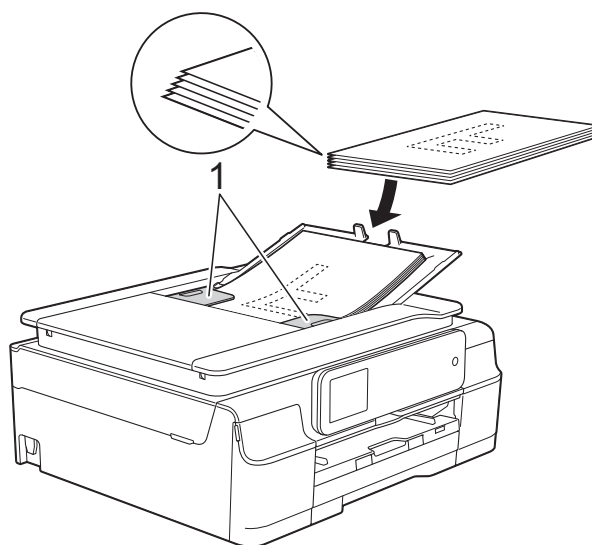

- 4 Coloque os documentos no ADF por baixo das guias, **virados para baixo, com a margem superior primeiro**, até os sentir tocar nos rolos do alimentador. O ecrã táctil apresenta a mensagem ADF Pronto.

**IMPORTANTE**

NÃO deixe documentos espessos no vidro do scanner. Se o fizer, o ADF pode encravar.

- 5 Depois de utilizar o ADF, feche o suporte de documentos do ADF. Exerça pressão sobre a parte superior esquerda do suporte de documentos do ADF para o fechar completamente.

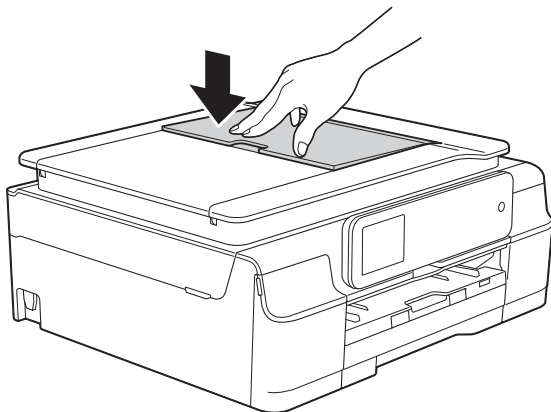
**Utilizar o vidro do scanner**

Pode utilizar o vidro do scanner para enviar faxes, copiar ou digitalizar folhas de um só lado ou as páginas de um livro.

**Tamanhos de documentos suportados**

|              |              |
|--------------|--------------|
| Comprimento: | Até 297 mm   |
| Largura:     | Até 215,9 mm |
| Gramagem:    | Até 2 kg     |

**Como colocar documentos****NOTA**

Para utilizar o vidro do scanner, o ADF tem de estar vazio.

- 1 Levante a tampa dos documentos.

- 2 Utilize as guias do documento do lado esquerdo e superior para colocar o documento **virado para baixo** no canto superior esquerdo do vidro do scanner.

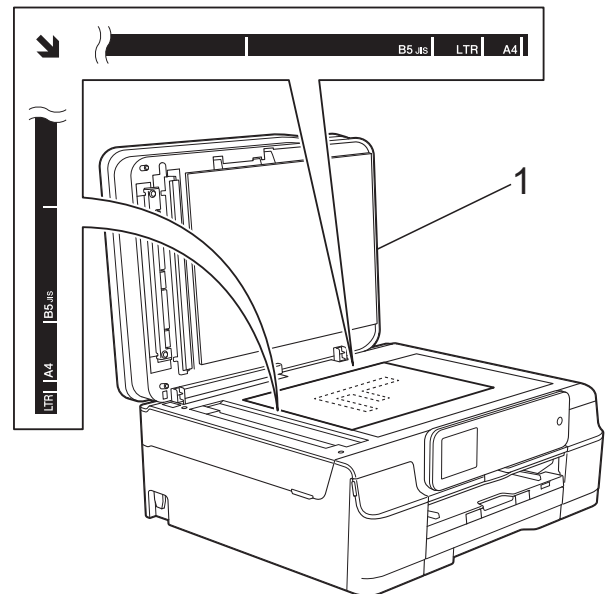

1 tampa dos documentos

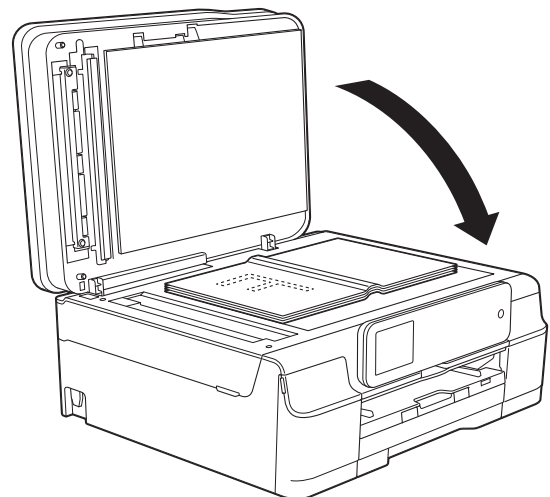

- 3 Feche a tampa dos documentos.

**IMPORTANTE**

Se estiver a digitalizar um livro ou um documento espesso, NÃO bata com a tampa nem faça pressão sobre ela.

## Área não digitalizável

A área de digitalização depende das configurações da aplicação utilizadas. Os valores indicam as áreas que não podem ser digitalizadas.

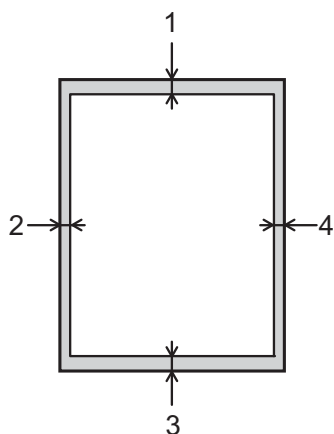

| Utilização    | Tamanho do documento       | Topo (1)<br>Fundo (3) | Esquerda (2)<br>Direita (4) |
|---------------|----------------------------|-----------------------|-----------------------------|
| Fax           | A4                         | 3 mm                  | 3 mm <sup>1</sup>           |
|               | Letter                     |                       | 4 mm                        |
|               | Legal                      |                       |                             |
| Cópia         | Todos os tamanhos de papel | 3 mm                  | 3 mm                        |
| Digitalização |                            | 1 mm                  | 1 mm                        |

<sup>1</sup> A área que não pode ser digitalizada tem 1 mm quando utiliza o ADF.

# 4

## Enviar um fax

### Como enviar um fax

Os passos que se seguem mostram como enviar um fax.

- 1 Efectue um dos seguintes procedimentos para colocar o documento:
  - Coloque o documento *voltado para baixo* no ADF. (Consulte *Utilizar o ADF* >> página 32.)
  - Coloque o documento *voltado para baixo* no vidro do scanner. (Consulte *Utilizar o vidro do scanner* >> página 33.)

#### NOTA



- Para enviar faxes a cores com várias páginas, utilize o ADF.
- Se enviar um fax monocromático a partir do ADF quando a memória estiver cheia, o fax será enviado em tempo real.
- Pode utilizar o vidro do scanner para enviar por fax uma página de um livro de cada vez. Os documentos podem ter um tamanho até A4 ou Letter.
- Como só pode digitalizar uma página de cada vez, é mais fácil utilizar o ADF para enviar um documento de várias páginas.

- 2 (MFC-J650DW)

Prima  (Fax).

(MFC-J870DW)

Efectue um dos seguintes procedimentos:

- Se a função Pré-visualizar faxes estiver configurada para *Desligar*, prima  (Fax).
- Se a função Pré-visualizar faxes estiver configurada para *Ligar*, prima  (Fax) e, em seguida,  (A enviar faxes).

- O ecrã táctil apresenta o seguinte:



- 3 Pode alterar as configurações de envio de fax seguintes. Prima `Opções`. Prima ▲ ou ▼ para percorrer as configurações de fax. Quando a configuração que pretende for apresentada, prima-a e seleccione a sua opção. Quando tiver terminado de alterar as opções, prima OK.

#### (Manual Básico do Utilizador)

Para obter informações sobre como alterar as configurações de envio de fax seguintes, consulte as páginas 37 a 39.

- Tamanho da digitalização através do vidro
- Transmissão de faxes a cores
- Pré-visualizar um fax a enviar (MFC-J870DW)
- Relatório de verificação da transmissão (Configuração)

#### (Manual Avançado do Utilizador)

Para mais operações e configurações avançadas de envio de faxes (►► Manual Avançado do Utilizador: *Enviar um fax.*)

- Contraste
- Resolução de fax
- Configurar novas predefinições
- Reposição de fábrica
- Envio de um fax após o final de uma chamada
- Distribuição
- Transmissão em tempo real
- Modo internacional
- Fax programado
- Transmissão de lote programada
- Cancelar tarefas em espera
- Transmissão por polling

- 4 Introduza o número de fax.

#### Utilizando o teclado de marcação

Utilizando  (`Livro de Endereços`)

- `Livro ender.`

Utilizando  (`Histórico chamadas`)

- `Nrs. marcados`
- `Histórico ID do remetente`

#### NOTA

(MFC-J870DW)

Pode pré-visualizar uma mensagem de fax antes de a enviar configurando `Pré-visualizar para Lig.` (Consulte *Como pré-visualizar um fax a enviar (MFC-J870DW)* ►► página 38.)

- 5 Prima `Iniciar fax`.

#### Enviar faxes a partir do ADF

- O equipamento começa a digitalizar o documento para envio.

#### Enviar um fax a partir do vidro do scanner

- Se seleccionar `Mono` na `Definição cor` (configuração predefinida), o equipamento começa a digitalizar a primeira página. Avance para o passo 6.
- Se seleccionar `Cor` na `Definição cor`, o ecrã táctil pergunta-lhe se pretende enviar um fax a cores. Prima `Sim Fax a cores` para confirmar. O equipamento começa a marcar e a enviar o documento.

**6** Quando o ecrã táctil lhe perguntar *Página seguinte?*, efectue um dos seguintes procedimentos:

- Para enviar apenas uma página, prima *Não*.  
O equipamento começa a enviar o documento.
- Para enviar mais do que uma página, prima *Sim* e avance para o passo **7**.

**7** Coloque a página seguinte no vidro do scanner.  
Prima *OK*.  
O equipamento começa a digitalizar a página. (Repita os passos **6** e **7** para cada página adicional.)

## Parar os faxes

Para parar os faxes, prima .

## Configurar o tamanho do vidro do scanner para faxes

Quando os documentos são de tamanho Letter, precisa de configurar o Tamanho da digitalização para Letter. Caso contrário, a parte lateral dos faxes fica cortada.

**1** Coloque o documento.

**2** (MFC-J650DW)

Prima  (*Fax*).

(MFC-J870DW)

Efectue um dos seguintes procedimentos:

- Se a função *Pré-visualizar faxes* estiver configurada para *Desligar*,

prima  (*Fax*).

- Se a função *Pré-visualizar faxes* estiver configurada para *Ligar*,

prima  (*Fax*) e, em seguida,

 (*A enviar faxes*).

**3** Prima *Opções*.

**4** Prima *▲* ou *▼* para visualizar *Tam área digit*.

**5** Prima *Tam área digit*.

**6** Prima *Letter* (ou *A4*).

**7** Prima *OK*.

**8** Introduza o número de fax.

**9** Prima *Iniciar fax*.

## NOTA

- Pode guardar a configuração que utiliza mais frequentemente especificando-a como configuração predefinida.  
(►► Manual Avançado do Utilizador: *Configurar as alterações como uma nova predefinição*.)
- Esta configuração só está disponível para enviar documentos a partir do vidro do scanner.

## Transmissão de faxes a cores

O equipamento pode enviar um fax a cores para equipamentos que suportem esta função.

Os faxes a cores não podem ser guardados na memória do equipamento. Quando enviar um fax a cores, o equipamento irá enviá-lo em tempo real (mesmo que *Transm. tempo real* esteja configurada para *Desl*).

1 Coloque o documento.

2 (MFC-J650DW)

Prima  (Fax).

(MFC-J870DW)

Efectue um dos seguintes procedimentos:

- Se a função Pré-visualizar faxes estiver configurada para *Desligar*,

prima  (Fax).

- Se a função Pré-visualizar faxes estiver configurada para *Ligar*,

prima  (Fax) e, em seguida,

 (A enviar faxes).

3 Prima *Opções*.

4 Prima **▲** ou **▼** para visualizar *Definição cor*.

5 Prima *Definição cor*.

6 Prima *Cor*.

7 Prima *OK*.

8 Introduza o número de fax.

9 Prima *Iniciar fax*.

## Cancelar um fax em curso

Se pretender cancelar um fax enquanto o equipamento está a digitalizar, a enviar ou a efectuar uma marcação, prima .

## Como pré-visualizar um fax a enviar (MFC-J870DW)

Pode pré-visualizar uma mensagem de fax antes de a enviar. Deve configurar a transmissão em tempo real e o RX polling para *Desl* antes de utilizar esta função.

1 Coloque o documento.

2 Efectue um dos seguintes procedimentos:

- Se a função Pré-visualizar faxes estiver configurada para *Desligar*,

prima  (Fax).

- Se a função Pré-visualizar faxes estiver configurada para *Ligar*,

prima  (Fax) e, em seguida,

 (A enviar faxes).

3 Prima *Opções*.

4 Prima **▲** ou **▼** para visualizar *Pré-visualizar*.

5 Prima *Pré-visualizar*.

6 Prima *Lig*.

7 Prima *OK*.

8 Introduza o número de fax utilizando o teclado de marcação ou o livro de endereços.



- 9** Prima **Iniciar fax**.  
O equipamento começa a digitalizar o documento e o fax enviado aparece no ecrã táctil.  
Quando o fax for apresentado, prima o ecrã táctil para efectuar as seguintes operações.

|    | Descrição                      |
|----|--------------------------------|
|    | Amplia o fax.                  |
|    | Reduz o fax.                   |
| ou | Percorre verticalmente.        |
| ou | Percorre horizontalmente.      |
|    | Roda o fax para a direita.     |
|    | Regressa à página anterior.    |
|    | Avança para a página seguinte. |

- 10** Prima **Iniciar**.

### NOTA

- Para enviar um fax a cores, não utilize a função Pré-visualizar faxes.
- A mensagem de fax em memória é enviada e apagada em seguida, quando premir **Iniciar**.

## Relatório de verificação da transmissão

Pode utilizar o relatório de verificação da transmissão como prova do envio de um fax. Este relatório indica o nome ou o número de fax do remetente, a data e hora da transmissão, a duração da transmissão, o número de páginas enviadas e se a transmissão foi ou não bem sucedida.

Há várias configurações disponíveis para o relatório de verificação da transmissão:

- **Lig**: Imprime um relatório depois de cada fax enviado.
- **Lig+Img**: Imprime um relatório depois de cada fax enviado. Uma parte da primeira página do fax aparece no relatório.

- **Des1**: Imprime um relatório se o fax não tiver sido bem sucedido devido a um erro de transmissão. **Des1** é a configuração predefinida.
- **Des1+Img**: Imprime um relatório se o fax não tiver sido bem sucedido devido a um erro de transmissão. Uma parte da primeira página do fax aparece no relatório.

- 1 Prima (Definiç.).
- 2 Prima **Defin. todas**.
- 3 Prima **▲** ou **▼** para visualizar **Fax**.
- 4 Prima **Fax**.
- 5 Prima **▲** ou **▼** para visualizar **Configu. relat.**
- 6 Prima **Configu. relat.**
- 7 Prima **Relatório XMIT**.
- 8 Prima **▲** ou **▼** para visualizar **Lig**, **Lig+Img**, **Des1** ou **Des1+Img** e, em seguida, prima a opção que pretende configurar.
- 9 Prima .

### NOTA

- Se seleccionar **Lig+Img** ou **Des1+Img**, a imagem aparece no relatório de verificação da transmissão apenas se a transmissão em tempo real estiver configurada para **Des1**. A imagem não aparece no relatório quando envia um fax a cores.  
(>> Manual Avançado do Utilizador: *Transmissão em tempo real*.)
- Se a transmissão for bem sucedida, aparece "OK" junto a "RESULT" no relatório de verificação da transmissão. Se a transmissão não for bem sucedida, aparece "ERRO" junto a "RESULT".

# 5

## Receber um fax

### Modos de recepção

Tem de seleccionar um modo de recepção em função dos dispositivos externos e dos serviços telefónicos que tem na linha.

### Seleccionar o modo de recepção

Por predefinição, o equipamento recebe automaticamente todos os faxes que lhe são enviados. O diagrama que se segue ajuda a seleccionar o modo de recepção correcto.

Para informações mais detalhadas sobre os modos de recepção, consulte *Utilizar os modos de recepção* >> página 42.

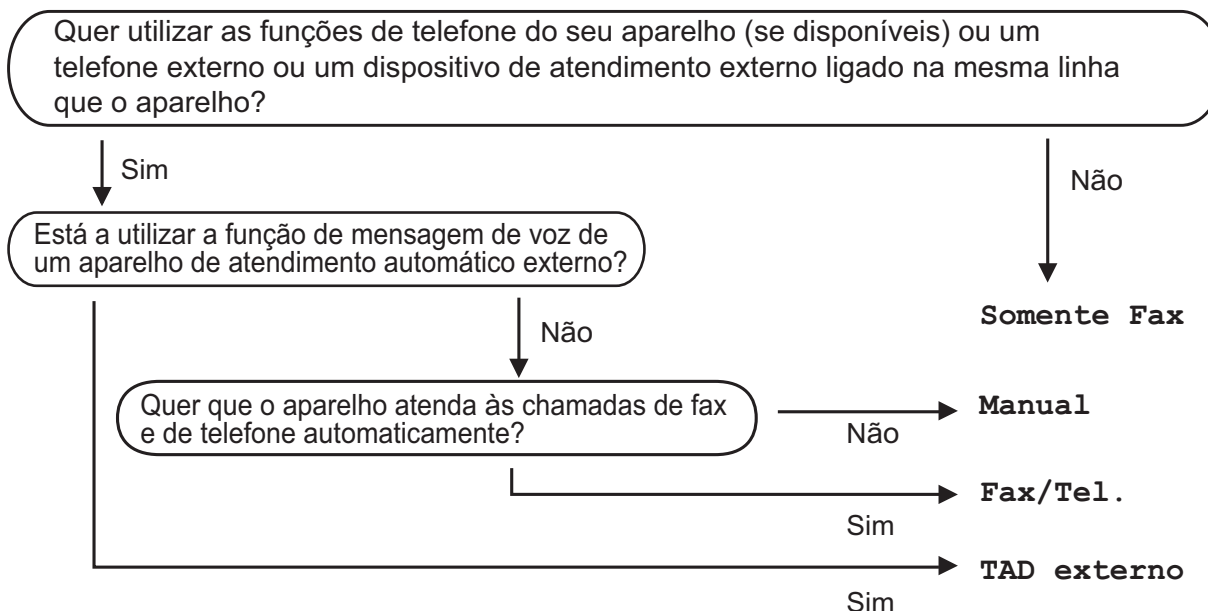

Para configurar o modo de recepção, siga as instruções:

- 1 Prima  (Definiç.).
- 2 Prima Definiç. todas.
- 3 Prima ▲ ou ▼ para visualizar Fax.
- 4 Prima Fax.
- 5 Prima ▲ ou ▼ para visualizar Conf. recepção.
- 6 Prima Conf. recepção.
- 7 Prima ▲ ou ▼ para visualizar Modo recepção.

- 8 Prima Modo recepção.
- 9 Prima ▲ ou ▼ para visualizar Somente Fax, Fax/Tel., TAD externo ou Manual e, em seguida, prima a opção pretendida.
- 10 Prima .

## Utilizar os modos de recepção

Alguns modos de recepção respondem automaticamente (*Somente Fax* e *Fax/Tel.*). Poderá querer alterar o atraso do toque antes de utilizar estes modos. (Consulte *Atraso do toque* >> página 43.)

### Somente Fax

O modo *Somente Fax* atende automaticamente todas as chamadas como chamadas de fax.

### Fax/Tel

O modo *Fax/Tel.* ajuda a gerir as chamadas recebidas, reconhecendo que se trata de um fax ou de uma chamada de voz, e processando-as de uma das seguintes formas:

- Os faxes são recebidos automaticamente.
- As chamadas de voz iniciam o Toque F/T para o avisar que tem de atender a linha. O Toque F/T é um toque duplo rápido efectuado pelo equipamento.

Se utilizar o modo *Fax/Tel.*, consulte *Número de Toques F/T (apenas modo Fax/Tel)* >> página 43 e *Atraso do toque* >> página 43.

### Manual

O modo *Manual* desliga todas as funções de atendimento automático.

Para receber um fax no modo *Manual*, levante o auscultador de um telefone externo. Quando escutar tons de fax (sinais curtos repetidos), prima *Iniciar fax* e seleccione *Recepção*. Pode também utilizar a função *Deteção de Fax* para receber faxes levantando um auscultador na mesma linha do equipamento.

(Consulte *Deteção de Fax* >> página 44.)

### TAD externo

O modo *TAD externo* permite que um dispositivo de atendimento externo faça a gestão das chamadas recebidas. As chamadas recebidas são processadas de uma das seguintes formas:

- Os faxes são recebidos automaticamente.
- Os chamadores de voz podem gravar uma mensagem no TAD externo.



Para ligar o TAD externo, consulte *Ligar um TAD (dispositivo de atendimento telefónico externo)* >> página 51.

# Configurações do modo de recepção

## Atraso do toque

O atraso do toque configura o número de vezes que o equipamento toca antes de atender no modo *Somente Fax* ou *Fax/Tel.* Se tiver telefones externos ou extensões telefônicas na mesma linha do equipamento, selecione o número máximo de toques.

(Consulte *Funcionamento a partir de telefones externos e extensões telefônicas* >> página 54 e *Detecção de Fax* >> página 44.)

- 1 Prima  (Definiç.).
- 2 Prima Defin. todas.
- 3 Prima ▲ ou ▼ para visualizar Fax.
- 4 Prima Fax.
- 5 Prima ▲ ou ▼ para visualizar Conf. recepção.
- 6 Prima Conf. recepção.
- 7 Prima ▲ ou ▼ para visualizar Retard. Camp.
- 8 Prima Retard. Camp.
- 9 Prima o número de vezes que o equipamento toca antes de atender. Se seleccionar 0, o equipamento responde imediatamente e a linha não toca nenhuma vez.
- 10 Prima .



## Número de Toques F/T (apenas modo Fax/Tel)

Quando alguém ligar para o equipamento, o utilizador e o remetente da chamada ouvirão o toque de telefone normal. O número de toques é definido pela configuração do atraso do toque.

Se a chamada for um fax, o equipamento recebe-o. Contudo, se for uma chamada de voz, o equipamento emite o Toque F/T (um toque duplo rápido) durante o tempo definido na configuração do Número de Toques F/T. Se ouvir o Toque F/T, significa que tem uma chamada de voz na linha.

Como o Toque F/T é emitido pelo equipamento, as extensões e os telefones externos não tocam. No entanto, pode atender a chamada em qualquer telefone se utilizar um código remoto.

(Para mais informações, consulte *Utilizar códigos remotos* >> página 54.)

- 1 Prima  (Definiç.).
- 2 Prima Defin. todas.
- 3 Prima ▲ ou ▼ para visualizar Fax.
- 4 Prima Fax.
- 5 Prima ▲ ou ▼ para visualizar Conf. recepção.
- 6 Prima Conf. recepção.
- 7 Prima ▲ ou ▼ para visualizar Temp. toq. f/t.
- 8 Prima Temp. toq. f/t.
- 9 Seleccione o tempo durante o qual o equipamento deve tocar para o alertar de que tem uma chamada de voz (20, 30, 40 ou 70 segundos).
- 10 Prima .

### NOTA

Mesmo que o remetente da chamada desligue durante o toque duplo rápido, o equipamento continua a tocar durante o tempo configurado.

## Detecção de Fax

### Se a Detecção de Fax estiver Lig:

O equipamento recebe uma chamada de fax automaticamente, mesmo que o utilizador atenda. Quando vir *Recebendo* no ecrã táctil ou quando escutar “apitos” no auscultador que está a utilizar, pouse o auscultador. O equipamento faz o resto.

### Se a Detecção de Fax estiver Desl:

Se estiver perto do equipamento e atender uma chamada de fax levantando o auscultador, prima *Iniciar fax* e, em seguida, prima *Recepção* para receber o fax.

Se atender numa extensão ou telefone externo, prima \* **5 1**. (Consulte *Funcionamento a partir de telefones externos e extensões telefónicas* >> página 54.)

## NOTA

- Se esta função estiver configurada para *Lig*, mas o equipamento não ligar uma chamada de fax quando levantar o auscultador de uma extensão ou de um telefone externo, prima o código de activação remota \* **5 1**.
- Se enviar faxes a partir de um computador na mesma linha telefónica e o equipamento os interceptar, configure a *Detecção de Fax* para *Desl*.

1 Prima  (Definiç.).

2 Prima *Defin. todas*.

3 Prima ▲ ou ▼ para visualizar *Fax*.

4 Prima *Fax*.

5 Prima ▲ ou ▼ para visualizar *Conf. recepção*.

6 Prima *Conf. recepção*.

7 Prima ▲ ou ▼ para visualizar *Recep. Fácil*.

8 Prima *Recep. Fácil*.

9 Prima *Lig (ou Desl)*.

10 Prima .

# Pré-visualizar faxes (apenas monocromático) (MFC-J870DW)



## Como pré-visualizar um fax recebido

Pode visualizar os faxes recebidos no ecrã táctil premindo  (Fax) e, em seguida,



 (Faxes recebidos). Quando o equipamento está no modo Pronto, aparece uma mensagem de contexto no ecrã táctil a alertá-lo que existem novos faxes.

## Configurar a pré-visualização dos faxes

- 1 Prima  (Definiç.).
- 2 Prima  (Pré-visu. fax).
- 3 Prima **Ligar** (ou **Desligar**).
- 4 Prima **Sim**.
- 5 O ecrã táctil indica que os futuros faxes não serão impressos à medida que os recebe.  
Prima **Sim** (ou **Não**).
- 6 Prima .

## NOTA



Quando a função Pré-visualizar faxes está activada, não é impressa uma cópia de segurança dos faxes recebidos para as operações de Reenvio de faxes e Recepção de PC-Fax, mesmo que tenha configurado a Impressão de Segurança para **Lig**.

## Utilizar a pré-visualização dos faxes

Quando recebe um fax, aparece uma mensagem de contexto no ecrã táctil. (Por exemplo: Fax novo(s) :01 [Pré-vi.]

- 1 Prima **Pré-vi**.  
O ecrã táctil apresenta a lista de faxes.

## NOTA

- A lista inclui os faxes antigos e o novo fax. O novo fax é assinalado por uma marca azul junto ao fax.
- Se pretender ver um fax que já tenha sido pré-visualizado, prima  (Fax) e  (Faxes recebidos).













- 2 Prima **▲** ou **▼** para visualizar o número do fax que pretende ver.

- 3 Seleccione o fax que pretende ver.

## NOTA

- Se o fax for grande, pode demorar algum tempo até que seja apresentado.
- O ecrã táctil indica o número de página actual e o total de páginas da mensagem de fax. Quando a mensagem de fax tiver mais de 99 páginas, o número total de páginas aparece como "XX".

Prima o ecrã táctil ou o painel táctil para efectuar as seguintes operações.

|  | Descrição  |
|--|--|
|   | Amplia o fax.  |
|   | Reduz o fax.   |
|  ou  | Percorre verticalmente.  |
|  ou  | Percorre horizontalmente.  |
|   | Roda o fax para a direita.   |
|   | Elimina o fax.<br>Prima <i>Sim</i> para confirmar.   |
|   | Regressa à página anterior.  |
|   | Avança para a página seguinte.   |
|   | Regressa à lista de faxes.   |
|    | Imprime o fax.<br>Efectue um dos seguintes procedimentos: <ul style="list-style-type: none"> <li>■ Prima <i>Imprim. tds pg.s</i> para imprimir a mensagem de fax na totalidade.</li> <li>■ Prima <i>Imprimir pág. actual</i> para imprimir apenas a página apresentada.</li> <li>■ Prima <i>Imprimir da actual</i> para imprimir da página apresentada até à última página.</li> </ul> |

4 Prima .

## Como imprimir um fax

1 Prima  (Fax).

2 Prima  (Faxes recebidos).

3 Seleccione o fax que pretende visualizar.

4 Prima .

- Se o fax tiver várias páginas, avance para o passo 5.
- Se o fax só tiver uma página, começa a ser impresso. Avance para o passo 6.

5 Efectue um dos seguintes procedimentos:

- Prima *Imprim. tds pg.s* para imprimir todas as páginas do fax. Avance para o passo 6.
- Prima *Imprimir pág. actual* para imprimir a página apresentada. Avance para o passo 7.
- Prima *Imprimir da actual* para imprimir da página apresentada até à última página. Avance para o passo 7.



6 Efectue um dos seguintes procedimentos:

- Para eliminar o fax, prima *Sim*.
- Para manter o fax na memória, prima *Não*.



7 Prima .





## Como imprimir todos os faxes da lista

- 1 Prima  (Fax).
- 2 Prima  (Faxes recebidos).
- 3 Prima Imprim./Apag.
- 4 Efectue um dos seguintes procedimentos:
  - Para imprimir todos os novos faxes, prima ▲ ou ▼ para visualizar Imprimir todos (Faxes novos).  
Prima Imprimir todos (Faxes novos).
  - Para imprimir todos os faxes antigos, prima ▲ ou ▼ para visualizar Imprim todos (Faxes antigos).  
Prima Imprim todos (Faxes antigos).
- 5 Prima .

## Como eliminar todos os faxes da lista

- 1 Prima  (Fax).
- 2 Prima  (Faxes recebidos).
- 3 Prima Imprim./Apag.
- 4 Efectue um dos seguintes procedimentos:
  - Para eliminar todos os novos faxes, prima ▲ ou ▼ para visualizar Apagar todos (Faxes novos).  
Prima Apagar todos (Faxes novos).
  - Para eliminar todos os faxes antigos, prima ▲ ou ▼ para visualizar Apagar todos (Faxes antigos).  
Prima Apagar todos (Faxes antigos).
- 5 Prima Sim para confirmar.
- 6 Prima .

## Desactivar a pré-visualização de faxes

- 1 Prima  (Definiç.).
  - 2 Prima  (Pré-visu. fax).
  - 3 Prima Desligar.
  - 4 Prima Sim para confirmar.
  - 5 Se tiver faxes guardados na memória, efectue um dos seguintes procedimentos:
    - Se não pretender imprimir os faxes guardados, prima Continuar. O equipamento pede-lhe para confirmar a eliminação dos faxes guardados.  
Prima Sim para confirmar. Os faxes são eliminados.
    - Se pretender imprimir todos os faxes guardados, prima Imprim. todos faxes antes de apagar.
    - Se não pretender desactivar a pré-visualização de faxes, prima Cancelar.
- Prima .

## Operações de voz

### Modo Fax/Tel

Quando o equipamento está no modo Fax/Tel, utiliza o Toque F/T (toque duplo rápido) para alertar o utilizador que deve atender uma chamada de voz.

Se estiver num telefone externo, levante o auscultador do telefone externo e prima *Atender* para atender.

Se estiver numa extensão telefónica, precisa de levantar o auscultador durante o Número de Toques F/T e premir **# 5 1** entre os toques duplos rápidos. Se não estiver ninguém em linha ou se alguém pretender enviar-lhe um fax, envie a chamada de novo para o equipamento, premindo \* **5 1**.

### Identificação de chamada

A função de identificação de chamada permite utilizar o serviço de subscrição de identificação de chamada disponibilizado por muitas companhias de telefones locais. Contacte a sua companhia de telefones para obter mais informações. Este serviço apresenta o número de telefone ou o nome, se estiver disponível, do remetente da chamada, enquanto a linha toca.

Após alguns toques, o ecrã táctil apresenta o número de telefone do remetente (e o nome, se estiver disponível). Quando atender a chamada, a informação de identificação de chamada desaparece do ecrã táctil, mas as informações da chamada ficam guardadas na memória de identificação de chamadas.

Pode visualizar a lista ou seleccionar um destes números para enviar faxes, adicionar ao livro de endereços ou eliminar do histórico. (Consulte *Histórico de identificação de chamadas* >> página 58.)

- A mensagem *ID Desconhec.* significa que a chamada tem origem fora da sua área de serviço de identificação de chamada.
- A mensagem *Cham. privada* significa que o remetente da chamada bloqueou intencionalmente a transmissão das informações.



Pode imprimir uma lista das informações de identificação de chamada recebidas pelo equipamento. (>> Manual Avançado do Utilizador: *Como imprimir um relatório.*)

### NOTA

O serviço de identificação de chamada varia consoante os diferentes operadores. Contacte a sua companhia de telefones para mais informações sobre os tipos de serviços disponíveis na sua área.

### Activar a identificação de chamada

Se tiver o serviço de identificação de chamada na sua linha, esta função deve estar configurada para *Lig* de forma a apresentar o número de telefone do remetente no ecrã táctil quando o telefone toca.

- 1 Prima  (*Definiç.*).
- 2 Prima *Defin. todas*.
- 3 Prima ▲ ou ▼ para visualizar *Fax*.
- 4 Prima *Fax*.
- 5 Prima ▲ ou ▼ para visualizar *Vários*.
- 6 Prima *Vários*.
- 7 Prima *ID chamada*.
- 8 Prima *Lig* (ou *Desl*).
- 9 Prima .



## Serviços telefónicos

O equipamento suporta o serviço de subscrição de identificação de chamada disponibilizado por algumas companhias de telefones.

Funções como Correio de Voz, Chamada em Espera, Chamada em Espera/Identificação de chamada, atendedor de chamadas, sistemas de alerta ou outras funções personalizadas numa única linha telefónica podem criar problemas no funcionamento do equipamento.

### Configurar o tipo de linha telefónica

Se ligar o equipamento a uma linha com PBX ou ISDN para enviar e receber faxes, é ainda necessário alterar o tipo de linha telefónica em conformidade, efectuando os seguintes passos.

- 1 Prima  (Definiç.).
- 2 Prima Defin. todas.
- 3 Prima ▲ ou ▼ para visualizar Conf.inicial.
- 4 Prima Conf.inicial.
- 5 Prima ▲ ou ▼ para visualizar Conf.Linha Tel.
- 6 Prima Conf.Linha Tel.
- 7 Prima Normal, PBX ou RDIS.
- 8 Prima .

### PBX e TRANSFERIR

O equipamento está inicialmente configurado para Normal, o que o deixa ligado a uma linha PSTN (rede telefónica pública comutada) padrão. No entanto, muitos escritórios utilizam um sistema telefónico central ou PBX (Posto Privado de Comutação). O equipamento pode ser ligado à maioria dos PBX. A função de remarcação do equipamento suporta apenas a remarcação temporizada (TBR). A TBR funciona com a maioria dos sistemas PBX, permitindo aceder a uma linha exterior ou transferir chamadas para outra extensão. A função é activada quando premir R no ecrã táctil.

### NOTA

Pode programar um toque no botão R como parte de um número guardado no livro de endereços. Quando programar o número do livro de endereços, prima R primeiro (o ecrã táctil apresenta '!') e, em seguida, introduza o número de telefone. Se o fizer, não terá de premir R de cada vez que efectuar a marcação utilizando um livro de endereços. (Consulte *Guardar números* >> página 59.) No entanto, se o seu tipo de linha telefónica não estiver configurado para PBX no equipamento, não pode utilizar o número do livro de endereços para o qual a tecla R está programada.

## VoIP (Voice over Internet Protocol)

VoIP é um tipo de sistema telefónico que utiliza uma ligação à Internet, em vez de uma linha telefónica tradicional. Os fornecedores de serviços telefónicos juntam frequentemente o VoIP a serviços de Internet e cabo.

O equipamento pode não funcionar com alguns sistemas VoIP. Se pretender utilizar o equipamento para enviar e receber faxes num sistema VoIP, certifique-se de que uma das extremidades do fio telefónico está ligada à tomada com a indicação **LINE** (LINHA) do equipamento. A outra extremidade do fio telefónico pode ser ligada a um modem, adaptador de telefone, repartidor ou outro dispositivo semelhante.

- Se tiver dúvidas sobre como ligar o equipamento ao sistema VoIP, contacte o fornecedor de serviços VoIP.

Depois de ligar o equipamento ao sistema VoIP, verifique se existe sinal de marcação. Levante o auscultador do telefone externo e aguarde um sinal de marcação. Se não houver sinal de marcação, contacte o fornecedor de serviços VoIP.

Se tiver dificuldades em enviar ou receber faxes através de um sistema VoIP, recomendamos que altere a velocidade do modem do equipamento para a configuração *Básico (para VoIP)* (consulte *Interferência na linha telefónica / VoIP* >> página 138).

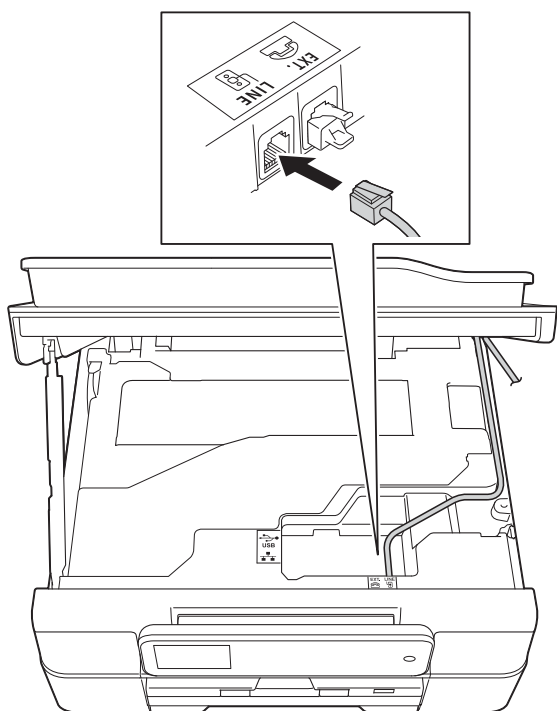

## Ligar um TAD (dispositivo de atendimento telefónico) externo

O utilizador pode decidir ligar um dispositivo de atendimento externo. No entanto, quando tiver um TAD **externo** na mesma linha telefónica do equipamento, o TAD atende todas as chamadas e o equipamento “escuta” os tons (CNG) das chamadas de fax. Se os ouvir, o equipamento assume a chamada e recebe o fax. Se não ouvir tons CNG, o equipamento deixa o TAD continuar a reproduzir a sua mensagem de atendimento para que o remetente possa deixar uma mensagem de voz.

O TAD tem de atender ao fim de quatro toques (a configuração recomendada são dois toques). O equipamento não consegue ouvir tons CNG até o TAD ter atendido a chamada e, com os quatro toques, só restam 8 a 10 segundos de tons CNG para o fax concretizar o protocolo. Certifique-se de que segue cuidadosamente as instruções deste manual para gravar a sua mensagem de atendimento. Não recomendamos a utilização da função de poupança do atendedor de chamadas externo, se exceder cinco toques.

### NOTA

Se não receber todos os faxes, diminua a configuração do atraso do toque no TAD externo.

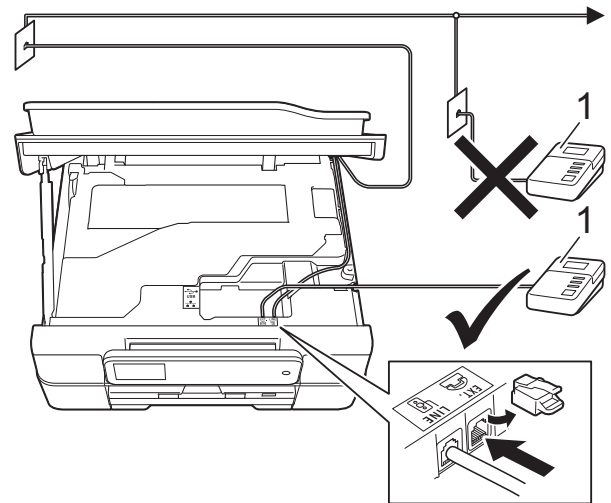

### 1 TAD

Quando o TAD atende uma chamada, o ecrã táctil apresenta *Telefone*.

### IMPORTANTE

NÃO ligue o TAD a mais nenhum ponto da mesma linha telefónica.

## Configurações das ligações

O TAD externo tem de estar ligado como indicado na ilustração anterior.

### NOTA

(MFC-J650DW)

Coloque cuidadosamente o fio da linha telefónica para o encaminhar para a parte de trás do equipamento.

- 1 Coloque ambas as mãos sob as presilhas de plástico nos dois lados do equipamento para levantar a tampa do scanner para a posição aberta.

- 2** (MFC-J650DW)  
Coloque cuidadosamente o fio da linha telefónica na calha destinada aos cabos para o encaminhar para a parte de trás do equipamento.
- (MFC-J870DW)  
Coloque cuidadosamente o fio da linha telefónica para o encaminhar da tomada LINE (LINHA) para a calha destinada aos cabos e, posteriormente, para a parte de trás do equipamento.  
Retire a tampa de protecção (1) do lado direito do equipamento e introduza-a em (2) para não a perder.  
Coloque cuidadosamente o fio da linha telefónica para o encaminhar da tomada EXT. para a calha destinada aos cabos e, posteriormente, para o lado direito do equipamento.

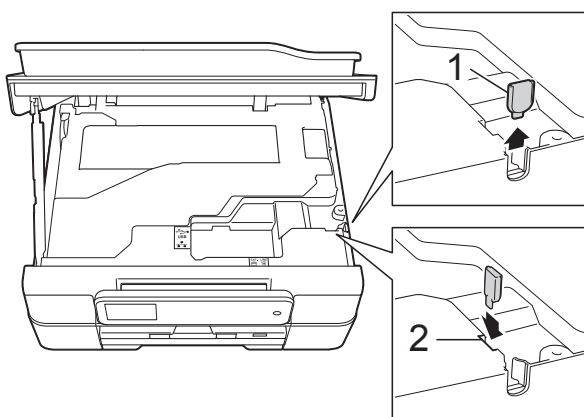

- 3** Levante a tampa do scanner para libertar o bloqueio. Exerça uma ligeira pressão sobre o suporte da tampa do scanner e feche a tampa do scanner com ambas as mãos.
- 4** Configure o TAD externo para um ou dois toques. (A configuração do atraso do toque do equipamento não se aplica.)
- 5** Grave a mensagem de atendimento no seu TAD externo.
- 6** Configure o TAD para atender chamadas.
- 7** Configure o modo de recepção para TAD externo. (Consulte *Seleccionar o modo de recepção* >> página 40.)

## Gravar uma mensagem de atendimento (OGM) num TAD externo

O tempo é importante quando se grava esta mensagem.

- 1** Grave 5 segundos de silêncio no início da mensagem. (Este período permite ao equipamento escutar os tons CNG de fax das transmissões automáticas antes de estes pararem.)
- 2** O limite para falar é de 20 segundos.

### NOTA

Recomendamos que inicie a OGM com um período de silêncio de 5 segundos porque o equipamento pode não distinguir os tons de fax do som da voz. O utilizador poderá tentar omitir esta pausa, mas se o equipamento encontrar problemas na recepção, tem de regravar a OGM para a incluir.

## Ligações multi-linhas (PBX)

Sugerimos que peça à empresa que instalou o PBX para ligar o equipamento. Se possuir um sistema multi-linhas, sugerimos que peça ao instalador para ligar a unidade à última linha do sistema. Desta forma, impede que o equipamento seja activado sempre que o sistema recebe chamadas telefónicas. Se todas as chamadas recebidas forem atendidas por um telefonista, recomendamos que configure o modo de recepção para *Manual*.

Não garantimos que o equipamento funcione correctamente em todas as circunstâncias quando ligado a um PBX. Quaisquer dificuldades em enviar ou receber faxes devem ser comunicadas primeiro à empresa que presta assistência ao PBX.

### NOTA

Certifique-se de que o tipo de linha telefónica está configurado para PBX. (Consulte *Configurar o tipo de linha telefónica* >> página 49.)

# Telefones externos e extensões telefônicas

## Ligar um telefone externo ou uma extensão telefônica

Pode ligar um telefone separado ao equipamento, como indicado no diagrama.

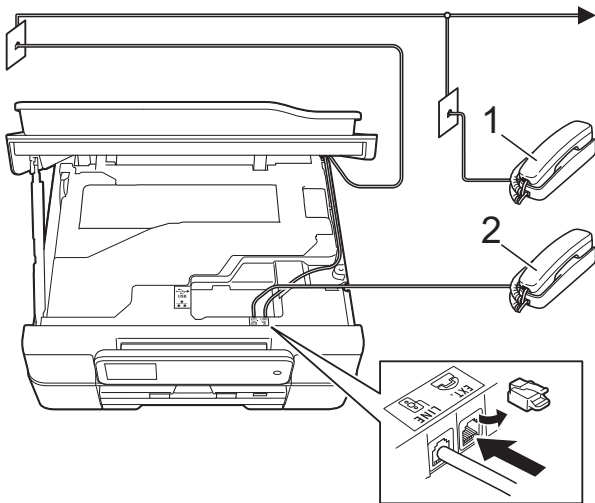

- 1 Extensão telefônica
- 2 Telefone externo

### NOTA

- (MFC-J650DW)

Coloque cuidadosamente o fio da linha telefônica para o encaminhar para a parte de trás do equipamento.

- (MFC-J870DW)

Recomendamos que coloque o fio da linha telefônica para o encaminhar da tomada EXT. para o lado direito do equipamento.

Retire a tampa de protecção (1) do lado direito do equipamento e introduza-a em (2) para não a perder.

Coloque cuidadosamente o fio da linha telefônica para o encaminhar da tomada EXT. para a calha destinada aos cabos e, posteriormente, para o lado direito do equipamento.

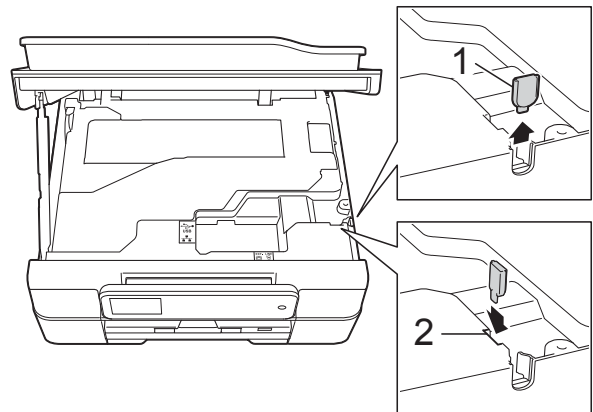

- Certifique-se de que utiliza um telefone externo com um cabo que não exceda 3 metros de comprimento.

## Funcionamento a partir de telefones externos e extensões telefónicas

---

Se atender uma chamada de fax numa extensão ou num telefone externo, pode fazer com que o equipamento atenda a chamada utilizando o código de activação remota. Quando prime o código de activação remota \* 5 1, o equipamento começa a receber o fax.

Se o equipamento atender uma chamada de voz e emitir toques duplos rápidos para o utilizador assumir o controlo, utilize o código de desactivação remota # 5 1 para passar a chamada para uma extensão telefónica. (Consulte *Número de Toques F/T (apenas modo Fax/Tel)* >> página 43.)

### Se atender uma chamada e não estiver ninguém na linha:

Deve presumir que está a receber um fax manual.

Prima \* 5 1 e aguarde pelos apitos ou até que o ecrã táctil apresente *Recebendo* e depois desligue.

### NOTA

---

Pode também utilizar a função *Deteção de Fax* para fazer com que o equipamento atenda automaticamente a chamada. (Consulte *Deteção de Fax* >> página 44.)

---

## Utilizar códigos remotos

---

### Código de activação remota

Se atender uma chamada de fax numa extensão ou num telefone externo, pode indicar ao equipamento que a receba efectuando a marcação do código de activação remota \* 5 1. Aguarde pelos apitos e pouse o auscultador. (Consulte *Deteção de Fax* >> página 44.)

Se atender uma chamada de fax num telefone externo, pode fazer com que o equipamento receba o fax premindo *Iniciar fax* e seleccionando *Recepção*.

### Código de desactivação remota

Se receber uma chamada de voz e o equipamento estiver no modo Fax/Tel, começa a soar o Toque F/T (toque duplo rápido) após o atraso do toque inicial. Se atender a chamada numa extensão telefónica, pode desligar o Toque F/T premindo # 5 1 (certifique-se de que prime *entre* os toques).

Se o equipamento atender uma chamada de voz e emitir toques duplos rápidos para que o utilizador assuma o controlo, pode atender a chamada no telefone externo premindo *Atender*.



## Alterar os códigos remotos

Se pretender utilizar a activação remota, tem de activar os códigos remotos. O código de activação remota predefinido é \* 5 1. O código de desactivação remota predefinido é # 5 1. Se pretender, pode substituí-los pelos seus próprios códigos.

- 1 Prima  (Definiç.).
- 2 Prima Defin. todas.
- 3 Prima ▲ ou ▼ para visualizar Fax.
- 4 Prima Fax.
- 5 Prima ▲ ou ▼ para visualizar Conf. recepção.
- 6 Prima Conf. recepção.
- 7 Prima ▲ ou ▼ para visualizar Cód remoto.
- 8 Prima Cód remoto.
- 9 Efectue um dos seguintes procedimentos:
  - Se pretender alterar o código de activação remota, prima Cód. Act.  
Introduza o novo código e, em seguida, prima OK.
  - Se pretender alterar o código de desactivação remota, prima Cód. Desact.  
Introduza o novo código e, em seguida, prima OK.
  - Se não pretender alterar nenhum código, avance para o passo 10.
  - Se pretender configurar os códigos remotos para Desl (ou Lig), prima Cód remoto.  
Prima Desl (ou Lig).

10 Prima .

### NOTA

- Se estiver sempre desligado quando aceder ao TAD externo remotamente, tente mudar o código de activação remota e o código de desactivação remota para outro código de três dígitos utilizando os números 0-9, \*, #.
- É possível que os códigos remotos não funcionem em alguns sistemas telefónicos.

# 7

## Marcar e guardar números

### Como marcar

#### Marcação manual

1 Coloque o documento.

2 (MFC-J650DW)

Prima  (Fax).

(MFC-J870DW)

Efectue um dos seguintes procedimentos:

- Se a função Pré-visualizar faxes estiver configurada para Desligar,

prima  (Fax).

- Se a função Pré-visualizar faxes estiver configurada para Ligar,

prima  (Fax) e, em seguida,

 (A enviar faxes).

3 Prima todos os dígitos do número de fax.

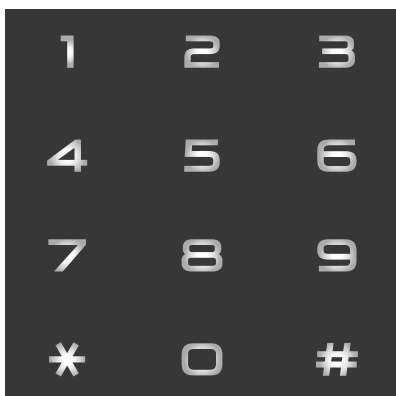

4 Prima Iniciar fax.

#### Marcação a partir do livro de endereços

1 Coloque o documento.

2 Prima  (Fax).

3 Prima  (Livro de Endereços).

4 Efectue um dos seguintes procedimentos:

- Prima ▲ ou ▼ para visualizar o número que pretende marcar.

- Prima , introduza a primeira letra do nome e, em seguida, prima OK.

Prima o nome que pretende marcar.

Se o nome tiver dois números, avance para o passo 5.

Se o nome tiver um número, avance para o passo 6.

5 Prima o número que pretende marcar.

6 Para enviar um fax, prima Aplicar.

7 Prima Iniciar fax.  
O equipamento digitaliza e envia o fax.

## Remarcação de fax

Se estiver a enviar um fax automaticamente e a linha estiver ocupada, o equipamento efectua a remarcação até três vezes em intervalos de cinco minutos.

A remarcação só funciona se tiver efectuado a marcação a partir do equipamento.

1 Coloque o documento.

2 (MFC-J650DW)

Prima  (Fax).

(MFC-J870DW)

Efectue um dos seguintes procedimentos:

- Se a função Pré-visualizar faxes estiver configurada para Desligar,

prima  (Fax).

- Se a função Pré-visualizar faxes estiver configurada para Ligar,

prima  (Fax) e, em seguida,

 (A enviar faxes).

3 Prima Remarc.

4 Prima Iniciar fax.

### NOTA

- Na transmissão em tempo real, a função de remarcação automática não funciona quando utiliza o vidro do scanner.
- Remarc. muda para Pausa quando introduzir um número de fax.

## Operações de marcação adicionais

### Histórico de chamadas efectuadas

Os últimos 30 números para os quais enviou um fax são guardados no histórico de chamadas efectuadas. Pode seleccionar um destes números para enviar faxes, adicionar ao livro de endereços ou eliminar do histórico.

1 Prima  (Fax).

2 Prima  (Histórico chamadas).

3 Prima Nrs. marcados.

4 Prima o número que pretender.

5 Efectue um dos seguintes procedimentos:

- Para enviar um fax, prima Aplicar.

Prima Iniciar fax.

- Se pretender guardar o número, prima Editar e, em seguida, prima Adic. ao Livro de endereços.

(>> Manual Avançado do Utilizador: *Memorizar números do livro de endereços a partir do histórico de chamadas efectuadas.*)

- Se quiser eliminar o número da lista do histórico de chamadas efectuadas, prima Editar e, em seguida, prima Apagar.

Prima Sim para confirmar.

Prima .



## Histórico de identificação de chamadas

Esta função necessita do serviço de subscrição de identificação de chamada disponibilizado por muitas companhias de telefones locais. (Consulte *Identificação de chamada* >> página 48.)

Os números ou nomes, se disponíveis, dos últimos 30 faxes e chamadas telefónicas recebidos são guardados no histórico de identificação de chamadas. Pode visualizar a lista ou seleccionar um destes números para enviar faxes, adicionar ao livro de endereços ou eliminar do histórico. Quando o equipamento recebe a trigésima primeira chamada, substitui as informações da primeira chamada.

### NOTA

Se não subscrever o serviço de identificação de chamada, pode mesmo assim ver as datas de chamadas através do histórico de identificação de chamadas e eliminar entradas da lista.

- 1 Prima  (Fax).
- 2 Prima  (Histórico chamadas).
- 3 Prima `Histórico ID do remetente`.
- 4 Prima o número ou o nome que pretende.

- 5 Efectue um dos seguintes procedimentos:

- Para enviar um fax, prima `Aplicar`.  
Prima `Iniciar fax`.
- Se pretender guardar o número, prima `Editar e`, em seguida, prima `Adic. ao Livro de endereços`.  
(>> Manual Avançado do Utilizador: *Memorizar números do livro de endereços a partir do histórico de identificação de chamadas*.)
- Se pretender eliminar o número da lista do histórico de identificação de chamadas, prima `Editar e`, em seguida, prima `Apagar`.  
Prima `Sim` para confirmar.  
Prima .

### NOTA

Pode imprimir a lista de identificação de chamadas.  
(>> Manual Avançado do Utilizador: *Como imprimir um relatório*.)

## Guardar números

Pode configurar o equipamento para efectuar os seguintes tipos de marcação fácil: livro de endereços e grupos para distribuição de faxes.

### NOTA



Se perder a alimentação eléctrica, os números do livro de endereços guardados não se perdem.

## Guardar uma pausa

Quando estiver a guardar números do livro de endereços, pode introduzir uma ou mais pausas de 3,5 segundos premindo **Pausa** no ecrã táctil.

## Guardar números no livro de endereços

Pode guardar até 100 endereços com um nome, e cada nome pode ter dois números.

- 1 Prima  (Fax).
- 2 Prima  (Livro de Endereços).
- 3 Prima **Editar**.
- 4 Prima **▲** ou **▼** para visualizar **Adi.**  
**Ender. novo**.
- 5 Prima **Adi. Ender. novo**.
- 6 Prima **Nome**.
- 7 Introduza o nome utilizando o teclado do ecrã táctil (até 16 caracteres).  
Prima **OK**.  
(Para ajuda sobre como introduzir letras, consulte *Introduzir texto* >> página 176.)
- 8 Prima **Endereço 1**.

- 9 Introduza o primeiro número de fax ou de telefone utilizando o teclado do ecrã táctil (até 20 dígitos).  
Prima **OK**.

### NOTA

Certifique-se de que inclui o indicativo quando introduzir um número de fax ou de telefone. Dependendo do país, os nomes e o histórico de identificação de chamadas podem não ser apresentados correctamente se o indicativo não for registado com o número de fax ou de telefone.



- 10 Se pretender guardar o segundo número de fax ou de telefone, prima **Endereço 2**.  
Introduza o segundo número de fax ou de telefone utilizando o teclado do ecrã táctil (até 20 dígitos).  
Prima **OK**.

- 11 Prima **OK** para confirmar.

- 12 Efectue um dos seguintes procedimentos:
  - Para guardar outro número no livro de endereços, repita os passos 3 a 11.
  - Para terminar de guardar números, prima .

## Alterar ou eliminar nomes ou números do livro de endereços

Pode alterar ou eliminar um nome ou número do livro de endereços que já tenha sido guardado.

- 1 Prima  (Fax).
- 2 Prima  (Livro de Endereços).
- 3 Prima `Editar`.
- 4 Efectue um dos seguintes procedimentos:
  - Prima `▲` ou `▼` para visualizar `Mudar`.  
Prima `Mudar` para editar os nomes ou números de um endereço.  
Avance para o passo 5.
  - Prima `▲` ou `▼` para visualizar `Apagar`.  
Prima `Apagar`.  
Selecione os números que pretende eliminar premindo-os para visualizar um visto vermelho.  
Prima `OK`.  
Prima `Sim` para confirmar. Avance para o passo 9.
- 5 Prima `▲` ou `▼` para visualizar o número que pretende alterar.
- 6 Prima o número que pretende alterar.

- 7 Efectue um dos seguintes procedimentos:

- Se pretender alterar o nome, prima `Nome`.  
Introduza o novo nome (até 16 caracteres) utilizando o teclado do ecrã táctil. (Para ajuda sobre como introduzir letras, consulte *Introduzir texto* >> página 176.)  
Prima `OK`.
- Se pretender alterar o primeiro número de fax ou de telefone, prima `Endereço 1`.  
Introduza o novo número de fax ou de telefone (até 20 dígitos) utilizando o teclado do ecrã táctil.  
Prima `OK`.
- Se pretender alterar o segundo número de fax ou de telefone, prima `Endereço 2`.  
Introduza o novo número de fax ou de telefone (até 20 dígitos) utilizando o teclado do ecrã táctil.  
Prima `OK`.

### NOTA

*Como alterar o nome ou número guardado:*

Se pretender alterar um carácter ou um número guardado, prima `◀` ou `▶` para posicionar o cursor de forma a destacar o carácter ou o número que pretende alterar e, em seguida, prima . Introduza o novo carácter ou número.

- 8 Efectue um dos seguintes procedimentos:

- Prima `OK` para terminar.  
Para alterar outro número do livro de endereços, repita os passos 3 a 8.
- Para efectuar mais alterações, volte a 7.

- 9 Prima .

## Como copiar

Os passos que se seguem mostram o funcionamento básico das cópias.

- 1 Efectue um dos seguintes procedimentos para colocar o documento:
  - Coloque o documento *voltado para baixo* no ADF.  
(Consulte *Utilizar o ADF* >> página 32.)
  - Coloque o documento *virado para baixo* no vidro do scanner.  
(Consulte *Utilizar o vidro do scanner* >> página 33.)

- 2 Prima  (Cópia).

- O ecrã táctil apresenta o seguinte:

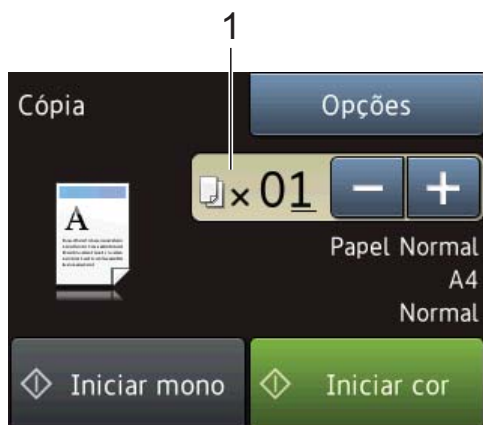

### 1 N.º de cópias

Pode introduzir o número de cópias das seguintes formas:

- Prima - ou + no ecrã táctil (como indicado acima).
- Utilize o teclado de marcação do painel táctil.

- Prima o número de cópias no ecrã táctil.

Introduza o número de cópias utilizando o teclado do ecrã táctil.

Prima OK.

- 3 Se quiser mais do que uma cópia, introduza o número (até 99).
- 4 Prima *Iniciar mono* ou *Iniciar cor*.

## Parar a cópia

Para parar a cópia, prima .

## Opções de cópia

Pode alterar as configurações de cópia seguintes. Prima **Cópia e**, em seguida, prima **Opções**. Prima **▲** ou **▼** para percorrer as configurações de cópia. Quando a configuração que pretende for apresentada, prima-a e seleccione a sua opção. Quando tiver terminado de alterar as opções, prima **OK**.

### (Manual Básico do Utilizador)

Para obter informações sobre como alterar as configurações de cópia seguintes, consulte página 62.

- Tipo Papel
- Tamanho do papel

### (Manual Avançado do Utilizador)

Para obter informações sobre como alterar as configurações de cópia seguintes  
**>> Manual Avançado do Utilizador: Opções de cópia.**

- Qualidade
- Ampliar/Reduzir
- Formato Pág.
- 2em1 (ID)
- EmPilhar/ord.
- Densidade
- Cópia de 2 lados
- Modo Poupar Tinta (MFC-J870DW)
- Cópia de papel fino (MFC-J870DW)
- Cópia Livro (MFC-J870DW)
- Copiar Marca (MFC-J870DW)
- Remover cor de fundo
- Config Nova Def.
- Defín. Fábrica

## NOTA

Se pretender ordenar as cópias, utilize o ADF.

## Tipo de papel

Se estiver a utilizar um tipo de papel especial para a cópia, configure o equipamento para o tipo de papel que está a utilizar para obter a melhor qualidade de impressão.

- 1 Coloque o documento.
- 2 Prima  (Cópia).
- 3 Introduza o número de cópias pretendidas.
- 4 Prima **Opções**.
- 5 Prima **▲** ou **▼** para visualizar **Tipo Papel**.
- 6 Prima **Tipo Papel**.
- 7 Prima **▲** ou **▼** para visualizar **Papel Normal, Papel Revest, Brother BP71, Outro Glossy ou Transparência e**, em seguida, prima a opção que pretende configurar.
- 8 Se não pretender alterar outras configurações, prima **OK**.
- 9 Prima **Iniciar mono** ou **Iniciar cor**.



## Tamanho do papel

---

Se copiar em papel de tamanho diferente de A4, é necessário alterar a configuração do tamanho do papel. Apenas pode efectuar cópias para papel A4, A5, Foto (10 × 15 cm) ou Letter.

- 1 Coloque o documento.
- 2 Prima  (Cópia).
- 3 Introduza o número de cópias pretendidas.
- 4 Prima Opções.
- 5 Prima ▲ ou ▼ para visualizar Tamanho do papel.
- 6 Prima Tamanho do papel.
- 7 Prima ▲ ou ▼ para visualizar A4, A5, 10x15cm ou Letter e, em seguida, prima a opção que pretende configurar.
- 8 Se não pretender alterar mais configurações, prima OK.
- 9 Prima Iniciar mono ou Iniciar cor.

# Imprimir fotografias a partir de um cartão de memória ou de uma unidade USB flash

## Operações do PhotoCapture Center™ (modo FOTO)

Mesmo que o equipamento *não* esteja ligado ao computador, pode imprimir fotografias directamente a partir de cartões de câmaras digitais ou de uma unidade USB flash.

(Consulte *Imprimir imagens* >> página 67.)

Pode digitalizar documentos e guardá-los directamente num cartão de memória ou numa unidade USB flash. (Consulte *Como digitalizar para um cartão de memória ou uma unidade USB flash* >> página 68.)

Se o equipamento estiver ligado a um computador, pode utilizar o computador para ter acesso a um cartão de memória ou a uma unidade USB flash introduzidos na parte da frente do equipamento.

(>> Manual do Utilizador da Rede e do Software.)

## Utilizar um cartão de memória ou uma unidade USB flash

---

O equipamento Brother possui unidades multimédia (ranhuras) para utilizar com os cartões para câmaras digitais mais populares: Memory Stick Duo™, Memory Stick PRO Duo™, Cartão de memória SD, Cartão de memória SDHC, Cartão de memória SDXC, MultiMedia Card, MultiMedia Card plus e unidades USB flash.

A função PhotoCapture Center™ permite imprimir fotografias digitais a partir da câmara digital em alta resolução para obter uma qualidade de impressão fotográfica.

## Como começar

- 1 Abra a tampa da ranhura multimédia.
- 2 Introduza com firmeza um cartão de memória ou uma unidade USB flash na ranhura correcta.

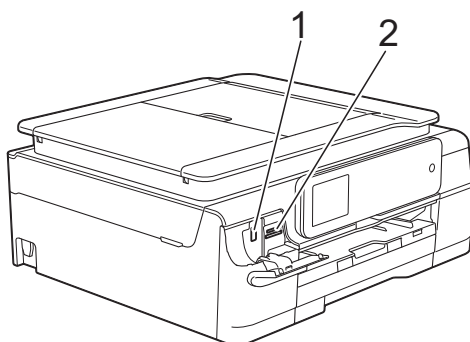



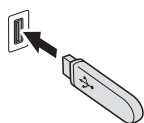

### 1 Unidade USB flash

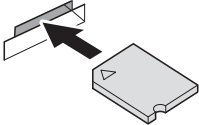

#### IMPORTANTE

A interface directa USB suporta apenas uma unidade USB flash, uma câmara compatível com PictBridge ou uma câmara digital que utilize a norma de armazenamento em massa USB. Não são suportados quaisquer outros dispositivos USB.

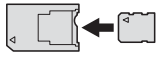
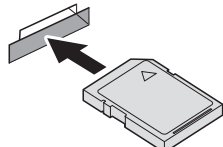
### 2 Ranhura para cartão de memória

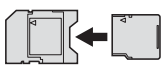
| Ranhura   | Cartões de memória compatíveis  |  |
|---|---|--|
| Ranhura superior<br> |  | Memory Stick Duo™<br>Memory Stick PRO Duo™   |
|   |  | Memory Stick Micro™<br>(é necessário adaptador)  |
| Ranhura inferior<br> |  | Cartão de memória SD<br>Cartão de memória SDHC<br>Cartão de memória SDXC<br>MultiMedia Card<br>MultiMedia Card plus  |
|   |  | miniSD (é necessário adaptador)<br>miniSDHC (é necessário adaptador)<br>microSD (é necessário adaptador)<br>microSDHC (é necessário adaptador)<br>MultiMedia Card mobile<br>(é necessário adaptador) |



## IMPORTANTE

---

- NÃO introduza um Memory Stick Duo™ na ranhura SD inferior, pois pode danificar o equipamento.
  - NÃO introduza mais do que um cartão multimédia ao mesmo tempo no equipamento. Pode causar danos no equipamento.
  - NÃO desligue o cabo de alimentação nem retire o cartão de memória ou a unidade USB flash da unidade multimédia (ranhura) ou da interface USB directa enquanto o equipamento estiver a ler ou a gravar no cartão de memória ou na unidade USB flash. **Perderá os dados ou danificará o cartão.**
- 

O equipamento só pode ler um dispositivo de cada vez.

# Imprimir imagens

## Ver fotografias

Pode pré-visualizar as fotografias no ecrã táctil antes de as imprimir. Se as fotografias forem ficheiros grandes, pode ter de aguardar algum tempo até que uma fotografia apareça.

- 1 Abra a tampa da ranhura multimédia.
- 2 Coloque o cartão de memória ou a unidade USB flash na ranhura correcta.
- 3 Prima **Foto**.
- 4 Prima **◀** ou **▶** para visualizar **Ver fotos**.
- 5 Prima **Ver fotos**.
- 6 Efectue um dos seguintes procedimentos:
  - Se pretender seleccionar as fotografias a imprimir ou imprimir mais do que uma de uma imagem, avance para o passo 7.
  - Se pretender imprimir todas as fotografias, prima **Imp. td.** Prima **Sim** para confirmar. Avance para o passo 10.
- 7 Prima **◀** ou **▶** para visualizar a fotografia que pretende imprimir e, em seguida, prima-a.
- 8 Selecciono o número de cópias pretendido introduzindo o número de cópias ou premindo **+** ou **-**. Prima **OK**.
- 9 Repita os passos 7 e 8 até ter seleccionado todas as fotografias que pretende imprimir.
- 10 Prima **OK**.

- 11 Leia e confirme a lista de opções apresentada e efectue um dos seguintes procedimentos:
  - Se pretender alterar as configurações de impressão, prima **Def. de impr.** (▶▶ Manual Avançado do Utilizador: *Definições de impressão do PhotoCapture Center™*.)
  - Se não pretender alterar nenhuma das configurações, avance para o passo 12.
- 12 Prima **Iniciar** para imprimir.

## Configurações de impressão do PhotoCapture Center™

Pode alterar temporariamente as configurações de impressão para a impressão seguinte.

O equipamento regressa às configurações predefinidas passado 1 minuto.

### NOTA

Pode guardar as configurações de impressão que utiliza mais frequentemente, especificando-as como predefinições. (►► Manual Avançado do Utilizador: *Configurar as alterações como uma nova predefinição.*)



## Como digitalizar para um cartão de memória ou uma unidade USB flash

Pode digitalizar documentos monocromáticos e a cores para um cartão de memória ou uma unidade USB flash. Os documentos monocromáticos são guardados em formato de ficheiro PDF (\*.PDF) ou TIFF (\*.TIF). Os documentos a cores podem ser guardados em formato de ficheiro PDF (\*.PDF) ou JPEG (\*.JPG). A configuração de fábrica é Cor, 200 ppp e o formato predefinido é PDF. O equipamento cria nomes de ficheiro com base na data actual. (►► Guia de Instalação Rápida.) Por exemplo, a quinta imagem digitalizada a 1 de Julho de 2013 receberia o nome 01071305.PDF. Pode alterar a cor e a resolução.

- 1 Coloque o documento.
- 2 Abra a tampa da ranhura multimédia.
- 3 Coloque o cartão de memória ou a unidade USB flash na ranhura correcta.
- 4 Prima Digitalizar para suporte.

### IMPORTANTE

NÃO retire o cartão de memória ou a unidade USB flash enquanto o equipamento estiver a ler ou a gravar para evitar danificar o cartão, a unidade USB flash ou os dados neles guardados.

- 5 Efectue um dos seguintes procedimentos:
  - Se pretender utilizar as configurações predefinidas, avance para 10.
  - Se pretender alterar as configurações predefinidas, avance para 6.

6 Prima Opções.

7 Seleccione as configurações que forem necessárias para Tipo de digitaliz., Resolução, Tipo de ficheiro, Taman.d/Digit., Digit Papel Comprido, Nome ficheiro, Corte automático<sup>1</sup> e Remover cor de fundo.

<sup>1</sup> Apenas MFC-J870DW

10 Prima Iniciar.

Se estiver a utilizar o vidro do scanner, o ecrã táctil apresenta Página seguinte?. Prima Sim ou Não. Quando terminar a digitalização, certifique-se de que selecciona Não antes de retirar o cartão de memória ou a unidade USB flash do equipamento.

## NOTA

---

- Se tiver seleccionado cores na configuração do tipo de digitalização, não pode seleccionar o tipo de ficheiro TIFF.
- Se tiver seleccionado monocromático na configuração do tipo de digitalização, não pode seleccionar o tipo de ficheiro JPEG.
- Digit Papel Comprido apenas está disponível quando utiliza o ADF.
- A opção Remover cor de fundo remove a cor de base dos documentos para tornar os dados digitalizados mais nítidos.

---

8 O nome do ficheiro é configurado automaticamente. No entanto, pode criar um nome à sua escolha utilizando o teclado do ecrã táctil. Prima Nome ficheiro e, em seguida, introduza o nome do ficheiro. Só pode alterar os 6 primeiros caracteres do nome do ficheiro.  
Prima OK.

9 Prima OK.

## NOTA

---

Se pretender guardar as configurações como um atalho, prima Guardar como atalho.

---

## Imprimir um documento

O equipamento pode receber e imprimir dados a partir do computador. Para imprimir a partir de um computador, tem de instalar o controlador de impressora.

(Para mais informações, >> Manual do Utilizador da Rede e do Software.)

- 1 Instale o controlador de impressora Brother a partir do CD-ROM. (>> Guia de Instalação Rápida.)
- 2 Na aplicação, seleccione o comando Imprimir.
- 3 Seleccione o nome do seu equipamento na caixa de diálogo **Imprimir** e clique em **Propriedades** ou **Preferências**, dependendo da aplicação que está a utilizar.
- 4 Seleccione as configurações que pretende alterar na caixa de diálogo Propriedades.  
As configurações normalmente utilizadas são:
  - **Tipo de suporte**
  - **Qualidade de impressão**
  - **Formato do papel**
  - **Orientação**
  - **Cor / Escala de cinzentos**
  - **Modo Poupar tinta**
  - **Dimensionamento**
  - **Frente e verso/Folheto**
- 5 Clique em **OK**.
- 6 Clique em **Imprimir** (ou **OK** dependendo da aplicação que está a utilizar) para iniciar a impressão.



## Antes de digitalizar

Para utilizar o equipamento como scanner, instale um controlador de scanner. Se o equipamento estiver ligado a uma rede, configure-o com um endereço TCP/IP.

- Instale os controladores de scanner a partir do CD-ROM. (►► Guia de Instalação Rápida: *Instalar o MFL-Pro Suite.*)
- Configure o equipamento com um endereço TCP/IP se a digitalização em rede não funcionar. (►► Manual do Utilizador da Rede e do Software.)

# Digitalizar um documento como um ficheiro PDF utilizando o ControlCenter4 (Windows®)

(Para mais informações, >> Manual do Utilizador da Rede e do Software.)

## NOTA

- Os ecrãs que aparecem no computador podem variar dependendo do modelo.
- Esta secção baseia-se na utilização do modo Avançado do ControlCenter4.

O ControlCenter4 é um utilitário de software que lhe permite aceder de forma rápida e fácil às aplicações que utiliza com mais frequência. Com o ControlCenter4 deixa de ser necessário iniciar manualmente aplicações específicas.

1 Coloque o documento. (Consulte *Como colocar documentos* >> página 32.)

2 (Windows® XP, Windows Vista® e Windows® 7)

Abra o ControlCenter4 clicando em  (Iniciar)/Todos os Programas/**Brother/MFC-XXXX** (em que XXXX é o nome do modelo)/**ControlCenter4**. É aberta a aplicação ControlCenter4.

(Windows® 8)

Clique em  (**Brother Utilities** (Utilitários Brother)) e, em seguida, clique na lista pendente e seleccione o nome do modelo (caso ainda não esteja seleccionado). Clique em **DIGITALIZAÇÃO** na barra de navegação à esquerda e, em seguida, clique em **ControlCenter4**. É aberta a aplicação ControlCenter4.

3 Se aparecer o ecrã relativo ao Modo ControlCenter4, seleccione **Modo Avançado** e, em seguida, clique em **OK**.

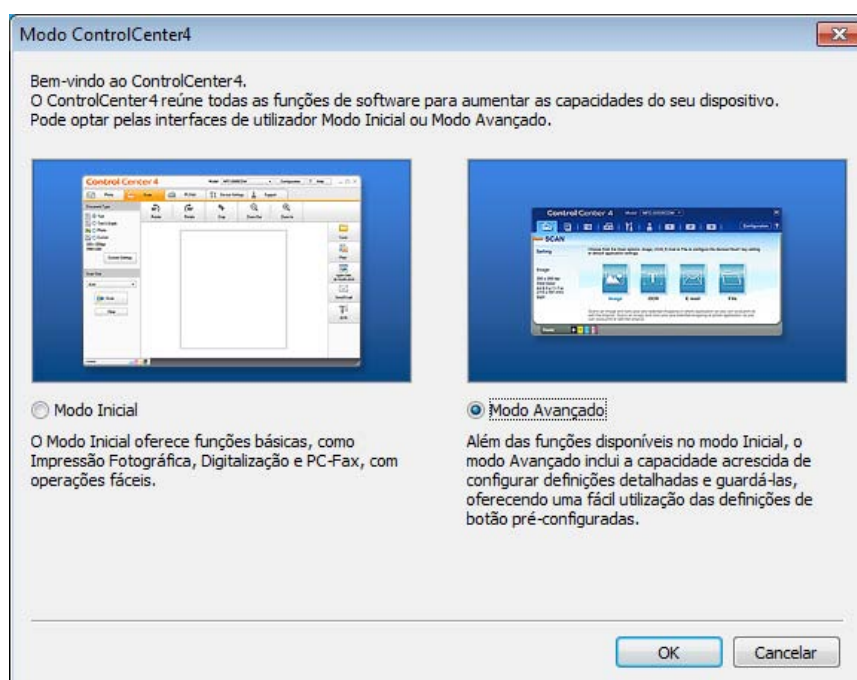

- 4 Certifique-se de que o equipamento que pretende utilizar está seleccionado na lista pendente **Modelo**.
- 5 Defina a configuração da digitalização. Clique em **Configuração** e, em seguida, seleccione **Definições de botão**, **Digitalização** e **Ficheiro**.

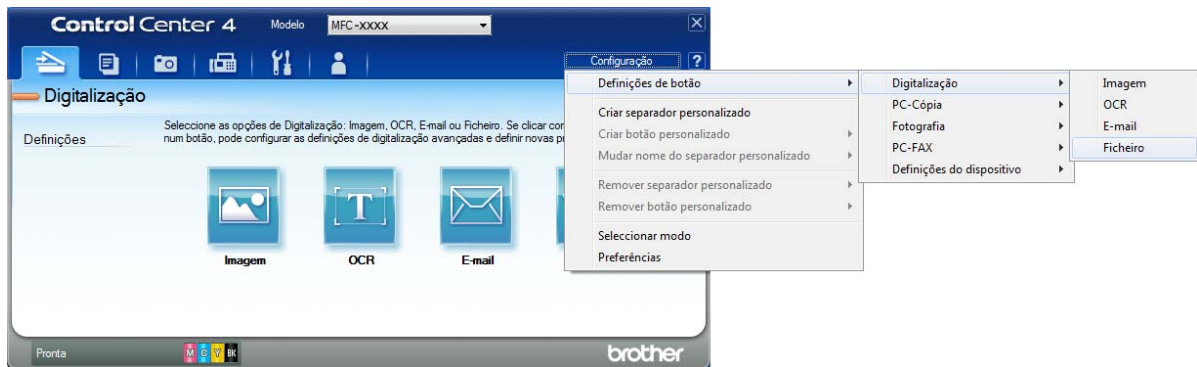

Aparece a caixa de diálogo da configuração. Pode alterar as configurações predefinidas.

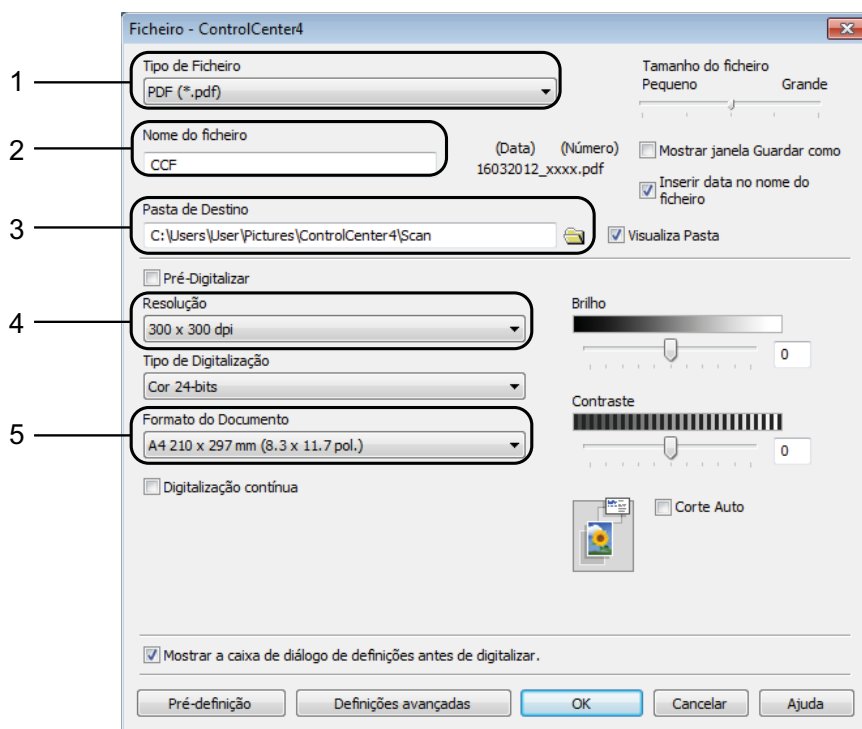

- 1 Seleccione **PDF (\*.pdf)** na lista pendente **Tipo de Ficheiro**.
- 2 Pode introduzir o nome de ficheiro que pretende atribuir ao documento.
- 3 Pode guardar o ficheiro na pasta predefinida ou seleccionar a pasta que preferir clicando no botão  (**Procurar**).
- 4 Pode seleccionar uma resolução de digitalização na lista pendente **Resolução**.
- 5 Pode seleccionar o tamanho do documento na lista pendente **Formato do Documento**.

- 6 Clique em **OK**.
- 7 Clique em **Ficheiro**.



- 8 **Prima Digitalização.**  
O equipamento inicia o processo de digitalização. A pasta onde os dados digitalizados serão guardados é aberta automaticamente.

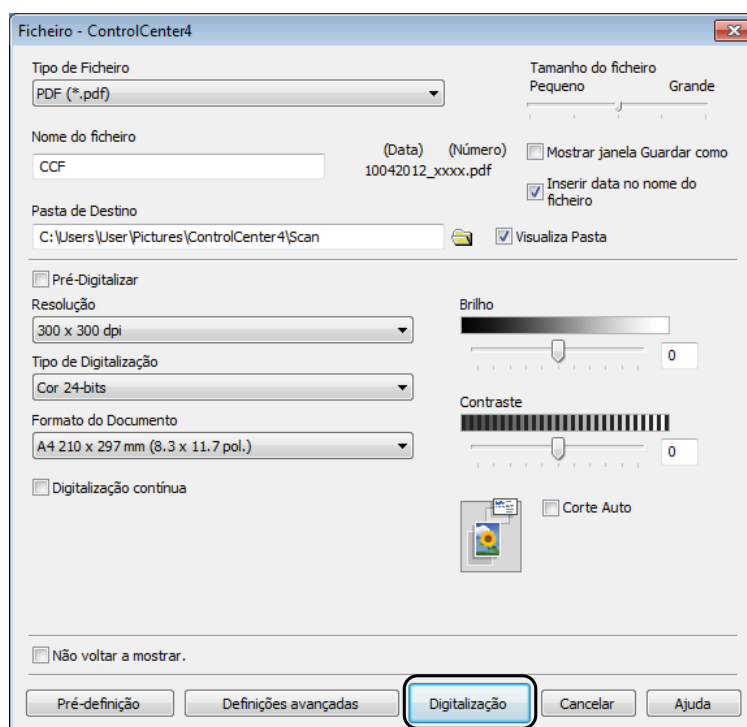

# Como alterar as configurações do modo **DIGITALIZAR** do equipamento para a digitalização para PDF

Pode alterar as configurações do modo **Digitalizar** do equipamento utilizando o **ControlCenter4**. (Windows®)

- 1 (Windows® XP, Windows Vista® e Windows® 7)

Abra o **ControlCenter4** clicando em  **(Iniciar)/Todos os Programas/ Brother/MFC-XXXX** (em que XXXX é o nome do modelo)/**ControlCenter4**. É aberta a aplicação **ControlCenter4**.

(Windows® 8)

Clique em  **(Brother Utilities (Utilitários Brother))** e, em seguida, clique na lista pendente e seleccione o nome do modelo (caso ainda não esteja seleccionado). Clique em **DIGITALIZAÇÃO** na barra de navegação à esquerda e, em seguida, clique em **ControlCenter4**. É aberta a aplicação **ControlCenter4**.

- 2 Certifique-se de que o equipamento que pretende utilizar está seleccionado na lista pendente **Modelo**.
- 3 Clique no separador **Definições do dispositivo**.
- 4 Clique em **Definições do dispositivo de digitalização**.

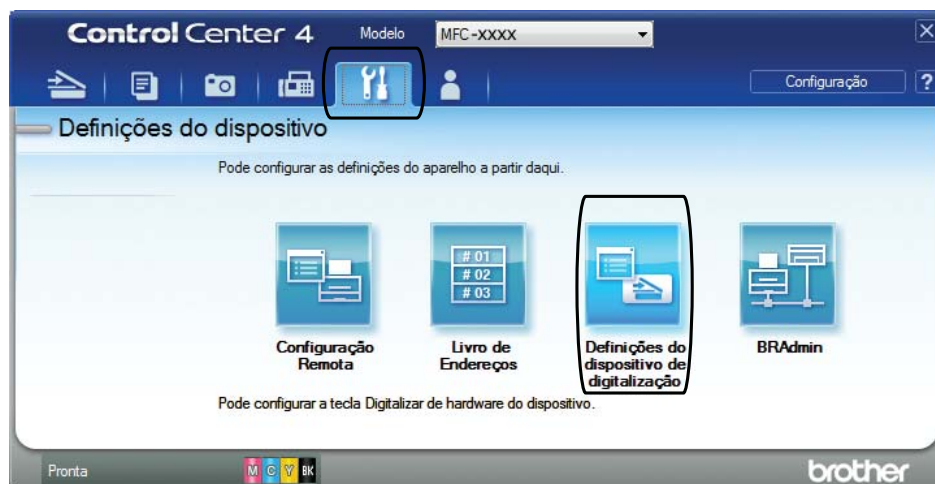

- 5 Seleccione o separador **Ficheiro**. Pode alterar as configurações predefinidas.

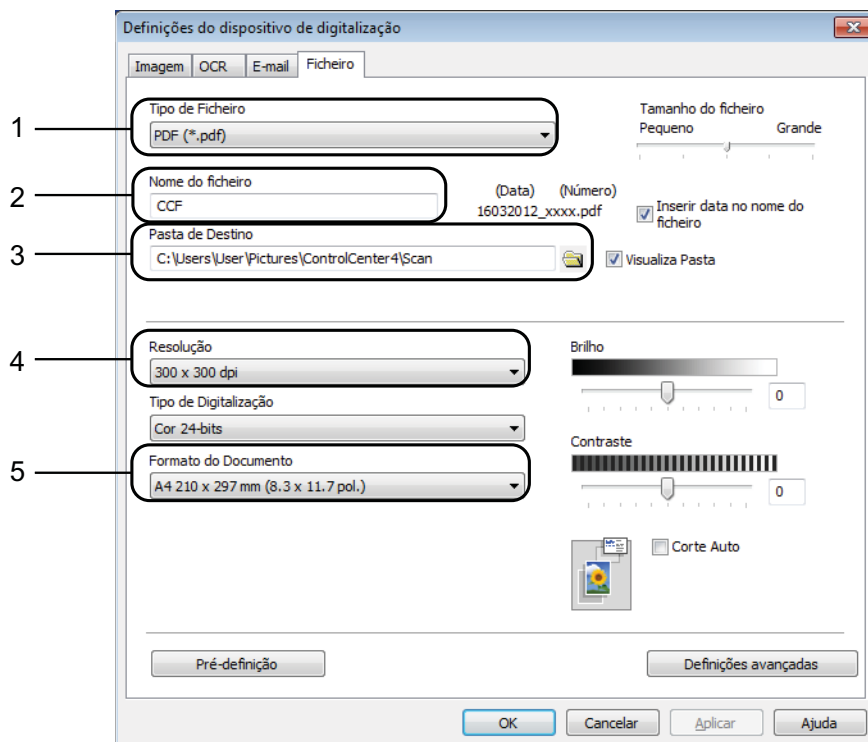

- 1 Seleccione **PDF (\*.pdf)** na lista pendente **Tipo de Ficheiro**.
- 2 Pode introduzir o nome de ficheiro que pretende atribuir ao documento.
- 3 Pode guardar o ficheiro na pasta predefinida ou seleccionar a pasta que preferir clicando no botão  (**Procurar**).
- 4 Pode seleccionar uma resolução de digitalização na lista pendente **Resolução**.
- 5 Pode seleccionar o tamanho do documento na lista pendente **Formato do Documento**.

- 6 Clique em **OK**.

## Como digitalizar um documento como um ficheiro PDF utilizando o ecrã táctil

- 1 Coloque o documento. (Consulte *Como colocar documentos* >> página 32.)
- 2 Prima  (Digitalizar).
- 3 Prima ◀ ou ▶ para visualizar para Ficheiro.
- 4 Prima para Ficheiro.
- 5 Se o equipamento estiver ligado a uma rede, prima o Nome do computador. Efectue um dos seguintes procedimentos:
  - Se pretender utilizar as configurações predefinidas, avance para o passo 10.
  - Se pretender alterar as configurações predefinidas, avance para o passo 6.
- 6 Prima Opções.
- 7 Prima Defr com ecrã táctil.  
Prima Lig.
- 8 Seleccione as configurações que forem necessárias para Tipo de digitaliz., Resolução, Tipo de ficheiro, Taman.d/Digit. e Remover cor de fundo.
- 9 Prima OK.
- 10 Prima Iniciar.  
O equipamento inicia o processo de digitalização.

### NOTA

Estão disponíveis os seguintes modos de digitalização.

- para OCR
- para Ficheiro
- para Imagem
- para Suporte
- para E-mail
- Digitalização WS<sup>1</sup> (Digitalização através de serviços da Web)

<sup>1</sup> Apenas utilizadores do Windows®. (Windows Vista® SP2 ou posterior, Windows® 7 e Windows® 8) (>> Manual do Utilizador da Rede e do Software.)

# Como imprimir e digitalizar com NFC (comunicação de campo próximo) (MFC-J870DW)

## Imprimir com NFC (comunicação de campo próximo)

Se o seu dispositivo Android™ suportar a função NFC, pode imprimir dados (fotografias, ficheiros PDF, ficheiros de texto, páginas da Web e mensagens de E-mail) a partir do seu dispositivo fazendo-o tocar no logótipo NFC situado em baixo, à esquerda, na parte da frente do equipamento.

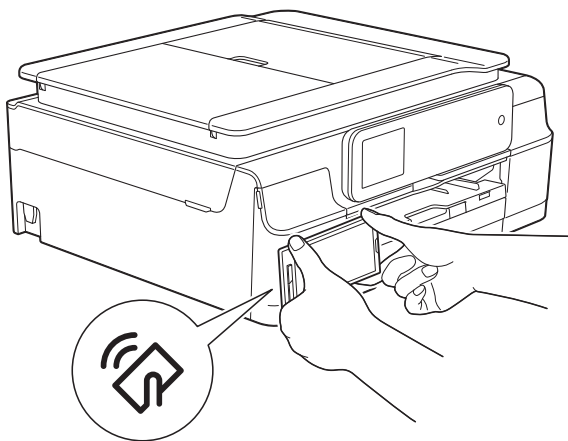

Tem de descarregar e instalar o Brother iPrint&Scan no dispositivo Android™ para utilizar esta função.

(Para mais informações, >>> Guia de Imprimir/Digitalizar Portátil para o Brother iPrint&Scan: *Para Equipamentos Android™*.)

## Digitalizar com NFC (comunicação de campo próximo)

Se o seu dispositivo Android™ suportar a função NFC, pode digitalizar fotografias e documentos para o seu dispositivo fazendo-o tocar no logótipo NFC situado em baixo, à esquerda, na parte da frente do equipamento.

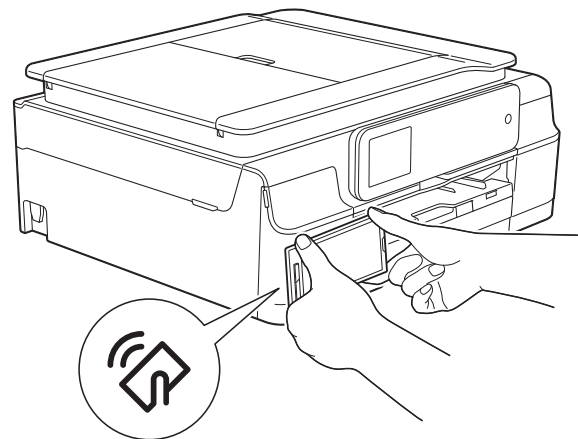

Tem de descarregar e instalar o Brother iPrint&Scan no dispositivo Android™ para utilizar esta função.

(Para mais informações, >>> Guia de Imprimir/Digitalizar Portátil para o Brother iPrint&Scan: *Para Equipamentos Android™*.)

### NOTA

A NFC (comunicação de campo próximo) permite simplificar transacções, intercâmbio de dados e ligações sem fios entre dois dispositivos que se encontram muito próximos um do outro.



## Descrição geral

O equipamento Brother pode imprimir em vários suportes imprimíveis, incluindo CD-R/RW, DVD-R/RW e Blu-ray Disc™.

Há três formas de imprimir em suportes imprimíveis:

- Impressão através de cópia

Pode copiar a imagem de um rótulo de um disco já existente ou de um documento rectangular, como uma fotografia, e imprimir a imagem no disco imprimível.

- Imprimir a partir de um suporte

Pode seleccionar uma imagem guardada num cartão de memória ou unidade USB flash e imprimi-la no disco imprimível.

- Imprimir a partir de um computador (Windows®/Macintosh)

Pode criar uma imagem de rótulo utilizando o NewSoft CD Labeler e imprimindo a imagem no disco imprimível.

Para mais pormenores sobre como imprimir num CD/DVD/BD utilizando a impressão através de cópia, a impressão a partir de um suporte e a impressão a partir de um computador, consulte *Imprimir a partir de um computador (Windows®)* >> página 79 e ainda >> Manual do Utilizador da Rede e do Software.

## Imprimir a partir de um computador (Windows®)

O equipamento Brother pode imprimir em suportes imprimíveis, incluindo CD-R/RW, DVD-R/RW e Blu-ray Disc™, a partir de um computador utilizando a aplicação NewSoft CD Labeler.

Esta secção apresenta sucintamente os passos a seguir no Windows®. Para Macintosh, >> Manual do Utilizador da Rede e do Software.

### NOTA

Para utilizar o NewSoft CD Labeler, tem de instalar a aplicação NewSoft CD Labeler a partir do CD-ROM fornecido com o equipamento. Para mais informações, >> Guia de Instalação Rápida.

- 1 Inicie o NewSoft CD Labeler da forma abaixo descrita.

(Windows® XP, Windows Vista® e Windows® 7)

Clique em  **(Iniciar)/  
Todos os Programas/  
NewSoft CD Labeler/  
NewSoft CD Labeler.**

(Windows® 8)

Clique em  **(NewSoft CD Labeler).**

- 2 Crie uma imagem de rótulo utilizando a aplicação NewSoft CD Labeler.

### NOTA

Para mais informações sobre como criar uma imagem de rótulo, consulte o manual do utilizador do NewSoft CD Labeler seguindo o procedimento abaixo descrito.

(Windows® XP, Windows Vista® e Windows® 7)

Clique em  (**Iniciar**)/

**Todos os Programas/  
NewSoft CD Labeler/  
NewSoft CD Labeler Help.**

(Windows® 8)

Clique com o botão direito do rato no ecrã Iniciar. Clique no ícone **Todas as aplicações** que aparece na parte inferior do ecrã e, em seguida, clique em **NewSoft CD Labeler Help.**

- 3 Depois de criar o rótulo do disco, seleccione o comando Imprimir.
- 4 Seleccione o nome do equipamento na caixa de diálogo Imprimir e clique em **Propriedades.**  
Aparece a janela do controlador de impressora.
- 5 Seleccione as configurações que preferir para as opções abaixo descritas no separador **Básico.**
  - **Tipo de suporte:** Seleccione **Disco imprimível.**
  - **Qualidade de impressão:** Seleccione **Normal** ou **Secagem lenta.**
  - **Formato do papel:** Seleccione **Disco de 12 cm (120 mm).**
  - **Cópias:** Seleccione o número de cópias pretendido.

Altere as outras configurações como preferir.

Clique em **OK.**

- 6 Continue a operação seguindo as instruções no ecrã.  
(Para mais informações, >> Manual do Utilizador da Rede e do Software.)

### NOTA

Para mais informações sobre como colocar um disco imprimível na gaveta, consulte *Como colocar um disco (CD/DVD/BD)* >> página 81.

## Como colocar um disco (CD/DVD/BD)

A gaveta do disco apenas é compatível com discos de 12 cm.

### NOTA

Se pretender efectuar um teste de impressão em papel, NÃO coloque um CD/DVD/BD.

- 1 Abra a tampa dos documentos e retire a gaveta do disco.

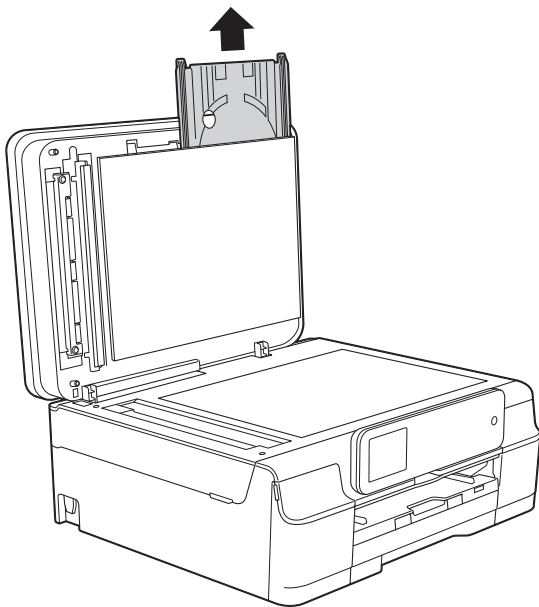

- 2 Feche a tampa dos documentos.

- 3 Pressione e puxe para baixo a guia do disco (1). Puxe a guia do disco na sua direcção para abri-la (2).

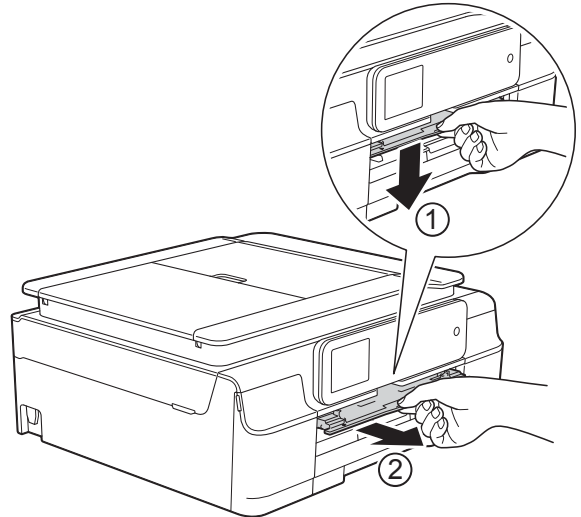

- 4 Certifique-se de que existem mais de 10 cm de espaço livre atrás do equipamento.

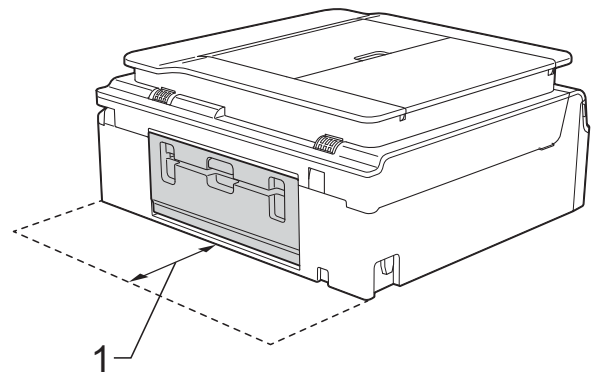

1 10 cm

- 5 Coloque com firmeza um disco imprimível na gaveta do disco.

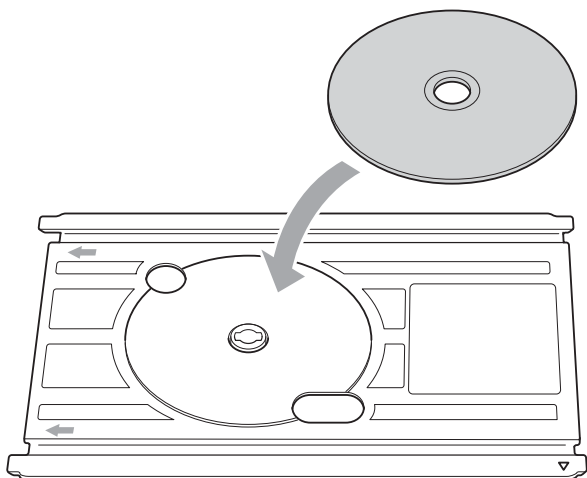

- 7 Depois de concluída a impressão do disco, retire a gaveta do disco e feche a guia do disco.

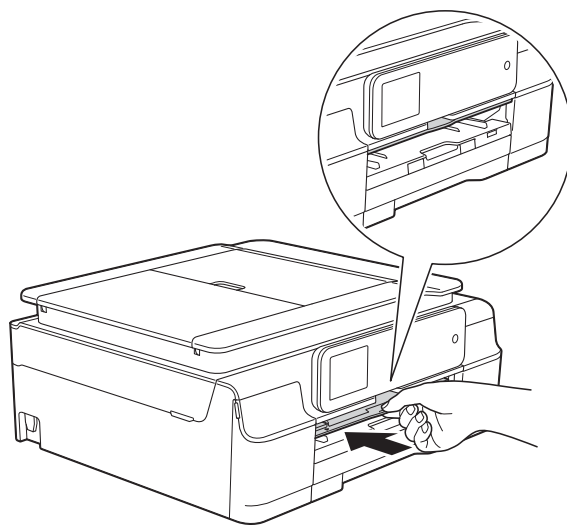

### NOTA

- Certifique-se de que o disco é colocado na gaveta do disco com o lado de impressão virado para cima.
- Verifique se não existe sujidade na gaveta do disco.

- 6 Introduza a gaveta do disco na guia do disco e alinhe as marcas triangulares.

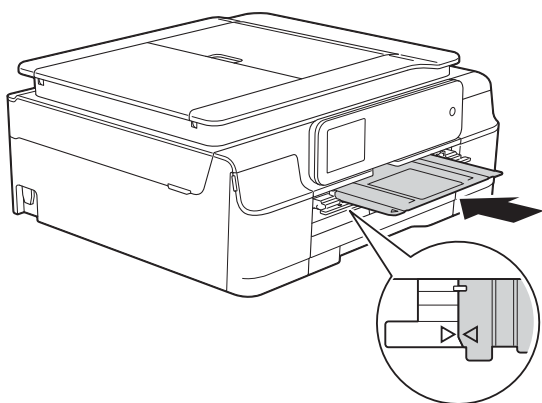

- 8 Abra a tampa dos documentos e guarde a gaveta do disco no seu interior.

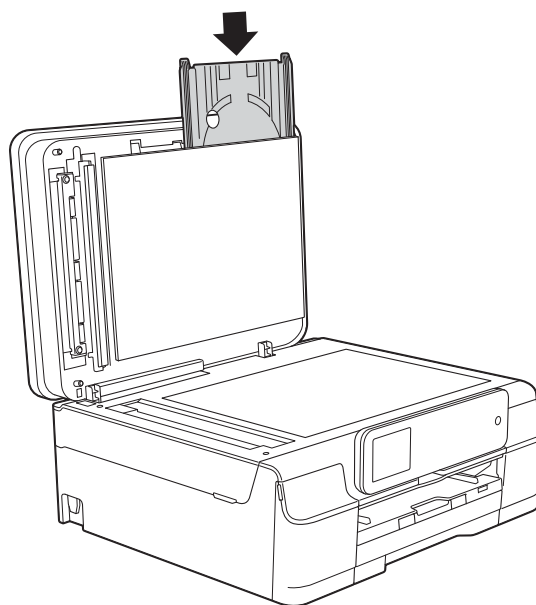

- 9 Feche a tampa dos documentos.

## **IMPORTANTE**

---

- Se a área de impressão se deslocar e a gaveta do disco ou a área transparente junto ao centro do disco forem impressas, limpe de imediato a tinta nessas áreas.
  - Feche sempre a guia do disco e guarde a gaveta do disco na tampa dos documentos após a impressão. Se não o fizer, a gaveta do disco pode ficar deformada ou curvada e provocar uma avaria quando for utilizada.
-

# A

## Manutenção de rotina

### Substituir os cartuchos de tinta

O equipamento inclui um contador de pontos de tinta. O contador de pontos de tinta controla o nível de tinta em cada um dos quatro cartuchos. Quando detecta que um cartucho de tinta está quase vazio, o equipamento apresenta uma mensagem.

O ecrã tátil indicará o cartucho que tem pouca tinta ou que precisa de ser substituído. Siga as instruções do ecrã tátil para substituir os cartuchos de tinta pela ordem correcta.

Embora o equipamento indique que é necessário substituir um cartucho de tinta, ainda resta uma pequena quantidade de tinta no cartucho. É necessário conservar um pouco de tinta no cartucho para evitar que o ar seque e danifique os elementos da cabeça de impressão.

#### **⚠ AVISO**

Se a tinta entrar em contacto com os olhos, lave-os imediatamente com água e consulte um médico se necessário.

#### **IMPORTANTE**

Os equipamentos multifunções Brother foram concebidos para utilizar tinta de uma determinada especificação e funcionar a um nível optimizado em termos de desempenho e fiabilidade quando utilizados com cartuchos de tinta originais da marca Brother. A Brother não garante este desempenho e fiabilidade óptimos se for utilizada tinta ou cartuchos com outras especificações. Deste modo, a Brother não recomenda o uso de cartuchos que não sejam cartuchos originais da marca Brother, nem a recarga de cartuchos usados com tinta de outra origem. Qualquer reparação necessária pelos danos ou avarias neste equipamento resultante do uso de consumíveis não Originais Brother fabricados por terceiros, poderá não estar abrangido pela garantia do equipamento. Por favor consulte os termos da garantia do equipamento.

- 1 Abra a tampa do cartucho de tinta (1). Se um ou mais cartuchos tiverem acabado, o ecrã tátil apresenta **Só impressão simples P/B ou Impossível impr.**

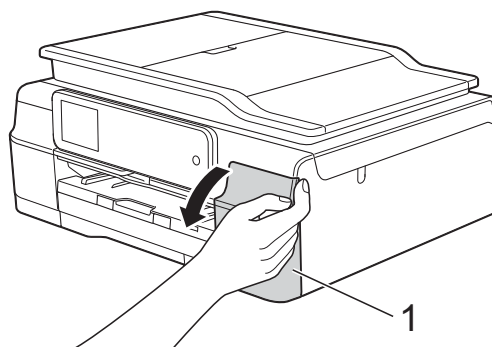

- 2 Prima o manípulo de desbloqueio da fixação, como ilustrado na figura, para libertar o cartucho indicado no ecrã táctil. Retire o cartucho do equipamento.

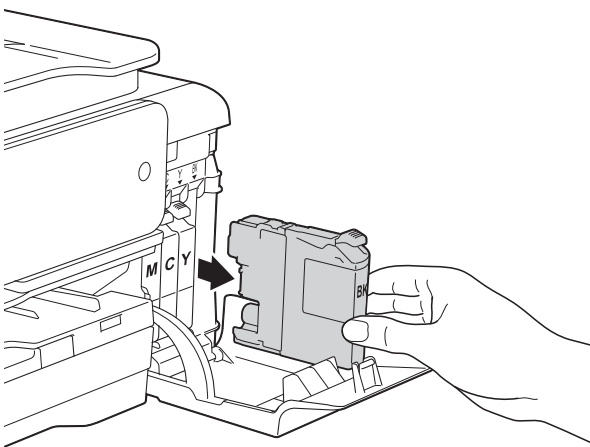
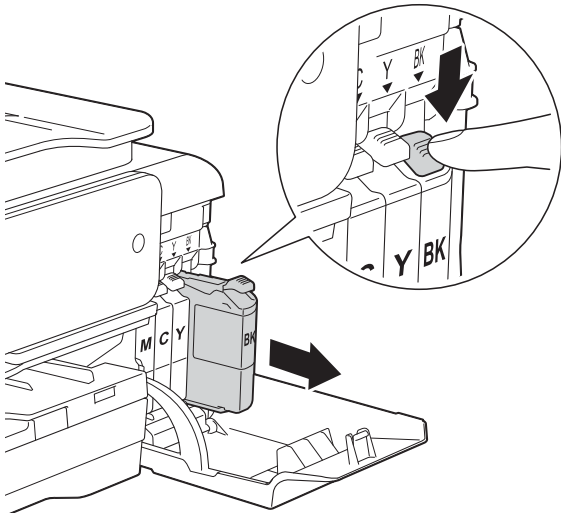

- 3 Abra a embalagem do novo cartucho de tinta da cor indicada no ecrã táctil e, em seguida, retire o cartucho.

- 4 Rode o manípulo de desbloqueio verde do dispositivo de protecção laranja (1) para a esquerda até ser libertada a vedação de vácuo. Em seguida, retire o dispositivo de protecção laranja conforme ilustrado.

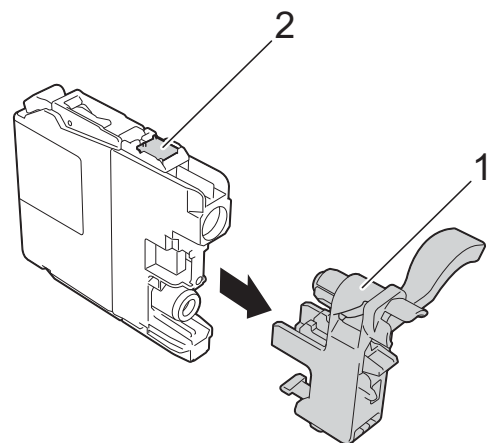
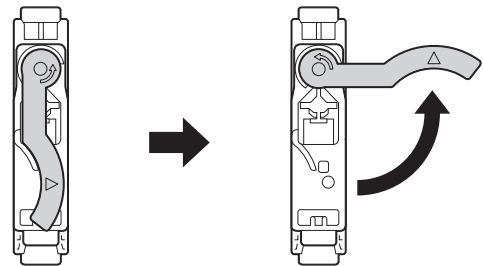
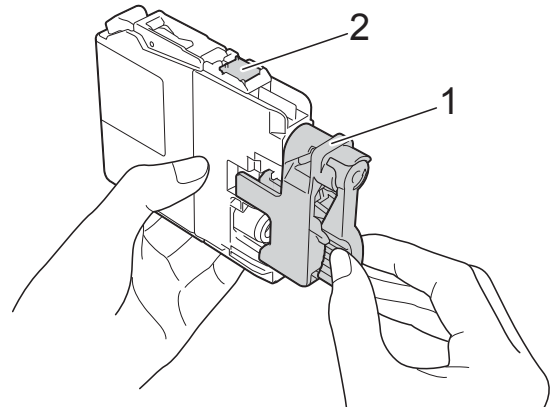

### IMPORTANTE

NÃO toque no cartucho na área indicada (2); pode impedir o equipamento de detectar o cartucho.

- 5 Cada cor tem a sua posição correcta. Introduza o cartucho de tinta na direcção indicada pela seta da etiqueta.

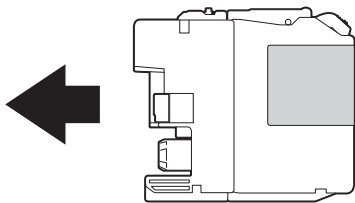

- 6 Com cuidado, empurre a parte de trás do cartucho de tinta com a indicação "PUSH" (EMPURRAR) até o manípulo do cartucho se levantar e, em seguida, feche a tampa do cartucho de tinta.

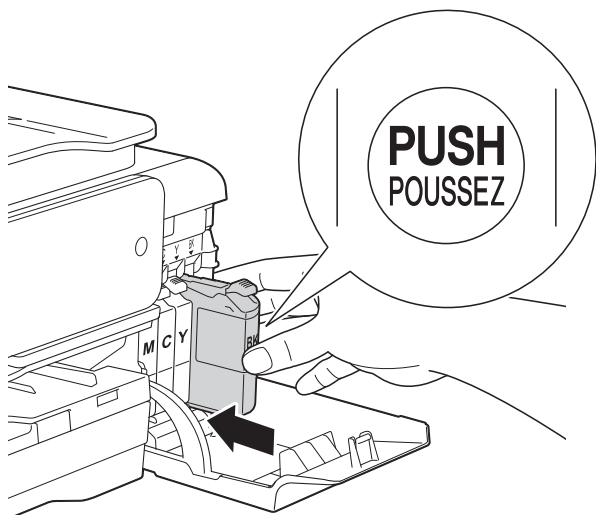

- 7 O equipamento repõe automaticamente o contador de pontos de tinta.

## NOTA

- Se substituiu um cartucho de tinta, por exemplo, o preto, o ecrã táctil pode pedir-lhe para verificar se se trata de um cartucho novo (por exemplo, Mudou BK Preto). Para cada novo cartucho instalado, prima Sim para repor o contador de pontos de tinta para essa cor. Se o cartucho que instalou não for totalmente novo, prima Não.
- Se o ecrã táctil indicar Sem Cartucho de Tinta ou Não detectado depois de instalar o cartucho de tinta, verifique se o cartucho é original da marca Brother e se está instalado correctamente. Retire o cartucho de tinta e reinstale-o lentamente e com firmeza até o manípulo do cartucho se levantar.

## IMPORTANTE

- NÃO retire os cartuchos de tinta se não for necessário substituí-los. Pode reduzir a quantidade da tinta e o equipamento não saberá a quantidade de tinta restante no cartucho.
- NÃO toque nas ranhuras de introdução dos cartuchos. Se o fizer, a tinta pode manchar a sua pele.
- NÃO agite os cartuchos de tinta. Se a tinta entrar em contacto com a pele ou com vestuário, lave-os imediatamente com sabão ou detergente.
- Se misturar as cores por ter colocado os cartuchos de tinta na posição errada, o ecrã táctil apresenta Cor de Tinta incorrecta. Verifique quais os cartuchos de tinta que não estão colocados na posição correspondente à respectiva cor e desloque-os para a posição correcta.
- Depois de abrir um cartucho de tinta, instale-o no equipamento e utilize-o no período de seis meses após a instalação. Utilize cartuchos novos até à data de validade indicada na embalagem.
- NÃO desmonte nem force o cartucho de tinta porque pode causar a saída de tinta do cartucho.



# Limpar e verificar o equipamento

## Limpar o vidro do scanner

- 1 Desligue o equipamento da tomada eléctrica.
- 2 Levante a tampa dos documentos (1). Limpe o vidro do scanner (2) e o plástico branco (3) com um pano macio e que não largue pêlos, humedecido com um limpavidros não inflamável.

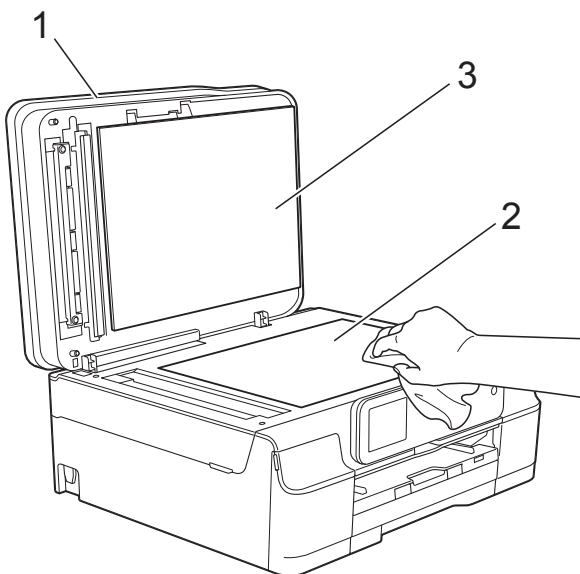

- 3 Na unidade ADF, limpe a barra branca (1) e o vidro (2) com um pano que não largue pêlos, humedecido com um limpavidros que não seja inflamável.

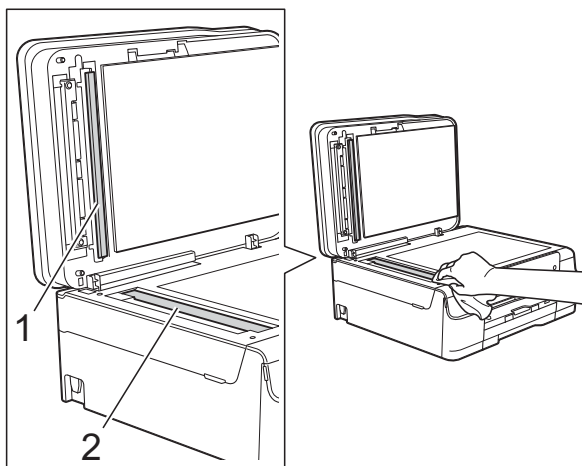

## NOTA

Para além de limpar o vidro com um limpavidros que não seja inflamável, passe a ponta dos dedos pelo vidro para tentar detectar alguma coisa. Se sentir sujidade ou resíduos, limpe o vidro de novo, prestando especial atenção a essa área. Poderá ser necessário repetir o processo de limpeza três ou quatro vezes. Para testar, faça uma cópia após cada tentativa de limpeza.



Quando existe uma mancha de sujidade ou líquido corrector no vidro, a amostra impressa apresenta uma linha vertical.

Depois de limpar o vidro, a linha vertical desaparece.

## Limpar a cabeça de impressão

Para manter uma boa qualidade de impressão, o equipamento limpa automaticamente a cabeça de impressão sempre que necessário. Pode iniciar o processo de limpeza manualmente se tiver um problema de qualidade de impressão.

Limpe a cabeça de impressão se aparecer uma linha horizontal no texto ou nos gráficos ou texto em branco nas páginas impressas. Pode limpar apenas o Preto, três cores de cada vez (Amarelo/Ciã/Magenta) ou as quatro cores ao mesmo tempo.

A limpeza da cabeça de impressão consome tinta. Limpar demasiadas vezes gasta tinta desnecessariamente.

### IMPORTANTE

NÃO toque na cabeça de impressão. Se tocar na cabeça de impressão, pode causar danos permanentes e anular a garantia da mesma.

1 Prima .

### NOTA

Pode também premir  (Definiç.) e Tinta.

2 Prima Limpando.

3 Prima Preto, Cor ou Todas. O equipamento limpa a cabeça de impressão. Quando terminar a limpeza, o equipamento volta a estar no modo Pronto.

### NOTA

- Se limpar a cabeça de impressão pelo menos cinco vezes e a impressão não melhorar, experimente instalar um novo cartucho Innobella™ Original da Brother para cada cor problemática. Experimente voltar a limpar a cabeça de impressão até mais cinco vezes. Se a impressão não tiver melhorado, contacte o serviço de apoio ao cliente da Brother ou o revendedor Brother da sua área.
- Pode também limpar a cabeça de impressão a partir do computador.  
(►► Manual do Utilizador da Rede e do Software.)

## Verificar a qualidade de impressão

Se as impressões tiverem cores e texto esbatidos ou matizados, alguns dos bocais da cabeça de impressão podem estar obstruídos. Pode verificar essa situação imprimindo uma folha de verificação da qualidade de impressão e examinando o padrão de verificação dos bocais.

1 Prima .

### NOTA

Pode também premir  (Definiç.) e Tinta.

2 Prima Imprimir teste.

3 Prima Qual. Impressão.

4 Prima OK. O equipamento começa a imprimir a folha de verificação da qualidade de impressão.

5 Verifique a qualidade dos quatro blocos de cor na folha.

- 6 O ecrã táctil pergunta se a qualidade de impressão é boa. Efectue um dos seguintes procedimentos:

- Se todas as linhas estiverem nítidas e visíveis, prima **Sim** para terminar a verificação da qualidade de impressão e avance para o passo 10.
- Se faltarem linhas curtas, conforme indicado em seguida, prima **Não**.

OK

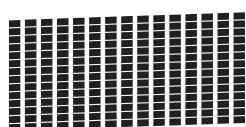

Má



- 7 O ecrã táctil pergunta se a qualidade de impressão está OK para o preto e depois para as três cores. Prima **Sim** ou **Não**.

- 8 O ecrã táctil pergunta se deseja iniciar a limpeza. Prima **OK**.

O equipamento inicia a limpeza da cabeça de impressão.

- 9 Quando o procedimento de limpeza terminar, prima **OK**. O equipamento volta a imprimir a folha de verificação da qualidade de impressão. Volte ao passo 5.

- 10 Prima .

Se limpar a cabeça de impressão pelo menos cinco vezes e a impressão não melhorar, experimente instalar um novo cartucho de tinta original da marca Brother para cada cor problemática. Experimente voltar a limpar a cabeça de impressão até mais cinco vezes. Se a impressão não tiver melhorado, contacte o serviço de apoio ao cliente da Brother ou o revendedor Brother da sua área.

## IMPORTANTE

NÃO toque na cabeça de impressão. Se tocar na cabeça de impressão, pode causar danos permanentes e anular a garantia da mesma.

## NOTA



Quando um bocal da cabeça de impressão está obstruído, a amostra impressa tem esta aparência.

Depois de limpar o bocal da cabeça de impressão, as linhas horizontais desaparecem.

## Verificar o alinhamento da impressão

Se o texto impresso ficar impreciso ou as imagens ficarem desbotadas, poderá ter de ajustar o alinhamento da impressão depois de transportar o equipamento.

- 1 Prima .

## NOTA

Pode também premir  (Definiç.) e Tinta.

- 2 Prima **Imprimir teste**.
- 3 Prima **Alinhamento**.

- 4 Prima OK.  
O equipamento começa a imprimir a folha de verificação do alinhamento.

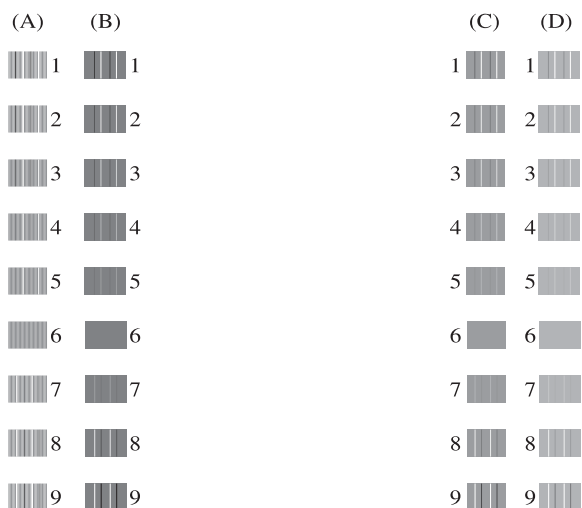

- 5 Para o padrão “A”, prima ▲ ou ▼ para visualizar o número do teste de impressão que tem as faixas verticais menos visíveis (1-9) e, em seguida, prima-o.  
Prima OK.  
Repita este passo para os padrões B, C e D.  
No exemplo, o número 6 é a melhor escolha para A, B, C e D.

- 6 Prima .

## NOTA

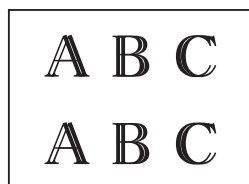

Quando o alinhamento da impressão não está correctamente ajustado, o texto fica com este aspecto desfocado.

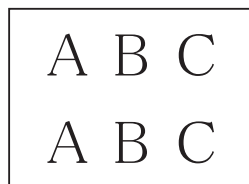



Depois de o alinhamento da impressão ser correctamente ajustado, o texto fica com este aspecto.

## Configurar a data e a hora

O ecrã táctil apresenta a data e a hora. Se não estiverem corretas, siga estas instruções para acertá-las.

Pode adicionar a data e a hora a cada fax que envia configurando a ID do aparelho.

- 1 Prima  (Definiç.).
- 2 Prima Definiç. todas.
- 3 Prima ▲ ou ▼ para visualizar Conf.inicial.
- 4 Prima Conf.inicial.
- 5 Prima ▲ ou ▼ para visualizar Data e Hora.
- 6 Prima Data e Hora.
- 7 Prima Data.
- 8 Introduza os últimos dois dígitos do ano no ecrã táctil e, em seguida, prima OK.
- 9 Introduza os dois dígitos do mês no ecrã táctil e, em seguida, prima OK.
- 10 Introduza os dois dígitos do dia no ecrã táctil e, em seguida, prima OK.
- 11 Prima Hora.
- 12 Introduza a hora (em formato de 24 horas) utilizando o teclado do ecrã táctil. Prima OK.  
(Por exemplo, introduza 19:45 para as 7:45 da tarde.)
- 13 Prima .

Se acha que o equipamento tem algum problema, comece por verificar cada um dos itens abaixo apresentados e siga as sugestões para a solução de problemas.

O próprio utilizador pode resolver a maioria dos problemas. Se necessitar de ajuda adicional, o Brother Solutions Center disponibiliza as mais recentes sugestões para a solução de problemas e as questões mais frequentes.

Visite-nos em <http://solutions.brother.com/>.

## Identificar o problema

Comece por verificar se:

- O cabo de alimentação do equipamento está ligado correctamente e o interruptor de energia está na posição correcta.
- Todas as peças de protecção foram removidas.
- O papel foi introduzido correctamente na gaveta do papel.
- Os cabos de interface estão ligados com firmeza ao equipamento e ao computador ou a ligação sem fios está configurada no equipamento e no computador.
- Mensagens do ecrã táctil

(Consulte *Mensagens de erro e de manutenção* >> página 93.)

Se não conseguiu resolver a questão com estas verificações, identifique o problema e consulte a página sugerida.

Problemas no manuseamento do papel e impressão:

- *Dificuldades de impressão* >> página 126
- *Dificuldades com a qualidade de impressão* >> página 128
- *Dificuldades com o manuseamento do papel* >> página 130
- *Imprimir faxes recebidos* >> página 131

Problemas nos números de telefone e de fax:

- *Linha telefónica ou ligações* >> página 131
- *Processar as chamadas recebidas* >> página 134
- *Receber faxes* >> página 132
- *Enviar faxes* >> página 133

Problemas na cópia:

- *Dificuldades de cópia* >> página 135

Problemas na digitalização:

- *Dificuldades de digitalização* >> página 135
- *Dificuldades no PhotoCapture Center™* >> página 135

Problemas no software e na rede:

- *Dificuldades de software* >> página 136
- *Dificuldades de rede* >> página 136
- *Dificuldades na introdução de dados* >> página 137

## Mensagens de erro e de manutenção

Tal como com qualquer produto de escritório sofisticado, podem ocorrer erros e os consumíveis podem precisar de ser substituídos. Neste caso, o equipamento identifica o erro ou a manutenção de rotina necessária e apresenta a mensagem de erro correspondente. As mensagens de erro e de manutenção mais comuns são descritas na tabela.

O próprio utilizador pode corrigir a maioria dos erros e efectuar a manutenção de rotina. Se necessitar de ajuda adicional, o Brother Solutions Center disponibiliza as mais recentes sugestões para a solução de problemas e as questões mais frequentes.

Visite-nos em <http://solutions.brother.com/>.

| Mensagem de erro  | Causa  | Acção  |
|---|--|--|
| <p>A gaveta do disco não alimentou<br/>(MFC-J870DW)</p> | <p>A gaveta do disco não está introduzida na guia do disco.</p>  | <p>Depois de colocar um disco na gaveta do disco, introduza-a na guia do disco e alinhe as marcas triangulares.<br/>Prima <b>Reiniciar Impr.</b></p>   |
| <p>Absorv. tinta cheio</p>                              | <p>A caixa de absorção de tinta ou a caixa de limpeza está cheia. Estes componentes são itens de manutenção periódica que podem necessitar de ser substituídos após um certo período de tempo para garantir o desempenho óptimo do equipamento Brother. Como estes componentes são itens de manutenção periódica, a garantia não cobre a sua substituição. A necessidade de substituir estes itens e o período de tempo que antecede a substituição depende do número de purgas e descargas que são precisas para limpar o sistema da tinta. Estas caixas acumulam quantidades de tinta durante as diferentes operações de purga e descarga. O número de vezes que um equipamento efectua purgas e descargas para limpeza varia em função de diferentes situações. Por exemplo, ligar e desligar o equipamento com frequência provoca vários ciclos de limpeza, porque o equipamento efectua uma limpeza automática quando é ligado. A utilização de tinta que não seja da Brother pode provocar limpezas frequentes, uma vez que essa tinta pode originar uma má qualidade de impressão, que é resolvida através de limpeza. Quantas mais vezes o equipamento necessitar de limpeza, mais depressa estas caixas enchem.</p> <p><b>NOTA</b></p> <p><i>As reparações que resultam da utilização de consumíveis que não são da Brother podem não ser cobertas pela garantia do produto em vigor.</i></p> | <p>A caixa de absorção de tinta ou a caixa de limpeza precisa de ser substituída. Contacte o serviço de apoio ao cliente da Brother ou o centro de assistência Brother autorizado da sua área para que o seu equipamento seja reparado.</p> <p>Outros motivos para limpeza são:</p> <ol style="list-style-type: none"> <li>1 Depois de um encravamento de papel ser eliminado, o equipamento efectua uma limpeza automática antes de imprimir o próximo fax recebido.</li> <li>2 O equipamento efectua uma limpeza automática se estiver inactivo por mais de 30 dias (uso pouco frequente).</li> <li>3 O equipamento efectua uma limpeza automática depois de os cartuchos de tinta da mesma cor terem sido substituídos 12 vezes.</li> </ol> |



| Mensagem de erro   | Causa   | Acção  |
|--|---|--|
| Absorv.tint<br>qua.cheio   | A caixa de absorção de tinta ou a caixa de limpeza está quase cheia.  | Contacte o serviço de apoio ao cliente da Brother ou o revendedor Brother da sua área.   |
| Baixa Tempertura   | A temperatura ambiente é demasiado baixa.   | Depois de aumentar a temperatura ambiente, deixe o equipamento aquecer até atingir a temperatura ambiente. Tente novamente mais tarde.   |
| Cor de Tinta<br>incorrecta   | Foi colocado um cartucho de tinta na posição errada.  | Verifique quais os cartuchos de tinta que não estão colocados na posição correspondente à respectiva cor e desloque-os para a posição correcta.  |
| Desligado  | A outra pessoa ou o equipamento de fax da outra pessoa parou a chamada.   | Tente enviar ou receber de novo. Se as chamadas forem paradas repetidamente e estiver a utilizar um sistema VoIP (Voice over IP), experimente alterar a Compatibilidade para Básico (para VoIP). (Consulte <i>Interferência na linha telefónica / VoIP</i> ►► página 138.)   |
| Disp. incorrecto<br>Desligue disposit.<br>do conector frontal<br>e desligue e volte a<br>ligar o aparelho. | Um dispositivo danificado está ligado à interface directa USB.  | Desligue o dispositivo da interface directa USB e prima  para o desligar; em seguida, ligue de novo o dispositivo.  |
| Disp. incorrecto<br>Desligue o<br>dispositivo USB.   | Foi ligado à interface directa USB um dispositivo USB ou uma unidade USB flash não suportado.<br><br>Para mais informações, visite-nos em <a href="http://solutions.brother.com/">http://solutions.brother.com/</a> . | Desligue o dispositivo da interface directa USB. Desligue o equipamento e, em seguida, ligue-o novamente.  |
| Doc. encravado/muito<br>comprido   | O documento não foi introduzido ou alimentado correctamente ou o documento digitalizado pelo ADF era muito comprido.  | (Consulte <i>Utilizar o ADF</i> ►► página 32.)<br><br>(Consulte <i>Encravamento de documentos</i> ►► página 108.)  |
| Encrav. Disco<br>[Front.]<br>(MFC-J870DW)  | O disco ficou encravado durante a impressão. A gaveta do disco foi ejectada da parte da frente do equipamento.  | Retire a gaveta do disco da guia do disco.<br>(Consulte <i>A gaveta do disco está encravada na parte da frente do equipamento</i> ►► página 124.)  |
| Encrav. Disco<br>[Tras.]<br>(MFC-J870DW)   | O disco ficou encravado durante a impressão.  | Certifique-se de que existe espaço suficiente atrás do equipamento. Levante a tampa do scanner. Exerça uma ligeira pressão sobre a gaveta do disco no sentido da parte de trás do equipamento e retire a gaveta do disco.<br>(Consulte <i>A gaveta do disco está encravada na parte de trás do equipamento</i> ►► página 124.) |

| Mensagem de erro                  | Causa   | Acção  |
|-----------------------------------|---|--|
| <p>Encrav. Papel<br/>[Fr, Tr]</p> | <p>O papel está encravado no equipamento.</p> | <p>Retire o papel encravado, seguindo os passos descritos em cada uma das secções abaixo:</p> <ul style="list-style-type: none"> <li>■ (MFC-J650DW)<br/><i>Encravamento da impressora ou do papel (MFC-J650DW)</i><br/>➤➤ página 109</li> <li>■ (MFC-J870DW)<br/><i>Encravamento da impressora ou do papel (MFC-J870DW)</i><br/>➤➤ página 116</li> </ul> <p>Certifique-se de que a guia do comprimento do papel está configurada para o tamanho de papel correcto.</p> <p>Se ocorrer um encravamento de papel repetidamente, é possível que um pequeno pedaço de papel esteja preso no equipamento. Verifique se ainda existe papel encravado no equipamento seguindo os passos descritos em cada uma das secções abaixo:</p> <ul style="list-style-type: none"> <li>■ (MFC-J650DW)<br/><i>Operações de desencravamento de papel adicionais</i><br/>➤➤ página 114</li> <li>■ (MFC-J870DW)<br/><i>Operações de desencravamento de papel adicionais</i><br/>➤➤ página 121</li> </ul> |

| Mensagem de erro                  | Causa   | Acção  |
|-----------------------------------|---|--|
| <p>Encrav. Papel<br/>[Front.]</p> | <p>O papel está encravado no equipamento.</p> | <p>Retire o papel encravado, seguindo os passos descritos em cada uma das secções abaixo:</p> <ul style="list-style-type: none"> <li>■ (MFC-J650DW)<br/><i>Encravamento da impressora ou do papel (MFC-J650DW)</i><br/>➤➤ página 109</li> <li>■ (MFC-J870DW)<br/><i>Encravamento da impressora ou do papel (MFC-J870DW)</i><br/>➤➤ página 116</li> </ul> <p>Certifique-se de que a guia do comprimento do papel está configurada para o tamanho de papel correcto.</p> <p>Se ocorrer um encravamento de papel repetidamente, é possível que um pequeno pedaço de papel esteja preso no equipamento. Verifique se ainda existe papel encravado no equipamento seguindo os passos descritos em cada uma das secções abaixo:</p> <ul style="list-style-type: none"> <li>■ (MFC-J650DW)<br/><i>Operações de desencravamento de papel adicionais</i><br/>➤➤ página 114</li> <li>■ (MFC-J870DW)<br/><i>Operações de desencravamento de papel adicionais</i><br/>➤➤ página 121</li> </ul> |

| Mensagem de erro                 | Causa   | Acção  |
|----------------------------------|---|--|
| Encravamento de Papel [Traseira] | O papel está encravado no equipamento.  | <p>Retire o papel encravado, seguindo os passos descritos em cada uma das secções abaixo:</p> <ul style="list-style-type: none"> <li>■ (MFC-J650DW)<br/><i>Encravamento da impressora ou do papel (MFC-J650DW)</i><br/>➤➤ página 109</li> <li>■ (MFC-J870DW)<br/><i>Encravamento da impressora ou do papel (MFC-J870DW)</i><br/>➤➤ página 116</li> </ul> <p>Certifique-se de que a guia do comprimento do papel está configurada para o tamanho de papel correcto.</p> <p>Se ocorrer um encravamento de papel repetidamente, é possível que um pequeno pedaço de papel esteja preso no equipamento. Verifique se ainda existe papel encravado no equipamento seguindo os passos descritos em cada uma das secções abaixo:</p> <ul style="list-style-type: none"> <li>■ (MFC-J650DW)<br/><i>Operações de desencravamento de papel adicionais</i><br/>➤➤ página 114</li> <li>■ (MFC-J870DW)<br/><i>Operações de desencravamento de papel adicionais</i><br/>➤➤ página 121</li> </ul> |
|                                  | Está acumulado pó de papel na superfície dos rolos de recolha de papel.                                       | Limpe os rolos de recolha de papel. (➤➤ Manual Avançado do Utilizador: <i>Limpar os rolos de recolha de papel.</i> )   |
| Erro comunic.                    | A má qualidade da linha telefónica causou um erro de comunicação.   | Se o problema continuar, contacte a companhia de telefones e peça-lhes que verifiquem a linha telefónica.  |
| Erro de Media                    | O cartão de memória está danificado, incorrectamente formatado ou existe um problema com o cartão de memória. | <p>Retire o cartão de memória da unidade multimédia (ranhura) do equipamento e formate-o correctamente.</p> <p>Coloque o cartão novamente na ranhura para verificar se está na posição correcta. Se o erro se mantiver, verifique a unidade multimédia (ranhura) do equipamento, colocando outro cartão de memória que saiba estar a funcionar.</p>  |

| Mensagem de erro                                 | Causa  | Acção  |
|--|--|--|
| Falha na detecção do original<br>(MFC-J870DW)    | O equipamento não detectou o original (disco ou fotografia) durante a digitalização.   | Efectue um dos seguintes procedimentos: <ul style="list-style-type: none"> <li>■ Remova a sujidade que possa existir no vidro do scanner.</li> <li>■ Antes de digitalizar, seleccione o tipo de documento (disco ou papel).</li> <li>■ Durante a digitalização, feche a tampa do scanner.</li> <li>■ Coloque apenas uma folha no vidro do scanner.</li> <li>■ Certifique-se de que o documento está colocado correctamente no vidro do scanner.</li> </ul> |
| Gaveta disco bate atrás aparelho<br>(MFC-J870DW) | Não existe espaço suficiente atrás do equipamento para a gaveta do disco efectuar a alimentação. A gaveta do disco foi ejectada da parte da frente do equipamento. | Retire a gaveta do disco da guia do disco.<br>(Consulte <i>A gaveta do disco está encravada na parte da frente do equipamento</i> >> página 124.)  |
|  | A gaveta do disco está presa na parte de trás do equipamento.  | Certifique-se de que existe espaço suficiente atrás do equipamento. Levante a tampa do scanner. Exerça uma ligeira pressão sobre a gaveta do disco no sentido da parte de trás do equipamento e retire a gaveta do disco.<br>(Consulte <i>A gaveta do disco está encravada na parte de trás do equipamento</i> >> página 124.)   |
| Hub Inutilizável                                 | Foi ligado um hub ou uma unidade USB flash com hub à interface directa USB.  | Os hubs, incluindo as unidades USB flash que têm um hub integrado, não são suportados. Desligue o dispositivo da interface directa USB.  |
| Imagem muito grande<br>(MFC-J870DW)              | As proporções da fotografia são irregulares, pelo que não foi possível adicionar efeitos.  | Selecione uma imagem de proporções regulares.  |
| Imagem muito pequena<br>(MFC-J870DW)             | O tamanho da fotografia é demasiado pequeno para recortar.   | Selecione uma imagem maior.  |
| Impossível detectar vol. de tinta                | Se estiver a utilizar tinta que não seja original da Brother, o equipamento pode não detectar o volume de tinta.   | Substitua o cartucho por um cartucho de tinta original da Brother. Se a mensagem de erro persistir, contacte o serviço de apoio ao cliente da Brother ou o revendedor Brother da sua área.   |

| Mensagem de erro                     | Causa  | Acção  |
|--------------------------------------|--|--|
| Impossível impr.<br>Substitua tinta. | Um ou mais cartuchos de tinta acabaram. O equipamento pára todas as operações de impressão. Enquanto houver memória disponível, os faxes monocromáticos serão guardados na memória. Se um equipamento enviar um fax a cores, o protocolo do seu equipamento pede que o fax seja enviado no modo monocromático. | Substitua os cartuchos de tinta. (Consulte <i>Substituir os cartuchos de tinta</i> >> página 84.)  |
| Inic. do Ecrã Táctil Falhou          | O ecrã táctil foi premido antes da inicialização de arranque estar completa.   | Certifique-se de que nada está a tocar ou está encostado ao ecrã táctil, especialmente quando liga a ficha do equipamento.   |
|                                      | É possível que existam resíduos presos na parte inferior do ecrã táctil e na respectiva estrutura.   | Introduza um pedaço de papel rígido entre a parte inferior do ecrã táctil e a respectiva estrutura e desloque-o para a frente e para trás para forçar a saída dos resíduos.  |
| Ligação falhou                       | Tentou efectuar o polling num equipamento de fax que não está no modo Aguardar Poll.   | Verifique a configuração de polling do outro equipamento de fax.   |
| Memória Cheia                        | A memória do equipamento está cheia.   | <p><b>Se estiver em curso uma operação de cópia ou envio de fax:</b></p> <ul style="list-style-type: none"> <li>■ Prima , Sair ou Fechar, aguarde que as outras operações que estão em curso terminem e volte a tentar.</li> <li>■ Prima <i>Enviar agora</i> para enviar as páginas digitalizadas até esse momento.</li> <li>■ Prima <i>Impressão parcial</i> para copiar as páginas digitalizadas até esse momento.</li> <li>■ Apague dados da memória. Para libertar mais memória, pode desactivar a opção <i>Receber memória</i>. (&gt;&gt; Manual Avançado do Utilizador: <i>Desactivar as operações de recepção na memória</i>.)</li> <li>■ Imprima os faxes que estão na memória. (&gt;&gt; Manual Avançado do Utilizador: <i>Imprimir um fax da memória</i>.)</li> </ul> |

| Mensagem de erro   | Causa  | Acção   |
|--|--|---|
| Não detectado  | Instalou um novo cartucho de tinta com demasiada rapidez e o equipamento não o detectou.   | Retire o novo cartucho de tinta e volte a instalá-lo lentamente e com firmeza até o manípulo do cartucho se levantar. (Consulte <i>Substituir os cartuchos de tinta</i> >> página 84.)  |
|  | Um cartucho de tinta não foi instalado correctamente.  |   |
|  | Se estiver a utilizar tinta que não seja original da Brother, o equipamento pode não detectar o cartucho de tinta.                                       | Substitua o cartucho por um cartucho de tinta original da Brother. Se a mensagem de erro persistir, contacte o serviço de apoio ao cliente da Brother ou o revendedor Brother da sua área.  |
| Não pode limpar XX<br>Impossível<br>inicializar XX<br>Não pod imprimir XX<br>Não pod Digitalz XX | Ocorreu um problema mecânico no equipamento.<br><br>—OU—<br><br>Um objecto estranho, como um clipe ou um pedaço de papel rasgado, entrou no equipamento. | Abra a tampa do scanner e retire eventuais objectos estranhos e restos de papel do interior do equipamento. Se a mensagem de erro continuar, efectue o procedimento a seguir descrito.<br><br>(MFC-J650DW)<br>Consulte <i>Transferir os seus faxes ou o relatório de histórico de fax</i> >> página 106 antes de desligar o equipamento para não perder mensagens importantes. Em seguida, desligue o equipamento da corrente eléctrica durante alguns minutos e volte a ligá-lo.<br><br>(MFC-J870DW)<br>Desligue o equipamento da corrente eléctrica durante alguns minutos e volte a ligá-lo. (O equipamento pode ser desligado durante cerca de 24 horas sem perder os faxes que estão guardados na memória. Consulte <i>Transferir os seus faxes ou o relatório de histórico de fax</i> >> página 106.) |

| Mensagem de erro                            | Causa  | Acção   |
|---|--|---|
| Papel errado                                | A configuração do tamanho do papel não corresponde ao tamanho do papel que se encontra na gaveta. Ou então não ajustou as guias do papel existentes na gaveta aos indicadores do tamanho do papel que está a utilizar.   | <p>1 Verifique se o tamanho do papel que seleccionou corresponde ao tamanho do papel que se encontra na gaveta.<br/>(Consulte <i>Tamanho do papel</i> &gt;&gt; página 27.)</p> <p>2 Certifique-se de que colocou o papel numa posição vertical, ajustando as guias do papel aos indicadores do tamanho do papel utilizado. (Consulte <i>Colocar papel e outros suportes de impressão</i> &gt;&gt; página 20.)</p> <p>3 Depois de verificar o tamanho do papel e a posição do mesmo, prima <b>OK</b> no ecrã tátil.</p> <p>Se estiver a imprimir a partir do computador, certifique-se de que o tamanho do papel que seleccionou no controlador de impressora corresponde ao tamanho do papel colocado na gaveta.<br/>(&gt;&gt; Manual do Utilizador da Rede e do Software.)</p> |
| Pouca tinta                                 | Um ou mais cartuchos de tinta estão quase a acabar. Se um dos cartuchos de tinta de cor estiver quase a acabar e alguém lhe estiver a enviar um fax a cores, o protocolo do seu equipamento solicita que o fax seja enviado como monocromático. Se o equipamento que está a enviar conseguir convertê-lo, o fax a cores será impresso no seu equipamento como fax monocromático. | Encomende um novo cartucho. Pode continuar a imprimir até o ecrã tátil indicar <i>Impossível impr.</i><br>(Consulte <i>Substituir os cartuchos de tinta</i> >> página 84.)  |
| Procure um disco imprimível<br>(MFC-J870DW) | Não é possível imprimir no disco.  | Retire o disco e coloque um disco imprimível na gaveta do disco. Introduza a gaveta do disco na guia do disco e alinhe as marcas triangulares.<br>Prima <b>Reiniciar Impr.</b>  |
|   | Não foi introduzido qualquer disco na respectiva gaveta.   | Certifique-se de que existe um disco correctamente colocado na respectiva gaveta.   |
| Restam dados na memória                     | Ainda há dados de impressão na memória do equipamento.   | Prima  . O equipamento cancela a tarefa e apaga-a da memória. Tente imprimir novamente.  |



| Mensagem de erro      | Causa   | Acção   |
|-----------------------|---|---|
| S/respost./ocup.      | O número que marcou não atendeu ou está ocupado.  | Verifique o número e tente de novo.   |
| Sem Cartucho de Tinta | Um cartucho de tinta não foi instalado correctamente.   | Retire o novo cartucho de tinta e volte a instalá-lo lentamente e com firmeza até o manípulo do cartucho se levantar. (Consulte <i>Substituir os cartuchos de tinta</i> >> página 84.)  |
| Sem Ficheiro          | O cartão de memória ou a unidade USB flash que colocou na unidade multimédia não contém um ficheiro .JPG.   | Volte a colocar o cartão de memória ou a unidade USB flash correctos na ranhura.  |
| Sem ID chamada        | Não há histórico de chamadas recebidas. Não recebeu chamadas ou não subscreveu o serviço de identificação de chamada da sua companhia de telefones. | Se pretender utilizar a função de identificação de chamada, contacte a sua companhia de telefones. (Consulte <i>Identificação de chamada</i> >> página 48.)   |
| Sem memória de fax    | A memória do fax está cheia.  | Efectue um dos seguintes procedimentos: <ul style="list-style-type: none"> <li>■ Apague dados da memória. Para libertar mais memória, pode desactivar a opção Receber memória. (&gt;&gt; Manual Avançado do Utilizador: <i>Desactivar as operações de recepção na memória.</i>)</li> <li>■ Imprima os faxes que estão na memória. (&gt;&gt; Manual Avançado do Utilizador: <i>Imprimir um fax da memória.</i>)</li> </ul> |
| Suporte cheio.        | O cartão de memória ou a unidade USB flash que está a utilizar já contém 999 ficheiros.   | O equipamento só consegue guardar dados no cartão de memória ou na unidade USB flash se estes contiverem menos de 999 ficheiros. Elimine ficheiros não utilizados e tente novamente.  |
|                       | O cartão de memória ou a unidade USB flash que está a utilizar não possui espaço livre suficiente para digitalizar os documentos.                   | Prima  .<br>Elimine ficheiros não utilizados do cartão de memória ou da unidade USB flash para libertar algum espaço e tente novamente.  |

| Mensagem de erro                                | Causa  | Acção   |
|---|--|---|
| Só impress lado simples P/B<br>Substitua tinta. | <p>Um ou mais cartuchos de tinta a cores acabaram.</p> <p>Pode utilizar o equipamento no modo monocromático durante cerca de quatro semanas, dependendo do número de páginas que imprimir.</p> <p>Enquanto esta mensagem aparecer no ecrã táctil, cada operação funciona da seguinte forma:</p> <ul style="list-style-type: none"> <li>■ Impressão<br/>Se seleccionar <b>Escala de cinzentos</b> no separador <b>Avançado</b> do controlador de impressora, pode utilizar o equipamento como uma impressora monocromática.<br/>A impressão nos 2 lados não está disponível quando esta mensagem aparece.</li> <li>■ Cópia<br/>Se o tipo de papel estiver configurado para <i>Papel Normal</i>, pode fazer cópias no modo monocromático.<br/>A cópia de 2 lados não está disponível quando esta mensagem aparece.</li> <li>■ Faxes<br/>Se o tipo de papel estiver configurado para <i>Papel Normal</i> ou <i>Papel Revest</i>, o equipamento recebe e imprime os faxes no modo monocromático.<br/>Se um equipamento enviar um fax a cores, o protocolo do seu equipamento pede que o fax seja enviado no modo monocromático.</li> </ul> | <p>Substitua os cartuchos de tinta. (Consulte <i>Substituir os cartuchos de tinta</i> ►► página 84.)</p> <p><b>NOTA</b></p> <p>O equipamento pára todas as operações de impressão, pelo que só pode utilizá-lo quando instalar um novo cartucho de tinta nos casos seguintes:</p> <ul style="list-style-type: none"> <li>• Se desligar o equipamento ou retirar o cartucho de tinta.</li> <li>• Se o tipo de papel estiver configurado para qualquer opção, excepto <i>Papel Normal</i> ou <i>Papel Revest</i>.</li> <li>• (Windows®) Se seleccionar <b>Papel Secante lento</b> no separador <b>Básico</b> do controlador de impressora.<br/><br/>(Macintosh) Se seleccionar <b>Papel Secante lento</b> nas <b>Definições de impressão</b> do controlador de impressora.</li> </ul> |
| Tampa Aberta.                                   | A tampa do scanner não está encaixada na posição fechada.  | <p>Abra a tampa do scanner e feche-a novamente.</p> <p>Certifique-se de que o cabo da linha telefónica e o cabo USB (caso seja utilizado) foram correctamente colocados na calha destinada aos cabos para os encaminhar para a parte de trás do equipamento.</p>  |
|   | A tampa do cartucho de tinta não está encaixada na posição fechada.  | Feche com firmeza a tampa do cartucho de tinta até ficar encaixada.   |
| Temperat Elevada                                | A temperatura ambiente é demasiado elevada.  | Depois de baixar a temperatura ambiente, deixe o equipamento arrefecer até atingir a temperatura ambiente. Tente novamente mais tarde.  |

| Mensagem de erro  | Causa   | Acção  |
|---|---|--|
| Verif. Papel  | O equipamento não tem papel ou este não está correctamente colocado na gaveta do papel. | Efectue um dos seguintes procedimentos: <ul style="list-style-type: none"> <li>■ Coloque papel na gaveta do papel e, em seguida, prima <b>OK</b> no ecrã táctil.</li> <li>■ Retire e volte a colocar o papel e, em seguida, prima <b>OK</b> no ecrã táctil. (Consulte <i>Colocar papel e outros suportes de impressão</i> &gt;&gt; página 20.)</li> </ul>                  |
|   | A gaveta do papel fotográfico está na posição errada.                                   | Volte a colocar a gaveta do papel fotográfico na posição de impressão normal quando utilizar folhas de papel. (Consulte <i>Colocar papel fotográfico</i> >> página 24.)  |
|   | A gaveta do papel não foi completamente introduzida.                                    | Retire a gaveta do papel, volte a instalá-la até ficar encaixada e, em seguida, prima <b>OK</b> no ecrã táctil.  |
|   | Está acumulado pó de papel na superfície dos rolos de recolha de papel.                 | Limpe os rolos de recolha de papel. (>> Manual Avançado do Utilizador: <i>Limpar os rolos de recolha de papel.</i> )   |
|   | A tampa de desencravamento de papel não está correctamente fechada.                     | Certifique-se de que a tampa de desencravamento de papel está bem fechada em ambas as extremidades. <ul style="list-style-type: none"> <li>■ (MFC-J650DW)<br/><i>Encravamento da impressora ou do papel (MFC-J650DW)</i><br/>&gt;&gt; página 109</li> <li>■ (MFC-J870DW)<br/><i>Encravamento da impressora ou do papel (MFC-J870DW)</i><br/>&gt;&gt; página 116</li> </ul> |
|   | O papel está encravado no equipamento.  |  |
| Se este erro ocorrer com frequência durante a cópia de 2 lados ou a impressão de 2 lados, os rolos do alimentador de papel podem estar manchados de tinta. Limpe os rolos do alimentador de papel. (>> Manual Avançado do Utilizador: <i>Limpar os rolos do alimentador de papel.</i> ) |   |  |

## Animações de erro

As animações de erro apresentam instruções detalhadas quando o papel encrava. Pode ler os passos ao seu ritmo premindo ► para visualizar o passo seguinte e ◀ para voltar ao passo anterior.

## Transferir os seus faxes ou o relatório de histórico de fax

Se o ecrã táctil apresentar:



- Não pode limpar XX
- Impossível inicializar XX
- Não pod imprimir XX
- Não pod Digitalz XX

É recomendável transferir os faxes para outro equipamento de fax ou para o computador. (Consulte *Transferir faxes para outro equipamento de fax* ►► página 106 ou *Transferir faxes para o computador* ►► página 107.)

Pode também transferir o relatório de histórico de fax para ver se há alguns faxes que precise de transferir. (Consulte *Transferir o relatório de histórico de fax para outro equipamento de fax* ►► página 107.)

## Transferir faxes para outro equipamento de fax

Se não tiver configurado a ID do aparelho, não pode entrar no modo de transferência de faxes. (►► Guia de Instalação Rápida: *Introduzir informações pessoais (ID do equipamento).*)

- 1 Prima  para interromper temporariamente o erro.
- 2 Prima  (Definiç.).
- 3 Prima Defin. todas.
- 4 Prima ▲ ou ▼ para visualizar Serviço.
- 5 Prima Serviço.
- 6 Prima Transf. Dados.
- 7 Prima Transfêr. Fax.
- 8 Efectue um dos seguintes procedimentos:
  - Se o ecrã táctil apresentar Nenhum dado, já não há mais faxes na memória do equipamento.  
Prima Fechar e, em seguida, prima .
  - Introduza o número de fax para o qual os faxes serão encaminhados.
- 9 Prima Iniciar fax.

## Transferir faxes para o computador

Pode transferir os faxes da memória do equipamento para o computador.

- 1 Prima  para interromper temporariamente o erro.
- 2 Certifique-se de que instalou o **MFL-Pro Suite** no computador e, em seguida, active a **Recepção PC-FAX** no computador.  
Efectue um dos seguintes procedimentos:

(Windows® XP, Windows Vista® e Windows® 7)

A partir de  (**Iniciar**), seleccione **Todos os Programas, Brother, MFC-XXXX, Recepção PC-FAX** e, em seguida, **Receber**. (Em que XXXX é o nome do modelo.)

(Windows® 8)

Clique em  (**Brother Utilities** (Utilitários Brother)) e, em seguida, clique na lista pendente e seleccione o nome do modelo (caso ainda não esteja seleccionado). Clique em **Recepção PC-FAX** na barra de navegação à esquerda e, em seguida, clique em **Receber**.

- 3 Certifique-se de que configurou a Recepção PC-Fax no equipamento. (►► Manual Avançado do Utilizador: *Recepção de PC-Fax (Windows®)*.) Se houver faxes na memória do equipamento quando configurar a Recepção de PC-Fax, o ecrã táctil pergunta se pretende transferir os faxes para o computador.

- 4 Efectue um dos seguintes procedimentos:
  - Para transferir todos os faxes para o computador, prima **Sim**. Se a função **Pré-visualizar faxes**<sup>1</sup> estiver configurada para **Desligar**, ser-lhe-á perguntado se também pretende activar a opção de impressão de cópia de segurança.



<sup>1</sup> Apenas MFC-J870DW

- Para sair e deixar os faxes na memória, prima **Não**.

- 5 Prima .

## Transferir o relatório de histórico de fax para outro equipamento de fax

Se não tiver configurado a ID do aparelho, não pode entrar no modo de transferência de faxes. (►► Guia de Instalação Rápida: *Introduzir informações pessoais (ID do equipamento)*.)

- 1 Prima  para interromper temporariamente o erro.
- 2 Prima  (Definiç.).
- 3 Prima **Defin. todas**.
- 4 Prima **▲** ou **▼** para visualizar **Serviço**.
- 5 Prima **Serviço**.
- 6 Prima **Transf. Dados**.
- 7 Prima **Reportar transferência**.
- 8 Introduza o número de fax para o qual o relatório de histórico de fax deve ser encaminhado.
- 9 Prima **Iniciar fax**.

## Encravamento de documentos

Os documentos podem ficar encravados na unidade ADF se não forem introduzidos ou alimentados correctamente ou se forem muito compridos. Siga os passos para eliminar um encravamento de documentos.

### O documento está encravado na parte superior da unidade ADF

- 1 Retire o papel que não está encravado do ADF.
- 2 Abra a tampa do ADF.
- 3 Retire o documento encravado puxando-o para cima.

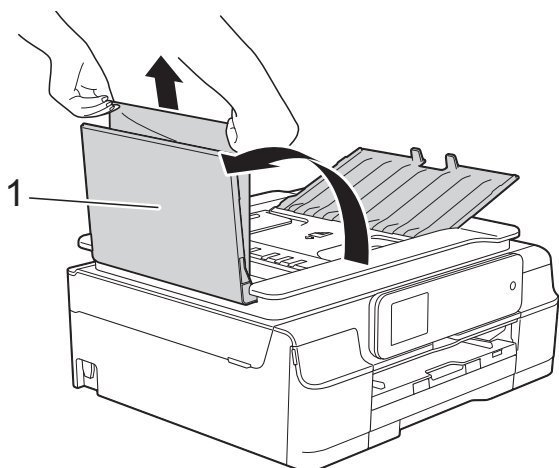

#### 1 Tampa do ADF

- 4 Feche a tampa do ADF.
- 5 Prima .

## IMPORTANTE

Para evitar encravamentos de documentos, feche a tampa do ADF correctamente, pressionando-a com cuidado no centro.

### O documento está encravado no interior da unidade ADF

- 1 Retire o papel que não está encravado do ADF.
- 2 Levante a tampa dos documentos.
- 3 Puxe o documento encravado para a esquerda e para fora.

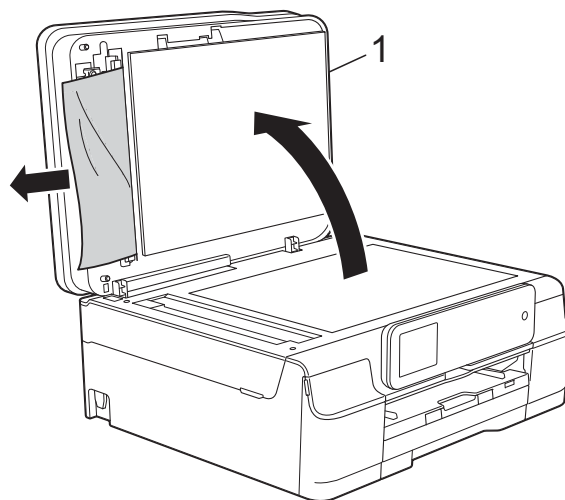

#### 1 tampa dos documentos

- 4 Feche a tampa dos documentos.
- 5 Prima .

## Retirar documentos pequenos encravados no ADF

- 1 Levante a tampa dos documentos.
- 2 Introduza um pedaço de papel rígido, como cartão, no ADF para forçar a saída de alguns pequenos pedaços de papel.

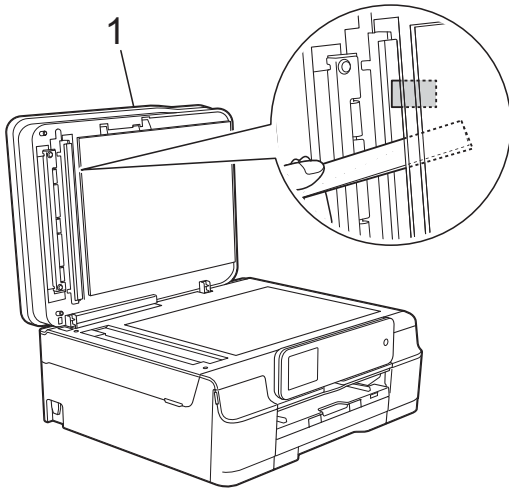

1 tampa dos documentos

- 3 Feche a tampa dos documentos.
- 4 Prima

## Encravamento da impressora ou do papel (MFC-J650DW)

Efectue os passos que se seguem para procurar e retirar papel encravado.

- 1 Desligue o equipamento da tomada eléctrica.

### IMPORTANTE

Ao fim de 24 horas após uma falha de energia, os faxes guardados na memória são perdidos.

Antes de desligar o equipamento da fonte de alimentação, pode transferir os faxes guardados na memória para um computador ou para outro equipamento de fax para não perder mensagens importantes. (Consulte *Transferir os seus faxes ou o relatório de histórico de fax* >> página 106.)

- 2 Puxe a gaveta do papel (1) completamente para fora do equipamento.

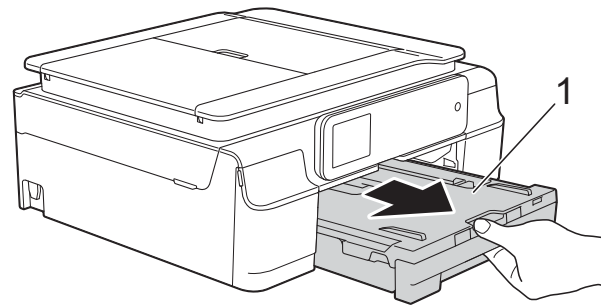

- 3 Puxe na sua direcção os dois manípulos verdes existentes dentro do equipamento para retirar o papel encravado.

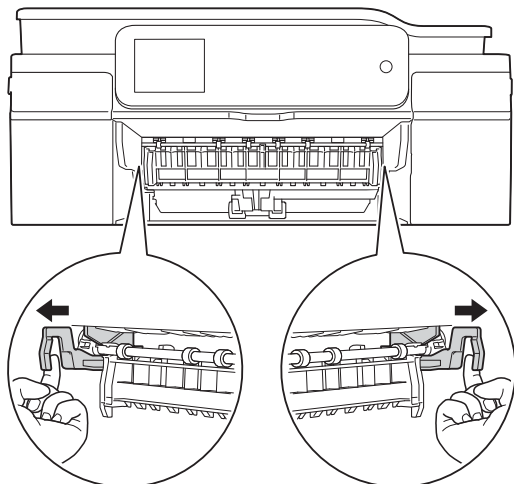

- Se o ecrã táctil apresentar Encravamento de Papel [Traseira], avance para o passo 7.

- 4 Puxe para fora o papel encravado (1).

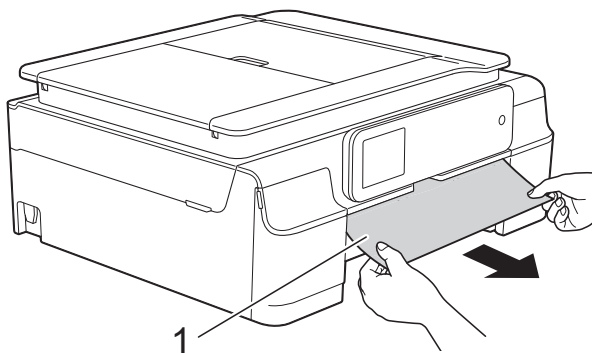

- 5 Levante a aba de desencravamento de papel e retire o papel encravado.

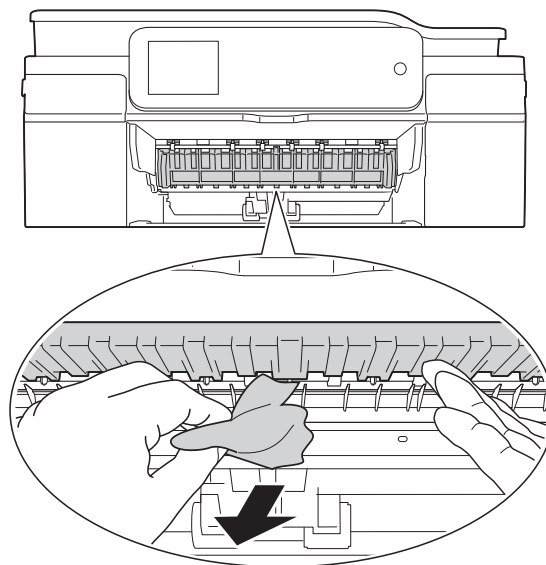

- 6 Observe com cuidado o interior do equipamento, por cima e por baixo da aba de desencravamento de papel, para ver se existem pedaços de papel.

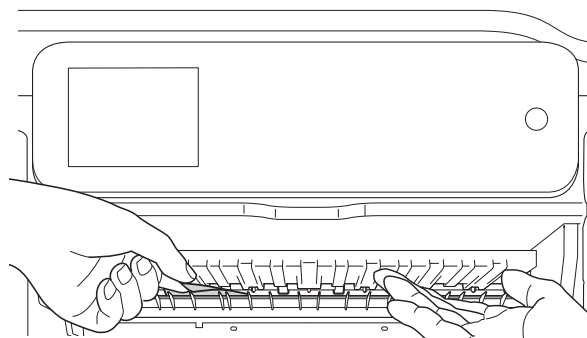

Com a gaveta retirada, efectue um dos seguintes procedimentos:

- Se o ecrã táctil apresentar Encrav. Papel [Front.], avance para o passo 10.
- Se o ecrã táctil apresentar Encrav. Papel [Fr, Tr], avance para o passo 7.



- 7** Abra a tampa de desencravamento de papel (1) situada na parte de trás do equipamento.

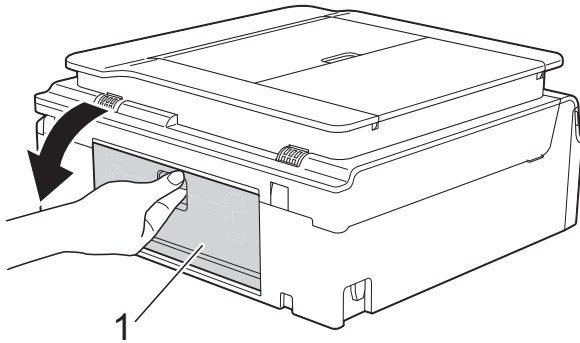

- 8** Retire o papel encravado do equipamento.

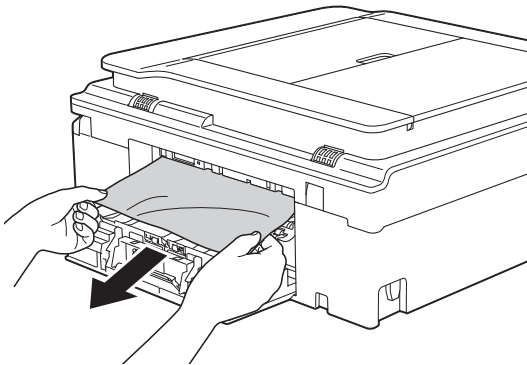

- 9** Feche a tampa de desencravamento de papel.  
Certifique-se de que a tampa está correctamente fechada.

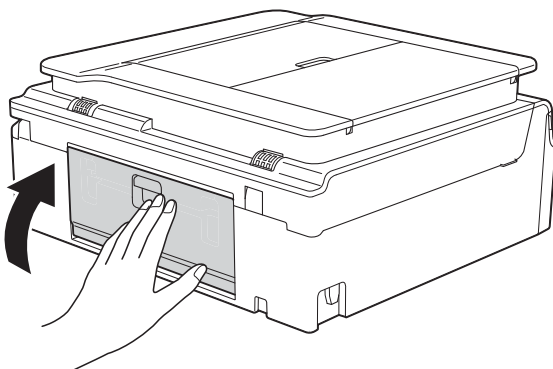

- 10** Coloque ambas as mãos sob as presilhas de plástico nos dois lados do equipamento para levantar a tampa do scanner (1) para a posição aberta. Desloque a cabeça de impressão (se necessário) para retirar algum papel que tenha ficado nesta zona. Certifique-se de que não fica papel encravado nos cantos do equipamento (2) e (3).

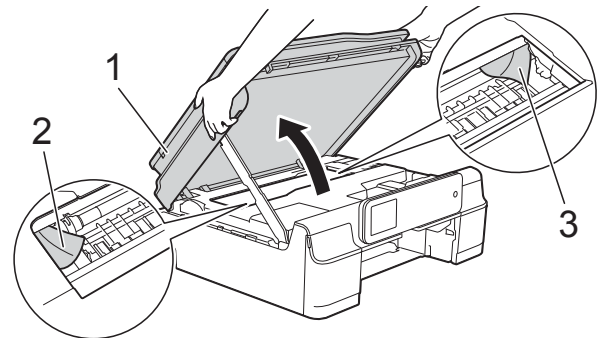

## IMPORTANTE

- NÃO toque na faixa de codificação (1). Pode causar danos no equipamento.

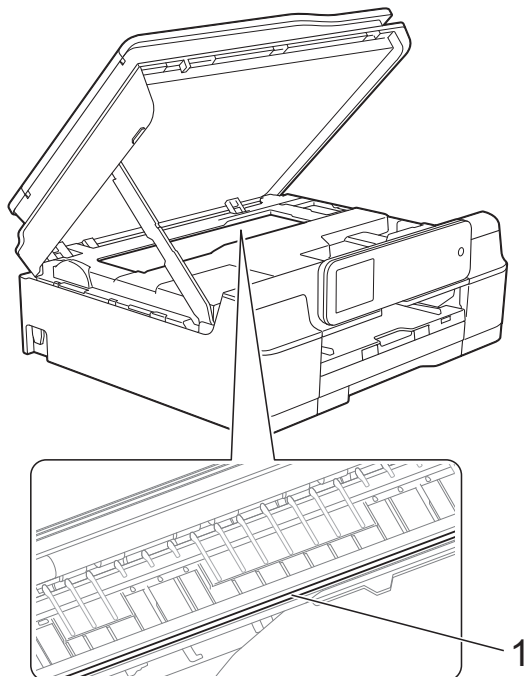

- Se o papel estiver encravado debaixo da cabeça de impressão, desligue o equipamento da fonte de alimentação e, em seguida, mova a cabeça de impressão para retirar o papel.

- Se a cabeça de impressão estiver no canto direito, como indicado na ilustração, não pode deslocá-la. Volte a ligar o cabo de alimentação. Mantenha premido o símbolo  até a cabeça de impressão se deslocar para o centro. Em seguida, desligue o equipamento da fonte de alimentação e retire o papel.

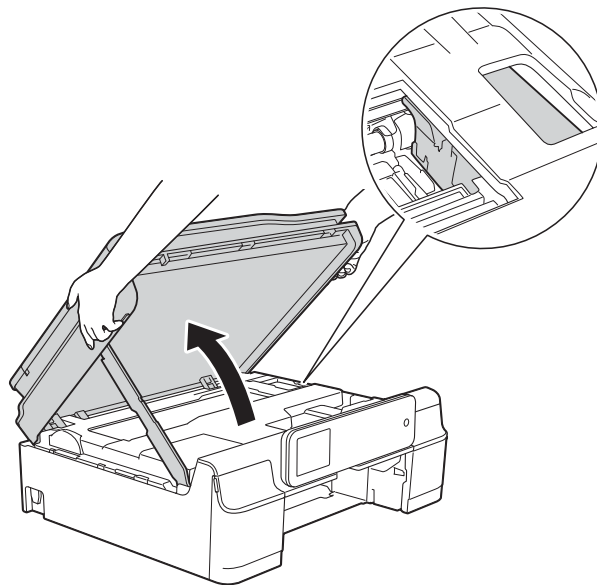

- Se a tinta entrar em contacto com a pele, lave imediatamente com sabão e água em abundância.

- 11 Observe com cuidado o interior do equipamento (1) para ver se existem pedaços de papel.

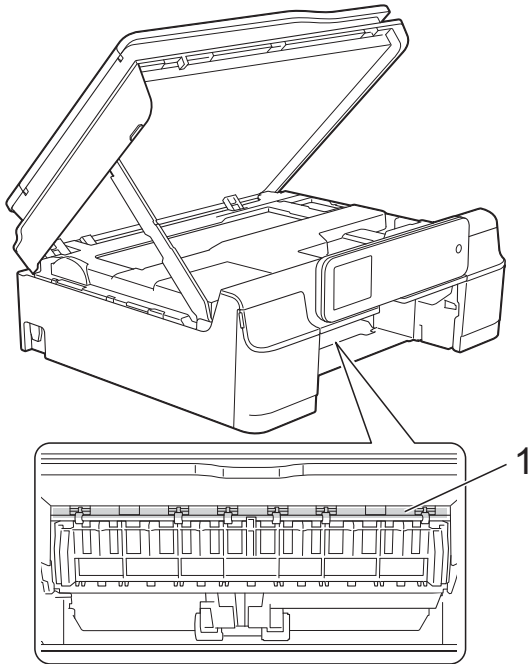

- 12 Volte a colocar a gaveta do papel firmemente no equipamento.

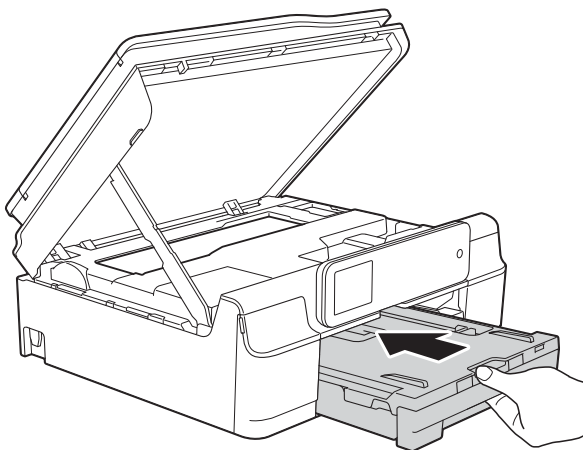

- 13 Levante a tampa do scanner (1) para libertar o bloqueio. Exerça uma ligeira pressão sobre o suporte da tampa do scanner (2) e feche a tampa do scanner (3) com ambas as mãos.

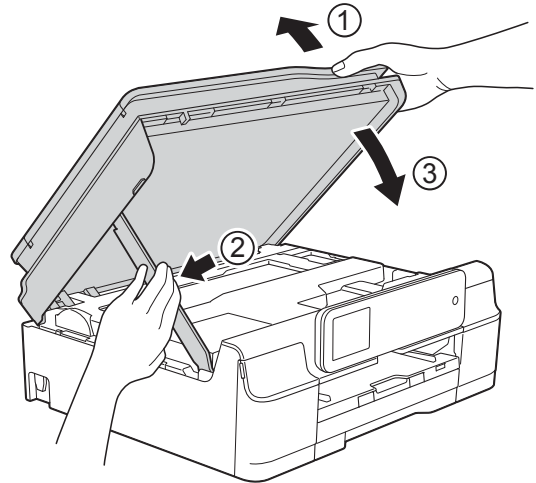

### ⚠ AVISO

Tenha o cuidado de não entalar os dedos quando fecha a tampa do scanner.

- 14 Mantendo a gaveta do papel no lugar devido, puxe para fora o suporte do papel até o encaixar na posição aberta e, em seguida, abra a aba do suporte do papel. Certifique-se de que puxa para fora o suporte do papel até o encaixar na posição adequada.

- 15 Volte a ligar o cabo de alimentação.

### NOTA

Se ocorrer um encravamento de papel repetidamente, é possível que um pequeno pedaço de papel esteja preso no equipamento. (Consulte *Operações de desencravamento de papel adicionais* >> página 114.)

## Operações de desencravamento de papel adicionais

- 1 Desligue o equipamento da tomada eléctrica.
- 2 Puxe a gaveta do papel (1) completamente para fora do equipamento.

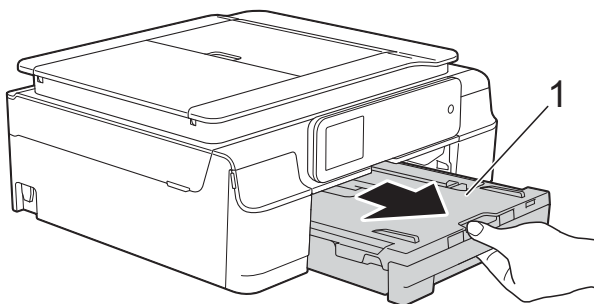

- 3 Puxe na sua direcção os dois manípulos verdes existentes dentro do equipamento para retirar o papel encravado.

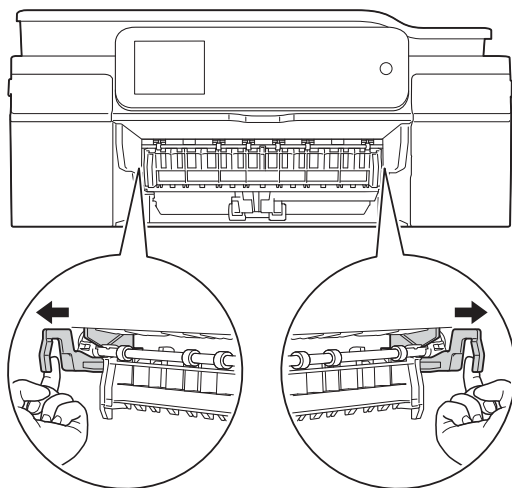

- 4 Coloque ambas as mãos sob as presilhas de plástico nos dois lados do equipamento para levantar a tampa do scanner para a posição aberta.

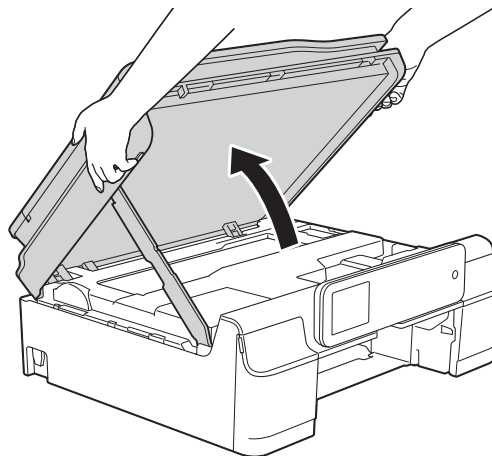

- 5 Prepare uma folha de papel espesso, de tamanho A4 ou Letter, por exemplo papel plastificado, e introduza-a totalmente no equipamento como indicado na ilustração.

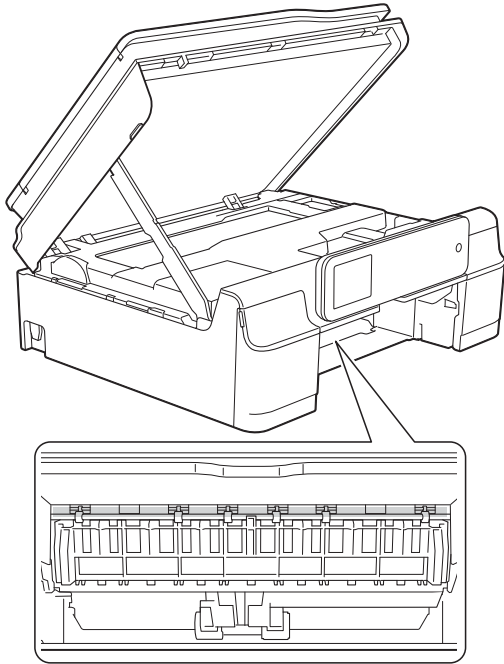

- 6 Se o papel espesso fizer sair algum papel encravado, retire o papel encravado.

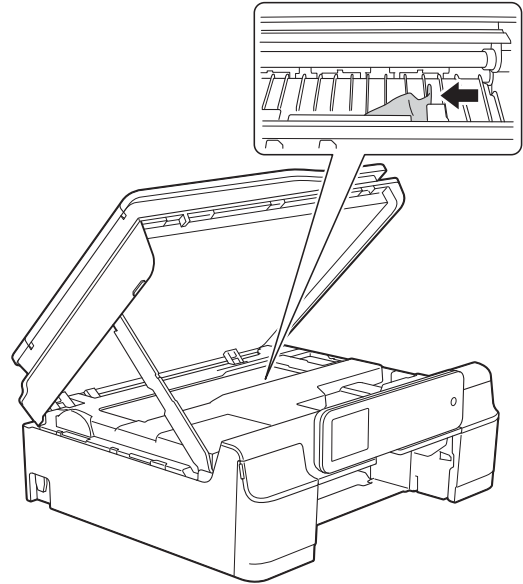

### IMPORTANTE

NÃO toque na faixa de codificação (1). Pode causar danos no equipamento.

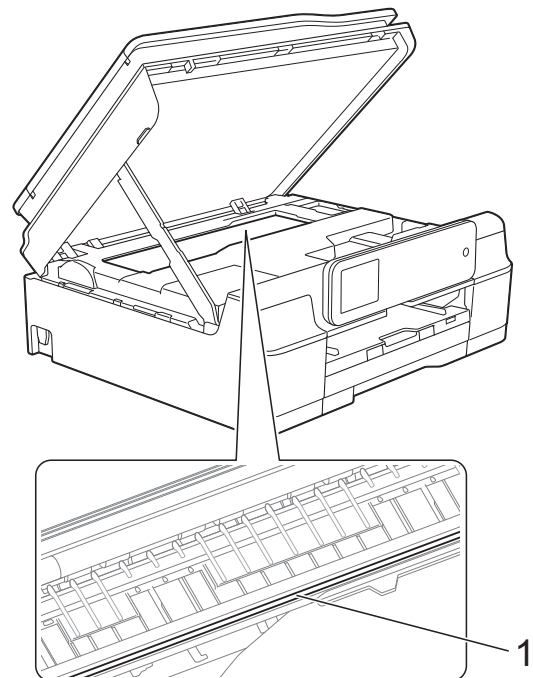
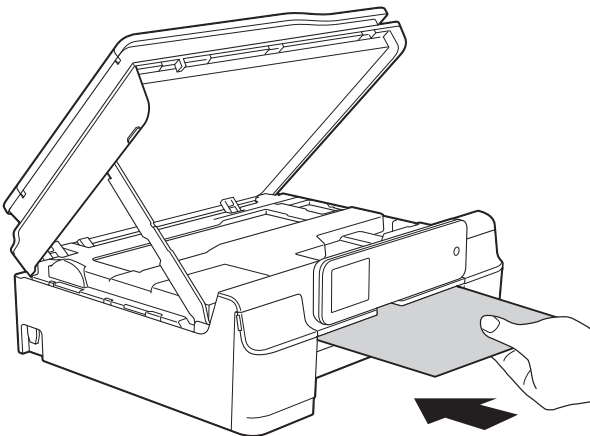

- 7 Retire o papel espesso do equipamento.

- 8 Levante a tampa do scanner (1) para libertar o bloqueio. Exerça uma ligeira pressão sobre o suporte da tampa do scanner (2) e feche a tampa do scanner (3) com ambas as mãos.

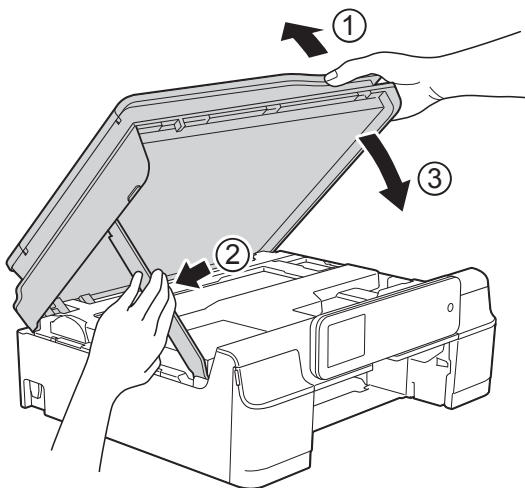

### ⚠ AVISO

Tenha o cuidado de não entalar os dedos quando fecha a tampa do scanner.

- 9 Volte a colocar a gaveta do papel firmemente no equipamento.

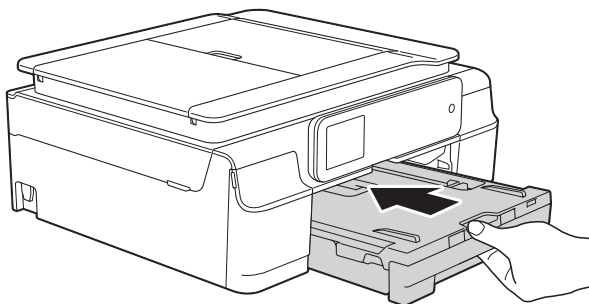

- 10 Volte a ligar o cabo de alimentação.

## Encravamento da impressora ou do papel (MFC-J870DW)

Efectue os passos que se seguem para procurar e retirar papel encravado.

- 1 Desligue o equipamento da tomada eléctrica.
- 2 Puxe a gaveta do papel (1) completamente para fora do equipamento.

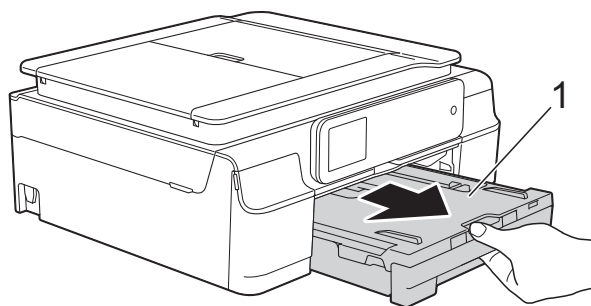

- 3 Pressione e puxe para baixo a guia do disco (1). Puxe a guia do disco na sua direcção para abri-la (2).

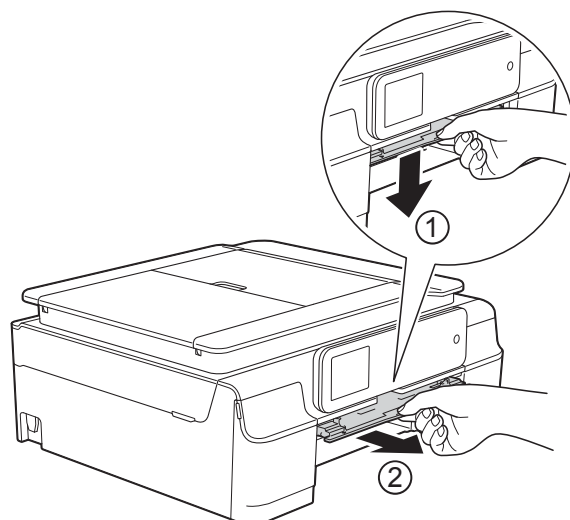

- Se o ecrã táctil apresentar Encravamento de Papel [Traseira], avance para o passo 7.

- 4 Puxe para fora o papel encravado (1).

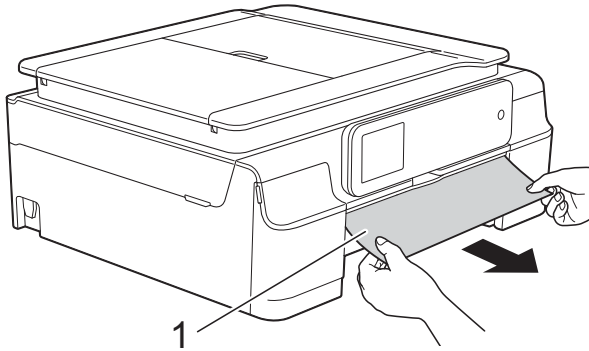

- 5 Levante a aba de desencravamento de papel e retire o papel encravado.

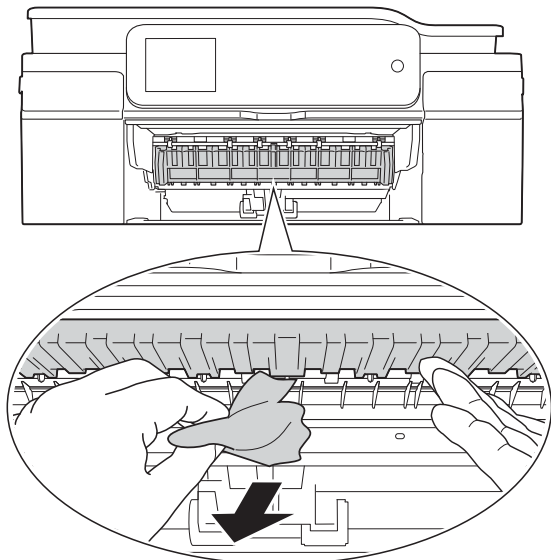

- 6 Observe com cuidado o interior do equipamento, por cima e por baixo da aba de desencravamento de papel, para ver se existem pedaços de papel.

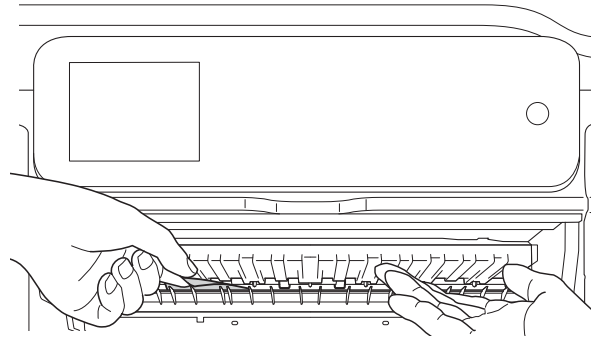

Com a gaveta retirada, efectue um dos seguintes procedimentos:

- Se o ecrã táctil apresentar *Encrav. Papel [Front.]*, avance para o passo 10.
- Se o ecrã táctil apresentar *Encrav. Papel [Fr, Tr]*, avance para o passo 7.

- 7 Abra a tampa de desencravamento de papel (1) situada na parte de trás do equipamento.

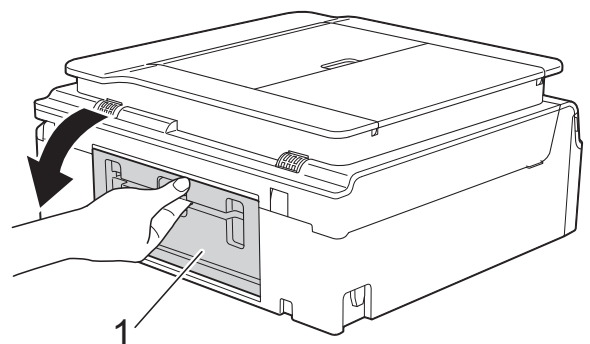

- 8 Retire o papel encravado do equipamento.

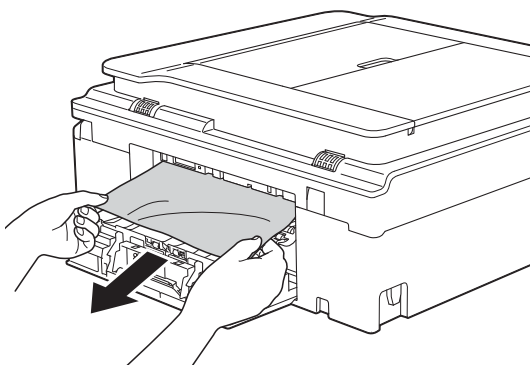

- 9 Feche a tampa de desencravamento de papel.  
Certifique-se de que a tampa está completamente fechada.

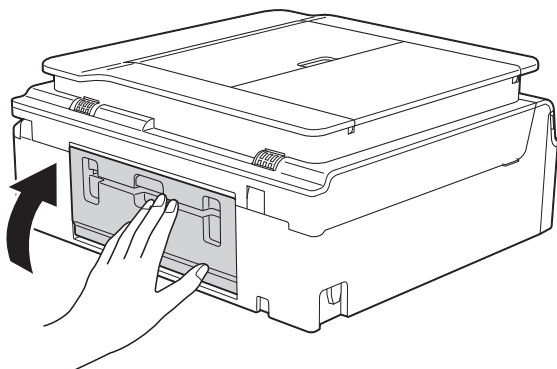

- 10 Coloque ambas as mãos sob as presilhas de plástico nos dois lados do equipamento para levantar a tampa do scanner (1) para a posição aberta. Desloque a cabeça de impressão (se necessário) para retirar algum papel que tenha ficado nesta zona. Certifique-se de que não fica papel encravado nos cantos do equipamento (2) e (3).

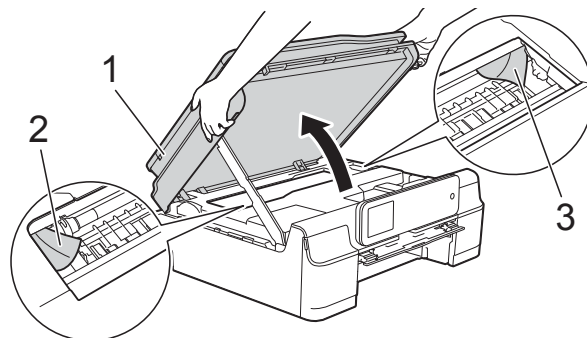



## IMPORTANTE

- NÃO toque na faixa de codificação (1). Pode causar danos no equipamento.

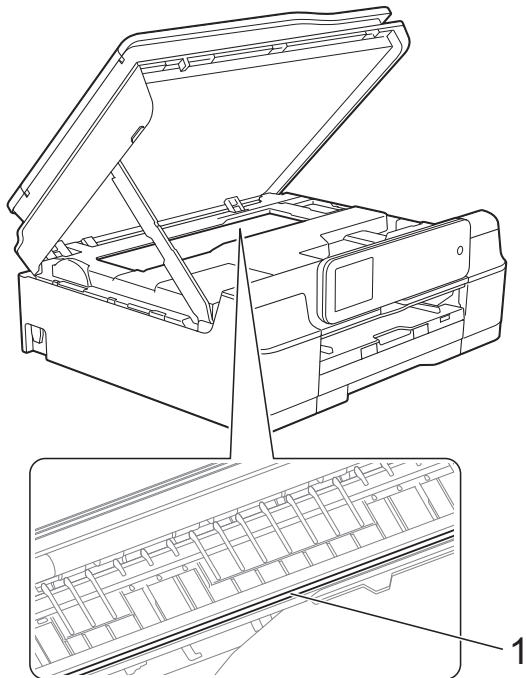

- Se o papel estiver encravado debaixo da cabeça de impressão, desligue o equipamento da fonte de alimentação e, em seguida, mova a cabeça de impressão para retirar o papel.

- Se a cabeça de impressão estiver no canto direito, como indicado na ilustração, não pode deslocá-la. Volte a ligar o cabo de alimentação. Mantenha premido o símbolo  até a cabeça de impressão se deslocar para o centro. Em seguida, desligue o equipamento da fonte de alimentação e retire o papel.

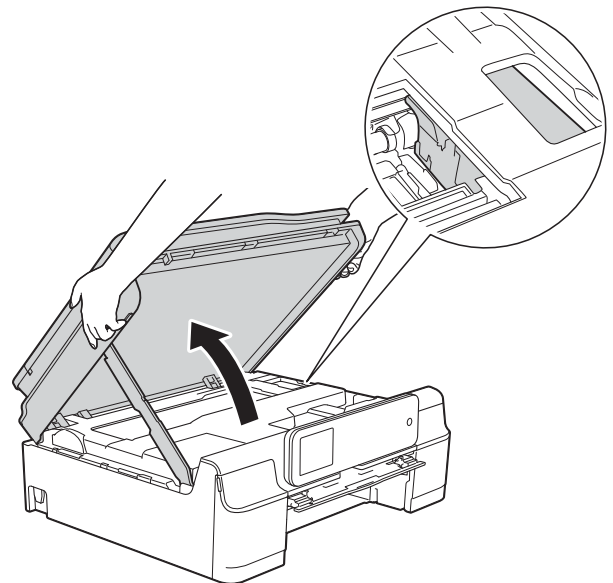

- Se a tinta entrar em contacto com a pele, lave imediatamente com sabão e água em abundância.

- 11 Observe com cuidado o interior da guia do disco para ver se existem pedaços de papel.

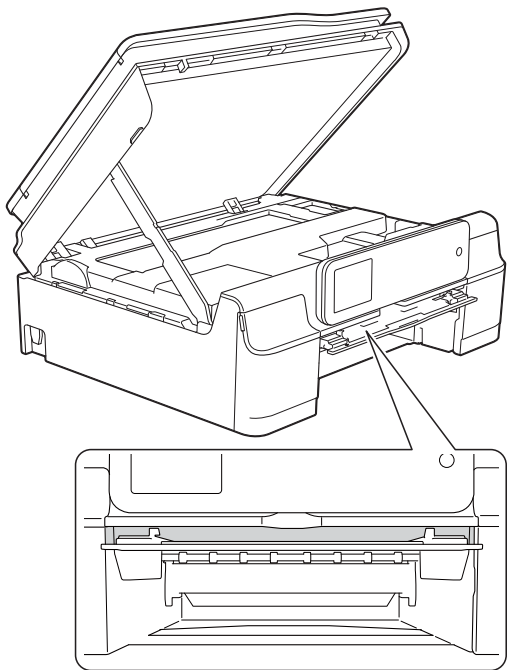

- 12 Feche a guia do disco.

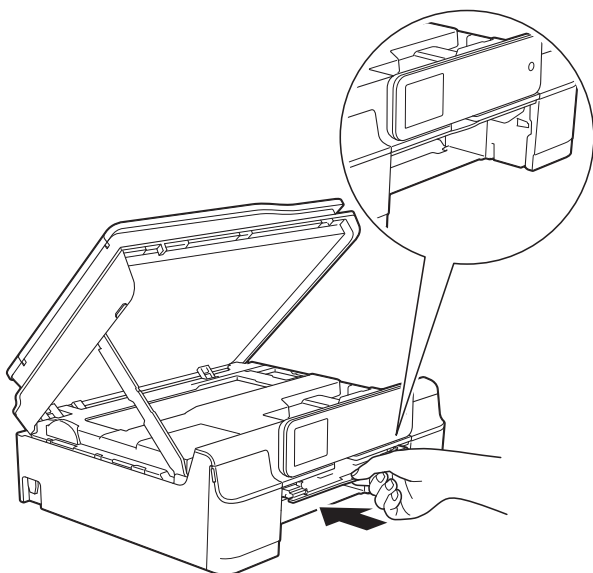

- 13 Volte a colocar a gaveta do papel firmemente no equipamento.

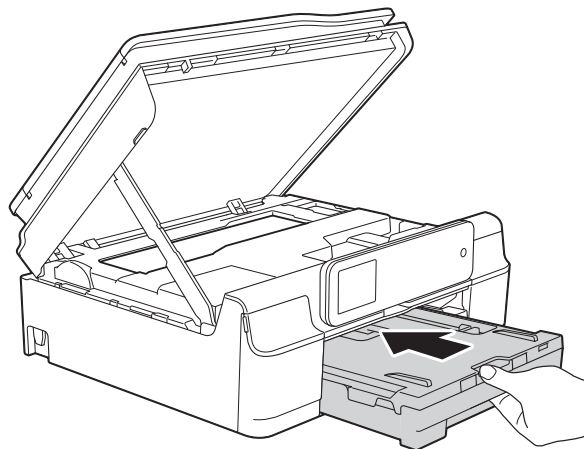

- 14 Levante a tampa do scanner (1) para libertar o bloqueio. Exerça uma ligeira pressão sobre o suporte da tampa do scanner (2) e feche a tampa do scanner (3) com ambas as mãos.

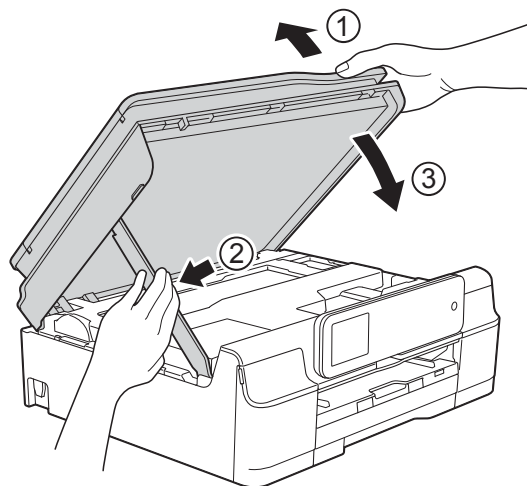

**⚠ AVISO**

Tenha o cuidado de não entalar os dedos quando fecha a tampa do scanner.

- 15 Mantendo a gaveta do papel no lugar devido, puxe para fora o suporte do papel até o encaixar na posição aberta e, em seguida, abra a aba do suporte do papel. Certifique-se de que puxa para fora o suporte do papel até o encaixar na posição adequada.

- 16 Volte a ligar o cabo de alimentação.

## NOTA

Se ocorrer um encravamento de papel repetidamente, é possível que um pequeno pedaço de papel esteja preso no equipamento. (Consulte *Operações de desencravamento de papel adicionais* >> página 121.)

## Operações de desencravamento de papel adicionais

- 1 Desligue o equipamento da tomada eléctrica.
- 2 Abra a tampa dos documentos e retire a gaveta do disco.

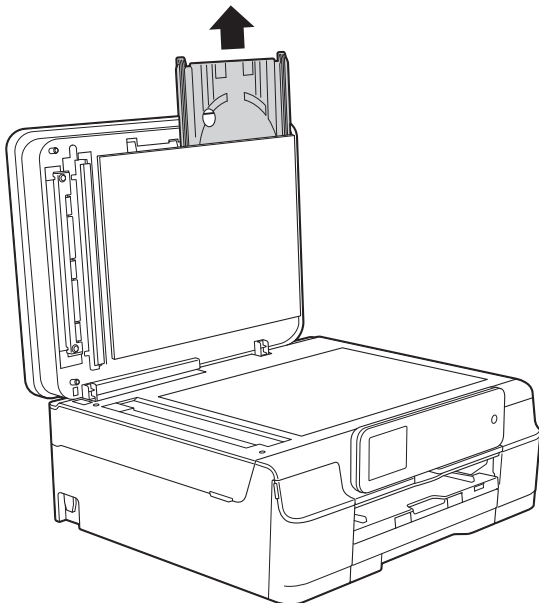

- 3 Feche a tampa dos documentos.

- 4 Puxe a gaveta do papel (1) completamente para fora do equipamento.

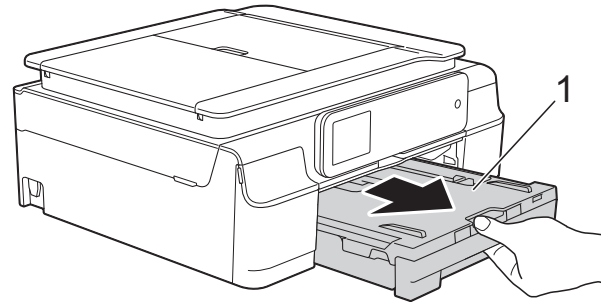

- 5 Pressione e puxe para baixo a guia do disco (1). Puxe a guia do disco na sua direcção para abri-la (2).

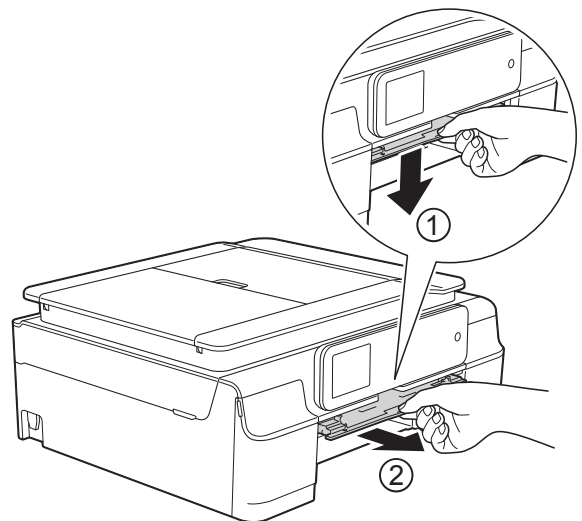

- 6 Coloque ambas as mãos sob as presilhas de plástico nos dois lados do equipamento para levantar a tampa do scanner para a posição aberta.

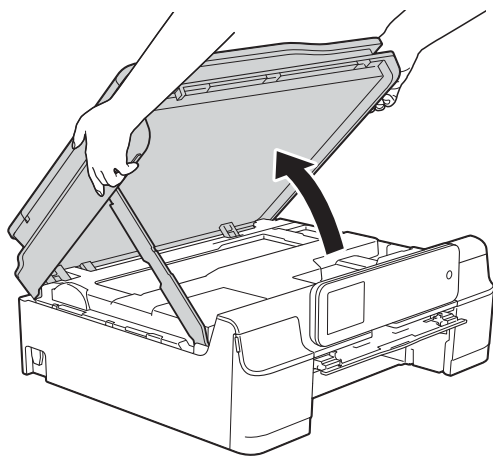

- 7 Introduza a gaveta do disco na guia do disco, para lá da marca triangular, como indicado na ilustração.

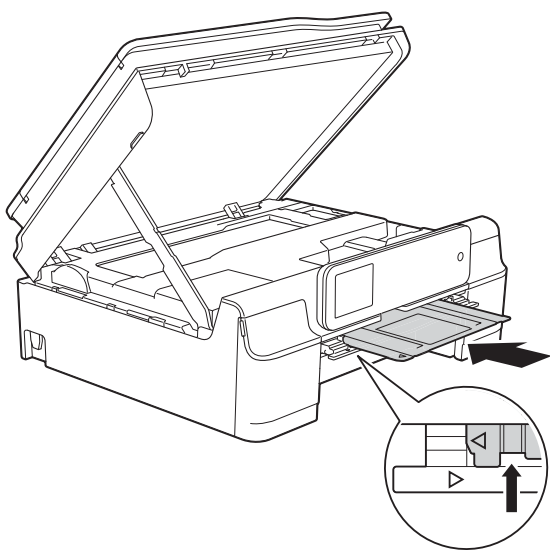

- 8 Se a gaveta do disco fizer sair papel encravado, retire esse papel.

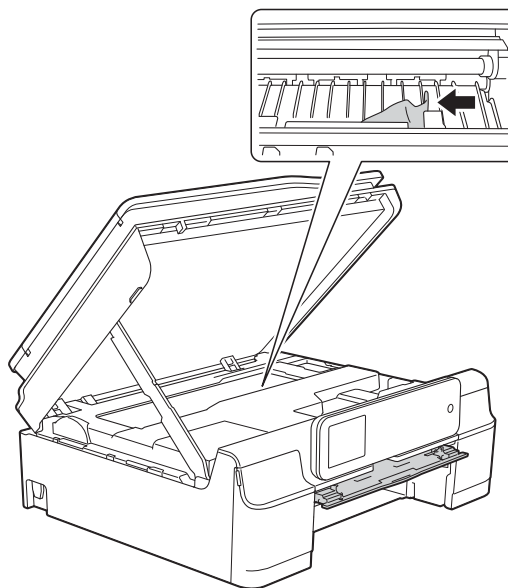

## IMPORTANTE

NÃO toque na faixa de codificação (1).  
Pode causar danos no equipamento.

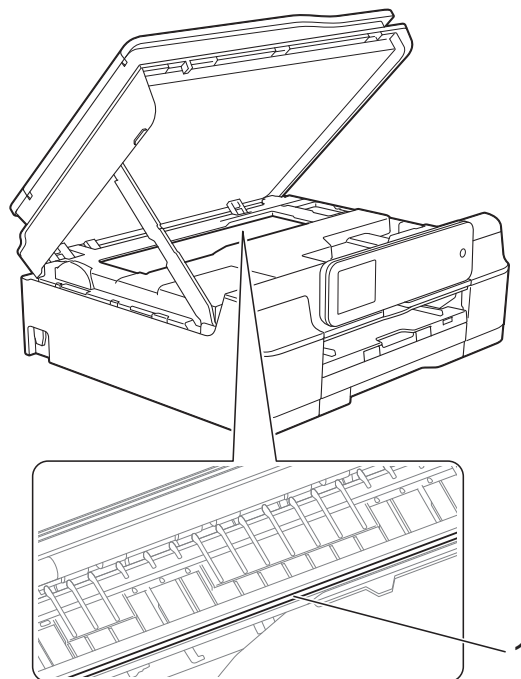

- 9 Empurre a gaveta do disco para a frente, a partir do interior do equipamento, como indicado na ilustração, e retire a gaveta do disco.

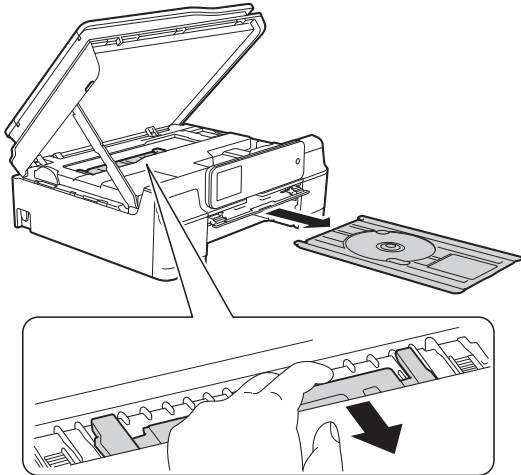

- 10 Levante a tampa do scanner (1) para libertar o bloqueio. Exerça uma ligeira pressão sobre o suporte da tampa do scanner (2) e feche a tampa do scanner (3) com ambas as mãos.

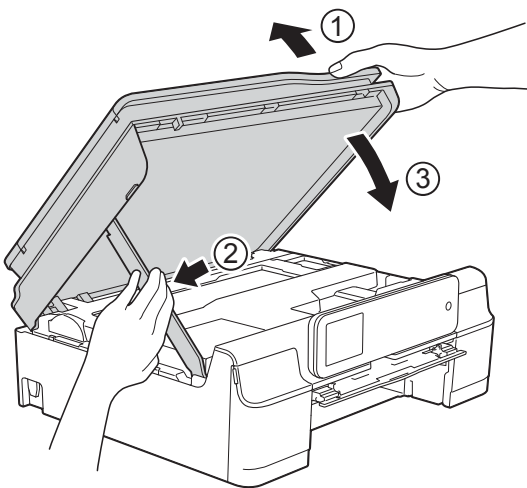

### ⚠ AVISO

Tenha o cuidado de não entalar os dedos quando fecha a tampa do scanner.

- 11 Feche a guia do disco.

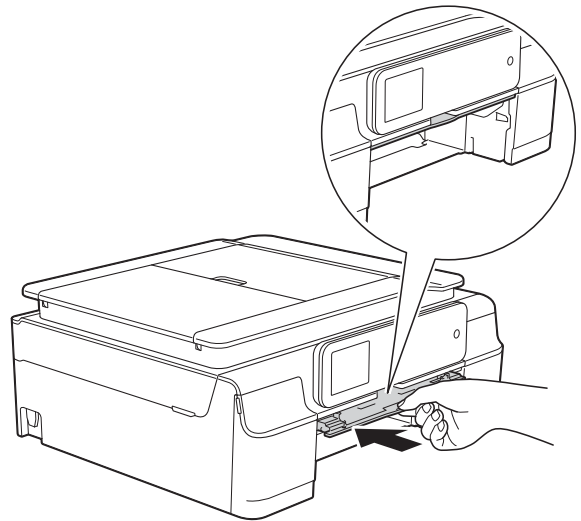

- 12 Volte a colocar a gaveta do papel firmemente no equipamento.

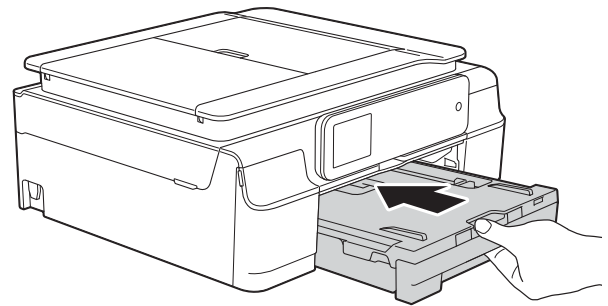

- 13 Abra a tampa dos documentos e guarde a gaveta do disco no seu interior.

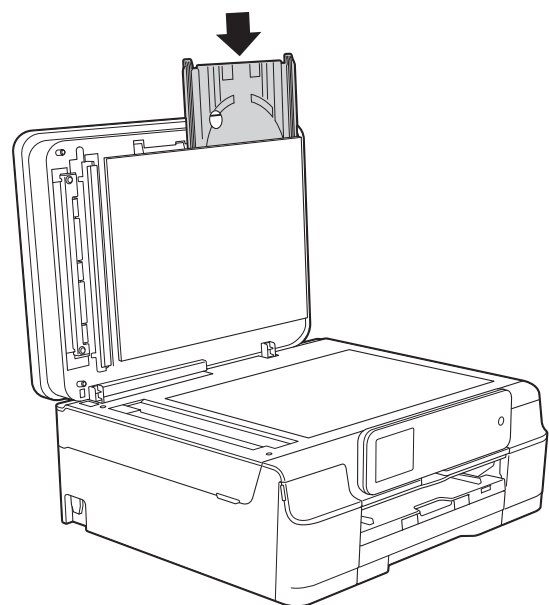

- 14 Feche a tampa dos documentos.

- 15 Volte a ligar o cabo de alimentação.

## Encravamento de disco (MFC-J870DW)

Retira a gaveta do disco tendo em consideração o local em que o disco está encravado no equipamento.

### A gaveta do disco está encravada na parte da frente do equipamento

Se o ecrã táctil indicar *Encrav. Disco [Front.]*, siga estas instruções:

- 1 Desligue o equipamento da tomada eléctrica.
- 2 Retire a gaveta do disco da guia do disco.

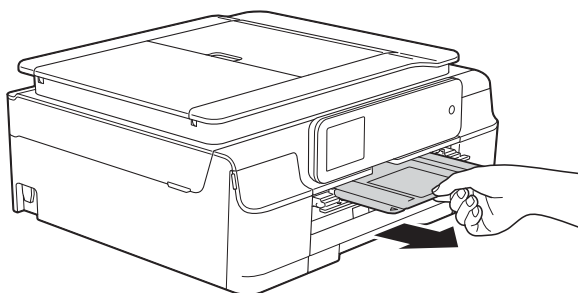

- 3 Feche a guia do disco.

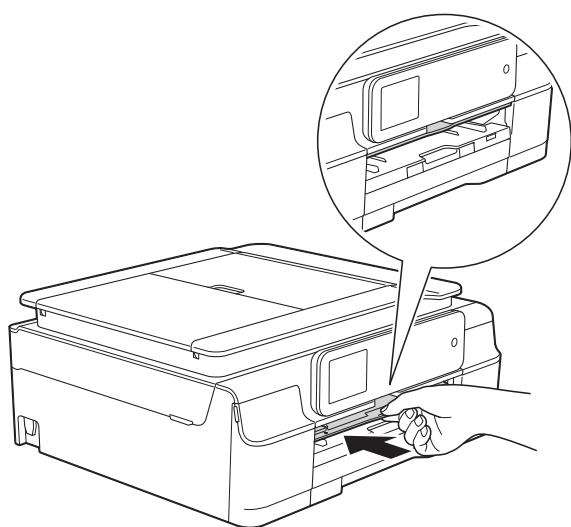

- 4 Volte a ligar o cabo de alimentação.

### A gaveta do disco está encravada na parte de trás do equipamento

Se o ecrã táctil indicar *Encrav. Disco [Tras.]*, siga estas instruções:

- 1 Desligue o equipamento da tomada eléctrica.
- 2 Certifique-se de que existe espaço suficiente atrás do equipamento para retirar a gaveta do disco.

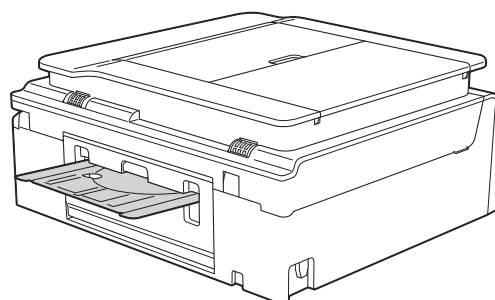

- 3 Coloque ambas as mãos sob as presilhas de plástico nos dois lados do equipamento e levante a tampa do scanner para a posição aberta.

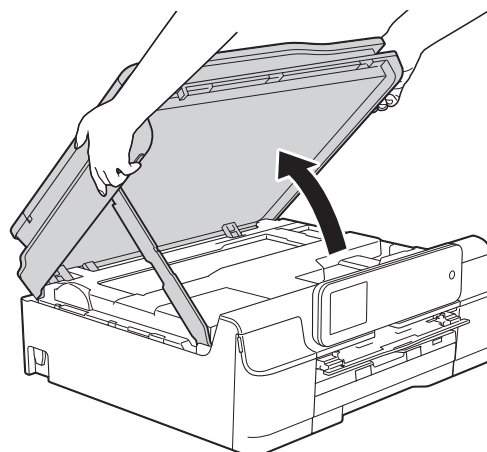

- 4 Exerça uma ligeira pressão sobre a gaveta do disco no sentido da parte de trás do equipamento.

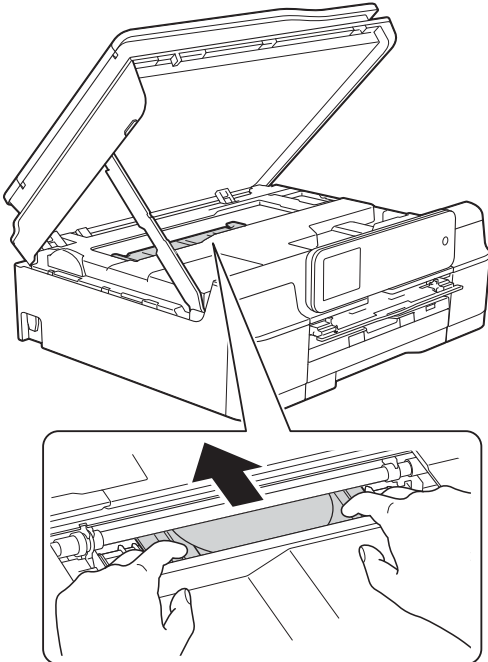

- 5 Retire a gaveta do disco da parte de trás do equipamento.

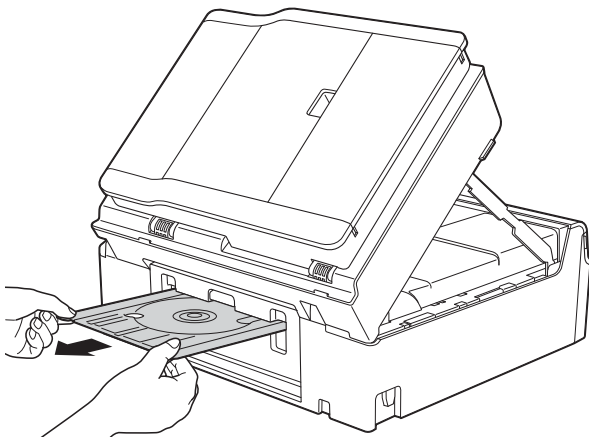

- 6 Levante a tampa do scanner (1) para libertar o bloqueio. Exerça uma ligeira pressão sobre o suporte da tampa do scanner (2) e feche a tampa do scanner (3) com ambas as mãos.

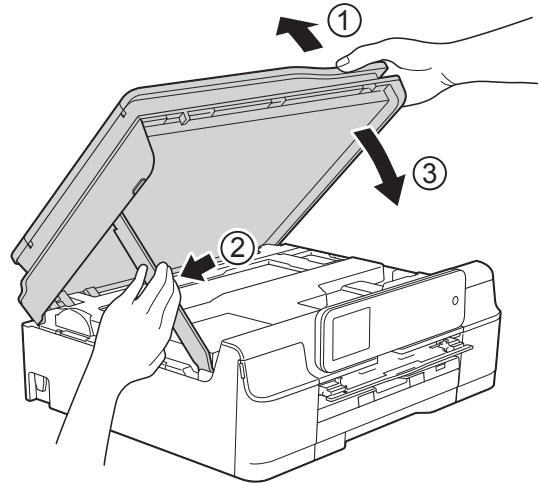

### ⚠ AVISO

Tenha o cuidado de não entalar os dedos quando fecha a tampa do scanner.

- 7 Feche a guia do disco.

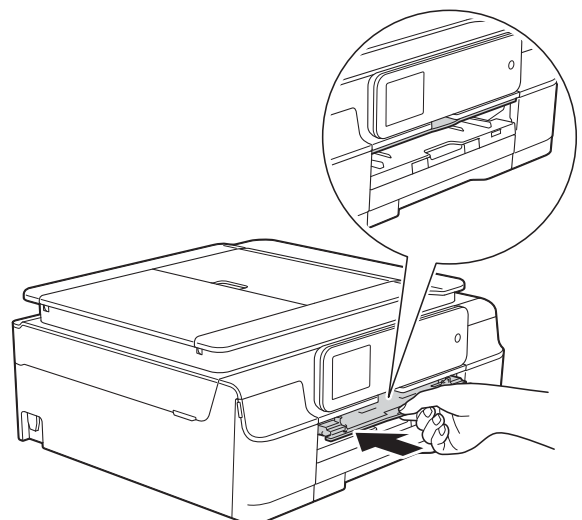

- 8 Volte a ligar o cabo de alimentação.



# Se tiver dificuldades com o equipamento

## NOTA

- Para obter assistência técnica, tem de contactar o apoio ao cliente da Brother.
- Se achar que existe um problema com o equipamento, consulte a tabela abaixo e siga as sugestões para a solução de problemas. O próprio utilizador pode resolver a maioria dos problemas.
- Se necessitar de ajuda adicional, o Brother Solutions Center disponibiliza as mais recentes sugestões para a solução de problemas e as questões mais frequentes.



Visite-nos em <http://solutions.brother.com/>.

## Dificuldades de impressão





| Dificuldade   | Sugestões  |
|---|--|
| Nenhuma impressão.  | Verifique se instalou e seleccionou o controlador de impressora correcto.  |
|   | Verifique se o ecrã táctil apresenta uma mensagem de erro.<br>(Consulte <i>Mensagens de erro e de manutenção</i> ►► página 93.)  |
|   | Certifique-se de que o equipamento está activado.<br><br>(Windows® XP e Windows Server® 2003)<br>Clique em <b>Iniciar/Impressoras e faxes</b> . Clique com o botão direito do rato em <b>Brother MFC-XXXX Printer</b> (em que XXXX é o nome do modelo). Se a impressora estiver desactivada, aparecerá <b>Utilizar impressora online</b> . Selecciona esta opção para activar a impressora.  |
|   | (Windows Vista® e Windows Server® 2008)<br>Clique em  <b>/Painel de controlo/Hardware e Som/Impressoras</b> . Clique com o botão direito do rato em <b>Brother MFC-XXXX Printer</b> (em que XXXX é o nome do modelo). Se a impressora estiver desactivada, aparecerá <b>Utilizar impressora online</b> . Selecciona esta opção para activar a impressora. |
| (Windows® 7 e Windows Server® 2008 R2)<br>Clique em  <b>/Dispositivos e Impressoras</b> . Clique com o botão direito do rato em <b>Brother MFC-XXXX Printer</b> (em que XXXX é o nome do modelo) e seleccione <b>Visualizar impressão</b> . Clique em <b>Impressora</b> e certifique-se de que <b>Utilizar Impressora Offline</b> não está seleccionado.   |  |
| (Windows® 8 e Windows Server® 2012)<br>Desloque o rato para o canto inferior direito do ambiente de trabalho. Quando aparece a barra de menus, clique em <b>Definições</b> e, em seguida, em <b>Painel de Controlo</b> . No grupo <b>Hardware e Som</b> (Hardware), clique em <b>Ver dispositivos e impressoras</b> . Clique com o botão direito do rato em <b>Brother MFC-XXXX Printer</b> (em que XXXX é o nome do modelo) e seleccione <b>Visualizar impressão</b> . Se aparecerem opções do controlador de impressora, seleccione o controlador de impressora que utiliza. Clique em <b>Impressora</b> na barra de menus e certifique-se de que a opção <b>Utilizar Impressora Offline</b> não está seleccionada. |  |
| Um ou mais cartuchos de tinta acabaram.<br>(Consulte <i>Substituir os cartuchos de tinta</i> ►► página 84.)   |  |



## Dificuldades de impressão (Continuação)

| Dificuldade  | Sugestões   |
|--|---|
| <p>Nenhuma impressão.<br/>(continuação)</p>  | <p>O documento não é impresso se permanecerem dados antigos e não impressos no spooler do controlador de impressora. Abra o ícone da impressora e elimine todos os dados. Pode encontrar o ícone da impressora da seguinte forma:</p> <p>(Windows® XP e Windows Server® 2003)<br/>Clique em <b>Iniciar/Impressoras e faxes</b>.</p> <p>(Windows Vista® e Windows Server® 2008)<br/>Clique em  <b>/Painel de controlo/Hardware e Som/Impressoras</b>.</p> <p>(Windows® 7 e Windows Server® 2008 R2)<br/>Clique em  <b>/Dispositivos e Impressoras/Impressoras e faxes</b>.</p> <p>(Windows® 8 e Windows Server® 2012)<br/>Desloque o rato para o canto inferior direito do ambiente de trabalho. Quando aparece a barra de menus, clique em <b>Definições/Painel de Controlo/grupo Hardware e Som (Hardware)/Ver dispositivos e impressoras/Impressoras</b>.</p> <p>(Mac OS X v10.6.8)<br/>Clique em <b>Preferências do Sistema/Impressão e Fax</b>.</p> <p>(OS X v10.7.x, 10.8.x)<br/>Clique em <b>Preferências do Sistema/Impressão e Digitalização</b>.</p> |
| <p>Os cabeçalhos ou rodapés aparecem quando o documento é apresentado no ecrã mas não são impressos.</p> | <p>Existe uma área não imprimível na parte de cima e na parte de baixo da página. Ajuste as margens superior e inferior do documento para respeitar essa área.<br/>(Consulte <i>Área não imprimível</i> ►► página 26.)</p>  |
| <p>Não é possível executar a impressão “Disposição da página”.</p>                                       | <p>Certifique-se de que a configuração do tamanho do papel na aplicação e no controlador de impressora são iguais.</p>  |
| <p>A velocidade de impressão é demasiado baixa.</p>  | <p>Experimente alterar a configuração do controlador de impressora. A resolução mais elevada necessita de um processamento de dados e de um tempo de transferência e de impressão mais longos. Experimente as outras configurações de qualidade no controlador de impressora procedendo da seguinte forma:</p> <p>(Windows®)<br/>Clique em <b>Definições de cor</b> no separador <b>Avançado</b> desactivando <b>Melhoria de cor</b>.</p> <p>(Macintosh)<br/>Seleccione <b>Definições de cor</b>, clique em <b>Definições de cor avançadas</b> e desactive <b>Melhoria de cor</b>.</p> <p>Desactive a função sem margens. A impressão sem margens é mais lenta do que a impressão normal. (►► Manual do Utilizador da Rede e do Software.)</p>  |
| <p>A Melhoria da Cor não funciona correctamente.</p>   | <p>Se os dados de imagem não forem de cor total na sua aplicação (como cores a 256), a Melhoria da Cor não funciona. Utilize pelo menos dados de cor de 24 bits com a função Melhoria da Cor.</p>   |
| <p>O equipamento não consegue imprimir a partir do Adobe® Illustrator®.</p>                              | <p>Experimente reduzir a resolução de impressão.<br/>(►► Manual do Utilizador da Rede e do Software.)</p>   |

## Dificuldades com a qualidade de impressão

| Dificuldade  | Sugestões  |
|--|--|
| Má qualidade de impressão.   | <p>Verifique a qualidade da impressão. (Consulte <i>Verificar a qualidade de impressão</i> &gt;&gt; página 88.)</p> <p>Certifique-se de que a configuração de <b>Tipo de suporte</b> no controlador de impressora ou a configuração de <b>Tipo Papel</b> no menu do equipamento corresponde ao tipo de papel que está a utilizar. (Consulte <i>Tipo de papel</i> &gt;&gt; página 27.) (&gt;&gt; Manual do Utilizador da Rede e do Software.)</p> <p>Certifique-se de que os cartuchos de tinta são novos. As situações seguintes podem provocar a obstrução da tinta:</p> <ul style="list-style-type: none"> <li>■ A data de validade indicada na embalagem do cartucho expirou. (Os cartuchos originais da Brother têm dois anos de validade se forem mantidos na embalagem original.)</li> <li>■ O cartucho de tinta está no equipamento há mais de seis meses.</li> <li>■ O cartucho de tinta pode não ter sido armazenado correctamente antes da utilização.</li> </ul> <p>Certifique-se de que está a utilizar tinta Innobella™ original da Brother. A Brother não recomenda o uso de cartuchos que não sejam cartuchos originais da marca Brother, nem a recarga de cartuchos usados com tinta de outra origem.</p> <p>Verifique se está a utilizar um dos tipos de papel recomendados. (Consulte <i>Papel admitido e outros suportes de impressão</i> &gt;&gt; página 28.)</p> <p>O ambiente recomendado para o equipamento é de 20 °C a 33 °C.</p> |
| <p>Aparecem linhas horizontais brancas no texto ou gráficos.</p>  | <p>Limpe a cabeça de impressão. (Consulte <i>Limpar a cabeça de impressão</i> &gt;&gt; página 88.)</p> <p>Certifique-se de que está a utilizar tinta Innobella™ original da Brother.</p> <p>Tente utilizar os tipos de papel recomendados. (Consulte <i>Papel admitido e outros suportes de impressão</i> &gt;&gt; página 28.)</p> <p>Para prolongar a vida útil da cabeça de impressão, garantir a melhor economia dos cartuchos de tinta e manter a qualidade de impressão, não é aconselhável desligar frequentemente o equipamento e/ou deixá-lo desligado durante períodos longos. Recomendamos que utilize  para desactivar o equipamento. Se utilizar , permite que o equipamento receba a energia mínima suficiente para efectuar limpezas periódicas da cabeça de impressão.</p>  |
| O equipamento imprime páginas em branco.   | <p>Limpe a cabeça de impressão. (Consulte <i>Limpar a cabeça de impressão</i> &gt;&gt; página 88.)</p> <p>Certifique-se de que está a utilizar tinta Innobella™ original da Brother.</p> <p>Para prolongar a vida útil da cabeça de impressão, garantir a melhor economia dos cartuchos de tinta e manter a qualidade de impressão, não é aconselhável desligar frequentemente o equipamento e/ou deixá-lo desligado durante períodos longos. Recomendamos que utilize  para desactivar o equipamento. Se utilizar , permite que o equipamento receba a energia mínima suficiente para efectuar limpezas periódicas da cabeça de impressão.</p>  |
| Os caracteres e as linhas são imprecisas.  | Verifique o alinhamento da impressão. (Consulte <i>Verificar o alinhamento da impressão</i> >> página 89.)   |

## Dificuldades com a qualidade de impressão (Continuação)

| Dificuldade   | Sugestões  |
|---|--|
| Os textos ou imagens impressos estão inclinados.                            | Certifique-se de que colocou o papel na gaveta correctamente e que as guias do papel estão correctamente ajustadas. (Consulte <i>Colocar papel e outros suportes de impressão</i> >> página 20.)                                 |
|   | Verifique se a tampa de desencravamento de papel está correctamente fechada.   |
| Aparecem borrões ou manchas no centro superior da página impressa.          | Certifique-se de que o papel não é demasiado espesso ou não está enrolado. (Consulte <i>Papel admitido e outros suportes de impressão</i> >> página 28.)   |
| A impressão parece estar suja ou a tinta parece escorrer.                   | Verifique se está a utilizar os tipos de papel recomendados. (Consulte <i>Papel admitido e outros suportes de impressão</i> >> página 28.) Não manuseie o papel até a tinta secar.   |
|   | Certifique-se de o lado de impressão está virado para baixo na gaveta do papel.  |
|   | Certifique-se de que está a utilizar tinta Innobella™ original da Brother.   |
|   | Se estiver a utilizar papel fotográfico, certifique-se de que configurou o tipo de papel correcto. Se estiver a imprimir uma fotografia a partir do computador, configure o <b>Tipo de suporte</b> no controlador de impressora. |
| A tinta esborrata ou escorre quando se utiliza papel fotográfico brilhante. | Certifique-se de que verifica a frente e o verso do papel. Coloque a superfície brilhante (superfície de impressão) voltada para baixo. (Consulte <i>Tipo de papel</i> >> página 27.)  |
|   | Se utilizar papel fotográfico brilhante, certifique-se de que a configuração do tipo de papel está correcta.   |
| O lado inverso ou a parte inferior da página apresenta manchas.             | Certifique-se de que a faixa de impressão não está suja de tinta. (>> Manual Avançado do Utilizador: <i>Limpar a faixa de impressão do equipamento</i> .)  |
|   | Certifique-se de que está a utilizar tinta Innobella™ original da Brother.   |
|   | Certifique-se de que está a utilizar a aba do suporte do papel. (Consulte <i>Colocar papel e outros suportes de impressão</i> >> página 20.)   |
|   | Certifique-se de que os rolos do alimentador de papel não estão sujos de tinta. (>> Manual Avançado do Utilizador: <i>Limpar os rolos do alimentador de papel</i> .)   |
| O equipamento imprime linhas densas na página.                              | (Windows®)<br>Selecione <b>Ordem inversa</b> no separador <b>Básico</b> do controlador de impressora.  |
| As impressões estão enrugadas.  | (Windows®)<br>No separador <b>Avançado</b> do controlador de impressora, clique em <b>Definições de cor</b> e desactive <b>Impressão bidireccional</b> .   |
|   | (Macintosh)<br>No controlador de impressora, seleccione <b>Definições de impressão</b> , clique em <b>Avançado</b> , seleccione <b>Outras opções de impressão</b> e desactive <b>Impressão bidireccional</b> .                   |
|   | Certifique-se de que está a utilizar tinta Innobella™ original da Brother.   |

## Dificuldades com o manuseamento do papel

| Dificuldades   | Sugestões  |
|--|--|
| O equipamento não efectua a alimentação de papel.                            | Certifique-se de que fecha completamente a gaveta do papel até ficar encaixada.  |
|  | Certifique-se de que a tampa de desencravamento de papel existente na parte de trás do equipamento está fechada.   |
|  | Se o ecrã táctil apresentar a mensagem de encravamento de papel e o problema persistir, consulte <i>Mensagens de erro e de manutenção</i> >> página 93.  |
|  | Se o equipamento não tiver papel, coloque uma nova pilha de papel na gaveta.   |
|  | Se a gaveta tiver papel, certifique-se de que este está liso. Se o papel estiver enrolado, alise-o. Por vezes, é útil remover o papel, virar a pilha ao contrário e colocá-la de novo na gaveta do papel.  |
|  | Reduza a quantidade de papel na gaveta do papel e tente novamente.   |
|  | Limpe os rolos de recolha de papel.<br>(>> Manual Avançado do Utilizador: <i>Limpar os rolos de recolha de papel.</i> )  |
| O papel fotográfico não é alimentado correctamente.                          | Se imprimir em papel fotográfico da Brother, coloque uma folha adicional do mesmo papel fotográfico na gaveta do papel. Na embalagem do papel, foi incluída uma folha adicional para essa finalidade.  |
| O equipamento alimenta várias folhas.  | Efectue o seguinte procedimento:<br>(Consulte <i>Colocar papel e outros suportes de impressão</i> >> página 20.)   |
|  | <ul style="list-style-type: none"> <li>■ Certifique-se de que o papel está colocado correctamente na gaveta.</li> <li>■ Retire todo o papel da gaveta, folheie bem a pilha de papel e, em seguida, volte a colocá-la na gaveta.</li> <li>■ Certifique-se de que não empurra o papel demasiado para a frente.</li> </ul>  |
|  | Verifique se a tampa de desencravamento de papel está correctamente fechada.   |
|  | <ul style="list-style-type: none"> <li>■ (MFC-J650DW)<br/><i>Encravamento da impressora ou do papel (MFC-J650DW)</i> &gt;&gt; página 109</li> <li>■ (MFC-J870DW)<br/><i>Encravamento da impressora ou do papel (MFC-J870DW)</i> &gt;&gt; página 116</li> </ul>   |
|  | Certifique-se de que a almofada da base da gaveta do papel não está suja.<br>(>> Manual Avançado do Utilizador: <i>Limpar os rolos de recolha de papel.</i> )  |
| Ocorreu um encravamento de papel.  | Consulte <i>Encravamento da impressora ou do papel (MFC-J650DW)</i> >> página 109 ou <i>Encravamento da impressora ou do papel (MFC-J870DW)</i> >> página 116. Certifique-se de que as guias do papel estão ajustadas ao tamanho correcto do papel.  |
| O encravamento de papel é recorrente.  | Se ocorrer um encravamento de papel repetidamente, é possível que um pequeno pedaço de papel esteja preso no equipamento. Verifique se ainda existe papel encravado no equipamento seguindo os passos descritos em cada uma das secções abaixo: <ul style="list-style-type: none"> <li>■ (MFC-J650DW)<br/><i>Operações de desencravamento de papel adicionais</i> &gt;&gt; página 114</li> <li>■ (MFC-J870DW)<br/><i>Operações de desencravamento de papel adicionais</i> &gt;&gt; página 121</li> </ul> |
| O papel encrava quando utiliza a cópia de 2 lados ou a impressão de 2 lados. | Utilize uma das configurações de prevenção de encravamentos: 2 lados 1 ou 2 lados 2.<br>Para cópia<br>(>> Manual Avançado do Utilizador: <i>Cópia de 2 lados.</i> )<br>Para impressão<br>(>> Manual do Utilizador da Rede e do Software.)  |
|  | Se os encravamentos de papel ocorrerem com frequência durante a cópia de 2 lados ou a impressão de 2 lados, os rolos do alimentador de papel podem estar manchados de tinta. Limpe os rolos do alimentador de papel. (>> Manual Avançado do Utilizador: <i>Limpar os rolos do alimentador de papel.</i> )  |

## Imprimir faxes recebidos

| Dificuldade  | Sugestões  |
|--|--|
| <ul style="list-style-type: none"> <li>■ Impressão condensada</li> <li>■ Faixas horizontais</li> <li>■ As frases de cima e de baixo estão cortadas</li> <li>■ Faltam linhas</li> </ul> | Normalmente, estes problemas são provocados por uma má ligação telefónica. Faça uma cópia; se o resultado for satisfatório, é provável que tenha havido uma má ligação, com estática ou interferências na linha telefónica. Peça que a outra pessoa lhe envie o fax novamente. |
| Linhas pretas verticais na recepção.   | O scanner do remetente pode estar sujo. Peça que a outra pessoa faça uma cópia para confirmar se o problema é do outro equipamento. Tente receber de outro equipamento de fax.   |
| As margens esquerda e direita estão cortadas ou uma só página é impressa em duas.  | Se os faxes recebidos estiverem divididos e impressos em duas páginas ou se receber uma página em branco adicional, a configuração do tamanho do papel pode não ser adequada ao papel que está a utilizar.<br>(Consulte <i>Tamanho do papel</i> >> página 27.)                 |
|  | Ligue a Redução automática. (>> Manual Avançado do Utilizador: <i>Imprimir um fax recebido reduzido</i> .)   |
| Recebeu um fax a cores no modo monocromático.  | Substitua os cartuchos de tinta de cor que atingiram o limite de duração e peça à outra pessoa que lhe envie de novo o fax a cores.<br>(Consulte <i>Substituir os cartuchos de tinta</i> >> página 84.)  |

## Linha telefónica ou ligações

| Dificuldade   | Sugestões  |
|---|--|
| A marcação não funciona.<br>(Sem sinal de marcação) | Verifique as ligações dos cabos.   |
|   | Altere a configuração Tons/Impulsos.<br>(>> Guia de Instalação Rápida.)  |
|   | Se não houver sinal de marcação, ligue um telefone que saiba estar a funcionar e um fio de linha telefónica à tomada. Em seguida, levante o auscultador do telefone externo e aguarde um sinal de marcação. Se mesmo assim não houver sinal de marcação, peça à companhia de telefones para verificar a linha e/ou a tomada.   |
| O equipamento não atende quando recebe uma ligação. | Certifique-se de que o equipamento está no modo de recepção correcto para a sua configuração.<br>(Consulte <i>Seleccionar o modo de recepção</i> >> página 40.) Verifique o sinal de marcação. Se possível, telefone para o seu equipamento para o ouvir atender. Se mesmo assim não atender, verifique a ligação do fio da linha telefónica. Se não houver nenhum toque quando telefonar para o seu equipamento, peça à companhia de telefones que verifique a linha. |

## Receber faxes

| Dificuldade                         | Sugestões   |
|-------------------------------------|---|
| <p>Não consegue receber um fax.</p> | <p>Verifique as ligações de todos os cabos. Certifique-se de que o fio da linha telefónica está ligado à tomada telefónica de parede e à tomada LINE (LINHA) no interior do equipamento. Se for subscritor de serviços DSL ou VoIP, contacte o fornecedor dos serviços para obter instruções de ligação. Para reduzir a velocidade do modem e desactivar o ECM (modo de correcção de erros), consulte <i>Interferência na linha telefónica / VoIP</i> &gt;&gt; página 138.</p> <p>Certifique-se de que o equipamento se encontra no modo de recepção correcto. Este modo é determinado pelos dispositivos externos e serviços de subscrição telefónica que tem na mesma linha do equipamento Brother. (Consulte <i>Seleccionar o modo de recepção</i> &gt;&gt; página 40.)</p> <p>Se tiver uma linha de fax dedicada e pretender que o equipamento Brother aceite automaticamente todos os faxes recebidos, seleccione o modo <i>Somente Fax</i>.</p> <p>Se o equipamento Brother partilhar uma linha com um atendedor de chamadas externo, seleccione o modo <i>TAD externo</i>. No modo <i>TAD externo</i>, o equipamento Brother irá aceitar automaticamente os faxes recebidos, podendo as pessoas que fazem chamadas de voz deixar uma mensagem no atendedor de chamadas.</p> <p>Se o equipamento Brother partilhar uma linha com outros telefones e pretender que ele aceite automaticamente todos os faxes recebidos, seleccione o modo <i>Fax/Tel</i>. No modo <i>Fax/Tel</i>, o equipamento Brother irá receber automaticamente os faxes e emitir um toque duplo rápido para lhe solicitar que atenda chamadas de voz.</p> <p>Se não pretender que o equipamento Brother aceite automaticamente os faxes recebidos, seleccione o modo <i>Manual</i>. No modo <i>Manual</i>, tem de atender todas as chamadas recebidas e activar o equipamento para receber faxes.</p> <p>Pode suceder que outro dispositivo ou serviço no local atenda a chamada antes do equipamento Brother. Para testar esta situação, reduza a configuração de atraso do toque:</p> <ul style="list-style-type: none"> <li>■ Se o modo de recepção estiver configurado para <i>Somente Fax</i> ou <i>Fax/Tel</i>, reduza o atraso do toque para 1 toque. (Consulte <i>Atraso do toque</i> &gt;&gt; página 43.)</li> <li>■ Se o modo de recepção estiver configurado para <i>TAD externo</i>, reduza o número de toques programados no atendedor de chamadas para 2.</li> <li>■ Se o modo de recepção estiver configurado para <i>Manual</i>, NÃO ajuste a configuração de atraso do toque.</li> </ul> <p>Peça a outra pessoa que lhe envie um fax de teste:</p> <ul style="list-style-type: none"> <li>■ Se receber o fax de teste com sucesso, o equipamento está a funcionar correctamente. Não se esqueça de repor a configuração original do atraso do toque ou do atendedor de chamadas. Se persistirem problemas de recepção depois de repor o atraso do toque, isso significa que uma pessoa, um dispositivo ou um serviço de subscrição aceita a chamada de fax antes de o equipamento ter oportunidade de o fazer.</li> <li>■ Se não conseguiu receber o fax, pode suceder que outro dispositivo ou serviço de subscrição esteja a interferir com a recepção de faxes ou que exista um problema com a linha de fax.</li> </ul> |

## Receber faxes (Continuação)

| Dificuldade                                   | Sugestões   |
|---|---|
| Não consegue receber um fax.<br>(continuação) | <p>Se estiver a utilizar um equipamento de atendimento telefónico (modo <b>TAD externo</b>) na mesma linha que o equipamento Brother, certifique-se de que o atendedor de chamadas está correctamente configurado. (Consulte <i>Ligar um TAD (dispositivo de atendimento telefónico) externo</i> &gt;&gt; página 51.)</p> <ol style="list-style-type: none"> <li>Ligue o TAD externo como indicado na ilustração em página 51.</li> <li>Configure o atendedor de chamadas para atender após um ou dois toques.</li> <li>Grave a mensagem de atendimento no atendedor de chamadas. <ul style="list-style-type: none"> <li>Grave cinco segundos de silêncio no início da mensagem de atendimento.</li> <li>O limite para falar é de 20 segundos.</li> <li>Termine a mensagem de atendimento com o seu código de activação remota para as pessoas que pretendem enviar faxes manualmente. Por exemplo: "Após o sinal, deixe uma mensagem ou prima * <b>5 1</b> e <b>Iniciar</b> para enviar um fax."</li> </ul> </li> <li>Configure o atendedor de chamadas para atender telefonemas.</li> <li>Configure o modo de recepção do equipamento Brother para <b>TAD externo</b>. (Consulte <i>Seleccionar o modo de recepção</i> &gt;&gt; página 40.)</li> </ol> <p>Certifique-se de que a função Detecção de Fax do equipamento Brother está activada. A Detecção de Fax é uma função que permite receber um fax mesmo que tenha atendido a chamada numa extensão ou num telefone externo. (Consulte <i>Detecção de Fax</i> &gt;&gt; página 44.)</p> <p>Se receber frequentemente erros de transmissão devido a possíveis interferências na linha telefónica, experimente mudar a configuração de compatibilidade para <b>Básico</b> (para VoIP). (Consulte <i>Interferência na linha telefónica / VoIP</i> &gt;&gt; página 138.)</p> <p>Se ligar o seu equipamento a uma linha com PBX ou ISDN, configure a definição de menu Tipo de linha telefónica para o seu tipo de linha telefónica. (Consulte <i>Configurar o tipo de linha telefónica</i> &gt;&gt; página 49.)</p> |

## Enviar faxes

| Dificuldade                   | Sugestões  |
|-------------------------------|--|
| Não consegue enviar um fax.   | <p>Verifique as ligações de todos os cabos. Certifique-se de que o fio da linha telefónica está ligado à tomada telefónica de parede e à tomada LINE (LINHA) no interior do equipamento.</p> <p>Imprima o relatório de verificação da transmissão e procure erros. (&gt;&gt; Manual Avançado do Utilizador: <i>Relatórios</i>.)</p> <p>Peça à outra pessoa para verificar se o equipamento receptor tem papel.</p> |
| Má qualidade de envio de fax. | <p>Tente alterar a resolução para <b>Fina</b> ou <b>S.fina</b>. Faça uma cópia para verificar o funcionamento do scanner do equipamento. Se a qualidade de cópia for reduzida, limpe o scanner. (Consulte <i>Limpar o vidro do scanner</i> &gt;&gt; página 87.)</p>  |

## Enviar faxes (Continuação)

| Dificuldade   | Sugestões   |
|---|---|
| O relatório de verificação da transmissão indica "RESULT:ERRO". | <p>É provável que haja, temporariamente, ruído ou estática na linha. Tente enviar de novo o fax. Se enviar uma mensagem de PC-FAX e aparecer "RESULT:ERRO" no relatório de verificação da transmissão, o equipamento pode ter a memória cheia. Para libertar mais memória, pode desactivar a opção Receber na memória (►► Manual Avançado do Utilizador: <i>Desactivar as operações de recepção na memória.</i>), imprimir mensagens de fax da memória do equipamento (►► Manual Avançado do Utilizador: <i>Imprimir um fax da memória.</i>) ou cancelar um fax programado ou uma tarefa de polling. (Consulte <i>Cancelar um fax em curso</i> ►► página 38.) (►► Manual Avançado do Utilizador: <i>Verificar e cancelar tarefas em espera.</i>) Se o problema persistir, peça à companhia de telefones para verificar a linha telefónica.</p> <p>Se receber frequentemente erros de transmissão devido a possíveis interferências na linha telefónica, experimente mudar a configuração de compatibilidade do equipamento para Básico (para VoIP). (Consulte <i>Interferência na linha telefónica / VoIP</i> ►► página 138.)</p> <p>Se ligar o seu equipamento a um PBX ou ISDN, configure a definição de menu Tipo de linha telefónica para o seu tipo de linha telefónica. (Consulte <i>Configurar o tipo de linha telefónica</i> ►► página 49.)</p> |
| Linhas pretas verticais no envio.                               | As linhas verticais pretas nos faxes enviados são geralmente causadas por sujidade ou líquido corrector no vidro. Limpe o vidro. (Consulte <i>Limpar o vidro do scanner</i> ►► página 87.)  |

## Processar as chamadas recebidas

| Dificuldade   | Sugestões   |
|---|---|
| O equipamento "ouve" uma voz como sendo um tom CNG. | Se a Detecção de Fax estiver configurada para Lig, o equipamento fica mais sensível aos sons. Pode interpretar erradamente algumas vozes ou música na linha como um equipamento de fax a tentar contactar e responder com tons de recepção de fax. Desactive o equipamento premindo  . Tente evitar este problema configurando a Detecção de Fax para Desl. (Consulte <i>Detecção de Fax</i> ►► página 44.)  |
| Enviar uma chamada de fax para o equipamento.       | Se atender numa extensão ou num telefone externo, prima o código de activação remota (a predefinição de fábrica é * 5 1). Se atendeu num telefone externo, prima Iniciar fax e, em seguida, prima Recepção para receber o fax. Quando o equipamento atender, desligue.  |
| Personalizar funções numa única linha.              | <p>Se tiver uma Chamada em espera, Chamada em espera/Identificação de chamada, Identificação de chamada, Correio de voz, um atendedor de chamadas, um sistema de alerta ou outra função personalizada numa única linha telefónica do equipamento, pode ocorrer um problema ao enviar e receber faxes.</p> <p><b>Por exemplo:</b> se subscrever Chamada em Espera ou outro serviço personalizado e o respectivo sinal vier através da linha enquanto o equipamento está a enviar ou a receber um fax, o sinal pode interromper temporariamente a transmissão dos faxes. A função ECM (modo de correcção de erros) da Brother deve ajudar a ultrapassar este problema. Esta situação está relacionada com o sector dos sistemas telefónicos e é comum a todos os dispositivos que enviam e recebem informações através de uma única linha partilhada com funções personalizadas. Se evitar uma ligeira interrupção é crucial para a sua empresa, recomendamos que utilize uma linha telefónica separada sem funções personalizadas.</p> |



## Dificuldades de cópia

| Dificuldade  | Sugestões   |
|--|---|
| Aparecem faixas ou linhas verticais pretas nas cópias. | As linhas verticais pretas nas cópias são geralmente causadas por sujidade ou líquido corrector no vidro. Limpe o vidro e o vidro do scanner, bem como a barra branca e o plástico branco situados por cima dos mesmos. (Consulte <i>Limpar o vidro do scanner</i> >> página 87.) |
| Maus resultados nas cópias quando se utiliza o ADF.    | Experimente utilizar o vidro do scanner. (Consulte <i>Utilizar o vidro do scanner</i> >> página 33.)  |
| A opção Ajustar à página não funciona correctamente.   | Certifique-se de que o documento original não está inclinado. Reposicione o documento e tente novamente.  |

## Dificuldades de digitalização

| Dificuldade  | Sugestões   |
|--|---|
| Ocorrem erros TWAIN ou WIA no início da digitalização. (Windows®)  | Certifique-se de que o controlador TWAIN ou WIA Brother foi seleccionado como fonte principal na aplicação de digitalização. Por exemplo, no Nuance™ PaperPort™ 12SE, clique em <b>Configurações de digitalização</b> , <b>Selecionar</b> para seleccionar o controlador TWAIN/WIA Brother.   |
| Ocorrem erros TWAIN ou ICA no início da digitalização. (Macintosh)   | Certifique-se de que o controlador TWAIN Brother foi seleccionado como fonte principal.<br>No PageManager, clique em <b>Arquivo</b> , <b>Selecionar origem</b> e seleccione o controlador TWAIN Brother. Pode também digitalizar documentos utilizando o controlador do scanner ICA. (>> Manual do Utilizador da Rede e do Software.) |
| O OCR não funciona.  | Experimente aumentar a resolução do scanner.<br>(Macintosh)<br>Tem de descarregar e instalar o Presto! PageManager para o poder utilizar. Para mais informações, consulte <i>Aceder à Assistência Brother (Macintosh)</i> >> página 5.  |
| Maus resultados nas digitalizações quando se utiliza o ADF.<br><br>■ Aparecem linhas pretas verticais nos dados digitalizados. | Limpe a barra branca do ADF e o vidro que se encontra por baixo.<br>(Consulte <i>Limpar o vidro do scanner</i> >> página 87.)<br><br>Experimente utilizar o vidro do scanner. (Consulte <i>Utilizar o vidro do scanner</i> >> página 33.)   |

## Dificuldades no PhotoCapture Center™

| Dificuldade   | Sugestões  |
|---|--|
| O disco amovível não funciona correctamente.                    | <ol style="list-style-type: none"> <li>1 Retire o cartão de memória ou a unidade USB flash e volte a introduzir.</li> <li>2 Se tentou "Ejectar" enquanto estava no Windows®, retire o cartão de memória ou a unidade USB flash antes de continuar.</li> <li>3 Se aparecer uma mensagem de erro quando tentar ejectar o cartão de memória ou a unidade USB flash, isso significa que o suporte está a ser utilizado. Aguarde um momento e tente novamente.</li> <li>4 Se nada resultar, desligue o computador e o equipamento; em seguida, volte a ligá-los.</li> </ol> |
| Não é possível aceder ao disco amovível a partir do computador. | Certifique-se de que introduziu correctamente o cartão de memória ou a unidade USB flash.  |
| Falta parte da fotografia quando impressa.                      | Certifique-se de que as opções Impressão sem margens e Recortar estão desactivadas. (>> Manual Avançado do Utilizador: <i>Impressão sem margens e Recortar</i> .)  |

## Dificuldades de software

| Dificuldade                                   | Sugestões  |
|---|--|
| Não é possível instalar software ou imprimir. | (Windows®)<br>Execute o programa <b>Corrigir MFL-Pro Suite</b> do CD-ROM. Este programa repara e reinstala o software. |
| “Dispositivo ocupado”                         | Certifique-se de que o equipamento não apresenta uma mensagem de erro no ecrã táctil.                                  |

## Dificuldades de rede

| Dificuldade  | Sugestões  |
|--|--|
| Não é possível imprimir na rede.                     | <p>Certifique-se de que o equipamento está ligado, online e no modo Pronto. Imprima um relatório de configuração de rede (►► Manual Avançado do Utilizador: <i>Relatórios</i>.) e verifique as configurações de rede actuais impressas nesta lista.</p> <p>(MFC-J870DW) Volte a ligar o cabo LAN ao hub para verificar se os cabos e as ligações de rede estão em boas condições. Se possível, experimente ligar o equipamento a uma porta diferente do hub com um cabo diferente. Se as ligações estiverem em boas condições, o equipamento apresenta LAN Activa durante 2 segundos.</p> <p>Se estiver a utilizar uma ligação sem fios ou tiver problemas de rede, ►► Manual do Utilizador da Rede e do Software.</p>   |
| A função de digitalização em rede não funciona.      | <p>É necessário configurar o software de segurança/firewall de terceiros para permitir a digitalização em rede. Para adicionar a porta 54925 para digitalização em rede, introduza as seguintes informações:</p> <p>No nome: introduza qualquer descrição, por exemplo Brother NetScan.</p> <p>No número da porta: introduza 54925.</p> <p>No protocolo: está seleccionado UDP.</p> <p>Consulte o manual de instruções fornecido com o software de segurança/firewall de terceiros ou contacte o fabricante do software.</p> <p>(Macintosh)</p> <p>Selecione <b>Outros</b> na lista pendente <b>Modelo</b> do ecrã principal do ControlCenter2. Na janela <b>Selector do Dispositivo</b>, certifique-se de que está seleccionada a opção <b>Rede</b> em <b>Tipo de Conexão</b> e, em seguida, clique em <b>Busca</b>. Volte a seleccionar o equipamento em rede e prima <b>OK</b>.</p> |
| A função de Recepção de PC-Fax de rede não funciona. | <p>(Windows®)</p> <p>É necessário configurar o software de segurança/firewall de terceiros para permitir a função PC-FAX Rx. Para adicionar a porta 54926 para a função PC-FAX Rx de rede, introduza estas informações:</p> <p>No nome: introduza uma descrição, por exemplo Brother PC-FAX Rx.</p> <p>No número da porta: introduza 54926.</p> <p>No protocolo: está seleccionado UDP.</p> <p>Consulte o manual de instruções fornecido com o software de segurança/firewall de terceiros ou contacte o fabricante do software.</p>   |

## Dificuldades de rede (Continuação)

| Dificuldade                                 | Sugestões  |
|---|--|
| Não é possível instalar o software Brother. | <p>(Windows®)</p> <p>Permita o acesso em rede aos programas seguintes se o software de segurança apresentar uma mensagem de alerta durante a instalação do MFL-Pro Suite.</p> <p>(Macintosh)</p> <p>Se estiver a utilizar uma função de firewall de um software de segurança antivírus ou anti-spyware, desactive-a temporariamente e, em seguida, instale o software Brother.</p>               |
| Não consegue ligar à rede sem fios.         | <p>Investigue o problema utilizando o Relatório WLAN.</p> <p>Prima  (Definiç.), Definiç. todas e, em seguida, ▲ ou ▼ para visualizar Impr. relat. Prima Impr. relat. Prima ▲ ou ▼ para visualizar Relatório WLAN e, em seguida, prima Relatório WLAN.</p> <p>➤➤ Manual do Utilizador da Rede e do Software.</p> |



## Dificuldades na introdução de dados

| Dificuldade   | Sugestões  |
|---|--|
| O teclado de marcação não funciona quando introduz números ou caracteres. | Utilize o teclado do ecrã tátil para introduzir dados. |

## Detecção do sinal de marcação

---



Quando enviar um fax automaticamente, por predefinição o equipamento aguarda durante um período de tempo fixo antes de começar a marcar o número. Ao alterar a configuração do sinal de marcação para *Detecção*, pode fazer com que o equipamento efectue a marcação assim que detectar um sinal de marcação. Esta configuração pode poupar algum tempo quando se envia um fax para muitos números diferentes. Se alterar a configuração e começar a ter problemas quando efectuar a marcação, deve voltar à opção *NãoDetectado*.

- 1 Prima  (Definiç.).
- 2 Prima *Defin. todas*.
- 3 Prima ▲ ou ▼ para visualizar *Conf.inicial*.
- 4 Prima *Conf.inicial*.
- 5 Prima ▲ ou ▼ para visualizar *Sin. Marcação*.
- 6 Prima *Sin. Marcação*.
- 7 Prima *Detecção* ou *NãoDetectado*.
- 8 Prima .

## Interferência na linha telefónica / VoIP

---

Se tiver dificuldades em enviar ou receber um fax devido a possíveis interferências na linha telefónica, pode alterar a configuração de compatibilidade, o que reduz a velocidade do modem para minimizar os erros.

- 1 Prima  (Definiç.).
- 2 Prima *Defin. todas*.
- 3 Prima ▲ ou ▼ para visualizar *Conf.inicial*.
- 4 Prima *Conf.inicial*.
- 5 Prima ▲ ou ▼ para visualizar *Compatível*.
- 6 Prima *Compatível*.
- 7 Prima *Normal* ou *Básico* (para VoIP).
  - *Básico* (para VoIP) reduz a velocidade do modem para 9.600 bps e desactiva a recepção de faxes a cores e a função ECM, excepto para o envio de faxes a cores. A menos que a interferência seja um problema recorrente na sua linha telefónica, será preferível utilizar apenas quando necessário. Para melhorar a compatibilidade com a maioria dos serviços VoIP, a Brother recomenda mudar a configuração de compatibilidade para *Básico* (para VoIP).
  - *Normal* configura a velocidade do modem para 14.400 bps.
- 8 Prima .

### NOTA

---



VoIP (Voice over IP) é um tipo de sistema telefónico que utiliza uma ligação à Internet, em vez de uma linha telefónica tradicional.

---

## Informações do equipamento



### Verificar o número de série

Pode ver o número de série do equipamento no ecrã táctil.

- 1 Prima  (Definiç.).
- 2 Prima Definiç. todas.
- 3 Prima ▲ ou ▼ para visualizar Info. equip.
- 4 Prima Info. equip.
- 5 Prima N. Serie.  
O número de série do equipamento aparece no ecrã táctil.
- 6 Prima .

### Verificar a versão de firmware

Pode ver a versão de firmware do equipamento no ecrã táctil.

- 1 Prima  (Definiç.).
- 2 Prima Definiç. todas.
- 3 Prima ▲ ou ▼ para visualizar Info. equip.
- 4 Prima Info. equip.
- 5 Prima Versão firmware.
- 6 Prima Versão Main.  
A versão de firmware do equipamento aparece no ecrã táctil.
- 7 Prima .

## Funções de reposição

Estão disponíveis as seguintes funções de reposição:

- 1 Reinicialização do equipamento  
Pode repor todas as configurações do equipamento que alterou, tais como a data e a hora, o tipo de linha telefónica e o atraso do toque.
- 2 Rede  
Pode repor as configurações de fábrica predefinidas do servidor de impressão, tais como as informações de endereço IP e de palavra-passe.
- 3 Livro de endereços e Fax  
Livro de endereços e Fax repõe as seguintes configurações:
  - Livro de endereços  
(Livro de endereços e configuração de grupos)
  - Tarefas de fax programadas na memória  
(Transmissão por polling, Fax programado e Transmissão de lote programada)
  - ID do aparelho  
(Nome e número)
  - Opções de fax remoto  
(Reenvio de faxes)
  - Configurações de relatórios  
(Relatório de verificação da transmissão, livro de endereços e histórico de fax)
  - Histórico  
(Histórico de identificação de chamadas e Chamadas efectuadas)
  - Faxes na memória
- 4 Definiç. todas  
Pode repor todas as predefinições de fábrica.

A Brother recomenda vivamente que efectue este procedimento antes de ceder ou eliminar o equipamento.

## NOTA

(MFC-J870DW)

Desligue o cabo de interface antes de seleccionar `Rede` ou `Defin. todas`.

## Como efectuar a reposição do equipamento

- 1 Prima  (`Definiç.`).
- 2 Prima `Defin. todas`.
- 3 Prima ▲ ou ▼ para visualizar `Conf.inicial`.
- 4 Prima `Conf.inicial`.
- 5 Prima ▲ ou ▼ para visualizar `Repor.`
- 6 Prima `Repor.`
- 7 Prima ▲ ou ▼ para visualizar o tipo de reposição que pretende efectuar e, em seguida, prima-o.
- 8 Prima `Sim` para confirmar.
- 9 Prima `Sim` durante 2 segundos para reiniciar o equipamento.

## Utilizar as tabelas de configurações

O LCD de ecrã táctil do equipamento é fácil de configurar e utilizar. Basta premir as configurações e opções que pretende definir à medida que forem aparecendo no ecrã.



Criámos tabelas de configurações passo a passo para lhe proporcionar uma visão global de todas as opções disponíveis para cada configuração e função. Pode utilizar estas tabelas para seleccionar rapidamente as suas configurações preferidas no equipamento.

# Tabelas de configurações

As tabelas de configurações ajudam a compreender as opções de configuração existentes no menu do equipamento. As configurações de fábrica são indicadas a negrito com um asterisco.



(Definiç.)

| Nível 1  | Nível 2                                | Nível 3 | Opções  | Descrições  | Página      |
|--|--|---------|---|---|-------------|
| Tinta  | (Consulte <i>Tinta</i> >> página 174.) |         |   |   |             |
| Wi-Fi  | TCP/IP                                 | —       | —   | Permite configurar o protocolo TCP/IP.                                      | Consulte +. |
|  | Assistente WLAN                        | —       | —   | Pode configurar a rede sem fios com o CD-ROM da Brother.                    |             |
|  | Assis. Configur                        | —       | —   | Pode configurar manualmente o servidor de impressão para uma rede sem fios. | Consulte ‡. |
|  | WPS/AOSS                               | —       | —   | Pode configurar facilmente a rede sem fios com o método de premir um botão. |             |
|  | WPS com código PIN                     | —       | —   | Pode configurar facilmente a rede sem fios utilizando WPS com um PIN.       | Consulte +. |
|  | Estado da WLAN                         | —       | —   | Pode ver o estado actual da rede sem fios.                                  |             |
|  | Endereço MAC                           | —       | —   | Pode ver o endereço MAC do equipamento.                                     |             |
| Pré-visu. fax (MFC-J870DW)   | —                                      | —       | Ligar<br>Desligar*  | Pode ver os faxes que recebe no ecrã táctil.                                | 45          |
| <br>(Tipo Papel)    | —                                      | —       | <b>Papel Normal*</b><br>Papel Revest<br>Brother BP71<br>Outro Glossy<br>Transparência | Configura o tipo de papel na gaveta do papel.                               | 27          |
| <br>(Tam. do Papel) | —                                      | —       | <b>A4*</b><br>A5<br>10x15cm<br>Letter   | Configura o tamanho do papel na gaveta do papel.                            | 27          |
| + >> Manual do Utilizador da Rede e do Software.   |  |         |   |   |             |
| ‡ >> Guia de Instalação Rápida.  |  |         |   |   |             |
| As configurações predefinidas são indicadas a negrito com um asterisco.                                |  |         |   |   |             |



| Nível 1   | Nível 2 | Nível 3 | Opções  | Descrições                           | Página |
|---|---------|---------|---|--------------------------------------|--------|
| <b>Defin. todas</b>   | —       | —       | Para mais informações, consulte <i>Defin. todas</i> na tabela seguinte. | Efectua as configurações detalhadas. | —      |
| + >> Manual do Utilizador da Rede e do Software.                        |         |         |   |                                      |        |
| ‡ >> Guia de Instalação Rápida.   |         |         |   |                                      |        |
| As configurações predefinidas são indicadas a negrito com um asterisco. |         |         |   |                                      |        |



### Defin. todas

| Nível 1   | Nível 2                              | Nível 3               | Opções  | Descrições   | Página      |
|---|--------------------------------------|-----------------------|---|--|-------------|
| <b>Config. geral</b>  | <b>Tinta</b>                         | <b>Imprimir teste</b> | Qual. Impressão<br>Alinhamento  | Permite verificar a qualidade de impressão ou o alinhamento. | 88<br>89    |
|   |                                      | <b>Limpando</b>       | Preto<br>Cor<br>Todas   | Permite limpar a cabeça de impressão.                        | 88          |
|   |                                      | <b>Vol. Tinteiro</b>  | —   | Permite ver o volume de tinta disponível.                    | Consulte ◆. |
|   | <b>Tipo Papel</b>                    | —                     | <b>Papel Normal*</b><br>Papel Revest<br>Brother BP71<br>Outro Glossy<br>Transparência | Configura o tipo de papel na gaveta do papel.                | 27          |
|   | <b>Tam. do Papel</b>                 | —                     | <b>A4*</b><br>A5<br>10x15cm<br>Letter   | Configura o tamanho do papel na gaveta do papel.             | 27          |
|   | ◆ >>> Manual Avançado do Utilizador. |                       |   |  |             |
| As configurações predefinidas são indicadas a negrito com um asterisco. |                                      |                       |   |  |             |

| Nível 1                        | Nível 2               | Nível 3        | Opções  | Descrições  | Página                         |    |
|--------------------------------|-----------------------|----------------|---|---|--------------------------------|----|
| Config. geral<br>(Continuação) | Volume                | Toque de camp. | Desl<br>Baixo<br><b>Med*</b><br>Alto                            | Ajusta o volume do toque.   | 18                             |    |
|                                |                       | Bip            | Desl<br><b>Baixo*</b><br>Med<br>Alto                            | Ajusta o volume dos sons quando prime o ecrã táctil ou o painel táctil.   | 18                             |    |
|                                |                       | Altifalante    | Desl<br>Baixo<br><b>Med*</b><br>Alto                            | Ajusta o volume do altifalante.   | 19                             |    |
|                                | Definições LCD        | Retroiluminaç. | <b>Claro*</b><br>Med<br>Escuro                                  | Pode ajustar o brilho da luz de fundo do ecrã táctil.   | 19                             |    |
|                                |                       | Temporizad dim | Desl<br>10Segs<br>20Segs<br><b>30Segs*</b>                      | Pode configurar durante quanto tempo a luz de fundo do ecrã táctil fica ligada após a última vez que prime uma tecla. | Consulte ♦.                    |    |
|                                | Definições do Teclado | —              | <b>QWERTY*</b><br>ABC   | Pode seleccionar o tipo de teclado para o ecrã táctil.  | 12                             |    |
|                                | Modo espera           | —              | 1Min<br>2Min<br>3Min<br><b>5Min*</b><br>10Min<br>30Min<br>60Min | Pode seleccionar o tempo que o equipamento permanece inactivo até entrar no modo Espera.                              | Consulte ♦.                    |    |
|                                | Definições de atalho  | Nome do atalho | Editar nome do atalho   | —   | Pode alterar o nome do atalho. | 17 |
|                                |                       |                | Apagar  | —   | Elimina o atalho.              | 17 |

♦ >> Manual Avançado do Utilizador.

As configurações predefinidas são indicadas a negrito com um asterisco.

| Nível 1    | Nível 2               | Nível 3                                | Opções  | Descrições   | Página |
|------------|-----------------------|--|---|--|--------|
| <b>Fax</b> | <b>Conf. recepção</b> | <b>Modo recepção</b>                   | <b>Somente Fax*</b><br>Fax/Tel.<br>TAD externo<br>Manual                                  | Selecione o modo de recepção mais adaptado às suas necessidades.   | 40     |
|            |                       | <b>Retard. Camp.</b>                   | 0<br>1<br><b>2*</b><br>3<br>4<br>5<br>6   | Configura o número de toques antes de o equipamento atender no modo <b>Somente Fax</b> ou Fax/Tel.   | 43     |
|            |                       | <b>Temp. toq. f/t</b>                  | 20Segs<br><b>30Segs*</b><br>40Segs<br>70Segs  | Configura a duração do toque duplo rápido no modo Fax/Tel.   | 43     |
|            |                       | <b>Pré-visual. fax</b><br>(MFC-J870DW) | Ligar<br><b>Desligar*</b>   | Pode ver os faxes que recebe no ecrã táctil.   | 45     |
|            |                       | <b>Recep. Fácil</b>                    | <b>Lig*</b><br>Desl   | Recebe mensagens de fax automaticamente quando atender uma chamada e ouvir tons de fax.  | 44     |
|            |                       | <b>Cód remoto</b>                      | Cód remoto<br>(Opções)<br><b>Lig*</b><br>Desl<br>Cód. Act. (*51)<br>Cód. Desact.<br>(#51) | Permite atender todas as chamadas numa extensão ou num telefone externo e utilizar códigos para ligar ou desligar o equipamento. Estes códigos podem ser personalizados. | 54     |

◆ >>> Manual Avançado do Utilizador.

As configurações predefinidas são indicadas a negrito com um asterisco.

| Nível 1              | Nível 2                         | Nível 3                        | Opções  | Descrições   | Página   |  |
|----------------------|---------------------------------|--------------------------------|---|--|--|--|
| Fax<br>(Continuação) | Conf. recepção<br>(Continuação) | Redução auto                   | Lig*<br>Desl  | Reduz o tamanho dos faxes recebidos de forma a caberem no papel.   | Consulte ♦.  |  |
|                      |                                 | Receber memór.                 | Desl*<br>Transfere fax<br>Memoriza faxes<br>Recep. Pc fax | Pode configurar o equipamento para reencaminhar mensagens de fax, guardar faxes recebidos na memória (para que possa obtê-los quando estiver afastado do equipamento) ou enviar faxes para o computador. Se seleccionar Reenvio de faxes ou Recepção PC-Fax, pode activar a função Impressão de Segurança. |  |  |
|                      | Configu. relat                  | Relatório XMIT                 | Lig<br>Lig+Img<br>Desl*<br>Desl+Img                       | Selecione a configuração inicial para o relatório de verificação da transmissão.   | 39   |  |
|                      |                                 | Rel. Periodico                 | Rel. Periodico<br>Hora<br>Dia                             | Configura o intervalo para a impressão automática do histórico de fax. Se seleccionou outra opção que não Desl e Todos os 50 Fax, pode configurar a hora para a opção seleccionada. Se seleccionou A cada 7 dias, pode configurar o dia da semana.   | Consulte ♦.  |  |
|                      | Imprimir doc.                   | —                              | —   | Imprime os faxes recebidos guardados na memória.   |  |  |
|                      | Acesso remoto                   | —                              | ---*  | Configure o seu próprio código para Recolha Remota.  |  |  |
|                      | Trab. restantes                 | —                              | —   | Verifique as tarefas que estão na memória e cancele tarefas seleccionadas.   |  |  |
|                      | Vários                          | Memória Secur.<br>(MFC-J870DW) | —   | —  | Bloqueia a maioria das funções excepto a recepção de faxes para a memória. |  |
|                      |                                 | Bloq TX<br>(MFC-J650DW)        | —   | —  | Bloqueia a maioria das funções excepto a recepção de faxes.                |  |
| ID chamada           |                                 | Lig*<br>Desl                   | —   | Veja ou imprima uma lista das últimas 30 identificações de chamada guardadas na memória.   | 48   |  |

♦ >> Manual Avançado do Utilizador.

As configurações predefinidas são indicadas a negrito com um asterisco.

| Nível 1 | Nível 2                     | Nível 3 | Nível 4             | Opções   | Descrições  | Página      |
|---------|-----------------------------|---------|---------------------|--|---|-------------|
| Rede    | LAN cablada<br>(MFC-J870DW) | TCP/IP  | Método BOOT         | <b>Automático*</b><br>Estático<br>RARP<br>BOOTP<br>DHCP          | Selecione o método BOOT mais adaptado às suas necessidades.                             | Consulte +. |
|         |                             |         | Endereço IP         | [000-255].<br>[000-255].<br>[000-255].<br>[000-255]              | Introduza o endereço IP.  |             |
|         |                             |         | Máscara de sub-rede | [000-255].<br>[000-255].<br>[000-255].<br>[000-255]              | Introduza a máscara de sub-rede.  |             |
|         |                             |         | Gateway             | [000-255].<br>[000-255].<br>[000-255].<br>[000-255]              | Introduza o endereço Gateway.   |             |
|         |                             |         | Nome do nó          | BRNXXXXXXXXXXXX  | Introduza o nome do nó.   |             |
|         |                             |         | Configuração WINS   | <b>Automático*</b><br>Estático                                   | Seleciona o modo de configuração WINS.  |             |
|         |                             |         | Servidor WINS       | (Primário)<br>000.000.000.000<br>(Secundário)<br>000.000.000.000 | Especifica o endereço IP do servidor WINS primário ou secundário.                       |             |
|         |                             |         | Servidor DNS        | (Primário)<br>000.000.000.000<br>(Secundário)<br>000.000.000.000 | Especifica o endereço IP do servidor DNS primário ou secundário.                        |             |
|         |                             |         | APIPA               | <b>Lig*</b><br>Desl  | Atribui automaticamente o endereço IP a partir do intervalo de endereços ligação-local. |             |

+ >> Manual do Utilizador da Rede e do Software.

♣ Visite o Brother Solutions Center para descarregar o Guia Wi-Fi Direct™ em <http://solutions.brother.com/>.

● Visite o Brother Solutions Center para descarregar o Guia "Web Connect" em <http://solutions.brother.com/>.

As configurações predefinidas são indicadas a negrito com um asterisco.

| Nível 1               | Nível 2                                      | Nível 3                 | Nível 4             | Opções   | Descrições  | Página      |  |
|-----------------------|--|-------------------------|---------------------|--|---|-------------|--|
| Rede<br>(Continuação) | LAN cablada<br>(MFC-J870DW)<br>(Continuação) | Ethernet                | —                   | <b>Automático*</b><br>100B-FD<br>100B-HD<br>10B-FD<br>10B-HD   | Selecciona o modo de ligação Ethernet.                  | Consulte +. |  |
|                       |  | Estado da rede com fios | —                   | Activa<br>100B-FD<br>Activa<br>100B-HD<br>Activa<br>10B-FD<br>Activa<br>10B-HD<br>Inactiva<br>Rede com fios<br>DESLIGADA | Pode ver o estado actual da rede com fios.              |             |  |
|                       |  | Endereço MAC            | —                   | —  | Pode ver o endereço MAC do equipamento.                 |             |  |
|                       | WLAN   | TCP/IP                  | Método BOOT         | —  | <b>Automático*</b><br>Estático<br>RARP<br>BOOTP<br>DHCP |             | Selecciona o método BOOT mais adaptado às suas necessidades. |
|                       |  |                         | Endereço IP         | —  | [000-255].<br>[000-255].<br>[000-255].<br>[000-255]     |             | Introduza o endereço IP.                                     |
|                       |  |                         | Máscara de sub-rede | —  | [000-255].<br>[000-255].<br>[000-255].<br>[000-255]     |             | Introduza a máscara de sub-rede.                             |
|                       |  |                         | Gateway             | —  | [000-255].<br>[000-255].<br>[000-255].<br>[000-255]     |             | Introduza o endereço Gateway.                                |
|                       |  |                         | Nome do nó          | —  | BRWXXXXXXXXXXXX   |             | Introduza o nome do nó.                                      |

+ >> Manual do Utilizador da Rede e do Software.

♣ Visite o Brother Solutions Center para descarregar o Guia Wi-Fi Direct™ em <http://solutions.brother.com/>.

● Visite o Brother Solutions Center para descarregar o Guia "Web Connect" em <http://solutions.brother.com/>.

As configurações predefinidas são indicadas a negrito com um asterisco.

| Nível 1  | Nível 2               | Nível 3                 | Nível 4           | Opções   | Descrições  | Página      |
|--|-----------------------|-------------------------|-------------------|--|---|-------------|
| Rede<br>(Continuação)  | WLAN<br>(Continuação) | TCP/IP<br>(Continuação) | Configuração WINS | Automático*<br>Estático  | Selecciona o modo de configuração WINS.   | Consulte +. |
|  |                       |                         | Servidor WINS     | (Primário)<br>000.000.000.000<br>(Secundário)<br>000.000.000.000 | Especifica o endereço IP do servidor WINS primário ou secundário.                       |             |
|  |                       |                         | Servidor DNS      | (Primário)<br>000.000.000.000<br>(Secundário)<br>000.000.000.000 | Especifica o endereço IP do servidor DNS primário ou secundário.                        |             |
|  |                       |                         | APIPA             | Lig*<br>Desl   | Atribui automaticamente o endereço IP a partir do intervalo de endereços ligação-local. |             |
|  |                       | Assistente WLAN         | —                 | —  | Pode configurar a rede sem fios com o CD-ROM da Brother.                                |             |
|  |                       | Assis.Configur          | —                 | —  | Pode configurar manualmente o servidor de impressão para uma rede sem fios.             |             |
|  |                       | WPS/AOSS                | —                 | —  | Pode configurar facilmente a rede sem fios com o método de premir um botão.             |             |
|  |                       | WPS com código PIN      | —                 | —  | Pode configurar facilmente a rede sem fios utilizando WPS com um PIN.                   |             |
| <p>+ &gt;&gt; Manual do Utilizador da Rede e do Software.</p> <p>♣ Visite o Brother Solutions Center para descarregar o Guia Wi-Fi Direct™ em <a href="http://solutions.brother.com/">http://solutions.brother.com/</a>.</p> <p>● Visite o Brother Solutions Center para descarregar o Guia "Web Connect" em <a href="http://solutions.brother.com/">http://solutions.brother.com/</a>.</p> <p>As configurações predefinidas são indicadas a negrito com um asterisco.</p> |                       |                         |                   |  |   |             |

| Nível 1               | Nível 2                      | Nível 3           | Nível 4       | Opções | Descrições   | Página  |             |
|-----------------------|------------------------------|-------------------|---------------|--------|--|---|-------------|
| Rede<br>(Continuação) | WLAN<br>(Continuação)        | Estado da<br>WLAN | Estado        | —      | Pode ver o estado actual da rede sem fios.               | Consulte +.   |             |
|                       |                              |                   | Sinal         | —      | Pode ver a intensidade actual do sinal da rede sem fios. |   |             |
|                       |                              |                   | SSID          | —      | Pode ver o SSID actual.                                  |   |             |
|                       |                              |                   | Modo Comunic. | —      | Pode ver o modo de comunicação actual.                   |   |             |
|                       |                              | Endereço MAC      | —             | —      | Pode ver o endereço MAC do equipamento.                  |   |             |
|                       | Wi-Fi Direct<br>(MFC-J870DW) | Botão de pres.    | Código PIN    | —      | —  | Pode configurar facilmente a rede Wi-Fi Direct™ utilizando o método de premir um botão. | Consulte ♣. |
|                       |                              |                   |               | —      | —  | Pode configurar facilmente a rede Wi-Fi Direct™ utilizando WPS com um PIN.              |             |
|                       |                              |                   |               | —      | —  | Pode configurar manualmente a rede Wi-Fi Direct™.                                       |             |
|                       |                              |                   |               | —      | Lig<br>Desl*   | Configura o equipamento como proprietário do grupo.                                     |             |

+ >> Manual do Utilizador da Rede e do Software.

♣ Visite o Brother Solutions Center para descarregar o Guia Wi-Fi Direct™ em <http://solutions.brother.com/>.

● Visite o Brother Solutions Center para descarregar o Guia "Web Connect" em <http://solutions.brother.com/>.

As configurações predefinidas são indicadas a negrito com um asterisco.



| Nível 1               | Nível 2                                       | Nível 3                          | Nível 4         | Opções  | Descrições  | Página      |
|-----------------------|---|----------------------------------|-----------------|---|---|-------------|
| Rede<br>(Continuação) | Wi-Fi Direct<br>(MFC-J870DW)<br>(Continuação) | Informações<br>do<br>dispositivo | Nome<br>dispos. | —   | Pode ver o nome<br>de dispositivo do<br>equipamento.  | Consulte ♣. |
|                       |   |                                  | SSID            | —   | Mostra a SSID do<br>proprietário do<br>grupo.<br>Quando o<br>equipamento não<br>está ligado, o<br>ecrã táctil<br>apresenta Não<br>ligado.   |             |
|                       |   |                                  | Endereço IP     | —   | Pode ver o<br>endereço IP<br>actual do<br>equipamento.  |             |
|                       |   | Informação<br>de estado          | Estado          | D/G activo<br>(**)<br><br>Cliente<br>activo<br><br>Não ligado<br><br>Desligar<br><br>** = número de<br>dispositivos | Pode ver o<br>estado actual da<br>rede Wi-Fi<br>Direct™.  |             |
|                       |   |                                  | Sinal           | Forte<br><br>Médio<br><br>Fraco<br><br>Ausente  | Pode ver a<br>intensidade<br>actual do sinal da<br>rede Wi-Fi<br>Direct™. Quando<br>o equipamento<br>funciona como<br>proprietário do<br>grupo, o ecrã<br>táctil apresenta<br>sempre Forte. |             |
|                       |   | Activar I/F                      | —               | Lig<br><br>Desl*  | Activa ou<br>desactiva a<br>ligação Wi-Fi<br>Direct™.   |             |

+ >> Manual do Utilizador da Rede e do Software.

♣ Visite o Brother Solutions Center para descarregar o Guia Wi-Fi Direct™ em <http://solutions.brother.com/>.

● Visite o Brother Solutions Center para descarregar o Guia "Web Connect" em <http://solutions.brother.com/>.

As configurações predefinidas são indicadas a negrito com um asterisco.

| Nível 1                        | Nível 2                     | Nível 3          | Nível 4              | Opções   | Descrições   | Página      |
|--------------------------------|-----------------------------|------------------|----------------------|--|--|-------------|
| Rede<br>(Continuação)          | NFC<br>(MFC-J870DW)         | —                | —                    | Lig*<br>Desl   | Activa ou desactiva a função NFC.<br><br>Para mais informações sobre a função NFC, consulte <i>Como imprimir e digitalizar com NFC (comunicação de campo próximo) (MFC-J870DW)</i> >> página 78. | —           |
|                                | Definições de ligação à Web | Definições Proxy | Ligação Proxy        | Lig<br>Desl*   | Pode alterar as configurações da ligação à Web.  | Consulte ●. |
|                                |                             |                  | Endereço             | —  |  |             |
|                                |                             |                  | Porta                | —  |  |             |
|                                |                             |                  | Nome do utiliz.      | —  |  |             |
| Interface Rede<br>(MFC-J870DW) | —                           | —                | LAN cablada*<br>WLAN | Pode seleccionar o tipo de ligação de rede.                          | Consulte +.  |             |
| WLAN Activa<br>(MFC-J650DW)    | —                           | —                | Desl*<br>Lig         | Permite utilizar a ligação à rede sem fios.                          |  |             |
| Reiniciar rede                 | —                           | —                | Sim<br>Não           | Repõe todas as configurações de rede para a predefinição de fábrica. |  |             |

+ >> Manual do Utilizador da Rede e do Software.

♣ Visite o Brother Solutions Center para descarregar o Guia Wi-Fi Direct™ em <http://solutions.brother.com/>.

● Visite o Brother Solutions Center para descarregar o Guia "Web Connect" em <http://solutions.brother.com/>.

As configurações predefinidas são indicadas a negrito com um asterisco.



## Defin. todas (continuação)

| Nível 1   | Nível 2                   | Nível 3     | Opções                        | Descrições  | Página      |
|---|---------------------------|-------------|-------------------------------|---|-------------|
| Impr. relat   | Verif. Transm.            | —           | —                             | Imprime estas listas e relatórios.  | Consulte ◆. |
|   | Livro de endereços        | —           | —                             |   |             |
|   | Fax Diário                | —           | —                             |   |             |
|   | Defin Utilizador          | —           | —                             |   |             |
|   | Configuração da rede      | —           | —                             |   |             |
|   | Relatório WLAN            | —           | —                             |   |             |
|   | Histórico ID do remetente | —           | —                             |   |             |
| Info. equip.  | N. Serie                  | —           | —                             | Permite verificar o número de série do equipamento.                                     | 139         |
|   | Versão firmware           | Versão Main | —                             | Permite verificar a versão de firmware do equipamento.                                  | 139         |
| Conf.inicial  | Data e Hora               | Data        | —                             | Configura a data e a hora no ecrã e nos cabeçalhos dos faxes que envia.                 | 90          |
|   |                           | Hora        | —                             |   |             |
|   |                           | Dia Auto    | Lig*<br>Desl                  |   |             |
|   | ID equipamento            | Fax<br>Nome | —                             | Introduza o nome e o número de fax a apresentar em todas as páginas que enviar por fax. | Consulte ‡. |
|   | Tom/pulso                 | —           | Tom*<br>Pulso                 | Seleccione o modo de marcação.  |             |
|   | Sin. Marcação             | —           | Detecção<br>NãoDetectado*     | Liga e desliga a detecção do sinal de marcação.   | 138         |
|   | Conf.Linha Tel            | —           | Normal*<br>PBX<br>RDIS        | Seleccione o tipo de linha telefónica.  | 49          |
|   | Compatível                | —           | Normal*<br>Básico (para VoIP) | Ajusta a velocidade do modem para ajudar a resolver problemas de transmissão.           | 138         |
| ◆ >> Manual Avançado do Utilizador.                                     |                           |             |                               |   |             |
| ‡ >> Guia de Instalação Rápida.   |                           |             |                               |   |             |
| + >> Manual do Utilizador da Rede e do Software.                        |                           |             |                               |   |             |
| As configurações predefinidas são indicadas a negrito com um asterisco. |                           |             |                               |   |             |

| Nível 1                       | Nível 2                                | Nível 3                        | Opções                                     | Descrições  | Página      |
|-------------------------------|--|--------------------------------|--|---|-------------|
| Conf.inicial<br>(Continuação) | Repor                                  | Reinicialização do equipamento | Sim<br>Não                                 | Pode repor todas as configurações do equipamento que alterou, tais como a data e a hora, o tipo de linha telefónica e o atraso do toque.  | 139         |
|                               |  | Rede                           | Sim<br>Não                                 | Repõe as predefinições de fábrica das configurações do servidor de impressão, tais como as informações de endereço IP e de palavra-passe.   |             |
|                               |  | Livro de endereços e Fax       | Sim<br>Não                                 | Elimina todos os números e faxes guardados no livro de endereços e repõe as predefinições de fábrica das configurações no que respeita à ID do aparelho, à lista do livro de endereços, ao relatório de verificação da transmissão e ao histórico de fax. |             |
|                               |  | Defin. todas                   | Sim<br>Não                                 | Repõe as predefinições de fábrica de todas as configurações do equipamento.   |             |
|                               | Idioma local<br>(consoante o país)     | —                              | (Selecione o idioma que pretende utilizar) | Permite alterar o idioma do LCD para o seu país.  | Consulte ◆. |
|                               | Alinham. Impress Disco<br>(MFC-J870DW) | —                              | —  | Pode alinhar a posição de impressão.  | Consulte +. |

◆ >>> Manual Avançado do Utilizador.

‡ >>> Guia de Instalação Rápida.

+ >>> Manual do Utilizador da Rede e do Software.

As configurações predefinidas são indicadas a negrito com um asterisco.



# Tabelas de funções



## Fax (Quando a função Pré-visualizar faxes está desactivada.)

### NOTA

A função Pré-visualizar faxes não está disponível para MFC-J650DW.

| Nível 1            | Nível 2  | Nível 3                                      | Opções            | Descrições   | Página   |
|--------------------|--|--|-------------------|--|--|
| Remarc. (Pausa)    | —  | —  | —                 | Remarca o último número chamado. Quando está a introduzir um número de fax ou de telefone no painel táctil, Remarc. passa a Pausa no ecrã táctil. Prima Pausa quando necessitar de uma interrupção ao marcar números como códigos de acesso e números de cartões de crédito. Pode também efectuar uma pausa ao configurar endereços. | 57   |
| Telefone (R)       | —  | —  | —                 | Telefone passa a R quando PBX é seleccionado como tipo de linha telefónica. Pode utilizar R para ter acesso a uma linha exterior ou para transferir uma chamada para outra extensão quando estiver ligado a um PBX.  | 49   |
| Livro de Endereços | <br>(Procurar:) | —  | —                 | A pesquisa é efectuada no livro de endereços.  | 56   |
|                    | Editar   | —  | Adi. Ender. novo  | Guarda números no livro de endereços para que os possa marcar premindo Livro de Endereços no ecrã táctil (e Aplicar e Iniciar fax).  | 59   |
|                    |  |  | Configurar Grupos | Pode configurar números de grupo para distribuição.  | Consulte  . |
|                    |  |  | Mudar             | Pode alterar números do livro de endereços.  | 60   |
|                    | Apagar   | Pode eliminar números do livro de endereços. | 60                |  |  |
| —                  | —  | Aplicar                                      | —                 | Pode enviar um fax utilizando o livro de endereços.  | 56   |

◆ >>> Manual Avançado do Utilizador.

As configurações predefinidas são indicadas a negrito com um asterisco.

| Nível 1            | Nível 2                     | Nível 3             | Opções  | Descrições  | Página   |
|--------------------|-----------------------------|---------------------|---|---|--|
| Histórico chamadas | Nrs. marcados               | Aplicar             | —   | Pode seleccionar um número no histórico de chamadas efectuadas e, em seguida, enviar um fax, adicioná-lo ao livro de endereços ou eliminá-lo.       | 57   |
|                    |                             | Editar              | Adic. ao Livro de endereços<br>Apagar   |   |  |
|                    | Histórico ID do remetente   | Aplicar             | —   | Pode seleccionar um número no histórico de identificação de chamadas e, em seguida, enviar um fax, adicioná-lo ao livro de endereços ou eliminá-lo. | 58   |
|                    |                             | Editar              | Adic. ao Livro de endereços<br>Apagar   |   |  |
| Opções             | Resol. de fax               | —                   | <b>Standard*</b><br>Fina<br>S.fina<br>Foto  | Configura a resolução dos faxes enviados.   | Consulte ♦.  |
|                    | Contraste                   | —                   | <b>Automático*</b><br>Claro<br>Escuro   | Altera o brilho dos faxes que envia.  |  |
|                    | Multidifusão                | Adicionar Núm.      | Adicionar Núm.  | Adicionar a partir do Livro de endereços<br>Pesq. no livro de endereços   | Pode enviar a mesma mensagem de fax para mais do que um número de fax. |
|                    |                             |                     | Adicionar a partir do Livro de endereços  |   |  |
|                    |                             |                     | Pesq. no livro de endereços   |   |  |
|                    | Pré-visualizar (MFC-J870DW) | —                   | Lig<br><b>Desl*</b>   | Pode pré-visualizar uma mensagem de fax antes de a enviar.  | 38   |
|                    | Definição cor               | —                   | <b>Mono*</b><br>Cor   | Determina se os faxes são enviados em modo monocromático ou a cores.  | 38   |
|                    | Fax Programado              | Fax Programado      | Lig<br><b>Desl*</b>   | Configura a hora do dia para enviar faxes programados num formato de 24 horas.  | Consulte ♦.  |
| Conf. hora         |                             | —                   |   |   |  |
| Tx em lote         | —                           | Lig<br><b>Desl*</b> | Combina faxes programados para o mesmo número de fax para envio à mesma hora do dia numa única transmissão. |   |  |
| Transm. tempo real | —                           | Lig<br><b>Desl*</b> | Pode enviar um fax sem utilizar a memória.  |   |  |

♦ >> Manual Avançado do Utilizador.

As configurações predefinidas são indicadas a negrito com um asterisco.

| Nível 1   | Nível 2                   | Nível 3  | Opções  | Descrições  | Página  |    |
|---|---------------------------|--|---|---|---|----|
| Opções<br>(Continuação)   | Tx polling                | —  | Standard<br>Codific.<br><b>Des1*</b>                        | Configura o documento que está no seu equipamento para ser recolhido por outro equipamento de fax.  | Consulte ◆.   |    |
|   | Rx polling                | —  | Standard<br>Codific.<br>Timer<br><b>Des1*</b>               | Configura o seu equipamento para efectuar polling noutro equipamento de fax.  |   |    |
|   | Modo internacional        | —  | Lig<br><b>Des1*</b>   | Se tiver dificuldades no envio de faxes para o estrangeiro, configure esta função para Lig.   |   |    |
|   | Tam área digit            | —  | Letter<br><b>A4*</b>  | Configura o tamanho da digitalização através do vidro para faxes.   | 37  |    |
|   | Histórico de chamadas     | Nrs. marcados  | Aplicar   | Pode seleccionar um número no histórico de chamadas efectuadas e, em seguida, enviar um fax, adicioná-lo ao livro de endereços ou eliminá-lo.       | Consulte ◆.   |    |
|   |                           |  | Editar<br>(Opções)<br>Adic. ao Livro de endereços<br>Apagar |   |   |    |
|   | Histórico ID do remetente | Histórico ID do remetente  | Aplicar   | Pode seleccionar um número no histórico de identificação de chamadas e, em seguida, enviar um fax, adicioná-lo ao livro de endereços ou eliminá-lo. |   |    |
|   |                           |  | Editar<br>(Opções)<br>Adic. ao Livro de endereços<br>Apagar |   |   |    |
|   | Livro ender.              | <br>(Procurar:) | —   | —   | A pesquisa é efectuada no livro de endereços.   | 56 |
|   |                           |  | Editar  | Adi. Ender. novo  | Pode guardar números no livro de endereços para que os possa marcar premindo Livro de Endereços no ecrã táctil (e Aplicar e Iniciar fax). | 59 |
| Configurar Grupos   |                           |  |   | Pode configurar números de grupo para distribuição.   | Consulte ◆.   |    |
| Mudar   |                           |  |   | Pode alterar números do livro de endereços.   | 60  |    |
| Apagar  |                           |  |   | Pode eliminar números do livro de endereços.  |   |    |
| —   | Aplicar                   | Pode enviar um fax utilizando o livro de endereços.  | 56  |   |   |    |
| ◆ >>> Manual Avançado do Utilizador.                                    |                           |  |   |   |   |    |
| As configurações predefinidas são indicadas a negrito com um asterisco. |                           |  |   |   |   |    |

| Nível 1   | Nível 2                 | Nível 3 | Opções     | Descrições  | Página      |
|---|-------------------------|---------|------------|---|-------------|
| Opções<br>(Continuação)   | <b>Config Nova Def.</b> | —       | Sim<br>Não | Pode guardar as configurações de fax.                             | Consulte ♦. |
|   | <b>Defin. Fábrica</b>   | —       | Sim<br>Não | Pode repor as predefinições de fábrica de todas as configurações. |             |
| Guardar como atalho   | —                       | —       | —          | Guarda as configurações actuais como um atalho.                   |             |
| ♦ >> Manual Avançado do Utilizador.                                     |                         |         |            |   |             |
| As configurações predefinidas são indicadas a negrito com um asterisco. |                         |         |            |   |             |



### Fax (Quando a função Pré-visualizar faxes está activada.) (MFC-J870DW)

| Nível 1   | Nível 2   | Nível 3                               | Opções | Descrições                          | Página |
|---|---|---------------------------------------|--------|-------------------------------------|--------|
| <b>A enviar faxes</b>   | (Consulte <i>Fax (Quando a função Pré-visualizar faxes está desactivada.)</i> >> página 155.)                       |                                       |        |                                     |        |
| <b>Faxes recebidos</b>  | <b>Imprim./Apag.</b>  | <b>Imprimir todos (Faxes novos)</b>   | —      | Imprime os faxes recebidos novos.   | 47     |
|   |   | <b>Imprimir todos (Faxes antigos)</b> | —      | Imprime os faxes recebidos antigos. |        |
|   |   | <b>Apagar todos (Faxes novos)</b>     | —      | Elimina os novos faxes recebidos.   | 47     |
|   |   | <b>Apagar todos (Faxes antigos)</b>   | —      | Elimina os faxes recebidos antigos. |        |
| <b>Livro de Endereços</b>   | (Consulte <i>Livro de Endereços em Fax (Quando a função Pré-visualizar faxes está desactivada.)</i> >> página 155.) |                                       |        |                                     |        |
| <b>Histórico chamadas</b>   | (Consulte <i>Histórico chamadas em Fax (Quando a função Pré-visualizar faxes está desactivada.)</i> >> página 155.) |                                       |        |                                     |        |
| As configurações predefinidas são indicadas a negrito com um asterisco. |   |                                       |        |                                     |        |





## Cópia

| Nível 1   | Nível 2             | Nível 3  | Opções   | Descrições  | Página              |                     |
|---|---------------------|--|--|---|---------------------|---------------------|
| Opções  | Qualidade           | —  | Rápido<br><b>Normal*</b><br>Melhor   | Selecione a resolução de cópia para a cópia seguinte.                     | Consulte <b>◆</b> . |                     |
|   | Tipo Papel          | —  | <b>Papel Normal*</b><br>Papel Revest<br>Brother BP71<br>Outro Glossy<br>Transparência    | Selecione o tipo de papel correspondente ao papel existente na gaveta.    | 62                  |                     |
|   | Tamanho do papel    | —  | <b>A4*</b><br>A5<br>10x15cm<br>Letter  | Selecione o tamanho de papel correspondente ao papel existente na gaveta. | 63                  |                     |
|   | Ampliar/<br>Reduzir | 100%*  | —  | —   | —                   | Consulte <b>◆</b> . |
|   |                     | Ampliar  | 198% 10x15cm → A4<br>186% 10x15cm → Letter<br>141% A5 → A4                               | Pode seleccionar o rácio de ampliação para a cópia seguinte.              |                     |                     |
|   |                     | Reduzir  | 97% Letter → A4<br>93% A4 → Letter<br>83% Legal → A4<br>69% A4 → A5<br>47% A4 → 10x15 cm | Pode seleccionar o rácio de redução para a cópia seguinte.                |                     |                     |
| Ajustar à página  |                     | —  | O equipamento ajusta o tamanho da cópia seguinte para o tamanho do papel que configurar. |   |                     |                     |
| Personalizado (25-400%)   | —                   | Pode seleccionar o rácio de ampliação ou redução para o tipo de documento. |  |   |                     |                     |
| ◆ >>> Manual Avançado do Utilizador.                                    |                     |  |  |   |                     |                     |
| As configurações predefinidas são indicadas a negrito com um asterisco. |                     |  |  |   |                     |                     |

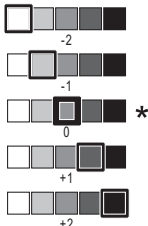
| Nível 1                           | Nível 2          | Nível 3   | Opções   | Descrições   | Página  |  |
|-----------------------------------|------------------|---|--|--|---|--|
| Opções<br>(Continuação)           | Densidade        | —   |   | Ajusta a densidade das cópias.                       | Consulte ♦.   |  |
|                                   | Empilhar/ord.    | —   | <b>Empilhar*</b><br>Ord.   | Pode optar por empilhar ou ordenar cópias múltiplas. |   |  |
|                                   | Formato Pág.     | —   | <b>Desligar (1 em 1)*</b><br>2em1 (Vertical)<br>2em1 (Horizontal)<br>2em1 (ID)<br>4em1 (Vertical)<br>4em1 (Horizontal)<br>Poster (2x1)<br>Poster (2x2)<br>Poster (3x3) | Pode fazer cópias N em 1, ID 2 em 1 ou Poster.       |   |  |
|                                   | Cópia de 2 lados | <b>Desl*</b>  | —  |  | Pode seleccionar as configurações da impressão nos 2 lados. |  |
|                                   |                  | Rodar marg. longa vertical  | —  |  |   |  |
|                                   |                  | Rodr margem longa horizontal  | —  |  |   |  |
|                                   |                  | Rodar marg. curta vertical  | —  |  |   |  |
|                                   |                  | Rodr margem curta horizontal  | —  |  |   |  |
| Avançado                          |                  | <b>Normal*</b><br>2 lados 1<br>2 lados 2  |  |  |   |  |
| Definições avançadas (MFC-J870DW) | —                | <b>Desl*</b><br>Modo Poupar Tinta<br>Cópia de papel fino<br>Cópia Livro<br>Copiar Marca<br>Remover cor de fundo | Pode seleccionar várias configurações de cópia.  |  |   |  |
| Definições avançadas (MFC-J650DW) | —                | <b>Desl*</b><br>Remover cor de fundo  | Pode seleccionar Remover cor de fundo como configuração de cópia.  |  |   |  |

♦ >>> Manual Avançado do Utilizador.

As configurações predefinidas são indicadas a negrito com um asterisco.

| Nível 1   | Nível 2                 | Nível 3 | Opções     | Descrições  | Página              |
|---|-------------------------|---------|------------|---|---------------------|
| <b>Opções</b><br>(Continuação)  | <b>Config Nova Def.</b> | —       | Sim<br>Não | Pode guardar as definições de cópia.                              | Consulte <b>◆</b> . |
|   | <b>Defin. Fábrica</b>   | —       | Sim<br>Não | Pode repor as predefinições de fábrica de todas as configurações. |                     |
|   | <b>Guard c/o atalho</b> | —       | —          | Guarda as configurações actuais como um atalho.                   |                     |
| ◆ >> Manual Avançado do Utilizador.                                     |                         |         |            |   |                     |
| As configurações predefinidas são indicadas a negrito com um asterisco. |                         |         |            |   |                     |



## Digitalizar

| Nível 1   | Nível 2           | Nível 3             | Opções   | Descrições                                      | Página              |
|---|-------------------|---------------------|--|---|---------------------|
| <b>para OCR</b><br>(Disponível após o Presto! PageManager ser descarregado para utilizadores de Macintosh. Consulte <i>Aceder à Assistência Brother (Macintosh)</i> >> página 5.) | <b>Seleção PC</b> | Opções              | (Para mais informações, consulte <i>Opções</i> >> página 163.) | Efectue as configurações detalhadas.            | Consulte <b>+</b> . |
|   |                   | Guardar como atalho | —  | Guarda as configurações actuais como um atalho. |                     |
| <b>para Ficheiro*</b>   | <b>Seleção PC</b> | Opções              | (Para mais informações, consulte <i>Opções</i> >> página 164.) | Efectue as configurações detalhadas.            |                     |
|   |                   | Guardar como atalho | —  | Guarda as configurações actuais como um atalho. |                     |
| <b>para Imagem</b>  | <b>Seleção PC</b> | Opções              | (Para mais informações, consulte <i>Opções</i> >> página 164.) | Efectue as configurações detalhadas.            |                     |
|   |                   | Guardar como atalho | —  | Guarda as configurações actuais como um atalho. |                     |
| <b>para Suporte</b><br>(quando tiver inserido um cartão de memória ou uma unidade USB flash)  | —                 | Opções              | (Para mais informações, consulte <i>Opções</i> >> página 165.) | Efectue as configurações detalhadas.            | 68                  |
|   |                   | Guardar como atalho | —  | Guarda as configurações actuais como um atalho. | Consulte <b>◆</b> . |
| + >> Manual do Utilizador da Rede e do Software.  |                   |                     |  |   |                     |
| ◆ >> Manual Avançado do Utilizador.   |                   |                     |  |   |                     |
| As configurações predefinidas são indicadas a negrito com um asterisco.   |                   |                     |  |   |                     |

| Nível 1  | Nível 2           | Nível 3             | Opções   | Descrições  | Página              |
|--|-------------------|---------------------|--|---|---------------------|
| <b>para E-mail</b>   | <b>Seleção PC</b> | Opções              | (Para mais informações, consulte <i>Opções</i> >> página 164.) | Efectue as configurações detalhadas.                              | Consulte <b>+</b> . |
|  |                   | Guardar como atalho | —  | Guarda as configurações actuais como um atalho.                   |                     |
| <b>Digitalização WS</b><br>(Aparece quando instala um scanner através de serviços da Web, disponível no Explorador do Windows® do computador.)                                   | —                 | Digitalizar         | <b>Seleção PC</b>  | Pode digitalizar dados utilizando o protocolo de serviços da Web. |                     |
|  |                   | Digit. p/ C. Elect  |  |   |                     |
|  |                   | Digitalizar p/ Fax  |  |   |                     |
|  |                   | Dig. p/ Impressão   |  |   |                     |
| <b>+</b> >> Manual do Utilizador da Rede e do Software.<br><b>◆</b> >> Manual Avançado do Utilizador.<br>As configurações predefinidas são indicadas a negrito com um asterisco. |                   |                     |  |   |                     |

## Opções

(para para OCR)

| Nível 1   | Nível 2   | Opções  | Descrições  | Página      |
|---|---|---|---|-------------|
| Opções  | Defr com ecrã táctil  | <b>Desligar</b><br>(Definir com PC)*<br>Lig                               | Se pretender utilizar o ecrã táctil para alterar as configurações do equipamento, seleccione Lig. | Consulte +. |
|   | As configurações abaixo aparecem quando a opção Lig é seleccionada em Defr com ecrã táctil. |   |   |             |
|   | <b>Tipo de digitaliz.</b>   | Cor<br><b>Preto e branco*</b>   | Pode seleccionar o tipo de digitalização do documento.  |             |
|   | <b>Resolução</b>  | 100 ppp<br><b>200 ppp*</b><br>300 ppp<br>600 ppp                          | Pode seleccionar a resolução da digitalização do documento.                                       |             |
|   | <b>Tipo de ficheiro</b>   | <b>Texto*</b><br>HTML<br>RTF  | Pode seleccionar o formato de ficheiro do documento.  |             |
|   | <b>Taman.d/Digit.</b>   | <b>A4*</b><br>A5<br>10x15cm<br>Cartão visita (90x60mm)<br>Letter<br>Legal | Pode seleccionar o tamanho da digitalização do documento.   |             |
| + >> Manual do Utilizador da Rede e do Software.                        |   |   |   |             |
| As configurações predefinidas são indicadas a negrito com um asterisco. |   |   |   |             |

## Opções

(para para Ficheiro, para Imagem OU para E-mail)

| Nível 1   | Nível 2   | Opções  | Descrições  | Página      |
|---|---|---|---|-------------|
| Opções  | Defr com ecrã táctil  | <b>Desligar</b><br>(Definir com PC)*<br><br>Lig   | Se pretender utilizar o ecrã táctil para alterar as configurações do equipamento, seleccione Lig. | Consulte +. |
|   | As configurações abaixo aparecem quando a opção Lig é seleccionada em Defr com ecrã táctil. |   |   |             |
|   | <b>Tipo de digitaliz.</b>   | <b>Cor*</b><br><br>Preto e branco   | Pode seleccionar o tipo de digitalização do documento.  |             |
|   | <b>Resolução</b>  | 100 ppp<br><b>200 ppp*</b><br>300 ppp<br>600 ppp  | Pode seleccionar a resolução da digitalização do documento.                                       |             |
|   | <b>Tipo de ficheiro</b>   | (Se tiver seleccionado a opção Cor na configuração Tipo de digitaliz.)<br><br><b>PDF*</b><br><br>JPEG<br><br>(Se tiver seleccionado a opção Preto e branco na configuração Tipo de digitaliz.)<br><br><b>PDF*</b><br><br>TIFF | Pode seleccionar o formato de ficheiro do documento.  |             |
|   | <b>Taman.d/Digit.</b>   | <b>A4*</b><br><br>A5<br><br>10x15cm<br><br>Cartão visita (90x60mm)<br><br>Letter<br><br>Legal   | Pode seleccionar o tamanho da digitalização do documento.   |             |
|   | <b>Remover cor de fundo</b>   | <b>Des1*</b><br><br>Baixo<br><br>Médio<br><br>Alto  | Altera a quantidade de cor de fundo que é removida.   |             |
| + >>> Manual do Utilizador da Rede e do Software.                       |   |   |   |             |
| As configurações predefinidas são indicadas a negrito com um asterisco. |   |   |   |             |

## Opções

(para para Suporte)

| Nível 1   | Nível 2                                | Opções  | Descrições   | Página            |
|---|--|---|--|-------------------|
| Opções  | Tipo de digitaliz.                     | <b>Cor*</b><br>Preto e branco   | Pode seleccionar o tipo de digitalização do documento.   | 68                |
|   | Resolução                              | 100 ppp<br><b>200 ppp*</b><br>300 ppp<br>600 ppp<br>Automático  | Pode seleccionar a resolução da digitalização do documento.  |                   |
|   | Tipo de ficheiro                       | (Se tiver seleccionado a opção Cor na configuração Tipo de digitaliz.)<br><b>PDF*</b><br>JPEG<br>(Se tiver seleccionado a opção Preto e branco na configuração Tipo de digitaliz.)<br><b>PDF*</b><br>TIFF | Pode seleccionar o formato de ficheiro do documento.   |                   |
|   | Taman.d/Digit.                         | <b>A4*</b><br>A5<br>10x15cm<br>Cartão visita (90x60mm)<br>Letter<br>Legal   | Pode seleccionar o tamanho da digitalização do documento.  |                   |
|   | Digit Papel Comprido                   | Lig<br><b>Des1*</b>   | Pode digitalizar um documento longo utilizando o ADF.  |                   |
|   | Nome ficheiro                          | —   | Pode dar um outro nome ao ficheiro.  |                   |
|   | Corte automático (MFC-J870DW)          | Lig<br><b>Des1*</b>   | Digitalize vários documentos colocados no vidro do scanner para um cartão de memória ou uma unidade USB flash, um de cada vez. | 68<br>Consulte ◆. |
| Remover cor de fundo  | <b>Des1*</b><br>Baixo<br>Médio<br>Alto | Altera a quantidade de cor de fundo que é removida.   | 68   |                   |
| ◆ >> Manual Avançado do Utilizador.                                     |  |   |  |                   |
| As configurações predefinidas são indicadas a negrito com um asterisco. |  |   |  |                   |

| Nível 1   | Nível 2                 | Opções     | Descrições  | Página      |
|---|-------------------------|------------|---|-------------|
| Opções<br>(Continuação)   | <b>Config Nova Def.</b> | Sim<br>Não | Pode guardar as configurações de digitalização como configurações predefinidas. | Consulte ◆. |
|   | <b>Defin. Fábrica</b>   | Sim<br>Não | Pode repor as predefinições de fábrica de todas as configurações.               |             |
| ◆ >> Manual Avançado do Utilizador.                                     |                         |            |   |             |
| As configurações predefinidas são indicadas a negrito com um asterisco. |                         |            |   |             |



## Fotografia

| Nível 1   | Nível 2                           | Nível 3  | Opções  | Descrições   | Página      |
|---|-----------------------------------|--|---|--|-------------|
| Impr. de índice   | <b>Impr. folha de índice</b>      | Def. de impr.  | Para mais informações, consulte <i>Def. de impr.</i><br>>> página 170.                    | Pode imprimir uma página com miniaturas.   | Consulte ◆. |
|   | <b>Imprimir fotografias</b>       | Def. de impr.  | Para mais informações, consulte <i>Def. de impr.</i><br>>> página 168.                    | Pode imprimir uma imagem individual.   |             |
| Ver fotos*  | <b>OK</b>                         | Def. de impr.  | Para mais informações, consulte <i>Def. de impr.</i><br>>> página 168.                    | Pode ajustar as fotografias com as opções.                                       | 67          |
|   | <b>Imp. td</b>                    | —  | —   | Pode imprimir todas as fotografias do cartão de memória ou da unidade USB flash. |             |
| Melhorar fotogr.<br>(MFC-J870DW)  | <b>Efeitos</b>                    | Correcção auto.  | Def. de impr.<br>(Para mais informações, consulte <i>Def. de impr.</i><br>>> página 168.) | Pode utilizar estas configurações para ajustar as fotografias.                   | Consulte ◆. |
|   |                                   | Melhorar pele  |   |  |             |
|   |                                   | Melhor. cenário  |   |  |             |
|   |                                   | Rem. olhos verm  |   |  |             |
|   |                                   | Cena Nocturna  |   |  |             |
|   |                                   | Luz Enchimento   |   |  |             |
|   |                                   | Quadro Branco  |   |  |             |
|   |                                   | Monocromático  |   |  |             |
|   |                                   | Sepia  |   |  |             |
|   | Correcção aut. e Remov. olho-verm |  |   |  |             |
| <b>Recortar</b>   | Def. de impr.                     | Para mais informações, consulte <i>Def. de impr.</i><br>>> página 168. | Pode recortar uma fotografia e imprimir uma parte da imagem.                              |  |             |
| ◆ >> Manual Avançado do Utilizador.                                     |                                   |  |   |  |             |
| As configurações predefinidas são indicadas a negrito com um asterisco. |                                   |  |   |  |             |



| Nível 1   | Nível 2                             | Nível 3  | Opções  | Descrições  | Página      |
|---|-------------------------------------|--|---|---|-------------|
| <b>Imprimir foto de ID</b>  | <b>Selec. uma Foto</b>              | Selec. Tam.<br>Foto ID<br><br>(Opções)<br>25x36 mm<br>35x45 mm<br>36x51 mm<br>45x45 mm<br>45x55 mm<br>35x48 mm<br>50x70mm<br>(2x2,75pol.)<br>2x2in | Def. de impr.<br>(Para mais informações, consulte <i>Def. de impr.</i><br>>> página 170.) | Pode imprimir fotografias tipo passe para o seu currículo, o seu passaporte e outros documentos.  | Consulte ♦. |
| <b>Apresent. diap.</b>  | <b>Mostrar cada fotografia para</b> | <b>3Segs*</b><br>10Segs<br>30Segs<br>1Min<br>5Min  | —   | Configura o tempo que cada fotografia é apresentada na Apresentação de Diapositivos antes de o equipamento passar para a fotografia seguinte.   |             |
|   | <b>Inciar</b>                       | —  | —   | O equipamento inicia uma Apresentação de Diapositivos das suas fotografias.<br><br>Pode seleccionar uma fotografia durante a Apresentação de Diapositivos e alterar as definições da impressora. (Para mais informações, consulte <i>Def. de impr.</i><br>>> página 168.) |             |
| ♦ >> Manual Avançado do Utilizador.                                     |                                     |  |   |   |             |
| As configurações predefinidas são indicadas a negrito com um asterisco. |                                     |  |   |   |             |

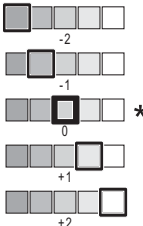
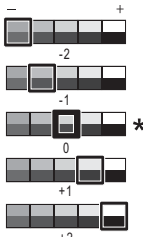

## Def. de impr.

(para Ver fotos, Imprimir fotografias, Melhorar fotogr. OU Apresent. diap.)

| Opção 1   | Opção 2   | Opção 3 | Opção 4 | Descrições  | Página      |
|---|---|---------|---------|---|-------------|
| <b>Qualid Impress</b><br>(Não disponível para impressão DPOF.)  | Normal<br><b>Fotografia*</b>  | —       | —       | Selecione a qualidade de impressão.   | Consulte ◆. |
| <b>Tipo Papel</b>   | Papel Normal<br>Papel Revest<br>Brother BP71<br><b>Outro Glossy*</b>                | —       | —       | Selecione o tipo de papel.  |             |
| <b>Tam. Papel</b>   | <b>10x15cm*</b><br>13x18cm<br>A4<br>Letter  | —       | —       | Selecione o tamanho do papel.   |             |
| (Quando está seleccionado A4 ou Letter)<br><b>Tam. Impr.</b>  | 8x10cm<br>9x13cm<br>10x15cm<br>13x18cm<br>15x20cm<br><b>Formato máx.*</b>           | —       | —       | Selecione o tamanho da impressão se estiver a utilizar papel de tamanho A4 ou Letter. |             |
| <b>Correcção auto.</b><br>(MFC-J870DW)<br>(Não aparece quando está seleccionada a impressão DPOF.) (apenas Ver fotos e Apresent. diap.) | Lig<br><b>Des1*</b>   | —       | —       | O equipamento decide qual o efeito adequado para a fotografia.                        |             |
| <b>Brilho</b><br>(Não aparece quando Efeitos está seleccionado.)  |  | —       | —       | Ajusta o brilho.  |             |
| <b>Contraste</b><br>(Não aparece quando Efeitos está seleccionado.)   |  | —       | —       | Ajusta o contraste.   |             |

◆ >> Manual Avançado do Utilizador.

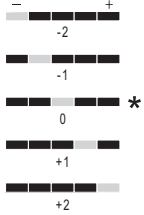
As configurações predefinidas são indicadas a negrito com um asterisco.

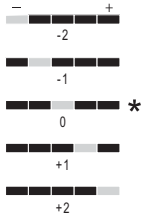
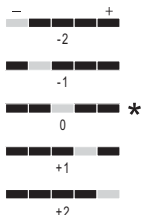
| Opção 1   | Opção 2  | Opção 3        | Opção 4  | Descrições   | Página   |
|---|--|----------------|--|--|--|
| <b>Reforço cor</b><br>(Não aparece quando Efeitos está seleccionado.)   | Reforço cor<br>(Opções)<br><br>Lig<br><br><b>Desl*</b> | Balanço Branco |   | Ajusta o tom das áreas brancas.  | Consulte  . |
|   |  | Definição      |   | Aumenta o detalhe da imagem.   |  |
|   |  | Densidade Cor  |  | Ajusta o volume total da cor na imagem.  |  |
| <b>Recortar</b>   | <b>Lig*</b><br><br>Desl                                | —              | —  | Recorta a imagem à volta da margem para ficar do tamanho do papel ou da impressão. Desactive esta função se pretender imprimir imagens inteiras ou para evitar recortes indesejados. |  |
| <b>Sem margens</b>  | <b>Lig*</b><br><br>Desl                                | —              | —  | Expande a área de impressão para a ajustar às margens do papel.  |  |
| <b>Imprimir Data</b><br>(Não disponível para impressão DPOF.)           | Lig<br><br><b>Desl*</b>                                | —              | —  | Imprime a data na fotografia.  |  |
| <b>Config Nova Def.</b>   | Sim<br><br>Não   | —              | —  | Guarda as suas configurações de impressão como configurações predefinidas.   |  |
| <b>Defin. Fábrica</b>   | Sim<br><br>Não   | —              | —  | Repõe todas as configurações para a predefinição de fábrica.   |  |
| ◆ >>> Manual Avançado do Utilizador.                                    |  |                |  |  |  |
| As configurações predefinidas são indicadas a negrito com um asterisco. |  |                |  |  |  |

## Def. de impr.

(para Impr. folha de índice)

| Nível 1   | Nível 2  | Nível 3 | Opções | Descrições                    | Página      |
|---|--|---------|--------|-------------------------------|-------------|
| <b>Tipo Papel</b>   | <b>Papel Normal*</b><br>Papel Revest<br>Brother BP71<br>Outro Glossy | —       | —      | Selecione o tipo de papel.    | Consulte ◆. |
| <b>Tam. Papel</b>   | Letter<br><b>A4*</b>   | —       | —      | Selecione o tamanho do papel. |             |
| ◆ >> Manual Avançado do Utilizador.                                     |  |         |        |                               |             |
| As configurações predefinidas são indicadas a negrito com um asterisco. |  |         |        |                               |             |

## Def. de impr.

(para Imprimir foto de ID)

| Nível 1   | Nível 2   | Nível 3 | Opções | Descrições   | Página      |
|---|---|---------|--------|--|-------------|
| <b>Qualid Impress</b>   | Normal<br><b>Fotografia*</b>  | —       | —      | Selecione a qualidade de impressão.                            | Consulte ◆. |
| <b>Tipo Papel</b>   | Papel Normal<br>Papel Revest<br>Brother BP71<br><b>Outro Glossy*</b>        | —       | —      | Selecione o tipo de papel.                                     |             |
| <b>Tam. Papel</b>   | <b>10x15cm*</b><br>13x18cm<br>A4<br>Letter                                  | —       | —      | Selecione o tamanho do papel.                                  |             |
| <b>Melhorar Foto (MFC-J870DW)</b>                                       | <b>Desl*</b><br>Correcção auto.<br>Rem. olhos verm<br>Corr Auto Rem Olh-Ver | —       | —      | Pode utilizar estas configurações para ajustar as fotografias. |             |
| ◆ >> Manual Avançado do Utilizador.                                     |   |         |        |  |             |
| As configurações predefinidas são indicadas a negrito com um asterisco. |   |         |        |  |             |

**Web**

| Nível 1  | Nível 2            | Nível 3 | Opções | Descrições  | Página      |
|--|--------------------|---------|--------|---|-------------|
| <b>Web</b>   | Apps               | —       | —      | Permite ligar o equipamento Brother a um serviço Internet.  | Consulte ●. |
|  | SkyDrive®          | —       | —      |   |             |
|  | Box                | —       | —      | Desde que este documento foi publicado, é possível que tenham sido acrescentados serviços da Web e/ou que os nomes de serviços tenham sido alterados pelo fornecedor. |             |
|  | Google Drive™      | —       | —      |   |             |
|  | Evernote®          | —       | —      |   |             |
|  | Dropbox            | —       | —      |   |             |
|  | Facebook           | —       | —      |   |             |
|  | Picasa Web Albums™ | —       | —      |   |             |
|  | Flickr®            | —       | —      |   |             |
| ● Visite o Brother Solutions Center para descarregar o Guia "Web Connect" em <a href="http://solutions.brother.com/">http://solutions.brother.com/</a> . |                    |         |        |   |             |
| As configurações predefinidas são indicadas a negrito com um asterisco.  |                    |         |        |   |             |

**(Atalhos)**

| Nível 1   | Nível 2      | Nível 3              | Opções  | Descrições   | Página |
|---|--------------|----------------------|---|--|--------|
| <b>Adicionar atalho</b>   | <b>Cópia</b> | Qualidade            | Para mais informações, consulte <i>Opções em Cópia</i> >> página 159. | Pode alterar as configurações nas opções de cópia. | 12     |
|   |              | Tipo Papel           |   |  |        |
|   |              | Tamanho do papel     |   |  |        |
|   |              | Ampliar/Reduzir      |   |  |        |
|   |              | Densidade            |   |  |        |
|   |              | Empilhar/ord.        |   |  |        |
|   |              | Formato Pág.         |   |  |        |
|   |              | Cópia de 2 lados     |   |  |        |
|   |              | Definições avançadas |   |  |        |
| As configurações predefinidas são indicadas a negrito com um asterisco. |              |                      |   |  |        |

| Nível 1                           | Nível 2         | Nível 3  | Opções   | Descrições  | Página |
|-----------------------------------|-----------------|--|--|---|--------|
| Adicionar atalho<br>(Continuação) | Fax<br>(Opções) | Resol. de fax  | <b>Standard*</b><br>Fina<br>S.fina<br>Foto   | Configura a resolução dos faxes enviados.   | 13     |
|                                   |                 | Contraste  | <b>Automático*</b><br>Claro<br>Escuro  | Altera o brilho dos faxes que envia.  |        |
|                                   |                 | Multidifusão   | Adicionar Núm.<br><b>(Opções)</b><br>Adicionar Núm.<br>Adicionar a partir do Livro de endereços<br>Pesq. no livro de endereços | Pode enviar a mesma mensagem de fax para mais do que um número de fax.                      |        |
|                                   |                 | Pré-visualizar (MFC-J870DW)                                | Lig<br><b>Des1*</b>  | Pode pré-visualizar uma mensagem de fax antes de a enviar.                                  |        |
|                                   |                 | Definição cor  | <b>Mono*</b><br>Cor  | Determina se os faxes são enviados em modo monocromático ou a cores.                        |        |
|                                   |                 | Transm. tempo real   | Lig<br><b>Des1*</b>  | Pode enviar um fax sem utilizar a memória.  |        |
|                                   |                 | Modo internacional   | Lig<br><b>Des1*</b>  | Se tiver dificuldades no envio de faxes para o estrangeiro, configure esta função para Lig. |        |
|                                   |                 | Tam área digit   | Letter<br><b>A4*</b>   | Ajusta a área de digitalização do vidro do scanner ao tamanho do documento.                 |        |
|                                   |                 | Histórico de chamadas                                      | Nrs. marcados  | Pode seleccionar um número a partir do histórico de chamadas efectuadas.                    |        |
|                                   |                 |  | Histórico ID do remetente  | Pode seleccionar um número a partir do histórico de identificação de chamadas.              |        |
| Livro ender.                      | —               | Pode seleccionar um número a partir do livro de endereços. |  |   |        |

As configurações predefinidas são indicadas a negrito com um asterisco.

| Nível 1  | Nível 2               | Nível 3   | Opções  | Descrições   | Página   |    |
|--|-----------------------|---|---|--|--|----|
| Adicionar atalho<br>(Continuação)  | Digitalizar           | para Ficheiro   | Seleção PC  | Pode digitalizar um documento monocromático ou a cores para o computador.            | 14   |    |
|  |                       | para OCR  | Seleção PC  | Pode converter o documento de texto para um ficheiro de texto editável.              |  |    |
|  |                       | para Imagem   | Seleção PC  | Pode digitalizar uma imagem a cores para uma aplicação gráfica.                      |  |    |
|  |                       | para Suporte (Opções)   | Tipo de digitaliz.<br>Resolução<br>Tipo de ficheiro<br>Taman.d/Digit.<br>Digit Papel Comprido<br>Nome ficheiro<br>Corte automático (MFC-J870DW)<br>Remover cor de fundo | Pode digitalizar documentos para um cartão de memória ou para uma unidade USB flash. |  |    |
|  |                       | para E-mail   | Seleção PC  | Pode digitalizar um documento monocromático ou a cores para a aplicação de E-mail.   |  |    |
|  | Web                   | SkyDrive®   | —   | —  | Permite ligar o equipamento Brother a um serviço Internet. | 15 |
|  |                       | Box   | —   |  |  |    |
|  |                       | Google Drive™   | —   |  |  |    |
|  |                       | Evernote®   | —   |  |  |    |
|  |                       | Dropbox   | —   |  |  |    |
| Facebook   |                       | —   |   |  |  |    |
| Picasa Web Albums™   |                       | —   |   |  |  |    |
| Flickr®  | —                     | Desde que este documento foi publicado, é possível que tenham sido acrescentados serviços da Web e/ou que os nomes de serviços tenham sido alterados pelo fornecedor. |   |  |  |    |
| Esta lista é apresentada se premir um nome de atalho durante 2 segundos. | Editar nome do atalho | —   | —   | Pode alterar o nome do atalho.   | 17   |    |
|  | Apagar                | —   | —   | Elimina o atalho.  | 17   |    |
| Edit/Elim  | Nome do atalho        | Editar nome do atalho   | —   | Pode alterar o nome do atalho.   | 17   |    |
|  |                       | Apagar  | —   | Elimina o atalho.  | 17   |    |
| As configurações predefinidas são indicadas a negrito com um asterisco.  |                       |   |   |  |  |    |

**(Tinta)**

| Nível 1  | Nível 2               | Nível 3 | Opções                            | Descrições   | Página              |
|--|-----------------------|---------|-----------------------------------|--|---------------------|
|  <b>(Tinta)</b> | <b>Imprimir teste</b> | —       | Qual.<br>Impressão<br>Alinhamento | Permite verificar a qualidade de impressão ou o alinhamento. | 88<br>89            |
|  | <b>Limpando</b>       | —       | Preto<br>Cor<br>Todas             | Permite limpar a cabeça de impressão.                        | 88                  |
|  | <b>Volum Tinteiro</b> | —       | —                                 | Permite ver o volume de tinta disponível.                    | Consulte <b>◆</b> . |
| <b>◆ &gt;&gt; Manual Avançado do Utilizador.</b>   |                       |         |                                   |  |                     |
| As configurações predefinidas são indicadas a negrito com um asterisco.                          |                       |         |                                   |  |                     |

**(Disco) (MFC-J870DW)**

| Nível 1   | Nível 2                   | Nível 3 | Opções | Descrições   | Página              |
|---|---------------------------|---------|--------|--|---------------------|
| <b>Disco</b>  | <b>Copiar do Disco</b>    | —       | —      | Pode imprimir em vários suportes imprimíveis, incluindo CD-R/RW, DVD-R/RW e Blu-ray Disc™. | Consulte <b>+</b> . |
|   | <b>Copiar de uma Foto</b> | —       | —      |  |                     |
|   | <b>Imprimir do Cartão</b> | —       | —      |  |                     |
| <b>+ &gt;&gt; Manual do Utilizador da Rede e do Software.</b>           |                           |         |        |  |                     |
| As configurações predefinidas são indicadas a negrito com um asterisco. |                           |         |        |  |                     |



## WiFi (Configuração de Wi-Fi)

### NOTA

Depois de configurar o Wi-Fi®, não pode alterar as configurações no ecrã Início. Altere as configurações para a ligação Wi-Fi no ecrã de configurações.

| Nível 1   | Nível 2                   | Nível 3 | Opções | Descrições  | Página      |
|---|---------------------------|---------|--------|---|-------------|
| WiFi<br>(Configuração de Wi-Fi)   | <b>Assis. Configur</b>    | —       | —      | Pode configurar manualmente o servidor de impressão para uma rede sem fios. | Consulte ‡. |
|   | <b>Configurar com PC</b>  | —       | —      | Pode configurar o Wi-Fi utilizando um computador.                           |             |
|   | <b>WPS/AOSS</b>           | —       | —      | Pode configurar facilmente a rede sem fios com o método de premir um botão. |             |
|   | <b>WPS com código PIN</b> | —       | —      | Pode configurar facilmente a rede sem fios utilizando WPS com um PIN.       | Consulte +. |
| ‡ >> Guia de Instalação Rápida.   |                           |         |        |   |             |
| + >> Manual do Utilizador da Rede e do Software.                        |                           |         |        |   |             |
| As configurações predefinidas são indicadas a negrito com um asterisco. |                           |         |        |   |             |

### Quando utilizar cartões de memória ou uma unidade USB flash na ranhura correcta

| Nível 1   | Nível 2   | Nível 3 | Opções | Descrições                              | Página      |
|---|---|---------|--------|---|-------------|
| <b>Foto</b>   | (Consulte <i>Fotografia</i> >> página 166.)           |         |        |   |             |
| <b>Digitalizar para suporte</b>   | (Consulte <i>para Suporte</i> >> página 161.)         |         |        |   |             |
| <b>Web</b>  | (Consulte <i>Web</i> >> página 171.)                  |         |        |   |             |
| <b>Disco (MFC-J870DW)</b>   | (Consulte <i>(Disco) (MFC-J870DW)</i> >> página 174.) |         |        |   |             |
| <b>DPOF</b>   | —   | —       | —      | Apresenta o ecrã de configurações DPOF. | Consulte ◆. |
| ◆ >> Manual Avançado do Utilizador.                                     |   |         |        |   |             |
| As configurações predefinidas são indicadas a negrito com um asterisco. |   |         |        |   |             |

## Introduzir texto

Quando é necessário introduzir texto no equipamento, aparece o teclado no ecrã tátil.

Prima  para percorrer letras, números e caracteres especiais.

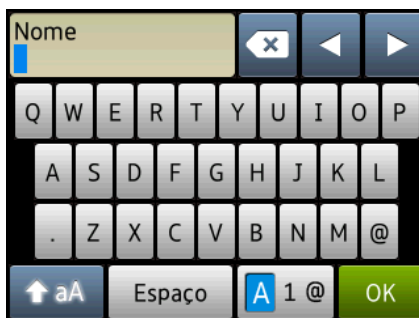

### NOTA

- Para alternar entre letras maiúsculas e minúsculas, prima .
- Pode alterar a configuração do teclado do ecrã tátil.

(Para mais informações, consulte *Alterar a configuração do teclado* ►► página 12.)

## Introduzir espaços



Para introduzir um espaço, prima Espaço. Pode também premir ► para deslocar o cursor.

### NOTA

Os caracteres que estão disponíveis podem variar consoante o país.

## Fazer correcções

Se tiver introduzido um carácter incorrecto e pretender alterá-lo, prima ◀ para deslocar o cursor de modo a destacar o carácter incorrecto e, em seguida, prima . Introduza o carácter correcto. Pode também utilizar o cursor para voltar atrás e inserir letras.

Prima  para cada carácter que pretende apagar, ou mantenha premido  para apagar todos os caracteres.

## Geral

### NOTA

Este capítulo contém um resumo das especificações do equipamento. Para obter especificações adicionais, visite <http://www.brother.com/>.

|  |   |                             |
|--|---|-----------------------------|
| <b>Tipo de impressora</b>              | Jacto de tinta  |                             |
| <b>Cabeça de impressão</b>             | Monocromático:  | Piezo com 210 bocais × 1    |
|  | Cores:  | Piezo com 210 bocais × 3    |
| <b>Capacidade da memória</b>           | 128 MB  |                             |
| <b>LCD (Ecrã de Cristais Líquidos)</b> | LCD a cores TFT de ecrã táctil de 2,7 pol. (67,5 mm) <sup>1</sup> e painel táctil |                             |
| <b>Fonte de alimentação</b>            | 220 a 240 V CA 50/60 Hz   |                             |
| <b>Consumo de energia<sup>2</sup></b>  | (MFC-J650DW)  |                             |
|  | Modo de cópia:  | Aprox. 18 W <sup>3</sup>    |
|  | Modo Pronto:  | Aprox. 4 W <sup>4</sup>     |
|  | Modo Espera:  | Aprox. 1,1 W <sup>4</sup>   |
|  | Desact.:  | Aprox. 0,2 W <sup>4 5</sup> |
|  | (MFC-J870DW)  |                             |
|  | Modo de cópia:  | Aprox. 18 W <sup>3</sup>    |
|  | Modo Pronto:  | Aprox. 4 W <sup>4</sup>     |
|  | Modo Espera:  | Aprox. 1,3 W <sup>4</sup>   |
|  | Desact.:  | Aprox. 0,2 W <sup>4 5</sup> |

<sup>1</sup> Medido na diagonal.

<sup>2</sup> Medido quando o equipamento está ligado à interface USB. O consumo de energia varia ligeiramente em função do ambiente de utilização ou do desgaste das peças.

<sup>3</sup> Quando utiliza o ADF, impressão de um só lado, resolução: normal / documento: padrão impresso ISO/IEC 24712.

<sup>4</sup> Medição de acordo com a norma IEC 62301 Edição 2.0.

<sup>5</sup> Mesmo quando está desligado, o equipamento liga-se automaticamente de forma regular para efectuar a manutenção da cabeça de impressão e, em seguida, desliga-se.

## Dimensões

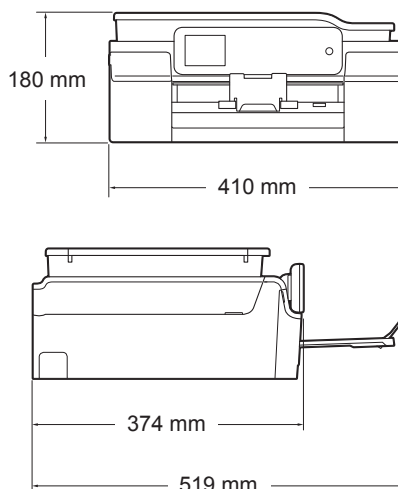

|   |  |
|---|--|
| <b>Peso</b>                                       | (MFC-J650DW) 9,2 kg<br>(MFC-J870DW) 9,5 kg   |
| <b>Nível de ruído</b>                             | <b>Pressão sonora</b><br>Funcionamento: LPAM = 50 dB(A) (Máximo) <sup>1</sup><br><b>Potência sonora</b> <sup>2 3</sup><br>Copiar: LWAd = 6,14 B(A) (Mono)<br>LWAd = 5,96 B(A) (Cores)<br>Pronto: LWAd = 3,23 B(A) (Mono/Cores) |
| <b>Temperatura</b>                                | Funcionamento: 10 a 35 °C<br>Melhor qualidade de impressão: 20 a 33 °C   |
| <b>Humidade</b>                                   | Funcionamento: 20 a 80% (sem condensação)<br>Melhor qualidade de impressão: 20 a 80% (sem condensação)   |
| <b>ADF (alimentador automático de documentos)</b> | Até 20 páginas<br>Papel: tamanho A4 ou Letter de 80 g/m <sup>2</sup>   |
| <b>Tamanho do documento</b>                       | Largura do ADF: 148 mm a 215,9 mm<br>Comprimento do ADF: 148 mm a 355,6 mm<br>Largura do vidro do scanner: máx. 215,9 mm<br>Comprimento do vidro do scanner: máx. 297 mm   |

<sup>1</sup> O ruído depende das condições de impressão.

<sup>2</sup> Em conformidade com a norma ISO9296

<sup>3</sup> O equipamento de escritório com LWAd>6,30 B(A) não é adequado para utilização num espaço onde são necessários níveis de concentração elevados. Esse tipo de equipamento deve ser colocado em espaços diferentes, devido à emissão de ruído.

# Suportes de impressão

## Entrada de papel

### Gaveta do papel

- Tipo de papel:

Papel simples, papel para jacto de tinta (revestido), papel plastificado <sup>1</sup> e transparência <sup>1 2</sup>

- Tamanho do papel <sup>3</sup>:

A4, Executive, Letter, A5, A6, Envelopes (Com-10, DL, C5, Monarch), Foto (10 × 15 cm), Foto 2L (13 × 18 cm) e ficha (127 × 203 mm)

Largura: 98 mm - 215,9 mm

Comprimento: 148 mm - 297 mm

Para mais informações, consulte *Gramagem, espessura e capacidade do papel* >> página 31.

- Capacidade máxima da gaveta do papel:

Aprox. 100 folhas de papel simples de 80 g/m<sup>2</sup>

### Gaveta do Papel Fotográfico

- Tipo de papel:

Papel simples, papel para jacto de tinta (revestido) e papel plastificado <sup>1</sup>

- Tamanho do papel:

Foto (10 × 15 cm) e Foto L (89 × 127 mm)

Largura: 89 mm - 102 mm

Comprimento: 127 mm - 152 mm

- Capacidade máxima da gaveta do papel:

Aprox. 20 folhas

## Saída de papel

Até 50 folhas de papel simples de 80 g/m<sup>2</sup> (virado para cima, ejeção para a gaveta de saída do papel) <sup>1</sup>

<sup>1</sup> Para papel plastificado ou transparências, retire as páginas impressas da gaveta de saída do papel imediatamente após saírem do equipamento para evitar borrões.

<sup>2</sup> Utilize apenas transparências recomendadas para impressão a jacto de tinta.

<sup>3</sup> Consulte *Tipo e tamanho do papel para cada operação* >> página 30.

# Fax

|                                 |  |
|---------------------------------|--|
| <b>Compatibilidade</b>          | ITU-T Grupo 3  |
| <b>Velocidade do modem</b>      | Recuperação automática<br>14.400 bps   |
| <b>Largura da digitalização</b> | ADF: 208 mm (A4)<br>Vidro do scanner: 204 mm (A4)  |
| <b>Largura de impressão</b>     | 204 mm (A4)  |
| <b>Escala de cinzentos</b>      | Monocromático: 8 bits (256 níveis)<br>Cores: 24 bits (8 bits por cor/256 níveis)   |
| <b>Resolução</b>                | Padrão<br>203 × 98 ppp (Mono)<br>203 × 196 ppp (Cores)<br>Fina<br>203 × 196 ppp (Mono/Cores)<br>Super fina<br>203 × 392 ppp (Mono)<br>Foto<br>203 × 196 ppp (Mono) |
| <b>Livro de endereços</b>       | 100 nomes × 2 números  |
| <b>Grupos</b>                   | Até 6  |
| <b>Distribuição</b>             | 250 (200 do livro de endereços/50 marcados manualmente)  |
| <b>Remarcação automática</b>    | 3 vezes em intervalos de 5 minutos   |
| <b>Transmissão da memória</b>   | Até 200 <sup>1</sup> páginas   |
| <b>Recepção sem papel</b>       | Até 200 <sup>1</sup> páginas   |

<sup>1</sup> “Páginas” refere-se a “Tabela de Testes ITU-T #1” (uma carta comercial típica, resolução padrão, código MMR). Especificações e materiais impressos sujeitos a alteração sem aviso prévio.

# Cópia

|                            |                                       |
|----------------------------|---------------------------------------|
| <b>Cores/Monocromático</b> | Sim/Sim                               |
| <b>Largura da cópia</b>    | 204 mm <sup>1</sup>                   |
| <b>Cópias múltiplas</b>    | Empilha/ordena até 99 páginas         |
| <b>Ampliar/reduzir</b>     | 25% a 400% (em incrementos de 1%)     |
| <b>Resolução</b>           | Imprime até 1.200 × 2.400 ppp         |
| <b>2 lados</b>             | Sim                                   |
|                            | ■ Tipo de papel:<br>Papel simples     |
|                            | ■ Tamanho do papel:<br>A4, Letter, A5 |

<sup>1</sup> Quando copiar em papel de tamanho A4.

# PhotoCapture Center™

|  |  |
|--|--|
| <b>Suportes compatíveis</b> <sup>1</sup>                                   | Memory Stick Duo™ (16 MB - 128 MB)<br>Memory Stick PRO Duo™ (256 MB - 32 GB)<br>Memory Stick Micro™ (M2™) com adaptador (256 MB - 32 GB)<br>MultiMedia Card (32 MB - 2 GB)<br>MultiMedia Card plus (128 MB - 4 GB)<br>MultiMedia Card mobile com adaptador (64 MB - 1 GB)<br>Cartão de memória SD (16 MB - 2 GB)<br>miniSD com adaptador (16 MB - 2 GB)<br>microSD com adaptador (16 MB - 2 GB)<br>Cartão de memória SDHC (4 GB - 32 GB)<br>miniSDHC com adaptador (4 GB - 32 GB)<br>microSDHC com adaptador (4 GB - 32 GB)<br>Cartão de memória SDXC (48 GB - 128 GB)<br>Unidade USB flash <sup>2</sup> |
| <b>Resolução</b>   | Até 1.200 × 6.000 ppp  |
| <b>Extensão do ficheiro</b><br>(Formato do suporte)<br>(Formato de imagem) | DPOF (versão 1.0, versão 1.1), Exif DCF (até versão 2.1)<br>Impressão de fotografias: JPEG <sup>3</sup> , AVI <sup>4</sup> , MOV <sup>4</sup><br>Digitalizar para cartão: JPEG, PDF (Cores)<br>TIFF, PDF (Monocromático)   |
| <b>Número de ficheiros</b>   | Até 999 ficheiros<br>(as pastas dentro de cartões de memória ou da unidade USB flash também são incluídos na contagem)   |
| <b>Pasta</b>   | O ficheiro tem de ser guardado no 4.º nível de pastas do cartão de memória ou da unidade USB flash.  |
| <b>Sem margens</b>   | A4, Letter, Foto (10 × 15 cm), Foto 2L (13 × 18 cm) <sup>5</sup>   |

<sup>1</sup> Não inclui cartões de memória, adaptadores e unidade USB flash.

<sup>2</sup> Padrão USB 2.0  
Padrão de armazenamento em massa USB até 64 GB  
Formato suportado: FAT12/FAT16/FAT32/exFAT

<sup>3</sup> O formato JPEG progressivo não é suportado.

<sup>4</sup> Apenas JPEG com movimento

<sup>5</sup> Consulte *Tipo e tamanho do papel para cada operação* >>> página 30.



# PictBridge

## Compatibilidade

Suporta a norma PictBridge CIPA DC-001 da Associação de Produtos de Imagem e Câmaras.

Visite <http://www.cipa.jp/pictbridge/> para mais informações.

## Interface

Interface directa USB

# Scanner

|   |   |
|---|---|
| <b>Cores/Monocromático</b>                    | Sim/Sim   |
| <b>Compatível com TWAIN</b>                   | Sim (Windows® XP <sup>1</sup> /Windows Vista®/Windows® 7/Windows® 8)<br>(Mac OS X v10.6.8, 10.7.x, 10.8.x)                                    |
| <b>Compatível com WIA</b>                     | Sim (Windows® XP <sup>1</sup> /Windows Vista®/Windows® 7/Windows® 8)  |
| <b>Compatível com ICA</b>                     | Sim (Mac OS X v10.6.8, 10.7.x, 10.8.x)  |
| <b>Profundidade da cor</b>                    | Processamento de cor de 30 bits (entrada)<br>Processamento de cor de 24 bits (saída) / 256 níveis por cor                                     |
| <b>Escala de cinzentos</b>                    | Processamento de cor de 10 bits (entrada)<br>Processamento de cor de 8 bits (saída) / 256 níveis por cor                                      |
| <b>Resolução</b>                              | Até 19.200 × 19.200 ppp (interpolada) <sup>2</sup><br>Até 1.200 × 2.400 ppp (óptica) (vidro do scanner)<br>Até 1.200 × 600 ppp (óptica) (ADF) |
| <b>Largura e comprimento da digitalização</b> | (Vidro do scanner)<br>Largura: Até 213,9 mm<br>Comprimento: Até 295 mm<br>(ADF)<br>Largura: Até 213,9 mm<br>Comprimento: Até 353,6 mm         |

<sup>1</sup> Windows® XP neste Manual do Utilizador inclui Windows® XP Home Edition, Windows® XP Professional e Windows® XP Professional x64 Edition.

<sup>2</sup> Digitalização máxima de 1.200 × 1.200 ppp quando utilizar o controlador WIA para Windows® XP, Windows Vista®, Windows® 7 e Windows® 8 (é possível seleccionar uma resolução até 19.200 × 19.200 ppp com o Utilitário do Scanner da Brother).

# Impressora

|   |  |
|---|--|
| <b>Resolução</b>                            | Até 1.200 × 6.000 ppp  |
| <b>Largura de impressão</b> <sup>3</sup>    | 204 mm [210 mm (sem margens) <sup>1</sup> ]  |
| <b>Sem margens</b> <sup>2</sup>             | A4, Letter, A6, Foto (10 × 15 cm), Foto L (89 × 127 mm),<br>Ficha (127 × 203 mm), Foto 2L (13 × 18 cm)                                       |
| <b>2 lados</b>                              | <ul style="list-style-type: none"><li>■ Tipo de papel:<br/>Papel simples</li><li>■ Tamanho do papel:<br/>A4, Letter, A5, Executive</li></ul> |
| <b>Velocidade de impressão</b> <sup>4</sup> |  |

<sup>1</sup> Com a função sem margens activa.

<sup>2</sup> Consulte *Tipo e tamanho do papel para cada operação* >> página 30.

<sup>3</sup> Quando imprimir em papel de tamanho A4.

<sup>4</sup> Para obter especificações detalhadas, visite <http://www.brother.com/>.

# Interfaces

|   |  |
|---|--|
| <b>USB</b> <sup>1 2</sup>                 | Um cabo de interface USB 2.0 com um comprimento máximo de 2 m.                                   |
| <b>Cabo LAN</b> <sup>3</sup> (MFC-J870DW) | Cabo UTP Ethernet de categoria 5 ou superior.  |
| <b>LAN sem fios</b>                       | IEEE 802.11b/g/n (modo de infra-estrutura/Ad-hoc)<br>IEEE 802.11g/n (Wi-Fi Direct™) (MFC-J870DW) |
| <b>NFC</b> (MFC-J870DW)                   | Sim  |

- <sup>1</sup> O equipamento tem uma interface USB 2.0 de alta velocidade. O equipamento também pode ser ligado a um computador equipado com uma interface USB 1.1.
- <sup>2</sup> Não são suportadas portas USB de outros fabricantes.
- <sup>3</sup> Consulte *Rede* >> página 187.  
>> Manual do Utilizador da Rede e do Software.

# Rede

## NOTA

Para mais informações sobre as especificações da rede, ►► Manual do Utilizador da Rede e do Software.

Pode ligar o equipamento a uma rede para Impressão em rede, Digitalização em rede, Enviar PC Fax, Receber PC-Fax (apenas Windows®), Configuração remota e para aceder a fotografias a partir do PhotoCapture Center™<sup>1</sup>. O software de gestão de rede Brother BRAdmin Light<sup>2</sup> está igualmente incluído.

|  |   |
|--|---|
| <b>Segurança da rede sem fios</b>                                | SSID (32 caracteres), WEP 64/128 bits, WPA-PSK (TKIP/AES), WPA2-PSK (AES) |
| <b>Utilitário de suporte à configuração de ligações sem fios</b> | <b>AOSS™</b> Sim<br><b>WPS</b> Sim  |

<sup>1</sup> Consulte *Requisitos do computador* ►► página 188.

<sup>2</sup> (Windows®) Se necessitar de uma gestão de impressão mais avançada, utilize a versão mais recente do utilitário Brother BRAdmin Professional, que pode ser descarregada em <http://solutions.brother.com/>.  
(Macintosh) A versão mais recente do Brother BRAdmin Light pode ser descarregada em <http://solutions.brother.com/>.

# Requisitos do computador

| SISTEMAS OPERATIVOS E FUNÇÕES DE SOFTWARE COMPATÍVEIS  |  |  |   |   |  |                    |
|--|--|--|---|---|--|--------------------|
| Plataforma de computador e versão do sistema operativo   |  | Interface de PC  |   | Processador   | Espaço no disco rígido para a instalação |                    |
|  |  | USB <sup>2</sup>   | 10/100 Base-TX (Ethernet) <sup>6</sup>  |   | Sem fios 802.11b/g/n                     | Para controladores |
| Sistema operativo Windows <sup>®</sup>   | Windows <sup>®</sup> XP Home <sup>1 4</sup>                                    | Impressão  |   | Processador de 32 bits (x86) ou 64 bits (x64)   | 150 MB                                   | 1 GB               |
|  | Windows <sup>®</sup> XP Professional <sup>1 4</sup>                            | PC-Fax <sup>3</sup>  |   |   | 500 MB                                   | 1,3 GB             |
|  | Windows Vista <sup>®</sup> <sup>1 4</sup>                                      | Digitalização  |   |   |  |                    |
|  | Windows <sup>®</sup> 7 <sup>1 4</sup><br>Windows <sup>®</sup> 8 <sup>1 4</sup> | Disco amovível (USB ou cartão de memória) <sup>5</sup>   |   |   |  |                    |
|  | Windows Server <sup>®</sup> 2003   | N/D  | Network Media Access (LAN) <sup>5</sup> |   | 650 MB                                   |                    |
|  | Windows Server <sup>®</sup> 2003 R2  |  | Impressão                               |   | 50 MB                                    | N/D                |
|  | Windows Server <sup>®</sup> 2008   |  |   |   |  |                    |
|  | Windows Server <sup>®</sup> 2008 R2<br>Windows Server <sup>®</sup> 2012        |  |   |   | Processador de 64 bits (x64)             |                    |
| Sistema operativo Macintosh  | Mac OS X v10.6.8<br>OS X v10.7.x<br>OS X v10.8.x                               | Impressão  |   | Processador Intel <sup>®</sup>  | 80 MB                                    | 550 MB             |
|  |  | PC-Fax (Enviar) <sup>3</sup><br>Digitalização<br>Disco amovível (USB ou cartão de memória) <sup>5</sup><br>Network Media Access (LAN) <sup>5</sup> |   |   |  |                    |
| Condições:   |  |  |   |   |  |                    |
| <sup>1</sup> Para WIA, resolução de 1.200 × 1.200. O Utilitário do Scanner da Brother permite melhorar até 19.200 × 19.200 ppp.<br><sup>2</sup> Não são suportadas portas USB de outros fabricantes.<br><sup>3</sup> O PC-Fax suporta apenas preto e branco.<br><sup>4</sup> O PaperPort™ 12SE suporta o Windows <sup>®</sup> XP Home (SP3 ou superior), XP Professional (SP3 ou superior), XP Professional x64 Edition (SP2 ou superior), Windows Vista <sup>®</sup> (SP2 ou superior), Windows <sup>®</sup> 7 e Windows <sup>®</sup> 8.<br><sup>5</sup> Disco amovível e Network Media Access são funções do PhotoCapture Center™.<br><sup>6</sup> Apenas MFC-J870DW |  |  |   | Para actualizar os controladores, visite-nos em <a href="http://solutions.brother.com/">http://solutions.brother.com/</a> .<br>Todas as marcas comerciais, registadas ou não, e nomes de produtos são propriedade das respectivas empresas. |  |                    |

## Consumíveis

|                                     |  |
|-------------------------------------|--|
| <b>Tinta</b>                        | O equipamento utiliza os cartuchos de tinta individuais Preto, Amarelo, Ciano e Magenta, que estão separados dos elementos da cabeça de impressão.   |
| <b>Duração do cartucho de tinta</b> | A primeira vez que instala um conjunto de cartuchos de tinta, o equipamento utiliza uma quantidade de tinta para encher os tubos de ejeção para impressões de elevada qualidade. Este processo acontece apenas uma vez. Após a conclusão do mesmo, os cartuchos fornecidos com o equipamento terão uma capacidade inferior à dos cartuchos normais (80%). Com todos os cartuchos de tinta que se seguem, pode imprimir o número de páginas especificado.   |
| <b>Consumíveis de substituição</b>  | <p>&lt;Preto de capacidade normal&gt; LC121BK<br/>         &lt;Amarelo de capacidade normal&gt; LC121Y<br/>         &lt;Ciano de capacidade normal&gt; LC121C<br/>         &lt;Magenta de capacidade normal&gt; LC121M</p> <p>Preto, Amarelo, Ciano e Magenta - Cerca de 300 páginas <sup>1</sup></p> <p>&lt;Preto de alta capacidade&gt; LC123BK<br/>         &lt;Amarelo de alta capacidade&gt; LC123Y<br/>         &lt;Ciano de alta capacidade&gt; LC123C<br/>         &lt;Magenta de alta capacidade&gt; LC123M</p> <p>Preto, Amarelo, Ciano e Magenta - Cerca de 600 páginas <sup>1</sup></p> <p><sup>1</sup> A capacidade aproximada dos cartuchos é declarada em conformidade com a ISO/IEC 24711.</p> <p>Para mais informações sobre os consumíveis de substituição, visite-nos em <a href="http://www.brother.com/pageyield/">http://www.brother.com/pageyield/</a>.</p> |

### O que é a Innobella™?

Innobella™ é uma gama de consumíveis originais disponibilizada pela Brother. O nome "Innobella™" deriva das palavras "Inovação" e "Bela" e simboliza uma tecnologia "inovadora" que proporciona resultados de impressão "belos" e "duradouros".



Quando imprimir fotografias, a Brother recomenda o papel fotográfico brilhante Innobella™ (série BP71) para uma elevada qualidade. Com o papel e a tinta Innobella™, é mais fácil obter impressões brilhantes.

|  |                |  |                |
|--|----------------|--|----------------|
| <b>A</b>   |                | <b>C</b>   |                |
| <hr/>  |                | <hr/>  |                |
| ADF (alimentador automático de documentos) .....       | 32             | Cartuchos de tinta                                     |                |
| Ajuda  |                | contador de pontos de tinta .....                      | 84             |
| Mensagens do ecrã táctil .....                         | 141            | substituir .....                                       | 84             |
| Tabelas de configurações .....                         | 142            | CD/DVD/BD .....  | 81             |
| Tabelas de funções .....                               | 155            | impressão de rótulo .....                              | 79             |
| Apple Macintosh  |                | Chamadas efectuadas                                    |                |
| Consulte o Manual do Utilizador da Rede e do Software. |                | Adicionar ao livro de endereços .....                  | 57             |
| Apresentação do painel de controlo .....               | 6              | Eliminar .....   | 57             |
| Atalhos .....  | 12             | Enviar um fax .....                                    | 57             |
| activar .....  | 17             | Consumíveis .....                                      | 189            |
| adicionar .....  | 12, 13, 14, 15 | ControlCenter  |                |
| alterar .....  | 16             | Consulte o Manual do Utilizador da Rede e do Software. |                |
| Nome do atalho .....                                   | 17             | Códigos de fax   |                |
| Cópia .....  | 12             | alterar .....  | 55             |
| Digitalização .....                                    | 14             | Código de activação remota .....                       | 44, 54         |
| eliminar .....   | 17             | Código de desactivação remota .....                    | 54             |
| Fax .....  | 13             | utilizar .....   | 54             |
| Web .....  | 15             | Cópia  |                |
| Atalhos de digitalização .....                         | 12, 14         | Atalhos .....  | 12             |
| Atalhos Web .....                                      | 12, 15         | tamanho do papel .....                                 | 63             |
| Atendedor de chamadas (TAD) .....                      | 51             | tipo de papel .....                                    | 62             |
| ligar .....  | 51             | utilizar vidro do scanner .....                        | 33             |
| Atraso do toque, configurar .....                      | 43             | <b>D</b>   |                |
| Automática   |                | <hr/>  |                |
| recepção de fax .....                                  | 40             | Detecção de Fax .....                                  | 44             |
| Detecção de Fax .....                                  | 44             | Digitalização  |                |
| <b>B</b>   |                | Consulte o Manual do Utilizador da Rede e do Software. |                |
| <hr/>  |                | Documento  |                |
| Brother  |                | colocar .....  | 32, 33         |
| CreativeCenter .....                                   | 5              | <b>E</b>   |                |
| <b>E</b>   |                | <hr/>  |                |
| <hr/>  |                | Encravamentos  |                |
|  |                | documento .....  | 108            |
|  |                | papel .....  | 109            |
|  |                | Envelopes .....  | 22, 23, 30, 31 |
|  |                | Escala de cinzentos .....                              | 180, 184       |
|  |                | Extensão telefónica, utilizar .....                    | 54             |



## F

|  |          |
|--|----------|
| Fax, a partir de PC                                    |          |
| Consulte o Manual do Utilizador da Rede e do Software. |          |
| Fax, autónomo  |          |
| enviar .....   | 35       |
| alterar o tamanho do vidro do scanner .....            | 37       |
| Atalhos .....  | 12, 13   |
| dificuldades .....                                     | 133      |
| fax a cores .....                                      | 38       |
| interferência na linha telefónica / VoIP .....         | 138      |
| Pré-visualizar faxes .....                             | 38       |
| Relatório de verificação da transmissão .....          | 39       |
| receber .....  | 40       |
| a partir de uma extensão telefónica ..                 | 54       |
| Atraso do toque, configurar .....                      | 43       |
| Detecção de Fax .....                                  | 44       |
| dificuldades .....                                     | 131, 132 |
| interferência na linha telefónica / VoIP .....         | 138      |
| Número de Toques F/T, configurar ....                  | 43       |
| Pré-visualizar faxes .....                             | 45       |

## G

|                                   |    |
|-----------------------------------|----|
| Gaveta do disco .....             | 81 |
| Gaveta do Papel Fotográfico ..... | 24 |

## I

|  |     |
|--|-----|
| Identificação de chamada .....                         | 48  |
| Histórico de identificação de chamadas .....           | 58  |
| Adicionar ao livro de endereços .....                  | 58  |
| Eliminar .....   | 58  |
| Enviar um fax .....                                    | 58  |
| Impressão  |     |
| Consulte o Manual do Utilizador da Rede e do Software. |     |
| dificuldades .....                                     | 126 |
| encravamentos de papel .....                           | 109 |
| especificações .....                                   | 185 |
| no disco .....   | 79  |
| resolução .....  | 185 |
| área de impressão .....                                | 26  |

|  |     |
|--|-----|
| Innobella™ .....                                       | 189 |
| Instalação remota                                      |     |
| Consulte o Manual do Utilizador da Rede e do Software. |     |

## L

|   |        |
|---|--------|
| LCD (Ecrã de Cristais Líquidos) .....     | 6, 141 |
| Brilho .....                              | 19     |
| Ligar                                     |        |
| TAD externo (atendedor de chamadas) ..... | 51     |
| telefone externo .....                    | 53     |
| Ligações multi-linhas (PBX) .....         | 52     |
| Limpar                                    |        |
| cabeça de impressão .....                 | 88     |
| scanner .....                             | 87     |
| Linha telefónica                          |        |
| dificuldades .....                        | 131    |
| interferência / VoIP .....                | 138    |
| ligações .....                            | 51     |
| multi-linha (PBX) .....                   | 52     |
| tipo .....                                | 49     |
| Livro de endereços                        |        |
| alterar .....                             | 60     |
| configurar .....                          | 59     |
| eliminar .....                            | 60     |
| Marcação de grupo                         |        |
| alterar .....                             | 60     |
| utilizar .....                            | 56     |

## M

|  |    |
|--|----|
| Macintosh  |    |
| Consulte o Manual do Utilizador da Rede e do Software. |    |
| Manual   |    |
| marcação .....   | 56 |
| recepção .....   | 40 |
| Manutenção, rotina                                     |    |
| substituir cartuchos de tinta .....                    | 84 |
| Marcação   |    |
| Chamadas efectuadas .....                              | 57 |
| de uma pausa .....                                     | 59 |
| Histórico de identificação de chamadas .....           | 58 |
| Livro de endereços .....                               | 56 |
| manual .....   | 56 |

|   |     |
|---|-----|
| Mensagens de erro no ecrã táctil .....  | 93  |
| Absor. tint qua. cheio .....            | 95  |
| Absor. tinta cheio .....                | 94  |
| Encrav. Papel .....                     | 97  |
| ErroComunic .....                       | 98  |
| Impossível impr. ....                   | 100 |
| Impossível inicializar .....            | 101 |
| Memória Cheia .....                     | 100 |
| Nenh Cart. Tinta .....                  | 103 |
| Não detectado .....                     | 101 |
| Não pod Digitalz .....                  | 101 |
| Não pod imprimir .....                  | 101 |
| Não pode limpar .....                   | 101 |
| Papel errado .....                      | 102 |
| Pouca tinta .....                       | 102 |
| Restam dados na memória .....           | 102 |
| Sem memória de fax .....                | 103 |
| Só impres 1 lado P/B .....              | 104 |
| Tampa aberta. ....                      | 104 |
| Verif. Papel .....                      | 105 |
| Verificar documento/muito comprido .... | 95  |
| Modo de recepção                        |     |
| Fax/Tel .....                           | 40  |
| Manual .....                            | 40  |
| Somente Fax .....                       | 40  |
| TAD externo .....                       | 40  |
| Modo Fax/Tel                            |     |
| atender em extensões telefónicas .....  | 54  |
| Atraso do toque .....                   | 43  |
| Código de activação remota .....        | 54  |
| Código de desactivação remota .....     | 54  |

## N

---

|  |                                     |
|--|-------------------------------------|
| NFC (comunicação de campo próximo) .....   | 78                                  |
| digitalizar .....  | 78                                  |
| imprimir .....   | 78                                  |
| Nuance™ PaperPort™ 12SE  |                                     |
| Consulte o Manual do Utilizador da Rede e do Software. Consulte igualmente a Ajuda na aplicação PaperPort™ 12SE. |                                     |
| Número de Série  |                                     |
| como encontrar .....   | Veja no interior da tampa dianteira |

## P

---

|  |         |
|--|---------|
| Papel .....  | 28, 179 |
| capacidade .....   | 31      |
| colocar .....  | 20, 22  |
| colocar envelopes .....  | 22      |
| colocar papel fotográfico .....  | 24      |
| tamanho .....  | 27      |
| tamanho do documento .....   | 32      |
| tipo .....   | 27, 30  |
| área de impressão .....  | 26      |
| Papel Foto e Foto L .....  | 30      |
| Personalizar funções do telefone numa única linha .....  | 134     |
| PhotoCapture Center™   |         |
| a partir de PC   |         |
| Consulte o Manual do Utilizador da Rede e do Software.   |         |
| Cartão de memória SD .....   | 64      |
| Cartão de memória SDHC .....   | 64      |
| Cartão de memória SDXC .....   | 64      |
| Digitalizar para suporte   |         |
| alterar o nome do ficheiro .....   | 68      |
| especificações .....   | 182     |
| MultiMedia Card .....  | 64      |
| Pré-visualizar fotografias .....   | 67      |
| Presto! PageManager  |         |
| Consulte o Manual do Utilizador da Rede e do Software. Consulte igualmente a Ajuda na aplicação Presto! PageManager. |         |

## R

---

|  |    |
|--|----|
| Rede   |    |
| Digitalização  |    |
| Consulte o Manual do Utilizador da Rede e do Software.                               |    |
| Impressão  |    |
| Consulte o Manual do Utilizador da Rede e do Software.                               |    |
| Rede sem fios  |    |
| Consulte o Guia de Instalação Rápida e o Manual do Utilizador da Rede e do Software. |    |
| Remarcar/Pausa .....   | 57 |

|                     |     |
|---------------------|-----|
| Resolução           |     |
| cópia .....         | 181 |
| digitalização ..... | 184 |
| fax .....           | 180 |
| impressão .....     | 185 |

## S

---

|  |     |
|--|-----|
| Solução de problemas                         |     |
| encravamento de documentos .....             | 108 |
| encravamento de papel .....                  | 109 |
| mensagens de erro no ecrã táctil .....       | 93  |
| mensagens de manutenção no ecrã táctil ..... | 93  |
| se tiver dificuldades                        |     |
| chamadas recebidas .....                     | 134 |
| cópia .....                                  | 135 |
| digitalização .....                          | 135 |
| encravamento de documentos .....             | 108 |
| impressão .....                              | 126 |
| imprimir faxes recebidos .....               | 131 |
| introduzir dados .....                       | 137 |
| linha telefónica ou ligações .....           | 131 |
| manuseamento do papel .....                  | 130 |
| PhotoCapture Center™ .....                   | 135 |
| qualidade de impressão .....                 | 128 |
| receber faxes .....                          | 132 |
| Rede .....                                   | 136 |
| software .....                               | 136 |

## T

---

|   |                 |
|---|-----------------|
| Tabelas de configurações passo a passo .....                      | 141             |
| TAD (dispositivo de atendimento telefónico), externo .....        | 40, 51          |
| gravar OGM .....  | 52              |
| ligar .....   | 51              |
| Modo de recepção .....  | 40              |
| Telefone externo, ligar .....                                     | 53              |
| Texto, introduzir .....   | 176             |
| Tomadas   |                 |
| EXT   |                 |
| Telefone externo .....  | 53              |
| Transferir os seus faxes ou o relatório de histórico de fax ..... | 106             |
| Transparências .....  | 28, 29, 31, 179 |

## V

---

|                    |    |
|--------------------|----|
| Volume, configurar |    |
| altifalante .....  | 19 |
| sinal sonoro ..... | 18 |
| toque .....        | 18 |

## W

---

|  |  |
|--|--|
| Windows®   |  |
| Consulte o Manual do Utilizador da Rede e do Software. |  |

## Á

---

|                              |    |
|------------------------------|----|
| Área não digitalizável ..... | 34 |
|------------------------------|----|

# brother®

**Visite-nos na World Wide Web  
<http://www.brother.com/>**

Estes equipamentos foram aprovados para serem utilizados apenas no país onde foram adquiridos. As empresas locais da Brother ou os seus revendedores apenas dão assistência aos equipamentos comprados nos respectivos países.



[www.brotherearth.com](http://www.brotherearth.com)