

Grunnleggende brukermanual

MFC-J650DW
MFC-J870DW

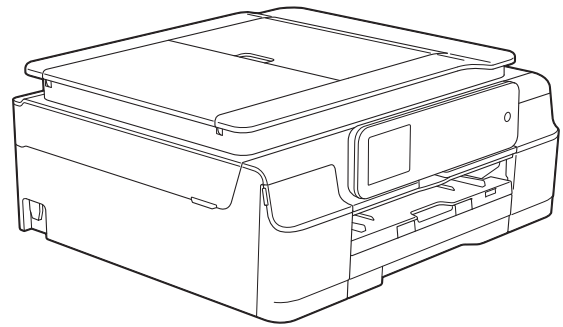

Hvis du trenger å kontakte kundeservice

Fyll ut følgende informasjon for fremtidig referanse:

Modellnummer: MFC-J650DW og MFC-J870DW
(Sett ring rundt ditt modellnummer)

Serienummer: ¹ _____

Kjøpsdato: _____

Innkjøpssted: _____

- ¹ Serienummeret er plassert på baksiden av enheten. Ta vare på denne brukermanualen sammen med salgskvitteringen som bevis på kjøpet, i tilfelle tyveri, brann eller garantiservice.

Registrer produktet ditt på nettet på

<http://www.brother.com/registration/>

Brukermanualer og hvor du finner dem

Hvilken brukermanual?	Hva inneholder den?	Hvor er den?
Produktsikkerhetsguide	Les denne brukermanualen først. Les sikkerhetsinstruksene før maskinen installeres. Du finner informasjon om varemerker og juridiske begrensninger i denne brukermanualen.	Trykt / i esken
Hurtigstartguide	Følg instruksene for oppsett av maskinen og installasjon av driverne og programvaren for operativsystemet og tilkoblingstypen du bruker.	Trykt / i esken
Grunnleggende brukermanual	Lær om grunnleggende bruk av faks, kopiering, skanning, PhotoCapture Center™ og Disc Print ¹ og hvordan du skifter forbruksmateriell. Se feilsøkingstips.	Trykt / i esken ²
Avansert brukermanual	Lær om mer avanserte oppgaver: faks, kopiering, sikkerhetsfunksjoner, utskriftsrapporter og utføring av rutinemessig vedlikehold.	PDF-fil / CD-ROM
Programvare og Nettverks Brukerhåndbok	Denne brukermanualen gir instruks for skanning, utskrift, PC-Fax, Disc Print ¹ og andre oppgaver som kan utføres ved å koble Brother-maskinen til en datamaskin. Du kan også finne nyttig informasjon om bruk av verktøyet Brother ControlCenter, bruk av maskinen i et nettverksmiljø og begreper som brukes ofte.	HTML-fil / CD-ROM
Web Connect-guide	Denne brukermanualen gir nyttig informasjon om tilgang til Internett-tjenester fra Brother-maskinen, samt nedlasting av bilder, utskrift av data og opplasting av filer direkte til Internett-tjenestene.	PDF-fil / Brother Solutions Center ³
AirPrint-guide	Denne brukermanualen gir informasjon om bruk av AirPrint til å skrive ut fra OS X v10.7.x, 10.8.x og iPhone, iPod touch, iPad eller en annen iOS-enhet til Brother-maskinen uten å installere en skriverdriver.	PDF-fil / Brother Solutions Center ³
Google Cloud Print-guide	Denne brukermanualen inneholder informasjon om hvordan du bruker tjenestene for Google Cloud Print™ til utskrift via Internett.	PDF-fil / Brother Solutions Center ³
Guide for Wi-Fi Direct™¹	Denne brukermanualen gir informasjon om hvordan du konfigurerer og bruker Brother-maskinen for trådløs utskrift direkte fra en mobil enhet som støtter standarden Wi-Fi Direct™.	PDF-fil / Brother Solutions Center ³
Brukerguide for mobil utskrift og skanning for Brother iPrint&Scan	Denne brukermanualen gir nyttig informasjon om utskrift fra mobil enhet og skanning fra Brother-maskinen til den mobile enheten når den er tilkoblet et Wi-Fi-nettverk.	PDF-fil / Brother Solutions Center ³

¹ Kun MFC-J870DW

² Dette kan variere avhengig av land.

³ Besøk oss på <http://solutions.brother.com/>.

Innholdsfortegnelse

(Grunnleggende brukermanual)

1	Generell informasjon	1
	Bruke dokumentasjonen	1
	Symboler og konvensjoner som brukes i dokumentasjonen	1
	Få tilgang til Brother Utilities (Windows® 8)	2
	Tilgang til den Avanserte brukermanualen, Programvare og Nettverks	
	Brukerhåndbok	2
	Vise Brukermanualer	2
	Slik får du tilgang til veiledninger for avanserte funksjoner	4
	Tilgang til Brother kundestøtte (Windows®)	5
	Tilgang til Brother kundestøtte (Macintosh)	5
	Oversikt over kontrollpanelet	6
	2,7" (67,5 mm) LCD-pekeskjerm	8
	Grunnleggende funksjoner	10
	Endre tastaturinnstillingen	11
	Innstillinger for snarveier	12
	Legge til kopisnarveier	12
	Legge til fakssnarveier	12
	Legge til skannesnarveier	13
	Legge til Web Connect-snarveier	14
	Endre snarveier	15
	Redigere snarveinavn	15
	Slette snarveier	16
	Hente frem snarveier	16
	Voluminnstillinger	17
	Ringevolum	17
	Lydsignalsvolum	17
	Høytalervolum	18
	LCD-pekeskjerm	18
	Angi bakgrunnsbelysningens styrke	18
2	Legge i papir	19
	Legge i papir og andre utskriftsmedier	19
	Legge i konvolutter	22
	Legge i fotopapir	24
	Ikke skrivbart område	26
	Papirinnstillinger	27
	Papirtype	27
	Papirformat	27
	Papir og utskriftsmedier som kan brukes	28
	Anbefalte utskriftsmedier	28
	Håndtere og bruke vanlige utskriftsmedier	28
	Velge riktig utskriftsmedium	30

3	Legge i dokumenter	31
	Slik legger du i dokumenter	31
	Bruke ADF	31
	Bruke skannerglassplaten	32
	Område som ikke kan skannes	33
4	Sende en faks	34
	Slik sender du en faks	34
	Stoppe en faks.....	36
	Stille inn skannerglassplateformatet for faksing	36
	Fargefaksoverføring	36
	Avbryte en faks som er i gang	37
	Slik forhåndsviser du en utgående faks (MFC-J870DW)	37
	Sendingsverifiseringsrapport.....	38
5	Motta en faks	39
	Mottaksmoduser	39
	Velge mottaksmodus	39
	Bruke mottaksmoduser	41
	Kun telefaks.....	41
	Faks/Tel.....	41
	Manuell	41
	Ekstern telefonsvarer.....	41
	Innstillinger for mottaksmodus	42
	Ringeforsinkelse	42
	F/T-ringetid (kun Fax/Tel-modus)	42
	Faksdeteksjon	43
	Faksforhåndsvisning (kun svart/hvitt) (MFC-J870DW).....	44
	Slik forhåndsviser du en mottatt faks.....	44
	Slå av Faksforhåndsvisning.....	46
6	Telefon og eksterne enheter	47
	Talefunksjoner	47
	Fax/Tel-modus.....	47
	Anroper-ID	47
	Telefontjenester	48
	Stille inn telefonlinjetype	48
	Protokoll for tale over Internett (Voice over Internet Protocol - VoIP).....	49
	Koble til en ekstern telefonsvarer (TAD).....	50
	Koblingsinnstillinger	50
	Spille inn en utgående melding (OGM) på en ekstern telefonsvarer	51
	Flerlinjetilkoblinger (hussentral).....	51
	Eksterne apparater og biapparater	52
	Tilkoble en ekstern telefon eller et biapparat.....	52
	Betjening fra biapparater og eksterne telefoner	53
	Bruke fjernkoder	53

7	Slå og lagre numre	55
	Hvordan slå et nummer	55
	Taste sifre manuelt	55
	Slå nummer fra adresseboken	55
	Faksgjenoppringning	56
	Flere oppringningsfunksjoner	56
	Utgående anrop-historikk	56
	Anroper-ID-historikk.....	57
	Lagre numre	57
	Lagre en pause.....	57
	Lagre adresseboknumre.....	57
	Endre eller slette adresseboknavn eller -numre	58
8	Kopiere	60
	Slik kopierer du	60
	Stanse kopiering.....	60
	Kopieringsalternativer	61
	Papirtype	61
	Papirformat	62
9	Skrive ut fotografier fra et minnekort eller USB Flash-minne	63
	PhotoCapture Center™-funksjoner (FOTO-modus)	63
	Bruke et minnekort eller et USB Flash-minne	63
	Komme i gang.....	64
	Skrive ut bilder	66
	Vise bilder.....	66
	Utskriftsinnstillinger for PhotoCapture Center™	67
	Skanne til et minnekort eller et USB Flash-minne	67
10	Slik skriver du ut fra datamaskin	69
	Skrive ut dokumenter.....	69
11	Slik skanner du til datamaskin	70
	Før skanning.....	70
	Skanne et dokument som en PDF-fil ved hjelp av ControlCenter4 (Windows®).....	71
	Slik endrer du maskinens innstillinger for Skannemodus for PDF-skanning	74
	Slik skanner du et dokument som en PDF-fil ved hjelp av pekeskjermen.....	76
12	Hvordan skrive ut og skanne med NFC (Near Field Communication - kommunikasjon i nære felt) (MFC-J870DW)	77
	Skrive ut med NFC (Near Field Communication - kommunikasjon i nære felt) ...	77
	Skanne med NFC (Near Field Communication - kommunikasjon i nære felt)	77

13	Hvordan skrive på en skive (CD/DVD/BD) (MFC-J870DW)	78
	Oversikt.....	78
	Skriv ut fra en datamaskin (Windows®).....	78
	Hvordan legge i en skive (CD/DVD/BD).....	79
A	Rutinemessig vedlikehold	82
	Skifte blekkassetter.....	82
	Rengjøre og kontrollere maskinen.....	85
	Rengjøre skannerglassplaten.....	85
	Rengjøre skrivehodet.....	86
	Kontrollere utskriftskvaliteten.....	86
	Kontrollere innrettingen av papiret.....	87
	Stille inn dato og klokkeslett.....	88
B	Feilsøking	89
	Identifisere problemet.....	89
	Feil- og vedlikeholdsmeldinger.....	91
	Animasjoner av feil.....	103
	Overføre faksene eller faksaktivitetsrapporten.....	103
	Dokumentstopp.....	104
	Skriverstopp eller papirstopp (MFC-J650DW).....	106
	Skriverstopp eller papirstopp (MFC-J870DW).....	112
	Skivestopp (MFC-J870DW).....	119
	Hvis du har problemer med maskinen.....	121
	Summetonedetektering.....	133
	Støy på telefonlinjen / VoIP.....	133
	Maskininformasjon.....	134
	Kontrollere serienummeret.....	134
	Kontrollere fastvareversjonen.....	134
	Nullstillingsfunksjoner.....	134
	Nullstille maskinen.....	135
C	Innstillings- og funksjonstabeller	136
	Bruke innstillingstabellene.....	136
	Innstillingstabeller.....	137
	Funksjonstabeller.....	150
	Skrive inn tekst.....	171
	Sette inn mellomrom.....	171
	Korrigere.....	171

D Spesifikasjoner 172

Generelt	172
Utskriftsmedier	174
Faks	175
Kopiering	176
PhotoCapture Center™	177
PictBridge	178
Skanner	179
Skriver	180
Grensesnitt for datamaskin	181
Nettverk	182
Krav til datamaskin	183
Forbruksmaterieil	184

E Stikkordliste 185

Innholdsfortegnelse

(Avansert brukermanual)

Avansert brukermanual forklarer følgende funksjoner og betjening.

Du kan se Avansert brukermanual på CD-ROM-en.

1 Generelt oppsett

Lagring i minnet
Automatisk skifte til/fra sommertid
(MFC-modeller)
Hvilemodus
Slå strøm automatisk av
(DCP-modeller)
LCD-pekeskjerm

2 Sikkerhetsfunksjoner (MFC-modeller)

TX-lås (MFC-J650DW)
Minnesikkerhet (MFC-J870DW)

3 Sende en faks (MFC-modeller)

Flere alternativer for sending
Andre alternativer ved sending
Pollingoversikt

4 Motta en faks (MFC-modeller)

Minnemottak (kun svart/hvitt)
Fjerninnhenting
Ekstra mottaksfunksjoner
Pollingoversikt

5 Slå og lagre numre (MFC-modeller)

Talefunksjoner
Andre ringefunksjoner
Flere lagringsmåter for numre

6 Skrive ut rapporter

Faksrapporter (MFC-modeller)
Rapporter

7 Kopiere

Kopieringsalternativer

8 Skrive ut fotografier fra et minnekort eller USB Flash-minne

Bruke PhotoCapture Center™
Skrive ut bilder
Utskriftsinnstillinger for PhotoCapture
Center™
Skanne til minnekort eller USB
Flash-minne

9 Skrive ut fotografier fra et kamera (DCP-J752DW, MFC-J650DW og MFC-J870DW)

Direkteutskrift fra et
PictBridge-kamera
Direkteutskrift fra et digitalkamera
(uten PictBridge)

A Rutinemessig vedlikehold

Rengjøre og kontrollere maskinen
Pakke og sende maskinen

B Ordliste

C Stikkordliste

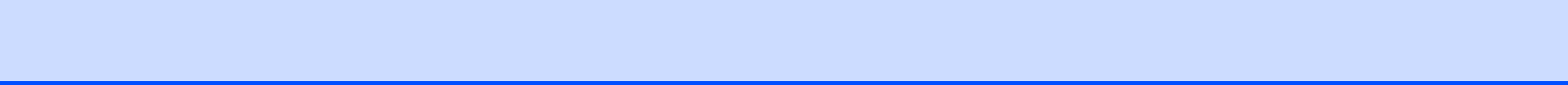

Bruke dokumentasjonen

Takk for at du kjøpte en Brother-maskin! Les dokumentasjonen for å kunne utnytte maskinen best mulig.

Symboler og konvensjoner som brukes i dokumentasjonen

Følgende symboler og konvensjoner er brukt i dokumentasjonen.

Fet skrift	Fet skrift identifiserer talltastaturnummer på pekepanelet og knapper på dataskjermen.
<i>Kursiv</i>	Tekst i kursiv fremhever et viktig punkt eller refererer til et relatert emne.
Courier New	Tekst i skrifttypen Courier New identifiserer meldinger på pekeskjermen på maskinen.

ADVARSEL

ADVARSEL viser en potensielt farlig situasjon som kan føre til dødsfall eller alvorlige personskader hvis den ikke unngås.

FORSIKTIG

FORSIKTIG viser en potensielt farlig situasjon som kan føre til små eller moderate personskader hvis den ikke unngås.

VIKTIG

VIKTIG indikerer en potensielt farlig situasjon som kan resultere i skade på eiendelen eller redusert produktfunksjonalitet hvis den ikke unngås.

MERK

Merknader gir informasjon om hva du bør gjøre i en bestemt situasjon, eller gir tips om hvordan betjeningen fungerer sammen med andre funksjoner.



Elfare-ikoner varslers deg om faren for elektriske støt.

Få tilgang til Brother Utilities (Windows® 8)

Hvis du bruker en datamaskin eller et nettbrett som kjører Windows® 8, kan du foreta dine valg enten ved å tappe på skjermen eller ved å klikke med musen.

Etter at skriverdriveren er installert, vises

 (**Brother Utilities** (Brother-verktøy)) på både startskjermbildet og skrivebordet.

- 1 Tapp eller klikk på **Brother Utilities** (Brother-verktøy) enten på startskjermbildet eller på skrivebordet.

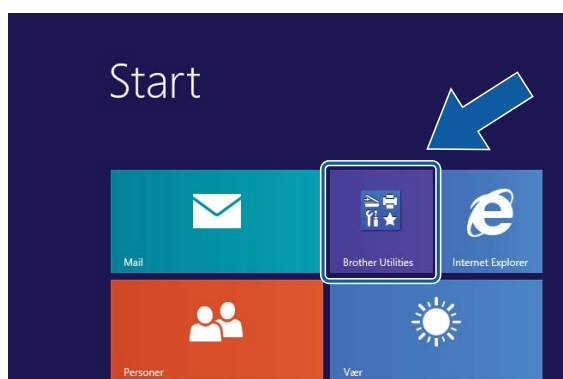

- 2 Velg din maskin.

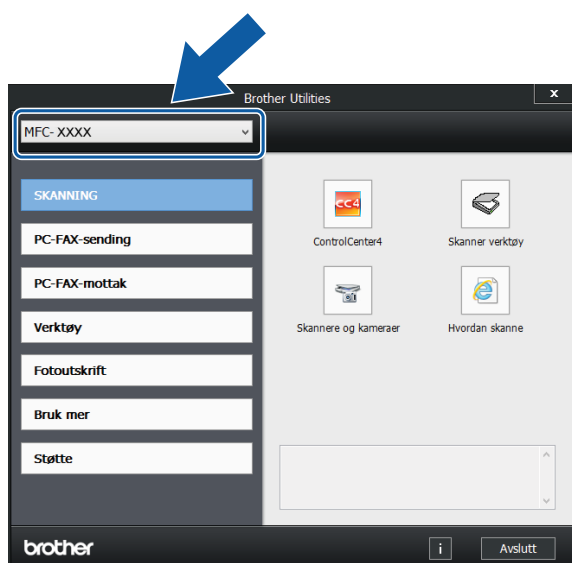

- 3 Velg funksjonen du vil bruke.

Tilgang til den Avanserte brukermanualen, Programvare og Nettverks Brukerhåndbok

Denne grunnleggende brukermanualen inneholder ikke all informasjon om denne maskinen, som for eksempel bruk av de avanserte innstillingene for faksing, kopiering, PhotoCapture Center™, skriver, skanner, PC-faks og nettverk. Når du er klar til å få detaljert informasjon om denne typen betjening, kan du lese **Avansert brukermanual** og **Programvare og Nettverks Brukerhåndbok** som du finner på CD-ROM-en.

Vise Brukermanualer

(Windows®)

(Windows® XP/Windows Vista®/Windows® 7/ Windows Server® 2003/Windows Server® 2008/Windows Server® 2008 R2)

For å se dokumentasjonen, fra  (**Start**),

Alle programmer, velg **Brother**, **MFC-XXXX** (der XXXX er navnet på din modell) fra programlisten og velg deretter **Brukermanualer**.

(Windows® 8/Windows Server® 2012)

Klikk på  (**Brother Utilities** (Brother-verktøy)) og klikk deretter på rullegardinlisten og velg navnet på din modell (hvis det ikke allerede er valgt). Klikk på **Støtte** i venstre navigasjonslinje og klikk deretter på **Brukermanualer**.

Hvis du ikke har installert programvaren, kan du finne dokumentasjonen på CD-ROM-en ved å gjøre som følger:

- 1 Skru på PC-en. Sett inn Brother-CD-ROM-en i CD-ROM-stasjonen.

MERK

Hvis Brother-skjermbildet ikke vises, må du gå til **Datamaskin** eller

Min datamaskin. (For Windows® 8 og Windows Server® 2012: Klikk på



(Filutforsker) på oppgavelinjen og

gå deretter til **Datamaskin**.) Dobbelklikk på CD-ROM-ikonet og dobbeltklikk deretter på **start.exe**.

- 2 Klikk på ditt modellnavn hvis skjermbildet for modellnavn vises.
- 3 Klikk på språket ditt hvis skjermbildet for språkvalg vises. CD-ROM-ens **Hovedmeny** vil vises.

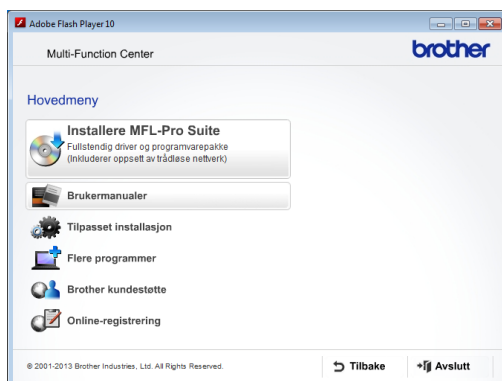

- 4 Klikk på **Brukermanualer**.
- 5 Klikk på **PDF-/HTML-dokumenter**. Velg ditt land hvis skjermbildet for valg av land vises. Velg håndboken du vil lese når listen over brukermanualer vises.

(Macintosh)

- 1 Skru på din Macintosh. Sett inn Brother-CD-ROM-en i CD-ROM-stasjonen. Følgende vindu vil vises.



- 2 Dobbelklikk på **Brukermanualer**-ikonet.
- 3 Velg din modell og språk om nødvendig.
- 4 Klikk på **Brukermanualer**. Velg ditt land hvis skjermbildet for valg av land vises.
- 5 Velg håndboken du vil lese når listen over brukermanualer vises.

Slik finner du skanneinstrukser

Du kan skanne dokumenter på flere måter. Du finner instruksene her:

Programvare og Nettverks Brukerhåndbok

- *Skann*
- *ControlCenter*

Bruerveiledninger for Nuance™ PaperPort™ 12SE

(Windows®)

- Du finner hele brukerveiledningene for Nuance™ PaperPort™ 12SE i Hjelp-avsnittet i programmet PaperPort™ 12SE.

Brukermanual for Presto! PageManager (Macintosh)

MERK

Presto! PageManager må lastes ned og installeres før bruk. For mer informasjon, se *Tilgang til Brother kundestøtte (Macintosh)* >> side 5.

- Du finner en fullstendig brukermanual for Presto! PageManager i Hjelp-avsnittet i Presto! PageManager-programmet.

Slik finner du instruksjoner for nettverksoppsett

Maskinen kan kobles til et trådløst eller kablet ¹ nettverk.

¹ Kun MFC-J870DW

- Grunnleggende oppsettsanvisninger (>> Hurtigstartguide.)
- Det trådløse tilgangspunktet eller ruter støtter Wi-Fi Protected Setup™ eller AOSS™ (>> Hurtigstartguide.)
- Mer informasjon om nettverksoppsett (>> Programvare og Nettverks Brukerhåndbok.)

Slik får du tilgang til veiledninger for avanserte funksjoner

Du kan vise og laste ned disse håndbøkene fra Brother Solutions Center på: <http://solutions.brother.com/>.

Klikk på **Håndbøker** på modellsiden for å laste ned dokumentasjonen.

Web Connect-guide

Denne brukermanualen gir nyttig informasjon om tilgang til Internett-tjenester fra Brother-maskinen, samt nedlasting av bilder, utskrift av data og opplasting av filer direkte til Internett-tjenestene.

AirPrint-guide

Denne brukermanualen gir informasjon om bruk av AirPrint til å skrive ut fra OS X v10.7.x, 10.8.x og iPhone, iPod touch, iPad eller en annen iOS-enhet til Brother-maskinen uten å installere en skriverdriver.

Google Cloud Print-guide

Denne brukermanualen inneholder informasjon om hvordan du bruker tjenestene for Google Cloud Print™ til utskrift via Internett.

Guide for Wi-Fi Direct™

(MFC-J870DW)

Denne håndboken gir informasjon om hvordan du konfigurerer og bruker Brother-maskinen for trådløs utskrift direkte fra en mobil enhet som støtter standarden Wi-Fi Direct™.

Brukerguide for mobil utskrift og skanning for Brother iPrint&Scan

Denne brukermanualen gir nyttig informasjon om utskrift fra mobil enhet og skanning fra Brother-maskinen til den mobile enheten når den er tilkoblet et Wi-Fi-nettverk.

Tilgang til Brother kundestøtte (Windows®)

Her finner du all kontaktinformasjonen du trenger, som kundestøtte for Internett (Brother Solutions Center), på CD-ROM-en.

- Klikk på **Brother kundestøtte i Hovedmeny**. Følgende skjermbilde vises:

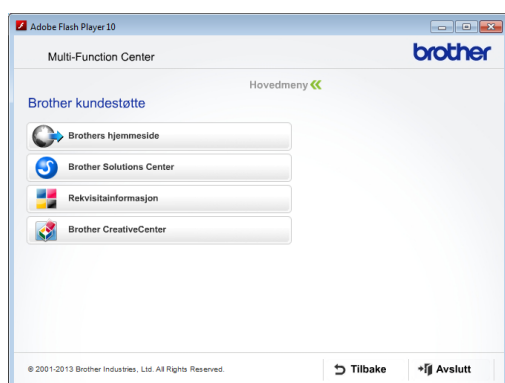

- Gå til vårt webområde (<http://www.brother.com/>) ved å klikke på **Brothers hjemmeside**.
- Klikk på **Brother Solutions Center** for å få tilgang til de siste nyhetene og informasjon om produktstøtte (<http://solutions.brother.com/>).
- Du kan gå til vårt webområde for originale Brother-rekvisita (<http://www.brother.com/original/>) ved å klikke på **Rekvisitainformasjon**.
- Klikk på **Brother CreativeCenter** for å få tilgang til Brother CreativeCenter (<http://www.brother.com/creativecenter/>) med GRATIS fotoprojekter og nedlastinger.
- Hvis du vil gå tilbake til hovedmenyen, klikker du på **Tilbake**. Hvis du er ferdig, klikker du på **Avslutt**.

Tilgang til Brother kundestøtte (Macintosh)

Her finner du all kontaktinformasjonen du trenger, som kundestøtte for Internett (Brother Solutions Center), på CD-ROM-en.

- Dobbeltklikk på **Brother kundestøtte**-ikonet. Følgende skjermbilde vises:



- Klikk på **Presto! PageManager** for å laste ned og installere Presto! PageManager.
- (MFC-J870DW)
Klikk på **NewSoft CD Labeler** for å laste ned og installere NewSoft CD Labeler.
- Klikk på **Brother Web Connect** for å få tilgang til Brother Web Connect.
- Klikk på **Online-registrering** for å registrere maskinen fra Brothers produktregistreringsside (<http://www.brother.com/registration/>).
- Klikk på **Brother Solutions Center** for å få tilgang til de siste nyhetene og informasjon om produktstøtte (<http://solutions.brother.com/>).
- Du kan gå til vårt webområde for originale Brother-rekvisita (<http://www.brother.com/original/>) ved å klikke på **Rekvisitainformasjon**.

Oversikt over kontrollpanelet

MFC-J650DW og MFC-J870DW har samme 2,7" (67,5 mm) LCD-pekeskjerm og pekepanel.



MERK

De fleste illustrasjonene i denne brukermanualen viser MFC-J870DW.

1 2,7" (67,5 mm) LCD-pekeskjerm (Liquid Crystal Display)

Dette er en LCD-pekeskjerm. Du kan få tilgang til menyene og alternativene ved å trykke på dem etter hvert som de vises på skjermen.

Du kan justere vinkelen på kontrollpanelet slik at pekeskjermen blir lettere å lese.

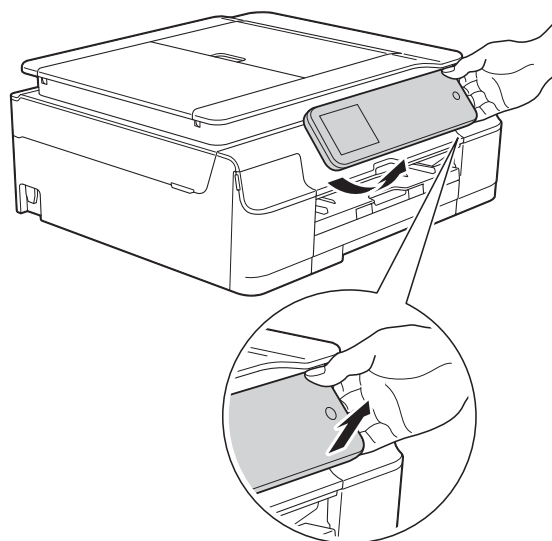

Hold i kanten på kontrollpanelet for å unngå at du utilsiktet trykker på en av pekeskjermalternativene.

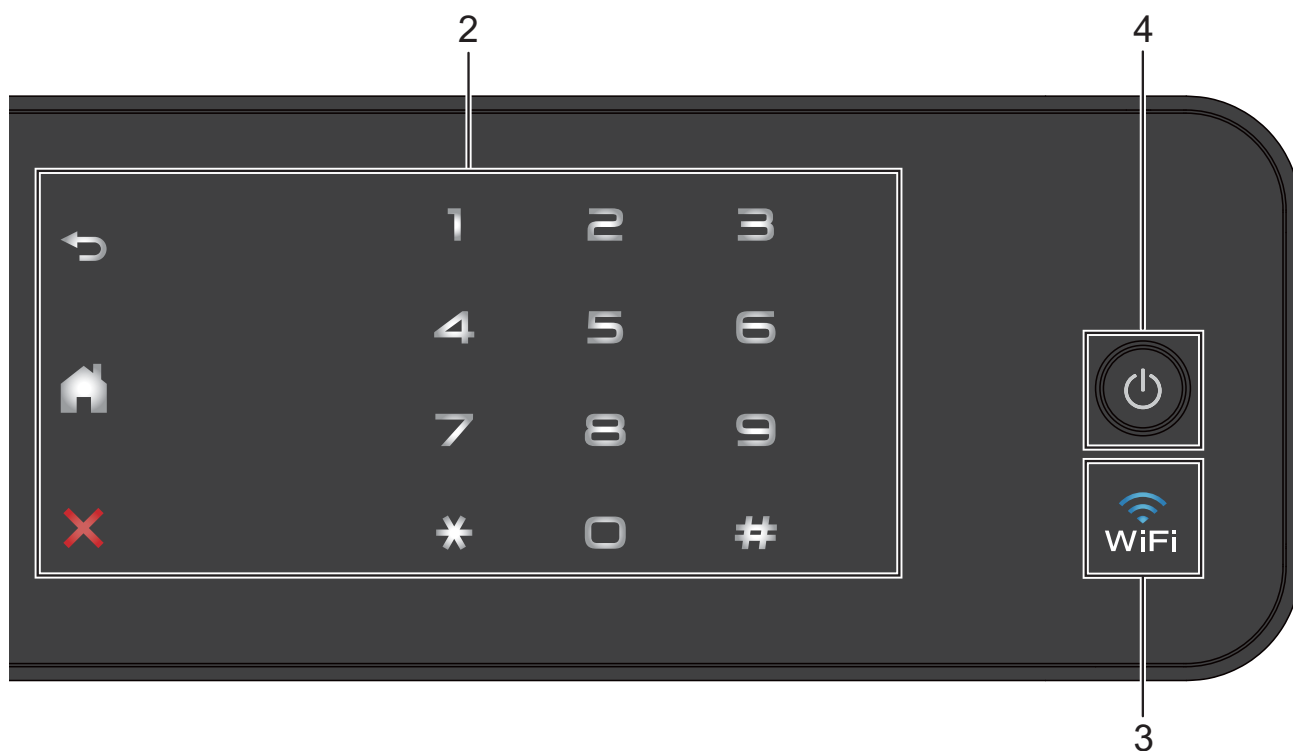



2 Pekepanel:

LED-ene på pekepanelet lyser bare når de kan brukes.

-  **Tilbake**
Trykk for å gå tilbake til forrige menynivå.
-  **Hjem**
Trykk her for å gå tilbake til Hjem-skjermbildet.
-  **Avbryt**
Trykk for å avbryte en operasjon når den lyser.
- **Talltastatur**
Angi nummeret på pekepanelet for å slå telefon- eller faksnummeret, og angi antall kopier.

3

- (MFC-J870DW)
WiFi-lampen lyser når **Nettverk I/F** står på **WLAN**.

■ (MFC-J650DW)

WiFi-lampen lyser når **WLAN** aktivt står på **På**.

4 **Strøm på/av**

Trykk på  for å slå maskinen på.

Trykk og hold inne  for å slå maskinen av. LCD-pekeskjermen vil vise meldingen **Avslutter** og vil forbli på i noen sekunder før den slår seg av.

Hvis du har koblet til en ekstern telefon eller telefonsvarer, er den alltid tilgjengelig. Selv om du slår av maskinen ved hjelp av

, vil den rengjøre skrivehodet jevnlig for å bevare utskriftskvaliteten. Maskinen bør hele tiden være tilkoblet for å forlenge levetiden til skrivehodet, få mer ut av blekkassetene og opprettholde utskriftskvaliteten.

2,7" (67,5 mm) LCD-pekjeskjerm

LCD-pekjeskjermen viser maskinens status når maskinen er inaktiv.



1 Fax

Gir deg tilgang til Faksmodus.

2 Kopi

Gir deg tilgang til Kopieringsmodus.

3 Skanne

Gir deg tilgang til Skannemodus.

4 Nett

Lar deg koble Brother-maskinen til en Internett-tjeneste når du trykker ► og deretter .

Her finner du mer informasjon: ►► Web Connect-guide.

5 Foto

Gir deg tilgang til Fotomodus når du trykker ► og deretter .

6 Trådløs status

En indikator med fire nivåer på Driftsklar-skjermbildet viser gjeldende styrke på trådløst signal hvis du bruker trådløs tilkobling.



Hvis du ser **WiFi** på toppen av skjermen, kan du enkelt konfigurere trådløse innstillinger ved å trykke på den. Her finner du mer informasjon: ►► Hurtigstartguide.

7 Innst.

Brukes til å få tilgang til hovedinnstillingene. For mer informasjon, se *Innstillinger-skjermbildet* ►► side 10.

8 Blekk

Viser tilgjengelig blekknivå og gir deg tilgang til menyen **Blekk**.

Når blekkassetten er nesten tom, eller hvis det er et problem med den, vises et feilikon på hver av de berørte blekkfargene. Du finner mer informasjon under ►► Avansert brukermanual: *Kontrollere blekknivået*.

9 Snarveier

Lar deg opprette snarveier.

Du kan lagre visse innstillinger som en snarvei slik at du raskt kan sende en faks, kopiere, skanne og bruke nettilkoblingstjenester.

MERK

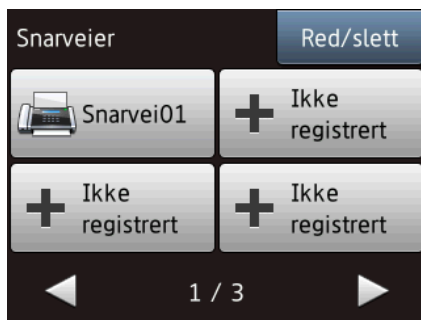

- Tre snarveiskjermbilder er tilgjengelig. Du kan opprette 4 snarveier i hvert Snarveiskjermbilde. Totalt 12 snarveier er tilgjengelig.
- Trykk på ◀ eller ▶ for å vise de andre snarveisskjermbildene.

10 Fakser i minne

Du kan se hvor mange mottatte fakser som ligger i minnet ¹.

Trykk på **Skriv** for å skrive ut fakser.

¹ MFC-J870DW: Når forhåndsvisning står på Av.



11 Varselikon !



Varselikonet ! vises ved feil eller hvis vedlikeholdsmeldinger vises. Trykk på **Detalj** for å vise den, og trykk deretter **X** for å gå til Driftsklar.

Du finner informasjon om feilmeldinger under *Feil- og vedlikeholdsmeldinger* >> side 91.

Innstillinger-skjermbildet

LCD-pekeskjermen viser maskinstatusen når du trykker  (Innst.).

Du kan kontrollere og få tilgang til alle maskinens innstillinger fra følgende skjerm.



1 Blekk

Se nivået for gjenværende blekk.

Når blekkassetten er nesten tom, eller hvis det er et problem med den, vises et feilikon på hver av de berørte blekkfargene. Du finner mer informasjon under **>> Avansert brukermanual: Kontrollere blekknivået.**

Trykk for å få tilgang til **Blekk**-menyen.

2 Papirtype

Se den valgte papirtypen.

Trykk for å endre **Papirtype**-innstillingen etter behov.

3 Alle innst.

Trykk for å få tilgang til hele innstillingsmenyen.

4 Mottaksmodus

Se gjeldende mottaksmodus:

- Fax (kun faks)
- Faks/tlf.
- Ext.Tel/Svarer
- Manuelt

5 Wi-Fi

Trykk for å sette opp en ny trådløs nettverkstilkobling.

En indikator med fire nivåer på skjermen viser gjeldende styrke på det trådløse signalet hvis du bruker trådløs tilkobling.

6 Papirstørrelse

Se det valgte papirformatet.

Trykk for å endre **Papirstørrelse**-innstillingen etter behov.

Grunnleggende funksjoner

Trykk fingeren mot LCD-pekeskjermen for å bruke den. Vil du vise og få tilgang til alle tabellene for innstillinger og funksjoner samt tilgjengelige alternativer, trykker du på ◀▶ eller ▲▼ på pekeskjermen for å bla gjennom dem.

VIKTIG

Du må IKKE røre pekeskjermen umiddelbart etter å ha satt inn strømledningen eller slått på maskinen. Hvis du gjør det, kan det føre til feil.

Følgende trinn viser hvordan du endrer en innstilling i maskinen. I dette eksempelet endres **Mottaksmodus**-innstillingen fra **Kun fax** til **Fax/Tel**.

- 1 Trykk på  (Innst.).
- 2 Trykk på **Alle innst.**
- 3 Trykk på ▲ eller ▼ for å vise **Fax**.

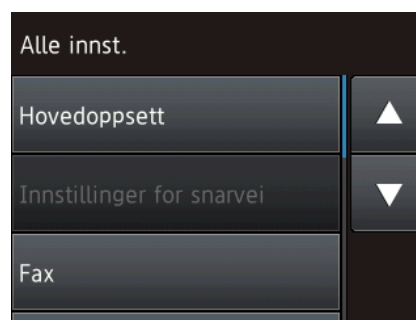

- 4 Trykk på **Fax**.

- 5 Trykk på ▲ eller ▼ for å vise Mottak oppsett.

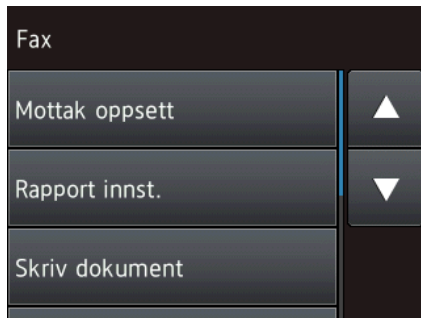

- 6 Trykk på Mottak oppsett.
7 Trykk på ▲ eller ▼ for å vise Svarmodus.



- 8 Trykk på Svarmodus.
9 Trykk på Fax/Tel.

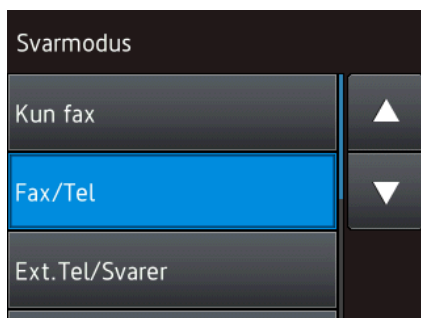

MERK

Trykk på  hvis du vil gå tilbake til forrige nivå.

- 10 Trykk på .

Endre tastaturinnstillingen

Du kan velge type tastatur for pekeskjermen.

1

- 1 Trykk på  (Innst.).
- 2 Trykk på Alle innst.
- 3 Trykk på ▲ eller ▼ for å vise Hovedoppsett.
- 4 Trykk på Hovedoppsett.
- 5 Trykk på ▲ eller ▼ for å vise Tastaturinnstillinger.
- 6 Trykk på Tastaturinnstillinger.
- 7 Trykk på QWERTY eller ABC.
- 8 Trykk på .

Innstillinger for snarveier

Du kan legge til innstillingene for faks, kopiering, skanning og Web Connect som du bruker mest ved å angi dem som snarveier. Senere kan du hente frem og bruke disse innstillingene raskt og enkelt. Du kan legge til maks. 12 snarveier.

Legge til kopisnarveier

De følgende innstillingene kan inkluderes i en kopisnarvei:

- Kvalitet
- Papirtype
- Papirstørrelse
- Øk/Reduser
- Tetthet
- Stable/Sorter
- Sideoppsett
- Tosidig kopi
- Avans. innst.



- 1 Trykk på  (Snarveier).
- 2 Trykk på  der du ikke har lagt til en snarvei.
- 3 Trykk på ▲ eller ▼ for å vise **Kopi**.
- 4 Trykk på **Kopi**.
- 5 Les informasjonen på pekeskjermen, og bekreft deretter ved å trykke **OK**.
- 6 Trykk på ▲ eller ▼ for å vise tilgjengelige alternativer, og trykk deretter alternativet du vil endre.

- 7 Trykk på ▲ eller ▼ for å vise tilgjengelige alternativer for innstillingen, og trykk deretter alternativet du vil ha. Repeter trinn 6 og 7 til du har valgt alle innstillingene for denne snarveien.
- 8 Når du er ferdig med å endre innstillinger, trykker du **Lagre som snarvei**.
- 9 Les og bekreft den viste listen med innstillinger du har valgt, og trykk deretter **OK**.
- 10 Angi et navn for snarveien ved hjelp av tastaturet på pekeskjermen. (Se *Skrive inn tekst* >> side 171 for å få hjelp til å skrive bokstaver.) Trykk på **OK**.
- 11 Trykk på **OK** for å lagre snarveien.

Legge til fakssnarveier

De følgende innstillingene kan inkluderes i en fakssnarvei:

- Adresse
- Faksoppløsning
- Kontrast
- Gruppesending
- Forhåndsvisning (MFC-J870DW)
- Fargeinnstilling
- Glasspl.skan.st.
- Sanntids-TX
- Utenlandsmodus

- 1 Trykk på  (Snarveier).
- 2 Trykk på  der du ikke har lagt til en snarvei.
- 3 Trykk på ▲ eller ▼ for å vise **Fax**.
- 4 Trykk på **Fax**.

- 5 Les informasjonen på pekeskjermen, og bekreft deretter ved å trykke OK.
- 6 Angi faksnummer ved hjelp av talltastaturet på pekepanelet, eller du kan bruke adresseboken eller anropshistorikken på pekeskjermen. Når du er ferdig, går du til trinn 7.

MERK

- Du kan angi opptil 20 tall for et faksnummer.
- Hvis snarveien skal brukes for gruppesending, trykk Alt. og velg Gruppesending i trinn 8 før du angir faksnummeret i trinn 6.
- Du kan angi opptil 20 faksnumre hvis snarveien er for gruppesending. Faksnumrene kan angis i alle kombinasjoner av gruppenumre fra adresseboken og individuelle faksnumre fra adresseboken, eller de kan angis manuelt. (»» Avansert brukermanual: Gruppesending (kun svart/hvitt).)
- Når du angir et faksnummer i en snarvei, vil det automatisk legges til i adresseboken. Navnet i adresseboken vil være snarveinavnet pluss et sekvensielt nummer.

- 7 Trykk på Alt.
- 8 Trykk på ▲ eller ▼ for å vise tilgjengelige alternativer, og trykk deretter alternativet du vil endre.
- 9 Trykk på det nye alternativet du vil angi. Repeter trinn 8 og 9 til du har valgt alle innstillingene for denne snarveien. Trykk på OK.
- 10 Når du er ferdig med å velge nye alternativer, trykker du Lagre som en snarvei.
- 11 Les og bekreft den viste listen med alternativer du har valgt, og trykk deretter OK.

- 12 Angi et navn for snarveien ved hjelp av tastaturet på pekeskjermen. (Se Skrive inn tekst »» side 171 for å få hjelp til å skrive bokstaver.) Trykk på OK.
- 13 Trykk på OK for å lagre snarveien.

Legge til skannesnarveier

De følgende innstillingene kan inkluderes i en skannesnarvei:

til media

- Skannetype
- Oppløsning
- Filtype
- Skannermål
- Skanne langt papir
- Filnavn
- Auto. beskjæring (MFC-J870DW)
- Fjern bakgrunnsfarge

til fil/til OCR/til bilde/til e-post

- PC-valg

- 1 Trykk på  (Snarveier).
- 2 Trykk på  der du ikke har lagt til en snarvei.
- 3 Trykk på ▲ eller ▼ for å vise Skanne.
- 4 Trykk på Skanne.
- 5 Trykk på ▲ eller ▼ for å vise typen skanning du vil utføre, og trykk deretter på den.

- 6 Gjør ett av følgende:
- Hvis du trykket til *media*, les informasjonen på pekeskjermen, og trykk deretter **OK** for bekreftelse. Gå til trinn 8.
 - Hvis du trykket til *fil*, til *OCR*, til *bilde* eller til *e-post*, les informasjonen på pekeskjermen, og trykk deretter **OK** for bekreftelse. Gå til trinn 7.
- 7 Gjør ett av følgende:
- Når maskinen er koblet til en PC ved hjelp av en USB-kontakt:
Trykk på **OK** for å bekrefte at <USB> er valgt som PC-navn. Gå til trinn 13.
 - Når maskinen er koblet til et nettverk:
Trykk på ▲ eller ▼ for å vise PC-navnet og trykk deretter på det. Trykk på **OK** for å bekrefte PC-navnet du har valgt. Gå til trinn 13.
- 8 Trykk på **Alt**.
- 9 Trykk på ▲ eller ▼ for å vise tilgjengelige innstillinger og trykk deretter på innstillingen du vil endre eller lagre.
- 10 Trykk på ▲ eller ▼ for å vise tilgjengelige alternativer for innstillingen, og trykk deretter det nye alternativet du vil ha. Repeter trinn 9 og 10 til du har valgt alle innstillingene for denne snarveien. Når du er ferdig med å endre innstillinger, trykker du **OK**.
- 11 Se gjennom innstillingene du har valgt:
- Hvis du må foreta ytterligere endringer, gå tilbake til trinn 8.
 - Hvis du er fornøyd med endringene, trykk **Lagre** som en snarvei.
- 12 Se gjennom innstillingene på pekeskjermen, og trykk deretter **OK**.

- 13 Angi et navn for snarveien ved hjelp av tastaturet på pekeskjermen. (Se *Skrive inn tekst* >> side 171 for å få hjelp til å skrive bokstaver.)
Trykk på **OK**.
- 14 Les informasjonen på pekeskjermen, og trykk deretter **OK** for å lagre snarveien.



Legge til Web Connect-snarveier

Innstillingene for følgende tjenester kan inkluderes i en Web Connect-snarvei:

- SkyDrive®
- Boks
- Google Drive™
- Evernote®
- Dropbox
- Facebook
- Picasa Web Albums™
- Flickr®

MERK

- Webtjenester kan ha blitt lagt til og/eller tjenesteneavn kan ha blitt endret av leverandøren etter at dette dokumentet ble utgitt.
- For å legge til en Web Connect-snarvei, må du ha en konto hos ønsket tjeneste. (For mer informasjon, se >> Web Connect-guide.)

- 1 Trykk på  (Snarveier).
- 2 Trykk på  der du ikke har lagt til en snarvei.
- 3 Trykk på ▲ eller ▼ for å vise **Nett**.
- 4 Trykk på **Nett**.

- 5 Hvis informasjon om Internett-tilkoblingen vises, les informasjonen og bekreft den ved å trykke **OK**.
- 6 Trykk på **▲** eller **▼** for å vise tilgjengelige tjenester, og trykk deretter ønsket tjeneste.
- 7 Trykk på din konto.
Hvis kontoen krever et passord, angi passordet for kontoen ved hjelp av tastaturet på pekeskjermen.
Trykk på **OK**.
- 8 Velg funksjonen du vil bruke.

MERK

Funksjonene som kan angis varierer avhengig av valgte tjeneste.

- 9 Les og bekreft den viste listen med funksjoner du har valgt, og trykk deretter **OK**.
- 10 Angi et navn for snarveien ved hjelp av tastaturet på pekeskjermen. (Se *Skrive inn tekst* >> side 171 for å få hjelp til å skrive bokstaver.)
Trykk på **OK**.
- 11 Trykk på **OK** for å lagre snarveien.

Endre snarveier

Du kan endre innstillingene i en snarvei.

MERK

Du kan ikke endre en Web Connect-snarvei.

Hvis du vil endre snarveien, skal du slette den og deretter legge til en ny snarvei. (Du finner mer informasjon under *Slette snarveier* >> side 16 og *Legge til Web Connect-snarveier* >> side 14.)

- 1 Trykk på  (Snarveier).

- 2 Trykk på **◀** eller **▶** for å vise gruppen du vil endre.
- 3 Trykk på snarveien du vil endre. Innstillingene for snarveien som du valgte vises.
- 4 Trykk på **Alt**.
- 5 Endre innstillingene for snarveien som du valgte i trinn 3. (Se eksemplet under *Legge til kopisnarveier* >> side 12.)
- 6 Trykk på **Lagre som en snarvei** (Lagre som snarvei) når du er ferdig med å endre innstillingene.
- 7 Trykk på **OK** for å bekrefte.
- 8 Gjør ett av følgende:
 - Hvis du vil overskrive snarveien, trykker du **Ja**. Gå til trinn 10.
 - Hvis du ikke vil overskrive snarveien, trykk **Nei** for å angi et nytt snarveinavn. Gå til trinn 9.
- 9 Hvis du vil redigere navnet, holder du nede  for å slette det nåværende navnet, og deretter skriver du inn det nye navnet ved hjelp av tastaturet på pekeskjermen. (Se *Skrive inn tekst* >> side 171 for å få hjelp til å skrive bokstaver.)
Trykk på **OK**.
- 10 Trykk på **OK** for å bekrefte.

Redigere snarveinavn

Du kan redigere et snarveinavn.

- 1 Trykk på  (Snarveier).
- 2 Trykk på **◀** eller **▶** for å vise snarveien du vil redigere.

- Trykk og hold på snarveien inntil alternativene vises.

MERK

Du kan også trykke på *Red/slett* og deretter trykker på den ønskede snarveien.

- Trykk på *Rediger snarveinavn*.
- Hvis du vil redigere navnet, holder du nede  for å slette det nåværende navnet, og deretter skriver du inn det nye navnet ved hjelp av tastaturet på pekeskjermen. (Se *Skrive inn tekst* >> side 171 for å få hjelp til å skrive bokstaver.)
Trykk på *OK*.
- Trykk på .

Slette snarveier

Du kan slette en snarvei.

- Trykk på  (*Snarveier*).
- Trykk på ◀ eller ▶ for å vise snarveien du vil slette.
- Trykk og hold på snarveien inntil alternativene vises.

MERK

Du kan også trykke på *Red/slett* og deretter trykker på den ønskede snarveien.

- Trykk på *Slette* for å slette snarveien du valgte i trinn 3.
Trykk på *Ja* for å bekrefte.
- Trykk på .

Hente frem snarveier

Snarveinnstillingene vises på Snarveiskjermbildet. For å hente frem en snarvei, trykk på snarveinavnet.

- Trykk på  (*Snarveier*).
- Trykk på ◀ eller ▶ for å vise snarveien du vil hente frem.
- Trykk på snarveien.

Voluminnstillinger

Ringevolum

Du kan velge forskjellig ringevolumnivå, fra Høy til Av. Maskinen beholder den nye innstillingen til du endrer den.

Stille inn ringevolumet

- 1 Trykk på  (Innst.).
- 2 Trykk på Alle innst.
- 3 Trykk på ▲ eller ▼ for å vise Hovedoppsett.
- 4 Trykk på Hovedoppsett.
- 5 Trykk på ▲ eller ▼ for å vise Volum.
- 6 Trykk på Volum.
- 7 Trykk på Ringelyd.
- 8 Trykk på ▲ eller ▼ for å vise Lav, Med, Høy eller Av, og trykk deretter alternativet du vil angi.
- 9 Trykk på .

Lydsignalvolum

Når pipetonen er aktivert, gir maskinen et signal hver gang du trykker på pekeskjermen eller pekepanelet eller hvis du gjør en feil samt etter avsluttet fakssending eller -mottak.

Du kan velge forskjellig lydvolumnivå.

- 1 Trykk på  (Innst.).
- 2 Trykk på Alle innst.
- 3 Trykk på ▲ eller ▼ for å vise Hovedoppsett.
- 4 Trykk på Hovedoppsett.
- 5 Trykk på ▲ eller ▼ for å vise Volum.
- 6 Trykk på Volum.
- 7 Trykk på Pipelyd.
- 8 Trykk på ▲ eller ▼ for å vise Lav, Med, Høy eller Av, og trykk deretter alternativet du vil angi.
- 9 Trykk på .

Høytalervolum

Du kan velge forskjellig høytalervolumnivå.

- 1 Trykk på  (Innst.).
- 2 Trykk på Alle innst.
- 3 Trykk på ▲ eller ▼ for å vise Hovedoppsett.
- 4 Trykk på Hovedoppsett.
- 5 Trykk på ▲ eller ▼ for å vise Volum.
- 6 Trykk på Volum.
- 7 Trykk på Høytaler.
- 8 Trykk på ▲ eller ▼ for å vise Lav, Med, Høy eller Av, og trykk deretter alternativet du vil angi.
- 9 Trykk på .

LCD-pekeskjerm

Angi bakgrunnsbelysningens styrke

Hvis du har problemer med å lese det som står på LCD-pekeskjermen, kan du prøve å endre lysstyrkeinnstillingen.

- 1 Trykk på  (Innst.).
- 2 Trykk på Alle innst.
- 3 Trykk på ▲ eller ▼ for å vise Hovedoppsett.
- 4 Trykk på Hovedoppsett.
- 5 Trykk på ▲ eller ▼ for å vise LCD-innst.
- 6 Trykk på LCD-innst.
- 7 Trykk på Bakgrunnsbel.
- 8 Trykk på Lys, Med eller Mørk.
- 9 Trykk på .

Legge i papir og andre utskriftsmedier

MERK

For å skrive på papiret foto (10 × 15 cm) eller foto L (89 × 127 mm) må du bruke fotonpapirmagasinet. (Se *Legge i fotonpapir* >> side 24.)

Det må kun legges ett papirformat og én papirtype i papirmagasinet samtidig.

(Du finner mer informasjon om papirformat, -vekt og -tykkelse på *Velge riktig utskriftsmedium* >> side 30.)

- 1 Trekk papirmagasinet helt ut av maskinen.

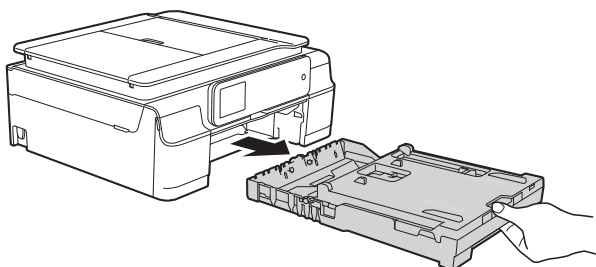

MERK

- Hvis papirstøtteklaffen (1) er åpen, må du lukke denne, og deretter lukke papirstøtten (2).

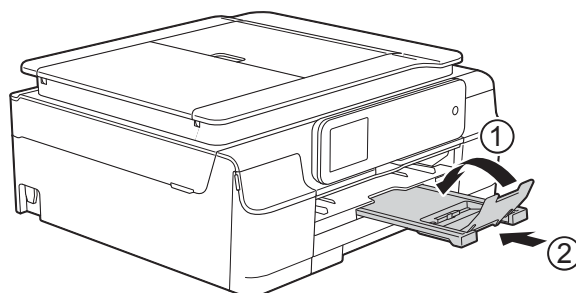

- Når du legger et annen papirformat i magasinet, må du samtidig endre innstillingen for papirformat i menyen for maskinen.

(Se *Papirformat* >> side 27.)

- 2 Løft dekselet på utskuffen (1).

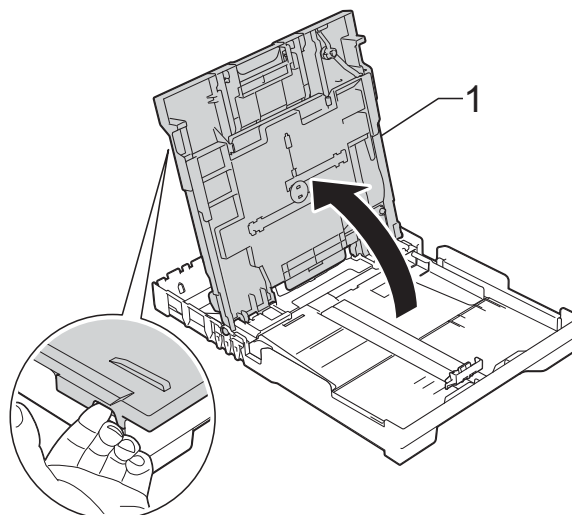

- 3 Trykk lett på og skyv papirbreddeførerne (1) og deretter papirlengdeførerne (2) slik at de tilpasset papirformatet. Sørg for at trekantmerkene (3) på papirbreddeførerne (1) og papirlengdeførerne (2) er stilt opp mot merkene for papirformatet du bruker.

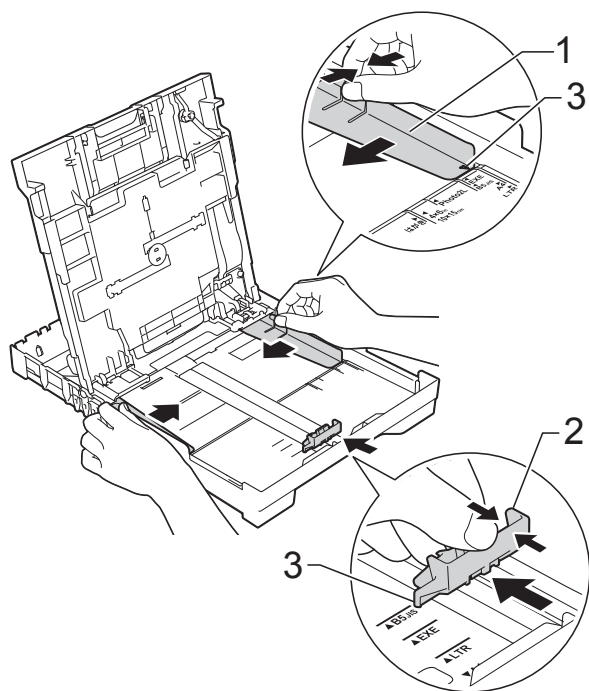

- 4 Luft papirbunken godt for å unngå papirstopp og feilinnmating.

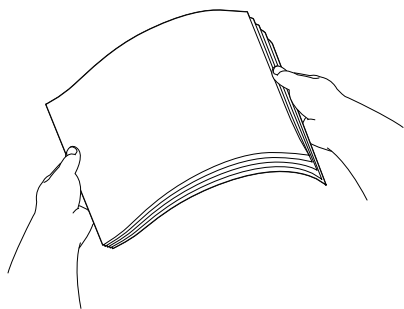

MERK

Kontroller alltid at papiret ikke er brettet eller rynkete.

- 5 Legg papiret forsiktig i papirmagasinet med utskriftssiden ned og øverste kant først. Kontroller at papiret ligger flatt i skuffen.

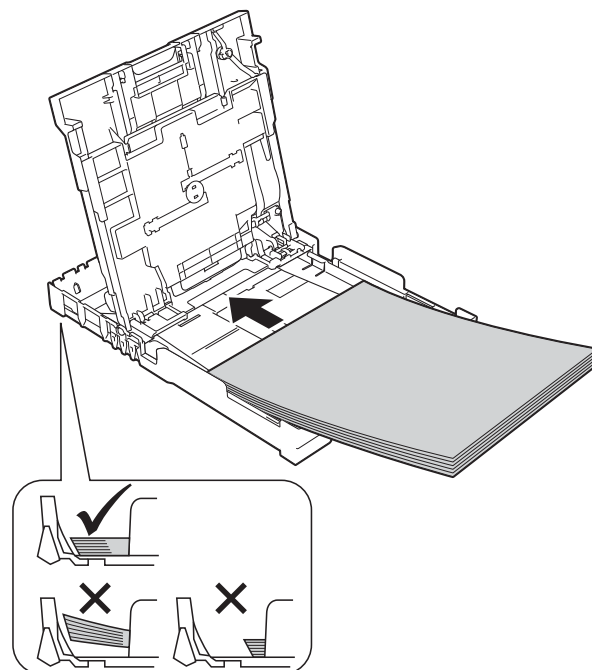

VIKTIG

Ikke skyv papiret for langt inn, da det kan bli bøyd oppover og skape problemer i mateprosessen.

MERK

Hvis du vil legge inn papir før magasinet er tomt, fjern papiret fra magasinet og kombiner det med papiret du legger til. Luft alltid papirstabelen godt før du legger den i magasinet. Hvis du legger i papir uten å lufte stabelen, kan maskinen mate ut flere sider samtidig.

- 6** Juster forsiktig papirføerne (1) slik at de passer til papiret. Sørg for at papirføerne berører papirets sidekanter lett.

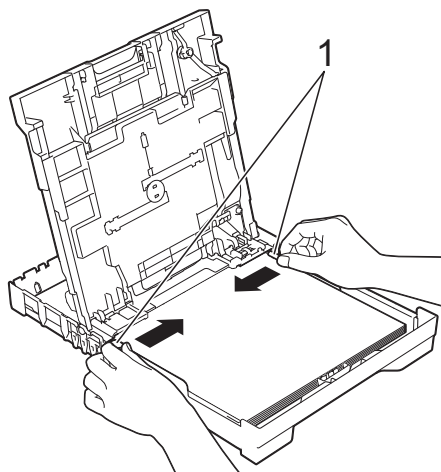

- 7** Lukk dekselet på utskuffen.

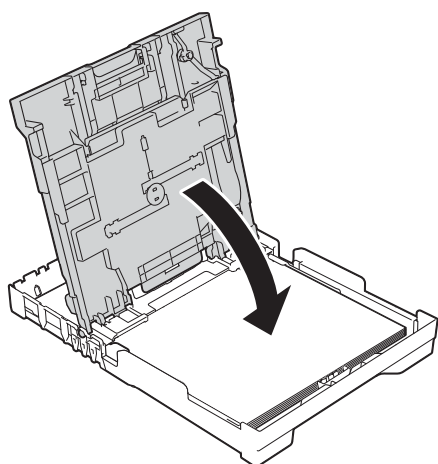

- 8** Skyv papirmagasinet sakte helt inn i maskinen.

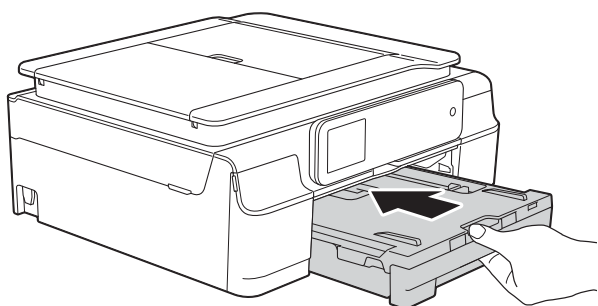

- 9** Mens du holder papirmagasinet på plass, må du trekke ut papirstøtten (1) slik at den låser seg på plass og deretter brette ut papirstøtteklaffen (2).

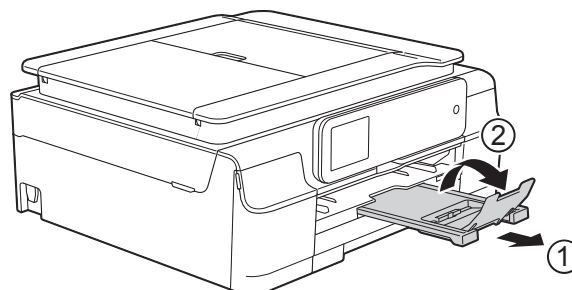

Legge i konvolutter

Om konvolutter

- Bruk konvolutter som veier mellom 80 og 95 g/m².
- For enkelte konvolutter må det angis marginnstillinger i programmet. Husk å ta en testutskrift før du skriver ut på flere konvolutter.

VIKTIG

IKKE bruk følgende konvolutttyper, da de ikke mates på korrekt måte:

- Som har en posete utforming.
- Som har vinduer.
- Som er preget (har hevet skrift).
- Som har binders eller stifter.
- Som er forhåndstrykt på innsiden.

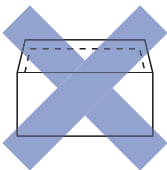
Lim	Doble klaffer
	

Enkelte ganger kan du oppleve papirmatingsproblemer pga. tykkelsen, formatet og formen på klaffen til konvoluttene du bruker.

Legge i konvolutter

- 1 Før du legger i mediene, må du trykke sammen hjørnene og sidene på konvoluttene slik at de ligger så flatt som mulig.

VIKTIG

Hvis konvoluttene mates inn "dobbelt", må du legge i én konvolutt om gangen i papirmagasinet.

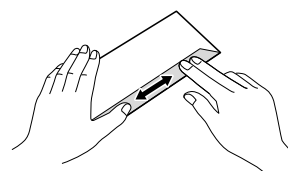
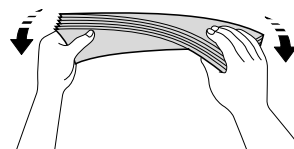
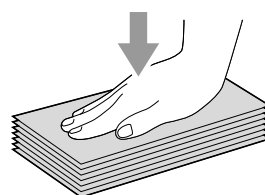

- 2 Legg konvolutter i papirmagasinet med adressesiden ned. Hvis konvoluttklaffene er på langsiden, legg konvoluttene i skuffen med klaffen mot venstre, som vist i illustrasjonen. Trykk lett på og skyv papirbreddeførerne (1) og papirlengdeførerne (2) slik at de er tilpasset konvoluttformatet.

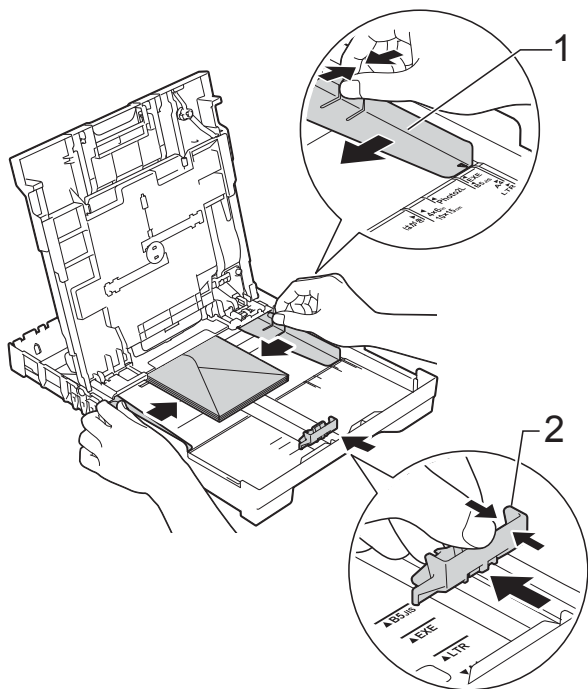

Prøv følgende ved problemer med utskrift på konvolutter med snippen på kortsiden:

- 1 Åpne konvoluttklaffen.
- 2 Legg konvolutt i papirmagasinet med adressen ned og snippen som vist i illustrasjonen.

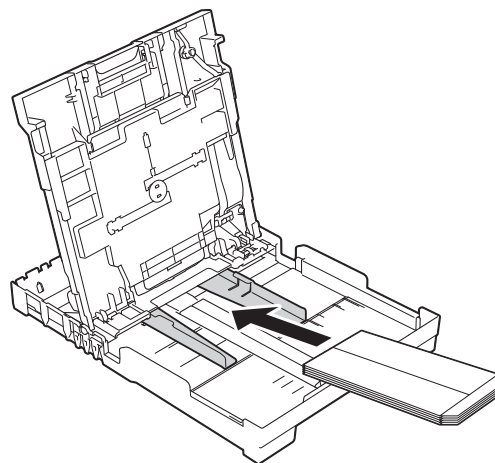

- 3 Velg **Rotert utskrift** (Windows®) eller **Snu sideretningen** (Macintosh) i skriverdriverens dialogboks, og juster deretter format og marg i programmet du bruker. (►► Programvare og Nettverks Brukerhåndbok.)

Legge i fotopapir

Bruk fotopapirmagasinet som er blitt montert på toppen av dekselet på utskuffen til å skrive ut på papirformatet Foto (10 × 15 cm) eller Foto L (89 × 127 mm). Når du bruker fotopapirmagasinet behøver du ikke fjerne papiret fra skuffen under den. (Se *Papirvekt, tykkelse og kapasitet* ►► side 30 for det maksimale antallet fotokort du kan legge i.)

- 1 Klem på den blå frigjøringsknappen for fotopapirmagasinet (1) med høyre pekefinger og tommel og skyv fotopapirmagasinet fremover inntil den låses på plass for utskrift på fotopapir (2).

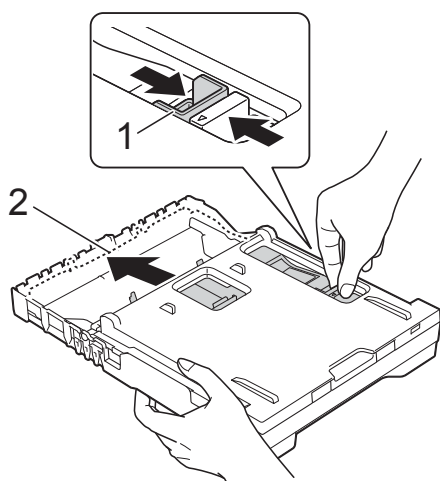

Fotopapirmagasin

- 2 Trykk og skyv papirbreddeførerne (1) og papirlengdeførerne (2) slik at de er tilpasset papirformatet.

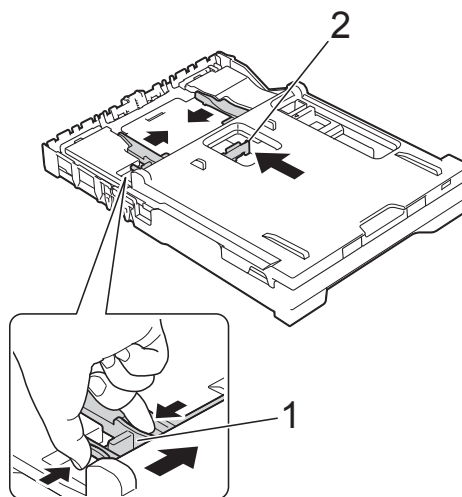

- 3 Legg fotopapiret i fotopapirmagasinet og juster forsiktig papirbreddeførerne slik at de passer til papiret. Sørg for at papirførerne berører papirets sidekanter. Kontroller at papiret ligger flatt i skuffen.

MERK

- Kontroller alltid at papiret ikke er brettet eller rynkete.
- Fotoindikatoren bekrefter at fotopapirmagasinet står i fotoutskriftsposisjon. A4/LTR-indikatoren bekrefter at fotopapirmagasinet står i utskriftsposisjonen Normal.

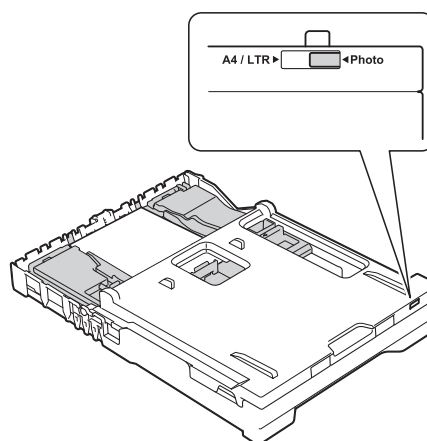

- 4 Når du er ferdig med å skrive ut fotografier, må du sette fotopapirmagasinet tilbake til utskriftsposisjonen *Normal*.

Klem på den blå frigjøringsknappen for fotopapirmagasinet (1) med høyre pekefinger og tommel og trekk fotopapirmagasinet bakover inntil den låses på plass (2).

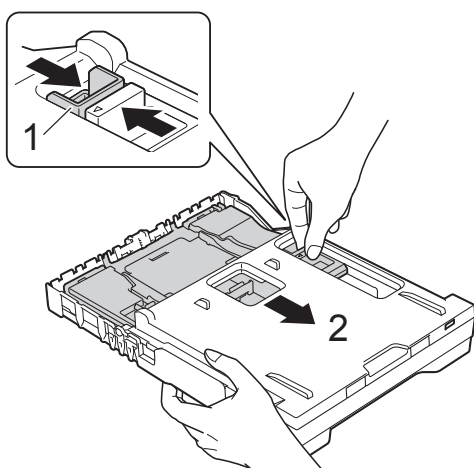

VIKTIG

Hvis du ikke setter fotopapirmagasinet tilbake i utskriftsposisjonen *Normal* etter å ha skrevet ut fotografier, vil du få en *Kontroller papir-feil* når du bruker enkeltark.

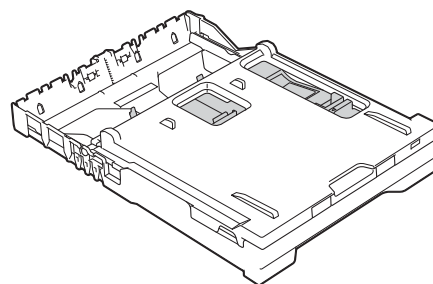

Fotopapirmagasinet i normal utskriftsposisjon

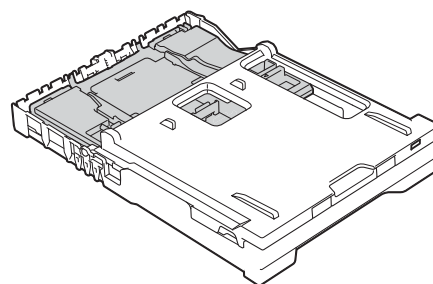

Fotopapirmagasinet i fotoutskriftsposisjon

Ikke skrivbart område

Utskriftsområdet avhenger av innstillingene i programmet du bruker. Illustrasjonene nedenfor viser hvilke områder på enkeltark og konvolutter det ikke kan skrives på. Maskinen kan skrive ut på de skyggelagte områdene på enkeltark når funksjonen Utskrift uten kanter er tilgjengelig og aktivert.

(►► Programvare og Nettverks Brukerhåndbok.)

Enkeltark

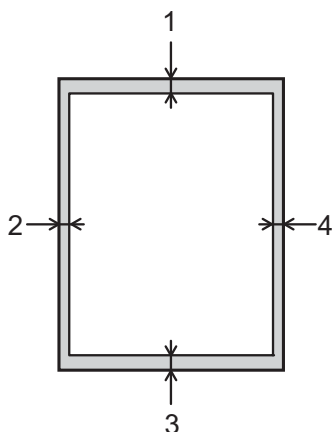

Konvolutter

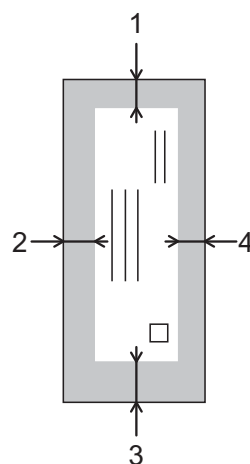

	Øverst (1)	Venstre (2)	Nederst (3)	Høyre (4)
Enkeltark	3 mm	3 mm	3 mm	3 mm
Konvolutter	22 mm	3 mm	22 mm	3 mm



MERK

Funksjonen Utskrift uten kanter er ikke tilgjengelig for konvolutter og 2-sidig utskrift.

Papirinnstillinger

Papirtype

Still inn maskinen for den papirtypen du bruker for å oppnå best mulig utskriftskvalitet.



- 1 Trykk på  (Innst.).
- 2 Trykk på .
- 3 Trykk på ▲ eller ▼ for å vise Vanlig papir, Blekkpapir, Brother BP71, Annet glanset eller Transp., og trykk deretter alternativet du vil angi.
- 4 Trykk på .

MERK

Maskinen løser ut utskrevne ark med forsiden opp til papirmagasinet foran på maskinen. Når du bruker transparente eller glanset papir, må du umiddelbart fjerne hvert enkelt ark for å unngå flekker eller papirstopp.

Papirformat

Du kan bruke følgende papirformater for utskrift av kopier: A4, A5, Foto (10 × 15 cm) og Letter og to formater for utskrift av fakser: A4 og Letter. Når du legger papir av et nytt format i maskinen, må du samtidig endre papirformatinnstillingen, slik at maskinen kan tilpasse innkommende fakser til arket.

- 1 Trykk på  (Innst.).
- 2 Trykk på .
- 3 Trykk på ▲ eller ▼ for å vise A4, A5, 10x15cm eller Letter, og trykk deretter alternativet du vil angi.
- 4 Trykk på .

Papir og utskriftsmedier som kan brukes

Utskriftskvaliteten kan påvirkes av typen papir du bruker i maskinen.

Sørg alltid for at innstillingen for papirtype er den samme som papirtypen i magasinet for å få best mulig utskriftskvalitet for innstillingene du har valgt.

Du kan bruke vanlig papir, blekkskriverpapir (bestrøket papir), glanset papir, transparenter eller konvolutter.

Vi anbefaler at du tester ulike typer papir før du kjøper inn store kvanta.

Bruk av Brother-papir gir de beste resultatene.

- Når du skriver ut på blekkskriverpapir (bestrøket papir), transparenter og glanset papir, må du velge riktig utskriftsmedium i kategorien **Grunnleggende** i skriverdriveren eller under Innstilling for papirtype på maskinens meny.
(Se *Papirtype* >> side 27.)
- Når du skriver ut på Brother-fotopapir, skal du legge i ett ekstra ark av det samme fotopapiret i papirmagasinet. Det følger med et ekstra ark i pakken til dette formålet.
- Når du bruker transparenter eller fotopapir, må du umiddelbart fjerne hvert enkelt ark for å unngå flekker eller papirstopp.
- Unngå å ta på trykksverten på utskriften rett etter at den er skrevet ut. Overflaten er kanskje ikke tørket, og den kan smitte av på fingrene dine.

Anbefalte utskriftsmedier

For best utskriftskvalitet anbefaler vi at du benytter det Brother-papiret som står i tabellen.

Hvis Brother-papir ikke er tilgjengelig i ditt land, anbefaler vi at du tester forskjellige papirtyper før du går til anskaffelse av store kvanta.

Vi anbefaler at du benytter "3M Transparency Film" når du skriver ut på transparenter.

Brother-papir

Papirtype	Artikkel
A4 Normal	BP60PA
A4 Glanset foto	BP71GA4
A4 Inkjet (Matt)	BP60MA
10 × 15 cm Glanset foto	BP71GP

Håndtere og bruke vanlige utskriftsmedier

- Oppbevar papir i originalemballasjen, og hold den forseglet. La papiret ligge flatt og beskyttet mot fuktighet, direkte sollys og varme.
- Unngå å berøre den blanke (bestrøkne) siden av fotopapiret. Legg i fotopapir med den blanke siden ned.
- Ikke berør noen av sidene på transparenter, ettersom disse lett trekker til seg vann og svette, noe som kan forringe utskriftskvaliteten. Transparenter som er laget for laserskrivere/kopimaskiner, kan sette flekker på det neste dokumentet. Bruk bare transparenter som er anbefalt for blekkskrivere.

VIKTIG

Følgende papirtyper må IKKE brukes:

- Skadet, brettet eller krøllete papir eller papir med ujevn fasong

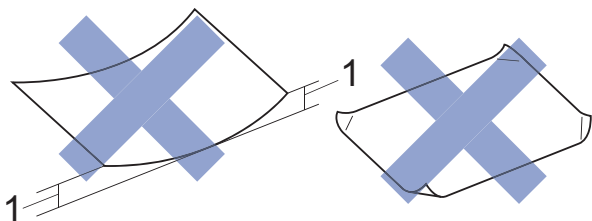

1 En brett på 2 mm eller større kan forårsake papirstans.

- Papir som er svært blankt eller sterkt teksturert
- Papir som ikke kan stables jevnt
- Papir med korte fibrer

Papirkapasiteten til dekselet på utskuffen

Opptil 50 ark med 80 g/m² A4-papir.

- Transparenter og fotonpapir må tas ut av dekselet på utskuffen ett ark om gangen for å unngå flekker.

Velge riktig utskriftsmedium

Papirtype og -format for hver funksjon

Papirtype	Papirformat		Bruk			
			Faks	Kopiering	Photo Capture	Skriver
Enkeltark	A4	210 × 297 mm (8,3 × 11,7 tommer)	Ja	Ja	Ja	Ja
	Letter	215,9 × 279,4 mm (8 1/2 × 11 tommer)	Ja	Ja	Ja	Ja
	Executive	184 × 267 mm (7 1/4 × 10 1/2 tommer)	–	–	–	Ja
	A5	148 × 210 mm (5,8 × 8,3 tommer)	–	Ja	–	Ja
	A6	105 × 148 mm (4,1 × 5,8 tommer)	–	–	–	Ja
Kort	Foto	10 × 15 cm (4 × 6 tommer)	–	Ja	Ja	Ja
	Foto L	89 × 127 mm (3 1/2 × 5 tommer)	–	–	–	Ja
	Foto 2L	13 × 18 cm (5 × 7 tommer)	–	–	Ja	Ja
	Indekskort	127 × 203 mm (5 × 8 tommer)	–	–	–	Ja
Konvolutter	C5-konvolutt	162 × 229 mm (6,4 × 9 tommer)	–	–	–	Ja
	DL-konvolutt	110 × 220 mm (4,3 × 8,7 tommer)	–	–	–	Ja
	Com-10	105 × 241 mm (4 1/8 × 9 1/2 tommer)	–	–	–	Ja
	Monarch	98 × 191 mm (3 7/8 × 7 1/2 tommer)	–	–	–	Ja
Transparenter	A4	210 × 297 mm (8,3 × 11,7 tommer)	–	Ja	–	Ja
	Letter	215,9 × 279,4 mm (8 1/2 × 11 tommer)	–	Ja	–	Ja
	A5	148 × 210 mm (5,8 × 8,3 tommer)	–	Ja	–	Ja

Papirvekt, tykkelse og kapasitet

Papirtype		Vekt	Tykkelse	Antall ark
Enkeltark	Vanlig papir	64 til 120 g/m ²	0,08 til 0,15 mm	100 ¹
	Blk.skr.papir	64 til 200 g/m ²	0,08 til 0,25 mm	20
	Glanset papir	Opptil 220 g/m ²	Opptil 0,25 mm	20 ^{2 3}
Kort	Fotokort	Opptil 220 g/m ²	Opptil 0,25 mm	20 ^{2 3}
	Indekskort	Opptil 120 g/m ²	Opptil 0,15 mm	30
Konvolutter		80 til 95 g/m ²	Opptil 0,52 mm	10
Transparenter		–	–	10

¹ Opptil 100 ark med 80 g/m² papir.

² For papirformatene Foto (10 × 15 cm) og Foto L (89 × 127 mm) må du bruke fotopapirmagasinet. (Se *Legge i fotopapir* ►► side 24.)

³ Papiret BP71 (260 g/m²) er spesiallaget for Brother blekkskrivermaskiner.

3

Legge i dokumenter

Slik legger du i dokumenter

Du kan sende en faks, kopiere eller skanne fra den automatiske dokumentmateren (ADF) og fra skannerglassplaten.

Bruke ADF

ADF-en har plass til opptil 20 sider, og den mater ett ark om gangen. Bruk papir som er innenfor formatene og vektene vist i tabellen. Luft alltid sidekantene før du legger dem i ADF-en.

Dokumentformater og -vekter

Lengde:	148 til 355,6 mm
Bredde:	148 til 215,9 mm
Vekt:	64 til 90 g/m ²

Slik legger du i dokumenter

VIKTIG

- IKKE dra i dokumentet mens det mates.
- IKKE bruk papir som er krøllet, skrukket, brettet eller istykkerrevet, som har stifter eller binders, eller som har vært limt eller tapet.
- IKKE bruk papp, avispapir eller tekstiler.

Sørg for at dokumenter skrevet med blekk eller rettet med korrekturlakk er helt tørre.

- 1 Brett ut ADF-dokumentstøtten (1).

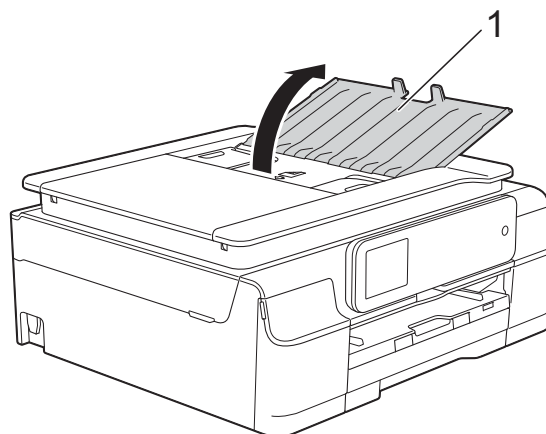

- 2 Luft arkene godt.
- 3 Juster papirførerne (1) slik at de er tilpasset bredden på dokumentene.

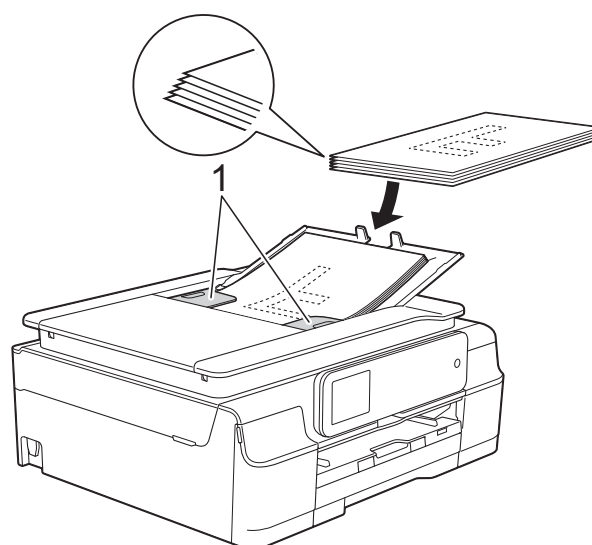

- 4 Legg dokumentene med **forsiden ned og toppkanten først** i ADF-en til du kjenner at de berører materullene. Pekeskjermen vil vise ADF klar.

VIKTIG

IKKE la tykke dokumenter bli liggende på skannerglassplaten. Hvis du gjør det, kan ADF-en låse seg.

- 5 Etter du har brukt ADF-en, må du lukke ADF-dokumentstøtten. Trykk ned på øvre venstre del av ADF-dokumentstøtten for å lukke den helt.

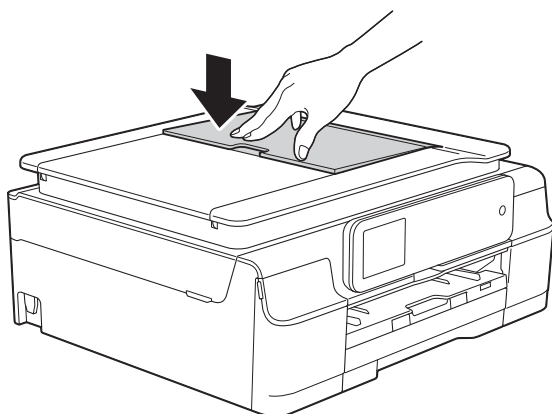

- 2 Bruk dokumentindikasjonene til venstre og øverst som hjelp til å plassere dokumentet **med forsiden ned** øverst til venstre på skannerglassplaten.

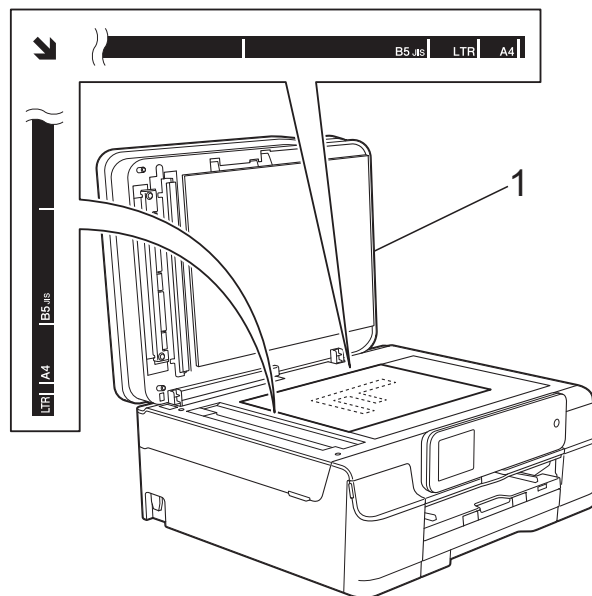

1 dokumentdeksel

Bruke skannerglassplaten

Du kan bruke skannerglassplaten til å fakse, kopiere eller skanne enkelt sider eller sider i en bok.

Støttede dokumentformater

Lengde:	Opptil 297 mm
Bredde:	Opptil 215,9 mm
Vekt:	Opptil 2 kg

Slik legger du i dokumenter

MERK

Dokumentmateren må være tom når du skal bruke skannerglassplaten.

- 1 Løft opp dokumentdekselet.

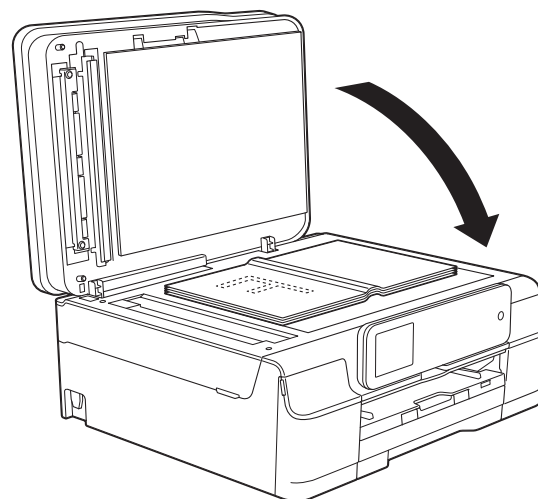

- 3 Lukk dokumentdekselet.

VIKTIG

Hvis du skanner en bok eller et tykt dokument, må du IKKE slå dekselet hardt igjen eller trykke det ned.

Område som ikke kan skannes

Skanneområdet avhenger av innstillingene i programmet du bruker. Illustrasjonene nedenfor angir områder som ikke kan skannes.

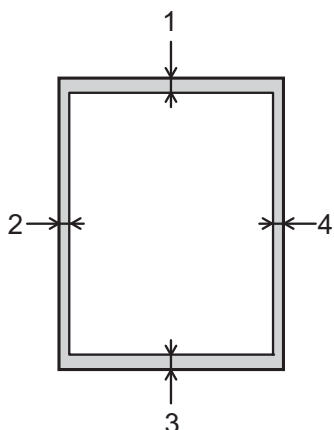

Bruk	Dokumentformat	Øverst (1)	Venstre (2)
		Nederst (3)	Høyre (4)
Faks	A4	3 mm	3 mm ¹
	Letter		4 mm
	Legal		
Kopiering	Alle papirformater	3 mm	3 mm
Skanning		1 mm	1 mm

¹ Området som ikke kan skannes, er 1 mm når du bruker ADF-en.

4

Sende en faks

Slik sender du en faks

Følgende trinn viser hvordan du sender en faks.

1 Last inn dokumentet på én av følgende måter:

- Legg dokumentet i ADF-en med *forsiden ned*. (Se *Bruke ADF* >> side 31.)
- Legg dokumentet med *forsiden ned* på skannerglassplaten. (Se *Bruke skannerglassplaten* >> side 32.)

MERK

- Bruk ADF-en til å sende fargefakser med flere sider.
- Hvis du sender en svart-hvitt-faks fra ADF-en når minnet er fullt, vil den bli sendt i sanntid.
- Du kan bruke skannerglassplaten til å fakse én side om gangen fra en bok. Dokumentene kan ha et format på opptil A4 eller Letter.
- Siden du kun kan skanne én side om gangen, er det lettere å bruke ADF-en hvis du skal sende et dokument på flere sider.

2 (MFC-J650DW)

Trykk på  (Fax).

(MFC-J870DW)

Gjør ett av følgende:

- Når faksforhåndsvisning står på Av,

trykk på  (Fax).

- Når faksforhåndsvisning står på På,

trykk på  (Fax) og deretter på

 (Sende fakser).

- Pekeskjermen viser:

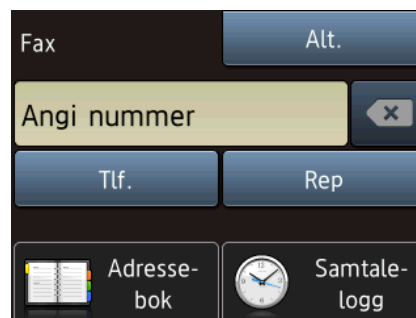

- 3 Du kan endre følgende innstillinger for fakssending. Trykk på **Alt**. Trykk på **▲** eller **▼** for å bla gjennom faksinnstillingene. Når den ønskede innstillingen vises, trykker du på den og velger det nye alternativet. Når du er ferdig med å endre alternativer, trykker du **OK**.

(Grunnleggende brukermanual)

Du finner mer informasjon om endring av følgende innstillinger for fakssending på sidene 36 til 38.

- Glassplateskannestørrelse
- Fargefaksoverføring
- Forhåndsvisning utgående faks (MFC-J870DW)
- Sendingsverifiseringsrapport (Oppsett)

(Avansert brukermanual)

For mer avansert sending og innstillinger av faks (►► Avansert brukermanual: *Sende en faks.*)

- Kontrast
- Faksoppløsning
- Angi nye standardinnstillinger
- Tilbakestilling til fabrikkinnstilling
- Fakse ved slutten av samtalen
- Gruppesending
- Sending i sanntid
- Oversjøisk modus
- Utsatt sending
- Satsvis sending
- Avbryte jobber som venter
- Polling Sende

- 4 Slå faksnummeret.

Bruke talltastaturet

Bruke  (Adressebok)

- Adressebok

Bruke  (Samtale-logg)

- Utg. samtale
- Anrops-ID-logg

MERK

(MFC-J870DW)

Du kan forhåndsvisning en faksmelding før du sender den ved å sette *Forhåndsvisning til På*. (Se *Slik forhåndsviser du en utgående faks (MFC-J870DW)* ►► side 37.)

- 5 Trykk på **Start faks**.

Fakse fra ADF-en

- Maskinen starter skanning av dokumentene som skal sendes.

Fakse fra skannerglassplaten

- Hvis du velger **Svart-hvitt** i *Fargeinnstilling* (standardinnstilling), starter maskinen skanning av første side. Gå til trinn 6.
- Hvis du velger **Farge** i *Fargeinnstilling*, spør pekeskjermen om du vil sende en fargefaks. Trykk på **Ja** (fargefaks) for å bekrefte. Maskinen begynner å ringe og sende dokumentet.

- 6 Når pekeskjermen viser *Neste Side?*, må du gjøre ett av følgende:

- For å sende en enkel side, trykk **Nei**. Maskinen begynner å sende dokumentet.
- Hvis du skal sende flere sider, trykker du **Ja** og går til trinn 7.

- 7 Legg neste side på skannerglassplaten. Trykk på OK. Maskinen begynner å skanne siden. (Repetér trinn 6 og 7 for hver av de neste sidene.)



Stoppe en faks

Hvis du vil stanse faksingen, trykker du .

Stille inn skannerglassplateformatet for faksing

Når dokumenter har formatet Letter, må du sette skannerformatet til Letter. Hvis du ikke gjør det, vil sidedelen av faksene mangle.

- 1 Legg i dokumentet.
- 2 (MFC-J650DW)
Trykk på  (Fax).

(MFC-J870DW)
Gjør ett av følgende:
 - Når faksforhåndsvisning står på Av, trykk på  (Fax).
 - Når faksforhåndsvisning står på På, trykk på  (Fax) og deretter på  (Sende fakser).
- 3 Trykk på Alt.
- 4 Trykk på ▲ eller ▼ for å vise Glasspl.skan.st.
- 5 Trykk på Glasspl.skan.st.
- 6 Trykk på Letter (eller A4).
- 7 Trykk på OK.
- 8 Slå faksnummeret.

- 9 Trykk på Start faks.

MERK



- Du kan lagre innstillingen du bruker oftest ved å angi den som standardinnstilling. (►► Avansert brukermanual: *Sette endringene dine som en ny standard.*)
- Denne innstillingen gjelder kun sending av dokumenter fra skannerglassplaten.

Fargefaksoverføring

Maskinen kan sende en fargefaks til maskiner som støtter denne funksjonen.

Fargefakser kan ikke lagres i maskinens minne. Når du sender en fargefaks, vil maskinen sende den i sanntid (selv om Sanntids-TX er satt til Av).

- 1 Legg i dokumentet.
- 2 (MFC-J650DW)
Trykk på  (Fax).



(MFC-J870DW)
Gjør ett av følgende:
 - Når faksforhåndsvisning står på Av, trykk på  (Fax).
 - Når faksforhåndsvisning står på På, trykk på  (Fax) og deretter på  (Sende fakser).
- 3 Trykk på Alt.
- 4 Trykk på ▲ eller ▼ for å vise Fargeinnstilling.
- 5 Trykk på Fargeinnstilling.
- 6 Trykk på Farge.
- 7 Trykk på OK.
- 8 Slå faksnummeret.
- 9 Trykk på Start faks.

Avbryte en faks som er i gang

Hvis du vil avbryte en faks mens maskinen skanner, slår numre eller sender, trykker du på .

Slik forhåndsviser du en utgående faks (MFC-J870DW)

Du kan forhåndsviser en faksmelding før du sender den. Du må angi Sending i sanntid og Polling motta til **Av** før du bruker denne funksjonen.

- 1 Legg i dokumentet.
- 2 Gjør ett av følgende:
 - Når faksforhåndsvisning står på **Av**, trykk på  (**Fax**).
 - Når faksforhåndsvisning står på **På**, trykk på  (**Fax**) og deretter på  (**Sende fakser**).
- 3 Trykk på **Alt**.
- 4 Trykk på **▲** eller **▼** for å vise Forhåndsvisning.
- 5 Trykk på **Forhåndsvisning**.
- 6 Trykk på **På**.
- 7 Trykk på **OK**.
- 8 Angi faksnummer ved hjelp av talltastaturet eller adresseboken.
- 9 Trykk på **Start faks**. Maskinen begynner skanning av dokumentet og utgående faks vises på pekeskjermen. Når faksen vises, trykk på pekeskjermen for å utføre følgende operasjoner.

	Beskrivelse
	Forstørre faksen.
	Forminske faksen.
 eller 	Bla vertikalt.
 eller 	Bla horisontalt.
	Roter faksen med urviseren.
	Gå tilbake til forrige side.
	Gå til neste side.

- 10 Trykk på **Start**.

MERK



- For å sende en fargefaks, skal du ikke bruke Faksforhåndsvisning.
- Faksmeldingen i minnet vil bli sendt og deretter slettet når du trykker **Start**.

Sendingsverifiseringsrapport

Du kan bruke sendingsverifiseringsrapporten som bevis på at du har sendt en faks. Rapporten viser avsenderens navn eller faksnummer, klokkeslett og dato for sendingen, sendingens varighet, antall sendte sider og om sendingen var vellykket eller ikke.

Det er mange innstillinger for sendingsverifiseringsrapporten:

- **På:** Skriver ut en rapport etter hver faks du sender.
- **På+Bilde:** Skriver ut en rapport etter hver faks du sender. En del av faksens førsteside vises i rapporten.
- **Av:** Skriver ut en rapport hvis faksen ikke sendes på grunn av en overføringsfeil. **Av** er standardinnstilling.
- **Av+Bilde:** Skriver ut en rapport hvis faksen ikke sendes på grunn av en overføringsfeil. En del av faksens førsteside vises i rapporten.

- 1 Trykk på  (Innst.).
- 2 Trykk på `Alle innst.`
- 3 Trykk på ▲ eller ▼ for å vise `Fax`.
- 4 Trykk på `Fax`.
- 5 Trykk på ▲ eller ▼ for å vise `Rapport innst.`
- 6 Trykk på `Rapport innst.`
- 7 Trykk på `Sende rapport`.
- 8 Trykk på ▲ eller ▼ for å vise `På`, `På+Bilde`, `Av` eller `Av+Bilde`, og trykk deretter alternativet du vil angi.
- 9 Trykk på .

MERK

- Hvis du velger `På+Bilde` eller `Av+Bilde`, vil bildet kun vises i sendingsverifiseringsrapporten dersom sending i sanntid står på `Av`. Bildet vises ikke på rapporten når du sender en fargefaks.
(►► Avansert brukermanual: *Sending i sanntid*.)
- Hvis sendingen er vellykket, vises "OK" ved siden av "RES." i sendingsverifiseringsrapporten. Hvis sendingen ikke er vellykket, vises "FEIL" ved siden av "RES.".

Mottaksmoduser

Du må velge en mottaksmodus som passer til de eksterne enhetene og telefontjenestene du har på linjen.

Velge mottaksmodus

Som standard vil maskinen automatisk motta alle fakser som sendes til den. Bruk diagrammet nedenfor til hjelp for å velge korrekt mottaksmodus.

For mer informasjon om mottaksmoduser, se *Bruke mottaksmoduser* >> side 41.

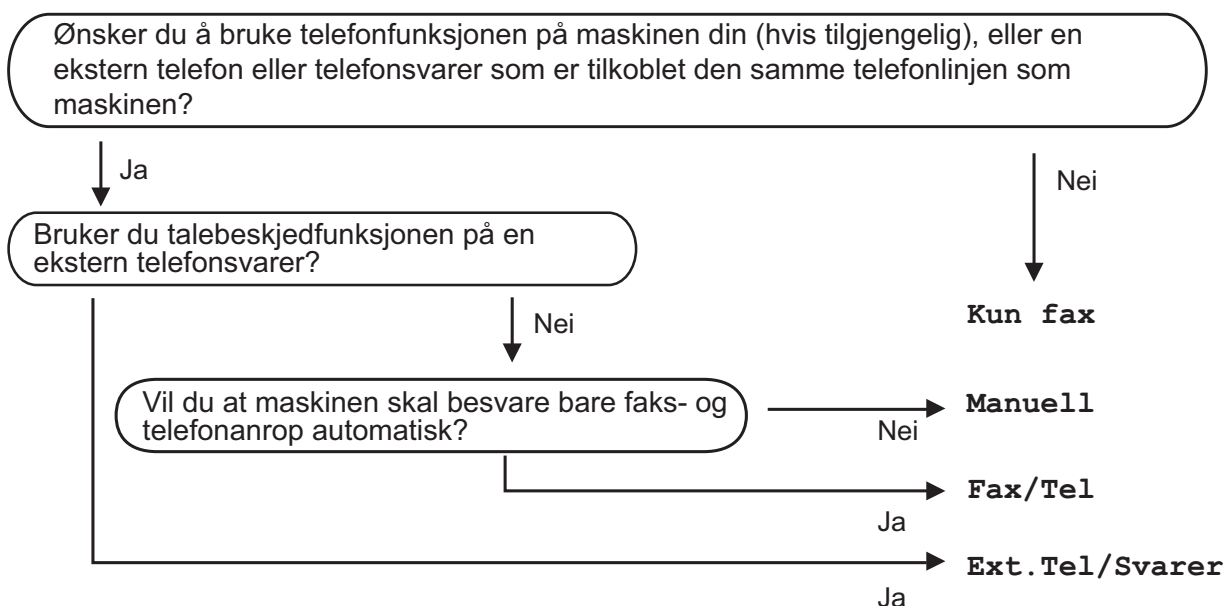

Følg instruksjonene nedenfor for å angi mottaksmodusen:

- 1 Trykk på  (Innst.).
- 2 Trykk på Alle innst.
- 3 Trykk på ▲ eller ▼ for å vise Fax.
- 4 Trykk på Fax.
- 5 Trykk på ▲ eller ▼ for å vise Mottak oppsett.
- 6 Trykk på Mottak oppsett.
- 7 Trykk på ▲ eller ▼ for å vise Svarmodus.

Kapittel 5

- 8 Trykk på Svarmodus.
- 9 Trykk på ▲ eller ▼ for å vise Kun fax, Fax/Tel, Ext. Tel/Svarer eller Manuelt, og trykk deretter på alternativet du vil angi.
- 10 Trykk på .

Bruke mottaksmoduser

Enkelte mottaksmoduser svarer automatisk (*Kun fax* og *Fax/Tel*). Det kan hende du ønsker å endre ringeforsinkelsen før du bruker disse modusene. (Se *Ringeforsinkelse* >> side 42.)

Kun telefaks

Kun fax-modus vil automatisk svare hvert anrop som et faksanrop.

Faks/Tel

Fax/Tel-modus hjelper deg styre alle innkommende anrop automatisk ved at de gjenkjennes som faks- eller taleanrop, og håndteres dem på én av følgende måter:

- Fakser blir mottatt automatisk.
- Taleanrop starter F/T-ringing i maskinen for å varsle deg om at du må ta opp røret. F/T-ringelyden er et raskt, dobbelt ringesignal i maskinen.

Hvis du bruker *Fax/Tel*-modus, må du lese *F/T-ringetid (kun Fax/Tel-modus)* >> side 42 og *Ringeforsinkelse* >> side 42.

Manuell

Manuelt-modus slår av alle automatiske svarefunksjoner.

Du kan motta en faks i *Manuelt*-modus ved å ta av røret på en ekstern telefon. Når du hører fakstoner (korte, gjentatte lydsignaler), trykker du på *Faksstart* og velger *Motta*. Du kan også bruke funksjonen *Faksdeteksjon* til å motta fakser. Dette gjøres ved å løfte av røret på samme linje som maskinen er tilkoblet.

(Se *Faksdeteksjon* >> side 43.)

Ekstern telefonsvarer

Ext.Tel/Svarer-modus gjør det mulig for en ekstern telefonsvarer å styre dine innkommende anrop. Innkommende anrop håndteres på én av følgende måter:

- Fakser blir mottatt automatisk.
- Taleanropere kan spille inne en melding på den eksterne telefonsvareren (TAD).



Se *Koble til en ekstern telefonsvarer (TAD)* >> side 50 for hvordan du kobler til en ekstern telefonsvarer.

Innstillinger for mottaksmodus

Ringeforsinkelse

Ringeforsinkelsen angir hvor mange ganger maskinen skal ringe før den svarer i Kun fax- eller Fax/Tel-modus. Hvis du har et biapparat eller en ekstern telefon på samme linje som maskinen, velger du maksimalt antall ringesignaler.

(Se *Betjening fra biapparater og eksterne telefoner* >> side 53 og *Faksdeteksjon* >> side 43.)

- 1 Trykk på  (Innst.).
- 2 Trykk på `Alle innst.`
- 3 Trykk på ▲ eller ▼ for å vise `Fax`.
- 4 Trykk på `Fax`.
- 5 Trykk på ▲ eller ▼ for å vise `Mottak oppsett`.
- 6 Trykk på `Mottak oppsett`.
- 7 Trykk på ▲ eller ▼ for å vise `Utsatt svar`.
- 8 Trykk på `Utsatt svar`.
- 9 Trykk på det antall ganger maskinen vil ringe før den svarer.
Hvis du velger 0, svarer maskinen umiddelbart, og det vil ikke være noen ringing på telefonlinjen.
- 10 Trykk på .

F/T-ringetid (kun Fax/Tel-modus)

Når noen ringer maskinen, vil du og anroperen høre normal telefonringelyd. Antall ringesignaler angis med innstillingen for ringeforsinkelse.

Hvis oppringingen er en faks, vil maskinen motta den. Hvis det imidlertid er et taleanrop, vil maskinen aktivere F/T-ringelyden (et raskt, dobbelt ringesignal) i det tidsrommet du har angitt i innstillingen for F/T-ringetid. Dersom du hører F/T-ringelyden betyr det at det er taleanrop.

Siden F/T-ringingen utføres av maskinen, vil biapparater og eksterne telefoner ikke ringe. Du kan imidlertid ta imot samtalen på hvilken som helst telefon ved hjelp av en fjernkode.

(For mer informasjon, se *Bruke fjernkoder* >> side 53.)

- 1 Trykk på  (Innst.).
- 2 Trykk på `Alle innst.`
- 3 Trykk på ▲ eller ▼ for å vise `Fax`.
- 4 Trykk på `Fax`.
- 5 Trykk på ▲ eller ▼ for å vise `Mottak oppsett`.
- 6 Trykk på `Mottak oppsett`.
- 7 Trykk på ▲ eller ▼ for å vise `F/T ringe tid`.
- 8 Trykk på `F/T ringe tid`.
- 9 Trykk hvor lenge maskinen skal ringe for å varsle at du har et taleanrop (20, 30, 40 eller 70 sekunder).
- 10 Trykk på .

MERK

Selv om oppringeren legger på under raskt, dobbelt ringesignal, vil maskinen fortsette å ringe i angitt tid.

Faksdeteksjon**Hvis faksdeteksjon er På:**

Maskinen mottar faksanrop automatisk, selv om du besvarer anropet. Når pekeskjermen viser **Mottar** eller når du hører "kvitrelyder" i røret, må du legge på. Maskinen vil ta hånd om resten.

Hvis faksdeteksjon er Av:

Hvis du er ved maskinen og svarer på et faksanrop ved å løfte av røret, skal du trykke på **Faksstart**. Trykk deretter på **Motta** for å motta faksen.

Hvis du svarte på en ekstern telefon, må du trykke på * 5 1. (Se *Betjening fra biapparater og eksterne telefoner* >> side 53.)

MERK



- Hvis denne funksjonen er satt til **På**, men maskinen likevel ikke kobler til et faksanrop når du løfter av telefonrøret på et biapparat eller en ekstern telefon, må du angi aktiveringskoden for fjerntilgang * 5 1.
- Hvis du sender fakser fra en datamaskin på samme telefonlinje og maskinen fanger dem opp, angir du Faksdeteksjon til **Av**.

- 1 Trykk på  (Innst.).
- 2 Trykk på **Alle innst.**
- 3 Trykk på ▲ eller ▼ for å vise **Fax**.
- 4 Trykk på **Fax**.
- 5 Trykk på ▲ eller ▼ for å vise **Mottak oppsett**.



- 6 Trykk på **Mottak oppsett**.
- 7 Trykk på ▲ eller ▼ for å vise **Faksdeteksjon**.
- 8 Trykk på **Faksdeteksjon**.
- 9 Trykk på **På** (eller **Av**).
- 10 Trykk på .

Faksforhåndsvisning (kun svart/hvitt) (MFC-J870DW)

Slik forhåndsviser du en mottatt faks

Du kan se mottatte fakser på pekeskjermen ved å trykke på  (Fax) og deretter på  (Mottatte fakser). Når maskinen er Driftsklar, vil en hurtigmelding vises på pekeskjermen for å varsle deg om nye fakser.

Innstilling for faksforhåndsvisning

- 1 Trykk på  (Innst.).
- 2 Trykk på  (Faksforh.vis).
- 3 Trykk på På (eller Av).
- 4 Trykk på Ja.
- 5 Pekeskjermen forteller at eventuelle fremtidige fakser ikke vil skrives ut når du mottar dem.
Trykk på Ja (eller Nei).
- 6 Trykk på .

MERK

Når Faksforhåndsvisning er slått på, vil ikke en sikkerhetskopi av mottatte fakser skrives ut for Faksvideresending- og PC-Fax-mottak-operasjoner, selv om du har satt Utskrift av sikkerhetskopi til På.

Bruke Faksforhåndsvisning

Når du mottar en faks, vil du se en hurtigmelding på pekeskjermen. (For eksempel: Ny(e) faks(er):01 [Vis])

- 1 Trykk på Vis.
Pekeskjermen vil vise fakslisten.

MERK

- Fakslisten inkluderer gamle fakser og den nye faksen. Den nye faksen indikeres med et blått merke ved siden av faksen.
- Hvis du vil se en faks som allerede har blitt forhåndsvisst, skal du trykke på













 (Fax) og  (Mottatte fakser).

- 2 Trykk på ▲ eller ▼ for å vise faksnummeret for faksen du vil se.
- 3 Trykk på faksen du vil se.

MERK





- Hvis faksen er stor, kan det hende det er en forsinkelse før den vises.
- Pekeskjermen vil vise gjeldende sidenummer og totalt antall sider for faksmeldingen. Når din faksmelding er over 99 sider, vil totalt antall sider vises som "XX".

Trykk på pekeskjermen eller pekepanelet for å utføre følgende operasjoner.



	Beskrivelse
	Forstørre faksen.
	Forminske faksen.
 eller 	Bla vertikalt.
 eller 	Bla horisontalt.
	Roter faksen med urviseren.
	Slett faksen. Trykk på Ja for å bekrefte.
	Gå tilbake til forrige side.
	Gå til neste side.
	Gå tilbake til fakslisten.
	Skriv ut faksen. Gjør ett av følgende: <ul style="list-style-type: none"> ■ Trykk på Skriv ut alt for å skrive ut hele faksmeldingen. ■ Trykk på Skriv ut denne side for å skrive ut kun den viste siden. ■ Trykk på Skriv ut fra gjeld. for å skrive ut den viste siden frem til den siste siden.

4 Trykk på .



Slik skriver du ut en faks

- 1 Trykk på  (Fax).
- 2 Trykk på  (Mottatte fakser).
- 3 Trykk på faksen du vil vise.
- 4 Trykk på .
 - Hvis faksen har flere sider, gå til trinn 5.
 - Hvis faksen har en enkel side, vil utskriften starte. Gå til trinn 6.
- 5 Gjør ett av følgende:
 - Trykk på **Skriv ut alt** for å skrive ut alle sidene i faksen. Gå til trinn 6.
 - Trykk på **Skriv ut denne side** for å skrive ut den viste siden. Gå til trinn 7.
 - Trykk på **Skriv ut fra gjeld.** for å skrive ut den viste siden frem til den siste siden. Gå til trinn 7.
- 6 Gjør ett av følgende:
 - Hvis du vil slette faksen, må du trykke på Ja.
 - For å la faksen være i minnet, må du trykke på Nei.
- 7 Trykk på .



Slik skriver du ut alle faksene i listen

- 1 Trykk på  (Fax).
- 2 Trykk på  (Mottatte fakser).
- 3 Trykk på `Skriv ut / Slett`.
- 4 Gjør ett av følgende:
 - For å skrive ut alle nye fakser trykker du på ▲ eller ▼ for å vise `Skriv ut alle` (nye fakser).
Trykk på `Skriv ut alle` (nye fakser).
 - For å skrive ut alle gamle fakser trykker du på ▲ eller ▼ for å vise `Skriv ut alle` (gamle fakser).
Trykk på `Skriv ut alle` (gamle fakser).
- 5 Trykk på .

Slik sletter du ut alle faksene i listen

- 1 Trykk på  (Fax).
- 2 Trykk på  (Mottatte fakser).
- 3 Trykk på `Skriv ut / Slett`.
- 4 Gjør ett av følgende:
 - For å slette alle nye fakser trykker du på ▲ eller ▼ for å vise `Slett alle` (nye fakser).
Trykk på `Slett alle` (nye fakser).
 - For å slette alle gamle fakser trykker du på ▲ eller ▼ for å vise `Slett alle` (gamle fakser).
Trykk på `Slett alle` (gamle fakser).
- 5 Trykk på `Ja` for å bekrefte.
- 6 Trykk på .

Slå av Faksforhåndsvisning

- 1 Trykk på  (Innst.).
- 2 Trykk på  (Faksforh.vis).
- 3 Trykk på `Av`.
- 4 Trykk på `Ja` for å bekrefte.
- 5 Hvis det er fakser lagret i minnet, må du gjøre ett av følgende:
 - Hvis du ikke vil skrive ut de lagrede faksene, trykker du på `Fortsett`. Maskinen ber deg bekrefte sletting av de lagrede faksene.
Trykk på `Ja` for å bekrefte. Faksene vil bli slettet.
 - Hvis du vil skrive ut alle lagrede fakser, må du trykke på `Skriv ut alle` fakser før slett.
 - Hvis du ikke ønsker å slå av Faksforhåndsvisning, trykker du på `Avbryt`.
Trykk på .

Talefunksjoner

Fax/Tel-modus

Når maskinen er i Fax/Tel-modus, bruker den F/T-ringetid (raskt, dobbelt ringesignal) for å varsle deg om at du må besvare et taleanrop.

Hvis du befinner deg ved en ekstern telefon, løfter du av røret på den eksterne telefonen og trykker på **Hent** for å svare.

Hvis du svarer på et biapparat, må du løfte opp røret under F/T-ringetid og trykke på **# 5 1** mellom de raske, doble ringesignalene. Hvis det ikke er noen på linjen, eller hvis noen vil sende deg en faks, sender du anropet tilbake til maskinen ved å taste *** 5 1**.

Anroper-ID

Anroper-ID-funksjonen gjør at du kan bruke tjenesten anroper-ID som mange telefonselskaper tilbyr. Ta kontakt med ditt telefonselskap for å få ytterligere informasjon. Denne tjenesten viser telefonnummeret, eller navnet hvis det er tilgjengelig, for den som ringer deg.

Etter et par ringesignaler viser pekeskjermen telefonnummeret på den som ringer (og navnet hvis det er tilgjengelig). Når du har besvart et anrop, vil anroper-ID-en forsvinne fra pekeskjermen, men anropsinformasjonen vil bli lagret i anropshistorikken.

Du kan vise listen eller velge et av disse numrene å sende faks til, legge til i adresseboken eller slette fra historikken. (Se *Anroper-ID-historikk* >> side 57.)

- Meldingen **ID ukjent** betyr at anropet fant sted utenfor dekningsområdet for anroper-ID-tjenesten.
- Meldingen **Skjult nummer** betyr at anroperen har blokkert informasjonsoverføringen.

Du kan skrive ut listen med anroper-ID-informasjon som maskinen har mottatt. (>> *Avansert brukermanual: Slik skriver du ut en rapport.*)

MERK

Anroper-ID-tjenesten vil variere etter hvilken operatør du benytter. Ta kontakt med ditt telefonselskap for å finne ut hva slags type tjeneste som er tilgjengelig for deg.

Slå på funksjonen Anroper-ID

Hvis du har anroper-ID på linjen, skal denne funksjonen konfigureres til **På** for å vise telefonnummeret til anroperen på pekeskjermen når telefonen ringer.

- 1 Trykk på  (Innst.).
- 2 Trykk på **Alle innst.**
- 3 Trykk på **▲** eller **▼** for å vise **Fax**.
- 4 Trykk på **Fax**.
- 5 Trykk på **▲** eller **▼** for å vise **Diverse**.
- 6 Trykk på **Diverse**.
- 7 Trykk på **Oppringer ID**.
- 8 Trykk på **På** (eller **Av**).
- 9 Trykk på .



Telefontjenester

Maskinen støtter anroper-ID-tjenesten som noen telefonselskaper tilbyr.

Funksjoner som talepost, Samtale venter, Samtale venter/Anroper-ID, telefonsvarertjenester, alarmsystem eller en annen spesialtjeneste på én telefonlinje kan skape problemer med betjening av maskinen.

Stille inn telefonlinjetype

Hvis du kobler maskinen til en telefonlinje som bruker hussentral eller ISDN til å sende og motta fakser, må du endre telefonlinjetyper ved å følge fremgangsmåten nedenfor.

- 1 Trykk på  (Innst.).
- 2 Trykk på `Alle innst.`
- 3 Trykk på ▲ eller ▼ for å vise `Grunn oppsett.`
- 4 Trykk på `Grunn oppsett.`
- 5 Trykk på ▲ eller ▼ for å vise `Linje Valg.`
- 6 Trykk på `Linje Valg.`
- 7 Trykk på `Normal, PBX eller ISDN.`
- 8 Trykk på .

HUSSENTRAL (PBX) og OVERFØRING

I utgangspunktet er maskinen konfigurert for `Normal`, som gjør det mulig å koble maskinen til en vanlig offentlig telefonlinje (PSTN – Public Switched Telephone Network). Mange kontorer bruker imidlertid et sentralt telefonsystem eller en hussentral (PBX). Maskinen kan kobles til de fleste typer hussentraler (PBX-er). Maskinens tilbakeringsfunksjon støtter bare TBR ("Timed Break Recall" eller "Tidsbestemt gjenoppringning"). TBR vil fungere med de fleste hussentraler, slik at du får tilgang til en ekstern linje eller kan overføre samtaler til et annet biapparat. Funksjonen fungerer når `R` på pekeskjermen trykkes inn.

MERK

Du kan programmere et trykk på knappen `R` som en del av et nummer lagret i adresseboken. Når du programmerer adresseboknummeret, trykk først på `R` (pekeskjermen viser "!") og legg deretter inn telefonnummeret. Hvis du gjør det, trenger du ikke trykke på `R` hver gang før du ringer ved hjelp av adresseboken. (Se *Lagre numre* ►► side 57.) Hvis imidlertid telefonlinjetyper ikke er satt til PBX på maskinen, kan du ikke bruke adresseboknummeret som `R` er programmert til.

Protokoll for tale over Internett (Voice over Internet Protocol - VoIP)

VoIP er en type telefonsystem som bruker en Internett-tilkobling i stedet for en tradisjonell telefonlinje. Telefonselskaper pakker ofte VoIP sammen med Internett- og kabeltjenester.

Det er ikke sikkert maskinen vil fungere sammen med noen VoIP-systemer. Hvis du ønsker å bruke maskinen til å sende og motta fakser på et VoIP-system, må du sørge for at den ene enden av telefonledningen er koblet til kontakten som er merket **LINE** på maskinen. Den andre enden av telefonledningen kan være koblet til et modem, telefonadapter, fordeler eller en annen slik enhet.

- Hvis du har spørsmål om hvordan du kobler maskinen opp til et VoIP-system, må du kontakte din VoIP-leverandør.

Etter at du har koblet maskinen til VoIP-systemet, må du kontrollere om du har ringetone. Løft så opp røret til den eksterne telefonen og kontroller at det er en ringetone. Hvis du ikke har noen ringetone, må du ta kontakt med VoIP-leverandøren.

Hvis du har problemer med å sende eller motta fakser over et VoIP-system, anbefaler vi at du endrer maskinens modemhastighet til *Grunnleggende (VoIP)*-innstillingen (se *Støy på telefonlinjen / VoIP* ►► side 133).

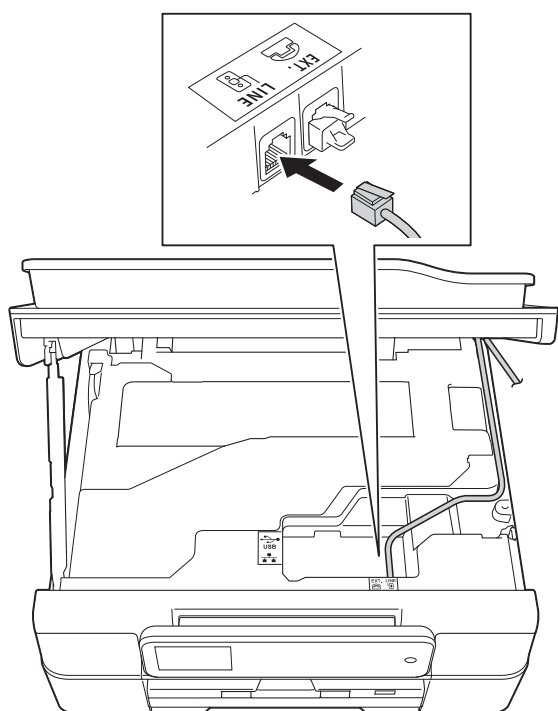

Koble til en ekstern telefonsvarer (TAD)

Du har mulighet til å koble til en ekstern telefonsvarer. Når du har en **ekstern** telefonsvarer på samme telefonlinje som maskinen, er det imidlertid telefonsvareren som besvarer alle anrop, mens maskinen "lytter" etter CNG-toner (faksringetoner). Hvis den hører CNG-toner, overtar maskinen anropet og mottar faksen. Hvis den ikke hører CNG-toner, lar maskinen telefonsvareren fortsette å spille av den utgående meldingen slik at innringeren kan legge igjen en talemelding.

Telefonsvareren må svare innen fire ringesignaler (anbefalt innstilling er to ringesignaler). Maskinen kan ikke høre CNG-toner før telefonsvareren har besvart anropet, og med fire ringesignaler blir det bare 8 til 10 sekunder med CNG-toner igjen til "fakshåndtrykket". Følg instruksjonene i denne manualen nøye når du spiller inn den utgående beskjeden. Hvis den eksterne telefonsvareren ringer mer enn fem ganger, anbefaler vi ikke bruk av funksjonen for tellerskrittsparing.

MERK

Hvis du ikke mottar alle fakser, må du redusere innstillingen for ringeforsinkelse på den eksterne telefonsvareren.

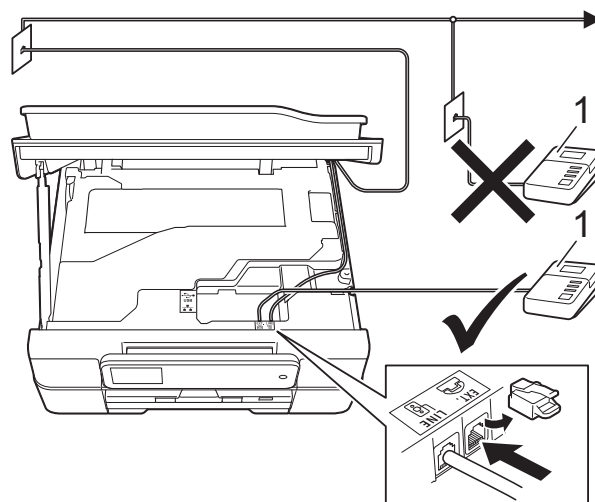

1 Telefonsvarer

Når telefonsvareren svarer på et anrop, vises **Telefon** på pekeskjermen.

VIKTIG

Du må **IKKE** tilkoble en telefonsvarer et annet sted på samme telefonlinje.

Koblingsinnstillinger

Den eksterne telefonsvareren må kobles til slik det er vist i den forrige illustrasjonen.

MERK

(MFC-J650DW)

Før forsiktig telefonledningen inn og ut bak på maskinen.

- 1 Plasser begge hender under plastklaffene på hver side av maskinen for å løfte opp skannerdekselet til åpen stilling.

- 2** (MFC-J650DW)
Før forsiktig telefonledningen inn i kabelkanalen og ut bak på maskinen. (MFC-J870DW)
Før forsiktig telefonledningen fra LINE-kontakten inn i kabelkanalen og ut på baksiden av maskinen.
Fjern beskyttelseshetten (1) fra høyre side av maskinen og sett den inn i (2) slik at den ikke går tapt.
Før forsiktig telefonledningen fra EXT.-kontakten inn i kabelkanalen og ut på høyre side av maskinen.

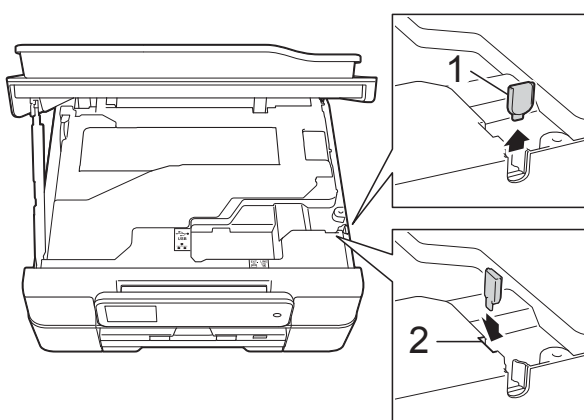

- 3** Løft skannerdekselet for å utløse låsen. Skyv skannerdekselstøtten forsiktig ned, og lukk skannerdekselet med begge hender.
- 4** Still inn den eksterne telefonsvareren til å ringe én eller to ganger. (Maskinens innstilling for ringeforsinkelse gjelder ikke.)
- 5** Spill inn den utgående meldingen på den eksterne telefonsvareren.
- 6** Still inn telefonsvareren slik at den besvarer anrop.
- 7** Sett mottaksmodus til Ext.Tel/Svarer. (Se *Velge mottaksmodus* ►► side 39.)

Spille inn en utgående melding (OGM) på en ekstern telefonsvarer

Tidsaspektet er viktig når du leser inn den utgående meldingen.

- 1** Meldingen bør starte med 5 sekunders stillhet. (Da får maskinen tid til å lytte etter CNG-toner fra faks fra automatisk sending før de stopper.)
- 2** Ikke snakk i mer enn 20 sekunder.

MERK

Vi anbefaler deg å starte den utgående beskjeden med en innledende pause på 5 sekunder, da maskinen kanskje ikke hører fakstoner over en stemme. Du kan prøve å utelate denne pausen, men hvis maskinen har problemer med å motta, må du spille inn den utgående beskjeden på nytt for å få lagt inn pausen.

6

Flerlinjetilkoblinger (hussentral)

Vi anbefaler at du ber selskapet som monterte hussentralen om må koble til maskinen. Hvis maskinen skal kobles til et flerlinjesystem, foreslår vi at du ber installatøren å koble enheten til den siste linjen på systemet. Dette forhindrer at maskinen blir aktivert hver gang systemet mottar telefonanrop. Hvis alle innkommende anrop skal besvares av en sentralbordoperatør, anbefaler vi at du setter mottaksmodus til *Manuelt*.

Vi kan ikke garantere at maskinen vil fungere som den skal under alle forhold når den er tilkoblet en hussentral. Eventuelle problemer med å sende eller motta fakser bør først rapporteres til selskapet som er ansvarlig for hussentralen.

MERK

Sørg for at telefonlinjetypen er satt til PBX. (Se *Stille inn telefonlinjetype* ►► side 48.)

Eksterne apparater og biapparater

Tilkoble en ekstern telefon eller et biapparat

Du kan koble til en separat telefon som vist i figuren nedenfor.

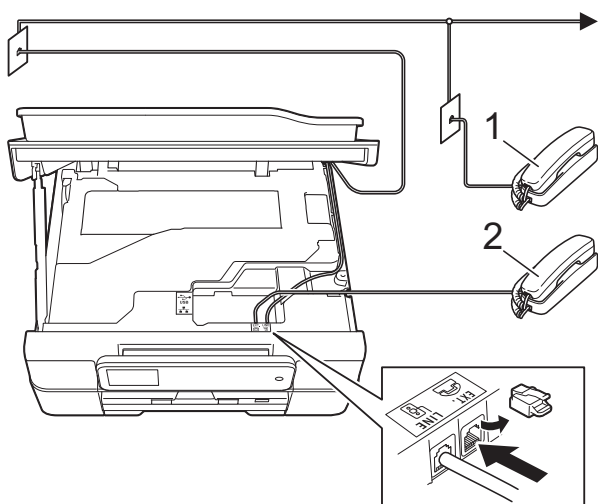

- 1 Biapparat
- 2 Ekstern telefon

MERK

- (MFC-J650DW)

Før forsiktig telefonledningen inn og ut bak på maskinen.

- (MFC-J870DW)

Vi anbefaler at du fører telefonledningen fra EXT.-kontakten ut fra høyre side på maskinen.

Fjern beskyttelseshetten (1) fra høyre side av maskinen og sette den inn i (2) slik at den ikke går tapt.

Før forsiktig telefonledningen fra EXT.-kontakten inn i kabelkanalen og ut på høyre side av maskinen.

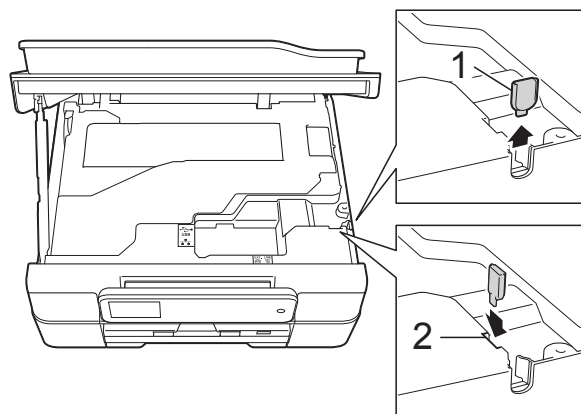

- Sørg for å bruke en ekstern telefon med en kabel som ikke er over 3 meter lang.

Betjening fra biapparater og eksterne telefoner

Hvis du besvarer et faksanrop på et biapparat eller en ekstern telefon, kan du få maskinen til å ta over anropet ved hjelp av aktiveringskoden for fjerntilgang. Når du trykker på aktiveringskoden for fjerntilgang * **5 1**, begynner maskinen å motta faksen.

Hvis maskinen svarer på et taleanrop og avgir raske, doble ringesignal for at du skal ta over, kan du bruke den eksterne deaktiveringskoden # **5 1** til å besvare samtalen fra et biapparat. (Se *F/T-ringetid (kun Fax/Tel-modus)* >> side 42.)

Hvis du besvarer et anrop, men det er ingen på linjen:

Anta at du mottar en manuell faks.

Trykk på * **5 1** og vent på kvitrelyden eller at pekeskjermen viser *Mottar* før du legger på.

MERK

Du kan også bruke funksjonen Faksdeteksjon til å få maskinen til å besvare anropet automatisk. (Se *Faksdeteksjon* >> side 43.)

Bruke fjernkoder

Aktiveringskode for fjerntilgang

Hvis du besvarer et faksanrop fra et biapparat eller en ekstern telefon, kan du få maskinen til å ta over anropet ved å slå aktiveringskoden for fjerntilgang * **5 1**. Vent på kvitrelydene, og legg deretter på røret. (Se *Faksdeteksjon* >> side 43.)

Hvis du besvarer et faksanrop på den eksterne telefonen, kan du få maskinen til å motta faksen ved trykke på *Faksstart* og velge *Motta*.



Ekstern deaktiveringskode

Hvis du mottar et taleanrop og maskinen står i Fax/Tel-modus, vil den avgi F/T-signaler (raske, doble ringesignal) etter den første ringeforsinkelsen. Hvis du svarer på et anrop på et biapparat, kan du slå av F/T-ringingen ved å trykke på # **5 1** (sørg for at du trykker på denne *mellom* ringesignalene).

Hvis maskinen besvarer et taleanrop og ringer med raske, doble ringesignal for at du skal ta over, kan du svare med den eksterne telefonen ved å trykke på *Hent*.

Endre fjernkodene

Hvis du vil bruke Fjernaktivering, må du aktivere fjernkodene. Den forhåndsinnstilte aktiveringskoden for fjerntilgang er * 5 1. Den forhåndsinnstilte eksterne deaktiveringskoden er # 5 1. Hvis du vil, kan du erstatte dem med dine egne koder.

- 1 Trykk på  (Innst.).
- 2 Trykk på Alle innst.
- 3 Trykk på ▲ eller ▼ for å vise Fax.
- 4 Trykk på Fax.
- 5 Trykk på ▲ eller ▼ for å vise Mottak oppsett.
- 6 Trykk på Mottak oppsett.
- 7 Trykk på ▲ eller ▼ for å vise Fjernakt. kode.
- 8 Trykk på Fjernakt. kode.
- 9 Gjør ett av følgende:
 - Hvis du vil endre aktiveringskode for fjerntilgang, trykker du på Aktiv.kode.
Skriv inn den nye koden, og trykk deretter på OK.
 - Hvis du vil endre ekstern deaktiveringskode, trykker du på Deakt.kode.
Skriv inn den nye koden, og trykk deretter på OK.
 - Hvis du ikke ønsker å endre kodene, gå til trinn 10.
 - Hvis du vil slå fjernkodene Av (eller På), trykk på Fjernakt. kode.
Trykk på Av (eller På).
- 10 Trykk på .

MERK

- Hvis forbindelsen alltid blir brutt ved fjerntilgang til den eksterne telefonsvareren, kan du prøve å endre den eksterne deaktiveringskoden og deaktiveringskoden for fjerntilgang til en annen tresifret kode ved hjelp av tallene 0–9, *, #.
- Det kan hende at fjernkoder ikke fungerer på enkelte telefonsystemer.

Hvordan slå et nummer

Taste sifre manuelt

1 Legg i dokumentet.

2 (MFC-J650DW)

Trykk på  (Fax).



(MFC-J870DW)

Gjør ett av følgende:

- Når faksforhåndsvisning står på Av,

trykk på  (Fax).

- Når faksforhåndsvisning står på På,

trykk på  (Fax) og deretter på  (Sende fakser).

3 Tast inn alle sifrene i faksnummeret.

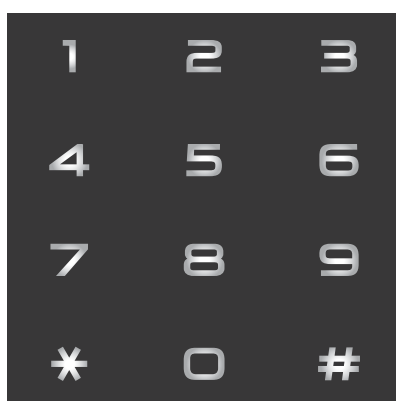

4 Trykk på Start faks.

Slå nummer fra adresseboken

1 Legg i dokumentet.

2 Trykk på  (Fax).

3 Trykk på  (Adressebok).

4 Gjør ett av følgende:

- Trykk på ▲ eller ▼ for å vise nummeret du vil ringe.

- Trykk på , og angi deretter den første bokstaven i navnet og trykk på OK.

Trykk på navnet du vil ringe til.

Hvis navnet har to nummer, gå til trinn 5.

Hvis navnet har ett nummer, gå til trinn 6.

5 Trykk på nummeret du vil slå.

6 Hvis du vil sende en faks, trykker du på Bruk.

7 Trykk på Start faks.
Maskinen skanner og sender faksen.

Faksgjenoppringning

Hvis du sender en faks automatisk og linjen er opptatt, slår maskinen automatisk nummeret om igjen opptil tre ganger med fem minutters mellomrom.

Gjenoppringning fungerer bare hvis du har slått nummeret fra maskinen.

1 Legg i dokumentet.

2 (MFC-J650DW)

Trykk på  (Fax).

(MFC-J870DW)

Gjør ett av følgende:

- Når faksforhåndsvisning står på Av,

trykk på  (Fax).

- Når faksforhåndsvisning står på På,

trykk på  (Fax) og deretter på

 (Sende fakser).

3 Trykk på Rep.

4 Trykk på Start faks.

MERK

- Ved Sending i sanntid vil ikke den automatiske gjenoppringingsfunksjonen fungere når du benytter skannerglassplaten.
- Rep vil endres til Pause når du angir et faksnummer.

Flere oppringningsfunksjoner

Utgående anrop-historikk

De siste 30 numrene du sendte en faks til, vil bli lagret i historikken for utgående anrop. Du kan velge et av disse numrene å sende faks til, legge til i adresseboken eller slette fra historikken.

1 Trykk på  (Fax).

2 Trykk på  (Samtale-logg).

3 Trykk på Utg. samtale.

4 Trykk på ønsket nummer.

5 Gjør ett av følgende:

- Hvis du vil sende en faks, trykker du på Bruk.

Trykk på Start faks.

- Hvis du vil lagre nummeret, trykker du på Rediger og deretter på Legg til i adressebok.

(►► Avansert brukermanual: Lagre adresseboknumre fra historikken for anroper-ID.)

- Hvis du vil slette nummeret fra historikklisten over utgående anrop, trykker du på Rediger og deretter på Slette.

Trykk på Ja for å bekrefte.

Trykk på .

Anroper-ID-historikk



Denne funksjonen krever at du abonnerer på en nummervisningstjeneste, som tilbys av mange lokale telefonselskaper.

(Se *Anroper-ID* ►► side 47.)

Numre, eller navn om tilgjengelig, fra de siste 30 faksene og telefonsamtalene du har mottatt, lagres i anroper-ID-historikken. Du kan vise listen eller velge et av disse numrene å sende faks til, legge til i adresseboken eller slette fra historikken. Når det trettiførste anropet mottas av maskinen, erstatter det informasjonen fra det første anropet.

MERK

Hvis du ikke abonnerer på anroper-ID-tjenesten, kan du likevel se datoene for anropene i anroper-ID-historikken og slette anrop fra listen.

- 1 Trykk på  (Fax).
- 2 Trykk på  (Samtale- logg).
- 3 Trykk på Anrops-ID-logg.
- 4 Trykk på nummeret eller navnet du ønsker.
- 5 Gjør ett av følgende:
 - Hvis du vil sende en faks, trykker du på *Bruk*.
Trykk på *Start faks*.
 - Hvis du vil lagre nummeret, trykker du på *Rediger* og deretter på *Legg til* i adressebok.
(►► *Avansert brukermanual: Lagre adresseboknumre fra historikken for anroper-ID.*)
 - Hvis du vil slette nummeret fra listen over anroper-ID-historikk, trykker du på *Rediger* og deretter på *Slette*.
Trykk på *Ja* for å bekrefte.
Trykk på .

MERK

Du kan skrive ut listen anroper-ID.
(►► *Avansert brukermanual: Slik skriver du ut en rapport.*)

Lagre numre

Du kan stille inn maskinen til følgende enkle måter for å slå numre: Adressebok og Grupper for gruppesending av fakser.

MERK



Du mister ikke adresseboknumrene i minnet selv om strømmen går.

Lagre en pause

Når du lagrer adresseboknumre, kan du sette inn én eller flere pauser på 3,5 sekunder ved å trykke på *Pause* på pekeskjermen.

Lagre adresseboknumre

Du kan lagre opptil 100 adresser med et navn, og hvert navn kan ha to numre.

- 1 Trykk på  (Fax).
- 2 Trykk på  (Adressebok).
- 3 Trykk på *Rediger*.
- 4 Trykk på ▲ eller ▼ for å vise *Legg til ny adr.*
- 5 Trykk på *Legg til ny adr.*
- 6 Trykk på *Navn*.
- 7 Skriv inn navnet ved hjelp av tastaturet på pekeskjermen (opptil 16 tegn).
Trykk på *OK*.
(Se *Skrive inn tekst* ►► side 171 for å få hjelp til å skrive bokstaver.)
- 8 Trykk på *Adresse 1*.
- 9 Skriv inn det første faks- eller telefonnummeret ved hjelp av tastaturet på pekeskjermen (opptil 20 sifre).
Trykk på *OK*.



MERK

Husk å ta med eventuelle retningsnummer når du skriver inn et faks- eller telefonnummer. Avhengig av landet, kan det hende at anroper-ID-navn og -historikk ikke vises korrekt hvis retningsnummeret ikke er registrert med faks- eller telefonnummeret.

- 10 Hvis du vil lagre det andre faks- eller telefonnummeret, trykker du på *Adresse 2*.
Skriv inn det andre faks- eller telefonnummeret ved hjelp av tastaturet på pekeskjermen (opptil 20 sifre).
Trykk på *OK*.
- 11 Trykk på *OK* for å bekrefte.
- 12 Gjør ett av følgende:
 - Hvis du vil lagre flere adresseboknummer, repeterer du trinn 3 til 11.
 - Avslutt lagringen av numre ved å trykke på .

Endre eller slette adresseboknavn eller -numre

Du kan endre eller slette et adresseboknavn eller -nummer som allerede er lagret.

- 1 Trykk på  (*Fax*).
- 2 Trykk på  (*Adressebok*).
- 3 Trykk på *Rediger*.
- 4 Gjør ett av følgende:
 - Trykk på **▲** eller **▼** for å vise *Endre*.
Trykk på *Endre* for å redigere navnet eller numrene til en adresse.
Gå til trinn 5.
 - Trykk på **▲** eller **▼** for å vise *Slette*.
Trykk på *Slette*.
Velg numrene du vil slette ved å trykke på dem for å vise et rødt merke.
Trykk på *OK*.
Trykk på *Ja* for å bekrefte. Gå til trinn 9.
- 5 Trykk på **▲** eller **▼** for å vise nummeret du vil endre.
- 6 Trykk på nummeret du vil endre.

7 Gjør ett av følgende:

- Hvis du vil endre navnet, trykker du på **Navn**.
Skriv inn det nye navnet (opptil 16 tegn) ved hjelp av tastaturet på pekeskjermen. (Se *Skrive inn tekst* >> side 171 for å få hjelp til å skrive bokstaver.)
Trykk på **OK**.
- Hvis du vil endre det første faks- eller telefonnummeret, trykker du på **Adresse 1**.
Skriv inn det nye faks- eller telefonnummeret (opptil 20 sifre) ved hjelp av tastaturet på pekeskjermen.
Trykk på **OK**.
- Hvis du vil endre det andre faks- eller telefonnummeret, trykker du på **Adresse 2**.
Skriv inn det nye faks- eller telefonnummeret (opptil 20 sifre) ved hjelp av tastaturet på pekeskjermen.
Trykk på **OK**.

MERK

Slik endrer du det lagrede navnet eller nummeret:

Hvis du vil endre et tegn eller et lagret nummer, trykker du på ◀ eller ▶ for å plassere markøren for å utheve tegnet eller nummeret du vil endre, og deretter trykker du på . Skriv inn det nye tegnet eller det nye nummeret.

8 Gjør ett av følgende:

- Trykk på **OK** for å avslutte.
Hvis du vil endre flere adresseboknummer, repeterer du trinn ③ til ⑧.
- Gå tilbake til ⑦ for å foreta flere endringer.

9 Trykk på .

Slik kopierer du

Følgende trinn viser grunnleggende kopiering.

- 1 Last inn dokumentet på én av følgende måter:
 - Legg dokumentet i ADF-en med *forsiden ned*.
(Se *Bruke ADF* >> side 31.)
 - Legg dokumentet med *forsiden ned* på skannerglassplaten.
(Se *Bruke skannerglassplaten* >> side 32.)

- 2 Trykk på  (Kopi).

- Pekeskjermen viser:



1 Antall kopier

Du kan angi antall kopier på følgende måter:

- Trykke på - eller + på pekeskjermen (som vist over).
- Bruke talltastaturet på pekeskjermen.
- Trykke på antall kopier på pekeskjermen.
Angi antall kopier med tastaturet på pekeskjermen.
Trykk på OK.

- 3 Hvis du vil ha flere enn én kopi, angi antall (opptil 99).
- 4 Trykk på *Mono Start* eller *Colour Start*.

Stanse kopiering

Hvis du vil stanse kopieringen, trykker du på



Kopieringsalternativer

Du kan endre følgende kopieringsinnstillinger. Trykk på **Kopi**, og deretter trykk på **Alt**. Trykk på **▲** eller **▼** for å bla gjennom kopieringsinnstillingene. Når den ønskede innstillingen vises, trykker du på den og velger ønsket alternativ. Når du er ferdig med å endre alternativer, trykker du **OK**.

(Grunnleggende brukermanual)

Du finner informasjon om hvordan du endrer følgende kopieringsinnstillinger på side 61.

- Papirtype
- Papirstørrelse

(Avansert brukermanual)

Her finner du informasjon om hvordan du endrer følgende kopieringsinnstillinger,

►► **Avansert brukermanual:**

Kopieringsalternativer.

- Kvalitet
- Øk/Reduser
- Sideoppsett
- 2i1 (ID)
- Stable/Sorter
- Tetthet
- Tosidig kopi
- Blekksparemodus (MFC-J870DW)
- Kopi på tynt papir (MFC-J870DW)
- Bokkopi (MFC-J870DW)
- Kop. Vannmerke (MFC-J870DW)
- Fjern bakgrunnsfarge
- Angi ny std.
- Fabrikkinnst.

MERK

Hvis du ønsker å sortere kopiene, bruker du ADF-en.

Papirtype

Husk å bruke innstillingene for papirtypen du skal bruke ved kopiering på spesielle papirtyper, for slik å få best mulig utskriftskvalitet.

- 1 Legg i dokumentet.
- 2 Trykk på  (Kopi).
- 3 Angi antallet kopier du vil ha.
- 4 Trykk på **Alt**.
- 5 Trykk på **▲** eller **▼** for å vise **Papirtype**.
- 6 Trykk på **Papirtype**.
- 7 Trykk på **▲** eller **▼** for å vise **Vanlig papir**, **Blekkpapir**, **Brother BP71**, **Annet glanset** eller **Transp.**, og trykk deretter alternativet du vil angi.
- 8 Hvis du ikke vil endre flere innstillinger, trykker du på **OK**.
- 9 Trykk på **Mono Start** eller **Colour Start**.

Papirformat

Hvis du kopierer på annet enn A4-papir, må du endre innstillingen for papirformat. Du kan kun kopiere på papir med formatene A4, A5, Foto (10 × 15 cm) eller Letter.

- 1 Legg i dokumentet.
- 2 Trykk på  (Kopi).
- 3 Angi antallet kopier du vil ha.
- 4 Trykk på **Alt**.
- 5 Trykk på **▲** eller **▼** for å vise Papirstørrelse.
- 6 Trykk på Papirstørrelse.
- 7 Trykk på **▲** eller **▼** for å vise A4, A5, 10x15cm eller Letter, og trykk deretter alternativet du vil angi.
- 8 Hvis du ikke vil endre flere innstillinger, trykker du på **OK**.
- 9 Trykk på **Mono Start** eller **Colour Start**.

PhotoCapture Center™-funksjoner (FOTO-modus)

Du kan skrive ut bilder direkte fra det digitale kameramediet eller USB Flash-minnet, selv om maskinen *ikke* er koblet til en datamaskin. (Se *Skrive ut bilder* >> side 66.)

Du kan skanne dokumenter og lagre dem direkte på et minnekort eller USB Flash-minne. (Se *Skanne til et minnekort eller et USB Flash-minne* >> side 67.)

Hvis maskinen er koblet til en datamaskin, kan du få tilgang til et minnekort eller USB Flash-minne som settes inn foran på maskinen.

(>> Programvare og Nettverks Brukerhåndbok.)

Bruke et minnekort eller et USB Flash-minne

Brother-maskinen har mediestasjoner (spor) som kan brukes med følgende populære digitalkameramedier: Memory Stick Duo™, Memory Stick PRO Duo™, SD-minnekort, SDHC-minnekort, SDXC-minnekort, MultiMedia Card, MultiMedia Card plus og USB Flash-minne.

Med funksjonen PhotoCapture Center™ kan du skrive ut digitale fotografier fra et digitalt kamera med høy oppløsning som gir utskrift med fotokvalitet.

Komme i gang

- 1 Åpne mediespordekslet.
- 2 Sett inn minnekortet eller USB Flash-minnet i korrekt spor.

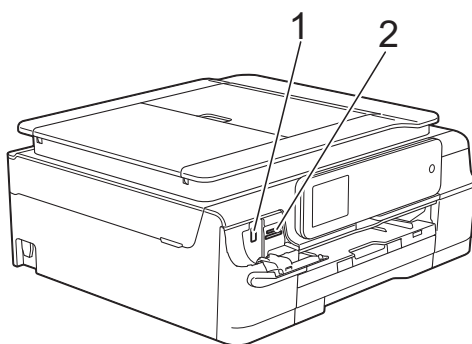

1 USB Flash-minne

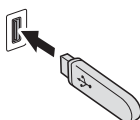

VIKTIG

Det direkte USB-grensesnittet støtter kun USB Flash-minner, PictBridge-kompatible kameraer, eller digitale kameraer som bruker USB-masselagringsstandarden. Andre USB-enheter støttes ikke.

2 Minnekortspor

Spor	Kompatible minnekort
Øvre spor 	Memory Stick Duo™ Memory Stick PRO Duo™
	Memory Stick Micro™ (adapter kreves)
Nedre spor 	SD-minnekort SDHC-minnekort SDXC-minnekort MultiMedia Card MultiMedia Card plus 
	miniSD (adapter kreves) miniSDHC (adapter kreves) microSD (adapter kreves) microSDHC (adapter kreves) MultiMedia Card mobile (adapter kreves)

VIKTIG

- IKKE sett Memory Stick Duo™ i det nedre SD-sporet, da dette kan forårsake skade på maskinen.
 - IKKE sett i mer enn ett mediekort i maskinen samtidig. Dette kan forårsake skade på maskinen.
 - IKKE trekk ut strømledningen eller ta ut minnekortet eller USB Flash-minnet fra mediestasjonen (sporet) eller det direkte USB-grensesnittet mens maskinen leser eller skriver til minnekortet eller USB Flash-minnet. **Det vil føre til at du mister dataene eller skader kortet.**
-

Maskinen kan bare lese én enhet om gangen.

Skrive ut bilder

Vise bilder

Du kan forhåndsvisne bildene på pekeskjermen før du skriver dem ut. Hvis bildene er store filer, kan det ta litt tid før hvert enkelt bilde vises.

- 1 Åpne mediespordekselet.
- 2 Sett inn minnekortet eller USB Flash-minnet i korrekt spor.
- 3 Trykk på `Foto`.
- 4 Trykk på ◀ eller ▶ for å vise `Vis bilder`.
- 5 Trykk på `Vis bilder`.
- 6 Gjør ett av følgende:
 - Gå til trinn 7 hvis du vil velge hvilke fotoer du vil skrive ut eller hvis du vil skrive ut flere eksemplarer av ett foto.
 - Hvis du vil skrive ut alle bildene, trykk `Skr. alle`. Trykk på `Ja` for å bekrefte. Gå til trinn 10.
- 7 Trykk på ◀ eller ▶ for å vise fotografiet du ønsker å skrive ut før du trykker på det.
- 8 Angi antall kopier du ønsker enten ved å skrive antall kopier eller ved å trykke på + eller -. Trykk på `OK`.
- 9 Gjenta trinn 7 og 8 helt til du har valgt alle bildene du vil skrive ut.
- 10 Trykk på `OK`.

- 11 Les og bekreft den viste listen med alternativer, og gjør ett av følgende:
 - Hvis du vil endre utskriftsinnstillinger, trykk `Utskriftsinnst.` (►► Avansert brukermanual: *Utskriftsinnstillinger for PhotoCapture Center™.*)
 - Hvis du ikke ønsker å endre alle innstillinger, gå til trinn 12.
- 12 Trykk på `Start` for å skrive ut.

Utskriftsinnstillinger for PhotoCapture Center™

Du kan endre utskriftsinnstillingene midlertidig for neste utskrift.

Maskinen vil gå tilbake til standardinnstillingene etter 1 minutt.

MERK

Du kan lagre utskriftsinnstillingene du bruker oftest, ved å angi dem som standard. (►► Avansert brukermanual: *Sette endringene dine som en ny standard.*)

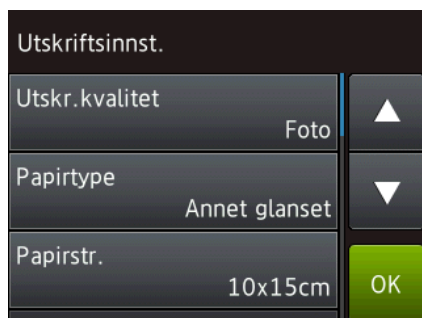

Skanne til et minnekort eller et USB Flash-minne

Du kan skanne svart-hvitt- og fargedokumenter til et minnekort eller et USB Flash-minne. Dokumenter i svart-hvitt vil bli lagret i filformatene PDF (*.PDF) eller TIFF (*.TIF). Fargedokumenter kan lagres i filformatene PDF (*.PDF) eller JPEG (*.JPG). Fabrikkinnstillingen er Farge, 200 dpi, og standardformatet er PDF. Maskinen oppretter filnavn basert på gjeldende dato. (►► Hurtigstartguide.) Det femte bildet som ble skannet 1. juli 2013 ville for eksempel fått navnet 01071305.PDF. Du kan endre fargen og oppløsningen.

- 1 Legg i dokumentet.
- 2 Åpne mediespordekselet.
- 3 Sett inn minnekortet eller USB Flash-minnet i korrekt spor.
- 4 Trykk på Skann til media.

VIKTIG

IKKE ta ut minnekortet eller USB Flash-minnet mens maskinen leser eller skriver til kortet eller stasjonen. Det kan føre til skader på kortet, USB Flash-minnet eller dataene som er lagret der.

- 5 Gjør ett av følgende:
 - Hvis du vil bruke standardinnstillingene, går du til 10.
 - Hvis du vil endre standardinnstillingene, går du til 6.
- 6 Trykk på Alt.

- 7 Velg innstillingene for Skannetype, Oppløsning, Filtype, Skannermål, Skanne langt papir, Filnavn, Automatisk beskjæring¹ og Fjern bakgrunnsfarge etter behov.

¹ Kun MFC-J870DW

MERK

- Hvis du velger farge i skannetypeinnstillingen, kan du ikke velge filtypen TIFF.
- Hvis du velger svart-hvitt i skannetypeinnstillingen, kan du ikke velge filtypen JPEG.
- Skanne langt papir er kun tilgjengelig når den automatiske dokumentmateren brukes.
- Fjern bakgrunnsfarge fjerner bakgrunnsfargen på dokumenter slik at skannet data blir lettere å gjenkjenne.

- 8 Filnavnet angis automatisk. Du kan imidlertid opprette et eget navn ved hjelp av tastaturet på pekeskjermen. Trykk på Filnavn og angi filnavnet. Du kan bare endre de 6 første sifrene i filnavnet. Trykk på OK.

- 9 Trykk på OK.

MERK

Hvis du vil lagre innstillingene som en snarvei, trykker du på Lagre som en snarvei.

- 10 Trykk på Start. Hvis du bruker skannerglassplaten, viser pekeskjermen Neste side?. Trykk på Ja eller Nei. Når du har fullført skanningen, må du sørge for å velge Nei før du tar minnekortet eller USB Flash-minnet ut av maskinen.

Skrive ut dokumenter

Maskinen kan motta og skrive ut data fra datamaskinen. Installer skriverdriveren for å skrive ut fra datamaskin.

(For mer informasjon, se >> Programvare og Nettverks Brukerhåndbok.)

- 1 Installer Brother-skriverdriveren fra CD-ROM-en. (>> Hurtigstartguide.)
- 2 Velg Skriv ut fra programmet.
- 3 Velg navnet på maskinen din i dialogboksen **Skriv ut** og klikk **Egenskaper** eller **Innstillinger**, avhengig av programmet du bruker.
- 4 Velg ønskede innstillinger i dialogboksen Egenskaper. Innstillinger som brukes ofte omfatter:
 - **Medietype**
 - **Utskriftskvalitet**
 - **Papirstørrelse**
 - **Orientering**
 - **Farge / Gråtone**
 - **Blekksparemodus**
 - **Skalering**
 - **Tosidig / Hefte**
- 5 Klikk på **OK**.
- 6 Klikk på **Skriv ut** (eller **OK** avhengig av hvilket program du bruker) for å starte utskriften.

Før skanning

Installer en skannerdriver for å bruke maskinen som skanner. Hvis maskinen er koblet til et nettverk, må dette konfigureres med en TCP/IP-adresse.

- Installer skannerdriverne fra CD-ROM-en. (►► Hurtigstartguide: *Installere MFL-Pro Suite*.)
- Konfigurer maskinen med en TCP/IP-adresse hvis nettverksskanning ikke fungerer. (►► Programvare og Nettverks Brukerhåndbok.)



Skanne et dokument som en PDF-fil ved hjelp av ControlCenter4 (Windows®)

(For detaljert informasjon, >> Programvare og Nettverks Brukerhåndbok.)

MERK

- Skjermbildene på PC-en kan variere avhengig av modellen.
- Dette avsnittet er basert på bruk av Avansert modus i ControlCenter4.

ControlCenter4 er et hjelpeprogram som lar deg raskt og enkelt få tilgang til de programmene du bruker oftest. Ved å bruke ControlCenter4 eliminerer du behovet for manuelt å kjøre spesifikke programmer.

- 1 Legg i dokumentet. (Se *Slik legger du i dokumenter* >> side 31.)
- 2 (Windows® XP, Windows Vista® og Windows® 7)
Åpne ControlCenter4 ved å klikke på  (**Start**)/**Alle programmer/Brother/MFC-XXXX** (der XXXX er modellnavnet)/**ControlCenter4**. Programmet ControlCenter4 åpner.
(Windows® 8)
Klikk på  (**Brother Utilities** (Brother-verktøy)), deretter på rullegardinlisten og velg modellnavnet (hvis det ikke allerede er valgt). Klikk på **SKANNING** i venstre navigasjonslinje og klikk deretter på **ControlCenter4**. Programmet ControlCenter4 åpner.
- 3 Hvis ControlCenter4 Modus-skjermbildet vises, velg **Avansert modus** og klikk deretter **OK**.

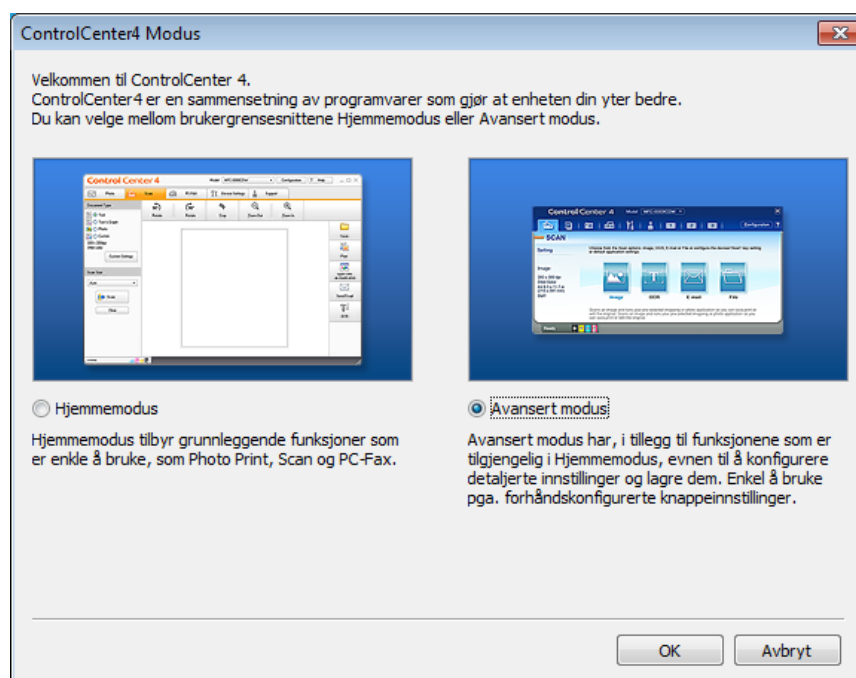



- 4 Kontroller at maskinen du vil bruke er valgt fra rullegardinmenyen **Modell**.

- 5 Angi skannekonfigurasjon.
Klikk på **Konfigurasjon**, og velg deretter **Knappeinnstillinger**, **Skann** og **Fil**.

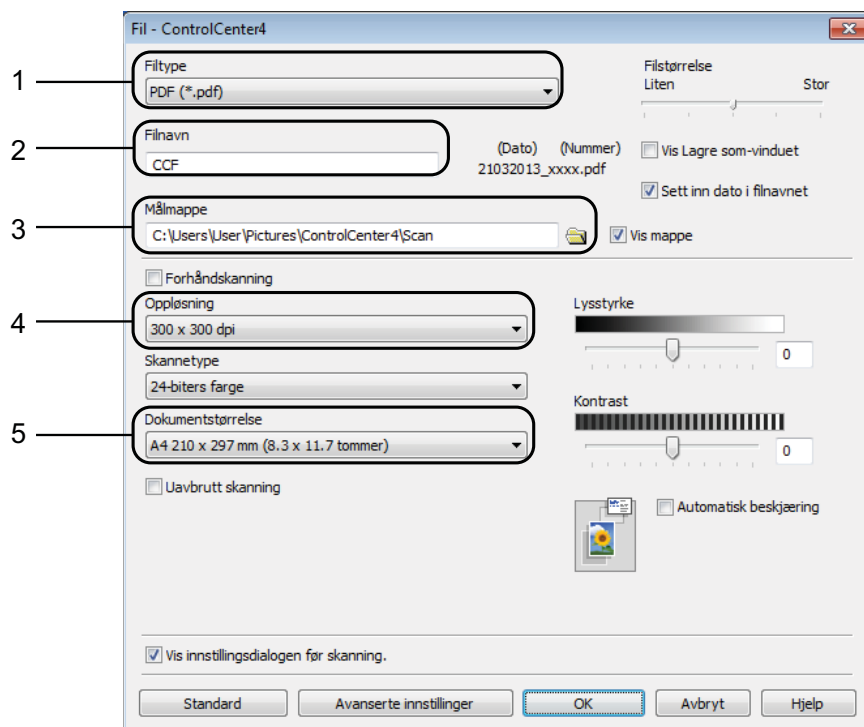

Konfigurasjonsdialogboksen vises. Du kan endre standardinnstillingene.



- 1 Velg **PDF (*.pdf)** fra rullegardinmenyen **Filtype**.
- 2 Du kan skrive inn filnavnet du vil bruke for dokumentet.
- 3 Du kan lagre filen til standardmappen, eller velge din foretrukne mappe ved å klikke knappen  (**Surfe**).
- 4 Du kan velge skanneoppløsning fra rullegardinmenyen **Opplysning**.
- 5 Du kan velge dokumentstørrelsen fra rullegardinmenyen **Dokumentstørrelse**.

- 6 Klikk på **OK**.

7 Klikk på **Fil**.

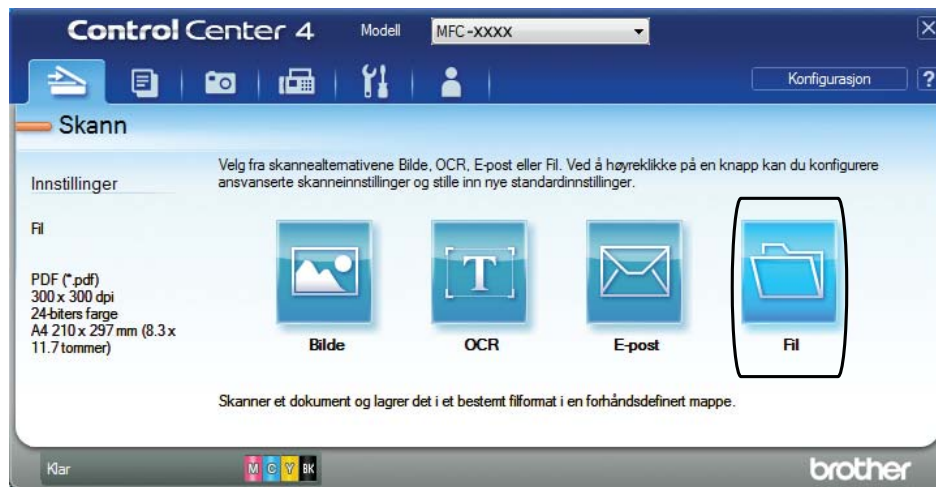

8 Trykk på **Skann**.
Maskinen starter skanneprosessen. Mappen hvor de skannede dataene er lagret, vil åpne automatisk.

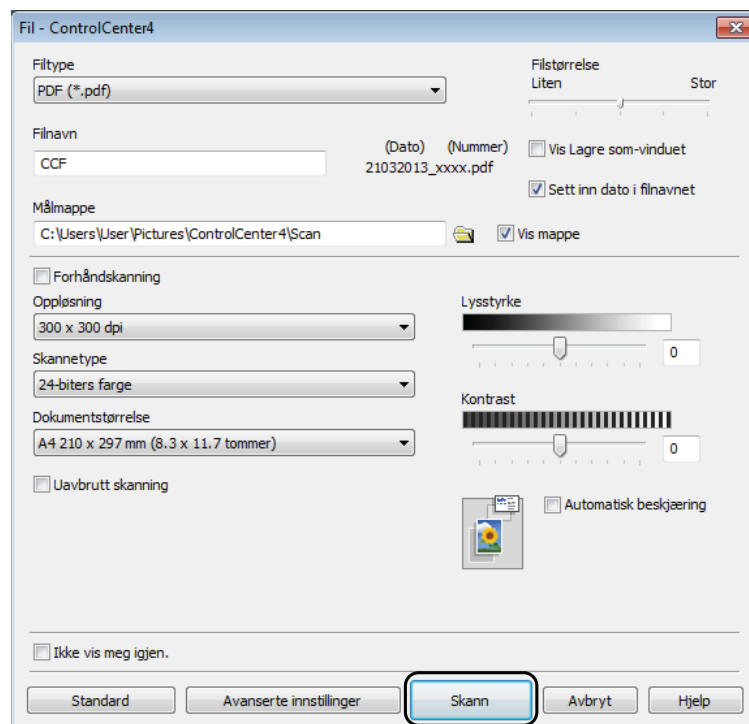

Slik endrer du maskinens innstillinger for Skannemodus for PDF-skanning

Du kan endre maskinens skanne-modusinnstillinger ved hjelp av ControlCenter4. (Windows®)

- 1 (Windows® XP, Windows Vista® og Windows® 7)

Åpne ControlCenter4 ved å klikke på  (**Start**)/**Alle programmer/Brother/MFC-XXXX** (der XXXX er modellnavnet)/**ControlCenter4**. Programmet ControlCenter4 åpner. (Windows® 8)

Klikk på  (**Brother Utilities** (Brother-verktøy)), deretter på rullegardinlisten og velg modellnavnet (hvis det ikke allerede er valgt). Klikk på **SKANNING** i venstre navigasjonslinje og klikk deretter på **ControlCenter4**. Programmet ControlCenter4 åpner.

- 2 Kontroller at maskinen du vil bruke er valgt fra rullegardinmenyen **Modell**.
- 3 Klikk på **Enhetsinnstillinger**-kategorien.
- 4 Klikk på **Enhetens skanne- innstillinger**.



- 5 Velg **Fil**-kategorien. Du kan endre standardinnstillingene.

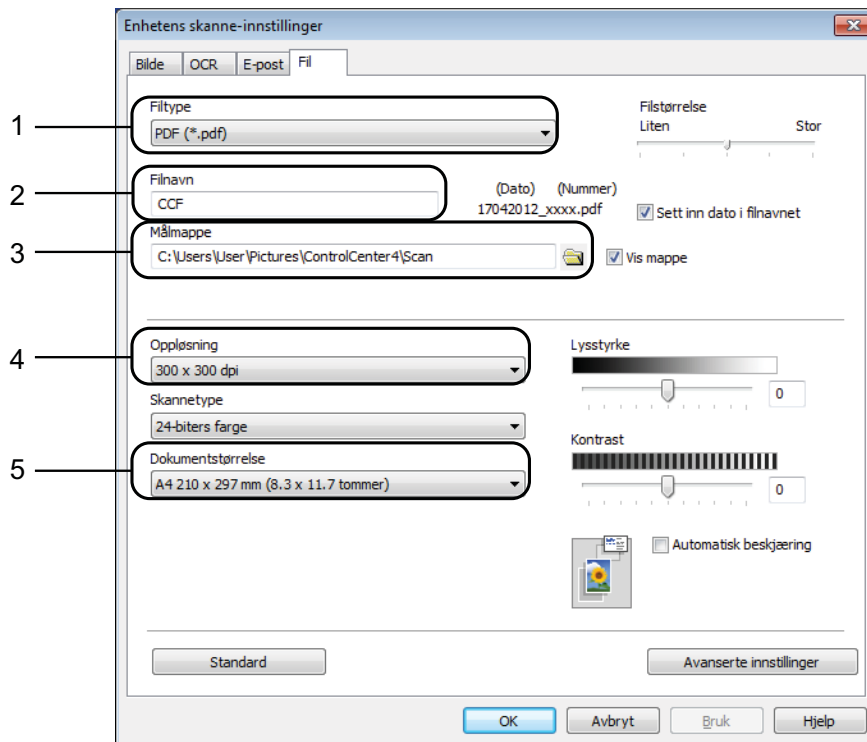

- 1 Velg **PDF (*.pdf)** fra rullegardinmenyen **Filtype**.
- 2 Du kan skrive inn filnavnet du vil bruke for dokumentet.
- 3 Du kan lagre filen til standardmappen, eller velge din foretrukne mappe ved å klikke knappen  (**Surfe**).
- 4 Du kan velge skanneoppløsning fra rullegardinmenyen **Oppløsning**.
- 5 Du kan velge dokumentstørrelsen fra rullegardinmenyen **Dokumentstørrelse**.

- 6 Klikk på **OK**.

Slik skanner du et dokument som en PDF-fil ved hjelp av pekeskjermen

- 1 Legg i dokumentet. (Se *Slik legger du i dokumenter* >> side 31.)
- 2 Trykk på  (Skanne).
- 3 Trykk på ◀ eller ▶ for å vise til fil.
- 4 Trykk på til fil.
- 5 Når maskinen er tilkoblet et nettverk, trykk på PC-navnet. Gjør ett av følgende:
 - Hvis du ønsker å bruke standardinnstillinger, gå til trinn 10.
 - Hvis du ønsker å endre standardinnstillinger, gå til trinn 6.
- 6 Trykk på Alt.
- 7 Trykk på Angi med pekepanel.
Trykk på På.
- 8 Velg innstillinger for Skannetype, Oppløsning, Filtype, Skannermål og Fjern bakgrunnsfarge etter behov.
- 9 Trykk på OK.
- 10 Trykk på Start.
Maskinen starter skanneprosessen.

MERK

Følgende skannemodus er tilgjengelig.

- til OCR
- til fil
- til bilde
- til media
- til e-post
- WS-Scan¹ (Webtjenester-skanning)

¹ Kun for brukere av Windows®. (Windows Vista® SP2 eller nyere, Windows® 7 og Windows® 8)
(>> Programvare og Nettverks Brukerhåndbok.)

Hvordan skrive ut og skanne med NFC (Near Field Communication - kommunikasjon i nære felt) (MFC-J870DW)

Skrive ut med NFC (Near Field Communication - kommunikasjon i nære felt)

Hvis din Android™-enhet støtter NFC-funksjonen, kan du skrive ut data (fotografier, PDF-filer, tekstfiler, nettsider og e-postmeldinger) fra enheten ved å la den berøre NFC-logoen i nedre venstre hjørne på forsiden av maskinen.

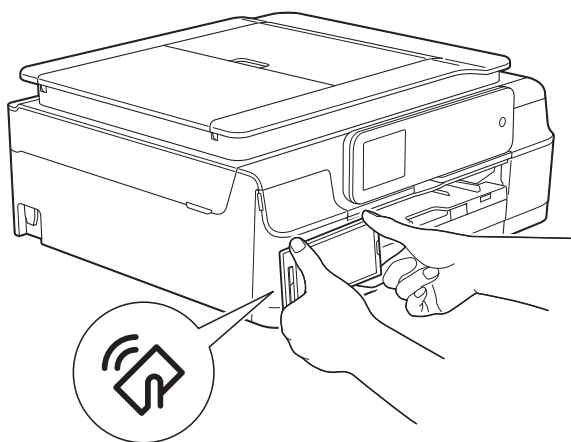

Du må laste ned og installere Brother iPrint&Scan på Android™-enheten for å kunne bruke denne funksjonen.

(Du finner mer informasjon i >>> Brukerguide for mobil utskrift og skanning for Brother iPrint&Scan: *For Android™-enheter.*)

Skanne med NFC (Near Field Communication - kommunikasjon i nære felt)

Hvis din Android™-enhet støtter NFC-funksjonen, kan du skanne fotografier og dokumenter til enheten ved å la den berøre NFC-logoen i nedre venstre hjørne på forsiden av maskinen.

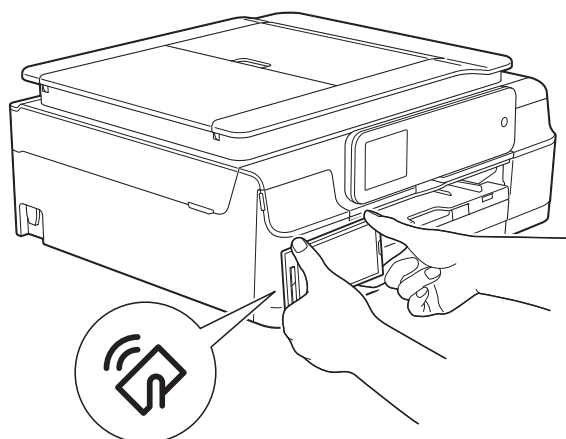

Du må laste ned og installere Brother iPrint&Scan på Android™-enheten for å kunne bruke denne funksjonen.

(Du finner mer informasjon i >>> Brukerguide for mobil utskrift og skanning for Brother iPrint&Scan: *For Android™-enheter.*)

MERK

NFC (Near Field Communication - kommunikasjon i nære felt) muliggjør forenklede transaksjoner, datautveksling og trådløse forbindelser mellom to enheter som er i nærheten av hverandre.

Hvordan skrive på en skive (CD/DVD/BD) (MFC-J870DW)

Oversikt

Brother-maskinen kan skrive ut på skrivbare medier, blant annet CD-R/RW, DVD-R/RW og Blu-ray Disc™.

Det finnes tre måter for å skrive på skrivbare medier:

- Skrive ut ved å kopiere

Du kan kopiere bildet fra en eksisterende skiveetikett eller et firkantet dokument, som for eksempel et foto, og deretter skrive ut dette bildet på en skrivbar skive.

- Skrive ut fra medier

Du kan velge et bilde som er lagret på et minnekort eller et USB Flash-minne og skrive ut bildet på en skrivbar skive.

- Skrive ut fra en datamaskin

(Windows®/Macintosh)

Du kan lage et etikettbilde ved bruk av NewSoft CD Labeler og skrive ut bildet på den skrivbare skiven.

Du finner detaljer om hvordan du skriver på en CD/DVD/BD ved å kopiere, skrive ut fra medier og skrive ut fra en datamaskin i *Skriv ut fra en datamaskin (Windows®)* >> side 78 og >> Programvare og Nettverks Brukerhåndbok.

Skriv ut fra en datamaskin (Windows®)

Brother-maskinen kan skrive ut på skrivbare medier, blant annet CD-R/RW, DVD-R/RW og Blu-ray Disc™ fra en datamaskin ved bruk av programmet NewSoft CD Labeler.

Dette avsnittet gir en kort introduksjon av fremgangsmåten for Windows®. For Macintosh, >> Programvare og Nettverks Brukerhåndbok.

MERK

For å kunne bruke NewSoft CD Labeler må du først installere programmet NewSoft CD Labeler fra CD-ROM-platen som følger med maskinen. Her finner du mer informasjon: >> Hurtigstartguide.

- 1 Start NewSoft CD Labeler på følgende måte.
(Windows® XP, Windows Vista® og Windows® 7)
Klikk på  (Start)/Alle programmer/**NewSoft CD Labeler/**
NewSoft CD Labeler.
(Windows® 8)
Klikk på  (**NewSoft CD Labeler**).
- 2 Lag en etikett med programmet NewSoft CD Labeler.

MERK

Du finner mer informasjon om hvordan du lager et etikettbilde i brukermanualen for NewSoft CD Labeler, som du finner på følgende måte.

(Windows® XP, Windows Vista® og Windows® 7)

Klikk på  (**Start**)/**Alle programmer/ NewSoft CD Labeler/ NewSoft CD Labeler Help.**

(Windows® 8)

Høyreklikk på startskjermbildet. Klikk på **Alle appar**-ikonet som vises nederst på skjermen og klikk deretter på **NewSoft CD Labeler Help.**

- 3 Etter at du har laget skiveetiketten velger du **Skriv ut**-kommandoen.
- 4 Velg navnet på maskinen i utskriftsdialogboksen og klikk på **Egenskaper**.
Skriverdrivervinduet vises.
- 5 Velg innstillingene for følgende alternativer i **Grunnleggende**-kategorien.
 - **Medietype**: Velg **Skrivbar plate**.
 - **Utskriftskvalitet**: Velg **Normal** eller **Saktetørkende**.
 - **Papirstørrelse**: Velg **12 cm plate (120 mm)**.
 - **Kopier**: Velg antallet kopier du vil ha.Endre andre innstillinger etter ønske. Klikk på **OK**.
- 6 Fortsett oppgaven i henhold til instruksene på skjermen.
(For mer informasjon, se >> Programvare og Nettverks Brukerhåndbok.)

MERK

Du finner mer informasjon om å legge en skrivbar skive i skuffen på *Hvordan legge i en skive (CD/DVD/BD)* >> side 79.

Hvordan legge i en skive (CD/DVD/BD)

Plateskuffen har bare plass til 12 cm-skiver.

MERK

Hvis du vil skrive ut en testutskrift på papir, **MÅ DU IKKE** legge en CD/DVD/BD i plateskuffen.

- 1 Åpne dokumentdekselet og fjern plateskuffen.

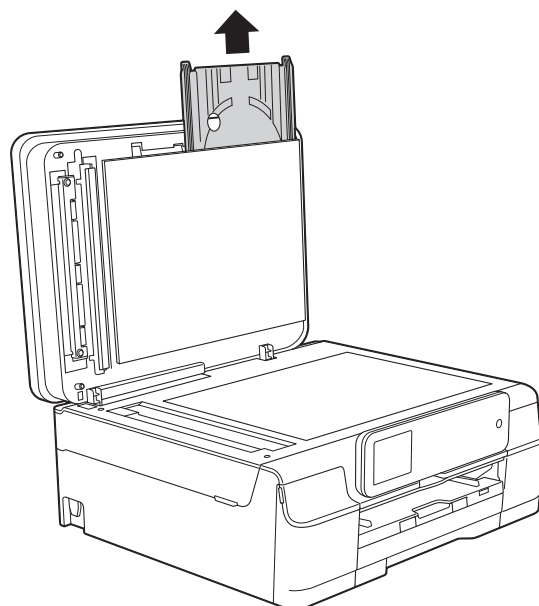

- 2 Lukk dokumentdekselet.

- 3 Trykk og trekk ned plateføreren (1). Trekk plateføreren mot deg for å åpne den (2).

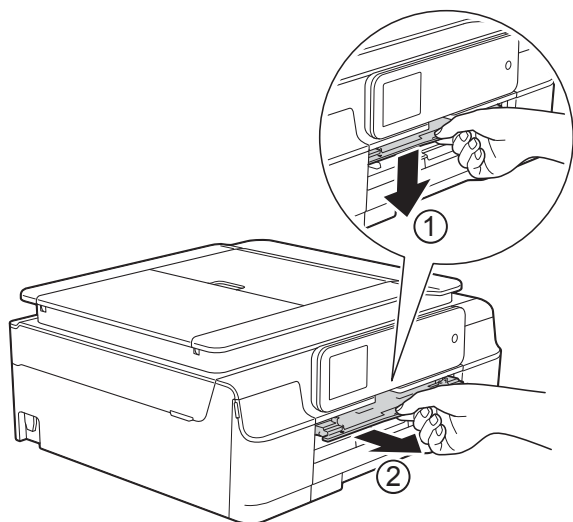

- 4 Sørg for at det er mer enn 10 cm med fritt rom bak maskinen.

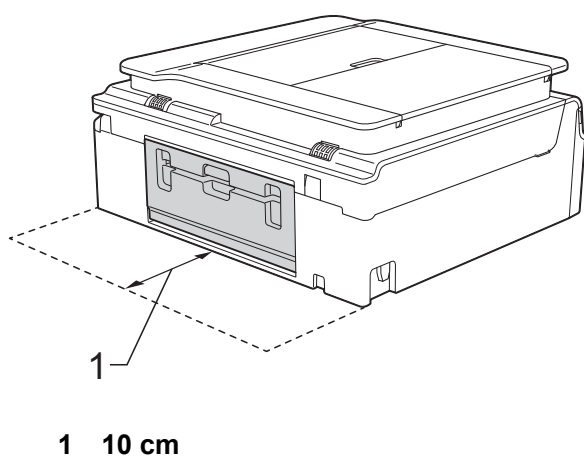

- 5 Legg en skrivbar skive bestemt i plateskuffen.

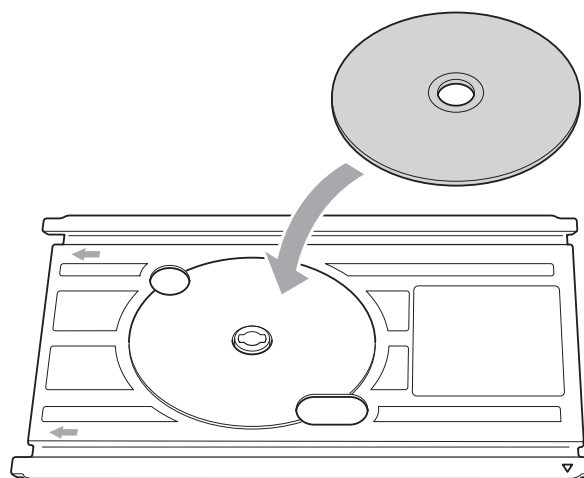

MERK

- Sørg for at skiven plasseres på plateskuffen med den skrivbare siden opp.
- Sørg for at plateskuffen ikke er skitten.

- 6 Sett plateskuffen inn i plateføreren og still trekantmerkene inn på hverandre.

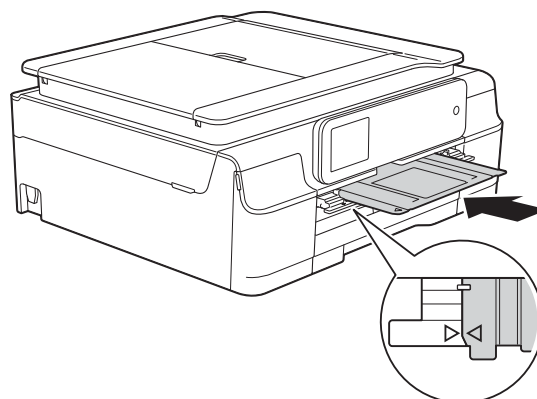

- 7 Etter at skiven er ferdigskrevet skal du fjerne plateskuffen og lukke plateføreren.

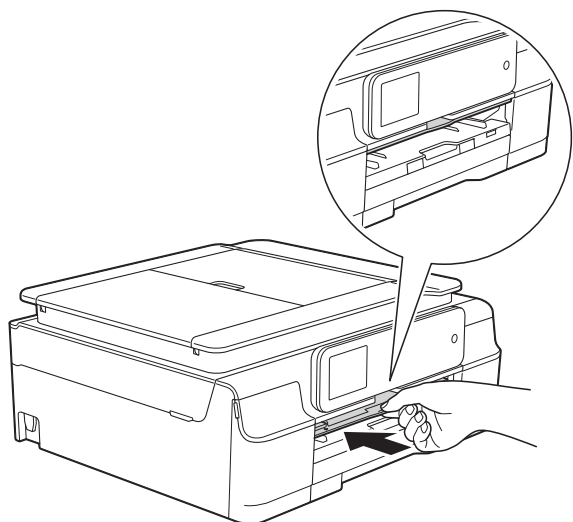

VIKTIG

- Hvis utskriftsområdet flyttes og plateskuffen eller det transparente området nær midten av skiven blir skrevet på, må du umiddelbart tørke av blekket på disse områdene.
- Du må alltid lukke plateføreren og oppbevare plateskuffen i dokumentdekselet etter utskrift. Hvis ikke, kan plateskuffen bli vridd eller bøyd og forårsake en funksjonssvikt når den brukes.

- 8 Åpne dokumentdekselet og legg plateskuffen inn i det.

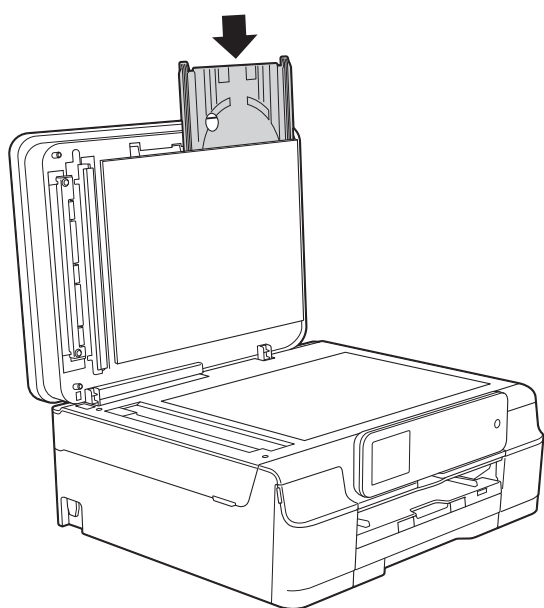

- 9 Lukk dokumentdekselet.

A

Rutinemessig vedlikehold

Skifte blekkassetter

Maskinen er utstyrt med en blekkdråpeteller. Blekkdråpetelleren overvåker automatisk blekknivået i hver av de fire kassettenes. Det vises en melding når maskinen merker at en blekkassett er i ferd med å gå tom for blekk.

Pekeskjermen viser hvilken blekkassett som har lite blekk eller må skiftes ut. Følg instruksene på pekeskjermen slik at du skifter blekkassetten i riktig rekkefølge.

Selv om det vises en melding om at en blekkassett må byttes ut, vil det fortsatt være en liten mengde blekk igjen i kassetten. Det må være litt blekk igjen i kassetten, slik at luft ikke tørker ut og skader skrivet hodet.

⚠ FORSIKTIG

Hvis du får blekk i øynene, må du øyeblikkelig skylle med vann og eventuelt oppsøke lege.

VIKTIG

Brothers multifunksjonsmaskiner er utviklet for bruk med blekk av en bestemt spesifisering, og vil yte optimalt og pålitelig når du bruker originale Brother-blekkassetter. Brother kan ikke garantere slik optimal ytelse og pålitelighet hvis det brukes blekk eller blekkassetter med andre spesifiseringer. Brother fraråder derfor bruk av andre blekkassetter enn originale Brother-blekkassetter, eller påfylling av brukte kassetter med blekk fra andre leverandører. Skade på produktet som skyldes bruk av rekvisita produsert av tredjepart dekkes ikke av produktgarantien. Vennligst referer til vilkårene for produktgaranti.

- 1 Åpne blekkassettdekselet (1). Hvis én eller flere av blekkassettenes er oppbrukt, viser pekeskjermen *Kun s-hv 1-sidig utskrift eller Utskrift umulig*.

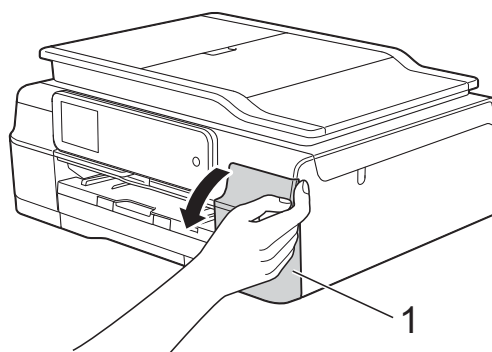

- 2 Trykk på hver utløserhendel som vist for å ta ut kassetten som vises på pekeskjermen. Ta kassetten ut av maskinen.

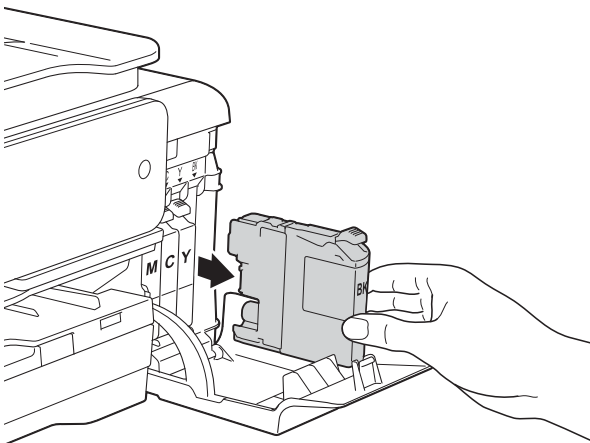
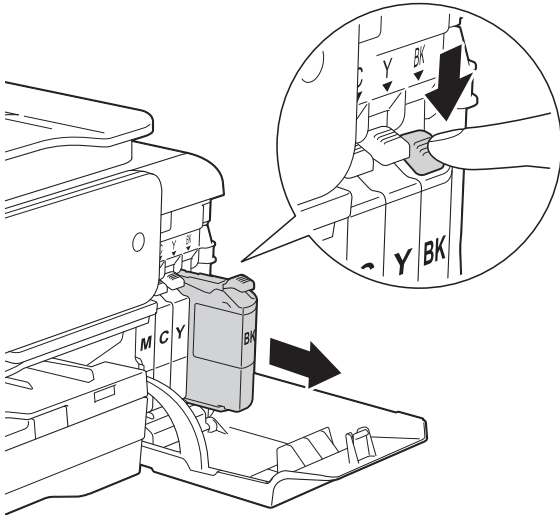

- 3 Åpne posen med den nye blekkassetten med fargen som vises på pekeskjermen, og ta deretter ut blekkassetten.

- 4 Vri den grønne utløserhendelen på den oransje beskyttelsen (1) mot klokken til den frigjør vakuumsforseglingen. Deretter fjerner du den oransje beskyttelsen som vist.

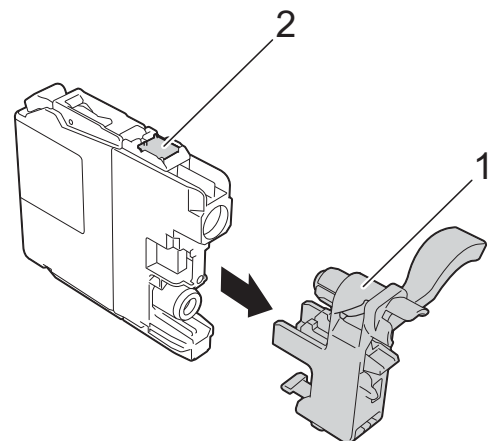
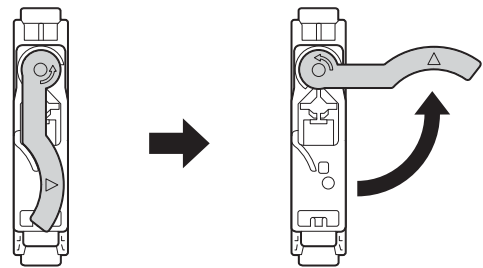
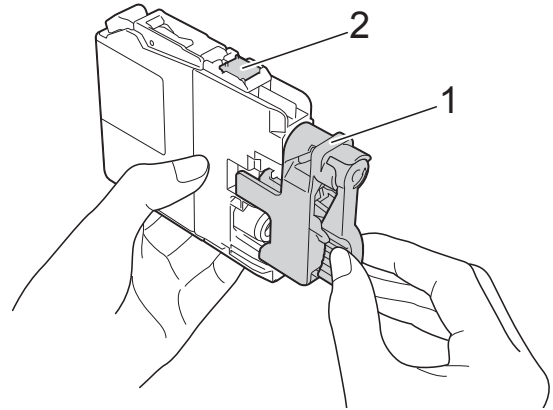

VIKTIG

IKKE berør kassetten på det indikerte området (2). Dette kan forhindre at maskinen registrerer kassetten.

- 5 Hver farge har sin faste plass. Sett inn blekkassetten i retningen til pilen på etiketten.

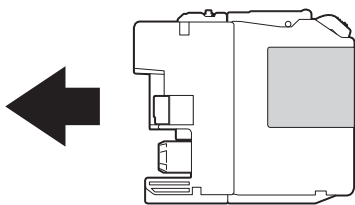

- 6 Skyv forsiktig baksiden av blekkassetten som er merket med "PUSH" (SKYV) til kassetthendelen løftes opp, og lukk deretter blekkassettdekselet.

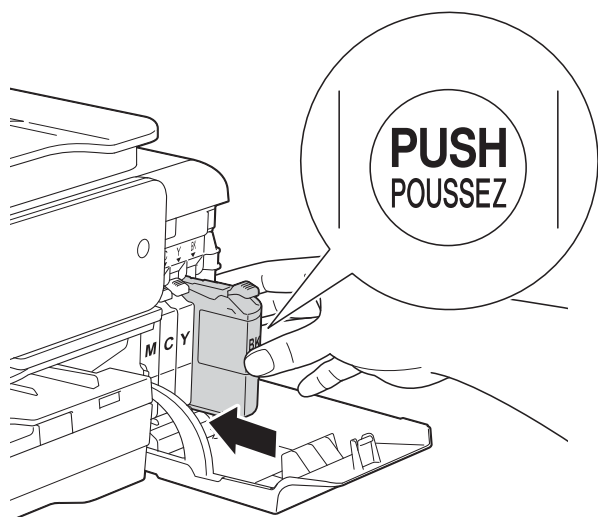

- 7 Maskinen vil automatisk nullstille blekkdråpetelleren.

MERK

- Hvis du for eksempel byttet ut en svart blekkassett, vil du bli bedt om å bekrefte at det er en helt ny blekkassett du har satt inn (for eksempel Byttet du ut **BK** Sort). For hver ny kassett du har satt inn, trykker du på Ja for å nullstille blekkdråpetelleren for denne fargen. Hvis du satte inn en blekkassett som ikke var helt ny, må du trykke på Nei.
- Sjekk at blekkassetten er helt nye og originale Brother-kassetter som har blitt satt inn riktig hvis pekeskjermen viser Ingen blekkpatron eller Finner ikke etter at kassetten er korrekt satt inn. Ta ut blekkassetten og sett den inn igjen langsomt til kassetthendelen løftes opp.

VIKTIG

- Blekkassetten må IKKE tas ut med mindre det er behov for å skifte dem. Hvis du gjør det, reduseres blekkmengden og maskinen vil ikke vite hvor mye blekk det er igjen i kassetten.
- IKKE berør kassettenes innsetningsspor. Hvis du gjør det, kan du få blekkflekker på huden.
- Du må IKKE riste blekkassetten. Hvis du får blekk på huden eller klærne, må du umiddelbart vaske det av med såpe eller vaskemiddel.
- Hvis du blander fargene ved å montere en blekkassett på feil sted, viser pekeskjermen Feil blekkfarge. Kontroller hvilke blekkassetter som har en farge som ikke stemmer overens med posisjonen til blekkassetten, og flytt dem til riktig posisjon.
- Når du først har åpnet en blekkassett, skal du sette den inn i maskinen og bruke den opp innen seks måneder. Bruk uåpnede blekkassetter innen utløpsdatoen som er trykt på pakningen.
- Blekkassetten må IKKE tas fra hverandre eller på annen måte ødelegges. Dette kan føre til at blekket lekker ut av kassetten.

Rengjøre og kontrollere maskinen

Rengjøre skannerglassplaten

- 1 Trekk ut maskinens støpsel fra stikkkontakten.
- 2 Løft dokumentdekselet (1). Rengjør skannerglassplaten (2) og den hvite platen (3) med en myk og lofri klut fuktet med et ikke-antennelig glassrengjøringsmiddel.

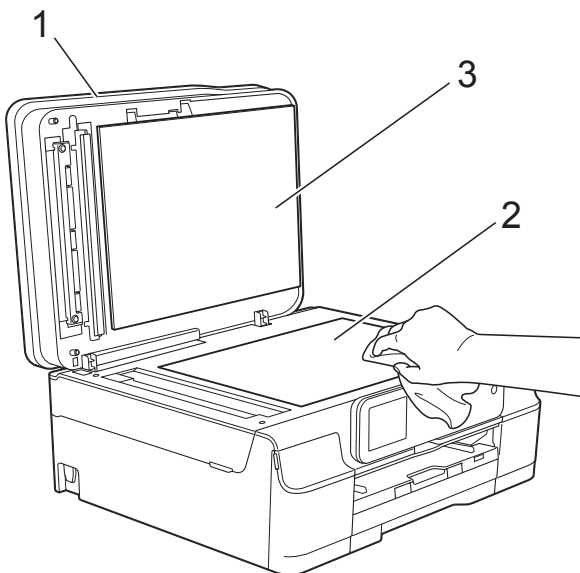

- 3 Rengjør den hvite listen (1) og glasslisten (2) i den automatiske dokumentmateren (ADF) med en lofri klut fuktet med et ikke-antennelig glassrengjøringsmiddel.

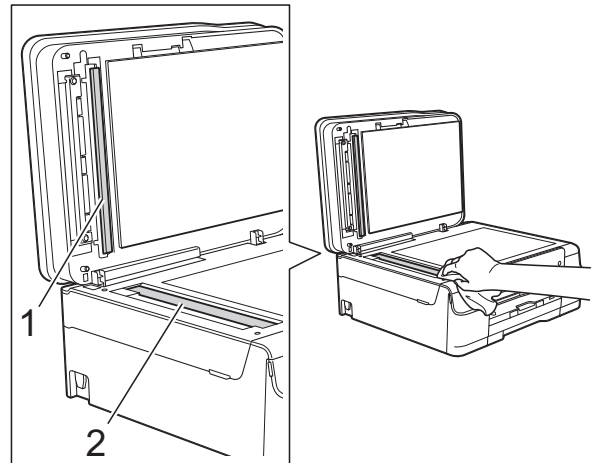

MERK

I tillegg til å rengjøre glasslisten med ikke-brennbart glassrengjøringsmiddel, kan du prøve å kjenne med fingeren på glasslisten. Hvis du kjenner skitt eller avfall, må du rengjøre denne delen av glasslisten igjen. Det kan hende at du må gjenta rengjøringsprosessen tre eller fire ganger. Test ved å lage en kopi etter hver rengjøring.



Det kommer en vertikal linje på utskriften hvis det er smuss eller korrekturlakk på glasslisten.



Linjen forsvinner når glasslisten rengjøres.

Rengjøre skrivehodet

For å opprettholde god utskriftskvalitet vil maskinen rengjøre skrivehodet automatisk ved behov. Du kan starte prosessen manuelt hvis du har problemer med utskriftskvaliteten.

Rengjør skrivehodet hvis du får en horisontal strek eller tomme partier i teksten eller grafikken på utskriftene. Du kan rengjøre kun svart, tre farger samtidig (gul/cyan/magenta) eller alle fire fargene samtidig.

Det går mye blekk med til å rengjøre skrivehodet. Hyppig rengjøring øker blekkforbruket.

VIKTIG

Du må IKKE berøre skrivehodet. Berøring av skrivehodet kan forårsake varig skade og medføre at garantien bortfaller.

- 1 Trykk på .

MERK

Du kan også trykke på  (Innst.) og Blekk.

- 2 Trykk på Rengjør.
- 3 Trykk på Sort, Farge eller Alle. Maskinen rengjør skrivehodet. Når rengjøringen er fullført, går maskinen tilbake til Driftsklar modus.

MERK

- Hvis du rengjør skriverhodet minst fem ganger uten at utskriften blir bedre, kan du prøve å montere en original Brother Innobella™-blekkassett for hver problemfarge. Prøv å rengjøre skrivehodet opptil fem ganger til. Hvis utskriften ikke er blitt bedre, må du kontakte Brother kundeservice eller den lokale Brother-forhandleren.
- Du kan også rengjøre skrivehodet fra PC-en.
(>> Programvare og Nettverks Brukerhåndbok.)

Kontrollere utskriftskvaliteten

Hvis det vises svake eller overstrekede farger og tekst på utskriften, kan det hende at noen av dysene på skrivehodet er tilstoppet. Du kan undersøke dette ved å skrive ut kontrollarket for utskriftskvalitet og se på dysesjekk-mønstret.

- 1 Trykk på .

MERK

Du kan også trykke på  (Innst.) og Blekk.

- 2 Trykk på Test utskrift.
- 3 Trykk på Utskriftskval.
- 4 Trykk på OK. Maskinen begynner å skrive ut kontrollarket for utskriftskvalitet.
- 5 Kontroller kvaliteten på de fire fargeblokkene på arket.

- 6 Du blir spurt på pekeskjermen om utskriftskvaliteten er OK. Gjør ett av følgende:
- Hvis alle strekene er klare og tydelige, trykker du på **Ja** for å avslutte kontroll av utskriftskvaliteten og gå til trinn 10.
 - Hvis du kan se manglende korte linjer som vist nedenfor, trykker du på **Nei**.

OK

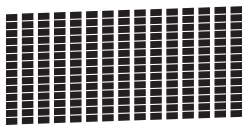

Dårlig



- 7 Du blir spurt på pekeskjermen om utskriftskvaliteten er OK for svart og de tre fargene. Trykk på **Ja** eller **Nei**.
- 8 Du blir spurt på pekeskjermen om du vil begynne rengjøringen. Trykk på **OK**. Maskinen begynner å rengjøre skrivehodet.
- 9 Trykk på **OK** etter at rengjøringen er fullført. Maskinen skriver ut kontrollarket for utskriftskvalitet igjen. Gå tilbake til trinn 5.
- 10 Trykk på .

Hvis du rengjør skriverhodet minst fem ganger uten at utskriften blir bedre, kan du prøve å montere en ny original Brother-blekkassett for hver problemfarge. Prøv å rengjøre skrivehodet opptil fem ganger til. Hvis utskriften ikke er blitt bedre, må du kontakte Brother kundeservice eller den lokale Brother-forhandleren.

VIKTIG

Du må IKKE berøre skrivehodet. Berøring av skrivehodet kan forårsake varig skade og medføre at garantien bortfaller.

MERK



Når en skrivehodedyse er tett, ser utskriften slik ut.



Når skrivehodedysen er rengjort, er de horisontale strekene borte.

Kontrollere innretningen av papiret

Hvis teksten blir uskarp eller bildene blir svakere, kan det hende du trenger å justere innretningen av papiret etter transport av maskinen.

- 1 Trykk på .

MERK

Du kan også trykke på  (Innst.) og Blekk.

- 2 Trykk på **Test utskrift**.
- 3 Trykk på **Justering**.

- 4 Trykk på OK.
Maskinen begynner å skrive ut kontrollarket for innretting.

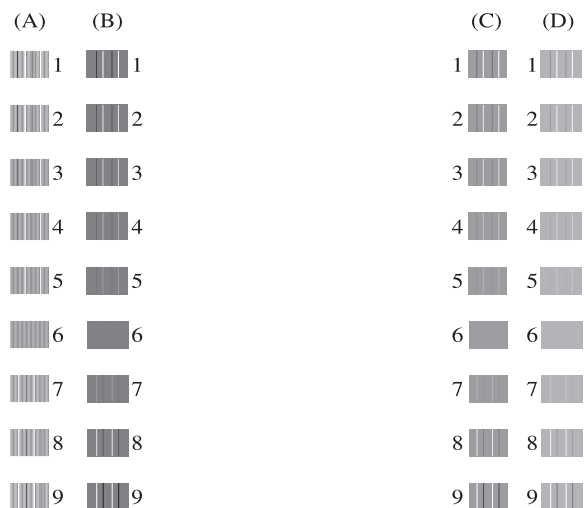

- 5 For "A"-mønsteret drar du opp eller ned eller trykker på ▲ eller ▼ for å vise nummeret på testutskriften som har minst synlige vertikale striper (1-9), og så trykker du på det.
Trykk på OK.
Gjenta dette trinnet for mønster B, C og D.
I eksempelet er nummer 6 det beste valget for A, B, C og D.

- 6 Trykk på .

MERK

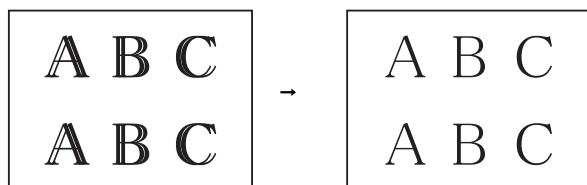

Når innrettingen av papiret ikke er justert riktig, blir teksten uskarp, som dette.

Når innrettingen av papiret er justert riktig, ser teksten slik ut.

Stille inn dato og klokkeslett

Pekeskjermen viser dato og klokkeslett. Hvis de ikke er riktige, følger du disse instruksjonene for å angi dem på nytt.

Du kan legge til dato og klokkeslett på hver faks du sender ved å angi din Stasjon-ID.

- 1 Trykk på  (Innst.).
- 2 Trykk på Alle innst.
- 3 Trykk på ▲ eller ▼ for å vise Grunn oppsett.
- 4 Trykk på Grunn oppsett.
- 5 Trykk på ▲ eller ▼ for å vise Dato og klokke.
- 6 Trykk på Dato og klokke.
- 7 Trykk på Dato.
- 8 Angi de siste to sifrene i årstallet på pekeskjermen og trykk deretter på OK.
- 9 Angi de to sifrene for måneden på pekeskjermen og trykk deretter på OK.
- 10 Angi de to sifrene for dagen på pekeskjermen og trykk deretter på OK.
- 11 Trykk på Tid.
- 12 Angi klokkeslettet (i 24-timersformat) ved bruk av tastaturet på pekeskjermen. Trykk på OK.
(Tast inn for eksempel 19:45 for kl. 7:45 om kvelden.)
- 13 Trykk på .

Hvis du tror det er feil på maskinen, må du først sjekke hvert av elementene under og følge feilsøkingstipsene.

Du kan korrigere de fleste problemene selv. Hvis du trenger mer hjelp, inneholder Brother Solutions Center de siste spørsmål og svar, samt tips om feilsøking.

Besøk oss på <http://solutions.brother.com/>.

Identifisere problemet

Sjekk først følgende.

- Maskinens strømledning er koblet til korrekt og maskinens strømbryter er slått på.
- Alle beskyttelsesdelene er fjernet.
- Papiret er lagt riktig i papirmagasinet.
- Grensesnittkablene er koblet ordentlig til maskinen og datamaskinen, eller en trådløs tilkobling er satt opp på både maskinen og datamaskinen.
- Meldinger på pekeskjermen

(Se *Feil- og vedlikeholdsmeldinger* >> side 91.)

Hvis kontrollene ovenfor ikke løste problemet, må du identifisere problemet og gå til siden som anbefales nedenfor.

Papirhåndtering og utskriftsproblemer:

- *Utskriftsproblemer* >> side 121
- *Utskriftskvalitetsproblemer* >> side 123
- *Papirhåndteringsproblemer* >> side 124
- *Utskrift av mottatte fakser* >> side 126

Telefon- og faksproblemer:

- *Telefonlinje eller koblinger* >> side 126
- *Håndtere innkommende anrop* >> side 129
- *Faksmottak* >> side 127
- *Sende fakser* >> side 128

Kopieringsproblemer:

- *Kopieringsproblemer* >> side 130

Skanneproblemer:

- *Skanneproblemer* >> side 130
- *PhotoCapture Center™ Problemer* >> side 130

Programvare- og nettverksproblemer:

- *Programvareproblemer* >> side 131
- *Nettverksproblemer* >> side 131
- *Problemer når du skriver inn data* >> side 132

Feil- og vedlikeholdsmeldinger

Som i et hvilket som helst avansert kontorprodukt kan det oppstå feil og det kan være behov for å erstatte forbruksmateriell. Hvis dette skulle skje, identifiserer maskinen feilen eller påkrevd rutinemessig vedlikehold og viser riktig melding. Tabellen nedenfor forklarer de vanligste feil- og vedlikeholdsmeldingene.

Du kan selv slette de fleste feil og utføre rutinemessig vedlikehold. Hvis du trenger mer hjelp, inneholder Brother Solutions Center de siste spørsmål og svar, samt tips om feilsøking:

Besøk oss på <http://solutions.brother.com/>.

Feilmelding	Årsak	Tiltak
Avbrutt	Mottakeren eller dennes faksmaskin avbrøt anropet.	Prøv å sende eller motta igjen. Hvis anrop stanses gjentatte ganger og du bruker et VoIP (Voice over IP)-system, kan du prøve å endre kompatibiliteten til Grunnleggende (for VoIP). (Se <i>Støy på telefonlinjen / VoIP</i> ►► side 133.)
Bilde for langt (MFC-J870DW)	Kunne ikke legge til effekter fordi proporsjonene til fotografiet er uregelmessige.	Velg et bilde med regelmessige proporsjoner.
Bilde for lite (MFC-J870DW)	Foto er for lite til å kunne beskjæres.	Velg et større bilde.
Blekks. nesten full	Blekkabsorbereren eller skylleboksen er nesten full.	Kontakt Brother kundeservice eller den lokale Brother-forhandleren.

Feilmelding	Årsak	Tiltak
Blekkksamler full	<p>Blekkabsorbereren eller skylleboksen er full. Disse komponentene trenger vedlikehold nå og da, og må muligens også skiftes ut etter en viss periode for å garantere optimal ytelse fra Brother-maskinen. Siden disse komponentene trenger vedlikehold nå og da, dekkes ikke utskifting av garantien. Behovet for å skifte ut disse komponentene og tiden det tar før dette behovet oppstår avhenger av antallet tømminger og skyllinger som trengs for å rengjøre blekksystemet. Disse boksene samler opp blekk under de ulike tømmingene og skyllingene. Antallet ganger maskinen tømmer og skyller for rensing varierer avhengig av ulike situasjoner. For eksempel vil det resultere i mange rengjøringer hvis man ofte slår maskinen av og på, da maskinen automatisk rengjøres ved oppstart. Bruk av blekk som ikke er produsert av Brother kan føre til mange rengjøringer, da slikt blekk kan føre til dårlig utskriftskvalitet som korrigeres ved rengjøring. Jo flere rengjøringer som er nødvendig, jo raskere vil disse boksene fylles opp.</p> <p>MERK</p> <p><i>Reparasjoner som følge av bruk av rekvisita som ikke er produsert av Brother dekkes kanskje ikke av den gitte produktgarantien.</i></p>	<p>Blekkabsorbereren eller skylleboksen må skiftes ut. Ta kontakt med Brother kundeservice eller nærmeste autoriserte Brother-servicesenter for å få service utført på maskinen.</p> <p>Andre grunner for rengjøring:</p> <ol style="list-style-type: none"> 1 Etter at en papirstopp er fjernet, vil maskinen automatisk rengjøre seg selv før neste mottatte faks skrives ut. 2 Maskinen rengjør seg selv automatisk når den ikke å ha vært i bruk lengre enn 30 dager (sjelden bruk). 3 Maskinen rengjør seg selv automatisk etter at blekkassetter av samme farge er blitt skiftet ut tolv ganger.
Bytt blekkpatr.	<p>Én eller flere av blekkassetene er nesten oppbrukt. Hvis en av fargeblekkassetene nesten er oppbrukt og noen sender deg en fargefaks, vil maskinens "fakshåndtrykk" be om at faksen sendes som svart-hvitt. Hvis avsendermaskinen har muligheten til å konvertere den, vil fargefaksen bli skrevet ut på maskinen i svart-hvitt.</p>	<p>Bestill en ny blekkassett. Du kan fortsette utskriften til pekeskjermen viser <i>Utskrift umulig.</i> (Se <i>Skifte blekkassetter</i> ►► side 82.)</p>
Data i minnet	<p>Det finnes utskriftsdata i maskinens minne.</p>	<p>Trykk på . Maskinen vil avbryte jobben og slette den fra minnet. Prøv å skrive ut på nytt.</p>

Feilmelding	Årsak	Tiltak
Deks. er åpent	Skannerdekselet er ikke låst i lukket stilling.	Åpne skannerdekselet, og lukk det igjen. Kontroller at telefonledningen og USB-kabelen (hvis den brukes) er ført riktig gjennom kabelkanalen og ut på baksiden av maskinen.
	Dekselet på blekkassetten er ikke låst i lukket stilling.	Lukk dekselet på blekkassetten bestemt til det klikker på plass.
Dokumentstans: for langt	Dokumentet ble ikke satt inn eller matet riktig, eller dokumentet som ble skannet fra ADF-en var for langt.	(Se <i>Bruke ADF</i> >> side 31.) (Se <i>Dokumentstopp</i> >> side 104.)
Fastkj. papir [Bak]	Papiret sitter fast i maskinen.	Ta ut det fastkjørte papiret i samsvar med trinnene i hver del nedenfor: <ul style="list-style-type: none"> ■ (MFC-J650DW) <i>Skriverstopp eller papirstopp (MFC-J650DW)</i> >> side 106 ■ (MFC-J870DW) <i>Skriverstopp eller papirstopp (MFC-J870DW)</i> >> side 112 Kontroller at papirlengdeføreren står på korrekt papirformat.
		Ved gjentatt papirstopp, kan det hende at en liten papirbit sitter fast i maskinen. Sørg for at papiret ikke lenger sitter fast i maskinen ved å følge trinnene i hvert avsnitt nedenfor: <ul style="list-style-type: none"> ■ (MFC-J650DW) <i>Flere metoder for fjerning av fastkjørt papir</i> >> side 109 ■ (MFC-J870DW) <i>Flere metoder for fjerning av fastkjørt papir</i> >> side 116
	Det har samlet seg papirstøv på overflaten av valsene for papiropphenting.	Rengjør valsene for papiropphenting. (>> Avansert brukermanual: <i>Rengjøre valsene for papiropphenting.</i>)
Feil blekkfarge	En blekkassett er satt inn på feil sted.	Kontroller hvilke blekkassetter som har en farge som ikke stemmer overens med posisjonen til blekkassetten, og flytt dem til riktig posisjon.

Feilmelding	Årsak	Tiltak
Feil media	Enten er minnekortet ødelagt eller feil formatert, eller det har oppstått et problem med minnekortet.	Fjern minnekortet fra mediestasjonen (sporet) til maskinen og formater det korrekt.
		Sett kortet godt inn i sporet igjen for å sikre at det er riktig plassert. Hvis feilen vedvarer, må du kontrollere mediestasjonen (sporet) på maskinen ved å sette inn et annet minnekort som du vet fungerer.
Feil papir	Papirformatinnstillingen stemmer ikke overens med papirformatet i magasinet. Du har ikke justert papirførerne i magasinet til indikatorene for papirformatet du bruker.	<ol style="list-style-type: none"> 1 Kontroller at papirformatet du velger, stemmer overens med papirformatet i magasinet. (Se <i>Papirformat</i> ►► side 27.) 2 Påse at du har satt i papiret i korrekt posisjon ved å justere papirførerne til indikatorene for papirformatet du bruker. (Se <i>Legge i papir og andre utskriftsmedier</i> ►► side 19.) 3 Trykk på OK på pekeskjermen etter at du har sjekket papirformatet og papirposisjonen.
		Hvis du skriver ut fra datamaskinen, må du forsikre deg om at papirformatet du velger i skriverdriveren tilsvarer formatet på papiret i magasinet. (►► Programvare og Nettverks Brukerhåndbok.)
Finner ikke	Du satte inn en ny blekkasset for raskt, og maskinen registrerte det ikke.	Ta ut den nye blekkassetten og sett den forsiktig inn igjen til kassetthendelen løftes opp. (Se <i>Skifte blekkassetter</i> ►► side 82.)
	En blekkasset er ikke satt inn riktig.	
	Hvis du bruker blekkassetter som ikke er originale Brother-blekkassetter, er det mulig at maskinen ikke registrerer blekkassetten.	Bytt ut kassetten med en original Brother-blekkasset. Hvis feilmeldingen ikke forsvinner, må du ta kontakt med Brother kundeservice eller den lokale Brother-forhandleren.

Feilmelding	Årsak	Tiltak
Fullt faksminne	Faksmiynet er fullt.	Gjør ett av følgende: <ul style="list-style-type: none"> ■ Tøm minnet for data. For å få ekstra minne, kan du slå av Minnemottak. (►► Avansert brukermanual: <i>Slå av minnemottaksfunksjoner.</i>) ■ Skriv ut faksene som ligger i minnet. (►► Avansert brukermanual: <i>Skrive ut faks fra minnet.</i>)
Hub er ubrukelig.	En HUB eller et USB Flash-minne med HUB er koblet til USB-grensesnittet.	HUB-er, inkludert USB Flash-minne med innebygd HUB, støttes ikke. Ta enheten ut av USB-kontakten.
Høy temperatur	Romtemperaturen er for høy.	Kjøøl først ned rommet og la så maskinen avkjøles til romtemperatur. Prøv igjen senere.
Ikke Svar/Oppt.	Nummeret du ringte svarer ikke eller er opptatt.	Kontroller nummeret og prøv på nytt.
Ingen blekkpatron	En blekkasset er ikke satt inn riktig.	Ta ut den nye blekkassetten og sett den forsiktig inn igjen til kassetthendelen løftes opp. (Se <i>Skifte blekkassetter</i> ►► side 82.)
Ingen fil	Minnekortet eller USB Flash-minnet i mediestasjonen inneholder ikke .JPG-filer.	Sett inn riktig minnekort eller USB Flash-minne i sporet.
Ingen ID	Det finnes ingen historikk over innkommende anrop. Du har ikke mottatt anrop, eller du har ikke abonnert på anroper-ID-tjenesten fra ditt telefonselskap.	Hvis du vil bruke anroper-ID-funksjonen, må du ta kontakt med telefonselskapet ditt. (Se <i>Anroper-ID</i> ►► side 47.)

Feilmelding	Årsak	Tiltak
Kan ikke rengj. XX Kan ikke initialisere XX Utskrift umulig XX Skanning umulig XX	Maskinen har et mekanisk problem. —ELLER— Et fremmedlegeme, som en binders eller istykkerrevet papir, har kommet inn i maskinen.	Åpne skannerdekselet og fjern eventuelle fremmedlegemer og papirbiter i maskinen. Hvis feilmeldingen blir værende, må du gjøre følgende. (MFC-J650DW) Se <i>Overføre faksene eller faksaktivetsrapporten</i> >> side 103 før du kobler fra maskinen, slik at du ikke vil gå glipp av noen viktige meldinger. Deretter skal du koble maskinen fra strømmettet i flere minutter før du kobler den til igjen. (MFC-J870DW) Koble maskinen fra strømmettet i flere minutter før du kobler den til igjen. (Maskinen kan slås av i cirka 24 timer uten at faksene som er lagret i minnet, går tapt. Se <i>Overføre faksene eller faksaktivetsrapporten</i> >> side 103.)
Komm. feil	Det oppstod en kommunikasjonsfeil på grunn av dårlig linjekvalitet.	Hvis problemet vedvarer, bør du ta kontakt med telefonselskapet for å få kontrollert telefonlinjen.
Kontroller at platen er skrivbar (MFC-J870DW)	Det er ikke mulig å skrive på skiven.	Fjern skiven og legg en skrivbar skive i plateskuffen. Sett plateskuffen inn i plateføreren og still trekantmerkene inn på hverandre. Trykk på OmstartUtskrift.
	Det er ingen skive i plateskuffen.	Sørg for at en skive er korrekt plassert i plateskuffen.

Feilmelding	Årsak	Tiltak
Kontrollerer papir	Maskinen er tom for papir, eller papiret er ikke lagt riktig inn i papirmagasinet.	Gjør ett av følgende: <ul style="list-style-type: none"> ■ Legg mer papir i papirmagasinet, og trykk deretter på OK på pekeskjermen. ■ Fjern papiret og legg det inn igjen, og trykk deretter på OK på pekeskjermen. (Se <i>Legge i papir og andre utskriftsmedier</i> >> side 19.)
	Fotopapirmagasinet er i feil stilling.	Sett fotopapirmagasinet tilbake i normal utskriftstilling når du bruker enkeltark. (Se <i>Legge i fotopapir</i> >> side 24.)
	Papirmagasinet er ikke satt helt inn.	Ta ut papirmagasinet og sett det inn igjen til det låses på plass. Trykk deretter på OK på pekeskjermen.
	Det har samlet seg papirstøv på overflaten av valsene for papiropphenting.	Rengjør valsene for papiropphenting. (>> Avansert brukermanual: <i>Rengjøre valsene for papiropphenting.</i>)
	Papirstoppdekselet er ikke lukket på riktig måte.	Kontroller at papirstoppdekselet er jevnt lukket på begge sider. <ul style="list-style-type: none"> ■ (MFC-J650DW) <i>Skriverstopp eller papirstopp (MFC-J650DW)</i> >> side 106 ■ (MFC-J870DW) <i>Skriverstopp eller papirstopp (MFC-J870DW)</i> >> side 112
	Papiret sitter fast i maskinen.	Ta ut det fastkjørte papiret i samsvar med trinnene i hver del nedenfor: <ul style="list-style-type: none"> ■ (MFC-J650DW) <i>Skriverstopp eller papirstopp (MFC-J650DW)</i> >> side 106 ■ (MFC-J870DW) <i>Skriverstopp eller papirstopp (MFC-J870DW)</i> >> side 112 <p>Hvis denne feilen oppstår ofte under tosidig kopiering eller tosidig utskrift, kan papirmaterullene ha blekkflekker. Rengjør papirmaterullene. (>> Avansert brukermanual: <i>Rengjøre papirmaterullene.</i>)</p>

Feilmelding	Årsak	Tiltak
<p>Kun s-hv 1-sidig utskrift</p> <p>Skift ut blekk.</p>	<p>Én eller flere av fargeblekkassetene er oppbrukt.</p> <p>Du kan bruke maskinen i svart-hvitt-modus i ca. fire uker, avhengig av hvor mange sider du skriver ut.</p> <p>Når denne meldingen vises på pekeskjermen, fungerer hver enkelt operasjon på følgende måte:</p> <ul style="list-style-type: none"> ■ Utskrift <p>Hvis du velger Gråtone i Avansert-kategorien i skriverdriveren, kan du bruke maskinen som en svart-hvitt-skriver.</p> <p>Tosidig utskrift er ikke tilgjengelig når denne meldingen vises.</p> ■ Kopiering <p>Hvis papirtypen er satt til <i>Vanlig papir</i>, kan du kopiere i svart-hvitt.</p> <p>Tosidig kopiering er ikke tilgjengelig når denne meldingen vises.</p> ■ Faksing <p>Hvis papirtypen er satt til <i>Vanlig papir</i> eller <i>Blekkpapir</i>, mottar og skriver maskinen fakser i svart-hvitt.</p> <p>Hvis en avsendermaskin har en faks i farger, vil maskinens "håndtrykk" be om at faksen sendes i svart-hvitt.</p> 	<p>Skift ut blekkassetene. (Se <i>Skifte blekkassetter</i> >> side 82.)</p> <p>MERK</p> <p>Maskinen stanser all utskriftsaktivitet, og du kan ikke bruke maskinen før en ny blekkassett settes inn i de følgende tilfellene:</p> <ul style="list-style-type: none"> • Hvis du trekker ut maskinens støpsel eller tar ut blekkassetten. • Hvis papirtypen stilles til hva som helst, bortsett fra <i>Vanlig papir</i> eller <i>Blekkpapir</i>. • (Windows®) Hvis du merker av Langsomt tørkende papir i kategorien Grunnleggende på skriverdriveren. <p>(Macintosh) Hvis du merker av Langsomt tørkende papir i kategorien Skriv ut innstillinger på skriverdriveren.</p>
<p>Lav Temperatur</p>	<p>Romtemperaturen er for lav.</p>	<p>Varm først opp rommet og la så maskinen varmes opp til romtemperatur. Prøv igjen senere.</p>
<p>Media er full.</p>	<p>Minnekortet eller USB Flash-minnet du bruker, inneholder allerede 999 filer.</p>	<p>Maskinen kan kun lagre filer til minnekortet eller USB Flash-minnet dersom det inneholder færre enn 999 filer. Slett filer som du ikke bruker, og prøv på nytt.</p>
	<p>Minnekortet eller USB Flash-minnet du bruker har ikke nok ledig plass til å skanne dokumentene.</p>	<p>Trykk på .</p> <p>Slett filer som du ikke bruker fra minnekortet eller USB Flash-minnet for å frigjøre plass, og prøv deretter på nytt.</p>

Feilmelding	Årsak	Tiltak
Minnet er fullt	Maskinens minne er fullt.	<p>Hvis fakssending eller kopiering er i gang:</p> <ul style="list-style-type: none"> ■ Trykk på , Avslutt eller Lukk og vent til andre pågående operasjoner er fullført, og prøv på nytt. ■ Trykk på Send nå for å sende sidene som er skannet så langt. ■ Trykk på Delvis utskrift for å kopiere sidene som er skannet så langt. ■ Tøm minnet for data. For å få ekstra minne, kan du slå av Minnemottak. (►► Avansert brukermanual: <i>Slå av minnemottaksfunksjoner.</i>) ■ Skriv ut faksene som ligger i minnet. (►► Avansert brukermanual: <i>Skrive ut faks fra minnet.</i>)
Misl. start av berøringsskjerm	Du trykket på pekeskjermen før initialiseringen som gjøres når strømmen slås på var ferdig.	Kontroller at ingen gjenstander rører ved eller hviler på pekeskjermen, spesielt når du kobler til maskinen.
	Det kan hende det har lagt seg restprodukter mellom nedre del av pekeskjermen og rammen.	Legg et stivt papir mellom nedre del av pekeskjermen og rammen, og skyv det frem og tilbake for å få ut restproduktene.

Feilmelding	Årsak	Tiltak
Papirstopp [Front]	Papiret sitter fast i maskinen.	<p>Ta ut det fastkjørte papiret i samsvar med trinnene i hver del nedenfor:</p> <ul style="list-style-type: none"> ■ (MFC-J650DW) <i>Skriverstopp eller papirstopp (MFC-J650DW) >> side 106</i> ■ (MFC-J870DW) <i>Skriverstopp eller papirstopp (MFC-J870DW) >> side 112</i> <p>Kontroller at papirlengdeføreren står på korrekt papirformat.</p> <p>Ved gjentatt papirstopp, kan det hende at en liten papirbit sitter fast i maskinen. Sørg for at papiret ikke lenger sitter fast i maskinen ved å følge trinnene i hvert avsnitt nedenfor:</p> <ul style="list-style-type: none"> ■ (MFC-J650DW) <i>Flere metoder for fjerning av fastkjørt papir >> side 109</i> ■ (MFC-J870DW) <i>Flere metoder for fjerning av fastkjørt papir >> side 116</i>
Papirstopp [Front,bak]	Papiret sitter fast i maskinen.	<p>Ta ut det fastkjørte papiret i samsvar med trinnene i hver del nedenfor:</p> <ul style="list-style-type: none"> ■ (MFC-J650DW) <i>Skriverstopp eller papirstopp (MFC-J650DW) >> side 106</i> ■ (MFC-J870DW) <i>Skriverstopp eller papirstopp (MFC-J870DW) >> side 112</i> <p>Kontroller at papirlengdeføreren står på korrekt papirformat.</p> <p>Ved gjentatt papirstopp, kan det hende at en liten papirbit sitter fast i maskinen. Sørg for at papiret ikke lenger sitter fast i maskinen ved å følge trinnene i hvert avsnitt nedenfor:</p> <ul style="list-style-type: none"> ■ (MFC-J650DW) <i>Flere metoder for fjerning av fastkjørt papir >> side 109</i> ■ (MFC-J870DW) <i>Flere metoder for fjerning av fastkjørt papir >> side 116</i>

Feilmelding	Årsak	Tiltak
Plateskuffen matet ikke (MFC-J870DW)	Plateskuffen er ikke satt inn i plateføreren.	Etter å ha lagt en skive i plateskuffen, setter du plateskuffen inn i plateføreren og stiller inn trekantmerkene. Trykk på OmstartUtskrift.
Plateskuffen støter imot bak (MFC-J870DW)	Det er ikke nok plass bak maskinen for at plateskuffen kan mate. Plateskuffen ble støtt ut fra fronten på maskinen.	Fjern plateskuffen fra plateføreren. (Se <i>Plateskuffen sitter fast foran i maskinen</i> >> side 119.)
	Plateskuffen sitter fast inne i baksiden av maskinen.	Sørg for at det er nok rom bak maskinen. Løft opp skannerdekselet. Skyv plateskuffen forsiktig mot baksiden av maskinen og ta ut plateskuffen. (Se <i>Plateskuffen sitter fast bak i maskinen</i> >> side 119.)
Platestopp [Bak] (MFC-J870DW)	Skiven ble sittende fast under utskrift.	Sørg for at det er nok rom bak maskinen. Løft opp skannerdekselet. Skyv plateskuffen forsiktig mot baksiden av maskinen og ta ut plateskuffen. (Se <i>Plateskuffen sitter fast bak i maskinen</i> >> side 119.)
Platestopp [Foran] (MFC-J870DW)	Skiven ble sittende fast under utskrift. Plateskuffen ble støtt ut fra fronten på maskinen.	Fjern plateskuffen fra plateføreren. (Se <i>Plateskuffen sitter fast foran i maskinen</i> >> side 119.)
Registrerer ikke blekknivået	Maskinen kan kanskje ikke registrere blekknivået hvis du bruker andre blekkassetter enn originale Brother-kassetter.	Bytt ut kassetten med en original Brother-blekkassett. Hvis feilmeldingen ikke forsvinner, må du ta kontakt med Brother kundeservice eller den lokale Brother-forhandleren.
Registrerte ikke originalen (MFC-J870DW)	Maskinen greide ikke å registrere originalen (skive eller fotografi) under skanning.	Gjør ett av følgende: <ul style="list-style-type: none"> ■ Fjern eventuelle urenheter fra skannerglassplaten. ■ Før du skanner må du velge dokumenttype (skive eller papir). ■ Under skanning må du lukke skannerdekselet. ■ Legg kun ett ark på skannerglassplaten. ■ Sørg for at dokumentet plasseres korrekt på skannerglassplaten.
Sammenkopl. feil	Du prøvde å polle en faksmaskin som ikke er i Polling venter-modus.	Kontroller den andre maskinens pollingoppsett.

Feilmelding	Årsak	Tiltak
Ubrukelig enhet Ta ut kontakten foran og slå maskinen av og på	En ødelagt enhet er koblet til USB-kontakten.	Trekk ut enheten fra USB-kontakten, og trykk deretter på  for å slå maskinen av og deretter på igjen.
Ubrukelig enhet USB-enheten må kobles fra.	En USB-enhet eller et USB Flash-minne som ikke støttes, er koblet til USB-kontakten. Du finner mer informasjon på http://solutions.brother.com/ .	Ta enheten ut av USB-kontakten. Slå maskinen av og deretter på igjen.
Utskrift umulig Skift ut blekk.	Én eller flere av blekkassetene er oppbrukt. Maskinen stanser all utskriftsaktivitet. Så lenge det er ledig minnekapasitet, blir svart-hvitt-fakser lagret i minnet. Hvis en avsendermaskin har en faks i farger, vil maskinens "håndtrykk" be om at faksen sendes i svart-hvitt.	Skift ut blekkassetene. (Se <i>Skifte blekkassetter</i> ►► side 82.)

Animasjoner av feil

Animasjoner av feil viser trinnvise instruksjoner når papiret setter seg fast. Du kan gå igjennom disse instruksene i ditt eget tempo ved å trykke på ► for å se det neste trinnet, eller ◀ for å gå tilbake til forrige trinn.

Overføre faksene eller faksaktivitetsrapporten

Hvis pekeskjermen viser:



- Kan ikke rengj. XX
- Kan ikke initialisere XX
- Utskrift umulig XX
- Skanning umulig XX

Vi anbefaler at du overfører fakser til en annen faksmaskin eller til PC-en. (Se *Overføre fakser til en annen faksmaskin* ►► side 103 eller *Overføre fakser til datamaskinen* ►► side 103.)

Du kan også overføre faksaktivitetsrapporten for å se om det er noen fakser du må sende. (Se *Overføre faksaktivitetsrapporten til en annen faksmaskin* ►► side 104.)

Overføre fakser til en annen faksmaskin

Hvis du ikke har angitt apparat-ID-en, kan du ikke bruke faksoverføringsmodus. (►► Hurtigstartguide: *Angi personlig informasjon (stasjons-ID)*.)

- 1 Trykk på  for å midlertidig avbryte feilen.
- 2 Trykk på  (Innst.).
- 3 Trykk på Alle innst.
- 4 Trykk på ▲ eller ▼ for å vise Service.
- 5 Trykk på Service.
- 6 Trykk på Dataoverfør.

- 7 Trykk på *Faksoverfør*.
- 8 Gjør ett av følgende:
 - Hvis pekeskjermen viser *Ingen data*, finnes det ingen fakser i maskinens minne.

Trykk på *Lukk*, og deretter trykk på .
 - Skriv inn faksnummeret som faksene skal videresendes til.
- 9 Trykk på *Start faks*.

Overføre fakser til datamaskinen

Du kan overføre faksene fra maskinens minne til datamaskinen.

- 1 Trykk på  for å midlertidig avbryte feilen.
- 2 Kontroller at du har installert **MFL-Pro Suite** på PC-en, og slå deretter på **PC-FAKS Mottak** på PC-en. Gjør ett av følgende:

(Windows® XP, Windows Vista® og Windows® 7)

Fra  (**Start**), velg **Alle programmer, Brother, MFC-XXXX, PC-FAKS Mottak**, og velg **Motta**. (hvor XXXX er navnet på din modell.)

(Windows® 8)

Klikk på  (**Brother Utilities** (Brother-verktøy)), deretter på rullegardinlisten og velg modellnavnet (hvis det ikke allerede er valgt). Klikk på **PC-FAX-mottak** i den venstre navigasjonslinjen og klikk deretter på **Motta**.



- 3 Kontroller at du har stilt inn PC-Fax mottak på maskinen. (►► Avansert brukermanual: *PC-faksmottak (Windows®)*.)
Hvis faksene er i maskinens minne når du stiller inn PC-Fax mottak, blir du spurt om du vil overføre faksene til PC-en.

- 4 Gjør ett av følgende:
- Trykk på **Ja** for å overføre alle fakser til datamaskinen. Hvis Faksforhåndsvisning¹ står på **Av**, blir du spurt om du også vil slå på sikkerhetskopiering av utskrift.
- ¹ Kun MFC-J870DW
- For å avslutte og la faksene være i minnet, trykker du på **Nei**.

- 5 Trykk på .

Overføre faksaktivetsrapporten til en annen faksmaskin

Hvis du ikke har angitt apparat-ID-en, kan du ikke bruke faksoverføringsmodus. (►► Hurtigstartguide: *Angi personlig informasjon (stasjons-ID)*.)

- 1 Trykk på  for å midlertidig avbryte feilen.
- 2 Trykk på  (Innst.).
- 3 Trykk på **Alle innst.**
- 4 Trykk på **▲** eller **▼** for å vise **Service**.
- 5 Trykk på **Service**.
- 6 Trykk på **Dataoverfør.**
- 7 Trykk på **Rapportoverføring**.
- 8 Angi faksnummeret som faksaktivetsrapporten skal videresendes til.
- 9 Trykk på **Start faks**.

Dokumentstopp

Dokumenter kan sette seg fast i ADF-en hvis de ikke settes inn eller mates riktig, eller hvis de er for lange. Følg trinnene nedenfor for å fjerne et fastkjørt dokument.

Dokumentstans øverst i ADF-enheten

- 1 Fjern alt papir som ikke sitter fast i ADF-en.
- 2 Åpne ADF-dekselet.
- 3 Fjern det fastkjørte dokumentet ved å dra det oppover.

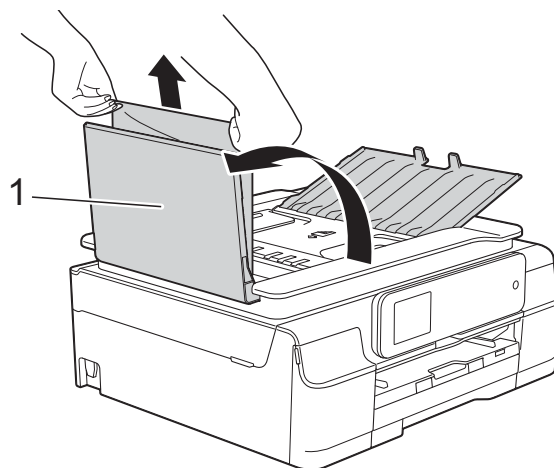

1 ADF-deksel

- 4 Lukk ADF-dekselet.
- 5 Trykk på .

VIKTIG

Unngå at dokumenter kjøres fast ved å trykke lett på midten av ADF-dekselet slik at det lukkes ordentlig.

Dokumentstans inne i ADF-enheten

- 1 Fjern alt papir som ikke sitter fast i ADF-en.
- 2 Løft opp dokumentdekselet.
- 3 Trekk det fastkjørte dokumentet ut mot venstre.

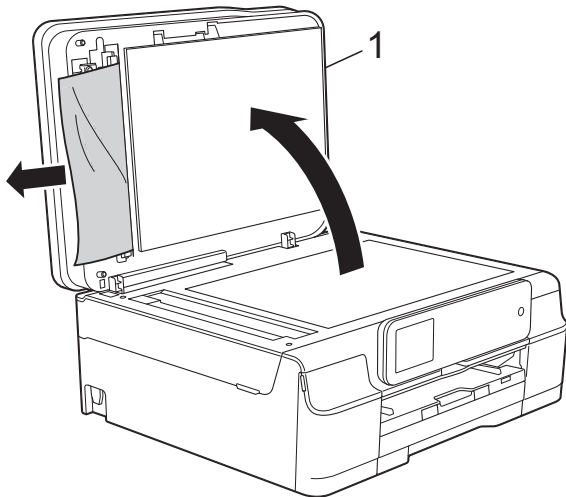

1 dokumentdeksel

- 4 Lukk dokumentdekselet.
- 5 Trykk på .

Fjerne små dokumenter som sitter fast i ADF-en

- 1 Løft opp dokumentdekselet.
- 2 Skyv et stykke stivt papir, for eksempel en kartongbit, inn i ADF-en for å dytte eventuelle små papirrester gjennom.

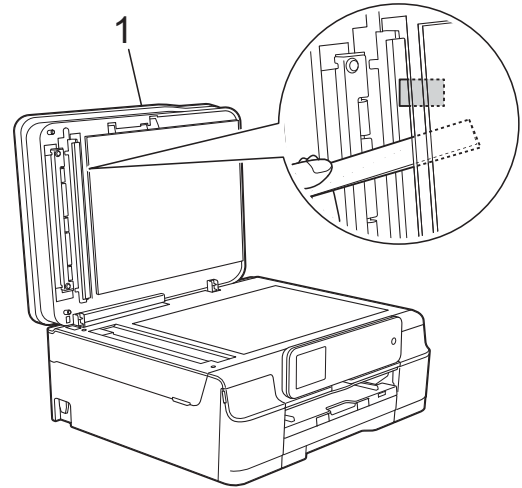

1 dokumentdeksel

- 3 Lukk dokumentdekselet.
- 4 Trykk på .

Skriverstopp eller papirstopp (MFC-J650DW)

Finn og fjern papiret som sitter fast ved å følge denne fremgangsmåten.

- 1 Trekk ut maskinens støpsel fra stikkontakten.

VIKTIG

24 timer etter et strømbrudd vil fakser som er lagret i minnet, gå tapt.

Før du kobler maskinen fra strømkilden, kan du overføre faksene som er lagret i minnet til PC-en eller en annen faksmaskin, slik at du ikke vil miste eventuelle viktige meldinger. (Se *Overføre faksene eller faksaktivitetsrapporten* >> side 103.)

- 2 Trekk papirmagasin (1) helt ut av maskinen.

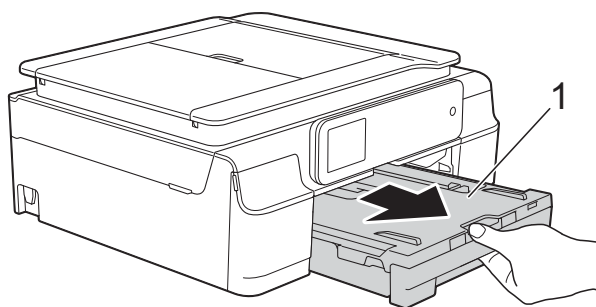

- 3 Trekk i de to grønne spakene inne i maskinen mot deg for å fjerne fastkjørt papir.

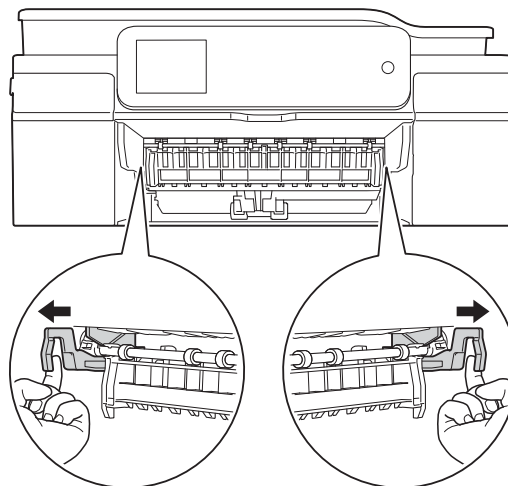

- Hvis pekeskjermen viser Fastkj. papir [Bak], skal du gå til trinn 7.

- 4 Trekk ut det fastkjørte papiret (1).

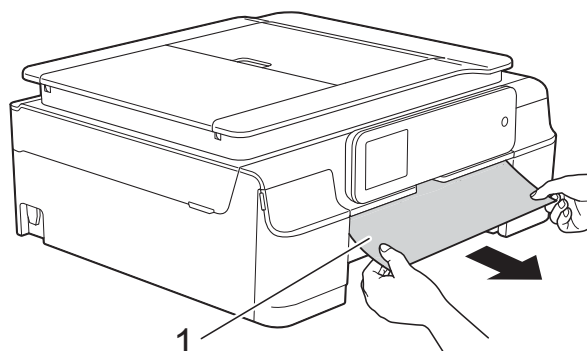

- 5 Løft papirstoppklaffen, og fjern det fastkjørte papiret.

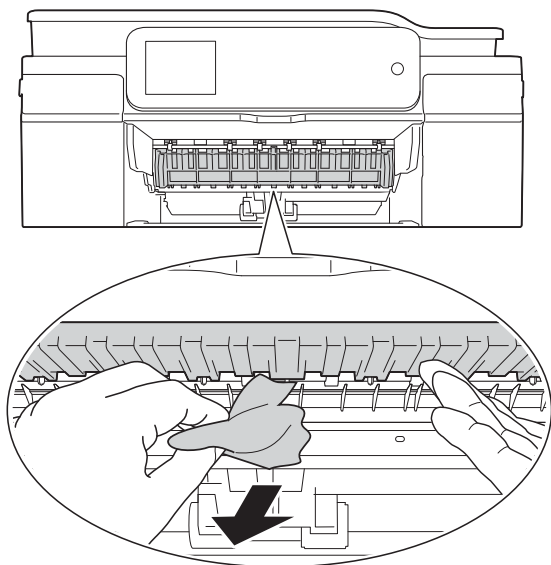

- 6 Husk å se nøye etter inne i maskinen over og under papirstoppklaffen for papirbiter.

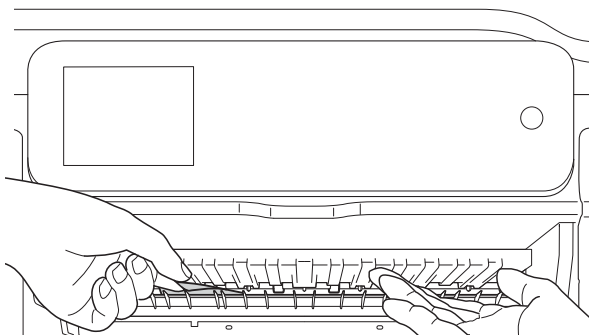

Gjør ett av følgende med skuffen fjernet:

- Hvis pekeskjermen viser Papirstopp [Front], skal du gå til trinn 10.
- Hvis pekeskjermen viser Papirstopp [Front,bak], skal du gå til trinn 7.

- 7 Åpne papirstoppdekselet (1) på baksiden av maskinen.

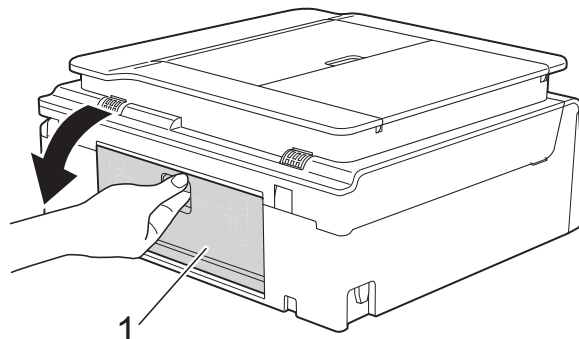

- 8 Trekk det fastkjørte papiret ut av maskinen.

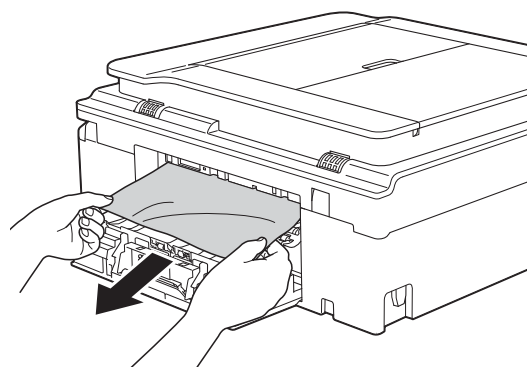

- 9 Lukk papirstoppdekselet. Forsikre deg om at dekselet er lukket korrekt.

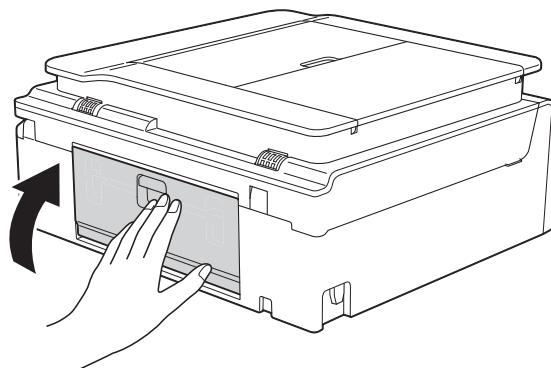

- 10** Plasser begge hender under plastklaffene på hver side av maskinen for å løfte opp skannerdekselet (1) til åpen stilling. Flytt på skriverhodet (om nødvendig) for å ta ut papiret. Kontroller at hjørnene på det fastkjørte papiret ikke sitter igjen i maskinen (2) og (3).

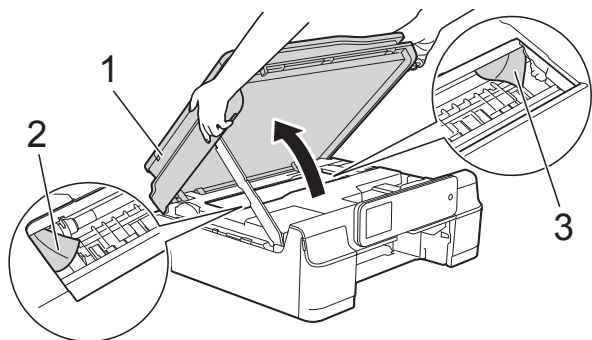

- Hvis skriverhodet står ved høyre hjørne som vist, kan du ikke flytte det. Sett inn strømledningen igjen. Hold **X** nede til skriverhodet flytter seg til midten. Trekk deretter ut strømledningen fra strømkilden, og ta ut papiret.

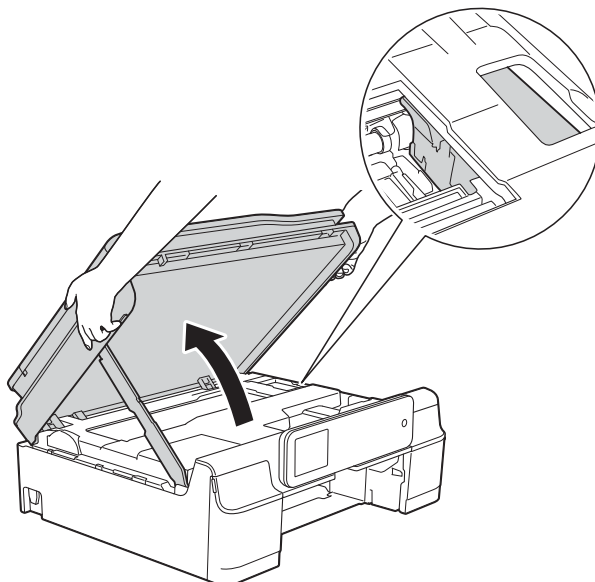

VIKTIG

- IKKE rør kodesstripen (1). Dette kan forårsake skade på maskinen.

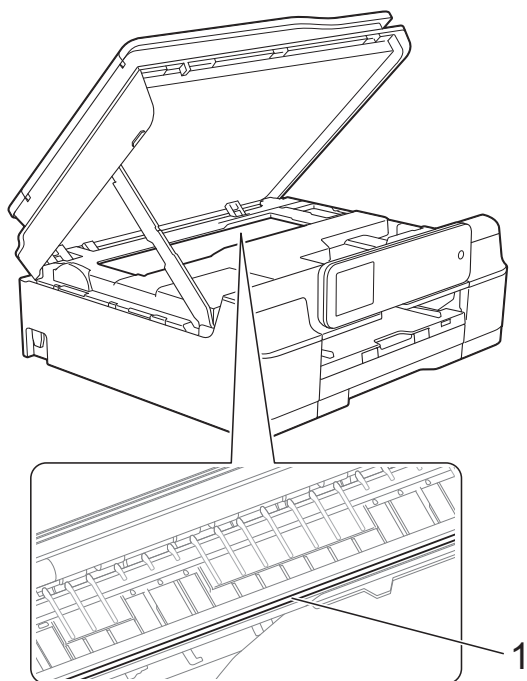

- Hvis du får blekk på huden, må du umiddelbart vaske deg med såpe og rikelig med vann.

- 11** Sørg for at du ser nøye inne i maskinen (1) for eventuelle papirbiter.

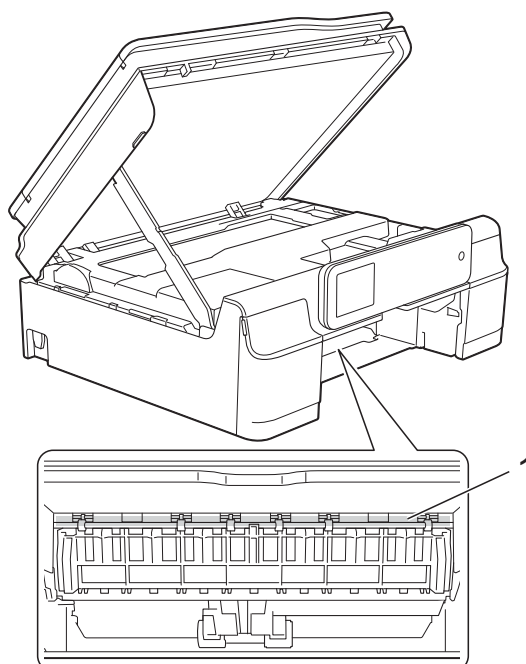

- Hvis papiret sitter fast under skriverhodet, må du trekke ut maskinens støpsel og deretter flytte skriverhodet for å ta ut papiret.

- 12 Sett papirmagasinet godt på plass i maskinen.

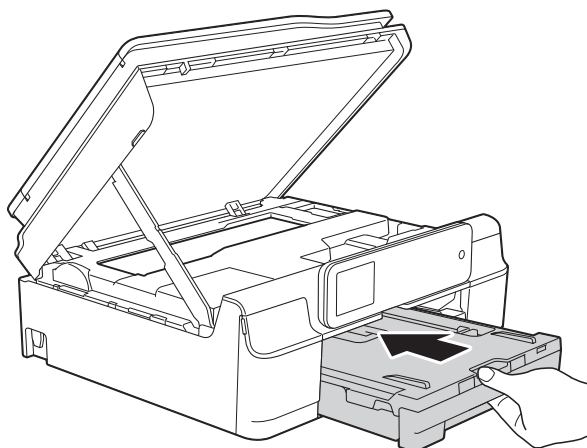

- 13 Løft opp skannerdekselet (1) for å frigjøre låsen. Skyv skannerdekselstøtten forsiktig ned (2), og bruk begge hender når du lukker skannerdekselet (3).

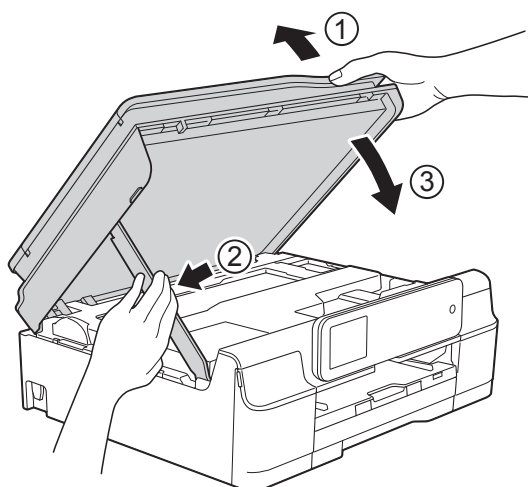

⚠ FORSIKTIG

Vær forsiktig slik at fingrene ikke kommer i klem når skannerdekselet lukkes.

- 14 Mens du holder papirmagasinet på plass, trekker du ut papirstøtten inntil den låses i åpen stilling, og bretter deretter ut papirstøtteklaffen. Forsikre deg om at du har trukket ut papirstøtten til den klikker på plass.

- 15 Koble til strømledningen igjen.

MERK

Ved gjentatt papirstopp, kan det hende at en liten papirbit sitter fast i maskinen. (Se *Flere metoder for fjerning av fastkjørt papir* ►► side 109.)

Flere metoder for fjerning av fastkjørt papir

- 1 Trekk ut maskinens støpsel fra stikkontakten.
- 2 Trekk papirmagasin (1) helt ut av maskinen.

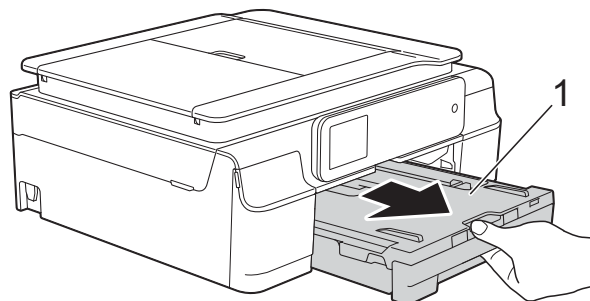

- 3 Trekk i de to grønne spakene inne i maskinen mot deg for å fjerne fastkjørt papir.

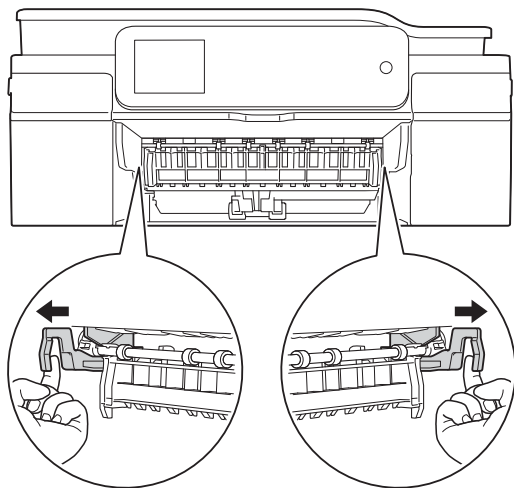

- 4 Plasser begge hender under plastklaffene på hver side av maskinen for å løfte opp skannerdekselet til åpen stilling.

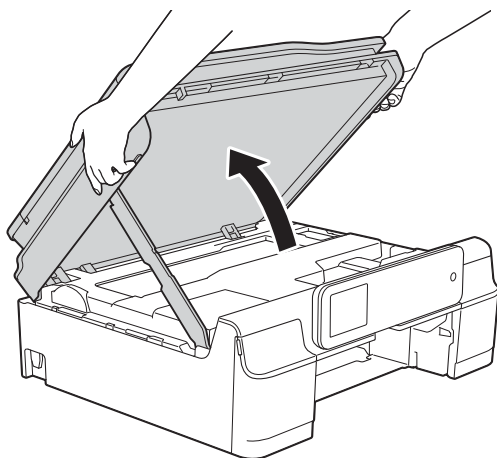

- 5 Gjør klar ett ark med tykt papir i A4- eller letter-format, som for eksempel glanset papir, og sett det dypt inn i maskinen som vist i illustrasjonen.

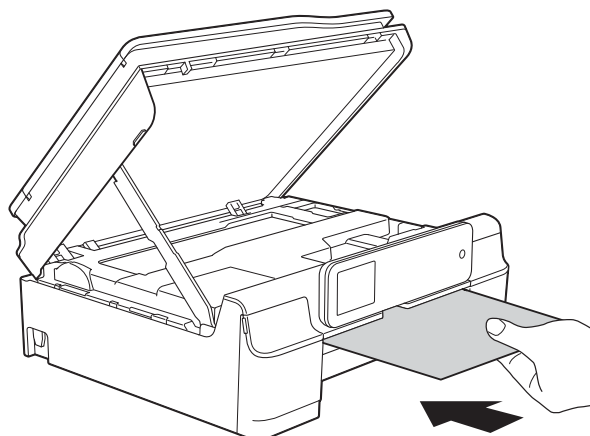
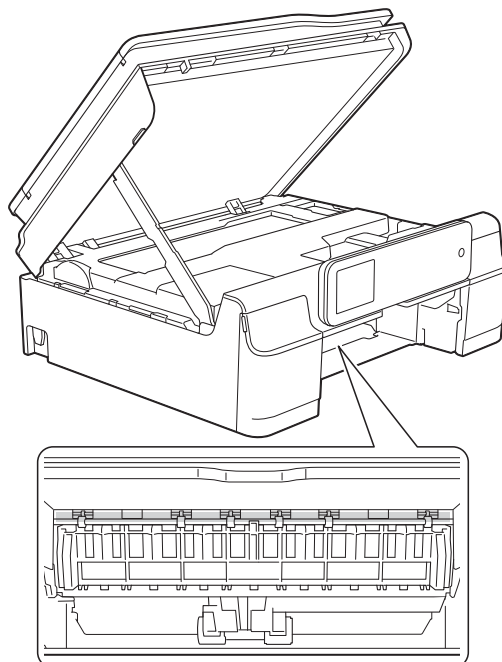

- 6 Hvis det tykke papiret skyver ut fastkjørt papir, kan du fjerne det fastkjørte papiret.

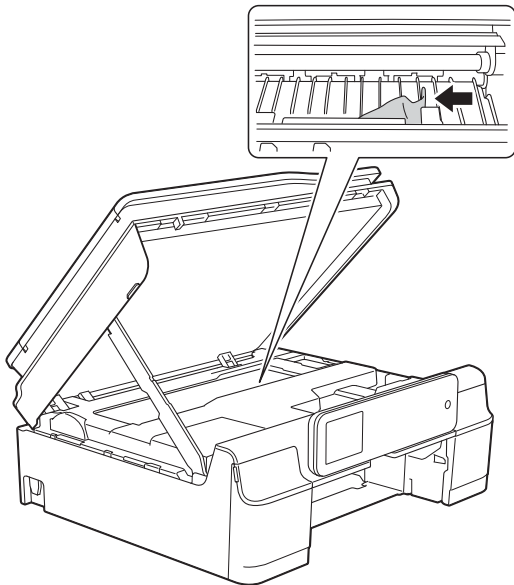

VIKTIG

IKKE rør kodesstripen (1). Dette kan forårsake skade på maskinen.

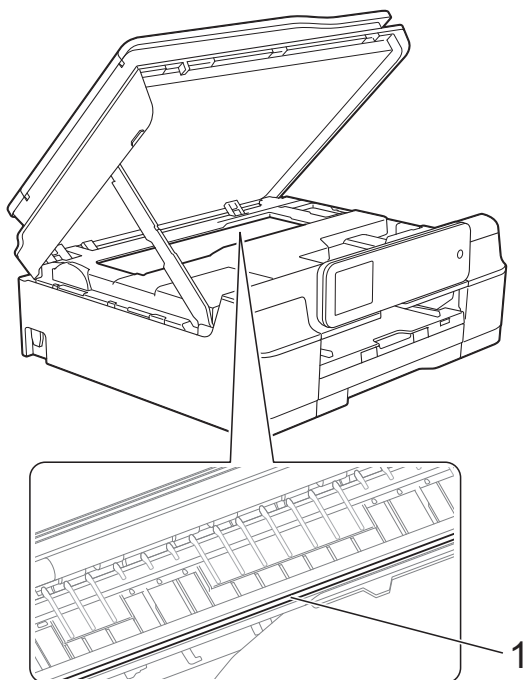

- 7 Trekk det tykke papiret ut av maskinen.

- 8 Løft opp skannerdekselet (1) for å frigjøre låsen. Skyv skannerdekseletstøtten forsiktig ned (2), og bruk begge hender når du lukker skannerdekselet (3).

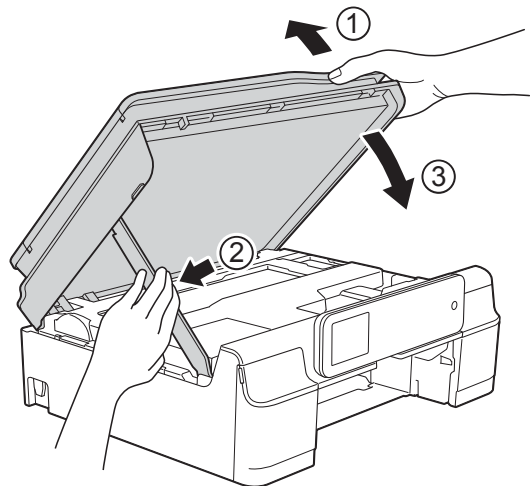

⚠ FORSIKTIG

Vær forsiktig slik at fingrene ikke kommer i klem når skannerdekselet lukkes.

- 9 Sett papirmagasinet godt på plass i maskinen.

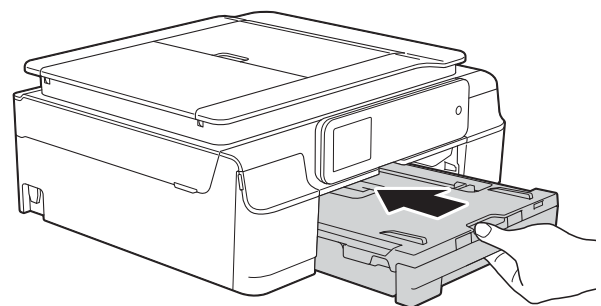

- 10 Sett inn strømledningen igjen.

Skriverstopp eller papirstopp (MFC-J870DW)

Finn og fjern papiret som sitter fast ved å følge denne fremgangsmåten.

- 1 Trekk ut maskinens støpsel fra stikkkontakten.
- 2 Trekk papirmagasin (1) helt ut av maskinen.

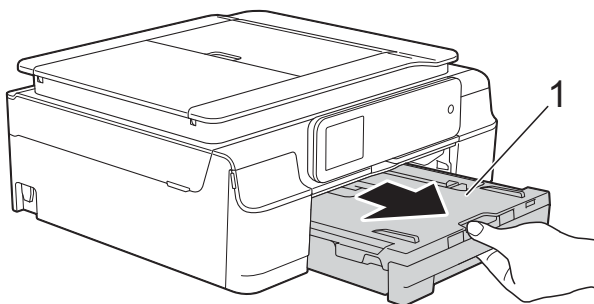

- 3 Trykk og trekk ned plateføreren (1). Trekk plateføreren mot deg for å åpne den (2).

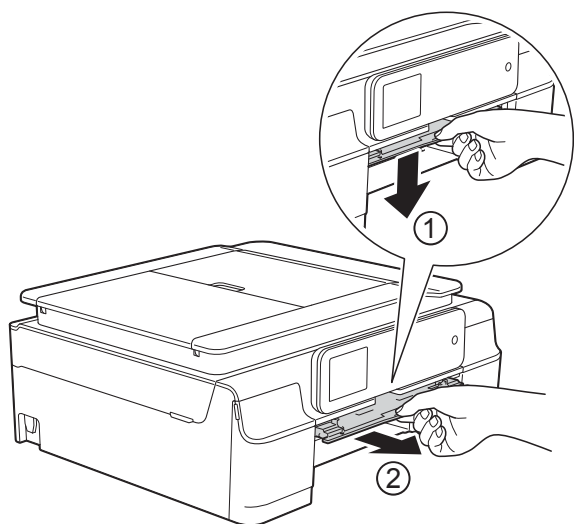

- 4 Trekk ut det fastkjørte papiret (1).

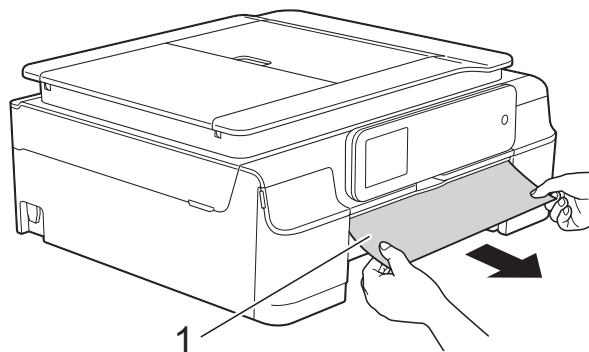

- 5 Løft papirstoppklaffen, og fjern det fastkjørte papiret.

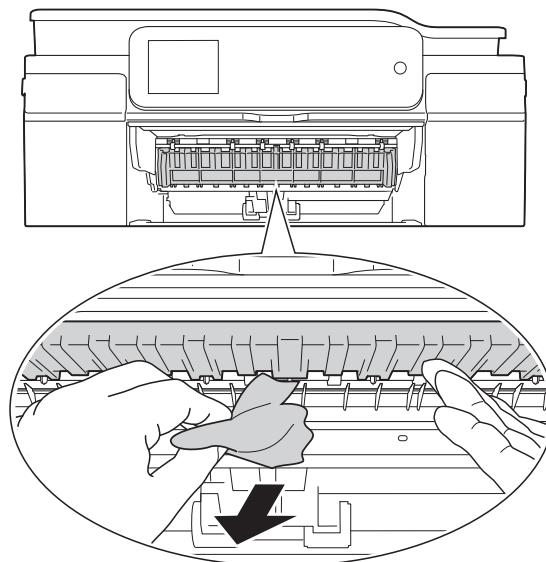

- Hvis pekeskjermen viser Fastkj. papir [Bak], skal du gå til trinn 7.

- 6 Husk å se nøye etter inne i maskinen over og under papirstoppklaffen for papirbiter.

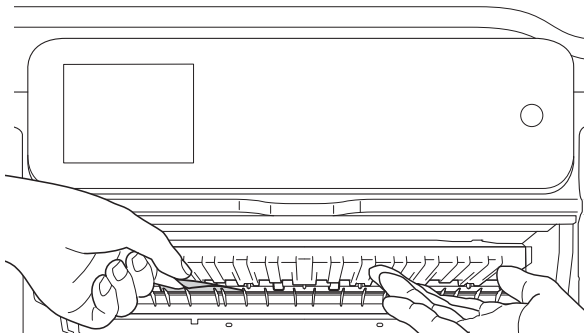

Gjør ett av følgende med skuffen fjernet:

- Hvis pekeskjermen viser Papirstopp [Front], skal du gå til trinn 10.
- Hvis pekeskjermen viser Papirstopp [Front, bak], skal du gå til trinn 7.

- 7 Åpne papirstoppdekselet (1) på baksiden av maskinen.

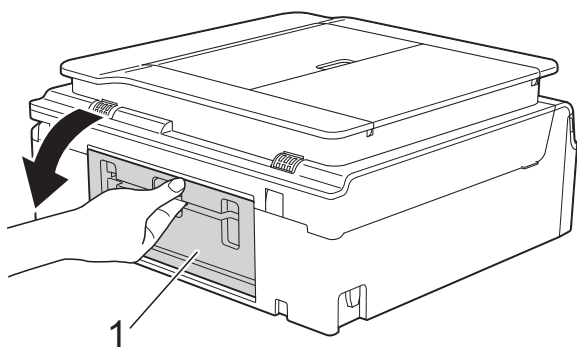

- 8 Trekk det fastkjørte papiret ut av maskinen.

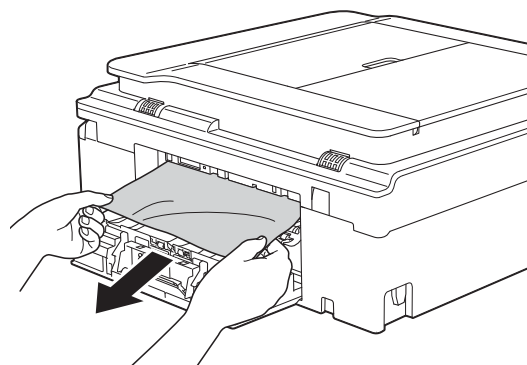

- 9 Lukk papirstoppdekselet. Forsikre deg om at dekselet er lukket ordentlig.

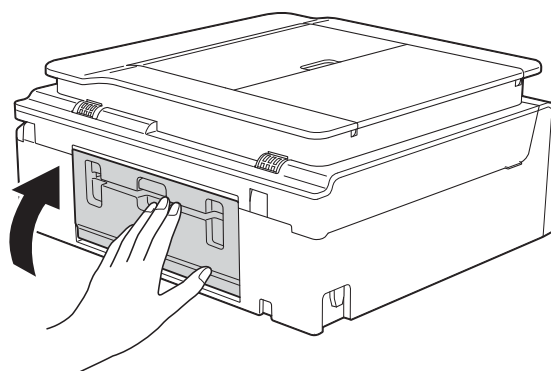

- 10 Plasser begge hender under plastklaffene på hver side av maskinen for å løfte opp skannerdekselet (1) til åpen stilling. Flytt på skriverhodet (om nødvendig) for å ta ut papiret. Kontroller at hjørnene på det fastkjørte papiret ikke sitter igjen i maskinen (2) og (3).

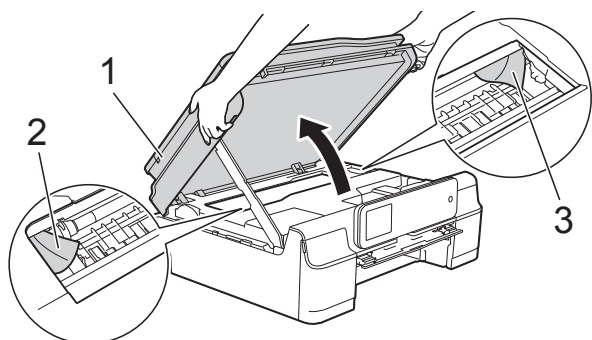

- Hvis skriverhodet står ved høyre hjørne som vist, kan du ikke flytte det. Sett inn strømledningen igjen. Hold  nede til skriverhodet flytter seg til midten. Trekk deretter ut strømledningen fra strømkilden, og ta ut papiret.

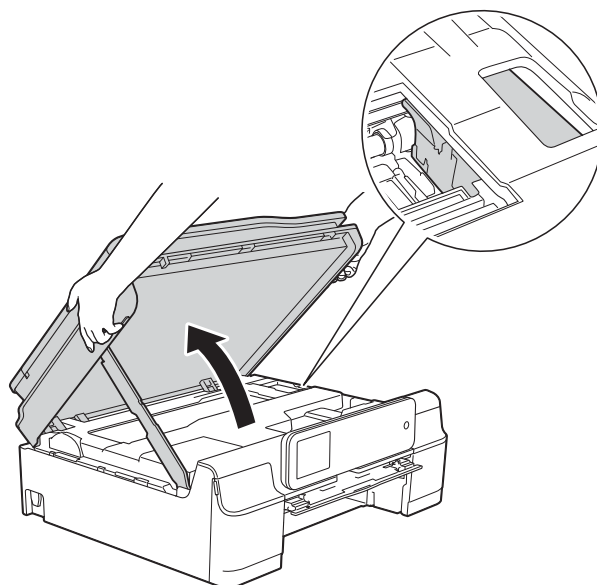

VIKTIG

- IKKE rør kodesstripen (1). Dette kan forårsake skade på maskinen.

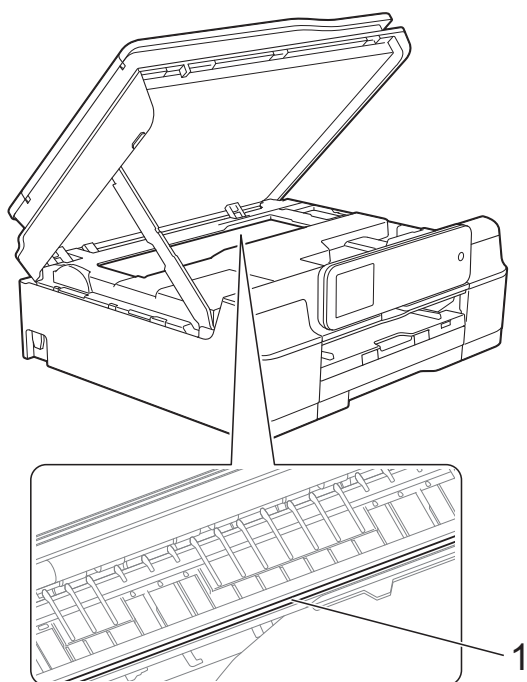

- Hvis papiret sitter fast under skriverhodet, må du trekke ut maskinens støpsel og deretter flytte skriverhodet for å ta ut papiret.

- Hvis du får blekk på huden, må du umiddelbart vaske deg med såpe og rikelig med vann.

- 11 Sørg for at du ser nøye etter inne i plateføreren for eventuelle papirbiter.

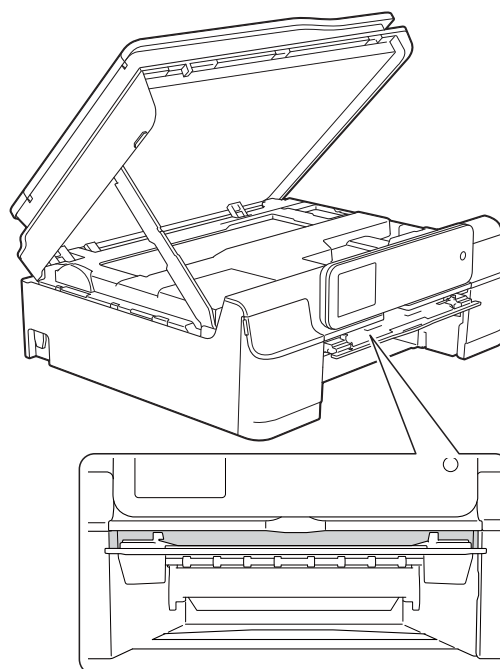

- 12 Lukk plateføreren.

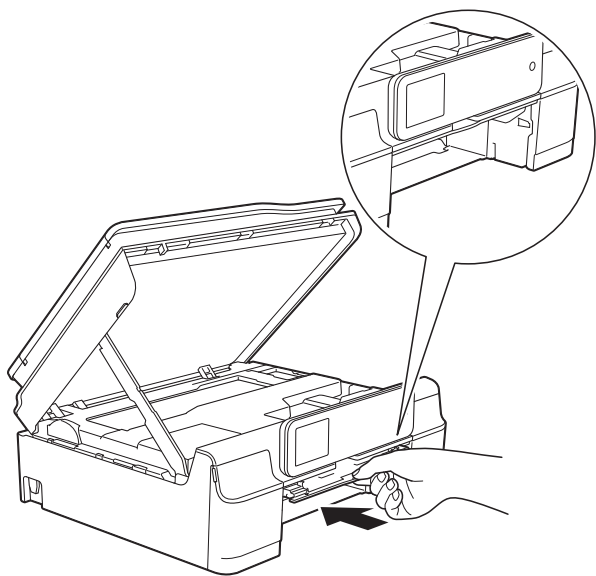

- 13 Sett papirmagasinet godt på plass i maskinen.

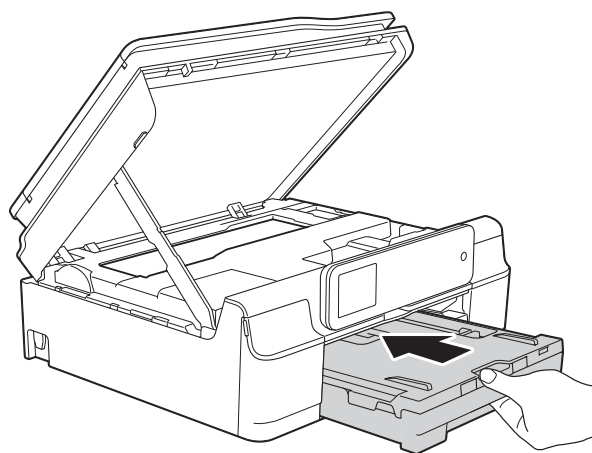

- 14 Løft opp skannerdekselet (1) for å frigjøre låsen. Skyv skannerdekselstøtten forsiktig ned (2), og bruk begge hender når du lukker skannerdekselet (3).

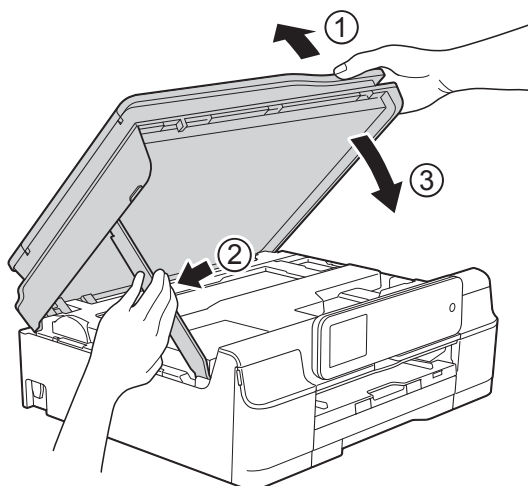

⚠ FORSIKTIG

Vær forsiktig slik at fingrene ikke kommer i klem når skannerdekselet lukkes.

- 15 Mens du holder papirmagasinet på plass, trekker du ut papirstøtten inntil den låses i åpen stilling, og bretter deretter ut papirstøtteklaffen. Forsikre deg om at du har trukket ut papirstøtten til den klikker på plass.

- 16 Koble til strømledningen igjen.

MERK

Ved gjentatt papirstopp, kan det hende at en liten papirbit sitter fast i maskinen. (Se *Flere metoder for fjerning av fastkjørt papir* ►► side 116.)

Flere metoder for fjerning av fastkjørt papir

- 1 Trekk ut maskinens støpsel fra stikkontakten.
- 2 Åpne dokumentdekselet og fjern plateskuffen.

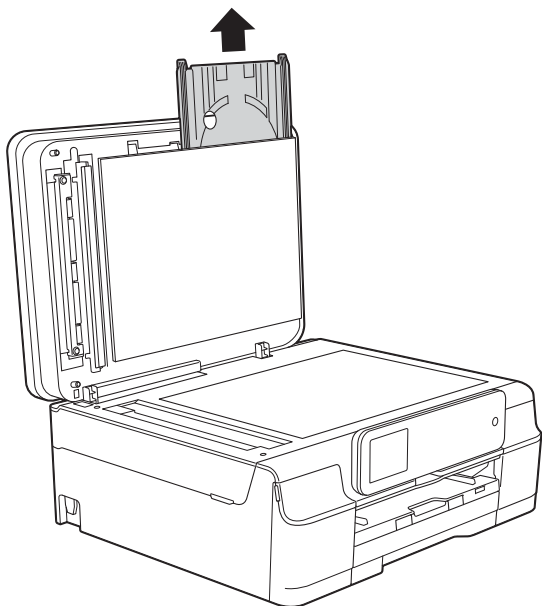

- 3 Lukk dokumentdekselet.
- 4 Trekk papirmagasin (1) helt ut av maskinen.

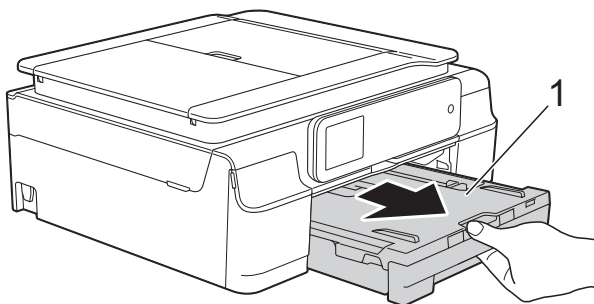

- 5 Trykk og trekk ned plateføreren (1). Trekk plateføreren mot deg for å åpne den (2).

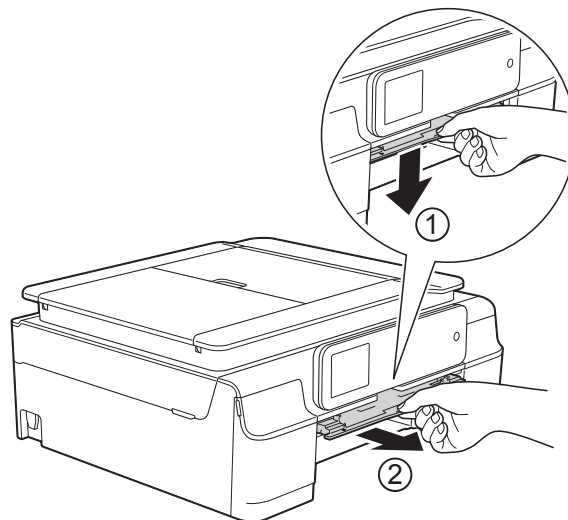

- 6 Plasser begge hender under plastklaffene på hver side av maskinen for å løfte opp skannerdekselet til åpen stilling.

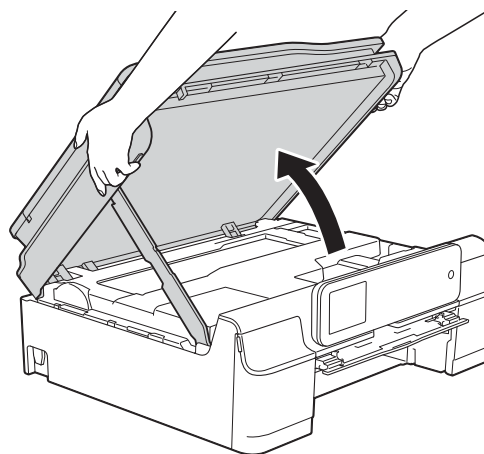

- 7** Sett platemagasinet inn i plateførerens forbi trekantmerket, som vist i illustrasjonen.

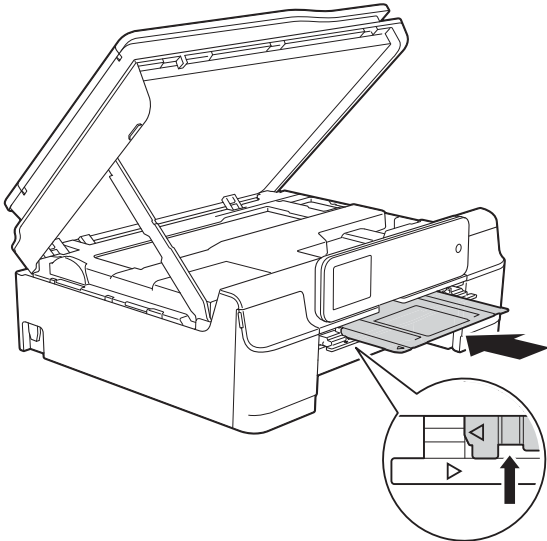

- 8** Hvis plateskuffen skyver ut fastkjørt papir, kan du fjerne papiret.

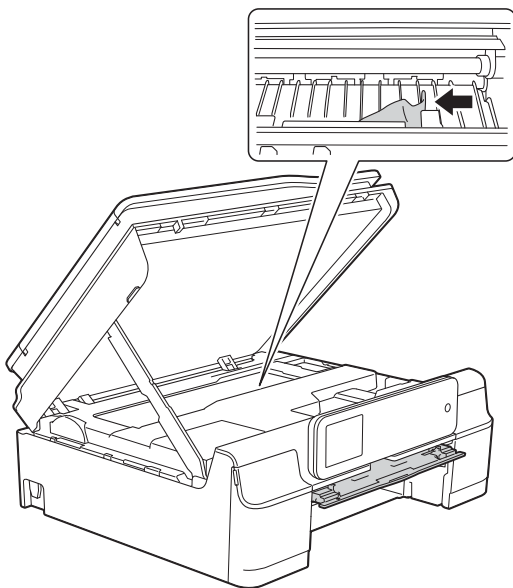

VIKTIG

IKKE rør kodestrippen (1). Dette kan forårsake skade på maskinen.

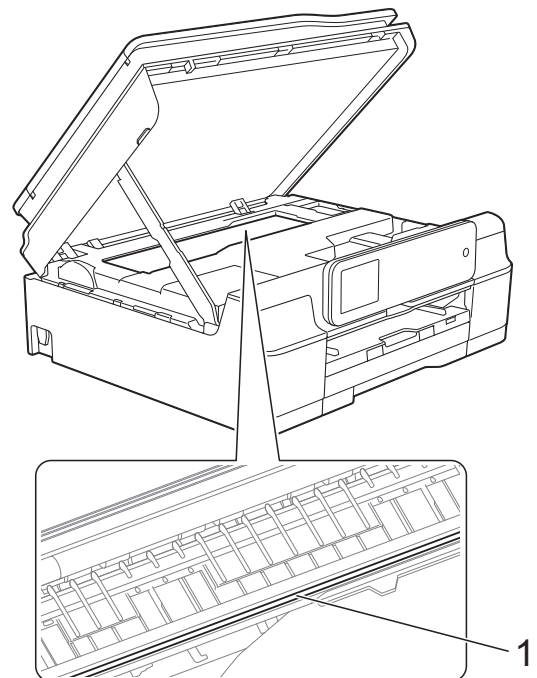

- 9** Skyv plateskuffen forover fra innsiden av maskinen som vist i illustrasjonen, og ta ut plateskuffen.

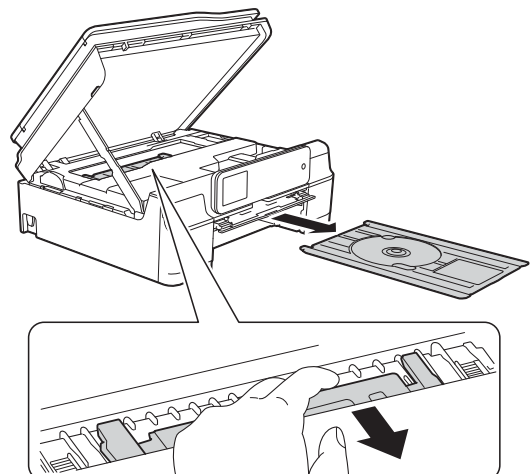

- 10 Løft opp skannerdekselet (1) for å frigjøre låsen. Skyv skannerdekselstøtten forsiktig ned (2), og bruk begge hender når du lukker skannerdekselet (3).

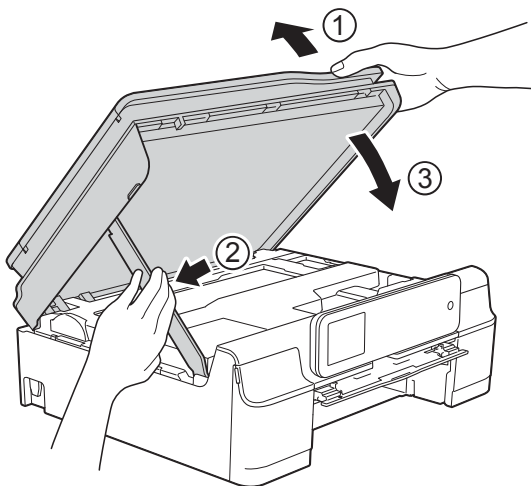

⚠ FORSIKTIG

Vær forsiktig slik at fingrene ikke kommer i klem når skannerdekselet lukkes.

- 11 Lukk plateføreren.

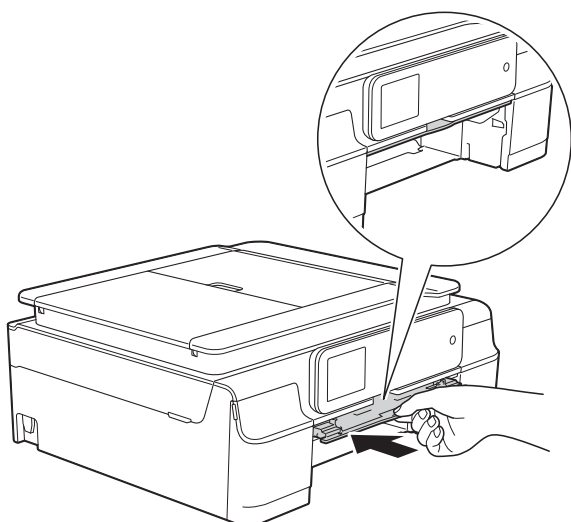

- 12 Sett papirmagasinet godt på plass i maskinen.

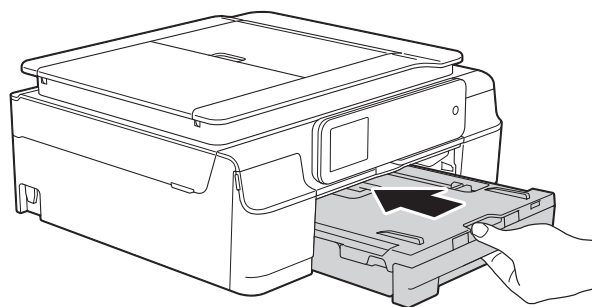

- 13 Åpne dokumentdekselet og legg plateskuffen inn i det.

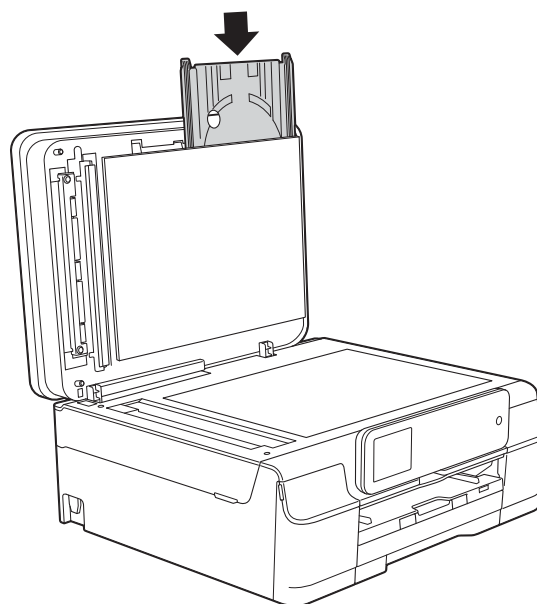

- 14 Lukk dokumentdekselet.

- 15 Sett inn strømledningen igjen.

Skivestopp (MFC-J870DW)

Ta ut plateskuffen avhengig av hvor i maskinen skiven har kjørt seg fast.

Plateskuffen sitter fast foran i maskinen

Hvis pekeskjermen viser Platestopp [Foran], følg disse trinnene:

- 1 Trekk ut maskinens støpsel fra stikkontakten.
- 2 Fjern plateskuffen fra plateføreren.

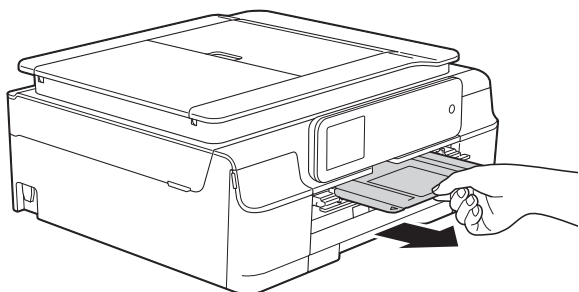

- 3 Lukk plateføreren.

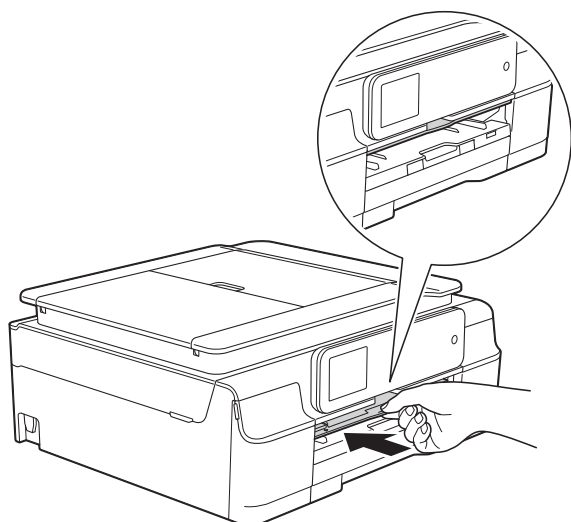

- 4 Sett inn strømledningen igjen.

Plateskuffen sitter fast bak i maskinen

Hvis pekeskjermen viser Platestopp [Bak], følg disse trinnene:

- 1 Trekk ut maskinens støpsel fra stikkontakten.
- 2 Sørg for at det er nok plass bak maskinen til å fjerne plateskuffen.

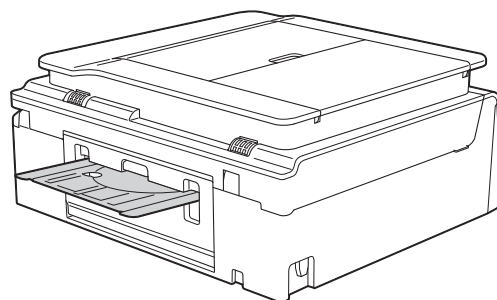

- 3 Plasser begge hender under plastklaffene på hver side av maskinen og løft opp skannerdekselet til åpen stilling.

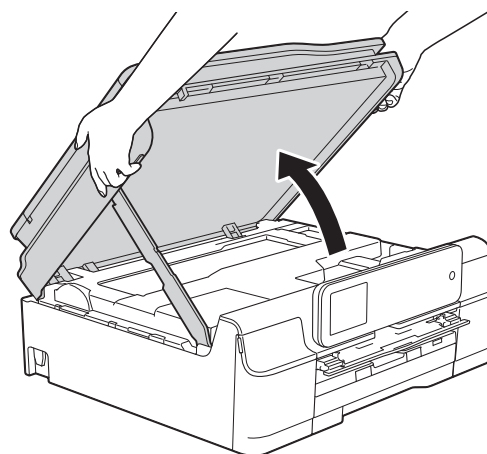

- 4 Skyv plateskuffen forsiktig mot baksiden av maskinen.

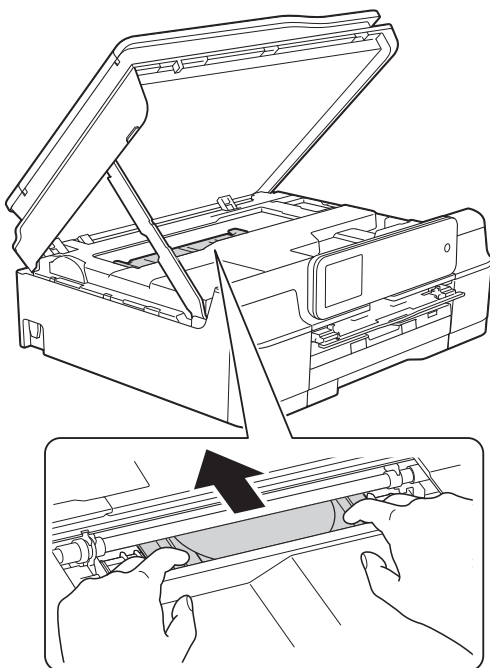

- 5 Fjern plateskuffen fra baksiden av maskinen.

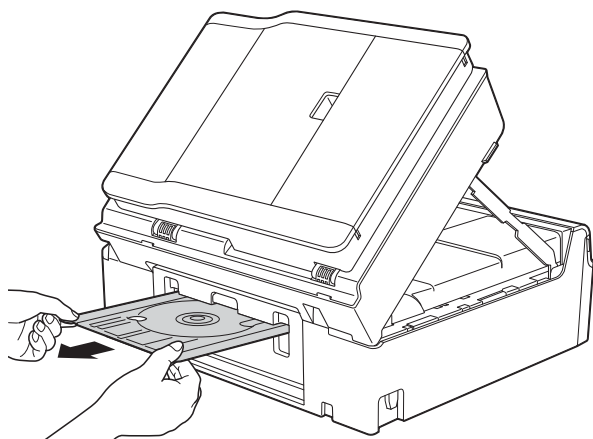

- 6 Løft opp skannerdekselet (1) for å frigjøre låsen. Skyv skannerdekselstøtten forsiktig ned (2), og bruk begge hender når du lukker skannerdekselet (3).

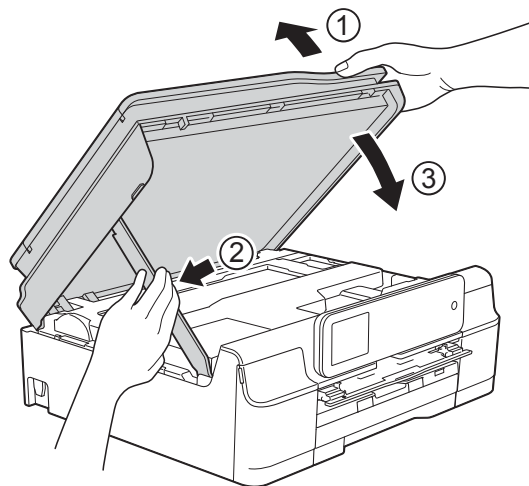

⚠ FORSIKTIG

Vær forsiktig slik at fingrene ikke kommer i klem når skannerdekselet lukkes.

- 7 Lukk plateførerens.

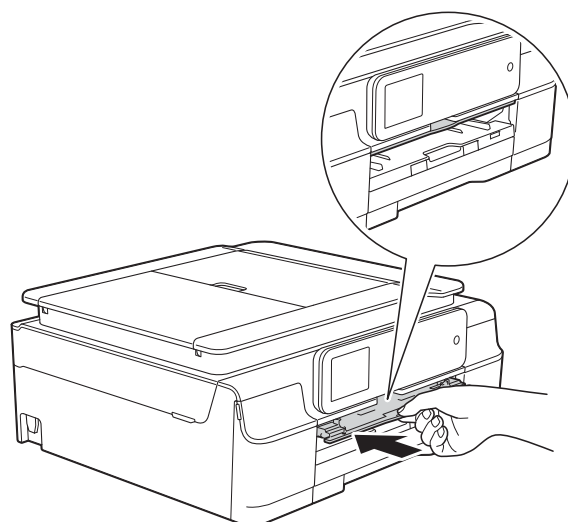

- 8 Sett inn strømledningen igjen.



Hvis du har problemer med maskinen

MERK



- For teknisk støtte må du kontakte Brothers kundestøtte.
- Hvis du tror det er feil på maskinen, sjekk i følgende diagram og følg feilsøkingstipsene. Du kan korrigere de fleste problemene selv.
- Hvis du trenger mer hjelp, inneholder Brother Solutions Center de siste spørsmål og svar, samt tips om feilsøking.

Besøk oss på <http://solutions.brother.com/>.





Utskriftsproblemer

Problem	Forslag
Ingen utskrift.	Kontroller at riktig skriverdriver er blitt installert og valgt.
	Sjekk om det vises en feilmelding på pekeskjermen. (Se <i>Feil- og vedlikeholdsmeldinger</i> >> side 91.)
	Kontroller at maskinen er tilkoblet nettet. (Windows® XP og Windows Server® 2003) Klikk på Start/Skrivere og telefakser . Høyreklikk Brother MFC-XXXX Printer (der XXXX er navnet til din modell). Hvis skriveren er frakoblet, viser den Bruk skriveren når tilkoblet . Velg dette alternativet for å aktivere skriveren.
	(Windows Vista® og Windows Server® 2008) Klikk på  Kontrollpanel/Maskinvare og lyd/Skrivere . Høyreklikk Brother MFC-XXXX Printer (der XXXX er navnet til din modell). Hvis skriveren er frakoblet, viser den Bruk skriveren når tilkoblet . Velg dette alternativet for å aktivere skriveren.
	(Windows® 7 og Windows Server® 2008 R2) Klikk på  Enheter og skrivere . Høyreklikk Brother MFC-XXXX Printer (der XXXX er navnet til din modell) og velg Se hva som skrives ut . Klikk på Skriver , og påse at Bruk skriver frakoblet ikke er avmerket.
(Windows® 8 og Windows Server® 2012) Flytt musemarkøren til nedre høyre hjørne av skrivebordet. Når menylinjen vises, klikk på Innstillinger og deretter på Kontrollpanel . I gruppen Maskinvare og lyd (Maskinvare) klikker du på Vis enheter og skrivere . Høyreklikk Brother MFC-XXXX Printer (der XXXX er navnet til din modell) og velg Se hva som skrives ut . Hvis skriverdriveralternativene vises, skal du velge skriverdriveren. Klikk på Skriver i menylinjen og sørg for at Bruk skriver frakoblet ikke er valgt.	
Én eller flere av blekkassetene er oppbrukt. (Se <i>Skifte blekkassetter</i> >> side 82.)	

Utskriftsproblemer (fortsettelse)

Problem	Forslag
Ingen utskrift. (fortsettelse)	<p>Dokumentet skrives ikke ut hvis gamle data som ikke er skrevet ut, forblir i skriverdriverens utskriftskø. Åpne skriverikonet, og slett deretter alle dataene. Skriverikonet kan du finne på følgende måte:</p> <p>(Windows® XP og Windows Server® 2003) Klikk på Start/Skrivere og telefakser.</p> <p>(Windows Vista® og Windows Server® 2008) Klikk på  /Kontrollpanel/Maskinvare og lyd/Skrivere.</p> <p>(Windows® 7 og Windows Server® 2008 R2) Klikk på  /Enheter og skrivere/Skrivere og telefakser.</p> <p>(Windows® 8 og Windows Server® 2012) Flytt musemarkøren til nedre høyre hjørne av skrivebordet. Når menylinjen vises klikker du på Innstillinger/Kontrollpanel/Maskinvare og lyd (Maskinvare)-gruppe/Vis enheter og skrivere/Skrivere.</p> <p>(Mac OS X v10.6.8) Klikk Systemvalg/Utskrift og faks.</p> <p>(OS X v10.7.x, 10.8.x) Klikk på Systemvalg/Utskrift og skanning.</p>
Topptekstene eller bunntekstene vises når dokumentet vises på skjermen, men de vises ikke på utskriften.	<p>Det er et område som ikke er skrivbart på toppen og bunnen av siden. Juster topp- og bunnmargene på dokumentet for å tillate dette.</p> <p>(Se <i>Ikke skrivbart område</i> ►► side 26.)</p>
Kan ikke utføre "sideoppsett"-utskrift.	<p>Kontroller at innstillingen for papirformat er den samme både i brukerprogrammet og i skriverdriveren.</p>
Utskriftshastigheten er for lav.	<p>Prøv å endre innstillingene for skriverdriveren. Høyeste oppløsning trenger lengre tid til databehandling, sending og utskrift. Prøv de andre kvalitetsinnstillingene i skriverdriveren som følger:</p> <p>(Windows®) Klikk på Fargeinnstillinger på kategorien Avansert og sørg for at hakemerket ved Fargeforsterkning er fjernet.</p> <p>(Macintosh) Velg Fargeinnstillinger, klikk på Avanserte fargeinnstillinger og fjern hakemerket fra Fargeforsterkning.</p> <p>Deaktiver funksjonen Uten kanter. Utskrift uten kanter er tregere enn normal utskrift. (►► Programvare og Nettverks Brukerhåndbok.)</p>
Fargeforsterkning fungerer ikke riktig.	<p>Hvis bildedataene ikke er satt til full farge i brukerprogrammet (for eksempel 256 farger), vil ikke Fargeforsterkning fungere. Bruk minimum 24-bit fargedata sammen med funksjonen Fargeforsterkning.</p>
Maskinen skriver ikke ut fra Adobe® Illustrator®.	<p>Prøv å redusere utskriftsoppløsningen. (►► Programvare og Nettverks Brukerhåndbok.)</p>

Utskriftskvalitetsproblemer

Problem	Forslag
Dårlig utskriftskvalitet.	Kontroller utskriftskvaliteten. (Se <i>Kontrollere utskriftskvaliteten</i> >> side 86.)
	Kontroller at innstillingen for Medietype i utskriftsdriveren eller Papirtype -innstillingen i maskinens meny stemmer overens med papirtypen du bruker. (Se <i>Papirtype</i> >> side 27.) (>> Programvare og Nettverks Brukerhåndbok.)
	Kontroller at blekkassetene er nye. Følgende kan føre til at blekket klumper seg: <ul style="list-style-type: none"> ■ Datoen som er skrevet på kassettesken er utløpt. (Originale Brother-kassetter er holdbare i opptil to år hvis de oppbevares i originalemballasjen.) ■ Blekkassetten har stått i maskinen i over seks måneder. ■ Det kan hende at blekkassetten ikke har vært lagret på riktig måte før bruk.
	Kontroller at du bruker originalt Brother Innobella™-blekk. Brother fraråder bruk av andre blekkassetter enn originale Brother-blekkassetter, eller påfylling av brukte kassetter med blekk fra andre leverandører.
	Kontroller at du bruker en av de anbefalte papirtypene. (Se <i>Papir og utskriftsmedier som kan brukes</i> >> side 28.)
	Anbefalt miljøtemperatur for maskinen er på mellom 20 °C og 33 °C.
Horisontale hvite streker i tekst eller grafikk. 	Rengjør skrivehodene. (Se <i>Rengjøre skrivehodet</i> >> side 86.)
	Kontroller at du bruker originalt Brother Innobella™-blekk.
	Prøv å bruke de anbefalte papirtypene. (Se <i>Papir og utskriftsmedier som kan brukes</i> >> side 28.) For å forlenge levetiden til skrivehodet, få mest mulig ut av blekkassetene og opprettholde utskriftskvaliteten anbefaler vi ikke at du ofte trekker ut maskinens strømledning og/eller lar maskinen være frakoblet i lengre perioder. Vi anbefaler at du bruker  til å slå av maskinen. Bruk av  sørger for minimal strøm til maskinen for å sikre periodisk rengjøring av skrivehodet.
Maskinen skriver ut tomme sider.	Rengjør skrivehodene. (Se <i>Rengjøre skrivehodet</i> >> side 86.)
	Kontroller at du bruker originalt Brother Innobella™-blekk.
	For å forlenge levetiden til skrivehodet, få mest mulig ut av blekkassetene og opprettholde utskriftskvaliteten anbefaler vi ikke at du ofte trekker ut maskinens strømledning og/eller lar maskinen være frakoblet i lengre perioder. Vi anbefaler at du bruker  til å slå av maskinen. Bruk av  sørger for minimal strøm til maskinen for å sikre periodisk rengjøring av skrivehodet.
Tegn og linjer er uskarpe.	Kontroller innretningen av papiret. (Se <i>Kontrollere innretningen av papiret</i> >> side 87.)
Utskrevet tekst eller bilder er skjeve.	Kontroller at papiret ligger riktig i papirmagasinet, og at papirførerne er riktig justert. (Se <i>Legge i papir og andre utskriftsmedier</i> >> side 19.)
	Kontroller at papirstoppdekselet er lukket ordentlig.
Flekk eller smuss øverst på midten av utskriftssiden.	Kontroller at papiret ikke er for tykt, og at det ikke er krøllet. (Se <i>Papir og utskriftsmedier som kan brukes</i> >> side 28.)

Utskriftskvalitetsproblemer (fortsettelse)

Problem	Forslag
Utskriften ser skitten ut, eller blekket later til å renne.	Kontroller at du bruker de anbefalte papirtypene. (Se <i>Papir og utskriftsmedier som kan brukes</i> >> side 28.) Ikke ta på papiret før blekket er tørt.
	Sørg for at utskriftssiden ligger med forsiden ned i papirmagasinet.
	Kontroller at du bruker originalt Brother Innobella™-blekk.
	Hvis du bruker fotopapir, må du passe på at du stiller inn riktig papirtype. Still inn Medietype for skriverdriveren hvis du skal skrive ut et foto fra PC.
Blekket er gnidd utover eller renner ved bruk av glanset fotopapir.	Sørg for å sjekke begge sider av papiret. Legg den glansede overflaten (utskriftsoverflaten) ned. (Se <i>Papirtype</i> >> side 27.)
	Sørg for at innstillingen for papirtype er riktig hvis du skal bruke glanset fotopapir.
Det er flekker på baksiden eller nederst på arket.	Kontroller at det ikke er blekkflekker på skriverplaten. (>> Avansert brukermanual: <i>Rengjøre maskinens skriverplate.</i>)
	Kontroller at du bruker originalt Brother Innobella™-blekk.
	Kontroller at du bruker papirstøtteklaffen. (Se <i>Legge i papir og andre utskriftsmedier</i> >> side 19.)
	Sørg for at papirmaterullene ikke er tilskitnet med blekk. (>> Avansert brukermanual: <i>Rengjøre papirmaterullene.</i>)
Maskinen skriver ut tykke linjer på siden.	(Kun Windows®) Merk av for Omvendt rekkefølge i kategorien Grunnleggende i skriverdriveren.
Utskriftene er krøllet.	(Windows®) I skriverdriverens Avansert -kategori klikker du Fargeinnstillinger og fjerner merket for Toveis utskrift .
	(Macintosh) I skriverdriveren velger du Skriv ut innstillinger, Avansert, Andre utskriftsalternativer og fjerner merket for Toveis utskrift .
	Kontroller at du bruker originalt Brother Innobella™-blekk.

Papirhåndteringsproblemer

Problemer	Forslag
Maskinen mater ikke papir.	Sørg for at papirmagasinet skyves helt inn til det klikker på plass.
	Kontroller at papirstoppdekslet bak på maskinen er lukket.
	Hvis pekeskjermen viser papirstoppmeldingen og du fremdeles har et problem, se <i>Feil- og vedlikeholdsmeldinger</i> >> side 91.
	Hvis det er tomt for papir, last en ny papirstabel inn i papirmagasinet.
	Hvis det er papir i papirmagasinet, kontroller at det ligger rett. Hvis papiret er krøllete, må du glatte det ut. Noen ganger kan det hjelpe å fjerne papiret, snu stabelen opp ned og legge den tilbake i papirmagasinet.
	Bruk færre ark i papirmagasinet og prøv på nytt.
	Rengjør valsene for papiropphenting. (>> Avansert brukermanual: <i>Rengjøre valsene for papiropphenting.</i>)
Fotopapir mates ikke på korrekt måte.	Når du skriver ut på Brother-fotopapir, skal du legge i ett ekstra ark av det samme fotopapiret i papirmagasinet. Det følger med et ekstra ark i pakken til dette formålet.

Papirhåndteringsproblemer (fortsettelse)

Problemer	Forslag
Maskinen mater flere sider samtidig.	Gjør følgende: (Se <i>Legge i papir og andre utskriftsmedier</i> >> side 19.) <ul style="list-style-type: none"> ■ Kontroller at papiret er lagt riktig i papirmagasinet. ■ Fjern alt papiret fra papirmagasinet og luft papirstabelen godt før du legger den tilbake i magasinet. ■ Ikke dytt papiret for langt inn.
	Kontroller at papirstoppdekselet er lukket ordentlig. <ul style="list-style-type: none"> ■ (MFC-J650DW) <i>Skriverstopp eller papirstopp (MFC-J650DW)</i> >> side 106 ■ (MFC-J870DW) <i>Skriverstopp eller papirstopp (MFC-J870DW)</i> >> side 112
	Påse at bunnplaten i papirmagasinet ikke er skitten. (>> Avansert brukermanual: <i>Rengjøre valsene for papiropphenting.</i>)
Papirstopp.	Se <i>Skriverstopp eller papirstopp (MFC-J650DW)</i> >> side 106 eller <i>Skriverstopp eller papirstopp (MFC-J870DW)</i> >> side 112. Kontroller at papirførerne er tilpasset papirformatet.
Papirstopp oppstår på nytt.	Ved gjentatt papirstopp, kan det hende at en liten papirbit sitter fast i maskinen. Sørg for at papiret ikke lenger sitter fast i maskinen ved å følge trinnene i hvert avsnitt nedenfor: <ul style="list-style-type: none"> ■ (MFC-J650DW) <i>Flere metoder for fjerning av fastkjørt papir</i> >> side 109 ■ (MFC-J870DW) <i>Flere metoder for fjerning av fastkjørt papir</i> >> side 116
Papiret kjører seg fast når du bruker tosidig kopi eller tosidig utskrift.	Bruk en av innstillingene for å hindre papirstopp, <i>Tosidig 1</i> eller <i>Tosidig 2</i> . For kopiering (>> Avansert brukermanual: <i>2-sidig kopiering.</i>) For utskrift (>> Programvare og Nettverks Brukerhåndbok.)
	Hvis papirstopper ofte oppstår under tosidig kopiering eller tosidig utskrift, kan papirmaterullene ha blekkflekker. Rengjør papirmaterullene. (>> Avansert brukermanual: <i>Rengjøre papirmaterullene.</i>)

Utskrift av mottatte fakser

Problem	Forslag
<ul style="list-style-type: none"> ■ Fortettet skrift ■ Horisontale streker ■ Topp og bunn på setninger blir kuttet av ■ Manglende linjer 	<p>Dette er vanligvis forårsaket av en dårlig telefonkobling. Skriv ut en kopi. Hvis kopien ser bra ut, har du trolig hatt en dårlig tilkobling med statiske forstyrrelser eller interferens på telefonlinjen. Be avsenderen om å sende faksen på nytt.</p>
Vertikale svarte streker ved mottak.	Avsenderens skanner kan være skitten. Be avsenderen skrive ut en kopi for å se om problemet ligger i avsendermaskinen. Prøv å motta fra en annen faksmaskin.
Venstre- og høyremarger kuttes av, eller en enkeltside skrives ut på to sider.	<p>Hvis de mottatte faksene er delt opp og skrives ut på to sider, eller hvis du får en ekstra tom side, kan det hende at papirformatinnstillingen ikke er korrekt for papiret du bruker.</p> <p>(Se <i>Papirformat</i> >> side 27.)</p> <p>Aktiver autoreduksjon. (>> Avansert brukermanual: <i>Skrive ut en forminket innkommende faks.</i>)</p>
Mottatte fargefakser skrives kun ut i svart-hvitt.	Skift fargeblekkassetter som er oppbrukt, og be den andre personen om å sende fargefaksen på nytt. (Se <i>Skifte blekkassetter</i> >> side 82.)

Telefonlinje eller koblinger

Problem	Forslag
Kan ikke slå telefonnumre. (Ingen summetone)	<p>Kontroller telefonkontaktkoblingene.</p> <p>Hvis du ikke får summetone, koble til en telefon du vet fungerer og telefonledning i stikkontakten. Løft så opp røret til den eksterne telefonen og kontroller at det er en summetone. Hvis det fremdeles ikke er noen summetone, må du be telefonselskapet kontrollere linjen og/eller uttaket.</p>
Maskinen besvarer ikke anrop.	<p>Kontroller at maskinen er i korrekt mottaksmodus for oppsettet. (Se <i>Velge mottaksmodus</i> >> side 39.) Kontroller om du får summetonen. Ring eventuelt opp maskinen for å høre om den svarer. Hvis den fremdeles ikke svarer, kontrollerer du tilkoblingen til telefonledningen. Hvis du ikke får noen ringetone når du ringer opp maskinen, må du be telefonselskapet om å kontrollere linjen.</p>

Faksmottak

Problem	Forslag
Kan ikke motta faks.	<p>Kontroller alle telefonkontaktkoblingene. Kontroller at telefonledningen er koblet til veggkontakten til telefonen og LINE-kontakt inni maskinen. Hvis du abonnerer på DSL- eller VoIP-tjenester, må du kontakte tjenesteleverandøren angående tilkoblingsinstrukser. For å senke modemhastigheten, må du slå av ECM-enheten (feilkorrigeringsmodus), se <i>Støy på telefonlinjen / VoIP</i> >> side 133.</p> <p>Kontroller at maskinen er i korrekt mottaksmodus. Dette bestemmes av de eksterne enhetene og telefonabonnementstjenestene du har på same linje som Brother-maskinen. (Se <i>Velge mottaksmodus</i> >> side 39.)</p> <p>Hvis du har en dedikert fakslinje og ønsker at Brother-maskinen automatisk skal svare på alle innkommende fakser, må du velge <i>Kun fax</i>-modus.</p> <p>Hvis Brother-maskinen deler linje med en ekstern telefonsvarer, må du velge <i>Ext. Tel/Svarer</i>-modus. I <i>Ext. Tel/Svarer</i>-modus vil Brother-maskinen automatisk motta innkommende fakser og taleanrop vil kunne legge igjen en beskjed på telefonsvareren.</p> <p>Hvis Brother-maskinen deler linje med andre telefoner og du ønsker at den automatisk skal svare på alle innkommende fakser, må du velge <i>Fax/Tel</i>-modus. I <i>Fax/Tel</i>-modus vil Brother-maskinen automatisk motta fakser og produsere en rask dobbeltringetone for å varsle deg om å besvare taleanrop.</p> <p>Hvis du ikke ønsker at Brother-maskinen automatisk skal svare på innkommende fakser, må du velge <i>Manuelt</i>-modus. I <i>Manuelt</i>-modus må du svare på alle innkommende anrop og aktivere maskinen til å motta fakser.</p> <p>En annen enhet eller tjeneste på stedet kan besvare anropet før Brother-maskinen svarer. For å teste dette, kan du senke ringeforsinkelsesinnstillingen:</p> <ul style="list-style-type: none"> ■ Hvis mottaksmodus er satt på <i>Kun fax</i> eller <i>Fax/Tel</i>, kan du redusere ringeforsinkelsen til ett ring. (Se <i>Ringeforsinkelse</i> >> side 42.) ■ Hvis mottaksmodus står på <i>Ext. Tel/Svarer</i>, kan du redusere antall ring som er programmert i telefonsvareren til to. ■ Hvis mottaksmodus står på <i>Manuelt</i>, kan du IKKE justere ringeforsinkelsesinnstillingen. <p>Få noen til å sende deg en testfaks:</p> <ul style="list-style-type: none"> ■ Hvis mottaket av den er vellykket, fungerer maskinen som den skal. Husk å tilbakestille ringeforsinkelsen eller telefonsvareren til den opprinnelige innstillingen. Hvis mottaksproblemene dukker opp igjen etter tilbakestilling av ringeforsinkelsen, så besvarer en person, enhet eller abonnementstjeneste faksanropet før maskinen har en sjanse til å svare. ■ Hvis du ikke var i stand til å motta faksen, så kan en annen enhet eller abonnementstjeneste forstyrre faksmottaket, eller det kan være et problem med fakslinjen.

Faksmottak (fortsettelse)

Problem	Forslag
Kan ikke motta faks. (fortsettelse)	Hvis du bruker en telefonsvarer (Ext.Tel/Svarer-modus) på samme linje som Brother-maskinen, må du sørge for at telefonsvareren er korrekt satt opp. (Se <i>Koble til en ekstern telefonsvarer (TAD)</i> >> side 50.)
	<ol style="list-style-type: none"> 1 Koble til den eksterne telefonsvareren som vist i illustrasjonen på side 50. 2 Still inn telefonsvareren til å svare etter ett eller to ring. 3 Spill inn den utgående meldingen på telefonsvareren. <ul style="list-style-type: none"> ■ Meldingen bør starte med fem sekunders stillhet. ■ Ikke snakk i mer enn 20 sekunder. ■ Avslutt den utgående meldingen med fjernaktiveringskoden for personer som sender manuelle fakser. For eksempel: "Etter pipetonen, legg igjen en melding eller trykk på * 5 1 og Start for å sende en faks." 4 Still inn telefonsvareren til å besvare anrop. 5 Sett Brother-maskinens mottaksmodus på Ext.Tel/Svarer. (Se <i>Velge mottaksmodus</i> >> side 39.)
	Sørg for at Brother-maskinens faksregistreringsfunksjon er slått på. Faksregistrering er en funksjon som gjør at du kan motta en faks selv om du har besvart anropet på en ekstern telefon eller biapparat. (Se <i>Faksdeteksjon</i> >> side 43.)
	Hvis du ofte får overføringsfeil med mulig støy på telefonlinjen, kan du prøve å endre menyinnstillingen for kompatibilitet til Grunnleggende (VoIP). (Se <i>Støy på telefonlinjen / VoIP</i> >> side 133.)
	Hvis du kobler maskinen til hussentral eller ISDN, stiller du menyinnstillingen for Telefonlinjetype til din telefonlinjetype. (Se <i>Stille inn telefonlinjetype</i> >> side 48.)

Sende fakser

Problem	Forslag
Kan ikke sende faks.	Kontroller alle telefonkontaktkoblingene. Kontroller at telefonledningen er koblet til veggkontakten til telefonen og LINE-kontakt inni maskinen.
	Skriv ut sendingsverifiseringsrapporten, og kontroller om det er noen feil. (>> Avansert brukermanual: <i>Rapporter</i> .)
	Be mottakeren sjekke om mottakermaskinen har papir.
Dårlig kvalitet på fakssending.	Prøv å endre oppløsningen til Fin eller S.Fin. Skriv ut en kopi for å kontrollere maskinens skannerfunksjon. Hvis kopikvaliteten er dårlig, rengjør skanneren. (Se <i>Rengjøre skannerglassplaten</i> >> side 85.)

Sende fakser (fortsettelse)

Problem	Forslag
Sendingsverifiseringsrapporten oppgir "RES.:FEIL".	<p>Det er sannsynligvis midlertidig støy eller statiske forstyrrelser på linjen. Prøv å sende fakser på nytt. Hvis du sender en PC FAX-melding og får "RES.:FEIL" på sendingsverifiseringsrapporten, kan det være at maskinen ikke har mer minnekapasitet. For å få ekstra minne, kan du slå av Minnemottak (»» Avansert brukermanual: <i>Slå av minnemottaksfunksjoner</i>), skrive ut faksmeldinger fra maskinens minne (»» Avansert brukermanual: <i>Skrive ut faks fra minnet.</i>) eller avbryte en forsinket faks- eller pollingjobb. (Se <i>Avbryte en faks som er i gang</i> »» side 37.) (»» Avansert brukermanual: <i>Kontrollere og avbryte jobber i kø.</i>) Hvis problemet fortsetter, be telefonselskapet om å kontrollere telefonlinjen.</p> <p>Hvis du ofte får overføringsfeil med mulig støy på telefonlinjen, kan du prøve å endre menyinnstillingen for kompatibilitet til Grunnleggende (VoIP). (Se <i>Støy på telefonlinjen / VoIP</i> »» side 133.)</p> <p>Hvis du kobler maskinen til PBX eller ISDN, stiller du menyinnstillingen for Telefonlinjetype til din telefonlinjetype. (Se <i>Stille inn telefonlinjetype</i> »» side 48.)</p>
Vertikale, svarte streker ved sending.	Svarte, vertikale linjer på fakser du sender, forårsakes vanligvis av skitt eller korrekturlakk på glasslisten. Rengjør glasslisten. (Se <i>Rengjøre skannerglassplaten</i> »» side 85.)

Håndtere innkommende anrop

Problem	Forslag
Maskinen "hører" en stemme som en CNG-tone.	Hvis Faksregistrering er satt på På er maskinen mer følsom for lyder. Maskinen kan feiltolke enkelte stemmer eller musikk på linjen som et faksanrop, og svare med faksmottakstoner. Deaktiver maskinen ved å trykke på  . Prøv å unngå problemet ved å sette Faksregistrering på Av. (Se <i>Faksdeteksjon</i> »» side 43.)
Sende et faksanrop til maskinen.	Hvis du svarer på et biapparat eller en ekstern telefon, angi din aktiveringskode for fjertilgang (fabrikkinnstillingen er * 5 1). Hvis du svarer på en ekstern telefon, trykker du på Faksstart og deretter på Motta for å motta fakser. Legg på røret når maskinen svarer.
Tilpassede funksjoner på en enkeltlinje.	<p>Hvis du har Samtale venter, Samtale venter/Anroper-ID, Anroper-ID, Talepost, en telefonsvarer, et alarmsystem eller en annen spesialfunksjon på den samme telefonlinjen som maskinen er tilkoblet, kan dette skape problemer ved sending eller mottak av fakser.</p> <p>For eksempel: Hvis du abonnerer på Samtale venter eller en annen tilpasset tjeneste og signalet kommer på linjen mens maskinen sender eller mottar en faks, kan signalet midlertidig avbryte faksene. Brothers ECM-funksjon (feilkorreksjonsmodus) vil normalt bidra til å overvinne dette problemet. Dette forholdet er knyttet til telefonsystemene og er et vanlig problem for alt utstyr som sender og mottar informasjon på enkeltlinje der båndbredden deles med spesialtjenester. Dersom virksomheten er avhengig av en mest mulig pålitelig og avbruddssikker fakstelefontjeneste, anbefaler vi at du oppretter en separat telefonlinje uten spesialtjenester.</p>

Kopieringsproblemer

Problem	Forslag
Vertikale, svarte linjer eller streker vises på kopier.	Svarte, vertikale streker på kopiene forårsakes vanligvis av skitt eller korrekturlakk på glasslisten. Rengjør glasslisten, skannerglassplaten, hvit stang og hvit plast over dem. (Se <i>Rengjøre skannerglassplaten</i> >> side 85.)
Dårlige kopieringsresultater ved bruk av den automatiske dokumentmateren (ADF).	Forsøk å bruke skannerglassplaten. (Se <i>Bruke skannerglassplaten</i> >> side 32.)
Tilpass side fungerer ikke på korrekt måte.	Kontroller at kildedokumentet ikke ligger skjevt. Plasser dokumentet på nytt og prøv igjen.

Skanneproblemer

Problem	Forslag
TWAIN- eller WIA-feil oppstår når du begynner å skanne. (Windows®)	Kontroller at Brother TWAIN- eller WIA-driver er valgt som primærkilde i skanneprogrammet. For Nuance™ PaperPort™ 12SE, for eksempel, må du klikke på Skanningsinnstillinger og Velg for å velge Brother TWAIN/WIA-driveren.
TWAIN- eller ICA-feil oppstår når du begynner å skanne. (Macintosh)	Kontroller at Brother TWAIN-driveren er valgt som primærkilde. I PageManager klikker du på File (Fil), Select Source (Velg kilde) og velger Brother TWAIN-driveren. Du kan også skanne dokumenter med ICA-skannerdriveren. (>> Programvare og Nettverks Brukerhåndbok.)
OCR fungerer ikke.	Prøv å øke skanneroppløsningen. (Macintosh) Presto! PageManager må lastes ned og installeres før bruk. For mer informasjon, se <i>Tilgang til Brother kundestøtte (Macintosh)</i> >> side 5.
Dårlige skannerresultater ved bruk av den automatiske dokumentmateren (ADF). ■ Det oppstår vertikale svarte linjer i skannede data.	Rengjør den hvite stangen i ADF-en og glasstripen under den. (Se <i>Rengjøre skannerglassplaten</i> >> side 85.) Forsøk å bruke skannerglassplaten. (Se <i>Bruke skannerglassplaten</i> >> side 32.)

PhotoCapture Center™ Problemer

Problem	Forslag
Ekstern disk fungerer ikke som den skal.	<ol style="list-style-type: none"> 1 Ta ut minnekortet eller USB Flash-minnet og sett det/den inn igjen. 2 Hvis du har prøvd "Løs ut" fra Windows®, må du ta ut minnekortet eller USB Flash-minnet før du fortsetter. 3 Hvis det vises en feilmelding når du prøver å løse ut minnekortet eller USB Flash-minnet, betyr det at kortet er i bruk. Vent litt og prøv på nytt. 4 Hvis ingen av forslagene ovenfor fungerer, slår du av datamaskinen og maskinen, og deretter slår du dem på igjen.
Får ikke tilgang til flyttbar disk fra datamaskinen.	Kontroller at du har satt minnekortet eller USB Flash-minnet riktig inn.
Deler av bildet mangler når det skrives ut.	Kontroller at Utskrift uten kanter og Beskjæring er deaktivert. (>> Avansert brukermanual: <i>Utskrift uten kanter og Beskjæring</i> .)

Programvareproblemer

Problem	Forslag
Kan ikke installere programvare eller skrive ut.	(Kun Windows®) Kjør programmet Reparere MFL-Pro Suite på CD-ROM-en. Dette programmet reparerer og installerer programmet på nytt.
"Enhet opptatt"	Kontroller at det ikke vises noen feilmelding i pekeskjermen.

Nettverksproblemer

Problem	Forslag
Kan ikke skrive ut via nettverket.	Kontroller at maskinen er slått på, tilkoblet og driftsklar. Skriv ut en nettverksinnstillingsrapport (►► Avansert brukermanual: <i>Rapporter.</i>) og sjekk de gjeldende nettverksinnstillingene på denne listen. (MFC-J870DW) Koble LAN-kabelen til HUB-en igjen for å kontrollere at kablingen og nettverkstilkoblingene er i orden. Om mulig, forsøk å koble maskinen til en annen port på HUB-en og med en annen kabel. Hvis tilkoblingen er i orden, viser maskinen LAN Aktiv i to sekunder. Hvis du bruker en trådløs tilkobling eller har nettverksproblemer, ►► Programvare og Nettverks Brukerhåndbok.
Funksjonen for nettverksskanning fungerer ikke.	Tredjeparters sikkerhets-/brannmurprogramvare må stilles inn til å tillate nettverksskanning. Tast inn informasjonen under for å legge til port 54925 for nettverksskanning: Navn: Tast inn en beskrivelse, for eksempel Brother NetScan. Portnummer: Tast inn 54925. Protokoll: UDP skal være valgt. Se bruksanvisningen som fulgte med tredjeparts sikkerhets-/brannmurprogramvare eller ta kontakt med programvareprodusenten. (Macintosh) Velg Annet fra rullegardinlisten Modell i hovedskjermbildet i ControlCenter2. I vinduet Enhetsvelger må du sørge for at Nettverk er valgt under Type tilkobling og deretter klikke på Bla gjennom . Velg nettverksmaskin på nytt og trykk på OK .
Nettverksfunksjonen PC-Fax-mottak fungerer ikke.	(Windows®) Tredjeparters sikkerhets-/brannmurprogramvare må stilles inn til å tillate PC-FAX mottak. Tast inn informasjonen nedenfor for å legge til port 54926 for nettverksfunksjonen PC-FAX mottak: Navn: Tast inn en beskrivelse, for eksempel Brother PC-FAX mottak. Portnummer: Tast inn 54926. Protokoll: UDP skal være valgt. Se bruksanvisningen som fulgte med tredjeparts sikkerhets-/brannmurprogramvare eller ta kontakt med programvareprodusenten.
Brother-programvaren kan ikke installeres.	(Windows®) Tillat nettverkstilgang til følgende programmer hvis sikkerhetsprogrammet viser en varselmelding under installasjon av MFL-Pro Suite. (Macintosh) Hvis du bruker brannmursfunksjonen i et antispion- eller antivirusprogram, må du slå den av midlertidig mens du installerer Brother-programvaren.

Nettverksproblemer (fortsettelse)

Problem	Forslag
Ikke mulig å koble til trådløst nettverk.	Undersøk problemet ved hjelp av WLAN-rapport. Trykk på  (Innst.), Alle innst., og trykk deretter på ▲ eller ▼ for å vise Skriv rapport. Trykk på Skriv rapport. Trykk på ▲ eller ▼ for å vise WLAN-rapport, og trykk deretter på WLAN-rapport. ➤➤ Programvare og Nettverks Brukerhåndbok.

Problemer når du skriver inn data

Problem	Forslag
Talltastaturet fungerer ikke når du skriver inn tall eller andre tegn.	Skriv inn informasjonen med tastaturet på pekeskjermen.

Summetonedetektering



Når du sender en faks automatisk, vil maskinen som standard vente en angitt tid før den starter å slå nummeret. Ved å endre innstillingen for summetone til

Detektering, kan du få maskinen til å ringe så snart den sporer en ringetone. Denne innstillingen kan spare deg for litt tid når du sender en faks til mange forskjellige numre. Hvis du endrer innstillingen og får problemer når du slår telefonnumre, bør du endre tilbake til Ingen detektert-innstillingen.

- 1 Trykk på  (Innst.).
- 2 Trykk på Alle innst.
- 3 Trykk på ▲ eller ▼ for å vise Grunn oppsett.
- 4 Trykk på Grunn oppsett.
- 5 Trykk på ▲ eller ▼ for å vise Ringetone.
- 6 Trykk på Ringetone.
- 7 Trykk på Detektering eller Ingen detektert.
- 8 Trykk på .

Støy på telefonlinjen / VoIP

Hvis du har problemer med å sende eller motta fakser på grunn av mulig støy på telefonlinjen, kan du endre kompatibilitetsinnstillingene som reduserer modemhastigheten for å minimere feil.

- 1 Trykk på  (Innst.).
- 2 Trykk på Alle innst.
- 3 Trykk på ▲ eller ▼ for å vise Grunn oppsett.
- 4 Trykk på Grunn oppsett.
- 5 Trykk på ▲ eller ▼ for å vise Kompatibilitet.
- 6 Trykk på Kompatibilitet.
- 7 Trykk på Normal eller Grunnleggende (VoIP).
 - Grunnleggende (VoIP) reduserer modemhastigheten til 9 600 bps og slår av fargefaksmottak og ECM, unntatt for sending av faks i farger. Med mindre det normalt er mye støy på telefonlinjen, vil du kanskje bare bruke den ved behov. For å forbedre kompatibilitet med de fleste VoIP-tjenester, anbefaler Brother at du endrer kompatibilitetsinnstillingene til Grunnleggende (VoIP).
 - Normal angir modemhastigheten til 14 400 bps.
- 8 Trykk på .



MERK

VoIP (Voice over IP) er en type telefonsystem som bruker en Internett-tilkobling i stedet for en tradisjonell telefonlinje.

Maskininformasjon



Kontrollere serienummeret

Du kan se maskinens serienummer på pekeskjermen.

- 1 Trykk på  (Innst.).
- 2 Trykk på Alle innst.
- 3 Trykk på ▲ eller ▼ for å vise Maskininfo.
- 4 Trykk på Maskininfo.
- 5 Trykk på Serienummer. Maskinens serienummer vises på pekeskjermen.
- 6 Trykk på .

Kontrollere fastvareversjonen

Du kan se maskinens fastvareversjon på pekeskjermen.

- 1 Trykk på  (Innst.).
- 2 Trykk på Alle innst.
- 3 Trykk på ▲ eller ▼ for å vise Maskininfo.
- 4 Trykk på Maskininfo.
- 5 Trykk på Fastvareversjon.
- 6 Trykk på Main-versjon. Maskinens fastvareversjon vises på pekeskjermen.
- 7 Trykk på .

Nullstillingsfunksjoner

Følgende nullstillingsfunksjoner er tilgjengelig:

- 1 Tilbakestilling av maskin
Du kan tilbakestille maskininnstillingene som du har endret, som for eksempel dato og klokkeslett, telefonlinjetype og ringeforsinkelse.
- 2 Nettverk
Du kan nullstille utskriftsserveren til standardinnstillingene, for eksempel passord og IP-adresse.
- 3 Adressebok og faks
Adressebok og faks nullstiller følgende innstillinger:
 - Adressebok
(Adressebok og innstillingsgrupper)
 - Programmerte faksjobber i minnet
(Polling Sende, forsinket faks og utsatt satsvis overføring)
 - Apparat-ID
(Navn og nummer)
 - Fjernalternativer for faks
(Faksvideresending)
 - Rapportinnstillinger
(Sendingsverifiseringsrapport, adressebok og faksaktivitetsrapport)
 - Historikk
(Anroper-ID-historikk og utgående anrop)
 - Fakser i minne
- 4 Alle innst.
Du kan gjenopprette alle innstillinger til standardinnstillingen.
Brother anbefaler på det sterkeste å utføre denne prosedyren før levering eller avhending av maskinen.

MERK

(MFC-J870DW)

Koble fra grensesnittkabelen før du bruker
Nettverk eller Alle innst.

Nullstille maskinen

- 1 Trykk på  (Innst.).
- 2 Trykk på Alle innst.
- 3 Trykk på ▲ eller ▼ for å vise Grunn oppsett.
- 4 Trykk på Grunn oppsett.
- 5 Trykk på ▲ eller ▼ for å vise Nullstill.
- 6 Trykk på Nullstill.
- 7 Trykk på ▲ eller ▼ for å vise typen nullstilling du ønsker og trykk deretter på den.
- 8 Trykk på Ja for å bekrefte.
- 9 Trykk på Ja i to sekunder for å starte opp maskinen på nytt.

Bruke innstillingstabellene



Maskinens LCD-pekeskjerm er enkel å installere og bruke. Alt du trenger å gjøre er å trykke på de innstillingene og alternativene du vil angi etter hvert som de vises på skjermen.

Vi har opprettet trinnvise innstillingstabeller slik at du raskt kan se alle tilgjengelige valg for hver innstilling og funksjon. Du kan bruke disse tabellene til raskt å velge dine foretrukne innstillinger i maskinen.

Innstillingstabeller

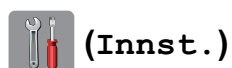
Med innstillingstabellene er det enklere å forstå innstillingsvalgene som finnes i menyene i maskinen. Fabrikkinnstillingene vises i fet skrift med en stjerne.



Nivå 1	Nivå 2	Nivå 3	Alternativer	Beskrivelser	Side
Blekk	(Se <i>(Blekk)</i> ►► side 169.)				
Wi-Fi	TCP/IP	—	—	Lar deg konfigurere TCP/IP-protokollen.	Se †.
	WLAN-assistent	—	—	Du kan konfigurere innstillingene for det trådløse nettverket med Brother-CD-ROM-en.	
	Inst.veiviser	—	—	Du kan konfigurere utskriftsserveren for et trådløst nettverk manuelt.	Se ‡.
	WPS/AOSS	—	—	Du kan enkelt konfigurere trådløse nettverksinnstillinger ved hjelp av ettrykksknapper.	
	WPS m/PIN-kode	—	—	Du kan enkelt konfigurere trådløse nettverksinnstillinger ved hjelp av WPS med PIN-kode.	Se †.
	WLAN status	—	—	Du kan vise gjeldende status for trådløst nettverk.	
	MAC-adresse	—	—	Du kan se maskinens MAC-adresse.	
Faksforh. vis (MFC-J870DW)	—	—	På Av*	Du kan se fakser du mottar på pekeskjermen.	44
 (Papirtype)	—	—	Vanlig papir* Blekkpapir Brother BP71 Annet glanset Transp.	Stiller inn papirtypen i papirmagasinet.	27
 (Papirstørrelse)	—	—	A4* A5 10x15cm Letter	Stiller inn papirformatet i papirmagasinet.	27
† ►► Programvare og Nettverks Brukerhåndbok. ‡ ►► Hurtigstartguide. Standardinnstillingene vises i fet skrift med en stjerne.					

Nivå 1	Nivå 2	Nivå 3	Alternativer	Beskrivelser	Side
Alle innst.	—	—	For mer informasjon kan du se <i>Alle innst.</i> i tabellen nedenfor.	Konfigurerer detaljerte innstillinger.	—
+ >> Programvare og Nettverks Brukerhåndbok.					
‡ >> Hurtigstartguide.					
Standardinnstillingene vises i fet skrift med en stjerne.					



Alle innst.

Nivå 1	Nivå 2	Nivå 3	Alternativer	Beskrivelser	Side
Hovedoppsett	Blekk	Test utskrift	Utskriftskval. Justering	Brukes til å kontrollere utskriftskvaliteten eller -justeringen.	86 87
		Rengjør	Sort Farge Alle	Brukes til å rengjøre skriverhodet.	86
		Blekknivå	—	Viser blekknivået.	Se ♦.
	Papirtype	—	Vanlig papir* Blekkpapir Brother BP71 Annet glanset Transp.	Stiller inn papirtypen i papirmagasinet.	27
	Papirstørrelse	—	A4* A5 10x15cm Letter	Stiller inn papirformatet i papirmagasinet.	27
♦ >> Avansert brukermanual.					
Standardinnstillingene vises i fet skrift med en stjerne.					

Nivå 1	Nivå 2	Nivå 3	Alternativer	Beskrivelser	Side
Hovedoppsett (Fortsettelse)	Volum	Ringelyd	Av Lav Med* Høy	Justerer ringevolumet.	17
		Pipelyd	Av Lav* Med Høy	Justerer volumet på lydene som kommer når du trykker på pekeskjermen eller pekepanelet.	17
		Høytaler	Av Lav Med* Høy	Justerer høytalervolumet.	18
	LCD-innst.	Bakgrunnsbel.	Lys* Med Mørk	Du kan justere lysstyrken til bakgrunnsbelysningen på pekeskjermen.	18
		Dimme-timer	Av 10Sek 20Sek 30Sek*	Du kan angi hvor lenge pekeskjermens bakgrunnsbelysning skal være på etter siste fingertrykk.	Se ♦.
	Tastaturinnstillinger	—	QWERTY* ABC	Du kan velge type tastatur for pekeskjermen.	11
	Hvilemodus	—	1Min 2Min 3Min 5Min* 10Min 30Min 60Min	Du kan velge hvor lenge maskinen vil være inaktiv før den går i hvilemodus.	Se ♦.
	Innstillinger for snarvei	Snarveinavn	Rediger snarveinavn	—	Du kan endre snarveinavnet.
Slette			—	Sletter snarveien.	16
♦ >> Avansert brukermanual.					
Standardinnstillingene vises i fet skrift med en stjerne.					

Nivå 1	Nivå 2	Nivå 3	Alternativer	Beskrivelser	Side
Fax	Mottak oppsett	Svarmodus	Kun fax* Fax/Tel Ext.Tel/Svarer Manuelt	Velg den mottaksmodusen som passer best for deg.	39
		Utsatt svar	0 1 2* 3 4 5	Angir antall ringesignaler før maskinen svarer i modusen Kun fax eller Fax/Tel.	42
		F/T ringe tid	20Sek 30Sek* 40Sek 70Sek	Angir lengden for raskt dobbelt ringesignal i Fax/Tel-modus.	42
		Faksforh.vis. (MFC-J870DW)	På Av*	Du kan se fakser du mottar på pekeskjermen.	44
		Faksdeteksjon	På* Av	Mottar faksmeldinger automatisk når du besvarer et anrop og hører fakstoner.	43
		Fjernakt.kode	Fjernakt.kode (Alternativer) På* Av Aktiv.kode (*51) Deakt.kode (#51)	Gjør det mulig å besvare alle anrop fra et biapparat eller en ekstern telefon og bruke koder til å slå maskinen på eller av. Du kan personliggjøre disse kodene.	53

◆ >>> Avansert brukermanual.

Standardinnstillingene vises i fet skrift med en stjerne.

Nivå 1	Nivå 2	Nivå 3	Alternativer	Beskrivelser	Side	
Fax (Fortsettelse)	Mottak oppsett (Fortsettelse)	Auto reduksjon	På* Av	Reduserer formatet på innkommende fakser slik at de tilpasses papirformatet.	Se ♦.	
		Minnemottak	Av* Fax vidresending Fax lagring PC mottak	Du kan stille inn maskinen til enten å videresende faksmeldinger, lagre innkommende fakser i minnet (slik at du kan hente dem mens du er borte fra maskinen) eller sende fakser til PC-en. Hvis du velger Videresending av faks eller PC-Fax-mottak, kan du slå på sikkerhetsfunksjonen Sikkerhetsutskrift.		
	Rapport innst.	Sende rapport	På På+Bilde Av* Av+Bilde	Velg første oppsett for Sendingsverifiseringsrapport.	38	
		Akt. Rapp. Int.	Akt. Rapp. Int. Tid Dag	Stiller inn intervallet for automatisk utskrift av faksaktivetsrapporten. Hvis du har valgt et annet alternativ enn Av og Hver 50 Fax, kan du stille inn tiden for det valgte alternativet. Hvis du har valgt Hver 7. dag, kan du angi ukedagen.	Se ♦.	
	Skriv dokument	—	—	Skriver ut innkommende fakser som er lagret i minnet.		
	Fjernst.kode	—	---*	Still inn din personlige kode for Fjerninnhenting.		
	Jobb I Kø	—	—	Kontrollerer hvilke jobber som er i minnet, og avbryter valgte jobber.		
	Diverse	Minnelås (MFC-J870DW)	—	—	Forbyr de fleste funksjoner unntatt å motta fakser i minnet.	
		Sendelås (MFC-J650DW)	—	—	Forbyr de fleste funksjoner unntatt å motta fakser.	
		Oppringer ID	På* Av	—	Vis eller skriv ut en liste over de siste 30 anroper-ID-ene som er lagret i minnet.	47
♦ >>> Avansert brukermanual.						
Standardinnstillingene vises i fet skrift med en stjerne.						

Nivå 1	Nivå 2	Nivå 3	Nivå 4	Alternativer	Beskrivelser	Side
Nettverk	Trådb. LAN (MFC-J870DW)	TCP/IP	BOOT method	Auto* Statisk RARP BOOTP DHCP	Velg den oppstartsmetoden som passer best for deg.	Se +.
			IP-adresse	[000-255]. [000-255]. [000-255]. [000-255]	Angi IP-adressen.	
			Subnet mask	[000-255]. [000-255]. [000-255]. [000-255]	Angi nettverksmasken.	
			Gateway	[000-255]. [000-255]. [000-255]. [000-255]	Angi gateway-adressen.	
			Nodenavn	BRNXXXXXXXXXXXX	Skriv inn navnet på noden.	
			WINS-konfigurasjon	Auto* Statisk	Velger modus for konfigurering av WINS.	
			WINS-server	(Primær) 000.000.000.000 (Sekundær) 000.000.000.000	Spesifiserer IP-adressen for den primære eller sekundære WINS-serveren.	
			DNS-server	(Primær) 000.000.000.000 (Sekundær) 000.000.000.000	Spesifiserer IP-adressen for den primære eller sekundære DNS-serveren.	
			APIPA	På* Av	IP-adressen tildeles automatisk fra koblingens lokale adresseområde.	
<p>+ >> Programvare og Nettverks Brukerhåndbok.</p> <p>♣ Gå til Brother Solutions Center for å laste ned Guide for Wi-Fi Direct™ på http://solutions.brother.com/.</p> <p>● Gå til Brother Solutions Center for å laste ned Web Connect-guide på http://solutions.brother.com/.</p> <p>Standardinnstillingene vises i fet skrift med en stjerne.</p>						

Nivå 1	Nivå 2	Nivå 3	Nivå 4	Alternativer	Beskrivelser	Side	
Nettverk (Fortsettelse)	Trådb. LAN (MFC-J870DW) (Fortsettelse)	Ethernet	—	Auto* 100B-FD 100B-HD 10B-FD 10B-HD	Velger modus for Ethernet-tilkobling.	Se +.	
		Kablet status	—	Aktiv 100B-FD Aktiv 100B-HD Aktiv 10B-FD Aktiv 10B-HD Inaktiv Kablet AV	Du kan vise gjeldende status for kablet nettverk.		
		MAC-adresse	—	—	Du kan se maskinens MAC-adresse.		
	WLAN	TCP/IP	BOOT method	—	Auto* Statisk RARP BOOTP DHCP	Velger den oppstartsmetoden som passer best for deg.	
			IP-adresse	—	[000-255]. [000-255]. [000-255]. [000-255]	Angi IP-adressen.	
			Subnet mask	—	[000-255]. [000-255]. [000-255]. [000-255]	Angi nettverksmasken.	
			Gateway	—	[000-255]. [000-255]. [000-255]. [000-255]	Angi gateway-adressen.	
			Nodenavn	—	BRWXXXXXXXXXXXX	Skriv inn navnet på noden.	
			WINS-konfigurasjon	—	Auto* Statisk	Velger modus for konfigurasjon av WINS.	
	+ >> Programvare og Nettverks Brukerhåndbok. ♣ Gå til Brother Solutions Center for å laste ned Guide for Wi-Fi Direct™ på http://solutions.brother.com/ . ● Gå til Brother Solutions Center for å laste ned Web Connect-guide på http://solutions.brother.com/ . Standardinnstillingene vises i fet skrift med en stjerne.						

Nivå 1	Nivå 2	Nivå 3	Nivå 4	Alternativer	Beskrivelser	Side
Nettverk (Fortsettelse)	WLAN (Fortsettelse)	TCP/IP (Fortsettelse)	WINS-server	(Primær) 000.000.000.000 (Sekundær) 000.000.000.000	Spesifiserer IP-adressen for den primære eller sekundære WINS-serveren.	Se +.
			DNS-server	(Primær) 000.000.000.000 (Sekundær) 000.000.000.000	Spesifiserer IP-adressen for den primære eller sekundære DNS-serveren.	
			APIPA	På* Av	IP-adressen tildeles automatisk fra koblingens lokale adresseområde.	
		WLAN-assistent	—	—	Du kan konfigurere innstillingene for det trådløse nettverket med Brother-CD-ROM-en.	
		Inst.veiviser	—	—	Du kan konfigurere utskriftsserveren for et trådløst nettverk manuelt.	
		WPS/AOSS	—	—	Du kan enkelt konfigurere trådløse nettverksinnstillinger ved hjelp av ettrykksknapper.	
		WPS m/PIN-kode	—	—	Du kan enkelt konfigurere trådløse nettverksinnstillinger ved hjelp av WPS med PIN-kode.	

+ >> Programvare og Nettverks Brukerhåndbok.

♣ Gå til Brother Solutions Center for å laste ned Guide for Wi-Fi Direct™ på <http://solutions.brother.com/>.

● Gå til Brother Solutions Center for å laste ned Web Connect-guide på <http://solutions.brother.com/>.

Standardinnstillingene vises i fet skrift med en stjerne.

Nivå 1	Nivå 2	Nivå 3	Nivå 4	Alternativer	Beskrivelser	Side	
Nettverk (Fortsettelse)	WLAN (Fortsettelse)	WLAN status	Status	—	Du kan vise gjeldende status for trådløst nettverk.	Se †.	
			Signal	—	Du kan vise gjeldende signalstyrke for trådløst nettverk.		
			SSID	—	Du kan vise gjeldende SSID.		
			Komm. modus	—	Du kan vise gjeldende kommunikasjonsmodus.		
		MAC-adresse	—	—	—	Du kan se maskinens MAC-adresse.	
	Wi-Fi direkte (MFC-J870DW)	Trykknapp	—	—	—	Du kan enkelt konfigurere Wi-Fi Direct™-nettverksinnstillinger ved hjelp av ettrykksknapper.	Se ♣.
			PIN-kode	—	—	Du kan enkelt konfigurere Wi-Fi Direct™-nettverksinnstillinger ved hjelp av WPS med PIN-kode.	
			Manuell	—	—	Du kan konfigurere Wi-Fi Direct™-nettverksinnstillinger manuelt.	
			Gruppeeier	—	På Av*	Stiller inn maskinen som gruppeeier.	
	† >> Programvare og Nettverks Brukerhåndbok. ♣ Gå til Brother Solutions Center for å laste ned Guide for Wi-Fi Direct™ på http://solutions.brother.com/ . ● Gå til Brother Solutions Center for å laste ned Web Connect-guide på http://solutions.brother.com/ . Standardinnstillingene vises i fet skrift med en stjerne.						

Nivå 1	Nivå 2	Nivå 3	Nivå 4	Alternativer	Beskrivelser	Side
Nettverk (Fortsettelse)	Wi-Fi direkte (MFC-J870DW) (Fortsettelse)	Enhetsin- formasjon	Enhetsnavn	—	Du kan se enhetsnavnet på maskinen.	Se ♣.
			SSID	—	Viser SSID for gruppeeier. Når maskinen ikke er koblet til, viser pekeskjermen Ikke koblet til.	
			IP-adresse	—	Du kan se den aktuelle IP-adressen for maskinen.	
	Statusin- formasjon	Status	G/E aktiv (**) Klient aktiv Ikke koblet til Av ** = antall enheter	Du kan vise gjeldende nettverksstatus for Wi-Fi Direct™.		
		Signal	Sterk Medium Svak Ingen	Du kan se gjeldende nettverks-signalstyrke for Wi-Fi Direct™. Når maskinen fungerer som gruppeeier, viser pekeskjermen alltid Sterk.		
		I/F-aktivert	—	På Av*	Slå Wi-Fi Direct™-tilkoblingen på eller av.	

+ >> Programvare og Nettverks Brukerhåndbok.

♣ Gå til Brother Solutions Center for å laste ned Guide for Wi-Fi Direct™ på <http://solutions.brother.com/>.

● Gå til Brother Solutions Center for å laste ned Web Connect-guide på <http://solutions.brother.com/>.

Standardinnstillingene vises i fet skrift med en stjerne.

Nivå 1	Nivå 2	Nivå 3	Nivå 4	Alternativer	Beskrivelser	Side	
Nettverk (Fortsettelse)	NFC (MFC-J870DW)	—	—	På* Av	Aktiverer eller deaktiverer NFC-funksjonen. <i>Se Hvordan skrive ut og skanne med NFC (Near Field Communication - kommunikasjon i nære felt) (MFC-J870DW)</i> ➤➤ side 77 hvis du vil ha mer informasjon om NFC-funksjonen.	—	
	Innstill. for inter-nettilkobling	Proxyinnst.	Proxytilkobling	På Av*	Du kan endre innstillinger for nettilkobling.	Se ♣.	
				Adresse			—
				Port			—
Brukernavn				—			
Passord	—						
Nettverk I/F (MFC-J870DW)	—	—	—	Trådb. LAN* WLAN	Du kan velge typen nettilkobling.	Se +.	
WLAN aktivt (MFC-J650DW)	—	—	—	Av* På	Lar deg bruke den trådløse nettilkoblingen.		
Nullst. nettv.	—	—	—	Ja Nei	Tilbakestiller alle nettilkoblingsinnstillinger til fabrikkinnstillingene.		
<p>+ ➤➤ Programvare og Nettilkoblings Brukerhåndbok.</p> <p>♣ Gå til Brother Solutions Center for å laste ned Guide for Wi-Fi Direct™ på http://solutions.brother.com/.</p> <p>♣ Gå til Brother Solutions Center for å laste ned Web Connect-guide på http://solutions.brother.com/.</p> <p>Standardinnstillingene vises i fet skrift med en stjerne.</p>							



Alle innst. (fortsettelse)

Nivå 1	Nivå 2	Nivå 3	Alternativer	Beskrivelser	Side	
Skriv rapport	Sende rapport	—	—	Skriver ut disse listene og rapportene.	Se ♦.	
	Adressebok	—	—			
	Fax Journal	—	—			
	Brukervalg	—	—			
	Nettverkskonfigurasjon	—	—			
	WLAN-rapport	—	—			
	Anrops-ID-logg	—	—			
Maskininfo	Serienummer	—	—	Lar deg kontrollere maskinens serienummer.	134	
	Fastvareversjon	Main-versjon	—	Lar deg kontrollere maskinens fastvareversjon.	134	
Grunn oppsett	Dato og klokke	Dato	—	Angir dato og klokkeslett på skjermen og i topptekster på fakser du sender.	88	
		Tid	—			
		Auto sommertid	På* Av			Skifter automatisk til sommertid.
	Apparatets ID	Fax Navn	—	—	Skriv inn ditt navn og faksnummer som skal vises på hver side du fakser.	Se ‡.
	Ringetone	—	Detektering Ingen detektert*	—	Slår registrering av ringetone på eller av.	133
	Linje Valg	—	—	Normal* PBX ISDN	Velg telefonlinjetypen.	48
	Kompatibilitet	—	—	Normal* Grunnleggende (VoIP)	Justerer modemhastigheten for å løse sendeproblemer.	133

♦ >> Avansert brukermanual.

‡ >> Hurtigstartguide.

+ >> Programvare og Nettverks Brukerhåndbok.

Standardinnstillingene vises i fet skrift med en stjerne.

Nivå 1	Nivå 2	Nivå 3	Alternativer	Beskrivelser	Side
Grunn oppsett (Fortsettelse)	Nullstill	Tilbakestilling av maskin	Ja Nei	Du kan tilbakestille maskininnstillingene som du har endret, som for eksempel dato og klokkeslett, telefonlinjetype og ringeforsinkelse.	134
		Nettverk	Ja Nei	Nullstiller utskriftsserveren til standardinnstillingene, for eksempel passord og IP-adresse.	
		Adressebok og faks	Ja Nei	Sletter alle lagrede adressebokenumre og fakser, gjenoppretter apparat-ID, adressebokliste, sendingsverifiseringsrapporten og faksaktivitetsrapporten til fabrikkinnstillingene.	
		Alle innst.	Ja Nei	Tilbakestiller maskinens innstillinger til fabrikkinnstillingene.	
	Lokalt språk (avhengig av land)	—	(Velg hvilket språk du vil bruke)	Lar deg endre LCD-språket for ditt språk.	Se ♦.
	Justere plateskriving (MFC-J870DW)	—	—	Du kan stille inn utskriftsposisjonen.	Se +.
<p>♦ >> Avansert brukermanual.</p> <p>‡ >> Hurtigstartguide.</p> <p>+ >> Programvare og Nettverks Brukerhåndbok.</p>					
Standardinnstillingene vises i fet skrift med en stjerne.					

Funksjonstabeller



Fax (Når faksforhåndsvisning er av.)

MERK

Faksforhåndsvisning er ikke tilgjengelig for MFC-J650DW.

Nivå 1	Nivå 2	Nivå 3	Alternativer	Beskrivelser	Side
Rep (Pause)	—	—	—	Ringer det siste ringte nummeret på nytt. Når du skriver inn et faks- eller telefonnummer på pekepanelet, endres Rep til Pause på pekeskjermen. Trykk på Pause når du trenger en forsinkelse mens du taster inn tall, for eksempel ved tilgangskoder og kredittkortnumre. Du kan også lagre en pause når du lagrer adresser.	56
Tlf. (R)	—	—	—	Tlf. endres til R når hussentral er valgt som telefonlinjetype. Du kan bruke R til å få tilgang til en ekstern linje eller overføre en samtale til et annet internummer når maskinen er koblet til en hussentral.	48
◆ >>> Avansert brukermanual.					
Standardinnstillingene vises i fet skrift med en stjerne.					

Nivå 1	Nivå 2	Nivå 3	Alternativer	Beskrivelser	Side
Adressebok	 (Søk :)	—	—	Søket vil være innenfor adresseboken.	55
	Rediger	—	Legg til ny adr.	Lagrer adresseboknumre slik at du kan ringe ved å trykke på Adressebok på pekeskjermen (og Bruk og deretter Start faks).	57
			Lage gruppe	Du kan angi gruppenumre for gruppesending.	Se ♦.
			Endre	Du kan endre adresseboknumrene.	58
	Slette	Du kan slette adresseboknumrene.			
—	Bruk	—	Du kan sende en faks ved hjelp av adresseboken.	55	
Samtale- logg	Utg. samtale	Bruk	—	Du kan velge et nummer fra Utgående anropshistorikken og deretter sende en faks til nummeret, legge til nummeret i adresseboken eller slette nummeret.	56
		Rediger	Legg til i adressebok Slette		
	Anrops-ID-logg	Bruk	—	Du kan velge et nummer fra Anroper-ID-historikken og deretter sende en faks til nummeret, legge til nummeret i adresseboken eller slette nummeret.	57
		Rediger	Legg til i adressebok Slette		
Alt.	Faksoopløsning	—	Standard* Fin S.Fin Foto	Angir oppløsningen for utgående fakser.	Se ♦.
	Kontrast	—	Auto* Lys Mørk	Endrer lysstyrken på faksene du sender.	
	Gruppesending	Legg til nr.	Legg til nr.	Søk i adressebok	Du kan sende samme faks melding til mer enn ett faksnummer.
			Legg til fra adressebok		
Forhåndsvisning (MFC-J870DW)	—	På Av*	Du kan forhåndsvisne en faks melding før du sender den.		
♦ >> Avansert brukermanual.					
Standardinnstillingene vises i fet skrift med en stjerne.					

Nivå 1	Nivå 2	Nivå 3	Alternativer	Beskrivelser	Side
Alt. (Fortsettelse)	Fargeinnstilling	—	Svart-hvitt* Farge	Angir om faksene sendes i svart-hvitt eller farge.	36
	Forsink. faks	Forsink. faks	På Av*	Stiller inn tidspunktet for utsatt sending i 24-timers visning.	Se ♦.
		Sett tid	—		
	Samlet TX	—	På Av*	Setter sammen utsatte sendinger til samme faksnummer på samme tidspunkt til én overføring.	
	Sanntids-TX	—	På Av*	Du kan sende en faks uten å bruke minnet.	
	Polling send	—	Standard Sikret Av*	Stiller inn maskinen slik at dokumentet ditt blir hentet av en annen faksmaskin.	
	Polling motta	—	Standard Sikret Utsatt Av*	Stiller inn maskinen din til å polle (ringe opp) en annen faksmaskin.	
	Utenlandsmodus	—	På Av*	Hvis du har vanskeligheter med å sende fakser til utlandet, stiller du denne til På.	
	Glasspl.skan.st.	—	Letter A4*	Angir glassskanneformat for fakser.	36
	Ringelogg	Utg. samtale	Bruk	Rediger (Alternativer) Legg til i adressebok Slette	Du kan velge et nummer fra Utgående anropshistorikken og deretter sende en faks til nummeret, legge til nummeret i adresseboken eller slette nummeret.
Anrops-ID-logg			Bruk		
♦ >>> Avansert brukermanual.					
Standardinnstillingene vises i fet skrift med en stjerne.					

Nivå 1	Nivå 2	Nivå 3	Alternativer	Beskrivelser	Side
Alt. (Fortsettelse)	Adressebok	 (Søk:)	—	Søket vil være innenfor adresseboken.	55
		Rediger	Legg til ny adr.	Du kan lagre adresseboknumre slik at du kan ringe ved å trykke på Adressebok på pekeskjermen (og Bruk og deretter Start faks).	57
			Lage gruppe	Du kan angi gruppenumre for gruppesending.	Se ♦.
			Endre	Du kan endre adresseboknumrene.	58
			Slette	Du kan slette adresseboknumrene.	
	—	Bruk	Du kan sende en faks ved hjelp av adresseboken.	55	
	Angi ny std.	—	Ja Nei	Du kan lagre faksinnstillingene.	Se ♦.
Fabrikkinnst.	—	Ja Nei	Du kan tilbake stille alle innstillingene til fabrikkinnstillingene.		
Lagre som en snarvei	—	—	—	Lagrer gjeldende innstillinger som en snarvei.	
♦ >> Avansert brukermanual.					
Standardinnstillingene vises i fet skrift med en stjerne.					



Fax (Når faksforhåndsvisning er på.) (MFC-J870DW)

Nivå 1	Nivå 2	Nivå 3	Alternativer	Beskrivelser	Side
Sende fakser	(Se <i>Fax (Når faksforhåndsvisning er av.)</i> >> side 150.)				
Mottatte fakser	Skriv ut / Slett	Skriv ut alle (nye fakser)	—	Skriver ut nye mottatte fakser.	46
		Skriv ut alle (gamle fakser)	—	Skriver ut gamle mottatte fakser.	
		Slett alle (nye fakser)	—	Sletter nye mottatte fakser.	46
		Slett alle (gamle fakser)	—	Sletter gamle mottatte fakser.	
Adressebok	(Se <i>Adressebok</i> i <i>Fax (Når faksforhåndsvisning er av.)</i> >> side 150.)				
Samtale- logg	(Se <i>Samtale- logg</i> i <i>Fax (Når faksforhåndsvisning er av.)</i> >> side 150.)				
Standardinnstillingene vises i fet skrift med en stjerne.					



Kopi

Nivå 1	Nivå 2	Nivå 3	Alternativer	Beskrivelser	Side
Alt.	Kvalitet	—	Rask Norm* Best	Velg kopieringsoppløsningen for neste kopi.	Se ♦.
	Papirtype	—	Vanlig papir* Blekkpapir Brother BP71 Annet glanset Transp.	Velg papirtypen som samsvarer med den som er i papirmagasinet.	61
	Papirstørrelse	—	A4* A5 10x15cm Letter	Velg papirformatet som samsvarer med den som er i papirmagasinet.	62
	Øk/Reduser	100%*	—	—	Se ♦.
		Forstørr	198% 10x15cm → A4 186% 10x15cm → Letter 141% A5 → A4	Du kan velge forstørrelsesforholdet for neste kopi.	
		Reduser	97% Letter → A4 93% A4 → Letter 83% Legal → A4 69% A4 → A5 47% A4 → 10x15cm	Du kan velge forminskingsforholdet for neste kopi.	
		Tilpass til siden	—	Maskinen justerer størrelsen automatisk til papirstørrelsen du angir.	
	Definer 25-400%	—	Du kan velge forstørrelses- og forminskingsforholdet for dokumenttypen.		

♦ >> Avansert brukermanual.

Standardinnstillingene vises i fet skrift med en stjerne.

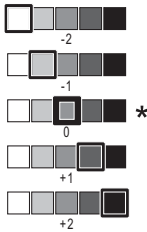
Nivå 1	Nivå 2	Nivå 3	Alternativer	Beskrivelser	Side	
Alt. (Fortsettelse)	Tetthet	—		Justerer kopiernes tetthet.	Se ♦.	
	Stable/Sorter	—	Stable* Sorter	Du kan velge å stable eller sortere flere kopier.		
	Sideoppsett	—	Av (1 i 1)* 2 i 1 (stående) 2 i 1 (liggende) 2i1 (ID) 4 i 1 (stående) 4 i 1 (liggende) Plakat (2x1) Plakat (2x2) Plakat (3x3)	Du kan lage N i 1-kopier, 2 i 1-ID eller plakatkopier.		
	Tosidig kopi	Av*	—	—	Du kan velge innstillingene for tosidig utskrift.	
		Stående Langsidevending	—	—		
		Liggende Langsidevending	—	—		
		Stående Kortsidevending	—	—		
		Liggende Kortsidevending	—	—		
	Avansert	Normal* Tosidig 1 Tosidig 2				
Avans. innst. (MFC-J870DW)	—	Av* Blekksparemodus Kopi på tynt papir Bokkopi Kop. Vanmerke Fjern bakgrunnsfarge	Du kan velge ulike kopieringsinnstillinger.			
Avans. innst. (MFC-J650DW)	—	Av* Fjern bakgrunnsfarge	Du kan velge Fjern bakgrunnsfarge som kopieringsinnstillingene.			

♦ >> Avansert brukermanual.

Standardinnstillingene vises i fet skrift med en stjerne.

Nivå 1	Nivå 2	Nivå 3	Alternativer	Beskrivelser	Side
Alt. (Fortsettelse)	Angi ny std.	—	Ja Nei	Du kan lagre kopieringsinnstillingene.	Se ♦.
	Fabrikkinnst.	—	Ja Nei	Du kan tilbake stille alle innstillingene til fabrikkinnstillingene.	
	Lagre som snarvei	—	—	Lagrer gjeldende innstillinger som en snarvei.	

♦ >> Avansert brukermanual.

Standardinnstillingene vises i fet skrift med en stjerne.



Skanne

Nivå 1	Nivå 2	Nivå 3	Alternativer	Beskrivelser	Side
til OCR (Tilgjengelig for Macintosh-brukere etter at Presto! PageManager er lastet ned. Se <i>Tilgang til Brother kundestøtte (Macintosh)</i> >> side 5.)	PC valg	Alt.	(For mer informasjon, se <i>Alt.</i> >> side 158.)	Konfigurer detaljerte innstillinger.	Se +.
		Lagre som en snarvei	—	Lagrer gjeldende innstillinger som en snarvei.	
til fil*	PC valg	Alt.	(For mer informasjon, se <i>Alt.</i> >> side 159.)	Konfigurer detaljerte innstillinger.	
		Lagre som en snarvei	—	Lagrer gjeldende innstillinger som en snarvei.	
til bilde	PC valg	Alt.	(For mer informasjon, se <i>Alt.</i> >> side 159.)	Konfigurer detaljerte innstillinger.	
		Lagre som en snarvei	—	Lagrer gjeldende innstillinger som en snarvei.	
til media (når et minnekort eller USB Flash-minne er satt i)	—	Alt.	(For mer informasjon, se <i>Alt.</i> >> side 160.)	Konfigurer detaljerte innstillinger.	67
		Lagre som en snarvei	—	Lagrer gjeldende innstillinger som en snarvei.	Se ♦.

+ >> Programvare og Nettverks Brukerhåndbok.

♦ >> Avansert brukermanual.

Standardinnstillingene vises i fet skrift med en stjerne.

Nivå 1	Nivå 2	Nivå 3	Alternativer	Beskrivelser	Side
til e-post	PC valg	Alt.	(For mer informasjon, se <i>Alt.</i> >> side 159.)	Konfigurer detaljerte innstillinger.	Se +.
		Lagre som en snarvei	—	Lagrer gjeldende innstillinger som en snarvei.	
WS-Scan (Vises når du installerer en webtjenesteskanner, som vises i Windows® Explorer på datamaskinen.)	—	Skanne	PC valg	Du kan skanne data ved hjelp av webtjenesteprotokollen.	
		Skann for e-post			
		Skann for telefaks			
		Skann for utskrift			
+ >> Programvare og Nettverks Brukerhåndbok.					
◆ >> Avansert brukermanual.					
Standardinnstillingene vises i fet skrift med en stjerne.					

Alt.

(for til OCR)

Nivå 1	Nivå 2	Alternativer	Beskrivelser	Side
Alt.	Angi med pekepanel	Av (angi med datamaskin)* På	Hvis du vil bruke pekeskjermen til å endre maskinens innstillinger, velger du På.	Se +.
	Innstillingene nedenfor vil vises når På er valgt i Angi med pekepanel.			
	Skannetype	Farge Svart-hvitt*	Du kan velge skannetype for dokumentet.	
	Oppløsning	100 dpi 200 dpi* 300 dpi 600 dpi	Du kan velge skanneoppløsning for dokumentet.	
	Filtype	Tekst* HTML RTF	Du kan velge filformatet for dokumentet.	
	Skannermål	A4* A5 10x15cm Visittkort (90x60mm) Letter Legal	Du kan velge skannestørrelse for dokumentet.	
+ >> Programvare og Nettverks Brukerhåndbok.				
Standardinnstillingene vises i fet skrift med en stjerne.				

Alt.

(for til fil, til bilde eller til e-post)

Nivå 1	Nivå 2	Alternativer	Beskrivelser	Side
Alt.	Angi med pekepanel	Av (angi med datamaskin)* På	Hvis du vil bruke pekeskjermen til å endre maskinens innstillinger, velger du På.	Se +.
	Innstillingene nedenfor vil vises når På er valgt i Angi med pekepanel.			
	Skannetype	Farge* Svart-hvitt	Du kan velge skannetype for dokumentet.	
	Oppløsning	100 dpi 200 dpi* 300 dpi 600 dpi	Du kan velge skanneoppløsning for dokumentet.	
	Filtype	(Hvis du velger fargealternativet i innstillingen Skannetype) PDF* JPEG (Hvis du velger svart-hvitt-alternativet i innstillingen Skannetype) PDF* TIFF	Du kan velge filformatet for dokumentet.	
	Skannermål	A4* A5 10x15cm Visittkort (90x60mm) Letter Legal	Du kan velge skannestørrelse for dokumentet.	
	Fjern bakgrunnsfarge	Av* Lav Medium Høy	Endrer mengden bakgrunnsfarge som fjernes.	
+ >> Programvare og Nettverks Brukerhåndbok.				
Standardinnstillingene vises i fet skrift med en stjerne.				

Alt.

(for til media)

Nivå 1	Nivå 2	Alternativer	Beskrivelser	Side
Alt.	Skannetype	Farge* Svart-hvitt	Du kan velge skannetype for dokumentet.	67
	Oppløsning	100 dpi 200 dpi* 300 dpi 600 dpi Auto	Du kan velge skanneoppløsning for dokumentet.	
	Filtype	(Hvis du velger fargealternativet i innstillingen Skannetype) PDF* JPEG (Hvis du velger svart-hvitt-alternativet i innstillingen Skannetype) PDF* TIFF	Du kan velge filformatet for dokumentet.	
	Skannermål	A4* A5 10x15cm Visittkort (90x60mm) Letter Legal	Du kan velge skannestørrelse for dokumentet.	
	Skanne langt papir	På Av*	Du kan skanne et dokument ved bruk av ADF.	
	Filnavn	—	Du kan endre filnavnet.	
	Automatisk beskjæring (MFC-J870DW)	På Av*	Skann flere dokumenter fra skannerglassplaten til et minnekort eller USB Flash-minne individuelt.	67 Se ♦.
Fjern bakgrunnsfarge	Av* Lav Medium Høy	Endre mengden bakgrunnsfarge som fjernes.	67	

◆ >>> Avansert brukermanual.

Standardinnstillingene vises i fet skrift med en stjerne.

Nivå 1	Nivå 2	Alternativer	Beskrivelser	Side
Alt. (Fortsettelse)	Angi ny std.	Ja Nei	Du kan lagre skanneinnstillingene dine som standardinnstillinger.	Se ♦.
	Fabrikkinnst.	Ja Nei	Du kan tilbakestille alle innstillingene til de opprinnelige fabrikkinnstillingene.	
♦ >> Avansert brukermanual.				
Standardinnstillingene vises i fet skrift med en stjerne.				

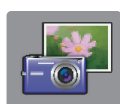

Foto

Nivå 1	Nivå 2	Nivå 3	Alternativer	Beskrivelser	Side
Indeks-utskrift	Skriv ut indeksark	Utskriftsinnst.	For mer informasjon, se <i>Utskriftsinnst.</i> >> side 165.	Du kan skrive ut en side med miniatyrbilder.	Se ♦.
	Skriv ut fotoer	Utskriftsinnst.	For mer informasjon, se <i>Utskriftsinnst.</i> >> side 163.	Du kan skrive ut et individuelt bilde.	
Vis bilder*	OK	Utskriftsinnst.	For mer informasjon, se <i>Utskriftsinnst.</i> >> side 163.	Du kan justere bildene med alternativene.	66
	Skr. alle	—	—	Du kan skrive ut alle bildene i minnekortet eller i USB Flash-minnet.	
Fotoeffekter (MFC-J870DW)	Forbedre	Autokorr.	Utskriftsinnst. (Du finner mer informasjon under <i>Utskriftsinnst.</i> >> side 163.)	Du kan justere bildene med disse innstillingene.	Se ♦.
		Forb. hudtone			
		Forbedre utsikt			
		Fjern røde øyne			
		Kveldsbilde			
		Ekstralys			
		Tavle			
		Monokrom			
		Sepia			
	Autokorr. og fjern røde øyne				
Beskjæring	Utskriftsinnst.	For mer informasjon, se <i>Utskriftsinnst.</i> >> side 163.	Du kan beskjære et foto og skrive ut en del av det.		
♦ >> Avansert brukermanual.					
Standardinnstillingene vises i fet skrift med en stjerne.					

Nivå 1	Nivå 2	Nivå 3	Alternativer	Beskrivelser	Side
ID-fotoutskrift	Velg et foto	Velg ID-fotostørr. (Alternativer) 25x36mm 35x45mm 36x51mm 45x45mm 45x55mm 35x48mm 50x70mm (2x2,75tommer) 2x2tommer	Utskriftsinnst. (Du finner mer informasjon under <i>Utskriftsinnst.</i> »» side 165.)	Du kan skrive ut ID-bilder for CV-en, passet osv.	Se ♦.
Lysbildevisning	Vis hvert foto i	3Sek* 10Sek 30Sek 1Min 5Min	—	Angir hvor lenge hvert foto vises i lysbildefremvisningen før maskinen åpner neste foto.	
	Start	—	—	Maskinen starter en lysbildefremvisning av bildene dine. Du kan velge et foto under lysbildefremvisningen og endre skriverinnstillingene. (For mer informasjon, se <i>Utskriftsinnst.</i> »» side 163.)	
♦ »» Avansert brukermanual.					
Standardinnstillingene vises i fet skrift med en stjerne.					

Utskriftsinnst.**(for Vis bilder, Skriv ut fotoer, Fotoeffekter eller Lysbildevisning)**

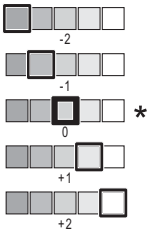
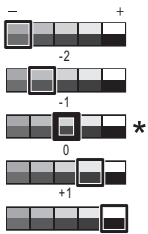
Alternativ 1	Alternativ 2	Alternativ 3	Alternativ 4	Beskrivelser	Side
Utskr.kvalitet (Ikke tilgjengelig for DPOF-utskrift.)	Norm Foto*	—	—	Velg utskriftskvalitet.	Se ♦.
Papirtype	Vanlig papir Blekkpapir Brother BP71 Annet glanset*	—	—	Velg papirtype.	
Papirstr.	10x15cm* 13x18cm A4 Letter	—	—	Velg papirformat.	
(Når A4- eller Letter-format er valgt) Utskr.str.	8x10cm 9x13cm 10x15cm 13x18cm 15x20cm Maks. str.*	—	—	Velg utskriftsformat hvis du bruker papirformat A4 eller Letter.	
Autokorr. (MFC-J870DW) (Vises ikke når DPOF-utskrift er valgt.) (kun Vis bilder og Lysbildevisning)	På Av*	—	—	Maskinen bestemmer den beste effekten for bildet ditt.	
Lyshet (Vises ikke når Forbedre er valgt.)		—	—	Justerer lysstyrken.	
Kontrast (Vises ikke når Forbedre er valgt.)		—	—	Justerer kontrasten.	
♦ >> Avansert brukermanual.					
Standardinnstillingene vises i fet skrift med en stjerne.					

Alternativ 1	Alternativ 2	Alternativ 3	Alternativ 4	Beskrivelser	Side
Forsterke farge (Vises ikke når Forbedre er valgt.)	Forsterke farge (Alternativer) På Av*	Hvit balanse		Justerer nyansen i de hvite områdene.	Se ♦.
		Skarphet		Forbedrer skarpheten i bildet.	
		Fargetetthet		Justerer det totale antallet farger i bildet.	
Beskjæring	På* Av	—	—	Beskjærer bildet rundt margin slik at det tilpasses til papir- eller utskriftsformatet. Slå av denne funksjonen hvis du vil skrive ut hele bilder eller forhindre uønsket beskjæring.	
Uten kanter	På* Av	—	—	Utvider utskriftsområdet slik at det passer til kantene på papiret.	
Datoutskrift (Ikke tilgjengelig for DPOF-utskrift.)	På Av*	—	—	Skriver ut dato på bildene.	
Angi ny std.	Ja Nei	—	—	Lagrer utskriftsinnstillingene dine som standardinnstillinger.	
Fabrikkinnst.	Ja Nei	—	—	Tilbakestill alle innstillingene til fabrikkinnstillingene.	
♦ >> Avansert brukermanual.					
Standardinnstillingene vises i fet skrift med en stjerne.					

Utskriftsinnst.**(for Skriv ut indeksark)**

Nivå 1	Nivå 2	Nivå 3	Alternativer	Beskrivelser	Side
Papirtype	Vanlig papir* Blekkpapir Brother BP71 Annet glanset	—	—	Velg papirtype.	Se ♦.
Papirstr.	Letter A4*	—	—	Velg papirformat.	
♦ >> Avansert brukermanual.					
Standardinnstillingene vises i fet skrift med en stjerne.					

Utskriftsinnst.**(for ID-fotoutskrift)**

Nivå 1	Nivå 2	Nivå 3	Alternativer	Beskrivelser	Side
Utskr.kvalitet	Normal Foto*	—	—	Velg utskriftskvalitet.	Se ♦.
Papirtype	Vanlig papir Blekkpapir Brother BP71 Annet glanset*	—	—	Velg papirtype.	
Papirstr.	10x15cm* 13x18cm A4 Letter	—	—	Velg papirformat.	
Forbedre foto (MFC-J870DW)	Av* Autokorr. Fjern røde øyne Autokorriger & fjern røde øyne	—	—	Du kan justere bildene med disse innstillingene.	
♦ >> Avansert brukermanual.					
Standardinnstillingene vises i fet skrift med en stjerne.					



Nett

Nivå 1	Nivå 2	Nivå 3	Alternativer	Beskrivelser	Side
Nett	Apper	—	—	Lar deg koble Brother-maskinen til en Internett-tjeneste.	Se ●.
	SkyDrive®	—	—		
	Boks	—	—		
	Google Drive™	—	—	Webtjenester kan ha blitt lagt til og/eller tjenestenavn kan ha blitt endret av leverandøren etter at dette dokumentet ble utgitt.	
	Evernote®	—	—		
	Dropbox	—	—		
	Facebook	—	—		
	Picasa Web Albums™	—	—		
	Flickr®	—	—		

● Gå til Brother Solutions Center for å laste ned Web Connect-guide på <http://solutions.brother.com/>.

Standardinnstillingene vises i fet skrift med en stjerne.



(Snarveier)

Nivå 1	Nivå 2	Nivå 3	Alternativer	Beskrivelser	Side
Legg til snarvei	Kopi	Kvalitet	For mer informasjon, se <i>Alt. i Kopi</i> >> side 154.	Du kan endre innstillingene i kopieringsalternativene.	12
		Papirtype			
		Papirstørrelse			
		Øk/Reduser			
		Tetthet			
		Stable/Sorter			
		Sideoppsett			
		Tosidig kopi			
		Avans. innst.			

Standardinnstillingene vises i fet skrift med en stjerne.

Nivå 1	Nivå 2	Nivå 3	Alternativer	Beskrivelser	Side
Legg til snarvei (Fortsettelse)	Fax (Alt.)	Faksoppløsning	Standard* Fin S.Fin Foto	Angir oppløsningen for utgående fakser.	12
		Kontrast	Auto* Lys Mørk	Endrer lysstyrken på faksene du sender.	
		Gruppesending	Legg til nr. (Alternativer) Legg til nr. Legg til fra adressebok Søk i adressebok	Du kan sende samme faksmelding til mer enn ett faksnummer.	
		Forhåndsvisning (MFC-J870DW)	På Av*	Du kan forhåndsvise en faksmelding før du sender den.	
		Fargeinnstilling	Svart-hvitt* Farge	Angir om faksene sendes i svart-hvitt eller farge.	
		Sanntids-TX	På Av*	Du kan sende en faks uten å bruke minnet.	
		Utenlandsmodus	På Av*	Hvis du har vanskeligheter med å sende fakser til utlandet, stiller du denne til På.	
		Glasspl.skan.st.	Letter A4*	Juster skanneområdet på skannerglassplaten til formatet til dokumentet.	
		Ringelogg	Utg. samtale	Du kan også lagre adresseboknumre fra historikken for utgående anrop.	
			Anrops-ID-logg	Du kan også lagre adresseboknumre fra anrops-ID-historikken for utgående anrop.	
Adressebok	—	Du kan velge et nummer fra adresseboken.			

Standardinnstillingene vises i fet skrift med en stjerne.

Nivå 1	Nivå 2	Nivå 3	Alternativer	Beskrivelser	Side
Legg til snarvei (Fortsettelse)	Skanne	til fil	PC valg	Du kan skanne et dokument i svart-hvitt eller farger til datamaskinen.	13
		til OCR	PC valg	Du kan konvertere tekstdokumenter til redigerbare tekstfiler.	
		til bilde	PC valg	Du kan skanne et fargebilde til grafikkprogrammet.	
		til media (Alt.)	Skannetype Oppløsning Filtype Skannermål Skanne langt papir Filnavn Automatisk beskjerping (MFC-J870DW) Fjern bakgrunnsfarge	Du kan skanne dokumenter til et minnekort eller et USB Flash-minne.	
		til e-post	PC valg	Du kan skanne et dokument i svart-hvitt eller farger til e-postprogrammet.	
	Nett	SkyDrive®	—	Lar deg koble Brother-maskinen til en Internett-tjeneste. Webtjenester kan ha blitt lagt til og/eller tjenestenavn kan ha blitt endret av leverandøren etter at dette dokumentet ble utgitt.	14
		Boks	—		
		Google Drive™	—		
		Evernote®	—		
		Dropbox	—		
Facebook		—			
Picasa Web Albums™		—			
Flickr®	—				
Denne listen vises når et snarveinavn trykkes inn i 2 sekunder.	Rediger snarveinavn	—	—	Du kan endre snarveinavnet.	15
	Slette	—	—	Sletter snarveien.	16
Red/slett	Snarveinavn	Rediger snarveinavn	—	Du kan endre snarveinavnet.	15
		Slette	—	Sletter snarveien.	16
Standardinnstillingene vises i fet skrift med en stjerne.					

 (Blekk)

Nivå 1	Nivå 2	Nivå 3	Alternativer	Beskrivelser	Side
 (Blekk)	Test utskrift	—	Utskriftskval. Justering	Brukes til å kontrollere utskriftskvaliteten eller -justeringen.	86 87
	Rengjør	—	Sort Farge Alle	Brukes til å rengjøre skriverhodet.	86
	Bleknivå	—	—	Viser bleknivået.	Se ♦.
♦ >> Avansert brukermanual.					
Standardinnstillingene vises i fet skrift med en stjerne.					

 (Plate) (MFC-J870DW)

Nivå 1	Nivå 2	Nivå 3	Alternativer	Beskrivelser	Side
Plate	Kopier fra plate	—	—	Du kan skrive ut på skrivbare medier, blant annet CD-R/RW, DVD-R/RW og Blu-ray Disc™.	Se +.
	Kopier fra foto	—	—		
	Skriv ut fra kort	—	—		
+ >>> Programvare og Nettverks Brukerhåndbok.					
Standardinnstillingene vises i fet skrift med en stjerne.					

WiFi (Wi-Fi-oppsett)

MERK

Etter at en Wi-Fi[®]-tilkobling er satt opp, kan du ikke endre innstillingene fra Hjem-skjermbildet. Endre innstillinger for Wi-Fi-tilkoblingen i Innstillinger-skjermbildet.

Nivå 1	Nivå 2	Nivå 3	Alternativer	Beskrivelser	Side
WiFi (Wi-Fi-oppsett)	Inst.veiviser	—	—	Du kan konfigurere utskriftsserveren for et trådløst nettverk manuelt.	Se ‡.
	Oppsett med PC	—	—	Du kan konfigurere Wi-Fi-innstillingene ved hjelp av en PC.	
	WPS/AOSS	—	—	Du kan enkelt konfigurere trådløse nettverksinnstillinger ved hjelp av ettrykksknapper.	
	WPS m/PIN-kode	—	—	Du kan enkelt konfigurere trådløse nettverksinnstillinger ved hjelp av WPS med PIN-kode.	Se †.
‡ >> Hurtigstartguide.					
† >> Programvare og Nettverks Brukerhåndbok.					
Standardinnstillingene vises i fet skrift med en stjerne.					

Når du bruker minnekort eller USB Flash-minnet i korrekt spor

Nivå 1	Nivå 2	Nivå 3	Alternativer	Beskrivelser	Side
Foto	(Se Foto >> side 161.)				
Skann til media	(Se til media >> side 156.)				
Nett	(Se Nett >> side 166.)				
Plate (MFC-J870DW)	(Se (Plate) (MFC-J870DW) >> side 169.)				
DPOF	—	—	—	Viser innstillingsskjermbildet for DPOF.	Se ◆.
◆ >> Avansert brukermanual.					
Standardinnstillingene vises i fet skrift med en stjerne.					

Skrive inn tekst

Når du skriver inn tekst til maskinen, vil et tastatur vises på pekeskjermen. Trykk på  for å bla gjennom bokstaver, tall og spesialtegn.

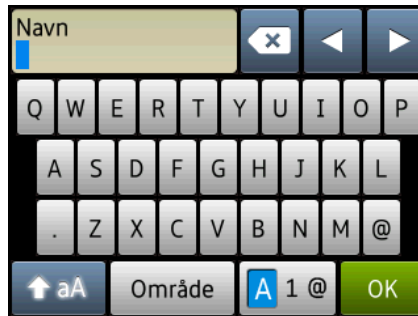

MERK

- For å veksle mellom stor og liten bokstav, trykk på .
- Du kan endre tastaturinnstillingen til pekeskjermen.
(For mer informasjon, se *Endre tastaturinnstillingen* >> side 11.)

Sette inn mellomrom

For å angi et mellomrom, trykker du på *Område*. Eller du kan trykke på ► for å flytte markøren.

MERK

Tegnene som er tilgjengelig kan variere fra land til land.

Korrigere

Hvis du har skrevet inn feil tegn og vil korrigere det, trykker du på ◀ for å flytte markøren for å utheve tegnet som er feil, og deretter . Skriv inn riktig tegn. Du kan også bruke markøren til å gå tilbake og sette inn tegn.

Trykk på  for hvert tegn du ønsker å slette, eller trykk og hold inne  for å slette alle tegnene.

Generelt

MERK

Dette kapitlet viser en oversikt over maskinens spesifikasjoner. Du finner flere spesifikasjoner på <http://www.brother.com/>.

Skrivertype	Blekkskriver
Skriverhode	Svart-hvitt: Piezo med 210 dyser × 1 Farge: Piezo med 210 dyser × 3
Minnekapasitet	128 MB
LCD-skjerm (Liquid Crystal Display)	2,7 tommer (67,5 mm) TFT-farge-LCD-pekeskjerm ¹ og pekepanel
Strømkilde	Vekselstrøm 220 til 240 V 50/60 Hz
Strømforbruk²	(MFC-J650DW) Kopieringsmodus: Ca. 18 W ³ Driftsklar modus: Ca. 4 W ⁴ Hvilemodus: Ca. 1,1 W ⁴ Av: Ca. 0,2 W ^{4 5} (MFC-J870DW) Kopieringsmodus: Ca. 18 W ³ Driftsklar modus: Ca. 4 W ⁴ Hvilemodus: Ca. 1,3 W ⁴ Av: Ca. 0,2 W ^{4 5}

¹ Målt diagonalt.

² Målt når maskinen er tilkoblet USB-grensesnittet. Strømforbruket varierer noe avhengig av bruksområde eller deleslitasje.

³ Ved bruk av automatisk dokumentmater, enkelttidig utskrift, oppløsning: standard/dokument: ISO/IEC 24712 utskrevet mønster.

⁴ Målt i henhold til IEC 62301 Edition 2.0.

⁵ Selv når maskinen er slått av, vil den automatisk slå seg på periodisk for vedlikehold av skrivehodet, og så slå seg av igjen.

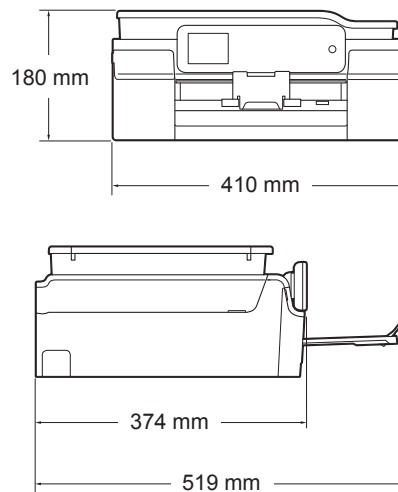
Mål**Vekt**

(MFC-J650DW) 9,2 kg

(MFC-J870DW) 9,5 kg

Støynivå**Lydtrykk**Under drift: LPAM = 50 dB(A) (gjennomsnittlig) ¹**Lydstyrke** ^{2 3}

Kopiering: LWAd = 6,14 B(A) (svart-hvitt)

LWAd = 5,96 B(A) (farge)

Klar: LWAd = 3,23 B(A) (svart-hvitt/farge)

Temperatur

Under drift: 10 til 35 °C

Beste
utskriftskvalitet: 20 til 33 °C**Luftfuktighet**

Under drift: 20 til 80 % (uten kondensering)

Beste
utskriftskvalitet: 20 til 80 % (uten kondensering)**ADF (automatisk dokumentmater)**

Opptil 20 sider

Papir: 80 g/m² A4- eller Letter-format**Dokumentformat**

Bredde automatisk dokumentmater: 148 mm til 215,9 mm

Lengde automatisk dokumentmater: 148 mm til 355,6 mm

Bredde for skannerglassplate: Maks. 215,9 mm

Lengde for skannerglassplate: Maks. 297 mm

¹ Støy avhenger av utskriftsforholdene.² I samsvar med ISO9296³ Kontorutstyr med LWAd>6,30 B(A) passer ikke til bruk i rom hvor det kreves dyp konsentrasjon. Slikt utstyr bør plasseres i separate rom på grunn av støyutslippet.

Utskriftsmedier

Papirinngang

Papirmagasin

- Papirtype:

Vanlig papir, blk.skr.papir (bestrøket papir), glanset papir¹ og transparenter^{1 2}

- Papirformat³:

A4, Executive, Letter, A5, A6, konvolutter (Com-10, DL, C5, Monarch), foto (10 × 15 cm), foto 2L (13 × 18 cm) og indekskort (127 × 203 mm)

Bredde: 98–215,9 mm

Lengde: 148–297 mm

For mer informasjon, se *Papirvekt, tykkelse og kapasitet* >> side 30.

- Maksimal papirmagasinkapasitet:

Ca. 100 ark med 80 g/m² vanlig papir

Fotopapirmagasin

- Papirtype:

Vanlig papir, blk.skr.papir (bestrøket papir) og glanset papir¹

- Papirformat:

Foto (10 × 15 cm) og foto L (89 × 127 mm)

Bredde: 89–102 mm

Lengde: 127–152 mm

- Maksimal papirmagasinkapasitet:

Ca. 20 ark

Papirutgang

Opptil 50 ark med 80 g/m² vanlig papir (utskrift med forsiden opp i papirmagasinet)¹

¹ For glanset papir eller transparenter, fjern utskriftene fra papirmagasinet straks de kommer ut av maskinen for å unngå flekker.

² Bruk bare transparenter som er anbefalt for blekkskrivere.

³ Se *Papirtype og -format for hver funksjon* >> side 30.

Faks

D

Kompatibilitet	ITU-T gruppe 3
Modemhastighet	Automatisk skifte til lavere hastighet 14 400 bps
Skanningsbredde	Automatisk dokumentmater: 208 mm (A4) Skannerglassplate: 204 mm (A4)
Utskriftsbredde	204 mm (A4)
Gråtoner	Svart-hvitt: 8-bit (256 nivåer) Farge: 24-bit (8-bit per farge / 256 nivåer)
Oppløsning	Standard 203 × 98 dpi (svart-hvitt) 203 × 196 dpi (farge) Fin 203 × 196 dpi (svart-hvitt/farge) Superfin 203 × 392 dpi (svart-hvitt) Foto 203 × 196 dpi (svart-hvitt)
Adressebok	100 navn × 2 numre
Grupper	Opptil 6
Gruppesending	250 (200 adressebok / 50 manuelle valg)
Automatisk gjenoppringning	3 ganger med 5 minutters mellomrom
Sending fra minnet	Opptil 200 ¹ sider
Mottak ved tom for papir	Opptil 200 ¹ sider

¹ "Sider" refererer til "ITU-T Test Chart #1" (et typisk forretningsbrev, standard oppløsning, MMR-kode). Spesifikasjoner og dokumentasjon kan endres uten forutgående varsel.

Kopiering

Farge/Svart-hvitt

Ja/Ja

Kopieringsbredde

204 mm ¹

Flere kopier

Stabler/sorterer opptil 99 sider

Forstørre/Forminske

25 % til 400 % (i inkremitter på 1 %)

Oppløsning

Skriver ut opptil 1200 × 2400 dpi

Tosidig

Ja

■ Papirtype:

Vanlig papir

■ Papirformat:

A4, Letter, A5

¹ Ved kopiering på A4-papir.

PhotoCapture Center™

D

Kompatible medier ¹	Memory Stick Duo™ (16 MB til 128 MB) Memory Stick PRO Duo™ (256 MB til 32 GB) Memory Stick Micro™ (M2™) med adapter (256 MB til 32 GB) MultiMedia Card (32 MB til 2 GB) MultiMedia Card plus (128 MB til 4 GB) MultiMedia Card mobile med adapter (64 MB til 1 GB) SD-minnekort (16 MB til 2 GB) miniSD med adapter (16 MB til 2 GB) microSD med adapter (16 MB til 2 GB) SDHC-minnekort (4 GB til 32 GB) miniSDHC med adapter (4 GB til 32 GB) microSDHC med adapter (4 GB til 32 GB) SDXC-minnekort (48 GB til 128 GB) USB Flash-minne ²
Oppløsning	Opptil 1200 × 6000 dpi
Filtype (Medieformat)	DPOF (ver. 1.0, ver. 1.1), Exif DCF (opptil ver. 2.1)
(Bildeformat)	Fotoutskrift: JPEG ³ , AVI ⁴ , MOV ⁴ Skann til media: JPEG, PDF (farge) TIFF, PDF (svart-hvitt)
Antall filer	Opptil 999 filer (Mappen i minnekort eller USB Flash-minner regnes også med.)
Mappe	Filen må være lagret på 4. mappenivå i minnekortet eller USB Flash-minnet.
Uten kanter	A4, Letter, foto (10 × 15 cm), foto 2L (13 × 18 cm) ⁵

¹ Minnekort, adaptore og USB Flash-minne er ikke inkludert.

² USB 2.0 standard
USB-masselagringsstandard opptil 64 GB
Støttet format: FAT12/FAT16/FAT32/exFAT

³ Avansert JPEG-format støttes ikke.

⁴ Kun Motion JPEG

⁵ Se *Papirtype og -format for hver funksjon* ►► side 30.

PictBridge

Kompatibilitet

Støtter Camera & Imaging Products Association PictBridge-standarden CIPA DC-001.

Besøk <http://www.cipa.jp/pictbridge/> for mer informasjon.

Grensesnitt

USB-kontakt

Skanner

Farge/Svart-hvitt	Ja/Ja
TWAIN-kompatibel	Ja (Windows® XP ¹ /Windows Vista®/Windows® 7/Windows® 8) (Mac OS X v10.6.8, 10.7.x, 10.8.x)
WIA-kompatibel	Ja (Windows® XP ¹ /Windows Vista®/Windows® 7/Windows® 8)
ICA-kompatibel	Ja (Mac OS X v10.6.8, 10.7.x, 10.8.x)
Farge dybde	30-bit fargebehandling (inn) 24-bit fargebehandling (ut) / 256 nivåer per farge
Gråtoner	10-bit fargebehandling (inn) 8-bit fargebehandling (ut) / 256 nivåer per farge
Oppløsning	Opptil 19200 × 19200 dpi (interpolert) ² Opptil 1200 × 2400 dpi (optisk) (skannerglassplate) Opptil 1200 × 600 dpi (optisk) (automatisk dokumentmater)
Skannebredde og -lengde	(Skannerglassplate) Bredde: Opptil 213,9 mm Lengde: Opptil 295 mm (ADF) Bredde: Opptil 213,9 mm Lengde: Opptil 353,6 mm

¹ Windows® XP i denne brukermanualen omfatter Windows® XP Home Edition, Windows® XP Professional og Windows® XP Professional x64 Edition.

² Maksimal skanning på 1200 × 1200 dpi ved bruk av WIA-driveren for Windows® XP, Windows Vista®, Windows® 7 og Windows® 8 (oppløsning på opptil 19200 × 19200 dpi kan velges ved bruk av Brother skannerverktøy).

Skriver

Oppløsning

Opptil 1200 × 6000 dpi

Utskriftsbredde³

204 mm [210 mm (uten kanter)¹]

Uten kanter²

A4, Letter, A6, foto (10 × 15 cm), foto L (89 × 127 mm), indeksskort (127 × 203 mm), foto 2L (13 × 18 cm)

Tosidig

■ Papirtype:

Vanlig papir

■ Papirformat:

A4, Letter, A5, Executive

Utskriftshastighet⁴

¹ Når funksjonen Uten kanter brukes.

² Se *Papirtype og -format for hver funksjon* ►► side 30.

³ Ved utskrift på A4-papir.

⁴ For detaljerte spesifikasjoner, gå til <http://www.brother.com/>.

Grensesnitt for datamaskin

USB ^{1 2}	En USB 2.0-grensesnittkabel som ikke er lenger enn to meter.
LAN-kabel ³ (MFC-J870DW)	Ethernet UTP-kabel kategori 5 eller større.
Trådløst lokalt nettverk	IEEE 802.11b/g/n (infrastruktur-/Ad-hoc-modus) IEEE 802.11g/n (Wi-Fi Direct™) (MFC-J870DW)
NFC (MFC-J870DW)	Ja

¹ Maskinen har et høyhastighets USB 2.0-grensesnitt. Maskinen kan også kobles til en datamaskin som har et USB 1.1-grensesnitt.

² Tredjeparts USB-porter støttes ikke.

³ Se *Nettverk* >> side 182.
>> Programvare og Nettverks Brukerhåndbok.

Nettverk

MERK

For mer informasjon om nettverksspesifikasjoner, ►► Programvare og Nettverks Brukerhåndbok.

Du kan koble maskinen til et nettverk for nettverksutskrift, nettverksskanning, PC Fax-send, PC-Fax-mottak (kun for Windows®), fjernoppsett og få tilgang til bilder fra PhotoCapture Center™¹. Programvaren Brother BRAdmin Light² for nettverksadministrasjon er også inkludert.

Sikkerhet for trådløse nettverk SSID (32 tegn), WEP 64/128-bit, WPA-PSK (TKIP/AES), WPA2-PSK (AES)

Trådløs oppsettsveiviser **AOSS™** Ja
 WPS Ja

¹ Se *Krav til datamaskin* ►► side 183.

² (Windows®) Hvis du trenger mer avanserte administrasjonsverktøy for skriveren, kan du bruke den nyeste versjonen av verktøyet Brother BRAdmin Professional, som du kan laste ned fra <http://solutions.brother.com/>. (Macintosh) Den siste versjonen av Brother BRAdmin Light er tilgjengelig for nedlasting fra <http://solutions.brother.com/>.

Krav til datamaskin

STØTTEDE OPERATIVSYSTEMER OG PROGRAMVAREFUNKSJONER							
Datamaskinplattform og versjon av operativsystemet		PC-grensesnitt			Proseszor	Plass på harddisk for installasjon	
		USB ²	10/100 Base-TX (Ethernet) ⁶	Trådløs 802.11b/g/n		For drivere	For programmer (inklusive drivere)
Windows®-operativsystem	Windows® XP Home ^{1 4}	Utskrift PC-faks ³ Skanning Ekstern disk (USB eller minnekort) ⁵			32-bit (x86) eller 64-bit (x64) prosessor	150 MB	1 GB
	Windows® XP Professional ^{1 4}						
	Windows Vista® ^{1 4}					500 MB	1,3 GB
	Windows® 7 ^{1 4}					650 MB	
	Windows® 8 ^{1 4}	Tilgang til nettverksmedier (LAN) ⁵					
	Windows Server® 2003	I/A	Utskrift			50 MB	I/A
	Windows Server® 2003 R2						
	Windows Server® 2008						
Windows Server® 2008 R2				64-bit (x64) prosessor			
Windows Server® 2012							
Macintosh-operativsystem	Mac OS X v10.6.8 OS X v10.7.x OS X v10.8.x	Utskrift PC-faks (Send) ³ Skanning Ekstern disk (USB eller minnekort) ⁵ Tilgang til nettverksmedier (LAN) ⁵			Intel®-prosessor	80 MB	550 MB

Forutsetninger:

¹ For WIA, 1200 × 1200 oppløsning. Med Brothers skannerverktøy kan du forbedre dette til opptil 19200 × 19200 dpi.

² Tredjeparts USB-porter støttes ikke.

³ PC-faks støtter kun svart-hvitt.

⁴ PaperPort™ 12SE støtter Windows® XP Home (SP3 eller nyere), XP Professional (SP3 eller nyere), XP Professional x64 Edition (SP2 eller nyere), Windows Vista® (SP2 eller nyere), Windows® 7 og Windows® 8.

⁵ Ekstern disk og tilgang til nettverksmedier er funksjoner i PhotoCapture Center™.

⁶ Kun MFC-J870DW

Du finner de nyeste driveroppdateringene på <http://solutions.brother.com/>.

Alle registrerte varemerker, merkenavn og produktnavn tilhører de respektive selskapene.

Forbruksmateriell

Blekk Maskinen bruker individuelle blekkassetter for svart, gul, cyan og magenta som er adskilte fra skrivehodet.

Blekkassettenes levetid Første gangen du setter inn blekkassetter vil maskinen bruke en viss mengde blekk for å fylle blekkleveringsrørene, slik at utskriftene får høyest mulig kvalitet. Dette vil skje kun én gang. Når denne prosessen er ferdig, vil blekkassettenes som følger med maskinen, inneholde mindre blekk enn vanlige kassetter (80 %). Deretter vil nye blekkassetter brukes til å skrive ut det angitte antall sider.

Forbruksmateriell <Standard dekkevne svart> LC121BK
<Standard dekkevne gul> LC121Y
<Standard dekkevne cyan> LC121C
<Standard dekkevne magenta> LC121M

Svart, gul, cyan, magenta – cirka 300 sider ¹

<Høy dekkevne svart> LC123BK
<Høy dekkevne gul> LC123Y
<Høy dekkevne cyan> LC123C
<Høy dekkevne magenta> LC123M

Svart, gul, cyan, magenta – cirka 600 sider ¹

¹ Omtrentlig yteevne for kassett er angitt i henhold til ISO/IEC 24711.

Du finner mer informasjon om forbruksmateriell på <http://www.brother.com/pageyield/>.

Hva er Innobella™?

Innobella™ er en serie ekte forbruksmateriell som leveres av Brother. Navnet "Innobella™" er sammensatt av ordene "innovasjon", som betyr "nyskapende", og "bella", som betyr "vakker" på italiensk. Navnet gjenspeiler den nyskapende teknologien som gir deg "vakre" utskriftsresultater som holder lenge.

Når du skriver ut fotografier, anbefaler Brother det glansede fotopapiret fra Innobella™ (BP71-serien) for høy kvalitet. Klare utskrifter blir enklere med blekk og papir fra Innobella™.



E

Stikkordliste

A

ADF (automatisk dokumentmater)	31
Adressebok	
bruke	55
endre	58
gruppenummer	
endre	58
registrere	57
slette	58
Anroper-ID	47
anroper-ID-historikk	57
legge til i adresseboken	57
sende en faks	57
slette	57
Apple Macintosh	
Se Programvare og Nettverks Brukerhåndbok.	
Automatisk	
faksmottak	39
faksdeteksjon	43

B

Biapparat, bruke	53
Blekkassetter	
blekkdråpeteller	82
skifte	82
Brother	
CreativeCenter	5

C

CD/DVD/BD	79
skrive ut etikett	78
ControlCenter	
Se Programvare og Nettverks Brukerhåndbok.	

D

Dokument	
legge i	31, 32

E

Ekstern telefon, koble til	52
----------------------------------	----

F

Faks, fra PC	
Se Programvare og Nettverks Brukerhåndbok.	
Faks, frittstående	
mottak	39
F/T-ringetid, stille inn	42
faksdeteksjon	43
Faksforhåndsvisning	44
fra biapparat	53
problemer	126, 127
Ringeforsinkelse, stille inn	42
støy på telefonlinjen / VoIP	133
sende	34
endre format på	
skannerglassplaten	36
Faksforhåndsvisning	37
fargefaks	36
problemer	128
sendingsverifiseringsrapport	38
Snarveier	12
støy på telefonlinjen / VoIP	133
Faksdeteksjon	43
Fakskoder	
aktiveringskode for fjerntilgang	43, 53
bruke	53
endre	54
fjerndeaktiveringskode	53
Fax/Tel-modus	
aktiveringskode for fjerntilgang	53
fjerndeaktiveringskode	53
Ringeforsinkelse	42
svare med biapparat	53

Feilmeldinger på pekeskjermen	91
Blekkabsorberer nesten full	91
Blekkabsorbereren er full	92
Data blir liggende i minnet	92
Dekselet åpent	93
Dokumentstopp/for langt	93
Feil papir	94
Finner ikke	94
Fullt faksminne	95
Ingen blekkassett	95
Kan ikke initialisere	96
Kan ikke rengj.	96
Kan ikke skrive ut	102
Komm.feil	96
Kun 1-sidig utskrift i svart/hvitt	98
Lite blekk	92
Minnet er fullt	99
Papir mates ikke	97
Papirstopp	100
Skanning umulig	96
Utskrift umulig	96
Feilsøking	
dokumentstopp	104
feilmeldinger på pekeskjermen	91
hvis du har problemer	
dokumentstopp	104
faksmottak	127
innkommende anrop	129
kopiere	130
nettverk	131
papirhåndtering	124
PhotoCapture Center™	130
programvare	131
skanning	130
skrive inn data	132
telefonlinje eller koblinger	126
utskrift	121
utskrift av mottatte fakser	126
utskriftskvalitet	123
papirstopp	106
vedlikeholdsmeldinger på	
pekeskjermen	91
Fjernoppsett	
Se Programvare og Nettverks	
Brukerhåndbok.	
Flerlinjetilkoblinger (hussentral)	51
Forbruksmaterieill	184
Foto- og Foto L-papir	30
Fotopapirmagasin	24

G

Gjenoppringning/pause	56
Gråtoner	175, 179

H

Hjelp	
Funksjonstabeller	150
Innstillingstabeller	137
Meldinger på pekeskjermen	136

I

Innobella™	184
------------------	-----

K

Koble til	
ekstern telefon	52
ekstern telefonsvarer (TAD)	50
Kontakter	
EXT	
ekstern telefon	52
Konvolutter	22, 30
Kopiere	
bruke skannerglassplaten	32
papirformat	62
papirtype	61
Snarveier	12

L

LCD-skjerm	
(Liquid Crystal Display)	6, 136
lysstyrke	18

M

Macintosh	
Se Programvare og Nettverks	
Brukerhåndbok.	
Manuelt	
mottak	39
slå numre	55
Mottaksmodus	
Ekstern telefonsvarer	39
Faks/Tel	39
Kun faks	39
Manuell	39

N

Nettsnarveier	12, 14
Nettverk	
Skanning	
Se Programvare og Nettverks Brukerhåndbok.	
Skrive ut	
Se Programvare og Nettverks Brukerhåndbok.	
NFC (Near Field Communication - kommunikasjon i nære felt)	77
skanning	77
utskrift	77
Nuance™ PaperPort™ 12SE	
Se Programvare og Nettverks Brukerhåndbok. Se også Hjelp i programmet PaperPort™ 12SE.	

O

Område som ikke kan skannes	33
Oppløsning	
faks	175
kopi	176
skann	179
utskrift	180
Overføre faksene eller faksaktivitetsrapporten	103
Oversikt over kontrollpanelet	6

P

Papir	28, 174
dokumentformat	31
format	27
kapasitet	30
legge i	19, 22
legge i ftopapir	24
legge i konvolutter	22
type	27, 30
utskriftsområde	26
Papirstopp	
dokument	104
papir	106

PhotoCapture Center™	
Forhåndsviser bilder	66
fra PC	
Se Programvare og Nettverks Brukerhåndbok.	
MultiMedia Card	63
SDHC-minnekort	63
SD-minnekort	63
SDXC-minnekort	63
Skann til media	
endre filnavn	67
spesifikasjoner	177
Plateskuff	79
Presto! PageManager	
Se Programvare og Nettverks Brukerhåndbok. Se også Hjelp i programmet Presto! PageManager.	

R

Rengjøre	
skanneren	85
skrivehodet	86
Ringeforsinkelse, stille inn	42

S

Serienummer	
hvordan finner du det Se på innsiden av frontdekselet	
Skannesnarveier	12, 13
Skanning	
Se Programvare og Nettverks Brukerhåndbok.	
Skrive ut	
på skiven	78
Se Programvare og Nettverks Brukerhåndbok.	
Slå numre	
Adressebok	55
anroper-ID-historikk	57
en pause	57
manuelt	55
utgående anrop	56

Snarveier	12
endre	15
Snarveinavn	15
Faks	12
hente frem	16
Kopi	12
legge til	12, 13, 14
Nett	14
Skanne	13
slette	16

T

Tekst, skrive inn	171
Telefonlinje	
flerlinje (hussentral)	51
koblinger	50
problemer	126
støy / VoIP	133
type	48
Telefonsvarer (TAD)	50
koble til	50
Telefonsvarer (TAD), ekstern	39, 50
koble til	50
mottaksmodus	39
spille inn utgående beskjed	51
Tilpassede telefonfunksjoner på en enkeltlinje	129
Transparenter	28, 30, 174
Trinnvise innstillingstabeller	136
Trådløst nettverk	
Se Hurtigstartguide og Programvare og Nettverks Brukerhåndbok.	

U

Utgående anrop	
legge til i adresseboken	56
sende en faks	56
slette	56
Utskrift	
oppløsning	180
papirstopp	106
problemer	121
spesifikasjoner	180
utskriftsområde	26

V

Vedlikehold, rutine	
skifte blekkassetter	82
Volum, stille inn	
høytaler	18
lydsignal	17
ring	17

W

Windows®	
Se Programvare og Nettverks Brukerhåndbok.	

brother®

Besøk oss på Internett
<http://www.brother.com/>

Disse maskinene er kun godkjent for bruk i det landet der de ble kjøpt.



www.brotherearth.com