

Manual Avançado do Utilizador

MFC-J650DW
MFC-J870DW
DCP-J552DW
DCP-J752DW

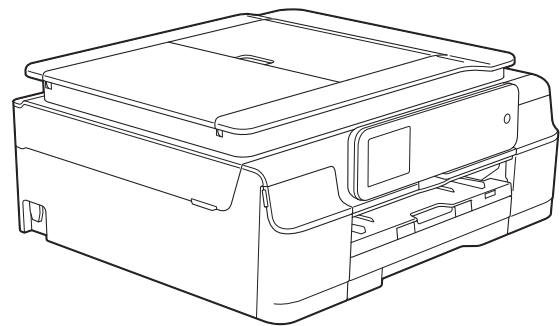

Localização dos Manuais do Utilizador

Nome do manual	Conteúdo	Localização
Guia de Segurança de Produto	Leia este manual primeiro. Leia as Instruções sobre Segurança antes de configurar o equipamento. Consulte este manual para se informar sobre marcas comerciais e restrições legais.	Impresso / Na caixa
Guia de Instalação Rápida	Siga as instruções para configurar o equipamento e instalar os controladores e o software para o sistema operativo e o tipo de ligação que está a utilizar.	Impresso / Na caixa
Manual Básico do Utilizador	Aprenda as operações básicas de fax, cópia, digitalização, do PhotoCapture Center™ e da impressão de discos ¹ , e como substituir consumíveis. Consulte as sugestões para a solução de problemas.	Impresso / Na caixa ²
Manual Avançado do Utilizador	Aprenda operações mais avançadas: fax, cópia, funções de segurança, impressão de relatórios e realização de manutenção de rotina.	Ficheiro PDF / CD-ROM
Manual do Utilizador da Rede e do Software	Este manual contém instruções para operações de digitalização, impressão, PC-Fax, impressão de discos ¹ e outras operações que podem ser efectuadas ligando o equipamento Brother a um computador. Pode também encontrar informações úteis sobre o utilitário Brother ControlCenter, utilização do equipamento num ambiente de rede e termos frequentemente utilizados.	Ficheiro HTML / CD-ROM
Guia "Web Connect"	Este manual fornece informações úteis sobre o acesso a serviços da Internet a partir do equipamento Brother, bem como sobre a transferência de imagens, a impressão de dados e o carregamento directo de ficheiros para serviços da Internet.	Ficheiro PDF / Brother Solutions Center ³
Guia de Instalação do "AirPrint"	Este manual fornece informações sobre a utilização do AirPrint para imprimir a partir do OS X v10.7.x, 10.8.x, do iPhone, iPod touch, iPad ou outro equipamento iOS para o equipamento Brother sem instalar um controlador de impressora.	Ficheiro PDF / Brother Solutions Center ³
Guia de Instalação do "Google Cloud Print"	Este manual fornece informações pormenorizadas sobre a utilização dos serviços Google Cloud Print™ para imprimir na Internet.	Ficheiro PDF / Brother Solutions Center ³
Guia Wi-Fi Direct™ ¹	Este manual fornece detalhes sobre a configuração e utilização do equipamento Brother para impressão sem fios directamente a partir de um equipamento móvel que suporte a norma Wi-Fi Direct™.	Ficheiro PDF / Brother Solutions Center ³
Guia de Imprimir/Digitalizar Portátil para o Brother iPrint&Scan	Este manual fornece informações úteis sobre a impressão a partir do equipamento móvel e sobre a digitalização a partir do equipamento Brother para o seu equipamento móvel quando ligado a uma rede Wi-Fi.	Ficheiro PDF / Brother Solutions Center ³

¹ Apenas MFC-J870DW

² Pode variar consoante o país.

³ Visite-nos em <http://solutions.brother.com/>.

Índice

1	Configuração geral	1
	NOTA IMPORTANTE	1
	Armazenamento na memória	1
	Horário de poupança de energia automático (modelos MFC)	1
	Modo espera	2
	Desligar automático (modelos DCP)	2
	LCD de ecrã táctil	3
	Alterar o idioma do ecrã táctil (consoante o modelo)	3
	Configurar o Temporizador Dim da luz posterior	3
2	Funções de segurança (modelos MFC)	4
	Bloqueio TX (MFC-J650DW)	4
	Definir e alterar a palavra-passe do Bloqueio TX	4
	Activar/desactivar o Bloqueio TX	5
	Segurança da memória (MFC-J870DW)	6
	Definir e alterar a palavra-passe da segurança da memória	6
	Activar/desactivar a segurança da memória	7
3	Enviar um fax (modelos MFC)	8
	Opções de envio adicionais	8
	Enviar faxes com várias definições	8
	Parar os faxes	9
	Contraste	9
	Alterar a resolução de fax	10
	Configurar as alterações como uma nova predefinição	11
	Restaurar as opções de fax para a predefinição de fábrica	11
	Guardar opções de fax como um atalho	12
	Operações de envio adicionais	13
	Enviar um fax manualmente	13
	Enviar um fax no final de uma conversaçãõ	13
	Acesso duplo (apenas Monocromático)	13
	Distribuição (apenas Monocromático)	14
	Transmissão em tempo real	15
	Modo internacional	16
	Envio de faxes programados (apenas Monocromático)	17
	Transmissão de lote programada (apenas Monocromático)	17
	Verificar e cancelar tarefas em espera	18
	Descrição geral do polling	19
	Transmissão por polling (apenas Monocromático)	19

4 Receber um fax (modelos MFC) 21

Recepção na memória (apenas Monocromático)	21
Reenvio de faxes	21
Memorização de faxes	21
Imprimir um fax da memória	22
Recepção de PC-Fax (Windows®)	22
Desactivar as operações de recepção na memória	23
Alterar operações de recepção na memória	24
Recolha remota	25
Definir um código de acesso remoto	25
Utilizar o código de acesso remoto	25
Comandos de fax remoto	27
Recolher faxes	28
Alterar o número de reenvio de fax	28
Operações de recepção adicionais	29
Recepção sem papel	29
Imprimir um fax recebido reduzido	29
Receber um fax no final de uma conversaçoão	29
Descrição geral do polling	30
Recepção por polling	30

5 Marcar e memorizar números (modelos MFC) 34

Operações de voz	34
Operações de marcação adicionais	34
Combinar números do livro de endereços	34
Outras formas de memorizar números	35
Memorizar números do livro de endereços a partir do histórico de chamadas efectuadas	35
Memorizar números do livro de endereços a partir do histórico de identificação de chamadas	36
Configurar grupos para distribuição	36

6 Imprimir relatórios 39

Relatórios de fax (modelos MFC)	39
Relatório de verificação da transmissão	39
Histórico de faxes (relatório de actividade)	39
Relatórios	40
Como imprimir um relatório	40

7	Efectuar cópias	41
	Opções de cópia	41
	Parar a cópia	41
	Melhorar a velocidade e a qualidade da cópia	41
	Ampliar ou reduzir cópias	42
	Efectuar cópias N em 1 ou um poster (esquema de página)	43
	Cópia ID 2 em 1 (esquema de página)	45
	Ordenar cópias	46
	Ajustar a densidade	47
	Modo de poupança de tinta (MFC-J870DW)	47
	Cópia em papel fino (MFC-J870DW)	48
	Cópia de livro (MFC-J870DW)	49
	Cópia de marca de água (MFC-J870DW)	49
	Remover cor de fundo	50
	Cópia de 2 lados	51
	Configurar as alterações como uma nova predefinição	53
	Restaurar todas as predefinições de fábrica	53
	Guardar opções de cópia como um atalho	54
8	Imprimir fotografias a partir de um cartão de memória ou de uma unidade USB Flash	55
	Operações do PhotoCapture Center™	55
	Cartões de memória, unidades USB Flash e estruturas de pastas	55
	Imprimir filmes	56
	Imprimir imagens	56
	Imprimir o índice (Miniaturas)	56
	Imprimir fotografias	57
	Melhorar fotografias (MFC-J870DW)	57
	Impressão de fotografia de identificação	59
	Apresentação de diapositivos	60
	Impressão DPOF	61
	Definições de impressão do PhotoCapture Center™	62
	Qualidade de impressão	62
	Opções de papel	63
	Correcção automática (MFC-J870DW)	64
	Ajustar o brilho, o contraste e a cor	65
	Recortar	67
	Impressão sem margens	67
	Imprimir data	68
	Configurar as alterações como uma nova predefinição	68
	Restaurar todas as predefinições de fábrica	69
	Digitalizar para um cartão de memória ou uma unidade USB Flash	70
	Recorte automático (MFC-J870DW)	70
	Como configurar uma nova predefinição	71
	Como repor as predefinições de fábrica	72
	Guardar opções de digitalização como um atalho	72

9	Imprimir fotografias a partir de uma câmara (DCP-J752DW, MFC-J650DW e MFC-J870DW)	73
	Imprimir fotografias directamente a partir de uma câmara PictBridge	73
	Requisitos para PictBridge	73
	Configurar a câmara digital	73
	Imprimir imagens	74
	Impressão DPOF	75
	Imprimir fotografias directamente a partir de uma câmara digital (sem PictBridge)	75
	Imprimir imagens	76
A	Manutenção de rotina	77
	Limpar e verificar o equipamento	77
	Limpar a parte exterior do equipamento	77
	Limpar a faixa de impressão do equipamento	78
	Limpar os rolos do alimentador de papel	78
	Limpar os rolos de recolha de papel	79
	Verificar o volume da tinta	80
	Emballar e transportar o equipamento	81
B	Glossário	84
C	Índice remissivo	88

NOTA IMPORTANTE

- A maior parte das ilustrações deste Manual do Utilizador representam o modelo MFC-J870DW.

Armazenamento na memória

(MFC-J870DW)

As definições do menu são armazenadas permanentemente para evitar a sua perda em caso de falha de energia. As definições temporárias (por exemplo, Modo internacional) perdem-se. Se tiver seleccionado **Config Nova Def.** para as definições preferenciais de **Fax**, **Digitalizar**, **Cópia e Foto**, essas definições não se perdem. Além disso, durante uma falha de energia, o equipamento retém a data e a hora, bem como os trabalhos programados no temporizador do fax (por exemplo, **Fax Programado**) durante um máximo de 24 horas.



(DCP-J552DW, 752DW e MFC-J650DW)

As definições do menu são armazenadas permanentemente para evitar a sua perda em caso de falha de energia. As definições temporárias (por exemplo, Modo internacional¹) perdem-se. Se tiver seleccionado **Config Nova Def.** para as definições preferenciais de **Fax**¹, **Digitalizar**, **Cópia e Foto**, essas definições não se perdem. Contudo, poderá ter de reiniciar a data e a hora.

¹ Apenas MFC-J650DW



Horário de poupança de energia automático (modelos MFC)

Pode configurar o equipamento para mudar automaticamente para o horário de poupança de energia. O equipamento adianta automaticamente uma hora na Primavera e atrasa uma hora no Outono. Certifique-se de que configura a data e hora correctas na definição **Data e Hora**.

- 1 Prima  (Definiç.).
- 2 Prima **Defin. todas**.
- 3 Prima **▲** ou **▼** para visualizar **Conf.inicial**.
- 4 Prima **Conf.inicial**.
- 5 Prima **▲** ou **▼** para visualizar **Data e Hora**.
- 6 Prima **Data e Hora**.
- 7 Prima **Dia Auto**.
- 8 Prima **Desl (ou Lig)**.
- 9 Prima .

Modo espera

Pode seleccionar o tempo que o equipamento permanece inactivo até entrar no modo espera (até 60 minutos). O temporizador reinicia-se se for efectuada alguma operação no equipamento.

- 1 Prima  (Definiç.).
- 2 Prima Defín. todas.
- 3 Prima ▲ ou ▼ para visualizar Config. geral.
- 4 Prima Config. geral.
- 5 Prima ▲ ou ▼ para visualizar Modo espera.
- 6 Prima Modo espera.
- 7 Prima ▲ ou ▼ para visualizar 1Min, 2Min, 3Min, 5Min, 10Min, 30Min ou 60Min para seleccionar o período de tempo durante o qual o equipamento está inactivo até entrar no modo espera. Prima a opção que pretende configurar.
- 8 Prima .

Desligar automático (modelos DCP)



A função Desligar automático desliga o equipamento durante as horas que configurou depois de entrar no modo espera. Quando esta função está Desl, o equipamento não se desliga automaticamente.

A configuração predefinida é 1hora.

NOTA

O equipamento não se desliga automaticamente quando:



- o equipamento estiver ligado a uma rede sem fios
- a definição WLAN Activa estiver configurada para Lig.

- 1 Prima  (Definiç.).
- 2 Prima Defín. todas.
- 3 Prima ▲ ou ▼ para visualizar Config. geral.
- 4 Prima Config. geral.
- 5 Prima ▲ ou ▼ para visualizar Desligar Auto.
- 6 Prima Desligar Auto.
- 7 Prima ▲ ou ▼ para visualizar 1hora, 2horas, 4horas, 8horas ou Desl e, em seguida, prima a opção que pretende definir.
- 8 Prima .

LCD de ecrã táctil

Alterar o idioma do ecrã táctil (consoante o modelo)

Pode alterar o idioma do ecrã táctil.

- 1 Prima  (Definiç.).
- 2 Prima Defin. todas.
- 3 Prima ▲ ou ▼ para visualizar Conf.inicial.
- 4 Prima Conf.inicial.
- 5 (apenas modelos MFC)
Prima ▲ ou ▼ para visualizar Idioma local.
- 6 Prima Idioma local.
- 7 Prima o idioma de preferência.
- 8 Prima .

- 8 Prima ▲ ou ▼ para visualizar 10Segs, 20Segs, 30Segs ou Desl e, em seguida, prima a opção que pretende definir.

- 9 Prima .

Configurar o Temporizador Dim da luz posterior

Pode configurar o período de tempo durante o qual a luz posterior do LCD do ecrã táctil fica acesa após a última pressão com o dedo.

- 1 Prima  (Definiç.).
- 2 Prima Defin. todas.
- 3 Prima ▲ ou ▼ para visualizar Config.geral.
- 4 Prima Config.geral.
- 5 Prima ▲ ou ▼ para visualizar Definições LCD.
- 6 Prima Definições LCD.
- 7 Prima Temporizad dim.

Bloqueio TX (MFC-J650DW)

O Bloqueio TX permite impedir o acesso não autorizado ao equipamento. Não poderá continuar a agendar faxes programados nem tarefas de polling. Contudo, os faxes programados previamente serão enviados mesmo que active o Bloqueio TX, pelo que não se perdem.

Quando o Bloqueio TX está activado, estão disponíveis as seguintes operações:

- Recepção de faxes
- Reenvio de faxes
(se o Reenvio de faxes já estivesse activado)
- Recolha remota
(se a memorização de faxes já estivesse activada)
- Recepção de PC-Fax ¹
(se a recepção de PC-Fax já estivesse activada)

¹ Quando a função Bloqueio TX está activada, o equipamento recebe faxes e guarda-os na respectiva memória. Em seguida, quando o Bloqueio TX for desactivado, os faxes são enviados para o PC que seleccionar.

Quando o Bloqueio TX está activado, NÃO estão disponíveis as seguintes operações:

- Funcionamento através do painel de controlo
- Impressão através do PC

NOTA

Se não se lembrar da palavra-passe do Bloqueio TX, contacte a assistência técnica ao cliente da Brother para obter ajuda.



Definir e alterar a palavra-passe do Bloqueio TX

NOTA



Se já definiu a palavra-passe, não precisa de a voltar a definir.

Definir a palavra-passe

Tome nota da sua palavra-passe.

- 1 Prima  (Definiç.).
- 2 Prima Defin. todas.
- 3 Prima ▲ ou ▼ para visualizar Fax.
- 4 Prima Fax.
- 5 Prima ▲ ou ▼ para visualizar Vários.
- 6 Prima Vários.
- 7 Prima Bloq TX.
- 8 Introduza um número de 4 dígitos para a palavra-passe utilizando o teclado do ecrã táctil.
Prima OK.
- 9 Quando o ecrã táctil apresentar Verificar, reintroduza a palavra-passe utilizando o teclado do ecrã táctil.
Prima OK.
- 10 Prima .

Alterar a palavra-passe

- 1 Prima  (Definiç.).
- 2 Prima Defín. todas.
- 3 Prima ▲ ou ▼ para visualizar Fax.
- 4 Prima Fax.
- 5 Prima ▲ ou ▼ para visualizar Vários.
- 6 Prima Vários.
- 7 Prima Bloq TX.
- 8 Prima Config. Password.
- 9 Introduza o número de 4 dígitos da palavra-passe actual utilizando o teclado do ecrã táctil.
Prima OK.
- 10 Introduza um número de 4 dígitos para a nova palavra-passe utilizando o teclado do ecrã táctil.
Prima OK.
- 11 Quando o ecrã táctil apresentar Verificar, reintroduza a nova palavra-passe utilizando o teclado do ecrã táctil.
Prima OK.
- 12 Prima .

Activar/desactivar o Bloqueio TX

Activar o Bloqueio TX

- 1 Prima  (Definiç.).
- 2 Prima Defín. todas.
- 3 Prima ▲ ou ▼ para visualizar Fax.
- 4 Prima Fax.
- 5 Prima ▲ ou ▼ para visualizar Vários.
- 6 Prima Vários.
- 7 Prima Bloq TX.
- 8 Prima Selec. Bloq TX.
- 9 Introduza a palavra-passe de 4 dígitos registada utilizando o teclado do ecrã táctil.
Prima OK.
O equipamento fica desactivado e o ecrã táctil apresenta Bloq TX.

Desactivar o Bloqueio TX

- 1 Prima Desbloq.
- 2 Introduza a palavra-passe de 4 dígitos registada utilizando o teclado do ecrã táctil.
Prima OK.
O Bloqueio TX é desactivado.

NOTA

Se introduzir a palavra-passe incorrecta, o ecrã táctil indica Pal-passe errada e mantém-se desactivado. O equipamento permanece no modo de Bloqueio TX até ser introduzida a palavra-passe registada.

Segurança da memória (MFC-J870DW)

A segurança da memória permite impedir o acesso não autorizado ao equipamento. Não poderá agendar faxes programados nem tarefas de polling. Contudo, os faxes programados previamente serão enviados mesmo que active a segurança da memória, pelo que não se perdem.

Quando a segurança da memória está activada, estão disponíveis as seguintes operações:

- Recepção de faxes na memória (limitada à capacidade da memória)
- Reenvio de faxes (se o Reenvio de faxes já estivesse activado)
- Recolha remota (se a memorização de faxes já estivesse activada)

Quando a segurança da memória está activada, NÃO estão disponíveis as seguintes operações:

- Funcionamento através do painel de controlo
- Impressão de faxes recebidos
- Impressão através do PC
- Recepção de PC-Fax
- Impressão de discos
- Impressão com NFC ¹
- Digitalização com NFC ¹

¹ >> Manual Básico do Utilizador: *Como imprimir e digitalizar com NFC (Near Field Communication - Comunicação de campo próximo) (MFC-J870DW)*.

NOTA

- Para imprimir os faxes que estão na memória, tem de desactivar a segurança da memória.

- Terá de desactivar a recepção de PC-Fax antes de activar a segurança da memória.
- Se não se lembrar da palavra-passe da segurança da memória, contacte a assistência técnica ao cliente da Brother para obter ajuda.



Definir e alterar a palavra-passe da segurança da memória

NOTA



Se já definiu a palavra-passe, não precisa de a voltar a definir.

Definir uma palavra-passe pela primeira vez

Tome nota da sua palavra-passe.

- 1 Prima  (Definiç.).
- 2 Prima Defin. todas.
- 3 Prima ▲ ou ▼ para visualizar Fax.
- 4 Prima Fax.
- 5 Prima ▲ ou ▼ para visualizar Vários.
- 6 Prima Vários.
- 7 Prima Memória Secur.
- 8 Introduza um número de 4 dígitos para a palavra-passe utilizando o teclado do ecrã táctil.
Prima OK.
- 9 Quando o ecrã táctil apresentar Verificar, reintroduza a palavra-passe utilizando o teclado do ecrã táctil.
Prima OK.
- 10 Prima .

Alterar a palavra-passe da segurança da memória

- 1 Prima  (Definiç.).
- 2 Prima Definiç. todas.
- 3 Prima ▲ ou ▼ para visualizar Fax.
- 4 Prima Fax.
- 5 Prima ▲ ou ▼ para visualizar Vários.
- 6 Prima Vários.
- 7 Prima Memória Segur.
- 8 Prima Config. Password.
- 9 Introduza o número de 4 dígitos registado para a palavra-passe actual utilizando o teclado do ecrã táctil.
Prima OK.
- 10 Introduza um número de 4 dígitos para uma nova palavra-passe utilizando o teclado do ecrã táctil.
Prima OK.
- 11 Quando o ecrã táctil apresentar Verificar, reintroduza a nova palavra-passe utilizando o teclado do ecrã táctil.
Prima OK.
- 12 Prima .

Activar/desactivar a segurança da memória

Activar a segurança da memória

- 1 Prima  (Definiç.).
- 2 Prima Definiç. todas.
- 3 Prima ▲ ou ▼ para visualizar Fax.
- 4 Prima Fax.

- 5 Prima ▲ ou ▼ para visualizar Vários.
- 6 Prima Vários.
- 7 Prima Memória Segur.
- 8 Prima Config. segurança.
- 9 Introduza a palavra-passe de 4 dígitos registada utilizando o teclado do ecrã táctil.
Prima OK.
O equipamento fica desactivado e o ecrã táctil apresenta Memória Segur.

NOTA

Caso haja uma falha de energia, os dados ficam na memória durante cerca de 24 horas.

Desactivar a segurança da memória

- 1 Prima Desbloq.
- 2 Introduza a palavra-passe de 4 dígitos registada utilizando o teclado do ecrã táctil.
Prima OK.
A segurança da memória é desactivada.

NOTA

Se introduzir a palavra-passe incorrecta, o ecrã táctil indica Pal-passe errada e mantém-se desactivado. O equipamento permanece no modo de segurança até ser introduzida a palavra-passe registada.

3

Enviar um fax (modelos MFC)

Opções de envio adicionais

Enviar faxes com várias definições

Quando envia um fax, pode seleccionar uma combinação de definições, como Resol. de fax, Contraste, Tam área digit e Transm. tempo real.

Pode também seleccionar:

Histórico de chamadas, Livro ender., Multidifusão, Pré-visualizar¹, Definição cor, Fax Programado, Tx em lote, Tx polling, Rx polling, Modo internacional, Config Nova Def. e Defin. Fábrica.

¹ Apenas MFC-J870DW

Algumas definições só estão disponíveis quando são enviados faxes monocromáticos.

1 Coloque o documento.

2 (MFC-J650DW)

Prima  (Fax).

(MFC-J870DW)

Efectue um dos seguintes procedimentos:

- Se a função Pré-visualizar faxes estiver configurada para Desligar,

prima  (Fax).

- Se a função Pré-visualizar faxes estiver configurada para Ligar,

prima  (Fax) e

 (A enviar faxes).

O ecrã táctil apresenta o seguinte:



- 3 Prima **Opções**.
- 4 Prima **▲** ou **▼** para visualizar a definição que pretende alterar. Quando visualizar a definição, prima-a.
- 5 Prima a opção que pretende configurar.
- 6 Volte ao passo 4 para alterar definições adicionais.
- 7 Prima **OK** quando tiver terminado de alterar as definições.
- 8 Introduza o número de fax.
- 9 Prima **Iniciar fax**.

NOTA

- A maioria das configurações são temporárias e o equipamento regressa às configurações predefinidas após enviar um fax.
- Pode guardar algumas das definições que utiliza com mais frequência, especificando-as como configurações predefinidas. Estas definições permanecem até as alterar de novo. (Consulte *Configurar as alterações como uma nova predefinição* >> página 11.)
- Pode também guardar algumas das definições que utiliza com mais frequência, especificando-as como um atalho. (Consulte *Guardar opções de fax como um atalho* >> página 12.)

Parar os faxes

Para parar os faxes, prima .

Contraste

Se o seu documento estiver muito claro ou muito escuro, poderá querer alterar o contraste. Na maioria dos documentos, pode ser utilizada a configuração de fábrica Automático. Automático escolhe o contraste adequado ao documento. Seleccione **Claro** quando enviar um documento claro. Seleccione **Escuro** quando enviar um documento escuro.

- 1 Coloque o documento.

- 2 (MFC-J650DW)

Prima  (Fax).

(MFC-J870DW)

Efectue um dos seguintes procedimentos:

- Se a função Pré-visualizar faxes estiver configurada para **Desligar**,

prima  (Fax).

- Se a função Pré-visualizar faxes estiver configurada para **Ligar**,

prima  (Fax) e

 (A enviar faxes).

- 3 Prima **Opções**.

- 4 Prima **▲** ou **▼** para visualizar **Contraste**.

- 5 Prima **Contraste**.

- 6 Prima **Automático**, **Claro** ou **Escuro**.

- 7 Prima **OK**.

- 8 Introduza o número de fax.

- 9 Prima **Iniciar fax**.

NOTA

Mesmo que seleccione **Claro** ou **Escuro**, o equipamento envia o fax utilizando a definição **Automático** numa das seguintes situações:

- Quando envia um fax a cores.
- Quando selecciona **Foto** para a Resolução de Fax.

Alterar a resolução de fax

A qualidade de um fax pode ser melhorada alterando a resolução de fax.

1 Coloque o documento.

2 (MFC-J650DW)

Prima  (Fax).

(MFC-J870DW)

Efectue um dos seguintes procedimentos:

- Se a função **Pré-visualizar faxes** estiver configurada para **Desligar**,

prima  (Fax).

- Se a função **Pré-visualizar faxes** estiver configurada para **Ligar**,

prima  (Fax) e

 (A enviar faxes).

3 Prima **Opções**.

4 Prima **▲** ou **▼** para visualizar **Resol. de fax**.

5 Prima **Resol. de fax**.

6 Prima **▲** ou **▼** para visualizar **Standard**, **Fina**, **S.fina** ou **Foto** e, em seguida, prima a opção que pretende definir.

7 Prima **OK**.

8 Introduza o número de fax.

9 Prima **Iniciar fax**.

NOTA

Podem seleccionar quatro definições de resolução diferentes para faxes monocromáticos e duas para faxes a cores.

Monocromático	
Standard	Adequado para a maioria dos documentos digitados.
Fina	Bom para letras pequenas, transmite a uma velocidade ligeiramente inferior à da resolução Standard.
S.fina	Bom para letras pequenas ou gravuras, transmite a uma velocidade inferior à da resolução Fina.
Foto	Utilize quando o documento possui vários tons de cinzento ou é uma fotografia. Esta opção tem a transmissão mais lenta.

Cores	
Standard	Adequado para a maioria dos documentos digitados.
Fina	Utilize quando o documento for uma fotografia. A transmissão é mais lenta do que na resolução Standard.

Se seleccionar **S.fina** ou **Foto** e enviar um fax a cores (seleccionando **Cor** em **Definição cor**), o equipamento envia o fax utilizando a definição **Fina**.

Configurar as alterações como uma nova predefinição

Pode guardar as definições das opções de fax que utiliza mais frequentemente, especificando-as como configurações predefinidas, como Resol. de fax, Contraste, Tam área digit, Pré-visualizar¹, Transm. tempo real e Definição cor. Estas definições permanecem até as alterar de novo.

¹ Apenas MFC-J870DW

1 (MFC-J650DW)

Prima  (Fax).

(MFC-J870DW)

Efectue um dos seguintes procedimentos:

- Se a função Pré-visualizar faxes estiver configurada para Desligar,

prima  (Fax).

- Se a função Pré-visualizar faxes estiver configurada para Ligar,

prima  (Fax) e

 (A enviar faxes).

2 Prima Opções.

3 Prima ▲ ou ▼ para seleccionar a opção de menu que pretende alterar. Prima a sua nova opção.

Repita este passo para cada definição que pretenda alterar.

4 Após alterar a última definição para a sua opção preferida, prima ▲ ou ▼ para visualizar Config Nova Def.

5 Prima Config Nova Def.

6 O ecrã táctil pede-lhe que confirme a alteração para as novas configurações predefinidas.

Prima *Sim* para confirmar.

7 Prima .

Restaurar as opções de fax para a predefinição de fábrica

Pode restaurar todas as opções de fax que alterou para a predefinição de fábrica. Estas definições permanecem até as alterar de novo.

1 (MFC-J650DW)

Prima  (Fax).

(MFC-J870DW)

Efectue um dos seguintes procedimentos:

- Se a função Pré-visualizar faxes estiver configurada para Desligar,

prima  (Fax).

- Se a função Pré-visualizar faxes estiver configurada para Ligar,

prima  (Fax) e

 (A enviar faxes).

2 Prima Opções.

3 Prima ▲ ou ▼ para visualizar Defin. Fábrica.

4 Prima Defin. Fábrica.

5 O ecrã táctil pede-lhe para confirmar se pretende voltar à predefinição de fábrica.

Prima *Sim* para confirmar.

6 Prima .

Guardar opções de fax como um atalho

Pode armazenar todas as novas opções de fax que utiliza com frequência guardando-as como um atalho.

1 (MFC-J650DW)

Prima  (Fax).

(MFC-J870DW)

Efectue um dos seguintes procedimentos:

- Se a função Pré-visualizar faxes estiver configurada para Desligar,

prima  (Fax).

- Se a função Pré-visualizar faxes estiver configurada para Ligar,

prima  (Fax) e

 (A enviar faxes).

2 Introduza o número de fax.

NOTA

Se o atalho se destinar a ser utilizado para distribuição, prima *Opções* e seleccione *Multidifusão* no passo 4 antes de introduzir o número de fax no passo 2.

(Consulte *Distribuição (apenas Monocromático)* >> página 14.)

3 Prima *Opções*.

- ### 4
- Prima ▲ ou ▼ para visualizar *Resol. de fax*, *Contraste*, *Pré-visualizar*¹, *Definição cor*, *Transm. tempo real*, *Modo internacional* OU *Tam área digit e*, em seguida, prima a definição que pretende alterar. Em seguida, prima a nova opção que pretende configurar.

¹ Apenas MFC-J870DW

Repita este passo para cada definição que pretenda alterar.

- ### 5
- Quando tiver terminado de seleccionar as novas opções, prima *OK*.

- ### 6
- Prima *Guardar como atalho*.

- ### 7
- Confirme a lista de opções apresentada se seleccionou o atalho e prima *OK*.

- ### 8
- Introduza um nome para o atalho utilizando o teclado do ecrã tátil. (Para obter ajuda a introduzir letras, >> *Manual Básico do Utilizador: Introduzir texto.*)
Prima *OK*.

- ### 9
- Prima *OK* para guardar o atalho.

Operações de envio adicionais

Enviar um fax manualmente

A transmissão manual permite-lhe ouvir a marcação, os toques e os tons de recepção de fax quando estiver a enviar um fax.

NOTA

Para enviar um fax com várias páginas, utilize o ADF.

- 1 Coloque o documento.
- 2 Levante o auscultador do telefone externo para ouvir o tom de marcação.
- 3 Marque o número de fax utilizando o telefone externo.
- 4 Quando ouvir os tons de fax, prima `Iniciar fax`.
Se estiver a utilizar o vidro do digitalizador, prima `Enviar` no ecrã táctil para enviar o fax.
- 5 Pouse o auscultador do telefone externo.

Enviar um fax no final de uma conversa

No final de uma conversa, pode enviar um fax para a outra pessoa antes de ambos desligarem.

- 1 Peça à outra pessoa para aguardar pelos tons de fax (sinais sonoros) e, em seguida, prima a tecla `Iniciar` ou `Enviar` antes de desligar.
- 2 Coloque o documento.
- 3 Prima `Iniciar fax`.
Se estiver a utilizar o vidro do digitalizador, prima `Enviar` para enviar o fax.
- 4 Pouse o auscultador do telefone externo.

Acesso duplo (apenas Monocromático)

Pode marcar um número e começar a digitalizar o fax para a memória, mesmo quando o equipamento estiver a enviar a partir da memória, a receber faxes ou a imprimir dados do computador. O ecrã táctil apresenta o número da nova tarefa.

O número de páginas que pode digitalizar para a memória depende dos dados nelas impressos.

NOTA

Se for apresentada a mensagem `Memória Cheia`, prima  ou `Sair` para cancelar ou `Enviar agora` para enviar as páginas digitalizadas até então.

Distribuição (apenas Monocromático)

A distribuição consiste em enviar a mesma mensagem de fax automaticamente para mais do que um número de fax. Pode incluir números de grupos, do livro de endereços e até 50 números cuja marcação é efectuada manualmente na mesma distribuição.

Depois de concluída a distribuição, é impresso um relatório de distribuição.

Antes de iniciar a distribuição

Os números do livro de endereços devem ser guardados na memória do equipamento antes de poderem ser utilizados numa distribuição. (►► Manual Básico do Utilizador: *Guardar números do livro de endereços.*)

Os números de grupo devem também ser guardados na memória do equipamento antes de poderem ser utilizados numa distribuição. Os números de grupo incluem muitos números guardados no livro de endereços para facilitar a marcação. (Consulte *Configurar grupos para distribuição* ►► página 36.)

Como distribuir um fax

1 Coloque o documento.



2 (MFC-J650DW)

Prima  (Fax).

(MFC-J870DW)

Efectue um dos seguintes procedimentos:

- Se a função Pré-visualizar faxes estiver configurada para Desligar, prima  (Fax).

- Se a função Pré-visualizar faxes estiver configurada para Ligar, prima  (Fax) e  (A enviar faxes).

3 Prima Opções.

4 Prima ▲ ou ▼ para visualizar Multidifusão.

5 Prima Multidifusão.

6 Prima Adicionar Núm.

7 Pode adicionar números à distribuição das seguintes formas:

- Prima Adicionar Núm. e introduza um número utilizando o teclado do ecrã táctil.

Prima OK.

- Prima Adicionar a partir do Livro de endereços. Prima ▲ ou ▼ para visualizar o número que pretende adicionar à distribuição. Prima as caixas de verificação dos números que pretende adicionar à distribuição.

Depois de seleccionar todos os números pretendidos, prima OK.

- Prima Pesq. no livro de endereços. Introduza a primeira letra do nome e prima OK. Prima o nome e, em seguida, prima o número que pretende adicionar à distribuição.

8 Depois de ter introduzido todos os números de fax repetindo os passos 6 e 7, prima OK.

9 Prima *Iniciar fax*.

NOTA

Multidifusão não está disponível quando selecciona *Cor* em *Definição cor*.

Enviar faxes a partir do ADF

- O equipamento começa a digitalizar o documento.

Enviar um fax a partir do vidro do digitalizador



Quando o ecrã táctil lhe perguntar *Página seguinte?*, efectue um dos seguintes procedimentos:

- Para enviar apenas uma página, prima *Não*.
O equipamento começa a enviar o documento.
- Para enviar mais do que uma página, prima *Sim* e coloque a página seguinte no vidro do digitalizador.
Prima *OK*.
O equipamento começa a digitalizar a página. (Repita este passo para cada página.)

NOTA

- Se não tiver utilizado nenhum dos números para Grupos, pode "distribuir" faxes para um máximo de 250 números diferentes.
- A memória disponível do equipamento depende dos tipos de tarefas em memória e dos números utilizados para distribuição. Se distribuir para o número máximo de números disponíveis, não poderá utilizar o acesso duplo nem o fax programado.
- Se for apresentada a mensagem *Memória Cheia*, prima  ou *Sair* para cancelar ou *Enviar agora* para enviar as páginas digitalizadas até então.

Cancelar uma distribuição em curso

- 1** Prima .
- 2** Efectue um dos seguintes procedimentos:
 - Para cancelar a distribuição completa, prima *Multidif. inteira*. Avance para o passo **3**.
 - Para cancelar a tarefa actual, prima o número marcado no ecrã táctil. Avance para o passo **4**.
 - Para sair sem cancelar, prima .
- 3** Quando o ecrã táctil lhe perguntar se pretende cancelar a distribuição completa, efectue um dos seguintes procedimentos:
 - Prima *Sim* para confirmar.
 - Para sair sem cancelar, prima *Não*.
- 4** Efectue um dos seguintes procedimentos:
 - Para cancelar a tarefa actual, prima *Sim*.
 - Para sair sem cancelar, prima *Não*.

Transmissão em tempo real

Quando está a enviar um fax, o equipamento digitaliza os documentos para a memória antes de os enviar. Em seguida, assim que a linha telefónica estiver desimpedida, o equipamento começa a efectuar a marcação e a enviar.

Por vezes, poderá querer enviar um documento importante de imediato, sem esperar que o equipamento o digitalize para a memória. Pode fazê-lo activando *Transm. tempo real*.

- 1** Coloque o documento.

2 (MFC-J650DW)

Prima  (Fax).

(MFC-J870DW)

Efectue um dos seguintes procedimentos:

- Se a função Pré-visualizar faxes estiver configurada para Desligar,

prima  (Fax).

- Se a função Pré-visualizar faxes estiver configurada para Ligar,

prima  (Fax) e

 (A enviar faxes).

3 Prima Opções.

4 Prima ▲ ou ▼ para visualizar Transm. tempo real.

5 Prima Transm. tempo real.

6 Prima Lig (ou Desl).

7 Prima OK.

8 Introduza o número de fax.

9 Prima Iniciar fax.

NOTA

- Se estiver a enviar um fax a cores ou se a memória estiver cheia e estiver a enviar um fax monocromático a partir do ADF, o equipamento envia o documento em tempo real (mesmo que Transm. tempo real esteja configurada para Desl).
- Na transmissão em tempo real, a função de remarcação automática não funciona quando utiliza o vidro do digitalizador.

Modo internacional

Se estiver a ter dificuldades no envio de um fax internacional, devido a possíveis interferências na linha telefónica, recomendamos que active o Modo Internacional. Depois de enviar um fax utilizando esta função, esta desactiva-se automaticamente.

1 Coloque o documento.

2 (MFC-J650DW)

Prima  (Fax).

(MFC-J870DW)

Efectue um dos seguintes procedimentos:

- Se a função Pré-visualizar faxes estiver configurada para Desligar,

prima  (Fax).

- Se a função Pré-visualizar faxes estiver configurada para Ligar,

prima  (Fax) e

 (A enviar faxes).

3 Prima Opções.

4 Prima ▲ ou ▼ para visualizar Modo internacional.

5 Prima Modo internacional.

6 Prima Lig (ou Desl).

7 Prima OK.



8 Introduza o número de fax.

9 Prima Iniciar fax.

Envio de faxes programados (apenas Monocromático)

Pode armazenar até 50 faxes na memória para enviar num período de 24 horas. Estes faxes serão enviados à hora do dia que introduzir no passo 9.

- 1 Coloque o documento.
- 2 (MFC-J650DW)
Prima  (Fax).

(MFC-J870DW)
Efectue um dos seguintes procedimentos:
 - Se a função Pré-visualizar faxes estiver configurada para Desligar, prima  (Fax).
 - Se a função Pré-visualizar faxes estiver configurada para Ligar, prima  (Fax) e  (A enviar faxes).
- 3 Prima Opções.
- 4 Prima ▲ ou ▼ para visualizar Fax Programado.
- 5 Prima Fax Programado.
- 6 Prima Fax Programado.
- 7 Prima Lig (ou Desl).
- 8 Prima Conf. hora.
- 9 Introduza a hora a que pretende que o fax seja enviado (no formato de 24 horas) utilizando o teclado do ecrã táctil. (Por exemplo, introduza 19:45 para as 7:45 da tarde.)
Prima OK.

NOTA

O número de páginas que pode digitalizar para a memória depende da quantidade de dados impressos em cada página.

- 10 Prima OK.
- 11 Introduza o número de fax.
- 12 Prima Iniciar fax.

NOTA



Fax Programado não está disponível quando selecciona Cor em Definição cor.

Transmissão de lote programada (apenas Monocromático)

Antes de enviar os faxes programados, o equipamento ajuda-o a poupar organizando todos os faxes na memória por destino e por hora programada. Todos os faxes programados que estiverem agendados para serem enviados à mesma hora para o mesmo número de fax serão enviados como um só fax para poupar tempo de transmissão.

- 1 (MFC-J650DW)
Prima  (Fax).

(MFC-J870DW)
Efectue um dos seguintes procedimentos:

- Se a função Pré-visualizar faxes estiver configurada para Desligar, prima  (Fax).
- Se a função Pré-visualizar faxes estiver configurada para Ligar, prima  (Fax) e  (A enviar faxes).

- 2 Prima Opções.
- 3 Prima ▲ ou ▼ para visualizar Tx em lote.
- 4 Prima Tx em lote.
- 5 Prima Lig (ou Desl).
- 6 Prima .

Verificar e cancelar tarefas em espera

Pode verificar que tarefas ainda estão a aguardar o envio na memória ou cancelar uma tarefa.

(Se não houver tarefas, o ecrã táctil apresenta Sem trab. Esper.)

- 1 Prima  (Definiç.).
- 2 Prima Defin. todas.
- 3 Prima ▲ ou ▼ para visualizar Fax.
- 4 Prima Fax.
- 5 Prima ▲ ou ▼ para visualizar Trab. restantes.
- 6 Prima Trab. restantes.
Todas as tarefas em espera são apresentadas no ecrã táctil.
- 7 Prima ▲ ou ▼ para percorrer as tarefas e prima a que pretende cancelar.
Prima OK.

- 8 Efectue um dos seguintes procedimentos:
 - Para cancelar, prima Sim.
Se pretender cancelar outra tarefa, vá para o passo 7.
 - Para sair sem cancelar, prima Não.
- 9 Quando tiver terminado, prima .

Descrição geral do polling

O polling permite-lhe configurar o equipamento para que outras pessoas possam receber os seus faxes, sendo a chamada paga por elas. Também lhe permite telefonar para o aparelho de fax de outra pessoa e receber um fax dessa pessoa, pagando a chamada. Para que a função de polling resulte, deve ser configurada em ambos os equipamentos. Nem todos os aparelhos de fax são compatíveis com a função de polling.

Transmissão por polling (apenas Monocromático)

A transmissão por polling permite-lhe configurar o equipamento para ficar em espera com um documento, de modo a que outro aparelho de fax possa telefonar e recolhê-lo.

O documento será armazenado e poderá ser recolhido por outro aparelho de fax até ser apagado da memória. (Consulte *Verificar e cancelar tarefas em espera* >> página 18.)

Configurar para transmissão por polling

1 Coloque o documento.

2 (MFC-J650DW)

Prima  (Fax).

(MFC-J870DW)

Efectue um dos seguintes procedimentos:

■ Se a função Pré-visualizar faxes estiver configurada para *Desligar*, prima  (Fax).

■ Se a função Pré-visualizar faxes estiver configurada para *Ligar*,

prima  (Fax) e

 (A enviar faxes).

3 Prima *Opções*.

4 Prima **▲** ou **▼** para visualizar *Tx polling*.

5 Prima *Tx polling*.

6 Prima *Standard*.

7 Prima *Iniciar fax*.

8 Se estiver a utilizar o vidro do digitalizador, o ecrã táctil pede-lhe que seleccione uma das seguintes opções:

■ Prima *Sim* para digitalizar outra página.
Avance para o passo 9.

■ Prima *Não* para armazenar o documento na memória. Outros aparelhos de fax podem agora ligar para o seu equipamento e recolher o documento.

9 Coloque a página seguinte no vidro do digitalizador e prima **OK**. Repita os passos 8 e 9 para cada página adicional.

O documento é armazenado na memória e enviado quando for efectuado o polling.

Configurar para transmissão por polling com código de segurança

O polling codificado permite-lhe limitar o número de pessoas que podem receber os documentos que configura para serem enviados por polling.

O polling codificado só funciona com aparelhos de fax da Brother. Se outra pessoa quiser recolher um fax do equipamento, terá de introduzir o código de segurança.

1 Coloque o documento.

2 (MFC-J650DW)

Prima  (Fax).

(MFC-J870DW)

Efectue um dos seguintes procedimentos:

- Se a função Pré-visualizar faxes estiver configurada para Desligar,

prima  (Fax).

- Se a função Pré-visualizar faxes estiver configurada para Ligar,

prima  (Fax) e

 (A enviar faxes).

3 Prima Opções.

4 Prima ▲ ou ▼ para visualizar Tx polling.

5 Prima Tx polling.

6 Prima Codific.

7 Introduza um número de quatro dígitos. Prima OK.

8 Prima Iniciar fax.

9 Se estiver a utilizar o vidro do digitalizador, o ecrã táctil pede-lhe que seleccione uma das seguintes opções:

- Prima Sim para digitalizar outra página.
Avance para o passo 10.
- Prima Não para enviar o documento.

10 Coloque a página seguinte no vidro do digitalizador e prima OK.

11 Repita os passos 9 e 10 para cada página adicional. O equipamento envia o fax automaticamente.

Recepção na memória (apenas Monocromático)

A função de recepção na memória permite-lhe receber faxes quando se encontra afastado do equipamento.

Só pode utilizar uma operação de recepção na memória de cada vez:

- Reenvio de faxes
- Memorização de faxes
- Recepção de PC-Fax
- Desligado

Pode alterar a sua selecção em qualquer altura. Se os faxes recebidos ainda estiverem na memória do equipamento quando mudar a operação de recepção na memória, aparecerá uma mensagem no ecrã táctil. (Consulte *Alterar operações de recepção na memória* >> página 24.)

Reenvio de faxes

Quando opta pelo reenvio de faxes, o equipamento armazena o fax recebido na memória. Em seguida, o equipamento marca o número de fax que tiver programado e reenvia a mensagem de fax.

- 1 Prima  (Definiç.).
- 2 Prima Defín. todas.
- 3 Prima ▲ ou ▼ para visualizar Fax.
- 4 Prima Fax.
- 5 Prima ▲ ou ▼ para visualizar Conf. recepção.
- 6 Prima Conf. recepção.

- 7 Prima ▲ ou ▼ para visualizar Receber memór.
- 8 Prima Receber memór.
- 9 Prima ▲ ou ▼ para visualizar Transfere fax.
- 10 Prima Transfere fax.
- 11 Introduza o número de reenvio (até 20 dígitos) utilizando o teclado do ecrã táctil.
Prima OK.
- 12 (MFC-J650DW)
Prima Impr.Backup: Lig ou Impr.Backup: Desl.
(MFC-J870DW)
Se a função Pré-visualizar faxes estiver configurada para Desligar, prima Impr.Backup: Lig ou Impr.Backup: Desl.

IMPORTANTE



- Se seleccionar Impr.Backup: Lig, o equipamento imprime também o fax para que fique com uma cópia. Trata-se de uma função de segurança caso haja uma falha de energia antes de o fax ser reenviado ou um problema no equipamento receptor.
- Quando receber um fax a cores, o equipamento imprime o fax a cores, mas não reenvia o fax para o número que programou para o reenvio.

- 13 Prima .

Memorização de faxes

Se optar pela memorização de faxes, o equipamento armazena os faxes recebidos na memória. Poderá recolher faxes a partir de outro local utilizando os comandos de recolha remota.

Se tiver activado a memorização de faxes, será impressa uma cópia de segurança no equipamento.

- 1 Prima  (Definiç.).
- 2 Prima Defin. todas.
- 3 Prima ▲ ou ▼ para visualizar Fax.
- 4 Prima Fax.
- 5 Prima ▲ ou ▼ para visualizar Conf. recepção.
- 6 Prima Conf. recepção.
- 7 Prima ▲ ou ▼ para visualizar Receber memór.
- 8 Prima Receber memór.
- 9 Prima ▲ ou ▼ para visualizar Memoriza faxes.
- 10 Prima Memoriza faxes.
- 11 Prima .

NOTA

Os faxes a cores não podem ser armazenados na memória. Quando recebe um fax a cores, o seu equipamento imprime o fax a cores.

Imprimir um fax da memória

Mesmo que tenha optado pela memorização de faxes, pode imprimir um fax da memória quando estiver junto do equipamento.

- 1 Prima  (Definiç.).
- 2 Prima Defin. todas.
- 3 Prima ▲ ou ▼ para visualizar Fax.
- 4 Prima Fax.

- 5 Prima ▲ ou ▼ para visualizar Imprimir doc.
- 6 Prima Imprimir doc.
- 7 Prima OK.
- 8 Prima .

NOTA

- Pode também imprimir um fax a partir da memória premindo `Impr.` no ecrã táctil. (MFC-J870DW: Se a função Pré-visualizar faxes estiver configurada para Desligar.)
- Quando imprimir um fax da memória, os respectivos dados serão apagados do equipamento.

Recepção de PC-Fax (Windows®)

Se activar a função Recepção de PC-Fax, o equipamento armazena os faxes recebidos na memória e envia-os para o seu computador. Pode então utilizar o computador para visualizar e armazenar esses faxes.

Mesmo que tenha desligado o computador (durante a noite ou o fim-de-semana, por exemplo), o equipamento recebe e armazena os faxes na respectiva memória.

Quando iniciar o computador e executar o software de Recepção de PC-FAX, o equipamento transfere os faxes para o computador.

Para transferir os faxes recebidos para o computador, deve ter o software de Recepção de PC-FAX em execução no computador. (►► Manual do Utilizador da Rede e do Software.)

Se seleccionar `Impr.Backup: Lig`, o equipamento também imprime o fax.

- 1 Prima  (Definiç.).



- 2 Prima Definiç. todas.
- 3 Prima ▲ ou ▼ para visualizar Fax.
- 4 Prima Fax.
- 5 Prima ▲ ou ▼ para visualizar Conf.recepção.
- 6 Prima Conf.recepção.
- 7 Prima ▲ ou ▼ para visualizar Receber memór.
- 8 Prima Receber memór.
- 9 Prima ▲ ou ▼ para visualizar Recep. Pc fax.
- 10 Prima Recep. Pc fax.
- 11 O ecrã táctil apresenta a mensagem
Execute o PC-Fax
no seu computador.
Prima OK.
- 12 Prima ▲ ou ▼ para visualizar <USB> ou o nome do computador no qual pretende receber os faxes se estiver numa rede.
Prima <USB> ou o nome do computador.
Prima OK.
- 13 (MFC-J650DW)
Prima Impr.Backup: Lig ou
Impr.Backup: Desl.
(MFC-J870DW)
Se a função Pré-visualizar faxes estiver configurada para Desligar, prima
Impr.Backup: Lig ou
Impr.Backup: Desl.
- 14 Prima .

NOTA

- A Recepção de PC-Fax não é suportada pelo Mac OS.

- Antes de configurar a Recepção de PC-Fax, tem de instalar o software MFL-Pro Suite no computador. Certifique-se de que o computador está ligado e operacional. (►► Manual do Utilizador da Rede e do Software.)
- Se receber uma mensagem de erro e o equipamento não conseguir imprimir os faxes na memória, pode utilizar esta configuração para transferir os faxes para o computador. (►► Manual Básico do Utilizador: *Transferir os seus faxes ou o relatório de histórico de faxes.*)
- Quando receber um fax a cores, o equipamento imprime o fax a cores mas não envia o fax para o computador.
- Para alterar o computador de destino, repita os passos de 1 a 14.

Desactivar as operações de recepção na memória

- 1 Prima  (Definiç.).
- 2 Prima Definiç. todas.
- 3 Prima ▲ ou ▼ para visualizar Fax.
- 4 Prima Fax.
- 5 Prima ▲ ou ▼ para visualizar Conf.recepção.
- 6 Prima Conf.recepção.
- 7 Prima ▲ ou ▼ para visualizar Receber memór.
- 8 Prima Receber memór.
- 9 Prima Desl.
- 10 Prima .

NOTA

O ecrã táctil apresenta mais opções se ainda existirem faxes recebidos na memória do equipamento. (Consulte *Alterar operações de recepção na memória* >> página 24.)

Alterar operações de recepção na memória

Se ainda tiver faxes recebidos na memória do equipamento quando mudar as operações de recepção na memória, o ecrã táctil faz-lhe uma das seguintes perguntas:

Se todos os faxes recebidos já foram impressos

- Apagar todos os documentos?
 - Se premir **Sim**, os faxes na memória são apagados antes de alterar a definição.
 - Se premir **Não**, os faxes na memória não são apagados e a definição permanece inalterada.

Se ficaram faxes não impressos na memória

- Imprimir todos os faxes?
 - Se premir **Sim**, os faxes na memória são impressos antes de alterar a definição. Se já tiver sido impressa uma cópia de segurança, não o será novamente.
 - Se premir **Não**, os faxes na memória não são impressos e a definição permanece inalterada.

Se os faxes recebidos estiverem na memória do equipamento quando mudar para *Recep. Pc fax* a partir de outra opção [Transfere fax ou Memoriza faxes], prima <USB> ou o nome do computador se estiver numa rede.

Prima **OK**.

O ecrã táctil faz-lhe a seguinte pergunta:

- Enviar fax p/PC?
 - Se premir **Sim**, os faxes na memória são enviados para o computador antes de alterar a definição. Ser-lhe-á perguntado se pretende activar a impressão de cópia de segurança. (Para mais informações, consulte *Recepção de PC-Fax (Windows®)* >> página 22.)
 - Se premir **Não**, os faxes na memória não são apagados nem transferidos para o computador e a definição permanece inalterada.

Recolha remota

Pode ligar para o equipamento a partir de qualquer telefone com marcação por tons ou aparelho de fax e, em seguida, utilizar o código de acesso remoto e comandos remotos para recolher faxes.

Definir um código de acesso remoto

O Código de Acesso Remoto permite-lhe aceder às funções de recolha remota quando está afastado do equipamento. Para poder utilizar as funções de acesso e recolha remota, tem de configurar o seu próprio código. O código predefinido de fábrica é o código inactivo (---*).

- 1 Prima  (Definiç.).
- 2 Prima `Defin. todas`.
- 3 Prima ▲ ou ▼ para visualizar `Fax`.
- 4 Prima `Fax`.
- 5 Prima ▲ ou ▼ para visualizar `Acesso remoto`.
- 6 Prima `Acesso remoto`.
- 7 Introduza um código de três dígitos utilizando os números de 0 a 9, * ou # utilizando o teclado do ecrã táctil. Prima `OK`.
(Não é possível alterar o "*" predefinido.)

NOTA

Não utilize o mesmo código do Código de Activação Remota (* 5 1) nem do Código de Desactivação Remota (# 5 1).
(>> Manual Básico do Utilizador: *Funcionamento a partir de telefones externos e extensões.*)

- 8 Prima .

NOTA

Pode alterar o código em qualquer altura introduzindo um novo. Se pretender tornar o seu código inactivo, prima sem soltar  no passo 7 para repor a definição inactiva (---*) e prima `OK`.

Utilizar o código de acesso remoto

- 1 Marque o seu número de fax a partir de um telefone com marcação por tons ou de outro aparelho de fax.
- 2 Quando o seu equipamento atender, introduza o Código de Acesso Remoto (3 dígitos seguidos de *) imediatamente.
- 3 O equipamento indica se recebeu mensagens:
 - 1 sinal sonoro longo — faxes
 - Nenhum sinal sonoro — ausência de faxes
- 4 Quando o equipamento emitir dois sinais sonoros curtos, introduza um comando. O equipamento desliga-se se aguardar mais do que 30 segundos para introduzir um comando. O equipamento emite três sinais sonoros se introduzir um comando inválido.
- 5 Prima `9 0` para parar o acesso remoto quando tiver terminado.
- 6 Desligue o telefone.

NOTA

- Se o equipamento estiver configurado para o modo `Manual` e pretender utilizar as funções de recolha remota, aguarde cerca de 100 segundos depois de começar a tocar e, em seguida, introduza o código de acesso remoto num período de 30 segundos.
 - Esta função poderá não estar disponível em alguns países ou não ser suportada pela sua companhia de telefones.
-

Comandos de fax remoto

Siga os comandos indicados na tabela para ter acesso a funções quando estiver afastado do equipamento. Quando telefona para o equipamento e introduz o código de acesso remoto (3 dígitos seguidos de *), o sistema emite dois sinais sonoros curtos e tem de introduzir um comando remoto.

Comandos remotos		Detalhes de funcionamento
95	Alterar as definições de reenvio de faxes ou de memorização de faxes	
	1 Desligado	Pode seleccionar <i>Desl</i> depois de ter recolhido ou eliminado todos os faxes.
	2 Reenvio de faxes	Um sinal sonoro longo significa que a alteração foi aceite. Se ouvir três sinais sonoros curtos, a alteração não foi aceite porque faltou configurar alguma coisa (por exemplo, não foi registado nenhum número de reenvio de fax). Pode registar o número de reenvio de fax introduzindo 4. (Consulte <i>Alterar o número de reenvio de fax</i> >> página 28.) Assim que tiver registado o número, o reenvio de faxes funcionará.
	4 Número de reenvio de fax	
6 Memorização de faxes		
96	Recolher um fax	
	2 Recolher todos os faxes	Introduza o número de um aparelho de fax remoto para receber os faxes armazenados. (Consulte <i>Recolher faxes</i> >> página 28.)
	3 Apagar faxes da memória	Se ouvir um sinal sonoro longo, as mensagens de fax foram apagadas da memória.
97	Verificar o estado de recepção	
	1 Fax	Pode verificar se o equipamento recebeu algum fax. Em caso afirmativo, ouve um sinal sonoro longo. Em caso negativo, ouve três sinais sonoros curtos.
98	Alterar o modo de recepção	
	1 TAD externo	Se ouvir um sinal sonoro longo, a alteração foi aceite.
	2 Fax/Tel	
	3 Somente fax	
90	Sair	Premir 9 0 permite-lhe sair da recolha remota. Aguarde o sinal sonoro longo e, em seguida, pouse o auscultador.

Recolher faxes

Pode ligar para o equipamento a partir de qualquer telefone com marcação por tons e fazer com que os faxes sejam enviados para outro equipamento. Antes de utilizar esta função, terá de activar a memorização de faxes ou a pré-visualização de faxes ¹.

(Consulte *Memorização de faxes* >> página 21 ou >> Manual Básico do Utilizador: *Pré-visualizar faxes (apenas Monocromático) (MFC-J870DW)*.)

¹ Apenas MFC-J870DW

- 1 Marque o seu número de fax.
- 2 Quando o seu equipamento atender, introduza o código de acesso remoto (3 dígitos seguidos de *) imediatamente. Se ouvir um sinal sonoro longo, significa que tem faxes.
- 3 Quando ouvir dois sinais sonoros curtos, prima **9 6 2**.
- 4 Aguarde um sinal sonoro longo e, em seguida, utilize o teclado de marcação para introduzir o número do aparelho de fax remoto para onde pretende enviar os faxes, seguido de **# #** (até 20 dígitos).

NOTA

Não pode utilizar * e # como números a marcar. No entanto, prima # se pretender criar uma pausa.

- 5 Desligue depois de ouvir o equipamento emitir um sinal sonoro. O equipamento liga para o outro aparelho de fax, que imprimirá os seus faxes.

Alterar o número de reenvio de fax

Pode alterar a configuração predefinida do número de reenvio de fax a partir de outro telefone com marcação por tons ou de outro aparelho de fax.

- 1 Marque o seu número de fax.
- 2 Quando o seu equipamento atender, introduza o código de acesso remoto (3 dígitos seguidos de *) imediatamente. Se ouvir um sinal sonoro longo, significa que tem faxes.
- 3 Quando ouvir dois sinais sonoros curtos, prima **9 5 4**.
- 4 Aguarde o sinal sonoro longo, introduza o novo número (até 20 dígitos) do aparelho de fax remoto para onde pretende reenviar os faxes com o teclado de marcação e, em seguida, introduza **# #**.

NOTA

Não pode utilizar * e # como números a marcar. No entanto, prima # se pretender criar uma pausa.

- 5 Prima **9 0** para parar o acesso remoto quando tiver terminado.
- 6 Desligue depois de ouvir o equipamento emitir um sinal sonoro.

Operações de recepção adicionais

Recepção sem papel

Assim que a gaveta do papel se esvazia durante a recepção de um fax, o ecrã táctil apresenta *Verif. Papel*. Coloque algum papel na gaveta do papel. (►► Manual Básico do Utilizador: *Colocar papel e outros suportes de impressão*.)

Se não colocar papel na gaveta do papel, o equipamento continua a receber o fax. As páginas restantes são guardadas na memória, se houver memória disponível suficiente.

Os faxes recebidos posteriormente são também armazenados na memória até que esta fique cheia. Para imprimir os faxes, coloque papel novo na gaveta. Quando a memória ficar cheia, o equipamento pára de atender chamadas.

Imprimir um fax recebido reduzido

Se seleccionar *Lig*, o equipamento reduz cada página de um fax recebido para a ajustar a uma folha de formato A4 ou Letter. O equipamento calcula o rácio de redução utilizando o formato da página do fax e a sua definição de tamanho do papel.

(►► Manual Básico do Utilizador: *Tamanho do papel*.)

- 1 Prima  (*Definiç.*).
- 2 Prima *Defin. todas*.
- 3 Prima ▲ ou ▼ para visualizar *Fax*.
- 4 Prima *Fax*.
- 5 Prima ▲ ou ▼ para visualizar *Conf. recepção*.

- 6 Prima *Conf. recepção*.
- 7 Prima ▲ ou ▼ para visualizar *Redução auto*.
- 8 Prima *Redução auto*.
- 9 Prima *Lig (ou Desl)*.
- 10 Prima .

Receber um fax no final de uma conversação

No final de uma conversação, pode pedir à outra pessoa que lhe envie informações por fax antes de ambos desligarem. Certifique-se de que o ADF está vazio.

- 1 Peça à outra pessoa que coloque o documento no respectivo equipamento e que prima a tecla *Iniciar* ou *Enviar*.
- 2 Quando ouvir os tons CNG do outro equipamento (sinais repetidos lentamente), prima *Iniciar fax*.

NOTA

Se o ecrã táctil estiver escuro devido ao modo espera, toque nele para visualizar *Iniciar fax*.

- 3 Prima *Recepção* para receber o fax.
- 4 Pouse o auscultador do telefone externo.

Descrição geral do polling

O polling permite-lhe configurar o equipamento para que outras pessoas possam receber os seus faxes, sendo a chamada paga por elas. Também lhe permite telefonar para o aparelho de fax de outra pessoa e receber um fax dessa pessoa, pagando a chamada. Para que a função de polling resulte, deve ser configurada em ambos os equipamentos. Nem todos os aparelhos de fax são compatíveis com a função de polling.

Recepção por polling

A recepção por polling permite-lhe ligar para outro aparelho de fax para receber um fax.

Configurar para receber por polling

1 (MFC-J650DW)

Prima  (Fax).

(MFC-J870DW)

Efectue um dos seguintes procedimentos:

- Se a função Pré-visualizar faxes estiver configurada para **Desligar**,

prima  (Fax).

- Se a função Pré-visualizar faxes estiver configurada para **Ligar**,

prima  (Fax) e

 (A enviar faxes).

2 Prima Opções.

3 Prima ▲ ou ▼ para visualizar Rx polling.

4 Prima Rx polling.

5 Prima Standard.

6 Introduza o número de fax a partir do qual pretende fazer a recepção por polling utilizando o livro de endereços ou o teclado de marcação do painel táctil.

7 Prima Iniciar fax.

Configurar para receber por polling com código de segurança

O polling codificado permite-lhe limitar o número de pessoas que podem receber os documentos que configura para serem enviados por polling.

O polling codificado só funciona com aparelhos de fax da Brother. Se pretender receber um fax de um equipamento Brother seguro, tem de introduzir o código de segurança.

1 (MFC-J650DW)

Prima  (Fax).

(MFC-J870DW)

Efectue um dos seguintes procedimentos:

- Se a função Pré-visualizar faxes estiver configurada para **Desligar**,

prima  (Fax).

- Se a função Pré-visualizar faxes estiver configurada para **Ligar**,

prima  (Fax) e

 (A enviar faxes).

2 Prima Opções.

3 Prima ▲ ou ▼ para visualizar Rx polling.

4 Prima Rx polling.

5 Prima Codific.



- 6 Introduza um código de segurança de quatro dígitos utilizando o teclado do ecrã táctil.
Trata-se do código de segurança do aparelho de fax a partir do qual pretende fazer a recepção por polling.
Prima OK.
- 7 Introduza o número de fax a partir do qual pretende fazer a recepção por polling utilizando o livro de endereços ou o teclado de marcação do painel táctil.
- 8 Prima *Iniciar fax*.

Configurar para receber por polling programado

O polling programado permite-lhe configurar o equipamento para começar a recepção por polling numa altura posterior. Só pode configurar *uma* operação de polling programado.

- 1 (MFC-J650DW)
Prima  (Fax).

(MFC-J870DW)
Efectue um dos seguintes procedimentos:

- Se a função Pré-visualizar faxes estiver configurada para *Desligar*,
prima  (Fax).
- Se a função Pré-visualizar faxes estiver configurada para *Ligar*,
prima  (Fax) e
 (A enviar faxes).

- 2 Prima *Opções*.
- 3 Prima *▲* ou *▼* para visualizar *Rx polling*.
- 4 Prima *Rx polling*.

- 5 Prima *Timer*.
- 6 Introduza a hora (no formato de 24 horas) a que pretende iniciar o polling.
Por exemplo, introduza 21:45 para as 9:45 da noite.
Prima OK.
- 7 Introduza o número de fax a partir do qual pretende fazer a recepção por polling utilizando o livro de endereços ou o teclado de marcação do painel táctil.
- 8 Prima *Iniciar fax*.
O equipamento faz a chamada de polling à hora introduzida.

Polling sequencial (apenas Monocromático)

O polling sequencial permite-lhe solicitar documentos de vários aparelhos de fax numa só operação.

1 (MFC-J650DW)

Prima  (Fax).

(MFC-J870DW)

Efectue um dos seguintes procedimentos:

- Se a função Pré-visualizar faxes estiver configurada para Desligar,

prima  (Fax).

- Se a função Pré-visualizar faxes estiver configurada para Ligar,

prima  (Fax) e

 (A enviar faxes).

2 Prima Opções.

3 Prima ▲ ou ▼ para visualizar Rx polling.

4 Prima Rx polling.

5 Prima Standard, Codific. ou Timer.

6 Efectue um dos seguintes procedimentos:

- Se tiver seleccionado Standard, avance para o passo 7.
- Se tiver seleccionado Codific., introduza um número de quatro dígitos, prima OK e vá para o passo 7.
- Se tiver seleccionado Timer, introduza a hora (no formato de 24 horas) a que pretende iniciar o polling, prima OK e vá para o passo 7.

7 Prima Opções.

8 Prima ▲ ou ▼ para visualizar Multidifusão.

9 Prima Multidifusão.

10 Prima Adicionar Núm.

11 Pode adicionar números à distribuição das seguintes formas:

- Prima Adicionar Núm. e introduza um número utilizando o teclado do ecrã táctil. Prima OK.

- Prima Adicionar a partir do Livro de endereços. Prima ▲ ou ▼ para visualizar o número que pretende adicionar à distribuição. Prima as caixas de verificação dos números que pretende adicionar à distribuição. Depois de seleccionar todos os números pretendidos, prima OK.

- Prima Pesq. no livro de endereços. Introduza a primeira letra do nome e prima OK. Prima o nome e, em seguida, prima o número que pretende adicionar à distribuição.

12 Depois de ter introduzido todos os números de fax repetindo os passos 10 e 11, prima OK.



13 Prima Iniciar fax.

O equipamento efectua o polling a cada número ou grupo individualmente para cada documento.

Prima  enquanto o equipamento estiver a marcar para cancelar o processo de polling.

Para cancelar todas as tarefas de recepção por polling sequencial, consulte *Cancelar uma tarefa de polling sequencial* >> página 33.

Cancelar uma tarefa de polling sequencial

- 1 Prima .
- 2 Efectue um dos seguintes procedimentos:
 - Para cancelar a tarefa completa de polling sequencial, prima `Polling Seq Inteir`. Avance para o passo 3.
 - Para cancelar a tarefa actual, prima o número marcado no ecrã táctil. Avance para o passo 4.
 - Para sair sem cancelar, prima .
- 3 Quando o ecrã táctil lhe perguntar se pretende cancelar a tarefa completa de polling sequencial, efectue um dos seguintes procedimentos:
 - Prima `Sim` para confirmar.
 - Para sair sem cancelar, prima `Não`.
- 4 Efectue um dos seguintes procedimentos:
 - Para cancelar a tarefa actual, prima `Sim`.
 - Para sair sem cancelar, prima `Não`.

5

Marcar e memorizar números (modelos MFC)

Operações de voz

Pode utilizar uma extensão ou um telefone externo para marcar chamadas de voz.

Operações de marcação adicionais



Combinar números do livro de endereços

Por vezes, poderá pretender escolher entre diversos operadores de longa distância quando enviar um fax. As taxas podem variar consoante o tempo e o destino. Para tirar partido de taxas mais baixas, pode memorizar os códigos de acesso dos operadores de longa distância e os números de cartões de crédito como números do livro de endereços. (►► Manual Básico do Utilizador: *Guardar números do livro de endereços.*)

Pode memorizar estas sequências de marcação longas dividindo-as e configurando-as como números do livro de endereços separados com qualquer combinação.

Pode mesmo incluir a marcação manual utilizando o teclado de marcação.

Por exemplo, pode ter memorizado "01632" no livro de endereços: Brother 1 e "960555" no livro de endereços: Brother 2. Pode utilizar ambos para marcar "01632-960555", conforme se indica no exemplo seguinte:

- 1 Prima  (Fax).
- 2 Prima  (Livro de Endereços).
- 3 Prima ▲ ou ▼ para visualizar o número de Brother 1.
- 4 Prima o número.
- 5 Prima Aplicar.
- 6 Prima Opções.

- 7 Prima ▲ ou ▼ para visualizar Livro ender.
- 8 Prima Livro ender.
- 9 Prima ▲ ou ▼ para visualizar o número de Brother 2.
- 10 Prima o número.
- 11 Prima Aplicar.
- 12 Prima Iniciar fax.
Marcará o número "01632-960555".

Para mudar temporariamente um número, pode substituir parte do número através da marcação manual utilizando o teclado de marcação. Por exemplo, para alterar o número para 01632-960556, pode introduzir o número (Brother 1: 01632) utilizando 

(Livro de Endereços), premir Aplicar e, em seguida, premir **960556** utilizando o teclado de marcação.



NOTA

Se tiver de esperar por outro tom de marcação em qualquer altura da sequência de marcação, crie uma pausa no número premindo Pausa. Cada toque na tecla adiciona um atraso de 3,5 segundos. Pode premir Pausa tantas vezes quantas forem necessárias para aumentar a duração da pausa.

Outras formas de memorizar números

Memorizar números do livro de endereços a partir do histórico de chamadas efectuadas

Pode também memorizar números do livro de endereços a partir do histórico de chamadas efectuadas.

- 1 Prima  (Fax).
- 2 Prima  (Histórico chamadas).
- 3 Prima Nrs. marcados.
- 4 Prima ▲ ou ▼ para visualizar o número que pretende memorizar.
- 5 Prima o número que pretende memorizar.
- 6 Prima Editar.
- 7 Prima Adic. ao Livro de endereços.
- 8 Prima Nome.
- 9 Introduza o nome (até 16 caracteres) utilizando o teclado do ecrã táctil. Prima OK.
(Para obter ajuda a introduzir letras, >> Manual Básico do Utilizador: *Introduzir texto.*)
- 10 Se pretender guardar o segundo número de fax ou de telefone, prima Endereço 2.
Introduza o segundo número de fax ou de telefone utilizando o teclado do ecrã táctil (até 20 dígitos).
Prima OK.

11 Prima **OK** para confirmar o número de fax ou de telefone que pretende memorizar.

12 Prima .

Memorizar números do livro de endereços a partir do histórico de identificação de chamadas

Se tiver o serviço de subscrição de identificação de chamadas da sua companhia de telefones, pode também memorizar números do livro de endereços a partir de chamadas recebidas no histórico de identificação de chamadas. (►► Manual Básico do Utilizador: *Identificação de chamada*.)

1 Prima  (Fax).

2 Prima  (Histórico chamadas).

3 Prima Histórico ID do remetente.

4 Prima ▲ ou ▼ para visualizar o nome ou o número que pretende memorizar.

5 Prima o nome ou o número que pretende memorizar.

6 Prima **Editar**.

7 Prima **Adic. ao Livro de endereços**.

8 Prima **Nome**.

9 Introduza o nome (até 16 caracteres) utilizando o teclado do ecrã táctil. Prima **OK**.
(Para obter ajuda a introduzir letras, ►► Manual Básico do Utilizador: *Introduzir texto*.)

10 Se pretender guardar o segundo número de fax ou de telefone, prima **Endereço 2**.

Introduza o segundo número de fax ou de telefone utilizando o teclado do ecrã táctil (até 20 dígitos).

Prima **OK**.

11 Prima **OK** para confirmar o número de fax ou de telefone que pretende memorizar.

12 Prima .

Configurar grupos para distribuição

Um grupo, que está memorizado no livro de endereços, permite-lhe enviar a mesma mensagem de fax para diversos números de

fax premindo  (Fax),

 (Livro de Endereços), **Aplicar e Iniciar fax**.

(Consulte *Distribuição (apenas Monocromático)* ►► página 14.)

Em primeiro lugar, tem de memorizar cada número de fax no livro de endereços. (►► Manual Básico do Utilizador: *Guardar números do livro de endereços*.) Em seguida, pode inclui-los como números do grupo. Cada grupo utiliza um número do livro de endereços. Pode ter até seis grupos ou pode atribuir até 198 números a um grupo grande.

1 Prima  (Fax).

2 Prima  (Livro de Endereços).

3 Prima **Editar**.

4 Prima ▲ ou ▼ para visualizar **Configurar Grupos**.



5 Prima **Configurar Grupos**.

- 6 Prima Nome.
- 7 Introduza o nome do grupo (até 16 caracteres) utilizando o teclado do ecrã táctil.
Prima OK.
- 8 Prima Adicionar/Apagar.
- 9 Adicione números do livro de endereços ao grupo premindo-os até visualizar um visto vermelho. Prima OK.
- 10 Leia e confirme a lista de nomes e números que escolheu e, em seguida, prima OK para guardar o seu grupo.
- 11 Efectue um dos seguintes procedimentos:
 - Para memorizar outro grupo para distribuição, repita os passos de 3 a 10.
 - Para terminar de memorizar grupos para distribuição, prima .

NOTA

Pode imprimir uma lista de todos os números do livro de endereços. (Consulte *Relatórios* >> página 40.)

Alterar um nome de grupo

- 1 Prima  (Fax).
- 2 Prima  (Livro de Endereços).
- 3 Prima Editar.
- 4 Prima ▲ ou ▼ para visualizar Mudar.
- 5 Prima Mudar.
- 6 Prima ▲ ou ▼ para visualizar o grupo que pretende alterar.
- 7 Prima o grupo.
- 8 Prima Nome.

Marcar e memorizar números (modelos MFC)

- 9 Introduza o novo nome (até 16 caracteres) utilizando o teclado do ecrã táctil.
Prima OK.
(Por exemplo, digite NOVOS CLIENTES.)

NOTA



Como alterar o nome memorizado:

Se pretender alterar um carácter, prima ◀ ou ▶ para posicionar o cursor de forma a realçar o carácter que pretende alterar e, em seguida, prima . Introduza o novo carácter.



(Para obter ajuda a introduzir letras, >> Manual Básico do Utilizador: *Introduzir texto.*)

- 10 Prima OK.
- 11 Prima .

Eliminar um grupo

- 1 Prima  (Fax).
- 2 Prima  (Livro de Endereços).
- 3 Prima Editar.
- 4 Prima ▲ ou ▼ para visualizar Apagar.
- 5 Prima Apagar.
- 6 Prima ▲ ou ▼ para visualizar o grupo que pretende eliminar.
- 7 Prima o nome do grupo.
- 8 Prima OK.
Prima Sim para confirmar.
- 9 Prima .

Adicionar ou apagar um número de um grupo

- 1 Prima  (Fax).
 - 2 Prima  (Livro de Endereços).
 - 3 Prima **E**ditar.
 - 4 Prima ▲ ou ▼ para visualizar **M**udar.
 - 5 Prima **M**udar.
 - 6 Prima ▲ ou ▼ para visualizar o grupo que pretende alterar.
 - 7 Prima o grupo.
 - 8 Prima ▲ ou ▼ para visualizar **A**dicionar/Apagar.
 - 9 Prima **A**dicionar/Apagar.
 - 10 Prima ▲ ou ▼ para visualizar o número que pretende adicionar ou apagar.
 - 11 Faça o seguinte para cada número que pretende alterar:
 - Para adicionar um número ao grupo, prima a caixa de verificação do número para *adicionar* um visto.
 - Para apagar um número do grupo, prima a caixa de verificação do número para *retirar* o visto.
- Prima **OK** para confirmar todas as alterações.
- 12 Prima **OK**.
 - 13 Prima .

Relatórios de fax (modelos MFC)

Prima  (Definiç.) no ecrã táctil para configurar o relatório de verificação da transmissão e o período do histórico.

Relatório de verificação da transmissão

Pode utilizar o relatório de verificação da transmissão como prova do envio de um fax. (►► Manual Básico do Utilizador: *Relatório de verificação da transmissão.*)

Histórico de faxes (relatório de actividade)

Pode configurar o equipamento para imprimir um histórico relativo a intervalos específicos (a cada 50 faxes, 6, 12 ou 24 horas, 2 ou 7 dias). Se definir o intervalo para Desl, ainda pode imprimir o relatório seguindo os passos em *Como imprimir um relatório* ►► página 40. A predefinição de fábrica é Todos os 50 Fax.

- 1 Prima  (Definiç.).
- 2 Prima Defin. todas.
- 3 Prima ▲ ou ▼ para visualizar Fax.
- 4 Prima Fax.
- 5 Prima ▲ ou ▼ para visualizar Configu.relat.
- 6 Prima Configu.relat.
- 7 Prima Rel. Periodico.
- 8 Prima Rel. Periodico.

- 9 Prima ▲ ou ▼ para seleccionar um intervalo.
Se seleccionar Todos os 50 Fax, avance para o passo 13.

- 6, 12, 24 horas, 2 ou 7 dias

O equipamento imprime o relatório na altura escolhida e depois elimina todas as tarefas da memória. Se a memória do equipamento estiver cheia com o máximo de 200 tarefas antes de se atingir a altura escolhida, o equipamento imprime o relatório de histórico de faxes mais cedo e depois elimina todas as tarefas da memória. Se pretender um relatório adicional antes da altura devida para a impressão, pode imprimi-lo sem eliminar as tarefas da memória.

- A cada 50 faxes

O equipamento imprime o relatório de histórico de faxes quando tiver guardado 50 tarefas.



- 10 Prima Hora e introduza a hora de início da impressão (no formato de 24 horas) utilizando o teclado do ecrã táctil. Prima OK.
(Por exemplo: introduza 19:45 para as 7:45 da tarde.)
- 11 Se seleccionar A cada 7 dias, prima Dia.
- 12 Prima ▲ ou ▼ para visualizar Cada Segunda, Cada Terça, Cada Quarta, Cada Quinta, Cada Sexta, Cada Sábado ou Cada Domingo e, em seguida, prima o primeiro dia da contagem decrescente de 7 dias.
- 13 Prima .

Relatórios

Os seguintes relatórios estão disponíveis:

- **Verif. Transm.**
(apenas modelos MFC)
Imprime um relatório de verificação da transmissão relativo à sua última transmissão.
- **Livro de endereços**
(apenas modelos MFC)
Imprime uma lista de nomes e números guardados na memória do livro de endereços, por ordem alfabética.
- **Fax Diário**
(apenas modelos MFC)
Imprime uma lista de informações sobre os últimos faxes recebidos e enviados. (TX: Transmitir.) (RX: Receber.)
- **Defin Utilizador**
Imprime uma lista das configurações.
- **Configuração da rede**
Imprime uma lista das configurações de rede.
- **Relatório WLAN**
Imprime um relatório sobre a ligação WLAN.
- **Histórico ID do remetente**
(apenas modelos MFC)
Imprime uma lista das informações de identificação de chamadas disponíveis sobre os últimos 30 faxes e chamadas telefónicas que foram recebidos.

Como imprimir um relatório

- 1 Prima  (Definiç.).
- 2 Prima **Defin. todas.**
- 3 Prima **▲** ou **▼** para visualizar **Impr. relat.**
- 4 Prima **Impr. relat.**
- 5 Efectue um dos seguintes procedimentos:
 - (modelos MFC)
Prima **▲** ou **▼** para visualizar o relatório que pretende imprimir e, em seguida, prima-o.
 - (modelos DCP)
Prima o relatório que pretende imprimir.
- 6 Prima **OK.**
- 7 Prima .

Opções de cópia

Pode alterar as definições de cópia temporariamente para a próxima cópia.

O equipamento regressa às configurações predefinidas após estar inactivo durante 1 minuto.

Prima **Cópia** e, em seguida, prima **Opções**. Prima **▲** ou **▼** para percorrer as definições de cópia. Quando a definição que pretende for apresentada, prima-a e seleccione a opção preferida.

Quando terminar de alterar as opções, prima **OK** e, em seguida, prima **Iniciar mono** ou **Iniciar cor**.

NOTA

- Pode guardar algumas das definições que utiliza com mais frequência, especificando-as como configurações predefinidas. Estas definições permanecem até as alterar de novo. (Consulte *Configurar as alterações como uma nova predefinição* >> página 53.)
- Pode guardar algumas das opções que utiliza com mais frequência, especificando-as como um atalho. (Consulte *Guardar opções de cópia como um atalho* >> página 54.)
- As funções **Modo Poupar Tinta**¹, **Cópia de papel fino**¹, **Cópia Livro**¹ e **Copiar Marca**¹ são suportadas por tecnologia da Reallusion, Inc.  **REALLUSION**

¹ Apenas MFC-J870DW

Parar a cópia

Para parar a cópia, prima .

Melhorar a velocidade e a qualidade da cópia

Pode escolher a velocidade ou a qualidade. A predefinição de fábrica é **Normal**.

NOTA

Se seleccionar **Rápido** ou **Normal**, apenas pode seleccionar **Papel Normal** em **Tipo Papel**.

■ Rápido

Maior velocidade de cópia e menor quantidade de tinta utilizada. Utilize para poupar tempo a imprimir documentos que se destinam a ser revistos, documentos grandes ou muitas cópias.

■ Normal

Normal é o modo recomendado para impressões comuns. Produz uma boa qualidade de cópia com uma boa velocidade de cópia.

■ Melhor

Utilize o modo Melhor para copiar imagens detalhadas, tais como fotografias. Proporciona a resolução máxima e a velocidade mínima.

- 1 Coloque o documento.
- 2 Prima  (Cópia).
- 3 Introduza o número de cópias pretendidas.
- 4 Prima **Opções**.
- 5 Prima **▲** ou **▼** para visualizar **Qualidade**.
- 6 Prima **Qualidade**.
- 7 Prima **Rápido**, **Normal** ou **Melhor**.

- 8 Prima OK.
- 9 Se não pretender alterar definições adicionais, prima `Iniciar mono` ou `Iniciar cor`.

Ampliar ou reduzir cópias

Pode seleccionar um rácio de ampliação ou redução. Se seleccionar `Ajustar à página`, o equipamento efectua o ajuste ao tamanho de papel que definir.

- 1 Coloque o documento.
- 2 Prima  (Cópia).
- 3 Introduza o número de cópias pretendidas.
- 4 Prima `Opções`.
- 5 Prima `▲` ou `▼` para visualizar `Ampliar/Reduzir`.
- 6 Prima `Ampliar/Reduzir`.
- 7 Prima `▲` ou `▼` para visualizar as opções disponíveis e, em seguida, prima a opção que pretende alterar.
- 8 Efectue um dos seguintes procedimentos:
 - Se seleccionou `Ampliar` ou `Reduzir`, prima o rácio de ampliação ou redução que pretende utilizar.

- Se seleccionou `Personalizado` (25–400%), prima  para eliminar a percentagem apresentada ou prima `◀` para deslocar o cursor e, em seguida, introduza um rácio de ampliação ou redução de 25% a 400%.

Prima OK.

- Se seleccionar 100% ou `Ajustar à página`, avance para o passo 9.

198% 10x15cm → A4
186% 10x15cm → Letter
141% A5 → A4
100%
97% Letter → A4
93% A4 → Letter
83% (DCP-J552DW)
83% Legal → A4 (DCP-J752DW, MFC-J650DW e MFC-J870DW)
69% A4 → A5
47% A4 → 10x15 cm
Ajustar à página
Personalizado (25-400%)

9 Leia e confirme a lista apresentada das opções que seleccionou e, em seguida, prima OK.

10 Se não pretender alterar definições adicionais, prima Iniciar mono ou Iniciar cor.

NOTA

- Formato Pág. não está disponível com Ampliar/Reduzir.
- Formato Pág., Cópia de 2 lados, Cópia Livro¹, Ord., Cópia de papel fino¹, Copiar Marca¹ e Remover cor de fundo não estão disponíveis com Ajustar à página.
- Ajustar à página não funciona correctamente quando o documento está inclinado mais de 3 graus no vidro do digitalizador. Utilize as guias do documento do lado esquerdo e superior para colocar o documento virado para baixo no canto superior esquerdo do vidro do digitalizador.
- Ajustar à página não está disponível quando utiliza o ADF².
- Ajustar à página não está disponível para documentos de tamanho Legal.

¹ Apenas MFC-J870DW

² Apenas DCP-J752DW, MFC-J650DW e MFC-J870DW

Efectuar cópias N em 1 ou um poster (esquema de página)

A função de cópia N em 1 pode ajudar a poupar papel permitindo copiar duas ou quatro páginas numa página impressa.

Pode também criar um poster. Quando utiliza a função de poster, o equipamento divide o documento em partes e, em seguida, amplia as partes para que possam ser agrupadas num poster. Se pretender imprimir um poster, utilize o vidro do digitalizador.

NOTA

- Cópia Livro¹, Ord., Cópia de papel fino¹, Modo Poupar Tinta¹, Ampliar/Reduzir, Copiar Marca¹ e Remover cor de fundo não estão disponíveis com Formato Pág.
- Cópia de 2 lados não está disponível com cópia de poster.

¹ Apenas MFC-J870DW

1 Coloque o documento.

2 Prima  (Cópia).

3 Introduza o número de cópias pretendidas.¹

¹ Só pode efectuar uma cópia de cada vez quando estiver a utilizar o esquema Poster.

4 Prima Opções.

5 Prima ▲ ou ▼ para visualizar Formato Pág.

6 Prima Formato Pág.

- 7** Prima **▲** ou **▼** para visualizar Desligar (1 em 1), 2em1 (Vertical), 2em1 (Horizontal), 2em1 (ID) ¹, 4em1 (Vertical), 4em1 (Horizontal), Poster (2x1), Poster (2x2) ou Poster (3x3). Prima a opção que pretende configurar.

¹ Para mais informações sobre 2 em 1 (ID), consulte *Cópia ID 2 em 1 (esquema de página)* >> página 45.

- 8** Leia e confirme a lista apresentada das configurações que seleccionou e, em seguida, prima **OK**.

- 9** Se não pretender alterar definições adicionais, prima **Iniciar mono** ou **Iniciar cor** para digitalizar a página. Se tiver colocado o documento no ADF ¹ ou se estiver a fazer um poster, o equipamento digitaliza o documento e inicia a impressão.

¹ Apenas DCP-J752DW, MFC-J650DW e MFC-J870DW

Se estiver a utilizar o vidro do digitalizador, avance para o passo 10.

- 10** Depois de o equipamento ter digitalizado a página, prima **Sim** para digitalizar a página seguinte.
- 11** Coloque a página seguinte no vidro do digitalizador. Prima **OK** para digitalizar a página. Repita os passos **10** e **11** para cada página do esquema.
- 12** Depois de todas as páginas terem sido digitalizadas, prima **Não** para concluir.

NOTA

- Certifique-se de que o tamanho do papel está configurado para A4 ou Letter.
- Só pode efectuar uma cópia a cores de cada vez.

- Só pode efectuar uma cópia de poster de cada vez.
- A cópia de poster não está disponível quando utiliza transparências.

Coloque o documento voltado para baixo na direcção indicada em seguida:

■ 2em1 (Vertical)



■ 2em1 (Horizontal)

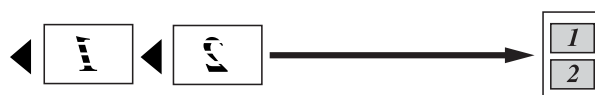

■ 4em1 (Vertical)



■ 4em1 (Horizontal)

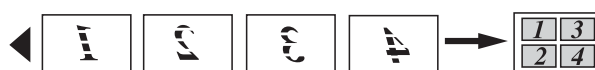

■ Poster (2x1)

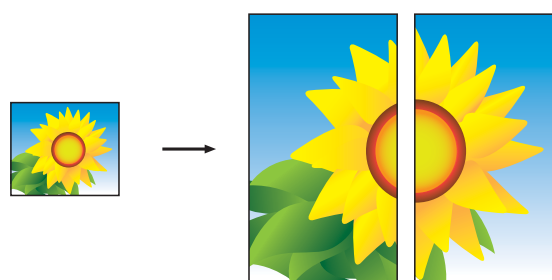

■ Poster (2x2)

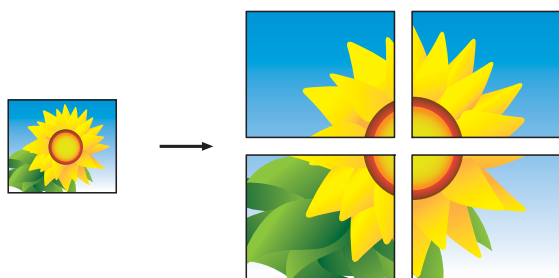

■ Poster (3x3)

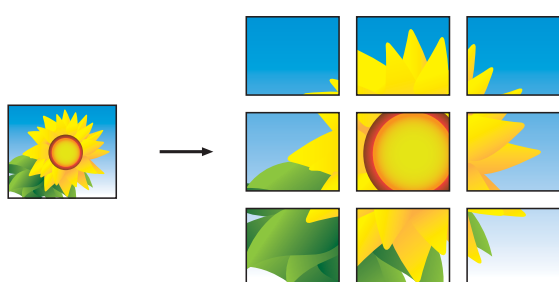

NOTA

As cópias de poster têm partes de sobreposição para que as possa juntar e colar facilmente.

Cópia ID 2 em 1 (esquema de página)

Pode copiar os dois lados do seu cartão de identificação para uma página e manter o tamanho original do cartão. Certifique-se de que o tamanho do papel está configurado para A4 ou Letter.

NOTA

Pode copiar um cartão de identificação dentro dos limites previstos pela legislação aplicável. (►► Guia de Segurança de Produto: *Utilização ilegal de equipamento de cópia.*)

- 1 Coloque o cartão de identificação com a *face para baixo* junto do canto esquerdo do vidro do digitalizador, como indicado na figura.

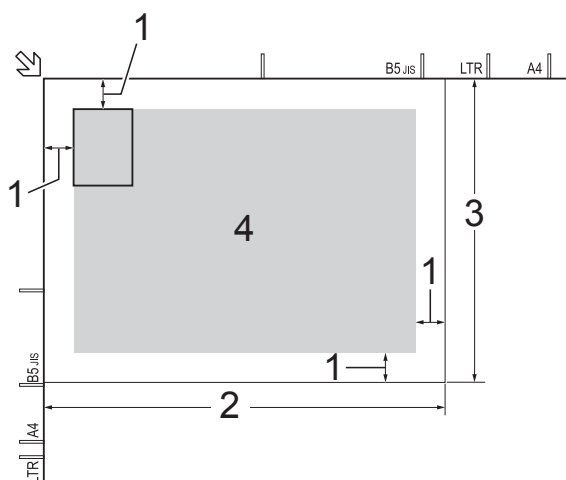

- 1 3 mm ou mais (topo, esquerda)
- 2 210 mm
- 3 148 mm
- 4 área de digitalização

- 2 Prima  (Cópia).
- 3 Introduza o número de cópias pretendidas.
- 4 Prima Opções.

- 5 Prima ▲ ou ▼ para visualizar Formato Pág.
- 6 Prima Formato Pág.
- 7 Prima ▲ ou ▼ para visualizar 2em1 (ID).
- 8 Prima 2em1 (ID).
- 9 Leia e confirme a lista apresentada das configurações que seleccionou e, em seguida, prima OK.
- 10 Prima Iniciar mono ou Iniciar cor.
O equipamento começa a digitalizar um lado do cartão de identificação.
- 11 Depois de o equipamento ter digitalizado um lado, prima Sim. Volte o cartão de identificação ao contrário e prima OK para digitalizar o outro lado.

NOTA

- Cópia Livro¹, Ord., Cópia de 2 lados, Cópia de papel fino¹, Modo Poupar Tinta¹, Ampliar/Reduzir, Copiar Marca¹ e Remover cor de fundo não estão disponíveis com 2em1 (ID).

- Só pode efectuar uma cópia a cores de cada vez.

¹ Apenas MFC-J870DW

Ordenar cópias

Pode ordenar várias cópias. As páginas serão organizadas pela ordem 123, 123, 123 e assim sucessivamente.

Recomendamos que coloque documentos com um só lado no ADF¹ para ordenar cópias. Para documentos com 2 lados e livros, utilize o vidro do digitalizador.

¹ Apenas DCP-J752DW, MFC-J650DW e MFC-J870DW

- 1 Coloque o documento.

- 2 Prima  (Cópia).
- 3 Introduza o número de cópias pretendidas.
- 4 Prima Opções.
- 5 Prima ▲ ou ▼ para visualizar EmPilhar/ord.
- 6 Prima EmPilhar/ord.
- 7 Prima Ord.
- 8 Leia e confirme a lista apresentada das configurações que seleccionou e, em seguida, prima OK.
- 9 Se não pretender alterar definições adicionais, prima Iniciar mono ou Iniciar cor.

Se tiver colocado o documento no ADF¹, o equipamento digitaliza o documento e começa a imprimir.

¹ Apenas DCP-J752DW, MFC-J650DW e MFC-J870DW

Se estiver a utilizar o vidro do digitalizador, avance para o passo 10.

- 10 Depois de o equipamento digitalizar a página, prima Sim para digitalizar a página seguinte.
- 11 Coloque a página seguinte no vidro do digitalizador. Prima OK para digitalizar a página.
Repita os passos 10 e 11 até digitalizar todas as páginas.
- 12 Prima Não para terminar a digitalização. O equipamento inicia a impressão.

NOTA

Ajustar à página, Formato Pág. e Cópia Livro¹ não estão disponíveis com Ord.

¹ Apenas MFC-J870DW

Ajustar a densidade

Pode ajustar a densidade da cópia para tornar as cópias mais escuras ou mais claras.

- 1 Coloque o documento.
- 2 Prima  (Cópia).
- 3 Introduza o número de cópias pretendidas.
- 4 Prima Opções.
- 5 Prima ▲ ou ▼ para visualizar Densidade.
- 6 Prima Densidade.
- 7 Prima o nível de densidade pretendido, de Claro a Escuro.
- 8 Leia e confirme a lista apresentada das configurações que seleccionou e, em seguida, prima OK.
- 9 Se não pretender alterar definições adicionais, prima Iniciar mono ou Iniciar cor.

Modo de poupança de tinta (MFC-J870DW)

O modo de poupança de tinta pode ajudar a reduzir o consumo de tinta. O equipamento imprime as cores mais claras e realça os contornos das imagens, conforme se indica em seguida:

A quantidade de tinta que se poupa varia consoante o documento.

Modo Poupar Tinta: Desligado

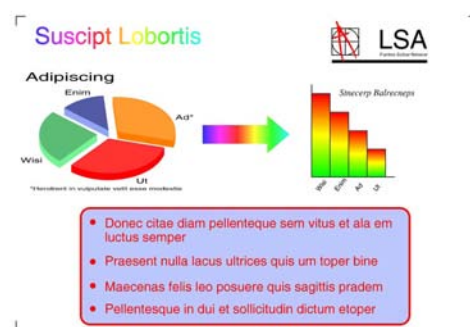

Modo Poupar Tinta: Ligado

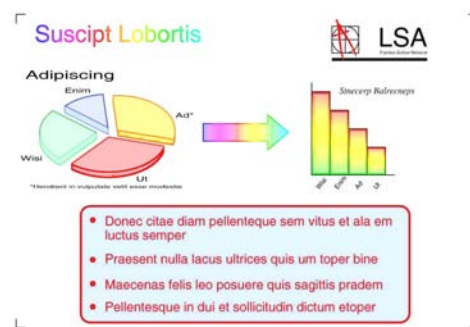

(Os ecrãs acima indicados são utilizados na norma ISO/IEC 24712.)

- 1 Coloque o documento.
- 2 Prima  (Cópia).
- 3 Introduza o número de cópias pretendidas.
- 4 Prima Opções.

- 5 Prima ▲ ou ▼ para visualizar Definições avançadas.
- 6 Prima Definições avançadas.
- 7 Prima ▲ ou ▼ para visualizar Modo Poupar Tinta.
- 8 Prima Modo Poupar Tinta.
- 9 Leia e confirme a lista apresentada das configurações que seleccionou e, em seguida, prima OK.
- 10 Se não pretender alterar definições adicionais, prima Iniciar mono ou Iniciar cor.

NOTA

- Cópia Livro, Cópia de papel fino, Formato Pág., Copiar Marca e Remover cor de fundo **não estão disponíveis** com Modo Poupar Tinta.
- Modo Poupar Tinta **pode fazer com que as impressões pareçam diferentes** do documento original.

Cópia em papel fino (MFC-J870DW)

Se o seu documento for uma cópia com 2 lados em papel fino, seleccione Cópia de papel fino para que a impressão não manche o outro lado da folha.

- 1 Coloque o documento.
- 2 Prima  (Cópia).
- 3 Introduza o número de cópias pretendidas.
- 4 Prima Opções.
- 5 Prima ▲ ou ▼ para visualizar Definições avançadas.
- 6 Prima Definições avançadas.
- 7 Prima ▲ ou ▼ para visualizar Cópia de papel fino.
- 8 Prima Cópia de papel fino.
- 9 Leia e confirme a lista apresentada das configurações que seleccionou e, em seguida, prima OK.
- 10 Prima Iniciar mono ou Iniciar cor.

NOTA

Ajustar à página, Formato Pág., Modo Poupar Tinta, Cópia Livro, Copiar Marca e Remover cor de fundo **não estão disponíveis** com Cópia de papel fino.

Cópia de livro (MFC-J870DW)

A função de cópia de livro corrige margens escuras e inclinações quando copia a partir do vidro do digitalizador. O equipamento pode corrigir os dados automaticamente.

- 1 Coloque o documento.
- 2 Prima  (Cópia).
- 3 Introduza o número de cópias pretendidas.
- 4 Prima Opções.
- 5 Prima ▲ ou ▼ para visualizar Definições avançadas.
- 6 Prima Definições avançadas.
- 7 Prima ▲ ou ▼ para visualizar Cópia Livro.
- 8 Prima Cópia Livro.
- 9 Leia e confirme a lista apresentada das configurações que seleccionou e, em seguida, prima OK.
- 10 Se não pretender alterar definições adicionais, prima Iniciar mono ou Iniciar cor.

NOTA

Formato Pág., Ord.,
Cópia de 2 lados,
Modo Poupar Tinta,
Ajustar à página, Cópia de papel fino, Copiar Marca e
Remover cor de fundo **não estão disponíveis com Cópia Livro.**

Cópia de marca de água (MFC-J870DW)

Pode copiar o documento e incluir uma marca de água; basta seleccionar uma na lista de modelos de marcas de água.

NOTA

Ajustar à página, Formato Pág., Cópia de papel fino, Modo Poupar Tinta, Cópia Livro e Remover cor de fundo **não estão disponíveis com Copiar Marca.**

Utilizar um modelo

- 1 Coloque o documento.
- 2 Prima  (Cópia).
- 3 Introduza o número de cópias pretendidas.
- 4 Prima Opções.
- 5 Prima ▲ ou ▼ para visualizar Definições avançadas.
- 6 Prima Definições avançadas.
- 7 Prima ▲ ou ▼ para visualizar Copiar Marca.
- 8 Prima Copiar Marca.
- 9 Altere as definições de marca de água premindo as opções apresentadas no ecrã táctil, conforme necessário. (Para mais informações, consulte *Definições de cópia de marca de água* >> página 50.)
Prima OK.
- 10 Prima OK para confirmar a utilização da marca de água.
- 11 Prima Iniciar mono ou Iniciar cor.

Definições de cópia de marca de água

Opção 1	Opção 2	Opção 3
Copiar Marca	Texto	CONFIDENCIAL* RASCUNHO CÓPIA IMPORTANTE URGENTE
	Posição	A B C D E* F G H I Padrão
	Tamanho	Pequeno Médio* Grande
	Ângulo	-90° -45°* 0° 45° 90°
	Transparência	-2 -1 0* +1 +2
	Cor	Preto* Verde Azul Roxo Verm. Laranj Amar.
As configurações predefinidas são indicadas a negrito com um asterisco.		

Remover cor de fundo

Esta opção remove a cor de fundo do documento durante a cópia. Pode assim poupar tinta e ler o documento com mais legibilidade.

NOTA

Esta função destina-se apenas a ser utilizada quando efectuar cópias a cores. A cor de fundo é removida automaticamente em todas as cópias monocromáticas.

- 1 Coloque o documento.
- 2 Prima  (Cópia).
- 3 Introduza o número de cópias pretendidas.
- 4 Prima Opções.
- 5 Prima ▲ ou ▼ para visualizar Definições avançadas.
- 6 Prima Definições avançadas.
- 7 (MFC-J870DW)
Prima ▲ ou ▼ para visualizar Remover cor de fundo.
- 8 Prima Remover cor de fundo.
- 9 Prima Baixo, Médio ou Alto.
- 10 Prima OK.
- 11 Prima Iniciar cor.

NOTA

Ajustar à página, Formato Pág., Modo Poupar Tinta¹, Cópia de papel fino¹, Cópia Livro¹ e Copiar Marca¹ não estão disponíveis com Remover cor de fundo.

¹ Apenas MFC-J870DW

Cópia de 2 lados

Pode reduzir a quantidade de papel utilizado nas cópias se efectuar a cópia em ambos os lados do papel.

Recomendamos que coloque documentos com um só lado no ADF ¹ para a cópia de 2 lados. No caso de documentos com 2 lados e livros, utilize o vidro do digitalizador.

¹ Apenas DCP-J752DW, MFC-J650DW e MFC-J870DW

(Virar pela margem longa)

Vertical

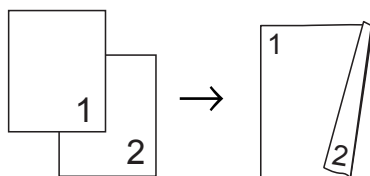

Horizontal

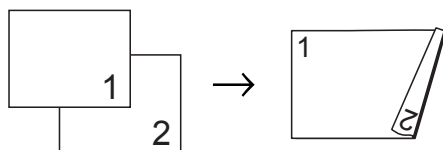

(Virar pela margem curta)

Vertical

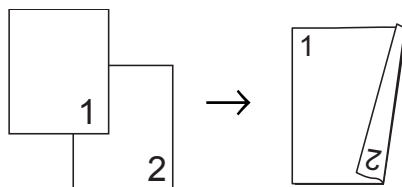

Horizontal

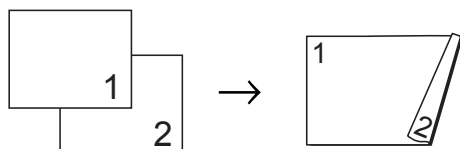

NOTA

- 2em1 (ID), Poster, Cópia Livro ¹ e Ajustar à página **não estão disponíveis com Cópia de 2 lados.**
- Pode apenas utilizar papel simples de tamanho A4, A5 ou Letter.

¹ Apenas MFC-J870DW

- 1 Coloque o documento.
- 2 Prima  (Cópia).
- 3 Introduza o número de cópias pretendidas.
- 4 Prima Opções.
- 5 Se pretender ordenar várias cópias, prima ▲ ou ▼ para visualizar EmPilhar/ord.
- 6 Prima EmPilhar/ord.
- 7 Prima Ord.
- 8 Prima ▲ ou ▼ para visualizar Cópia de 2 lados.
- 9 Prima Cópia de 2 lados.
- 10 Prima ▲ ou ▼ para visualizar o tipo de cópia de 2 lados que pretende e prima Rodar marg. longa vertical, Rodr margem longa horizontal, Rodar marg. curta vertical ou Rodr margem curta horizontal.
- 11 (DCP-J752DW, MFC-J650DW e MFC-J870DW)
Leia e reveja a mensagem no ecrã táctil e, em seguida, prima OK.
- 12 Reveja as configurações no ecrã táctil e, em seguida, prima OK.

- 13 Prima `Iniciar mono` ou `Iniciar cor`.
Se tiver colocado o documento no ADF ¹, o equipamento digitaliza o documento e começa a imprimir.

¹ Apenas DCP-J752DW, MFC-J650DW e MFC-J870DW

Se estiver a utilizar o vidro do digitalizador, avance para o passo 14.

- 14 O ecrã táctil apresenta o seguinte:

Vire documento
(ou Rode livro)
e prima `[Digitalizar]`.
Quando terminar,
prima `[Concluir]`.

Coloque a página seguinte no vidro do digitalizador e prima `Digitalizar`.

Prima `OK`.

O equipamento inicia a impressão.

- 15 Se tiver premido `Ord.` para várias cópias, repita o passo 14 para cada página. Depois de todas as páginas terem sido digitalizadas, prima `Concluir`.

O equipamento inicia a impressão.

NÃO toque nas páginas impressas sem que estas sejam ejectadas pela segunda vez. O equipamento imprime e ejecta o primeiro lado e, em seguida, volta a puxar o papel para imprimir o segundo lado.



NOTA

Se o documento provocar encravamentos de papel, experimente utilizar uma das definições especiais de cópia de 2 lados. Prima `Avançado` após o passo 9 e seleccione `2 lados 1` ou `2 lados 2`. `2 lados 1` ajuda a evitar encravamentos de papel durante a cópia por proporcionar mais tempo para que a tinta seque. A selecção de `2 lados 2` não só proporciona mais tempo para a secagem da tinta, como também utiliza menos tinta.

Configurar as alterações como uma nova predefinição



Pode guardar as definições das opções de cópia que utiliza com mais frequência, como Qualidade, Ampliar/Reduzir, Densidade, Formato Pág., Cópia de 2 lados e Definições avançadas, especificando-as como predefinições.

Estas definições permanecem até as alterar de novo.

- 1 Prima  (Cópia).
- 2 Prima Opções.
- 3 Prima ▲ ou ▼ para visualizar as definições e prima a definição que pretende alterar. Em seguida, prima a nova opção.
Repita este passo para cada definição que pretenda alterar.
- 4 Depois de alterar a última definição, prima ▲ ou ▼ para visualizar Config Nova Def.
- 5 Prima Config Nova Def.
- 6 O ecrã táctil volta a pedir-lhe para confirmar se pretende definir as alterações como as novas predefinições.
Prima Sim.
- 7 Prima .

Restaurar todas as predefinições de fábrica

Pode repor as definições de cópia que alterou, como Qualidade, Ampliar/Reduzir, Densidade, Formato Pág., Cópia de 2 lados e Definições avançadas, para as predefinições de fábrica.

- 1 Prima  (Cópia).
- 2 Prima Opções.
- 3 Prima ▲ ou ▼ para visualizar Defin. Fábrica.
- 4 Prima Defin. Fábrica.
- 5 Prima Sim.
- 6 Prima .

Guardar opções de cópia como um atalho

Pode guardar as opções de cópia que utiliza com mais frequência, especificando-as como um atalho.

- 1 Prima  (Cópia).
- 2 Prima Opções.
- 3 Prima ▲ ou ▼ para visualizar Qualidade, Tipo Papel, Tamanho do papel, Ampliar/Reduzir, Densidade, Empilhar/ord., Formato Pág., Cópia de 2 lados **ou** Definições avançadas e, em seguida, prima a definição que pretende alterar. Por último, prima a nova opção que pretende.
Repita este passo para cada definição que pretenda alterar.
- 4 Quando tiver terminado de seleccionar as novas opções, prima Guard c/o atalho.
- 5 Leia e confirme a lista de opções apresentada que seleccionou para o atalho e, em seguida, prima OK.
- 6 Introduza um nome para o atalho utilizando o teclado do ecrã táctil. (Para obter ajuda a introduzir letras, >> Manual Básico do Utilizador: *Introduzir texto.*)
Prima OK.
- 7 Prima OK para guardar o atalho.

Imprimir fotografias a partir de um cartão de memória ou de uma unidade USB Flash

Operações do PhotoCapture Center™

NOTA

As unidades USB Flash não são suportadas pelo DCP-J552DW.

Cartões de memória, unidades USB Flash e estruturas de pastas

O equipamento foi concebido para ser compatível com ficheiros de imagem das câmaras digitais modernas, cartões de memória e unidades USB Flash; contudo, leia os itens abaixo para evitar erros:

- A extensão do ficheiro de imagem deve ser .JPG (outras extensões, tais como .JPEG, .TIF, .GIF, etc., não serão reconhecidas).
- A impressão directa com o PhotoCapture Center™ tem de ser efectuada separadamente das operações do PhotoCapture Center™ que utilizam o computador. (Não são permitidas operações simultâneas.)
- O equipamento pode ler até 999 ficheiros ¹ num cartão de memória ou numa unidade USB Flash.

¹ A pasta dentro dos cartões de memória ou das unidades USB Flash também é contada.
- É necessário que o ficheiro DPOF dos cartões de memória seja de um formato DPOF válido. (Consulte *Impressão DPOF* >> página 61.)

Tenha em atenção o seguinte:

- Quando imprimir um índice ou uma imagem, o PhotoCapture Center™ imprimirá todas as imagens válidas, mesmo que uma ou mais imagens estejam danificadas. As imagens danificadas não são impressas.
- (Utilizadores de cartões de memória)

O equipamento foi concebido para ler cartões de memória que tenham sido formatados por uma câmara digital.

Quando uma câmara digital formata um cartão de memória, cria uma pasta especial para a qual copia os dados de imagem. Se for necessário alterar os dados de imagem guardados num cartão de memória com o computador, recomenda-se que não altere a estrutura de pastas criada pela câmara digital. Quando guarda ficheiros de imagem novos ou modificados num cartão de memória, recomenda-se que utilize a mesma pasta utilizada pela câmara digital. Se os dados não forem guardados na mesma pasta, o equipamento pode não conseguir ler o ficheiro ou imprimir a imagem.
- (Utilizadores de unidades USB Flash)

Este equipamento suporta unidades USB Flash que tenham sido formatadas pelo Windows®.

Imprimir filmes

Pode imprimir imagens de ficheiros de filme que estejam guardadas num cartão de memória ou numa unidade USB Flash.

Os ficheiros de filme são automaticamente divididos em termos de duração em 9 partes e colocados em 3 linhas, para que possa ver e imprimir as cenas.

NOTA

- Não pode escolher uma cena específica de um filme.
- Pode utilizar os formatos de ficheiro de filme AVI ou MOV (apenas Motion JPEG). Contudo, se o ficheiro AVI tiver 1 GB ou mais (o tempo de filmagem é de cerca de 30 minutos) ou o ficheiro MOV tiver 2 GB ou mais (o tempo de filmagem é de cerca de 60 minutos), estes ficheiros não podem ser impressos.
- Se os dados de uma cena dividida estiverem danificados, a parte referente a essa cena ficará em branco.

Imprimir imagens

Imprimir o índice (Miniaturas)

O PhotoCapture Center™ atribui números às imagens (por exemplo, n.º 1, n.º 2, n.º 3, etc.).



→ NO.1
DEI.JPG 01.01.2009
100KB

O PhotoCapture Center™ utiliza estes números para identificar cada fotografia. Pode imprimir uma página com miniaturas para mostrar todas as imagens do cartão de memória ou da unidade USB Flash.

NOTA

Na folha do índice, só são impressos correctamente os nomes de ficheiros que tenham 20 caracteres ou menos.

- 1 Abra a tampa da ranhura multimédia.
- 2 Coloque o cartão de memória ou a unidade USB Flash na ranhura correcta.
- 3 Prima **Foto**.
- 4 Prima **◀** ou **▶** para visualizar Impr. de índice.
- 5 Prima **Impr. de índice**.
- 6 Prima **Impr. folha de índice**.
- 7 Efectue um dos seguintes procedimentos:
 - Prima **Def. de impr.** para alterar o tipo ou o tamanho do papel que está a utilizar. Avance para o passo 8.
 - Se não pretender alterar as definições do papel, prima **Iniciar**.

- 8 Prima **Tipo Papel**.
- 9 Prima **▲** ou **▼** para visualizar **Papel Normal**, **Papel Revest**, **Brother BP71** ou **Outro Glossy e**, em seguida, prima a opção que pretende definir.
- 10 Prima **Tam. Papel**.
- 11 Prima **A4** ou **Letter**.
- 12 Prima **OK**.
- 13 Prima **Iniciar** para imprimir.

Imprimir fotografias

Antes de imprimir uma imagem individual, tem de saber o número dessa imagem.

- 1 Abra a tampa da ranhura multimédia.
- 2 Coloque o cartão de memória ou a unidade USB Flash na ranhura correcta.
- 3 Prima **Foto**.
- 4 Imprima o índice. (Consulte *Imprimir o índice (Miniaturas)* >> página 56.)
- 5 Prima **◀** ou **▶** para visualizar **Impr. de índice**.
- 6 Prima **Impr. de índice**.
- 7 Prima **Imprimir fotografias**.
- 8 Introduza o número da imagem que pretende imprimir a partir das miniaturas impressas na página do índice. Depois de seleccionar os números das imagens, prima **OK**.

NOTA

- Pode introduzir os números de uma só vez utilizando uma vírgula ou um hífen. Por exemplo, introduza 1,3,6 para imprimir as imagens n.º 1, n.º 3 e n.º 6. Introduza 1-5 para imprimir as imagens do n.º 1 ao n.º 5.
- Pode introduzir até 12 caracteres (incluindo vírgulas e hífenes) para os números das imagens que pretender imprimir.

- 9 Pode introduzir o número de cópias das seguintes formas:
 - (apenas modelos MFC)
Utilize o teclado de marcação do painel táctil.
 - Prima o número de cópias no ecrã táctil.
Introduza o número de cópias utilizando o teclado do ecrã táctil.
Prima **OK**.
- 10 Efectue um dos seguintes procedimentos:
 - Prima **Def. de impr.** para alterar as definições de impressão. (Consulte *Definições de impressão do PhotoCapture Center™* >> página 62.)
 - Se não pretender alterar quaisquer definições, prima **Iniciar** para imprimir.

Melhorar fotografias (MFC-J870DW)

Pode editar e adicionar efeitos às fotografias e visualizá-las no ecrã táctil antes de as imprimir.

NOTA

A função Melhorar fotogr. é suportada por tecnologia da Reallusion, Inc.  **REALLUSION**

- 1 Abra a tampa da ranhura multimédia.
- 2 Coloque o cartão de memória ou a unidade USB Flash na ranhura correcta.
- 3 Prima Foto.
- 4 Prima ◀ ou ▶ para visualizar Melhorar fotogr.
- 5 Prima Melhorar fotogr.

NOTA









- São apresentadas quatro miniaturas de cada vez com o número actual da página e o número total de páginas indicado por baixo das miniaturas.
- Prima ◀ ou ▶ repetidamente para seleccionar cada página de fotografias ou prima sem soltar para percorrer todas as páginas de fotografias.

- 6 Prima uma fotografia das miniaturas.
- 7 Selecciona Efeitos ou Recortar premindo-os para visualizar um visto vermelho e, em seguida, prima OK.
- 8 Se seleccionou Efeitos no passo 7, prima o efeito que pretende adicionar. Prima OK.

NOTA



- Existem 10 formas de adicionar efeitos nas fotografias.

	(Correcção auto.) O equipamento decide qual o efeito adequado à fotografia.
---	--

	(Melhorar pele) Função adequada para ajustar fotografias de retratos. Ajusta a cor da pele humana. Prima ◀ ou ▶ para ajustar o nível de contraste.
	(Melhor. cenário) Função adequada para ajustar fotografias de paisagens. Realça as áreas verdes e azuis da fotografia. Prima ◀ ou ▶ para ajustar o nível de contraste.
	(Rem. olhos verm) O equipamento tenta remover o efeito de olhos vermelhos da fotografia. Se a detecção do efeito de olhos vermelhos falhar, pode premir Tentar novam/ para repetir a detecção.
	(Cena Nocturna) A cena nocturna é adequada para ajustar fotografias tiradas à noite, tornando-as mais vivas. Prima ◀ ou ▶ para ajustar o nível de contraste.
	(Luz Enchimento) A função luz enchimento é adequada para ajustar fotografias tiradas contra a luz. Prima ◀ ou ▶ para ajustar o nível de contraste.
	(Quadro Branco) O quadro branco é adequado para ajustar fotografias. Esta função detecta letras num quadro branco na sua fotografia e torna-as mais legíveis.
	(Monocromático) Pode converter a fotografia numa fotografia monocromática.
	(Sépia) Pode converter as cores da fotografia para sépia.
	(Correcção aut. e Remov. olho-verm) O equipamento decide quais os efeitos adequados à fotografia. Tenta também remover o efeito de olhos vermelhos da fotografia.

- Existem alguns casos em que pode não ser possível corrigir o efeito de olhos vermelhos.
 - Quando o rosto que aparece na imagem é demasiado pequeno.
 - Quando o rosto está demasiado inclinado para cima, para baixo, para a esquerda ou para a direita.
- Prima **Cancelar** para regressar à lista de efeitos.
- Se a fotografia for muito pequena ou tiver proporções irregulares, pode não ser possível recortá-la ou melhorá-la. O ecrã táctil apresenta *Imagem muito pequena* ou *Imagem muito grande*.

- 9 Se seleccionou **Recortar** no passo 7, ajuste a moldura vermelha à volta da fotografia. Será impressa a parte que se encontra no interior da moldura vermelha.

- Prima  ou  para ampliar ou reduzir o tamanho da moldura.
- Prima **▲**, **▼**, **◀** ou **▶** para mover a posição da moldura.
- Prima  para rodar a moldura.

Prima **OK** quando terminar de ajustar a definição da moldura.

Prima **OK** para confirmar.

NOTA

Se a fotografia for muito pequena ou tiver proporções irregulares, pode não ser possível recortá-la ou melhorá-la. O ecrã táctil apresenta *Imagem muito pequena* ou *Imagem muito grande*.

- 10 Introduza o número de cópias que pretende, premindo **+** ou **-** ou utilizando o teclado de marcação do painel táctil. Prima **OK**.

- 11 Efectue um dos procedimentos seguintes.

- Prima **Def. de impr.** para alterar as definições de impressão. (Consulte *Definições de impressão do PhotoCapture Center™* >> página 62.)
- Se não pretender alterar quaisquer definições, prima **Iniciar** para imprimir.

Impressão de fotografia de identificação

Pode seleccionar uma fotografia guardada num cartão de memória ou numa unidade USB Flash e imprimir fotografias de identificação para o seu currículo, passaporte, etc. Pode imprimir quatro fotografias de identificação numa folha de papel.

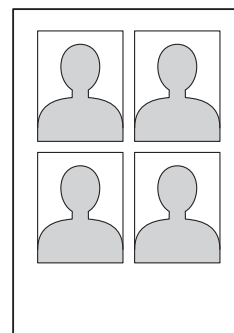

NOTA

Será impressa apenas uma fotografia se seleccionar **2x2in** ou **50x70mm (2x2,75pol.)** em **Tamanho da fotografia de identificação** e **10x15cm** em **Tam. Papel**.

- 1 Abra a tampa da ranhura multimédia.
- 2 Coloque o cartão de memória ou a unidade USB Flash na ranhura correcta.
- 3 Prima **Foto**.

- 4 Prima ◀ ou ▶ para visualizar Imprimir foto de ID.
- 5 Prima Imprimir foto de ID.
- 6 Prima ◀ ou ▶ para visualizar cada fotografia.
Quando aparecer a fotografia que pretende, prima-a.
- 7 Prima ▲ ou ▼ para visualizar 25x36 mm, 35x45 mm, 36x51 mm, 45x45 mm, 45x55 mm, 35x48 mm, 50x70mm (2x2,75pol.) ou 2x2in e, em seguida, prima a opção que pretende definir para o tamanho da fotografia.
- 8 Confirme a imagem apresentada no ecrã táctil.
Rode a imagem se for necessário, premindo .

NOTA

A função de recorte minucioso não está disponível.

- 9 Prima OK.
- 10 Efectue um dos seguintes procedimentos:
 - Prima Def. de impr. para alterar as definições de impressão. Avance para o passo 11.
 - Se não pretender alterar quaisquer definições, prima Iniciar para imprimir.
- 11 Efectue um dos seguintes procedimentos:
 - Para alterar a qualidade de impressão, prima Qualid Impress.
Prima Normal ou Fotografia.

- Para alterar o tipo de papel, prima Tipo Papel.

Prima ▲ ou ▼ para visualizar

Papel Normal, Papel Revest, Brother BP71 ou Outro Glossy e, em seguida, prima a opção que pretende definir.

- Para alterar o tamanho do papel, prima Tam. Papel.

Prima ▲ ou ▼ para visualizar

10x15cm, 13x18cm, A4 ou Letter e, em seguida, prima a opção que pretende definir.

- (MFC-J870DW)

Para adicionar efeitos de melhoria, prima ▲ ou ▼ para visualizar Melhorar Foto.

Prima Melhorar Foto.

Prima ▲ ou ▼ para visualizar

Correcção auto., Rem. olhos verm, Corr Auto Rem Olh-Ver ou Desl e, em seguida, prima a opção que pretende definir.

- 12 Quando tiver terminado de alterar as definições, prima OK.
- 13 Prima Iniciar.

Apresentação de diapositivos

Pode ver todas as fotografias no ecrã táctil através de Apresent. diap. Pode também seleccionar uma fotografia durante a operação.

- 1 Abra a tampa da ranhura multimédia.
- 2 Coloque o cartão de memória ou a unidade USB Flash na ranhura correcta.
- 3 Prima Foto.
- 4 Prima ◀ ou ▶ para visualizar Apresent. diap.

- 5 Prima **Apresent.** diap.
- 6 Efectue um dos seguintes procedimentos:
 - Se pretender alterar o período de tempo de apresentação de cada fotografia, prima **Mostrar** cada fotografia para.
Prima **▲** ou **▼** para visualizar **3Segs**, **10Segs**, **30Segs**, **1Min** ou **5Min** e, em seguida, prima a opção que pretende definir.
 - Se não pretender alterar as definições, prima **Inciar**.
- 7 Prima  para terminar **Apresent.** diap.

Imprimir uma fotografia durante uma apresentação de diapositivos

- 1 Para imprimir uma imagem durante uma apresentação de diapositivos, prima a imagem quando esta aparecer no ecrã táctil.
- 2 Pode introduzir o número de cópias das seguintes formas:
 - (apenas modelos MFC)
Utilize o teclado de marcação do painel táctil.
 - Prima o número de cópias no ecrã táctil.
Introduza o número de cópias utilizando o teclado do ecrã táctil.
Prima **OK**.
- 3 Efectue um dos seguintes procedimentos:

- Prima **Def. de impr.** para alterar as definições de impressão. (Consulte *Definições de impressão do PhotoCapture Center™* >> página 62.)
- Se não pretender alterar quaisquer definições, prima **Iniciar** para imprimir.

Impressão DPOF

DPOF significa Digital Print Order Format (formato de ordem de impressão digital).

Os principais fabricantes de câmaras digitais (Canon Inc., Eastman Kodak Company, FUJIFILM Corporation, Panasonic Corporation e Sony Corporation) criaram esta tecnologia para simplificar a impressão de imagens a partir de uma câmara digital.

Se a câmara digital suportar a impressão DPOF, poderá seleccionar as imagens e o número de cópias que pretende imprimir no visor da câmara digital.

Quando insere um cartão de memória que contém informações DPOF no equipamento, pode imprimir facilmente a imagem seleccionada.

- 1 Abra a tampa da ranhura multimédia.
- 2 Coloque o cartão de memória ou a unidade USB Flash na ranhura correcta.
- 3 Prima **▲** ou **▼** para visualizar **DPOF**.
- 4 Prima **DPOF**.
- 5 Efectue um dos seguintes procedimentos:
 - Prima **Def. de impr.** para alterar as definições de impressão. (Consulte *Definições de impressão do PhotoCapture Center™* >> página 62.)
 - Se não pretender alterar quaisquer definições, prima **Iniciar** para imprimir.

NOTA

Pode ocorrer um erro de ficheiro DPOF se a ordem de impressão criada na câmara tiver sido danificada. Elimine e volte a criar a ordem de impressão com a câmara para corrigir o problema. Para obter instruções sobre como eliminar ou voltar a criar a ordem de impressão, consulte o sítio web de assistência do fabricante da câmara ou a documentação fornecida com a câmara.

Definições de impressão do PhotoCapture Center™

Pode alterar temporariamente as definições de impressão para o trabalho de impressão seguinte.

O equipamento regressa às configurações predefinidas após estar inactivo durante 1 minuto.



NOTA

Pode guardar as definições de impressão que utiliza com mais frequência, especificando-as como configurações predefinidas. (Consulte *Configurar as alterações como uma nova predefinição* >> página 68.)



Qualidade de impressão

- 1 Abra a tampa da ranhura multimédia.
- 2 Coloque o cartão de memória ou a unidade USB Flash na ranhura correcta.
- 3 Prima **Foto**.
- 4 Prima ◀ ou ▶ para visualizar **Ver fotos**.
- 5 Prima **Ver fotos**.
- 6 Prima ◀ ou ▶ para visualizar cada fotografia. Quando aparecer a fotografia que pretende, prima-a e, em seguida, prima **OK**.

- 7 Prima OK.
- 8 Prima Def. de impr.
- 9 Prima ▲ ou ▼ para visualizar Qualid Impress.
- 10 Prima Qualid Impress.
- 11 Prima Normal ou Fotografia.
- 12 Se não pretender alterar definições adicionais, prima  ou OK.
Prima Iniciar para imprimir.
- 11 Prima ▲ ou ▼ para visualizar Papel Normal, Papel Revest, Brother BP71 ou Outro Glossy e, em seguida, prima a opção que pretende definir.
- 12 Se não pretender alterar definições adicionais, prima  ou OK.
Prima Iniciar para imprimir.

NOTA

Se seleccionar Papel Revest em Tipo Papel, apenas pode seleccionar Fotografia.

Opções de papel

Tipo de papel





- 1 Abra a tampa da ranhura multimédia.
- 2 Coloque o cartão de memória ou a unidade USB Flash na ranhura correcta.
- 3 Prima Foto.
- 4 Prima ◀ ou ▶ para visualizar Ver fotos.
- 5 Prima Ver fotos.
- 6 Prima ◀ ou ▶ para visualizar cada fotografia. Quando aparecer a fotografia que pretende, prima-a e, em seguida, prima OK.
- 7 Prima OK.
- 8 Prima Def. de impr.
- 9 Prima ▲ ou ▼ para visualizar Tipo Papel.
- 10 Prima Tipo Papel.
- 11 Prima ▲ ou ▼ para visualizar 10x15cm, 13x18cm, A4 ou Letter.
Prima a opção que pretende definir. Efectue um dos seguintes procedimentos:
 - Se seleccionou A4 ou Letter, avance para o passo 12.
 - Se seleccionou 10x15cm ou 13x18cm, avance para o passo 13.

Tamanho do papel e tamanho da impressão

- 1 Abra a tampa da ranhura multimédia.
- 2 Coloque o cartão de memória ou a unidade USB Flash na ranhura correcta.
- 3 Prima Foto.
- 4 Prima ◀ ou ▶ para visualizar Ver fotos.
- 5 Prima Ver fotos.
- 6 Prima ◀ ou ▶ para visualizar cada fotografia. Quando aparecer a fotografia que pretende, prima-a e, em seguida, prima OK.
- 7 Prima OK.
- 8 Prima Def. de impr.
- 9 Prima ▲ ou ▼ para visualizar Tam. Papel.
- 10 Prima Tam. Papel.
- 11 Prima ▲ ou ▼ para visualizar 10x15cm, 13x18cm, A4 ou Letter.
Prima a opção que pretende definir. Efectue um dos seguintes procedimentos:
 - Se seleccionou A4 ou Letter, avance para o passo 12.
 - Se seleccionou 10x15cm ou 13x18cm, avance para o passo 13.

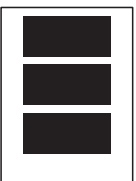
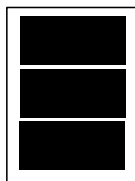
- 12 Prima ▲ ou ▼ para visualizar Tam. Impr.
Prima Tam. Impr.
Prima ▲ ou ▼ para visualizar as opções da tabela seguinte e, em seguida, prima a opção que pretende definir.

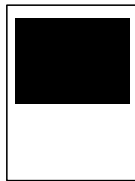
Exemplo: Posição de impressão para papel A4

1 8x10cm 	2 9x13cm 	3 10x15cm 
4 13x18cm 	5 15x20cm 	6 Formato máx. 

- 13 Se não pretender alterar definições adicionais, prima  ou OK.
Prima Iniciar para imprimir.

Correcção automática (MFC-J870DW)

A correcção automática está disponível para a maioria das fotografias. O equipamento decide qual o efeito adequado à fotografia.

- 1 Abra a tampa da ranhura multimédia.
- 2 Coloque o cartão de memória ou a unidade USB Flash na ranhura correcta.
- 3 Prima Foto.
- 4 Prima ◀ ou ▶ para visualizar Ver fotos.
- 5 Prima Ver fotos.
- 6 Prima ◀ ou ▶ para visualizar cada fotografia. Quando aparecer a fotografia que pretende, prima-a e, em seguida, prima OK.
- 7 Prima OK.
- 8 Prima Def. de impr.
- 9 Prima ▲ ou ▼ para visualizar Correcção auto.
- 10 Prima Correcção auto.
- 11 Prima Lig (ou Desl).
- 12 Se não pretender alterar definições adicionais, prima  ou OK.
Prima Iniciar para imprimir.

Ajustar o brilho, o contraste e a cor

Brilho

- 1 Abra a tampa da ranhura multimédia.
- 2 Coloque o cartão de memória ou a unidade USB Flash na ranhura correcta.
- 3 Prima **Foto**.
- 4 Prima ◀ ou ▶ para visualizar **Ver fotos**.
- 5 Prima **Ver fotos**.
- 6 Prima ◀ ou ▶ para visualizar cada fotografia. Quando aparecer a fotografia que pretende, prima-a e, em seguida, prima **OK**.
- 7 Prima **OK**.
- 8 Prima **Def. de impr.**
- 9 Prima ▲ ou ▼ para visualizar **Brilho**.
- 10 Prima **Brilho**.
- 11 Ajuste o nível de brilho premindo-o no ecrã táctil.
- 12 Se não pretender alterar definições adicionais, prima  ou **OK**.
Prima **Iniciar** para imprimir.

Contraste



Pode escolher a definição do contraste. O aumento do contraste torna a imagem mais nítida e viva.

- 1 Abra a tampa da ranhura multimédia.
- 2 Coloque o cartão de memória ou a unidade USB Flash na ranhura correcta.
- 3 Prima **Foto**.
- 4 Prima ◀ ou ▶ para visualizar **Ver fotos**.
- 5 Prima **Ver fotos**.
- 6 Prima ◀ ou ▶ para visualizar cada fotografia. Quando aparecer a fotografia que pretende, prima-a e, em seguida, prima **OK**.
- 7 Prima **OK**.
- 8 Prima **Def. de impr.**
- 9 Prima ▲ ou ▼ para visualizar **Contraste**.
- 10 Prima **Contraste**.
- 11 Ajuste o nível de contraste premindo-o no ecrã táctil.
- 12 Se não pretender alterar definições adicionais, prima  ou **OK**.
Prima **Iniciar** para imprimir.

Melhoria da cor

Pode activar a função de melhoria da cor para imprimir imagens com cores mais vivas. Com esta função, a impressão pode ser mais lenta e, além disso, dependendo da imagem que pretende imprimir, pode utilizar mais tinta.

- 1 Abra a tampa da ranhura multimédia.
- 2 Coloque o cartão de memória ou a unidade USB Flash na ranhura correcta.
- 3 Prima *Foto*.
- 4 Prima ◀ ou ▶ para visualizar *Ver fotos*.
- 5 Prima *Ver fotos*.
- 6 Prima ◀ ou ▶ para visualizar cada fotografia. Quando aparecer a fotografia que pretende, prima *a* e, em seguida, prima *OK*.
- 7 Prima *OK*.
- 8 Prima *Def. de impr.*
- 9 Prima ▲ ou ▼ para visualizar *Reforço cor*.
- 10 Prima *Reforço cor*.
- 11 Efectue um dos seguintes procedimentos:
 - Se pretender personalizar *Balanço Branco*, *Definição* ou *Densidade Cor*, prima *Reforço cor e*, em seguida, prima *Lig*. Avance para o passo 12.
 - Se não pretender personalizar, prima *Reforço cor e*, em seguida, prima *Desl*. Prima . Avance para o passo 15.

- 12 Prima ▲ ou ▼ para visualizar *Balanço Branco*, *Definição* ou *Densidade Cor e*, em seguida, prima a opção que pretende.
- 13 Prima ◀ ou ▶ para ajustar o valor da definição. Prima *OK*.
- 14 Efectue um dos seguintes procedimentos:
 - Se pretender personalizar uma outra melhoria da cor, repita os passos 12 e 13. Prima .
 - Se pretender alterar outras definições, prima  para visualizar o menu de definições de impressão e prima a definição que pretende alterar. (Consulte *Definições de impressão do PhotoCapture Center™* >> página 62.)
- 15 Se não pretender alterar definições adicionais, prima  ou *OK*. Prima *Iniciar* para imprimir.

NOTA

• Balanço Branco

Esta definição ajusta o tom das áreas brancas de uma imagem. A iluminação, as definições da câmara e outros factores afectam o aspecto do branco. As áreas de branco de uma imagem podem ficar ligeiramente rosadas, amareladas ou de outra cor. A utilização desta definição permite corrigir esse efeito e converter as áreas brancas em branco puro.

• **Nitidez**

Esta definição melhora o detalhe de uma imagem, produzindo um efeito que se assemelha ao ajuste da focagem fina de uma câmara. Se a imagem não estiver completamente focada e os mais pequenos detalhes da imagem não forem visíveis, ajuste a nitidez.

• **Cor Densidade**

Esta definição ajusta o volume total de cor na imagem. Pode aumentar ou diminuir o volume de cor numa imagem para melhorar imagens de cores esbatidas ou pouco nítidas.

Recortar

Se a fotografia for demasiado comprida ou demasiado larga para se ajustar ao espaço disponível do esquema escolhido, parte da imagem será recortada.

A configuração predefinida é *Lig*. Se pretender imprimir toda a imagem, altere esta definição para *Desl*. Se definir *Recortar* para *Desl*, defina também *Sem margens* para *Desl*. (Consulte *Impressão sem margens* ►► página 67.)

- 1 Abra a tampa da ranhura multimédia.
- 2 Coloque o cartão de memória ou a unidade USB Flash na ranhura correcta.
- 3 Prima *Foto*.
- 4 Prima ◀ ou ▶ para visualizar *Ver fotos*.
- 5 Prima *Ver fotos*.
- 6 Prima ◀ ou ▶ para visualizar cada fotografia. Quando aparecer a fotografia que pretende, prima-a e, em seguida, prima *OK*.
- 7 Prima *OK*.

- 8 Prima *Def. de impr.*
- 9 Prima ▲ ou ▼ para visualizar *Recortar*.
- 10 Prima *Recortar*.
- 11 Prima *Desl (ou Lig)*.
- 12 Se não pretender alterar definições adicionais, prima ◀ ou *OK*.
Prima *Iniciar* para imprimir.

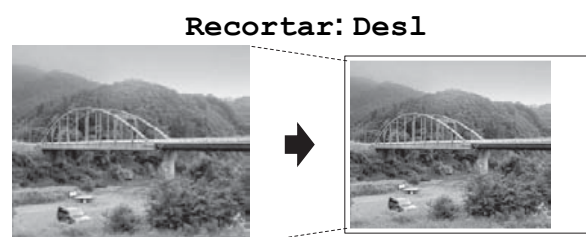
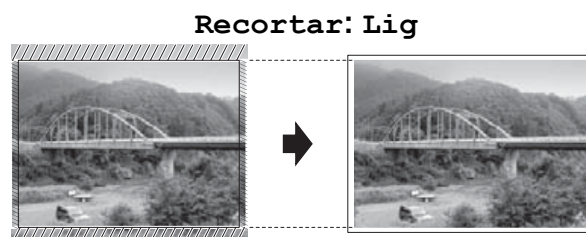

Impressão sem margens

Esta função expande a área de impressão até aos limites do papel. A impressão será um pouco mais lenta.

- 1 Abra a tampa da ranhura multimédia.
- 2 Coloque o cartão de memória ou a unidade USB Flash na ranhura correcta.
- 3 Prima *Foto*.
- 4 Prima ◀ ou ▶ para visualizar *Ver fotos*.
- 5 Prima *Ver fotos*.
- 6 Prima ◀ ou ▶ para visualizar cada fotografia. Quando aparecer a fotografia que pretende, prima-a e, em seguida, prima *OK*.
- 7 Prima *OK*.

- 8 Prima Def. de impr.
- 9 Prima ▲ ou ▼ para visualizar Sem margens.
- 10 Prima Sem margens.
- 11 Prima Desl (ou Lig).
- 12 Se não pretender alterar definições adicionais, prima  ou OK. Prima Iniciar para imprimir.

Imprimir data

Pode imprimir a data, se esta já constar dos dados da fotografia. A data é impressa no canto inferior direito. Se a informação da data não constar dos dados, não pode utilizar esta função.

- 1 Abra a tampa da ranhura multimédia.
- 2 Coloque o cartão de memória ou a unidade USB Flash na ranhura correcta.
- 3 Prima Foto.
- 4 Prima ◀ ou ▶ para visualizar Ver fotos.
- 5 Prima Ver fotos.
- 6 Prima ◀ ou ▶ para visualizar cada fotografia. Quando aparecer a fotografia que pretende, prima-a e, em seguida, prima OK.
- 7 Prima OK.
- 8 Prima Def. de impr.
- 9 Prima ▲ ou ▼ para visualizar Imprimir Data.
- 10 Prima Imprimir Data.
- 11 Prima Lig (ou Desl).

- 12 Se não pretender alterar definições adicionais, prima  ou OK. Prima Iniciar para imprimir.

NOTA



A definição DPOF da câmara tem de estar desactivada para poder utilizar a função Imprimir Data.

Configurar as alterações como uma nova predefinição

Pode guardar as definições de impressão que utiliza com mais frequência, como Qualid Impress, Tipo Papel, Tam. Papel, Tam. Impr., Correção auto.¹, Brilho, Contraste, Reforço cor, Recortar, Sem margens e Imprimir Data, especificando-as como configurações predefinidas. Estas definições permanecem até as alterar de novo.

¹ Apenas MFC-J870DW

- 1 Abra a tampa da ranhura multimédia.
- 2 Coloque o cartão de memória ou a unidade USB Flash na ranhura correcta.
- 3 Prima Foto.
- 4 Prima ◀ ou ▶ para visualizar Ver fotos.
- 5 Prima Ver fotos.
- 6 Prima ◀ ou ▶ para visualizar cada fotografia. Quando aparecer a fotografia que pretende, prima-a e, em seguida, prima OK.
- 7 Prima OK.
- 8 Prima Def. de impr.
- 9 Prima a nova definição. Repita este passo para cada definição que pretenda alterar.

- 10 Depois de alterar a última definição, prima ▲ ou ▼ para visualizar Config Nova Def.
- 11 Prima Config Nova Def.
- 12 O ecrã táctil pede-lhe que confirme a alteração para as novas configurações predefinidas.
Prima Sim para confirmar.
- 13 Prima .
- 10 Prima Defin. Fábrica.
- 11 O ecrã táctil pede-lhe para confirmar se pretende voltar à predefinição de fábrica.
Prima Sim para confirmar.
- 12 Prima .

Restaurar todas as predefinições de fábrica

Pode restaurar as definições do PhotoCapture que alterou, como Qualid Impress, Tipo Papel, Tam. Papel, Tam. Impr., Correção auto.¹, Brilho, Contraste, Reforço cor, Recortar, Sem margens e Imprimir Data, para as predefinições de fábrica.

¹ Apenas MFC-J870DW

- 1 Abra a tampa da ranhura multimédia.
- 2 Coloque o cartão de memória ou a unidade USB Flash na ranhura correcta.
- 3 Prima Foto.
- 4 Prima ◀ ou ▶ para visualizar Ver fotos.
- 5 Prima Ver fotos.
- 6 Prima ◀ ou ▶ para visualizar cada fotografia. Quando aparecer a fotografia que pretende, prima-a e, em seguida, prima OK.
- 7 Prima OK.
- 8 Prima Def. de impr.
- 9 Prima ▲ ou ▼ para visualizar Defin. Fábrica.

Digitalizar para um cartão de memória ou uma unidade USB Flash

Recorte automático (MFC-J870DW)

Pode digitalizar vários documentos colocados no vidro do digitalizador. É possível pré-visualizar um documento individual no ecrã táctil antes de o guardar. Quando selecciona *Corte automático*, o equipamento digitaliza cada documento e cria ficheiros separados. Por exemplo, se colocar quatro documentos no vidro do digitalizador, o equipamento digitaliza e cria quatro ficheiros separados. Para criar um ficheiro de quatro páginas, seleccione *PDF* ou *TIFF* para *Tipo de ficheiro*.

(Se seleccionar *JPEG*, os quatro documentos são criados como quatro ficheiros separados.)

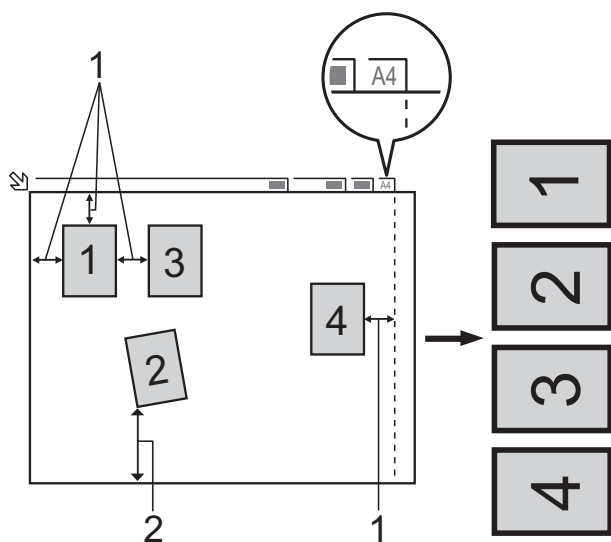

- 1 10 mm ou superior (superior, esquerda, direita)
- 2 20 mm ou superior (inferior)

NOTA

Corte automático é suportado por tecnologia da Reallusion, Inc.



- 1 Abra a tampa da ranhura multimédia.
- 2 Coloque o cartão de memória ou a unidade USB Flash na ranhura correcta.
- 3 Prima *Digitalizar* para suporte.
- 4 Coloque o documento.
- 5 Prima *Opções*.
- 6 Prima *▲* ou *▼* para visualizar *Corte automático*.
- 7 Prima *Corte automático*.
- 8 Prima *Lig*.
- 9 Prima *OK*.
- 10 Se não pretender alterar definições adicionais, prima *Iniciar* para iniciar a digitalização.
- 11 O número de documentos digitalizados aparece no ecrã táctil. Prima *OK* para confirmar.
- 12 Prima *◀* ou *▶* para pré-visualizar os dados de cada documento.
- 13 Prima *GuardTudo* para guardar os dados.

NOTA

- *Corte automático* está disponível para papel com ângulos rectos de 90 graus em todos os quatro cantos. Se um dos ângulos não for recto, *Corte automático* não consegue detectar o documento.

- Se o documento for demasiado comprido ou largo, esta definição não funciona correctamente. O documento tem de obedecer à seguinte especificação: até 195 × 270 mm.

Se o rácio entre a altura e a largura do documento for superior de 1 a 8, esta definição não funciona correctamente.

- Deve colocar os documentos afastados dos limites do vidro do digitalizador, conforme ilustra a figura.
- Deve colocar os documentos afastados uns dos outros, pelo menos 10 mm.
- Corte automático ajusta a inclinação do documento no vidro do digitalizador mas, se o documento tiver uma inclinação superior a 10 graus, esta definição não funciona.
- Para utilizar a função Corte automático, o ADF tem de estar vazio.
- A função Corte automático está disponível para um máximo de 16 documentos, consoante o tamanho dos documentos.

IMPORTANTE

NÃO retire o cartão de memória ou a unidade USB Flash enquanto o equipamento estiver a ler ou a gravar no cartão de memória ou na unidade USB Flash para evitar danificar o cartão, a unidade USB Flash ou os dados neles guardados.

Como configurar uma nova predefinição

Pode guardar as definições de Digitalizar para cartão (Tipo de digitaliz., Resolução, Tipo de ficheiro, Taman.d/Digit., Corte automático¹ e Remover cor de fundo) que utiliza com mais frequência, especificando-as como configurações predefinidas. Estas definições permanecem até as alterar de novo.

¹ Apenas MFC-J870DW

- 1 Abra a tampa da ranhura multimédia.
- 2 Coloque o cartão de memória ou a unidade USB Flash na ranhura correcta.
- 3 Prima Digitalizar para suporte.
- 4 Prima Opções.
- 5 Prima ▲ ou ▼ para visualizar Tipo de digitaliz., Resolução, Tipo de ficheiro, Taman.d/Digit., Corte automático¹ ou Remover cor de fundo e, em seguida, prima a definição que pretende alterar. Em seguida, prima a opção que pretende definir.
¹ Apenas MFC-J870DW
Repita este passo para cada definição que pretenda alterar.
- 6 Quando terminar de seleccionar as suas definições preferidas, prima ▲ ou ▼ para visualizar Config Nova Def.
- 7 Prima Config Nova Def.
- 8 O ecrã táctil pede-lhe que confirme a alteração para as novas configurações predefinidas.
Prima Sim para confirmar.
- 9 Prima .

Como repor as predefinições de fábrica

Pode repor todas as predefinições de fábrica de Digitalizar para cartão (Tipo de digitaliz., Resolução, Tipo de ficheiro, Taman.d/Digit., Corte automático¹ e Remover cor de fundo) que alterou anteriormente.

¹ Apenas MFC-J870DW

- 1 Abra a tampa da ranhura multimédia.
- 2 Coloque o cartão de memória ou a unidade USB Flash na ranhura correcta.
- 3 Prima Digitalizar para suporte.
- 4 Prima Opções.
- 5 Prima ▲ ou ▼ para visualizar Defin. Fábrica.
- 6 Prima Defin. Fábrica.
- 7 O ecrã táctil pede-lhe para confirmar se pretende voltar à predefinição de fábrica.
Prima Sim para confirmar.
- 8 Prima .

Guardar opções de digitalização como um atalho

Pode guardar as opções de digitalização que utiliza com mais frequência, especificando-as como um atalho. Esta secção indica como adicionar um atalho de Digitalizar para suporte.

- 1 Abra a tampa da ranhura multimédia.
- 2 Coloque o cartão de memória ou a unidade USB Flash na ranhura correcta.
- 3 Prima Digitalizar para suporte.

- 4 Prima Opções.
- 5 Prima ▲ ou ▼ para visualizar Tipo de digitaliz., Resolução, Tipo de ficheiro, Taman.d/Digit., Digit Papel Comprido, Nome ficheiro, Corte automático¹ ou Remover cor de fundo e, em seguida, prima a definição que pretende alterar. Em seguida, prima a opção que pretende definir.

¹ Apenas MFC-J870DW

Repita este passo para cada definição que pretenda alterar.

- 6 Quando tiver terminado de seleccionar as novas opções, prima OK.
- 7 Prima Guardar como atalho.
- 8 Confirme a lista de definições que seleccionou para o atalho e prima OK.
- 9 Introduza um nome para o atalho utilizando o teclado do ecrã táctil. (Para obter ajuda a introduzir letras, >> Manual Básico do Utilizador: *Introduzir texto.*)
Prima OK.
- 10 Prima OK para guardar o atalho.

Imprimir fotografias a partir de uma câmara (DCP-J752DW, MFC-J650DW e MFC-J870DW)

Imprimir fotografias directamente a partir de uma câmara PictBridge



PictBridge

O seu equipamento Brother suporta a norma PictBridge, o que lhe permite efectuar ligação a qualquer câmara digital compatível com PictBridge e imprimir fotografias directamente a partir da câmara.

Se a sua câmara utilizar a norma de armazenamento em massa USB, pode também imprimir fotografias a partir de uma câmara digital sem PictBridge. (Consulte *Imprimir fotografias directamente a partir de uma câmara digital (sem PictBridge)* >> página 75.)

Requisitos para PictBridge

Para evitar erros, não se esqueça dos seguintes pontos:

- O equipamento e a câmara digital devem estar ligados utilizando um cabo USB adequado.
- A extensão do ficheiro de imagem deve ser .JPG (outras extensões, tais como .JPEG, .TIF, .GIF, etc., não serão reconhecidas).
- As operações do PhotoCapture Center™ não estão disponíveis quando utiliza a função PictBridge.

Configurar a câmara digital

Certifique-se de que a sua câmara está no modo PictBridge. As seguintes definições PictBridge podem estar disponíveis a partir do LCD da sua câmara compatível com PictBridge.

Dependendo da câmara, algumas destas definições podem não estar disponíveis.

Seleções do menu da câmara	Opções
Tamanho do papel	A4, Letter, 10 × 15 cm, Definições da impressora (Configuração predefinida) ²
Tipo de papel	Papel simples, Papel plastificado, Papel para jacto de tinta, Definições da impressora (Configuração predefinida) ²
Esquema	Sem margens: Ligado, Sem margens: Desligado, Definições da impressora (Configuração predefinida) ²
Definição DPOF ¹	-
Qualidade de impressão	Normal, Fina, Definições da impressora (Configuração predefinida) ²
Melhoria da cor	Ligado, Desligado, Definições da impressora (Configuração predefinida) ²
Imprimir data	Ligado, Desligado, Definições da impressora (Configuração predefinida) ²

¹ Consulte *Impressão DPOF* >> página 75 para mais informações.

² Se a câmara for configurada para utilizar as Definições da impressora (Configuração predefinida), o equipamento imprime a fotografia utilizando as definições seguintes.

Definições	Opções
Tamanho do papel	10 × 15 cm
Tipo de papel	Papel plastificado
Esquema	Sem margens: Ligado
Qualidade de impressão	Fina
Melhoria da cor	Desligado
Imprimir data	Desligado

- Quando a câmara não tiver selecções de menu, estas definições também são utilizadas.
- O nome e a disponibilidade de cada definição dependem das especificações da câmara.

Consulte a documentação fornecida com a câmara para obter informações mais detalhadas sobre a alteração das definições PictBridge.

Imprimir imagens

NOTA

Retire qualquer cartão de memória ou unidade USB Flash do equipamento antes de ligar uma câmara digital.

- 1 Abra a tampa da ranhura multimédia.
- 2 Certifique-se de que a câmara está desligada. Ligue a câmara à interface directa USB (1) do equipamento utilizando o cabo USB.

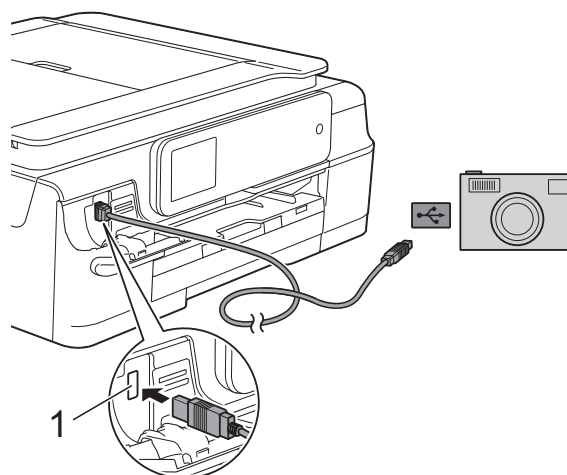

1 Interface directa USB

- 3 Ligue a câmara. Quando o equipamento reconhecer a câmara, o ecrã táctil indica A câmara está ligada.
- 4 Escolha a fotografia que pretende imprimir seguindo as instruções da câmara. Quando o equipamento começa a imprimir uma fotografia, o ecrã táctil indica Imprimindo.

IMPORTANTE

Para impedir danos no equipamento, não ligue nenhum outro equipamento, à excepção da câmara digital ou da unidade USB Flash, à interface directa USB.

Impressão DPOF

DPOF significa Digital Print Order Format (formato de ordem de impressão digital).

Os principais fabricantes de câmaras digitais (Canon Inc., Eastman Kodak Company, FUJIFILM Corporation, Panasonic Corporation e Sony Corporation) criaram esta tecnologia para simplificar a impressão de imagens a partir de uma câmara digital.

Se a câmara digital suportar a impressão DPOF, poderá seleccionar as imagens e o número de cópias que pretende imprimir a partir do visor da câmara.

NOTA

Pode ocorrer um erro de ficheiro DPOF se a ordem de impressão criada na câmara tiver sido danificada. Elimine e volte a criar a ordem de impressão com a câmara para corrigir o problema. Para obter instruções sobre como eliminar ou voltar a criar a ordem de impressão, consulte o sítio web de assistência do fabricante da câmara ou a documentação fornecida com a câmara.

Imprimir fotografias directamente a partir de uma câmara digital (sem PictBridge)

Se a câmara suportar a norma de armazenamento em massa USB, pode ligar a câmara no modo de armazenamento. Isto permite-lhe imprimir fotografias a partir da câmara.

(Se pretender imprimir fotografias no modo PictBridge, consulte *Imprimir fotografias directamente a partir de uma câmara PictBridge* >> página 73.)

NOTA

O nome, a disponibilidade e o funcionamento diferem consoante as câmaras digitais. Consulte a documentação fornecida com a câmara para obter informações mais detalhadas, por exemplo, sobre como mudar do modo PictBridge para o modo de armazenamento em massa USB.

Imprimir imagens

NOTA

Retire qualquer cartão de memória ou unidade USB Flash do equipamento antes de ligar uma câmara digital.

- 1 Abra a tampa da ranhura multimédia.
- 2 Certifique-se de que a câmara está desligada. Ligue a câmara à interface directa USB (1) do equipamento utilizando o cabo USB.

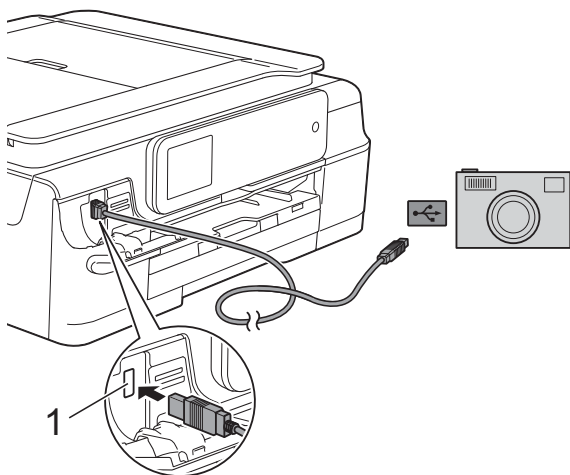

1 Interface directa USB

- 3 Ligue a câmara.
- 4 Siga os passos descritos em *Imprimir imagens* >> página 56.

IMPORTANTE

Para impedir danos no equipamento, não ligue nenhum outro equipamento, à excepção da câmara digital ou da unidade USB Flash, à interface directa USB.

A

Manutenção de rotina

Limpar e verificar o equipamento

Limpar a parte exterior do equipamento

Limpe o ecrã tátil da seguinte forma:

IMPORTANTE

- Mantenha premida a tecla  para desligar o equipamento. O ecrã tátil apresenta *Desligando* durante alguns segundos antes de o equipamento se desligar.
- NÃO utilize nenhum tipo de detergente líquido (incluindo etanol).

- 1 Limpe o ecrã tátil com um pano seco, macio e que não largue pêlos.

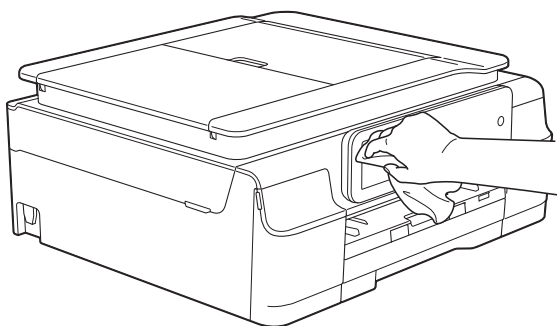

Limpe a parte exterior do equipamento da seguinte forma:

IMPORTANTE

- Utilize detergentes neutros. A limpeza com líquidos voláteis, como diluente ou gasolina, danifica a parte exterior do equipamento.
- NÃO utilize materiais de limpeza que contenham amoníaco.
- NÃO utilize álcool isopropílico para remover sujidade do painel de controlo. Pode rachar o painel.

- 1 Puxe a gaveta do papel (1) completamente para fora do equipamento.

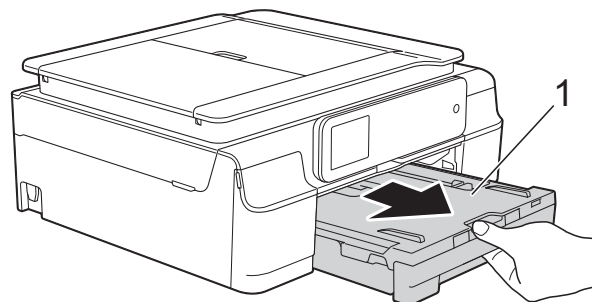

- 2 Para eliminar o pó, limpe a parte exterior do equipamento com um pano seco, macio e que não largue pêlos.

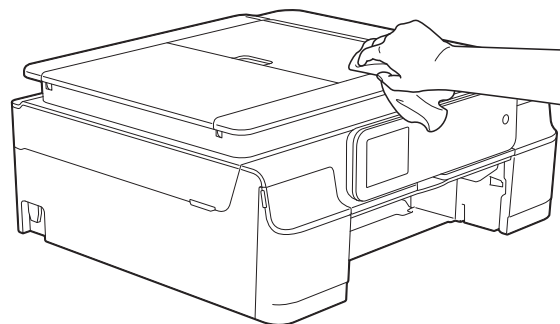

- 3 Levante a tampa da gaveta de saída do papel e retire qualquer objecto que esteja preso dentro da gaveta do papel.
- 4 Limpe o interior e o exterior da gaveta do papel com um pano seco, macio e que não largue pêlos para eliminar o pó.

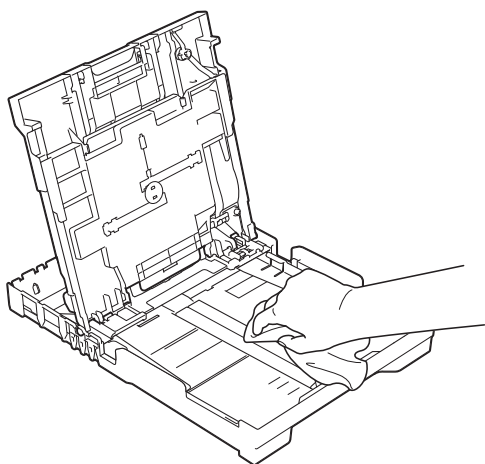

- 5 Feche a tampa da gaveta de saída do papel e coloque de novo a gaveta do papel firmemente no equipamento.

Limpar a faixa de impressão do equipamento

⚠ ADVERTÊNCIA



Certifique-se de que desliga o equipamento da tomada eléctrica antes de limpar a faixa de impressão para evitar um choque eléctrico.

- 1 Coloque ambas as mãos por baixo das presilhas de plástico situadas nos dois lados do equipamento para levantar a tampa do digitalizador para a posição aberta.

- 2 Limpe a faixa de impressão do equipamento (1) e a área circundante, retirando tinta eventualmente derramada com um pano seco, macio e que não largue pêlos.

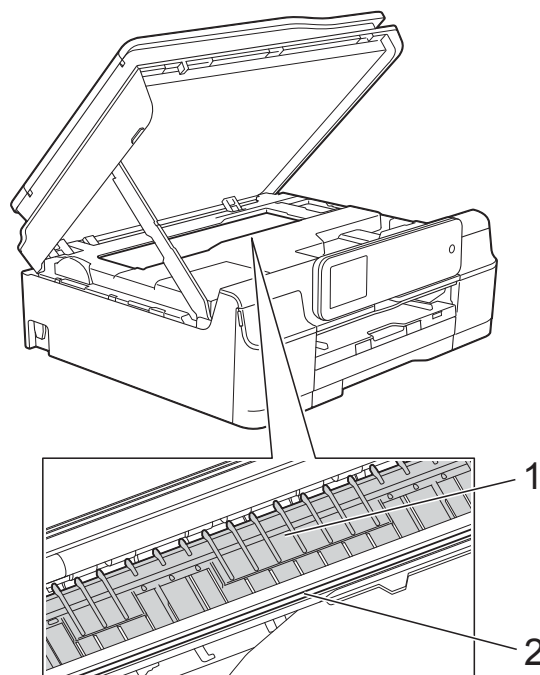

IMPORTANTE

NÃO toque na tira do codificador (2). Pode causar danos no equipamento.

- 3 Levante a tampa do digitalizador para libertar o bloqueio. Exerça uma ligeira pressão sobre o suporte da tampa do digitalizador e feche a tampa do digitalizador com ambas as mãos.
- 4 Volte a ligar o cabo de alimentação.

Limpar os rolos do alimentador de papel

Se os rolos do alimentador de papel estiverem sujos de tinta, poderá ter problemas na alimentação do papel.

- 1 Desligue o equipamento da tomada eléctrica. Puxe a gaveta do papel (1) completamente para fora do equipamento.

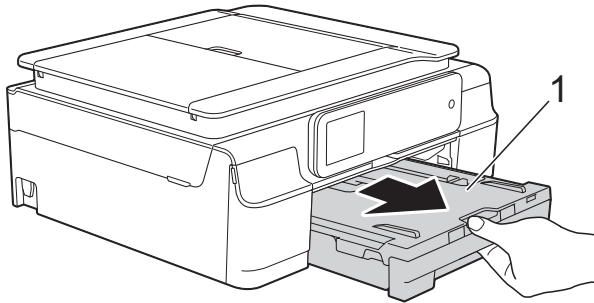

NOTA

Se a aba do suporte do papel estiver aberta, feche-a e, em seguida, feche o suporte do papel.

- 2 Limpe a parte frontal dos rolos do alimentador de papel (1) com um pano macio e que não largue pêlos, ligeiramente humedecido em água, deslocando-o de um lado para o outro. Após a limpeza, seque os rolos com um pano seco, macio e que não largue pêlos.

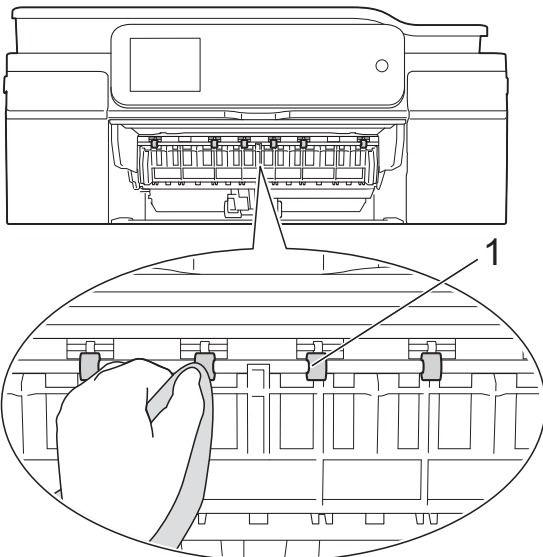

- 3 Levante a aba de desencravamento de papel (2) e limpe a parte de trás dos rolos do alimentador de papel (1) com um pano macio e que não largue pêlos, ligeiramente humedecido em água. Após a limpeza, seque os rolos com um pano seco, macio e que não largue pêlos.

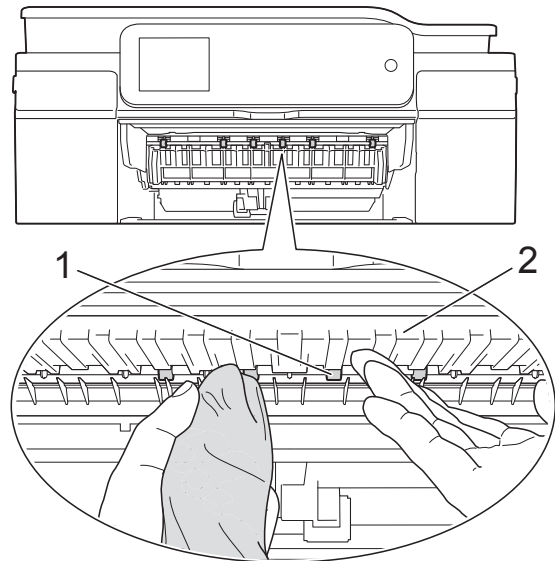

- 4 Volte a colocar a gaveta do papel firmemente no equipamento.
- 5 Volte a ligar o cabo de alimentação.

NOTA

Utilize apenas o equipamento quando os rolos estiverem completamente secos. Se utilizar o equipamento antes de os rolos estarem secos, poderá ter problemas na alimentação do papel.

Limpar os rolos de recolha de papel

- 1 Desligue o equipamento da tomada eléctrica.
- 2 Puxe a gaveta do papel completamente para fora do equipamento.

NOTA

Se o equipamento estiver a alimentar várias páginas quando já só restam algumas folhas de papel na gaveta, limpe a almofada da base (1) com um pano macio e que não largue pêlos, ligeiramente humedecido em água.

Após a limpeza, seque a almofada com um pano seco, macio e que não largue pêlos.

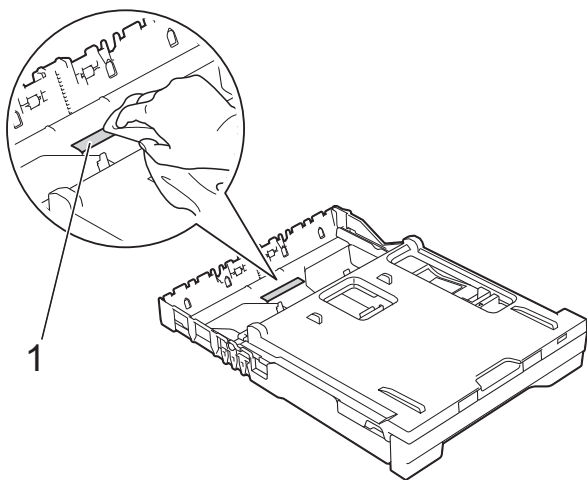

- 3 Abra a tampa de desencravamento de papel (1) situada na parte de trás do equipamento.

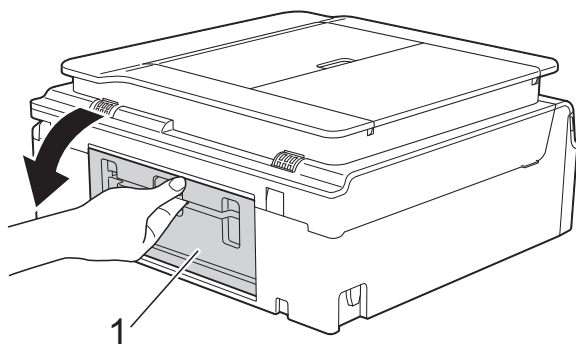

- 4 Limpe os rolos de recolha de papel (1) com um pano macio e que não largue pêlos, ligeiramente humedecido em água. Gire os rolos lentamente de forma a que toda a superfície fique limpa.

Após a limpeza, seque os rolos com um pano seco, macio e que não largue pêlos.

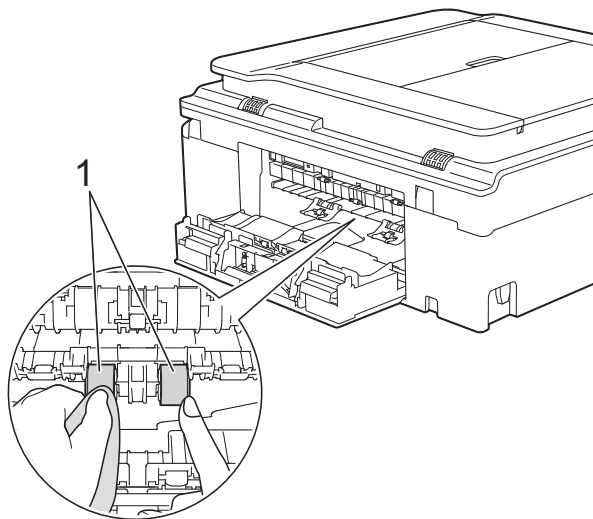

- 5 Feche a tampa de desencravamento de papel. Certifique-se de que a tampa fica completamente fechada.
- 6 Volte a colocar a gaveta do papel firmemente no equipamento.
- 7 Volte a ligar o cabo de alimentação.

Verificar o volume da tinta

Embora apareça no ecrã táctil um ícone relativo ao volume da tinta, pode utilizar o menu da tinta para visualizar um gráfico grande que indica a tinta restante em cada cartucho.

- 1 Prima .

NOTA

Pode também premir  (Definiç.) e Tinta.

- 2 Prima **Volum Tinteiro**.
O ecrã táctil indica o volume da tinta.

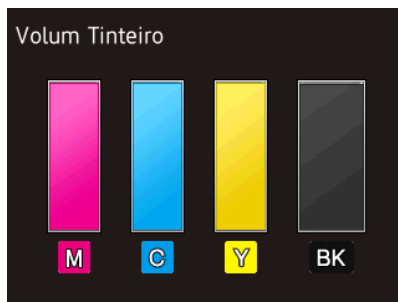

NOTA

Quando o cartucho de tinta estiver quase a acabar ou tiver um problema, aparece um dos ícones seguintes.

	O nível de tinta está baixo.
	O cartucho de tinta está vazio.
	Existe um problema com o cartucho de tinta.

- 3 Prima

NOTA

Pode verificar o volume da tinta a partir do computador.
(>> Manual do Utilizador da Rede e do Software.)

Embalar e transportar o equipamento

Sempre que transportar o equipamento, utilize os materiais de embalagem fornecidos com o equipamento. Siga as instruções abaixo para embalar correctamente o seu equipamento. Os danos causados no equipamento durante o transporte podem não ser cobertos pela garantia.

O equipamento deve estar devidamente segurado junto da transportadora.

IMPORTANTE

É importante permitir que o equipamento “estacione” a cabeça de impressão após um trabalho de impressão. Ouça com atenção o equipamento antes de o desligar para verificar se todos os ruídos mecânicos pararam. Não permitir que o equipamento conclua este processo pode causar problemas de impressão e possíveis danos na cabeça de impressão.

- 1 Desligue o equipamento da tomada eléctrica.
- 2 Coloque ambas as mãos por baixo das presilhas de plástico situadas nos dois lados do equipamento para levantar a tampa do digitalizador para a posição aberta. Em seguida, desligue o equipamento da tomada telefónica de parede e retire o fio da linha telefónica do equipamento.
- 3 Desligue o cabo de interface do equipamento, se estiver ligado.

- 4 Levante a tampa do digitalizador (1) para libertar o bloqueio. Exerça uma ligeira pressão sobre o suporte da tampa do digitalizador (2) e feche a tampa do digitalizador (3) com ambas as mãos.

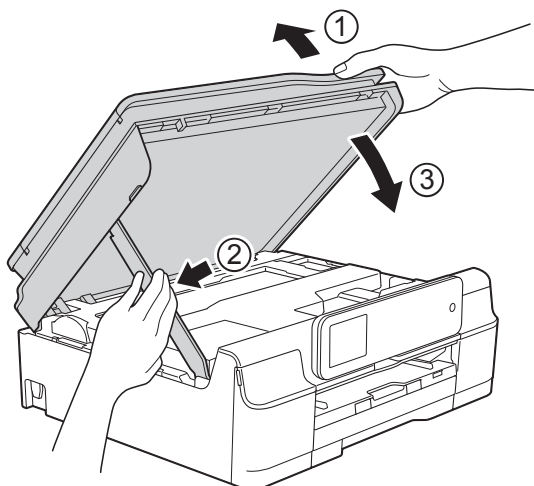

⚠ AVISO

Tenha cuidado para não entalar os dedos ao fechar a tampa do digitalizador.

- 5 Abra a tampa dos cartuchos de tinta.
- 6 Retire os quatro cartuchos de tinta. Prima o manípulo de desbloqueio da tinta situado por cima de cada cartucho para o libertar. (►► Manual Básico do Utilizador: *Substituir os cartuchos de tinta.*)

- 7 Instale a peça de protecção laranja e feche a tampa dos cartuchos de tinta.

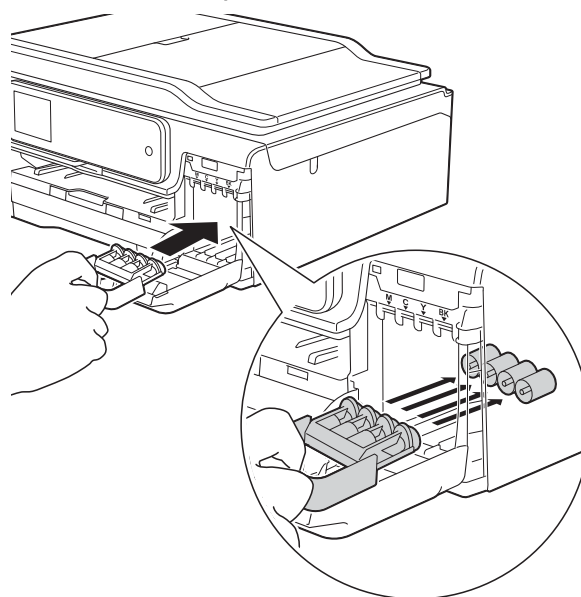

IMPORTANTE

- Certifique-se de que a presilha de plástico situada do lado esquerdo da peça de protecção laranja (1) fica bloqueada no devido lugar (2).

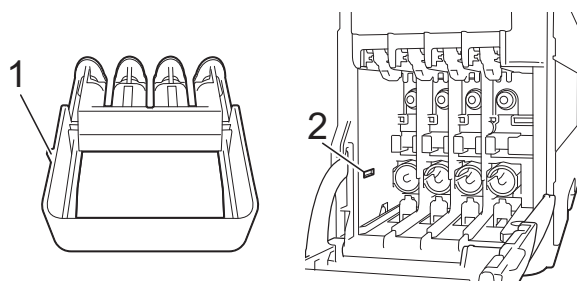

- Se não encontrar a peça de protecção laranja, transporte o equipamento sem a mesma. NÃO instale os cartuchos de tinta como alternativa antes do transporte.

- 8 (MFC-J870DW)
Abra a tampa dos documentos, certifique-se de que a gaveta do disco está no respectivo espaço de armazenamento e, em seguida, feche a tampa dos documentos.

- 9 Embrulhe o equipamento no saco de plástico.

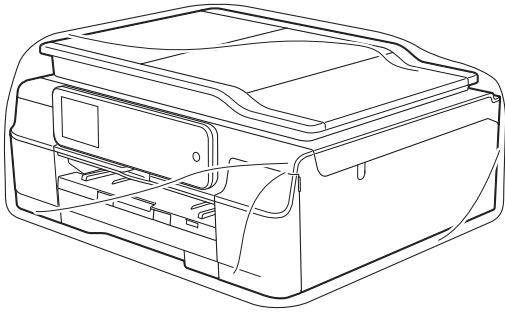

- 10 Coloque o equipamento e os materiais impressos na embalagem original com o material de embalagem original, como indicado na figura.
Não coloque os cartuchos de tinta usados na embalagem.

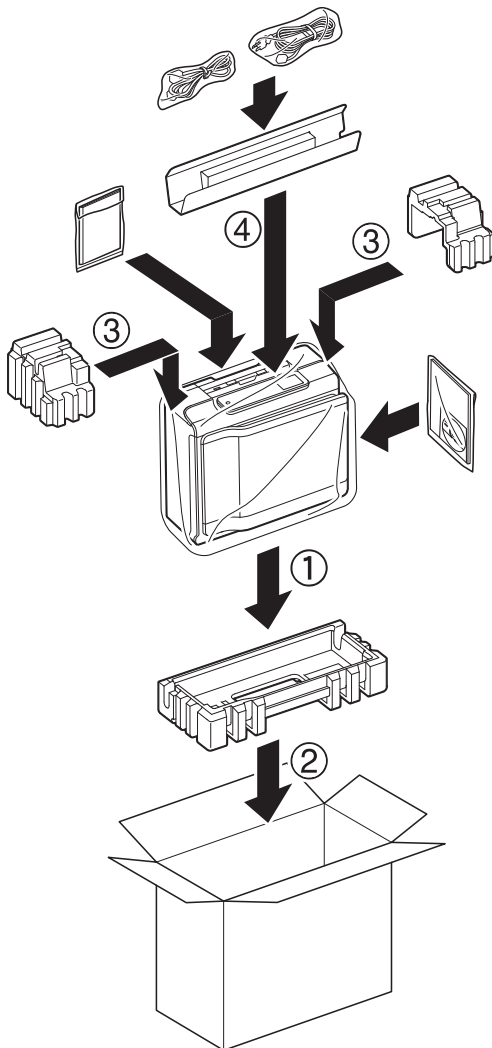

- 11 Feche a caixa e cole-a com fita adesiva.

B

Glossário

Esta é uma lista completa das funções e termos utilizados nos manuais Brother. A disponibilidade destas funções depende do modelo adquirido.

Acesso de recolha remoto

Capacidade de aceder ao equipamento remotamente a partir de um telefone com marcação por tons.

Acesso duplo

O equipamento pode digitalizar os faxes enviados ou as tarefas agendadas para a memória, ao mesmo tempo que envia um fax da memória ou que recebe/imprime um fax recebido.

ADF (alimentador automático de documentos)

O documento pode ser colocado no ADF, sendo digitalizada uma página de cada vez automaticamente.

Atraso do toque

Número de toques até o equipamento atender nos modos *Somente Fax e Fax/Tel.*

Brilho

Se alterar o brilho, toda a imagem fica mais clara ou mais escura.

Configurações temporárias

Pode seleccionar determinadas opções para cada transmissão de fax e cópia sem alterar as configurações predefinidas.

Contraste

Definição para compensar documentos escuros ou claros, tornando os faxes ou as cópias dos documentos escuros mais claras e dos documentos claros mais escuras.

Código de acesso remoto

O seu próprio código de quatro dígitos (---*) que lhe permite ligar para um equipamento e ter acesso ao mesmo a partir de um local remoto.

Código de activação remota

Prima este código (* **5 1**) quando atender uma chamada de fax numa extensão ou num telefone externo.

Código de desactivação remota (apenas para o modo Fax/Tel)

Quando o equipamento atende uma chamada de voz, emite toques pseudo/duplos. Pode atender o telefone numa extensão telefónica premindo este código (**# 5 1**).

Definições do utilizador

Relatório impresso que indica as definições actuais do equipamento.

Densidade

Se alterar a densidade, toda a imagem fica mais clara ou mais escura.

Detecção de Fax

Permite ao equipamento responder a tons CNG se interromper uma chamada de fax ao atendê-la.

Digitalizar para cartão

Pode digitalizar um documento monocromático ou a cores para um cartão de memória ou uma unidade USB Flash. As imagens monocromáticas ficarão em formato de ficheiro TIFF ou PDF e as imagens a cores podem ficar em formato de ficheiro PDF ou JPEG.

Digitalização

Processo de envio de uma imagem electrónica de um documento em papel para o computador.

Distribuição

Capacidade de enviar a mesma mensagem de fax para mais de um local.

Duração do toque F/T

Tempo durante o qual o equipamento Brother toca (quando a configuração do modo de recepção é Fax/Tel) para avisá-lo que deve atender uma chamada de voz recebida pelo equipamento.

ECM (Modo de correcção de erros)

Detecta os erros durante a transmissão do fax e reenvia as páginas do fax que apresentaram erro.

Erro de comunicação (ErroComunic)

Erro ocorrido durante o envio ou a recepção de um fax, normalmente causado por ruído ou estática na linha.

Escala de cinzentos

Níveis de cinzento disponíveis para copiar, digitalizar e enviar fotografias por fax.

Extensão telefónica

Telefone que utiliza a mesma linha que o fax, mas que está ligado a uma tomada de parede independente.

Fax manual

Quando levanta o auscultador do telefone externo, pode ouvir o aparelho de fax receptor a atender antes de premir **Iniciar fax** para dar início ao envio do fax.

Fax programado

Envia o fax a uma hora posterior específica.

Fax/Tel

Pode receber faxes e telefonemas. Não utilize este modo se estiver a utilizar um dispositivo de atendimento automático (TAD).

Grupo de compatibilidade

Capacidade de uma unidade de fax comunicar com outra. A compatibilidade é assegurada entre grupos ITU-T.

Histórico de faxes

Enumera informações sobre os últimos 200 faxes recebidos e enviados. TX significa Transmitir. RX significa Receber.

ID do aparelho

Informações memorizadas que aparecem na parte superior das páginas enviadas por fax. Incluem o nome e o número de fax do remetente.

Identificação de chamada

Serviço adquirido à companhia de telefones que lhe permite ver o número (ou o nome) da pessoa que lhe está a telefonar.

Impressão de cópia de segurança

O equipamento imprime uma cópia de cada fax que é recebido e guardado na memória. Trata-se de uma função de segurança para não perder faxes durante uma falha de energia.

Impulso

Forma de marcação rotativa numa linha telefónica.

Innobella™

Innobella™ é uma gama de consumíveis originais disponibilizada pela Brother. Para obter a melhor qualidade de impressão, a Brother recomenda que utilize papel e tinta Innobella™.

LCD de ecrã táctil e painel táctil de 2,7" (67,5 mm)

O LCD (ecrã de cristais líquidos) táctil do equipamento apresenta mensagens interactivas e pede-lhe para utilizar o equipamento. Para utilizar o ecrã táctil, pode premir o ecrã ou passar o dedo sobre o mesmo.

O painel táctil, do lado direito do LCD táctil, ilumina os respectivos LED quando estão disponíveis para a operação actual.

Lista do livro de endereços

Uma listagem de nomes e números guardados na memória do livro de endereços, por ordem alfabética.

Livro de endereços

Nomes e números que memorizou para uma marcação mais fácil.

Melhoria da cor

Ajusta a cor da imagem para uma melhor qualidade de impressão, aumentando a nitidez, o balanço branco e a densidade da cor.

Memorização de faxes

Pode armazenar os faxes recebidos na memória.

Modo internacional

Faz alterações temporárias aos tons de fax para acomodar o ruído e a estática nas linhas telefónicas internacionais.

Método de codificação

Método de codificação das informações contidas no documento. Todos os aparelhos de fax têm de utilizar, no mínimo, a Leitura Modificada Simples (MH). O seu equipamento tem capacidade para métodos de compressão superiores, como Leitura Modificada (MR), Leitura Duplamente Modificada (MMR) e JPEG, caso o equipamento receptor possua a mesma capacidade.

Número de grupo

Combinação de números do livro de endereços que estão guardados no livro de endereços para distribuição.

OCR (Reconhecimento óptico de caracteres)

O software Nuance™ PaperPort™ 12SE ou Presto! PageManager converte uma imagem de texto em texto editável.

Pausa

Permite adicionar um atraso de 3,5 segundos na sequência de marcação enquanto está a marcar com o teclado de marcação ou enquanto está a memorizar números do livro de endereços. Prima **Pausa** no ecrã táctil tantas vezes quantas as necessárias para pausas mais longas.

Período do histórico

Período de tempo pré-programado entre os relatórios do histórico de faxes impressos automaticamente. Pode imprimir o relatório do histórico de faxes a qualquer momento, sem interromper este ciclo.

PhotoCapture Center™

Permite imprimir fotografias digitais a partir da câmara digital com elevada resolução para impressão de qualidade fotográfica.

PictBridge

Permite imprimir fotografias directamente a partir da câmara digital com elevada resolução para impressão de qualidade fotográfica.

Polling

Processo através do qual um aparelho de fax telefona para outro aparelho de fax para recolher faxes em espera.

Procura

Listagem electrónica alfabética de números de grupo e de números do livro de endereços guardados.

Recepção na memória

Recebe os faxes na memória do equipamento quando este está sem papel.

Redução automática

Reduz o tamanho dos faxes recebidos.

Reenvio de faxes

Envia um fax recebido na memória para outro número de fax programado previamente.

Relatório WLAN

Relatório impresso que indica o resultado da ligação WLAN.

Relatório XMIT (Relatório de verificação da transmissão)

Listagem de todos os faxes enviados, que apresenta as respectivas datas, horas e números.

Remarcação automática

Função que permite ao equipamento remarcar o último número de fax cinco minutos mais tarde, no caso de o fax não ter sido enviado por a linha estar ocupada.

Resolução

Número de linhas verticais e horizontais por polegada. (Consulte resolução Standard, resolução Fina, resolução Super Fina e resolução Foto.)

Resolução de foto (apenas Monocromático)

Definição de resolução que utiliza vários níveis de cinzento para obter a melhor representação de fotografias.

Resolução fina

A resolução é de 203 × 196 ppp. É utilizada para letras pequenas e gráficos.

Resolução Standard

203 × 98 ppp (monocromática).
203 × 196 ppp (a cores). Utilizada para texto de tamanho normal e a transmissão mais rápida.

Resolução Super Fina (apenas Monocromática)

203 × 392 ppp. A melhor opção para letras muito pequenas e desenhos a traço.

Tabelas de definições

Instruções de consulta rápida que indicam todas as definições e opções que estão disponíveis para configurar o equipamento.

TAD (dispositivo de atendimento automático)

Pode ligar um TAD externo ao equipamento.

Telefone externo

TAD (dispositivo de atendimento automático) ou telefone ligado ao equipamento.

Tons

Forma de marcação na linha telefónica utilizada em telefones com marcação por tons.

Tons CNG

Tons especiais (sinais sonoros) emitidos por aparelhos de fax durante a transmissão automática para indicar ao equipamento receptor que é um aparelho de fax que está a fazer a chamada.

Tons de fax

Sinais enviados pelos aparelhos de fax emissores e receptores durante a comunicação de informações.

Trabalhos restantes

Pode verificar que tarefas estão a aguardar na memória e cancelar tarefas individualmente.

Transmissão

Processo que consiste em enviar faxes pelas linhas telefónicas do equipamento emissor para o aparelho de fax receptor.

Transmissão automática de fax

Envio de um fax sem levantar o auscultador de um telefone externo.

Transmissão de lote

(Apenas faxes monocromáticos) Como função de poupança de custos, todos os faxes programados para o mesmo número de fax podem ser enviados como uma transmissão.

Transmissão em tempo real

Quando a memória está cheia, pode enviar faxes em tempo real.

Volume do sinal sonoro

Definição do volume do sinal sonoro para quando prime o ecrã táctil ou o painel táctil, ou efectua um erro.

Volume do toque

Definição do volume para o toque do equipamento.

C

Índice remissivo

Caracteres numéricos

- 2 lados
- cópia 51

A

- Acesso duplo 13
- Apple Macintosh
 - Consulte o Manual do Utilizador da Rede e do Software.
- Armazenamento na memória 1

B

- Bloqueio TX
 - activar/desactivar 5

C

- Cancelar
 - Memorização de faxes 23
 - Reenvio de faxes 23, 27
 - tarefas que aguardam remarcação 18
- Cartuchos de tinta
 - verificar volume da tinta 80
- Configuração remota
 - Consulte o Manual do Utilizador da Rede e do Software.
- ControlCenter
 - Consulte o Manual do Utilizador da Rede e do Software.
- Códigos de acesso, memorização e marcação 34
- Códigos de fax
 - alterar 25
 - Código de acesso remoto 25
- Cópia
 - 2 lados 51
 - ampliar/reduzir 42
 - configurar nova predefinição 53
 - densidade 47
 - esquema de página (N em 1) 43
 - ID 2 em 1 45
 - livro 49

- Marca de água 49
 - utilizar um modelo 49
- modo de poupança de tinta 47
- ordenar 46
- papel fino 48
- poster 43
- qualidade 41
- remover cor de fundo 50
- utilizar o ADF 46
- Cópia ID 45
- Cópia ID 2 em 1 45

D

- Digitalização
 - Consulte o Manual do Utilizador da Rede e do Software.
- Distribuição 14
 - configurar grupos para 36

E

- Embalar e transportar o equipamento 81

F

- Falha de energia 1
- Fax, a partir de PC
 - Consulte o Manual do Utilizador da Rede e do Software.
- Fax, autónomo
 - enviar 8
 - a partir da memória (Acesso duplo) 13
 - cancelar da memória 18
 - configurar nova predefinição 11
 - contraste 9
 - Distribuição 14
 - fax programado 17
 - internacional 16
 - manual 13
 - no final da conversaçao 13
 - repor a predefinição de fábrica 11
 - Resolução 10
 - transmissão de lote programada 17
 - Transmissão em tempo real 15

receber	
imprimir da memória	22
na memória	29
no final da conversa�o	29
no PC	22
recep�o sem papel	29
recolher de um local remoto	27, 28
reduzir para ajustar ao papel	29
Reenvio de faxes	27

G

Grupos para distribui�o	36
-------------------------------	----

I

Identifica�o de chamada	
Relat�rio do hist�rico de identifica�o de chamadas	40
Impress�o	
Consulte o Manual do Utilizador da Rede e do Software.	
fax da mem�ria	22
relat�rio	40
Impress�o directa	
a partir de uma c�mara n�o PictBridge	75
a partir de uma c�mara PictBridge	73
Imprimir filmes	56

L

LCD (ecr� de cristais l�quidos)	
Idioma	3
Temporizador Dim	3
Limpar	
faixa de impress�o	78
rolos do alimentador de papel	78
Livro de endere�os	
configurar a partir das chamadas efectuadas	35
configurar a partir do hist�rico de identifica�o de chamadas	36
Distribui�o	14
eliminar grupos	37
utilizar grupos	14
Marca�o de grupo	
alterar	37
configurar grupos para distribui�o ...	36

M

Macintosh	
Consulte o Manual do Utilizador da Rede e do Software.	
Manual	
transmiss�o	13
Marca�o	
c�digos de acesso e n�meros de cart�es de cr�dito	34
Grupos (Distribui�o)	14
Memoriza�o de faxes	21
activar	21
desactivar	23
imprimir da mem�ria	22
Modo espera	2

N

Nuance TM PaperPort TM 12SE	
Consulte o Manual do Utilizador da Rede e do Software. Consulte igualmente a Ajuda na aplica�o PaperPort TM 12SE.	

P

PhotoCapture Center TM	
a partir de PC	
Consulte o Manual do Utilizador da Rede e do Software.	
Adicionar efeitos	57
Apresenta�o de diapositivos	60
Defini�es de impress�o	
Brilho	65
Configurar nova predefini�o	68
Contraste	65
Imprimir data	68
Melhoria da cor	66
Qualidade	62
Recortar	67
Repor a predefini�o de f�brica	69
rodar	59, 60
Sem margens	67
Tipo e tamanho do papel	63
Digitalizar para cart�o	
cart�o de mem�ria	70
recorte autom�tico	70
unidade USB Flash	70

Efeitos de fotografias	
Cena noturna	57, 58
Correcção automática	57, 58
Luz enchimento	57, 58
Melhorar cenário	57, 58
Melhorar pele	57, 58
Monocromático	57, 58
Quadro branco	57, 58
Recorte	57, 59
Remover olhos vermelhos	57, 58
Sépia	57, 58
Fotografia de identificação	59
Impressão	
fotografias	57
índice	56
Impressão DPOF	61
PictBridge	73
Impressão DPOF	75
Presto! PageManager	
Consulte o Manual do Utilizador da Rede e do Software. Consulte igualmente a Ajuda na aplicação Presto! PageManager.	

R

Recolha remota	25
comandos	27
código de acesso remoto	25
recolher os faxes	28
Rede	
Digitalização	
Consulte o Manual do Utilizador da Rede e do Software.	
Impressão	
Consulte o Manual do Utilizador da Rede e do Software.	
Rede sem fios	
Consulte o Guia de Instalação Rápida, o Manual do Utilizador da Rede e do Software.	
Reduzir	
cópias	42
faxes recebidos	29
Reenvio de faxes	
alterar remotamente	27, 28
programar um número	21
Relatórios	39
como imprimir	40
Config de Rede	40

Definições do utilizador	40
Histórico de faxes	40
Período do histórico	39
Histórico de identificação de chamadas	40
Livro de endereços	40
Relatório WLAN	40
Verificação da transmissão	39, 40
Resolução	
definir para o próximo fax	10

S

Segurança da memória	7
Solução de problemas	
verificar volume da tinta	80

T

Transportar o equipamento	81
---------------------------------	----

W

Windows®	
Consulte o Manual do Utilizador da Rede e do Software.	

brother®

Visite-nos na World Wide Web
<http://www.brother.com/>

Estes equipamentos foram aprovados para serem utilizados apenas no país onde foram adquiridos. As empresas locais da Brother ou os seus revendedores dão apenas assistência aos equipamentos comprados nos respectivos países.



www.brotherearth.com