

# Guide de l'utilisateur avancé

MFC-J450DW  
MFC-J470DW  
MFC-J475DW

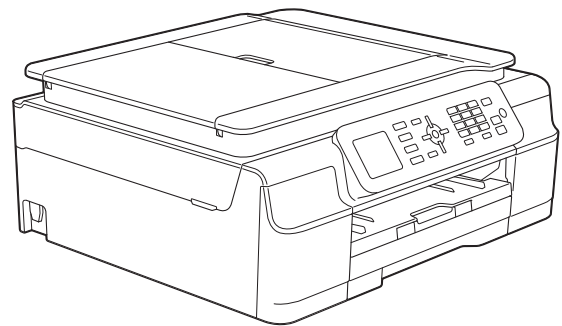

# Guides utilisateur : où les trouver ?

Quel guide ?	Que contient-il ?	Où est-il ?
<b>Guide de sécurité du produit</b>	Veillez commencer par lire ce guide. Lisez les consignes de sécurité avant d'installer l'appareil. Consultez ce guide pour les marques de commerce et les limitations légales.	Imprimé / dans la boîte
<b>Guide d'installation rapide</b>	Ce guide présente les instructions d'installation et de configuration de l'appareil ainsi que la procédure d'installation des pilotes et des logiciels pour le système d'exploitation et le type de connexion que vous utilisez.	Imprimé / dans la boîte
<b>Guide de l'utilisateur</b>	Maîtrisez les opérations élémentaires de télécopie, de copie et de numérisation et apprenez à remplacer les consommables. Il comprend également les conseils de dépannage des pannes.	Imprimé / dans la boîte
<b>Guide de l'utilisateur avancé</b>	Ce guide décrit les fonctions plus avancées de l'appareil (télécopie, copie, fonctions de sécurité, rapports d'impression) et présente des recommandations en ce qui concerne son entretien périodique.	Fichier PDF / CD-ROM
<b>Guide utilisateur - Logiciel et réseau</b>	Ce guide décrit les instructions de numérisation et d'impression, l'utilisation de la fonction PC-Fax et d'autres fonctions qui peuvent être utilisées en raccordant l'appareil Brother à un ordinateur. Il présente des informations utiles sur l'utilisation de l'utilitaire Brother ControlCenter et l'utilisation de l'appareil en réseau. Il explique en outre des termes utilisés régulièrement dans la documentation.	Fichier HTML / CD-ROM
<b>Guide « Web Connect »</b>	Ce guide fournit des informations utiles sur l'accès à des services Internet à partir de l'appareil Brother, ainsi que sur le téléchargement d'images, l'impression de données et l'envoi de fichiers directement à des services Internet.	Fichier PDF / Centre de solutions Brother <sup>1</sup>
<b>Guide AirPrint</b>	Ce guide explique comment utiliser AirPrint pour imprimer depuis OS X v10.7.x, 10.8.x et votre iPhone, iPod touch, iPad ou un autre périphérique iOS sur votre appareil Brother sans installer de pilote d'imprimante.	Fichier PDF / Centre de solutions Brother <sup>1</sup>
<b>Guide Google Cloud Print</b>	Ce guide explique comment utiliser les services Google Cloud Print™ pour imprimer sur Internet.	Fichier PDF / Centre de solutions Brother <sup>1</sup>
<b>Guide d'impression/numérisation mobile pour Brother iPrint&amp;Scan</b>	Ce guide fournit des renseignements utiles pour l'impression depuis votre appareil mobile et la numérisation depuis votre appareil Brother sur votre appareil mobile connecté à un réseau Wi-Fi.	Fichier PDF / Centre de solutions Brother <sup>1</sup>

<sup>1</sup> Visitez notre site à l'adresse <http://solutions.brother.com/>.

# Table des matières

<b>1</b>	<b>Configuration générale</b>	<b>1</b>
	REMARQUE IMPORTANTE .....	1
	Mémoire permanente .....	1
	Réglage du volume (modèles MFC) .....	1
	Volume de la sonnerie .....	1
	Volume du signal sonore .....	2
	Volume du haut-parleur .....	2
	Heure d'été automatique (modèles MFC) .....	3
	Mode veille .....	3
	Écran ACL .....	4
	Réglage de la luminosité du rétroéclairage .....	4
	Réglage de la minuterie de veilleuse du rétroéclairage .....	4
	Minuterie de mode (modèles MFC) .....	5
<b>2</b>	<b>Fonctions de sécurité (modèles MFC)</b>	<b>6</b>
	Verrouillage des touches .....	6
	Définition et modification du mot de passe de la fonction Verrouillage des touches .....	6
	Activation et désactivation de la fonction Verrouillage des touches .....	7
<b>3</b>	<b>Envoi d'une télécopie (modèles MFC)</b>	<b>8</b>
	Options d'envoi supplémentaires .....	8
	Envoi de télécopies en utilisant une combinaison de réglages .....	8
	Arrêt de l'envoi d'une télécopie .....	8
	Contraste .....	8
	Modification de la résolution de télécopie .....	9
	Définition de nouveaux réglages par défaut .....	10
	Rétablissement des réglages d'usine pour les options de télécopie .....	10
	Opérations d'envoi supplémentaires .....	11
	Envoi manuel d'une télécopie .....	11
	Envoi d'une télécopie à la fin d'une conversation téléphonique .....	11
	Multitâche (noir et blanc seulement) .....	11
	Diffusion (noir et blanc seulement) .....	12
	Envoi en temps réel .....	14
	Mode Outre-mer .....	15
	Vérification et annulation de tâches en attente .....	15
<b>4</b>	<b>Réception d'une télécopie (modèles MFC)</b>	<b>16</b>
	Réception en mémoire (noir et blanc seulement) .....	16
	Impression de télécopie depuis la mémoire .....	16
	Réception PC-Fax (Windows®) .....	16
	Désactivation de la fonction Réception en mémoire .....	18
	Modification des options de la fonction Réception en mémoire .....	18

Opérations supplémentaires de réception .....	19
Réception de télécopies dans la mémoire lorsque le bac à papier est vide .....	19
Impression réduite d'une télécopie entrante .....	19
Réception d'une télécopie à la fin d'une conversation téléphonique .....	20

## **5 Composition et mémorisation des numéros (modèles MFC) 21**

---

Opérations vocales .....	21
Tonalité ou impulsion (Canada seulement) .....	21
Mode Fax/Tél .....	21
Identification de l'appelant .....	21
Considérations à propos des lignes téléphoniques spéciales .....	23
Opérations de numérotation supplémentaires .....	25
Historique des appels sortants .....	25
Historique des identifications de la ligne appelante .....	26
Numérotation de codes d'accès et de numéros de cartes de crédit .....	27
Autres méthodes de mémorisation de numéros .....	28
Mémorisation de numéros abrégés à partir de l'historique des appels sortants .....	28
Enregistrement de numéros abrégés à partir de l'historique des identifications de la ligne appelante .....	28
Configuration de groupes de diffusion .....	29

## **6 Impression de rapports 32**

---

Rapports de télécopie (modèles MFC) .....	32
Rapport de vérification de l'envoi .....	32
Journal des télécopies (rapport d'activité) .....	32
Rapports .....	33
Comment imprimer un rapport .....	34

## **7 Fonction de copie 35**

---

Options de copie .....	35
Arrêt d'une copie .....	35
Amélioration de la qualité de copie .....	35
Agrandissement ou réduction de copies .....	36
Copies N en 1 ou affiche (mise en page) .....	37
Copie de carte d'identité 2 en 1 (mise en page) .....	39
Tri des copies .....	40
Réglage de la densité .....	40
Suppression de la couleur d'arrière-plan .....	41
Copie recto-verso (modèles MFC) .....	41
Définition de nouveaux réglages par défaut .....	43
Rétablissement de tous les réglages d'usine .....	43

<b>A</b>	<b>Entretien périodique</b>	<b>44</b>
	Nettoyage et vérification de l'appareil .....	44
	Nettoyage de l'extérieur de l'appareil .....	44
	Nettoyage du cylindre de l'imprimante .....	45
	Nettoyage des rouleaux d'alimentation du papier .....	45
	Nettoyage des rouleaux d'entraînement du papier .....	46
	Vérification du volume d'encre .....	47
	Emballage et transport de l'appareil .....	48
<b>B</b>	<b>Glossaire</b>	<b>51</b>
<b>C</b>	<b>Index</b>	<b>55</b>

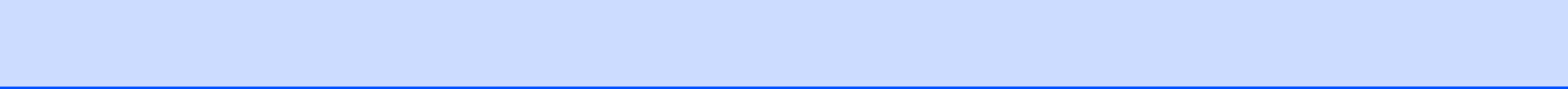

## REMARQUE IMPORTANTE

- La plupart des illustrations de ce Guide de l'utilisateur représentent le modèle MFC-J470DW.

## Mémoire permanente



Les réglages des menus que vous avez définis sont mémorisés de façon permanente et sont conservés en cas de coupure de courant. Les réglages temporaires (par exemple *Mode Outre-mer*) sont quant à eux perdus. Si vous avez choisi *Fix nv param déf* pour vos réglages préférentiels des fonctions **TÉLÉCOPIER**<sup>1</sup> et **COPIER**, ces réglages ne sont pas perdus. Il est possible cependant que vous ayez à régler à nouveau l'heure et la date.

<sup>1</sup> Modèles MFC uniquement

## Réglage du volume (modèles MFC)

### Volume de la sonnerie

Vous pouvez choisir différents niveaux de volume de sonnerie, de *Haut* à *Désactivé*. L'appareil conserve le nouveau réglage par défaut jusqu'à ce que vous le modifiez.

Lorsque l'appareil est inactif, appuyez sur  ou sur  pour ajuster le niveau du volume. L'écran ACL indique le réglage actuel et le volume change chaque fois que vous appuyez sur la touche.

Vous pouvez également modifier le volume par l'intermédiaire du menu en procédant comme suit :

### Réglage du volume de la sonnerie à partir du menu

- 1 Appuyez sur **Menu**.
- 2 Appuyez sur **▲** ou **▼** pour sélectionner *Prog. Général*. Appuyez sur **OK**.
- 3 Appuyez sur **▲** ou **▼** pour sélectionner *Volume*. Appuyez sur **OK**.
- 4 Appuyez sur **▲** ou **▼** pour sélectionner *Sonnerie*. Appuyez sur **OK**.
- 5 Appuyez sur **▲** ou sur **▼** pour choisir *Bas*, *Moyen*, *Haut* ou *Désactivé*. Appuyez sur **OK**.
- 6 Appuyez sur **Arrêt/Sortie**.

## Volume du signal sonore

Quand le signal sonore est activé, l'appareil émet un son lorsque vous appuyez sur une touche, que vous faites une erreur ou après chaque envoi ou réception d'une télécopie.

Vous pouvez choisir différents niveaux de volume, de Haut à Désactivé.



- 1 Appuyez sur **Menu**.
- 2 Appuyez sur ▲ ou ▼ pour sélectionner Prog. Général.  
Appuyez sur **OK**.
- 3 Appuyez sur ▲ ou ▼ pour sélectionner Volume.  
Appuyez sur **OK**.
- 4 Appuyez sur ▲ ou ▼ pour sélectionner Signal sonore.  
Appuyez sur **OK**.
- 5 Appuyez sur ▲ ou sur ▼ pour choisir Bas, Moyen, Haut ou Désactivé.  
Appuyez sur **OK**.
- 6 Appuyez sur **Arrêt/Sortie**.

## Volume du haut-parleur

Vous pouvez choisir différents niveaux de volume du haut-parleur, de Haut à Désactivé.

- 1 Appuyez sur **Menu**.
- 2 Appuyez sur ▲ ou ▼ pour sélectionner Prog. Général.  
Appuyez sur **OK**.
- 3 Appuyez sur ▲ ou ▼ pour sélectionner Volume.  
Appuyez sur **OK**.
- 4 Appuyez sur ▲ ou ▼ pour sélectionner Haut-parleur.  
Appuyez sur **OK**.
- 5 Appuyez sur ▲ ou sur ▼ pour choisir Bas, Moyen, Haut ou Désactivé.  
Appuyez sur **OK**.
- 6 Appuyez sur **Arrêt/Sortie**.

Vous pouvez également régler le volume du haut-parleur en appuyant sur **Tonalité**.

- 1 Appuyez sur **Tonalité**.
  - 2 Appuyez sur  ◀ ou sur ▶ .
  - 3 Appuyez sur **Tonalité**.
- Chaque pression sur une de ces touches fait passer le volume au niveau suivant. Ce réglage est conservé jusqu'à ce que vous le modifiez de nouveau.



## Heure d'été automatique (modèles MFC)

Vous avez la possibilité de configurer l'appareil de telle sorte qu'il passe automatiquement à l'heure d'été. Son horloge sera réinitialisée automatiquement de façon à avancer d'une heure au printemps et à revenir en arrière d'une heure à l'automne. Assurez-vous que la date et l'heure ont bien été réglées dans le paramètre `Date et heure`.

Le réglage d'usine est `Désactivé`. Vous devez dès lors activer le passage automatique à l'heure d'été comme suit.

- 1 Appuyez sur **Menu**.
- 2 Appuyez sur ▲ ou ▼ pour sélectionner `Réglage init`. Appuyez sur **OK**.
- 3 Appuyez sur ▲ ou ▼ pour sélectionner `Date et heure`. Appuyez sur **OK**.
- 4 Appuyez sur ▲ ou ▼ pour sélectionner `H avancée auto`. Appuyez sur **OK**.
- 5 Appuyez sur ▲ ou ▼ pour choisir `Activé` (ou `Désactivé`). Appuyez sur **OK**.
- 6 Appuyez sur **Arrêt/Sortie**.

## Mode veille

Vous pouvez choisir le délai (jusqu'à 60 minutes) pendant lequel l'appareil doit être inactif avant de passer en mode veille. La minuterie redémarre chaque fois qu'une action est entreprise sur l'appareil.

- 1 Appuyez sur **Menu**.
- 2 Appuyez sur ▲ ou ▼ pour sélectionner `Prog. Général`. Appuyez sur **OK**.
- 3 Appuyez sur ▲ ou ▼ pour sélectionner `Mode veille`. Appuyez sur **OK**.
- 4 Appuyez sur ▲ ou ▼ pour choisir `1Min`, `2Min`, `3Min`, `5Min`, `10Min`, `30Min` ou `60Min`, de façon à choisir le délai d'inactivité avant que l'appareil passe en mode Veille. Appuyez sur **OK**.
- 5 Appuyez sur **Arrêt/Sortie**.

## Écran ACL

### Réglage de la luminosité du rétroéclairage

---

Vous pouvez régler la luminosité du rétroéclairage de l'écran ACL. Si vous avez des difficultés à lire les indications de l'écran ACL, essayez de changer le réglage de la luminosité.

- 1 Appuyez sur **Menu**.
- 2 Appuyez sur ▲ ou ▼ pour sélectionner Prog. Général.  
Appuyez sur **OK**.
- 3 Appuyez sur ▲ ou ▼ pour sélectionner Paramètres ACL.  
Appuyez sur **OK**.
- 4 Appuyez sur ▲ ou ▼ pour sélectionner Pann. lumineux.  
Appuyez sur **OK**.
- 5 Appuyez sur ▲ ou sur ▼ pour choisir Clair, Moyen ou Foncé.  
Appuyez sur **OK**.
- 6 Appuyez sur **Arrêt/Sortie**.

### Réglage de la minuterie de veilleuse du rétroéclairage

---

Vous pouvez régler le temps pendant lequel le rétroéclairage de l'écran ACL reste allumé après la dernière pression sur une touche.

- 1 Appuyez sur **Menu**.
- 2 Appuyez sur ▲ ou ▼ pour sélectionner Prog. Général.  
Appuyez sur **OK**.
- 3 Appuyez sur ▲ ou ▼ pour sélectionner Paramètres ACL.  
Appuyez sur **OK**.
- 4 Appuyez sur ▲ ou ▼ pour sélectionner Min. veilleuse.  
Appuyez sur **OK**.
- 5 Appuyez sur ▲ ou sur ▼ pour choisir 10 Sec, 20 Sec, 30 Sec ou Désactivé.  
Appuyez sur **OK**.
- 6 Appuyez sur **Arrêt/Sortie**.

## Minuterie de mode (modèles MFC)

Le panneau de commande de l'appareil possède quatre touches de mode temporaires : **TÉLÉCOPIER**, **NUMÉRISER**, **COPIER** et **WEB**. Vous pouvez modifier le temps que l'appareil met pour revenir en mode Prêt après la dernière télécopie, la dernière numérisation, la dernière copie ou la dernière opération Web. Si vous sélectionnez **Désactivé**, l'appareil reste dans le dernier mode utilisé.

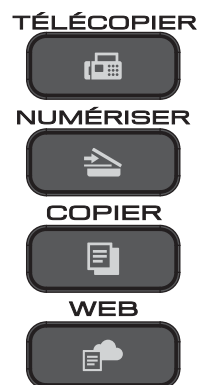

- 1 Appuyez sur **Menu**.
- 2 Appuyez sur ▲ ou ▼ pour sélectionner Prog. Général.  
Appuyez sur **OK**.
- 3 Appuyez sur ▲ ou ▼ pour sélectionner Mode Minuterie.  
Appuyez sur **OK**.
- 4 Appuyez sur ▲ ou sur ▼ pour choisir 0Sec, 30Sec, 1Min, 2Min, 5Min ou Désactivé.  
Appuyez sur **OK**.
- 5 Appuyez sur **Arrêt/Sortie**.

## Verrouillage des touches

La fonction Verrouillage des touches permet d'interdire tout accès non autorisé à l'appareil.

Lorsque la fonction Verrouillage des touches est activée, plusieurs fonctions restent disponibles :

- Réception de télécopie
- Réception PC-Fax <sup>1</sup>  
(Si la fonction Réception PC-Fax avait été activée préalablement)

<sup>1</sup> Lorsque la fonction Verrouillage des touches est activée, l'appareil reçoit les télécopies et les enregistre dans sa mémoire. Une fois la fonction Verrouillage des touches désactivée, les télécopies sont envoyées vers le PC choisi.

Lorsque la fonction Verrouillage des touches est activée, les fonctions qui ne sont PAS disponibles sont les suivantes :

- Utilisation du panneau de commande
- Impression PC

### REMARQUE

Si vous oubliez le mot de passe de la fonction Verrouillage des touches, appelez le Service à la clientèle Brother. (►► Guide de l'utilisateur : *Numéros Brother.*)

## Définition et modification du mot de passe de la fonction Verrouillage des touches

### REMARQUE

Si vous avez déjà défini ce mot de passe, il n'est pas nécessaire de le définir à nouveau.

### Définition du mot de passe

Notez avec soin votre mot de passe.

- 1 Appuyez sur **Menu**.
- 2 Appuyez sur ▲ ou ▼ pour sélectionner **Fax**.  
Appuyez sur **OK**.
- 3 Appuyez sur ▲ ou ▼ pour sélectionner **Divers**.  
Appuyez sur **OK**.
- 4 Appuyez sur ▲ ou ▼ pour sélectionner **Touch verrouil.**  
Appuyez sur **OK**.
- 5 Entrez un nombre à quatre chiffres pour le mot de passe.  
Appuyez sur **OK**.
- 6 Lorsque l'écran ACL indique **Vérif:**, entrez de nouveau le mot de passe.  
Appuyez sur **OK**.
- 7 Appuyez sur **Arrêt/Sortie**.

## Modification du mot de passe

- 1 Appuyez sur **Menu**.
- 2 Appuyez sur ▲ ou ▼ pour sélectionner Fax.  
Appuyez sur **OK**.
- 3 Appuyez sur ▲ ou ▼ pour sélectionner Divers.  
Appuyez sur **OK**.
- 4 Appuyez sur ▲ ou ▼ pour sélectionner Touch verrouil.  
Appuyez sur **OK**.
- 5 Appuyez sur ▲ ou ▼ pour sélectionner Config mot passe.  
Appuyez sur **OK**.
- 6 Entrez le nombre à quatre chiffres du mot de passe actuel.  
Appuyez sur **OK**.
- 7 Entrez un nombre à quatre chiffres pour le nouveau mot de passe.  
Appuyez sur **OK**.
- 8 Lorsque l'écran ACL indique Vérif:, entrez une nouvelle fois le nouveau mot de passe.  
Appuyez sur **OK**.
- 9 Appuyez sur **Arrêt/Sortie**.

## Activation et désactivation de la fonction Verrouillage des touches

### Activation du verrouillage des touches

- 1 Appuyez sur **Menu**.
- 2 Appuyez sur ▲ ou ▼ pour sélectionner Fax.  
Appuyez sur **OK**.
- 3 Appuyez sur ▲ ou ▼ pour sélectionner Divers.  
Appuyez sur **OK**.
- 4 Appuyez sur ▲ ou ▼ pour sélectionner Touch verrouil.  
Appuyez sur **OK**.
- 5 Appuyez sur ▲ ou ▼ pour sélectionner Rég touche verr.  
Appuyez sur **OK**.
- 6 Entrez le mot de passe à quatre chiffres enregistré.  
Appuyez sur **OK**.  
L'appareil se met hors ligne et l'écran ACL affiche Mode touche verr.

### Désactivation du verrouillage des touches

- 1 Appuyez sur **Menu**.
- 2 Entrez le mot de passe à quatre chiffres enregistré.  
Appuyez sur **OK**.  
La fonction Verrouillage des touches est désactivée.

### REMARQUE

Si vous entrez un mot de passe erroné, l'écran affiche Erreur m.passe et l'appareil reste hors ligne. L'appareil reste en mode Mode touche verr jusqu'à ce que le mot de passe enregistré ait été saisi.

## Options d'envoi supplémentaires

### Envoi de télécopies en utilisant une combinaison de réglages

Avant d'envoyer une télécopie, vous pouvez choisir une combinaison de réglages, tels que Résolution Fax, Contraste, Format vitre scan. et TX Immédiat.

Vous pouvez également choisir Appel sortant, Hist Ident appel, Cnet adresse, Télédiffusion, Mode Outre-mer, Fix nv param déf et Réinitial. usine.

Certains réglages sont disponibles seulement lors de l'envoi de télécopies noir et blanc.

- 1 Chargez votre document.
- 2 Appuyez sur  (**TÉLÉCOPIER**).  
L'écran ACL affiche :



- 3 Appuyez sur ▲ ou sur ▼ pour choisir le réglage à modifier.  
Appuyez sur **OK**.
- 4 Appuyez sur ▲ ou sur ▼ pour choisir une option.  
Appuyez sur **OK**.
- 5 Répétez les étapes 3 à 4 pour modifier d'autres réglages.
- 6 Composez le numéro de télécopieur.

- 7 Appuyez sur **Mono Marche** ou **Couleur Marche**.

### REMARQUE

- La plupart des réglages sont temporaires; l'appareil revient aux réglages par défaut après l'envoi d'une télécopie.
- Vous pouvez enregistrer certains des réglages que vous utilisez le plus souvent en les définissant comme réglages par défaut. Ces réglages sont conservés jusqu'à ce que vous les modifiez à nouveau. (Voir *Définition de nouveaux réglages par défaut* ►► page 10.)

## Arrêt de l'envoi d'une télécopie

Pour arrêter l'envoi d'une télécopie, appuyez sur **Arrêt/Sortie**.

## Contraste

Si votre document est trop pâle ou trop foncé, ajustez le contraste en conséquence. Pour la plupart des documents, le réglage d'usine **Auto** peut être utilisé. **Auto** choisit le contraste approprié pour votre document. Choisissez **Clair** pour envoyer un document clair. Choisissez **Foncé** pour envoyer un document foncé.

- 1 Chargez votre document.
- 2 Appuyez sur  (**TÉLÉCOPIER**).
- 3 Appuyez sur ▲ ou ▼ pour sélectionner **Contraste**.  
Appuyez sur **OK**.
- 4 Appuyez sur ▲ ou sur ▼ pour choisir **Auto**, **Clair** ou **Foncé**.  
Appuyez sur **OK**.

- 5 Composez le numéro de télécopieur.
- 6 Appuyez sur **Mono Marche** ou **Couleur Marche**.

### REMARQUE

Même si vous choisissez `Clair` ou `Foncé`, l'appareil enverra la télécopie à l'aide du réglage `Auto` dans l'une des conditions suivantes :

- Lorsque vous envoyez une télécopie couleur.
- Lorsque vous choisissez `Photo` comme résolution de télécopie.

## Modification de la résolution de télécopie

Vous pouvez améliorer la qualité d'une télécopie en changeant sa résolution.

- 1 Chargez votre document.
- 2 Appuyez sur  (**TÉLÉCOPIER**).
- 3 Appuyez sur ▲ ou ▼ pour sélectionner `Résolution Fax`. Appuyez sur **OK**.
- 4 Appuyez sur ▲ ou sur ▼ pour choisir la résolution désirée. Appuyez sur **OK**.
- 5 Composez le numéro de télécopieur.
- 6 Appuyez sur **Mono Marche** ou **Couleur Marche**.

### REMARQUE

Vous pouvez choisir quatre réglages de résolution différents pour les télécopies noir et blanc et deux pour les télécopies couleur.

Noir et blanc	
Standard	Convient à la plupart des documents dactylographiés (textes).
Fin	Adapté aux petits caractères; la transmission est un peu plus lente qu'avec la résolution Standard.
Sup.fin	Adapté aux petits caractères ou aux dessins; la transmission est plus lente qu'avec la résolution Fin.
Photo	À utiliser pour les documents comportant différents niveaux de gris ou pour des photos. La résolution <code>Photo</code> correspond à la transmission la plus lente.

Couleur	
Standard	Convient à la plupart des documents dactylographiés (textes).
Fin	À utiliser lorsque le document est une photo. La transmission est plus lente qu'avec la résolution Standard.

Si vous choisissez `Sup.fin` ou `Photo` puis que vous utilisez la touche **Couleur Marche** pour envoyer une télécopie, l'appareil l'envoie en utilisant le réglage `Fin`.

## Définition de nouveaux réglages par défaut

---

Vous pouvez mémoriser les options de télécopie Résolution Fax, Contraste, Format vitre scan. et TX Immédiat que vous utilisez le plus souvent en les définissant comme réglages par défaut. Ces réglages sont conservés jusqu'à ce que vous les modifiez à nouveau.

- 1 Appuyez sur  (**TÉLÉCOPIER**).
- 2 Appuyez sur ▲ ou sur ▼ pour choisir le paramètre à modifier, puis appuyez sur **OK**. Appuyez ensuite sur ▲ ou sur ▼ pour choisir votre nouvelle option. Appuyez sur **OK**.

Répétez cette étape pour chaque réglage à modifier.

- 3 Après avoir modifié le dernier réglage, appuyez sur ▲ ou sur ▼ pour choisir *Fix nv param déf.* Appuyez sur **OK**.
- 4 Appuyez sur **1** pour choisir *Oui*.
- 5 Appuyez sur **Arrêt/Sortie**.

## Rétablissement des réglages d'usine pour les options de télécopie

---

Vous pouvez réinitialiser toutes les options de télécopie que vous avez modifiées pour rétablir les réglages d'usine. Ces réglages sont conservés jusqu'à ce que vous les modifiez à nouveau.

- 1 Appuyez sur  (**TÉLÉCOPIER**).
- 2 Appuyez sur ▲ ou ▼ pour sélectionner *Réinitial. usine*. Appuyez sur **OK**.
- 3 Appuyez sur **1** pour choisir *Oui*.
- 4 Appuyez sur **Arrêt/Sortie**.



## Opérations d'envoi supplémentaires

### Envoi manuel d'une télécopie

L'envoi manuel permet d'entendre les tonalités de numérotation, de sonnerie et de réception d'une télécopie que vous envoyez.

#### REMARQUE

Pour envoyer une télécopie de plusieurs pages, utilisez le chargeur automatique de documents.

- 1 Chargez votre document.
- 2 Appuyez sur  (**TÉLÉCOPIER**).
- 3 Pour entendre une tonalité de numérotation, appuyez sur **Tonalité**.
- 4 Composez le numéro de télécopieur.
- 5 Lorsque vous entendez les tonalités de télécopie, appuyez sur **Mono Marche** ou sur **Couleur Marche**.  
Si vous utilisez la vitre du scanner, appuyez sur **1** pour envoyer la télécopie.

### Envoi d'une télécopie à la fin d'une conversation téléphonique

À la fin d'une conversation téléphonique, vous avez la possibilité d'envoyer une télécopie à votre correspondant avant de raccrocher.

- 1 Demandez à votre correspondant d'attendre la tonalité de télécopie (signaux sonores), puis d'appuyer sur la touche Marche ou Envoi avant de raccrocher.
- 2 Chargez votre document.
- 3 Appuyez sur  (**TÉLÉCOPIER**).
- 4 Appuyez sur **Mono Marche** ou **Couleur Marche**.
  - Si vous utilisez la vitre du scanner, appuyez sur **1** pour envoyer une télécopie.
- 5 Raccrochez le combiné du téléphone externe.

### Multitâche (noir et blanc seulement)

Vous pouvez composer un numéro et commencer à numériser la télécopie dans la mémoire, même si l'appareil est en train d'envoyer à partir de la mémoire, de recevoir des télécopies ou d'imprimer des données en provenance de l'ordinateur. L'écran ACL affiche le nouveau numéro de tâche.

Le nombre de pages pouvant être numérisées et mémorisées varie en fonction des données qu'elles contiennent.

#### REMARQUE

Si le message *Mémoire épuisée* apparaît, appuyez sur **Arrêt/Sortie** pour annuler l'opération ou sur **Mono Marche** pour envoyer les pages déjà numérisées.

## Diffusion (noir et blanc seulement)

La diffusion permet d'envoyer automatiquement la même télécopie à plusieurs numéros de télécopieur. Vous pouvez inclure dans une même diffusion des groupes, des numéros abrégés et jusqu'à 50 numéros composés manuellement.

Une fois la diffusion achevée, l'appareil imprime un rapport de diffusion.

### Avant de commencer la diffusion

Les numéros abrégés doivent être enregistrés dans la mémoire de l'appareil pour pouvoir être utilisés dans une diffusion. (►► Guide de l'utilisateur : *Enregistrement de numéros abrégés.*)

Les numéros de groupe doivent également être mémorisés dans l'appareil pour pouvoir être utilisés dans une diffusion. Les numéros de groupe contiennent de nombreux numéros abrégés mémorisés, de façon à faciliter la numérotation. (Voir *Configuration de groupes de diffusion* ►► page 29.)

### Comment diffuser une télécopie

- 1 Chargez votre document.
- 2 Appuyez sur  (TÉLÉCOPIER).
- 3 Appuyez sur ▲ ou ▼ pour sélectionner *Paramètres avancés*. Appuyez sur **OK**.
- 4 Appuyez sur ▲ ou ▼ pour sélectionner *Télédiffusion*. Appuyez sur **OK**.
- 5 Vous pouvez ajouter des numéros à la diffusion de différentes façons :
  - Appuyez sur ▲ ou sur ▼ pour choisir *Ajouter numéro*, puis appuyez sur **OK**. Entrez un numéro à l'aide du pavé de numérotation. Appuyez sur **OK**.
  - Appuyez sur ▲ ou sur ▼ pour choisir *Carnet d'adr.*, puis appuyez sur **OK**.  
Appuyez sur ▲ ou sur ▼ pour choisir *Ordre alphabétique* ou *Ordre numérique*, puis appuyez sur **OK**.  
Appuyez sur ▲ ou sur ▼ pour sélectionner un numéro, puis appuyez sur **OK**.
- 6 Lorsque vous avez saisi tous les numéros de télécopieur en répétant l'étape 5, appuyez sur ▲ ou sur ▼ pour choisir *Terminé*. Appuyez sur **OK**.

**7** Appuyez sur **Mono Marche**.

#### Télécopie à partir du chargeur automatique de documents

- L'appareil commence la numérisation du document, puis il l'envoie.

#### Télécopie à partir de la vitre du scanner

Lorsque le message `Page suivante?` s'affiche sur l'écran ACL, effectuez l'une des actions suivantes :

- Pour envoyer une seule page, appuyez sur **2** (ou appuyez une nouvelle fois sur **Mono Marche**).

L'appareil commence l'envoi du document.

- Pour envoyer plusieurs pages, appuyez sur **1** et placez la page suivante sur la vitre du scanner.

Appuyez sur **OK**.

L'appareil commence à numériser la page. (Répétez cette étape pour chaque page.)

Une fois que toutes les pages ont été numérisées, appuyez sur **2** ou sur **Mono Marche** pour démarrer.

- La mémoire disponible de l'appareil varie selon le type des tâches enregistrées et les numéros utilisés pour la diffusion. Si vous effectuez une diffusion au nombre maximum de numéros disponibles, vous ne pourrez plus utiliser la fonction Multitâche.
- Si le message `Mémoire épuisée` apparaît, appuyez sur **Arrêt/Sortie** pour annuler l'opération ou sur **Mono Marche** pour envoyer les pages déjà numérisées.

#### REMARQUE

- Si vous n'avez pas utilisé de numéros de groupe, vous pouvez diffuser des télécopies vers un maximum de 90 numéros différents.

## Annulation d'une diffusion en cours

- 1 Appuyez sur **Menu**.
- 2 Appuyez sur ▲ ou ▼ pour sélectionner Fax.  
Appuyez sur **OK**.
- 3 Appuyez sur ▲ ou ▼ pour sélectionner Trav. en att.  
Appuyez sur **OK**.  
L'écran ACL affiche le numéro de télécopieur composé ainsi que le numéro de la tâche de diffusion.
- 4 Appuyez sur **OK**.  
La question suivante s'affiche sur l'écran ACL :  
Annuler tâche?  
Oui → Appuyer 1  
Non → Appuyer 2
- 5 Appuyez sur 1 pour annuler le numéro de télécopie composé.  
L'écran ACL affiche alors le numéro de la tâche de diffusion.
- 6 Appuyez sur **OK**.  
La question suivante s'affiche sur l'écran ACL :  
Annuler tâche?  
Oui → Appuyer 1  
Non → Appuyer 2
- 7 Pour annuler la diffusion, appuyez sur 1.
- 8 Appuyez sur **Arrêt/Sortie**.

## Envoi en temps réel

En règle générale, à chaque envoi d'une télécopie, l'appareil numérise le document et le met en mémoire avant de l'envoyer. Ensuite, dès que la ligne téléphonique est libre, l'appareil compose le numéro et effectue l'envoi.

Dans certains cas, il peut être nécessaire d'envoyer un document important immédiatement, sans attendre la fin de la numérisation du document et sa mémorisation. Pour cela, activez TX Immédiat.

- 1 Chargez votre document.
- 2 Appuyez sur  (**TÉLÉCOPIER**).
- 3 Appuyez sur ▲ ou ▼ pour sélectionner Paramètres avancés.  
Appuyez sur **OK**.
- 4 Appuyez sur ▲ ou ▼ pour sélectionner TX Immédiat.  
Appuyez sur **OK**.
- 5 Appuyez sur ▲ ou ▼ pour choisir Activé (ou Désactivé).  
Appuyez sur **OK**.
- 6 Appuyez sur **Effacer** pour pouvoir continuer l'envoi de la télécopie.
- 7 Composez le numéro de télécopieur.
- 8 Appuyez sur **Mono Marche** ou **Couleur Marche**.

**REMARQUE**

- Si vous envoyez une télécopie couleur ou si la mémoire est saturée et que vous envoyez une télécopie noir et blanc à partir du chargeur automatique de documents, l'appareil envoie le document en temps réel (même si la fonction TX Immédiat est réglée à Désactivé).
- En mode Envoi en temps réel, la fonction de recomposition automatique ne fonctionne pas si vous utilisez la vitre du scanner.

**Mode Outre-mer**

Si des interférences sur la ligne téléphonique rendent difficile l'envoi de télécopies à l'étranger, nous vous conseillons d'activer le mode Outre-mer. Après chaque envoi, le mode Outre-mer se désactive automatiquement.

- 1 Chargez votre document.
- 2 Appuyez sur  (**TÉLÉCOPIER**).
- 3 Appuyez sur ▲ ou ▼ pour sélectionner Paramètres avancés. Appuyez sur **OK**.
- 4 Appuyez sur ▲ ou ▼ pour sélectionner Mode Outre-mer. Appuyez sur **OK**.
- 5 Appuyez sur ▲ ou ▼ pour choisir Activé (ou Désactivé). Appuyez sur **OK**.
- 6 Appuyez sur **Effacer** pour pouvoir continuer l'envoi de la télécopie.
- 7 Composez le numéro de télécopieur.
- 8 Appuyez sur **Mono Marche** ou **Couleur Marche**.

**Vérification et annulation de tâches en attente**

Vous pouvez vérifier les tâches qui sont en attente dans la mémoire et en annuler certaines.

(S'il n'y a pas de tâche, le message `Aucun trav att. s'affiche` sur l'écran ACL.)

- 1 Appuyez sur **Menu**.
- 2 Appuyez sur ▲ ou ▼ pour sélectionner Fax. Appuyez sur **OK**.
- 3 Appuyez sur ▲ ou ▼ pour sélectionner Trav. en att. Appuyez sur **OK**. Les tâches en attente s'affichent sur l'écran ACL.
- 4 Appuyez sur ▲ ou ▼ pour faire défiler les tâches et choisir celle que vous voulez annuler. Appuyez sur **OK**.
- 5 Effectuez l'une des opérations suivantes :
  - Pour annuler, appuyez sur **1** pour choisir `Oui`.  
Si vous souhaitez annuler une autre tâche, passez à l'étape 4.
  - Pour quitter sans annuler, appuyez sur **2** pour choisir `Non`.
- 6 Répétez les étapes 4 et 5 pour chaque tâche à annuler.
- 7 Lorsque vous avez terminé, appuyez sur **Arrêt/Sortie**.

# 4

## Réception d'une télécopie (modèles MFC)

### Réception en mémoire (noir et blanc seulement)

La fonction Réception en mémoire permet de recevoir des télécopies lorsque vous n'êtes pas à proximité de l'appareil.

Vous ne pouvez effectuer qu'une seule opération Réception en mémoire à la fois :

- Réception PC-Fax
- Désactivé

Vous pouvez changer de sélection à tout moment. Si des télécopies reçues se trouvent encore dans la mémoire de l'appareil lorsque vous modifiez le fonctionnement du mode Réception en mémoire, un message s'affiche sur l'écran ACL. (Voir *Modification des options de la fonction Réception en mémoire* >> page 18.)

### Impression de télécopie depuis la mémoire

Si vous activez la fonction Réception PC-Fax, l'appareil reçoit et mémorise les télécopies lorsque votre ordinateur est éteint. Pour imprimer des télécopies depuis la mémoire, suivez les instructions ci-dessous.

- 1 Appuyez sur **Menu**.
- 2 Appuyez sur ▲ ou ▼ pour sélectionner Fax.  
Appuyez sur **OK**.
- 3 Appuyez sur ▲ ou ▼ pour sélectionner Impr. Document.  
Appuyez sur **OK**.
- 4 Appuyez sur **Mono Marche**.
- 5 Appuyez sur **Arrêt/Sortie**.

### REMARQUE

Lorsque vous imprimez une télécopie depuis la mémoire, les données de télécopie sont effacées.

### Réception PC-Fax (Windows®)

Si vous activez la fonction Réception PC-Fax, l'appareil mémorise les télécopies reçues et les envoie automatiquement à votre PC. Vous pouvez alors utiliser l'ordinateur pour les consulter et les enregistrer.

L'appareil reçoit et mémorise les télécopies reçues même si l'ordinateur est éteint (par exemple la nuit ou la fin de semaine).

Lorsque vous allumez l'ordinateur, l'appareil transfère les télécopies sur votre ordinateur si le logiciel Réception PC-Fax est activé.

Pour transférer les télécopies reçues sur l'ordinateur, il faut que le logiciel Réception PC-Fax soit en cours d'exécution sur celui-ci. Pour plus d'informations, >> Guide utilisateur - Logiciel et réseau.

Si vous sélectionnez `Imp sauve:Activ`, l'appareil imprime également les télécopies.

- 1 Appuyez sur **Menu**.
- 2 Appuyez sur ▲ ou ▼ pour sélectionner Fax.  
Appuyez sur **OK**.
- 3 Appuyez sur ▲ ou ▼ pour sélectionner Réglage récep.  
Appuyez sur **OK**.
- 4 Appuyez sur ▲ ou ▼ pour sélectionner Récept.mémoire.  
Appuyez sur **OK**.

- 5 Appuyez sur ▲ ou ▼ pour sélectionner Récept PC FAX.  
Appuyez sur **OK**.
- 6 L'écran ACL affiche le message Lancer PC-Fax sur votre ordinateur.  
Appuyez sur **OK**.
- 7 Appuyez sur ▲ ou sur ▼ pour choisir <USB> ou le nom du PC sur lequel vous voulez recevoir les télécopies, si vous utilisez un réseau.  
Appuyez sur **OK**.
- 8 Appuyez sur ▲ ou sur ▼ pour choisir Imp sauve:Activ OU Imp sauve:Désact.  
Appuyez sur **OK**.
- 9 Appuyez sur **Arrêt/Sortie**.

## REMARQUE

- La fonction Réception PC-Fax n'est pas compatible avec le système Mac OS.
- Avant de pouvoir configurer la fonction Réception PC-Fax, vous devez installer le logiciel MFL-Pro Suite sur l'ordinateur. Assurez-vous que votre ordinateur est connecté et allumé. Pour plus d'informations, >> Guide utilisateur - Logiciel et réseau.
- Si un message d'erreur s'affiche et que l'appareil ne peut pas imprimer les télécopies en mémoire, vous pouvez utiliser ce réglage pour transférer les télécopies sur l'ordinateur. (>> Guide de l'utilisateur : *Transfert des télécopies ou rapport du journal des télécopies*.)
- Lorsque vous recevez une télécopie couleur, l'appareil l'imprime localement mais ne l'envoie pas à l'ordinateur.

## Modification de l'ordinateur destinataire

Pour modifier l'ordinateur destinataire, reportez-vous à la section *Réception PC-Fax (Windows®)* >> page 16 et répétez les étapes 1 à 9.

## Désactivation de la fonction Réception en mémoire

---

- 1 Appuyez sur **Menu**.
- 2 Appuyez sur ▲ ou ▼ pour sélectionner Fax.  
Appuyez sur **OK**.
- 3 Appuyez sur ▲ ou ▼ pour sélectionner Réglage récep.  
Appuyez sur **OK**.
- 4 Appuyez sur ▲ ou ▼ pour sélectionner Récept.mémoire.  
Appuyez sur **OK**.
- 5 Appuyez sur ▲ ou ▼ pour sélectionner Désactivé.  
Appuyez sur **OK**.
- 6 Appuyez sur **Arrêt/Sortie**.

### REMARQUE

---

L'écran ACL affiche plus d'options si la mémoire de l'appareil contient encore des télécopies reçues. (Voir *Modification des options de la fonction Réception en mémoire* ►► page 18.)

---

## Modification des options de la fonction Réception en mémoire

---

Si des télécopies reçues se trouvent dans la mémoire de l'appareil lorsque vous modifiez le fonctionnement du mode Réception en mémoire, une des questions suivantes s'affiche sur l'écran ACL :

### Si toutes les télécopies reçues ont déjà été imprimées

- Eff. tous doc.?
  - Si vous appuyez sur **1** (Oui), les télécopies en mémoire sont effacées avant la modification du mode.
  - Si vous appuyez sur **2** (Non), les télécopies en mémoire ne sont pas effacées et le mode reste inchangé.

### Si des télécopies non imprimées se trouvent dans la mémoire

- Impr messages?
  - Si vous appuyez sur **1** (Oui), les télécopies en mémoire sont imprimées avant la modification du mode. Si une copie de sauvegarde a déjà été imprimée, elle n'est pas réimprimée.
  - Si vous appuyez sur **2** (Non), les télécopies en mémoire ne sont pas imprimées et le mode reste inchangé.



La question suivante s'affiche sur l'écran ACL :

- Envoy Fax au PC?
  - Si vous appuyez sur **1** (Oui), les télécopies en mémoire sont envoyées au PC avant la modification du réglage. Vous serez invité à confirmer si vous voulez activer l'impression de sauvegarde. (Pour plus d'informations, voir *Réception PC-Fax (Windows®)* >> page 16.)
  - Si vous appuyez sur **2** (Non), les télécopies en mémoire ne sont pas effacées ou transférées vers votre PC et le mode reste inchangé.

## Opérations supplémentaires de réception

### Réception de télécopies dans la mémoire lorsque le bac à papier est vide

Dès que le bac à papier est vide pendant la réception d'une télécopie, le message *Vérifiez papier* s'affiche sur l'écran ACL. Placez du papier dans le bac. (>> Guide de l'utilisateur : *Chargement de papier et d'autres supports d'impression.*)

Si vous ne chargez pas de papier dans le bac à papier, l'appareil continue à recevoir la télécopie. Les pages restantes sont mémorisées, s'il reste suffisamment de mémoire disponible.

Lorsque la mémoire est saturée, l'appareil cesse de répondre aux appels. Pour imprimer les télécopies, placez du papier dans le bac.

### Impression réduite d'une télécopie entrante

Si vous choisissez *Activé*, l'appareil réduit chaque page d'une télécopie entrante pour que celle-ci puisse tenir sur une feuille de format Lettre, Légal ou A4. L'appareil calcule le taux de réduction en se servant du format de page de la télécopie et de votre réglage *Format du papier*.

(>> Guide de l'utilisateur : *Format du papier.*)

- 1 Appuyez sur **Menu**.
- 2 Appuyez sur ▲ ou ▼ pour sélectionner **Fax**. Appuyez sur **OK**.

- 3 Appuyez sur ▲ ou ▼ pour sélectionner Réglage récep.  
Appuyez sur **OK**.
- 4 Appuyez sur ▲ ou ▼ pour sélectionner Auto-réduction.  
Appuyez sur **OK**.
- 5 Appuyez sur ▲ ou sur ▼ pour choisir Activé (ou Désactivé).  
Appuyez sur **OK**.
- 6 Appuyez sur **Arrêt/Sortie**.

## Réception d'une télécopie à la fin d'une conversation téléphonique

---

À la fin d'une conversation, vous pouvez demander à votre correspondant de vous télécopier des informations avant que vous ne raccrochiez tous les deux. Vérifiez que l'ADF est vide.

- 1 Demandez à votre correspondant de placer le document dans son appareil et d'appuyer sur la touche Marche ou Envoi.
- 2 Lorsque vous entendez la tonalité d'appel de télécopieur (CNG) de l'autre appareil (bips répétés lents), appuyez sur **Mono Marche** ou sur **Couleur Marche**.
- 3 Appuyez sur **2** pour choisir Réception et recevoir la télécopie.
- 4 Raccrochez le combiné du téléphone externe.

# Composition et mémorisation des numéros (modèles MFC)

## Opérations vocales

Vous pouvez utiliser votre téléphone externe pour passer des appels vocaux.

### Tonalité ou impulsion (Canada seulement)

Si vous utilisez un service de numérotation à impulsions, mais que vous devez envoyer des tonalités (par exemple pour réaliser des opérations bancaires par téléphone), procédez comme suit :

- 1 Appuyez sur **Tonalité**.
- 2 Appuyez sur **#** sur le panneau de commande de l'appareil. Tous les chiffres composés ultérieurement émettront des signaux de type tonalité.

Lorsque votre appel est terminé, l'appareil revient au mode de numérotation à impulsions.

### Mode Fax/Tél

Lorsque l'appareil est en mode Fax/Tél, il émet la sonnerie du télécopieur/téléphone (pseudo sonnerie/sonnerie double) pour vous inviter à répondre à un appel vocal.

Si vous répondez à partir du téléphone supplémentaire, vous devrez décrocher le combiné durant la sonnerie Fax/Tél et appuyer sur **# 5 1** entre les pseudo sonneries/sonneries doubles. Si personne ne répond, ou si quelqu'un veut vous envoyer une télécopie, renvoyez l'appel au télécopieur en appuyant sur **\* 5 1**.

Si vous vous trouvez devant l'appareil, décrochez le combiné du téléphone externe, puis appuyez sur **Tonalité** pour répondre.

## Identification de l'appelant

La fonction d'identification de l'appelant vous permet d'utiliser le service d'abonné d'identification de la ligne appelante offert par un grand nombre d'opérateurs téléphoniques. Ce service affiche le numéro de téléphone ou (le cas échéant) le nom de l'appelant lorsque la ligne sonne. Contactez votre opérateur téléphonique pour de plus amples détails.

Dès que vous répondez à l'appel, les informations d'identification de l'appelant disparaissent de l'écran ACL, mais celles relatives à l'appel sont conservées dans la mémoire d'identification de l'appelant.

Vous pouvez consulter la liste ou choisir un de ces numéros pour y envoyer une télécopie, l'ajouter au carnet d'adresses ou le supprimer de l'historique. (Voir *Historique des identifications de la ligne appelante* >> page 26.)

- Vous pouvez voir le numéro (ou le nom).
- Le message `# Non dispo` s'affiche si l'appel a été émis en dehors de votre zone de service d'identification de l'appelant.
- Le message `Appel privé` signifie que l'appelant a bloqué de façon intentionnelle toute transmission d'information concernant son identification.

Vous pouvez imprimer une liste contenant les informations d'identification de l'appelant reçues par votre appareil. (Voir *Comment imprimer un rapport* >> page 34.)

## REMARQUE

---

- Cette fonction peut ne pas être disponible dans certaines régions des États-Unis et du Canada.
  - Le service d'identification de l'appelant varie selon les différents opérateurs de télécommunications. Contactez votre opérateur téléphonique local pour connaître le type de service disponible.
- 

## Configuration de votre indicatif régional (États-Unis seulement)

Lors du renvoi d'appels à partir de l'historique des identifications de la ligne appelante, l'appareil compose le « 1 » plus l'indicatif régional pour tous les appels. Si le système de numérotation local interdit l'utilisation du « 1 » pour les appels dans la même zone, entrez votre indicatif régional dans ce réglage. Avec la configuration de l'indicatif régional, les appels renvoyés de l'historique des identifications de la ligne appelante vers des numéros *dans la même zone* sont numérotés en utilisant 10 chiffres (indicatif régional + numéro à sept chiffres). Si votre système de numérotation ne suit pas le système standard « 1 + indicatif régional + numéro à sept chiffres » pour les appels à *destination d'autres zones*, le renvoi automatique d'appels à partir de l'historique des identifications de la ligne appelante peut être problématique. Si cette procédure ne correspond donc pas à votre système de numérotation, vous ne pourrez pas utiliser la fonction de renvoi automatique des appels.

- 1 Appuyez sur **Menu**.
- 2 Appuyez sur ▲ ou ▼ pour sélectionner **Fax**.  
Appuyez sur **OK**.
- 3 Appuyez sur ▲ ou ▼ pour sélectionner **Divers**.  
Appuyez sur **OK**.
- 4 Appuyez sur ▲ ou ▼ pour sélectionner **ID Appelant**.  
Appuyez sur **OK**.
- 5 Utilisez le pavé de numérotation pour entrer votre indicatif régional.  
Appuyez sur **OK**.
- 6 Appuyez sur **Arrêt/Sortie**.

## Considérations à propos des lignes téléphoniques spéciales

---

### Lignes téléphoniques de substitution

Un système téléphonique de substitution consiste en un groupe de deux lignes téléphoniques distinctes ou plus, capables de transférer l'appel entrant à l'autre ligne si la première est occupée. En règle générale, les appels sont transférés à la ligne la plus proche qui n'est pas occupée, dans un ordre préétabli.

Votre appareil a été conçu pour fonctionner dans un système de substitution en cascade dans la mesure où son numéro est le dernier de la séquence, de sorte qu'il ne soit pas possible que l'appel glisse vers une autre ligne. Il est important de ne pas configurer l'appareil sur le numéro d'une ligne autre que la dernière car, dans le cas où la ligne du télécopieur serait occupée et qu'un deuxième appel de télécopieur se présenterait, cet appel de télécopieur serait transféré vers une ligne téléphonique auquel aucun télécopieur n'est relié. **Pour optimiser le fonctionnement de votre appareil, branchez-le sur une ligne dédiée.**

### Système téléphonique à deux lignes

Un système téléphonique à deux lignes consiste simplement en deux numéros de téléphone distincts qui partagent la même prise murale. Chacun des deux numéros peut posséder sa propre prise téléphonique (RJ11) ou être relié à une seule prise (RJ14). Votre appareil, quant à lui, doit être branché sur une prise téléphonique RJ11. Il se peut que les prises RJ11 et RJ14 aient une taille et un aspect identiques et qu'elles soient toutes les deux pourvues de quatre fils (noir, rouge, vert et jaune). Pour savoir de quelle prise il s'agit, branchez un téléphone à deux lignes sur l'une d'elles et vérifiez s'il est possible d'accéder à l'une et à l'autre des deux lignes. Si c'est le cas, vous devez séparer la ligne pour votre appareil.

## Conversion d'une prise téléphonique murale

Il existe trois méthodes de conversion en prise RJ11. Les deux premières méthodes peuvent nécessiter l'intervention de votre opérateur téléphonique. Vous pouvez transformer une prise murale RJ14 unique en double prise murale RJ11. Vous pouvez également faire poser une prise murale de type RJ11 et y associer un des numéros de téléphone.

La troisième méthode est la plus simple : achetez un adaptateur triplex. Vous pouvez brancher un adaptateur triplex sur une prise RJ14. L'adaptateur triplex sépare les fils en trois prises distinctes : deux prises de type RJ11 (ligne 1, ligne 2) et une prise de type RJ14 (lignes 1 et 2). Si votre appareil est relié à la ligne 1, branchez-le sur la prise L1 de l'adaptateur triplex. Si votre appareil est sur la ligne 2, branchez-le sur la prise L2 de l'adaptateur triplex.

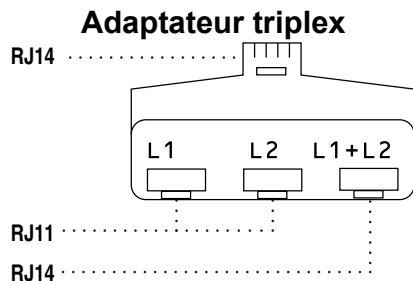

## Installation de l'appareil, d'un répondeur externe à deux lignes et d'un téléphone à deux lignes

Lorsque vous installez un répondeur téléphonique externe à deux lignes et un téléphone à deux lignes, veillez à ce que votre appareil soit relié à une ligne isolée sur la prise murale et sur le répondeur. La connexion la plus courante, dont vous trouverez la description ci-dessous, est de raccorder l'appareil à la ligne 2. Le panneau arrière du répondeur à deux lignes doit être doté de deux prises téléphoniques : l'une repérée L1 ou L1/L2, et l'autre L2. Vous devez avoir au moins trois cordons téléphoniques : le cordon livré avec votre appareil et deux autres cordons pour votre répondeur externe à deux lignes. Si vous ajoutez un téléphone à deux lignes, il vous faudra un quatrième cordon.

- 1 Placez le répondeur à deux lignes et le téléphone à deux lignes à côté de votre appareil.
- 2 Branchez une extrémité du cordon téléphonique de votre appareil dans la prise L2 de l'adaptateur triplex. Branchez l'autre extrémité dans la prise LINE de l'appareil.
- 3 Branchez une extrémité du premier cordon téléphonique du répondeur dans la prise L1 de l'adaptateur triplex. Branchez l'autre extrémité sur la prise L1 ou L1/L2 du répondeur à deux lignes.

- 4 Branchez une extrémité du second cordon téléphonique du répondeur sur la prise L2 du répondeur à deux lignes. Branchez l'autre extrémité dans la prise EXT de l'appareil.

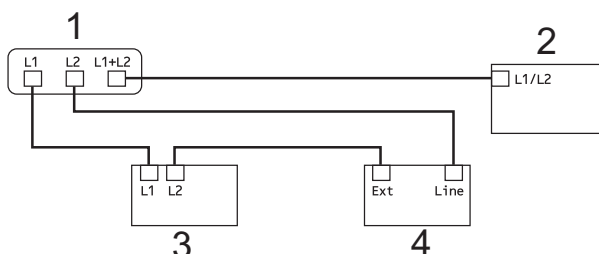

- 1 Adaptateur triplex
- 2 Téléphone à deux lignes
- 3 Répondeur externe à deux lignes
- 4 Appareil

Vous n'avez pas besoin d'adaptateur pour vos téléphones supplémentaires à deux lignes branchés sur les autres prises murales. Il existe deux méthodes pour ajouter un téléphone à deux lignes à la prise murale de l'appareil. Vous pouvez brancher le cordon téléphonique du téléphone à deux lignes sur la prise L1+L2 de l'adaptateur triplex. Vous pouvez aussi brancher le téléphone à deux lignes sur la prise TEL du répondeur à deux lignes.

## Opérations de numérotation supplémentaires

### Historique des appels sortants

Les 30 derniers numéros auxquels vous avez envoyé une télécopie sont mémorisés dans l'historique des appels sortants. Vous pouvez choisir un de ces numéros pour y envoyer une télécopie, l'ajouter au carnet d'adresses ou le supprimer de l'historique.

- 1 Appuyez sur **Recomp/Pause**. Vous pouvez également choisir `Appel sortant` en appuyant sur  (**TÉLÉCOPIER**).
- 2 Appuyez sur ▲ ou sur ▼ pour choisir le numéro désiré. Appuyez sur **OK**.
- 3 Effectuez l'une des opérations suivantes :
  - Pour envoyer une télécopie, appuyez sur ▲ ou sur ▼ pour choisir `Envoyer télécopie`. Appuyez sur **OK**. Appuyez sur **Mono Marche** ou **Couleur Marche**.
  - Si vous souhaitez mémoriser le numéro, appuyez sur ▲ ou sur ▼ pour choisir `Aj. au Cnt adr.`. Appuyez sur **OK**.  
(Voir *Mémorisation de numéros abrégés à partir de l'historique des appels sortants* >> page 28.)
  - Si vous souhaitez effacer le numéro de la liste de l'historique des appels sortants, appuyez sur ▲ ou sur ▼ pour choisir `Effacer`. Appuyez sur **OK**.

Appuyez sur **1** pour confirmer.

- 4 Appuyez sur **Arrêt/Sortie**.

## Historique des identifications de la ligne appelante

Cette fonction requiert le service d'abonné d'identification de l'appelant proposé par un grand nombre d'opérateurs téléphoniques locaux. (Voir *Identification de l'appelant* >> page 21.)

Les numéros ou les noms (le cas échéant) des 30 derniers appels de télécopieur ou de téléphone que vous avez reçus sont enregistrés dans l'historique des identifications de la ligne appelante. Vous pouvez consulter la liste ou choisir un de ces numéros pour y envoyer une télécopie, l'ajouter au carnet d'adresses ou le supprimer de l'historique. Lors du trente-et-unième appel, les informations de celui-ci remplacent celles du premier appel.

### REMARQUE

Si vous n'êtes pas abonné au service d'identification de l'appelant, l'historique des identifications de la ligne appelante vous permet seulement d'afficher et de supprimer les dates des appels.

- 1 Appuyez sur **Recomp/Pause** puis sur **\***.  
Vous pouvez également choisir **Hist Ident appel** en appuyant sur  (**TÉLÉCOPIER**).
- 2 Appuyez sur **▲** ou sur **▼** pour choisir le numéro désiré.  
Appuyez sur **OK**.
- 3 Effectuez l'une des opérations suivantes :

- Pour envoyer une télécopie, appuyez sur **▲** ou sur **▼** pour choisir **Envoyer télécopie**.  
Appuyez sur **OK**.  
Appuyez sur **Mono Marche** ou sur **Couleur Marche**.
- Si vous souhaitez mémoriser le numéro, appuyez sur **▲** ou sur **▼** pour choisir **Aj. au Cnt adr**.  
Appuyez sur **OK**.  
(Voir *Enregistrement de numéros abrégés à partir de l'historique des identifications de la ligne appelante* >> page 28.)
- Si vous souhaitez effacer le numéro de la liste de l'historique des ID appelants, appuyez sur **▲** ou **▼** pour choisir **Effacer**.  
Appuyez sur **OK**.  
Appuyez sur **1** pour confirmer.

- 4 Appuyez sur **Arrêt/Sortie**.

### REMARQUE

- (États-Unis seulement) Si vous voulez recomposer un numéro à partir de l'historique des identifications de la ligne appelante et que ce numéro correspond à une autre zone d'appel, vous devez configurer préalablement votre indicatif régional.  
(Voir *Configuration de votre indicatif régional (États-Unis seulement)* >> page 22.)
- Vous pouvez imprimer la liste d'historique des identifications de la ligne appelante.  
(Voir *Comment imprimer un rapport* >> page 34.)









## Numérotation de codes d'accès et de numéros de cartes de crédit

Il peut arriver que vous souhaitiez choisir parmi plusieurs fournisseurs de services interurbains lorsque vous envoyez une télécopie. Les tarifs peuvent varier selon l'heure et la destination. Pour profiter des meilleurs tarifs, vous pouvez enregistrer les codes d'accès des opérateurs téléphoniques longue distance et les numéros de carte de crédit sous forme de numéros abrégés. (►► Guide de l'utilisateur : *Enregistrement de numéros abrégés.*)

Vous pouvez enregistrer ces longues séquences de numérotation en les subdivisant et en les enregistrant comme des numéros abrégés à utiliser de façon combinée.

Vous pouvez même inclure une numérotation manuelle à l'aide du pavé de numérotation.

Par exemple, vous pouvez avoir enregistré « 555 » dans votre carnet d'adresses : 03 et « 7000 » dans votre carnet d'adresses : 02. Vous pouvez combiner les deux pour composer « 555-7000 », comme dans l'exemple suivant :

- 1 Appuyez sur  (Cnet adresse).
- 2 Appuyez sur  ou  pour sélectionner Recherche.  
Appuyez sur **OK**.
- 3 Entrez **03**.
- 4 Appuyez sur  ou  pour sélectionner Cnet adresse.  
Appuyez sur **OK**.
- 5 Appuyez sur  ou  pour sélectionner Recherche.  
Appuyez sur **OK**.
- 6 Entrez **02**.

- 7 Appuyez sur **Mono Marche** ou **Couleur Marche**.  
Le numéro « 555-7000 » est composé.

Pour modifier un numéro de manière temporaire, vous pouvez utiliser le pavé de numérotation pour remplacer manuellement une partie du numéro. Par exemple, pour modifier le numéro en « 555-7001 », vous pourriez entrer le numéro (03 : 555) en utilisant  (Cnet adresse), choisir Recherche, appuyer sur **03**, puis composer **7001** à l'aide du pavé de numérotation.

### REMARQUE

Si vous devez attendre une tonalité ou un signal à un stade quelconque de la séquence de numérotation, créez une pause dans le numéro en appuyant sur **Recomp/Pause**. Chaque pression sur la touche ajoute une pause de 3,5 secondes. Vous pouvez appuyer sur **Recomp/Pause** autant de fois que nécessaire pour augmenter la durée de la pause.

## Autres méthodes de mémorisation de numéros

### Mémorisation de numéros abrégés à partir de l'historique des appels sortants

Vous pouvez également enregistrer des numéros abrégés à partir de l'historique des appels sortants.

- 1 Appuyez sur **Recomp/Pause**.  
Vous pouvez également choisir `Appel sortant` en appuyant sur  (**TÉLÉCOPIER**).
- 2 Appuyez sur ▲ ou sur ▼ pour choisir le numéro à mémoriser.  
Appuyez sur **OK**.
- 3 Appuyez sur ▲ ou ▼ pour sélectionner `Aj. au Cnt adr.`  
Appuyez sur **OK**.
- 4 Appuyez sur ▲ ou sur ▼ pour choisir l'emplacement de numéro abrégé à deux chiffres dans lequel vous voulez mémoriser le numéro.  
Appuyez sur **OK**.
- 5 Effectuez l'une des opérations suivantes :
  - Entrez le nom à l'aide du pavé de numérotation (maximum 16 caractères).  
Appuyez sur **OK**.  
(Pour vous aider à saisir les lettres, ►► Guide de l'utilisateur : *Saisie de texte*.)
  - Pour enregistrer le numéro sans inclure de nom, appuyez sur **OK**.

- 6 Appuyez sur **OK** pour confirmer le numéro de télécopieur ou de téléphone.
- 7 Appuyez sur ▲ ou ▼ pour sélectionner `Terminé`.  
Appuyez sur **OK**.
- 8 Appuyez sur **Arrêt/Sortie**.

### Enregistrement de numéros abrégés à partir de l'historique des identifications de la ligne appelante

Si vous disposez du service d'abonné Identification de l'appelant proposé par votre opérateur téléphonique, vous pouvez également mémoriser des numéros abrégés à partir des appels entrants enregistrés dans l'historique des identifications de la ligne appelante. (Voir *Identification de l'appelant* ►► page 21.)

- 1 Appuyez sur **Recomp/Pause** puis sur \*.  
Vous pouvez également choisir `Hist Ident appel` en appuyant sur  (**TÉLÉCOPIER**).
- 2 Appuyez sur ▲ ou sur ▼ pour choisir le nom ou le numéro à mémoriser.  
Appuyez sur **OK**.
- 3 Appuyez sur ▲ ou ▼ pour sélectionner `Aj. au Cnt adr.`  
Appuyez sur **OK**.
- 4 Appuyez sur ▲ ou sur ▼ pour choisir l'emplacement de numéro abrégé à deux chiffres dans lequel vous voulez mémoriser le numéro.  
Appuyez sur **OK**.
- 5 Effectuez l'une des opérations suivantes :
  - Si vous souhaitez mémoriser le nom affiché, appuyez sur **OK**.

- Entrez le nom à l'aide du pavé de numérotation (maximum 16 caractères).

Appuyez sur **OK**.

(Pour vous aider à saisir les lettres, >> Guide de l'utilisateur : *Saisie de texte*.)

- Pour enregistrer le numéro sans inclure de nom, appuyez sur **OK**.

- 6 Appuyez sur **OK** pour confirmer le numéro de télécopieur ou de téléphone.
- 7 Appuyez sur ▲ ou ▼ pour sélectionner *Terminé*. Appuyez sur **OK**.
- 8 Appuyez sur **Arrêt/Sortie**.

## Configuration de groupes de diffusion

Un groupe, qui peut être enregistré dans un emplacement de numéro abrégé, permet d'envoyer le même message par télécopie à de nombreux numéros de télécopie en appuyant seulement sur  (Cnet adresse), *Recherche*, **OK**, l'emplacement à deux chiffres et **Mono Marche**.

(Voir *Diffusion (noir et blanc seulement)* >> page 12.)

Vous devez d'abord mémoriser chaque numéro de télécopieur dans un emplacement de numéro abrégé. (>> Guide de l'utilisateur : *Enregistrement de numéros abrégés*.) Vous pouvez ensuite les inclure en tant que numéros de groupe. Chaque groupe utilise un emplacement de numéro abrégé. Vous pouvez créer jusqu'à six groupes ou attribuer jusqu'à 39 numéros à un grand groupe.

- 1 Appuyez sur  (Cnet adresse).
- 2 Appuyez sur ▲ ou ▼ pour sélectionner *Groupement*. Appuyez sur **OK**.

- 3 Appuyez sur ▲ ou sur ▼ pour choisir *GROUPE1*, *GROUPE2*, *GROUPE3*, *GROUPE4*, *GROUPE5* ou *GROUPE6* comme nom de groupe où mémoriser les numéros de télécopieur. Appuyez sur **OK**.
- 4 Appuyez sur ▲ ou sur ▼ pour choisir l'emplacement de numéro abrégé à deux chiffres où mémoriser le groupe. Appuyez sur **OK**.
- 5 Si vous souhaitez modifier le nom du groupe, appuyez sur ▲ ou sur ▼ pour choisir *Modif nom groupe*, puis appuyez sur **OK**. Entrez le nouveau nom de groupe et appuyez sur **OK**.
- 6 Appuyez sur ▲ ou ▼ pour sélectionner *Ajouter numéro*. Appuyez sur **OK**.
- 7 Pour ajouter des numéros au groupe, appuyez sur ▲ ou sur ▼ pour choisir *Ordre alphabétique* ou *Ordre numérique*, puis appuyez sur **OK**. Appuyez sur ▲ ou sur ▼ pour sélectionner un numéro, puis appuyez sur **OK**.
- 8 Effectuez l'une des opérations suivantes :
  - Pour ajouter un autre numéro au groupe, répétez les étapes 6 à 7.
  - Si vous avez fini d'ajouter des numéros au groupe, appuyez sur ▲ ou sur ▼ pour choisir *Terminé*. Appuyez sur **OK**.
- 9 Effectuez l'une des opérations suivantes :
  - Pour mémoriser un autre groupe de diffusion, répétez les étapes 3 à 8.
  - Pour terminer la mémorisation de groupes de diffusion, appuyez sur **Arrêt/Sortie**.

## REMARQUE

Vous pouvez imprimer la liste de tous les numéros abrégés. (Voir *Rapports* >> page 33.)

### Modification d'un nom de groupe

- 1 Appuyez sur  (Cnet adresse).
- 2 Appuyez sur ▲ ou ▼ pour sélectionner *Groupement*. Appuyez sur **OK**.
- 3 Appuyez sur ▲ ou sur ▼ pour sélectionner le nom du groupe à modifier. Appuyez sur **OK**.
- 4 Appuyez sur ▲ ou ▼ pour sélectionner *Modif nom groupe*. Appuyez sur **OK**.

## REMARQUE

*Comment modifier le nom ou le numéro mémorisé :*

Si vous voulez modifier un caractère, appuyez sur ◀ ou sur ▶ pour placer le curseur sous le caractère à modifier, puis appuyez sur **Effacer**. Saisissez une nouvelle fois le caractère.

- 5 Entrez le nouveau nom à l'aide du pavé de numérotation (maximum 16 caractères). (Pour vous aider à saisir les lettres, >> Guide de l'utilisateur : *Saisie de texte*.) Appuyez sur **OK**. (Par exemple, tapez NOUVEAUX CLIENTS.)
- 6 Appuyez sur ▲ ou ▼ pour sélectionner *Terminé*. Appuyez sur **OK**.
- 7 Appuyez sur **Arrêt/Sortie**.

### Suppression d'un groupe

- 1 Appuyez sur  (Cnet adresse).
- 2 Appuyez sur ▲ ou ▼ pour sélectionner *Groupement*. Appuyez sur **OK**.
- 3 Appuyez sur ▲ ou sur ▼ pour choisir le groupe à supprimer. Appuyez sur **OK**.
- 4 Appuyez sur ▲ ou ▼ pour sélectionner *Effacer*. Appuyez sur **OK**. Appuyez sur **1** pour confirmer.
- 5 Appuyez sur **Arrêt/Sortie**.

### Ajout d'un numéro à un groupe

- 1 Appuyez sur  (Cnet adresse).
- 2 Appuyez sur ▲ ou ▼ pour sélectionner *Groupement*. Appuyez sur **OK**.
- 3 Appuyez sur ▲ ou sur ▼ pour choisir le groupe à modifier. Appuyez sur **OK**.
- 4 Appuyez sur ▲ ou ▼ pour sélectionner *Ajouter numéro*. Appuyez sur **OK**.
- 5 Appuyez sur ▲ ou sur ▼ pour choisir *Ordre alphabétique* ou *Ordre numérique*. Appuyez sur **OK**.
- 6 Appuyez sur ▲ ou sur ▼ pour choisir le numéro à ajouter. Appuyez sur **OK**.
- 7 Répétez les étapes 4 à 6 pour ajouter un autre numéro à un groupe, puis appuyez sur ▲ ou ▼ pour sélectionner *Terminé*. Appuyez sur **OK**.
- 8 Appuyez sur **Arrêt/Sortie**.

## Suppression d'un numéro d'un groupe

- 1 Appuyez sur  (Cnet adresse).
- 2 Appuyez sur ▲ ou ▼ pour sélectionner Groupement.  
Appuyez sur **OK**.
- 3 Appuyez sur ▲ ou sur ▼ pour choisir le groupe à modifier.  
Appuyez sur **OK**.
- 4 Appuyez sur ▲ ou sur ▼ pour choisir le numéro à supprimer.  
Appuyez sur **OK**.  
Appuyez sur **1** pour confirmer.
- 5 Appuyez sur ▲ ou ▼ pour sélectionner Terminé.  
Appuyez sur **OK**.
- 6 Appuyez sur **Arrêt/Sortie**.

## Rapports de télécopie (modèles MFC)

Utilisez les touches **Menu** pour configurer le rapport de vérification de l'envoi et la périodicité du journal.

### Rapport de vérification de l'envoi

Le rapport de vérification de l'envoi peut servir de preuve d'émission des télécopies. (►► Guide de l'utilisateur : *Rapport de vérification de l'envoi.*)

### Journal des télécopies (rapport d'activité)

Vous avez la possibilité de configurer l'appareil de sorte qu'il imprime un journal à des intervalles précis (après chaque lot de 50 télécopies; toutes les 6, 12 ou 24 heures; tous les 2 ou 7 jours). Si vous réglez l'intervalle sur **Désactivé**, vous pouvez toujours imprimer le rapport en suivant les étapes décrites à la section *Comment imprimer un rapport* ►► page 34. Le réglage par défaut est **Ch 50 télécop.**

- 1 Appuyez sur **Menu**.
- 2 Appuyez sur ▲ ou ▼ pour sélectionner **Fax**. Appuyez sur **OK**.
- 3 Appuyez sur ▲ ou ▼ pour sélectionner **Réglage rapp.** Appuyez sur **OK**.
- 4 Appuyez sur ▲ ou ▼ pour sélectionner **Intervalle act.** Appuyez sur **OK**.

- 5 Appuyez sur ▲ ou ▼ pour choisir un intervalle. Appuyez sur **OK**. Si vous sélectionnez **Ch 50 télécop.**, allez à l'étape 8.

- 6, 12, 24 heures, 2 ou 7 jours

L'appareil imprimera le rapport à l'heure sélectionnée puis supprimera toutes les tâches de sa mémoire. Si la mémoire de l'appareil s'épuise (contient plus de 200 tâches) avant la date spécifiée, celui-ci imprimera le rapport du journal des télécopies plus tôt, puis supprimera toutes les tâches de la mémoire. Si vous voulez un rapport supplémentaire avant l'échéance programmée, vous pouvez l'imprimer sans effacer les tâches de la mémoire.

- Toutes les 50 télécopies

L'appareil imprimera le rapport du journal des télécopies dès qu'il aura enregistré 50 tâches dans sa mémoire.

- 6 Pour entrer l'heure de début de l'impression, effectuez l'une des opérations suivantes :
  - Si vous avez activé **12h Horloge** dans le réglage **Date et heure**, entrez l'heure (en format 12 heures) à l'aide du pavé de numérotation, puis choisissez **AM** ou **PM**. Appuyez sur **OK**.
  - Si vous avez activé **horloge 24 h** dans le réglage **Date et heure**, entrez l'heure (en format 24 heures) à l'aide du pavé de numérotation. Appuyez sur **OK**.  
(Par exemple, entrez 19:45 au lieu de 7:45 PM.)

- 7** Si vous avez choisi  
Tous les 7 jours à l'étape **5**,  
appuyez sur ▲ ou sur ▼ pour afficher les  
jours de la semaine. Choisissez ensuite  
le premier jour du décompte des 7 jours.  
Appuyez sur **OK**.
- 8** Appuyez sur **Arrêt/Sortie**.

## Rapports

Les rapports disponibles sont les suivants :

- **Transmission**  
(Modèles MFC)  
Imprime un rapport de vérification de  
l'envoi à l'issue de chaque télécopie  
envoyée.
- **Carnet adresse**  
(Modèles MFC)  
Imprime la liste des noms et des numéros  
mémorisés dans le carnet d'adresses, par  
ordre alphabétique ou numérique.
- **Journal fax**  
(Modèles MFC)  
Imprime une liste présentant les  
informations des dernières télécopies  
reçues et envoyées.  
(TX : envoi) (RX : réception)
- **Réglages util**  
Imprime la liste de vos réglages.
- **Config réseau**  
Imprime la liste de vos réglages réseau.
- **Rapport WLAN**  
Imprime le résultat de la connexion WLAN.
- **Hist Ident appel**  
(Modèles MFC)  
Imprime la liste des informations  
d'identification de l'appelant disponibles  
pour les 30 derniers appels de télécopieur  
et de téléphone reçus.

## Comment imprimer un rapport

- 1 Appuyez sur **Menu**.
- 2 Appuyez sur ▲ ou ▼ pour sélectionner  
Imp. Rapports.  
Appuyez sur **OK**.
- 3 Appuyez sur ▲ ou sur ▼ pour choisir le  
rapport à imprimer.  
Appuyez sur **OK**.
- 4 (Carnet d'adresses uniquement)  
Appuyez sur ▲ ou sur ▼ pour choisir  
Ordre alphabétique ou  
Ordre numérique.  
Appuyez sur **OK**.
- 5 Appuyez sur **Mono Marche**.
- 6 Appuyez sur **Arrêt/Sortie**.



## Options de copie

Vous pouvez modifier les réglages de copie pour l'opération de copie suivante.

Ces réglages sont temporaires. L'appareil revient aux réglages par défaut une minute après la copie.

Appuyez sur **COPIER**<sup>1</sup>, puis sur ▲ ou sur ▼ pour faire défiler les réglages de copie. Lorsque le réglage souhaité est en surbrillance, appuyez sur **OK**.

Lorsque vous avez terminé de sélectionner les réglages, appuyez sur **Mono Marche** ou sur **Couleur Marche**.

<sup>1</sup> Modèles MFC uniquement

### REMARQUE

Vous pouvez enregistrer certains des réglages que vous utilisez le plus souvent en les définissant comme réglages par défaut. Ces réglages sont conservés jusqu'à ce que vous les modifiez à nouveau. (Voir *Définition de nouveaux réglages par défaut* ►► page 43.)

## Arrêt d'une copie

Pour arrêter une copie, appuyez sur **Arrêt/Sortie**.

## Amélioration de la qualité de copie

Vous pouvez choisir la qualité de la copie. Le réglage par défaut est **Normal**.

### REMARQUE

Si vous choisissez **Rapide**<sup>1</sup> ou **Normal**, vous ne pouvez choisir que **Papi. Ordinaire** dans **Type papier**.

<sup>1</sup> Modèles MFC uniquement

#### ■ Rapide (modèles MFC)

Le mode **Rapide** effectue des copies à haute vitesse, avec une consommation d'encre minimale. Il est particulièrement indiqué pour imprimer des documents à relire, des documents volumineux ou un nombre d'exemplaires important.

#### ■ Normal

Le mode **Normal** est recommandé pour les impressions courantes. Il produit des copies de bonne qualité à une bonne vitesse.

#### ■ Meilleur

Le mode **Meilleur** est recommandé pour les reproductions d'images précises, telles que des photographies. Il utilise la résolution la plus élevée et la vitesse la plus faible.

- 1 Chargez votre document.
- 2 (Modèles MFC)  
Appuyez sur  (**COPIER**).
- 3 Entrez le nombre de copies souhaité.
- 4 Appuyez sur ▲ ou ▼ pour sélectionner **Qualité**.  
Appuyez sur **OK**.

- 5 Appuyez sur ▲ ou sur ▼ pour choisir *Rapide*<sup>1</sup>, *Normal* ou *Meilleur*. Appuyez sur **OK**.  
<sup>1</sup> Modèles MFC uniquement
- 6 Si vous ne voulez pas modifier d'autres réglages, appuyez sur **Mono Marche** ou **Couleur Marche**.

- Si vous avez choisi *Person (25-400%)*, appuyez sur **OK** puis saisissez un taux d'agrandissement ou de réduction compris entre 25% et 400%. Appuyez sur **OK**.
- Si vous avez choisi 100% ou *Ajuster page*, appuyez sur **OK**. Passez à l'étape 7.

## Agrandissement ou réduction de copies

Vous pouvez choisir un taux d'agrandissement ou de réduction. Si vous choisissez *Ajuster page*, l'appareil adapte la taille au format de papier défini dans *Format papier*.

- 1 Chargez votre document.
- 2 (Modèles MFC)  
Appuyez sur  (**COPIER**).
- 3 Entrez le nombre de copies souhaité.
- 4 Appuyez sur ▲ ou ▼ pour sélectionner *Agrand/Réduire*. Appuyez sur **OK**.
- 5 Appuyez sur ▲ ou sur ▼ pour choisir les options disponibles, puis appuyez sur l'option à modifier. Appuyez sur **OK**.
- 6 Effectuez l'une des opérations suivantes :
  - Si vous avez choisi *Agrandir* ou *Réduire*, appuyez sur **OK** puis sur ▲ ou sur ▼ pour sélectionner le taux d'agrandissement ou de réduction souhaité. Appuyez sur **OK**.

198% 4X6po→A4
186% 4x6po→LTR
104% EXE→LTR
100%
97% LTR→A4
93% A4→LTR
85% LTR→EXE
83% LGL→A4 (modèles MFC)
78% LGL→LTR
46% LTR→4x6po
<i>Ajuster page</i>
<i>Person (25-400%)</i>

- 7** Si vous ne voulez pas modifier d'autres réglages, appuyez sur **Mono Marche** ou **Couleur Marche**.

### REMARQUE

- `Visualis page` n'est pas disponible avec `Agrand/Réduire`.
- Les options `Visualis page`, `Copie recto verso`<sup>1</sup>, `Trier` et `Enl. arr.-plan` ne sont pas disponibles avec `Ajuster page`.
- L'option `Ajuster page` ne fonctionne pas correctement quand le document sur la vitre du scanner est incliné de plus de 3 degrés. À l'aide des lignes repères situées en haut à gauche, placez le document dans le coin supérieur gauche, face imprimée vers le bas, sur la vitre du scanner.
- L'option `Ajuster page` n'est pas disponible lorsque vous utilisez l'ADF<sup>1</sup>.
- `Ajuster page` n'est pas disponible pour les documents au format `Légal`.

<sup>1</sup> Modèles MFC uniquement

## Copies N en 1 ou affiche (mise en page)

L'option de copie N en 1 vous permet de copier deux ou quatre pages sur une seule feuille imprimée afin d'économiser du papier.

Vous pouvez aussi créer une affiche. Quand vous utilisez l'option `Affiche`, votre appareil divise votre document en sections puis les agrandit pour que vous puissiez les assembler en une affiche. Si vous voulez imprimer une affiche, utilisez la vitre du scanner.

### REMARQUE

- Les options `Trier`, `Agrand/Réduire` et `Enl. arr.-plan` ne sont pas disponibles avec `Visualis page`.
- L'option `Copie recto verso`<sup>1</sup> n'est pas disponible avec la copie de type `Affiche`.

<sup>1</sup> Modèles MFC uniquement

- 1 Chargez votre document.
- 2 (Modèles MFC)  
Appuyez sur  (**COPIER**).
- 3 Entrez le nombre de copies souhaité.<sup>1</sup>

<sup>1</sup> Vous ne pouvez effectuer qu'une copie à la fois lorsque vous utilisez la mise en page `Affiche`.
- 4 Appuyez sur ▲ ou ▼ pour sélectionner `Visualis page`.  
Appuyez sur **OK**.
- 5 Appuyez sur ▲ ou sur ▼ pour choisir `Off (1en1)`, `2en1 (P)`, `2en1 (H)`, `4en1 (P)`, `4en1 (H)`, `Affiche (2x1)`, `Affiche (2x2)`, `Affiche (3x3)` ou `2en1 (ID)`<sup>1</sup>.  
Appuyez sur **OK**.

<sup>1</sup> Pour plus d'informations sur l'option `2 en 1 (ID)`, voir *Copie de carte d'identité 2 en 1 (mise en page)* ►► page 39.

- 6 Si vous ne voulez pas modifier d'autres réglages, appuyez sur **Mono Marche** ou **Couleur Marche** pour numériser la page.

Si vous avez placé le document dans l'ADF <sup>1</sup> ou si vous réalisez une affiche, l'appareil numérise les pages et commence à imprimer.

<sup>1</sup> Modèles MFC uniquement

**Si vous utilisez la vitre du scanner, passez à l'étape 7.**

- 7 Une fois que l'appareil a numérisé la page, appuyez sur **1** pour numériser la page suivante.
- 8 Placez la page suivante sur la vitre du scanner. Appuyez sur **OK** pour numériser la page. Répétez les étapes 7 et 8 pour chaque page de la mise en page.
- 9 Une fois que toutes les pages ont été numérisées, appuyez sur **2** pour terminer.

## REMARQUE

- Veillez à régler le format du papier sur Lettre, A4 ou Exécutif.
- La copie de type Affiche n'est pas disponible pour le papier de format Exécutif.
- Vous ne pouvez effectuer qu'une seule copie couleur à la fois.
- Vous ne pouvez effectuer qu'une seule copie d'affiche à la fois.
- La copie de type Affiche n'est pas disponible lorsque vous utilisez des acétates.
- (P) signifie Portrait et (H) Paysage.

**Placez le document face imprimée vers le bas dans le sens indiqué ci-dessous :**

■ **2en1 (P)**



■ **2en1 (H)**

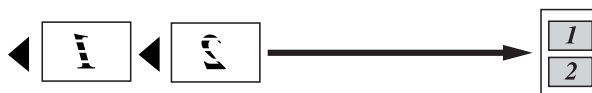

■ **4en1 (P)**



■ **4en1 (H)**

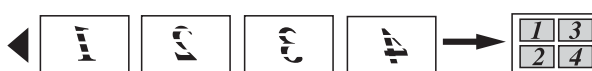

■ **Affiche (2x1)**

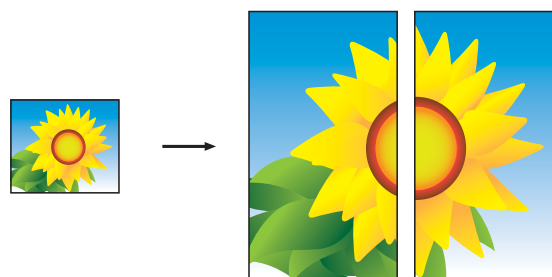

### ■ Affiche (2x2)

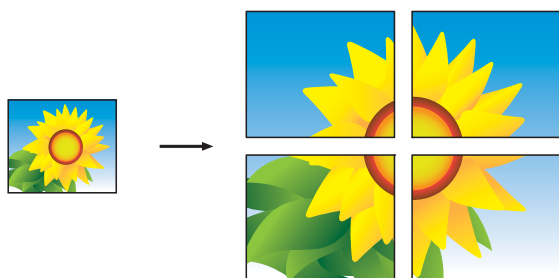

### ■ Affiche (3x3)

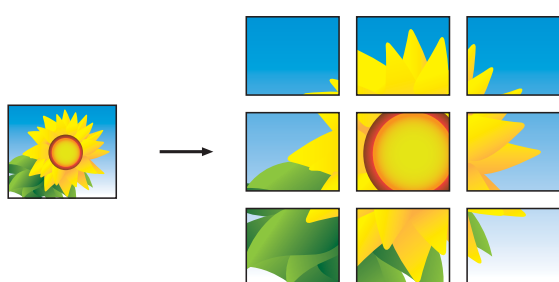

### REMARQUE

Les copies en mode Affiche présentent des parties chevauchantes de façon à faciliter leur assemblage par collage.

## Copie de carte d'identité 2 en 1 (mise en page)

Vous pouvez copier les deux côtés de votre carte d'identité sur une seule page en conservant la taille originale de la carte. Veillez à régler le format du papier sur Lettre ou A4.

### REMARQUE

Vous ne pouvez copier une carte d'identité que si cela est autorisé par les lois en vigueur. (►► Guide de sécurité du produit : *Restrictions juridiques pour la copie.*)

- 1 Placez votre carte d'identité, *face imprimée vers le bas*, à proximité de l'angle gauche de la vitre du scanner, comme illustré.

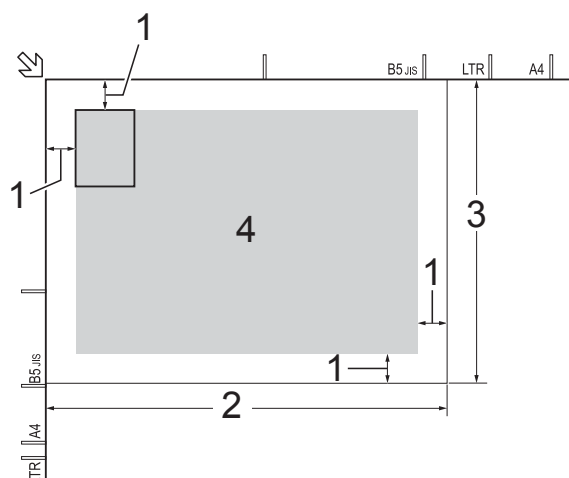

- 1 0,12 po (3 mm) ou davantage (haut, gauche)
- 2 8,5 po (216 mm)
- 3 5,5 po (140 mm)
- 4 Zone numérisable

- 2 (Modèles MFC)  
Appuyez sur  (**COPIER**).
- 3 Entrez le nombre de copies souhaité.
- 4 Appuyez sur ▲ ou ▼ pour sélectionner `Visualis page`.  
Appuyez sur **OK**.

- 5 Appuyez sur ▲ ou ▼ pour sélectionner `2en1 (ID)`. Appuyez sur **OK**.
- 6 Appuyez sur **Mono Marche** ou **Couleur Marche**. L'appareil commence à numériser un côté de la carte d'identité.
- 7 Dès qu'un côté est numérisé, appuyez sur **1**. Retournez la carte d'identité et appuyez sur **OK** pour numériser l'autre côté.

### REMARQUE

- Les options `Trier`, `Copie recto verso`<sup>1</sup>, `Agrand/Réduire` et `Enl. arr.-plane` ne sont pas disponibles avec `2en1 (ID)`.
- Vous ne pouvez effectuer qu'une seule copie couleur à la fois.

<sup>1</sup> Modèles MFC uniquement

## Tri des copies

Vous pouvez trier les copies multiples. Les pages seront empilées dans l'ordre 123, 123, 123, et ainsi de suite.

Nous vous recommandons de charger des documents simple face dans l'ADF<sup>1</sup> pour trier les copies. Pour les documents imprimés sur les 2 faces ou les livres, utilisez la vitre du scanner.

<sup>1</sup> Modèles MFC uniquement

- 1 Chargez votre document.
- 2 (Modèles MFC)  
Appuyez sur  (**COPIER**).
- 3 Entrez le nombre de copies souhaité.
- 4 Appuyez sur ▲ ou ▼ pour sélectionner `Pile/Trier`. Appuyez sur **OK**.

- 5 Appuyez sur ▲ ou ▼ pour sélectionner `Trier`. Appuyez sur **OK**.
- 6 Si vous ne voulez pas modifier d'autres réglages, appuyez sur **Mono Marche** ou **Couleur Marche**. Si vous avez placé le document dans l'ADF<sup>1</sup>, l'appareil numérise le document et commence à imprimer.

<sup>1</sup> Modèles MFC uniquement

**Si vous utilisez la vitre du scanner, passez à l'étape 7.**

- 7 Une fois que l'appareil a numérisé la page, appuyez sur **1** pour numériser la page suivante.
- 8 Placez la page suivante sur la vitre du scanner. Appuyez sur **OK** pour numériser la page. Répétez les étapes 7 et 8 jusqu'à ce que toutes les pages aient été numérisées.
- 9 Appuyez sur **2** pour terminer la numérisation. L'appareil se met à imprimer.

### REMARQUE

`Ajuster page` et `Visualis page` ne sont pas disponibles avec `Trier`.

## Réglage de la densité

Vous pouvez adapter la densité des copies pour les rendre plus foncées ou plus claires.

- 1 Chargez votre document.
- 2 (Modèles MFC)  
Appuyez sur  (**COPIER**).
- 3 Entrez le nombre de copies souhaité.
- 4 Appuyez sur ▲ ou ▼ pour sélectionner `Densité`. Appuyez sur **OK**.

- 5 Appuyez sur ► pour rendre la copie plus sombre ou sur ◀ pour l'éclaircir. Appuyez sur **OK**.
- 6 Si vous ne voulez pas modifier d'autres réglages, appuyez sur **Mono Marche** ou **Couleur Marche**.

## Suppression de la couleur d'arrière-plan

La fonction de suppression de la couleur d'arrière-plan permet de supprimer la couleur d'arrière-plan du document lors de la copie, Elle permet d'améliorer la lisibilité de la copie et d'économiser de l'encre.

### REMARQUE

Elle ne doit être utilisée que pour les copies couleur. La couleur d'arrière-plan est supprimée automatiquement pour toutes les copies noir et blanc.

- 1 Chargez votre document.
- 2 (Modèles MFC)  
Appuyez sur  (**COPIER**).
- 3 Entrez le nombre de copies souhaité.
- 4 Appuyez sur ▲ ou ▼ pour sélectionner Param. avancés.  
Appuyez sur **OK**.
- 5 Appuyez sur ▲ ou ▼ pour sélectionner Enl. arr.-plan.  
Appuyez sur **OK**.
- 6 Appuyez sur ▲ ou sur ▼ pour choisir Faible, Moyen ou Haut.  
Appuyez sur **OK**.
- 7 Appuyez sur **Couleur Marche**.

### REMARQUE

Ajuster page et Visualis page ne sont pas disponibles avec Enl. arr.-plan.

## Copie recto-verso (modèles MFC)

Vous pouvez réduire la quantité de papier utilisée pour les copies en imprimant sur les deux faces du papier.

Nous vous recommandons de charger des documents simple face dans le chargeur automatique de documents pour effectuer une copie recto verso. Pour les documents imprimés sur les 2 faces ou les livres, utilisez la vitre du scanner.

### (Reliure bord long)

Portrait

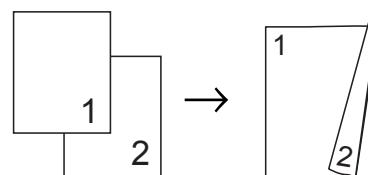

Paysage

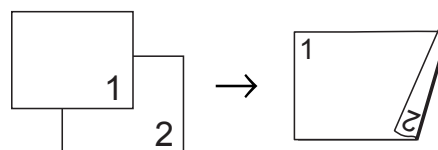

### (Reliure bord court)

Portrait

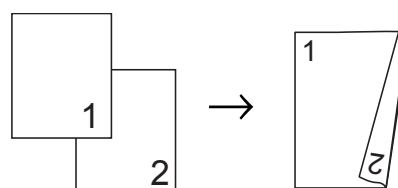

Paysage

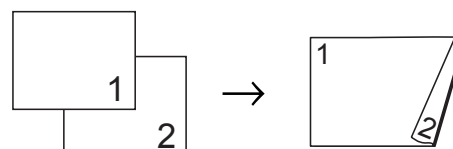

## REMARQUE

- Les options `2en1 (ID)`, `Affiche et Ajuster page` ne sont pas disponibles avec `Copie recto verso`.
- Vous pouvez uniquement utiliser du papier ordinaire au format Lettre, A4, A5 ou Exécutif.

- 1 Chargez votre document.
- 2 (Modèles MFC)  
Appuyez sur  (**COPIER**).
- 3 Entrez le nombre de copies souhaité.
- 4 Appuyez sur ▲ ou ▼ pour sélectionner `Pile/Trier`.  
Appuyez sur **OK**.
- 5 Appuyez sur ▲ ou ▼ pour sélectionner `Trier`.  
Appuyez sur **OK**.
- 6 Appuyez sur ▲ ou ▼ pour sélectionner `Copie recto verso`.  
Appuyez sur **OK**.
- 7 Appuyez sur ▲ ou ▼ pour sélectionner `Copie recto verso`.  
Appuyez sur **OK**.
- 8 Appuyez sur ▲ ou sur ▼ pour choisir le type de copie recto-verso désiré :  
`Portrait Ret. bord lg`,  
`Paysage Ret. bord lg`,  
`Portrait Ret. bord crt`,  
`Paysage Ret. bord crt`  
(ou `Désactivé`).  
Appuyez sur **OK**.
- 9 Vérifiez vos réglages sur l'écran ACL, puis appuyez sur **OK**.
- 10 Appuyez sur **Mono Marche** ou **Couleur Marche**.  
Si vous avez placé le document dans le chargeur automatique de documents, l'appareil numérise les pages et commence à imprimer.

**Si vous utilisez la vitre du scanner, passez à l'étape 11.**

- 11 Une fois que l'appareil a numérisé la page, appuyez sur **1** pour numériser la page suivante.
- 12 Placez la page suivante sur la vitre du scanner. Appuyez sur **OK** pour numériser la page.  
Répétez les étapes 11 et 12 jusqu'à ce que toutes les pages aient été numérisées.
- 13 Appuyez sur **2** pour terminer la numérisation.  
L'appareil se met à imprimer.

Ne touchez PAS la feuille imprimée tant qu'elle n'a pas été éjectée pour la deuxième fois. L'appareil imprime le premier côté et éjecte la feuille, puis l'entraîne à nouveau pour imprimer le deuxième côté.

## REMARQUE

Si un incident papier se produit, choisissez `Avancé` puis appuyez sur **OK** après l'étape 9, puis choisissez l'un des réglages de prévention des incidents papier : `Recto verso 1` ou `Recto verso 2`.  
`Recto verso 1` ralentit l'impression pour permettre à l'encre de sécher.  
`Recto verso 2` ralentit l'impression et produit en outre des couleurs plus pâles.



## Définition de nouveaux réglages par défaut

Vous pouvez sauvegarder les réglages des options de copie que vous utilisez le plus souvent en les définissant comme réglages par défaut, par exemple Qualité, Agrand/Réduire, Densité, Visualis page, Copie recto verso<sup>1</sup> et Enl. arr.-plan.

<sup>1</sup> Modèles MFC uniquement

Ces réglages sont conservés jusqu'à ce que vous les modifiiez à nouveau.

- 1 (Modèles MFC)  
Appuyez sur  (**COPIER**).
- 2 Appuyez sur ▲ ou sur ▼ pour choisir votre nouveau réglage.  
Appuyez sur **OK**.  
Répétez cette étape pour chaque réglage à modifier.
- 3 Après avoir modifié le dernier réglage, appuyez sur ▲ ou sur ▼ pour choisir Fix nv param déf.  
Appuyez sur **OK**.
- 4 Appuyez sur **1** pour choisir Oui.
- 5 Appuyez sur **Arrêt/Sortie**.

## Rétablissement de tous les réglages d'usine

Vous pouvez rétablir les réglages d'usine des paramètres de copie que vous aviez modifiés, par exemple Qualité, Agrand/Réduire, Densité, Visualis page, Copie recto verso<sup>1</sup> et Enl. arr.-plan.

<sup>1</sup> Modèles MFC uniquement

- 1 (Modèles MFC)  
Appuyez sur  (**COPIER**).
- 2 Appuyez sur ▲ ou ▼ pour sélectionner Réinitial. usine.  
Appuyez sur **OK**.
- 3 Appuyez sur **1** pour choisir Oui.
- 4 Appuyez sur **Arrêt/Sortie**.

# A

## Entretien périodique

### Nettoyage et vérification de l'appareil

#### Nettoyage de l'extérieur de l'appareil

Nettoyez l'écran ACL comme suit :

#### IMPORTANT

- Appuyez sur le bouton  de manière prolongée pour éteindre l'appareil. L'écran ACL affiche *Fermer* pendant quelques secondes avant que l'appareil s'éteigne.
- N'utilisez PAS de produit de nettoyage liquide (ni de produit contenant de l'éthanol).

- 1 Nettoyez l'écran ACL à l'aide d'un chiffon doux, non pelucheux et sec.

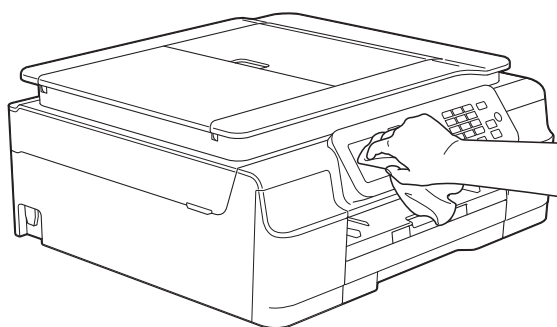

Nettoyez l'extérieur de l'appareil comme suit :

#### IMPORTANT

- Utilisez du détergent neutre. Ne nettoyez pas avec un liquide volatil comme un solvant ou du benzène sous peine d'endommager la surface extérieure de l'appareil.
- N'utilisez PAS de produits de nettoyage contenant de l'ammoniac.
- N'utilisez PAS d'alcool isopropylique pour nettoyer le panneau de commande. Le panneau pourrait se fissurer.

- 1 Retirez complètement le bac à papier (1) de l'appareil.

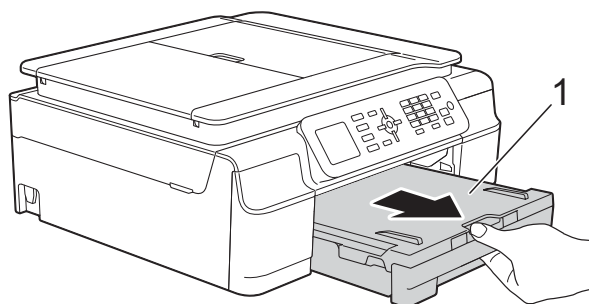

- 2 Essuyez l'extérieur de l'appareil avec un chiffon doux, non pelucheux et sec pour enlever la poussière.

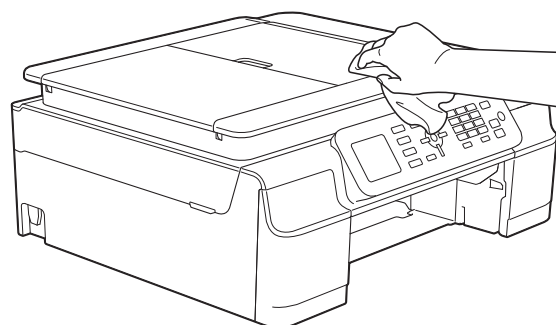

- 3 Soulevez le couvercle du bac de sortie papier et retirez tout élément coincé à l'intérieur.

- 4 Essuyez l'intérieur et l'extérieur du bac à papier avec un chiffon doux, non pelucheux et sec pour enlever la poussière.

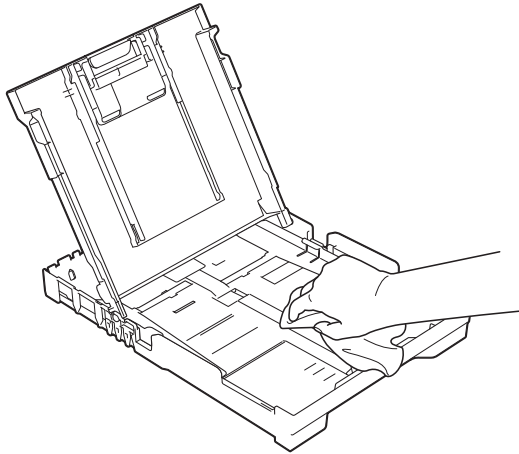

- 5 Fermez le couvercle du bac de sortie papier et replacez fermement le bac à papier dans l'appareil.

## Nettoyage du cylindre de l'imprimante

### **AVERTISSEMENT**



Veillez à débrancher l'appareil de la prise d'alimentation c.a. avant de nettoyer le cylindre de l'imprimante pour éviter tout risque d'électrocution.

- 1 Placez les deux mains sous les pattes en plastique des deux côtés de l'appareil pour lever le capot du scanner et le mettre en position ouverte.

- 2 Nettoyez le cylindre de l'imprimante (1) et ses abords en essuyant toute trace d'encre à l'aide d'un chiffon doux, non pelucheux et sec. (Modèles MFC)

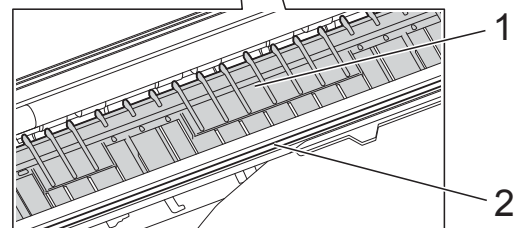
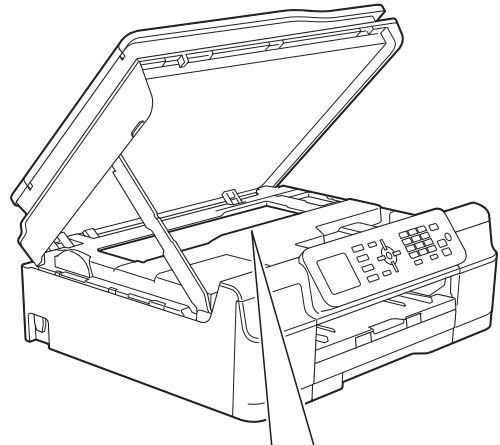

### **IMPORTANT**

Ne touchez PAS la bande de codage (2). Sinon, vous risquez d'endommager l'appareil.

- 3 Soulevez le capot du scanner pour le déverrouiller. Abaissez doucement le support du capot du scanner et fermez le capot des deux mains.
- 4 Rebranchez le cordon d'alimentation.

## Nettoyage des rouleaux d'alimentation du papier

Si les rouleaux d'alimentation du papier sont maculés d'encre, des problèmes d'alimentation du papier peuvent se produire.

- 1 Débranchez l'appareil de la prise d'alimentation c.a. Retirez complètement le bac à papier (1) de l'appareil.

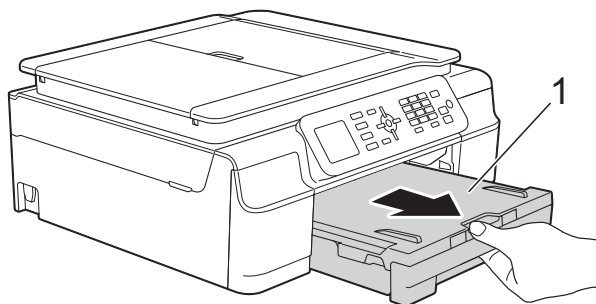

## REMARQUE

Si le volet du support papier est ouvert, fermez-le puis fermez le support papier.

- 2 (Modèles MFC)  
Nettoyez l'avant des rouleaux d'alimentation du papier (1) avec un chiffon doux non pelucheux humecté d'eau, en effectuant un mouvement de va-et-vient d'un côté à l'autre.  
À l'issue du nettoyage, essuyez les rouleaux avec un chiffon doux, non pelucheux et sec pour éliminer l'humidité.

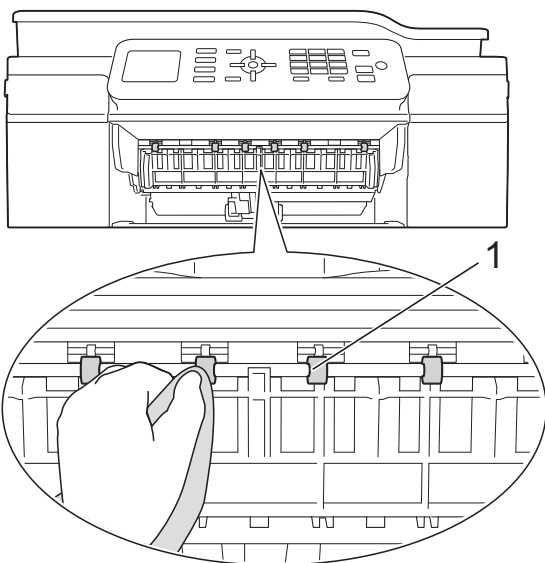

- 3 (Modèles MFC)  
Soulevez le couvercle d'élimination des brouillages (2), puis nettoyez l'arrière des rouleaux d'alimentation du papier (1) avec un chiffon doux non pelucheux humecté d'eau.  
À l'issue du nettoyage, essuyez les rouleaux avec un chiffon doux, non pelucheux et sec pour éliminer l'humidité.

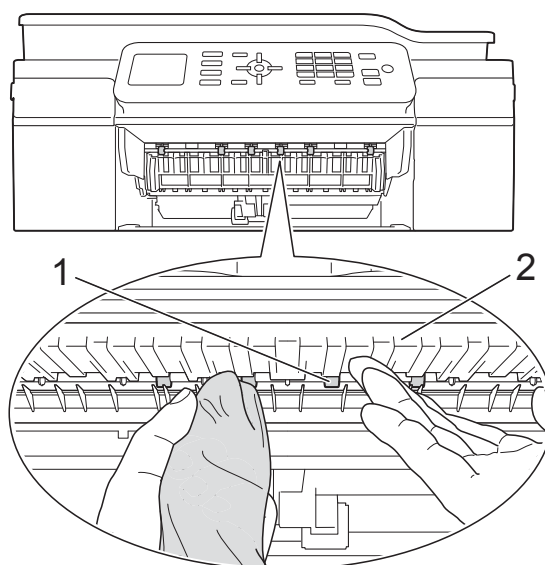

- 4 Remettez le bac à papier fermement dans l'appareil.
- 5 Rebranchez le cordon d'alimentation.

## REMARQUE

Attendez que les rouleaux soient secs avant d'utiliser l'appareil. Le non-respect de cette consigne risque de provoquer des problèmes d'alimentation du papier.

## Nettoyage des rouleaux d'entraînement du papier

- 1 Débranchez l'appareil de la prise d'alimentation c.a.
- 2 Retirez complètement le bac à papier de l'appareil.

**REMARQUE**

Si l'appareil entraîne en même temps les quelques dernières feuilles de papier présentes dans le bac, nettoyez le patin de base (1) à l'aide d'un chiffon doux non pelucheux humecté d'eau.

À l'issue du nettoyage, essuyez le patin avec un chiffon doux, non pelucheux et sec pour éliminer l'humidité.

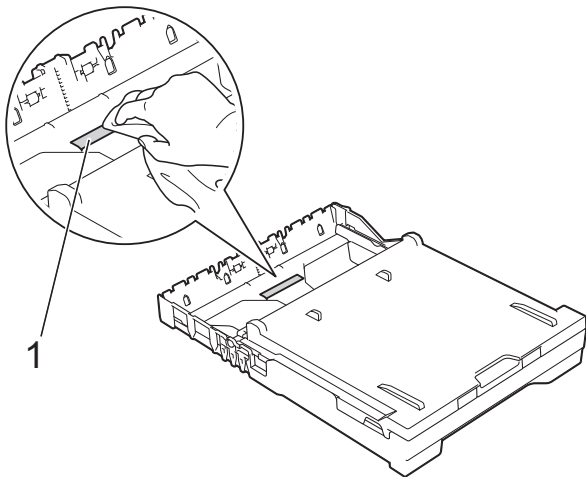

- 3 Ouvrez le couvercle d'élimination des bourrages (1) à l'arrière de l'appareil.

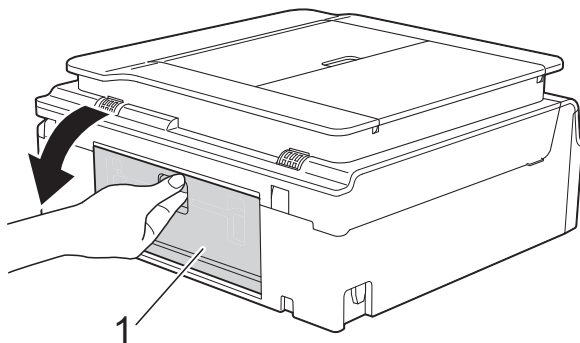

- 4 Nettoyez les rouleaux d'entraînement du papier (1) à l'aide d'un chiffon doux non pelucheux humecté d'eau. Faites tourner lentement les rouleaux afin de nettoyer toute la surface.

À l'issue du nettoyage, essuyez les rouleaux avec un chiffon doux, non pelucheux et sec pour éliminer l'humidité.

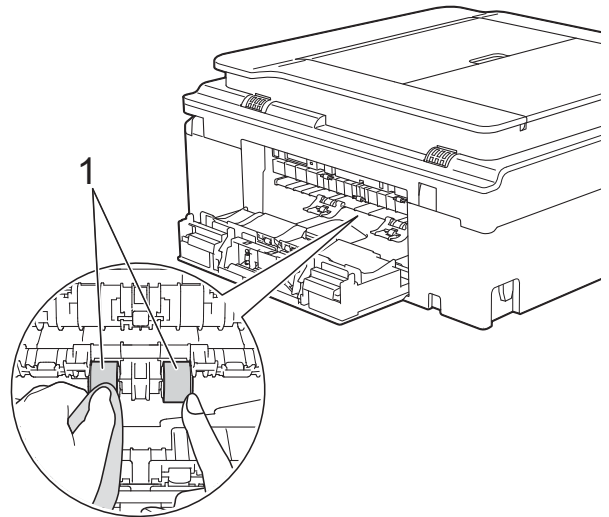

- 5 Refermez le couvercle d'élimination des bourrages. Vérifiez que le couvercle est correctement fermé.
- 6 Remettez le bac à papier fermement dans l'appareil.
- 7 Rebranchez le cordon d'alimentation.

**Vérification du volume d'encre**

Bien que l'icône du volume d'encre apparaisse sur l'écran ACL, vous pouvez utiliser la touche **Menu** pour voir un plus grand graphique montrant l'encre qui reste dans chaque cartouche.



- 1 Appuyez sur **Menu**.
- 2 Appuyez sur ▲ ou ▼ pour sélectionner **Encre**. Appuyez sur **OK**.
- 3 Appuyez sur ▲ ou ▼ pour sélectionner **Volume encre**. Appuyez sur **OK**.

Le volume d'encre s'affiche sur l'écran ACL.



## REMARQUE

Lorsque la cartouche d'encre arrive en fin de vie ou qu'elle présente un problème, l'une des icônes suivantes s'affiche :

	Le niveau d'encre est bas.
	La cartouche d'encre est vide.
	La cartouche d'encre présente un problème.

4 Appuyez sur **Arrêt/Sortie**.

## REMARQUE

Vous pouvez vérifier le volume d'encre à partir de votre ordinateur.  
Pour plus d'informations, >> Guide utilisateur - Logiciel et réseau.

## Emballage et transport de l'appareil

Pour transporter l'appareil, veuillez à utiliser son emballage d'origine. Tout appareil mal emballé risque d'invalider la garantie en ce qui concerne les dommages occasionnés lors du transport.

L'appareil doit être assuré adéquatement auprès du transporteur.

## IMPORTANT

Il est essentiel que la tête d'impression de l'appareil puisse retrouver sa position initiale après une tâche d'impression. Écoutez attentivement l'appareil avant de le débrancher pour vous assurer que tous les bruits mécaniques ont cessé. Si vous ne laissez pas l'appareil terminer ce processus, il peut se produire des problèmes d'impression et la tête d'impression risque même d'être endommagée.

- 1 Débranchez l'appareil de la prise d'alimentation c.a.
- 2 Placez les deux mains sous les pattes en plastique des deux côtés de l'appareil pour lever le capot du scanner et le mettre en position ouverte. Débranchez ensuite l'appareil de la prise téléphonique murale, puis retirez le cordon téléphonique de l'appareil.
- 3 Débranchez le câble d'interface de l'appareil, le cas échéant.

- 4 Soulevez le capot du scanner (1) pour le déverrouiller. Abaissez doucement le support du capot du scanner (2) et fermez le capot du scanner (3) des deux mains.

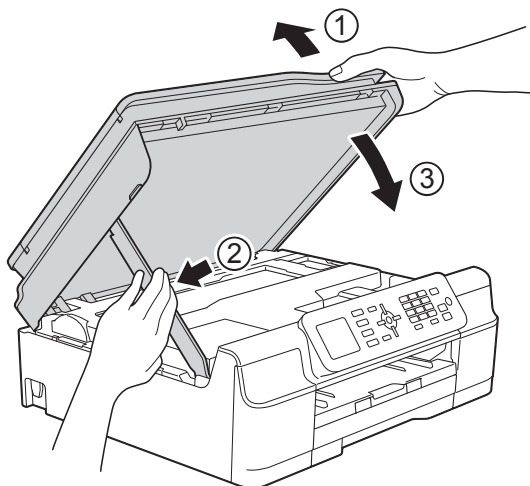

### ⚠ ATTENTION

Veillez à ne pas vous coincer les doigts en refermant le couvercle du scanner.

- 5 Ouvrez le couvercle de cartouche d'encre.
- 6 Appuyez sur les leviers de déverrouillage de l'encre afin de libérer les cartouches d'encre, puis retirez-les. (►► Guide de l'utilisateur : *Remplacement des cartouches d'encre.*)

- 7 Mettez en place l'élément de protection orange et fermez le couvercle de cartouche d'encre.

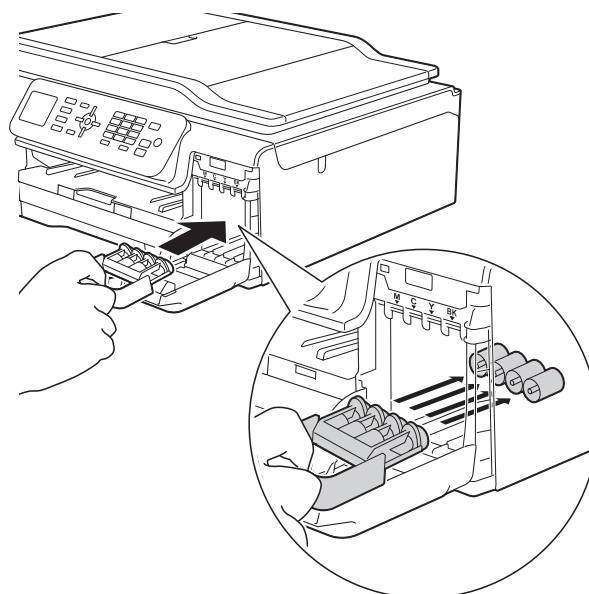

### IMPORTANT

- Assurez-vous que la patte en plastique située sur le côté gauche de l'élément de protection orange (1) se met bien en place (2).

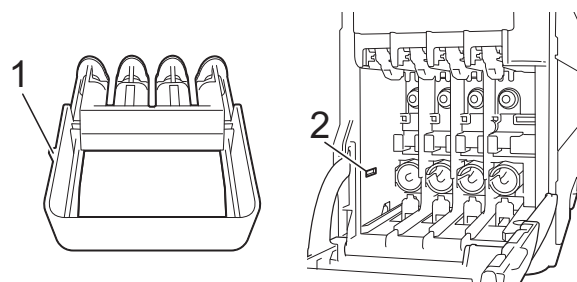

- Si vous ne trouvez pas l'élément de protection orange, expédiez l'appareil sans cet élément. N'installez PAS les cartouches d'encre à la place de cet élément pour l'expédition.

A

- 8 Emballez l'appareil dans le sac en plastique.

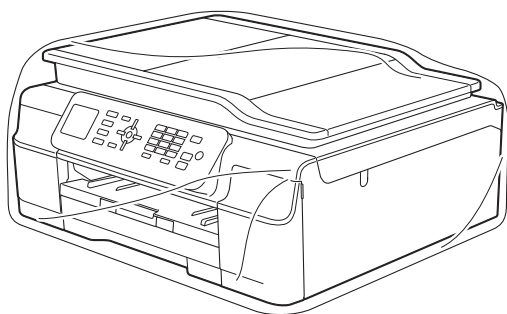

- 9 Embalquez l'appareil et la documentation imprimée dans la boîte d'origine en employant les matériaux d'emballage d'origine, comme illustré ci-dessous. N'emballer pas les cartouches d'encre usagées dans la caisse.

## REMARQUE

Si vous retournez votre appareil dans le cadre du service d'échange offert par Brother, emballez *seulement* l'appareil. Conservez toutes les pièces amovibles, ainsi que la documentation imprimée, pour pouvoir les utiliser avec votre appareil de rechange.

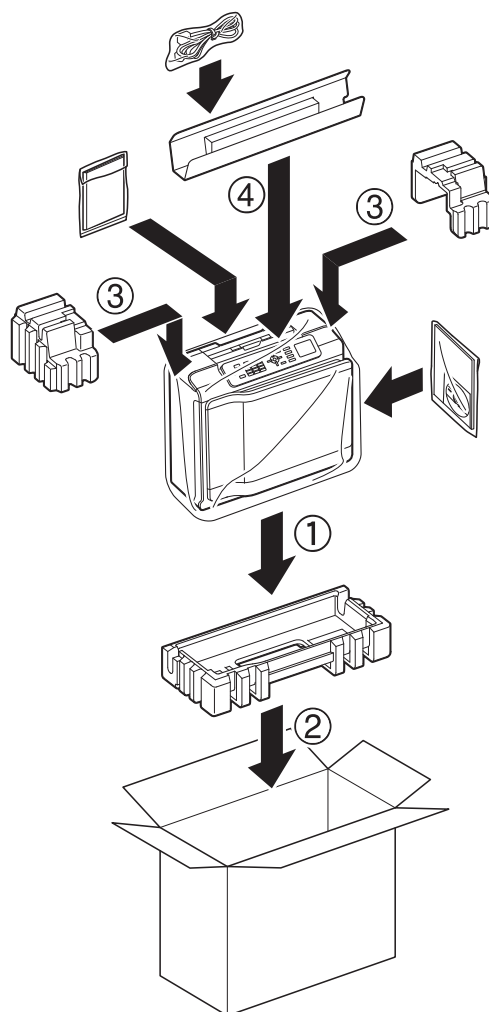

- 10 Fermez la boîte et apposez du ruban adhésif.



Voici une liste complète des caractéristiques et des termes qui apparaissent dans les guides de Brother. La disponibilité de ces caractéristiques dépend du modèle acheté.

**ACL (Afficheur à cristaux liquides)**

L'écran ACL de l'appareil présente des messages interactifs au cours de la programmation à l'écran et affiche la date et l'heure lorsque l'appareil est inactif.

**Amélioration des couleurs**

Fonction permettant d'ajuster la couleur d'une image pour une qualité d'impression supérieure grâce à l'amélioration de la netteté, de l'équilibre des blancs et de la densité des couleurs.

**Carnet d'adresses**

Votre liste de noms et numéros abrégés, que vous avez mémorisés afin de pouvoir composer rapidement.

**Chargeur automatique de documents**

Un document peut être placé dans le chargeur automatique de documents pour être numérisé automatiquement, une page à la fois.

**Code de réception de télécopie**

Composez ce code (\* 5 1) chaque fois que vous répondez à un appel de télécopieur sur un téléphone supplémentaire ou un téléphone externe.

**Code de réponse de téléphone (mode Fax/Tél seulement)**

Chaque fois que l'appareil reçoit un appel vocal, il émet une pseudo sonnerie/sonnerie double. Vous pouvez répondre à l'appel à partir d'un téléphone supplémentaire en composant ce code (# 5 1).

**Contraste**

Réglage destiné au traitement de documents trop foncés ou trop clairs : les télécopies ou copies seront respectivement éclaircies ou foncées en conséquence.

**Densité**

Réglage de la densité permettant de rendre l'ensemble de l'image plus claire ou plus foncée.

**Diffusion**

Possibilité d'envoyer la même télécopie à plusieurs destinataires.

**Durée de la sonnerie Fax/Tél**

Temps pendant lequel l'appareil Brother sonne (le mode de réception réglé étant Fax/Tél) pour inviter l'utilisateur à répondre à un appel vocal reçu.

**Échelle de gris**

Nuances de gris disponibles pour la copie, la numérisation et la télécopie de photos.

**ECM (Mode de correction des erreurs)**

Mode permettant de détecter les erreurs survenant au cours de l'envoi d'une télécopie et de retransmettre les pages erronées de la télécopie.

**Envoi**

Processus consistant à transmettre des télécopies par ligne téléphonique de votre appareil vers le télécopieur destinataire.

**Envoi en temps réel**

Fonction permettant d'envoyer des télécopies en temps réel lorsque la mémoire est saturée.

**Erreur de communication (Erreur comm.)**

Erreur pouvant survenir lors de l'émission ou de la réception d'une télécopie, généralement à la suite d'interférences ou de parasites sur la ligne.

**Fax/Tél**

Fonction permettant de recevoir des télécopies et des appels téléphoniques. N'utilisez pas ce mode si vous vous servez d'un répondeur téléphonique (REP).

### **Groupe de compatibilité**

Capacité d'un télécopieur à communiquer avec un autre. La compatibilité est assurée entre les groupes UIT-T.

### **Identification de l'appelant**

Service fourni par l'opérateur téléphonique vous permettant d'afficher le numéro (ou le nom) de la personne qui vous appelle.

### **Identification de poste**

Informations enregistrées dans la mémoire et figurant en haut de chaque page télécopiée. Elles comprennent le nom et le numéro du télécopieur de l'expéditeur.

### **Impulsions (Canada seulement)**

Mode de composition d'un numéro de téléphone par impulsions, à l'aide d'un cadran.

### **Innobella™**

Innobella™ est une gamme de consommables authentiques proposée par Brother. Pour obtenir des résultats de qualité supérieure, Brother recommande les encres et papiers Innobella™.

### **Journal des télécopies**

Liste détaillée des 200 dernières télécopies reçues et envoyées. TX signifie transmission (envoi). RX signifie réception.

### **Longueur de sonnerie**

Nombre de sonneries émises avant que l'appareil réponde dans les modes Fax seulement et Fax/Tél.

### **Luminosité**

Réglage de la luminosité permettant de rendre l'image entière plus claire ou plus foncée.

### **Méthode d'encodage**

Méthode d'encodage des informations d'un document. Tous les télécopieurs doivent utiliser la norme minimale Modified Huffman (MH). Votre appareil étant doté de méthodes de compression supérieures, il prend en charge les méthodes Modified Read (MR), Modified Modified Read (MMR) et JPEG pourvu que le télécopieur récepteur possède les mêmes capacités.

### **Mode Menu**

Mode de programmation permettant de modifier les réglages de votre appareil.

### **Mode Outre-mer**

Mode permettant d'apporter provisoirement des modifications à la tonalité de télécopie pour pallier les interférences et les parasites qui perturbent parfois les lignes téléphoniques à l'étranger.

### **Multitâche**

Votre appareil peut numériser des télécopies sortantes ou des tâches programmées en mémoire en même temps qu'il envoie une télécopie depuis la mémoire, qu'il reçoit une télécopie ou qu'il imprime une télécopie entrante.

### **Numérisation**

Processus d'envoi de l'image électronique d'un document papier vers l'ordinateur.

### **Numéro abrégé**

Vous pouvez mémoriser des noms et des numéros afin de les composer aisément.

### **Numéro de groupe**

Combinaison de numéros abrégés qui sont enregistrés dans un emplacement de numéro abrégé pour la diffusion.

**Pause**

Permet d'introduire un délai de 3,5 secondes dans les séquences de composition à l'aide du pavé de numérotation ou pendant la mémorisation de numéros abrégés. Appuyez sur la touche **Recomp/Pause** du panneau de commande autant de fois que nécessaire pour enregistrer des pauses plus longues.

**Périodicité du journal**

Intervalle préprogrammé entre les impressions automatiques des rapports Journal des télécopies. Vous pouvez imprimer le rapport Journal des télécopies à la demande sans interrompre le cycle.

**Rapport de vérification de l'envoi**

Informations sous forme de liste présentant la dernière télécopie envoyée, la date, l'heure et le numéro.

**Rapport WLAN**

Rapport imprimé présentant le résultat de la connexion WLAN.

**Réception en mémoire**

Fonction permettant de recevoir des télécopies dans la mémoire de l'appareil lorsque le papier est épuisé.

**Réception facile**

Fonction permettant à votre appareil de répondre aux tonalités CNG même si vous interrompez un appel de télécopieur en décrochant le téléphone.

**Recherche**

Fonction permettant de parcourir la liste électronique, numérique ou alphabétique des numéros abrégés et des numéros de groupe enregistrés.

**Recomposition automatique**

Fonction permettant à votre appareil de recomposer le dernier numéro de télécopieur au bout de cinq minutes si la télécopie n'est pas passée parce que la ligne était occupée.

**Réduction automatique**

Fonction de réduction de la taille des télécopies entrantes.

**Réglages de l'utilisateur**

Rapport imprimé détaillant la configuration actuelle de l'appareil.

**Réglages temporaires**

Vous pouvez modifier certaines options pour envoyer une télécopie ou effectuer une copie sans modifier les réglages par défaut.

**REP (répondeur téléphonique)**

Vous pouvez raccorder un répondeur téléphonique externe ou un répondeur à la prise EXT de votre appareil.

**Résolution**

Nombre de lignes verticales et horizontales par pouce. (Voir Résolution standard, Résolution Fin, Résolution Super Fin et Résolution photo.)

**Résolution Fin**

Résolution de 203 × 196 points par pouce (ppp). C'est la résolution utilisée pour les petits caractères et les graphiques.

**Résolution photo (noir et blanc seulement)**

Réglage de résolution qui utilise différentes nuances de gris pour une reproduction de qualité supérieure des photos.

**Résolution standard**

203 × 98 ppp (noir et blanc). 203 × 196 ppp (couleur). C'est la résolution utilisée pour le texte de taille normale; elle offre la vitesse de transmission la plus élevée.

**Résolution Super fin (noir et blanc)**

203 × 392 ppp. C'est la résolution recommandée pour les très petits caractères et les dessins au trait.

### **ROC (reconnaissance optique de caractères) (modèles MFC)**

Le logiciel Nuance™ PaperPort™ 12SE ou Presto! PageManager convertit une image de texte en texte éditable.

### **Sonnerie spéciale**

Service d'abonné fourni par l'opérateur téléphonique permettant d'attribuer un deuxième numéro de téléphone à une ligne téléphonique existante. Votre appareil Brother utilise ce nouveau numéro pour simuler une ligne dédiée aux télécopies.

### **Tableaux de réglages**

Vue générale des réglages et des options disponibles pour configurer votre appareil.

### **Tâches en attente**

Fonction permettant de vérifier les tâches en attente dans la mémoire et d'annuler des tâches individuellement.

### **Télécopie manuelle**

Vous pouvez appuyer sur **Tonalité** pour écouter la réponse du télécopieur destinataire avant d'appuyer sur **Mono Marche** ou sur **Couleur Marche** pour lancer l'envoi.

### **Téléphone externe**

Téléphone branché sur la prise EXT de l'appareil.

### **Téléphone supplémentaire**

Téléphone utilisant la même ligne que votre télécopieur, mais branché sur une autre prise murale.

### **Tonalité**

Mode de numérotation utilisé avec les téléphones à clavier (multifréquence).

### **Tonalité d'appel de télécopieur (CNG)**

Tonalités spéciales (signaux sonores) émises par le télécopieur pendant l'envoi automatique pour indiquer à l'appareil récepteur qu'un télécopieur appelle.

### **Tonalités de télécopie**

Signaux émis par les télécopieurs expéditeurs et récepteurs durant la transmission de données.

### **Volume de la sonnerie**

Réglage du volume de la sonnerie émise par l'appareil.

### **Volume du signal sonore**

Réglage du volume du bip émis lorsque vous appuyez sur une touche ou commettez une erreur.

## A

ACL (écran à cristaux liquides)	
Luminosité .....	4
Annulation	
Tâches en attente de recombinaison .....	15
Appel sortant	
Ajouter au carnet d'adresses .....	25
Envoyer une télécopie .....	25
Supprimer .....	25
Apple Macintosh	
Voir le Guide utilisateur - Logiciel et réseau.	

## B

Branchement	
Répondeur externe ou téléphone à deux lignes .....	24

## C

Carnet d'adresses	
Codes d'accès et numéros de cartes de crédit .....	27
Diffusion (Numérotation de groupe) .....	12
Annulation d'une diffusion .....	14
Configuration de groupes de diffusion .....	29
Modification de groupes .....	30, 31
Suppression de groupes .....	30
Utilisation de groupes .....	12
Numéro abrégé	
Configuration à partir d'appels sortants .....	28
Configuration à partir de l'historique des identifications de la ligne appelante .....	28
Cartouches d'encre	
Vérification du volume d'encre .....	47
Codes d'accès, mémorisation et numérotation .....	27
Configuration à distance	
Voir le Guide utilisateur - Logiciel et réseau.	

## ControlCenter

Voir le Guide utilisateur - Logiciel et réseau.

## Copie

Affiche .....	37
Agrandissement/réduction .....	36
Carte d'identité 2 en 1 .....	39
Définition de nouveaux réglages par défaut .....	43
Densité .....	40
Mise en page (N en 1) .....	37
Qualité .....	35
Recto verso .....	41
Suppression de la couleur d'arrière-plan .....	41
Tri .....	40
Utilisation du chargeur automatique de documents .....	40
Copie de carte d'identité .....	39
Copie de carte d'identité 2 en 1 .....	39

## D

Dépistage des pannes	
Vérification du volume d'encre .....	47
Diffusion .....	12
Configuration de groupes .....	29

## E

Emballage et transport de l'appareil .....	48
--	----

## G

Garanties, dans la boîte	
Groupes de diffusion .....	29

## I

Identification de l'appelant .....	21
Configuration de votre indicatif régional .....	22
Historique des identifications de la ligne appelante .....	26
Ajouter au carnet d'adresses .....	26
Envoyer une télécopie .....	26
Supprimer .....	26

Rapport historique des identifications de la ligne appelante .....	33
Impression	
Rapport .....	33
Télécopie depuis la mémoire .....	16
Voir le Guide utilisateur - Logiciel et réseau.	

## L

Ligne téléphonique	
Lignes de substitution .....	23
Système téléphonique à deux lignes ....	23

## M

Macintosh	
Voir le Guide utilisateur - Logiciel et réseau.	
Manuel	
Envoi .....	11
Mémoire permanente .....	1
Mémorisation de télécopie	
Désactivation .....	18
Impression depuis la mémoire .....	16
Mode veille .....	3
Mode, accès	
Minuterie .....	5
Multitâche .....	11

## N

Nettoyage	
Cylindre de l'imprimante .....	45
Rouleaux d'alimentation du papier .....	45
Rouleaux d'entraînement du papier .....	46
Nuance™ PaperPort™ 12SE	
Voir le Guide utilisateur - Logiciel et réseau.	
Voir également l'Aide de l'application PaperPort™ 12SE.	
Numérisation	
Voir le Guide utilisateur - Logiciel et réseau.	
Numérotation	
Appel sortant .....	25
Codes d'accès et numéros de cartes de crédit .....	27
Groupes (diffusion) .....	12

Historique des identifications de la ligne appelante .....	26
--	----

## P

Panne de courant .....	1
Presto! PageManager	
Voir le Guide utilisateur - Logiciel et réseau.	
Voir également l'Aide de l'application Presto! PageManager.	
Prises	
Conversion en prise RJ11 à l'aide d'un adaptateur triplex .....	24
EXT	
REP .....	24

## R

Rapports .....	32
Carnet d'adresses .....	33
Comment imprimer .....	34
Configuration réseau .....	33
Historique des identifications de la ligne appelante .....	33
Journal des télécopies .....	33
Périodicité du journal .....	32
Rapport WLAN .....	33
Réglages de l'utilisateur .....	33
Vérification de l'envoi .....	32, 33
Recto verso	
Copie .....	41
Réduction	
Copies .....	36
Télécopies entrantes .....	19
REP (répondeur téléphonique), externe .....	24
Avec prise à deux lignes .....	24
Réseau	
Impression	
Voir le Guide utilisateur - Logiciel et réseau.	
Numérisation	
Voir le Guide utilisateur - Logiciel et réseau.	
Réseau sans fil	
Voir le Guide d'installation rapide et le Guide utilisateur - Logiciel et réseau.	
Résolution	
Réglage pour la télécopie suivante .....	9

## S

---

Système téléphonique à deux lignes ..... 23

## T

---

Télécopie, depuis un PC

Voir le Guide utilisateur - Logiciel et réseau.

Télécopieur, autonome

Envoi ..... 8

À la fin d'une conversation

téléphonique ..... 11

À partir de la mémoire (multitâche) .... 11

Annulation depuis la mémoire ..... 15

Contraste ..... 8

Définition de nouveaux réglages par

défaut ..... 10

Diffusion ..... 12

Envoi en temps réel ..... 14

Manuel ..... 11

Outre-mer ..... 15

Résolution ..... 9

Rétablissement des réglages

d'usine ..... 10

Réception

À la fin d'une conversation

téléphonique ..... 20

En mémoire ..... 19

Impression depuis la mémoire ..... 16

Réception sans papier ..... 19

Réduction en fonction du papier ..... 19

Sur l'ordinateur ..... 16

Transport de l'appareil ..... 48

## V

---

Verrouillage des touches

Activation et désactivation ..... 7

Volume, réglage

Haut-parleur ..... 2

Signal sonore ..... 2

Sonnerie ..... 1

## W

---

Windows®

Voir le Guide utilisateur - Logiciel et réseau.

Brother International Corporation  
200 Crossing Boulevard  
P.O. Box 6911  
Bridgewater, NJ 08807-0911 ÉTATS-UNIS  
La Corporation Internationale Brother (Canada) Ltée  
1, rue Hôtel de Ville,  
Dollard-des-Ormeaux (Québec) H9B 3H6 Canada

**brother**®

**Visitez notre site Web global**  
**<http://www.brother.com/>**

Ces appareils sont homologués pour une utilisation dans le pays d'achat seulement. Les filiales locales de Brother ou leurs revendeurs ne fournissent une assistance que pour les appareils achetés dans leur propre pays.



[www.brotherearth.com](http://www.brotherearth.com)