

Käyttöopas

MFC-J470DW

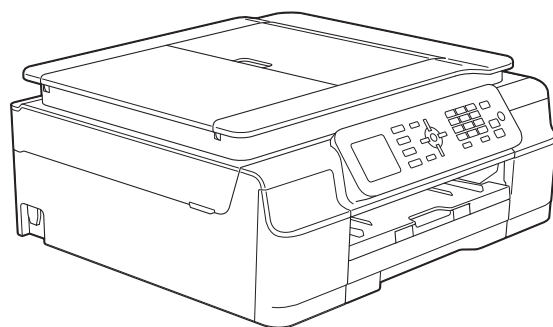

Jos tarvitaan asiakaspalvelua

Täytä seuraavat tiedot tulevaa käyttöä varten:

Mallinumero: MFC-J470DW

Sarjanumero: ¹ _____

Ostopäivä: _____

Ostopaikka: _____

¹ Sarjanumero on laitteen takana. Säilytä tämä Käyttöopas ja ostokuitti pysyvänä todisteena hankinnasta varkauden, tulipalon tai takuuhuollon varalta.

Rekisteröi laite internetissä osoitteessa

<http://www.brother.com/registration/>

Käyttöoppaat ja niiden sijainti

Mikä opas?	Mitä se sisältää?	Missä se on?
Tuotteen turvaohjeet	Lue tämä opas ensin. Lue turvaohjeet ennen laitteen käyttöönottoa. Tästä oppaasta löydät tavaramerkkeihin ja lain mukaisiin rajoitteisiin liittyvät tiedot.	Painettu / laatikossa
Pika-asennusopas	Noudata laitteen käyttöönottoa sekä ohjainten ja ohjelmistojen asennusta koskevia ohjeita, jotka käsittelevät käyttämäsi käyttöjärjestelmää ja yhteystyyppiä.	Painettu / laatikossa
Käyttöopas	Sisältää perusohjeet faksaukseen, kopiointia ja skannausta sekä tarvikkeiden vaihtoa varten. Katso vianetsintäohjeita.	Painettu / laatikossa ¹
Laajempi käyttöopas	Lue lisätoiminnoista, kuten faksaus, kopiointi, suojaominaisuudet ja raporttien tulostus, ja säännöllisen kunnossapidon ohjeet.	PDF-tiedosto / CD-ROM-levy
Ohjelmisto- ja Verkkokäyttäjän opas	Tämä opas sisältää ohjeet skannausta, tulostusta ja PC-Fax-toimintoa varten. Oppaassa on lisäksi tietoja muista toiminnoista, jotka voidaan suorittaa liittämällä Brother-laite tietokoneeseen. Opas sisältää myös hyödyllisiä tietoja Brother ControlCenter -apuohjelman käytöstä, laitteen käytöstä verkkoympäristössä sekä usein käytetyistä termeistä.	HTML-tiedosto / CD-ROM-levy
Web Connect -opas	Tässä oppaassa on hyödyllistä tietoa internet-palveluiden käyttämisestä Brother-laitteessa sekä kuvien lataamisesta, tietojen tulostamisesta ja tiedostojen lataamisesta suoraan internet-palveluihin.	PDF-tiedosto / Brother Solutions Center ²
AirPrint-opas	Tässä oppaassa on tietoja AirPrint-sovelluksen käytöstä OS X v10.7.x- tai 10.8.x. -tietokoneesta sekä iPhone-, iPod touch-, iPad- ja muista iOS-laitteista Brother-laitteeseen tulostamiseen, vaikka tulostinohjainta ei olisi asennettu.	PDF-tiedosto / Brother Solutions Center ²
Google Cloud Print -opas	Tässä oppaassa on tietoja Google Cloud Print™ -palveluiden käytöstä internet-tulostukseen.	PDF-tiedosto / Brother Solutions Center ²
Mobiilitulostus-/-skannausopas Brother iPrint&Scanille	Tässä oppaassa on hyödyllisiä tietoja mobiililaitteista tulostamisesta ja Brother-laitteesta mobiililaitteisiin skannaamisesta, kun Wi-Fi-verkkoyhteys on muodostettu.	PDF-tiedosto / Brother Solutions Center ²

¹ Saattaa vaihdella eri maissa.

² Käy osoitteessa <http://solutions.brother.com/>.

Sisällysluettelo

(Käyttöopas)

1	Yleisiä tietoja	1
	Näiden ohjeiden käyttäminen	1
	Ohjeissa käytetyt symbolit ja käytänteet.....	1
	Brother-apuohjelmien käyttö (Windows® 8)	2
	Laajemman käyttöoppaan ja Ohjelmisto- ja Verkkokäyttäjän oppaan käyttö	2
	Näin löydät käyttöoppaat	2
	Lisäominaisuuksien oppaiden käyttö	4
	Brotherin tekninen tuki (Windows®).....	5
	Brotherin tekninen tuki (Macintosh)	5
	Ohjauspaneelin esittely.....	6
	Nestekidenäytön tiedot	8
	Perustoiminnot.....	8
	Äänenvoimakkuuden asetukset.....	9
	Soiton äänenvoimakkuus	9
	Äänimerkin äänenvoimakkuus.....	10
	Kaiuttimen äänenvoimakkuus.....	10
	Nestekidenäyttö	10
	Taustavalon kirkkauden säätö.....	10
2	Paperin asettaminen	11
	Paperin ja muun tulostusmateriaalin asettaminen	11
	Kirjekuorien asettaminen paperikasettiin	13
	Tulostusalueen ulkopuolinen alue	16
	Paperiasetukset	17
	Paperityyppi	17
	Paperikoko.....	17
	Hyväksyttävä paperi ja muu tulostusmateriaali.....	18
	Suositeltu tulostusmateriaali	18
	Tulostusmateriaalin käsittely ja käyttö	18
	Oikean tulostusmateriaalin valinta	20
3	Asiakirjojen asettaminen	21
	Asiakirjojen asettaminen	21
	ADS:n käyttö.....	21
	Valotustason käyttö	22
	Alue, jota ei voi skannata.....	23

4	Faksin lähettäminen	24
	Faksin lähettäminen.....	24
	Faksauksen lopettaminen.....	25
	Valotustason koon määrittäminen faksaukseen varten.....	25
	Värillisen faksin lähettäminen.....	25
	Faksin peruuttaminen lähetyksen aikana.....	26
	Lähetyksen vahvistusraportti.....	26
5	Faksin vastaanotto	27
	Vastaanottotilat.....	27
	Vastaanottotilan valinta.....	27
	Vastaanottotilojen käyttö.....	28
	Vain faksi.....	28
	Faksi/Puhelin.....	28
	Manuaalinen.....	28
	Ulkoinen puhelin vastaaja.....	28
	Vastaanottotilan asetukset.....	29
	Soittokerrat.....	29
	F/P-soittoaika (vain Faksi/Puhelin-tila).....	29
	Faksin tunnistus.....	30
6	Puhelin ja ulkoiset laitteet	31
	Puhelutoiminnot.....	31
	Faksi/Puhelin-tila.....	31
	Puhelinpalvelut.....	31
	Puhelinlinjatyyppien asettaminen.....	31
	Voice over Internet Protocol (VoIP).....	32
	Ulkoinen puhelin vastaajan kytkeminen.....	33
	Kytkeäasetukset.....	34
	Vastausviestin nauhoitus ulkoiseen puhelin vastaajaan.....	34
	Vaihdeliitännät (keskus).....	35
	Ulkoiset puhelimet ja rinnakkaispuhelimet.....	35
	Ulkoinen puhelin tai rinnakkaispuhelin kytkeminen.....	35
	Käyttö ulkoisista puhelimista ja rinnakkaispuhelimista.....	36
	Kauko-ohjaustunnusten käyttäminen.....	36
7	Numeroiden valinta ja tallennus	38
	Numeron valinta.....	38
	Manuaalinen valinta.....	38
	Lyhytvalinta.....	38
	Faksinumeron uudelleenvaihtaminen.....	39
	Muut numeronvalintatoiminnot.....	39
	Viimeksi valittujen numeroiden historia.....	39
	Numeroiden tallentaminen.....	40
	Tauon tallentaminen.....	40
	Lyhytvalintanumeroiden tallentaminen.....	40
	Lyhytvalinnan nimien tai numeroiden muuttaminen tai poistaminen.....	41

8	Kopiointi	42
	Kopiointi	42
	Kopioinnin lopetus	42
	Kopiointivaihtoehdot	43
	Paperityyppi	43
	Paperikoko	43
9	Tulostus tietokoneesta	44
	Asiakirjan tulostus	44
10	Skannaus tietokoneeseen	45
	Ennen skannausta	45
	Asiakirjan skannaus PDF-tiedostona ControlCenter4-sovelluksella (Windows®)	46
	Laitteen PDF-skannauksessa käytettävien Skannaus-tilan asetusten muuttaminen	49
	Asiakirjan skannaus PDF-tiedostona ohjauspaneelissa	51
A	Säännöllinen kunnossapito	52
	Värikasettien vaihto	52
	Laitteen puhdistus ja tarkastus	55
	Valotustason puhdistus	55
	Tulostuspään puhdistus	56
	Tulostuslaadun tarkistus	56
	Tulostuksen kohdistuksen tarkistus	57
	Päivämäärän ja ajan asetus	58
B	Vianetsintä	59
	Ongelman tunnistaminen	59
	Virhe- ja kunnossapitoviestit	61
	Virheanimaatiot	70
	Faksien tai faksiraportin siirtäminen	70
	Asiakirjatukos	71
	Tulostimen tukos tai paperitukos	73
	Ongelmia laitteen toiminnassa	79
	Valintääänen tunnistus	90
	Puhelinlinjan häiriöt / VoIP	90
	Laitetiedot	91
	Sarjanumeron tarkistus	91
	Laitteohjelmistoversion tarkistus	91
	Palautustoiminnot	91
	Laitteen asetusten palauttaminen	92

C Asetus- ja ominaisuustaulukko 93

Asetustaulukoiden käyttö.....	93
Valikkotaulukko.....	94
Tekstin syöttäminen.....	112
Välilyöntien lisääminen	112
Virheiden korjaaminen.....	112
Kirjainten toistaminen	112
Erikoismerkit ja symbolit.....	113

D Tekniset tiedot 114

Yleistä	114
Tulostusmateriaali.....	116
Faksi	117
Kopiointi	118
Skanneri	119
Tulostin	120
Liitännät	121
Verkko	122
Tietokoneelle asetetut vaatimukset	123
Tarvikkeet	124

E Hakemisto 125

Sisällysluettelo

(Laajempi käyttöopas)

Laajempi käyttöopas sisältää kuvaukset seuraavista ominaisuuksista ja toiminnoista.

Laajempi käyttöopas löytyy CD-ROM-levyltä.

1 Yleiset asetukset

Muistiin tallennus
Automaattinen kesä- ja talviaika
(MFC-mallit)
Lepotila
Automaattinen virrankatkaisu
(DCP-malli)
LCD
Tilan ajastin (MFC-mallit)

2 Suojausominaisuudet (MFC-mallit)

Lähetyksen esto

3 Faksin lähetys (MFC-mallit)

Lähetyksen lisävalinnat
Lähetyksen lisätoiminnot

4 Faksin vastaanotto (MFC-mallit)

Vastaanotto muistiin
(vain mustavalkoinen)
Vastaanoton lisätoiminnot

5 Numeroiden valinta ja tallennus (MFC-mallit)

Puhelutoiminnot
Lisävalintatoiminnot
Muita tapoja numeroiden
tallennukseen

6 Raporttien tulostus

Faksiraportit (MFC-mallit)
Raportit

7 Kopiointi

Kopiointivaihtoehdot

A Säännöllinen kunnossapito

Laitteen puhdistus ja tarkastus
Laitteen pakkaus ja lähetys

B Sanasto

C Hakemisto

Näiden ohjeiden käyttäminen

Kiitos Brother-laitteen hankinnasta!
Lukemalla ohjeet saat parhaan hyödyn laitteestasi.

Ohjeissa käytetyt symbolit ja käytänteet

Ohjeissa käytetään seuraavia symboleja ja käytänteitä.

Lihavoitu teksti	Lihavoitu fontti viittaa tiettyihin näppäimiin laitteen ohjauspaneelissa tai painikkeisiin tietokoneen näytössä.
<i>Kursivoitu teksti</i>	Kursivoidulla fontilla on merkitty tärkeät kohdat tai sillä viitataan asiaan liittyvään toiseen aiheeseen.
Courier New	Laitteen nestekidenäytön viestit tunnistaa Courier New -fontista.

VAROITUS

VAROITUS ilmaisee mahdollisen vaaratilanteen, joka voi aiheuttaa kuoleman tai vakavia tapaturmia.

HUOMAUTUS

HUOMAUTUS ilmaisee mahdollisen vaaratilanteen, joka voi aiheuttaa vähäisiä tai kohtalaisia tapaturmia.

TÄRKEÄÄ

TÄRKEÄÄ osoittaa mahdollisen vaaratilanteen, joka voi aiheuttaa aineellisia vahinkoja tai estää tuotteen asianmukaisen toiminnan, jos tilannetta ei vältetä.

VINKKI

Vinkit kertovat, miten eri tilanteissa on toimittava tai miten kutakin toimintoa voi käyttää muiden ominaisuuksien kanssa.



Suurjännite-kuvakkeet varoittavat mahdollisista sähköiskuista.

Brother-apuohjelmien käyttö (Windows® 8)

Jos käytät tietokonetta tai taulutietokonetta, jossa on Windows® 8, voit tehdä valinnat napauttamalla kevyesti näyttöä tai napsauttamalla hiirellä.

Sen jälkeen kun tulostinohjain on asennettu,

 (**Brother Utilities** (Brother-apuohjelmat)) tulee näkyviin sekä aloitusnäyttöön että työpöydälle.

- 1 Napauta tai napsauta **Brother Utilities** (Brother-apuohjelmat) joko aloitusnäytössä tai työpöydällä.



- 2 Valitse laitteesi.

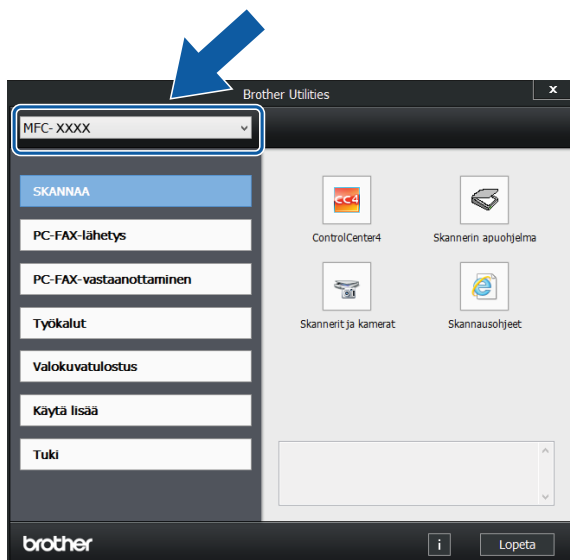

- 3 Valitse toiminto, jota haluat käyttää.

Laajemman käyttöoppaan ja Ohjelmisto- ja Verkkokäyttäjän oppaan käyttö

Tämä Käyttöopas ei sisällä kaikkia laitteeseen liittyviä tietoja, kuten ohjeita faksauksen, kopiointin, tulostimen, skannerin, PC-Fax-toiminnon ja verkon lisäominaisuuksien käyttöön. Kun olet valmis perehtymään yksityiskohtaisiin tietoihin näistä toiminnoista, lue **Laajempi käyttöopas** ja **Ohjelmisto- ja Verkkokäyttäjän opas**, jotka ovat HTML-muodossa CD-ROM-levyllä.

Näin löydät käyttöoppaat

(Windows®)

(Windows® XP/Windows Vista®/Windows® 7/ Windows Server® 2003/Windows Server® 2008/Windows Server® 2008 R2)

Kun haluat tarkastella oppaita, valitse



(Käynnistä), **Kaikki ohjelmat**, ohjelmaluettelosta **Brother**, **MFC-XXXX** (jossa XXXX on laitemallin nimi) ja sitten **Käyttöoppaat**.

(Windows® 8/Windows Server® 2012)

Valitse  (**Brother Utilities** (Brother-apuohjelmat)), napsauta sitten pudotusluetteloa ja valitse mallin nimi (jos se ei ole jo valittuna). Napsauta **Tuki** vasemmalla navigointipalkissa ja napsauta sitten **Käyttöoppaat**.

Jos ohjelmistoa ei ole asennettu, oppaat löytyvät CD-ROM-levyllä seuraavien ohjeiden avulla:

- 1 Käynnistä tietokone. Aseta Brother CD-ROM -levy CD-ROM-asemaan.

VINKKI

Jos Brother-näyttö ei avaudu automaattisesti, valitse **Tietokone** tai **Oma tietokone**. (Windows® 8 ja Windows Server® 2012: Napsauta tehtäväpalkissa



(Resurssienhallinta) ja valitse

sitten **Tietokone**.) Kaksoisnapsauta CD-ROM-kuvaketta ja kaksoisnapsauta sitten **start.exe**.

- 2 Jos mallinimen valintanäyttö tulee näkyviin, napsauta oman mallisi nimeä.
- 3 Jos kielen valintanäyttö tulee näkyviin, napsauta haluttua kieltä. CD-ROM-levyn **Ylin valikko** avautuu.

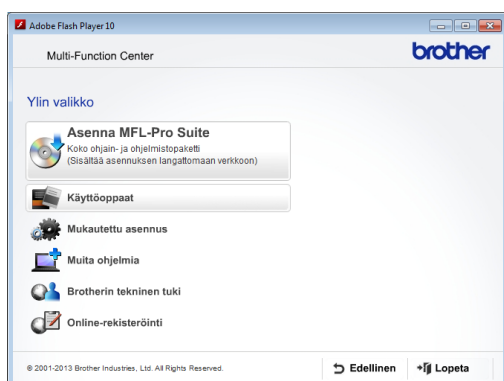

- 4 Valitse **Käyttöoppaat**.
- 5 Napsauta **PDF/HTML-asiakirjat**. Jos maanäyttö tulee näkyviin, valitse haluttu maa. Kun käyttöoppaiden luettelo tulee näkyviin, valitse opas, jota haluat lukea.

(Macintosh)

- 1 Käynnistä Macintosh-tietokone. Aseta Brother CD-ROM -levy CD-ROM-asemaan. Seuraava ikkuna tulee näkyviin.



- 2 Kaksoisosoita **Käyttöoppaat**-symbolia.
- 3 Valitse tarvittaessa malli ja kieli.
- 4 Valitse **Käyttöoppaat**. Jos maanäyttö tulee näkyviin, valitse haluttu maa.
- 5 Kun käyttöoppaiden luettelo tulee näkyviin, valitse opas, jota haluat lukea.

Skannausohjeet

Voit skannata asiakirjoja monella eri tavalla. Ohjeet löytyvät seuraavasti:

Ohjelmisto- ja Verkkokäyttäjän opas

- Skannaus
- ControlCenter

Nuance™ PaperPort™ 12SE - käyttöoppaat (Windows®)

- Täydellisiä Nuance™ PaperPort™ 12SE - käyttöoppaita voi tarkastella PaperPort™ 12SE -sovelluksen Ohje-osiossa.

Presto! PageManagerin käyttöopas (Macintosh)

VINKKI

Presto! PageManager on ladattava ja asennettava ennen käyttöä. Katso lisätietoja kohdasta *Brotherin tekninen tuki (Macintosh)* sivulla 5.

- Voit tutustua täydelliseen Presto! PageManager -käyttöoppaaseen Presto! PageManager -sovelluksen Ohje-osiossa.

Verkoasetusten ohjeet

Laite voidaan liittää langattomaan verkkoon.

- Perusasetusten ohjeet (►► Pika-asennusopas)
- Langaton tukiasema tai reititin tukee Wi-Fi Protected Setup™- tai AOSS™-toimintoa (►► Pika-asennusopas)
- Lisätietoja verkoasetuksista (►► Ohjelmisto- ja Verkkokäyttäjän opas)

Lisäominaisuuksien oppaiden käyttö

Voit tarkastella näitä oppaita ja ladata ne Brother Solutions Centeristä osoitteesta <http://solutions.brother.com/>.

Lataa opas napsauttamalla mallin sivulla **Käyttöohjeet**.

Web Connect -opas

Tässä oppaassa on hyödyllistä tietoa internet-palveluiden käyttämisestä Brother-laitteessa sekä kuvien lataamisesta, tietojen tulostamisesta ja tiedostojen lataamisesta suoraan internet-palveluihin.

AirPrint-opas

Tässä oppaassa on tietoja AirPrint-sovelluksen käytöstä OS X v10.7.x- tai 10.8.x. -tietokoneesta sekä iPhone-, iPod touch-, iPad- ja muista iOS-laitteista Brother-laitteeseen tulostamiseen, vaikka tulostinohjainta ei olisi asennettu.

Google Cloud Print -opas

Tässä oppaassa on tietoja Google Cloud Print™ -palveluiden käytöstä internet-tulostukseen.

Mobiilitulostus-/-skannausopas Brother iPrint&Scanille

Tässä oppaassa on hyödyllisiä tietoja mobiililaitteista tulostamisesta ja Brother-laitteesta mobiililaitteisiin skannaamisesta, kun Wi-Fi-verkkoyhteys on muodostettu.

Brotherin tekninen tuki (Windows®)

CD-ROM-levy sisältää kaikki tarvitsemasi yhteystiedot, kuten internet-tuen (Brother Solutions Center) yhteystiedot.

- Napsauta **Ylin valikko** -valikossa **Brotherin tekninen tuki**. Näyttöön tulee tämä ikkuna:

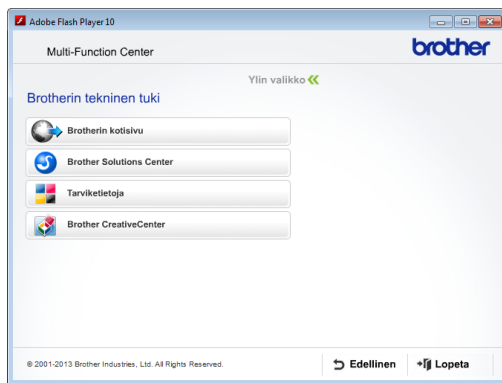

- Pääset sivustoomme (<http://www.brother.com/>) napsauttamalla **Brotherin kotisivu**.
- Voit lukea uutisia ja viimeisimpiä tuotetukitietoja (<http://solutions.brother.com/>) napsauttamalla **Brother Solutions Center**.
- Saat tietoja alkuperäisistä Brother-tarvikkeista niiden sivustosta (<http://www.brother.com/original/>) napsauttamalla **Tarviketietoja**.
- Pääset Brother CreativeCenter -sivustoon (<http://www.brother.com/creativecenter/>), josta voit ladata ja tulostaa MAKSUTTOMIA valokuvaprojekteja ja tulostettavia latauksia, napsauttamalla **Brother CreativeCenter**.
- Voit palata ylävalikkoon napsauttamalla **Edellinen**, tai jos haluat lopettaa, napsauta **Lopeta**.

Brotherin tekninen tuki (Macintosh)

CD-ROM-levy sisältää kaikki tarvitsemasi yhteystiedot, kuten internet-tuen (Brother Solutions Center) yhteystiedot.

- Kaksoisosoita **Brotherin tekninen tuki** -symbolia. Näyttöön tulee tämä ikkuna:

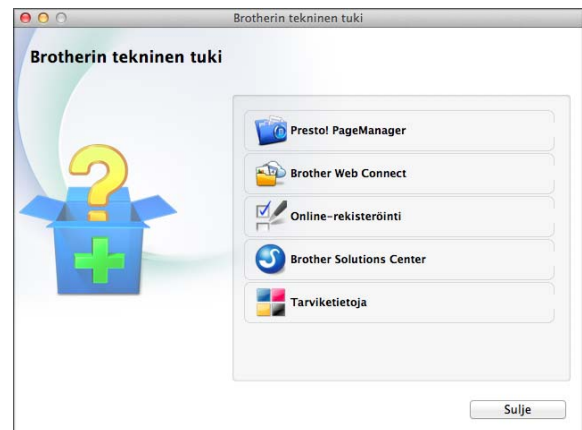

- Lataa ja asenna Presto! PageManager osoittamalla **Presto! PageManager**.
- Jos haluat käyttää Brother Web Connect -sivua, osoita **Brother Web Connect**.
- Rekisteröi laitteesi Brotherin tuotteiden rekisteröintisivulla (<http://www.brother.com/registration/>) osoittamalla **Online-rekisteröinti**.
- Voit lukea uutisia ja viimeisimpiä tuotetukitietoja (<http://solutions.brother.com/>) osoittamalla **Brother Solutions Center**.
- Saat tietoja alkuperäisistä Brother-tarvikkeista niiden sivustosta (<http://www.brother.com/original/>) osoittamalla **Tarviketietoja**.



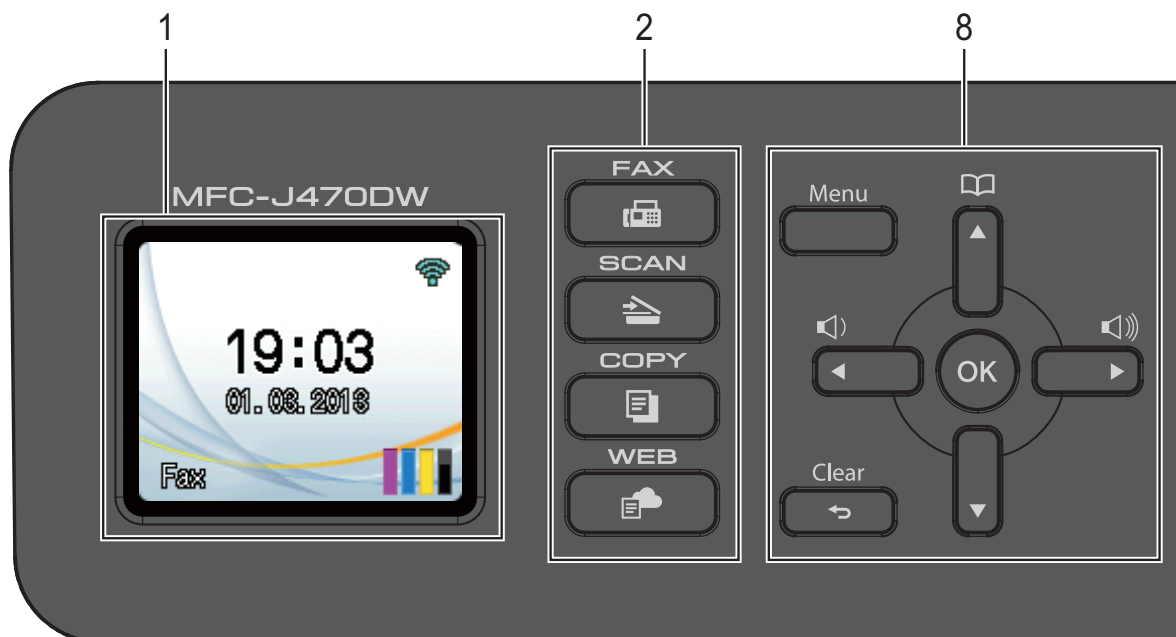

Ohjauspaneelin esittely



1 Nestekidenäyttö

Näytön ohjeet auttavat laitteen käytössä ja asetusten määrittämisessä.

2 Tilanäppäimet:

-  **FAX (Faksaus)**
Voit käyttää faksitilaa.
-  **SCAN (Skannaus)**
Voit käyttää skannaustilaa.
-  **COPY (Kopiointi)**
Voit käyttää kopiointitilaa.
-  **WEB**
Voit yhdistää Brother-laitteen internet-palveluun.
Lisätietoja ►► Web Connect -opas.

3 Puhelinnäppäimet:

-  **Redial/Pause (Uudelleenvalinta/Tauko)**
Valitsee uudelleen 30 viimeksi valittua numeroa. Lisää myös tauon numeroa valittaessa.

■ Tel/R (Puh/R)

Tätä näppäintä käytetään puhelinkeskusteluun ulkoisessa puhelimesta F/P-soittoäänen (nopean kaksoissoittoäänen) aikana.

Näppäimellä saat myös yhteyden ulkolinjaan ja voit siirtää puhelun toiseen alanumeroon, kun laite on yhdistetty vaihteeseen.

4 Käynnistysnäppäimet:

-  **Mono Start (M/V-käynnistys)**
Voit lähettää mustavalkoisia fakseja tai ottaa mustavalkoisia kopioita. Voit myös aloittaa skannaustoiminnon (ControlCenter-ohjelmiston skannausasetuksen mukaan värillisenä tai mustavalkoisena).
-  **Colour Start (Värikäynnistys)**
Voit lähettää värillisiä fakseja tai ottaa värillisiä kopioita. Voit myös aloittaa skannaustoiminnon (ControlCenter-ohjelmiston skannausasetuksen mukaan värillisenä tai mustavalkoisena).

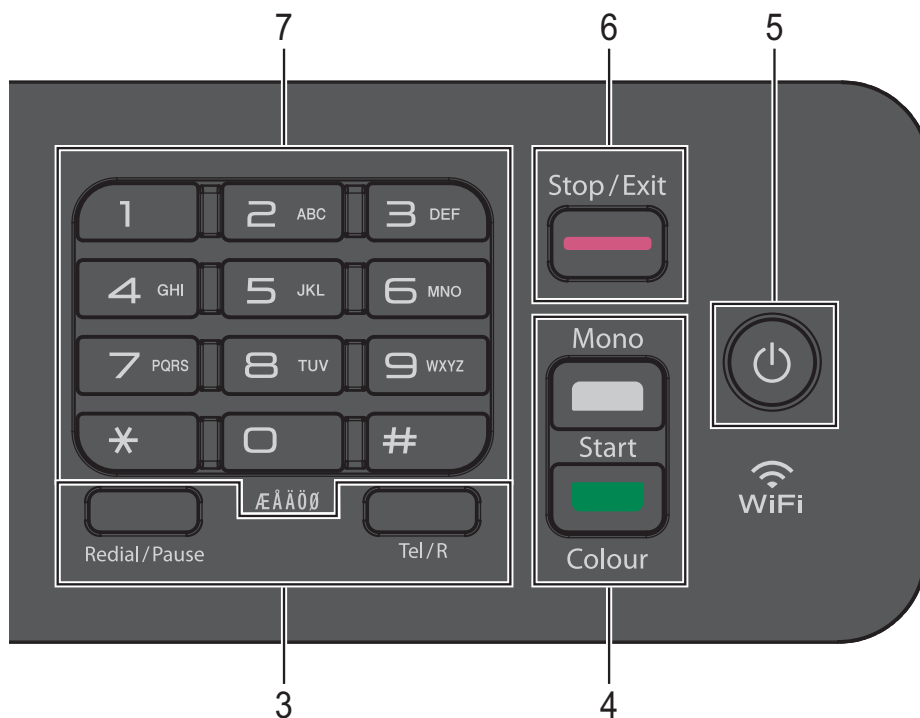

5 Virtapainike

Kytke laitteen virta painamalla .

Katkaise laitteen virta pitämällä -näppäintä painettuna. Nestekidenäytössä näkyy muutaman sekunnin ajan viesti Sammutetaan. Sitten laite sammuu.

Jos ulkoinen puhelin tai puhelinvastaaja on kytketty, se on aina käytettävissä.

Jos katkaiset laitteen virran -painikkeella, tulostuspää puhdistetaan silti säännöllisin väliajoin, jotta tulostuslaatu säilyisi hyvänä. Laite kannattaa pitää aina kytkettynä verkkovirtaan, jotta tulostuspäiden käyttöikä pidentyisi, väriainetta käytettäisiin mahdollisimman tehokkaasti ja tulostuslaatu säilyisi hyvänä.

6 Stop/Exit (Lopeta/Poistu)

Keskeyttää toiminnon tai sulkee valikon.

7 Valintanäppäimet

Valitse puhelin- tai faksinumerot ja kirjoita laitteeseen tietoja näillä näppäimillä.

8 Valikkonäppäimet:



Voit säätää soiton äänenvoimakkuutta laitteen ollessa valmiustilassa painamalla näitä näppäimiä.



Voit tallentaa, etsiä ja valita muistissa olevia numeroita.



Siirrä valittua aluetta vasemmalle ja oikealle nestekidenäytössä painamalla ◀ tai ▶.



Selaa valikkoja ja valintoja painamalla ▲ tai ▼.

■ Menu (Valikko)

Siirry päävalikkoon.

■ Clear (Tyhjennä)

Poista merkkejä tai palaa edelliselle valikkotasolle.

■ OK

Voit valita asetuksen.

Nestekidenäytön tiedot

Nestekidenäyttö näyttää laitteen tilan valmiustilassa.



1 Langattoman verkon tila

Valmis-tilan nelivaiheinen ilmaisin näyttää langattoman signaalin nykyisen vahvuuden käytettäessä langatonta yhteyttä.



2 Vastaanotto-tila

Katso, mikä on nykyinen vastaanotto-tila:

- Fax (vain faksi)
- F/P (Faksi/Puhelin)
- Vas (Ulkoisen puhelinvastaaja)
- Man (Manuaalinen)

3 Muste

Katso jäljellä oleva musteen määrä.

Kun värikasetin käyttöikä on loppumassa tai kasetissa esiintyy virhe, kyseisen värikasetin kohdalla näytetään virhekuvake. Lisätietoja, >> Laajempi käyttöopas: *Väriaineen määrän tarkistus*.

4 Muistissa olevat faksit

Näet, kuinka monta vastaanotettua faksia on muistissa.

Perustoiminnot

Seuraavassa näytetään, kuinka laitteen asetuksia muutetaan. Tässä esimerkissä vastaanotto-tilan asetus muutetaan asetuksesta Vain faksi asetukseksi Faksi/Puhelin.

- 1 Paina **Menu**.
- 2 Valitse **Faksaus** painamalla ▲ tai ▼.

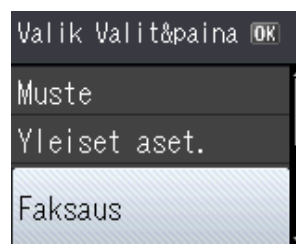

Paina **OK**.

- 3 Valitse **Vastaanottoas.** painamalla ▲ tai ▼.

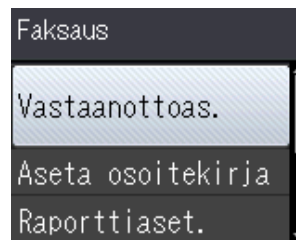

Paina **OK**.

- 4 Valitse **Vastaustila** painamalla ▲ tai ▼.

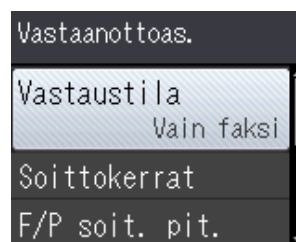

Paina **OK**.

- 5 Valitse **Faksi/Puhelin** painamalla ▲ tai ▼.

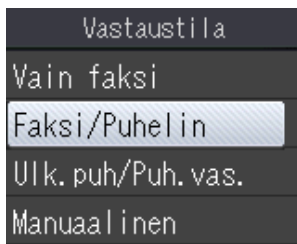

Paina **OK**.

Voit tarkistaa nykyisen asetuksen nestekidenäytöstä:



VINKKI

Paina **Clear**, jos haluat palata edelliselle tasolle.

- 6 Paina **Stop/Exit**.

Äänenvoimakkuuden asetukset

1

Soiton äänenvoimakkuus

Voit valita soiton äänenvoimakkuustason asetusten **Kovaa** ja **Ei** väliltä.

Säädä äänenvoimakkuustasoa painamalla **◀ tai ▶** laitteen ollessa valmiustilassa. Nestekidenäytössä näkyy nykyinen asetusta, ja jokainen painallus muuttaa äänenvoimakkuutta yhdellä askeleella. Laite säilyttää uuden asetuksen, kunnes se muutetaan.

Voit säätää äänenvoimakkuutta myös valikon kautta noudattamalla ohjeita:

Soiton äänenvoimakkuuden asettaminen

- 1 Paina **Menu**.
- 2 Valitse **Yleiset aset.** painamalla ▲ tai ▼.
Paina **OK**.
- 3 Valitse **Äänen voimakk.** painamalla ▲ tai ▼.
Paina **OK**.
- 4 Valitse **Soittoääni** painamalla ▲ tai ▼.
Paina **OK**.
- 5 Valitse **Hiljaa, Keski, Kovaa** tai **Ei** painamalla ▲ tai ▼.
Paina **OK**.
- 6 Paina **Stop/Exit**.

Äänimerkin äänenvoimakkuus

Kun äänimerkki on otettu käyttöön, laite antaa äänimerkin näppäintä painettaessa, faksin lähetyksen ja vastaanoton yhteydessä sekä silloin, kun teet virheen.

Voit valita äänenvoimakkuustason useiden eri asetusten väliltä.

- 1 Paina **Menu**.
- 2 Valitse **Yleiset aset.** painamalla ▲ tai ▼.
Paina **OK**.
- 3 Valitse **Äänen voimakk.** painamalla ▲ tai ▼.
Paina **OK**.
- 4 Valitse **Äänimerkki** painamalla ▲ tai ▼.
Paina **OK**.
- 5 Valitse **Hiljaa, Keski, Kovaa tai Ei** painamalla ▲ tai ▼.
Paina **OK**.
- 6 Paina **Stop/Exit**.

Kaiuttimen äänenvoimakkuus

Voit valita kaiuttimen äänenvoimakkuuden tason useiden eri asetusten väliltä.

- 1 Paina **Menu**.
- 2 Valitse **Yleiset aset.** painamalla ▲ tai ▼.
Paina **OK**.
- 3 Valitse **Äänen voimakk.** painamalla ▲ tai ▼.
Paina **OK**.
- 4 Valitse **Kaiutin** painamalla ▲ tai ▼.
Paina **OK**.
- 5 Valitse **Hiljaa, Keski, Kovaa tai Ei** painamalla ▲ tai ▼.
Paina **OK**.
- 6 Paina **Stop/Exit**.

Nestekidenäyttö

Taustavalon kirkkauden säätö

Jos nestekidenäytön teksti ei erotu kunnolla, kannattaa kokeilla kirkkausasetuksen muuttamista.

- 1 Paina **Menu**.
- 2 Valitse **Yleiset aset.** painamalla ▲ tai ▼.
Paina **OK**.
- 3 Valitse **Näytön asetus** painamalla ▲ tai ▼.
Paina **OK**.
- 4 Valitse **Taustavallo** painamalla ▲ tai ▼.
Paina **OK**.
- 5 Valitse **Vaalea, Keski tai Tumma** painamalla ▲ tai ▼.
Paina **OK**.
- 6 Paina **Stop/Exit**.

2

Paperin asettaminen

Paperin ja muun tulostusmateriaalin asettaminen

Lisää paperikasettiin kerralla vain yhdenkokoista ja -tyyppistä paperia.

(Katso lisätietoja paperin koosta, painosta ja paksuudesta kohdasta *Oikean tulostusmateriaalin valinta* sivulla 20.)

- 1 Vedä paperikasetti kokonaan ulos laitteesta.

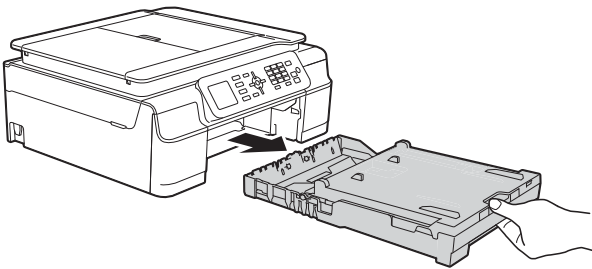

VINKKI

- Jos paperituen läppä (1) on auki, sulje se ja sulje sitten myös paperituki (2).

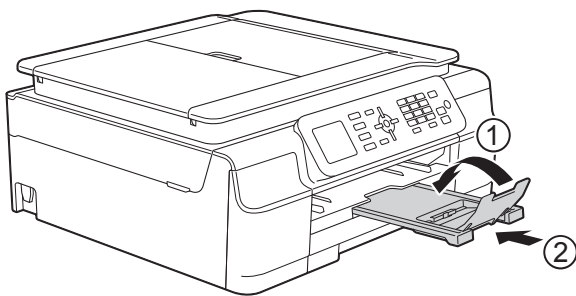

- Jos asetat paperikasettiin eri kokoista paperia, Paperikoko-asetusta on muutettava laitevalikossa.

(Katso *Paperikoko* sivulla 17.)

- 2 Nosta luovutusalustan kansi (1).

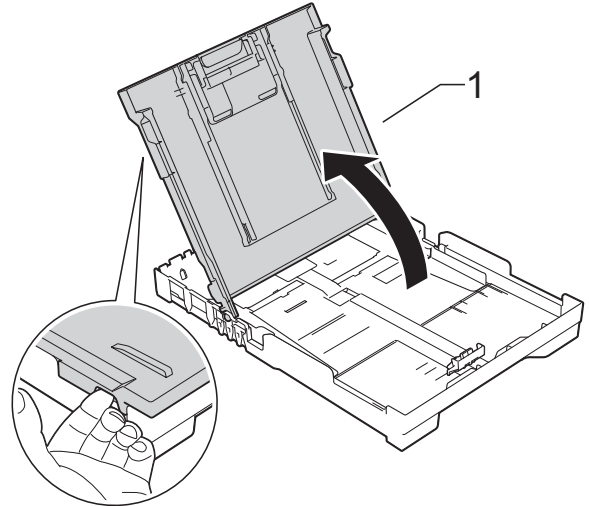

- 3 Paina ja liu'uta varovasti paperin leveysohjaimia (1) ja sitten paperin pituusohjainta (2) paperikoon mukaan. Varmista, että kolmiomerkit (3) paperin leveysohjaimissa (1) ja paperin pituusohjaimessa (2) ovat kohdakkain käytetyn paperikoon merkkien kanssa.

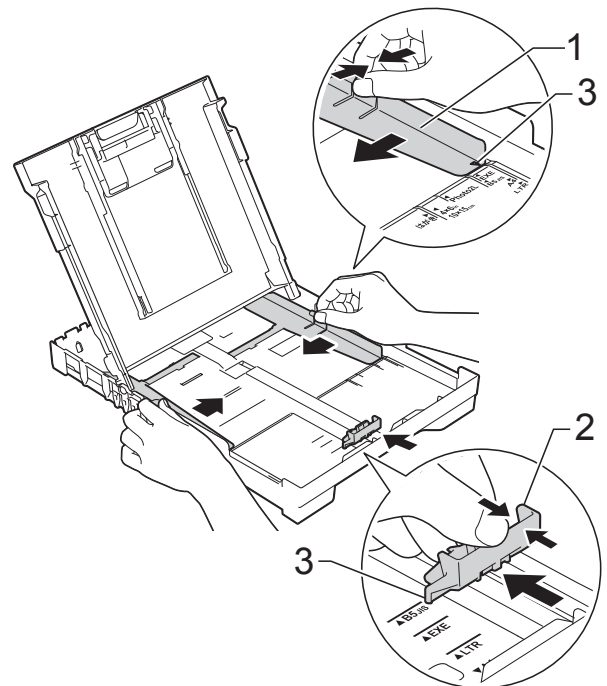

- 4 Vältä paperitukokset ja syöttövirheet leyhyttelemällä paperit.

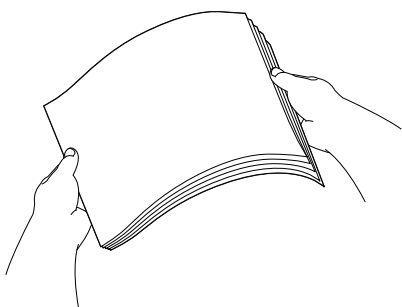

VINKKI

Varmista aina, että paperi ei ole käpristynyt tai rypistynyt.

- 5 Aseta paperi varovasti paperikasettiin tulostuspuoli alaspäin ja yläreuna edellä. Tarkista, että paperi on paperikasetissa tasaisesti.

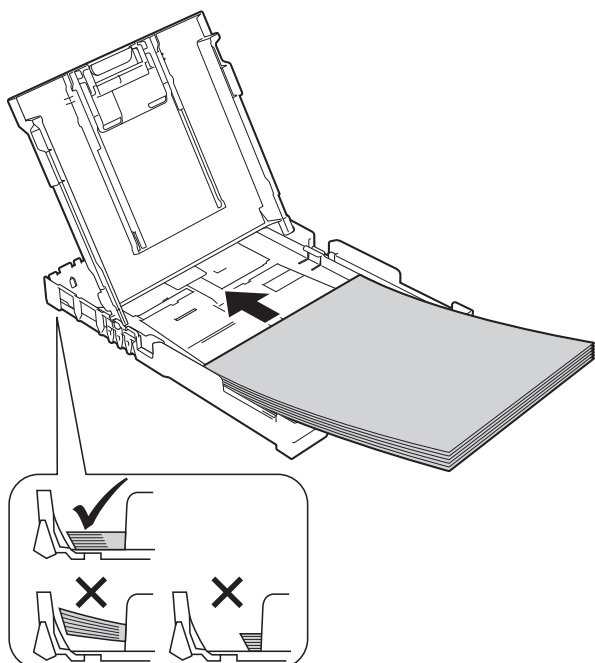

TÄRKEÄÄ

Varo työntämästä paperia liian syväälle, sillä se saattaa nousta kasetin takaosan päälle, mikä aiheuttaa paperin syöttöhäiriöitä.

VINKKI

Jos haluat lisätä paperia, kun paperikasetissa on vielä paperia, poista jäljellä olevat paperit kasetista ja aseta ne takaisin kasettiin yhdessä lisättävien papereiden kanssa. Muista aina leyhytellä paperit, ennen kuin asetat ne paperikasettiin. Jos papereita ei leyhytetä, laite voi syöttää useita sivuja kerrallaan.

- 6 Säädä paperin leveysohjaimet (1) varovasti paperin koon mukaan. Varmista, että paperin leveysohjaimet koskettavat kevyesti paperin reunoja.

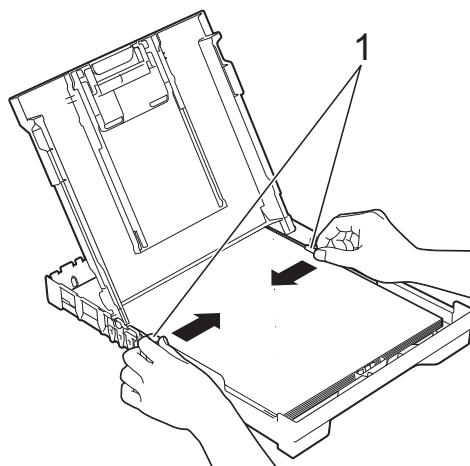

- 7 Sulje luovutusalustan kansi.

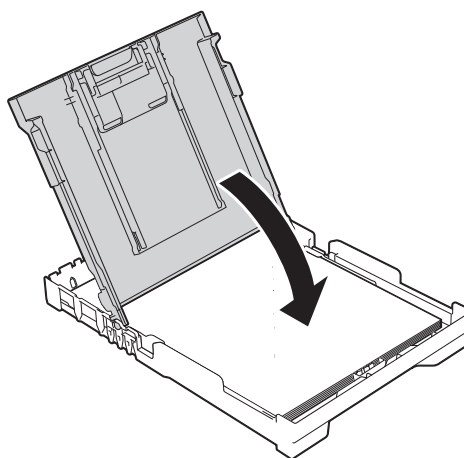

- 8 Työnnä paperikasetti *hitaasti* kokonaan laitteeseen.

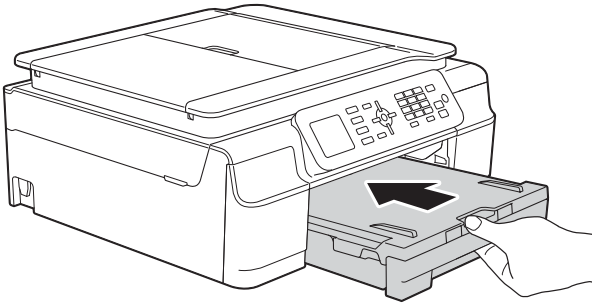

- 9 Pidä paperikasettia paikoillaan ja vedä paperitukea (1), kunnes se lukittuu paikoilleen. Avaa sitten paperituen läppä (2).

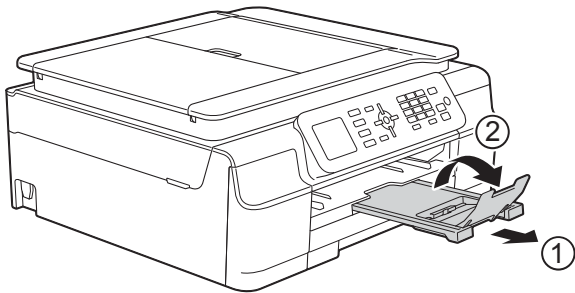

Kirjekuorien asettaminen paperikasettiin

Tietoja kirjekuorista

- Käytä kirjekuoria, jotka painavat 80–95 g/m².
- Joidenkin kirjekuorien marginaalit on asetettava sovellusohjelmassa. Tee testitulostus, ennen kuin tulostat useita kirjekuoria.

TÄRKEÄÄ

ÄLÄ käytä seuraavia kirjekuorityyppejä, sillä ne aiheuttavat paperinsyöttöongelmia:

- pussikirjekuoria
- ikkunallisia kirjekuoria
- kohokuvioisia kirjekuoria
- kirjekuoria, joissa on liittimiä
- kirjekuoria, joiden sisäpuolelle on painettu tekstiä tai kuvia.

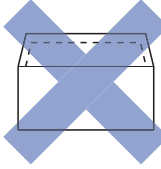
Liima	Kaksinkertainen läppä
	

Joskus voi ilmetä paperinsyöttöongelmia kirjekuorien paksuuden, koon tai läpän muodon vuoksi.

Kirjekuorien asettaminen paperikasettiin

- 1 Ennen kuin asetat kirjekuoret paperikasettiin, paina niiden kulmat ja sivut mahdollisimman litteiksi.

TÄRKEÄÄ

Jos useita kirjekuoria lähtee liikkeelle yhtä aikaa, yritä uudelleen asettamalla paperikasettiin yksi kirjekuori kerrallaan.

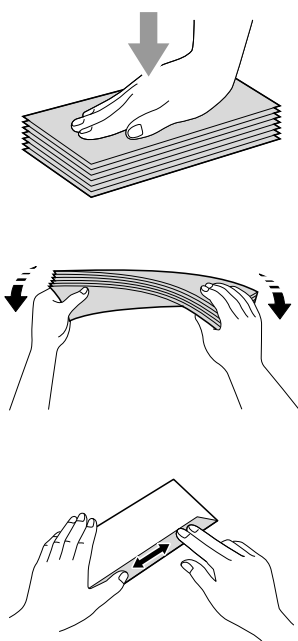

- 2 Aseta kirjekuoret paperikasettiin osoitepuoli alaspäin. Jos kirjekuorissa on läppä pitkässä päässä, aseta kirjekuoret kasettiin siten, että läppä on vasemmalla puolella, kuten kuvassa. Paina ja liu'uta varovasti paperin leveysohjaimia (1) ja sitten paperin pituusohjainta (2) kirjekuorten koon mukaan.

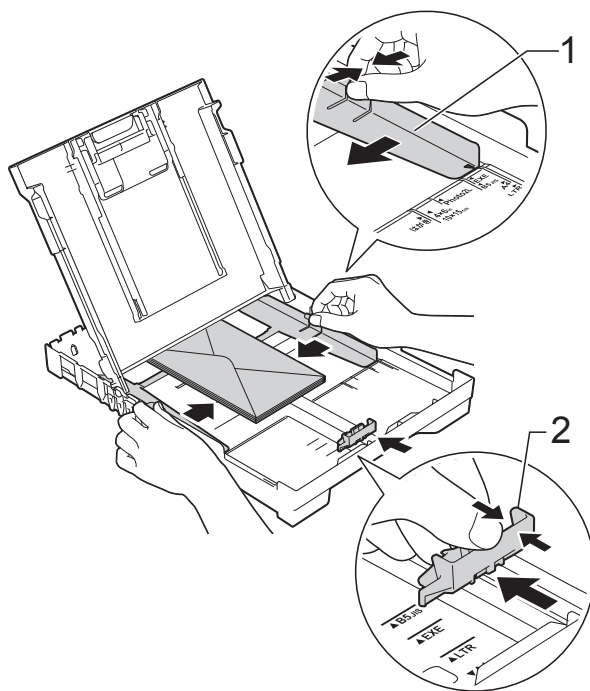

Jos tulostaminen on vaikeaa kirjekuorille, joissa on läppä lyhyessä päässä, kokeile seuraavaa:

- 1 Avaa kirjekuoren läppä.
- 2 Aseta kirjekuori paperikasettiin siten, että osoitepuoli on alaspäin ja läppä on asetettu kuvan mukaan.

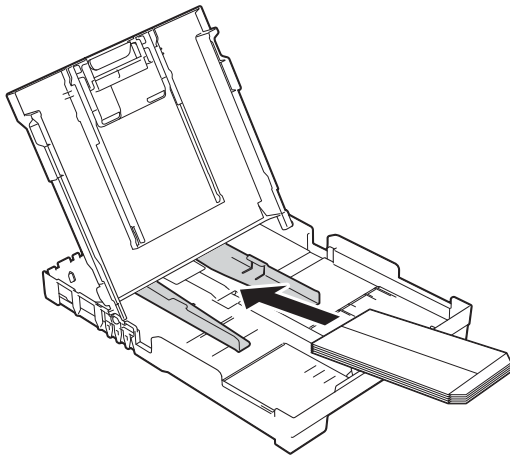

- 3 Valitse tulostinohjaimen valintaikkunassa **Tulostus käänteisenä** (Windows®) tai **Käännä sivun suuntaus** (Macintosh) ja säädä koko ja marginaalit käyttämässäsi sovelluksessa.
(>> Ohjelmisto- ja Verkkokäyttäjän opas.)

Tulostusalueen ulkopuolinen alue

Tulostusalue riippuu käytettävän sovelluksen asetuksista. Luvut osoittavat irtoarkkien ja kirjekuorten tulostusalueen ulkopuoliset osat. Laite voi tulostaa irtoarkin tummennetuille alueille vain, kun reunatonta tulostusta on käytettävissä ja otettu käyttöön.

(►► Ohjelmisto- ja Verkkokäyttäjän opas.)

Irtoarkit

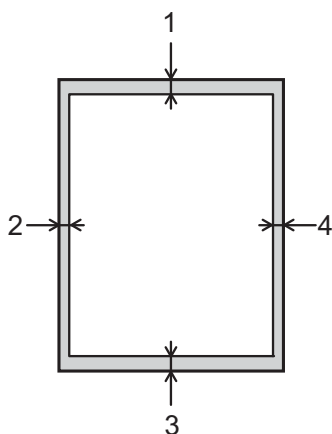

Kirjekuoret

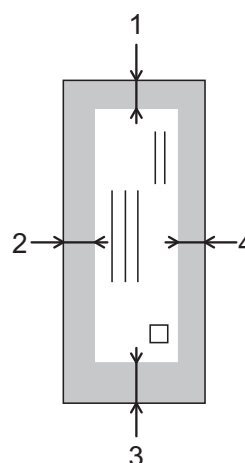

	Yläosa (1)	Vasen (2)	Alaosa (3)	Oikea (4)
Irtoarkit	3 mm	3 mm	3 mm	3 mm
Kirjekuoret	22 mm	3 mm	22 mm	3 mm

VINKKI

Reunatonta tulostusta ei voi käyttää kirjekuorissa eikä 2-puolisessa tulostuksessa.

Paperiasetukset

Paperityyppi

Saat parhaan tulostuslaadun, kun valitset käytettävän paperityypin laitteesta.

- 1 Paina **Menu**.
- 2 Valitse **Yleiset aset.** painamalla ▲ tai ▼.
Paina **OK**.
- 3 Valitse **Paperityyppi** painamalla ▲ tai ▼.
Paina **OK**.
- 4 Valitse **Tavall. paperi**,
Mustesuihkupap., **Brother BP71**,
Muu kiiltävä tai **Kalvo** painamalla
▲ tai ▼.
Paina **OK**.
- 5 Paina **Stop/Exit**.

VINKKI

Laite syöttää tulostetut arkit tekstipuoli ylöspäin laitteen etupuolella olevan paperikasetin päälle. Kun tulostat piirtoheitinkalvoille tai kiiltävälle paperille, poista jokainen arkki kasetilta heti tulostuksen jälkeen. Näin vältät tekstin tahraantumisen ja paperitukokset.

Paperikoko

Voit käyttää kopiointiin seuraavia paperikokoja: A4, A5, valokuva (10 × 15 cm) ja Letter. Voit käyttää faksien tulostamiseen seuraavia paperikokoja: A4 ja Letter. Kun käytettävän paperin kokoa muutetaan, on muutettava myös **Paperikoko**-asetusta, jotta laite voi sovittaa saapuvan faksin paperille oikein.

- 1 Paina **Menu**.
- 2 Valitse **Yleiset aset.** painamalla ▲ tai ▼.
Paina **OK**.
- 3 Valitse **Paperikoko** painamalla ▲ tai ▼.
Paina **OK**.
- 4 Valitse **A4**, **A5**, **10x15cm** tai **Letter** painamalla ▲ tai ▼.
Paina **OK**.
- 5 Paina **Stop/Exit**.

Hyväksyttävä paperi ja muu tulostusmateriaali

Laitteessa käytettävä paperityyppi voi vaikuttaa tulostuslaatuun.

Asetusten mukainen paras tulostuslaatu saadaan aikaan varmistamalla, että laitteen paperityyppi-asetus vastaa kasettiin asetetun tulostuspaperin tyyppiä.

Voit käyttää tavallista paperia, mustesuihkupaperia (päällystettyä paperia), kiiltävää paperia, piirtoheitinkalvoja ja kirjekuoria.

Ennen suurten paperimäärien hankintaa on suositeltavaa kokeilla eri paperityyppejä.

Saat parhaat tulokset käyttämällä Brother-paperia.

- Kun tulostat mustesuihkupaperille (päällystetylle paperille), piirtoheitinkalvoille tai kiiltävälle paperille, valitse oikea tulostusmateriaali tulostinohjaimen **Perusasetukset**-välilehdeltä tai laitevalikon Paperityyppi-asetuksesta.

(Katso *Paperityyppi* sivulla 17.)

- Kun tulostat Brotherin valokuvapaperille, aseta paperikasettiin yksi ylimääräinen arkki samaa valokuvapaperia. Paperipakkaukseen on lisätty ylimääräinen arkki tätä tarkoitusta varten.
- Kun tulostat piirtoheitinkalvoille tai valokuvapaperille, poista jokainen arkki alustalta heti tulostuksen jälkeen. Näin vältät tekstin tahrantumisen ja paperitukokset.
- Vältä koskettamasta paperin tulostuspintaa välittömästi tulostuksen jälkeen. Pinta saattaa olla osin märkä ja voi tahrata sormesi.

Suosittelut tulostusmateriaali

Suosittelimme taulukossa mainittua Brother-paperia, jotta saat parhaan tulostuslaadun.

Jos maassasi ei ole Brother-paperia saatavana, suosittelimme eri paperilaatujen kokeilua ennen suurten määrien hankintaa.

Piirtoheitinkalvoiksi suosittelimme 3M Transparency Film -kalvoja.

Brother-paperi

Paperityyppi	Nimike
Tavallinen A4	BP60PA
Kiiltävä A4-valokuvapaperi	BP71GA4
A4-mustesuihkupaperi (matta)	BP60MA
10 × 15 cm kiiltävä valokuva	BP71GP

Tulostusmateriaalin käsittely ja käyttö

- Säilytä paperi alkuperäispakkauksessa ja pidä pakkaus suljettuna. Pidä paperi tasaisena ja kuivana. Vältä sen altistusta suoralle auringonvalolle ja kuumuudelle.
- Älä kosketa valokuvapaperin kiiltävää (päällystettyä) puolta. Aseta valokuvapaperi kasettiin kiiltävä puoli alaspäin.
- Älä kosketa piirtoheitinkalvon kumpaakaan puolta, sillä kalvo imee herkästi ihosta kosteutta ja rasvaa, mikä voi heikentää tulostuslaatua. Lasertulostimille/-kopiokoneille suunnitellut piirtoheitinkalvot voivat tahrata seuraavaksi tulostettavan asiakirjan. Käytä ainoastaan mustesuihkutulostukseen suositeltuja piirtoheitinkalvoja.

TÄRKEÄÄ

ÄLÄ käytä seuraavanlaisia papereita:

- vahingoittuneita, käpristyneitä, rypistyneitä tai epäsäännöllisen muotoisia papereita

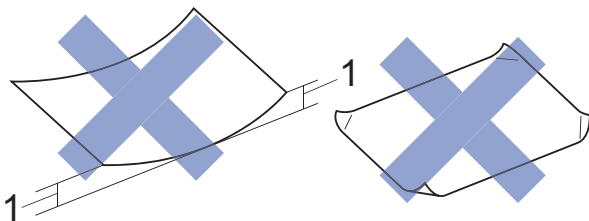

1 2 mm:n tai sitä suurempi käristymä voi aiheuttaa paperitukoksia.

- erittäin kiiltäviä tai hyvin karkeapintaisia papereita
- papereita, joita ei voi asettaa yhtenäiseen pinnoon
- lyhytkuituisia papereita.

Luovutusalustan kannen paperikapasiteetti

Korkeintaan 50 arkkia 80 g/m² -painoista A4-paperia

- Piirtoheitinkalvot ja valokuvapaperi on poistettava luovutusalustan kannelta yksi kerrallaan. Näin vältetään tulosteen tahraantuminen.

Oikean tulostusmateriaalin valinta

Paperityyppi ja -koko eri käyttötarkoituksiin

Paperityyppi	Paperikoko		Käyttö		
			Faksi	Kopiointi	Tulostin
Irtoarkit	A4	210 × 297 mm	Kyllä	Kyllä	Kyllä
	Letter	215,9 × 279,4 mm	Kyllä	Kyllä	Kyllä
	Executive	184 × 267 mm	–	–	Kyllä
	A5	148 × 210 mm	–	Kyllä	Kyllä
	A6	105 × 148 mm	–	–	Kyllä
Kortit	Valokuva	10 × 15 cm	–	Kyllä	Kyllä
	Valokuva 2L	13 × 18 cm	–	–	Kyllä
	Arkistokortti	127 × 203 mm	–	–	Kyllä
Kirjekuoret	C5-kirjekuori	162 × 229 mm	–	–	Kyllä
	DL-kirjekuori	110 × 220 mm	–	–	Kyllä
	Com-10	105 × 241 mm	–	–	Kyllä
	Monarch	98 × 191 mm	–	–	Kyllä
Piirtoheitinkalvot	A4	210 × 297 mm	–	Kyllä	Kyllä
	Letter	215,9 × 279,4 mm	–	Kyllä	Kyllä
	A5	148 × 210 mm	–	Kyllä	Kyllä

Paperin paino, paksuus ja kapasiteetti

Paperityyppi		Paino	Paksuus	Arkkeja
Irtoarkit	Tavallinen paperi	64–120 g/m ²	0,08–0,15 mm	100 ¹
	Mustesuihkupaperi	64–200 g/m ²	0,08–0,25 mm	20
	Kiiltävä paperi	Korkeintaan 220 g/m ²	Korkeintaan 0,25 mm	20 ²
Kortit	Valokuvakortti	Korkeintaan 220 g/m ²	Korkeintaan 0,25 mm	20 ²
	Arkistokortti	Korkeintaan 120 g/m ²	Korkeintaan 0,15 mm	30
Kirjekuoret		80–95 g/m ²	Korkeintaan 0,52 mm	10
Piirtoheitinkalvot		–	–	10

¹ Korkeintaan 100 arkkiä 80 g/m² -painoista paperia.

² BP71 (260 g/m²) -paperi on suunniteltu erityisesti Brother-mustesuihkutulostimia varten.

3

Asiakirjojen asettaminen

Asiakirjojen asettaminen

Asiakirjoja voidaan faksata, kopioida tai skannata käyttämällä ADS:ää (automaattista dokumenttien syöttölaitetta) tai valotustasoa.

ADS:n käyttö

ADS käsittelee korkeintaan 20 arkkia kerrallaan ja syöttää sivut yksitellen. Käytä paperia, jonka koko ja paino vastaavat taulukossa annettuja arvoja. Leyhytä aina paperinipun reuna, ennen kuin asetat nipun ADS:ään.

Asiakirjojen koot ja painot

Pituus:	148–355,6 mm
Leveys:	148–215,9 mm
Paino:	64–90 g/m ²

Asiakirjojen asettaminen

TÄRKEÄÄ

- ÄLÄ vedä asiakirjasta, kun sitä syötetään laitteeseen.
- ÄLÄ käytä käpristyneitä, rypistyneitä, taittuneita tai repeytyneitä arkkeja tai paperia, jossa on hakasia, paperiliittimiä, liimaa tai teippiä.
- ÄLÄ käytä pahvia, sanomalehtipaperia tai kangasta.

Varmista, että arkilla oleva muste tai käytetty korjausneste on täysin kuivunut.

- 1 Avaa ADS:n asiakirjatuki (1).

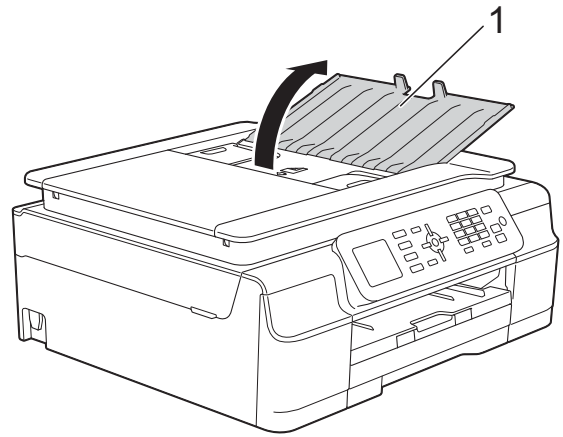

- 2 Leyhytä paperit kunnolla.
- 3 Säädä paperiohjaimet (1) asiakirjojen leveyden mukaan.

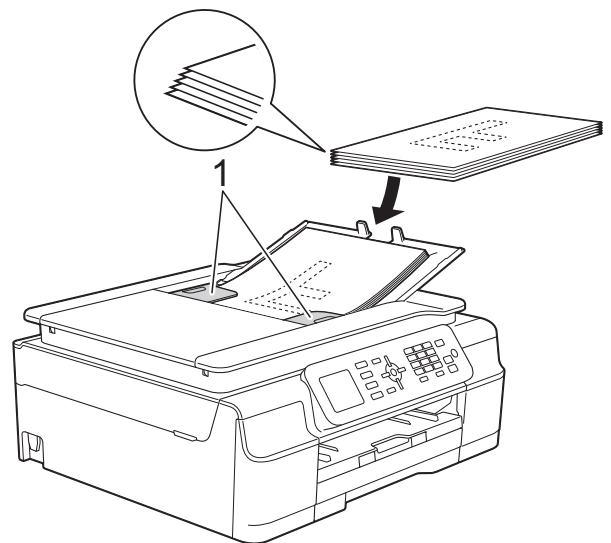

- 4 Aseta asiakirjat **tekstipuoli alaspäin ja yläreuna edellä** ADS:ään ohjainten alle, kunnes tunnet, että arkit koskettavat syöttöteloja. Näytössä näkyy ADS valmis.

TÄRKEÄÄ

ÄLÄ jätä paksuja asiakirjoja valotustasolle. Tämä voi aiheuttaa tukoksen ADS:ään.

- 5 Sulje ADS:n asiakirjatuki lopetettuasi ADS:n käytön. Paina sitten asiakirjatukea sen vasemmasta yläkulmasta, kunnes se sulkeutuu kokonaan.

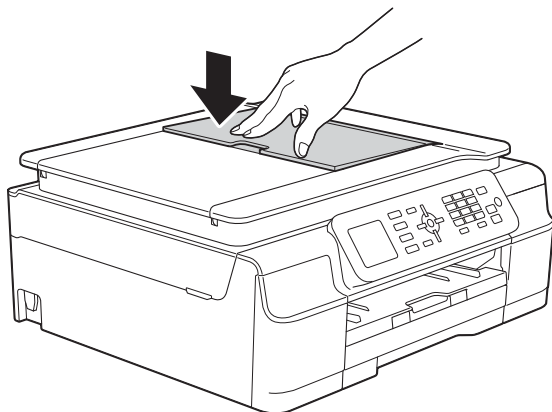

- 2 Sijoita asiakirja **tekstipuoli alaspäin** valotustason vasempaan yläkulmaan vasemmalla ja ylhäällä olevien merkkien mukaan.

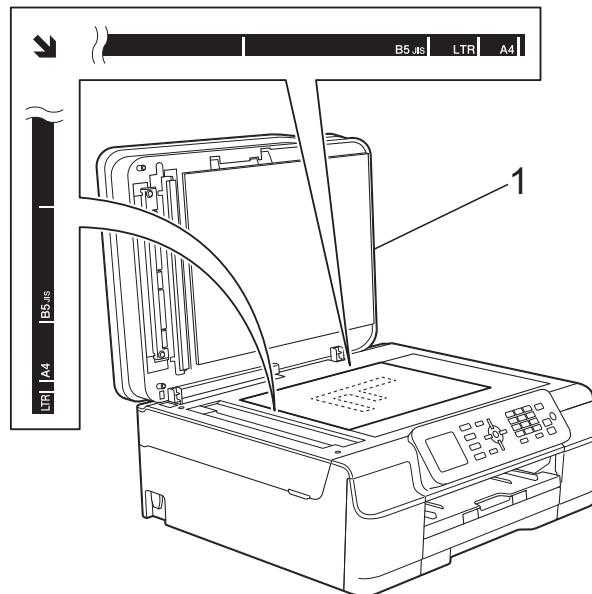

1 Valotustason kansi

Valotustason käyttö

Valotustasolla voit faksata, kopioida tai skannata yksittäisiä sivuja tai kirjan sivuja.

Tuetut asiakirjakoot

Pituus:	Korkeintaan 297 mm
Leveys:	Korkeintaan 215,9 mm
Paino:	Korkeintaan 2 kg

Asiakirjojen asettaminen

VINKKI

Valotustasoa käytettäessä ADS:ssä ei saa olla paperia.

- 1 Nosta valotustason kansi ylös.

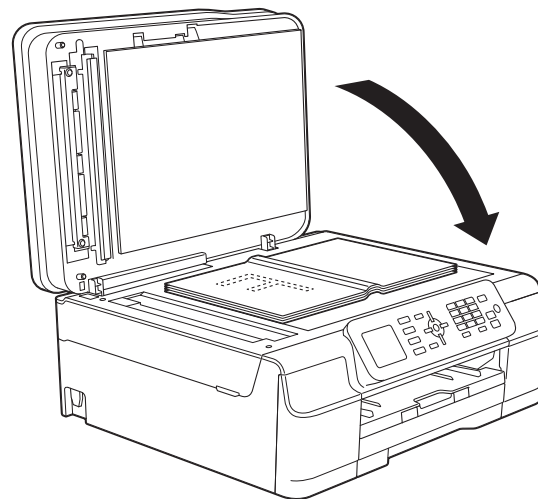

- 3 Sulje valotustason kansi.

TÄRKEÄÄ

Jos skannaat kirjaa tai paksua asiakirjaa, **ÄLÄ** iske kantta kiinni tai paina sitä.

Alue, jota ei voi skannata

Skannattava alue riippuu käytettävän sovelluksen asetuksista. Kuvassa on merkitty alueet, joita ei voi skannata.

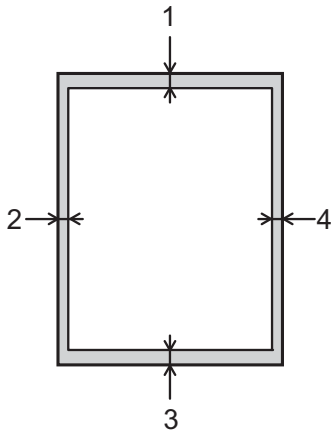

Käyttö	Asiakirjan koko	Yläosa (1) Alaosa (3)	Vasen (2) Oikea (4)
Faksi	A4	3 mm	3 mm ¹
	Letter		4 mm
	Legal		
Kopiointi	Kaikki	3 mm	3 mm
Skannaus	paperikoot	1 mm	1 mm

¹ Alue, jota ei voida skannata, on 1 mm, kun käytössä on ADS.

4

Faksin lähettäminen

Faksin lähettäminen

Lähetä faksi seuraavien ohjeiden mukaan.

- 1 Aseta asiakirja laitteeseen jollain seuraavista tavoista:
 - Aseta asiakirja ADS:ään *tekstipuoli alaspäin*. (Katso *ADS:n käyttö* sivulla 21.)
 - Aseta asiakirja valotustasolle *tekstipuoli alaspäin*. (Katso *Valotustason käyttö* sivulla 22.)

VINKKI

- Käytä ADS:ää, jos haluat lähettää monisivuisia värifakseja.
- Jos mustavalkoinen faksi lähetetään ADS:stä, kun muisti on täynnä, faksi lähetetään suorana lähetyksenä.
- Voit lähettää kirjan sivuja faksina valotustasolta yhden kerrallaan. Asiakirjojen enimmäiskoko on A4 tai Letter.
- Koska voit skannata vain yhden sivun kerrallaan, monisivuisia asiakirjoja lähetettäessä kannattaa käyttää ADS:ää.

- 2 Paina  (FAX).

- Nestekidenäytössä näkyy:

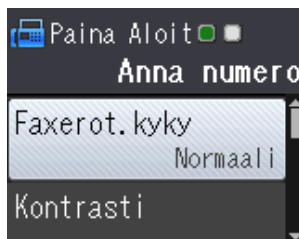

- 3 Voit muuttaa seuraavia faksin lähetysoasetuksia. Paina ▲ tai ▼, kun haluat selata faksiasetuksia. Kun haluttu asetusta tulee näkyviin, valitse se painamalla **OK**.

(Käyttöopas)

Jos haluat tietoja seuraavien faksin lähetysoasetusten muuttamisesta, katso sivuja 25–26.

- Valotustason skannauskoko
- Värillisen faksin lähettäminen
- Lähetyksen vahvistusraportti (asetukset)

(Laajempi käyttöopas)

Tarkempia tietoja faksien lähetysoimintoista ja asetuksista (>> Laajempi käyttöopas: *Faksin lähetyso (MFC-mallit)*.)

- Kontrasti
- Faksin erottelutarkkuus
- Uusien oletusasetusten asettaminen
- Tehdasasetusten palauttaminen
- Faksin lähettäminen puhelun jälkeen
- Sarjalähetys
- Suora lähetys
- Ulkomaantila
- Odottavien töiden peruutus

- 4 Syötä faksinumero.

Valintanäppäimillä

Käyttämällä osoitekirjaa

- Osoitekirja

Käyttämällä puheluhistoriaa

- Lähtevä puhelu

5 Paina **Mono Start** tai **Colour Start**.

Faksin lähettäminen ADS:stä

- Laite aloittaa lähetettävän asiakirjan skannauksen.

Faksaaminen skannerin valotustasolta

- Jos painoit **Mono Start**, laite aloittaa ensimmäisen sivun skannauksen. Siirry vaiheeseen 6.
- Jos painoit **Colour Start**, nestekidenäytössä kysytään, haluatko lähettää värillisen faksin. Jos haluat vahvistaa, valitse **Värifaksi** painamalla **1**. Laite aloittaa asiakirjan skannauksen ja lähetyksen.

6 Kun nestekidenäyttöön tulee kysymys Seuraava sivu?, tee jokin seuraavista:

- Jos haluat lähettää yksittäisen sivun, valitse **Ei (lähetä)** painamalla **2** (tai paina uudelleen **Mono Start**).

Laite aloittaa asiakirjan lähettämisen.

- Jos haluat lähettää monta sivua, valitse **Kyllä** painamalla **1** ja siirry vaiheeseen 7.

7 Aseta seuraava sivu valotustasolle. Paina **OK**.

Laite aloittaa sivun skannaamisen. (Toista vaiheet 6 ja 7 kunkin seuraavan sivun osalta.)

8 Kun kaikki sivut on skannattu, aloita lähetyksen painamalla **2** tai **Mono Start**.

Faksauksen lopettaminen

Lopeta faksaus painamalla **Stop/Exit**.

Valotustason koon määrittäminen faksauksen varten

Kun asiakirja on Letter-kokoinen, skannauskooksi on valittava Letter. Jos tätä ei tehdä, faksien reuna jää pois.

- 1 Aseta asiakirja laitteeseen.
- 2 Paina  (**FAX**).
- 3 Valitse **Lisäasetukset** painamalla **▲** tai **▼**. Paina **OK**.
- 4 Valitse **Tason skannauskoko** painamalla **▲** tai **▼**. Paina **OK**.
- 5 Valitse **A4** tai **Letter** painamalla **▲** tai **▼**. Paina ensin **OK** ja sitten **Clear**.
- 6 Syötä faksinumero.
- 7 Paina **Mono Start** tai **Colour Start**.

VINKKI

- Voit tallentaa useimmiten käyttämäsi asetukset oletusasetuksiksi. (►► Laajempi käyttöopas: *Muutosten määrittäminen uudeksi oletusasetukseksi*)
- Tätä asetusta voidaan käyttää ainoastaan asiakirjojen lähettämiseen valotustasolta.

Värillisen faksin lähettäminen

Laite voi lähettää värillisiä fakseja laitteisiin, jotka tukevat tätä ominaisuutta.

Värillisiä fakseja ei voi tallentaa laitteen muistiin. Kun lähetät värillisen faksin, laite lähettää sen suorana lähetyksenä (vaikka **Lähetä heti** -asetuksena olisi **Ei**).

Faksin peruuttaminen lähetyksen aikana

Jos haluat peruuttaa faksin, kun laite skannaa sitä, valitsee sen numeroa tai lähettää sitä, paina **Stop/Exit**.

Lähetyksen vahvistusraportti

Lähetyksen vahvistusraporttia voi käyttää vahvistuksena siitä, että faksi on lähetetty. Raportti sisältää lähettäjän nimen tai faksinumeron, lähetyksen ajan ja päivämäärän, lähetyksen keston, lähetettyjen sivujen määrän sekä merkinnän siitä, onnistuiko lähetys.

Lähetyksen vahvistusraportille on useita asetuksia:

- **Kyllä:** Tulostaa raportin jokaisen lähetetyn faksin jälkeen.
- **Kyllä+Kuva:** Tulostaa raportin jokaisen lähetetyn faksin jälkeen. Raportissa näkyy osa faksin ensimmäisestä sivusta.
- **Ei:** Tulostaa raportin, jos faksin lähetys ei onnistu lähetysvirheen takia. Oletusasetus on **Ei**.
- **Ei+Kuva:** Tulostaa raportin, jos faksin lähetys ei onnistu lähetysvirheen takia. Raportissa näkyy osa faksin ensimmäisestä sivusta.

- 1 Paina **Menu**.
- 2 Valitse **Faksaus** painamalla ▲ tai ▼. Paina **OK**.
- 3 Valitse **Raporttiaset.** painamalla ▲ tai ▼. Paina **OK**.
- 4 Valitse **Lähetysraport.** painamalla ▲ tai ▼. Paina **OK**.
- 5 Valitse **Kyllä**, **Kyllä+Kuva**, **Ei** tai **Ei+Kuva** painamalla ▲ tai ▼. Paina **OK**.

- 6 Paina **Stop/Exit**.

VINKKI

- Jos valitset **Kyllä+Kuva** tai **Ei+Kuva**, kuva näytetään lähetyksen vahvistusraportissa vain, jos suoran lähetyksen asetus on **Ei**. Kuvaa ei näy raportissa, kun lähetät värillisen faksin. (►► Laajempi käyttöopas: *Suora lähetys*)
- Jos lähetys onnistui, **OK** näkyy kohdan **TULOS** vieressä lähetyksen vahvistusraportissa. Jos lähetys epäonnistui, **VIRHE** näkyy kohdan **TULOS** vieressä.

Vastaanottotilat

Vastaanottotila on valittava ulkoisten laitteiden ja puhelinlinjan palveluiden mukaan.

Vastaanottotilan valinta

Oletusasetuksena laite vastaanottaa automaattisesti kaikki siihen lähetetyt faksit. Voit valita oikean vastaanottotilan seuraavan kaavion avulla.

Lisätietoja vastaanottotiloista on kohdassa *Vastaanottotilojen käyttö* sivulla 28.

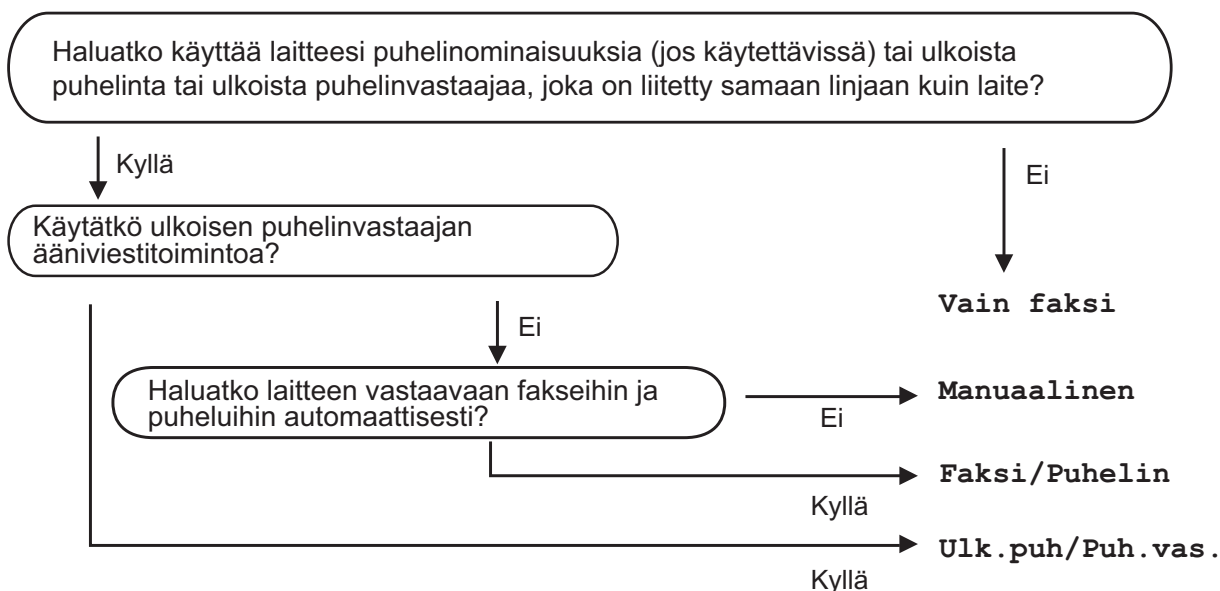

Määritä vastaanottotila ohjeiden mukaan:

- 1 Paina **Menu**.
- 2 Valitse **Faksaus** painamalla ▲ tai ▼.
Paina **OK**.
- 3 Valitse **Vastaanottoas.** painamalla ▲ tai ▼.
Paina **OK**.
- 4 Valitse **Vastaustila** painamalla ▲ tai ▼.
Paina **OK**.
- 5 Valitse **Vain faksi**, **Faksi/Puhelin**, **Ulk.puh/Puh.vas.** tai **Manuaalinen** painamalla ▲ tai ▼.
Paina **OK**.
- 6 Paina **Stop/Exit**.

Vastaanottotilojen käyttö

Joissakin vastaanottotiloissa laite vastaa puheluihin automaattisesti (Vain faksi ja Faksi/Puhelin). Voit halutessasi muuttaa soittokertojen asetusta ennen näiden tilojen käyttöä. (Katso *Soittokerrat* sivulla 29.)

Vain faksi

Vain faksi -tilassa laite vastaa jokaiseen puheluun automaattisesti faksipuheluna.

Faksi/Puhelin

Faksi/Puhelin -tila auttaa saapuvien puheluiden hallinnassa, sillä se tunnistaa, ovatko puhelut faksipuheluja vai tavallisia puheluja, ja käsittelee niitä jollakin seuraavista tavoista:

- Faksit vastaanotetaan automaattisesti.
- Tavallisen puhelun tullessa kuuluu F/P-soitto, jolloin voit vastata puhelimeen. F/P-soitto on laitteen nopea kaksoissoitto.

Jos käytät Faksi/Puhelin-tilaa, katso *F/P-soittoaika* (vain *Faksi/Puhelin-tila*) sivulla 29 ja *Soittokerrat* sivulla 29.

Manuaalinen

Manuaalinen-tilassa kaikki automaattiset vastaustoiminnot ovat poissa käytöstä.

Voit vastaanottaa faksin Manuaalinen-tilassa nostamalla ulkoisen puhelimen kuulokkeen. Kun kuulet lyhyitä toistuvia faksin merkkiääniä, paina **Mono Start** tai **Colour Start** ja valitse sitten *Vast.ota* painamalla **2**. Voit vastaanottaa fakseja myös faksin tunnistustoiminnon avulla vastaamalla puhelimeen, joka on kytketty samaan linjaan kuin laite.

(Katso *Faksin tunnistus* sivulla 30.)

Ulkoinen puhelinvastaaja

Ulk.puh/Puh.vas. -tilassa ulkoinen puhelinvastaaja vastaa saapuviin puheluihin. Saapuvia puheluja käsitellään jollakin seuraavista tavoista:

- Faksit vastaanotetaan automaattisesti.
- Soittajat voivat tallentaa viestin ulkoiseen puhelinvastaajaan.

Katso tietoja ulkoisen puhelinvastaajan liittämisestä kohdasta *Ulkoisen puhelinvastaajan kytkeminen* sivulla 33.

Vastaanottotilan asetukset

Soittokerrat

Soittokerrat-asetuksella määritetään, monenko soiton jälkeen laite vastaa Vain faksi- tai Faksi/Puhelin-tilassa. Jos laitteen kanssa samalla linjalla on ulkoinen puhelin tai rinnakkaispuhelin, valitse suurin mahdollinen määrä soittokertoja.

(Katso *Käyttö ulkoisista puhelimista ja rinnakkaispuhelimista* sivulla 36 ja *Faksin tunnistus* sivulla 30.)

- 1 Paina **Menu**.
- 2 Valitse **Faksaus** painamalla ▲ tai ▼. Paina **OK**.
- 3 Valitse **Vastaanottoas.** painamalla ▲ tai ▼. Paina **OK**.
- 4 Valitse **Soittokerrat** painamalla ▲ tai ▼. Paina **OK**.
- 5 Painamalla ▲ tai ▼ voit valita, kuinka monta kertaa laite soi ennen vastaamista. Paina **OK**.
Jos valitset 0, laite vastaa välittömästi eikä soittoaäni kuulu lainkaan.
- 6 Paina **Stop/Exit**.

F/P-soittoaika (vain Faksi/Puhelin-tila)

Kun laite vastaanottaa puhelun, puhelun soittaja ja vastaanottaja kuulevat tavallisen puhelimen soittoaänen. Soittokertojen lukumäärä riippuu määritetystä Soittokerrat-asetuksesta.

Jos puhelu on faksi, laite vastaanottaa sen. Äänipuhelun saapuessa laitteesta kuuluu F/P-soitto (nopea kaksoissoitto), jonka pituus riippuu määritetystä F/P-soittoaika-asetuksesta. Kun kuulet F/P-soiton, linjalla on puhelu.

Koska F/P-soitto on laitteen tuottama ääni, ulkoiset tai rinnakkaiset puhelimet eivät soi. Puheluun voi kuitenkin vastata mistä tahansa puhelimesta käyttämällä kauko-ohjaustunnusta.

(Katso lisätietoja kohdasta *Kauko-ohjaustunnusten käyttäminen* sivulla 36.)

- 1 Paina **Menu**.
- 2 Valitse **Faksaus** painamalla ▲ tai ▼. Paina **OK**.
- 3 Valitse **Vastaanottoas.** painamalla ▲ tai ▼. Paina **OK**.
- 4 Valitse **F/P soit. pit.** painamalla ▲ tai ▼. Paina **OK**.
- 5 Valitse painamalla ▲ tai ▼, kuinka pitkään laite ilmoittaa puhelusta (20, 30, 40 tai 70 sekuntia). Paina **OK**.
- 6 Paina **Stop/Exit**.

VINKKI

Vaikka soittaja katkaisisi puhelun nopean kaksoissoiton aikana, laitteen kaiutin jatkaa soimista määritetyn ajan.

Faksin tunnistus

Jos faksin tunnistusasetuksena on **Kyllä**:

Laite vastaanottaa faksipuhelun automaattisesti, vaikka vastaisitkin puheluun. Kun nestekidenäyttöön tulee viesti **Vastaanotto** tai kun kuulet käyttämästäsi kuulokkeesta sirkutusta, aseta kuuloke paikalleen. Laite pitää huolen lopusta.

Jos faksin tunnistusasetuksena on **Ei**:

Jos olet laitteen äärellä ja vastaat faksipuheluun nostamalla kuulokkeen, paina **Mono Start** tai **Colour Start** ja ota sitten faksi vastaan painamalla **2**.

Jos vastasit rinnakkaispuhelimeen tai ulkoiseen puhelimeen, paina * **5 1**. (Katso *Käyttö ulkoisista puhelimista ja rinnakkaispuhelimista* sivulla 36.)

VINKKI

- Jos tämän toiminnon asetuksena on **Kyllä**, mutta laite ei aloita faksivastaanottoa, kun nostat rinnakkaisen tai ulkoisen puhelimen kuulokkeen, näppäile kaukokäynnistystunnus * **5 1**.
- Jos lähetät fakseja samaan puhelinlinjaan kytketystä tietokoneesta ja laite katkaisee lähetyksen, aseta faksin tunnistusasetukseksi **Ei**.

- 1 Paina **Menu**.
- 2 Valitse **Faksaus** painamalla **▲** tai **▼**. Paina **OK**.
- 3 Valitse **Vastaanottoas.** painamalla **▲** tai **▼**. Paina **OK**.
- 4 Valitse **Faksitunnist.** painamalla **▲** tai **▼**. Paina **OK**.

- 5 Valitse **Kyllä** (tai **Ei**) painamalla **▲** tai **▼**. Paina **OK**.

- 6 Paina **Stop/Exit**.

Puhelutoiminnot

Faksi/Puhelin-tila

Kun laite on Faksi/Puhelin-tilassa, se ilmoittaa puhelusta F/P-soitolla (nopealla kaksoissoitolla).

Jos olet ulkoisen puhelimen ääressä, nosta ulkoinen kuuloke ja vastaa painamalla **Tel/R**.

Jos olet rinnakkaispuhelimien ääressä, nosta kuuloke F/P-soiton aikana ja paina **# 5 1** nopeiden kaksoissoittojen välillä. Jos linjalla ei ole ketään tai joku haluaa lähettää faksin, lähetä soitto takaisin laitteeseen painamalla *** 5 1**.

Puhelinpalvelut

Laite tukee joidenkin puhelinyhtiöiden tarjoamia puhelinpalveluita.

Esimerkiksi vastaajapalvelu, koputus- ja vastauspalvelut, hälytysjärjestelmät sekä muut mukautetut puhelinlinjatoiminnot saattavat aiheuttaa ongelmia laitteen käytössä.

Puhelinlinjatyyppin asettaminen

Jos kytket laitteen puhelinlinjaan, jossa on vaihde tai ISDN faksien lähettämistä tai vastaanottamista varten, puhelinlinjatyyppi on muutettava vastaavasti seuraavien ohjeiden mukaan.

- 1 Paina **Menu**.
- 2 Valitse **Perusasetukset** painamalla **▲** tai **▼**.
Paina **OK**.
- 3 Valitse **Linjavalinta** painamalla **▲** tai **▼**.
Paina **OK**.
- 4 Valitse **Normaali**, **Keskus** tai **ISDN** painamalla **▲** tai **▼**.
Paina **OK**.
- 5 Paina **Stop/Exit**.

VAIHDELIITÄNNÄT ja SOITONSIIRTO

Laitteen linjavalinnan alkuasetuksena on *Normaali*-tila, jossa se voidaan kytkeä tavalliseen puhelinverkkoon (PSTN). Useissa toimistoissa käytetään kuitenkin keskitettyä puhelinjärjestelmää tai sisäistä puhelinvaihdetta (keskus). Tämä laite voidaan liittää useimpiin sisäisiin keskuksiin. Laitteen R-näppäin eli maadoitusnäppäin on katkotyyppinen (TBR). Se toimii useimpien keskusjärjestelmien kanssa. Sen avulla saat yhteyden ulkolinjaan tai voit siirtää puhelun toiseen alanumeroon. Toimintoa käytetään painamalla ohjauspaneelissa **Tel/R**.

VINKKI

Voit ohjelmoida **Tel/R**-näppäimen painalluksen lyhytvalinnan osaksi. Kun ohjelmoit lyhytvalintanumeroa, paina ensin **Tel/R** (näyttöön tulee "!") ja näppäile sitten puhelinnumero. Tällöin **Tel/R**-näppäintä ei tarvitse painaa joka kerta lyhytvalintapaikkaa käytettäessä. (Katso *Numeroiden tallentaminen* sivulla 40.) Jos laitteen puhelinlinjatyyppinä ei ole vaihdeliitäntä, et voi käyttää lyhytvalintapaikkaa, johon on ohjelmoitu **Tel/R**.

Voice over Internet Protocol (VoIP)

VoIP on puhelinjärjestelmä, joka käyttää perinteisen puhelinlinjan sijaan internet-yhteyttä. Puhelinpalvelujen tarjoajat yhdistävät usein VoIP:n ja internet- ja kaapelipalvelut.

Laitteesi ei välttämättä toimi joidenkin VoIP-järjestelmien kanssa. Jos haluat käyttää laitettasi faksien lähettämiseen ja vastaanottamiseen VoIP-järjestelmällä, varmista, että puhelinjohto on kytketty laitteen **LINE** (linja) -liitäntään. Puhelinjohdon toinen pää voidaan kytkeä modeemiin, puhelimen sovittimeen, haaroittimeen tai muuhun vastaavaan laitteeseen.

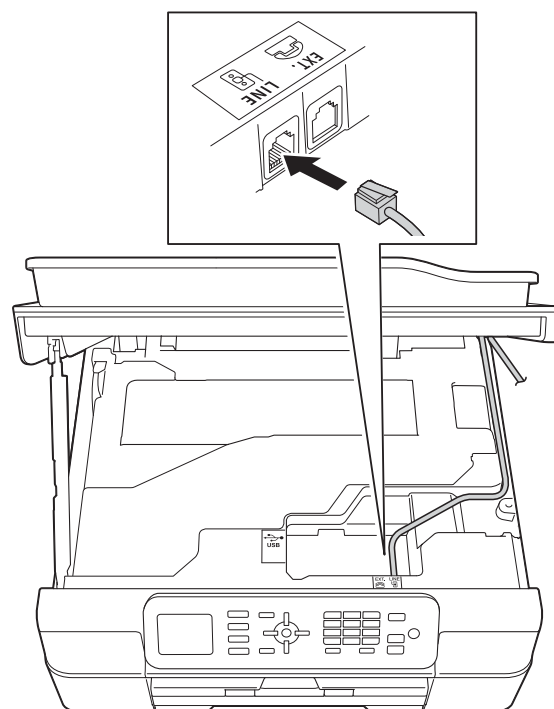

- Jos sinulla on kysyttävää laitteen kytkemisestä VoIP-järjestelmään, ota yhteys VoIP-palveluntarjoajaasi.

Kun laite on kytketty VoIP-järjestelmään, tarkista valintääni. Nosta ulkoisen puhelimen kuuloke ja kuuntele, kuuluuko valintääntä. Jos valintääntä ei kuulu, ota yhteys VoIP-palveluntarjoajaan.

Jos faksien lähetyksessä tai vastaanotossa VoIP-järjestelmällä on vaikeuksia, suosittelemme laitteen modeemin nopeuden muuttamista *Perus (VoIP)* -asetukseksi (katso *Puhelinlinjan häiriöt / VoIP* sivulla 90).

Ulkoisen puhelinvastaajan kytkeminen

Ulkoisen puhelinvastaaja voidaan kytkeä laitteeseen. Jos **ulkoisen** puhelinvastaaja on kytketty samaan puhelinlinjaan kuin laite, puhelinvastaaja vastaa kaikkiin puheluihin ja laite ”kuuntelee” faksin soittoaäniä (CNG-merkkiääniä). Jos laite kuulee merkkiäänän, se vastaa puheluun ja vastaanottaa faksin. Jos laite ei kuule merkkiääntä, se antaa puhelinvastaajan jatkaa vastaajaviestin toistamista, minkä jälkeen soittaja voi jättää viestin.

Puhelinvastaajan on vastattava neljän soittokerran aikana (suositeltu asetus on kaksi soittoa). Laite ei kuule faksin merkkiääniä, ennen kuin puhelinvastaaja on vastannut puheluun. Neljän soiton jälkeen merkkiääniä ja siten faksin vastaanottoaika on jäljellä vain 8–10 sekuntia. Seuraa huolellisesti tässä oppaassa annettuja ohjeita äänittäessäsi puhelinvastaajan viestiä. Älä käytä ulkoisessa puhelinvastaajassa soitonsäästöasetusta, jos se ylittää viisi soittokertaa.

VINKKI

Jos kaikkien lähetettyjen faksien vastaanotto ei onnistu, pienennä ulkoisen puhelinvastaajan Soittokerrat-asetusta.

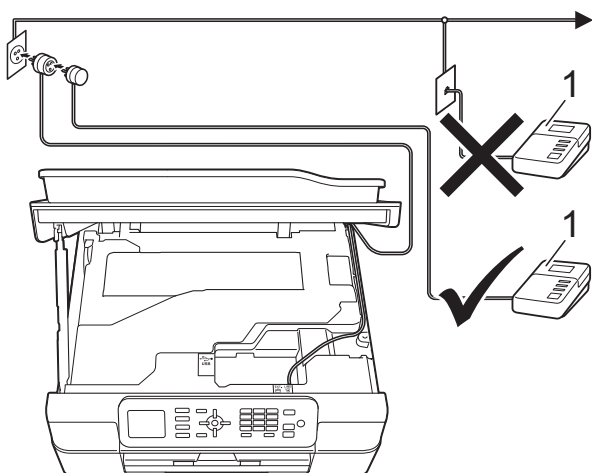

1 Puhelinvastaaja

Kun puhelinvastaaja vastaa puheluun, nestekidenäytössä näkyy *Puheysteys*.

TÄRKEÄÄ

ÄLÄ kytke puhelinvastaajaa rinnakkain laitteen kanssa samaan puhelinlinjaan.

Kytettäasetukset

Ulkoisen puhelinvastaaja on kytkettävä edellisen kuvan esittämällä tavalla.

- 1 Nosta skannerin kansi auki molemmin käsin tarttumalla laitteen sivuilla oleviin muovisiin kielekkeisiin.
- 2 Työnnä puhelinjohto varovasti kaapelikouruun ja ulos laitteen takaosasta.
- 3 Vapauta lukitus nostamalla skannerin kansi. Työnnä skannerin kannen tuki alas varoen ja sulje kansi molemmilla käsillä.
- 4 Aseta ulkoinen puhelinvastaaja soimaan yhden tai kaksi kertaa. (Brotherin Soittokerrat-asetuksella ei ole merkitystä.)
- 5 Nauhoita ulkoisen puhelinvastaajan viesti.
- 6 Aseta puhelinvastaaja ottamaan puhelut vastaan.
- 7 Aseta vastaanottotilan asetukseksi *Ulk.puh/Puh.vas.* (Katso *Vastaanottotilan valinta* sivulla 27.)

Vastausviestin nauhoitus ulkoiseen puhelinvastaajaan

Ajoitus on tärkeää tätä viestiä nauhoitettaessa.

- 1 Jätä viestin alkuun 5 sekuntia hiljaisuutta. (Näin laitteella on aikaa kuunnella automaattisen faksilähetyksen merkkiäänä, ennen kuin ne loppuvat.)
- 2 Viestin pituuden on oltava korkeintaan 20 sekuntia.

VINKKI

Vastausviestin alkuun kannattaa jättää 5 sekuntia tyhjää, sillä laite ei ehkä kuule faksin merkkiäntä puheen vuoksi. Voit kokeilla, vastaanottaako laite fakseja ilman tätä taukoa viestin alussa. Jos vastaanotto ei onnistu, nauhoita vastausviesti uudelleen ja jätä alkuun viisi sekuntia tyhjää.

Vaihdeliitännät (keskus)

Suosittelemme, että faksilaitteen kytkee yritys, joka asensi puhelinkeskuksen. Jos sinulla on sarjapuhelinjärjestelmä, suosittelemme, että pyydät järjestelmän asentajaa kytkemään laitteen järjestelmän viimeiseen linjaan. Muuten laite saattaa käynnistyä joka kerta, kun järjestelmä vastaanottaa puhelun. Jos keskus vastaa kaikkiin saapuviin puheluihin, suositeltu vastaanottotila on *Manuaalinen*.

Kun laitetta käytetään keskuksen alanumerossa, sen asianmukaista toimintaa kaikissa tilanteissa ei voida taata. Mahdollisista ongelmista on ilmoitettava ensiksi puhelinkeskusta ylläpitävälle yritykselle.

VINKKI

Varmista, että puhelinlinjatyyppi on asetettu *Keskus*. (Katso *Puhelinlinjatyyppien asettaminen* sivulla 31.)

Ulkoiset puhelimet ja rinnakkaispuhelimet**Ulkoisen puhelimen tai rinnakkaispuhelimien kytkeminen**

Erillinen puhelin voidaan kytkeä laitteeseen kaavion mukaan.

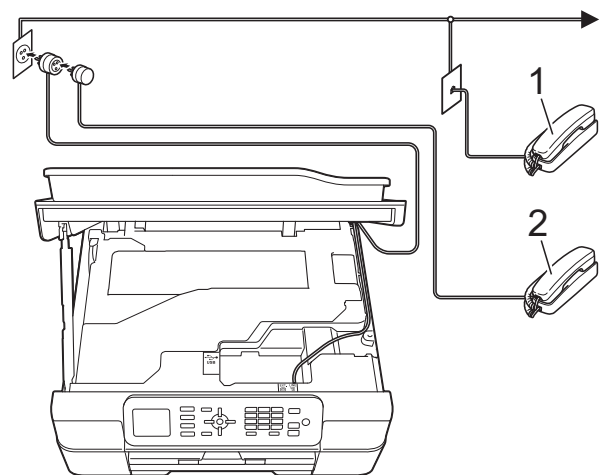

- 1 Rinnakkaispuhelin
- 2 Ulkoinen puhelin

VINKKI

Varmista, että käytät ulkoista puhelinta, jonka johdon pituus on korkeintaan 3 metriä.

Käyttö ulkoisista puhelimista ja rinnakkaispuhelimista

Jos vastaat faksipuheluun ulkoisesta puhelimesta tai rinnakkaispuhelimesta, voit vastaanottaa puhelun laitteella käyttämällä kaukokäynnistystunnusta. Kun painat kaukokäynnistystunnusta * 5 1, laite aloittaa faksin vastaanoton.

Jos laite ilmoittaa puhelusta nopealla kaksoissoitolla, ota puhelu vastaan rinnakkaispuhelimesta valitsemalla puhelun vastaustunnus # 5 1. (Katso *F/P-soittoaika* (vain *Faksi/Puhelin-tila*) sivulla 29.)

Jos vastaat puheluun eikä linjalla ole ketään:

Soitto ilmoittaa manuaalisen faksin vastaanotosta.

Paina * 5 1 ja odota, kunnes kuulet vastaanottoäänet tai laitteen nestekidenäytössä näkyy *Vastaanotto*. Laske sitten kuuloke.

VINKKI

Voit asettaa laitteen vastaamaan puheluun automaattisesti faksin tunnistustoiminnon avulla. (Katso *Faksin tunnistus* sivulla 30.)

Kauko-ohjaustunnusten käyttäminen

Kaukokäynnistystunnus

Jos vastaat faksipuheluun rinnakkaisesta tai ulkoisesta puhelimesta, voit asettaa laitteen vastaanottamaan faksia valitsemalla kaukokäynnistystunnuksen * 5 1. Odota sirkuttavaa vastaanottoääntä ja laske sitten kuuloke. (Katso *Faksin tunnistus* sivulla 30.)

Jos vastaat faksipuheluun ulkoisesta puhelimesta, voit asettaa laitteen vastaanottamaan faksin painamalla **Mono Start** tai **Colour Start** ja valitsemalla *Vast.ota* painamalla **2**.

Puhelun vastaustunnus

Kun vastaanostat puhelua ja laite on *Faksi/Puhelin-tilassa*, se ilmoittaa puhelusta *F/P-soitolla* (nopealla kaksoissoitolla) Soittokerrat-viiveen jälkeen. Jos vastaat puheluun rinnakkaispuhelimesta, voit poistaa *F/P-soiton* käytöstä painamalla # 5 1 (muista painaa tätä soittojen *välillä*).

Jos laite ilmoittaa puhelusta nopealla kaksoissoitolla, ota puhelu vastaan ulkoisella puhelimella painamalla **Tel/R**.

Kauko-ohjaustunnusten muuttaminen

Jos haluat käyttää kaukokäynnistystä, joudut ottamaan kauko-ohjaustunnukset käyttöön. Ennalta asetettu kaukokäynnistystunnus on * 5 1. Ennalta asetettu puhelun vastaustunnus on # 5 1. Voit halutessasi muuttaa ne omiksi tunnuksiksesi.

- 1 Paina **Menu**.
- 2 Valitse *Faksaus* painamalla ▲ tai ▼. Paina **OK**.
- 3 Valitse *Vastaanottoas.* painamalla ▲ tai ▼. Paina **OK**.

- 4 Valitse **Kaukokäy. tunn.** painamalla ▲ tai ▼.
Paina **OK**.
- 5 Valitse **Kyllä (tai Ei)** painamalla ▲ tai ▼.
Paina **OK**.
- 6 Näppäile uusi kaukokäynnistystunnus.
Paina **OK**.
- 7 Näppäile uusi puhelun vastaustunnus.
Paina **OK**.
- 8 Paina **Stop/Exit**.

VINKKI

- Jos puhelu katkeaa usein käyttäessäsi ulkoisen puhelinvastaajan kauko-ohjaustoimintoja, kokeile vaihtaa kaukokäynnistystunnus ja puhelun vastaustunnus toiseksi kolminumeroiseksi tunnukseksi, joka sisältää merkkejä **0–9**, * ja #.
 - Kauko-ohjaustunnukset eivät välttämättä toimi kaikissa puhelinjärjestelmissä.
-

Numeron valinta



Manuaalinen valinta

- 1 Aseta asiakirja laitteeseen.
- 2 Paina  (FAX).
- 3 Valitse faksinumeron kaikki numerot.



- 4 Paina **Mono Start** tai **Colour Start**.

Lyhytvalinta

- 1 Aseta asiakirja laitteeseen.
- 2 Paina  (Osoitekirja).
Voit myös valita Osoitekirja painamalla  (FAX).
- 3 Valitse *Etsi* painamalla ▲ tai ▼.
Paina **OK**.
- 4 Tee jokin seuraavista:
 - Valitse Aakkosjärjestys tai Numerojärjestys painamalla ▲ tai ▼.
Paina **OK**.
 - Näppäile 2-numeroinen lyhytvalintanumero valintanäppäimillä. (Katso *Lyhytvalintanumeroiden tallentaminen* sivulla 40.)

VINKKI

Jos nestekidenäytössä näkyy *Ei tallennettu*, kun näppäilet lyhytvalintanumeron, tähän muistipaikkaan ei ole tallennettu numeroa.

- 5 Valitse haluamasi numero painamalla ▲ tai ▼.
Paina **OK**.
- 6 Valitse *Lähetä faksi* painamalla **OK**.
- 7 Paina **Mono Start** tai **Colour Start**.
Laitte skannaa ja lähettää faksin.

Faksinumeron uudelleevalinta

Jos lähetät faksia automaattisesti ja linja on varattu, laite valitsee numeron uudelleen enintään kolme kertaa viiden minuutin välein.

Uudelleevalintaa voi käyttää vain, kun numerot valitaan ohjauspaneelista.

- 1 Aseta asiakirja laitteeseen.
- 2 Paina **Redial/Pause**.
- 3 Valitse numero, johon haluat soittaa uudelleen, painamalla ▲ tai ▼.
Paina **OK**.
- 4 Valitse **Lähetä faksi** painamalla ▲ tai ▼.
Paina **OK**.
- 5 Paina **Mono Start** tai **Colour Start**.

VINKKI

Automaattinen uudelleevalinta ei toimi suorassa lähetyksessä, kun käytät valotustasoa.

Muut numeronvalinta-toiminnot

Viimeksi valittujen numeroiden historia

Viimeksi valittujen numeroiden historiaan tallennetaan viimeiset 30 numeroa, joihin on lähetetty faksi. Voit valita jonkin näistä numeroista ja lähettää siihen faksin, lisätä sen osoitekirjaan tai poistaa sen historiasta.

- 1 Paina **Redial/Pause**.
Voit myös valita **Lähtevä puhelu** painamalla  (**FAX**).
- 2 Valitse haluamasi numero painamalla ▲ tai ▼.
Paina **OK**.
- 3 Tee jokin seuraavista:
 - Kun haluat lähettää faksin, valitse **Lähetä faksi** painamalla ▲ tai ▼.
Paina **OK**.
Paina **Mono Start** tai **Colour Start**.
 - Kun haluat tallentaa numeron, valitse **LisääOsoitekirjaan** painamalla ▲ tai ▼.
Paina **OK**.
(>> Laajempi käyttöopas: *Lyhytvalintanumeroiden tallennus lähtevien puheluiden historiasta*.)
 - Jos haluat poistaa numeron viimeksi valittujen numeroiden historiasta, valitse **Poista** painamalla ▲ tai ▼.
Paina **OK**.
Vahvasta painamalla **1**.
- 4 Paina **Stop/Exit**.

Numeroiden tallentaminen

Voit määrittää laitteeseen seuraavat numeroiden valintaa helpottavat toiminnot: lyhytvalinta sekä ryhmät faksien ryhmälähetyksille.

(►► Laajempi käyttöopas: *Ryhmiin määritys sarjalähetystä varten ja Sarjalähetys (vain mustavalkoinen).*)

VINKKI

Muistiin tallennetut lyhytvalintanumerot säilyvät sähkökatkoksen aikana.

Tauon tallentaminen

Lisää numeroiden väliin 3,5 sekunnin tauko painamalla **Redial/Pause**. Jos valitset ulkomaanpuhelua, voit pidentää taukoa painamalla **Redial/Pause** niin monta kertaa kuin haluat.

Lyhytvalintanumeroiden tallentaminen

Voit tallentaa enintään 40 lyhytvalintanumeroa. Kukin lyhytvalintanumero tallennetaan 2-numeroiseen paikkaan. Voit valita lyhytvalintanumeron painamalla vain muutamaa näppäintä



(esimerkki:  (Osoitekirja), Etsi, **OK**, kaksinumeroinen lyhytvalintapaikka ja **Mono Start** tai **Colour Start**).

- 1 Paina  (Osoitekirja). Voit myös valita Osoitekirja painamalla  (**FAX**).
- 2 Valitse Aseta lyhytvalinta painamalla ▲ tai ▼. Paina **OK**.

- 3 Valitse 2-numeroinen lyhytvalintapaikka, johon haluat tallentaa numeron, painamalla ▲ tai ▼. Paina **OK**.
- 4 Tee jokin seuraavista:
 - Näppäile nimi (enintään 16 merkkiä) valintanäppäimistöllä.
 Paina **OK**.
 (Katso kirjainten näppäilyohjeita kohdasta *Tekstin syöttäminen* sivulla 112.)
 - Voit tallentaa numeron ilman nimeä painamalla **OK**.
- 5 Näppäile faksi- tai puhelinnumero (enintään 20 numeroa). Paina **OK**.
- 6 Valitse *Valmis* painamalla ▲ tai ▼. Paina **OK**.
- 7 Tee jokin seuraavista:
 - Jos haluat tallentaa toisen lyhytvalintanumeron, siirry vaiheeseen ③.
 - Paina numeroiden tallentamisen loppuksi **Stop/Exit**.

Lyhytvalinnan nimien tai numeroiden muuttaminen tai poistaminen

Jo tallennetun lyhytvalinnan nimeä tai numeroa voi muuttaa tai sen voi poistaa.

- 1 Paina  (Osoitekirja). Voit myös valita Osoitekirja painamalla  (FAX).
- 2 Valitse Aseta lyhytvalinta painamalla ▲ tai ▼. Paina OK.
- 3 Valitse muutettava 2-numeroinen lyhytvalintanumero painamalla ▲ tai ▼. Paina OK.
- 4 Tee jokin seuraavista:
 - Valitse Muuta painamalla ▲ tai ▼. Paina OK.
 - Valitse Poista painamalla ▲ tai ▼. Paina OK.
 Vahvista painamalla 1. Siirry vaiheeseen 8.

VINKKI

Tallennetun nimen tai numeron muuttaminen:

Jos haluat muuttaa merkin, aseta kohdistin muutettavan merkin alle painamalla ◀ tai ▶ ja paina sitten **Clear**. Näppäile merkki uudelleen.

- 5 Jos haluat muuttaa nimeä, valitse Nimi painamalla ▲ tai ▼. Paina sitten **OK** ja näppäile uusi nimi (enintään 16 merkkiä) valintanäppäimillä. Paina **OK**. (Katso kirjainten näppäilyohjeita kohdasta *Tekstin syöttäminen* sivulla 112.)

- 6 Jos haluat muuttaa faksi- tai puhelinnumeroa, valitse Faksi/Puh painamalla ▲ tai ▼. Paina sitten **OK** ja näppäile uusi faksi- tai puhelinnumero (enintään 20 merkkiä) valintanäppäimillä. Paina **OK**.
- 7 Valitse Valmis painamalla ▲ tai ▼. Paina **OK**.
- 8 Paina **Stop/Exit**.

Kopiointi

Seuraavat vaiheet esittelevät kopiointin perustoiminnot.

- 1 Aseta asiakirja laitteeseen jollain seuraavista tavoista:
 - Aseta asiakirja ADS:ään *tekstipuoli alaspäin*.
(Katso *ADS:n käyttö* sivulla 21.)
 - Aseta asiakirja *tekstipuoli alaspäin* valotustasolle.
(Katso *Valotustason käyttö* sivulla 22.)

- 2 Paina  (**COPY**).

- Nestekidenäytössä näkyy:

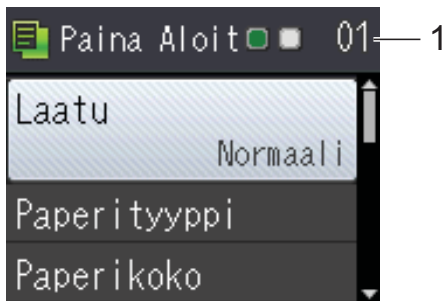

1 Kopiomäärä

Näppäile kopioiden määrä valintanäppäimillä.

VINKKI

Oletusasetuksena on Valmis-tila. Voit muuttaa aikaa, jonka verran laite pysyy kopiointitilassa viimeisen kopiointitoiminnon jälkeen.
(>> Laajempi käyttöopas: *Tilan ajastin (MFC-mallit)*.)

- 3 Jos haluat useita kopioita, anna kopioiden määrä (enintään 99).
- 4 Paina **Mono Start** tai **Colour Start**.

Kopiointin lopetus

Lopeta kopiointi painamalla **Stop/Exit**.

Kopiointivaihtoehdot

Seuraavia kopiointiasetuksia voidaan muuttaa. Selaa kopiointiasetuksia painamalla ensin **COPY** ja sitten ▲ tai ▼. Kun sopiva asetus on korostettuna, paina **OK**.

(Käyttöopas)

Jos haluat tietoja seuraavien kopiointiasetusten muuttamisesta, katso sivu 43.

- Paperityyppi
- Paperikoko

(Laajempi käyttöopas)

Tietoja seuraavien kopiointiasetusten muuttamisesta >> Laajempi käyttöopas: *Kopiointivaihtoehdot*.

- Laatu
- Suur./pienennä
- Sivun asettelu
- 2in1 (ID)
- Pinoa/Lajitt.
- Tiheys
- Poista tausta
- 2puol. kopio
- Aseta uusi olet.
- Tehdasasetukset

VINKKI

Jos haluat lajitella kopiot, käytä ADS:ää.

Paperityyppi

Jos kopioit erikoispaperille, määritä laitteen asetukset kyseisen paperityypin mukaan, jotta saat parhaan mahdollisen tulostuslaadun.

- 1 Aseta asiakirja laitteeseen.
- 2 Paina  (**COPY**).
- 3 Näppäile kopioiden lukumäärä.
- 4 Valitse Paperityyppi painamalla ▲ tai ▼.
Paina **OK**.
- 5 Valitse Tavall. paperi, Mustesuihkupap., Brother BP71, Muu kiiltävä tai Kalvo painamalla ▲ tai ▼.
Paina **OK**.
- 6 Jos et halua muuttaa muita asetuksia, paina **Mono Start** tai **Colour Start**.

Paperikoko

Jos kopioit muulle kuin A4-paperille, Paperikoko-asetusta on muutettava. Voit kopioida vain A4-, A5-, valokuva (10 × 15 cm)- tai Letter-paperille.

- 1 Aseta asiakirja laitteeseen.
- 2 Paina  (**COPY**).
- 3 Näppäile kopioiden lukumäärä.
- 4 Valitse Paperikoko painamalla ▲ tai ▼.
Paina **OK**.
- 5 Valitse A4, A5, 10x15cm tai Letter painamalla ▲ tai ▼.
Paina **OK**.
- 6 Jos et halua muuttaa muita asetuksia, paina **Mono Start** tai **Colour Start**.

Asiakirjan tulostus

Laite voi vastaanottaa tietoja tietokoneesta ja tulostaa ne. Tietokoneesta tulostus edellyttää, että tulostinohjain on asennettu.

(Katso lisätietoja kohdasta ►► Ohjelmisto- ja Verkkokäyttäjän opas.)

- 1 Asenna Brother-tulostinohjain CD-ROM-levyltä. (►► Pika-asennusopas.)
- 2 Valitse sovelluksesta tulostuskomento.
- 3 Valitse laitteen nimi **Tulosta**-valintaikkunassa ja valitse sitten käytössä olevan sovelluksen mukaan **Ominaisuudet** tai **Määritykset**.
- 4 Valitse muutettavat asetukset Ominaisuudet-valintaikkunassa. Usein käytettyjä asetuksia:
 - Tulostusmateriaali
 - Tulostuslaatu
 - Paperikoko
 - Suunta
 - Väri / Harmaasävy
 - Värinsäästö
 - Skaalaus
 - Kaksipuolinen / Vihko
- 5 Napsauta **OK**.
- 6 Aloita tulostus napsauttamalla **Tulosta** (tai **OK** käytössä olevan sovelluksen mukaan).

Ennen skannausta

Jotta laitetta voi käyttää skannerina, skanneriohjain on asennettava. Jos laite on verkossa, määritä sille TCP/IP-osoite.

- Asenna skanneriohjaimet CD-ROM-levyltä. (➤➤ Pika-asennusopas: *MFL-Pro Suiten asentaminen*)
- Määritä laitteelle TCP/IP-osoite, jos verkkoskannaus ei toimi. (➤➤ Ohjelmisto- ja Verkkokäyttäjän opas.)

Asiakirjan skannaus PDF-tiedostona ControlCenter4-sovelluksella (Windows®)

(Lisätietoja ►► Ohjelmisto- ja Verkkokäyttäjän opas.)

VINKKI

- Tietokoneen näytöt saattavat vaihdella mallin mukaan.
- Tämä osa perustuu ControlCenter4:n edistyneeseen tilaan.

ControlCenter4-apuohjelmalla pääset kätevästi ja nopeasti käsiksi usein käyttämiisi sovelluksiin. ControlCenter4:ä käytettäessä tietyt sovelluksia ei tarvitse käynnistää manuaalisesti.

1 Aseta asiakirja laitteeseen. (Katso *Asiakirjojen asettaminen* sivulla 21.)

2 (Windows® XP, Windows Vista® ja Windows® 7)

Avaa ControlCenter4 valitsemalla  (Käynnistä)/**Kaikki ohjelmat/Brother/MFC-XXXX** (jossa XXXX on mallin nimi)/**ControlCenter4**. ControlCenter4-sovellus avautuu.

(Windows® 8)

Valitse  (**Brother Utilities** (Brother-apuohjelmat)), napsauta sitten pudotusluettelo ja valitse mallin nimi (jos se ei ole jo valittuna). Napsauta **SKANNAA** vasemmalla navigointipalkissa ja napsauta sitten **ControlCenter4**. ControlCenter4-sovellus avautuu.

3 Jos ControlCenter4-tilanäyttö avautuu, valitse ensin **Edistynyt tila** ja napsauta sitten **OK**.

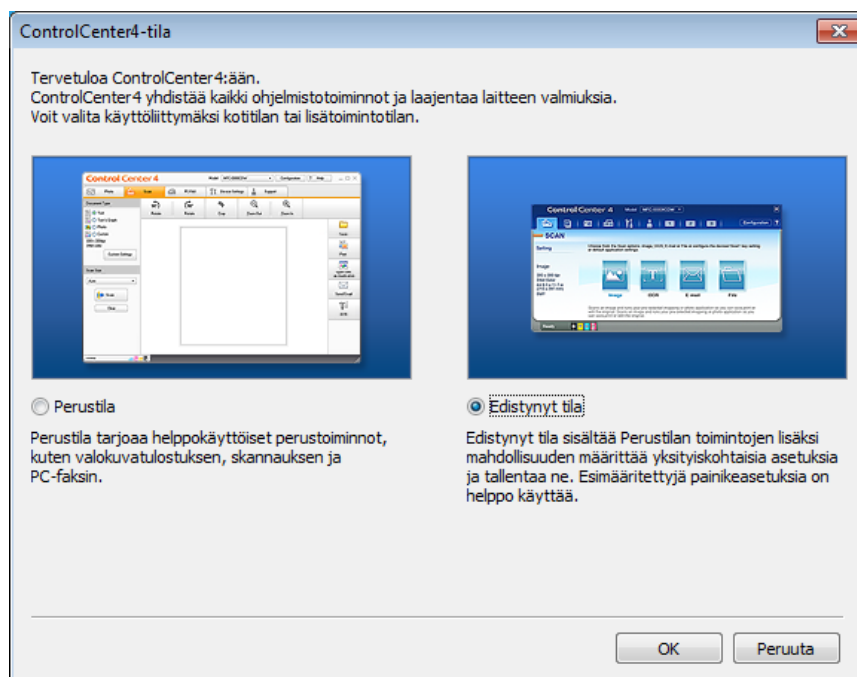

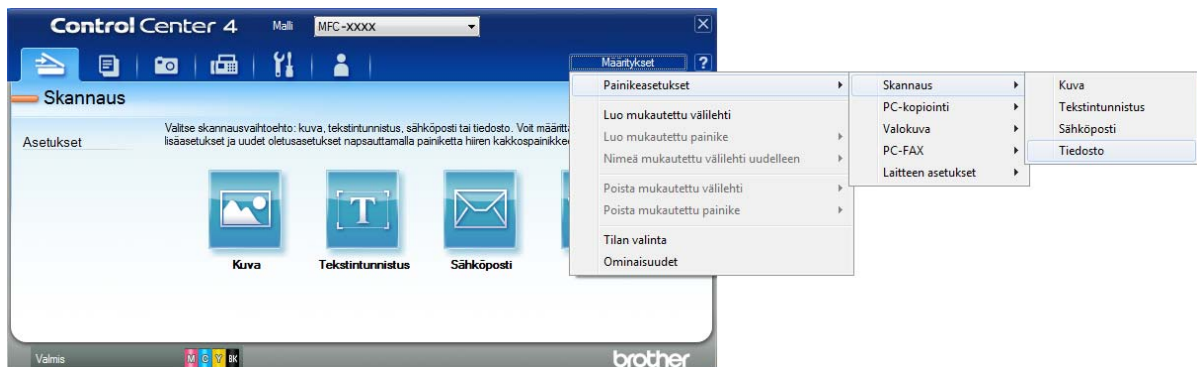

4 Varmista, että laite, jota haluat käyttää, on valittu **Malli**-pudotusluettelossa.

- 5 Määritä skannausasetukset.
Napsauta **Määrytykset** ja valitse sitten **Painikeasetukset**, **Skannaus** ja **Tiedosto**.

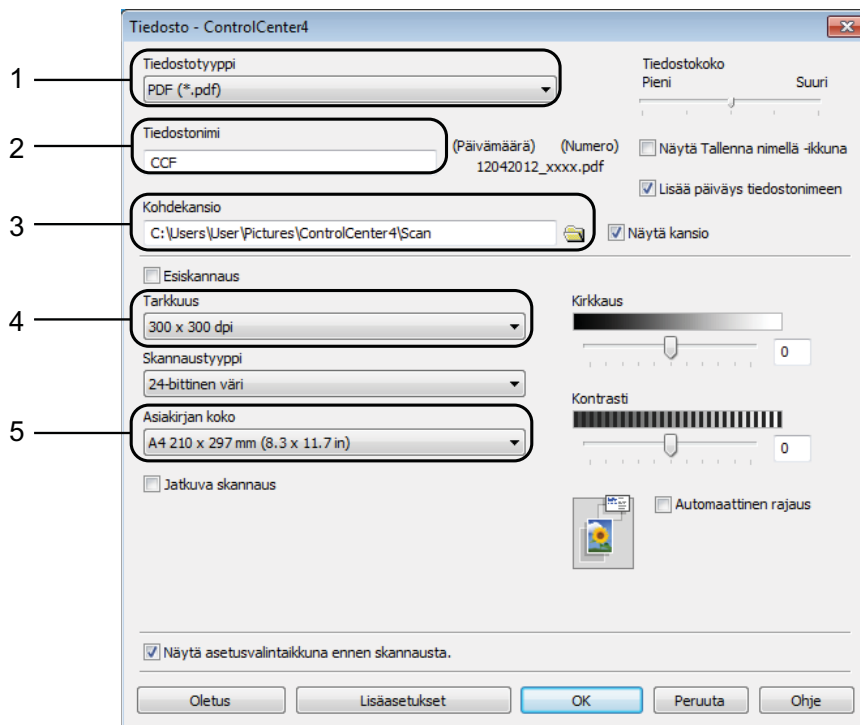

Asetusten määrittämiseksi avautuu. Voit muuttaa oletusasetuksia.



- 1 Valitse **PDF (*.pdf)** Tiedostotyyppi-pudotusluettelosta.
 - 2 Voit kirjoittaa asiakirjan nimen.
 - 3 Voit tallentaa tiedoston oletuskansioon tai valita suosikkikansion napsauttamalla  (**Browse**) -painiketta.
 - 4 Valitse skannaustarkkuus **Tarkkuus**-pudotusluettelosta.
 - 5 Voit valita asiakirjan koon **Asiakirjan koko** -pudotusluettelosta.
- 6 Napsauta **OK**.

7 Napsauta **Tiedosto**.

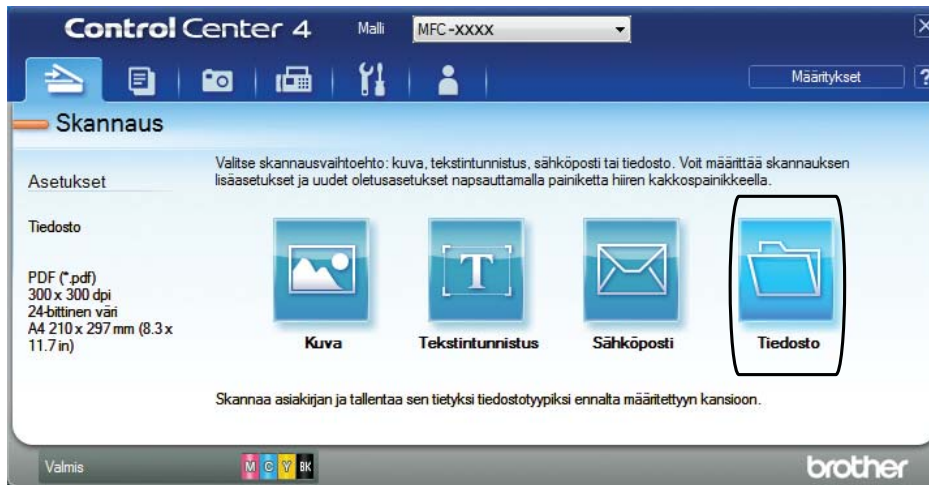

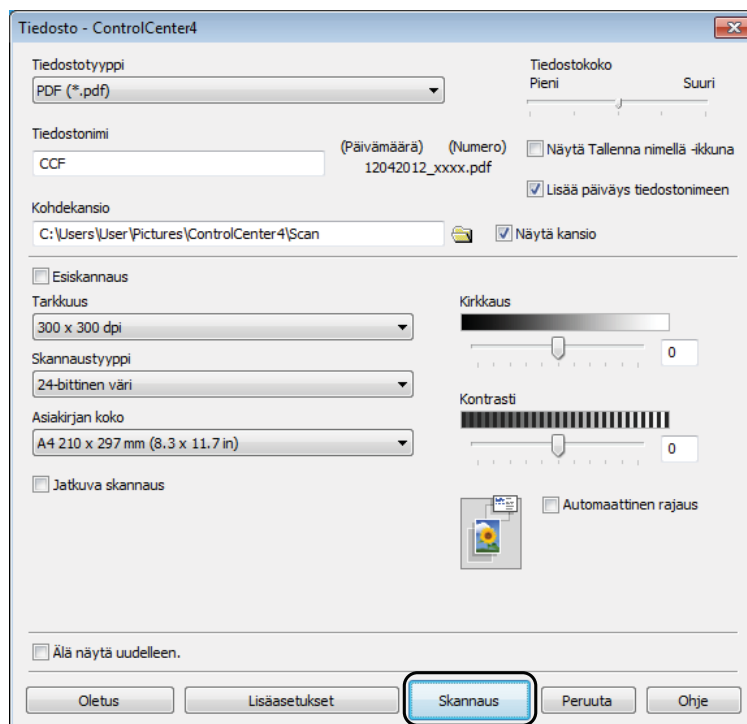

8 Paina **Skannaus**.

Laite käynnistää skannausprosessin. Kansio, johon skannatut tiedot on tallennettu, avautuu automaattisesti.



Laitteen PDF-skannauksessa käytettävien Skannaus-tilan asetusten muuttaminen

Voit muuttaa laitteen **SCAN**-tilan asetuksia ControlCenter4:ssä. (Windows®)

- 1 (Windows® XP, Windows Vista® ja Windows® 7)
 Avaa ControlCenter4 valitsemalla  (**Käynnistä**)/**Kaikki ohjelmat/Brother/MFC-XXXX** (jossa XXXX on mallin nimi)/**ControlCenter4**. ControlCenter4-sovellus avautuu.
 (Windows® 8)
 Valitse  (**Brother Utilities** (Brother-apuohjelmat)), napsauta sitten pudotusluettelo ja valitse mallin nimi (jos se ei ole jo valittuna). Napsauta **SKANNAA** vasemmalla navigointipalkissa ja napsauta sitten **ControlCenter4**. ControlCenter4-sovellus avautuu.
- 2 Varmista, että laite, jota haluat käyttää, on valittu **Malli**-pudotusluettelossa.
- 3 Valitse **Laitteen asetukset** -välilehti.
- 4 Valitse **Laitteen skannaus- asetukset**.



5 Valitse **Tiedosto**-välilehti. Voit muuttaa oletusasetuksia.

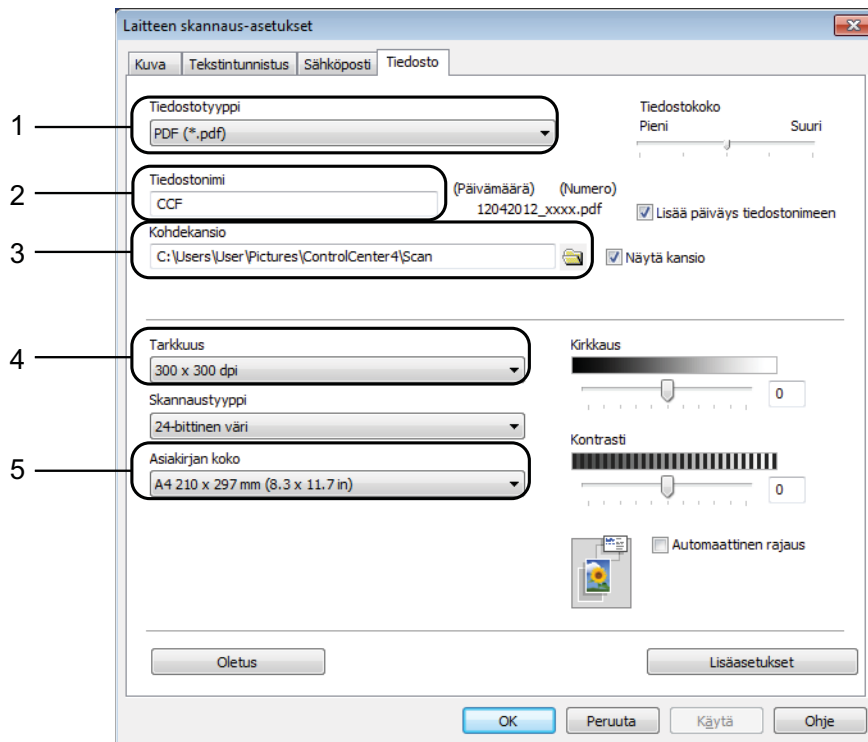

- 1 Valitse **PDF (*.pdf)** Tiedostotyyppi-pudotusluettelosta.
- 2 Voit kirjoittaa asiakirjan nimen.
- 3 Voit tallentaa tiedoston oletuskansioon tai valita suosikkikansion napsauttamalla  (**Browse**) -painiketta.
- 4 Valitse skannaustarkkuus **Tarkkuus**-pudotusluettelosta.
- 5 Voit valita asiakirjan koon **Asiakirjan koko** -pudotusluettelosta.

6 Napsauta **OK**.

Asiakirjan skannaus PDF-tiedostona ohjauspaneelissa

- 1 Aseta asiakirja laitteeseen. (Katso *Asiakirjojen asettaminen* sivulla 21.)
- 2 Paina  (**SCAN**).
- 3 Valitse Skan. tiedost. painamalla ▲ tai ▼. Paina **OK**.
- 4 Jos laite on yhdistetty verkkoon, valitse tietokoneen nimi painamalla ▲ tai ▼. Paina **OK**. Tee jokin seuraavista:
 - Jos haluat käyttää oletusasetuksia, siirry vaiheeseen 8.
 - Jos haluat muuttaa oletusasetuksia, siirry vaiheeseen 5.
- 5 Valitse Määritä paneelista painamalla ▲ tai ▼. Paina **OK**.
- 6 Valitse Kyllä painamalla ▲ tai ▼. Paina **OK**.
- 7 Valitse tarvittaessa seuraavien kohteiden asetukset: Skannaustyyppi, Tarkkuus, Tiedostotyyppi, Skannauskoko ja Poista tausta. Paina **OK**.
- 8 Paina **Mono Start** tai **Colour Start**.
Laite käynnistää skannausprosessin.

VINKKI

Seuraavat skannaustilat ovat käytettävissä.

- Skan. tiedost.
- Skan. sähköp.
- Skan. teks.tun.
- Skan. kuvaksi
- WWW-palvelu¹

¹ Vain Windows®-käyttäjät. (Windows Vista® SP2 tai uudempi, Windows® 7 ja Windows® 8)
(►► Ohjelmisto- ja Verkkokäyttäjän opas.)

Värikasettien vaihto

Laitteessa on värin pistelaskin. Värin pistelaskin seuraa kaikkien neljän värikasetin väriaineen määrää. Kun laite havaitsee, että väriaine alkaa loppua, laite ilmoittaa siitä.

Nestekidenäyttö näyttää, minkä värikasetin väriaine on lopussa tai mikä kasetti on vaihdettava. Vaihda värikasetit oikeassa järjestyksessä noudattamalla nestekidenäytön ohjeita.

Vaikka laite ilmoittaa, että värikasetti on vaihdettava, kasetissa on vielä vähän väriainetta. Kasetissa on oltava vähän väriainetta, jotta tulostuspää ei kuivu ja vahingoitu.

! HUOMAUTUS

Jos väriainetta joutuu silmiin, huuhtelee silmät välittömästi vedellä ja pyydä tarvittaessa lääkärin apua.

TÄRKEÄÄ

Brother-monitoimilaitteet on suunniteltu käytettäväksi tietyt laatuvaatimukset täyttävän väriaineen kanssa. Niiden suorituskyky on optimaalinen käytettäessä Brotherin alkuperäisiä värikasetteja. Brother ei voi taata optimaalista suorituskykyä, jos laitteessa käytetään muiden valmistajien mustetta tai värikasetteja. Brother ei tästä johtuen suosittele muiden kuin Brotherin alkuperäisten värikasettien käyttöä eikä käytettyjen kasettien täyttöä muiden valmistajien musteella. Korjaukset, jotka johtuvat kolmannen osapuolen tarvikkeiden käytämisestä, eivät välttämättä kuulu tuotteen takuun piiriin. Lue lisää laitteen takuuehdoista.

- 1 Avaa värikasetin kansi (1).
Jos yksi tai useampi värikasetti on käyttökänsä lopussa, nestekidenäyttöön tulee viesti `Vain MV tulostus tai Ei voi tulostaa.`

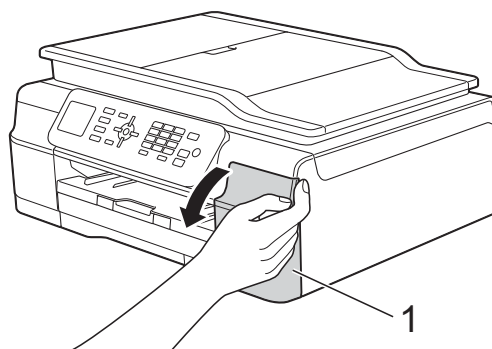

- 2 Paina lukon vapautusvipua kuvan mukaisesti ja vapauta nestekidenäytössä ilmoitettu kasetti. Poista värikasetti laitteesta.

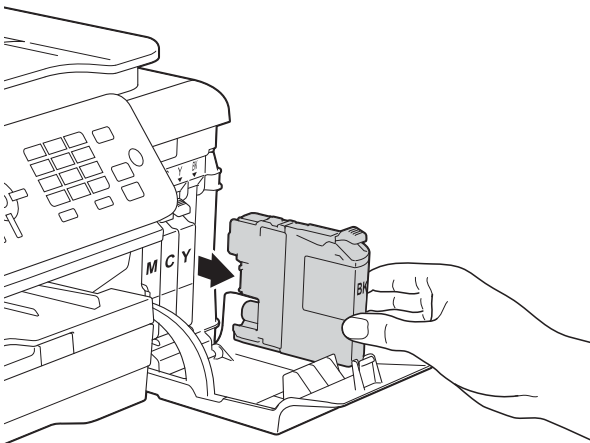
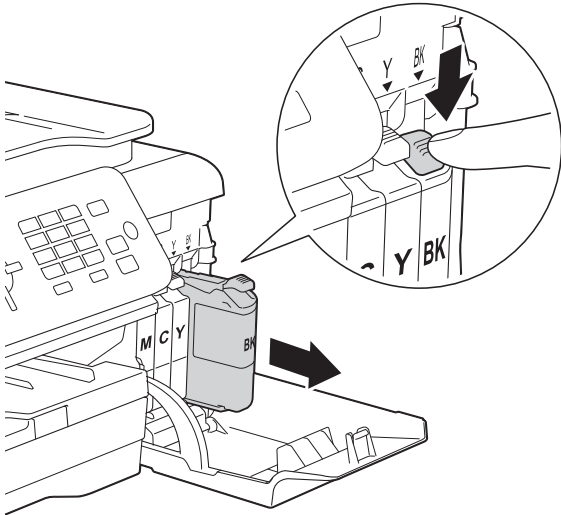

- 3 Avaa nestekidenäytössä mainitun värin uusi värikasettipakkaus ja poista kasetti pakkauksesta.

- 4 Käännä oranssinvärisen suojarahkauksen (1) vihreää vapautusvipua vastapäivään, kunnes se vapauttaa tiivisteiden tyhjiön. Poista sitten oranssi suojarahkaus kuvan osoittamalla tavalla.

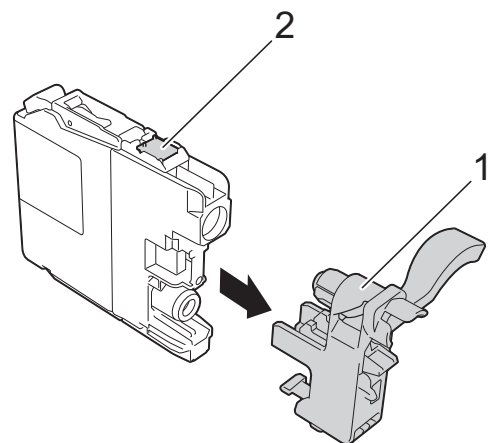
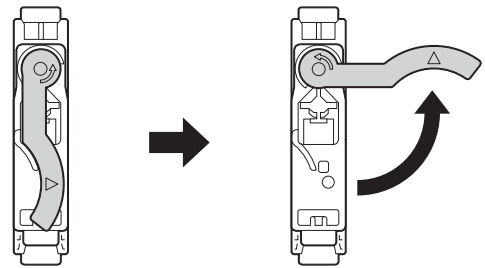
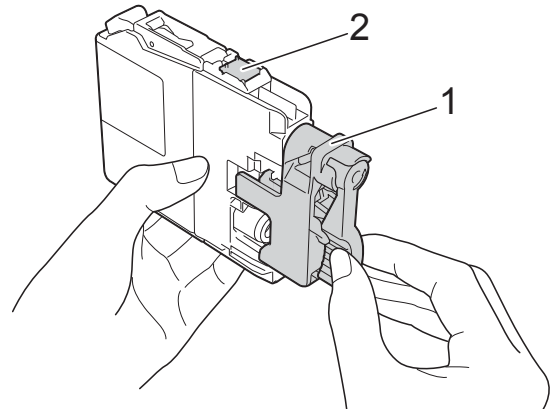

TÄRKEÄÄ

ÄLÄ kosketa värikasetin kuvassa (2) osoitettua aluetta. Jos teet niin, laite ei ehkä havaitse värikasettia.

- 5 Jokaisella värillä on oma oikea paikkansa. Aseta värikasetti tarrassa olevan nuolen suuntaisesti.

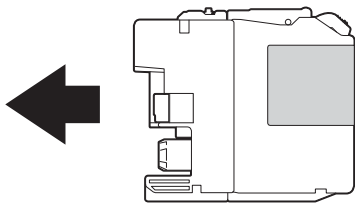

- 6 Työnnä varovasti värikasetin takaosaa, jossa lukee "PUSH" (Työnnä), kunnes värikasetin vipu nousee ylös. Sulje sitten värikasetin suojaosa.

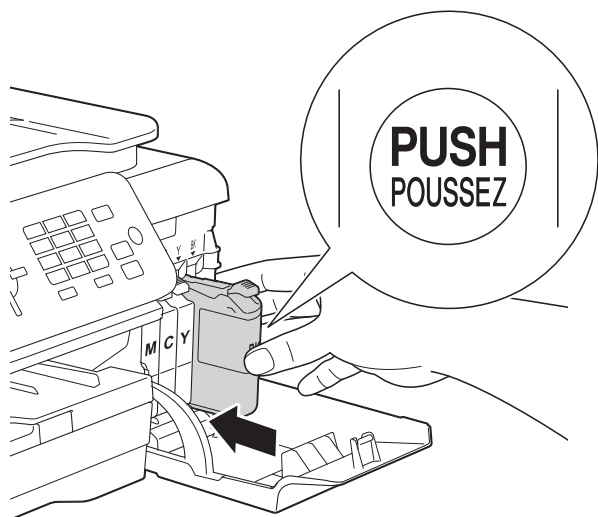

- 7 Laite nollaa värin pistelaskimen automaattisesti.

VINKKI

- Jos vaihdoit esimerkiksi mustan värikasetin, nestekidenäytössä saatetaan pyytää varmistamaan, että kasetti on aivan uusi (esimerkiksi **Vaihdoitko BK Musta**). Nollaa kunkin uuden asennetun kasetin värin pistelaskin valitsemalla **1 (Kyllä)**. Jos asentamasi värikasetti ei ole aivan uusi, muista valita **2 (Ei)**.
- Jos nestekidenäytössä on värikasetin vaihdon jälkeen viesti **Ei värikasettia** tai **Ei tunnista**, varmista, että kasetti on Brotherin uusi ja alkuperäinen lisätarvike ja että se on asennettu oikein. Poista värikasetti ja aseta se hitaasti ja tukevasti paikalleen, kunnes värikasetin vipu nousee ylös.

TÄRKEÄÄ

- ÄLÄ poista värikasetteja, jos niitä ei tarvitse vaihtaa. Jos poistat kasetteja, niiden väriaineen määrä saattaa vähentyä eikä laite tunnista jäljellä olevan väriaineen määrää.
- ÄLÄ kosketa värikasettien asetuspaikkoja. Jos näin tehdään, väriainetta saattaa joutua iholle.
- ÄLÄ ravistele värikasetteja. Jos iholle tai vaatteille joutuu väriainetta, pese se heti pois saippualla tai puhdistusaineella.
- Jos värikasetti asennetaan väärään paikkaan ja väriaineiden värit sekoittuvat, nestekidenäytössä on viesti **Väärä musteen väri**. Tarkista, mitkä värikasetit eivät vastaa paikkansa väriä, ja siirrä nämä kasetit oikeille paikoilleen.
- Kun olet avannut värikasetin, asenna se laitteeseen ja käytä se loppuun kuuden kuukauden kuluessa asennuksesta. Käytä avaamattomat värikasetit pakkaukseen merkittyyn käyttöpäivään mennessä.
- ÄLÄ pura tai avaa värikasettia, koska muste voi valua ulos.

Laitteen puhdistus ja tarkastus

Valotustason puhdistus

- 1 Irrota laitteen sähköjohto pistorasiasta.
- 2 Nosta valotustason kansi (1). Puhdista valotustaso (2) ja valkoinen muovi (3) pehmeällä, nukattomalla liinalla, jota on kostutettu syttymättömällä lasinpuhdistusnesteellä.

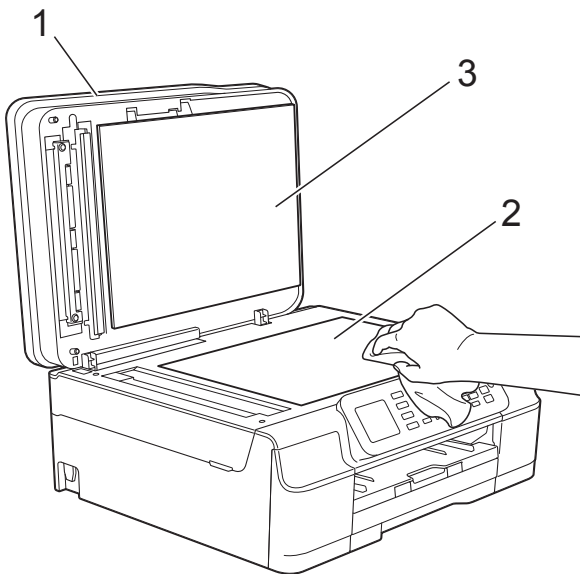

- 3 Puhdista ADS-yksikön valkoinen palkki (1) ja lasisuikale (2) nukattomalla liinalla, joka on kostutettu syttymättömällä lasinpuhdistusnesteellä.

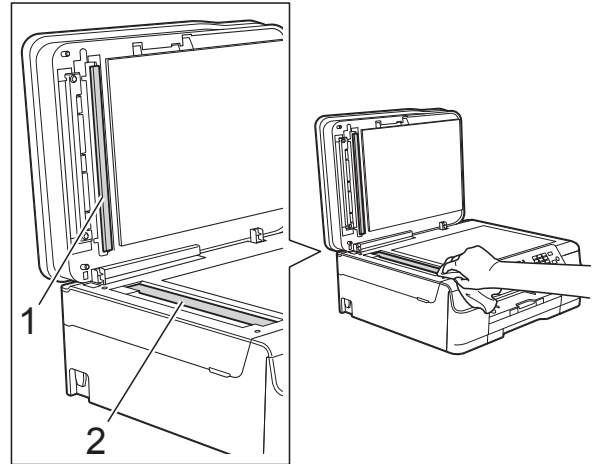

VINKKI

Kun olet puhdistanut lasisuikaleen syttymättömällä lasinpuhdistusnesteellä, tarkista lasisuikaleen pinnan puhtaus pyyhkäisemällä sitä sormenpäällä. Jos tunnet lasisuikaleella likaa tai roskaa, puhdista se uudelleen varsinkin kyseisen alueen kohdalta. Puhdistus saatetaan joutua uusimaan jopa kolme tai neljä kertaa. Tarkista tulos ottamalla laitteella kopio jokaisen puhdistuskerran jälkeen.



Jos lasisuikaleella on likaa tai korjausnestettä, tulosteissa näkyy pystysuora viiva.



Viiva katoaa lasisuikaleen puhdistamisen jälkeen.

Tulostuspään puhdistus

Laite puhdistaa tulostuspään tarvittaessa automaattisesti hyvän tulostuslaadun säilyttämiseksi. Voit käynnistää puhdistuksen manuaalisesti, jos tulostuslaadussa on ongelmia.

Puhdista tulostuspää, jos tulosteiden tekstissä tai kuvissa on vaakasuora viiva tai tyhjää tekstiä. Voit puhdistaa joko vain mustan värin, keltaisen, syaanin ja magentan kerralla tai kaikki neljä väriä kerralla.

Tulostuspäiden puhdistus kuluttaa väriainetta. Väriainetta kuluu turhaan, jos puhdistat laitteen liian usein.

TÄRKEÄÄ

ÄLÄ kosketa tulostuspäätä. Kosketus saattaa vahingoittaa tulostuspäätä pysyvästi ja mitätöidä tulostuspään takuun.

- 1 Paina **Menu**.
- 2 Valitse **Muste** painamalla ▲ tai ▼.
Paina **OK**.
- 3 Valitse **Puhdistus** painamalla ▲ tai ▼.
Paina **OK**.
- 4 Valitse **Musta, Väri tai Kaikki** painamalla ▲ tai ▼.
Paina **OK**.
Laite puhdistaa tulostuspään.
Kun puhdistus on valmis, laite siirtyy takaisin **Valmis**-tilaan.

VINKKI

- Jos olet puhdistanut tulostuspään vähintään viisi kertaa eikä tulostusjälki ole parantunut, kokeile kunkin ongelmavärikasetin korvaamista uudella alkuperäisellä Brother Innobella™ -värikasetilla. Yritä puhdistaa tulostuspää vielä korkeintaan viisi kertaa. Jos tulostusjälki ei ole parantunut, ota yhteys Brotherin asiakaspalveluun tai paikalliseen Brother-jälleenmyyjään.
- Voit puhdistaa tulostuspään myös tietokoneesta.
(►► Ohjelmisto- ja Verkkokäyttäjän opas.)

Tulostuslaadun tarkistus

Jos tulosteen värit ja tekstit ovat haaleat tai raidalliset, osa tulostuspään suuttimista voi olla tukossa. Selvitä tilanne tulostamalla tulostuslaadun tarkistussivu ja tarkastamalla siitä suutinten tilasta kertova kuvio.

- 1 Paina **Menu**.
- 2 Valitse **Muste** painamalla ▲ tai ▼.
Paina **OK**.
- 3 Valitse **Testitulostus** painamalla ▲ tai ▼.
Paina **OK**.
- 4 Valitse **Tulostuslaatu** painamalla ▲ tai ▼.
Paina **OK**.
- 5 Paina **Colour Start**.
Laite aloittaa tulostuslaadun tarkistussivun tulostuksen.
- 6 Tarkista sivulta neljän väripalkin laatu.

- 7** Nestekidenäytössä kysytään, onko tulostuslaatu hyvä.
Tee jokin seuraavista:
- Jos kaikki viivat ovat selkeitä ja näkyvissä, lopeta tulostuslaadun tarkistus ja siirry vaiheeseen **11** painamalla **1** (Kyllä).
 - Jos kuvasta puuttuu lyhyitä viivoja, kuten seuraavassa kuvassa, valitse **Ei** painamalla **2**.

Hyvä

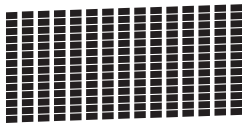

Huono

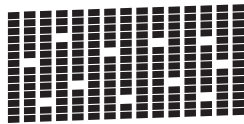

- 8** Nestekidenäytössä kysytään ensin, onko mustan ja sitten kolmen värin tulostuslaatu hyvä.
Paina **1** (Kyllä) tai **2** (Ei).
- 9** Nestekidenäytössä kysytään, haluatko aloittaa puhdistuksen.
Paina **1** (Kyllä).
Laitte aloittaa tulostuspään puhdistuksen.
- 10** Kun puhdistus on valmis, paina **Colour Start**.
Laitte tulostaa tulostuslaadun tarkistussivun uudelleen. Palaa vaiheeseen **6**.
- 11** Paina **Stop/Exit**.

Jos olet puhdistanut tulostuspään vähintään viisi kertaa eikä tulostusjälki ole parantunut, kokeile kunkin ongelmavärikasetin korvaamista uudella alkuperäisellä Brother-kasetilla. Yritä puhdistaa tulostuspää vielä korkeintaan viisi kertaa. Jos tulostusjälki ei ole parantunut, ota yhteys Brotherin asiakaspalveluun tai paikalliseen Brother-jälleenmyyjään.

TÄRKEÄÄ

ÄLÄ kosketa tulostuspäätä. Kosketus saattaa vahingoittaa tulostuspäätä pysyvästi ja mitätöidä tulostuspään takuun.

VINKKI



Kun tulostuspään suutin on tukkeutunut, tuloste näyttää tällaiselta.

Kun tulostuspään suutin on puhdistettu, vaakasuorat viivat ovat hävinneet.

Tulostuksen kohdistuksen tarkistus

Jos tulostettu teksti on epäselvää tai jos kuvat tulostuvat haaleina, tulostuksen kohdistusta on ehkä säädettävä laitteen kuljetuksen jälkeen.

- 1** Paina **Menu**.
- 2** Valitse **Muste** painamalla **▲** tai **▼**.
Paina **OK**.
- 3** Valitse **Testitulostus** painamalla **▲** tai **▼**.
Paina **OK**.
- 4** Valitse **Kohdistus** painamalla **▲** tai **▼**.
Paina **OK**.

- 5 Paina **Mono Start** tai **Colour Start**.
Laite aloittaa kohdistustestisivun tulostuksen.

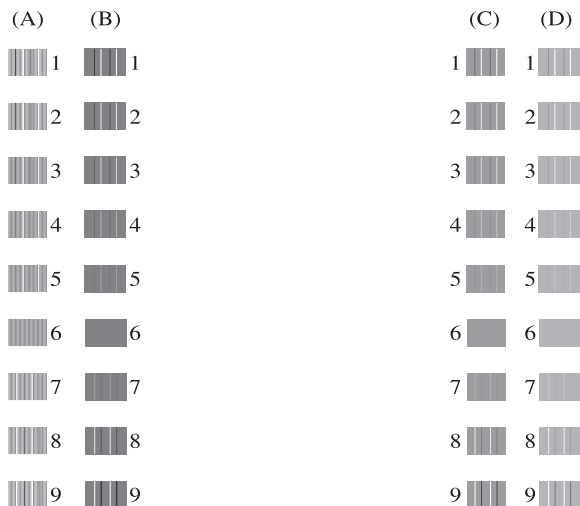

- 6 Kuvio A: Paina sen testitulosteen numeroa, jossa on vähiten näkyvät pystyjuovat (1–9).
Toista tämä kohta kuvioille B, C ja D.
Tässä esimerkissä numero 6 on paras valinta kuvioille A, B, C ja D.

- 7 Paina **Stop/Exit**.

VINKKI

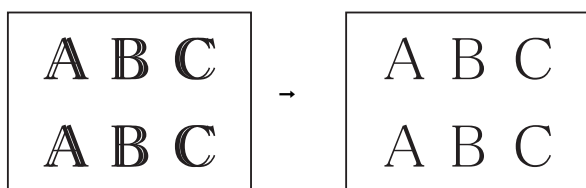

Kun tulostuksen kohdistusta ei ole säädetty oikein, teksti näyttää epäselvältä, kuten tässä kuvassa.

Kun tulostuksen kohdistus on säädetty oikein, teksti näyttää tällaiselta.

Päivämäärän ja ajan asetukset

Päivämäärä ja aika näkyvät nestekidenäytössä. Jos tiedot eivät ole oikein, näppäile ne uudelleen seuraavien ohjeiden mukaan.

Voit lisätä jokaiseen lähettämääsi faksiin päivämäärän ja ajan asettamalla nimitunnuksen.

- 1 Paina **Menu**.
- 2 Valitse **Perusasetukset** painamalla **▲** tai **▼**.
Paina **OK**.
- 3 Valitse **Pvm&Aika** painamalla **▲** tai **▼**.
Paina **OK**.
- 4 Valitse **Pvm&Aika** painamalla **▲** tai **▼**.
Paina **OK**.
- 5 Näppäile vuosiluvun kaksi viimeistä numeroa valintanäppäimillä ja paina sitten **OK**.
- 6 Näppäile kuukauden kaksi numeroa valintanäppäimillä ja paina sitten **OK**.
- 7 Näppäile päivämäärän kaksi numeroa valintanäppäimillä ja paina sitten **OK**.
- 8 Näppäile aika (24 tunnin muodossa) valintanäppäimillä ja paina sitten **OK**.
(Näppäile esimerkiksi 19:45, mikä tarkoittaa viittätoista minuuttia vaille kahdeksaa illalla.)
- 9 Paina **Stop/Exit**.

Jos vaikuttaa siltä, että laitteessa on vikaa, tarkista ensin seuraavat seikat ja noudata vianetsintäohjeita.

Voit korjata useimmat ongelmat itse. Jos tarvitset lisäapua, Brother Solutions Center -sivustosta löytyvät uusimmat usein esitetyt kysymykset ja vianetsintävinkit.

Käy osoitteessa <http://solutions.brother.com/>.

Ongelman tunnistaminen

Tarkista ensin seuraavat seikat.

- Laitteen virtajohto on kytketty oikein ja laitteeseen on kytketty virta.
- Kaikki pakkausmateriaalit on poistettu.
- Paperi on asetettu oikein paperikasettiin.
- Liitäntäkaapelit on kytketty hyvin laitteeseen ja tietokoneeseen, tai langaton yhteys on määritetty sekä laitteessa että tietokoneessa.
- Nestekidenäytön viestit

(Katso *Virhe- ja kunnossapitoviestit* sivulla 61.)

Jos ongelma ei ratkennut edellä mainittujen tarkistusten avulla, määritä ongelma ja siirry ehdotetulle sivulle.

Paperinkäsittely- ja tulostusongelmat:

- *Tulostusongelmat* sivulla 79
- *Tulostuslaadun ongelmat* sivulla 81
- *Paperin käsittelyongelmat* sivulla 82
- *Vastaanotettujen faksien tulostaminen* sivulla 84

Puhelin- ja faksiongelmat:

- *Puhelinlinja tai liitännät* sivulla 84
- *Saapuviin puheluihin vastaaminen* sivulla 87
- *Faksien vastaanottaminen* sivulla 85
- *Faksien lähettäminen* sivulla 86

Kopiointiongelmat:

- *Kopiointiongelmat* sivulla 87

Skannausongelmat:

- *Skannausongelmat* sivulla 88

Ohjelmisto- ja verkko-ongelmat:

- *Ohjelmisto-ongelmat* sivulla 88
- *Verkko-ongelmat* sivulla 88

Virhe- ja kunnossapitoviestit

Pitkälle kehitetyissä toimistolaitteissa esiintyy silloin tällöin virheitä ja tarvikkeita on vaihdettava. Jos näin käy, laite tunnistaa virheen tai tarvittavan säännöllisen kunnossapitotoimenpiteen ja näyttää siihen liittyvän viestin. Seuraavassa taulukossa on kuvattu useimmin esiintyvät virhe- ja kunnossapitoviestit.

Voit selvittää useimmat virheet ja suorittaa säännöllisen kunnossapidon itse. Jos tarvitset lisäapua, Brother Solutions Center -sivustosta löytyvät uusimmat usein esitetyt kysymykset ja vianetsintävinkit:

Käy osoitteessa <http://solutions.brother.com/>.

Virheviesti	Syy	Toimenpide
Alh. lämpötila	Huonelämpötila on liian matala.	Anna laitteen lämmitä huoneenlämpöiseksi sen jälkeen, kun huoneen lämpötilaa on nostettu, ja yritä sitten uudelleen.
Asiakirja juutt.	Asiakirja on asetettu tai syötetty väärin tai ADS:ään asetettu asiakirja on liian pitkä.	(Katso <i>ADS:n käyttö</i> sivulla 21.) (Katso <i>Asiakirjatukos</i> sivulla 71.)
Dataa jäljellä	Tulostustiedot jäävät laitteen muistiin.	Paina Stop/Exit . Laite peruuttaa työn ja poistaa sen muistista. Yritä tulostaa uudelleen.
Ei tallennettu	Yritit käyttää lyhytvalintanumeroa, jota ei ole tallennettu laitteeseen.	Määritä lyhytvalintanumero. (Katso <i>Lyhytvalintanumeroiden tallentaminen</i> sivulla 40.)
Ei tunnista	Asensit uuden värikasetin liian nopeasti, eikä laite tunnistanut sitä.	Poista uusi värikasetti ja aseta se hitaasti ja tukevasti paikalleen, kunnes värikasetin vipu nousee ylös. (Katso <i>Värikasettien vaihto</i> sivulla 52.)
	Värikasetti on asennettu väärin.	
	Jos käytät jotakin muuta kuin Brotherin alkuperäistä värikasettia, laite ei ehkä tunnista kasettia.	Vaihda kasetti Brotherin alkuperäiseen värikasettiin. Jos virheviesti ei katoa, ota yhteys Brotherin asiakaspalveluun tai paikalliseen Brother-jälleenmyyjään.
Ei vastaa/varat.	Valitsemasi numero ei ole vastannut tai se on varattu.	Tarkista numero ja yritä uudelleen.
Ei voi tulostaa Vaihda muste	Yksi tai useampi värikasetti on käyttöikänsä lopussa. Laite keskeyttää kaikki tulostustoiminnot. Jos muistia on käytettävissä, mustavalkoiset faksit tallennetaan muistiin. Jos saapuva faksi on värillinen, laite pyytää ”kättelyn” aikana faksin lähettämistä mustavalkoisena.	Vaihda värikasetit. (Katso <i>Värikasettien vaihto</i> sivulla 52.)

Virheviesti	Syy	Toimenpide
Ei värikasettia	Värikasetti on asennettu väärin.	Poista uusi värikasetti ja aseta se hitaasti ja tukevasti paikalleen, kunnes värikasetin vipu nousee ylös. (Katso <i>Värikasettien vaihto</i> sivulla 52.)
Faksimusti täynnä	Faksimusti on täynnä.	Tee jokin seuraavista: <ul style="list-style-type: none"> ■ Poista tietoja muistista. Voit vapauttaa muistitilaa poistamalla Vastaanotto muistiin -toiminnon käytöstä. (►► Laajempi käyttöopas: <i>Vastaanotto muistiin -toimintojen kytkentä pois</i>) ■ Tulosta muistissa olevat faksit. (►► Laajempi käyttöopas: <i>Faksin tulostus muistista</i>)
Imeytin läh. täysi	Musteenimeyttimen säiliö tai hukkasäiliö on lähes täynnä.	Ota yhteys Brotherin asiakaspalveluun tai paikalliseen Brother-jälleenmyyjään.
Kansi auki	Skannerin kansi ei ole lukittunut suljettuun asentoon.	Nosta skannerin kansi ja sulje se uudelleen.
	Värikasetin kansi ei ole lukittunut suljettuun asentoon.	Sulje värikasetin kansi kunnolla siten, että se naksahtaa paikoilleen.
Korkea lämpötila	Huonelämpötila on liian korkea.	Anna laitteen viilentyä huoneenlämpöiseksi sen jälkeen, kun huoneen lämpötilaa on laskettu, ja yritä sitten uudelleen.

Virheviesti	Syy	Toimenpide
Muisti täynnä	Laitteen muisti on täynnä.	<p>Jos faksin lähetys tai kopiointi on käynnissä:</p> <ul style="list-style-type: none"> ■ Paina Stop/Exit ja odota muiden käynnissä olevien toimintojen päättymistä. Yritä sitten uudelleen. ■ Voit lähettää tähän mennessä skannatut sivut, kun valitset Läh . heti painamalla Mono Start tai Colour Start. ■ Voit kopioida tähän mennessä skannatut sivut, kun valitset Osatulostus painamalla Mono Start tai Colour Start. ■ Poista tietoja muistista. Voit vapauttaa muistitilaa poistamalla Vastaanotto muistiin -toiminnon käytöstä. (➤➤ Laajempi käyttöopas: <i>Vastaanotto muistiin -toimintojen kytkentä pois</i>) ■ Tulosta muistissa olevat faksit. (➤➤ Laajempi käyttöopas: <i>Faksin tulostus muistista</i>)

Virheviesti	Syy	Toimenpide
Must.imeytin täynnä	<p>Musteenimeyttimen säiliö tai hukkasäiliö on täynnä. Brother-laitteen moitteeton toiminta edellyttää, että nämä osat vaihdetaan tai huolletaan ajoittain. Takuu ei kata tällaisia säännöllisen huollon piiriin kuuluvia osia. Osien vaihtoväli ja -tarve riippuu mustejärjestelmän puhdistuksen edellyttämien tyhjennys- ja huuhtelukertojen määrästä. Näihin säiliöihin kertyy mustetta tyhjennys- ja huuhtelutoimintojen aikana. Puhdistukseen liittyvien tyhjennys- ja huuhtelukertojen määrä vaihtelee. Esimerkiksi usein tapahtuva laitteen virran kytkeminen ja katkaiseminen aiheuttaa lukuisia puhdistusjaksoja, sillä laite käy automaattisesti läpi puhdistusvaiheen jokaisen käynnistyksen yhteydessä. Muiden kuin Brotherin valmistamien musteiden käyttö voi lisätä puhdistuskertojen määrää näiden musteiden puutteellisen laadun vuoksi. Mitä useammin laitetta puhdistetaan, sitä nopeammin säiliöt täyttyvät.</p> <p>VINKKI</p> <p><i>Muiden kuin Brotherin valmistamien lisätarvikkeiden käytön aiheuttamat korjaukset eivät kuulu takuun piiriin.</i></p>	<p>Musteenimeyttimen säiliö tai hukkasäiliö on vaihdettava. Ota yhteys Brotherin asiakaspalveluun tai paikalliseen Brother-huoltokeskukseen laitteen huoltoa varten.</p> <p>Muita syitä siihen, miksi automaattinen puhdistus käynnistyy tavallista useammin:</p> <ol style="list-style-type: none"> 1 Kun paperitukos on selvitetty, laite puhdistetaan automaattisesti ennen seuraavan vastaanotetun faksin tulostusta. 2 Laite käynnistää automaattisen puhdistuksen, jos sitä ei ole käytetty 30 päivään (käyttö harvoin). 3 Laite käynnistää automaattisen puhdistuksen, kun samanväriset värikasetit on vaihdettu 12 kertaa.
Muste ei tunnistet.	Jos käytät jotakin muuta kuin Brotherin alkuperäistä mustetta, laite ei ehkä tunnista musteen määrää.	Vaihda kasetti Brotherin alkuperäiseen värikasettiin. Jos virheviesti ei katoa, ota yhteys Brotherin asiakaspalveluun tai paikalliseen Brother-jälleenmyyjään.
Muste vähissä	Yhden tai useamman värikasetin käyttöikä on loppumassa. Jos jonkin värikasetin käyttöikä on loppumassa ja vastaanotat värillistä faksia, laite pyytää ”kättelyn” aikana faksin lähettämistä mustavalkoisena. Jos lähettävässä laitteessa on toiminto, joka voi muuntaa faksin, värillinen faksi tulostetaan mustavalkoisena.	Tilaa uusi värikasetti. Voit jatkaa tulostusta, kunnes nestekidenäytössä näkyy Ei voi tulostaa. (Katso <i>Värikasettien vaihto</i> sivulla 52.)

Virheviesti	Syy	Toimenpide
Pap.tuk. ed., tak.	Paperi on juuttunut laitteeseen.	Poista juuttunut paperi noudattamalla ohjeita kohdassa <i>Tulostimen tukos tai paperitukos</i> sivulla 73. Varmista, että paperin pituusohjain on säädetty oikeaa paperikokoa varten.
		Jos paperitukoksia on jatkuvasti, laitteeseen voi olla juuttunut pieni paperinpala. Varmista, että laitteeseen ei ole juuttunut paperia. (Katso <i>Muut paperitukoksen selvitystoimet</i> sivulla 77.)
Paperituk. [edessä]	Paperi on juuttunut laitteeseen.	Poista juuttunut paperi noudattamalla ohjeita kohdassa <i>Tulostimen tukos tai paperitukos</i> sivulla 73. Varmista, että paperin pituusohjain on säädetty oikeaa paperikokoa varten.
		Jos paperitukoksia on jatkuvasti, laitteeseen voi olla juuttunut pieni paperinpala. Varmista, että laitteeseen ei ole juuttunut paperia. (Katso <i>Muut paperitukoksen selvitystoimet</i> sivulla 77.)
Paperituk. [takana]	Paperi on juuttunut laitteeseen.	Poista juuttunut paperi noudattamalla ohjeita kohdassa <i>Tulostimen tukos tai paperitukos</i> sivulla 73. Varmista, että paperin pituusohjain on säädetty oikeaa paperikokoa varten.
		Jos paperitukoksia on jatkuvasti, laitteeseen voi olla juuttunut pieni paperinpala. Varmista, että laitteeseen ei ole juuttunut paperia. (Katso <i>Muut paperitukoksen selvitystoimet</i> sivulla 77.)
	Paperijauhetta on kertynyt paperinnostotelojen pinnalle.	Puhdista paperinnostotelat. (►► Laajempi käyttöopas: <i>Paperinnostotelojen puhdistus</i>)

Virheviesti	Syy	Toimenpide
Puhd. ei toimiXX AlustusvirheXX Ei voi tulostaaXX Ei voi skannataXX	Laitteessa on mekaaninen vika. —TAI— Laitteessa on vieras esine, esimerkiksi paperiliitin tai revennyt paperinpala.	Avaa skannerin kansi ja poista mahdolliset vieraat esineet ja paperinpalaset laitteen sisältä. Jos virheviesti ei poistu, toimi seuraavalla tavalla. <i>Katso Faksien tai faksiraportin siirtäminen</i> sivulla 70, ennen kuin katkaiset laitteen virran, jotta et menetä tärkeitä viestejä. Katkaise sitten laitteen virta usean minuutin ajaksi ja kytke se sitten uudelleen.
Tarkista paperi	Paperi on loppunut tai sitä ei ole asetettu oikein paperikasettiin.	Tee jokin seuraavista: <ul style="list-style-type: none"> ■ Täytä paperikasetti uudelleen ja paina sitten Mono Start tai Colour Start. ■ Poista paperit ja aseta ne takaisin. Paina sitten Mono Start tai Colour Start. (Katso <i>Paperin ja muun tulostusmateriaalin asettaminen</i> sivulla 11.)
	Paperikasetti ei ollut täysin paikallaan.	Poista paperikasetti ja aseta se uudestaan laitteeseen, kunnes se lukittuu paikoilleen, ja paina sitten ohjauspaneelissa Mono Start tai Colour Start .
	Paperijauhetta on kertynyt paperinnototelojen pinnalle.	Puhdista paperinnototelat. (►► Laajempi käyttöopas: <i>Paperinnototelojen puhdistus</i>)
	Paperitukosten selvittämiseen tarkoitettua kantta ei ole suljettu kunnolla.	Tarkista, että paperitukosten selvittämiseen tarkoitettu kansi on suljettu tasaisesti kummastakin päästä. (Katso <i>Tulostimen tukos tai paperitukos</i> sivulla 73.)
	Paperi on juuttunut laitteeseen.	Poista juuttunut paperi noudattamalla ohjeita kohdassa <i>Tulostimen tukos tai paperitukos</i> sivulla 73. Jos virheitä syntyy usein 2-puolisen kopiointin tai 2-puolisen tulostuksen aikana, paperinsyöttöteloissa saattaa olla mustetahroja. Puhdista paperinsyöttötelat. (►► Laajempi käyttöopas: <i>Paperinsyöttötelojen puhdistus</i>)

Virheviesti	Syy	Toimenpide
Tarkista paperikoko	Paperikokoasetus ei vastaa paperikasetissa olevan paperin kokoa. Tai paperikasetin paperiohjaimia ei ole asetettu käytetyn paperikoon mukaisesti.	<ol style="list-style-type: none"> 1 Tarkista, että valitsemasi paperikoko vastaa paperikasetissa olevan paperin kokoa. (Katso <i>Paperikoko</i> sivulla 17.) 2 Varmista, että paperi on asetettu pystysuuntaan, asettamalla paperiohjaimet käyttämäsi paperin kokoa vastaaviin merkkeihin. (Katso <i>Paperin ja muun tulostusmateriaalin asettaminen</i> sivulla 11.) 3 Kun olet tarkistanut paperin koon ja suunnan, paina Mono Start tai Colour Start. <p>Jos tulostat tietokoneeltasi, varmista, että tulostinohjaimessa valitsemasi paperikoko vastaa kasetissa olevien papereiden kokoa. (►► Ohjelmisto- ja Verkkokäyttäjän opas.)</p>

Virheviesti	Syy	Toimenpide
Vain MV tulostus Vaih. värikaset.	<p>Yksi tai useampi värillinen värikasetti on käyttöikänsä lopussa.</p> <p>Laitetta voidaan käyttää mustavalkotilassa noin neljän viikon ajan tulostettavan sivumäärän mukaan.</p> <p>Kun tämä viesti näkyy nestekidenäytössä, toiminnot ovat seuraavat:</p> <ul style="list-style-type: none"> ■ Tulostus <p>Jos valitset tulostinohjaimen Lisäasetukset-välilehden Harmaasävy-vaihtoehdon, laitetta voidaan käyttää mustavalkotulostimena.</p> <p>2-puolinen tulostus ei ole käytettävissä, kun tämä viesti näkyy.</p> ■ Kopiointi <p>Jos paperityypiksi on asetettu <i>Tavall. paperi</i>, voit ottaa mustavalkokopioita.</p> <p>2-puolinen kopiointi ei ole käytettävissä, kun tämä viesti näkyy.</p> ■ Faksaus <p>Jos paperityypiksi on valittu <i>Tavall. paperi tai Mustesuihkupap.</i>, laite vastaanottaa ja tulostaa faksit mustavalkoisina.</p> <p>Jos saapuva faksi on värillinen, laite pyytää "kättelyn" aikana faksin lähettämistä mustavalkoisena.</p> 	<p>Vaihda värikasetit. (Katso <i>Värikasettien vaihto</i> sivulla 52.)</p> <p>VINKKI</p> <p>Seuraavissa tapauksissa laite keskeyttää kaikki tulostustoiminnot etkä voi käyttää laitetta, ennen kuin uusi värikasetti on asennettu:</p> <ul style="list-style-type: none"> • Irrotat laitteen virtalähteestä tai poistat värikasetin. • Paperityypiksi on valittu jokin muu kuin <i>Tavall. paperi tai Mustesuihkupap.</i> • (Windows®) Valitset Hitaasti kuivuva paperi tulostinohjaimen Perusasetukset-välilehdeltä. <p>(Macintosh) Valitset Hitaasti kuivuva paperi tulostinohjaimen Tulostusasetukset-välilehdeltä.</p>
Väärä musteen väri	Värikasetti on asennettu väärään paikkaan.	Tarkista, mitkä värikasetit eivät vastaa paikkansa väriä, ja siirrä nämä kasetit oikeille paikoilleen.

Virheviesti	Syy	Toimenpide
Yhteys katkesi	Toinen henkilö tai faksilaite katkaisi puhelun.	Yritä lähettää tai vastaanottaa uudestaan. Jos puhelut keskeytyvät toistuvasti ja käytössä on VoIP (Voice over IP) -järjestelmä, yritä vaihtaa yhteensopivuusasetukseksi Perus (VoIP). (Katso <i>Puhelinlinjan häiriöt / VoIP</i> sivulla 90.)
Yhteysvika	Häiriö puhelinlinjalla aiheutti tiedonsiirtovirheen.	Jos ongelma ei ratkea, pyydä puhelinyhtiötä tarkistamaan puhelinlinja.

Virheanimaatiot

Virheanimaatiot esittävät paperitukoksen yksityiskohtaiset selvitysohjeet. Voit lukea ohjeet omassa tahdissa painamalla ►, kun haluat nähdä seuraavan vaiheen, ja ◀, kun haluat siirtyä yhden vaiheen taaksepäin.

Faksien tai faksiraportin siirtäminen

Jos nestekidenäytössä on seuraava viesti:

- Puhd. ei toimiXX
- AlustusvirheXX
- Ei voi tulostaaXX
- Ei voi skannataXX

On suositeltavaa siirtää faksit toiseen faksilaitteeseen tai tietokoneeseen. (Katso *Faksien siirtäminen toiseen faksilaitteeseen* sivulla 70 tai *Faksien siirtäminen tietokoneeseen* sivulla 70.)

Voit siirtää myös faksiraportin ja tarkistaa, onko laitteessa siirrettäviä fakseja. (Katso *Faksiraportin siirtäminen toiseen faksilaitteeseen* sivulla 71.)

Faksien siirtäminen toiseen faksilaitteeseen

Jos et ole asettanut laitteellesi nimitunnusta, et voi siirtyä faksien siirtotilaan. (►► Pika-asennusopas: *Henkilökohtaisten tietojen (nimitunnuksen) määrittäminen*)

- 1 Kuittaa virhe väliaikaisesti painamalla **Stop/Exit**.
- 2 Paina **Menu**.
- 3 Valitse **Huolto** painamalla ▲ tai ▼. Paina **OK**.
- 4 Valitse **Tiedonsiirto** painamalla ▲ tai ▼. Paina **OK**.

- 5 Valitse **Faksinsiirto** painamalla ▲ tai ▼. Paina **OK**.

- 6 Tee jokin seuraavista:
 - Jos nestekidenäytössä näkyy **Ei fakseja**, laitteen muistissa ei ole enää fakseja. Paina **Stop/Exit**.
 - Anna numero, johon faksit lähetetään edelleen.

- 7 Paina **Mono Start**.

Faksien siirtäminen tietokoneeseen

Voit siirtää fakseja laitteen muistista tietokoneeseen.

- 1 Kuittaa virhe väliaikaisesti painamalla **Stop/Exit**.
- 2 Varmista, että **MFL-Pro Suite** on asennettu tietokoneeseen, ja käynnistä **PC-FAX-vastaanottaminen**-toiminto tietokoneessa. Tee jokin seuraavista:

(Windows® XP, Windows Vista® ja Windows® 7)

Kohdasta  (**Käynnistä**), valitse **Kaikki ohjelmat**, **Brother**, **MFC-XXXX**, **PC-FAX-vastaanottaminen** ja valitse **Vastaanota**. (jossa XXXX on mallin nimi.)

(Windows® 8)

Valitse  (**Brother Utilities** (Brother-apuohjelmat)), napsauta pudotusluettelo ja valitse mallin nimi (jos se ei ole jo valittuna). Napsauta **PC-FAX-vastaanottaminen** vasemmalla navigointipalkissa ja napsauta sitten **Vastaanota**.

- 3 Varmista, että PC-Fax-vastaanotto on käytössä laitteessa. (►► Laajempi käyttöopas: *PC-Fax-vastaanotto (Windows®)*)
Jos laitteen muistissa on fakseja, kun PC-Fax-vastaanotto toiminto otetaan käyttöön, nestekidenäytössä kysytään, haluatko siirtää faksit tietokoneeseen.
- 4 Tee jokin seuraavista:
 - Siirrä kaikki faksit tietokoneeseen painamalla **1** (Kyllä).
Valitse *Varm.kopio:Kyllä* tai *Varm.kopio:Ei* painamalla **▲** tai **▼**.
Paina **OK**.
 - Jos haluat poistua ja jättää faksit muistiin, paina **2** (Ei).
- 5 Paina **Stop/Exit**.

Faksiraportin siirtäminen toiseen faksilaitteeseen

Jos et ole asettanut laitteellesi nimitunnusta, et voi siirtyä faksien siirtotilaan. (►► Pika-asennusopas: *Henkilökohtaisten tietojen (nimitunnuksen) määrittäminen*)

- 1 Kuittaa virhe väliaikaisesti painamalla **Stop/Exit**.
- 2 Paina **Menu**.
- 3 Valitse *Huolto* painamalla **▲** tai **▼**.
Paina **OK**.
- 4 Valitse *Tiedonsiirto* painamalla **▲** tai **▼**.
Paina **OK**.
- 5 Valitse *Raportinsiirto* painamalla **▲** tai **▼**.
Paina **OK**.
- 6 Kirjoita faksinumero, johon haluat lähettää faksiraportin edelleen.
- 7 Paina **Mono Start**.

Asiakirjatukos

Asiakirjat voivat juuttua ADS-yksikköön, jos niitä ei aseteta tai syötetä oikein tai jos ne ovat liian pitkiä. Selvitä asiakirjatukos ohjeiden mukaisesti.

Asiakirja on juuttunut ADS-yksikön yläosaan

- 1 Poista ADS:stä paperit, jotka eivät ole juuttuneet.
- 2 Avaa ADS:n kansi.
- 3 Poista juuttunut asiakirja vetämällä se ylös.

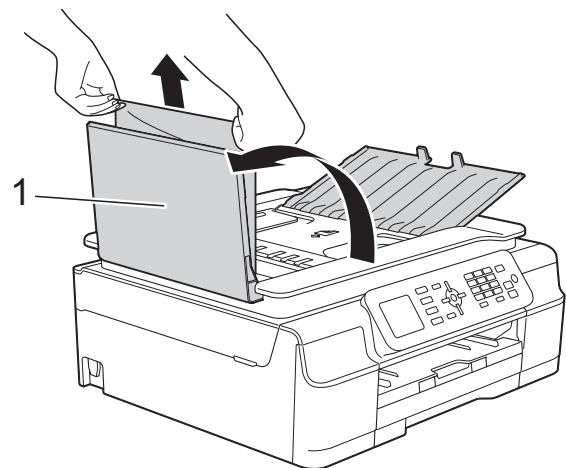

1 ADS:n kansi

- 4 Sulje ADS:n kansi.
- 5 Paina **Stop/Exit**.

TÄRKEÄÄ

Voit välttää asiakirjatukokset sulkemalla ADS:n kannen oikein. Työnnä sitä varovasti alaspäin keskeltä.

Asiakirja on juuttunut ADS-yksikön sisälle

- 1 Poista ADS:stä paperit, jotka eivät ole juuttuneet.
- 2 Nosta valotustason kansi ylös.
- 3 Vedä juuttunut asiakirja ulos vasemmalle.

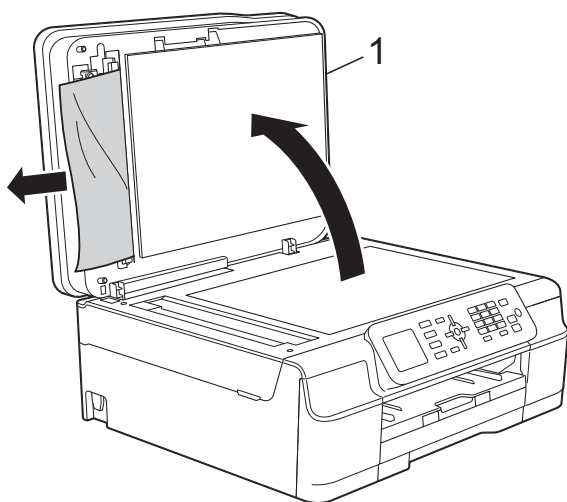

1 Valotustason kansi

- 4 Sulje valotustason kansi.
- 5 Paina **Stop/Exit**.

Pienten ADS:ään juuttuneiden asiakirjojen poistaminen

- 1 Nosta valotustason kansi ylös.
- 2 Aseta ADS:ään palanen jäykkää paperia, esimerkiksi pahvia, ja työnnä pienet paperinpalaset läpi.

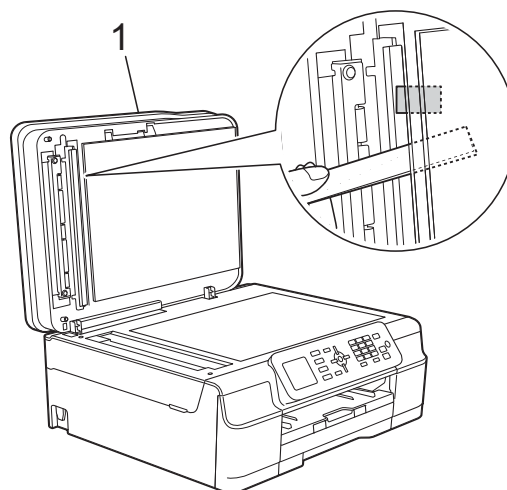

1 Valotustason kansi

- 3 Sulje valotustason kansi.
- 4 Paina **Stop/Exit**.

Tulostimen tukos tai paperitukos

Paikanna ja poista juuttunut paperi noudattamalla näitä ohjeita.

- 1 Irrota laitteen sähköjohto pistorasiasta.

TÄRKEÄÄ

Muistiin tallennetut faksit menetetään 24 tunnin virtakatkoksen jälkeen.

Ennen kuin irrotat laitteen virtalähteestä, voit siirtää muistiin tallennetut faksit tietokoneeseen tai toiseen faksilaitteeseen, jotta et menetä mitään tärkeitä viestejä. (Katso *Faksien tai faksiraportin siirtäminen* sivulla 70.)

- 2 Vedä paperikasetti (1) kokonaan ulos laitteesta.

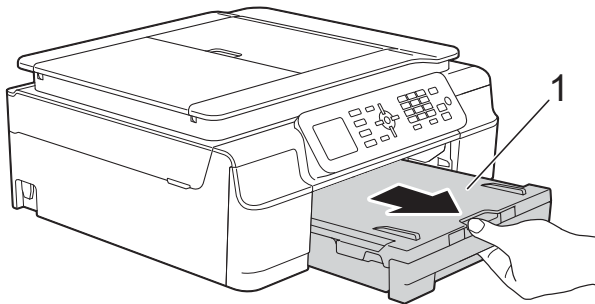

- 3 Poista juuttunut paperi vetämällä kahta laitteen sisällä olevaa vihreää vipua itseäsi kohti.

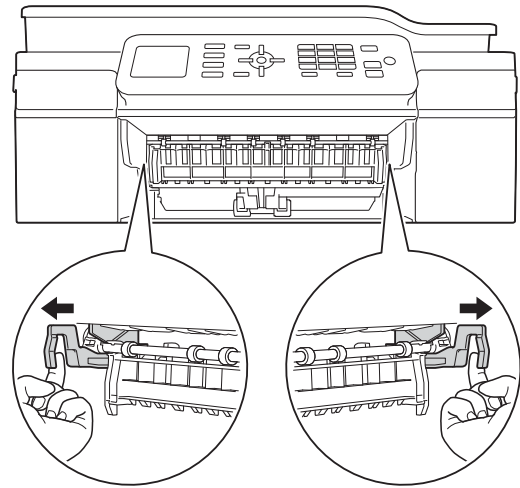

- Jos nestekidenäytössä näkyy Paperituk. [takana], siirry vaiheeseen 7.

- 4 Vedä juuttunut paperi (1) ulos.

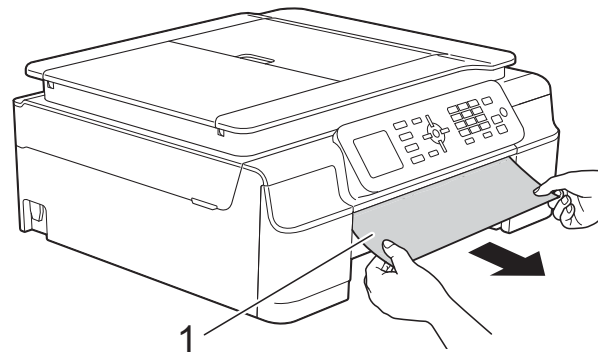

- 5 Nosta paperitukosten selvittämiseen tarkoitettu läppä ja poista juuttunut paperi.

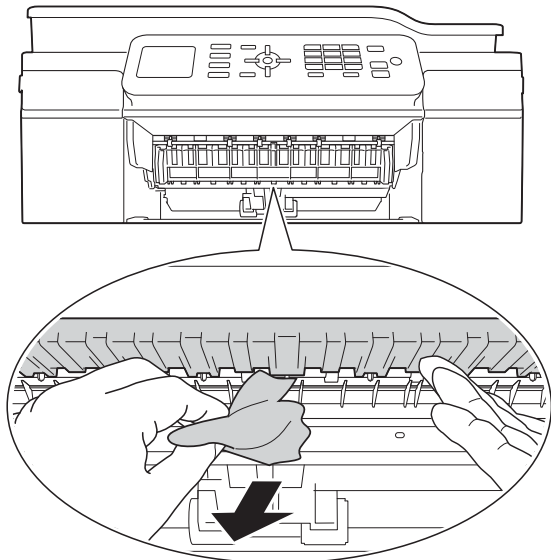

- 6 Muista myös tarkistaa paperitukosten selvittämiseen tarkoitetun läpän ylä- ja alapuolelta, onko laitteen sisällä paperinpaloja.

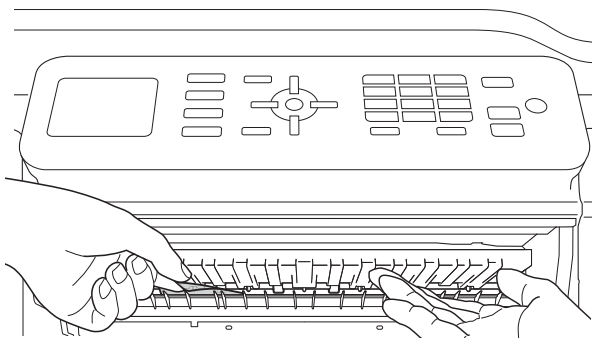

Kun kasetti on poistettu, tee yksi seuraavista:

- Jos nestekidenäytössä näkyy Paperituk. [edessä], siirry vaiheeseen 10.
- Jos nestekidenäytössä näkyy Pap.tuk. ed., tak., siirry vaiheeseen 7.

- 7 Avaa paperitukosten selvittämiseen tarkoitettu kansi (1) laitteen takaosasta.

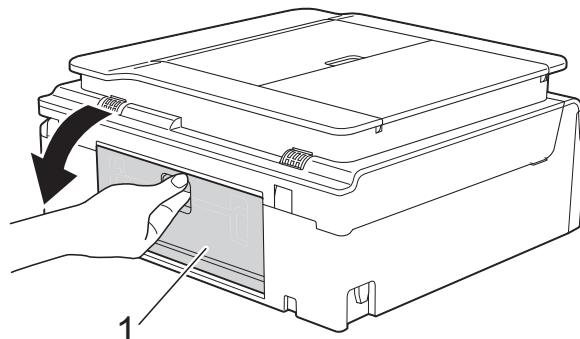

- 8 Vedä juuttunut paperi ulos laitteesta.

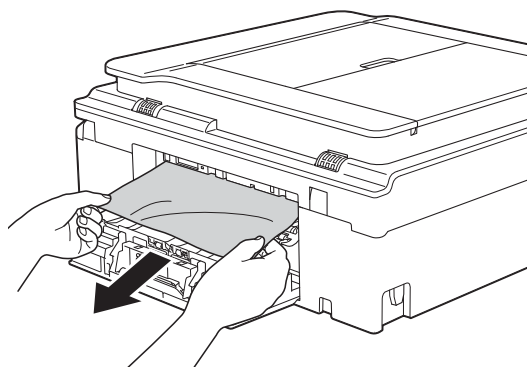

- 9 Sulje paperitukosten selvittämiseen tarkoitettu kansi. Varmista, että kansi on suljettu asianmukaisesti.

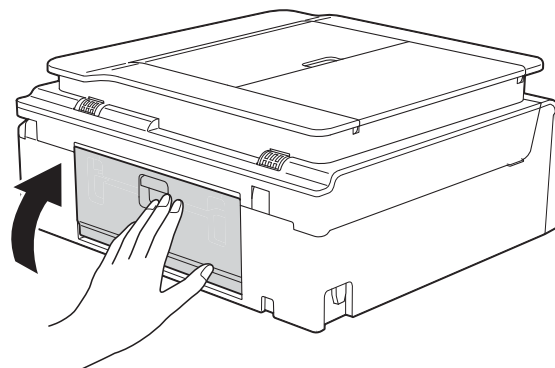

- 10 Nosta skannerin kansi (1) auki molemmin käsin tarttumalla laitteen sivuilla oleviin muovisiin kielekkeisiin. Siirrä (tarvittaessa) tulostuspäätä ja poista tälle alueelle juuttunut paperi. Varmista, ettei juuttunutta paperia jää laitteen kulmiin (2) ja (3).

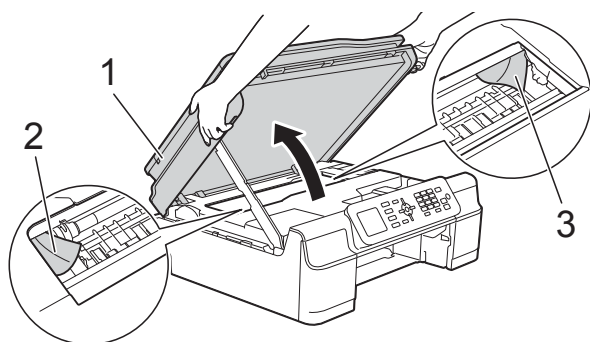

TÄRKEÄÄ

- ÄLÄ koske koodausliuskaan (1). Laitte saattaa vaurioitua.

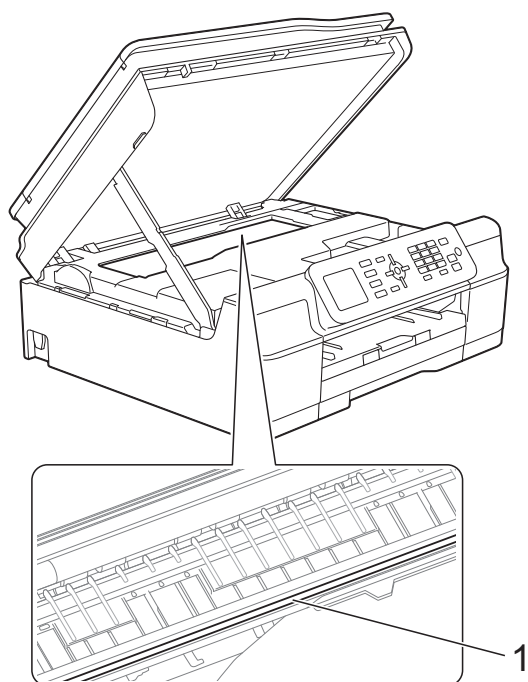

- Jos tulostuspään alle on juuttunut paperia, irrota laitteen virtajohto pistorasiasta, siirrä tulostuspäätä ja vedä paperi ulos.

- Jos tulostuspää on oikeassa kulmassa kuvan osoittamalla tavalla, sitä ei voi siirtää. Kytke virtajohto uudelleen. Pidä **Stop/Exit** painettuna, kunnes tulostuspää siirtyy keskelle. Irrota laite sitten virtalähteestä ja poista paperi.

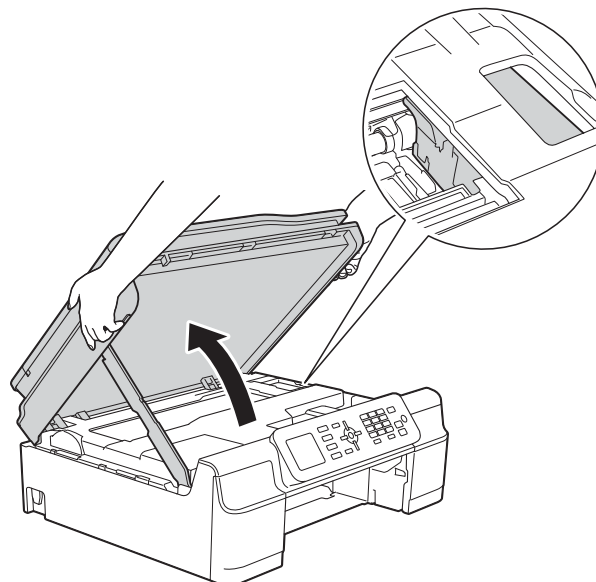

- Jos iholle joutuu mustetta, pese se välittömästi saippualla ja runsaalla vedellä.

- 11 Tarkasta huolellisesti, onko laitteen sisälle (1) jäänyt paperinpaloja.

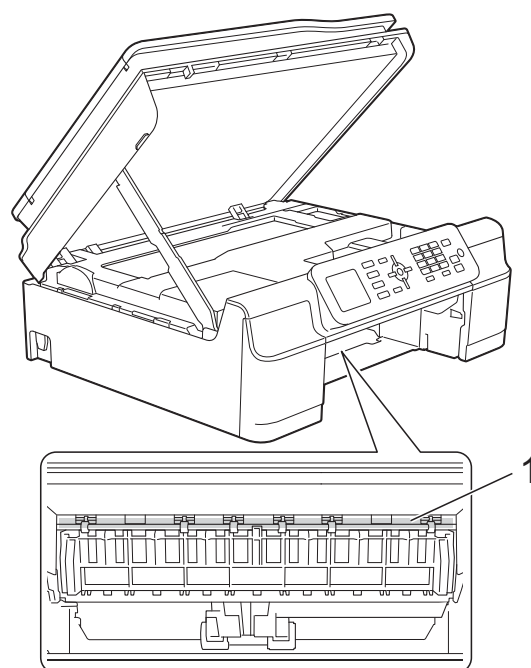

- 12 Aseta paperikasetti kunnolla takaisin laitteeseen.

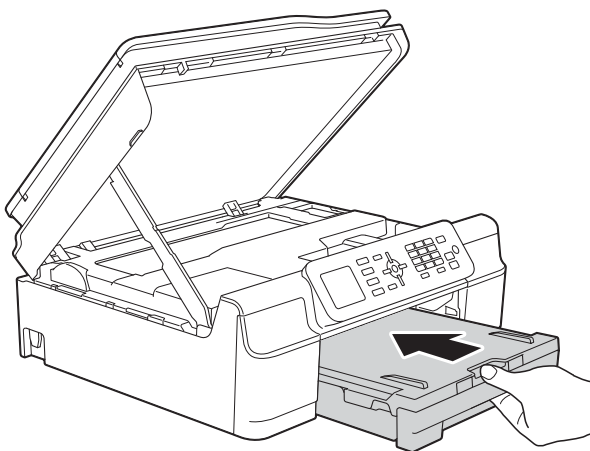

- 13 Vapauta lukitus nostamalla skannerin kansi (1). Työnnä skannerin kannen tuki varovasti alas (2) ja sulje skannerin kansi (3). Käytä kumpaakin kättä.

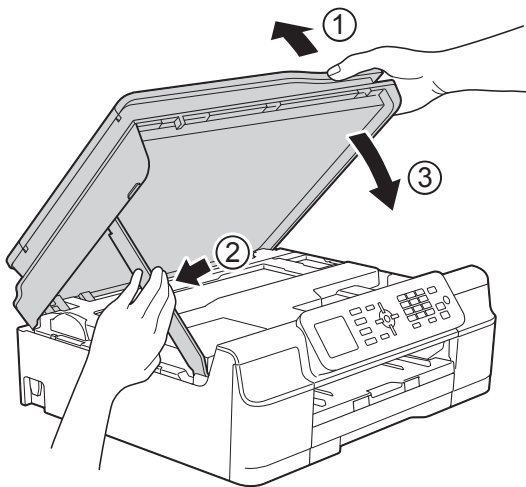

⚠ HUOMAUTUS

Varo, etteivät sormesi jää puristuksiin, kun suljet skannerin kannen.

- 14 Samalla kun pidät paperikasettia paikallaan, vedä paperituki ulos, kunnes se lukittuu avoimeen asentoon ja avaa sitten paperituen läppä. Vedä paperitukea ulospäin, kunnes se naksahuttaa paikoilleen.

- 15 Kytke virtajohto uudelleen.

VINKKI

Jos paperitukoksia on jatkuvasti, laitteeseen voi olla juuttunut pieni paperinpala. (Katso *Muut paperitukoksen selvitystoimet* sivulla 77.)

Muut paperitukoksen selvitystoimet

- 1 Irrota laitteen sähköjohto pistorasiasta.
- 2 Vedä paperikasetti (1) kokonaan ulos laitteesta.

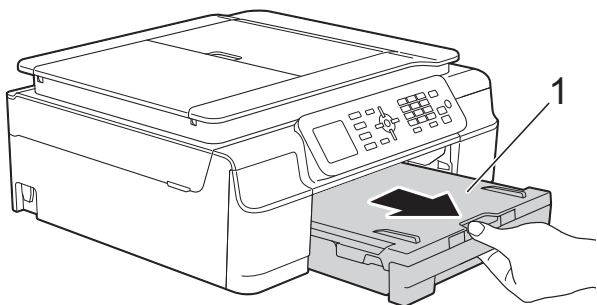

- 3 Poista juuttunut paperi vetämällä kahta laitteen sisällä olevaa vihreää vipua itseäsi kohti.

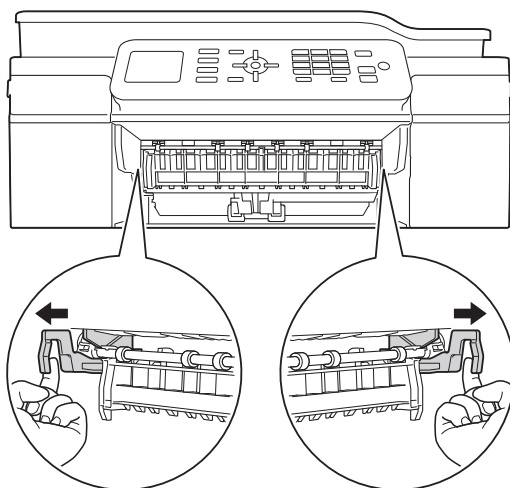

- 4 Nosta skannerin kansi auki molemmin käsin tarttumalla laitteen sivuilla oleviin muovisiin kielekkeisiin.

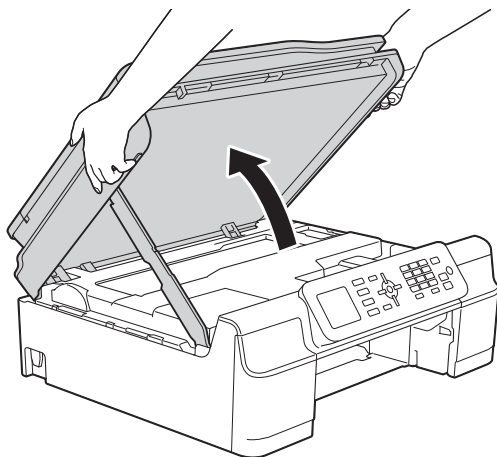

- 5 Aseta yksi arkki paksua A4- tai Letter-kokoista paperia, kuten kiiltävää paperia, syväälle laitteen sisään kuvan osoittamalla tavalla.

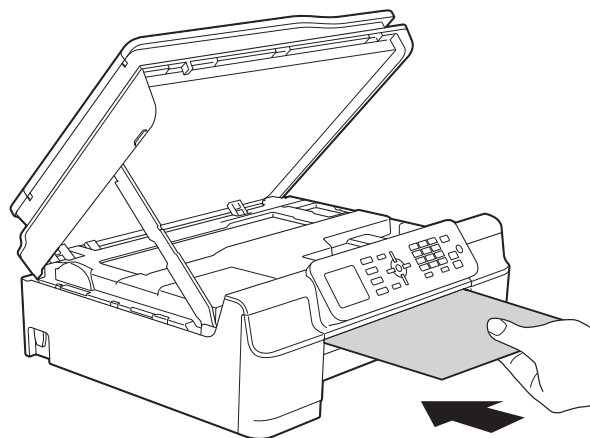
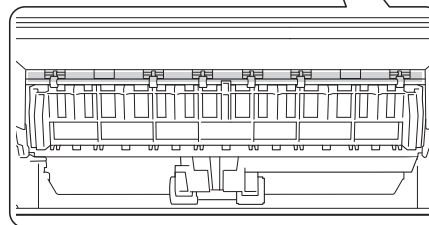
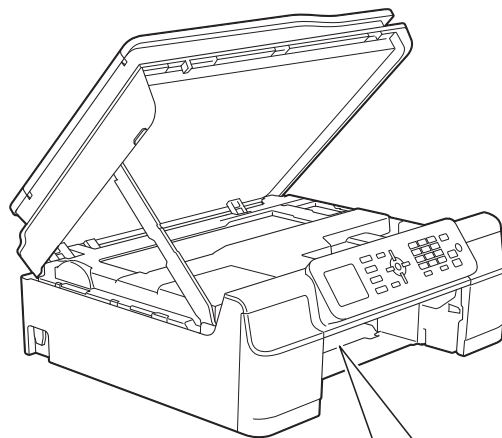

- 6 Jos paksu paperi työntää juuttuneen paperin ulos, poista juuttunut paperi.

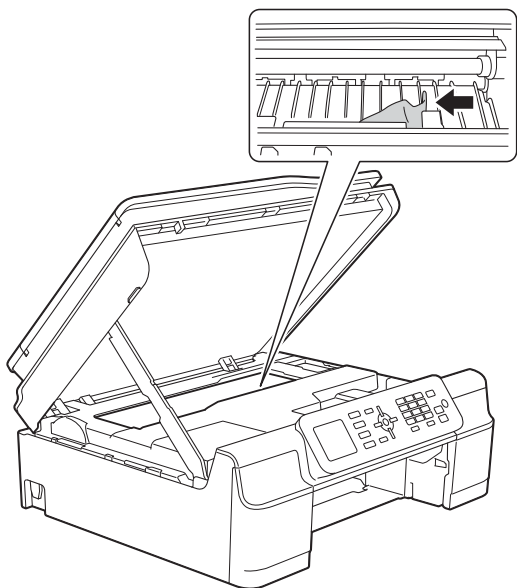

- 8 Vapauta lukitus nostamalla skannerin kansi (1). Työnnä skannerin kannen tuki varovasti alas (2) ja sulje skannerin kansi (3). Käytä kumpaakin kättä.

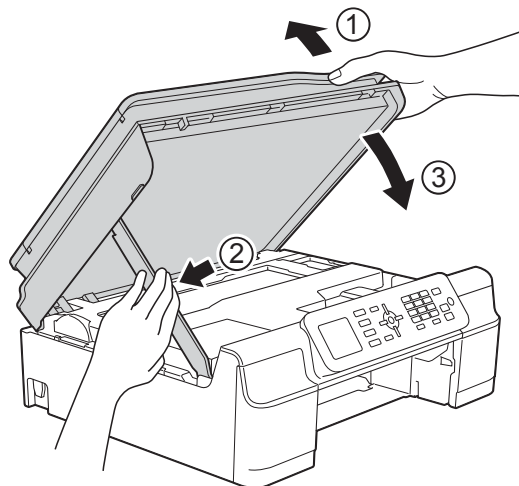

TÄRKEÄÄ

ÄLÄ koske koodausliuskaan (1). Laitte saattaa vaurioitua.

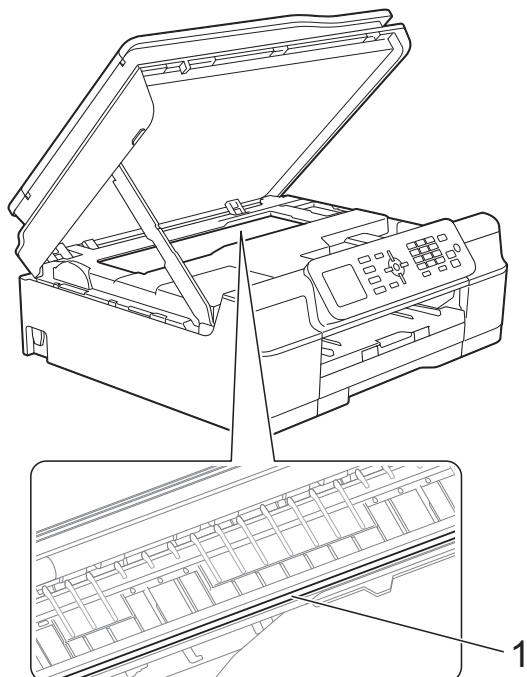

⚠ HUOMAUTUS

Varo, etteivät sormesi jää puristuksiin, kun suljet skannerin kannen.

- 9 Aseta paperikasetti kunnolla takaisin laitteeseen.

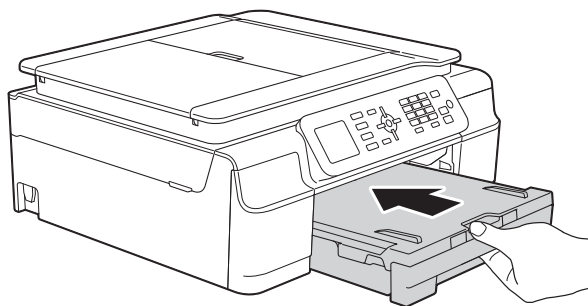

- 10 Kytke virtajohto uudelleen.

- 7 Vedä paksu paperi ulos laitteesta.



Ongelmia laitteen toiminnassa

VINKKI



- Jos tarvitset teknistä tukea, ota yhteys Brotherin asiakastukeen.
- Jos vaikuttaa siltä, että laitteessa on vikaa, tarkista seuraava vianetsintätaulukko ja noudata sen ohjeita. Voit korjata useimmat ongelmat itse.
- Jos tarvitset lisäapua, Brother Solutions Center -sivustosta löytyvät uusimmat usein esitetyt kysymykset ja vianetsintävinkit.

Käy osoitteessa <http://solutions.brother.com/>.





Tulostusongelmat

Ongelma	Ehdotetut toimenpiteet
Laitte ei tulosta.	Tarkista, että oikea tulostinohjain on asennettu ja valittu.
	Tarkista, näkyykö nestekidenäytössä virheviestiä. (Katso <i>Virhe- ja kunnossapitoviestit</i> sivulla 61.)
	Varmista, että laite on toimintatilassa. (Windows® XP ja Windows Server® 2003) Napsauta Käynnistä/Tulostimet ja faksit . Napsauta hiiren kakkospainikkeella Brother MFC-XXXX Printer (jossa XXXX on laitemallin nimi). Jos tulostin on offline-tilassa, näytössä näkyy Käytä tulostinta online-tilassa . Ota tulostin käyttöön valitsemalla tämä vaihtoehto.
	(Windows Vista® ja Windows Server® 2008) Napsauta  /Ohjauspaneeli/Laitteisto ja äännet/Tulostimet. Napsauta hiiren kakkospainikkeella Brother MFC-XXXX Printer (jossa XXXX on laitemallin nimi). Jos tulostin on offline-tilassa, näytössä näkyy Käytä tulostinta online-tilassa . Ota tulostin käyttöön valitsemalla tämä vaihtoehto.
	(Windows® 7 ja Windows Server® 2008 R2) Napsauta  /Laitteet ja tulostimet. Napsauta hiiren kakkospainikkeella Brother MFC-XXXX Printer (jossa XXXX on laitemallin nimi) ja valitse Näytä, mitä tulostetaan parhaillaan . Valitse Tulostin ja varmista, ettei Käytä tulostinta offline-tilassa ole valittuna.
(Windows® 8 ja Windows Server® 2012) Liikuta hiiri työpöydän oikeaan alakulmaan. Kun valikkopalkki tulee näkyviin, napsauta Asetukset , ja napsauta sitten Ohjauspaneeli . Napsauta Laitteisto ja äännet (laitteisto) ryhmässä Näytä laitteet ja tulostimet . Napsauta hiiren kakkospainikkeella Brother MFC-XXXX Printer (jossa XXXX on laitemallin nimi) ja valitse Näytä, mitä tulostetaan parhaillaan . Jos tulostinohjainvaihtoehdot tulevat näyttöön, valitse tulostinohjaimesi. Napsauta valikkopalkissa Tulostin ja varmista, ettei Käytä tulostinta offline-tilassa ole valittuna.	
Yksi tai useampi värikasetti on käyttöikänsä lopussa. (Katso <i>Värikasettien vaihto</i> sivulla 52.)	

Tulostusongelmat (Jatkuu)

Ongelma	Ehdotetut toimenpiteet
Laite ei tulosta. (jatkuu)	<p>Asiakirjaa ei tulosteta, jos tulostinohjaimessa on jonossa vanhoja, tulostamattomia tietoja. Napsauta tulostimen kuvaketta ja poista kaikki tiedot. Löydät tulostimen kuvakkeen seuraavalla tavalla:</p> <p>(Windows® XP ja Windows Server® 2003) Napsauta Käynnistä/Tulostimet ja faksit.</p> <p>(Windows Vista® ja Windows Server® 2008) Napsauta /Ohjauspaneeli/Laitteisto ja äännet/Tulostimet.</p> <p>(Windows® 7 ja Windows Server® 2008 R2) Napsauta /Laitteet ja tulostimet/Tulostimet ja faksit.</p> <p>(Windows® 8 ja Windows Server® 2012) Liikuta hiiri työpöydän oikeaan alakulmaan. Kun valikkopalkki tulee näkyviin, napsauta Asetukset/Ohjauspaneeli/Laitteisto ja äännet (laitteisto) ryhmä/Näytä laitteet ja tulostimet/Tulostimet.</p> <p>(Mac OS X v10.6.8) Osoita Järjestelmäasetukset/Tulostus ja faksaus.</p> <p>(OS X v10.7.x, 10.8.x) Osoita Järjestelmäasetukset/Tulostus ja skannaus.</p>
Asiakirjan ylä- ja alatunnisteet näkyvät näytössä, mutta niitä ei tulosteta.	<p>Sivun ylä- ja alareunassa on alue, jota ei tulosteta. Säädä asiakirjan ylä- ja alareunoja vastaavasti.</p> <p>(Katso <i>Tulostusalueen ulkopuolinen alue</i> sivulla 16.)</p>
Sivunasettelutulostus ei onnistu.	Tarkista, että sovelluksessa ja tulostinohjaimessa on sama paperikoon asetus.
Tulostusnopeus on liian alhainen.	<p>Yritä vaihtaa tulostinohjaimen asetusta. Suurin erottelukyky vaatii enemmän aikaa tietojen käsittelyyn, lähetykseen ja tulostukseen. Kokeile muita tulostinohjaimen laatuasetuksia seuraavalla tavalla:</p> <p>(Windows®) Valitse Väriasetukset Lisäasetukset-välilehdellä ja varmista, ettei Väri korostus ole valittuna.</p> <p>(Macintosh) Valitse Väriasetukset, osoita Värien lisäasetukset ja varmista, ettei Väri korostus ole valittuna.</p> <p>Poista reunaton tulostus käytöstä. Reunaton tulostus on hitaampaa kuin tavallinen. (➤➤ Ohjelmisto- ja Verkkokäyttäjän opas.)</p>
Väri korostus ei toimi oikein.	Jos sovelluksen kuva ei ole kokonaan värillinen (esim. 256 väriä), väri korostus ei toimi. Käytä vähintään 24-bittisiä väritietoja väri korostuksen kanssa.
Laite ei tulosta Adobe® Illustrator® -ohjelmasta.	Yritä pienentää tulostuksen erottelukykyä. (➤➤ Ohjelmisto- ja Verkkokäyttäjän opas.)

Tulostuslaadun ongelmat

Ongelma	Ehdotetut toimenpiteet
Tulostuslaatu on huono.	Tarkista tulostuslaatu. (Katso <i>Tulostuslaadun tarkistus</i> sivulla 56.)
	Varmista, että tulostinohjaimesta asetettu Tulostusmateriaali -asetus tai laitteen valikosta asetettu <i>Paperityyppi</i> -asetus vastaa käyttämäsi paperia. (Katso <i>Paperityyppi</i> sivulla 17.) (>> Ohjelmisto- ja Verkkokäyttäjän opas.)
	Varmista, että värikasetit ovat tuoreita. Musteen tukkeutumisen syynä voi olla jokin seuraavista: <ul style="list-style-type: none"> ■ Pakkaukseen painettu kasetin viimeinen käyttöpäivä on eräännytynyt. (Brotherin alkuperäiset kasetit säilyvät käyttökelpoisina jopa kaksi vuotta, jos ne pidetään alkuperäispakkauksissaan.) ■ Värikasetti on ollut laitteessa yli puolen vuoden ajan. ■ Värikasettia ei ehkä ole säilytetty oikein ennen käyttöä.
	Varmista, että käytät Brotherin alkuperäistä Innobella™-väriainetta. Brother ei suosittele muiden kuin Brotherin alkuperäisten värikasettien käyttöä eikä käytettyjen kasettien täyttöä muiden valmistajien musteella.
	Varmista, että käytät suositeltua paperityyppiä. (Katso <i>Hyväksyttävä paperi ja muu tulostusmateriaali</i> sivulla 18.)
	Laitteen suositeltu ympäristön lämpötila on 20–33 °C.
Tekstissä tai kuvissa on valkoisia vaakasuoria raitoja. 	Puhdista tulostuspää. (Katso <i>Tulostuspään puhdistus</i> sivulla 56.)
	Varmista, että käytät Brotherin alkuperäistä Innobella™-väriainetta.
	Pyri käyttämään suositeltuja paperilaatuja. (Katso <i>Hyväksyttävä paperi ja muu tulostusmateriaali</i> sivulla 18.) Jos tulostuspäiden käyttöikää halutaan pidentää, väriainetta käyttäen mahdollisimman tehokkaasti ja tulostuslaatu säilyttää hyvänä, laitteen pistokkeen irrottaminen usein pistorasiasta ja/tai laitteen poistaminen verkkovirtasta pitkäksi aikaa ei ole suositeltavaa. Laite kannattaa sammuttaa  -painikkeella.  -painiketta käytettäessä laitteen virrankulutus on vähäistä, mutta tulostuspää voidaan silti puhdistaa ajoittain.
Laitte tulostaa tyhjiä sivuja.	Puhdista tulostuspää. (Katso <i>Tulostuspään puhdistus</i> sivulla 56.)
	Varmista, että käytät Brotherin alkuperäistä Innobella™-väriainetta.
	Jos tulostuspäiden käyttöikää halutaan pidentää, väriainetta käyttäen mahdollisimman tehokkaasti ja tulostuslaatu säilyttää hyvänä, laitteen pistokkeen irrottaminen usein pistorasiasta ja/tai laitteen poistaminen verkkovirtasta pitkäksi aikaa ei ole suositeltavaa. Laite kannattaa sammuttaa  -painikkeella.  -painiketta käytettäessä laitteen virrankulutus on vähäistä, mutta tulostuspää voidaan silti puhdistaa ajoittain.
Merkit ja rivit näkyvät epäselvinä.	Tarkista tulostuksen kohdistus. (Katso <i>Tulostuksen kohdistuksen tarkistus</i> sivulla 57.)
Tulostettu teksti tai kuvat ovat vinossa.	Varmista, että paperi on asetettu oikein paperikasettiin ja että paperiohjaimet on säädetty oikein. (Katso <i>Paperin ja muun tulostusmateriaalin asettaminen</i> sivulla 11.)
	Varmista, että paperitukosten selvittämiseen tarkoitettu kansi on suljettu oikein.
Musteläiskä tai -tahra tulostetun sivun yläosan keskellä	Varmista, että paperi ei ole liian paksu tai käpristynyt. (Katso <i>Hyväksyttävä paperi ja muu tulostusmateriaali</i> sivulla 18.)

Tulostuslaadun ongelmat (Jatkuu)

Ongelma	Ehdotetut toimenpiteet
Tuloste näyttää likaiselta tai muste näyttää valuvan.	Varmista, että käytät suositeltuja paperityyppejä. (Katso <i>Hyväksyttävä paperi ja muu tulostusmateriaali</i> sivulla 18.) Älä käsittele paperia, ennen kuin muste on kuivunut.
	Varmista, että paperi on paperikasetissa tulostuspuoli alaspäin.
	Varmista, että käytät Brotherin alkuperäistä Innobella™-väriainetta.
	Jos käytät valokuvapaperia, varmista, että olet määrittänyt paperityypin oikein. Jos tulostat valokuvaa tietokoneesta, määritä Tulostusmateriaali tulostinohjaimessa.
Muste on tahraantunut tai märkää, kun käytetään kiiltävää valokuvapaperia.	Tarkista paperin molemmat puolet. Aseta kiiltävä pinta (tulostuspinta) alaspäin. (Katso <i>Paperityyppi</i> sivulla 17.)
	Jos käytät kiiltävää valokuvapaperia, varmista, että paperityyppi on asetettu oikein.
Arkin kääntöpuolella tai sivun alareunassa näkyvät tahroja.	Varmista, että mustetta ei ole roiskunut tulostinalustalle. (►► Laajempi käyttöopas: <i>Laitteen tulostinalustan puhdistus</i>)
	Varmista, että käytät Brotherin alkuperäistä Innobella™-väriainetta.
	Varmista, että käytät paperituen läppää. (Katso <i>Paperin ja muun tulostusmateriaalin asettaminen</i> sivulla 11.)
	Varmista, ettei paperinsyöttöteloissa ole mustetta. (►► Laajempi käyttöopas: <i>Paperinsyöttötelojen puhdistus</i>)
Laite tulostaa paksuja viivoja paperille.	(Windows®) Valitse Käänteinen järjestys tulostinohjaimen Perusasetukset -välilehdeltä.
Tulosteet ovat ryppyisiä.	(Windows®) Valitse tulostinohjaimen Lisäasetukset -välilehdellä Väriasetukset ja poista Kaksisuuntainen tulostus -ruudun valinta.
	(Macintosh) Valitse tulostinohjaimessa Tulostusasetukset , osoita Lisäasetukset , valitse Muut tulostusasetukset ja poista Kaksisuuntainen tulostus -vaihtoehdon valinta.
	Varmista, että käytät Brotherin alkuperäistä Innobella™-väriainetta.

Paperin käsittelyongelmat

Ongelmat	Ehdotetut toimenpiteet
Laite ei syötä paperia.	Varmista, että paperikasetti on työnnetty perille asti niin, että se naksahtaa paikalleen.
	Varmista, että laitteen takaosassa oleva paperitukosten selvittämiseen tarkoitettu kansi on suljettu.
	Jos nestekidenäytössä on viesti paperitukoksesta ja ongelma toistuu, katso <i>Virhe- ja kunnossapitoviestit</i> sivulla 61.
	Jos paperikasetissa ei ole paperia, lisää paperikasettiin uusi paperipino.
	Jos paperikasetissa on paperia, varmista, että paperi on suorassa. Jos paperi on käpristynyt, suorista se. Joskus paperin poistaminen kasetista, paperipinon kääntäminen toisin päin ja sen asettaminen takaisin paperikasettiin auttaa.
	Poista paperikasetista paperia ja yritä uudelleen.
	Puhdista paperinnostotelat. (►► Laajempi käyttöopas: <i>Paperinnostotelojen puhdistus</i>)

Paperin käsittelyongelmat (Jatkuu)

Ongelmat	Ehdotetut toimenpiteet
Valokuvapaperin syötössä on ongelmia.	Kun tulostat Brotherin valokuvapaperille, aseta paperikasettiin yksi ylimääräinen arkki samaa valokuvapaperia. Paperipakkaukseen on lisätty ylimääräinen arkki tätä tarkoitusta varten.
Laite syöttää useita sivuja kerrallaan.	<p>Toimi seuraavasti:</p> <p>(Katso <i>Paperin ja muun tulostusmateriaalin asettaminen</i> sivulla 11.)</p> <ul style="list-style-type: none"> ■ Varmista, että paperi on asetettu paperikasettiin oikein. ■ Poista kaikki paperit paperikasetista ja lehyhtä paperit hyvin. Aseta sitten paperit takaisin kasettiin. ■ Varmista, ettet työnnä papereita liian syväälle. <p>Varmista, että paperitukosten selvittämiseen tarkoitettu kansi on suljettu oikein. (Katso <i>Tulostimen tukos tai paperitukos</i> sivulla 73.)</p> <p>Varmista, ettei paperikasetin erottelukumi ole likainen. (►► Laajempi käyttöopas: <i>Paperinnostotelojen puhdistus</i>)</p>
Laitteessa on paperitukos.	Katso <i>Tulostimen tukos tai paperitukos</i> sivulla 73. Varmista, että paperiohjaimet on säädetty oikeaa paperikokoa varten.
Paperitukos toistuu.	Jos paperitukoksia on jatkuvasti, laitteeseen voi olla juuttunut pieni paperinpala. Varmista, että laitteeseen ei ole juuttunut paperia. (Katso <i>Muut paperitukoksen selvitystoimet</i> sivulla 77.)
Paperitukoksia syntyy, kun kopioidaan tai tulostetaan 2-puolisesti.	<p>Käytä jompaakumpaa tukosten estoasetuksista, 2-puolinen 1 tai 2-puolinen 2.</p> <p>Kopiointi (►► Laajempi käyttöopas: <i>2-puolinen kopiointi</i>)</p> <p>Tulostus (►► Ohjelmisto- ja Verkkokäyttäjän opas.)</p> <p>Jos paperitukoksia syntyy usein 2-puolisen kopioinnin tai tulostuksen aikana, paperinsyöttöteloissa saattaa olla mustetahroja. Puhdista paperinsyöttötelat. (►► Laajempi käyttöopas: <i>Paperinsyöttötelojen puhdistus</i>)</p>

Vastaanotettujen faksien tulostaminen

Ongelma	Ehdotetut toimenpiteet
<ul style="list-style-type: none"> ■ Tiivistynyt teksti ■ Vaakaviivat ■ Ylin ja alin lause puuttuu ■ Rivejä puuttuu 	Syynä on yleensä heikko puhelinyhteys. Ota kopio. Jos kopio näyttää hyvältä, kyse on luultavasti huonosta yhteydestä ja puhelinlinjassa on häiriöitä. Pyydä toista osapuolta lähettämään faksi uudelleen.
Vastaanotettavassa arkissa on pystysuoria mustia raitoja.	Lähettäjän valotustaso voi olla liikainen. Pyydä lähettäjää ottamaan arkista kopio ja tarkistamaan, onko vika lähettävässä laitteessa. Pyydä, että faksi lähetetään toisesta faksilaitteesta, ja tarkista tulos.
Vasen ja oikea marginaali ovat liian kapeita tai yksi sivu tulostuu kahdelle sivulle.	Jos vastaanotetut faksit on jaettu ja tulostettu kahdelle sivulle tai jos tuloksena on ylimääräinen tyhjä sivu, Paperikoko-asetus ei ehkä vastaa käytettävää paperia. (Katso <i>Paperikoko</i> sivulla 17.)
	Ota automaattinen pienennys käyttöön. (►► Laajempi käyttöopas: <i>Vastaanotetun faksin tulostus pienennettynä</i>)
Vastaanotetut värifaksit tulostuvat vain mustavalkoisina.	Vaihda loppuun kuluneet värikasetit ja pyydä lähettäjää lähettämään värillinen faksi uudelleen. (Katso <i>Värikasettien vaihto</i> sivulla 52.)

Puhelinlinja tai liitännät

Ongelma	Ehdotetut toimenpiteet
Numeron valinta ei toimi. (Ei valintaääntä)	Tarkista johtojen liitännät.
	Jos valintaääntä ei kuulu, kytke sellainen puhelin ja puhelinjohto pistorasiaan, joiden tiedät olevan kunnossa. Nosta sitten ulkoisen puhelimen kuuloke ja kuuntele, kuuluuko valintaääntä. Jos valintaääntä ei edelleenkään kuulu, pyydä puhelinyhtiötä tarkistamaan linja ja/tai pistoke.
Laite ei vastaa, kun siihen soitetaan.	Varmista, että laite on oikeassa vastaanottotilassa. (Katso <i>Vastaanottotilan valinta</i> sivulla 27.) Tarkista, kuuluuko valintaääntä. Jos mahdollista, soita laitteeseen, ja tarkista, vastaako se. Jos laite ei vielääkään vastaa, tarkista puhelinjohdon liitäntä. Jos laite ei soi, kun yrität soittaa siihen, pyydä puhelinyhtiötä tarkistamaan linja.

Faksien vastaanottaminen

Ongelma	Ehdotetut toimenpiteet
Faksia ei voida vastaanottaa.	<p>Tarkasta kaikki johdot. Varmista, että puhelinjohto on kytketty puhelinpistorasiaan ja laitteen LINE (LINJA) -liitäntään. Jos olet tilannut DSL- tai VoIP-palvelun, ota yhteys palveluntarjoajaan liitäntäohjeita varten. Jos haluat laskea modeemin nopeutta ja kytkeä virheenkorjaustilan pois päältä, katso <i>Puhelinlinjan häiriöt / VoIP</i> sivulla 90.</p> <p>Varmista, että laite on oikeassa vastaanottilassa. Tämän määrittävät ulkoiset palvelut ja tilatut puhelinpalvelut, jotka ovat käytössä samalla linjalla kuin Brother-laite. (Katso <i>Vastaanottilan valinta</i> sivulla 27.)</p> <p>Jos käytössä on erityinen faksilinja ja haluat Brother-laitteen vastaavan automaattisesti kaikkiin saapuviin fakseihin, valitse <i>Vain faksi</i> -tila.</p> <p>Jos Brother-laite jakaa linjan ulkoisen vastaajan kanssa, valitse <i>Ulk.puh/Puh.vas.</i> -tila. <i>Ulk.puh/Puh.vas.</i> -tilassa Brother-laite vastaanottaa automaattisesti saapuvat faksit ja soittajat voivat jättää viestin vastaajaan.</p> <p>Jos Brother-laite jakaa linjan muiden puhelinten kanssa ja haluat sen vastaavan automaattisesti kaikkiin saapuviin fakseihin, valitse <i>Faksi/Puhelin</i> -tila. <i>Faksi/Puhelin</i> -tilassa Brother-laite vastaanottaa automaattisesti faksit ja soittaa nopean kaksoissoiton, joka ilmoittaa, että saapuvaan puheluun pitää vastata.</p> <p>Jos et halua Brother-laitteen vastaavan automaattisesti saapuviin fakseihin, valitse <i>Manuaalinen</i> -tila. <i>Manuaalinen</i> -tilassa sinun pitää vastata jokaiseen saapuvaan puheluun ja aktivoida laite vastaanottamaan faksit.</p> <p>Toinen olipaikkasi laite tai palvelu saattaa vastata puheluun ennen Brother-laitetta. Testaa tämä pienentämällä soittokerta-asetusta:</p> <ul style="list-style-type: none"> ■ Jos vastaanottilaksi on asetettu <i>Vain faksi</i> tai <i>Faksi/Puhelin</i>, laske soittokerta 1 soittoon. (Katso <i>Soittokerrat</i> sivulla 29.) ■ Jos vastaanottilaksi on asetettu <i>Ulk.puh/Puh.vas.</i>, vähennä vastaajaan ohjelmoitujen soittojen määräksi 2. ■ Jos vastaanottilaksi on asetettu <i>Manuaalinen</i>, ÄLÄ säädä soittokerta-asetusta. <p>Pyydä, että joku lähettää sinulle testifaksin:</p> <ul style="list-style-type: none"> ■ Jos faksin vastaanotto onnistuu, laitteesi toimii oikein. Muista palauttaa soittokerrat tai vastaajan asetus takaisin alkuperäiseen asetukseen. Jos soittokerran palauttamisen jälkeen esiintyy vastaanotto-ongelmia, syynä on, että henkilö, laite ja tilaajapalvelu vastaa faksipuheluun, ennen kuin laitteella on tilaisuus vastata. ■ Jos faksin vastaanotto ei onnistunut, toinen laite tai tilaajapalvelu saattaa häiritä faksin vastaanottoa tai faksilinjalla saattaa olla ongelma.

Faksien vastaanottaminen (Jatkuu)

Ongelma	Ehdotetut toimenpiteet
Faksia ei voida vastaanottaa. (jatkuu)	<p>Jos käytät puhelinvastaajaa (Ulk.puh/Puh.vas. -tila) samalla linjalla kuin Brother-laitetta, varmista, että vastaaja on asetettu oikein. (Katso <i>Ulkoisen puhelinvastaajan kytkeminen</i> sivulla 33.)</p> <ol style="list-style-type: none"> 1 Liitä ulkoinen puhelinvastaaja kuten kuvassa sivu 33. 2 Määritä vastaaja vastaamaan yhden tai kahden soiton jälkeen. 3 Nauhoita puhelinvastaajan vastausviesti. <ul style="list-style-type: none"> ■ Jätä vastausviestin alkuun viisi sekuntia hiljaisuutta. ■ Viestin pituuden on oltava korkeintaan 20 sekuntia. ■ Lausu vastausviestin lopussa kaukokäynnistystunnuksesi manuaalisten faksien lähetystä varten. Esimerkiksi: "Jätä äänimerkin jälkeen viesti tai paina * 5 1 ja Start, jos haluat lähettää faksin." 4 Määritä vastaaja vastaamaan puheluihin. 5 Määritä Brother-laitteen vastaanottotilaksi Ulk.puh/Puh.vas. (Katso <i>Vastaanottotilan valinta</i> sivulla 27.) <p>Varmista, että Brother-laitteen faksin tunnistustoiminnon asetuksena on <i>Kyllä</i>. Faksin tunnistus on toiminto, joka mahdollistaa faksien vastaanoton, vaikka puheluun olisi vastattu ulkoisella puhelimella tai rinnakkaispuhelimella. (Katso <i>Faksin tunnistus</i> sivulla 30.)</p> <p>Jos puhelinlinjan mahdollisista häiriöistä johtuvia lähetysvirheitä esiintyy usein, kokeile muuttaa yhteensopivuusasetukseksi <i>Perus (VoIP)</i>. (Katso <i>Puhelinlinjan häiriöt / VoIP</i> sivulla 90.)</p> <p>Jos laite on kytketty linjaan, jossa on vaihde tai ISDN-yhteys, määritä puhelinlinjatyyppin valikkoasetus linjatyyppin mukaan. (Katso <i>Puhelinlinjatyyppin asettaminen</i> sivulla 31.)</p>

Faksien lähettäminen

Ongelma	Ehdotetut toimenpiteet
Faksia ei voi lähettää.	<p>Tarkasta kaikki johdot. Varmista, että puhelinjohto on kytketty puhelinpistorasiaan ja laitteen LINE (LINJA) -liitäntään.</p> <p>Tulosta lähetyksen vahvistusraportti ja tarkista virheet. (►► Laajempi käyttöopas: <i>Raportit</i>)</p> <p>Pyydä vastaanottajaa tarkistamaan, että vastaanottavassa laitteessa on paperia.</p>
Faksien lähetyslaatu on huono.	<p>Vaihda erottelutarkkuudeksi <i>Hieno</i> tai <i>Erittäin hieno</i>. Tarkista laitteen valotustason toiminta ottamalla kopio. Jos kopio on huonolaatuinen, puhdista skanneri. (Katso <i>Valotustason puhdistus</i> sivulla 55.)</p>

Faksien lähettäminen (Jatkuu)

Ongelma	Ehdotetut toimenpiteet
Lähetysten vahvistusraportissa on viesti TULOS:VIRHE.	<p>Puhelinlinjalla on luultavasti väliaikaista häiriötä. Yritä lähettää faksi uudestaan. Jos lähetät PC-FAX-viestin ja lähetysten vahvistusraportissa on teksti TULOS:VIRHE, laitteen muisti voi olla täynnä. Voit vapauttaa muistitilaa tulostamalla fakseja laitteen muistista. (►► Laajempi käyttöopas: <i>Faksin tulostus muistista</i>.) Jos ongelma ei ratkea, pyydä puhelinyhtiötä tarkistamaan puhelinlinja.</p> <p>Jos puhelinlinjan mahdollisista häiriöistä johtuvia lähetysvirheitä esiintyy usein, kokeile muuttaa laitteen yhteensopivuusasetukseksi Perus (VoIP). (Katso <i>Puhelinlinjan häiriöt / VoIP</i> sivulla 90.)</p> <p>Jos laite on kytketty linjaan, jossa on vaihe tai ISDN-yhteys, aseta puhelinlinjatyyppin valikkoasetus linjatyyppin mukaan. (Katso <i>Puhelinlinjatyyppin asettaminen</i> sivulla 31.)</p>
Lähetettävässä arkissa on pystysuoria mustia raitoja.	Lähetetyissä fakseissa näkyvät mustat pystyviivat johtuvat yleensä siitä, että lasilla on korjausnestettä tai liikaa. Puhdista lasisuikale. (Katso <i>Valotustason puhdistus</i> sivulla 55.)

Saapuviin puheluihin vastaaminen

Ongelma	Ehdotetut toimenpiteet
Laite kuulee puheen faksin merkkiäänenä (CNG-merkkiäänenä).	Jos faksin tunnistuksen asetuksena on Kyllä , laite reagoi tavallista herkemmin ääniin. Se saattaa vahingossa tulkita tietyt linjalla kuuluvat äänet tai musiikin soiton faksin ääniksi ja vastata niihin faksin vastaanottomerkkiäänillä. Lopeta vastaanotto painamalla Stop/Exit . Voit välttää tämän ongelman asettamalla faksin tunnistuksen asetukseksi Ei . (Katso <i>Faksin tunnistus</i> sivulla 30.)
Faksipuhelun siirtäminen laitteeseen	Jos vastasit rinnakkaispuhelimeen tai ulkoiseen puhelimeen, näppäile kaukokäynnistystunnus (tehdasasetus on * 5 1). Jos vastasit ulkoiseen puhelimeen, vastaanota faksi painamalla ensin Mono Start tai Colour Start ja sitten 2 . Kun laite vastaa, sulje puhelin.
Mukautetut ominaisuudet yhtä linjaa käytettäessä	<p>Jos laitteen kanssa samassa puhelinlinjassa on koputustoiminto, vastaajapalvelu, hälytysjärjestelmä tai jokin muu mukautettu toiminto, faksien lähetyksessä tai vastaanotossa voi ilmetä ongelmia.</p> <p>Esimerkki: Jos olet tilannut koputuspalvelun tai muun mukautetun palvelun ja sen signaali lähetetään linjalle laitteen lähettäessä tai vastaanottaessa faksia, signaali voi hetkellisesti häiritä faksiliikennettä. Brotherin virheenkorjaustilatoiminnon pitäisi kyetä ratkaisemaan tämä ongelma. Ongelma liittyy puhelinjärjestelmien valmistukseen. Se esiintyy yleisesti laitteissa, jotka lähettävät ja vastaanottavat tietoja tavallisella jaetulla puhelinlinjalla, johon on liitetty mukautettuja toimintoja. Erillisen linjan avaamista ilman mukautettuja toimintoja suositellaan, jos vähäistenkin häiriöiden välttäminen on erittäin tärkeää.</p>

Kopiointiongelmat

Ongelma	Ehdotetut toimenpiteet
Kopioissa on mustia pystysuoria raitoja ja juovia.	Kopioiden mustat raidat johtuvat yleensä lasisuikaleessa olevasta liasta tai korjausnesteestä. Puhdista lasisuikale, valotustaso, valkoinen palkki ja niiden yläpuolella oleva valkoinen muovi. (Katso <i>Valotustason puhdistus</i> sivulla 55.)
Kopiointijälki on huono ADS:ää käytettäessä.	Yritä käyttää valotustasoa. (Katso <i>Valotustason käyttö</i> sivulla 22.)
Sovita sivulle -toiminto ei toimi oikein.	Varmista, ettei asiakirja ole vinossa. Muuta asiakirjan asentoa ja yritä uudelleen.

Skannausongelmat

Ongelma	Ehdotetut toimenpiteet
Skannauksen alussa esiintyy TWAIN- tai WIA-virheitä. (Windows®)	Varmista, että Brotherin TWAIN- tai WIA-ohjain on valittu skannaussovelluksen ensisijaiseksi lähteeksi. Napsauta esimerkiksi Nuance™ PaperPort™ 12SE -sovelluksessa Scan Settings (Skannausasetukset), Select (Valitse) ja valitse Brother TWAIN/WIA -ohjain.
Skannauksen alussa esiintyy TWAIN- tai ICA-virheitä. (Macintosh)	Varmista, että Brotherin TWAIN-ohjain on valittu ensisijaiseksi lähteeksi. Osoita PageManager-sovelluksessa File (Tiedosto), Select Source (Valitse lähde) ja valitse Brother TWAIN -ohjain. Voit skannata asiakirjoja myös ICA-skanneriohjaimella. (►► Ohjelmisto- ja Verkkokäyttäjän opas.)
Tekstintunnistus ei toimi.	Yritä parantaa skannauksen erottelutarkkuutta. (Macintosh) Presto! PageManager on ladattava ja asennettava ennen käyttöä. Katso lisätietoja kohdasta <i>Brotherin tekninen tuki (Macintosh)</i> sivulla 5.
Skannausjälki on huono ADS:ää käytettäessä. ■ Skannatuissa tiedoissa esiintyy pystysuoria mustia raitoja.	Puhdista ADS:n valkoinen palkki ja sen alla oleva lasisuikale. (Katso <i>Valotustason puhdistus</i> sivulla 55.) Yritä käyttää valotustasoa. (Katso <i>Valotustason käyttö</i> sivulla 22.)

Ohjelmisto-ongelmat

Ongelma	Ehdotetut toimenpiteet
Ohjelmiston asennus tai siitä tulostus ei onnistu.	(Windows®) Suorita Korjaa MFL-Pro Suite -ohjelma CD-ROM-levyltä. Ohjelma korjaa ohjelmiston ja asentaa sen uudelleen.
"Laitte varattu"	Varmista, että laitteen nestekidenäytössä ei ole virheviestiä.

Verkko-ongelmat

Ongelma	Ehdotetut toimenpiteet
Tulostus verkossa ei onnistu.	Varmista, että laitteen virta on kytketty ja että se on toimintatilassa (online) ja Valmis-tilassa. Tulosta verkkoasetusraportti (►► Laajempi käyttöopas: <i>Raportit</i>), josta voit tarkistaa nykyiset verkkoasetukset. Jos käytössä on langaton yhteys tai jos verkkoyhteydessä ilmenee ongelmia, ►► Ohjelmisto- ja Verkkokäyttäjän opas.
Verkkoskannaustoiminto ei toimi.	Muiden toimittajien tietoturva- tai palomuuriohjelmisto on määritettävä sallimaan verkkoskannaus. Lisää portti 54925 verkkoskannausta varten antamalla seuraavat tiedot: Nimi: näppäile mikä tahansa kuvaus, esimerkiksi Brother NetScan. Portin numero: näppäile 54925. Protokolla: UDP on valittuna. Katso lisäohjeita muiden toimittajien tietoturva- tai palomuuriohjelmiston käyttöoppaasta tai ota yhteys ohjelmiston valmistajaan. (Macintosh) Valitse ControlCenter2-päänäytön Malli -pudotusluettelosta Muuta . Varmista Laitteen valitsin -ikkunassa, että Verkko on valittuna kohdassa Yhteystyyppi , ja napsauta sitten Selaa . Valitse uudelleen verkkolaitteesi ja paina OK .

Verkko-ongelmat (Jatkuu)

Ongelma	Ehdotetut toimenpiteet
PC-Fax-vastaanotto toiminto ei toimi verkossa.	<p>(Windows®)</p> <p>Muiden toimittajien tietoturva-/palomuuriohjelmisto on määritettävä sallimaan PC-FAX-vastaanotto. Lisää portti 54926 PC-FAX-verkkovastaanottoa varten ilmoittamalla seuraavat tiedot:</p> <p>Nimi: anna mikä tahansa kuvaus, esimerkiksi Brother PC-FAX-vastaanotto.</p> <p>Portin numero: näppäile 54926.</p> <p>Protokolla: UDP on valittuna.</p> <p>Katso lisäohjeita muiden toimittajien tietoturva- tai palomuuriohjelmiston käyttöoppaasta tai ota yhteys ohjelmiston valmistajaan.</p>
Brother-ohjelmiston asennus ei onnistu.	<p>(Windows®)</p> <p>Salli seuraavien ohjelmien verkkokäyttö, jos tietoturvaohjelma näyttää varoituksen MFL-Pro Suite -ohjelmiston asennuksen aikana.</p> <p>(Macintosh)</p> <p>Jos käytät vakoiluohjelmien torjuntaohjelman tai virustorjuntaohjelman palomuuritoimintoa, poista se tilapäisesti käytöstä ja asenna Brotherin ohjelmisto.</p>
Yhteys langattomaan verkkoon ei onnistu.	<p>Tutki ongelmaa WLAN-raportti-tulosteen tietojen avulla.</p> <p>Valitse Tulosta rap. painamalla Menu ja paina sitten OK. Valitse WLAN-raportti.</p> <p>➤➤ Ohjelmisto- ja Verkkokäyttäjän opas.</p>

Valintaäänien tunnistus

Kun faksi lähetetään automaattisesti, oletusasetuksena on, että laite odottaa ennalta määrätyn ajan, ennen kuin numeron valinta alkaa. Jos vaihdat valintaäänien asetukseksi **Tunnistus**, laite valitsee numeron heti, kun se havaitsee valintaäänien. Näin säästetään hieman aikaa lähetettäessä faksi useisiin eri numeroihin. Jos muutat asetuksen ja numeron valinnassa alkaa ilmetä ongelmia, palauta asetukseksi **Ei tunnistusta**.

- 1 Paina **Menu**.
- 2 Valitse **Perusasetukset** painamalla ▲ tai ▼.
Paina **OK**.
- 3 Valitse **Valintaääni** painamalla ▲ tai ▼.
Paina **OK**.
- 4 Valitse **Tunnistus** tai **Ei tunnistusta** painamalla ▲ tai ▼.
Paina **OK**.
- 5 Paina **Stop/Exit**.

Puhelinlinjan häiriöt / VoIP

Jos faksin lähetyksessä tai vastaanotossa on ongelmia mahdollisten puhelinlinjahäiriöiden vuoksi, voit vaihtaa yhteensopivuusasetusta. Se voi vähentää virheitä laskemalla modeemin nopeutta.

- 1 Paina **Menu**.
- 2 Valitse **Perusasetukset** painamalla ▲ tai ▼.
Paina **OK**.
- 3 Valitse **Yhteensopivuus** painamalla ▲ tai ▼.
Paina **OK**.
- 4 Valitse **Normaali** tai **Perus (VoIP)** painamalla ▲ tai ▼.
Paina **OK**.
 - **Perus (VoIP)** määrittää modeemin nopeudeksi 9 600 bittiä sekunnissa. Se myös poistaa värifaksien vastaanoton ja virheenkorjaustilan käytöstä värifaksien lähetyksestä lukuun ottamatta. Tätä asetusta suositellaan käytettäväksi vain tarvittaessa, elleivät häiriöt puhelinlinjassa ole toistuva ongelma.

Brother suosittelee yhteensopivuusasetuksen muuttamista asetukseksi **Perus (VoIP)**, sillä se parantaa yhteensopivuutta useimpien VoIP-palveluiden kanssa.
 - **Normaali**-asetus määrittää modeemin nopeudeksi 14 400 bittiä sekunnissa.

- 5 Paina **Stop/Exit**.

VINKKI

VoIP (Voice over IP) on puhelinjärjestelmä, joka käyttää perinteisen puhelinlinjan sijaan internet-yhteyttä.

Laitetiedot

Sarjanumeron tarkistus

Voit tarkistaa laitteen sarjanumeron nestekidenäytöstä.

- 1 Paina **Menu**.
- 2 Valitse **Laitetiedot** painamalla ▲ tai ▼.
Paina **OK**.
- 3 Valitse **Sarjanumero** painamalla ▲ tai ▼.
Paina **OK**.
Laitteen sarjanumero tulee näkyviin nestekidenäyttöön.
- 4 Paina **Stop/Exit**.

Laiteohjelmistoversion tarkistus

Voit tarkistaa laitteen laiteohjelmistonumeron nestekidenäytöstä.

- 1 Paina **Menu**.
- 2 Valitse **Laitetiedot** painamalla ▲ tai ▼.
Paina **OK**.
- 3 Valitse **Versio** painamalla ▲ tai ▼.
Paina **OK**.
Laitteen laiteohjelmistonumero tulee näkyviin nestekidenäyttöön.
- 4 Paina **Stop/Exit**.

Palautustoiminnot

Seuraavat palautustoiminnot ovat käytettävissä:

- 1 **Koneen nollaus**
Voit palauttaa kaikki muuttamasi laitteen asetukset, kuten päivämäärän ja ajan, puhelinlinjatyyppin ja soittokerrat.
- 2 **Verkko**
Voit palauttaa tulostuspalvelimen alkuperäiset oletusasetukset, kuten salasana- ja IP-osoitetiedot.
- 3 **osoite&faksi**
Osoitekirja ja faksi palauttaa seuraavat asetukset:
 - Lyhytvalinta
Lyhytvalinta ja ryhmäasetukset
 - Nimitunnus
Nimi ja numero
 - Raportin asetukset
Lähetyksen vahvistusraportti, lyhytvalinta ja faksiraportti
 - Historia
Viimeksi valitut numerot
 - Muistissa olevat faksit
- 4 **Kaikki aset.**
Voit palauttaa kaikki asetukset tehdasasetuksiin.
Brother suosittelee ehdottomasti, että tätä toimintoa käytetään, ennen kuin laite luovutetaan muiden käyttöön tai ennen kuin se hävitetään.

Laitteen asetusten palauttaminen

- 1 Paina **Menu**.
- 2 Valitse **Perusasetukset** painamalla ▲ tai ▼.
Paina **OK**.
- 3 Valitse **Tehdasasetus** painamalla ▲ tai ▼.
Paina **OK**.
- 4 Valitse haluttu palautustyyppi (Koneen nollaus, Verkko, osoite&faksi tai Kaikki aset.) painamalla ▲ tai ▼.
Paina **OK**.
Vahvista painamalla **1**.
- 5 Käynnistä laite uudelleen painamalla **1**.

Asetustaulukoiden käyttö

Laite on helppo määrittää ja sitä on helppo käyttää. Voit valita määritettävät asetukset ja vaihtoehdot kätevästi näytössä valikkopainikkeilla.

Vaiheittaisista asetustaulukoista on helppo nähdä yhdellä silmäyksellä kaikki kunkin asetuksen ja ominaisuuden vaihtoehdot. Voit valita näiden taulukoiden avulla laitteeseen nopeasti suosikkiasetuksesi.

Valikkotaulukko

Valikkotaulukko helpottaa laitteen ohjelmien valikkovaihtoehtojen ymmärtämistä. Tehdasasetukset näkyvät lihavoituina ja tähdellä merkittyinä.

Menu ()

Taso 1	Taso 2	Taso 3	Valinnat	Kuvaukset	Sivu
Muste	Testitulostus	—	Tulostuslaatu Kohdistus	Voit tarkistaa tulostuslaadun tai kohdistuksen.	56 57
	Puhdistus	—	Musta Väri Kaikki	Voit puhdistaa tulostuspään.	56
	Mustetta jälj.	—	—	Voit tarkistaa jäljellä olevan musteen määrän.	Katso ◆ .
Yleiset aset.	Tilan ajastin	—	Ei 0sek 30sek 1min 2min* 5min	Määrittää ajan, jonka jälkeen laite palaa faksitilaan.	
	Paperityyppi	—	Tavall. paperi* Mustesuihkupap. Brother BP71 Muu kiiltävä Kalvo	Asettaa paperikasetin paperityypin.	17
	Paperikoko	—	A4* A5 10x15cm Letter	Asettaa paperikasetin paperikoon.	17
◆ >> Laajempi käyttöopas.					
Oletusasetukset näkyvät lihavoituina ja tähdellä merkittyinä.					

Taso 1	Taso 2	Taso 3	Valinnat	Kuvaukset	Sivu
Yleiset aset. (jatkuu)	Äänen voimakk.	Soittoääni	Ei Hiljaa Keski* Kovaa	Säätää soiton äänenvoimakkuuden.	9
		Äänimerkki	Ei Hiljaa* Keski Kovaa	Säätää äänen voimakkuutta, kun painat näppäintä.	10
		Kaiutin	Ei Hiljaa Keski* Kovaa	Säätää kaiuttimen äänenvoimakkuuden.	10
	Näytön asetus	Taustavalo	Vaalea* Keski Tumma	Voit säätää nestekidenäytön taustavalon kirkkautta.	10
		Himm. ajastin	Ei 10sek 20sek 30sek*	Voit määrittää ajan, jonka nestekidenäytön taustavalo palaa viimeisen näppäinpainalluksen jälkeen.	Katso ♦.
	Lepotila	—	1min 2min 3min 5min* 10min 30min 60min	Voit määrittää, kuinka kauan laite pysyy valmiustilassa, ennen kuin se siirtyy lepotilaan.	
♦ >> Laajempi käyttöopas.					
Oletusasetukset näkyvät lihavoituina ja tähdellä merkittyinä.					

Taso 1	Taso 2	Taso 3	Valinnat	Kuvaukset	Sivu
Faksaus	Vastaanottoas.	Vastaustila	Vain faksi* Faksi/Puhelin Ulk.puh/Puh.vas. Manuaalinen	Valitse käyttötarkoitusta parhaiten vastaava vastaanotto-tila.	27
		Soittokerrat	0 1 2* 3 4 5	Asettaa soittokertojen lukumäärän, jonka täytyttyä laite vastaa Vain faksi - tai Faksi/Puhelin-tiloissa.	29
		F/P soit. pit.	20sek 30sek* 40sek 70sek	Asettaa nopean kaksoissoiton pituuden Faksi/Puhelin-tilassa.	29
		Faksitunnist.	Kyllä* Ei	Vastaanottaa faksiviestit automaattisesti, kun vastaat puheluun ja kuulet faksin merkkiäännet.	30
		Kaukokäy. tunn.	Kyllä* (*51, #51) Ei	Voit vastata kaikkiin puheluihin rinnakkaisesta tai ulkoisesta puhelimesta ja kytkeä laitteen päälle tai pois päältä näppäilemällä tarvittavan tunnuksen. Oletustunnukset voi muuttaa.	36
		Autom. pien.	Kyllä* Ei	Pientää saapuvien faksien koon paperikoon mukaan.	Katso ♦.
		Muist.vast.ot.	Ei* PC-Fax vas.ot.	Voit määrittää laitteen lähettämään fakseja tietokoneeseen. Jos valitset PC-Fax-vastaanoton, voit ottaa käyttöön varmuuskopiointitoiminnon.	
♦ >> Laajempi käyttöopas.					
Oletusasetukset näkyvät lihavoituina ja tähdellä merkittyinä.					

Taso 1	Taso 2	Taso 3	Valinnat	Kuvaukset	Sivu
Faksaus (jatkuu)	Aseta osoitekirja	Aseta lyhytvalinta	—	Tallentaa lyhytvalintanumeroita, joiden avulla voit valita numeron painamalla vain muutamaa näppäintä (ja Start -näppäintä).	40
		Luo ryhmiä	—	Voit määrittää ryhmänumerot sarjalähetystä varten.	Katso ♦.
	Raporttiaset.	Lähetysraport.	Kyllä Kyllä+Kuva Ei* Ei+Kuva	Valitse lähetyksen vahvistusraportin alkuasetukset.	26
		Yhteysrap.väli	Ei Joka 50. faksi* Joka 6. tunti Joka 12. tunti Joka 24. tunti 2 päivän välein 7 päivän välein	Asettaa faksiraportin automaattisen tulostuksen aikavälin. Jos olet valinnut jonkin muun vaihtoehdon kuin Ei tai Joka 50. faksi , voit määrittää valitun vaihtoehdon ajan. Jos olet valinnut 7 päivän välein, voit asettaa viikonpäivän.	Katso ♦.
	Tulosta viesti	—	—	Tulostaa saapuneet faksit, jotka on tallennettu muistiin.	
	Jälj.oleva työ	—	—	Voit tarkistaa muistissa olevat työt ja peruuttaa niitä tarvittaessa.	
	Muut asetukset	Lähetyks. esto	—	Estää useimmat toiminnot lukuun ottamatta faksien vastaanottoa.	
♦ >> Laajempi käyttöopas.					
Oletusasetukset näkyvät lihavoituina ja tähdellä merkittyinä.					

Taso 1	Taso 2	Taso 3	Taso 4	Valinnat	Kuvaukset	Sivu
Verkko	WLAN	TCP/IP	BOOT method	Automaattinen* Static RARP BOOTP DHCP	Valitsee käyttötarkoitusta parhaiten vastaavan BOOT-menetelmän.	Katso +.
			IP-osoite	[000-255]. [000-255]. [000-255]. [000-255]	Anna IP-osoite.	
			Aliverkko-osoite	[000-255]. [000-255]. [000-255]. [000-255]	Anna aliverkon peite.	
			Yhdyskäytävä	[000-255]. [000-255]. [000-255]. [000-255]	Anna yhdyskäytävän osoite.	
			Solmun nimi	BRWXXXXXXXXXXXXX	Anna solmun nimi.	
			WINS-asetus	Automaattinen* Static	Valitsee WINS-asetustilan.	
			WINS-palvelin	(Ensisijainen) 000.000.000.000 (Toissijainen) 000.000.000.000	Määrittää ensisijaisen tai toissijaisen WINS-palvelimen IP-osoitteen.	
			Nimipalvelin	(Ensisijainen) 000.000.000.000 (Toissijainen) 000.000.000.000	Määrittää ensisijaisen tai toissijaisen DNS-palvelimen IP-osoitteen.	
			APIPA	Kyllä* Ei	Varaa automaattisesti IP-osoitteen linkki-paikallinen-osoitealueelta.	

+ >> Ohjelmisto- ja Verkkokäyttäjän opas.

● Siirry Brother Solutions Centeriin ja lataa Web Connect -opas osoitteessa <http://solutions.brother.com/>.

Oletusasetukset näkyvät lihavoituina ja tähdellä merkittyinä.

Taso 1	Taso 2	Taso 3	Taso 4	Valinnat	Kuvaukset	Sivu
Verkko (jatkuu)	WLAN (jatkuu)	WLAN Assistent	—	—	Voit määrittää langattoman verkon asetukset Brother CD-ROM -levyn avulla.	Katso +.
		Ohjat. asennus	—	—	Tulostuspalvelin voidaan määrittää manuaalisesti langatonta verkkoa varten.	
		WPS/AOSS	—	—	Voit määrittää langattoman verkon asetukset helposti yhden painikkeen painalluksella.	
		WPS ja PIN-kd	—	—	Voit määrittää langattoman verkon asetukset helposti WPS:n ja PIN-tunnuksen avulla.	
		WLAN-tila	Tila	—	Näet langattoman verkon nykyisen tilan.	
			Signaali	—	Näet langattoman verkon nykyisen signaalivoimakkuuden.	
			SSID	—	Näet nykyisen SSID-tunnuksen.	
			Yhteystapa	—	Näet nykyisen yhteystilan.	
		MAC-osoite	—	—	Näet laitteen MAC-osoitteen.	
		Web Connect Asetukset	Välitysp. aset.	Välityspal. yht.	Kyllä Ei*	
	Osoite			—		
	Portti			—		
	Käyttäjänimi			—		
Tunnussana	—					
<p>+ >> Ohjelmisto- ja Verkkokäyttäjän opas.</p> <p>● Siirry Brother Solutions Centeriin ja lataa Web Connect -opas osoitteessa http://solutions.brother.com/.</p> <p>Oletusasetukset näkyvät lihavoituina ja tähdellä merkittyinä.</p>						

Taso 1	Taso 2	Taso 3	Taso 4	Valinnat	Kuvaukset	Sivu
Verkko (jatkuu)	WLAN käytössä	—	—	Kyllä Ei*	Voit käyttää langatonta verkkoyhteyttä.	Katso +.
	Verkon nollaus	—	—	—	Palauttaa kaikki verkoasetukset tehdasasetuksiin.	
<p>+ >> Ohjelmisto- ja Verkkokäyttäjän opas.</p> <p>● Siirry Brother Solutions Centeriin ja lataa Web Connect -opas osoitteessa http://solutions.brother.com/.</p> <p>Oletusasetukset näkyvät lihavoituina ja tähdellä merkittyinä.</p>						

Menu (Menu) (jatkuu)

Taso 1	Taso 2	Taso 3	Valinnat	Kuvaukset	Sivu
Tulosta rap.	Lähetysvahvis.	—	—	Tulostaa nämä luettelot ja raportit.	Katso ◆.
	Osoitekirja	—	Aakkosjärjestys Numerojärjestys		
	Faksiraportti	—	—		
	Käytt. aset.	—	—		
	Verkkoasetuk.	—	—		
	WLAN-raportti	—	—		
Laitetiedot	Sarjanumero	—	—	Voit tarkistaa laitteen sarjanumeron.	91
	Versio	—	—	Voit tarkistaa laitteen laiteohjelmistonumeron.	
Perusasetukset	Pvm&Aika	Pvm&Aika	—	Asettaa näytössä ja lähetettyjen faksien otsikoissa näkyvän päivämäärän ja ajan.	58
		Auto kesäaika	Kyllä* Ei	Siirtyy kesäaikaan automaattisesti.	Katso ◆.
	Nimitunnus	—	Fax: Nimi:	Kirjoita faksattavilla sivuilla näytettävä nimi ja faksinumero.	Katso ‡.
	Valintäääni	—	Tunnistus Ei tunnistusta*	Kytkee valintäänen tunnistuksen päälle ja pois.	90
	Linjavalinta	—	Normaali* Keskus ISDN	Valitse puhelinlinjatyppi.	31
	Yhteensopivuus	—	Normaali* Perus (VoIP)	Säädä modeemin nopeutta lähetysohjelmien ratkaisemiseksi.	90
◆ >> Laajempi käyttöopas.					
‡ >> Pika-asennusopas.					
Oletusasetukset näkyvät lihavoituina ja tähdellä merkittyinä.					

Taso 1	Taso 2	Taso 3	Valinnat	Kuvaukset	Sivu
Perusasetukset (jatkuu)	Tehtasasetus	Koneen nollaus	Kyllä Ei	Palauttaa kaikki laitteen muutetut asetukset, kuten päivämäärän ja ajan, puhelinlinjatyyppin ja soittokerrat.	91
		Verkko	Kyllä Ei	Palauttaa tulostuspalvelimen oletusasetukset, kuten salasana- ja IP- osoitetiedot.	
		osoite&faksi	Kyllä Ei	Poistaa tallennetut lyhytvalintanumerot ja faksit sekä palauttaa nimitunnuksen, lyhytvalintanumeroluettelon, lähetyksen vahvistusraportin ja faksiraportin asetukset tehtasasetuksiin.	
		Kaikki aset.	Kyllä Ei	Palauttaa kaikki laitteen asetukset tehtasasetuksiin.	
	Kielivalinta (maastasi riippuen)	—	(Valitse käytettävä kieli)	Voit muuttaa nestekidenäytön kielen maasi kieleksi.	Katso ◆.
◆ >> Laajempi käyttöopas.					
‡ >> Pika-asennusopas.					
Oletusasetukset näkyvät lihavoituina ja tähdellä merkittyinä.					

FAX ()

Taso 1	Taso 2	Taso 3	Valinnat	Kuvaukset	Sivu
Faxerot.kyky	—	—	Normaali* Hieno Erittäin hieno Valokuva	Asettaa lähetettävien faksien erottelutarkkuuden.	Katso ♦.
Kontrasti	—	—	Automaattinen* Vaalea Tumma	Muuttaa lähetettävien faksien kirkkautta.	
Osoitekirja	Etsi	—	Aakkosjärjestys Numerojärjestys	Voit valita numeron painamalla vain muutamaa näppäintä (ja Start -näppäintä).	38
	Aseta lyhytvalinta	—	—	Tallentaa lyhytvalintanumeroita, joiden avulla voit valita numeron painamalla vain muutamaa näppäintä (ja Start -näppäintä).	40
	Luo ryhmiä	—	—	Voit määrittää ryhmänumerot sarjalähetystä varten.	Katso ♦.
Lähtevä puhelu	Lähetä faksi LisääOsoitekirjaan Poista	—	—	Voit valita viimeksi valittujen numeroiden historiasta numeron ja lähettää siihen faksin, lisätä sen osoitekirjaan tai poistaa sen.	39
Lisäasetukset	Ryhmälähetys	Lisää numero	—	Voit lähettää saman faksiviestin useaan faksinumeroon.	Katso ♦.
		Osoitekirja	Aakkosjärjestys Numerojärjestys		
		Valmis	—		
	Lähetä heti	—	Kyllä Ei*	Voit lähettää faksin käyttämättä muistia.	
	Ulkomaanlinja	—	Kyllä Ei*	Jos faksien lähettäminen ulkomaille ei onnistu, valitse asetukseksi Kyllä.	
Tason skannauskoko	—	—	Letter A4*	Asettaa valotustason skannauskoon fakseja varten.	25
Aseta uusi olet.	—	—	—	Voit tallentaa faksiasetukset.	Katso ♦.
Tehdasasetukset	—	—	—	Voit palauttaa kaikki asetukset takaisin tehdasasetuksiin.	
♦ >> Laajempi käyttöopas.					
Oletusasetukset näkyvät lihavoituina ja tähdellä merkittyinä.					

SCAN ()



Taso 1	Taso 2	Taso 3	Valinnat	Kuvaukset	Sivu	
Skan. tiedost.	Määritä paneelista	—	Pois (määr. PC:llä)* Kyllä	Jos haluat muuttaa laitteen asetuksia ohjauspaneelissa, valitse Kyllä.	Katso +.	
	Seuraavat asetukset näkyvät, kun Kyllä valitaan Määritä paneelista -asetukseksi.					
	Skannaustyyppi	—	Väri* Mustavalkoinen	Voit valita asiakirjan skannaustyyppin.		
	Tarkkuus	—	100dpi 200dpi* 300dpi 600dpi	Voit valita asiakirjan skannauksen erottelukyvyn.		
	Tiedostotyyppi	—	(Jos valitset skannaustyyppiasetuksissa värillisen vaihtoehdon) PDF* JPEG (Jos valitset skannaustyyppiasetuksissa mustavalkoisen vaihtoehdon) TIFF PDF*	Voit valita asiakirjan tiedostomuodon.		
	Skannauskoko	—	A4* A5 10x15 cm Käyntikortti Letter Legal	Voit valita asiakirjan skannauskoon.		
	Poista tausta	—	Ei* Vähäinen Keski Korkea	Muuttaa poistettavan taustavärin määrää.		
+ >> Ohjelmisto- ja Verkkokäyttäjän opas.						
Oletusasetukset näkyvät lihavoituina ja tähdellä merkittyinä.						

Taso 1	Taso 2	Taso 3	Valinnat	Kuvaukset	Sivu	
Skan. sähköp.	Määritä paneelista	—	Pois (määr. PC:llä)* Kyllä	Jos haluat muuttaa laitteen asetuksia ohjauspaneelissa, valitse Kyllä.	Katso +.	
	Seuraavat asetukset näkyvät, kun Kyllä valitaan Määritä paneelista -asetukseksi.					
	Skannaustyyppi	—	Väri* Mustavalkoinen	Voit valita asiakirjan skannaustyyppin.		
	Tarkkuus	—	100dpi 200dpi* 300dpi 600dpi	Voit valita asiakirjan skannauksen erottelukyvyn.		
	Tiedostotyyppi	—	(Jos valitset skannaustyyppiasetuksissa värillisen vaihtoehdon) PDF* JPEG (Jos valitset skannaustyyppiasetuksissa mustavalkoisen vaihtoehdon) TIFF PDF*	Voit valita asiakirjan tiedostomuodon.		
	Skannauskoko	—	A4* A5 10x15 cm Käyntikortti Letter Legal	Voit valita asiakirjan skannauskoon.		
	Poista tausta	—	Ei* Vähäinen Keski Korkea	Muuttaa poistettavan taustaväri määrää.		
+ >> Ohjelmisto- ja Verkkokäyttäjän opas.						
Oletusasetukset näkyvät lihavoituina ja tähdellä merkittyinä.						

Taso 1	Taso 2	Taso 3	Valinnat	Kuvaukset	Sivu	
Skan. teks. tun. (Käytettävissä, kun Presto! PageManager on ladattu (Macintosh-käyttäjät). Katso <i>Brotherin tekninen tuki (Macintosh)</i> sivulla 5.)	Määritä paneelista	—	Pois (määr. PC:11ä)* Kyllä	Jos haluat muuttaa laitteen asetuksia ohjauspaneelissa, valitse Kyllä.	Katso + .	
	Seuraavat asetukset näkyvät, kun Kyllä valitaan Määritä paneelista -asetukseksi.					
	Skannaustyyppi	—	Väri Mustavalkoinen*	Voit valita asiakirjan skannaustyyppin.		
	Tarkkuus	—	100dpi 200dpi* 300dpi 600dpi	Voit valita asiakirjan skannauksen erottelukyvyn.		
	Tiedostotyyppi	—	Teksti* HTML RTF	Voit valita asiakirjan tiedostomuodon.		
	Skannauskoko	—	A4* A5 10x15 cm Käyntikortti Letter Legal	Voit valita asiakirjan skannauskoon.		
+ >> Ohjelmisto- ja Verkkokäyttäjän opas.						
Oletusasetukset näkyvät lihavoituina ja tähdellä merkittyinä.						

Taso 1	Taso 2	Taso 3	Valinnat	Kuvaukset	Sivu	
Skann. kuvaksi	Määritä paneelista	—	Pois (määr. PC:llä)* Kyllä	Jos haluat muuttaa laitteen asetuksia ohjauspaneelissa, valitse Kyllä.	Katso +.	
	Seuraavat asetukset näkyvät, kun Kyllä valitaan Määritä paneelista -asetukseksi.					
	Skannaustyyppi	—	Väri* Mustavalkoinen	Voit valita asiakirjan skannaustyyppin.		
	Tarkkuus	—	100dpi 200dpi* 300dpi 600dpi	Voit valita asiakirjan skannauksen erottelukyvyn.		
	Tiedostotyyppi	—	(Jos valitset skannaustyyppiasetuksissa värillisen vaihtoehdon) PDF* JPEG (Jos valitset skannaustyyppiasetuksissa mustavalkoisen vaihtoehdon) TIFF PDF*	Voit valita asiakirjan tiedostomuodon.		
	Skannauskoko	—	A4* A5 10x15 cm Käyntikortti Letter Legal	Voit valita asiakirjan skannauskoon.		
	Poista tausta	—	Ei* Vähäinen Keski Korkea	Muuta poistettavan taustaväri määrää.		
WWW-palvelu (Tulee näkyviin, kun Windows®-resurssienhallinnassa näkyvä verkkopalvelujen skannaus on asennettu.)	Skannaus	—	—	Voit skannata tiedot verkkopalveluprotokollan avulla.		
	Skannaa s-postiin	—	—			
	Skannaa faksiin	—	—			
	Skann. tulostuk.	—	—			
+ >> Ohjelmisto- ja Verkkokäyttäjän opas.						
Oletusasetukset näkyvät lihavoituina ja tähdellä merkittyinä.						

COPY ()

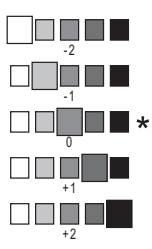
Taso 1	Taso 2	Taso 3	Valinnat	Kuvaukset	Sivu
Laatu	—	—	Nopea Normaali* Paras	Voit valita seuraavan kopion erottelutarkkuuden.	Katso  .
Paperityyppi	—	—	Tavall. paperi* Mustesuihkupap. Brother BP71 Muu kiiltävä Kalvo	Valitse paperityyppi, joka vastaa paperikasetissa olevaa paperia.	43
Paperikoko	—	—	A4* A5 10x15cm Letter	Valitse paperikoko, joka vastaa paperikasetissa olevaa paperia.	43
Suur./pienennä	100%*	—	—	—	Katso  .
	Suurena	—	198% 10x15cm→A4 186% 10x15cm→LTR 141% A5→A4	Voit valita seuraavan kopion suurennussuhteen.	
	Pienennä	—	97% LTR→A4 93% A4→LTR 83% LGL→A4 69% A4→A5 47% A4→10x15cm	Voit valita seuraavan kopion pienennysuhteen.	
	Sovita sivulle	—	—	Laite säätää seuraavan kopion koon asettamasi paperikoon mukaan.	
	Mukau. (25-400%)	—	—	Voit valita asiakirjan tyyppiä vastaavan suurennus- tai pienennysuhteen.	
Tiheys	—	—		Säätää kopioiden tummuutta.	
Pinoa/Lajitt.	—	—	Niputa* Lajittele	Voit pinota tai lajitella useita kopioita.	

 >> Laajempi käyttöopas.

Oletusasetukset näkyvät lihavoituina ja tähdellä merkittyinä.

Taso 1	Taso 2	Taso 3	Valinnat	Kuvaukset	Sivu
Sivun asettelu	—	—	Ei (1in1)* 2in1 (P) 2in1 (V) 2in1 (ID) 4in1 (P) 4in1 (V) Juliste (2x1) Juliste (2x2) Juliste (3x3)	Voit ottaa N in 1-, 2 in 1 ID- tai julistekopioita.	Katso ◆.
2puol. kopio	2puol. kopio	—	Ei* Pysty: Käännä pit. reunasta Vaaka: Käännä pit. reunasta Pysty: Käännä lyh. reunasta Vaaka: Käännä lyh. reunasta	Voit valita 2-puoliset tulostusasetukset.	
	Edistynyt	—	Normaali* 2-puolinen 1 2-puolinen 2 Ohje		
Lisäasetukset	—	—	Ei* Poista tausta (valinnat) Vähäinen Keski* Korkea	Muuta poistettavan taustaväri määrää.	
Aseta uusi olet.	—	—	—	Voit tallentaa kopiointiasetukset.	
Tehdasasetukset	—	—	—	Voit palauttaa kaikki asetukset takaisin tehdasasetuksiin.	
◆ >> Laajempi käyttöopas.					
Oletusasetukset näkyvät lihavoituina ja tähdellä merkittyinä.					

WEB ()

Taso 1	Taso 2	Taso 3	Valinnat	Kuvaukset	Sivu
Sovellukset	—	—	—	Voit yhdistää Brother-laitteen internet-palveluun. Palveluntarjoaja on saattanut lisätä verkkopalveluja ja/tai muuttaa palvelunimiä tämän asiakirjan julkaisun jälkeen.	Katso ●.
SkyDrive®	—	—	—		
Box	—	—	—		
Google Drive™	—	—	—		
Evernote®	—	—	—		
Dropbox	—	—	—		
Facebook	—	—	—		
Picasa Web Albums™	—	—	—		
Flickr®	—	—	—		

● Siirry Brother Solutions Centeriin ja lataa Web Connect -opas osoitteessa <http://solutions.brother.com/>.

Oletusasetukset näkyvät lihavoituina ja tähdellä merkittyinä.

(Osoitekirja)

Taso 1	Taso 2	Taso 3	Valinnat	Kuvaukset	Sivu
Etsi	—	—	Aakkosjärjestys Numerojärjestys	Voit etsiä lyhytvalintamuistiin tallennettuja nimiä.	38
Aseta lyhytvalinta	—	—	—	Tallentaa lyhytvalintanumeroita, joiden avulla voit valita numeron painamalla vain muutamaa näppäintä (ja Start -näppäintä).	40
Luo ryhmiä	—	—	—	Määrittää ryhmänumerot sarjalähetystä varten.	Katso ◆.

◆ >> Laajempi käyttöopas.

Oletusasetukset näkyvät lihavoituina ja tähdellä merkittyinä.

Redial/Pause ()

Redial / Pause

Taso 1	Taso 2	Taso 3	Valinnat	Kuvaukset	Sivu
Läht.puh. historia	Lähetä faksi LisääOsoite- kirjaan Poista	—	—	Voit valita viimeksi valittujen numeroiden historiasta numeron ja lähettää siihen faksin, lisätä sen osoitekirjaan tai poistaa sen.	Katso  .
◆ >>> Laajempi käyttöopas.					
Oletusasetukset näkyvät lihavoituina ja tähdellä merkittyinä.					

Tekstin syöttäminen

Ohjelmoidessasi tiettyjä valikon asetuksia, kuten nimitunnusta, saatat joutua näppäilemään laitteeseen tekstiä. Useimpiin valintanäppäimistöön näppäimiin on painettu kolme tai neljä kirjainta. 0-, #- ja *-näppäimiin ei ole painettu kirjaimia, koska niillä kirjoitetaan erikoismerkkejä.

Tarkista viitetaulukosta, kuinka monta kertaa kutakin valintanäppäintä on painettava, jotta saat haluamasi kirjaimen.

Paina näppäintä	kerran	kaksi kertaa	kolme kertaa	neljä kertaa	viisi kertaa
2	A	B	C	2	A
3	D	E	F	3	D
4	G	H	I	4	G
5	J	K	L	5	J
6	M	N	O	6	M
7	P	Q	R	S	7
8	T	U	V	8	T
9	W	X	Y	Z	9

Välilyöntien lisääminen

Lisää välilyönti faksinumeroon painamalla ► kerran numeroiden välillä. Lisää välilyönti nimeen painamalla ► kahdesti merkkien välillä.

VINKKI

Käytettävissä olevat merkit vaihtelevat eri maissa.

Virheiden korjaaminen

Jos kirjoitit virheellisen merkin ja haluat vaihtaa sen, siirrä kohdistin virheellisen merkin alle painamalla ◀. Paina sitten **Clear**. Näppäile oikea merkki. Voit myös palata taaksepäin ja lisätä kirjaimia käyttämällä kohdistinta.

Voit poistaa kaikki merkit painamalla toistuvasti **Clear**.

Kirjainten toistaminen

Kun haluat kirjoittaa kirjaimen, joka on samassa näppäimessä kuin edellinen kirjain, siirrä kohdistinta oikealle painamalla ► ja paina näppäintä sitten uudelleen.

Erikoismerkit ja symbolit

Paina toistuvasti *, # tai 0, kunnes näet haluamasi erikoismerkin tai symbolin.

Paina * merkeille (välilyönti) ! " # \$ % & ' () * + , - . / €

Paina # merkeille : ; < = > ? @ [] ^ _

Paina 0 merkeille Ä Å Ö 0

Yleistä

VINKKI

Tässä luvussa on yhteenveto laitteen teknisistä tiedoista. Lisää teknisiä tietoja on osoitteessa <http://www.brother.com/>.

Tulostintyyppi	Mustesuihku
Tulostuspää	Mustavalkoinen: Pietso, 210 suutinta × 1 Värillinen: Pietso, 210 suutinta × 3
Muistikapasiteetti	64 Mt
Nestekidenäyttö	1,8 tuuman (44,9 mm:n) TFT-värinestekidenäyttö ¹
Virtalähde	AC 220–240 V, 50/60 Hz
Tehonkulutus ²	Kopiointitila: Noin 18 W ³ Valmis-tila: Noin 3,5 W ⁴ Lepotila: Noin 1,1 W ⁴ Virta katkaistuna: Noin 0,2 W ^{4 5}

¹ Mitattu diagonaalisesti.

² Mitattu laitteen ollessa kytkettynä USB-liitäntään. Virrankulutus vaihtelee hieman käyttöympäristön ja osien kulumisen vuoksi.

³ Kun käytössä on ADS, yksipuolinen tulostus, normaali erottelutarkkuus; asiakirja: ISO/IEC 24712 -tulostuskuvio.

⁴ Mitattu IEC 62301 Edition 2.0:n mukaisesti.

⁵ Vaikka laitteen virta olisi katkaistu, laite käynnistyy ajoittain automaattisesti tulostuspään huoltoa varten. Laitteen virta katkeaa tämän jälkeen automaattisesti.

Mitat

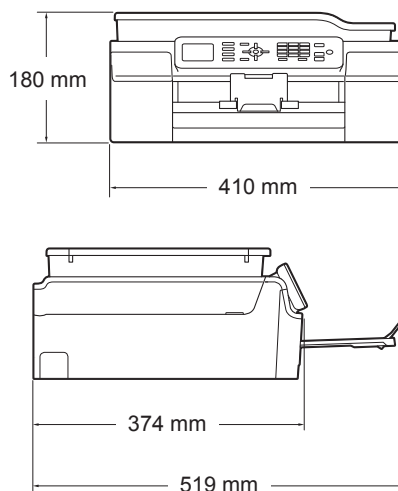

Paino	9,0 kg
Melutaso	Äänenpaine
	Toiminta: LPAM = 50 dB(A) (maksimi) ¹
	Ääniteho ^{2 3}
	Kopiointi: LWad = 6,14 B(A) (mustavalkoinen) LWad = 5,96 B(A) (värillinen)
	Valmis-tila: LWad = 3,23 B(A) (mustavalkoinen/värillinen)
Lämpötila	Toiminta: 10–35 °C
	Paras tulostuslaatu: 20–33 °C
Kosteus	Toiminta: 20–80 % (ilman kondensaatiota)
	Paras tulostuslaatu: 20–80 % (ilman kondensaatiota)
ADS (automaattinen dokumenttien syöttölaite)	Enintään 20 sivua
	Paperi: 80 g/m ² A4- tai Letter-koko
Asiakirjan koko	ADS:n leveys: 148–215,9 mm
	ADS:n pituus: 148–355,6 mm
	Valotustason leveys: enint. 215,9 mm
	Valotustason pituus: enint. 297 mm

¹ Melu vaihtelee tulostusolosuhteiden mukaan.

² ISO9296-standardin mukaan

³ Toimistolaitetta, jonka LWad > 6,30 B(A), ei voi käyttää tiloissa, jossa tehdään keskittymistä vaativaa työtä. Tällaiset laitteet on sijoitettava erillisiin tiloihin niiden meluhaitan takia.

Tulostusmateriaali

Paperin syöttö

Paperikasetti

■ Paperityyppi:

Tavallinen paperi, mustesuihkupaperi (päällystetty paperi), kiiltävä paperi ¹ ja piirtoheitinkalvo ^{1 2}

■ Paperikoko ³:

A4, Executive, Letter, A5, A6, kirjekuoret (Com-10, DL, C5, Monarch), valokuva (10 × 15 cm), valokuva 2L (13 × 18 cm) ja arkistokortti (127 × 203 mm)

Leveys: 98–215,9 mm

Pituus: 148–297 mm

Katso lisätietoja kohdasta *Paperin paino, paksuus ja kapasiteetti* sivulla 20.

■ Paperikasetin maksimikapasiteetti:

Noin 100 arkkia 80 g/m² -painoista tavallista paperia

Paperin tulostus

Enintään 50 arkkia 80 g/m² -painoista tavallista paperia (tulostetaan tekstuoli ylöspäin luovutuslustralle) ¹

¹ Käytettäessä kiiltävää paperia tai piirtoheitinkalvoja arkit on poistettava luovutuslustralta heti tulostuksen jälkeen, jotta teksti ei tahraantuisi.

² Käytä ainoastaan mustesuihkutulostukseen suositeltuja piirtoheitinkalvoja.

³ Katso *Paperityyppi ja -koko eri käyttötarkoituksiin* sivulla 20.

Faksi

Yhteensopivuus	ITU-T Group 3
Modeemin nopeus	Automaattinen nopeuden säätö 14 400 bittiä sekunnissa
Skannausleveys	ADS: 208 mm (A4) Valotustaso: 204 mm (A4)
Tulostusleveys	204 mm (A4)
Harmaasävy	Mustavalkoinen: 8 bittiä (256 tasoa) Väri: 24-bittinen (8 bittiä/väri, 256 tasoa)
Erottelukyky	Tavallinen 203 × 98 dpi (mustavalkoinen) 203 × 196 dpi (väri) Hieno 203 × 196 dpi (mustavalkoinen/väri) Erittäin hieno 203 × 392 dpi (mustavalkoinen) Valokuva 203 × 196 dpi (mustavalkoinen)
Lyhytvalinta	40 muistipaikkaa
Ryhmät	Enintään 6
Sarjalähetys	90 (lyhytvalinta 40 / manuaalinen valinta 50)
Automaattinen uudelleentalinta	3 kertaa 5 minuutin välein
Lähetys muistista	Enintään 170 ¹ sivua
Vastaanotto, kun paperi on loppunut	Enintään 170 ¹ sivua

¹ "Sivua" viittaa "ITU-T Test Chart #1" -testitaulukkoon (tyypillinen liikekirje, vakio erottelutarkkuus, MMR-koodaus). Pidätämme oikeuden muuttaa teknisiä tietoja ja painettua aineistoa ilman ennakoilmoitusta.

Kopiointi

Värillinen/mustavalkoinen	Kyllä/kyllä
Kopiointileveys	204 mm ¹
Useita kopioita	Pinoaa/lajittelee enintään 99 sivua
Suurennus/pienennys	25–400 % (1 %:n tarkkuudella)
Erottelukyky	Tulostaa jopa 1 200 × 2 400 dpi:n tarkkuudella
2-puolinen	Kyllä
	■ Paperityyppi: Tavallinen paperi
	■ Paperikoko: A4, Letter, A5

¹ Kopioitaessa A4-kokoiselle paperille.

Skanneri

Värillinen/mustavalkoinen	Kyllä/kyllä
TWAIN-yhteensopiva	Kyllä (Windows® XP ¹ / Windows Vista® / Windows® 7 / Windows® 8) (Mac OS X v10.6.8, 10.7.x, 10.8.x)
WIA-yhteensopiva	Kyllä (Windows® XP ¹ / Windows Vista® / Windows® 7 / Windows® 8)
ICA-yhteensopiva	Kyllä (Mac OS X v10.6.8, 10.7.x, 10.8.x)
Värin syvyys	30-bittiset värit (syöttötiedot) 24-bittiset värit (tulostustiedot) / 256 tasoa väriä kohden
Harmaasävy	10-bittiset värit (syöttötiedot) 8-bittiset värit (tulostustiedot) / 256 tasoa väriä kohden
Erottelukyky	Enintään 19 200 × 19 200 dpi (interpoloitu) ² Enintään 1 200 × 2 400 dpi (optinen) (valotustaso) Enintään 1 200 × 600 dpi (optinen) (ADS)
Skannausleveys ja -pituus	(Valotustaso) Leveys: enintään 213,9 mm Pituus: enintään 295 mm (ADS) Leveys: enintään 213,9 mm Pituus: enintään 353,6 mm

¹ Windows® XP:llä viitataan tässä käyttöoppaassa seuraaviin: Windows® XP Home Edition, Windows® XP Professional ja Windows® XP Professional x64 Edition.

² Enintään 1 200 × 1 200 dpi:n skannaus käytettäessä WIA-ohjainta Windows® XP-, Windows Vista®-, Windows® 7- ja Windows® 8 -käyttöjärjestelmässä (Enintään 19 200 × 19 200 dpi:n erottelukyky voidaan valita Brother-skannerin apuohjelmasta.)

Tulostin

Erottelukyky

Enintään 1 200 × 6 000 dpi

Tulostusleveys ³

204 mm [210 mm (reunaton) ¹]

Reunaton ²

A4, Letter, A6, valokuva (10 × 15 cm), arkistokortti (127 × 203 mm), valokuva 2L (13 × 18 cm)

2-puolinen

■ Paperityyppi:

Tavallinen paperi

■ Paperikoko:

A4, Letter, A5, Executive

Tulostusnopeus ⁴

¹ Kun reunaton tulostus on käytössä.

² Katso *Paperityyppi ja -koko eri käyttötarkoituksiin* sivulla 20.

³ Tulostettaessa A4-kokoiselle paperille.

⁴ Tarkemmat tekniset tiedot ovat osoitteessa <http://www.brother.com/>.

Liitännät

USB ^{1 2}	USB 2.0 -liitäntäkaapeli, jonka pituus on korkeintaan 2 metriä
Langaton lähiverkko	IEEE 802.11b/g/n (infrastruktuuri-/Ad-hoc-tila)

¹ Laitteessa on Hi-Speed USB 2.0 -liitäntä. Laite voidaan kytkeä myös tietokoneeseen, jossa on USB 1.1 -liitäntä.

² Muiden valmistajien USB-portteja ei tueta.

Verkko

VINKKI

Lisätietoja verkkotiedoista ►► Ohjelmisto- ja Verkkokäyttäjän opas

Laitteen voi kytkeä verkkoon verkkotulostusta, verkkoskannausta, PC-Fax-lähetystä, PC-Fax-vastaanottoa (vain Windows®) ja etäasetusta ¹ varten. Toimitukseen sisältyy myös verkonhallinnan Brother BRAdmin Light -ohjelmisto ².

Langattoman yhteyden suojaus	SSID (32 merkkiä), WEP 64/128 bittiä, WPA-PSK (TKIP/AES), WPA2-PSK (AES)
Langattoman asennuksen tukiapuohjelma	AOSS™ Kyllä WPS Kyllä

¹ Katso *Tietokoneelle asetetut vaatimukset* sivulla 123.

² (Windows®) Jos tarvitset kehittyneempää tulostinhallintaa, käytä uusinta Brother BRAdmin Professional -apuohjelman versiota, joka on ladattavissa osoitteesta <http://solutions.brother.com/>.
(Macintosh) Viimeisin Brother BRAdmin Light on ladattavissa osoitteesta <http://solutions.brother.com/>.

Tietokoneelle asetetut vaatimukset

TUETUT KÄYTTÖJÄRJESTELMÄT JA OHJELMISTOTOIMINNOT							
Laiteympäristö ja käyttöjärjestelmäversio		PC-liitäntä		Suoritin	Asennukseen tarvittava kiintolevyn koko		
		USB ²	Langaton 802.11b/g/n		Ohjaimet	Sovellukset (mukaan lukien ohjaimet)	
Windows®-käyttöjärjestelmä	Windows® XP Home ^{1 4}	Tulostus PC-Fax ³ Skannaus		32-bittinen (x86) tai 64-bittinen (x64) suoritin	150 Mt	1 Gt	
	Windows® XP Professional ^{1 4}				500 Mt		1,3 Gt
	Windows Vista® ^{1 4}				650 Mt		
	Windows® 7 ^{1 4}						
	Windows® 8 ^{1 4}						
	Windows Server® 2003	Ei ole	Tulostus		64-bittinen (x64) suoritin	50 Mt	Ei ole
	Windows Server® 2003 R2						
	Windows Server® 2008						
Windows Server® 2008 R2							
Windows Server® 2012							
Macintosh-käyttöjärjestelmä	Mac OS X v10.6.8 OS X v10.7.x OS X v10.8.x	Tulostus PC-Fax (lähetys) ³ Skannaus		Intel®-suoritin	80 Mt	550 Mt	

Huomautukset:

¹ WIA-erottelukyky 1 200 × 1 200. Brother-skannerin apuohjelma voi parantaa erottelukykyä jopa 19 200 × 19 200 dpi:hin.

² Muiden valmistajien USB-portteja ei tueta.

³ PC-Fax tukee vain mustavalkoista muotoa.

⁴ PaperPort™ 12SE tukee seuraavia käyttöjärjestelmiä: Windows® XP Home (SP3 tai uudempi), XP Professional (SP3 tai uudempi), XP Professional x64 Edition (SP2 tai uudempi), Windows Vista® (SP2 tai uudempi), Windows® 7 ja Windows® 8.

Uusimmat ohjainpäivitykset saa osoitteesta <http://solutions.brother.com/>.
Kaikki tavaramerkit ja tuotenimet ovat omistajiensa omaisuutta.

Tarvikkeet

Muste

Laitteessa käytetään erillistä mustaa, keltaista, syaania ja magentaa värikasettia. Kasetit eivät ole osa tulostuspäätä.

Värikasetin käyttöikä

Kun värikasetit asennetaan ensimmäisen kerran, laite käyttää tarvittavan määrän mustetta musteensyöttöputkien täyttööön laadukkaiden tulosteiden tuottamiseksi. Tämä tapahtuu vain kerran. Kun tämä toimenpide on suoritettu, laitteen mukana toimitettujen värikasettien riittäisyys on alhaisempi kuin tavallisten kasettien (80 %). Kaikilla seuraavilla värikaseteilla voidaan tulostaa määritetty sivumäärä.

Vaihtotarvikkeet

<Vakio musta> LC121BK
<Vakio keltainen> LC121Y
<Vakio syaani> LC121C
<Vakio magenta> LC121M

Musta, keltainen, syaani ja magenta: noin 300 sivua ¹

<Suurvärikasetti musta> LC123BK
<Suurvärikasetti keltainen> LC123Y
<Suurvärikasetti syaani> LC123C
<Suurvärikasetti magenta> LC123M

Musta, keltainen, syaani ja magenta: noin 600 sivua ¹

¹ Värikasetin arvioitu riittäisyys on ilmoitettu ISO/IEC 24711:n mukaisesti.

Lisätietoja vaihtotarvikkeista on osoitteessa
<http://www.brother.com/pageyield/>.

Mikä Innobella™ on?

Innobella™ on alkuperäisten Brother-tarvikkeiden tuotemerkki. Nimi Innobella™ tulee sanoista innovation (innovaatio englanniksi) ja bella (kaunis italiaksi). Se edustaa innovatiivista teknologiaa, joka tuottaa kauniita ja kestäviä tulosteita.

Kun tulostat valokuvia, Brother suosittelee kiiltävää Innobella™-valokuvapaperia (BP71-sarja) korkean laadun aikaansaamiseksi. Innobella™-väriaineella ja -papereilla saadaan loistavia tulosteita.



A

ADS (automaattinen dokumenttien syöttölaite)	21
Alue, jota ei voi skannata	23
Apple Macintosh	
Katso Ohjelmisto- ja Verkkokäyttäjän opas.	
Asiakirja	
asettaminen	21, 22
Automaattinen	
faksin vastaanotto	27
faksin tunnistus	30

B

Brother	
CreativeCenter	5

C

ControlCenter	
Katso Ohjelmisto- ja Verkkokäyttäjän opas.	

E

Erottelukyky	
faksi	117
kopiointi	118
skannaus	119
tulostus	120
Etäasetus	
Katso Ohjelmisto- ja Verkkokäyttäjän opas.	

F

Faksi, tietokoneesta	
Katso Ohjelmisto- ja Verkkokäyttäjän opas.	
Faksi, yksittäinen	
lähettäminen	24
lähetyksen vahvistusraportti	26
ongelmat	86
puhelinlinjan häiriöt / VoIP	90
valotustason koon vaihtaminen	25
värillinen faksi	25
vastaanottaminen	27
F/P-soittoaika, asetus	29
faksin tunnistus	30
ongelmat	84, 85
puhelinlinjan häiriöt / VoIP	90
rinnakkaispuhelimesta	36
soittokerrat, asetus	29
Faksi/Puhelin-tila	
kaukokäynnistystunnus	36
puhelen vastaustunnus	36
soittokerrat	29
vastaaminen rinnakkaispuheliiniin	36
Faksien tai faksiraportin siirtäminen	70
Faksin tunnistus	30
Faksitunnukset	
kaukokäynnistystunnus	30, 36
käyttö	36
muuttaminen	36
puhelen vastaustunnus	36

H

Harmaasävy	117, 119
------------------	----------

I

Innobella™	124
------------------	-----

K

Kirjekuoret	13, 14, 20
Kopiointi	
paperikoko	43
paperityyppi	43
valotustason käyttö	22

Kytkeminen	
ulkoinen puhelin	35
ulkoinen puhelinvastaaja	33, 34

L

Langaton verkko	
Katso Pika-asennusopas ja Ohjelmisto- ja Verkkokäyttäjän opas.	
LCD (nestekidenäyttö)	
kirkkaus	10

M

Macintosh	
Katso Ohjelmisto- ja Verkkokäyttäjän opas.	
Manuaalinen	
valinta	38
vastaanotto	27
Mukautetut puhelinominaisuudet yhtä linjaa käytettäessä	87

N

Nestekidenäyttö	93
Nestekidenäytön virheviestit	61
Alustus ei toimi	66
Asiakirja juutt.	61
Dataa jäljellä	61
Ei tallennettu	38, 61
Ei tunnista	61
Ei voi skannata	66
Ei voi tulostaa	61, 66
Ei värikasettia	62
Faksimuiisti täynnä	62
Imeytin läh. täysi	62
Kansi auki	62
Muisti täynnä	63
Must.imeytin täynnä	64
Muste vähissä	64
Paperituk.	65
Puhd. ei toimi	66
Tark. paperikoko	67
Tarkista paperi	66
Vain MV tulostus	68
Yhteysvika	69
Nuance™ PaperPort™ 12SE	
Katso Ohjelmisto- ja Verkkokäyttäjän opas.	
Tutustu myös PaperPort™ 12SE -sovelluksen Ohje-osaan.	

O

Ohjauspaneelin esittely	6
Ohje	
nestekidenäytön viestit	93
Valikkotaulukko	94
Osoitekirja	
Lyhytvalinta	38
muuttaminen	41
poistaminen	41
ryhmänumero	
käyttäminen	38
määrittäminen	40
Ryhmät	40, 91, 110

P

Paperi	18, 116
asettaminen	11, 13
asiakirjan koko	21
kapasiteetti	20
kirjekuorien asettaminen	13
koko	17
tulostusalue	16
tyyppi	17, 20
Piirtoheitinkalvot	18, 20, 116
Pistorasiat	
EXT	
ulkoinen puhelin	35
Presto! PageManager	
Katso Ohjelmisto- ja Verkkokäyttäjän opas.	
Tutustu myös Presto! PageManager -sovelluksen Ohje-osaan.	
Puhdistus	
skanneri	55
tulostuspää	56
Puhelinlinja	
häiriöt/VoIP	90
kytkennät	34
ongelmat	84
tyyppi	31
vaihte (keskus)	35
Puhelinvastaaja	33
kytkeminen	34
Puhelinvastaaja, ulkoinen	27, 33
kytkeminen	33, 34
vastaanottotila	27
vastausviestin nauhoitus	34

R

Redial/Pause (Uudelleenvalinta/Tauko)	39
Rinnakkaispuhelin, käyttö	36

S

Sarjanumero sijainti	Katso etukannen sisäosa.
Skannaus Katso Ohjelmisto- ja Verkkokäyttäjän opas.	
Soittokerrat, asetus	29
Säännöllinen kunnossapito värikasettien vaihto	52

T

Tarvikkeet	124
Teksti, syöttäminen	112
erikoismerkit	113
Tukokset asiakirja	71
paperi	73
Tulostus erottelukyky	120
Katso Ohjelmisto- ja Verkkokäyttäjän opas. ongelmat	79
paperitukokset	73
tekniset tiedot	120
tulostusalue	16

U

Ulkoinen puhelin, yhdistäminen	35
--------------------------------------	----

V

Vaihdeliitännät (keskus)	35
Vaiheittaiset asetustaulukot	93
Valinta manuaalinen	38
Osoitekirja	38
tauco	40
viimeksi valitut numerot	39

Vastaanottotila faksi/puhelin	27
manuaalinen	27
ulkoinen puhelinvastaaja	27
vain faksi	27

Verkko skannaus Katso Ohjelmisto- ja Verkkokäyttäjän opas. tulostus Katso Ohjelmisto- ja Verkkokäyttäjän opas.	
Verkkopalvelu (skannaus)	107
Vianetsintä asiakirjatukos	71
jos sinulla on ongelmia asiakirjatukos	71
faksien vastaanotto	85
kopiointi	87
ohjelmisto	88
paperin käsittely	82
puhelinlinja tai liitännät	84
saapuvat puhelut	87
skannaus	88
tulostus	79
tulostuslaatu	81
vastaanotettujen faksien tulostus	84
verkko	88
nestekidenäytön kunnossapitoviestit	61
nestekidenäytön virheviestit	61
paperitukos	73
Viimeksi valitut numerot faksin lähettäminen	39
lisää osoitekirjaan	39
poista	39
Värikasetit vaihto	52
värin pistelaskin	52

W

Windows® Katso Ohjelmisto- ja Verkkokäyttäjän opas.	
--	--

Ä

Äänenvoimakkuus, asetus kaiutin	10
soitto	9
äänimerkki	10

brother®

**Käy Brotherin Web-sivustolla osoitteessa
<http://www.brother.com/>**

Tämän laitteen käyttö on sallittua vain siinä maassa, jossa se on ostettu.



www.brotherearth.com