

Guide de l'utilisateur

MFC-J470DW

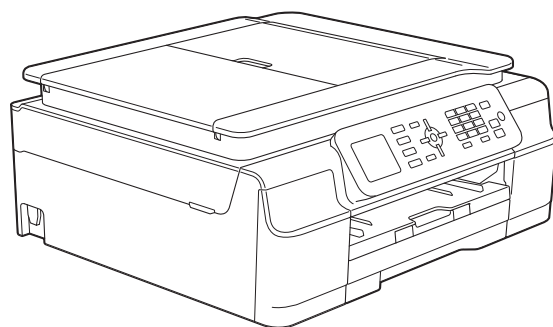

Si vous devez contacter le service clientèle

Veillez fournir les informations suivantes pour pouvoir vous y référer ultérieurement :

Numéro de modèle : MFC-J470DW

Numéro de série : ¹ _____

Date d'achat : _____

Lieu d'achat : _____

¹ Le numéro de série se trouve à l'arrière de l'appareil. Conservez ce Guide de l'utilisateur avec votre ticket d'achat comme preuve d'achat en cas de vol, d'incendie ou de service de garantie.

Enregistrez votre produit en ligne à l'adresse

<http://www.brother.com/registration/>

Guides de l'utilisateur : où les trouver ?

Quel guide ?	Que contient-il ?	Où le trouver ?
Guide de sécurité du produit	Lisez ce guide en premier. Veuillez lire les instructions de sécurité avant de configurer votre appareil. Consultez ce guide pour connaître les marques commerciales et les limitations légales.	Imprimé / Dans l'emballage
Guide d'installation rapide	Suivez les instructions pour configurer votre appareil et installer les pilotes et logiciels correspondant au système d'exploitation et au type de connexion que vous utilisez.	Imprimé / Dans l'emballage
Guide de l'utilisateur	Apprenez les opérations de base : fax, copie, numérisation, et comment remplacer les consommables. Consultez les conseils de dépiantage des pannes.	Imprimé / Dans l'emballage ¹
Guide de l'utilisateur avancé	Apprenez des opérations plus avancées : fax, copie, fonctions de sécurité, impression de rapports et entretien courant.	Fichier PDF / CD-ROM
Logiciel et guide d'utilisateur réseau	Ce Guide fournit des instructions pour les opérations de numérisation, d'impression, de PC-Fax et pour d'autres opérations qui peuvent être effectuées en connectant votre appareil Brother à un ordinateur. Vous pouvez aussi trouver des informations utiles sur l'utilisation de l'utilitaire Brother ControlCenter, l'utilisation de votre appareil dans un environnement réseau et sur les termes fréquemment utilisés.	Fichier HTML / CD-ROM
Guide web connect	Ce guide fournit des informations utiles sur l'accès à des services Internet à partir de l'appareil Brother ainsi que sur le téléchargement d'images, l'impression de données et le chargement de fichiers directement sur des services Internet.	Fichier PDF / Brother Solutions Center ²
Guide AirPrint	Ce guide explique comment utiliser AirPrint pour imprimer à partir d'OS X v10.7.x, 10.8.x et de votre iPhone, iPod touch, iPad ou autre périphérique iOS sur votre appareil Brother sans installer un pilote d'imprimante.	Fichier PDF / Brother Solutions Center ²
Guide d'impression Google Cloud	Ce guide fournit des informations détaillées sur la façon d'utiliser les services Google Cloud Print™ pour imprimer via Internet.	Fichier PDF / Brother Solutions Center ²
Guide d'impression/ numérisation mobile pour Brother iPrint&Scan	Ce guide fournit des informations utiles sur l'impression à partir de votre appareil mobile et sur la numérisation à partir de votre appareil Brother vers votre appareil mobile lorsque celui-ci est connecté à un réseau Wi-Fi.	Fichier PDF / Brother Solutions Center ²

¹ Ceci peut varier en fonction du pays.

² Visitez notre site Web à l'adresse <http://solutions.brother.com/>.

Table des matières

(Guide de l'utilisateur)

1	Informations générales	1
	Utilisation de la documentation	1
	Symboles et conventions utilisés dans la documentation	1
	Accès à Brother Utilities (Utilitaires Brother) (Windows® 8)	2
	Accès au Guide de l'utilisateur avancé, au Logiciel et guide d'utilisateur réseau	2
	Consultation des guides de l'utilisateur	2
	Comment accéder aux guides des fonctions avancées	4
	Accès au support Brother (Windows®)	5
	Accès au support Brother (Macintosh)	5
	Vue d'ensemble du panneau de commande	6
	Indications de l'écran LCD	8
	Opérations de base	8
	Réglages du volume	9
	Volume de la sonnerie	9
	Volume du bip sonore	10
	Volume du haut-parleur	10
	Écran LCD	10
	Réglage de la luminosité du rétroéclairage	10
2	Chargement du papier	11
	Chargement du papier et d'autres supports d'impression	11
	Chargement des enveloppes	13
	Zone non imprimable	16
	Réglages du papier	17
	Type de papier	17
	Format du papier	17
	Papier et autres supports d'impression acceptables	18
	Supports d'impression recommandés	18
	Manipulation et utilisation des supports d'impression	18
	Sélection du support d'impression approprié	20
3	Chargement de documents	21
	Comment charger des documents	21
	Utilisation du chargeur automatique de documents	21
	Utilisation de la vitre du scanner	22
	Zone non numérisable	23

4	Envoi d'un fax	24
	Comment envoyer un fax.....	24
	Arrêt de l'envoi de fax.....	25
	Réglage du format de la vitre du scanner pour l'envoi de fax.....	25
	Envoi de fax en couleur.....	25
	Annulation d'un fax en cours.....	26
	Rapport de vérification de l'envoi.....	26
5	Réception d'un fax	27
	Modes réception.....	27
	Sélection du mode réception.....	27
	Utilisation des modes réception.....	28
	Fax uniquement.....	28
	Fax/Tél.....	28
	Manuel.....	28
	Répondeur externe.....	28
	Réglages du mode de réception.....	29
	Longueur de la sonnerie.....	29
	Durée de la sonnerie F/T (mode Fax/Tél uniquement).....	29
	Détection fax.....	30
6	Téléphone et appareils externes	31
	Opérations vocales.....	31
	Mode Fax/Tél.....	31
	Identification de l'appelant.....	31
	Services téléphoniques.....	32
	Réglage du type de ligne téléphonique.....	32
	Protocole VoIP (Voice over Internet).....	33
	Branchement d'un répondeur téléphonique externe.....	34
	Réglages des branchements.....	35
	Enregistrement d'un message sortant sur un répondeur externe.....	35
	Branchements multilignes (PBX).....	35
	Téléphones externes et supplémentaires.....	36
	Branchement d'un téléphone externe ou supplémentaire.....	36
	Fonctionnement depuis des téléphones externes et supplémentaires.....	36
	Utilisation de codes à distance.....	37

7	Composition et enregistrement des numéros	38
	Comment composer	38
	Numérotation manuelle	38
	Numéro abrégé.....	38
	Recomposition du numéro de fax.....	39
	Opérations de numérotation supplémentaires.....	39
	Historique des appels sortants	39
	Historique d'identification de l'appelant	40
	Enregistrement de numéros	41
	Enregistrement d'une pause.....	41
	Enregistrement des numéros abrégés	41
	Modification ou suppression de noms ou de numéros abrégés	42
8	Opérations de copies	43
	Comment effectuer des copies	43
	Arrêt de la copie	43
	Options de copie.....	44
	Type de papier.....	44
	Format du papier	44
9	Comment imprimer depuis un ordinateur	45
	Impression d'un document.....	45
10	Comment numériser vers un ordinateur	46
	Avant la numérisation	46
	Numérisation d'un document en tant que fichier PDF à l'aide de ControlCenter4 (Windows®)	47
	Comment modifier les réglages du mode Numériser pour la numérisation de fichiers PDF	50
	Comment numériser un document en tant que fichier PDF à l'aide du panneau de commande.....	52
A	Entretien courant	53
	Remplacement des cartouches d'encre.....	53
	Nettoyage et vérification de l'appareil.....	56
	Nettoyage de la vitre du scanner.....	56
	Nettoyage de la tête d'impression	57
	Vérification de la qualité d'impression	57
	Vérification de l'alignement de l'impression	58
	Réglage de la date et de l'heure	59

B	Dépistage des pannes	60
	Identification du problème.....	60
	Messages d'erreur et d'entretien	62
	Animations de correction des erreurs.....	71
	Transfert de vos fax ou du rapport du journal des fax	71
	Bourrage de document	72
	Bourrage dans l'imprimante ou bourrage papier	74
	En cas de difficultés avec votre appareil	80
	Détection de tonalité.....	91
	Interférences sur la ligne téléphonique/VoIP	91
	Informations sur l'appareil.....	92
	Vérification du numéro de série.....	92
	Vérification de la version du microprogramme	92
	Fonctions de réinitialisation	92
	Comment réinitialiser l'appareil.....	93
C	Tableaux des réglages et des fonctions	94
	Utilisation des tableaux des réglages	94
	Tableau des menus	95
	Saisie de texte	114
	Insertion d'espaces	114
	Corrections	114
	Répétition de lettres.....	114
	Caractères spéciaux et symboles.....	115
D	Caractéristiques techniques	116
	Généralités	116
	Supports d'impression	118
	Fax.....	119
	Copie	120
	Scanner	121
	Imprimante.....	122
	Interfaces.....	123
	Réseau	124
	Configuration requise de l'ordinateur.....	125
	Consommables.....	126
E	Index	127

Table des matières

(Guide de l'utilisateur avancé)

Le Guide de l'utilisateur avancé explique les fonctions et opérations suivantes.

Vous pouvez consulter le Guide de l'utilisateur avancé sur le CD-ROM.

1 Configuration générale

Mémoire permanente
Heure d'été automatique
(modèles MFC)
Mode Veille
Mise hors tension automatique
(modèle DCP)
Écran LCD
Mode Chrono. (modèles MFC)

2 Fonctions de sécurité (modèles MFC)

Verrouillage TX

3 Envoi d'un fax (modèles MFC)

Options d'envoi supplémentaires
Opérations d'envoi supplémentaires

4 Réception d'un fax (modèles MFC)

Réception en mémoire
(monochrome seulement)
Opérations de réception
supplémentaires

5 Composition et mémorisation des numéros (modèles MFC)

Opérations vocales
Opérations de numérotation
supplémentaires
Autres façons d'enregistrer des
numéros

6 Impression de rapports

Rapports de fax (modèles MFC)
Rapports

7 Réalisation de copies

Options de copie

A Entretien courant

Nettoyage et vérification de l'appareil
Emballage et transport de l'appareil

B Glossaire

C Index

Utilisation de la documentation

Nous vous remercions d'avoir acheté un appareil Brother ! La lecture de la documentation vous aidera à tirer le meilleur parti de votre appareil.

Symboles et conventions utilisés dans la documentation

Les symboles et conventions suivants sont utilisés dans l'ensemble de la documentation.

Caractères gras Les caractères gras identifient des boutons spécifiques sur le panneau de commande de l'appareil ou sur l'écran de l'ordinateur.

Caractères en italique Les caractères en italique mettent l'accent sur un point important ou vous renvoient à un thème lié.

Courier New Le texte écrit avec la police Courier New permet d'identifier les messages qui apparaissent sur l'écran LCD de l'appareil.

IMPORTANT

IMPORTANT signale une situation potentiellement dangereuse qui, si elle n'est pas évitée, peut entraîner des dommages matériels ou une panne du produit.

REMARQUE

Les remarques vous indiquent comment réagir face à une situation qui se présente ou vous donnent des conseils sur la façon dont l'opération fonctionne avec d'autres fonctions.



Les icônes de risque électrique vous avertissent d'un risque de choc électrique.

AVERTISSEMENT

AVERTISSEMENT indique une situation potentiellement dangereuse qui, si elle n'est pas évitée, pourrait provoquer des blessures graves, voire mortelles.

ATTENTION

ATTENTION indique une situation potentiellement dangereuse qui, si elle n'est pas évitée, peut provoquer des blessures mineures ou modérées.

Accès à Brother Utilities (Utilitaires Brother) (Windows® 8)

Si vous utilisez un ordinateur ou une tablette sous Windows® 8, vous pouvez effectuer des sélections en appuyant sur l'écran ou en cliquant avec la souris.

Une fois le pilote d'imprimante installé, l'icône



(**Brother Utilities** (Utilitaires Brother))

s'affiche sur l'écran Accueil et sur le bureau.

- 1 Appuyez ou cliquez sur **Brother Utilities** (Utilitaires Brother) sur l'écran Accueil ou sur le bureau.



- 2 Sélectionnez votre appareil.

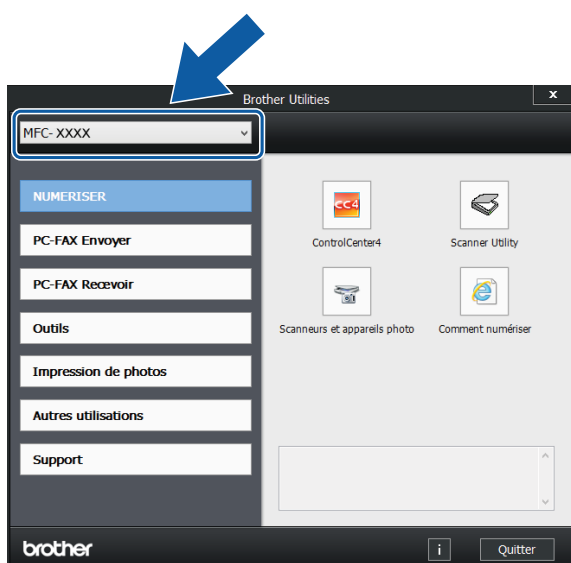

- 3 Choisissez la fonction que vous souhaitez utiliser.

Accès au Guide de l'utilisateur avancé, au Logiciel et guide d'utilisateur réseau

Le présent Guide de l'utilisateur ne contient pas toutes les informations relatives à l'appareil, telles que la façon d'utiliser les fonctions avancées pour le fax, la copie, l'impression, la numérisation, les PC-Fax et les fonctions réseau. Une fois que vous vous sentirez prêt à en apprendre plus sur ces opérations, vous pourrez lire le **Guide de l'utilisateur avancé** et le **Logiciel et guide d'utilisateur réseau** au format HTML qui se trouvent sur le CD-ROM.

Consultation des guides de l'utilisateur

(Windows®)

(Windows® XP/Windows Vista®/Windows® 7/Windows Server® 2003/Windows Server® 2008/Windows Server® 2008 R2)

Pour consulter la documentation, dans le

menu  (**démarrer**), **Tous les**

programmes, sélectionnez **Brother, MFC-XXXX** (où XXXX est le nom de votre modèle) dans la liste des programmes, puis sélectionnez **Guides de l'utilisateur**.

(Windows® 8/Windows Server® 2012)

Cliquez sur  (**Brother Utilities** (Utilitaires Brother)), puis cliquez sur la liste déroulante et sélectionnez le nom de votre modèle (s'il n'est pas déjà sélectionné). Cliquez sur **Support** dans la barre de navigation gauche, puis cliquez sur **Guides de l'utilisateur**.

Si vous n'avez pas installé les logiciels, vous pouvez trouver la documentation sur le CD-ROM en procédant comme suit :

- 1 Mettez votre ordinateur sous tension. Insérez le CD-ROM Brother dans votre lecteur de CD-ROM.

REMARQUE

Si l'écran Brother ne s'affiche pas, cliquez sur **Ordinateur** ou sur **Poste de travail**. (Pour Windows® 8 et Windows Server®

2012 : cliquez sur  (**Explorateur de fichiers**) sur la barre des tâches, puis cliquez sur **Ordinateur**.) Double-cliquez sur l'icône du CD-ROM, puis double-cliquez sur **start.exe**.

- 2 Si l'écran du nom de modèle s'affiche, cliquez sur le nom de votre modèle.
- 3 Si l'écran de la langue s'affiche, cliquez sur votre langue. Le **Menu principal** du CD-ROM s'affiche.



- 4 Cliquez sur **Guides de l'utilisateur**.
- 5 Cliquez sur **Documents PDF/HTML**. Si l'écran du pays s'affiche, choisissez votre pays. Lorsque la liste des guides de l'utilisateur est affichée, choisissez le guide que vous voulez lire.

(Macintosh)

- 1 Mettez votre Macintosh sous tension. Insérez le CD-ROM Brother dans votre lecteur de CD-ROM. La fenêtre suivante s'affiche.



- 2 Double-cliquez sur l'icône **Guides de l'utilisateur**.
- 3 Sélectionnez votre modèle et la langue si nécessaire.
- 4 Cliquez sur **Guides de l'utilisateur**. Si l'écran du pays s'affiche, choisissez votre pays.
- 5 Lorsque la liste des guides de l'utilisateur est affichée, choisissez le guide que vous voulez lire.

Comment trouver les instructions de numérisation

Il existe plusieurs façons de numériser des documents. Vous pouvez trouver les instructions comme suit :

Logiciel et guide d'utilisateur réseau

- *Numériser*
- *ControlCenter*

Guides pratiques de Nuance™ PaperPort™ 12SE (Windows®)

- Les guides pratiques complets de Nuance™ PaperPort™ 12SE peuvent être consultés dans la section Aide de l'application PaperPort™ 12SE.

Guide de l'utilisateur de Presto! PageManager (Macintosh)

REMARQUE

Presto! PageManager doit être téléchargé et installé pour pouvoir être utilisé. Pour plus d'informations, voir *Accès au support Brother (Macintosh)* >> page 5.

- Le Guide de l'utilisateur complet de Presto! PageManager peut être consulté dans la section Aide de l'application Presto! PageManager.

Comment trouver les instructions de configuration du réseau

Votre appareil peut être connecté à un réseau sans fil.

- Instructions relatives à la configuration de base
(>> Guide d'installation rapide).
- Le point d'accès sans fil ou le routeur sans fil prend en charge Wi-Fi Protected Setup™ ou AOSS™
(>> Guide d'installation rapide).
- Plus d'informations sur la configuration du réseau
(>> Logiciel et guide d'utilisateur réseau).

Comment accéder aux guides des fonctions avancées

Vous pouvez consulter et télécharger ces guides à partir du site Brother Solutions Center à l'adresse :
<http://solutions.brother.com/>.

Cliquez sur **Manuels** sur la page correspondant à votre modèle pour télécharger la documentation.

Guide web connect

Ce guide fournit des informations utiles sur l'accès à des services Internet à partir de l'appareil Brother ainsi que sur le téléchargement d'images, l'impression de données et le chargement de fichiers directement sur des services Internet.

Guide AirPrint

Ce guide explique comment utiliser AirPrint pour imprimer à partir d'OS X v10.7.x, 10.8.x et de votre iPhone, iPod touch, iPad ou autre périphérique iOS sur votre appareil Brother sans installer un pilote d'imprimante.

Guide d'impression Google Cloud

Ce guide fournit des informations détaillées sur la façon d'utiliser les services Google Cloud Print™ pour imprimer via Internet.

Guide d'impression/numérisation mobile pour Brother iPrint&Scan

Ce guide fournit des informations utiles sur l'impression à partir de votre appareil mobile et sur la numérisation à partir de votre appareil Brother vers votre appareil mobile lorsque celui-ci est connecté à un réseau Wi-Fi.

Accès au support Brother (Windows®)

Vous trouverez tous les contacts dont vous pourrez avoir besoin, tels que le site Web de support (Brother Solutions Center), sur le CD-ROM.

- Cliquez sur **Support Brother** dans le **Menu principal**. L'écran suivant s'affiche :



- Pour accéder à notre site Web (<http://www.brother.com/>), cliquez sur **Page d'accueil Brother**.
- Pour les dernières nouveautés et informations sur le service après-vente (<http://solutions.brother.com/>), cliquez sur **Brother Solutions Center**.
- Pour visiter notre site Web afin de vous procurer des fournitures Brother d'origine (<http://www.brother.com/original/>), cliquez sur **Informations sur les fournitures**.
- Pour accéder au Brother CreativeCenter (<http://www.brother.com/creativecenter/>) afin d'obtenir GRATUITEMENT des projets photo et des téléchargements imprimables, cliquez sur **Brother CreativeCenter**.
- Pour retourner au menu principal, cliquez sur **Précédent** ou, si vous avez terminé, cliquez sur **Quitter**.

Accès au support Brother (Macintosh)

Vous trouverez tous les contacts dont vous pourrez avoir besoin, tels que le site Web de support (Brother Solutions Center), sur le CD-ROM.

- Double-cliquez sur l'icône **Support Brother**. L'écran suivant s'affiche :



- Pour télécharger et installer Presto! PageManager, cliquez sur **Presto! PageManager**.
- Pour accéder à la page Brother Web Connect, cliquez sur **Brother Web Connect**.
- Pour enregistrer votre appareil depuis la page d'enregistrement des produits Brother (<http://www.brother.com/registration/>), cliquez sur **Enregistrement en ligne**.
- Pour les dernières nouveautés et informations sur le service après-vente (<http://solutions.brother.com/>), cliquez sur **Brother Solutions Center**.
- Pour visiter notre site Web afin de vous procurer des fournitures Brother d'origine (<http://www.brother.com/original/>), cliquez sur **Informations sur les fournitures**.



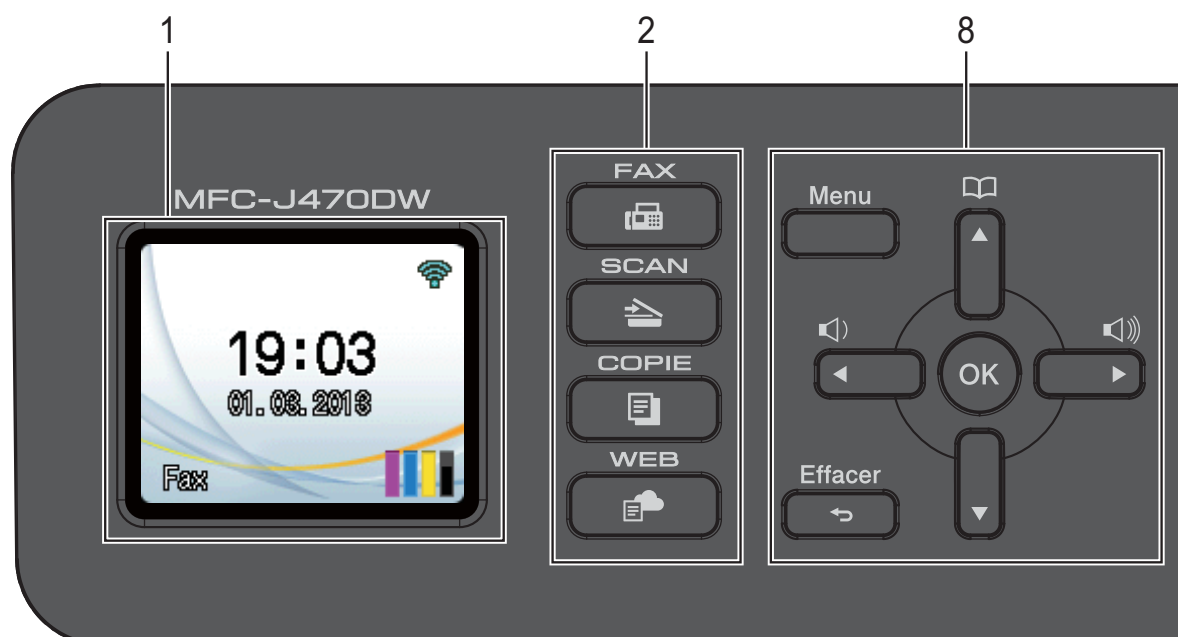

Vue d'ensemble du panneau de commande



1 LCD (écran à cristaux liquides)

Affiche des messages à l'écran pour vous aider à configurer et utiliser votre appareil.

2 Touches de mode :

-  **FAX**
Permet d'accéder au mode Fax.
-  **SCAN**
Permet d'accéder au mode Scan (numérisation).
-  **COPIE**
Permet d'accéder au mode Copie.
-  **WEB**
Permet de connecter l'appareil Brother à un service Internet.
Pour plus d'informations, >> Guide web connect.



3 Touches de téléphone :

- **Bis/Pause**
Permet de recomposer les 30 derniers numéros appelés. Insère également une pause lors de la numérotation.

■ Tél/R

Cette touche permet d'avoir une conversation téléphonique lorsque vous avez décroché le combiné externe pendant la sonnerie F/T (double sonnerie rapide). Lorsque vous êtes connecté à un PBX, vous pouvez également utiliser cette touche pour accéder à une ligne extérieure ou pour transférer un appel vers un autre poste.

4 Touches de démarrage :

-  **Marche Mono**
Permet de démarrer l'envoi de fax ou une opération de copie en monochrome. Permet également de démarrer une opération de numérisation (en couleur ou en mono, selon le réglage de numérisation configuré dans le logiciel ControlCenter).
-  **Marche Couleur**
Permet de démarrer l'envoi de fax ou une opération de copie en couleur. Permet également de démarrer une opération de numérisation (en couleur ou en mono, selon le réglage de numérisation configuré dans le logiciel ControlCenter).

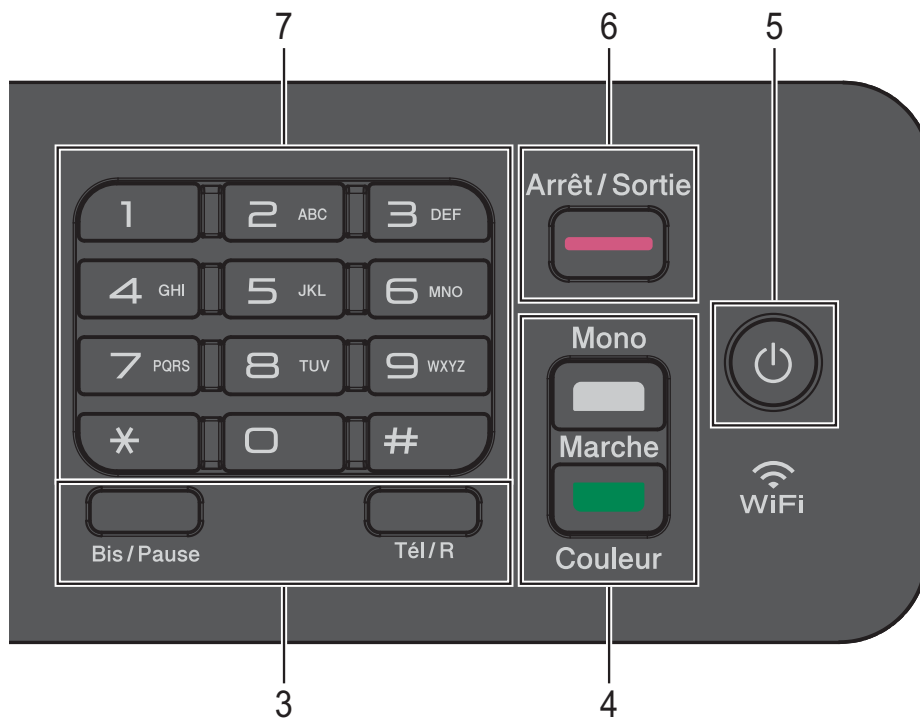

5 Marche/Arrêt

Appuyez sur  pour mettre l'appareil sous tension.

Appuyez sur la touche  et maintenez-la enfoncée pour mettre l'appareil hors tension. L'écran LCD indique *Arrêt en cours* et reste allumé pendant quelques secondes avant de s'éteindre.

Si vous avez raccordé un téléphone externe ou un répondeur externe, celui-ci est toujours disponible.

Lorsque vous mettez l'appareil hors tension à l'aide de la touche , un nettoyage de la tête d'impression sera effectué périodiquement pour maintenir la qualité d'impression. Pour prolonger la durée de vie de la tête d'impression, optimiser le rendement de l'encre et maintenir la qualité d'impression, vous devez laisser votre appareil branché en permanence sur le secteur.

6 Arrêt/Sortie

Permet d'arrêter une opération ou de quitter le menu.

7 Pavé numérique

Utilisez ces touches pour composer des numéros de téléphone et de fax, et en tant que clavier pour saisir des informations sur l'appareil.

8 Touches de menu :



Lorsque l'appareil est inactif, vous pouvez appuyer sur ces touches pour régler le volume de la sonnerie.



▲ Permet d'enregistrer, de rechercher et de composer des numéros qui sont en mémoire.



Appuyez sur ◀ ou sur ▶ pour déplacer la zone sélectionnée vers la gauche ou la droite sur l'écran LCD.



Appuyez sur ▲ ou ▼ pour faire défiler les menus et les options.



Permet d'accéder au menu principal.



Appuyez pour supprimer des caractères ou pour revenir au niveau de menu précédent.



Permet de choisir un réglage.

Indications de l'écran LCD

L'écran LCD affiche l'état de l'appareil lorsque ce dernier est inactif.



1 État sans fil

Un indicateur à quatre niveaux sur l'écran du mode Prêt affiche l'intensité actuelle du signal sans fil si vous utilisez une connexion sans fil.



2 Mode réception

Voir le mode réception actuel :

- Fax (Fax uniquement)
- F/T (Fax/Tél)
- REP (Répondeur externe)
- Man (Manuel)

3 Encre

Voir le volume d'encre restant.

Lorsque la cartouche d'encre est presque épuisée ou présente un problème, l'icône d'erreur s'affiche sur l'encre de couleur. Pour plus d'informations, >> Guide de l'utilisateur avancé : *Vérification du volume d'encre.*

4 Fax en mémoire

Permet de voir le nombre de fax reçus qui sont en mémoire.

Opérations de base

Les étapes suivantes montrent comment modifier un réglage dans l'appareil. Dans cet exemple, le réglage du mode réception passe de Fax à Fax/Tél.

- 1 Appuyez sur **Menu**.
- 2 Appuyez sur ▲ ou sur ▼ pour choisir Fax.

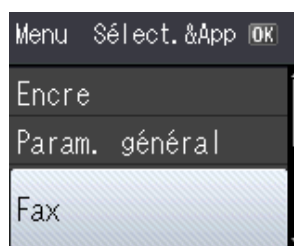

Appuyez sur **OK**.

- 3 Appuyez sur ▲ ou sur ▼ pour choisir Param. RC.

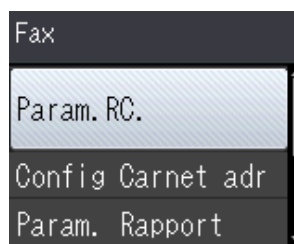

Appuyez sur **OK**.

- 4 Appuyez sur ▲ ou sur ▼ pour choisir Mode réponse.

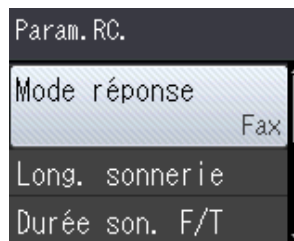

Appuyez sur **OK**.

- 5 Appuyez sur ▲ ou sur ▼ pour choisir Fax/Tél.

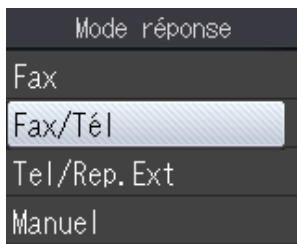

Appuyez sur **OK**.
Permet de consulter le réglage actuel sur l'écran LCD :

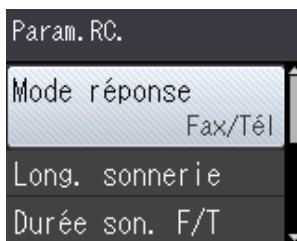

REMARQUE

Appuyez sur **Effacer** si vous souhaitez revenir au niveau précédent.

- 6 Appuyez sur **Arrêt/Sortie**.

Réglages du volume

1

Volume de la sonnerie

Vous avez le choix entre plusieurs niveaux de volume de sonnerie, allant de Haut à Non.

Lorsque l'appareil est inactif, appuyez sur ou sur pour régler le volume.

L'écran LCD affiche le réglage actuel, et chaque pression sur la touche fait passer le volume au niveau suivant. L'appareil conserve le nouveau réglage jusqu'à ce que vous le modifiez.

Vous pouvez également modifier le volume par l'intermédiaire du menu, en suivant les instructions :

Réglage du volume de la sonnerie

- 1 Appuyez sur **Menu**.
- 2 Appuyez sur ▲ ou sur ▼ pour choisir Param. général.
Appuyez sur **OK**.
- 3 Appuyez sur ▲ ou sur ▼ pour choisir Volume.
Appuyez sur **OK**.
- 4 Appuyez sur ▲ ou sur ▼ pour choisir Sonnerie.
Appuyez sur **OK**.
- 5 Appuyez sur ▲ ou sur ▼ pour choisir Bas, Moyen, Haut ou Non.
Appuyez sur **OK**.
- 6 Appuyez sur **Arrêt/Sortie**.

Volume du bip sonore

Si le bip sonore est activé, l'appareil émet un son lorsque vous appuyez sur une touche, ou en cas d'erreur, ou encore après l'envoi ou la réception d'un fax.

Vous avez le choix entre plusieurs niveaux de volume sonore.

- 1 Appuyez sur **Menu**.
- 2 Appuyez sur ▲ ou sur ▼ pour choisir Param. général.
Appuyez sur **OK**.
- 3 Appuyez sur ▲ ou sur ▼ pour choisir Volume.
Appuyez sur **OK**.
- 4 Appuyez sur ▲ ou sur ▼ pour choisir Bip sonore.
Appuyez sur **OK**.
- 5 Appuyez sur ▲ ou sur ▼ pour choisir Bas, Moyen, Haut ou Non.
Appuyez sur **OK**.
- 6 Appuyez sur **Arrêt/Sortie**.

Volume du haut-parleur

Vous avez le choix entre plusieurs niveaux de volume de haut-parleur.

- 1 Appuyez sur **Menu**.
- 2 Appuyez sur ▲ ou sur ▼ pour choisir Param. général.
Appuyez sur **OK**.
- 3 Appuyez sur ▲ ou sur ▼ pour choisir Volume.
Appuyez sur **OK**.
- 4 Appuyez sur ▲ ou sur ▼ pour choisir Haut parleur.
Appuyez sur **OK**.
- 5 Appuyez sur ▲ ou sur ▼ pour choisir Bas, Moyen, Haut ou Non.
Appuyez sur **OK**.
- 6 Appuyez sur **Arrêt/Sortie**.

Écran LCD

Réglage de la luminosité du rétroéclairage

Si vous avez des difficultés à lire l'écran LCD, essayez de modifier le réglage de la luminosité.

- 1 Appuyez sur **Menu**.
- 2 Appuyez sur ▲ ou sur ▼ pour choisir Param. général.
Appuyez sur **OK**.
- 3 Appuyez sur ▲ ou sur ▼ pour choisir Réglage LCD.
Appuyez sur **OK**.
- 4 Appuyez sur ▲ ou sur ▼ pour choisir Éclair.arrière.
Appuyez sur **OK**.
- 5 Appuyez sur ▲ ou ▼ pour choisir Clair, Moyen ou Foncé.
Appuyez sur **OK**.
- 6 Appuyez sur **Arrêt/Sortie**.

2

Chargement du papier

Chargement du papier et d'autres supports d'impression

Chargez un seul format de papier et un seul type de papier à la fois dans le bac à papier.

(Pour plus d'information sur le format, le grammage et l'épaisseur de papier, voir *Sélection du support d'impression approprié* >> page 20.)

- 1 Retirez complètement le bac à papier de l'appareil.

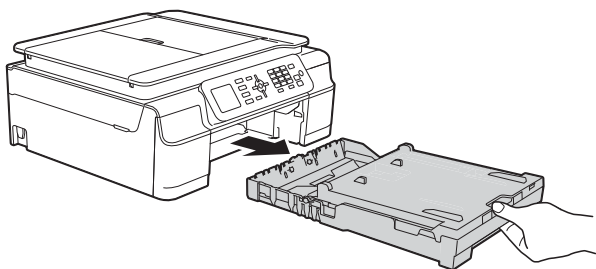

REMARQUE

- Si le volet du support papier (1) est ouvert, fermez-le, puis fermez le support papier (2).

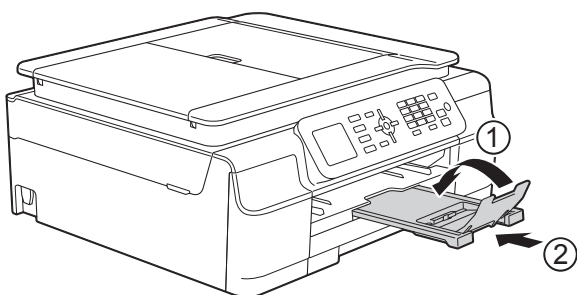

- Lorsque vous chargez du papier de format différent dans le bac, vous devez modifier en même temps le réglage *Format papier* dans le menu de l'appareil. (Voir *Format du papier* >> page 17.)

- 2 Soulevez le capot du bac de sortie (1).

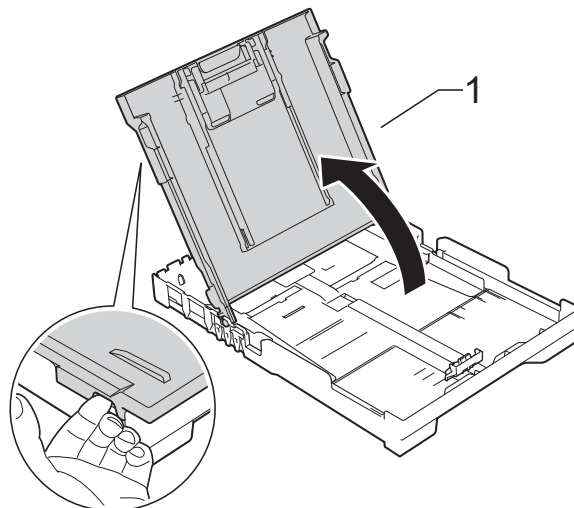

- 3 Appuyez sans forcer sur les guides de largeur du papier (1) puis sur le guide de longueur du papier (2) et faites-les coulisser pour les adapter au format du papier.

Assurez-vous que les repères en forme de triangle (3) figurant sur les guides de largeur du papier (1) et sur le guide de longueur du papier (2) sont bien alignés avec les repères du format de papier que vous utilisez.

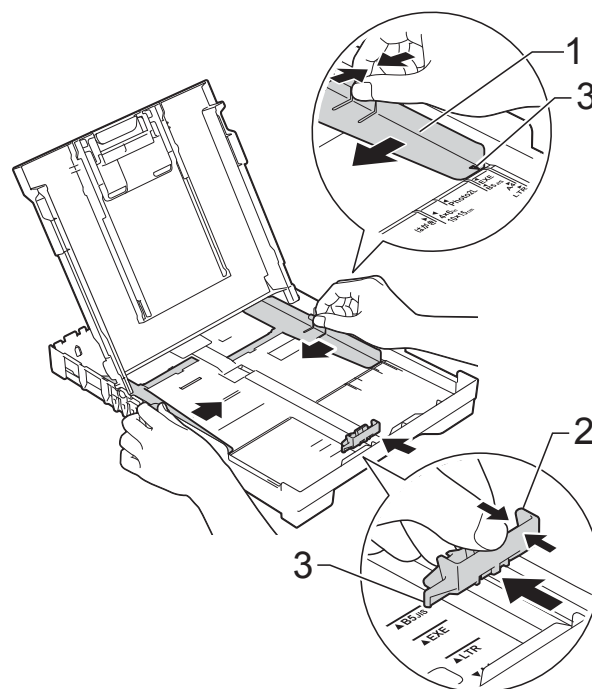

- 4 Ventilez bien la pile de papier pour éviter les bourrages et les problèmes d'entraînement du papier.

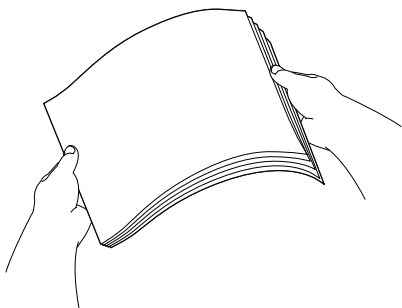

REMARQUE

Vérifiez systématiquement que le papier n'est pas gondolé ou froissé.

- 5 Placez avec précaution le papier dans le bac à papier, côté à imprimer vers le bas et bord supérieur en premier. Vérifiez que le papier repose à plat dans le bac.

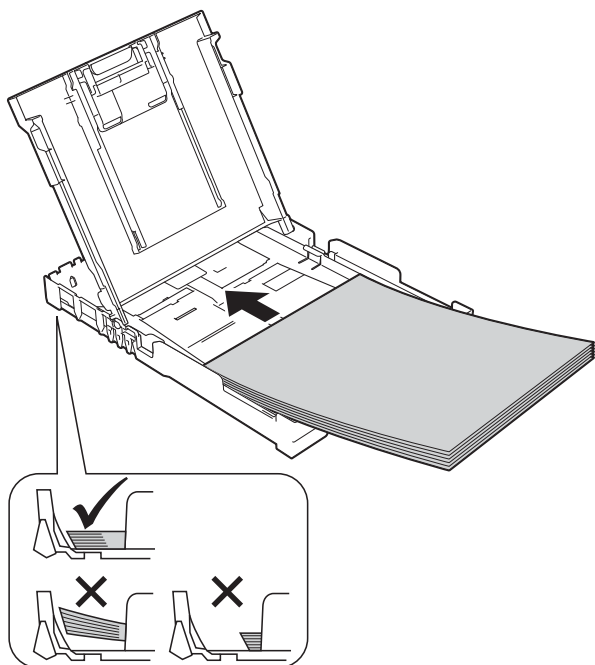

IMPORTANT

Prenez soin de ne pas pousser le papier trop loin ; il pourrait remonter à l'arrière du bac et causer des problèmes d'entraînement du papier.

REMARQUE

Si vous souhaitez ajouter du papier avant que le bac ne soit vide, retirez le papier du bac et combinez-le avec le papier que vous ajoutez. Ventilez bien la pile de papier avant de la charger dans le bac. Si vous ajoutez du papier sans ventiler la pile, l'appareil risque d'entraîner plusieurs feuilles à la fois.

- 6 Ajustez avec précaution les guides de largeur du papier (1) en fonction du papier. Vérifiez que les guides de largeur du papier touchent légèrement les bords du papier.

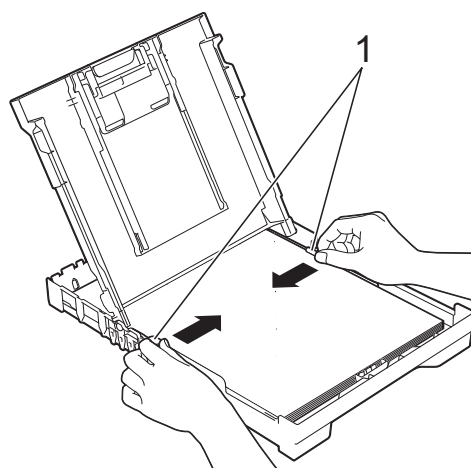

- 7 Fermez le capot du bac de sortie.

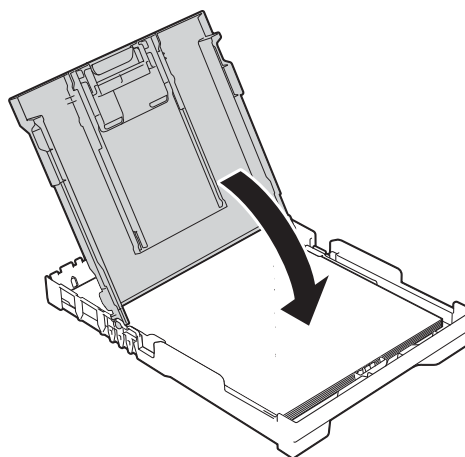

- 8 Poussez *lentement* le bac à papier entièrement dans l'appareil.

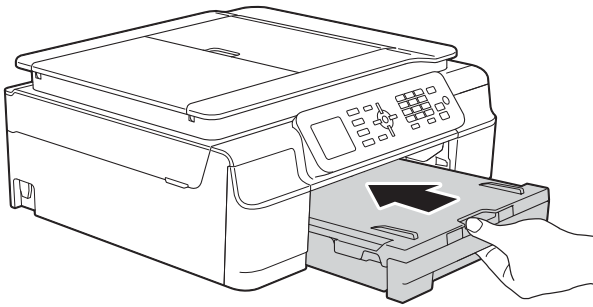

- 9 Tout en maintenant le bac à papier en place, tirez le support papier (1) jusqu'à entendre un déclic, puis dépliez le volet du support papier (2).

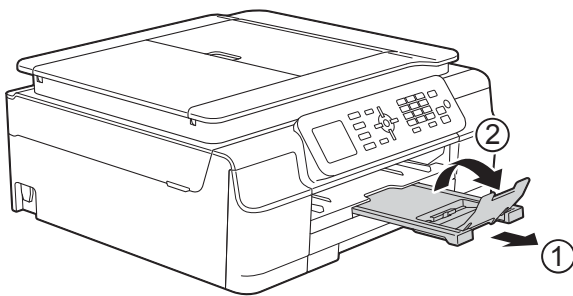

Chargement des enveloppes

À propos des enveloppes

- Utilisez des enveloppes dont le grammage est compris entre 80 et 95 g/m².
- Pour certaines enveloppes, il est nécessaire de régler la marge dans l'application. Veillez à effectuer d'abord un test d'impression avant d'imprimer plusieurs enveloppes.

IMPORTANT

N'utilisez PAS les types d'enveloppe suivants, car ils ne seront pas entraînés correctement :

- Enveloppes à soufflets
- Enveloppes à fenêtres
- Enveloppes embossées (qui comportent une écriture en relief)
- Enveloppes avec fermoirs ou agrafes
- Enveloppes pré-imprimées à l'intérieur

Colle	Double rabat

De temps en temps, l'épaisseur, le format et la forme du rabat des enveloppes utilisées risquent de créer des problèmes d'entraînement du papier.

Chargement des enveloppes

- 1 Avant de les charger, appuyez sur les angles et les côtés des enveloppes pour les aplatir le plus possible.

IMPORTANT

Si plusieurs enveloppes sont entraînées ensemble, placez une seule enveloppe à la fois dans le bac à papier.

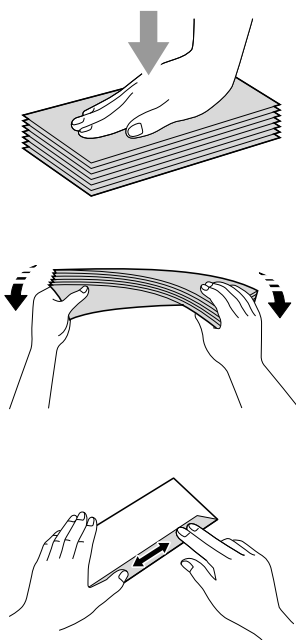

- 2 Placez des enveloppes dans le bac à papier, côté adresse vers le bas. Si le rabat des enveloppes se situe sur le côté long, chargez les enveloppes dans le bac avec le rabat à gauche, comme sur l'illustration. Appuyez sans forcer sur les guides de largeur du papier (1) puis sur le guide de longueur du papier (2) et faites-les coulisser pour les adapter au format des enveloppes.

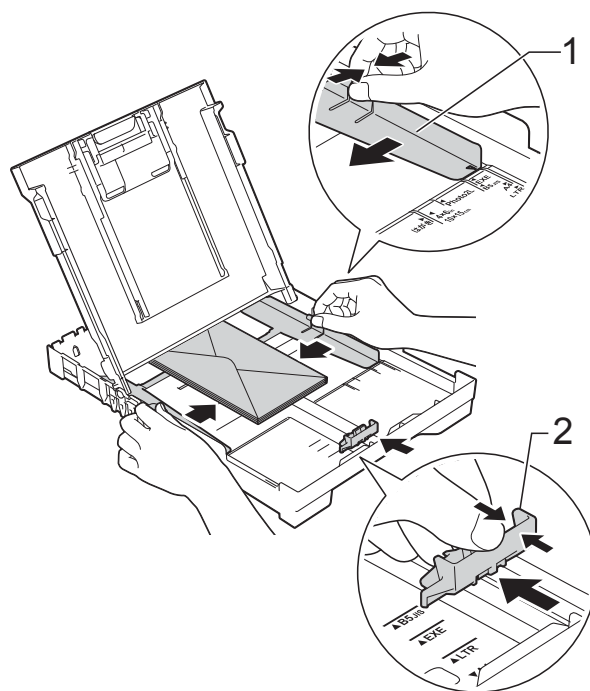

Si vous rencontrez des problèmes d'impression avec des enveloppes dont le rabat se situe sur le côté court, essayez de procéder comme suit :

- 1 Ouvrez le rabat de l'enveloppe.
- 2 Placez l'enveloppe dans le bac à papier, côté adresse vers le bas et rabat positionné comme sur l'illustration.

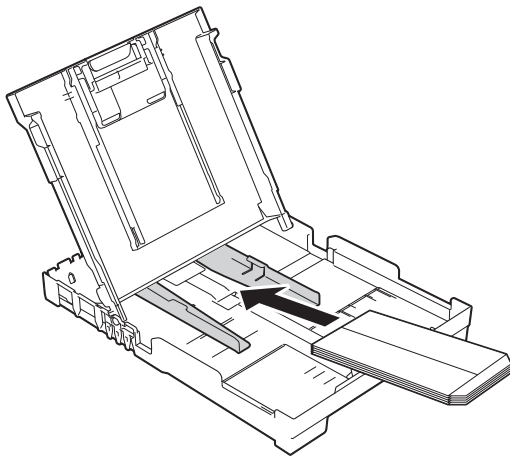

- 3 Sélectionnez **Impression inversée** (Windows®) ou **Inverser l'orientation de la page** (Macintosh) dans la boîte de dialogue du pilote d'imprimante, puis réglez le format et la marge dans votre application.
(>> Logiciel et guide d'utilisateur réseau.)

Zone non imprimable

La zone imprimable dépend des réglages dans l'application utilisée. Les figures montrent les zones non imprimables sur les feuilles et sur les enveloppes. L'appareil peut imprimer sur les parties sombres des feuilles quand la fonction d'impression Sans bordure est disponible et activée.

(►► Logiciel et guide d'utilisateur réseau.)

Feuilles

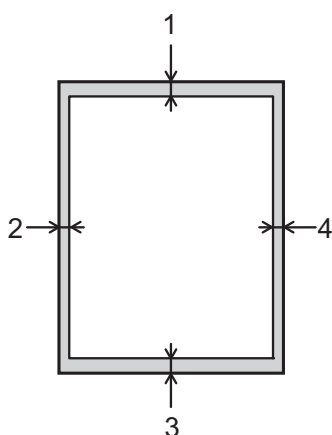

Enveloppes

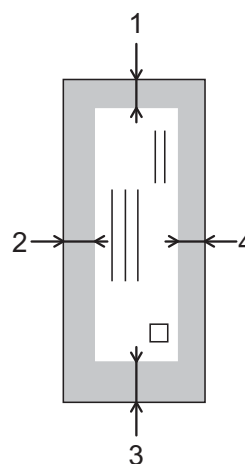

	Haut (1)	Gauche (2)	Bas (3)	Droite (4)
Feuilles	3 mm	3 mm	3 mm	3 mm
Enveloppes	22 mm	3 mm	22 mm	3 mm

REMARQUE

La fonction d'impression Sans bordure n'est pas disponible pour l'impression sur enveloppes et pour l'impression recto verso.

Réglages du papier

Type de papier

Pour obtenir la meilleure qualité d'impression possible, paramétrez l'appareil pour le type de papier que vous utilisez.

- 1 Appuyez sur **Menu**.
- 2 Appuyez sur ▲ ou sur ▼ pour choisir Param. général.
Appuyez sur **OK**.
- 3 Appuyez sur ▲ ou sur ▼ pour choisir Type papier.
Appuyez sur **OK**.
- 4 Appuyez sur ▲ ou sur ▼ pour choisir Papier Normal, Pap. jet d'encre, Brother BP71, Autre - Glacé ou Transparent.
Appuyez sur **OK**.
- 5 Appuyez sur **Arrêt/Sortie**.

REMARQUE

L'appareil éjecte le papier, face imprimée vers le haut, sur le bac à papier qui se trouve à l'avant. Lorsque vous utilisez des transparents ou du papier glacé, retirez immédiatement chaque feuille pour éviter le maculage ou les bourrages papier.

Format du papier

Vous pouvez utiliser les formats de papier suivants pour les copies : A4, A5, Photo (10 × 15 cm) et Letter. Vous pouvez utiliser les formats de papier suivants pour l'impression de fax : A4 et Letter. Quand vous changez le format du papier chargé dans l'appareil, vous devez également modifier le réglage `Format papier` pour que votre appareil puisse adapter la taille du fax reçu au format de la page.

- 1 Appuyez sur **Menu**.
- 2 Appuyez sur ▲ ou sur ▼ pour choisir Param. général.
Appuyez sur **OK**.
- 3 Appuyez sur ▲ ou sur ▼ pour choisir Format papier.
Appuyez sur **OK**.
- 4 Appuyez sur ▲ ou sur ▼ pour choisir A4, A5, 10x15cm ou Letter.
Appuyez sur **OK**.
- 5 Appuyez sur **Arrêt/Sortie**.

Papier et autres supports d'impression acceptables

La qualité d'impression peut dépendre du type de papier utilisé dans l'appareil.

Pour obtenir la meilleure qualité d'impression pour les réglages sélectionnés, paramétrez systématiquement l'option Type papier en fonction du type de papier chargé dans le bac.

Vous pouvez utiliser du papier ordinaire, du papier jet d'encre (papier couché), du papier glacé, des transparents et des enveloppes.

Nous vous recommandons de tester plusieurs types de papier avant d'en acheter en grandes quantités.

Pour obtenir les meilleurs résultats, utilisez du papier Brother.

- Lorsque vous imprimez sur du papier jet d'encre (papier couché), des transparents ou du papier glacé, veillez à sélectionner le support d'impression correct dans l'onglet **Elémentaire** du pilote d'imprimante ou dans le réglage Type papier du menu de l'appareil.

(Voir *Type de papier* ►► page 17.)

- Lorsque vous imprimez sur du papier photo Brother, chargez une feuille supplémentaire du même papier photo dans le bac à papier. Une feuille supplémentaire a été incluse dans le paquet de papier à cet effet.
- Lorsque vous utilisez des transparents ou du papier photo, retirez immédiatement chaque feuille pour éviter le maculage ou les bourrages papier.
- Évitez de toucher la face imprimée du papier immédiatement après son impression, car il se peut qu'elle ne soit pas tout à fait sèche et tache vos doigts.

Supports d'impression recommandés

Pour obtenir la meilleure qualité d'impression, nous vous suggérons d'utiliser l'un des papiers Brother mentionnés dans le tableau.

Si le papier Brother n'est pas disponible dans votre pays, nous vous recommandons de tester plusieurs papiers avant d'en acheter en grandes quantités.

Pour l'impression sur transparents, nous recommandons 3M Transparency Film.

Papier Brother

Type de papier	Article
Ordinaire A4	BP60PA
Photo glacé A4	BP71GA4
Jet d'encre A4 (mat)	BP60MA
Photo glacé 10 × 15 cm	BP71GP

Manipulation et utilisation des supports d'impression

- Conservez le papier dans son emballage d'origine et gardez-le fermé. Conservez le papier à plat et à l'abri de l'humidité, de la lumière directe du soleil et de la chaleur.
- Évitez de toucher le côté brillant (couché) du papier photo. Chargez le papier photo côté brillant vers le bas.
- Évitez de toucher les transparents, car ils absorbent facilement l'eau et la transpiration et ceci peut amoindrir la qualité de l'impression. Les transparents conçus pour les imprimantes/photocopieurs laser peuvent tacher le document suivant. N'utilisez que les transparents recommandés pour l'impression jet d'encre.

IMPORTANT

N'utilisez PAS les types de papier suivants :

- Papier endommagé, gondolé, froissé ou de forme irrégulière

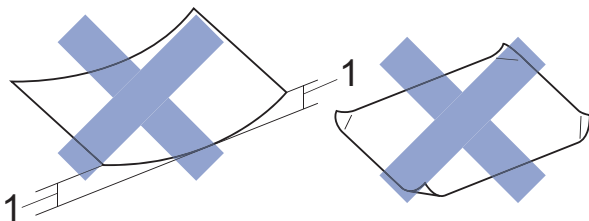

1 Un gondollement de 2 mm ou plus peut provoquer des bourrages.

- Papier extrêmement brillant ou très texturé
 - Papier impossible à empiler uniformément
 - Papier à grain court
-

Capacité papier du capot du bac de sortie

Jusqu'à 50 feuilles de papier de format A4 de 80 g/m².

- Les transparents et le papier photo doivent être retirés du capot du bac de sortie une page à la fois pour éviter le maculage.

Sélection du support d'impression approprié

Type et format de papier pour chaque opération

Type de papier	Format du papier		Utilisation		
			Fax	Copie	Imprimante
Feuilles	A4	210 × 297 mm (8,3 × 11,7 pouces)	Oui	Oui	Oui
	Letter	215,9 × 279,4 mm (8 1/2 × 11 pouces)	Oui	Oui	Oui
	Executive	184 × 267 mm (7 1/4 × 10 1/2 pouces)	–	–	Oui
	A5	148 × 210 mm (5,8 × 8,3 pouces)	–	Oui	Oui
	A6	105 × 148 mm (4,1 × 5,8 pouces)	–	–	Oui
Cartes	Photo	10 × 15 cm (4 × 6 pouces)	–	Oui	Oui
	Photo 2L	13 × 18 cm (5 × 7 pouces)	–	–	Oui
	Fiche	127 × 203 mm (5 × 8 pouces)	–	–	Oui
Enveloppes	Enveloppe C5	162 × 229 mm (6,4 × 9 pouces)	–	–	Oui
	Enveloppe DL	110 × 220 mm (4,3 × 8,7 pouces)	–	–	Oui
	Com-10	105 × 241 mm (4 1/8 × 9 1/2 pouces)	–	–	Oui
	Monarch	98 × 191 mm (3 7/8 × 7 1/2 pouces)	–	–	Oui
Transparents	A4	210 × 297 mm (8,3 × 11,7 pouces)	–	Oui	Oui
	Letter	215,9 × 279,4 mm (8 1/2 × 11 pouces)	–	Oui	Oui
	A5	148 × 210 mm (5,8 × 8,3 pouces)	–	Oui	Oui

Grammage, épaisseur et capacité du papier

Type de papier		Grammage	Épaisseur	Nombre de feuilles
Feuilles	Papier ordinaire	64 à 120 g/m ²	0,08 à 0,15 mm	100 ¹
	Papier jet d'encre	64 à 200 g/m ²	0,08 à 0,25 mm	20
	Papier glacé	Jusqu'à 220 g/m ²	Jusqu'à 0,25 mm	20 ²
Cartes	Carte photo	Jusqu'à 220 g/m ²	Jusqu'à 0,25 mm	20 ²
	Fiche	Jusqu'à 120 g/m ²	Jusqu'à 0,15 mm	30
Enveloppes		80 à 95 g/m ²	Jusqu'à 0,52 mm	10
Transparents		–	–	10

¹ Jusqu'à 100 feuilles de papier de 80 g/m².

² Le papier BP71 (260 g/m²) a été spécialement conçu pour les appareils à jet d'encre Brother.

Comment charger des documents

Vous pouvez envoyer un fax, faire des copies ou numériser à partir du chargeur automatique de documents et à partir de la vitre du scanner.

Utilisation du chargeur automatique de documents

Le chargeur automatique de documents accepte jusqu'à 20 pages et entraîne chaque feuille individuellement. Utilisez du papier correspondant aux formats et grammages indiqués dans le tableau. Veillez à toujours ventiler les pages avant de les placer dans le chargeur automatique de documents.

Format et grammage des documents

Longueur :	148 à 355,6 mm
Largeur :	148 à 215,9 mm
Poids :	64 à 90 g/m ²

Comment charger des documents

IMPORTANT

- NE tirez PAS sur le document quand il est entraîné.
- N'utilisez PAS de papier gondolé, froissé, plié, déchiré ou comportant des agrafes, des trombones, de la colle ou du ruban adhésif.
- N'utilisez PAS de carton, de papier journal ni de tissu.

Assurez-vous que les documents écrits à l'encre ou comportant des modifications effectuées à l'aide d'un liquide correcteur sont complètement secs.

- 1 Dépliez le support de documents du chargeur automatique de documents (1).

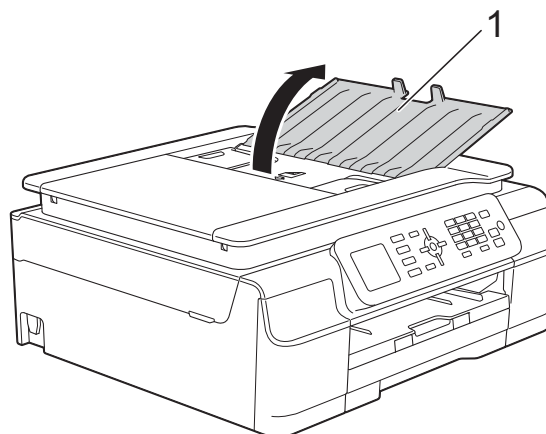

- 2 Ventilez bien les pages.
- 3 Réglez les guides-papier (1) en fonction de la largeur de vos documents.

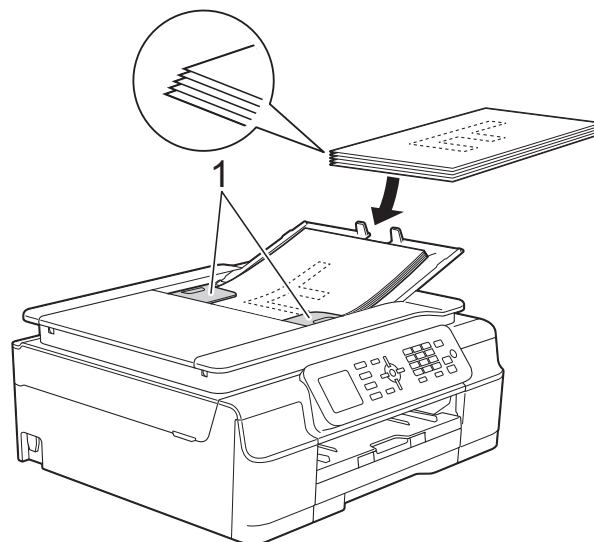

- 4 Placez vos documents dans le chargeur automatique de documents sous les guides **face imprimée vers le bas, bord supérieur en premier** jusqu'à ce que vous sentiez qu'ils touchent les rouleaux d'alimentation. L'écran affiche *Chargeur prêt*.

IMPORTANT

NE laissez PAS de documents épais sur la vitre du scanner. Sinon, les documents pourraient se coincer dans le chargeur automatique de documents.

- Après utilisation du chargeur automatique de documents, fermez son support de documents. Appuyez sur la partie supérieure gauche du support de documents du chargeur pour le fermer complètement.

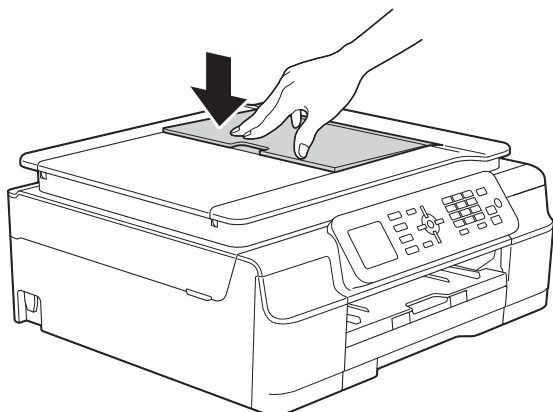

- À l'aide des lignes repères pour document situées sur la gauche et le haut, placez le document **face imprimée vers le bas** dans le coin supérieur gauche de la vitre du scanner.

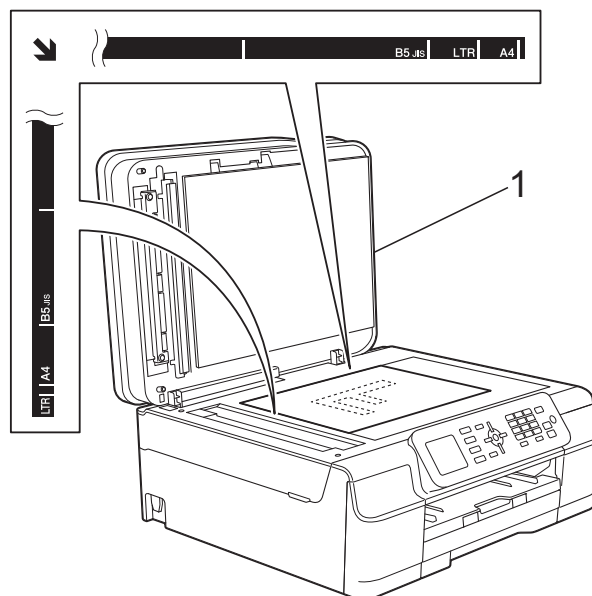

1 Capot document

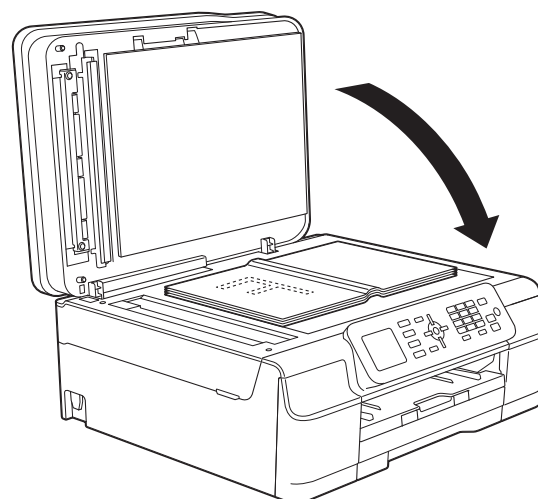

- Fermez le capot document.

IMPORTANT

Si vous numérisez un livre ou un document épais, NE refermez PAS violemment le capot et n'appuyez pas dessus.

Utilisation de la vitre du scanner

Vous pouvez utiliser la vitre du scanner pour faxer, copier ou numériser des pages simples ou les pages d'un livre.

Formats de document pris en charge

Longueur :	Jusqu'à 297 mm
Largeur :	Jusqu'à 215,9 mm
Poids :	Jusqu'à 2 kg

Comment charger des documents

REMARQUE

Pour pouvoir utiliser la vitre du scanner, le chargeur automatique de documents doit être vide.

- Soulevez le capot document.

Zone non numérisable

La zone numérisable dépend des réglages dans l'application utilisée. Les zones non numérisables sont illustrées sur les figures.

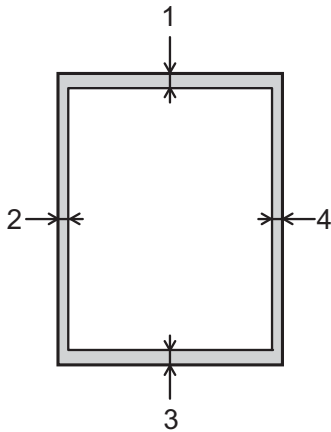

Utilisation	Format des documents	Haut (1)	Gauche (2)
		Bas (3)	Droite (4)
Fax	A4	3 mm	3 mm ¹
	Letter		4 mm
	Legal		
Copie	Tous les formats de papier	3 mm	3 mm
Numérisation		1 mm	1 mm

¹ La zone non numérisable est de 1 mm quand vous utilisez le chargeur automatique de documents.

4

Envoi d'un fax

Comment envoyer un fax

Les étapes suivantes décrivent comment envoyer un fax.

- 1 Effectuez l'une des actions suivantes pour charger votre document :
 - Placez le document dans le chargeur automatique de documents, *face imprimée vers le bas*. (Voir *Utilisation du chargeur automatique de documents* >> page 21.)
 - Chargez votre document sur la vitre du scanner, *face imprimée vers le bas*. (Voir *Utilisation de la vitre du scanner* >> page 22.)

REMARQUE

- Pour envoyer des fax en couleur de plusieurs pages, utilisez le chargeur automatique de documents.
- Si vous envoyez un fax en monochrome depuis le chargeur automatique de documents quand la mémoire est saturée, l'envoi sera effectué en temps réel.
- Vous pouvez utiliser la vitre du scanner pour faxer les pages d'un livre une par une. Le format maximal des documents est A4 ou Letter.
- Étant donné que vous ne pouvez numériser qu'une seule page à la fois, il est plus facile d'utiliser le chargeur automatique de documents si vous voulez envoyer un document de plusieurs pages.

- 2 Appuyez sur  (FAX).
 - L'écran LCD affiche :



- 3 Vous pouvez modifier les réglages d'envoi de fax suivants. Appuyez sur ▲ ou sur ▼ pour faire défiler les réglages de fax. Lorsque le réglage voulu s'affiche, appuyez sur **OK** et sélectionnez votre option.

(Guide de l'utilisateur)

Pour plus d'informations sur la modification des réglages d'envoi de fax suivants, consultez les pages 25 à 26.

- Format de numérisation de la vitre du scanner
- Envoi de fax en couleur
- Rapport de vérification de l'envoi (configuration)

(Guide de l'utilisateur avancé)

Pour des opérations et réglages d'envoi de fax avancés

(>> Guide de l'utilisateur avancé : *Envoi d'un fax (modèles MFC).*)

- Contraste
- Résolution fax
- Nouveaux réglages par défaut
- Rétablissement des valeurs par défaut
- Fax en fin d'appel
- Diffusion
- Envoi en temps réel
- Mode international
- Annulation des travaux en attente

- 4 Saisissez le numéro de fax.

À l'aide du pavé numérique

À l'aide du carnet d'adresses

- Carn d'adr

À l'aide de l'historique des appels

- Appel sortant
- Hist.ID appel.

- 5 Appuyez sur **Marche Mono** ou sur **Marche Couleur**.

Envoi de fax depuis le chargeur automatique de documents

- L'appareil commence à numériser le document à envoyer.

Envoi de fax depuis la vitre du scanner

- Si vous avez appuyé sur **Marche Mono**, l'appareil commence à numériser la première page. Passez à l'étape 6.
- Si vous avez appuyé sur **Marche Couleur**, un message affiché sur l'écran LCD vous demande si vous voulez envoyer un fax en couleur. Appuyez sur **1** pour choisir **Fax couleurs** et confirmer. L'appareil lance la numérisation et l'envoi du document.

- 6 Lorsque le message *Page suivante?* s'affiche sur l'écran LCD, effectuez l'une des actions suivantes :

- Pour envoyer une seule page, appuyez sur **2** pour choisir **Non (Env.)** (ou appuyez à nouveau sur **Marche Mono**).

L'appareil commence à envoyer le document.

- Pour envoyer plusieurs pages, appuyez sur **1** pour choisir **Oui** et passez à l'étape 7.

- 7 Placez la page suivante sur la vitre du scanner. Appuyez sur **OK**. L'appareil commence à numériser la page. (Répétez les étapes 6 et 7 pour chaque page supplémentaire.)

- 8 Une fois que toutes les pages ont été numérisées, appuyez sur **2** ou sur **Marche Mono** pour démarrer l'envoi.

Arrêt de l'envoi de fax

Pour arrêter l'envoi de fax, appuyez sur **Arrêt/Sortie**.

Réglage du format de la vitre du scanner pour l'envoi de fax

Quand les documents sont au format Letter, vous devez régler le format de numérisation sur Letter. Sinon, la partie latérale des fax sera tronquée.

- 1 Chargez votre document.
- 2 Appuyez sur  (**FAX**).
- 3 Appuyez sur **▲** ou sur **▼** pour choisir **Param. avancés**. Appuyez sur **OK**.
- 4 Appuyez sur **▲** ou sur **▼** pour choisir **Format vitre scan**. Appuyez sur **OK**.
- 5 Appuyez sur **▲** ou sur **▼** pour choisir **A4** ou **Letter**. Appuyez sur **OK** puis sur **Effacer**.
- 6 Saisissez le numéro de fax.
- 7 Appuyez sur **Marche Mono** ou sur **Marche Couleur**.

REMARQUE

- Vous pouvez enregistrer le réglage le plus utilisé comme réglage par défaut. (►► Guide de l'utilisateur avancé : *Définition de vos modifications en tant que nouveau réglage par défaut.*)
- Ce réglage est disponible uniquement pour envoyer des documents à partir de la vitre du scanner.

Envoi de fax en couleur

Votre appareil peut envoyer un fax en couleur aux appareils qui prennent cette fonction en charge.

Les fax en couleur ne peuvent pas être enregistrés dans la mémoire de l'appareil. Quand vous envoyez un fax en couleur, l'appareil l'envoie en temps réel (même si **Tx Immédiat** est réglé sur **Non**).

Annulation d'un fax en cours

Si vous voulez annuler un fax pendant que l'appareil est en train de numériser, de composer un numéro ou d'envoyer, appuyez sur **Arrêt/Sortie**.

Rapport de vérification de l'envoi

Vous pouvez utiliser le rapport de vérification de l'envoi comme preuve d'envoi d'un fax. Ce rapport indique le nom ou le numéro de fax de l'expéditeur, l'heure et la date d'envoi, la durée de l'envoi, le nombre de pages envoyées et la réussite ou l'échec de l'envoi.

Plusieurs réglages sont disponibles pour le rapport de vérification de l'envoi :

- **Oui** : permet d'imprimer un rapport après chaque fax envoyé.
- **Oui+Image** : permet d'imprimer un rapport après chaque fax envoyé. Une partie de la première page du fax apparaît sur le rapport.
- **Non** : permet d'imprimer un rapport si votre fax n'a pas pu être envoyé en raison d'une erreur de transmission. Le réglage par défaut est **Non**.
- **Non+Image** : permet d'imprimer un rapport si votre fax n'a pas pu être envoyé en raison d'une erreur de transmission. Une partie de la première page du fax apparaît sur le rapport.

- 1 Appuyez sur **Menu**.
- 2 Appuyez sur ▲ ou sur ▼ pour choisir **Fax**. Appuyez sur **OK**.
- 3 Appuyez sur ▲ ou sur ▼ pour choisir **Param. Rapport**. Appuyez sur **OK**.
- 4 Appuyez sur ▲ ou sur ▼ pour choisir **Rap. transmis**. Appuyez sur **OK**.

- 5 Appuyez sur ▲ ou sur ▼ pour choisir **Oui**, **Oui+Image**, **Non** ou **Non+Image**. Appuyez sur **OK**.

- 6 Appuyez sur **Arrêt/Sortie**.

REMARQUE

- Si vous sélectionnez **Oui+Image** ou **Non+Image**, l'image n'apparaîtra sur le rapport de vérification de l'envoi que si **Env tps réel** est réglé sur **Non**. L'image n'apparaît pas sur le rapport lorsque vous envoyez un fax en couleur. (►► Guide de l'utilisateur avancé : *Envoi en temps réel*.)
- Si votre envoi a réussi, la mention « OK » apparaît à côté de « RESULT » sur le rapport de vérification de l'envoi. Si l'envoi n'a pas réussi, la mention « ERREUR » apparaît à côté de « RESULT ».

Modes réception

Vous devez sélectionner un mode réception en fonction des appareils externes et des services téléphoniques de votre ligne.

Sélection du mode réception

Par défaut, votre appareil reçoit automatiquement tous les fax qui lui sont envoyés. Le schéma ci-dessous vous aidera à sélectionner le mode de réception approprié.

Pour des informations plus détaillées concernant les modes réception, voir *Utilisation des modes réception* ➤➤ page 28.

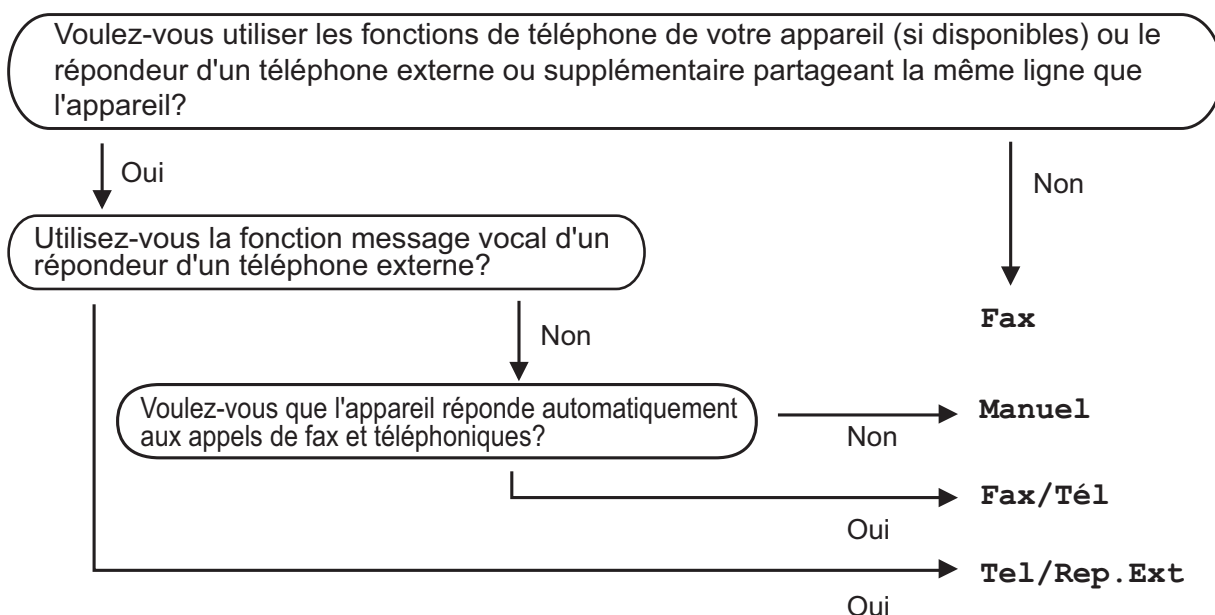

Suivez les instructions pour configurer le mode réception :

- 1 Appuyez sur **Menu**.
- 2 Appuyez sur ▲ ou sur ▼ pour choisir **Fax**.
Appuyez sur **OK**.
- 3 Appuyez sur ▲ ou sur ▼ pour choisir **Param. RC**.
Appuyez sur **OK**.
- 4 Appuyez sur ▲ ou sur ▼ pour choisir **Mode réponse**.
Appuyez sur **OK**.
- 5 Appuyez sur ▲ ou sur ▼ pour choisir **Fax, Fax/Tél, Tel/Rep. Ext** ou **Manuel**.
Appuyez sur **OK**.
- 6 Appuyez sur **Arrêt/Sortie**.

Utilisation des modes réception

Certains modes réception permettent de répondre automatiquement (Fax et Fax/Tél). Vous pouvez choisir de modifier la longueur de sonnerie avant d'utiliser ces modes. (Voir *Longueur de la sonnerie* >> page 29.)

Fax uniquement

En mode Fax, l'appareil répondra automatiquement à chaque appel en considérant qu'il s'agit d'un appel de télécopieur.

Fax/Tél

Le mode Fax/Tél vous aide à gérer les appels entrants en reconnaissant s'il s'agit d'appels de télécopieur ou d'appels vocaux et en les traitant de l'une des façons suivantes :

- Les fax sont reçus automatiquement.
- Les appels vocaux lancent la sonnerie F/T pour vous inviter à décrocher. La sonnerie F/T est une double sonnerie rapide émise par votre appareil.

Si vous utilisez le mode Fax/Tél, voir *Durée de la sonnerie F/T (mode Fax/Tél uniquement)* >> page 29 et *Longueur de la sonnerie* >> page 29.

Manuel

Le mode Manuel désactive toutes les fonctions de réponse automatique.

Pour recevoir un fax en mode Manuel, décrochez le combiné d'un téléphone externe. Quand vous entendez des tonalités de fax (des bips sonores courts et répétés), appuyez sur **Marche Mono** ou sur **Marche Couleur**, puis appuyez sur **2** pour choisir *Recevoir*. Vous pouvez également utiliser la fonction *Détection fax* pour recevoir des fax en décrochant un combiné qui se trouve sur la même ligne que l'appareil.

(Voir *Détection fax* >> page 30.)

Répondeur externe

Le mode Tel/Rep.Ext permet à un répondeur externe de gérer vos appels entrants. Les appels entrants sont traités de l'une des façons suivantes :

- Les fax sont reçus automatiquement.
- Les appelants vocaux peuvent enregistrer un message sur le répondeur externe.

Pour connecter votre répondeur externe, voir *Branchement d'un répondeur téléphonique externe* >> page 34.

Réglages du mode de réception

Longueur de la sonnerie

La fonction Long. sonnerie permet de régler le nombre de sonneries émises par l'appareil avant qu'il ne réponde en mode Fax ou Fax/Tél. Si des téléphones externes ou supplémentaires sont branchés sur la même ligne que l'appareil, sélectionnez le nombre maximum de sonneries.

(Voir *Fonctionnement depuis des téléphones externes et supplémentaires* >> page 36 et *Détection fax* >> page 30.)

- 1 Appuyez sur **Menu**.
- 2 Appuyez sur ▲ ou sur ▼ pour choisir Fax. Appuyez sur **OK**.
- 3 Appuyez sur ▲ ou sur ▼ pour choisir Param.RC. Appuyez sur **OK**.
- 4 Appuyez sur ▲ ou sur ▼ pour choisir Long. sonnerie. Appuyez sur **OK**.
- 5 Appuyez sur ▲ ou sur ▼ pour choisir le nombre de sonneries que l'appareil doit émettre avant de répondre. Appuyez sur **OK**.
- 6 Appuyez sur **Arrêt/Sortie**.

Durée de la sonnerie F/T (mode Fax/Tél uniquement)

Quand quelqu'un appelle votre appareil, l'appelant et vous-même entendez une sonnerie de téléphone normale. Le nombre de sonneries se règle grâce au réglage Long. sonnerie.

Si l'appel est un fax, votre appareil le reçoit. Par contre, s'il s'agit d'un appel vocal, l'appareil fait retentir la sonnerie F/T (une double sonnerie rapide) pendant la durée que vous avez configurée dans le réglage Durée son. F/T. Si vous entendez la sonnerie F/T, ceci signifie que l'appel est un appel vocal.

La sonnerie F/T étant émise par l'appareil, les téléphones supplémentaires et externes ne sonnent pas. Vous pouvez néanmoins répondre à l'appel sur n'importe quel téléphone en utilisant un code à distance.

(Pour plus d'informations, voir *Utilisation de codes à distance* >> page 37.)

- 1 Appuyez sur **Menu**.
- 2 Appuyez sur ▲ ou sur ▼ pour choisir Fax. Appuyez sur **OK**.
- 3 Appuyez sur ▲ ou sur ▼ pour choisir Param.RC. Appuyez sur **OK**.
- 4 Appuyez sur ▲ ou sur ▼ pour choisir Durée son. F/T. Appuyez sur **OK**.
- 5 Appuyez sur ▲ ou sur ▼ pour choisir la durée pendant laquelle la sonnerie de l'appareil va retentir pour vous prévenir d'un appel vocal (20, 30, 40 ou 70 secondes). Appuyez sur **OK**.
- 6 Appuyez sur **Arrêt/Sortie**.

REMARQUE

Même si l'appelant raccroche au cours de la double sonnerie rapide, l'appareil continuera de sonner pour la durée spécifiée.

Détection fax

Si Détection fax est réglé sur **Oui** :

L'appareil reçoit un appel de télécopieur automatiquement, même si vous répondez à l'appel. Lorsque le message **Réception** est affiché sur l'écran LCD ou lorsque vous entendez des bips stridents dans le combiné que vous utilisez, il vous suffit de raccrocher. Votre appareil fera le reste.

Si Détection fax est réglé sur **Non** :

Si vous vous trouvez près de l'appareil et répondez à un appel de télécopieur en décrochant le combiné, appuyez sur **Marche Mono** ou sur **Marche Couleur**, puis appuyez sur **2** pour recevoir le fax.

Si vous avez répondu sur un téléphone supplémentaire ou externe, appuyez sur * **5 1**. (Voir *Fonctionnement depuis des téléphones externes et supplémentaires* >> page 36.)

REMARQUE

- Si cette fonction est réglée sur **Oui**, mais que votre appareil ne prend pas l'appel de télécopieur quand vous soulevez le combiné d'un téléphone supplémentaire ou externe, tapez le code d'activation à distance * **5 1**.
- Si vous envoyez des fax depuis un ordinateur sur la même ligne téléphonique et que l'appareil les intercepte, réglez Détection fax sur **Non**.

- 1 Appuyez sur **Menu**.
- 2 Appuyez sur ▲ ou sur ▼ pour choisir **Fax**. Appuyez sur **OK**.
- 3 Appuyez sur ▲ ou sur ▼ pour choisir **Param.RC**. Appuyez sur **OK**.
- 4 Appuyez sur ▲ ou sur ▼ pour choisir **Détection fax**. Appuyez sur **OK**.
- 5 Appuyez sur ▲ ou sur ▼ pour choisir **Oui** (ou **Non**). Appuyez sur **OK**.
- 6 Appuyez sur **Arrêt/Sortie**.

Opérations vocales

Mode Fax/Tél

Quand l'appareil est en mode Fax/Tél, il utilise la sonnerie F/T (double sonnerie rapide) pour vous inviter à décrocher afin de recevoir un appel vocal.

Si vous êtes près d'un téléphone externe, décrochez le combiné du téléphone externe, puis appuyez sur **Tél/R** pour répondre.

Si vous êtes près d'un téléphone supplémentaire, il vous faut décrocher le combiné pendant la durée de sonnerie F/T, puis appuyer sur **# 5 1** entre les doubles sonneries rapides. Si personne n'est en ligne ou si quelqu'un veut vous envoyer un fax, renvoyez l'appel à l'appareil en appuyant sur *** 5 1**.

Identification de l'appelant

La fonction ID appelant vous permet d'utiliser le service d'abonné d'identification de l'appelant offert par de nombreuses compagnies de téléphone locales. Contactez votre compagnie de téléphone pour plus de détails. Ce service permet de voir le numéro de téléphone ou, s'il est disponible, le nom de l'appelant quand le téléphone sonne.

Après plusieurs sonneries, le numéro de téléphone de l'appelant (et son nom, le cas échéant) s'affiche sur l'écran LCD. Dès que vous répondez à l'appel, les informations d'identification de l'appelant disparaissent de l'écran LCD, mais celles relatives à l'appel sont conservées dans la mémoire d'identification de l'appelant.

Vous pouvez consulter la liste ou sélectionner l'un de ces numéros pour lui envoyer un fax, l'ajouter au carnet d'adresses ou le supprimer de l'historique. (Voir *Historique d'identification de l'appelant* >>> page 40.)

- Le message ID *inconnue* signifie que l'appel provient de l'extérieur de votre zone de service d'identification de l'appelant.
- Le message ID *Refusé* signifie que l'appelant a délibérément bloqué l'envoi de ses informations.

Vous pouvez imprimer une liste des informations d'identification de l'appelant reçues par votre appareil. (>>> Guide de l'utilisateur avancé : *Comment imprimer un rapport.*)

REMARQUE

Le service d'identification de l'appelant varie selon la compagnie de télécommunications. Contactez votre compagnie de téléphone locale pour en savoir plus sur le type de service disponible dans votre région.

Réglage de la fonction ID appelant sur Oui

Si vous disposez du service d'identification de l'appelant sur votre ligne, cette fonction doit alors être réglée sur **Oui** pour pouvoir afficher le numéro de téléphone de l'appelant sur l'écran LCD quand le téléphone sonne.

- 1 Appuyez sur **Menu**.
- 2 Appuyez sur **▲** ou sur **▼** pour choisir **Fax**. Appuyez sur **OK**.
- 3 Appuyez sur **▲** ou sur **▼** pour choisir **Divers**. Appuyez sur **OK**.
- 4 Appuyez sur **▲** ou sur **▼** pour choisir **ID appelant**. Appuyez sur **OK**.
- 5 Appuyez sur **▲** ou sur **▼** pour choisir **Oui** (ou **Non**). Appuyez sur **OK**.
- 6 Appuyez sur **Arrêt/Sortie**.

Services téléphoniques

Votre appareil prend en charge le service téléphonique d'abonné d'identification de l'appelant proposé par certaines compagnies de téléphone.

Les fonctions telles que Messagerie vocale, Mise en attente des appels, Mise en attente des appels/Identification de l'appelant, permanence téléphonique, systèmes d'alarme ou autres fonctions personnalisées qui partagent la même ligne téléphonique peuvent perturber le fonctionnement de votre appareil.

Réglage du type de ligne téléphonique

Si vous branchez l'appareil sur une ligne dotée d'une fonctionnalité PBX ou RNIS pour envoyer et recevoir des fax, il est également nécessaire de modifier le type de ligne téléphonique en conséquence en procédant comme suit.

- 1 Appuyez sur **Menu**.
- 2 Appuyez sur ▲ ou sur ▼ pour choisir Param. système.
Appuyez sur **OK**.
- 3 Appuyez sur ▲ ou sur ▼ pour choisir Param. ligne.
Appuyez sur **OK**.
- 4 Appuyez sur ▲ ou ▼ pour choisir Normale, PBX ou ISDN.
Appuyez sur **OK**.
- 5 Appuyez sur **Arrêt/Sortie**.

PBX et TRANSFERT

Au départ, l'appareil est réglé sur *Normale*, ce qui vous permet de le brancher sur une ligne RTPC (réseau téléphonique public commuté) standard. De nombreux bureaux, cependant, utilisent un central téléphonique ou un autocommutateur privé (PBX). Votre appareil peut se brancher sur la plupart des types de PBX. La fonction de rappel de l'appareil ne prend en charge que les rappels de type pause minutée (TBR). La fonction TBR fonctionne avec la plupart des systèmes PBX, ce qui vous permet d'avoir accès à une ligne extérieure ou de transférer des appels vers un autre poste. Cette fonctionnalité s'active lorsque vous appuyez sur la touche **Tél/R** du panneau de commande.

REMARQUE

Vous pouvez programmer un appui sur la touche **Tél/R** dans un numéro enregistré dans un emplacement de numéro abrégé. Pour programmer un numéro abrégé, appuyez d'abord sur **Tél/R** (le symbole « ! » s'affiche sur l'écran LCD), puis saisissez le numéro de téléphone. Dans ce cas, vous n'avez pas besoin d'appuyer sur **Tél/R** chaque fois que vous composez un numéro à l'aide d'un emplacement de numéro abrégé. (Voir *Enregistrement de numéros* >> page 41.) Toutefois, si PBX n'a pas été sélectionné comme type de ligne téléphonique sur l'appareil, vous ne pourrez pas utiliser l'emplacement de numéro abrégé sur lequel **Tél/R** est programmé.

Protocole VoIP (Voice over Internet)

VoIP est un type de système téléphonique qui utilise une connexion Internet à la place d'une ligne de téléphone traditionnelle. Les fournisseurs de services téléphoniques fournissent fréquemment une fonctionnalité VoIP avec des services Internet et des services de câble.

Il se peut que votre appareil ne fonctionne pas avec certains systèmes VoIP. Si vous voulez utiliser votre appareil pour envoyer et recevoir des fax sur un système VoIP, veuillez à brancher une extrémité de votre cordon téléphonique dans la prise de votre appareil repérée par la mention **LINE**. L'autre extrémité du cordon téléphonique peut être connectée à un modem, un adaptateur téléphonique, un séparateur ou un autre appareil de ce type.

- Pour toutes questions relatives au raccordement de votre appareil au système VoIP, veuillez contacter votre fournisseur de services VoIP.

Une fois l'appareil raccordé au système VoIP, vérifiez si une tonalité est présente. Soulevez le combiné du téléphone externe et écoutez s'il y a une tonalité. S'il n'y a pas de tonalité, veuillez contacter votre fournisseur VoIP.

Si vous éprouvez des difficultés à envoyer ou à recevoir des fax sur un système VoIP, nous vous recommandons de sélectionner le réglage *Base (pour VoIP)* pour la vitesse du modem de l'appareil (voir *Interférences sur la ligne téléphonique/VoIP* ►► page 91).

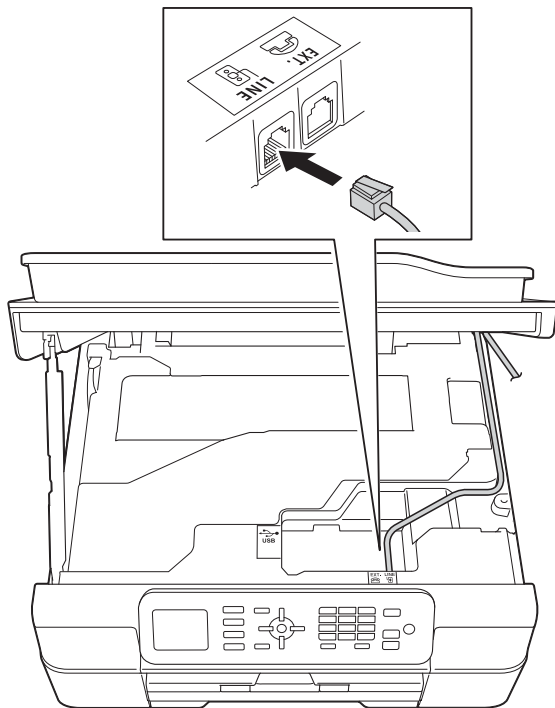

Branchement d'un répondeur téléphonique externe

Si vous le souhaitez, vous pouvez brancher un répondeur externe. Cependant, si un répondeur **externe** est branché sur la même ligne téléphonique que l'appareil, le répondeur répond à tous les appels et l'appareil reste à l'écoute de tonalités d'appel de télécopieur (CNG). S'il détecte ces tonalités, l'appareil intercepte l'appel et reçoit le fax. S'il ne détecte pas de tonalités CNG, l'appareil laisse le répondeur lire le reste de votre message sortant pour que l'appelant puisse laisser un message vocal.

Le répondeur doit répondre au bout de quatre sonneries au maximum (le réglage recommandé est de deux sonneries). L'appareil ne peut détecter les tonalités CNG que lorsque le répondeur a répondu à l'appel ; s'il est réglé sur quatre sonneries, il ne reste que 8 à 10 secondes de tonalités CNG pour permettre la « prise de contact » entre les télécopieurs. Veillez à bien suivre les instructions figurant dans ce guide pour l'enregistrement de votre message sortant. Nous vous déconseillons d'utiliser la fonction d'économie de coûts sur votre répondeur externe s'il y a plus de cinq sonneries.

REMARQUE

Si vous ne recevez pas tous vos fax, diminuez le réglage Long. sonnerie de votre répondeur externe.

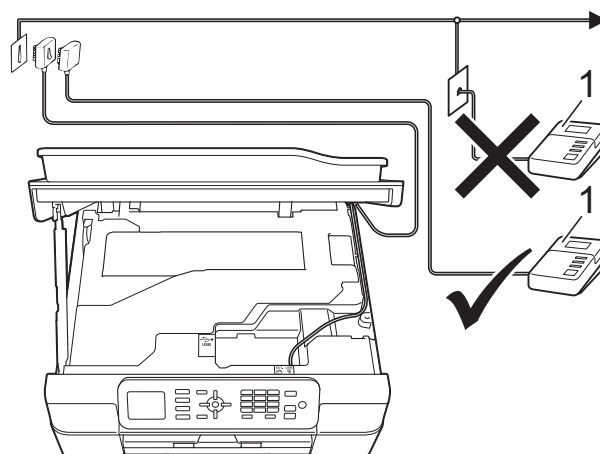

1 Répondeur

Quand le répondeur répond à un appel, le message **Téléphone** s'affiche sur l'écran LCD.

IMPORTANT

NE branchez PAS de répondeur ailleurs sur la même ligne téléphonique.

Réglages des branchements

Le répondeur externe doit être branché comme indiqué dans l'illustration précédente.

- 1 Placez vos mains sous les pattes en plastique situées de part et d'autre de l'appareil pour soulever le capot du scanner jusqu'à la position ouverte.
- 2 Guidez soigneusement le cordon de ligne téléphonique dans la rainure spéciale en le faisant ressortir par l'arrière de l'appareil.
- 3 Soulevez le capot du scanner pour le déverrouiller. Poussez doucement le support du capot du scanner vers le bas et fermez le capot du scanner avec les deux mains.
- 4 Réglez votre répondeur externe sur une ou deux sonneries. (Le réglage Long sonnerie de l'appareil ne s'applique pas ici.)
- 5 Enregistrez le message sortant sur votre répondeur externe.
- 6 Configurez le répondeur pour qu'il réponde aux appels.
- 7 Réglez le mode réception sur `Tel/Rep.Ext.` (Voir *Sélection du mode réception* >> page 27.)

Enregistrement d'un message sortant sur un répondeur externe

Le respect d'un certain minutage est important pour l'enregistrement de ce message.

- 1 Enregistrez un silence de 5 secondes au début de votre message. (Ceci donne le temps à votre appareil de détecter les tonalités CNG de fax produites par les envois automatiques avant qu'elles ne s'arrêtent.)
- 2 Limitez la durée de votre annonce à 20 secondes.

REMARQUE

Nous vous recommandons de commencer votre message sortant par un silence initial de 5 secondes, car l'appareil peut ne pas détecter les tonalités de fax couvertes par une voix. Vous pouvez essayer d'omettre cette pause, mais en cas de problème de réception sur votre appareil, vous devrez alors réenregistrer le message sortant pour l'y inclure.

Branchements multilignes (PBX)

Nous vous suggérons de demander à la compagnie qui a installé votre PBX de brancher votre appareil. Si vous avez un système multilignes, nous vous conseillons de demander à l'installateur de brancher l'appareil sur la dernière ligne du système. Ceci empêche que l'appareil ne s'active à chaque fois que le système reçoit des appels téléphoniques. Si tous les appels entrants sont pris en charge par un standardiste, nous vous recommandons de régler le mode réception sur `Manuel`.

Nous ne pouvons pas garantir le bon fonctionnement de votre appareil dans toutes les circonstances lorsqu'il est branché sur un PBX. Tout problème d'envoi ou de réception de fax doit être signalé en premier lieu à la compagnie qui s'occupe de votre PBX.

REMARQUE

Veillez à ce que le type de ligne téléphonique soit bien réglé sur PBX. (Voir *Réglage du type de ligne téléphonique* >> page 32.)

Téléphones externes et supplémentaires

Branchement d'un téléphone externe ou supplémentaire

Vous pouvez brancher un autre téléphone sur votre appareil comme indiqué dans le schéma.

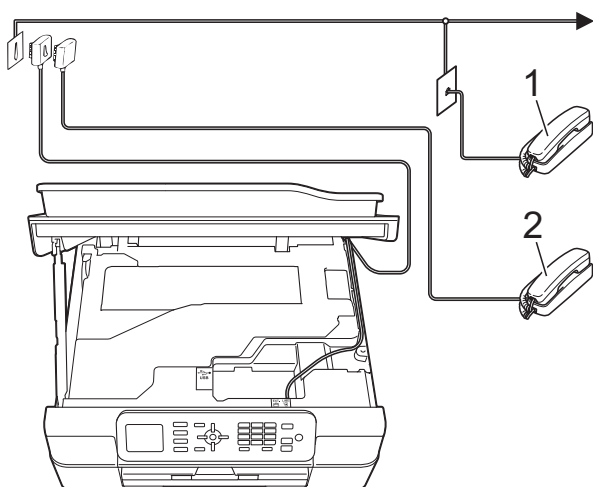

- 1 Téléphone supplémentaire
- 2 Téléphone externe

REMARQUE

Veillez vous assurer que le câble de votre téléphone externe ne dépasse pas 3 mètres de long.

Fonctionnement depuis des téléphones externes et supplémentaires

Si vous répondez à un appel de télécopieur sur un téléphone supplémentaire ou un téléphone externe, vous pouvez laisser votre appareil prendre l'appel en composant le code d'activation à distance. Quand vous saisissez le code d'activation à distance * 5 1, l'appareil commence à recevoir le fax.

Si l'appareil reçoit un appel vocal et émet une double sonnerie rapide pour vous inviter à prendre l'appel, utilisez le code de désactivation à distance # 5 1 pour prendre l'appel sur un téléphone supplémentaire (voir *Durée de la sonnerie F/T (mode Fax/Tél uniquement)* >> page 29).

Si vous répondez à un appel et que personne n'est en ligne :

Supposons que vous receviez un fax manuel.

Appuyez sur * 5 1 et attendez le bip strident ou l'affichage du message *Réception* sur l'écran LCD, puis raccrochez.

REMARQUE

Vous pouvez également utiliser la fonction *Détection fax* pour que votre appareil prenne l'appel automatiquement. (Voir *Détection fax* >> page 30.)

Utilisation de codes à distance

Code d'activation à distance

Si vous répondez à un appel de télécopieur sur un téléphone supplémentaire ou un téléphone externe, vous pouvez forcer votre appareil à le recevoir en composant le code d'activation à distance * **5 1**. Attendez les bips stridents, puis raccrochez le combiné. (Voir *Détection fax* ►► page 30.)

Si vous répondez à un appel de télécopieur sur un téléphone externe, vous pouvez forcer l'appareil à recevoir le fax en appuyant sur **Marche Mono** ou **Marche Couleur** et **2** pour sélectionner *Recevoir*.

Code de désactivation à distance

Si vous recevez un appel vocal et que l'appareil est en mode Fax/Tél, ce dernier commence à émettre la sonnerie F/T (double sonnerie rapide) une fois la longueur de sonnerie initiale terminée. Si vous répondez à l'appel sur un téléphone supplémentaire, vous pouvez désactiver la sonnerie F/T en appuyant sur **# 5 1** (veillez à bien saisir ce code *entre* les sonneries).

Si l'appareil répond à un appel vocal et émet une double sonnerie rapide pour vous inviter à décrocher, vous pouvez prendre l'appel sur le téléphone externe en appuyant sur **Tél/R**.

Modification des codes à distance

Si vous voulez utiliser le système d'activation à distance, vous devez activer les codes à distance. Le code d'activation à distance pré-réglé est * **5 1**. Le code de désactivation à distance pré-réglé est **# 5 1**. Si vous le souhaitez, vous pouvez les remplacer par vos propres codes.

- 1 Appuyez sur **Menu**.
- 2 Appuyez sur ▲ ou sur ▼ pour choisir *Fax*. Appuyez sur **OK**.

- 3 Appuyez sur ▲ ou sur ▼ pour choisir *Param.RC*. Appuyez sur **OK**.
- 4 Appuyez sur ▲ ou sur ▼ pour choisir *Codes distance*. Appuyez sur **OK**.
- 5 Appuyez sur ▲ ou sur ▼ pour choisir *Oui* (ou *Non*). Appuyez sur **OK**.
- 6 Entrez le nouveau code d'activation à distance. Appuyez sur **OK**.
- 7 Entrez le nouveau code de désactivation à distance. Appuyez sur **OK**.
- 8 Appuyez sur **Arrêt/Sortie**.

REMARQUE

- Si vous êtes fréquemment déconnecté quand vous tentez d'accéder à votre répondeur externe à distance, essayez de remplacer le code d'activation à distance et le code de désactivation à distance par un autre code à trois chiffres qui utilise les chiffres **0-9**, *****, **#**.
- Les codes à distance peuvent ne pas fonctionner avec certains systèmes téléphoniques.

Comment composer



Numérotation manuelle

- 1 Chargez votre document.
- 2 Appuyez sur  (FAX).
- 3 Appuyez sur tous les chiffres du numéro de fax.



- 4 Appuyez sur **Marche Mono** ou sur **Marche Couleur**.

Numéro abrégé

- 1 Chargez votre document.
- 2 Appuyez sur  (Carn d'adr).
Vous pouvez également choisir Carn d'adr en appuyant sur  (FAX).
- 3 Appuyez sur ▲ ou sur ▼ pour choisir Recherche.
Appuyez sur **OK**.
- 4 Effectuez l'une des actions suivantes :
 - Appuyez sur ▲ ou sur ▼ pour choisir Ordre alphabétique ou Ordre numérique.
Appuyez sur **OK**.
 - Appuyez sur le numéro abrégé à 2 chiffres à l'aide du pavé numérique.
(Voir *Enregistrement des numéros abrégés* ➤➤ page 41.)

REMARQUE

L'écran LCD affiche *Non assigné* lorsque vous entrez ou recherchez un numéro abrégé qui n'a pas été enregistré à cet emplacement.

- 5 Appuyez sur ▲ ou sur ▼ pour choisir le numéro que vous voulez composer.
Appuyez sur **OK**.
- 6 Appuyez sur **OK** pour choisir Envoyer un fax.
- 7 Appuyez sur **Marche Mono** ou sur **Marche Couleur**.
L'appareil numérise et envoie le fax.

Recomposition du numéro de fax

Si vous envoyez un fax automatiquement et que la ligne est occupée, l'appareil recompose le numéro jusqu'à trois fois à cinq minutes d'intervalle.

La renumérotation ne fonctionne que si vous avez composé le numéro depuis le panneau de commande.

- 1 Chargez votre document.
- 2 Appuyez sur **Bis/Pause**.
- 3 Appuyez sur ▲ ou sur ▼ pour choisir le numéro que vous voulez recomposer. Appuyez sur **OK**.
- 4 Appuyez sur ▲ ou sur ▼ pour choisir *Envoyer un fax*. Appuyez sur **OK**.
- 5 Appuyez sur **Marche Mono** ou sur **Marche Couleur**.

REMARQUE

En mode Envoi en temps réel, la fonction de recomposition automatique ne fonctionne pas quand vous utilisez la vitre du scanner.

Opérations de numérotation supplémentaires

Historique des appels sortants

Les 30 derniers numéros auxquels vous avez envoyé un fax sont enregistrés dans l'historique des appels sortants. Vous pouvez sélectionner un de ces numéros pour lui envoyer un fax, l'ajouter au carnet d'adresses ou le supprimer de l'historique.

- 1 Appuyez sur **Bis/Pause**. Vous pouvez également choisir *Appel sortant* en appuyant sur  (**FAX**).
- 2 Appuyez sur ▲ ou sur ▼ pour choisir le numéro souhaité. Appuyez sur **OK**.
- 3 Effectuez l'une des actions suivantes :
 - Pour envoyer un fax, appuyez sur ▲ ou sur ▼ pour choisir *Envoyer un fax*. Appuyez sur **OK**. Appuyez sur **Marche Mono** ou sur **Marche Couleur**.
 - Si vous souhaitez mémoriser le numéro, appuyez sur ▲ ou sur ▼ pour choisir *Aj. au Cnt adr.* Appuyez sur **OK**.
(>> Guide de l'utilisateur avancé : *Mémorisation de numéros abrégés à partir de l'historique des appels sortants.*)
 - Si vous souhaitez effacer le numéro de la liste de l'historique des appels sortants, appuyez sur ▲ ou sur ▼ pour choisir *Effacer*. Appuyez sur **OK**. Appuyez sur **1** pour confirmer.
- 4 Appuyez sur **Arrêt/Sortie**.

Historique d'identification de l'appelant

Cette fonction nécessite le service d'abonné d'identification de l'appelant proposé par un grand nombre de compagnies de téléphone locales. (Voir *Identification de l'appelant* >> page 31.)

Les numéros, ou les noms, s'ils sont disponibles, des 30 derniers fax et appels téléphoniques reçus sont enregistrés dans l'historique d'identification de l'appelant. Vous pouvez consulter la liste ou sélectionner l'un de ces numéros pour lui envoyer un fax, l'ajouter au carnet d'adresses ou le supprimer de l'historique. Au trente et unième appel reçu sur l'appareil, ce dernier remplace les informations du premier appel.

REMARQUE

Si vous n'utilisez pas le service d'abonné d'identification de l'appelant, vous pouvez néanmoins consulter les dates des appels dans l'historique d'identification de l'appelant et supprimer des entrées de la liste.

- 1 Appuyez sur **Bis/Pause** puis sur *****. Vous pouvez également choisir `Hist.ID appel.` en appuyant sur  (**FAX**).
- 2 Appuyez sur **▲** ou sur **▼** pour choisir le numéro souhaité. Appuyez sur **OK**.

- 3 Effectuez l'une des actions suivantes :

- Pour envoyer un fax, appuyez sur **▲** ou sur **▼** pour choisir `Envoyer un fax`.

Appuyez sur **OK**.

Appuyez sur **Marche Mono** ou sur **Marche Couleur**.

- Si vous souhaitez mémoriser le numéro, appuyez sur **▲** ou sur **▼** pour choisir `Aj. au Cnt adr.`

Appuyez sur **OK**.

(>> Guide de l'utilisateur avancé : *Mémorisation de numéros abrégés à partir de l'historique d'identification de l'appelant.*)

- Si vous souhaitez effacer le numéro de la liste de l'historique d'identification de l'appelant, appuyez sur **▲** ou sur **▼** pour choisir `Effacer`.

Appuyez sur **OK**.

Appuyez sur **1** pour confirmer.

- 4 Appuyez sur **Arrêt/Sortie**.

REMARQUE

Vous pouvez imprimer la liste d'identification de l'appelant.

(>> Guide de l'utilisateur avancé : *Comment imprimer un rapport.*)

Enregistrement de numéros

Vous pouvez configurer votre appareil pour qu'il effectue les types de numérotation facile suivants : numéros abrégés et groupes pour la diffusion de fax.

(>> Guide de l'utilisateur avancé : *Configuration de groupes pour la diffusion et Diffusion (monochrome seulement).*)

REMARQUE



Même en cas de coupure électrique, les numéros abrégés sont conservés en mémoire.

Enregistrement d'une pause

Appuyez sur **Bis/Pause** pour insérer une pause de 3,5 secondes entre les numéros. Si vous appelez un numéro à l'étranger, vous pouvez appuyer sur **Bis/Pause** autant de fois que nécessaire pour augmenter la durée de la pause.

Enregistrement des numéros abrégés

Vous pouvez enregistrer jusqu'à 40 numéros abrégés. Chaque numéro abrégé est enregistré dans un emplacement à 2 chiffres. Lors de la numérotation, il vous suffit d'appuyer sur quelques touches (par exemple :  (Carn d'adr), Recherche, **OK**, le numéro à deux chiffres et **Marche Mono** ou **Marche Couleur**).

1 Appuyez sur  (Carn d'adr). Vous pouvez également choisir Carn d'adr en appuyant sur  (**FAX**).

2 Appuyez sur ▲ ou sur ▼ pour choisir Déf. numéro abrégé. Appuyez sur **OK**.

3 Appuyez sur ▲ ou sur ▼ pour choisir l'emplacement de numéro abrégé à 2 chiffres sur lequel vous souhaitez enregistrer le numéro. Appuyez sur **OK**.

4 Effectuez l'une des actions suivantes :

- Entrez le nom (jusqu'à 16 caractères) à l'aide du pavé numérique.

Appuyez sur **OK**.

(Pour faciliter la saisie des lettres, voir *Saisie de texte* >> page 114.)

- Pour enregistrer le numéro sans un nom, appuyez sur **OK**.

REMARQUE

Assurez-vous d'inclure l'indicatif régional lorsque vous saisissez un numéro de fax ou de téléphone. Selon le pays, les noms et l'historique d'identification de l'appelant peuvent ne pas s'afficher correctement si l'indicatif régional n'est pas enregistré avec le numéro de fax ou de téléphone.

5 Saisissez le numéro de fax ou de téléphone (jusqu'à 20 chiffres). Appuyez sur **OK**.

6 Appuyez sur ▲ ou sur ▼ pour choisir *Confirmé*. Appuyez sur **OK**.



7 Effectuez l'une des actions suivantes :

- Pour enregistrer un autre numéro abrégé, allez à l'étape 3.

- Si vous avez fini d'enregistrer des numéros, appuyez sur **Arrêt/Sortie**.

Modification ou suppression de noms ou de numéros abrégés

Vous pouvez modifier ou supprimer un nom ou un numéro abrégé qui a déjà été enregistré.

- 1 Appuyez sur  (Carn d'adr). Vous pouvez également choisir Carn d'adr en appuyant sur  (FAX).
- 2 Appuyez sur ▲ ou sur ▼ pour choisir Déf. numéro abrégé. Appuyez sur **OK**.
- 3 Appuyez sur ▲ ou sur ▼ pour choisir le numéro abrégé à 2 chiffres que vous voulez modifier. Appuyez sur **OK**.
- 4 Effectuez l'une des actions suivantes :
 - Appuyez sur ▲ ou sur ▼ pour choisir Changer. Appuyez sur **OK**.
 - Appuyez sur ▲ ou sur ▼ pour choisir Effacer. Appuyez sur **OK**. Appuyez sur 1 pour confirmer. Passez à l'étape 8.

REMARQUE

Comment modifier le nom ou le numéro enregistré :

Si vous voulez modifier un caractère, appuyez sur ◀ ou sur ▶ pour placer le curseur sous le caractère à modifier, puis appuyez sur **Effacer**. Saisissez à nouveau le caractère.

- 5 Si vous souhaitez modifier le nom, appuyez sur ▲ ou sur ▼ pour choisir Nom, puis appuyez sur **OK** et entrez le nouveau nom à l'aide du pavé numérique (jusqu'à 16 caractères). Appuyez sur **OK**. (Pour faciliter la saisie des lettres, voir *Saisie de texte* ►► page 114.)
- 6 Si vous souhaitez modifier le numéro de fax ou de téléphone, appuyez sur ▲ ou sur ▼ pour choisir Fax/Tel, puis appuyez sur **OK** et entrez le nouveau numéro de fax ou de téléphone à l'aide du pavé numérique (jusqu'à 20 chiffres). Appuyez sur **OK**.
- 7 Appuyez sur ▲ ou sur ▼ pour choisir Confirmé. Appuyez sur **OK**.
- 8 Appuyez sur **Arrêt/Sortie**.

Comment effectuer des copies

Les étapes suivantes expliquent l'opération de copie de base.

- 1 Effectuez l'une des actions suivantes pour charger votre document :
 - Placez le document dans le chargeur automatique de documents, *face imprimée vers le bas*.
(Voir *Utilisation du chargeur automatique de documents* >> page 21.)
 - Placez le document sur la vitre du scanner, *face imprimée vers le bas*.
(Voir *Utilisation de la vitre du scanner* >> page 22.)

- 2 Appuyez sur  (**COPIE**).
 - L'écran LCD affiche :

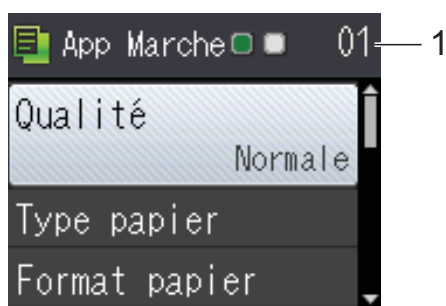

- 1 **Nombre de copies**
Utilisez le pavé numérique pour entrer le nombre de copies.

REMARQUE

Le réglage par défaut est le mode Prêt. Vous pouvez modifier la durée pendant laquelle l'appareil reste en mode COPIE après la dernière opération de copie.
(>> Guide de l'utilisateur avancé : *Mode Chrono. (modèles MFC.)*)

- 3 Si vous voulez obtenir plusieurs copies, saisissez le nombre voulu (jusqu'à 99).
- 4 Appuyez sur **Marche Mono** ou sur **Marche Couleur**.

Arrêt de la copie

Pour arrêter la copie, appuyez sur **Arrêt/Sortie**.

Options de copie

Vous pouvez modifier les réglages de copie suivants. Appuyez sur **COPIE**, puis sur ▲ ou sur ▼ pour faire défiler les réglages de copie. Lorsque le réglage souhaité est en surbrillance, appuyez sur **OK**.

(Guide de l'utilisateur)

Pour plus d'informations sur la façon de modifier les réglages de copie suivants, voir page 44.

- Type papier
- Format papier

(Guide de l'utilisateur avancé)

Pour plus d'informations sur la façon de modifier les réglages de copie suivants, ►► Guide de l'utilisateur avancé : *Options de copie*.

- Qualité
- Agrand/Réduire
- Mise en page
- 2en1 (ID)
- Empil./Trier
- Densité
- Suppr. arrière-pln
- Copie recto-verso
- Régl.nouv.défaut
- Réinit usine

REMARQUE

Si vous voulez trier des copies, utilisez le chargeur automatique de documents.

Type de papier

Si vous faites une copie sur un type de papier spécial, réglez l'appareil sur le type de papier que vous utilisez pour obtenir la meilleure qualité d'impression.

- 1 Chargez votre document.
- 2 Appuyez sur  (**COPIE**).
- 3 Saisissez le nombre de copies voulu.
- 4 Appuyez sur ▲ ou sur ▼ pour choisir Type papier. Appuyez sur **OK**.
- 5 Appuyez sur ▲ ou sur ▼ pour choisir Papier Normal, Pap.jet d'encre, Brother BP71, Autre - Glacé ou Transparent. Appuyez sur **OK**.
- 6 Si vous ne voulez modifier aucun réglage supplémentaire, appuyez sur **Marche Mono** ou sur **Marche Couleur**.

Format du papier

Si vous copiez sur du papier d'un format différent du format A4, vous devrez modifier le réglage Format papier. Vous ne pouvez effectuer des copies que sur du papier A4, A5, Photo (10 × 15 cm) ou Letter.

- 1 Chargez votre document.
- 2 Appuyez sur  (**COPIE**).
- 3 Saisissez le nombre de copies voulu.
- 4 Appuyez sur ▲ ou sur ▼ pour choisir Format papier. Appuyez sur **OK**.
- 5 Appuyez sur ▲ ou sur ▼ pour choisir A4, A5, 10x15cm ou Letter. Appuyez sur **OK**.
- 6 Si vous ne voulez pas modifier d'autres réglages, appuyez sur **Marche Mono** ou sur **Marche Couleur**.

Impression d'un document

L'appareil peut recevoir des données envoyées par votre ordinateur et les imprimer. Pour imprimer depuis un ordinateur, vous devez installer le pilote d'imprimante.

(Pour plus d'informations, >>> Logiciel et guide d'utilisateur réseau.)

- 1 Installez le pilote d'imprimante Brother qui se trouve sur le CD-ROM.
(>>> Guide d'installation rapide.)
- 2 Depuis votre application, sélectionnez la commande Imprimer.
- 3 Choisissez le nom de votre appareil dans la boîte de dialogue **Imprimer** et cliquez sur **Propriétés** ou sur **Préférences** selon l'application que vous utilisez.
- 4 Sélectionnez les réglages que vous voulez modifier dans la boîte de dialogue Propriétés.
Les réglages couramment utilisés incluent :
 - **Type de support**
 - **Qualité d'impression**
 - **Format papier**
 - **Orientation**
 - **Couleur / Echelle de gris**
 - **Mode d'économie d'encre**
 - **Mise à l'échelle**
 - **Recto verso/Livret**
- 5 Cliquez sur **OK**.
- 6 Cliquez sur **Imprimer** (ou sur **OK** en fonction de l'application que vous utilisez) pour lancer l'impression.

Avant la numérisation

Pour utiliser l'appareil comme un scanner, installez un pilote de scanner. Si l'appareil fait partie d'un réseau, configurez-le avec une adresse TCP/IP.

- Installez les pilotes de scanner qui se trouvent sur le CD-ROM. (➤➤ Guide d'installation rapide : *Installez MFL-Pro Suite.*)
- Configurez l'appareil avec une adresse TCP/IP si la numérisation réseau ne fonctionne pas. (➤➤ Logiciel et guide d'utilisateur réseau.)

Numérisation d'un document en tant que fichier PDF à l'aide de ControlCenter4 (Windows®)

(Pour des informations détaillées, >> Logiciel et guide d'utilisateur réseau.)

REMARQUE

- Les écrans de votre ordinateur peuvent varier selon le modèle que vous utilisez.
- Cette section est basée sur l'utilisation du mode Avancé de ControlCenter4.

ControlCenter4 est un utilitaire logiciel qui vous permet d'accéder rapidement et facilement aux applications que vous utilisez le plus souvent. Grâce à ControlCenter4, il n'est plus nécessaire de lancer manuellement des applications spécifiques.

1 Chargez votre document. (Voir *Comment charger des documents* >> page 21.)

2 (Windows® XP, Windows Vista® et Windows® 7)

Ouvrez ControlCenter4 en cliquant sur  (**démarrer**)/**Tous les programmes/Brother/MFC-XXXX** (où XXXX est le nom de votre modèle)/**ControlCenter4**. L'application ControlCenter4 s'ouvre.

(Windows® 8)

Cliquez sur  (**Brother Utilities** (Utilitaires Brother)), puis cliquez sur la liste déroulante et sélectionnez le nom de votre modèle (s'il n'est pas déjà sélectionné). Cliquez sur **NUMERISER** dans la barre de navigation de gauche, puis sur **ControlCenter4**. L'application ControlCenter4 s'ouvre.

3 Si l'écran Mode ControlCenter4 apparaît, choisissez le **Mode Avancé** puis cliquez sur **OK**.

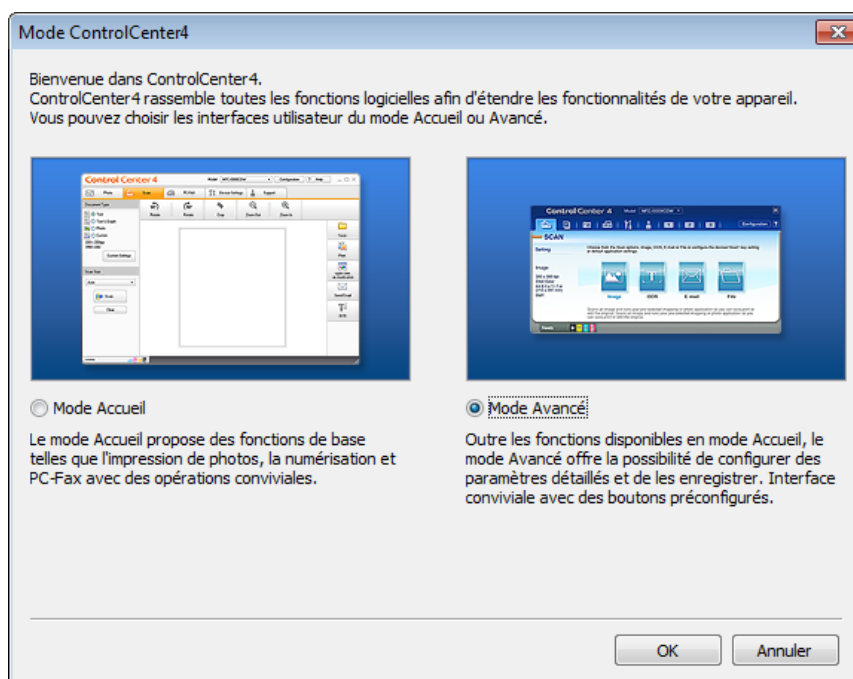



4 Assurez-vous que l'appareil que vous souhaitez utiliser est sélectionné dans la liste déroulante **Modèle**.

- 5 Paramétrez la configuration de la numérisation. Cliquez sur **Configuration**, puis sélectionnez **Paramètres du bouton**, **Numérisation** et **Fichier**.

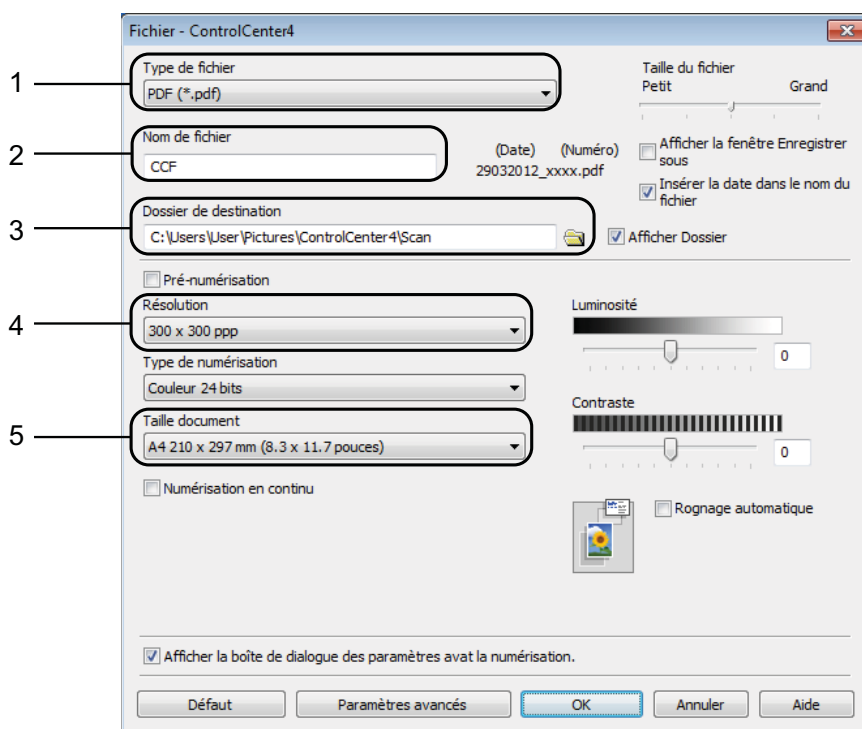

La boîte de dialogue de configuration apparaît. Vous pouvez modifier les réglages par défaut.



- 1 Sélectionnez **PDF (*.pdf)** dans la liste déroulante **Type de fichier**.
- 2 Vous pouvez saisir le nom de fichier à utiliser pour le document.
- 3 Vous pouvez enregistrer le fichier dans le dossier par défaut ou sélectionner le dossier de votre choix en cliquant sur le bouton  (**Parcourir**).
- 4 Vous pouvez choisir une résolution de numérisation dans la liste déroulante **Résolution**.
- 5 Vous pouvez choisir le format du document dans la liste déroulante **Taille document**.

- 6 Cliquez sur **OK**.

7 Cliquez sur **Fichier**.

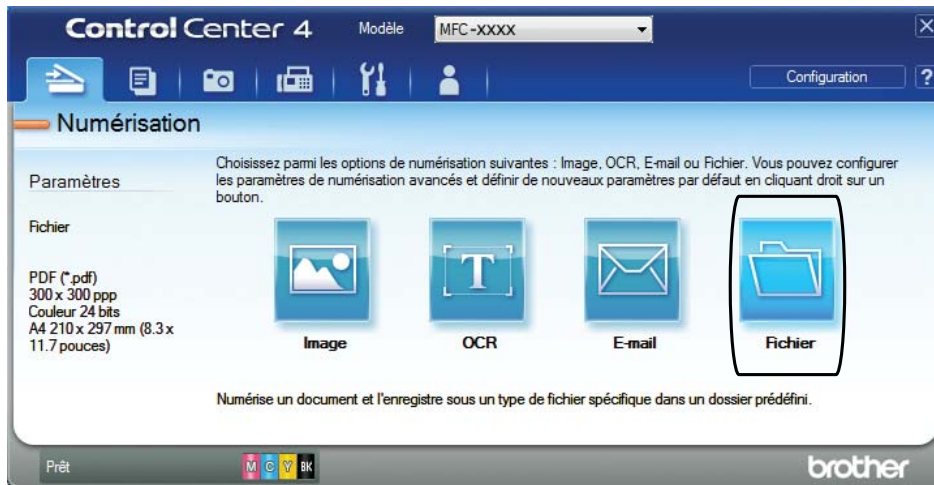

8 Appuyez sur **Numérisation**.
L'appareil commence l'opération de numérisation. Le dossier dans lequel les données numérisées sont enregistrées s'ouvre automatiquement.

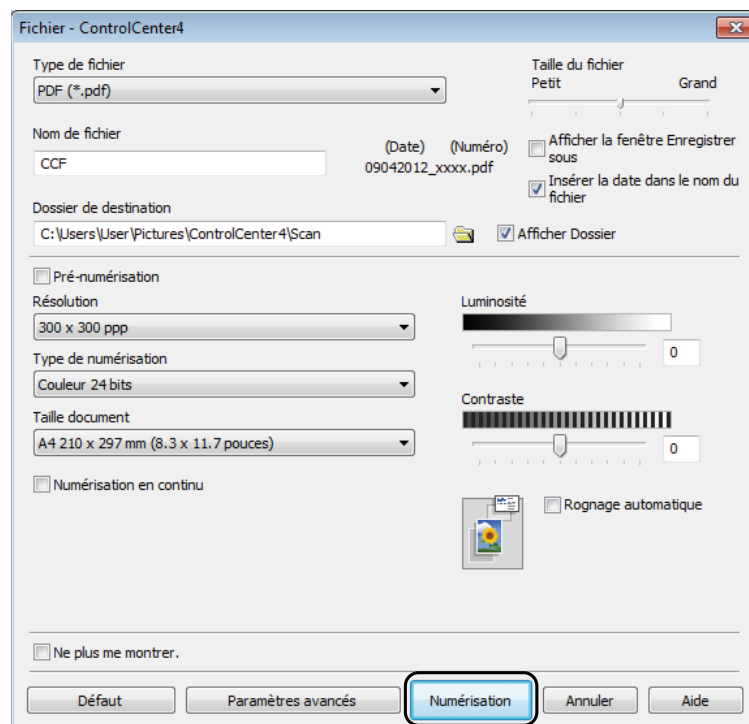

Comment modifier les réglages du mode Numériser pour la numérisation de fichiers PDF

Vous pouvez modifier les réglages du mode **SCAN** de votre appareil à l'aide de ControlCenter4. (Windows®)

1 (Windows® XP, Windows Vista® et Windows® 7)

Ouvrez ControlCenter4 en cliquant sur  (**démarrer**)/**Tous les programmes/Brother/MFC-XXXX** (où XXXX est le nom de votre modèle)/**ControlCenter4**. L'application ControlCenter4 s'ouvre.

(Windows® 8)

Cliquez sur  (**Brother Utilities** (Utilitaires Brother)), puis cliquez sur la liste déroulante et sélectionnez le nom de votre modèle (s'il n'est pas déjà sélectionné). Cliquez sur **NUMERISER** dans la barre de navigation de gauche, puis sur **ControlCenter4**. L'application ControlCenter4 s'ouvre.

2 Assurez-vous que l'appareil que vous souhaitez utiliser est sélectionné dans la liste déroulante **Modèle**.

3 Cliquez sur l'onglet **Paramètres de l'appareil**.

4 Cliquez sur **Paramètres de numérisation vers périphérique**.

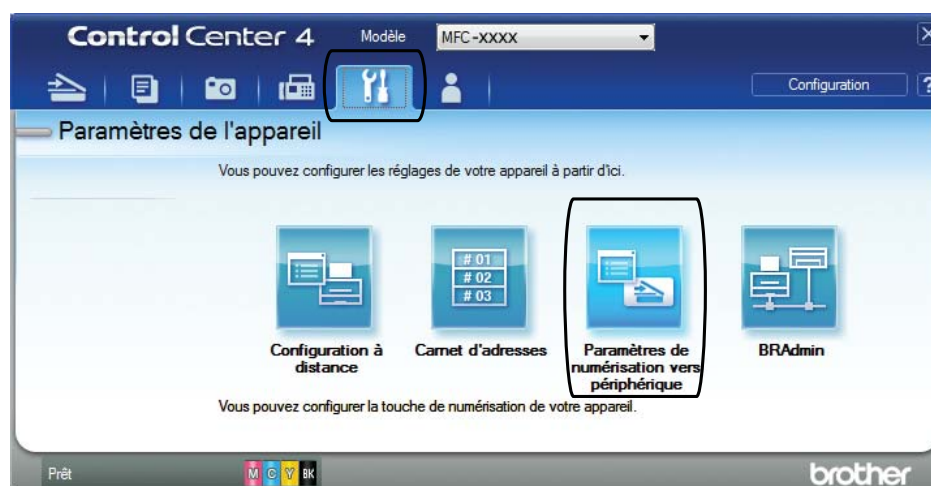

- 5 Sélectionnez l'onglet **Fichier**. Vous pouvez modifier les réglages par défaut.

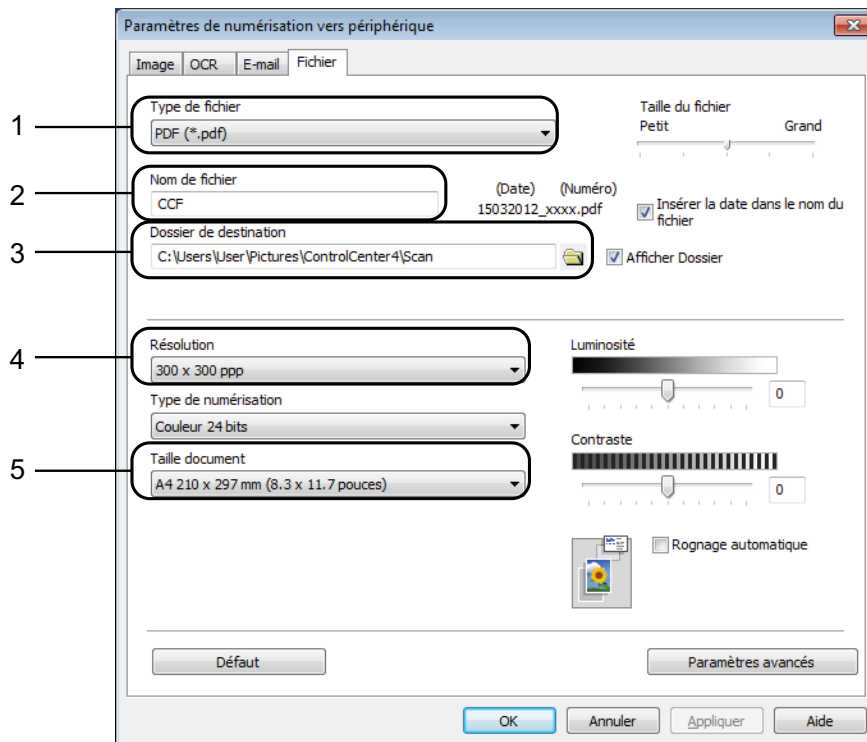

- 1 Sélectionnez **PDF (*.pdf)** dans la liste déroulante **Type de fichier**.
- 2 Vous pouvez saisir le nom de fichier à utiliser pour le document.
- 3 Vous pouvez enregistrer le fichier dans le dossier par défaut ou sélectionner le dossier de votre choix en cliquant sur le bouton  (**Parcourir**).
- 4 Vous pouvez choisir une résolution de numérisation dans la liste déroulante **Résolution**.
- 5 Vous pouvez choisir le format du document dans la liste déroulante **Taille document**.

- 6 Cliquez sur **OK**.

Comment numériser un document en tant que fichier PDF à l'aide du panneau de commande

- 1 Chargez votre document. (Voir *Comment charger des documents* >> page 21.)
- 2 Appuyez sur  (**SCAN**).
- 3 Appuyez sur ▲ ou sur ▼ pour sélectionner l'option `Scan > Fichier`. Appuyez sur **OK**.
- 4 Si l'appareil est connecté à un réseau, appuyez sur ▲ ou sur ▼ pour sélectionner le nom de l'ordinateur. Appuyez sur **OK**.
Effectuez l'une des actions suivantes :
 - Si vous voulez utiliser les réglages par défaut, passez à l'étape 8.
 - Si vous voulez modifier les réglages par défaut, passez à l'étape 5.
- 5 Appuyez sur ▲ ou sur ▼ pour sélectionner l'option `Déf. avc panneau`. Appuyez sur **OK**.
- 6 Appuyez sur ▲ ou sur ▼ pour sélectionner l'option `Oui`. Appuyez sur **OK**.
- 7 Sélectionnez les réglages de `Type numérisation`, `Résolution`, `Type fichier`, `Format numér.` et `Supprimer le fond` en fonction des besoins. Appuyez sur **OK**.
- 8 Appuyez sur **Marche Mono** ou sur **Marche Couleur**.
L'appareil commence l'opération de numérisation.

REMARQUE

Les modes de numérisation suivants sont disponibles.

- `Scan > Fichier`
- `Scan > E-mail`
- `Scan > OCR`
- `Scan > Image`
- `Service Web`¹

¹ Utilisateurs de Windows® seulement. (Windows Vista® SP2 ou plus récent, Windows® 7 et Windows® 8)
(>> Logiciel et guide d'utilisateur réseau.)

Remplacement des cartouches d'encre

Votre appareil est équipé d'un compteur de points d'encre. Le compteur de points d'encre contrôle le niveau d'encre dans chacune des quatre cartouches. Lorsque l'appareil détecte qu'une cartouche d'encre est presque vide, un message s'affiche.

Le message sur l'écran LCD vous indique quelle cartouche d'encre est presque vide ou doit être remplacée. Prenez soin de suivre les invites affichées sur l'écran LCD pour remplacer les cartouches d'encre dans le bon ordre.

Bien que le message affiché sur l'appareil vous invite à remplacer une cartouche d'encre, celle-ci contient encore une petite quantité d'encre. Il est nécessaire de laisser un peu d'encre dans la cartouche d'encre pour empêcher que l'air ne dessèche et n'endommage l'ensemble de la tête d'impression.

⚠ ATTENTION

En cas de projection d'encre dans les yeux, lavez immédiatement avec de l'eau et, en cas de doute, consultez un médecin.

IMPORTANT

Les appareils multifonction Brother sont conçus pour fonctionner avec une encre dont les caractéristiques techniques sont particulières et offrent un niveau optimal de performance et de fiabilité lorsqu'ils sont utilisés avec des cartouches d'encre d'origine Brother. Brother ne peut pas garantir ces performances et cette fiabilité optimales si de l'encre ou des cartouches d'encre de caractéristiques techniques différentes sont utilisées. Par conséquent, Brother déconseille l'utilisation de cartouches autres que les cartouches d'origine Brother ainsi que le remplissage de cartouches usagées avec de l'encre provenant d'autres sources. Les dommages à la machines résultants de l'utilisation de consommables fabriqués par des tiers ne peuvent pas être couverts par la garantie du produit. Veuillez vous référer aux termes de la garantie du produit.

- 1 Ouvrez le couvercle de cartouche d'encre (1).
Si une ou plusieurs cartouches d'encre ont atteint la fin de leur durée de vie, le message **Impr. mono uniq. ou Impress. imposs.** s'affiche sur l'écran LCD.

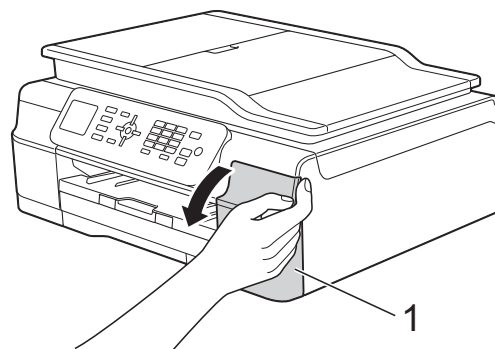

- 2 Appuyez sur le levier de déverrouillage, comme illustré, pour libérer la cartouche indiquée sur l'écran LCD. Retirez la cartouche de l'appareil.

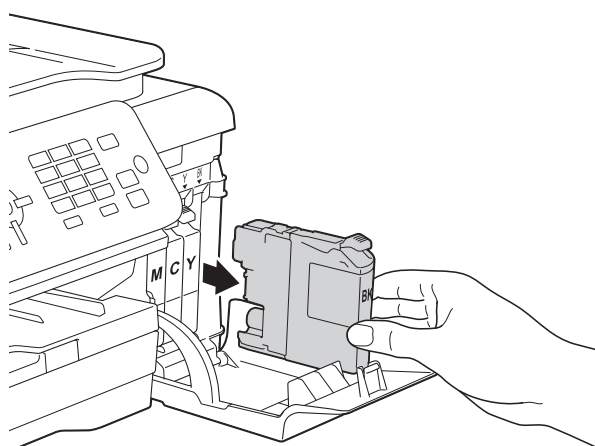
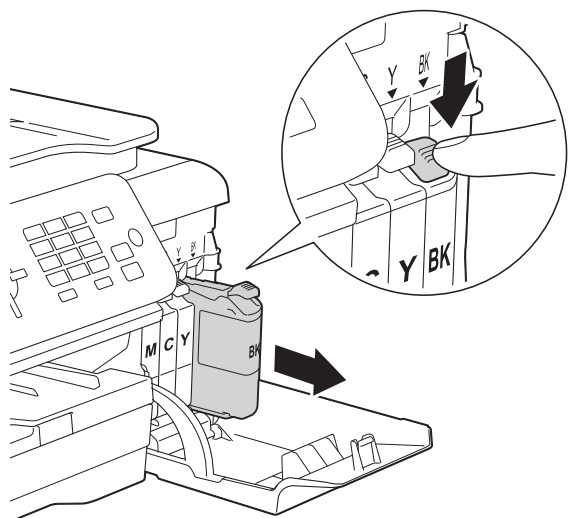

- 3 Ouvrez l'emballage de la cartouche d'encre neuve qui correspond à la couleur indiquée sur l'écran LCD, puis sortez la cartouche d'encre.

- 4 Tournez le levier de déverrouillage vert sur l'emballage de protection orange (1) dans le sens inverse des aiguilles d'une montre jusqu'à la libération du joint hermétique. Retirez ensuite l'emballage de protection orange comme indiqué.

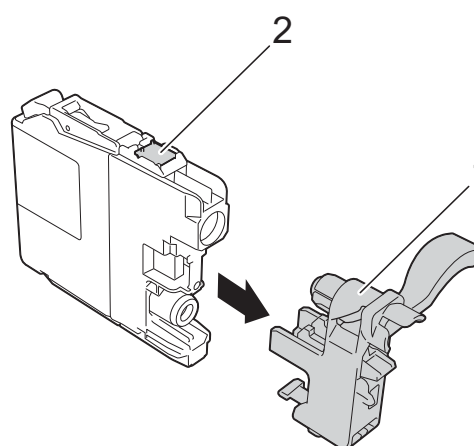
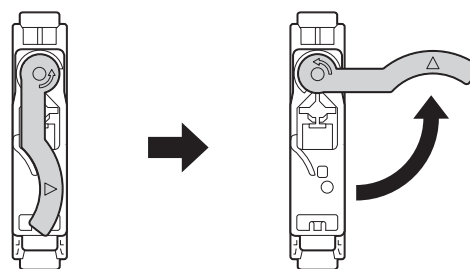
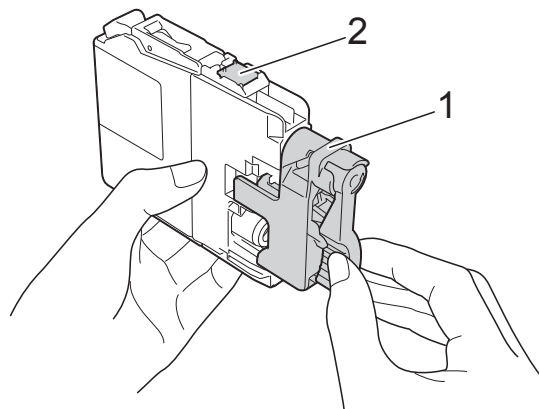

IMPORTANT

NE touchez PAS la cartouche dans la zone portant la mention (2) ; ceci peut empêcher l'appareil de détecter la cartouche.

- 5 Chaque couleur possède son emplacement déterminé. Insérez la cartouche d'encre dans le sens de la flèche indiquée sur l'étiquette.

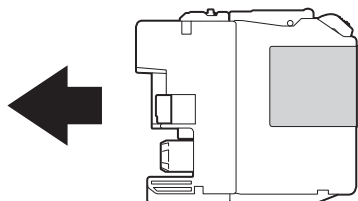

- 6 Poussez doucement l'arrière de la cartouche d'encre à l'endroit portant la mention « PUSH » (POUSSEZ) jusqu'à ce que le levier de la cartouche se soulève, puis fermez le couvercle de cartouche d'encre.

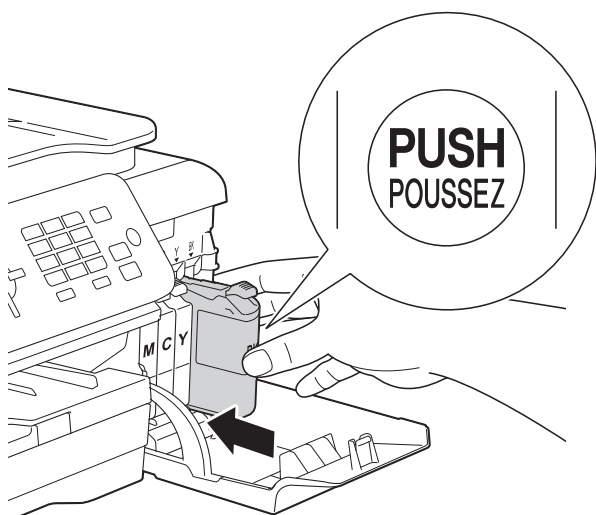

- 7 L'appareil réinitialise automatiquement le compteur de points d'encre.

REMARQUE

- Si vous avez remplacé une cartouche d'encre, par exemple la noire, un message affiché sur l'écran LCD peut vous inviter à vérifier que la cartouche est neuve (par exemple, *Avez-vous changé BK Noir*). Pour chaque cartouche neuve installée, appuyez sur **1** (Oui) pour réinitialiser le compteur de points d'encre pour cette couleur. Si la cartouche d'encre que vous avez installée n'est pas neuve, veuillez à appuyer sur **2** (Non).
- Si le message *Pas de cartouche ou Détection impos.* s'affiche sur l'écran LCD après l'installation de la cartouche d'encre, vérifiez qu'il s'agit d'une cartouche d'origine Brother neuve et qu'elle est correctement installée. Retirez la cartouche d'encre et réinstallez-la lentement et fermement jusqu'à ce que le levier de la cartouche se soulève.

IMPORTANT

- Veuillez à NE PAS enlever les cartouches d'encre si vous n'avez pas besoin de les remplacer. Si vous le faites, ceci peut réduire la quantité d'encre et l'appareil ne connaîtra pas la quantité d'encre restante dans la cartouche.
- Veuillez à NE PAS toucher les logements d'insertion des cartouches. Sinon, l'encre risque de tacher votre peau.
- Veuillez à NE PAS secouer les cartouches d'encre. Si votre peau ou vos vêtements sont souillés par de l'encre, lavez immédiatement avec du savon ou du détergent.
- Si vous mélangez les couleurs en installant une cartouche d'encre au mauvais emplacement, le message *Mauvaise coul encre* s'affiche sur l'écran LCD. Vérifiez quelles cartouches d'encre ne sont pas à l'emplacement correspondant à leur couleur et mettez-les à l'emplacement correct.
- Une fois que vous avez ouvert l'emballage d'une cartouche d'encre, installez-la dans l'appareil et utilisez-la dans les six mois. Utilisez les cartouches d'encre non ouvertes avant la date d'expiration qui figure sur l'emballage des cartouches.
- Veuillez à NE PAS démonter ni modifier la cartouche d'encre car cela pourrait provoquer une fuite d'encre.

Nettoyage et vérification de l'appareil

Nettoyage de la vitre du scanner

- 1 Débranchez l'appareil de la prise électrique.
- 2 Soulevez le capot document (1). Nettoyez la vitre du scanner (2) et le plastique blanc (3) à l'aide d'un chiffon doux non pelucheux imbibé d'un produit de nettoyage pour vitre non inflammable.

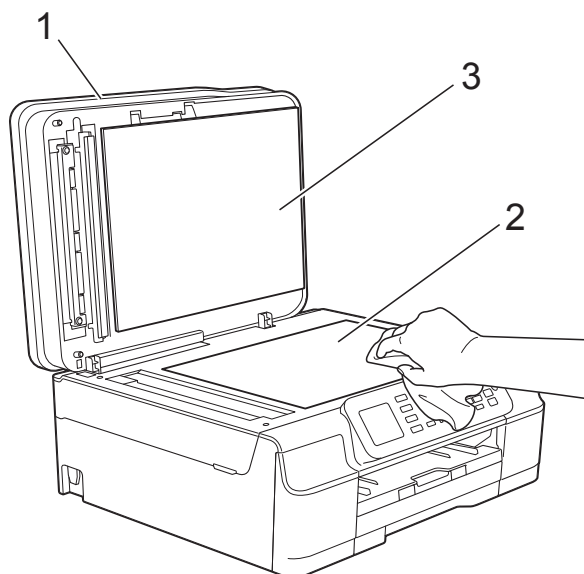

- 3 Dans le chargeur automatique de documents, nettoyez la barre blanche (1) et la bande de verre (2) à l'aide d'un chiffon non pelucheux imbibé d'un produit de nettoyage pour vitre non inflammable.

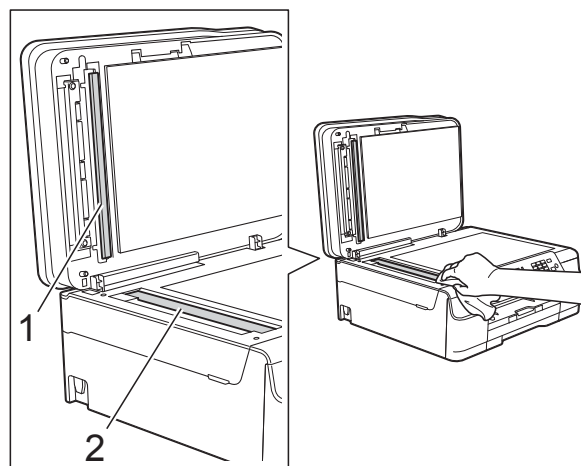

REMARQUE

Après avoir nettoyé la bande de verre avec un produit nettoyant pour vitre non inflammable, passez le bout du doigt sur la bande de verre pour voir si vous sentez quelque chose dessus. Si vous sentez des saletés ou des débris, nettoyez la bande de verre à nouveau en vous concentrant sur cette zone. Il se peut que vous deviez répéter la procédure de nettoyage trois ou quatre fois. Pour tester, faites une copie après chaque tentative de nettoyage.



Lorsque la bande de verre est souillée par de la saleté ou du liquide correcteur, une ligne verticale apparaît sur l'échantillon imprimé.



La ligne verticale disparaît une fois la bande de verre nettoyée.

Nettoyage de la tête d'impression

Pour maintenir une bonne qualité d'impression, l'appareil nettoie automatiquement la tête d'impression lorsque cela est nécessaire. Vous pouvez lancer manuellement la procédure de nettoyage si un problème de qualité d'impression survient.

Nettoyez la tête d'impression si une ligne horizontale apparaît sur le texte ou les graphiques ou si du texte n'apparaît pas sur vos pages imprimées. Vous pouvez choisir de nettoyer uniquement le noir ; trois couleurs à la fois (jaune, cyan et magenta) ; ou les quatre couleurs à la fois.

Le nettoyage de la tête d'impression entraîne une consommation d'encre. Un nettoyage trop fréquent entraîne une consommation d'encre inutile.

IMPORTANT

Veillez à NE PAS toucher la tête d'impression. Le fait de toucher la tête d'impression risque de l'endommager définitivement et d'annuler sa garantie.

- 1 Appuyez sur **Menu**.
- 2 Appuyez sur ▲ ou sur ▼ pour choisir **Encre**.
Appuyez sur **OK**.
- 3 Appuyez sur ▲ ou sur ▼ pour choisir **Nettoyage**.
Appuyez sur **OK**.
- 4 Appuyez sur ▲ ou ▼ pour choisir **Noir, Couleur** ou **Tout**.
Appuyez sur **OK**.
L'appareil nettoie la tête d'impression. Lorsque le nettoyage est terminé, l'appareil revient au mode **Prêt**.

REMARQUE

- Si, après au moins cinq nettoyages de la tête d'impression, vous ne constatez aucune amélioration de l'impression, essayez d'installer une cartouche d'encre Innobella™ d'origine Brother neuve pour chaque couleur qui pose problème. Essayez de nettoyer la tête d'impression de nouveau jusqu'à cinq fois de plus. Si l'impression ne s'est pas améliorée, contactez votre service clientèle Brother ou votre revendeur Brother local.
- Vous pouvez également nettoyer la tête d'impression à partir de votre ordinateur.
(►► Logiciel et guide d'utilisateur réseau.)

Vérification de la qualité d'impression

Si les couleurs et le texte sont ternes ou font apparaître des traînées sur les impressions, il se peut que certaines buses de la tête d'impression soient colmatées. Vous pouvez le vérifier en imprimant la page de contrôle de la qualité d'impression et en contrôlant le motif de vérification des buses.

- 1 Appuyez sur **Menu**.
- 2 Appuyez sur ▲ ou sur ▼ pour choisir **Encre**.
Appuyez sur **OK**.
- 3 Appuyez sur ▲ ou sur ▼ pour choisir **Test imp.**
Appuyez sur **OK**.
- 4 Appuyez sur ▲ ou sur ▼ pour choisir **Qual.impression**.
Appuyez sur **OK**.
- 5 Appuyez sur **Marche Couleur**.
L'appareil commence à imprimer la page de contrôle de la qualité d'impression.
- 6 Vérifiez la qualité des quatre blocs de couleur sur la page.

- 7 Un message affiché sur l'écran LCD vous invite à indiquer si la qualité d'impression est satisfaisante. Effectuez l'une des actions suivantes :

- Si toutes les lignes sont nettes et visibles, appuyez sur **1** (Oui) pour terminer le contrôle de la qualité d'impression et passez à l'étape 11.
- Si vous remarquez qu'il manque des lignes courtes, comme illustré ci-dessous, appuyez sur **2** pour choisir Non.

Satisfaisant

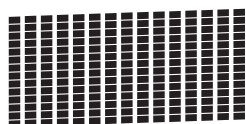

Non satisfaisant



- 8 Un message affiché sur l'écran LCD vous invite à indiquer si la qualité d'impression est satisfaisante pour le noir puis pour les trois couleurs. Appuyez sur **1** (Oui) ou sur **2** (Non).

- 9 Un message affiché sur l'écran LCD vous invite à indiquer si vous voulez commencer le nettoyage. Appuyez sur **1** (Oui). L'appareil lance le nettoyage de la tête d'impression.

- 10 Une fois la procédure de nettoyage terminée, appuyez sur **Marche Couleur**. L'appareil imprime à nouveau la page de contrôle de la qualité d'impression. Revenez à l'étape 6.

- 11 Appuyez sur **Arrêt/Sortie**.

Si, après au moins cinq nettoyages de la tête d'impression, vous ne constatez aucune amélioration de l'impression, essayez d'installer une cartouche d'encre d'origine Brother neuve pour chaque couleur qui pose problème. Essayez de nettoyer la tête d'impression de nouveau jusqu'à cinq fois de plus. Si l'impression ne s'est pas améliorée, contactez votre service clientèle Brother ou votre revendeur Brother local.

IMPORTANT

Veillez à NE PAS toucher la tête d'impression. Le fait de toucher la tête d'impression risque de l'endommager définitivement et d'annuler sa garantie.

REMARQUE



Lorsqu'une buse de la tête d'impression est colmatée, voici à quoi ressemble l'échantillon imprimé.

Après le nettoyage de la buse de la tête d'impression, les lignes horizontales ont disparu.

Vérification de l'alignement de l'impression

Si le texte imprimé devient flou ou si les images sont ternes, il se peut que vous deviez ajuster l'alignement de l'impression après avoir transporté l'appareil.

- 1 Appuyez sur **Menu**.
- 2 Appuyez sur ▲ ou sur ▼ pour choisir **Encre**. Appuyez sur **OK**.
- 3 Appuyez sur ▲ ou sur ▼ pour choisir **Test imp.** Appuyez sur **OK**.
- 4 Appuyez sur ▲ ou sur ▼ pour choisir **Cadrage**. Appuyez sur **OK**.

- 5 Appuyez sur **Marche Mono** ou sur **Marche Couleur**.
L'appareil commence à imprimer la page de contrôle de l'alignement.

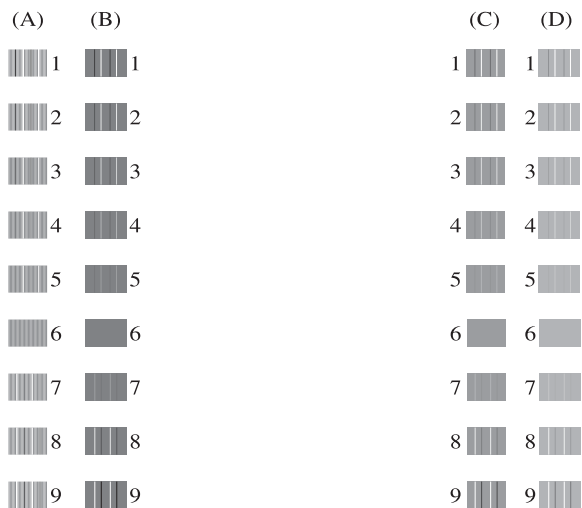

- 6 Pour le motif « A », appuyez sur le numéro du test d'impression dont les bandes verticales sont les moins visibles (de 1 à 9). Répétez cette opération pour les motifs B, C et D.
Dans cet exemple, le numéro 6 constitue le meilleur choix pour A, B, C et D.

- 7 Appuyez sur **Arrêt/Sortie**.

REMARQUE

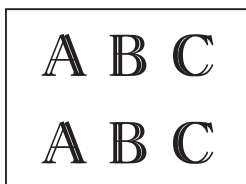

Lorsque l'alignement d'impression n'est pas correctement ajusté, le texte apparaît flou comme ceci.

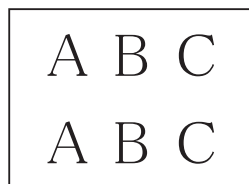

Une fois l'alignement rectifié, le texte se présente comme ceci.

Réglage de la date et de l'heure

La date et l'heure sont affichées sur l'écran LCD. Si elles ne sont pas correctes, suivez les instructions pour les saisir à nouveau.

Vous pouvez ajouter la date et l'heure à chaque fax que vous envoyez en réglant votre ID station.

- 1 Appuyez sur **Menu**.
- 2 Appuyez sur ▲ ou sur ▼ pour choisir *Param. système*. Appuyez sur **OK**.
- 3 Appuyez sur ▲ ou sur ▼ pour choisir *Date & heure*. Appuyez sur **OK**.
- 4 Appuyez sur ▲ ou sur ▼ pour choisir *Date & heure*. Appuyez sur **OK**.
- 5 Entrez les deux derniers chiffres de l'année à l'aide du pavé numérique, puis appuyez sur **OK**.
- 6 Entrez les deux chiffres du mois à l'aide du pavé numérique, puis appuyez sur **OK**.
- 7 Entrez les deux chiffres du jour à l'aide du pavé numérique, puis appuyez sur **OK**.
- 8 Entrez l'heure (au format 24 heures) à l'aide du pavé numérique, puis appuyez sur **OK**.
(Par exemple, saisissez 19:45 pour 19h45.)
- 9 Appuyez sur **Arrêt/Sortie**.

Si vous pensez que votre appareil présente un problème, consultez d'abord chacune des rubriques ci-dessous et suivez les conseils de dépistage des pannes.

Vous serez en mesure de corriger vous-même la plupart des problèmes. Si vous avez besoin d'une aide supplémentaire, Brother Solutions Center vous permet de consulter les FAQ (questions fréquemment posées) et les conseils de dépistage des pannes les plus récents.

Visitez notre site Web à l'adresse <http://solutions.brother.com/>.

Identification du problème

Commencez par vérifier les points suivants.

- Le cordon d'alimentation de l'appareil est branché correctement ou l'interrupteur d'alimentation de l'appareil est en position Marche.
- Tous les éléments de protection ont été retirés.
- Le papier est correctement inséré dans le bac à papier.
- Les câbles d'interface sont correctement branchés sur l'appareil et l'ordinateur, ou la connexion sans fil est configurée à la fois sur l'appareil et sur votre ordinateur.
- Messages de l'écran LCD
(Voir *Messages d'erreur et d'entretien* >> page 62.)

Si les vérifications ci-dessus n'ont pas permis de résoudre le problème, identifiez le problème et accédez à la page suggérée.

Problèmes de gestion du papier et d'impression :

- *Difficultés d'impression* >> page 80
- *Problèmes de qualité d'impression* >> page 82
- *Problèmes de gestion du papier* >> page 84
- *Impression des fax reçus* >> page 85

Problèmes de téléphone et de fax :

- *Ligne téléphonique ou branchements* >> page 85
- *Gestion des appels entrants* >> page 88
- *Réception de fax* >> page 86
- *Envoi de fax* >> page 87

Problèmes de copie :

- *Difficultés de copie* >> page 89

Problèmes de numérisation :

- *Difficultés de numérisation* >> page 89

Problèmes de logiciels et de réseau :

- *Problèmes de logiciel* >> page 89
- *Problèmes de réseau* >> page 90

Messages d'erreur et d'entretien

Comme pour tout équipement de bureau sophistiqué, des erreurs peuvent survenir et les consommables peuvent avoir besoin d'être remplacés. Dans ce cas, votre appareil identifie l'erreur ou l'entretien courant nécessaire et affiche le message approprié. Les messages d'erreur et d'entretien les plus fréquents sont indiqués dans le tableau.

Vous pouvez corriger la plupart des erreurs et procéder à l'entretien courant vous-même. Si vous avez besoin d'une aide supplémentaire, Brother Solutions Center vous permet de consulter les FAQ (questions fréquemment posées) et les conseils de dépiage des pannes les plus récents :

Visitez notre site Web à l'adresse <http://solutions.brother.com/>.

Message d'erreur	Cause	Action
Absorb. encre plein	<p>Le boîtier d'absorption d'encre ou le boîtier de rinçage est plein. Ces composants sont des éléments à entretien périodique dont le remplacement peut s'avérer nécessaire au bout d'un certain temps pour garantir la performance optimale de votre appareil Brother. S'agissant d'éléments à entretien périodique, leur remplacement n'est pas couvert par la garantie. La nécessité de remplacer ces éléments et le délai admissible avant le remplacement dépendent du nombre de purges et de rinçages requis pour nettoyer le circuit d'encre. Ces boîtiers reçoivent une certaine quantité d'encre pendant les différentes opérations de purge et de rinçage. La fréquence des purges et des rinçages de l'appareil varie en fonction des situations. Par exemple, si l'appareil est fréquemment mis sous et hors tension, les cycles de nettoyage sont nombreux puisqu'une opération de nettoyage se produit à chaque mise sous tension. L'utilisation d'une encre non fournie par Brother peut provoquer de fréquents nettoyages, car elle risque de produire une impression de faible qualité qui est résolue par un nettoyage. Ces boîtiers se remplissent d'autant plus rapidement que le nombre de nettoyages est important.</p> <p>REMARQUE</p> <p><i>Les réparations résultant de l'utilisation de fournitures ne provenant pas de Brother risquent de ne pas être couvertes par la garantie du produit.</i></p>	<p>Le boîtier d'absorption d'encre ou le boîtier de rinçage doit être remplacé. Pour faire entretenir votre appareil, contactez le service clientèle Brother ou votre centre d'entretien local agréé par Brother.</p> <p>Les autres raisons susceptibles d'entraîner un nettoyage sont les suivantes :</p> <ol style="list-style-type: none"> 1 Après l'élimination d'un bouchage papier, l'appareil effectue automatiquement un nettoyage avant d'imprimer le fax reçu suivant. 2 L'appareil effectue automatiquement un nettoyage au bout d'une période d'inactivité supérieure à 30 jours (utilisation peu fréquente). 3 L'appareil effectue automatiquement un nettoyage lorsque des cartouches d'encre de la même couleur ont été remplacées 12 fois.

Message d'erreur	Cause	Action
Absorb. quasi plein	Le boîtier d'absorption d'encre ou le boîtier de rinçage est presque plein.	Contactez le service clientèle Brother ou votre revendeur Brother local.
Basse temp.	La température ambiante est trop basse.	Réchauffez la pièce et laissez l'appareil se réchauffer à la température ambiante, puis réessayez.
Bourr. pap avt, arr	Le papier est coincé dans l'appareil.	Retirez le papier coincé en suivant la procédure indiquée dans <i>Bourrage dans l'imprimante ou bourrage papier</i> >> page 74. Vérifiez que le guide de longueur du papier est réglé pour le format de papier correct. S'il se produit un nouveau bourrage papier, il se peut qu'un petit morceau de papier soit coincé dans l'appareil. Assurez-vous qu'il ne reste pas de papier coincé dans l'appareil. (Voir <i>Autres opérations d'élimination des bourrages papier</i> >> page 77.)
Bourrage pap [Arr.]	Le papier est coincé dans l'appareil.	Retirez le papier coincé en suivant la procédure indiquée dans <i>Bourrage dans l'imprimante ou bourrage papier</i> >> page 74. Vérifiez que le guide de longueur du papier est réglé pour le format de papier correct. S'il se produit un nouveau bourrage papier, il se peut qu'un petit morceau de papier soit coincé dans l'appareil. Assurez-vous qu'il ne reste pas de papier coincé dans l'appareil. (Voir <i>Autres opérations d'élimination des bourrages papier</i> >> page 77.)
	De la poussière de papier s'est accumulée sur la surface des rouleaux d'entraînement du papier.	Nettoyez les rouleaux d'entraînement du papier. (>> Guide de l'utilisateur avancé : <i>Nettoyage des rouleaux d'entraînement du papier.</i>)

Message d'erreur	Cause	Action
Bourrage pap [Avt]	Le papier est coincé dans l'appareil.	Retirez le papier coincé en suivant la procédure indiquée dans <i>Bourrage dans l'imprimante ou bourrage papier</i> >> page 74. Vérifiez que le guide de longueur du papier est réglé pour le format de papier correct. S'il se produit un nouveau bourrage papier, il se peut qu'un petit morceau de papier soit coincé dans l'appareil. Assurez-vous qu'il ne reste pas de papier coincé dans l'appareil. (Voir <i>Autres opérations d'élimination des bourrages papier</i> >> page 77.)
Capot ouvert	Le capot du scanner n'est pas verrouillé en position fermée.	Soulevez le capot du scanner et refermez-le. Veillez à guider soigneusement le cordon de ligne téléphonique et le câble USB (le cas échéant) dans la rainure spéciale en les faisant ressortir par l'arrière de l'appareil.
	Le couvercle de la cartouche d'encre n'est pas verrouillé en position fermée.	Refermez bien le couvercle de la cartouche d'encre jusqu'à ce qu'il se verrouille en place.
Déconnecté	Votre correspondant ou son télécopieur a interrompu l'appel.	Essayez d'envoyer ou de recevoir à nouveau. Si les appels sont interrompus à plusieurs reprises et que vous utilisez un système VoIP (Voix sur IP), essayez de modifier le réglage Compatibilité sur Base (pour VoIP). (Voir <i>Interférences sur la ligne téléphonique/VoIP</i> >> page 91.)
Détec encre impos	Si vous utilisez une cartouche d'encre d'origine autre que Brother, il se peut que l'appareil ne puisse pas détecter le volume d'encre.	Remplacez la cartouche par une cartouche d'encre d'origine Brother. Si le message d'erreur persiste, contactez le service clientèle Brother ou votre revendeur Brother local.
Détection impos.	Vous avez installé une cartouche d'encre neuve trop rapidement et l'appareil ne l'a pas détectée.	Enlevez la cartouche d'encre neuve et réinstallez-la lentement et fermement jusqu'à ce que le levier de la cartouche se soulève. (Voir <i>Remplacement des cartouches d'encre</i> >> page 53.)
	Une cartouche d'encre est mal installée.	
	Si vous utilisez une cartouche d'encre d'origine autre que Brother, il se peut que l'appareil ne puisse pas la détecter.	Remplacez la cartouche par une cartouche d'encre d'origine Brother. Si le message d'erreur persiste, contactez le service clientèle Brother ou votre revendeur Brother local.

Message d'erreur	Cause	Action
Données mém.	Il reste des données d'impression dans la mémoire de l'appareil.	Appuyez sur Arrêt/Sortie . L'appareil annule la tâche et l'efface de la mémoire. Essayez d'imprimer de nouveau.
Erreur com.	La mauvaise qualité de la ligne téléphonique a provoqué une erreur de communication.	Si le problème persiste, contactez votre compagnie de téléphone pour qu'elle vérifie votre ligne téléphonique.
Format pap incor	Le paramètre Format papier ne correspond pas au format du papier dans le bac. Il se peut également que les guides-papier dans le bac ne soient pas placés sur les indicateurs correspondant au format de papier utilisé.	<ol style="list-style-type: none"> 1 Vérifiez que le format du papier que vous avez choisi correspond au papier présent dans le bac. (Voir <i>Format du papier</i> >> page 17.) 2 Vérifiez que vous avez chargé le papier en orientation Portrait en réglant les guide-papier sur les indicateurs correspondant à votre format de papier. (Voir <i>Chargement du papier et d'autres supports d'impression</i> >> page 11.) 3 Après avoir vérifié le format et l'orientation du papier, appuyez sur Marche Mono ou sur Marche Couleur. <p>Si vous imprimez depuis un ordinateur, vérifiez que le format de papier choisi dans le pilote d'imprimante correspond au format du papier présent dans le bac. (>> Logiciel et guide d'utilisateur réseau.)</p>
Haute temp.	La température ambiante est trop élevée.	Refroidissez la pièce et laissez l'appareil refroidir à la température ambiante, puis réessayez.

Message d'erreur	Cause	Action
<p>Impr. mono uniq. Remplacer encre</p>	<p>Une ou plusieurs des cartouches d'encre couleur ont atteint la fin de leur durée de vie.</p> <p>Vous pouvez utiliser l'appareil en mode monochrome pendant environ quatre semaines, selon le nombre de pages que vous imprimez.</p> <p>Quand ce message s'affiche sur l'écran LCD, chaque opération fonctionne de la façon suivante :</p> <ul style="list-style-type: none"> ■ Impression <p>Si vous choisissez Échelle de gris dans l'onglet Avancé du pilote d'imprimante, vous pouvez utiliser l'appareil comme une imprimante monochrome.</p> <p>L'impression recto verso n'est pas disponible lorsque ce message apparaît.</p> ■ Copie <p>Si le type de papier est réglé sur <i>Papier Normal</i>, vous pouvez faire des copies en monochrome.</p> <p>La copie recto verso n'est pas disponible lorsque ce message apparaît.</p> ■ Envoi de fax <p>Si le type de papier est réglé sur <i>Papier Normal</i> ou sur <i>Pap. jet d'encre</i>, l'appareil reçoit et imprime les fax en monochrome.</p> <p>Si un appareil expéditeur lance l'envoi d'un fax en couleur, le protocole de « prise de contact » de l'appareil demande que le fax lui soit envoyé en monochrome.</p> 	<p>Remplacez les cartouches d'encre. (Voir <i>Remplacement des cartouches d'encre</i> >> page 53.)</p> <p>REMARQUE</p> <p>L'appareil arrêtera toutes les opérations d'impression et vous ne pourrez plus l'utiliser tant que vous n'aurez pas installé une cartouche d'encre neuve dans les cas suivants :</p> <ul style="list-style-type: none"> • Si vous débranchez l'appareil ou que vous retirez la cartouche d'encre. • Si le type de papier est réglé sur un paramètre autre que <i>Papier Normal</i> ou <i>Pap. jet d'encre</i>. • (Windows®) Si vous cochez Papier à séchage lent dans l'onglet Elémentaire du pilote d'imprimante. <p>(Macintosh) Si vous cochez Papier à séchage lent dans la zone Paramètres d'impression du pilote d'imprimante.</p>

Message d'erreur	Cause	Action
Impress. imposs. Changez encre	Une ou plusieurs des cartouches d'encre ont atteint la fin de leur durée de vie. L'appareil arrête toutes les opérations d'impression. Tant qu'il reste de l'espace en mémoire, les fax en monochrome sont enregistrés en mémoire. Si l'appareil expéditeur a un fax en couleur à envoyer, lors de la « prise de contact », l'appareil demande que le fax lui soit envoyé en monochrome.	Remplacez les cartouches d'encre. (Voir <i>Remplacement des cartouches d'encre</i> >> page 53.)
Mauvaise coul encre	Une cartouche d'encre a été installée au mauvais emplacement.	Vérifiez quelles cartouches d'encre ne sont pas à l'emplacement correspondant à leur couleur et mettez-les à l'emplacement correct.
Mémoire fax saturée	La mémoire des fax est saturée.	Effectuez l'une des actions suivantes : <ul style="list-style-type: none"> ■ Effacez les données de la mémoire. Pour libérer de la mémoire supplémentaire, vous pouvez désactiver la fonction de réception en mémoire. (>> Guide de l'utilisateur avancé : <i>Désactivation des opérations de réception en mémoire.</i>) ■ Imprimez les fax en mémoire. (>> Guide de l'utilisateur avancé : <i>Impression d'un fax depuis la mémoire.</i>)

Message d'erreur	Cause	Action
Mémoire saturée	La mémoire de l'appareil est pleine.	<p>Si une opération d'envoi de fax ou de copie est en cours :</p> <ul style="list-style-type: none"> ■ Appuyez sur Arrêt/Sortie et attendez la fin des autres opérations en cours, puis réessayez. ■ Appuyez sur Marche Mono ou sur Marche Couleur pour choisir <code>Env.maint.</code> et envoyer les pages que vous avez numérisées jusqu'à présent. ■ Appuyez sur Marche Mono ou sur Marche Couleur pour choisir <code>Impress. part.</code> et copier les pages que vous avez numérisées jusqu'à présent. ■ Effacez les données en mémoire. Pour libérer de la mémoire supplémentaire, vous pouvez désactiver la fonction de réception en mémoire. (➤➤ Guide de l'utilisateur avancé : <i>Désactivation des opérations de réception en mémoire.</i>) ■ Imprimez les fax en mémoire. (➤➤ Guide de l'utilisateur avancé : <i>Impression d'un fax depuis la mémoire.</i>)
<p>Nettoy. Imposs.XX</p> <p>Initial. Imposs.XX</p> <p>Impress.imposs.XX</p> <p>Numér. Imposs.XX</p>	<p>L'appareil présente un problème mécanique.</p> <p>—OU—</p> <p>Un corps étranger, tel qu'un trombone ou du papier déchiré, s'est logé dans l'appareil.</p>	<p>Ouvrez le capot du scanner et enlevez tout corps étranger et tout morceau de papier de l'intérieur de l'appareil. Si le message d'erreur persiste, procédez comme suit.</p> <p>Voir <i>Transfert de vos fax ou du rapport du journal des fax</i> ➤➤ page 71 avant de débrancher l'appareil afin de ne pas perdre des messages importants. Ensuite, débranchez l'appareil de la prise d'alimentation pendant quelques minutes puis rebranchez-le.</p>

Message d'erreur	Cause	Action
Niveau encre bas	Une ou plusieurs des cartouches d'encre ont pratiquement atteint la fin de leur durée de vie. Si l'une des cartouches d'encre couleur est presque épuisée lorsqu'un correspondant vous envoie un fax en couleur, le protocole de « prise de contact » de l'appareil demande que le fax lui soit envoyé en monochrome. Si l'appareil expéditeur est capable de le convertir, le fax en couleur s'imprime en monochrome sur votre appareil.	Commandez une cartouche d'encre neuve. Vous pouvez continuer l'impression jusqu'à ce que l'écran LCD indique <i>Impress. imposs.</i> (Voir <i>Remplacement des cartouches d'encre</i> >> page 53.)
Non assigné	Vous avez tenté d'accéder à un numéro abrégé non enregistré sur l'appareil.	Configurez le numéro abrégé. (Voir <i>Enregistrement des numéros abrégés</i> >> page 41.)
Pas de cartouche	Une cartouche d'encre est mal installée.	Enlevez la cartouche d'encre neuve et réinstallez-la lentement et fermement jusqu'à ce que le levier de la cartouche se soulève. (Voir <i>Remplacement des cartouches d'encre</i> >> page 53.)
Pas ID appelant	Il n'y a pas d'historique des appels entrants. Vous n'avez pas reçu d'appels ou vous n'êtes pas abonné au service d'identification de l'appelant de votre compagnie de téléphone.	Si vous voulez utiliser la fonction d'identification de l'appelant, appelez votre compagnie de téléphone. (Voir <i>Identification de l'appelant</i> >> page 31.)
Pas Rép/Occupé	Le numéro que vous avez composé ne répond pas ou est occupé.	Vérifiez le numéro et réessayez.
Vérif. document	Le document n'a pas été inséré ou entraîné correctement ou le document numérisé à partir du chargeur automatique de documents était trop long.	(Voir <i>Utilisation du chargeur automatique de documents</i> >> page 21.) (Voir <i>Bourrage de document</i> >> page 72.)

Message d'erreur	Cause	Action
Vérifier papier	L'appareil est à court de papier ou le papier n'est pas chargé correctement dans le bac à papier.	Effectuez l'une des actions suivantes : <ul style="list-style-type: none"> ■ Placez du papier dans le bac à papier, puis appuyez sur Marche Mono ou Marche Couleur sur l'écran tactile. ■ Retirez et rechargez le papier, puis appuyez sur Marche Mono ou sur Marche Couleur. (Voir <i>Chargement du papier et d'autres supports d'impression</i> >> page 11.)
	Le bac à papier n'est pas entièrement inséré.	Retirez le bac à papier et réinstallez-le jusqu'à ce qu'il se verrouille en place, puis appuyez sur Marche Mono ou Marche Couleur sur le panneau de commande.
	De la poussière de papier s'est accumulée sur la surface des rouleaux d'entraînement du papier.	Nettoyez les rouleaux d'entraînement du papier. (>> Guide de l'utilisateur avancé : <i>Nettoyage des rouleaux d'entraînement du papier.</i>)
	Le couvercle d'élimination du bourrage n'est pas refermé correctement.	Vérifiez que le couvercle d'élimination du bourrage est bien fermé des deux côtés. (Voir <i>Bourrage dans l'imprimante ou bourrage papier</i> >> page 74.)
	Le papier est coincé dans l'appareil.	Retirez le papier coincé en suivant la procédure indiquée dans <i>Bourrage dans l'imprimante ou bourrage papier</i> >> page 74. Si cette erreur se produit souvent pendant la copie recto verso ou l'impression recto verso, il se peut que les rouleaux d'alimentation du papier soient tachés d'encre. Nettoyez les rouleaux d'alimentation du papier. (>> Guide de l'utilisateur avancé : <i>Nettoyage des rouleaux d'alimentation du papier.</i>)

Animations de correction des erreurs

Des animations de correction des erreurs illustrent les instructions à suivre étape par étape lorsque du papier se coince. Vous pouvez lire les étapes à votre propre rythme en appuyant sur ► pour consulter l'étape suivante et sur ◀ pour revenir à l'étape précédente.

Transfert de vos fax ou du rapport du journal des fax

Si l'un des messages suivants est affiché sur l'écran LCD :

- Nettoy. Imposs.XX
- Initial. Imposs.XX
- Impress.imposs.XX
- Numér. Imposs.XX

nous vous recommandons de transférer vos fax vers un autre télécopieur ou vers votre ordinateur. (Voir *Transfert de fax vers un autre télécopieur* >> page 71 ou *Transfert de fax vers votre ordinateur* >> page 71.)

Vous pouvez également transférer le rapport du journal des fax pour voir s'il y a des fax que vous devez transférer. (Voir *Transfert du rapport du journal des fax vers un autre télécopieur* >> page 72.)

Transfert de fax vers un autre télécopieur

Si vous n'avez pas configuré votre ID station, vous ne pouvez pas passer au mode Transfert de fax. (>> Guide d'installation rapide : *Saisissez les informations personnelles (ID station).*)

- 1 Appuyez sur **Arrêt/Sortie** pour interrompre provisoirement l'erreur.
- 2 Appuyez sur **Menu**.
- 3 Appuyez sur ▲ ou sur ▼ pour choisir **Entretien**. Appuyez sur **OK**.
- 4 Appuyez sur ▲ ou sur ▼ pour choisir **Transf.données**. Appuyez sur **OK**.

- 5 Appuyez sur ▲ ou sur ▼ pour choisir **Transfert fax**. Appuyez sur **OK**.
- 6 Effectuez l'une des actions suivantes :
 - Si le message **Aucunes données** est affiché sur l'écran LCD, il ne reste aucun fax dans la mémoire de l'appareil. Appuyez sur **Arrêt/Sortie**.
 - Saisissez le numéro de fax vers lequel vous souhaitez réadresser les fax.
- 7 Appuyez sur **Marche Mono**.

Transfert de fax vers votre ordinateur

Vous pouvez transférer les fax depuis la mémoire de votre appareil vers votre ordinateur.

- 1 Appuyez sur **Arrêt/Sortie** pour interrompre provisoirement l'erreur.
- 2 Vérifiez que vous avez bien installé **MFL-Pro Suite** sur votre ordinateur, puis activez **Réception PC-FAX** sur l'ordinateur. Effectuez l'une des actions suivantes :

(Windows® XP, Windows Vista® et Windows® 7)

Cliquez sur  (démarrer), sélectionnez **Tous les programmes, Brother, MFC-XXXX, Réception PC-FAX**, puis **Recevoir**. (où XXXX est le nom de votre modèle.)

(Windows® 8)

Cliquez sur  (**Brother Utilities** (Utilitaires Brother)), puis sur la liste déroulante et sélectionnez le nom de votre modèle (s'il n'était pas déjà sélectionné). Cliquez sur **PC-FAX Recevoir** dans la barre de navigation de gauche, puis sur **Recevoir**.

- 3 Vérifiez que vous avez paramétré la réception PC-Fax sur l'appareil. (➤➤ Guide de l'utilisateur avancé : *Réception PC-Fax (Windows®)*.) S'il reste des fax dans la mémoire de l'appareil lorsque vous configurez la fonction de réception PC-Fax, un message affiché sur l'écran LCD vous invite à indiquer si vous souhaitez transférer les fax vers votre ordinateur.

- 4 Effectuez l'une des actions suivantes :
- Pour transférer tous les fax vers votre ordinateur, appuyez sur **1** (Oui).
Appuyez sur **▲** ou sur **▼** pour choisir Copie sauv.:Oui ou Copie sauv.:Non.
Appuyez sur **OK**.
 - Pour quitter et conserver les fax en mémoire, appuyez sur **2** (Non).

- 5 Appuyez sur **Arrêt/Sortie**.

Transfert du rapport du journal des fax vers un autre télécopieur

Si vous n'avez pas configuré votre ID station, vous ne pouvez pas passer au mode Transfert de fax. (➤➤ Guide d'installation rapide : *Saisissez les informations personnelles (ID station)*.)

- 1 Appuyez sur **Arrêt/Sortie** pour interrompre provisoirement l'erreur.
- 2 Appuyez sur **Menu**.
- 3 Appuyez sur **▲** ou sur **▼** pour choisir Entretien.
Appuyez sur **OK**.
- 4 Appuyez sur **▲** ou sur **▼** pour choisir Transf. données.
Appuyez sur **OK**.
- 5 Appuyez sur **▲** ou sur **▼** pour choisir Transf. édition.
Appuyez sur **OK**.
- 6 Saisissez le numéro de fax vers lequel le rapport du journal des fax sera réadressé.
- 7 Appuyez sur **Marche Mono**.

Bourrage de document

Les documents peuvent se coincer dans le chargeur s'ils ne sont pas insérés ou entraînés correctement, ou s'ils sont trop longs. Suivez ces étapes indiquées pour éliminer un bourrage de document.

Le document est coincé dans le haut du chargeur

- 1 Retirez du chargeur automatique de documents tout papier qui n'est pas coincé.
- 2 Ouvrez le capot du chargeur.
- 3 Retirez le document coincé en le tirant vers le haut.

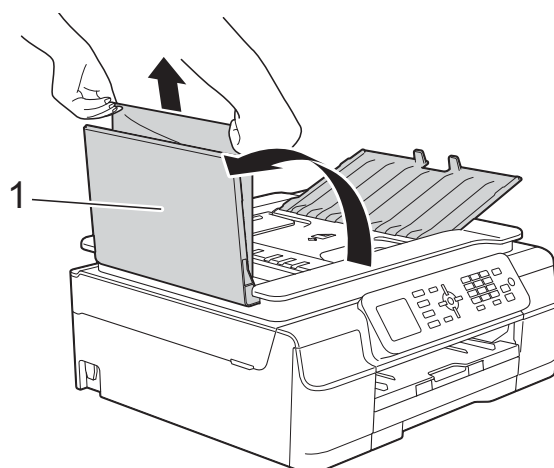

1 Capot du chargeur

- 4 Fermez le capot du chargeur.
- 5 Appuyez sur **Arrêt/Sortie**.

IMPORTANT

Pour éviter tout bourrage de document, fermez le capot du chargeur correctement en appuyant dessus sans forcer en son centre.

Le document est coincé à l'intérieur du chargeur

- 1 Retirez du chargeur automatique de documents tout papier qui n'est pas coincé.
- 2 Soulevez le capot document.
- 3 Retirez le document coincé en le tirant vers la gauche.

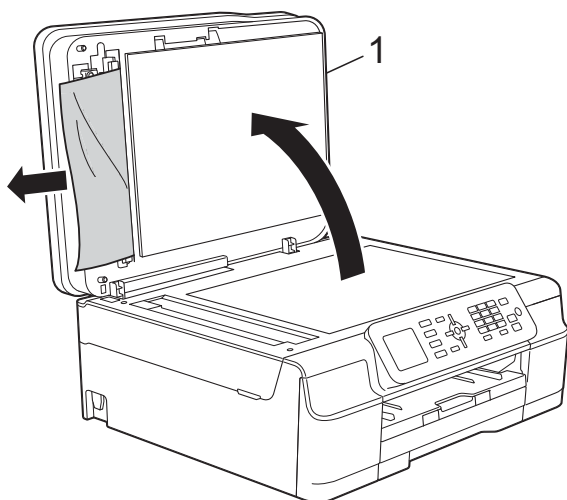

1 Capot document

- 4 Fermez le capot document.
- 5 Appuyez sur **Arrêt/Sortie**.

Retrait de petits documents coincés dans le chargeur automatique de documents

- 1 Soulevez le capot document.
- 2 Insérez un morceau de papier rigide comme du papier cartonné dans le chargeur automatique de documents pour dégager d'éventuels petits bouts de papier.

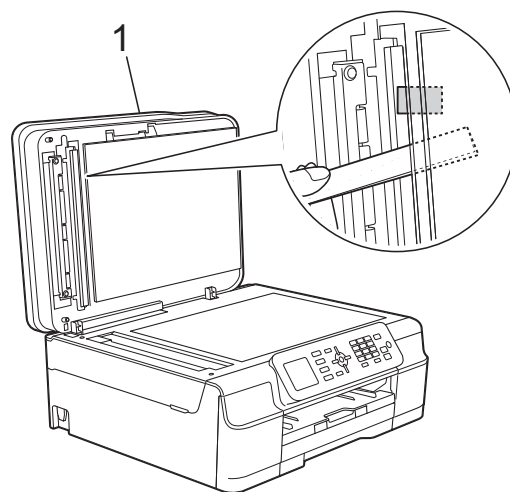

1 Capot document

- 3 Fermez le capot document.
- 4 Appuyez sur **Arrêt/Sortie**.

Bouffrage dans l'imprimante ou bouffrage papier

Localisez et retirez le papier coincé en suivant la procédure ci-après.

- 1 Débranchez l'appareil de la prise électrique.

IMPORTANT

Si l'appareil reste hors tension plus de 24 heures, les fax enregistrés dans la mémoire seront perdus. Avant de débrancher l'appareil de la source d'alimentation, vous pouvez transférer vers un ordinateur ou un autre télécopieur vos fax enregistrés dans la mémoire afin de ne pas risquer de perdre des messages importants. (Voir *Transfert de vos fax ou du rapport du journal des fax* >> page 71.)

- 2 Retirez complètement le bac à papier (1) de l'appareil.

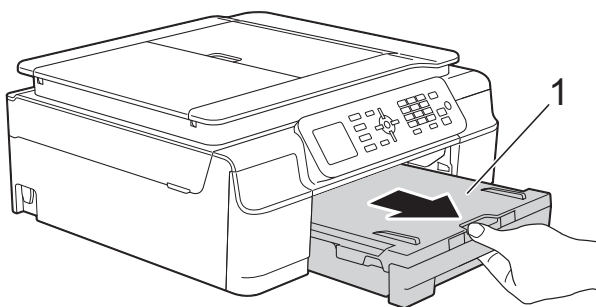

- 3 Tirez les deux leviers verts à l'intérieur de l'appareil vers vous pour retirer le papier coincé.

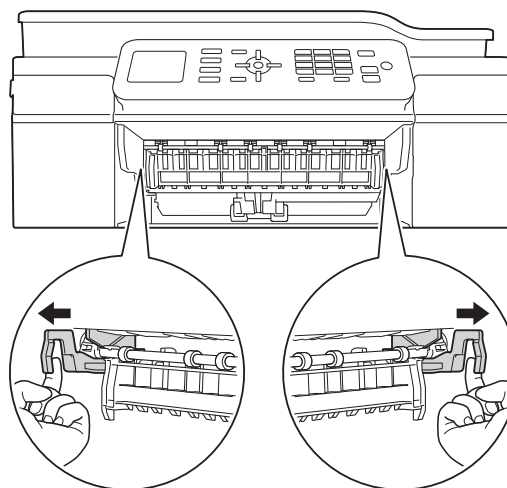

- Si le message **Bouffrage pap** [Arr.] s'affiche sur l'écran LCD, passez à l'étape 7.

- 4 Retirez le papier coincé (1).

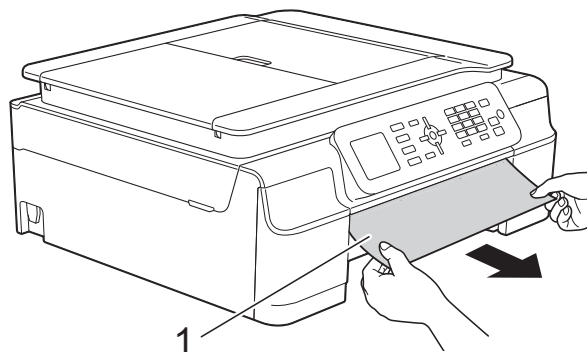

- 5 Soulevez le volet d'élimination du bourrage et retirez le papier coincé.

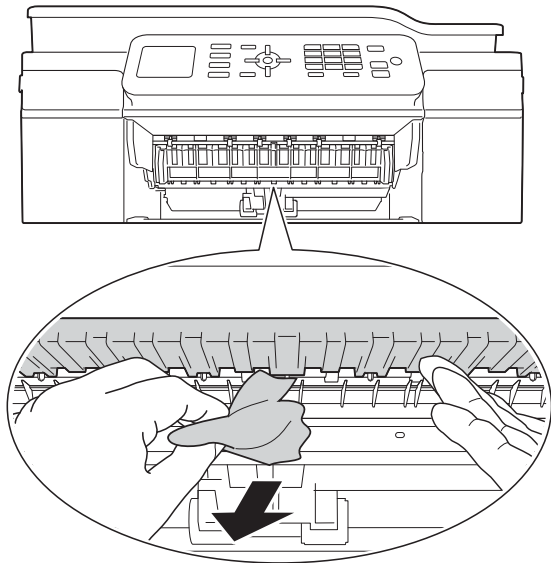

- 6 Vérifiez soigneusement qu'il ne reste pas de morceaux de papier à l'intérieur de l'appareil au-dessus et en-dessous du volet d'élimination du bourrage.

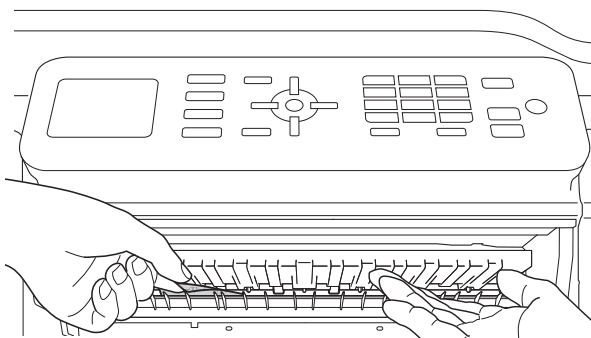

Bac retiré, effectuez l'une des actions suivantes :

- Si le message **Bourrage pap [Avt]** s'affiche sur l'écran LCD, passez à l'étape 10.
- Si le message **Bourr. pap avt, arr** s'affiche sur l'écran LCD, passez à l'étape 7.

- 7 Ouvrez le couvercle d'élimination du bourrage (1) à l'arrière de l'appareil.

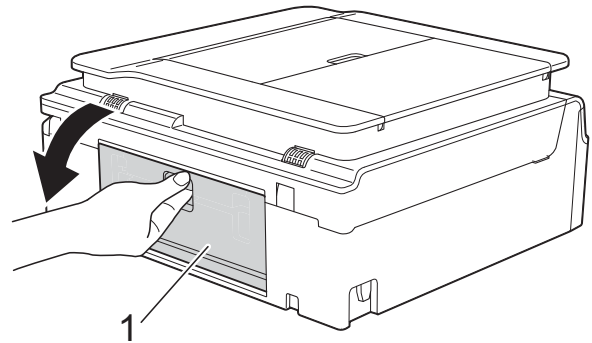

- 8 Retirez le papier coincé de l'appareil.

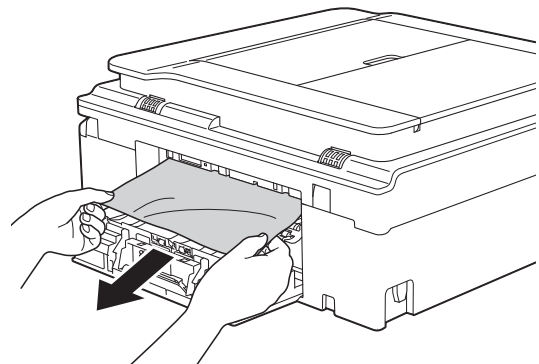

- 9 Fermez le couvercle d'élimination du bourrage. Vérifiez que le capot et le couvercle sont fermés correctement.

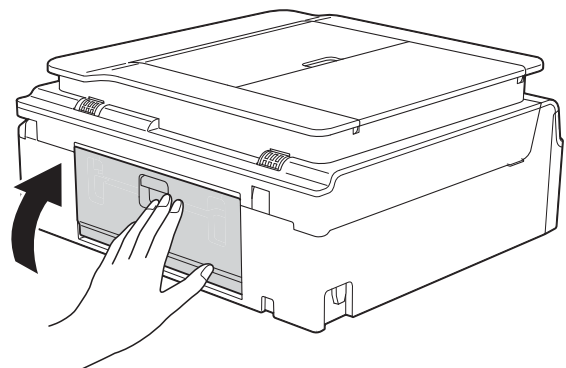

- 10 Placez vos mains sous les pattes en plastique situées de part et d'autre de l'appareil pour soulever le capot du scanner (1) jusqu'à la position ouverte. Déplacez la tête d'impression (au besoin) pour retirer tout papier restant dans cette zone. Vérifiez qu'il ne reste aucun papier coincé dans les coins (2) et (3) de l'appareil.

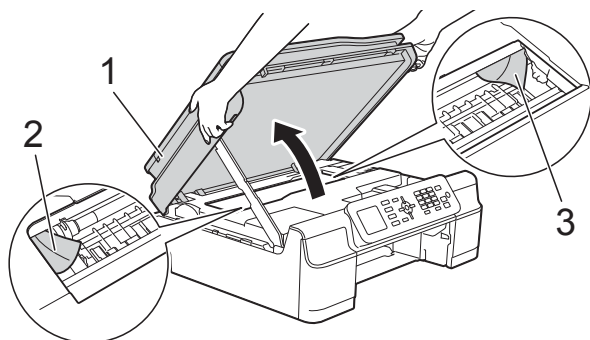

IMPORTANT

- NE touchez PAS la bande codeuse (1). Vous risqueriez d'endommager l'appareil.

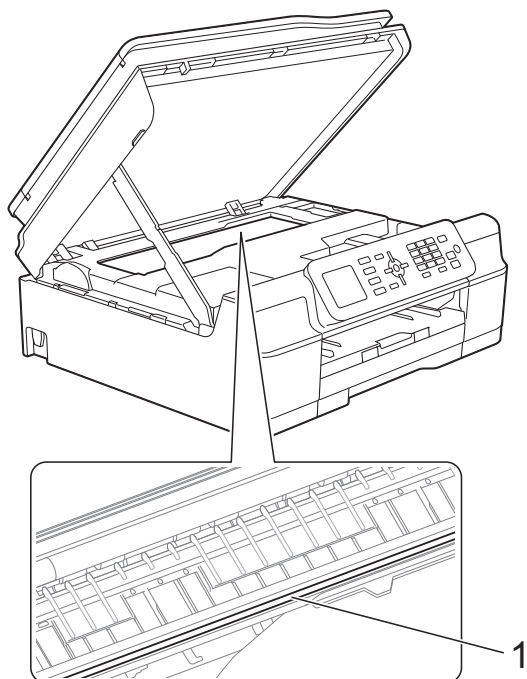

- Si le papier est coincé sous la tête d'impression, débranchez l'appareil de la source d'alimentation, puis déplacez la tête d'impression pour retirer le papier.

- Si la tête d'impression s'est arrêtée dans le coin droit, comme sur l'illustration, vous ne pourrez pas la déplacer. Rebranchez le cordon d'alimentation. Maintenez **Arrêt/Sortie** enfoncé jusqu'à ce que la tête d'impression se déplace vers le centre. Débranchez ensuite l'appareil de la source d'alimentation, puis retirez le papier.

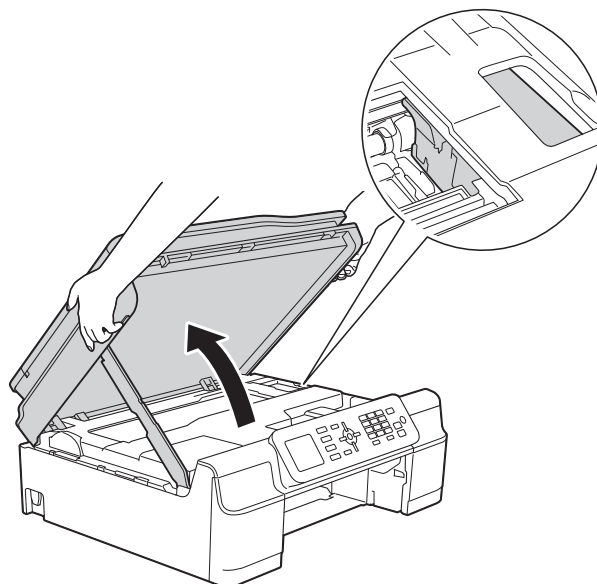

- Si de l'encre tache votre peau, lavez immédiatement avec du savon et de l'eau en abondance.

- 11 Vérifiez soigneusement qu'il ne reste pas de morceaux de papier à l'intérieur de l'appareil (1).

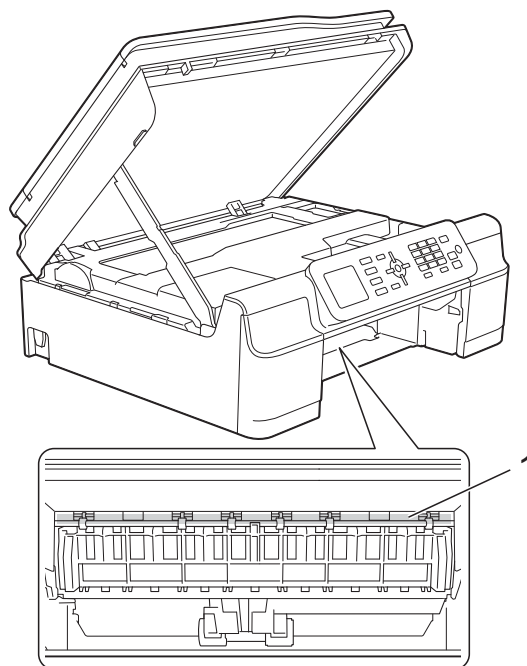

- 12 Remettez fermement le bac à papier dans l'appareil.

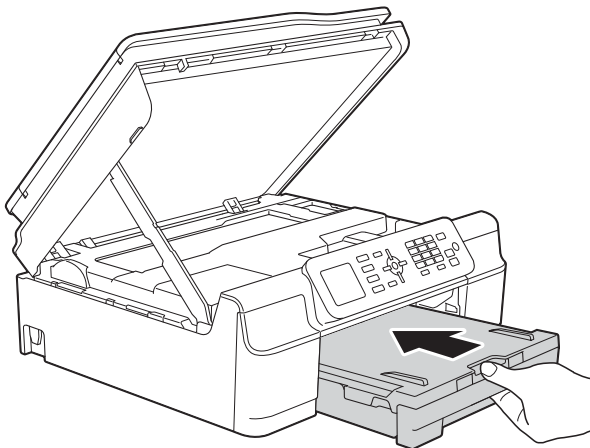

- 13 Soulevez le capot du scanner (1) pour le déverrouiller. Sans forcer, poussez vers le bas le support du capot du scanner (2) et fermez le capot du scanner (3) des deux mains.

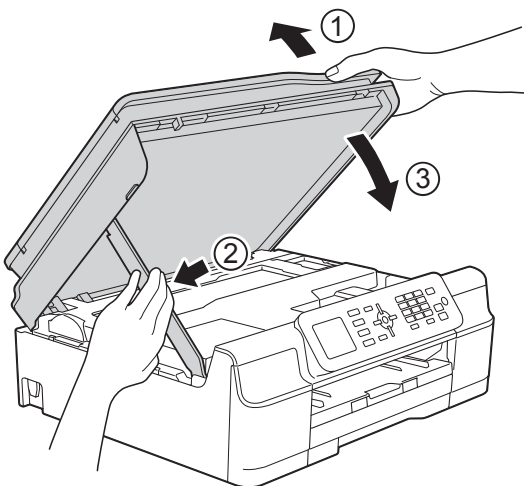

⚠ ATTENTION

Prenez garde de ne pas vous pincer les doigts lorsque vous fermez le capot du scanner.

- 14 Tout en maintenant le bac à papier en place, tirez le support papier vers l'extérieur jusqu'à ce qu'il se verrouille en position ouverte, puis dépliez le volet du support papier. Veillez à tirer le support papier vers l'extérieur jusqu'à ce qu'il se verrouille en place.

- 15 Rebranchez le cordon d'alimentation.

REMARQUE

S'il se produit un nouveau bouchage papier, il se peut qu'un petit morceau de papier soit coincé dans l'appareil. (Voir *Autres opérations d'élimination des bouchages papier* ➤➤ page 77.)

Autres opérations d'élimination des bouchages papier

- 1 Débranchez l'appareil de la prise électrique.
- 2 Retirez complètement le bac à papier (1) de l'appareil.

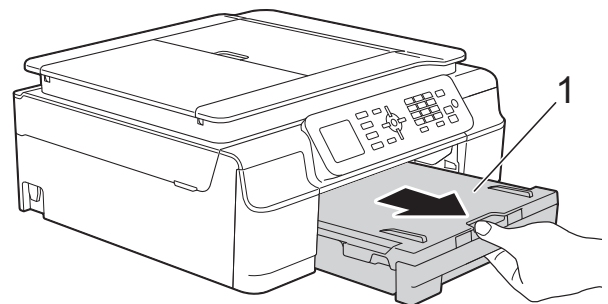

- 3 Tirez les deux leviers verts à l'intérieur de l'appareil vers vous pour retirer le papier coincé.

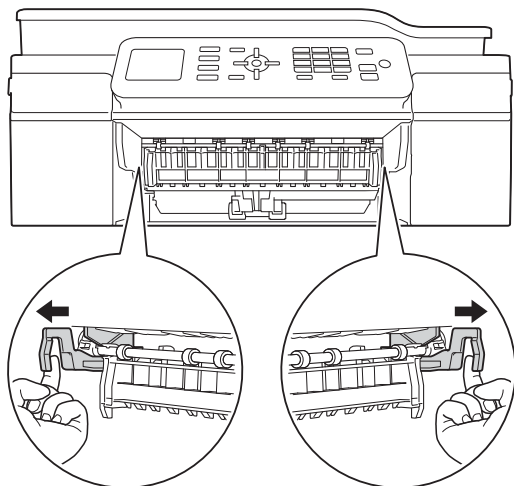

- 4 Placez vos mains sous les pattes en plastique situées de part et d'autre de l'appareil pour soulever le capot du scanner jusqu'à la position ouverte.

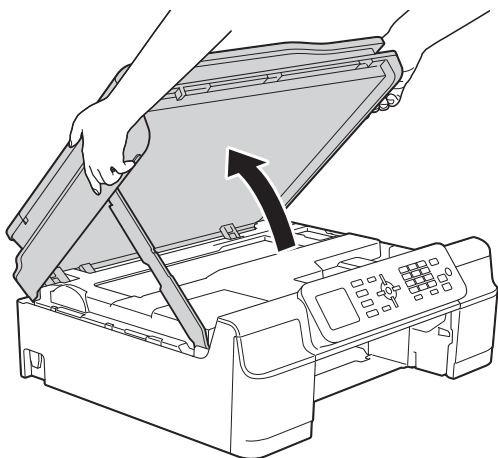

- 5 Chargez une feuille de papier épais, du papier glacé par exemple, de format A4 ou Letter en l'introduisant profondément dans l'appareil comme indiqué sur l'illustration.

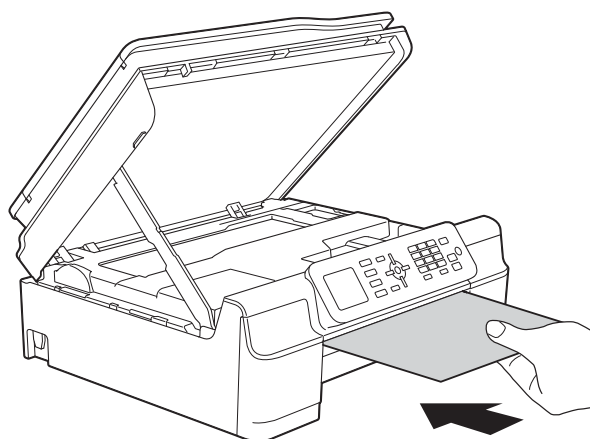
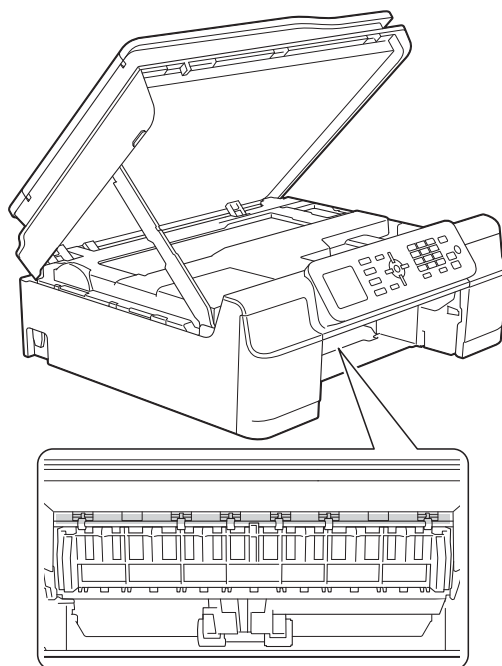

- 6 Si la feuille de papier épais pousse du papier coincé vers l'extérieur, retirez le papier coincé.

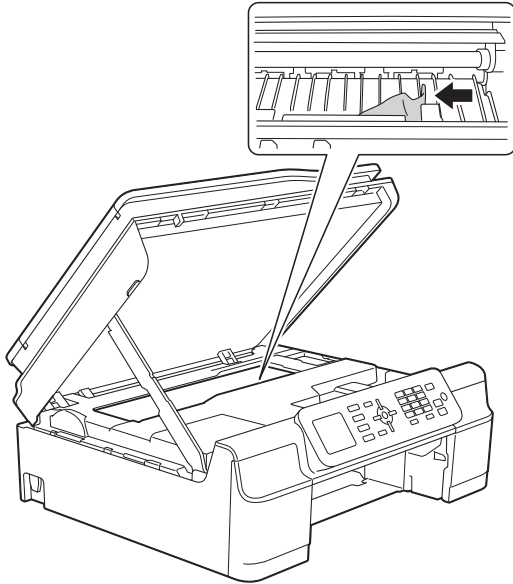

IMPORTANT

NE touchez PAS la bande codeuse (1). Vous risqueriez d'endommager l'appareil.

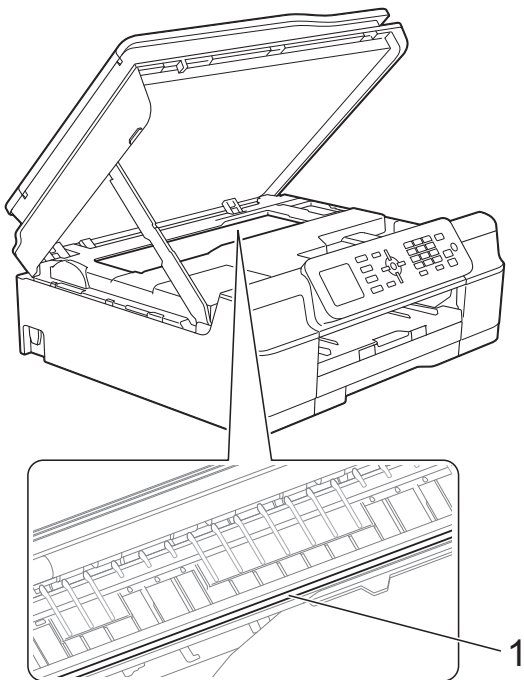

- 7 Retirez la feuille de papier épais de l'appareil.

- 8 Soulevez le capot du scanner (1) pour le déverrouiller. Sans forcer, poussez vers le bas le support du capot du scanner (2) et fermez le capot du scanner (3) des deux mains.

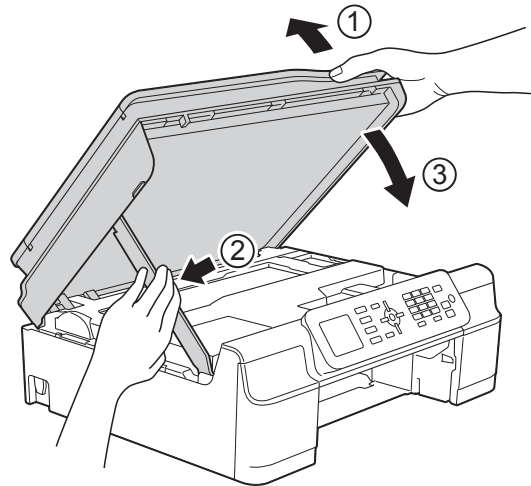

⚠ ATTENTION

Prenez garde de ne pas vous pincer les doigts lorsque vous fermez le capot du scanner.

- 9 Remettez fermement le bac à papier dans l'appareil.

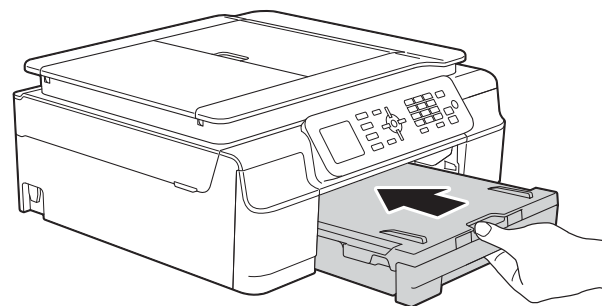

- 10 Rebranchez le cordon d'alimentation.

B



En cas de difficultés avec votre appareil

REMARQUE



- Pour obtenir une assistance technique, vous devez contacter l'assistance clientèle Brother.
- Si vous pensez que votre appareil présente un problème, consultez le tableau ci-après et suivez les conseils de dépiage des pannes. Vous serez en mesure de corriger vous-même la plupart des problèmes.
- Si vous avez besoin d'une aide supplémentaire, Brother Solutions Center vous permet de consulter les FAQ (questions fréquemment posées) et les conseils de dépiage des pannes les plus récents.

Visitez notre site Web à l'adresse <http://solutions.brother.com/>.





Difficultés d'impression

Difficulté	Suggestions
Pas d'impression.	<p>Vérifiez que le pilote d'imprimante approprié a été installé et sélectionné.s</p> <p>Regardez si un message d'erreur est affiché sur l'écran LCD. (Voir <i>Messages d'erreur et d'entretien</i> >> page 62.)</p> <p>Vérifiez que l'appareil est en ligne.</p> <p>(Windows® XP et Windows Server® 2003) Cliquez sur démarrer/Imprimantes et télécopieurs. Cliquez avec le bouton droit sur Brother MFC-XXXX Printer (où XXXX est le nom de votre modèle). Si l'imprimante est hors ligne, le message Utiliser l'imprimante en ligne s'affiche. Sélectionnez cette option pour activer l'imprimante.</p> <p>(Windows Vista® et Windows Server® 2008) Cliquez sur  Panneau de configuration/Matériel et audio/Imprimantes. Cliquez avec le bouton droit sur Brother MFC-XXXX Printer (où XXXX est le nom de votre modèle). Si l'imprimante est hors ligne, le message Utiliser l'imprimante en ligne s'affiche. Sélectionnez cette option pour activer l'imprimante.</p> <p>(Windows® 7 et Windows Server® 2008 R2) Cliquez sur  /Périphériques et imprimantes. Cliquez avec le bouton droit sur Brother MFC-XXXX Printer (où XXXX est le nom de votre modèle) puis choisissez Afficher les travaux d'impression en cours. Cliquez sur Imprimante et vérifiez que l'option Utiliser l'imprimante hors connexion n'est pas sélectionnée.</p> <p>(Windows® 8 et Windows Server® 2012) Déplacez la souris dans l'angle inférieur droit du bureau. Lorsque la barre de menus s'affiche, cliquez sur Paramètres, puis sur Panneau de configuration. Dans le groupe Matériel et audio (matériel), cliquez sur Afficher les périphériques et imprimantes. Cliquez avec le bouton droit sur Brother MFC-XXXX Printer (où XXXX est le nom de votre modèle) puis sélectionnez Afficher les travaux d'impression en cours. Si des options de pilote d'imprimante s'affichent, sélectionnez votre pilote d'imprimante. Cliquez sur Imprimante dans la barre de menus et vérifiez que l'option Utiliser l'imprimante hors connexion n'est pas sélectionnée.</p> <p>Une ou plusieurs cartouches d'encre ont atteint la fin de leur durée de vie. (Voir <i>Remplacement des cartouches d'encre</i> >> page 53.)</p>

Difficultés d'impression (Suite)

Difficulté	Suggestions
Pas d'impression. (suite)	<p>Le document ne s'imprimera pas si les anciennes données non imprimées restent dans le tampon du pilote d'imprimante. Ouvrez l'icône de l'imprimante et supprimez toutes les données. Vous pouvez trouver l'icône de votre imprimante de la façon suivante :</p> <p>(Windows® XP et Windows Server® 2003) Cliquez sur démarrer/Imprimantes et télécopieurs.</p> <p>(Windows Vista® et Windows Server® 2008) Cliquez sur  /Panneau de configuration/Matériel et audio/Imprimantes.</p> <p>(Windows® 7 et Windows Server® 2008 R2) Cliquez sur  /Périphériques et imprimantes/Imprimantes et télécopieurs.</p> <p>(Windows® 8 et Windows Server® 2012) Déplacez la souris dans l'angle inférieur droit du bureau. Lorsque la barre de menus s'affiche, cliquez sur Paramètres/Panneau de configuration/groupe Matériel et audio (matériel)/Afficher les périphériques et imprimantes/Imprimantes.</p> <p>(Mac OS X v10.6.8) Cliquez sur Préférences Système/Imprimantes et fax.</p> <p>(OS X v10.7.x, 10.8.x) Cliquez sur Préférences Système/Imprimantes et scanners.</p>
Les en-têtes ou les bas de page sont visibles lorsque le document s'affiche sur l'écran, mais ils n'apparaissent pas lors de l'impression.	<p>Il y a une zone non imprimable en haut et en bas de la page. Ajustez les marges supérieure et inférieure de votre document pour en tenir compte.</p> <p>(Voir <i>Zone non imprimable</i> >> page 16.)</p>
Impossible d'imprimer selon la « disposition des pages ».	Vérifiez que le réglage Format papier est identique dans l'application et dans le pilote d'imprimante.
La vitesse d'impression est trop faible.	<p>Essayez de modifier le réglage du pilote d'imprimante. La plus haute résolution nécessite un temps plus important pour le traitement, l'envoi et l'impression des données. Essayez les autres réglages de qualité du pilote d'imprimante comme suit :</p> <p>(Windows®) Cliquez sur Paramètres de couleur dans l'onglet Avancé et veillez à désélectionner Ajustement des couleurs.</p> <p>(Macintosh) Choisissez Paramètres de couleur, cliquez sur Paramètres de couleur avancés et veillez à désélectionner Ajustement des couleurs.</p> <p>Désactivez la fonction Sans bordure. L'impression sans bordure est plus lente que l'impression normale. (>> Logiciel et guide d'utilisateur réseau.)</p>
La fonction Amélioration des couleurs ne fonctionne pas correctement.	Si les données d'image ne sont pas en couleur dans votre application (par exemple, 256 couleurs), la fonction Amélioration des couleurs ne fonctionne pas. Utilisez des données couleur d'au moins 24 bits avec la fonction Amélioration des couleurs.
L'appareil n'imprime pas à partir d'Adobe® Illustrator®.	Essayez de réduire la résolution d'impression. (>> Logiciel et guide d'utilisateur réseau.)

Problèmes de qualité d'impression

Difficulté	Suggestions
Mauvaise qualité d'impression.	Vérifiez la qualité d'impression. (Voir <i>Vérification de la qualité d'impression</i> >> page 57.)
	Vérifiez que le réglage Type de support dans le pilote d'imprimante ou le réglage <i>Type papier</i> dans le menu de l'appareil correspond au type de papier utilisé. (Voir <i>Type de papier</i> >> page 17.) (>> Logiciel et guide d'utilisateur réseau.)
	Vérifiez que les cartouches d'encre sont récentes. Dans les situations suivantes, il est possible que l'encre colmate les buses : <ul style="list-style-type: none"> ■ La date d'expiration inscrite sur l'emballage de la cartouche est dépassée. (Les cartouches d'origine Brother restent utilisables jusqu'à deux ans si elles sont conservées dans leur emballage d'origine.) ■ La cartouche d'encre est installée dans l'appareil depuis plus de six mois. ■ Il se peut que la cartouche d'encre ait été mal entreposée avant utilisation.
	Vérifiez que vous utilisez bien l'encre Innobella™ d'origine Brother. Brother déconseille l'utilisation de cartouches autres que les cartouches d'origine Brother ainsi que le remplissage de cartouches usagées avec de l'encre provenant d'autres sources.
	Veillez à utiliser l'un des types de papier recommandés. (Voir <i>Papier et autres supports d'impression acceptables</i> >> page 18.)
	La température ambiante recommandée pour votre appareil est comprise entre 20 °C et 33 °C.
Des lignes blanches horizontales apparaissent dans le texte ou les graphiques.	Nettoyez la tête d'impression. (Voir <i>Nettoyage de la tête d'impression</i> >> page 57.)
	Vérifiez que vous utilisez bien l'encre Innobella™ d'origine Brother.
	Essayez d'utiliser les types de papier recommandés. (Voir <i>Papier et autres supports d'impression acceptables</i> >> page 18.)
	Pour prolonger la durée de vie de la tête d'impression, économiser au mieux la cartouche d'encre et maintenir la qualité d'impression, nous vous déconseillons de débrancher fréquemment l'appareil et/ou de laisser l'appareil débranché pendant une période prolongée. Nous vous recommandons d'utiliser  pour mettre l'appareil hors tension. En utilisant  , vous permettez à l'appareil d'effectuer des nettoyages périodiques de la tête d'impression tout en minimisant la consommation électrique.
L'appareil imprime des pages vierges.	Nettoyez la tête d'impression. (Voir <i>Nettoyage de la tête d'impression</i> >> page 57.)
	Vérifiez que vous utilisez bien l'encre Innobella™ d'origine Brother.
	Pour prolonger la durée de vie de la tête d'impression, économiser au mieux la cartouche d'encre et maintenir la qualité d'impression, nous vous déconseillons de débrancher fréquemment l'appareil et/ou de laisser l'appareil débranché pendant une période prolongée. Nous vous recommandons d'utiliser  pour mettre l'appareil hors tension. En utilisant  , vous permettez à l'appareil d'effectuer des nettoyages périodiques de la tête d'impression tout en minimisant la consommation électrique.



Problèmes de qualité d'impression (Suite)

Difficulté	Suggestions
Les caractères et les lignes sont flous.	Vérifiez l'alignement de l'impression. (Voir <i>Vérification de l'alignement de l'impression</i> >> page 58.)
Le texte ou les images imprimés sont de travers.	Vérifiez que le papier est chargé correctement dans le bac à papier et que les guides-papier sont réglés correctement. (Voir <i>Chargement du papier et d'autres supports d'impression</i> >> page 11.)
	Vérifiez que le couvercle d'élimination du bourrage est fermé correctement.
Maculage ou tache dans la partie centrale supérieure de la page imprimée.	Vérifiez que le papier n'est pas trop épais ou gondolé. (Voir <i>Papier et autres supports d'impression acceptables</i> >> page 18.)
L'impression semble sale ou l'encre semble couler.	Veillez à utiliser les types de papier recommandés. (Voir <i>Papier et autres supports d'impression acceptables</i> >> page 18.) Ne manipulez pas le papier tant que l'encre n'est pas sèche.
	Vérifiez que le côté à imprimer est chargé face vers le bas dans le bac à papier.
	Vérifiez que vous utilisez bien l'encre Innobella™ d'origine Brother.
	Si vous utilisez du papier photo, veillez à régler le type de papier correct. Si vous imprimez une photo à partir de votre ordinateur, réglez le paramètre Type de support dans le pilote d'imprimante.
L'encre fait des bavures ou coule sur du papier photo glacé.	Vérifiez bien les deux faces du papier. Placez le papier avec la face glacée (la surface à imprimer) vers le bas. (Voir <i>Type de papier</i> >> page 17.)
	Si vous utilisez du papier photo glacé, vérifiez que le paramètre du type de papier est correct.
Des taches apparaissent au verso ou au bas de la page.	Veillez à ce que le cylindre de l'imprimante ne soit pas souillé d'encre. (>> Guide de l'utilisateur avancé : <i>Nettoyage du cylindre de l'imprimante de l'appareil.</i>)
	Vérifiez que vous utilisez bien l'encre Innobella™ d'origine Brother.
	Veillez à utiliser le volet du support papier. (Voir <i>Chargement du papier et d'autres supports d'impression</i> >> page 11.)
	Vérifiez que les rouleaux d'alimentation du papier ne sont pas souillés d'encre. (>> Guide de l'utilisateur avancé : <i>Nettoyage des rouleaux d'alimentation du papier.</i>)
L'appareil imprime des lignes denses sur la page.	(Windows®) Cochez Ordre inversé dans l'onglet Elémentaire du pilote d'imprimante.
Les impressions sont froissées.	(Windows®) Dans l'onglet Avancé du pilote d'imprimante, cliquez sur Paramètres de couleur et désélectionnez Impression bidirectionnelle .
	(Macintosh) Dans le pilote d'imprimante, choisissez Paramètres d'impression , cliquez sur Avancé , sélectionnez Autres options d'impression , puis désélectionnez Impression bidirectionnelle .
	Vérifiez que vous utilisez bien l'encre Innobella™ d'origine Brother.

Problèmes de gestion du papier

Problèmes	Suggestions
L'appareil n'entraîne pas le papier.	Assurez-vous que le bac à papier est complètement inséré jusqu'à ce qu'il s'enclenche en place avec un déclic.
	Vérifiez que le couvercle d'élimination du bourrage à l'arrière de l'appareil est fermé.
	Si l'écran LCD affiche le message Bourrage papier et que le problème persiste, voir <i>Messages d'erreur et d'entretien</i> >> page 62.
	S'il n'y a pas de papier, chargez une nouvelle pile de papier dans le bac à papier.
	S'il y a du papier dans le bac à papier, vérifiez qu'il est bien droit. Si le papier est gondolé, redressez-le. Il s'avère parfois utile de retirer le papier, de retourner la pile, puis de la replacer dans le bac à papier.
	Réduisez la quantité de papier dans le bac à papier, puis réessayez.
	Nettoyez les rouleaux d'entraînement du papier. (>> Guide de l'utilisateur avancé : <i>Nettoyage des rouleaux d'entraînement du papier.</i>)
Le papier photo n'est pas entraîné correctement.	Lorsque vous imprimez sur du papier photo Brother, chargez une feuille supplémentaire du même papier photo dans le bac à papier. Une feuille supplémentaire a été incluse dans le paquet de papier à cet effet.
L'appareil entraîne plusieurs pages.	Procédez comme suit : (Voir <i>Chargement du papier et d'autres supports d'impression</i> >> page 11.)
	<ul style="list-style-type: none"> ■ Vérifiez que le papier est chargé correctement dans le bac à papier. ■ Retirez tout le papier qui se trouve dans le bac et ventilez bien la pile de papier, puis replacez-la dans le bac. ■ Veillez à ne pas pousser le papier trop loin.
	Vérifiez que le couvercle d'élimination du bourrage est fermé correctement. (Voir <i>Bourrage dans l'imprimante ou bourrage papier</i> >> page 74.)
	Vérifiez que la plaque de pose dans le bac à papier n'est pas sale. (>> Guide de l'utilisateur avancé : <i>Nettoyage des rouleaux d'entraînement du papier.</i>)
Bourrage papier.	Voir <i>Bourrage dans l'imprimante ou bourrage papier</i> >> page 74. Vérifiez que les guides-papier sont réglés sur le format de papier correct.
Le bourrage papier se reproduit.	S'il se produit un nouveau bourrage papier, il se peut qu'un petit morceau de papier soit coincé dans l'appareil. Assurez-vous qu'il ne reste pas de papier coincé dans l'appareil. (Voir <i>Autres opérations d'élimination des bourrages papier</i> >> page 77.)
Un bourrage papier se produit lorsque vous utilisez la copie recto verso ou l'impression recto verso.	Utilisez l'un des réglages de prévention des bourrages, <i>Recto-verso 1</i> ou <i>Recto-verso 2</i> .
	Pour la copie (>> Guide de l'utilisateur avancé : <i>Copie recto verso.</i>)
	Pour l'impression (>> Logiciel et guide d'utilisateur réseau.)
	Si des bourrages papier se produisent souvent pendant la copie recto verso ou l'impression recto verso, il se peut que les rouleaux d'alimentation du papier soient tachés d'encre. Nettoyez les rouleaux d'alimentation du papier. (>> Guide de l'utilisateur avancé : <i>Nettoyage des rouleaux d'alimentation du papier.</i>)

Impression des fax reçus

Difficulté	Suggestions
<ul style="list-style-type: none"> ■ Impression condensée ■ Stries horizontales ■ La première et la dernière phrase sont coupées ■ Lignes manquantes 	Ces phénomènes sont généralement provoqués par une connexion téléphonique de qualité médiocre. Faites une copie ; si elle est satisfaisante, la connexion de la ligne téléphonique était probablement mauvaise, avec des parasites ou des interférences. Demandez à votre correspondant de vous renvoyer le fax.
Lignes verticales noires à la réception.	Le scanner de l'expéditeur est peut-être sale. Demandez à l'expéditeur d'effectuer une copie pour voir si le problème provient de l'appareil expéditeur. Essayez de recevoir un fax d'un autre télécopieur.
Les marges de gauche et de droite sont coupées ou une page simple s'imprime sur deux pages.	Si les fax reçus sont divisés et imprimés sur deux pages ou si vous recevez une page vierge supplémentaire, il se peut que votre paramètre <code>Format papier</code> ne soit pas adapté au papier que vous utilisez. (Voir <i>Format du papier</i> >> page 17.)
	Activez la fonction de réduction automatique (>> Guide de l'utilisateur avancé : <i>Impression d'un fax entrant réduit</i>).
Le fax en couleur reçu s'imprime seulement en monochrome.	Remplacez les cartouches d'encre couleur qui ont atteint la fin de leur durée de vie, puis demandez à votre correspondant de vous renvoyer le fax en couleur. (Voir <i>Remplacement des cartouches d'encre</i> >> page 53.)

Ligne téléphonique ou branchements

Difficulté	Suggestions
La numérotation ne fonctionne pas. (Pas de tonalité)	Vérifiez les branchements du cordon de la ligne. Modifiez le réglage Tonalité/Impulsion. (>> Guide d'installation rapide.) S'il n'y a pas de tonalité, raccordez à la prise un cordon de ligne téléphonique et un téléphone dont le bon fonctionnement a été vérifié. Débranchez ensuite le combiné du téléphone externe et écoutez s'il y a une tonalité. Si vous n'entendez toujours pas de tonalité, demandez à votre compagnie de téléphone de vérifier la ligne et/ou la prise murale.
L'appareil ne répond pas aux appels.	Vérifiez que le mode réception de l'appareil correspond à votre configuration. (Voir <i>Sélection du mode réception</i> >> page 27.) Vérifiez s'il y a une tonalité. Si possible, appelez votre appareil pour vérifier s'il répond. S'il ne répond toujours pas, vérifiez le branchement du cordon de ligne téléphonique. Si aucune sonnerie ne retentit lorsque vous appelez votre appareil, demandez à votre compagnie de téléphone de vérifier la ligne.

Réception de fax

Difficulté	Suggestions
Impossible de recevoir un fax.	<p>Vérifiez tous les branchements de cordon de ligne. Vérifiez que le cordon de ligne téléphonique est branché sur la prise téléphonique murale et dans la prise LINE à l'intérieur de l'appareil. Si vous êtes abonné à des services DSL ou VoIP, contactez votre fournisseur de services pour obtenir des instructions de connexion. Pour réduire la vitesse du modem et désactiver le mode de correction d'erreur (ECM), voir <i>Interférences sur la ligne téléphonique/VoIP</i> >> page 91.</p> <p>Vérifiez que l'appareil est dans le mode de réception approprié. Ce point est déterminé par les périphériques externes et les services d'abonné téléphonique dont vous disposez sur la même ligne que l'appareil Brother. (Voir <i>Sélection du mode réception</i> >> page 27.)</p> <p>Si vous disposez d'une ligne de fax dédiée et souhaitez que votre appareil Brother réponde automatiquement à tous les fax entrants, sélectionnez le mode Fax.</p> <p>Si votre appareil Brother partage une ligne avec un répondeur externe, sélectionnez le mode Tel/Rep.Ext. Dans le mode Tel/Rep.Ext, votre appareil Brother recevra automatiquement les fax entrants et les correspondants vocaux pourront laisser un message sur votre répondeur.</p> <p>Si votre appareil Brother partage une ligne avec d'autres téléphones et que vous souhaitez qu'il réponde automatiquement à tous les fax entrants, sélectionnez le mode Fax/Tél. Dans le mode Fax/Tél, votre appareil Brother recevra automatiquement les fax et produira une double sonnerie rapide pour vous inviter à répondre aux appels vocaux.</p> <p>Si vous ne voulez pas que votre appareil Brother réponde automatiquement aux fax entrants, sélectionnez le mode Manuel. Dans le mode Manuel, vous devez répondre à chaque appel entrant et activer l'appareil pour qu'il reçoive les fax.</p> <p>Il est possible qu'un autre périphérique ou service utilisé sur votre ligne réponde à l'appel avant l'appareil Brother. Pour vérifier ce point, réduisez le réglage Longueur de sonnerie :</p> <ul style="list-style-type: none"> ■ Si le mode réception est réglé sur Fax ou sur Fax/Tél, réduisez Longueur de sonnerie à 1 sonnerie. (Voir <i>Longueur de la sonnerie</i> >> page 29.) ■ Si le mode réception est réglé sur Tel/Rep.Ext, réduisez à 2 le nombre de sonneries programmé sur votre répondeur. ■ Si le mode réception est réglé sur Manuel, NE réglez PAS le paramètre Longueur sonnerie. <p>Demandez à quelqu'un de vous envoyer un fax à titre d'essai :</p> <ul style="list-style-type: none"> ■ Si vous avez bien reçu le fax, votre appareil fonctionne correctement. Veillez à rétablir la valeur d'origine de Longueur sonnerie ou du réglage du répondeur. Si des problèmes de réception se reproduisent après la réinitialisation du réglage Longueur sonnerie, c'est qu'une personne, un périphérique ou un service d'abonné répond à l'appel de fax avant que l'appareil ne puisse le faire. ■ Si vous n'avez pas reçu le fax d'essai, il se peut qu'un autre périphérique ou service d'abonné interfère avec la réception de fax ou que votre ligne de fax présente un problème.

Réception de fax (Suite)

Difficulté	Suggestions
Impossible de recevoir un fax. (suite)	Si vous utilisez un répondeur téléphonique (mode <code>Tel/Rep.Ext</code>) sur la même ligne que l'appareil Brother, vérifiez qu'il est correctement configuré. (Voir <i>Branchement d'un répondeur téléphonique externe</i> >> page 34.)
	1 Branchez le répondeur externe comme indiqué sur l'illustration page 34.
	2 Réglez votre répondeur pour qu'il réponde après une ou deux sonneries.
	3 Enregistrez votre annonce sur le répondeur. <ul style="list-style-type: none"> ■ Enregistrez un silence de cinq secondes au début de l'annonce. ■ Limitez la durée de votre annonce à 20 secondes. ■ Terminez votre annonce par le code d'activation à distance pour les personnes envoyant un fax manuel. Par exemple : « Après le bip sonore, laissez un message ou appuyez sur * 5 1 et Marche pour envoyer un fax ».
	4 Configurez le répondeur pour qu'il réponde aux appels.
5 Réglez le mode réception de l'appareil Brother sur <code>Tel/Rep.Ext</code> . (Voir <i>Sélection du mode réception</i> >> page 27.)	
	Vérifiez que la fonction de détection de fax de votre appareil Brother est réglée sur <code>Oui</code> . La détection de fax est une fonction qui vous permet de recevoir un fax même si vous avez répondu à l'appel sur un téléphone externe ou supplémentaire. (Voir <i>Détection fax</i> >> page 30.)
	Si vous obtenez souvent des erreurs de transmission provoquées par de possibles interférences sur la ligne téléphonique, essayez de régler le paramètre <code>Compatibilité sur Base</code> (pour <code>VoIP</code>). (Voir <i>Interférences sur la ligne téléphonique/VoIP</i> >> page 91.)
	Si vous raccordez votre appareil à une ligne PBX ou RNIS, paramétrez le réglage du menu de type de ligne téléphonique en fonction de votre type de ligne. (Voir <i>Réglage du type de ligne téléphonique</i> >> page 32.)

Envoi de fax

Difficulté	Suggestions
Impossible d'envoyer un fax.	Vérifiez tous les branchements de cordon de ligne. Vérifiez que le cordon de ligne téléphonique est branché sur la prise téléphonique murale et dans la prise <code>LINE</code> à l'intérieur de l'appareil.
	Imprimez le rapport de vérification de l'envoi et vérifiez s'il y a une erreur. (>> Guide de l'utilisateur avancé : <i>Rapports</i> .)
	Demandez à votre correspondant de vérifier que l'appareil récepteur ne manque pas de papier.
Mauvaise qualité d'envoi de fax.	Essayez de modifier votre résolution sur <code>Fin</code> ou sur <code>Sup.fin</code> . Faites une copie pour vérifier le fonctionnement du scanner de votre appareil. Si la qualité de la copie est médiocre, nettoyez le scanner. (Voir <i>Nettoyage de la vitre du scanner</i> >> page 56.)

Envoi de fax (Suite)

Difficulté	Suggestions
Le rapport de vérification de l'envoi indique RESULT : ERREUR.	La ligne est probablement soumise provisoirement à du bruit ou à de l'électricité statique. Essayez d'envoyer le fax à nouveau. Si vous envoyez un PC-FAX et que vous voyez RESULT : ERREUR sur le rapport de vérification de l'envoi, il est possible que la mémoire de votre appareil soit saturée. Pour accroître la mémoire disponible, vous pouvez imprimer des fax à partir de la mémoire de l'appareil. (►► Guide de l'utilisateur avancé : <i>Impression d'un fax depuis la mémoire.</i>) Si le problème persiste, prenez contact avec votre compagnie de téléphone pour faire vérifier votre ligne téléphonique.
	Si vous obtenez souvent des erreurs de transmission provoquées par de possibles interférences sur la ligne téléphonique, essayez de régler le paramètre Compatibilité de l'appareil sur Base (pour VoIP). (Voir <i>Interférences sur la ligne téléphonique/VoIP</i> ►► page 91.)
	Si vous raccordez votre appareil à un système PBX ou RNIS, paramétrez le réglage du menu de type de ligne téléphonique en fonction de votre type de ligne. (Voir <i>Réglage du type de ligne téléphonique</i> ►► page 32.)
Lignes verticales noires lors de l'envoi.	Les lignes verticales noires sur les fax envoyés sont généralement provoquées par des saletés ou du liquide correcteur sur la bande de verre. Nettoyez la bande de verre. (Voir <i>Nettoyage de la vitre du scanner</i> ►► page 56.)

Gestion des appels entrants

Difficulté	Suggestions
L'appareil interprète une communication vocale comme une tonalité CNG.	Si Détection fax est réglé sur Oui, votre appareil est plus sensible aux sons. Il peut alors interpréter à tort certaines voix ou de la musique sur la ligne comme étant un appel de télécopieur et répondre avec des tonalités de réception de fax. Désactivez l'appareil en appuyant sur Arrêt/Sortie . Essayez d'éviter ce problème en réglant Détection fax sur Non. (Voir <i>Détection fax</i> ►► page 30.)
Envoi d'un appel de télécopieur vers l'appareil.	Si vous avez répondu sur un téléphone supplémentaire ou un téléphone externe, saisissez votre code d'activation à distance (le réglage par défaut est * 5 1). Si vous avez répondu sur un téléphone externe, appuyez sur Marche Mono ou sur Marche Couleur , puis appuyez sur 2 pour recevoir le fax. Quand l'appareil répond, raccrochez.
Fonctions personnalisées sur une ligne unique.	Si vous disposez de fonctions telles que Mise en attente des appels, Mise en attente des appels/Identification de l'appelant, Identification de l'appelant, messagerie vocale, répondeur, système d'alarme ou autre fonction personnalisée sur une ligne téléphonique unique avec votre appareil, cela peut créer des problèmes d'envoi ou de réception de fax. Par exemple : si vous êtes abonné au service Mise en attente des appels ou à un autre service personnalisé et que son signal parcourt la ligne pendant que votre appareil envoie ou reçoit un fax, le signal peut interrompre provisoirement les fax. La fonction ECM (mode de correction des erreurs) de Brother devrait vous aider à résoudre ce problème. Ce problème est lié au système téléphonique et se produit communément sur les appareils qui envoient et reçoivent des informations sur une ligne unique partagée munie de fonctions personnalisées. S'il est crucial pour votre entreprise d'éviter même la plus courte interruption, nous vous recommandons d'utiliser une ligne téléphonique séparée sans fonctions personnalisées.

Difficultés de copie

Difficulté	Suggestions
Des lignes noires ou des stries verticales apparaissent sur les copies.	Les lignes noires verticales sur les copies sont habituellement provoquées par la présence de saletés ou de liquide correcteur sur la bande de verre. Nettoyez la bande de verre, la vitre du scanner ainsi que la barre blanche et le plastique blanc au-dessus. (Voir <i>Nettoyage de la vitre du scanner</i> >> page 56.)
Mauvais résultats de copie en utilisant le chargeur.	Essayez d'utiliser la vitre du scanner. (Voir <i>Utilisation de la vitre du scanner</i> >> page 22.)
L'option Ajuster page ne fonctionne pas correctement.	Vérifiez que votre document source n'est pas de travers. Repositionnez le document et réessayez.

Difficultés de numérisation

Difficulté	Suggestions
Des erreurs TWAIN ou WIA surviennent quand vous commencez la numérisation. (Windows®)	Vérifiez que le pilote TWAIN ou WIA Brother est sélectionné comme source principale dans votre application de numérisation. Par exemple, dans Nuance™ PaperPort™ 12SE, cliquez sur Paramètres de numérisation, Sélectionner pour choisir le pilote TWAIN/WIA Brother.
Des erreurs TWAIN ou ICA surviennent quand vous commencez la numérisation. (Macintosh)	Vérifiez que le pilote TWAIN Brother est sélectionné comme source principale. Dans PageManager, cliquez sur Fichier, Sélectionner la source , puis sélectionnez le pilote TWAIN Brother. Vous pouvez également numériser des documents en utilisant le pilote de scanner ICA. (>> Logiciel et guide d'utilisateur réseau.)
L'OCR ne fonctionne pas.	Essayez d'augmenter la résolution du scanner. (Macintosh) Presto! PageManager doit être téléchargé et installé pour pouvoir être utilisé. Pour plus d'informations, voir <i>Accès au support Brother (Macintosh)</i> >> page 5.
Mauvais résultats de numérisation en utilisant le chargeur. ■ Des lignes noires verticales apparaissent sur l'image numérisée.	Nettoyez la barre blanche dans le chargeur ainsi que la bande de verre située au-dessous. (Voir <i>Nettoyage de la vitre du scanner</i> >> page 56.) Essayez d'utiliser la vitre du scanner. (Voir <i>Utilisation de la vitre du scanner</i> >> page 22.)

Problèmes de logiciel

Difficulté	Suggestions
Impossible d'installer le logiciel ou d'imprimer.	(Windows®) Exécutez le programme Réparer MFL-Pro Suite sur le CD-ROM. Ce programme sert à réparer et à réinstaller le logiciel.
« Périphérique occupé »	Vérifiez que l'appareil n'affiche aucun message d'erreur sur l'écran LCD.

Problèmes de réseau

Difficulté	Suggestions
Impossible d'imprimer sur le réseau.	<p>Vérifiez que votre appareil est sous tension, qu'il est en ligne et qu'il est en mode Prêt. Imprimez un rapport de configuration réseau (►► Guide de l'utilisateur avancé : <i>Rapports</i>) et vérifiez les réglages de réseau actuels figurant sur cette liste.</p> <p>Si vous utilisez une connexion sans fil ou si vous rencontrez des problèmes de réseau, ►► Logiciel et guide d'utilisateur réseau.</p>
La fonction de numérisation réseau ne fonctionne pas.	<p>Il est nécessaire de configurer le logiciel de sécurité/pare-feu tiers afin qu'il autorise la numérisation réseau. Pour ajouter le port 54925 pour la numérisation réseau, saisissez les informations ci-dessous :</p> <p>Dans le champ Nom : saisissez n'importe quelle description, par exemple Numérisation réseau Brother.</p> <p>Dans le champ Numéro de port : saisissez 54925.</p> <p>Dans le champ Protocole : UDP est sélectionné.</p> <p>Veillez vous reporter au manuel d'instructions qui accompagnait votre logiciel de sécurité/pare-feu tiers ou contactez le fabricant du logiciel.</p> <p>(Macintosh)</p> <p>Sélectionnez Autre dans la liste déroulante Modèle de l'écran principal de ControlCenter2. Dans la fenêtre Sélecteur de périphérique, vérifiez que Réseau est sélectionné dans Type de branchement, puis cliquez sur Parcourir. Sélectionnez de nouveau votre appareil réseau et appuyez sur OK.</p>
La fonction de réception PC-Fax en réseau ne fonctionne pas.	<p>(Windows®)</p> <p>Il est nécessaire de paramétrer le logiciel de sécurité/pare-feu tiers de façon à ce qu'il permette la réception PC-FAX. Pour ajouter le port 54926 pour la réception PC-FAX sur le réseau, saisissez les informations ci-dessous :</p> <p>Dans le champ Nom : saisissez n'importe quelle description, par exemple Réception PC-FAX Brother.</p> <p>Dans le champ Numéro de port : saisissez 54926.</p> <p>Dans le champ Protocole : UDP est sélectionné.</p> <p>Veillez vous reporter au manuel d'instructions qui accompagnait votre logiciel de sécurité/pare-feu tiers ou contactez le fabricant du logiciel.</p>
Impossible d'installer le logiciel Brother.	<p>(Windows®)</p> <p>Autorisez les programmes suivants à accéder au réseau si votre logiciel de sécurité affiche un message d'alerte pendant l'installation de MFL-Pro Suite.</p> <p>(Macintosh)</p> <p>Si vous utilisez la fonction de pare-feu d'un logiciel anti-espion ou d'un logiciel de sécurité antivirus, désactivez-la provisoirement, puis installez le logiciel Brother.</p>
Impossible de se connecter au réseau sans fil.	<p>Recherchez le problème à l'aide de <i>Rapport WLAN</i>.</p> <p>Appuyez sur Menu, choisissez <i>Impr. rapports</i> puis appuyez sur OK. Choisissez <i>Rapport WLAN</i>.</p> <p>►► Logiciel et guide d'utilisateur réseau.</p>

Détection de tonalité

Lorsque vous envoyez un fax automatiquement, votre appareil attend par défaut pendant un certain temps prédéfini avant de commencer à composer le numéro. En modifiant le réglage Tonalité sur *Détection*, votre appareil peut composer le numéro dès qu'il détecte une tonalité. Ce réglage peut permettre d'économiser un peu de temps lors de l'envoi de fax à de nombreux numéros différents. Si vous remarquez des problèmes lors de la numérotation après avoir modifié le réglage, revenez au réglage *DéTECT.IMPOSSIB.*

- 1 Appuyez sur **Menu**.
- 2 Appuyez sur ▲ ou sur ▼ pour choisir *Param. système*. Appuyez sur **OK**.
- 3 Appuyez sur ▲ ou sur ▼ pour choisir *Tonalité*. Appuyez sur **OK**.
- 4 Appuyez sur ▲ ou sur ▼ pour choisir *Détection* ou *DéTECT.IMPOSSIB.* Appuyez sur **OK**.
- 5 Appuyez sur **Arrêt/Sortie**.

Interférences sur la ligne téléphonique/VoIP

Si vous avez des problèmes pour envoyer ou recevoir un fax à cause d'interférences possibles sur la ligne téléphonique, vous pouvez modifier le réglage *Compatibilité* afin de réduire la vitesse du modem et ainsi minimiser les erreurs.

- 1 Appuyez sur **Menu**.
- 2 Appuyez sur ▲ ou sur ▼ pour choisir *Param. système*. Appuyez sur **OK**.
- 3 Appuyez sur ▲ ou sur ▼ pour choisir *Compatibilité*. Appuyez sur **OK**.
- 4 Appuyez sur ▲ ou sur ▼ pour choisir *Normale* ou *Base* (pour VoIP). Appuyez sur **OK**.
 - *Base* (pour VoIP) réduit la vitesse du modem à 9 600 bits/s et désactive la fonction de réception des fax en couleur et la fonction ECM, excepté pour l'envoi de fax en couleur. Sauf si vous avez régulièrement des problèmes d'interférences sur votre ligne téléphonique, mieux vaut peut-être n'utiliser ce réglage que lorsqu'il est nécessaire.

Pour améliorer la compatibilité avec la plupart des services VoIP, Brother recommande de modifier le réglage *Compatibilité* sur *Base* (pour VoIP).

 - *Normale* règle la vitesse du modem à 14 400 bits/s.
- 5 Appuyez sur **Arrêt/Sortie**.

REMARQUE

VoIP (Voix sur IP) est un type de système téléphonique qui utilise une connexion Internet au lieu d'une ligne téléphonique traditionnelle.

Informations sur l'appareil

Vérification du numéro de série

Vous pouvez afficher le numéro de série de l'appareil sur l'écran LCD.

- 1 Appuyez sur **Menu**.
- 2 Appuyez sur ▲ ou sur ▼ pour choisir `Info. appareil`. Appuyez sur **OK**.
- 3 Appuyez sur ▲ ou sur ▼ pour choisir `No. de série`. Appuyez sur **OK**. Le numéro de série de votre appareil apparaît sur l'écran LCD.
- 4 Appuyez sur **Arrêt/Sortie**.

Vérification de la version du microprogramme

Vous pouvez afficher la version du microprogramme sur l'écran LCD.

- 1 Appuyez sur **Menu**.
- 2 Appuyez sur ▲ ou sur ▼ pour choisir `Info. appareil`. Appuyez sur **OK**.
- 3 Appuyez sur ▲ ou sur ▼ pour choisir `Version`. Appuyez sur **OK**. La version du microprogramme de votre appareil s'affiche sur l'écran LCD.
- 4 Appuyez sur **Arrêt/Sortie**.

Fonctions de réinitialisation

Les fonctions de réinitialisation suivantes sont disponibles :

- 1 `Machine réinit.`
Permet de réinitialiser tous les réglages de l'appareil que vous avez modifiés, tels que la date et l'heure, le type de ligne téléphonique et la Longueur sonnerie.
- 2 `Réseau`
Vous pouvez réinitialiser les réglages par défaut du serveur d'impression comme le mot de passe et l'adresse IP.
- 3 `adresse&fax`
La fonction `adresse&fax` permet de réinitialiser les réglages suivants :
 - Numéro abrégé
(Numéro abrégé et groupes configurés)
 - ID station
(Nom et numéro)
 - Réglages des rapports
(Rapport de vérification de l'envoi, numéro abrégé et journal des fax)
 - Historique
(Historique d'identification de l'appelant et appels sortants)
 - Fax en mémoire
- 4 `Ts paramètres`
Vous pouvez rétablir la valeur par défaut de tous les réglages.
Brother vous recommande vivement d'effectuer cette procédure avant de céder ou de mettre au rebut l'appareil.

Comment réinitialiser l'appareil

- 1 Appuyez sur **Menu**.
- 2 Appuyez sur ▲ ou sur ▼ pour choisir Param. système.
Appuyez sur **OK**.
- 3 Appuyez sur ▲ ou sur ▼ pour choisir Init.
Appuyez sur **OK**.
- 4 Appuyez sur ▲ ou sur ▼ pour choisir le type de réinitialisation (Machine réinit., Réseau, adresse&fax ou Ts paramètres) souhaité.
Appuyez sur **OK**.
Appuyez sur **1** pour confirmer.
- 5 Appuyez sur **1** pour redémarrer l'appareil.

C

Tableaux des réglages et des fonctions

Utilisation des tableaux des réglages

Votre appareil est facile à configurer et à utiliser. Il vous suffit d'appuyer sur les touches de menu pour choisir les réglages et les options à paramétrer lorsqu'ils sont affichés à l'écran.

Nous avons créé des tableaux des réglages détaillés pour que vous ayez une vue d'ensemble de tous les choix disponibles pour chaque réglage et fonction. Vous pouvez utiliser ces tableaux pour choisir rapidement vos réglages favoris sur l'appareil.

Tableau des menus

Le tableau des menus vous aide à comprendre les sélections de réglages dans les programmes de l'appareil. Les réglages par défaut sont affichés en caractères gras avec un astérisque.

Menu ()

Niveau 1	Niveau 2	Niveau 3	Options	Descriptions	Page
Encre	Test imp.	—	Qual.impression Cadrage	Permet de vérifier la qualité ou l'alignement de l'impression.	57 58
	Nettoyage	—	Noir Couleur Tout	Permet de nettoyer la tête d'impression.	57
	Volume d'encre	—	—	Permet de vérifier le volume d'encre disponible.	Voir ◆.
Param. général	Mode Chrono.	—	Non 0Sec 30Secs 1Min 2Mins* 5Mins	Permet de régler la durée qui doit s'écouler avant que l'appareil ne revienne en mode FAX.	
	Type papier	—	Papier Normal* Pap.jet d'encre Brother BP71 Autre - Glacé Transparent	Permet de paramétrer le type de papier dans le bac à papier.	17
	Format papier	—	A4* A5 10x15cm Letter	Permet de paramétrer le format du papier dans le bac à papier.	17
◆ >>> Guide de l'utilisateur avancé.					
Les réglages par défaut sont affichés en caractères gras avec un astérisque.					

Niveau 1	Niveau 2	Niveau 3	Options	Descriptions	Page
Param. général (suite)	Volume	Sonnerie	Non Bas Moyen* Haut	Permet de régler le volume de la sonnerie.	9
		Bip sonore	Non Bas* Moyen Haut	Permet de régler le volume des sons lorsque vous appuyez sur une touche.	10
		Haut parleur	Non Bas Moyen* Haut	Permet de régler le volume du haut-parleur.	10
	Réglage LCD	Éclair.arrière	Clair* Moyen Foncé	Permet de régler la luminosité du rétroéclairage de l'écran LCD.	10
		Tempor. attén.	Non 10Secs 20Secs 30Secs*	Permet de configurer la durée d'illumination du rétroéclairage de l'écran LCD après la dernière pression sur une touche.	Voir ♦.
	Mode veille	—	1Min 2Mins 3Mins 5Mins* 10Mins 30Mins 60Mins	Permet de sélectionner la durée pendant laquelle l'appareil reste inactif avant de passer en mode Veille.	

♦ >>> Guide de l'utilisateur avancé.

Les réglages par défaut sont affichés en caractères gras avec un astérisque.

Niveau 1	Niveau 2	Niveau 3	Options	Descriptions	Page
Fax	Param.RC.	Mode réponse	Fax* Fax/Tél Tel/Rep.Ext Manuel	Permet de choisir le mode réception qui correspond le mieux à vos besoins.	27
		Long. sonnerie	3* 4 5	Permet de configurer le nombre de sonneries avant que l'appareil ne réponde en mode Fax ou en mode Fax/Tél.	29
		Durée son. F/T	20Secs 30Secs* 40Secs 70Secs	Permet de régler la durée de la double sonnerie rapide en mode Fax/Tél.	29
		Détection fax	Oui* Non	Permet de recevoir des fax automatiquement quand vous répondez à un appel et entendez une tonalité de fax.	30
		Codes distance	Oui* (*51, #51) Non	Permet de répondre à tous les appels sur un téléphone supplémentaire ou externe et d'utiliser des codes pour mettre l'appareil sous tension ou hors tension. Vous pouvez personnaliser ces codes.	37
		Réduction auto	Oui* Non	Permet de réduire le format des fax entrants pour qu'ils tiennent sur le format de papier utilisé.	Voir ♦.
		Récep. en mém.	Non* Récept. PC-FAX	Permet de configurer l'appareil de manière à ce qu'il envoie des fax à votre ordinateur. Si vous sélectionnez Récept. PC-Fax, vous pouvez activer la fonction d'impression de sauvegarde (fonction de sécurité).	
♦ >>> Guide de l'utilisateur avancé.					
Les réglages par défaut sont affichés en caractères gras avec un astérisque.					

Niveau 1	Niveau 2	Niveau 3	Options	Descriptions	Page	
Fax (suite)	Config Carnet adr	Déf. numéro abrégé	—	Permet d'enregistrer les numéros abrégés afin que vous puissiez les composer en appuyant simplement sur quelques touches (et sur Marche).	41	
		Groupement	—	Permet de configurer des numéros de groupe pour la diffusion.	Voir ♦.	
	Param. Rapport	Rap. transmis.	Oui Oui+Image Non* Non+Image	Permet de choisir la configuration initiale du rapport de vérification de l'envoi.	26	
		Périod. journal	Non Tous les 50 fax* Toutes les 6hrs Toutes les 12hrs Toutes les 24hrs Tous les 2 jours Tous les 7 jours	Permet de paramétrer l'intervalle pour l'impression automatique du journal des fax. Si vous n'avez pas sélectionné d'autres options que Non ou Tous les 50 fax, vous pouvez régler l'heure pour l'option choisie. Si vous avez choisi Tous les 7 jours, vous pouvez définir le jour de la semaine.	Voir ♦.	
	Imprime doc.	—	—	Permet d'imprimer les fax entrants enregistrés en mémoire.		
	Jobs EnAttente	—	—	Permet de vérifier les tâches qui se trouvent en mémoire et d'annuler les tâches sélectionnées.		
	Divers	Verr. TX	—	—	Permet d'interdire la plupart des fonctions à l'exception de la réception de fax.	
		ID appelant	Oui Non*	Permet d'afficher ou d'imprimer une liste des 30 dernières identifications de l'appelant enregistrées en mémoire.	31	

◆ >>> Guide de l'utilisateur avancé.

Les réglages par défaut sont affichés en caractères gras avec un astérisque.

Niveau 1	Niveau 2	Niveau 3	Niveau 4	Options	Descriptions	Page
Réseau	WLAN	TCP/IP	Méthode BOOT	Auto* Statique RARP BOOTP DHCP	Permet de sélectionner la méthode de démarrage qui correspond le mieux à vos besoins.	Voir +.
			Adresse IP	[000-255]. [000-255]. [000-255]. [000-255]	Permet de saisir l'adresse IP.	
			Masq. SS. réseau	[000-255]. [000-255]. [000-255]. [000-255]	Permet de saisir le masque de sous-réseau.	
			Passerelle	[000-255]. [000-255]. [000-255]. [000-255]	Permet de saisir l'adresse de la passerelle.	
			Nom du nœud	BRWXXXXXXXXXXXXX	Permet de saisir le nom du nœud.	
			Config.WINS	Auto* Statique	Permet de sélectionner le mode de configuration WINS.	
			Serveur WINS	(Primaire) 000.000.000.000 (Secondaire) 000.000.000.000	Permet de spécifier l'adresse IP du serveur WINS primaire ou secondaire.	
			Serveur DNS	(Primaire) 000.000.000.000 (Secondaire) 000.000.000.000	Permet de spécifier l'adresse IP du serveur DNS primaire ou secondaire.	
			APIPA	Oui* Non	Permet d'attribuer automatiquement l'adresse IP à partir de la plage d'adresses liaison-locale.	

+ >> Logiciel et guide d'utilisateur réseau.

● Accédez à Brother Solutions Center pour télécharger le Guide web connect à l'adresse <http://solutions.brother.com/>.

Les réglages par défaut sont affichés en caractères gras avec un astérisque.

Niveau 1	Niveau 2	Niveau 3	Niveau 4	Options	Descriptions	Page
Réseau (suite)	WLAN (suite)	Assistant WLAN	—	—	Permet de configurer vos réglages de réseau sans fil en utilisant le CD-ROM Brother.	Voir +.
		Assis. config.	—	—	Permet de configurer votre serveur d'impression manuellement pour un réseau sans fil.	
		WPS/AOSS	—	—	Permet de configurer facilement vos réglages de réseau sans fil à l'aide d'un seul bouton.	
		WPS avec PIN	—	—	Permet de configurer facilement vos réglages de réseau sans fil en utilisant WPS avec un code PIN.	
		Etat WLAN	Etat	—	Permet de consulter l'état actuel du réseau sans fil.	
			Signal	—	Permet d'afficher l'intensité actuelle du signal du réseau sans fil.	
			SSID	—	Permet de consulter le SSID actuel.	
			Mode de commu.	—	Permet de voir le mode de communication actuel.	
		Adresse MAC	—	—	Permet de consulter l'adresse MAC de votre appareil.	
		Web Connect Paramètres	Paramètres proxy	Connexion proxy	Oui Non*	
	Adresse			—		
	Port			—		
	Nom d'util.			—		
Mot Passe	—					

+ >> Logiciel et guide d'utilisateur réseau.

● Accédez à Brother Solutions Center pour télécharger le Guide web connect à l'adresse <http://solutions.brother.com/>.

Les réglages par défaut sont affichés en caractères gras avec un astérisque.

Niveau 1	Niveau 2	Niveau 3	Niveau 4	Options	Descriptions	Page
Réseau (suite)	WLAN activé	—	—	Oui Non*	Permet d'utiliser la connexion réseau sans fil.	Voir + .
	Réinit. réseau	—	—	—	Permet de rétablir la valeur par défaut de tous les réglages réseau.	
<p>+ >> Logiciel et guide d'utilisateur réseau.</p> <p>● Accédez à Brother Solutions Center pour télécharger le Guide web connect à l'adresse http://solutions.brother.com/.</p> <p>Les réglages par défaut sont affichés en caractères gras avec un astérisque.</p>						

Menu () (suite)

Niveau 1	Niveau 2	Niveau 3	Options	Descriptions	Page
Impr. rapports	Rapp. Trans.	—	—	Permet d'imprimer ces listes et ces rapports.	Voir ◆ .
	Carn d'adr	—	Ordre alphabétique Ordre numérique		
	Journal Fax	—	—		
	Config.Util	—	—		
	Config Réseau	—	—		
	Rapport WLAN	—	—		
	Hist.ID appel.	—	—		
Info. appareil	No. de série	—	—	Permet de vérifier le numéro de série de votre appareil.	92
	Version	—	—	Permet de vérifier la version du microprogramme de votre appareil.	
Param. système	Date & heure	Date & heure	—	Permet d'insérer la date et l'heure sur l'écran et dans les en-têtes des fax que vous envoyez.	59
		Heure été auto	Oui* Non	Permet de passer à l'heure d'été automatiquement.	Voir ◆ .
	ID station	—	Fax: Nom:	Permet de saisir votre nom et votre numéro de fax pour qu'ils apparaissent sur chaque page que vous faxez.	Voir ‡ .
	Tonal/Impuls.	—	Tonal.* Impuls.	Permet de sélectionner le mode de numérotation.	
	Tonalité	—	Détection Défect.Impossib.*	Permet d'activer ou de désactiver la fonction de détection de la tonalité.	91
	Param. ligne	—	Normale* PBX ISDN	Permet de sélectionner le type de ligne téléphonique.	32
	Compatibilité	—	Normale* Base (pour VoIP)	Permet de régler la vitesse du modem pour aider à résoudre les problèmes de transmission.	91

◆ >>> Guide de l'utilisateur avancé.

‡ >>> Guide d'installation rapide.

Les réglages par défaut sont affichés en caractères gras avec un astérisque.

Niveau 1	Niveau 2	Niveau 3	Options	Descriptions	Page
Param. système (suite)	Init.	Machine réinit.	Oui Non	Permet de réinitialiser tous les réglages de l'appareil que vous avez modifiés, tels que la date et l'heure, le type de ligne téléphonique et la Longueur sonnerie.	92
		Réseau	Oui Non	Permet de rétablir les réglages par défaut du serveur d'impression comme le mot de passe et l'adresse IP.	
		adresse&fax	Oui Non	Permet de supprimer tous les numéros abrégés et tous les fax enregistrés et de rétablir les réglages par défaut de l'ID station, de la liste des numéros abrégés, du rapport de vérification de l'envoi et du journal des fax.	
		Ts paramètres	Oui Non	Permet de rétablir tous les réglages par défaut de l'appareil.	
<p>◆ >>> Guide de l'utilisateur avancé.</p> <p>‡ >>> Guide d'installation rapide.</p> <p>Les réglages par défaut sont affichés en caractères gras avec un astérisque.</p>					

FAX ()

Niveau 1	Niveau 2	Niveau 3	Options	Descriptions	Page
Résolution fax	—	—	Standard* Fin Sup.fin Photo	Permet de régler la résolution des fax sortants.	Voir ◆ .
Contraste	—	—	Auto* Clair Foncé	Permet de modifier la luminosité des fax que vous envoyez.	
Carn d'adr	Recherche	—	Ordre alphabétique Ordre numérique	Permet de composer le numéro en appuyant simplement sur quelques touches (et sur Marche).	38
	Déf. numéro abrégé	—	—	Permet d'enregistrer les numéros abrégés afin que vous puissiez les composer en appuyant simplement sur quelques touches (et sur Marche).	41
	Groupement	—	—	Permet de configurer des numéros de groupe pour la diffusion.	Voir ◆ .
Appel sortant	Envoyer un fax Aj. au Cnt adr Effacer	—	—	Permet de sélectionner un numéro dans l'historique des appels sortants et de lui envoyer un fax, l'ajouter au carnet d'adresses ou le supprimer.	39
Hist.ID appel.	Envoyer un fax Aj. au Cnt adr Effacer	—	—	Permet de sélectionner un numéro dans l'historique d'identification de l'appelant et de lui envoyer un fax, l'ajouter au carnet d'adresses ou le supprimer.	40
Param. avancés	Diffusion	Ajouter numéro	—	Permet d'envoyer le même fax à plusieurs numéros de fax.	Voir ◆ .
		Carnet d'adr.	Ordre alphabétique Ordre numérique		
		Confirmé	—		
	Tx Immédiat	—	Oui Non*	Permet d'envoyer un fax sans utiliser la mémoire.	
	Mode internat.	—	Oui Non*	En cas de difficultés pour envoyer des fax à l'étranger, réglez cette option sur Oui .	
	Format vitre scan.	—	Letter A4*	Permet de paramétrer le format de numérisation de la vitre pour les fax.	25

◆ >>> Guide de l'utilisateur avancé.

Les réglages par défaut sont affichés en caractères gras avec un astérisque.

Niveau 1	Niveau 2	Niveau 3	Options	Descriptions	Page
Régl. nouv. défaut	—	—	—	Permet d'enregistrer vos réglages de fax.	Voir ◆ .
Réinit usine	—	—	—	Permet de rétablir la valeur par défaut de tous les réglages.	
◆ >>> Guide de l'utilisateur avancé.					
Les réglages par défaut sont affichés en caractères gras avec un astérisque.					

SCAN ()

Niveau 1	Niveau 2	Niveau 3	Options	Descriptions	Page	
Scan > Fichier	Déf. avc panneau	—	Non (Déf avec PC)* Oui	Si vous voulez utiliser le panneau de commande pour modifier les réglages de l'appareil, choisissez Oui.	Voir +.	
	Les réglages ci-dessous s'affichent lorsque Oui est sélectionné dans Déf. avc panneau.					
	Type numérisation	—	Couleur* Monochrome	Permet de choisir le type de numérisation pour votre document.		
	Résolution	—	100ppp 200ppp* 300ppp 600ppp	Permet de choisir la résolution de numérisation pour votre document.		
	Type fichier	—	(Si vous sélectionnez l'option Couleur comme paramètre de type de numérisation) PDF* JPEG (Si vous sélectionnez l'option Mono comme paramètre de type de numérisation) TIFF PDF*	Permet de choisir le format du fichier pour votre document.		
	Format numér.	—	A4* A5 10x15cm Carte profess. Letter Legal	Permet de choisir la taille de numérisation pour votre document.		
Supprimer le fond	—	Non* Bas Moyen Haut	Permet de modifier la quantité de couleur d'arrière-plan supprimée.			

+ >> Logiciel et guide d'utilisateur réseau.



Les réglages par défaut sont affichés en caractères gras avec un astérisque.

Niveau 1	Niveau 2	Niveau 3	Options	Descriptions	Page	
Scan > E-mail	Déf. avc panneau	—	Non (Déf avec PC) * Oui	Si vous voulez utiliser le panneau de commande pour modifier les réglages de l'appareil, choisissez Oui.	Voir +.	
	Les réglages ci-dessous s'affichent lorsque Oui est sélectionné dans Déf. avc panneau.					
	Type numérisation	—	Couleur* Monochrome	Permet de choisir le type de numérisation pour votre document.		
	Résolution	—	100ppp 200ppp* 300ppp 600ppp	Permet de choisir la résolution de numérisation pour votre document.		
	Type fichier	—	(Si vous sélectionnez l'option Couleur comme paramètre de type de numérisation) PDF* JPEG (Si vous sélectionnez l'option Mono comme paramètre de type de numérisation) TIFF PDF*	Permet de choisir le format du fichier pour votre document.		
	Format numér.	—	A4* A5 10x15cm Carte profess. Letter Legal	Permet de choisir la taille de numérisation pour votre document.		
Supprimer le fond	—	Non* Bas Moyen Haut	Permet de modifier la quantité de couleur d'arrière-plan supprimée.			
+ >>> Logiciel et guide d'utilisateur réseau.						
Les réglages par défaut sont affichés en caractères gras avec un astérisque.						

Niveau 1	Niveau 2	Niveau 3	Options	Descriptions	Page	
Scan > OCR (Disponible pour les utilisateurs de Macintosh après téléchargement de Presto! PageManager ; voir <i>Accès au support Brother (Macintosh)</i> >> page 5.)	Déf. avc panneau	—	Non (Déf avec PC)* Oui	Si vous voulez utiliser le panneau de commande pour modifier les réglages de l'appareil, choisissez Oui.	Voir +.	
	Les réglages ci-dessous s'affichent lorsque Oui est sélectionné dans Déf. avc panneau .					
	Type numérisation	—	Couleur Monochrome*	Permet de choisir le type de numérisation pour votre document.		
	Résolution	—	100ppp 200ppp* 300ppp 600ppp	Permet de choisir la résolution de numérisation pour votre document.		
	Type fichier	—	Texte* HTML RTF	Permet de choisir le format du fichier pour votre document.		
Format numér.	—	A4* A5 10x15cm Carte profess. Letter Legal	Permet de choisir la taille de numérisation pour votre document.			
+ >>> Logiciel et guide d'utilisateur réseau.						
Les réglages par défaut sont affichés en caractères gras avec un astérisque.						

Niveau 1	Niveau 2	Niveau 3	Options	Descriptions	Page	
Scan > Image	Déf. avc panneau	—	Non (Déf avec PC)* Oui	Si vous voulez utiliser le panneau de commande pour modifier les réglages de l'appareil, choisissez Oui.	Voir +.	
	Les réglages ci-dessous s'affichent lorsque Oui est sélectionné dans Déf. avc panneau.					
	Type numérisation	—	Couleur* Monochrome	Permet de choisir le type de numérisation pour votre document.		
	Résolution	—	100ppp 200ppp* 300ppp 600ppp	Permet de choisir la résolution de numérisation pour votre document.		
	Type fichier	—	(Si vous sélectionnez l'option Couleur comme paramètre de type de numérisation) PDF* JPEG (Si vous sélectionnez l'option Mono comme paramètre de type de numérisation) TIFF PDF*	Permet de choisir le format du fichier pour votre document.		
	Format numér.	—	A4* A5 10x15cm Carte profess. Letter Legal	Permet de choisir la taille de numérisation pour votre document.		
	Supprimer le fond	—	Non* Bas Moyen Haut	Permet de modifier la quantité de couleur d'arrière-plan supprimée.		
Service Web (S'affiche lorsque vous installez un scanner Services Web, visible dans Windows® Explorer sur votre ordinateur.)	Scan	—	—	Permet de numériser des données en utilisant le protocole Services Web.		
	Num. pr courr. él.	—	—			
	Num. pr télécopie	—	—			
	Num. pr impression	—	—			
+ >> Logiciel et guide d'utilisateur réseau.						
Les réglages par défaut sont affichés en caractères gras avec un astérisque.						

COPIE ()

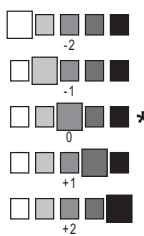
Niveau 1	Niveau 2	Niveau 3	Options	Descriptions	Page
Qualité	—	—	Rapide Normale* Meilleure	Permet de sélectionner la résolution de copie pour la copie suivante.	Voir  .
Type papier	—	—	Papier Normal* Pap. jet d'encre Brother BP71 Autre - Glacé Transparent	Permet de sélectionner le type de papier qui correspond au papier présent dans le bac.	44
Format papier	—	—	A4* A5 10x15cm Letter	Permet de sélectionner le format du papier qui correspond au papier présent dans le bac.	44
Agrand/Réduire	100%*	—	—	—	Voir  .
	Agrandir	—	198% 10x15cm→A4 186% 10x15cm→LTR 141% A5→A4	Permet de sélectionner le facteur d'agrandissement de la copie suivante.	
	Réduire	—	97% LTR→A4 93% A4→LTR 83% LGL→A4 69% A4→A5 47% A4→10x15cm	Permet de sélectionner le facteur de réduction de la copie suivante.	
	Ajuster page	—	—	Votre appareil règle automatiquement le format de la prochaine copie en fonction du format du papier défini.	
	Manuel (25-400%)	—	—	Permet de sélectionner le facteur d'agrandissement ou de réduction pour votre type de document.	
Densité	—	—		Permet de régler la densité des copies.	

 >>> Guide de l'utilisateur avancé.

Les réglages par défaut sont affichés en caractères gras avec un astérisque.

Niveau 1	Niveau 2	Niveau 3	Options	Descriptions	Page
Empil./Trier	—	—	Empiler* Trier	Permet d'empiler ou de trier des copies multiples.	Voir ◆.
Mise en page	—	—	Non (1en1)* 2en1 (P) 2en1 (L) 2en1 (ID) 4en1 (P) 4en1 (L) Poster (2x1) Poster (2x2) Poster (3x3)	Permet de faire des copies N en 1, 2 en 1, d'identité ou de poster.	
Copie recto-verso	Copie recto-verso	—	Non* Portrait Inv.bord long Paysage Inv.bord long Portrait Inv. bord crt Paysage Inv. bord crt	Permet de sélectionner les réglages d'impression recto verso.	
	Avancé	—	Normal* Recto-verso 1 Recto-verso 2 Aide		
Param. avancés	—	—	Non* Suppr. arrière-pln (Options) Bas Moyen* Haut	Permet de modifier la quantité de couleur d'arrière-plan supprimée.	
Régl. nouv. défaut	—	—	—	Permet d'enregistrer vos réglages de copie.	
Réinit usine	—	—	—	Permet de rétablir la valeur par défaut de tous les réglages.	
◆ >>> Guide de l'utilisateur avancé.					
Les réglages par défaut sont affichés en caractères gras avec un astérisque.					

WEB ()

Niveau 1	Niveau 2	Niveau 3	Options	Descriptions	Page
Applications	—	—	—	Permet de connecter l'appareil Brother à un service Internet. Il se peut que des services Web aient été ajoutés et/ou que les noms des services aient été modifiés par le fournisseur depuis la publication de ce document.	Voir ●.
SkyDrive®	—	—	—		
Box	—	—	—		
Google Drive™	—	—	—		
Evernote®	—	—	—		
Dropbox	—	—	—		
Facebook	—	—	—		
Picasa Web Albums™	—	—	—		
Flickr®	—	—	—		

● Accédez à Brother Solutions Center pour télécharger le Guide web connect à l'adresse <http://solutions.brother.com/>.

Les réglages par défaut sont affichés en caractères gras avec un astérisque.

(Carn d'adr)

Niveau 1	Niveau 2	Niveau 3	Options	Descriptions	Page
Recherche	—	—	Ordre alphabétique Ordre numérique	Vous pouvez rechercher les noms que vous avez enregistrés dans la mémoire des numéros abrégés.	38
Déf. numéro abrégé	—	—	—	Permet d'enregistrer les numéros abrégés afin que vous puissiez les composer en appuyant simplement sur quelques touches (et sur Marche).	41
Groupement	—	—	—	Permet de configurer des numéros de groupe pour la diffusion.	Voir ◆.

◆ >> Guide de l'utilisateur avancé.

Les réglages par défaut sont affichés en caractères gras avec un astérisque.

Bis/Pause ()
 Bis / Pause

Niveau 1	Niveau 2	Niveau 3	Options	Descriptions	Page
Hist. appels sortants	Envoyer un fax Aj. au Cnt adr Effacer	—	—	Permet de sélectionner un numéro dans l'historique des appels sortants et de lui envoyer un fax, l'ajouter au carnet d'adresses ou le supprimer.	Voir ◆ .
Hist. ID appel.	Envoyer un fax Aj. au Cnt adr Effacer	—	—	Permet de sélectionner un numéro dans l'historique d'identification de l'appelant et de lui envoyer un fax, l'ajouter au carnet d'adresses ou le supprimer.	
◆ >>> Guide de l'utilisateur avancé.					
Les réglages par défaut sont affichés en caractères gras avec un astérisque.					

Saisie de texte

Lorsque vous configurez certaines sélections de menu, par exemple l'ID station, vous aurez peut-être besoin d'entrer du texte dans l'appareil. Trois ou quatre lettres sont imprimées sur la plupart des touches du pavé numérique. Les touches de **0**, **#** et ***** ne comportent pas de lettres imprimées parce qu'elles sont utilisées pour les caractères spéciaux.

Appuyez sur la touche du pavé numérique appropriée le nombre de fois indiqué dans le tableau de référence pour accéder au caractère souhaité.

Pression sur la touche	une fois	deux fois	trois fois	quatre fois	cinq fois
2	A	B	C	2	A
3	D	E	F	3	D
4	G	H	I	4	G
5	J	K	L	5	J
6	M	N	O	6	M
7	P	Q	R	S	7
8	T	U	V	8	T
9	W	X	Y	Z	9

Insertion d'espaces

Pour entrer un espace dans un numéro de fax, appuyez sur ► une fois entre les chiffres. Pour entrer un espace dans un nom, appuyez sur ► deux fois entre les caractères.

REMARQUE

Les caractères disponibles peuvent varier en fonction de votre pays.

Corrections

Si vous avez saisi un caractère incorrect et que vous voulez le modifier, appuyez sur ◀ pour déplacer le curseur sous le caractère incorrect, puis appuyez sur **Effacer**. Saisissez le caractère correct. Vous pouvez également utiliser le curseur pour revenir en arrière et insérer des lettres.

Pour effacer tous les caractères, appuyez plusieurs fois sur **Effacer**.

Répétition de lettres

Si vous avez besoin d'entrer une lettre qui se trouve sur la même touche que la lettre précédente, appuyez sur ► pour déplacer le curseur vers la droite avant d'appuyer à nouveau sur la touche.

Caractères spéciaux et symboles

Appuyez sur *, # ou sur 0 plusieurs fois jusqu'à ce que le caractère spécial ou le symbole souhaité apparaisse.

Appuyez sur *	pour	(espace) ! " # \$ % & ' () * + , - . / €
Appuyez sur #	pour	: ; < = > ? @ [] ^ _
Appuyez sur 0	pour	À Â Ç É È Ê Ë Î Ï Ô Ú Û

Généralités

REMARQUE

Ce chapitre propose une synthèse des caractéristiques techniques de l'appareil. Pour des caractéristiques supplémentaires, visitez notre site Web à l'adresse <http://www.brother.com/>.

Type d'imprimante	Jet d'encre	
Tête d'impression	Mono :	Piézo avec 210 buses × 1
	Couleur :	Piézo avec 210 buses × 3
Capacité de la mémoire	64 Mo	
LCD (écran à cristaux liquides)	Écran LCD couleur à matrice active de 1,8 pouces (44,9 mm) ¹	
Source d'alimentation	220 à 240 V CA, 50/60 Hz	
Consommation électrique ²	Mode Copie :	Environ 18 W ³
	Mode Prêt :	Environ 3,5 W ⁴
	Mode Veille :	Environ 1,1 W ⁴
	Hors tension :	Environ 0,2 W ^{4 5}

¹ Mesure effectuée en diagonale.

² Mesure effectuée lorsque l'appareil est connecté à l'interface USB. La consommation électrique varie légèrement selon l'environnement d'utilisation ou l'usure des pièces.

³ Avec le chargeur automatique de documents, impression recto, résolution : standard / document : motif imprimé ISO/CEI 24712.

⁴ Mesuré conformément à la norme CEI 62301 Edition 2.0.

⁵ Même s'il est hors tension, l'appareil s'allume automatiquement à intervalles réguliers pour procéder à l'entretien de la tête d'impression, puis s'éteint de lui-même.

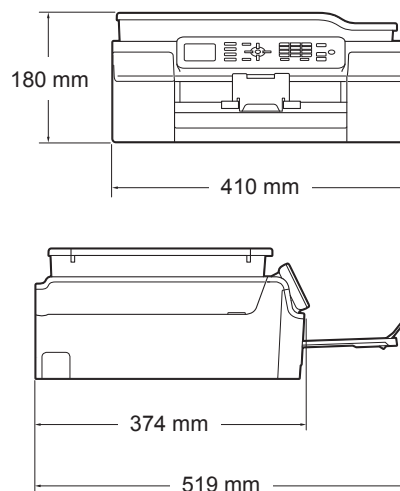
Dimensions

Poids	9,0 kg
Niveau de bruit	Pression sonore En fonctionnement : LPAM = 50 dB(A) (maximum) ¹
	Puissance sonore ^{2 3}
	Copie : LWAd = 6,14 B(A) (mono) LWAd = 5,96 B(A) (couleur)
	Prêt : LWAd = 3,23 B(A) (mono/couleur)
Température	En fonctionnement : 10 à 35 °C Meilleure qualité d'impression : 20 à 33 °C
Humidité	En fonctionnement : 20 à 80 % (sans condensation) Meilleure qualité d'impression : 20 à 80 % (sans condensation)
Chargeur automatique de documents	Jusqu'à 20 pages Papier : 80 g/m ² , format A4 ou Letter
Format des documents	Largeur du chargeur automatique de documents : 148 mm à 215,9 mm Longueur du chargeur automatique de documents : 148 mm à 355,6 mm Largeur de la vitre du scanner : max. 215,9 mm Longueur de la vitre du scanner : max. 297 mm

¹ Le niveau de bruit dépend des conditions d'impression.

² Conforme à la norme ISO9296

³ Un équipement de bureau avec LWAd > 6,30 B(A) ne convient pas pour une utilisation dans une pièce où s'effectuent des tâches exigeant beaucoup de concentration. Un tel équipement doit être placé dans une pièce distincte en raison du bruit qu'il émet.

Supports d'impression

Entrée papier

Bac à papier

- Type de papier :

Papier ordinaire, papier jet d'encre (papier couché), papier glacé ¹ et transparents ^{1 2}

- Format du papier ³ :

A4, Executive, Letter, A5, A6, Enveloppes (Com-10, DL, C5, Monarch), Photo (10 × 15 cm), Photo 2L (13 × 18 cm) et Fiche (127 × 203 mm)

Largeur : 98 mm - 215,9 mm

Longueur : 148 mm - 297 mm

Pour plus de détails, voir *Grammage, épaisseur et capacité du papier* >> page 20.

- Capacité maximale du bac à papier :

Environ 100 feuilles de papier ordinaire de 80 g/m²

Sortie papier

Jusqu'à 50 feuilles de papier ordinaire de 80 g/m² (sortie des documents face imprimée vers le haut dans le bac de sortie papier) ¹

¹ Pour le papier glacé et les transparents, retirez les pages imprimées du bac de sortie dès leur impression afin d'éviter le maculage.

² N'utilisez que les transparents recommandés pour l'impression jet d'encre.

³ Voir *Type et format de papier pour chaque opération* >> page 20.

Fax

Compatibilité	ITU-T groupe 3
Vitesse du modem	Récupération automatique 14 400 bits/s
Largeur de numérisation	Chargeur automatique de documents : 208 mm (A4) Vitre du scanner : 204 mm (A4)
Largeur d'impression	204 mm (A4)
Échelle de gris	Monochrome : 8 bits (256 niveaux) Couleur : 24 bits (8 bits par couleur / 256 niveaux)
Résolution	Standard 203 × 98 ppp (mono) 203 × 196 ppp (couleur) Fin 203 × 196 ppp (mono/couleur) Super fin 203 × 392 ppp (mono) Photo 203 × 196 ppp (mono)
Numéro abrégé	40 stations
Groupes	Jusqu'à 6
Diffusion	90 (40 numéros abrégés/50 numéros manuels)
Recomposition automatique	3 fois à 5 minutes d'intervalle
Transmission depuis la mémoire	Jusqu'à 170 ¹ pages
Réception sans papier	Jusqu'à 170 ¹ pages

¹ « Pages » fait référence au « Tableau d'essai ITU-T #1 » (lettre commerciale type, résolution standard, code MMR). Les caractéristiques techniques et la documentation imprimée peuvent faire l'objet de modifications sans préavis.

Copie

Couleur/Monochrome

Oui/Oui

Largeur de copie

204 mm ¹

Copies multiples

Permet d'empiler/de trier jusqu'à 99 pages

Agrandissement/Réduction

25 % à 400 % (par incréments de 1 %)

Résolution

Permet d'imprimer jusqu'à 1200 × 2400 ppp

Recto verso

Oui

■ Type de papier :

Papier ordinaire

■ Format du papier :

A4, Letter, A5

¹ Lors d'une copie sur du papier de format A4.

Scanner

Couleur/Monochrome	Oui/Oui
Compatible TWAIN	Oui (Windows® XP ¹ /Windows Vista®/Windows® 7/Windows® 8) (Mac OS X v10.6.8, 10.7.x, 10.8.x)
Compatible WIA	Oui (Windows® XP ¹ /Windows Vista®/Windows® 7/Windows® 8)
Compatible ICA	Oui (Mac OS X v10.6.8, 10.7.x, 10.8.x)
Profondeur de couleur	Traitement couleur 30 bits (entrée) Traitement couleur 24 bits (sortie) / 256 niveaux par couleur
Échelle de gris	Traitement couleur 10 bits (entrée) Traitement couleur 8 bits (sortie) / 256 niveaux par couleur
Résolution	Jusqu'à 19 200 × 19 200 ppp (interpolé) ² Jusqu'à 1200 × 2400 ppp (optique) (vitre du scanner) Jusqu'à 1200 × 600 ppp (optique) (chargeur automatique de documents)
Largeur et longueur de numérisation	(vitre du scanner) Largeur : jusqu'à 213,9 mm Longueur : jusqu'à 295 mm (chargeur automatique de documents) Largeur : jusqu'à 213,9 mm Longueur : jusqu'à 353,6 mm

¹ Dans le présent Guide de l'utilisateur, Windows® XP désigne Windows® XP Édition Familiale, Windows® XP Professionnel et Windows® XP Professionnel Édition x64.

² Numérisation à 1200 × 1200 ppp maximum avec le pilote WIA pour Windows® XP, Windows Vista®, Windows® 7 et Windows® 8 (une résolution pouvant aller jusqu'à 19 200 × 19 200 ppp peut être sélectionnée en utilisant l'utilitaire scanner de Brother).

Imprimante

Résolution	Jusqu'à 1200 × 6000 ppp
Largeur d'impression ³	204 mm [210 mm (sans bordure) ¹]
Sans bordure ²	A4, Letter, A6, Photo (10 × 15 cm), Fiche (127 × 203 mm), Photo 2L (13 × 18 cm)
Recto verso	■ Type de papier : Papier ordinaire ■ Format du papier : A4, Letter, A5, Executive
Vitesse d'impression ⁴	

¹ Lorsque la fonction Sans marge est réglée sur Oui.

² Voir *Type et format de papier pour chaque opération* ►► page 20.

³ Lors d'une impression sur du papier de format A4.

⁴ Pour des caractéristiques techniques détaillées, visitez notre site Web à l'adresse <http://www.brother.com/>.

Interfaces

USB ^{1 2}

Câble d'interface USB 2.0 de longueur inférieure ou égale à 2 m

Réseau sans fil

IEEE 802.11b/g/n (mode Infrastructure/mode Ad-hoc)

¹ Votre appareil possède une interface USB 2.0 haute vitesse. Il peut également être raccordé à un ordinateur équipé d'une interface USB 1.1.

² Les ports USB tiers ne sont pas pris en charge.

Réseau

REMARQUE

Pour plus d'informations sur les caractéristiques techniques du réseau, >> Logiciel et guide d'utilisateur réseau.

Vous pouvez brancher votre appareil sur un réseau pour l'impression réseau, la numérisation réseau, l'envoi de PC-Fax, la réception de PC-Fax (Windows® uniquement) et la configuration à distance ¹. Le logiciel de gestion de réseau BRAdmin Light ² Brother est aussi inclus.

Sécurité du réseau sans fil	SSID (32 caractères), WEP 64/128 bits, WPA-PSK (TKIP/AES), WPA2-PSK (AES)
Utilitaire d'assistance à la configuration sans fil	AOSS™ Oui
	WPS Oui

¹ Voir *Configuration requise de l'ordinateur* >> page 125.

² (Windows®) Si vous avez besoin d'une gestion d'imprimante plus avancée, utilisez la version la plus récente de l'utilitaire BRAdmin Professional Brother, disponible en téléchargement à l'adresse <http://solutions.brother.com/>. (Macintosh) La dernière version de BRAdmin Light Brother est disponible en téléchargement à l'adresse <http://solutions.brother.com/>.

Configuration requise de l'ordinateur

SYSTÈMES D'EXPLOITATION ET FONCTIONS LOGICIELLES PRIS EN CHARGE						
Plate-forme informatique et version du système d'exploitation		Interface avec l'ordinateur		Processeur	Espace libre sur le disque dur pour l'installation	
		USB ²	Sans fil 802.11b/g/n		Pour les pilotes	Pour les applications (y compris pilotes)
Système d'exploitation Windows [®]	Windows [®] XP Édition familiale ^{1 4}	Impression PC-Fax ³ Numérisation		Processeur 32 bits (x86) ou 64 bits (x64)	150 Mo	1 Go
	Windows [®] XP Professionnel ^{1 4}					
	Windows Vista [®] ^{1 4}				500 Mo	1,3 Go
	Windows [®] 7 ^{1 4}				650 Mo	
	Windows [®] 8 ^{1 4}					
	Windows Server [®] 2003	S.O.	Impression	Processeur 64 bits (x64)	50 Mo	S.O.
	Windows Server [®] 2003 R2					
	Windows Server [®] 2008					
	Windows Server [®] 2008 R2					
	Windows Server [®] 2012					
Système d'exploitation Macintosh	Mac OS X v10.6.8 OS X v10.7.x OS X v10.8.x	Impression PC-Fax (envoi) ³ Numérisation		Processeur Intel [®]	80 Mo	550 Mo
Conditions :						
¹ Pour WIA, résolution 1200 × 1200. L'utilitaire scanner de Brother permet d'améliorer la résolution jusqu'à 19 200 × 19 200 ppp. ² Les ports USB tiers ne sont pas pris en charge. ³ PC-Fax ne prend en charge que le noir et blanc. ⁴ PaperPort™ 12SE prend en charge Windows [®] XP Édition familiale (SP3 ou plus récent), XP Professionnel (SP3 ou plus récent), XP Professionnel Édition x64 (SP2 ou plus récent), Windows Vista [®] (SP2 ou plus récent), Windows [®] 7 et Windows [®] 8.			Pour obtenir les dernières mises à jour de pilotes, visitez notre site Web à l'adresse http://solutions.brother.com/ . Toutes les marques commerciales et tous les noms de marque et de produit sont la propriété de leurs compagnies respectives.			

Consommables

Encre

L'appareil utilise des cartouches d'encre noire, jaune, cyan et magenta individuelles qui sont séparées de la tête d'impression.

Durée de vie des cartouches d'encre

Lorsque vous installez un jeu de cartouches d'encre pour la première fois, l'appareil consomme une petite quantité d'encre pour remplir les tubes d'alimentation en encre afin de garantir des impressions de haute qualité. Cette procédure ne s'exécute qu'une seule fois. Une fois cette procédure terminée, les cartouches fournies avec votre appareil ont un rendement inférieur à celui des cartouches standard (80 %). Avec toutes les cartouches d'encre suivantes, vous pourrez imprimer le nombre de pages indiqué.

Consommables de rechange

<Noir capacité standard> LC121BK
<Jaune capacité standard> LC121Y
<Cyan capacité standard> LC121C
<Magenta capacité standard> LC121M

Noir, jaune, cyan et magenta - Environ 300 pages ¹

<Noir haute capacité> LC123BK
<Jaune haute capacité> LC123Y
<Cyan haute capacité> LC123C
<Magenta haute capacité> LC123M

Noir, jaune, cyan et magenta - Environ 600 pages ¹

¹ Le rendement approximatif des cartouches est déclaré conforme à la norme ISO/CEI 24711.

Pour plus d'informations sur les consommables de rechange, visitez notre site Web à l'adresse <http://www.brother.com/pageyield/>.

Innobella™, qu'est-ce que c'est ?

Innobella™ est une marque de consommables d'origine proposée par Brother. Le nom « Innobella™ » est dérivé des mots « Innovation » et « Bella » (qui signifie « belle » en italien) et représente la technologie « innovante » qui vous offre une impression « belle » et « durable ».

Pour imprimer des photos, Brother recommande le papier photo glacé Innobella™ (série BP71) pour une haute qualité. Avec de l'encre et du papier Innobella™, l'obtention d'impressions éclatantes n'a jamais été aussi facile.



A

Aide	
Messages de l'écran LCD	94
Tableau des menus	95
Appel sortant	
Ajouter au carnet d'adresses	39
Envoyer un fax	39
Supprimer	39
Apple Macintosh	
Voir le Logiciel et guide d'utilisateur réseau.	
Automatique	
réception de fax	27
Détection fax	30

B

Bis/Pause	39
Bourrages	
document	72
papier	74
Branchement	
répondeur externe	34, 35
téléphone externe	36
Branchements multilignes (PBX)	35
Brother	
CreativeCenter	5

C

Carnet d'adresses	
Groupes	41, 92, 112
Numéro abrégé	38
modification	42
suppression	42
Numérotation de groupe	
configuration	41
utilisation	38
Cartouches d'encre	
compteur de points d'encre	53
remplacement	53
Chargeur automatique de documents	21

Codes de fax	
Code d'activation à distance	30, 36, 37
Code de désactivation à	
distance	36, 37
modification	37
utilisation	37
Configuration à distance	
Voir le Logiciel et guide d'utilisateur réseau.	
Consommables	126
ControlCenter	
Voir le Logiciel et guide d'utilisateur réseau.	
Copie	
format du papier	44
type de papier	44
utilisation de la vitre du scanner	22

D

Dépistage des pannes	
bourrage de document	72
bourrage papier	74
en cas de difficultés	
appels entrants	88
bourrage de document	72
copie	89
gestion du papier	84
impression	80
impression des fax reçus	85
ligne téléphonique ou	
branchements	85
logiciel	89
numérisation	89
qualité d'impression	82
réception de fax	86
Réseau	90
messages d'entretien sur l'écran	
LCD	62
messages d'erreur sur l'écran LCD	62
Détection fax	30
Document	
chargement	21, 22

E

Échelle de gris	119, 121
Entretien, courant	
remplacement des cartouches	
d'encre	53
Enveloppes	13, 14, 20

F

Fax, à partir d'un ordinateur	
Voir le Logiciel et guide d'utilisateur réseau.	
Fax, autonome	
envoi	24
difficultés	87
fax en couleur	25
interférences sur la ligne	
téléphonique/VoIP	91
modifier le format de la vitre du	
scanner	25
Rapport de vérification de l'envoi	26
réception	27
avec un téléphone	
supplémentaire	36, 37
Détection fax	30
difficultés	85, 86
durée de la sonnerie F/T, réglage	29
interférences sur la ligne	
téléphonique/VoIP	91
Longueur de la sonnerie, réglage	29
Fonctions téléphoniques personnalisées	
sur une ligne unique	88

I

Identification de l'appelant	31
Historique d'identification de	
l'appelant	40
Ajouter au carnet d'adresses	40
Envoyer un fax	40
Supprimer	40
Impression	
bourrages papier	74
caractéristiques techniques	122
difficultés	80
résolution	122
Voir le Logiciel et guide d'utilisateur réseau.	
zone imprimable	16
Innobella™	126

L

LCD (écran à cristaux liquides)	94
Luminosité	10
Ligne téléphonique	
branchements	35
difficultés	85
interférences/VoIP	91
multilignes (PBX)	35
type	32
Longueur de la sonnerie, réglage	29

M

Macintosh	
Voir le Logiciel et guide d'utilisateur réseau.	
Manuel	
numérotation	38
réception	27
Messages d'erreur sur l'écran LCD	62
Absorb. encre plein	62
Absorb. quasi plein	63
Bourrage pap	64, 69
Capot ouvert	64
Détection impos.	64
Données mém.	65
Erreur com.	65
Impr. mono uniq.	66
Impress. imposs.	67, 68
Initial. Imposs.	68
Mémoire fax saturée	67
Mémoire saturée	68
Nettoy. Imposs.	68
Niveau encre bas	69
Non assigné	38, 69
Numér. Imposs.	68
Papier incorrect	65
Pas de cartouche	69
Vérifier papier	70
Mode Fax/Tél	
Code d'activation à distance	36, 37
Code de désactivation à	
distance	36, 37
Longueur de la sonnerie	29
répondre sur un téléphone	
supplémentaire	36, 37

Mode réception	
Fax	27
Fax/Tél	27
Manuel	27
Répondeur externe	27

N

Nettoyage	
scanner	56
tête d'impression	57
Nuance™ PaperPort™ 12SE	
Voir le Logiciel et guide d'utilisateur réseau.	
Consultez également la section Aide de l'application PaperPort™ 12SE.	
Numérisation	
Voir le Logiciel et guide d'utilisateur réseau.	
Numéro de série	
comment trouver	Voir à l'intérieur de la première page de couverture
Numérotation	
Appel sortant	39
Carnet d'adresses	38
Historique d'identification de l'appelant	40
manuelle	38
une pause	41

P

Papier	18, 118
chargement	11, 13
chargement des enveloppes	13
format	17
format du document	21
type	17, 20
volume	20
zone imprimable	16
Presto! PageManager	
Voir le Logiciel et guide d'utilisateur réseau.	
Consultez également la section Aide de l'application Presto! PageManager.	
Prises	
EXT	
Téléphone externe	36

R

Répondeur téléphonique	34
branchement	35
Répondeur téléphonique, externe	27, 34
branchement	34, 35
enregistrement d'un message sortant	35
Mode réception	27
Réseau	
Impression	
Voir le Logiciel et guide d'utilisateur réseau.	
Numérisation	
Voir le Logiciel et guide d'utilisateur réseau.	
Réseau sans fil	
Voir le guide d'installation rapide et le Logiciel et guide d'utilisateur réseau.	
Résolution	
copie	120
fax	119
impression	122
numérisation	121

S

Services Web (Numérisation)	109
-----------------------------------	-----

T

Tableaux des réglages détaillés	94
Téléphone externe, branchement	36
Téléphone supplémentaire, utilisation	37
Texte, saisie	114
caractères spéciaux	115
Transfert de vos fax ou du rapport du journal des fax	71
Transparents	18, 20, 118

V

Volume, réglage	
bip sonore	10
haut-parleur	10
Sonnerie	9
Vue d'ensemble du panneau de commande	6

W

Windows®

Voir le Logiciel et guide d'utilisateur réseau.

Z

Zone non numérisable23

brother®

Visitez notre site Web
<http://www.brother.com/>

Cet appareil est homologué pour une utilisation dans le pays d'achat uniquement. Les filiales locales de Brother ou leurs revendeurs ne prendront en charge que les appareils achetés dans leur propre pays.



www.brotherearth.com