

brother®

Grunnleggende brukermanual

MFC-J470DW

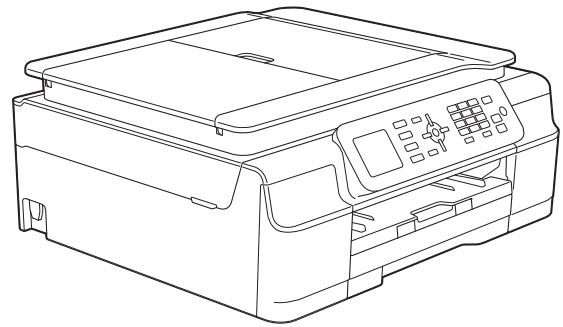

Version 0

NOR

Hvis du trenger å kontakte kundeservice

Fyll ut følgende informasjon for fremtidig referanse:

Modellnummer: MFC-J470DW

Serienummer: ¹ _____

Kjøpsdato: _____

Innkjøpssted: _____

- ¹ Serienummeret er plassert på baksiden av enheten. Ta vare på denne brukermanualen sammen med salgskvitteringen som bevis på kjøpet, i tilfelle tyveri, brann eller garantiservice.

Registrer produktet ditt på nettet på

<http://www.brother.com/registration/>

Brukermanualer og hvor du finner dem

Hvilken brukermanual?	Hva inneholder den?	Hvor er den?
Produktsikkerhetsguide	Les denne brukermanualen først. Les sikkerhetsinstruksene før maskinen installeres. Du finner informasjon om varemerker og juridiske begrensninger i denne brukermanualen.	Trykt / i esken
Hurtigstartguide	Følg instruksene for oppsett av maskinen og installasjon av driverne og programvaren for operativsystemet og tilkoblingstypen du bruker.	Trykt / i esken
Grunnleggende brukermanual	Lær om grunnleggende bruk av faks, kopiering, og skanning og hvordan du skifter forbruksmateriell. Se feilsøkingstips.	Trykt / i esken ¹
Avansert brukermanual	Lær om mer avanserte oppgaver: faks, kopiering, sikkerhetsfunksjoner, utskriftsrapporter og utføring av rutinemessig vedlikehold.	PDF-fil / CD-ROM
Programvare og Nettverks Brukerhåndbok	Denne brukermanualen gir instruksjoner for skanning, utskrift, PC-Fax og andre oppgaver som kan utføres ved å koble Brother-maskinen til en datamaskin. Du kan også finne nyttig informasjon om bruk av verktøyet Brother ControlCenter, bruk av maskinen i et nettverksmiljø og begreper som brukes ofte.	HTML-fil / CD-ROM
Web Connect-guide	Denne brukermanualen gir nyttig informasjon om tilgang til Internett-tjenester fra Brother-maskinen, samt nedlasting av bilder, utskrift av data og opplasting av filer direkte til Internett-tjenestene.	PDF-fil / Brother Solutions Center ²
AirPrint-guide	Denne brukermanualen gir informasjon om bruk av AirPrint til å skrive ut fra OS X v10.7.x, 10.8.x og iPhone, iPod touch, iPad eller en annen iOS-enhet til Brother-maskinen uten å installere en skriverdriver.	PDF-fil / Brother Solutions Center ²
Google Cloud Print-guide	Denne brukermanualen inneholder informasjon om hvordan du bruker tjenestene for Google Cloud Print™ til utskrift via Internett.	PDF-fil / Brother Solutions Center ²
Brukerguide for mobil utskrift og skanning for Brother iPrint&Scan	Denne brukermanualen gir nyttig informasjon om utskrift fra mobil enhet og skanning fra Brother-maskinen til den mobile enheten når den er tilkoblet et Wi-Fi-nettverk.	PDF-fil / Brother Solutions Center ²

¹ Dette kan variere avhengig av land.

² Besøk oss på <http://solutions.brother.com/>.

Innholdsfortegnelse

(Grunnleggende brukermanual)

1	Generell informasjon	1
	Bruke dokumentasjonen	1
	Symboler og konvensjoner som brukes i dokumentasjonen	1
	Få tilgang til Brother Utilities (Windows® 8)	2
	Tilgang til den Avanserte brukermanualen, Programvare og Nettverks	
	Brukerhåndbok	2
	Vise Brukermanualer	2
	Slik får du tilgang til veiledninger for avanserte funksjoner	4
	Tilgang til Brother kundestøtte (Windows®)	5
	Tilgang til Brother kundestøtte (Macintosh)	5
	Oversikt over kontrollpanelet	6
	Indikatorer på LCD-skjermen	8
	Grunnleggende funksjoner	8
	Voluminnstillinger	9
	Ringevolum	9
	Lydsignalvolum	10
	Høytalervolum	10
	LCD-skjerm	10
	Angi bakgrunnsbelysningens styrke	10
2	Legge i papir	11
	Legge i papir og andre utskriftsmedier	11
	Legge i konvolutter	13
	Ikke skrivbart område	16
	Papirinnstillinger	17
	Papirtype	17
	Papirformat	17
	Papir og utskriftsmedier som kan brukes	18
	Anbefalte utskriftsmedier	18
	Håndtere og bruke vanlige utskriftsmedier	18
	Velge riktig utskriftsmedium	20
3	Legge i dokumenter	21
	Slik legger du i dokumenter	21
	Bruke ADF	21
	Bruke skannerglassplaten	22
	Område som ikke kan skannes	23

4 Sende en faks 24

Slik sender du en faks	24
Stoppe en faks.....	25
Stille inn skannerglassplateformatet for faksing	25
Fargefaksoverføring	25
Avbryte en faks som er i gang.....	26
Sendingsverifiseringsrapport.....	26

5 Motta en faks 27

Mottaksmoduser	27
Velge mottaksmodus	27
Bruke mottaksmoduser.....	28
Kun telefaks.....	28
Faks/Tel.....	28
Manuell	28
Ekstern telefonsvarer.....	28
Innstillinger for mottaksmodus	29
Ringeforsinkelse	29
F/T-ringetid (kun Fax/Tel-modus).....	29
Faksdeteksjon	30

6 Telefon og eksterne enheter 31

Talefunksjoner	31
Fax/Tel-modus.....	31
Anroper-ID	31
Telefontjenester	32
Stille inn telefonlinjetype	32
Protokoll for tale over Internett (Voice over Internet Protocol - VoIP).....	33
Koble til en ekstern telefonsvarer (TAD).....	34
Tilkoblingsinnstillinger.....	35
Spille inn en utgående melding (OGM) på en ekstern telefonsvarer	35
Flerlinjetilkoblinger (hussentral).....	35
Eksterne apparater og biapparater	36
Tilkoble en ekstern telefon eller et biapparat.....	36
Betjening fra biapparater og eksterne telefoner	36
Bruke fjernkoder	37

7	Slå og lagre numre	38
	Hvordan slå et nummer	38
	Taste sifre manuelt	38
	Bruke hurtigvalnumre	38
	Faksgjenoppringning	39
	Flere oppringningsfunksjoner	39
	Utgående anrop-historikk	39
	Anroper-ID-historikk.....	40
	Lagre numre	41
	Lagre en pause.....	41
	Lagre hurtigvalnumre.....	41
	Endre eller slette hurtigvalnummer eller navn	42
8	Kopiere	43
	Slik kopierer du	43
	Stanse kopiering.....	43
	Kopieringsalternativer	44
	Papirtype	44
	Papirformat	44
9	Slik skriver du ut fra datamaskin	45
	Skrive ut dokumenter.....	45
10	Slik skanner du til datamaskin	46
	Før skanning.....	46
	Skanne et dokument som en PDF-fil ved hjelp av ControlCenter4 (Windows®).....	47
	Slik endrer du maskinens innstillinger for Skannemodus for PDF-skanning	50
	Slik skanner du et dokument som PDF-fil ved hjelp av kontrollpanelet.....	52
A	Rutinemessig vedlikehold	53
	Skifte blekkassetter.....	53
	Rengjøre og kontrollere maskinen.....	56
	Rengjøre skannerglassplaten.....	56
	Rengjøre skrivehodet	57
	Kontrollere utskriftskvaliteten.....	57
	Kontrollere innrettingen av papiret.....	58
	Stille inn dato og klokkeslett	59

B Feilsøking 60

Identifisere problemet	60
Feil- og vedlikeholdsmeldinger	62
Animasjoner av feil	70
Overføre faksene eller faksaktivitetsrapporten	70
Dokumentstopp	71
Skriverstopp eller papirstopp	73
Hvis du har problemer med maskinen	79
Summetonedetektering	89
Støy på telefonlinjen / VoIP	89
Maskininformasjon	90
Kontrollere serienummeret	90
Kontrollere fastvareversjonen	90
Nullstillingsfunksjoner	90
Nullstille maskinen	91

C Innstillings- og funksjonstabeller 92

Bruke innstillingstabellene	92
Menytabell	93
Skrive inn tekst	112
Sette inn mellomrom	112
Korrigere	112
Gjenta bokstaver	112
Spesialtegn og symboler	113

D Spesifikasjoner 114

Generelt	114
Utskriftsmedier	116
Faks	117
Kopiering	118
Skanner	119
Skriver	120
Grensesnitt for datamaskin	121
Nettverk	122
Krav til datamaskin	123
Forbruksmaterieil	124

E Stikkordliste 125

Innholdsfortegnelse

(Avansert brukermanual)

Avansert brukermanual forklarer følgende funksjoner og betjening.

Du kan se Avansert brukermanual på CD-ROM-en.

1 Generelt oppsett

Lagring i minnet
Automatisk skifte til/fra sommertid
(MFC-modeller)
Hvilemodus
Slå strøm automatisk av
(DCP-modellen)
LCD-skjerm
Modustidsur (MFC-modeller)

2 Sikkerhetsfunksjoner (MFC-modeller)

TX-lås

3 Sende en faks (MFC-modeller)

Flere alternativer for sending
Andre alternativer ved sending

4 Motta en faks (MFC-modeller)

Minnemottak (kun svart/hvitt)
Ekstra mottaksfunksjoner

5 Slå og lagre numre (MFC-modeller)

Talefunksjoner
Andre ringefunksjoner
Flere lagringsmåter for numre

6 Skrive ut rapporter

Faksrapporter (MFC-modeller)
Rapporter

7 Kopiere

Kopieringsalternativer

A Rutinemessig vedlikehold

Rengjøre og kontrollere maskinen
Pakke og sende maskinen

B Ordliste

C Stikkordliste

Bruke dokumentasjonen

Takk for at du kjøpte en Brother-maskin! Les dokumentasjonen for å kunne utnytte maskinen best mulig.

Symboler og konvensjoner som brukes i dokumentasjonen

Følgende symboler og konvensjoner er brukt i dokumentasjonen.

Fet skrift	Fet skrift identifiserer bestemte knapper på maskinens kontrollpanel eller på datamaskinskjermen.
<i>Kursiv</i>	Tekst i kursiv fremhever et viktig punkt eller refererer til et relatert emne.
Courier New	Tekst i skrifttypen Courier New identifiserer meldinger på LCD-skjermen på maskinen.

ADVARSEL

ADVARSEL viser en potensielt farlig situasjon som kan føre til dødsfall eller alvorlige personskader hvis den ikke unngås.

FORSIKTIG

FORSIKTIG viser en potensielt farlig situasjon som kan føre til små eller moderate personskader hvis den ikke unngås.

VIKTIG

VIKTIG indikerer en potensielt farlig situasjon som kan resultere i skade på eiendelen eller redusert produktfunksjonalitet hvis den ikke unngås.

MERK

Merknader gir informasjon om hva du bør gjøre i en bestemt situasjon, eller gir tips om hvordan betjeningen fungerer sammen med andre funksjoner.



Elfare-ikoner varslers deg om faren for elektriske støt.

Få tilgang til Brother Utilities (Windows® 8)

Hvis du bruker en datamaskin eller et nettbrett som kjører Windows® 8, kan du foreta dine valg enten ved å tappe på skjermen eller ved å klikke med musen.

Etter at skriverdriveren er installert, vises

 (**Brother Utilities** (Brother-verktøy)) på både startskjermbildet og skrivebordet.

- 1 Tapp eller klikk på **Brother Utilities** (Brother-verktøy) enten på startskjermbildet eller på skrivebordet.

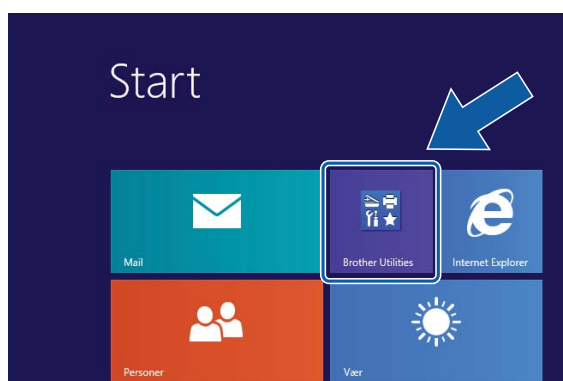

- 2 Velg din maskin.

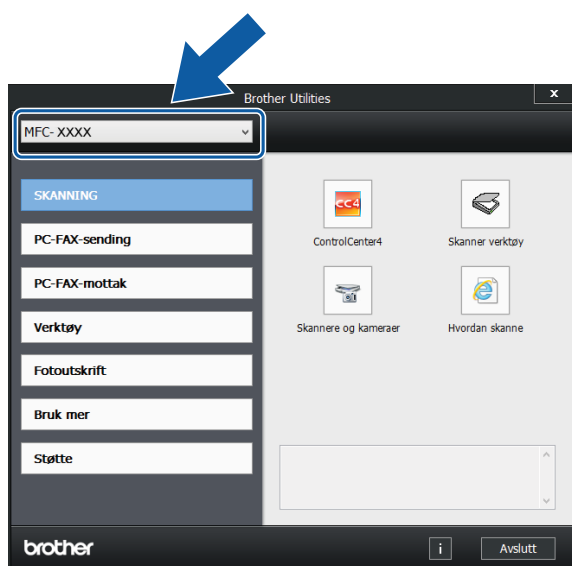

- 3 Velg funksjonen du vil bruke.

Tilgang til den Avanserte brukermanualen, Programvare og Nettverks Brukerhåndbok

Denne grunnleggende brukermanualen inneholder ikke all informasjon om denne maskinen, som for eksempel bruk av de avanserte innstillingene for faksing, kopiering, skriver, skanner, PC-faks og nettverk. Når du er klar til å få detaljert informasjon om denne typen betjening, kan du lese **Avansert brukermanual og Programvare og Nettverks Brukerhåndbok** som du finner på CD-ROM-en.

Vise Brukermanualer

(Windows®)

(Windows® XP/Windows Vista®/Windows® 7/Windows Server® 2003/Windows Server® 2008/Windows Server® 2008 R2)

For å se dokumentasjonen, fra  (**Start**),

Alle programmer, velg **Brother**, **MFC-XXXX** (der XXXX er navnet på din modell) fra programlisten og velg deretter **Brukermanualer**.

(Windows® 8/Windows Server® 2012)

Klikk på  (**Brother Utilities** (Brother-verktøy)) og klikk deretter på rullegardinlisten og velg navnet på din modell (hvis det ikke allerede er valgt). Klikk på **Støtte** i venstre navigasjonslinje og klikk deretter på **Brukermanualer**.

Hvis du ikke har installert programvaren, kan du finne dokumentasjonen på CD-ROM-en ved å gjøre som følger:

- 1 Skru på PC-en. Sett inn Brother-CD-ROM-en i CD-ROM-stasjonen.

MERK

Hvis Brother-skjermbildet ikke vises, må du gå til **Datamaskin** eller **Min datamaskin**. (For Windows® 8 og Windows Server® 2012: Klikk på



(**Filutforsker**) på oppgavelinjen og

gå deretter til **Datamaskin**.) Dobbeltklikk på CD-ROM-ikonet og dobbeltklikk deretter på **start.exe**.

- 2 Klikk på ditt modellnavn hvis skjermbildet for modellnavn vises.
- 3 Klikk på språket ditt hvis skjermbildet for språkvalg vises. CD-ROM-ens **Hovedmeny** vil vises.

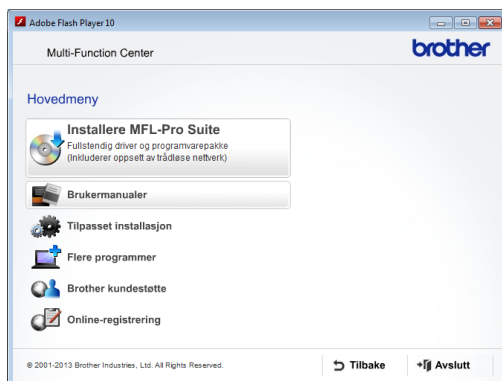

- 4 Klikk på **Brukermanualer**.
- 5 Klikk på **PDF-/HTML-dokumenter**. Velg ditt land hvis skjermbildet for valg av land vises. Velg håndboken du vil lese når listen over brukermanualer vises.

(Macintosh)

- 1 Skru på din Macintosh. Sett inn Brother-CD-ROM-en i CD-ROM-stasjonen. Følgende vindu vil vises.



- 2 Dobbeltklikk på **Brukermanualer**-ikonet.
- 3 Velg din modell og språk om nødvendig.
- 4 Klikk på **Brukermanualer**. Velg ditt land hvis skjermbildet for valg av land vises.
- 5 Velg håndboken du vil lese når listen over brukermanualer vises.

Slik finner du skanneinstrukser

Du kan skanne dokumenter på flere måter. Du finner instruksene her:

Programvare og Nettverks Brukerhåndbok

- *Skann*
- *ControlCenter*

Bruerveiledninger for Nuance™ PaperPort™ 12SE

(Windows®)

- Du finner hele brukerveiledningene for Nuance™ PaperPort™ 12SE i Hjelp-avsnittet i programmet PaperPort™ 12SE.

Brukermanual for Presto! PageManager (Macintosh)

MERK

Presto! PageManager må lastes ned og installeres før bruk. For mer informasjon, se *Tilgang til Brother kundestøtte (Macintosh)* >> side 5.

- Du finner en fullstendig brukermanual for Presto! PageManager i Hjelp-avsnittet i Presto! PageManager-programmet.

Slik finner du instruksjoner for nettverksoppsett

Maskinen kan kobles til et trådløst nettverk.

- Grunnleggende oppsettsanvisninger (>> Hurtigstartguide.)
- Det trådløse tilgangspunktet eller ruter støtter Wi-Fi Protected Setup™ eller AOSS™ (>> Hurtigstartguide.)
- Mer informasjon om nettverksoppsett (>> Programvare og Nettverks Brukerhåndbok.)

Slik får du tilgang til veiledninger for avanserte funksjoner

Du kan vise og laste ned disse håndbøkene fra Brother Solutions Center på: <http://solutions.brother.com/>.

Klikk på **Håndbøker** på modellsiden for å laste ned dokumentasjonen.

Web Connect-guide

Denne brukermanualen gir nyttig informasjon om tilgang til Internett-tjenester fra Brother-maskinen, samt nedlasting av bilder, utskrift av data og opplasting av filer direkte til Internett-tjenestene.

AirPrint-guide

Denne brukermanualen gir informasjon om bruk av AirPrint til å skrive ut fra OS X v10.7.x, 10.8.x og iPhone, iPod touch, iPad eller en annen iOS-enhet til Brother-maskinen uten å installere en skriverdriver.

Google Cloud Print-guide

Denne brukermanualen inneholder informasjon om hvordan du bruker tjenestene for Google Cloud Print™ til utskrift via Internett.

Brukerguide for mobil utskrift og skanning for Brother iPrint&Scan

Denne brukermanualen gir nyttig informasjon om utskrift fra mobil enhet og skanning fra Brother-maskinen til den mobile enheten når den er tilkoblet et Wi-Fi-nettverk.

Tilgang til Brother kundestøtte (Windows®)

Du finner all kontaktinformasjon du trenger, som kundestøtte for Internett (Brother Solutions Center), på CD-ROM-en.

- Klikk på **Brother kundestøtte i Hovedmeny**. Følgende skjermbilde vises:

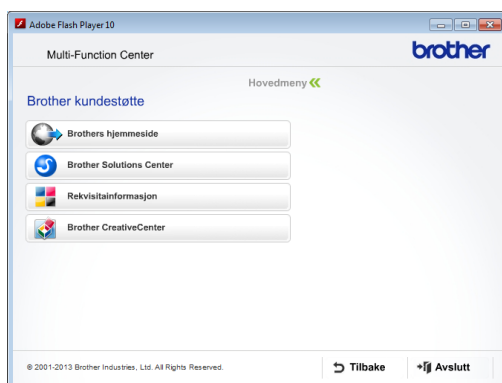

- Gå til vårt webområde (<http://www.brother.com/>) ved å klikke på **Brothers hjemmeside**.
- Klikk på **Brother Solutions Center** for å få tilgang til de siste nyhetene og informasjon om produktstøtte (<http://solutions.brother.com/>).
- Du kan gå til vårt webområde for originale Brother-rekvisita (<http://www.brother.com/original/>) ved å klikke på **Rekvisitainformasjon**.
- Klikk på **Brother CreativeCenter** for å få tilgang til Brother CreativeCenter (<http://www.brother.com/creativecenter/>) med GRATIS fotoprojekter og nedlastinger.
- Hvis du vil gå tilbake til hovedmenyen, klikker du på **Tilbake**. Hvis du er ferdig, klikker du på **Avslutt**.

Tilgang til Brother kundestøtte (Macintosh)

Du finner all kontaktinformasjon du trenger, som kundestøtte for Internett (Brother Solutions Center), på CD-ROM-en.

- Dobbeltklikk på **Brother kundestøtte**-ikonet. Følgende skjermbilde vises:



- Klikk på **Presto! PageManager** for å laste ned og installere Presto! PageManager.
- Klikk på **Brother Web Connect** for å få tilgang til Brother Web Connect.
- Klikk på **Online-registrering** for å registrere maskinen fra Brothers produktregistreringsside (<http://www.brother.com/registration/>).
- Klikk på **Brother Solutions Center** for å få tilgang til de siste nyhetene og informasjon om produktstøtte (<http://solutions.brother.com/>).
- Du kan gå til vårt webområde for originale Brother-rekvisita (<http://www.brother.com/original/>) ved å klikke på **Rekvisitainformasjon**.



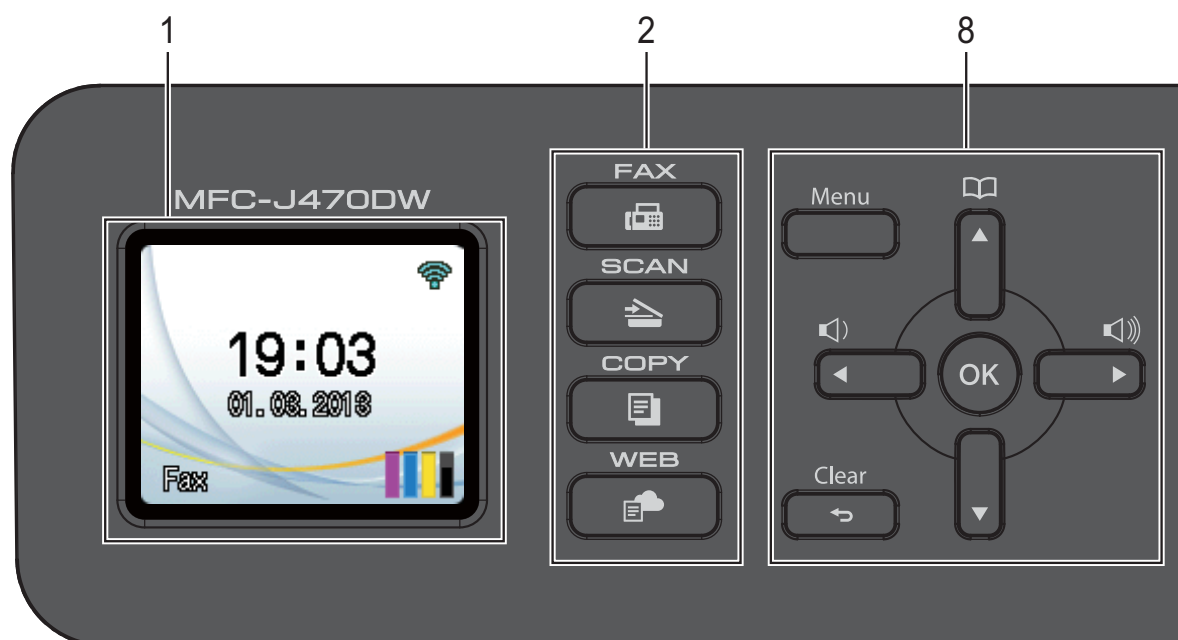

Oversikt over kontrollpanelet



1 LCD-skjerm (Liquid Crystal Display)

Instruksjoner for innstilling og bruk av maskinen vises på skjermen.

2 Modustaster:

-  **FAX**
Gir deg tilgang til Faksmodus.
-  **SCAN**
Gir deg tilgang til Skannemodus.
-  **COPY**
Gir deg tilgang til Kopieringsmodus.
-  **WEB**
Lar deg koble Brother-maskinen til en Internett-tjeneste.
Her finner du mer informasjon: >> Web Connect-guide.

3 Telefontaster:

- **Redial/Pause**
Ringer de siste 30 ringte numrene på nytt.
Setter inn en pause når du slår numre.

■ Tel/R

Brukes til å ta en telefonsamtale når røret på den eksterne telefonen er løftet av i forbindelse med F/T-ringing (raskt, dobbelt ringesignal).

Kan også brukes til å få tilgang til en eksternt linje eller til å overføre en samtale til et annet internt nummer når maskinen er koblet til en hussentral.

4 Starttaster:

-  **Mono Start**
Send fakser eller lag kopier i svart-hvitt. Eller skann dokumenter (i farge eller svart-hvitt avhengig av skanneinnstillingene i ControlCenter-programvaren).
-  **Colour Start**
Send fakser eller lag kopier i fullfarge. Eller skann dokumenter (i farge eller svart-hvitt avhengig av skanneinnstillingene i ControlCenter-programvaren).

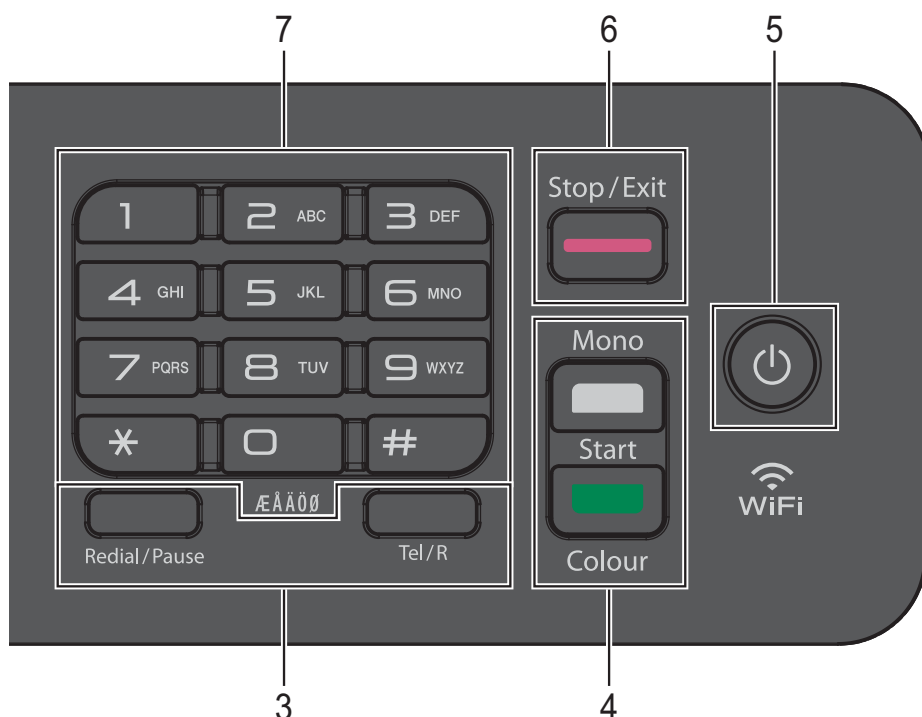

5 Strøm på/av

Trykk på  for å slå maskinen på.

Trykk og hold inne  for å slå maskinen av.

Avslutter vises på LCD-skjermen i noen sekunder før skjermen slås av.

Hvis du har koblet til en ekstern telefon eller telefonsvarer, er den alltid tilgjengelig.

Selv om du slår av maskinen ved hjelp av

, vil den rengjøre skrivehodet jevnlig for å bevare utskriftskvaliteten. Maskinen bør hele tiden være tilkoblet for å forlenge levetiden til skrivehodet, få mer ut av blekkassetene og opprettholde utskriftskvaliteten.

6 Stop/Exit

Stopper en handling eller lukker menyen.

7 Talltastatur

Brukes til å slå telefon- og faksnumre og som tastatur for å skrive inn tekst til maskinen.

8 Menytester:





Brukes til å justere ringevolumet når maskinen er inaktiv.





Brukes ellers til å lagre, søke etter og slå numre som ligger i minnet.



Trykk på  eller  for å flytte det valgte området mot venstre eller høyre på LCD-skjermen.



Trykk på  eller  for å bla gjennom menyer og alternativer.



Åpne hovedmenyen.



Sletter tegn og går tilbake til forrige menynivå.



Bekrefter innstillingsvalg.

Indikatorer på LCD-skjermen

LCD-skjermen viser maskinens status når maskinen er inaktiv.



1 Trådløs status

En indikator med fire nivåer på Driftsklar-skjermbildet viser gjeldende styrke på trådløst signal hvis du bruker trådløs tilkobling.



2 Mottaksmodus

Se gjeldende mottaksmodus:

- Fax (kun faks)
- F/T (faks/tel)
- TAD (ekstern telefonsvarer)
- Man (manuell)

3 Blekk

Se nivået for gjenværende blekk.

Når blekkassetten er nesten tom, eller hvis det er et problem med den, vises feilikonet på blekkfargen. Du finner mer informasjon under >> Avansert brukermanual: *Kontrollere blekknivået*.

4 Fakser i minne

Du kan se hvor mange mottatte fakser som ligger i minnet.

Grunnleggende funksjoner

Følgende trinn viser hvordan du endrer en innstilling i maskinen. I dette eksempelet endres Mottaksmodus-innstillingen fra Kun fax til Fax/Tel.

- 1 Trykk på **Menu**.
- 2 Trykk på ▲ eller ▼ for å velge Fax.

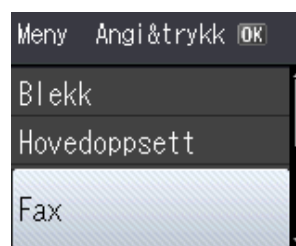

Trykk på **OK**.

- 3 Trykk på ▲ eller ▼ for å velge Mottak oppsett.



Trykk på **OK**.

- 4 Trykk på ▲ eller ▼ for å velge Svarmodus.



Trykk på **OK**.

- 5 Trykk på ▲ eller ▼ for å velge **Fax/Tel.**

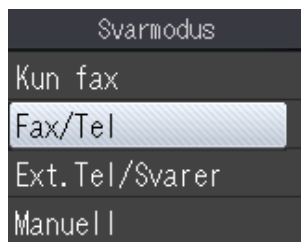

Trykk på **OK**.
Gjeldende innstillinger vises på LCD-skjermen:

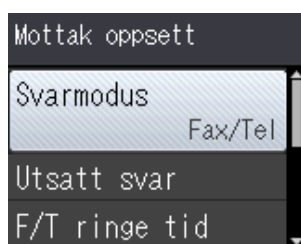

MERK

Trykk på **Clear** hvis du vil gå tilbake til forrige nivå.

- 6 Trykk på **Stop/Exit**.

Voluminnstillinger

Ringevolum

Du kan velge forskjellige ringevolumnivå, fra Høy til Av.

Når maskinen er inaktiv, trykk på **◀** eller **▶** for å justere volumnivået. Gjeldende innstilling vises på LCD-skjermen og hvert trykk på tasten endrer volumnivået med ett trinn. Maskinen beholder den nye innstillingen til du endrer den.

Du kan også endre volumet via menyen ved å følge instruksjonene nedenfor.

Stille inn ringevolumet

- 1 Trykk på **Menu**.
- 2 Trykk på ▲ eller ▼ for å velge **Hovedoppsett**.
Trykk på **OK**.
- 3 Trykk på ▲ eller ▼ for å velge **Volum**.
Trykk på **OK**.
- 4 Trykk på ▲ eller ▼ for å velge **Ringelyd**.
Trykk på **OK**.
- 5 Trykk på ▲ eller ▼ for å velge **Lav, Med, Høy eller Av**.
Trykk på **OK**.
- 6 Trykk på **Stop/Exit**.

Lydsignalvolum

Når lydsignalet er aktivert, gir maskinen et signal hver gang du trykker på en tast eller gjør en feil og etter avsluttet fakssending eller -mottak.

Du kan velge mellom forskjellig lydvolumnivå.

- 1 Trykk på **Menu**.
- 2 Trykk på ▲ eller ▼ for å velge Hovedoppsett.
Trykk på **OK**.
- 3 Trykk på ▲ eller ▼ for å velge Volum.
Trykk på **OK**.
- 4 Trykk på ▲ eller ▼ for å velge Signal.
Trykk på **OK**.
- 5 Trykk på ▲ eller ▼ for å velge Lav, Med, Høy eller Av.
Trykk på **OK**.
- 6 Trykk på **Stop/Exit**.

Høytalervolum

Du kan velge mellom forskjellig høytalervolumnivå.

- 1 Trykk på **Menu**.
- 2 Trykk på ▲ eller ▼ for å velge Hovedoppsett.
Trykk på **OK**.
- 3 Trykk på ▲ eller ▼ for å velge Volum.
Trykk på **OK**.
- 4 Trykk på ▲ eller ▼ for å velge Høytaler.
Trykk på **OK**.
- 5 Trykk på ▲ eller ▼ for å velge Lav, Med, Høy eller Av.
Trykk på **OK**.
- 6 Trykk på **Stop/Exit**.

LCD-skjerm

Angi bakgrunnsbelysningens styrke

Hvis du har problemer med å lese det som står på LCD-skjermen, kan du prøve å endre lysstyrkeinnstillingen.

- 1 Trykk på **Menu**.
- 2 Trykk på ▲ eller ▼ for å velge Hovedoppsett.
Trykk på **OK**.
- 3 Trykk på ▲ eller ▼ for å velge LCD-innst.
Trykk på **OK**.
- 4 Trykk på ▲ eller ▼ for å velge Bakgrunnsbel.
Trykk på **OK**.
- 5 Trykk på ▲ eller ▼ for å velge Lys, Med eller Mørk.
Trykk på **OK**.
- 6 Trykk på **Stop/Exit**.

2

Legge i papir

Legge i papir og andre utskriftsmedier

Det må kun legges ett papirformat og én papirtype i papirmagasinet samtidig.

(Du finner mer informasjon om papirformat, -vekt og -tykkelse på *Velge riktig utskriftsmedium* >> side 20.)

- 1 Trekk papirmagasinet helt ut av maskinen.

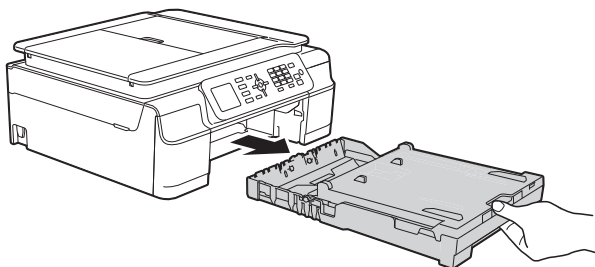

MERK

- Hvis papirstøtteklaffen (1) er åpen, må du lukke denne, og deretter lukke papirstøtten (2).

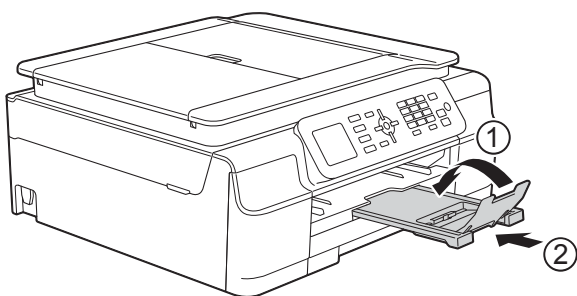

- Når du legger et annet papirformat i skuffen, må du samtidig endre innstillingen for Papirstørrelse i menyen for maskinen.

(Se *Papirformat* >> side 17.)

- 2 Løft dekselet på utskuffen (1).

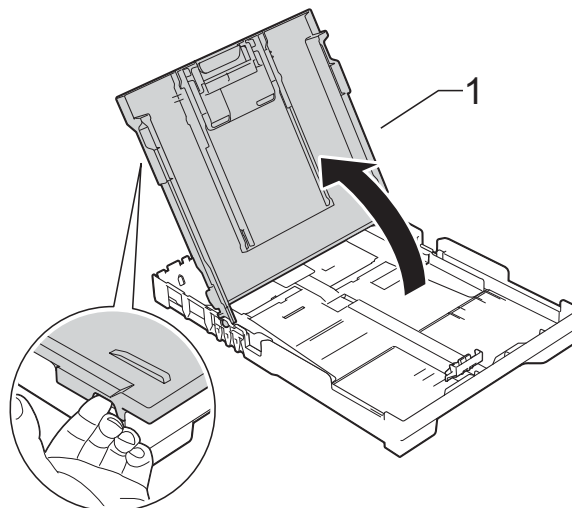

- 3 Trykk lett på og skyv papirbreddeførerne (1) og deretter papirlengdeførerne (2) slik at de tilpasset papirformatet. Sørg for at trekantmerkene (3) på papirbreddeførerne (1) og papirlengdeførerne (2) er stilt opp mot merkene for papirformatet du bruker.

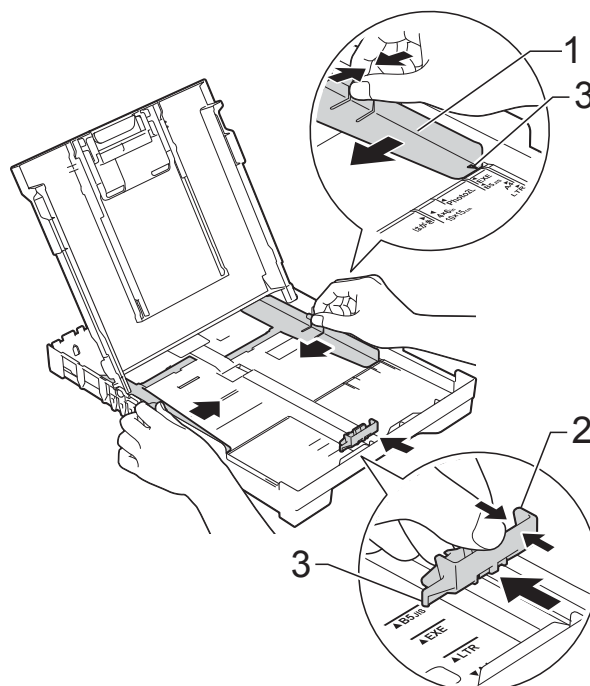

- 4 Luft papirbunken godt for å unngå papirstopp og feilinnmating.

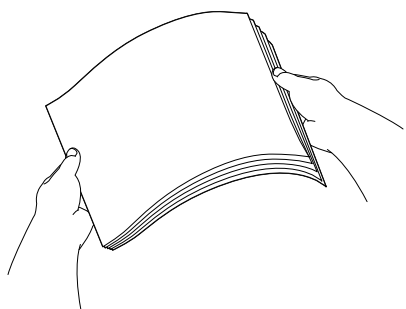

MERK

Kontroller alltid at papiret ikke er brettet eller rynkete.

- 5 Legg papiret forsiktig i papirmagasinet med utskriftssiden ned og øverste kant først. Kontroller at papiret ligger flatt i skuffen.

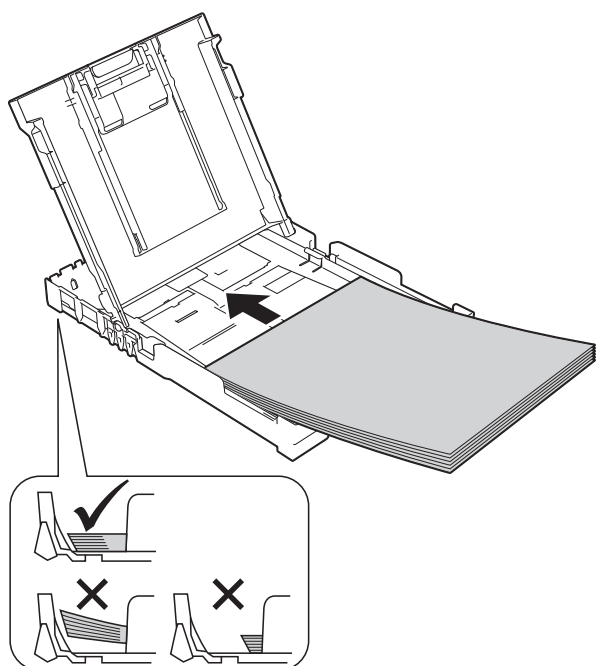

VIKTIG

Ikke skyv papiret for langt inn, da det kan bli bøyd oppover og skape problemer i mateprosessen.

MERK

Hvis du vil legge inn papir før magasinet er tomt, fjern papiret fra magasinet og kombiner det med papiret du legger til. Luft alltid papirstabelen godt før du legger den i magasinet. Hvis du legger i papir uten å luften stabelen, kan maskinen mate ut flere sider samtidig.

- 6 Juster forsiktig papirførerne (1) slik at de passer til papiret. Sørg for at papirførerne så vidt berører papirets sidekanter.

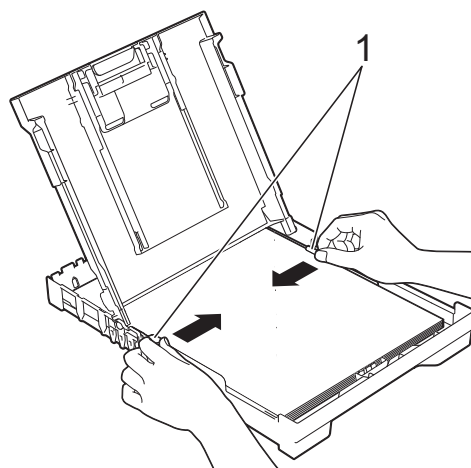

- 7 Lukk dekselet på utskuffen.

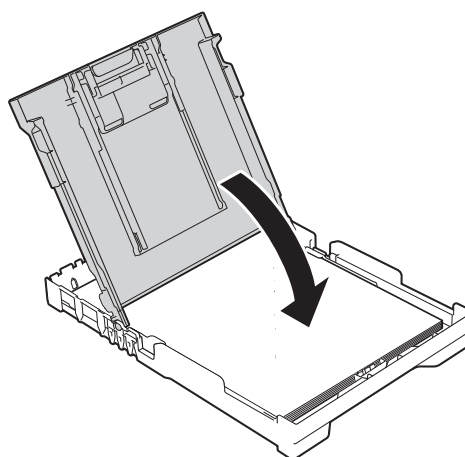

- 8 Skyv papirmagasinet *sakte* helt inn i maskinen.

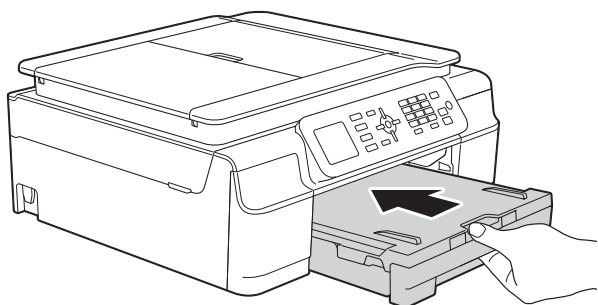

- 9 Mens du holder papirmagasinet på plass, må du trekke ut papirstøtten (1) slik at den låser seg på plass og deretter brette ut papirstøtteklaffen (2).

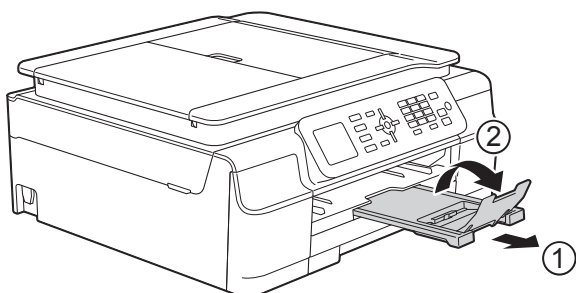

Legge i konvolutter

Om konvolutter

- Bruk konvolutter som veier mellom 80 og 95 g/m².
- For enkelte konvolutter må det angis marginstillinger i programmet. Husk å gjøre en testutskrift før du skriver ut på mange konvolutter.

VIKTIG

IKKE bruk følgende konvolutttyper, da de ikke mates på korrekt måte:

- Som har en posete utforming.
- Som har vinduer.
- Som er preget (har hevet skrift).
- Som har binders eller stifter.
- Som er forhåndstrykt på innsiden.

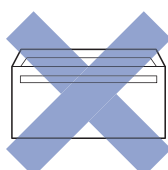
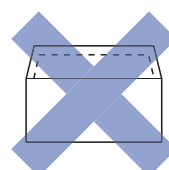
Lim	Doble klaffer
	

Enkelte ganger kan du oppleve papirmatingsproblemer pga. tykkelsen, formatet og formen på klaffen til konvoluttene du bruker.

Legge i konvolutter

- 1 Før du legger i mediene, må du trykke sammen hjørnene og sidene på konvoluttene slik at de ligger så flatt som mulig.

VIKTIG

Hvis konvoluttene mates inn "dobbelt", må du legge i én konvolutt om gangen i papirmagasinet.

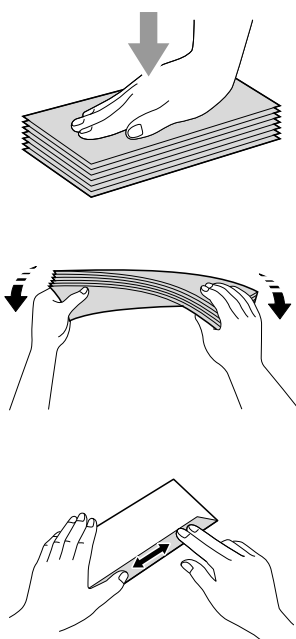

- 2 Legg konvolutter i papirmagasinet med adressesiden ned. Hvis konvoluttklaffene er på langsiden, legg i konvoluttene med klaffen mot venstre, som vist i illustrasjonen. Trykk lett på og skyv papirbreddeførerne (1) og papirlengdeførerne (2) slik at de er tilpasset konvoluttformatet.

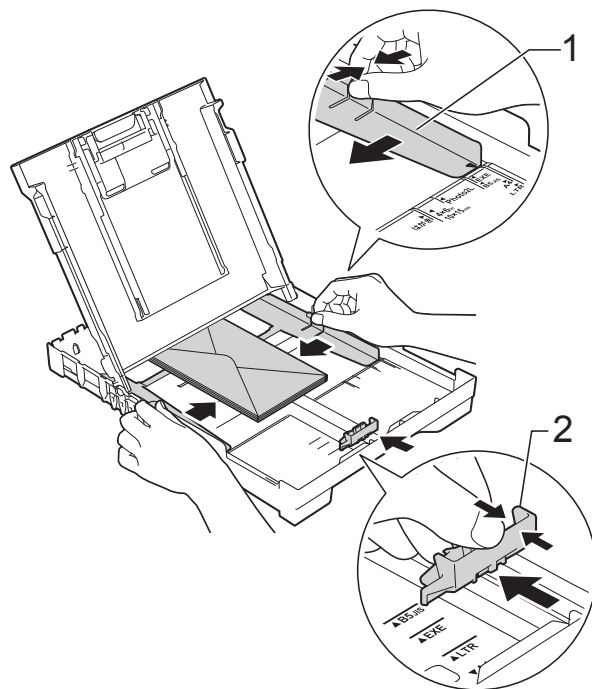

Prøv følgende ved problemer med utskrift på konvolutter med snippen på kortsiden:

- 1 Åpne konvoluttklaffen.
- 2 Legg konvoluttet i papirmagasinet med adressen ned og snippen som vist i illustrasjonen.

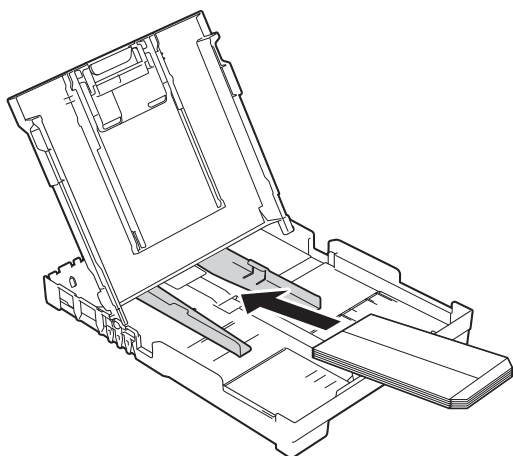

- 3 Velg **Rotert utskrift** (Windows®) eller **Snu sideretningen** (Macintosh) i skriverdriverens dialogboks, og juster deretter format og marg i programmet du bruker.
(>> Programvare og Nettverks Brukerhåndbok.)

Ikke skrivbart område

Utskriftsområdet avhenger av innstillingene i programmet du bruker. Illustrasjonene nedenfor viser hvilke områder på enkeltark og konvolutter det ikke kan skrives på. Maskinen kan skrive ut på de skyggelagte områdene på enkeltark når funksjonen Utskrift uten kanter er tilgjengelig og aktivert.

(►► Programvare og Nettverks Brukerhåndbok.)

Enkeltark

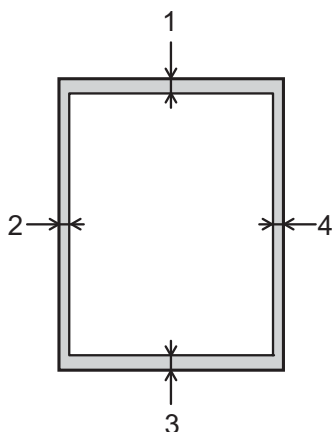

Konvolutter

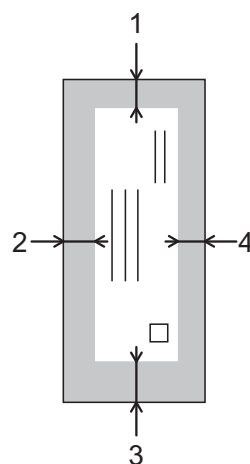

	Øverst (1)	Venstre (2)	Nederst (3)	Høyre (4)
Enkeltark	3 mm	3 mm	3 mm	3 mm
Konvolutter	22 mm	3 mm	22 mm	3 mm

MERK

Funksjonen Utskrift uten kanter er ikke tilgjengelig for konvolutter og 2-sidig utskrift.

Papirinnstillinger

Papirtype

Still inn maskinen for den papirtypen du bruker for å oppnå best mulig utskriftskvalitet.

- 1 Trykk på **Menu**.
- 2 Trykk på ▲ eller ▼ for å velge Hovedoppsett.
Trykk på **OK**.
- 3 Trykk på ▲ eller ▼ for å velge Papirtype.
Trykk på **OK**.
- 4 Trykk på ▲ eller ▼ for å velge Vanlig papir, Blk. skr. papir, Brother BP71, Annet glanset eller Transp.
Trykk på **OK**.
- 5 Trykk på **Stop/Exit**.

MERK

Maskinen løser ut utskrevne ark med forsiden opp til papirmagasinet foran på maskinen. Når du bruker transparente eller glanset papir, må du umiddelbart fjerne hvert enkelt ark for å unngå flekker eller papirstopp.

Papirformat

Følgende papirformat kan brukes til kopiering: A4, A5, foto (10 × 15 cm) og Letter. Følgende papirformater kan brukes til utskrift av faks: A4 og Letter. Når du legger papir av et nytt format i maskinen, må du samtidig endre Papirstørrelse-innstillingen, slik at maskinen kan tilpasse innkommende fakser til arket.

- 1 Trykk på **Menu**.
- 2 Trykk på ▲ eller ▼ for å velge Hovedoppsett.
Trykk på **OK**.
- 3 Trykk på ▲ eller ▼ for å velge Papirstørrelse.
Trykk på **OK**.
- 4 Trykk på ▲ eller ▼ for å velge A4, A5, 10x15cm eller Letter.
Trykk på **OK**.
- 5 Trykk på **Stop/Exit**.

Papir og utskriftsmedier som kan brukes

Utskriftskvaliteten kan påvirkes av typen papir du bruker i maskinen.

Sørg alltid for at innstillingen for papirtype er den samme som papirtypen i magasinet for å få best mulig utskriftskvalitet for innstillingene du har valgt.

Du kan bruke vanlig papir, blekkskriverpapir (bestrøket papir), glanset papir, transparenter eller konvolutter.

Vi anbefaler at du tester ulike typer papir før du kjøper inn store kvanta.

Bruk av Brother-papir gir de beste resultatene.

- Når du skriver ut på blekkskriverpapir (bestrøket papir), transparenter og glanset papir, må du velge riktig utskriftsmedium i kategorien **Grunnleggende** i skriverdriveren eller under Innstilling for papirtype på maskinens meny.
(Se *Papirtype* >> side 17.)
- Når du skriver ut på Brother-fotopapir, skal du legge i ett ekstra ark av det samme fotopapiret i papirmagasinet. Det følger med et ekstra ark i pakken til dette formålet.
- Når du bruker transparenter eller fotopapir, må du umiddelbart fjerne hvert enkelt ark for å unngå flekker eller papirstopp.
- Unngå å ta på trykksverten på utskriften rett etter at den er skrevet ut. Overflaten er kanskje ikke tørket, og den kan smitte av på fingrene dine.

Anbefalte utskriftsmedier

For best utskriftskvalitet anbefaler vi at du benytter det Brother-papiret som står i tabellen.

Hvis Brother-papir ikke er tilgjengelig i ditt land, anbefaler vi at du tester forskjellige papirtyper før du går til anskaffelse av store kvanta.

Vi anbefaler at du benytter 3M Transparency Film når du skriver ut på transparenter.

Brother-papir

Papirtype	Artikkel
A4 Normal	BP60PA
A4 Glanset foto	BP71GA4
A4 Inkjet (Matt)	BP60MA
10 × 15 cm Glanset foto	BP71GP

Håndtere og bruke vanlige utskriftsmedier

- Oppbevar papir i originalemballasjen, og hold den forseglet. La papiret ligge flatt og beskyttet mot fuktighet, direkte sollys og varme.
- Unngå å berøre den blanke (bestrøkne) siden av fotopapiret. Legg i fotopapir med den blanke siden ned.
- Ikke berør noen av sidene på transparenter, ettersom disse lett trekker til seg vann og svette, noe som kan forringe utskriftskvaliteten. Transparenter som er laget for laserskrivere/kopimaskiner, kan sette flekker på det neste dokumentet. Bruk bare transparenter som er anbefalt for blekkskrivere.

VIKTIG

Følgende papirtyper må IKKE brukes:

- Skadet, brettet eller krøllete papir eller papir med ujevn fasong

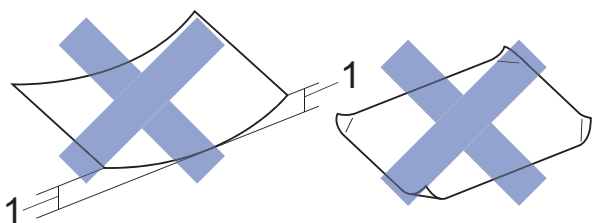

1 En brett på 2 mm eller større kan forårsake papirstans.

- Papir som er svært blankt eller sterkt teksturert
- Papir som ikke kan stables jevnt
- Papir med korte fibrer

Papirkapasiteten til dekselet på utskuffen

Opptil 50 ark med 80 g/m² A4-papir.

- Transparenter og fotonpapir må tas ut av dekselet på utskuffen ett ark om gangen for å unngå flekker.

Velge riktig utskriftsmedium

Papirtype og -format for hver funksjon

Papirtype	Papirformat		Bruk		
			Faks	Kopiering	Skriver
Enkeltark	A4	210 × 297 mm (8,3 × 11,7 tommer)	Ja	Ja	Ja
	Letter	215,9 × 279,4 mm (8 1/2 × 11 tommer)	Ja	Ja	Ja
	Executive	184 × 267 mm (7 1/4 × 10 1/2 tommer)	–	–	Ja
	A5	148 × 210 mm (5,8 × 8,3 tommer)	–	Ja	Ja
	A6	105 × 148 mm (4,1 × 5,8 tommer)	–	–	Ja
Kort	Foto	10 × 15 cm (4 × 6 tommer)	–	Ja	Ja
	Foto 2L	13 × 18 cm (5 × 7 tommer)	–	–	Ja
	Indekskort	127 × 203 mm (5 × 8 tommer)	–	–	Ja
Konvolutter	C5-konvolutt	162 × 229 mm (6,4 × 9 tommer)	–	–	Ja
	DL-konvolutt	110 × 220 mm (4,3 × 8,7 tommer)	–	–	Ja
	Com-10	105 × 241 mm (4 1/8 × 9 1/2 tommer)	–	–	Ja
	Monarch	98 × 191 mm (3 7/8 × 7 1/2 tommer)	–	–	Ja
Transparenter	A4	210 × 297 mm (8,3 × 11,7 tommer)	–	Ja	Ja
	Letter	215,9 × 279,4 mm (8 1/2 × 11 tommer)	–	Ja	Ja
	A5	148 × 210 mm (5,8 × 8,3 tommer)	–	Ja	Ja

Papirvekt, tykkelse og kapasitet

Papirtype		Vekt	Tykkelse	Antall ark
Enkeltark	Vanlig papir	64 til 120 g/m ²	0,08 til 0,15 mm	100 ¹
	Blk.skr.papir	64 til 200 g/m ²	0,08 til 0,25 mm	20
	Glanset papir	Opptil 220 g/m ²	Opptil 0,25 mm	20 ²
Kort	Fotokort	Opptil 220 g/m ²	Opptil 0,25 mm	20 ²
	Indekskort	Opptil 120 g/m ²	Opptil 0,15 mm	30
Konvolutter		80 til 95 g/m ²	Opptil 0,52 mm	10
Transparenter		–	–	10

¹ Opptil 100 ark med 80 g/m² papir.

² Papiret BP71 (260 g/m²) er spesiallaget for Brother blekkskrivermaskiner.

Slik legger du i dokumenter

Du kan sende en faks, kopiere eller skanne fra den automatiske dokumentmateren (ADF) og fra skannerglassplaten.

Bruke ADF

ADF-en har plass til opptil 20 sider, og den mater ett ark om gangen. Bruk papir som er innenfor formatene og vektene vist i tabellen. Luft alltid sidekantene før du legger dem i ADF-en.

Dokumentformater og -vekter

Lengde:	148 til 355,6 mm
Bredde:	148 til 215,9 mm
Vekt:	64 til 90 g/m ²

Slik legger du i dokumenter

VIKTIG

- IKKE dra i dokumentet mens det mates.
- IKKE bruk papir som er krøllet, skrukket, brettet eller istykkerrevet, som har stifter eller binders, eller som har vært limt eller tapet.
- IKKE bruk papp, avispapir eller tekstiler.

Sørg for at dokumenter skrevet med blekk eller rettet med korrekturlakk er helt tørre.

- 1 Brett ut ADF-dokumentstøtten (1).

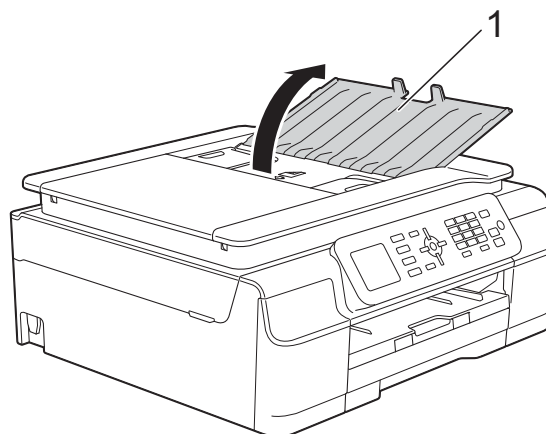

- 2 Luft arkene godt.
- 3 Juster papirførerne (1) slik at de er tilpasset bredden på dokumentene.

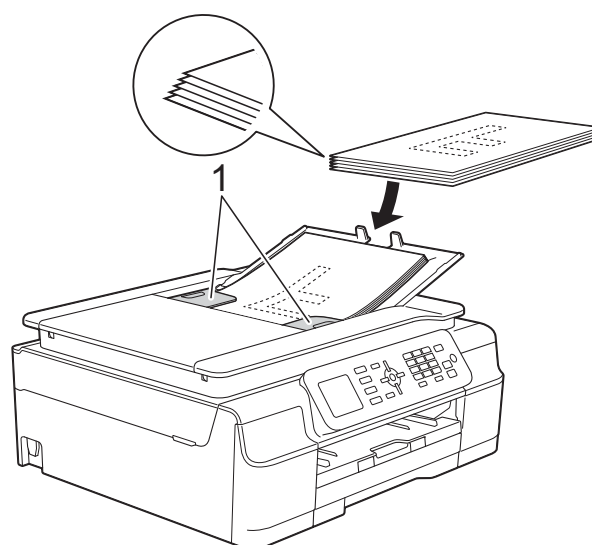

- 4 Legg dokumentene med **forsiden ned og toppkanten først** i ADF-en til du kjenner at de berører materullene. På skjermen vises ADF klar.

VIKTIG

IKKE la tykke dokumenter bli liggende på skannerglassplaten. Hvis du gjør det, kan ADF-en låse seg.

- 5 Etter å ha brukt ADF-en må du lukke ADF-dokumentstøtten. Trykk ned på øvre venstre del av ADF-dokumentstøtten for å lukke den helt.

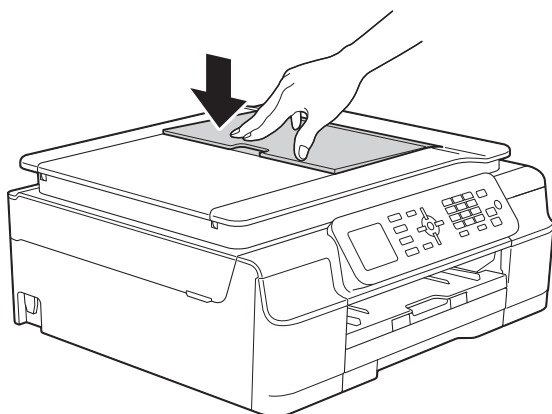

- 2 Bruk dokumentindikasjonene til venstre og øverst som hjelp til å plassere dokumentet **med forsiden ned** øverst til venstre på skannerglassplaten.

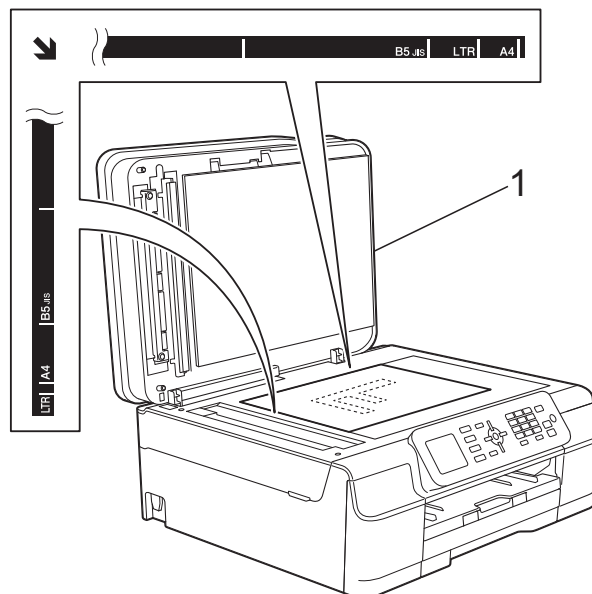

1 dokumentdeksel

Bruke skannerglassplaten

Du kan bruke skannerglassplaten til å fakse, kopiere eller skanne enkelt sider eller sider i en bok.

Støttede dokumentformater

Lengde:	Opptil 297 mm
Bredde:	Opptil 215,9 mm
Vekt:	Opptil 2 kg

Slik legger du i dokumenter

MERK

Dokumentmateren må være tom når du skal bruke skannerglassplaten.

- 1 Løft opp dokumentdekselet.

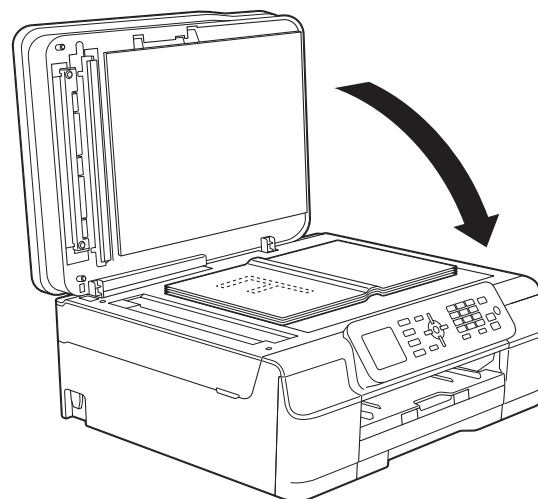

- 3 Lukk dokumentdekselet.

VIKTIG

Hvis du skanner en bok eller et tykt dokument, må du IKKE slå dekselet hardt igjen eller trykke det ned.

Område som ikke kan skannes

Skanneområdet avhenger av innstillingene i programmet du bruker. Illustrasjonene nedenfor angir områder som ikke kan skannes.

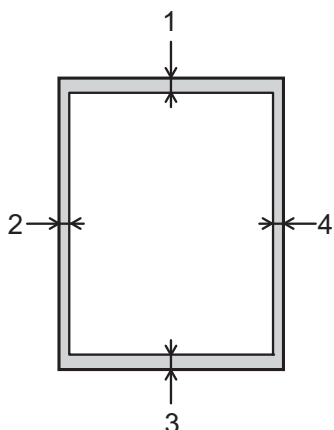

Bruk	Dokument-format	Øverst (1) Nederst (3)	Venstre (2) Høyre (4)
Faks	A4	3 mm	3 mm ¹
	Letter		4 mm
	Legal		
Kopiering	Alle papirformater	3 mm	3 mm
Skanning		1 mm	1 mm

¹ Området som ikke kan skannes, er 1 mm når du bruker ADF-en.

4

Sende en faks

Slik sender du en faks

Følgende trinn viser hvordan du sender en faks.

- 1 Last inn dokumentet på én av følgende måter:

- Legg dokumentet i ADF-en med *forsiden ned*. (Se *Bruke ADF* >> side 21.)
- Legg dokumentet med *forsiden ned* på skannerglassplaten. (Se *Bruke skannerglassplaten* >> side 22.)

MERK

- Bruk ADF-en til å sende fargefakser med flere sider.
- Hvis du sender en svart-hvitt-faks fra ADF-en når minnet er fullt, vil den bli sendt i sanntid.
- Du kan bruke skannerglassplaten til å fakse én side om gangen fra en bok. Dokumentene kan ha et format på opptil A4 eller Letter.
- Siden du kun kan skanne én side om gangen, er det lettere å bruke ADF-en hvis du skal sende et dokument på flere sider.

- 2 Trykk på  (FAX).

- På LCD-skjermen vises:



- 3 Du kan endre følgende innstillinger for fakssending. Trykk på ▲ eller ▼ for å bla gjennom faksinnstillingene. Når den ønskede innstillingen vises, trykker du på **OK** og velger ønsket alternativ.

(Grunnleggende brukermanual)

Du finner mer informasjon om endring av følgende innstillinger for fakssending på sidene 25 til 26.

- Glassplateskannestørrelse
- Fargefaksoverføring
- Sendingsverifiseringsrapport (Oppsett)

(Avansert brukermanual)

For mer avansert sending og innstillinger av faks (>> Avansert brukermanual: *Sende en faks (MFC-modeller)*.)

- Kontrast
- Faksoppløsning
- Angi nye standardinnstillinger
- Tilbakestilling til fabrikkinnstilling
- Fakse ved slutten av samtalen
- Gruppesending
- Sending i sanntid
- Oversjøisk modus
- Avbryte jobber som venter

- 4 Slå faksnummeret.

Bruke talltastaturet

Bruke adresseboken

- Adressebok

Bruke anrop-historikk

- Utg. samtale
- Anrops-ID hist.

- 5 Trykk på **Mono Start** eller **Colour Start**.

Fakse fra ADF-en

- Maskinen starter skanning av dokumentene som skal sendes.

Fakse fra skannerglassplaten

- Når du trykker på **Mono Start**, begynner maskinen å skanne den første siden. Gå til trinn 6.
- Når du trykker på **Colour Start**, blir du spurt om du vil sende en fargefaks. Trykk på **1** for å velge **Fargefaks** og bekrefte. Maskinen begynner å skanne og sende dokumentet.

- 6 Når *Neste Side?* vises på LCD-skjermen, gjør du ett av følgende:

- Hvis du vil sende en enkelt side, trykk på **2** for å velge *Nei (send)* (eller trykk på **Mono Start** en gang til).

Maskinen begynner å sende dokumentet.

- Hvis du vil sende mer enn én side, trykk på **1** for å velge *Ja* og gå til trinn 7.

- 7 Legg neste side på skannerglassplaten. Trykk på **OK**. Maskinen begynner å skanne siden. (Repetér trinn 6 og 7 for hver av de neste sidene.)

- 8 Når alle sidene er skannet, trykk på **2** eller **Mono Start** for å sende.

Stoppe en faks

Hvis du vil stanse faksingen, trykker du **Stop/Exit**.

Stille inn skannerglassplateformatet for faksing

Når dokumenter har formatet Letter, må du sette skannerformatet til Letter. Hvis du ikke gjør det, vil sidedelen av faksene mangle.

- 1 Legg i dokumentet.
- 2 Trykk på  (**FAX**).
- 3 Trykk på **▲** eller **▼** for å velge *Avans. innst.* Trykk på **OK**.
- 4 Trykk på **▲** eller **▼** for å velge *Glasspl. skannest.* Trykk på **OK**.
- 5 Trykk på **▲** eller **▼** for å velge *A4* eller *Letter*. Trykk på **OK**, og deretter trykk på **Clear**.
- 6 Slå faksnummeret.
- 7 Trykk på **Mono Start** eller **Colour Start**.

MERK

- Du kan lagre innstillingen du bruker oftest ved å angi den som standardinnstilling. (►► *Avansert brukermanual: Sette endringene dine som en ny standard.*)
- Denne innstillingen gjelder kun sending av dokumenter fra skannerglassplaten.

Fargefaksoverføring

Maskinen kan sende en fargefaks til maskiner som støtter denne funksjonen.

Fargefakser kan ikke lagres i maskinens minne. Når du sender en fargefaks, vil maskinen sende den i sanntid (selv om *Sendetid* er satt til *Av*).

Avbryte en faks som er i gang

Hvis du vil avbryte en faks mens maskinen skanner, slår numre eller sender, trykker du på **Stop/Exit**.

Sendingsverifiseringsrapport

Du kan bruke sendingsverifiseringsrapporten som bevis på at du har sendt en faks. Rapporten viser avsenderens navn eller faksnummer, klokkeslett og dato for sendingen, sendingens varighet, antall sendte sider og om sendingen var vellykket eller ikke.

Det er mange innstillinger for sendingsverifiseringsrapporten:

- **På:** Skriver ut en rapport etter hver faks du sender.
- **På+Bilde:** Skriver ut en rapport etter hver faks du sender. En del av faksens førsteside vises i rapporten.
- **Av:** Skriver ut en rapport hvis faksen ikke sendes på grunn av en overføringsfeil. **Av** er standardinnstilling.
- **Av+Bilde:** Skriver ut en rapport hvis faksen ikke sendes på grunn av en overføringsfeil. En del av faksens førsteside vises i rapporten.

- 1 Trykk på **Menu**.
- 2 Trykk på ▲ eller ▼ for å velge **Fax**. Trykk på **OK**.
- 3 Trykk på ▲ eller ▼ for å velge **Rapport innst.** Trykk på **OK**.
- 4 Trykk på ▲ eller ▼ for å velge **Send rapport**. Trykk på **OK**.
- 5 Trykk på ▲ eller ▼ for å velge **På**, **På+Bilde**, **Av** eller **Av+Bilde**. Trykk på **OK**.
- 6 Trykk på **Stop/Exit**.

MERK

- Hvis du velger **På+Bilde** eller **Av+Bilde**, vil bildet kun vises i sendingsverifiseringsrapporten dersom sending i sanntid står på **Av**. Bildet vises ikke på rapporten når du sender en fargefaks.
(► Avansert brukermanual: *Sending i sanntid*.)
- Hvis sendingen er vellykket, vises "OK" ved siden av "RES ." i sendingsverifiseringsrapporten. Hvis sendingen ikke er vellykket, vises "FEIL" ved siden av "RES .".

Mottaksmoduser

Du må velge en mottaksmodus som passer til de eksterne enhetene og telefontjenestene du har på linjen.

Velge mottaksmodus

Som standard vil maskinen automatisk motta alle fakser som sendes til den. Bruk diagrammet nedenfor til hjelp for å velge korrekt mottaksmodus.

For mer informasjon om mottaksmoduser, se *Bruke mottaksmoduser* ►► side 28.

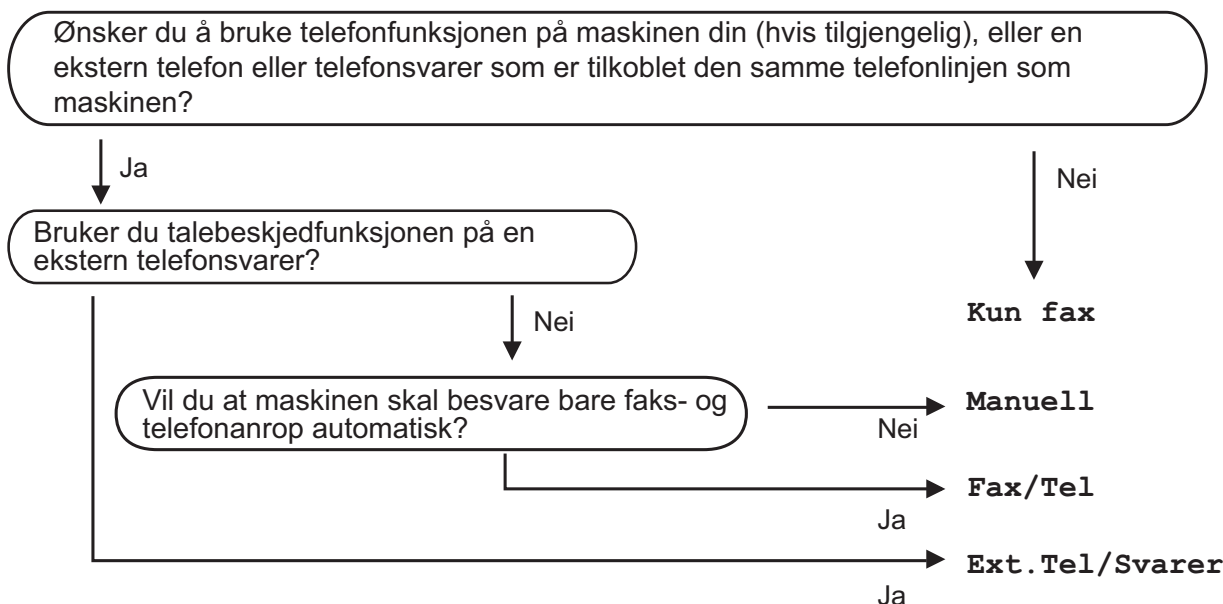

Følg instruksjonene nedenfor for å angi mottaksmodusen:

- 1 Trykk på **Menu**.
- 2 Trykk på ▲ eller ▼ for å velge **Fax**.
Trykk på **OK**.
- 3 Trykk på ▲ eller ▼ for å velge **Mottak oppsett**.
Trykk på **OK**.
- 4 Trykk på ▲ eller ▼ for å velge **Svarmodus**.
Trykk på **OK**.
- 5 Trykk på ▲ eller ▼ for å velge **Kun fax, Fax/Tel, Ext. Tel/Svarer eller Manuell**.
Trykk på **OK**.
- 6 Trykk på **Stop/Exit**.

Bruke mottaksmoduser

Enkelte mottaksmoduser svarer automatisk (Kun fax og Fax/Tel). Det kan hende du ønsker å endre ringeforsinkelsen før du bruker disse modusene. (Se *Ringeforsinkelse* >> side 29.)

Kun telefaks

Kun fax-modus vil automatisk svare hvert anrop som et faksanrop.

Faks/Tel

Fax/Tel-modus hjelper deg styre alle innkommende anrop automatisk ved at de gjenkjennes som faks- eller taleanrop, og håndteres dem på én av følgende måter:

- Fakser blir mottatt automatisk.
- Taleanrop starter F/T-ringing i maskinen for å varsle deg om at du må ta opp røret. F/T-ringelyden er et raskt, dobbelt ringesignal i maskinen.

Hvis du bruker Fax/Tel-modus, må du lese *F/T-ringetid (kun Fax/Tel-modus)* >> side 29 og *Ringeforsinkelse* >> side 29.

Manuell

Manuell-modus slår av alle automatiske svarefunksjoner.

Du kan motta en faks i Manuell-modus ved å ta av røret på en ekstern telefon. Når du hører fakstoner (korte, gjentatte lydsignaler), trykk på **Mono Start** eller **Colour Start**, og trykk deretter på **2** for å velge **Motta**. Du kan også bruke funksjonen Faksdeteksjon til å motta fakser. Dette gjøres ved å løfte av røret på samme linje som maskinen er tilkoblet.

(Se *Faksdeteksjon* >> side 30.)

Ekstern telefonsvarer

Ext.Tel/Svarer-modus gjør det mulig for en ekstern telefonsvarer å styre dine innkommende anrop. Innkommende anrop håndteres på én av følgende måter:

- Fakser blir mottatt automatisk.
- Taleanropere kan spille inne en melding på den eksterne telefonsvareren (TAD).

Se *Koble til en ekstern telefonsvarer (TAD)* >> side 34 for hvordan du kobler til en ekstern telefonsvarer.

Innstillinger for mottaksmodus

Ringeforsinkelse

Ringeforsinkelsen angir hvor mange ganger maskinen skal ringe før den svarer i *Kun fax-* eller *Fax/Tel-*modus. Hvis du har et biapparat eller en ekstern telefon på samme linje som maskinen, velger du maksimalt antall ringesignaler.

(Se *Betjening fra biapparater og eksterne telefoner* >> side 36 og *Faksdeteksjon* >> side 30.)

- 1 Trykk på **Menu**.
- 2 Trykk på ▲ eller ▼ for å velge *Fax*. Trykk på **OK**.
- 3 Trykk på ▲ eller ▼ for å velge *Mottak oppsett*. Trykk på **OK**.
- 4 Trykk på ▲ eller ▼ for å velge *Utsatt svar*. Trykk på **OK**.
- 5 Trykk på ▲ eller ▼ for å angi hvor mange ganger du vil at maskinen skal ringe før den svarer. Trykk på **OK**. Hvis du velger 0, svarer maskinen umiddelbart, og det vil ikke være noen ringing på telefonlinjen.
- 6 Trykk på **Stop/Exit**.

F/T-ringetid (kun Fax/Tel-modus)

Når noen ringer maskinen, vil du og anroperen høre normal telefonringelyd. Antall ringesignaler angis med innstillingen for ringeforsinkelse.

Hvis oppringingen er en faks, vil maskinen motta den. Hvis det imidlertid er et taleanrop, vil maskinen aktivere F/T-ringelyden (et raskt, dobbelt ringesignal) i det tidsrommet du har angitt i innstillingen for F/T-ringetid. Dersom du hører F/T-ringelyden betyr det at det er taleanrop.

Siden F/T-ringingen utføres av maskinen, vil biapparater og eksterne telefoner ikke ringe. Du kan imidlertid ta imot samtalen på hvilken som helst telefon ved hjelp av en fjernkode.

(For mer informasjon, se *Bruke fjernkoder* >> side 37.)

- 1 Trykk på **Menu**.
- 2 Trykk på ▲ eller ▼ for å velge *Fax*. Trykk på **OK**.
- 3 Trykk på ▲ eller ▼ for å velge *Mottak oppsett*. Trykk på **OK**.
- 4 Trykk på ▲ eller ▼ for å velge *F/T ringe tid*. Trykk på **OK**.
- 5 Trykk på ▲ eller ▼ for å angi hvor lenge maskinen skal ringe for å varsle at du har et taleanrop (20, 30, 40 eller 70 sekunder). Trykk på **OK**.
- 6 Trykk på **Stop/Exit**.

MERK

Selv om oppringeren legger på under raskt, dobbelt ringesignal, vil maskinen fortsette å ringe i angitt tid.

Faksdeteksjon

6 Trykk på **Stop/Exit**.

Hvis faksdeteksjon er På:

Maskinen mottar faksanrop automatisk, selv om du besvarer anropet. Når **Mottar** vises på LCD-skjermen eller når du hører "kvitrelyder" i røret, må du legge på. Maskinen vil ta hånd om resten.

Hvis faksdeteksjon er Av:

Hvis du er ved maskinen og svarer på et faksanrop ved å løfte av røret, trykk på **Mono Start** eller **Colour Start**. Trykk deretter på **2** for å motta faksen.

Hvis du svarte på en ekstern telefon, må du trykke på * **5 1**. (Se *Betjening fra biapparater og eksterne telefoner* >> side 36.)

MERK

- Hvis denne funksjonen er satt til **På**, men maskinen likevel ikke kobler til et faksanrop når du løfter av telefonrøret på et biapparat eller en ekstern telefon, må du angi aktiveringskoden for fjerntilgang * **5 1**.
- Hvis du sender fakser fra en datamaskin på samme telefonlinje og maskinen fanger dem opp, angir du Faksdeteksjon til **Av**.

- 1 Trykk på **Menu**.
- 2 Trykk på ▲ eller ▼ for å velge **Fax**. Trykk på **OK**.
- 3 Trykk på ▲ eller ▼ for å velge **Mottak oppsett**. Trykk på **OK**.
- 4 Trykk på ▲ eller ▼ for å velge **Fax deteksjon**. Trykk på **OK**.
- 5 Trykk på ▲ eller ▼ for å velge **På** (eller **Av**). Trykk på **OK**.

Talefunksjoner

Fax/Tel-modus

Når maskinen er i Fax/Tel-modus, bruker den F/T-ringetid (raskt, dobbelt ringesignal) for å varsle deg om at du må besvare et taleanrop.

Hvis du befinner deg ved en ekstern telefon, løfter du av røret på den eksterne telefonen og trykker på **Tel/R** for å svare.

Hvis du svarer på et biapparat, må du løfte opp røret under F/T-ringetid og trykke på **# 5 1** mellom de raske, doble ringesignalene. Hvis det ikke er noen på linjen, eller hvis noen vil sende deg en faks, sender du anropet tilbake til maskinen ved å taste *** 5 1**.

Anroper-ID

Anroper-ID-funksjonen gjør at du kan bruke tjenesten anroper-ID som mange telefonselskaper tilbyr. Ta kontakt med ditt telefonselskap for å få ytterligere informasjon. Denne tjenesten viser telefonnummeret, eller navnet hvis det er tilgjengelig, for den som ringer deg.

Etter et par ringesignaler vises telefonnummeret til den som ringer (og navnet hvis det er tilgjengelig), på LCD-skjermen. Når du har besvart et anrop, forsvinner anroper-ID-en fra LCD-skjermen, men anropsinformasjonen vil bli lagret i anroper-ID-historikken.

Du kan vise listen eller velge et av disse numrene å sende faks til, legge til i adresseboken eller slette fra historikken. (Se *Anroper-ID-historikk* >> side 40.)

- Meldingen **ID ukjent** betyr at anropet fant sted utenfor dekningsområdet for anroper-ID-tjenesten.
- Meldingen **Skjult nummer** betyr at anroperen har blokkert informasjonsoverføringen.

Du kan skrive ut listen med anroper-ID-informasjon som maskinen har mottatt. (>> Avansert brukermanual: *Slik skriver du ut en rapport.*)

MERK

Anroper-ID-tjenesten vil variere etter hvilken operatør du benytter. Ta kontakt med ditt telefonselskap for å finne ut hva slags type tjeneste som er tilgjengelig for deg.

Slå på funksjonen Anroper-ID

Hvis du har anroper-ID på linjen, skal denne funksjonen slås **På** for å vise telefonnummeret til anroperen på LCD-skjermen når telefonen ringer.

- 1 Trykk på **Menu**.
- 2 Trykk på **▲** eller **▼** for å velge **Fax**. Trykk på **OK**.
- 3 Trykk på **▲** eller **▼** for å velge **Diverse**. Trykk på **OK**.
- 4 Trykk på **▲** eller **▼** for å velge **Oppringer ID**. Trykk på **OK**.
- 5 Trykk på **▲** eller **▼** for å velge **På** (eller **Av**). Trykk på **OK**.
- 6 Trykk på **Stop/Exit**.

Telefontjenester

Maskinen støtter anroper-ID-tjenesten som noen telefonselskaper tilbyr.

Funksjoner som talepost, Samtale venter, Samtale venter/Anroper-ID, telefonsvarertjenester, alarmsystem eller en annen spesialtjeneste på én telefonlinje kan skape problemer med betjening av maskinen.

Stille inn telefonlinjetype

Hvis du kobler maskinen til en telefonlinje som bruker hussentral eller ISDN til å sende og motta fakser, må du endre telefonlinjetypen ved å følge fremgangsmåten nedenfor.

- 1 Trykk på **Menu**.
- 2 Trykk på **▲** eller **▼** for å velge *Grunn oppsett*.
Trykk på **OK**.
- 3 Trykk på **▲** eller **▼** for å velge *Linje Valg*.
Trykk på **OK**.
- 4 Trykk på **▲** eller **▼** for å velge *Normal, PBX eller ISDN*.
Trykk på **OK**.
- 5 Trykk på **Stop/Exit**.

HUSSENTRAL (PBX) og OVERFØRING

I utgangspunktet er maskinen konfigurert for *Normal*, som gjør det mulig å koble maskinen til en vanlig offentlig telefonlinje (PSTN – Public Switched Telephone Network). Mange kontorer bruker imidlertid et sentralt telefonsystem eller en hussentral (PBX). Maskinen kan kobles til de fleste typer hussentraler (PBX-er). Maskinens tilbakeringsfunksjon støtter bare TBR ("Timed Break Recall" eller "Tidsbestemt gjenoppringning"). TBR vil fungere med de fleste hussentraler, slik at du får tilgang til en ekstern linje eller kan overføre samtaler til et annet biapparat. Funksjonen fungerer når **Tel/R**-tasten på kontrollpanelet trykkes inn.

MERK

Du kan programmere et trykk på tasten **Tel/R** som en del av et nummer lagret i hurtigvalgnummer. Når du programmerer hurtigvalgnummeret, trykk først på **Tel/R** (LCD-skjermen viser '!') og legg deretter inn telefonnummeret. Gjør du det, trenger du ikke å trykke på **Tel/R** hver gang du slår et nummer ved hjelp av et hurtigvalgnummer. (Se *Lagre numre* ►► side 41.) Hvis telefonlinjetypen ikke er satt til PBX på maskinen, kan du imidlertid ikke bruke hurtigvalgnummeret som **Tel/R** er programmert til.

Protokoll for tale over Internett (Voice over Internet Protocol - VoIP)

VoIP er en type telefonsystem som bruker en Internett-tilkobling i stedet for en tradisjonell telefonlinje. Telefonselskaper pakker ofte VoIP sammen med Internett- og kabeltjenester.

Det er ikke sikkert maskinen vil fungere sammen med noen VoIP-systemer. Hvis du ønsker å bruke maskinen til å sende og motta fakser på et VoIP-system, må du sørge for at den ene enden av telefonledningen er koblet til uttaket som er merket **LINE** på maskinen. Den andre enden av telefonledningen kan være koblet til et modem, telefonadapter, fordeler eller en annen slik enhet.

- Hvis du har spørsmål om hvordan du kobler maskinen opp til et VoIP-system, må du kontakte din VoIP-leverandør.

Etter at du har koblet maskinen til VoIP-systemet, må du kontrollere om du har ringetone. Løft så opp røret til den eksterne telefonen og kontroller at det er en ringetone. Hvis du ikke har noen ringetone, må du ta kontakt med VoIP-leverandøren.

Hvis du har problemer med å sende eller motta fakser over et VoIP-system, anbefaler vi at du endrer maskinens modemhastighet til Grunnl. (VoIP)-innstillingen (se *Støy på telefonlinjen / VoIP* >> side 89).

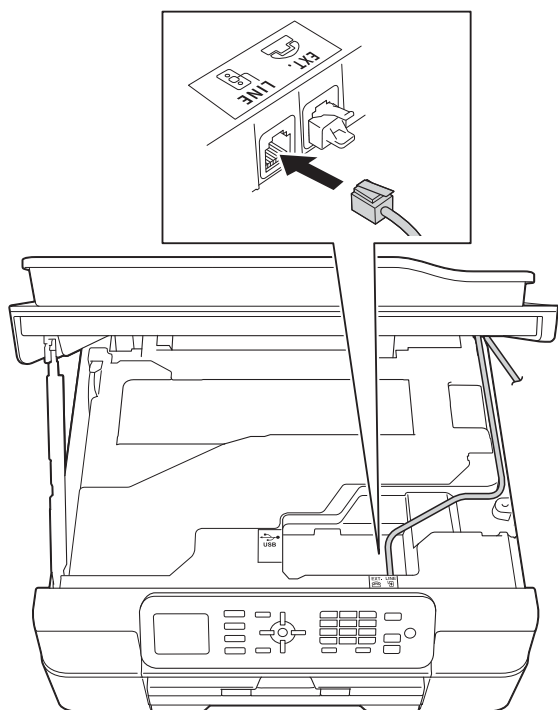

Koble til en ekstern telefonsvarer (TAD)

Du har mulighet til å koble til en ekstern telefonsvarer. Når du har en **ekstern** telefonsvarer på samme telefonlinje som maskinen, er det imidlertid telefonsvareren som besvarer alle anrop, mens maskinen "lytter" etter CNG-toner (faksringetoner). Hvis den hører CNG-toner, overtar maskinen anropet og mottar faksen. Hvis den ikke hører CNG-toner, lar maskinen telefonsvareren fortsette å spille av den utgående meldingen slik at innringeren kan legge igjen en talemelding.

Telefonsvareren må svare innen fire ringesignaler (anbefalt innstilling er to ringesignaler). Maskinen kan ikke høre CNG-toner før telefonsvareren har besvart anropet, og med fire ringesignaler blir det bare 8 til 10 sekunder med CNG-toner igjen til "fakshåndtrykket". Følg instruksjonene i denne manualen nøye når du spiller inn den utgående beskjeden. Hvis den eksterne telefonsvareren ringer mer enn fem ganger, anbefaler vi ikke bruk av funksjonen for tellerskrittsparing.

MERK

Hvis du ikke mottar alle fakser, må du redusere innstillingen for ringeforsinkelse på den eksterne telefonsvareren.

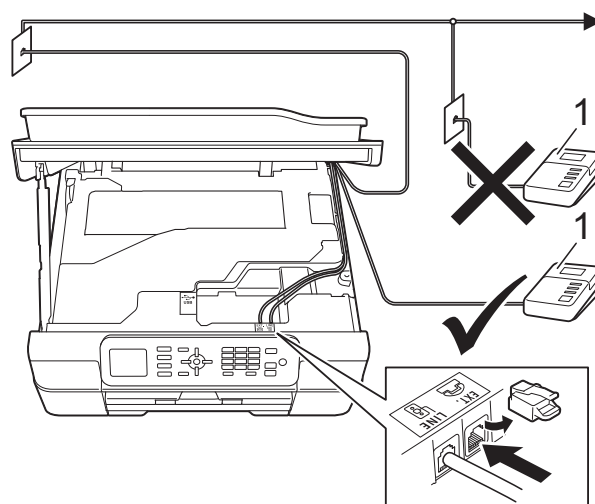

1 Telefonsvarer

Når telefonsvareren svarer på et anrop, vises `Telefon` på LCD-skjermen.

VIKTIG

Du må **IKKE** tilkoble en telefonsvarer et annet sted på samme telefonlinje.

Tilkoblingsinnstillinger

Den eksterne telefonsvareren må kobles til slik det er vist i den forrige illustrasjonen.

- 1 Plasser begge hender under plastklaffene på hver side av maskinen for å løfte opp skannerdekselet til åpen stilling.
- 2 Før forsiktig telefonledningen inn i kabelkanalen og ut bak på maskinen.
- 3 Løft skannerdekselet for å utløse låsen. Skyv skannerdekselstøtten forsiktig ned, og lukk skannerdekselet med begge hender.
- 4 Still inn den eksterne telefonsvareren til å ringe én eller to ganger. (Maskinens innstilling for ringeforsinkelse gjelder ikke.)
- 5 Spill inn den utgående meldingen på den eksterne telefonsvareren.
- 6 Still inn telefonsvareren slik at den besvarer anrop.
- 7 Sett mottaksmodus til *Ext. Tel/Svarer*. (Se *Velge mottaksmodus* ►► side 27.)

Spille inn en utgående melding (OGM) på en ekstern telefonsvarer

Tidsaspektet er viktig når du leser inn den utgående meldingen.

- 1 Meldingen bør starte med 5 sekunders stillhet. (Da får maskinen tid til å lytte etter CNG-toner fra faks fra automatisk sending før de stopper.)
- 2 Ikke snakk i mer enn 20 sekunder.

MERK

Vi anbefaler deg å starte den utgående beskjeden med en innledende pause på 5 sekunder, da maskinen kanskje ikke hører fakstoner over en stemme. Du kan prøve å utelate denne pausen, men hvis maskinen har problemer med å motta, må du spille inn den utgående beskjeden på nytt for å få lagt inn pausen.

Flerlinjetilkoblinger (hussentral)

Vi anbefaler at du ber selskapet som monterte hussentralen om må koble til maskinen. Hvis maskinen skal kobles til et flerlinjesystem, foreslår vi at du ber installatøren å koble enheten til den siste linjen på systemet. Dette forhindrer at maskinen blir aktivert hver gang systemet mottar telefonanrop. Hvis alle innkommende anrop skal besvares av en sentralbordoperatør, anbefaler vi at du setter mottaksmodus til *Manuell*.

Vi kan ikke garantere at maskinen vil fungere som den skal under alle forhold når den er tilkoblet en hussentral. Eventuelle problemer med å sende eller motta fakser bør først rapporteres til selskapet som er ansvarlig for hussentralen.

MERK

Sørg for at telefonlinjetypen er satt til PBX. (Se *Stille inn telefonlinjetype* ►► side 32.)

Eksterne apparater og biapparater

Tilkoble en ekstern telefon eller et biapparat

Du kan koble til en separat telefon som vist i figuren nedenfor.

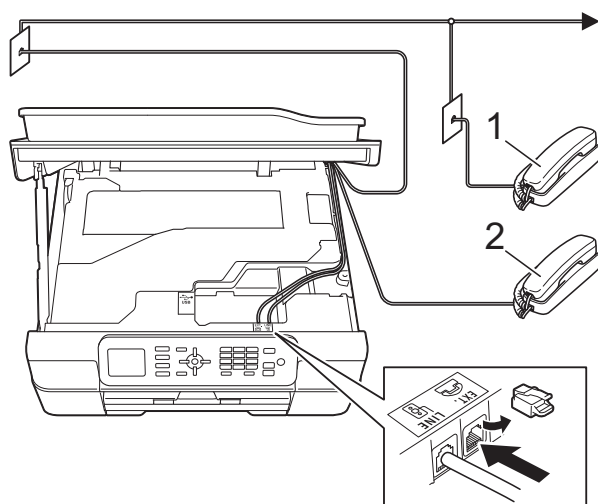

- 1 Biapparat
- 2 Ekstern telefon

MERK

Sørg for å bruke en ekstern telefon med en kabel som ikke er over 3 meter lang.

Betjening fra biapparater og eksterne telefoner

Hvis du besvarer et faksanrop på et biapparat eller en ekstern telefon, kan du få maskinen til å ta over anropet ved hjelp av aktiveringskoden for fjerntilgang. Når du trykker på aktiveringskoden for fjerntilgang * 5 1, begynner maskinen å motta faksen.

Hvis maskinen svarer på et taleanrop og avgir raske, doble ringesignal for at du skal ta over, kan du bruke den eksterne deaktivertingskoden # 5 1 til å besvare samtalen fra et biapparat. (Se *F/T-ringetid (kun Fax/Tel-modus)* >> side 29.)

Hvis du besvarer et anrop, men det er ingen på linjen:

Anta at du mottar en manuell faks.

Trykk på * 5 1 og vent på kvitrelyden eller til LCD-skjermen viser *Mottar* før du legger på.

MERK

Du kan også bruke funksjonen Faksdeteksjon til å få maskinen til å besvare anropet automatisk. (Se *Faksdeteksjon* >> side 30.)

Bruke fjernkoder

Aktiveringskode for fjerntilgang

Hvis du besvarer et faksanrop fra et biapparat eller en ekstern telefon, kan du få maskinen til å ta over anropet ved å slå aktiveringskoden for fjerntilgang * **5 1**. Vent på kvitrelydene, og legg deretter på røret. (Se *Faksdeteksjon* ►► side 30.)

Hvis du besvarer et faksanrop på den eksterne telefonen, kan du få maskinen til å motta faksen ved trykke på **Mono Start** eller **Colour Start** og **2** for å velge *Motta*.

Ekstern deaktiveringskode

Hvis du mottar et taleanrop og maskinen står i Fax/Tel-modus, vil den avgi F/T-signaler (raske, doble ringesignal) etter den første ringeforsinkelsen. Hvis du svarer på et anrop på et biapparat, kan du slå av F/T-ringingen ved å trykke på **# 5 1** (sørg for at du trykker på denne *mellom* ringesignalene).

Hvis maskinen besvarer et taleanrop og ringer med raske, doble ringesignal for at du skal ta over, kan du svare med den eksterne telefonen ved å trykke på **Tel/R**.

Endre fjernkodene

Hvis du vil bruke Fjernaktivering, må du aktivere fjernkodene. Den forhåndsinnstilte aktiveringskoden for fjerntilgang er * **5 1**. Den forhåndsinnstilte eksterne deaktiveringskoden er **# 5 1**. Hvis du vil, kan du erstatte dem med dine egne koder.

- 1 Trykk på **Menu**.
- 2 Trykk på ▲ eller ▼ for å velge *Fax*. Trykk på **OK**.
- 3 Trykk på ▲ eller ▼ for å velge *Mottak oppsett*. Trykk på **OK**.

- 4 Trykk på ▲ eller ▼ for å velge *Fjernakt. kode*. Trykk på **OK**.
- 5 Trykk på ▲ eller ▼ for å velge *På* (eller *Av*). Trykk på **OK**.
- 6 Skriv inn den nye aktiveringskoden for fjerntilgang. Trykk på **OK**.
- 7 Skriv inn den nye deaktiveringskoden for fjerntilgang. Trykk på **OK**.
- 8 Trykk på **Stop/Exit**.

MERK

- Hvis forbindelsen alltid blir brutt ved fjerntilgang til den eksterne telefonsvareren, kan du prøve å endre den eksterne aktiveringskoden og deaktiveringskoden for fjerntilgang til en annen tresifret kode ved hjelp av tallene **0–9, *, #**.
- Det kan hende at fjernkoder ikke fungerer på enkelte telefonsystemer.

Hvordan slå et nummer



Taste sifre manuelt

- 1 Legg i dokumentet.
- 2 Trykk på  (FAX).
- 3 Tast inn alle sifrene i faksnummeret.



- 4 Trykk på **Mono Start** eller **Colour Start**.

Bruke hurtigvalgnumre

- 1 Legg i dokumentet.
- 2 Trykk på  (Adressebok).
Du kan også velge Adressebok ved å trykke på  (FAX).
- 3 Trykk på ▲ eller ▼ for å velge Søk.
Trykk på **OK**.
- 4 Gjør ett av følgende:
 - Trykk på ▲ eller ▼ for å velge Alfab. rekkefølge eller Num. rekkefølge.
Trykk på **OK**.
 - Bruk talltastaturet for å oppgi det 2-sifrede hurtigvalgnummeret. (Se *Lagre hurtigvalgnumre* >> side 41.)

MERK

Hvis Ikke registrert vises på LCD-skjermen når du skriver inn eller søker etter et hurtigvalgnummer som ikke er lagret her.

- 5 Trykk på ▲ eller ▼ for velge nummeret du vil ringe.
Trykk på **OK**.
- 6 Trykk på **OK** for å velge Send en faks.
- 7 Trykk på **Mono Start** eller **Colour Start**.
Maskinen skanner og sender faksen.

Faksgjenoppringning

Hvis du sender en faks automatisk og linjen er opptatt, slår maskinen automatisk nummeret om igjen opptil tre ganger med fem minutters mellomrom.

Gjenoppringning fungerer bare hvis du har slått nummeret fra kontrollpanelet.

- 1 Legg i dokumentet.
- 2 Trykk på **Redial/Pause**.
- 3 Trykk på ▲ eller ▼ for å velge nummeret du vil ringe på nytt.
Trykk på **OK**.
- 4 Trykk på ▲ eller ▼ for å velge *Send en faks*.
Trykk på **OK**.
- 5 Trykk på **Mono Start** eller **Colour Start**.

MERK

Ved Sending i sanntid vil ikke den automatiske gjenoppringingsfunksjonen fungere når du benytter skannerglassplaten.

Flere oppringningsfunksjoner

Utgående anrop-historikk

De siste 30 numrene du sendte en faks til, vil bli lagret i historikken for utgående anrop. Du kan velge et av disse numrene å sende faks til, legge til i adresseboken eller slette fra historikken.

- 1 Trykk på **Redial/Pause**.
Du kan også velge *Utg. samtale* ved å trykke på  (**FAX**).
- 2 Trykk på ▲ eller ▼ for velge nummeret du vil bruke.
Trykk på **OK**.
- 3 Gjør ett av følgende:
 - Hvis du vil sende en faks, trykk på ▲ eller ▼ for å velge *Send en faks*.
Trykk på **OK**.
Trykk på **Mono Start** eller **Colour Start**.
 - Hvis du vil lagre nummeret, trykk på ▲ eller ▼ for å velge *Legg i adressebok*.
Trykk på **OK**.
(>> Avansert brukermanual: *Lagrehurtigvalgnumre fra historikken for utgående anrop*.)
 - Hvis du vil slette nummeret fra historikklisten over utgående anrop, trykk på ▲ eller ▼ for å velge *Slette*.
Trykk på **OK**.
Trykk på **1** for å bekrefte.
- 4 Trykk på **Stop/Exit**.

Anroper-ID-historikk

Denne funksjonen krever at du abonnerer på en nummervisningstjeneste, som tilbys av mange lokale telefonselskaper. (Se *Anroper-ID* >> side 31.)

Numre, eller navn om tilgjengelig, fra de siste 30 faksene og telefonsamtalene du har mottatt, lagres i anroper-ID-historikken. Du kan vise listen eller velge et av disse numrene å sende faks til, legge til i adresseboken eller slette fra historikken. Når det trettiførste anropet mottas av maskinen, erstatter det informasjonen fra det første anropet.

MERK

Hvis du ikke abonnerer på anroper-ID-tjenesten, kan du likevel se datoene for anropene i anroper-ID-historikken og slette anrop fra listen.

- 1 Trykk på **Redial/Pause** og deretter på *****. Du kan også velge **Anrops-ID hist.** ved å trykke på  (**FAX**).
- 2 Trykk på **▲** eller **▼** for velge nummeret du vil bruke. Trykk på **OK**.

- 3 Gjør ett av følgende:

- Hvis du vil sende en faks, trykk på **▲** eller **▼** for å velge **Send en faks**.

Trykk på **OK**.

Trykk på **Mono Start** eller **Colour Start**.

- Hvis du vil lagre nummeret, trykk på **▲** eller **▼** for å velge **Legg i adressebok**.

Trykk på **OK**.

(>> Avansert brukermanual: *Lagre hurtigvalgnumre fra historikken for anroper-ID.*)

- Hvis du vil slette nummeret fra anroper-ID-historikken, trykk på **▲** eller **▼** for å velge **Slette**.

Trykk på **OK**.

Trykk på **1** for å bekrefte.

- 4 Trykk på **Stop/Exit**.

MERK

Du kan skrive ut listen anroper-ID. (>> Avansert brukermanual: *Slik skriver du ut en rapport.*)

Lagre numre

Du kan stille inn maskinen til følgende enkle måter for å slå numre: Hurtigvalgnummer og Grupper for gruppesending av fakser.

(►► Avansert brukermanual: *Legge til grupper for gruppesending og Grupperesending (kun svart/hvitt).*)

MERK



Du mister ikke hurtigvalgnumre i minnet selv om strømmen går.

Lagre en pause

Trykk på **Redial/Pause** for å legge inn en pause på 3,5 sekunder mellom numrene. Hvis du ringer til utlandet, trykker du på **Redial/Pause** så mange ganger som nødvendig for å øke pausen.

Lagre hurtigvalgnumre

Du kan lagre opptil 40 hurtigvalgnumre. Hvert hurtigvalgnummer lagres som et 2-sifret nummer. Du slå nummeret med bare noen få tastetrykk (for eksempel:  (Adressebok), Søk, **OK**, det tosifrede nummeret og **Mono Start** eller **Colour Start**).

- 1 Trykk på  (Adressebok). Du kan også velge Adressebok ved å trykke på  (**FAX**).
- 2 Trykk på ▲ eller ▼ for å velge Angi hurtigvalg. Trykk på **OK**.
- 3 Trykk på ▲ eller ▼ for å velge det 2-sifrede hurtigvalget du vil lagre nummeret med. Trykk på **OK**.

- 4 Gjør ett av følgende:
 - Skriv inn navnet (opptil 16 tegn) ved hjelp av talltastaturet. Trykk på **OK**.
(Se *Skrive inn tekst* ►► side 112 for å få hjelp til å skrive bokstaver.)
 - Hvis du vil lagre nummeret uten navn, trykk på **OK**.



MERK

Husk å ta med eventuelle retningsnummer når du skriver inn et faks- eller telefonnummer. Avhengig av landet, kan det hende at anroper-ID-navn og -historikk ikke vises korrekt hvis retningsnummeret ikke er registrert med faks- eller telefonnummeret.

- 5 Skriv inn faks- eller telefonnummeret (opptil 20 sifre). Trykk på **OK**.
- 6 Trykk på ▲ eller ▼ for å velge Fullført. Trykk på **OK**.
- 7 Gjør ett av følgende:
 - Hvis du vil lagre flere hurtigvalgnumre, gå til trinn 3.
 - Når du er ferdig med å lagre numrene, trykk på **Stop/Exit**.

Endre eller slette hurtigvalgnummer eller navn

Du kan endre eller slette et hurtigvalgnavn eller -nummer som allerede er lagret.

- 1 Trykk på  (Adressebok).
Du kan også velge Adressebok ved å trykke på  (FAX).
- 2 Trykk på ▲ eller ▼ for å velge Angi hurtigvalg.
Trykk på **OK**.
- 3 Trykk på ▲ eller ▼ for å velge det 2-sifrede hurtigvalgnummeret du vil endre.
Trykk på **OK**.
- 4 Gjør ett av følgende:
 - Trykk på ▲ eller ▼ for å velge Endre.
Trykk på **OK**.
 - Trykk på ▲ eller ▼ for å velge Slette.
Trykk på **OK**.
 Trykk på **1** for å bekrefte.
Gå til trinn 8.

MERK

Slik endrer du det lagrede navnet eller nummeret:

Hvis du vil endre et tegn, trykk på ◀ eller ▶ for å plassere markøren under det aktuelle tegnet, og trykk på **Clear**. Skriv inn riktig tegn.

- 5 Hvis du vil endre navnet, trykk på ▲ eller ▼ for å velge Navn, trykk så på **OK** og skriv inn det nye navnet ved hjelp av talltastaturet (opptil 16 tegn).
Trykk på **OK**.
(Se *Skrive inn tekst* ►► side 112 for å få hjelp til å skrive bokstaver.)

- 6 Hvis du vil endre faks- eller telefonnummeret, trykk på ▲ eller ▼ for å velge Faks/Tel, trykk så på **OK** og skriv inn det nye nummeret ved hjelp av talltastaturet (opptil 20 sifre).
Trykk på **OK**.
- 7 Trykk på ▲ eller ▼ for å velge Fullført.
Trykk på **OK**.
- 8 Trykk på **Stop/Exit**.

Slik kopierer du

Følgende trinn viser grunnleggende kopiering.

- 1 Last inn dokumentet på én av følgende måter:
 - Legg dokumentet i ADF-en med *forsiden ned*.
(Se *Bruke ADF* >> side 21.)
 - Legg dokumentet med *forsiden ned* på skannerglassplaten.
(Se *Bruke skannerglassplaten* >> side 22.)
- 2 Trykk på  (**COPY**).
 - På LCD-skjermen vises:

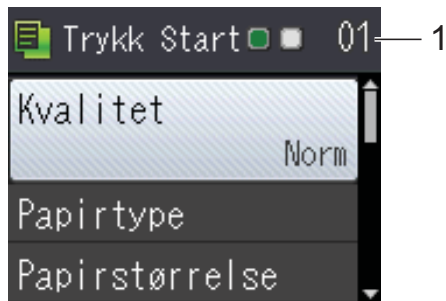

1 Antall kopier

Angi antall kopier ved hjelp av talletastaturet.

MERK

Standardinnstillingen er Driftsklar modus. Du kan endre hvor lenge maskinen skal være i kopieringsmodus etter siste kopiering.

(>> Avansert brukermanual: *Modustidsur (MFC-modeller)*.)

- 3 Hvis du vil ha flere enn én kopi, angi antall (opptil 99).
- 4 Trykk på **Mono Start** eller **Colour Start**.

Stanse kopiering

Hvis du vil stanse kopieringen, trykker du på **Stop/Exit**.

Kopieringsalternativer

Du kan endre følgende kopieringsinnstillinger. Trykk på **COPY** og deretter på ▲ eller ▼ for å bla gjennom kopieringsinnstillingene. Når ønsket innstilling er uthevet, trykk på **OK**.

(Grunnleggende brukermanual)

Du finner informasjon om hvordan du endrer følgende kopieringsinnstillinger på side 44.

- Papirtype
- Papirstørrelse

(Avansert brukermanual)

Her finner du informasjon om hvordan du endrer følgende kopieringsinnstillinger,

➤➤ Avansert brukermanual:

Kopieringsalternativer.

- Kvalitet
- Øke/Redusere
- Sideoppsett
- 2i1 (ID)
- Stable/Sorter
- Tetthet
- Fjern bakgrunn
- Tosidig kopi
- Angi ny std.
- Fabrikkinnst.

MERK

Hvis du ønsker å sortere kopiene, bruker du ADF-en.

Papirtype

Husk å bruke innstillingene for papirtypen du skal bruke ved kopiering på spesielle papirtyper, for slik å få best mulig utskriftskvalitet.

- 1 Legg i dokumentet.
- 2 Trykk på  (**COPY**).
- 3 Angi antallet kopier du vil ha.
- 4 Trykk på ▲ eller ▼ for å velge Papirtype.
Trykk på **OK**.
- 5 Trykk på ▲ eller ▼ for å velge Vanlig papir, Blk. skr. papir, Brother BP71, Annet glanset eller Transp.
Trykk på **OK**.
- 6 Hvis du ikke vil endre flere innstillinger, trykk på **Mono Start** eller **Colour Start**.

Papirformat

Hvis du kopierer på annet enn A4-papir, må du endre innstillingen for papirformat. Du kan kun kopiere på papir med formatene A4, A5, Foto (10 × 15 cm) eller Letter.

- 1 Legg i dokumentet.
- 2 Trykk på  (**COPY**).
- 3 Angi antallet kopier du vil ha.
- 4 Trykk på ▲ eller ▼ for å velge Papirstørrelse.
Trykk på **OK**.
- 5 Trykk på ▲ eller ▼ for å velge A4, A5, 10x15cm eller Letter.
Trykk på **OK**.
- 6 Hvis du ikke vil endre flere innstillinger, trykk på **Mono Start** eller **Colour Start**.

Skrive ut dokumenter

Maskinen kan motta og skrive ut data fra datamaskinen. Installer skriverdriveren for å skrive ut fra datamaskin.

(For mer informasjon, se >> Programvare og Nettverks Brukerhåndbok.)

- 1 Installer Brother-skriverdriveren fra CD-ROM-en. (>> Hurtigstartguide.)
- 2 Velg Skriv ut fra programmet.
- 3 Velg navnet på maskinen din i dialogboksen **Skriv ut** og klikk **Egenskaper** eller **Innstillinger**, avhengig av programmet du bruker.
- 4 Velg ønskede innstillinger i dialogboksen Egenskaper. Innstillinger som brukes ofte omfatter:
 - **Medietype**
 - **Utskriftskvalitet**
 - **Papirstørrelse**
 - **Orientering**
 - **Farge / Gråtone**
 - **Blekksparemodus**
 - **Skalering**
 - **Tosidig / Hefte**
- 5 Klikk på **OK**.
- 6 Klikk på **Skriv ut** (eller **OK** avhengig av hvilket program du bruker) for å starte utskriften.

Før skanning

Installer en skannerdriver for å bruke maskinen som skanner. Hvis maskinen er koblet til et nettverk, må dette konfigureres med en TCP/IP-adresse.

- Installer skannerdriverne fra CD-ROM-en. (►► Hurtigstartguide: *Installere MFL-Pro Suite*.)
- Konfigurer maskinen med en TCP/IP-adresse hvis nettverksskanning ikke fungerer. (►► Programvare og Nettverks Brukerhåndbok.)



Skanne et dokument som en PDF-fil ved hjelp av ControlCenter4 (Windows®)

(For detaljert informasjon, >> Programvare og Nettverks Brukerhåndbok.)

MERK

- Skjermbildene på PC-en kan variere avhengig av modellen.
- Dette avsnittet er basert på bruk av Avansert modus i ControlCenter4.

ControlCenter4 er et hjelpeprogram som lar deg raskt og enkelt få tilgang til de programmene du bruker oftest. Ved å bruke ControlCenter4 eliminerer du behovet for manuelt å kjøre spesifikke programmer.

- 1 Legg i dokumentet. (Se *Slik legger du i dokumenter* >> side 21.)
- 2 (Windows® XP, Windows Vista® og Windows® 7)
Åpne ControlCenter4 ved å klikke på  (Start)/Alle programmer/Brother/MFC-XXXX (der XXXX er modellnavnet)/ControlCenter4. Programmet ControlCenter4 åpner.
(Windows® 8)
Klikk på  (Brother Utilities (Brother-verktøy)), og klikk deretter på rullegardinlisten og velg navnet på din modell (hvis det ikke allerede er valgt). Klikk på **SKANNING** i venstre navigasjonslinje og klikk deretter på **ControlCenter4**. Programmet ControlCenter4 åpner.
- 3 Hvis ControlCenter4 Modus-skjermbildet vises, velg **Avansert modus** og klikk deretter **OK**.

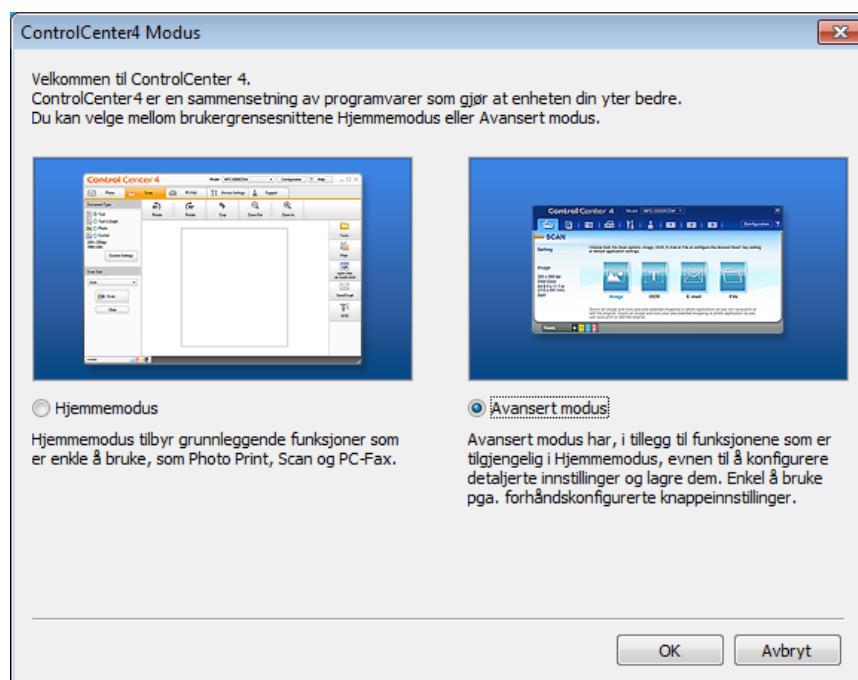



- 4 Kontroller at maskinen du vil bruke er valgt fra rullegardinmenyen **Modell**.

- 5 Angi skannekonfigurasjon.
Klikk på **Konfigurasjon**, og velg deretter **Knappeinnstillinger**, **Skann** og **Fil**.

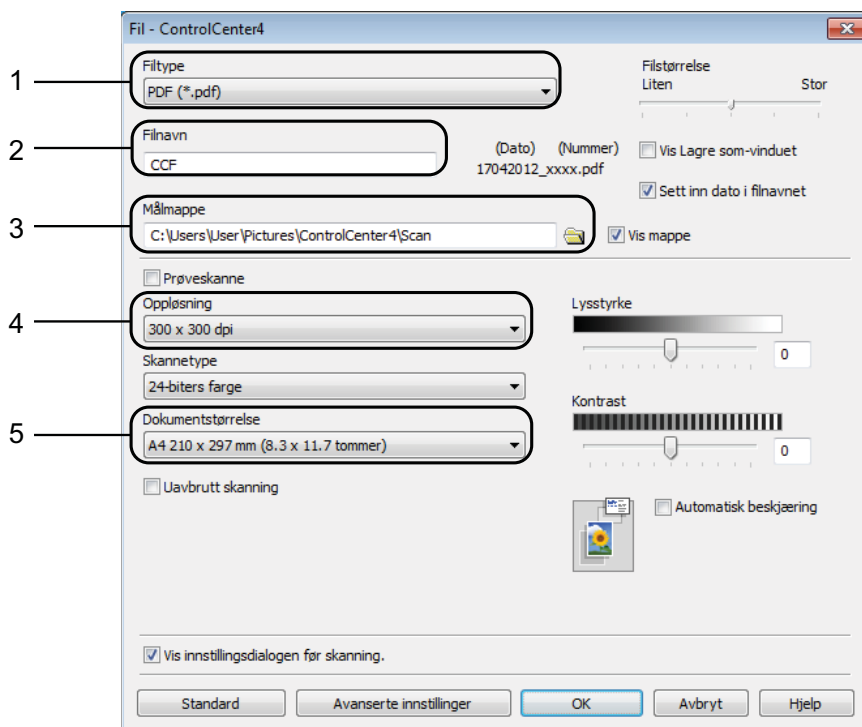

Konfigurasjonsdialogboksen vises. Du kan endre standardinnstillingene.



- 1 Velg **PDF (*.pdf)** fra rullegardinmenyen **Filtype**.
- 2 Du kan skrive inn filnavnet du vil bruke for dokumentet.
- 3 Du kan lagre filen til standardmappen, eller velge din foretrukne mappe ved å klikke knappen  (**Surfe**).
- 4 Du kan velge skanneoppløsning fra rullegardinmenyen **Opplysning**.
- 5 Du kan velge dokumentstørrelsen fra rullegardinmenyen **Dokumentstørrelse**.

- 6 Klikk på **OK**.

7 Klikk på **Fil**.

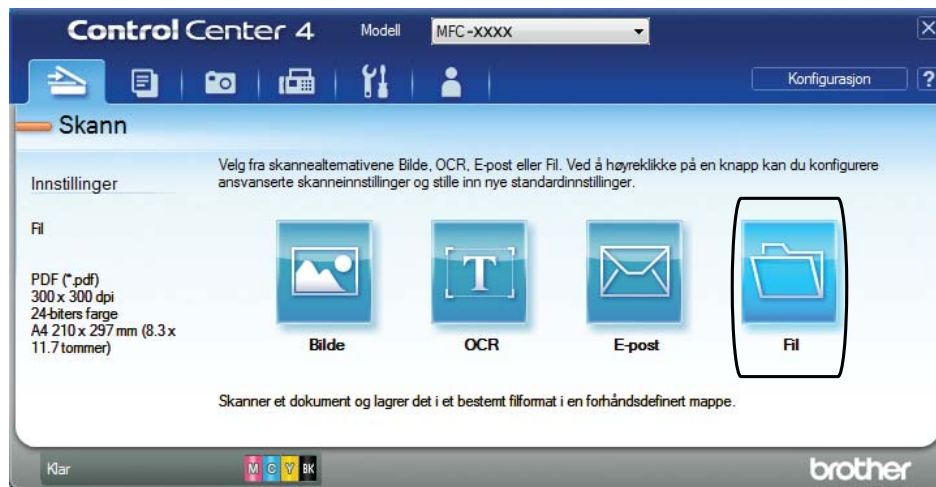

8 Trykk på **Skann**.
Maskinen starter skanneprosessen. Mappen hvor de skannede dataene er lagret, vil åpne automatisk.

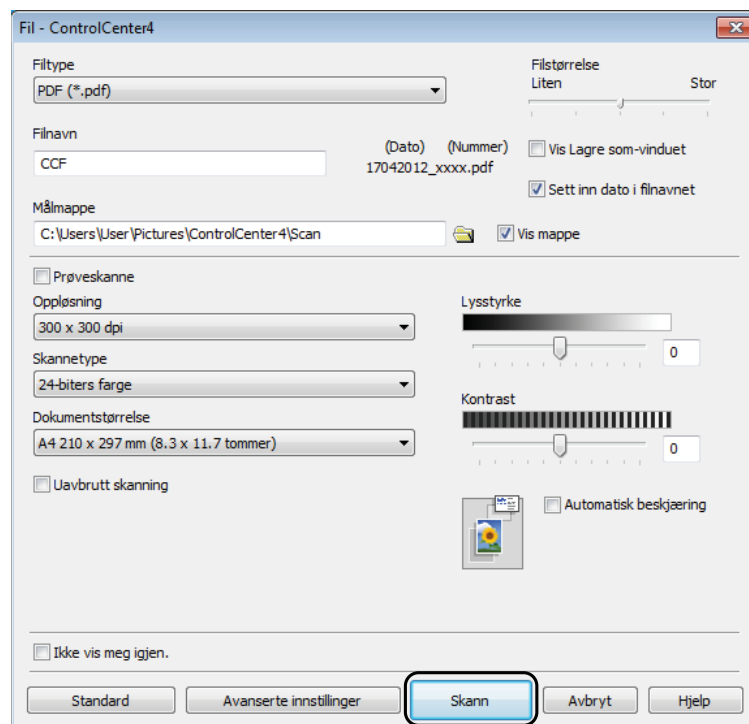

Slik endrer du maskinens innstillinger for Skannemodus for PDF-skanning

Du kan endre maskinens **SCAN**-modusinnstillinger ved hjelp av ControlCenter4. (Windows®)

- 1 (Windows® XP, Windows Vista® og Windows® 7)

Åpne ControlCenter4 ved å klikke på  (**Start**)/**Alle programmer/Brother/MFC-XXXX** (der XXXX er modellnavnet)/**ControlCenter4**. Programmet ControlCenter4 åpner.

(Windows® 8)

Klikk på  (**Brother Utilities** (Brother-verktøy)), og klikk deretter på rullegardinlisten og velg navnet på din modell (hvis det ikke allerede er valgt). Klikk på **SKANNING** i venstre navigasjonslinje og klikk deretter på **ControlCenter4**. Programmet ControlCenter4 åpner.

- 2 Kontroller at maskinen du vil bruke er valgt fra rullegardinmenyen **Modell**.
- 3 Klikk på **Enhetsinnstillinger**-kategorien.
- 4 Klikk på **Enhetens skanne- innstillinger**.



- 5 Velg **Fil**-kategorien. Du kan endre standardinnstillingene.

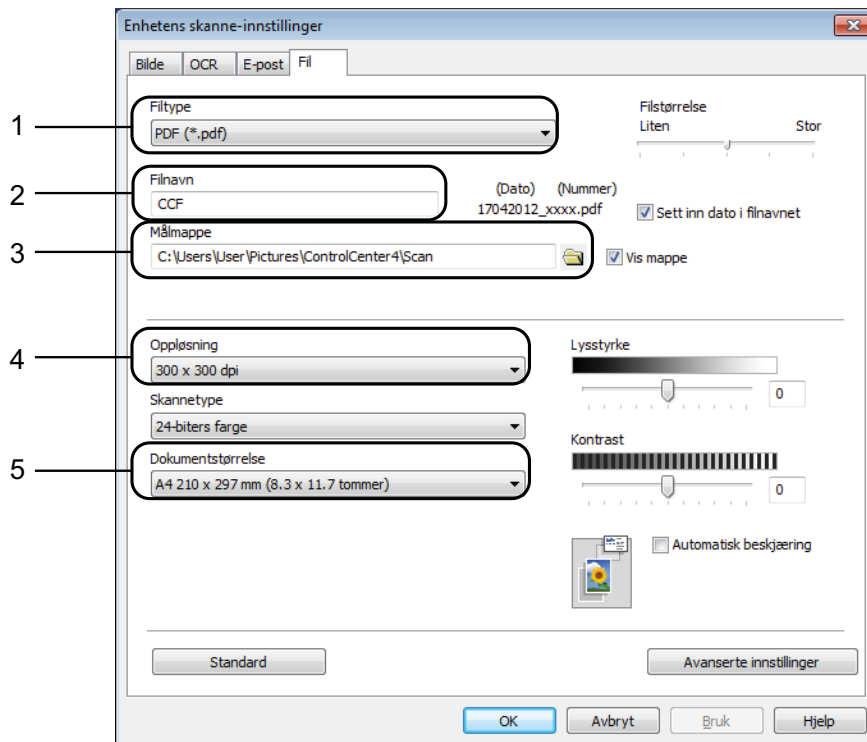

- 1 Velg **PDF (*.pdf)** fra rullegardinmenyen **Filtype**.
- 2 Du kan skrive inn filnavnet du vil bruke for dokumentet.
- 3 Du kan lagre filen til standardmappen, eller velge din foretrukne mappe ved å klikke knappen  (**Surfe**).
- 4 Du kan velge skanneoppløsning fra rullegardinmenyen **Oppløsning**.
- 5 Du kan velge dokumentstørrelsen fra rullegardinmenyen **Dokumentstørrelse**.

- 6 Klikk på **OK**.

Slik skanner du et dokument som PDF-fil ved hjelp av kontrollpanelet

- 1 Legg i dokumentet. (Se *Slik legger du i dokumenter* >> side 21.)
- 2 Trykk på  (**SCAN**).
- 3 Trykk på ▲ eller ▼ for å velge alternativet `Scan > fil`. Trykk på **OK**.
- 4 Når maskinen er tilkoblet et nettverk, trykk på ▲ eller ▼ for å velge PC-navnet. Trykk på **OK**. Gjør ett av følgende:
 - Hvis du ønsker å bruke standardinnstillinger, gå til trinn 8.
 - Hvis du ønsker å endre standardinnstillinger, gå til trinn 5.
- 5 Trykk på ▲ eller ▼ for å velge alternativet `Set with Panel`. Trykk på **OK**.
- 6 Trykk på ▲ eller ▼ for å velge alternativet `På`. Trykk på **OK**.
- 7 Velg innstillinger for `Skannetype`, `Oppløsning`, `Filtype`, `Skannermål` og `Fjern bakgrunn` etter behov. Trykk på **OK**.
- 8 Trykk på **Mono Start** eller **Colour Start**. Maskinen starter skanneprosessen.

MERK

Følgende skannemodus er tilgjengelig.

- `Scan > fil`
- `Scan > E-Mail`
- `Scan > OCR`
- `Scan > bilde`
- `Nettjeneste`¹

¹ Kun for brukere av Windows®. (Windows Vista® SP2 eller nyere, Windows® 7 og Windows® 8)
(>> Programvare og Nettverks Brukerhåndbok.)

Skifte blekkassetter

Maskinen er utstyrt med en blekkdråpeteller. Blekkdråpetelleren overvåker automatisk blekknivået i hver av de fire kassettenes. Det vises en melding når maskinen merker at en blekkassett er i ferd med å gå tom for blekk.

LCD-skjermen viser hvilken blekkassett som har lite blekk eller må skiftes ut. Følg instruksene på LCD-skjermen slik at du skifter blekkassetten i riktig rekkefølge.

Selv om det vises en melding om at en blekkassett må byttes ut, vil det fortsatt være en liten mengde blekk igjen i kassetten. Det må være litt blekk igjen i kassetten, slik at luft ikke tørker ut og skader skrivehodet.

⚠ FORSIKTIG

Hvis du får blekk i øynene, må du øyeblikkelig skylle med vann og eventuelt oppsøke lege.

VIKTIG

Brothers multifunksjonsmaskiner er utviklet for bruk med blekk av en bestemt spesifisering, og vil yte optimalt og pålitelig når du bruker originale Brother-blekkassetter. Brother kan ikke garantere slik optimal ytelse og pålitelighet hvis det brukes blekk eller blekkassetter med andre spesifiseringer. Brother fraråder derfor bruk av andre blekkassetter enn originale Brother-blekkassetter, eller påfylling av brukte kassetter med blekk fra andre leverandører. Skade på produktet som skyldes bruk av rekvisita produsert av tredjepart dekkes ikke av produktgarantien. Vennligst referer til vilkårene for produktgaranti.

- 1 Åpne blekkassettdekselet (1). Hvis én eller flere av blekkassettenes er oppbrukt, vises **Kun svart/hvitt** eller **Utskrift umulig** på LCD-skjermen.

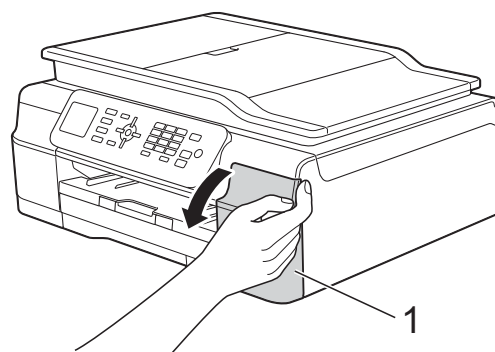

- 2 Trykk på utløserhendelen som vist, for å ta ut kassetten som vises på LCD-skjermen. Ta kassetten ut av maskinen.

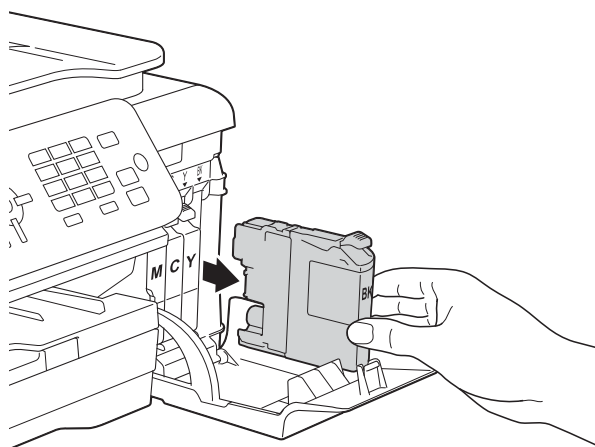
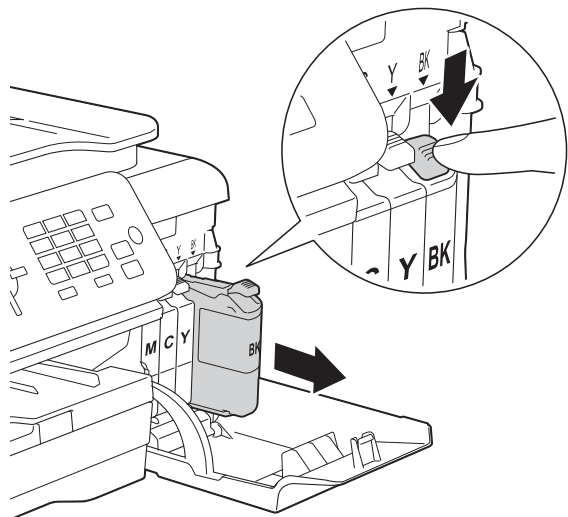

- 3 Åpne posen med den nye blekkassetten med fargen som vises på LCD-skjermen, og ta deretter ut blekkassetten.

- 4 Vri den grønne utløserhendelen på den oransje beskyttelsen (1) mot klokken til den frigjør vakuumforseglingen. Deretter fjerner du den oransje beskyttelsen som vist.

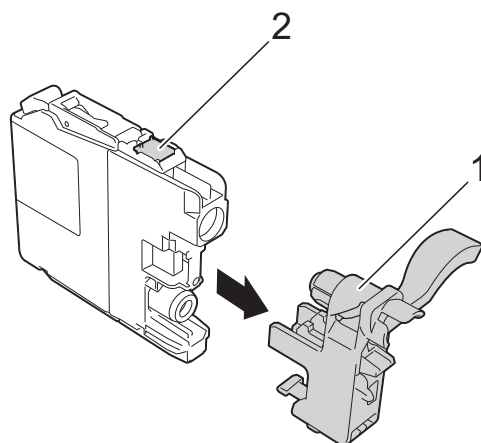
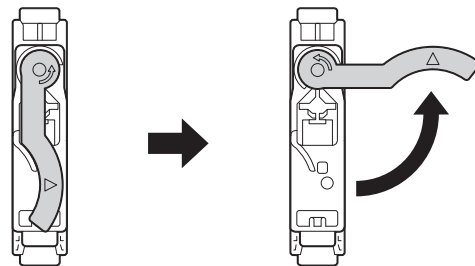
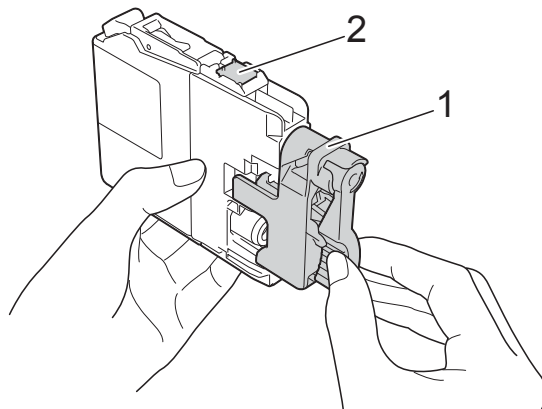

VIKTIG

IKKE berør kassetten på det indikerte området (2). Dette kan forhindre at maskinen registrerer kassetten.

- 5 Hver farge har sin faste plass. Sett inn blekkassetten i retningen til pilen på etiketten.

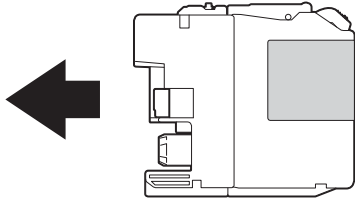

- 6 Skyv forsiktig baksiden av blekkassetten som er merket med "PUSH" (SKYV) til kassetthendelen løftes opp, og lukk deretter blekkassettdekselet.

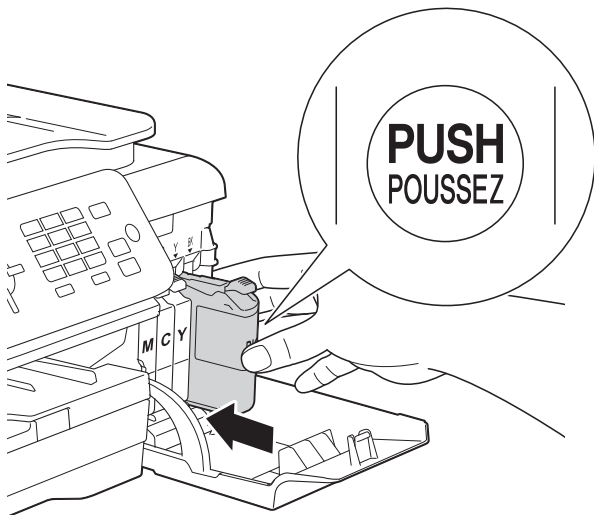

- 7 Maskinen vil automatisk nullstille blekkdråpetelleren.

MERK

- Hvis du for eksempel byttet ut en svart blekkassett, vil du bli bedt om å bekrefte at det er en helt ny blekkassett du har satt inn (for eksempel Endret du BK Sort). For hver ny kassett du har satt inn, trykker du på **1** (Ja) for å nullstille blekkdråpetelleren for denne fargen. Hvis du satte inn en blekkassett som ikke var helt ny, må du trykke på **2** (Nei).
- Sjekk at blekkassetten er helt nye og originale Brother-kassetter som har blitt satt inn riktig hvis Ingen blekkpat. eller Finner ikke vises på LCD-skjermen etter at kassetten er satt inn. Ta ut blekkassetten og sett den inn igjen langsomt til kassetthendelen løftes opp.

VIKTIG

- Blekkassetten må IKKE tas ut med mindre det er behov for å skifte dem. Hvis du gjør det, reduseres blekkmengden og maskinen vil ikke vite hvor mye blekk det er igjen i kassetten.
- IKKE berør kassettenes innsettingsspor. Hvis du gjør det, kan du få blekkflekker på huden.
- Du må IKKE riste blekkassetten. Hvis du får blekk på huden eller klærne, må du umiddelbart vaske det av med såpe eller vaskemiddel.
- Hvis du blander fargene ved å montere en blekkassett på feil sted, vises Feil blekkfarge på LCD-skjermen. Kontroller hvilke blekkassetter som har en farge som ikke stemmer overens med posisjonen til blekkassetten, og flytt dem til riktig posisjon.
- Når du først har åpnet en blekkassett, skal du sette den inn i maskinen og bruke den opp innen seks måneder. Bruk uåpnede blekkassetter innen utløpsdatoen som er trykt på pakningen.
- Blekkassetten må IKKE tas fra hverandre eller på annen måte ødelegges. Dette kan føre til at blekket lekker ut av kassetten.

Rengjøre og kontrollere maskinen

Rengjøre skannerglassplaten

- 1 Trekk ut maskinens støpsel fra stikkkontakten.
- 2 Løft dokumentdekselet (1). Rengjør skannerglassplaten (2) og den hvite platen (3) med en myk og løfri klut fuktet med et ikke-antennelig glassrengjøringsmiddel.

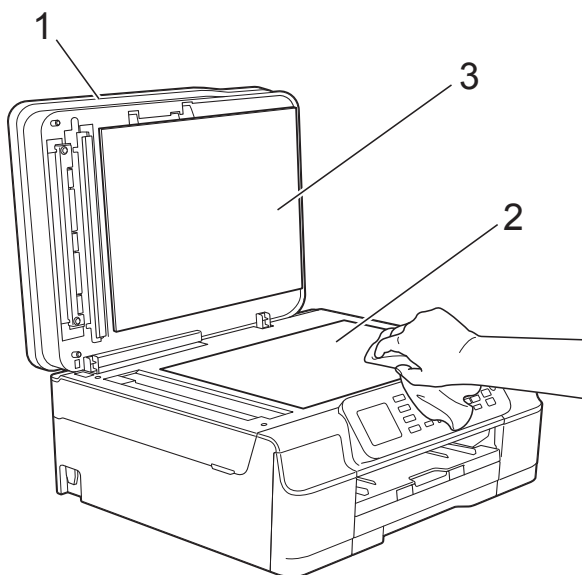

- 3 Rengjør den hvite listen (1) og glasslisten (2) i den automatiske dokumentmateren (ADF) med en løfri klut fuktet med et ikke-antennelig glassrengjøringsmiddel.

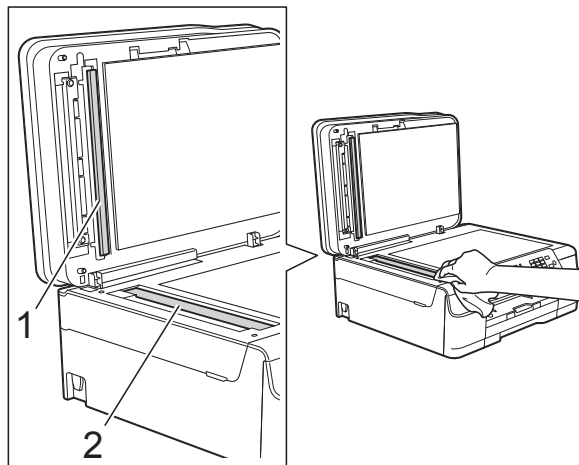

MERK

I tillegg til å rengjøre glasslisten med ikke-brennbart glassrengjøringsmiddel, kan du prøve å kjenne med fingeren på glasslisten. Hvis du kjenner skitt eller avfall, må du rengjøre denne delen av glasslisten igjen. Det kan hende at du må gjenta rengjøringsprosessen tre eller fire ganger. Test ved å lage en kopi etter hver rengjøring.



Det kommer en vertikal linje på utskriften hvis det er smuss eller korrekturlakk på glasslisten.



Linjen forsvinner når glasslisten rengjøres.

Rengjøre skrivehodet

For å opprettholde god utskriftskvalitet vil maskinen rengjøre skrivehodet automatisk ved behov. Du kan starte prosessen manuelt hvis du har problemer med utskriftskvaliteten.

Rengjør skrivehodet hvis du får en horisontal strek eller tomme partier i teksten eller grafikken på utskriftene. Du kan velge å rengjøre enten kun svart, eller gul, cyan og magenta samtidig eller alle fire farger samtidig.

Det går mye blekk med til å rengjøre skrivehodet. Hyppig rengjøring øker blekkforbruket.

VIKTIG

Du må IKKE berøre skrivehodet. Berøring av skrivehodet kan forårsake varig skade og medføre at garantien bortfaller.

- 1 Trykk på **Menu**.
- 2 Trykk på ▲ eller ▼ for å velge **Blekk**. Trykk på **OK**.
- 3 Trykk på ▲ eller ▼ for å velge **Rengjør**. Trykk på **OK**.
- 4 Trykk på ▲ eller ▼ for å velge **Sort**, **Farge** eller **Alle**. Trykk på **OK**. Maskinen rengjør skrivehodet. Når rengjøringen er fullført, går maskinen tilbake til Driftsklar modus.

MERK

- Hvis du rengjør skriverhodet minst fem ganger uten at utskriften blir bedre, kan du prøve å montere en original Brother Innobella™-blekkassett for hver problemfarge. Prøv å rengjøre skrivehodet opptil fem ganger til. Hvis utskriften ikke er blitt bedre, må du kontakte Brother kundeservice eller den lokale Brother-forhandleren.
- Du kan også rengjøre skrivehodet fra PC-en.
(►► Programvare og Nettverks Brukerhåndbok.)

Kontrollere utskriftskvaliteten

Hvis det vises svake eller overstrekede farger og tekst på utskriften, kan det hende at noen av dysene på skrivehodet er tilstoppet. Du kan undersøke dette ved å skrive ut kontrollarket for utskriftskvalitet og se på dysesjekk-mønstret.

- 1 Trykk på **Menu**.
- 2 Trykk på ▲ eller ▼ for å velge **Blekk**. Trykk på **OK**.
- 3 Trykk på ▲ eller ▼ for å velge **Test utskrift**. Trykk på **OK**.
- 4 Trykk på ▲ eller ▼ for å velge **Utskriftskval**. Trykk på **OK**.
- 5 Trykk på **Colour Start**. Maskinen begynner å skrive ut kontrollarket for utskriftskvalitet.
- 6 Kontroller kvaliteten på de fire fargeblokkene på arket.

- 7 Du blir spurt på LCD-skjermen om utskriftskvaliteten er OK. Gjør ett av følgende:
- Hvis alle strekene er klare og tydelige, trykker du på **1** (Ja) for å avslutte kontroll av utskriftskvaliteten og gå til trinn 11.
 - Hvis du kan se manglende korte linjer, som vist nedenfor, trykk på **2** for å velge Nei.

OK

Dårlig

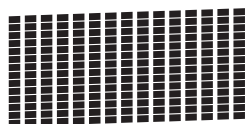

- 8 Du blir spurt på LCD-skjermen om utskriftskvaliteten er OK for svart og de tre fargene. Trykk på **1** (Ja) eller **2** (Nei).

- 9 Du blir spurt på LCD-skjermen om du vil begynne rengjøringen. Trykk på **1** (Ja). Maskinen begynner å rengjøre skrivehodet.

- 10 Trykk på **Colour Start** etter at rengjøringen er fullført. Maskinen skriver ut kontrollarket for utskriftskvalitet igjen. Gå tilbake til trinn 6.

- 11 Trykk på **Stop/Exit**.

Hvis du rengjør skriverhodet minst fem ganger uten at utskriften blir bedre, kan du prøve å montere en original Brother-blekkassett for hver problemfarge. Prøv å rengjøre skrivehodet opptil fem ganger til. Hvis utskriften ikke er blitt bedre, må du kontakte Brother kundeservice eller den lokale Brother-forhandleren.

VIKTIG

Du må IKKE berøre skrivehodet. Berøring av skrivehodet kan forårsake varig skade og medføre at garantien bortfaller.

MERK



Når en skrivehodedyse er tett, ser utskriften slik ut.

Når skrivehodedysen er rengjort, er de horisontale strekene borte.

Kontrollere innrettingen av papiret

Hvis teksten blir uskarp eller bildene blir svakere, kan det hende du trenger å justere innrettingen av papiret etter transport av maskinen.

- 1 Trykk på **Menu**.
- 2 Trykk på ▲ eller ▼ for å velge **Blekk**. Trykk på **OK**.
- 3 Trykk på ▲ eller ▼ for å velge **Test utskrift**. Trykk på **OK**.
- 4 Trykk på ▲ eller ▼ for å velge **Justering**. Trykk på **OK**.

- 5 Trykk på **Mono Start** eller **Colour Start**. Maskinen begynner å skrive ut kontrollarket for innretting.

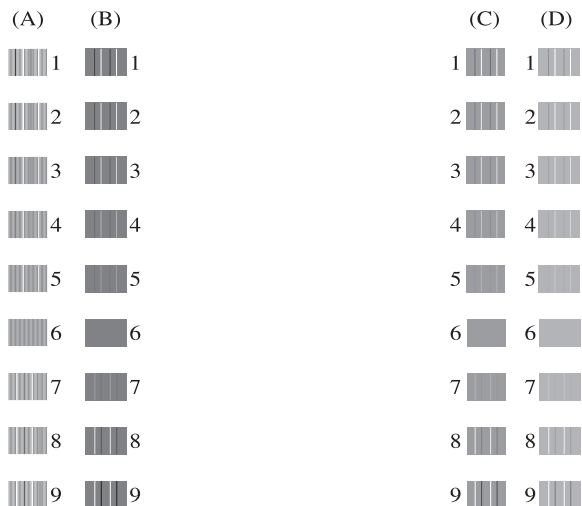

- 6 For "A"-mønsteret trykker du på det nummeret på testutskriften som har minst synlige vertikale striper (1–9). Gjenta dette trinnet for mønster B, C og D. I eksempelet er nummer 6 det beste valget for A, B, C og D.

- 7 Trykk på **Stop/Exit**.

MERK

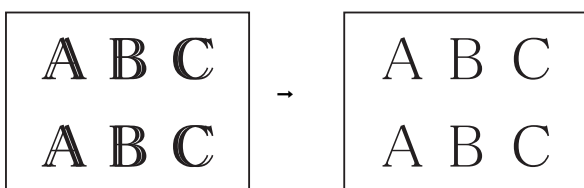

Hvis papiret ikke er riktig innrettet, vil teksten bli utydelig som på dette eksemplet.

Når innrettingen av papiret er riktig, ser teksten slik ut.

Stille inn dato og klokkeslett

LCD-skjermen viser dato og klokkeslett. Disse kan endres ved hjelp av følgende instruksjoner.

Du kan legge til dato og klokkeslett på hver faks du sender ved å angi din Stasjon-ID.

- 1 Trykk på **Menu**.
- 2 Trykk på ▲ eller ▼ for å velge **Grunn oppsett**. Trykk på **OK**.
- 3 Trykk på ▲ eller ▼ for å velge **Dato og klokke**. Trykk på **OK**.
- 4 Trykk på ▲ eller ▼ for å velge **Dato og klokke**. Trykk på **OK**.
- 5 Tast inn de to siste sifrene i årstallet ved hjelp av talltastaturet, og trykk på **OK**.
- 6 Angi de to sifrene for måneden ved hjelp av talltastaturet, og trykk deretter på **OK**.
- 7 Angi de to sifrene for dagen ved hjelp av talltastaturet, og trykk deretter på **OK**.
- 8 Angi klokkeslettet (i 24-timers format) ved hjelp av talltastaturet, og trykk så på **OK**.
(Tast inn for eksempel 19:45 for kl. 7:45 om kvelden.)
- 9 Trykk på **Stop/Exit**.

Hvis du tror det er feil på maskinen, må du først sjekke hvert av elementene under og følge feilsøkingstipsene.

Du kan korrigere de fleste problemene selv. Hvis du trenger mer hjelp, inneholder Brother Solutions Center de siste spørsmål og svar, samt tips om feilsøking.

Besøk oss på <http://solutions.brother.com/>.

Identifisere problemet

Sjekk først følgende.

- Maskinens strømledning er koblet til korrekt og maskinens strømbryter er slått på.
- Alle beskyttelsesdelene er fjernet.
- Papiret er lagt riktig i papirmagasinet.
- Grensesnittkablene er koblet ordentlig til maskinen og datamaskinen, eller en trådløs tilkobling er satt opp på både maskinen og datamaskinen.
- Meldinger på LCD-skjermen

(Se *Feil- og vedlikeholdsmeldinger* >> side 62.)

Hvis kontrollene ovenfor ikke løste problemet, må du identifisere problemet og gå til siden som anbefales nedenfor.

Papirhåndtering og utskriftsproblemer:

- *Utskriftsproblemer* >> side 79
- *Utskriftskvalitetsproblemer* >> side 81
- *Papirhåndteringsproblemer* >> side 82
- *Utskrift av mottatte fakser* >> side 83

Telefon- og fakspoblemer:

- *Telefonlinje eller koblinger* >> side 84
- *Håndtere innkommende anrop* >> side 86
- *Faksmottak* >> side 84
- *Sende fakser* >> side 86

Kopieringsproblemer:

- *Kopieringsproblemer* >> side 87

Skanneproblemer:

- *Skanneproblemer* >> side 87

Programvare- og nettverksproblemer:

- *Programvareproblemer* >> side 87
- *Nettverksproblemer* >> side 88

Feil- og vedlikeholdsmeldinger

Som i et hvilket som helst avansert kontorprodukt kan det oppstå feil og det kan være behov for å erstatte forbruksmateriell. Hvis dette skulle skje, identifiserer maskinen feilen eller påkrevd rutinemessig vedlikehold og viser riktig melding. Tabellen nedenfor forklarer de vanligste feil- og vedlikeholdsmeldingene.

Du kan selv slette de fleste feil og utføre rutinemessig vedlikehold. Hvis du trenger mer hjelp, inneholder Brother Solutions Center de siste spørsmål og svar, samt tips om feilsøking:

Besøk oss på <http://solutions.brother.com/>.

Feilmelding	Årsak	Tiltak
Avbrutt	Mottakeren eller dennes faksmaskin avbrøt anropet.	Prøv å sende eller motta igjen. Hvis anrop stanses gjentatte ganger og du bruker et VoIP (Voice over IP)-system, kan du prøve å endre kompatibiliteten til Grunnleggende (for VoIP). (Se <i>Støy på telefonlinjen / VoIP</i> >> side 89.)

Feilmelding	Årsak	Tiltak
Blekksamler er full	<p>Blekkabsorbereren eller skylleboksen er full. Disse komponentene trenger vedlikehold nå og da, og må muligens også skiftes ut etter en viss periode for å garantere optimal ytelse fra Brother-maskinen. Siden disse komponentene trenger vedlikehold nå og da, dekkes ikke utskifting av garantien. Behovet for å skifte ut disse komponentene og tiden det tar før dette behovet oppstår avhenger av antallet tømminger og skyllinger som trengs for å rengjøre blekksystemet. Disse boksene samler opp blekk under de ulike tømmingene og skyllingene. Antallet ganger maskinen tømmer og skyller for rensing varierer avhengig av ulike situasjoner. For eksempel vil det resultere i mange rengjøringer hvis man ofte slår maskinen av og på, da maskinen automatisk rengjøres ved oppstart. Bruk av blekk som ikke er produsert av Brother kan føre til mange rengjøringer, da slikt blekk kan føre til dårlig utskriftskvalitet som korrigeres ved rengjøring. Jo flere rengjøringer som er nødvendig, jo raskere vil disse boksene fylles opp.</p> <p>MERK</p> <p><i>Reparasjoner som følge av bruk av rekvisita som ikke er produsert av Brother dekkes kanskje ikke av den gitte produktgarantien.</i></p>	<p>Blekkabsorbereren eller skylleboksen må skiftes ut. Ta kontakt med Brother kundeservice eller nærmeste autoriserte Brother-servicesenter for å få service utført på maskinen.</p> <p>Andre grunner for rengjøring:</p> <ol style="list-style-type: none"> 1 Etter at en papirstopp er fjernet, vil maskinen automatisk rengjøre seg selv før neste mottatte faks skrives ut. 2 Maskinen rengjør seg selv automatisk når den ikke å ha vært i bruk lengre enn 30 dager (sjelden bruk). 3 Maskinen rengjør seg selv automatisk etter at blekkassetter av samme farge er blitt skiftet ut tolv ganger.
Data i minnet	Det finnes utskriftsdata i maskinens minne.	Trykk på Stop/Exit . Maskinen vil avbryte jobben og slette den fra minnet. Prøv å skrive ut på nytt.
Dekselet åpent	Skannerdekselet er ikke låst i lukket stilling.	<p>Åpne skannerdekselet, og lukk det igjen.</p> <p>Kontroller at telefonledningen og USB-kabelen (hvis den brukes) er ført riktig gjennom kabelkanalen og ut på baksiden av maskinen.</p>
	Dekselet på blekkassetten er ikke låst i lukket stilling.	Lukk dekkelet på blekkassetten bestemt til det klikker på plass.

Feilmelding	Årsak	Tiltak
F.kj. pap. for.,bak	Papiret sitter fast i maskinen.	<p>Ta ut det fastkjørte papiret ved å følge fremgangsmåten i <i>Skriverstopp eller papirstopp</i> >> side 73.</p> <p>Kontroller at papirlengdeføreren står på korrekt papirformat.</p> <p>Ved gjentatt papirstopp, kan det hende at en liten papirbit sitter fast i maskinen. Kontroller at det ikke sitter fast mer papir i maskinen. (Se <i>Flere metoder for fjerning av fastkjørt papir</i> >> side 77.)</p>
Fastkj. papir [Bak]	Papiret sitter fast i maskinen.	<p>Ta ut det fastkjørte papiret ved å følge fremgangsmåten i <i>Skriverstopp eller papirstopp</i> >> side 73.</p> <p>Kontroller at papirlengdeføreren står på korrekt papirformat.</p> <p>Ved gjentatt papirstopp, kan det hende at en liten papirbit sitter fast i maskinen. Kontroller at det ikke sitter fast mer papir i maskinen. (Se <i>Flere metoder for fjerning av fastkjørt papir</i> >> side 77.)</p>
	Det har samlet seg papirstøv på overflaten av valsene for papiropphenting.	Rengjør valsene for papiropphenting. (>> Avansert brukermanual: <i>Rengjøre valsene for papiropphenting.</i>)
Fastkj. papir [For]	Papiret sitter fast i maskinen.	<p>Ta ut det fastkjørte papiret ved å følge fremgangsmåten i <i>Skriverstopp eller papirstopp</i> >> side 73.</p> <p>Kontroller at papirlengdeføreren står på korrekt papirformat.</p> <p>Ved gjentatt papirstopp, kan det hende at en liten papirbit sitter fast i maskinen. Kontroller at det ikke sitter fast mer papir i maskinen. (Se <i>Flere metoder for fjerning av fastkjørt papir</i> >> side 77.)</p>
	En blekkassett er satt inn på feil sted.	Kontroller hvilke blekkassetter som har en farge som ikke stemmer overens med posisjonen til blekkassetten, og flytt dem til riktig posisjon.
Feil blekkfarge	En blekkassett er satt inn på feil sted.	Kontroller hvilke blekkassetter som har en farge som ikke stemmer overens med posisjonen til blekkassetten, og flytt dem til riktig posisjon.

Feilmelding	Årsak	Tiltak
Feil papirstørrelse	Papirformatinnstillingen stemmer ikke overens med papirformatet i magasinet. Du har ikke justert papirførerne i magasinet til indikatorene for papirformatet du bruker.	<ol style="list-style-type: none"> 1 Kontroller at papirformatet du velger, stemmer overens med papirformatet i magasinet. (Se <i>Papirformat</i> >> side 17.) 2 Påse at du har satt i papiret i korrekt posisjon ved å justere papirførerne til indikatorene for papirformatet du bruker. (Se <i>Legge i papir og andre utskriftsmedier</i> >> side 11.) 3 Trykk på Mono Start eller Colour Start etter at du har sjekket papirformatet og papirposisjonen. <p>Hvis du skriver ut fra datamaskinen, må du forsikre deg om at papirformatet du velger i skriverdriveren tilsvarer formatet på papiret i magasinet. (>> Programvare og Nettverks Brukerhåndbok.)</p>
Finner ikke	Du satte inn en ny blekkasset for raskt, og maskinen registrerte det ikke.	Ta ut den nye blekkassetten og sett den forsiktig inn igjen til kassetthendelen løftes opp. (Se <i>Skifte blekkassetter</i> >> side 53.)
	En blekkasset er ikke satt inn riktig.	
	Hvis du bruker blekkassetter som ikke er originale Brother-blekkassetter, er det mulig at maskinen ikke registrerer blekkassetene.	Bytt ut kassetten med en original Brother-blekkasset. Hvis feilmeldingen ikke forsvinner, må du tak kontakt med Brother kundeservice eller den lokale Brother-forhandleren.
Finner ikke blekk	Maskinen kan kanskje ikke registrere blekknivået hvis du bruker andre blekkassetter enn originale Brother-kassetter.	Bytt ut kassetten med en original Brother-blekkasset. Hvis feilmeldingen ikke forsvinner, må du tak kontakt med Brother kundeservice eller den lokale Brother-forhandleren.
Fullt faksminne	Faksmiynet er fullt.	<p>Gjør ett av følgende:</p> <ul style="list-style-type: none"> ■ Tøm minnet for data. For å få ekstra minne, kan du slå av Minnemottak. (>> Avansert brukermanual: <i>Slå av minnemottaksfunksjoner</i>.) ■ Skriv ut faksene som ligger i minnet. (>> Avansert brukermanual: <i>Skrive ut faks fra minnet</i>.)

Feilmelding	Årsak	Tiltak
Høy temperatur	Romtemperaturen er for høy.	Senk romtemperaturen og la maskinen kjøles ned til romtemperatur før du prøver igjen.
Ikke registrert	Du prøvde å få tilgang til et hurtigvalnummer som ikke er lagret i maskinen.	Opprett hurtigvalnummeret. (Se <i>Lagre hurtigvalnumre</i> >> side 41.)
Ikke Svar/Oppt.	Nummeret du ringte svarer ikke eller er opptatt.	Kontroller nummeret og prøv på nytt.
Ingen blekkpat.	En blekkassett er ikke satt inn riktig.	Ta ut den nye blekkassetten og sett den forsiktig inn igjen til kassetthendelen løftes opp. (Se <i>Skifte blekkassetter</i> >> side 53.)
Ingen ID	Det finnes ingen historikk over innkommende anrop. Du har ikke mottatt anrop, eller du har ikke abonnert på anroper-ID-tjenesten fra ditt telefonselskap.	Hvis du vil bruke anroper-ID-funksjonen, må du ta kontakt med telefonselskapet ditt. (Se <i>Anroper-ID</i> >> side 31.)
Kan ikke rengj.XX Oppstart umuligXX Utskrift umuligXX Skanning umuligXX	Maskinen har et mekanisk problem. —ELLER— Et fremmedlegeme, som en binders eller istykkerrevet papir, har kommet inn i maskinen.	Åpne skannerdekselet og fjern eventuelle fremmedlegemer og papirbiter i maskinen. Hvis feilmeldingen blir værende, må du gjøre følgende. <i>Se Overføre faksene eller faksaktivitetsrapporten</i> >> side 70 før du kobler fra maskinen, slik at du ikke går glipp av noen viktige meldinger. Deretter skal du koble maskinen fra strømmettet i flere minutter før du kobler den til igjen.
Komm.feil	Det oppstod en kommunikasjonsfeil på grunn av dårlig linjekvalitet.	Hvis problemet vedvarer, bør du ta kontakt med telefonselskapet for å få kontrollert telefonlinjen.

Feilmelding	Årsak	Tiltak
Kontrollerer papir	Maskinen er tom for papir, eller papiret er ikke lagt riktig inn i papirmagasinet.	Gjør ett av følgende: <ul style="list-style-type: none"> ■ Legg mer papir i papirmagasinet, og trykk deretter på Mono Start eller Colour Start. ■ Fjern papiret og legg det inn igjen, og trykk deretter på Mono Start eller Colour Start. (Se <i>Legge i papir og andre utskriftsmedier</i> >> side 11.)
	Papirmagasinet er ikke satt helt inn.	Ta ut papirmagasinet og sett det inn igjen til det låses på plass. Trykk deretter på Mono Start eller Colour Start på kontrollpanelet.
	Det har samlet seg papirstøv på overflaten av valsene for papiropphenting.	Rengjør valsene for papiropphenting. (>> Avansert brukermanual: <i>Rengjøre valsene for papiropphenting</i> .)
	Papirstoppdekselet er ikke lukket på riktig måte.	Kontroller at papirstoppdekselet er jevnt lukket på begge sider. (Se <i>Skriverstopp eller papirstopp</i> >> side 73.)
	Papiret sitter fast i maskinen.	Ta ut det fastkjørte papiret ved å følge fremgangsmåten i <i>Skriverstopp eller papirstopp</i> >> side 73. Hvis denne feilen oppstår ofte under tosidig kopiering eller tosidig utskrift, kan papirmaterullene ha blekkflekker. Rengjør papirmaterullene. (>> Avansert brukermanual: <i>Rengjøre papirmaterullene</i> .)

Feilmelding	Årsak	Tiltak
<p>Kun svart/hvitt</p> <p>Skift ut blekk</p>	<p>Én eller flere av fargeblekkassetene er oppbrukt.</p> <p>Du kan bruke maskinen i svart-hvitt-modus i ca. fire uker, avhengig av hvor mange sider du skriver ut.</p> <p>Når denne meldingen vises på LCD-skjermen, fungerer hver enkelt operasjon på følgende måte:</p> <ul style="list-style-type: none"> ■ Utskrift <p>Hvis du velger Gråtone i Avansert-kategorien i skriverdriveren, kan du bruke maskinen som en svart-hvitt-skriver.</p> <p>2-sidig utskrift er ikke tilgjengelig når denne meldingen vises.</p> ■ Kopiering <p>Hvis papirtypen er satt til <i>Vanlig papir</i>, kan du kopiere i svart-hvitt.</p> <p>2-sidig kopiering er ikke tilgjengelig når denne meldingen vises.</p> ■ Faksing <p>Hvis papirtypen er satt til <i>Vanlig papir</i> eller <i>Blk. skr. papir</i>, mottar og skriver maskinen fakser i svart-hvitt.</p> <p>Hvis en avsendermaskin har en faks i farger, vil maskinens "håndtrykk" be om at faksen sendes i svart-hvitt.</p> 	<p>Skift ut blekkassetene. (Se <i>Skifte blekkassetter</i> >> side 53.)</p> <p>MERK</p> <p>Maskinen stanser all utskriftsaktivitet, og du kan ikke bruke maskinen før en ny blekkassett settes inn i de følgende tilfellene:</p> <ul style="list-style-type: none"> • Hvis du kobler fra maskinen eller tar ut blekkassetten. • Hvis papirtypen stilles til hva som helst, bortsett fra <i>Vanlig papir</i> eller <i>Blk. skr. papir</i>. • (Windows®) Hvis du merker av Langsomt tørkende papir i kategorien Grunnleggende på skriverdriveren. <p>(Macintosh) Hvis du merker av Langsomt tørkende papir i kategorien Skriv ut innstillinger på skriverdriveren.</p>
<p>Lav Temperatur</p>	<p>Romtemperaturen er for lav.</p>	<p>Øk romtemperaturen og la maskinen varmes opp til romtemperatur før du prøver igjen.</p>
<p>Lite blekk</p>	<p>Én eller flere av blekkassetene er nesten oppbrukt. Hvis en av fargeblekkassetene nesten er oppbrukt og noen sender deg en fargefaks, vil maskinens "fakshåndtrykk" be om at faksen sendes som svart-hvitt. Hvis avsendermaskinen har muligheten til å konvertere den, vil fargefaksen bli skrevet ut på maskinen i svart-hvitt.</p>	<p>Bestill en ny blekkassett. Du kan fortsette utskriften til LCD-skjermen viser <i>Utskrift umulig</i>. (Se <i>Skifte blekkassetter</i> >> side 53.)</p>

Feilmelding	Årsak	Tiltak
Minnet er fullt	Maskinens minne er fullt.	<p>Hvis fakssending eller kopiering er i gang:</p> <ul style="list-style-type: none"> ■ Trykk på Stop/Exit og vent til andre pågående operasjoner er fullført, og prøv på nytt. ■ Trykk på Mono Start eller Colour Start for å velge <i>Send nå</i> og sende sidene som er skannet så langt. ■ Trykk på Mono Start eller Colour Start for å velge <i>Delvis utskrift</i> og kopiere sidene som er skannet så langt. ■ Tøm minnet for data. For å få ekstra minne, kan du slå av Minnemottak. (►► Avansert brukermanual: <i>Slå av minnemottaksfunksjoner.</i>) ■ Skriv ut faksene som ligger i minnet. (►► Avansert brukermanual: <i>Skrive ut faks fra minnet.</i>)
Samler nesten full	Blekkabsorbereren eller skylleboksen er nesten full.	Kontakt Brother kundeservice eller den lokale Brother-forhandleren.
Sjekk dokument	Dokumentet ble ikke satt inn eller matet riktig, eller dokumentet som ble skannet fra ADF-en var for langt.	(Se <i>Bruke ADF</i> ►► side 21.) (Se <i>Dokumentstopp</i> ►► side 71.)
Utskrift umulig Bytt blekk	Én eller flere av blekkassetene er oppbrukt. Maskinen stanser all utskriftsaktivitet. Så lenge det er ledig minnekapasitet, blir svart-hvitt-fakser lagret i minnet. Hvis en avsendermaskin har en faks i farger, vil maskinens "håndtrykk" be om at faksen sendes i svart-hvitt.	Skift ut blekkassetene. (Se <i>Skifte blekkassetter</i> ►► side 53.)

Animasjoner av feil

Animasjoner av feil viser trinnvise instruksjoner når papiret setter seg fast. Du kan gå igjennom disse instruksene i ditt eget tempo ved å trykke på ► for å se det neste trinnet, eller ◀ for å gå tilbake til forrige trinn.

Overføre faksene eller faksaktivitetsrapporten

Hvis LCD-skjermen viser:

- Kan ikke rengj.XX
- Oppstart umuligXX
- Utskrift umuligXX
- Skanning umuligXX

Vi anbefaler at du overfører fakser til en annen faksmaskin eller til PC-en. (Se *Overføre fakser til en annen faksmaskin* ►► side 70 eller *Overføre fakser til datamaskinen* ►► side 70.)

Du kan også overføre faksaktivitetsrapporten for å se om det er noen fakser du må sende. (Se *Overføre faksaktivitetsrapporten til en annen faksmaskin* ►► side 71.)

Overføre fakser til en annen faksmaskin

Hvis du ikke har angitt apparat-ID-en, kan du ikke bruke faksoverføringsmodus. (►► Hurtigstartguide: *Angi personlig informasjon (stasjons-ID)*.)

- 1 Trykk på **Stop/Exit** for å midlertidig avbryte feilen.
- 2 Trykk på **Menu**.
- 3 Trykk på ▲ eller ▼ for å velge *Service*. Trykk på **OK**.
- 4 Trykk på ▲ eller ▼ for å velge *Dataoverfør*. Trykk på **OK**.

- 5 Trykk på ▲ eller ▼ for å velge *Faksoverfør*. Trykk på **OK**.

- 6 Gjør ett av følgende:
 - Hvis LCD-skjermen viser *Ingen data*, finnes det ingen fakser i maskinens minne. Trykk på **Stop/Exit**.
 - Skriv inn faksnummeret som faksene skal videresendes til.

- 7 Trykk på **Mono Start**.

Overføre fakser til datamaskinen

Du kan overføre faksene fra maskinens minne til datamaskinen.

- 1 Trykk på **Stop/Exit** for å midlertidig avbryte feilen.
- 2 Kontroller at du har installert **MFL-Pro Suite** på PC-en, og slå deretter på **PC-FAKS Mottak** på PC-en. Gjør ett av følgende:

(Windows® XP, Windows Vista® og Windows® 7)

Fra  (**Start**), velg **Alle programmer, Brother, MFC-XXXX, PC-FAKS Mottak**, og velg **Motta**. (XXXX er navnet på din modell.)

(Windows® 8)

Klikk på  (**Brother Utilities** (Brother-verktøy)), deretter på rullegardinlisten og velg modellnavnet (hvis det ikke allerede er valgt). Klikk på **PC-FAX-mottak** i den venstre navigasjonslinjen og klikk deretter på **Motta**.

- 3 Kontroller at du har stilt inn PC-Fax mottak på maskinen. (►► Avansert brukermanual: *PC-Fax-mottak (Windows®)*.)
Hvis faksene er i maskinens minne når du stiller inn PC-Fax mottak, blir du spurt om du vil overføre faksene til PC-en.
- 4 Gjør ett av følgende:
 - Trykk på **1** (Ja) for å overføre alle fakser til datamaskinen.
Trykk på ▲ eller ▼ for å velge
Backuputskr.: På eller
Backuputskr.: Av.
Trykk på **OK**.
 - Hvis du vil avslutte og la faksene være i minnet, trykker du på **2** (Nei).
- 5 Trykk på **Stop/Exit**.

Overføre faksaktivitetsrapporten til en annen faksmaskin

Hvis du ikke har angitt apparat-ID-en, kan du ikke bruke faksoverføringsmodus.
(►► Hurtigstartguide: *Angi personlig informasjon (stasjons-ID)*.)

- 1 Trykk på **Stop/Exit** for å midlertidig avbryte feilen.
- 2 Trykk på **Menu**.
- 3 Trykk på ▲ eller ▼ for å velge *Service*. Trykk på **OK**.
- 4 Trykk på ▲ eller ▼ for å velge *Dataoverfør*. Trykk på **OK**.
- 5 Trykk på ▲ eller ▼ for å velge *Overfør.rapp*. Trykk på **OK**.
- 6 Angi faksnummeret som faksaktivitetsrapporten skal videresendes til.
- 7 Trykk på **Mono Start**.

Dokumentstopp

Dokumenter kan sette seg fast i ADF-en hvis de ikke settes inn eller mates riktig, eller hvis de er for lange. Følg trinnene nedenfor for å fjerne et fastkjørt dokument.

Dokumentstans øverst i ADF-enheten

- 1 Fjern alt papir som ikke sitter fast i ADF-en.
- 2 Åpne ADF-dekselet.
- 3 Fjern det fastkjørte dokumentet ved å dra det oppover.

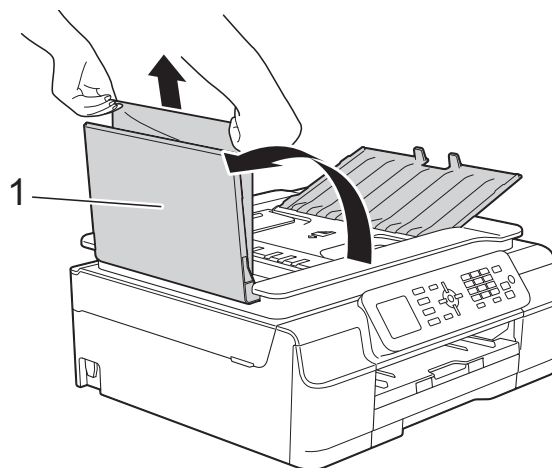

1 ADF-deksel

- 4 Lukk ADF-dekselet.
- 5 Trykk på **Stop/Exit**.

VIKTIG

Unngå at dokumenter kjøres fast ved å trykke lett på midten av ADF-dekselet slik at det lukkes ordentlig.

Dokumentstans inne i ADF-enheten

- 1 Fjern alt papir som ikke sitter fast i ADF-en.
- 2 Løft opp dokumentdekselet.
- 3 Trekk det fastkjørte dokumentet ut mot venstre.

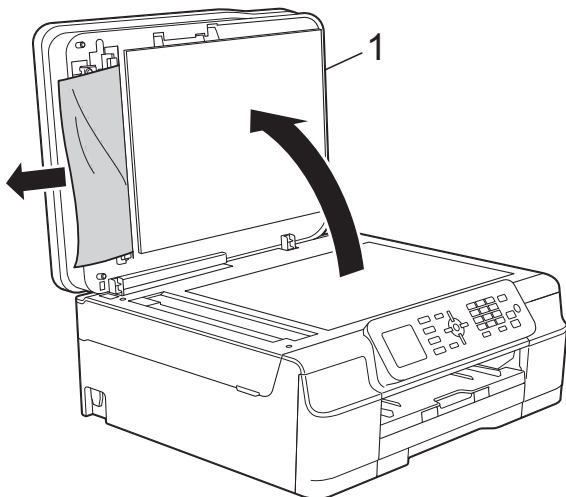

1 Dokumentdeksel

- 4 Lukk dokumentdekselet.
- 5 Trykk på **Stop/Exit**.

Fjerne små dokumenter som sitter fast i ADF-en

- 1 Løft opp dokumentdekselet.
- 2 Skyv et stykke stivt papir, for eksempel en kartongbit, inn i ADF-en for å dytte eventuelle små papirrester gjennom.

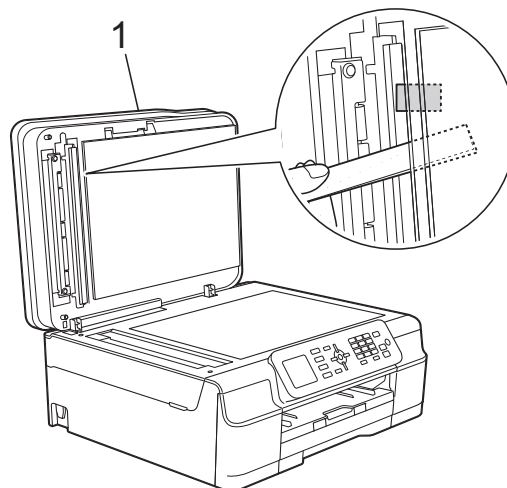

1 Dokumentdeksel

- 3 Lukk dokumentdekselet.
- 4 Trykk på **Stop/Exit**.

Skriverstopp eller papirstopp

Finn og fjern papiret som sitter fast ved å følge denne fremgangsmåten.

- 1 Trekk ut maskinens støpsel fra stikkontakten.

VIKTIG

24 timer etter et strøbrudd vil fakser som er lagret i minnet, gå tapt.

Før du kobler maskinen fra strømkilden, kan du overføre faksene som er lagret i minnet til PC-en eller en annen faksmaskin, slik at du ikke vil miste eventuelle viktige meldinger. (Se *Overføre faksene eller faksaktivitetsrapporten* >> side 70.)

- 2 Trekk papirmagasin (1) helt ut av maskinen.

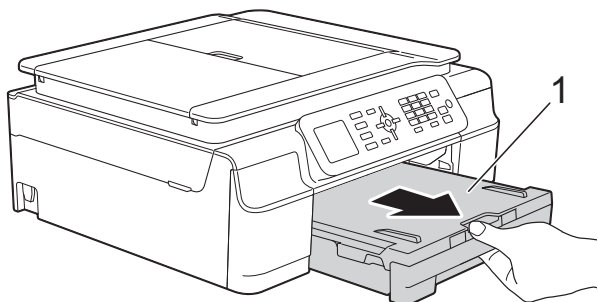

- 3 Trekk de to grønne spakene inne i maskinen mot deg for å fjerne fastkjørt papir.

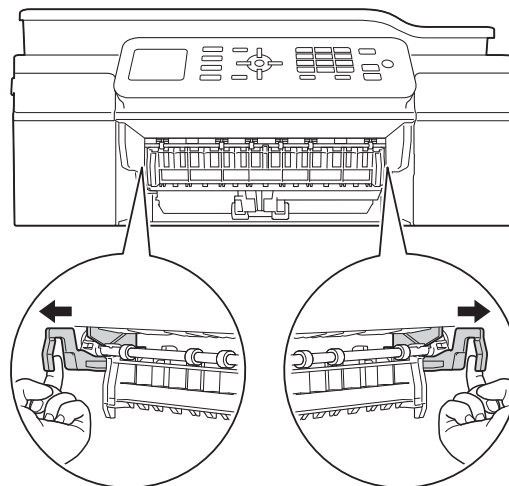

- Hvis Fastkj. papir [Bak] vises på LCD-skjermen, går du til trinn 7.

- 4 Trekk ut det fastkjørte papiret (1).

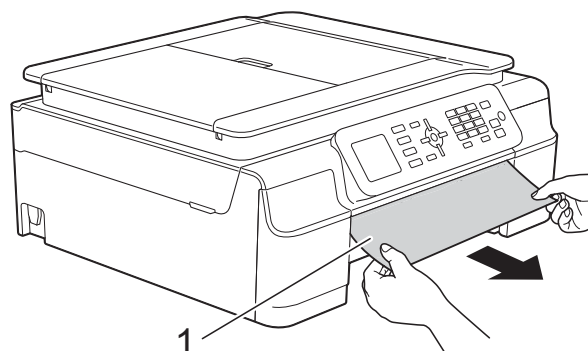

- 5 Løft papirstoppklaffen, og fjern det fastkjørte papiret.

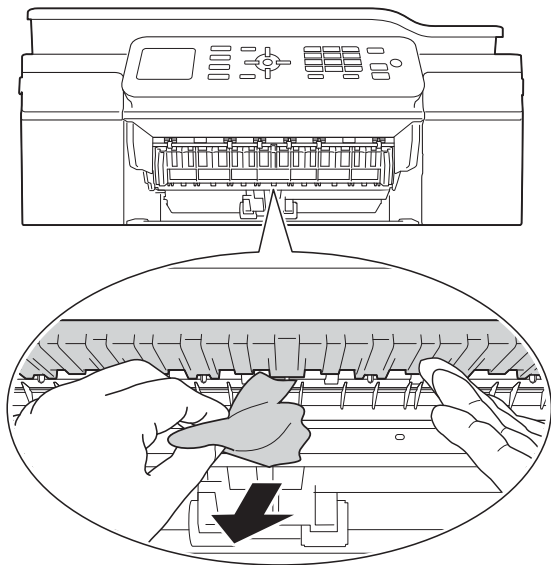

- 6 Husk å se nøye etter inne i maskinen over og under papirstoppklaffen for papirbiter.

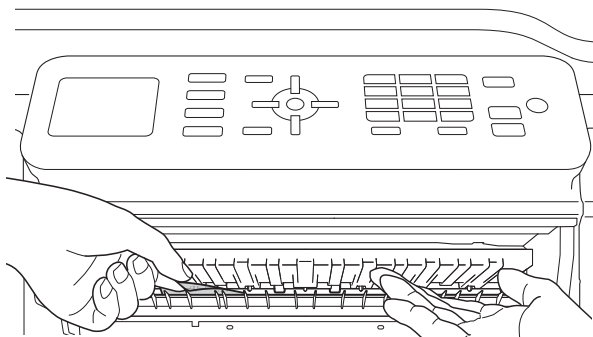

- 7 Åpne papirstoppdekselet (1) på baksiden av maskinen.

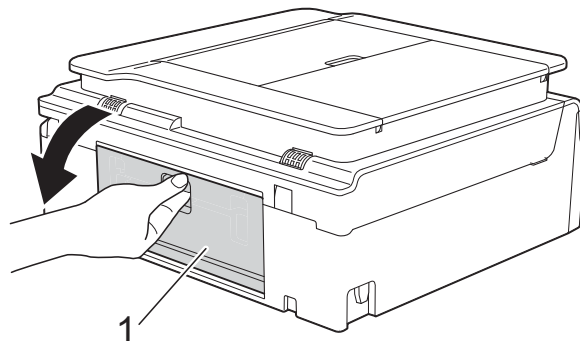

- 8 Trekk det fastkjørte papiret ut av maskinen.

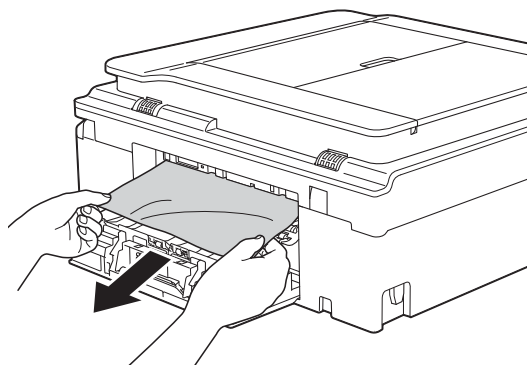

- 9 Lukk papirstoppdekselet. Forsikre deg om at dekselet er lukket korrekt.

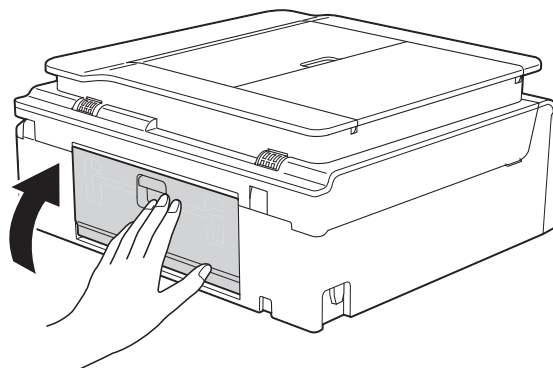

Gjør ett av følgende med skuffen fjernet:

- Hvis Fastkj. papir [For] vises på LCD-skjermen, går du til trinn 10.
- Hvis F.kj. pap. for., bak vises på LCD-skjermen, går du til trinn 7.

- 10** Plasser begge hender under plastklaffene på hver side av maskinen for å løfte opp skannerdekselet (1) til åpen stilling. Flytt på skriverhodet (om nødvendig) for å ta ut papiret. Kontroller at hjørnene på det fastkjørte papiret ikke sitter igjen i maskinen (2) og (3).

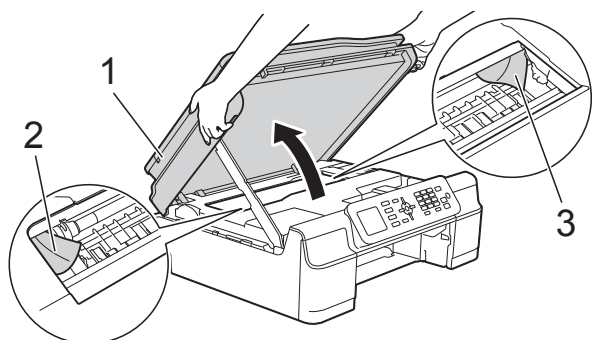

VIKTIG

- IKKE rør kodestripen (1). Dette kan forårsake skade på maskinen.

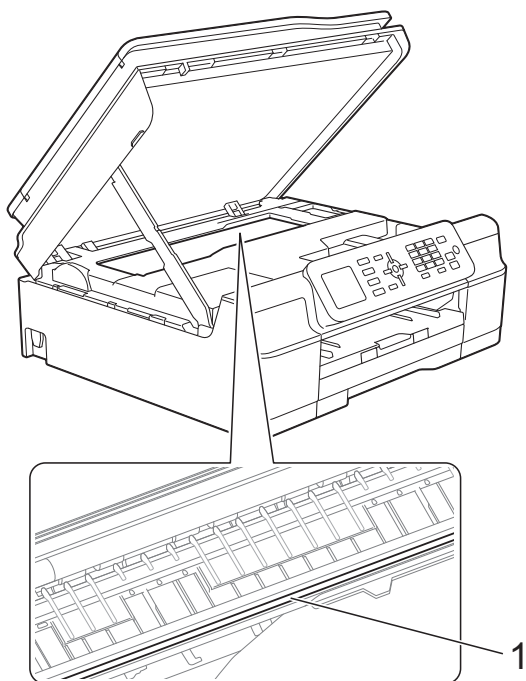

- Hvis papiret sitter fast under skriverhodet, må du trekke ut maskinens støpsel og deretter flytte skriverhodet for å ta ut papiret.

- Hvis skriverhodet står ved høyre hjørne som vist, kan du ikke flytte det. Sett inn strømledningen igjen. Hold **Stop/Exit** nede til skriverhodet flytter seg til midten. Trekk deretter ut strømledningen fra strømkilden, og ta ut papiret.

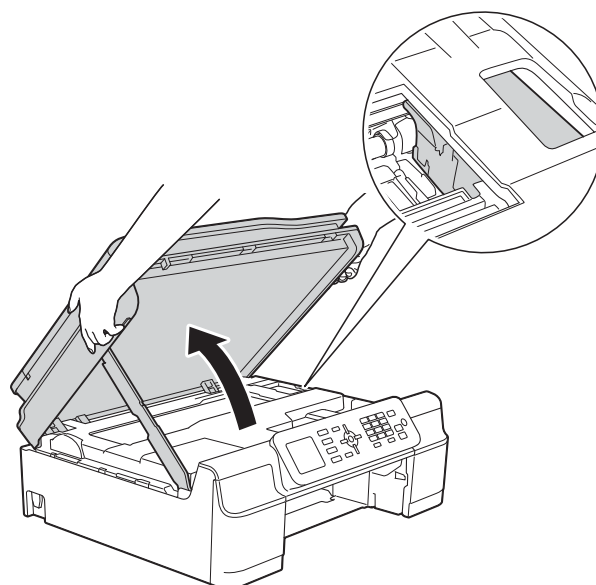

- Hvis du får blekk på huden, må du umiddelbart vaske deg med såpe og rikelig med vann.

- 11 Se nøye etter eventuelle papirbiter inni maskinen (1).

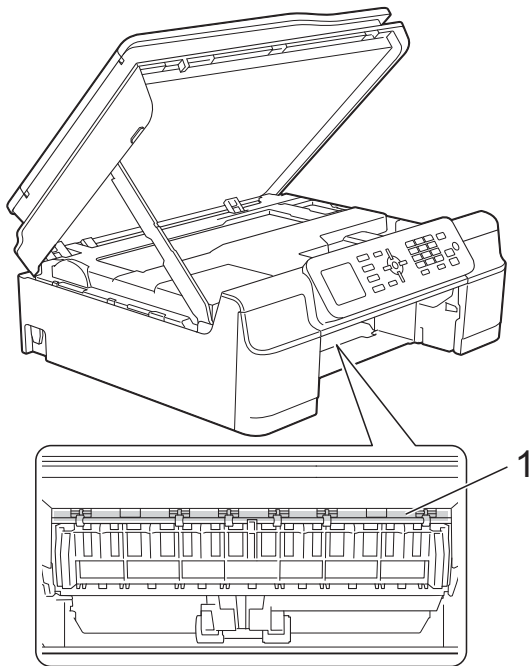

- 12 Sett papirmagasinet godt på plass i maskinen.

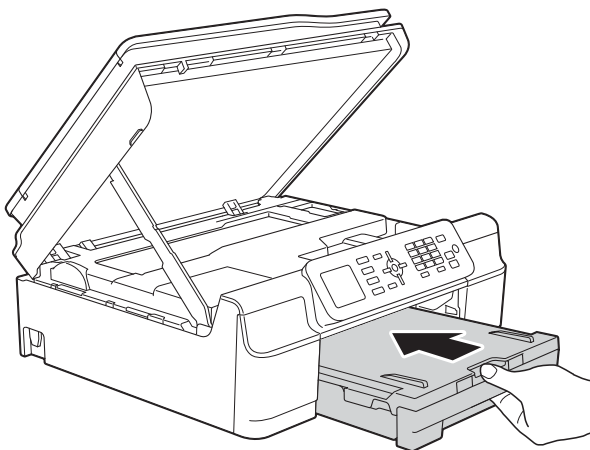

- 13 Løft opp skannerdekselet (1) for å frigjøre låsen. Skyv skannerdekselstøtten forsiktig ned (2), og bruk begge hender når du lukker skannerdekselet (3).

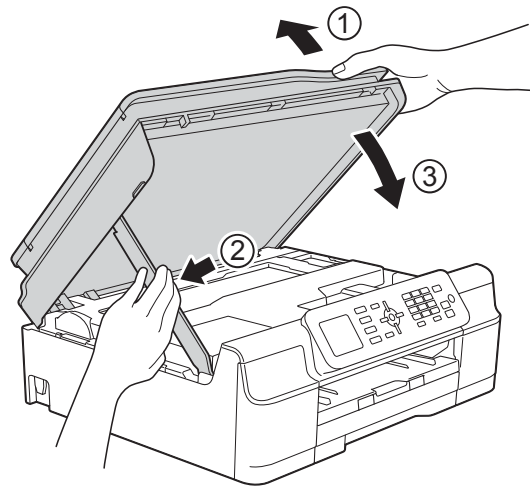

⚠ FORSIKTIG

Vær forsiktig slik at fingrene ikke kommer i klem når skannerdekselet lukkes.

- 14 Mens du holder papirmagasinet på plass, trekker du ut papirstøtten inntil den låses i åpen stilling, og bretter deretter ut papirstøtteklaffen. Forsikre deg om at du har trukket ut papirstøtten til den klikker på plass.

- 15 Koble til strømledningen igjen.

MERK

Ved gjentatt papirstopp, kan det hende at en liten papirbit sitter fast i maskinen. (Se *Flere metoder for fjerning av fastkjørt papir* ►► side 77.)

Flere metoder for fjerning av fastkjørt papir

- 1 Trekk ut maskinens støpsel fra stikkkontakten.
- 2 Trekk papirmagasin (1) helt ut av maskinen.

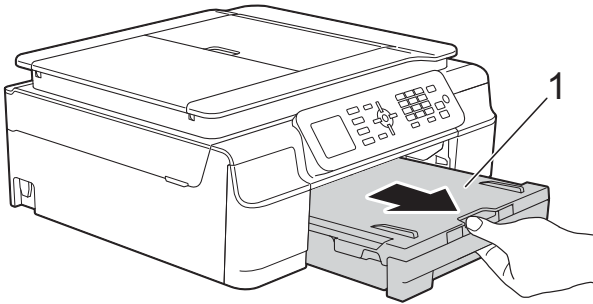

- 3 Trekk de to grønne spakene inne i maskinen mot deg for å fjerne fastkjørt papir.

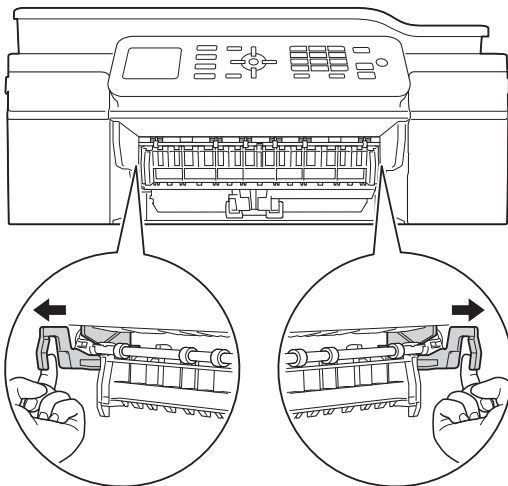

- 4 Plasser begge hender under plastklaffene på hver side av maskinen for å løfte opp skannerdekselet til åpen stilling.

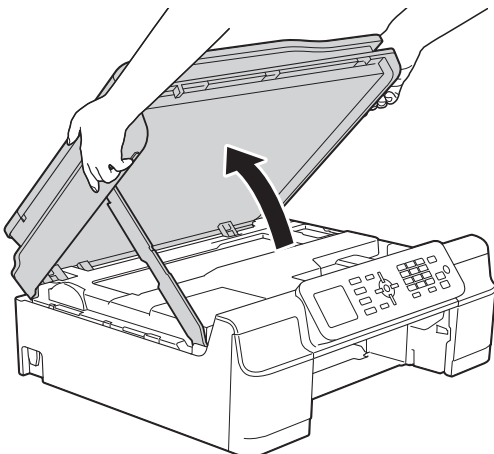

- 5 Legg ett ark med tykt papir i A4- eller Letter-format, som for eksempel glanset papir, dypt inn i maskinen som vist i illustrasjonen.

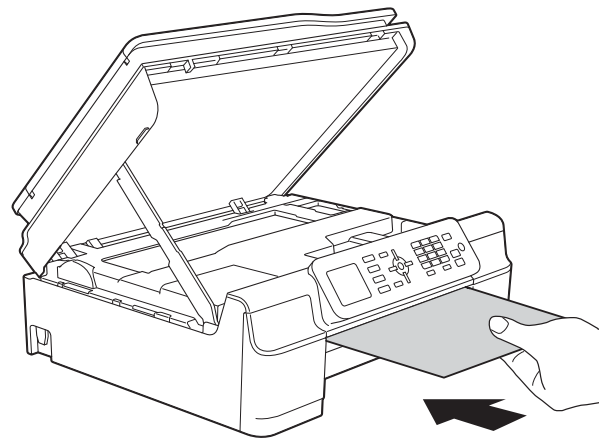
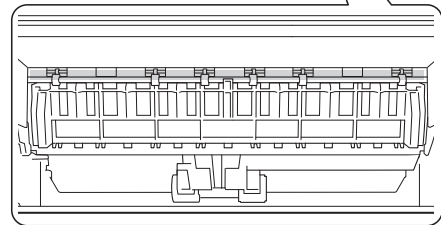
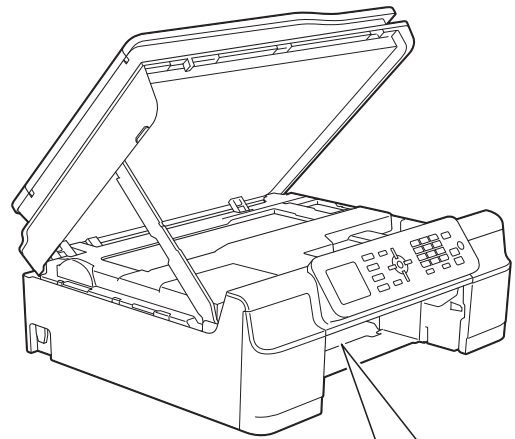

- 6 Hvis det tykke papiret skyver ut fastkjørt papir, kan du fjerne det fastkjørte papiret.

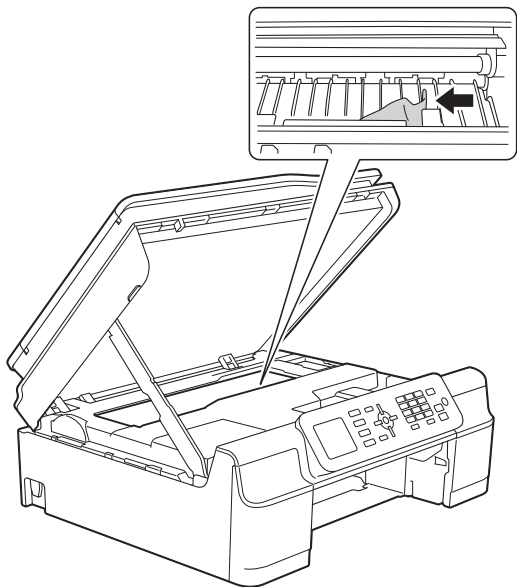

- 8 Løft opp skannerdekselet (1) for å frigjøre låsen. Skyv skannerdekselstøtten forsiktig ned (2), og bruk begge hender når du lukker skannerdekselet (3).

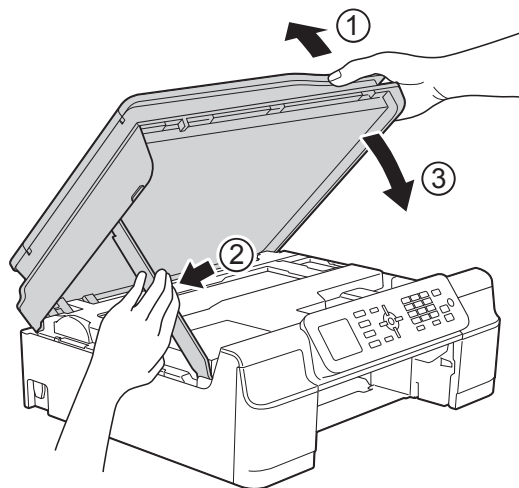

VIKTIG

IKKE rør kodesstripen (1). Dette kan forårsake skade på maskinen.

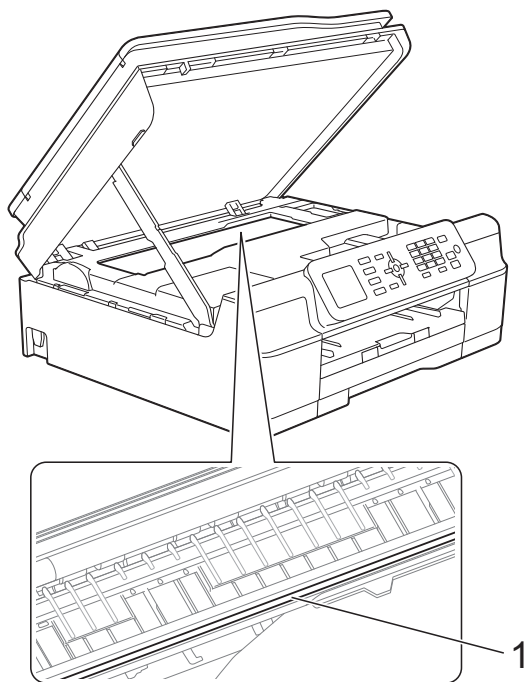

⚠ FORSIKTIG

Vær forsiktig slik at fingrene ikke kommer i klem når skannerdekselet lukkes.

- 9 Sett papirmagasinet godt på plass i maskinen.

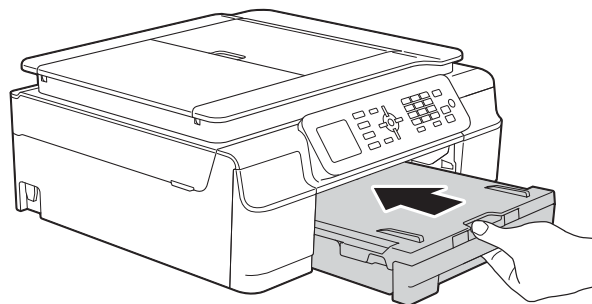

- 10 Sett inn strømledningen igjen.

- 7 Trekk det tykke papiret ut av maskinen.

Hvis du har problemer med maskinen

MERK



- For teknisk støtte må du kontakte Brothers kundestøtte.
- Hvis du tror det er feil på maskinen, sjekk i følgende diagram og følg feilsøkingstipsene. Du kan korrigere de fleste problemene selv.
- Hvis du trenger mer hjelp, inneholder Brother Solutions Center de siste spørsmål og svar, samt tips om feilsøking.

Besøk oss på <http://solutions.brother.com/>.





Utskriftsproblemer

Problem	Forslag
Ingen utskrift.	Kontroller at riktig skriverdriver er blitt installert og valgt.
	Sjekk om det vises en feilmelding på LCD-skjermen. (Se <i>Feil- og vedlikeholdsmeldinger</i> >> side 62.)
	Kontroller at maskinen er tilkoblet nettet. (Windows® XP og Windows Server® 2003) Klikk på Start/Skrivere og telefakser . Høyreklikk Brother MFC-XXXX Printer (der XXXX er navnet til din modell). Hvis skriveren er frakoblet, viser den Bruk skriveren når tilkoblet . Velg dette alternativet for å aktivere skriveren.
	(Windows Vista® og Windows Server® 2008) Klikk på  Kontrollpanel/Maskinvare og lyd/Skrivere . Høyreklikk Brother MFC-XXXX Printer (der XXXX er navnet til din modell). Hvis skriveren er frakoblet, viser den Bruk skriveren når tilkoblet . Velg dette alternativet for å aktivere skriveren.
	(Windows® 7 og Windows Server® 2008 R2) Klikk på  Enheter og skrivere . Høyreklikk Brother MFC-XXXX Printer (der XXXX er navnet til din modell) og velg Se hva som skrives ut . Klikk på Skriver , og påse at Bruk skriver frakoblet ikke er avmerket.
(Windows® 8 og Windows Server® 2012) Flytt musemarkøren til nedre høyre hjørne av skrivebordet. Når menylinjen vises, klikk på Innstillinger og deretter på Kontrollpanel . I gruppen Maskinvare og lyd (Maskinvare) klikker du på Vis enheter og skrivere . Høyreklikk Brother MFC-XXXX Printer (der XXXX er navnet til din modell) og velg Se hva som skrives ut . Hvis skriverdriveralternativene vises, skal du velge skriverdriveren. Klikk på Skriver i menylinjen og sørg for at Bruk skriver frakoblet ikke er valgt.	
Én eller flere av blekkassetene er oppbrukt. (Se <i>Skifte blekkassetter</i> >> side 53.)	

Utskriftsproblemer (fortsettelse)

Problem	Forslag
Ingen utskrift. (fortsettelse)	<p>Dokumentet skrives ikke ut hvis gamle data som ikke er skrevet ut, forblir i skriverdriverens utskriftskø. Åpne skriverikonet, og slett deretter alle dataene. Skriverikonet kan du finne på følgende måte:</p> <p>(Windows® XP og Windows Server® 2003) Klikk på Start/Skrivere og telefakser.</p> <p>(Windows Vista® og Windows Server® 2008) Klikk på  /Kontrollpanel/Maskinvare og lyd/Skrivere.</p> <p>(Windows® 7 og Windows Server® 2008 R2) Klikk på  /Enheter og skrivere/Skrivere og telefakser.</p> <p>(Windows® 8 og Windows Server® 2012) Flytt musemarkøren til nedre høyre hjørne av skrivebordet. Når menylinjen vises klikker du på Innstillinger/Kontrollpanel/Maskinvare og lyd (Maskinvare)-gruppe/Vis enheter og skrivere/Skrivere.</p> <p>(Mac OS X v10.6.8) Klikk Systemvalg/Utskrift og faks.</p> <p>(OS X v10.7.x, 10.8.x) Klikk på Systemvalg/Utskrift og skanning.</p>
Topptekstene eller bunntekstene vises når dokumentet vises på skjermen, men de vises ikke på utskriften.	<p>Det er et område som ikke er skrivbart på toppen og bunnen av siden. Juster topp- og bunnmargene på dokumentet for å tillate dette.</p> <p>(Se <i>Ikke skrivbart område</i> ►► side 16.)</p>
Kan ikke utføre "sideoppsett"-utskrift.	Kontroller at innstillingen for papirformat er den samme både i brukerprogrammet og i skriverdriveren.
Utskriftshastigheten er for lav.	<p>Prøv å endre innstillingene for skriverdriveren. Høyeste oppløsning trenger lengre tid til databehandling, sending og utskrift. Prøv de andre kvalitetsinnstillingene i skriverdriveren som følger:</p> <p>(Windows®) Klikk på Fargeinnstillinger på kategorien Avansert og sørg for at merket ved Fargeforsterkning er fjernet.</p> <p>(Macintosh) Velg Fargeinnstillinger, klikk på Avanserte fargeinnstillinger og fjern merket fra Fargeforsterkning.</p> <p>Deaktiver funksjonen Uten kanter. Utskrift uten kanter er tregere enn normal utskrift. (►► Programvare og Nettverks Brukerhåndbok.)</p>
Fargeforsterkning fungerer ikke riktig.	Hvis bildedataene ikke er satt til full farge i brukerprogrammet (for eksempel 256 farger), vil ikke Fargeforsterkning fungere. Bruk minimum 24-bit fargedata sammen med funksjonen Fargeforsterkning.
Maskinen skriver ikke ut fra Adobe® Illustrator®.	Prøv å redusere utskriftsoppløsningen. (►► Programvare og Nettverks Brukerhåndbok.)

Utskriftskvalitetsproblemer

Problem	Forslag
Dårlig utskriftskvalitet.	Kontroller utskriftskvaliteten. (Se <i>Kontrollere utskriftskvaliteten</i> >> side 57.)
	Kontroller at innstillingen for Medietype i utskriftsdriveren eller Papirtype -innstillingen i maskinens meny stemmer overens med papirtypen du bruker. (Se <i>Papirtype</i> >> side 17.) (>> Programvare og Nettverks Brukerhåndbok.)
	Kontroller at blekkassetene er nye. Følgende kan føre til at blekket klumper seg: <ul style="list-style-type: none"> ■ Datoen som er skrevet på kassettesken er utløpt. (Originale Brother-kassetter er holdbare i opptil to år hvis de oppbevares i originalemballasjen.) ■ Blekkassetten har stått i maskinen i over seks måneder. ■ Det kan hende at blekkassetten ikke har vært lagret på riktig måte før bruk.
	Kontroller at du bruker originalt Brother Innobella™-blekk. Brother fraråder bruk av andre blekkassetter enn originale Brother-blekkassetter, eller påfylling av brukte kassetter med blekk fra andre leverandører.
	Kontroller at du bruker en av de anbefalte papirtypene. (Se <i>Papir og utskriftsmedier som kan brukes</i> >> side 18.)
	Anbefalt miljøtemperatur for maskinen er på mellom 20 °C og 33 °C.
Horisontale hvite streker i tekst eller grafikk. 	Rengjør skrivehodene. (Se <i>Rengjøre skrivehodet</i> >> side 57.)
	Kontroller at du bruker originalt Brother Innobella™-blekk.
	Prøv å bruke de anbefalte papirtypene. (Se <i>Papir og utskriftsmedier som kan brukes</i> >> side 18.)
	For å forlenge levetiden til skrivehodet, få mest mulig ut av blekkassetene og opprettholde utskriftskvaliteten anbefaler vi ikke at du ofte trekker ut maskinens strømledning og/eller lar maskinen være frakoblet i lengre perioder. Vi anbefaler at du bruker  til å slå av maskinen. Bruk av  sørger for minimal strøm til maskinen for å sikre periodisk rengjøring av skrivehodet.
Maskinen skriver ut tomme sider.	Rengjør skrivehodene. (Se <i>Rengjøre skrivehodet</i> >> side 57.)
	Kontroller at du bruker originalt Brother Innobella™-blekk.
	For å forlenge levetiden til skrivehodet, få mest mulig ut av blekkassetene og opprettholde utskriftskvaliteten anbefaler vi ikke at du ofte trekker ut maskinens strømledning og/eller lar maskinen være frakoblet i lengre perioder. Vi anbefaler at du bruker  til å slå av maskinen. Bruk av  sørger for minimal strøm til maskinen for å sikre periodisk rengjøring av skrivehodet.
Tegn og linjer er uskarpe.	Kontroller innretningen av papiret. (Se <i>Kontrollere innretningen av papiret</i> >> side 58.)
Utskrevet tekst eller bilder er skjeve.	Kontroller at papiret ligger riktig i papirmagasinet, og at papirførerne er riktig justert. (Se <i>Legge i papir og andre utskriftsmedier</i> >> side 11.)
	Kontroller at papirstoppdekselet er lukket ordentlig.
Flekk eller smuss øverst på midten av utskriftssiden.	Kontroller at papiret ikke er for tykt, og at det ikke er krøllet. (Se <i>Papir og utskriftsmedier som kan brukes</i> >> side 18.)

Utskriftskvalitetsproblemer (fortsettelse)

Problem	Forslag
Utskriften ser skitten ut, eller blekket later til å renne.	Kontroller at du bruker de anbefalte papirtypene. (Se <i>Papir og utskriftsmedier som kan brukes</i> >> side 18.) Ikke ta på papiret før blekket er tørt.
	Sørg for at utskriftssiden ligger med forsiden ned i papirmagasinet.
	Kontroller at du bruker originalt Brother Innobella™-blekk.
	Hvis du bruker fotopapir, må du passe på at du stiller inn riktig papirtype. Still inn Medietype for skriverdriveren hvis du skal skrive ut et foto fra PC.
Blekket er gnidd utover eller renner ved bruk av glanset fotopapir.	Sørg for å sjekke begge sider av papiret. Legg den glansede overflaten (utskriftsoverflaten) ned. (Se <i>Papirtype</i> >> side 17.)
	Sørg for at innstillingen for papirtype er riktig hvis du skal bruke glanset fotopapir.
Det er flekker på baksiden eller nederst på arket.	Kontroller at det ikke er blekkflekker på skriverplaten. (>> Avansert brukermanual: <i>Rengjøre maskinens skriverplate.</i>)
	Kontroller at du bruker originalt Brother Innobella™-blekk.
	Kontroller at du bruker papirstøtteklaffen. (Se <i>Legge i papir og andre utskriftsmedier</i> >> side 11.)
	Sørg for at papirmaterullene ikke er tilskitnet med blekk. (>> Avansert brukermanual: <i>Rengjøre papirmaterullene.</i>)
Maskinen skriver ut tykke linjer på siden.	(Kun Windows®) Merk av for Omvendt rekkefølge i kategorien Grunnleggende i skriverdriveren.
Utskriftene er krøllet.	(Windows®) I skriverdriverens Avansert -kategori klikker du på Fargeinnstillinger og fjerner merket for Toveis utskrift .
	(Macintosh) I skriverdriveren velger du Skriv ut innstillinger, Avansert, Andre utskriftsalternativer og fjerner merket for Toveis utskrift .
	Kontroller at du bruker originalt Brother Innobella™-blekk.

Papirhåndteringsproblemer

Problemer	Forslag
Maskinen mater ikke papir.	Sørg for at papirmagasinet skyves helt inn til det klikker på plass.
	Kontroller at papirstoppdekselet bak på maskinen er lukket.
	Hvis LCD-skjermen viser papirstoppmeldingen og du fremdeles har et problem, se <i>Feil- og vedlikeholdsmeldinger</i> >> side 62.
	Hvis det er tomt for papir, last en ny papirstabel inn i papirmagasinet.
	Hvis det er papir i papirmagasinet, kontroller at det ligger rett. Hvis papiret er krøllete, må du glatte det ut. Noen ganger kan det hjelpe å fjerne papiret, snu stabelen opp ned og legge den tilbake i papirmagasinet.
	Bruk færre ark i papirmagasinet og prøv på nytt.
	Rengjør valsene for papiropphenting. (>> Avansert brukermanual: <i>Rengjøre valsene for papiropphenting.</i>)
Fotopapir mates ikke på korrekt måte.	Når du skriver ut på Brother-fotopapir, skal du legge i ett ekstra ark av det samme fotopapiret i papirmagasinet. Det følger med et ekstra ark i pakken til dette formålet.

Papirhåndteringsproblemer (fortsettelse)

Problemer	Forslag
Maskinen mater flere sider samtidig.	Gjør følgende: (Se <i>Legge i papir og andre utskriftsmedier</i> >> side 11.)
	<ul style="list-style-type: none"> ■ Kontroller at papiret er lagt riktig i papirmagasinet. ■ Fjern alt papiret fra papirmagasinet og luft papirstabelen godt før du legger den tilbake i magasinet. ■ Ikke dytt papiret for langt inn.
	Kontroller at papirstoppdekselet er lukket ordentlig. (Se <i>Skriverstopp eller papirstopp</i> >> side 73.)
	Påse at bunnplaten i papirmagasinet ikke er skitten. (>> Avansert brukermanual: <i>Rengjøre valsene for papiropphenting.</i>)
Papirstopp.	Se <i>Skriverstopp eller papirstopp</i> >> side 73. Kontroller at papirførerne er tilpasset papirformatet.
Papirstopp oppstår på nytt.	Ved gjentatt papirstopp, kan det hende at en liten papirbit sitter fast i maskinen. Kontroller at det ikke sitter fast mer papir i maskinen. (Se <i>Flere metoder for fjerning av fastkjørt papir</i> >> side 77.)
Papiret kjører seg fast når du bruker tosidig kopi eller tosidig utskrift.	Bruk en av innstillingene for å hindre papirstopp, <i>Tosidig 1</i> eller <i>Tosidig 2</i> .
	For kopiering (>> Avansert brukermanual: <i>2-sidig kopiering.</i>)
	For utskrift (>> Programvare og Nettverks Brukerhåndbok.)
	Hvis papirstopper ofte oppstår under tosidig kopiering eller tosidig utskrift, kan papirmaterullene ha blekkflekker. Rengjør papirmaterullene. (>> Avansert brukermanual: <i>Rengjøre papirmaterullene.</i>)

Utskrift av mottatte fakser

Problem	Forslag
<ul style="list-style-type: none"> ■ Fortettet skrift ■ Horisontale streker ■ Topp og bunn på setninger blir kuttet av ■ Manglende linjer 	Dette er vanligvis forårsaket av en dårlig telefonkobling. Skriv ut en kopi. Hvis kopien ser bra ut, har du trolig hatt en dårlig tilkobling med statiske forstyrrelser eller interferens på telefonlinjen. Be avsenderen om å sende faksen på nytt.
Vertikale svarte streker ved mottak.	Avsenderens skanner kan være skitten. Be avsenderen skrive ut en kopi for å se om problemet ligger i avsendermaskinen. Prøv å motta fra en annen faksmaskin.
Venstre- og høyremarger kuttes av, eller en enkeltside skrives ut på to sider.	Hvis de mottatte faksene deles opp og skrives ut på to sider, eller hvis du får en ekstra tom side, kan det hende at <i>Papirstørrelse</i> -innstillingen ikke er korrekt for papiret du bruker. (Se <i>Papirformat</i> >> side 17.)
	Aktiver autoreduksjon. (>> Avansert brukermanual: <i>Skrive ut en forminsket innkommende faks.</i>)
Mottatte fargefakser skrives kun ut i svart-hvitt.	Skift fargeblekkassetter som er oppbrukt, og be den andre personen om å sende fargefaksen på nytt. (Se <i>Skifte blekkassetter</i> >> side 53.)

Telefonlinje eller koblinger

Problem	Forslag
Kan ikke slå telefonnumre. (Ingen summetone)	Kontroller telefonkontaktkoblingene.
	Hvis du ikke får summetone, koble til en telefon du vet fungerer og telefonledning i stikkontakten. Løft så opp røret til den eksterne telefonen og kontroller at det er en summetone. Hvis det fremdeles ikke er noen summetone, må du be telefonselskapet kontrollere linjen og/eller uttaket.
Maskinen besvarer ikke anrop.	Kontroller at maskinen er i korrekt mottaksmodus for oppsettet. (Se <i>Velge mottaksmodus</i> >> side 27.) Kontroller om du får summetonen. Ring eventuelt opp maskinen for å høre om den svarer. Hvis den fremdeles ikke svarer, kontrollerer du tilkoblingen til telefonledningen. Hvis du ikke får noen ringetone når du ringer opp maskinen, må du be telefonselskapet om å kontrollere linjen.

Faksmottak

Problem	Forslag
Kan ikke motta faks.	Kontroller alle telefonkontaktkoblingene. Kontroller at telefonledningen er koblet til veggkontakten til telefonen og LINE-kontakt inni maskinen. Hvis du abonnerer på DSL- eller VoIP-tjenester, må du kontakte tjenesteleverandøren angående tilkoblingsinstrukser. For å senke modemhastigheten, må du slå av ECM-enheten (feilkorrigeringsmodus), se <i>Støy på telefonlinjen / VoIP</i> >> side 89.
	Kontroller at maskinen er i korrekt mottaksmodus. Dette bestemmes av de eksterne enhetene og telefonabonnementstjenestene du har på same linje som Brother-maskinen. (Se <i>Velge mottaksmodus</i> >> side 27.) Hvis du har en dedikert fakslinje og ønsker at Brother-maskinen automatisk skal svare på alle innkommende fakser, må du velge <i>Kun fax</i> -modus. Hvis Brother-maskinen deler linje med en ekstern telefonsvarer, må du velge <i>Ext. Tel/Svarer</i> -modus. I <i>Ext. Tel/Svarer</i> -modus vil Brother-maskinen automatisk motta innkommende fakser og taleanrop vil kunne legge igjen en beskjed på telefonsvareren. Hvis Brother-maskinen deler linje med andre telefoner og du ønsker at den automatisk skal svare på alle innkommende fakser, må du velge <i>Fax/Tel</i> -modus. I <i>Fax/Tel</i> -modus vil Brother-maskinen automatisk motta fakser og produsere en rask dobbeltringetone for å varsle deg om å besvare taleanrop. Hvis du ikke ønsker at Brother-maskinen automatisk skal svare på innkommende fakser, må du velge <i>Manuell</i> -modus. I <i>Manuell</i> -modus må du svare på alle innkommende anrop og aktivere maskinen til å motta fakser.

Faksmottak (fortsettelse)

Problem	Forslag
Kan ikke motta faks. (fortsettelse)	<p>En annen enhet eller tjeneste på stedet kan besvare anropet før Brother-maskinen svarer. For å teste dette, kan du senke ringeforsinkelsesinnstillingen:</p> <ul style="list-style-type: none"> ■ Hvis mottaksmodus er satt på <i>Kun fax</i> eller <i>Fax/Tel</i>, kan du redusere ringeforsinkelsen til ett ring. (Se <i>Ringeforsinkelse</i> >> side 29.) ■ Hvis mottaksmodus står på <i>Ext. Tel/Svarer</i>, kan du redusere antall ring som er programmert i telefonsvareren til to. ■ Hvis mottaksmodus står på <i>Manuell</i>, kan du IKKE justere ringeforsinkelsesinnstillingen. <p>Få noen til å sende deg en testfaks:</p> <ul style="list-style-type: none"> ■ Hvis mottaket av den er vellykket, fungerer maskinen som den skal. Husk å tilbakestille ringeforsinkelsen eller telefonsvareren til den opprinnelige innstillingen. Hvis mottaksproblemene dukker opp igjen etter tilbakestilling av ringeforsinkelsen, så besvarer en person, enhet eller abonnementstjeneste faksanropet før maskinen har en sjanse til å svare. ■ Hvis du ikke var i stand til å motta faksen, så kan en annen enhet eller abonnementstjeneste forstyrre faksmottaket, eller det kan være et problem med fakslinjen. <p>Hvis du bruker en telefonsvarer (<i>Ext. Tel/Svarer</i>-modus) på samme linje som Brother-maskinen, må du sørge for at telefonsvareren er korrekt satt opp. (Se <i>Koble til en ekstern telefonsvarer (TAD)</i> >> side 34.)</p> <ol style="list-style-type: none"> 1 Koble til den eksterne telefonsvareren som vist i illustrasjonen på side 34. 2 Still inn telefonsvareren til å svare etter ett eller to ring. 3 Spill inn den utgående meldingen på telefonsvareren. <ul style="list-style-type: none"> ■ Meldingen bør starte med fem sekunders stillhet. ■ Ikke snakk i mer enn 20 sekunder. ■ Avslutt den utgående meldingen med fjernaktiveringskoden for personer som sender manuelle fakser. For eksempel: "Etter pipetonen, legg igjen en melding eller trykk på * 5 1 og Start for å sende en faks." 4 Still inn telefonsvareren til å besvare anrop. 5 Sett Brother-maskinens mottaksmodus på <i>Ext. Tel/Svarer</i>. (Se <i>Velge mottaksmodus</i> >> side 27.) <p>Sørg for at Brother-maskinens faksregistreringsfunksjon er slått På. Faksregistrering er en funksjon som gjør at du kan motta en faks selv om du har besvart anropet på en ekstern telefon eller biapparat. (Se <i>Faksdeteksjon</i> >> side 30.)</p> <p>Hvis du ofte får overføringsfeil med mulig støy på telefonlinjen, kan du prøve å endre menyinnstillingen for kompatibilitet til <i>Grunnl. (VoIP)</i>. (Se <i>Støy på telefonlinjen / VoIP</i> >> side 89.)</p> <p>Hvis du kobler maskinen til PBX eller ISDN, stiller du menyinnstillingen for <i>Telefonlinjetype</i> til din telefonlinjetype. (Se <i>Stille inn telefonlinjetype</i> >> side 32.)</p>

Sende fakser

Problem	Forslag
Kan ikke sende faks.	Kontroller alle telefonkontaktkoblingene. Kontroller at telefonledningen er koblet til veggkontakten til telefonen og LINE-kontakt inni maskinen.
	Skriv ut sendingsverifiseringsrapporten, og kontroller om det er noen feil. (►► Avansert brukermanual: <i>Rapporter.</i>)
	Be mottakeren sjekke om mottakermaskinen har papir.
Dårlig kvalitet på fakssending.	Prøv å endre oppløsningen til <i>Fin</i> eller <i>S.Fin</i> . Skriv ut en kopi for å kontrollere maskinens skannerfunksjon. Hvis kopikvaliteten er dårlig, rengjør skanneren. (Se <i>Rengjøre skannerglassplaten</i> ►► side 56.)
Sendingsverifiseringsrapporten viser RES.:FEIL.	Det er sannsynligvis midlertidig støy eller statiske forstyrrelser på linjen. Prøv å sende faksen på nytt. Hvis du sender en PC FAX-melding og får RES.:FEIL på sendingsverifiseringsrapporten, kan det være at maskinen ikke har mer minnekapasitet. For å få ekstra minne kan du skrive ut faksmeldinger fra maskinens minne. (►► Avansert brukermanual: <i>Skrive ut faks fra minnet.</i>) Hvis problemet fortsetter, be telefonselskapet om å kontrollere telefonlinjen.
	Hvis du ofte får overføringsfeil med mulig støy på telefonlinjen, kan du prøve å endre menyinnstillingen for kompatibilitet til <i>Grunnl.</i> (VoIP). (Se <i>Støy på telefonlinjen / VoIP</i> ►► side 89.)
	Hvis du kobler maskinen til PBX eller ISDN, stiller du menyinnstillingen for Telefonlinjetype til din telefonlinjetype. (Se <i>Stille inn telefonlinjetype</i> ►► side 32.)
Vertikale, svarte streker ved sending.	Svarte, vertikale linjer på fakser du sender, forårsakes vanligvis av skitt eller korrekturlakk på glasslisten. Rengjør glasslisten. (Se <i>Rengjøre skannerglassplaten</i> ►► side 56.)

Håndtere innkommende anrop

Problem	Forslag
Maskinen "hører" en stemme som en CNG-tone.	Hvis Faksregistrering er satt på <i>På</i> er maskinen mer følsom for lyder. Maskinen kan feiltolke enkelte stemmer eller musikk på linjen som et faksanrop, og svare med faksmottakstøner. Deaktiver maskinen ved å trykke på Stop/Exit . Prøv å unngå problemet ved å sette Faksregistrering på <i>Av</i> . (Se <i>Faksdeteksjon</i> ►► side 30.)
Sende et faksanrop til maskinen.	Hvis du svarer på et biapparat eller en ekstern telefon, angi din aktiveringskode for fjerntilgang (fabrikkinnstillingen er * 5 1). Hvis du svarer på en ekstern telefon, trykker du på Mono Start eller Colour Start og deretter på 2 for å motta faksen. Legg på røret når maskinen svarer.
Tilpassede funksjoner på en enkeltlinje.	Hvis du har Samtale venter, Samtale venter/Anroper-ID, Anroper-ID, Talepost, en telefonsvarer, et alarmsystem eller en annen spesialfunksjon på den samme telefonlinjen som maskinen er tilkoblet, kan dette skape problemer ved sending eller mottak av fakser. For eksempel: Hvis du abonnerer på Samtale venter eller en annen tilpasset tjeneste og signalet kommer på linjen mens maskinen sender eller mottar en faks, kan signalet midlertidig avbryte faksene. Brothers ECM-funksjon (feilkorreksjonsmodus) vil normalt bidra til å overvinne dette problemet. Dette forholdet er knyttet til telefonisystemene og er et vanlig problem for alt utstyr som sender og mottar informasjon på enkeltlinje der båndbredden deles med spesialtjenester. Dersom virksomheten er avhengig av en mest mulig pålitelig og avbruddssikker fakstelefontjeneste, anbefaler vi at du oppretter en separat telefonlinje uten spesialtjenester.

Kopieringsproblemer

Problem	Forslag
Vertikale, svarte linjer eller streker vises på kopier.	Svarte, vertikale streker på kopiene forårsakes vanligvis av skitt eller korrekturlakk på glasslisten. Rengjør glasslisten, skannerglassplaten, hvit stang og hvit plast over dem. (Se <i>Rengjøre skannerglassplaten</i> >> side 56.)
Dårlige kopieringsresultater ved bruk av den automatiske dokumentmateren (ADF).	Forsøk å bruke skannerglassplaten. (Se <i>Bruke skannerglassplaten</i> >> side 22.)
Tilpass side fungerer ikke på korrekt måte.	Kontroller at kildedokumentet ikke ligger skjevt. Plasser dokumentet på nytt og prøv igjen.

Skanneproblemer

Problem	Forslag
TWAIN- eller WIA-feil oppstår når du begynner å skanne. (Windows®)	Kontroller at Brother TWAIN- eller WIA-driver er valgt som primærkilde i skanneprogrammet. For Nuance™ PaperPort™ 12SE, for eksempel, må du klikke på Skanningsinnstillinger og Velg for å velge Brother TWAIN/WIA-driveren.
TWAIN- eller ICA-feil oppstår når du begynner å skanne. (Macintosh)	Kontroller at Brother TWAIN-driveren er valgt som primærkilde. I PageManager klikker du på File (Fil), Select Source (Velg kilde) og velger Brother TWAIN-driveren. Du kan også skanne dokumenter med ICA-skannerdriveren. (>> Programvare og Nettverks Brukerhåndbok.)
OCR fungerer ikke.	Prøv å øke skanneroppløsningen. (Macintosh) Presto! PageManager må lastes ned og installeres før bruk. For mer informasjon, se <i>Tilgang til Brother kundestøtte (Macintosh)</i> >> side 5.
Dårlige skannerresultater ved bruk av den automatiske dokumentmateren (ADF). ■ Det oppstår vertikale svarte linjer i skannede data.	Rengjør den hvite stangen i ADF-en og glasstripen under den. (Se <i>Rengjøre skannerglassplaten</i> >> side 56.) Forsøk å bruke skannerglassplaten. (Se <i>Bruke skannerglassplaten</i> >> side 22.)

Programvareproblemer

Problem	Forslag
Kan ikke installere programvare eller skrive ut.	(Kun Windows®) Kjør programmet Reparere MFL-Pro Suite på CD-ROM-en. Dette programmet reparerer og installerer programmet på nytt.
"Enhet opptatt"	Kontroller at det ikke vises noen feilmelding på LCD-skjermen.

Nettverksproblemer

Problem	Forslag
Kan ikke skrive ut via nettverket.	Kontroller at maskinen er slått på, tilkoblet og driftsklar. Skriv ut en nettverksinnstillingsrapport (►► Avansert brukermanual: <i>Rapporter.</i>) og sjekk de gjeldende nettverksinnstillingene på denne listen. Hvis du bruker en trådløs tilkobling eller har nettverksproblemer, ►► Programvare og Nettverks Brukerhåndbok.
Funksjonen for nettverksskanning fungerer ikke.	Tredjeparters sikkerhets-/brannmurprogramvare må stilles inn til å tillate nettverksskanning. Tast inn informasjonen under for å legge til port 54925 for nettverksskanning: Navn: Tast inn en beskrivelse, for eksempel Brother NetScan. Portnummer: Tast inn 54925. Protokoll: UDP skal være valgt. Se bruksanvisningen som fulgte med tredjeparts sikkerhets-/brannmurprogramvare eller ta kontakt med programvareprodusenten. (Macintosh) Velg Annet fra rullegardinlisten Modell i hovedskjermbildet i ControlCenter2. I vinduet Enhetsvelger må du sørge for at Nettverk er valgt under Type tilkobling og deretter klikke på Bla gjennom . Velg nettverksmaskin på nytt og trykk på OK .
Nettverksfunksjonen PC-Fax-mottak fungerer ikke.	(Windows®) Tredjeparters sikkerhets-/brannmurprogramvare må stilles inn til å tillate PC-FAX mottak. Tast inn informasjonen nedenfor for å legge til port 54926 for nettverksfunksjonen PC-FAX mottak: Navn: Tast inn en beskrivelse, for eksempel Brother PC-FAX mottak. Portnummer: Tast inn 54926. Protokoll: UDP skal være valgt. Se bruksanvisningen som fulgte med tredjeparts sikkerhets-/brannmurprogramvare eller ta kontakt med programvareprodusenten.
Brother-programvaren kan ikke installeres.	(Windows®) Tillat nettverkstilgang til følgende programmer hvis sikkerhetsprogrammet viser en varselmelding under installasjon av MFL-Pro Suite. (Macintosh) Hvis du bruker brannmursfunksjonen i et antispion- eller antivirusprogram, må du slå den av midlertidig mens du installerer Brother-programvaren.
Ikke mulig å koble til trådløst nettverk.	Undersøk problemet ved hjelp av WLAN-rapport. Trykk på Menu , velg <i>Skriv rapport</i> , og trykk så på OK . Velg <i>WLAN-rapport</i> . ►► Programvare og Nettverks Brukerhåndbok.

Summetonedetektering

Når du sender en faks automatisk, vil maskinen som standard vente en angitt tid før den starter å slå nummeret. Ved å endre innstillingen for summetone til

Detektering, kan du få maskinen til å ringe så snart den sporer en ringetone. Denne innstillingen kan spare deg for litt tid når du sender en faks til mange forskjellige numre. Hvis du endrer innstillingen og får problemer når du slår telefonnumre, bør du endre tilbake til *Ingen detektert*-innstillingen.

- 1 Trykk på **Menu**.
- 2 Trykk på ▲ eller ▼ for å velge *Grunn oppsett*. Trykk på **OK**.
- 3 Trykk på ▲ eller ▼ for å velge *Ringetone*. Trykk på **OK**.
- 4 Trykk på ▲ eller ▼ for å velge *Detektering* eller *Ingen detektert*. Trykk på **OK**.
- 5 Trykk på **Stop/Exit**.

Støy på telefonlinjen / VoIP

Hvis du har problemer med å sende eller motta fakser på grunn av mulig støy på telefonlinjen, kan du endre kompatibilitetsinnstillingene som reduserer modemhastigheten for å minimere feil.

- 1 Trykk på **Menu**.
- 2 Trykk på ▲ eller ▼ for å velge *Grunn oppsett*. Trykk på **OK**.
- 3 Trykk på ▲ eller ▼ for å velge *Kompatibilitet*. Trykk på **OK**.
- 4 Trykk på ▲ eller ▼ for å velge *Normal* eller *Grunnl. (VoIP)*. Trykk på **OK**.
 - *Grunnl. (VoIP)* reduserer modemhastigheten til 9 600 bps og slår av fargefaksmottak og ECM, unntatt for sending av faks i farger. Med mindre det normalt er mye støy på telefonlinjen, vil du kanskje bare bruke den ved behov.
 - For å forbedre kompatibilitet med de fleste VoIP-tjenester, anbefaler Brother at du endrer kompatibilitetsinnstillingene til *Grunnl. (VoIP)*.
 - *Normal* angir modemhastigheten til 14 400 bps.
- 5 Trykk på **Stop/Exit**.

MERK

VoIP (Voice over IP) er en type telefonsystem som bruker en Internett-tilkobling i stedet for en tradisjonell telefonlinje.

Maskininformasjon

Kontrollere serienummeret

Du kan se maskinens serienummer på LCD-skjermen.

- 1 Trykk på **Menu**.
- 2 Trykk på ▲ eller ▼ for å velge *Maskininfo*.
Trykk på **OK**.
- 3 Trykk på ▲ eller ▼ for å velge *Serienummer*.
Trykk på **OK**.
Maskinens serienummer vises på LCD-skjermen.
- 4 Trykk på **Stop/Exit**.

Kontrollere fastvareversjonen

Du kan se maskinens fastvareversjon på LCD-skjermen.

- 1 Trykk på **Menu**.
- 2 Trykk på ▲ eller ▼ for å velge *Maskininfo*.
Trykk på **OK**.
- 3 Trykk på ▲ eller ▼ for å velge *Versjon*.
Trykk på **OK**.
Maskinens fastvareversjon vises på LCD-skjermen.
- 4 Trykk på **Stop/Exit**.

Nullstillingsfunksjoner

Følgende nullstillingsfunksjoner er tilgjengelig:

- 1 *Tilb.st. av maskin*
Du kan tilbakestille alle maskininnstillinger du har endret, for eksempel dato og klokkeslett, telefonlinjetype og ringeforsinkelse.
- 2 *Nettverk*
Du kan nullstille utskriftsserveren til standardinnstillingene, for eksempel passord og IP-adresse.
- 3 *adr./faks*
Adresse og faks nullstiller følgende innstillinger:
 - Hurtigvalgnummer
(Kortnummer og innstillingsgrupper)
 - Apparat-ID
(Navn og nummer)
 - Rapportinnstillinger
(Sendingsverifiseringsrapport, hurtigvalgnummer og faksaktivitetsrapport)
 - Historikk
(Anroper-ID-historikk og utgående anrop)
 - Fakser i minne
- 4 *Alle innst.*
Du kan gjenopprette alle innstillinger til standardinnstillingen.
Brother anbefaler på det sterkeste å utføre denne prosedyren før levering eller avhending av maskinen.

Nullstille maskinen

- 1 Trykk på **Menu**.
- 2 Trykk på ▲ eller ▼ for å velge **Grunn oppsett**.
Trykk på **OK**.
- 3 Trykk på ▲ eller ▼ for å velge **Nullstill**.
Trykk på **OK**.
- 4 Trykk på ▲ eller ▼ for å velge ønsket type nullstilling (Tilb.st. av maskin, Nettverk, adr./faks eller Alle innst.).
Trykk på **OK**.
Trykk på **1** for å bekrefte.
- 5 Trykk på **1** for å starte maskinen på nytt.

Bruke innstillingstabellene

Maskinen er enkel å stille inn og betjene. Du trenger bare å trykke på menytabellene for å velge ønskede innstillinger og alternativer når de vises på skjermen.

Vi har opprettet trinnvise innstillingstabeller slik at du raskt kan se alle tilgjengelige valg for hver innstilling og funksjon. Du kan bruke disse tabellene til raskt å velge dine foretrukne innstillinger i maskinen.

Menytabell

Med menytabellen er det enklere å forstå menyvalgene i programmene i maskinen. Fabrikkinnstillingene vises i fet skrift med en stjerne.

Menu ()

Nivå 1	Nivå 2	Nivå 3	Alternativer	Beskrivelser	Side
Blekk	Test utskrift	—	Utskriftskval. Justering	Brukes til å kontrollere utskriftskvaliteten eller -justeringen.	57 58
	Rengjør	—	Sort Farge Alle	Brukes til å rengjøre skriverhodet.	57
	Blekknivå	—	—	Viser blekknivået.	Se  .
Hovedoppsett	Modus timer	—	Av 0Sek 30Sek 1Min 2Min* 5Min	Angir tid før maskinen går tilbake til faksmodus.	
	Papirtype	—	Vanlig papir* Blk. skr. papir Brother BP71 Annet glanset Transp.	Stiller inn papirtypen i papirmagasinet.	17
	Papirstørrelse	—	A4* A5 10x15cm Letter	Stiller inn papirformatet i papirmagasinet.	17
◆ >>> Avansert brukermanual.					
Standardinnstillingene vises i fet skrift med en stjerne.					

Nivå 1	Nivå 2	Nivå 3	Alternativer	Beskrivelser	Side
Hovedoppsett (Fortsettelse)	Volum	Ringelyd	Av Lav Med* Høy	Justerer ringevolumet.	9
		Signal	Av Lav* Med Høy	Justerer volumet på lydene som kommer når du trykker på en tast.	10
		Høytaler	Av Lav Med* Høy	Justerer høytalervolumet.	10
	LCD-innst.	Bakgrunnsbel.	Lys* Med Mørk	Du kan justere lysstyrken til bakgrunnsbelysningen på LCD-skjermen.	10
		Dimme-timer	Av 10Sek 20Sek 30Sek*	Du kan angi hvor lenge LCD-skjermens bakgrunnsbelysning skal være på etter siste tastetrykk.	Se ♦.
	Hvilemodus	—	1Min 2Min 3Min 5Min* 10Min 30Min 60Min	Du kan velge hvor lenge maskinen vil være inaktiv før den går i hvilemodus.	

♦ >>> Avansert brukermanual.

Standardinnstillingene vises i fet skrift med en stjerne.

Nivå 1	Nivå 2	Nivå 3	Alternativer	Beskrivelser	Side
Fax	Mottak oppsett	Svarmodus	Kun fax* Fax/Tel Ext.Tel/Svarer Manuell	Velg den mottaksmodusen som passer best for deg.	27
		Utsatt svar	0 1 2* 3 4 5	Angir antall ringesignaler før maskinen svarer i modusen Kun fax eller Fax/Tel.	29
		F/T ringe tid	20Sek 30Sek* 40Sek 70Sek	Angir lengden for raskt dobbelt ringesignal i Fax/Tel-modus.	29
		Fax deteksjon	På* Av	Mottar faksmeldinger automatisk når du besvarer et anrop og hører fakstoner.	30
		Fjernakt. kode	På* (*51, #51) Av	Gjør det mulig å besvare alle anrop fra et biapparat eller en eksternt telefon og bruke koder til å slå maskinen på eller av. Du kan personliggjøre disse kodene.	37
		Auto reduksjon	På* Av	Reduserer formatet på innkommende fakser slik at de tilpasses papirformatet.	Se ♦.
		Minnemottak	Av* PC mottak	Maskinen kan stilles inn til å sende fakser til datamaskinen. Hvis du velger PC-Fax-mottak, kan du slå på sikkerhetsfunksjonen Sikkerhetsutskrift.	
♦ >>> Avansert brukermanual.					
Standardinnstillingene vises i fet skrift med en stjerne.					

Nivå 1	Nivå 2	Nivå 3	Alternativer	Beskrivelser	Side
Fax (Fortsettelse)	Sett opp adr.bok	Angi hurtigvalg	—	Lagrer hurtigvalgnumre slik at du kan slå nummeret ved hjelp av noen få tastetrykk (og Start).	41
		Lage gruppe	—	Du kan angi gruppenumre for gruppesending.	Se ♦.
	Rapport innst.	Sende rapport	På På+Bilde Av* Av+Bilde	Velg første oppsett for Sendingsverifiseringsrapport.	26
		Akt. Rapp. Int.	Av Hver 50 Fax* Hver 6. time Hver 12. time Hver 24. time Hver 2. dag Hver 7. dag	Stiller inn intervallet for automatisk utskrift av faksaktivetsrapporten. Hvis du har valgt et annet alternativ enn Av eller Hver 50 Fax, kan du stille inn tiden for det valgte alternativet. Hvis du har valgt Hver 7. dag, kan du angi ukedagen.	Se ♦.
	Skriv dokument	—	—	Skriver ut innkommende fakser som er lagret i minnet.	
	Jobb I Kø	—	—	Kontrollerer hvilke jobber som er i minnet, og avbryter valgte jobber.	
	Diverse	Sendelås	—	—	Forbyr de fleste funksjoner unntatt å motta fakser.
Oppringer ID		På* Av	—	Vis eller skriv ut en liste over de siste 30 anroper-ID-ene som er lagret i minnet.	31

♦ >>> Avansert brukermanual.

Standardinnstillingene vises i fet skrift med en stjerne.

Nivå 1	Nivå 2	Nivå 3	Nivå 4	Alternativer	Beskrivelser	Side
Nettverk	WLAN	TCP/IP	BOOT method	Auto* Statisk RARP BOOTP DHCP	Velger den oppstartsmetoden som passer best for deg.	Se +.
			IP-adresse	[000-255]. [000-255]. [000-255]. [000-255]	Angi IP-adressen.	
			Subnet mask	[000-255]. [000-255]. [000-255]. [000-255]	Angi nettverksmasken.	
			Gateway	[000-255]. [000-255]. [000-255]. [000-255]	Angi gateway-adressen.	
			Nodenavn	BRWXXXXXXXXXXXX	Skriv inn navnet på noden.	
			WINS config	Auto* Statisk	Velger modus for konfigurasjon av WINS.	
			WINS server	(Primær) 000.000.000.000 (Sekundær) 000.000.000.000	Spesifiserer IP-adressen for den primære eller sekundære WINS-serveren.	
			DNS server	(Primær) 000.000.000.000 (Sekundær) 000.000.000.000	Spesifiserer IP-adressen for den primære eller sekundære DNS-serveren.	
			APIPA	På* Av	IP-adressen tildeles automatisk fra koblingens lokale adresseområde.	
<p>+ >>> Programvare og Nettverks Brukerhåndbok.</p> <p>● Gå til Brother Solutions Center for å laste ned Web Connect-guide på http://solutions.brother.com/.</p> <p>Standardinnstillingene vises i fet skrift med en stjerne.</p>						

Nivå 1	Nivå 2	Nivå 3	Nivå 4	Alternativer	Beskrivelser	Side
Nettverk (Fortsettelse)	WLAN (Fortsettelse)	WLAN-assistent	—	—	Du kan konfigurere innstillingene for det trådløse nettverket ved hjelp av Brother-CD-ROM-en.	Se +.
		Inst.veiviser	—	—	Du kan konfigurere utskriftsserveren for et trådløst nettverk manuelt.	
		WPS/AOSS	—	—	Du kan enkelt konfigurere trådløse nettverksinnstillinger ved hjelp av ettrykksknapper.	
		WPS m/PIN-kode	—	—	Du kan enkelt konfigurere trådløse nettverksinnstillinger ved hjelp av WPS med PIN-kode.	
		WLAN status	Status	—	Du kan vise gjeldende status for trådløst nettverk.	
			Signal	—	Du kan vise gjeldende signalstyrke for trådløst nettverk.	
			SSID	—	Du kan vise gjeldende SSID.	
			Komm. modus	—	Du kan vise gjeldende kommunikasjonsmodus.	
		MAC-adresse	—	—	Du kan se maskinens MAC-adresse.	
		Web Connect Innstillinger	Proxyinnst.	Proxytilkobling	På	
	Adresse			—		
	Port			—		
Brukernavn	—					
Passord	—					

+ >> Programvare og Nettverks Brukerhåndbok.

● Gå til Brother Solutions Center for å laste ned Web Connect-guide på <http://solutions.brother.com/>.

Standardinnstillingene vises i fet skrift med en stjerne.

Nivå 1	Nivå 2	Nivå 3	Nivå 4	Alternativer	Beskrivelser	Side
Nettverk (Fortsettelse)	WLAN aktivt	—	—	På Av*	Lar deg bruke den trådløse nettverksforbindelsen.	Se +.
	Nullst. nettv.	—	—	—	Tilbakestiller alle nettverksinnstillinger til fabrikkinnstillingene.	
<p>+ >> Programvare og Nettverks Brukerhåndbok.</p> <p>● Gå til Brother Solutions Center for å laste ned Web Connect-guide på http://solutions.brother.com/.</p>						
Standardinnstillingene vises i fet skrift med en stjerne.						

Menu () (fortsettelse)

Nivå 1	Nivå 2	Nivå 3	Alternativer	Beskrivelser	Side
Skriv rapport	Sende rapport	—	—	Skriver ut disse listene og rapportene.	Se ♦.
	Adressebok	—	Alfab. rekkefølge Num. rekkefølge		
	Fax Journal	—	—		
	Brukervalg	—	—		
	Nettverkskonf.	—	—		
	WLAN-rapport	—	—		
Maskininfo	Serienummer	—	—	Lar deg kontrollere maskinens serienummer.	90
	Versjon	—	—	Lar deg kontrollere maskinens fastvareversjon.	
Grunn oppsett	Dato og klokke	Dato og klokke	—	Angir dato og klokkeslett på skjermen og i topptekster på fakser du sender.	59
		Auto sommertid	På* Av	Skifter automatisk til sommertid.	Se ♦.
	Apparatets ID	—	Fax: Navn:	Skriv inn ditt navn og faksnummer som skal vises på hver side du fakser.	Se ‡.
	Ringetone	—	Detektering Ingen detektert*	Slår registrering av ringetone på eller av.	89
	Linje Valg	—	Normal* PBX ISDN	Velg telefonlinjetypen.	32
	Kompatibilitet	—	Normal* Grunnl. (VoIP)	Justerer modemhastigheten for å løse sendeproblemer.	89



♦ >> Avansert brukermanual.

‡ >> Hurtigstartguide.

Standardinnstillingene vises i fet skrift med en stjerne.

Nivå 1	Nivå 2	Nivå 3	Alternativer	Beskrivelser	Side
Grunn oppsett (Fortsettelse)	Nullstill	Tilb.st. av maskin	Ja Nei	Tilbakestiller alle maskininnstillingene du har endret, for eksempel dato og klokkeslett, telefonlinjetype og ringeforsinkelse.	90
		Nettverk	Ja Nei	Nullstiller utskriftsserveren til standardinnstillingene, for eksempel passord og IP-adresse.	
		adr. / faks	Ja Nei	Sletter alle lagrede hurtigvalgunumre og fakser og tilbakestiller apparat-ID, hurtigvalgnummerliste, sendingsverifiseringsrapporten og faksaktivitetsrapporten til fabrikkinnstillingene.	
		Alle innst.	Ja Nei	Tilbakestiller maskinens innstillinger til fabrikkinnstillingene.	
	Lokalt språk (avhengig av land)	—	(Velg hvilket språk du vil bruke)	Lar deg endre LCD-språket for ditt språk.	Se ♦.
♦ >> Avansert brukermanual.					
‡ >> Hurtigstartguide.					
Standardinnstillingene vises i fet skrift med en stjerne.					

FAX ()

Nivå 1	Nivå 2	Nivå 3	Alternativer	Beskrivelser	Side
Faksopløsning	—	—	Standard* Fin S.Fin Foto	Angir oppløsningen for utgående fakser.	Se  .
Kontrast	—	—	Auto* Lys Mørk	Endrer lysstyrken på faksene du sender.	
Adressebok	Søk	—	Alfab. rekkefølge Num. rekkefølge	Slå nummeret ved hjelp av noen få tastetrykk (og Start).	38
	Angi hurtigvalg	—	—	Lagrer hurtigvalgnumre slik at du kan slå nummeret ved hjelp av noen få tastetrykk (og Start).	41
	Lage gruppe	—	—	Du kan angi gruppenumre for gruppesending.	Se  .
Utg. samtale	Send en faks Legg i adressebok Slette	—	—	Du kan velge et nummer fra Utgående anropshistorikken og deretter sende en faks til nummeret, legge til nummeret i adresseboken eller slette nummeret.	39
Anrops-ID hist.	Send en faks Legg i adressebok Slette	—	—	Du kan velge et nummer fra Anrops-ID-historikken og deretter sende en faks til nummeret, legge til nummeret i adresseboken eller slette nummeret.	40
  Avansert brukermanual.					
Standardinnstillingene vises i fet skrift med en stjerne.					

Nivå 1	Nivå 2	Nivå 3	Alternativer	Beskrivelser	Side
Avans. innst.	Gruppesending	Legg til nummer	—	Du kan sende samme faksmelding til mer enn ett faksnummer.	Se ♦.
		Adressebok	Alfab. rekkefølge Num. rekkefølge		
		Fullført	—		
	Sendetid	—	På Av*	Du kan sende en faks uten å bruke minnet.	
	Oversjø.send.	—	På Av*	Hvis du har vanskeligheter med å sende fakser til utlandet, stiller du denne til På.	
Glasspl.skan- nest.	—	Letter A4*	Angir glasskannefor- mat for fakser.	25	
Angi ny std.	—	—	—	Du kan lagre faksinnstillingene.	Se ♦.
Fabrikkinnst.	—	—	—	Du kan tilbakestille alle innstillingene til fabrikkinnstillingene.	
♦ >> Avansert brukermanual.					
Standardinnstillingene vises i fet skrift med en stjerne.					

SCAN ()

Nivå 1	Nivå 2	Nivå 3	Alternativer	Beskrivelser	Side	
Scan > fil	Set with Panel	—	Av (Sett med PC)* På	Hvis du vil bruke kontrollpanelet til å endre maskinens innstillinger, velger du På.	Se +.	
	Innstillingene nedenfor vil vises når På er valgt i Set with Panel.					
	Skannetype	—	Farge* Svart og hvitt	Du kan velge skannetype for dokumentet.		
	Oppløsning	—	100dpi 200dpi* 300dpi 600dpi	Du kan velge skanneoppløsning for dokumentet.		
	Filtype	—	(Hvis du velger fargealternativet i innstillingen Skannetype) PDF* JPEG (Hvis du velger svart-hvitt-alternativet i innstillingen Skannetype) TIFF PDF*	Du kan velge filformatet for dokumentet.		
	Skannermål	—	A4* A5 10x15cm Visittkort Letter Legal	Du kan velge skannestørrelse for dokumentet.		
	Fjern bakgrunn	—	Av* Lav Medium Høy	Endrer mengden bakgrunnsfarge som fjernes.		
+ >> Programvare og Nettverks Brukerhåndbok.						
Standardinnstillingene vises i fet skrift med en stjerne.						

Nivå 1	Nivå 2	Nivå 3	Alternativer	Beskrivelser	Side	
Scan > E-Mail	Set with Panel	—	Av (Sett med PC)* På	Hvis du vil bruke kontrollpanelet til å endre maskinens innstillinger, velger du På.	Se +.	
	Innstillingene nedenfor vil vises når På er valgt i Set with Panel.					
	Skannetype	—	Farge* Svart og hvitt	Du kan velge skannetype for dokumentet.		
	Oppløsning	—	100dpi 200dpi* 300dpi 600dpi	Du kan velge skanneoppløsning for dokumentet.		
	Filtype	—	(Hvis du velger fargealternativet i innstillingen Skannetype) PDF* JPEG (Hvis du velger svart-hvitt-alternativet i innstillingen Skannetype) TIFF PDF*	Du kan velge filformatet for dokumentet.		
	Skannermål	—	A4* A5 10x15cm Visittkort Letter Legal	Du kan velge skannestørrelse for dokumentet.		
Fjern bakgrunn	—	Av* Lav Medium Høy	Endrer mengden bakgrunnsfarge som fjernes.			



+ >>> Programvare og Nettverks Brukerhåndbok.

Standardinnstillingene vises i fet skrift med en stjerne.

Nivå 1	Nivå 2	Nivå 3	Alternativer	Beskrivelser	Side
Scan > OCR (Tilgjengelig for Macintosh-brukere etter at Presto! PageManager er lastet ned. Se <i>Tilgang til Brother kundestøtte (Macintosh)</i> >> side 5.)	Set with Panel	—	Av (Sett med PC)* På	Hvis du vil bruke kontrollpanelet til å endre maskinens innstillinger, velger du På.	Se +.
	Innstillingene nedenfor vil vises når På er valgt i Set with Panel.				
	Skannetype	—	Farge Svart og hvitt*	Du kan velge skannetype for dokumentet.	
	Oppløsning	—	100dpi 200dpi* 300dpi 600dpi	Du kan velge skanneoppløsning for dokumentet.	
	Filtype	—	Tekst* HTML RTF	Du kan velge filformatet for dokumentet.	
Skannermål	—	A4* A5 10x15cm Visittkort Letter Legal	Du kan velge skannestørrelse for dokumentet.		
+ >> Programvare og Nettverks Brukerhåndbok.					
Standardinnstillingene vises i fet skrift med en stjerne.					

Nivå 1	Nivå 2	Nivå 3	Alternativer	Beskrivelser	Side	
Scan > bilde	Set with Panel	—	Av (Sett med PC)* På	Hvis du vil bruke kontrollpanelet til å endre maskinens innstillinger, velger du På.	Se +.	
	Innstillingene nedenfor vil vises når På er valgt i Set with Panel.					
	Skannetype	—	Farge* Svart og hvitt	Du kan velge skannetype for dokumentet.		
	Oppløsning	—	100dpi 200dpi* 300dpi 600dpi	Du kan velge skanneoppløsning for dokumentet.		
	Filtype	—	(Hvis du velger fargealternativet i innstillingen Skannetype) PDF* JPEG (Hvis du velger svart-hvitt-alternativet i innstillingen Skannetype) TIFF PDF*	Du kan velge filformatet for dokumentet.		
	Skannermål	—	A4* A5 10x15cm Visittkort Letter Legal	Du kan velge skannestørrelse for dokumentet.		
	Fjern bakgrunn	—	Av* Lav Medium Høy	Endre mengden bakgrunnsfarge som fjernes.		
Nettjeneste (Vises når du installerer en webtjenesteskanner, som vises i Windows® Explorer på datamaskinen.)	Skanne	—	—	Du kan skanne data ved hjelp av webtjenesteprotokollen.		
	Skann for e-post	—	—			
	Skann for telefaks	—	—			
	Skann for utskrift	—	—			
+ >> Programvare og Nettverks Brukerhåndbok.						
Standardinnstillingene vises i fet skrift med en stjerne.						

COPY ()

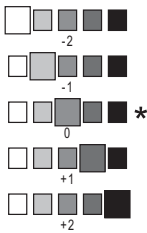
Nivå 1	Nivå 2	Nivå 3	Alternativer	Beskrivelser	Side
Kvalitet	—	—	Rask Norm* Best	Velg kopieringsoppløsningen for neste kopi.	Se  .
Papirtype	—	—	Vanlig papir* Blk. skr. papir Brother BP71 Annet glanset Transp.	Velg papirtypen som samsvarer med den som er i papirmagasinet.	44
Papirstørrelse	—	—	A4* A5 10x15cm Letter	Velg papirformatet som samsvarer med den som er i papirmagasinet.	44
Øke/Redusere	100%*	—	—	—	Se  .
	Forstørr	—	198% 10x15cm→A4 186% 10x15cm→LTR 141% A5→A4	Du kan velge forstørrelsesforholdet for neste kopi.	
	Reduser	—	97% LTR→A4 93% A4→LTR 83% LGL→A4 69% A4→A5 47% A4→10x15cm	Du kan velge forminskingsforholdet for neste kopi.	
	Tilpass siden	—	—	Maskinen justerer størrelsen automatisk til papirstørrelsen du angir.	
	Definer 25-400%	—	—	Du kan velge forstørrelses- og forminskingsforholdet for dokumenttypen.	
Tetthet	—	—		Justerer kopiens tetthet.	
Stable/Sorter	—	—	Stable* Sorter	Du kan velge å stable eller sortere flere kopier.	

  Avansert brukermanual.

Standardinnstillingene vises i fet skrift med en stjerne.

Nivå 1	Nivå 2	Nivå 3	Alternativer	Beskrivelser	Side
Sideoppsett	—	—	Av (1i1) * 2i1 (S) 2i1 (L) 2i1 (ID) 4i1 (S) 4i1 (L) Plakat (2x1) Plakat (2x2) Plakat (3x3)	Du kan lage N i 1-kopier, 2 i 1-ID eller plakatkopier.	Se ♦.
Tosidig kopi	Tosidig kopi	—	Av* Vend langsides Stående Vend langsides Liggende Vend kortsides Stående Vend kortsides Liggende	Du kan velge innstillingene for tosidig utskrift.	
	Avansert	—	Normal* Tosidig 1 Tosidig 2 Hjelp		
Avanserte innst.	—	—	Av* Fjern bakgrunn (Alternativer) Lav Medium* Høy	Endre mengden bakgrunnsfarge som fjernes.	
Angi ny std.	—	—	—	Du kan lagre kopieringsinnstillingene.	
Fabrikkinnst.	—	—	—	Du kan tilbakestille alle innstillingene til fabrikkinnstillingene.	
♦ >>> Avansert brukermanual.					
Standardinnstillingene vises i fet skrift med en stjerne.					

WEB ()

Nivå 1	Nivå 2	Nivå 3	Alternativer	Beskrivelser	Side
Apper	—	—	—	Lar deg koble Brother-maskinen til en Internett-tjeneste. Webtjenester kan ha blitt lagt til og/eller tjenestenavn kan ha blitt endret av leverandøren etter at dette dokumentet ble utgitt.	Se ●.
SkyDrive®	—	—	—		
Boks	—	—	—		
Google Drive™	—	—	—		
Evernote®	—	—	—		
Dropbox	—	—	—		
Facebook	—	—	—		
Picasa Web Albums™	—	—	—		
Flickr®	—	—	—		

● Gå til Brother Solutions Center for å laste ned Web Connect-guide på <http://solutions.brother.com/>.

Standardinnstillingene vises i fet skrift med en stjerne.

(Adressebok)

Nivå 1	Nivå 2	Nivå 3	Alternativer	Beskrivelser	Side
Søk	—	—	Alfab. rekkefølge Num. rekkefølge	Søk etter navn du har lagret i hurtigvalgnummerminnet.	38
Angi hurtigvalg	—	—	—	Lagrer hurtigvalgnumre slik at du kan slå nummeret ved hjelp av noen få tastetrykk (og Start).	41
Lage gruppe	—	—	—	Angir gruppenumre for gruppesending.	Se ◆.

◆ >> Avansert brukermanual.

Standardinnstillingene vises i fet skrift med en stjerne.

Redial/Pause ()

Redial / Pause

Nivå 1	Nivå 2	Nivå 3	Alternativer	Beskrivelser	Side
Utgående anropshist.	Send en faks Legg i adressebok Slette	—	—	Du kan velge et nummer fra Utgående anropshistorikken og deretter sende en faks til nummeret, legge til nummeret i adresseboken eller slette nummeret.	Se  .
Anrops-ID hist.	Send en faks Legg i adressebok Slette	—	—	Du kan velge et nummer fra Anrops-ID-historikken og deretter sende en faks til nummeret, legge til nummeret i adresseboken eller slette nummeret.	
◆ >> Avansert brukermanual.					
Standardinnstillingene vises i fet skrift med en stjerne.					

Skrive inn tekst

Det kan være nødvendig å skrive inn tekst til maskinen i forbindelse med enkelte menyvalg, for eksempel apparat-ID. Det står trykket tre eller fire bokstaver på de fleste talltastene. Tastene **0**, **#** og ***** brukes til spesialtegn, de har derfor ingen bokstaver.

Trykk på den aktuelle tasten det antall ganger som det står oppgitt i denne tabellen, for å skrive inn den relevante bokstaven.

Trykk på tast	én gang	to ganger	tre ganger	fire ganger	fem ganger
2	A	B	C	2	A
3	D	E	F	3	D
4	G	H	I	4	G
5	J	K	L	5	J
6	M	N	O	6	M
7	P	Q	R	S	7
8	T	U	V	8	T
9	W	X	Y	Z	9

Sette inn mellomrom

Trykk én gang på ► mellom sifrene for å sette inn et mellomrom i et faksnummer. Trykk to ganger på ► mellom bokstavene for å sette inn et mellomrom i et navn.

MERK

Tegnene som er tilgjengelig kan variere fra land til land.

Korrigere

Hvis du har skrevet inn feil tegn og vil korrigere det, trykk på ◀ for å flytte markøren det aktuelle tegnet og trykk deretter på **Clear**. Skriv inn riktig tegn. Du kan også bruke markøren til å gå tilbake og sette inn tegn.

Hvis du vil slette alle tegn, trykk flere ganger på **Clear**.

Gjenta bokstaver

Hvis du vil taste inn en bokstav som står på samme tast som forrige bokstav, trykk på ► for å flytte markøren mot høyre før du trykker på tasten igjen.

Spesialtegn og symboler

Trykk på *, # eller 0 flere ganger, helt til du ser spesialtegnet eller symbolet du ønsker.

Trykk på *	for	(mellomrom) ! " # \$ % & ' () * + , - . / €
Trykk på #	for	: ; < = > ? @ [] ^ _
Trykk på 0	for	Ä Ë Ö Ü Æ Ø Å Ñ 0

Generelt

MERK

Dette kapitlet viser en oversikt over maskinens spesifikasjoner. Du finner flere spesifikasjoner på <http://www.brother.com/>.

Skrivertype	Blekkskriver	
Skriverhode	Svart-hvitt:	Piezo med 210 dyser × 1
	Farge:	Piezo med 210 dyser × 3
Minnekapasitet	64 MB	
LCD-skjerm (Liquid Crystal Display)	1,8 tomme (44,9 mm) TFT-farge-LCD-skjerm ¹	
Strømkilde	Vekselstrøm 220 til 240 V 50/60 Hz	
Strømforbruk ²	Kopieringsmodus:	Ca. 18 W ³
	Driftsklar modus:	Ca. 3,5 W ⁴
	Hvilemodus:	Ca. 1,1 W ⁴
	Av:	Ca. 0,2 W ^{4 5}

¹ Målt diagonalt.

² Målt når maskinen er tilkoblet USB-grensesnittet. Strømforbruket varierer noe avhengig av bruksområde eller deleslitasje.

³ Ved bruk av automatisk dokumentmater, enkeltsidig utskrift, oppløsning: standard/dokument: ISO/IEC 24712 utskrevet mønster.

⁴ Målt i henhold til IEC 62301 Edition 2.0.

⁵ Selv når maskinen er slått av, vil den automatisk slå seg på periodisk for vedlikehold av skrivehodet, og så slå seg av igjen.

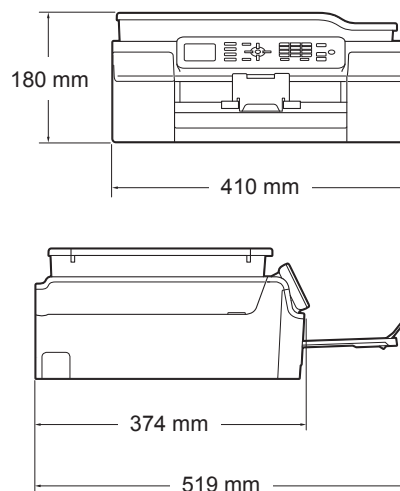
Mål**Vekt**

9,0 kg

Støynivå**Lydtrykk**Under drift: LPAM = 50 dB(A) (gjennomsnittlig) ¹**Lydstyrke ^{2 3}**

Kopiering: LWAd = 6,14 B(A) (svart-hvitt)

LWAd = 5,96 B(A) (farge)

Klar: LWAd = 3,23 B(A) (svart-hvitt/farge)

Temperatur

Under drift: 10 til 35 °C

Beste utskriftskvalitet: 20 til 33 °C

Luftfuktighet

Under drift: 20 til 80 % (uten kondensering)

Beste utskriftskvalitet: 20 til 80 % (uten kondensering)

ADF (automatisk dokumentmater)

Opptil 20 sider

Papir: 80 g/m² A4- eller Letter-format**Dokumentformat**

Bredde automatisk dokumentmater: 148 mm til 215,9 mm

Lengde automatisk dokumentmater: 148 mm til 355,6 mm

Bredde for skannerglassplate: Maks. 215,9 mm

Lengde for skannerglassplate: Maks. 297 mm

¹ Støy avhenger av utskriftsforholdene.² I samsvar med ISO9296³ Kontorutstyr med LWAd > 6,30 B(A) passer ikke til bruk i rom hvor det kreves dyp konsentrasjon. Slikt utstyr bør plasseres i separate rom på grunn av støyutslippet.

Utskriftsmedier

Papirinngang

Papirmagasin

■ Papirtype:

Vanlig papir, blekkskriverpapir (bestrøket papir), glanset papir¹ og transparenter^{1 2}

■ Papirformat³:

A4, Executive, Letter, A5, A6, konvolutter (Com-10, DL, C5, Monarch), foto (10 × 15 cm), foto 2L (13 × 18 cm) og indekskort (127 × 203 mm)

Bredde: 98–215,9 mm

Lengde: 148–297 mm

For mer informasjon, se *Papirvekt, tykkelse og kapasitet* >> side 20.

■ Maksimal papirmagasinkapasitet:

Ca. 100 ark med 80 g/m² vanlig papir

Papirutgang

Opptil 50 ark med 80 g/m² vanlig papir (utskrift med forsiden opp i papirmagasinet)¹

¹ For glanset papir eller transparenter, fjern utskriftene fra papirmagasinet straks de kommer ut av maskinen for å unngå flekker.

² Bruk bare transparenter som er anbefalt for blekkskrivere.

³ Se *Papirtype og -format for hver funksjon* >> side 20.

Faks

Kompatibilitet	ITU-T gruppe 3
Modemhastighet	Automatisk skifte til lavere hastighet 14 400 bps
Skanningsbredde	Automatisk dokumentmater: 208 mm (A4) Skannerglassplate: 204 mm (A4)
Utskriftsbredde	204 mm (A4)
Gråtoner	Svart-hvitt: 8-bit (256 nivåer) Farge: 24-bit (8-bit per farge / 256 nivåer)
Oppløsning	Standard 203 × 98 dpi (svart-hvitt) 203 × 196 dpi (farge) Fin 203 × 196 dpi (svart-hvitt/farge) Superfin 203 × 392 dpi (svart-hvitt) Foto 203 × 196 dpi (svart-hvitt)
Hurtigvalgnummer	40 apparater
Grupper	Opptil 6
Gruppesending	90 (40 hurtigvalgnumre / 50 manuelle valg)
Automatisk gjenoppringning	3 ganger med 5 minutters mellomrom
Sending fra minnet	Opptil 170 ¹ sider
Mottak ved tom for papir	Opptil 170 ¹ sider

¹ "Sider" refererer til "ITU-T Test Chart #1" (et typisk forretningsbrev, standard oppløsning, MMR-kode). Spesifikasjoner og dokumentasjon kan endres uten forutgående varsel.

Kopiering

Farge/Svart-hvitt	Ja/Ja
Kopieringsbredde	204 mm ¹
Flere kopier	Stabler/sorterer opptil 99 sider
Forstørre/Forminske	25 % til 400 % (i inkremitter på 1 %)
Oppløsning	Skriver ut opptil 1200 × 2400 dpi
Tosidig	Ja
	■ Papirtype: Vanlig papir
	■ Papirformat: A4, Letter, A5

¹ Ved kopiering på A4-papir.

Skanner

Farge/Svart-hvitt	Ja/Ja
TWAIN-kompatibel	Ja (Windows® XP ¹ /Windows Vista®/Windows® 7/Windows® 8) (Mac OS X v10.6.8, 10.7.x, 10.8.x)
WIA-kompatibel	Ja (Windows® XP ¹ /Windows Vista®/Windows® 7/Windows® 8)
ICA-kompatibel	Ja (Mac OS X v10.6.8, 10.7.x, 10.8.x)
Farge dybde	30-bit fargebehandling (inn) 24-bit fargebehandling (ut) / 256 nivåer per farge
Gråtoner	10-bit fargebehandling (inn) 8-bit fargebehandling (ut) / 256 nivåer per farge
Oppløsning	Opptil 19200 × 19200 dpi (interpolert) ² Opptil 1200 × 2400 dpi (optisk) (skannerglassplate) Opptil 600 × 1200 dpi (optisk) (automatisk dokumentmater)
Skannebredde og -lengde	(Skannerglassplate) Bredde: Opptil 213,9 mm Lengde: Opptil 295 mm (ADF) Bredde: Opptil 213,9 mm Lengde: Opptil 353,6 mm

¹ Windows® XP i denne brukermanualen omfatter Windows® XP Home Edition, Windows® XP Professional og Windows® XP Professional x64 Edition.

² Maksimal skanning på 1200 × 1200 dpi ved bruk av WIA-driveren for Windows® XP, Windows Vista®, Windows® 7 og Windows® 8 (oppløsning på opptil 19200 × 19200 dpi kan velges ved bruk av Brother skannerverktøy).

Skriver

Oppløsning

Opptil 1200 × 6000 dpi

Utskriftsbredde³

204 mm [210 mm (uten kanter)¹]

Uten kanter²

A4, Letter, A6, foto (10 × 15 cm),
indekskort (127 × 203 mm),
foto 2L (13 × 18 cm)

Tosidig

■ Papirtype:

Vanlig papir

■ Papirformat:

A4, Letter, A5, Executive

Utskriftshastighet⁴

¹ Når funksjonen Uten kanter brukes.

² Se *Papirtype og -format for hver funksjon* ►► side 20.

³ Ved utskrift på A4-papir.

⁴ For detaljerte spesifikasjoner, gå til <http://www.brother.com/>.

Grensesnitt for datamaskin

USB^{1 2} En USB 2.0-grensesnittkabel som ikke er lenger enn to meter.

Trådløst lokalt nettverk IEEE 802.11b/g/n (infrastruktur-/Ad-hoc-modus)

¹ Maskinen har et høyhastighets USB 2.0-grensesnitt. Maskinen kan også kobles til en datamaskin som har et USB 1.1-grensesnitt.

² Tredjeparts USB-porter støttes ikke.

Nettverk

MERK

For mer informasjon om nettverksspesifikasjoner, >> Programvare og Nettverks Brukerhåndbok.

Du kan koble maskinen til et nettverk for nettverksutskrift, nettverksskanning, PC Fax-send, PC-Fax-mottak (kun for Windows®), fjernoppsett ¹. Programvaren Brother BRAdmin Light ² for nettverksadministrasjon er også inkludert.

Sikkerhet for trådløse nettverk	SSID (32 tegn), WEP 64/128-bit, WPA-PSK (TKIP/AES), WPA2-PSK (AES)
Trådløs oppsettsveiviser	AOSS™ Ja WPS Ja

¹ Se *Krav til datamaskin* >> side 123.

² (Windows®) Hvis du trenger mer avanserte administrasjonsverktøy for skriveren, kan du bruke den nyeste versjonen av verktøyet Brother BRAdmin Professional, som du kan laste ned fra <http://solutions.brother.com/>. (Macintosh) Den siste versjonen av Brother BRAdmin Light er tilgjengelig for nedlasting fra <http://solutions.brother.com/>.

Krav til datamaskin

STØTTEDE OPERATIVSYSTEMER OG PROGRAMVAREFUNKSJONER						
Datamaskinplattform og versjon av operativsystemet		PC-grensesnitt		Prosessør	Plass på harddisk for installasjon	
		USB ²	Trådløs 802.11b/g/n		For drivere	For programmer (inklusive drivere)
Windows®-operativsystem	Windows® XP Home ^{1 4}	Utskrift PC-faks ³ Skanning		32-bit (x86) eller 64-bit (x64) prosessor	150 MB	1 GB
	Windows® XP Professional ^{1 4}					
	Windows Vista® ^{1 4}				500 MB	1,3 GB
	Windows® 7 ^{1 4} Windows® 8 ^{1 4}				650 MB	
	Windows Server® 2003	I/A	Utskrift	64-bit (x64) prosessor	50 MB	I/A
	Windows Server® 2003 R2					
	Windows Server® 2008					
	Windows Server® 2008 R2					
Windows Server® 2012						
Macintosh-operativsystem	Mac OS X v10.6.8 OS X v10.7.x OS X v10.8.x	Utskrift PC-faks (Send) ³ Skanning		Intel®-prosessør	80 MB	550 MB
Forutsetninger:						
¹ For WIA, 1200 × 1200 oppløsning. Med Brothers skannerverktøy kan du forbedre dette til opptil 19200 × 19200 dpi. ² Tredjeparts USB-porter støttes ikke. ³ PC-faks støtter kun svart-hvitt. ⁴ PaperPort™ 12SE støtter Windows® XP Home (SP3 eller nyere), XP Professional (SP3 eller nyere), XP Professional x64 Edition (SP2 eller nyere), Windows Vista® (SP2 eller nyere), Windows® 7 og Windows® 8.			Du finner de nyeste driveroppdateringene på http://solutions.brother.com/ . Alle registrerte varemerker, merkenavn og produktnavn tilhører de respektive selskapene.			

Forbruksmateriell

Blekk	Maskinen bruker individuelle blekkassetter for svart, gul, cyan og magenta som er adskilte fra skrivehodet.
Blekkassettenes levetid	Første gangen du setter inn blekkassetter vil maskinen bruke en viss mengde blekk for å fylle blekkleveringsrørene, slik at utskriftene får høyest mulig kvalitet. Dette vil skje kun én gang. Når denne prosessen er ferdig, vil blekkassettenes som følger med maskinen, inneholde mindre blekk enn vanlige kassetter (80 %). Deretter vil nye blekkassetter brukes til å skrive ut det angitte antall sider.
Forbruksmateriell	<p><Standard dekkevne svart> LC121BK <Standard dekkevne gul> LC121Y <Standard dekkevne cyan> LC121C <Standard dekkevne magenta> LC121M</p> <p>Svart, gul, cyan, magenta – cirka 300 sider ¹</p> <p><Høy dekkevne svart> LC123BK <Høy dekkevne gul> LC123Y <Høy dekkevne cyan> LC123C <Høy dekkevne magenta> LC123M</p> <p>Svart, gul, cyan, magenta – cirka 600 sider ¹</p> <p>¹ Omtrentlig yteevne for kassett er angitt i henhold til ISO/IEC 24711.</p> <p>Du finner mer informasjon om forbruksmateriell på http://www.brother.com/pageyield/.</p>

Hva er Innobella™?

Innobella™ er en serie ekte forbruksmateriell som leveres av Brother. Navnet "Innobella™" er sammensatt av ordene "innovasjon", som betyr "nyskapende", og "bella", som betyr "vakker" på italiensk. Navnet gjenspeiler den nyskapende teknologien som gir deg "vakre" utskriftsresultater som holder lenge.

Når du skriver ut fotografier, anbefaler Brother det glansede fotopapiret fra Innobella™ (BP71-serien) for høy kvalitet. Klare utskrifter blir enklere med blekk og papir fra Innobella™.



E

Stikkordliste

A

ADF (automatisk dokumentmater)	21
Adressebok	
gruppenummer	
bruke	38
opprette	41
Grupper	41, 90, 110
Hurtigvalgnummer	38
endre	42
slette	42
Anroper-ID	31
anroper-ID-historikk	40
legge til i adresseboken	40
sende en faks	40
slette	40
Apple Macintosh	
Se Programvare og Nettverks Brukerhåndbok.	
Automatisk	
faksmottak	27
faksdeteksjon	30

B

Biapparat, bruke	37
Blekkassetter	
blekkdråpeteller	53
skifte	53
Brother	
CreativeCenter	5

C

ControlCenter	
Se Programvare og Nettverks Brukerhåndbok.	

D

Dokument	
legge i	21, 22

E

Ekstern telefon, koble til	36
----------------------------------	----

F

Faks, fra PC	
Se Programvare og Nettverks Brukerhåndbok.	
Faks, frittstående	
mottak	27
F/T-ringetid, stille inn	29
faksdeteksjon	30
fra biapparat	36, 37
problemer	83, 84
Ringeforsinkelse, stille inn	29
støy på telefonlinjen / VoIP	89
sende	24
endre format på	
skannerglassplaten	25
fargefaks	25
problemer	86
sendingsverifiseringsrapport	26
støy på telefonlinjen / VoIP	89
Faksdeteksjon	30
Fakskoder	
aktiveringskode for	
fjerntilgang	30, 36, 37
bruke	37
endre	37
fjerndeaktiveringskode	36, 37
Fax/Tel-modus	
aktiveringskode for fjerntilgang	36, 37
fjerndeaktiveringskode	36, 37
Ringeforsinkelse	29
svare med biapparat	36, 37

Feilmeldinger på LCD-skjermen	62
Blekkabsorberer nesten full	69
Blekkabsorbereren er full	63
Data blir liggende	63
Dekselet åpent	63
Dokumentstopp	69
Feil papirformat	65
Finner ikke	65
Fullt faksminne	65
Ikke registrert	38, 66
Ingen blekkassett	66
Kan ikke init.	66
Kan ikke rengj.	66
Kan ikke skrive ut	69
Komm.feil	66
Kun utskrift i svart/hvitt	68
Lite blekk	68
Minnet er fullt	69
Papir mates ikke	67
Papirstopp	64
Skanning umulig	66
Utskrift umulig	66
Feilsøking	
dokumentstopp	71
feilmeldinger på LCD-skjermen	62
hvis du har problemer	
dokumentstopp	71
faksmottak	84
innkommende anrop	86
kopiere	87
nettverk	88
papirhåndtering	82
programvare	87
skanning	87
telefonlinje eller koblinger	84
utskrift	79
utskrift av mottatte fakser	83
utskriftskvalitet	81
papirstopp	73
vedlikeholdsmeldinger	
på LCD-skjermen	62
Fjernoppsett	
Se Programvare og Nettverks	
Brukerhåndbok.	
Flerlinjetilkoblinger (hussentral)	35
Forbruksmaterieil	124

G

Gjenoppringning/pause	39
Gråtoner	117, 119

H

Hjelp	
Meldinger på LCD-skjermen	92
Menytabell	93

I

Innobella™	124
------------------	-----

K

Koble til	
ekstern telefon	36
ekstern telefonsvarer (TAD)	34, 35
Kontakter	
EXT	
ekstern telefon	36
Konvolutter	13, 14, 20
Kopiere	
bruke skannerglassplaten	22
papirformat	44
papirtype	44

L

LCD-skjerm (Liquid Crystal Display)	92
lysstyrke	10

M

Macintosh	
Se Programvare og Nettverks	
Brukerhåndbok.	
Manuelt	
mottak	27
slå numre	38
Mottaksmodus	
Ekstern telefonsvarer	27
Faks/Tel	27
Kun faks	27
Manuell	27

N

- Nettverk
 - Skanning
 - Se Programvare og Nettverks Brukerhåndbok.
 - Skrive ut
 - Se Programvare og Nettverks Brukerhåndbok.
- Nuance™ PaperPort™ 12SE
 - Se Programvare og Nettverks Brukerhåndbok. Se også Hjelp i programmet PaperPort™ 12SE.

O

- Område som ikke kan skannes23
- Oppløsning
 - faks 117
 - kopi 118
 - skann 119
 - utskrift 120
- Overføre faksene eller faksaktivitetsrapporten70
- Oversikt over kontrollpanelet6

P

- Papir 18, 116
 - dokumentformat21
 - format 17
 - kapasitet20
 - legge i 11, 13
 - legge i konvolutter 13
 - type 17, 20
 - utskriftsområde 16
- Papirstopp
 - dokument71
 - papir73
- Presto! PageManager
 - Se Programvare og Nettverks Brukerhåndbok. Se også Hjelp i programmet Presto! PageManager.

R

- Rengjøre
 - skanneren 56
 - skrivehodet 57
- Ringeforsinkelse, stille inn 29

S

- Serienummer
 - hvordan finner du detSe på innsiden av frontdekselet
- Skanning
 - Se Programvare og Nettverks Brukerhåndbok.
- Skrive ut
 - Se Programvare og Nettverks Brukerhåndbok.
- Slå numre
 - Adressebok 38
 - anroper-ID-historikk 40
 - en pause 41
 - manuelt 38
 - utgående anrop 39

T

- Tekst, skrive inn 112
 - spesialtegn 113
- Telefonlinje
 - flerlinje (hussentral) 35
 - koblinger 35
 - problemer 84
 - støy / VoIP 89
 - type 32
- Telefonsvarer (TAD) 34
 - koble til 35
- Telefonsvarer (TAD), ekstern27, 34
 - koble til 34, 35
 - mottaksmodus 27
 - spille inn utgående beskjed 35
- Tilpassede telefonfunksjoner på en enkeltlinje 86
- Transparenter18, 20, 116
- Trinnvise innstillingstabeller 92
- Trådløst nettverk
 - Se Hurtigstartguide og Programvare og Nettverks Brukerhåndbok.

U

Utgående anrop	
legge til i adresseboken	39
sende en faks	39
slette	39
Utskrift	
oppløsning	120
papirstopp	73
problemer	79
spesifikasjoner	120
utskriftsområde	16

V

Vedlikehold, rutine	
skifte blekkassetter	53
Volum, stille inn	
høytaler	10
lydsignal	10
ring	9

W

Webtjenester (skanning)	107
Windows®	
Se Programvare og Nettverks	
Brukerhåndbok.	

brother®

Besøk oss på Internett
<http://www.brother.com/>

Denne maskinen er kun godkjent for bruk i det landet der den ble kjøpt.



www.brotherearth.com