

# Manual Básico do Utilizador

DCP-J152W

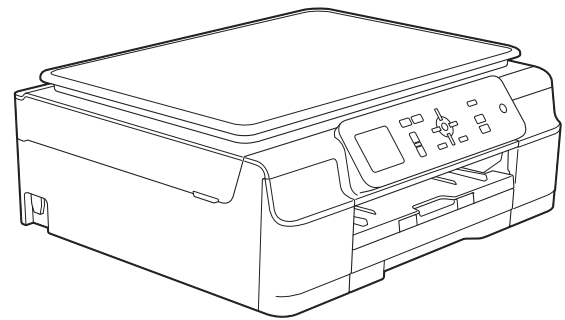

## **Se precisar de contactar o serviço de apoio ao cliente**

**Preencha as seguintes informações para futura  
consulta:**

**Número do Modelo: DCP-J152W**

**Número de Série:** <sup>1</sup> \_\_\_\_\_

**Data de Compra:** \_\_\_\_\_

**Local da Compra:** \_\_\_\_\_

<sup>1</sup> O número de série encontra-se na parte de trás da unidade. Conserve este Manual do Utilizador junto com o recibo de compra como um registo permanente da sua compra, na eventualidade de roubo, incêndio ou para o serviço de garantia.

**Registe o seu produto online em**

**<http://www.brother.com/registration/>**

# Localização dos Manuais do Utilizador

Nome do manual	Conteúdo	Localização
<b>Guia de Segurança de Produto</b>	Leia este manual primeiro. Leia as Instruções sobre Segurança antes de configurar o equipamento. Consulte este manual para se informar sobre marcas comerciais e restrições legais.	Impresso / Na caixa
<b>Guia de Instalação Rápida</b>	Siga as instruções para configurar o equipamento e instalar os controladores e o software para o sistema operativo e tipo de ligação que está a utilizar.	Impresso / Na caixa
<b>Manual Básico do Utilizador</b>	Aprenda as operações básicas de cópia e digitalização, e como substituir consumíveis. Consulte as sugestões para a solução de problemas.	Impresso / Na caixa <sup>1</sup>
<b>Manual Avançado do Utilizador</b>	Aprenda operações mais avançadas: cópia, impressão de relatórios e realização de manutenção de rotina.	Ficheiro PDF / CD-ROM
<b>Manual do Utilizador da Rede e do Software</b>	Este manual fornece instruções para operações de digitalização, impressão e outras operações que podem ser realizadas ligando o equipamento Brother a um computador. Pode encontrar informações úteis sobre a aplicação do utilitário Brother ControlCenter, a utilização do equipamento num ambiente de rede e os termos mais utilizados.	Ficheiro HTML / CD-ROM
<b>Guia "Web Connect"</b>	Este manual fornece informações úteis sobre o acesso a serviços Internet a partir do equipamento Brother, bem como sobre o descarregamento de imagens, a impressão de dados e o carregamento directo de ficheiros para serviços Internet.	Ficheiro PDF / Brother Solutions Center <sup>2</sup>
<b>Guia de Instalação do "AirPrint"</b>	Este manual fornece informações sobre a utilização do AirPrint para imprimir a partir do OS X v10.7.x ou 10.8.x e do iPhone, iPod touch, iPad ou outro dispositivo iOS para o equipamento Brother sem instalar um controlador de impressora.	Ficheiro PDF / Brother Solutions Center <sup>2</sup>
<b>Guia de Instalação do "Google Cloud Print"</b>	Este manual fornece informações pormenorizadas sobre a utilização dos serviços Google Cloud Print™ para imprimir na Internet.	Ficheiro PDF / Brother Solutions Center <sup>2</sup>
<b>Guia de Imprimir/ Digitalizar Portátil para o Brother iPrint&amp;Scan</b>	Este manual fornece informações úteis sobre a impressão a partir do dispositivo móvel e sobre a digitalização do equipamento Brother para o dispositivo móvel quando ligado a uma rede Wi-Fi.	Ficheiro PDF / Brother Solutions Center <sup>2</sup>

<sup>1</sup> Pode variar consoante o país.

<sup>2</sup> Visite-nos em <http://solutions.brother.com/>.

# Índice

## (Manual Básico do Utilizador)

<b>1</b>	<b>Informações gerais</b>	<b>1</b>
	Utilizar a documentação .....	1
	Símbolos e convenções utilizados nesta documentação .....	1
	Aceder ao Brother Utilities (Windows® 8) .....	1
	Aceder ao Manual Avançado do Utilizador e ao Manual do Utilizador da Rede e do Software .....	2
	Visualizar os Manuais do Utilizador .....	2
	Como aceder aos Manuais de Funções Avançadas .....	4
	Aceder à Assistência Brother (Windows®) .....	4
	Aceder à Assistência Brother (Macintosh) .....	5
	Apresentação do painel de controlo .....	6
	Indicações do ecrã LCD .....	8
	Operações básicas .....	8
	Indicações do LED de advertência .....	9
	Visor LCD .....	9
	Configurar o brilho da luz de fundo .....	9
<b>2</b>	<b>Colocar papel</b>	<b>10</b>
	Colocar papel e outros suportes de impressão .....	10
	Colocar envelopes .....	12
	Área não imprimível .....	15
	Configurações do papel .....	16
	Tipo de papel .....	16
	Tamanho do papel .....	16
	Papel admitido e outros suportes de impressão .....	17
	Suportes de impressão recomendados .....	17
	Manusear e utilizar suportes de impressão .....	17
	Seleccionar o suporte de impressão correcto .....	19
<b>3</b>	<b>Colocar documentos</b>	<b>20</b>
	Como colocar documentos .....	20
	Utilizar o vidro do scanner .....	20
	Área não digitalizável .....	21
<b>4</b>	<b>Fazer cópias</b>	<b>22</b>
	Como copiar .....	22
	Parar a cópia .....	22
	Opções de cópia .....	22
	Tipo de papel .....	23
	Tamanho do papel .....	23



<b>5</b>	<b>Como imprimir a partir de um computador</b>	<b>24</b>
	Imprimir um documento .....	24
<b>6</b>	<b>Como digitalizar para um computador</b>	<b>25</b>
	Antes de digitalizar .....	25
	Digitalizar um documento como um ficheiro PDF utilizando o ControlCenter4 (Windows®) .....	26
	Como alterar as configurações do modo DIGITALIZAR do equipamento para a digitalização para PDF .....	29
	Como digitalizar um documento como um ficheiro PDF utilizando o painel de controlo .....	31
<b>A</b>	<b>Manutenção de rotina</b>	<b>32</b>
	Substituir os cartuchos de tinta.....	32
	Limpar e verificar o equipamento .....	35
	Limpar o vidro do scanner .....	35
	Limpar a cabeça de impressão .....	35
	Verificar a qualidade de impressão .....	36
	Verificar o alinhamento da impressão .....	37
	Configurar a data e a hora.....	38
<b>B</b>	<b>Solução de problemas</b>	<b>39</b>
	Identificar o problema .....	39
	Mensagens de erro e de manutenção .....	40
	Animações de erro .....	47
	Encravamento da impressora ou do papel.....	47
	Se tiver dificuldades com o equipamento .....	55
	Informações do equipamento .....	61
	Verificar o número de série .....	61
	Verificar a versão de firmware.....	61
	Funções de reposição .....	61
	Como efectuar a reposição do equipamento.....	61
<b>C</b>	<b>Tabelas de configurações e funções</b>	<b>62</b>
	Utilizar as tabelas de configurações .....	62
	Tabela de menus .....	63
	Introduzir texto .....	73
	Introduzir números e letras.....	73
	Introduzir espaços .....	73
	Inserir símbolos .....	73
	Fazer correcções.....	73

---

**D Especificações 74**

---

Geral .....	74
Suportes de impressão .....	76
Cópia .....	77
Scanner .....	78
Impressora .....	79
Interfaces .....	80
Rede .....	81
Requisitos do computador .....	82
Consumíveis .....	83

---

**E Índice remissivo 84**

---

# Índice

## (Manual Avançado do Utilizador)

O Manual Avançado do Utilizador descreve as seguintes funções e operações.

Pode ver o Manual Avançado do Utilizador no CD-ROM.

### **1 Configuração geral**

---

*Armazenamento na memória*  
*Horário de poupança de energia automático (modelos MFC)*  
*Modo espera*  
*Desligar automático (modelo DCP)*  
*Ecrã LCD*  
*Temporizador de alteração do modo (modelos MFC)*

### **2 Funções de segurança (modelos MFC)**

---

*Bloqueio TX*

### **3 Enviar um fax (modelos MFC)**

---

*Opções de envio adicionais*  
*Operações de envio adicionais*

### **4 Receber um fax (modelos MFC)**

---

*Recepção na memória (apenas Monocromático)*  
*Operações de recepção adicionais*

### **5 Marcar e memorizar números (modelos MFC)**

---

*Operações de voz*  
*Operações de marcação adicionais*  
*Outras formas de memorizar números*

### **6 Imprimir relatórios**

---

*Relatórios de fax (modelos MFC)*  
*Relatórios*

### **7 Efectuar cópias**

---

*Opções de cópia*

### **A Manutenção de rotina**

---

*Limpar e verificar o equipamento*  
*Embalar e transportar o equipamento*

### **B Glossário**

---

### **C Índice remissivo**

---

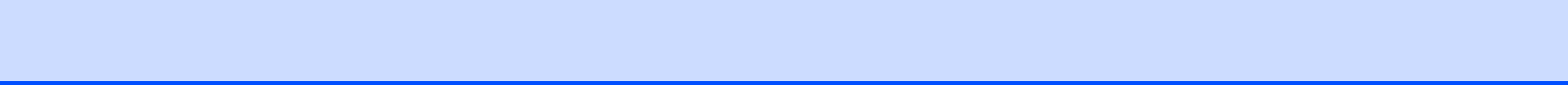

## Utilizar a documentação

Obrigado por ter comprado um equipamento da Brother! Esta documentação vai ajudá-lo a tirar o máximo partido do seu equipamento.

## Símbolos e convenções utilizados nesta documentação

Os seguintes símbolos e convenções são utilizados em toda a documentação.

<b>Negrito</b>	Letras em negrito identificam botões específicos do painel de controlo do equipamento ou do ecrã do computador.
<i>Itálico</i>	Letras em itálico chamam a atenção para itens importantes ou remetem para um tópico relacionado.
Courier New	Texto no tipo de letra Courier New identifica mensagens no LCD do equipamento.

## ⚠ ADVERTÊNCIA

**ADVERTÊNCIA** indica uma situação potencialmente perigosa que, se não for evitada, pode resultar em morte ou ferimentos graves.

## ⚠ AVISO

**AVISO** indica uma situação potencialmente perigosa que, se não for evitada, pode resultar em ferimentos ligeiros ou moderados.

## IMPORTANTE

**IMPORTANTE** indica uma situação potencialmente perigosa que, se não for evitada, pode resultar em danos materiais ou na perda da funcionalidade do produto.

## NOTA

As Notas indicam o que fazer se ocorrerem determinadas situações ou oferecem sugestões sobre como a operação funciona em conjunto com outras funções.



Os ícones de Perigo Eléctrico alertam-no para possíveis choques eléctricos.

## Aceder ao Brother Utilities (Windows® 8)

Se estiver a utilizar um PC ou um tablet com o Windows® 8, pode seleccionar as opções tocando no ecrã ou clicando com o rato.

Depois de o controlador de impressora estar instalado, aparece o símbolo



(**Brother Utilities** (Utilitários Brother)) no ecrã Iniciar e no ambiente de trabalho.

- 1 Toque ou clique em **Brother Utilities** (Utilitários Brother) no ecrã Iniciar ou no ambiente de trabalho.



- 2 Seleccione o equipamento.

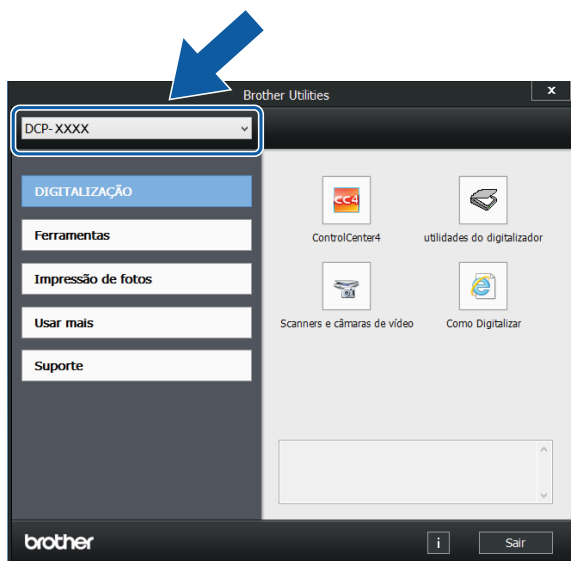

- 3 Seleccione a função que pretende utilizar.

## Aceder ao Manual Avançado do Utilizador e ao Manual do Utilizador da Rede e do Software

Este Manual Básico do Utilizador não contém todas as informações sobre o equipamento, tais como utilizar as funções avançadas de Cópia, Impressora, Scanner e Rede. Quando estiver preparado para consultar informações pormenorizadas sobre estas operações, pode ler o **Manual Avançado do Utilizador** e o **Manual do Utilizador da Rede e do Software** em formato HTML incluídos no CD-ROM.

## Visualizar os Manuais do Utilizador

### (Windows®)

(Windows® XP/Windows Vista®/Windows® 7/Windows Server® 2003/Windows Server® 2008/Windows Server® 2008 R2)  
Para visualizar a documentação, a partir de



**(Iniciar)**, **Todos os Programas**, seleccione **Brother**, **DCP-XXXX** (em que XXXX é o nome do modelo) na lista de programas e, em seguida, seleccione **Manuais do Utilizador**.

(Windows® 8/Windows Server® 2012)

Clique em  (**Brother Utilities** (Utilitários Brother)) e, em seguida, clique na lista pendente e seleccione o nome do modelo (caso ainda não esteja seleccionado). Clique em **Suporte** na barra de navegação à esquerda e, em seguida, clique em **Manuais do Utilizador**.

Se não tiver instalado o software, pode encontrar a documentação no CD-ROM, seguindo as instruções:

- 1 Ligue o computador. Introduza o CD-ROM da Brother na unidade de CD-ROM.

### NOTA

Se o ecrã da Brother não abrir, aceda a **Computador** ou **O meu computador**.

(Para Windows® 8 e Windows Server® 2012: Clique em



**(Explorador de Ficheiros)** na barra de tarefas e, em seguida, aceda a **Computador**.) Clique duas vezes no ícone do CD-ROM e, em seguida, clique duas vezes em **start.exe**.

- 2 Se for apresentado o ecrã com o nome do modelo, clique no nome do modelo.

- Se for apresentado o ecrã do idioma, clique no seu idioma. Aparece o **Menu superior** do CD-ROM.



- Clique em **Manuais do Utilizador**.
- Clique em **Documentos em PDF/HTML**. Se aparecer o ecrã do país, seleccione o seu país. Quando aparecer a lista de Manuais do Utilizador, seleccione o manual que pretende ler.

### (Macintosh)

- Ligue o Macintosh. Introduza o CD-ROM da Brother na unidade de CD-ROM. Aparece a janela seguinte.



- Clique duas vezes no ícone **Manuais do Utilizador**.
- Selecione o modelo e o idioma se for necessário.

- Clique em **Manuais do Utilizador**. Se aparecer o ecrã do país, seleccione o seu país.
- Quando aparecer a lista de Manuais do Utilizador, seleccione o manual que pretende ler.

### Como localizar as instruções de Digitalização

Existem vários métodos para digitalizar documentos. Pode encontrar as instruções do seguinte modo:

#### Manual do Utilizador da Rede e do Software

- *Digitalizar*
- *ControlCenter*

### Como localizar as instruções básicas de instalação de Rede

O equipamento pode ser ligado a uma rede sem fios.

- Instruções básicas de instalação (►► Guia de Instalação Rápida.)
- O ponto de acesso sem fios ou router suporta Wi-Fi Protected Setup™ ou AOSS™ (►► Guia de Instalação Rápida.)
- Mais informações sobre a instalação de rede (►► Manual do Utilizador da Rede e do Software.)



## Como aceder aos Manuais de Funções Avançadas

Pode visualizar e descarregar estes manuais a partir do Brother Solutions Center em: <http://solutions.brother.com/>.

Clique em **Manuais** na página do seu modelo para descarregar a documentação.

### Guia "Web Connect"

Este manual fornece informações úteis sobre o acesso a serviços Internet a partir do equipamento Brother, bem como sobre o descarregamento de imagens, a impressão de dados e o carregamento directo de ficheiros para serviços Internet.

### Guia de Instalação do "AirPrint"

Este manual fornece informações sobre a utilização do AirPrint para imprimir a partir do OS X v10.7.x ou 10.8.x e do iPhone, iPod touch, iPad ou outro dispositivo iOS para o equipamento Brother sem instalar um controlador de impressora.

### Guia de Instalação do "Google Cloud Print"

Este manual fornece informações pormenorizadas sobre a utilização dos serviços Google Cloud Print™ para imprimir na Internet.

### Guia de Imprimir/Digitalizar Portátil para o Brother iPrint&Scan

Este manual fornece informações úteis sobre a impressão a partir do dispositivo móvel e sobre a digitalização do equipamento Brother para o dispositivo móvel quando ligado a uma rede Wi-Fi.

## Aceder à Assistência Brother (Windows®)

Pode localizar todos os contactos de que necessita, como a assistência pela web (Brother Solutions Center), no CD-ROM.

- Clique em **Assistência Brother** no **Menu superior**. Aparece o seguinte ecrã:



- Para aceder ao nosso sítio da Web (<http://www.brother.com/>), clique em **Página inicial da Brother**.
- Para obter as mais recentes notícias e informações sobre assistência de produtos (<http://solutions.brother.com/>), clique em **Brother Solutions Center**.
- Para visitar o nosso sítio da Web e obter informações sobre consumíveis originais da Brother (<http://www.brother.com/original/>), clique em **Informações sobre consumíveis**.
- Para aceder ao Brother CreativeCenter (<http://www.brother.com/creativecenter/>) para projectos de fotografia e descarregamentos de impressão GRATUITOS, clique em **Brother CreativeCenter**.
- Para voltar ao menu superior, clique em **Anterior** ou, se já terminou, clique em **Sair**.

## Aceder à Assistência Brother (Macintosh)

Pode localizar todos os contactos de que necessita, como a assistência pela web (Brother Solutions Center), no CD-ROM.

- Clique duas vezes no ícone **Assistência Brother**. Aparece o seguinte ecrã:

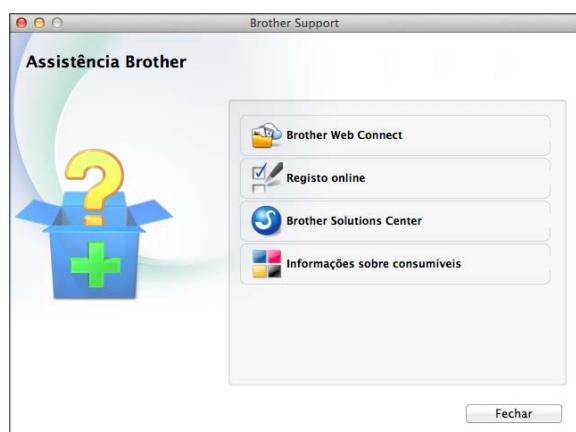

- Para aceder à página Brother Web Connect, clique em **Brother Web Connect**.
- Para registar o equipamento a partir da página de registo de produtos da Brother (<http://www.brother.com/registration/>), clique em **Registo online**.
- Para obter as mais recentes notícias e informações sobre assistência de produtos (<http://solutions.brother.com/>), clique em **Brother Solutions Center**.
- Para visitar o nosso sítio da Web e obter informações sobre consumíveis originais da Brother (<http://www.brother.com/original/>), clique em **Informações sobre consumíveis**.

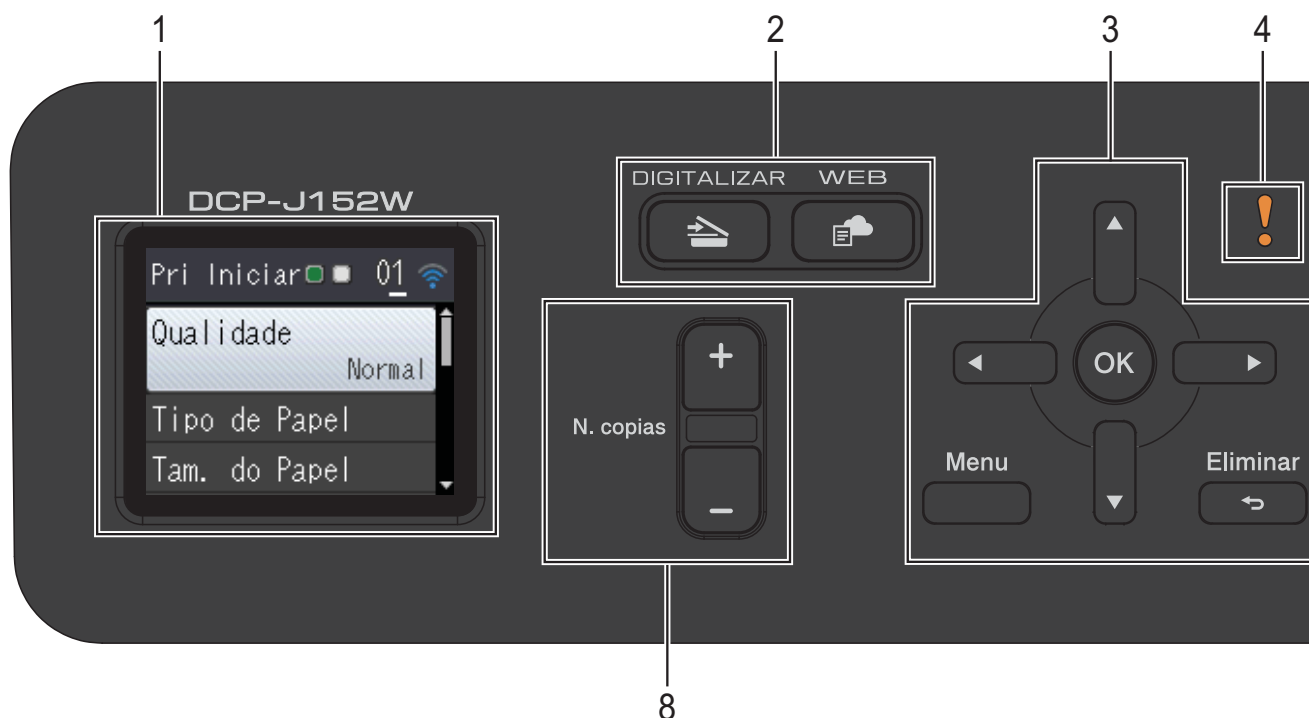

# Apresentação do painel de controlo







## 1 LCD (Ecrã de Cristais Líquidos)



Apresenta mensagens no ecrã que o ajudam a configurar e a utilizar o equipamento.

## 2 Teclas de modo:

-  **DIGITALIZAR**  
Permite aceder ao modo Digitalizar.
-  **WEB**  
Permite ligar o equipamento Brother a um serviço Internet.  
Para mais informações, >>> Guia "Web Connect".

## 3 Teclas de menu:

-  ou   
Prima ◀ ou ▶ para deslocar a área seleccionada para a direita ou para a esquerda no LCD.
-  ou   
Prima ▲ ou ▼ para percorrer os menus e as opções.

-  **Menu**  
Permite aceder ao menu principal.
-  **Eliminar**  
Prima para regressar ao nível de menu anterior.
-  **OK**  
Permite seleccionar uma configuração.

## 4 Ícone de advertência

O ícone de advertência  acende quando ocorre um erro ou aparece uma mensagem de manutenção. Prima **Parar** para visualizar a instrução no LCD. Para obter informações sobre mensagens de erro, consulte *Mensagens de erro e de manutenção* >>> página 40.

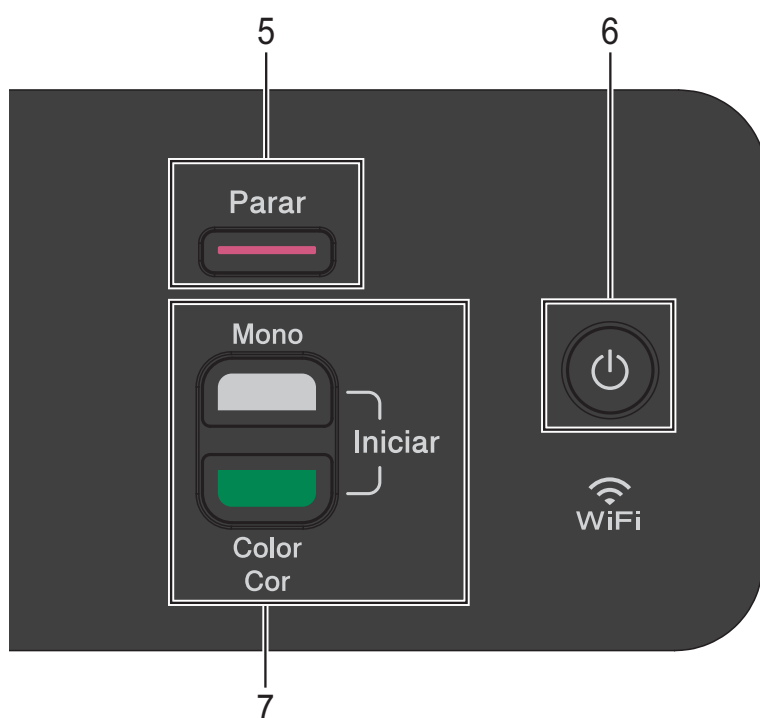

**5** **Parar**

Pára uma operação ou sai do menu.

**6** **Ligar/Desligar**

Prima para ligar o equipamento.

Mantenha premida a tecla para desligar o equipamento. O LCD indica *Desligando* e fica ligado durante alguns segundos antes de se desligar.

Se desligar o equipamento utilizando , este continua a limpar periodicamente a cabeça de impressão para manter a qualidade de impressão. Para prolongar a vida útil da cabeça de impressão, garantir uma maior eficiência dos cartuchos de tinta e manter a qualidade de impressão, deve manter o equipamento sempre ligado à alimentação.

**7** **Teclas de início:**

■ **Iniciar Mono**

Permite começar a fazer cópias monocromáticas. Permite também iniciar uma operação de digitalização (monocromática ou a cores consoante a configuração de digitalização).

■ **Iniciar Cor**

Permite começar a fazer cópias a cores. Permite também iniciar uma operação de digitalização (monocromática ou a cores, consoante a configuração de digitalização).

**8** **N. copias**

Prima **+** para aumentar ou **-** para diminuir o número de cópias.

## Indicações do ecrã LCD

O LCD indica o estado do equipamento quando este estiver inactivo.

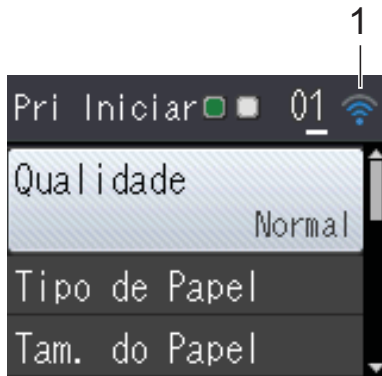

### 1 Estado da ligação sem fios

Um indicador de quatro níveis apresenta a intensidade actual do sinal sem fios se estiver a utilizar uma ligação sem fios.



## Operações básicas

Os passos que se seguem mostram como alterar uma configuração do equipamento. Neste exemplo, a configuração do Tipo de Papel é alterada de *Papel Normal* para *Papel Revestido*.

- 1 Prima **Menu**.
- 2 Prima **▲** ou **▼** para seleccionar *Config.geral*.

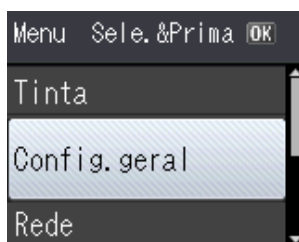

Prima **OK**.

- 3 Prima **▲** ou **▼** para seleccionar *Tipo de Papel*.

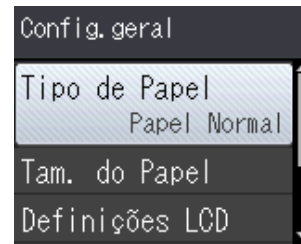

Prima **OK**.

- 4 Prima **▲** ou **▼** para seleccionar *Papel Revestido*.

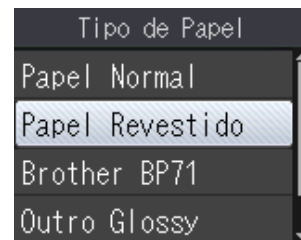

Prima **OK**.

Pode ver a configuração actual no LCD:

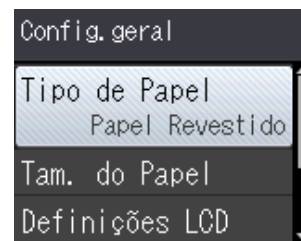



### NOTA

Prima **Eliminar** se pretender regressar ao nível anterior.

- 5 Prima **Parar**.

## Indicações do LED de advertência

O LED (díodo de emissão de luz) de advertência é uma luz que indica o estado do DCP. O LCD indica o estado actual do equipamento quando este estiver inactivo.

LED	Estado do DCP	Descrição
 Desligado	Pronto	O DCP está pronto a ser utilizado.
 Laranja	Tampa aberta	A tampa está aberta. Feche a tampa. (Consulte <i>Mensagens de erro e de manutenção</i> >> página 40.)
	Impossível imprimir	Substitua o cartucho de tinta por um novo. (Consulte <i>Substituir os cartuchos de tinta</i> >> página 32.)
	Erro de papel	Coloque papel na gaveta ou desencrave o papel. Verifique a mensagem do LCD. (Consulte <i>Solução de problemas</i> >> página 39.)
	Outras mensagens	Verifique a mensagem do LCD. (Consulte <i>Mensagens de erro e de manutenção</i> >> página 40.)

## Visor LCD

### Configurar o brilho da luz de fundo

Se tiver dificuldades em ler o LCD, experimente alterar a configuração do brilho.

- 1 Prima **Menu**.
- 2 Prima ▲ ou ▼ para seleccionar *Config. geral*.  
Prima **OK**.
- 3 Prima ▲ ou ▼ para seleccionar *Definições LCD*.  
Prima **OK**.
- 4 Prima ▲ ou ▼ para seleccionar *Retroiluminação*.  
Prima **OK**.
- 5 Prima ▲ ou ▼ para seleccionar *Claro*, *Med* ou *Escuro*.  
Prima **OK**.
- 6 Prima **Parar**.

# 2

## Colocar papel

### Colocar papel e outros suportes de impressão

Coloque apenas um tamanho e um tipo de papel na gaveta do papel de cada vez.

(Para mais informações sobre tamanho do papel, gramagem e espessura, consulte *Seleccionar o suporte de impressão correcto* >> página 19.)

- 1 Puxe a gaveta do papel completamente para fora do equipamento.

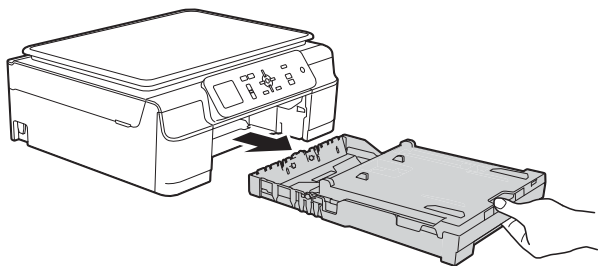

#### NOTA

- Se a aba do suporte do papel (1) estiver aberta, feche-a e, em seguida, feche o suporte do papel (2).

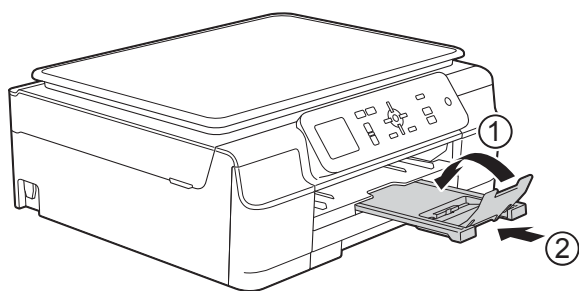

- Quando colocar um papel de tamanho diferente na gaveta, tem também de alterar a configuração Tam. do Papel no menu do equipamento.

(Consulte *Tamanho do papel* >> página 16.)

- 2 Levante a tampa da gaveta de saída do papel (1).

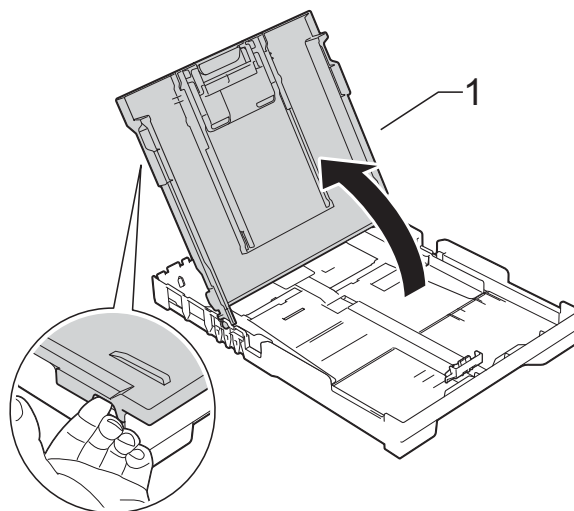

- 3 Prima cuidadosamente e desloque as guias da largura do papel (1) e, em seguida, a guia do comprimento do papel (2) para as ajustar ao tamanho dos envelopes.

Certifique-se de que a marcas triangulares (3) das guias da largura do papel (1) e da guia do comprimento do papel (2) estão alinhadas com a marca do tamanho do papel que está a utilizar.

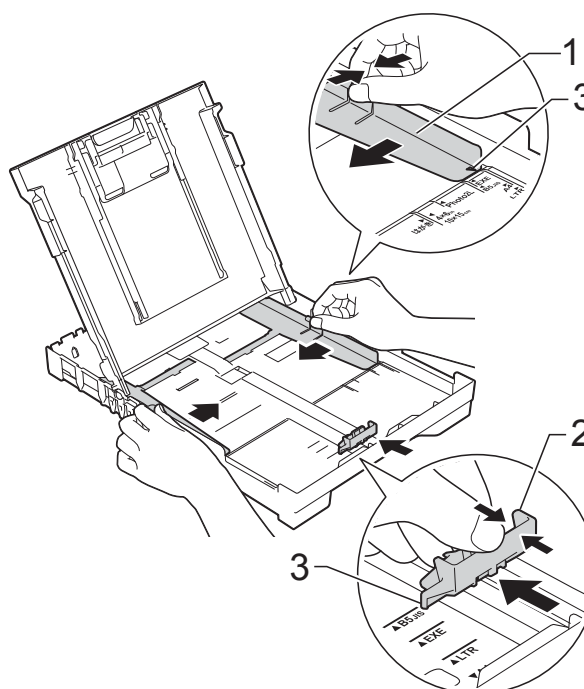



- 4 Folheie bem a pilha de papel para evitar um encravamento de papel ou uma alimentação errada.

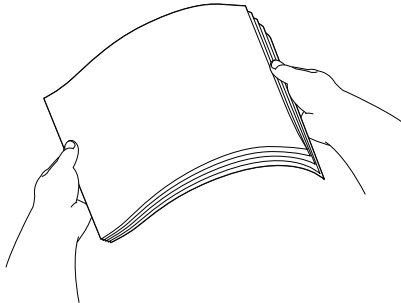

### NOTA

Certifique-se sempre de que o papel não está enrolado nem enrugado.

- 5 Coloque cuidadosamente o papel na gaveta do papel com o lado de impressão virado para baixo e a margem superior virada para a frente. Verifique se o papel está alisado na gaveta.

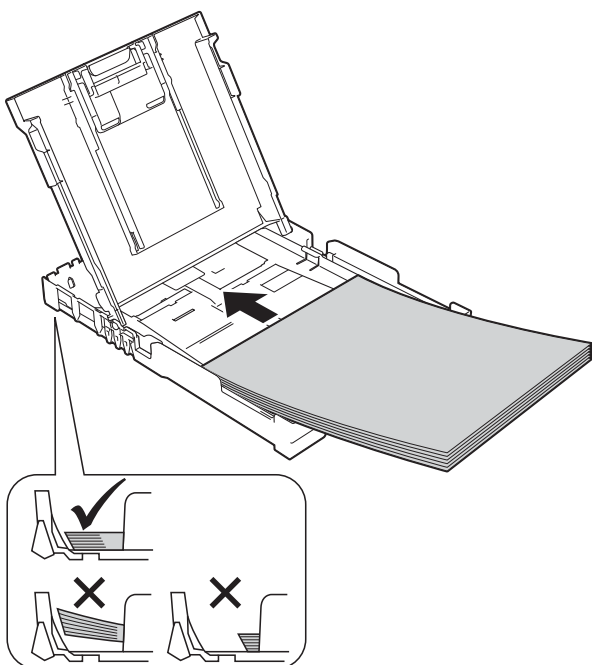

### IMPORTANTE

Tenha o cuidado de não empurrar o papel demasiado para dentro; o papel pode levantar na parte traseira da gaveta e causar problemas de alimentação.

### NOTA

Se pretender acrescentar papel antes de a gaveta ficar vazia, retire o papel da gaveta e junte-o ao papel que vai acrescentar. Folheie sempre bem a pilha de papel antes de a colocar na gaveta. Se colocar papel sem folhear a pilha, o equipamento poderá alimentar várias folhas.

- 6 Ajuste cuidadosamente as guias da largura do papel (1) ao tamanho do papel. Verifique se as guias da largura do papel tocam ligeiramente nos lados do papel.

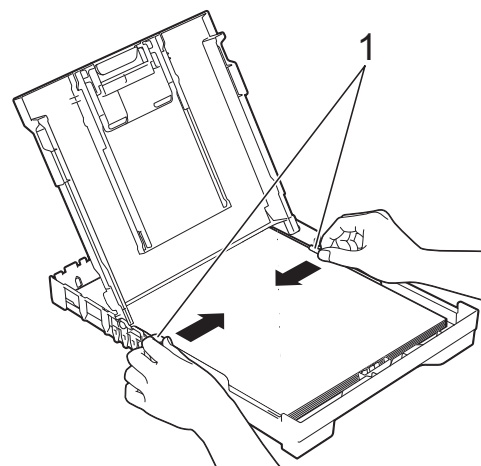

- 7 Feche a tampa da gaveta do papel.

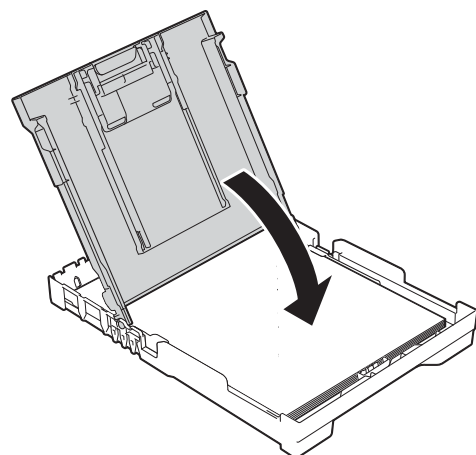

- 8 *Lentamente*, introduza a totalidade da gaveta do papel no equipamento.

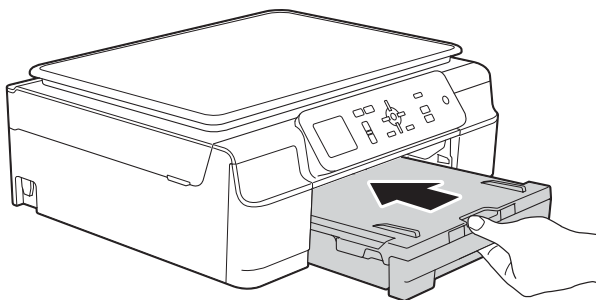

- 9 Mantendo a gaveta do papel no lugar devido, puxe para fora o suporte do papel (1) até ficar encaixado e, em seguida, abra a aba do suporte do papel (2).

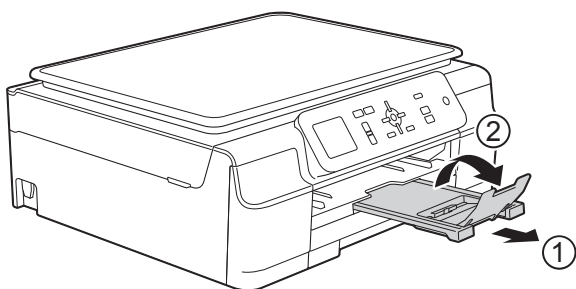

## Colocar envelopes

### Acerca dos envelopes

- Utilize envelopes com uma gramagem entre 80 a 95 g/m<sup>2</sup>.
- Para alguns envelopes, é necessário efectuar configurações das margens na aplicação. Não se esqueça de fazer primeiro um teste de impressão antes de imprimir vários envelopes.

### IMPORTANTE

NÃO utilize os seguintes tipos de envelopes, pois não serão alimentados correctamente:

- Com uma estrutura muito folgada.
- Com janelas.
- Com escrita em relevo.
- Com fechos metálicos ou agrafos.
- Pré-impressos no interior.

Cola	Abas duplas
Um diagrama de um envelope com cola, marcado com um X azul.	Um diagrama de um envelope com abas duplas, marcado com um X azul.

Ocasionalmente, podem ocorrer problemas na alimentação do papel provocados pela espessura, pelo tamanho e pela forma da aba dos envelopes que está a utilizar.

## Colocar envelopes

- 1 Antes de os colocar no equipamento, prima os cantos e os lados dos envelopes para os alisar o mais possível.

### IMPORTANTE

Se os envelopes forem alimentados de dois em dois, coloque um envelope de cada vez na gaveta do papel.

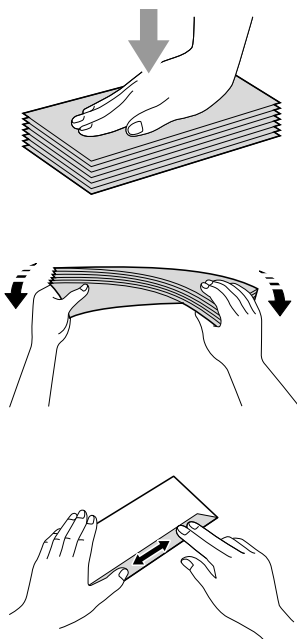

- 2 Coloque os envelopes na gaveta do papel com o lado do endereço virado para baixo. Se as abas dos envelopes ficarem na margem mais comprida, coloque-os na gaveta com a aba voltada para a esquerda, como indicado na ilustração. Prima cuidadosamente e desloque as guias da largura do papel (1) e a guia do comprimento do papel (2) para as ajustar ao tamanho dos envelopes.

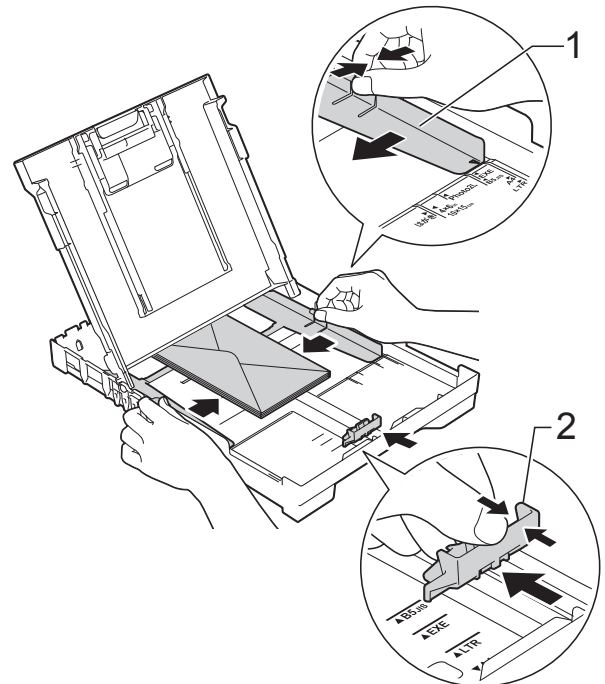

**Se tiver problemas durante a impressão em envelopes com a aba na margem curta, experimente o seguinte:**

- 1 Abra a aba do envelope.
- 2 Coloque o envelope na gaveta do papel com o lado do endereço voltado para baixo e a aba posicionada como indicado na ilustração.

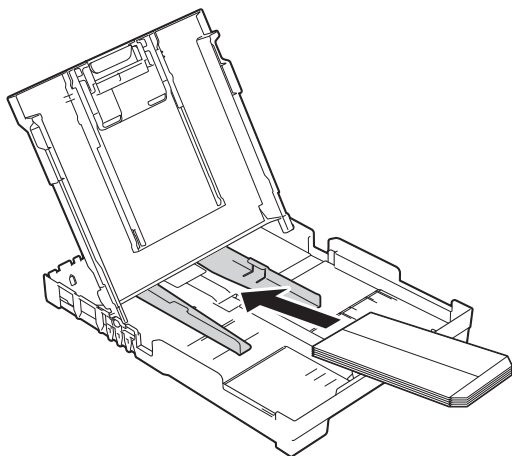

- 3 Selecione **Impressão inversa** (Windows®) ou **Inverter orientação da página** (Macintosh) na caixa de diálogo do controlador de impressora e, em seguida, ajuste o tamanho e a margem na sua aplicação.  
(>> Manual do Utilizador da Rede e do Software.)

## Área não imprimível

A área de impressão depende das configurações da aplicação utilizada. Os valores indicam as áreas não imprimíveis em folhas de papel e envelopes. O equipamento pode imprimir nas áreas sombreadas das folhas de papel quando a função de impressão sem margens estiver disponível e activada.

(►► Manual do Utilizador da Rede e do Software.)

### Folhas de papel

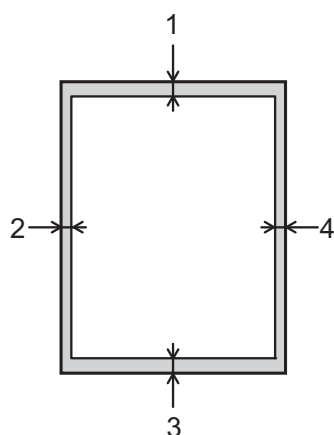

### Envelopes

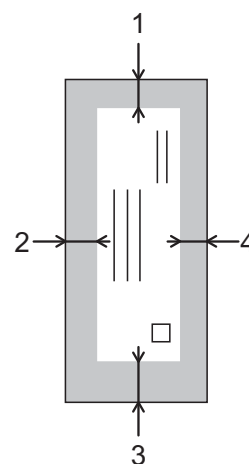

	Topo (1)	Esquerda (2)	Fundo (3)	Direita (4)
Folhas de papel	3 mm	3 mm	3 mm	3 mm
Envelopes	22 mm	3 mm	22 mm	3 mm

### NOTA

A função de impressão sem margens não está disponível para envelopes e impressão nos 2 lados.

# Configurações do papel

## Tipo de papel

---

Para obter a melhor qualidade de impressão, configure o equipamento para o tipo de papel que está a utilizar.

- 1 **Prima Menu.**
- 2 **Prima ▲ ou ▼ para seleccionar Config. geral.  
Prima OK.**
- 3 **Prima ▲ ou ▼ para seleccionar Tipo de Papel.  
Prima OK.**
- 4 **Prima ▲ ou ▼ para seleccionar Papel Normal, Papel Revestido, Brother BP71, Outro Glossy ou Transparência.  
Prima OK.**
- 5 **Prima Parar.**

## NOTA

---

O equipamento ejecta o papel com a superfície impressa voltada para cima, para a gaveta do papel, na parte frontal do equipamento. Quando utilizar transparências ou papel plastificado, retire cada folha imediatamente para evitar borrões ou encravamentos de papel.

---

## Tamanho do papel

---

Pode utilizar os seguintes tamanhos de papel para imprimir cópias: A4, A5, Foto (10 × 15 cm) e Letter. Quando altera o tamanho do papel colocado no equipamento, tem também de alterar a configuração Tam. do Papel.

- 1 **Prima Menu.**
- 2 **Prima ▲ ou ▼ para seleccionar Config. geral.  
Prima OK.**
- 3 **Prima ▲ ou ▼ para seleccionar Tam. do Papel.  
Prima OK.**
- 4 **Prima ▲ ou ▼ para seleccionar A4, A5, 10x15cm ou Letter.  
Prima OK.**
- 5 **Prima Parar.**

## Papel admitido e outros suportes de impressão

A qualidade de impressão pode ser afectada pelo tipo de papel utilizado no equipamento.

Para obter a melhor qualidade de impressão com as configurações seleccionadas, configure sempre o Tipo de Papel equivalente ao tipo de papel utilizado.

Pode utilizar papel simples, papel para jacto de tinta (revestido), papel plastificado, transparências e envelopes.

É aconselhável testar vários tipos de papel antes de comprar grandes quantidades.

Para obter melhores resultados, utilize papel da Brother.

- Quando imprimir em papel para jacto de tinta (revestido), transparências e papel plastificado, seleccione o suporte de impressão correcto no separador **Básico** do controlador de impressora ou na configuração do Tipo de Papel do menu do equipamento.

(Consulte *Tipo de papel* >> página 16.)

- Se imprimir em papel fotográfico da Brother, coloque uma folha adicional do mesmo papel fotográfico na gaveta do papel. Na embalagem do papel, foi incluída uma folha adicional para essa finalidade.
- Quando utilizar transparências ou papel fotográfico, retire cada folha imediatamente para evitar borrões ou encravamentos de papel.
- Evite tocar na superfície impressa do papel logo a seguir à impressão, porque esta pode não estar completamente seca e pode sujar os dedos.

## Suportes de impressão recomendados

Para obter a melhor qualidade de impressão, sugerimos que utilize o papel da Brother indicado na tabela.

Se o papel da Brother não estiver disponível no seu país, sugerimos que teste vários tipos de papel antes de comprar grandes quantidades.

Recomendamos que utilize 3M Transparency Film quando imprimir em transparências.

### Papel da Brother

Tipo de papel	Item
Simples A4	BP60PA
Foto Plastificado A4	BP71GA4
Jacto de tinta (Mate) A4	BP60MA
Foto Plastificado 10 × 15 cm	BP71GP

## Manusear e utilizar suportes de impressão

- Guarde o papel na embalagem original e mantenha-a fechada. Guarde o papel numa posição plana, em locais sem humidade e não expostos a luz solar directa ou a calor.
- Evite tocar no lado brilhante (revestido) do papel fotográfico. Coloque papel fotográfico na gaveta do papel com o lado brilhante voltado para baixo.
- Evite tocar em qualquer lado da transparência, porque esta absorve facilmente água e transpiração, o que poderá causar uma redução na qualidade da impressão. As transparências concebidas para fotocopiadoras/impressoras a laser podem manchar o documento seguinte. Utilize apenas transparências recomendadas para impressão a jacto de tinta.



## IMPORTANTE

---

NÃO utilize os seguintes tipos de papel:

- Papel danificado, enrolado, enrugado ou com formas irregulares

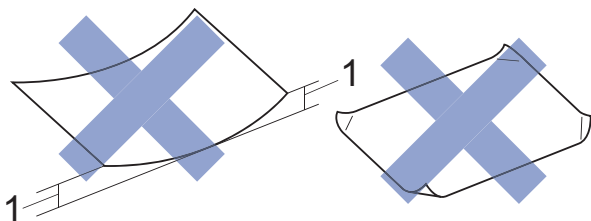

**1 Um enrolamento de 2 mm ou superior pode provocar encravamentos.**

- Papel extremamente brilhante ou altamente texturado
  - Papel que não esteja empilhado uniformemente
  - Papel de grão curto
- 

## Capacidade da tampa da gaveta de saída do papel

Até 50 folhas de papel A4 de 80 g/m<sup>2</sup>.

- As transparências e o papel fotográfico têm de ser retirados da tampa da gaveta de saída do papel página a página para evitar borrões.

## Seleccionar o suporte de impressão correcto

### Tipo e tamanho do papel para cada operação

Tipo de papel	Tamanho do papel		Utilização	
			Cópia	Impressora
Folhas de papel	A4	210 × 297 mm (8,3 × 11,7 pol.)	Sim	Sim
	Letter	215,9 × 279,4 mm (8 1/2 × 11 pol.)	Sim	Sim
	Executive	184 × 267 mm (7 1/4 × 10 1/2 pol.)	–	Sim
	A5	148 × 210 mm (5,8 × 8,3 pol.)	Sim	Sim
	A6	105 × 148 mm (4,1 × 5,8 pol.)	–	Sim
Cartões	Foto	10 × 15 cm (4 × 6 pol.)	Sim	Sim
	Foto 2L	13 × 18 cm (5 × 7 pol.)	–	Sim
	Ficha	127 × 203 mm (5 × 8 pol.)	–	Sim
Envelopes	Envelope C5	162 × 229 mm (6,4 × 9 pol.)	–	Sim
	Envelope DL	110 × 220 mm (4,3 × 8,7 pol.)	–	Sim
	Com-10	105 × 241 mm (4 1/8 × 9 1/2 pol.)	–	Sim
	Monarch	98 × 191 mm (3 7/8 × 7 1/2 pol.)	–	Sim
Transparências	A4	210 × 297 mm (8,3 × 11,7 pol.)	Sim	Sim
	Letter	215,9 × 279,4 mm (8 1/2 × 11 pol.)	Sim	Sim
	A5	148 × 210 mm (5,8 × 8,3 pol.)	Sim	Sim

### Gramagem, espessura e capacidade do papel

Tipo de papel		Gramagem	Espessura	N.º de folhas
Folhas de papel	Papel simples	64 a 120 g/m <sup>2</sup>	0,08 a 0,15 mm	100 <sup>1</sup>
	Papel para jacto de tinta	64 a 200 g/m <sup>2</sup>	0,08 a 0,25 mm	20
	Papel plastificado	Até 220 g/m <sup>2</sup>	Até 0,25 mm	20 <sup>2</sup>
Cartões	Cartão Foto	Até 220 g/m <sup>2</sup>	Até 0,25 mm	20 <sup>2</sup>
	Ficha	Até 120 g/m <sup>2</sup>	Até 0,15 mm	30
Envelopes		80 a 95 g/m <sup>2</sup>	Até 0,52 mm	10
Transparências		–	–	10

<sup>1</sup> Até 100 folhas de papel de 80 g/m<sup>2</sup>.

<sup>2</sup> O papel BP71 (260 g/m<sup>2</sup>) foi especialmente concebido para equipamentos a jacto de tinta da Brother.

# 3

## Colocar documentos

### Como colocar documentos

Pode fazer cópias ou digitalizar a partir do vidro do scanner.

### Utilizar o vidro do scanner

Pode utilizar o vidro do scanner para copiar ou digitalizar folhas de um só lado ou as páginas de um livro.

### Tamanhos de documentos suportados

Comprimento:	Até 297 mm
Largura:	Até 215,9 mm
Gramagem:	Até 2 kg

### Como colocar documentos

- 1 Levante a tampa dos documentos.

- 2 Utilize as guias do documento do lado esquerdo e superior para colocar o documento **virado para baixo** no canto superior esquerdo do vidro do scanner.

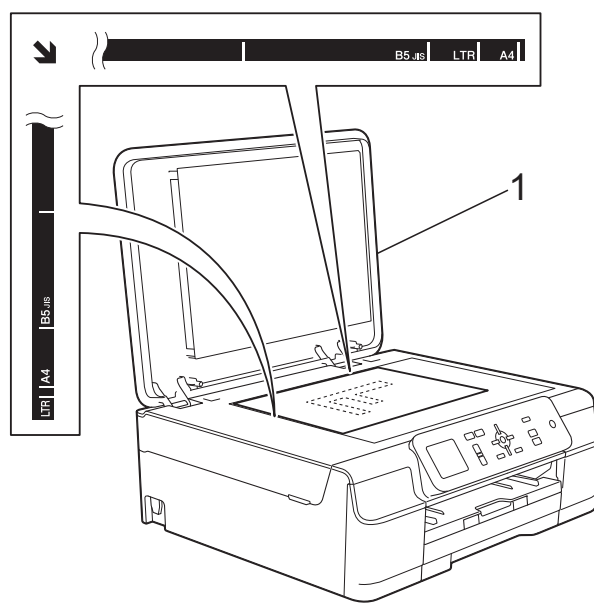

1 tampa dos documentos

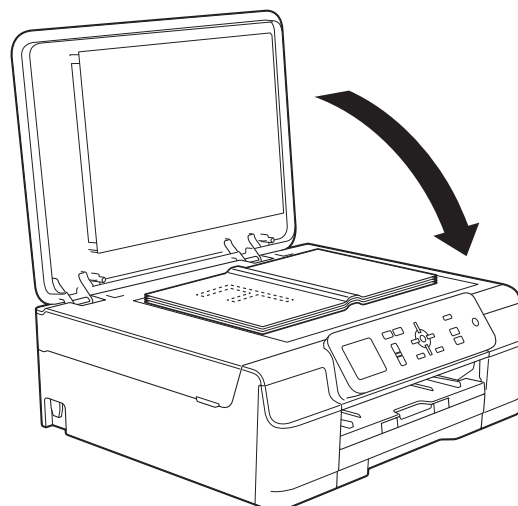

- 3 Feche a tampa dos documentos.

### IMPORTANTE

Se estiver a digitalizar um livro ou um documento espesso, **NÃO** bata com a tampa nem faça pressão sobre ela.

## Área não digitalizável

A área de digitalização depende das configurações da aplicação utilizadas. Os valores indicam as áreas que não podem ser digitalizadas.

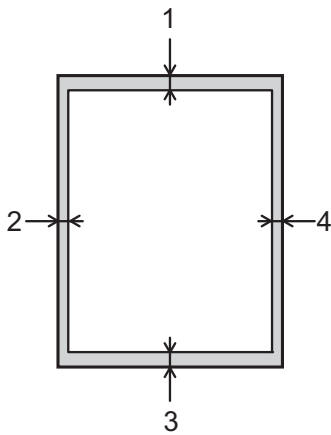

Utilização	Tamanho do documento	Topo (1) Fundo (3)	Esquerda (2) Direita (4)
Cópia	Todos os tamanhos de papel	3 mm	3 mm
Digitalização		1 mm	1 mm

# 4

## Fazer cópias

### Como copiar

Os passos que se seguem mostram o funcionamento básico das cópias.

- 1 Coloque o documento *virado para baixo* no vidro do scanner.  
(Consulte *Utilizar o vidro do scanner* >> página 20.)
- 2 Prima + ou - repetidamente até aparecer o número de cópias que pretende (até 99).

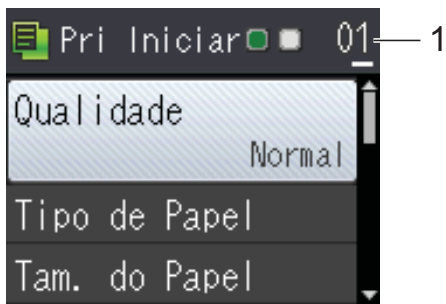

1 N.º de cópias

- 3 Prima **Iniciar Mono** ou **Iniciar Cor.**

### Parar a cópia

Para parar a cópia, prima **Parar**.

### Opções de cópia

Pode alterar as configurações de cópia seguintes. Prima ▲ ou ▼ para percorrer as configurações de cópia. Quando a configuração que pretende estiver destacada, prima **OK**.

#### (Manual Básico do Utilizador)

Para obter informações sobre como alterar as configurações de cópia seguintes, consulte página 23.

- Tipo de Papel
- Tam. do Papel

#### (Manual Avançado do Utilizador)

Para obter informações sobre como alterar as configurações de cópia seguintes >> Manual Avançado do Utilizador: *Opções de cópia*.

- Qualidade
- Ampliar/Reduz.
- Formato Pág.
- 2em1 (ID)
- EmPilhar/ord.
- Densidade
- Remover fundo
- Config Predefin.
- Defin. Fábrica

## Tipo de papel

---

Se estiver a utilizar um tipo de papel especial para a cópia, configure o equipamento para o tipo de papel que está a utilizar para obter a melhor qualidade de impressão.

- 1 Coloque o documento.
- 2 Introduza o número de cópias pretendidas.
- 3 Prima ▲ ou ▼ para seleccionar Tipo de Papel.  
Prima **OK**.
- 4 Prima ▲ ou ▼ para seleccionar Papel Normal, Papel Revestido, Brother BP71, Outro Glossy ou Transparência.  
Prima **OK**.
- 5 Se não pretender alterar outras configurações, prima **Iniciar Mono** ou **Iniciar Cor**.

## Tamanho do papel

---

Se copiar em papel de tamanho diferente de A4, é necessário alterar a configuração do tamanho do papel. Apenas pode efectuar cópias para papel A4, A5, Foto (10 × 15 cm) ou Letter.

- 1 Coloque o documento.
- 2 Introduza o número de cópias pretendidas.
- 3 Prima ▲ ou ▼ para seleccionar Tam. do Papel.  
Prima **OK**.
- 4 Prima ▲ ou ▼ para seleccionar A4, A5, 10x15cm ou Letter.  
Prima **OK**.
- 5 Se não pretender alterar outras configurações, prima **Iniciar Mono** ou **Iniciar Cor**.

## Imprimir um documento

O equipamento pode receber e imprimir dados a partir do computador. Para imprimir a partir de um computador, tem de instalar o controlador de impressora.

(>> Manual do Utilizador da Rede e do Software.)

- 1 Instale o controlador de impressora Brother a partir do CD-ROM. (>> Guia de Instalação Rápida.)
- 2 Na aplicação, seleccione o comando Imprimir.
- 3 Seleccione o nome do seu equipamento na caixa de diálogo **Imprimir** e clique em **Propriedades** ou **Preferências**, dependendo da aplicação que está a utilizar.
- 4 Seleccione as configurações que pretende alterar na caixa de diálogo Propriedades.  
As configurações normalmente utilizadas são:
  - **Tipo de suporte**
  - **Qualidade de impressão**
  - **Formato do papel**
  - **Orientação**
  - **Cor / Escala de cinzentos**
  - **Modo Poupar tinta**
  - **Dimensionamento**
  - **Frente e verso/Folheto**
- 5 Clique em **OK**.
- 6 Clique em **Imprimir** (ou **OK** dependendo da aplicação que está a utilizar) para iniciar a impressão.



## Antes de digitalizar

Para utilizar o equipamento como scanner, instale um controlador de scanner. Se o equipamento estiver ligado a uma rede, configure-o com um endereço TCP/IP.

- Instale os controladores de scanner a partir do CD-ROM. (►► Guia de Instalação Rápida: *Instalar o MFL-Pro Suite.*)
- Configure o equipamento com um endereço TCP/IP se a digitalização em rede não funcionar. (Para mais informações, ►► Manual do Utilizador da Rede e do Software.)

# Digitalizar um documento como um ficheiro PDF utilizando o ControlCenter4 (Windows®)

(Para mais informações, >> Manual do Utilizador da Rede e do Software.)

## NOTA

- Os ecrãs que aparecem no computador podem variar dependendo do modelo.
- Esta secção baseia-se na utilização do modo Avançado do ControlCenter4.

O ControlCenter4 é um utilitário de software que lhe permite aceder de forma rápida e fácil às aplicações que utiliza com mais frequência. Com o ControlCenter4 deixa de ser necessário iniciar manualmente aplicações específicas.

1 Coloque o documento. (Consulte *Como colocar documentos* >> página 20.)

2 (Windows® XP, Windows Vista® e Windows® 7)

Abra o ControlCenter4 clicando em  (Iniciar)/Todos os Programas/Brother/DCP-XXXX (em que XXXX é o nome do modelo)/ControlCenter4. É aberta a aplicação ControlCenter4.

(Windows® 8)

Clique em  (Brother Utilities (Utilitários Brother)) e, em seguida, clique na lista pendente e seleccione o nome do modelo (caso ainda não esteja seleccionado). Clique em **DIGITALIZAÇÃO** na barra de navegação à esquerda e, em seguida, clique em **ControlCenter4**. É aberta a aplicação ControlCenter4.

3 Se aparecer o ecrã relativo ao Modo ControlCenter4, seleccione **Modo Avançado** e, em seguida, clique em **OK**.

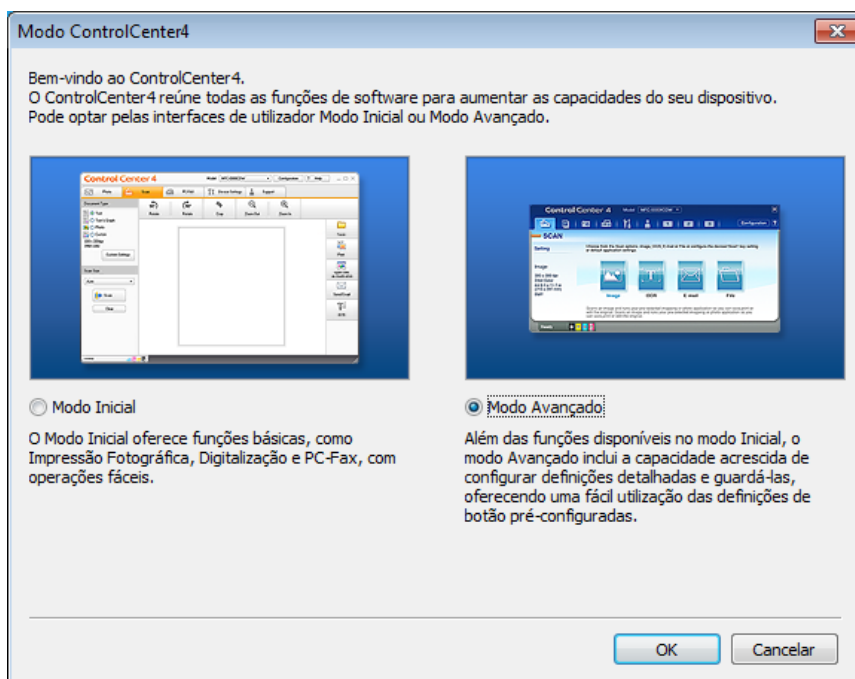

- 4 Certifique-se de que o equipamento que pretende utilizar está seleccionado na lista pendente **Modelo**.
- 5 Defina a configuração da digitalização. Clique em **Configuração** e, em seguida, seleccione **Definições de botão**, **Digitalização e Ficheiro**.

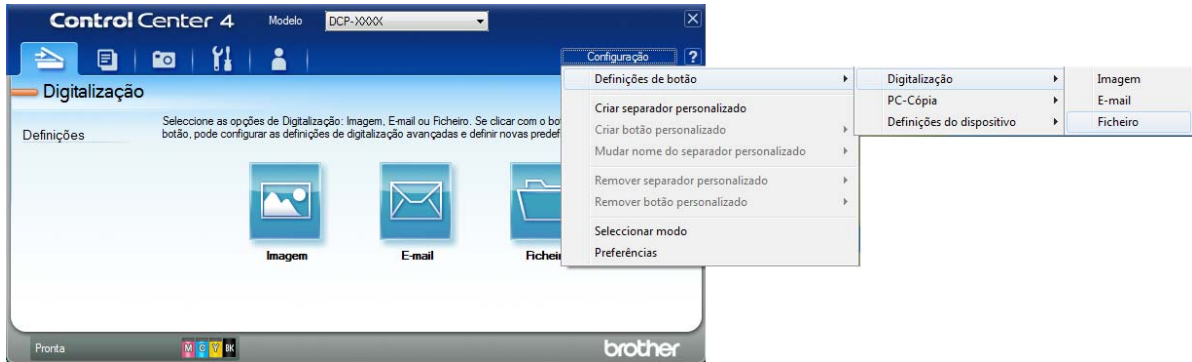

Aparece a caixa de diálogo da configuração. Pode alterar as configurações predefinidas.

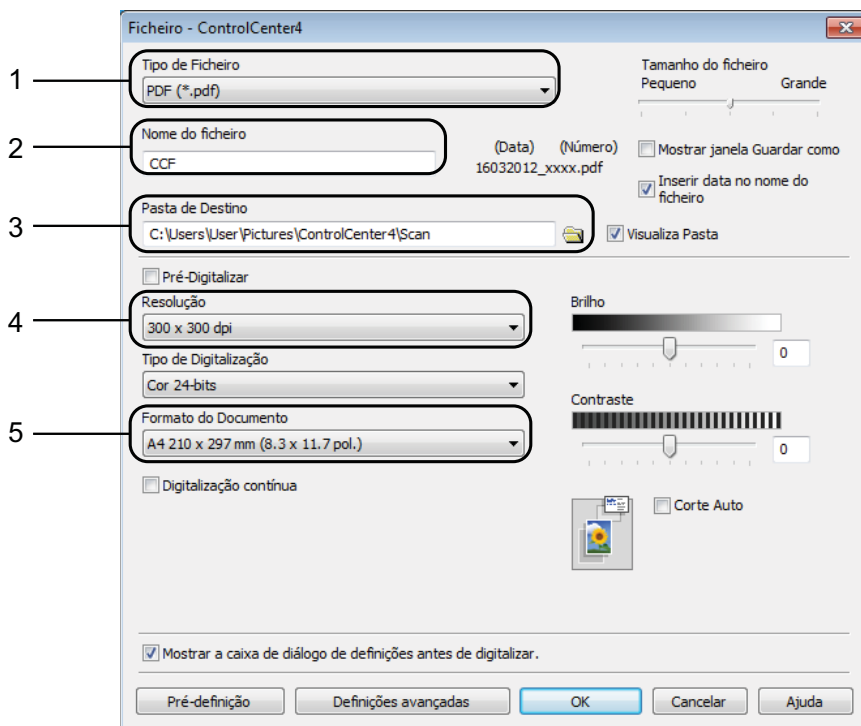

- 1 Seleccione **PDF (\*.pdf)** na lista pendente **Tipo de Ficheiro**.
- 2 Pode introduzir o nome de ficheiro que pretende atribuir ao documento.
- 3 Pode guardar o ficheiro na pasta predefinida ou seleccionar a pasta que preferir clicando no botão  (**Procurar**).
- 4 Pode seleccionar uma resolução de digitalização na lista pendente **Resolução**.
- 5 Pode seleccionar o tamanho do documento na lista pendente **Formato do Documento**.

- 6 Clique em **OK**.
- 7 Clique em **Ficheiro**.



- 8 **Prima Digitalização.**  
O equipamento inicia o processo de digitalização. A pasta onde os dados digitalizados serão guardados é aberta automaticamente.

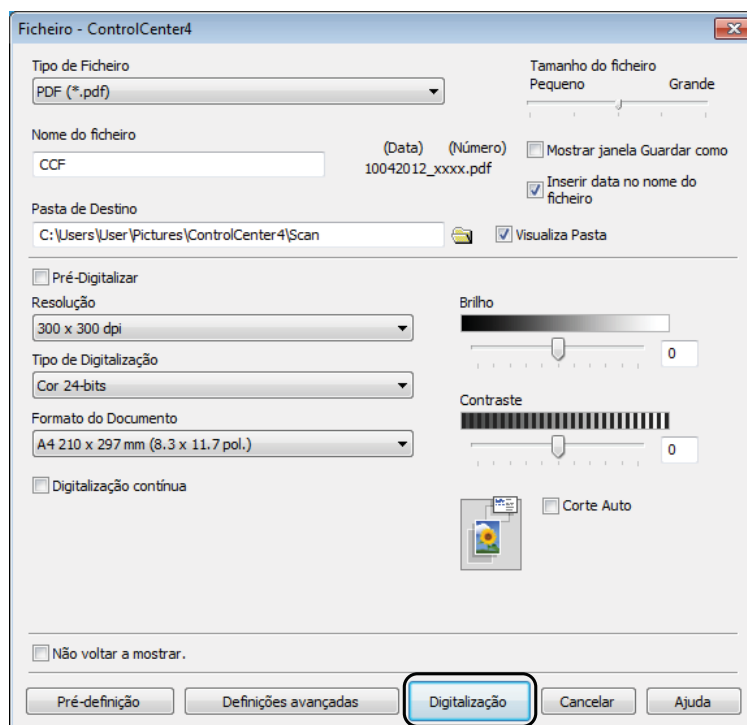

# Como alterar as configurações do modo **DIGITALIZAR** do equipamento para a digitalização para PDF

Pode alterar as configurações do modo **DIGITALIZAR** do equipamento utilizando o ControlCenter4. (Windows®)

1 (Windows® XP, Windows Vista® e Windows® 7)

Abra o ControlCenter4 clicando em  (**Iniciar**)/**Todos os Programas**/**Brother**/**DCP-XXXX** (em que XXXX é o nome do modelo)/**ControlCenter4**. É aberta a aplicação ControlCenter4.

(Windows® 8)

Clique em  (**Brother Utilities** (Utilitários Brother)) e, em seguida, clique na lista pendente e seleccione o nome do modelo (caso ainda não esteja seleccionado). Clique em **DIGITALIZAÇÃO** na barra de navegação à esquerda e, em seguida, clique em **ControlCenter4**. É aberta a aplicação ControlCenter4.

2 Certifique-se de que o equipamento que pretende utilizar está seleccionado na lista pendente **Modelo**.

3 Clique no separador **Definições do dispositivo**.

4 Clique em **Definições do dispositivo de digitalização**.

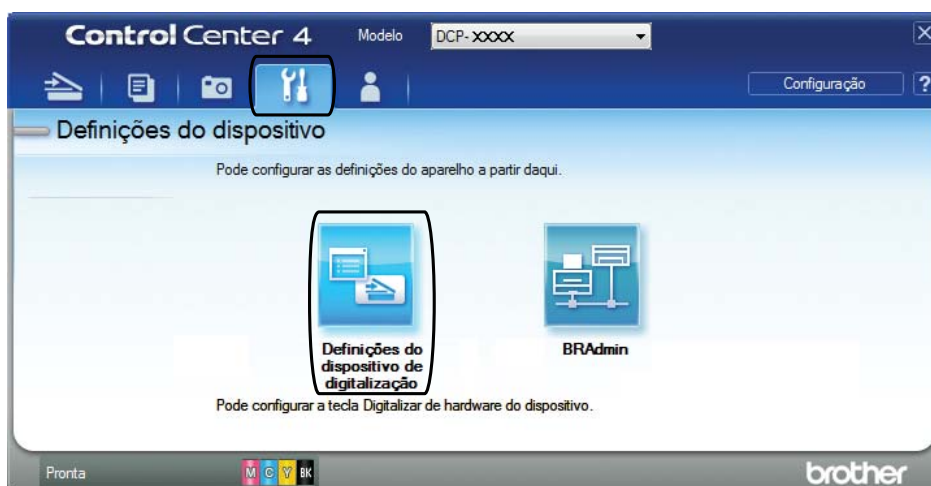

- 5 Seleccione o separador **Ficheiro**. Pode alterar as configurações predefinidas.

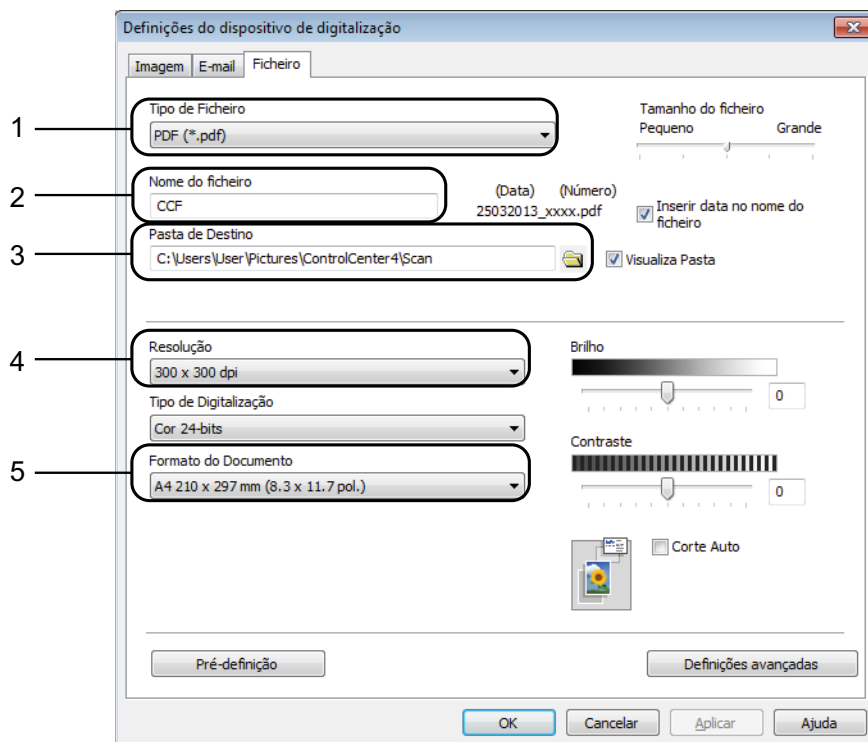

- 1 Seleccione **PDF (\*.pdf)** na lista pendente **Tipo de Ficheiro**.
- 2 Pode introduzir o nome de ficheiro que pretende atribuir ao documento.
- 3 Pode guardar o ficheiro na pasta predefinida ou seleccionar a pasta que preferir clicando no botão  (**Procurar**).
- 4 Pode seleccionar uma resolução de digitalização na lista pendente **Resolução**.
- 5 Pode seleccionar o tamanho do documento na lista pendente **Formato do Documento**.

- 6 Clique em **OK**.

## Como digitalizar um documento como um ficheiro PDF utilizando o painel de controlo

---

- 1 Coloque o documento. (Consulte *Como colocar documentos* >> página 20.)
- 2 Prima  (**DIGITALIZAR**).
- 3 Prima ▲ ou ▼ para seleccionar a opção *Digit.p/Fichro*. Prima **OK**.
- 4 Se o equipamento estiver ligado a uma rede, prima ▲ ou ▼ para seleccionar o nome do computador. Prima **OK**.  
Efectue um dos seguintes procedimentos:
  - Se pretender utilizar as configurações predefinidas, avance para o passo 8.
  - Se pretender alterar as configurações predefinidas, avance para o passo 5.
- 5 Prima ▲ ou ▼ para seleccionar a opção *Definir com Painel*. Prima **OK**.
- 6 Prima ▲ ou ▼ para seleccionar a opção *Lig*. Prima **OK**.
- 7 Selecciona as configurações para *Tipo digitaliz.*, *Resolução*, *Tipo ficheiro*, *Taman.d/Digit.* e *Remover fundo*, consoante necessário. Prima **OK**.
- 8 Prima **Iniciar Mono** ou **Iniciar Cor**.  
O equipamento inicia o processo de digitalização.

### NOTA

---

Estão disponíveis os seguintes modos de digitalização.

- *Digit.p/Fichro*
- *Digit.p/e-mail*
- *Digit.p/imagem*
- *Serviço Web*<sup>1</sup>

---

<sup>1</sup> Apenas utilizadores do Windows®. (Windows Vista® SP2 ou posterior, Windows® 7 e Windows® 8) (>> Manual do Utilizador da Rede e do Software.)

# A

## Manutenção de rotina

### Substituir os cartuchos de tinta

O equipamento inclui um contador de pontos de tinta. O contador de pontos de tinta controla o nível de tinta em cada um dos quatro cartuchos. Quando detecta que um cartucho de tinta está quase vazio, o equipamento apresenta uma mensagem.

O LCD indicará o cartucho que tem pouca tinta ou que precisa de ser substituído. Siga as instruções do LCD para substituir os cartuchos de tinta pela ordem correcta.

Embora o equipamento indique que é necessário substituir um cartucho de tinta, ainda resta uma pequena quantidade de tinta no cartucho. É necessário conservar um pouco de tinta no cartucho para evitar que o ar seque e danifique os elementos da cabeça de impressão.

#### **⚠ AVISO**

Se a tinta entrar em contacto com os olhos, lave-os imediatamente com água e consulte um médico se necessário.

#### **IMPORTANTE**

Os equipamentos multifunções Brother foram concebidos para utilizar tinta de uma determinada especificação e funcionar a um nível optimizado em termos de desempenho e fiabilidade quando utilizados com cartuchos de tinta originais da marca Brother. A Brother não garante este desempenho e fiabilidade óptimos se for utilizada tinta ou cartuchos com outras especificações. Deste modo, a Brother não recomenda o uso de cartuchos que não sejam cartuchos originais da marca Brother, nem a recarga de cartuchos usados com tinta de outra origem. Qualquer reparação necessária pelos danos ou avarias neste equipamento resultante do uso de consumíveis não Originais Brother fabricados por terceiros, poderá não estar abrangido pela garantia do equipamento. Por favor consulte os termos da garantia do equipamento.

- 1 Abra a tampa do cartucho de tinta (1). Se um cartucho de tinta estiver quase a acabar, o LCD indica *Só impressão P&B* ou *Impossível impr.*

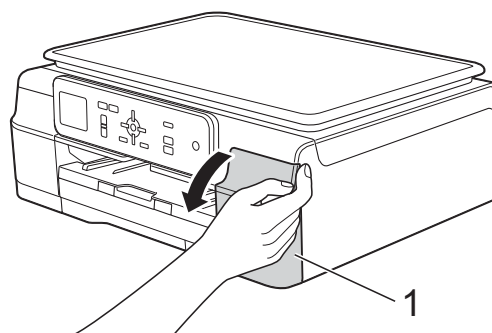



- 2 Prima o manípulo de desbloqueio, conforme ilustrado na figura, para libertar o cartucho indicado no LCD. Retire o cartucho do equipamento.

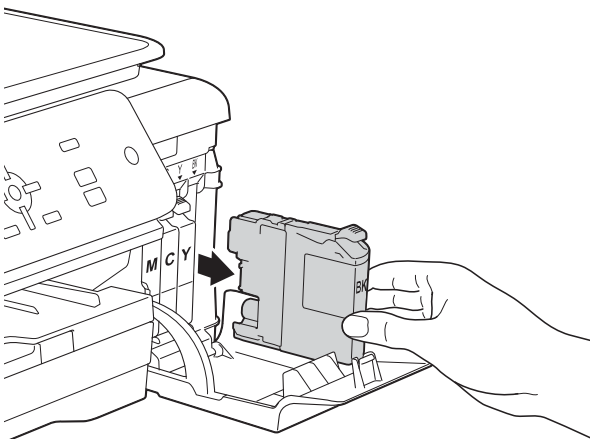
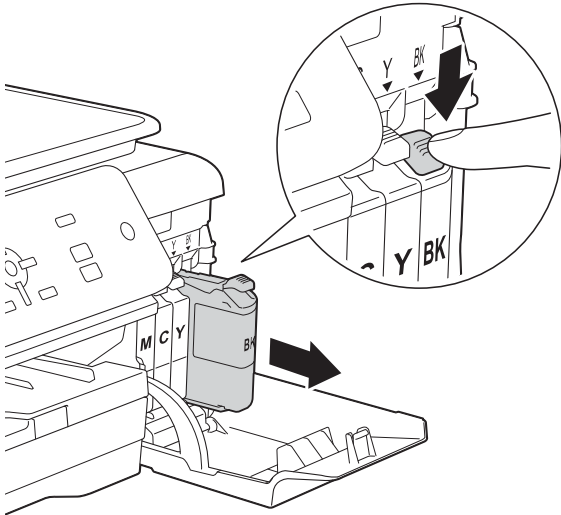

- 3 Abra a embalagem do novo cartucho de tinta da cor indicada no LCD e, em seguida, retire o cartucho.

- 4 Rode o manípulo de desbloqueio verde do dispositivo de protecção laranja (1) para a esquerda até ser libertada a vedação de vácuo. Em seguida, retire o dispositivo de protecção laranja conforme ilustrado.

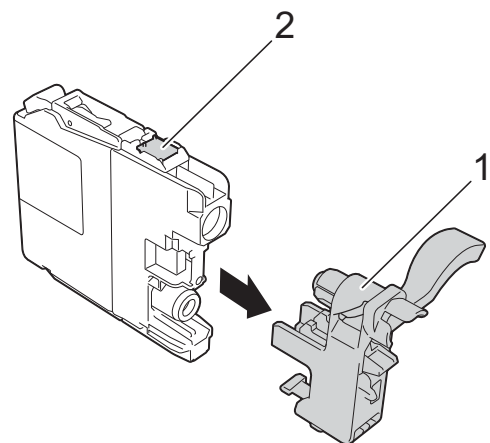
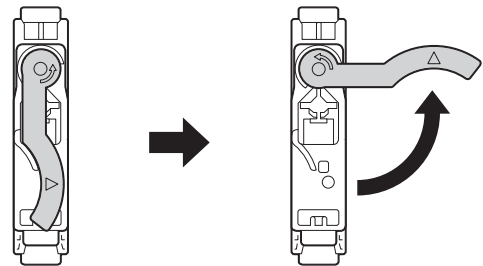
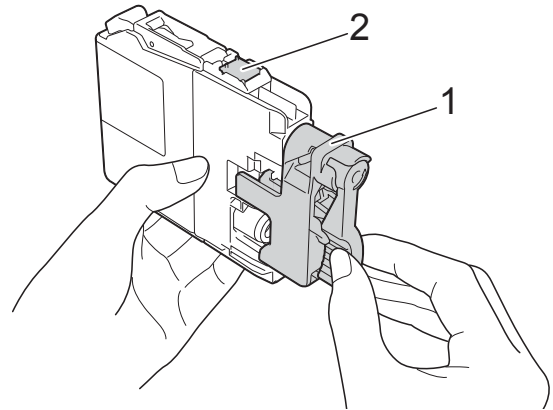

A

### IMPORTANTE

NÃO toque no cartucho na área indicada (2); pode impedir o equipamento de detectar o cartucho.

- 5 Cada cor tem a sua posição correcta. Introduza o cartucho de tinta na direcção indicada pela seta da etiqueta.

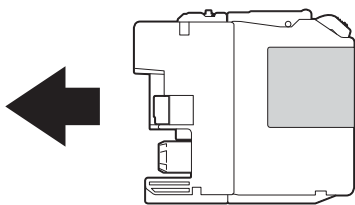

- 6 Com cuidado, empurre a parte de trás do cartucho de tinta, com a indicação PUSH (EMPURRAR), até o manípulo do cartucho se levantar e, em seguida, feche a tampa do cartucho de tinta.

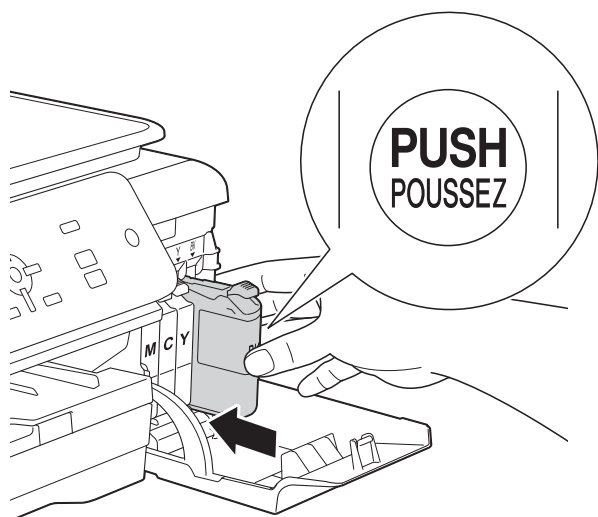

- 7 O equipamento repõe automaticamente o contador de pontos de tinta.

## NOTA

- Se substituiu um cartucho de tinta, por exemplo, o preto, o LCD pode pedir-lhe para verificar se se trata de um cartucho novo (por exemplo, Mudou Cartucho **BK** Preto). Para cada novo cartucho instalado, prima + (Sim) para repor o contador de pontos de tinta para essa cor. Se o cartucho de tinta que instalou não for totalmente novo, prima - (Não).
- Se o LCD indicar *Nenh Cart. Tinta* ou *Não detectado* depois de instalar o cartucho de tinta, verifique se o cartucho é original da marca Brother e se está instalado correctamente. Retire o cartucho de tinta e reinstale-o lentamente e com firmeza até o manípulo do cartucho se levantar.

## IMPORTANTE

- NÃO retire os cartuchos de tinta se não for necessário substituí-los. Pode reduzir a quantidade da tinta e o equipamento não saberá a quantidade de tinta restante no cartucho.
- NÃO toque nas ranhuras de introdução dos cartuchos. Se o fizer, a tinta pode manchar a sua pele.
- NÃO agite os cartuchos de tinta. Se a tinta entrar em contacto com a pele ou com vestuário, lave-os imediatamente com sabão ou detergente.
- Se misturar as cores por ter colocado os cartuchos de tinta na posição errada, o LCD apresenta *Cor de tinta errada*. Verifique quais os cartuchos de tinta que não estão colocados na posição correspondente à respectiva cor e desloque-os para a posição correcta.
- Depois de abrir um cartucho de tinta, instale-o no equipamento e utilize-o no período de seis meses após a instalação. Utilize cartuchos novos até à data de validade indicada na embalagem.
- NÃO desmonte nem force o cartucho de tinta porque pode causar a saída de tinta do cartucho.

## Limpar e verificar o equipamento

### Limpar o vidro do scanner

- 1 Desligue o equipamento da tomada eléctrica.
- 2 Levante a tampa dos documentos (1). Limpe o vidro do scanner (2) e o plástico branco (3) com um pano macio e que não largue pêlos, humedecido com um limpa-vidros não inflamável.

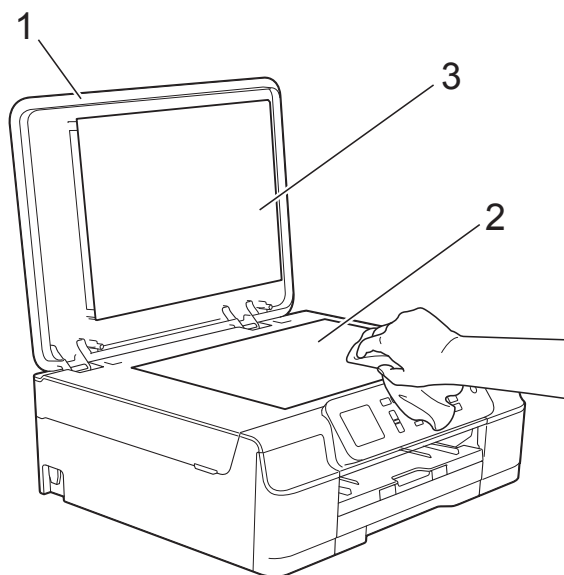

### NOTA

Para além de limpar o vidro do scanner com um limpa-vidros que não seja inflamável, passe a ponta do dedo pelo vidro para tentar detectar alguma coisa. Se sentir sujidade ou resíduos, limpe o vidro de novo, prestando especial atenção a essa área. Poderá ser necessário repetir o processo de limpeza três ou quatro vezes. Para testar, faça uma cópia após cada tentativa de limpeza.

## Limpar a cabeça de impressão

Para manter uma boa qualidade de impressão, o equipamento limpa automaticamente a cabeça de impressão sempre que necessário. Pode iniciar o processo de limpeza manualmente se tiver um problema de qualidade de impressão.

Limpe a cabeça de impressão se aparecer uma linha horizontal no texto ou nos gráficos ou texto em branco nas páginas impressas. Pode limpar apenas o Preto; pode limpar o Amarelo, Ciano e Magenta ao mesmo tempo ou as quatro cores ao mesmo tempo.

A limpeza da cabeça de impressão consome tinta. Limpar demasiadas vezes gasta tinta desnecessariamente.

### IMPORTANTE

NÃO toque na cabeça de impressão. Se tocar na cabeça de impressão, pode causar danos permanentes e anular a garantia da mesma.

- 1 Prima **Menu**.
- 2 Prima ▲ ou ▼ para seleccionar **Tinta**. Prima **OK**.
- 3 Prima ▲ ou ▼ para seleccionar **Limpendo**. Prima **OK**.
- 4 Prima ▲ ou ▼ para seleccionar **Preto, Cor ou Todas**. Prima **OK**.  
O equipamento limpa a cabeça de impressão. Quando terminar a limpeza, o equipamento volta a estar no modo Pronto.

## NOTA

- Se limpar a cabeça de impressão pelo menos cinco vezes e a impressão não melhorar, experimente instalar um novo cartucho Innobella™ Original da Brother para cada cor problemática. Experimente voltar a limpar a cabeça de impressão até mais cinco vezes. Se a impressão não tiver melhorado, contacte o serviço de apoio ao cliente da Brother ou o revendedor Brother da sua área.
- Pode também limpar a cabeça de impressão a partir do computador.  
(▶▶ Manual do Utilizador da Rede e do Software.)

## Verificar a qualidade de impressão

Se as impressões tiverem cores e texto esbatidos ou matizados, alguns dos bocais da cabeça de impressão podem estar obstruídos. Pode verificar essa situação imprimindo uma folha de verificação da qualidade de impressão e examinando o padrão de verificação dos bocais.

- 1 Prima **Menu**.
- 2 Prima ▲ ou ▼ para seleccionar **Tinta**.  
Prima **OK**.
- 3 Prima ▲ ou ▼ para seleccionar **Imprimir teste**.  
Prima **OK**.
- 4 Prima ▲ ou ▼ para seleccionar **Qual. Impressão**.  
Prima **OK**.
- 5 Prima **Iniciar Cor**.  
O equipamento começa a imprimir a folha de verificação da qualidade de impressão.
- 6 Verifique a qualidade dos quatro blocos de cor na folha.

- 7 O LCD pergunta se a qualidade de impressão é boa.  
Efectue um dos seguintes procedimentos:

- Se todas as linhas estiverem nítidas e visíveis, prima **+** (Sim) para terminar a verificação da qualidade de impressão e avance para o passo 11.
- Se faltarem linhas curtas, como ilustrado na figura seguinte, prima **-** para seleccionar **Não**.

OK



Má



- 8 O LCD pergunta se a qualidade de impressão é boa para o preto e depois para as três cores.  
Prima **+** (Sim) ou **-** (Não).
- 9 O LCD pergunta se deseja iniciar a limpeza.  
Prima **+** (Sim).  
O equipamento inicia a limpeza da cabeça de impressão.
- 10 Quando o procedimento de limpeza terminar, prima **Iniciar Cor**.  
O equipamento volta a imprimir a folha de verificação da qualidade de impressão. Volte ao passo 6.
- 11 Prima **Parar**.

Se limpar a cabeça de impressão pelo menos cinco vezes e a impressão não melhorar, experimente instalar um novo cartucho de substituição Original da Brother para cada cor problemática. Experimente voltar a limpar a cabeça de impressão até mais cinco vezes. Se a impressão não tiver melhorado, contacte o serviço de apoio ao cliente da Brother ou o revendedor Brother da sua área.

## IMPORTANTE

NÃO toque na cabeça de impressão. Se tocar na cabeça de impressão, pode causar danos permanentes e anular a garantia da mesma.

## NOTA

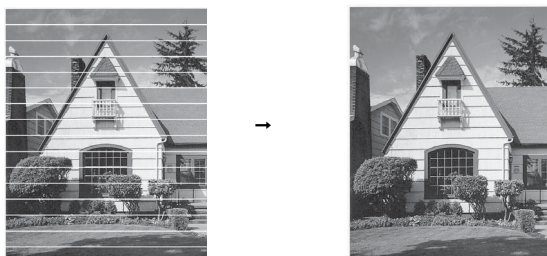

Quando um bocal da cabeça de impressão está obstruído, a amostra impressa tem esta aparência.

Depois de limpar o bocal da cabeça de impressão, as linhas horizontais desaparecem.

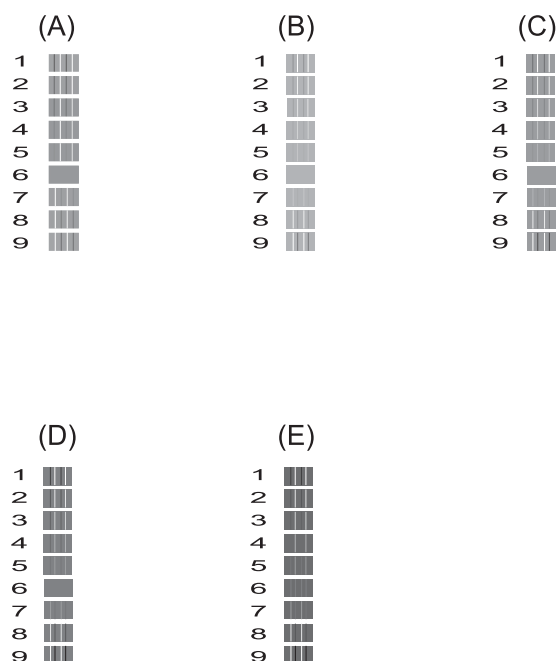

## Verificar o alinhamento da impressão

Se o texto impresso ficar impreciso ou as imagens ficarem desbotadas, poderá ter de ajustar o alinhamento da impressão depois de transportar o equipamento.

- 1 Prima **Menu**.
- 2 Prima **▲** ou **▼** para seleccionar **Tinta**. Prima **OK**.
- 3 Prima **▲** ou **▼** para seleccionar **Imprimir teste**. Prima **OK**.
- 4 Prima **▲** ou **▼** para seleccionar **Alinhamento**. Prima **OK**.
- 5 Prima **Iniciar Mono** ou **Iniciar Cor**. O equipamento começa a imprimir a folha de verificação do alinhamento.

- 6 Para o padrão "A", prima **◀** ou **▶** para seleccionar o número do teste de impressão que tem as faixas verticais menos visíveis (1-9). Prima **OK**. Repita este passo para os padrões B, C, D e E. No exemplo, o número 6 é a melhor escolha para A, B, C, D e E.

- 7 Prima **Parar**.

## NOTA

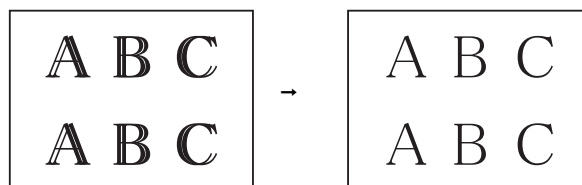

Quando o alinhamento da impressão não é ajustado correctamente, o texto fica desfocado como se indica.

Após o alinhamento da impressão ser ajustado correctamente, o texto fica como se indica.

# Configurar a data e a hora

Configurar a data e a hora permite que o equipamento limpe a cabeça de impressão regularmente e mantenha uma qualidade de impressão óptima.

- 1 Prima **Menu**.
- 2 Prima ▲ ou ▼ para seleccionar Conf.inicial.  
Prima **OK**.
- 3 Prima ▲ ou ▼ para seleccionar Data e Hora.  
Prima **OK**.
- 4 Para introduzir os últimos dois dígitos do ano, prima ▲, ▼, ◀ ou ▶ para seleccionar um número e prima **OK**.  
Para guardar o ano, prima ▲, ▼, ◀ ou ▶ para seleccionar  e prima **OK**.
- 5 Repita para mês/dia/hora no formato de 24 horas.
- 6 Prima **Parar**.

Se acha que o equipamento tem algum problema, comece por verificar cada um dos itens abaixo apresentados e siga as sugestões para a solução de problemas.

O próprio utilizador pode resolver a maioria dos problemas. Se necessitar de ajuda adicional, o Brother Solutions Center disponibiliza as mais recentes sugestões para a solução de problemas e as questões mais frequentes.

Visite-nos em <http://solutions.brother.com/>.

## Identificar o problema

Comece por verificar se:

- O cabo de alimentação do equipamento está ligado correctamente e o interruptor de energia está na posição correcta.
- Todas as peças de protecção foram removidas.
- O papel foi introduzido correctamente na gaveta do papel.
- Os cabos de interface estão ligados com firmeza ao equipamento e ao computador ou a ligação sem fios está configurada no equipamento e no computador.
- Mensagens do LCD

(Consulte *Mensagens de erro e de manutenção* >> página 40.)

Se não conseguiu resolver a questão com estas verificações, identifique o problema e consulte a página sugerida.

Problemas no manuseamento do papel e impressão:

- *Dificuldades de impressão* >> página 55
- *Dificuldades com a qualidade de impressão* >> página 57
- *Dificuldades com o manuseamento do papel* >> página 59

Problemas na cópia:

- *Dificuldades de cópia* >> página 59

Problemas na digitalização:

- *Dificuldades de digitalização* >> página 60

Problemas no software e na rede:

- *Dificuldades de software* >> página 60
- *Dificuldades de rede* >> página 60

## Mensagens de erro e de manutenção

Tal como com qualquer produto de escritório sofisticado, podem ocorrer erros e os consumíveis podem precisar de ser substituídos. Neste caso, o equipamento identifica o erro ou a manutenção de rotina necessária e apresenta a mensagem de erro correspondente. As mensagens de erro e de manutenção mais comuns são descritas na tabela.

O próprio utilizador pode corrigir a maioria dos erros e efectuar a manutenção de rotina. Se necessitar de ajuda adicional, o Brother Solutions Center disponibiliza as mais recentes sugestões para a solução de problemas e as questões mais frequentes.

Visite-nos em <http://solutions.brother.com/>.

<b>Mensagem de erro</b>	<b>Causa</b>	<b>Acção</b>
Absorv. Quase Cheio	A caixa de absorção de tinta ou a caixa de limpeza está quase cheia.	Contacte o serviço de apoio ao cliente da Brother ou o revendedor Brother da sua área.



Mensagem de erro	Causa	Acção
Absorv. tinta cheio	<p>A caixa de absorção de tinta ou a caixa de limpeza está cheia. Estes componentes são itens de manutenção periódica que podem necessitar de ser substituídos após um certo período de tempo para garantir o desempenho óptimo do equipamento Brother. Como estes componentes são itens de manutenção periódica, a garantia não cobre a sua substituição. A necessidade de substituir estes itens e o período de tempo que antecede a substituição depende do número de purgas e descargas que são precisas para limpar o sistema da tinta. Estas caixas acumulam quantidades de tinta durante as diferentes operações de purga e descarga. O número de vezes que um equipamento efectua purgas e descargas para limpeza varia em função de diferentes situações. Por exemplo, ligar e desligar o equipamento com frequência provoca vários ciclos de limpeza, porque o equipamento efectua uma limpeza automática quando é ligado. A utilização de tinta que não seja da Brother pode provocar limpezas frequentes, uma vez que essa tinta pode originar uma má qualidade de impressão, que é resolvida através de limpeza. Quantas mais vezes o equipamento necessitar de limpeza, mais depressa estas caixas enchem.</p> <p><b>NOTA</b></p> <p><i>As reparações que resultam da utilização de consumíveis que não são da Brother podem não ser cobertas pela garantia do produto em vigor.</i></p>	<p>A caixa de absorção de tinta ou a caixa de limpeza precisa de ser substituída. Contacte o serviço de apoio ao cliente da Brother ou o centro de assistência Brother autorizado da sua área para que o seu equipamento seja reparado.</p> <p>Outros motivos para limpeza são:</p> <ol style="list-style-type: none"> <li>1 Depois de um encravamento de papel ser eliminado, o equipamento efectua uma limpeza automática.</li> <li>2 O equipamento efectua uma limpeza automática se estiver inactivo por mais de 30 dias (uso pouco frequente).</li> <li>3 O equipamento efectua uma limpeza automática depois de os cartuchos de tinta da mesma cor terem sido substituídos 12 vezes.</li> </ol>
Baixa Tempertura	A temperatura ambiente é demasiado baixa.	Depois de fazer aumentar a temperatura ambiente, deixe que o equipamento aqueça até atingir a temperatura ambiente e tente de novo.

Mensagem de erro	Causa	Acção
Bloque.d/papel	O papel está encravado no equipamento.	<p>Retire o papel encravado seguindo os passos descritos em <i>Encravamento da impressora ou do papel</i> &gt;&gt; página 47.</p> <p>Certifique-se de que a guia do comprimento do papel está configurada para o tamanho de papel correcto.</p>
	Está acumulado pó de papel na superfície dos rolos de recolha de papel.	<p>Se ocorrer um encravamento de papel repetidamente, é possível que um pequeno pedaço de papel esteja preso no equipamento. Verifique se ainda existe papel encravado no equipamento. (Consulte <i>Operações de desencravamento de papel adicionais</i> &gt;&gt; página 50.)</p> <p>Limpe os rolos de recolha de papel. (&gt;&gt; Manual Avançado do Utilizador: <i>Limpar os rolos de recolha de papel.</i>)</p>
Cor de tinta errada	Foi colocado um cartucho de tinta na posição errada.	Verifique quais os cartuchos de tinta que não estão colocados na posição correspondente à respectiva cor e desloque-os para a posição correcta.
Impossível impr. Subst Tinteiro	Um ou mais cartuchos de tinta acabaram. O equipamento pára todas as operações de impressão.	Substitua os cartuchos de tinta. (Consulte <i>Substituir os cartuchos de tinta</i> >> página 32.)
Memória Cheia	A memória do equipamento está cheia.	<p><b>Se estiver em curso uma operação de cópia:</b></p> <ul style="list-style-type: none"> <li>■ Prima <b>Parar</b>, aguarde que as outras operações que estão em curso terminem e volte a tentar.</li> <li>■ Prima <b>Iniciar Mono</b> ou <b>Iniciar Cor</b> para seleccionar <i>Impr. Parcial</i> para copiar as páginas digitalizadas até ao momento.</li> </ul>
Nenh Cart. Tinta	Um cartucho de tinta não foi instalado correctamente.	Retire o novo cartucho de tinta e volte a instalá-lo lentamente e com firmeza até o manípulo do cartucho se levantar. (Consulte <i>Substituir os cartuchos de tinta</i> >> página 32.)

Mensagem de erro	Causa	Acção
Não detectado	Instalou um novo cartucho de tinta com demasiada rapidez e o equipamento não o detectou.	Retire o novo cartucho de tinta e volte a instalá-lo lentamente e com firmeza até o manípulo do cartucho se levantar. (Consulte <i>Substituir os cartuchos de tinta</i> >> página 32.)
	Um cartucho de tinta não foi instalado correctamente.	
	Se estiver a utilizar tinta que não seja original da Brother, o equipamento pode não detectar o cartucho de tinta.	Substitua o cartucho por um cartucho de tinta original da Brother. Se a mensagem de erro persistir, contacte o serviço de apoio ao cliente da Brother ou o revendedor Brother da sua área.
Não pode limparXX Não pode iniciarXX Não pod imprimirXX Não pod DigitalzXX	Ocorreu um problema mecânico no equipamento. <b>—OU—</b> Um objecto estranho, como um clipe ou um pedaço de papel rasgado, entrou no equipamento.	Abra a tampa do scanner e retire eventuais objectos estranhos e restos de papel do interior do equipamento. Se a mensagem de erro persistir, desligue o equipamento da fonte de alimentação durante vários minutos e volte a ligá-lo.
Pouca tinta	Um ou mais cartuchos de tinta estão quase a acabar.	Encomende um novo cartucho. Pode continuar a imprimir até o LCD indicar <i>Impossível impr.</i> (Consulte <i>Substituir os cartuchos de tinta</i> >> página 32.)
Restam dados	Ainda há dados de impressão na memória do equipamento.	Prima <b>Parar</b> . O equipamento cancela a tarefa e apaga-a da memória. Tente imprimir novamente.

Mensagem de erro	Causa	Acção
Só impressão P&B Substitua tinta	<p>Um ou mais cartuchos de tinta a cores acabaram.</p> <p>Pode utilizar o equipamento no modo monocromático durante cerca de quatro semanas, dependendo do número de páginas que imprimir.</p> <p>Enquanto esta mensagem aparecer no LCD, cada operação funciona da seguinte forma:</p> <ul style="list-style-type: none"> <li>■ Impressão <p>Se seleccionar <b>Escala de cinzentos</b> no separador <b>Avançado</b> do controlador de impressora, pode utilizar o equipamento como uma impressora monocromática.</p> <p>A impressão de 2 lados não está disponível quando esta mensagem aparece.</p> </li> <li>■ Cópia <p>Se o tipo de papel estiver configurado para <b>Papel Normal</b>, pode fazer cópias no modo monocromático.</p> </li> </ul>	<p>Substitua os cartuchos de tinta. (Consulte <i>Substituir os cartuchos de tinta</i> &gt;&gt; página 32.)</p> <p><b>NOTA</b></p> <p>O equipamento pára todas as operações de impressão, pelo que só pode utilizá-lo quando instalar um novo cartucho de tinta nos casos seguintes:</p> <ul style="list-style-type: none"> <li>• Se desligar o equipamento da fonte de alimentação ou retirar o cartucho de tinta.</li> <li>• Se o tipo de papel estiver configurado para qualquer opção, excepto <b>Papel Normal</b>.</li> <li>• (Windows®) Se seleccionar <b>Papel Secante lento</b> no separador <b>Básico</b> do controlador de impressora.</li> </ul> <p>(Macintosh) Se seleccionar <b>Papel Secante lento</b> nas <b>Definições de impressão</b> do controlador de impressora.</p>
Tampa aberta	A tampa do scanner não está encaixada na posição fechada.	Abra a tampa do scanner e feche-a novamente.
		Certifique-se de que o cabo USB (caso seja utilizado) foi correctamente colocado na calha destinada aos cabos de forma a encaminhá-lo para a parte de trás do equipamento.
	A tampa do cartucho de tinta não está encaixada na posição fechada.	Feche com firmeza a tampa do cartucho de tinta até ficar encaixada.
Temperat Elevada	A temperatura ambiente é demasiado elevada.	Depois de fazer descer a temperatura ambiente, deixe que o equipamento arrefeça até atingir a temperatura ambiente e tente de novo.
Tinta não detectada	Se estiver a utilizar tinta que não seja original da Brother, o equipamento pode não detectar o volume de tinta.	Substitua o cartucho por um cartucho de tinta original da Brother. Se a mensagem de erro persistir, contacte o serviço de apoio ao cliente da Brother ou o revendedor Brother da sua área.

Mensagem de erro	Causa	Acção
Verif. Papel	O equipamento não tem papel ou este não está correctamente colocado na gaveta do papel.	Efectue um dos seguintes procedimentos: <ul style="list-style-type: none"> <li>■ Coloque papel na gaveta do papel e, em seguida, prima <b>Iniciar Mono</b> ou <b>Iniciar Cor</b>.</li> <li>■ Retire e volte a colocar o papel e, em seguida, prima <b>Iniciar Mono</b> ou <b>Iniciar Cor</b>. (Consulte <i>Colocar papel e outros suportes de impressão</i> &gt;&gt; página 10.)</li> </ul>
	A gaveta do papel não foi completamente introduzida.	Retire a gaveta do papel, volte a instalá-la até ficar encaixada e, em seguida, prima <b>Iniciar Mono</b> ou <b>Iniciar Cor</b> no painel de controlo.
	Está acumulado pó de papel na superfície dos rolos de recolha de papel.	Limpe os rolos de recolha de papel. (>> Manual Avançado do Utilizador: <i>Limpar os rolos de recolha de papel</i> .)
	A tampa de desencravamento de papel não está correctamente fechada.	Certifique-se de que a tampa de desencravamento de papel está bem fechada em ambas as extremidades. (Consulte <i>Encravamento da impressora ou do papel</i> >> página 47.)
	O papel está encravado no equipamento.	Retire o papel encravado seguindo os passos descritos em <i>Encravamento da impressora ou do papel</i> >> página 47.
Se este erro ocorrer com frequência durante a impressão de 2 lados, os rolos do alimentador de papel podem estar manchados de tinta. Limpe os rolos do alimentador de papel. (>> Manual Avançado do Utilizador: <i>Limpar os rolos do alimentador de papel</i> .)		

Mensagem de erro	Causa	Acção
Verif Tamho Ppel	A configuração do tamanho do papel não corresponde ao tamanho do papel que se encontra na gaveta. Ou então não ajustou as guias do papel existentes na gaveta aos indicadores do tamanho do papel que está a utilizar.	<p>1 Certifique-se de que o Tam. do Papel que escolhe corresponde ao tamanho do papel que se encontra na gaveta. (Consulte <i>Tamanho do papel</i> &gt;&gt; página 16.)</p> <p>2 Certifique-se de que colocou o papel numa posição vertical, ajustando as guias do papel aos indicadores do tamanho do papel utilizado. (Consulte <i>Colocar papel e outros suportes de impressão</i> &gt;&gt; página 10.)</p> <p>3 Depois de verificar o tamanho do papel e a posição do mesmo, prima <b>Iniciar Mono</b> ou <b>Iniciar Cor</b>.</p> <p>Se estiver a imprimir a partir do computador, certifique-se de que o tamanho do papel que seleccionou no controlador de impressora corresponde ao tamanho do papel colocado na gaveta. (&gt;&gt; Manual do Utilizador da Rede e do Software.)</p>

## Animações de erro

As animações de erro apresentam instruções detalhadas quando o papel encrava. Pode ler os passos ao seu ritmo premindo ► para visualizar o passo seguinte e ◀ para voltar ao passo anterior.

## Encravamento da impressora ou do papel

Localize e retire o papel encravado seguindo estes passos.

- 1 Desligue o equipamento da tomada eléctrica.
- 2 Puxe a gaveta do papel (1) completamente para fora do equipamento.

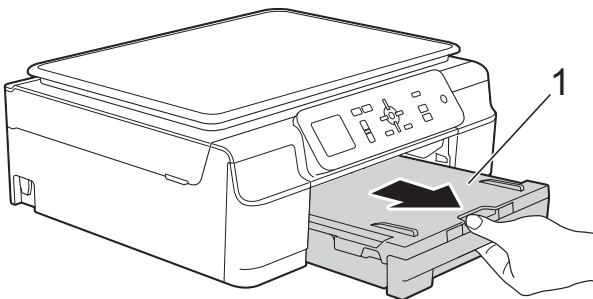

- 3 Puxe os dois manípulos verdes existentes dentro do equipamento para libertar o papel encravado.

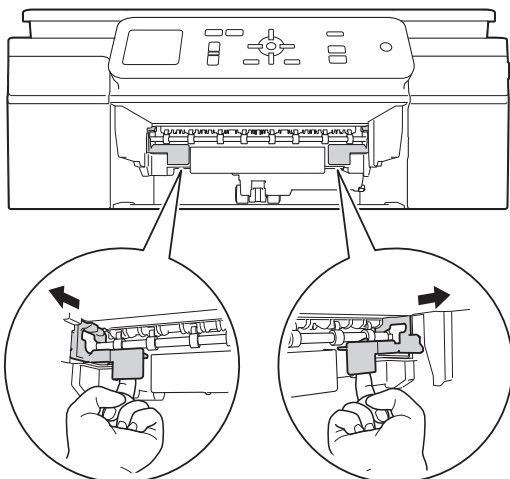

- 4 Coloque ambas as mãos sob as presilhas de plástico nos dois lados do equipamento para levantar a tampa do scanner para a posição aberta.

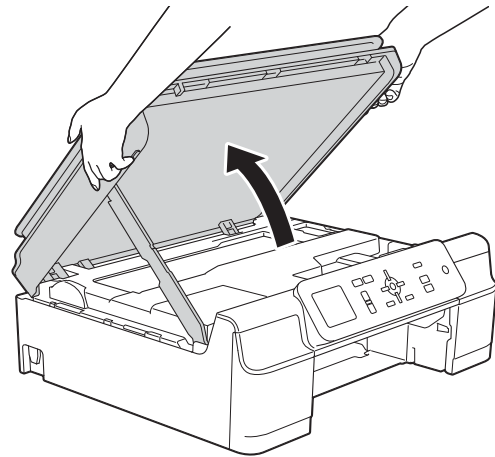

- 5 Retire o papel encravado (1) do equipamento.

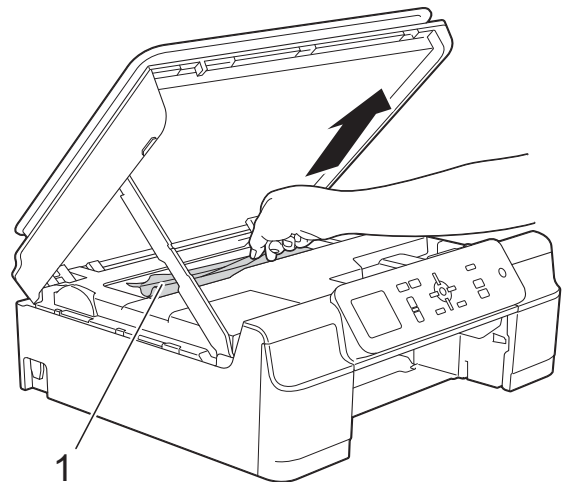

- 6 Desloque a cabeça de impressão (se necessário) para retirar algum papel que tenha ficado nesta zona. Certifique-se de que não fica papel encravado nos cantos do equipamento (1) e (2).

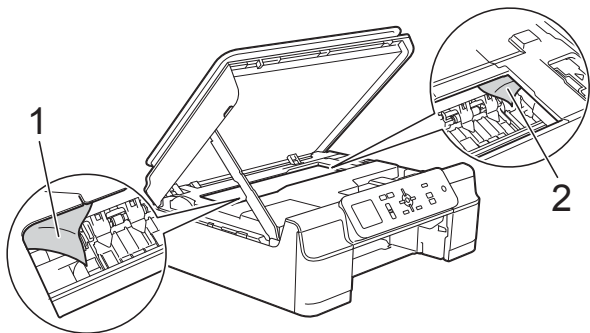

## IMPORTANTE

- NÃO toque na faixa de codificação (1). Pode causar danos no equipamento.

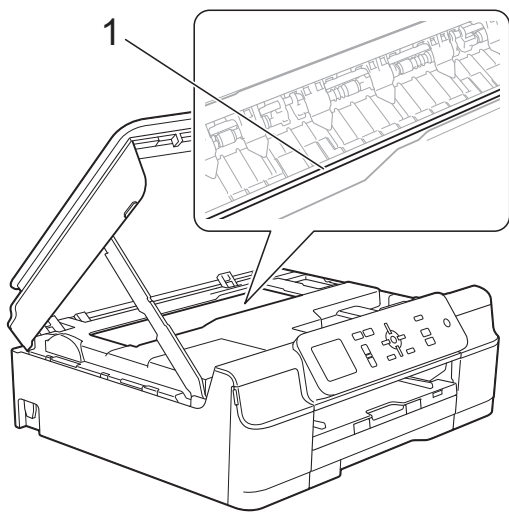

- Se a cabeça de impressão estiver no canto direito, como indicado na ilustração (2), não pode deslocá-la. Volte a ligar o cabo de alimentação. Mantenha premido o símbolo **Parar** até a cabeça de impressão se deslocar para o centro. Em seguida, desligue o equipamento da fonte de alimentação e retire o papel.
- Se o papel estiver encravado debaixo da cabeça de impressão, desligue o equipamento da fonte de alimentação e, em seguida, mova a cabeça de impressão para retirar o papel.

Segure nas áreas côncavas com as marcas triangulares, como indicado na ilustração (3), para deslocar a cabeça de impressão.

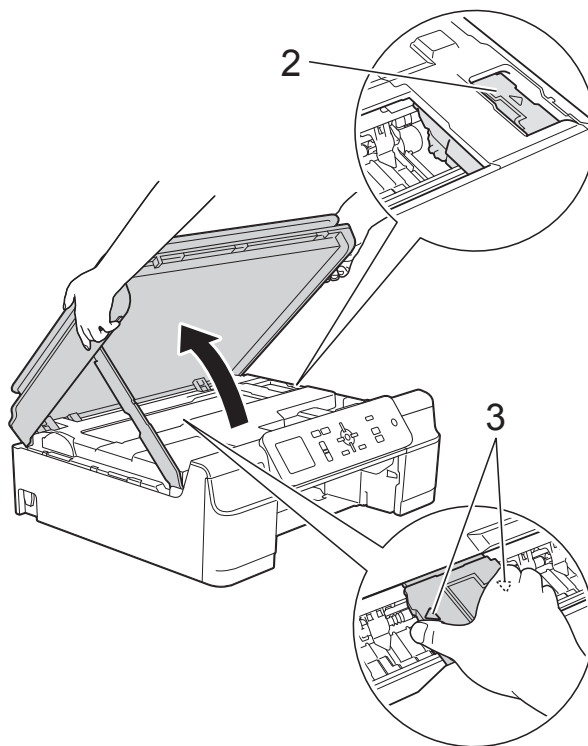

- Se a tinta entrar em contacto com a pele, lave imediatamente com sabão e água em abundância.



- 7 Observe com cuidado o interior do equipamento (1) para ver se existem pedaços de papel.

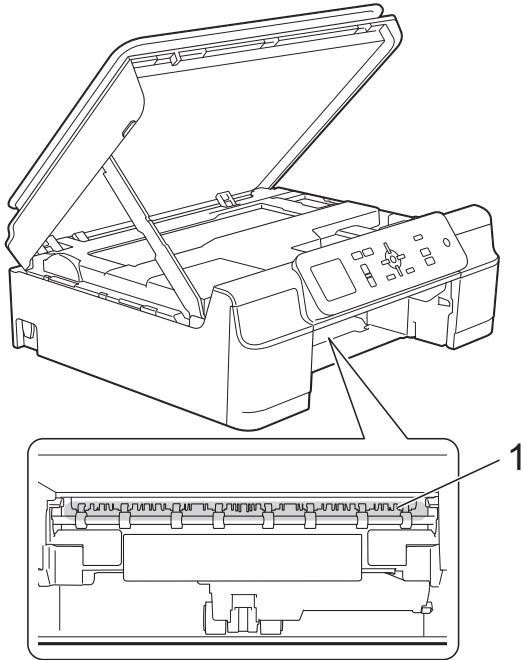

- 8 Observe o interior do equipamento de um ângulo inferior e certifique-se de que não restam pedaços de papel.

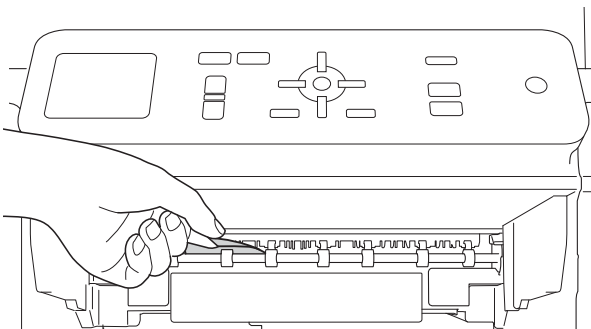

- 9 Abra a tampa de desencravamento de papel (1) situada na parte de trás do equipamento.

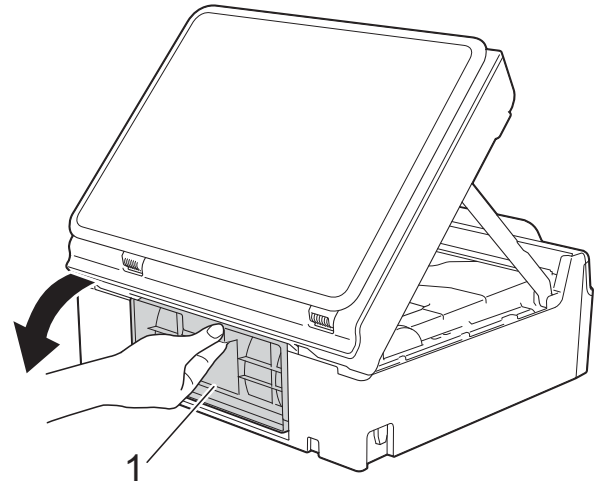

- 10 Retire o papel encravado.

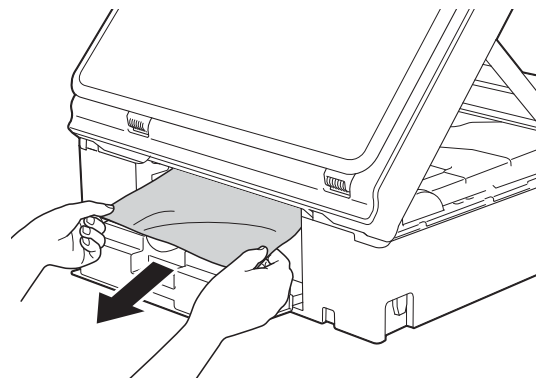

B

- 11** Feche a tampa de desencravamento de papel.  
Certifique-se de que a tampa está correctamente fechada.

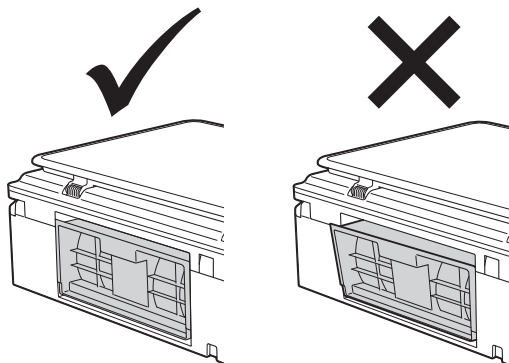

- 12** Volte a colocar a gaveta do papel firmemente no equipamento.

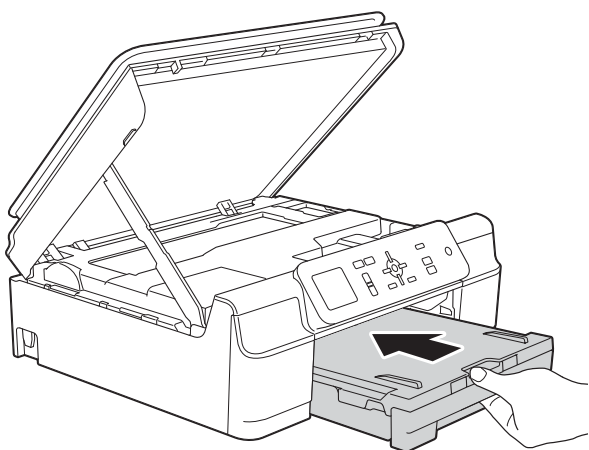

- 13** Levante a tampa do scanner (1) para libertar o bloqueio. Exerça uma ligeira pressão sobre o suporte da tampa do scanner (2) e feche a tampa do scanner (3) com ambas as mãos.

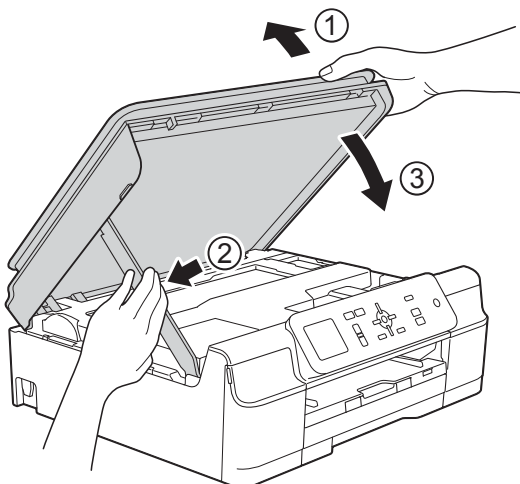

## **⚠ AVISO**

Tenha cuidado para não entalar os dedos quando fecha a tampa do scanner.

- 14** Mantendo a gaveta do papel no lugar devido, puxe para fora o suporte do papel até o encaixar na posição aberta e, em seguida, abra a aba do suporte do papel. Certifique-se de que puxa para fora o suporte do papel até o encaixar na posição adequada.

- 15** Volte a ligar o cabo de alimentação.

## **NOTA**

Se ocorrer um encravamento de papel repetidamente, é possível que um pequeno pedaço de papel esteja preso no equipamento. (Consulte *Operações de desencravamento de papel adicionais* >> página 50.)

## **Operações de desencravamento de papel adicionais**

- 1** Desligue o equipamento da tomada eléctrica.
- 2** Puxe a gaveta do papel (1) completamente para fora do equipamento.

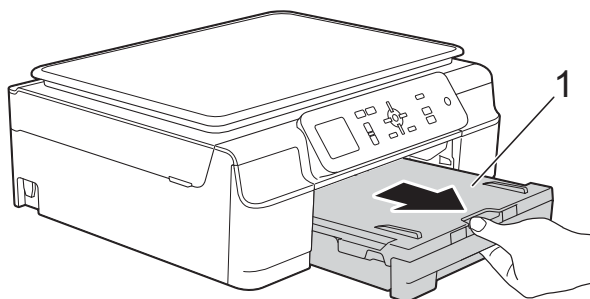

- 3 Puxe os dois manípulos verdes existentes dentro do equipamento para retirar o papel encravado.

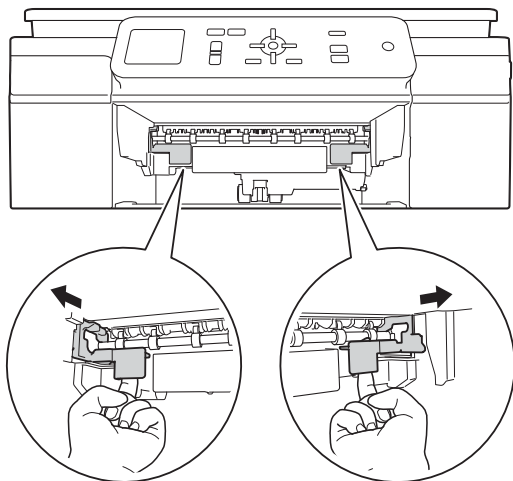

- 4 Coloque ambas as mãos sob as presilhas de plástico nos dois lados do equipamento para levantar a tampa do scanner para a posição aberta.

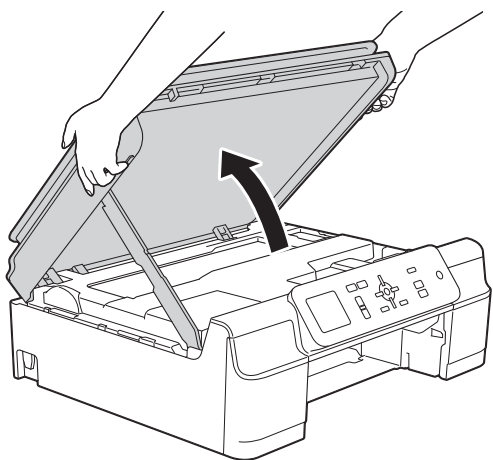

- 5 Coloque uma folha de papel espesso de tamanho A4 ou Letter, como papel plastificado, dentro do equipamento conforme indicado na ilustração.

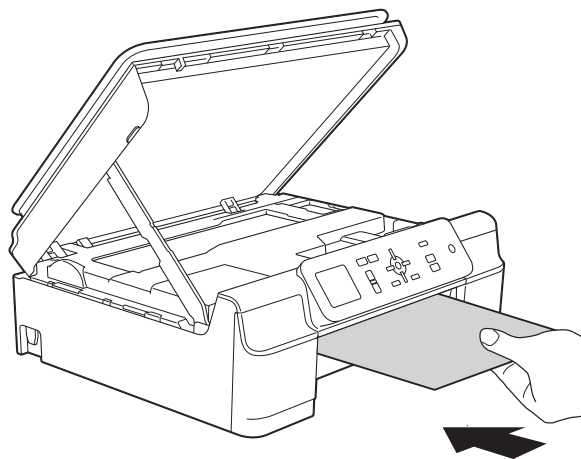
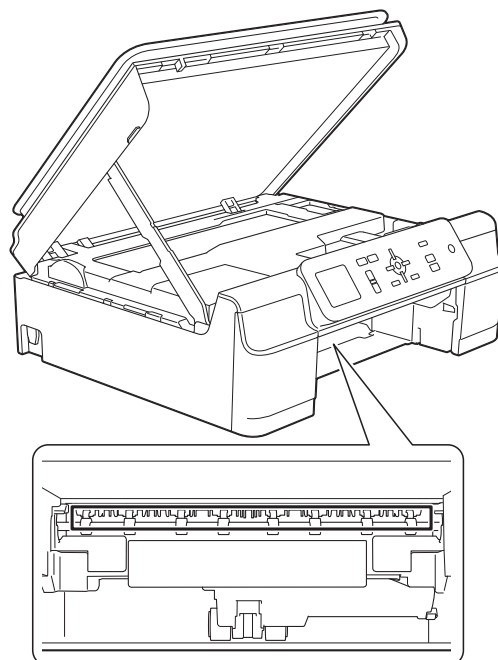

- 6 Se o papel espesso fizer sair algum papel encravado, retire o papel encravado.

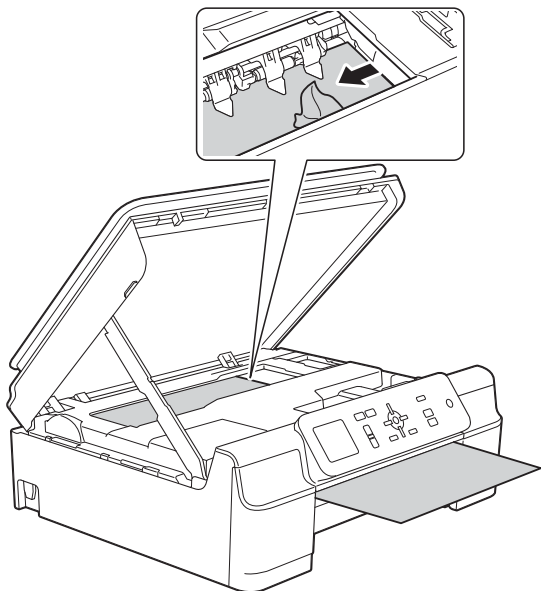

- 8 Abra a tampa de desencravamento de papel (1) situada na parte de trás do equipamento.

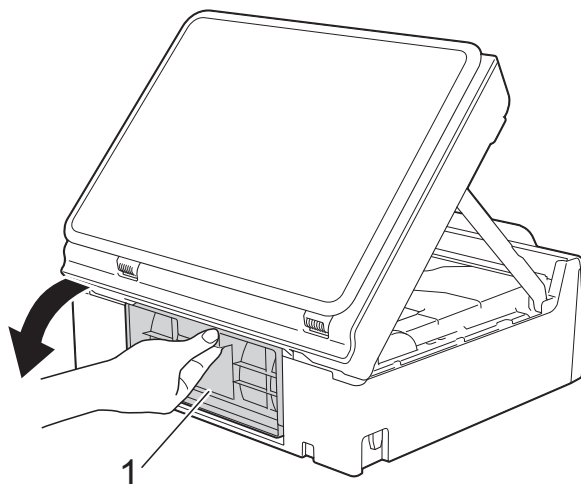

- 9 Coloque uma folha de papel espesso de tamanho A4 ou Letter, como papel plastificado, dentro do equipamento conforme indicado na ilustração.

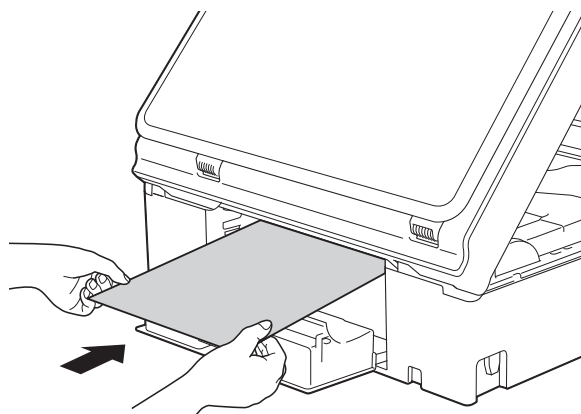

## IMPORTANTE

NÃO toque na faixa de codificação (1). Pode causar danos no equipamento.

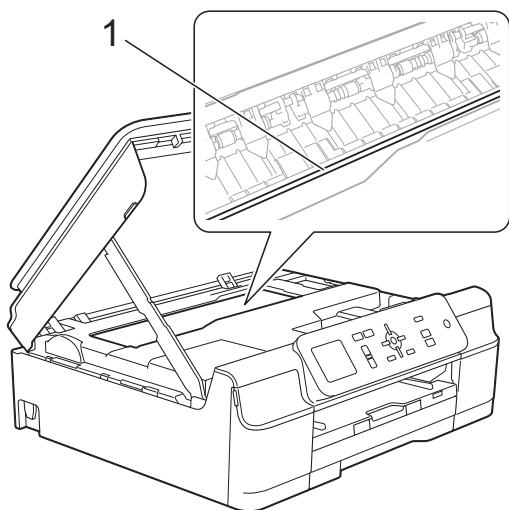

- 7 Retire o papel espesso do equipamento.

- 10 Se o papel espesso fizer sair algum papel encravado, retire o papel encravado.

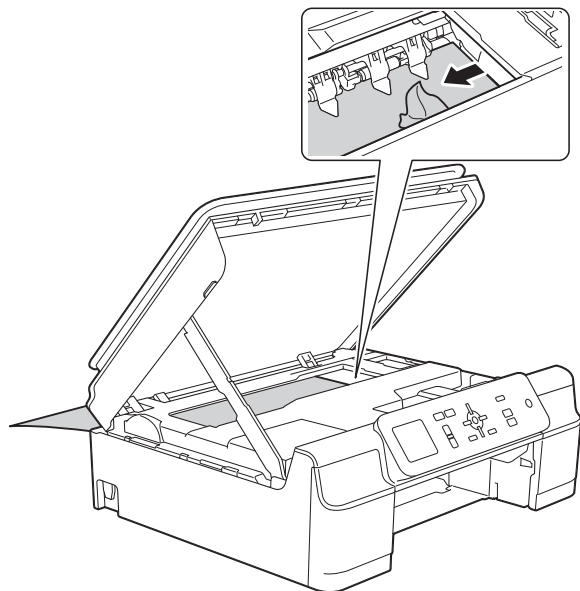

### IMPORTANTE

NÃO toque na faixa de codificação (1). Pode causar danos no equipamento.

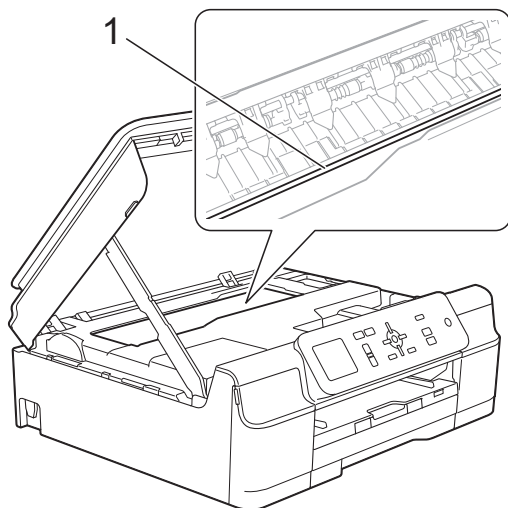

- 11 Retire o papel espesso do equipamento.

- 12 Feche a tampa de desencravamento de papel. Certifique-se de que a tampa está correctamente fechada.

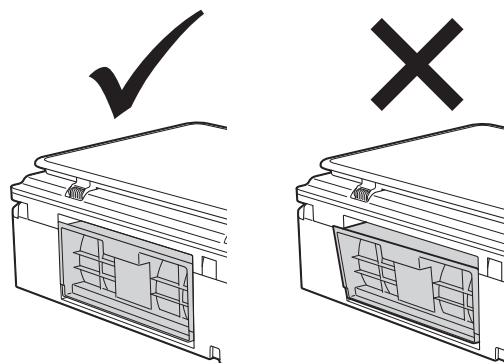

- 13 Levante a tampa do scanner (1) para libertar o bloqueio. Exerça uma ligeira pressão sobre o suporte da tampa do scanner (2) e feche a tampa do scanner (3) com ambas as mãos.

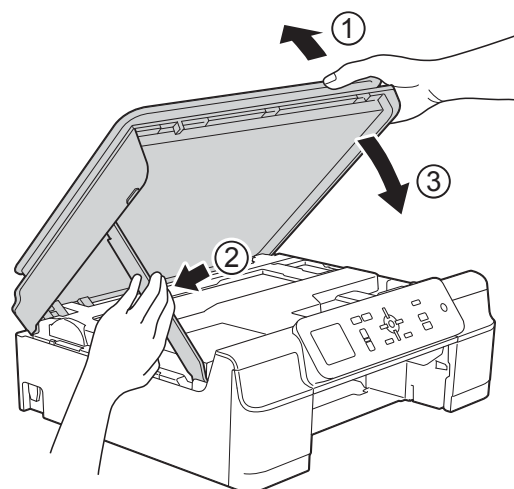

### ⚠ AVISO

Tenha cuidado para não entalar os dedos quando fecha a tampa do scanner.

- 14 Volte a colocar a gaveta do papel firmemente no equipamento.

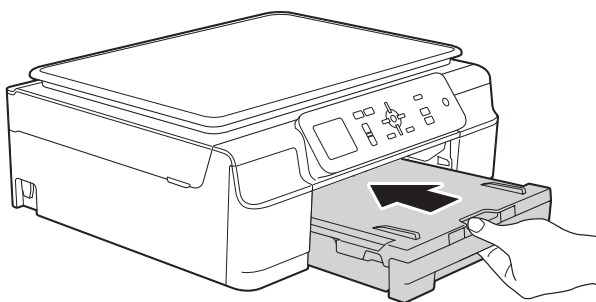

- 15 Volte a ligar o cabo de alimentação.



# Se tiver dificuldades com o equipamento

## NOTA



- Para obter assistência técnica, tem de contactar o apoio ao cliente da Brother.
- Se achar que existe um problema com o equipamento, consulte a tabela abaixo e siga as sugestões para a solução de problemas. O próprio utilizador pode resolver a maioria dos problemas.
- Se necessitar de ajuda adicional, o Brother Solutions Center disponibiliza as mais recentes sugestões para a solução de problemas e as questões mais frequentes.

Visite-nos em <http://solutions.brother.com/>.

## Dificuldades de impressão





Dificuldade	Sugestões
Nenhuma impressão.	Verifique se instalou e seleccionou o controlador de impressora correcto.
	Verifique se o LCD apresenta uma mensagem de erro. (Consulte <i>Mensagens de erro e de manutenção</i> >>> página 40.)
	Certifique-se de que o equipamento está activado.  (Windows® XP e Windows Server® 2003) Clique em <b>Iniciar/Impressoras e faxes</b> . Clique com o botão direito do rato em <b>Brother DCP-XXXX Printer</b> (em que XXXX é o nome do modelo). Se a impressora estiver desactivada, aparecerá <b>Utilizar impressora online</b> . Selecciona esta opção para activar a impressora.
	(Windows Vista® e Windows Server® 2008) Clique em  <b>Painel de controlo/Hardware e Som/Impressoras</b> . Clique com o botão direito do rato em <b>Brother DCP-XXXX Printer</b> (em que XXXX é o nome do modelo). Se a impressora estiver desactivada, aparecerá <b>Utilizar impressora online</b> . Selecciona esta opção para activar a impressora.
	(Windows® 7 e Windows Server® 2008 R2) Clique em  <b>Dispositivos e Impressoras</b> . Clique com o botão direito do rato em <b>Brother DCP-XXXX Printer</b> (em que XXXX é o nome do modelo) e seleccione <b>Visualizar impressão</b> . Clique em <b>Impressora</b> e certifique-se de que <b>Utilizar Impressora Offline</b> não está seleccionado.
(Windows® 8 e Windows Server® 2012) Desloque o rato para o canto inferior direito do ambiente de trabalho. Quando aparece a barra de menus, clique em <b>Definições</b> e, em seguida, em <b>Painel de controlo</b> . No grupo <b>Hardware e Som</b> (Hardware), clique em <b>Ver dispositivos e impressoras</b> . Clique com o botão direito do rato em <b>Brother DCP-XXXX Printer</b> (em que XXXX é o nome do modelo) e seleccione <b>Visualizar impressão</b> . Se aparecerem opções do controlador de impressora, seleccione o controlador de impressora que utiliza. Clique em <b>Impressora</b> na barra de menus e certifique-se de que a opção <b>Utilizar Impressora Offline</b> não está seleccionada.	
Um ou mais cartuchos de tinta acabaram. (Consulte <i>Substituir os cartuchos de tinta</i> >>> página 32.)	

## Dificuldades de impressão (Continuação)

Dificuldade	Sugestões
<p>Nenhuma impressão. (continuação)</p>	<p>O documento não é impresso se permanecerem dados antigos e não impressos no spooler do controlador de impressora. Abra o ícone da impressora e elimine todos os dados. Pode encontrar o ícone da impressora da seguinte forma:</p> <p>(Windows® XP e Windows Server® 2003) Clique em <b>Iniciar/Impressoras e faxes</b>.</p> <p>(Windows Vista® e Windows Server® 2008) Clique em  <b>/Painel de controlo/Hardware e Som/Impressoras</b>.</p> <p>(Windows® 7 e Windows Server® 2008 R2) Clique em  <b>/Dispositivos e Impressoras/Impressoras e faxes</b>.</p> <p>(Windows® 8 e Windows Server® 2012) Desloque o rato para o canto inferior direito do ambiente de trabalho. Quando aparece a barra de menus, clique em <b>Definições/Painel de controlo/grupo Hardware e Som (Hardware)/Ver dispositivos e impressoras/Impressoras</b>.</p> <p>(Mac OS X v10.6.8) Clique em <b>Preferências do Sistema/Impressão e Fax</b>.</p> <p>(OS X v10.7.x, 10.8.x) Clique em <b>Preferências do Sistema/Impressão e Digitalização</b>.</p>
<p>Os cabeçalhos ou rodapés aparecem quando o documento é apresentado no ecrã mas não são impressos.</p>	<p>Existe uma área não imprimível na parte de cima e na parte de baixo da página. Ajuste as margens superior e inferior do documento para respeitar essa área. (Consulte <i>Área não imprimível</i> ►► página 15.)</p>
<p>Não é possível executar a impressão “Disposição da página”.</p>	<p>Certifique-se de que a configuração do tamanho do papel na aplicação e no controlador de impressora são iguais.</p>
<p>A velocidade de impressão é demasiado baixa.</p>	<p>Experimente alterar a configuração do controlador de impressora. A resolução mais elevada necessita de um processamento de dados e de um tempo de transferência e de impressão mais longos. Experimente as outras configurações de qualidade no controlador de impressora procedendo da seguinte forma:</p> <p>(Windows®) Clique em <b>Definições de cor</b> no separador <b>Avançado</b> e desactive <b>Melhoria de cor</b>.</p> <p>(Macintosh) Selecione <b>Definições de cor</b>, clique em <b>Definições de cor avançadas</b> e desactive <b>Melhoria de cor</b>.</p> <p>Desactive a função sem margens. A impressão sem margens é mais lenta do que a impressão normal. (►► Manual do Utilizador da Rede e do Software.)</p>
<p>A Melhoria da Cor não funciona correctamente.</p>	<p>Se os dados de imagem não forem de cor total na sua aplicação (como cores a 256), a Melhoria da Cor não funciona. Utilize pelo menos dados de cor de 24 bits com a função Melhoria da Cor.</p>
<p>O equipamento não consegue imprimir a partir do Adobe® Illustrator®.</p>	<p>Experimente reduzir a resolução de impressão. (►► Manual do Utilizador da Rede e do Software.)</p>



## Dificuldades com a qualidade de impressão

Dificuldade	Sugestões
<p>Má qualidade de impressão.</p>	<p>Verifique a qualidade da impressão. (Consulte <i>Verificar a qualidade de impressão</i> &gt;&gt; página 36.)</p> <p>Certifique-se de que a configuração de <b>Tipo de suporte</b> no controlador de impressora ou a configuração de <b>Tipo de Papel</b> no menu do equipamento corresponde ao tipo de papel que está a utilizar. (Consulte <i>Tipo de papel</i> &gt;&gt; página 16.)</p> <p>(&gt;&gt; Manual do Utilizador da Rede e do Software.)</p> <p>Certifique-se de que os cartuchos de tinta são novos. As situações seguintes podem provocar a obstrução da tinta:</p> <ul style="list-style-type: none"> <li>■ A data de validade indicada na embalagem do cartucho expirou. (Os cartuchos originais da Brother têm dois anos de validade se forem mantidos na embalagem original.)</li> <li>■ O cartucho de tinta está no equipamento há mais de seis meses.</li> <li>■ O cartucho de tinta pode não ter sido armazenado correctamente antes da utilização.</li> </ul> <p>Certifique-se de que está a utilizar tinta Innobella™ original da Brother. A Brother não recomenda o uso de cartuchos que não sejam cartuchos originais da marca Brother, nem a recarga de cartuchos usados com tinta de outra origem.</p> <p>Verifique se está a utilizar um dos tipos de papel recomendados. (Consulte <i>Papel admitido e outros suportes de impressão</i> &gt;&gt; página 17.)</p> <p>O ambiente recomendado para o equipamento é de 20 °C a 33 °C.</p>
<p>Aparecem linhas horizontais brancas no texto ou gráficos.</p> 	<p>Limpe a cabeça de impressão. (Consulte <i>Limpar a cabeça de impressão</i> &gt;&gt; página 35.)</p> <p>Certifique-se de que está a utilizar tinta Innobella™ original da Brother.</p> <p>Tente utilizar os tipos de papel recomendados. (Consulte <i>Papel admitido e outros suportes de impressão</i> &gt;&gt; página 17.)</p> <p>Para prolongar a vida útil da cabeça de impressão, garantir a melhor economia dos cartuchos de tinta e manter a qualidade de impressão, não é aconselhável desligar frequentemente o equipamento e/ou deixá-lo desligado durante períodos longos. Recomendamos que utilize  para desactivar o equipamento. Se utilizar , permite que o equipamento receba a energia mínima suficiente para efectuar limpezas periódicas da cabeça de impressão.</p>
<p>O equipamento imprime páginas em branco.</p>	<p>Limpe a cabeça de impressão. (Consulte <i>Limpar a cabeça de impressão</i> &gt;&gt; página 35.)</p> <p>Certifique-se de que está a utilizar tinta Innobella™ original da Brother.</p> <p>Para prolongar a vida útil da cabeça de impressão, garantir a melhor economia dos cartuchos de tinta e manter a qualidade de impressão, não é aconselhável desligar frequentemente o equipamento e/ou deixá-lo desligado durante períodos longos. Recomendamos que utilize  para desactivar o equipamento. Se utilizar , permite que o equipamento receba a energia mínima suficiente para efectuar limpezas periódicas da cabeça de impressão.</p>

## Dificuldades com a qualidade de impressão (Continuação)

Dificuldade	Sugestões
Os caracteres e as linhas são imprecisas.	Verifique o alinhamento da impressão. (Consulte <i>Verificar o alinhamento da impressão</i> >> página 37.)
Os textos ou imagens impressos estão inclinados.	Certifique-se de que colocou o papel na gaveta correctamente e que as guias do papel estão correctamente ajustadas. (Consulte <i>Colocar papel e outros suportes de impressão</i> >> página 10.)
	Verifique se a tampa de desencravamento de papel está correctamente fechada.
Aparecem borrões ou manchas no centro superior da página impressa.	Certifique-se de que o papel não é demasiado espesso ou não está enrolado. (Consulte <i>Papel admitido e outros suportes de impressão</i> >> página 17.)
As impressões aparecem sujas ou a tinta parece escorrer.	Verifique se está a utilizar os tipos de papel recomendados. (Consulte <i>Papel admitido e outros suportes de impressão</i> >> página 17.) Não manuseie o papel até a tinta secar.
	Certifique-se de que coloca o papel com o lado de impressão virado para baixo na gaveta do papel.
	Certifique-se de que está a utilizar tinta Innobella™ original da Brother.
	Se estiver a utilizar papel fotográfico, certifique-se de que configurou o tipo de papel correcto. Se estiver a imprimir uma fotografia a partir do computador, configure o <b>Tipo de suporte</b> no controlador de impressora.
A tinta esborratada ou escorre quando se utiliza papel fotográfico brilhante.	Certifique-se de que verifica a frente e o verso do papel. Coloque a superfície brilhante (superfície de impressão) voltada para baixo. (Consulte <i>Tipo de papel</i> >> página 16.)
	Se utilizar papel fotográfico brilhante, certifique-se de que a configuração do tipo de papel está correcta.
O lado inverso ou a parte inferior da página apresenta manchas.	Certifique-se de que a faixa de impressão não está suja de tinta. (>> Manual Avançado do Utilizador: <i>Limpar a faixa de impressão do equipamento.</i> )
	Certifique-se de que está a utilizar tinta Innobella™ original da Brother.
	Certifique-se de que está a utilizar a aba do suporte do papel. (Consulte <i>Colocar papel e outros suportes de impressão</i> >> página 10.)
	Certifique-se de que os rolos do alimentador de papel não estão sujos de tinta. (>> Manual Avançado do Utilizador: <i>Limpar os rolos do alimentador de papel.</i> )
O equipamento imprime linhas densas na página.	(Windows®) Selecione <b>Ordem inversa</b> no separador <b>Básico</b> do controlador de impressora.
As impressões estão enrugadas.	(Windows®) No separador <b>Avançado</b> do controlador de impressora, clique em <b>Definições de cor</b> e desactive <b>Impressão bidireccional</b> .
	(Macintosh) No controlador de impressora, seleccione <b>Definições de impressão</b> , clique em <b>Avançado</b> , seleccione <b>Outras opções de impressão</b> e desactive <b>Impressão bidireccional</b> .
	Certifique-se de que está a utilizar tinta Innobella™ original da Brother.

## Dificuldades com o manuseamento do papel

Dificuldades	Sugestões
O equipamento não efectua a alimentação de papel.	Certifique-se de que a gaveta do papel ficou totalmente introduzida, até ficar encaixada.
	Certifique-se de que a tampa de desencravamento de papel existente na parte de trás do equipamento está fechada.
	Se o LCD apresentar a mensagem de encravamento de papel e o problema persistir, consulte <i>Mensagens de erro e de manutenção</i> >> página 40.
	Se o equipamento não tiver papel, coloque uma nova pilha de papel na gaveta.
	Se a gaveta tiver papel, certifique-se de que este está liso. Se o papel estiver enrolado, alise-o. Por vezes, é útil remover o papel, virar a pilha ao contrário e colocá-la de novo na gaveta do papel.
	Reduza a quantidade de papel na gaveta do papel e tente novamente.
	Limpe os rolos de recolha de papel. (>> Manual Avançado do Utilizador: <i>Limpar os rolos de recolha de papel.</i> )
O papel fotográfico não é alimentado correctamente.	Se imprimir em papel fotográfico da Brother, coloque uma folha adicional do mesmo papel fotográfico na gaveta do papel. Na embalagem do papel, foi incluída uma folha adicional para essa finalidade.
O equipamento alimenta várias folhas.	Efectue o seguinte procedimento: (Consulte <i>Colocar papel e outros suportes de impressão</i> >> página 10.) <ul style="list-style-type: none"> <li>■ Certifique-se de que o papel está colocado correctamente na gaveta.</li> <li>■ Retire todo o papel da gaveta, folheie bem a pilha de papel e, em seguida, volte a colocá-la na gaveta.</li> <li>■ Certifique-se de que não empurra o papel demasiado para a frente.</li> </ul>
	Verifique se a tampa de desencravamento de papel está correctamente fechada. (Consulte <i>Encravamento da impressora ou do papel</i> >> página 47.)
	Certifique-se de que a almofada da base da gaveta do papel não está suja. (>> Manual Avançado do Utilizador: <i>Limpar os rolos de recolha de papel.</i> )
Ocorreu um encravamento de papel.	Consulte <i>Encravamento da impressora ou do papel</i> >> página 47. Certifique-se de que as guias do papel estão ajustadas ao tamanho correcto do papel.
O encravamento de papel é recorrente.	Se ocorrer um encravamento de papel repetidamente, é possível que um pequeno pedaço de papel esteja preso no equipamento. Verifique se ainda existe papel encravado no equipamento. (Consulte <i>Operações de desencravamento de papel adicionais</i> >> página 50.)
O papel encrava quando utiliza a impressão dos 2 lados.	Utilize uma das configurações de prevenção de encravamentos, 2 lados 1 ou 2 lados 2.  Para impressão (>> Manual do Utilizador da Rede e do Software.)
	Se ocorrerem encravamentos de papel com frequência durante a impressão de 2 lados, os rolos do alimentador de papel podem estar manchados de tinta. Limpe os rolos do alimentador de papel. (>> Manual Avançado do Utilizador: <i>Limpar os rolos do alimentador de papel.</i> )

## Dificuldades de cópia

Dificuldade	Sugestões
A opção Ajustar à página não funciona correctamente.	Certifique-se de que o documento original não está inclinado. Reposicione o documento e tente novamente.

## Dificuldades de digitalização

Dificuldade	Sugestões
Ocorrem erros TWAIN ou WIA no início da digitalização. (Windows®)	Certifique-se de que o controlador TWAIN ou WIA Brother foi seleccionado como fonte principal na aplicação de digitalização.
Ocorrem erros TWAIN ou ICA no início da digitalização. (Macintosh)	Certifique-se de que o controlador TWAIN Brother foi seleccionado como fonte principal. Pode também digitalizar documentos utilizando o controlador do scanner ICA. (►► Manual do Utilizador da Rede e do Software.)

## Dificuldades de software

Dificuldade	Sugestões
Não é possível instalar software ou imprimir.	(Windows®) Execute o programa <b>Corrigir MFL-Pro Suite</b> incluído no CD-ROM. Este programa repara e reinstala o software.
“Dispositivo ocupado”	Certifique-se de que o equipamento não apresenta uma mensagem de erro no LCD.

## Dificuldades de rede

Dificuldade	Sugestões
Não é possível imprimir na rede.	Certifique-se de que o equipamento está ligado, online e no modo Pronto. Imprima um relatório de configuração de rede (►► Manual Avançado do Utilizador: <i>Relatórios</i> .) e verifique as configurações de rede actuais impressas nesta lista.  Se estiver a utilizar uma ligação sem fios ou tiver problemas de rede, ►► Manual do Utilizador da Rede e do Software.
A função de digitalização em rede não funciona.	É necessário configurar o software de segurança/firewall de terceiros para permitir a digitalização em rede. Para adicionar a porta 54925 para digitalização em rede, introduza as seguintes informações:  No nome: introduza qualquer descrição, por exemplo Brother NetScan. No número da porta: introduza 54925. No protocolo: está seleccionado UDP.  Consulte o manual de instruções fornecido com o software de segurança/firewall de terceiros ou contacte o fabricante do software.  (Macintosh)  Selecione <b>Outros</b> na lista pendente <b>Modelo</b> do ecrã principal do ControlCenter2. Na janela <b>Selector do Dispositivo</b> , certifique-se de que a opção <b>Rede</b> está seleccionada em <b>Tipo de Conexão</b> e clique em <b>Busca</b> . Volte a seleccionar o equipamento em rede e prima <b>OK</b> .
Não é possível instalar o software Brother.	(Windows®)  Permita o acesso em rede aos programas seguintes se o software de segurança apresentar uma mensagem de alerta durante a instalação do MFL-Pro Suite.  (Macintosh)  Se estiver a utilizar uma função de firewall de um software de segurança antivírus ou anti-spyware, desactive-a temporariamente e, em seguida, instale o software Brother.
Não consegue ligar à rede sem fios.	Investigue o problema utilizando o Relatório WLAN. Prima <b>Menu</b> , seleccione <b>Impr. relat</b> e, em seguida, prima <b>OK</b> . Seleccione Relatório WLAN.  (►► Manual do Utilizador da Rede e do Software.)

## Informações do equipamento

### Verificar o número de série

Pode ver o número de série do equipamento no LCD.

- 1 Prima **Menu**.
- 2 Prima ▲ ou ▼ para seleccionar *Info. equip.*  
Prima **OK**.
- 3 Prima ▲ ou ▼ para seleccionar *N. Serie.*  
Prima **OK**.  
O número de série do equipamento aparece no LCD.
- 4 Prima **Parar**.

### Verificar a versão de firmware

Pode ver a versão de firmware do equipamento no LCD.

- 1 Prima **Menu**.
- 2 Prima ▲ ou ▼ para seleccionar *Info. equip.*  
Prima **OK**.
- 3 Prima ▲ ou ▼ para seleccionar *Versão.*  
Prima **OK**.  
A versão de firmware do equipamento aparece no LCD.
- 4 Prima **Parar**.

## Funções de reposição

Estão disponíveis as seguintes funções de reposição:

- 1 *Rein. equipamento*  
Pode repor todas as configurações do equipamento que alterou, como a data e a hora.
- 2 *Rede*  
Pode repor as configurações de fábrica predefinidas do servidor de impressão, tais como as informações de endereço IP e de palavra-passe.
- 3 *Defin. todas*  
Pode repor todas as predefinições de fábrica.  
A Brother recomenda vivamente que efectue este procedimento antes de ceder ou eliminar o equipamento.

## Como efectuar a reposição do equipamento

- 1 Prima **Menu**.
- 2 Prima ▲ ou ▼ para seleccionar *Conf.inicial.*  
Prima **OK**.
- 3 Prima ▲ ou ▼ para seleccionar *Repor.*  
Prima **OK**.
- 4 Prima ▲ ou ▼ para seleccionar o tipo de reposição (*Rein. equipamento, Rede ou Defin. todas*) que pretende utilizar.  
Prima **OK**.  
Prima + para confirmar.
- 5 Prima + para reiniciar o equipamento.

# C

## Tabelas de configurações e funções

### Utilizar as tabelas de configurações

O equipamento é de fácil configuração e utilização. Basta premir as teclas de Menu para seleccionar as configurações e opções que pretende definir à medida que forem aparecendo no ecrã.

Criámos tabelas de configurações passo a passo e tabelas de funções para que possa ver rapidamente todas as opções disponíveis para cada configuração e função. Pode utilizar estas tabelas para seleccionar rapidamente as suas configurações preferidas no equipamento.

## Tabela de menus

A tabela de menus ajudá-lo-á a compreender as opções de menu existentes no menu do equipamento. As configurações de fábrica são indicadas a negrito com um asterisco.

### Menu ( )

Nível 1	Nível 2	Nível 3	Opções	Descrições	Página
Tinta	Imprimir teste	—	Qual. Impressão	Permite verificar a qualidade de impressão ou o alinhamento.	36
			Alinhamento		37
	Limpendo	—	Preto Cor Todas	Permite limpar a cabeça de impressão.	35
	Volum Tinteiro	—	—	Permite ver o volume de tinta disponível.	Consulte  .
Config.geral	Tipo de Papel	—	<b>Papel Normal*</b> Papel Revestido Brother BP71 Outro Glossy Transparência	Configura o tipo de papel na gaveta do papel.	16
	Tam. do Papel	—	<b>A4*</b> A5 10x15cm Letter	Configura o tamanho do papel na gaveta do papel.	16
◆ >> Manual Avançado do Utilizador.					
As configurações predefinidas são indicadas a negrito com um asterisco.					

Nível 1	Nível 2	Nível 3	Opções	Descrições	Página
Config. geral (Continuação)	Definições LCD	Retroiluminaç.	Claro* Med Escuro	Pode ajustar o brilho da luz de fundo do LCD.	9
		Temporizad dim	Desl 10Segs 20Segs 30Segs*	Pode configurar durante quanto tempo a luz de fundo do LCD fica ligada após a última vez que prime uma tecla.	Consulte ♦.
	Modo espera	—	1Min 2Mins 3Mins 5Mins* 10Mins 30Mins 60Mins	Pode seleccionar o tempo que o equipamento permanece inactivo até entrar no modo de Espera.	
	Deslig. automático	—	Desl / 1 h* / 2 h / 4 h / 8 h	O equipamento desliga-se à hora definida depois de entrar no modo de Espera. Se estiver configurado para Desl, o equipamento não se desliga automaticamente.	
♦ >>> Manual Avançado do Utilizador.					
As configurações predefinidas são indicadas a negrito com um asterisco.					



Nível 1	Nível 2	Nível 3	Nível 4	Opções	Descrições	Página
Rede	WLAN	TCP/IP	<b>BOOT Method</b>	<b>Auto*</b> Estático RARP BOOTP DHCP	Selecciona o método BOOT mais adaptado às suas necessidades.	Consulte +.
			<b>Endereço IP</b>	[000-255]. [000-255]. [000-255]. [000-255]	Introduza o endereço IP.	
			<b>Subnet Mask</b>	[000-255]. [000-255]. [000-255]. [000-255]	Introduza a máscara de sub-rede.	
			<b>Gateway</b>	[000-255]. [000-255]. [000-255]. [000-255]	Introduza o endereço Gateway.	
			<b>Nome do nó</b>	BRWXXXXXXXXXXXX	Introduza o nome do nó.	
			<b>Config WINS</b>	<b>Auto*</b> Estático	Selecciona o modo de configuração WINS.	
			<b>WINS Server</b>	(Primário) 000.000.000.000 (Secundário) 000.000.000.000	Especifica o endereço IP do servidor WINS primário ou secundário.	
			<b>DNS Server</b>	(Primário) 000.000.000.000 (Secundário) 000.000.000.000	Especifica o endereço IP do servidor DNS primário ou secundário.	
			<b>APIPA</b>	<b>Lig*</b> Desl	Atribui automaticamente o endereço IP a partir do intervalo de endereços ligação-local.	
+ >> Manual do Utilizador da Rede e do Software.						
● Visite o Brother Solutions Center para descarregar o Guia "Web Connect" em <a href="http://solutions.brother.com/">http://solutions.brother.com/</a> .						
As configurações predefinidas são indicadas a negrito com um asterisco.						

Nível 1	Nível 2	Nível 3	Nível 4	Opções	Descrições	Página	
Rede (Continuação)	WLAN (Continuação)	Assist. WLAN	—	—	Pode configurar a rede sem fios utilizando o CD-ROM da Brother.	Consulte +.	
		Assis.Configur	—	—	Pode configurar manualmente o servidor de impressão para uma rede sem fios.		
		WPS/AOSS	—	—	Pode configurar facilmente a rede sem fios com o método de premir um botão.		
		WPS c/ cód PIN	—	—	Pode configurar facilmente a rede sem fios utilizando WPS com um PIN.		
		Estado da WLAN	Estado	—	Pode ver o estado actual da rede sem fios.		
			Sinal	—	Pode ver a intensidade actual do sinal da rede sem fios.		
			SSID	—	Pode ver o SSID actual.		
			Modo Comunic.	—	Pode ver o modo de comunicação actual.		
		Endereço MAC	—	—	Pode ver o endereço MAC do equipamento.		
		Web Connect Definições	Definições Proxy	Ligação Proxy	Lig		Lig Desl*
	Endereço			—	—		
Porta	—			—			
Nome do utiliz.	—			—			
Palavra-passe	—			—			

+ >> Manual do Utilizador da Rede e do Software.

● Visite o Brother Solutions Center para descarregar o Guia "Web Connect" em <http://solutions.brother.com/>.

As configurações predefinidas são indicadas a negrito com um asterisco.

Nível 1	Nível 2	Nível 3	Nível 4	Opções	Descrições	Página
Rede (Continuação)	WLAN Activa	—	—	Lig Des1*	Permite utilizar a ligação à rede sem fios.	Consulte +.
	Reiniciar rede	—	—	—	Repõe todas as configurações de rede para a predefinição de fábrica.	
+ >> Manual do Utilizador da Rede e do Software.						
● Visite o Brother Solutions Center para descarregar o Guia "Web Connect" em <a href="http://solutions.brother.com/">http://solutions.brother.com/</a> .						
As configurações predefinidas são indicadas a negrito com um asterisco.						

## Menu (continuação)

Nível 1	Nível 2	Nível 3	Opções	Descrições	Página
Impr. relat	Defin Utilizador	—	—	Imprime estas listas e relatórios.	Consulte ◆.
	Config de Rede	—	—		
	Relatório WLAN	—	—		
Info. equip.	N. Serie	—	—	Permite verificar o número de série do equipamento.	61
	Versão	—	—	Permite verificar a versão de firmware do equipamento.	
Conf.inicial	Data e Hora	—	—	Configura a data e a hora no equipamento.	38
	Repor	<b>Rein. equipamento</b>	Sim Não	Repõe todas as configurações do equipamento que alterou, como a data e a hora.	61
		<b>Rede</b>	Sim Não	Repõe as predefinições de fábrica das configurações do servidor de impressão, tais como as informações de endereço IP e de palavra-passe.	
		<b>Defin. todas</b>	Sim Não	Repõe as predefinições de fábrica de todas as configurações do equipamento.	
Idioma local (consoante o país)	—	(Selecione o idioma que pretende utilizar)	Permite alterar o idioma do LCD para o seu país.	Consulte ◆.	
◆ >> Manual Avançado do Utilizador.					
As configurações predefinidas são indicadas a negrito com um asterisco.					

## DIGITALIZAR

Nível 1	Nível 2	Nível 3	Opções	Descrições	Página
Digit.p/Fichro	Definir com Painel	—	<b>Des1. (Def. com PC)*</b> Lig	Se pretender utilizar o painel de controlo para alterar as configurações do equipamento, seleccione Lig.	Consulte +.
As configurações abaixo aparecem quando a opção Lig é seleccionada em Definir com Painel.					
	<b>Tipo digitaliz.</b>	—	<b>Cor*</b> Preto e branco	Pode seleccionar o tipo de digitalização do documento.	
	<b>Resolução</b>	—	100ppp <b>200ppp*</b> 300ppp 600ppp	Pode seleccionar a resolução da digitalização do documento.	
	<b>Tipo ficheiro</b>	—	(Se tiver seleccionado a opção Cor na configuração Tipo de digitaliz.) <b>PDF*</b> JPEG (Se tiver seleccionado a opção Preto e branco na configuração Tipo de digitaliz.) TIFF <b>PDF*</b>	Pode seleccionar o formato de ficheiro do documento.	
	<b>Taman.d/Digit.</b>	—	<b>A4*</b> A5 10x15cm Cartão-de-visita Letter	Pode seleccionar o tamanho da digitalização do documento.	
	<b>Remover fundo</b>	—	<b>Des1*</b> Baixo Médio Alto	Altera a quantidade de cor de fundo que é removida.	

+ >> Manual do Utilizador da Rede e do Software.

As configurações predefinidas são indicadas a negrito com um asterisco.

Nível 1	Nível 2	Nível 3	Opções	Descrições	Página	
Digit.p/e-mail	Definir com Painel	—	<b>Desl. (Def. com PC)*</b> Lig	Se pretender utilizar o painel de controlo para alterar as configurações do equipamento, seleccione Lig.	Consulte +.	
		As configurações abaixo aparecem quando a opção Lig é seleccionada em Definir com Painel.				
		<b>Tipo digitaliz.</b>	—	<b>Cor*</b> Preto e branco		Pode seleccionar o tipo de digitalização do documento.
		<b>Resolução</b>	—	100ppp <b>200ppp*</b> 300ppp 600ppp		Pode seleccionar a resolução da digitalização do documento.
		<b>Tipo ficheiro</b>	—	(Se tiver seleccionado a opção Cor na configuração Tipo de digitaliz.) <b>PDF*</b> JPEG (Se tiver seleccionado a opção Preto e branco na configuração Tipo de digitaliz.) TIFF <b>PDF*</b>		Pode seleccionar o formato de ficheiro do documento.
		<b>Taman.d/Digit.</b>	—	<b>A4*</b> A5 10x15cm Cartão-de-visita Letter		Pode seleccionar o tamanho da digitalização do documento.
	<b>Remover fundo</b>	—	<b>Desl*</b> Baixo Médio Alto	Altera a quantidade de cor de fundo que é removida.		
+ >> Manual do Utilizador da Rede e do Software.						
As configurações predefinidas são indicadas a negrito com um asterisco.						

Nível 1	Nível 2	Nível 3	Opções	Descrições	Página	
Digit.p/imagem	Definir com Painel	—	<b>Desl. (Def. com PC)*</b> Lig	Se pretender utilizar o painel de controlo para alterar as configurações do equipamento, seleccione Lig.	Consulte +.	
	As configurações abaixo aparecem quando a opção Lig é seleccionada em Definir com Painel.					
	Tipo digitaliz.	—	<b>Cor*</b> Preto e branco	Pode seleccionar o tipo de digitalização do documento.		
	Resolução	—	100ppp <b>200ppp*</b> 300ppp 600ppp	Pode seleccionar a resolução da digitalização do documento.		
	Tipo ficheiro	—	(Se tiver seleccionado a opção Cor na configuração Tipo de digitaliz.) <b>PDF*</b> JPEG (Se tiver seleccionado a opção Preto e branco na configuração Tipo de digitaliz.) TIFF <b>PDF*</b>	Pode seleccionar o formato de ficheiro do documento.		
	Taman.d/Digit.	—	<b>A4*</b> A5 10x15cm Cartão-de-visita Letter	Pode seleccionar o tamanho da digitalização do documento.		
	Remover fundo	—	<b>Des1*</b> Baixo Médio Alto	Altera a quantidade de cor de fundo que é removida.		
<b>Serviço Web</b> (Aparece quando instala um scanner através de serviços da Web, disponível no Explorador do Windows® do computador.)	<b>Digitaliza</b>	—	—	Pode digitalizar dados utilizando o protocolo de serviços da Web.		
	<b>Digit. p/ C. Elect</b>	—	—			
	<b>Digitalizar p/ Fax</b>	—	—			
	<b>Dig. p/ Impressão</b>	—	—			

+ >> Manual do Utilizador da Rede e do Software.

As configurações predefinidas são indicadas a negrito com um asterisco.

## COPIAR (Ecrã predefinido)

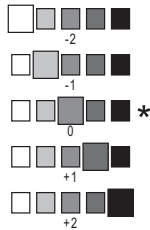
Nível 1	Nível 2	Nível 3	Opções	Descrições	Página
Qualidade	—	—	<b>Normal*</b> Melhor	Selecione a resolução de cópia para a cópia seguinte.	Consulte ♦.
Tipo de Papel	—	—	<b>Papel Normal*</b> Papel Revestido Brother BP71 Outro Glossy Transparência	Selecione o tipo de papel correspondente ao papel existente na gaveta.	23
Tam. do Papel	—	—	<b>A4*</b> A5 10x15cm Letter	Selecione o tamanho de papel correspondente ao papel existente na gaveta.	23
Ampliar/Reduz.	<b>100%*</b>	—	—	—	Consulte ♦.
	Ampliar	—	198% 10x15cm→A4 186% 10x15cm→LTR 141% A5→A4	Pode seleccionar o rácio de ampliação para a cópia seguinte.	Consulte ♦.
	Reduzir	—	97% LTR→A4 93% A4→LTR 83% 69% A4→A5 47% A4→10x15cm	Pode seleccionar o rácio de redução para a cópia seguinte.	
	Ajustar à Pág.	—	—	O equipamento ajusta o tamanho da cópia seguinte para o tamanho do papel que configurar.	
	Persnl (25-400%)	—	—	Pode seleccionar o rácio de ampliação ou redução para o tipo de documento.	
Densidade	—	—		Ajusta a densidade das cópias.	
Empilhar/ord.	—	—	<b>Empilhar*</b> Ordenar	Pode optar por empilhar ou ordenar cópias múltiplas.	
♦ >>> Manual Avançado do Utilizador.					
As configurações predefinidas são indicadas a negrito com um asterisco.					

Nível 1	Nível 2	Nível 3	Opções	Descrições	Página
Formato Pág.	—	—	<b>Des1 (1em1) *</b> 2em1 (V) 2em1 (H) 2em1 (ID) 4em1 (V) 4em1 (H) Poster (2x1) Poster (2x2) Poster (3x3)	Pode fazer cópias N em 1, ID 2 em 1 ou Poster.	Consulte ◆.
Defin. avançadas	—	—	<b>Des1*</b> Remover fundo (Opções) Baixo <b>Médio*</b> Alto	Altera a quantidade de cor de fundo que é removida.	
Config Predefin.	—	—	—	Pode guardar as definições de cópia.	
Defin. Fábrica	—	—	—	Pode repor as predefinições de fábrica de todas as configurações.	
◆ >> Manual Avançado do Utilizador.					
As configurações predefinidas são indicadas a negrito com um asterisco.					

## WEB

Nível 1	Nível 2	Nível 3	Opções	Descrições	Página
Apps	—	—	—	Permite ligar o equipamento Brother a um serviço Internet.  Desde que este documento foi publicado, é possível que tenham sido acrescentados serviços da Web e/ou que os nomes de serviços tenham sido alterados pelo fornecedor.	Consulte ●.
SkyDrive®	—	—	—		
Box	—	—	—		
Google Drive™	—	—	—		
Evernote®	—	—	—		
Dropbox	—	—	—		
Facebook	—	—	—		
Picasa Web Albums™	—	—	—		
Flickr®	—	—	—		
● Visite o Brother Solutions Center para descarregar o Guia "Web Connect" em <a href="http://solutions.brother.com/">http://solutions.brother.com/</a> .					
As configurações predefinidas são indicadas a negrito com um asterisco.					



## Introduzir texto

Poderá precisar de introduzir texto no equipamento, por exemplo, quando configura a hora e a data.

### Introduzir números e letras



Prima ▲, ▼, ◀ ou ▶ para seleccionar o número ou a letra que pretende escolher e prima **OK**. Repita para cada carácter até o número ou nome estar completo e prima ▲, ▼, ◀ ou ▶ para seleccionar ; em seguida, prima **OK**.

### Introduzir espaços

Para introduzir um espaço num nome, utilize ▲, ▼, ◀ ou ▶ para destacar e, em seguida, prima **OK**.

#### NOTA

Os caracteres que estão disponíveis podem variar consoante o país.

### Inserir símbolos

Prima ▲, ▼, ◀ ou ▶ para seleccionar e prima **OK** para alternar entre letras maiúsculas, letras minúsculas e caracteres especiais. Prima ▲, ▼, ◀ ou ▶ para seleccionar o símbolo que pretende escolher e prima **OK**.

Se pretender regressar à visualização de números e letras, prima ▲, ▼, ◀ ou ▶ para seleccionar e prima **OK**.

### Fazer correcções

Se introduziu um número ou uma letra incorrectos e pretender alterá-los, prima ▲, ▼, ◀ ou ▶ para seleccionar ou .

Prima **OK** várias vezes para colocar o cursor por baixo do carácter incorrecto. Em seguida, prima ▲, ▼, ◀ ou ▶ para seleccionar e prima **OK**. Reintroduza o carácter correcto.

## Geral

### NOTA

Este capítulo contém um resumo das especificações do equipamento. Para obter especificações adicionais, visite <http://www.brother.com/>.

<b>Tipo de impressora</b>	Jacto de tinta	
<b>Cabeça de impressão</b>	Monocromático:	Piezo com 210 bocais × 1
	Cores:	Piezo com 70 bocais × 3
<b>Capacidade da memória</b>	64 MB	
<b>LCD (Ecrã de Cristais Líquidos)</b>	LCD a cores TFT de 1,8 pol. (44,9 mm) <sup>1</sup>	
<b>Fonte de alimentação</b>	220 a 240 V CA 50/60 Hz	
<b>Consumo de energia <sup>2</sup></b>	Modo de cópia:	Aprox. 16 W <sup>3</sup>
	Modo Pronto:	Aprox. 3 W <sup>4</sup>
	Modo Espera:	Aprox. 0,7 W <sup>4</sup>
	Desact.:	Aprox. 0,2 W <sup>4 5</sup>

<sup>1</sup> Medido na diagonal.

<sup>2</sup> Medido quando o equipamento está ligado à interface USB. O consumo de energia varia ligeiramente em função do ambiente de utilização ou do desgaste das peças.

<sup>3</sup> Com resolução: normal / documento: padrão impresso ISO/IEC 24712.

<sup>4</sup> Medição de acordo com a norma IEC 62301 Edição 2.0.

<sup>5</sup> Mesmo quando está desligado, o equipamento liga-se automaticamente de forma regular para efectuar a manutenção da cabeça de impressão e, em seguida, desliga-se.

## Dimensões

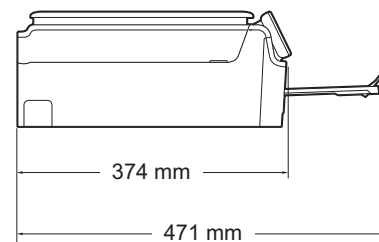
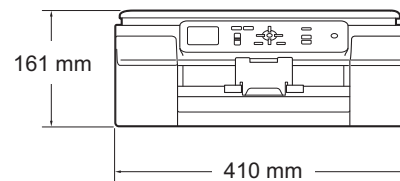

<b>Peso</b>	6,9 kg
<b>Nível de ruído</b>	<b>Pressão sonora</b>
	Funcionamento: LPAM = 50 dB(A) (Máximo) <sup>1</sup>
	<b>Potência sonora</b> <sup>2 3</sup>
	Cópia <sup>4</sup> :
	LWAd = 5,98 B(A) (Mono)
	LWAd = 5,77 B(A) (Cores)
	Pronto: LWAd = 2,97 B(A) (Mono/Cores)
<b>Temperatura</b>	Funcionamento: 10 a 35 °C
	Melhor qualidade de impressão: 20 a 33 °C
<b>Humidade</b>	Funcionamento: 20 a 80% (sem condensação)
	Melhor qualidade de impressão: 20 a 80% (sem condensação)
<b>Tamanho do documento</b>	Largura: máx. de 215,9 mm
	Comprimento: máx. de 297 mm

<sup>1</sup> O ruído depende das condições de impressão.

<sup>2</sup> De acordo com a norma ISO9296

<sup>3</sup> O equipamento de escritório com LWAd > 6,30 B(A) não é adequado para utilização num espaço onde são necessários níveis de concentração elevados. Esse tipo de equipamento deve ser colocado em espaços diferentes, devido à emissão de ruído.

<sup>4</sup> Velocidade de cópia: 6 cpm (Mono)/3 cpm (Cores)  
Estas velocidades de cópia são medidas de acordo com o ponto 3.5.1 da especificação RAL-UZ171.

# Suportes de impressão

## Entrada de papel

### Gaveta do papel

- Tipo de papel:

Papel simples, papel para jacto de tinta (revestido), papel plastificado <sup>1</sup> e transparências <sup>1 2</sup>

- Tamanho do papel <sup>3</sup>:

A4, Executive, Letter, A5, A6, Envelopes (Com-10, DL, C5, Monarch), Foto (10 × 15 cm), Foto 2L (13 × 18 cm) e ficha (127 × 203 mm)

Largura: 98 mm - 215,9 mm

Comprimento: 148 mm - 297 mm

Para mais informações, consulte *Gramagem, espessura e capacidade do papel* ►► página 19.

- Capacidade máxima da gaveta do papel:

Aprox. 100 folhas de papel simples de 80 g/m<sup>2</sup>

## Saída de papel

Até 50 folhas de papel simples de 80 g/m<sup>2</sup> (virado para cima, ejeção para a gaveta de saída do papel) <sup>1</sup>

<sup>1</sup> Para papel plastificado ou transparências, retire as páginas impressas da gaveta de saída do papel imediatamente após saírem do equipamento para evitar borrões.

<sup>2</sup> Utilize apenas papel de transparência recomendado para impressão a jacto de tinta.

<sup>3</sup> Consulte *Tipo e tamanho do papel para cada operação* ►► página 19.

# Cópia

<b>Cores/Monocromático</b>	Sim/Sim
<b>Largura da cópia</b>	204 mm <sup>1</sup>
<b>Cópias múltiplas</b>	Empilha/ordena até 99 páginas
<b>Ampliar/reduzir</b>	25% a 400% (em incrementos de 1%)
<b>Resolução</b>	Imprime até 1.200 × 2.400 ppp

<sup>1</sup> Quando copiar em papel de tamanho A4.

# Scanner

<b>Cores/Monocromático</b>	Sim/Sim
<b>Compatível com TWAIN</b>	Sim (Windows® XP <sup>1</sup> /Windows Vista®/Windows® 7/Windows® 8) (Mac OS X v10.6.8, 10.7.x, 10.8.x)
<b>Compatível com WIA</b>	Sim (Windows® XP <sup>1</sup> /Windows Vista®/Windows® 7/Windows® 8)
<b>Compatível com ICA</b>	Sim (Mac OS X v10.6.8, 10.7.x, 10.8.x)
<b>Profundidade da cor</b>	Processamento de cor de 30 bits (entrada) Processamento de cor de 24 bits (saída) / 256 níveis por cor
<b>Escala de cinzentos</b>	Processamento de cor de 10 bits (entrada) Processamento de cor de 8 bits (saída) / 256 níveis por cor
<b>Resolução</b>	Até 19.200 × 19.200 ppp (interpolada) <sup>2</sup> Até 1.200 × 2.400 ppp (óptica)
<b>Largura e comprimento da digitalização</b>	Largura: Até 213,9 mm Comprimento: Até 295 mm

<sup>1</sup> Windows® XP neste Manual do Utilizador inclui Windows® XP Home Edition, Windows® XP Professional e Windows® XP Professional x64 Edition.

<sup>2</sup> Digitalização máxima de 1.200 × 1.200 ppp quando utilizar o controlador WIA para Windows® XP, Windows Vista®, Windows® 7 e Windows® 8 (é possível seleccionar uma resolução até 19.200 × 19.200 ppp com o Utilitário do Scanner da Brother).

# Impressora

<b>Resolução</b>	Até 1.200 × 6.000 ppp
<b>Largura de impressão</b> <sup>3</sup>	204 mm [210 mm (sem margens) <sup>1</sup> ]
<b>Sem margens</b> <sup>2</sup>	A4, Letter, A6, Foto (10 × 15 cm), Ficha (127 × 203 mm), Foto 2L (13 × 18 cm)
<b>Velocidade de impressão</b> <sup>4</sup>	

<sup>1</sup> Com a função sem margens activa.

<sup>2</sup> Consulte *Tipo e tamanho do papel para cada operação* >> página 19.

<sup>3</sup> Quando imprimir em papel de tamanho A4.

<sup>4</sup> Para obter especificações detalhadas, visite <http://www.brother.com/>.

# Interfaces

**USB**<sup>1 2</sup> Um cabo de interface USB 2.0 com um comprimento máximo de 2 m.

**LAN sem fios** IEEE 802.11b/g/n (modo de infra-estrutura/Ad-hoc)

<sup>1</sup> O equipamento tem uma interface USB 2.0 de alta velocidade. O equipamento também pode ser ligado a um computador equipado com uma interface USB 1.1.

<sup>2</sup> Não são suportadas portas USB de outros fabricantes.



# Rede

## NOTA

Para mais informações sobre as especificações da rede, ►► Manual do Utilizador da Rede e do Software.

Pode ligar o equipamento a uma rede para impressão em rede e digitalização em rede <sup>1</sup>. O software de gestão de rede Brother BRAdmin Light <sup>2</sup> está igualmente incluído.

<b>Segurança da rede sem fios</b>	SSID (32 caracteres), WEP 64/128 bits, WPA-PSK (TKIP/AES), WPA2-PSK (AES)	
<b>Utilitário de suporte à configuração de ligações sem fios</b>	<b>AOSS™</b>	Sim
	<b>WPS</b>	Sim

<sup>1</sup> Consulte *Requisitos do computador* ►► página 82.

<sup>2</sup> (Windows®) Se necessitar de uma gestão de impressão mais avançada, utilize a versão mais recente do utilitário Brother BRAdmin Professional, que pode ser descarregada em <http://solutions.brother.com/>.  
(Macintosh) A versão mais recente do Brother BRAdmin Light pode ser descarregada em <http://solutions.brother.com/>.

# Requisitos do computador

SISTEMAS OPERATIVOS E FUNÇÕES DE SOFTWARE COMPATÍVEIS						
Plataforma de computador e versão do sistema operativo		Interface de PC		Processador	Espaço no disco rígido para a instalação	
		USB <sup>2</sup>	Sem fios 802.11b/g/n		Para controladores	Para aplicações (incluindo controladores)
Sistema operativo Windows®	Windows® XP Home <sup>1</sup>	Impressão Digitalização		Processador de 32 bits (x86) ou 64 bits (x64)	150 MB	1 GB
	Windows® XP Professional <sup>1</sup>					
	Windows Vista® <sup>1</sup>				500 MB	1,3 GB
	Windows® 7 <sup>1</sup>				650 MB	
	Windows® 8 <sup>1</sup>					
	Windows Server® 2003	N/D	Impressão	Processador de 64 bits (x64)	50 MB	N/D
	Windows Server® 2003 R2					
	Windows Server® 2008					
Windows Server® 2008 R2						
Windows Server® 2012						
Sistema operativo Macintosh	Mac OS X v10.6.8 OS X v10.7.x OS X v10.8.x	Impressão Digitalização		Processador Intel®	80 MB	550 MB
Condições:						
<sup>1</sup> Para WIA, resolução de 1.200 × 1.200. O Utilitário do Scanner da Brother permite melhorar até 19.200 × 19.200 ppp. <sup>2</sup> Não são suportadas portas USB de outros fabricantes.			Para actualizar os controladores, visite-nos em <a href="http://solutions.brother.com/">http://solutions.brother.com/</a> . Todas as marcas comerciais, registadas ou não, e nomes de produtos são propriedade das respectivas empresas.			

## Consumíveis

<b>Tinta</b>	O equipamento utiliza os cartuchos de tinta individuais Preto, Amarelo, Ciano e Magenta, que estão separados dos elementos da cabeça de impressão.
<b>Duração do cartucho de tinta</b>	A primeira vez que instala um conjunto de cartuchos de tinta, o equipamento utiliza uma quantidade de tinta para encher os tubos de ejeção para impressões de elevada qualidade. Este processo acontece apenas uma vez. Após a conclusão do mesmo, os cartuchos fornecidos com o equipamento terão uma capacidade inferior à dos cartuchos normais (80%). Com todos os cartuchos de tinta que se seguem, pode imprimir o número de páginas especificado.
<b>Consumíveis de substituição</b>	<p>&lt;Preto de capacidade normal&gt; LC121BK          &lt;Amarelo de capacidade normal&gt; LC121Y          &lt;Ciano de capacidade normal&gt; LC121C          &lt;Magenta de capacidade normal&gt; LC121M</p> <p>Preto, Amarelo, Ciano e Magenta - Cerca de 300 páginas <sup>1</sup></p> <p>&lt;Preto de alta capacidade&gt; LC123BK          &lt;Amarelo de alta capacidade&gt; LC123Y          &lt;Ciano de alta capacidade&gt; LC123C          &lt;Magenta de alta capacidade&gt; LC123M</p> <p>Preto, Amarelo, Ciano e Magenta - Cerca de 600 páginas <sup>1</sup></p> <p><sup>1</sup> A capacidade aproximada dos cartuchos é declarada em conformidade com a ISO/IEC 24711.</p> <p>Para mais informações sobre os consumíveis de substituição, visite-nos em <a href="http://www.brother.com/pageyield/">http://www.brother.com/pageyield/</a>.</p>

### O que é a Innobella™?

Innobella™ é uma gama de consumíveis originais disponibilizada pela Brother. O nome "Innobella™" deriva das palavras "Inovação" e "Bela" e simboliza uma tecnologia "inovadora" que proporciona resultados de impressão "belos" e "duradouros".

Quando imprimir fotografias, a Brother recomenda o papel fotográfico brilhante Innobella™ (série BP71) para uma elevada qualidade. Com o papel e a tinta Innobella™, é mais fácil obter impressões brilhantes.



# E

# Índice remissivo

<b>A</b>	
<hr/>	
Ajuda	
Mensagens do LCD .....	62
Tabela de menus .....	63
Apple Macintosh	
Consulte o Manual do Utilizador da Rede e do Software.	
Apresentação do painel de controlo .....	6
<b>B</b>	
<hr/>	
Brother	
CreativeCenter .....	4
<b>C</b>	
<hr/>	
Cartuchos de tinta	
contador de pontos de tinta .....	32
substituir .....	32
Consumíveis .....	83
ControlCenter	
Consulte o Manual do Utilizador da Rede e do Software.	
Cópia	
tamanho do papel .....	23
tipo de papel .....	23
utilizar vidro do scanner .....	20
<b>D</b>	
<hr/>	
Digitalização	
Consulte o Manual do Utilizador da Rede e do Software.	
Documento	
colocar .....	20
<b>E</b>	
<hr/>	
Encravamentos	
papel .....	47
Envelopes .....	12, 13, 19
Escala de cinzentos .....	78
<b>I</b>	
<hr/>	
Impressão	
Consulte o Manual do Utilizador da Rede e do Software.	
dificuldades .....	55
encravamentos de papel .....	47
especificações .....	79
resolução .....	79
área de impressão .....	15
Innobella™ .....	83
<b>L</b>	
<hr/>	
LCD (Ecrã de Cristais Líquidos) .....	62
Brilho .....	9
Limpar	
cabeça de impressão .....	35
scanner .....	35
<b>M</b>	
<hr/>	
Macintosh	
Consulte o Manual do Utilizador da Rede e do Software.	
Manutenção, rotina	
substituir cartuchos de tinta .....	32
Mensagens de erro no LCD .....	40
Absor. tinta cheio .....	41
Absorv. Quase Cheio .....	40
Encrav. Papel .....	42
Impossível impr. .....	42
Impossível inicializar .....	43
Memória Cheia .....	42
Nenh Cart. Tinta .....	42
Não detectado .....	43
Não pod Digitalz .....	43
Não pod imprimir .....	43
Não pode limpar .....	43
Papel errado .....	46
Pouca tinta .....	43
Restam dados .....	43
Só impressão P/B .....	44
Tampa aberta. ....	44
Verif. Papel .....	45

## N

---

Número de Série  
como encontrar .....Veja no interior  
da tampa dianteira

## P

---

Papel ..... 17, 76  
capacidade ..... 19  
colocar ..... 10, 12  
colocar envelopes ..... 12  
tamanho ..... 16  
tipo ..... 16, 19  
área de impressão ..... 15

## R

---

Rede  
Digitalização  
Consulte o Manual do Utilizador da Rede  
e do Software.  
Impressão  
Consulte o Manual do Utilizador da Rede  
e do Software.  
Rede sem fios  
Consulte o Guia de Instalação Rápida e o  
Manual do Utilizador da Rede e do  
Software.  
Resolução  
cópia ..... 77  
digitalização ..... 78  
impressão ..... 79

## S

---

Serviços da Web (Digitalização) ..... 70  
Solução de problemas  
encravamento de papel ..... 47  
mensagens de erro no LCD ..... 40  
mensagens de manutenção no LCD .... 40  
se tiver dificuldades  
cópia ..... 59  
digitalização ..... 60  
impressão ..... 55  
manuseamento do papel ..... 59  
qualidade de impressão ..... 57  
Rede ..... 60  
software ..... 60

## T

---

Tabelas de configurações passo  
a passo ..... 62  
Texto, introduzir ..... 73  
Transparências ..... 17, 19, 76

## W

---

Windows®  
Consulte o Manual do Utilizador da Rede e  
do Software.

## Á

---

Área não digitalizável ..... 21

# brother®

**Visite-nos na World Wide Web  
<http://www.brother.com/>**

Este equipamento foi aprovado para ser utilizado apenas no país onde foi adquirido. As empresas locais da Brother ou os seus revendedores apenas dão assistência aos equipamentos comprados nos respectivos países.



[www.brotherearth.com](http://www.brotherearth.com)