

Základní příručka uživatele

MFC-J6920DW

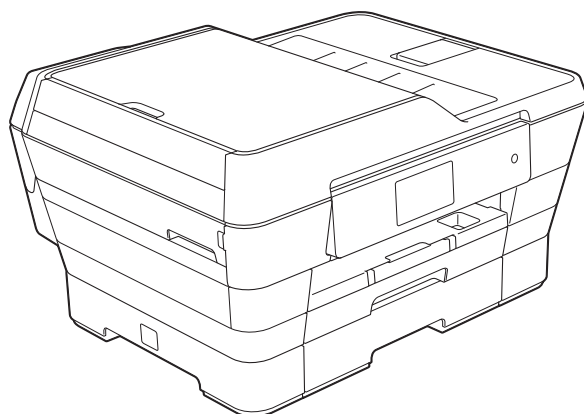

**Pokud potřebujete kontaktovat službu pro
zákazníky**

Vyplňte následující informace pro budoucí použití:

Číslo modelu: MFC-J6920DW

Výrobní číslo: ¹ _____

Datum koupě: _____

Místo koupě: _____

¹ Výrobní číslo je na zadní straně jednotky. Uschovejte si tuto Příručku uživatele společně s prodejní stvrzenkou jako trvalý doklad o nákupu pro případ odcizení, požáru nebo záručního servisu.

Příručky uživatele a kde je hledat?

Jakou příručku?	Co obsahuje?	Kde se nachází?
Příručka bezpečnosti výrobku	Nejdříve si přečtěte tuto příručku. Před nastavením přístroje si přečtěte bezpečnostní pokyny. V této příručce najdete ochranné známky a právní omezení.	Výtisk / V krabici
Stručný návod k obsluze	Postupujte podle pokynů pro nastavení přístroje a instalaci ovladačů a programů pro operační systém a typ připojení, které používáte.	Výtisk / V krabici
Základní příručka uživatele	Seznamte se se základy faxování, kopírování, skenování a používání aplikace PhotoCapture Center™ a s pokyny pro výměnu spotřebního materiálu. Přečtěte si tipy pro odstraňování problémů.	Soubor PDF / disk CD-ROM
Podrobná příručka uživatele	Naučte se pokročilejší operace: faxování, kopírování, funkce zabezpečení, tisk hlášení a provádění běžné údržby.	Soubor PDF / disk CD-ROM
Příručka uživatele programů a síťových aplikací	Tato příručka obsahuje pokyny pro skenování, tisk, PC-Fax a další operace, které lze provádět po připojení přístroje Brother k počítači. Rovněž zde najdete užitečné informace o používání nástroje Brother ControlCenter, o používání tohoto přístroje v síťovém prostředí a odpovědi na časté dotazy.	Soubor HTML / disk CD-ROM
Příručka připojení k webu	Tato příručka poskytuje užitečné informace o přístupu k internetovým službám z přístroje Brother a také o stahování obrázků, tisku dat a nahrávání souborů přímo do internetových služeb.	Soubor PDF / Brother Solutions Center ¹
Příručka AirPrint	Tato příručka obsahuje informace o používání funkce AirPrint k tisku ze systému OS X v10.7.x, 10.8.x a ze zařízení iPhone, iPod touch, iPad, nebo jiných zařízení se systémem iOS pomocí přístroje Brother bez instalace ovladače tiskárny.	Soubor PDF / Brother Solutions Center ¹
Příručka Google Cloud Print	Tato příručka obsahuje podrobné informace o tom, jak používat služby Google Cloud Print™ pro tisk přes Internet.	Soubor PDF / Brother Solutions Center ¹
Příručka Wi-Fi Direct™	Tato příručka obsahuje podrobné informace o tom, jak konfigurovat a používat přístroj Brother pro bezdrátový tisk přímo z mobilního zařízení, které podporuje standard Wi-Fi Direct™.	Soubor PDF / Brother Solutions Center ¹
Mobile Print/Scan Guide for Brother iPrint&Scan (Příručka tisku/skenování pro mobily pro aplikaci Brother iPrint&Scan)	Tato příručka obsahuje užitečné informace o tisku z mobilního zařízení a o skenování z přístroje Brother do mobilního zařízení prostřednictvím připojení k síti Wi-Fi.	Soubor PDF / Brother Solutions Center ¹

¹ Nahlédněte na webové stránky <http://solutions.brother.com/>.

Obsah

(Základní příručka uživatele)

1	Obecné informace	1
	Používání dokumentace	1
	Symboly a konvence použité v dokumentaci	1
	Přístup k nástrojům Brother (Windows® 8)	2
	Přístup k Podrobné příručce uživatele a Příručce uživatele programů a síťových aplikací	2
	Zobrazení příruček uživatele	2
	Pokyny pro přístup k příručkám pro pokročilé funkce	4
	Přístup k podpoře společnosti Brother (Windows®)	5
	Přístup k podpoře společnosti Brother (Macintosh)	5
	Přehled ovládacího panelu	6
	Dotykový displej LCD 3,7"(93,4 mm)	9
	Nastavení obrazovky Připraveno	13
	Základní operace	13
	Nastavení zástupce	14
	Přidání zástupce pro kopírování	14
	Přidání zástupce pro faxování	15
	Přidání zástupce pro skenování	16
	Přidání zástupce webového připojení	18
	Změna zástupců	19
	Úprava názvu zástupce	19
	Odstranění zástupců	19
	Načtení zástupců	19
	Nastavení hlasitosti	20
	Hlasitost vyzvánění	20
	Hlasitost signálu	20
	Hlasitost reproduktoru	21
	Dotykový displej LCD	21
	Nastavení jasu podsvícení	21

2	Vkládání papíru	22
	Vkládání papíru a dalších tiskových médií.....	22
	Vkládání papíru do zásobníku papíru #1	22
	Vkládání papíru menšího formátu (Fotografie, Fotografie L, Fotografie 2L nebo obálky).....	27
	Vkládání papíru do zásobníku papíru #2.....	30
	Vkládání papíru do slotu pro ruční podávání	35
	Nepotisknutelná oblast	38
	Nastavení papíru	39
	Formát a typ papíru	39
	Použití zásobníku v režimu kopírování.....	39
	Použití zásobníku v režimu faxování	40
	Přijatelný papír a další tisková média	40
	Doporučovaná tisková média	41
	Manipulace s tiskovými médii a jejich používání	41
	Výběr správného tiskového média	42
3	Vkládání dokumentů	45
	Postup pro vkládání dokumentů	45
	Používání ADF	45
	Používání skla skeneru	46
	Oblast, kterou nelze skenovat	47
4	Odeslání faxu	48
	Pokyny pro odeslání faxu	48
	Zastavení faxování	50
	Nastavení velikosti skla skeneru pro faxování.....	50
	Přenos barevného faxu	50
	Zrušení probíhajícího faxu	51
	Pokyny pro zobrazení náhledu odchozího faxu.....	51
	Hlášení o ověření přenosu	52
5	Příjem faxu	53
	Režimy přijímání	53
	Volba režimu příjmu	53
	Používání režimů přijímání	55
	Jen fax	55
	Fax/Tel.....	55
	Ručně	55
	Externí TAD	55
	Nastavení režimu příjmu	56
	Počet zvonění.....	56
	Doba vyzvánění F/T (pouze režim Fax/Tel.)	56
	Detekce faxu.....	57
	Náhled faxu (pouze černobílé faxy)	58
	Pokyny pro zobrazení náhledu přijatého faxu	58
	Vypnutí náhledu faxu	60

6	Používání PC-FAX	61
	Odesílání PC-FAX	61
	Odesílání souboru jako PC-FAX	61
	PC-FAX - příjem (operační systém Windows®)	62
7	Telefonická a externí zařízení	63
	Hlasové operace	63
	Režim Fax/Tel.	63
	Telefonní služby	63
	Nastavení typu telefonní linky	63
	Protokol VoIP (Voice over Internet Protocol)	65
	Připojování externího TAD (telefonního záznamníku)	65
	Nastavení připojení	66
	Záznam odchozí zprávy (OGM) na externí záznamník	66
	Vícelinkové připojení (pobočková ústředna PBX)	66
	Externí a linkové telefony	67
	Připojování externího nebo linkového telefonu	67
	Operace z externích a linkových telefonů	67
	Používání dálkových kódů	68
8	Vytáčení a ukládání čísel	69
	Postup pro vytáčení	69
	Ruční vytáčení	69
	Vytáčení pomocí adresáře	69
	Opakování vytáčení faxu	70
	Dodatečné operace vytáčení	70
	Historie odchozích volání	70
	Ukládání čísel	71
	Ukládání pauzy	71
	Ukládání čísel v adresáři	71
	Změna nebo odstraňování jmen nebo čísel v adresáři	72
9	Kopírování	73
	Postup při kopírování	73
	Zastavení kopírování	73
	Předvolená nastavení pro kopírování	73
	Volby kopírování	74
	Typ papíru	75
	Formát papíru	75
	Výběr zásobníku	76
	Kopírování ve vysokorychlostním režimu ADF	76

10	Tisk fotografií z paměťové karty nebo jednotky USB Flash	77
	Práce s aplikací PhotoCapture Center™ (režim fotografií).....	77
	Použití paměťové karty nebo jednotky USB Flash	77
	Začínáme.....	78
	Tisk obrázků	80
	Zobrazení fotografií	80
	Nastavení tisku v aplikaci PhotoCapture Center™	81
	Skenování na paměťovou kartu nebo do jednotky USB Flash	81
11	Tisk z počítače	84
	Tisk dokumentu	84
12	Skenování do počítače	85
	Než začnete skenovat	85
	Skenování dokumentu jako souboru PDF pomocí aplikace ControlCenter4 (Windows®).....	86
	Postup pro změnu nastavení režimu skenování v přístroji pro skenování do souboru PDF	89
	Postup pro skenování dokumentu do souboru PDF pomocí dotykového displeje	90
	Skenování ve vysokorychlostním režimu ADF	92
13	Pokyny pro tisk a skenování s NFC (Near Field Communication)	93
	Tisk s NFC (Near Field Communication)	93
	Skenování s NFC (Near Field Communication).....	93
A	Běžná údržba	94
	Výměna inkoustových kazet	94
	Čištění a kontrola přístroje.....	97
	Čištění skla skeneru	97
	Čištění tiskové hlavy.....	98
	Kontrola kvality tisku.....	99
	Kontrola zarovnání tisku	100
	Nastavení data a času	101

B	Odstraňování problémů	102
	Identifikace problému.....	102
	Chybové zprávy a zprávy údržby.....	104
	Animace chyb	114
	Přenos vašich faxů nebo hlášení faxového deníku	114
	Uvážnutí dokumentu	115
	Zaseknutí tiskárny nebo uvážnutí papíru.....	117
	Pokud máte s přístrojem potíže	123
	Rozpoznání oznamovacího tónu	135
	Rušení na telefonní lince / VoIP	135
	Informace o přístroji	136
	Zjištění výrobního čísla	136
	Kontrola verze firmwaru.....	136
	Resetovací funkce	136
	Postup při resetování přístroje.....	137
C	Tabulky nastavení a funkcí	138
	Používání tabulek nastavení.....	138
	Tabulky nastavení.....	139
	Tabulky funkcí.....	157
	Zadávání textu	186
	Vkládání mezer	186
	Provádění oprav	186
D	Technické údaje	187
	Obecné	187
	Tisková média.....	189
	Fax	191
	Kopírování	192
	PhotoCapture Center™	193
	PictBridge	194
	Skener	195
	Tiskárna	196
	Rozhraní	197
	Síť	198
	Požadavky na počítač.....	199
	Spotřební materiál	200
E	Rejstřík	201

Obsah

(Podrobná příručka uživatele)

Podrobná příručka uživatele vysvětluje následující funkce a operace.

Podrobnou příručku uživatele si můžete prohlédnout na disku CD-ROM.

1 **Obecné nastavení**

Ukládání do paměti
Automatický letní čas
Režim spánku
Dotykový displej LCD

2 **Bezpečnostní funkce**

Secure Function Lock 2.0
(Blokovací funkce 2.0)
Omezení vytáčení

3 **Odeslání faxu**

Dodatečné možnosti odeslání
Další operace odesílání
Polling

4 **Příjem faxu**

Příjem do paměti (pouze černobíle)
Dálkové vyzvednutí
Další operace příjmu
Polling

5 **Vytáčení a ukládání čísel**

Hlasové operace
Další operace vytáčení
Další způsoby ukládání čísel

6 **Tisk zpráv**

Faxové zprávy
Zprávy

7 **Kopírování**

Volby kopírování
Zástupci kopírování A3

8 **Tisk fotografií z paměťové karty nebo jednotky USB Flash**

Práce s aplikací PhotoCapture Center™
Tisk obrázků
Nastavení tisku v aplikaci PhotoCapture Center™
Skenování na paměťovou kartu nebo jednotku USB Flash

9 **Tisk fotografií z fotoaparátu**

Tisk fotografií přímo z fotoaparátu s rozhraním PictBridge
Tisk fotografií přímo z fotoaparátu (bez rozhraní PictBridge)

A **Běžná údržba**

Čištění a kontrola přístroje
Balení a přeprava přístroje

B **Glosář**

C **Rejstřík**



Používání dokumentace

Děkujeme, že jste si zakoupili přístroj značky Brother! Přečtení dokumentace vám pomůže využít přístroj co nejlépe.

Symboly a konvence použité v dokumentaci

V této dokumentaci jsou použity následující symboly a konvence.

Tučné	Tučným písmem jsou označeny čísla na číselné klávesnici dotykového panelu a tlačítka na monitoru počítače.
<i>Kurzíva</i>	Kurzíva zdůrazňuje důležitý bod nebo odkazuje na příbuzné téma.
Courier New	Písmem Courier New jsou označeny zprávy na dotykovém displeji přístroje.

VAROVÁNÍ

VAROVÁNÍ oznamuje potenciálně nebezpečnou situaci, které je nutno zabránit, jinak by mohla mít za následek smrt nebo vážné zranění.

UPOZORNĚNÍ

UPOZORNĚNÍ označuje potenciálně nebezpečnou situaci, které je nutno zabránit, jinak by mohla mít za následek menší nebo méně vážná zranění.

DŮLEŽITÉ

DŮLEŽITÉ označuje potenciálně nebezpečnou situaci, které je nutno zabránit, jinak by mohla mít za následek poškození majetku nebo ztrátu funkčnosti produktu.

POZNÁMKA

Poznámky uvádějí, jak reagovat na situaci, která může nastat, nebo poskytují tipy, jak operace funguje u jiných funkcí.



Ikony Nebezpečí úrazu elektrickým proudem varují před možným zasažením elektrickým proudem.

Přístup k nástrojům Brother (Windows® 8)

Používáte-li tablet nebo počítač s operačním systémem Windows® 8, můžete provádět výběr klepnutím na obrazovku nebo klepnutím myši.

Po nainstalování ovladače tiskárny se na obrazovce Start a na pracovní ploše zobrazí

 (**Brother Utilities** (Nástroje Brother)).

- 1 Klepněte na **Brother Utilities** (Nástroje Brother) na obrazovce Start nebo na pracovní ploše.

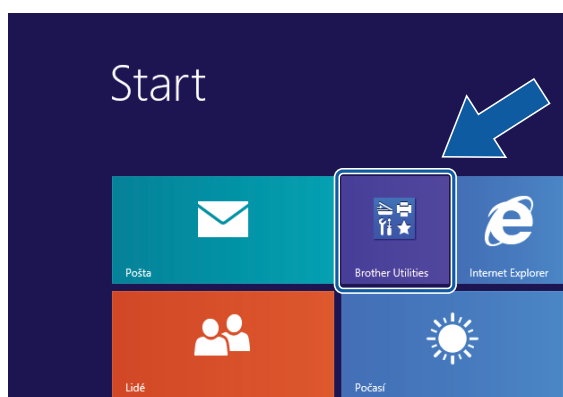

- 2 Vyberte váš přístroj.

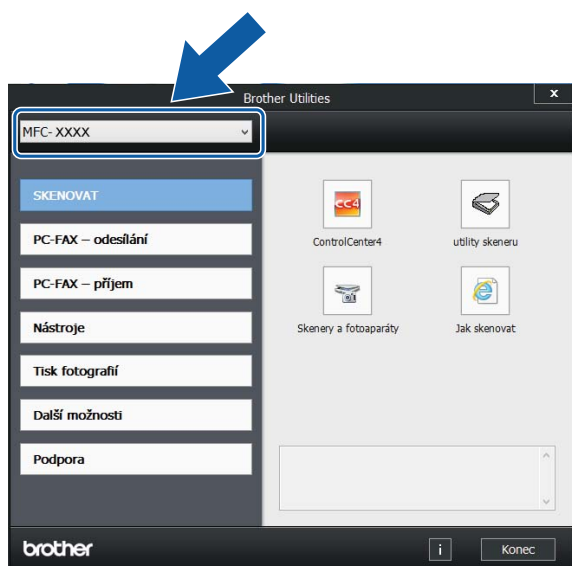

- 3 Vyberte funkci, kterou chcete použít.

Přístup k Podrobné příručce uživatele a Příručce uživatele programů a síťových aplikací

Tato Základní příručka uživatele neobsahuje všechny informace o přístroji, jako například používání pokročilých funkcí pro faxování, kopírování, PhotoCapture Center™, tiskárnu, skener, PC-Fax a síť. Až budete připraveni na seznámení s podrobnými informacemi o těchto operacích, přečtěte si dokumenty **Podrobná příručka uživatele a Příručka uživatele programů a síťových aplikací** ve formátu HTML na disku CD-ROM.

Zobrazení příruček uživatele

(Windows®)

(Windows® XP/Windows Vista®/Windows® 7/Windows Server® 2003/Windows Server® 2008/Windows Server® 2008 R2)

Chcete-li zobrazit dokumentaci, otevřete

nabídku  (**Start**), **Všechny programy**, v seznamu programů vyberte **Brother**, **MFC-XXXX** (kde XXXX je název vašeho modelu) a potom vyberte položku **Příručky uživatele**.

(Windows® 8/Windows Server® 2012)

Klepněte na  (**Brother Utilities** (Nástroje Brother)), klepněte na rozevírací seznam a vyberte název vašeho modelu (pokud již není zvolen). Klepněte na **Podpora** na levé straně panelu a potom klepněte na **Příručky uživatele**.

Pokud jste nenainstalovali program, můžete dokumentaci najít na disku CD-ROM podle následujících pokynů:

- 1 Zapněte počítač. Vložte disk CD-ROM Brother do jednotky CD-ROM.

POZNÁMKA

Pokud se neobjeví obrazovka Brother, přejděte na **Počítač** nebo **Tento počítač**. (V případě operačního systému Windows® 8 a Windows Server® 2012: Klepněte na



(**Průzkumník souborů**) na

hlavním panelu a potom přejděte na **Počítač**.) Poklepejte na ikonu CD-ROM a potom poklepejte na soubor **start.exe**.

- 2 Pokud se zobrazí okno s názvy modelů, klepněte na název vašeho modelu.
- 3 Pokud se zobrazí okno s jazyky, klepněte na váš jazyk. Zobrazí se **Hlavní nabídka** disku CD-ROM.



- 4 Klepněte na položku **Příručky uživatele**.
- 5 Klepněte na položku **Dokumenty PDF/HTML**. Pokud se zobrazí okno zemí, vyberte vaši zemi. Jakmile se zobrazí seznam příruček uživatele, vyberte příručku, kterou chcete číst.

(Macintosh)

- 1 Zapněte počítač Macintosh. Vložte disk CD-ROM Brother do jednotky CD-ROM. Zobrazí se následující okno.



- 2 Poklepejte na ikonu **User's Guides** (Příručky uživatele).
- 3 Podle potřeby vyberte model a jazyk.
- 4 Klepněte na **User's Guides** (Příručky uživatele). Pokud se zobrazí okno zemí, vyberte vaši zemi.
- 5 Jakmile se zobrazí seznam příruček uživatele, vyberte příručku, kterou chcete číst.

Jak najít pokyny ke skenování

Existuje několik způsobů, jak skenovat dokumenty. Pokyny můžete vyhledat následovně:

Příručka uživatele programů a síťových aplikací

- *Skenování*
- *ControlCenter*

Příručky Jak na... aplikace Nuance™ PaperPort™ 12SE (Windows®)

- Kompletní příručky Jak na... aplikace Nuance™ PaperPort™ 12SE lze prohlížet v části Návodů aplikace PaperPort™ 12SE.

Příručka uživatele programu Presto! PageManager (Macintosh)

POZNÁMKA

Program Presto! PageManager je před použitím nezbytné stáhnout a nainstalovat. Další informace viz *Přístup k podpoře společnosti Brother (Macintosh)* >> strana 5.

- Kompletní Příručku uživatele programu Presto! PageManager lze prohlížet v části Návod v aplikaci Presto! PageManager.

Jak najít pokyny k síťové instalaci

Přístroj lze připojit k bezdrátové nebo drátové síti.

- Základní pokyny pro instalaci (>> Stručný návod k obsluze.)
- Bezdrátový přístupový bod nebo směrovač podporuje funkci Wi-Fi Protected Setup™ nebo AOSS™ (>> Stručný návod k obsluze.)
- Další informace o instalaci sítě (>> Příručka uživatele programů a síťových aplikací.)

Pokyny pro přístup k příručkám pro pokročilé funkce

Tyto příručky lze zobrazit a stáhnout z webu Brother Solutions Center na adrese: <http://solutions.brother.com/>.

Klepnutím na **Návody** na stránce vašeho modelu stáhněte dokumentaci.

Příručka připojení k webu

Tato příručka poskytuje užitečné informace o přístupu k internetovým službám z přístroje Brother a také o stahování obrázků, tisku dat a nahrávání souborů přímo do internetových služeb.

Příručka AirPrint

Tato příručka obsahuje informace o používání funkce AirPrint k tisku ze systému OS X v10.7.x, 10.8.x a ze zařízení iPhone, iPod touch, iPad, nebo jiných zařízení se systémem iOS pomocí přístroje Brother bez instalace ovladače tiskárny.

Příručka Google Cloud Print

Tato příručka obsahuje podrobné informace o tom, jak používat služby Google Cloud Print™ pro tisk přes Internet.

Příručka Wi-Fi Direct™

Tato příručka obsahuje podrobné informace o tom, jak konfigurovat a používat přístroj Brother pro bezdrátový tisk přímo z mobilního zařízení, které podporuje standard Wi-Fi Direct™.

Mobile Print/Scan Guide for Brother iPrint&Scan (Příručka tisku/skenování pro mobily pro aplikaci Brother iPrint&Scan)

Tato příručka obsahuje užitečné informace otisku z mobilního zařízení a o skenování z přístroje Brother do mobilního zařízení prostřednictvím připojení k síti Wi-Fi.

Přístup k podpoře společnosti Brother (Windows®)

Všechny potřebné kontakty, jako např. webovou podporu (Brother Solutions Center), najdete na disku CD-ROM.

- Klepněte na položku **Podpora Brother v Hlavní nabídce**. Zobrazí se následující okno:



- Chcete-li navštívit naše webové stránky (<http://www.brother.com/>), klepněte na položku **Domovská stránka Brother**.
- Chcete-li získat nejnovější zprávy a informace o podpoře produktů (<http://solutions.brother.com/>), klepněte na položku **Brother Solutions Center**.
- Chcete-li navštívit naše webové stránky a zjistit více o originálních spotřebních materiálech Brother (<http://www.brother.com/original/>), klepněte na položku **Informace o spotřebním materiálu**.
- Chcete-li získat přístup ke středisku Brother CreativeCenter (<http://www.brother.com/creativecenter/>), kde jsou k dispozici BEZPLATNÉ fotografické projekty a tisknutelné soubory ke stažení, klepněte na položku **Brother CreativeCenter**.
- Chcete-li se vrátit do hlavní nabídky, klepněte na tlačítko **Zpět**. Pokud jste skončili, klepněte na tlačítko **Konec**.

Přístup k podpoře společnosti Brother (Macintosh)

Všechny potřebné kontakty, jako např. webovou podporu (Brother Solutions Center), najdete na disku CD-ROM.

- Poklepejte na ikonu **Brother Support** (Podpora Brother). Zobrazí se následující okno:



- Chcete-li stáhnout a nainstalovat program Presto! PageManager, klepněte na položku **Presto! PageManager**.
- Pro přístup k webové stránce Brother Web Connect, klepněte na tlačítko **Brother Web Connect**.
- Chcete-li zaregistrovat váš přístroj prostřednictvím registrační stránky produktů Brother (<http://www.brother.com/registration/>), klepněte na položku **On-Line Registration** (ON-Line registrace).
- Chcete-li získat nejnovější zprávy a informace o podpoře produktů (<http://solutions.brother.com/>), klepněte na položku **Brother Solutions Center**.
- Chcete-li navštívit naše webové stránky a zjistit více o originálních spotřebních materiálech Brother (<http://www.brother.com/original/>), klepněte na položku **Supplies Information** (Informace o spotřebním materiálu).

Přehled ovládacího panelu

Dotykový displej LCD a dotykový panel 3,7"(93,4 mm)

Toto je dotykový displej LCD s elektrostatickým dotykovým panelem, který zobrazuje pouze kontrolky LED, které lze použít.



1 Dotykový displej LCD (displej z tekutých krystalů) 3,7"(93,4 mm)

Toto je dotykový displej LCD. K nabídkám a volbám můžete přistupovat jejich stisknutím po zobrazení na tomto displeji.

Zvednutím můžete rovněž upravit úhel dotykového displeje LCD a dotykového panelu. Chcete-li sklopit tento ovládací panel, zmáčkněte tlačítko uvolnění, které se nachází za ovládacím panelem, jak je znázorněno na obrázku.

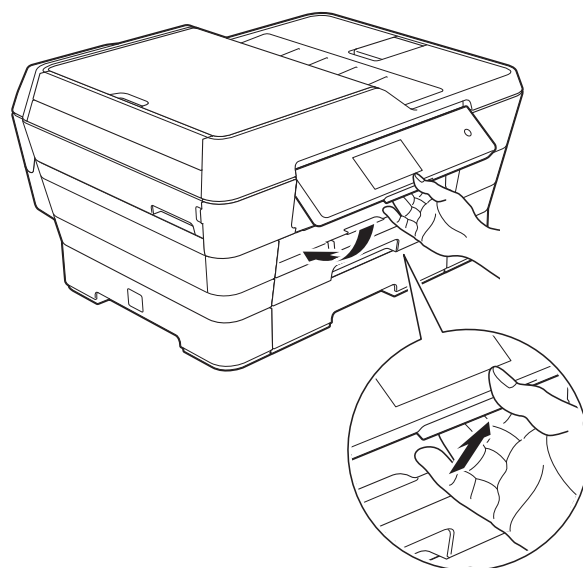

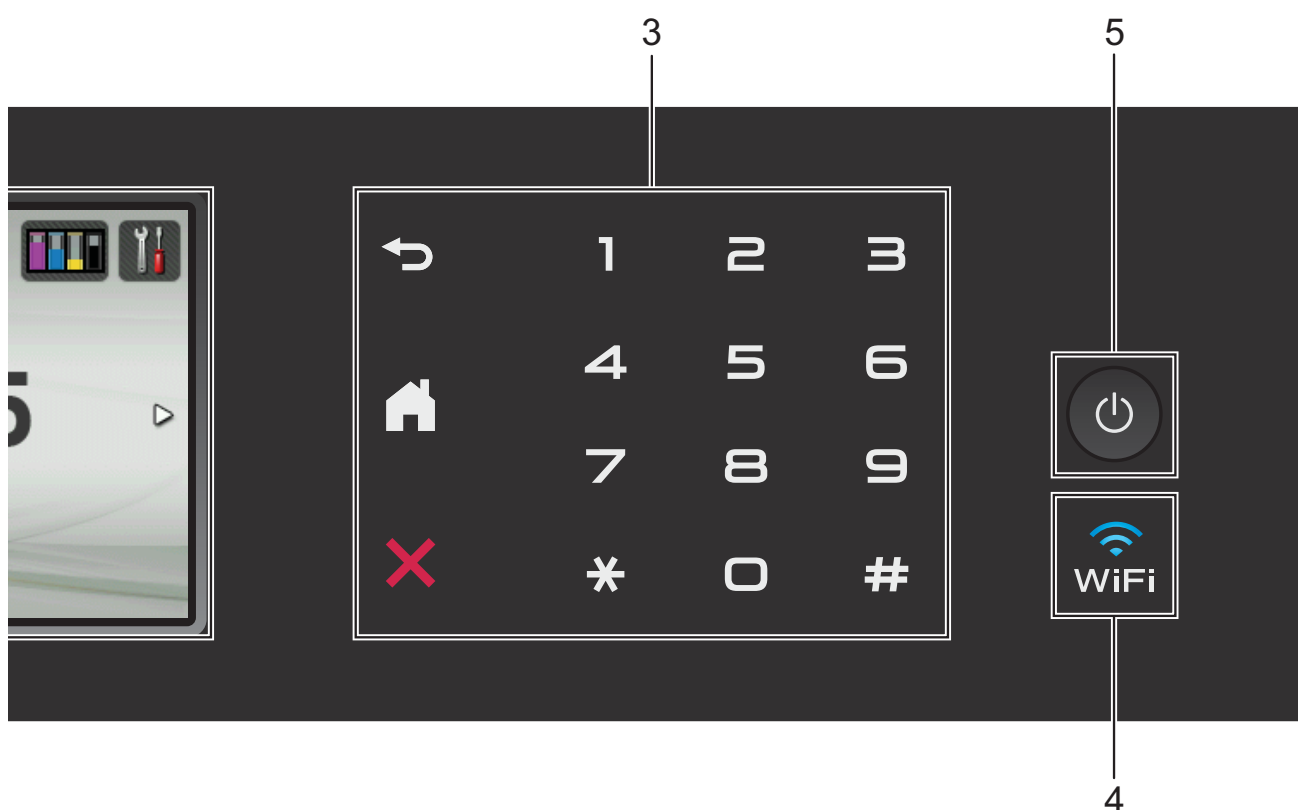

2 Logo NFC (Near Field Communication)

Pokud vaše zařízení Android™ podporuje standard NFC, lze tisknout data ze zařízení nebo skenovat data do zařízení přiložením zařízení k logu NFC v levé dolní části ovládacího panelu.

Aby bylo možné tuto funkci používat, je třeba do zařízení Android™ stáhnout a nainstalovat aplikaci Brother iPrint&Scan.

Další informace viz *Pokyny pro tisk a skenování s NFC (Near Field Communication)* >> strana 93.

3 Dotykový panel:

Kontrolky LED se rozsvítí, pouze pokud jsou k dispozici pro použití.

■ Zpět

Stisknutím můžete přecházet na předchozí úroveň nabídky.

■ Domů

Slouží k návratu do domovské obrazovky. Ve výchozím nastavení zobrazuje datum a čas, avšak výchozí nastavení lze změnit.

■ Zrušit

Klepnutím na toto tlačítko zrušíte podsvícenou operaci.

■ Číselná klávesnice

Stisknutím čísel na dotykovém panelu zadejte telefonní nebo faxová čísla anebo zadejte počet kopií.

4

Kontrolka tlačítka Wi-Fi svítí, když je použito rozhraní sítě WLAN.

5 Zapnutí/vypnutí napájení

Stisknutím tlačítka  přístroj zapnete.

Stisknutím a podržením tlačítka  přístroj vypnete. Na dotykovém displeji se zobrazí zpráva `Usporný režim` a zůstane zobrazená několik sekund, pak zmizí.



Pokud jste připojili externí telefon nebo telefonní záznamník, je vždy k dispozici k použití.

I když přístroj vypnete tlačítkem , bude pravidelně čistit tiskovou hlavu, aby byla zachována kvalita tisku. Chcete-li prodloužit životnost tiskové hlavy, dosáhnout větší úspory inkoustu a zachovat kvalitu tisku, přístroj by měl být trvale připojen ke zdroji napájení.

Dotykový displej LCD 3,7"(93,4 mm)

Můžete vybrat ze tří typů obrazovek pro domovskou obrazovku. Když je aktivována obrazovka Domů, rychlým přetažením doleva nebo doprava nebo stisknutím tlačítka ◀ nebo ▶ aktivujete obrazovku Více nebo jednu z obrazovek Zástupců.

Následující obrazovky ukazují stav přístroje, když je nečinný.

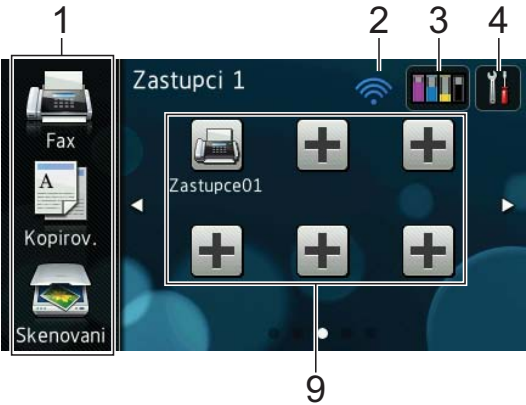
 <p>The screenshot shows the Home screen with a dark background. At the top left, there is a vertical menu with three icons: a printer (labeled '1'), a document (labeled 'Kopírov.'), and a scanner (labeled 'Skenování'). The main area displays the time '00:35' and the date '01.01.2014'. At the top right, there are three status icons: Wi-Fi (labeled '2'), ink levels (labeled '3'), and a wrench (labeled '4'). At the bottom, there are five dots representing a page indicator, with the first dot highlighted (labeled '5').</p>	<p>Obrazovka Domů</p> <p>Domovská obrazovka ukazuje datum a čas a umožňuje přístup k obrazovkám faxování, kopírování a skenování, nastavení připojení Wi-Fi, hladiny inkoustu a k obrazovce nastavení.</p> <p>Když se zobrazí domovská obrazovka, je přístroj v pohotovostním režimu. Je-li funkce Secure Function Lock (Blokovací funkce) ¹ zapnuta, je viditelně zobrazena ikona.</p> <p>¹ ➤➤ Podrobná příručka uživatele: <i>Secure Function Lock 2.0 (Blokovací funkce 2.0)</i>.</p>
 <p>The screenshot shows the More screen with a dark background. It features the same vertical menu on the left (labeled '1'). The main area displays three large icons: 'Fotografie' (labeled '6'), 'Web' (labeled '7'), and 'Zástupci kopír. A3' (labeled '8'). At the top right, the same three status icons are present (labeled '2', '3', '4'). At the bottom, there are five dots representing a page indicator.</p>	<p>Obrazovka Více</p> <p>Obrazovka Více umožňuje přístup k dalším funkcím, jako jsou fotografie, web a zástupci kopírování A3.</p>
 <p>The screenshot shows the Proxy screen with a dark background. It features the same vertical menu on the left (labeled '1'). The main area displays a grid of proxy icons, including one labeled 'Zastupce01' (labeled '9'). At the top right, the same three status icons are present (labeled '2', '3', '4'). At the bottom, there are five dots representing a page indicator.</p>	<p>Obrazovky Zástupci</p> <p>Určitá nastavení můžete uložit jako zástupce, aby bylo možné rychle odeslat fax, kopírovat, skenovat a používat služby webového připojení. (Podrobnosti viz <i>Nastavení zástupce</i> ➤➤ strana 14.)</p>

POZNÁMKA

Rychlé přetažení je typ operace prováděné uživatelem na dotykovém displeji, která spočívá v přetažení prstu napříč obrazovkou pro zobrazení další stránky nebo položky.

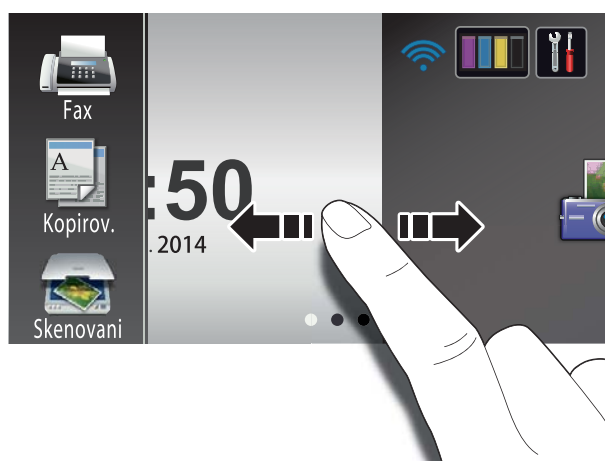

1 Režimy:

■ Fax

Slouží ke vstupu do režimu faxu.

■ Kopírov.

Slouží ke vstupu do režimu kopírování.

■ Skenovani

Slouží ke vstupu do režimu skenování.

2 Stav bezdrátového připojení

Čtyřúrovňový indikátor na obrazovce pohotovostního režimu ukazuje aktuální sílu bezdrátového signálu při používání bezdrátového připojení.



Pokud vidíte v horní části obrazovky ikonu

, můžete snadno konfigurovat bezdrátové nastavení jejím stisknutím. Další informace viz >> Stručný návod k obsluze.

3 Inkoust

Umožňuje zjistit dostupné množství inkoustu a rovněž umožňuje přístup do nabídky *Inkoust*.

Když končí životnost inkoustové kazety nebo když došlo k problému, na barvě inkoustu je zobrazena ikona chyby. Další informace >> Podrobná příručka uživatele: *Kontrola množství inkoustu*.

4 Nastavení

Umožňuje přístup k hlavním nastavením. Další informace viz *Obrazovka Nastavení* >> strana 12.

5 Datum a čas

Zobrazí datum a čas nastavený v přístroji.

6 Fotografie

Slouží ke vstupu do režimu fotografií.

7 Web

Umožňuje připojit přístroj Brother k internetovým službám.

Podrobnosti, >> Příručka připojení k webu.

8 Zastupci kopir. A3

Pomocí této přednastavené nabídky můžete rychle kopírovat na papír velikosti A3 nebo Ledger. Podrobnosti, >> Podrobná příručka uživatele: *Zástupci kopírování A3*.

9 Zastupci

Umožňuje nastavit zástupce.

Určitá nastavení můžete uložit jako zástupce, aby bylo možné rychle odeslat fax, kopírovat, skenovat nebo používat služby webového připojení.

POZNÁMKA

- K dispozici jsou tři obrazovky zástupců. Na jednotlivých obrazovkách zástupců můžete nastavit maximálně šest zástupců. Celkem je k dispozici 18 zástupců.
- Chcete-li zobrazit další obrazovky zástupců, rychle přetáhněte doleva nebo doprava, nebo stiskněte tlačítko ◀ nebo ▶.

10 Faxy v paměti

Ukazuje kolik je přijatých faxů v paměti ¹. Stisknutím tlačítka **Tisk** vytisknete faxy.

¹ Když je náhled faxu nastaven na **Vyp.**

**11 Novy fax:**

Pokud je **Nahled faxu** nastaven na **Zap.**, je zobrazeno, kolik nových faxů jste obdrželi a kolik je uloženo v paměti.

Stisknutím tlačítka **Zobraz.** zobrazíte vaše faxy na dotykovém displeji.

POZNÁMKA

Pokud dostanete fax, který obsahuje několik formátů papíru (například stránku formátu Letter a stránku formátu Ledger), přístroj může vytvořit a uložit soubor pro každý formát papíru. Na dotykovém displeji se může zobrazit zpráva, že byla přijatá více než jedna faxová úloha.

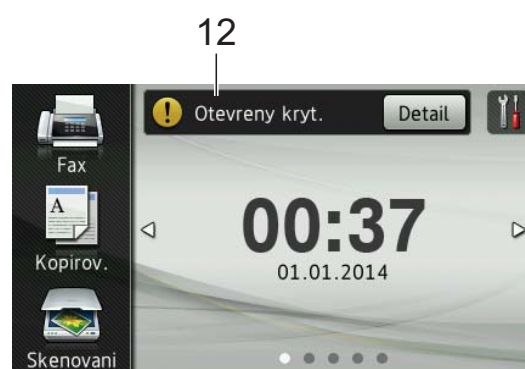
12 Ikona varování 

Ikona varování se objeví, když dojde k chybě nebo se objeví zpráva údržby. Stisknutím tlačítka **Detail** zprávu zobrazíte a stisknutím tlačítka se vrátíte do režimu připravenosti.

Další informace o chybových zprávách viz *Chybové zprávy a zprávy údržby* >> strana 104.

POZNÁMKA

- Tento produkt používá písmo společnosti ARPHIC TECHNOLOGY CO.,LTD.
- Je použito rozhraní MascotCapsule UI Framework a MascotCapsule Tangible vyvinuté společností HI CORPORATION. MascotCapsule je registrovaná ochranná známka společnosti HI CORPORATION v Japonsku.



Obrazovka Nastavení

Stisknutím tlačítka  zobrazí dotykový displej LCD stav přístroje.

Na následující obrazovce lze ověřit a vstoupit do všech nastavení přístroje.



1 Inkoust

Zobrazuje zbývající množství inkoustu.

Když končí životnost inkoustové kazety nebo když došlo k problému, na barvě inkoustu je zobrazena ikona chyby. Další informace ►► Podrobná příručka uživatele: *Kontrola množství inkoustu*.

Stisknutím vstoupíte do nabídky Inkoust.

2 Režim příjmu

Zobrazuje aktuální režim příjmu:

- Fax (Jen fax)
- Fax/Tel
- Ext. Tel/TAD
- Rucne

3 Wi-Fi

Stisknutím nastavte připojení k bezdrátové síti.

Používáte-li bezdrátové připojení, čtyřúrovňový indikátor na displeji zobrazuje aktuální sílu signálu bezdrátové sítě.

4 Datum a čas

Zobrazí se datum a čas.

Stisknutím vstoupíte do nabídky Datum a čas.

5 Nahled faxu

Zobrazí se nastavení náhledu faxu.

Stisknutím vstoupíte do nastavení Nahled faxu.

6 Vsechna nastav

Stisknutím vstoupíte do úplné nabídky nastavení.

7 Zásobník #1

Zobrazí formát papíru v Zásobníku #1. Rovněž umožňuje přístup k nastavení Zásobník #1. Můžete změnit formát a typ papíru.



8 Zásobník #2

Zobrazí formát papíru v Zásobníku #2. Rovněž umožňuje přístup k nastavení Zásobník #2. Můžete změnit formát papíru.

Nastavení obrazovky Připraveno

Jako obrazovku připravenosti můžete nastavit obrazovku Domu, Vice, Zastupci 1, Zastupci 2 nebo Zastupci 3.

Když je přístroj nečinný nebo když stisknete tlačítko , přístroj se vrátí na nastavenou obrazovku.

- 1 Stiskněte tlačítko .
- 2 Stiskněte tlačítko Vsechna nastav.
- 3 Rychlým přetažením nahoru nebo dolů anebo stiskem tlačítka ▲ nebo ▼ zobrazte Zaklad.nastav.
- 4 Stiskněte tlačítko Zaklad.nastav.
- 5 Rychlým přetažením nahoru nebo dolů anebo stiskem tlačítka ▲ nebo ▼ zobrazte Nastaveni vychozi obrazovky.
- 6 Stiskněte tlačítko Nastaveni vychozi obrazovky.
- 7 Rychlým přetažením nahoru nebo dolů anebo stiskem tlačítka ▲ nebo ▼ zobrazte Domu, Vice, Zastupci 1, Zastupci 2 nebo Zastupci 3 a potom stiskněte požadovanou volbu.
- 8 Stiskněte tlačítko . Přístroj se vrátí na domovskou obrazovku, kterou jste nastavili.

Základní operace

Prstem ovládejte dotykový displej LCD. Chcete-li zobrazit a otevírat všechny nabídky a volby, procházejte je rychlým přetažením doleva, doprava, nahoru nebo dolů, anebo stisknutím tlačítek ◀▶ nebo ▲▼.

DŮLEŽITÉ

NEDOTÝKEJTE SE dotykového displeje ihned po připojení kabelu napájení do elektrické zásuvky nebo po zapnutí přístroje. V opačném případě by mohlo dojít k chybě.

Následující kroky ilustrují postup při provádění změn nastavení přístroje. V tomto příkladu je nastavení režimu příjmu změněno z volby Jen fax na Fax/Tel.

- 1 Stiskněte tlačítko .
- 2 Stiskněte tlačítko Vsechna nastav.
- 3 Rychlým přetažením nahoru nebo dolů anebo stiskem tlačítka ▲ nebo ▼ zobrazte Fax.

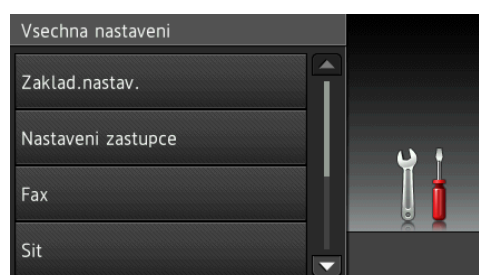

- 4 Stiskněte tlačítko Fax.

- 5 Rychlým přetažením nahoru nebo dolů anebo stiskem tlačítka ▲ nebo ▼ zobrazte **Prijem nastav.**

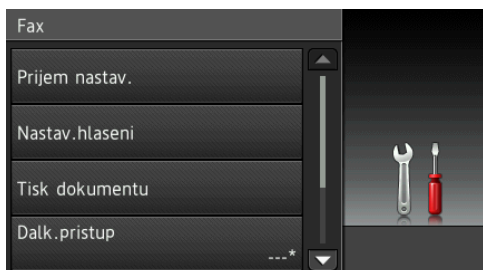

- 6 Stiskněte tlačítko **Prijem nastav.**
- 7 Rychlým přetažením nahoru nebo dolů anebo stiskem tlačítka ▲ nebo ▼ zobrazte **Rezim prijmu.**

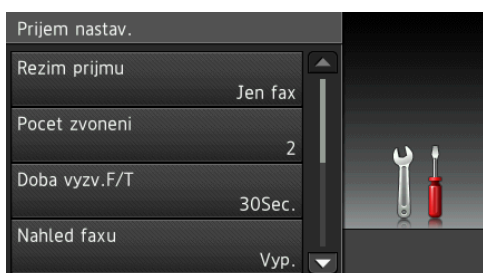

- 8 Stiskněte tlačítko **Rezim prijmu.**
- 9 Stiskněte tlačítko **Fax/Tel.**

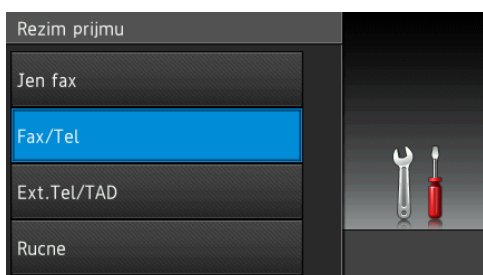

POZNÁMKA

Stiskněte tlačítko , chcete-li se vrátit na předchozí úroveň.

- 10 Stiskněte tlačítko .

Nastavení zástupce

Nastavení faxování, kopírování, skenování a připojení k webu, která nejčastěji používáte, můžete přidat a nastavit jako zástupce. Později můžete tato nastavení načíst a snadno a rychle použít. Můžete přidat až 18 zástupců.

Přidání zástupce pro kopírování

Následující nastavení lze vložit do zástupce kopírování:

- Vysokorychl. rezim ADF
- Kvalita
- Typ papíru
- Formát papíru
- Vyber zasobniku
- Zvetsit/zmensit
- Sytost
- Netridit/Tridit
- Soutisk
- Autom. narovnat
- 2stranna kopie
- Pokrocila nastaveni

- 1 Pokud je aktivována obrazovka Domů nebo Více, rychlým přetažením doleva nebo doprava, nebo stisknutím tlačítka ◀ nebo ▶ aktivujte obrazovku zástupce.
- 2 Stiskněte tlačítko  na místě, na kterém jste dosud nevytvořili zástupce.
- 3 Stiskněte tlačítko **Kopirov.**
- 4 přečtěte si informace na dotykovém displeji a potvrďte je stisknutím tlačítka OK.
- 5 Stiskněte tlačítko přednastavení kopírování, které chcete zahrnout do zástupce pro kopírování.

- 6 Rychlým přetažením nahoru nebo dolů, nebo stiskem tlačítka ▲ nebo ▼ zobrazte dostupná nastavení a potom stiskněte nastavení, které chcete změnit.
- 7 Rychlým přetažením nahoru nebo dolů, nebo stiskem tlačítka ▲ nebo ▼ zobrazte dostupné volby a potom stiskněte volbu, kterou chcete nastavit.
Opakujte kroky 6 a 7 dokud nevyberete všechna nastavení pro tohoto zástupce.
- 8 Po dokončení změn nastavení stiskněte tlačítko **Uložit jako zástupce**.
- 9 Přečtěte si a potvrďte zobrazený seznam nastavení, která jste si vybrali, a pak stiskněte tlačítko **OK**.
- 10 Zadejte název zástupce pomocí klávesnice na dotykovém displeji. (Nápověda pro zadávání písmen viz *Zadávání textu* >> strana 186.)
Stiskněte tlačítko **OK**.
- 11 Stisknutím tlačítka **OK** uložte zástupce.

Přidání zástupce pro faxování

Následující nastavení mohou být zahrnuta v zástupci pro faxování:

- Adresa
- Rozlisení faxu
- 2stranný fax
- Kontrast
- Velikost skenovacího skla
- Obezník
- Nahled
- Nastavení barev
- Realny čas TX
- Zamorsky rezim

- 1 Pokud je aktivována obrazovka Domů nebo Více, rychlým přetažením doleva nebo doprava, nebo stisknutím tlačítka ◀ nebo ▶ aktivujte obrazovku zástupce.
- 2 Stiskněte tlačítko **+** na místě, na kterém jste dosud nevytvořili zástupce.
- 3 Stiskněte tlačítko **Fax**.
- 4 Přečtěte si informace na dotykovém displeji a potvrďte je stisknutím tlačítka **OK**.
- 5 Zadejte faxové číslo pomocí číselné klávesnice na dotykovém panelu nebo můžete použít adresář či historii hovorů na dotykovém displeji. Po dokončení přejděte ke kroku 6.

POZNÁMKA

- Pro číslo faxu můžete zadat maximálně 20 číslic.
- Pokud zástupce bude použit pro oběžník, před zadáním faxového čísla v kroku 5, stiskněte tlačítko **Moznosti** a vyberte položku **Obezník** v kroku 7.
- Pokud zástupce používá oběžník, můžete zadat maximálně 20 faxových čísel. Faxová čísla je možné zadat v libovolné kombinaci pomocí čísel skupiny z adresáře, jednotlivých faxových čísel z adresáře, nebo zadat čísla ručně. (>> Podrobná příručka uživatele: *Oběžník (pouze černobíle)*.)
- Zadáte-li faxové číslo pro zástupce, bude číslo přidáno do adresáře. Název v adresáři se bude skládat z názvu zástupce a pořadového čísla.

- 6 Stiskněte tlačítko **Moznosti**.
- 7 Rychlým přetažením nahoru nebo dolů, nebo stiskem tlačítka ▲ nebo ▼ zobrazte dostupná nastavení a potom stiskněte nastavení, které chcete změnit.

- 8 Stiskněte novou volbu, kterou chcete nastavit.
Opakujte kroky 7 a 8 dokud nevyberete všechna nastavení pro tohoto zástupce.
Stiskněte tlačítko OK.
- 9 Po dokončení výběru nových voleb, stiskněte tlačítko Uložit jako zástupce.
- 10 Přečtěte si a potvrďte zobrazený seznam voleb, které jste si vybrali, a pak stiskněte tlačítko OK.
- 11 Zadejte název zástupce pomocí klávesnice na dotykovém displeji. (Nápověda pro zadávání písmen viz *Zadávání textu* ►► strana 186.)
Stiskněte tlačítko OK.
- 12 Stisknutím tlačítka OK uložte zástupce.

Přidání zástupce pro skenování

Následující nastavení mohou být zahrnuta v zástupci pro skenování:

do media

- Vysokorychl. režim ADF
- 2stran.skenovani
- Typ skenovani
- Rozliseni
- Typ souboru
- Format skenovani
- Skenovani dl. papiru
- Nazev souboru
- Automaticke oriznuti
- Vynechat prazdnou stranku
- Odstranit barvu pozadi

na e-mail. serv. (K dispozici po stažení funkce IFAX)

- Adresa
- Vysokorychl. režim ADF
- 2stran.skenovani
- Typ skenovani
- Rozliseni
- Typ souboru
- Format skenovani
- Skenovani dl. papiru

do OCR/do souboru/do obrazu/do e-mailu

- Výběr počítače

na FTP/do site

- Název profilu

- 1 Pokud je aktivována obrazovka Domů nebo Více, rychlým přetažením doleva nebo doprava, nebo stisknutím tlačítka ◀ nebo ▶ aktivujte obrazovku zástupce.
- 2 Stiskněte tlačítko  na místě, na kterém jste dosud nevytvořili zástupce.
- 3 Stiskněte tlačítko Skenovani.
- 4 Rychlým přetažením nahoru nebo dolů, nebo stiskem tlačítka ▲ nebo ▼ zobrazte typ skenování, který chcete použít, a potom jej stiskněte.

5 Proveďte jeden z následujících postupů:

- Pokud jste stiskli tlačítko do media, přečtěte si informace na dotykovém displeji, a pak stisknutím tlačítka OK potvrďte. Přejděte ke kroku 8.
- Pokud jste stiskli tlačítko na e-mail. serv., přečtěte si informace na dotykovém displeji, a pak stisknutím tlačítka OK potvrďte. Přejděte ke kroku 6.
- Pokud jste stiskli tlačítko do souboru, do OCR, do obrazu nebo do e-mailu, přečtěte si informace na dotykovém displeji, a pak stisknutím tlačítka OK potvrďte. Přejděte ke kroku 7.
- Pokud jste stiskli tlačítko do site nebo na FTP, přečtěte si informace na dotykovém displeji, a pak stisknutím tlačítka OK potvrďte.

Rychlým přetažením nahoru nebo dolů anebo stiskem tlačítka ▲ nebo ▼ zobrazte název profilu a potom jej stiskněte.

Stisknutím tlačítka OK potvrďte název profilu, který jste vybrali. Přejděte ke kroku 13.

POZNÁMKA

Chcete-li přidat zástupce pro volbu do site a na FTP, musíte nejdříve přidat název profilu.

6 Proveďte jeden z následujících postupů:

- Chcete-li zadat e-mailovou adresu ručně, stiskněte tlačítko *Ručne*. Zadejte e-mailovou adresu pomocí klávesnice na dotykovém displeji. (Viz *Zadávání textu* >> strana 186.)
Stiskněte tlačítko OK.
- Chcete-li zadat e-mailovou adresu pomocí volby *Adresar*, stiskněte tlačítko *Adresar*. Rychlým přetažením nahoru nebo dolů anebo stiskem tlačítka ▲ nebo ▼ zobrazte požadovanou e-mailovou adresu a potom jí stiskněte.

Stiskněte tlačítko OK.

Po potvrzení zadané e-mailové adresy stiskněte tlačítko OK. Přejděte ke kroku 8.

POZNÁMKA

Stisknutím tlačítka *Detail* zobrazíte seznam zadaných adres.

7 Proveďte jeden z následujících postupů:

- Pokud je přístroj připojen k počítači pomocí USB připojení:
Stisknutím tlačítka OK potvrďte, že volba <USB> je vybrána jako název počítače. Přejděte ke kroku 13.
- Pokud je přístroj připojen k síti:
Rychlým přetažením nahoru nebo dolů anebo stiskem tlačítka ▲ nebo ▼ zobrazte název počítače a potom jej stiskněte. Stisknutím tlačítka OK potvrďte vybraný název počítače. Přejděte ke kroku 13.

8 Stiskněte tlačítko *Moznosti*.**9** Rychlým přetažením nahoru nebo dolů, nebo stiskem tlačítka ▲ nebo ▼ zobrazte dostupná nastavení a potom stiskněte nastavení, které chcete změnit nebo uložit.

- 10 Rychlým přetažením nahoru nebo dolů, nebo stiskem tlačítka ▲ nebo ▼ zobrazte dostupné volby a potom stiskněte novou volbu, kterou chcete nastavit. Opakujte kroky 9 a 10 dokud nevyberete všechna nastavení pro tohoto zástupce. Po dokončení změn nastavení stiskněte tlačítko OK.
- 11 Zkontrolujte vybraná nastavení:
- Potřebujete-li provést další změny, vraťte se ke kroku 8.
 - Jste-li spokojeni se změnami, stiskněte tlačítko **Uložit jako zástupce**.
- 12 Zkontrolujte nastavení na dotykovém displeji a poté stiskněte tlačítko OK.
- 13 Zadejte název zástupce pomocí klávesnice na dotykovém displeji. (Nápověda pro zadávání písmen viz *Zadávání textu* ►► strana 186.) Stiskněte tlačítko OK.
- 14 Přečtěte si informace na dotykovém displeji a potom stisknutím tlačítka OK uložte zástupce.

Přidání zástupce webového připojení

Nastavení pro tyto služby mohou být zahrnuta v zástupci webového připojení:

- SkyDrive®
- Box
- Google Drive™
- Evernote®
- Dropbox
- Facebook
- Picasa Web Albums™
- Flickr®

POZNÁMKA

- Od vydání tohoto dokumentu mohlo dojít k rozšíření a/nebo změně názvů služeb poskytovatelem.
- Chcete-li přidat zástupce webového připojení, musíte mít účet u požadované služby. (Podrobnosti, ►► Příručka připojení k webu.)

- 1 Pokud je aktivována obrazovka Domů nebo Více, rychlým přetažením doleva nebo doprava, nebo stisknutím tlačítka ◀ nebo ▶ aktivujte obrazovku zástupce.
- 2 Stiskněte tlačítko **+** na místě, na kterém jste dosud nevytvořili zástupce.
- 3 Stiskněte tlačítko **Web**.
- 4 Zobrazí-li se informace o připojení k Internetu, přečtěte si tyto informace a potvrďte stisknutím tlačítka OK.
- 5 Rychlým přetažením doleva nebo doprava, nebo stiskem tlačítka ◀ nebo ▶ zobrazte dostupné služby a potom stiskněte požadovanou službu.
- 6 Stiskněte váš účet. Vyžaduje-li účet zadání PIN kódu, zadejte kód PIN pro účet pomocí klávesnice na dotykovém displeji. Stiskněte tlačítko OK.
- 7 Vyberte funkci, kterou chcete použít.

POZNÁMKA

Dostupné funkce se mohou lišit v závislosti na vybrané službě.

- 8 Přečtěte si a potvrďte zobrazený seznam vybraných funkcí a pak stiskněte tlačítko OK.
- 9 Zadejte název zástupce pomocí klávesnice na dotykovém displeji. (Nápověda pro zadávání písmen viz *Zadávání textu* ►► strana 186.) Stiskněte tlačítko OK.
- 10 Stisknutím tlačítka OK uložte zástupce.

Změna zástupců

Nastavení zástupce můžete změnit.

POZNÁMKA

Nelze upravovat stávající zástupce webového připojení.

Chcete-li změnit některého zástupce webového připojení, musíte jej odstranit a potom vytvořit nového zástupce.

(Další informace viz *Odstranění zástupců* ►► strana 19 a *Přidání zástupce webového připojení* ►► strana 18.)

- 1 Stiskněte zástupce, kterého chcete změnit.
Zobrazí se nastavení pro zástupce, kterého jste vybrali.
- 2 Změňte nastavení pro zástupce vybraného v kroku 1. (Například viz *Přidání zástupce pro kopírování* ►► strana 14.)
- 3 Po dokončení změn nastavení stiskněte tlačítko **Uložit jako zástupce**.
- 4 Stisknutím tlačítka **OK** potvrďte výběr.
- 5 Proved'te jeden z následujících postupů:
 - Chcete-li přepsat zástupce, stiskněte tlačítko **Ano**. Přejděte ke kroku 7.
 - Pokud nechcete přepsat zástupce, klepnutím na tlačítko **Ne** zadejte název nového zástupce. Přejděte ke kroku 6.
- 6 Chcete-li upravit název, podržením tlačítka  odstraňte současný název, a potom zadejte nový název pomocí tlačítek na dotykovém displeji. (Nápověda pro zadávání písmen viz *Zadávání textu* ►► strana 186.)
Stiskněte tlačítko **OK**.
- 7 Stisknutím tlačítka **OK** potvrďte výběr.

Úprava názvu zástupce

Název zástupce můžete upravit.

- 1 Stiskněte a podržte tlačítko zástupce, dokud se nezobrazí dialogové okno.

POZNÁMKA

Můžete také stisknout tlačítko ,

Vsechna nastava **Nastavení zástupce**.

- 2 Stiskněte tlačítko **Upravy nazvu zástupce**.
- 3 Chcete-li upravit název, podržením tlačítka  odstraňte současný název, a potom zadejte nový název pomocí tlačítek na dotykovém displeji. (Nápověda pro zadávání písmen viz *Zadávání textu* ►► strana 186.)
Stiskněte tlačítko **OK**.

Odstranění zástupců

Zástupce můžete odstranit.

- 1 Stiskněte a podržte tlačítko zástupce, dokud se nezobrazí dialogové okno.

POZNÁMKA

Můžete také stisknout tlačítko ,

Vsechna nastava **Nastavení zástupce**.

- 2 Chcete-li odstranit tlačítko zástupce, které jste vybrali v kroku 1, stiskněte tlačítko **Vymaz**.
Stisknutím tlačítka **Ano** potvrďte výběr.

Načtení zástupců



Nastavení zástupce jsou uvedena na obrazovce zástupce. Chcete-li načíst zástupce, jednoduše stiskněte název zástupce.

Nastavení hlasitosti

Hlasitost vyzvánění

Můžete vybrat z řady úrovní hlasitosti vyzvánění. Přístroj uchová nové nastavení, dokud jej nezměníte.



Nastavení hlasitosti vyzvánění

- 1 Stiskněte tlačítko .
- 2 Stiskněte tlačítko `Vsechna nastav.`
- 3 Rychlým přetažením nahoru nebo dolů anebo stiskem tlačítka ▲ nebo ▼ zobrazte `Zaklad.nastav.`
- 4 Stiskněte tlačítko `Zaklad.nastav.`
- 5 Rychlým přetažením nahoru nebo dolů anebo stiskem tlačítka ▲ nebo ▼ zobrazte `Hlasitost.`
- 6 Stiskněte tlačítko `Hlasitost.`
- 7 Stiskněte tlačítko `Vyzvaneni.`
- 8 Stiskněte tlačítko `Slabe, Stred, Silne` nebo `Vyp.`
- 9 Stiskněte tlačítko .

Hlasitost signálu



Pokud je akustický signál zapnutý, přístroj vydá signál při stisknutí tlačítka, když stisknete dotykový displej nebo dotykový panel, když uděláte chybu nebo po odeslání nebo přijetí faxu.

Můžete vybrat z řady úrovní hlasitosti zvuku.

- 1 Stiskněte tlačítko .
- 2 Stiskněte tlačítko `Vsechna nastav.`
- 3 Rychlým přetažením nahoru nebo dolů anebo stiskem tlačítka ▲ nebo ▼ zobrazte `Zaklad.nastav.`
- 4 Stiskněte tlačítko `Zaklad.nastav.`
- 5 Rychlým přetažením nahoru nebo dolů anebo stiskem tlačítka ▲ nebo ▼ zobrazte `Hlasitost.`
- 6 Stiskněte tlačítko `Hlasitost.`
- 7 Stiskněte tlačítko `Pipnuti.`
- 8 Stiskněte tlačítko `Slabe, Stred, Silne` nebo `Vyp.`
- 9 Stiskněte tlačítko .

Hlasitost reproduktoru



Můžete vybrat z řady úrovní hlasitosti reproduktoru.

- 1 Stiskněte tlačítko .
- 2 Stiskněte tlačítko *Vsechna nastav.*
- 3 Rychlým přetažením nahoru nebo dolů anebo stiskem tlačítka ▲ nebo ▼ zobrazte *Zaklad.nastav.*
- 4 Stiskněte tlačítko *Zaklad.nastav.*
- 5 Rychlým přetažením nahoru nebo dolů anebo stiskem tlačítka ▲ nebo ▼ zobrazte *Hlasitost.*
- 6 Stiskněte tlačítko *Hlasitost.*
- 7 Stiskněte tlačítko *Repro.*
- 8 Stiskněte tlačítko *Slabe, Stred, Silne nebo Vyp.*
- 9 Stiskněte tlačítko .

Dotykový displej LCD

Nastavení jasu podsvícení

Pokud máte potíže se čtením dotykového displeje LCD, zkuste změnit nastavení jasu.

- 1 Stiskněte tlačítko .
- 2 Stiskněte tlačítko *Vsechna nastav.*
- 3 Rychlým přetažením nahoru nebo dolů anebo stiskem tlačítka ▲ nebo ▼ zobrazte *Zaklad.nastav.*
- 4 Stiskněte tlačítko *Zaklad.nastav.*
- 5 Rychlým přetažením nahoru nebo dolů anebo stiskem tlačítka ▲ nebo ▼ zobrazte *Nastaveni LCD.*
- 6 Stiskněte tlačítko *Nastaveni LCD.*
- 7 Stiskněte tlačítko *Podsviceni.*
- 8 Stiskněte tlačítko *Svetly, Stred nebo Tmavy.*
- 9 Stiskněte tlačítko .

Vkládání papíru a dalších tiskových médií

⚠ UPOZORNĚNÍ

NEPŘENÁŠEJTE přístroj držením za kryt skeneru, za kryt pro odstranění uvíznutého papíru, za kryt slotu pro ruční podávání ani za ovládací panel. Mohlo by dojít k vyklouznutí přístroje z rukou. Při přenášení přístroje zasuňte ruce do otvorů držadel na každé straně přístroje.

Podrobné informace viz >> Příručka bezpečnosti výrobku.

POZNÁMKA

Pro zásobník #2 (spodní zásobník), viz *Vkládání papíru do zásobníku papíru #2* >> strana 30.

Vkládání papíru do zásobníku papíru #1

Vždy vkládejte do zásobníku papíru pouze jednu velikost a jeden typ papíru.

(Další informace o velikosti, gramáži a tloušťce papíru viz *Výběr správného tiskového média* >> strana 42.)

POZNÁMKA

Když vložíte do zásobníku jiný formát papíru, musíte současně změnit nastavení formátu papíru v přístroji.

(Viz *Formát a typ papíru* >> strana 39.)

- 1 Vytáhněte zásobník papíru zcela z přístroje.

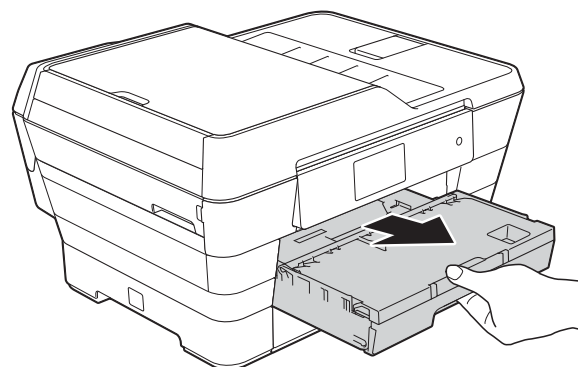

POZNÁMKA

Je-li rozkládací podpěra papíru (1) rozložená, sklopte ji a potom zasuňte podpěru papíru (2).

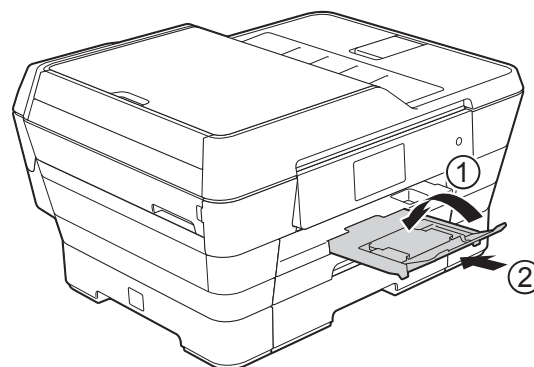

2 Podle potřeby upravte délku zásobníku:

■ Použití papíru formátu A3, Ledger, Legal nebo Folio

Stiskněte univerzální uvolňovací tlačítko vodítka (1) a vysuňte přední část zásobníku papíru.

Zkontrolujte, zda jsou trojúhelníkové značky na krytu výstupního zásobníku papíru zarovnané s čarou označující formát Legal nebo Folio (2) nebo A3 nebo Ledger (3), jak je uvedeno na obrázku.

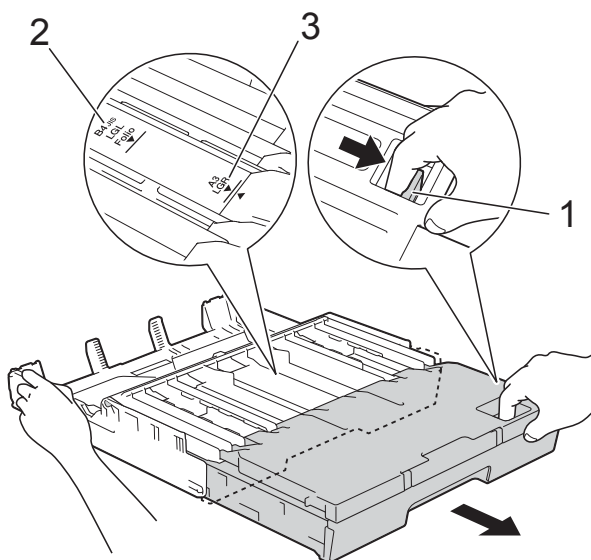

■ Použití papíru velikosti A4, Letter nebo menší

Používáte-li formát A4 nebo Letter, nemusíte rozložit zásobník. Pokud je zásobník #2 vysunutý, vysuňte zásobník #1 a zvedněte podpěru.

Používáte-li papír formátu A5 nebo menší, zkontrolujte, zda zásobník papíru není vysunutý.

3 Jemně stiskněte a přesuňte boční vodítka papíru (1), aby odpovídala formátu papíru. Ujistěte se, že trojúhelníková značka (2) na bočním vodítku papíru (1) je zarovnaná se značkou odpovídající použitému formátu papíru.

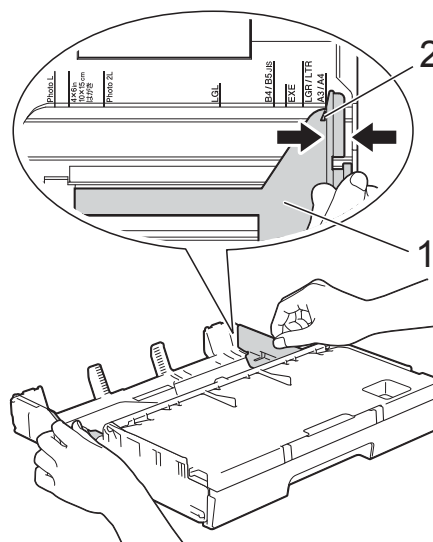

4 Otevřete kryt výstupního zásobníku papíru (1).

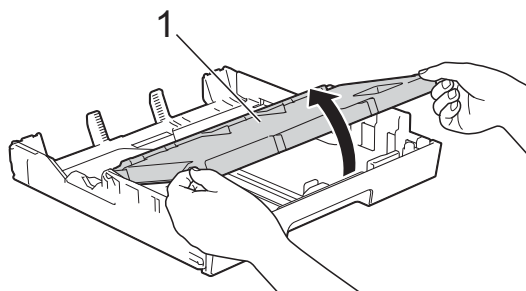

- 5** Jemně stiskněte a přesuňte vodítka délky papíru (1), aby odpovídala délky papíru (1), aby odpovídala formátu papíru. Ujistěte se, že trojúhelníková značka (2) na vodítku délky papíru (1) je zarovnána se značkou odpovídající použitému formátu papíru.

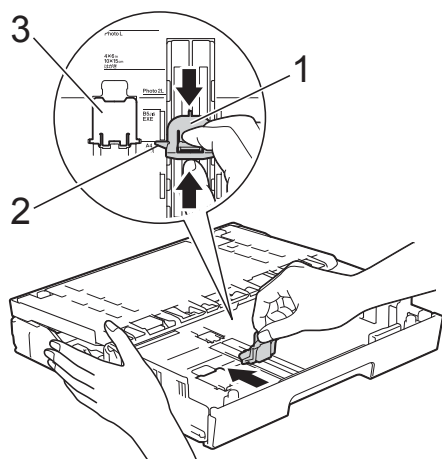

- 7** Vložte papír do zásobníku některým z následujících postupů:

■ **Použití papíru formátu A4 nebo Letter**

- 1** Zavřete kryt výstupního zásobníku papíru.

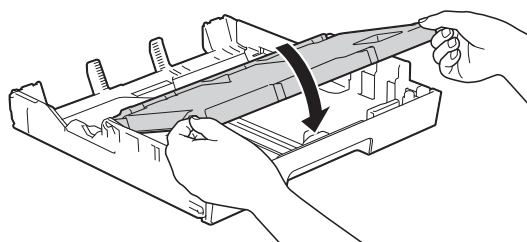

- 2** Opatrně vložte papír do zásobníku papíru tiskovou stranou dolů. Zkontrolujte, zda papír leží v zásobníku naplocho.

Orientace na šířku

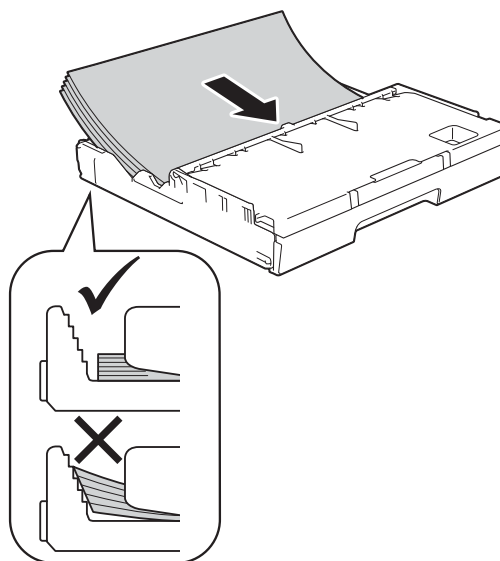

POZNÁMKA

Vkládáte-li papír formátu A4 nebo Letter do zásobníku #1 a musíte jej vysunout, protože zásobník #2 je vysunutý, zvedněte podpěru A4/LTR (3) tak, aby byl papír zajištěn v poloze na šířku.

(Pokyny pro vysunutí zásobníku #1 přes zásobník #2 viz *Vkládání papíru do zásobníku papíru #2* >> strana 30.)

- 6** Stoh papírů prolistujte, abyste se vyhnuli uvíznutí a chybnému zavedení papíru.

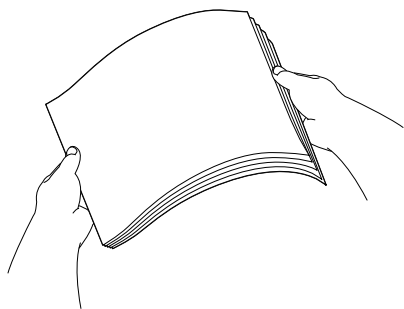

POZNÁMKA

Vždy se ujistěte, že papír není zmačkaný.

■ Použití papíru formátu A3, Ledger, Legal nebo Folio

- 1 Opatrně vložte papír do zásobníku papíru tiskovou stranou dolů a horním okrajem napřed. Zkontrolujte, zda papír leží v zásobníku naplocho.

Orientace na výšku

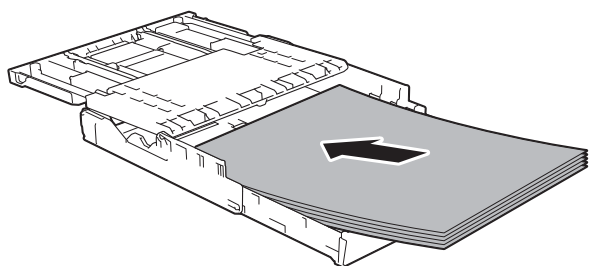

- 2 Zavřete kryt výstupního zásobníku papíru.

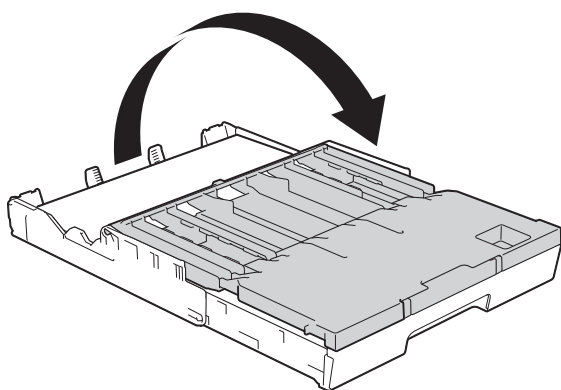

- 8 Oběma rukama opatrně nastavte boční vodítka papíru tak, aby odpovídala velikosti papíru. Ujistěte se, že se boční vodítka papíru dotýkají stran papíru.

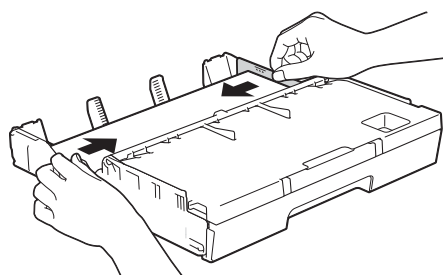

POZNÁMKA

Nezasunujte papír příliš hluboko, mohl by se v zadní části zásobníku zvednout a způsobit problémy při podávání.

- 9 Zkontrolujte, zda papír leží v zásobníku naplocho a pod značkou maximálního množství papíru (1). V případě přeplnění zásobníku papíru může dojít k uvíznutí papíru.

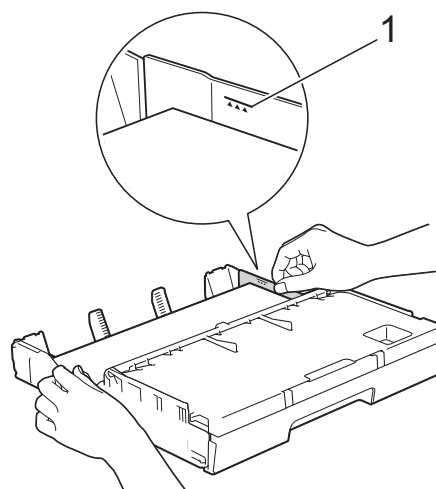

- 10 Pomalu zasuňte zásobník papíru zcela do přístroje.

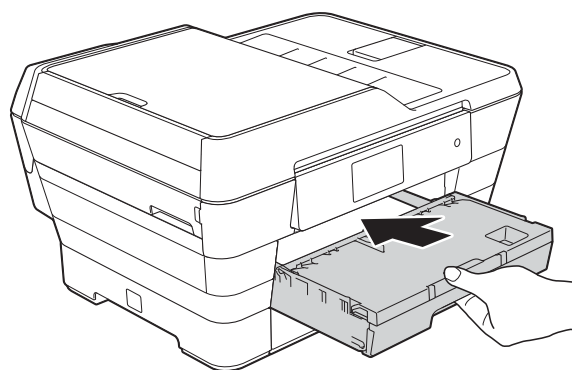

! UPOZORNĚNÍ

NEZATLAČUJTE Zásobník #1 do přístroje příliš rychle. V opačném případě byste si mohli zranit ruku zachycením mezi Zásobníkem #1 a Zásobníkem #2. Zatlačte Zásobník #1 *pomalou*.

- 11** Přidržte zásobník papíru na místě a vytahujte podpěru papíru (1), dokud nezaklapne na místo, pak rozložte rozkládací podpěru papíru (2).

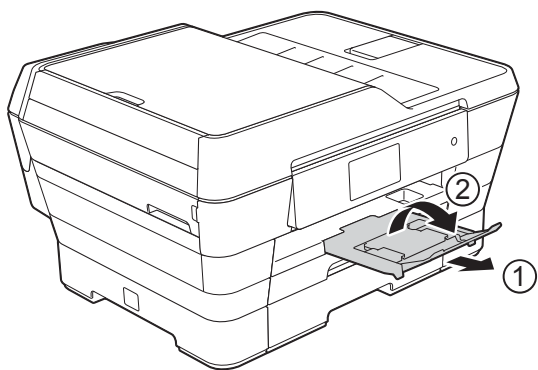

POZNÁMKA

Před zkrácením Zásobníku #1 vyjměte papír ze zásobníku. Potom zkraťte zásobník stisknutím univerzálního uvolňovacího tlačítka vodítka (1). Upravte vodítko délky papíru (2) podle formátu papíru, který budete používat. Potom vložte papír do zásobníku.

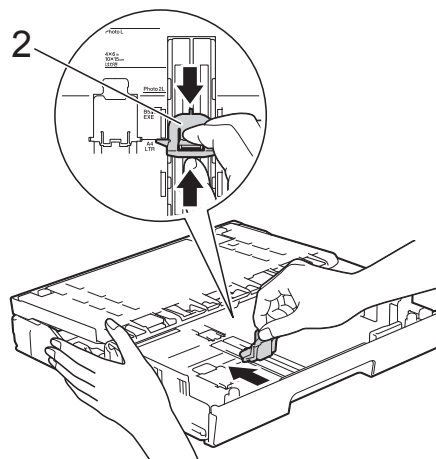
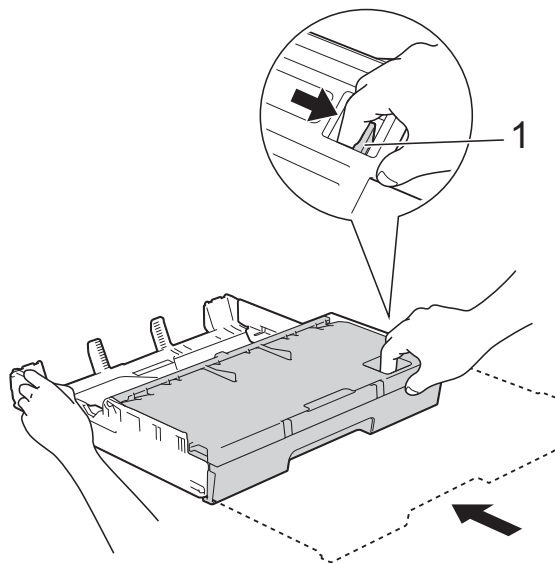

Vkládání papíru menšího formátu (Fotografie, Fotografie L, Fotografie 2L nebo obálky)

Orientace na výšku

(A5 nebo menší formát papíru)

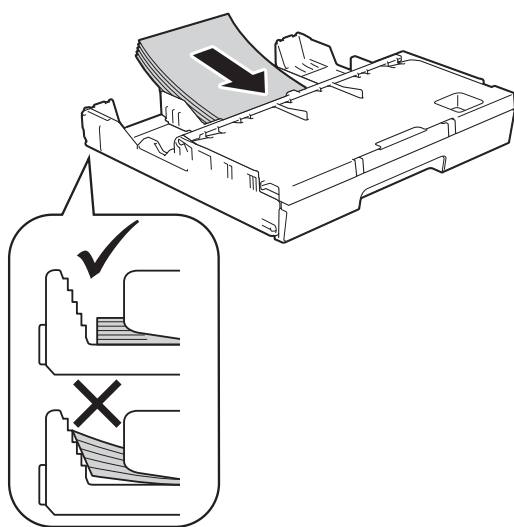

DŮLEŽITÉ

Nezasunujte papír příliš hluboko, mohl by se v zadní části zásobníku zvednout a způsobit problémy při podávání.

Vkládání papíru formátu Fotografie, Fotografie L a Fotografie 2L

- 1 Před vkládáním stiskněte rohy a okraje papíru Fotografie, Fotografie L a Fotografie 2L, aby byly co nejplošší.

DŮLEŽITÉ

Pokud je papír Fotografie (10 × 15 cm), Fotografie L (89 × 127 mm) nebo Fotografie 2L (13 × 18 cm) podáván po více kusech najednou, vložte do zásobníku vždy pouze jeden list fotografického papíru Fotografie nebo Fotografie L.

- 2 Proveďte jeden z následujících postupů:

- Pokud do zásobníku papíru vkládáte papír Fotografie L (89 × 127 mm), zvedněte podpěru papíru Fotografie L (1).

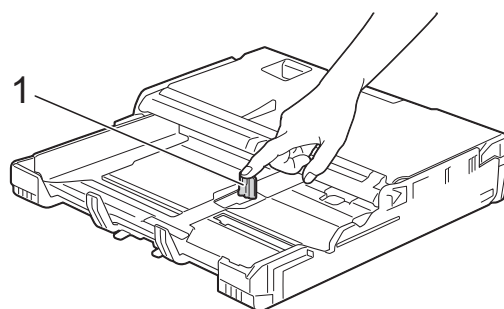

- Pokud do zásobníku papíru vkládáte papír Fotografie (10 × 15 cm) nebo Fotografie 2L (13 × 18 cm), otevřete kryt výstupního zásobníku papíru.

Opatrně posuňte vodítka délky papíru (1) podle formátu papíru a potom zavřete kryt výstupního zásobníku papíru.

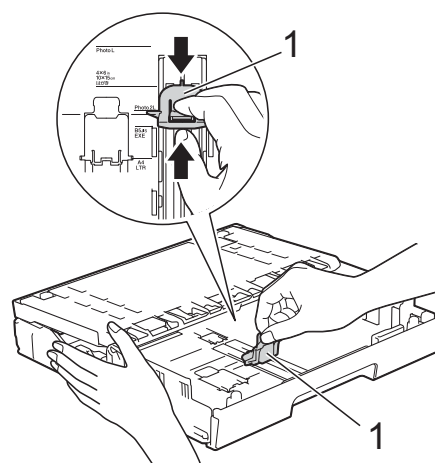

- 3 Jemně stiskněte boční vodítka papíru tak, aby odpovídala formátu papíru.

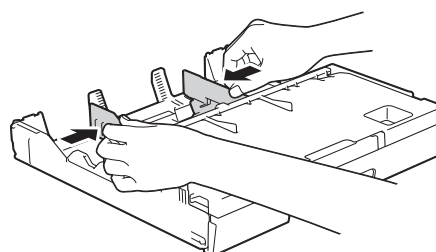

- 4 Vložte papír Fotografie, Fotografie L nebo Fotografie 2L do zásobníku papíru tiskovou stranou dolů.

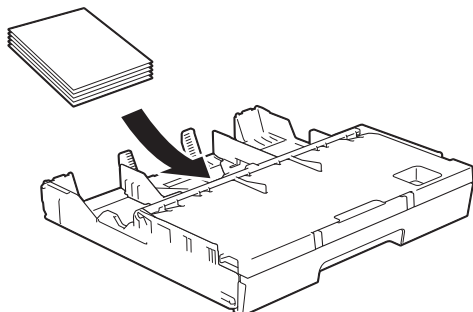

- 5 Jemně nastavte boční vodítka papíru, aby odpovídala formátu papíru. Ujistěte se, že se boční vodítka papíru dotýkají stran papíru.

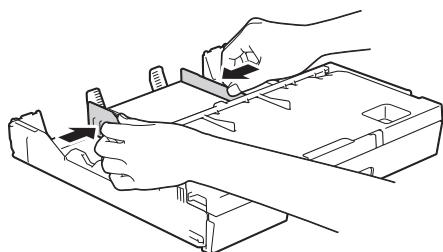

Informace o obálkách

- Používejte obálky s gramáží v rozmezí 80 až 95 g/m².
- Některé obálky vyžadují nastavení okrajů v aplikaci. Před tiskem více obálek proveďte nejprve zkušební tisk.

DŮLEŽITÉ

NEPOUŽÍVEJTE následující typy obálek, protože se nemusí podávat správně:

- Obálky ve tvaru sáčku.
- Obálky s okénky.
- Obálky s reliéfem (mají vyvýšený nápis).
- Obálky sešité sešíváčkou nebo obsahující svorky.
- Obálky, které jsou uvnitř předtištěné.

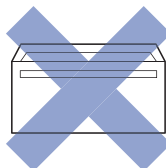
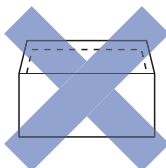
Lepidlo	Dvojitě chlopně
	

Příležitostně se můžete setkat s problémy při podávání papíru, které jsou způsobeny tloušťkou, velikostí a tvarem chlopní obálek, které používáte.

Vkládání obálek

- 1 Před vkládáním stiskněte rohy a okraje obálek, aby byly co nejplošší.

DŮLEŽITÉ

Pokud je podáváno více obálek najednou, vkládejte do zásobníku papíru vždy jen jednu obálku.

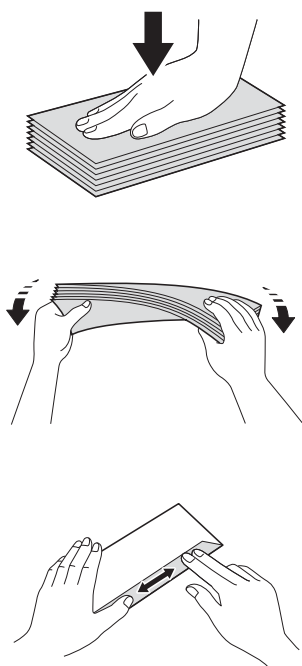

- 2 Jemně stiskněte a přesuňte boční vodítka papíru, aby odpovídala formátu papíru.

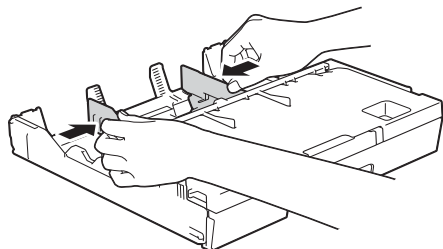

- 3 Obálky vkládejte do zásobníku papíru stranou pro adresu dolů. Pokud jsou chlopně obálky na delší straně, vložte obálky s chlopní na levé straně tak, jak je znázorněno na obrázku. Jemně upravte boční vodítka papíru (1), aby odpovídala formátu obálek.

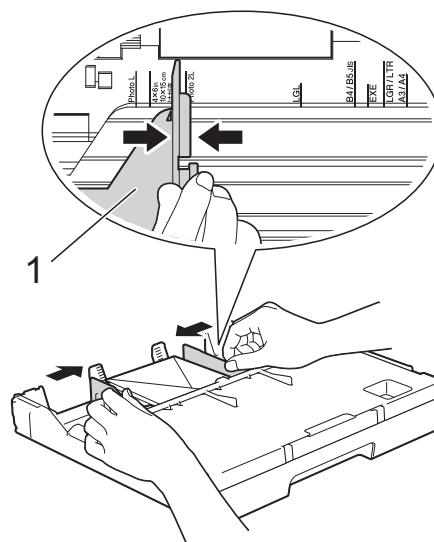

Máte-li potíže s tiskem na obálky s chlopní na krátké straně, vyzkoušejte následující postup:

- 1 Otevřete chlopeň obálky.
- 2 Vložte obálku do zásobníku papíru stranou pro adresu dolů a s chlopní v poloze znázorněné na obrázku.

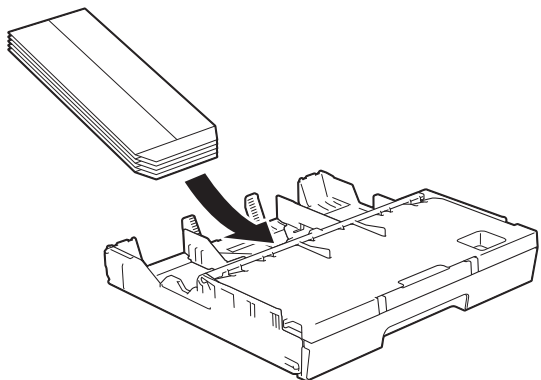

- 3 V dialogovém okně ovladače tiskárny vyberte volbu **Otočení textu** (Windows®) nebo **Reverse page orientation** (Opačná orientace stránky) (Macintosh) a upravte velikost a okraje v použité aplikaci.
(>> Příručka uživatele programů a síťových aplikací.)

Vkládání papíru do zásobníku papíru #2

POZNÁMKA

V zásobníku #2 můžete používat pouze standardní papír formátu A4 nebo Letter (v poloze na šířku) a A3, Legal nebo Ledger (v poloze na výšku).

- 1 Vytáhněte zásobník papíru zcela z přístroje.

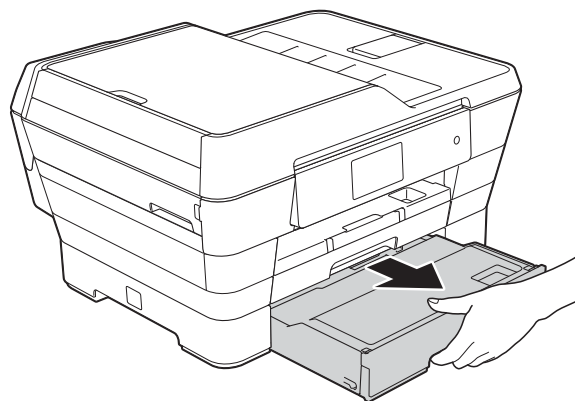

2 Podle potřeby upravte délku zásobníku:

■ **Použití papíru formátu A3, Ledger nebo Legal**

Stiskněte univerzální uvolňovací tlačítko vodítka (1) a vysuňte přední část zásobníku papíru.

Můžete zkontrolovat, zda je délka zásobníku nastavena správně, otevřením krytu zásobníku papíru.

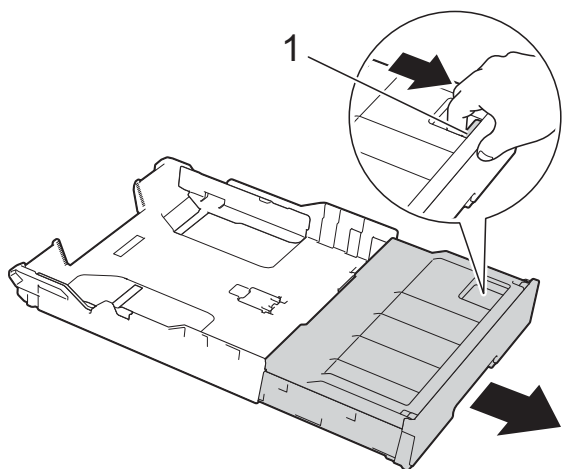

■ **Při používání formátu A4 nebo Letter**

Používáte-li formát A4 nebo Letter, nemusíte rozložit zásobník.

3 Otevřete kryt zásobníku papíru (1).

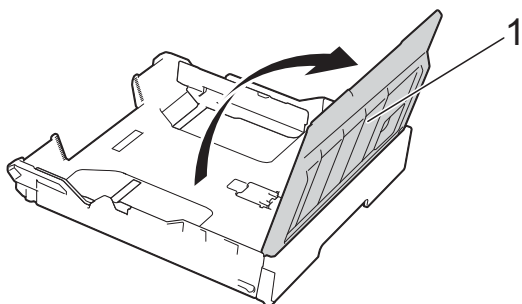

4 Jemně stiskněte a přesuňte boční vodítka papíru (1), aby odpovídala formátu papíru. Vkládáte-li papír formátu A4 nebo Letter, umístěte jej na šířku a zvedněte podpěru A4/LTR (2). Ujistěte se, že trojúhelníková značka (3) na vodítku papíru je zarovnána se značkami odpovídajícími použitému formátu papíru.

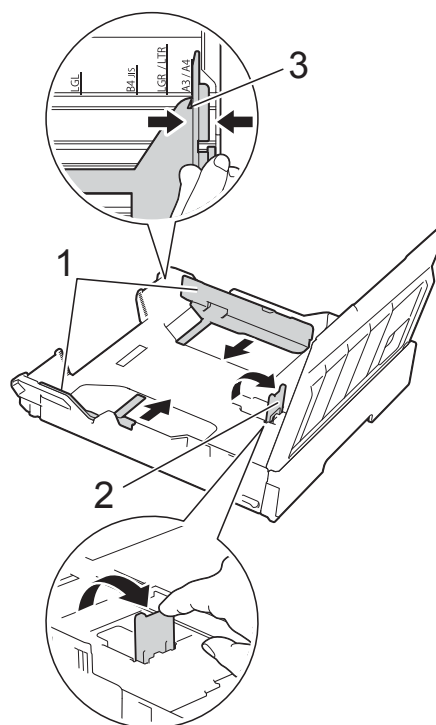

5 Stoh papírů prolistujte, abyste se vyhnuli uvíznutí a chybnému zavedení papíru.

POZNÁMKA

Vždy se ujistěte, že papír není zmačkaný.

- 6 Opatrně vložte papír do zásobníku papíru tiskovou stranou dolů.

■ **Použití papíru formátu A4 nebo Letter**

Orientace na šířku

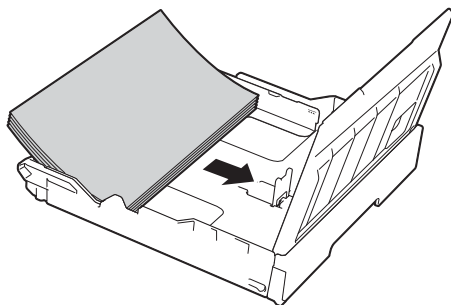

■ **Použití papíru formátu A3, Ledger nebo Legal**

Orientace na výšku

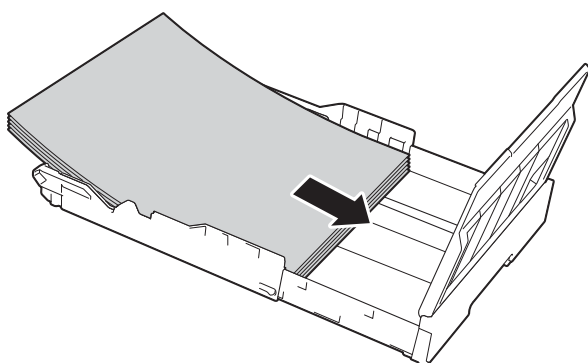

- 7 Opatrně upravte boční vodítka papíru tak, aby se dotýkaly boků stohu papíru.

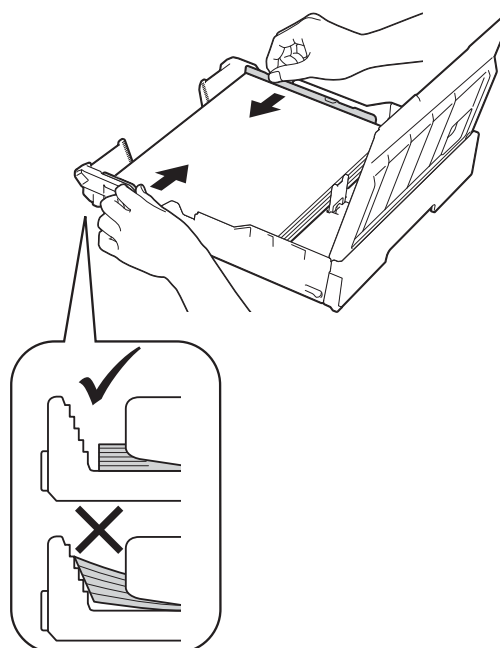

POZNÁMKA

Nezasunujte papír příliš hluboko, mohl by se v zadní části zásobníku zvednout a způsobit problémy při podávání.

- 8 Zkontrolujte, zda papír leží v zásobníku naplocho a pod značkou maximálního množství papíru (1).
V případě přeplnění zásobníku papíru může dojít k uvíznutí papíru.

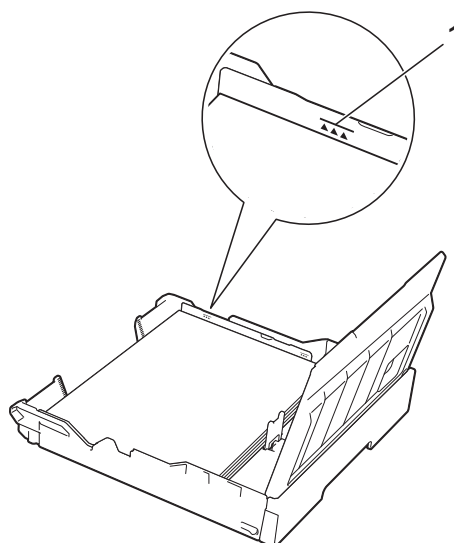

- 9 Zavřete kryt zásobníku papíru.

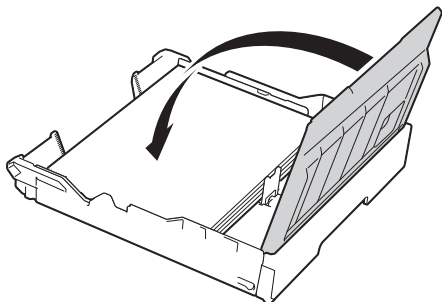

- 10 Pomalu zasuňte zásobník papíru zcela do přístroje.

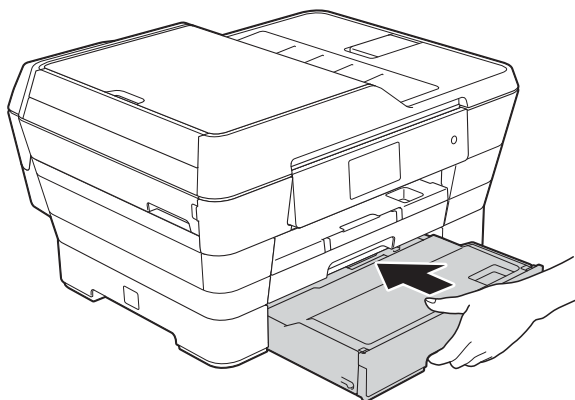

- 11 Proveďte jeden z následujících postupů:

- Používáte-li papír formátu A3, Ledger nebo Legal, přejděte na krok 12.

POZNÁMKA

Když používáte papír velkého formátu v Zásobníku #2, pravděpodobně bude třeba vysunout Zásobník #1 přes Zásobník #2, aby se zabránilo padání vytištěných stránek z výstupního zásobníku.

- Používáte-li papír formátu A4 nebo Letter, vysuňte podpěru papíru (1) dokud nezaklapne na místo, pak rozložte rozkládací podpěru papíru (2).

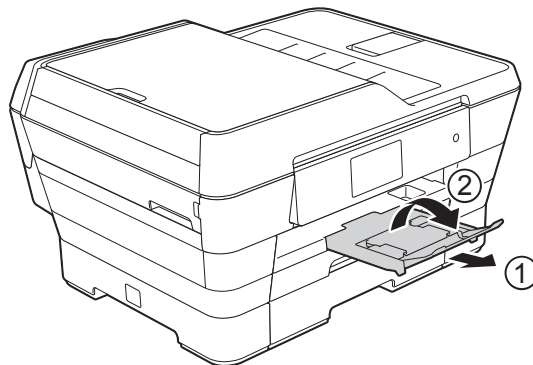

- 12 Rozkládání zásobníku #1 přes zásobník #2
Vysuňte zásobník #1 zcela z přístroje. Stiskněte univerzální uvolňovací tlačítko vodítka (1) a vysuňte přední část zásobníku papíru.

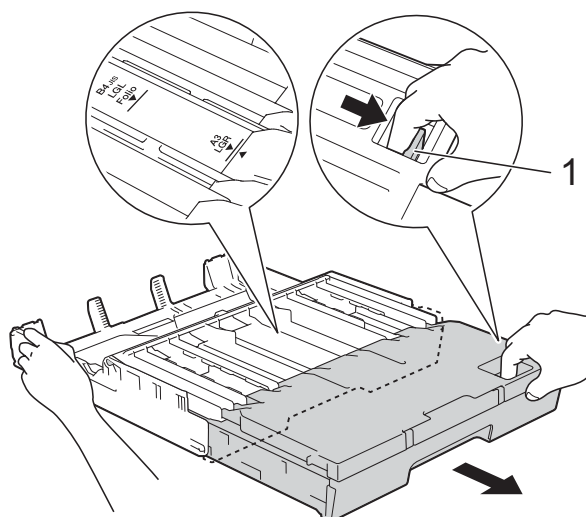
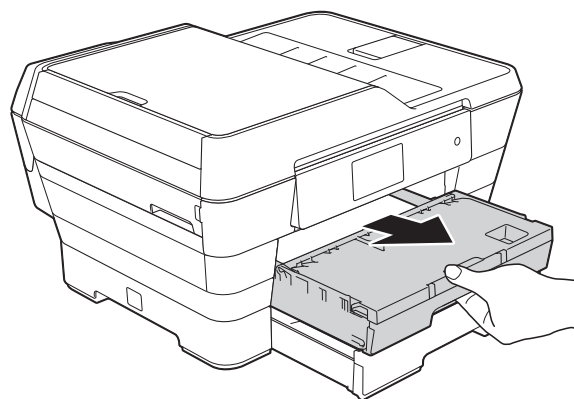

- 13** Otevřete kryt výstupního zásobníku papíru a zvedněte podpěru (1) pro formát A4 a Letter.

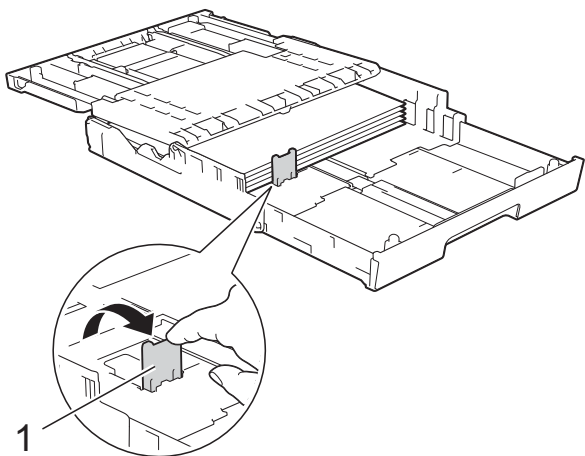

- 14** Zavřete kryt výstupního zásobníku papíru a *pomalou* zatlačte zásobník papíru do přístroje.

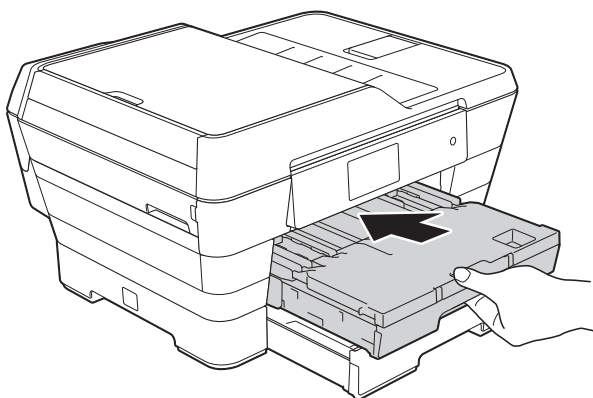

- 15** Vysuňte podpěru papíru (1), dokud nezaklapne na místo, a potom rozložte rozkládací podpěru papíru (2).

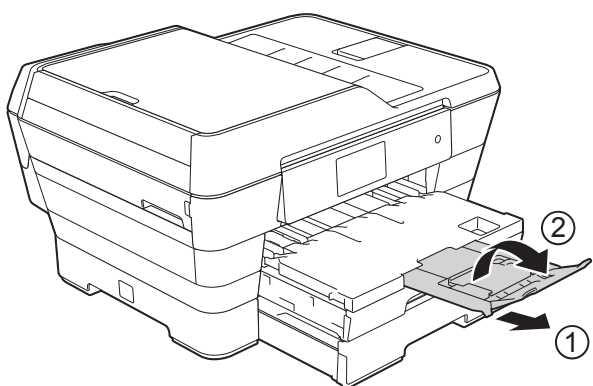

POZNÁMKA

Pokud jste dokončili používání papíru formátu A3, Ledger nebo Legal a chcete používat formát papíru A4 nebo Letter, vyjměte papír ze zásobníku. Zkraťte zásobník stisknutím univerzálního uvolňovacího tlačítka vodítka (1). Upravte boční vodítka papíru (2) podle formátu papíru A4 nebo Letter. Zvedněte podpěru A4/LTR (3). Potom vložte papír do zásobníku.

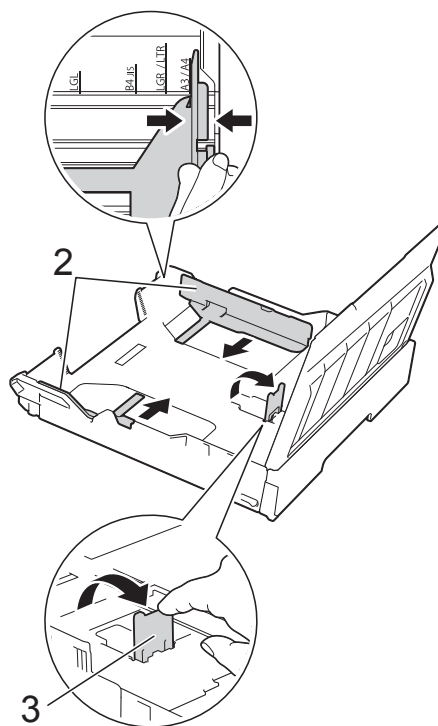
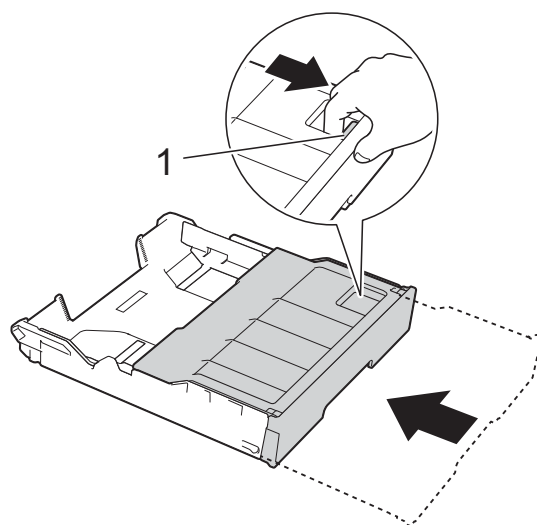

Vkládání papíru do slotu pro ruční podávání

Do tohoto slotu můžete vkládat pouze jeden list speciálních tiskových médií najednou. Slot pro ruční podávání použijte pro tisk nebo kopírování na papír A3, Ledger, Legal, Folio, A4, Letter, Executive, A5, A6, obálky, Fotografie (10 × 15 cm), Fotografie L (89 × 127 mm), Fotografie 2L (13 × 18 cm) a štítek (127 × 203 mm).

POZNÁMKA

Jakmile vložíte papír do slotu pro ruční podávání, přístroj automaticky zapne režim ručního podávání.

- 1 Otevřete kryt slotu pro ruční podávání.

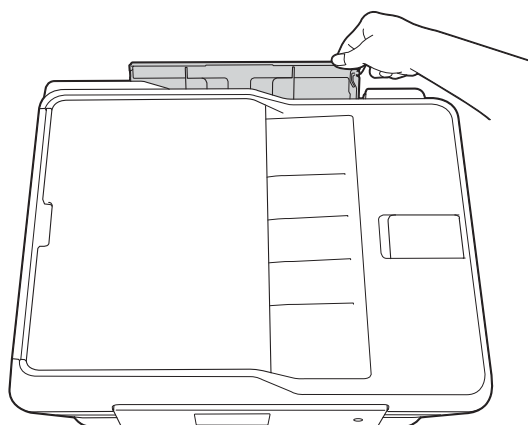
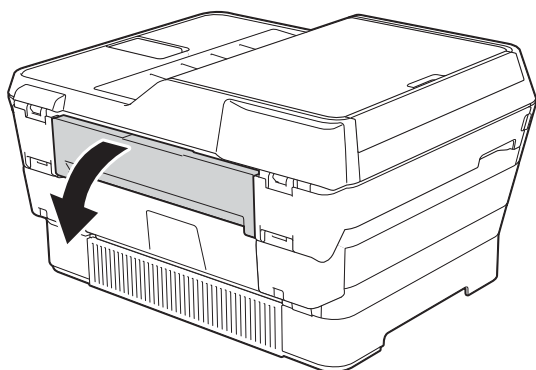

- 2 Posuňte vodítka papíru ve slotu pro ruční podávání na šířku papíru, který budete používat.

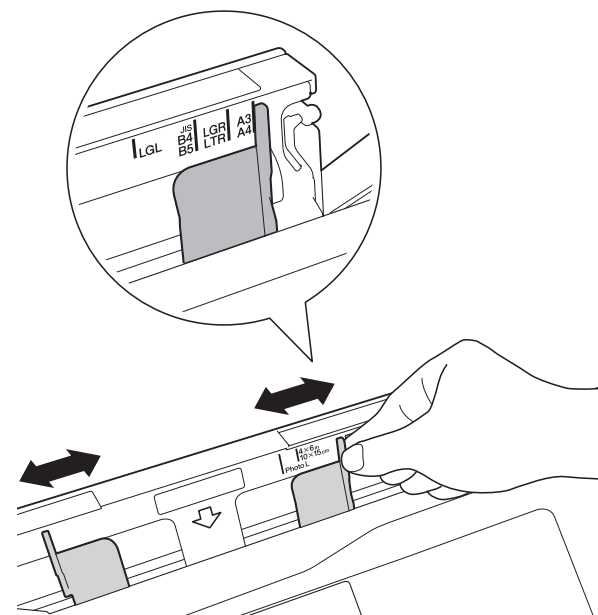

POZNÁMKA

Informace o orientaci papíru viz štítek na pravé straně slotu pro ruční podávání.

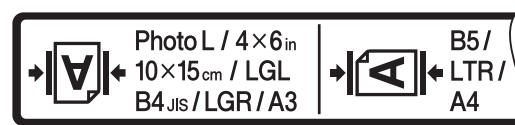

Když posunete vodítka papíru, ujistěte se, že jsou na těchto pozicích.

- 3 Vložte *pouze jeden* list papíru do slotu pro ruční podávání tiskovou stranou *nahoru*.

- Při používání papíru **A3, Ledger, Legal, Folio, A5, A6, obálek, Fotografie, Fotografie L, Fotografie 2L** nebo štítku

Orientace na výšku

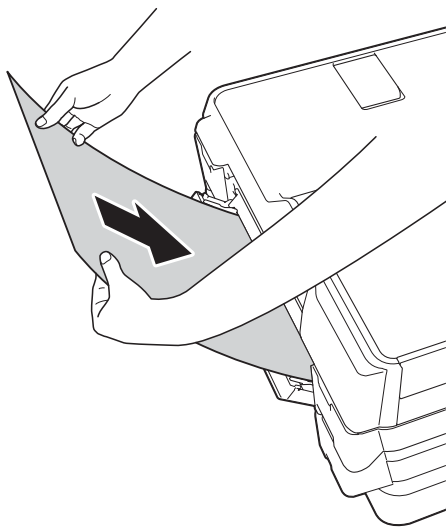

- Při používání papíru **A4, Letter** nebo **Executive**

Orientace na šířku

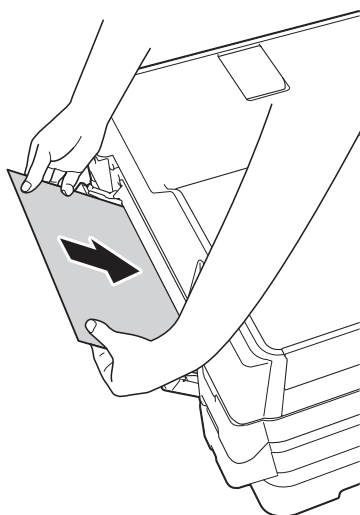

DŮLEŽITÉ

- Do slotu pro ruční podávání nikdy **NEVKLÁDEJTE** více než jeden list papíru najednou. V opačném případě by mohlo dojít k uvíznutí papíru. I když tisknete více stránek, nekládejte další list papíru, dokud se na dotykovém displeji nezobrazí zpráva vyzývající k vložení dalšího listu.



- **NEVKLÁDEJTE** papír do slotu pro ruční podávání při tisku ze zásobníku papíru. V opačném případě by mohlo dojít k uvíznutí papíru.
- Podrobnosti o orientaci papíru, viz *Orientace papíru a kapacita zásobníků papíru* >> strana 43.

- 4 Oběma rukama opatrně nastavte vodítka papíru slotu pro ruční podávání podle použitého papíru.

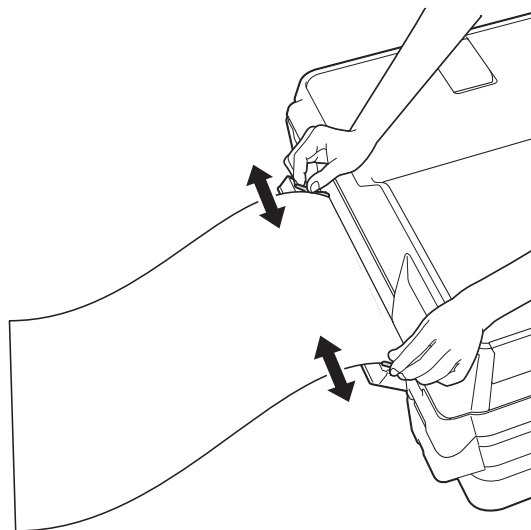

POZNÁMKA

- NETISKNĚTE vodítka papíru příliš těsně k papíru. V opačném případě by mohlo dojít k ohnutí papíru.
- Umístěte papír do středu slotu pro ruční podávání mezi vodítka papíru. Pokud papír není vystředěn, vysuňte jej a vložte jej znovu ve středové poloze.

- 5 Oběma rukama vložte jeden list papíru do slotu pro ruční podávání, dokud se přední okraj papíru nedotkne podávacího válečku papíru. Jakmile uslyšíte, že přístroj papír nepatrně posune, papír pusťte. Na dotykovém displeji se zobrazí **Otvor pro rucni podavani je pripraven.**

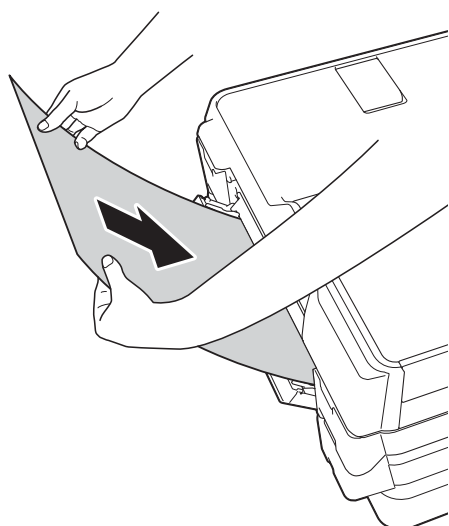
**POZNÁMKA**

Při vkládání obálky nebo listu silného papíru zatlačte obálku do slotu pro ruční podávání, dokud neucítíte, že přístroj uchopil obálku.

- 6 Pokud se data nevejdou na jeden list, na dotykovém displeji se zobrazí výzva k vložení dalšího listu papíru. Vložte další list papíru do slotu pro ruční podávání a potom stiskněte tlačítko **OK** na dotykovém displeji.

POZNÁMKA

- Před zavřením krytu slotu pro ruční podávání zkontrolujte, zda byl tisk dokončen.
- Když je vložen papír do slotu pro ruční podávání, přístroj bude vždy tisknout ze slotu pro ruční podávání.
- Papír vložený do slotu pro ruční podávání během tisku zkušební stránky, faxu nebo hlášení, bude vysunut.
- Papír vložený do slotu pro ruční podávání během procesu čištění přístroje, bude vysunut. Počkejte, až přístroj dokončí své čištění, a potom vložte znovu papír do slotu pro ruční podávání.

Nepotisknutelná oblast

Potisknutelná oblast závisí na nastaveních v aplikaci, kterou používáte. Ilustrace zobrazují nepotisknutelné oblasti na řezaném papíru a obálkách.

Řezaný papír

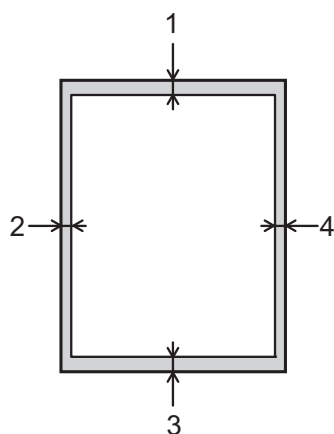

Obálky

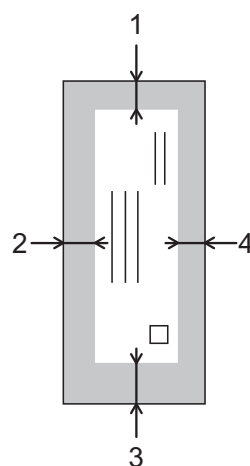

	Horní (1)	Levá (2)	Dolní (3)	Pravá (4)
Řezaný papír	3 mm	3 mm	3 mm	3 mm
Obálky	22 mm	3 mm	22 mm	3 mm

POZNÁMKA



- Příklad může tisknout v šedých oblastech řezaného papíru, pokud je dostupná a zapnutá funkce tisku bez ohraničení. (►► Příručka uživatele programů a síťových aplikací.)
- Funkce tisku bez ohraničení není k dispozici pro obálky a 2stranný tisk.

Nastavení papíru

Formát a typ papíru

Chcete-li získat nejlepší možnou kvalitu tisku, nastavte přístroj na typ papíru, který používáte.

Pro tisk kopií můžete používat následující formáty papíru: A4, A5, A3, 10 × 15 cm, Letter, Legal a Ledger a pět formátů pro tisk faxů: A4, A3, Ledger, Letter a Legal. Když vložíte do přístroje odlišný formát papíru, budete muset současně změnit nastavení formátu papíru tak, aby přístroj mohl umístit příchozí fax na stránku.

- 1 Stiskněte tlačítko .
- 2 Stiskněte zobrazený formát papíru pro Zásobník #1 nebo Zásobník #2.
- 3 Proveďte jeden z následujících postupů:
 - Stisknete-li zobrazený formát papíru pro Zásobník #1, stiskněte tlačítko *Typ papíru*.
Rychlým přetažením nahoru nebo dolů anebo stiskem tlačítka ▲ nebo ▼ zobrazte *Stand. papír, Inkjet papír, Brother BP71, Další leskle* nebo *Prusvitny* a potom stiskněte požadovanou volbu.
Stiskněte tlačítko *Format papíru*.
Rychlým přetažením nahoru nebo dolů anebo stiskem tlačítka ▲ nebo ▼ zobrazte *A4, A5, A3, 10x15cm, Letter, Legal* nebo *Ledger* a potom stiskněte požadovanou volbu.
 - Stisknete-li zobrazený formát papíru pro Zásobník #2, stiskněte tlačítko *Format papíru*.
Rychlým přetažením nahoru nebo dolů anebo stiskem tlačítka ▲ nebo ▼ zobrazte *A4, A3, Letter, Legal* nebo *Ledger* a potom stiskněte požadovanou volbu.
- 4 Stiskněte tlačítko .

POZNÁMKA



- Pro Zásobník #2 můžete použít pouze obyčejný papír.
- Přístroj vysunuje papír potištěným povrchem směrem nahoru na zásobník papíru v přední části přístroje. Pokud používáte fólie nebo lesklý papír, každý list ihned vyjměte, abyste zabránili rozmazání nebo uvíznutí papíru.

Použití zásobníku v režimu kopírování

Můžete změnit výchozí zásobník, který přístroj použije pro kopírování.

Funkce *Auto. vyber zas.* umožňuje přístroji podávat papír ze zásobníku #1 nebo zásobníku #2 s použitím nastavení typu a formátu papíru z nabídky *Kopírov.*

Pokud chcete změnit výchozí nastavení, postupujte podle následujících pokynů:

- 1 Stiskněte tlačítko .
- 2 Stiskněte tlačítko *Vsechna nastav.*
- 3 Rychlým přetažením nahoru nebo dolů anebo stiskem tlačítka ▲ nebo ▼ zobrazte *Zaklad.nastav.*
- 4 Stiskněte tlačítko *Zaklad.nastav.*
- 5 Rychlým přetažením nahoru nebo dolů anebo stiskem tlačítka ▲ nebo ▼ zobrazte *Nastaveni zasobniku*.
- 6 Stiskněte tlačítko *Nastaveni zasobniku*.
- 7 Stiskněte tlačítko *Pouziti zasobniku: Kopirovani*.
- 8 Stiskněte tlačítko *Zasobnik #1, Zasobnik #2* nebo *Auto. vyber zas.*
- 9 Stiskněte tlačítko .

POZNÁMKA



Můžete dočasně změnit formát papíru a výběr zásobníku pro další kopii. (Viz *Formát papíru* >> strana 75 a *Výběr zásobníku* >> strana 76.)

Použití zásobníku v režimu faxování

Můžete změnit výchozí zásobník, který přístroj použije pro tisk přijatých faxů.

Funkce `Auto. vyber zas. umožní` přístroji odebrat papír nejdříve ze zásobníku č. 1 nebo ze zásobníku č. 2, pokud:

- Zásobník č. 2 je nastaven na jiný formát papíru, který je vhodnější pro přijaté faxy.
- Oba zásobníky používají stejný formát papíru a zásobník č. 1 není nastaven pro používání obyčejného papíru.

- 1 Stiskněte tlačítko .
- 2 Stiskněte tlačítko `Vsechna nastav.`
- 3 Rychlým přetažením nahoru nebo dolů anebo stiskem tlačítka ▲ nebo ▼ zobrazte `Zaklad.nastav.`
- 4 Stiskněte tlačítko `Zaklad.nastav.`
- 5 Rychlým přetažením nahoru nebo dolů anebo stiskem tlačítka ▲ nebo ▼ zobrazte `Nastaveni zasobniku.`
- 6 Stiskněte tlačítko `Nastaveni zasobniku.`
- 7 Stiskněte tlačítko `Pouziti zasobniku: Fax.`
- 8 Stiskněte tlačítko `Zasobnik #1, Zasobnik #2` nebo `Auto. vyber zas.`
- 9 Stiskněte tlačítko .

Přijatelný papír a další tisková média

Kvalita tisku může být ovlivněna typem papíru, který v přístroji použijete.

Abyste získali nejlepší možnou kvalitu tisku u nastavení, která jste vybrali, vždy nastavujte typ papíru tak, aby odpovídal typu papíru vloženému do zásobníku.

Můžete použít standardní papír, papír pro inkoustové tiskárny (křídový papír), papír s lesklým povrchem, průhledné fólie a obálky.

Doporučujeme odzkoušení různých typů papíru před nákupem velkého množství.

Chcete-li dosáhnout nejlepších výsledků, používejte papír Brother.

- Pokud tisknete na papír pro inkoustové tiskárny (křídový papír), fólie a lesklý papír, vyberte správné tiskové médium na kartě **Základní** ovladače tiskárny nebo v nastavení `Typ papíru` nabídky přístroje. (Viz *Formát a typ papíru* ►► strana 39.)
- Tisknete-li na fotografický papír Brother, vložte do zásobníku papíru jeden list stejného fotografického papíru navíc. Do balíčku papíru byl pro tento účel vložen jeden list navíc.
- Pokud používáte fólie nebo fotografický papír, každý list ihned vyjměte, abyste zabránili rozmazání nebo uvíznutí papíru.
- Nedotýkejte se potištěného povrchu papíru bezprostředně po tisku; povrch nemusí být zcela suchý a může zanechat skvrny na prstech.

Doporučovaná tisková média

Pro dosažení nejlepší kvality tisku doporučujeme papír Brother uvedený v tabulce.

Pokud ve vaší zemi není papír Brother k dispozici, doporučujeme odzkoušení různých typů papíru před nákupem velkého množství.

Pro tisk na fólie doporučujeme typ Průhledná fólie 3M.

Papír Brother

Typ papíru	Položka
A3 standardní	BP60PA3
A3 lesklý fotografický	BP71GA3
A3 pro inkoustové tiskárny (matný)	BP60MA3
A4 standardní	BP60PA
A4 lesklý fotografický	BP71GA4
A4 pro inkoustové tiskárny (matný)	BP60MA
10 × 15 cm lesklý fotografický	BP71GP

Manipulace s tiskovými médii a jejich používání

- Papír skladujte v původním obalu a udržujte jej hermeticky uzavřený. Ukládejte jej naplocho a mimo dosah vlhkosti, přímého slunečního světla a tepla.
- Nedotýkejte se lesklé (potažené) strany fotografického papíru.
- Nedotýkejte se žádné z obou stran fólií, protože snadno absorbují vodu a pot, což může způsobit sníženou kvalitu výstupu. Fólie určené pro laserové tiskárny/kopírky mohou způsobit skvrny na dalším dokumentu. Používejte pouze fólie doporučené pro tisk v inkoustových tiskárnách.

DŮLEŽITÉ

NEPOUŽÍVEJTE následující druhy papíru:

- Poškozený, zkroucený, pomačkaný papír nebo papír s nepravidelným tvarem

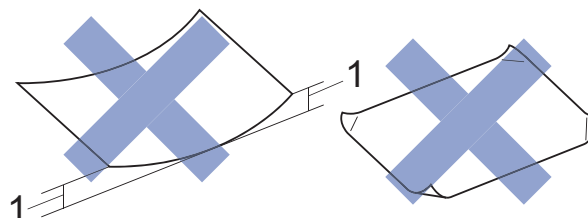

1 Deformace vysoká 2 mm nebo více může způsobit uviznutí.

- Extrémně lesklý nebo vysoce zrnitý papír
- Papír, který při stohování nelze rovnoměrně uspořádat
- Papír s krátkými vlákny

Kapacita krytu výstupního zásobníku papíru

Maximálně 50 listů papíru A4 s gramáží 80 g/m².

- Fólie a fotografický papír musí být odebírány z krytu výstupního zásobníku papíru jednotlivě, aby nedošlo k rozmazání.

Výběr správného tiskového média

Typ a formát papíru pro jednotlivé operace

Typ papíru	Formát papíru		Použití			
			Fax	Kopírování	PhotoCapture	Tiskárna
Řezaný papír	A3	297 × 420 mm	Ano	Ano	Ano	Ano
	A4	210 × 297 mm	Ano	Ano	Ano	Ano
	Ledger	279,4 × 431,8 mm	Ano	Ano	Ano	Ano
	Letter	215,9 × 279,4 mm	Ano	Ano	Ano	Ano
	Legal	215,9 × 355,6 mm	Ano	Ano	–	Ano
	Folio	215,9 × 330,2 mm	–	–	–	Ano
	Executive	184 × 267 mm	–	–	–	Ano
	A5	148 × 210 mm	–	Ano	–	Ano
	A6	105 × 148 mm	–	–	–	Ano
Karty	Fotografie	10 × 15 cm	–	Ano	Ano	Ano
	Fotografie L	89 × 127 mm	–	–	–	Ano
	Fotografie 2L	13 × 18 cm	–	–	Ano	Ano
	Štítek	127 × 203 mm	–	–	–	Ano
Obálky	Obálka C5	162 × 229 mm	–	–	–	Ano
	Obálka DL	110 × 220 mm	–	–	–	Ano
	Com-10	105 × 241 mm	–	–	–	Ano
	Monarch	98 × 191 mm	–	–	–	Ano
Fólie	A4	210 × 297 mm	–	Ano	–	Ano
	Letter	215,9 × 279,4 mm	–	Ano	–	Ano
	Legal	215,9 × 355,6 mm	–	Ano	–	Ano
	A5	148 × 210 mm	–	Ano	–	Ano

Orientace papíru a kapacita zásobníků papíru

	Formát papíru	Typy papíru	Počet listů
Zásobník papíru č. 1	<Na šířku> A4, Letter, Executive <Na výšku> A3, Ledger, Legal, Folio, A5, A6, Fotografie, Fotografie L, Fotografie 2L, štítek, obálky (C5, Com-10, DL, Monarch)	Standardní papír	250 ¹
		Papír pro inkoustové tiskárny	20
		Lesklý papír, fotografie	20
		Štítek	30
		Obálky, fólie	10
Zásobník papíru č. 2	<Na šířku> A4, Letter <Na výšku> A3, Legal, Ledger	Standardní papír	250 ¹
Slot pro ruční podávání	<Na šířku> A4, Letter, Executive <Na výšku> A3, Ledger, Legal, Folio, A5, A6, Fotografie, Fotografie L, Fotografie 2L, štítek, obálky (C5, Com-10, DL, Monarch)	Standardní papír, papír pro inkoustové tiskárny, lesklý papír, fotografie, obálky a fólie	1

¹ Při použití papíru s gramáží 80 g/m².

POZNÁMKA

Vyberete-li možnost Uživatelský v rozevíracím seznamu Formát papíru v ovladači tiskárny, orientace papíru se bude lišit v závislosti na velikosti a tloušťce papíru.

(Podrobnosti viz *Orientace papíru s použitím možnosti Uživatelský jako nastavení formátu papíru v ovladači tiskárny* ►► strana 44.)

Orientace papíru s použitím možnosti Uživatelský jako nastavení formátu papíru v ovladači tiskárny

	Uživatelský formát	Orientace papíru
Zásobník papíru č. 1	Pokud jsou splněny obě následující podmínky: <ul style="list-style-type: none"> ■ Šířka: 148,0 mm - 215,9 mm ■ Výška: 216,0 mm - 297,0 mm 	Na šířku
	Pokud je splněna jedna z následujících podmínek: <ul style="list-style-type: none"> ■ Šířka: méně než 148,0 mm ■ Šířka: více než 215,9 mm ■ Výška: méně než 216,0 mm ■ Výška: více než 297,0 mm 	Na výšku
Slot pro ruční podávání	Pokud jsou splněny obě následující podmínky: <ul style="list-style-type: none"> ■ Šířka: 127,0 mm - 215,9 mm ■ Výška: 216,0 mm - 297,0 mm 	Na šířku
	Pokud je splněna jedna z následujících podmínek: <ul style="list-style-type: none"> ■ Šířka: méně než 127,0 mm ■ Šířka: více než 215,9 mm ■ Výška: méně než 216,0 mm ■ Výška: více než 297,0 mm 	Na výšku

POZNÁMKA

- Při výběru obálky v rozevíracím seznamu Tloušťka papíru, je nutné vložit obálky v orientaci na výšku.
- Zásobník #2 nelze použít pro formáty papíru definované uživatelem.

Gramáž a tloušťka papíru

Typ papíru		Hmotnost	Tloušťka
Řezaný papír	Standardní papír	64 až 120 g/m ²	0,08 až 0,15 mm
	(Zásobník č. 2) Standardní papír	64 až 105 g/m ²	0,08 až 0,15 mm
	Papír pro inkoustové tiskárny	64 až 200 g/m ²	0,08 až 0,25 mm
	Lesklý papír ¹	Maximálně 220 g/m ²	Maximálně 0,25 mm
Karty	Fotografická karta ¹	Maximálně 220 g/m ²	Maximálně 0,25 mm
	Štítek	Maximálně 120 g/m ²	Maximálně 0,15 mm
Obálky		80 až 95 g/m ²	Maximálně 0,52 mm
Fólie		–	–

¹ Papír BP71 (260 g/m²) je určen zejména pro inkoustové tiskárny Brother.

Postup pro vkládání dokumentů

Můžete odeslat fax, kopírovat nebo skenovat z ADF (automatický podavač dokumentů) a ze skla skeneru.

POZNÁMKA

Pomocí ADF lze faxovat, kopírovat nebo skenovat 2stranné dokumenty až do velikosti Ledger nebo A3.

Používání ADF

ADF pojme až 35 stránek a podává každý list samostatně. Formát a gramáž používaného papíru nesmí překračovat hodnoty uvedené v tabulce. Než vložíte papír do ADF, vždy prolistujte okraje stránek.

Velikosti a hmotnosti dokumentů

Délka:	148 až 431,8 mm
Šířka:	148 až 297 mm
Hmotnost:	64 až 90 g/m ²

Postup pro vkládání dokumentů

DŮLEŽITÉ

- NEVYTAHUJTE dokument, pokud je právě podáván.
- NEPOUŽÍVEJTE papír, který je zkroucený, pomačkaný, složený, roztržený, sešitý, sepnutý sponkou, slepený nebo spojený páskou.
- NEPOUŽÍVEJTE kartón, noviny ani textilii.

Dokumenty napsané inkoustem nebo upravené korekční kapalinou musí být zcela suché.

- 1 Rozložte vysouvací podpěru dokumentů ADF (1) a výstupní podpěru dokumentů ADF (2).

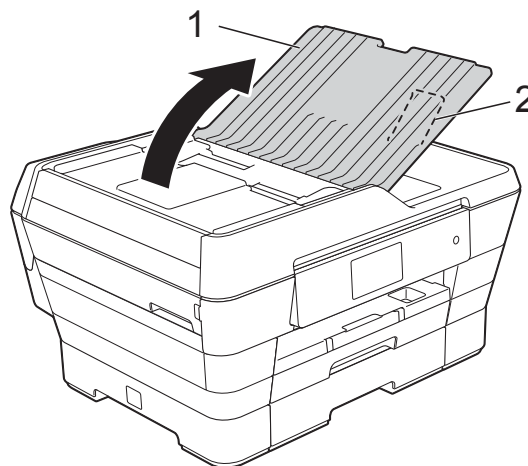

- 2 Důkladně stránky prolistujte.
- 3 Nastavte vodítka papíru (1) tak, aby odpovídala šířce dokumentů.

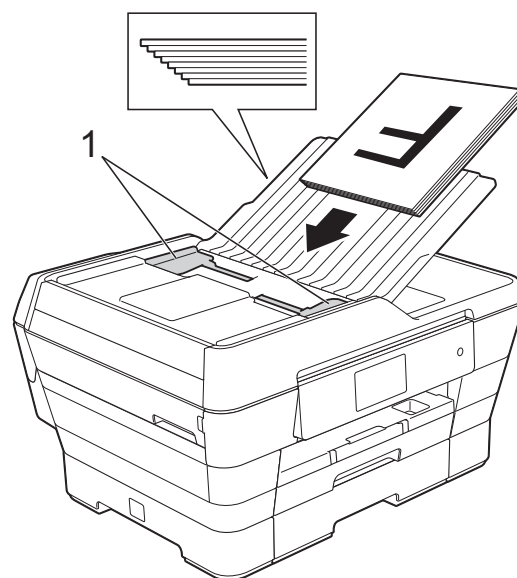

- 4 Umístěte dokumenty **lícem nahoru a krátkým okrajem dopředu** do ADF, dokud neucítíte, že se dotýkají podávacích válečků.

Na dotykovém displeji se zobrazí Podavac ADF připraven.

■ **Používání vysokorychlostního režimu ADF v režimu kopírování a skenování**

Zkontrolujte, zda má váš dokument velikost A4 nebo Letter.

Umístěte dokumenty **lícem nahoru a dlouhým okrajem dopředu** do ADF, dokud neucítíte, že se dotýkají podávacích válečků.

Na dotykovém displeji se zobrazí Podavac ADF připraven.

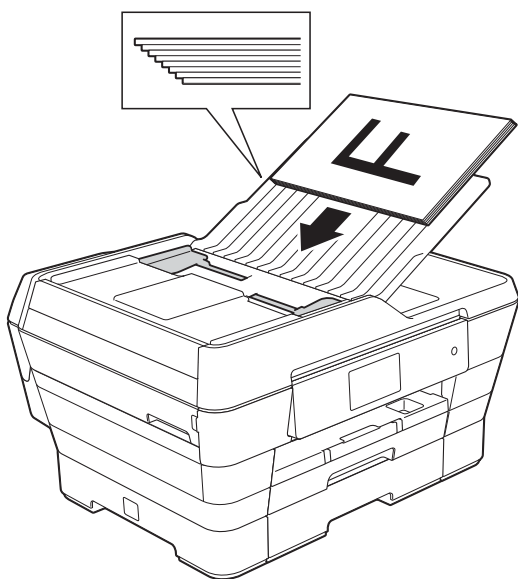

POZNÁMKA

Vysokorychlostní režim ADF je k dispozici v režimu kopírování a skenování. Další informace o vysokorychlostním režimu ADF viz:

- (Kopírování)
Kopírování ve vysokorychlostním režimu ADF >> strana 76
- (Skenování)
Skenování ve vysokorychlostním režimu ADF >> strana 92

DŮLEŽITÉ

NENECHÁVEJTE silné dokumenty na skle skeneru. Mohlo by dojít k zaseknutí v ADF.

Používání skla skeneru

Sklo skeneru můžete použít pro faxování, kopírování nebo skenování jednotlivých stránek nebo stránek knihy.

Podporované velikosti dokumentů

Délka:	Maximálně 431,8 mm
Šířka:	Maximálně 297 mm
Hmotnost:	Maximálně 2 kg

Postup pro vkládání dokumentů

POZNÁMKA

Chcete-li použít sklo skeneru, musí být ADF prázdný.

- 1 Zvedněte kryt dokumentu.

- 2 Pomocí vodicích čar na levé straně a vpředu umístěte dokument **lícem dolů** do levého horního rohu skla skeneru.

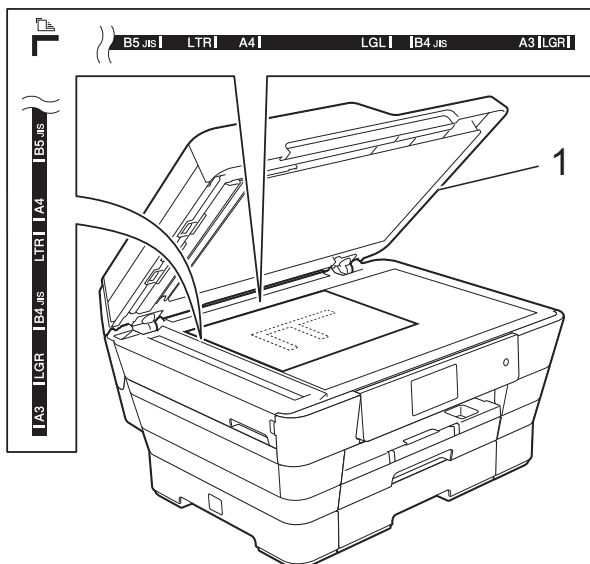

1 kryt dokumentu

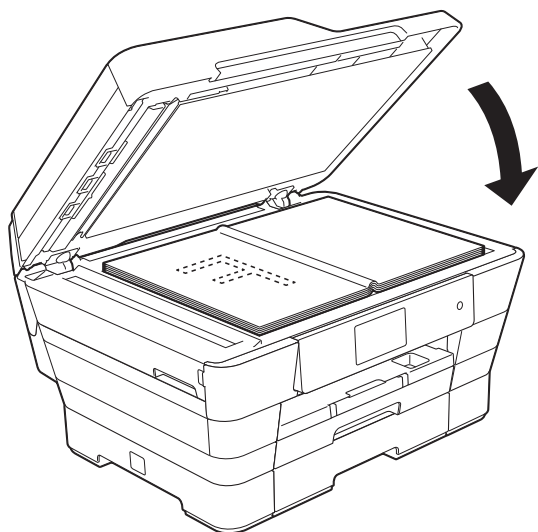

- 3 Zavřete kryt dokumentu.

DŮLEŽITÉ

Pokud skenujete knihu nebo silný dokument, **NEZAVÍREJTE** prudce kryt ani na něj **NETLAČTE**.

Oblast, kterou nelze skenovat

Skenovatelná oblast závisí na nastaveních v aplikaci, kterou používáte. Údaje označují oblasti, které nelze skenovat.

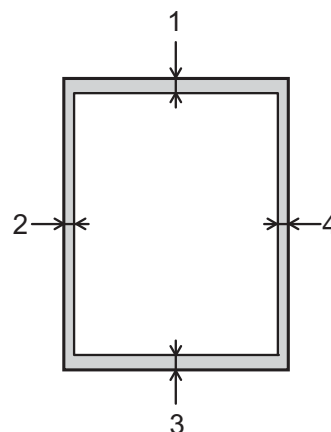

Použití	Velikost dokumentu	Horní (1) Dolní (3)	Levá (2) Pravá (4)
Fax	A3	3 mm	4,5 mm
	A4		3 mm ¹
	Ledger		3,7 mm
	Letter		4 mm
	Legal		
Kopírování	Všechny formáty papíru		3 mm
Skenování		2 mm	2 mm

¹ Oblast, kterou nelze skenovat, je 1 mm při použití ADF.



Pokyny pro odeslání faxu

Následující kroky zobrazují odeslání faxu.

- 1 Vložte dokument jedním z následujících postupů:
 - Položte dokument *lícem nahoru* do ADF. (Viz *Používání ADF* >> strana 45.)
 - Umístěte dokument *lícem dolů* na sklo skeneru. (Viz *Používání skla skeneru* >> strana 46.)

POZNÁMKA

- Pro odesílání barevných faxů o více stránkách použijte ADF.
- Odešlete-li černobílý fax z ADF, když je paměť plná, bude fax odeslán v reálném čase.
- Sklo skeneru můžete použít k faxování stránek knížky jednu po druhé. Dokumenty mohou mít velikost do A3 nebo Ledger.
- Protože současně můžete skenovat pouze jednu stránku, je jednodušší použít ADF, pokud odesíláte dokument s více stránkami.

- 2 Proveďte jeden z následujících postupů:
 - Když je náhled faxu nastaven na *Vyp.*, stiskněte tlačítko  (Fax).
 - Když je náhled faxu nastaven na *Zap.*, stiskněte tlačítko  (Fax) a potom tlačítko  (Odesílání faxu).
 - Na dotykovém displeji se zobrazí:

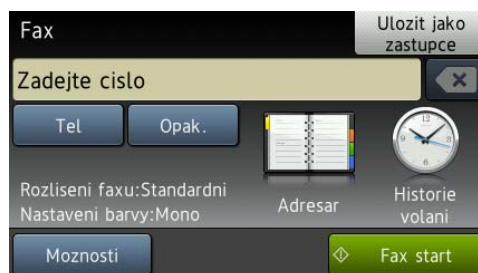

- 3 Můžete měnit následující nastavení vysílání faxu. Stiskněte tlačítko *Moznosti*. Rychlým přetažením nahoru nebo dolů anebo stiskem tlačítka ▲ nebo ▼ můžete procházet nastavení faxu. Až se zobrazí požadované nastavení, stiskněte jej a vyberte novou volbu. Po dokončení změn voleb stiskněte tlačítko *OK*.

(Základní příručka uživatele)

Podrobnosti o změnách následujících nastavení odesílání faxu viz stránky 50 až 52.

- Velikost skenovacího skla
- Přenos barevného faxu
- Zobrazení náhledu odchozího faxu
- Hlášení o ověření přenosu (nastavení)

(Podrobná příručka uživatele)

Pokročilejší operace a nastavení odesílání faxu

(>> Podrobná příručka uživatele: *Odeslání faxu*.)

- Kontrast
- Rozlišení faxu
- Nastavení nových výchozích hodnot
- Obnovení továrního nastavení
- 2stranný fax
- Faxování na konci hovoru
- Oběžník
- Přenos v reálném čase
- Zámořský režim
- Odložený fax
- Přenos dávky
- Rušení čekajících úloh
- Polling vysílání

- 4 Zadejte faxové číslo.

Pomocí číselné klávesnice

Pomocí  (**Adresar**)

- Adresar

Pomocí  (**Historie volání**)

- Odchozí volání

POZNÁMKA

- Můžete zobrazit náhled faxové zprávy před odesláním nastavením *Náhled na Zap.* (Viz *Pokyny pro zobrazení náhledu odchozího faxu* >> strana 51.)
- Pokud vaše síť podporuje protokol LDAP, můžete vyhledávat faxová čísla a e-mailové adresy na vašem serveru. (>> Příručka uživatele programů a síťových aplikací.)

- 5 Stiskněte tlačítko *Fax start*.

Faxování z ADF

- Přístroj začne skenovat dokument pro odeslání.

Faxování ze skla skeneru

- Vyberete-li volbu *Mono pro Nastavení barev* (výchozí nastavení), přístroj začne skenovat první stránku. Přejděte ke kroku 6.
- Vyberete-li volbu *Barva pro Nastavení barev*, na dotykovém displeji se zobrazí dotaz, zda chcete odeslat barevný fax. Stisknutím tlačítka *Ano barevný fax* potvrďte výběr. Přístroj začne vytáčet číslo a odesílat dokument.

- 6 Jakmile se na dotykovém displeji objeví dotaz *Dalsí stránka?*, proveďte jeden z následujících úkonů:
- Chcete-li odeslat jednu stránku, stiskněte tlačítko *Ne*.
Přístroj zahájí odesílání dokumentu.
 - Chcete-li odeslat více než jednu stránku, stiskněte *Ano* a přejděte ke kroku 7.
- 7 Umístěte další stránku na sklo skeneru. Stiskněte tlačítko *OK*. Přístroj začne skenovat stránku. (Opakujte kroky 6 a 7 pro každou další stránku.)



Zastavení faxování

Chcete-li faxování zastavit, stiskněte tlačítko



Nastavení velikosti skla skeneru pro faxování

Pokud jsou dokumenty formátu Letter, musíte nastavit formát skenování na Letter. Pokud to neuděláte, budou chybět boční části faxů.

- 1 Vložte dokument.
- 2 Proveďte jeden z následujících postupů:
 - Když je náhled faxu nastaven na *Vyp.*, stiskněte tlačítko  (*Fax*).
 - Když je náhled faxu nastaven na *Zap.*, stiskněte tlačítko  (*Fax*) a potom tlačítko  (*Odesílání faxu*).
- 3 Stiskněte tlačítko *Moznosti*.
- 4 Rychlým přetažením nahoru nebo dolů anebo stiskem tlačítka ▲ nebo ▼ zobrazte *Velikost skenovacího skla*.

- 5 Stiskněte tlačítko *Velikost skenovacího skla*.
- 6 Rychlým přetažením nahoru nebo dolů anebo stiskem tlačítka ▲ nebo ▼ zobrazte *A4, A3, Letter, Legal* nebo *Ledger* a potom stiskněte volbu, kterou chcete nastavit.
- 7 Stiskněte tlačítko *OK*.
- 8 Zadejte faxové číslo.
- 9 Stiskněte tlačítko *Fax start*.



POZNÁMKA

- Nastavení, která nejčastěji používáte, můžete uložit tak, že je nastavíte jako výchozí nastavení.
(►► Podrobná příručka uživatele: *Nastavení vašich změn jako nových výchozích hodnot.*)
- Toto nastavení je k dispozici pouze pro odesílání dokumentů ze skla skeneru.

Přenos barevného faxu

Váš přístroj může odesílat barevný fax do přístrojů, které tuto funkci podporují.

Barevné faxy nelze ukládat do paměti přístroje. Když odesíláte barevný fax, přístroj jej odešle v reálném čase (i když je *Realnycas TX* nastaveno na *Vyp.*).

- 1 Vložte dokument.
- 2 Proveďte jeden z následujících postupů:
 - Když je náhled faxu nastaven na *Vyp.*, stiskněte tlačítko  (*Fax*).
 - Když je náhled faxu nastaven na *Zap.*, stiskněte tlačítko  (*Fax*) a potom tlačítko  (*Odesílání faxu*).
- 3 Stiskněte tlačítko *Moznosti*.



- 4 Rychlým přetažením nahoru nebo dolů anebo stiskem tlačítka ▲ nebo ▼ zobrazte *Nastavení barev*.
- 5 Stiskněte tlačítko *Nastavení barev*.
- 6 Stiskněte tlačítko *Barva*.
- 7 Stiskněte tlačítko *OK*.
- 8 Zadejte faxové číslo.
- 9 Stiskněte tlačítko *Fax start*.

Zrušení probíhajícího faxu







Pokud chcete zrušit fax, zatímco přístroj skenuje, vytáčí nebo odesílá, stiskněte tlačítko .

Pokyny pro zobrazení náhledu odchozího faxu

Můžete zobrazit náhled faxové zprávy před odesláním. Aby bylo možné tuto funkci používat, musíte nejdříve nastavit Přenos v reálném čase a Polling RX na Vypnuto.

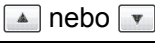
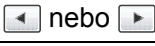
- 1 Vložte dokument.
- 2 Proved'te jeden z následujících postupů:
 - Když je náhled faxu nastaven na *Vyp.*, stiskněte tlačítko  (*Fax*).
 - Když je náhled faxu nastaven na *Zap.*, stiskněte tlačítko  (*Fax*) a potom tlačítko  (*Odesílání faxu*).
- 3 Stiskněte tlačítko *Možnosti*.
- 4 Rychlým přetažením nahoru nebo dolů anebo stiskem tlačítka ▲ nebo ▼ zobrazte *Náhled*.
- 5 Stiskněte tlačítko *Náhled*.

- 6 Stiskněte tlačítko *Zap.*
- 7 Stiskněte tlačítko *OK*.
- 8 Zadejte faxové číslo pomocí číselné klávesnice nebo adresáře.
- 9 Stiskněte tlačítko *Fax start*. Přístroj začne skenovat dokument a odchozí fax se zobrazí na dotykovém displeji. Když se fax zobrazí, stisknutím dotykového displeje můžete provádět následující operace.

	Popis
	Zvětší fax.
	Zmenší fax.
	Posouvá svisle.
	Posouvá vodorovně.
	Otočí fax po směru hodin.
	Přejde zpět na předchozí stránku.
	Přejde na další stránku.

- 10 Stiskněte tlačítko *Start*.

POZNÁMKA

- Chcete-li odeslat barevný fax, nepoužívejte náhled faxu.
- Faxová zpráva v paměti bude odeslána a potom vymazána, když stisknete tlačítko *Start*.

Hlášení o ověření přenosu

Hlášení o ověření přenosu můžete použít jako doklad, že jste odeslali fax. Toto hlášení uvádí jméno odesílatele nebo číslo faxu, čas a datum přenosu, dobu trvání přenosu, počet odeslaných stránek, a zda přenos byl úspěšný.

Pro hlášení o ověření přenosu je k dispozici několik nastavení:

- **Zap.:** Vytiskne hlášení po každém odeslaném faxu.
- **Zap. +Vzorek:** Vytiskne hlášení po každém odeslaném faxu. V hlášení se objeví část první stránky faxu.
- **Vyp.:** Vytiskne hlášení v případě, že fax nebyl úspěšný z důvodu chyby přenosu. Hlášení se rovněž vytiskne, pokud přijímací přístroj upraví velikost faxovaného dokumentu. **Vyp.** je výchozí nastavení.
- **Vyp. +Vzorek:** Vytiskne hlášení v případě, že fax nebyl úspěšný z důvodu chyby přenosu. Hlášení se rovněž vytiskne, pokud je váš fax úspěšný, ale přijímací přístroj upraví velikost faxovaného dokumentu. V hlášení se objeví část první stránky faxu.
- **Vyp. 2:** Vytiskne hlášení *pouze* v případě, že fax nebyl úspěšný z důvodu chyby přenosu.
- **Vyp. 2+vzorek:** Vytiskne hlášení *pouze* v případě, že fax nebyl úspěšný z důvodu chyby přenosu. V hlášení se objeví část první stránky faxu.

- 1 Stiskněte tlačítko .
- 2 Stiskněte tlačítko **Vsechna nastav.**
- 3 Rychlým přetažením nahoru nebo dolů anebo stiskem tlačítka ▲ nebo ▼ zobrazte **Fax.**
- 4 Stiskněte tlačítko **Fax.**

- 5 Rychlým přetažením nahoru nebo dolů anebo stiskem tlačítka ▲ nebo ▼ zobrazte **Nastav.hlaseni.**
- 6 Stiskněte tlačítko **Nastav.hlaseni.**
- 7 Stiskněte tlačítko **Hlaseni o vys.**
- 8 Rychlým přetažením nahoru nebo dolů anebo stiskem tlačítka ▲ nebo ▼ zobrazte **Zap., Zap.+Vzorek, Vyp., Vyp.+Vzorek, Vyp.2** nebo **Vyp.2+vzorek** a potom stiskněte volbu, kterou chcete nastavit.
- 9 Stiskněte tlačítko .

POZNÁMKA

- Vyberete-li nastavení **Zap.+Vzorek**, **Vyp.+Vzorek** nebo **Vyp.2+vzorek**, obrázek se objeví v hlášení o ověření přenosu, pouze pokud je přenos v reálném čase nastavený na **Vyp.** Pokud posíláte barevný fax, obrázek se v hlášení neobjeví. (►► Podrobná příručka uživatele: *Přenos v reálném čase.*)
- Pokud je přenos úspěšný, objeví se **OK** vedle položky **VYSL.** na hlášení o ověření přenosu. Pokud přenos není úspěšný, objeví se **CHYBA** vedle položky **VYSL.**

Režimy přijímání

Musíte vybrat režim příjmu podle externích zařízení a telefonních služeb, které jsou na lince k dispozici.

Volba režimu příjmu

Ve výchozím nastavení bude přístroj automaticky přijímat všechny faxy, které jsou do něj odesílány. Následující tabulka vám pomůže vybrat správný režim.

Podrobnější informace o režimech příjmu viz *Používání režimů přijímání* ►► strana 55.

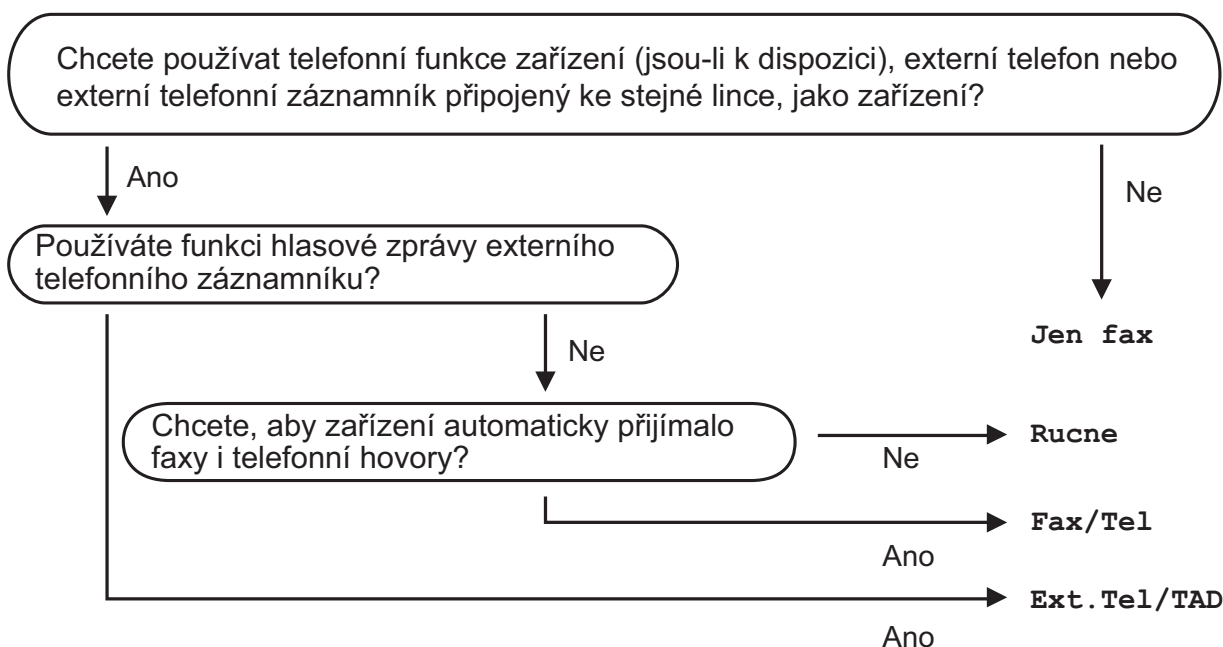

Při nastavování režimu příjmu postupujte podle těchto pokynů:

- 1 Stiskněte tlačítko .
- 2 Stiskněte tlačítko `Vsechna nastav.`
- 3 Rychlým přetažením nahoru nebo dolů anebo stiskem tlačítka ▲ nebo ▼ zobrazte `Fax`.
- 4 Stiskněte tlačítko `Fax`.
- 5 Rychlým přetažením nahoru nebo dolů anebo stiskem tlačítka ▲ nebo ▼ zobrazte `Prijem nastav.`
- 6 Stiskněte tlačítko `Prijem nastav.`

5. kapitola

- 7 Rychlým přetažením nahoru nebo dolů anebo stiskem tlačítka ▲ nebo ▼ zobrazte Rezim příjmu.
- 8 Stiskněte tlačítko Rezim příjmu.
- 9 Stiskněte tlačítko Jen fax, Fax/Tel, Ext. Tel/TAD nebo Rucne.
- 10 Stiskněte tlačítko .

Používání režimů přijímání

Některé režimy příjmu odpovídají automaticky (*Jen fax* a *Fax/Tel*). Před použitím těchto režimů je vhodné změnit počet zvonění. (Viz *Počet zvonění* >> strana 56.)

Jen fax

Režim *Jen fax* automaticky odpoví na každé volání jako na fax.

Fax/Tel

Režim *Fax/Tel* pomáhá uživateli spravovat příchozí volání rozpoznáváním faxů a hlasových volání a jejich zpracováním následujícími způsoby:

- Faxy budou automaticky přijaty.
- Hlasová volání spustí vyzvánění F/T, které vás vyzve k přijetí hovoru na lince. Vyzvánění F/T je rychlé dvojité vyzvánění přístroje.

Používáte-li režim *Fax/Tel*, viz *Doba vyzvánění F/T (pouze režim Fax/Tel.)* >> strana 56 a *Počet zvonění* >> strana 56.

Ručně

Režim *Ručne* vypne všechny funkce automatického odpovídání.

Chcete-li přijmout fax v režimu *Ručne*, zvedněte sluchátko externího telefonu. Slyšíte-li tóny faxu (krátké opakující se signály), stiskněte tlačítko *Fax start* a vyberte *Prijem*. Můžete také použít funkci *Detekce faxu* k přijímání faxů zvednutím sluchátka na stejné lince jako přístroj.

(Viz *Detekce faxu* >> strana 57.)

Externí TAD

Režim *Ext.Tel/TAD* umožňuje externímu záznamníku spravovat vaše příchozí volání. Příchozí volání budou zpracovávána některým z následujících způsobů:

- Faxy budou automaticky přijaty.
- Hlasová volání mohou zanechat zprávu na externím TAD.



Chcete-li připojit váš externí TAD, viz *Připojení externího TAD (telefonního záznamníku)* >> strana 65.

Nastavení režimu příjmu

Počet zvonění

Počet zvonění nastavuje počet vyzvánění přístroje před přijetím v režimu *Jen fax* nebo *Fax/Tel.* Máte-li na stejné lince jako přístroj také externí nebo linkové telefony, vyberte maximální počet zvonění.

(Viz *Operace z externích a linkových telefonů* >> strana 67 a *Detekce faxu* >> strana 57.)

- 1 Stiskněte tlačítko .
- 2 Stiskněte tlačítko *Vsechna nastav.*
- 3 Rychlým přetažením nahoru nebo dolů anebo stiskem tlačítka ▲ nebo ▼ zobrazte *Fax*.
- 4 Stiskněte tlačítko *Fax*.
- 5 Rychlým přetažením nahoru nebo dolů anebo stiskem tlačítka ▲ nebo ▼ zobrazte *Prijem nastav.*
- 6 Stiskněte tlačítko *Prijem nastav.*
- 7 Rychlým přetažením nahoru nebo dolů anebo stiskem tlačítka ▲ nebo ▼ zobrazte *Pocet zvoneni.*
- 8 Stiskněte tlačítko *Pocet zvoneni.*
- 9 Rychlým přetažením nahoru nebo dolů, nebo stisknutím tlačítka ▲ nebo ▼ zobrazte volby a potom stiskněte číslo, které nastaví počet vyzvánění přístroje před přijetím.
Vyberete-li 0, přístroj ihned odpoví a linka nebude vůbec vyzvánět.
- 10 Stiskněte tlačítko .

Doba vyzvánění F/T (pouze režim Fax/Tel.)

Když někdo volá váš přístroj, vy a volající uslyšíte normální vyzvánění telefonu. Počet vyzvánění se nastavuje nastavením počtu zvonění.

Pokud je volání prováděno z faxového přístroje, přístroj ho přijme. Pokud je to ovšem hlasový hovor, přístroj bude vydávat zvuk vyzvánění F/T (rychlé dvojité vyzvánění) po dobu, kterou jste nastavili v nastavení doby vyzvánění F/T. Pokud slyšíte vyzvánění F/T, znamená to, že máte na lince hlasového volajícího.

Protože je vyzvánění F/T vytvářeno přístrojem, nebudou linkové a externí telefony vyzvánět. Nicméně můžete i tak odpovědět na hovor na jakémkoliv telefonu pomocí dálkového kódu.

(Další informace viz *Používání dálkových kódů* >> strana 68.)

- 1 Stiskněte tlačítko .
- 2 Stiskněte tlačítko *Vsechna nastav.*
- 3 Rychlým přetažením nahoru nebo dolů anebo stiskem tlačítka ▲ nebo ▼ zobrazte *Fax*.
- 4 Stiskněte tlačítko *Fax*.
- 5 Rychlým přetažením nahoru nebo dolů anebo stiskem tlačítka ▲ nebo ▼ zobrazte *Prijem nastav.*
- 6 Stiskněte tlačítko *Prijem nastav.*
- 7 Rychlým přetažením nahoru nebo dolů anebo stiskem tlačítka ▲ nebo ▼ zobrazte *Doba vyzv.F/T*.
- 8 Stiskněte tlačítko *Doba vyzv.F/T*.

- 9 Stiskněte, jak dlouho má přístroj vyzváněním upozorňovat na příchozí hlasové volání (20, 30, 40 nebo 70 sekund).

- 10 Stiskněte tlačítko .

POZNÁMKA

I když volající během rychlého dvojitého vyzvánění zavěsí, bude přístroj pokračovat ve vyzvánění po nastavenou dobu.

Detekce faxu

Pokud je detekce faxu nastavena na Zap. :

Přístroj přijme faxové volání automaticky, i když na volání odpovíte. Když na dotykovém displeji vidíte *Prijem* nebo když ve vašem sluchátku slyšíte „cvrlikání“, pouze sluchátko zavěste. Přístroj provede zbylé činnosti.

Pokud je detekce faxu nastavena na Vyp. :

Pokud jste u přístroje a odpovíte na faxové volání zvednutím sluchátka, pro příjem faxu stiskněte tlačítko *Fax start* a potom stiskněte *Prijem*.

Pokud jste odpověděli na linkovém nebo externím telefonu, stiskněte * 5 1. (Viz *Operace z externích a linkových telefonů* >> strana 67.)

POZNÁMKA

- Je-li tato funkce nastavená na *Zap.*, ale přístroj nepřipojuje faxová volání po zvednutí sluchátka externího nebo linkového telefonu, zadejte kód pro dálkovou aktivaci * 5 1.
- Pokud odesíláte faxy z počítače na stejné telefonní lince a přístroj je zadržívá, nastavte detekci faxu na *Vyp.*

- 1 Stiskněte tlačítko .

- 2 Stiskněte tlačítko *Vsechna nastav.*

- 3 Rychlým přetažením nahoru nebo dolů anebo stiskem tlačítka ▲ nebo ▼ zobrazte *Fax*.

- 4 Stiskněte tlačítko *Fax*.

- 5 Rychlým přetažením nahoru nebo dolů anebo stiskem tlačítka ▲ nebo ▼ zobrazte *Prijem nastav.*

- 6 Stiskněte tlačítko *Prijem nastav.*

- 7 Rychlým přetažením nahoru nebo dolů anebo stiskem tlačítka ▲ nebo ▼ zobrazte *Detek. faxu*.



- 8 Stiskněte tlačítko *Detek. faxu*.

- 9 Stiskněte tlačítko *Zap.* (nebo *Vyp.*).



- 10 Stiskněte tlačítko .

Náhled faxu (pouze černobílé faxy)

Pokyny pro zobrazení náhledu přijatého faxu

Přijaté faxy si můžete prohlížet na dotykovém displeji stisknutím tlačítka  (Fax) a potom  (Přijaté faxy). Když se přístroj nachází v režimu Připraven, zobrazí se na dotykovém displeji místní zpráva s upozorněním na nové faxy.

Nastavení náhledu faxu

- 1 Stiskněte tlačítka .
- 2 Stiskněte tlačítka **Náhled faxu**.
- 3 Stiskněte tlačítka **Zap.** (nebo **Vyp.**).
- 4 Stiskněte tlačítka **Ano**.
- 5 Na dotykovém displeji se zobrazí informace, že všechny budoucí faxy nebudou vytištěny při jejich přijetí. Stiskněte tlačítka **Ano**.
- 6 Stiskněte tlačítka .

POZNÁMKA



Když je náhled faxu zapnutý, záložní kopie přijatých faxů nebude vytištěna pro operace Přesměrování faxu a PC-Fax - příjem, i když jste nastavili záložní tisk na Zap.

Používání náhledu faxu

Když obdržíte fax, zobrazí se místní zpráva na dotykovém displeji. (Například: **Nový fax:01 [Zobraz.]**)

- 1 Stiskněte tlačítka **Zobraz.**
Dotykový displej zobrazí seznam faxů.

POZNÁMKA

- Seznam faxů obsahuje staré a nové faxy. Nové faxy jsou označeny modrou značkou vedle faxu.
- Pokud chcete zobrazit fax, který byl již zobrazen, stiskněte tlačítka  (Fax) a  (Přijaté faxy).

- 2 Rychlým přetažením nahoru nebo dolů anebo stiskem tlačítka ▲ nebo ▼ zobrazte požadované číslo faxu, který chcete zobrazit.

- 3 Stiskněte fax, který chcete zobrazit.

POZNÁMKA

- Pokud je fax velký, pravděpodobně bude před jeho zobrazením prodleva.
- Na dotykovém displeji se zobrazí číslo aktuální stránky a celkový počet stránek faxové zprávy. Když faxová zpráva obsahuje více než 99 stránek, bude celkový počet stránek zobrazen jako „XX“.

Stisknutím tlačítka na dotykovém displeji nebo dotykovém panelu proveďte následující operace.



	Popis
	Zvětší fax.
	Zmenší fax.
nebo	Posouvá svisle.
nebo	Posouvá vodorovně.
	Otočí fax po směru hodin.
	Odstraní fax. Stisknutím tlačítka Ano potvrďte výběr.
	Přejde zpět na předchozí stránku.
	Přejde na další stránku.
	Přejde zpět na seznam faxů.
Start	Vytiskne fax. Proveďte jeden z následujících postupů: <ul style="list-style-type: none"> ■ Stisknutím tlačítka Tisk všech stran vytisknete celou faxovou zprávu. ■ Stisknutím tlačítka Tisk aktuální strany vytisknete pouze zobrazenou stránku. ■ Stisknutím tlačítka Tisk od aktuální str. vytisknete od zobrazené stránky až do poslední stránky.

4 Stiskněte tlačítko



Pokyny pro tisk faxu

- 1 Stiskněte tlačítko (Fax).
- 2 Stiskněte tlačítko (Prijate faxy).
- 3 Stiskněte fax, který chcete zobrazit.
- 4 Stiskněte tlačítko **Start**.
 - Pokud fax obsahuje více stránek, přejděte ke kroku 5.
 - Pokud fax obsahuje jednu stránku, zahájí se tisk. Přejděte ke kroku 6.
- 5 Proveďte jeden z následujících postupů:
 - Stisknutím tlačítka **Tisk všech stran** vytisknete všechny stránky faxu. Přejděte ke kroku 6.
 - Stisknutím tlačítka **Tisk aktuální strany** vytisknete zobrazenou stránku. Přejděte ke kroku 7.
 - Stisknutím tlačítka **Tisk od aktuální str.** vytisknete od zobrazené stránky až do poslední stránky. Přejděte ke kroku 7.
- 6 Proveďte jeden z následujících postupů:
 - Chcete-li odstranit fax, stiskněte tlačítko **Ano**.
 - Chcete-li ponechat fax v paměti, stiskněte tlačítko **Ne**.
- 7 Stiskněte tlačítko .



Pokyny pro tisk všech faxů v seznamu

- 1 Stiskněte tlačítko  (Fax).
- 2 Stiskněte tlačítko  (Prijate faxy).
- 3 Stiskněte tlačítko `Tisk / odstranit`.
- 4 Proveďte jeden z následujících postupů:
 - Chcete-li vytisknout všechny nové faxy, stiskněte tlačítko `Tisknout vse (nove faxy)`.
 - Chcete-li vytisknout všechny staré faxy, stiskněte tlačítko `Tisknout vse (Stare faxy)`.
- 5 Stiskněte tlačítko .

Pokyny pro odstranění všech faxů v seznamu

- 1 Stiskněte tlačítko  (Fax).
- 2 Stiskněte tlačítko  (Prijate faxy).
- 3 Stiskněte tlačítko `Tisk / odstranit`.
- 4 Proveďte jeden z následujících postupů:
 - Chcete-li odstranit všechny nové faxy, stiskněte tlačítko `Odstranit vse (nove faxy)`.
 - Chcete-li odstranit všechny staré faxy, stiskněte tlačítko `Odstranit vse (Stare faxy)`.
- 5 Stisknutím tlačítka `Ano` potvrďte výběr.
- 6 Stiskněte tlačítko .

Vypnutí náhledu faxu

- 1 Stiskněte tlačítko .
- 2 Stiskněte tlačítko `Nahled faxu`.
- 3 Stiskněte tlačítko `Vyp`.
- 4 Stisknutím tlačítka `Ano` potvrďte výběr.
- 5 Pokud jsou v paměti uložené faxy, proveďte jeden z následujících postupů:
 - Pokud nechcete tisknout uložené faxy, stiskněte tlačítko `Pokracovat`. Příklad požádá o potvrzení odstranění uložených faxů.
Stisknutím tlačítka `Ano` potvrďte výběr. Faxy budou odstraněny.
 - Chcete-li vytisknout všechny uložené faxy, stiskněte tlačítko `Vytisknout vsechny faxy pred odstrananim`.
 - Pokud si nepřejete vypnout náhled faxu, stiskněte tlačítko `Zrusit`.
- 6 Stiskněte tlačítko .

Odesílání PC-FAX

Můžete odeslat soubor vytvořený v libovolné aplikaci v počítači jako standardní fax.

POZNÁMKA

Program PC-FAX umožňuje odesílat pouze černobílé faxové dokumenty.

Odesílání souboru jako PC-FAX

Před použitím odesílání PC-FAX nainstalujte program MFL-Pro Suite a propojte přístroj a počítač.

- 1 Vytvořte soubor v jakékoliv aplikaci v počítači.
- 2 Klepněte na tlačítko **Soubor** a potom na tlačítko **Tisk**. Zobrazí se dialogové okno **Tisk**.
- 3 Vyberte **Brother PC-FAX** jako tiskárnu a potom klepněte na tlačítko **Tisk**. Zobrazí se dialogové okno odesílání PC-FAX:

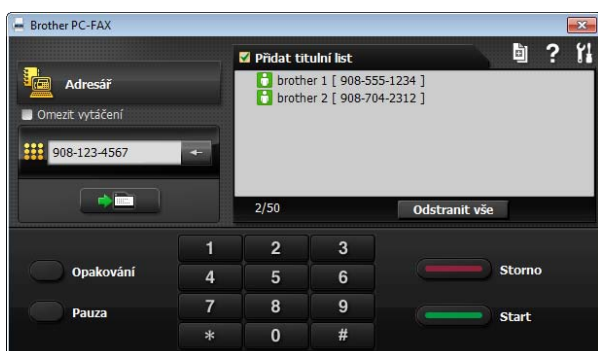

- 4 Jedním z následujících způsobů zadejte faxové číslo:

- Zadejte číslo pomocí číselné klávesnice.

POZNÁMKA

Pokud zaškrtnete políčko **Omezit vytáčení**, zobrazí se dialogové okno s potvrzením pro opakované zadání faxového čísla. Tato funkce pomáhá zabránit přenosům nesprávnému příjemci.

- Klepněte na tlačítko **Adresář** a v adresáři vyberte kontakt nebo skupinu.

Uděláte-li chybu, klepnutím na tlačítko **Odstranit vše** odstraníte všechny položky.

- 5 Chcete-li zahrnout titulní list, označte políčko **Přidat titulní list**.

POZNÁMKA

Pro vytvoření nebo editaci titulního listu můžete také klepnout na ikonu .

- 6 Klepnutím na tlačítko **Start** odešlete fax.

POZNÁMKA

- Pokud chcete fax zrušit, klepněte na tlačítko **Storno** nebo stiskněte tlačítko  na dotykovém panelu.
- Pokud chcete znovu vytočit číslo, klepněte na tlačítko **Opakování** pro prohledání posledních pěti faxových čísel, vyberte číslo a poté klepněte na tlačítko **Start**.

PC-FAX - příjem (operační systém Windows®)

Zapnete-li funkci PC-FAX příjem, přístroj uloží přijaté faxy do paměti a odešle je do počítače. Potom můžete počítač použít k zobrazení a uložení těchto faxů.

Dokonce i když počítač vypnete (například v noci nebo přes víkend), přístroj bude přijímat a ukládat faxy do paměti.

Když zapnete počítač a spustíte program PC-FAX Příjem, přístroj přenesení faxů do počítače.

Chcete-li přenášet přijaté faxy do počítače, musíte v počítači spustit program PC-FAX - příjem.

Proveďte jeden z následujících postupů:

(Windows® XP, Windows Vista® a Windows® 7)

V části  (**Start**) vyberte

Všechny programy, Brother, MFC-XXXX, PC-Fax příjem a vyberte možnost **Přijímat**. (kde XXXX je název vašeho modelu.)

(Windows® 8)

Klepněte na  (**Brother Utilities**

(Nástroje Brother)) a poté klepněte na rozevírací seznam a vyberte název vašeho modelu (pokud již není zvolen). Klepněte na **PC-FAX – příjem** na levé straně panelu a potom klepněte na **Přijímat**.

Vyberete-li možnost **Zalozni tisk: Zap**, přístroj rovněž vytiskne fax.

- 1 Stiskněte tlačítko .
- 2 Stiskněte tlačítko **Vsechna nastav.**
- 3 Rychlým přetažením nahoru nebo dolů anebo stiskem tlačítka ▲ nebo ▼ zobrazte **Fax**.
- 4 Stiskněte tlačítko **Fax**.

- 5 Rychlým přetažením nahoru nebo dolů anebo stiskem tlačítka ▲ nebo ▼ zobrazte **Prijem nastav.**
- 6 Stiskněte tlačítko **Prijem nastav.**
- 7 Rychlým přetažením nahoru nebo dolů anebo stiskem tlačítka ▲ nebo ▼ zobrazte **Prij.do pameti.**
- 8 Stiskněte tlačítko **Prij.do pameti.**
- 9 Stiskněte tlačítko **PC Fax prijem.**
- 10 Na dotykovém displeji se zobrazí zpráva **Spustte program PC-Fax v pocitaci.** Stiskněte tlačítko **OK**.
- 11 Stiskněte tlačítko **<USB>** nebo název počítače, do kterého chcete přijímat faxy, pokud jste v síti. Stiskněte tlačítko **OK**.
- 12 Když je náhled faxu nastaven na **Vyp.**, stiskněte tlačítko **Zalozni tisk: Zap** nebo **Zalozni tisk: Vyp**.
- 13 Stiskněte tlačítko .

POZNÁMKA

- Funkce PC-FAX - příjem není podporována operačním systémem Mac OS.
- Před nastavením funkce PC-FAX - příjem musíte do počítače nainstalovat program MFL-Pro Suite. Zkontrolujte, zda je počítač zapnutý a připojený.
(►► Příručka uživatele programů a síťových aplikací.)
- Pokud se objeví chybové hlášení a přístroj nemůže vytisknout faxy v paměti, můžete použít toto nastavení pro přenos faxů do počítače. (Viz *Přenos vašich faxů nebo hlášení faxového deníku* ►► strana 114.)
- Když obdržíte barevný fax, přístroj vytiskne barevný fax ve vašem přístroji, ale neodešle fax do počítače.
- Pro změnu cílového počítače pro příjem faxů opakujte kroky 1 až 13.

Hlasové operace

Režim Fax/Tel.

Když je přístroj v režimu Fax/Tel., bude používat vyzvánění F/T (rychlé dvojité vyzvánění), aby vás upozornil, že máte vyzvednout hlasový hovor.

Jste-li na externím telefonu, zvedněte sluchátko externího telefonu a potom přijměte volání stisknutím tlačítka *Vyzvednutí*.

Pokud jste na linkovém telefonu, budete muset zvednout sluchátko během doby vyzvánění F/T a poté stisknout tlačítka **# 5 1** mezi rychlými dvojitými vyzváněními. Pokud na lince nikdo není nebo pokud vám chce někdo poslat fax, odešlete volání zpět na přístroj stisknutím tlačítka *** 5 1**.

Telefonní služby

Tento přístroj podporuje odběr telefonních služeb, které nabízejí některé telefonní společnosti.

Funkce jako například hlasová pošta, čekající hovor, záznamníkové služby, alarmy nebo jiné speciální funkce na jedné telefonní lince mohou způsobit problémy s fungováním tohoto přístroje.

Nastavení typu telefonní linky

Pokud připojujete přístroj k lince, která k odesílání a příjmu faxů používá pobočkovou ústřednu PBX nebo ISDN, je nutné příslušným způsobem změnit typ telefonní linky pomocí následujících kroků.

- 1 Stiskněte tlačítko .
- 2 Stiskněte tlačítko *Vsechna nastav.*
- 3 Rychlým přetažením nahoru nebo dolů anebo stiskem tlačítka ▲ nebo ▼ zobrazte *Pocat.nastav.*
- 4 Stiskněte tlačítko *Pocat.nastav.*
- 5 Rychlým přetažením nahoru nebo dolů anebo stiskem tlačítka ▲ nebo ▼ zobrazte *Typ tel.linky.*
- 6 Stiskněte tlačítko *Typ tel.linky.*
- 7 Stiskněte tlačítko *Standardni, Pob.ustredna* nebo *ISDN.*
- 8 Proveďte jeden z následujících postupů:
 - Pokud vyberete možnost *Pob.ustredna*, přejděte ke kroku 9.
 - Pokud vyberete *ISDN* nebo *Standardni*, přejděte ke kroku 12.

- 9 Stiskněte tlačítko **Zap.** nebo **Vždy**.

POZNÁMKA

Pokud vyberete **Zap.**, přístroj vytočí číslo předvolby před vytáčeným číslem faxu pouze při stisknutí tlačítka **R**.
Pokud vyberete **Vždy**, přístroj vždy automaticky vytočí číslo předvolby před faxovým číslem.

- 10 Stiskněte tlačítko **Vytocit předvolbu**.

- 11 Zadejte číslo předvolby pomocí klávesnice na dotykovém displeji. Stiskněte tlačítko **OK**.

POZNÁMKA

Můžete použít čísla 0 až 9, #, * a !.
Nelze použít ! s ostatními čísly nebo znaky.

- 12 Stiskněte tlačítko .

POBOČKOVÁ ÚSTŘEDNA PBX a PŘENOS

Ve výchozí konfiguraci je zařízení nastaveno na typ **Standardní**, který umožňuje připojit zařízení ke standardní telefonní lince PSTN (veřejná telefonní síť). Mnoho kanceláří ovšem používá centrální telefonní systém nebo pobočkovou ústřednu (PBX). Váš přístroj lze připojit k většině typů pobočkových ústředen. Funkce zpětného zavolání přístroje podporuje pouze zpětnou aktivaci s časovým přerušením (TBR). TBR bude fungovat s většinou pobočkových systémů a umožňuje vám získat přístup k venkovní lince nebo předat hovor na jinou linku. Tato funkce je aktivní, když je stisknuté tlačítko **R** na dotykovém displeji.

POZNÁMKA

Stisknutí tlačítka **R** lze naprogramovat jako součást čísla uloženého v adresáři. Při programování čísla v adresáři nejprve stiskněte tlačítko **R** (na dotykovém displeji se zobrazí symbol „!“) a poté zadejte telefonní číslo. Pokud tak učiníte, nebude třeba stisknout tlačítko **R** pokaždé před vytáčením pomocí adresáře. (Viz *Ukládání čísel* >> strana 71.) Pokud však váš typ telefonní linky není nastaven v přístroji na pobočkovou ústřednu, nemůžete použít adresář, pro který je tlačítko **R** naprogramováno.

Protokol VoIP (Voice over Internet Protocol)

VoIP je typ telefonního systému, který využívá internetové připojení místo běžné telefonní linky. Poskytovatelé telefonních služeb často nabízejí službu VoIP společně s internetovými a kabelovými službami.

Tento přístroj nemusí s některými systémy VoIP spolupracovat. Chcete-li používat tento přístroj k odesílání a přijímání faxů v systému VoIP, přesvědčte se, zda je jeden konec vašeho telefonního kabelu připojen k zásuvce označené **LINE** na přístroji. Druhý konec telefonního kabelu lze připojit k modemu, telefonnímu adaptéru, rozdělovači nebo podobnému zařízení.

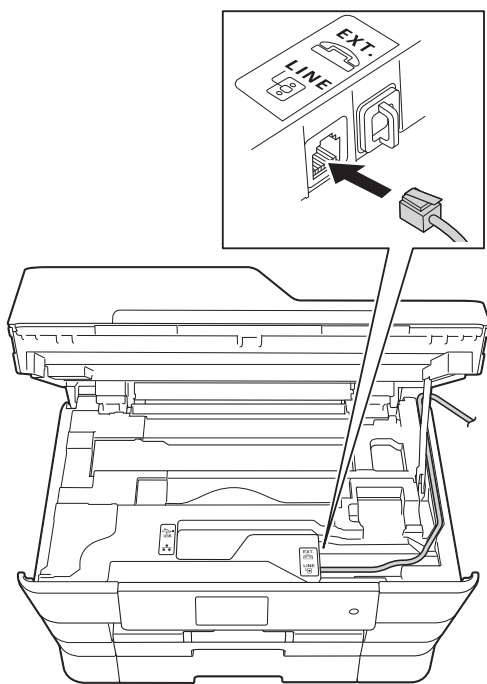

- S dotazy ohledně připojení přístroje k systému VoIP se obraťte na vašeho poskytovatele služby VoIP.

Po připojení přístroje k systému VoIP zkontrolujte, zda je slyšet oznamovací tón. Zvedněte sluchátko externího telefonu a počkejte na oznamovací tón. Pokud oznamovací tón není slyšet, obraťte se na vašeho poskytovatele služby VoIP.

Pokud máte problémy s odesíláním nebo přijímáním faxů prostřednictvím systému VoIP, doporučujeme změnit nastavení rychlosti modemu přístroje na **Základní (pro VoIP)** (viz *Rušení na telefonní lince / VoIP* ►► strana 135).

Připojování externího TAD (telefonního záznamníku)

Můžete vybrat připojení externího záznamníku. Pokud ovšem máte **externí** záznamník na stejné telefonní lince jako přístroj, záznamník odpovídá na všechny hovory a přístroj čeká na tóny faxového volání (CNG). Pokud je uslyší, převezme hovor a přijme fax. Pokud přístroj neuslyší tóny CNG, nechá záznamník pokračovat v přehrávání vaší odchozí zprávy, takže vám volající může zanechat hlasovou zprávu.

Záznamník musí odpovědět do čtyř vyzvánění (doporučené nastavení jsou dvě vyzvánění). Přístroj neslyší tóny CNG, dokud záznamník neodpoví na volání. Během čtyř zazvonění je k dispozici pouze 8 až 10 sekund tónů CNG pro „handshake - vzájemnou komunikaci“ faxu. Ujistěte se, že při záznamu vaší odchozí zprávy pečlivě postupujete podle pokynů v této příručce. Nedoporučujeme používání funkce úspory poplatků na vašem externím záznamníku, pokud překračuje pět vyzvánění.

POZNÁMKA

Pokud nepřijímáte všechny faxy, zkratěte nastavení počtu zvonění na externím záznamníku.

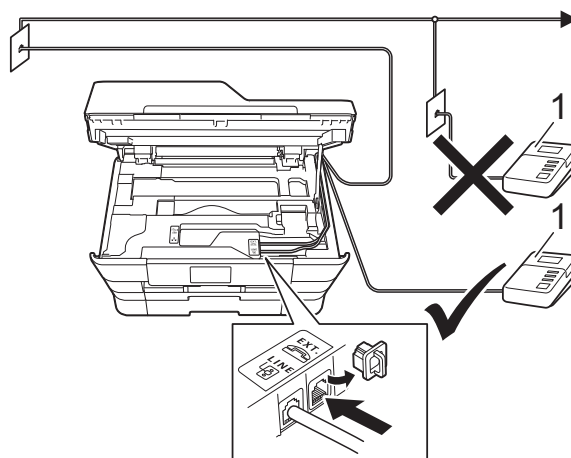

1 TAD

Když telefonní záznamník odpoví na volání, na dotykovém displeji se zobrazí zpráva **Telefon**.

DŮLEŽITÉ

NEPŘIPOJUJTE TAD nikam jinam na stejnou telefonní linku.

Nastavení připojení

Externí záznamník TAD musí být připojen tak, jak je uvedeno na předchozím obrázku.

- 1 Oběma rukama uchopte držátka pro prsty na obou stranách přístroje a zvedněte kryt skeneru do otevřené polohy.
- 2 Opatrně naved'te kabel telefonní linky do zářezu a ven ze zadní strany přístroje.
- 3 Nadzvedněte kryt skeneru, abyste uvolnili zámek. Opatrně oběma rukama zatlačte podpěru krytu skeneru směrem dolů a zavřete kryt skeneru.
- 4 Nastavte externí telefonní záznamník TAD na jedno nebo dvě vyzvánění. (Nastavení počtu zvonění přístroje se nepoužije.)
- 5 Zaznamenejte odchozí zprávu na váš externí záznamník TAD.
- 6 Nastavte telefonní záznamník tak, aby odpovídal na hovory.
- 7 Nastavte režim příjmu na Ext. Tel./TAD. (Viz *Volba režimu příjmu* >> strana 53.)

Záznam odchozí zprávy (OGM) na externí záznamník

Při záznamu této zprávy je důležité načasování.

- 1 Na začátku vaší zprávy nahrajte 5 sekund ticha. (To dává vašemu přístroji čas pro zaslechnutí tónů CNG faxu automatického přenosu předtím, než ustanou.)
- 2 Omezte vaši řeč na 20 sekund.

POZNÁMKA

Doporučujeme začít vaši zprávu OGM počátečními 5 sekundami ticha, protože přístroj nemusí slyšet tóny faxu přes hlas. Můžete zkusit tuto pauzu vynechat, ale pokud má váš přístroj problémy s příjmem faxu, musíte znovu nahrát zprávu OGM, aby ji obsahovala.

Vícelinkové připojení (pobočková ústředna PBX)

Doporučujeme, abyste o připojení vašeho přístroje požádali společnost, která instalovala pobočkovou ústřednu PBX. Pokud máte vícelinkový systém, doporučujeme, abyste požádali instalační firmu o připojení přístroje k poslední lince v systému. To zabraňuje, aby se přístroj aktivoval pokaždé, když systém přijímá telefonní hovory. Pokud bude na všechny příchozí hovory odpovídat operátor ústředny, doporučujeme, abyste nastavili režim příjmu na Rucne.

Pokud je připojeno k pobočkové ústředně PBX, nemůžeme zaručit, že váš přístroj bude fungovat správně za všech okolností. Jakékoliv problémy s odesláním nebo příjmem faxů by měly být nejprve nahlášeny společnosti, která má na starost vaši pobočkovou ústřednu PBX.

POZNÁMKA

Ujistěte se, že je typ telefonní linky nastaven na pobočkovou ústřednu PBX. (Viz *Nastavení typu telefonní linky* >> strana 63.)

Externí a linkové telefony

Připojování externího nebo linkového telefonu

K tomuto přístroji můžete připojit samostatný telefon, jak je zobrazeno na schématu.

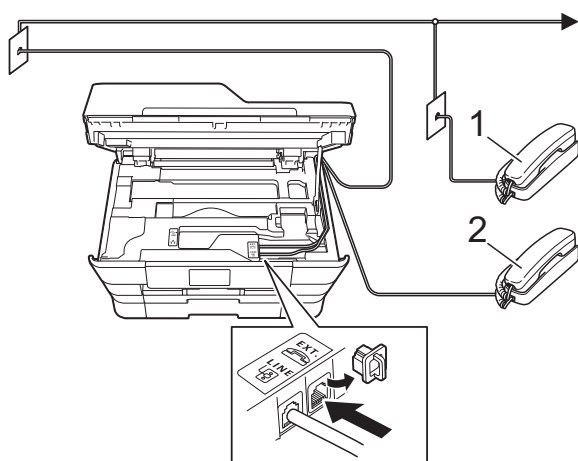

- 1 Linkový telefon
- 2 Externí telefon

POZNÁMKA

Ujistěte se, že používáte externí telefon s kabelem o délce ne větší než 3 metry.

Operace z externích a linkových telefonů

Přijmete-li faxové volání na linkovém telefonu nebo na externím telefonu, můžete přístroj nechat volání přijmout pomocí kódu dálkové aktivace. Když stisknete kód dálkové aktivace * 5 1, přístroj začne přijímat fax.

Pokud přístroj odpovídá na hlasový hovor a rychle dvojitě vyzvání, abyste ho převzali, pomocí kódu dálkové deaktivace # 5 1 převezměte hovor na linkovém telefonu. (Viz *Doba vyzvánění F/T (pouze režim Fax/Tel.)* >> strana 56.)

Pokud odpovídáte na volání a nikdo není na lince:

Předpokládejme, že přijímáte ruční fax.

Stiskněte tlačítka * 5 1 a počkejte na cvrlikání, nebo dokud dotykový displej nezobrazí *Prijem*, a potom zavěste.

POZNÁMKA

Můžete také použít funkci detekce faxu a nechat váš přístroj automaticky převzít volání. (Viz *Detekce faxu* >> strana 57.)

Používání dálkových kódů

Kód dálkové aktivace

Pokud odpovídáte na faxový přenos na externím nebo linkovém telefonu, můžete přístroji určit, aby jej přijal, a to zadáním kódu dálkové aktivace * 5 1. Počkejte na zvuk cvrlikání a potom zavěste sluchátko. (Viz *Detekce faxu* ►► strana 57.)

Jestliže přijmete faxové volání na externím telefonu, můžete přístroji určit, aby fax přijalo, stisknutím tlačítka *Fax start* a volbou *Prijem*.

Kód dálkové deaktivace

Pokud přijmete hlasový hovor a přístroj je v režimu Fax/Tel., začne po počátečním počtu zvonění vydávat zvuk vyzvánění F/T (rychlé dvojité vyzvánění). Pokud hovor přijmete na linkovém telefonu, můžete vypnout vyzvánění F/T stisknutím tlačítek # 5 1 (nezapomeňte stisknutí provést *mezi* vyzváněními).

Pokud přístroj odpovídá na hlasový hovor a rychle dvojité vyzvánění abyste ho převzali, můžete převzít hovor na externím telefonu stisknutím tlačítka *Vyzvednutí*.

Změna dálkových kódů

Chcete-li použít dálkovou aktivaci, musíte zapnout dálkové kódy. Přednastavený kód dálkové aktivace je * 5 1. Přednastavený kód dálkové deaktivace je # 5 1. Pokud chcete, můžete je nahradit svými vlastními kódy.

- 1 Stiskněte tlačítka .
- 2 Stiskněte tlačítka *Vsechna nastav.*
- 3 Rychlým přetažením nahoru nebo dolů anebo stiskem tlačítka ▲ nebo ▼ zobrazte *Fax*.
- 4 Stiskněte tlačítka *Fax*.

- 5 Rychlým přetažením nahoru nebo dolů anebo stiskem tlačítka ▲ nebo ▼ zobrazte *Prijem nastav.*
- 6 Stiskněte tlačítka *Prijem nastav.*
- 7 Rychlým přetažením nahoru nebo dolů anebo stiskem tlačítka ▲ nebo ▼ zobrazte *Dalkovy kod.*
- 8 Stiskněte tlačítka *Dalkovy kod.*
- 9 Proveďte jeden z následujících postupů:
 - Pokud chcete změnit kód pro dálkovou aktivaci, stiskněte tlačítka *Aktivacni kod.*
Zadejte nový kód, a pak stiskněte tlačítka *OK.*
 - Pokud chcete změnit kód pro dálkovou deaktivaci, stiskněte tlačítka *Deaktivacni kod.*
Zadejte nový kód, a pak stiskněte tlačítka *OK.*
 - Nechcete-li kódy měnit, přejděte ke kroku 10.
 - Chcete-li nastavit dálkové kódy na *Vyp.* (nebo *Zap.*), stiskněte tlačítka *Dalkovy kod.*
Stiskněte tlačítka *Vyp.* (nebo *Zap.*).



- 10 Stiskněte tlačítka .

POZNÁMKA

- Pokud jste při dálkovém přístupu k vašemu externímu telefonnímu záznamníku vždy odpojeni, zkuste změnit kód dálkové aktivace a kód dálkové deaktivace na jiný trojmístný kód pomocí číslic 0-9, *, #.
- Dálkové kódy nemusí s některými telefonními systémy fungovat.

Postup pro vytáčení

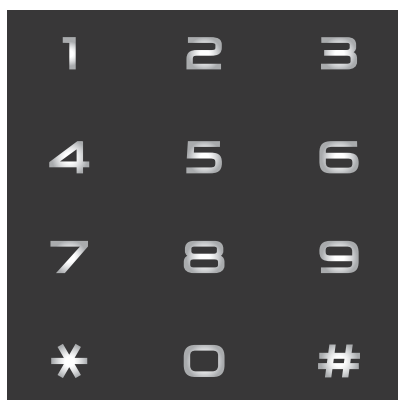

Ruční vytáčení

- 1 Vložte dokument.
- 2 Proveďte jeden z následujících postupů:
 - Když je náhled faxu nastaven na *Vyp.*, stiskněte tlačítko  (Fax).
 - Když je náhled faxu nastaven na *Zap.*, stiskněte tlačítko  (Fax) a potom tlačítko  (Odesílání faxu).
- 3 Stiskněte všechny číslice faxového čísla.



- 4 Stiskněte tlačítko *Fax start*.

Vytáčení pomocí adresáře

- 1 Vložte dokument.
- 2 Stiskněte tlačítko  (Fax).
- 3 Stiskněte tlačítko  (Adresář).
- 4 Proveďte jeden z následujících postupů:
 - Rychlým přetažením nahoru nebo dolů anebo stiskem tlačítka ▲ nebo ▼ zobrazte číslo, které chcete vytočit.
 - Stiskněte tlačítko  a zadejte první písmeno jména, a potom stiskněte tlačítko *OK*.
Stiskněte jméno, které chcete vytočit.
Pokud jsou ke jménu přiřazena dvě čísla, přejděte ke kroku 5.
Pokud je ke jménu přiřazeno jedno číslo, přejděte ke kroku 6.

POZNÁMKA



Je-li k dispozici vyhledávání LDAP, výsledek vyhledávání bude zobrazen na dotykovém displeji spolu s ikonou .
(Podrobnosti, ►► Příručka uživatele programů a síťových aplikací.)

- 5 Stiskněte číslo, které chcete vytočit.
- 6 Pro odeslání faxu stiskněte *Použit*.
- 7 Stiskněte tlačítko *Fax start*.
Přístroj naskenuje a odešle dokument.

Opakování vytáčení faxu

Pokud odesíláte fax automaticky a linka je obsazena, přístroj vytáčení třikrát zopakuje v pětiminutových intervalech.

Opakování vytáčení funguje jen tehdy, když jste vytáčeli z přístroje.

- 1 Vložte dokument.
- 2 Proveďte jeden z následujících postupů:
 - Když je náhled faxu nastaven na `Vyp.`, stiskněte tlačítko  (Fax).
 - Když je náhled faxu nastaven na `Zap.`, stiskněte tlačítko  (Fax) a potom tlačítko  (Odesílání faxu).
- 3 Stiskněte tlačítko `Opak.`
- 4 Stiskněte tlačítko `Fax start.`



POZNÁMKA

- Při přenosu v reálném čase nefunguje funkce automatického opakování vytáčení při používání skla skeneru.
- Pokud zadáte faxové číslo, změní se `Opak.` na `Pauza.`

Dodatečné operace vytáčení

Historie odchozích volání

Posledních 30 čísel, na která jste odeslali fax, bude uloženo do historie odchozích volání. Jedno z těchto čísel můžete vybrat pro faxování, pro přidání do adresáře nebo pro odstranění z historie.

- 1 Stiskněte tlačítko  (Fax).
- 2 Stiskněte tlačítko  (Historie volání).
- 3 Stiskněte tlačítko `Odchozí volání.`
- 4 Stiskněte požadované číslo.
- 5 Proveďte jeden z následujících postupů:
 - Pro odeslání faxu stiskněte `Použit.` Stiskněte tlačítko `Fax start.`
 - Chcete-li uložit číslo, stiskněte `Upravy` a potom `Přidat do adresáře.`
(►► Podrobná příručka uživatele: *Ukládání čísel adresáře z historie odchozích volání.*)
 - Chcete-li odstranit číslo ze seznamu historie odchozích volání, stiskněte `Upravy` a potom `Vymaz.`
Stisknutím tlačítka `Ano` potvrďte výběr.
Stiskněte tlačítko .

Ukládání čísel

Přístroj můžete nastavit pro provádění následujících typů snadného vytáčení: adresář a skupiny pro hromadné odesílání faxů. Při vytáčení čísla z adresáře se toto číslo zobrazí na dotykovém displeji.

POZNÁMKA



Pokud dojde k výpadku elektrického napájení, čísla adresáře uložená v paměti se neztratí.

Ukládání pauzy

Když ukládáte čísla v adresáři, můžete vložit jednu nebo více 3,5sekundových pauz stisknutím tlačítka *Pauza* na dotykovém displeji.

Ukládání čísel v adresáři

Můžete uložit maximálně 100 adres se jménem a každé jméno může obsahovat dvě čísla.

- 1 Stiskněte tlačítko  (Fax).
- 2 Stiskněte tlačítko  (Adresar).
- 3 Stiskněte tlačítko *Upravy*.
- 4 Stiskněte tlačítko *Pridat novou adr.*
- 5 Stiskněte tlačítko *Jmeno*.
- 6 Zadejte jméno pomocí klávesnice na dotykovém displeji (maximálně 16 znaků).
Stiskněte tlačítko *OK*.
(Nápověda pro zadávání písmen viz *Zadávání textu* >> strana 186.)
- 7 Stiskněte tlačítko *Adresa 1*.

- 8 Zadejte první faxové nebo telefonní číslo pomocí klávesnice na dotykovém displeji (maximálně 20 číslic).
Stiskněte tlačítko *OK*.

POZNÁMKA

Pokud jste stáhli funkci Internetový fax:



Pokud chcete uložit e-mailovou adresu pro použití s internetovým faxem nebo se serverem Skenovat do e-mailu, stiskněte

tlačítko  a potom zadejte e-mailovou adresu a stiskněte tlačítko *OK*. (Viz *Zadávání textu* >> strana 186.)

- 9 Chcete-li uložit druhé faxové nebo telefonní číslo, stiskněte tlačítko *Adresa 2*.
Zadejte druhé faxové nebo telefonní číslo pomocí klávesnice na dotykovém displeji (maximálně 20 číslic).
Stiskněte tlačítko *OK*.
- 10 Stisknutím tlačítka *OK* potvrďte výběr.
- 11 Proveďte jeden z následujících postupů:
 - Chcete-li uložit další číslo v adresáři, zopakujte kroky 3 až 10.
 - Chcete-li ukončit ukládání čísel, stiskněte tlačítko .

Změna nebo odstraňování jmen nebo čísel v adresáři

V adresáři můžete měnit nebo smazat jméno nebo číslo, které již bylo uloženo.

- 1 Stiskněte tlačítko  (Fax).
- 2 Stiskněte tlačítko  (Adresar).
- 3 Stiskněte tlačítko *Upravy*.
- 4 Proveďte jeden z následujících postupů:
 - Stiskněte *Zmena* pro upravení jmen nebo čísel. Přejděte ke kroku 5.
 - Stisknutím tlačítka *Vymaz* odstraňte čísla.
 Vyberte čísla, která chcete odstranit, tak, že jejich stisknutím zobrazíte červený zaškrťovací znak.
 Stiskněte tlačítko *OK*.
 Stisknutím tlačítka *Ano* potvrďte výběr. Přejděte ke kroku 9.
- 5 Rychlým přetažením nahoru nebo dolů anebo stiskem tlačítka ▲ nebo ▼ zobrazte číslo, které chcete změnit.
- 6 Stiskněte číslo, které chcete změnit.

- 7 Proveďte jeden z následujících postupů:

- Chcete-li změnit jméno, stiskněte tlačítko *Jmeno*.
 Pomocí klávesnice na dotykovém displeji zadejte nové jméno (maximálně 16 znaků). (Nápověda pro zadávání písmen viz *Zadávání textu* ►► strana 186.)
 Stiskněte tlačítko *OK*.
- Chcete-li změnit první faxové nebo telefonní číslo, stiskněte tlačítko *Adresa 1*.
 Pomocí klávesnice na dotykovém displeji zadejte nové faxové nebo telefonní číslo (maximálně 20 číslic).
 Stiskněte tlačítko *OK*.
- Chcete-li změnit druhé faxové nebo telefonní číslo, stiskněte tlačítko *Adresa 2*.
 Pomocí klávesnice na dotykovém displeji zadejte nové faxové nebo telefonní číslo (maximálně 20 číslic).
 Stiskněte tlačítko *OK*.

POZNÁMKA

Pokyny pro změnu uloženého jména nebo čísla:

Chcete-li změnit některý znak nebo uložené číslo, stisknutím tlačítka ◀ nebo ▶ umístíte kurzor a označte nesprávný znak, který chcete změnit, a potom stiskněte tlačítko . Zadejte nový znak nebo číslo.

- 8 Proveďte jeden z následujících postupů:

- Ukončete stisknutím tlačítka *OK*.
 Chcete-li změnit další číslo v adresáři, zopakujte kroky 3 až 8.
- Chcete-li provést další změny, vraťte se na 7.

- 9 Stiskněte tlačítko .

Postup při kopírování

Následující kroky ilustrují základní postup při kopírování.

- 1 Vložte dokument jedním z následujících postupů:
 - Položte dokument *lícem nahoru* do ADF.
(Viz *Používání ADF* >> strana 45.)
 - Položte dokument *lícem dolů* na sklo skeneru.
(Viz *Používání skla skeneru* >> strana 46.)
- 2 Stiskněte tlačítko  (Kopírov.).
 - Na dotykovém displeji se zobrazí:



- 1 **Počet kopií**
Pomocí číselné klávesnice můžete zadat počet kopií.
- 3 Chcete-li vytisknout více než jednu kopii, zadejte číslo (do 99).
- 4 Stiskněte tlačítko **Mono Start** nebo **Colour Start**.

Zastavení kopírování

Chcete-li kopírování zastavit, stiskněte tlačítko .

Předvolená nastavení pro kopírování

Pouhým stisknutím můžete kopírovat pomocí různých nastavení, která jsou již v přístroji přednastavena.

K dispozici jsou následující předvolená nastavení:

- Nejlepší kvalita
- Normalni
- 2stranný (1-2)
- 2stranný (2-2)
- Vysokory. ADF
- A3
- A4 → A3
- 2na1 (ID)
- 2na1
- Poster
- Uspora inkoustu
- Kniha

POZNÁMKA

Změníte-li hlavní volbu pro vybranou předvolbu nastavení kopírování, jméno nad ikonou nastavení na dotykovém displeji se změní na *Normalni*.

Například, pokud zvolíte volbu *Nejlepší kvalita* a vyberete volbu kvality jinou než *Nejlepší*, objeví se nad ikonou předvolby nastavení *Normalni*.

- 1 Vložte dokument.
- 2 Stiskněte tlačítko  (Kopírov.).

- 3 Rychlým přetažením doleva nebo doprava zobrazte Nejlepší kvalita, Normalní, 2stranný (1→2), 2stranný (2→2), Vysokory. ADF, A3, A4 → A3, 2na1 (ID), 2na1, Poster, Uspora inkoustu nebo Kniha a potom stiskněte požadovanou volbu.
- 4 Zadejte požadovaný počet kopií.
- 5 Proveďte jeden z následujících postupů:
 - Chcete-li změnit další nastavení, přejděte ke kroku 6.
 - Nechcete-li změnit další nastavení, přejděte ke kroku 9.
- 6 Stiskněte tlačítko Možnosti.
- 7 Rychlým přetažením nahoru nebo dolů, nebo stiskem tlačítka ▲ nebo ▼ zobrazte dostupná nastavení a potom stiskněte nastavení, které chcete změnit.
- 8 Rychlým přetažením nahoru nebo dolů anebo stiskem tlačítka ▲ nebo ▼ zobrazte dostupné volby a potom stiskněte novou volbu. Opakujte kroky 7 a 8 pro každé nastavení, které chcete změnit. Po dokončení změn nastavení stiskněte tlačítko OK.

POZNÁMKA

Chcete-li uložit nastavení jako zástupce, stiskněte tlačítko Uložit jako zástupce.

- 9 Stiskněte tlačítko Mono Start nebo Colour Start.

Volby kopírování

Můžete měnit následující nastavení kopírování. Stiskněte tlačítko Kopírov., potom stiskněte Možnosti. Rychlým přetažením nahoru nebo dolů anebo stiskem tlačítka ▲ nebo ▼ můžete procházet nastavení kopírování. Až se zobrazí požadované nastavení, stiskněte jej a vyberte svou volbu. Po dokončení změn voleb stiskněte tlačítko OK.

(Základní příručka uživatele)

Podrobnosti o změnách následujících nastavení kopírování viz str. 75.

- Typ papíru
- Formát papíru
- Vyber zásobníku
- ADF vysoko rychlostní režim

(Podrobná příručka uživatele)

Podrobné informace o změnách následujících nastavení kopírování, >> Podrobná příručka uživatele: *Volby kopírování*.

- Kvalita
- Zvětšit/zmenšit
- Soutisk
- 2na1 (ID)
- Netridit/Tridit
- Sytost
- Režim uspořádkování inkoustu
- Kopie na tenký papír
- Autom. narovnat
- Kopírování knihy
- Kop. vodoznak
- Odstranit barvu pozadí
- 2stranná kopie

POZNÁMKA

Chcete-li kopie třídit, použijte ADF.

Typ papíru

Pokud kopírujete na speciální typ papíru, nastavte přístroj na použitý typ papíru, abyste získali nejlepší možnou kvalitu tisku.

- 1 Vložte dokument.
- 2 Stiskněte tlačítko  (Kopírov.).
- 3 Zadejte požadovaný počet kopií.
- 4 Stiskněte tlačítko `Možnosti`.
- 5 Rychlým přetažením nahoru nebo dolů anebo stiskem tlačítka ▲ nebo ▼ zobrazte `Typ papíru`.
- 6 Stiskněte tlačítko `Typ papíru`.
- 7 Rychlým přetažením nahoru nebo dolů anebo stiskem tlačítka ▲ nebo ▼ zobrazte `Stand. papír`, `Inkjet papír`, `Brother BP71`, `Dalsi leskle` nebo `Prusvitny` a potom stiskněte volbu, kterou chcete nastavit.
- 8 Pokud nechcete měnit další nastavení, stiskněte tlačítko `OK`.
- 9 Stiskněte tlačítko `Mono Start` nebo `Colour Start`.

Formát papíru

Při kopírování na papír jiného formátu než A4 je nutné změnit nastavení formátu papíru. Můžete kopírovat pouze na papír A4, A5, A3, Fotografie (10 × 15 cm), Letter, Legal nebo Ledger.

- 1 Vložte dokument.
- 2 Stiskněte tlačítko  (Kopírov.).
- 3 Zadejte požadovaný počet kopií.
- 4 Stiskněte tlačítko `Možnosti`.
- 5 Rychlým přetažením nahoru nebo dolů anebo stiskem tlačítka ▲ nebo ▼ zobrazte `Formát papíru`.
- 6 Stiskněte tlačítko `Formát papíru`.
- 7 Rychlým přetažením nahoru nebo dolů anebo stiskem tlačítka ▲ nebo ▼ zobrazte `A4`, `A5`, `A3`, `10x15cm`, `Letter`, `Legal` nebo `Ledger` a potom stiskněte volbu, kterou chcete nastavit.

POZNÁMKA

Používáte-li slot pro ruční podávání, vkládejte pouze jeden list papíru najednou. (Viz *Vkládání papíru do slotu pro ruční podávání* ►► strana 35.)

- 8 Pokud nechcete měnit další nastavení, stiskněte tlačítko `OK`.
- 9 Stiskněte tlačítko `Mono Start` nebo `Colour Start`.

Výběr zásobníku

Můžete dočasně změnit zásobník pro další kopii. Pokyny pro nastavení výchozího zásobníku viz *Použití zásobníku v režimu kopírování* ►► strana 39.

- 1 Vložte dokument.
- 2 Stiskněte tlačítko  (Kopirov.).
- 3 Zadejte požadovaný počet kopií.
- 4 Stiskněte tlačítko *Možnosti*.
- 5 Rychlým přetažením nahoru nebo dolů anebo stiskem tlačítka ▲ nebo ▼ zobrazte *Vyber zásobníku*.
- 6 Stiskněte tlačítko *Vyber zásobníku*.
- 7 Stiskněte tlačítko *Zásobník #1, Zásobník #2 nebo Auto. vyber zas.*
- 8 Pokud nechcete měnit další nastavení, stiskněte tlačítko *OK*.
- 9 Stiskněte tlačítko *Mono Start* nebo *Colour Start*.

Kopírování ve vysokorychlostním režimu ADF

Při kopírování vícestránkových dokumentů velikosti A4 nebo Letter můžete tisknout více kopií rychleji, když je do ADF vložíte **lícem nahoru a dlouhým okrajem napřed**. (Viz *Používání ADF* ►► strana 45.)

- 1 Vložte dokument lícem nahoru a dlouhým okrajem napřed do ADF.
- 2 Stiskněte tlačítko  (Kopirov.).
- 3 Stiskněte tlačítko *Možnosti*.
- 4 Rychlým přetažením nahoru nebo dolů anebo stiskem tlačítka ▲ nebo ▼ zobrazte *ADF vysoko rychlostni rezim*.
- 5 Stiskněte tlačítko *ADF vysoko rychlostni rezim*.
- 6 Stiskněte tlačítko *Zap. (nebo Vyp.)*.
- 7 Přečtěte si informace na dotykovém displeji a potvrďte je stisknutím tlačítka *OK*.
- 8 Pokud nechcete měnit další nastavení, stiskněte tlačítko *OK*.

POZNÁMKA

Změňte *Format papíru* na A4 nebo Letter podle velikosti papíru vašeho dokumentu.

- 9 Stiskněte tlačítko *Mono Start* nebo *Colour Start*.
Přístroj naskenuje dokument a začne tisknout.

POZNÁMKA

Volby *Zvetsit/zmensit, Soutisk, Autom. narovnat a Pokročila nastaveni* nejsou k dispozici s nastavením ADF vysoko rychlostni rezim.

Práce s aplikací PhotoCapture Center™ (režim fotografií)

I když přístroj *není* připojen k počítači, můžete tisknout fotografie přímo z média digitálního fotoaparátu nebo jednotky USB Flash. (Viz *Tisk obrázků* >> strana 80.)

Dokumenty můžete skenovat a ukládat přímo na paměťovou kartu nebo do jednotky USB Flash. (Viz *Skenování na paměťovou kartu nebo do jednotky USB Flash* >> strana 81.)

Pokud je přístroj připojen k počítači, můžete počítač použít pro přístup k paměťové kartě nebo jednotce USB Flash vložené v přední části přístroje.

(>> Příručka uživatele programů a síťových aplikací.)

Použití paměťové karty nebo jednotky USB Flash

Přístroj Brother je vybaven jednotkami pro média (sloty) určenými pro běžná média digitálních fotoaparátů: Memory Stick Duo™, Memory Stick PRO Duo™, paměťová karta SD, paměťová karta SDHC, paměťová karta SDXC, MultiMedia Card, MultiMedia Card plus a jednotky USB Flash.

Funkce PhotoCapture Center™ umožňuje tisk digitálních fotografií z digitálního fotoaparátu při vysokém rozlišení ve fotografické kvalitě.

Začínáme

- 1 Otevřete kryt slotu pro média.
- 2 Zasuňte paměťovou kartu nebo jednotku USB Flash pevně do správného slotu.

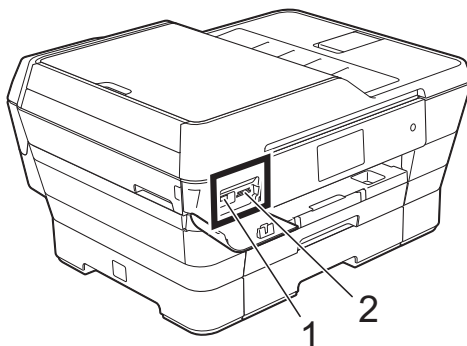



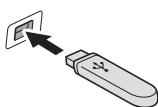

1 Jednotka USB Flash

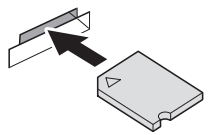

DŮLEŽITÉ

Rozhraní USB podporuje pouze jednotku USB Flash, fotoaparát kompatibilní s rozhraním PictBridge nebo digitální fotoaparát, který standardně využívá velkokapacitní zařízení USB. Žádná jiná zařízení USB nejsou podporována.

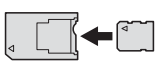
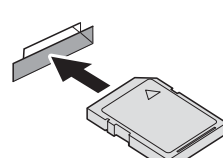
2 Slot pro paměťovou kartu

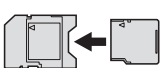
Slot	Kompatibilní paměťové karty
Horní slot 	 Memory Stick Duo™ Memory Stick PRO Duo™
	 Memory Stick Micro™ (M2™) (je vyžadován adaptér)
Dolní slot 	 Paměťová karta SD Paměťová karta SDHC Paměťová karta SDXC MultiMedia Card MultiMedia Card plus 
	 Paměťová karta miniSD (je vyžadován adaptér) Paměťová karta miniSDHC (je vyžadován adaptér) Paměťová karta microSD (je vyžadován adaptér) Paměťová karta microSDHC (je vyžadován adaptér) MultiMedia Card mobile (je vyžadován adaptér)

DŮLEŽITÉ

- NEVKLÁDEJTE paměťovou kartu Memory Stick Duo™ do dolního slotu SD, mohlo by dojít k poškození přístroje.
 - Do přístroje NEVKLÁDEJTE více než jednu paměťovou kartu najednou. V opačném případě by mohlo dojít k poškození přístroje.
 - NEODPOJUJTE napájecí kabel ani nevysunujte paměťovou kartu nebo jednotku USB Flash z jednotky (slotu), když přístroj používá paměťovou kartu nebo jednotku USB Flash ke čtení nebo zápisu. **Může dojít ke ztrátě dat nebo poškození karty.**
-

Přístroj může načítat data vždy pouze z jednoho zařízení.

Tisk obrázků

Zobrazení fotografií

Před vytištěním fotografií můžete zobrazit jejich náhled na dotykovém displeji. Tvoří-li vaše fotografie velké soubory, před zobrazením každé fotografie může docházet k prodlevě.

- 1 Otevřete kryt slotu pro média.
- 2 Zasuňte paměťovou kartu nebo jednotku USB Flash do správného slotu.
- 3 Stiskněte tlačítko `Foto`.
- 4 Rychlým přetažením doleva nebo doprava zobrazte volbu `Zobrazit fotogr.`
- 5 Stiskněte tlačítko `Zobrazit fotogr.` Stiskněte tlačítko `OK`.
- 6 Proveďte jeden z následujících postupů:
 - Chcete-li vybrat fotografie pro tisk nebo vytisknout více kopií jednoho obrázku, přejděte ke kroku 7.
 - Chcete-li vytisknout všechny fotografie, stiskněte tlačítko `Tisknout vse.` Stisknutím tlačítka `Ano` potvrďte výběr. Přejděte ke kroku 10.
- 7 Rychlým přetažením doleva nebo doprava, nebo stiskem tlačítka `◀` nebo `▶` zobrazte fotografii, kterou chcete vytisknout, a potom tuto fotografii stiskněte.
- 8 Stisknutím tlačítka `+` nebo `-` vyberte požadovaný počet kopií, které chcete vytisknout. Stiskněte tlačítko `OK`.
- 9 Opakujte kroky 7 a 8, dokud nevyberete všechny fotografie, které chcete vytisknout.

- 10 Stiskněte tlačítko `OK`.
- 11 přečtěte si a potvrďte zobrazený seznam voleb a proveďte jeden z následujících postupů:
 - Chcete-li změnit nastavení tisku, stiskněte tlačítko `Nastavení tisku`. (▶▶ Podrobná příručka uživatele: *Nastavení tisku v aplikaci PhotoCapture Center™*.)
 - Nechcete-li změnit žádná nastavení, přejděte ke kroku 12.
- 12 Stisknutím tlačítka `Start` spusťte tisk.

Nastavení tisku v aplikaci PhotoCapture Center™

Nastavení tisku lze dočasně změnit pro následující výtisk.

Přístroj se za 1 minutu vrátí do výchozího nastavení.

POZNÁMKA

Nastavení tisku, která používáte nejčastěji, můžete uložit tak, že je nastavíte jako výchozí. (►► Podrobná příručka uživatele: *Nastavení vašich změn jako nových výchozích hodnot.*)



Skenování na paměťovou kartu nebo do jednotky USB Flash

Černobílé a barevné dokumenty můžete skenovat na paměťovou kartu nebo do jednotky USB Flash. Černobílé dokumenty budou uloženy ve formátech souborů PDF (*.PDF) nebo TIFF (*.TIF). Barevné dokumenty mohou být uloženy ve formátech souborů PDF (*.PDF) nebo JPEG (*.JPG). Tovární nastavení je Barva, 200 dpi a výchozí formát souborů je PDF. Přístroj vytváří názvy souborů na základě aktuálního data. (►► Stručný návod k obsluze.) Například pátý obrázek naskenovaný 1. července 2013 bude mít název 01071305.PDF. Můžete měnit barvu a rozlišení.

- 1 Vložte dokument.
Chcete-li skenovat 2stranný dokument, vložte dokument do ADF.

POZNÁMKA

Pomocí ADF lze skenovat 2stranný dokument do velikosti A3 nebo Ledger ADF kromě vysokorychlostního režimu ADF.

- 2 Otevřete kryt slotu pro média.
- 3 Zasuňte paměťovou kartu nebo jednotku USB Flash do správného slotu.
- 4 Stiskněte tlačítko Sken do media.

DŮLEŽITÉ

NEVYJÍMEJTE paměťovou kartu ani jednotku USB Flash, pokud z nich přístroj načítá nebo na ně zapisuje, aby nedošlo k poškození karty nebo jednotky USB Flash či dat na nich uložených.

- 5 Stiskněte tlačítko Možnosti.

6 Provedte jeden z následujících postupů:

- Pokud jste vložili 2stranný dokument do ADF, rychlým potažením prstem nahoru nebo dolů nebo stisknutím ▲ nebo ▼ zobrazte 2stran.skenovani.

Stiskněte tlačítko

2stran.skenovani. Přejděte ke kroku 7.

- Pokud chcete skenovat jednostranný dokument, přejděte ke kroku 8.

7 Provedte jeden z následujících postupů:

- Pokud je váš dokument otočen na dlouhé straně, stiskněte tlačítko 2stranny sken : dlouhy okraj.

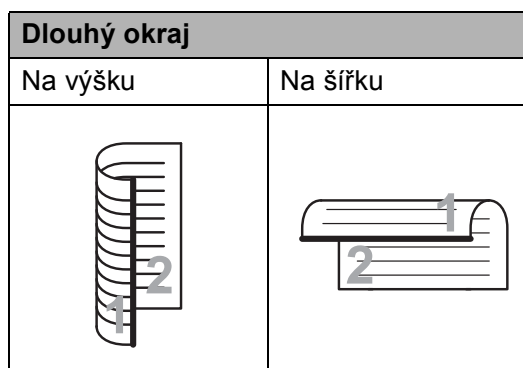

- Pokud je váš dokument otočen na krátké straně, stiskněte tlačítko 2stranny sken: kratky okraj.

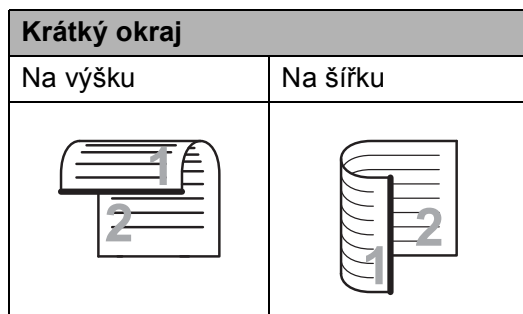

8 Provedte jeden z následujících postupů:

- Chcete-li skenovat ve vysokorychlostním režimu ADF, rychlým potažením prstem nahoru nebo dolů nebo stisknutím ▲ nebo ▼ zobrazte ADF vysoko rychlostni rezim.

Stiskněte tlačítko ADF vysoko rychlostni rezim a vyberte volbu Zap. (nebo Vyp.).

Aby bylo možné používat vysokorychlostní režim ADF, zkontrolujte, zda je velikost dokumentu A4 nebo Letter a vložte jej do ADF dlouhým okrajem napřed. Stiskněte tlačítko OK.

(Další informace o skenování ve vysokorychlostním režimu ADF viz Skenování ve vysokorychlostním režimu ADF >> strana 92.)

- Chcete-li změnit typ skenování, rychlým přetažením nahoru nebo dolů anebo stiskem tlačítka ▲ nebo ▼ zobrazte Typ skenovani.

Stiskněte tlačítko Typ skenovani a vyberte volbu Barva nebo Cernobile.

- Chcete-li změnit rozlišení, rychlým přetažením nahoru nebo dolů anebo stiskem tlačítka ▲ nebo ▼ zobrazte Rozliseni.

Stiskněte tlačítko Rozliseni a vyberte volbu 100 dpi, 200 dpi, 300 dpi, 600 dpi nebo Auto.

- Chcete-li změnit typ souboru, rychlým přetažením nahoru nebo dolů anebo stiskem tlačítka ▲ nebo ▼ zobrazte Typ souboru.

Stiskněte tlačítko Typ souboru a vyberte volbu PDF, JPEG nebo TIFF.

- Chcete-li změnit velikost skenování, rychlým potažením prstem nahoru nebo dolů nebo stisknutím tlačítka ▲ nebo ▼ zobrazte Format skenovani.

Stiskněte tlačítko Format skenovani a vyberte volbu A4, A5, A3, 10x15cm, Vizitka (90x60mm), Letter, Legal nebo Ledger.

- Chcete-li skenovat dlouhý dokument, rychlým potažením prstem nahoru a dolů nebo stisknutím tlačítka ▲ nebo ▼ zobrazte Skenování dl. papíru.

Stiskněte tlačítko Skenování dl. papíru a vyberte volbu Zap. (nebo Vyp.).

Tato funkce funguje, když je dokument umístěn v ADF. Pokud je dokument umístěn na sklo skeneru, bude použita velikost skenování nastavená v *Format skenování*, i když jste nastavili Skenování dl. papíru na Zap.

- Chcete-li změnit název souboru, rychlým přetažením nahoru nebo dolů anebo stiskem tlačítka ▲ nebo ▼ zobrazte *Název souboru*. Stiskněte tlačítko *Název souboru* a potom zadejte název souboru.

Můžete změnit pouze prvních 6 znaků.

Stiskněte tlačítko OK.

- Chcete-li skenovat více dokumentů na skle skeneru, rychlým přetažením nahoru nebo dolů anebo stiskem tlačítka ▲ nebo ▼ zobrazte *Automatické oříznutí*.

Stiskněte tlačítko *Automatické oříznutí* a vyberte volbu Zap. (nebo Vyp.).

(Podrobnosti, >> Podrobná příručka uživatele: *Automatické oříznutí*.)

- Chcete-li přeskočit prázdné strany, rychlým přetažením nahoru nebo dolů anebo stiskem tlačítka ▲ nebo ▼ zobrazte *Vynechat prázdnou stránku*. Stiskněte tlačítko *Vynechat prázdnou stránku* a poté stiskněte tlačítko Zap. (nebo Vyp.).

POZNÁMKA

Nastavení *Vynechat prázdnou stránku* je k dispozici při použití ADF.

- Chcete-li odstranit barvu pozadí, rychlým přetažením nahoru nebo dolů anebo stiskem tlačítka ▲ nebo ▼ zobrazte *Odstranit barvu pozadí*.

Stiskněte tlačítko *Odstranit barvu pozadí* a vyberte volbu *Nizke*, *Stredni*, *Vysoka* nebo *Vyp.*

POZNÁMKA

Funkce *Odstranit barvu pozadí* odstraňuje základní barvu dokumentů, aby byla naskenovaná data zřetelnější.

- Chcete-li zahájit skenování bez změny dalších nastavení, přejděte ke kroku 9.

POZNÁMKA

- Pokud jste v nastavení typu skenování vybrali barevné zobrazení, nemůžete vybrat typ souboru TIFF.
- Pokud jste v nastavení typu skenování vybrali černobílé zobrazení, nemůžete vybrat typ souboru JPEG.

- 9 Po dokončení změn nastavení stiskněte tlačítko OK.

POZNÁMKA

Chcete-li uložit nastavení jako zástupce, stiskněte tlačítko *Uložit jako zástupce*.

- 10 Stiskněte tlačítko *Start*.

Tisk dokumentu

Tento přístroj může přijímat a vytisknout data z počítače. Chcete-li tisknout z počítače, musíte nainstalovat ovladač tiskárny.

(Další informace viz >> Příručka uživatele programů a síťových aplikací.)

- 1 Nainstalujte ovladač tiskárny Brother z disku CD-ROM nebo z webu Brother. (>> Stručný návod k obsluze.)
- 2 V používané aplikaci zvolte příkaz Tisk.
- 3 Vyberte název přístroje v dialogovém okně **Tisk** a klepněte na možnost **Vlastnosti** nebo **Předvolby** v závislosti na používané aplikaci.
- 4 V dialogovém okně **Vlastnosti** vyberte nastavení, která chcete změnit. Mezi běžně používaná nastavení patří:
 - **Typ papíru**
 - **Kvalita tisku**
 - **Rozměr papíru**
 - **Orientace**
 - **Barva / Stupně šedi**
 - **Režim úspory inkoustu**
 - **Zvětšení/zmenšení**
 - **Duplex / Brožura**
- 5 Klepněte na tlačítko **OK**.
- 6 Klepnutím na tlačítko **Tisk** (nebo **OK** v závislosti na aplikaci, kterou používáte) zahajte tisk.

Než začnete skenovat

Chcete-li tento přístroj používat jako skener, nainstalujte ovladač skeneru. Pokud je přístroj v síti, nakonfigurujte jeho adresu TCP/IP.

- Z disku CD-ROM nainstalujte ovladače skeneru. (►► Stručný návod k obsluze: *Instalace aplikace MFL-Pro Suite*.)
- Pokud síťové skenování nefunguje, nakonfigurujte v přístroji adresu TCP/IP.
(►► Příručka uživatele programů a síťových aplikací.)

Skenování dokumentu jako souboru PDF pomocí aplikace ControlCenter4 (Windows®)

(Podrobné informace viz >> Příručka uživatele programů a síťových aplikací.)

POZNÁMKA

- Obrazovky na počítači se mohou lišit v závislosti na modelu.
- Tento oddíl je založen na použití pokročilého režimu aplikace ControlCenter4.

ControlCenter4 je programová pomůcka, která vám umožňuje rychlý a snadný přístup k nejčastěji používaným aplikacím. Používání aplikace ControlCenter4 eliminuje nutnost manuálního spouštění konkrétních aplikací.

1 Vložte dokument. (Viz *Postup pro vkládání dokumentů* >> strana 45.)

2 (Windows® XP, Windows Vista® a Windows® 7)
Aplikaci ControlCenter4 otevřete klepnutím na nabídku

 **(Start)/Všechny programy/Brother/MFC-XXXX** (kde XXXX je název vašeho modelu)/**ControlCenter4**. Otevře se okno aplikace ControlCenter4.

(Windows® 8)

Klepněte na  **(Brother Utilities (Nástroje Brother))** a poté klepněte na rozevírací seznam a vyberte název vašeho modelu (pokud již není zvolen). Klepněte na **SKENOVÁNÍ** na levé straně panelu a potom klepněte na **ControlCenter4**. Otevře se okno aplikace ControlCenter4.

3 Pokud se zobrazí okno výběru režimu aplikace ControlCenter4, vyberte **Pokročilý režim** a potom klepněte na tlačítko **OK**.

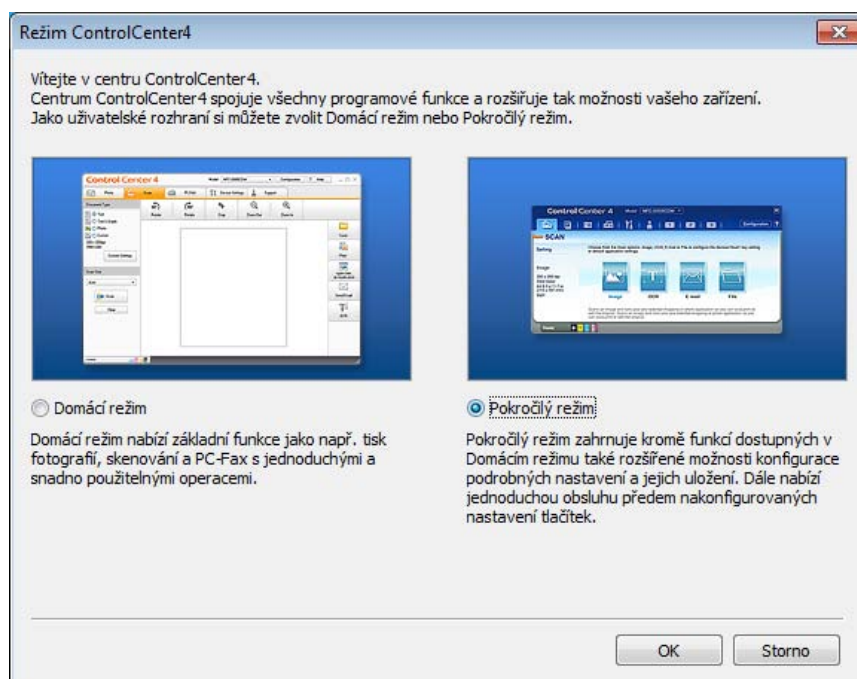

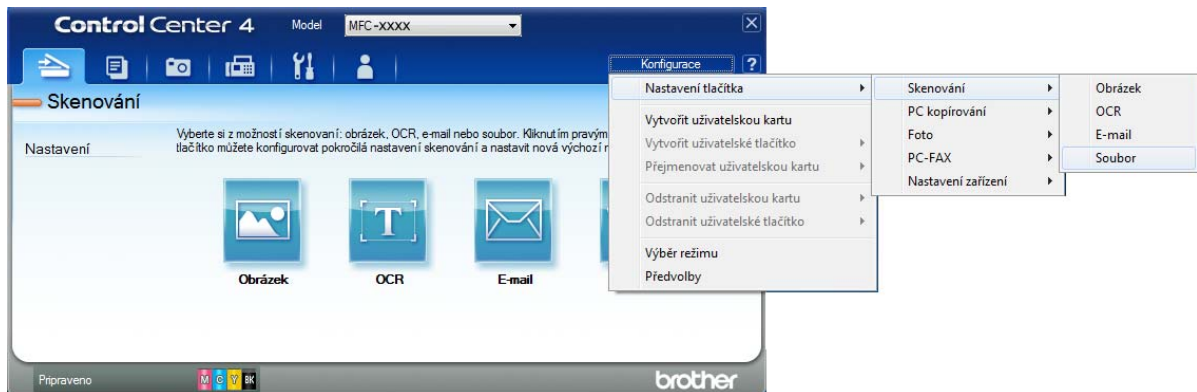

4 Ujistěte se, že je přístroj, který chcete použít, vybrán v rozevíracím seznamu **Model**.

- 5 Nastavte konfiguraci skenování. Klepněte na tlačítko **Konfigurace** a poté vyberte položku **Nastavení tlačítka, Skenování a Soubor**.

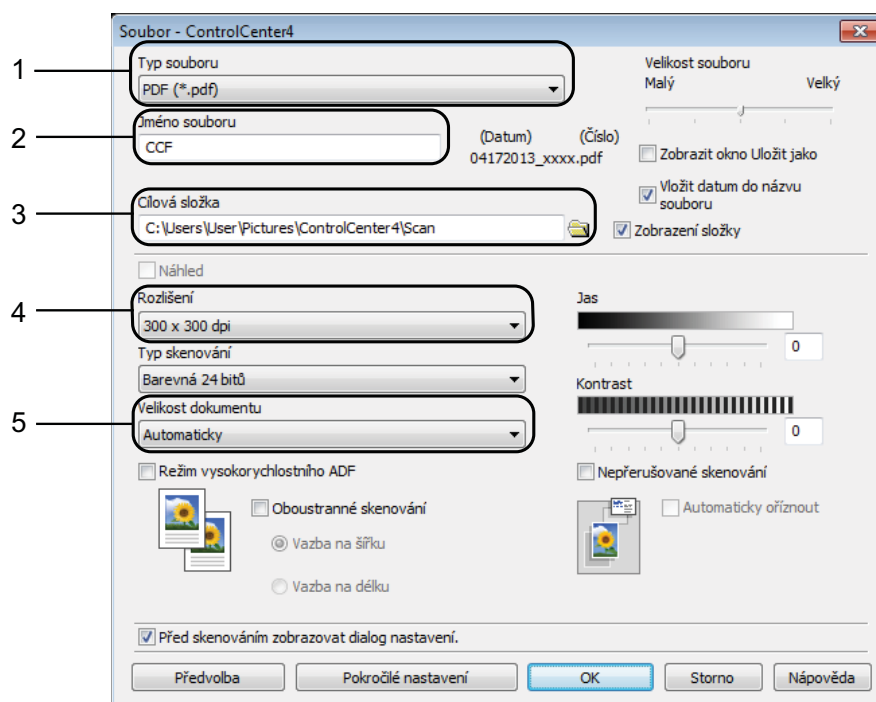

Zobrazí se dialogové okno konfigurace. Výchozí nastavení můžete změnit.



- 1 Z rozevřacího seznamu **Typ souboru** vyberte položku **PDF (*.pdf)**.
- 2 Můžete zadat název souboru, který chcete pro dokument použít.
- 3 Soubor můžete uložit do výchozí složky nebo vybrat preferovanou složku klepnutím na tlačítko  (**Prohlížet**).
- 4 Rozlišení skenování můžete vybrat z rozevřacího seznamu **Rozlišení**.
- 5 Z rozevřacího seznamu **Velikost dokumentu** můžete vybrat velikost dokumentu.

- 6 Klepněte na tlačítko **OK**.

7 Klepněte na **Soubor**.

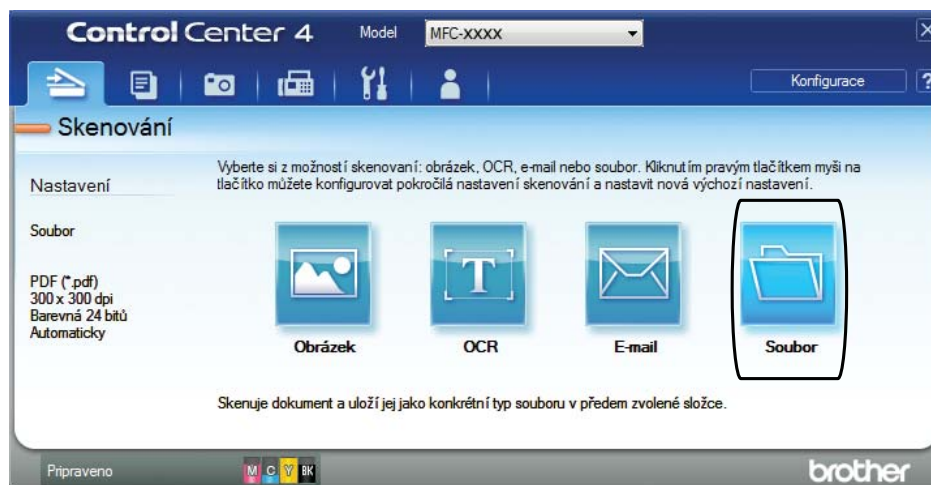

8 Stiskněte tlačítko **Skenování**.
Přístroj začne skenovat. Složka, ve které se uloží naskenovaná data, se automaticky otevře.

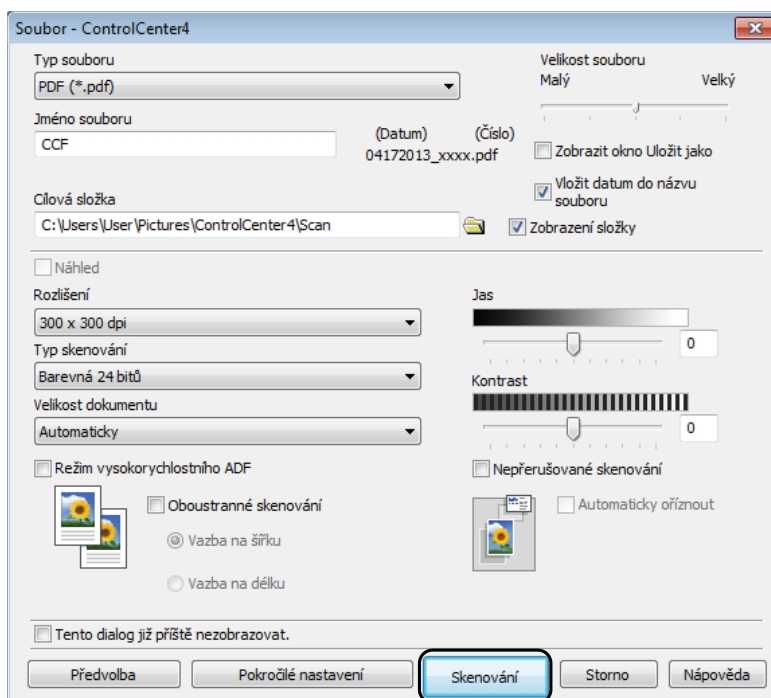

Postup pro změnu nastavení režimu skenování v přístroji pro skenování do souboru PDF

Nastavení režimu *Skenování* v přístroji můžete změnit pomocí aplikace ControlCenter4. (Windows®)

- 1 (Windows® XP, Windows Vista® a Windows® 7)
Aplikaci ControlCenter4 otevřete klepnutím na nabídku

 **(Start)/Všechny programy/Brother/MFC-XXXX** (kde XXXX je název vašeho modelu)/**ControlCenter4**. Otevře se okno aplikace ControlCenter4.

(Windows® 8)

Klepněte na  (**Brother Utilities** (Nástroje Brother)) a poté klepněte na rozevírací seznam a vyberte název vašeho modelu (pokud již není zvolen). Klepněte na **SKENOVÁNÍ** na levé straně panelu a potom klepněte na **ControlCenter4**. Otevře se okno aplikace ControlCenter4.

- 2 Ujistěte se, že je přístroj, který chcete použít, vybrán v rozevíracím seznamu **Model**.
- 3 Vyberte kartu **Nastavení zařízení**.
- 4 Klepněte na tlačítko **Nastavení zařízení pro skenování**.



- 5 Vyberte kartu **Soubor**. Výchozí nastavení můžete změnit.

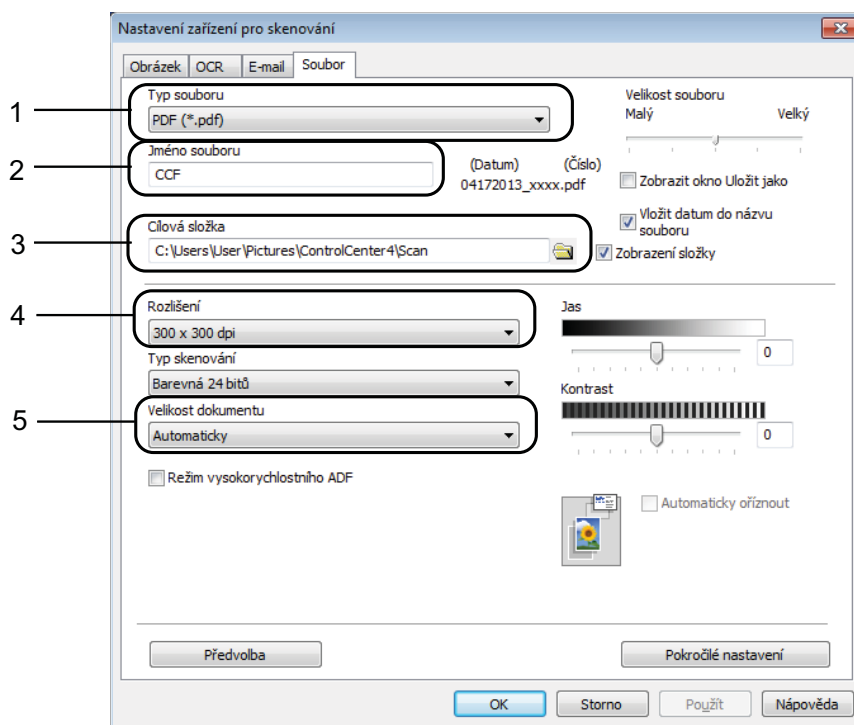

- 1 Z rozevíracího seznamu **Typ souboru** vyberte položku **PDF (*.pdf)**.
- 2 Můžete zadat název souboru, který chcete pro dokument použít.
- 3 Soubor můžete uložit do výchozí složky nebo vybrat preferovanou složku klepnutím na tlačítko  (**Prohlížeť**).
- 4 Rozlišení skenování můžete vybrat z rozevíracího seznamu **Rozlišení**.
- 5 Z rozevíracího seznamu **Velikost dokumentu** můžete vybrat velikost dokumentu.

- 6 Klepněte na tlačítko **OK**.

Postup pro skenování dokumentu do souboru PDF pomocí dotykového displeje

- 1 Vložte dokument. (Viz *Postup pro vkládání dokumentů* >> strana 45.)
- 2 Stiskněte tlačítko  (Skenování).
- 3 Rychlým přetažením doleva nebo doprava zobrazte volbu do souboru.
- 4 Stiskněte tlačítko do souboru.

Ikona  zvýrazněná modrou barvou se zobrazí ve středu dotykového displeje.

- 5 Stiskněte tlačítko **OK**.
Pokud je přístroj připojen k síti, stiskněte název počítače.
Proveďte jeden z následujících postupů:
 - Chcete-li použít výchozí nastavení, přejděte ke kroku 10.
 - Chcete-li změnit výchozí nastavení, přejděte ke kroku 6.
- 6 Stiskněte tlačítko **Možnosti**.
- 7 Stiskněte tlačítko **Nastaveno** na dotykovém panelu.
Stiskněte tlačítko **Zap**.
- 8 Podle potřeby vyberte nastavení **2stran. skenování**, **ADF vysoko rychlostní režim**, **Typ skenování**, **Rozlišení**, **Typ souboru**, **Format skenování**, **Vynechat prázdnou stránku** a **Odstranit barvu pozadí**.
- 9 Stiskněte tlačítko **OK**.
- 10 Stiskněte tlačítko **Start**.
Přístroj začne skenovat.

POZNÁMKA

K dispozici jsou následující režimy skenování.

- do OCR
- do souboru
- do obrazu
- do media
- do e-mailu
- na e-mail. serv.
- na FTP
- do site
- WS skenování¹ (Webové služby skenování)

¹ Pouze pro uživatele systému Windows®. (Windows Vista® SP2 nebo novější, Windows® 7 a Windows® 8)
(►► Příručka uživatele programů a síťových aplikací.)

Skenování ve vysokorychlostním režimu ADF

Při skenování vícestránkových dokumentů velikosti A4 nebo Letter můžete skenovat rychleji, když je do ADF vložíte **lícem nahoru a dlouhým okrajem dopředu**. (Viz *Postup pro vkládání dokumentů* >> strana 45.)

- 1 Vložte dokument lícem nahoru a dlouhým okrajem napřed do ADF. Chcete-li skenovat na paměťovou kartu nebo na paměťovou jednotku USB Flash, otevřete kryt slotu pro média a vložte paměťovou kartu nebo paměťovou jednotku USB Flash do správného slotu.
- 2 Stiskněte tlačítko  (Skenování).
- 3 Rychlým přetažením doleva nebo doprava zobrazte do OCR, do souboru, do obrazu, do media, do e-mailu, na e-mail. serv., na FTP nebo do site a potom stiskněte požadovanou možnost.
- 4 Stiskněte tlačítko OK. Pokud je přístroj připojen k síti, stiskněte název počítače.
- 5 Stiskněte tlačítko Možnosti. V případě do OCR, do souboru, do obrazu a do e-mailu stiskněte tlačítko Nastaveno na dotykovém panelu a potom stiskněte tlačítko Zap.
- 6 Rychlým přetažením nahoru nebo dolů anebo stiskem tlačítka ▲ nebo ▼ zobrazte ADF vysoko rychlostní režim.
- 7 Stiskněte tlačítko ADF vysoko rychlostní režim.
- 8 Stiskněte tlačítko Zap. (nebo Vyp.).
- 9 Přečtěte si informace na dotykovém displeji a potvrďte je stisknutím tlačítka OK.
- 10 Pokud nechcete měnit další nastavení, stiskněte tlačítko OK.

POZNÁMKA

Změňte `Format skenování` na A4 nebo Letter podle velikosti vašeho dokumentu.

- 11 Stiskněte tlačítko Start. Přístroj začne skenovat dokument.

POZNÁMKA

- Při skenování do media, na e-mail. serv., na FTP nebo do site může být rychlost skenování nižší než obvykle, pokud zapnete ADF vysoko rychlostní režim a vyberete 2stranný sken : dlouhý okraj, Černobílý, s Rozlišení z 300 dpi nebo 600 dpi. Vyberete-li 100 dpi nebo 200 dpi, bude skenování rychlejší.
- Volby Automatické oriznutí a Skenování dl. papíru nejsou k dispozici s nastavením ADF vysoko rychlostní režim.
- Volby `Format skenování` budou při použití ADF vysoko rychlostní režim omezeny na A4 a Letter.

Pokyny pro tisk a skenování s NFC (Near Field Communication)

Tisk s NFC (Near Field Communication)

Pokud vaše zařízení Android™ podporuje funkci NFC, lze tisknout data (fotografie, soubory PDF, textové soubory, webové stránky a e-mailové zprávy) ze zařízení přiložením zařízení k logu NFC v levé dolní části ovládacího panelu.

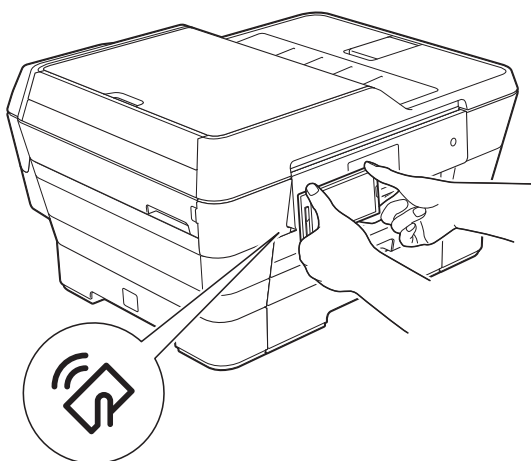

Aby bylo možné tuto funkci používat, je třeba do zařízení Android™ stáhnout a nainstalovat aplikaci Brother iPrint&Scan.

(Další informace viz >> Mobile Print/Scan Guide for Brother iPrint&Scan (Příručka tisku/skenování pro mobily pro aplikaci Brother iPrint&Scan): *For Android™ Devices (Pro zařízení Android™).*)

Skenování s NFC (Near Field Communication)

Pokud vaše zařízení Android™ podporuje funkci NFC, lze skenovat fotografie a dokumenty do zařízení přiložením zařízení k logu NFC v levé dolní části ovládacího panelu.

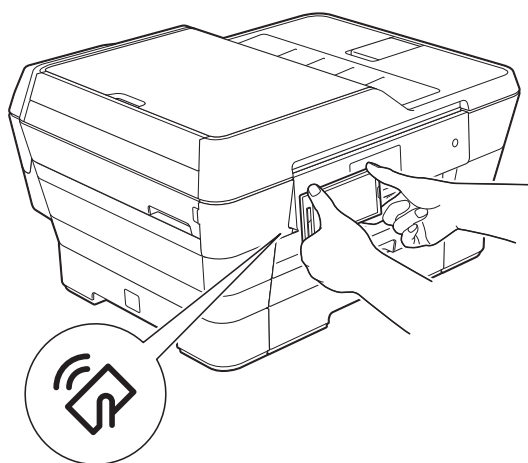

Aby bylo možné tuto funkci používat, je třeba do zařízení Android™ stáhnout a nainstalovat aplikaci Brother iPrint&Scan.

(Další informace viz >> Mobile Print/Scan Guide for Brother iPrint&Scan (Příručka tisku/skenování pro mobily pro aplikaci Brother iPrint&Scan): *For Android™ Devices (Pro zařízení Android™).*)

POZNÁMKA

NFC (Near Field Communication) umožňuje provádět zjednodušené transakce, výměnu dat a bezdrátová připojení mezi dvěma zařízeními, která se nacházejí ve vzájemném blízkém dosahu.

Výměna inkoustových kazet

Přístroj je vybaven čítačem inkoustových bodů. Čítač inkoustových bodů sleduje úroveň inkoustu v každé ze čtyř kazet. Když přístroj zjistí, že v kazetě dochází inkoust, zobrazí zprávu.

Na dotykovém displeji se zobrazí informace, ve které kazetě dochází inkoust nebo která potřebuje výměnu. Je nutné, abyste pokyny k výměně inkoustových kazet zobrazené na dotykovém displeji plnili ve správném pořadí.

I když přístroj hlásí, že je nutno vyměnit inkoustovou kazetu, vždy v ní zůstane malé množství inkoustu. V inkoustové kazetě je nutné ponechat určité množství inkoustu, aby nedošlo k vysušení a poškození sestavy tiskové hlavy vzduchem.

⚠ UPOZORNĚNÍ

Pokud vám vnikne inkoust do očí, ihned ho vypláchněte vodou a v případě obav vyhledejte lékaře.

DŮLEŽITÉ

Multifunkční přístroje Brother jsou navrženy pro práci s inkoustem určité specifikace a maximální výkon a spolehlivost vykazují s originálními inkoustovými kazetami Brother. Společnost Brother nemůže zaručit optimální výkon a spolehlivost v případě používání inkoustu nebo inkoustových kazet jiných specifikací. Proto společnost Brother nedoporučuje používání jiných než originálních kazet značky Brother ani doplňování prázdných kazet inkoustem z jiných zdrojů. Na poškození produktu způsobené použitím spotřebního materiálu jiných výrobců se nemusí vztahovat záruka na výrobek. Prostudujte si prosím záruční podmínky na výrobek.

- 1 Otevřete kryt inkoustových kazet (1). Pokud jedna nebo více inkoustových kazet dosáhne konce životnosti, na dotykovém displeji se zobrazí hlášení *Pouze CB 1stranný tisk nebo Nelze tisknout.*

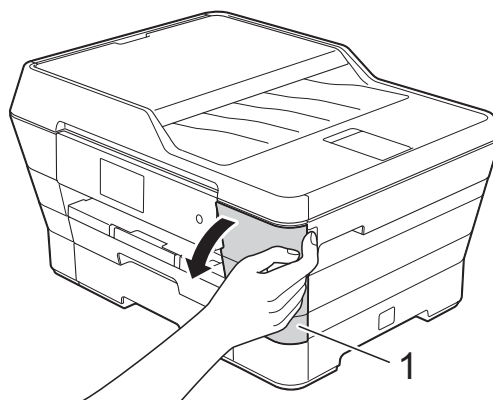

- 2 Stiskněte páčku pro uvolnění zámku, jak je znázorněno na obrázku, a uvolněte kazetu označenou na dotykovém displeji. Vyměňte kazetu z přístroje.

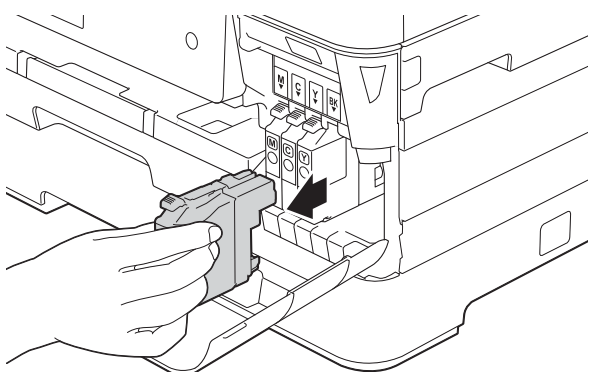
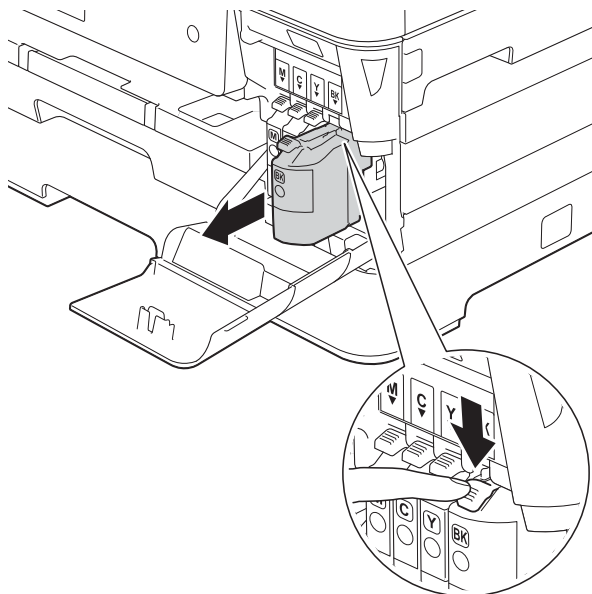

- 3 Otevřete obal nové inkoustové kazety barvy uvedené na dotykovém displeji a vyjměte inkoustovou kazetu.

- 4 Otáčejte zelenou uvolňovací páčku na oranžové ochranné krytce (1) proti směru hodinových ručiček, dokud neuvolní vakuové těsnění. Potom odstraňte oranžovou ochrannou krytku podle obrázku.

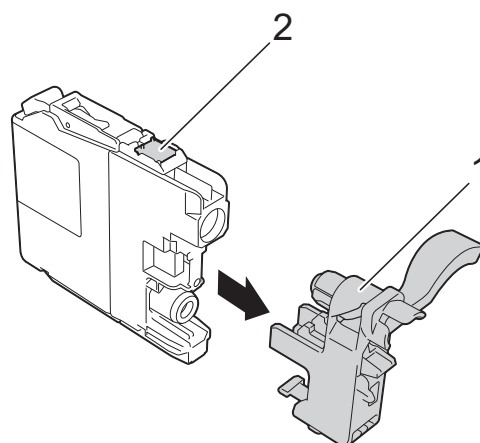
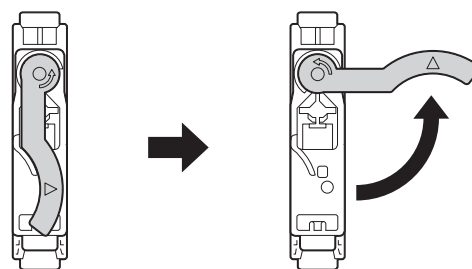
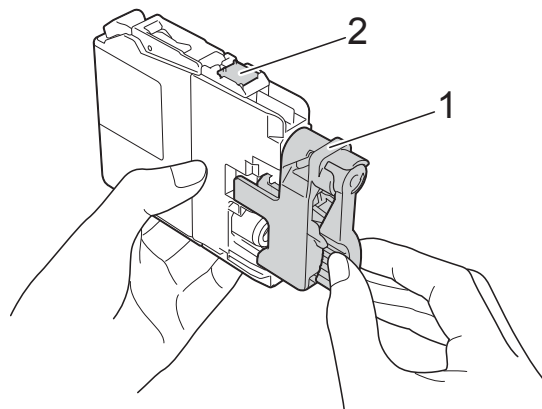

DŮLEŽITÉ

NEDOTÝKEJTE se kazety v označené oblasti (2). Mohlo by to zabránit přístroji v rozpoznání kazety.

- 5 Každá barva má svoji vlastní správnou polohu. Zasuňte inkoustovou kazetu ve směru šipky na štítku.

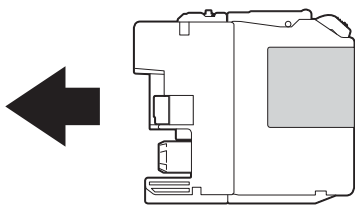

- 6 Jemně zatlačte na zadní stranu inkoustové kazety s označením PUSH (TLAČIT), dokud se nezvedne páčka kazety, a zavřete kryt inkoustových kazet.

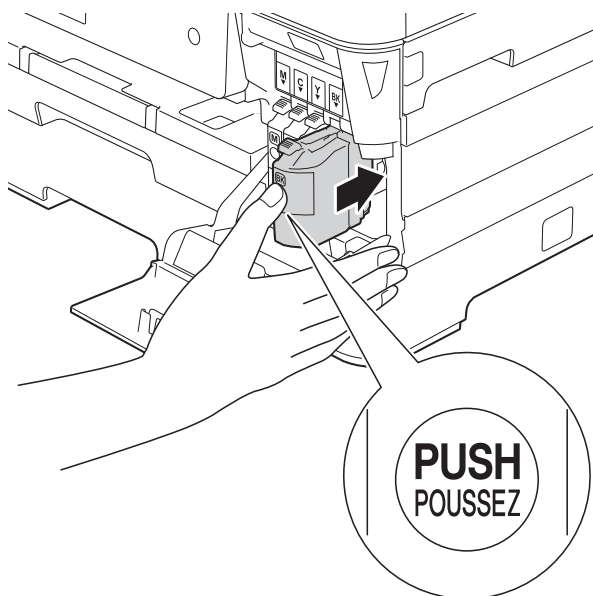

- 7 Přístroj automaticky vynuluje čítač inkoustových bodů.

POZNÁMKA

- Pokud jste vyměnili inkoustovou kazetu, například černou, na dotykovém displeji se může zobrazit výzva, abyste ověřili, že byla nová (například *Zmenili jste BK К*). Po instalaci každé nové kazety stisknutím tlačítka *Ano* vynulujte čítač inkoustových bodů pro danou barvu. Pokud inkoustová kazeta, kterou jste instalovali, není nová, nezapomeňte stisknout tlačítko *Ne*.
- Pokud se na dotykovém displeji po instalaci inkoustové kazety zobrazí zpráva *Neni inkoustova kazeta nebo Nelze rozpoznat*, ověřte, zda se jedná o originální kazetu značky Brother a zda je kazeta nainstalována správně. Vyjměte inkoustovou kazetu a pomalu a pevně ji znovu nainstalujte tak, aby se páčka kazety zvedla.

DŮLEŽITÉ

- NEVYJÍMEJTE inkoustové kazety, pokud je nepotřebujete vyměnit. Pokud tak učiníte, může se snížit množství inkoustu a přístroj nezjistí množství zbývajících inkoustu v kazetě.
- NEDOTÝKEJTE se štěrbin pro vložení kazet. Mohli byste si potřísnit ruce inkoustem.
- S inkoustovými kazetami NETŘESTE. Pokud se inkoust dostane na pokožku nebo oděv, okamžitě ho smyjte mýdlem nebo saponátem.
- Pokud instalací inkoustové kazety do nesprávné pozice zaměníte barvy, na dotykovém displeji se zobrazí *Chybna barva inkoustu*. Zjistěte, které inkoustové kazety se neshodují podle barvy se svými pozicemi, a přemístěte je do správných pozic.
- Jakmile otevřete inkoustovou kazetu, nainstalujte ji do přístroje a spotřebujte ji do šesti měsíců od instalace. Neotevřené inkoustové kazety používejte do data ukončení použitelnosti uvedeného na obalu.
- NEROZEBÍREJTE inkoustovou kazetu ani s ní nemanipulujte, mohlo by dojít k úniku inkoustu z kazety.

Čištění a kontrola přístroje

Čištění skla skeneru

- 1 Odpojte přístroj od elektrické zásuvky.
- 2 Zvedněte kryt dokumentu (1). Vyčistěte sklo skeneru (2) a bílý plast (3) měkkou látkou, ze které se neuvolňují vlákna, zvlhčenou nehořlavým čisticím prostředkem na sklo.

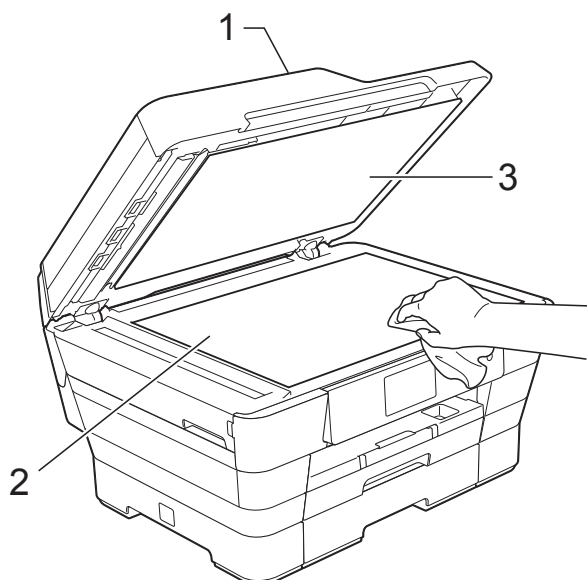

- 3 V jednotce ADF vyčistěte bílý pruh (1) a skleněný proužek (2) látkou, ze které se neuvolňují vlákna, zvlhčenou nehořlavým čisticím prostředkem na sklo.

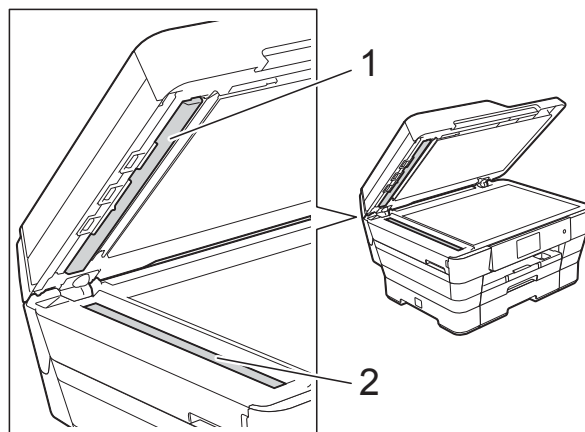

- 4 Zavřete kryt dokumentu a otevřete kryt ADF. Vyčistěte bílý pruh (1) a skleněný proužek (2) měkkou látkou, ze které se neuvolňují vlákna, zvlhčenou nehořlavým čisticím prostředkem na sklo.

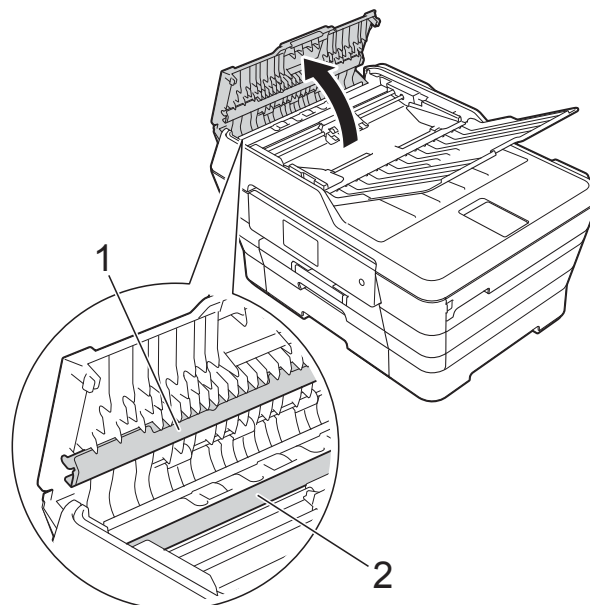

- 5 Zavřete kryt ADF.

POZNÁMKA

Kromě čištění skleněného proužku nehořlavým čisticím prostředkem na sklo přejeďte konečky prstů přes skleněný proužek, zda na něm nenahmatáte cizí předměty. Pokud ucítíte nečistoty nebo zbytky, vyčistěte skleněný proužek znovu a zaměřte se na znečištěné místo. Možná budete muset čištění zopakovat třikrát nebo čtyřikrát. Výsledek každého čištění ověřte vyhotovením kopie.



Pokud je na skleněném proužku skvrna nečistot nebo korekční kapaliny, na vytištěném vzorku bude svislá čára.

→



Po vyčištění skleněného proužku svislá čára zmizí.

Čištění tiskové hlavy

Aby byla zachována kvalita tisku, přístroj v případě potřeby automaticky vyčistí tiskovou hlavu. Pokud se zhorší kvalita tisku, můžete čištění zahájit ručně.

Tiskovou hlavu vyčistěte, pokud bude na vytištěných stránkách vodorovná čára v textu nebo grafice, případně vynechaný text. Můžete čistit pouze černou, tři barvy (žlutou/azurovou/purpurovou) nebo všechny čtyři barvy zároveň.

Při čištění tiskové hlavy se spotřebovává inkoust. Příliš časté čištění znamená zbytečnou spotřebu inkoustu.

DŮLEŽITÉ

NEDOTÝKEJTE se tiskové hlavy. Pokud byste se tiskové hlavy dotkli, mohlo by dojít k trvalému poškození a ztrátě záruky na tiskovou hlavu.

- 1 Stiskněte tlačítko .

POZNÁMKA

Můžete také stisknout tlačítko  a potom Inkoust.

- 2 Stiskněte tlačítko **Cistení**.
- 3 Stiskněte tlačítko **K, Barva** nebo **Všechny**.
Přístroj vyčistí tiskovou hlavu.
Po dokončení čištění se přístroj vrátí do režimu **Připraven**.

POZNÁMKA

- Pokud se kvalita tisku nezlepší ani po pěti čištěních tiskové hlavy, zkuste pro každou z problémových barev nainstalovat novou originální inkoustovou kazetu Brother Innobella™. Zkuste tiskovou hlavu vyčistit znovu maximálně pětkrát za sebou. Pokud se tisk nezlepší, kontaktujte zákaznický servis Brother nebo nejbližšího prodejce společnosti Brother.
- Čištění tiskové hlavy můžete také provést z počítače.
(➤➤ Příručka uživatele programů a síťových aplikací.)

Kontrola kvality tisku

Pokud jsou barvy a text na výtiscích vybledlé nebo pruhované, mohou být ucpané některé trysky tiskové hlavy. Tuto možnost můžete ověřit vytištěním kontrolního vzorku kvality tisku a prohlídkou kontrolní šablony trysek.

- 1 Stiskněte tlačítko .

POZNÁMKA

Můžete také stisknout tlačítko  a potom Inkoust.

- 2 Stiskněte tlačítko `Test tisku`.
- 3 Stiskněte tlačítko `Kvalita tisku`.
- 4 Stiskněte tlačítko `OK`.
Přístroj začne tisknout kontrolní vzorek kvality tisku.
- 5 Ve vzorku zkontrolujte kvalitu čtyř barevných bloků.
- 6 Na dotykovém displeji se zobrazí dotaz, zda je kvalita tisku v pořádku. Proveďte jeden z následujících postupů:

- Jsou-li všechny čáry jasné a viditelné, stisknutím tlačítka `Ano` dokončete kontrolu kvality tisku a přejděte ke kroku 10.
- Pokud některé krátké čáry chybí, jak je zobrazeno na obrázku níže, stiskněte tlačítko `Ne`.

V pořádku

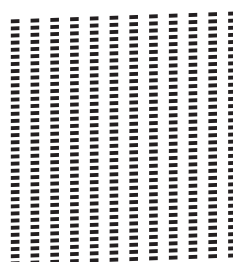

Špatné

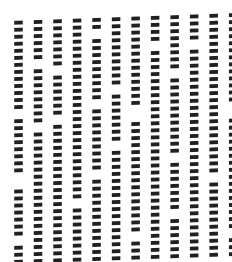

- 7 Na dotykovém displeji se zobrazí dotaz, zda je v pořádku kvalita tisku černé a pak tří barev.
Stiskněte tlačítko `Ano` nebo `Ne`.
- 8 Na dotykovém displeji se zobrazí dotaz, zda chcete zahájit čištění.
Stiskněte tlačítko `OK`.
Přístroj začne čistit tiskovou hlavu.
- 9 Po dokončení čištění stiskněte tlačítko `OK`.
Přístroj vytiskne znovu kontrolní vzorek kvality tisku. Vraťte se ke kroku 5.
- 10 Stiskněte tlačítko .

Pokud se kvalita tisku nezlepší ani po pěti čištěních tiskové hlavy, zkuste pro každou z problémových barev nainstalovat novou náhradní inkoustovou kazetu Brother Innobella™. Zkuste tiskovou hlavu vyčistit maximálně pětkrát za sebou. Pokud se tisk nezlepší, kontaktujte službu pro zákazníky společnosti Brother nebo nejbližšího prodejce Brother.

DŮLEŽITÉ

NEDOTÝKEJTE se tiskové hlavy. Pokud byste se tiskové hlavy dotkli, mohlo by dojít k trvalému poškození a ztrátě záruky na tiskovou hlavu.

POZNÁMKA

Když je tryska tiskové hlavy ucpaná, vypadá vytištěný vzorek následovně.

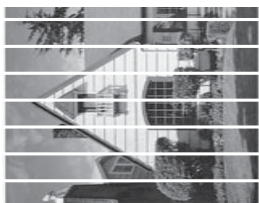

Letter, A4 a Executive



A3, Ledger, Legal, A5, A6, obálky,
Fotografie (10 × 15 cm),
Fotografie L (89 × 127 mm),
Fotografie 2L (13 × 18 cm) a štítek
(127 × 203 mm)

Po vyčištění trysky tiskové hlavy
vodorovné čáry zmizí.



Kontrola zarovnání tisku

Pokud je vytištěný text rozmazaný anebo jsou snímky vybledlé, budete možná muset po přepravě přístroje upravit zarovnání tisku.

- 1 Stiskněte tlačítko .

POZNÁMKA

Můžete také stisknout tlačítko  a potom Inkoust.

- 2 Stiskněte tlačítko `Test tisku`.
- 3 Stiskněte tlačítko `Zarovnání`.
- 4 Stiskněte tlačítko `OK`.
Přístroj začne tisknout kontrolní vzorek zarovnání.

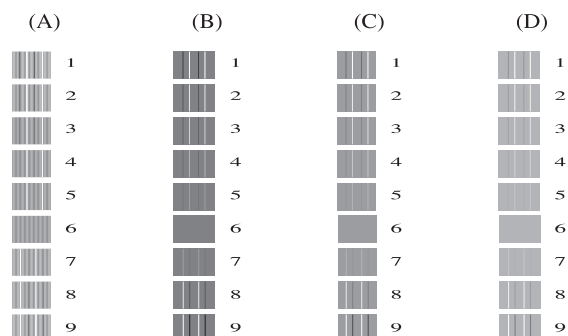

- 5 Pro vzorek „A“ rychlým přetažením nahoru nebo dolů anebo stisknutím tlačítka ▲ nebo ▼ zobrazte číslo zkušebního tisku, který má nejméně viditelné svislé pruhy (1 - 9), a potom jej stiskněte.
Stiskněte tlačítko `OK`.
Zopakujte tento krok pro vzorky B, C a D.
V příkladu je číslo 6 nejlepší volbou pro A, B, C a D.

POZNÁMKA

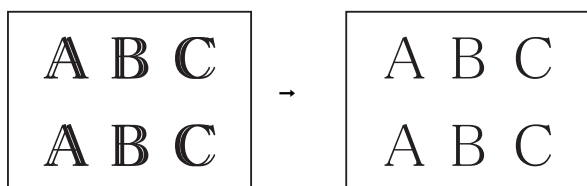

Když zarovnání tisku není řádně nastaveno, text vypadá takto rozmazaně.



Po řádném nastavení zarovnání tisku vypadá text takto.

- 6 Stiskněte tlačítko .

Nastavení data a času

Na dotykovém displeji se zobrazuje datum a čas. Není-li přesný, znovu jej zadejte podle těchto pokynů.

Nastavením ID stanice můžete přidat čas a datum na každý odeslaný fax.

- 1 Stiskněte tlačítko .
- 2 Stiskněte tlačítko `Vsechna nastav.`
- 3 Rychlým přetažením nahoru nebo dolů anebo stiskem tlačítka ▲ nebo ▼ zobrazte `Pocat.nastav.`
- 4 Stiskněte tlačítko `Pocat.nastav.`
- 5 Stiskněte tlačítko `Datum a cas.`
- 6 Stiskněte tlačítko `Datum.`
- 7 Na dotykovém displeji zadejte poslední dvě číslice roku a stiskněte tlačítko `OK.`
- 8 Na dotykovém displeji zadejte dvě číslice měsíce a potom stiskněte tlačítko `OK.`
- 9 Na dotykovém displeji zadejte dvě číslice dne a potom stiskněte tlačítko `OK.`
- 10 Stiskněte tlačítko `Cas.`
- 11 Pomocí klávesnice na dotykovém displeji zadejte čas (ve 24hodinovém formátu).
Stiskněte tlačítko `OK.`
(Například pro tři čtvrtě na osm večer zadejte 19:45.)
- 12 Stiskněte tlačítko .

Pokud se domníváte, že s přístrojem není něco v pořádku, projděte si nejdříve všechny následující položky a postupujte podle tipů pro odstraňování problémů.

Většinu činností souvisejících s problémy můžete provést vlastními silami. Pokud potřebujete další pomoc, centrum podpory Brother Solutions Center nabízí nejnovější často kladené dotazy a tipy pro odstraňování problémů.

Nahlédněte na webové stránky <http://solutions.brother.com/>.

Identifikace problému

Nejdříve zkontrolujte následující.

- Napájecí kabel přístroje je správně připojen a vypínač přístroje je zapnutý.
- Všechny ochranné materiály byly odstraněny.
- Papír je správně vložen v zásobníku papíru.
- Kably rozhraní jsou bezpečně zapojeny do přístroje a počítače anebo je bezdrátové připojení nastaveno na přístroji a na počítači.
- Zprávy na dotykovém displeji
(Viz *Chybové zprávy a zprávy údržby* >> strana 104.)

Pokud jste nevyřešili problém pomocí výše uvedených bodů, identifikujte problém a pak přejděte na navrhovanou stránku.

Zacházení s papírem a problémy s tiskem:

- *Potíže s tiskem* >> strana 123
- *Problémy s kvalitou tisku* >> strana 125
- *Potíže při zacházení s papírem* >> strana 127
- *Tisk přijatých faxů* >> strana 128

Problémy s telefonem a faxem:

- *Telefonní linka nebo připojení* >> strana 128
- *Zpracovávání příchozích volání* >> strana 131
- *Přijímání faxů* >> strana 129
- *Odesílání faxů* >> strana 130

Problémy při kopírování:

- *Potíže při kopírování* >> strana 132

Problémy při skenování:

- *Potíže při skenování* >> strana 132
- *Potíže s aplikací PhotoCapture Center™* >> strana 132

Problémy s programovým vybavením a sítí:

- *Potíže s programovým vybavením* >> strana 133
- *Potíže se sítí* >> strana 133
- *Potíže při vkládání dat* >> strana 134

Chybové zprávy a zprávy údržby

Stejně jako u jakéhokoli složitého kancelářského produktu může docházet k chybám a může být nutné vyměnit spotřební materiál. Pokud k tomu dojde, přístroj identifikuje chybu nebo potřebnou běžnou údržbu a zobrazí příslušnou zprávu. Nejběžnější chybové zprávy a zprávy údržby jsou uvedeny v tabulce.

Většinu činností souvisejících s odstraňováním chyb a běžnou údržbou můžete provést vlastními silami. Pokud potřebujete další pomoc, centrum podpory Brother Solutions Center nabízí nejnovější často kladené dotazy a tipy pro odstraňování problémů:

Nahlédněte na webové stránky <http://solutions.brother.com/>.

Chybová zpráva	Příčina	Akce
Data zbyvajících v paměti	V paměti přístroje zůstala tisková data.	Stiskněte tlačítko  . Přístroj zruší úlohu a odstraní ji z paměti. Zkuste tisknout znovu.
Dochází inkoust	Jedna nebo více inkoustových kazet se blíží konci životnosti. Pokud se jedna z inkoustových kazet blíží konci životnosti a odesílající přístroj zaslal barevný fax, požádá funkce „handshake“, aby byl fax odeslán jako černobílý. Pokud má odesílající přístroj schopnost jeho konverze, barevný fax bude vytištěn na vašem přístroji jako černobílý fax.	Objednejte novou inkoustovou kazetu. Pokračujte v tisku, dokud se na dotykovém displeji nezobrazí zpráva <i>Nelze tisknout</i> . (Viz <i>Výměna inkoustových kazet</i> >> strana 94.)
Chyba média	Paměťová karta je poškozená, nesprávně naformátovaná nebo u ní došlo k jinému problému.	Vyjměte paměťovou kartu z jednotky média (slotu) přístroje a správně naformátujte kartu.
		Zasuňte kartu znovu pevně do slotu tak, aby byla ve správné poloze. Pokud chyba přetrvává, zkontrolujte jednotku pro média (slot) přístroje vložením funkční paměťové karty.
Chybna barva inkoustu	Inkoustová kazeta byla nainstalována na nesprávné pozici.	Zjistěte, které inkoustové kazety se neshodují podle barvy se svými pozicemi, a přemístěte je do správných pozic.
Inicializace dot.obrazovky se nezdarila	Dotykový displej byl stisknut před dokončením inicializace při zapnutí.	Zkontrolujte, zda se dotykového displeje nic nedotýká nebo na něm něco neulpělo, zejména při připojování přístroje k elektrické zásuvce.
	Mezi dolní částí a rámečkem dotykového displeje mohly uvíznout nečistoty.	Zasuňte kousek tvrdého papíru mezi dolní část a rámeček dotykového displeje a posouváním dozadu a dopředu vytlačte nečistoty.

Chybová zpráva	Příčina	Akce
Komun. chyba	Špatná kvalita telefonní linky způsobila chybu komunikace.	Pokud problém přetrvává, zavolejte telefonní společnost a požádejte ji o zkontrolování vaší telefonní linky.
Medium je plne.	Použitá paměťová karta nebo paměťová jednotka USB Flash již obsahuje 999 souborů.	Tento přístroj může ukládat na paměťovou kartu nebo do paměťové jednotky USB Flash pouze, pokud obsahuje méně než 999 souborů. Odstraňte nepotřebné soubory a opakujte akci.
	Na použité paměťové kartě nebo jednotce USB Flash není dostatek volného místa pro skenování dokumentů.	Stiskněte tlačítko  . Odstraněním nepotřebných souborů z paměťové karty nebo z paměťové jednotky USB Flash uvolníte místo a potom opakujte akci.
Nebyl rozpoznán zásobník papíru	Zásobník papíru není zcela zasunutý.	Pomalou zasuňte zásobník papíru zcela do přístroje.
	Papír nebo cizí předmět znemožňuje správné vložení zásobníku papíru.	Vytáhněte zásobník papíru z přístroje a vyjměte uvíznutý papír nebo cizí předmět. Pomalu zasuňte zásobník papíru zcela do přístroje.
Nedostatek paměti faxu	Paměť faxu je plná.	Proveďte jeden z následujících postupů: <ul style="list-style-type: none"> ■ Vymažte data z paměti. Chcete-li získat více paměti, můžete vypnout funkci Příjem do paměti. (►► Podrobná příručka uživatele: <i>Vypnutí operací Příjem do paměti.</i>) ■ Vytiskněte faxy v paměti. (►► Podrobná příručka uživatele: <i>Tisk faxu z paměti.</i>)
Nehlasí se/obsaz	Číslo, které jste vytočili, neodpovídá nebo je obsazeno.	Ověřte číslo a zkuste to znovu.
Nelze cistit XX Nelze inicializovat XX Nelze tisknout XX	Došlo k mechanické závadě přístroje. —NEBO— V přístroji se nachází cizí předmět, například svorka nebo útržek papíru.	Otevřete kryt skeneru a vyjměte zevnitř přístroje všechny cizí předměty a útržky papíru. Pokud chybová zpráva nezmizí, na několik minut odpojte přístroj od zdroje napájení a znovu ho připojte. Další informace viz <i>Další operace odstraňování uvíznutého papíru</i> ►► strana 121. (Přístroj je možné vypnout přibližně na 24 hodin bez ztráty faxů uložených v paměti. Viz <i>Přenos vašich faxů nebo hlášení faxového deníku</i> ►► strana 114.)

Chybová zpráva	Příčina	Akce
Nelze rozpoznat	Instalace nové inkoustové kazety proběhla příliš rychle a přístroj ji nerozpoznal.	Vyjměte novou inkoustovou kazetu a pomalu a pevně ji znovu nainstalujte tak, aby se páčka kazety zvedla. (Viz <i>Výměna inkoustových kazet</i> ►► strana 94.)
	Inkoustová kazeta není správně nainstalovaná.	
	Používáte-li jiný než originální inkoust Brother, přístroj nemusí kazetu rozpoznat.	Nahradte kazetu originální inkoustovou kazetou Brother. Pokud chyba přetrvává, kontaktujte službu pro zákazníky společnosti Brother nebo nejbližšího prodejce Brother.
Nelze rozpoznat množství inkoustu	Používáte-li jiný než originální inkoust Brother, přístroj nemusí množství inkoustu rozpoznat.	Nahradte kazetu originální inkoustovou kazetou Brother. Pokud chyba přetrvává, kontaktujte službu pro zákazníky společnosti Brother nebo nejbližšího prodejce Brother.
Nelze skenovat XX	Došlo k mechanické závadě přístroje.	Odpojte na několik minut přístroj od napájení a poté jej znovu připojte. Přístroj je možné vypnout přibližně na 24 hodin bez ztráty faxů uložených v paměti. (Viz <i>Přenos vašich faxů nebo hlášení faxového deníku</i> ►► strana 114.)
Nelze tisknout Vyměňte inkoust.	Jedna nebo více inkoustových kazet dosáhlo konce životnosti. Přístroj ukončí všechny tiskové operace. Dokud je k dispozici paměť, budou černobílé faxy ukládány do paměti. Pokud má odesílající přístroj barevný fax, požádá funkce „handshake“, aby byl fax odeslán jako černobílý.	Vyměňte inkoustové kazety. (Viz <i>Výměna inkoustových kazet</i> ►► strana 94.)
Není inkoustová kazeta	Inkoustová kazeta není správně nainstalovaná.	Vyjměte novou inkoustovou kazetu a pomalu a pevně ji znovu nainstalujte tak, aby se páčka kazety zvedla. (Viz <i>Výměna inkoustových kazet</i> ►► strana 94.)
Nepoužit. zariz. Odpojte zařízení od předního konektoru a vypnete a zapnete zařízení	K přímému rozhraní USB bylo připojeno poškozené zařízení.	Odpojte zařízení od přímého rozhraní USB a potom stisknutím tlačítka  zařízení vypnete a opět zapnete.
Nepoužit. zariz. Odpojte zařízení USB.	K přímému rozhraní USB bylo připojeno nepodporované zařízení USB nebo jednotka USB Flash. Další informace naleznete na stránkách http://solutions.brother.com/ .	Odpojte zařízení od přímého rozhraní USB. Vypněte a znovu zapněte přístroj.

Chybová zpráva	Příčina	Akce
Nepoužitelný HUB.	K přímému rozhraní USB byl připojen rozbočovač nebo jednotka USB Flash s rozbočovačem.	Rozbočovače, včetně jednotek USB Flash s integrovanými rozbočovači, nejsou podporovány. Odpojte zařízení od přímého rozhraní USB.
Nesprávně nastavení zásobníku	Nastavení formátu papíru a použitého zásobníku v přístroji se neshodují s formátem papíru v používaném zásobníku.	Postupujte podle pokynů na dotykovém displeji a zkuste znovu tisknout. Konfigurujte nastavení formátu papíru pro zásobník podle pokynů uvedených na obrazovce.
Nesprávný papír Nesprávný papír #1 Nesprávný papír #2	Nastavení formátu papíru se neshoduje s formátem papíru v zásobníku. Pro tento formát papíru není tato orientace papíru správná. Vodítka papíru v zásobníku nejsou nastaveny na značky pro používaný formát papíru.	<ol style="list-style-type: none"> 1 Zkontrolujte, zda se vybraný formát papíru shoduje s formátem papíru v zásobníku. (Viz <i>Formát a typ papíru</i> >> strana 39.) 2 Ujistěte se, že jste vložili papír se správnou orientací nastavením vodítek papíru na značky pro používaný formát papíru. (Viz <i>Vkládání papíru a dalších tiskových médií</i> >> strana 22.) 3 Po kontrole formátu a orientace papíru stiskněte tlačítko OK na dotykovém displeji. <p>Pokud tisknete z počítače, zkontrolujte, zda formát papíru vybraný v ovladači tiskárny odpovídá formátu papíru v zásobníku. (>> Příručka uživatele programů a síťových aplikací.)</p>
Nizká teplota	Příliš nízká teplota v místnosti.	Zvyšte teplotu v místnosti a potom nechte přístroj zahřát na pokojovou teplotu. Zkuste to znovu později.
Otevřený kryt.	Kryt skeneru není zajištěn v zavřené poloze. Kryt inkoustových kazet není zajištěn v zavřené poloze.	Zvedněte kryt skeneru a znovu jej zavřete. Zkontrolujte, zda jsou kabel telefonní linky a (případně) kabel USB správně uloženy v kabelovodu a vystupují ze zadní strany přístroje. Pevně zavřete kryt inkoustových kazet tak, aby zaklapl na místo.

Chybová zpráva	Příčina	Akce
Plny absorber ink.	<p>Nádobka absorbéru inkoustu nebo nádobka odstříků je plná. Tyto součásti jsou položkami pravidelné údržby, které mohou po určité době vyžadovat výměnu, aby byl u přístroje Brother zajištěn optimální výkon. Protože jsou tyto součásti položkami pravidelné údržby, na jejich výměnu se nevztahuje záruka. Potřeba výměny těchto položek a doba mezi výměnami závisí na počtu pročištění a odstříků nutných k vyčištění inkoustového systému. Tyto nádobky zachytí během různých operací pročištění a odstříků značné množství inkoustu. Počet pročištění a odstříků přístroje v rámci čištění je v různých situacích různý. Například časté zapínání a vypínání přístroje má za následek velký počet cyklů čištění, protože se přístroj automaticky vyčistí po každém zapnutí. Používání jiného inkoustu než inkoustu Brother může vést k častému čištění, protože inkousty od jiných výrobců mohou způsobovat nízkou kvalitu tisku, což se řeší čištěním. Čím častější čištění přístroj vyžaduje, tím rychleji se tyto nádobky naplní.</p> <p>POZNÁMKA</p> <p><i>Na opravy závad způsobených používáním jiných spotřebních materiálů než od společnosti Brother se nemusí vztahovat uvedená záruka na výrobek.</i></p>	<p>Nádobku absorbéru inkoustu nebo nádobku odstříků bude nutné vyměnit. Chcete-li dát přístroj do servisu, kontaktujte službu pro zákazníky společnosti Brother nebo místní autorizované servisní středisko společnosti Brother.</p> <p>Další důvody čištění:</p> <ol style="list-style-type: none"> 1 Přístroj se čistí automaticky po odstranění uvíznutí papíru před vytisknutím dalšího přijatého faxu. 2 Přístroj se čistí automaticky po době nečinnosti delší než 30 dní (málo časté používání). 3 Přístroj se čistí automaticky po 12. výměně inkoustových kazet stejné barvy.
Porucha komunik.	Zkusili jste provést Polling s přístrojem, který není v režimu čekání na Polling.	Zkontrolujte nastavení Pollingu druhého faxového přístroje.

Chybová zpráva	Příčina	Akce
<p>Pouze CB 1stranny tisk</p> <p>Vymente inkoust.</p>	<p>Jedna nebo více barevných inkoustových kazet dosáhlo konce životnosti.</p> <p>Přístroj můžete používat v černobílém režimu po dobu asi čtyř týdnů v závislosti na počtu stránek, které tisknete.</p> <p>Zobrazí-li se na dotykovém displeji tato zpráva, každá z operací probíhá následovně:</p> <ul style="list-style-type: none"> ■ Tisk <p>Pokud vyberete na kartě Pokročilé v ovladači tiskárny volbu Stupně šedi, můžete přístroj používat jako černobílou tiskárnu.</p> <p>Když se zobrazí tato zpráva, 2stranný tisk není k dispozici.</p> ■ Kopírování <p>Je-li typ papíru nastaven na <i>Stand. papir</i>, můžete tisknout černobílé kopie.</p> <p>Když se zobrazí tato zpráva, 2stranné kopírování není k dispozici.</p> ■ Faxování <p>Je-li typ papíru nastaven na <i>Stand. papir</i> nebo <i>Inkjet papir</i>, přístroj bude přijímat a tisknout faxy černobíle.</p> <p>Pokud má odesílající přístroj barevný fax, požádá funkce „handshake“, aby byl fax odeslán jako černobílý.</p> 	<p>Vyměňte inkoustové kazety. (Viz <i>Výměna inkoustových kazet</i> >> strana 94.)</p> <p>POZNÁMKA</p> <p>Přístroj ukončí všechny tiskové operace a v následujících případech jej nebudete moci používat, dokud nenainstalujete novou inkoustovou kazetu:</p> <ul style="list-style-type: none"> • Pokud odpojíte přístroj od napájení nebo vyjmete inkoustovou kazetu. • Pokud je typ papíru nastaven na jakoukoli možnost s výjimkou <i>Stand. papir</i> nebo <i>Inkjet papir</i>. • (Windows®) Pokud na kartě Základní v ovladači tiskárny vyberete Pomaluschnoucí papír. (Macintosh) Pokud vyberete Slow Drying Paper (Pomalou schnoucí papír) v dialogovém okně Print Settings (Nastavení tisku) ovladače tiskárny.

Chybová zpráva	Příčina	Akce
Preplněna paměť	Paměť přístroje je zaplněna.	<p>Pokud probíhá odesílání faxu nebo kopírování:</p> <ul style="list-style-type: none"> ■ Stiskněte tlačítko  nebo Konec nebo Zavřít a počkejte, dokud neskončí ostatní probíhající operace, pak pokus zopakujte. ■ Stisknutím tlačítka Odeslat odešlete dosud naskenované stránky. ■ Stisknutím tlačítka Čistecny tisk zkopírujete dosud naskenované stránky. ■ Vymažte data v paměti. Chcete-li získat více paměti, můžete vypnout funkci Příjem do paměti. (➤➤ Podrobná příručka uživatele: <i>Vypnutí operací Příjem do paměti.</i>) ■ Vytiskněte faxy v paměti. (➤➤ Podrobná příručka uživatele: <i>Tisk faxu z paměti.</i>)
Prilis dlouhy obraz	Fotografie má nesprávný poměr stran, takže nelze přidávat efekty.	Vyberte obrázek se správným poměrem stran.
Prilis maly obraz	Velikost fotografie je příliš malá na to, aby ji bylo možné oříznout.	Vyberte větší obrázek.
Rozpojeni	Druhá strana nebo faxový přístroj druhé strany zastavil volání.	Zkuste odeslání nebo příjem znovu. Pokud jsou volání opakovaně zastavována a používáte systém VoIP (Voice over IP), zkuste změnit nastavení Kompatibility na Zakladni (pro VoIP) . (Viz <i>Rušení na telefonní lince / VoIP</i> ➤➤ strana 135.)
Temer plny abs. ink.	Nádobka absorbéru inkoustu nebo nádobka odstříků je téměř plná.	Zavolejte službě pro zákazníky společnosti Brother nebo nejbližšímu prodejci Brother.

Chybová zpráva	Příčina	Akce
Uviz.pap. [vzad, vpred.]	<p>V přístroji uvízl papír.</p> <p>Do slotu pro ruční podávání bylo vloženo více listů papíru.</p> <p>—NEBO—</p> <p>Do slotu pro ruční podávání papíru byl vložen další list papíru dříve, než se na dotykovém displeji zobrazilo</p> <p>Vložte papír do otvoru pro ruční podávání a potom stisknete [OK].</p>	<p>Odstraňte uvíznutý papír a řiďte se přitom kroky popsány v části <i>Zaseknutí tiskárny nebo uvíznutí papíru</i> >> strana 117.</p> <p>Ujistěte se, že jsou vodítka papíru nastavena na správný formát papíru. NEVYTAHUJTE zásobník papíru, vkládáte-li papír formátu A5 a menší.</p> <p>Pokud se uvíznutí papíru opakuje, v přístroji pravděpodobně uvízl malý kousek papíru. Zkontrolujte, zda v přístroji stále není uvíznutý papír. (Viz <i>Další operace odstraňování uvíznutého papíru</i> >> strana 121.)</p> <p>Do slotu pro ruční podávání nikdy nevkládejte více než jeden list papíru najednou. Před vložením dalšího listu papíru do slotu pro ruční podávání počkejte, až se na dotykovém displeji zobrazí</p> <p>Vložte papír do otvoru pro ruční podávání a potom stisknete [OK].</p> <p>Odstraňte uvíznutý papír a řiďte se přitom kroky popsány v části <i>Zaseknutí tiskárny nebo uvíznutí papíru</i> >> strana 117.</p>
Uvizly papír [vpredu]	V přístroji uvízl papír.	<p>Odstraňte uvíznutý papír a řiďte se přitom kroky popsány v části <i>Zaseknutí tiskárny nebo uvíznutí papíru</i> >> strana 117.</p> <p>Ujistěte se, že jsou vodítka papíru nastavena na správný formát papíru. NEVYTAHUJTE zásobník papíru, vkládáte-li papír formátu A5 a menší.</p> <p>Pokud se uvíznutí papíru opakuje, v přístroji pravděpodobně uvízl malý kousek papíru. Zkontrolujte, zda v přístroji stále není uvíznutý papír. (Viz <i>Další operace odstraňování uvíznutého papíru</i> >> strana 121.)</p>
Uviznuty / prilis dlouhy dokument	Dokument nebyl vložen nebo podán správně nebo byl dokument naskenovaný z ADF příliš dlouhý.	<p>(Viz <i>Používání ADF</i> >> strana 45.)</p> <p>(Viz <i>Uvíznutí dokumentu</i> >> strana 115.)</p>

Chybová zpráva	Příčina	Akce
Uvznutý papír [vzadu]	V přístroji uvízl papír.	<p>Odstraňte uvíznutý papír a řiďte se přitom kroky popsány v části <i>Zaseknutí tiskárny nebo uvíznutí papíru</i> >> strana 117.</p> <p>Ujistěte se, že jsou vodítka papíru nastavena na správný formát papíru. NEVYTAHUJTE zásobník papíru, vkládáte-li papír formátu A5 a menší.</p> <p>Pokud se uvíznutí papíru opakuje, v přístroji pravděpodobně uvízl malý kousek papíru. Zkontrolujte, zda v přístroji stále není uvíznutý papír. (Viz <i>Další operace odstraňování uvíznutého papíru</i> >> strana 121.)</p>
	Na povrchu válečků pro zavádění papíru se nahromadil prach z papíru.	Vyčistěte válečky pro zavádění papíru. (>> Podrobná příručka uživatele: <i>Čištění válečků pro zavádění papíru.</i>)
Vysoká teplota	Příliš vysoká teplota v místnosti.	Snižte teplotu v místnosti a potom nechte přístroj vychladnout na pokojovou teplotu. Zkuste to znovu později.
Zadny soubor	Paměťová karta nebo jednotka USB Flash v jednotce pro média neobsahuje žádný soubor .JPG.	Vložte do slotu jinou paměťovou kartu nebo jednotku USB Flash obsahující soubory .JPG.

Chybová zpráva	Příčina	Akce
Zkontr.papír Zkontr.papír #1 Zkontr.papír #2	V přístroji došel papír nebo papír v zásobníku papíru není správně vložen.	Proveďte jeden z následujících postupů: <ul style="list-style-type: none"> ■ Doplněte papír do zásobníku papíru a stiskněte tlačítko OK na dotykovém displeji. ■ Vyjměte a znovu vložte papír a potom stiskněte tlačítko OK na dotykovém displeji. (Viz <i>Vkládání papíru a dalších tiskových médií</i> >> strana 22.)
	Zásobník papíru nebyl zcela zasunut.	Vyjměte zásobník papíru a znovu jej zasuňte tak, aby zaklapl na místo, a potom stiskněte tlačítko OK na dotykovém displeji.
	Papír nebyl vložen v prostřední pozici slotu pro ruční podávání.	Vyjměte papír, znovu jej vložte do středu slotu pro ruční podávání a potom stiskněte tlačítko OK na dotykovém displeji. (Viz <i>Vkládání papíru do slotu pro ruční podávání</i> >> strana 35.)
	Kryt pro odstranění uvíznutého papíru není správně zavřený.	Ujistěte se, že je kryt pro odstranění uvíznutého papíru zavřený rovnoměrně na obou koncích. (Viz <i>Zaseknutí tiskárny nebo uvíznutí papíru</i> >> strana 117.)
	Na povrchu válečků pro zavádění papíru se nahromadil prach z papíru.	Vyčistěte válečky pro zavádění papíru. (>> Podrobná příručka uživatele: <i>Čištění válečků pro zavádění papíru.</i>)
	V přístroji uvízl papír.	Odstraňte uvíznutý papír a řiďte se přitom kroky popsány v části <i>Zaseknutí tiskárny nebo uvíznutí papíru</i> >> strana 117. Pokud k této chybě dochází často při 2stranném kopírování nebo 2stranném tisku, válečky podavače papíru mohou být znečištěny inkoustem. Očistěte válečky podavače papíru. (>> Podrobná příručka uživatele: <i>Čištění válečků podavače papíru.</i>)

Animace chyb

Animace chyb zobrazují podrobné pokyny pro případ uvíznutí papíru. Jednotlivé kroky můžete sledovat vlastním tempem.

Stisknutím tlačítka ► zobrazíte další krok a tlačítkem ◀ se vrátíte o krok zpět.

Přenos vašich faxů nebo hlášení faxového deníku

Pokud se na dotykovém displeji zobrazí:



- Nelze čistit XX
- Nelze inicializovat XX
- Nelze tisknout XX
- Nelze skenovat XX

Doporučujeme, abyste přenesli faxy do jiného faxového přístroje nebo do počítače. (Viz *Přenos faxů do jiného faxového přístroje* ►► strana 114 nebo *Přenášení faxů do vašeho počítače* ►► strana 114.)

Můžete také přenést hlášení faxového deníku, abyste viděli, jestli existují nějaké faxy, které je potřeba přenést. (Viz *Přenos hlášení faxového deníku do jiného faxového přístroje* ►► strana 115.)

Přenos faxů do jiného faxového přístroje

Pokud jste nenastavili ID stanice, nemůžete vstoupit do režimu přenosu faxu. (►► Stručný návod k obsluze: *Zadání osobních informací (ID stanice)*.)

- 1 Stisknutím tlačítka  dočasně přerušíte chybu.
- 2 Stiskněte tlačítko .
- 3 Stiskněte tlačítko *Vsechna nastav.*
- 4 Rychlým přetažením nahoru nebo dolů anebo stiskem tlačítka ▲ nebo ▼ zobrazte *Sluzba*.

- 5 Stiskněte tlačítko *Sluzba*.
- 6 Stiskněte tlačítko *Prenos dat.*
- 7 Stiskněte tlačítko *Prenos faxu*.
- 8 Proveďte jeden z následujících postupů:
 - Pokud se na dotykovém displeji zobrazí *Chybi udaje, paměť přístroje neobsahuje žádné faxy*. Stiskněte tlačítko *Zavrit*, potom stiskněte .
 - Zadejte faxové číslo, na které budou faxy preposílány.
- 9 Stiskněte tlačítko *Fax start*.

Přenášení faxů do vašeho počítače

Můžete přenést faxy z paměti přístroje do vašeho počítače.

- 1 Stisknutím tlačítka  dočasně přerušíte chybu.
- 2 Zkontrolujte, zda jste nainstalovali program **MFL-Pro Suite** ve vašem počítači, a potom zapněte **PC-Fax příjem** v počítači. Proveďte jeden z následujících postupů:

(Windows® XP, Windows Vista® a Windows® 7)

V části  (**Start**) vyberte **Všechny programy, Brother, MFC-XXXX, PC-Fax příjem** a vyberte možnost **Přijímat**. (kde XXXX je název vašeho modelu.)



(Windows® 8)

Klepněte na  (**Brother Utilities** (Nástroje Brother)) a poté klepněte na rozevírací seznam a vyberte název vašeho modelu (pokud již není zvolen). Klepněte na **PC-FAX – příjem** na levé straně panelu a potom klepněte na **Přijímat**.

- 3 Zkontrolujte, zda jste nastavili funkci PC-Fax příjem v přístroji. (Viz *PC-FAX - příjem (operační systém Windows®)* >> strana 62.)
Pokud jsou při nastavení funkce PC-Fax příjem v paměti přístroje faxy, na dotykovém displeji se zobrazí dotaz, zda chcete tyto faxy přenést do paměti počítače.
- 4 Proveďte jeden z následujících postupů:
 - Chcete-li do počítače přenést všechny faxy, stiskněte tlačítko **Ano**. Pokud je náhled faxu nastaven na *Vyp.*, budete dotázáni, zda chcete zapnout volbu záložního výtisku.
 - Chcete-li ukončit a ponechat faxy v paměti, stiskněte tlačítko **Ne**.
- 5 Stiskněte tlačítko .

Přenos hlášení faxového deníku do jiného faxového přístroje

Pokud jste nenastavili ID stanice, nemůžete vstoupit do režimu přenosu faxu. (>> Stručný návod k obsluze: *Zadání osobních informací (ID stanice)*.)

- 1 Stisknutím tlačítka  dočasně přerušíte chybu.
- 2 Stiskněte tlačítko .
- 3 Stiskněte tlačítko *Vsechna nastav.*
- 4 Rychlým přetažením nahoru nebo dolů anebo stiskem tlačítka **▲** nebo **▼** zobrazte *Sluzba*.
- 5 Stiskněte tlačítko *Sluzba*.
- 6 Stiskněte tlačítko *Prenos dat.*
- 7 Stiskněte tlačítko *Prenos hlaseni.*
- 8 Zadejte číslo faxu, na které bude předáno hlášení faxového deníku.
- 9 Stiskněte tlačítko *Fax start.*

Uvíznutí dokumentu

Dokumenty mohou v jednotce ADF uvíznout, pokud nejsou správně vloženy nebo zavedeny nebo jsou příliš dlouhé. Chcete-li odstranit uvíznutý dokument, postupujte podle těchto kroků.

Dokument uvízl v horní části jednotky ADF

- 1 Vyjměte z ADF veškerý papír, který neuvízl.
- 2 Otevřete kryt ADF.
- 3 Tažením vzhůru odstraňte uvíznutý dokument.

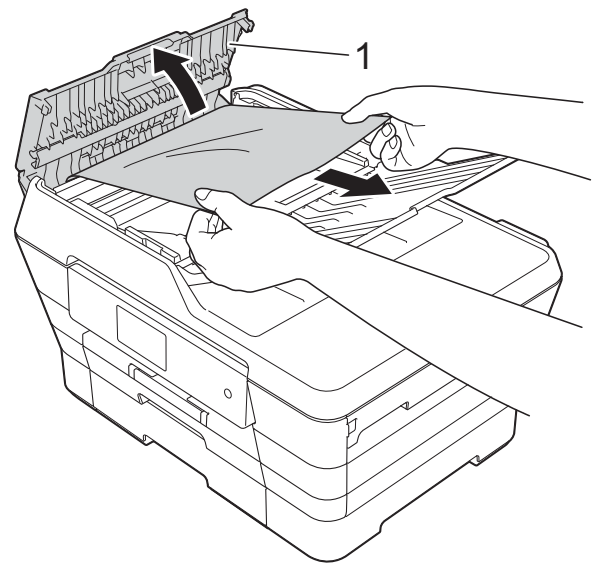

1 Kryt ADF

- 4 Zavřete kryt ADF.
- 5 Stiskněte tlačítko .

DŮLEŽITÉ

Abyste zabránili uvíznutí dokumentu, zavřete kryt ADF správně jemným zatlačením ve střední části.

Dokument uvízl uvnitř jednotky ADF

- 1 Vyjměte veškerý papír, který není zaseknutý, z ADF.
- 2 Zvedněte kryt dokumentu.
- 3 Vytáhněte uvíznutý dokument směrem doleva.

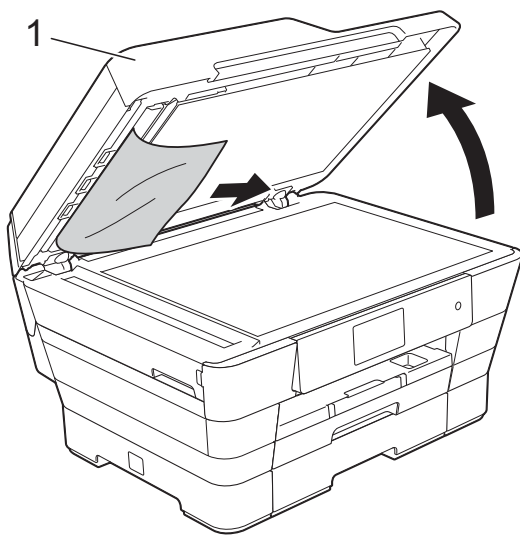

1 kryt dokumentu

- 4 Zavřete kryt dokumentu.
- 5 Stiskněte tlačítko .

Odstraňování malých dokumentů uvíznutých v ADF

- 1 Zvedněte kryt dokumentu.
- 2 Zasuňte kousek tuhého papíru, například kartonu, do ADF a vytlačte veškeré malé útržky papíru.

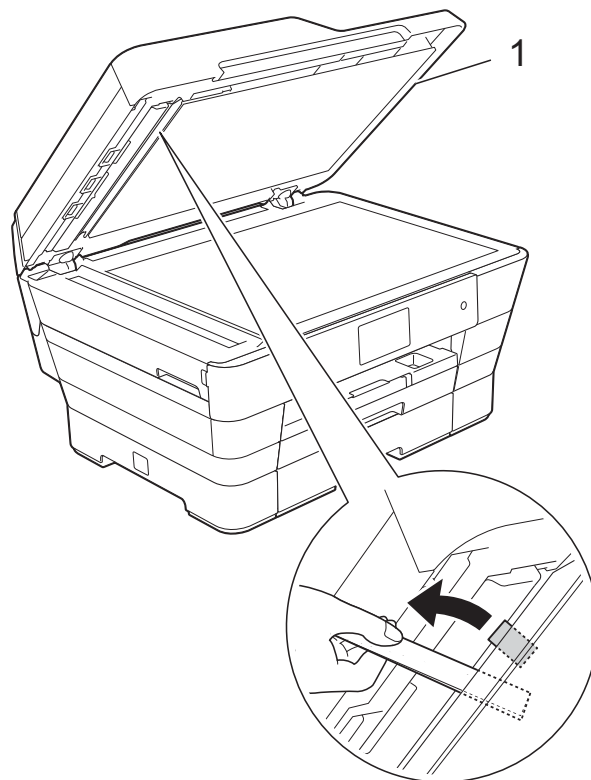

1 kryt dokumentu

- 3 Zavřete kryt dokumentu.
- 4 Stiskněte tlačítko .

Zaseknutí tiskárny nebo uvíznutí papíru

Vyhledejte a odstraňte uvíznutý papír podle následujících kroků.

- 1 Odpojte přístroj od elektrické zásuvky.
- 2 Vysuňte zásobník papíru č. 1 (1) a potom zásobník č. 2 (2) zcela z přístroje.

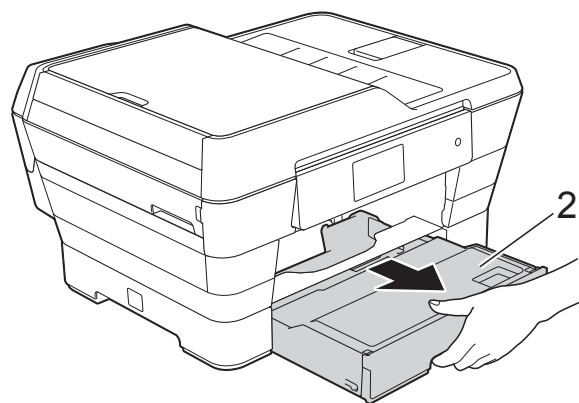
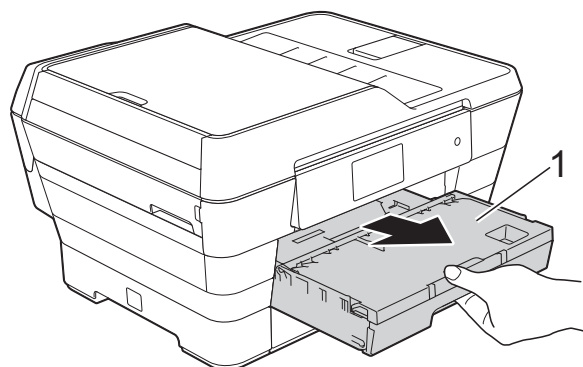

- Pokud se na dotykovém displeji zobrazí *Uvíznutý papír [vzadu]*, přejděte na krok 10.

- 3 Vytáhněte uvíznutý papír (1).

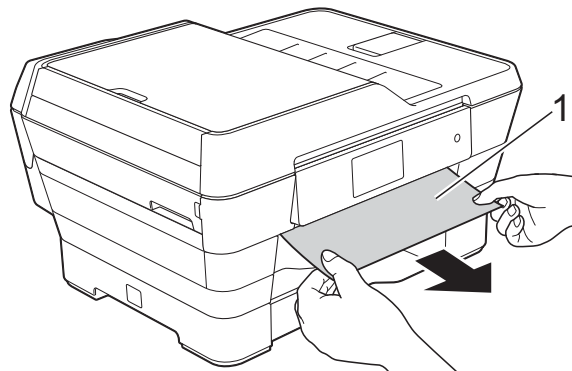

- 4 Zvedněte zelený kryt pro odstranění uvíznutého papíru a odstraňte uvíznutý papír.

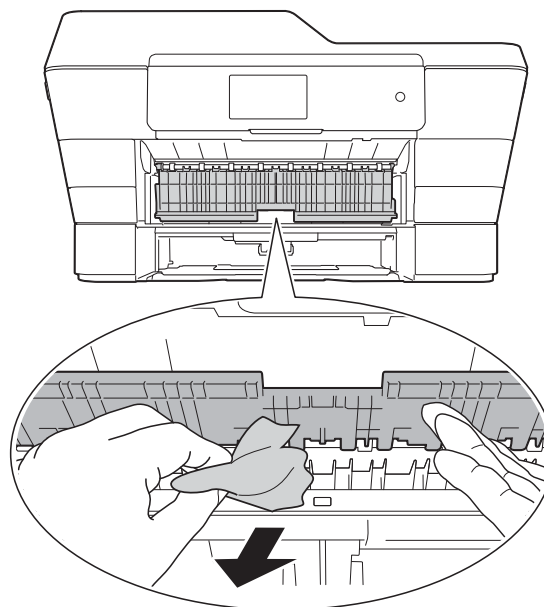

- 5 Ujistěte se, že jste pozorně prohlédli vnitřek přístroje a prostor pod zeleným krytem pro odstranění uvíznutého papíru.

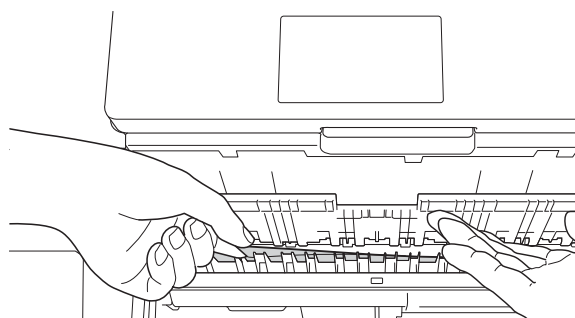

- 6 Oběma rukama uchopte výstupky pro prsty na obou stranách přístroje a zvedněte kryt skeneru (1) do otevřené polohy.

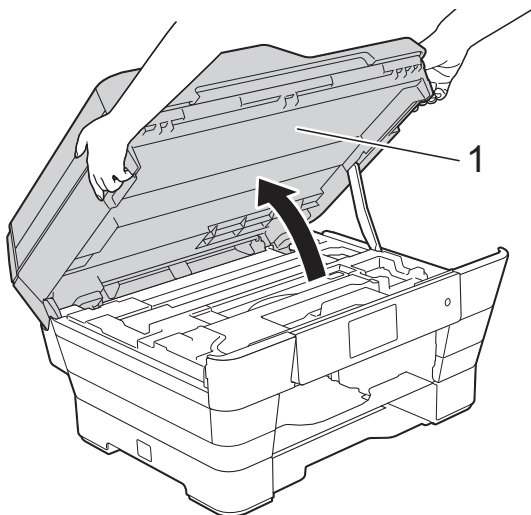

- 7 Pomalu vytáhněte uvíznutý papír (1) z přístroje.

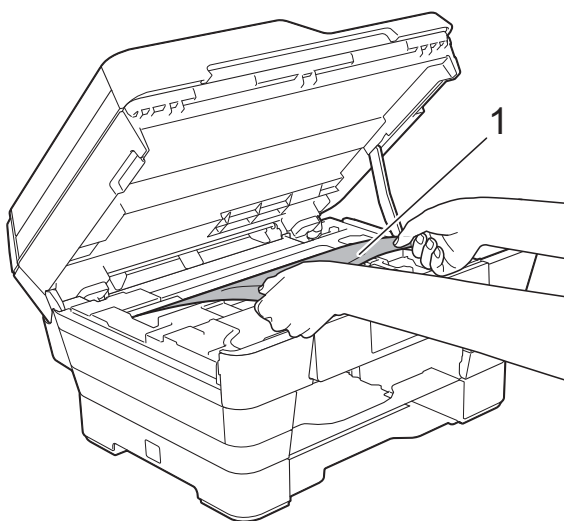

- 8 Posuňte tiskovou hlavu (podle potřeby), aby bylo možné dosáhnout na papír, který zůstal v této části. Zkontrolujte, zda žádný uvíznutý papír nezůstal v rozích přístroje (1) a (2).

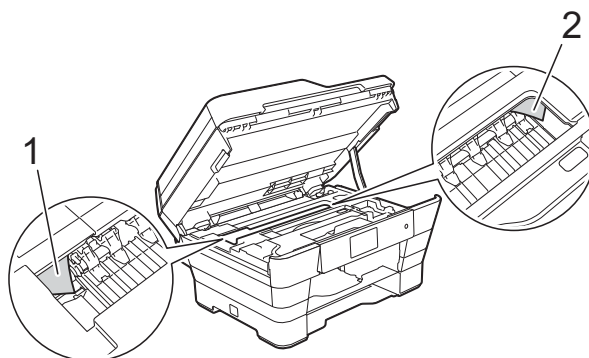

DŮLEŽITÉ

- Pokud papír uvízl pod tiskovou hlavou, odpojte přístroj od zdroje napájení, přesuňte tiskovou hlavu a odstraňte papír.
- Pokud se tisková hlava nachází v pravém rohu, jak je znázorněno na obrázku, nemůžete tiskovou hlavu posunout. Znovu připojte napájecí kabel. Stiskněte a podržte tlačítko , dokud se tisková hlava neposune doprostřed. Potom odpojte přístroj od zdroje napájení a vyjměte papír.

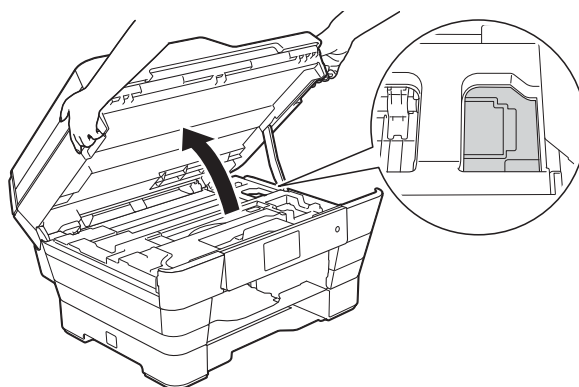

- Pokud se inkoust dostane na pokožku, ihned zasažené místo omyjte mýdlem a velkým množstvím vody.

- 9 Pečlivě zkontrolujte, zda se uvnitř (1) nenacházejí žádné kousky papíru.

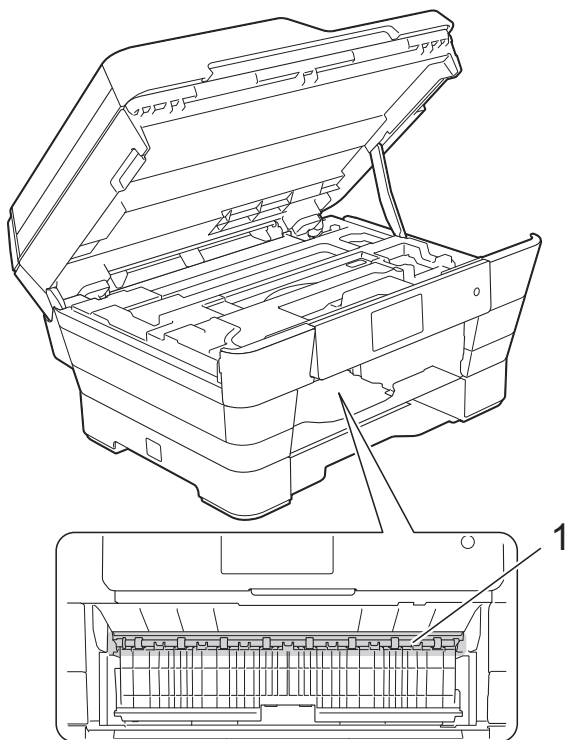

Proveďte jeden z následujících postupů:

- Pokud se na dotykovém displeji zobrazí **Uvizly papír [vpředu]**, přejděte na krok 14.
- Pokud se na dotykovém displeji zobrazí **Uviz.pap. [vzad, vpřed.]**, přejděte na krok 10.

- 10 Otevřete kryt pro odstranění uvíznutého papíru na zadní straně přístroje.

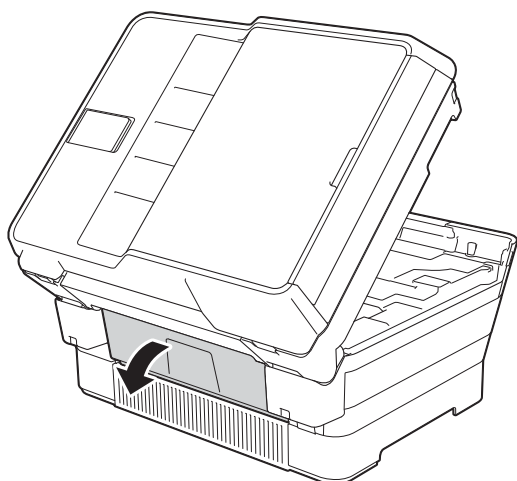

- 11 Otevřete vnitřní kryt (1).

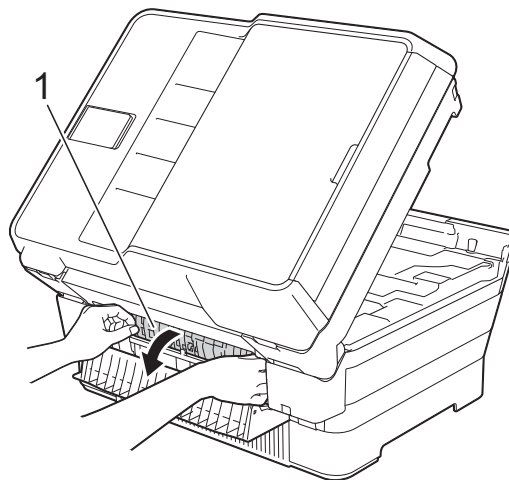

- 12 Pečlivě zkontrolujte, zda se uvnitř nenachází žádný uvíznutý papír. Pokud ano, pomalu jej vytáhněte z přístroje.

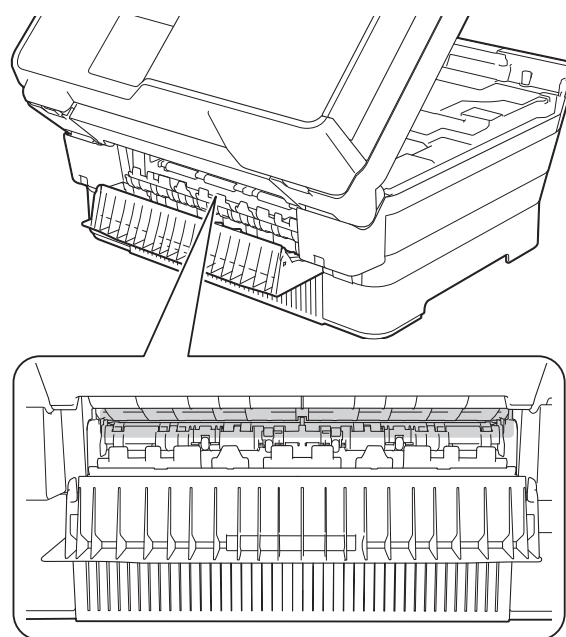

- 13 Zavřete vnitřní kryt a kryt pro odstranění uvíznutého papíru. Zkontrolujte, zda jsou kryty zcela uzavřeny.

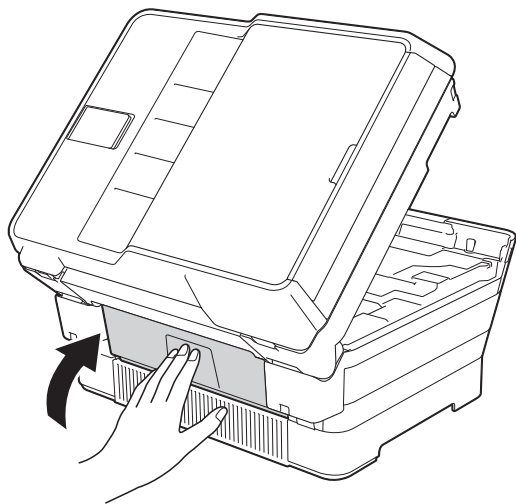

- 14 Vložte zásobník papíru pevně zpět do přístroje.

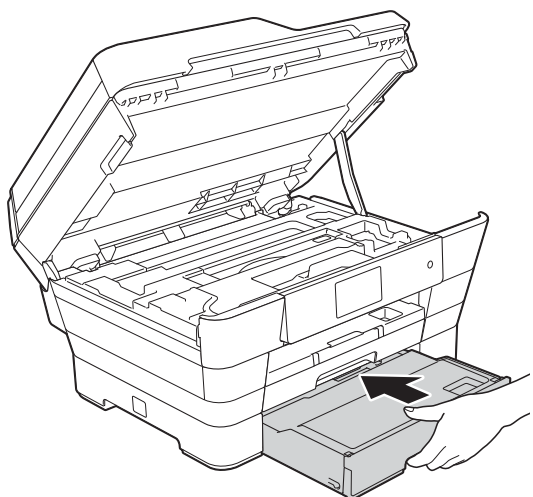
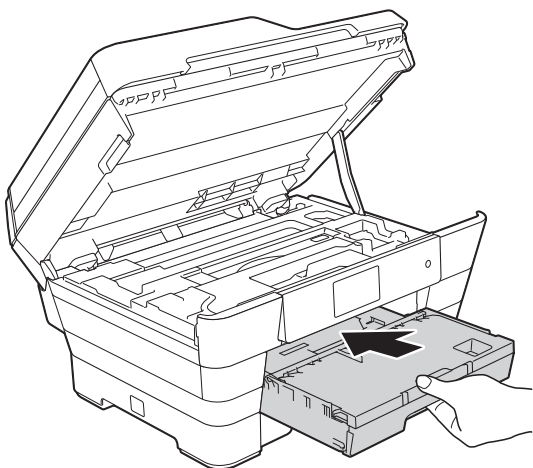

- 15 Opatrně zavřete kryt skeneru pomocí držátek pro prsty na každé straně.

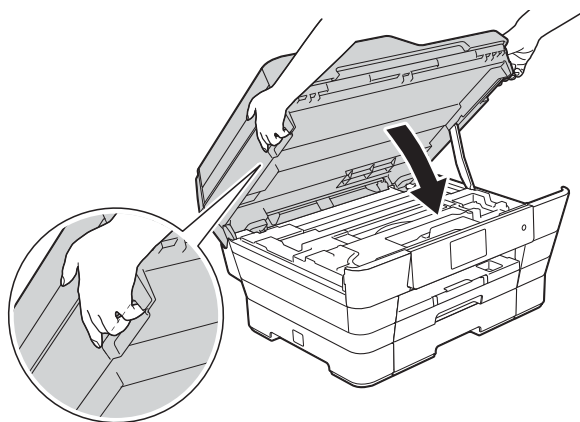

⚠ UPOZORNĚNÍ

Při zavírání krytu skeneru dávejte pozor, abyste si nepřiskřípli prsty. Při otevírání a zavírání krytu skeneru vždy používejte držátka pro prsty na obou stranách krytu skeneru.

POZNÁMKA

Táhněte podpěru papíru ven, dokud neklapne.

- 16 Znovu připojte napájecí kabel.

POZNÁMKA

Pokud se uvíznutí papíru opakuje, v přístroji pravděpodobně uvízl malý kousek papíru. (Viz *Další operace odstraňování uvíznutého papíru* >> strana 121.)

Další operace odstraňování uvíznutého papíru

- 1 Oběma rukama uchopte výstupky pro prsty na obou stranách přístroje a zvedněte kryt skeneru (1) do otevřené polohy. Posuňte tiskovou hlavu (podle potřeby), aby bylo možné dosáhnout na papír, který zůstal v této části. Zkontrolujte, zda žádný uvíznutý papír nezůstal v rozích přístroje (2) a (3).

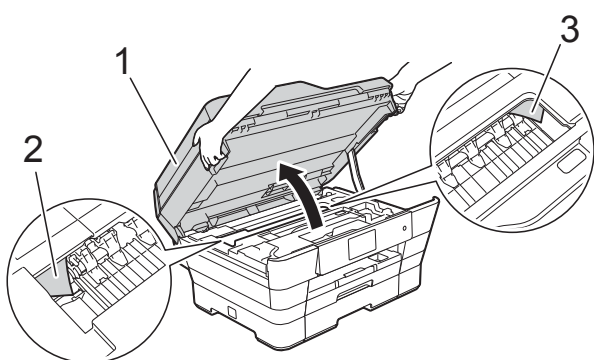

POZNÁMKA

Pokud se tisková hlava nachází v pravém rohu, jak je znázorněno na obrázku, stiskněte a podržte , dokud se tisková hlava neposune doprostřed.

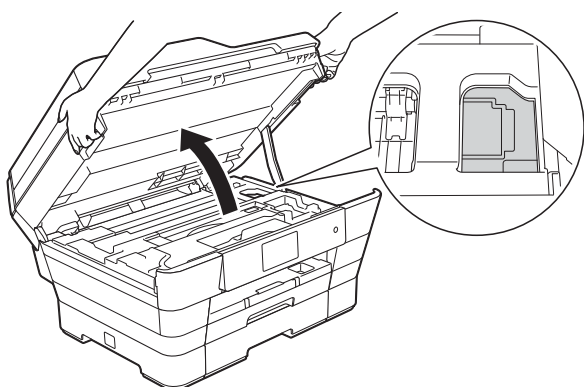

- 2 Odpojte přístroj od elektrické zásuvky.

- 3 Opatrně zavřete kryt skeneru pomocí držátek pro prsty na každé straně.

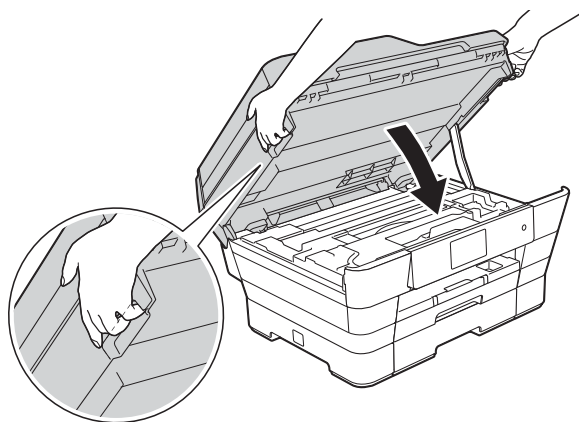

⚠ UPOZORNĚNÍ

Při zavírání krytu skeneru dávejte pozor, abyste si nepřiskřípli prsty. Při otevírání a zavírání krytu skeneru vždy používejte držátka pro prsty na obou stranách krytu skeneru.

- 4 Otevřete kryt slotu pro ruční podávání.

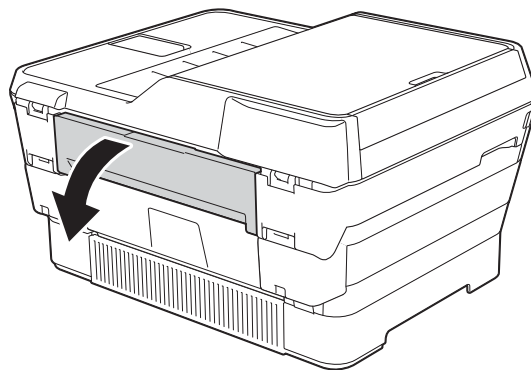

- 5 Vložte jeden list silného papíru formátu A4 nebo Letter, například lesklý papír, v poloze na šířku do slotu pro ruční podávání.
Zatlačte papír do slotu pro ruční podávání.

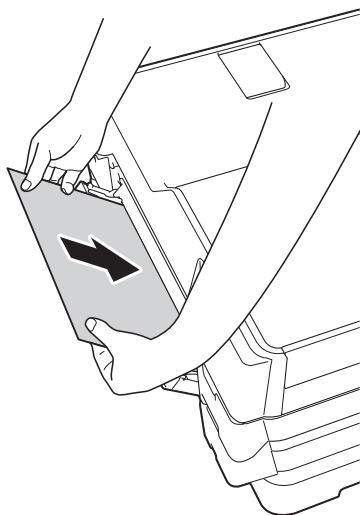

POZNÁMKA

- Doporučujeme použít lesklý papír.
- Pokud nezatlačíte papír dostatečně hluboko do slotu pro ruční podávání, přístroj jej nezavede, když znovu zapojíte napájecí kabel.

- 6 Znovu připojte napájecí kabel.
Papír umístěný do slotu pro ruční podávání bude podán přístrojem a vysunut.
- 7 Oběma rukama uchopte držátka pro prsty na obou stranách přístroje a zvedejte kryt skeneru do otevřené polohy.
Zkontrolujte, zda uvnitř přístroje není stále uvíznutý kousek papíru.
Opatrně zavřete kryt skeneru pomocí držátek pro prsty na každé straně.



Pokud máte s přístrojem potíže

POZNÁMKA



- Pro technickou pomoc musíte kontaktovat podporu zákazníků Brother.
- Pokud se domníváte, že s přístrojem není něco v pořádku, projděte si následující tabulku a postupujte podle tipů pro odstraňování problémů. Většinu činností souvisejících s problémy můžete provést vlastními silami.
- Pokud potřebujete další pomoc, centrum podpory Brother Solutions Center nabízí nejnovější často kladené dotazy a tipy pro odstraňování problémů.

Nahlédněte na webové stránky <http://solutions.brother.com/>.





Potíže s tiskem

Problém	Doporučení
Přístroj netiskne.	Zkontrolujte, zda byl nainstalován a vybrán správný ovladač tiskárny.
	Zkontrolujte, zda není na dotykovém displeji zobrazena chybová zpráva. (Viz <i>Chybové zprávy a zprávy údržby</i> ►► strana 104.)
	Zkontrolujte, zda je přístroj online. (Windows® XP a Windows Server® 2003) Klepněte na Start/Tiskárny a faxy . Pravým tlačítkem klepněte na Brother MFC-XXXX Printer (kde XXXX je model vašeho přístroje). Pokud je tiskárna v režimu offline, zobrazí se Použít tiskárnu v režimu online . Výběrem této volby tiskárnu povolíte.
	(Windows Vista® a Windows Server® 2008) Klepněte na tlačítko  Ovládací panely/Hardware a zvuk/Tiskárny . Pravým tlačítkem klepněte na Brother MFC-XXXX Printer (kde XXXX je model vašeho přístroje). Pokud je tiskárna v režimu offline, zobrazí se Použít tiskárnu v režimu online . Výběrem této volby tiskárnu povolíte.
	(Windows® 7 a Windows Server® 2008 R2) Klepněte na  Zařízení a tiskárny . Pravým tlačítkem klepněte na položku Brother MFC-XXXX Printer (kde XXXX je název vašeho modelu) a vyberte volbu Zobrazit aktuální tiskové úlohy . Klepněte na položku Tiskárna a ujistěte se, že volba Používat tiskárnu offline není zaškrtnuta.
(Windows® 8 a Windows Server® 2012) Přesuňte kurzor myši do pravého dolního rohu pracovní plochy. Po zobrazení panelu nabídky klepněte na Nastavení a potom klepněte na položku Ovládací panely . Ve skupině Hardware a zvuk (Hardware) klepněte na Zobrazit zařízení a tiskárny . Pravým tlačítkem klepněte na položku Brother MFC-XXXX Printer (kde XXXX je název vašeho modelu) a vyberte volbu Zobrazit aktuální tiskové úlohy . Pokud se zobrazí možnosti ovladače tiskárny, vyberte ovladač vaší tiskárny. Na panelu nabídky klepněte na Tiskárna a zkontrolujte, zda není zaškrtnuta volba Používat tiskárnu offline .	
Jedna nebo více inkoustových kazet dosáhlo konce životnosti. (Viz <i>Výměna inkoustových kazet</i> ►► strana 94.)	



Potíže s tiskem (Pokračování)

Problém	Doporučení
<p>Přístroj netiskne. (pokračování)</p>	<p>Dokument se nevytiskne, pokud se v zařazovací službě ovladače tiskárny nacházejí dřívější, nevytisknutá data. Otevřete ikonu tiskárny a potom tato data odstraňte. Ikonu tiskárny můžete najít následujícím způsobem:</p> <p>(Windows® XP a Windows Server® 2003) Klepněte na Start/Tiskárny a faxy.</p> <p>(Windows Vista® a Windows Server® 2008) Klepněte na tlačítko /Ovládací panely/Hardware a zvuk/Tiskárny.</p> <p>(Windows® 7 a Windows Server® 2008 R2) Klepněte na /Zařízení a tiskárny/Tiskárny a faxy.</p> <p>(Windows® 8 a Windows Server® 2012) Přesuňte kurzor myši do pravého dolního rohu pracovní plochy. Po zobrazení panelu nabídky klepněte na Nastavení/Ovládací panely/skupina Hardware a zvuk (Hardware)/Zobrazit zařízení a tiskárny/Tiskárny.</p> <p>(Mac OS X v10.6.8) Klepněte na System Preferences (Předvolby systému)/Print & Fax (Tisk a faxování).</p> <p>(OS X v10.7.x, 10.8.x) Klepněte na System Preferences (Předvolby systému)/Print & Scan (Tisk a skenování).</p>
<p>Záhlaví nebo zápatí se objeví, když se dokument zobrazí na displeji, ale nezobrazí se na výtisku.</p>	<p>V horní a dolní části stránky se nachází nepotisknutelná oblast. Nastavte horní a dolní okraj v dokumentu tak, aby toto umožnily. (Viz <i>Nepotisknutelná oblast</i> ►► strana 38.)</p>
<p>Nelze provést tisk „rozvržení stránky“.</p>	<p>Zkontrolujte, zda je nastavení formátu papíru v používané aplikaci a v ovladači tiskárny stejné.</p>
<p>Rychlost tisku je příliš nízká.</p>	<p>Zkuste změnit nastavení ovladače tiskárny. Nejvyšší rozlišení vyžaduje delší dobu zpracování, odesílání a tisku dat. Zkuste použít jiné nastavení kvality tisku v ovladači tiskárny podle následujících pokynů:</p> <p>(Windows®) Klepněte na Nastavení barev na kartě Pokročilé a zrušte zaškrtnutí položky Zvýraznění barvy.</p> <p>(Macintosh) Zvolte Color Settings (Nastavení barev), klepněte na Advanced Color Settings (Pokročilé nastavení barev) a zrušte zaškrtnutí Color Enhancement (Zlepšení barev).</p> <p>Vypněte funkci Bez ohraničení. Tisk bez ohraničení je pomalejší než normální tisk. (►► Příručka uživatele programů a síťových aplikací.)</p>
<p>Funkce zvýraznění barvy nepracuje správně.</p>	<p>Pokud data obrázků nejsou ve vaší aplikaci v plné barvě (jako např. 256 barev), nebude funkce zvýraznění barvy fungovat. Pro funkci zvýraznění barvy použijte data s nejméně 24bitovými barvami.</p>
<p>Přístroj netiskne z aplikace Adobe® Illustrator®.</p>	<p>Zkuste snížit rozlišení tisku. (►► Příručka uživatele programů a síťových aplikací.)</p>

Problémy s kvalitou tisku

Problém	Doporučení
Špatná kvalita tisku.	Zkontrolujte kvalitu tisku. (Viz <i>Kontrola kvality tisku</i> >> strana 99.)
	Ujistěte se, že nastavení Typ papíru v ovladači tiskárny nebo nastavení Typ papíru v nabídce přístroje odpovídá typu papíru, který používáte. (Viz <i>Formát a typ papíru</i> >> strana 39.) (>> Příručka uživatele programů a síťových aplikací.)
	Zkontrolujte, zda jsou inkoustové kazety nové. Následující případy mohou vést k zaschnutí inkoustu: <ul style="list-style-type: none"> ■ Datum konce použitelnosti vytištěné na obalu inkoustových kazet prošlo. (Originální kazety Brother jsou použitelné po dobu až dvou let, jsou-li uchovávány v původním balení.) ■ Inkoustová kazeta je v přístroji déle než šest měsíců. ■ Inkoustová kazeta pravděpodobně nebyla před použitím správně uskladněna.
	Používejte originální inkoust Brother Innobella™. Společnost Brother nedoporučuje používat jiné než originální kazety značky Brother ani doplňovat prázdné kazety inkoustem jiných výrobců.
	Zkontrolujte, zda používáte jeden z doporučených typů papíru. (Viz <i>Přijatelný papír a další tisková média</i> >> strana 40.)
	Doporučená okolní teplota pro přístroj je mezi 20 °C a 33 °C.
Na textu nebo obrázcích se objevují vodorovné bílé čáry. 	Vyčistěte tiskovou hlavu. (Viz <i>Čištění tiskové hlavy</i> >> strana 98.)
	Používejte originální inkoust Brother Innobella™.
	Zkuste použít doporučené typy papíru. (Viz <i>Přijatelný papír a další tisková média</i> >> strana 40.)
	Chcete-li prodloužit životnost tiskové hlavy, dosáhnout maximální úspory inkoustových kazet a zachovat kvalitu tisku, nedoporučujeme časté odpojování anebo dlouhodobé odpojení přístroje od zdroje napájení. Přístroj doporučujeme vypínat pomocí tlačítka  . Použití tlačítka  umožňuje napájení přístroje minimálním množstvím elektrické energie, což zajišťuje, že dochází k pravidelnému čištění tiskové hlavy.
A4, Letter a Executive 	
A3, Ledger, Legal, A5, A6, obálky, Fotografie (10 × 15 cm), Fotografie L (89 × 127 mm), Fotografie 2L (13 × 18 cm) a Štítek (127 × 203 mm)	

Problémy s kvalitou tisku (Pokračování)

Problém	Doporučení
Přístroj tiskne prázdné stránky.	Vyčistěte tiskovou hlavu. (Viz <i>Čištění tiskové hlavy</i> ►► strana 98.)
	Používejte originální inkoust Brother Innobella™.
	Chcete-li prodloužit životnost tiskové hlavy, dosáhnout maximální úspory inkoustových kazet a zachovat kvalitu tisku, nedoporučujeme časté odpojování anebo dlouhodobé odpojení přístroje od zdroje napájení. Přístroj doporučujeme vypínat pomocí tlačítka  . Použití tlačítka  umožňuje napájení přístroje minimálním množstvím elektrické energie, což zajišťuje, že dochází k pravidelnému čištění tiskové hlavy.
Znaky a řádky jsou rozmazané.	Zkontrolujte zarovnání tisku. (Viz <i>Kontrola zarovnání tisku</i> ►► strana 100.)
Vytištěný text nebo obrázky jsou zkosené.	Zkontrolujte, zda je papír v zásobníku papíru správně uložen a zda jsou vodítka papíru správně nastavená. (Viz <i>Vkládání papíru a dalších tiskových médií</i> ►► strana 22.)
	Zkontrolujte, zda je kryt pro odstranění uvíznutého papíru správně uzavřen.
Rozmazání nebo skvrna uprostřed horního okraje vytištěné stránky.	Ujistěte se, že papír není příliš silný nebo zkroucený. (Viz <i>Přijatelný papír a další tisková média</i> ►► strana 40.)
Tisk je rozmazaný nebo stéká inkoust.	Zkontrolujte, zda používáte doporučené typy papíru. (Viz <i>Přijatelný papír a další tisková média</i> ►► strana 40.) Nedotýkejte se papíru, dokud inkoust nezaschne.
	Zkontrolujte, zda tisková strana papíru v zásobníku směřuje dolů.
	Používejte originální inkoust Brother Innobella™.
	Používáte-li fotografický papír, ujistěte se, že jste nastavili správný typ papíru. Pokud tisknete fotografii z počítače, nastavte v ovladači tiskárny položku Typ papíru .
Při používání lesklého fotografického papíru je inkoust rozmazaný nebo mokrý.	Zkontrolujte přední a zadní stranu papíru. Položte papír lesklým povrchem (povrchem určeným k tisku) dolů. (Viz <i>Formát a typ papíru</i> ►► strana 39.)
	Pokud používáte lesklý fotografický papír, zkontrolujte správnost nastavení typu papíru.
Při použití papíru A3 jsou výtisky rozmazané nebo dochází k uvíznutí papíru.	(Tisk z počítače pro operační systém Windows®)
	Na kartě Základní v ovladači tiskárny vyberte Pomaluschnoucí papír .
	(Tisk z počítače pro operační systém Macintosh)
	Z rozevíracího seznamu vyberte Print Settings (Nastavení tisku) a potom zaškrtněte políčko Slow Drying Paper (Pomalou schnoucí papír) v ovladači tiskárny.
(Kopírování)	Nastavením sytosti lze kopie zesvětlit. (►► Podrobná příručka uživatele: <i>Nastavení sytosti</i> .)
Na zadní straně nebo při dolním okraji stránky se objevují skvrny.	Zkontrolujte, zda tiskové desky nejsou znečištěny inkoustem. (►► Podrobná příručka uživatele: <i>Čištění tiskové desky přístroje</i> .)
	Používejte originální inkoust Brother Innobella™.
	Používejte rozkládací podpěru papíru. (Viz <i>Vkládání papíru a dalších tiskových médií</i> ►► strana 22.)
	Zkontrolujte, zda válečky podavače papíru nejsou znečištěny inkoustem. (►► Podrobná příručka uživatele: <i>Čištění válečků podavače papíru</i> .)
Přístroj tiskne na stránce husté čáry.	(Windows®) Vyberte volbu Opačné pořadí na kartě Základní ovladače tiskárny.

Problémy s kvalitou tisku (Pokračování)

Problém	Doporučení
Výtisky jsou pomačkané.	<p>(Windows®) Na kartě Pokročilé v ovladači tiskárny klepněte na položku Nastavení barev a zrušte zaškrtnutí políčka Obousměrný tisk.</p> <p>(Macintosh) V ovladači tiskárny vyberte volbu Print Settings (Nastavení tisku), klepněte na položku Advanced (Pokročilé), vyberte volbu Other Print Options (Další možnosti tisku) a zrušte zaškrtnutí políčka Bi-Directional Printing (Obousměrný tisk).</p>
	Používejte originální inkoust Brother Innobella™.

Potíže při zacházení s papírem

Potíže	Doporučení
Přístroj nepodává papír.	Zcela zasuňte zásobník papíru tak, aby zaklapl na místo.
	Zkontrolujte, zda je kryt pro odstranění uvíznutého papíru na zadní straně přístroje zavřený.
	Pokud dotykový displej ukazuje zprávu o uvíznutí papíru a problém přetrvává, viz <i>Chybové zprávy a zprávy údržby</i> >> strana 104.
	Došel-li papír, vložte nový stoh papíru do zásobníku papíru.
	Pokud je papír v zásobníku papíru, ujistěte se, že je zarovnaný. Pokud je papír zvlhčený, narovnejte jej. Někdy pomůže, když vyjmete papír, otočíte stoh na druhou stranu a vložíte jej zpět do zásobníku papíru.
	Zmenšete množství papíru v zásobníku papíru a potom to zkuste znovu.
	Vyčistěte válečky pro zavádění papíru. (>> Podrobná příručka uživatele: <i>Čištění válečků pro zavádění papíru</i> .)
Fotografický papír není správně podáván.	Tisknete-li na fotografický papír Brother, vložte do zásobníku papíru jeden list stejného fotografického papíru navíc. Do balíčku papíru byl pro tento účel vložen jeden list navíc.
Přístroj podává více listů najednou.	Postupujte následujícím způsobem: (Viz <i>Vkládání papíru a dalších tiskových médií</i> >> strana 22.)
	<ul style="list-style-type: none"> ■ Zkontrolujte, zda je papír v zásobníku papíru správně vložen. ■ Vyjměte veškerý papír ze zásobníku, dobře jej prolustujte a potom jej vložte zpět do zásobníku. ■ Nezasunujte papír příliš daleko.
	Zkontrolujte, zda je kryt pro odstranění uvíznutého papíru správně uzavřen. (Viz <i>Zaseknutí tiskárny nebo uvíznutí papíru</i> >> strana 117.)
	Zkontrolujte, zda základní deska v zásobníku papíru není znečištěna. (>> Podrobná příručka uživatele: <i>Čištění válečků pro zavádění papíru</i> .)
Došlo k uvíznutí papíru.	Viz <i>Zaseknutí tiskárny nebo uvíznutí papíru</i> >> strana 117. Ujistěte se, že jsou vodítka papíru nastavena na správný formát papíru. Nevytahujte zásobník papíru, vkládáte-li papír formátu A5 a menší.
Opakované uvíznutí papíru.	Pokud se uvíznutí papíru opakuje, v přístroji pravděpodobně uvízl malý kousek papíru. Zkontrolujte, zda v přístroji stále není uvíznutý papír. (Viz <i>Další operace odstraňování uvíznutého papíru</i> >> strana 121.)

Potíže při zacházení s papírem (Pokračování)

Potíže	Doporučení
Při 2stranném kopírování nebo 2stranném tisku dochází k uvíznutí papíru.	<p>Použijte jedno z preventivních nastavení proti uvíznutí, <i>2stranna 1</i> nebo <i>2stranna 2</i>.</p> <p>Pro kopírování (►► Podrobná příručka uživatele: <i>2stranné kopírování</i>.)</p> <p>Pro tisk (►► Příručka uživatele programů a síťových aplikací.)</p>
	Pokud k uvíznutí papíru dochází často při 2stranném kopírování nebo 2stranném tisku, válečky podavače papíru mohou být znečištěny inkoustem. Očistěte válečky podavače papíru. (►► Podrobná příručka uživatele: <i>Čištění váleček podavače papíru</i> .)

Tisk přijatých faxů

Problém	Doporučení
<ul style="list-style-type: none"> ■ Zhuštěný tisk ■ Vodorovné pruhy ■ Horní a dolní věty jsou oříznuty ■ Chybějící řádky 	Obvykle je toto způsobeno špatným telefonním spojením. To můžete vyzkoušet vytisknutím zkušební kopie; pokud kopie vypadá dobře, pravděpodobně jste měli špatné připojení se statickou elektřinou nebo rušením na telefonní lince. Požádejte druhou stranu, aby fax poslala znovu.
Svislé černé čáry během příjmu.	Skener odesílatele může být znečištěný. Požádejte odesílatele, aby udělal kopii a podíval se, jestli je problém s odesílajícím přístrojem. Zkuste příjem z jiného faxového přístroje.
Levý a pravý okraj jsou ořezány nebo se jedna stránka vytiskne na dvou stránkách.	<p>Pokud jsou přijaté faxy rozděleny a vytištěny na dvou stránkách, nebo pokud se vyskytnou prázdné stránky navíc, nastavení formátu papíru nemusí být správné pro papír, který používáte.</p> <p>(Viz <i>Formát a typ papíru</i> ►► strana 39.)</p>
	Zapněte automatické zmenšení. (►► Podrobná příručka uživatele: <i>Tisk zmenšeného příchozího faxu</i> .)
Přijatý barevný fax se tiskne pouze černobíle.	Vyměňte barevné inkoustové kazety, které dosáhly konce své životnosti a požádejte druhou stranu, aby poslala barevný fax znovu. (Viz <i>Výměna inkoustových kazet</i> ►► strana 94.)

Telefonní linka nebo připojení

Problém	Doporučení
Vytáčení nefunguje. (Žádný oznamovací tón)	<p>Zkontrolujte všechna kabelová spojení linky.</p> <p>Změňte nastavení tónové nebo pulzní volby. (►► Stručný návod k obsluze.)</p> <p>Chybí-li oznamovací tón, připojte funkční telefon a kabel telefonní linky do zásuvky. Potom zvedněte sluchátko externího telefonu a počkejte na oznamovací tón. Pokud stále neslyšíte oznamovací tón, požádejte vaši telefonní společnost, aby zkontrolovala linku a/nebo zásuvku.</p>
Přístroj po zavolání neodpovídá.	Přesvědčte se, že je přístroj ve správném režimu příjmu pro vaše nastavení. (Viz <i>Volba režimu příjmu</i> ►► strana 53.) Zkontrolujte oznamovací tón. Pokud je to možné, zavolejte váš přístroj, abyste slyšeli jeho odpověď. Pokud stále neodpovídá, zkontrolujte připojení kabelu telefonní linky. Pokud neslyšíte žádné vyzvánění, když zavoláte váš přístroj, požádejte vaši telefonní společnost o kontrolu linky.

Přijímání faxů

Problém	Doporučení
Nelze přijmout fax.	<p>Zkontrolujte všechna připojení kabelu linky. Ujistěte se, že je kabel telefonní linky zapojen do telefonní zásuvky a do zásuvky v přístroji označené LINE. Když se přihlásíte k odběru služby DSL nebo VoIP, požádejte vašeho poskytovatele služby o pokyny pro připojení. Chcete-li snížit rychlost modemu a vypnout ECM (režim korekce chyb), viz <i>Rušení na telefonní lince / VoIP</i> >> strana 135.</p> <p>Přesvědčte se, že je přístroj ve správném režimu příjmu. To je určeno externími zařízeními a odebíranými telefonními službami, které máte na stejné lince jako přístroj Brother. (Viz <i>Volba režimu příjmu</i> >> strana 53.)</p> <p>Máte-li vyhrazenou faxovou linku a chcete, aby přístroj Brother automaticky přijímal všechny příchozí faxy, vyberte režim <i>Jen fax</i>.</p> <p>Pokud přístroj Brother sdílí linku s externím záznamníkem, vyberte režim <i>Ext. Tel/TAD</i>. V režimu <i>Ext. Tel/TAD</i> bude přístroj Brother automaticky přijímat příchozí faxy a volající budou moci zanechat zprávu na záznamníku.</p> <p>Pokud přístroj Brother sdílí linku s dalšími telefony a chcete, aby automaticky přijímal všechny příchozí faxy, vyberte režim <i>Fax/Tel</i>. V režimu <i>Fax/Tel</i> bude přístroj Brother automaticky přijímat faxy a upozorňovat na příjem hlasových volání rychlým dvojitým zvoněním.</p> <p>Pokud nechcete, aby přístroj Brother automaticky přijímal příchozí faxy, vyberte režim <i>Rucne</i>. V režimu <i>Rucne</i> musíte přijmout každé příchozí volání a aktivovat přístroj pro příjem faxů.</p> <p>Než přístroj Brother odpověděl, volání pravděpodobně přijalo jiné zařízení nebo služba ve vašem místě. Chcete-li to vyzkoušet, snižte nastavení počtu zvonění:</p> <ul style="list-style-type: none"> ■ Pokud je režim příjmu nastaven na <i>Jen fax</i> nebo <i>Fax/Tel</i>, snižte počet zvonění na 1. (Viz <i>Počet zvonění</i> >> strana 56.) ■ Pokud je režim příjmu nastaven na <i>Ext. Tel/TAD</i>, snižte počet zvonění naprogramovaný v záznamníku na 2. ■ Pokud je režim příjmu nastaven na <i>Rucne</i>, NEMĚŇTE nastavení počtu zvonění. <p>Požádejte někoho, aby vám poslal zkušební fax:</p> <ul style="list-style-type: none"> ■ Pokud jste zkušební fax úspěšně obdrželi, váš přístroj funguje správně. Nezapomeňte obnovit původní nastavení počtu zvonění nebo záznamníku. Pokud po obnovení počtu zvonění problémy s příjmem přetrvávají, znamená to, že některá jiná osoba, zařízení nebo odběr služby přijímají faxové volání dříve, než má přístroj šanci odpovědět. ■ Pokud nebylo možné přijmout fax, znamená to, že s vaším příjmem faxů koliduje jiné zařízení nebo odběr služby nebo může být problém s vaší faxovou linkou.

Přijímání faxů (Pokračování)

Problém	Doporučení
Nelze přijmout fax. (pokračování)	Používáte-li telefonní záznamník (režim <i>Ext. Tel/TAD</i>) na stejné lince, jako přístroj Brother, zkontrolujte, zda je záznamník správně nakonfigurován. (Viz <i>Připojování externího TAD (telefonního záznamníku)</i> >> strana 65.)
	1 Připojte externí záznamník TAD tak, jak je uvedeno na obrázku na str. 65.
	2 Nastavte záznamník tak, aby odpověděl na jedno nebo dvě zazvonění.
	3 Nahrajte odchozí zprávu na váš záznamník. <ul style="list-style-type: none"> ■ Na začátku vaší odchozí zprávy nahrajte pět sekund ticha. ■ Omezte vaši řeč na 20 sekund. ■ Ukončete odchozí zprávu vaším kódem dálkové aktivace pro uživatele, kteří zasílají ruční faxy. Například: „Po zaznění signálu zanechte vzkaz nebo stiskněte tlačítko * 5 1 a Start a odešlete fax.“
	4 Nastavte záznamník na přijímání volání.
5 Nastavte režim přijímání přístroje Brother na <i>Ext. Tel/TAD</i> . (Viz <i>Volba režimu příjmu</i> >> strana 53.)	
	Zkontrolujte, zda je funkce Detekce faxu přístroje Brother zapnutá. Funkce Detekce faxu umožňuje přijmout fax, i když jste přijali volání na externím nebo linkovém telefonu. (Viz <i>Detekce faxu</i> >> strana 57.)
	Pokud máte často chyby při přenosu kvůli možnému rušení na telefonní lince, zkuste změnit nastavení Kompatibilita na <i>Zakladní (pro VoIP)</i> . (Viz <i>Rušení na telefonní lince / VoIP</i> >> strana 135.)
	Pokud připojíte přístroj k pobočkové ústředně PBX nebo k lince ISDN, nastavte nastavení nabídky Typ telefonní linky na váš typ telefonní linky. (Viz <i>Nastavení typu telefonní linky</i> >> strana 63.)

Odesílání faxů

Problém	Doporučení
Nelze odeslat fax.	Zkontrolujte všechna připojení kabelu linky. Ujistěte se, že je kabel telefonní linky zapojen do telefonní zásuvky a do zásuvky v přístroji označené LINE.
	Vytiskněte Hlášení o ověření přenosu a ověřte, zda nejsou hlášeny chyby. (>> Podrobná příručka uživatele: <i>Zprávy</i> .)
	Obraťte se na správce pro kontrolu nastavení Secure Function Lock (Blokovací funkce).
	Požádejte druhou stranu, aby zkontrolovala, že má přijímající přístroj papír.
Špatná kvalita odeslaného faxu.	Zkuste změnit rozlišení na <i>Jemne</i> nebo <i>Ex. Jemne</i> . Udělejte kopii, abyste ověřili funkčnost skeneru vašeho přístroje. Pokud je kvalita kopie špatná, vyčistěte skener. (Viz <i>Čištění skla skeneru</i> >> strana 97.)

Odesílání faxů (Pokračování)

Problém	Doporučení
Hlášení o ověření přenosu zní VYSL.:CHYBA.	<p>Pravděpodobně je na lince dočasný šum nebo statická elektřina. Zkuste odeslat fax znovu. Pokud odešlete zprávu PC FAX a v hlášení o ověření přenosu bude uvedeno VYSL.:CHYBA, přístroj pravděpodobně nemá volnou paměť. Chcete-li získat více paměti, můžete vypnout funkci Příjem do paměti (►► Podrobná příručka uživatele: <i>Vypnutí operací Příjem do paměti.</i>), vytisknout faxové zprávy z paměti přístroje (►► Podrobná příručka uživatele: <i>Tisk faxu z paměti.</i>) anebo zrušit úlohy Odložený fax nebo Úloha Pollingu. (Viz <i>Zrušení probíhajícího faxu</i> ►► strana 51.) (►► Podrobná příručka uživatele: <i>Kontrola a rušení čekajících úloh.</i>) Pokud problém přetrvává, požádejte telefonní společnost, aby zkontrolovala stav vaší telefonní linky.</p> <p>Pokud máte často chyby při přenosu kvůli možnému rušení na telefonní lince, zkuste změnit nastavení Kompatibilita přístroje na <i>Zakladni (pro VoIP)</i>. (Viz <i>Rušení na telefonní lince / VoIP</i> ►► strana 135.)</p> <p>Pokud připojíte přístroj k pobočkové ústředně PBX nebo ISDN, nastavte nastavení nabídky Typ telefonní linky na váš typ telefonní linky. (Viz <i>Nastavení typu telefonní linky</i> ►► strana 63.)</p>
Svislé černé čáry během odesílání.	Svislé černé čáry na faxech, které odesíláte, jsou obvykle způsobeny nečistotami nebo korekční kapalinou na skleněném proužku. Vyčistěte skleněný proužek. (Viz <i>Čištění skla skeneru</i> ►► strana 97.)

Zpracovávání příchozích volání

Problém	Doporučení
Přístroj „slyší“ hlas jako tón CNG.	Pokud je funkce detekce faxu nastavena na <i>Zap.</i> , je přístroj citlivější na zvuky. Může pak chybně interpretovat jisté hlasy nebo hudbu na lince jako volání faxového přístroje a odpoví tóny pro příjem faxu. Deaktivujte přístroj stisknutím tlačítka  . Problému můžete předejít nastavením funkce detekce faxu na <i>Vyp.</i> (Viz <i>Detekce faxu</i> ►► strana 57.)
Odeslání faxového volání do přístroje.	Pokud jste odpověděli na externím nebo linkovém telefonu, stiskněte váš kód dálkové aktivace (tovární nastavení je * 5 1). Pokud jste odpověděli na externím telefonu, stiskněte tlačítko <i>Fax start</i> a potom stisknutím tlačítka <i>Příjem</i> přijměte fax. Když váš přístroj odpoví, zavěste.
Vlastní funkce na jediné lince.	<p>Pokud máte na jedné lince s přístrojem funkce čekající hovor, hlasová pošta, telefonní záznamník, poplachový systém nebo jiné speciální funkce, může to způsobit při odesílání nebo přijímání faxů problém.</p> <p>Například: pokud si objednáte funkci Čekajícího hovoru nebo jinou speciální službu, jejíž signál přichází linkou, zatímco přístroj odesílá nebo přijímá fax, může signál dočasně přerušit faxy. Funkce ECM (režim korekce chyb) společnosti Brother by měla pomoci překonat tento problém. Tento stav je spojený s oborem telefonních systémů a je běžný u všech zařízení, která odesílají a přijímají informace na jediné, sdílené lince s vlastními funkcemi. Pokud je pro vaše podnikání podstatné zabránit i malým narušením, doporučujeme používat samostatnou telefonní linku bez jakýchkoliv vlastních funkcí.</p>

Potíže při kopírování

Problém	Doporučení
Nelze udělat kopii.	Obraťte se na správce pro kontrolu nastavení Secure Function Lock (Blokovací funkce).
Na kopiích se objevují svislé černé čáry nebo pruhy.	Svislé černé čáry na kopiích, které odesíláte, jsou obvykle způsobeny nečistotami nebo korekční kapalinou na skleněném proužku. Vyčistěte skleněný proužek, sklo skeneru a bílý pruh a bílý plast nad nimi. (Viz <i>Čištění skla skeneru</i> ►► strana 97.)
Špatné výsledky kopírování při použití ADF.	Zkuste použít sklo skeneru. (Viz <i>Používání skla skeneru</i> ►► strana 46.)
Funkce Přizpůsobit stránce nepracuje správně.	Ujistěte se, že zdrojový dokument není vložen nakřivo. Upravte polohu dokumentu a pokus opakujte.

Potíže při skenování

Problém	Doporučení
Při zahájení skenování se objeví chyby TWAIN nebo WIA. (Windows®)	Zkontrolujte, zda je jako primární zdroj v aplikaci pro skenování vybrán ovladač Brother TWAIN nebo WIA. Například v aplikaci Nuance™ PaperPort™ 12SE klepněte na položku Nastavení skenování , Vybrat a vyberte ovladač Brother TWAIN/WIA.
Při zahájení skenování se objeví chyby TWAIN nebo ICA. (Macintosh)	Zkontrolujte, zda je jako primární zdroj vybrán ovladač Brother TWAIN. V aplikaci PageManager klepněte na položku File (Soubor), Select Source (Vybrat zdroj) a vyberte ovladač Brother TWAIN. Můžete rovněž skenovat dokumenty pomocí ovladače skeneru ICA. (►► Příručka uživatele programů a síťových aplikací.)
Funkce OCR (optické rozpoznávání znaků) nepracuje.	Zkuste zvýšit rozlišení skeneru. (Macintosh) Program Presto! PageManager je před použitím nezbytné stáhnout a nainstalovat. Další informace viz <i>Přístup k podpoře společnosti Brother (Macintosh)</i> ►► strana 5.
Špatné výsledky skenování při použití ADF. ■ Na skenovaných datech se zobrazují svislé černé linky.	Vyčistěte bílý proužek a skleněný proužek pod ním. (Viz <i>Čištění skla skeneru</i> ►► strana 97.) Zkuste použít sklo skeneru. (Viz <i>Používání skla skeneru</i> ►► strana 46.)

Potíže s aplikací PhotoCapture Center™

Problém	Doporučení
Vyměnitelný disk nefunguje správně.	<ol style="list-style-type: none"> 1 Vyměňte paměťovou kartu nebo jednotku USB Flash a znovu ji zasuněte zpět. 2 Pokud jste již vyzkoušeli příkaz „Vysunout“ v systému Windows®, vyměňte paměťovou kartu nebo jednotku USB Flash a teprve pak pokračujte. 3 Pokud se při pokusu o vyjmutí paměťové karty nebo jednotky USB Flash zobrazí chybové hlášení, znamená to, že je karta právě používána. Chvilí počkejte a potom akci opakujte. 4 Pokud výše uvedený postup nefunguje, vypněte počítač i přístroj a znovu je zapněte.
Přístup k vyměnitelnému disku prostřednictvím počítače není možný.	Ověřte, zda jste správně zasunuli paměťovou kartu nebo jednotku USB Flash.
Nevytiskne se část fotografie.	Zkontrolujte, zda jsou vypnuté funkce tisku Bez ohraničení a Výřez. (►► Podrobná příručka uživatele: <i>Tisk bez okrajů a Výřez.</i>)

Potíže s programovým vybavením

Problém	Doporučení
Nelze nainstalovat program nebo tisknout.	(Windows®) Spustte program Oprava MFL-Pro Suite na disku CD-ROM. Tento program aplikaci opraví a znovu nainstaluje.
„Zařízení je zaneprázdněno“	Zkontrolujte, zda není na dotykovém displeji přístroje zobrazena chybová zpráva.

Potíže se sítí

Problém	Doporučení
Nelze tisknout prostřednictvím sítě.	Ujistěte se, že je přístroj zapnutý, online a v režimu Připraven. Vytiskněte Zprávu konfigurace sítě (➤ Podrobná příručka uživatele: <i>Zprávy</i> .) a zkontrolujte aktuální síťová nastavení vytištěná v tomto seznamu. Připojte znovu kabel LAN k rozbočovači a ověřte, zda je v pořádku kabeláž i síťová připojení. Je-li to možné, zkuste přístroj připojit k jinému portu rozbočovače pomocí jiného kabelu. Pokud jsou připojení v pořádku, na přístroji se na 2 sekundy zobrazí zpráva LAN aktivní. Pokud používáte bezdrátové připojení nebo máte problémy se sítí, viz ➤➤ Příručka uživatele programů a síťových aplikací.
Nefunguje funkce síťového skenování.	Aby bylo možné síťové skenování, je nezbytné nakonfigurovat zabezpečovací program/bránu firewall třetích stran. Chcete-li pro síťové skenování přidat port 54925, zadejte následující informace: Do pole Název: zadejte libovolný popis, například Brother NetScan. Do pole Číslo portu: zadejte 54925. Do pole Protokol: je vybráno UDP. Další informace vyhledejte v návodu k obsluze dodaném se zabezpečovacím programem/bránou firewall třetích stran nebo kontaktujte výrobce programového vybavení. (Macintosh) Vyberte Other (Ostatní) v rozevíracím seznamu Model na hlavní obrazovce aplikace ControlCenter2. V okně Device Selector (Volič zařízení) zkontrolujte, zda je vybrána položka Network (Síť) v části Connection Type (Typ připojení) a potom klepněte na Browse (Prohlížet). Znovu vyberte váš síťový přístroj a stiskněte tlačítko OK .
Síťová funkce PC-Fax příjem nefunguje.	(Windows®) Aby bylo možné přijímání PC-FAX Rx, je nezbytné nastavit zabezpečovací program/bránu firewall třetí strany. Chcete-li přidat port 54926 pro přijímání PC-FAX Rx, zadejte následující informace: Do pole Název: zadejte popis, například Brother PC-FAX Rx. Do pole Číslo portu: zadejte 54926. Do pole Protokol: je vybráno UDP. Další informace vyhledejte v návodu k obsluze dodaném se zabezpečovacím programem/bránou firewall třetích stran nebo kontaktujte výrobce programového vybavení.

Potíže se sítí (Pokračování)



Problém	Doporučení
Program Brother nelze nainstalovat.	(Windows®) Pokud váš zabezpečovací program zobrazí během instalace sady MFL-Pro Suite upozornění, povolte síťový přístup k následujícím programům. (Macintosh) Používáte-li funkci brány firewall antispýwarového nebo antivirového bezpečnostního programu, dočasně ji deaktivujte a potom nainstalujte program Brother.
Nelze se připojit k bezdrátové síti.	Zjistěte podstatu problému pomocí tlačítka <i>Zprava WLAN</i> . Stiskněte tlačítko  , <i>Vsechna nastav</i> , a potom rychlým přetažením nahoru nebo dolů anebo stiskem tlačítka ▲ nebo ▼ zobrazte <i>Tisk hlaseni</i> . Stiskněte tlačítko <i>Tisk hlaseni</i> . Rychlým přetažením nahoru nebo dolů anebo stiskem tlačítka ▲ nebo ▼ zobrazte <i>Zprava WLAN</i> , a potom stiskněte tlačítko <i>Zprava WLAN</i> . (►► Příručka uživatele programů a síťových aplikací.)

Potíže při vkládání dat

Problém	Doporučení
Číselník nefunguje při zadávání čísel nebo znaků.	Zadejte informace pomocí klávesnice na dotykovém displeji.



Rozpoznání oznamovacího tónu

Když odesíláte fax automaticky, bude ve výchozím nastavení váš přístroj čekat před vytočením čísla pevně stanovenou dobu. Změnou nastavení oznamovacího tónu na *Detekce* můžete nechat přístroj vytáčet, jakmile detekuje oznamovací tón. Toto nastavení může ušetřit malé množství času, když odesíláte fax na mnoho různých čísel. Pokud jste začali mít po změně tohoto nastavení potíže při vytáčení, změňte jej zpět na nastavení *Bez detekce*.

- 1 Stiskněte tlačítko .
- 2 Stiskněte tlačítko *Vsechna nastav.*
- 3 Rychlým přetažením nahoru nebo dolů anebo stiskem tlačítka ▲ nebo ▼ zobrazte *Pocat.nastav.*
- 4 Stiskněte tlačítko *Pocat.nastav.*
- 5 Rychlým přetažením nahoru nebo dolů anebo stiskem tlačítka ▲ nebo ▼ zobrazte *Volaci ton.*
- 6 Stiskněte tlačítko *Volaci ton.*
- 7 Stiskněte tlačítko *Detekce* nebo *Bez detekce*.
- 8 Stiskněte tlačítko .

Rušení na telefonní lince / VoIP

Pokud máte kvůli možnému rušení na telefonní lince potíže při odesílání nebo přijímání faxu, můžete změnit nastavení kompatibility, čímž se omezí rychlost modemu pro minimalizaci chyb.

- 1 Stiskněte tlačítko .
- 2 Stiskněte tlačítko *Vsechna nastav.*
- 3 Rychlým přetažením nahoru nebo dolů anebo stiskem tlačítka ▲ nebo ▼ zobrazte *Pocat.nastav.*
- 4 Stiskněte tlačítko *Pocat.nastav.*
- 5 Rychlým přetažením nahoru nebo dolů anebo stiskem tlačítka ▲ nebo ▼ zobrazte *Kompatibilita.*
- 6 Stiskněte tlačítko *Kompatibilita.*
- 7 Stiskněte tlačítko *Vysoka*, *Normalni* nebo *Zakladni* (pro VoIP).
 - Nastavení *Zakladni* (pro VoIP) sníží rychlost modemu na 9 600 bps a vypne přijímání barevných faxů a ECM vyjma odesílání barevných faxů. Pokud rušení není periodickým problémem na vaší telefonní lince, můžete dát přednost použití této funkce pouze když je to třeba. Pro vylepšení kompatibility s většinou služeb VoIP společnost Brother doporučuje změnit nastavení kompatibility na *Zakladni* (pro VoIP).
 - Nastavení *Normalni* nastaví rychlost modemu na 14 400 bps.
 - Nastavení *Vysoka* zvýší rychlost modemu na 33 600 bps. (tovární nastavení)
- 8 Stiskněte tlačítko .



POZNÁMKA

VoIP (Voice over IP) je typ telefonního systému, který využívá internetové připojení, nikoli běžnou telefonní linku.

Informace o přístroji



Zjištění výrobního čísla

Výrobní číslo přístroje můžete zobrazit na dotykovém displeji.

- 1 Stiskněte tlačítko .
- 2 Stiskněte tlačítko `Vsechna nastav.`
- 3 Rychlým přetažením nahoru nebo dolů anebo stiskem tlačítka ▲ nebo ▼ zobrazte `Prist. info.`
- 4 Stiskněte tlačítko `Prist. info.`
- 5 Stiskněte tlačítko `Vyrobni cislo.` Výrobní číslo přístroje se zobrazí na dotykovém displeji.
- 6 Stiskněte tlačítko .

Kontrola verze firmwaru

Verzi firmwaru přístroje můžete zobrazit na dotykovém displeji.

- 1 Stiskněte tlačítko .
- 2 Stiskněte tlačítko `Vsechna nastav.`
- 3 Rychlým přetažením nahoru nebo dolů anebo stiskem tlačítka ▲ nebo ▼ zobrazte `Prist. info.`
- 4 Stiskněte tlačítko `Prist. info.`
- 5 Stiskněte tlačítko `Verze firmware.`
- 6 Stiskněte tlačítko `Verze Main.` Verze firmwaru přístroje se zobrazí na dotykovém displeji.
- 7 Stiskněte tlačítko .

Resetovací funkce

K dispozici jsou následující resetovací funkce:

- 1 `Reset zarizeni`
Můžete resetovat všechna nastavení přístroje, která jste změnili, například datum a čas, typ telefonní linky a počet zvonění.
- 2 `Sit`
Tiskový server lze resetovat zpět na výchozí tovární nastavení, například heslo a IP adresu.
- 3 `Adresar a fax`
Adresář a fax obnoví následující nastavení:
 - Adresář
(Adresář a nastavení skupin)
 - Naprogramované faxové úlohy v paměti
(Polling vysílání, odložený fax a přenos odložené dávky)
 - ID stanice
(Jméno a číslo)
 - Funkce dálkového ovládání faxu
(Přesměrování faxu)
 - Nastavení hlášení
(Hlášení o ověření přenosu, adresář a faxový deník)
 - Historie
(Odchozí volání)
 - Faxy v paměti
- 4 `Vsechna nastav`
Všechna nastavení lze vrátit zpět na tovární nastavení.
Společnost Brother důrazně doporučuje provést tento postup před předáním nebo likvidací přístroje.

POZNÁMKA

Než vyberete volbu `Sit` nebo `Vsechna nastav.`, odpojte kabel rozhraní.

Postup při resetování přístroje

- 1 Stiskněte tlačítko .
- 2 Stiskněte tlačítko `Vsechna nastav.`
- 3 Rychlým přetažením nahoru nebo dolů anebo stiskem tlačítka ▲ nebo ▼ zobrazte `Pocat.nastav.`
- 4 Stiskněte tlačítko `Pocat.nastav.`
- 5 Rychlým přetažením nahoru nebo dolů anebo stiskem tlačítka ▲ nebo ▼ zobrazte `Nulovani.`
- 6 Stiskněte tlačítko `Nulovani.`
- 7 Stiskněte volbu, kterou chcete vynulovat.
- 8 Stisknutím tlačítka `Ano` potvrďte výběr.
- 9 Stisknutím a podržením tlačítka `Ano` po dobu 2 sekund restartujte přístroj.

Používání tabulek nastavení

Dotykový displej přístroje je snadno nastavitelný a ovladatelný. Vše, co musíte udělat, je stisknout nastavení a volby, které chcete nastavit, když jsou zobrazeny na displeji.

Vytvořili jsme tabulky podrobných nastavení a funkcí, takže můžete vidět na první pohled všechny dostupné možnosti pro každé nastavení a funkci. Můžete použít tyto tabulky pro rychlý výběr oblíbených nastavení v přístroji.



Tabulky nastavení

Tyto tabulky nastavení vám pomohou pochopit volby nastavení, které se nacházejí v programech přístroje. Tovární nastavení jsou zobrazena tučně s hvězdičkou.

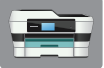

(Nastavení)

Úroveň 1	Úroveň 2	Úroveň 3	Volby	Popisy	Stránka
 (Datum a čas)	Datum	—	—	Umísťuje datum a čas na displej a do hlaviček faxů, které odesíláte.	Viz ‡.
	Cas	—	—		
	Automaticky letní čas	—	Zap.* Vyp.	Automaticky přepíná na letní čas.	Viz ◆.
	Casova zona	—	—	Slouží k nastavení časového pásma vaší země.	Viz ‡.
Inkoust	(Viz (Inkoust) ►► strana 184.)				
Wi-Fi	TCP/IP	—	—	Umožňuje konfigurovat protokol TCP/IP.	Viz +.
	WLAN Assistant	—	—	Můžete konfigurovat nastavení bezdrátové sítě pomocí disku Brother CD-ROM.	
	Průvodce nast.	—	—	Můžete ručně nakonfigurovat tiskový server pro bezdrátovou síť.	Viz ‡.
	WPS/AOSS	—	—	Pomocí metody stisknutí jediného tlačítka můžete snadno nakonfigurovat nastavení bezdrátové sítě.	
	WPS + kód PIN	—	—	Prostřednictvím WPS s kódem PIN můžete snadno nakonfigurovat nastavení bezdrátové sítě.	Viz +.
	Stav WLAN	—	—	Můžete zobrazit aktuální stav bezdrátové sítě.	
	MAC adresa	—	—	Můžete zobrazit adresu MAC vašeho přístroje.	
Náhled faxu	—	—	Zap. Vyp.*	Přijaté faxy si můžete prohlédnout na dotykovém displeji.	58
+ ►► Příručka uživatele programů a síťových aplikací. ‡ ►► Stručný návod k obsluze. ◆ ►► Podrobná příručka uživatele.					
Výchozí nastavení jsou zobrazena tučně s hvězdičkou.					

Úroveň 1	Úroveň 2	Úroveň 3	Volby	Popisy	Stránka
 (Zasobník #1)	Typ papíru	—	Stand. papír* Inkjet papír Brother BP71 Další leskle Průsvitný	Slouží k nastavení typu papíru v zásobníku papíru #1.	39
	Format papíru	—	A4* A5 A3 10x15cm Letter Legal Ledger	Slouží k nastavení velikosti papíru v zásobníku papíru #1.	
 (Zasobník #2)	Format papíru	—	A4* A3 Letter Legal Ledger	Slouží k nastavení velikosti papíru v zásobníku papíru #2.	39
Vsechna nastav	—	—	Podrobné informace najdete v části <i>Vsechna nastav</i> v následující tabulce.	Konfigurace podrobných nastavení.	—
+ >> Příručka uživatele programů a síťových aplikací. ‡ >> Stručný návod k obsluze. ◆ >> Podrobná příručka uživatele.					
Výchozí nastavení jsou zobrazena tučně s hvězdičkou.					



Vsechna nastav

Úroveň 1	Úroveň 2	Úroveň 3	Volby	Popisy	Stránka	
Zklad.nastav.	Inkoust	Test tisku	Kvalita tisku	Umožňuje kontrolu kvality nebo zarovnání tisku.	99	
			Zarovnani		100	
		Cistení	K Barva Vsechny	Umožňuje čištění tiskové hlavy.	98	
			Mnozstvi ink.	—	Umožňuje zjištění dostupného množství inkoustu.	Viz ♦.
	Nastavení zásobníku	Zasobník #1	Typ papíru (Volby) Stand. papír* Inkjet papír Brother BP71 Dalsi leskle Prusvitny		Slouží k nastavení typu papíru v zásobníku papíru #1.	39
				Format papíru (Volby) A4* A5 A3 10x15cm Letter Legal Ledger	Slouží k nastavení velikosti papíru v zásobníku papíru #1.	
		Zasobník #2	Format papíru (Volby) A4* A3 Letter Legal Ledger	Slouží k nastavení velikosti papíru v zásobníku papíru #2.	39	
		Použití zásobníku: Kopírování	Zasobník #1 Zasobník #2 Auto. vyber zas.*	Slouží k výběru zásobníku, který bude používán pro kopírování.	39	
		Použití zásobníku: Fax	Zasobník #1 Zasobník #2 Auto. vyber zas.*	Slouží k výběru zásobníku, který bude používán pro faxování.	40	

♦ >> Podrobná příručka uživatele.

Výchozí nastavení jsou zobrazena tučně s hvězdičkou.

Úroveň 1	Úroveň 2	Úroveň 3	Volby	Popisy	Stránka
Zaklad.nastav. (pokračování)	Hlasitost	Vyzvaneni	Vyp. Slabe Stred* Silne	Nastavuje hlasitost vyzvánění.	Viz ♦.
		Pipnuti	Vyp. Slabe* Stred Silne	Slouží k nastavení hlasitosti zvuků při stisku dotykového displeje nebo dotykového panelu.	
		Repro	Vyp. Slabe Stred* Silne	Nastavuje hlasitost reproduktoru.	
	Nastaveni LCD	Podsviceni	Svetly* Stred Tmavy	Můžete upravit jas podsvícení dotykového displeje.	
		Casovac jasu	Vyp. 10Sec. 20Sec. 30Sec.*	Můžete nastavit dobu, po kterou bude podsvícení dotykového displeje zapnuté po posledním doteku prstu.	
	Nastaveni vychozi obrazovky	—	Domu* Vice Zastupci 1 Zastupci 2 Zastupci 3	Slouží k výběru okna, které se zobrazí po stisknutí tlačítka Domů  na dotykovém panelu.	13
♦ >> Podrobná příručka uživatele.					
Výchozí nastavení jsou zobrazena tučně s hvězdičkou.					

Úroveň 1	Úroveň 2	Úroveň 3	Volby	Popisy	Stránka
Zaklad.nastav. (pokračování)	Rezim spanku	—	1Min. 2Min. 3Min. 5Min.* 10Min. 30Min. 60Min.	Můžete vybrat dobu, po kterou bude přístroj nečinný, než přejde do režimu spanku.	Viz ♦.
		Blok.funkce	Zadej heslo	—	
	Blok.Vyp.-Zap.		—		
Nastaveni zástupce	Název zástupce	Úpravy názvu zástupce	—	Můžete změnit název zástupce.	19
		Vymaz	—	Odstraní zástupce.	19
♦ >>> Podrobná příručka uživatele.					
Výchozí nastavení jsou zobrazena tučně s hvězdičkou.					

Úroveň 1	Úroveň 2	Úroveň 3	Volby	Popisy	Stránka
Fax	Prijem nastav.	Rezim prijmu	Jen fax* Fax/Tel Ext.Tel/TAD Rucne	Vyberte režim příjmu, který nejlépe vyhovuje vašim potřebám.	53
		Pocet zvoneni	0 1 2* 3 4 5 6 7 8	Nastavuje počet vyzvánění předtím, než přístroj odpoví v režimech Jen fax a Fax/Tel.	56
		Doba vyzv.F/T	20Sec. 30Sec.* 40Sec. 70Sec.	Slouží k nastavení doby dvojitého vyzvánění v režimu Fax/Tel.	56
		Nahled faxu	Zap. Vyp.*	Můžete si prohlédnout přijaté faxy na dotykovém displeji.	58
		Detek.faxu	Zap.* Vyp.	Automaticky přijímá faxové zprávy, když odpovíte na volání a uslyšíte tóny faxu.	57
		Dalkovy kod	Dalkovy kod (Volby) Zap.* Vyp. Aktivacni kod (*51) Deaktivacni kod (#51)	Umožňuje odpovídat na všechna volání pomocí linkového nebo externího telefonu a používat kódy pro zapínání nebo vypínání přístroje. Tyto kódy si můžete přizpůsobit.	68
◆ >>> Podrobná příručka uživatele.					
Výchozí nastavení jsou zobrazena tučně s hvězdičkou.					

Úroveň 1	Úroveň 2	Úroveň 3	Volby	Popisy	Stránka
Fax (pokračování)	Prijem nastav. (pokračování)	Autom. zmenseni	Zap.* Vyp.	Ořízne velikost příchozích faxů na velikost papíru.	Viz ♦.
		Prij.do pameti	Vyp.* Fax Presmerovani Ulozeni dok. PC Fax prijem	Můžete nastavit přístroj tak, aby přesměroval faxové zprávy, ukládal příchozí faxy do paměti (abyste je mohli vyzvednout, když nejste u přístroje) nebo odesílal faxy do počítače. Vyberete-li Fax Presmerovani nebo PC Fax prijem, můžete zapnout bezpečnostní funkci Záložní tisk.	
	Nastav.hlaseni	Hlaseni o vys.	Zap. Zap.+Vzorek Vyp.* Vyp.+Vzorek Vyp.2 Vyp.2+vzorek	Vyberte výchozí nastavení pro Hlášení o ověření přenosu.	52
		Perioda deniku	Perioda deniku Cas Den	Nastaví interval pro automatický tisk faxového deníku. Pokud jste vybrali jinou volbu, než Vyp. a Po 50 faxech, můžete nastavit čas pro vybranou volbu. Pokud jste vybrali Perioda 7 dni, můžete nastavit den v týdnu.	Viz ♦.
	Tisk dokumentu	—	—	Slouží k vytištění příchozích faxů uložených v paměti.	
	Dalk.pristup	—	---*	Slouží k nastavení vlastního kódu pro dálkové vyzvednutí.	
♦ >>> Podrobná příručka uživatele.					
Výchozí nastavení jsou zobrazena tučně s hvězdičkou.					

Úroveň 1	Úroveň 2	Úroveň 3	Volby	Popisy	Stránka
Fax (pokračování)	Omezení vytacení	Císelník	Zadejte # dvakrát Zap. Vyp.*	Můžete nastavit, zda chcete omezit faxové přenosy, nebo vyžadovat, aby uživatel zadal číslo dvakrát, aby se zabránilo přenosům na nesprávnou adresu.	Viz ♦.
		Adresář	Zadejte # dvakrát Zap. Vyp.*		
		Zastupci	Zadejte # dvakrát Zap. Vyp.*		
		Server LDAP	Zadejte # dvakrát Zap. Vyp.*		
	Zbývá uloh	—	—	Zkontrolujte, které úlohy jsou v paměti, a zrušte vybrané úlohy.	

♦ >>> Podrobná příručka uživatele.

Výchozí nastavení jsou zobrazena tučně s hvězdičkou.

Úroveň 1	Úroveň 2	Úroveň 3	Úroveň 4	Volby	Popisy	Stránka
Sit	Dratova LAN	TCP/IP	BOOT metoda	Auto* Static RARP BOOTP DHCP	Slouží k výběru metody BOOT, která nejlépe vyhovuje vašim potřebám.	Viz +.
			IP adresa	[000-255]. [000-255]. [000-255]. [000-255]	Zadejte IP adresu.	
			Maska podsítě	[000-255]. [000-255]. [000-255]. [000-255]	Zadejte masku podsítě.	
			Brana	[000-255]. [000-255]. [000-255]. [000-255]	Zadejte adresu brány.	
			Jmeno uzlu	BRNXXXXXXXXXXXX	Zadejte název uzlu.	
			Konfigurace WINS	Auto* Static	Slouží k výběru režimu konfigurace WINS.	
			Server WINS	(Primarni) 000.000.000.000 (Sekundarni) 000.000.000.000	Určuje IP adresu primárního nebo sekundárního serveru WINS.	
			Server DNS	(Primarni) 000.000.000.000 (Sekundarni) 000.000.000.000	Určuje IP adresu primárního nebo sekundárního serveru DNS.	
			APIPA	Zap.* Vyp.	Automaticky přidělí IP adresu z rozsahu adres v rámci propojení.	
<p>+ >> Příručka uživatele programů a síťových aplikací.</p> <p>♣ Přejděte na stránku Brother Solutions Center na adrese http://solutions.brother.com/ a stáhněte si dokument Příručka Wi-Fi Direct™.</p> <p>● Přejděte na stránku Brother Solutions Center na adrese http://solutions.brother.com/ a stáhněte si dokument Příručka připojení k webu.</p> <p>Výchozí nastavení jsou zobrazena tučně s hvězdičkou.</p>						

Úroveň 1	Úroveň 2	Úroveň 3	Úroveň 4	Volby	Popisy	Stránka
Sít (pokračování)	Dratova LAN (pokračování)	TCP/IP (pokračování)	IPv6	Zap. Vyp.*	Zapíná nebo vypíná protokol IPv6. Chcete-li použít protokol IPv6, další informace naleznete na stránkách http://solutions.brother.com/ .	Viz +.
		Ethernet	—	Auto* 100B-FD 100B-HD 10B-FD 10B-HD	Slouží k výběru režimu ethernetového připojení.	
		Stav drat. připojení	—	Aktivní 100B-FD Aktivní 100B-HD Aktivní 10B-FD Aktivní 10B-HD Neaktivní Dratova Vyp.	Můžete zobrazit aktuální stav drátové sítě.	
		MAC adresa	—	—	Můžete zobrazit adresu MAC vašeho přístroje.	
	WLAN	TCP/IP	BOOT metoda	Auto* Static RARP BOOTP DHCP	Slouží k výběru metody BOOT, která nejlépe vyhovuje vašim potřebám.	
			IP adresa	[000-255]. [000-255]. [000-255]. [000-255]	Zadejte IP adresu.	
			Maska podsítě	[000-255]. [000-255]. [000-255]. [000-255]	Zadejte masku podsítě.	

+ >> Příručka uživatele programů a síťových aplikací.

♣ Přejděte na stránku Brother Solutions Center na adrese <http://solutions.brother.com/> a stáhněte si dokument Příručka Wi-Fi Direct™.

● Přejděte na stránku Brother Solutions Center na adrese <http://solutions.brother.com/> a stáhněte si dokument Příručka připojení k webu.

Výchozí nastavení jsou zobrazena tučně s hvězdičkou.

Úroveň 1	Úroveň 2	Úroveň 3	Úroveň 4	Volby	Popisy	Stránka
Sít (pokračování)	WLAN (pokračování)	TCP/IP (pokračování)	Brana	[000-255]. [000-255]. [000-255]. [000-255]	Zadejte adresu brány.	Viz +.
			Jmeno uzlu	BRWXXXXXXXXXXXX	Zadejte název uzlu.	
			Konfigurace WINS	Auto* Static	Slouží k výběru režimu konfigurace WINS.	
			Server WINS	(Primarni) 000.000.000.000 (Sekundarni) 000.000.000.000	Určuje IP adresu primárního nebo sekundárního serveru WINS.	
			Server DNS	(Primarni) 000.000.000.000 (Sekundarni) 000.000.000.000	Určuje IP adresu primárního nebo sekundárního serveru DNS.	
			APIPA	Zap.* Vyp.	Automaticky přidělí IP adresu z rozsahu adres v rámci propojení.	
			IPv6	Zap. Vyp.*	Zapíná nebo vypíná protokol IPv6 pro bezdrátovou místní síť LAN. Chcete-li použít protokol IPv6, další informace naleznete na stránkách http://solutions.brother.com/ .	
		WLAN Assistant	—	—	Můžete konfigurovat nastavení bezdrátové sítě pomocí disku Brother CD-ROM.	
		Pruvodce nast.	—	—	Můžete ručně nakonfigurovat tiskový server pro bezdrátovou síť.	

+ >> Příručka uživatele programů a síťových aplikací.

♣ Přejděte na stránku Brother Solutions Center na adrese <http://solutions.brother.com/> a stáhněte si dokument Příručka Wi-Fi Direct™.

● Přejděte na stránku Brother Solutions Center na adrese <http://solutions.brother.com/> a stáhněte si dokument Příručka připojení k webu.

Výchozí nastavení jsou zobrazena tučně s hvězdičkou.

Úroveň 1	Úroveň 2	Úroveň 3	Úroveň 4	Volby	Popisy	Stránka
Sít (pokračování)	WLAN (pokračování)	WPS/AOSS	—	—	Pomocí metody stisknutí jediného tlačítka můžete snadno nakonfigurovat nastavení bezdrátové sítě.	Viz +.
		WPS + kod PIN	—	—	Prostřednictvím WPS s kódem PIN můžete snadno nakonfigurovat nastavení bezdrátové sítě.	
		Stav WLAN	Stav	—	Můžete zobrazit aktuální stav bezdrátové sítě.	
			Signal	—	Můžete zobrazit aktuální sílu signálu bezdrátové sítě.	
			SSID	—	Můžete zobrazit aktuální SSID.	
			Komunik. režim	—	Můžete zobrazit aktuální režim komunikace.	
		MAC adresa	—	—	Můžete zobrazit adresu MAC vašeho přístroje.	
	Wi-Fi Direct	Tlacitko	—	—	Pomocí metody stisknutí jediného tlačítka můžete snadno nakonfigurovat nastavení bezdrátové sítě Wi-Fi Direct™.	Viz ♣.
		Kod PIN	—	—	Prostřednictvím WPS s kódem PIN můžete snadno nakonfigurovat nastavení bezdrátové sítě Wi-Fi Direct™.	
		Rucne	—	—	Můžete ručně nakonfigurovat nastavení bezdrátové sítě Wi-Fi Direct™.	

+ >> Příručka uživatele programů a síťových aplikací.

♣ Přejděte na stránku Brother Solutions Center na adrese <http://solutions.brother.com/> a stáhněte si dokument Příručka Wi-Fi Direct™.

● Přejděte na stránku Brother Solutions Center na adrese <http://solutions.brother.com/> a stáhněte si dokument Příručka připojení k webu.

Výchozí nastavení jsou zobrazena tučně s hvězdičkou.

Úroveň 1	Úroveň 2	Úroveň 3	Úroveň 4	Volby	Popisy	Stránka	
Sít (pokračování)	Wi-Fi Direct (pokračování)	Majitel skupiny	—	Zap. Vyp.*	Nastaví přístroj jako vlastníka skupiny.	Viz ♣.	
		Informace o zařízení	Nazev zařízení	—		Můžete zobrazit název přístroje.	
			SSID	—		Zobrazí SSID vlastníka skupiny. Pokud není přístroj připojen, dotykový displej zobrazuje Nepřipojeno.	
			IP adresa	—		Můžete zobrazit aktuální IP adresu přístroje.	
		Stavové informace	Stav	G/O aktivní (**) Klient aktivní Nepřipojeno Vyp. ** = počet zařízení	Můžete zobrazit aktuální stav bezdrátové sítě Wi-Fi Direct™.		
			Signal	Silny Stredni Slaby Zadny	Můžete zobrazit aktuální sílu signálu bezdrátové sítě Wi-Fi Direct™. Pokud je přístroj vlastníkem skupiny, dotykový displej vždy zobrazuje Silny.		
	I/F povoleno	—	Zap. Vyp.*	Zapnutí nebo vypnutí bezdrátové sítě Wi-Fi Direct™.			
NFC	—	—	Zap.* Vyp.	Zapnutí nebo vypnutí funkce NFC. Další informace o funkci NFC viz <i>Pokyny pro tisk a skenování s NFC (Near Field Communication)</i> ►► strana 93.	—		
+ ►► Příručka uživatele programů a síťových aplikací.							
♣ Přejděte na stránku Brother Solutions Center na adrese http://solutions.brother.com/ a stáhněte si dokument Příručka Wi-Fi Direct™.							
● Přejděte na stránku Brother Solutions Center na adrese http://solutions.brother.com/ a stáhněte si dokument Příručka připojení k webu.							
Výchozí nastavení jsou zobrazena tučně s hvězdičkou.							

Úroveň 1	Úroveň 2	Úroveň 3	Úroveň 4	Volby	Popisy	Stránka
Sit (pokračování)	E-mail/IFAX (K dispozici po stažení funkce IFAX)	Adresa mailu	—	—	Zadejte e-mailovou adresu. (Maximálně 60 znaků)	Viz +.
		Nastavení serveru	Server SMTP	Jmeno (Maximálně 30 znaků) IP adresa [000-255]. [000-255]. [000-255]. [000-255]	Zadejte adresu serveru SMTP.	
			Port SMTP	[00001-65535]	Zadejte číslo portu SMTP.	
			Auth. pro SMTP	Zadny* SMTP-AUTH POP pred SMTP	Slouží k výběru metody zabezpečení pro notificační e-mail.	
			SMTP SSL/TLS	Zadny* SSL TLS	Umožňuje odeslat nebo přijmout e-mail prostřednictvím e-mailového serveru, který vyžaduje zabezpečenou komunikaci SSL/TLS.	
			Overit SMTPCert.	Zap. Vyp.*	Slouží k automatickému ověření certifikátu serveru SMTP.	
			Server POP3	Jmeno (Maximálně 30 znaků) IP adresa [000-255]. [000-255]. [000-255]. [000-255]	Zadejte adresu serveru POP3.	
			Port POP3	[00001-65535]	Zadejte číslo portu POP3.	
Mailbox jmeno	—	Zadejte název poštovní schránky. (Maximálně 60 znaků)				

+ >> Příručka uživatele programů a síťových aplikací.

♣ Přejděte na stránku Brother Solutions Center na adrese <http://solutions.brother.com/> a stáhněte si dokument Příručka Wi-Fi Direct™.

● Přejděte na stránku Brother Solutions Center na adrese <http://solutions.brother.com/> a stáhněte si dokument Příručka připojení k webu.

Výchozí nastavení jsou zobrazena tučně s hvězdičkou.

Úroveň 1	Úroveň 2	Úroveň 3	Úroveň 4	Volby	Popisy	Stránka
Sit (pokračování)	E-mail/IFAX (K dispozici po stažení funkce IFAX) (pokračování)	Nastavení serveru (pokračování)	Heslo postovní schránky	—	Zadejte heslo pro přihlášení k serveru POP3. (Maximálně 32 znaků)	Viz +.
			POP3 SSL/TLS	Zadny* SSL TLS	Můžete odeslat nebo přijmout e-mail prostřednictvím e-mailového serveru, který vyžaduje zabezpečenou komunikaci SSL/TLS.	
			Overit POP3Cert.	Zap. Vyp.*	Slouží k automatickému ověření certifikátu serveru POP3.	
			APOP	Zap. Vyp.*	Aktivuje nebo deaktivuje APOP.	
		Nast.mail pri.	Auto polling	Auto polling (Volby) Zap.* Vyp.	Automaticky kontroluje nové zprávy na serveru POP3.	
				(V zapnutém stavu) Polling frekv. (Volby) 1Min. 3Min. 5Min. 10Min.* 30Min. 60Min.	Slouží k nastavení intervalu kontroly nových zpráv na serveru POP3.	
			Zahlavi	Vse Subjekt+Od+Komu Ne*	Slouží k výběru obsahu hlavičky mailu pro tisk.	
			Vymaz chybového mailu	Zap.* Vyp.	Automaticky odstraní chybové e-maily.	
			Prihlaseni	Zap. MDN Vyp.*	Přijímá zprávy s oznámením.	
			<p>+ >> Příručka uživatele programů a síťových aplikací.</p> <p>♣ Přejděte na stránku Brother Solutions Center na adrese http://solutions.brother.com/ a stáhněte si dokument Příručka Wi-Fi Direct™.</p> <p>● Přejděte na stránku Brother Solutions Center na adrese http://solutions.brother.com/ a stáhněte si dokument Příručka připojení k webu.</p> <p>Výchozí nastavení jsou zobrazena tučně s hvězdičkou.</p>			

Úroveň 1	Úroveň 2	Úroveň 3	Úroveň 4	Volby	Popisy	Stránka		
Sít (pokračování)	E-mail/IFAX (K dispozici po stažení funkce IFAX) (pokračování)	Nast.mail vys.	Odesilajici	—	Zobrazí předmět, který je připojen k datům internetového faxu.	Viz +.		
			Velik.limit	Zap. Vyp.*	Omezuje velikost e-mailových dokumentů.			
			Prihlaseni	Zap. Vyp.*	Odesílá zprávy s oznámením.			
		Nast.relace	Prenos vysilani	Zap. Vyp.*	Přesměruje dokument na jiný faxový přístroj prostřednictvím Internetu.			
			Prenos domena	—	Registruje název domény.			
			Prenos hlas.	Zap. Vyp.*	Vytiskne hlášení o Relačním přenosu.			
		Rucni prijem POP3	—	—	Spojí se se serverem POP3 a potvrdí, zda e-mail byl přijat.			
		Nastaveni pripojeni webu	Nastaveni proxy	Pripojeni proxy	Zap. Vyp.*		Můžete změnit nastavení webového připojení.	Viz ●.
				Adresa	—			
				Port	—			
Uzivatel jmeno	—							
Zabez.kod	—							
Sitovy I/F	—	—	Dratova LAN* WLAN	Můžete vybrat typ síťového připojení.	Viz +.			
Nulovani site	—	—	Ano Ne	Obnoví všechna síťová nastavení zpět na tovární nastavení.				

+ >> Příručka uživatele programů a síťových aplikací.

♣ Přejděte na stránku Brother Solutions Center na adrese <http://solutions.brother.com/> a stáhněte si dokument Příručka Wi-Fi Direct™.

● Přejděte na stránku Brother Solutions Center na adrese <http://solutions.brother.com/> a stáhněte si dokument Příručka připojení k webu.

Výchozí nastavení jsou zobrazena tučně s hvězdičkou.



Vsechna nastav (pokračování)

Úroveň 1	Úroveň 2	Úroveň 3	Volby	Popisy	Stránka
Tisk hlaseni	Vysilani over.	—	—	Vytiskne tyto seznamy a hlášení.	Viz ♦.
	Adresar	—	—		
	Denik	—	—		
	Konfigurace	—	—		
	Konfigurace site	—	—		
	Zprava WLAN	—	—		
Prist. info.	Vyrobní číslo	—	—	Slouží ke zjištění výrobního čísla přístroje.	136
	Verze firmware	Verze Main	—	Slouží ke zjištění verze firmwaru přístroje.	136
Pocat.nastav.	Datum a cas	Datum	—	Umísťuje datum a čas na displej a do hlaviček faxů, které odesíláte.	101
		Cas	—		
		Automaticky letní cas	Zap.* Vyp.	Automaticky přepíná na letní čas.	Viz ♦.
		Casova zona	—	Slouží k nastavení časového pásma vaší země.	Viz ‡.
	ID Stanice	Fax Jmeno	—	Umísťuje vaše jméno a faxové číslo tak, aby se objevilo na každé odfaxované straně.	135
	Tonova/Pulsni	—	Tonova* Pulsni	Vyberte režim vytáčení.	
	Volaci ton	—	Detekce Bez detekce*	Zapíná a vypíná detekci oznamovacího tónu.	135
	Typ tel.linky	—	Standardni* Pob.ustredna ISDN	Vyberte typ telefonní linky.	63
Kompatibilita	—	Vysoka* Normalni Zakladni (pro VoIP)	Upraví rychlost modemu jako pomoc při odstraňování přenosových problémů.	135	
♦ >>> Podrobná příručka uživatele.					
‡ >>> Stručný návod k obsluze.					
Výchozí nastavení jsou zobrazena tučně s hvězdičkou.					

Úroveň 1	Úroveň 2	Úroveň 3	Volby	Popisy	Stránka
Pocat.nastav. (pokračování)	Nulovani	Reset zarizeni	Ano Ne	Můžete resetovat všechna nastavení přístroje, která jste změnili, například datum a čas, typ telefonní linky a počet zvonění.	136
		Sit	Ano Ne	Slouží k obnovení výchozích továrních nastavení tiskového serveru, např. hesla a IP adresy.	
		Adresar a fax	Ano Ne	Odstraňuje všechna uložená čísla z adresáře a faxy, obnovuje ID stanice, seznam adresáře, hlášení o ověření přenosu a faxový deník zpět na výchozí tovární nastavení.	
		Vsechna nastav	Ano Ne	Vrátí všechna nastavení přístroje zpět na tovární nastavení.	
	Místní jazyk (v závislosti na vaší zemi)	—	(Vyberte jazyk, který chcete použít)	Umožňuje změnu jazyka displeje LCD podle vaší země.	Viz ◆.

◆ >> Podrobná příručka uživatele.

‡ >> Stručný návod k obsluze.

Výchozí nastavení jsou zobrazena tučně s hvězdičkou.

Tabulky funkcí



Fax (Když je náhled faxu vypnutý.)

Úroveň 1	Úroveň 2	Úroveň 3	Volby	Popisy	Stránka
Adresar	 (Hledat:)	—	—	Pokud je protokol LDAP vypnutý, bude vyhledávání provedeno v rámci lokálního adresáře. Pokud je protokol LDAP zapnutý, bude vyhledávání provedeno v rámci lokálního adresáře a LDAP serveru.	69
		Detail (Objeví se pouze tehdy, když je protokol LDAP zapnutý.)	—	Zobrazí podrobné informace o zvolené adrese.	Viz +.
	Upravy	—	Pridat novou adr.	Ukládá čísla adresáře, aby bylo možné tato čísla vytáčet stisknutím tlačítka Adresar na dotykovém displeji (a Použit, a poté Fax start).	71
			Nastavení skupiny	Můžete nastavit čísla skupin pro oběžník.	Viz ◆.
			Zmena	Můžete změnit čísla v adresáři.	72
	Vymaz	Můžete odstranit čísla z adresáře.			
	—	Použit	—	Můžete odeslat fax pomocí adresáře.	69
Historie volání	Odchozí volání	Použit	—	Umožňuje vybrat číslo ze seznamu odchozích volání a poté na něj odeslat fax, přidat jej do adresáře nebo jej odstranit.	70
		Upravy	Pridat do adresare Vymaz		
+ >> Příručka uživatele programů a síťových aplikací.					
◆ >> Podrobná příručka uživatele.					
Výchozí nastavení jsou zobrazena tučně s hvězdičkou.					

Úroveň 1	Úroveň 2	Úroveň 3	Volby	Popisy	Stránka
Možnosti	Rozlišení faxu	—	Standard* Jemne Ex. Jemne Foto	Slouží k nastavení rozlišení odchozích faxů.	Viz ♦.
	2stranný fax	—	Vypnuto* 2stranný sken : dlouhy okraj 2stranný sken: kratky okraj	Můžete vybrat 2stranný režim faxování a skenování.	
	Kontrast	—	Auto* Svetly Tmavy	Změní světlost nebo tmavost faxů, které odesíláte.	
	Velikost skenovacího skla	—	A4* A3 Letter Legal Ledger	Slouží k nastavení velikosti skla skeneru pro faxy.	50
	Obezník	Pridat cislo	Pridat cislo	Můžete odeslat stejnou faxovou zprávu na více než jedno faxové číslo.	Viz ♦.
			Pridat z adresare		
			Vyhledat v adresari		
	Náhled	—	Zap. Vyp.*	Můžete zobrazit náhled faxové zprávy před odesláním.	51
	Nastavení barev	—	Mono* Barva	Určuje, zda budou faxy odeslané černobíle nebo barevně.	50
	Casovac	Casovac	Zap. Vyp.*	Nastaví čas ve 24hodinovém formátu, ve kterém budou odesílány odložené faxy.	Viz ♦.
Nast. cas		—			
Sdruz. vys	—	Zap. Vyp.*	Slučuje odložené faxy na stejné faxové číslo ve stejnou dobu dne do jednoho přenosu.		
Realny cas TX	—	Zap. Vyp.*	Fax můžete odeslat bez využití paměti.		
Polling vysil.	—	Standard Zabezp. Vyp.*	Nastaví dokument na vašem přístroji, který má vyzvednout jiný faxový přístroj.		

+ >> Příručka uživatele programů a síťových aplikací.

♦ >> Podrobná příručka uživatele.

Výchozí nastavení jsou zobrazena tučně s hvězdičkou.

Úroveň 1	Úroveň 2	Úroveň 3	Volby	Popisy	Stránka
Moznosti (pokračování)	Polling prijem	—	Standard Zabezp. Casovac Vyp.*	Nastavuje přístroj pro Polling jiného faxového přístroje.	Viz ♦.
	Zamorsky rezim	—	Zap. Vyp.*	Máte-li problémy s odesláním faxů do zámoří, nastavte tuto možnost na Zap.	
	Uloz.nov.predv.	—	Ano Ne	Můžete uložit vaše nastavení faxu.	
	Tovarni nastav	—	Ano Ne	Všechna nastavení můžete vrátit zpět na tovární nastavení.	
Ulozit jako zastupce	—	—	—	Uloží aktuální nastavení jako zástupce.	
+ >> Příručka uživatele programů a síťových aplikací.					
♦ >> Podrobná příručka uživatele.					
Výchozí nastavení jsou zobrazena tučně s hvězdičkou.					



Fax (Když je náhled faxu zapnutý.)

Úroveň 1	Úroveň 2	Úroveň 3	Volby	Popisy	Stránka
Odesilani faxu	(Viz Fax (Když je náhled faxu vypnutý.) >> strana 157.)				
Prijate faxy	Tisk / odstranit	Tisknout vse (nove faxy)	—	Vytiskne nové přijaté faxy.	60
		Tisknout vse (Stare faxy)	—	Vytiskne staré přijaté faxy.	
		Odstranit vse (nove faxy)	—	Odstraní nové přijaté faxy.	60
		Odstranit vse (Stare faxy)	—	Odstraní staré přijaté faxy.	
Adresar	(Viz Adresar v části Fax (Když je náhled faxu vypnutý.) >> strana 157.)				
Historie volani	(Viz Historie volani v části Fax (Když je náhled faxu vypnutý.) >> strana 157.)				
Výchozí nastavení jsou zobrazena tučně s hvězdičkou.					



Kopírov.

Úroveň 1	Úroveň 2	Úroveň 3	Volby	Popisy	Stránka
Nejlepší kvalita Normalni* 2stranny (1-2) 2stranny (2-2) Vysokory. ADF A3 A4 → A3 2na1 (ID) 2na1 Poster Uspora inkoustu Kniha	—	—	—	Můžete vybrat požadované nastavení z přednastavených položek.	73
Moznosti	ADF vysoko rychlostni rezim	—	Zap. Vyp.*	Můžete kopírovat dokumenty formátu A4 nebo Letter rychleji, když je umístíte do ADF dlouhým okrajem napřed.	76
	Kvalita	—	Normalni* Nejlepší	Slouží k výběru rozlišení kopírování pro další kopii.	Viz ♦.
	Typ papíru	—	Stand. papir* Inkjet papir Brother BP71 Dalsi leskle Prusvitny (Když je vybráno Zásobník #2 v Vyber zásobniku.) Stand. papir	Slouží k výběru typu papíru, který odpovídá papíru v zásobníku.	75
♦ >>> Podrobná příručka uživatele.					
Výchozí nastavení jsou zobrazena tučně s hvězdičkou.					

Úroveň 1	Úroveň 2	Úroveň 3	Volby	Popisy	Stránka
Možnosti (pokračování)	Format papíru	—	A4* A5 A3 10x15cm Letter Legal Ledger (Když je vybráno Zasobník #2 v Vyber zasobniku.) A4* A3 Letter Legal Ledger	Slouží k výběru formátu papíru, který odpovídá papíru v zásobníku.	75
	Vyber zasobniku	—	Zasobník #1 Zasobník #2 Auto. vyber zas.*	Slouží k výběru zásobníku, který bude používán pro režim kopírování.	76
◆ >>> Podrobná příručka uživatele.					
Výchozí nastavení jsou zobrazena tučně s hvězdičkou.					

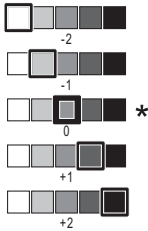
Úroveň 1	Úroveň 2	Úroveň 3	Volby	Popisy	Stránka
Možnosti (pokračování)	Zvětšit/zmenšit	100%*	—	—	Viz ♦.
		Zvětšit	198% 10x15cm → A4 186% 10x15cm → Letter 141% A4→A3, A5→A4	Můžete vybrat poměr zvětšení pro další kopii.	
		Zmenšit	97% Letter → A4 93% A4 → Letter 83% Legal → A4 69% A3 → A4, A4 → A5 47% A4 → 10x15cm	Můžete vybrat poměr zmenšení pro další kopii.	
		Na stránku	—	Přístroj upraví velikost další kopie podle nastaveného formátu papíru.	
	Vlastní (25-400%)	—	Můžete vybrat poměr zvětšení nebo zmenšení pro použitý typ dokumentu.		
Sytost	—		Slouží k úpravě sytosti kopií.		
Netridit/Tridit	—	Netridit* Tridit	Můžete uspořádat nebo třídít vícenásobné kopie.		
♦ >>> Podrobná příručka uživatele.					
Výchozí nastavení jsou zobrazena tučně s hvězdičkou.					

Úroveň 1	Úroveň 2	Úroveň 3	Volby	Popisy	Stránka
Moznosti (pokračování)	Soutisk	Vyp. (1na1)* 2na1 (na vysku) 2na1 (na sirku) 2na1 (ID) 4na1 (na vysku) 4na1 (na sirku) 1na2 Poster (2x1) Poster (2x2) Poster (3x3)	—	Můžete kopírovat v rozvržení N na 1, 2 na 1 (ID), 1 na 2 nebo Poster.	Viz ♦.
	Format rozvrz. (Když nastavíte formát Ledger nebo A3 a potom vyberete volbu 2 v 1 nebo Poster 2x2)	(Když je vybrána volba 2 v 1.) Letterx2 → Ledgerx1 Ledgerx2 → Ledgerx1 A4x2 → A3x1 A3x2 → A3x1 (Když je vybrána volba Poster(2x2)) Letterx1 → Ledgerx4 Ledgerx1 → Ledgerx4 A4x1 → A3x4 A3x1 → A3x4	—		
	Autom. narovnat	—	Auto* Vyp.	Pokud je naskenovaná kopie nakřivo, přístroj může automaticky opravit data.	
♦ >>> Podrobná příručka uživatele.					
Výchozí nastavení jsou zobrazena tučně s hvězdičkou.					

Úroveň 1	Úroveň 2	Úroveň 3	Volby	Popisy	Stránka
Možnosti (pokračování)	2stranná kopie	Vyp.*	—	Můžete vybrat nastavení 2stranného tisku.	Viz ♦.
		2stran.→2stran.	—		
		1stranny→2stranny otocit po dl. okraji	—		
2stranny→1stranny otocit po dl. okraji		—			
1stranny→2stranny otocit po kr. okraji		—			
2stranny→1stranny otocit po kr. okraji		—			
Pokroc.		Normalni* 2stranna 1 2stranna 2			
	Pokročila nastavení	—	Vyp.* Režim úspory inkoustu Kopie na tenký papír Kopíř. knihy Kop. vodoznaku Odstranit barvu pozadí	Můžete zvolit různá nastavení kopírování, například Kop. vodoznaku nebo Odstranit barvu pozadí.	
	Uložit jako zástupce	—	—	Uloží aktuální nastavení jako zástupce.	
♦ >> Podrobná příručka uživatele.					
Výchozí nastavení jsou zobrazena tučně s hvězdičkou.					



Skenovani

Úroveň 1	Úroveň 2	Úroveň 3	Volby 1	Popisy	Stránka
do OCR (Uživatelům systému Macintosh je k dispozici po stažení aplikace Presto! PageManager. Viz <i>Přístup k podpoře společnosti Brother (Macintosh)</i> >> strana 5.)	PC vyber	Možnosti	(Podrobnosti viz <i>Možnosti</i> >> strana 167.)	Konfigurace podrobných nastavení.	Viz +.
		Uložit jako zástupce	—	Uloží aktuální nastavení jako zástupce.	
do souboru*	PC vyber	Možnosti	(Podrobnosti viz <i>Možnosti</i> >> strana 168.)	Konfigurace podrobných nastavení.	
		Uložit jako zástupce	—	Uloží aktuální nastavení jako zástupce.	
do obrazu	PC vyber	Možnosti	(Podrobnosti viz <i>Možnosti</i> >> strana 168.)	Konfigurace podrobných nastavení.	
		Uložit jako zástupce	—	Uloží aktuální nastavení jako zástupce.	
do media (když je vložena paměťová karta nebo jednotka USB Flash)	—	Možnosti	(Podrobnosti viz <i>Možnosti</i> >> strana 169.)	Konfigurace podrobných nastavení.	81
		Uložit jako zástupce	—	Uloží aktuální nastavení jako zástupce.	Viz ♦.
+ >> Příručka uživatele programů a síťových aplikací.					
♦ >> Podrobná příručka uživatele.					
Výchozí nastavení jsou zobrazena tučně s hvězdičkou.					

Úroveň 1	Úroveň 2	Úroveň 3	Volby 1	Popisy	Stránka
do e-mailu	PC vyber	Moznosti	(Podrobnosti viz <i>Moznosti</i> >> strana 168.)	Konfigurace podrobných nastavení.	Viz +.
		Uložit jako zástupce	—	Uloží aktuální nastavení jako zástupce.	
na e-mail. serv. (K dispozici po stažení funkce IFAX)	Adresar	—	—	Výběr adresy příjemce z adresáře.	Viz +.
	Rucne	—	—	Ruční zadání adresy příjemce.	
	OK	Moznosti	(Podrobnosti viz <i>Moznosti</i> >> strana 171.)	Konfigurace podrobných nastavení.	
		Uložit jako zástupce	—	Uloží aktuální nastavení jako zástupce.	
Detail	—	—	Zobrazení seznamu adres, které jste zadali.		
na FTP	Název profilu	Moznosti	(Podrobnosti viz <i>Moznosti</i> >> strana 172.)	Konfigurace podrobných nastavení.	Viz +.
		Uložit jako zástupce	—	Uloží aktuální nastavení jako zástupce.	
do site	Název profilu	Moznosti	(Podrobnosti viz <i>Moznosti</i> >> strana 172.)	Konfigurace podrobných nastavení.	Viz +.
		Uložit jako zástupce	—	Uloží aktuální nastavení jako zástupce.	
WS skenovani (Objeví se po instalaci webové služby pro skenování, která je zobrazena v Průzkumníku Windows® v počítači.)	—	Skenovani	PC vyber	Data lze skenovat pomocí protokolu webových služeb.	Viz +.
		Sken do mailu			
		Sken do faxu			
		Sken pro tisk			
+ >> Příručka uživatele programů a síťových aplikací.					
◆ >> Podrobná příručka uživatele.					
Výchozí nastavení jsou zobrazena tučně s hvězdičkou.					

Moznosti (pro do OCR)

Úroveň 1	Úroveň 2	Volby 1	Popisy	Stránka
Moznosti	2stran. skenování	Vypnuto* 2stranný sken : dlouhý okraj 2stranný sken: krátký okraj	Můžete vybrat 2stranný režim skenování.	Viz +.
	Nastaveno na dotykovém panelu	Vyp. (nastaveno v počítaci)* Zap.	Pokud chcete změnit nastavení přístroje pomocí dotykového displeje, vyberte Zap.	
	Níže uvedená nastavení se objeví, když je vybráno Zap. pro Nastaveno na dotykovém panelu.			
	ADF vysoko rychlostní režim	Zap. Vyp.*	Můžete skenovat dokumenty formátu A4 nebo Letter rychleji, když je umístíte do ADF dlouhým okrajem napřed.	92
	Typ skenování	Barva Cernobíle*	Pro dokument můžete vybrat typ skenování.	Viz +.
	Rozlišení	100 dpi 200 dpi* 300 dpi 600 dpi	Pro dokument můžete vybrat rozlišení skenování.	
	Typ souboru	Text* HTML RTF	Pro dokument můžete vybrat formát souboru.	
	Format skenování	A4* A5 A3 10x15cm Vizitka (90x60mm) Letter Legal Ledger	Pro dokument můžete vybrat velikost skenování.	
	Vynechat prázdnou stránku	Zap. Vyp.*	Když je vybráno Zap., prázdné stránky jsou vynechány.	
+ >> Příručka uživatele programů a síťových aplikací.				
Výchozí nastavení jsou zobrazena tučně s hvězdičkou.				

Možnosti

(pro do souboru, do obrazu nebo do e-mailu)

Úroveň 1	Úroveň 2	Volby 1	Popisy	Stránka
Možnosti	2stran. skenování	Vypnuto* 2stranný sken : dlouhý okraj 2stranný sken: krátký okraj	Můžete vybrat 2stranný režim skenování.	Viz +.
	Nastaveno na dotykovém panelu	Vyp. (nastaveno v počítaci)* Zap.	Pokud chcete změnit nastavení přístroje pomocí dotykového displeje, vyberte Zap.	
	Níže uvedená nastavení se objeví, když je vybráno Zap. pro Nastaveno na dotykovém panelu.			
	ADF vysoko rychlostní režim	Zap. Vyp.*	Můžete skenovat dokumenty formátu A4 nebo Letter rychleji, když je umístíte do ADF dlouhým okrajem napřed.	92
	Typ skenování	Barva* Cernobíle	Pro dokument můžete vybrat typ skenování.	Viz +.
	Rozlišení	100 dpi 200 dpi* 300 dpi 600 dpi	Pro dokument můžete vybrat rozlišení skenování.	
	Typ souboru	(Pokud v nastavení typu skenování vyberete volbu barev) PDF* JPEG (Pokud v nastavení typu skenování vyberete monochromatickou volbu) PDF* TIFF	Pro dokument můžete vybrat formát souboru.	
Format skenování	A4* A5 A3 10x15cm Vizitka (90x60mm) Letter Legal Ledger	Pro dokument můžete vybrat velikost skenování.		
+ >> Příručka uživatele programů a síťových aplikací.				
Výchozí nastavení jsou zobrazena tučně s hvězdičkou.				

Úroveň 1	Úroveň 2	Volby 1	Popisy	Stránka
Moznosti (pokračování)	Vynechat prazdnou stranku	Zap. Vyp.*	Když je vybráno Zap., prázdné stránky jsou vynechány.	Viz +.
	Odstranit barvu pozadi	Vyp.* Nizke Stredni Vysoka	Slouží ke změně množství barvy pozadí, které bude odstraněno.	
+ >> Příručka uživatele programů a síťových aplikací.				
Výchozí nastavení jsou zobrazena tučně s hvězdičkou.				

Moznosti**(pro do media)**

Úroveň 1	Úroveň 2	Volby 1	Popisy	Stránka
Moznosti	ADF vysoko rychlostni rezim	Zap. Vyp.*	Můžete skenovat dokumenty formátu A4 nebo Letter rychleji, když je umístíte do ADF dlouhým okrajem napřed.	92
	2stran. skenovani	Vypnuto* 2stranny sken : dlouhy okraj 2stranny sken: kratky okraj	Můžete vybrat 2stranný režim skenování.	81
	Typ skenovani	Barva* Cernobile	Pro dokument můžete vybrat typ skenování.	
	Rozliseni	100 dpi 200 dpi* 300 dpi 600 dpi Auto	Pro dokument můžete vybrat rozlišení skenování.	
	Typ souboru	(Pokud v nastavení typu skenování vyberete volbu barev) PDF* JPEG (Pokud v nastavení typu skenování vyberete monochromatickou volbu) PDF* TIFF	Pro dokument můžete vybrat formát souboru.	
◆ >>> Podrobná příručka uživatele.				
Výchozí nastavení jsou zobrazena tučně s hvězdičkou.				

Úroveň 1	Úroveň 2	Volby 1	Popisy	Stránka
Možnosti (pokračování)	Format skenování	A4* A5 A3 10x15cm Vizitka (90x60mm) Letter Legal Ledger	Pro dokument můžete vybrat velikost skenování.	81
	Skenování dl. papíru	Zap. Vyp.*	Můžete skenovat dlouhý dokument pomocí ADF.	
	Název souboru	—	Můžete přejmenovat soubor.	
	Automatické oriznutí	Zap. Vyp.*	Skenování více dokumentů umístěných na skle skeneru na paměťovou kartu nebo jednotku USB Flash.	81 Viz ♦.
	Vynechat prázdnou stránku	Zap. Vyp.*	Když je vybráno Zap., prázdné stránky jsou vynechány.	81
	Odstranit barvu pozadí	Vyp.* Nizke Stredni Vysoka	Změna množství barvy pozadí, které bude odstraněno.	81
	Ulož. nov. predv.	Ano Ne	Vlastní nastavení skenování můžete uložit jako výchozí nastavení.	Viz ♦.
Tovarní nastav	Ano Ne	Všechna nastavení můžete vrátit na původní tovární výchozí nastavení.		
♦ >>> Podrobná příručka uživatele.				
Výchozí nastavení jsou zobrazena tučně s hvězdičkou.				

Moznosti

(pro na e-mail. serv.)

POZNÁMKA

Je k dispozici po stažení funkce IFAX.

Úroveň 1	Úroveň 2	Volby 1	Popisy	Stránka
Moznosti	ADF vysoko rychlostni rezim	Zap. Vyp.*	Můžete skenovat dokumenty formátu A4 nebo Letter rychleji, když je umístíte do ADF dlouhým okrajem napřed.	92
	2stran.skenovani	Vypnuto* 2stranny sken : dlouhy okraj 2stranny sken: kratky okraj	Můžete vybrat 2stranný režim skenování.	Viz +.
	Typ skenovani	Barva* Cernobile	Pro dokument můžete vybrat typ skenování.	
	Rozliseni	100 dpi 200 dpi* 300 dpi 600 dpi Auto	Pro dokument můžete vybrat rozlišení skenování.	
	Typ souboru	(Pokud v nastavení typu skenování vyberete volbu barev) PDF* JPEG (Pokud v nastavení typu skenování vyberete monochromatickou volbu) PDF* TIFF	Pro dokument můžete vybrat formát souboru.	
	Format skenovani	A4* A5 A3 10x15cm Vizitka (90x60mm) Letter Legal Ledger	Pro dokument můžete vybrat velikost skenování.	
+ >> Příručka uživatele programů a síťových aplikací.				
Výchozí nastavení jsou zobrazena tučně s hvězdičkou.				

Úroveň 1	Úroveň 2	Volby 1	Popisy	Stránka
Možnosti (pokračování)	Skenování dl. papíru	Zap. Vyp.*	Můžete skenovat dlouhý dokument pomocí ADF.	Viz +.
	Ulož.nov.predv.	Ano Ne	Vlastní nastavení skenování můžete uložit jako výchozí nastavení.	
	Tovární nastav	Ano Ne	Všechna nastavení můžete vrátit na původní tovární výchozí nastavení.	
+ >> Příručka uživatele programů a síťových aplikací.				
Výchozí nastavení jsou zobrazena tučně s hvězdičkou.				

Možnosti

(pro na FTP nebo do site)

Úroveň 1	Úroveň 2	Volby 1	Popisy	Stránka
Možnosti	ADF vysoko rychlostní režim	Zap. Vyp.*	Můžete skenovat dokumenty formátu A4 nebo Letter rychleji, když je umístíte do ADF dlouhým okrajem napřed.	92
	2stran.skenování	Vypnuto* 2stranný sken : dlouhý okraj 2stranný sken: kratky okraj	Můžete vybrat 2stranný režim skenování.	Viz +.
	Typ skenování	Barva* Cernobíle	Pro dokument můžete vybrat typ skenování.	
	Rozlišení	100 dpi 200 dpi* 300 dpi 600 dpi Auto	Pro dokument můžete vybrat rozlišení skenování.	
	Typ souboru	(Pokud v nastavení typu skenování vyberete volbu barev) PDF* JPEG (Pokud v nastavení typu skenování vyberete monochromatickou volbu) PDF* TIFF	Pro dokument můžete vybrat formát souboru.	
+ >> Příručka uživatele programů a síťových aplikací.				
Výchozí nastavení jsou zobrazena tučně s hvězdičkou.				

Úroveň 1	Úroveň 2	Volby 1	Popisy	Stránka
Možnosti (pokračování)	Format skenování	A4* A5 A3 10x15cm Vizitka (90x60mm) Letter Legal Ledger	Pro dokument můžete vybrat velikost skenování.	Viz +.
	Skenování dl. papíru	Zap. Vyp.*	Můžete skenovat dlouhý dokument pomocí ADF.	
	Název souboru	BRNXXXXXXXXXXXXX* Estimate Report Order sheet Contract sheet Check Receipt <Rucne>	Vyberte názvy souborů předvoleb. Vyberete-li Ruční, můžete pojmenovat soubor podle svého.	
	Vynechat prázdnou stránku	Zap. Vyp.*	Když je vybráno Zap., prázdné stránky jsou vynechány.	
	Odstranit barvu pozadí	Vyp.* Nizke Stredni Vysoka	Změna množství barvy pozadí, které bude odstraněno.	
	Uživatel jméno	—	Zadejte uživatelské jméno.	
+ >> Příručka uživatele programů a síťových aplikací.				
Výchozí nastavení jsou zobrazena tučně s hvězdičkou.				



Fotografie (obrazovka více)

Úroveň 1	Úroveň 2	Úroveň 3	Volby	Popisy	Stránka
Tisk miniatur	Tisk indexového listu	Nastavení tisku	Podrobnosti viz <i>Nastavení tisku</i> >>> strana 178.	Můžete vytisknout stránku miniatur.	Viz ♦.
	Tisk fotografií pomocí indexu c.	Nastavení tisku	Podrobnosti viz <i>Nastavení tisku</i> >>> strana 176.	Můžete tisknout fotografie výběrem pořadových čísel.	
Zobrazit fotogr.*	OK	Nastavení tisku	Podrobnosti viz <i>Nastavení tisku</i> >>> strana 176.	Pomocí voleb můžete upravovat své fotografie.	80
	Tisknout vse	—	—	Můžete vytisknout všechny fotografie na vaší paměťové kartě nebo jednotce USB Flash.	
Vylepsit fotogr.	Vylepsit	Automat.korekce	Nastavení tisku (Podrobnosti viz <i>Nastavení tisku</i> >>> strana 176.)	Pomocí těchto nastavení můžete upravovat své fotografie.	Viz ♦.
		Vyleps.pleti			
		Vyleps.scenerie			
Vyjm. cerv. oci					
Nocni scena					
Vyplnit svetlem					
Bila tabule					
Monochromaticky					
Sepia					
Auto. korekce a odstranit cerv. Oci					
Oriznout	Nastavení tisku	Podrobnosti viz <i>Nastavení tisku</i> >>> strana 176.	Fotografii můžete oříznout a vytisknout část obrázku.		
Vylepsit a oriznout	Vylepsit a oriznout	Automat.korekce	Nastavení tisku (Podrobnosti viz <i>Nastavení tisku</i> >>> strana 176.)	Tato nastavení umožňují upravovat a ořezávat fotografie.	Viz ♦.
		Vyleps.pleti			
		Vyleps.scenerie			
		Vyjm. cerv. oci			
		Nocni scena			
		Vyplnit svetlem			
		Bila tabule			
		Monochromaticky			
		Sepia			
		Auto. korekce a odstranit cerv. Oci			
♦ >>> Podrobná příručka uživatele.					
Výchozí nastavení jsou zobrazena tučně s hvězdičkou.					

Úroveň 1	Úroveň 2	Úroveň 3	Volby	Popisy	Stránka
ID Foto tisk.	Formát ID fotografie	25x36mm 35x45mm 36x51mm 45x45mm 45x55mm 35x48mm 50x70mm (2x2,75palce) 2x2palce	Nastavení tisku (Další informace viz <i>Nastavení tisku</i> >> strana 179.)	Můžete tisknout identifikační fotografie do vašeho životopisu, pasu atd.	Viz ♦.
Prezentace	Zobrazit každou fotografií pro	3Sec.* 10Sec. 30Sec. 1Min 5Min.	—	Nastavuje dobu zobrazení každé fotografie v prezentaci, než přístroj přejde na další fotografii.	
	Efekt	Vyp.* Zasunout Rozetmit Přiblížit	—	Nastaví efekt, který je použit, když přístroj přechází na další snímek v prezentaci.	
	Start	—	—	Přístroj spustí prezentaci vašich fotografií. Můžete vybrat fotografii v průběhu prezentace a změnit nastavení tisku. (Podrobnosti viz <i>Nastavení tisku</i> >> strana 176.)	
♦ >>> Podrobná příručka uživatele.					
Výchozí nastavení jsou zobrazena tučně s hvězdičkou.					

Nastavení tisku

(pro Zobrazit fotogr., Tisk fotografií pomocí indexu c., Vylepsit fotogr. nebo Prezentace)

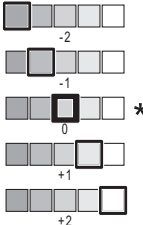
Volba 1	Volba 2	Volba 3	Volba 4	Popisy	Stránka
Kvalita tisku (Není k dispozici pro tisk DPOF.)	Normalní Fotografie*	—	—	Slouží k výběru kvality tisku.	Viz ♦.
Typ papíru	Stand. papír Inkjet papír Brother BP71 Dalsi leskle*	—	—	Slouží k výběru typu papíru.	
Format papíru	10x15cm* 13x18cm A4 A3 Letter Ledger	—	—	Slouží k výběru formátu papíru.	
(Když je vybrána možnost Letter nebo A4.) Velikost tisku	8x10cm 9x13cm 10x15cm 13x18cm 15x20cm Max. rozmer*	—	—	Vyberte velikost tisku, pokud používáte formát papíru Letter nebo A4.	
Automat. korekce (Není zobrazeno při výběru volby Tisk DPOF.) (Pouze Zobrazit fotogr. a Prezentace)	Zap. Vyp.*	—	—	Přístroj rozhodne o vhodném efektu pro vaši fotografii.	
Jas (Není zobrazeno při výběru volby Vylepsit nebo Vylepsit a oriznout.)		—	—	Slouží k nastavení jasu.	
♦ >> Podrobná příručka uživatele.					
Výchozí nastavení jsou zobrazena tučně s hvězdičkou.					

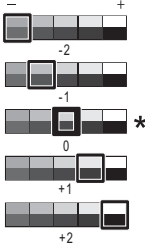
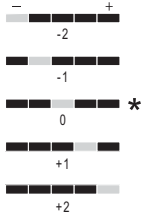
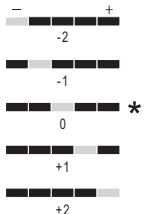
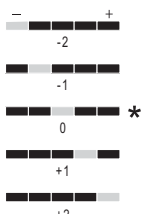
Volba 1	Volba 2	Volba 3	Volba 4	Popisy	Stránka
Kontrast (Není zobrazeno při výběru volby Vylepsit nebo Vylepsit a oriznout.)		—	—	Slouží k nastavení kontrastu.	Viz ♦.
Vylepseni barvy (Není zobrazeno při výběru volby Vylepsit nebo Vylepsit a oriznout.)	Zap. Vyp.*	Vyvazeni bile		Slouží k nastavení odstínu bílých ploch.	
		Ostrost		Zvýrazňuje detaily obrázku.	
		Sytost barev		Slouží k nastavení celkového množství barvy v obrázku.	
Vyrez	Zap.* Vyp.	—	—	Oříznutím kolem okrajů přizpůsobí obrázek formátu papíru nebo velikosti tisku. Tuto funkci vypněte, pokud chcete tisknout celé obrázky nebo chcete předejít nežádoucímu oříznutí.	
Bez okraju	Zap.* Vyp.	—	—	Zvětší potisknutelnou oblast, aby odpovídala okrajům papíru.	
Tisk data (Není k dispozici pro tisk DPOF.)	Zap. Vyp.*	—	—	Vytiskne na fotografii datum.	
Uloz.nov.predv.	Ano Ne	—	—	Uloží nastavení tisku jako výchozí nastavení.	
♦ >> Podrobná příručka uživatele.					
Výchozí nastavení jsou zobrazena tučně s hvězdičkou.					

Volba 1	Volba 2	Volba 3	Volba 4	Popisy	Stránka
Tovarní nastav	Ano Ne	—	—	Obnoví všechna nastavení zpět na tovární výchozí nastavení.	Viz ♦.
♦ >> Podrobná příručka uživatele.					
Výchozí nastavení jsou zobrazena tučně s hvězdičkou.					

Nastavení tisku

(pro Tisk indexového listu)

Úroveň 1	Úroveň 2	Úroveň 3	Volby	Popisy	Stránka
Typ papíru	Stand. papír* Inkjet papír Brother BP71 Dalsi leskle	—	—	Slouží k výběru typu papíru.	Viz ♦.
Format papíru	Letter A4*	—	—	Slouží k výběru formátu papíru.	
♦ >> Podrobná příručka uživatele.					
Výchozí nastavení jsou zobrazena tučně s hvězdičkou.					

Nastavení tisku**(pro ID Foto tisk.)**

Úroveň 1	Úroveň 2	Úroveň 3	Volby	Popisy	Stránka
Kvalita tisku	Normalni Foto*	—	—	Slouží k výběru kvality tisku.	Viz ♦.
Typ papíru	Stand. papir Inkjet papir Brother BP71 Dalsi leskle*	—	—	Slouží k výběru typu papíru.	
Format papíru	10x15cm* 13x18cm A4 Letter	—	—	Slouží k výběru formátu papíru.	
Fotoefekty	Vyp.* Automat.korekce Vyjm. cerv. oci Aut.opravit a odstranit cerv.oci	—	—	Pomocí těchto nastavení můžete upravovat své fotografie.	
♦ >>> Podrobná příručka uživatele.					
Výchozí nastavení jsou zobrazena tučně s hvězdičkou.					

**Web (obrazovka více)**

Úroveň 1	Úroveň 2	Úroveň 3	Volby	Popisy	Stránka
Web	Aplikace	—	—	Umožňuje připojit přístroj Brother k internetovým službám.	Viz ●.
	SkyDrive®	—	—		
	Box	—	—	Od vydání tohoto dokumentu mohlo dojít k rozšíření a/nebo změně názvů služeb poskytovatelem.	
	Google Drive™	—	—		
	Evernote®	—	—		
	Dropbox	—	—		
	Facebook	—	—		
	Picasa Web Albums™	—	—		
Flickr®	—	—			
● Přejděte na stránku Brother Solutions Center na adrese http://solutions.brother.com/ a stáhněte si dokument Příručka připojení k webu.					
Výchozí nastavení jsou zobrazena tučně s hvězdičkou.					



Zastupci kopir. A3 (obrazovka Vice)

Úroveň 1	Úroveň 2	Volba 1	Volba 2	Popisy	Stránka
A3 2na1 A3*	Možnosti	Kvalita	Normalni* Nejlepsi	Slouží k výběru rozlišení kopírování pro další kopii.	Viz ♦.
A4 → A3 A3 → A4 A4 + pozn. (S) A4 + pozn. (V) A4 + mřížka A4 + prázdné A4 střed		Typ papíru	Stand. papír	Zobrazí dostupný typ papíru.	
		Format papíru	A3* Ledger (Když je vybrána možnost A3 → A4) A4* Letter	Slouží k nastavení formátu papíru v zásobníku papíru.	
		Vyber zásobníku	Auto. vyber zas.	Automaticky vybere zásobník, který obsahuje nejvhodnější papír.	
		Sytost		Slouží k úpravě sytosti kopií.	
		Autom. narovnat	Auto* Vyp.	Pokud je naskenovaná kopie nakřivo, přístroj může automaticky opravit data.	
♦ >> Podrobná příručka uživatele.					
Výchozí nastavení jsou zobrazena tučně s hvězdičkou.					

 (Zastupci)

Úroveň 1	Úroveň 2	Úroveň 3	Volby	Popisy	Stránka
Pridat zastupce	Kopirov.	Normalni	Přejděte na obrazovku možnosti kopírování.	Můžete vybrat požadované nastavení z přednastavených položek.	14
		Nejlepší kvalita			
		Vysokory. ADF			
		A3			
		2stranny (1→2)			
		2stranny (2→2)			
		A4 → A3			
		2na1 (ID)			
		2na1			
		Poster			
		Uspora inkoustu			
		Kniha			

Výchozí nastavení jsou zobrazena tučně s hvězdičkou.

Úroveň 1	Úroveň 2	Úroveň 3	Volby	Popisy	Stránka
Přidat zastupce (pokračování)	Fax (Možnosti)	Rozlišení faxu	Standard* Jemne Ex. Jemne Foto	Slouží k nastavení rozlišení odchozích faxů.	15
		2stranný fax	Vypnuto* 2stranný sken : dlouhý okraj 2stranný sken: kratký okraj	Můžete vybrat 2stranný režim faxování a skenování.	
		Kontrast	Auto* Svetly Tmavy	Změní světlost nebo tmavost faxů, které odesíláte.	
		Velikost skenovacího skla	A4* A3 Letter Legal Ledger	Slouží k úpravě oblasti skenování na skle podle velikosti dokumentu.	
		Obezník	Přidat číslo (Volby) Přidat číslo Přidat z adresare Vyhledat v adresari	Můžete odeslat stejnou faxovou zprávu na více než jedno faxové číslo.	
		Náhled	Zap. Vyp.*	Můžete zobrazit náhled faxové zprávy před odesláním.	
		Nastavení barev	Mono* Barva	Určuje, zda budou faxy odeslané černobíle nebo barevně.	
		Realný čas TX	Zap. Vyp.*	Fax můžete odeslat bez využití paměti.	
		Zamorský režim	Zap. Vyp.*	Máte-li problémy s odesláním faxů do zámoří, nastavte tuto možnost na Zap.	

Výchozí nastavení jsou zobrazena tučně s hvězdičkou.

Úroveň 1	Úroveň 2	Úroveň 3	Volby	Popisy	Stránka
Přidat zastupce (pokračování)	Skenovani	do souboru	PC vyber	Černobílý nebo barevný dokument můžete naskenovat do počítače.	16
		do OCR	PC vyber	Textový dokument lze převést na upravitelný textový soubor.	
		do obrazu	PC vyber	Barevný obrázek lze naskenovat do grafické aplikace.	
		do media (Možnosti)	ADF vysoko rychlostni rezim 2stran.skenovani Typ skenovani Rozliseni Typ souboru Format skenovani Skenovani dl. papiru Nazev souboru Automaticke oriznuti Vynechat prazdnou stranku Odstranit barvu pozadi	Můžete skenovat dokumenty na paměťovou kartu nebo jednotku USB Flash.	
		do e-mailu	PC vyber	Černobílý nebo barevný dokument můžete naskenovat do e-mailové aplikace.	
		na e-mail. serv. (Možnosti)	ADF vysoko rychlostni rezim 2stran.skenovani Typ skenovani Rozliseni Typ souboru Format skenovani Skenovani dl. papiru	Černobílý nebo barevný dokument můžete naskenovat do emailového serveru.	
		do site	Název profilu	Můžete odeslat naskenovaná data na server CIFS ve vaší místní síti nebo na Internetu.	
		na FTP	Název profilu	Můžete odeslat naskenovaná data prostřednictvím protokolu FTP.	
Výchozí nastavení jsou zobrazena tučně s hvězdičkou.					

Úroveň 1	Úroveň 2	Úroveň 3	Volby	Popisy	Stránka
Přidat zástupce (pokračování)	Web	SkyDrive®	—	Umožňuje připojit přístroj Brother k internetovým službám. Od vydání tohoto dokumentu mohlo dojít k rozšíření a/nebo změně názvů služeb poskytovatelem.	18
		Box	—		
		Google Drive™	—		
		Evernote®	—		
		Dropbox	—		
		Facebook	—		
		Picasa Web Albums™	—		
		Flickr®	—		
Tento seznam se zobrazí, když po dobu 2 sekund stisknete název libovolného zástupce.	Úpravy názvu zástupce	—	—	Můžete změnit název zástupce.	19
	Vymaz	—	—	Odstraní zástupce.	19

Výchozí nastavení jsou zobrazena tučně s hvězdičkou.



(Inkoust)

Úroveň 1	Úroveň 2	Úroveň 3	Volby	Popisy	Stránka
 (Inkoust)	Test tisku	—	Kvalita tisku Zarovnaní	Umožňuje kontrolu kvality nebo zarovnání tisku.	99 100
	Cistení	—	K Barva Vsechny	Umožňuje čištění tiskové hlavy.	98
	Mnozství ink.	—	—	—	Umožňuje zjištění dostupného množství inkoustu.

♦ >> Podrobná příručka uživatele.

Výchozí nastavení jsou zobrazena tučně s hvězdičkou.

WiFi (Nastavení připojení Wi-Fi)

POZNÁMKA

Když je Wi-Fi® nastaveno, tato nastavení nelze z domovské obrazovky měnit.
Veškerá nastavení připojení Wi-Fi můžete měnit z obrazovky Nastavení.

Úroveň 1	Úroveň 2	Úroveň 3	Volby	Popisy	Stránka
 WiFi (Nastavení připojení Wi-Fi)	Průvodce nast.	—	—	Můžete ručně nakonfigurovat tiskový server pro bezdrátovou síť.	Viz ‡.
	Nastavení s PC	—	—	Nastavení připojení Wi-Fi můžete nakonfigurovat pomocí počítače.	
	WPS/AOSS	—	—	Pomocí metody stisknutí jediného tlačítka můžete snadno nakonfigurovat nastavení bezdrátové sítě.	
	WPS + kód PIN	—	—	Prostřednictvím WPS s kódem PIN můžete snadno nakonfigurovat nastavení bezdrátové sítě.	Viz +.
+ >>> Příručka uživatele programů a síťových aplikací. ‡ >>> Stručný návod k obsluze. Výchozí nastavení jsou zobrazena tučně s hvězdičkou.					

Při používání paměťových karet nebo jednotky USB Flash ve správném slotu

Úroveň 1	Úroveň 2	Úroveň 3	Volby	Popisy	Stránka
Foto	(Viz <i>Fotografie (obrazovka Vice)</i> >>> strana 174.)				
Sken do media	(Viz <i>do media</i> >>> str. 165.)				
Web	(Viz <i>Web (obrazovka Vice)</i> >>> strana 179.)				
DPOF	—	—	—	Zobrazuje displej s nastavením DPOF.	Viz ◆.
◆ >>> Podrobná příručka uživatele. Výchozí nastavení jsou zobrazena tučně s hvězdičkou.					

Zadávání textu

Když potřebujete zadat text do přístroje, na dotykovém displeji se zobrazí klávesnice.

Opakovaným stisknutím tlačítka  můžete cyklicky procházet písmena, čísla a zvláštní znaky.



POZNÁMKA

Pro přepínání mezi malými a velkými písmeny, stiskněte tlačítko .



Vkládání mezer

Chcete-li zadat mezeru, stiskněte tlačítko *Mezernik*. Nebo můžete stisknout tlačítko  pro pohyb kurzorem.

POZNÁMKA

Dostupné znaky se mohou lišit v závislosti na zemi.

Provádění oprav

Pokud jste zadali nesprávný znak a chcete jej změnit, stisknutím tlačítka  přesuňte kurzor a označte nesprávný znak, a potom stiskněte tlačítko . Zadejte správný znak. Kurzor můžete také použít pro návrat a zadání písmen.

Chcete-li vymazat všechny znaky, stiskněte opakovaně tlačítko .

Obecné

POZNÁMKA

V této kapitole naleznete souhrn technických údajů přístroje. Další podrobné technické údaje naleznete na stránkách <http://www.brother.com/>.

Typ tiskárny	Inkoustová tiskárna	
Tisková hlava	Mono:	Piezoelektrická, 420 trysek × 1
	Barevná:	Piezoelektrická, 420 trysek × 3
Kapacita paměti	256 MB	
Displej LCD (displej z tekutých krystalů)	Barevný dotykový displej LCD ¹ a dotykový panel o velikosti 3,7 palců (93,4 mm)	
Zdroj napájení	Střídavý proud 220 až 240 V 50/60 Hz	
Spotřeba energie ²	Režim kopírování:	Přibl. 29 W ³
	Režim Připraven:	Přibl. 5,5 W ⁴
	Režim spánku:	Přibl. 1,5 W ⁴
	Vypnuto:	Přibl. 0,04 W ^{4 5}

¹ Měřeno úhlopříčně.

² Měřeno u přístroje připojeného k rozhraní USB. Spotřeba energie se mírně liší v závislosti na uživatelském prostředí nebo opotřebení součástí.

³ Při používání ADF, jednostranný tisk a skenování, rozlišení: standardní / dokument: ISO/IEC 24712 vytištěný vzorek.

⁴ Měřeno podle normy IEC 62301, Edice 2.0.

⁵ I když je přístroj vypnutý, pravidelně se automaticky zapne a provede údržbu tiskové hlavy, a pak se vypne.

Rozměry

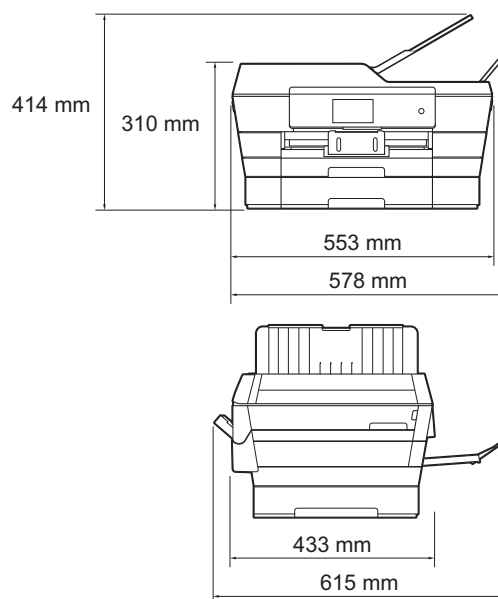

Hmotnost

16,7 kg

Hlučnost

Akustický tlak

Provoz: $L_{pAm} = 50 \text{ dB(A)}$ (maximum)¹

Akustický výkon^{2 3}

Kopírování⁴: $L_{WAd} = 6,33 \text{ B(A)}$ (černobíle)

$L_{WAd} = 6,25 \text{ B(A)}$ (barevně)

Připraven: $L_{WAd} = 3,01 \text{ B(A)}$ (černobíle/barevně)

Teplota

Provoz: 10 až 35 °C

Nejlepší kvalita tisku: 20 až 33 °C

Vlhkost

Provoz: 20 až 80 % (bez kondenzace)

Nejlepší kvalita tisku: 20 až 80 % (bez kondenzace)

ADF (automatický podavač dokumentů)

Maximálně 35 stránek

Papír: 80 g/m², formát A4 nebo Letter

Velikost dokumentu

Šířka ADF: 148 mm až 297 mm

Délka ADF: 148 mm až 431,8 mm

Šířka skla skeneru: max. 297 mm

Délka skla skeneru: max. 431,8 mm

¹ Hluk závisí na podmínkách tisku.

² V souladu s ISO9296

³ Kancelářské vybavení s hodnotou $L_{WAd} > 6,30 \text{ B(A)}$ není vhodné pro instalaci do místnosti, ve kterých lidé vyžadují vysokou míru soustředění. Kvůli hlukovým emisím by taková zařízení měla být umístěna v oddělených místnostech.

⁴ Rychlost kopírování: 14 cpm (černobíle) / 11 cpm (barevně)
Tyto rychlosti kopírování byly měřeny v souladu s 3.5.1 normy RAL-UZ171.

Tisková média

D

Vstup papíru

Zásobník papíru č. 1

- Typ papíru:
Standardní papír, papír pro inkoustové tiskárny (křídový papír), lesklý papír¹ a fólie^{1 2}
- Formát papíru³:
(Na šířku)
A4, Letter, Executive
(Na výšku)
A3, Ledger, Legal, Folio, A5, A6, obálky (C5, Com-10, DL, Monarch), Fotografie (10 × 15 cm), Fotografie L (89 × 127 mm), Fotografie 2L (13 × 18 cm) a štítek (127 × 203 mm)
Šířka: 89 mm – 297 mm
Délka: 127 mm – 431,8 mm
Podrobnější informace najdete v části *Gramáž a tloušťka papíru* >> strana 44.
- Maximální kapacita zásobníku papíru:
Přibl. 250 listů standardního papíru s gramáží 80 g/m²

Zásobník papíru č. 2

- Typ papíru:
Standardní papír
- Formát papíru:
(Na šířku)
A4, Letter
(Na výšku)
A3, Ledger, Legal
Šířka: 210 mm – 297 mm
Délka: 279,4 mm – 431,8 mm
Podrobnější informace najdete v části *Gramáž a tloušťka papíru* >> strana 44.
- Maximální kapacita zásobníku papíru:
Přibl. 250 listů standardního papíru s gramáží 80 g/m²

¹ V případě lesklého papíru nebo fólií odstraňte vytištěné stránky z výstupního zásobníku papíru okamžitě po výstupu z přístroje, aby nedošlo k rozmazání.

² Používejte pouze fóliový papír doporučený pro tisk v inkoustových tiskárnách.

³ Viz *Typ a formát papíru pro jednotlivé operace* >> strana 42.

Vstup papíru (pokračování)

Slot pro ruční podávání

■ Typ papíru:

Standardní papír, papír pro inkoustové tiskárny (křídový papír), lesklý papír¹, fólie^{1 2} a obálky.

■ Formát papíru³:

(Na šířku)

A4, Letter, Executive

(Na výšku)

A3, Ledger, Legal, Folio, A5, A6, obálky (C5, Com-10, DL, Monarch), Fotografie (10 × 15 cm), Fotografie L (89 × 127 mm), Fotografie 2L (13 × 18 cm) a štítek (127 × 203 mm)

Šířka: 89 mm – 297 mm

Délka: 127 mm – 431,8 mm

Podrobnější informace najdete v části *Gramáž a tloušťka papíru* >> strana 44.

■ Maximální kapacita zásobníku papíru:

1 list speciálního tiskového média

Výstup papíru

Maximálně 50 listů standardního papíru 80 g/m² (přísun do výstupního zásobníku papíru potištěnou stranou nahoru)¹

¹ V případě lesklého papíru nebo fólií odstraňte vytištěné stránky z výstupního zásobníku papíru okamžitě po výstupu z přístroje, aby nedošlo k rozmazání.

² Používejte pouze fóliový papír doporučený pro tisk v inkoustových tiskárnách.

³ Viz *Typ a formát papíru pro jednotlivé operace* >> strana 42.

Fax

D

Kompatibilita	ITU-T Super skupina 3
Rychlost modemu	Automatické přizpůsobení přenosové rychlosti 33 600 bps
Šířka skenování (Jednostranný dokument)	288 mm (A3)
Šířka a délka skenování (2stranný dokument)	Šířka: 288 mm (A3) (ADF) Délka: 414 mm (A3) (ADF)
Šířka tisku	291 mm (A3)
Stupně šedé	Monochromaticky: 8 bitů (256 úrovní) Barva: 24 bitů (8 bitů na barvu/256 úrovní)
Rozlišení	Standardní 203 × 98 dpi (černobíle) 203 × 196 dpi (barva) Jemné 203 × 196 dpi (černobíle/barva) Extra jemné 203 × 392 dpi (černobíle) Fotografie 203 × 196 dpi (černobíle)
Adresář	100 jmen × 2 čísla nebo e-mailové adresy ¹
Skupiny	Maximálně 6
Oběžník	250 (200 Adresář/50 Ruční vytáčení)
Automatické opakování vytáčení	3krát v 5minutových intervalech
Přenos z paměti	Maximálně 200 ² stránek
Příjem bez papíru	Maximálně 200 ² stránek

¹ E-mailové adresy jsou k dispozici po stažení funkce IFAX.

² „Stránky“ představují „Testovací graf č. 1 ITU-T“ (typický obchodní dopis, standardní rozlišení, kód MMR). Technické údaje a tištěné materiály se mohou změnit bez předchozího upozornění.

Kopírování

Barevně/Černobíle

Ano/Ano

Šířka kopie

291 mm ¹

Vícenásobné kopie

Uspořádá/roztřídí až 99 stránek

Zvětšení/Zmenšení

25 % až 400 % (v přírůstcích po 1 %)

Rozlišení

Tisk až 1 200 × 2 400 dpi

2stranné

Ano

■ Typ papíru:

Standardní papír

■ Formát papíru:

A4, Letter, Ledger, A3, Legal, A5

¹ Při kopírování na papír formátu A3.

PhotoCapture Center™



Podporovaná média ¹	Memory Stick Duo™ (16 MB – 128 MB) Memory Stick PRO Duo™ (256 MB – 32 GB) Memory Stick Micro™ (M2™) s adaptérem (256 MB – 32 GB) MultiMedia Card (32 MB – 2 GB) MultiMedia Card plus (128 MB – 4 GB) MultiMedia Card mobile s adaptérem (64 MB – 1 GB) Paměťová karta SD (16 MB – 2 GB) Paměťová karta miniSD s adaptérem (16 MB – 2 GB) Paměťová karta microSD s adaptérem (16 MB – 2 GB) Paměťová karta SDHC (4 GB – 32 GB) Paměťová karta miniSDHC s adaptérem (4 GB – 32 GB) Paměťová karta microSDHC s adaptérem (4 GB – 32 GB) Paměťová karta SDXC (48 GB – 128 GB) Jednotka USB Flash ²
Rozlišení	Maximálně 1 200 × 4 800 dpi
Přípona souboru (formát média) (formát obrázku)	DPOF (ver. 1.0, ver. 1.1), Exif DCF (do ver. 2.1) Tisk fotografií: JPEG ³ , AVI ⁴ , MOV ⁴ Skenování na média: JPEG, PDF (barevně) TIFF, PDF (černobíle)
Počet souborů	Až 999 souborů (Složky uvnitř paměťových karet nebo jednotek USB Flash se počítají jako soubory.)
Složka	Soubory mohou být uloženy ve složce až do 4. úrovně paměťové karty nebo jednotky USB Flash.
Bez ohraničení	A4, Letter, Ledger, A3, Fotografie (10 × 15 cm), Fotografie 2L (13 × 18 cm) ⁵

¹ Paměťové karty, adaptéry ani jednotky USB Flash nejsou součástí balení.

² Standardní rozhraní USB 2.0
Standardní velkokapacitní zařízení USB do 64 GB
Podporované formáty: FAT12/FAT16/FAT32/exFAT

³ Progresivní formát JPEG není podporován.

⁴ Pouze Motion JPEG

⁵ Viz *Typ a formát papíru pro jednotlivé operace* ►► strana 42.

PictBridge

Kompatibilita

Podporuje standard Camera & Imaging Products Association PictBridge CIPA DC-001.

Další informace naleznete na stránkách <http://www.cipa.jp/pictbridge/>.

Rozhraní

Přímé rozhraní USB

Skener



Barevně/Černobíle	Ano/Ano
Kompatibilní se standardem TWAIN	Ano (Windows® XP ¹ /Windows Vista®/Windows® 7/Windows® 8) (Mac OS X v10.6.8, 10.7.x, 10.8.x)
Kompatibilní se standardem WIA	Ano (Windows® XP ¹ /Windows Vista®/Windows® 7/Windows® 8)
Kompatibilní se standardem ICA	Ano (Mac OS X v10.6.8, 10.7.x, 10.8.x)
Hloubka barev	Zpracování 48bitových barev (vstup) Zpracování 24bitových barev (výstup) / 256 úrovní na barvu
Stupně šedé	Zpracování 16bitových barev (vstup) Zpracování 8bitových barev (výstup) / 256 úrovní
Rozlišení	Maximálně 19 200 × 19 200 dpi (interpolované) ² Maximálně 2 400 × 2 400 dpi (optické) (sklo skeneru) Maximálně 2 400 × 1 200 dpi (optické) (ADF)
Šířka a délka skenování (Jednostranný dokument)	Šířka: do 293 mm Délka: do 427,8 mm
Šířka a délka skenování (2stranný dokument)	Šířka: do 293 mm (ADF) Délka: do 427,8 mm (ADF)

¹ Windows® XP v této příručce uživatele zahrnuje systémy Windows® XP Home Edition, Windows® XP Professional a Windows® XP Professional x64 Edition.

² Skenování maximálně 1 200 × 1 200 dpi při použití ovladače WIA pro Windows® XP, Windows Vista®, Windows® 7 a Windows® 8 (rozlišení až 19 200 × 19 200 dpi lze vybrat pomocí nástroje pro skenování Brother).

Tiskárna

Rozlišení

Maximálně 1 200 × 6 000 dpi

Šířka tisku³

291 mm [297 mm (bez ohraničení)¹]

Bez ohraničení²

A4, Letter, Ledger, A3, A6, Fotografie 10 × 15 cm, Fotografie L 89 × 127 mm, Fotografie 2L 13 × 18 cm, štítek (127 × 203 mm)

2stranné

■ Typ papíru:

Standardní papír

■ Formát papíru:

A4, Letter, A3, Ledger, Legal, Folio, A5, Executive

Rychlost tisku⁴

¹ Když je funkce Bez ohraničení zapnutá.

² Viz *Typ a formát papíru pro jednotlivé operace* ►► strana 42.

³ Při tisku na papír formátu A3.

⁴ Podrobné technické údaje naleznete na stránkách <http://www.brother.com/>.

Rozhraní

USB ^{1 2}	Kabel rozhraní USB 2.0, který není delší než 5 m.
Kabel LAN ³	Kabel Ethernet UTP kategorie 5 nebo vyšší.
Bezdrátová síť LAN	IEEE 802.11b/g/n (režim infrastruktury/Ad-hoc) IEEE 802.11g/n (Wi-Fi Direct™)
NFC	Ano

¹ Přístroj je vybaven vysokorychlostním rozhraním USB 2.0. Přístroj lze také připojit k počítači, který je vybaven rozhraním USB 1.1.

² Porty USB třetích stran nejsou podporovány.

³ Viz *Síť* >>> strana 198.

>>> Příručka uživatele programů a síťových aplikací.

Sít'

POZNÁMKA

Další informace o technických údajích sítě, ►► Příručka uživatele programů a síťových aplikací.

Můžete připojit přístroj k síti pro síťový tisk, síťové skenování, odesílání přes PC Fax, příjem faxů do počítače (pouze v systému Windows®), vzdálené nastavení a přistupovat k fotografiím z aplikace PhotoCapture Center™¹. Součástí dodávky je také program pro správu sítě Brother BRAdmin Light².

Zabezpečení bezdrátové sítě SSID (32 znaků), WEP 64/128 bitů, WPA-PSK (TKIP/AES), WPA2-PSK (AES)

Nástroj pro podporu bezdrátové instalace	AOSS™	Ano
	WPS	Ano

¹ Viz *Požadavky na počítač* ►► strana 199.

² (Windows®) Jestliže požadujete pokročilejší správu tiskárny, použijte nejnovější verzi nástroje Brother BRAdmin Professional, který si můžete stáhnout z webových stránek <http://solutions.brother.com/>. (Macintosh) Nejnovější verze nástroje Brother BRAdmin Light je k dispozici ke stažení z webových stránek <http://solutions.brother.com/>.

Požadavky na počítač

PODPOROVANÉ OPERAČNÍ SYSTÉMY A PROGRAMOVÉ FUNKCE							
Počítačová platforma a verze operačního systému		Rozhraní počítače			Processor	Místo na pevném disku potřebné pro instalaci	
		USB ²	10/100 Base-TX (Ethernet)	Bezdrátová síť 802.11b/g/n		Pro ovladače	Pro aplikace (včetně ovladačů)
Operační systém Windows®	Windows® XP Home ^{1 4}	Tisk Funkce PC-Fax ³ Skenování Vyměnitelný disk (USB nebo paměťová karta) ⁵ Přístup k síťovým médiím (LAN) ⁵			32bitový (x86) nebo 64bitový (x64) procesor	150 MB	1 GB
	Windows® XP Professional ^{1 4}					500 MB	1,3 GB
	Windows Vista® ^{1 4}						
	Windows® 7 ^{1 4}	Přístup k síťovým médiím (LAN) ⁵			64bitový (x64) procesor	650 MB	
	Windows® 8 ^{1 4}						
	Windows Server® 2003	Neuvedeno	Tisk		64bitový (x64) procesor	50 MB	Neuvedeno
	Windows Server® 2003 R2						
	Windows Server® 2008						
Windows Server® 2008 R2							
Windows Server® 2012							
Operační systém Macintosh	Mac OS X v10.6.8 OS X v10.7.x OS X v10.8.x	Tisk (Odeslání přes) PC-Fax ³ Skenování Vyměnitelný disk (USB nebo paměťová karta) ⁵ Přístup k síťovým médiím (LAN) ⁵			Processor Intel®	80 MB	550 MB
Podmínky:							
¹ V případě ovladače WIA je rozlišení 1 200 × 1 200. Nástroj pro skenování Brother umožňuje zvýšit rozlišení až na 19 200 × 19 200 dpi.						Nejnovější aktualizace ovladačů najdete na stránkách http://solutions.brother.com/ . Všechny ochranné známky, názvy značek a produktů jsou vlastnictvím příslušných společností.	
² Porty USB třetích stran nejsou podporovány.							
³ Funkce PC-Fax podporuje pouze černobílé dokumenty.							
⁴ Aplikace PaperPort™ 12SE podporuje operační systém Windows® XP Home (SP3 nebo vyšší), XP Professional (SP3 nebo vyšší), XP Professional x64 Edition (SP2 nebo vyšší), Windows Vista® (SP2 nebo vyšší), Windows® 7 a Windows® 8.							
⁵ Vyměnitelný disk a přístup k síťovým médiím jsou funkce aplikace PhotoCapture Center™.							

Spotřební materiál

Inkoust Tento přístroj používá samostatné kazety s černým, žlutým, azurovým a purpurovým inkoustem, které jsou oddělené od sestavy tiskové hlavy.

Životnost inkoustové kazety Po prvním vložení inkoustových kazet spotřebuje přístroj více inkoustu, protože musí naplnit přívodní trubičky inkoustu pro výtisky s vysokou kvalitou. Tento postup bude proveden pouze jednou. Po dokončení tohoto postupu budou mít kazety dodané s přístrojem nižší výtěžnost než kazety s běžnou kapacitou (65 %). Se všemi následujícími inkoustovými kazetami vytisknete uvedený počet stránek.

Náhradní spotřební materiál

- <Černá se super vysokou výtěžností> LC129XLBK
- <Žlutá se super vysokou výtěžností> LC125XLY
- <Azurová se super vysokou výtěžností> LC125XLC
- <Purpurová se super vysokou výtěžností> LC125XLM

Černá - přibližně 2 400 stránek ¹

Žlutá, azurová a purpurová – přibližně 1 200 stránek ¹

<Černá s vysokou výtěžností> LC123BK

<Žlutá s vysokou výtěžností> LC123Y

<Azurová s vysokou výtěžností> LC123C

<Purpurová s vysokou výtěžností> LC123M

Černá, žlutá, azurová a purpurová – přibližně 600 stránek ¹

¹ Přibližná výtěžnost kazet je uvedena v souladu se standardem ISO/IEC 24711.

Další informace o náhradním spotřebním materiálu naleznete na webových stránkách <http://www.brother.com/pageyield/>.

Co je Innobella™?

Innobella™ je řada originálních spotřebních materiálů nabízených společností Brother. Název „Innobella™“ je odvozen od slov „Innovation“ (inovace) a „Bella“ (italsky „krásná“) a představuje „inovativní“ technologii, která vám poskytuje „krásné“ a „dlouho trvající“ výsledky tisku.

Pokud tisknete fotografické obrázky, společnost Brother doporučuje pro dosažení vysoké kvality lesklý fotografický papír Innobella™ (řada BP71). Brilantních tisků dosáhnete snáze s inkoustem a papírem Innobella™.



A

ADF (automatický podavač dokumentů)	45
Adresář	
nastavení	71
odstraňování	72
používání	69
skupinové vytáčení	
změna	72
změna	72
Apple Macintosh	
Viz Příručka uživatele programů a síťových aplikací.	
Automatický	
příjem faxu	53
detekce faxu	57

B

Bezdrátová síť	
Viz Stručný návod k obsluze a Příručka uživatele programů a síťových aplikací.	
Brother	
CreativeCenter	5

C

ControlCenter	
Viz Příručka uživatele programů a síťových aplikací.	

Č

Čištění	
skener	97
tisková hlava	98

D

Detekce faxu	57
Displej LCD (displej z tekutých krystalů)	6, 138
jas	21
Dokument	
vkládání	45, 46

E

Externí telefon, připojování	67
------------------------------------	----

F

FAX (PC-FAX)	
Windows®	
odesílání	61
Fax, samostatný	
odesílání	48
barevný fax	50
hlášení o ověření přenosu	52
náhled faxu	51
potíže	130
rušení na telefonní lince / VoIP	135
zástupci	14, 15
změna velikosti skla skeneru	50
příjem	53
detekce faxu	57
do počítače	62
doba vyzvánění F/T, nastavení	56
náhled faxu	58
počet zvonění, nastavení	56
potíže	128, 129
použitý zásobník	40
rušení na telefonní lince / VoIP	135
z linkového telefonu	67, 68
Faxování, z počítače	
Viz Příručka uživatele programů a síťových aplikací.	
Faxové kódy	
kód dálkové aktivace	57, 67, 68
kód dálkové deaktivace	67, 68
používání	68
změna	68
Fólie	40, 41, 43, 44, 189, 190

H

Hlasitost, nastavení	
reproduktor	21
signál	20
vyzvánění	20

CH

Chybové zprávy na dotykovém displeji	104
Data zbývající v paměti	104
Dochází inkoust	104
Chybí ink. patr.	106
Komun. chyba	105
Nedostatek paměti faxu	105
Nelze čistit	105
Nelze inicializovat	105
nelze rozpoznat	106
Nelze skenovat	106
Nelze tisknout	105, 106
Nesprávné nastavení zásobníku	107
Nesprávný papír	107
Otevřený kryt	107
Plný absorber ink.	108
Pouze černobílý 1stranný tisk	109
Přeplněná paměť	110
Téměř plný abs. ink.	110
Uvzlý pap.	111
Uvznutý / příliš dlouhý dokument	111
Zkontr. papír	113

I

Inkoustové kazety	
čítač inkoustových bodů	94
výměna	94
Innobella™	200

K

Konektory RJ	
EXT	
Externí telefon	67
Kopírování	
formát papíru	75
použitý zásobník	39
používání skla skeneru	46
předvolená nastavení	73
typ papíru	75
zástupci	14

L

Linkový telefon, použití	68
--------------------------------	----

M

Macintosh	
Viz Příručka uživatele programů a síťových aplikací.	

N

Nápověda	
Tabulky funkcí	157
Tabulky nastavení	139
zprávy na dotykovém displeji	138
NFC (Near Field Communication)	93
skenování	93
tisk	93
Nuance™ PaperPort™ 12SE	
Viz Příručka uživatele programů a síťových aplikací. Viz též nápověda v aplikaci PaperPort™ 12SE.	

O

Obálky	27, 29, 35, 42, 44
Oblast, kterou nelze skenovat	47
Obrazovka Připraveno	13
Odchozí volání	
odeslání faxu	70
odstranění	70
přidání do adresáře	70

Odstraňování problémů	
chybové zprávy na dotykovém displeji	104
uvíznutí dokumentu	115
uvíznutí papíru	117
v případě potíží	
kopírování	132
kvalita tisku	125
PhotoCapture Center™	132
program	133
přijímání faxů	129
příchozí volání	131
síť	133
skenování	132
telefonní linka nebo připojení	128
tisk	123
tisk přijatých faxů	128
uvíznutí dokumentu	115
vkládání dat	134
zacházení s papírem	127
zprávy údržby na dotykovém displeji	104
Opakování vytáčení / pauza	70

P

Papír	40, 189, 190
kapacita	43
potisknutelná oblast	38
typ	39, 42
velikost dokumentu	45
vkládání	22, 27, 30
vkládání obálek	27
vkládání papíru formátu Fotografie a Fotografie L	27
Papír formátu Fotografie a Fotografie L	27, 42, 43
PhotoCapture Center™	
MultiMedia Card	77
Náhled fotografií	80
paměťová karta SD	77
paměťová karta SDHC	77
paměťová karta SDXC	77
skenování na média	
změna názvu souboru	81
technické údaje	193
z počítače	
Viz Příručka uživatele programů a síťových aplikací.	
Počet zvonění, nastavení	56

Presto! PageManager

Viz Příručka uživatele programů a síťových aplikací. Viz též nápověda v aplikaci Presto! PageManager.	
Předvolená nastavení pro kopírování	73
Přehled ovládacího panelu	6
Přenos vašich faxů nebo hlášení faxového deníku	114
Připojování	
externí TAD (telefonní záznamník)	65, 66
externí telefon	67

R

Režim Fax/Tel.

kód dálkové aktivace	67, 68
kód dálkové deaktivace	67, 68
odpovídání na linkových telefonech	67, 68
počet zvonění	56
Režim příjmu	
Externí TAD	53
Fax/Tel.	53
Jen fax	53
Ručně	53
Rozlišení	
fax	191
kopírování	192
skenování	195
tisk	196
Ručně	
příjem	53
vytáčení	69
Rychle přetažení	10

S

Síť	
skenování	
Viz Příručka uživatele programů a síťových aplikací.	
tisk	
Viz Příručka uživatele programů a síťových aplikací.	
Skenování	
Viz Příručka uživatele programů a síťových aplikací.	
Slot pro ruční podávání	35
Spotřební materiál	200
Stupně šedé	191, 195

T

Tabulky podrobných nastavení	138
TAD (telefonní záznamník),	
externí	53, 65
připojování	65, 66
režim příjmu	53
zpráva OGM	66
Telefonní linka	
potíže	128
připojení	66
rušení / VoIP	135
typ	63
vícelinková (pobočková ústředna PBX)	66
Telefonní záznamník (TAD)	65
připojování	66
Text, zadávání	186
Tisk	
potisknutelná oblast	38
potíže	123
rozlišení	196
technické údaje	196
uvíznutí papíru	117
Viz Příručka uživatele programů a síťových aplikací.	

U

Uvíznutí	
dokument	115
papír	117

Ú

Údržba, běžná	
výměna inkoustových kazet	94

V

Vícelinkové připojení (pobočková ústředna PBX)	66
Vlastní telefonní funkce na jediné lince	131
Vytáčení	
adresář	69
odchozí volání	70
pauza	71
ruční	69
Výběr zásobníku	76
Výrobní číslo	
jak najít	Na vnitřní straně vazby
Vzdálené nastavení	
Viz Příručka uživatele programů a síťových aplikací.	

W

Windows®	
Viz Příručka uživatele programů a síťových aplikací.	

Z

Zástupci	14
faxování	15
kopírování	14
načtení	19
odstranění	19
přidání	14, 15, 16, 18
skenování	16
webové připojení	18
změna	19
název zástupce	19
Zástupci skenování	14, 16
Zástupci webového připojení	14, 18
Zásuvky	
EXT	
Externí telefon	67

brother®

**Navštivte naše internetové stránky
<http://www.brother.com/>**

Tento přístroj je schválen k použití pouze v zemi, kde byl zakoupen. Místní společnosti Brother nebo jejich prodejci poskytnou podporu pouze pro přístroje, které byly zakoupeny v zemích, kde sídlí.



www.brotherearth.com