

Guide de l'utilisateur avancé

MFC-J6520DW
MFC-J6720DW

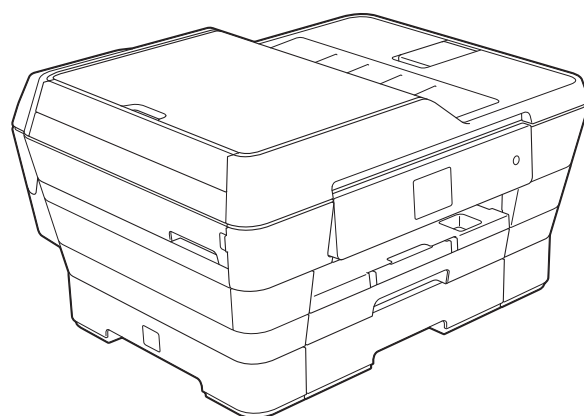

Guides utilisateur : où les trouver ?

Quel guide ?	Que contient-il ?	Où est-il ?
Guide de sécurité du produit	Veillez commencer par lire ce guide. Lisez les consignes de sécurité avant d'installer l'appareil. Consultez ce guide pour les marques de commerce et les limitations légales.	Imprimé / dans la boîte
Guide d'installation rapide	Ce guide présente les instructions d'installation et de configuration de l'appareil ainsi que la procédure d'installation des pilotes et des logiciels pour le système d'exploitation et le type de connexion que vous utilisez.	Imprimé / dans la boîte
Guide de l'utilisateur	Maîtrisez les opérations élémentaires de télécopie, de copie, de numérisation et de PhotoCapture Center™, et apprenez à remplacer les consommables. Il comprend également les conseils de dépannage des pannes.	Imprimé / dans la boîte
Guide de l'utilisateur avancé	Ce guide décrit les fonctions plus avancées de l'appareil (télécopie, copie, fonctions de sécurité, rapports d'impression) et présente des recommandations en ce qui concerne son entretien périodique.	Fichier PDF / CD-ROM
Guide utilisateur - Logiciel et réseau	Ce guide décrit les instructions de numérisation et d'impression, l'utilisation de la fonction PC-Fax et d'autres fonctions qui peuvent être utilisées en raccordant l'appareil Brother à un ordinateur. Il présente des informations utiles sur l'utilisation de l'utilitaire Brother ControlCenter et l'utilisation de l'appareil en réseau. Il explique en outre des termes utilisés régulièrement dans la documentation.	Fichier HTML / CD-ROM
Guide « Web Connect »	Ce guide fournit des informations utiles sur l'accès à des services Internet à partir de l'appareil Brother, ainsi que sur le téléchargement d'images, l'impression de données et l'envoi de fichiers directement à des services Internet.	Fichier PDF / Centre de solutions Brother ¹
Guide AirPrint	Ce guide explique comment utiliser AirPrint pour imprimer depuis OS X v10.7.x, 10.8.x et votre iPhone, iPod touch, iPad ou un autre périphérique iOS sur votre appareil Brother sans installer de pilote d'imprimante.	Fichier PDF / Centre de solutions Brother ¹
Guide Google Cloud Print	Ce guide explique comment utiliser les services Google Cloud Print™ pour imprimer sur Internet.	Fichier PDF / Centre de solutions Brother ¹
Guide Wi-Fi Direct™	Ce guide explique comment configurer et utiliser votre appareil Brother pour l'impression sans fil directement depuis un appareil mobile prenant en charge la norme Wi-Fi Direct™.	Fichier PDF / Centre de solutions Brother ¹
Guide d'impression/numérisation mobile pour Brother iPrint&Scan	Ce guide fournit des renseignements utiles pour l'impression depuis votre appareil mobile et la numérisation depuis votre appareil Brother sur votre appareil mobile connecté à un réseau Wi-Fi.	Fichier PDF / Centre de solutions Brother ¹

¹ Visitez notre site à l'adresse <http://solutions.brother.com/>.

Table des matières

1	Configuration générale	1
	REMARQUE IMPORTANTE	1
	Mémoire permanente	1
	Réglages de volume	1
	Volume de la sonnerie	1
	Volume du signal sonore	2
	Volume du haut-parleur	2
	Heure d'été automatique	3
	Mode veille	3
	Écran tactile ACL	4
	Réglage de la luminosité du rétroéclairage	4
	Réglage de la minuterie de veilleuse du rétroéclairage	4
	Préfixe de numérotation	5
	Configuration ou modification du numéro de préfixe	5
2	Fonctions de sécurité	6
	Verrouillage sécuritaire des fonctions 2.0	6
	Avant d'utiliser la fonctionnalité Verrouillage sécuritaire des fonctions 2.0	6
	Configuration et modification du mot de passe de l'administrateur	7
	Configuration d'utilisateurs autorisés	8
	Activation ou désactivation de la fonctionnalité Verrouillage sécuritaire des fonctions	8
	Changement d'utilisateur	9
	Passage au mode public	9
	Limitations de numérotation	10
	Limitations pour le pavé de numérotation	10
	Limitations pour le carnet d'adresses	10
	Limitations pour les raccourcis	11
	Limitations pour le serveur LDAP	11
3	Envoi d'une télécopie	12
	Options d'envoi supplémentaires	12
	Envoi de télécopies en utilisant une combinaison de réglages	12
	Arrêt de l'envoi d'une télécopie	13
	Contraste	13
	Modification de la résolution de télécopie	13
	Définition de nouveaux réglages par défaut	14
	Rétablissement des réglages d'usine pour les options de télécopie	15
	Enregistrement des options de télécopie en tant que raccourci	15

Opérations d'envoi supplémentaires	16
Envoi manuel d'une télécopie	16
Envoi d'une télécopie à la fin d'une conversation téléphonique	17
Multitâche (noir et blanc seulement)	17
Diffusion (noir et blanc seulement)	17
Envoi en temps réel	19
Mode Outre-mer	20
Télécopie différée (noir et blanc seulement)	20
Envoi par lot en différé (noir et blanc seulement)	21
Vérification et annulation de tâches en attente	21
Relève	22
Transmission par relève (noir et blanc seulement)	22

4 Réception d'une télécopie 23

Réception en mémoire (noir et blanc seulement)	23
Réadressage de télécopie	23
Téléappel	23
Mémorisation de télécopie	24
Impression d'une télécopie à partir de la mémoire	25
Désactivation de la fonction Réception en mémoire	25
Modification des options de la fonction Réception en mémoire	26
Récupération à distance	27
Définition d'un code d'accès à distance	27
Utilisation de votre code d'accès à distance	27
Commandes de télécopie à distance	29
Récupération de télécopies	30
Modification de votre numéro de réadressage de télécopie	30
Opérations supplémentaires de réception	31
Réception de télécopies dans la mémoire lorsque le bac à papier est vide	31
Impression réduite d'une télécopie entrante	31
Réception d'une télécopie à la fin d'une conversation téléphonique	31
Relève	32
Relève protégée	32

5 Composition et mémorisation de numéros 34

Opérations vocales	34
Tonalité ou impulsion (Canada seulement)	34
Mode Fax/Tél	34
Identification de l'appelant	34
Considérations à propos des lignes téléphoniques spéciales	35
Opérations de numérotation supplémentaires	37
Historique des appels sortants	37
Historique des identifications de la ligne appelante	38
Numérotation de codes d'accès et de numéros de cartes de crédit	39

Autres méthodes de mémorisation de numéros	40
Mémorisation de numéros de carnet d'adresses à partir de l'historique des appels sortants	40
Mémorisation de numéros de carnet d'adresses à partir de l'historique des identifications de la ligne appelante	40
Configuration de groupes de diffusion	41
6 Impression de rapports	44
Rapports des télécopies	44
Rapport de vérification de l'envoi	44
Journal des télécopies (rapport d'activité)	44
Rapports	45
Comment imprimer un rapport	45
7 Fonction de copie	47
Options de copie	47
Arrêt d'une copie	47
Amélioration de la qualité des copies	47
Agrandissement ou réduction des copies	48
Copies N en 1 ou affiche (mise en page)	49
Copie de carte d'identité 2 en 1 (mise en page)	52
Tri de copies	53
Réglage de la densité	53
Mode économie d'encre	54
Copie de papier fin	55
Redressement automatique	55
Copie de livre	56
Copie avec filigrane	57
Suppression de la couleur d'arrière-plan	58
Copie recto verso	58
Définition de nouveaux réglages par défaut	60
Rétablissement de tous les réglages d'usine	60
Enregistrement des options de copie en tant que raccourci	61
Raccourcis pour copie au format Registre	61
Raccourci pour copie au format Registre	61
8 PhotoCapture Center™ : impression de photos à partir d'une carte mémoire ou d'une clé USB	64
Utilisation de PhotoCapture Center™	64
Cartes mémoire, clés USB et structures de dossiers	64
Impression de clips vidéo	65
Impression d'images	65
Impression d'une page d'index (miniatures)	65
Impression de photos	66
Amélioration des photos	66
Impression de photos d'identité	68
Diaporama	69
Impression en mode DPOF	70

Paramètres d'impression de PhotoCapture Center™	71
Qualité d'impression	71
Options de papier	72
Correction automatique	73
Réglage de la luminosité, du contraste et des couleurs	74
Rognage	76
Impression sans bordure	76
Impression de la date	77
Définition de nouveaux réglages par défaut	77
Rétablissement de tous les réglages d'usine	78
Numérisation vers une carte mémoire ou une clé USB	79
Rognage automatique	79
Définition de nouveaux réglages par défaut	80
Rétablissement des réglages d'usine	81
Enregistrement des options de numérisation en tant que raccourci	81
9 Impression de photos à partir d'un appareil photo	83
Impression de photos directement à partir d'un appareil photo PictBridge	83
Conditions de fonctionnement PictBridge	83
Configuration de l'appareil photo numérique	83
Impression d'images	84
Impression en mode DPOF	85
Impression de photos directement à partir d'un appareil photo non compatible	
PictBridge	85
Impression d'images	86
A Entretien périodique	87
Nettoyage et vérification de l'appareil	87
Nettoyage de l'extérieur de l'appareil	87
Nettoyage du cylindre de l'imprimante	88
Nettoyage des rouleaux d'alimentation du papier	89
Nettoyage des rouleaux d'entraînement du papier	90
Nettoyage des rouleaux d'entraînement du papier pour le bac à papier #2 (MFC-J6720DW)	91
Vérification du volume d'encre	91
Emballage et transport de l'appareil	92
B Glossaire	95
C Index	100

REMARQUE IMPORTANTE

- La plupart des illustrations de ce guide de l'utilisateur sont basées sur le modèle MFC-J6720DW.



Mémoire permanente

Les réglages des menus que vous avez définis sont mémorisés de façon permanente et sont conservés en cas de coupure de courant. Les réglages temporaires (par exemple `Mode International`) sont quant à eux perdus. Si vous avez choisi `Fix nv param déf` pour vos réglages préférentiels `Fax`, `Balayage`, `Copier` et `Photo`, ces réglages ne seront pas perdus. De même, lors d'une panne de courant, l'appareil retient la date et l'heure ainsi que les tâches de télécopie programmées (par exemple `Envoi différé`) pendant environ 24 heures.

Réglages de volume

Volume de la sonnerie



Vous pouvez choisir différents niveaux de volume de sonnerie, de `Haut` à `Désactivé`.

- 1 Appuyez sur  (Param).
- 2 Appuyez sur `Ts réglages`.
- 3 Appuyez sur `▲` ou `▼` pour afficher `Prog. Général`.
- 4 Appuyez sur `Prog. Général`.
- 5 Appuyez sur `▲` ou `▼` pour afficher `Volume`.
- 6 Appuyez sur `Volume`.
- 7 Appuyez sur `Sonnerie`.
- 8 Appuyez sur `▲` ou `▼` pour afficher `Bas`, `Moyen`, `Haut` ou `Désactivé`, puis appuyez sur l'option souhaitée.
- 9 Appuyez sur .

Volume du signal sonore

Lorsque le signal sonore est activé, l'appareil émet un son quand vous appuyez sur l'écran tactile ou le panneau tactile, en cas d'erreur, ou après l'envoi ou la réception de télécopies.

Vous pouvez choisir différents niveaux de volume, de Haut à Désactivé.

- 1 Appuyez sur  (Param).
- 2 Appuyez sur **Ts réglages**.
- 3 Appuyez sur ▲ ou ▼ pour afficher **Prog. Général**.
- 4 Appuyez sur **Prog. Général**.
- 5 Appuyez sur ▲ ou ▼ pour afficher **Volume**.
- 6 Appuyez sur **Volume**.
- 7 Appuyez sur **Alarme**.
- 8 Appuyez sur ▲ ou ▼ pour afficher **Bas**, **Moyen**, **Haut** ou **Désactivé**, puis appuyez sur l'option souhaitée.
- 9 Appuyez sur .







Volume du haut-parleur

Vous pouvez choisir différents niveaux de volume du haut-parleur, de Haut à Désactivé.

- 1 Appuyez sur  (Param).
- 2 Appuyez sur **Ts réglages**.
- 3 Appuyez sur ▲ ou ▼ pour afficher **Prog. Général**.
- 4 Appuyez sur **Prog. Général**.
- 5 Appuyez sur ▲ ou ▼ pour afficher **Volume**.

- 6 Appuyez sur **Volume**.
- 7 Appuyez sur **Haut-parleur**.
- 8 Appuyez sur ▲ ou ▼ pour afficher **Bas**, **Moyen**, **Haut** ou **Désactivé**, puis appuyez sur l'option souhaitée.
- 9 Appuyez sur .



Vous pouvez également régler le volume du haut-parleur en appuyant sur **Raccrocher**.

- 1 Effectuez l'une des opérations suivantes :
 - Si la fonction **Aperçu de télécopie** est réglée sur **Désactivé**, appuyez sur  (**Fax**).
 - Si la fonction **Aperçu de télécopie** est réglée sur **Activé**, appuyez sur  (**Fax**) et  (**Envoi de télécopies**).
- 2 Appuyez sur **Raccrocher**.
- 3 Appuyez sur .
- 4 Appuyez sur  pour diminuer ou sur  pour augmenter le volume du haut-parleur. Chaque pression change le réglage du volume.
- 5 Appuyez sur **Raccrocher**.

Heure d'été automatique



Vous avez la possibilité de configurer l'appareil de telle sorte qu'il passe automatiquement à l'heure d'été. Son horloge sera réinitialisée automatiquement de façon à avancer d'une heure au printemps et à revenir en arrière d'une heure à l'automne. Assurez-vous que la date et l'heure ont bien été réglées dans le paramètre *Date et heure*.

Le réglage d'usine est *Désactivé*. Vous devez donc activer le passage automatique à l'heure d'été comme suit.

- 1 Appuyez sur  (Param).
- 2 Appuyez sur *Ts réglages*.
- 3 Appuyez sur ▲ ou ▼ pour afficher *Réglage init.*
- 4 Appuyez sur *Réglage init.*
- 5 Appuyez sur ▲ ou ▼ pour afficher *Date et heure*.
- 6 Appuyez sur *Date et heure*.
- 7 Appuyez sur ▲ ou ▼ pour afficher *H avancée auto.*
- 8 Appuyez sur *H avancée auto.*
- 9 Appuyez sur *Activé (ou Désactivé)*.
- 10 Appuyez sur .

Mode veille



Vous pouvez choisir le délai (jusqu'à 60 minutes) pendant lequel l'appareil doit être inactif avant de passer en mode veille. La minuterie redémarre chaque fois qu'une action est entreprise sur l'appareil.

- 1 Appuyez sur  (Param).
- 2 Appuyez sur *Ts réglages*.
- 3 Appuyez sur ▲ ou ▼ pour afficher *Prog. Général.*
- 4 Appuyez sur *Prog. Général.*
- 5 Appuyez sur ▲ ou ▼ pour afficher *Mode veille*.
- 6 Appuyez sur *Mode veille*.
- 7 Appuyez sur ▲ ou ▼ pour afficher *1Min, 2Min, 3Min, 5Min, 10Min, 30Min ou 60Min*. Appuyez sur l'option à définir.
- 8 Appuyez sur .

Écran tactile ACL

Réglage de la luminosité du rétroéclairage

Vous pouvez régler la luminosité du rétroéclairage de l'écran tactile ACL. Si vous avez des difficultés à lire les indications de l'écran ACL, essayez de changer le réglage de la luminosité.

- 1 Appuyez sur  (Param).
- 2 Appuyez sur **Ts réglages**.
- 3 Appuyez sur ▲ ou ▼ pour afficher **Prog. Général**.
- 4 Appuyez sur **Prog. Général**.
- 5 Appuyez sur ▲ ou ▼ pour afficher **Paramètres ACL**.
- 6 Appuyez sur **Paramètres ACL**.
- 7 Appuyez sur **Pann. lumineux**.
- 8 Appuyez sur **Clair, Moyen ou Foncé**.
- 9 Appuyez sur .

Réglage de la minuterie de veilleuse du rétroéclairage

Vous pouvez régler la durée pendant laquelle le rétroéclairage de l'écran ACL tactile reste allumé après la dernière pression avec le doigt.

- 1 Appuyez sur  (Param).
- 2 Appuyez sur **Ts réglages**.
- 3 Appuyez sur ▲ ou ▼ pour afficher **Prog. Général**.
- 4 Appuyez sur **Prog. Général**.

- 5 Appuyez sur ▲ ou ▼ pour afficher **Paramètres ACL**.
- 6 Appuyez sur **Paramètres ACL**.
- 7 Appuyez sur **Min. veilleuse**.
- 8 Appuyez sur ▲ ou ▼ pour afficher **10Sec, 20Sec, 30Sec ou Désactivé**, puis appuyez sur l'option souhaitée.
- 9 Appuyez sur .

Préfixe de numérotation

Le réglage de préfixe de numérotation compose automatiquement un numéro prédéfini avant le numéro de télécopieur dont vous lancez la numérotation. Par exemple, si votre système téléphonique exige qu'un « 9 » soit composé pour appeler un numéro extérieur, vous pouvez utiliser ce réglage pour que l'appareil compose le 9 automatiquement pour chaque télécopie que vous envoyez.

- Vous ne pouvez pas utiliser ! avec des chiffres ou des caractères.
- (Canada seulement) Si le mode de numérotation à impulsions est activé, # et * ne sont pas disponibles.

11 Appuyez sur .

Configuration ou modification du numéro de préfixe

- 1 Appuyez sur  (Param).
- 2 Appuyez sur Ts réglages.
- 3 Appuyez sur ▲ ou ▼ pour afficher Réglage init.
- 4 Appuyez sur Réglage init.
- 5 Appuyez sur ▲ ou ▼ pour afficher Préfixe de numérotation.
- 6 Appuyez sur Préfixe de numérotation.
- 7 Appuyez sur Activé (ou Désactivé).
- 8 Appuyez sur Préfixe de numérotation.
- 9 Entrez le numéro de l'indicatif (jusqu'à 5 chiffres) à l'aide du clavier affiché sur l'écran tactile.
- 10 Appuyez sur OK.

REMARQUE

- Si votre système téléphonique nécessite une fonction de rappel rapide (prise de ligne rapide), appuyez sur ! sur l'écran tactile.

Verrouillage sécuritaire des fonctions 2.0

La fonctionnalité Verrouillage sécuritaire des fonctions permet de restreindre l'accès public à certaines fonctions de l'appareil :

- Envoi de télécopies
- Réception de télécopies
- Copie
- Numérisation
- Impression depuis un support
- Numérisation vers support
- Impression PC
- Impression couleur
- Limite de page
- Envoi Web
- Téléchargement Web

Restreindre l'accès aux options de menu permet également d'empêcher les utilisateurs de modifier les réglages par défaut de l'appareil.

Avant d'utiliser les fonctions de sécurité, vous devez saisir un mot de passe d'administrateur.

L'accès aux opérations protégées peut être activé par la création d'un utilisateur autorisé. Les utilisateurs autorisés doivent saisir un mot de passe pour utiliser l'appareil.

Notez avec soin votre mot de passe. Si vous l'oubliez, appelez le Service à la clientèle Brother.

REMARQUE

- Seuls les administrateurs sont autorisés à définir des limitations et à procéder à des modifications pour les différents utilisateurs.

- Si l'envoi de télécopie est désactivé, les fonctions du menu Fax TX sont toutes bloquées.
- La transmission par relève et la relève protégée sont activées uniquement si les fonctions Fax TX et Fax RX sont toutes deux activées.
- Vous ne pouvez pas modifier ou supprimer un raccourci lorsque le Verrouillage sécuritaire des fonctions est réglé sur Marche.

Avant d'utiliser la fonctionnalité Verrouillage sécuritaire des fonctions 2.0

Vous pouvez configurer les paramètres de la fonctionnalité Verrouillage sécuritaire des fonctions 2.0 à l'aide d'un navigateur Web. Avant de vous lancer dans la configuration, toutefois, vous devez exécuter les étapes de préparation suivantes :

- 1 Lancez votre navigateur Web.
- 2 Saisissez « <http://adresse IP de l'appareil/> » dans la barre d'adresse de votre navigateur (où « adresse IP de l'appareil » est l'adresse IP de l'appareil Brother).

- Exemple :

`http://192.168.1.2/`

REMARQUE

L'adresse IP de l'appareil se trouve dans la liste de configuration du réseau.

Pour plus d'informations, >>> Guide utilisateur - Logiciel et réseau.

- 3 Saisissez un mot de passe dans la zone **Connexion**. (Il s'agit d'un mot de passe qui sert à se connecter à la page Web de l'appareil; ce n'est pas le mot de passe de l'administrateur de la fonctionnalité Verrouillage sécuritaire des fonctions.) Cliquez sur .

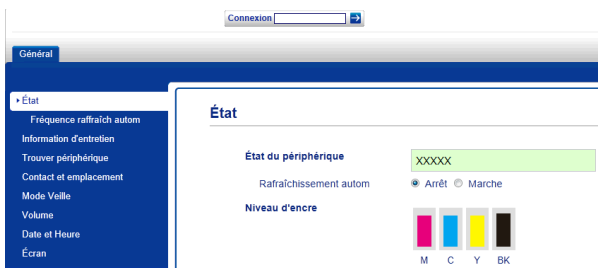

REMARQUE

Si c'est la première fois que vous utilisez un navigateur Web pour configurer les réglages de l'appareil, définissez un mot de passe.

- 1 Cliquez sur **Configurez le mot de passe**.
- 2 Saisissez un mot de passe à utiliser (jusqu'à 32 caractères).
- 3 Saisissez à nouveau le mot de passe dans la zone **Confirmer nouveau mot de passe**.
- 4 Cliquez sur **Envoyer**.

Configuration et modification du mot de passe de l'administrateur

Vous pouvez configurer ces réglages à l'aide d'un navigateur Web. Pour configurer la page Web, voir *Avant d'utiliser la fonctionnalité Verrouillage sécuritaire des fonctions 2.0* >> page 6. Suivez ensuite les instructions ci-dessous.

Configuration du mot de passe de l'administrateur

Le mot de passe que vous définissez dans les étapes suivantes est destiné à l'administrateur. Il est utilisé pour configurer des utilisateurs et pour activer ou désactiver la fonctionnalité Verrouillage sécuritaire des fonctions. (Voir *Configuration d'utilisateurs autorisés* >> page 8 et *Activation ou désactivation de la fonctionnalité Verrouillage sécuritaire des fonctions* >> page 8.)

- 1 Cliquez sur **Administrateur**.
- 2 Cliquez sur **Blocage sécuritaire fonctions**.
- 3 Saisissez comme mot de passe un nombre à quatre chiffres dans la zone **Nouveau mot de passe**.



- 4 Saisissez à nouveau ce mot de passe dans la zone **Retapez nouveau mot de passe**.
- 5 Cliquez sur **Envoyer**.

Modification du mot de passe de l'administrateur

- 1 Cliquez sur **Administrateur**.
- 2 Cliquez sur **Blocage sécuritaire fonctions**.
- 3 Saisissez comme nouveau mot de passe un nombre à quatre chiffres dans la zone **Nouveau mot de passe**.
- 4 Saisissez à nouveau ce mot de passe dans la zone **Retapez nouveau mot de passe**.

- 5 Cliquez sur **Envoyer**.

Configuration d'utilisateurs autorisés

Vous pouvez configurer des utilisateurs associés à des autorisations et leur affecter un mot de passe. Vous pouvez définir jusqu'à 10 utilisateurs autorisés.

Vous pouvez configurer ces réglages à l'aide d'un navigateur Web.

Pour configurer la page Web, voir *Avant d'utiliser la fonctionnalité Verrouillage sécuritaire des fonctions 2.0* >> page 6.

Suivez ensuite les instructions ci-dessous :

- 1 Cliquez sur **Administrateur**.
- 2 Cliquez sur **Blocage sécuritaire fonctions**.
- 3 Saisissez un nom de groupe ou un nom d'utilisateur alphanumérique (maximum 15 caractères) dans la zone **Numéro/ Nom ID**, puis saisissez un mot de passe à quatre chiffres dans la zone **PIN**.



- 4 Décochez les fonctions que vous souhaitez limiter dans les zones **Restrictions relatives aux fonctions**. Si vous souhaitez configurer le nombre maximal de pages, cochez la zone **Marche** dans **Limites d'impression**, puis saisissez le nombre dans la zone **Nb max de pages**. Cliquez ensuite sur **Envoyer**.

REMARQUE

- Vous ne pouvez pas utiliser le même mot de passe pour plusieurs utilisateurs.
- Vous pouvez définir un utilisateur public. Les utilisateurs publics n'ont pas besoin de saisir un mot de passe pour utiliser l'appareil.

Pour plus d'informations, >> Guide utilisateur - Logiciel et réseau.

Activation ou désactivation de la fonctionnalité Verrouillage sécuritaire des fonctions

REMARQUE

Notez avec soin le mot de passe de l'administrateur. Si vous entrez un mot de passe erroné, l'écran tactile affiche `Erreur m.passe`. Saisissez le mot de passe correct. Si vous l'oubliez, appelez le Service à la clientèle Brother.

Activation de la fonctionnalité Verrouillage sécuritaire des fonctions

- 1 Appuyez sur  (Param).
- 2 Appuyez sur `Ts` réglages.
- 3 Appuyez sur `▲` ou `▼` pour afficher `Prog. Général`.
- 4 Appuyez sur `Prog. Général`.
- 5 Appuyez sur `▲` ou `▼` pour afficher `Blocage fonct.`
- 6 Appuyez sur `Blocage fonct.`
- 7 Appuyez sur `Bloq Desl→Lig.`
- 8 Entrez votre mot de passe d'administrateur à quatre chiffres à l'aide du clavier affiché sur l'écran tactile. Appuyez sur `OK`.

REMARQUE

L'icône du Verrouillage sécuritaire des fonctions s'affiche bien en évidence dans l'écran d'accueil.



Passage au mode public

- 1 Appuyez sur .
- 2 Appuyez sur `Passer en mode public`.

2

Désactivation de la fonctionnalité Verrouillage sécuritaire des fonctions

- 1 Appuyez sur .
- 2 Appuyez sur `Bl. Marche` → `Stop`.
- 3 Entrez votre mot de passe d'administrateur à quatre chiffres à l'aide du clavier affiché sur l'écran tactile. Appuyez sur `OK`.

Changement d'utilisateur

Ce réglage permet à un utilisateur autorisé de se connecter à l'appareil lorsque la fonctionnalité Verrouillage sécuritaire des fonctions est activée.

- 1 Sur l'écran tactile, appuyez sur .
- 2 Appuyez sur `Changer usager`.
- 3 Appuyez sur ▲ ou ▼ pour afficher votre nom d'utilisateur.
- 4 Appuyez sur votre nom d'utilisateur.
- 5 Entrez votre mot de passe d'utilisateur à quatre chiffres à l'aide du clavier affiché sur l'écran tactile. Appuyez sur `OK`.

Limitations de numérotation

Cette fonction empêche les utilisateurs d'envoyer une télécopie ou de passer un appel vers un numéro incorrect par erreur. Vous pouvez configurer des limitations de numérotation sur l'appareil lorsque vous utilisez le pavé de numérotation, le carnet d'adresses, les raccourcis et la recherche LDAP.

Si vous sélectionnez **Désactivé**, l'appareil n'applique pas de limitations à la méthode de numérotation.

Si vous sélectionnez **Saisissez # deux fois**, l'appareil vous demande de saisir à nouveau le numéro et compose le numéro si vous avez ressaisi le numéro correctement. Si vous saisissez à nouveau un numéro erroné, l'écran tactile affiche **Réessayer**. Appuyez sur **Fermer** et saisissez à nouveau le numéro deux fois.

Si vous sélectionnez **Activé**, l'appareil limite tous les appels entrants et sortants de télécopieur pour cette méthode de numérotation.

REMARQUE



- Le réglage **Saisissez # deux fois** ne fonctionnera pas si vous utilisez un téléphone externe ou si vous appuyez sur **Raccrocher** avant de saisir le numéro. Il ne vous sera pas demandé de saisir à nouveau le numéro.
- Si vous sélectionnez **Activé** ou **Saisissez # deux fois**, vous ne pouvez pas utiliser la fonction de télédiffusion.

Limitations pour le pavé de numérotation

- 1 Appuyez sur  (Param).

- 2 Appuyez sur **Ts réglages**.
- 3 Appuyez sur **▲** ou **▼** pour afficher **Fax**.
- 4 Appuyez sur **Fax**.
- 5 Appuyez sur **▲** ou **▼** pour afficher **Restriction de numérotation**.
- 6 Appuyez sur **Restriction de numérotation**.
- 7 Appuyez sur **▲** ou **▼** pour afficher **Pavé numérique**.
- 8 Appuyez sur **Pavé numérique**.
- 9 Appuyez sur **Saisissez # deux fois**, **Activé** ou **Désactivé**.
- 10 Appuyez sur .



Limitations pour le carnet d'adresses

- 1 Appuyez sur  (Param).
- 2 Appuyez sur **Ts réglages**.
- 3 Appuyez sur **▲** ou **▼** pour afficher **Fax**.
- 4 Appuyez sur **Fax**.
- 5 Appuyez sur **▲** ou **▼** pour afficher **Restriction de numérotation**.
- 6 Appuyez sur **Restriction de numérotation**.
- 7 Appuyez sur **▲** ou **▼** pour afficher **Carnet d'adr.**
- 8 Appuyez sur **Carnet d'adr.**
- 9 Appuyez sur **Saisissez # deux fois**, **Activé** ou **Désactivé**.
- 10 Appuyez sur .

REMARQUE

Si vous combinez des numéros du carnet d'adresses lors de la numérotation, l'adresse est reconnue en tant qu'entrée du pavé de numérotation et aucune restriction ne lui est appliquée.

Limitations pour les raccourcis

- 1 Appuyez sur  (Param).
- 2 Appuyez sur **Ts** réglages.
- 3 Appuyez sur ▲ ou ▼ pour afficher **Fax**.
- 4 Appuyez sur **Fax**.
- 5 Appuyez sur ▲ ou ▼ pour afficher **Restriction de numérotation**.
- 6 Appuyez sur **Restriction de numérotation**.
- 7 Appuyez sur ▲ ou ▼ pour afficher **Raccourcis**.
- 8 Appuyez sur **Raccourcis**.
- 9 Appuyez sur **Saisissez # deux fois, Activé ou Désactivé**.
- 10 Appuyez sur .

Limitations pour le serveur LDAP

- 1 Appuyez sur  (Param).
- 2 Appuyez sur **Ts** réglages.
- 3 Appuyez sur ▲ ou ▼ pour afficher **Fax**.
- 4 Appuyez sur **Fax**.

- 5 Appuyez sur ▲ ou ▼ pour afficher **Restriction de numérotation**.
- 6 Appuyez sur **Restriction de numérotation**.
- 7 Appuyez sur ▲ ou ▼ pour afficher **Serveur LDAP**.
- 8 Appuyez sur **Serveur LDAP**.
- 9 Appuyez sur **Saisissez # deux fois, Activé ou Désactivé**.
- 10 Appuyez sur .

3

Envoi d'une télécopie



Options d'envoi supplémentaires

Envoi de télécopies en utilisant une combinaison de réglages

Avant d'envoyer une télécopie, vous pouvez choisir une combinaison de réglages, par exemple Résolut téléc, Contraste, Format num vitre et Envoi en temps réel.

Vous pouvez également sélectionner Historique appels, Carnet d'adresses, Télédiffusion, Aperçu, Param. couleur, Envoi différé, Transm lot, Relevé TX, Relevé RC, Mode International, Fix nv param déf et Réinitial. usine.

Certains réglages sont disponibles seulement lors de l'envoi de télécopies noir et blanc.

- 1 Chargez votre document.
- 2 Effectuez l'une des opérations suivantes :
 - Si la fonction Aperçu de télécopie est réglée sur Désactivé, appuyez sur  (Fax).
 - Si la fonction Aperçu de télécopie est réglée sur Activé, appuyez sur  (Fax) puis sur  (Envoi de télécopies).

L'écran tactile affiche :

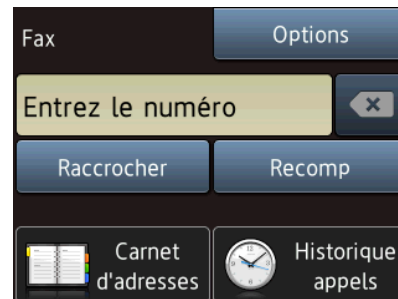

- 3 Appuyez sur Options.
- 4 Appuyez sur ▲ ou ▼ pour afficher le réglage à modifier. Quand le réglage est affiché, appuyez dessus.
- 5 Appuyez sur l'option à définir.
- 6 Répétez les étapes 4 et 5 pour modifier d'autres réglages.
- 7 Appuyez sur OK une fois la modification des réglages terminée.
- 8 Composez le numéro de télécopieur.
- 9 Appuyez sur Dém téléc.

REMARQUE

- La plupart des réglages sont temporaires; l'appareil revient aux réglages par défaut après l'envoi d'une télécopie.
- Vous pouvez enregistrer certains des réglages que vous utilisez le plus souvent en les définissant comme réglages par défaut. Ces réglages sont conservés jusqu'à ce que vous les modifiez à nouveau. (Voir *Définition de nouveaux réglages par défaut* >> page 14.)
- Vous pouvez également enregistrer certains des réglages que vous utilisez le plus souvent en les définissant comme raccourci. (Voir *Enregistrement des options de télécopie en tant que raccourci* >> page 15.)



Arrêt de l'envoi d'une télécopie

Pour arrêter l'envoi d'une télécopie, appuyez sur .

Contraste

Si votre document est trop pâle ou trop foncé, ajustez le contraste en conséquence. Pour la plupart des documents, les réglages d'usine *Auto* peuvent être utilisés. *Auto* choisit le contraste adapté à votre document.

Choisissez *Clair* pour envoyer un document clair. Choisissez *Foncé* pour envoyer un document foncé.

- 1 Chargez votre document.
- 2 Effectuez l'une des opérations suivantes :
 - Si la fonction *Aperçu de télécopie* est réglée sur *Désactivé*, appuyez sur  (Fax).
 - Si la fonction *Aperçu de télécopie* est réglée sur *Activé*, appuyez sur  (Fax) puis sur  (Envoi de télécopies).
- 3 Appuyez sur *Options*.
- 4 Appuyez sur **▲** ou **▼** pour afficher *Contraste*.
- 5 Appuyez sur *Contraste*.
- 6 Appuyez sur *Auto*, *Clair* ou *Foncé*.
- 7 Appuyez sur *OK*.
- 8 Composez le numéro de télécopieur.
- 9 Appuyez sur *Dém téléc.*



REMARQUE

Même si vous choisissez *Clair* ou *Foncé*, l'appareil enverra la télécopie à l'aide du réglage *Auto* dans les conditions suivantes :

- Lorsque vous envoyez une télécopie couleur.
- Lorsque vous choisissez *Photo* comme résolution de télécopie.

Modification de la résolution de télécopie

Vous pouvez améliorer la qualité d'une télécopie en changeant sa résolution.

- 1 Chargez votre document.
- 2 Effectuez l'une des opérations suivantes :
 - Si la fonction *Aperçu de télécopie* est réglée sur *Désactivé*, appuyez sur  (Fax).
 - Si la fonction *Aperçu de télécopie* est réglée sur *Activé*, appuyez sur  (Fax) puis sur  (Envoi de télécopies).
- 3 Appuyez sur *Options*.
- 4 Appuyez sur **▲** ou **▼** pour afficher *Résolut téléc.*
- 5 Appuyez sur *Résolut téléc.*
- 6 Appuyez sur **▲** ou **▼** pour afficher *Standard*, *Fin*, *Sup. fin* ou *Photo*, puis appuyez sur l'option souhaitée.
- 7 Appuyez sur *OK*.
- 8 Composez le numéro de télécopieur.
- 9 Appuyez sur *Dém téléc.*

REMARQUE

Vous pouvez choisir quatre réglages de résolution différents pour les télécopies noir et blanc et deux pour les télécopies couleur.



Noir et blanc	
Standard	Convient à la plupart des documents dactylographiés (textes).
Fin	Adapté aux petits caractères; la transmission est un peu plus lente qu'avec la résolution Standard.
Sup. fin	Adapté aux petits caractères ou aux dessins; la transmission est plus lente qu'avec la résolution Fin.
Photo	À utiliser pour les documents comportant différents niveaux de gris ou pour des photos. La résolution Photo correspond à la transmission la plus lente.

Couleur	
Standard	Convient à la plupart des documents dactylographiés (textes).
Fin	À utiliser lorsque le document est une photo. La transmission est plus lente qu'avec la résolution Standard.

Si vous sélectionnez **Sup. fin** ou **Photo** puis que vous envoyez une télécopie couleur (en sélectionnant **Couleur** dans **Param. couleur**), l'appareil envoie la télécopie en utilisant le réglage **Fin**.

Définition de nouveaux réglages par défaut





Vous pouvez mémoriser les options de télécopie **Résolut téléc**, **Contraste**, **Format num vitre**, **Aperçu**, **Envoi en temps réel** et **Param. couleur** que vous utilisez le plus souvent en les définissant comme réglages par défaut. Ces réglages sont conservés jusqu'à ce que vous les modifiez à nouveau.

- 1 Effectuez l'une des opérations suivantes :
 - Si la fonction **Aperçu** de télécopie est réglée sur **Désactivé**, appuyez sur  (Fax).
 - Si la fonction **Aperçu** de télécopie est réglée sur **Activé**, appuyez sur  (Fax) puis sur  (Envoi de télécopies).
- 2 Appuyez sur **Options**.
- 3 Appuyez sur **▲** ou **▼** pour sélectionner le réglage à modifier, puis appuyez sur la nouvelle option.

Répétez cette étape pour chaque réglage à modifier.
- 4 Après avoir modifié le dernier réglage en fonction de votre option préférée, appuyez sur **▲** ou **▼** pour afficher **Fix nv param déf.**
- 5 Appuyez sur **Fix nv param déf.**
- 6 L'écran tactile vous invite à confirmer si vous souhaitez utiliser les valeurs modifiées en tant que nouveaux réglages par défaut. Appuyez sur **Oui** pour confirmer.
- 7 Appuyez sur .

Rétablissement des réglages d'usine pour les options de télécopie

Vous pouvez réinitialiser toutes les options de télécopie que vous avez modifiées pour rétablir les réglages d'usine. Ces réglages sont conservés jusqu'à ce que vous les modifiez à nouveau.

- 1 Effectuez l'une des opérations suivantes :
 - Si la fonction Aperçu de télécopie est réglée sur Désactivé, appuyez sur  (Fax).
 - Si la fonction Aperçu de télécopie est réglée sur Activé, appuyez sur  (Fax) puis sur  (Envoi de télécopies).
- 2 Appuyez sur Options.
- 3 Appuyez sur ▲ ou ▼ pour afficher Réinitial. usine.
- 4 Appuyez sur Réinitial. usine.
- 5 L'écran tactile vous demande de confirmer le rétablissement des réglages d'usine. Appuyez sur Oui pour confirmer.
- 6 Appuyez sur .

Enregistrement des options de télécopie en tant que raccourci

Vous pouvez mémoriser toutes les nouvelles options de télécopie que vous utilisez le plus souvent en les enregistrant en tant que raccourci.

- 1 Effectuez l'une des opérations suivantes :

- Si la fonction Aperçu de télécopie est réglée sur Désactivé, appuyez sur

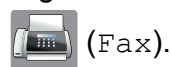

- Si la fonction Aperçu de télécopie est réglée sur Activé, appuyez sur

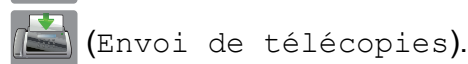
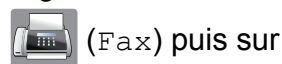

- 2 Composez le numéro de télécopieur.

REMARQUE

Si le raccourci doit être utilisé à des fins de diffusion, appuyez sur Options et sélectionnez Télédiffusion à l'étape 4 avant d'entrer le numéro de télécopieur à l'étape 2.

(Voir *Diffusion (noir et blanc seulement)* >> page 17.)

- 3 Appuyez sur Options.
- 4 Appuyez sur ▲ ou ▼ pour afficher Résolut téléc, Contraste, Format num vitre, Aperçu, Param. couleur, Envoi en temps réel ou Mode International, puis appuyez sur le réglage que vous souhaitez modifier. Appuyez ensuite sur la nouvelle option à définir. Répétez cette étape pour chaque réglage à modifier.
- 5 Lorsque vous avez terminé, appuyez sur OK.
- 6 Appuyez sur Enregistrer en tant que racc.
- 7 Confirmez la liste des options que vous avez choisies pour le raccourci, puis appuyez sur OK.

- 8 Donnez un nom au raccourci à l'aide du clavier affiché à l'écran tactile. (Pour vous aider à saisir les lettres, >> Guide de l'utilisateur : *Saisie de texte*.) Appuyez sur **OK**.
- 9 Appuyez sur **OK** pour enregistrer votre raccourci.



Opérations d'envoi supplémentaires

Envoi manuel d'une télécopie

L'envoi manuel permet d'entendre les tonalités de numérotation, de sonnerie et de réception d'une télécopie que vous envoyez.

REMARQUE

Pour envoyer une télécopie de plusieurs pages, utilisez le chargeur automatique de documents.

- 1 Chargez votre document.
- 2 Effectuez l'une des opérations suivantes :
 - Si la fonction Aperçu de télécopie est réglée sur **Désactivé**, appuyez sur  (Fax).
 - Si la fonction Aperçu de télécopie est réglée sur **Activé**, appuyez sur  (Fax) puis sur  (Envoi de télécopies).
- 3 Pour entendre une tonalité de numérotation, appuyez sur **Raccrocher**.
- 4 Composez le numéro de télécopieur.
- 5 Lorsque vous entendez les tonalités de télécopie, appuyez sur **Dém téléc**. Si vous utilisez la vitre du scanner, appuyez sur **Envoi** à l'écran tactile pour envoyer la télécopie.

Envoi d'une télécopie à la fin d'une conversation téléphonique

À la fin d'une conversation téléphonique, vous avez la possibilité d'envoyer une télécopie à votre correspondant avant de raccrocher.

- 1 Demandez à votre correspondant d'attendre la tonalité de télécopie (signaux sonores), puis d'appuyer sur la touche Marche ou Envoi avant de raccrocher.
- 2 Chargez votre document.
- 3 Appuyez sur **Dém téléc.**
Si vous utilisez la vitre du scanner, appuyez sur **Envoi** pour envoyer la télécopie.
- 4 Raccrochez le combiné du téléphone externe.

Multitâche (noir et blanc seulement)

Vous pouvez composer un numéro et commencer à numériser la télécopie dans la mémoire, même si l'appareil est en train d'envoyer à partir de la mémoire, de recevoir des télécopies ou d'imprimer des données en provenance de l'ordinateur. L'écran tactile affiche le nouveau numéro de tâche.

Le nombre de pages pouvant être numérisées et mémorisées varie en fonction des données qu'elles contiennent.

REMARQUE

Si le message **Mémoire épuisée** apparaît, appuyez sur  ou **Quitter** pour annuler l'opération ou sur **Envoyer maintenant** pour envoyer les pages déjà numérisées.

Diffusion (noir et blanc seulement)

La diffusion est un procédé qui consiste en l'envoi automatique d'une même télécopie à plusieurs destinataires. Vous pouvez inclure dans une même diffusion des groupes, des numéros du carnet d'adresses et jusqu'à 50 numéros composés manuellement.

Une fois la diffusion achevée, l'appareil imprime un rapport de diffusion.



Avant de commencer la diffusion

Les numéros du carnet d'adresses doivent être mémorisés dans l'appareil préalablement à leur utilisation dans une diffusion.

(►► Guide de l'utilisateur : *Mémorisation de numéros de carnet d'adresses.*)

Les numéros de groupe doivent également être mémorisés dans l'appareil pour pouvoir être utilisés dans une diffusion. Les numéros de groupe contiennent de nombreux numéros de carnet d'adresses mémorisés, de façon à faciliter la numérotation. (Voir *Configuration de groupes de diffusion* ►► page 41.)

Comment diffuser une télécopie

- 1 Chargez votre document.
- 2 Effectuez l'une des opérations suivantes :
 - Si la fonction **Aperçu de télécopie** est réglée sur **Désactivé**, appuyez sur  (Fax).
 - Si la fonction **Aperçu de télécopie** est réglée sur **Activé**, appuyez sur  (Fax) puis sur  (Envoi de télécopies).
- 3 Appuyez sur **Options**.
- 4 Appuyez sur **▲** ou **▼** pour afficher **Télédiffusion**.

- 5 Appuyez sur `Télédiffusion`.
- 6 Appuyez sur `Ajouter numéro`.
- 7 Vous pouvez ajouter des numéros à la diffusion de différentes façons :
 - Appuyez sur `Ajouter numéro` et saisissez un numéro à l'aide du clavier affiché à l'écran tactile.
Appuyez sur `OK`.

REMARQUE

Si vous avez téléchargé Internet FAX :

Si vous souhaitez effectuer une télédiffusion en utilisant une adresse électronique, appuyez sur , saisissez l'adresse électronique et appuyez sur `OK`. (Pour vous aider à saisir les lettres, >> Guide de l'utilisateur : *Saisie de texte*.)

- Appuyez sur `Ajouter` depuis le carnet d'adresses. Appuyez sur `▲` ou `▼` pour afficher le numéro à ajouter à la diffusion. Cochez les cases en face des numéros à ajouter à la diffusion. Lorsque vous avez coché tous les numéros souhaités, appuyez sur `OK`.
- Appuyez sur `Rechercher` dans le carnet d'adresses. Entrez la première lettre du nom et appuyez sur `OK`. Appuyez sur le nom, puis appuyez sur le numéro à ajouter à la diffusion.

- 8 Lorsque vous avez saisi tous les numéros de télécopieur en répétant les étapes 6 et 7, appuyez sur `OK`.
- 9 Appuyez sur `Dém téléc`.

REMARQUE

La fonction `Télédiffusion` n'est pas disponible lorsque vous sélectionnez `Couleur` dans `Param. couleur`.

Télécopie à partir du chargeur automatique de documents

- L'appareil commence la numérisation du document, puis il l'envoie.

Télécopie à partir de la vitre du scanner

Lorsque l'écran tactile affiche `Page suivante?`, effectuez l'une des opérations suivantes :

- Pour envoyer une seule page, appuyez sur `Non`.
L'appareil commence l'envoi du document.
- Pour envoyer plusieurs pages, appuyez sur `Oui` et placez la page suivante sur la vitre du scanner.
Appuyez sur `OK`.



L'appareil commence à numériser la page. (Répétez cette étape pour chaque page.)

Une fois que toutes les pages ont été numérisées, appuyez sur `Non` pour démarrer.

REMARQUE

- Si vous n'avez pas utilisé de numéros de groupe, vous pouvez diffuser des télécopies vers un maximum de 250 numéros différents.
- La mémoire disponible de l'appareil varie selon le type des tâches enregistrées et les numéros utilisés pour la diffusion. Si vous effectuez une diffusion vers le nombre maximal de numéros de carnet d'adresses disponibles, vous ne pourrez plus utiliser la fonction `Multitâche` ni la fonction `Télécopie différée`.
- Si le message `Mémoire épuisée` apparaît, appuyez sur  ou `Quitter` pour annuler l'opération ou sur `Envoyer maintenant` pour envoyer les pages déjà numérisées.



Annulation d'une diffusion en cours

- 1 Appuyez sur .
- 2 Effectuez l'une des opérations suivantes :
 - Pour annuler la totalité de la diffusion, appuyez sur `Toute diffusion`. Passez à l'étape 3.
 - Pour annuler la tâche en cours, appuyez sur le nom ou sur le numéro en cours de numérotation sur l'écran tactile. Passez à l'étape 4.
 - Pour quitter sans annuler, appuyez sur .
- 3 Lorsque l'écran tactile vous demande si vous souhaitez annuler la totalité de la diffusion, effectuez l'une des opérations suivantes :
 - Appuyez sur `Oui` pour confirmer.
 - Pour quitter sans annuler, appuyez sur `Non`.
- 4 Effectuez l'une des opérations suivantes :
 - Pour annuler la tâche en cours, appuyez sur `Oui`.
 - Pour quitter sans annuler, appuyez sur `Non`.

Envoi en temps réel

En règle générale, à chaque envoi d'une télécopie, l'appareil numérise le document et le met en mémoire avant de l'envoyer. Ensuite, dès que la ligne téléphonique est libre, l'appareil compose le numéro et effectue l'envoi.

Dans certains cas, il peut être nécessaire d'envoyer un document important immédiatement, sans attendre la fin de la numérisation du document et sa mise en mémoire. Pour cela, activez `Envoi en temps réel`.



- 1 Chargez votre document.
- 2 Effectuez l'une des opérations suivantes :
 - Si la fonction `Aperçu de télécopie` est réglée sur `Désactivé`, appuyez sur  (`Fax`).
 - Si la fonction `Aperçu de télécopie` est réglée sur `Activé`, appuyez sur  (`Fax`) puis sur  (`Envoi de télécopies`).
- 3 Appuyez sur `Options`.
- 4 Appuyez sur `▲` ou `▼` pour afficher `Envoi en temps réel`.
- 5 Appuyez sur `Envoi en temps réel`.
- 6 Appuyez sur `Activé` (ou `Désactivé`).
- 7 Appuyez sur `OK`.
- 8 Composez le numéro de télécopieur.
- 9 Appuyez sur `Dém téléc`.

REMARQUE

- Si vous envoyez une télécopie couleur ou si la mémoire est saturée et que vous envoyez une télécopie noir et blanc à partir du chargeur automatique de documents, l'appareil envoie le document en temps réel (même si la fonction `Envoi en temps réel` est réglée sur `Désactivé`).
- En mode `Envoi en temps réel`, la fonction de recomposition automatique ne fonctionne pas si vous utilisez la vitre du scanner.

Mode Outre-mer



Si des interférences sur la ligne téléphonique rendent difficile l'envoi de télécopies à l'étranger, nous vous conseillons d'activer le mode Outre-mer. Après chaque envoi, le mode Outre-mer se désactive automatiquement.

- 1 Chargez votre document.
- 2 Effectuez l'une des opérations suivantes :
 - Si la fonction Aperçu de télécopie est réglée sur Désactivé, appuyez sur  (Fax).
 - Si la fonction Aperçu de télécopie est réglée sur Activé, appuyez sur  (Fax) puis sur  (Envoi de télécopies).
- 3 Appuyez sur Options.
- 4 Appuyez sur ▲ ou ▼ pour afficher Mode International.
- 5 Appuyez sur Mode International.
- 6 Appuyez sur Activé (ou Désactivé).
- 7 Appuyez sur OK.
- 8 Composez le numéro de télécopieur.
- 9 Appuyez sur Dém téléc.

Télécopie différée (noir et blanc seulement)

Vous pouvez mémoriser jusqu'à 50 télécopies à envoyer dans les 24 heures. Ces télécopies seront envoyées à l'heure que vous saisissez à l'étape 9.

- 1 Chargez votre document.

- 2 Effectuez l'une des opérations suivantes :
 - Si la fonction Aperçu de télécopie est réglée sur Désactivé, appuyez sur  (Fax).
 - Si la fonction Aperçu de télécopie est réglée sur Activé, appuyez sur  (Fax) puis sur  (Envoi de télécopies).
- 3 Appuyez sur Options.
- 4 Appuyez sur ▲ ou ▼ pour afficher Envoi différé.
- 5 Appuyez sur Envoi différé.
- 6 Appuyez sur Envoi différé.
- 7 Appuyez sur Activé (ou Désactivé).
- 8 Appuyez sur Entr.heure.
- 9 Pour saisir l'heure souhaitée d'envoi de la télécopie, effectuez l'une des actions suivantes :
 - Si vous avez réglé le format Horloge 12 h pour le paramètre Type d'horloge, entrez l'heure (au format 12 heures) à l'aide du clavier de l'écran tactile, puis appuyez sur AM ou PM.
Appuyez sur OK.
 - Si vous avez réglé le format Horloge 24 h pour le paramètre Type d'horloge, saisissez l'heure (au format 24 heures) à l'aide du clavier de l'écran tactile.
Appuyez sur OK.
(Par exemple, entrez 19:45 au lieu de 7:45 PM.)

REMARQUE

Le nombre de pages pouvant être numérisées et mémorisées varie en fonction des données qu'elles contiennent.



- 10 Appuyez sur OK.
- 11 Composez le numéro de télécopieur.
- 12 Appuyez sur Dém téléc.

REMARQUE

La fonction Envoi différé n'est pas disponible lorsque vous sélectionnez Couleur dans Param. couleur.

Envoi par lot en différé (noir et blanc seulement)

Avant d'envoyer les télécopies différées, l'appareil peut vous aider à réaliser des économies en triant toutes les télécopies en mémoire par destination et par heure programmée. Toutes les télécopies différées dont l'envoi est programmé à la même heure et au même numéro de télécopieur sont envoyées en une seule transmission, comme s'il s'agissait d'une seule télécopie, pour réduire le temps d'envoi.



- 1 Effectuez l'une des opérations suivantes :
 - Si la fonction Aperçu de télécopie est réglée sur Désactivé, appuyez sur  (Fax).
 - Si la fonction Aperçu de télécopie est réglée sur Activé, appuyez sur  (Fax) puis sur  (Envoi de télécopies).
- 2 Appuyez sur Options.

- 3 Appuyez sur ▲ ou ▼ pour afficher Transm lot.
- 4 Appuyez sur Transm lot.
- 5 Appuyez sur Activé (ou Désactivé).
- 6 Appuyez sur .

Vérification et annulation de tâches en attente

Vous pouvez vérifier les tâches qui sont en attente dans la mémoire ou en annuler certaines.

(S'il n'y a pas de tâche en attente, l'écran tactile indique Auc trav attente.)

- 1 Appuyez sur  (Param).
- 2 Appuyez sur Ts réglages.
- 3 Appuyez sur ▲ ou ▼ pour afficher Fax.
- 4 Appuyez sur Fax.
- 5 Appuyez sur ▲ ou ▼ pour afficher Trav. en att.
- 6 Appuyez sur Trav. en att.
Toutes les tâches en attente s'affichent à l'écran tactile.
- 7 Appuyez sur ▲ ou ▼ pour faire défiler les tâches, puis appuyez sur la tâche que vous souhaitez annuler.
Appuyez sur OK.
- 8 Effectuez l'une des opérations suivantes :
 - Pour annuler, appuyez sur Oui.
Si vous souhaitez annuler une autre tâche, allez à l'étape 7.
 - Pour quitter sans annuler, appuyez sur Non.
- 9 Lorsque vous avez terminé, appuyez sur .

Relève



La relève est une fonction permettant de configurer l'appareil de telle sorte que d'autres personnes puissent en recevoir des télécopies, mais en payant elles-mêmes l'appel. Elle permet également d'appeler le télécopieur d'un correspondant et d'en recevoir une télécopie en payant l'appel. Pour fonctionner, la fonction de relève doit être configurée sur les deux appareils. Tous les télécopieurs ne prennent pas en charge la relève.

Transmission par relève (noir et blanc seulement)

La transmission par relève permet de configurer l'appareil de façon à ce qu'il prépare un document et attende qu'un autre télécopieur l'appelle pour récupérer ce document.

Le document est mémorisé et peut être récupéré par un autre télécopieur jusqu'à ce que vous l'effaciez. (Voir *Vérification et annulation de tâches en attente* ►► page 21.)

Configuration de l'envoi par relève

- 1 Chargez votre document.
- 2 Effectuez l'une des opérations suivantes :
 - Si la fonction Aperçu de télécopie est réglée sur Désactivé, appuyez sur  (Fax).
 - Si la fonction Aperçu de télécopie est réglée sur Activé, appuyez sur  (Fax) puis sur  (Envoi de télécopies).
- 3 Appuyez sur Options.

- 4 Appuyez sur ▲ ou ▼ pour afficher Relevé TX.
- 5 Appuyez sur Relevé TX.
- 6 Appuyez sur Activé (ou Désactivé).
- 7 Appuyez sur Dém téléc.
- 8 Si vous utilisez la vitre du scanner, l'écran tactile vous invite à choisir l'une des options suivantes :
 - Appuyez sur Oui pour numériser une autre page. Passez à l'étape 9.
 - Appuyez sur Non pour mettre le document en mémoire. D'autres télécopieurs peuvent alors appeler votre appareil et récupérer le document.
- 9 Placez la page suivante sur la vitre du scanner et appuyez sur OK. Répétez les étapes 8 et 9 pour chaque page supplémentaire. Le document est mémorisé et est prêt à être relevé.

Réception en mémoire (noir et blanc seulement)

La fonction Réception en mémoire vous permet de recevoir des télécopies même si vous n'êtes pas à proximité de l'appareil.

Vous ne pouvez effectuer qu'une seule opération Réception en mémoire à la fois :

- Réadressage de télécopie
- Téléappel
- Mémorisation de télécopie
- Réception PC-Fax
- Désactivé

Vous pouvez changer de sélection à tout moment. Si des télécopies reçues se trouvent encore dans la mémoire de l'appareil lorsque vous modifiez le fonctionnement du mode Réception en mémoire, un message s'affiche à l'écran tactile. (Voir *Modification des options de la fonction Réception en mémoire* >> page 26.)

Réadressage de télécopie

Lorsque vous choisissez la fonction RE-TX Fax, l'appareil mémorise la télécopie reçue. Il compose ensuite le numéro de télécopieur que vous avez programmé et transfère la télécopie.

- 1 Appuyez sur  (Param).
- 2 Appuyez sur Ts réglages.
- 3 Appuyez sur ▲ ou ▼ pour afficher Fax.
- 4 Appuyez sur Fax.
- 5 Appuyez sur ▲ ou ▼ pour afficher Réglage récep.

- 6 Appuyez sur Réglage récep.
- 7 Appuyez sur ▲ ou ▼ pour afficher Récept.mémoire.
- 8 Appuyez sur Récept.mémoire.
- 9 Appuyez sur ▲ ou ▼ pour afficher RE-TX Fax.
- 10 Appuyez sur RE-TX Fax.
- 11 Entrez le numéro de réadressage (jusqu'à 20 chiffres) à l'aide du clavier affiché à l'écran tactile. Appuyez sur OK.
- 12 Si la fonction Aperçu de télécopie est réglée sur Désactivé, appuyez sur Imp sauve: Activ ou Imp sauve: Désact.

IMPORTANT

- Si vous sélectionnez Imp sauve: Activ, l'appareil imprime également la télécopie pour que vous en gardiez une copie. C'est une fonction de sécurité permettant de faire face à une éventuelle coupure de courant avant le réadressage de la télécopie ou à un problème du côté du destinataire.
- Lorsque vous recevez une télécopie couleur, l'appareil l'imprime mais ne la transmet pas au numéro de réadressage de télécopie que vous avez programmé.

- 13 Appuyez sur .

Téléappel

Lorsque vous choisissez Téléappel, l'appareil appelle le numéro de téléphone mobile ou de téléavertisseur que vous avez programmé pour vous prévenir qu'une télécopie a été reçue et mémorisée.

Lorsque la fonction Télécopie est activée, l'appareil imprime une copie de sauvegarde de la télécopie reçue.

- 1 Appuyez sur  (Param).
- 2 Appuyez sur **Ts réglages**.
- 3 Appuyez sur ▲ ou ▼ pour afficher **Fax**.
- 4 Appuyez sur **Fax**.
- 5 Appuyez sur ▲ ou ▼ pour afficher **Réglage récep.**
- 6 Appuyez sur **Réglage récep.**
- 7 Appuyez sur ▲ ou ▼ pour afficher **Récept.mémoire**.
- 8 Appuyez sur **Récept.mémoire**.
- 9 Appuyez sur ▲ ou ▼ pour afficher **Télécopie**.
- 10 Appuyez sur **Télécopie**.
- 11 Entrez le numéro de votre téléphone mobile ou téléavertisseur suivi de ## (maximum 20 chiffres).
Appuyez sur **OK**.
N'incluez pas l'indicatif régional s'il est identique à celui de l'appareil.
Exemple :
1 8 0 0 5 5 5 1 2 3 4 # #.
- 12 Effectuez l'une des opérations suivantes :
 - Si vous programmez votre numéro de téléphone mobile et qu'il n'est pas nécessaire d'entrer un code NIP, appuyez sur **OK**.
 - Si votre téléavertisseur a besoin d'un code NIP, composez ce code, appuyez sur **#** et sur **Pause**, puis entrez votre numéro de télécopieur suivi de **# #**.
Appuyez sur **OK**.
Exemple :

1 2 3 4 5 # Pause 1 8 0 0 5 5 5 6 7 8 9 # #

- Si vous n'avez pas besoin de code NIP, appuyez sur :

Pause, puis entrez votre numéro de télécopieur suivi de **# #**. Appuyez sur **OK**.

Exemple :

Pause 1 8 0 0 5 5 5 6 7 8 9 # #

- 13 Appuyez sur .

REMARQUE

Il n'est pas possible de modifier un numéro de téléphone mobile, un numéro de téléavertisseur ou un code NIP à distance.

Mémorisation de télécopie

Lorsque vous choisissez la fonction Mémorisation de télécopie, l'appareil met les télécopies reçues en mémoire. Une télécopie mémorisée peut être récupérée d'un autre lieu à l'aide des commandes de récupération à distance.

Lorsque la fonction Mémorisation de télécopie est activée, l'appareil imprime une copie de sauvegarde.

- 1 Appuyez sur  (Param).
- 2 Appuyez sur **Ts réglages**.
- 3 Appuyez sur ▲ ou ▼ pour afficher **Fax**.
- 4 Appuyez sur **Fax**.
- 5 Appuyez sur ▲ ou ▼ pour afficher **Réglage récep.**
- 6 Appuyez sur **Réglage récep.**
- 7 Appuyez sur ▲ ou ▼ pour afficher **Récept.mémoire**.
- 8 Appuyez sur **Récept.mémoire**.



- 9 Appuyez sur ▲ ou ▼ pour afficher *Mémoriser fax*.
- 10 Appuyez sur *Mémoriser fax*.
- 11 Appuyez sur .

REMARQUE

Les télécopies couleur ne peuvent pas être mémorisées. Lorsque vous recevez une télécopie couleur, l'appareil l'imprime.

Impression d'une télécopie à partir de la mémoire

En mode Télécopie ou Mémorisation de télécopie, vous pouvez imprimer des télécopies en mémoire à partir de l'appareil. (Voir *Réception en mémoire (noir et blanc seulement)* >> page 23.)

- 1 Appuyez sur  (Param).
- 2 Appuyez sur *Ts réglages*.
- 3 Appuyez sur ▲ ou ▼ pour afficher *Fax*.
- 4 Appuyez sur *Fax*.
- 5 Appuyez sur ▲ ou ▼ pour afficher *Impr. Document*.
- 6 Appuyez sur *Impr. Document*.
- 7 Appuyez sur *OK*.
- 8 Appuyez sur .

REMARQUE



- (Si la fonction *Aperç téléc* est réglée sur *Désactivé*.)

Vous pouvez aussi imprimer une télécopie stockée en mémoire en appuyant sur *Impr.* sur l'écran tactile.

- Lorsque vous imprimez une télécopie à partir de la mémoire, les données de la télécopie sont effacées de l'appareil.

4

Désactivation de la fonction Réception en mémoire

- 1 Appuyez sur  (Param).
- 2 Appuyez sur *Ts réglages*.
- 3 Appuyez sur ▲ ou ▼ pour afficher *Fax*.
- 4 Appuyez sur *Fax*.
- 5 Appuyez sur ▲ ou ▼ pour afficher *Réglage récep.*
- 6 Appuyez sur *Réglage récep.*
- 7 Appuyez sur ▲ ou ▼ pour afficher *Récept.mémoire*.
- 8 Appuyez sur *Récept.mémoire*.
- 9 Appuyez sur *Désactivé*.
- 10 Appuyez sur .

REMARQUE

D'autres options s'afficheront sur l'écran tactile si des télécopies reçues se trouvent encore dans la mémoire de l'appareil. (Voir *Modification des options de la fonction Réception en mémoire* >> page 26.)

Modification des options de la fonction Réception en mémoire

Si des télécopies reçues se trouvent dans la mémoire de l'appareil lorsque vous modifiez le fonctionnement du mode Réception en mémoire, une des questions suivantes s'affiche à l'écran tactile :

Si toutes les télécopies reçues ont déjà été imprimées

- Supprimer toutes les télécopies?
 - Si vous appuyez sur **Oui**, les télécopies en mémoire sont effacées avant la modification du mode.
 - Si vous appuyez sur **Non**, les télécopies en mémoire ne sont pas effacées et le mode reste inchangé.

Si des télécopies non imprimées se trouvent dans la mémoire

- Imprimer toutes les télécopies?
 - Si vous appuyez sur **Oui**, les télécopies en mémoire sont imprimées avant la modification du mode. Si une copie de sauvegarde a déjà été imprimée, elle n'est pas réimprimée.
 - Si vous appuyez sur **Non**, les télécopies en mémoire ne sont pas imprimées et le mode reste inchangé.

Si des télécopies reçues se trouvent encore dans la mémoire de l'appareil lorsque vous activez la fonction Récept PC FAX à partir d'une autre option [RE-TX Fax, Téléappel ou Mémoriser fax], appuyez sur <USB> ou sur le nom de l'ordinateur, si vous êtes en réseau.

Appuyez sur **OK**.

La question suivante s'affiche sur l'écran tactile :

■ Envoy Fax au PC?

- Si vous appuyez sur **Oui**, les télécopies en mémoire sont envoyées à l'ordinateur avant la modification du réglage. Vous serez invité à confirmer si vous voulez activer l'impression de sauvegarde.
(>> Guide de l'utilisateur : *Réception PC-Fax (Windows®)*.)
- Si vous appuyez sur **Non**, les télécopies en mémoire ne sont pas effacées ou transférées sur l'ordinateur et le réglage reste inchangé.

Récupération à distance

Vous pouvez appeler votre appareil depuis n'importe quel téléphone à clavier ou télécopieur, puis utiliser le code et les commandes d'accès à distance pour récupérer des télécopies.

Définition d'un code d'accès à distance

Le code d'accès à distance vous permet d'accéder aux fonctions de récupération à distance lorsque vous n'êtes pas à proximité de l'appareil. Avant de pouvoir utiliser l'accès à distance et les fonctions de récupération, vous devez définir votre propre code. Le code d'usine, c'est-à-dire le code par défaut initial, correspond au code inactif (---*).

- 1 Appuyez sur  (Param).
- 2 Appuyez sur Ts réglages.
- 3 Appuyez sur ▲ ou ▼ pour afficher Fax.
- 4 Appuyez sur Fax.
- 5 Appuyez sur ▲ ou ▼ pour afficher Accès à dist.
- 6 Appuyez sur Accès à dist.
- 7 Entrez un code à trois chiffres en utilisant les chiffres 0 à 9, * ou # à l'aide du clavier affiché à l'écran tactile. Appuyez sur OK.
(La présélection « * » ne peut pas être modifiée.)

REMARQUE

N'utilisez pas le même code que votre code de réception de télécopie (* 5 1) ou que votre code de réponse de téléphone (# 5 1). (➤➤ Guide de l'utilisateur : *Utilisation de téléphones externes et supplémentaires.*)

- 8 Appuyez sur .

REMARQUE

Vous pouvez changer de code à tout moment en entrant un nouveau. Si vous souhaitez désactiver votre code, exercez une pression prolongée sur  à l'étape 7 pour rétablir le réglage inactif (---*), puis appuyez sur OK.

Utilisation de votre code d'accès à distance

- 1 Composez votre numéro de télécopieur à partir d'un téléphone à clavier ou d'un autre télécopieur.
- 2 Lorsque votre appareil répond, entrez immédiatement votre code d'accès à distance (3 chiffres suivis de *).
- 3 L'appareil signale s'il a reçu des messages :
 - 1 bip long : des télécopies ont été reçues
 - Pas de bip : aucune télécopie n'a été reçue
- 4 Lorsque l'appareil émet deux bips courts, entrez une commande. L'appareil raccroche si vous attendez plus de 30 secondes pour entrer une commande. L'appareil émet trois bips si vous entrez une commande incorrecte.
- 5 Quand vous avez terminé, appuyez sur 9 0 pour mettre fin à l'accès à distance.

6 Raccrochez.

REMARQUE

- Si votre appareil est en mode Manuel lorsque vous voulez utiliser les fonctions de récupération à distance, attendez environ 100 secondes après qu'il a commencé à sonner, puis entrez votre code d'accès à distance dans les 30 secondes.
 - Dans certains pays, il se peut que cette fonction ne soit pas disponible ou ne soit pas prise en charge par les compagnies de téléphone locales.
-

Commandes de télécopie à distance

Pour accéder aux fonctions de votre appareil lorsque vous n'êtes pas à proximité, reportez-vous aux commandes indiquées dans le tableau. Lorsque vous appelez l'appareil et que vous entrez votre code d'accès à distance (3 chiffres suivis de *), le système émet deux bips courts. Vous devez alors entrer une commande à distance.

Commandes à distance		Fonctionnement
95	Modification des réglages Réadressage de télécopie, Téléappel ou Mémorisation de télécopie	
	1 Désactivé	Vous pouvez sélectionner <i>Désactivé</i> après avoir récupéré ou effacé tous vos messages.
	2 Réadressage de télécopie	Un bip long indique que la modification est acceptée. Trois bips courts signalent que vous ne pouvez pas apporter de modification par manque d'un paramètre (par exemple, un numéro de réadressage ou de téléappel n'a pas été enregistré). Vous pouvez enregistrer votre numéro de réadressage de télécopie en entrant 4. (Voir <i>Modification de votre numéro de réadressage de télécopie</i> >> page 30.) Le réadressage de télécopie fonctionnera une fois le numéro enregistré.
	3 Téléappel	
	4 Numéro de réadressage de télécopie	
6 Mémorisation de télécopie		
96	Récupération d'une télécopie	
	2 Récupération de toutes les télécopies	Saisissez le numéro d'un télécopieur distant qui doit recevoir les télécopies en mémoire. (Voir <i>Récupération de télécopies</i> >> page 30.)
	3 Effacement des télécopies de la mémoire	Un bip long indique que les télécopies ont été effacées de la mémoire.
97	Vérification de l'état de réception	
	1 Télécopie	Vous pouvez vérifier si l'appareil a reçu une ou plusieurs télécopies. Si c'est le cas, vous entendrez un bip long. Dans le cas contraire, vous entendrez trois bips courts.
98	Modification du mode de réception	
	1 Répondeur externe	Un bip long indique que la modification a été acceptée.
	2 Fax/Tél	
	3 Fax seulement	
90	Sortie	Appuyez sur 9 0 pour quitter la récupération à distance. Attendez le bip long, puis raccrochez.

Récupération de télécopies

Vous pouvez appeler votre appareil depuis n'importe quel téléphone à clavier et faire envoyer vos télécopies à un autre télécopieur. Avant d'utiliser cette fonction, vous devez activer le mode Mise en mémoire de télécopie ou Aperçu de télécopie. (Voir *Mémorisation de télécopie* >> page 24 ou >> Guide de l'utilisateur : *Aperçu de télécopie (noir et blanc seulement)*.)

- 1 Composez votre numéro de télécopieur.
- 2 Lorsque votre appareil répond, entrez immédiatement votre code d'accès à distance (3 chiffres suivis de *). Un bip long indique que vous avez reçu des messages.
- 3 Lorsque vous entendez deux bips courts, appuyez sur **9 6 2**.
- 4 Attendez un bip long, puis utilisez le pavé de numérotation pour composer le numéro du télécopieur distant où envoyer vos télécopies, suivi de **# #** (maximum 20 chiffres).

REMARQUE

Vous ne pouvez pas utiliser * et # comme numéro à composer. Vous pouvez toutefois appuyer sur # si vous souhaitez insérer une pause.

- 5 Raccrochez après avoir entendu le bip de confirmation de votre appareil. Votre appareil appellera l'autre télécopieur qui imprimera alors vos télécopies.

Modification de votre numéro de réadressage de télécopie

Vous pouvez modifier le réglage par défaut de votre numéro de réadressage de télécopie à partir d'un autre téléphone à clavier ou d'un télécopieur.

- 1 Composez votre numéro de télécopieur.
- 2 Lorsque votre appareil répond, entrez immédiatement votre code d'accès à distance (3 chiffres suivis de *). Un bip long indique que vous avez reçu des messages.
- 3 Lorsque vous entendez deux bips courts, appuyez sur **9 5 4**.
- 4 Attendez le bip long, entrez le nouveau numéro (maximum 20 chiffres) du télécopieur distant vers lequel vous voulez réadresser vos télécopies à l'aide du pavé de numérotation, puis entrez **# #**.

REMARQUE

Vous ne pouvez pas utiliser * et # comme numéro à composer. Vous pouvez toutefois appuyer sur # si vous souhaitez insérer une pause.

- 5 Quand vous avez terminé, appuyez sur **9 0** pour mettre fin à l'accès à distance.
- 6 Raccrochez après avoir entendu le bip de confirmation de votre appareil.

Opérations supplémentaires de réception

Réception de télécopies dans la mémoire lorsque le bac à papier est vide

Dès que le bac à papier s'est vidé au cours de la réception d'une télécopie, l'écran tactile affiche *Vérifiez papier*. Placez du papier dans le bac. (➤➤ Guide de l'utilisateur : *Chargement de papier et d'autres supports d'impression.*)

Si vous ne placez pas de papier dans le bac à papier, l'appareil continue à recevoir la télécopie. Les pages restantes sont mémorisées, s'il y a suffisamment de mémoire disponible.

Une fois la mémoire saturée, l'appareil arrête de répondre aux appels. Pour imprimer les télécopies, placez du papier dans le bac.

Impression réduite d'une télécopie entrante

Si vous sélectionnez l'option *Activé*, l'appareil réduit chaque page d'une télécopie entrante pour qu'elle puisse tenir sur une feuille de format Lettre, Légal, Register, A4 ou A3. L'appareil calcule le taux de réduction en se servant du format de page de la télécopie et de votre réglage *Format du papier*.

(MFC-J6520DW : ➤➤ Guide de l'utilisateur : *Format du papier (MFC-J6520DW).*)

(MFC-J6720DW : ➤➤ Guide de l'utilisateur : *Format et type de papier (MFC-J6720DW).*)

- 1 Appuyez sur  (Param).
- 2 Appuyez sur *Ts réglages*.
- 3 Appuyez sur ▲ ou ▼ pour afficher *Fax*.

- 4 Appuyez sur *Fax*.
- 5 Appuyez sur ▲ ou ▼ pour afficher *Réglage récep.*
- 6 Appuyez sur *Réglage récep.*
- 7 Appuyez sur ▲ ou ▼ pour afficher *Auto-réduction*.
- 8 Appuyez sur *Auto-réduction*.
- 9 Appuyez sur *Activé (ou Désactivé)*.
- 10 Appuyez sur .

4

Réception d'une télécopie à la fin d'une conversation téléphonique

À la fin d'une conversation, vous pouvez demander à votre correspondant de vous envoyer une télécopie avant que vous ne raccrochiez tous les deux. Vérifiez que le chargeur automatique de documents est vide.

- 1 Demandez à votre correspondant de placer le document dans son appareil et d'appuyer sur la touche *Marche* ou *Envoi*.
- 2 Lorsque vous entendez la tonalité d'appel de télécopieur (CNG) de l'autre appareil (bips répétés lents), appuyez sur *Dém téléc.*

REMARQUE

Si l'écran tactile est assombri parce qu'il est en veille, touchez-le pour afficher *Dém téléc.*



- 3 Appuyez sur *Réception* pour recevoir la télécopie.
- 4 Raccrochez le combiné du téléphone externe.

Relève

La relève est une fonction permettant de configurer l'appareil de telle sorte que d'autres personnes puissent en recevoir des télécopies, mais en payant elles-mêmes l'appel. Elle permet également d'appeler le télécopieur d'un correspondant et d'en recevoir une télécopie en payant l'appel. Pour fonctionner, la fonction de relève doit être configurée sur les deux appareils. Tous les télécopieurs ne prennent pas en charge la relève.



Relève protégée

La relève protégée permet d'appeler un autre télécopieur pour recevoir une télécopie.

- 1 Effectuez l'une des opérations suivantes :
 - Si la fonction Aperçu de télécopie est réglée sur Désactivé, appuyez sur  (Fax).
 - Si la fonction Aperçu de télécopie est réglée sur Activé, appuyez sur  (Fax) puis sur  (Envoi de télécopies).
- 2 Appuyez sur Options.
- 3 Appuyez sur ▲ ou ▼ pour afficher Relevé RC.
- 4 Appuyez sur Relevé RC.
- 5 Appuyez sur Activé (ou Désactivé).
- 6 Composez le numéro du télécopieur auquel vous envoyez l'invitation à émettre à l'aide du carnet d'adresses ou du pavé numérique du panneau tactile.
- 7 Appuyez sur Dém téléc. L'écran tactile affiche Compos .

Relève séquentielle (noir et blanc seulement)

La relève séquentielle permet de demander des documents à plusieurs télécopieurs en une seule opération, après quoi un rapport de relève séquentielle s'imprime.

- 1 Effectuez l'une des opérations suivantes :
 - Si la fonction Aperçu de télécopie est réglée sur Désactivé, appuyez sur  (Fax).
 - Si la fonction Aperçu de télécopie est réglée sur Activé, appuyez sur  (Fax) puis sur  (Envoi de télécopies).
- 2 Appuyez sur Options.
- 3 Appuyez sur ▲ ou ▼ pour afficher Relevé RC.
- 4 Appuyez sur Relevé RC.
- 5 Appuyez sur Activé (ou Désactivé).
- 6 Appuyez sur Options.
- 7 Appuyez sur ▲ ou ▼ pour afficher Télédiffusion.
- 8 Appuyez sur Télédiffusion.
- 9 Appuyez sur Ajouter numéro.

10 Vous pouvez ajouter des numéros à la diffusion de différentes façons :

- Appuyez sur *Ajouter numéro* et saisissez un numéro à l'aide du clavier affiché à l'écran tactile.
Appuyez sur *OK*.
- Appuyez sur *Ajouter depuis le carnet d'adresses*. Appuyez sur ▲ ou ▼ pour afficher le numéro à ajouter à la diffusion. Cochez les cases en face des numéros à ajouter à la diffusion. Lorsque vous avez coché tous les numéros souhaités, appuyez sur *OK*.
- Appuyez sur *Rechercher dans le carnet d'adresses*. Entrez la première lettre du nom et appuyez sur *OK*. Appuyez sur le nom, puis appuyez sur le numéro à ajouter à la diffusion.

11 Lorsque vous avez saisi tous les numéros de télécopieur en répétant les étapes 9 et 10, appuyez sur *OK*.

12 Appuyez sur *Dém téléc*. L'appareil appelle chaque numéro ou numéro de groupe l'un après l'autre pour y effectuer la relève d'un document.

Pour annuler le processus de relève, appuyez sur  lorsque l'appareil compose un numéro.

Pour annuler toutes les tâches de relève séquentielle, voir *Annulation d'une tâche de relève séquentielle* >> page 33.

Annulation d'une tâche de relève séquentielle

- 1 Appuyez sur .
- 2 Effectuez l'une des opérations suivantes :

- Pour annuler la totalité de la tâche de relève séquentielle, appuyez sur *Toute relève séq*. Passez à l'étape 3.

- Pour annuler la tâche en cours, appuyez sur le nom ou sur le numéro en cours de numérotation sur l'écran tactile. Passez à l'étape 4.

- Pour quitter sans annuler, appuyez sur .

3 Lorsque l'écran tactile vous demande si vous souhaitez annuler la totalité de la tâche de relève séquentielle, effectuez l'une des opérations suivantes :

- Appuyez sur *Oui* pour confirmer.
- Pour quitter sans annuler, appuyez sur *Non*.

4 Effectuez l'une des opérations suivantes :



- Pour annuler la tâche en cours, appuyez sur *Oui*.
- Pour quitter sans annuler, appuyez sur *Non*.

Opérations vocales

Vous pouvez utiliser votre téléphone externe pour passer des appels vocaux.

Tonalité ou impulsion (Canada seulement)

Si vous disposez d'un service de numérotation à impulsions, mais que vous devez envoyer des tonalités (par exemple pour réaliser des opérations bancaires par téléphone), suivez les instructions :

- 1 Effectuez l'une des opérations suivantes :
 - Si la fonction Aperçu de télécopie est réglée sur Désactivé, appuyez sur  (Fax).
 - Si la fonction Aperçu de télécopie est réglée sur Activé, appuyez sur  (Fax) puis sur  (Envoi de télécopies).
- 2 Appuyez sur Raccrocher.
- 3 Appuyez sur # sur le panneau tactile de l'appareil. Tous les chiffres composés ultérieurement émettront des signaux de type tonalité.

Lorsque votre appel est terminé, l'appareil revient au mode de numérotation à impulsions.

Mode Fax/Tél

Lorsque l'appareil est en mode Fax/Tél, il émet la sonnerie du télécopieur/téléphone (pseudo sonnerie/sonnerie double) pour vous inviter à répondre à un appel vocal.

Si vous répondez à partir du téléphone supplémentaire, vous devrez décrocher le combiné durant la sonnerie Fax/Tél et appuyer sur # 5 1 entre les pseudo sonneries/sonneries doubles. Si personne ne répond, ou si quelqu'un veut vous envoyer une télécopie, renvoyez l'appel au télécopieur en appuyant sur * 5 1.

Si vous vous trouvez devant l'appareil, décrochez le combiné du téléphone externe, puis appuyez sur Décrocher pour répondre.

Identification de l'appelant

La fonction d'identification de l'appelant vous permet d'utiliser le service d'abonné d'identification de la ligne appelante offert par un grand nombre d'opérateurs téléphoniques. Ce service affiche le numéro de téléphone ou, le cas échéant, le nom de votre appelant lorsque la ligne sonne. Contactez votre opérateur téléphonique pour de plus amples détails.

Dès que vous répondez à un appel, les informations d'identification de l'appelant disparaissent de l'écran tactile, mais restent enregistrées dans la mémoire d'identification de l'appelant.

Vous pouvez consulter la liste ou choisir un de ces numéros pour y envoyer une télécopie, l'ajouter au carnet d'adresses ou le supprimer de l'historique. (Voir *Historique des identifications de la ligne appelante* >> page 38.)

- Vous pouvez voir le numéro (ou le nom).
- Le message # Non dispo s'affiche si l'appel a été émis en dehors de votre zone de service d'identification de l'appelant.
- Le message Appel privé signifie que l'appelant a bloqué de façon intentionnelle toute transmission d'information concernant son identification.

Vous pouvez imprimer la liste des informations d'identification de l'appelant reçues par votre appareil. (Voir *Comment imprimer un rapport* >> page 45.)

REMARQUE

- Cette fonction peut ne pas être disponible dans certaines régions des États-Unis et du Canada.
- Le service d'identification de l'appelant varie selon les différents opérateurs de télécommunications. Contactez votre opérateur téléphonique local pour connaître le type de service disponible.

Configuration de votre indicatif régional (États-Unis seulement)

Lors du renvoi d'appels à partir de l'historique des identifications de la ligne appelante, l'appareil compose le « 1 » plus l'indicatif régional pour tous les appels. Si le système de numérotation local interdit l'utilisation du « 1 » pour les appels au sein de la même zone, entrez votre indicatif régional dans ce réglage. Avec la configuration de l'indicatif régional, les appels renvoyés de l'historique des identifications de la ligne appelante vers des numéros *dans la même zone* sont numérotés en utilisant 10 chiffres (indicatif régional + numéro à 7 chiffres). Si votre système de numérotation ne suit pas le système standard « 1 + indicatif régional + numéro à 7 chiffres » pour les appels à *destination d'autres zones*, le renvoi automatique d'appels à partir de l'historique des identifications de la ligne appelante peut être problématique. Si cette procédure ne correspond donc pas à votre système de numérotation, vous ne pourrez pas utiliser la fonction de renvoi automatique des appels.

- 1 Appuyez sur  (Param).
- 2 Appuyez sur **Ts** réglages.
- 3 Appuyez sur ▲ ou ▼ pour afficher **Fax**.

- 4 Appuyez sur **Fax**.
- 5 Appuyez sur ▲ ou ▼ pour afficher **Divers**.
- 6 Appuyez sur **Divers**.
- 7 Appuyez sur **Code régional**.
- 8 Entrez votre indicatif régional (numéro à 3 chiffres), puis appuyez sur **OK**.
- 9 Appuyez sur .

Considérations à propos des lignes téléphoniques spéciales

5

Lignes téléphoniques de substitution

Un système téléphonique de substitution consiste en un groupe de deux lignes téléphoniques distinctes ou plus, capables de transférer l'appel entrant à l'autre ligne si la première est occupée. En règle générale, les appels sont transférés à la ligne la plus proche qui n'est pas occupée, dans un ordre préétabli.

Votre appareil a été conçu pour fonctionner dans un système de substitution en cascade dans la mesure où son numéro est le dernier de la séquence, de sorte qu'il ne soit pas possible que l'appel qu'il reçoit glisse vers une autre ligne. Il est important de ne pas configurer l'appareil sur le numéro d'une ligne autre que la dernière car, dans le cas où la ligne du télécopieur serait occupée et où un deuxième appel de télécopieur se présenterait, cet appel de télécopieur serait transféré vers une ligne téléphonique à laquelle aucun télécopieur n'est relié. **Pour optimiser le fonctionnement de votre appareil, branchez-le sur une ligne dédiée.**

Système téléphonique à deux lignes

Un système téléphonique à deux lignes consiste en deux numéros de téléphone distincts qui partagent la même prise murale. Chacun des deux numéros peut posséder sa propre prise téléphonique (RJ11) ou être relié à une seule prise (RJ14). Votre appareil, quant à lui, doit être branché sur une prise téléphonique RJ11. Il se peut que les prises RJ11 et RJ14 aient une taille et un aspect identiques et qu'elles soient toutes les deux pourvues de quatre fils (noir, rouge, vert et jaune). Pour savoir de quelle prise il s'agit, branchez un téléphone à deux lignes sur l'une d'elles et vérifiez s'il est possible d'accéder à l'une et à l'autre des deux lignes. Si c'est le cas, vous devez séparer la ligne pour votre appareil.

Conversion d'une prise téléphonique murale

Il existe trois méthodes de conversion en prise RJ11. Les deux premières méthodes peuvent nécessiter l'intervention de votre opérateur téléphonique. Vous pouvez transformer une prise murale RJ14 unique en double prise murale RJ11. Vous pouvez également faire poser une prise murale de type RJ11 et y associer un des numéros de téléphone.

La troisième méthode est la plus simple : achetez un adaptateur triplex. Vous pouvez brancher un adaptateur triplex sur une prise RJ14. L'adaptateur triplex sépare les fils en trois prises distinctes : deux prises de type RJ11 (ligne 1, ligne 2) et une prise de type RJ14 (lignes 1 et 2). Si votre appareil est relié à la ligne 1, branchez-le sur la prise L1 de l'adaptateur triplex. Si votre appareil est sur la ligne 2, branchez-le sur la prise L2 de l'adaptateur triplex.

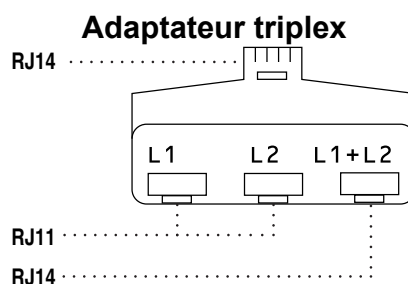

Installation de l'appareil, d'un répondeur externe à deux lignes et d'un téléphone à deux lignes

Lorsque vous installez un répondeur téléphonique externe à deux lignes et un téléphone à deux lignes, veillez à ce que votre appareil soit relié à une ligne isolée sur la prise murale et sur le répondeur. La connexion la plus courante, dont vous trouverez la description ci-dessous, est de raccorder l'appareil à la ligne 2. Le panneau arrière du répondeur à deux lignes doit être doté de deux prises téléphoniques : l'une repérée L1 ou L1/L2, et l'autre L2. Vous devez avoir au moins trois cordons téléphoniques : le cordon livré avec votre appareil et deux autres cordons pour votre répondeur externe à deux lignes. Si vous ajoutez un téléphone à deux lignes, il vous faudra un quatrième cordon.

- 1 Placez le répondeur à deux lignes et le téléphone à deux lignes à côté de votre appareil.
- 2 Branchez une extrémité du cordon téléphonique de votre appareil dans la prise L2 de l'adaptateur triplex. Branchez l'autre extrémité dans la prise LINE de l'appareil.
- 3 Branchez une extrémité du premier cordon téléphonique du répondeur dans la prise L1 de l'adaptateur triplex. Branchez l'autre extrémité sur la prise L1 ou L1/L2 du répondeur à deux lignes.

- 4 Branchez une extrémité du second cordon téléphonique du répondeur sur la prise L2 du répondeur à deux lignes. Branchez l'autre extrémité dans la prise EXT de l'appareil.

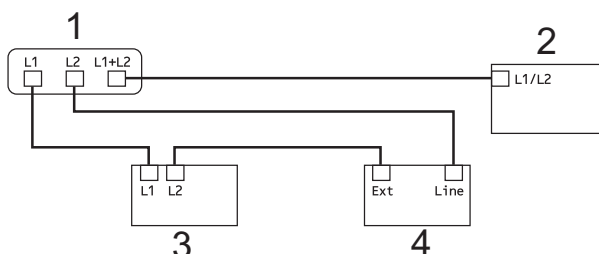



- 1 Adaptateur triplex
- 2 Téléphone à deux lignes
- 3 Répondeur externe à deux lignes
- 4 Appareil

Vous n'avez pas besoin d'adaptateur pour vos téléphones supplémentaires à deux lignes branchés sur les autres prises murales. Il existe deux méthodes pour ajouter un téléphone à deux lignes à la prise murale de l'appareil. Vous pouvez brancher le cordon téléphonique du téléphone à deux lignes sur la prise L1+L2 de l'adaptateur triplex. Vous pouvez aussi brancher le téléphone à deux lignes sur la prise TEL du répondeur à deux lignes.

Opérations de numérotation supplémentaires

Historique des appels sortants

Les 30 derniers numéros auxquels vous avez envoyé une télécopie sont mémorisés dans l'historique des appels sortants. Vous pouvez choisir un de ces numéros pour y envoyer une télécopie, l'ajouter au carnet d'adresses ou le supprimer de l'historique.

- 1 Appuyez sur  (Fax).
- 2 Appuyez sur  (Historique appels).
- 3 Appuyez sur Appel sortant.
- 4 Appuyez sur le numéro souhaité.
- 5 Effectuez l'une des opérations suivantes :
 - Pour envoyer une télécopie, appuyez sur Appliquer.
Appuyez sur Dém téléc.
 - Si vous souhaitez mémoriser le numéro, appuyez sur Modifier, puis sur Ajouter au carnet d'adresses.
(Voir *Mémorisation de numéros de carnet d'adresses à partir de l'historique des appels sortants* >> page 40.)
 - Si vous souhaitez supprimer le numéro de la liste de l'historique des appels sortants, appuyez sur Modifier, puis sur Effacer.
Appuyez sur Oui pour confirmer.
Appuyez sur .



Historique des identifications de la ligne appelante

Cette fonction requiert le service d'abonné d'identification de l'appelant proposé par un grand nombre d'opérateurs téléphoniques locaux. (Voir *Identification de l'appelant* >> page 34.)

Les numéros ou les noms, le cas échéant, des 30 derniers appels de télécopieur ou de téléphone que vous avez reçus sont enregistrés dans l'historique des identifications de la ligne appelante. Vous pouvez consulter la liste ou choisir un de ces numéros pour y envoyer une télécopie, l'ajouter au carnet d'adresses ou le supprimer de l'historique. Lors du trente et unième appel, les informations de celui-ci remplacent celles du premier appel.

REMARQUE

Si vous n'êtes pas abonné au service d'identification de l'appelant, l'historique des identifications de la ligne appelante vous permet seulement d'afficher et de supprimer les dates des appels.

- 1 Appuyez sur  (Fax).
- 2 Appuyez sur  (Historique appels).
- 3 Appuyez sur `Hist Ident app.`
- 4 Appuyez sur le numéro ou sur le nom souhaité.
- 5 Effectuez l'une des opérations suivantes :
 - Pour envoyer une télécopie, appuyez sur `Appliquer`.

Appuyez sur `Dém téléc.`

- Si vous souhaitez mémoriser le numéro, appuyez sur `Modifier`, puis sur `Ajouter au carnet d'adresses`.

(Voir *Mémorisation de numéros de carnet d'adresses à partir de l'historique des identifications de la ligne appelante* >> page 40.)

- Si vous souhaitez supprimer le numéro de la liste de l'historique des identifications de la ligne appelante, appuyez sur `Modifier`, puis sur `Effacer`.

Appuyez sur `Oui` pour confirmer.

Appuyez sur .

REMARQUE

- (États-Unis seulement) Si vous voulez recomposer un numéro à partir de l'historique des identifications de la ligne appelante et que ce numéro correspond à une autre zone d'appel, vous devez configurer préalablement votre indicatif régional. (Voir *Configuration de votre indicatif régional (États-Unis seulement)* >> page 35.)
- Vous pouvez imprimer la liste de l'historique des identifications de la ligne appelante. (Voir *Comment imprimer un rapport* >> page 45.)



Numérotation de codes d'accès et de numéros de cartes de crédit

Il peut arriver que vous souhaitiez choisir parmi plusieurs fournisseurs de services interurbains lorsque vous envoyez une télécopie. Les tarifs peuvent varier selon l'heure et la destination. Pour bénéficier de tarifs réduits, vous pouvez enregistrer les codes d'accès des fournisseurs de services interurbains ainsi que des numéros de cartes de crédit en tant que numéros de carnet d'adresses. (►► Guide de l'utilisateur : *Mémorisation de numéros de carnet d'adresses.*)

Vous pouvez enregistrer ces longues séquences de numérotation en les subdivisant et en les enregistrant comme des numéros de carnet d'adresses à utiliser de façon combinée.

Vous pouvez même inclure une numérotation manuelle à l'aide du pavé de numérotation.

Par exemple, vous pouvez avoir enregistré « 555 » dans votre carnet d'adresses Brother 1 et « 7000 » dans votre carnet d'adresses Brother 2. Vous pouvez combiner les deux pour composer « 555-7000 », comme dans l'exemple suivant :

- 1 Appuyez sur  (Fax).
- 2 Appuyez sur  (Carnet d'adresses).
- 3 Appuyez sur ▲ ou ▼ pour afficher le numéro de Brother 1.
- 4 Appuyez sur le numéro.
- 5 Appuyez sur Appliquer.
- 6 Appuyez sur Options.
- 7 Appuyez sur ▲ ou ▼ pour afficher Carnet d'adr.

- 8 Appuyez sur Carnet d'adr.
- 9 Appuyez sur ▲ ou ▼ pour afficher le numéro de Brother 2.
- 10 Appuyez sur le numéro.
- 11 Appuyez sur Appliquer.
- 12 Appuyez sur Dém téléc.
Le numéro « 555-7000 » est composé.

Pour modifier un numéro de manière temporaire, vous pouvez utiliser le pavé de numérotation pour remplacer une partie du numéro manuellement. Par exemple, pour modifier le numéro en « 555-7001 », vous pourriez entrer le numéro (Brother 1 : 555) en utilisant  (Carnet d'adresses), appuyer sur Appliquer, puis composer **7001** à l'aide du pavé de numérotation.



REMARQUE

Si vous devez attendre une tonalité ou un signal à un stade quelconque de la séquence de numérotation, créez une pause dans le numéro en appuyant sur **Pause**. Chaque pression sur la touche ajoute une pause de 3,5 secondes. Vous pouvez appuyer sur **Pause** autant de fois que nécessaire pour augmenter la durée de la pause.

Autres méthodes de mémorisation de numéros

Mémorisation de numéros de carnet d'adresses à partir de l'historique des appels sortants

Vous pouvez également mémoriser des numéros de carnet d'adresses à partir de l'historique des appels sortants.



- 1 Appuyez sur  (Fax).
- 2 Appuyez sur  (Historique appels).
- 3 Appuyez sur Appel sortant.
- 4 Appuyez sur ▲ ou ▼ pour afficher le numéro à mémoriser.
- 5 Appuyez sur le numéro à mémoriser.
- 6 Appuyez sur Modifier.
- 7 Appuyez sur Ajouter au carnet d'adresses.
- 8 Appuyez sur Nom.
- 9 Entrez le nom (jusqu'à 16 caractères) à l'aide du clavier affiché à l'écran tactile. Appuyez sur OK.
(Pour vous aider à saisir les lettres, >> Guide de l'utilisateur : Saisie de texte.)
- 10 Si vous souhaitez mémoriser un second numéro de télécopieur ou de téléphone, appuyez sur Adresse 2. Entrez le second numéro de télécopieur ou de téléphone à l'aide du clavier affiché à l'écran tactile (jusqu'à 20 chiffres).

Appuyez sur OK.

- 11 Appuyez sur OK pour confirmer le numéro de télécopieur ou de téléphone à mémoriser.
- 12 Appuyez sur .

Mémorisation de numéros de carnet d'adresses à partir de l'historique des identifications de la ligne appelante

Si vous disposez du service d'abonné d'identification de l'appelant proposé par votre opérateur téléphonique, vous pouvez également mémoriser des numéros de carnet d'adresses à partir des appels entrants enregistrés dans l'historique des identifications de la ligne appelante. (Voir *Identification de l'appelant* >> page 34.)

- 1 Appuyez sur  (Fax).
- 2 Appuyez sur  (Historique appels).
- 3 Appuyez sur Hist Ident app.
- 4 Appuyez sur ▲ ou ▼ pour afficher le nom ou le numéro à mémoriser.
- 5 Appuyez sur le nom ou le numéro à mémoriser.
- 6 Appuyez sur Modifier.
- 7 Appuyez sur Ajouter au carnet d'adresses.
- 8 Appuyez sur Nom.
- 9 Entrez le nom (jusqu'à 16 caractères) à l'aide du clavier affiché à l'écran tactile. Appuyez sur OK.

(Pour vous aider à saisir les lettres,
 ►► Guide de l'utilisateur : *Saisie de texte.*)

- 10 Si vous souhaitez mémoriser un second numéro de télécopieur ou de téléphone, appuyez sur *Adresse 2*. Entrez le second numéro de télécopieur ou de téléphone à l'aide du clavier affiché à l'écran tactile (jusqu'à 20 chiffres). Appuyez sur *OK*.
- 11 Appuyez sur *OK* pour confirmer le numéro de télécopieur ou de téléphone à mémoriser.
- 12 Appuyez sur .



Configuration de groupes de diffusion

Un groupe, enregistré dans le carnet d'adresses, permet d'envoyer une même télécopie à un grand nombre de numéros de télécopieur en appuyant sur  (Fax),

 (Carnet d'adresses), *Appliquer* et *Dém téléc.*

(Voir *Diffusion (noir et blanc seulement)* ►► page 17.)

Vous devez tout d'abord mémoriser chaque numéro de télécopieur dans le carnet d'adresses. (►► Guide de l'utilisateur : *Mémorisation de numéros de carnet d'adresses.*) Vous pouvez ensuite les inclure en tant que numéros de groupe. Chaque groupe utilise un numéro de carnet d'adresses. Vous pouvez créer jusqu'à six groupes ou attribuer jusqu'à 198 numéros à un grand groupe.



- 1 Appuyez sur  (Fax).
- 2 Appuyez sur  (Carnet d'adresses).

- 3 Appuyez sur *Modifier*.
- 4 Appuyez sur ▲ ou ▼ pour afficher *Groupe*.
- 5 Appuyez sur *Groupe*.
- 6 Appuyez sur *Nom*.
- 7 Entrez le nom du groupe (jusqu'à 16 caractères) à l'aide du clavier affiché à l'écran tactile. Appuyez sur *OK*.
- 8 Appuyez sur *Ajouter/Suppr.*
- 9 Ajoutez des numéros de carnet d'adresses au groupe en appuyant dessus pour afficher une coche rouge. Appuyez sur *OK*.
- 10 Vérifiez et confirmez la liste des noms et des numéros sélectionnés qui s'affiche, puis appuyez sur *OK* pour enregistrer votre groupe.
- 11 Effectuez l'une des opérations suivantes :
 - Pour mémoriser un autre groupe de diffusion, répétez les étapes 3 à 10.
 - Pour terminer la mémorisation de groupes de diffusion, appuyez sur .

REMARQUE

Vous pouvez imprimer la liste de tous les numéros de carnet d'adresses. (Voir *Rapports* ►► page 45.)

Modification d'un nom de groupe

- 1 Appuyez sur  (Fax).
- 2 Appuyez sur  (Carnet d'adresses).
- 3 Appuyez sur *Modifier*.

- 4 Appuyez sur ▲ ou ▼ pour afficher *Changer*.
- 5 Appuyez sur *Changer*.
- 6 Appuyez sur ▲ ou ▼ pour afficher le groupe à modifier.
- 7 Appuyez sur le groupe.
- 8 Appuyez sur *Nom*.
- 9 Entrez le nouveau nom (jusqu'à 16 caractères) à l'aide du clavier affiché à l'écran tactile. Appuyez sur *OK*. (Par exemple, tapez NOUVEAUX CLIENTS.)



REMARQUE

Comment modifier le nom mémorisé :
 Pour modifier un caractère, appuyez sur ◀ ou ▶ pour placer le curseur de façon à mettre en valeur le caractère à modifier, puis appuyez sur . Saisissez le nouveau caractère.

(Pour vous aider à saisir les lettres,
 ►► Guide de l'utilisateur : *Saisie de texte*.)



- 10 Appuyez sur *OK*.
- 11 Appuyez sur .

Suppression d'un groupe

- 1 Appuyez sur  (*Fax*).
- 2 Appuyez sur  (*Carnet d'adresses*).
- 3 Appuyez sur *Modifier*.
- 4 Appuyez sur ▲ ou ▼ pour afficher *Effacer*.
- 5 Appuyez sur *Effacer*.

- 6 Appuyez sur ▲ ou ▼ pour afficher le groupe à supprimer.
- 7 Appuyez sur le nom du groupe pour ajouter une coche.
- 8 Appuyez sur *OK*. Appuyez sur *Oui* pour confirmer.
- 9 Appuyez sur .

Ajout ou suppression d'un numéro dans un groupe

- 1 Appuyez sur  (*Fax*).
- 2 Appuyez sur  (*Carnet d'adresses*).
- 3 Appuyez sur *Modifier*.
- 4 Appuyez sur ▲ ou ▼ pour afficher *Changer*.
- 5 Appuyez sur *Changer*.
- 6 Appuyez sur ▲ ou ▼ pour afficher le groupe à modifier.
- 7 Appuyez sur le groupe.
- 8 Appuyez sur ▲ ou ▼ pour afficher *Ajouter/Suppr*.
- 9 Appuyez sur *Ajouter/Suppr*.
- 10 Appuyez sur ▲ ou ▼ pour afficher le numéro à ajouter ou à supprimer.
- 11 Effectuez l'opération suivante pour chaque numéro à modifier :
 - Pour ajouter un numéro au groupe, appuyez sur la case à cocher du numéro pour *y ajouter* une coche.
 - Pour supprimer un numéro du groupe, appuyez sur la case à cocher du numéro pour en *retirer* la coche.

Appuyez sur *OK* pour confirmer toutes les modifications effectuées.

12 Appuyez sur OK.

13 Appuyez sur .

Rapports des télécopies

Appuyez sur  (Param) sur l'écran tactile pour configurer le rapport de vérification de l'envoi et la périodicité du journal.

Rapport de vérification de l'envoi

Le rapport de vérification de l'envoi peut servir de preuve d'émission des télécopies. (►► Guide de l'utilisateur : *Rapport de vérification de l'envoi.*)

Journal des télécopies (rapport d'activité)

Vous avez la possibilité de configurer l'appareil de sorte qu'il imprime le journal des télécopies à des intervalles précis (après chaque lot de 50 télécopies; toutes les 6, 12 ou 24 heures; tous les 2 ou 7 jours). Si vous réglez l'intervalle sur Désactivé, vous pouvez toujours imprimer le rapport en suivant les étapes décrites à la section *Comment imprimer un rapport* ►► page 45. Le réglage par défaut est Ch 50 télécop.

- 1 Appuyez sur  (Param).
- 2 Appuyez sur Ts réglages.
- 3 Appuyez sur ▲ ou ▼ pour afficher Fax.
- 4 Appuyez sur Fax.
- 5 Appuyez sur ▲ ou ▼ pour afficher Réglage rapp.
- 6 Appuyez sur Réglage rapp.
- 7 Appuyez sur Intervalle act.

8 Appuyez sur Intervalle act.

9 Appuyez sur ▲ ou ▼ pour choisir un intervalle.

Si vous sélectionnez Ch 50 télécop, allez à l'étape 13.

- Toutes les 6, 12 ou 24 heures; tous les 2 ou 7 jours

L'appareil imprimera le rapport à l'heure sélectionnée puis supprimera toutes les tâches de sa mémoire. Si la mémoire de l'appareil s'épuise (contient plus de 200 tâches) avant la date spécifiée, celui-ci imprimera le rapport du journal des télécopies plus tôt, puis supprimera toutes les tâches de la mémoire. Si vous voulez un rapport supplémentaire avant l'échéance programmée, vous pouvez l'imprimer sans effacer les tâches de la mémoire.

- Toutes les 50 télécopies

L'appareil imprimera le rapport du journal des télécopies dès qu'il aura enregistré 50 tâches dans sa mémoire.

10 Pour entrer l'heure de début d'impression, effectuez l'une des actions suivantes :

- Si vous avez réglé le format Horloge 12 h pour le paramètre Type d'horloge, appuyez sur Heure et entrez l'heure (au format 12 heures) à l'aide du clavier de l'écran tactile, puis appuyez sur AM ou PM.
Appuyez sur OK.
- Si vous avez réglé le format Horloge 24 h pour le paramètre Type d'horloge, appuyez sur Heure et entrez l'heure (au format 24 heures) à l'aide du clavier de l'écran tactile.
Appuyez sur OK.
(Par exemple, entrez 19:45 au lieu de 7:45 PM.)

- 11 Si vous avez sélectionné Tous les 7 jours, appuyez sur Jour.
- 12 Appuyez sur ▲ ou ▼ pour afficher Chaque lundi, Chaque mardi, Chaque mercredi, Chaque jeudi, Chaque vendredi, Chaque samedi ou Chaque dimanche, puis appuyez sur le premier jour du décompte de 7 jours.
- 13 Appuyez sur .

Rapports

Les rapports disponibles sont les suivants :

- Transmission
Imprime un rapport de vérification de l'envoi à l'issue de chaque télécopie envoyée.
- Carnet d'adr.
Imprime la liste des noms et des numéros mémorisés dans le carnet d'adresses, par ordre alphabétique.
- Journal fax
Imprime une liste présentant les informations des dernières télécopies reçues et envoyées.
(TX : envoi) (RX : réception)
- Réglages util
Imprime la liste de vos réglages.
- Configuration réseau
Imprime la liste de vos réglages réseau.
- Rapport WLAN
Imprime le résultat de la connexion WLAN.
- Hist Ident app.
Imprime la liste des informations d'identification de l'appelant disponibles pour les 30 derniers appels de télécopieur et de téléphone reçus.

Comment imprimer un rapport

- 1 Appuyez sur  (Param).
- 2 Appuyez sur Ts réglages.
- 3 Appuyez sur ▲ ou ▼ pour afficher Imp. Rapports.
- 4 Appuyez sur Imp. Rapports.
- 5 Appuyez sur ▲ ou ▼ pour afficher le rapport à imprimer, puis appuyez dessus.

Chapitre 6

- 6 Appuyez sur OK.
- 7 Appuyez sur .

Options de copie

Vous pouvez modifier les réglages de copie pour l'opération de copie suivante.

Ces réglages sont temporaires. L'appareil revient aux réglages par défaut 1 minute après la copie.

Appuyez sur `Copier`, puis sur `Options`. Appuyez sur `▲` ou `▼` pour faire défiler les réglages de copie. Lorsque le réglage souhaité est affiché, appuyez dessus pour sélectionner votre option préférée.

Une fois que vous avez fini de modifier les options, appuyez sur `OK`, puis sur `Marche Mono` ou `Marche Couleur`.

REMARQUE

- Vous pouvez enregistrer certains des réglages que vous utilisez le plus souvent en les définissant comme réglages par défaut. Ces réglages sont conservés jusqu'à ce que vous les modifiez à nouveau. (Voir *Définition de nouveaux réglages par défaut* ►► page 60.)
- Vous pouvez enregistrer certaines des options que vous utilisez le plus souvent en les définissant en tant que raccourci. (Voir *Enregistrement des options de copie en tant que raccourci* ►► page 61.)
- Les fonctions `Mode économie d'encre`, `Copie papier fin`, `Copie livre` et `Cop. filigrane` sont prises en charge par des technologies développées par Reallusion, Inc.



Arrêt d'une copie

Pour arrêter une copie, appuyez sur .

Amélioration de la qualité des copies

Vous pouvez choisir la qualité de la copie. Le réglage par défaut est `Normal`.

REMARQUE

Si vous choisissez `Normal`, vous ne pouvez sélectionner que `Pap Ordinaire` dans `Type papier`.

■ Normal

Le mode `Normal` est recommandé pour les impressions courantes. Il produit des copies de bonne qualité à une bonne vitesse.



■ Meilleur

Le mode `Meilleur` est recommandé pour les reproductions d'images précises, telles que des photographies. Il utilise la résolution la plus élevée et la vitesse la plus faible.

- 1 Chargez votre document.
- 2 Appuyez sur  (`Copier`).
- 3 Entrez le nombre de copies souhaité.
- 4 Appuyez sur `Options`.
- 5 Appuyez sur `▲` ou `▼` pour afficher `Qualité`.
- 6 Appuyez sur `Qualité`.
- 7 Appuyez sur `Normal` ou `Meilleur`.
- 8 Appuyez sur `OK`.
- 9 Si vous ne voulez pas modifier d'autres réglages, appuyez sur `Marche Mono` ou `Marche Couleur`.

Agrandissement ou réduction des copies

Vous pouvez choisir un taux d'agrandissement ou de réduction. Si vous choisissez *Ajuster à la page*, l'appareil adapte le réglage au format défini dans *Format du papier*.

- 1 Chargez votre document.
- 2 Appuyez sur  (Copier).
- 3 Entrez le nombre de copies souhaité.
- 4 Appuyez sur *Options*.
- 5 Appuyez sur ▲ ou ▼ pour afficher *Agrandir/Réduire*.
- 6 Appuyez sur *Agrandir/Réduire*.
- 7 Appuyez sur ▲ ou ▼ pour afficher les options disponibles, puis appuyez sur l'option à modifier.
- 8 Effectuez l'une des opérations suivantes :
 - Si vous avez sélectionné *Agrandir* ou *Réduire*, appuyez sur le bouton du taux d'agrandissement ou de réduction à utiliser.
 - Si vous avez sélectionné *Person (25-400%)*, appuyez sur  pour effacer le pourcentage affiché, ou appuyez sur ◀ pour déplacer le curseur, puis entrez un taux d'agrandissement ou de réduction compris entre 25% et 400%.
Appuyez sur OK.
 - Si vous avez sélectionné 100% ou *Ajuster à la page*, allez à l'étape 9.

198% 4x6po → A4
186% 4x6po → Lettre
130% Lettre → Registre
104% EXE → Lettre
100%
97% Lettre → A4
93% A4 → Lettre
85% Lettre → EXE
83% Légal → A4
78% Légal → Lettre
64% Registre → Lettre
46% Lettre → 4x6po
<i>Ajuster à la page</i>
<i>Person (25-400%)</i>

- 9 Vérifiez et confirmez la liste des options que vous avez choisies, puis appuyez sur OK.
- 10 Si vous ne voulez pas modifier d'autres réglages, appuyez sur *Marche Mono* ou *March Couleur*.

REMARQUE

- *Visualis page* n'est pas disponible avec *Agrandir/Réduire*.
- Les options *Visualis page*, *Copie recto verso*, *Mod.Haute Vite. ADF*, *Copie livre*, *Trier*, *Copie papier fin*, *Cop. filigrane* et *Suppr. couleur arrière-plan* ne sont pas disponibles avec *Ajuster à la page*.

- L'option *Ajuster à la page* ne fonctionne pas correctement quand le document sur la vitre du scanner ou le chargeur automatique de documents est incliné de plus de 3 degrés.

(Si vous utilisez la vitre du scanner)

À l'aide des lignes repères situées en haut à gauche, placez le document dans le coin supérieur gauche, face imprimée vers le bas, sur la vitre du scanner.

(Si vous utilisez le chargeur automatique de documents)

Placez votre document, face imprimée vers le haut, bord court en premier dans le chargeur automatique de documents jusqu'à ce que le message *ADF prêt.* s'affiche sur l'écran tactile et que vous sentiez les pages toucher les rouleaux d'entraînement. Ajustez les guides-papier de manière à ce qu'ils touchent les côtés du document.

- *Ajuster à la page* n'est pas disponible pour les documents au format *Légal*.

Copies N en 1 ou affiche (mise en page)

L'option de copie N en 1 vous permet de copier deux ou quatre pages sur une seule feuille imprimée afin d'économiser du papier.

L'option 1 à 2 copie une page au format *Registre* ou *A3* sur deux feuilles au format *Lettre* ou *A4*. Avec cette option, vous devez utiliser la vitre du scanner.

Vous pouvez aussi créer une affiche. Quand vous utilisez l'option *Affiche*, votre appareil divise votre document en sections puis les agrandit pour que vous puissiez les assembler en une affiche. Si vous voulez imprimer une affiche, utilisez la vitre du scanner.

REMARQUE

- Les options *Mod. Haute Vite.*, *ADF*, *Copie livre*, *Trier*, *Copie papier fin*, *Mode économie d'encre*, *Agrandir/Réduire*, *Cop. filigrane* et *Suppr. couleur arrière-plan* ne sont pas disponibles avec *Visualis page*.
- L'option *Redress. auto.* n'est pas disponible avec la copie de type *Affiche* et 1 à 2.
- L'option *Copie recto verso* n'est pas disponible avec la copie de type *Affiche*.

- 1 Chargez votre document.
- 2 Appuyez sur  (*Copier*).
- 3 Entrez le nombre de copies souhaité.¹

¹ Vous ne pouvez effectuer qu'une copie à la fois lorsque vous utilisez la mise en page 1 à 2 ou *Affiche*.

- 4 Appuyez sur *Options*.
- 5 Appuyez sur ▲ ou ▼ pour afficher *Visualis page*.
- 6 Appuyez sur *Visualis page*.
- 7 Appuyez sur ▲ ou ▼ pour afficher *Désactivé (1en1)*, *2en1 (Portrait)*, *2en1 (Paysage)*, *2en1 (ID)*¹, *4en1 (Portrait)*, *4en1 (Paysage)*, *1 à 2*, *Affiche (2x1)*, *Affiche (2x2)* ou *Affiche (3x3)*.

Appuyez sur l'option à définir.

¹ Pour plus d'informations sur l'option 2 en 1 (ID), voir *Copie de carte d'identité 2 en 1 (mise en page)* ►► page 52.

Si vous avez choisi *2en1* ou *Affiche (2x2)* avec du papier au format *Registre* ou *A3*, allez à l'étape 8 pour choisir le *Frmt mise page*.

Si vous sélectionnez un autre réglage, allez à l'étape 9.

- 8 Appuyez sur `Frmt mise page`. Effectuez l'une des opérations suivantes :
 - Si vous avez sélectionné `2en1 (Portrait)` ou `2en1 (Paysage)`, appuyez sur `Registrex2` → `Registrex1`, `Lettrex2` → `Registrex1`, `A3x2` → `A3x1` ou `A4x2` → `A3x1`.
 - Si vous avez sélectionné `Affiche (2x2)`, appuyez sur `Registrex1` → `Registrex4`, `Letterx1` → `Ledgerx4`, `A3x1` → `A3x4` ou `A4x1` → `A3x4`.
 - 9 Vérifiez et confirmez la liste des réglages que vous avez choisis, puis appuyez sur `OK`.
 - 10 Si vous ne voulez pas modifier d'autres réglages, appuyez sur `Marche Mono` ou `Marche Couleur` pour numériser la page. Si vous avez placé le document dans le chargeur automatique de documents ou si vous réalisez une affiche, l'appareil numérise les pages et commence à imprimer.
- Si vous utilisez la vitre du scanner, passez à l'étape 11.**
- 11 Une fois que l'appareil a numérisé la page, appuyez sur `Oui` pour numériser la page suivante.
 - 12 Placez la page suivante sur la vitre du scanner. Appuyez sur `OK` pour numériser la page. Répétez les étapes 11 et 12 pour chaque page de la mise en page.
 - 13 Une fois que toutes les pages ont été numérisées, appuyez sur `Non` pour terminer.

REMARQUE

- Veillez à régler le format du papier sur `Lettre`, `Registre`, `A4`, `A3` ou `Exécutif`.
- La copie de type `Affiche` n'est pas disponible pour le papier de format `Exécutif`.
- Vous ne pouvez effectuer qu'une seule copie couleur à la fois.
- Vous ne pouvez faire qu'une copie de type `Affiche` et une copie de type 1 à 2 à la fois.
- La copie de type `Affiche` n'est pas disponible lorsque vous utilisez des acétates.

Si vous effectuez une copie à partir du chargeur automatique de documents, insérez le document face imprimée vers le haut dans le sens illustré ci-dessous :

■ 2en1 (Portrait)



■ 2en1 (Paysage)



■ 4en1 (Portrait)

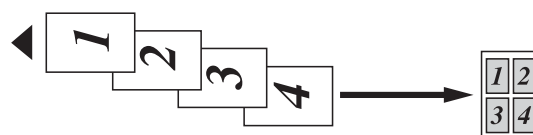

■ 4en1 (Paysage)

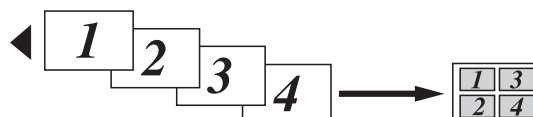

Si vous effectuez une copie à partir de la vitre du scanner, placez le document face imprimée vers le bas dans le sens illustré ci-dessous :

■ 2en1 (Portrait)



■ 2en1 (Paysage)

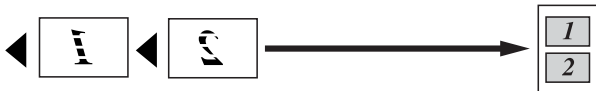

■ 4en1 (Portrait)



■ 4en1 (Paysage)



■ 1 à 2



■ Affiche (2x1)

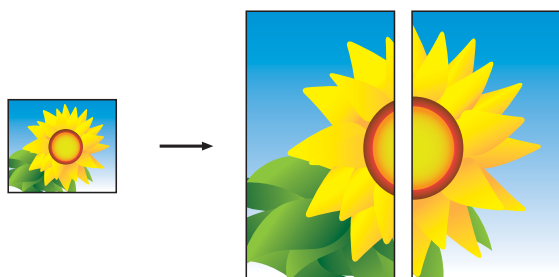

■ Affiche (2x2)

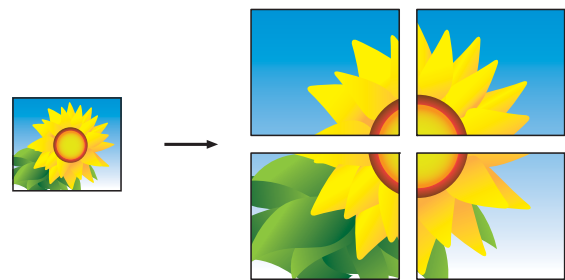

■ Affiche (3x3)

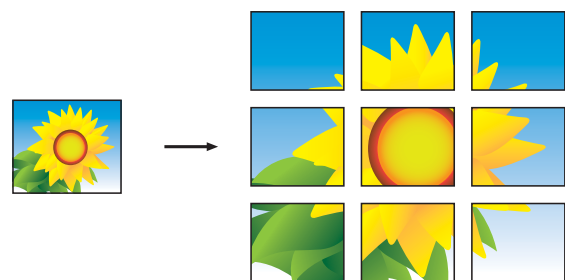

REMARQUE

Les copies en mode Affiche présentent des parties chevauchantes de façon à faciliter leur assemblage par collage.

Copie de carte d'identité 2 en 1 (mise en page)

Vous pouvez copier les deux côtés de votre carte d'identité sur une seule page en conservant la taille originale de la carte. Veuillez à régler le format du papier sur Lettre ou A4.

REMARQUE

Vous ne pouvez copier une carte d'identité que si cela est autorisé par les lois en vigueur. (►► Guide de sécurité du produit : *Restrictions juridiques pour la copie.*)

- 1 Placez votre carte d'identité, *face imprimée vers le bas*, à proximité de l'angle gauche de la vitre du scanner, comme indiqué sur l'illustration.

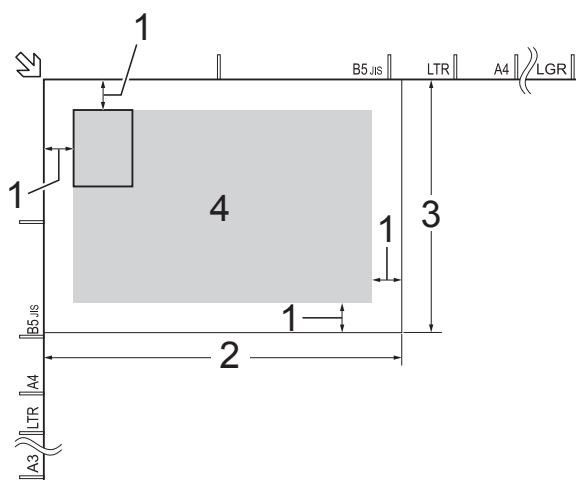

- 1 0,12 po (3 mm) ou davantage (haut, gauche)
- 2 8,5 po (216 mm)
- 3 5,5 po (140 mm)
- 4 zone numérisable

- 2 Appuyez sur  (Copier).
- 3 Entrez le nombre de copies souhaité.
- 4 Appuyez sur Options.
- 5 Appuyez sur ▲ ou ▼ pour afficher Visualis page.

- 6 Appuyez sur Visualis page.
- 7 Appuyez sur ▲ ou ▼ pour afficher 2en1 (ID).
- 8 Appuyez sur 2en1 (ID).
- 9 Vérifiez et confirmez la liste des réglages que vous avez choisis, puis appuyez sur OK.
- 10 Appuyez sur Marche Mono ou March Couleur. L'appareil commence à numériser le premier côté de la carte d'identité.
- 11 Dès que le premier côté est numérisé, appuyez sur Oui. Retournez la carte d'identité et appuyez sur OK pour numériser l'autre côté.

REMARQUE

- Les options Mod.Haute Vite. ADF, Copie livre, Trier, Copie recto verso, Copie papier fin, Mode économie d'encre, Agrandir/Réduire, Cop. filigrane et Suppr. couleur arrière-plan ne sont pas disponibles avec 2en1 (ID).
- Vous ne pouvez effectuer qu'une seule copie couleur à la fois.

Tri de copies

Vous pouvez trier les copies multiples. Vos copies seront triées dans l'ordre 123, 123, 123, et ainsi de suite.

Nous vous recommandons de charger vos documents recto dans le chargeur automatique de documents pour trier les copies. Pour les documents recto verso et les livres, utilisez la vitre du scanner.

- 1 Chargez votre document.
- 2 Appuyez sur  (Copier).
- 3 Entrez le nombre de copies souhaité.
- 4 Appuyez sur Options.
- 5 Appuyez sur ▲ ou ▼ pour afficher File/Trier.
- 6 Appuyez sur File/Trier.
- 7 Appuyez sur Trier.
- 8 Vérifiez et confirmez la liste des réglages que vous avez choisis, puis appuyez sur OK.
- 9 Si vous ne voulez pas modifier d'autres réglages, appuyez sur Marche Mono ou March Couleur.
Si vous avez placé le document dans le chargeur automatique de documents, l'appareil numérise le document et commence à imprimer.

Si vous utilisez la vitre du scanner, passez à l'étape 10.

- 10 Une fois que l'appareil a numérisé la page, appuyez sur Oui pour numériser la page suivante.
- 11 Placez la page suivante sur la vitre du scanner. Appuyez sur OK pour numériser la page.
Répétez les étapes 10 et 11 une fois que toutes les pages ont été numérisées.

- 12 Appuyez sur Non pour terminer la numérisation.
L'appareil se met à imprimer.

REMARQUE

Les options Ajuster à la page, Visualis page et Copie livre ne sont pas disponibles avec Trier.

Réglage de la densité

Vous pouvez adapter la densité des copies pour les rendre plus foncées ou plus claires.

- 1 Chargez votre document.
- 2 Appuyez sur  (Copier).
- 3 Entrez le nombre de copies souhaité.
- 4 Appuyez sur Options.
- 5 Appuyez sur ▲ ou ▼ pour afficher Densité.
- 6 Appuyez sur Densité.
- 7 Appuyez sur le niveau de densité souhaité, de Clair à Foncé.
- 8 Vérifiez et confirmez la liste des réglages que vous avez choisis, puis appuyez sur OK.
- 9 Si vous ne voulez pas modifier d'autres réglages, appuyez sur Marche Mono ou March Couleur.

Mode économie d'encre

Le mode économie d'encre permet d'économiser de l'encre. L'appareil détecte les bords de l'image et imprime son contour.

La quantité d'encre économisée varie en fonction du document.

Mode économie d'encre : Désactivé



Mode économie d'encre : Activé

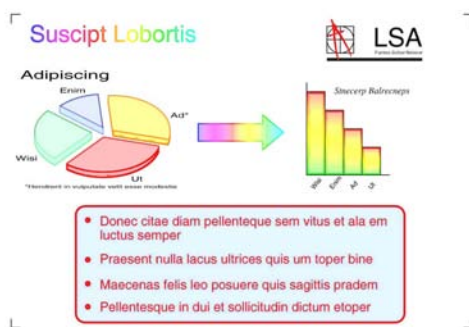

(Les écrans ci-dessus sont utilisés dans la norme ISO/CEI 24712.)

- 1 Chargez votre document.
- 2 Appuyez sur  (Copier).
- 3 Entrez le nombre de copies souhaité.
- 4 Appuyez sur Options.
- 5 Appuyez sur ▲ ou ▼ pour afficher Paramètres avancés.
- 6 Appuyez sur Paramètres avancés.

- 7 Appuyez sur ▲ ou ▼ pour afficher Mode économie d'encre.
- 8 Appuyez sur Mode économie d'encre.
- 9 Vérifiez et confirmez la liste des réglages que vous avez choisis, puis appuyez sur OK.
- 10 Si vous ne souhaitez pas modifier d'autres réglages, appuyez sur Marche Mono ou March Couleur.

REMARQUE

- Les options Mod.Haute Vite. ADF, Copie livre, Copie papier fin, Redress. auto., Visualis page, Cop. filigrane et Suppr. couleur arrière-plan ne sont pas disponibles avec Mode économie d'encre.
- Lorsque l'option Mode économie d'encre est activée, les impressions peuvent afficher des différences avec le document original.

Copie de papier fin

Si votre document est une copie recto verso sur papier fin, sélectionnez **Copie papier fin** afin que l'impression sur l'autre face ne bave pas.

- 1 Chargez votre document.
- 2 Appuyez sur  (Copier).
- 3 Entrez le nombre de copies souhaité.
- 4 Appuyez sur **Options**.
- 5 Appuyez sur ▲ ou ▼ pour afficher **Paramètres avancés**.
- 6 Appuyez sur **Paramètres avancés**.
- 7 Appuyez sur ▲ ou ▼ pour afficher **Copie papier fin**.
- 8 Appuyez sur **Copie papier fin**.
- 9 Vérifiez et confirmez la liste des réglages que vous avez choisis, puis appuyez sur **OK**.
- 10 Appuyez sur **Marche Mono** ou **March Couleur**.

REMARQUE

Les options **Mod. Haute Vite. ADF**, **Ajuster à la page**, **Visualis page**, **Redress. auto.**, **Mode économie d'encre**, **Copie livre**, **Cop. filigrane** et **Suppr. couleur arrière-plan** ne sont pas disponibles avec **Copie papier fin**.

Redressement automatique

Si la copie numérisée est de travers, l'appareil peut corriger les données.

Ce réglage n'est disponible que si vous utilisez la vitre du scanner.

- 1 Chargez votre document.
- 2 Appuyez sur  (Copier).
- 3 Entrez le nombre de copies souhaité.
- 4 Appuyez sur **Options**.
- 5 Appuyez sur ▲ ou ▼ pour afficher **Redress. auto.**
- 6 Appuyez sur **Redress. auto.**
- 7 Appuyez sur **Auto** (ou **Désactivé**).
- 8 Vérifiez et confirmez la liste des réglages que vous avez choisis, puis appuyez sur **OK**.
- 9 Si vous ne voulez pas modifier d'autres réglages, appuyez sur **Marche Mono** ou **March Couleur**.

REMARQUE

- Les options 1 à 2, **Affiche**, **Mode économie d'encre**, **Copie papier fin**, **Copie livre**, **Cop. filigrane**, **Suppr. couleur arrière-plan** et **Mod. Haute Vite. ADF** ne sont pas disponibles avec **Redress. auto.**
- Vous ne pouvez pas utiliser ce réglage avec du papier au format **Registre** ou **A3** ou d'un format inférieur à 2,52 po × 3,58 po (64 mm × 91 mm).
- Ce réglage n'est disponible que pour du papier de format rectangulaire ou carré.

- Vous ne pouvez pas utiliser ce réglage avec un document épais, un livre par exemple.
- La fonction de redressement automatique n'est disponible que si le document présente un biais inférieur à 3 degrés.

Copie de livre

La fonction Copie livre corrige les bords sombres et les inclinaisons lorsque la copie est réalisée à partir de la vitre du scanner. Votre appareil peut corriger les données.

- 1 Chargez votre document.
- 2 Appuyez sur  (Copier).
- 3 Entrez le nombre de copies souhaité.
- 4 Appuyez sur Options.
- 5 Appuyez sur ▲ ou ▼ pour afficher Paramètres avancés.
- 6 Appuyez sur Paramètres avancés.
- 7 Appuyez sur ▲ ou ▼ pour afficher Copie livre.
- 8 Appuyez sur Copie livre.
- 9 Vérifiez et confirmez la liste des réglages que vous avez choisis, puis appuyez sur OK.
- 10 Si vous ne voulez pas modifier d'autres réglages, appuyez sur Marche Mono ou March Couleur.

REMARQUE

Les options Mod.Haute Vite. ADF, Visualis page, Trier, Copie recto verso, Redress. auto., Mode économie d'encre, Ajuster à la page, Copie papier fin, Cop. filigrane et Suppr. couleur arrière-plan ne sont pas disponibles avec Copie livre.

Copie avec filigrane

Vous pouvez placer dans votre document un texte comme filigrane. Vous pouvez sélectionner l'un des filigranes proposés comme modèles.

REMARQUE

Les options Mod. Haute Vite. ADF, Ajuster à la page, Visualis page, Redress. auto., Copie papier fin, Mode économie d'encre, Copie livre et Suppr. couleur arrière-plan ne sont pas disponibles avec Cop. filigrane.

Utilisation d'un modèle

- 1 Chargez votre document.
- 2 Appuyez sur  (Copier).
- 3 Entrez le nombre de copies souhaité.
- 4 Appuyez sur Options.
- 5 Appuyez sur ▲ ou ▼ pour afficher Paramètres avancés.
- 6 Appuyez sur Paramètres avancés.
- 7 Appuyez sur ▲ ou ▼ pour afficher Cop. filigrane.
- 8 Appuyez sur Cop. filigrane.
- 9 Si nécessaire, modifiez les réglages de filigrane en appuyant sur les options affichées à l'écran tactile. (Pour plus d'informations, voir *Réglages des copies avec filigrane* >> page 57.) Appuyez sur OK.
- 10 Appuyez sur OK pour confirmer le filigrane.
- 11 Appuyez sur Marche Mono ou March Couleur.

Réglages des copies avec filigrane

Option 1	Option 2	Option 3
Cop. filigrane	Texte	CONFIDENTIEL* BROUILLON COPIE IMPORTANT URGENT
	Position	A B C D E* F G H I Modèle
	Format	Petit Moyen* Grand
	Angle	-90° -45°* 0° 45° 90°
	Transparence	-2 -1 0* +1 +2
	Couleur	Noir* Vert Bleu Violet Rouge Orange Jaune

Les réglages d'usine sont affichés en caractères gras avec un astérisque.

Suppression de la couleur d'arrière-plan

La fonction de suppression de la couleur d'arrière-plan permet de supprimer la couleur d'arrière-plan du document lors de la copie, en vue d'économiser de l'encre et d'améliorer la lisibilité de la copie.

REMARQUE

Elle ne doit être utilisée que pour les copies couleur. La couleur d'arrière-plan est supprimée automatiquement pour toutes les copies noir et blanc.

- 1 Chargez votre document.
- 2 Appuyez sur  (Copier).
- 3 Entrez le nombre de copies souhaité.
- 4 Appuyez sur Options.
- 5 Appuyez sur ▲ ou ▼ pour afficher Paramètres avancés.
- 6 Appuyez sur Paramètres avancés.
- 7 Appuyez sur ▲ ou ▼ pour afficher Suppr. couleur arrière-plan.
- 8 Appuyez sur Suppr. couleur arrière-plan.
- 9 Appuyez sur Bas, Moyen ou Haut.
- 10 Appuyez sur OK.
- 11 Appuyez sur March Couleur.

REMARQUE

Les options Mod. Haute Vite. ADF, Ajuster à la page, Visualis page, Redress. auto., Mode économie d'encre, Copie papier fin, Copie livre et Cop. filigrane ne sont pas disponibles avec Suppr. couleur arrière-plan.

Copie recto verso

Vous pouvez réduire la quantité de papier utilisée pour les copies en imprimant sur les deux faces du papier.

Nous vous recommandons de charger vos documents recto dans le chargeur automatique de documents pour effectuer une copie recto verso. Pour les documents recto verso et les livres, utilisez la vitre du scanner.

(Reliure bord long)

Portrait

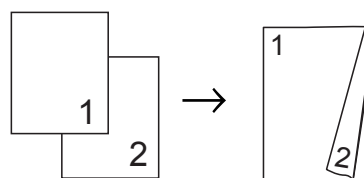

Paysage

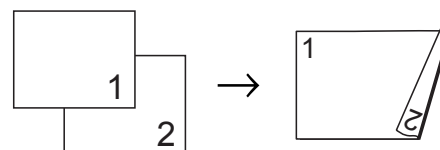

(Reliure bord court)

Portrait

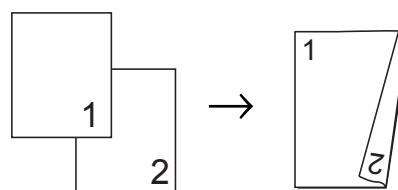

Paysage

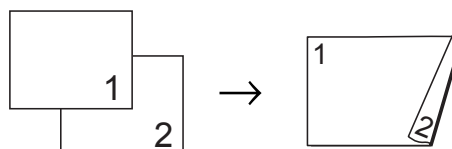

REMARQUE

- Les options 2en1 (ID), Affiche, Copie livre et Ajuster à la page ne sont pas disponibles avec Copie recto verso.
- Vous ne pouvez utiliser que du papier ordinaire au format Lettre, A4, A5, Exécutif, Légal, A3 ou Registre.

- 1 Chargez votre document.
- 2 Appuyez sur  (Copier).
- 3 Entrez le nombre de copies souhaité.
- 4 Appuyez sur Options.
- 5 Si vous souhaitez trier des copies multiples, appuyez sur ▲ ou ▼ pour afficher Pile/Trier.
- 6 Appuyez sur Pile/Trier.
- 7 Appuyez sur Trier.
- 8 Appuyez sur ▲ ou ▼ pour afficher Copie recto verso.
- 9 Appuyez sur Copie recto verso.
- 10 Appuyez sur ▲ ou ▼ pour afficher le type de copie recto verso souhaité, puis appuyez sur Portrait Ret. bord long, Paysage Ret. bord long, Portrait Ret. bord court, Paysage Ret. bord court (ou Désactivé).
- 11 Prenez connaissance du message affiché sur l'écran tactile, puis appuyez sur OK.
- 12 Vérifiez vos réglages à l'écran tactile, puis appuyez sur OK.

- 13 Appuyez sur Marche Mono ou March Couleur.
Si vous avez placé le document dans le chargeur automatique de documents, l'appareil numérise les pages et commence à imprimer.

Si vous utilisez la vitre du scanner, passez à l'étape 14.

- 14 L'écran tactile affiche :

Retournez le document (ou pivotez le livre) puis appuyez sur [Numériser]. Une fois que vous avez fini, appuyez sur [Terminer].

Placez la page suivante sur la vitre du scanner et appuyez sur Numériser. Appuyez sur OK. L'appareil se met à imprimer.

- 15 Si vous avez appuyé sur Trier pour effectuer des copies multiples, répétez l'étape 14 pour chaque page. Lorsque toutes les pages ont été numérisées, appuyez sur Terminer. L'appareil se met à imprimer.

Ne touchez PAS la feuille imprimée tant qu'elle n'a pas été éjectée pour la deuxième fois. L'appareil imprime le premier côté et éjecte la feuille, puis l'entraîne à nouveau pour imprimer le deuxième côté.

REMARQUE



Si un bourrage papier se produit, appuyez sur Avancé après l'étape 9, puis appuyez sur l'un des réglages de prévention des bourrages papier : Recto verso 1 ou Recto verso 2. Recto verso 1 ralentit l'impression pour permettre à l'encre de sécher. Recto verso 2 ralentit l'impression et produit en outre des couleurs plus pâles.

Définition de nouveaux réglages par défaut

Vous pouvez enregistrer les réglages de copie que vous utilisez le plus souvent, par exemple `Qualité`, `Sélection de plateau`¹, `Agrandir/Réduire`, `Densité`, `Visualis page`, `Copie recto verso` et `Paramètres avancés` en les définissant comme réglages par défaut.

¹ MFC-J6720DW uniquement



Ces réglages sont conservés jusqu'à ce que vous les modifiez à nouveau.

- 1 Appuyez sur  (`Copier`).
- 2 Appuyez sur `Options`.
- 3 Appuyez sur ▲ ou ▼ pour afficher les réglages disponibles, puis appuyez sur le réglage à modifier. Appuyez sur ▲ ou ▼ pour afficher les options disponibles, puis appuyez sur l'option à activer. Répétez cette étape pour chaque réglage à modifier.
- 4 Après avoir modifié le dernier réglage, appuyez sur ▲ ou ▼ pour afficher `Fix nv param déf.`
- 5 Appuyez sur `Fix nv param déf.`
- 6 L'écran tactile vous invite à nouveau à confirmer si vous souhaitez définir les valeurs modifiées en tant que nouveaux réglages par défaut. Appuyez sur `Oui`.
- 7 Appuyez sur .

Rétablissement de tous les réglages d'usine

Vous pouvez réinitialiser les réglages de copie préalablement modifiés (par exemple `Qualité`, `Sélection de plateau`¹, `Agrandir/Réduire`, `Densité`, `Visualis page`, `Copie recto verso` et `Paramètres avancés`) pour rétablir les réglages d'usine.

¹ MFC-J6720DW uniquement

- 1 Appuyez sur  (`Copier`).
- 2 Appuyez sur `Options`.
- 3 Appuyez sur ▲ ou ▼ pour afficher `Réinitial. usine`.
- 4 Appuyez sur `Réinitial. usine`.
- 5 Appuyez sur `Oui`.
- 6 Appuyez sur .

Enregistrement des options de copie en tant que raccourci

Vous pouvez mémoriser les options de copie que vous utilisez le plus souvent en les enregistrant en tant que raccourci.

- 1 Appuyez sur  (Copier).
- 2 Appuyez sur Options.
- 3 Appuyez sur ▲ ou ▼ pour afficher Mod. Haute Vite., ADF, Qualité, Type papier, Format du papier, Sélection de plateau¹, Agrandir/Réduire, Densité, Pile/Trier, Visualis page, Redress. auto., Copie recto verso ou Paramètres avancés, puis appuyez sur le réglage que vous souhaitez modifier. Appuyez ensuite sur la nouvelle option souhaitée.

Répétez cette étape pour chaque réglage à modifier.

¹ MFC-J6720DW uniquement

- 4 Lorsque vous avez terminé, appuyez sur Enr. sous Racc.
- 5 Vérifiez et confirmez la liste des options que vous avez choisies pour le raccourci, puis appuyez sur OK.
- 6 Donnez un nom au raccourci à l'aide du clavier affiché à l'écran tactile. (Pour vous aider à saisir les lettres, ►► Guide de l'utilisateur : Saisie de texte.) Appuyez sur OK.
- 7 Appuyez sur OK pour enregistrer votre raccourci.

Raccourcis pour copie au format Registre

Raccourci pour copie au format Registre

Vous pouvez copier votre document sur papier Registre ou A3 avec un format tel que le style Note. Vous pouvez également effectuer des copies 2 en 1 et des copies réduites.

■ Regis.

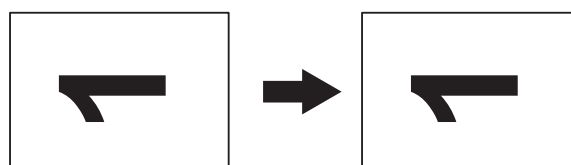

■ Registre 2en1

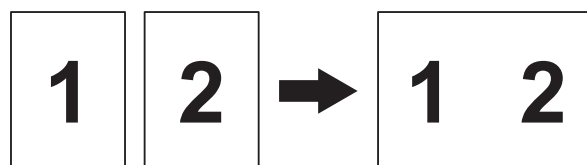

■ Lettre + Note (H)

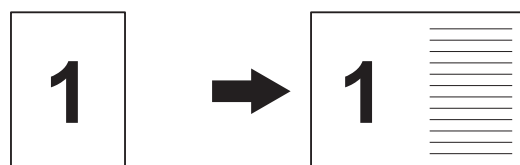

■ Lettre + Note (P)

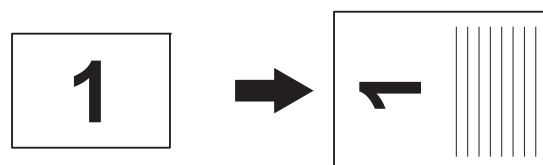

■ Lettre + Quadr.

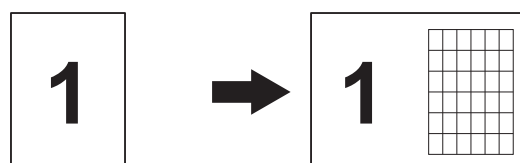

■ **Lettre + Vierge**

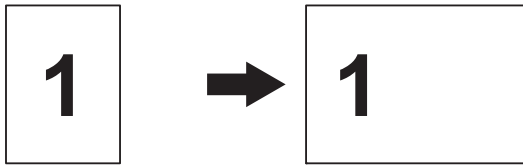

■ **Lettre Centre**

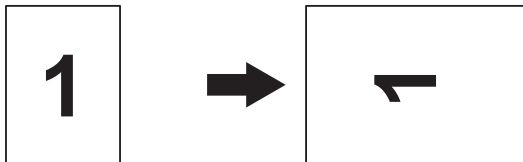

■ **Lettre → Regist**

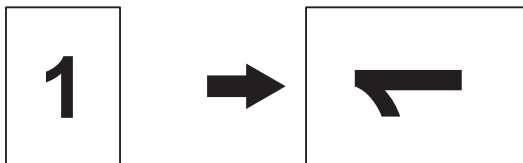

■ **Registre→Lettre**

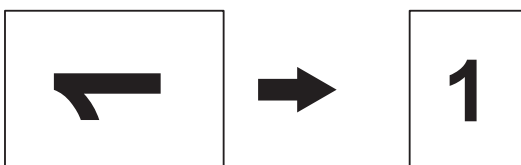

REMARQUE

- Vous pouvez uniquement utiliser du papier ordinaire de format Registre ou A3. Par contre, si vous choisissez Registre→Lettre, vous devez utiliser du papier ordinaire de format Lettre ou A4.
- Si vous effectuez plusieurs copies couleur, Registre 2en1, Lettre + Note(H), Lettre + Note(P), Lettre + Quadr. et Lettre + Vierge ne sont pas disponibles.
- (P) signifie Portrait et (H) Paysage.
- Vous pouvez agrandir une copie seulement lorsque vous utilisez Lettre → Regist. En outre, vous ne pouvez agrandir une copie que lorsque vous utilisez Registre→Lettre.

- 1 Chargez votre document.
- 2 Appuyez sur ◀ ou ▶ pour afficher Raccourcis copie LGR.
- 3 Appuyez sur Raccourcis copie LGR.
- 4 Si des informations apparaissent sur l'écran tactile, lisez-les, puis appuyez sur OK pour les confirmer.
- 5 Appuyez sur ◀ ou ▶ pour afficher Registre 2en1, Regis., Lettre → Regist, Registre→Lettre, Lettre + Note(H), Lettre + Note(P), Lettre + Quadr., Lettre + Vierge ou Lettre Centre, puis appuyez sur l'option souhaitée.
- 6 Entrez le nombre de copies souhaité.
- 7 Effectuez l'une des opérations suivantes :
 - Si vous souhaitez modifier d'autres réglages, passez à l'étape 8.
 - Si vous ne souhaitez pas modifier d'autres réglages, passez à l'étape 12.
- 8 Appuyez sur Options.
- 9 Appuyez sur le réglage à modifier.
- 10 Appuyez sur la nouvelle option.
Répétez les étapes 9 et 10 pour modifier d'autres réglages selon vos besoins.
- 11 Appuyez sur OK une fois la modification des options terminée.
- 12 Appuyez sur Marche Mono ou March Couleur.

Si vous utilisez la vitre du scanner au moment où vous sélectionnez *Registre 2en1*, passez à l'étape 13.

- 13 Une fois que l'appareil a numérisé la page, appuyez sur *Oui* pour numériser la page suivante.
- 14 Placez la page suivante sur la vitre du scanner. Appuyez sur *OK* pour numériser la page.
- 15 Une fois que toutes les pages ont été numérisées, appuyez sur *Non* pour terminer.

PhotoCapture Center™ : impression de photos à partir d'une carte mémoire ou d'une clé USB

Utilisation de PhotoCapture Center™

Cartes mémoire, clés USB et structures de dossiers

Votre appareil a été conçu afin d'être compatible avec les fichiers d'image des appareils photo numériques modernes, les cartes mémoire et les clés USB. Pour éviter toute erreur, lisez toutefois attentivement les points ci-dessous :

- Les fichiers d'image doivent porter l'extension .JPG (les autres extensions, comme .JPEG, .TIF ou .GIF, ne sont pas reconnues).
- Les opérations d'impression directe de PhotoCapture Center™ doivent se dérouler indépendamment des opérations de PhotoCapture Center™ réalisées à l'aide de l'ordinateur (l'impression simultanée n'est pas disponible).
- L'appareil peut lire jusqu'à 999 fichiers ¹ sur une carte mémoire ou une clé USB.
 - ¹ Le dossier inclus sur les cartes mémoire ou les clés USB est également comptabilisé.
- Le format du fichier DPOF sur les cartes mémoire doit être valide. (Voir *Impression en mode DPOF* >> page 70.)

Tenez compte des remarques suivantes :

- Lors de l'impression d'un index ou d'une image, PhotoCapture Center™ imprime toutes les images valides, même si une ou plusieurs images endommagées sont comprises. Les images endommagées ne sont pas imprimées.
- (Utilisateurs de cartes mémoire)

Votre appareil a été conçu pour lire des cartes mémoire qui ont été formatées par un appareil photo numérique.

Quand un appareil photo numérique formate une carte mémoire, il crée un dossier spécial dans lequel il copie les données d'image. Si vous devez modifier sur votre ordinateur les données d'image enregistrées sur une carte mémoire, nous vous conseillons de ne pas modifier la structure de dossiers qui a été créée par l'appareil photo numérique. Lorsque vous enregistrez de nouveaux fichiers d'image ou des fichiers d'image modifiés sur la carte mémoire, nous vous recommandons aussi d'utiliser le même dossier que celui utilisé par votre appareil photo numérique. Si les données ne sont pas enregistrées dans le même dossier, l'appareil risque de ne pas pouvoir lire le fichier ou imprimer l'image.
- (Utilisateurs de clés USB)

Cet appareil prend en charge les clés USB formatées par Windows®.

Impression de clips vidéo

Vous pouvez imprimer des images provenant de fichiers de clip vidéo enregistrés sur une carte mémoire ou une clé USB.

Un fichier de clip vidéo est automatiquement divisé en 9 parties en fonction de l'heure d'enregistrement et est placé sur 3 lignes. Vous pouvez ensuite voir et imprimer les scènes qui ont été divisées.

REMARQUE

- Vous ne pouvez pas choisir une scène particulière du clip vidéo.
- Vous pouvez utiliser les formats de fichier de clip vidéo AVI ou MOV (Motion JPEG seulement). Toutefois, si la taille d'un fichier AVI atteint ou dépasse 1 Go (durée de prise de vue d'environ 30 minutes) ou si la taille d'un fichier MOV atteint ou dépasse 2 Go (durée de prise de vue d'environ 60 minutes), vous ne pouvez pas imprimer ces fichiers.
- Si les données d'une scène divisée sont endommagées, la partie correspondant à cette scène sera vide.

Impression d'images

Impression d'une page d'index (miniatures)

PhotoCapture Center™ affecte des numéros aux images (n° 1, n° 2, n° 3, etc.).



→ NO.1
DEI.JPG 01.01.2009
100KB

PhotoCapture Center™ ne reconnaît pas les autres numéros ou noms de fichier qu'utiliserait votre appareil photo numérique ou votre ordinateur pour identifier les photos. Vous pouvez imprimer une page de miniatures. Cette page contient toutes les photos présentes sur la carte mémoire ou la clé USB.

REMARQUE

Seuls les noms de fichier comportant au maximum 20 caractères seront imprimés correctement sur l'index.

- 1 Ouvrez le couvercle des logements pour lecteurs média.
- 2 Insérez la carte mémoire ou la clé USB dans le logement approprié.
- 3 Appuyez sur **Photo**.
- 4 Appuyez sur ◀ ou ▶ pour afficher Impr de l'index.
- 5 Appuyez sur Impr de l'index.
- 6 Appuyez sur Impr feuille d'index.
- 7 Effectuez l'une des opérations suivantes :

- Appuyez sur `Param. impress` pour modifier le type ou le format de papier.
Passez à l'étape 8.
- Si vous ne voulez pas modifier les réglages du papier, appuyez sur `Marche`.

- 8 Appuyez sur `Type papier`.
- 9 Appuyez sur ▲ ou ▼ pour afficher `Pap Ordinaire`, `Pap jet enc`, `Brother BP71` ou `Autre - Glacé`, puis appuyez sur l'option souhaitée.
- 10 Appuyez sur `Format pap.`
- 11 Appuyez sur `Lettre` ou `A4`.
- 12 Appuyez sur `OK`.
- 13 Appuyez sur `Marche` pour imprimer.

Impression de photos

Avant de passer à l'impression d'une image individuelle, il vous faudra connaître son numéro d'image.

- 1 Ouvrez le couvercle des logements pour lecteurs média.
- 2 Insérez la carte mémoire ou la clé USB dans le logement approprié.
- 3 Appuyez sur `Photo`.
- 4 Imprimez l'index. (Voir *Impression d'une page d'index (miniatures)* >> page 65.)
- 5 Appuyez sur ◀ ou ▶ pour afficher `Impr de l'index`.
- 6 Appuyez sur `Impr de l'index`.
- 7 Appuyez sur `Imprimer photos`.

- 8 Saisissez le numéro de l'image à imprimer à partir de la page d'index (miniatures).
Une fois les numéros d'image sélectionnés, appuyez sur `OK`.

REMARQUE

- Vous pouvez entrer plusieurs numéros à la fois en utilisant une virgule ou un tiret. Par exemple, saisissez 1,3,6 pour imprimer les images 1, 3 et 6. Entrez 1-5 pour imprimer les images 1 à 5.
- Vous pouvez entrer jusqu'à 12 caractères (virgules et traits d'union compris) pour les numéros d'image souhaités.

- 9 Entrez le nombre de copies souhaité à l'aide du pavé de numérotation du panneau tactile.

- 10 Effectuez l'une des opérations suivantes :

- Appuyez sur `Param. impress` pour modifier les paramètres d'impression. (Voir *Paramètres d'impression de PhotoCapture Center™* >> page 71.)
- Si vous ne souhaitez pas modifier les réglages, appuyez sur `Marche` pour lancer l'impression.

Amélioration des photos

Vous pouvez retoucher et ajouter des effets à vos photos et les visualiser à l'écran tactile avant de les imprimer.

REMARQUE

La fonction `Améliorer phot` est prise en charge par des technologies développées par Reallusion, Inc.



- 1 Ouvrez le couvercle des logements pour lecteurs média.

- 2 Insérez la carte mémoire ou la clé USB dans le logement approprié.
- 3 Appuyez sur **Photo**.
- 4 Appuyez sur ◀ ou ▶ pour afficher **Améliorer phot.**
- 5 Appuyez sur **Améliorer phot.**



REMARQUE

- Quatre miniatures s'affichent à la fois, le numéro de la page en cours et le nombre total de pages apparaissant dessous.
- Appuyez sur ◀ ou ▶ plusieurs fois pour faire défiler toutes les photos. Maintenez enfoncée la touche ◀ ou ▶ pour aller et venir rapidement dans les pages de miniatures.

- 6 Appuyez sur une photo à partir des miniatures.
- 7 Choisissez **Améliorer** ou **Recadrer** en appuyant dessus pour afficher une coche rouge, puis appuyez sur **OK**.
- 8 Si vous avez sélectionné **Améliorer** à l'étape 7, appuyez sur l'effet que vous souhaitez ajouter. Appuyez sur **OK**.

REMARQUE

- Vous pouvez choisir parmi dix effets à appliquer à une photo.



	(Correction auto) C'est l'appareil qui détermine l'effet qui convient à votre photo.
	(Améliorer teint) Cet effet a pour but d'améliorer les photos de type portrait. Il corrige le teint de la peau. Appuyez sur ◀ ou ▶ pour ajuster l'amplitude du contraste.

	(Améliorer pays.) Cet effet a pour but d'améliorer les photos de type paysage. Il met en valeur les zones vertes et bleues de la photo. Appuyez sur ◀ ou ▶ pour ajuster l'amplitude du contraste.
	(Enlev yeux rges) L'appareil tente d'éliminer les yeux rouges de la photo. Si la détection des yeux rouges échoue, vous pouvez appuyer sur Réessayer pour lancer une nouvelle détection.
	(Nocturne) Le mode Nocturne permet d'améliorer le rendu des photos prises la nuit. Appuyez sur ◀ ou ▶ pour ajuster l'amplitude du contraste.
	(Lum. d'appoint) L'option Lum. d'appoint permet d'effectuer des réglages de lumière sur les photos. Appuyez sur ◀ ou ▶ pour ajuster l'amplitude du contraste.
	(Tableau blanc) L'option Tableau blanc permet d'ajuster les photos. Elle détecte des lettres sur un tableau blanc dans vos photos et les rend plus lisibles.
	(Monochrome) Vous pouvez convertir vos photos en noir et blanc.
	(Sépia) Vous pouvez convertir les couleurs de vos photos en sépia.
	(Corr. auto et élimin yeux rouges) C'est l'appareil qui détermine les effets qui conviennent à la photo. Il tente également d'éliminer les yeux rouges.

- Dans certains cas, il n'est pas possible d'éliminer les yeux rouges :
 - lorsque le visage est trop petit sur l'image;
 - lorsque le visage est trop tourné vers le haut, le bas, la gauche ou la droite.

- Appuyez sur **Annuler** pour revenir à la liste des effets.
- Si votre photo est très petite ou présente des proportions irrégulières, il peut ne pas être possible de la recadrer ou de l'améliorer. L'écran tactile affichera **Image trop petite** ou **Image trop longue**.

- 9 Si vous avez sélectionné **Recadrer** à l'étape 7, ajustez le cadre rouge autour de votre photo. C'est la partie à l'intérieur du cadre rouge qui sera imprimée.

- Appuyez sur  ou  pour agrandir ou réduire la taille du cadre.
- Appuyez sur ▲, ▼, ◀ ou ▶ pour déplacer le cadre.
- Appuyez sur  pour faire pivoter le cadre.

Appuyez sur **OK** lorsque vous avez terminé d'ajuster le cadre. Appuyez sur **OK** pour confirmer.

REMARQUE

Si votre photo est très petite ou présente des proportions irrégulières, il peut ne pas être possible de la recadrer ou de l'améliorer. L'écran tactile affichera **Image trop petite** ou **Image trop longue**.

- 10 Entrez le nombre de copies souhaitées en appuyant sur **+** ou **-**, ou en utilisant le pavé numérique du panneau tactile. Appuyez sur **OK**.
- 11 Effectuez l'une des opérations suivantes :

- Appuyez sur **Param. impress** pour modifier les paramètres d'impression. (Voir *Paramètres d'impression de PhotoCapture Center™* >> page 71.)
- Si vous ne souhaitez pas modifier les réglages, appuyez sur **Marche** pour lancer l'impression.

Impression de photos d'identité

Vous pouvez sélectionner une photo enregistrée sur une carte mémoire ou une clé USB et imprimer des photos d'identité pour votre CV, votre passeport, etc. Vous pouvez imprimer quatre photos d'identité sur une seule feuille de papier.

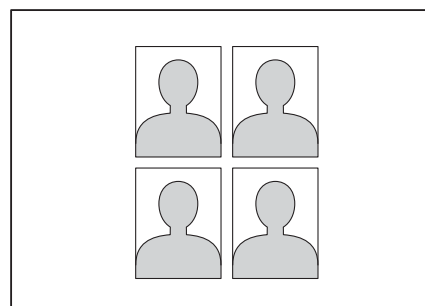

REMARQUE

Une seule photo sera imprimée si vous sélectionnez **2x2po** ou **50x70mm (2x2.75po)** comme taille de photo d'identité, et **4po x 6po** dans **Format pap.**

- 1 Ouvrez le couvercle des logements pour lecteurs média.
- 2 Insérez la carte mémoire ou la clé USB dans le logement approprié.
- 3 Appuyez sur **Photo**.
- 4 Appuyez sur ◀ ou ▶ pour afficher **Imp photo ID**.
- 5 Appuyez sur **Imp photo ID**.

- 6 Appuyez sur ◀ ou ▶ pour afficher chaque photo.
Lorsque la photo souhaitée s'affiche, appuyez dessus.
- 7 Appuyez sur ▲ ou sur ▼ pour afficher 2x2po, 25x36mm, 35x45mm, 36x51mm, 45x45mm, 45x55mm, 35x48mm ou 50x70mm (2x2.75po), puis appuyez sur l'option à définir comme taille de photo.

REMARQUE

L'appareil recadre automatiquement la photo en fonction du format choisi. Vous ne pouvez pas rogner davantage la photo.

- 8 Confirmez l'image affichée à l'écran tactile.
Si nécessaire, faites tourner l'image en appuyant sur .
- 9 Appuyez sur OK.
- 10 Effectuez l'une des opérations suivantes :
 - Appuyez sur Param. impress pour modifier les paramètres d'impression. Passez à l'étape 11.
 - Si vous ne souhaitez pas modifier les réglages, appuyez sur Marche pour lancer l'impression.
- 11 Effectuez l'une des opérations suivantes :
 - Pour modifier la qualité d'impression, appuyez sur Qualité Impres.
Appuyez sur Normal ou Photo.
 - Pour modifier le type de papier, appuyez sur Type papier.
Appuyez sur ▲ ou ▼ pour afficher Pap Ordinaire, Pap jet enc, Brother BP71 ou Autre - Glacé, puis appuyez sur l'option à activer.

- Pour modifier le format de papier, appuyez sur Format pap.
Appuyez sur ▲ ou ▼ pour afficher 4pox6po, 5pox7po, Lettre ou A4, puis appuyez sur l'option à activer.
- Pour ajouter des effets, appuyez sur Améliorer photo.
Appuyez sur ▲ ou ▼ pour afficher Correction auto, Enlev yeux rges, Corr auto&Enl yeux rouges ou Désactivé, puis appuyez sur l'option à activer.

- 12 Une fois que vous avez terminé de modifier les paramètres, appuyez sur OK.
- 13 Appuyez sur Marche.

Diaporama

Vous pouvez visualiser toutes les photos à l'écran tactile en utilisant Diaporama. Vous pouvez également choisir une photo pendant cette opération.

- 1 Ouvrez le couvercle des logements pour lecteurs média.
- 2 Insérez la carte mémoire ou la clé USB dans le logement approprié.
- 3 Appuyez sur Photo.
- 4 Appuyez sur ◀ ou ▶ pour afficher Diaporama.
- 5 Appuyez sur Diaporama.
- 6 Effectuez l'une des opérations suivantes :

- Si vous souhaitez modifier la durée d'affichage de chaque photo sur l'écran tactile, appuyez sur *Aff. chaque photo pour*. Appuyez sur ▲ ou ▼ pour afficher 3Sec, 10Sec, 30Sec, 1Min ou 5Min, puis appuyez sur l'option à définir.
- Si vous ne souhaitez pas modifier les réglages, appuyez sur *Dém.*

7 Appuyez sur  pour terminer le Diaporama.

Impression d'une photo pendant un diaporama

- 1 Pour imprimer une image au cours d'un diaporama, appuyez sur l'image lorsqu'elle apparaît à l'écran tactile.
- 2 Entrez le nombre de copies souhaité à l'aide du pavé de numérotation du panneau tactile.
- 3 Effectuez l'une des opérations suivantes :
 - Appuyez sur *Param. impress* pour modifier les paramètres d'impression. (Voir *Paramètres d'impression de PhotoCapture Center™* >> page 71.)
 - Si vous ne souhaitez pas modifier les réglages, appuyez sur *Marche* pour lancer l'impression.

Impression en mode DPOF

L'abréviation DPOF signifie Digital Print Order Format (format de commande d'impression numérique).

La norme DPOF a été mise au point par les grands fabricants d'appareils photo numériques (Canon Inc., Eastman Kodak Company, FUJIFILM Corporation, Panasonic Corporation et Sony Corporation) en vue de simplifier l'impression des photos des appareils photo numériques.

Si votre appareil photo numérique est compatible avec la norme DPOF, sélectionnez par le biais de son écran les photos et le nombre de copies souhaitées.

Dès lors qu'une carte mémoire (Memory Stick Duo™, Memory Stick PRO Duo™, carte mémoire SD, carte mémoire SDHC, carte mémoire SDXC, MultiMedia Card ou MultiMedia Card plus) contenant des informations DPOF est introduite dans l'appareil, l'impression des photos sélectionnées s'effectue très facilement.

- 1 Ouvrez le couvercle des logements pour lecteurs média.
- 2 Insérez la carte mémoire ou la clé USB dans le logement approprié.
- 3 Appuyez sur ▲ ou ▼ pour afficher *DPOF*.
- 4 Appuyez sur *DPOF*.
- 5 Effectuez l'une des opérations suivantes :
 - Appuyez sur *Param. impress* pour modifier les paramètres d'impression. (Voir *Paramètres d'impression de PhotoCapture Center™* >> page 71.)
 - Si vous ne souhaitez pas modifier les réglages, appuyez sur *Marche* pour lancer l'impression.

REMARQUE

Une erreur de fichier DPOF non valide peut se produire si la commande d'impression créée sur l'appareil photo a été corrompue. Pour résoudre ce problème, supprimez la commande d'impression et recréez-la à l'aide de votre appareil photo. Pour savoir comment supprimer ou recréer la commande d'impression, reportez-vous au site Web d'assistance du fabricant de l'appareil photo ou à sa documentation.

Paramètres d'impression de PhotoCapture Center™

Vous pouvez modifier les paramètres d'impression pour l'impression suivante.

Ces réglages sont temporaires, et l'appareil revient aux réglages par défaut 1 minute après l'impression.

REMARQUE

Vous pouvez enregistrer les paramètres d'impression que vous utilisez le plus souvent en les définissant comme réglages par défaut. (Voir *Définition de nouveaux réglages par défaut* >> page 77.)

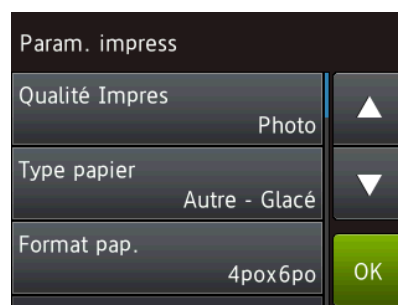

Qualité d'impression

- 1 Ouvrez le couvercle des logements pour lecteurs média.
- 2 Insérez la carte mémoire ou la clé USB dans le logement approprié.
- 3 Appuyez sur `Photo`.
- 4 Appuyez sur `◀` ou `▶` pour afficher `Visualiser photos`.
- 5 Appuyez sur `Visualiser photos`.
- 6 Appuyez sur `◀` ou `▶` pour afficher chaque photo. Lorsque la photo souhaitée s'affiche, appuyez dessus, puis appuyez sur `OK`.

- 7 Appuyez sur OK.
- 8 Appuyez sur Param. impress.
- 9 Appuyez sur ▲ ou ▼ pour afficher Qualité Impres.
- 10 Appuyez sur Qualité Impres.
- 11 Appuyez sur Normal ou Photo.
- 12 Si vous ne voulez pas modifier d'autres réglages, appuyez sur  ou OK. Appuyez sur Marche pour imprimer.

REMARQUE

Si vous choisissez Pap jet enc dans Type papier, vous pouvez choisir uniquement Photo.

Options de papier

Type de papier

- 1 Ouvrez le couvercle des logements pour lecteurs média.
 - 2 Insérez la carte mémoire ou la clé USB dans le logement approprié.
 - 3 Appuyez sur Photo.
 - 4 Appuyez sur ◀ ou ▶ pour afficher Visualiser photos.
 - 5 Appuyez sur Visualiser photos.
 - 6 Appuyez sur ◀ ou ▶ pour afficher chaque photo. Lorsque la photo souhaitée s'affiche, appuyez dessus, puis appuyez sur OK.
 - 7 Appuyez sur OK.
 - 8 Appuyez sur Param. impress.
 - 9 Appuyez sur ▲ ou ▼ pour afficher Type papier.
- 10 Appuyez sur Type papier.
 - 11 Appuyez sur ▲ ou ▼ pour afficher Pap Ordinaire, Pap jet enc, Brother BP71 ou Autre - Glacé, puis appuyez sur l'option souhaitée.
 - 12 Si vous ne voulez pas modifier d'autres réglages, appuyez sur  ou OK. Appuyez sur Marche pour imprimer.







Format de papier et format d'impression

- 1 Ouvrez le couvercle des logements pour lecteurs média.
- 2 Insérez la carte mémoire ou la clé USB dans le logement approprié.
- 3 Appuyez sur Photo.
- 4 Appuyez sur ◀ ou ▶ pour afficher Visualiser photos.
- 5 Appuyez sur Visualiser photos.
- 6 Appuyez sur ◀ ou ▶ pour afficher chaque photo. Lorsque la photo souhaitée s'affiche, appuyez dessus, puis appuyez sur OK.
- 7 Appuyez sur OK.
- 8 Appuyez sur Param. impress.
- 9 Appuyez sur ▲ ou ▼ pour afficher Format pap.
- 10 Appuyez sur Format pap.
- 11 Appuyez sur ▲ ou ▼ pour afficher 4pox6po, 5pox7po, Lettre, Registre, A4 ou A3. Appuyez sur l'option à définir. Effectuez l'une des opérations suivantes :

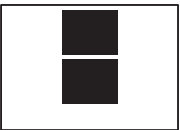
- Si vous avez sélectionné *Lettre* ou *A4*, allez à l'étape 12.
- Si vous avez choisi *4pox6po*, *5pox7po*, *Registre* ou *A3*, allez à l'étape 13.

- 12 Appuyez sur ▲ ou ▼ pour afficher *Format Impr.*
Appuyez sur *Format Impr.*
Appuyez sur ▲ ou ▼ pour afficher les options dans le tableau suivant, puis appuyez sur l'option à définir.

Exemple : position d'impression pour du papier de format *Lettre*

1 3pox4po	2 3.5pox5po	3 4pox6po
		
4 5pox7po	5 6pox8po	6 Format max
		

- 13 Si vous ne voulez pas modifier d'autres réglages, appuyez sur  ou *OK*.
Appuyez sur *Marche* pour imprimer.

Correction automatique

La fonction *Correction automatique* est disponible pour la plupart des photos. C'est l'appareil qui détermine l'effet qui convient à votre photo.

- 1 Ouvrez le couvercle des logements pour lecteurs média.
- 2 Insérez la carte mémoire ou la clé USB dans le logement approprié.
- 3 Appuyez sur *Photo*.
- 4 Appuyez sur ◀ ou ▶ pour afficher *Visualiser photos*.
- 5 Appuyez sur *Visualiser photos*.
- 6 Appuyez sur ◀ ou ▶ pour afficher chaque photo. Lorsque la photo souhaitée s'affiche, appuyez dessus, puis appuyez sur *OK*.
- 7 Appuyez sur *OK*.
- 8 Appuyez sur *Param. impress.*
- 9 Appuyez sur ▲ ou ▼ pour afficher *Correction auto*.
- 10 Appuyez sur *Correction auto*.
- 11 Appuyez sur *Activé* (ou *Désactivé*).
- 12 Si vous ne voulez pas modifier d'autres réglages, appuyez sur  ou *OK*.
Appuyez sur *Marche* pour imprimer.

Réglage de la luminosité, du contraste et des couleurs

Luminosité

- 1 Ouvrez le couvercle des logements pour lecteurs média.
- 2 Insérez la carte mémoire ou la clé USB dans le logement approprié.
- 3 Appuyez sur `Photo`.
- 4 Appuyez sur ◀ ou ▶ pour afficher `Visualiser photos`.
- 5 Appuyez sur `Visualiser photos`.
- 6 Appuyez sur ◀ ou ▶ pour afficher chaque photo. Lorsque la photo souhaitée s'affiche, appuyez dessus, puis appuyez sur `OK`.
- 7 Appuyez sur `OK`.
- 8 Appuyez sur `Param. impress.`
- 9 Appuyez sur ▲ ou ▼ pour afficher `Luminosité`.
- 10 Appuyez sur `Luminosité`.
- 11 Réglez le niveau de luminosité en appuyant sur le niveau approprié à l'écran tactile.
- 12 Si vous ne voulez pas modifier d'autres réglages, appuyez sur  ou `OK`. Appuyez sur `Marche` pour imprimer.

Contraste

Vous avez la possibilité de définir le niveau de contraste. Le fait d'augmenter le contraste donne aux images un aspect plus net et percutant.

- 1 Ouvrez le couvercle des logements pour lecteurs média.
- 2 Insérez la carte mémoire ou la clé USB dans le logement approprié.
- 3 Appuyez sur `Photo`.
- 4 Appuyez sur ◀ ou ▶ pour afficher `Visualiser photos`.
- 5 Appuyez sur `Visualiser photos`.
- 6 Appuyez sur ◀ ou ▶ pour afficher chaque photo. Lorsque la photo souhaitée s'affiche, appuyez dessus, puis appuyez sur `OK`.
- 7 Appuyez sur `OK`.
- 8 Appuyez sur `Param. impress.`
- 9 Appuyez sur ▲ ou ▼ pour afficher `Contraste`.
- 10 Appuyez sur `Contraste`.
- 11 Réglez le niveau de contraste en appuyant sur le niveau approprié à l'écran tactile.
- 12 Si vous ne voulez pas modifier d'autres réglages, appuyez sur  ou `OK`. Appuyez sur `Marche` pour imprimer.

Amélioration des couleurs

Vous pouvez activer la fonction d'amélioration des couleurs pour rendre les images imprimées plus éclatantes. La durée d'impression sera plus longue et, selon l'image, cette fonction peut utiliser davantage d'encre.

- 1 Ouvrez le couvercle des logements pour lecteurs média.
- 2 Insérez la carte mémoire ou la clé USB dans le logement approprié.
- 3 Appuyez sur `Photo`.
- 4 Appuyez sur ◀ ou ▶ pour afficher `Visualiser photos`.
- 5 Appuyez sur `Visualiser photos`.
- 6 Appuyez sur ◀ ou ▶ pour afficher chaque photo. Lorsque la photo souhaitée s'affiche, appuyez dessus, puis appuyez sur `OK`.
- 7 Appuyez sur `OK`.
- 8 Appuyez sur `Param. impress.`
- 9 Appuyez sur ▲ ou ▼ pour afficher `Amél. couleur`.
- 10 Appuyez sur `Amél. couleur`.
- 11 Effectuez l'une des opérations suivantes :
 - Si vous souhaitez personnaliser les réglages `Bal blanche`, `Précision` ou `Densité coul.`, appuyez sur `Amél. couleur`, puis sur `Activé`.
Passez à l'étape 12.
 - Si vous ne souhaitez pas effectuer de personnalisation, appuyez sur `Amél. couleur`, puis sur `Désactivé`.
Appuyez sur ↩.
Passez à l'étape 15.
- 12 Appuyez sur ▲ ou ▼ pour afficher `Bal blanche`, `Précision` ou `Densité coul.`, puis appuyez sur l'option souhaitée.
- 13 Appuyez sur ◀ ou ▶ pour ajuster l'amplitude du réglage.
Appuyez sur `OK`.
- 14 Effectuez l'une des opérations suivantes :
 - Si vous voulez personnaliser une autre option d'amélioration des couleurs, répétez les étapes 12 et 13.
Appuyez sur ↩.
 - Si vous souhaitez modifier d'autres réglages, appuyez sur ↩ pour afficher le menu des paramètres d'impression, puis appuyez sur le réglage à modifier. (Voir *Paramètres d'impression de PhotoCapture Center™* >> page 71.)
- 15 Si vous ne voulez pas modifier d'autres réglages, appuyez sur ↩ ou `OK`.
Appuyez sur `Marche` pour imprimer.

REMARQUE

• Balance des blancs

Ce paramètre permet d'ajuster la teinte des zones blanches d'une image. L'éclairage, les réglages de l'appareil photo et d'autres facteurs influencent le rendu du blanc. Les zones blanches d'une photo peuvent être légèrement roses, jaunes ou d'une autre couleur. Ce réglage permet de corriger cet effet et de rendre parfaitement blanches les zones blanches de la photo.

• **Netteté**

Ce paramètre permet d'améliorer le détail des photos, à la manière de la mise au point précise d'un appareil photo. Si l'image n'est pas parfaitement mise au point et que vous ne parvenez pas à voir les détails fins de l'image, réglez sa netteté.

• **Densité des couleurs**

Ce paramètre permet d'ajuster l'intensité des couleurs de l'image. Vous pouvez augmenter ou diminuer l'intensité des couleurs d'une image pour améliorer une photo passée ou ternie.

Rognage

Si la photo est trop longue ou trop large pour tenir dans l'espace disponible de la mise en page choisie, une partie de l'image sera coupée.

Le réglage par défaut est *Activé*. Si vous voulez imprimer toute l'image, modifiez ce réglage pour choisir *Désactivé*. Si vous réglez *Couper* sur *Désactivé*, définissez également *Sans bordure* à *Désactivé*. (Voir *Impression sans bordure* >> page 76.)

- 1 Ouvrez le couvercle des logements pour lecteurs média.
- 2 Insérez la carte mémoire ou la clé USB dans le logement approprié.
- 3 Appuyez sur *Photo*.
- 4 Appuyez sur ◀ ou ▶ pour afficher *Visualiser photos*.
- 5 Appuyez sur *Visualiser photos*.
- 6 Appuyez sur ◀ ou ▶ pour afficher chaque photo. Lorsque la photo souhaitée s'affiche, appuyez dessus, puis appuyez sur *OK*.

- 7 Appuyez sur *OK*.
- 8 Appuyez sur *Param. impress.*
- 9 Appuyez sur ▲ ou ▼ pour afficher *Couper*.
- 10 Appuyez sur *Couper*.
- 11 Appuyez sur *Désactivé* (ou *Activé*).
- 12 Si vous ne voulez pas modifier d'autres réglages, appuyez sur  ou *OK*. Appuyez sur *Marche* pour imprimer.

Couper : Activé



Couper : Désactivé

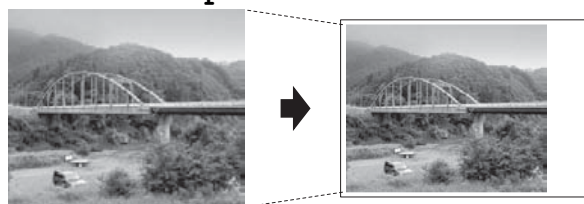

Impression sans bordure

Cette fonction vous permet d'agrandir la zone imprimable jusqu'aux bords du papier. La durée d'impression sera légèrement plus longue.

- 1 Ouvrez le couvercle des logements pour lecteurs média.
- 2 Insérez la carte mémoire ou la clé USB dans le logement approprié.
- 3 Appuyez sur *Photo*.
- 4 Appuyez sur ◀ ou ▶ pour afficher *Visualiser photos*.
- 5 Appuyez sur *Visualiser photos*.

- 6 Appuyez sur ◀ ou ▶ pour afficher chaque photo. Lorsque la photo souhaitée s'affiche, appuyez dessus, puis appuyez sur OK.
- 7 Appuyez sur OK.
- 8 Appuyez sur Param. impress.
- 9 Appuyez sur ▲ ou ▼ pour afficher Sans bordure.
- 10 Appuyez sur Sans bordure.
- 11 Appuyez sur Désactivé (ou Activé).
- 12 Si vous ne voulez pas modifier d'autres réglages, appuyez sur  ou OK. Appuyez sur Marche pour imprimer.

REMARQUE

L'impression sans bordure est disponible pour les formats de papier suivants : Lettre, A4, Registre, A3, Photo (4 × 6 po) et Photo 2L (5 × 7 po).

Impression de la date

Vous pouvez imprimer la date, pour autant qu'elle figure déjà dans les données de votre photo. La date est imprimée dans le coin inférieur droit. Si les données ne contiennent pas d'informations sur la date, vous ne pouvez pas utiliser cette fonction.

- 1 Ouvrez le couvercle des logements pour lecteurs média.
- 2 Insérez la carte mémoire ou la clé USB dans le logement approprié.
- 3 Appuyez sur Photo.
- 4 Appuyez sur ◀ ou ▶ pour afficher Visualiser photos.
- 5 Appuyez sur Visualiser photos.

- 6 Appuyez sur ◀ ou ▶ pour afficher chaque photo. Lorsque la photo souhaitée s'affiche, appuyez dessus, puis appuyez sur OK.
- 7 Appuyez sur OK.
- 8 Appuyez sur Param. impress.
- 9 Appuyez sur ▲ ou ▼ pour afficher Imprimer date.
- 10 Appuyez sur Imprimer date.
- 11 Appuyez sur Activé (ou Désactivé).
- 12 Si vous ne voulez pas modifier d'autres réglages, appuyez sur  ou OK. Appuyez sur Marche pour imprimer.

REMARQUE

Le réglage DPOF doit être désactivé sur votre appareil photo pour que vous puissiez utiliser la fonction Imprimer date.

Définition de nouveaux réglages par défaut

Vous pouvez enregistrer les paramètres d'impression que vous utilisez le plus souvent, par exemple Qualité Impres, Type papier, Format pap., Format Impr., Correction auto, Luminosité, Contraste, Amél. couleur, Couper, Sans bordure et Imprimer date en les définissant comme réglages par défaut. Ces réglages sont conservés jusqu'à ce que vous les modifiez à nouveau.

- 1 Ouvrez le couvercle des logements pour lecteurs média.
- 2 Insérez la carte mémoire ou la clé USB dans le logement approprié.
- 3 Appuyez sur Photo.

- 4 Appuyez sur ◀ ou ▶ pour afficher Visualiser photos.
 - 5 Appuyez sur Visualiser photos.
 - 6 Appuyez sur ◀ ou ▶ pour afficher chaque photo. Lorsque la photo souhaitée s'affiche, appuyez dessus, puis appuyez sur OK.
 - 7 Appuyez sur OK.
 - 8 Appuyez sur Param. impress.
 - 9 Appuyez sur le nouveau réglage. Répétez cette étape pour chaque réglage à modifier.
 - 10 Après avoir modifié le dernier réglage, appuyez sur ▲ ou ▼ pour afficher Fix nv param déf.
 - 11 Appuyez sur Fix nv param déf.
 - 12 L'écran tactile vous invite à confirmer si vous souhaitez utiliser les valeurs modifiées en tant que nouveaux réglages par défaut. Appuyez sur Oui pour confirmer.
 - 13 Appuyez sur .
- 3 Appuyez sur Photo.
 - 4 Appuyez sur ◀ ou ▶ pour afficher Visualiser photos.
 - 5 Appuyez sur Visualiser photos.
 - 6 Appuyez sur ◀ ou ▶ pour afficher chaque photo. Lorsque la photo souhaitée s'affiche, appuyez dessus, puis appuyez sur OK.
 - 7 Appuyez sur OK.
 - 8 Appuyez sur Param. impress.
 - 9 Appuyez sur ▲ ou ▼ pour afficher Réinitial. usine.
 - 10 Appuyez sur Réinitial. usine.
 - 11 L'écran tactile vous demande de confirmer le rétablissement des réglages d'usine. Appuyez sur Oui pour confirmer.
 - 12 Appuyez sur .

Rétablissement de tous les réglages d'usine

Vous pouvez rétablir les réglages d'usine des paramètres PhotoCapture que vous aviez modifiés, par exemple Qualité Impres, Type papier, Format pap., Format Impr., Correction auto, Luminosité, Contraste, Amél. couleur, Couper, Sans bordure et Imprimer date.

- 1 Ouvrez le couvercle des logements pour lecteurs média.
- 2 Insérez la carte mémoire ou la clé USB dans le logement approprié.

Numérisation vers une carte mémoire ou une clé USB

Rognage automatique

Vous pouvez numériser ensemble plusieurs documents placés sur la vitre du scanner. Vous pouvez prévisualiser un document individuel sur l'écran tactile avant de l'enregistrer. Si vous sélectionnez `Rognage auto`, l'appareil numérise chaque document et crée des fichiers séparés. Par exemple, si vous placez quatre documents sur la vitre du scanner, l'appareil numérise et crée quatre fichiers distincts. Si vous voulez créer un fichier contenant quatre pages, sélectionnez `PDF` ou `TIFF` pour Type fichier.

(Si vous choisissez `JPEG`, les quatre documents sont créés en tant que quatre fichiers distincts.)

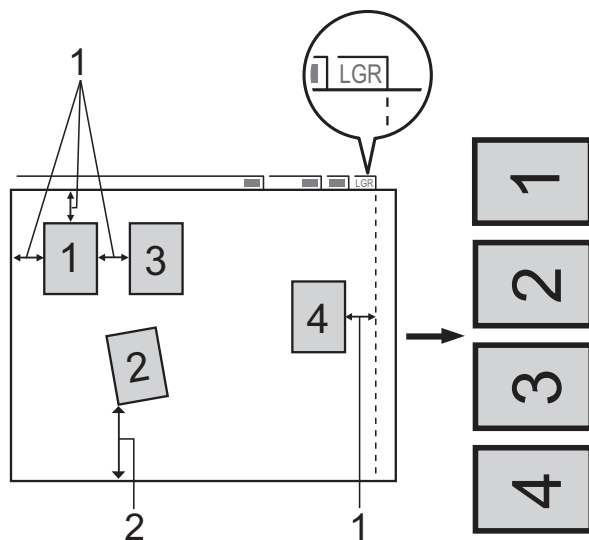

1 0,4 po (10 mm) ou davantage (haut, gauche, droite)

2 0,8 po (20 mm) ou davantage (bas)

REMARQUE

`Rognage auto` est pris en charge par des technologies développées par Reallusion, Inc.  **REALLUSION**

- 1 Ouvrez le couvercle des logements pour lecteurs média.
- 2 Insérez la carte mémoire ou la clé USB dans le logement approprié.
- 3 Appuyez sur `Numériser vers support`.
- 4 Chargez votre document.
- 5 Appuyez sur `Options`.
- 6 Appuyez sur ▲ ou ▼ pour afficher `Rognage auto`.
- 7 Appuyez sur `Rognage auto`.
- 8 Appuyez sur `Activé`.
- 9 Appuyez sur `OK`.
- 10 Si vous ne souhaitez pas modifier d'autres réglages, appuyez sur `Marche` pour lancer la numérisation.
- 11 Le nombre de documents numérisés s'affiche sur l'écran tactile. Appuyez sur `OK` pour confirmer.
- 12 Appuyez sur ◀ ou ▶ pour afficher un aperçu des données de chaque document.
- 13 Appuyez sur `Enr tout` pour enregistrer les données.

REMARQUE

- `Rognage auto` est disponible pour du papier dont les quatre coins sont à angle droit (90°). Si l'un des angles n'est pas droit, `Rognage auto` ne peut pas détecter le document.
- Si votre document est trop long ou trop large, ce réglage ne fonctionne pas correctement. Le document doit avoir les dimensions suivantes : jusqu'à 7,7 × 10,6 po (195 × 270 mm).
Si le rapport entre hauteur et largeur du document est supérieur à 1:8, ce réglage ne fonctionne pas correctement.
- Vous devez éloigner les documents des bords de la vitre du scanner, comme dans l'illustration.
- Vous devez laisser un espace minimum de 0,4 po (10 mm) entre les documents.
- L'option `Rognage auto` ajuste l'inclinaison du document sur la vitre du scanner. Il n'a cependant pas d'effet si l'inclinaison du document est supérieure à 10 degrés.
- Le chargeur automatique de documents doit être vide pour que la fonction `Rognage auto` puisse être utilisée.
- La fonction `Rognage auto` peut traiter un maximum de 32 documents, suivant la taille de ceux-ci.
- Les options `Mode haute vitesse ADF` et `Num papier long` ne sont pas disponibles avec `Rognage auto`.

IMPORTANT

Ne retirez PAS la carte mémoire ou la clé USB pendant que l'appareil est en train de lire ou d'écrire sur celle-ci. Vous risqueriez d'endommager la carte, la clé USB ou les données qui y sont enregistrées.

Définition de nouveaux réglages par défaut

Vous pouvez enregistrer les paramètres de numérisation vers support que vous utilisez le plus souvent, par exemple

`Mode haute vitesse ADF`,
`Type de numéris`, `Résolution`,
`Type fichier`, `Format numér`,
`Num papier long`, `Rognage auto` et
`Enl couleur arrière-plan` en les définissant comme réglages par défaut. Ces réglages sont conservés jusqu'à ce que vous les modifiez à nouveau.

- 1 Ouvrez le couvercle des logements pour lecteurs média.
 - 2 Insérez la carte mémoire ou la clé USB dans le logement approprié.
 - 3 Appuyez sur `Numériser vers support`.
 - 4 Appuyez sur `Options`.
 - 5 Appuyez sur ▲ ou ▼ pour afficher `Mode haute vitesse ADF`, `Type de numéris`, `Résolution`, `Type fichier`, `Format numér`, `Num papier long`, `Rognage auto` ou `Enl couleur arrière-plan`, puis appuyez sur le réglage que vous souhaitez modifier. Appuyez ensuite sur l'option à définir.
- Répétez cette étape pour chaque réglage à modifier.
- 6 Une fois la sélection de vos réglages préférentiels terminée, appuyez sur ▲ ou ▼ pour afficher `Fix nv param déf`.
 - 7 Appuyez sur `Fix nv param déf`.
 - 8 L'écran tactile vous invite à confirmer si vous souhaitez utiliser les valeurs modifiées en tant que nouveaux réglages par défaut. Appuyez sur `Oui` pour confirmer.

9 Appuyez sur .

Rétablissement des réglages d'usine

Vous pouvez réinitialiser les réglages Numérisation vers support préalablement modifiés (par exemple Mode haute vitesse ADF, Type de numéris, Résolution, Type fichier, Format numér, Num papier long, Rognage auto et Enl couleur arrière-plan) pour rétablir les réglages d'usine.

- 1 Ouvrez le couvercle des logements pour lecteurs média.
- 2 Insérez la carte mémoire ou la clé USB dans le logement approprié.
- 3 Appuyez sur `Numériser vers support`.
- 4 Appuyez sur `Options`.
- 5 Appuyez sur `▲` ou `▼` pour afficher `Réinitial. usine`.
- 6 Appuyez sur `Réinitial. usine`.
- 7 L'écran tactile vous demande de confirmer le rétablissement des réglages d'usine. Appuyez sur `Oui` pour confirmer.
- 8 Appuyez sur .

Enregistrement des options de numérisation en tant que raccourci

Vous pouvez mémoriser les options de numérisation que vous utilisez le plus souvent en les enregistrant en tant que raccourci. Cette section explique comment ajouter un raccourci pour `Numériser vers support`.

- 1 Ouvrez le couvercle des logements pour lecteurs média.

- 2 Insérez la carte mémoire ou la clé USB dans le logement approprié.
- 3 Appuyez sur `Numériser vers support`.
- 4 Appuyez sur `Options`.
- 5 Appuyez sur `▲` ou `▼` pour afficher Mode haute vitesse ADF, Type de numéris, Résolution, Type fichier, Format numér, Num papier long, Nom fichier, Rognage auto **ou** Enl couleur arrière-plan, puis appuyez sur le réglage que vous souhaitez modifier. Appuyez ensuite sur l'option à définir.

Répétez cette étape pour chaque réglage à modifier.

- 6 Lorsque vous avez terminé, appuyez sur `OK`.
- 7 Appuyez sur `Enregistrer en tant que racc`.
- 8 Confirmez la liste des réglages que vous avez choisis pour le raccourci, puis appuyez sur `OK`.
- 9 Donnez un nom au raccourci à l'aide du clavier affiché à l'écran tactile. (Pour vous aider à saisir les lettres, **»»** Guide de l'utilisateur : *Saisie de texte*.) Appuyez sur `OK`.
- 10 Appuyez sur `OK` pour enregistrer votre raccourci.

Impression de photos directement à partir d'un appareil photo PictBridge



PictBridge

Votre appareil Brother prend en charge la norme PictBridge pour vous permettre de connecter tout appareil photo compatible PictBridge et d'imprimer des photos directement depuis ce dernier.

Si votre appareil photo utilise la norme de stockage de masse USB, vous pouvez également imprimer des photos à partir de celui-ci, même s'il n'est pas compatible PictBridge. (Voir *Impression de photos directement à partir d'un appareil photo non compatible PictBridge* >> page 85.)

Conditions de fonctionnement PictBridge

Pour éviter toute erreur, tenez compte des principes suivants :

- L'appareil Brother et l'appareil photo numérique doivent être connectés à l'aide d'un câble USB approprié.
- Les fichiers d'image doivent porter l'extension .JPG (les autres extensions, comme .JPEG, .TIF ou .GIF, ne sont pas reconnues).
- Les fonctions de PhotoCapture Center™ ne peuvent pas être utilisées en combinaison avec la fonctionnalité PictBridge.

Configuration de l'appareil photo numérique

Assurez-vous que l'appareil photo est en mode PictBridge. L'afficheur de votre appareil photo PictBridge peut proposer les réglages suivants.

Certains de ces réglages peuvent ne pas être disponibles en fonction de l'appareil photo.

Options de menu de l'appareil photo	Options
Format du papier	Registre, Lettre, A3, A4, 4 × 6 po (10 × 15 cm), Paramètres imprimante (réglage par défaut) ²
Type de papier	Papier ordinaire, Papier glacé, Papier jet d'encre, Paramètres imprimante (réglage par défaut) ²
Mise en page	Sans bordure : Activé, Sans bordure : Désactivé, Paramètres imprimante (réglage par défaut) ²
Réglage DPOF ¹	-
Qualité d'impression	Normale, Fine, Paramètres imprimante (réglage par défaut) ²
Amélioration des couleurs	Activé, Désactivé, Paramètres imprimante (réglage par défaut) ²
Impression de la date	Activé, Désactivé, Paramètres imprimante (réglage par défaut) ²

¹ Voir *Impression en mode DPOF* >> page 85 pour plus de détails.

² Si votre appareil photo est réglé de façon à utiliser les paramètres imprimante (réglage par défaut), l'appareil Brother imprimera les photos selon les réglages du tableau.

Réglages	Options
Format du papier	4 × 6 po (10 × 15 cm)
Type de papier	Papier glacé
Mise en page	Sans bordure : Activé
Qualité d'impression	Fine
Amélioration des couleurs	Désactivé
Impression de la date	Désactivé

- Si votre appareil photo ne propose pas d'options de menu, ces réglages sont également appliqués.
- Le nom et la disponibilité de chaque réglage dépendent des caractéristiques techniques de votre appareil photo.

Pour plus d'informations sur la modification des réglages PictBridge, reportez-vous à la documentation fournie avec votre appareil photo.

Impression d'images

REMARQUE

Retirez toute carte mémoire ou clé USB de l'appareil avant de raccorder un appareil photo numérique.

- 1 Ouvrez le couvercle des logements pour lecteurs média.
- 2 Assurez-vous que l'appareil photo est éteint. Raccordez l'appareil photo à l'interface USB directe (1) de l'appareil Brother à l'aide du câble USB.

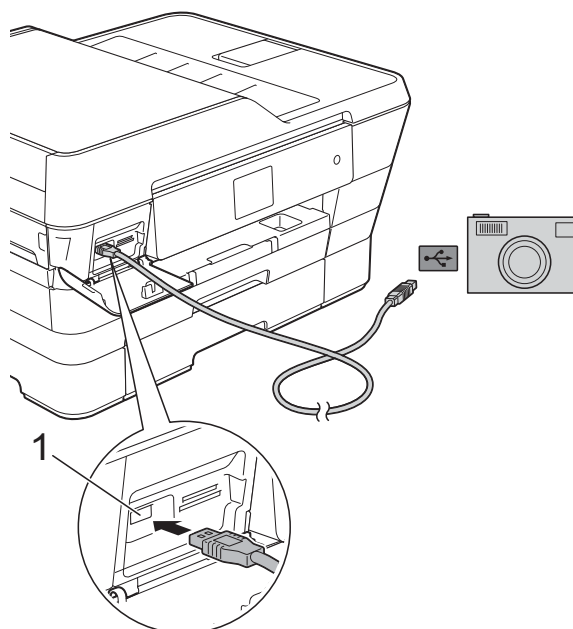

1 Interface USB directe

- 3 Allumez l'appareil photo. Lorsque l'appareil a reconnu l'appareil photo, l'écran tactile affiche *Caméra connectée*.
- 4 Choisissez la photo à imprimer en suivant les instructions de l'appareil photo. Lorsque l'appareil commence à imprimer une photo, l'écran tactile affiche *Imp. en cours*.

IMPORTANT

Pour éviter d'endommager l'appareil Brother, ne connectez pas un périphérique autre qu'un appareil photo numérique ou qu'une clé USB à l'interface USB directe.

Impression en mode DPOF

L'abréviation DPOF signifie Digital Print Order Format (format de commande d'impression numérique).

La norme DPOF a été mise au point par les grands fabricants d'appareils photo numériques (Canon Inc., Eastman Kodak Company, FUJIFILM Corporation, Panasonic Corporation et Sony Corporation) en vue de simplifier l'impression des photos des appareils photo numériques.

Si votre appareil photo numérique prend en charge l'impression DPOF, vous pouvez choisir sur son écran les images et le nombre de copies que vous voulez imprimer.

REMARQUE

Une erreur de fichier DPOF non valide peut se produire si la commande d'impression créée sur l'appareil photo a été corrompue. Pour résoudre ce problème, supprimez la commande d'impression et recréez-la à l'aide de votre appareil photo. Pour savoir comment supprimer ou recréer la commande d'impression, reportez-vous au site Web d'assistance du fabricant de l'appareil photo ou à sa documentation.

Impression de photos directement à partir d'un appareil photo non compatible PictBridge

Si votre appareil photo utilise la norme de stockage de masse USB, vous pouvez connecter votre appareil photo en mode de stockage. Ce mode permet d'imprimer des photos à partir de l'appareil photo.

(Si vous souhaitez imprimer des photos en mode PictBridge, voir *Impression de photos directement à partir d'un appareil photo PictBridge* >> page 83.)

REMARQUE

Le nom, la disponibilité et le mode d'utilisation de cette fonction varient en fonction de l'appareil photo. Pour plus d'informations sur le passage du mode PictBridge au mode de stockage de masse USB, reportez-vous à la documentation fournie avec votre appareil photo.

Impression d'images

REMARQUE

Retirez toute carte mémoire ou clé USB de l'appareil avant de raccorder un appareil photo numérique.

- 1 Ouvrez le couvercle des logements pour lecteurs média.
- 2 Assurez-vous que l'appareil photo est éteint. Raccordez l'appareil photo à l'interface USB directe (1) de l'appareil Brother à l'aide du câble USB.

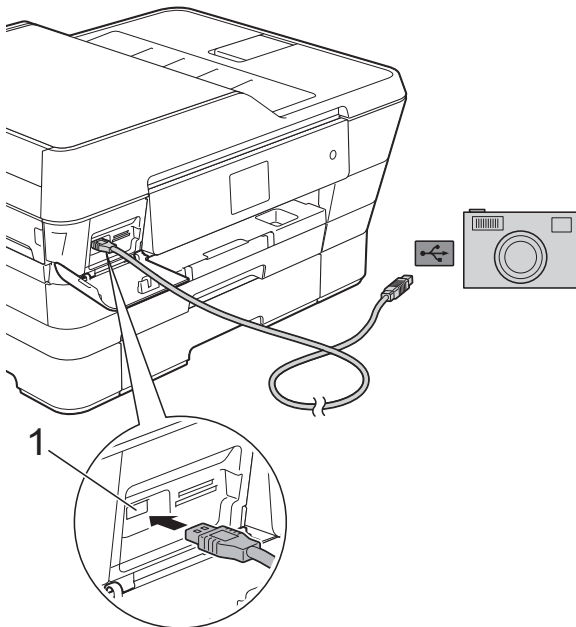

1 Interface USB directe

- 3 Allumez l'appareil photo.
- 4 Suivez les étapes de la section *Impression d'images* >> page 65.

IMPORTANT

Pour éviter d'endommager l'appareil Brother, ne connectez pas un périphérique autre qu'un appareil photo numérique ou qu'une clé USB à l'interface USB directe.

A

Entretien périodique

Nettoyage et vérification de l'appareil

Nettoyage de l'extérieur de l'appareil

Nettoyez l'écran tactile comme suit :

IMPORTANT

- Appuyez sur le bouton  de manière prolongée pour éteindre l'appareil. L'écran tactile affiche **Fermer** pendant quelques secondes avant que l'appareil s'éteigne.
- N'utilisez PAS de produit de nettoyage liquide (ni de produit contenant de l'éthanol).

- 1 Nettoyez l'écran tactile à l'aide d'un chiffon sec, doux et non pelucheux.

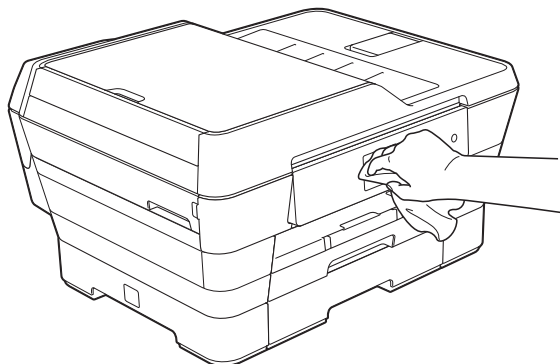

Nettoyez l'extérieur de l'appareil comme suit :

IMPORTANT

- Utilisez du détergent neutre. Ne nettoyez pas avec un liquide volatil comme du diluant ou du benzène sous peine d'endommager la surface extérieure de l'appareil.

- N'utilisez PAS de produits de nettoyage contenant de l'ammoniac.
- N'utilisez PAS d'alcool isopropylique pour nettoyer le panneau de commande. Le panneau pourrait se fissurer.

- 1 (MFC-J6520DW)
Retirez complètement le bac à papier #1 (1) de l'appareil.

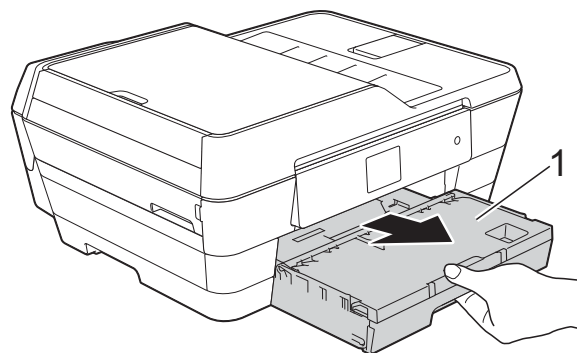

(MFC-J6720DW)

Retirez complètement le bac à papier #1 (1), puis le bac à papier #2 (2) de l'appareil.

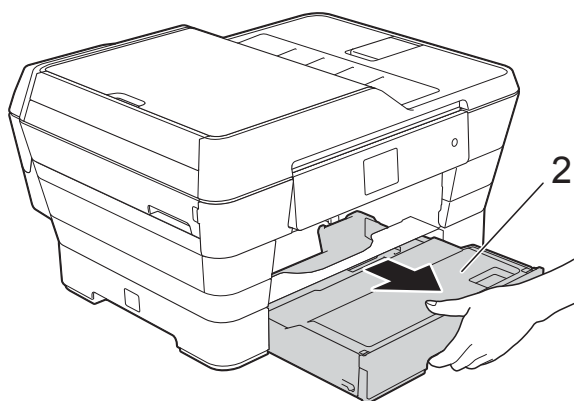
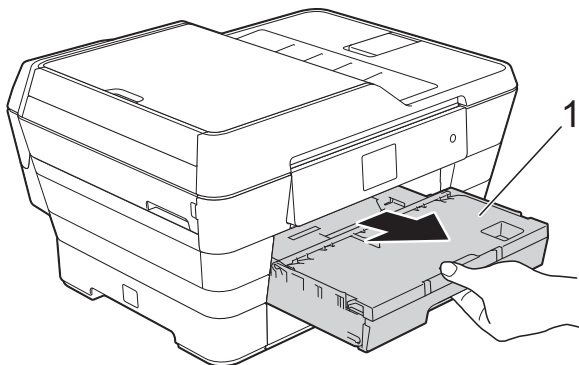

- 2 Essuyez l'extérieur de l'appareil avec un chiffon doux, non pelucheux et sec pour enlever la poussière.

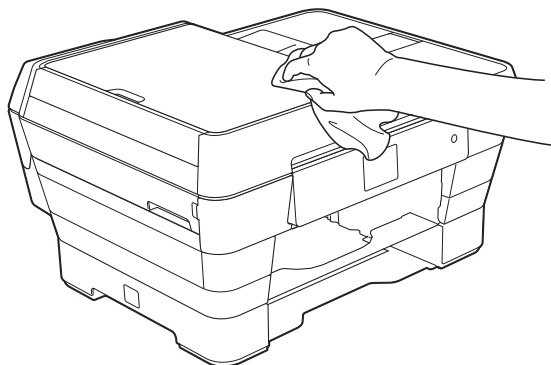

- 3 Soulevez le couvercle du bac de sortie papier et retirez tout élément coincé à l'intérieur.

- 4 Essuyez l'intérieur et l'extérieur du bac à papier avec un chiffon sec, doux et non pelucheux pour enlever la poussière.

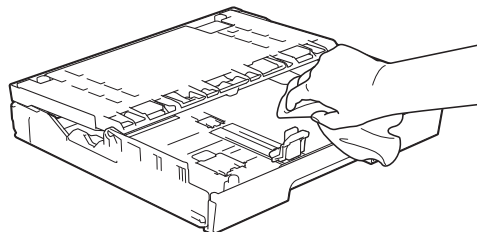

- 5 Fermez le couvercle du bac de sortie papier et remplacez fermement le bac à papier dans l'appareil.

Nettoyage du cylindre de l'imprimante

AVERTISSEMENT



Veillez à débrancher l'appareil de la prise d'alimentation c.a. avant de nettoyer le cylindre de l'imprimante pour éviter tout risque d'électrocution.

- 1 Des deux mains, utilisez les prises des deux côtés de l'appareil pour lever le capot du scanner et le mettre en position ouverte.

- 2 Nettoyez le cylindre (1) de l'appareil et ses abords en essuyant toute trace d'encre à l'aide d'un chiffon sec, doux et non pelucheux.

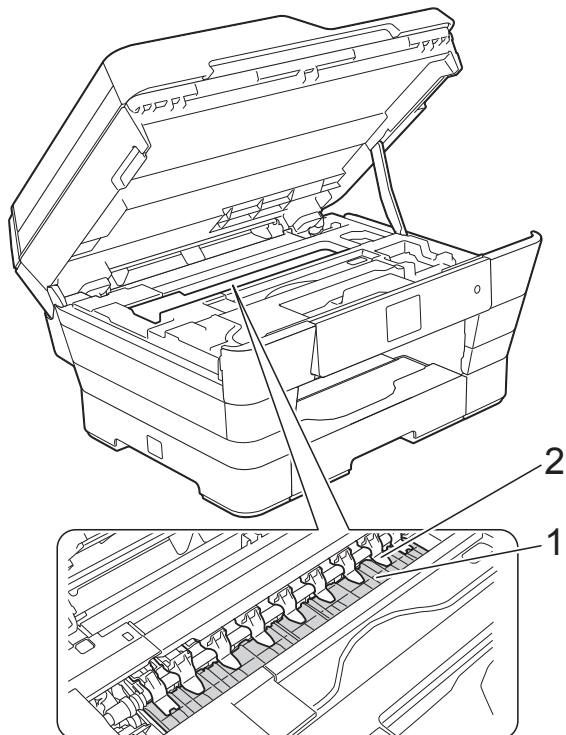

IMPORTANT

Ne pliez PAS et n'exercez PAS une pression excessive sur les neuf pattes (2). Vous risqueriez de les endommager.

- 3 Fermez délicatement le couvercle du scanner par les prises de chaque côté.

⚠ ATTENTION

Veillez à ne pas vous pincer les doigts en fermant le capot du scanner.

Veillez à toujours utiliser les prises de chaque côté du couvercle du scanner pour l'ouvrir et le fermer.

- 4 Rebranchez le cordon d'alimentation.

Nettoyage des rouleaux d'alimentation du papier

Si les rouleaux d'alimentation du papier sont maculés d'encre, des problèmes d'alimentation du papier peuvent se produire.

- 1 Débranchez l'appareil de la prise d'alimentation c.a. Retirez complètement le bac à papier (1) de l'appareil.

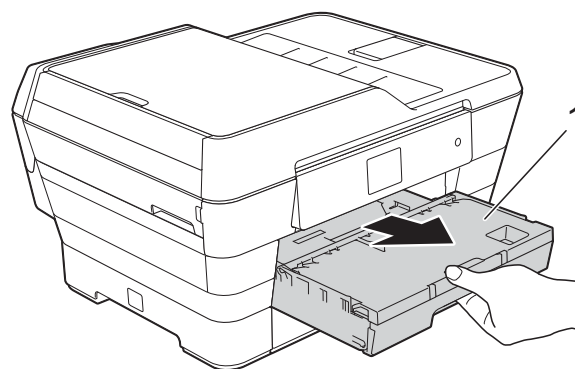

REMARQUE

Si le volet du support papier est ouvert, fermez-le puis fermez le support papier.

- 2 Nettoyez l'avant des rouleaux d'alimentation du papier (1) avec un chiffon doux non pelucheux humecté d'eau, en effectuant un mouvement de va-et-vient d'un côté à l'autre.

A

À l'issue du nettoyage, essuyez les rouleaux avec un chiffon doux, non pelucheux et sec pour éliminer l'humidité.

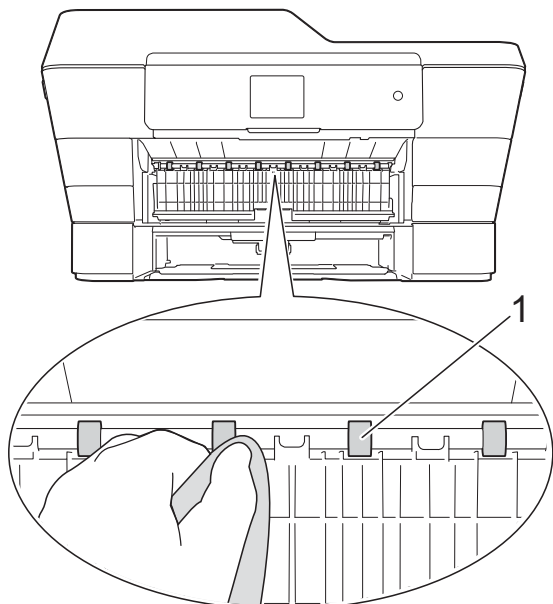

- 3 Soulevez le couvercle vert d'élimination des bourrages (2), puis nettoyez l'arrière des rouleaux d'alimentation du papier (1) avec un chiffon doux non pelucheux humecté d'eau.

À l'issue du nettoyage, essuyez les rouleaux avec un chiffon doux, non pelucheux et sec pour éliminer l'humidité.

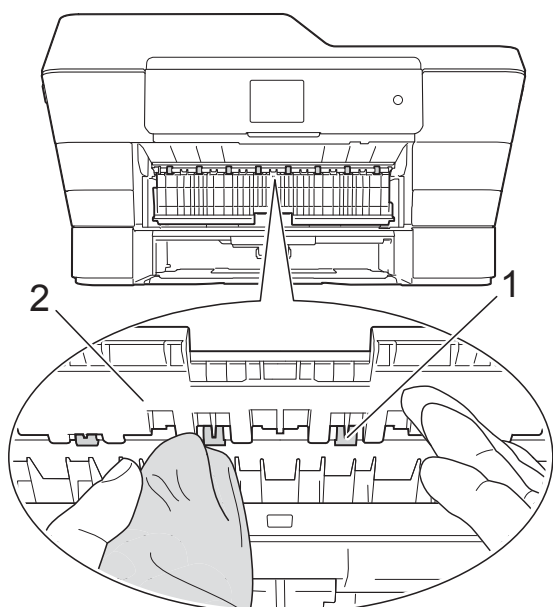

- 4 Remettez le bac à papier fermement dans l'appareil.

- 5 Rebranchez le cordon d'alimentation.

REMARQUE

Attendez que les rouleaux soient secs avant d'utiliser l'appareil. Le non-respect de cette consigne risque de provoquer des problèmes d'alimentation du papier.

Nettoyage des rouleaux d'entraînement du papier

- 1 Débranchez l'appareil de la prise d'alimentation c.a.

- 2 Retirez complètement le bac à papier de l'appareil.

REMARQUE

Si l'appareil entraîne en même temps les quelques dernières feuilles de papier présentes dans le bac, nettoyez le patin de base (1) à l'aide d'un chiffon doux non pelucheux humecté d'eau.

À l'issue du nettoyage, essuyez le patin avec un chiffon sec, doux et non pelucheux pour éliminer l'humidité.

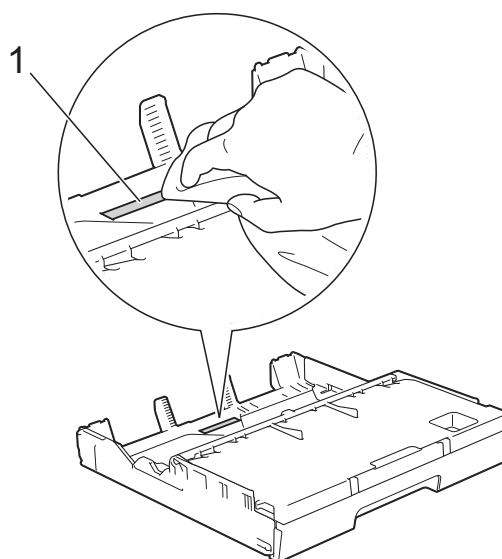

- 3 Soulevez le couvercle vert d'élimination des bourrages (1), puis nettoyez les rouleaux d'entraînement du papier (2) avec un chiffon doux non pelucheux humecté d'eau. Faites tourner lentement les rouleaux afin de nettoyer toute la surface.

À l'issue du nettoyage, essuyez les rouleaux avec un chiffon doux, non pelucheux et sec pour éliminer l'humidité.

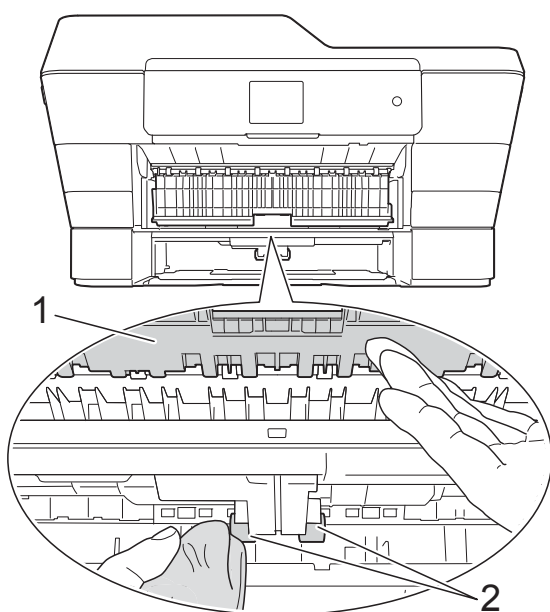

- 4 Remettez le bac à papier fermement dans l'appareil.
5 Rebranchez le cordon d'alimentation.

Nettoyage des rouleaux d'entraînement du papier pour le bac à papier #2 (MFC-J6720DW)

- 1 Débranchez l'appareil de la prise d'alimentation c.a. Retirez complètement le bac #2 de l'appareil.

REMARQUE

Si le volet du support papier est ouvert, fermez-le puis fermez le support papier.

- 2 Nettoyez les rouleaux d'entraînement du papier pour le bac #2 (1) à l'aide d'un chiffon doux non pelucheux humecté d'eau. Faites tourner lentement les rouleaux afin de nettoyer toute la surface.

À l'issue du nettoyage, essuyez les rouleaux avec un chiffon doux, non pelucheux et sec pour éliminer l'humidité.

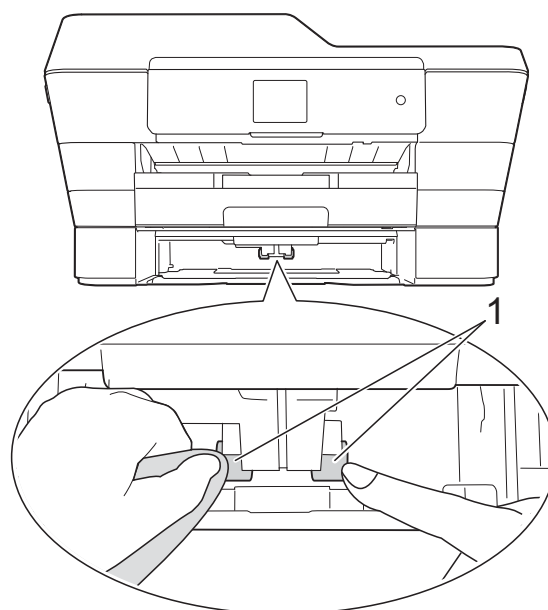

- 3 Remettez le bac #2 fermement dans l'appareil.
4 Rebranchez le cordon d'alimentation.

Vérification du volume d'encre

Bien que l'icône du volume d'encre apparaisse sur l'écran tactile, vous pouvez utiliser le menu de l'encre pour afficher un graphique plus grand montrant l'encre qui reste dans chaque cartouche.

- 1 Appuyez sur .

REMARQUE

Vous pouvez également appuyer sur



(Param) et Encre.

- Appuyez sur **Volume encre**.
L'écran tactile indique le volume d'encre.

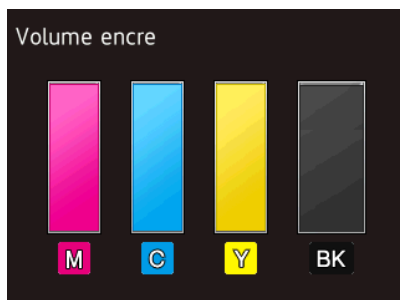

REMARQUE

Lorsque la cartouche d'encre arrive en fin de vie ou qu'elle présente un problème, l'une des icônes suivantes s'affiche :

	Le niveau d'encre est bas.
	La cartouche d'encre est vide.
	La cartouche d'encre présente un problème.

- Appuyez sur

REMARQUE

Vous pouvez vérifier le volume d'encre à partir de votre ordinateur.

Pour plus d'informations, >> Guide utilisateur - Logiciel et réseau.

Emballage et transport de l'appareil

Pour transporter l'appareil, veillez à utiliser son emballage d'origine. Tout appareil mal emballé risque d'invalider la garantie en ce qui concerne les dommages occasionnés lors du transport.

L'appareil doit être assuré adéquatement auprès du transporteur.

IMPORTANT

Il est essentiel que la tête d'impression de l'appareil puisse retrouver sa position initiale après une tâche d'impression. Écoutez attentivement l'appareil avant de le débrancher pour vous assurer que tous les bruits mécaniques ont cessé et que la tête d'impression se trouve dans le coin droit comme indiqué sur l'illustration. Si vous ne laissez pas l'appareil terminer ce processus, il peut se produire des problèmes d'impression et la tête d'impression risque même d'être endommagée.

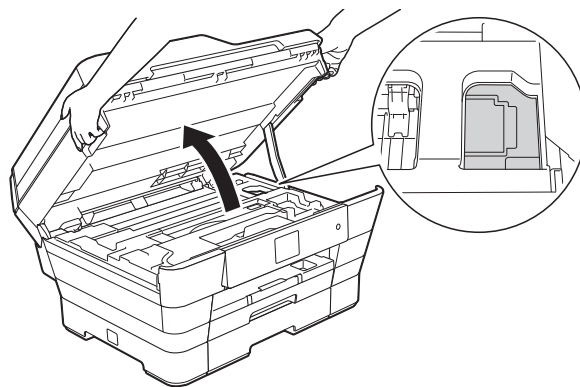

- Débranchez l'appareil de la prise d'alimentation c.a.
- Des deux mains, utilisez les prises des deux côtés de l'appareil pour lever le capot du scanner et le mettre en position ouverte. Débranchez ensuite l'appareil de la prise téléphonique murale, puis retirez le cordon téléphonique de l'appareil.

- 3 Débranchez le câble d'interface de l'appareil, le cas échéant.
- 4 Retirez l'élément de protection orange de son emplacement de rangement dans l'angle intérieur droit de l'appareil.

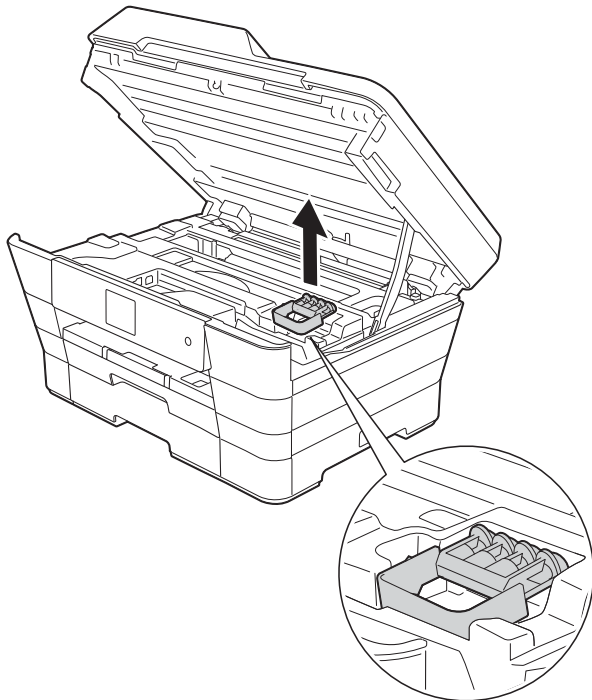

- 5 Fermez délicatement le couvercle du scanner par les prises de chaque côté.

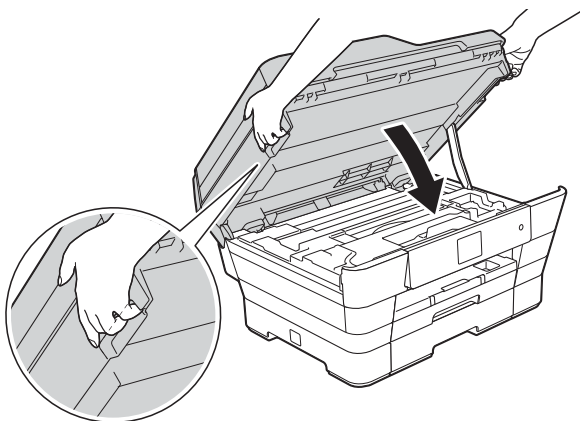

- 6 Ouvrez le couvercle de cartouche d'encre.
- 7 Poussez les leviers de déverrouillage des cartouches d'encre, puis retirez les cartouches. (►► Guide de l'utilisateur : *Remplacement des cartouches d'encre.*)
- 8 Mettez en place l'élément de protection orange et fermez le couvercle des cartouches d'encre.

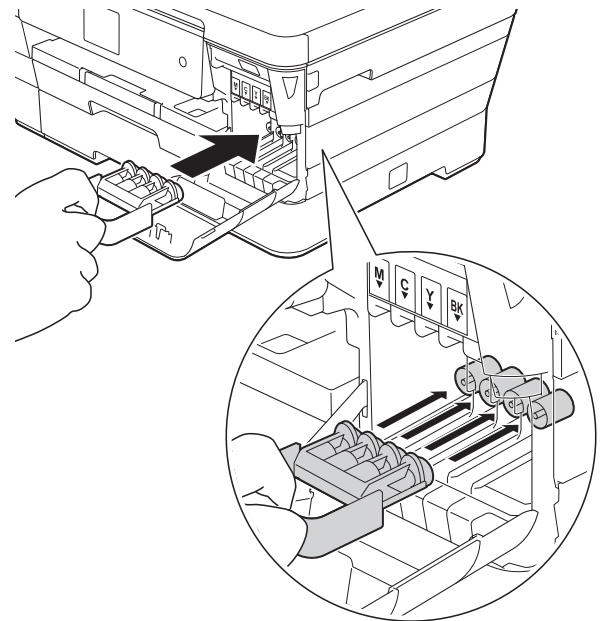

⚠ ATTENTION

Veillez à ne pas vous pincer les doigts en fermant le capot du scanner.

Veillez à toujours utiliser les prises de chaque côté du couvercle du scanner pour l'ouvrir et le fermer.

IMPORTANT

- Assurez-vous que la patte en plastique située sur le côté gauche de l'élément de protection orange (1) se verrouille bien (2) (un déclic doit se faire entendre).

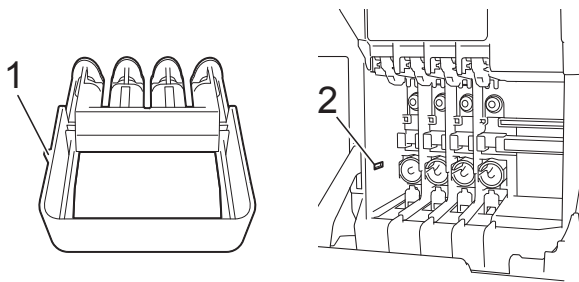

- Si vous ne trouvez pas l'élément de protection orange, expédiez l'appareil sans cet élément. N'installez PAS les cartouches d'encre à la place de cet élément pour l'expédition.

- 9 Emballez l'appareil dans le sac en plastique.

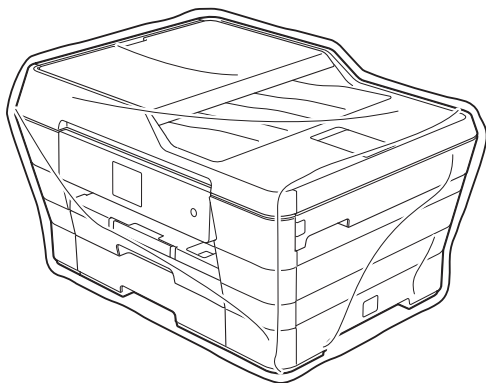

- 10 Emballez l'appareil et la documentation imprimée dans la boîte d'origine en employant les matériaux d'emballage d'origine, comme illustré ci-dessous. N'emballez pas les cartouches d'encre usagées dans la caisse.

REMARQUE

Si vous retournez votre appareil dans le cadre du service d'échange offert par Brother, emballez *seulement* l'appareil. Conservez toutes les pièces amovibles, ainsi que la documentation imprimée, pour pouvoir les utiliser avec votre appareil de recharge.

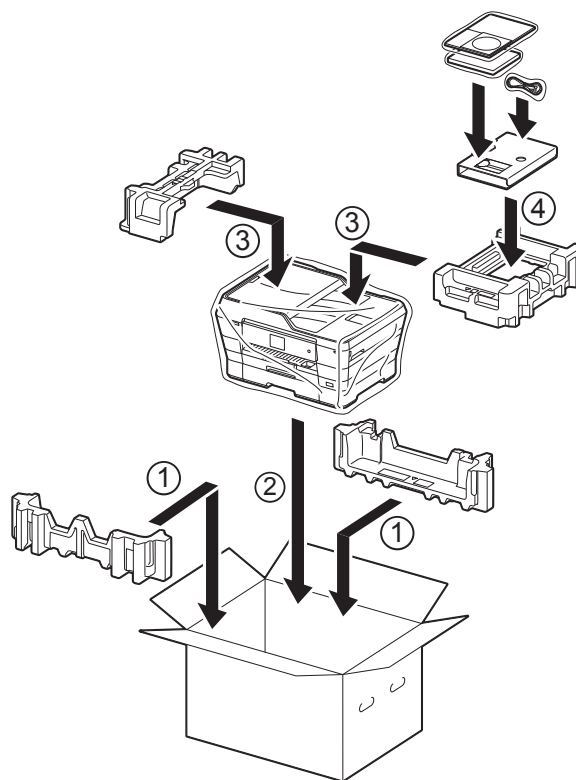

- 11 Fermez la boîte et apposez du ruban adhésif.

Voici une liste complète des caractéristiques et des termes qui apparaissent dans les guides de Brother. La disponibilité de ces caractéristiques dépend du modèle acheté.

Accès pour récupération à distance

Possibilité d'accéder à votre appareil à distance à partir d'un téléphone à clavier.

Amélioration des couleurs

Fonction permettant d'ajuster la couleur d'une image pour une qualité d'impression supérieure grâce à l'amélioration de la netteté, de la balance des blancs et de la densité des couleurs.

Carnet d'adresses

Noms et numéros que vous avez mémorisés pour faciliter la numérotation.

Chargeur automatique de documents

Un document peut être placé dans le chargeur automatique de documents pour être numérisé automatiquement, une page à la fois.

Code d'accès à distance

Code personnel à quatre chiffres (---*) qui vous permet d'appeler votre appareil et d'y accéder depuis un site distant.

Code de réception de télécopie

Composez ce code (* 5 1) chaque fois que vous répondez à un appel de télécopieur sur un téléphone supplémentaire ou un téléphone externe.

Code de réponse de téléphone (mode Fax/Tél seulement)

Chaque fois que l'appareil reçoit un appel vocal, il émet une pseudo sonnerie/sonnerie double. Vous pouvez répondre à l'appel à partir d'un téléphone supplémentaire en composant ce code (# 5 1).

Contraste

Réglage destiné au traitement de documents trop foncés ou trop clairs : les télécopies ou copies seront respectivement éclaircies ou foncées en conséquence.

Densité

Réglage de la densité permettant de rendre l'ensemble de l'image plus clair ou plus foncé.

Diffusion

Possibilité d'envoyer la même télécopie à plusieurs destinataires.

Durée de la sonnerie Fax/Tél

Temps pendant lequel l'appareil Brother sonne (le mode de réception réglé étant Fax/Tél) pour inviter l'utilisateur à répondre à un appel vocal reçu.

Échelle de gris

Nuances de gris disponibles pour la copie, la numérisation et la télécopie de photos.

ECM (Mode de correction des erreurs)

Mode permettant de détecter les erreurs survenant au cours de l'envoi d'une télécopie et de retransmettre les pages erronées de la télécopie.

Écran tactile ACL 2,7 po et panneau tactile

L'écran tactile ACL (écran à cristaux liquides) de l'appareil affiche des messages interactifs et des instructions pour l'utilisation de l'appareil. L'écran tactile s'utilise en appuyant dessus ou en l'effleurant.

Le panneau tactile, à droite de l'écran tactile ACL, présente des DEL (diodes électroluminescentes) qui s'allument lorsqu'elles sont disponibles pour l'opération en cours.

Envoi

Processus consistant à transmettre des télécopies par ligne téléphonique de votre appareil vers le télécopieur destinataire.

Envoi en temps réel

Fonction permettant d'envoyer des télécopies en temps réel lorsque la mémoire est saturée.

Envoi par lot

(Télécopies en noir et blanc seulement)
Cette fonction vous permet de réduire les coûts en envoyant en une seule transmission toutes les télécopies différées destinées au même numéro de télécopieur.

Erreur de communication (Erreur comm.)

Erreur pouvant survenir lors de l'émission ou de la réception d'une télécopie, généralement à la suite d'interférences ou de parasites sur la ligne.

Fax/Tél

Fonction permettant de recevoir des télécopies et des appels téléphoniques. N'utilisez pas ce mode si vous vous servez d'un répondeur téléphonique (REP).

Groupe de compatibilité

Capacité d'un télécopieur à communiquer avec un autre. La compatibilité est assurée entre les groupes UIT-T.

Identification de l'appelant

Service fourni par l'opérateur téléphonique vous permettant d'afficher le numéro (ou le nom) de la personne qui vous appelle.

Identification de poste

Informations enregistrées dans la mémoire et figurant en haut de chaque page télécopiée. Elles comprennent le nom et le numéro du télécopieur de l'expéditeur.

Impression de sauvegarde

Votre appareil imprime une copie de chaque télécopie reçue et mémorisée. Il s'agit d'une fonction de sécurité qui empêche la perte de message lors d'une panne de courant.

Impulsions (Canada seulement)

Mode de composition d'un numéro de téléphone par impulsions, à l'aide d'un cadran.

Innobella™

Innobella™ est une gamme de consommables authentiques proposée par Brother. Pour obtenir des résultats de qualité supérieure, Brother recommande les encres et papiers Innobella™.

Journal des télécopies

Liste détaillée des 200 dernières télécopies reçues et envoyées. TX signifie transmission (envoi). RX signifie réception.

Liste du carnet d'adresses

Liste des noms et des numéros mémorisés dans le carnet d'adresses, par ordre alphabétique.

Longueur de sonnerie

Nombre de sonneries émises avant que l'appareil réponde dans les modes Fax seulement et Fax/Tél.

Luminosité

Réglage de la luminosité permettant de rendre l'image entière plus claire ou plus foncée.

Mémorisation de télécopie

Fonction permettant de mettre en mémoire les télécopies reçues.

Méthode d'encodage

Méthode d'encodage des informations d'un document. Tous les télécopieurs doivent utiliser la norme minimale Modified Huffman (MH). Votre appareil étant doté de méthodes de compression supérieures, il prend en charge les méthodes Modified Read (MR), Modified Modified Read (MMR) et JPEG pourvu que le télécopieur récepteur possède les mêmes capacités.

Mode Outre-mer

Mode permettant d'apporter provisoirement des modifications à la tonalité de télécopie pour pallier les interférences et les parasites qui perturbent parfois les lignes téléphoniques à l'étranger.

Multitâche

Votre appareil peut numériser des télécopies sortantes ou des tâches programmées en mémoire en même temps qu'il envoie une télécopie depuis la mémoire, qu'il reçoit une télécopie ou qu'il imprime une télécopie entrante.

Numérisation

Processus d'envoi de l'image électronique d'un document papier vers l'ordinateur.

Numérisation vers support

Fonction permettant de numériser un document noir et blanc ou couleur sur une carte mémoire ou une clé USB. Les images noir et blanc peuvent être au format de fichier TIFF ou PDF, les images couleur au format de fichier PDF ou JPEG.

Numéro de groupe

Combinaison des numéros de carnet d'adresses enregistrés dans le carnet d'adresses à des fins de diffusion.

Pause

Fonction permettant d'introduire un délai de 3,5 secondes dans les séquences de numérotation à l'aide du pavé de numérotation ou pendant la mémorisation de numéros de carnet d'adresses. Appuyez sur **Pause** à l'écran tactile autant de fois que nécessaire pour enregistrer des pauses plus longues.

Périodicité du journal

Intervalle préprogrammé entre les impressions automatiques des rapports Journal des télécopies. Vous pouvez imprimer le rapport Journal des télécopies à la demande sans interrompre le cycle.

PhotoCapture Center™

Utilitaire permettant d'effectuer des impressions de qualité photo en haute résolution à partir d'un appareil photo numérique.

PictBridge

Fonction permettant d'effectuer des impressions de qualité photo en haute résolution directement à partir d'un appareil photo numérique.

Rapport de vérification de l'envoi

Informations sous forme de liste présentant la dernière télécopie envoyée, la date, l'heure et le numéro.

Rapport WLAN

Rapport imprimé présentant le résultat de la connexion WLAN.

Réadressage de télécopie

Option permettant d'envoyer une télécopie reçue et mémorisée vers un autre numéro de télécopieur préprogrammé.

Réception en mémoire

Fonction permettant de recevoir des télécopies dans la mémoire de l'appareil lorsque le papier est épuisé.

Réception facile

Fonction permettant à votre appareil de répondre aux tonalités CNG même si vous interrompez un appel de télécopieur en décrochant le téléphone.

Recherche

Fonction permettant de parcourir, dans l'ordre alphabétique, la liste électronique des numéros de carnet d'adresses et de groupe mémorisés.

Recomposition automatique

Fonction permettant à votre appareil de recomposer le dernier numéro de télécopieur au bout de cinq minutes si la télécopie n'est pas passée parce que la ligne était occupée.

Réduction automatique

Fonction de réduction de la taille des télécopies entrantes.

Réglages de l'utilisateur

Rapport imprimé détaillant la configuration actuelle de l'appareil.

Réglages temporaires

Vous pouvez modifier certaines options pour envoyer une télécopie ou effectuer une copie sans modifier les réglages par défaut.

Relève

Processus par lequel un télécopieur appelle un autre télécopieur pour récupérer des télécopies en attente.

REP (répondeur téléphonique)

Vous pouvez raccorder un répondeur téléphonique externe ou un répondeur à la prise EXT de votre appareil.

Résolution

Nombre de lignes verticales et horizontales par pouce. (Voir Résolution Standard, Résolution Fin, Résolution Super fin et Résolution Photo.)

Résolution Fin

Résolution de 203 × 196 points par pouce (ppp). C'est la résolution utilisée pour les petits caractères et les graphiques.

Résolution Photo (noir et blanc seulement)

Réglage de résolution qui utilise différentes nuances de gris pour une reproduction de qualité supérieure des photos.

Résolution Standard

203 × 98 ppp (noir et blanc). 203 × 196 ppp (couleur). C'est la résolution utilisée pour le texte de taille normale; elle offre la vitesse de transmission la plus élevée.

Résolution Super fin (noir et blanc)

203 × 392 ppp. C'est la résolution recommandée pour les très petits caractères et les dessins au trait.

ROC (reconnaissance optique de caractères)

Le logiciel Nuance™ PaperPort™ 12SE ou Presto! PageManager convertit une image de texte en texte éditable.

Sonnerie spéciale

Service d'abonné fourni par l'opérateur téléphonique permettant d'attribuer un deuxième numéro de téléphone à une ligne téléphonique existante. Votre appareil Brother utilise ce nouveau numéro pour simuler une ligne dédiée aux télécopies.

Tableaux de réglages

Vue générale des réglages et des options disponibles pour configurer votre appareil.

Tâches en attente

Fonction permettant de vérifier les tâches en attente dans la mémoire et d'annuler des tâches individuellement.

Téléappel

Fonction permettant à votre appareil d'appeler votre téléphone mobile ou votre téléavertisseur lorsqu'une télécopie est reçue et mémorisée.

Télécopie différée

Option permettant d'envoyer une télécopie à une heure ultérieure spécifiée.

Télécopie manuelle

Vous pouvez appuyer sur **Raccrocher** pour écouter la réponse du télécopieur destinataire avant d'appuyer sur **Dém téléc** pour lancer l'envoi.

Téléphone externe

Téléphone branché sur la prise EXT de l'appareil.

Téléphone supplémentaire

Téléphone utilisant la même ligne que votre télécopieur, mais branché sur une autre prise murale.

Tonalité

Mode de numérotation utilisé avec les téléphones à clavier (multifréquence).

Tonalité d'appel de télécopieur (CNG)

Tonalités spéciales (signaux sonores) émises par le télécopieur pendant l'envoi automatique pour indiquer à l'appareil récepteur qu'un télécopieur appelle.

Tonalités de télécopie

Signaux émis par les télécopieurs expéditeurs et récepteurs durant la transmission de données.

Volume de la sonnerie

Réglage du volume de la sonnerie émise par l'appareil.

Volume du signal sonore

Réglage du volume du signal sonore émis lorsque vous appuyez sur l'écran tactile ou le panneau tactile, ou en cas d'erreur.

C

Index

A

ACL (écran à cristaux liquides)	
Luminosité	4
Minuterie de veilleuse	4
Annulation	
Mémorisation de télécopie	25
Réadressage de télécopie	25, 29
Tâches en attente de recomposition	21
Téléappel	25, 29
Appel sortant	
Ajouter au carnet d'adresses	37
Envoyer une télécopie	37
Supprimer	37
Apple Macintosh	
Voir le Guide utilisateur - Logiciel et réseau.	

B

Blocage des fonctions	6
Branchement	
Répondeur externe ou téléphone à deux lignes	36

C

Carnet d'adresses	
Codes d'accès et numéros de cartes de crédit	39
Configuration à partir d'appels sortants	40
Configuration à partir de l'historique des identifications de la ligne appelante	40
Diffusion (numérotation de groupe)	17
Configuration de groupes de diffusion	41
Modification de groupes	41
Suppression de groupes	42
Utilisation de groupes	17
Cartouches d'encre	
Vérification du volume d'encre	91
Codes d'accès, mémorisation et numérotation	39
Codes de télécopie	
Code d'accès à distance	27

Modification	27
Configuration à distance	
Voir le Guide utilisateur - Logiciel et réseau.	
ControlCenter	
Voir le Guide utilisateur - Logiciel et réseau.	
Copie	
Affiche	49
Agrandissement/réduction	48
Carte d'identité 2 en 1	52
Définition de nouveaux réglages par défaut	60
Densité	53
Filigrane	57
Utilisation d'un modèle	57
Livre	56
Mise en page (N en 1)	49
Mode économie d'encre	54
Papier fin	55
Qualité	47
Raccourci Registre	61
Recto verso	58
Suppression de la couleur d'arrière-plan	58
Tri	53
Utilisation du chargeur automatique de documents	53
Copie de carte d'identité	52
Copie de carte d'identité 2 en 1	52

D

Dépistage des pannes	
Vérification du volume d'encre	91
Diffusion	17
Configuration de groupes	41

E

Emballage et transport de l'appareil	92
--	----

G

Garanties, dans la boîte	
Groupes de diffusion	41

I

Identification de l'appelant	34
Configuration de votre indicatif régional	35
Historique des identifications de la ligne appelante	38
Ajouter au carnet d'adresses	38
Envoyer une télécopie	38
Supprimer	38
Rapport historique des identifications de la ligne appelante	45
Impression	
Rapport	45
Télécopie à partir de la mémoire	25
Voir le Guide utilisateur - Logiciel et réseau.	
Impression de clips vidéo	65
Impression directe	
À partir d'un appareil photo non compatible PictBridge	85
À partir d'un appareil photo PictBridge	83

L

Ligne téléphonique	
Lignes de substitution	35
Système téléphonique à deux lignes	36

M

Macintosh	
Voir le Guide utilisateur - Logiciel et réseau.	
Manuel	
Envoi	16
Mémoire permanente	1
Mémorisation de télécopie	24
Activation	24
Désactivation	25
Impression à partir de la mémoire	25
Mode veille	3
Multitâche	17

N

Nettoyage	
Cylindre de l'imprimante	88

Rouleaux d'alimentation du papier	89
Rouleaux d'entraînement du papier	90
Nuance™ PaperPort™ 12SE	
Voir le Guide utilisateur - Logiciel et réseau.	
Voir également l'Aide de l'application PaperPort™ 12SE.	
Numérisation	
Voir le Guide utilisateur - Logiciel et réseau.	
Numérotation	
Appel sortant	37
Codes d'accès et numéros de cartes de crédit	39
Groupes (diffusion)	17
Historique des identifications de la ligne appelante	38
Limitations de numérotation	10
Préfixe de numérotation	5

P

Panne de courant	1
PhotoCapture Center™	
Ajout d'effets	66
Depuis un PC	
Voir le Guide utilisateur - Logiciel et réseau.	
Diaporama	69
Effets photo	
Amélioration du paysage	66, 67
Amélioration du teint	66, 67
Correction automatique	66, 67
Élimination des yeux rouges	66, 67
Lumière d'appoint	66, 67
Monochrome	66, 67
Recadrage	66, 68
Scène nocturne	66, 67
Sépia	66, 67
Tableau blanc	66, 67
Impression	
Index	65
Photos	66
Impression en mode DPOF	70
Numérisation vers support	
Carte mémoire	79
Clé USB	79
Rognage automatique	79

Paramètres d'impression	
Amélioration des couleurs	75
Contraste	74
Définition de nouveaux réglages par défaut	77
Format de papier et format d'impression	72
Impression de la date	77
Luminosité	74
Qualité	71
Rétablissement des réglages d'usine	78
Rognage	76
Rotation	68, 69
Sans bordure	76
Type de papier	72
Photo d'identité	68
PictBridge	83
Impression en mode DPOF	85
Presto! PageManager	
Voir le Guide utilisateur - Logiciel et réseau.	
Voir également l'Aide de l'application Presto! PageManager.	
Prises	
Conversion en prise RJ11 à l'aide d'un adaptateur triplex	36
EXT	
REP	36

R

Rapports	44
Carnet d'adresses	45
Comment imprimer	45
Configuration réseau	45
Historique des identifications de la ligne appelante	45
Journal des télécopies	45
Périodicité du journal	44
Rapport WLAN	45
Réglages de l'utilisateur	45
Vérification de l'envoi	44, 45
Réadressage de télécopie	
Modification à distance	29, 30
Programmation d'un numéro	23
Recto verso	
Copie	58
Récupération à distance	27
Code d'accès à distance	27

Commandes	29
Récupération de télécopies	30
Réduction	
Copies	48
Télécopies entrantes	31
REP (répondeur téléphonique), externe	36
Avec prise à deux lignes	36
Réseau	
Impression	
Voir le Guide utilisateur - Logiciel et réseau.	
Numérisation	
Voir le Guide utilisateur - Logiciel et réseau.	
Réseau sans fil	
Voir le Guide d'installation rapide et le Guide utilisateur - Logiciel et réseau.	
Résolution	
Réglage pour la télécopie suivante	13

S

Sécurité	
Verrouillage sécuritaire des fonctions	
Mot de passe de l'administrateur	7
Utilisateurs autorisés	8
Système téléphonique à deux lignes	36

T

Téléappel	23
Télécopie, depuis un PC	
Voir le Guide utilisateur - Logiciel et réseau.	

Télécopieur, autonome	
Envoi	12
À la fin d'une conversation	
téléphonique	17
À partir de la mémoire (multitâche)	17
Annulation depuis la mémoire	21
Contraste	13
Définition de nouveaux réglages par	
défaut	14
Diffusion	17
Envoi en temps réel	19
Envoi par lot en différé	21
Manuel	16
Outre-mer	20
Résolution	13
Rétablissement des réglages	
d'usine	15
Télécopie différée	20
Réception	
À la fin d'une conversation	
téléphonique	31
En mémoire	31
Impression à partir de la mémoire	25
Réadressage de télécopie	29
Réception sans papier	31
Récupération à partir d'un site	
distant	29, 30
Réduction en fonction du papier	31
Téléappel	23
Transport de l'appareil	92

U

Utilisateurs autorisés	8
------------------------------	---

V

Volume, réglage	
Haut-parleur	2
Signal sonore	2
Sonnerie	1

W

Windows®	
Voir le Guide utilisateur - Logiciel et	
réseau.	

Brother International Corporation
200 Crossing Boulevard
P.O. Box 6911
Bridgewater, NJ 08807-0911 ÉTATS-UNIS
La Corporation Internationale Brother (Canada) Ltée
1, rue Hôtel de Ville,
Dollard-des-Ormeaux (Québec) H9B 3H6 Canada

brother®

Visitez notre site Web global
<http://www.brother.com/>

Ces appareils sont homologués pour une utilisation dans le pays d'achat uniquement. Les filiales locales de Brother ou leurs revendeurs ne fournissent une assistance que pour les appareils achetés dans leur propre pays.



www.brotherearth.com