

Podrobná příručka uživatele

MFC-J6520DW
MFC-J6720DW

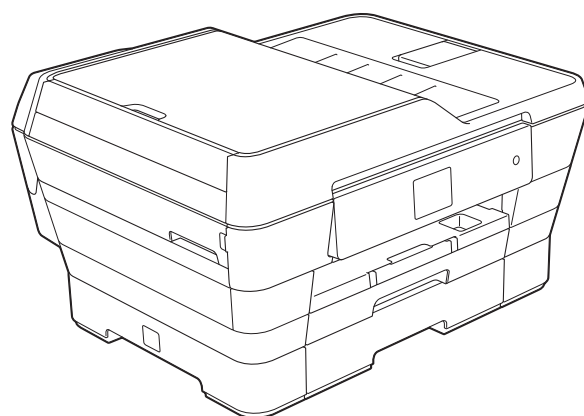

Příručky uživatele a kde je hledat?

Jakou příručku?	Co obsahuje?	Kde se nachází?
Příručka bezpečnosti výrobku	Nejdříve si přečtěte tuto příručku. Před nastavením přístroje si přečtěte bezpečnostní pokyny. V této příručce najdete ochranné známky a právní omezení.	Výtisk / V krabici
Stručný návod k obsluze	Postupujte podle pokynů pro nastavení přístroje a instalaci ovladačů a programů pro operační systém a typ připojení, které používáte.	Výtisk / V krabici
Základní příručka uživatele	Seznamte se se základy faxování, kopírování, skenování a používání aplikace PhotoCapture Center™ a s pokyny pro výměnu spotřebního materiálu. Přečtěte si tipy pro odstraňování problémů.	Soubor PDF / disk CD-ROM
Podrobná příručka uživatele	Naučte se pokročilejší operace: faxování, kopírování, funkce zabezpečení, tisk hlášení a provádění běžné údržby.	Soubor PDF / disk CD-ROM
Příručka uživatele programů a síťových aplikací	Tato příručka obsahuje pokyny pro skenování, tisk, PC-Fax a další operace, které lze provádět po připojení přístroje Brother k počítači. Rovněž zde najdete užitečné informace o používání nástroje Brother ControlCenter, o používání tohoto přístroje v síťovém prostředí a odpovědi na časté dotazy.	Soubor HTML / disk CD-ROM
Příručka připojení k webu	Tato příručka poskytuje užitečné informace o přístupu k internetovým službám z přístroje Brother a také o stahování obrázků, tisku dat a nahrávání souborů přímo do internetových služeb.	Soubor PDF / Brother Solutions Center ¹
Příručka AirPrint	Tato příručka obsahuje informace o používání funkce AirPrint k tisku ze systému OS X v10.7.x, 10.8.x a ze zařízení iPhone, iPod touch, iPad nebo jiných zařízení se systémem iOS pomocí přístroje Brother bez instalace ovladače tiskárny.	Soubor PDF / Brother Solutions Center ¹
Příručka Google Cloud Print	Tato příručka obsahuje podrobné informace o tom, jak používat služby Google Cloud Print™ pro tisk přes Internet.	Soubor PDF / Brother Solutions Center ¹
Příručka Wi-Fi Direct™	Tato příručka obsahuje podrobné informace o tom, jak konfigurovat a používat přístroj Brother pro bezdrátový tisk přímo z mobilního zařízení, které podporuje standard Wi-Fi Direct™.	Soubor PDF / Brother Solutions Center ¹

¹ Nahlédněte na webové stránky <http://solutions.brother.com/>.

Obsah

1	Obecné nastavení	1
	DŮLEŽITÁ POZNÁMKA	1
	Ukládání do paměti	1
	Automatický letní čas	1
	Režim spánku	2
	Dotykový displej LCD	2
	Změna jazyka dotykového displeje (závisí na modelu)	2
	Nastavení časovače zhasnutí podsvícení	2
2	Bezpečnostní funkce	4
	Secure Function Lock 2.0 (Blokovací funkce 2.0)	4
	Než začnete používat Secure Function Lock 2.0 (Blokovací funkce 2.0)	4
	Nastavení a změna hesla správce	5
	Nastavení uživatelů s omezeným oprávněním	6
	Zapnutí/vypnutí funkce Secure Function Lock (Blokovací funkce)	6
	Přepínání uživatelů	7
	Změna na veřejný režim	7
	Omezení vytáčení	8
	Omezení číselníku	8
	Omezení adresáře	8
	Omezení zástupce	8
	Omezení serveru LDAP	9
3	Odeslání faxu	10
	Dodatečné možnosti odeslání	10
	Odesílání faxů pomocí více nastavení	10
	Zastavení faxování	10
	Kontrast	11
	Změna rozlišení faxu	11
	Nastavení vašich změn jako nových výchozích hodnot	12
	Obnovení možností faxu na tovární nastavení	13
	Uložení možností faxu jako zástupce	13
	Další operace odesílání	14
	Odeslání faxu ručně	14
	Odeslání faxu na konci rozhovoru	15
	Duální přístup (pouze černobíle)	15
	Oběžník (pouze černobíle)	15
	Přenos v reálném čase	17
	Zámořský režim	17
	Odložené faxování (pouze černobíle)	18
	Přenos odložené dávky (pouze černobíle)	18
	Kontrola a rušení čekajících úloh	19
	Polling	19
	Polling vysílání (pouze černobíle)	19

4 Příjem faxu 21

Příjem do paměti (pouze černobíle)	21
Přesměrování faxu	21
Ukládání faxu	21
Tisk faxu z paměti	22
Vypnutí operací Příjem do paměti	22
Změna operací Příjem do paměti	23
Dálkové vyzvednutí	24
Nastavení kódu dálkové aktivace	24
Použití kódu pro dálkový přístup	24
Příkazy dálkového faxu	25
Vyzvednutí faxových zpráv	26
Změna čísla pro přesměrování faxu	26
Další operace příjmu	27
Příjem bez papíru	27
Tisk zmenšeného příchozího faxu	27
Příjem faxu na konci rozhovoru	27
Polling	28
Polling příjem	28

5 Vytáčení a ukládání čísel 31

Hlasové operace	31
Další operace vytáčení	31
Použití několika čísel z adresáře najednou	31
Další způsoby ukládání čísel	32
Ukládání čísel adresáře z historie odchozích volání	32
Nastavení skupin pro oběžník	33

6 Tisk zpráv 35

Faxové zprávy	35
Hlášení o ověření přenosu	35
Faxový deník (zpráva o aktivitě)	35
Zprávy	36
Pokyny pro tisk zprávy	36

Volby kopírování	37
Zastavení kopírování	37
Zlepšení rychlosti a kvality kopírování	37
Zvětšování nebo zmenšování kopií	38
Pořizování kopií N na 1 nebo možnosti poster (soutisk)	39
Kopírování 2 stran občanského průkazu na 1 list papíru (soutisk)	42
Třídění kopií	43
Nastavení sytosti	43
Režim úspory inkoustu	44
Kopírování na tenký papír	45
Automaticky opravit	45
Kopírování knihy	46
Kopírování vodoznaku	47
Odstranění barvy pozadí	48
2stranné kopírování	48
Nastavení vašich změn jako nových výchozích hodnot	50
Obnovení všech nastavení na tovární nastavení	50
Uložení možností kopírování jako zástupce	51
Zástupci kopírování A3	51
Zástupce kopírování A3	51

8 Tisk fotografií z paměťové karty nebo jednotky USB Flash

Práce s aplikací PhotoCapture Center™	54
Struktury paměťových karet, jednotek USB Flash a složek	54
Tisk videa	55
Tisk obrázků	55
Tisk rejstříku (miniatury)	55
Tisk fotografií	56
Vylepšování fotografií	56
Tisk podobenky	58
Prezentace	59
Tisk DPOF	60
Nastavení tisku v aplikaci PhotoCapture Center™	61
Kvalita tisku	61
Možnosti papíru	61
Automatická oprava	63
Nastavení jasu, kontrastu a barev	63
Výřez	65
Tisk bez okrajů	66
Tisk data	66
Nastavení vašich změn jako nových výchozích hodnot	67
Obnovení všech nastavení na tovární nastavení	67
Skenování na paměťovou kartu nebo jednotku USB Flash	68
Automatické oříznutí	68
Pokyny pro nastavení nových výchozích hodnot	69
Pokyny pro obnovení továrního nastavení	70
Uložení možností skenování jako zástupce	70

9	Tisk fotografií z fotoaparátu	71
	Tisk fotografií přímo z fotoaparátu s rozhraním PictBridge	71
	Požadavky na technologii PictBridge	71
	Nastavení digitálního fotoaparátu	71
	Tisk obrázků	72
	Tisk DPOF	73
	Tisk fotografií přímo z fotoaparátu (bez rozhraní PictBridge)	73
	Tisk obrázků	74
A	Běžná údržba	75
	Čištění a kontrola přístroje	75
	Čištění vnější části přístroje	75
	Čištění tiskové desky přístroje	76
	Čištění válečků podavače papíru	77
	Čištění válečků pro zavádění papíru	78
	Čištění válečků pro zavádění papíru pro zásobník papíru č. 2 (MFC-J6720DW)	78
	Kontrola množství inkoustu	79
	Balení a přeprava přístroje	80
B	Glosář	82
C	Rejstřík	86

DŮLEŽITÁ POZNÁMKA



- Většina obrázků použitých v této Příručce uživatele zachycuje model MFC-J6720DW.

Ukládání do paměti

Vaše nastavení nabídky se trvale ukládají a v případě výpadku napájení nebudou ztracena. Dočasná nastavení (například `Zamorsky rezim`) budou ztracena. Pokud jste vybrali `Uloz.nov.predv. pro vaše preferovaná nastavení Fax, Skenovani, Kopirov. a Foto`, tato nastavení nebudou ztracena. Během výpadku napájení přístroj rovněž zachová datum a čas a úlohy naprogramované v časovači faxu (například `Casovac`) až po dobu 24 hodin.



Automatický letní čas

Přístroj lze nastavit tak, aby automaticky prováděl změnu na letní čas. Sám se na jaře přenastaví o jednu hodinu dopředu a na podzim o jednu hodinu dozadu. Ujistěte se, že jste nastavili správné datum a čas v nastavení `Datum a cas`.

- 1 Stiskněte tlačítko  (`Nastaveni`).
- 2 Stiskněte tlačítko `Vse. nastav.`
- 3 Stisknutím tlačítka ▲ nebo ▼ zobrazte `Pocat.nastav.`
- 4 Stiskněte tlačítko `Pocat.nastav.`
- 5 Stisknutím tlačítka ▲ nebo ▼ zobrazte `Datum a cas`.
- 6 Stiskněte tlačítko `Datum a cas`.
- 7 Stisknutím tlačítka ▲ nebo ▼ zobrazte `Aut.zmena casu`.
- 8 Stiskněte tlačítko `Aut.zmena casu`.
- 9 Stiskněte tlačítko `Vyp. (nebo Zap.)`.
- 10 Stiskněte tlačítko .

Režim spánku



Můžete zvolit dobu, po kterou přístroj zůstane v nečinnosti (do 60 minut), než přejde do režimu spánku. Časovač bude spuštěn znovu, pokud bude na přístroji provedena nějaká operace.

- 1 Stiskněte tlačítko  (Nastavení).
- 2 Stiskněte tlačítko `Vse. nastav.`
- 3 Stisknutím tlačítka ▲ nebo ▼ zobrazte `Zaklad.nastav.`
- 4 Stiskněte tlačítko `Zaklad.nastav.`
- 5 Stisknutím tlačítka ▲ nebo ▼ zobrazte `Rezim spanku.`
- 6 Stiskněte tlačítko `Rezim spanku.`
- 7 Stisknutím tlačítka ▲ nebo ▼ zobrazte `1Min, 2Min., 3Min., 5Min., 10Min., 30Min. nebo 60Min.` Stiskněte možnost, kterou chcete nastavit.
- 8 Stiskněte tlačítko .

Dotykový displej LCD

Změna jazyka dotykového displeje (závisí na modelu)

Můžete změnit jazyk dotykového displeje.

- 1 Stiskněte tlačítko  (Nastavení).
- 2 Stiskněte tlačítko `Vse. nastav.`
- 3 Stisknutím tlačítka ▲ nebo ▼ zobrazte `Pocat.nastav.`
- 4 Stiskněte tlačítko `Pocat.nastav.`
- 5 Stisknutím tlačítka ▲ nebo ▼ zobrazte `Mistni jazyk.`
- 6 Stiskněte tlačítko `Mistni jazyk.`
- 7 Stisknutím vyberte jazyk.
- 8 Stiskněte tlačítko .

Nastavení časovače zhasnutí podsvícení

Můžete nastavit dobu, po kterou bude podsvícení dotykového displeje LCD zapnuté po posledním doteku prstu.

- 1 Stiskněte tlačítko  (Nastavení).
- 2 Stiskněte tlačítko `Vse. nastav.`
- 3 Stisknutím tlačítka ▲ nebo ▼ zobrazte `Zaklad.nastav.`
- 4 Stiskněte tlačítko `Zaklad.nastav.`
- 5 Stisknutím tlačítka ▲ nebo ▼ zobrazte `Nastaveni LCD.`
- 6 Stiskněte tlačítko `Nastaveni LCD.`
- 7 Stiskněte tlačítko `Casovac jasu.`

- 8 Stisknutím tlačítka ▲ nebo ▼ zobrazte 10Sec., 20Sec., 30Sec. nebo Vyp. a potom stiskněte požadovanou volbu.
- 9 Stiskněte tlačítko .

Secure Function Lock 2.0 (Blokovací funkce 2.0)

Secure Function Lock (Blokovací funkce) vám umožňuje omezit veřejný přístup k některým funkcím přístroje:

- Odeslat fax
- Přijmout fax
- Kopírování
- Skenování
- Tisk z médií
- Skenování do média
- Tisk z počítače
- Barevný tisk
- Limit stránky
- Odesílání na web
- Stažení z webu

Tato funkce také uživatelům brání ve změnách výchozích nastavení přístroje omezením přístupu k nastavením nabídky.

Před použitím bezpečnostních funkcí musíte nejprve zadat heslo správce.

Přístup k omezeným operacím lze zajistit vytvořením uživatele s omezenými oprávněními. Aby mohli uživatelé s omezenými oprávněními přístroj používat, musí zadat heslo.

Heslo si pečlivě poznamenejte. Pokud heslo zapomenete, kontaktujte službu pro zákazníky společnosti Brother.

POZNÁMKA

- Pouze správci mohou nastavovat omezení a provádět změny u jednotlivých uživatelů.

- Pokud je vypnuta funkce Fax Tx, nemůžete použít žádnou z funkcí v nabídce Fax.
- Polling vysílání a polling příjem je zapnut pouze tehdy, když jsou zapnuty funkce Fax Tx i Fax Rx.
- Nemůžete upravit nebo odstranit zástupce, pokud je funkce Secure Function Lock (Blokovací funkce) nastavena na Zap.

Než začnete používat Secure Function Lock 2.0 (Blokovací funkce 2.0)

Nastavení funkce Secure Function Lock 2.0 (Blokovací funkce 2.0) můžete konfigurovat prostřednictvím webového prohlížeče. Před konfigurací jsou zapotřebí následující přípravy:

- 1 Spustíte webový prohlížeč.
- 2 Do adresního panelu vašeho prohlížeče zadejte „http://IP adresa přístroje/“ (kde „IP adresa přístroje/“ je IP adresa přístroje Brother).

- Například:

`http://192.168.1.2/`

POZNÁMKA

IP adresu přístroje můžete najít v seznamu konfigurace sítě.

(>> Příručka uživatele programů a síťových aplikací.)

- 3 Zadejte heslo do pole **Login** (Přihlásit). (Toto je heslo pro přihlášení k webové stránce přístroje, nikoli heslo správce pro funkci Secure Function Lock (Blokovací funkce).) Klepněte na .

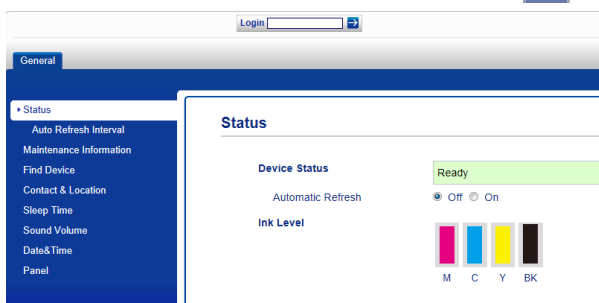

POZNÁMKA

Používáte-li k prvotnímu konfigurování nastavení přístroje webový prohlížeč, nastavte heslo.

- 1 Klepněte na **Please configure the password** (Nakonfigurujte heslo).
- 2 Zadejte heslo, které chcete použít (až 32 znaků).
- 3 Znovu zadejte heslo do pole **Confirm New Password** (Potvrzení nového hesla).
- 4 Klepněte na tlačítko **Submit** (Potvrdit).

Nastavení a změna hesla správce

Tato nastavení lze nakonfigurovat pomocí webového prohlížeče. Pokyny pro konfiguraci webové stránky viz *Než začnete používat Secure Function Lock 2.0 (Blokovací funkce 2.0)* >> strana 4. Potom postupujte podle následujících pokynů.

Nastavení hesla správce

Heslo, které nastavíte v těchto krocích, je určeno pro správce. Toto heslo se používá k nastavení uživatelů a k zapnutí nebo vypnutí funkce Secure Function Lock (Blokovací funkce). (Viz *Nastavení uživatelů s omezeným oprávněním* >> strana 6 a *Zapnutí/vypnutí funkce Secure Function Lock (Blokovací funkce)* >> strana 6.)

- 1 Klepněte na **Administrator** (Správce).
- 2 Klepněte na **Secure Function Lock** (Blokovací funkce).
- 3 Zadejte čtyřmístné číslo pro heslo do pole **New Password** (Nové heslo).

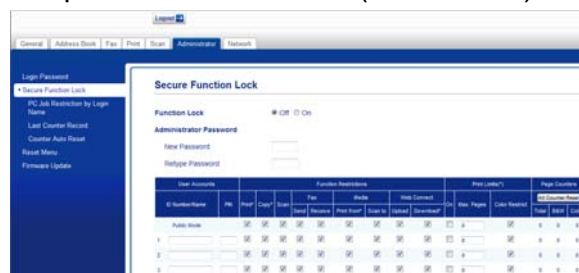

- 4 Znovu zadejte heslo do pole **Retype Password** (Znovu zadat heslo).
- 5 Klepněte na tlačítko **Submit** (Potvrdit).

Změna hesla správce

- 1 Klepněte na **Administrator** (Správce).
- 2 Klepněte na **Secure Function Lock** (Blokovací funkce).
- 3 Zadejte čtyřmístné číslo pro nové heslo do pole **New Password** (Nové heslo).
- 4 Znovu zadejte nové heslo do pole **Retype Password** (Znovu zadat heslo).
- 5 Klepněte na tlačítko **Submit** (Potvrdit).

Nastavení uživatelů s omezeným oprávněním

Můžete nakonfigurovat uživatele s omezeným oprávněním a heslo. Můžete nakonfigurovat až 10 uživatelů.

Tato nastavení lze nakonfigurovat pomocí webového prohlížeče.

Pokyny pro konfiguraci webové stránky viz *Než začnete používat Secure Function Lock 2.0 (Blokovací funkce 2.0)* >>> strana 4.

Potom postupujte podle následujících pokynů:

- 1 Klepněte na **Administrator** (Správce).
- 2 Klepněte na **Secure Function Lock** (Blokovací funkce).
- 3 Zadejte alfanumerický název skupiny nebo uživatelské jméno (maximálně 15 znaků) do pole **ID Number/Name** (Číslo ID/Jméno) a potom zadejte čtyřmístné heslo do pole **PIN**.



- 4 Zrušte zaškrtnutí funkcí, které chcete omezit, v polích **Function Restrictions** (Omezení funkcí). Pokud chcete nakonfigurovat maximální počet stránek, označte pole **On** (Zapnuto) v části **Print Limits** (Limity tisku), a potom zadejte číslo do pole **Max. Pages** (Max. stránek). Potom klepněte na tlačítko **Submit** (Potvrdit).

POZNÁMKA

- Nelze použít stejné heslo jako heslo jiného uživatele.
- Můžete nakonfigurovat jednoho veřejného uživatele. Veřejní uživatelé nemusí zadávat heslo.

Další informace viz >>> Příručka uživatele programů a síťových aplikací.

Zapnutí/vypnutí funkce Secure Function Lock (Blokovací funkce)

POZNÁMKA

Zadáte-li nesprávné heslo, na dotykovém displeji se zobrazí zpráva *Chybné heslo. Zadejte správné heslo.* Pokud heslo zapomenete, kontaktujte službu pro zákazníky společnosti Brother.

Zapnutí funkce Secure Function Lock (Blokovací funkce)

- 1 Stiskněte tlačítko  (Nastavení).
- 2 Stiskněte tlačítko `Vse. nastav.`
- 3 Stisknutím tlačítka ▲ nebo ▼ zobrazte `Zaklad.nastav.`
- 4 Stiskněte tlačítko `Zaklad.nastav.`
- 5 Stisknutím tlačítka ▲ nebo ▼ zobrazte `Blok.funkce.`
- 6 Stiskněte tlačítko `Blok.funkce.`
- 7 Stiskněte tlačítko `Blok.Vyp.→Zap.`
- 8 Zadejte čtyřmístné heslo správce pomocí klávesnice na dotykovém displeji. Stiskněte tlačítko `OK`.

POZNÁMKA

Ikona funkce Secure Function Lock (Blokovací funkce) je viditelně zobrazena na domovské obrazovce.



Změna na veřejný režim

- 1 Stiskněte tlačítko .
- 2 Stiskněte tlačítko `Prejit na verejny.`

2

Vypnutí funkce Secure Function Lock (Blokovací funkce)

- 1 Stiskněte tlačítko .
- 2 Stiskněte tlačítko `Zamek zap.→vyp.`
- 3 Zadejte čtyřmístné heslo správce pomocí klávesnice na dotykovém displeji.
Stiskněte tlačítko `OK.`

Přepínání uživatelů

Toto nastavení umožňuje uživateli s omezeným oprávněním přihlásit se k přístroji, když je zapnutá funkce Secure Function Lock (Blokovací funkce).

- 1 Na dotykovém displeji stiskněte .
- 2 Stiskněte tlačítko `Zmena uzivatele.`
- 3 Stisknutím tlačítka ▲ nebo ▼ zobrazte vaše uživatelské jméno.
- 4 Stiskněte vaše uživatelské jméno.
- 5 Zadejte čtyřmístné heslo uživatele pomocí klávesnice na dotykovém displeji.
Stiskněte tlačítko `OK.`

Omezení vytáčení

Tato funkce zabraňuje uživatelům v odesílání faxu nebo vytočení nesprávného čísla omylem. Přístroj můžete nastavit tak, aby bylo omezeno vytáčení při použití číselné klávesnice, adresáře, zástupce a LDAP vyhledávání.

Vyberete-li **Vyp.**, přístroj neomezuje metodu vytáčení.

Vyberete-li **Zadejte # dvakrát**, přístroj vás vyzve k zadání čísla znovu; po novém správném zadání čísla přístroj zahájí vytáčení. Zadáte-li znovu nesprávné číslo, na dotykovém displeji se zobrazí zpráva **Opakujte akci. Stiskněte tlačítko Zavřít** a zadejte číslo znovu dvakrát.

Vyberete-li **Zap.**, přístroj omezí veškeré odesílané faxy a odchozí volání pro tuto metodu vytáčení.

POZNÁMKA



- Nastavení **Zadejte # dvakrát** nebude fungovat, pokud zvednete externí sluchátko před zadáním čísla. Nebudete požádáni o zadání čísla znovu.
- Vyberete-li možnost **Zap. nebo Zadejte # dvakrát**, nemůžete použít funkci oběžníku.

Omezení číselníku

- 1 Stiskněte tlačítko  (Nastavení).
- 2 Stiskněte tlačítko **Vse. nastav.**
- 3 Stisknutím tlačítka ▲ nebo ▼ zobrazte **Fax.**
- 4 Stiskněte tlačítko **Fax.**
- 5 Stisknutím tlačítka ▲ nebo ▼ zobrazte **Omezení vytaceni.**
- 6 Stiskněte tlačítko **Omezeni vytaceni.**

- 7 Stisknutím tlačítka ▲ nebo ▼ zobrazte **Ciselnik.**
- 8 Stiskněte tlačítko **Ciselnik.**
- 9 Stiskněte tlačítko **Zadejte # dvakrát, Zap. nebo Vyp.**
- 10 Stiskněte tlačítko .

Omezení adresáře

- 1 Stiskněte tlačítko  (Nastavení).
- 2 Stiskněte tlačítko **Vse. nastav.**
- 3 Stisknutím tlačítka ▲ nebo ▼ zobrazte **Fax.**
- 4 Stiskněte tlačítko **Fax.**
- 5 Stisknutím tlačítka ▲ nebo ▼ zobrazte **Omezeni vytaceni.**
- 6 Stiskněte tlačítko **Omezeni vytaceni.**
- 7 Stisknutím tlačítka ▲ nebo ▼ zobrazte **Adresar.**
- 8 Stiskněte tlačítko **Adresar.**
- 9 Stiskněte tlačítko **Zadejte # dvakrát, Zap. nebo Vyp.**
- 10 Stiskněte tlačítko .

POZNÁMKA



Pokud při vytáčení použijete více čísel z adresáře, adresa bude rozpoznána jako vstup z číselníku a nebude omezena.

Omezení zástupce

- 1 Stiskněte tlačítko  (Nastavení).

- 2 Stiskněte tlačítko `Vse. nastav.`
- 3 Stisknutím tlačítka ▲ nebo ▼ zobrazte `Fax.`
- 4 Stiskněte tlačítko `Fax.`
- 5 Stisknutím tlačítka ▲ nebo ▼ zobrazte `Omezení vytaceni.`
- 6 Stiskněte tlačítko `Omezení vytaceni.`
- 7 Stisknutím tlačítka ▲ nebo ▼ zobrazte `Zastupci.`
- 8 Stiskněte tlačítko `Zastupci.`
- 9 Stiskněte tlačítko
Zadejte # dvakrát, `Zap. nebo Vyp.`
- 10 Stiskněte tlačítko .

Omezení serveru LDAP

- 1 Stiskněte tlačítko  (Nastavení).
- 2 Stiskněte tlačítko `Vse. nastav.`
- 3 Stisknutím tlačítka ▲ nebo ▼ zobrazte `Fax.`
- 4 Stiskněte tlačítko `Fax.`
- 5 Stisknutím tlačítka ▲ nebo ▼ zobrazte `Omezení vytaceni.`
- 6 Stiskněte tlačítko `Omezení vytaceni.`
- 7 Stisknutím tlačítka ▲ nebo ▼ zobrazte `Server LDAP.`
- 8 Stiskněte tlačítko `Server LDAP.`
- 9 Stiskněte tlačítko
Zadejte # dvakrát, `Zap. nebo Vyp.`
- 10 Stiskněte tlačítko .

Dodatečné možnosti odeslání



Odesílání faxů pomocí více nastavení

Při odesílání faxu si můžete vybrat různé kombinace nastavení, jako například Rozlisení faxu, Kontrast, Vel. sken. skla a Realny cas TX.

Rovněž můžete využít volby

Historie volani, Adresar, Obeznik, Nahled, Nastaveni barev, Casovac, Sdruz.vys, Polling vysil., Polling prijem, Zamorsky rezim, Uloz.nov.predv. a Tovarni nastav.

Některá nastavení jsou k dispozici pouze při odesílání černobílých faxů.

- 1 Vložte dokument.
- 2 Provedte jeden z následujících postupů:
 - Když je náhled faxu nastaven na Vyp., stiskněte tlačítko  (Fax).
 - Když je náhled faxu nastaven na Zap., stiskněte tlačítko  (Fax) a potom tlačítko  (Odesilani faxu).

Na dotykovém displeji se zobrazí:

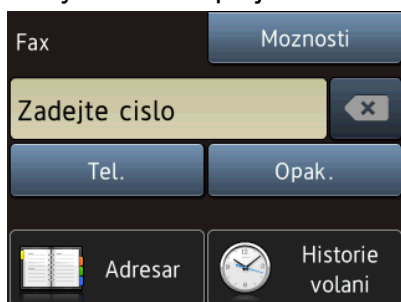

- 3 Stiskněte tlačítko Možnosti.

- 4 Stisknutím tlačítka ▲ nebo ▼ zobrazte nastavení, které chcete změnit. Když se nastavení zobrazí, stiskněte jej.
- 5 Stiskněte možnost, kterou chcete nastavit.
- 6 Chcete-li změnit další nastavení, vraťte se ke kroku 4.
- 7 Po dokončení změn nastavení stiskněte tlačítko OK.
- 8 Zadejte faxové číslo.
- 9 Stiskněte tlačítko Fax start.

POZNÁMKA

- Většina nastavení je dočasná a po odeslání faxu se přístroj vrátí na svá výchozí nastavení.
- Některá nastavení, která nejčastěji používáte, můžete uložit jako výchozí. Tato nastavení zůstanou aktivní, dokud je znovu nezměníte. (Viz *Nastavení vašich změn jako nových výchozích hodnot* ►► strana 12.)
- Některá nastavení, která nejčastěji používáte, můžete uložit tak, že je nastavíte jako zástupce. (Viz *Uložení možností faxu jako zástupce* ►► strana 13.)

Zastavení faxování



Chcete-li faxování zastavit, stiskněte tlačítko



Kontrast

Pokud je váš dokument velmi světlý nebo velmi tmavý, možná budete chtít změnit kontrast. Pro většinu dokumentů lze použít výchozí nastavení *Auto*. *Auto* zvolí vhodný kontrast pro dokument.

Při odesílání světlého dokumentu vyberte nastavení *Svetly*. Při odesílání tmavého dokumentu použijte nastavení *Tmavy*.

- 1 Vložte dokument.
- 2 Proveďte jeden z následujících postupů:
 - Když je náhled faxu nastaven na *Vyp.*, stiskněte tlačítko  (*Fax*).
 - Když je náhled faxu nastaven na *Zap.*, stiskněte tlačítko  (*Fax*) a potom tlačítko  (*Odesilani faxu*).
- 3 Stiskněte tlačítko *Moznosti*.
- 4 Stisknutím tlačítka ▲ nebo ▼ zobrazte *Kontrast*.
- 5 Stiskněte tlačítko *Kontrast*.
- 6 Stiskněte tlačítko *Auto*, *Svetly* nebo *Tmavy*.
- 7 Stiskněte tlačítko *OK*.
- 8 Zadejte faxové číslo.
- 9 Stiskněte tlačítko *Fax start*.



POZNÁMKA

I když vyberete nastavení *Svetly* nebo *Tmavy*, přístroj odešle fax pomocí nastavení *Auto* za následujících podmínek:

- Když odesíláte barevný fax.
- Když jako rozlišení faxu vyberete nastavení *Foto*.

Změna rozlišení faxu

Kvalitu faxu lze zlepšit změnou rozlišení faxu.

- 1 Vložte dokument.
- 2 Proveďte jeden z následujících postupů:
 - Když je náhled faxu nastaven na *Vyp.*, stiskněte tlačítko  (*Fax*).
 - Když je náhled faxu nastaven na *Zap.*, stiskněte tlačítko  (*Fax*) a potom tlačítko  (*Odesilani faxu*).
- 3 Stiskněte tlačítko *Moznosti*.
- 4 Stisknutím tlačítka ▲ nebo ▼ zobrazte *Rozliseni faxu*.
- 5 Stiskněte tlačítko *Rozliseni faxu*.
- 6 Stisknutím tlačítka ▲ nebo ▼ zobrazte *Standard*, *Jemne*, *Ex. Jemne* nebo *Foto* a potom stiskněte požadovanou volbu.
- 7 Stiskněte tlačítko *OK*.
- 8 Zadejte faxové číslo.
- 9 Stiskněte tlačítko *Fax start*.

POZNÁMKA

Můžete si vybrat ze čtyř nastavení rozlišení pro černobílé faxy a dvou pro barevné.





Černobílé	
Standard	Vhodné pro většinu psaných dokumentů.
Jemne	Dobré pro malý tisk, přenáší se o něco pomaleji než u rozlišení Standard.
Ex. Jemne	Dobré pro malý tisk nebo kresby, přenáší se pomaleji než rozlišení Jemne.
Foto	Používejte pro dokumenty s různými odstíny šedé nebo pro fotografie. Možnost Foto má nejpomalejší přenos.

Barevně	
Standard	Vhodné pro většinu psaných dokumentů.
Jemne	Používejte, pokud je dokument fotografie. Čas přenosu je pomalejší než u rozlišení Standard.

Vyberete-li **Ex. Jemne** nebo **Foto** a poté odešlete barevný fax (výběrem možnosti **Barva** v **Nastavení barev**), přístroj odešle fax pomocí nastavení **Jemne**.





Nastavení vašich změn jako nových výchozích hodnot

Nastavení možnosti faxu, která používáte nejčastěji, jako například **Rozlišení faxu**, **Kontrast**, **Vel. sken. skla**, **Náhled**, **Realny čas TX** a **Nastavení barev**, můžete uložit jako výchozí nastavení. Tato nastavení zůstanou aktivní, dokud je znovu nezměníte.

- 1 Proveďte jeden z následujících postupů:
 - Když je náhled faxu nastaven na **Vyp.**, stiskněte tlačítko  (Fax).
 - Když je náhled faxu nastaven na **Zap.**, stiskněte tlačítko  (Fax) a potom tlačítko  (Odesílání faxu).
 - 2 Stiskněte tlačítko **Možnosti**.
 - 3 Stisknutím tlačítka **▲** nebo **▼** vyberte volbu nabídky, kterou chcete změnit. Stiskněte vaši novou volbu.
- Opakujte tento krok pro každé nastavení, které chcete změnit.
- 4 Po změně posledního nastavení na preferovanou volbu stisknutím tlačítka **▲** nebo **▼** zobrazte **Ulož. nov. predv.**
 - 5 Stiskněte tlačítko **Ulož. nov. predv.**
 - 6 Na dotykovém displeji se zobrazí žádost o potvrzení změny jako nového výchozího nastavení. Stisknutím tlačítka **Ano** potvrďte výběr.
 - 7 Stiskněte tlačítko .

Obnovení možností faxu na tovární nastavení



Můžete obnovit všechny změněné možnosti faxu zpět na tovární nastavení. Tato nastavení zůstanou aktivní, dokud je znovu nezměníte.

- 1 Provedte jeden z následujících postupů:
 - Když je náhled faxu nastaven na `Vyp.`, stiskněte tlačítko  (Fax).
 - Když je náhled faxu nastaven na `Zap.`, stiskněte tlačítko  (Fax) a potom tlačítko  (Odesilani faxu).
- 2 Stiskněte tlačítko `Moznosti`.
- 3 Stisknutím tlačítka `▲` nebo `▼` zobrazte `Tovarni nastav.`
- 4 Stiskněte tlačítko `Tovarni nastav.`
- 5 Na dotykovém displeji se zobrazí žádost o potvrzení pro změnu nastavení zpět na tovární nastavení. Stisknutím tlačítka `Ano` potvrďte výběr.
- 6 Stiskněte tlačítko .

Uložení možností faxu jako zástupce

Všechny možnosti faxu, které používáte nejčastěji, můžete uložit jako zástupce.

- 1 Provedte jeden z následujících postupů:

- Když je náhled faxu nastaven na `Vyp.`, stiskněte tlačítko  (Fax).
- Když je náhled faxu nastaven na `Zap.`, stiskněte tlačítko  (Fax) a potom tlačítko  (Odesilani faxu).

- 2 Zadejte faxové číslo.

POZNÁMKA

Pokud zástupce bude použit pro oběžník, před zadáním faxového čísla v kroku 2, stiskněte tlačítko `Moznosti` a vyberte položku `Obeznik` v kroku 4.

(Viz *Oběžník (pouze černobíle)* >> strana 15.)

- 3 Stiskněte tlačítko `Moznosti`.
- 4 Stisknutím tlačítka `▲` nebo `▼` zobrazte `Rozliseni faxu`, `Kontrast`, `Vel. sken. skla`, `Nahled`, `Nastaveni barev`, `Realny cas TX` nebo `Zamorsky rezim` a potom stiskněte nastavení, které chcete změnit. Následně stiskněte novou možnost, kterou chcete nastavit. Opakujte tento krok pro každé nastavení, které chcete změnit.
- 5 Po dokončení výběru nových voleb, stiskněte tlačítko `OK`.
- 6 Stiskněte tlačítko `Ulozit jako zástupce`.
- 7 Potvrďte zobrazený seznam možností, které jste si vybrali pro zástupce, a pak stiskněte tlačítko `OK`.
- 8 Zadejte název zástupce pomocí klávesnice na dotykovém displeji. (Nápověda pro zadávání znaků >> Základní příručka uživatele: *Zadávání textu.*) Stiskněte tlačítko `OK`.

- 9 Stisknutím tlačítka **OK** uložte zástupce.

Další operace odesílání

Odeslání faxu ručně

Během ručního přenosu při odesílání faxu uslyšíte tóny vytáčení, vyzvánění a tóny příjmu faxu.

POZNÁMKA

Chcete-li odeslat vícestránkový fax, použijte ADF.

- 1 Vložte dokument.
- 2 Chcete-li poslouchat oznamovací tón, zvedněte sluchátko externího telefonu.
- 3 Vytočte faxové číslo pomocí externího telefonu.
- 4 Když uslyšíte tóny faxu, stiskněte tlačítko **Fax start**.
Používáte-li sklo skeneru, stisknutím tlačítka **Vysílání** na dotykovém displeji připravte odeslání faxu.
- 5 Zavěste sluchátko externího telefonu.

Odeslání faxu na konci rozhovoru

Než obě strany na konci hovoru zavěsí, můžete druhé straně odeslat fax.

- 1 Požádejte druhou stranu, aby vyčkala na tóny faxu (pípání), a potom před zavěšením stiskla tlačítko Start nebo Odeslat.
- 2 Vložte dokument.
- 3 Stiskněte tlačítko Fax start. Používáte-li sklo skeneru, stisknutím tlačítka Vysilani odešlete fax.
- 4 Zavěste sluchátko externího telefonu.

Duální přístup (pouze černobíle)

Můžete vytočit číslo a spustit skenování faxu do paměti - i když přístroj odesílá z paměti, přijímá faxy nebo tiskne data z počítače. Na dotykovém displeji se objeví nové číslo úlohy.

Počet stránek, které můžete naskenovat do paměti, se bude lišit v závislosti na datech, která jsou na nich vytištěna.

POZNÁMKA

Pokud se zobrazí zpráva Preplněna pamet, stisknutím tlačítka  nebo Konec zrušte nebo stisknutím tlačítka Odeslat odešlete dosud naskenované stránky.

Oběžník (pouze černobíle)

Oběžník je faxová zpráva automaticky odesílaná na více faxových čísel. Do jednoho oběžníku můžete zahrnout čísla z adresáře a maximálně 50 manuálně vytáčených čísel.

Po dokončení vysílání oběžníku bude vytištěna zpráva o oběžníku.

Než začnete odesílat oběžník



Aby bylo možné použít při odesílání oběžníku čísla z adresáře, musí být čísla nejdříve uložena v paměti přístroje. (►► Základní příručka uživatele: *Ukládání čísel v adresáři*.)

Aby bylo možné při odesílání oběžníku použít skupinová čísla, musí být rovněž tato čísla nejdříve uložena v paměti přístroje.

Skupinová čísla zahrnují řadu uložených čísel z adresáře pro usnadnění vytáčení. (Viz *Nastavení skupin pro oběžník*

►► strana 33.)

Postup pro odeslání oběžníkového faxu

- 1 Vložte dokument.
- 2 Proveďte jeden z následujících postupů:
 - Když je náhled faxu nastaven na Vyp., stiskněte tlačítko  (Fax).
 - Když je náhled faxu nastaven na Zap., stiskněte tlačítko  (Fax) a potom tlačítko  (Odesilani faxu).
- 3 Stiskněte tlačítko Možnosti.
- 4 Stisknutím tlačítka ▲ nebo ▼ zobrazte Oběžník.
- 5 Stiskněte tlačítko Oběžník.
- 6 Stiskněte tlačítko Pridat cislo.

7 Čísla můžete do oběžníku přidat následujícími způsoby:

- Stiskněte tlačítko `Přidat číslo` a zadejte číslo pomocí klávesnice na dotykovém displeji.

Stiskněte tlačítko `OK`.

POZNÁMKA

Pokud jste stáhli internetový Fax:

Chcete-li odeslat oběžník pomocí e-mailové adresy, stiskněte tlačítko 

zadejte e-mailovou adresu a stiskněte tlačítko `OK`. (Nápověda pro zadávání znaků >> Základní příručka uživatele: *Zadávání textu.*)

- Stiskněte tlačítko `Přidat z adresare`. Stisknutím tlačítka `▲` nebo `▼` zobrazte číslo, které chcete přidat do oběžníku. Stiskněte zaškrtačkové pole pro čísla, která chcete přidat do oběžníku. Po zaškrtnutí všech požadovaných čísel stiskněte tlačítko `OK`.
- Stiskněte tlačítko `Vyhledat v adresari`. Zadejte první písmeno jména a stiskněte tlačítko `OK`. Stiskněte jméno a pak stiskněte číslo, které chcete přidat do oběžníku.

8 Po zadání všech faxových čísel opakováním kroku **6** a **7** stiskněte tlačítko `OK`.

9 Stiskněte tlačítko `Fax start`.

POZNÁMKA

Obezník není k dispozici, pokud vyberete položku `Barva v Nastavení barev`.

Faxování z ADF

- Příklad: Přístroj začne skenovat dokument.

Faxování ze skla skeneru

Jakmile se na dotykovém displeji objeví dotaz `Dalsi stranka?`, proveďte jeden z následujících úkonů:

- Chcete-li odeslat jednu stránku, stiskněte tlačítko `Ne`.

Přístroj zahájí odesílání dokumentu.

- Chcete-li odeslat více stránek, stiskněte tlačítko `Ano` a umístěte další stránku na sklo skeneru.

Stiskněte tlačítko `OK`.

Přístroj začne skenovat stránku. (Zopakujte tento krok pro každou stránku.)

Po naskenování všech stránek zahajte úlohu stisknutím tlačítka `Ne`.

POZNÁMKA

- Pokud jste nevyužili žádná čísla pro skupiny, můžete rozeslat faxy až na 250 různých čísel.
- Dostupná paměť přístroje se bude lišit v závislosti na typech úloh v paměti a číslech použitých pro oběžník. Pokud vysíláte na maximální možný počet čísel, nebudete moci využít funkce duální přístup a odložený fax.
- Pokud se zobrazí zpráva `Preplnena pamet`, stisknutím tlačítka  nebo `Konec zrušte` nebo stisknutím tlačítka `Odeslat` odešlete dosud naskenované stránky.

Zrušení probíhajícího odesílání oběžníku

1 Stiskněte tlačítko .

2 Proveďte jeden z následujících postupů:

- Chcete-li zrušit celý oběžník, stiskněte tlačítko



`Cely fax. obeznik`. Přejděte ke kroku **3**.

- Chcete-li zrušit aktuální úlohu, stiskněte vytáčené číslo nebo jméno na dotykovém displeji. Přejděte ke kroku 4.
 - Chcete-li úlohu ukončit bez zrušení, stiskněte tlačítko .
- 3 Když se na dotykovém displeji zobrazí dotaz, zda chcete zrušit celý oběžník, proveďte jeden z následujících postupů:
- Stisknutím tlačítka **Ano** potvrďte výběr.
 - Chcete-li úlohu ukončit bez zrušení, stiskněte tlačítko **Ne**.
- 4 Proveďte jeden z následujících postupů:
- Chcete-li zrušit aktuální úlohu, stiskněte tlačítko **Ano**.
 - Chcete-li úlohu ukončit bez zrušení, stiskněte tlačítko **Ne**.

Přenos v reálném čase

Když budete odesílat fax, přístroj bude před odesláním skenovat dokumenty do paměti. Jakmile pak bude telefonní linka volná, přístroj zahájí vytáčení a odesílání.

Někdy můžete potřebovat odeslat důležitý dokument okamžitě, bez čekání na naskenování dokumentu do paměti přístroje. Můžete tak učinit zapnutím možnosti *Realny cas TX*.

- 1 Vložte dokument.
- 2 Proveďte jeden z následujících postupů:
 - Když je náhled faxu nastaven na *Vyp.*, stiskněte tlačítko  (**Fax**).
 - Když je náhled faxu nastaven na *Zap.*, stiskněte tlačítko  (**Fax**) a potom tlačítko  (**Odesilani faxu**).



- 3 Stiskněte tlačítko *Moznosti*.
- 4 Stisknutím tlačítka **▲** nebo **▼** zobrazte *Realny cas TX*.
- 5 Stiskněte tlačítko *Realny cas TX*.
- 6 Stiskněte tlačítko *Zap.* (nebo *Vyp.*).
- 7 Stiskněte tlačítko **OK**.
- 8 Zadejte faxové číslo.
- 9 Stiskněte tlačítko *Fax start*.

POZNÁMKA

- Pokud budete odesílat barevný fax nebo pokud bude paměť plná a budete odesílat černobílý fax z ADF, přístroj odešle dokument v reálném čase (i v případě nastavení možnosti *Realny cas TX* na *Vyp.*).
- Při přenosu v reálném čase nefunguje funkce automatického opakování vytáčení při používání skla skeneru.

Zámořský režim



Pokud máte potíže při odesílání faxu do zámoří kvůli možnému rušení na telefonní lince, doporučujeme, abyste zapnuli zámořský režim. Po odeslání faxu pomocí této funkce se tato funkce sama automaticky vypne.

- 1 Vložte dokument.
- 2 Proveďte jeden z následujících postupů:
 - Když je náhled faxu nastaven na *Vyp.*, stiskněte tlačítko  (**Fax**).
 - Když je náhled faxu nastaven na *Zap.*, stiskněte tlačítko  (**Fax**) a potom tlačítko  (**Odesilani faxu**).
- 3 Stiskněte tlačítko *Moznosti*.

- 4 Stisknutím tlačítka ▲ nebo ▼ zobrazte Zamorsky rezim.
- 5 Stiskněte tlačítko Zamorsky rezim.
- 6 Stiskněte tlačítko Zap. (nebo Vyp.).
- 7 Stiskněte tlačítko OK.
- 8 Zadejte faxové číslo.
- 9 Stiskněte tlačítko Fax start.

Odložené faxování (pouze černobíle)

Do paměti můžete uložit až 50 faxů, které mají být odeslány do 24 hodin. Tyto faxy budou odeslány v čase zadaném v kroku 9.

- 1 Vložte dokument.
- 2 Proveďte jeden z následujících postupů:
 - Když je náhled faxu nastaven na Vyp., stiskněte tlačítko  (Fax).
 - Když je náhled faxu nastaven na Zap., stiskněte tlačítko  (Fax) a potom tlačítko  (Odesilani faxu).
- 3 Stiskněte tlačítko Možnosti.
- 4 Stisknutím tlačítka ▲ nebo ▼ zobrazte Casovac.
- 5 Stiskněte tlačítko Casovac.
- 6 Stiskněte tlačítko Casovac.
- 7 Stiskněte tlačítko Zap. (nebo Vyp.).
- 8 Stiskněte tlačítko Nast.cas.
- 9 Zadejte čas, kdy chcete fax odeslat (ve 24hodinovém formátu), pomocí klávesnice na dotykovém displeji. (Například pro tři čtvrtě na osm večer zadejte 19:45.)

Stiskněte tlačítko OK.

POZNÁMKA

Počet stránek, které můžete naskenovat do paměti, závisí na objemu dat, která jsou vytištěna na každé stránce.



- 10 Stiskněte tlačítko OK.
- 11 Zadejte faxové číslo.
- 12 Stiskněte tlačítko Fax start.

POZNÁMKA

Casovac není k dispozici, pokud vyberete položku Barva v Nastaveni barev.

Přenos odložené dávky (pouze černobíle)



Před odesláním odložených faxů vám přístroj pomůže snížit náklady seřazením všech faxů v paměti podle místa určení a naplánovaného času. Všechny odložené faxy, které jsou naplánovány k odeslání ve stejný čas na stejné faxové číslo, budou odeslány jako jeden fax, aby se ušetřil čas přenosu.

- 1 Proveďte jeden z následujících postupů:
 - Když je náhled faxu nastaven na Vyp., stiskněte tlačítko  (Fax).
 - Když je náhled faxu nastaven na Zap., stiskněte tlačítko  (Fax) a potom tlačítko  (Odesilani faxu).
- 2 Stiskněte tlačítko Možnosti.
- 3 Stisknutím tlačítka ▲ nebo ▼ zobrazte Sdruz.vys.
- 4 Stiskněte tlačítko Sdruz.vys.
- 5 Stiskněte tlačítko Zap. (nebo Vyp.).

- 6 Stiskněte tlačítko .

Kontrola a rušení čekajících úloh

Můžete kontrolovat nebo rušit úlohy, které stále čekají v paměti na odeslání. (Pokud neexistují žádné úlohy, na dotykovém displeji je zobrazeno *Neni zadna uloha.*)

- 1 Stiskněte tlačítko  (*Nastaveni*).
- 2 Stiskněte tlačítko *Vse. nastav.*
- 3 Stisknutím tlačítka ▲ nebo ▼ zobrazte *Fax*.
- 4 Stiskněte tlačítko *Fax*.
- 5 Stisknutím tlačítka ▲ nebo ▼ zobrazte *Zbyva uloh.*
- 6 Stiskněte tlačítko *Zbyva uloh.*
Na dotykovém displeji se objeví všechny čekající úlohy.
- 7 Stisknutím tlačítka ▲ nebo ▼ procházejte úlohy a stiskněte úlohu, kterou chcete zrušit.
Stiskněte tlačítko *OK*.
- 8 Proveďte jeden z následujících postupů:
 - Chcete-li zrušit, stiskněte tlačítko *Ano*.
Chcete-li zrušit další úlohu, přejděte ke kroku 7.
 - Chcete-li úlohu ukončit bez zrušení, stiskněte tlačítko *Ne*.
- 9 Po dokončení stiskněte tlačítko .

Polling



Polling umožňuje nastavit přístroj tak, aby ostatní mohli přijímat vaše faxy, ale za spojení budou platit. Také umožňuje, abyste vy volali na jiný faxový přístroj a dostávali z něj faxy, přičemž za spojení platíte vy. Funkce polling musí být nastavena na obou přístrojích. Ne všechny faxové přístroje polling podporují.

Polling vysílání (pouze černobíle)

Polling vysílání vám umožňuje nastavit přístroj tak, aby čekal s dokumentem a umožnil tak jinému faxovému přístroji zavolat a dokument převzít.

Dokument se uloží a může ho převzít jiný fax, dokud ho nevymažete z paměti. (Viz *Kontrola a rušení čekajících úloh* >> strana 19.)

Nastavení Polling vysílání



- 1 Vložte dokument.
- 2 Proveďte jeden z následujících postupů:
 - Když je náhled faxu nastaven na *Vyp.*, stiskněte tlačítko  (*Fax*).
 - Když je náhled faxu nastaven na *Zap.*, stiskněte tlačítko  (*Fax*) a potom tlačítko  (*Odesilani faxu*).
- 3 Stiskněte tlačítko *Moznosti*.
- 4 Stisknutím tlačítka ▲ nebo ▼ zobrazte *Polling vysil.*
- 5 Stiskněte tlačítko *Polling vysil.*
- 6 Stiskněte tlačítko *Standard*.
- 7 Stiskněte tlačítko *Fax start*.

- 8 Pokud používáte sklo skeneru, zobrazí se na dotykovém displeji výzva k výběru jedné z následujících možností:
 - Stisknutím tlačítka **Ano** naskenujete další stránku.
Přejděte ke kroku 9.
 - Stisknutím tlačítka **Ne** uložíte dokument v paměti. Jiné faxové přístroje mohou nyní zavolat váš přístroj a převzít dokument.
- 9 Umístěte další stránku na sklo skeneru a stiskněte tlačítko **OK**.
Opakujte kroky 8 a 9 pro každou další stránku.
Dokument bude uložen v paměti a odeslán při pollingu.

Nastavení bezpečného Polling vysílání

Zabezpečený polling vám umožňuje omezit, kdo může získat dokumenty, které jste nastavili pro polling vysílání.

Zabezpečený polling funguje pouze na faxových přístrojích Brother. Pokud chce fax z vašeho přístroje přijmout někdo jiný, musí zadat bezpečnostní kód.

- 1 Vložte dokument.
- 2 Proveďte jeden z následujících postupů:
 - Když je náhled faxu nastaven na **Vyp.**, stiskněte tlačítko  (**Fax**).
 - Když je náhled faxu nastaven na **Zap.**, stiskněte tlačítko  (**Fax**) a potom tlačítko  (**Odesilani faxu**).
- 3 Stiskněte tlačítko **Moznosti**.
- 4 Stisknutím tlačítka **▲** nebo **▼** zobrazte **Polling vysil.**
- 5 Stiskněte tlačítko **Polling vysil.**

- 6 Stiskněte tlačítko **Zabezp.**
- 7 Zadejte čtyřmístné číslo.
Stiskněte tlačítko **OK**.
- 8 Stiskněte tlačítko **Fax start.**
- 9 Pokud používáte sklo skeneru, zobrazí se na dotykovém displeji výzva k výběru jedné z následujících možností:
 - Stisknutím tlačítka **Ano** naskenujete další stránku.
Přejděte ke kroku 10.
 - Stisknutím tlačítka **Ne** uložíte dokument v paměti. Jiné faxové přístroje mohou nyní zavolat váš přístroj a převzít dokument.
- 10 Umístěte další stránku na sklo skeneru a stiskněte tlačítko **OK**.
- 11 Opakujte kroky 9 a 10 pro každou další stránku.
Dokument bude uložen v paměti a odeslán při pollingu.

Příjem do paměti (pouze černobíle)

Příjem do paměti umožňuje přijímat faxy, když nejste u přístroji.

Současně můžete provádět pouze jednu operaci Příjem do paměti:

- Přesměrování faxu
- Ukládání faxu
- Funkce PC Fax příjem
- Vypnuto

Výběr lze kdykoli změnit. Pokud se po změně operace Příjem do paměti v paměti přístroje stále budou nacházet přijaté faxy, na dotykovém displeji se zobrazí příslušné upozornění. (Viz *Změna operací Příjem do paměti* >> strana 23.)

Přesměrování faxu

Když zvolíte *Fax přesmerovani*, přístroj uloží přijatý fax do paměti. Přístroj pak vytočí faxové číslo, které jste naprogramovali, a přesměruje tam faxovou zprávu.

- 1 Stiskněte tlačítko  (Nastaveni).
- 2 Stiskněte tlačítko *Vse. nastav.*
- 3 Stisknutím tlačítka ▲ nebo ▼ zobrazte *Fax*.
- 4 Stiskněte tlačítko *Fax*.
- 5 Stisknutím tlačítka ▲ nebo ▼ zobrazte *Prijem nastav.*
- 6 Stiskněte tlačítko *Prijem nastav.*
- 7 Stisknutím tlačítka ▲ nebo ▼ zobrazte *Prij.do pameti.*
- 8 Stiskněte tlačítko *Prij.do pameti.*

- 9 Stisknutím tlačítka ▲ nebo ▼ zobrazte *Fax přesmerovani*.
- 10 Stiskněte tlačítko *Fax přesmerovani*.
- 11 Zadejte číslo pro přesměrování (max. 20 číslic) pomocí klávesnice na dotykovém displeji. Stiskněte tlačítko *OK*.
- 12 Když je náhled faxu nastaven na *Vyp.*, stiskněte tlačítko *Zalozni tisk: Zap* nebo *Zalozni tisk: Vyp.*

DŮLEŽITÉ

- Pokud vyberete možnost *Zalozni tisk: Zap*, přístroj rovněž vytiskne fax na vašem přístroji, takže budete mít kopii. Jde o bezpečnostní funkci pro případ, že by došlo k výpadku energie před přesměrováním faxu nebo by byl problém na přijímacím přístroji.
- Když obdržíte barevný fax, přístroj vytiskne barevný fax ve vašem přístroji, ale nepřesměruje fax na naprogramované číslo pro přesměrování faxu.

- 13 Stiskněte tlačítko .

Ukládání faxu

Když zvolíte možnost ukládání faxu, přístroj uloží přijaté faxy do paměti. Budete moci vyzvednout faxové zprávy z jiného umístění pomocí příkazů pro dálkové vyzvednutí.

Pokud je možnost ukládání faxu zapnuta, přístroj vytiskne záložní kopii.

- 1 Stiskněte tlačítko  (Nastaveni).
- 2 Stiskněte tlačítko *Vse. nastav.*
- 3 Stisknutím tlačítka ▲ nebo ▼ zobrazte *Fax*.



- 4 Stiskněte tlačítko **Fax**.
- 5 Stisknutím tlačítka ▲ nebo ▼ zobrazte **Prijem nastav.**
- 6 Stiskněte tlačítko **Prijem nastav.**
- 7 Stisknutím tlačítka ▲ nebo ▼ zobrazte **Prij.do pameti.**
- 8 Stiskněte tlačítko **Prij.do pameti.**
- 9 Stisknutím tlačítka ▲ nebo ▼ zobrazte **Ulozeni dok.**
- 10 Stiskněte tlačítko **Ulozeni dok.**
- 11 Stiskněte tlačítko .

POZNÁMKA

Barevné faxy nelze ukládat do paměti. Když obdržíte barevný fax, přístroj vytiskne barevný fax ve vašem přístroji.

Tisk faxu z paměti

Pokud jste vybrali možnost ukládání faxů, můžete vytisknout fax z paměti, nacházíte-li se u přístroje.

- 1 Stiskněte tlačítko  (**Nastaveni**).
- 2 Stiskněte tlačítko **Vse. nastav.**
- 3 Stisknutím tlačítka ▲ nebo ▼ zobrazte **Fax**.
- 4 Stiskněte tlačítko **Fax**.
- 5 Stisknutím tlačítka ▲ nebo ▼ zobrazte **Tisk dokumentu**.
- 6 Stiskněte tlačítko **Tisk dokumentu**.
- 7 Stiskněte tlačítko **OK**.
- 8 Stiskněte tlačítko .



POZNÁMKA

- (Když je volba **Nahled faxu nastavena** na **Vyp.**)

Fax lze rovněž vytisknout z paměti stisknutím tlačítka **Tisk** na dotykovém displeji.

- Jakmile fax z paměti vytisknete, příslušné údaje budou z vašeho přístroje odstraněny.

Vypnutí operací Příjem do paměti

- 1 Stiskněte tlačítko  (**Nastaveni**).
- 2 Stiskněte tlačítko **Vse. nastav.**
- 3 Stisknutím tlačítka ▲ nebo ▼ zobrazte **Fax**.
- 4 Stiskněte tlačítko **Fax**.
- 5 Stisknutím tlačítka ▲ nebo ▼ zobrazte **Prijem nastav.**
- 6 Stiskněte tlačítko **Prijem nastav.**
- 7 Stisknutím tlačítka ▲ nebo ▼ zobrazte **Prij.do pameti.**
- 8 Stiskněte tlačítko **Prij.do pameti.**
- 9 Stiskněte tlačítko **Vyp.**
- 10 Stiskněte tlačítko .

POZNÁMKA

Pokud jsou v paměti přístroje stále přijaté faxy, na dotykovém displeji se zobrazí další možnosti. (Viz **Změna operací Příjem do paměti** ►► strana 23.)

Změna operací Příjem do paměti

Pokud při změně operace Příjem do paměti zůstanou v paměti přístroje ještě nějaké faxy, na dotykovém displeji se zobrazí jedna z následujících otázek:

Pokud všechny přijaté faxy již byly vytištěny

- Vymazat všechny dokumenty?
 - Pokud stisknete tlačítko **Ano**, faxy v paměti budou před změnou nastavení vymazány.
 - Pokud stisknete tlačítko **Ne**, faxy v paměti nebudou vymazány a nastavení zůstane nezměněno.

Pokud jsou nevytištěné faxy uložené v paměti

- Vytisknout všechny faxy?
 - Pokud stisknete tlačítko **Ano**, faxy v paměti budou před změnou nastavení vytištěny. Pokud již byla záložní kopie vytištěna, nebude se tisknout znovu.
 - Pokud stisknete tlačítko **Ne**, faxy v paměti nebudou vytištěny a nastavení zůstane nezměněno.

Pokud zůstávají přijaté faxy v paměti přístroje, když přepnete na možnost **PC Fax příjem** z jiné možnosti [**Fax přesmerování** nebo **Uložení dok.**], stiskněte tlačítko **<USB>** nebo název počítače, pokud se nacházíte v síti.

Stiskněte tlačítko **OK**.

Na dotykovém displeji se zobrazí následující dotaz:

- Odesl.fax do PC?

- Pokud stisknete tlačítko **Ano**, faxy v paměti budou před změnou nastavení odeslány do počítače. Budete dotázáni, zda chcete zapnout záložní výtisk.
(>> Základní příručka uživatele: *Funkce přijímání faxů do počítače PC-FAX (operační systém Windows®).*)
- Pokud stisknete tlačítko **Ne**, faxy v paměti nebudou vymazány ani přeneseny do počítače a nastavení zůstane nezměněno.

Dálkové vyzvednutí

Na váš přístroj můžete zavolat z kteréhokoli tónového telefonu nebo faxového přístroje, pak použít kód pro dálkový přístup a dálkové příkazy pro vyzvednutí faxových zpráv.

Nastavení kódu dálkové aktivace

Kód dálkové aktivace vám umožňuje přístup k funkcím dálkového vyzvednutí, když nejste u vašeho přístroje. Před použitím funkcí dálkového přístupu a vyzvednutí musíte nastavit vlastní kód. Výchozí kód je neaktivní kód (---*).

- 1 Stiskněte tlačítko  (Nastavení).
- 2 Stiskněte tlačítko `Vse. nastav.`
- 3 Stisknutím tlačítka ▲ nebo ▼ zobrazte `Fax.`
- 4 Stiskněte tlačítko `Fax.`
- 5 Stisknutím tlačítka ▲ nebo ▼ zobrazte `Dalk.pristup.`
- 6 Stiskněte tlačítko `Dalk.pristup.`
- 7 Zadejte trojmístný kód pomocí čísel 0 až 9, *, nebo # pomocí klávesnice na dotykovém displeji.
Stiskněte tlačítko `OK.`
(Přednastavené „*“ nelze měnit.)

POZNÁMKA

Nepoužívejte stejný kód jako kód vzdálené aktivace (* 5 1) nebo kód vzdálené deaktivace (# 5 1). (➤➤ Základní příručka uživatele: *Operace z externích a linkových telefonů.*)

- 8 Stiskněte tlačítko .

POZNÁMKA

Váš kód můžete kdykoli změnit tak, že zadáte nový. Pokud chcete kód deaktivovat, stisknutím a podržením tlačítka  v kroku 7 obnovte neaktivní nastavení (---*) a stiskněte tlačítko `OK.`

Použití kódu pro dálkový přístup

- 1 Vytočte vaše faxové číslo z tónového telefonu nebo jiného faxového přístroje.
- 2 Když přístroj odpoví, okamžitě zadejte váš kód pro dálkový přístup (3 číslice a po nich *).
- 3 Přístroj signalizuje, jestli přijal nějaké zprávy:
 - 1 dlouhé pípnutí — Faxové zprávy
 - Žádné pípnutí — Žádné zprávy
- 4 Když přístroj dvakrát krátce zapípá, zadejte příkaz.
Pokud budete vyčkávat se zadáním příkazu déle než 30 vteřin, přístroj zavěsí.
Pokud jste zadali neplatný příkaz, přístroj třikrát zapípá.
- 5 Po dokončení stisknutím `9 0` ukončete dálkový přístup.
- 6 Zavěste.

POZNÁMKA

- Pokud je váš přístroj nastaven na režim `Rucne` a chcete používat funkce dálkového vyzvednutí, po zahájení vyzvánění počkejte přibližně 100 sekund a potom během 30 sekund zadejte kód pro dálkové vyzvednutí.
- V některých zemích nemusí být tato funkce k dispozici nebo nemusí být podporována místními telefonními společnostmi.

Příkazy dálkového faxu

Pokud chcete používat funkce vašeho přístroje, i když u něho právě nejste, postupujte podle pokynů v tabulce. Pokud zavoláte přístroj a zadáte kód pro dálkový přístup (3 číslice následované znakem *), systém dvakrát krátce pípne a vy musíte zadat dálkový příkaz.

Dálkové příkazy		Podrobnosti o operacích
95	Změna nastavení přesměrování faxu nebo ukládání faxu	
	1 VYPNUTO	Můžete vybrat Vyp. poté, co jste vyzvedli nebo vymazali všechny vaše zprávy.
	2 Přesměrování faxu	Jedno dlouhé pípnutí znamená, že je změna přijata.
	4 Číslo pro přesměrování faxu	Pokud uslyšíte tři krátká pípnutí, změna nebyla přijata, protože něco nebylo nakonfigurováno (například nebylo zaregistrováno číslo pro přesměrování faxu). Číslo pro přesměrování faxu můžete zaregistrovat zadáním 4. (Viz <i>Změna čísla pro přesměrování faxu</i> >> strana 26.) Po registraci čísla bude funkce přeposílání faxů fungovat.
	6 Ukládání faxu	
96	Vyzvednout fax	
	2 Vyzvednout všechny faxy	Zadejte číslo vzdáleného faxu, abyste mohli převzít uložené faxové zprávy. (Viz <i>Vyzvednutí faxových zpráv</i> >> strana 26.)
	3 Vymazat faxy z paměti	Jedno dlouhé pípnutí oznamuje, že faxové zprávy byly vymazány z paměti.
97	Zkontrolovat stav příjmu	
	1 Fax	Můžete zkontrolovat, jestli přístroj přijal nějaké faxy. Pokud ano, uslyšíte jedno dlouhé pípnutí. Pokud ne, uslyšíte tři krátká pípnutí.
98	Změnit režim příjmu	
	1 Ext. Tel/TAD	Uslyšíte-li jedno dlouhé pípnutí, změna byla přijata.
	2 Fax/Tel	
	3 Jen fax	
90	Konec	Stisknutím 9 0 lze ukončit dálkové vyzvednutí. Počkejte na dlouhé pípnutí, potom zavěste sluchátko.

Vyzvednutí faxových zpráv

Můžete zavolat váš přístroj z libovolného tónového telefonu a nechat odeslat faxové zprávy do jiného přístroje. Aby bylo možné tuto funkci používat, musíte zapnout ukládání faxu nebo náhled faxu. (Viz *Ukládání faxu* >> strana 21 nebo >> *Základní příručka uživatele: Náhled faxu (pouze černobílé faxy).*)

- 1 Vytočte vaše faxové číslo.
- 2 Když přístroj odpoví, okamžitě zadejte váš kód pro dálkový přístup (3 číslice a po nich *). Jedno dlouhé pípnutí oznamuje přítomnost zpráv.
- 3 Po dvou krátkých pípnutích stiskněte **9 6 2**.
- 4 Počkejte na dlouhé pípnutí a pak pomocí číselné klávesnice zadejte číslo vzdáleného faxového přístroje, na které chcete odeslat vaše faxové zprávy, pak zadejte **# #** (max. 20 číslic).

POZNÁMKA

Jako vytáčená čísla nelze použít * a #. Nicméně stiskněte #, chcete-li vytvořit pauzu.

- 5 Po pípnutí přístroje zavěste. Přístroj zavolá zadaný faxový přístroj, který poté vytiskne vaše faxové zprávy.

Změna čísla pro přesměrování faxu

Můžete změnit výchozí nastavení čísla pro přesměrování faxu z jiného tónového telefonu nebo faxového přístroje.

- 1 Vytočte vaše faxové číslo.
- 2 Když přístroj odpoví, okamžitě zadejte váš kód pro dálkový přístup (3 číslice a po nich *). Jedno dlouhé pípnutí oznamuje přítomnost zpráv.
- 3 Po dvou krátkých pípnutích stiskněte **9 5 4**.
- 4 Počkejte na dlouhé pípnutí, na číselné klávesnici zadejte nové číslo (max. 20 číslic) vzdáleného faxového přístroje, kam chcete přesměrovat vaše faxové zprávy, pak zadejte **# #**.

POZNÁMKA

Jako vytáčená čísla nelze použít * a #. Nicméně stiskněte #, chcete-li vytvořit pauzu.

- 5 Po dokončení stisknutím **9 0** ukončete dálkový přístup.
- 6 Po pípnutí přístroje zavěste.

Další operace příjmu

Příjem bez papíru

Pokud se během příjmu faxů vyprázdní zásobník papíru, na dotykovém displeji se zobrazí zpráva `Zkontr.papir`. Vložte papír do zásobníku papíru. (»» Základní příručka uživatele: *Vkládání papíru a dalších tiskových médií.*)

Pokud nevložíte papír do zásobníku papíru, přístroj bude pokračovat v příjmu faxu. Zbývající stránky se uloží do paměti, pokud je dostatek volné paměti.

Další příchozí faxy se budou také ukládat do paměti, dokud se paměť nenaplní. Chcete-li faxy vytisknout, vložte do zásobníku nový papír. Až bude paměť plná, přístroj zastaví odpovídání na volání.

Tisk zmenšeného příchozího faxu

Pokud zvolíte možnost `Zap.`, přístroj omezí velikost stránek příchozího faxu tak, aby se vešly na jednu stránku papíru formátu Letter, Legal, Ledger, A4 nebo A3. Přístroj vypočte poměr zmenšení pomocí formátu stránky faxu a vašeho nastavení formátu papíru.

(MFC-J6520DW: »» Základní příručka uživatele: *formát papíru (MFC-J6520DW).*)

(MFC-J6720DW: »» Základní příručka uživatele: *formát a typ papíru (MFC-J6720DW).*)

- 1 Stiskněte tlačítko  (Nastavení).
- 2 Stiskněte tlačítko `Vse. nastav.`
- 3 Stisknutím tlačítka ▲ nebo ▼ zobrazte `Fax.`
- 4 Stiskněte tlačítko `Fax.`
- 5 Stisknutím tlačítka ▲ nebo ▼ zobrazte `Prijem nastav.`

- 6 Stiskněte tlačítko `Prijem nastav.`
- 7 Stisknutím tlačítka ▲ nebo ▼ zobrazte `Aut. zmenzeni.`
- 8 Stiskněte tlačítko `Aut. zmenzeni.`
- 9 Stiskněte tlačítko `Zap. (nebo Vyp.).`
- 10 Stiskněte tlačítko .

Příjem faxu na konci rozhovoru

Na konci rozhovoru můžete požádat druhou stranu, aby vám odfaxovala informace, než obě strany zavěsí. Zkontrolujte, zda je ADF prázdný.

- 1 Požádejte druhou stranu o vložení dokumentu do přístroje a o stisknutí tlačítka `Start` nebo tlačítka `Odeslat`.
- 2 Když uslyšíte tóny CNG (pomalu opakující se pípnutí) přístroje volajícího, stiskněte tlačítko `Fax start.`

POZNÁMKA

Pokud je dotykový displej tmavý a tudíž je přístroj v režimu spánku, dotknutím displeje zobrazíte `Fax start.`

- 3 Stisknutím tlačítka `Prijem` přijmete fax.
- 4 Zavěste sluchátko externího telefonu.



Polling

Polling umožňuje nastavit přístroj tak, aby ostatní mohli přijímat vaše faxy, ale za spojení budou platit. Také umožňuje, abyste vy volali na jiný faxový přístroj a dostávali z něj faxy, přičemž za spojení platíte vy. Funkce polling musí být nastavena na obou přístrojích. Ne všechny faxové přístroje polling podporují.

Polling příjem

Funkce polling příjem vám umožňuje zavolat na jiný faxový přístroj a přijmout fax.



Nastavení Polling příjmu

- 1 Provedte jeden z následujících postupů:
 - Když je náhled faxu nastaven na Vyp., stiskněte tlačítko  (Fax).
 - Když je náhled faxu nastaven na Zap., stiskněte tlačítko  (Fax) a potom tlačítko  (Odesilání faxu).
- 2 Stiskněte tlačítko Možnosti.
- 3 Stisknutím tlačítka ▲ nebo ▼ zobrazte Polling příjem.
- 4 Stiskněte tlačítko Polling příjem.
- 5 Stiskněte tlačítko Standard.
- 6 Zadejte faxové číslo, které voláte v rámci pollingu, pomocí adresáře nebo číselné klávesnice na dotykovém panelu.
- 7 Stiskněte tlačítko Fax start.

Nastavení bezpečného Polling příjmu

Zabezpečený polling vám umožňuje omezit, kdo může získat dokumenty, které jste nastavili pro polling vysílání.



Zabezpečený polling funguje pouze na faxových přístrojích Brother. Pokud chcete získat fax ze zabezpečeného přístroje Brother, musíte zadat bezpečnostní kód.

- 1 Provedte jeden z následujících postupů:
 - Když je náhled faxu nastaven na Vyp., stiskněte tlačítko  (Fax).
 - Když je náhled faxu nastaven na Zap., stiskněte tlačítko  (Fax) a potom tlačítko  (Odesilání faxu).
- 2 Stiskněte tlačítko Možnosti.
- 3 Stisknutím tlačítka ▲ nebo ▼ zobrazte Polling příjem.
- 4 Stiskněte tlačítko Polling příjem.
- 5 Stiskněte tlačítko Zabezp.
- 6 Zadejte čtyřmístný bezpečnostní kód pomocí klávesnice na dotykovém displeji. Musí být stejný jako bezpečnostní kód faxového přístroje, který bude vysílat v režimu polling. Stiskněte tlačítko OK.
- 7 Zadejte faxové číslo, které voláte v rámci pollingu, buď pomocí adresáře nebo číselné klávesnice na dotykovém panelu.
- 8 Stiskněte tlačítko Fax start.

Nastavení odloženého Polling příjmu



Odložený polling vám umožňuje nastavit přístroj tak, aby začal s pollingem později. Můžete nastavit pouze *jednu* operaci odloženého pollingu.

- 1 Provedte jeden z následujících postupů:

- Když je náhled faxu nastaven na Vyp., stiskněte tlačítko  (Fax).
 - Když je náhled faxu nastaven na Zap., stiskněte tlačítko  (Fax) a potom tlačítko  (Odesilani faxu).
- 2 Stiskněte tlačítko Možnosti.
 - 3 Stisknutím tlačítka ▲ nebo ▼ zobrazte Polling příjem.
 - 4 Stiskněte tlačítko Polling příjem.
 - 5 Stiskněte tlačítko Casovac.
 - 6 Zadejte požadovaný čas zahájení pollingu (ve 24hodinovém formátu). Například zadejte 21:45 pro tři čtvrtě na deset večer. Stiskněte tlačítko OK.
 - 7 Zadejte faxové číslo, které voláte v rámci pollingu, buď pomocí adresáře nebo číselné klávesnice na dotykovém panelu.
 - 8 Stiskněte tlačítko Fax start. Příklad provede přenos v rámci pollingu v čase, který jste zadali.

Sekvenční Polling (pouze černobíle)

Sekvenční polling vám umožňuje vyžadovat dokumenty od několika faxových přístrojů v rámci jedné operace.

- 1 Proveďte jeden z následujících postupů:
 - Když je náhled faxu nastaven na Vyp., stiskněte tlačítko  (Fax).
 - Když je náhled faxu nastaven na Zap., stiskněte tlačítko  (Fax) a potom tlačítko  (Odesilani faxu).
- 2 Stiskněte tlačítko Možnosti.
- 3 Stisknutím tlačítka ▲ nebo ▼ zobrazte Polling příjem.
- 4 Stiskněte tlačítko Polling příjem.
- 5 Stiskněte tlačítko Standard, Zabezp. nebo Casovac.
- 6 Proveďte jeden z následujících postupů:
 - Vyberete-li možnost Standard, přejděte ke kroku 7.
 - Vyberete-li možnost Zabezp., zadejte čtyřmístné číslo, stiskněte tlačítko OK, přejděte ke kroku 7.
 - Vyberete-li možnost Casovac, zadejte požadovaný čas zahájení pollingu (24hodinový formát) a stiskněte tlačítko OK, přejděte ke kroku 7.
- 7 Stiskněte tlačítko Možnosti.
- 8 Stisknutím tlačítka ▲ nebo ▼ zobrazte Obeznik.
- 9 Stiskněte tlačítko Obeznik.
- 10 Stiskněte tlačítko Pridat cislo.

- 11 Čísla můžete do oběžníku přidat následujícími způsoby:
- Stiskněte tlačítko `Pridat cislo` a zadejte číslo pomocí klávesnice na dotykovém displeji.
Stiskněte tlačítko `OK`.
 - Stiskněte tlačítko `Pridat z adresare`.
Stisknutím tlačítka `▲` nebo `▼` zobrazte číslo, které chcete přidat do oběžníku.
Stiskněte zaškrtačkové pole pro čísla, která chcete přidat do oběžníku.
Po zaškrtnutí všech požadovaných čísel stiskněte tlačítko `OK`.
 - Stiskněte tlačítko `Vyhledat v adresari`.
Zadejte první písmeno jména a stiskněte tlačítko `OK`.
Stiskněte jméno a pak stiskněte číslo, které chcete přidat do oběžníku.

- 12 Po zadání všech faxových čísel opakováním kroku 10 a 11 stiskněte tlačítko `OK`.

- 13 Stiskněte tlačítko `Fax start`.
Přístroj vyžaduje dokument v režimu Polling postupně pro každé číslo nebo skupinu.

Stisknutím  během vytáčení přístroje proces pollingu zrušíte.

Pokud chcete zrušit všechny úlohy sekvenčního pollingu, viz *Zrušení úlohy sekvenčního pollingu* >> strana 30.

Zrušení úlohy sekvenčního pollingu

- 1 Stiskněte tlačítko .
- 2 Proveďte jeden z následujících postupů:
 - Chcete-li zrušit celou úlohu sekvenčního pollingu, stiskněte tlačítko `Cely sekv Poll`. Přejděte ke kroku 3.

- Chcete-li zrušit aktuální úlohu, stiskněte vytáčené číslo nebo jméno na dotykovém displeji. Přejděte ke kroku 4.
- Chcete-li úlohu ukončit bez zrušení, stiskněte tlačítko .

- 3 Když se na dotykovém displeji zobrazí dotaz, zda chcete zrušit celou úlohu sekvenčního pollingu, proveďte jeden z následujících postupů:

- Stisknutím tlačítka `Ano` potvrďte výběr.
- Chcete-li úlohu ukončit bez zrušení, stiskněte tlačítko `Ne`.

- 4 Proveďte jeden z následujících postupů:

- Chcete-li zrušit aktuální úlohu, stiskněte tlačítko `Ano`.
- Chcete-li úlohu ukončit bez zrušení, stiskněte tlačítko `Ne`.

Hlasové operace

Pro vytočení hlasových volání můžete použít linkový nebo externí telefon.

Další operace vytáčení



Použití několika čísel z adresáře najednou

Někdy může být vhodné si při odesílání faxu vybrat z několika poskytovatelů dálkových volání. Sazby se mohou lišit v závislosti na času a místě určení. Abyste využili nízkých sazeb, můžete si uložit přístupové kódy poskytovatelů dálkových volání a čísla kreditních karet jako čísla v adresáři. (►► Základní příručka uživatele: *Ukládání čísel v adresáři.*)

Tyto dlouhé sekvence vytáčení můžete uložit jejich rozdělením a nastavením jako oddělená čísla adresáře v libovolné kombinaci.

Můžete dokonce zahrnout ruční vytáčení pomocí číselníku.

Například jste si uložili číslo „01632“ v adresáři pod názvem: Brother 1 a číslo „960555“ pod názvem: Brother 2. Obě čísla pak můžete použít společně pro vytočení sekvence „01632-960555“ podle postupu zobrazeného níže:

- 1 Stiskněte tlačítko  (Fax).
- 2 Stiskněte tlačítko  (Adresar).
- 3 Stisknutím tlačítka ▲ nebo ▼ zobrazte číslo názvu Brother 1.
- 4 Stiskněte toto číslo.
- 5 Stiskněte tlačítko Použit.
- 6 Stiskněte tlačítko Možnosti.
- 7 Stisknutím tlačítka ▲ nebo ▼ zobrazte Adresar.
- 8 Stiskněte tlačítko Adresar.

- 9 Stisknutím tlačítka ▲ nebo ▼ zobrazte číslo názvu Brother 2.
- 10 Stiskněte toto číslo.
- 11 Stiskněte tlačítko Použit.
- 12 Stiskněte tlačítko Fax start.
Tím vytvoříte číslo „01632-960555“.

Chcete-li nějaké číslo dočasně změnit, můžete nahradit část čísla pomocí číselné klávesnice. Například budete-li chtít změnit uvedené číslo na 01632-960556, zadejte číslo (Brother 1: 01632) pomocí tlačítka  (Adresar), stiskněte tlačítko Použit a potom stiskněte **960556** pomocí číselné klávesnice.



POZNÁMKA

Pokud musíte v některém bodu sekvence vytáčení čekat na další oznamovací tón nebo signál, vytvořte v čísle pauzu stisknutím tlačítka Pauza. Každým stisknutím tlačítka bude přidána 3,5sekundová pauza mezi čísly. Tlačítko Pauza můžete stisknout tolikrát, kolikrát potřebujete, a pauzu tak libovolně prodloužit.



Další způsoby ukládání čísel

Ukládání čísel adresáře z historie odchozích volání

Číslo do adresáře lze rovněž ukládat z historie odchozích volání.

- 1 Stiskněte tlačítko  (Fax).
- 2 Stiskněte tlačítko  (Historie volání).
- 3 Stiskněte tlačítko Odchozi volani.
- 4 Stisknutím tlačítka ▲ nebo ▼ zobrazte číslo, které chcete uložit.
- 5 Stiskněte číslo, které chcete uložit.
- 6 Stiskněte tlačítko Upravy.
- 7 Stiskněte tlačítko Pridat do adresare.
- 8 Stiskněte tlačítko Jmeno.
- 9 Pomocí klávesnice na dotykovém displeji zadejte jméno (maximálně 16 znaků).
Stiskněte tlačítko OK.
(Nápověda pro zadávání znaků
➤➤ Základní příručka uživatele:
Zadávání textu.)
- 10 Chcete-li uložit druhé faxové nebo telefonní číslo, stiskněte tlačítko Adresa 2.
Zadejte druhé faxové nebo telefonní číslo pomocí klávesnice na dotykovém displeji (maximálně 20 číslic).
Stiskněte tlačítko OK.
- 11 Stisknutím tlačítka OK potvrďte faxové nebo telefonní číslo, které chcete uložit.
- 12 Stiskněte tlačítko .



Nastavení skupin pro oběžník

Skupina, která je uložena v adresáři, umožňuje odeslat stejnou faxovou zprávu na mnoho různých faxových čísel stiskem tlačítka  (Fax),  (Adresar),

Použití Fax start.

(Viz *Oběžník (pouze černobíle)* >> strana 15.)

Nejprve musíte každé faxové číslo uložit do adresáře. (>> *Základní příručka uživatele: Ukládání čísel v adresáři.*) Pak je můžete zahrnout jako čísla do skupiny. Každá skupina využívá číslo z adresáře. Můžete mít až šest skupin nebo můžete přiřadit až 198 čísel do velké skupiny.



- 1 Stiskněte tlačítka  (Fax).
- 2 Stiskněte tlačítka  (Adresar).
- 3 Stiskněte tlačítka Upravy.
- 4 Stisknutím tlačítka ▲ nebo ▼ zobrazte Nastavení skupiny.
- 5 Stiskněte tlačítka Nastavení skupiny.
- 6 Stiskněte tlačítka Jmeno.
- 7 Pomocí klávesnice na dotykovém displeji zadejte jméno skupiny (maximálně 16 znaků). Stiskněte tlačítka OK.
- 8 Stiskněte tlačítka Pridat / odstranit.
- 9 Čísla z adresáře můžete do skupiny přidávat klepnutím na ně, aby se zobrazil červený zaškrtnutý znak. Stiskněte tlačítka OK.
- 10 Přečtěte si a potvrďte zobrazený seznam jmen a čísel, která jste si vybrali, a pak stisknutím tlačítka OK uložte skupinu.

- 11 Proveďte jeden z následujících postupů:
 - Chcete-li uložit další skupinu pro oběžník, zopakujte kroky 3 až 10.
 - Chcete-li ukončit ukládání skupin pro oběžník, stiskněte tlačítka .

POZNÁMKA

Můžete vytisknout seznam všech čísel v adresáři. (Viz *Zprávy* >> strana 36.)

Změna názvu skupiny

- 1 Stiskněte tlačítka  (Fax).
- 2 Stiskněte tlačítka  (Adresar).
- 3 Stiskněte tlačítka Upravy.
- 4 Stisknutím tlačítka ▲ nebo ▼ zobrazte Zmenit.
- 5 Stiskněte tlačítka Zmenit.
- 6 Stisknutím tlačítka ▲ nebo ▼ zobrazte skupinu, kterou chcete změnit.
- 7 Stiskněte skupinu.
- 8 Stiskněte tlačítka Jmeno.
- 9 Pomocí klávesnice na dotykovém displeji zadejte nové jméno (maximálně 16 znaků). Stiskněte tlačítka OK. (Napište například NOVÍ KLIENTI.)

POZNÁMKA

Pokyny pro změnu uloženého jména:

Chcete-li změnit některý znak, stiskněte ◀ nebo ▶ a umístěním kurzoru zvýrazněte znak, který chcete změnit, a potom stiskněte . Zadejte nový znak.

(Nápověda pro zadávání znaků

>> *Základní příručka uživatele: Zadávání textu.*)

10 Stiskněte tlačítko OK.

11 Stiskněte tlačítko .

Odstranění skupiny

1 Stiskněte tlačítko  (Fax).

2 Stiskněte tlačítko  (Adresar).

3 Stiskněte tlačítko Upravy.

4 Stisknutím tlačítka ▲ nebo ▼ zobrazte Vymaz.

5 Stiskněte tlačítko Vymaz.

6 Stisknutím tlačítka ▲ nebo ▼ zobrazte skupinu, kterou chcete odstranit.

7 Stisknutím názvu skupiny přidejte zaškrťovací znak.

8 Stiskněte tlačítko OK.
Stisknutím tlačítka Ano potvrďte výběr.

9 Stiskněte tlačítko .

Přidávání nebo odstranění čísla ze skupiny

1 Stiskněte tlačítko  (Fax).

2 Stiskněte tlačítko  (Adresar).

3 Stiskněte tlačítko Upravy.

4 Stisknutím tlačítka ▲ nebo ▼ zobrazte Zmenit.

5 Stiskněte tlačítko Zmenit.

6 Stisknutím tlačítka ▲ nebo ▼ zobrazte skupinu, kterou chcete změnit.

7 Stiskněte skupinu.

8 Stisknutím tlačítka ▲ nebo ▼ zobrazte Pridat / odstranit.

9 Stiskněte tlačítko Pridat / odstranit.

10 Stisknutím tlačítka ▲ nebo ▼ zobrazte číslo, které chcete přidat nebo odstranit.

11 Postupujte následovně pro každé číslo, které chcete změnit:

- Chcete-li přidat číslo do skupiny, stisknutím zaškrťovacího políčka tohoto čísla *přidáte* zaškrťovací znak.
- Chcete-li ze skupiny číslo odstranit, stisknutím zaškrťovacího políčka tohoto čísla *odstraníte* zaškrťovací znak.

Stisknutím tlačítka OK potvrďte všechny změny.

12 Stiskněte tlačítko OK.

13 Stiskněte tlačítko .

Faxové zprávy

Stisknutím tlačítka  (Nastavení) na dotykovém displeji nastavte hlášení o ověření přenosu a periodu deníku.

Hlášení o ověření přenosu

Hlášení o ověření přenosu můžete použít jako doklad, že jste odeslali fax. (►► Základní příručka uživatele: *Hlášení o ověření přenosu.*)

Faxový deník (zpráva o aktivitě)

Přístroj můžete nastavit tak, aby v určitých intervalech vytiskl faxový deník (každých 50 faxů, 6, 12 nebo 24 hodin, 2 nebo 7 dnů). Pokud nastavíte interval na možnost *Vyp.*, můžete stále vytisknout zprávu postupem podle kroků v části *Pokyny pro tisk zpráv* ►► strana 36. Tovární nastavení je Po 50 faxech.

- 1 Stiskněte tlačítka  (Nastavení).
- 2 Stiskněte tlačítka *Vse. nastav.*
- 3 Stisknutím tlačítka ▲ nebo ▼ zobrazte *Fax*.
- 4 Stiskněte tlačítka *Fax*.
- 5 Stisknutím tlačítka ▲ nebo ▼ zobrazte *Nastav.hlaseni.*
- 6 Stiskněte tlačítka *Nastav.hlaseni.*
- 7 Stiskněte tlačítka *Perioda deniku.*
- 8 Stiskněte tlačítka *Perioda deniku.*

- 9 Stisknutím tlačítka ▲ nebo ▼ vyberte interval.
Pokud vyberete možnost
Po 50 faxech, přejděte ke kroku 13.

- 6, 12, 24 hodin, 2 nebo 7 dnů

Přístroj vytiskne zprávu ve zvoleném čase a potom vymaže všechny úlohy z paměti. Pokud je v paměti přístroje maximální počet 200 úloh a paměť se tedy zcela zaplní ještě předtím, než uplyne vámi nastavený čas, přístroj vytiskne hlášení faxového deníku dříve a potom vymaže všechny úlohy z paměti. Pokud chcete mimořádnou zprávu před její lhůtou pro tisk, můžete si ji vytisknout, aniž byste vymazali úlohy z paměti.

- Po 50 faxech

Přístroj vytiskne hlášení faxového deníku po uložení 50 úloh.

- 10 Stiskněte tlačítka *Čas*, a pomocí klávesnice na dotykovém displeji zadejte čas pro zahájení tisku (ve 24hodinovém formátu).
Stiskněte tlačítka *OK*.
(Například: zadejte 19:45 pro tři čtvrtě na osm večer.)
- 11 Vyberete-li možnost *Perioda 7 dni*, stiskněte tlačítka *Den*.
- 12 Stisknutím tlačítka ▲ nebo ▼ zobrazte *Den: pondeli, Den: utedy, Den: streda, Den: ctvrtek, Den: patek, Den: sobota* nebo *Den: nedele* a potom stiskněte první den pro 7denní odpočítávání.
- 13 Stiskněte tlačítka .

Zprávy

K dispozici jsou následující zprávy:

■ `Vysilani over.`

Vytiskne zprávu ověření přenosu pro váš poslední přenos.

■ `Adresar`

Vytiskne seznam jmen a čísel uložených v paměti adresáře v abecedním pořadí.

■ `Denik`

Vytiskne seznam informací o posledních příchozích a odchozích faxech.
(TX: odeslané.) (RX: přijaté.)

■ `Konfigurace`

Vytiskne seznam vašich nastavení.



■ `Konfigurace site`

Vytiskne seznam síťových nastavení.

■ `Zprava WLAN`

Vytiskne zprávu o připojení k síti WLAN.

Pokyny pro tisk zprávy

- 1 Stiskněte tlačítko  (`Nastaveni`).
- 2 Stiskněte tlačítko `Vse. nastav.`
- 3 Stisknutím tlačítka `▲` nebo `▼` zobrazte `Tisk hlaseni`.
- 4 Stiskněte tlačítko `Tisk hlaseni`.
- 5 Stisknutím tlačítka `▲` nebo `▼` zobrazte zprávu, kterou chcete vytisknout, a potom ji stiskněte.
- 6 Stiskněte tlačítko `OK`.
- 7 Stiskněte tlačítko .

Volby kopírování

Nastavení kopírování lze dočasně změnit pro následující kopii.

Přístroj se po 1 minutě nečinnosti vrátí do výchozích nastavení.

Stiskněte tlačítko **Kopírov.**, potom stiskněte **Možnosti**. Stisknutím tlačítka **▲** nebo **▼** procházejte nastavení kopírování. Až se zobrazí požadované nastavení, stiskněte jej a vyberte požadovanou možnost.

Když dokončíte změnu možností, stiskněte tlačítko **OK** a poté stiskněte tlačítko **Mono Start** nebo **Colour Start**.

POZNÁMKA

- Některá nastavení, která používáte nejčastěji, můžete nastavit jako výchozí. Tato nastavení zůstanou aktivní, dokud je znovu nezměníte. (Viz *Nastavení vašich změn jako nových výchozích hodnot* >> strana 50.)
- Některé možnosti, které nejčastěji používáte, můžete uložit tak, že je nastavíte jako zástupce. (Viz *Uložení možností kopírování jako zástupce* >> strana 51.)
- Funkce **Režim úspory inkoustu**, **Kopie na tenký papír**, **Kopie knihy** a **Kop. vodoznaku** jsou podporovány technologií od společnosti Reallusion, Inc.



Zastavení kopírování

Chcete-li kopírování zastavit, stiskněte tlačítko .

Zlepšení rychlosti a kvality kopírování

Můžete vybrat rychlost a kvalitu. Tovární nastavení je **Normalni**.

POZNÁMKA

Vyberete-li možnost **Normalni**, můžete vybrat pouze možnost **Stand. papír** pro nastavení **Typ papíru**.

■ Normalni

Režim **Normalni** se doporučuje pro běžné výtisky. Nabízí dobrou kvalitu a uspokojivou rychlost kopírování.



■ Nejlepsi

Režim **Nejlepsi** použijte na kopírování přesných obrázků, například fotografií. Poskytuje nejvyšší rozlišení a nejnižší rychlost.

- 1 Vložte dokument.
- 2 Stiskněte tlačítko  (**Kopírov.**).
- 3 Zadejte požadovaný počet kopií.
- 4 Stiskněte tlačítko **Možnosti**.
- 5 Stisknutím tlačítka **▲** nebo **▼** zobrazte **Kvalita**.
- 6 Stiskněte tlačítko **Kvalita**.
- 7 Stiskněte tlačítko **Normalni** nebo **Nejlepsi**.
- 8 Stiskněte tlačítko **OK**.
- 9 Pokud nechcete měnit další nastavení, stiskněte tlačítko **Mono Start** nebo **Colour Start**.

Zvětšování nebo zmenšování kopií

Můžete vybrat poměr zmenšení nebo zvětšení. Vyberete-li možnost *Na stranku*, přístroj upraví formát podle nastavení v *Velikost papíru*.

- 1 Vložte dokument.
- 2 Stiskněte tlačítko  (*Kopirov.*).
- 3 Zadejte požadovaný počet kopií.
- 4 Stiskněte tlačítko *Možnosti*.
- 5 Stisknutím tlačítka ▲ nebo ▼ zobrazte *Zvetsit/zmensit*.
- 6 Stiskněte tlačítko *Zvetsit/zmensit*.
- 7 Stisknutím tlačítka ▲ nebo ▼ zobrazte dostupné volby a potom stiskněte volbu, kterou chcete změnit.
- 8 Proveďte jeden z následujících postupů:
 - Vyberete-li možnost *Zvetsit* nebo *Zmensit*, stiskněte požadovaný poměr zvětšení nebo zmenšení.
 - Vyberete-li možnost *Vlastni (25-400%)*, stisknutím tlačítka  vymažte zobrazené procento, nebo stisknutím tlačítka ◀ přesuňte kurzor a poté zadejte poměr zvětšení nebo zmenšení od 25% do 400%.
Stiskněte tlačítko *OK*.
 - Vyberete-li možnost *100%* nebo *Na stranku*, přejděte ke kroku 9.

198% 10x15cm → A4
186% 10x15cm → Letter
141% A4→A3, A5→A4
100%
97% Letter → A4
93% A4 → Letter
83% Legal → A4
69% A3 → A4, A4 → A5
47% A4 → 10x15cm
Na stranku
Vlastni (25-400%)

- 9 Přečtěte si a potvrďte zobrazený seznam voleb, které jste si vybrali, a pak stiskněte tlačítko *OK*.
- 10 Pokud nechcete měnit další nastavení, stiskněte tlačítko *Mono Start* nebo *Colour Start*.

POZNÁMKA

- Volba *Soutisk* není pro funkci *Zvetsit/zmensit* k dispozici.
- Volby *Soutisk*, *2stranna kopie*, *Rezim vysokor.ADF*, *Kopie knihy*, *Tridit*, *Kopie na tenky papir*, *Kop. vodoznaku* a *Odstranit barvu pozadi* nejsou k dispozici s nastavením *Na stranku*.
- Volba *Na stranku* nefunguje správně, když je dokument na skle skeneru nebo ADF pootočen o více než 3 stupně.
(Pro sklo skeneru)
Pomocí vodítka dokumentu na levé straně a vpředu umístěte dokument lícem dolů do levého horního rohu skla skeneru.

(Pro ADF)

Vložte dokument do ADF lícem nahoru a krátkým okrajem napřed, dokud se na dotykovém displeji nezobrazí ADF Připraven. a dokud neucítíte, že se dokument dotýká podávacích válečků. Upravte vodítka papíru tak, aby se dotýkala bočních stran dokumentu.

- Nastavení Na stránku není k dispozici pro dokumenty ve formátu Legal.

Požizování kopií N na 1 nebo možnosti poster (soutisk)

Funkce kopírování N na 1 napomáhá šetření papíru tím, že umožňuje kopírování dvou či čtyř stránek na jednu stranu výtisku.

Funkce 1 na 2 kopíruje jednu stránku formátu A3 nebo Ledger na dvě stránky formátu A4 nebo Letter. S tímto nastavením použijte sklo skeneru.

Můžete také vytvořit plakát. Když používáte funkci poster, přístroj rozdělí dokument na části a pak části zvětší tak, abyste je mohli sestavit do plakátu. Pokud chcete tisknout plakát, použijte sklo skeneru.

POZNÁMKA

- Volby *Rezim vysokor.ADF*, *Kopie knihy*, *Tridit*, *Kopie na tenký papír*, *Rezim uspořádkování inkoustu*, *Zvětšit/zmenšit*, *Kop. vodoznaku* a *Odstranit barvu pozadí* nejsou k dispozici s nastavením *Soutisk*.
- *Autom. narovnat* není k dispozici s funkcí plakátu a kopírování 1 na 2.
- *2stranná kopie* není k dispozici ve spojení s funkcí kopírování plakátu.

1 Vložte dokument.

2 Stiskněte tlačítko  (Kopírov.).

3 Zadejte požadovaný počet kopií. ¹

¹ Při použití rozvržení 1 na 2 nebo Poster můžete vytvořit pouze jednu kopii najednou.

4 Stiskněte tlačítko *Možnosti*.

5 Stisknutím tlačítka ▲ nebo ▼ zobrazte *Soutisk*.

6 Stiskněte tlačítko *Soutisk*.

7 Stisknutím tlačítka ▲ nebo ▼ zobrazte *Vyp. (1na1)*, *2na1 (na vysku)*, *2na1 (na sirku)*, *2na1 (ID)* ¹, *4na1 (na vysku)*, *4na1 (na sirku)*, *1 na 2*, *Poster (2x1)*, *Poster (2x2)* nebo *Poster (3x3)*. Stiskněte možnost, kterou chcete nastavit.

¹ Informace o funkci 2 na 1 (ID) viz *Kopírování 2 stran občanského průkazu na 1 list papíru (soutisk)* >> strana 42.

Vyberete-li volbu *2na1* nebo *Poster (2x2)* s formátem papíru A3 nebo Ledger, přejděte ke kroku 8 a vyberte *Format rozvrz.* Vyberete-li jiné nastavení, přejděte ke kroku 9.

8 Stiskněte tlačítko *Format rozvrz.* Proveďte jeden z následujících postupů:

- Vyberete-li volbu *2na1 (na vysku)* nebo *2na1 (na sirku)*, stiskněte tlačítko *Ledgerx2* → *Ledgerx1*, *Letterx2* → *Ledgerx1*, *A3x2* → *A3x1* nebo *A4x2* → *A3x1*.
- Vyberete-li volbu *Poster (2x2)*, stiskněte tlačítko *Ledgerx1* → *Ledgerx4*, *Letterx1* → *Ledgerx4*, *A3x1* → *A3x4* nebo *A4x1* → *A3x4*.

9 Přečtěte si a potvrďte zobrazený seznam nastavení, která jste si vybrali, a pak stiskněte tlačítko *OK*.

- 10** Pokud nechcete měnit další nastavení, stisknutím tlačítka **Mono Start** nebo **Colour Start** zahájte skenování stránky.
Pokud jste umístili dokument do ADF nebo vytváříte plakát, přístroj naskenuje dokument a zahájí tisk.

Pokud používáte sklo skeneru, přejděte ke kroku 11.

- 11** Po naskenování stránky naskenujte další stránku stisknutím tlačítka **Ano**.
- 12** Umístěte další stránku na sklo skeneru. Stisknutím tlačítka **OK** naskenujete dokument.
Opakujte kroky **11** a **12** pro všechny stránky rozvržení.
- 13** Po naskenování všech stránek dokončete úlohu stisknutím tlačítka **Ne**.

POZNÁMKA

- Zkontrolujte, zda je formát papíru nastaven na A4, A3, Letter nebo Ledger.
- Můžete vytvořit pouze jednu barevnou kopii najednou.
- Můžete vytvořit pouze jednu kopii plakátu nebo kopie 1 na 2 najednou.
- Kopírování plakátu není k dispozici při používání průhledných materiálů.

Kopírujete-li z ADF, vložte dokument lícem nahoru následujícím směrem:

■ 2na1 (na vysku)



■ 2na1 (na sirku)



■ 4na1 (na vysku)

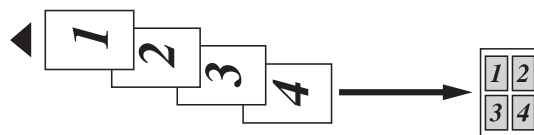

■ 4na1 (na sirku)



Kopírujete-li ze skla skeneru, vložte dokument lícem dolů následujícím směrem:

■ 2na1 (na vysku)



■ 2na1 (na sirku)



■ 4na1 (na vysku)



■ 4na1 (na sirku)



■ 1 na 2



■ Poster (2x1)

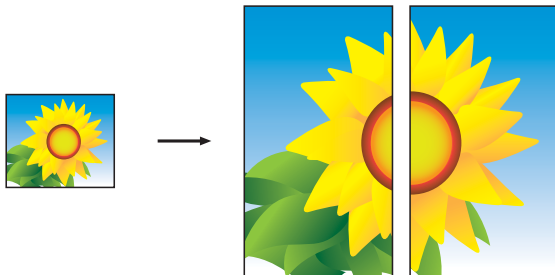

■ Poster (2x2)

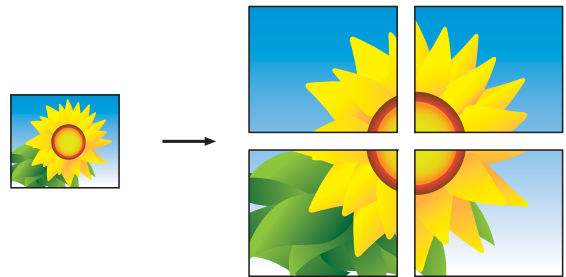

■ Poster (3x3)

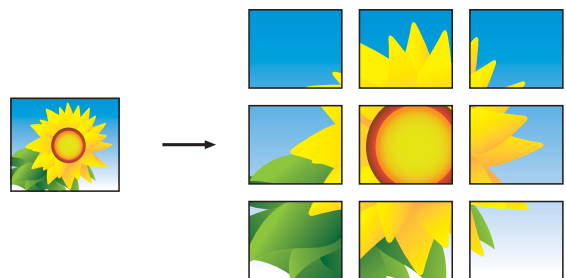

POZNÁMKA

Kopie plakátu mají překrývající se části, aby je bylo možné snadno slepit dohromady.

Kopírování 2 stran občanského průkazu na 1 list papíru (soutisk)

Můžete kopírovat obě strany občanského průkazu na jednu stránku při zachování původní velikosti průkazu. Zkontrolujte, zda je formát papíru nastaven na A4 nebo Letter.

POZNÁMKA

Občanský průkaz lze kopírovat v rozsahu povoleném platnými zákony. (►► Příručka bezpečnosti výrobku: *Nezákonné používání kopírovacího zařízení.*)

- Umístěte občanský průkaz *lícem dolů* do levého rohu skla skeneru podle obrázku.

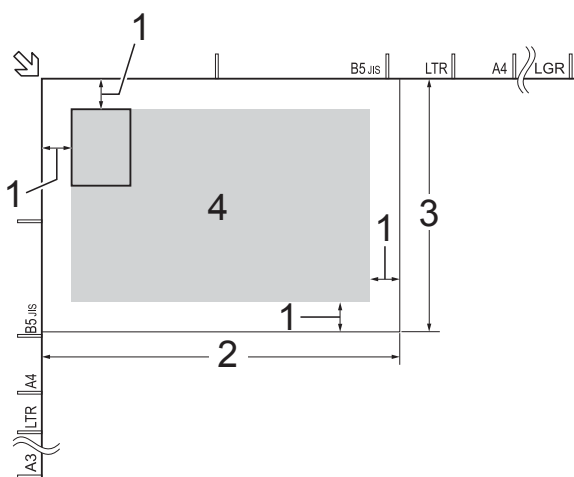

- 3 mm nebo větší (nahore, vlevo)
- 210 mm
- 148 mm
- skenovatelná oblast

- Stiskněte tlačítko  (Kopírov.).
- Zadejte požadovaný počet kopií.
- Stiskněte tlačítko *Možnosti*.
- Stisknutím tlačítka ▲ nebo ▼ zobrazte *Soutisk*.
- Stiskněte tlačítko *Soutisk*.

- Stisknutím tlačítka ▲ nebo ▼ zobrazte *2na1 (ID)*.
- Stiskněte tlačítko *2na1 (ID)*.
- Přečtěte si a potvrďte zobrazený seznam nastavení, která jste si vybrali, a pak stiskněte tlačítko *OK*.
- Stiskněte tlačítko *Mono Start* nebo *Colour Start*.
Přístroj začne skenovat první stranu občanského průkazu.
- Po naskenování první strany stiskněte *Ano*. Občanský průkaz otočte a stisknutím tlačítka *OK* naskenujte druhou stranu.

POZNÁMKA

- Volby *Rezim vysokor.ADF*, *Kopie knihy, Tridit*, *2stranna kopie*, *Kopie na tenky papir*, *Rezim uspory inkoustu*, *Zvetsit/zmensit*, *Kop. vodoznaku* a *Odstranit barvu pozadi* nejsou k dispozici s nastavením *2na1 (ID)*.
- Můžete vytvořit pouze jednu barevnou kopii najednou.

Třídění kopií

Vícenásobné kopie můžete třídit. Kopie budou v pořadí 123, 123, 123 atd.

Pro třídění kopií doporučujeme zakládat jednostranné dokumenty do ADF. Pro 2stranné dokumenty a knihy použijte sklo skeneru.

- 1 Vložte dokument.
- 2 Stiskněte tlačítko  (Kopírov.).
- 3 Zadejte požadovaný počet kopií.
- 4 Stiskněte tlačítko Možnosti.
- 5 Stisknutím tlačítka ▲ nebo ▼ zobrazte Netridit/Tridit.
- 6 Stiskněte tlačítko Netridit/Tridit.
- 7 Stiskněte tlačítko Tridit.
- 8 Přečtěte si a potvrďte zobrazený seznam nastavení, která jste si vybrali, a pak stiskněte tlačítko OK.
- 9 Pokud nechcete měnit další nastavení, stiskněte tlačítko Mono Start nebo Colour Start.
Jestliže jste umístili dokument do ADF, přístroj naskenuje dokument a začne tisknout.

Pokud používáte sklo skeneru, přejděte ke kroku 10.

- 10 Po naskenování stránky naskenujte další stránku stisknutím tlačítka Ano.
- 11 Umístěte další stránku na sklo skeneru. Stisknutím tlačítka OK naskenujete dokument.
Opakujte kroky 10 a 11 do naskenování všech stránek.
- 12 Stisknutím tlačítka Ne dokončete skenování.
Přístroj začne tisknout.

POZNÁMKA

Volby Na stránku, Soutisk a Kopie knihy nejsou k dispozici s nastavením Tridit.

Nastavení sytosti

Nastavením sytosti lze kopie ztmavit nebo zesvětlit.

- 1 Vložte dokument.
- 2 Stiskněte tlačítko  (Kopírov.).
- 3 Zadejte požadovaný počet kopií.
- 4 Stiskněte tlačítko Možnosti.
- 5 Stisknutím tlačítka ▲ nebo ▼ zobrazte Sytost.
- 6 Stiskněte tlačítko Sytost.
- 7 Stiskněte požadovanou úroveň sytosti, od Svetly po Tmavy.
- 8 Přečtěte si a potvrďte zobrazený seznam nastavení, která jste si vybrali, a pak stiskněte tlačítko OK.
- 9 Pokud nechcete měnit další nastavení, stiskněte tlačítko Mono Start nebo Colour Start.

Režim úspory inkoustu

Režim úspory inkoustu vám může pomoci ušetřit inkoust. Přístroj vytiskne barvy světlejší a zvýrazní obrysy obrazu tak, jak je znázorněno níže:

Množství ušetřeného inkoustu se bude lišit podle vzhledu dokumentu.

Režim úspory inkoustu: Vypnuto



Režim úspory inkoustu: Zapnuto

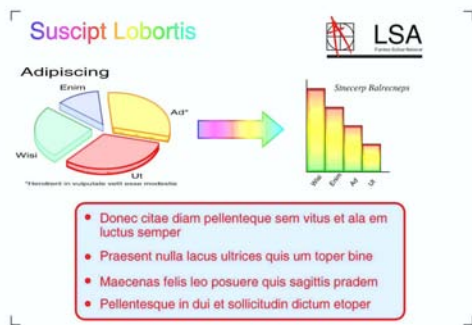

(Výše uvedené obrazovky používá standard ISO/IEC 24712.)

- 1 Vložte dokument.
- 2 Stiskněte tlačítko  (Kopirov.).
- 3 Zadejte požadovaný počet kopií.
- 4 Stiskněte tlačítko Možnosti.
- 5 Stisknutím tlačítka ▲ nebo ▼ zobrazte Pokročila nastavení.
- 6 Stiskněte tlačítko Pokročila nastavení.

- 7 Stisknutím tlačítka ▲ nebo ▼ zobrazte Režim úspory inkoustu.
- 8 Stiskněte tlačítko Režim úspory inkoustu.
- 9 Přečtěte si a potvrďte zobrazený seznam nastavení, která jste si vybrali, a pak stiskněte tlačítko OK.
- 10 Pokud nechcete měnit žádná další nastavení, stiskněte tlačítko Mono Start nebo Colour Start.

POZNÁMKA

- Možnosti Režim vysokor.ADF, Kopie knihy, Kopie na tenký papír, Autom. narovnat, Soutisk, Kop. vodoznaku a Odstranit barvu pozadí nejsou k dispozici společně s nastavením Režim úspory inkoustu.
- Funkce Režim úspory inkoustu může způsobit, že se výtisky budou lišit od původního dokumentu.

Kopírování na tenký papír

Pokud je dokument 2stranná kopie na tenkém papíru, vyberte možnost **Kopie na tenky papír**, aby tisk na druhé straně neprosákl.

- 1 Vložte dokument.
- 2 Stiskněte tlačítko  (Kopírov.).
- 3 Zadejte požadovaný počet kopií.
- 4 Stiskněte tlačítko **Možnosti**.
- 5 Stisknutím tlačítka ▲ nebo ▼ zobrazte Pokročilá nastavení.
- 6 Stiskněte tlačítko Pokročilá nastavení.
- 7 Stisknutím tlačítka ▲ nebo ▼ zobrazte **Kopie na tenky papír**.
- 8 Stiskněte tlačítko **Kopie na tenky papír**.
- 9 Přečtěte si a potvrďte zobrazený seznam nastavení, která jste si vybrali, a pak stiskněte tlačítko **OK**.
- 10 Stiskněte tlačítko **Mono Start** nebo **Colour Start**.

POZNÁMKA

Volby **Rezim vysokor.ADF**, **Na stranku**, **Soutisk**, **Autom. narovnat**, **Rezim uspory inkoustu**, **Kopie knihy**, **Kop. vodoznaku** a **Odstranit barvu pozadi** nejsou k dispozici s nastavením **Kopie na tenky papír**.

Automaticky opravit

Pokud je naskenovaná kopie nakřivo, přístroj může opravit data.

Toto nastavení je k dispozici pouze při použití skla skeneru.

- 1 Vložte dokument.
- 2 Stiskněte tlačítko  (Kopírov.).
- 3 Zadejte požadovaný počet kopií.
- 4 Stiskněte tlačítko **Možnosti**.
- 5 Stisknutím tlačítka ▲ nebo ▼ zobrazte **Autom. narovnat**.
- 6 Stiskněte tlačítko **Autom. narovnat**.
- 7 Stiskněte tlačítko **Auto** (nebo **Vyp.**).
- 8 Přečtěte si a potvrďte zobrazený seznam nastavení, která jste si vybrali, a pak stiskněte tlačítko **OK**.
- 9 Pokud nechcete měnit další nastavení, stiskněte tlačítko **Mono Start** nebo **Colour Start**.

POZNÁMKA

- Volby 1 na 2, **Poster**, **Rezim uspory inkoustu**, **Kopie na tenky papír**, **Kopie knihy**, **Kop. vodoznaku**, **Odstranit barvu pozadi** a **Rezim vysokor.ADF** nejsou k dispozici s nastavením **Autom. narovnat**.
- Toto nastavení nelze použít s formátem **Ledger**, **A3** nebo s papírem menším než 64 mm × 91 mm.
- Toto nastavení je dostupné pouze pro obdélníkový nebo čtvercový papír.

- Automatické opravy jsou možné pouze u dokumentu, který je pootočen o méně než 3 stupně.
 - Pokud je dokument příliš silný, Autom. narovnat nemusí fungovat správně.
-

Kopírování knihy

Možnost kopírování knihy upravuje tmavé okraje a pootočení při kopírování ze skla skeneru. Tento přístroj umí data opravovat automaticky.

- 1 Vložte dokument.
- 2 Stiskněte tlačítko  (Kopírov.).
- 3 Zadejte požadovaný počet kopií.
- 4 Stiskněte tlačítko Možnosti.
- 5 Stisknutím tlačítka ▲ nebo ▼ zobrazte Pokročila nastavení.
- 6 Stiskněte tlačítko Pokročila nastavení.
- 7 Stisknutím tlačítka ▲ nebo ▼ zobrazte Kopie knihy.
- 8 Stiskněte tlačítko Kopie knihy.
- 9 Přečtěte si a potvrďte zobrazený seznam nastavení, která jste si vybrali, a pak stiskněte tlačítko OK.
- 10 Pokud nechcete měnit další nastavení, stiskněte tlačítko Mono Start nebo Colour Start.

POZNÁMKA

Volby Režim vysokor.ADF, Soutisk, Tridit, 2stranna kopie, Autom. narovnat, Režim usporý inkoustu, Na stranku, Kopie na tenky papír, Kop. vodoznaku a Odstranit barvu pozadi nejsou k dispozici s nastavením Kopie knihy.

Kopírování vodoznaku

Při kopírování dokumentu lze vložit některý vodoznak ze seznamu šablon.

POZNÁMKA

Volby Rezim vysokor.ADF,
Na stranku, Soutisk,
Autom. narovnat, Kopie na tenky
papír, Rezim uspořádkování inkoustu,
Kopie knihy a Odstranit barvu
pozadí nejsou k dispozici s nastavením
Kop. vodoznaku.

Použití šablony

- 1 Vložte dokument.
- 2 Stiskněte tlačítko  (Kopírov.).
- 3 Zadejte požadovaný počet kopií.
- 4 Stiskněte tlačítko Možnosti.
- 5 Stisknutím tlačítka ▲ nebo ▼ zobrazte Pokročilá nastavení.
- 6 Stiskněte tlačítko Pokročilá nastavení.
- 7 Stisknutím tlačítka ▲ nebo ▼ zobrazte Kop. vodoznaku.
- 8 Stiskněte tlačítko Kop. vodoznaku.
- 9 Podle potřeby změňte nastavení vodoznaku stisknutím možností zobrazených na dotykovém displeji. (Další informace viz *Nastavení kopírování vodoznaku* >> strana 47.) Stiskněte tlačítko OK.
- 10 Stisknutím tlačítka OK potvrďte vodoznak.
- 11 Stiskněte tlačítko Mono Start nebo Colour Start.

Nastavení kopírování vodoznaku

Volba 1	Volba 2	Volba 3
Kop. vodoznaku	Text	CONFIDENTIAL* DRAFT COPY IMPORTANT URGENT
	Pozice	A B C D E* F G H I Vzor
	Velikost	Mala Stredni* Velka
	Uhel	-90° -45°* 0° 45° 90°
	Pruhlednost	-2 -1 0* +1 +2
	Barva	Cerna* Zelena Modra Purp. Cerv. Oranz. Zluta
Výchozí nastavení jsou zobrazena tučně s hvězdičkou.		

Odstranění barvy pozadí

Můžete odstranit barvu pozadí dokumentu při kopírování. Tím se ušetří inkoust a kopie může být čitelnější.

POZNÁMKA

Tato funkce je dostupná pouze při barevném kopírování. Barva pozadí je automaticky odstraněna u všech černobílých kopií.

- 1 Vložte dokument.
- 2 Stiskněte tlačítko  (Kopírov.).
- 3 Zadejte požadovaný počet kopií.
- 4 Stiskněte tlačítko Možnosti.
- 5 Stisknutím tlačítka ▲ nebo ▼ zobrazte Pokročila nastavení.
- 6 Stiskněte tlačítko Pokročila nastavení.
- 7 Stisknutím tlačítka ▲ nebo ▼ zobrazte Odstranit barvu pozadí.
- 8 Stiskněte tlačítko Odstranit barvu pozadí.
- 9 Stiskněte tlačítko Nizke, Stredni nebo Vysoka.
- 10 Stiskněte tlačítko OK.
- 11 Stiskněte tlačítko Colour Start.

POZNÁMKA

Volby Rezim vysokor.ADF, Na stranku, Soutisk, Autom. narovnat, Rezim uspory inkoustu, Kopie na tenky papir, Kopie knihy a Kop. vodoznaku nejsou k dispozici s nastavením Odstranit barvu pozadí.

2stranné kopírování

Kopírováním na obě strany papíru můžete snížit množství papíru použitého pro kopie.

Pro 2stranné kopírování doporučujeme vložit jednostranné dokumenty do ADF. Pro 2stranné dokumenty a knihy použijte sklo skeneru.

(Otočení na dlouhém okraji)

Na výšku

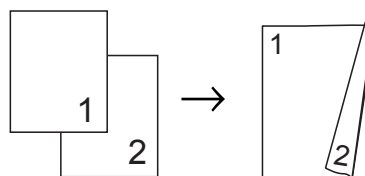

Na šířku

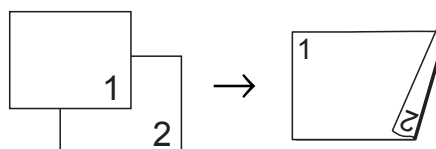

(Otočení na krátkém okraji)

Na výšku

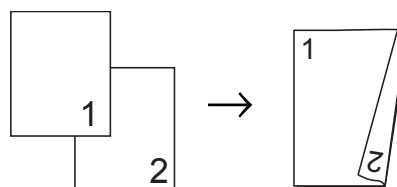

Na šířku

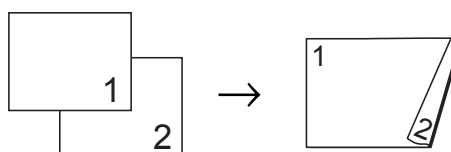

POZNÁMKA

- Volby 2na1 (ID), Poster, Kopie knihy a Na stranku nejsou k dispozici s nastavením 2stranna kopie.
- Můžete použít pouze standardní papír formátu A4, A5, A3, Letter, Legal nebo Ledger.

- 1 Vložte dokument.

- 2 Stiskněte tlačítko  (Kopírov.).
- 3 Zadejte požadovaný počet kopií.
- 4 Stiskněte tlačítko *Možnosti*.
- 5 Jestliže chcete třídit vícenásobné kopie, stisknutím tlačítka ▲ nebo ▼ zobrazte *Netridit/Tridit*.
- 6 Stiskněte tlačítko *Netridit/Tridit*.
- 7 Stiskněte tlačítko *Tridit*.
- 8 Stisknutím tlačítka ▲ nebo ▼ zobrazte *2stranna kopie*.
- 9 Stiskněte tlačítko *2stranna kopie*.
- 10 Stisknutím tlačítka ▲ nebo ▼ zobrazte požadovaný typ *2stranné kopie* a stiskněte tlačítko *Na vysku otocit* po dlouhem okraji,
Na sirku otocit po dlouhem okraji,
Na vysku otocit po kratkem okraji nebo
Na sirku otocit po kratkem okraji.
- 11 Přečtěte a zkontrolujte zprávu na dotykovém displeji a poté stiskněte tlačítko *OK*.
- 12 Zkontrolujte nastavení na dotykovém displeji a poté stiskněte tlačítko *OK*.
- 13 Stiskněte tlačítko *Mono Start* nebo *Colour Start*.
Jestliže jste umístili dokument do ADF, přístroj naskenuje dokument a začne tisknout.

Pokud používáte sklo skeneru, přejděte ke kroku 14.

- 14 Na dotykovém displeji se zobrazí:

Otočte dokument (nebo překlopte knihu) a potom stisknete [*Skenovat*].
Po dokončení stisknete [*Dokončit*].

Umístěte další stránku na sklo skeneru a stiskněte tlačítko *Skenovat*.

Stiskněte tlačítko *OK*.

Přístroj začne tisknout.

- 15 Pokud jste vybrali možnost *Tridit* pro vícenásobné kopie, opakujte krok 14 pro každou stránku. Po naskenování všech stránek stiskněte tlačítko *Dokončit*.
Přístroj začne tisknout.

NEDOTÝKEJTE SE vytištěných stránek, dokud nebudou podruhé vysunuty. Přístroj vytiskne a vysune první stranu a potom zasune papír zpět pro potištění druhé strany.

POZNÁMKA



Pokud dokument způsobuje uvíznutí papíru, zkuste použít některé ze speciálních nastavení *2stranného kopírování*. Stiskněte tlačítko *Pokročile* po kroku 9 a potom vyberte *2stranna 1* nebo *2stranna 2*. Volba *2stranna 1* zabraňuje uvíznutí papíru při kopírování prodloužením doby vysychání inkoustu. Volba *2stranna 2* dává více času na uschnutí inkoustu při použití méně inkoustu.

Nastavení vašich změn jako nových výchozích hodnot

Nastavení voleb kopírování, které používáte nejčastěji - například `Rezim vysokor.ADF`, `Kvalita`, `Vyber zasobniku`¹, `Zvetsit/zmensit`, `Sytost`, `Soutisk`, `Autom. narovnat`, `2stranna kopie` a `Pokrocila nastaveni` - můžete uložit jako výchozí.

¹ Pouze MFC-J6720DW



Tato nastavení zůstanou aktivní, dokud je znovu nezměníte.

- 1 Stiskněte tlačítko  (Kopirov.).
- 2 Stiskněte tlačítko `Moznosti`.
- 3 Stisknutím tlačítka ▲ nebo ▼ zobrazte nastavení a stiskněte nastavení, které chcete změnit. Potom stiskněte novou volbu.
Opakujte tento krok pro každé nastavení, které chcete změnit.
- 4 Po změně posledního nastavení stisknutím tlačítka ▲ nebo ▼ zobrazte `Uloz.nov.predv.`
- 5 Stiskněte tlačítko `Uloz.nov.predv.`
- 6 Dotykový displej vás znovu požádá o potvrzení, zda chcete změny nastavit jako nová výchozí nastavení.
Stiskněte tlačítko `Ano`.
- 7 Stiskněte tlačítko .

Obnovení všech nastavení na tovární nastavení

Změněná nastavení kopírování - například `Rezim vysokor.ADF`, `Kvalita`, `Vyber zasobniku`¹, `Zvetsit/zmensit`, `Sytost`, `Soutisk`, `Autom. narovnat`, `2stranna kopie` a `Pokrocila nastaveni` - můžete obnovit na tovární nastavení.

¹ Pouze MFC-J6720DW

- 1 Stiskněte tlačítko  (Kopirov.).
- 2 Stiskněte tlačítko `Moznosti`.
- 3 Stisknutím tlačítka ▲ nebo ▼ zobrazte `Tovarni nastav.`
- 4 Stiskněte tlačítko `Tovarni nastav.`
- 5 Stiskněte tlačítko `Ano`.
- 6 Stiskněte tlačítko .

Uložení možností kopírování jako zástupce

Možnosti kopírování, které používáte nejčastěji, můžete uložit jako zástupce.

- 1 Stiskněte tlačítko  (Kopírov.).
 - 2 Stiskněte tlačítko Možnosti.
 - 3 Stisknutím tlačítka ▲ nebo ▼ zobrazte Režim vysokor.ADF, Kvalita, Typ papíru, Velikost papíru, Vyber zásobníku¹, Zvětšit/zmenšit, Sytost, Netridit/Tridit, Soutisk, Autom. narovnat, 2stranna kopie nebo Pokročila nastavení a potom stiskněte nastavení, které chcete změnit. Pak stiskněte novou požadovanou možnost.
- Opakujte tento krok pro každé nastavení, které chcete změnit.
- ¹ Pouze MFC-J6720DW
- 4 Po dokončení výběru nových voleb, stiskněte tlačítko Uložit jako zast.
 - 5 Přečtěte si a potvrďte zobrazený seznam možností, které jste si vybrali pro zástupce, a pak stiskněte tlačítko OK.
 - 6 Zadejte název zástupce pomocí klávesnice na dotykovém displeji. (Nápověda pro zadávání znaků >> Základní příručka uživatele: *Zadávání textu.*) Stiskněte tlačítko OK.
 - 7 Stisknutím tlačítka OK uložte zástupce.

Zástupci kopírování A3

Zástupce kopírování A3

Dokument ve formátu papíru A3 nebo Ledger můžete kopírovat například na formát ve stylu poznámky. Také můžete vytvořit kopie 2 na 1, zvětšené a zmenšené kopie.

■ A3

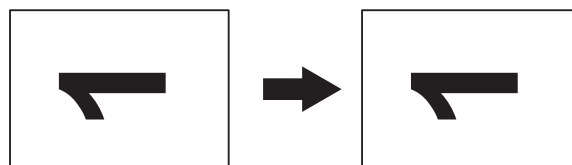

■ A3 2na1

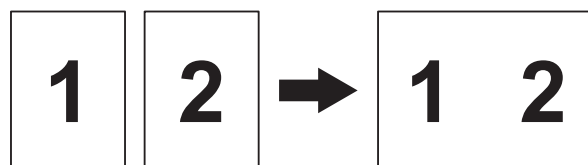

■ A4 + pozn. (S)

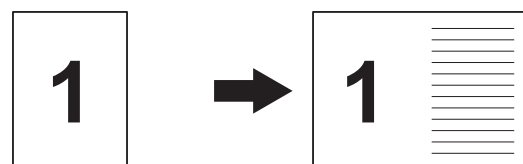

■ A4 + pozn. (V)

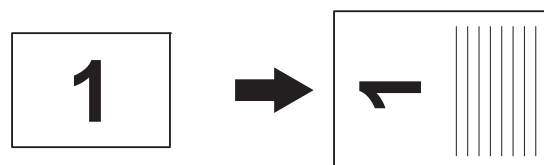

■ A4 + mřížka

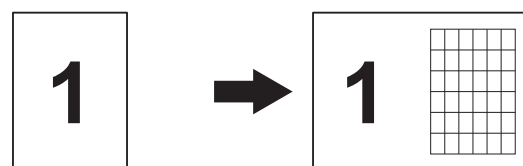

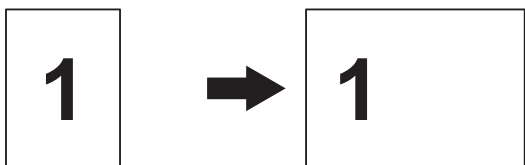
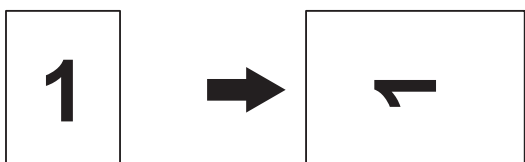
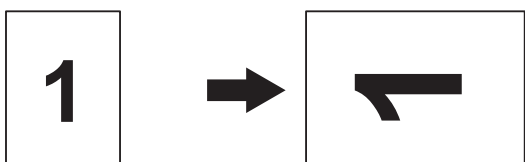
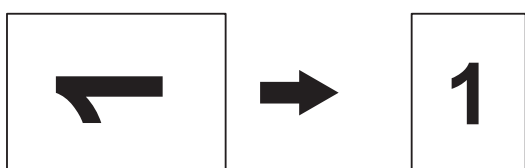
■ **A4 + prazdne**■ **A4 stred**■ **A4 → A3**■ **A3→A4****POZNÁMKA**

- Můžete použít pouze standardní papír formátu A3 nebo Ledger až na tuto výjimku: při výběru volby **A3→A4** musíte použít standardní papír formátu A4 nebo Letter.
- Pokud vytváříte několik barevných kopií, možnosti kopírování **A3 2na1**, **A4 + pozn. (S)**, **A4 + pozn. (V)**, **A4 + mřížka** a **A4 + prazdne** nejsou k dispozici.
- (V) znamená Na výšku a (S) znamená Na šířku.
- Kopie můžete zvětšit pouze pomocí možnosti **A4 → A3** a zmenšit pouze pomocí možnosti **A3→A4**.

- 2 Stisknutím tlačítka ◀ nebo ▶ zobrazte Zastupci kopir. A3.
- 3 Stiskněte tlačítko Zastupci kopir. A3.
- 4 Pokud se na dotykovém displeji zobrazí informace, přečtěte si je a potom stisknutím tlačítka OK potvrďte.
- 5 Stisknutím tlačítka ◀ nebo ▶ zobrazte **A3 2na1**, **A3, A4 → A3**, **A3→A4**, **A4 + pozn. (S)**, **A4 + pozn. (V)**, **A4 + mřížka**, **A4 + prazdne** nebo **A4 stred** a potom stiskněte požadovanou volbu.
- 6 Zadejte požadovaný počet kopií.
- 7 Proveďte jeden z následujících postupů:
 - Chcete-li změnit další nastavení, přejděte ke kroku 8.
 - Nechcete-li změnit další nastavení, přejděte ke kroku 12.
- 8 Stiskněte tlačítko Možnosti.
- 9 Stiskněte nastavení, které chcete změnit.
- 10 Stiskněte vaši novou volbu.

Zopakováním kroků 9 a 10 podle potřeby změňte další nastavení.
- 11 Po dokončení změn voleb stiskněte tlačítko OK.
- 12 Stiskněte tlačítko Mono Start nebo Colour Start.

Pokud používáte sklo skeneru při výběru možnosti **A3 2na1, přejděte ke kroku 13.**
- 13 Po naskenování stránky naskenujte další stránku stisknutím tlačítka Ano.

- 1 Vložte dokument.

- 14 Umístěte další stránku na sklo skeneru. Stisknutím tlačítka **OK** naskenujete dokument.

Opakujte kroky 13 a 14 pro všechny stránky rozvržení.

- 15 Po naskenování všech stránek dokončete úlohu stisknutím tlačítka **Ne**.

Práce s aplikací PhotoCapture Center™

Struktury paměťových karet, jednotek USB Flash a složek

Přístroj je navržen tak, aby byl kompatibilní se soubory obrázků v moderních digitálních fotoaparátech, paměťových kartách a jednotkách USB Flash. Seznamte se však s následujícími body, abyste se vyhnuli chybám:

- Obrazový soubor musí mít příponu .JPG (jiné přípony, jako například .JPEG, .TIF, .GIF atd., nebudou rozpoznány).
- Přímý tisk z aplikace PhotoCapture Center™ musí být prováděn nezávisle na operacích aplikace PhotoCapture Center™ pomocí počítače. (Současný provoz není možný.)
- Přístroj může číst až 999 souborů ¹ na paměťové kartě nebo jednotce USB Flash.

¹ Počítají se i složky uvnitř paměťových karet nebo jednotek USB Flash.
- Soubor DPOF na paměťové kartě musí mít platný formát DPOF. (Viz *Tisk DPOF* >> strana 60.)

Uvědomte si následující skutečnosti:

- Při tisku rejstříku nebo obrázků vytiskne aplikace PhotoCapture Center™ všechny platné obrázky, i když je jeden nebo více obrázků poškozeno. Poškozené snímky vytištěny nebudou.
- (Uživatelé paměťových karet)

Přístroj je navržen pro čtení paměťových karet, které byly naformátovány digitálním fotoaparátem.

Když digitální fotoaparát formátuje paměťovou kartu, vytvoří speciální složku, do které kopíruje data obrázků. Pokud potřebujete upravit data obrázků uložená na paměťové kartě pomocí počítače, doporučujeme, abyste neupravovali strukturu složek vytvořenou digitálním fotoaparátem. Při ukládání nových nebo upravených souborů obrázků na paměťovou kartu doporučujeme také použít stejnou složku, kterou používá digitální fotoaparát. Pokud data nejsou uložena do stejné složky, nemusí být přístroj schopen přečíst soubor nebo vytisknout obrázek.
- (Uživatelé jednotek USB Flash)

Tento přístroj podporuje jednotky USB Flash naformátované v operačním systému Windows®.

Tisk videa

Můžete tisknout obrázky ze souborů s videem, které jsou uloženy na paměťové kartě nebo na jednotce USB Flash.

Soubory s videem jsou automaticky rozděleny podle délky na 9 částí a jsou umístěny do 3 řádků, takže můžete vidět a tisknout záběry.

POZNÁMKA

- Nelze vybrat konkrétní záběr videa.
- Můžete používat formáty souborů videa AVI nebo MOV (pouze Motion JPEG). Pokud má ovšem soubor AVI velikost 1 GB nebo více (délka záznamu přibližně 30 minut) nebo pokud má soubor MOV velikost 2 GB nebo více (délka záznamu přibližně 60 minut), tyto soubory nelze tisknout.
- Pokud jsou data pro rozdělený záběr poškozena, bude část pro tento záběr prázdná.

Tisk obrázků

Tisk rejstříku (miniatury)

Aplikace PhotoCapture Center™ přiřadí obrázkům čísla (jako např. č. 1, č. 2, č. 3 a tak dále).



→ NO.1
DEI.JPG 01.01.2009
100KB

Aplikace PhotoCapture Center™ tato čísla využívá k identifikaci jednotlivých obrázků. Můžete vytisknout stránku miniatur s přehledem všech obrázků na paměťové kartě nebo na jednotce USB Flash.

POZNÁMKA

- Na stránce rejstříku budou správně vytištěny pouze názvy souborů s délkou 20 znaků nebo méně.
- Názvy souborů nebudou vytištěny správně, pokud jsou psány azbukou. Nicméně to nemá vliv na žádné funkce.

- 1 Otevřete kryt slotu pro média.
- 2 Zasuňte paměťovou kartu nebo jednotku USB Flash do správného slotu.
- 3 Stiskněte tlačítko `Foto`.
- 4 Stisknutím tlačítka `◀` nebo `▶` zobrazte `Tisk miniatur`.
- 5 Stiskněte tlačítko `Tisk miniatur`.
- 6 Stiskněte tlačítko `Tisk indexového listu`.
- 7 Proveďte jeden z následujících postupů:

- Stisknutím tlačítka `Nastavení tisku` změňte používaný typ nebo formát papíru. Přejděte ke kroku 8.
- Pokud nechcete měnit nastavení papíru, stiskněte tlačítko `Start`.

- 8 Stiskněte tlačítko `Typ papíru`.
- 9 Stisknutím tlačítka `▲` nebo `▼` zobrazte `Stand. papír`, `Inkjet papír`, `Brother BP71` nebo `Dalsi leskle` a potom stiskněte požadovanou volbu.
- 10 Stiskněte tlačítko `Format papír`.
- 11 Stiskněte tlačítko `A4` nebo `Letter`.
- 12 Stiskněte tlačítko `OK`.
- 13 Stisknutím tlačítka `Start` spusťte tisk.

Tisk fotografií

Dříve než budete moci tisknout jednotlivé obrázky, musíte znát číslo obrázku.

- 1 Otevřete kryt slotu pro média.
- 2 Zasuňte paměťovou kartu nebo jednotku USB Flash do správného slotu.
- 3 Stiskněte tlačítko `Foto`.
- 4 Vytiskněte rejstřík. (Viz *Tisk rejstříku (miniatury)* >> strana 55.)
- 5 Stisknutím tlačítka `◀` nebo `▶` zobrazte `Tisk miniatur`.
- 6 Stiskněte tlačítko `Tisk miniatur`.
- 7 Stiskněte tlačítko `Tisk fotografii`.
- 8 Zadejte číslo obrázku, který chcete vytisknout, z miniatur vytištěných na stránce rejstříku. Po vybrání čísel obrázků stiskněte tlačítko `OK`.

POZNÁMKA

- Můžete zadat více čísel najednou pomocí čárky nebo pomlčky. Například zadáním 1,3,6 vytisknete obrázky č. 1, č. 3 a č. 6. Zadáním 1-5 vytisknete obrázky č. 1 až č. 5.
- Pro čísla obrázků, které chcete tisknout, můžete zadat až 12 znaků (včetně čárek a pomlček).

- 9 Zadejte požadovaný počet kopií pomocí číselníku na dotykovém panelu.
- 10 Proveďte jeden z následujících postupů:
 - Stisknutím tlačítka `Nastavení tisku` změňte nastavení tisku. (Viz *Nastavení tisku v aplikaci PhotoCapture Center™* >> strana 61.)
 - Pokud nechcete měnit žádná nastavení, stisknutím tlačítka `Start` spusťte tisk.

Vylepšování fotografií

Před tiskem můžete fotografie upravit přidáním efektů a zobrazit je na dotykovém displeji.

POZNÁMKA

Funkce `Vylepsit fotogr.` je podporována díky technologii od společnosti Reallusion, Inc.



- 1 Otevřete kryt slotu pro média.
- 2 Zasuňte paměťovou kartu nebo jednotku USB Flash do správného slotu.
- 3 Stiskněte tlačítko `Foto`.
- 4 Stisknutím tlačítka `◀` nebo `▶` zobrazte `Vylepsit fotogr.`
- 5 Stiskněte tlačítko `Vylepsit fotogr.`



POZNÁMKA







- Zobrazí se čtyři miniatury najednou s číslem aktuální stránky a celkovým počtem stránek uvedeným pod miniaturami.
- Opakovaným stisknutím tlačítka ◀ nebo ▶ vybírejte jednotlivé stránky fotografií nebo stisknutím a podržením procházejte všechny stránky fotografií.

- 6 Stiskněte některou fotografii z miniatur.
- 7 Stisknutím vyberte *Vylepsit* nebo *Oriznout* tak, aby se zobrazil červený zaškrťovací znak, a potom stiskněte tlačítko OK.
- 8 Pokud jste vybrali *Vylepsit* v kroku 7, stiskněte efekt, který chcete přidat. Stiskněte tlačítko OK.

POZNÁMKA

- K dispozici je deset způsobů, jak přidávat efekty na fotografii.



	(Autom. oprava) Přístroj rozhodne o vhodném efektu pro vaši fotografii.
	(Vyleps. pleti) Nejlépe se využívá k úpravě portrétů. Upravuje barvu lidské pleti. Stisknutím tlačítka ◀ nebo ▶ upravte úroveň kontrastu.
	(Vyleps. scenerie) Nejlépe se používá k úpravě fotografií krajin. Zvýrazní na vaší fotografii zelené a modré plochy. Stisknutím tlačítka ◀ nebo ▶ upravte úroveň kontrastu.

	(Vyjm. cerv. oci) Přístroj se pokusí odstranit efekt červených očí z vaší fotografie. Pokud se rozpoznání červených očí nezdaří, můžete rozpoznání zopakovat stisknutím tlačítka Opakujte akci.
	(Nocni scena) Noční scéna je nejvhodnější pro zvýšení živosti nočních fotografií. Stisknutím tlačítka ◀ nebo ▶ upravte úroveň kontrastu.
	(Vyplnit svetlem) Světelná výplň je nejvhodnější pro fotografie pořízené proti slunci. Stisknutím tlačítka ◀ nebo ▶ upravte úroveň kontrastu.
	(Bila tabule) Bílá tabule je nejvhodnější pro úpravy fotografií. Rozpoznává písmena na bílé tabuli na fotografii a usnadňuje jejich čtení.
	(Monochromaticky) Fotografie můžete převést do režimu černobílé.
	(Sepia) Barvy fotografie můžete převést na sépiové odstíny.
	(Auto. korekce a odstranit cerv. Oci) Přístroj rozhodne o vhodných efektech pro vaši fotografii. Pokusí se rovněž odstranit efekt červených očí z vaší fotografie.

- Mohou nastat případy, kdy není možné červené oči odstranit.
 - Když je obličej na fotografii příliš malý.
 - Když se obličej natáčí příliš nahoru, dolů, doleva nebo doprava.

- Stisknutím tlačítka **Zrusit** se vrátíte na seznam efektů.
- Je-li fotografie velmi malá nebo má nepravidelné proporce, nemusí být možné ji oříznout nebo vylepšit. Na dotykovém displeji se zobrazí hlášení
Prilis maly obraz nebo
Prilis dlouhy obraz.

- 9 Pokud jste zvolili **Oriznout** v kroku 7, upravte červený rámeček okolo fotografie.
Vytiskne se část uvnitř červeného rámečku.

- Stisknutím tlačítka  nebo  zvětšete nebo zmenšete velikost rámečku.
- Stisknutím tlačítka **▲**, **▼**, **◀** nebo **▶** přesuňte pozici rámečku.
- Stisknutím tlačítka  rámeček otočte.

Po dokončení úprav nastavení rámečku stiskněte tlačítko **OK**.

Stisknutím tlačítka **OK** potvrďte výběr.

POZNÁMKA

Je-li fotografie velmi malá nebo má nepravidelné proporce, nemusí být možné ji oříznout nebo vylepšit. Na dotykovém displeji se zobrazí hlášení
Prilis maly obraz nebo
Prilis dlouhy obraz.

- 10 Zadejte požadovaný počet kopií stisknutím tlačítka **+** nebo **-**, nebo pomocí číselné klávesnice na dotykovém panelu.
Stiskněte tlačítko **OK**.
- 11 Proved'te jeden z následujících postupů.

- Stisknutím tlačítka
Nastavení tisku změňte nastavení tisku. (Viz *Nastavení tisku v aplikaci PhotoCapture Center™* >> strana 61.)
- Pokud nechcete měnit žádná nastavení, stisknutím tlačítka **Start** spusťte tisk.

Tisk podobenky

Můžete vybrat fotografii uloženou na paměťové kartě nebo na jednotce USB Flash a tisknout podobenky do životopisu, do pasu atd. Lze vytisknout čtyři podobenky na jeden list papíru.

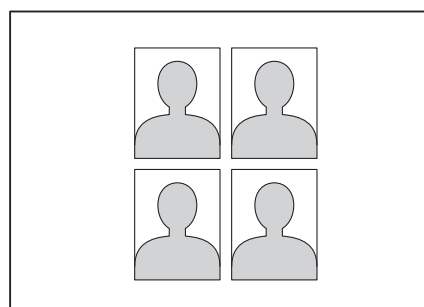

POZNÁMKA

Vyberete-li volbu **2x2palce** nebo **50x70mm** (**2x2,75palce**) v části **Velikost podobenky** a volbu **10x15cm** v **Format papir**, vytiskne se pouze jedna fotografie.

- 1 Otevřete kryt slotu pro média.
- 2 Zasuňte paměťovou kartu nebo jednotku USB Flash do správného slotu.
- 3 Stiskněte tlačítko **Foto**.
- 4 Stisknutím tlačítka **◀** nebo **▶** zobrazte **Tisk prukazovych foto**.
- 5 Stiskněte tlačítko **Tisk prukazovych foto**.

6 Stisknutím tlačítka ◀ nebo ▶ zobrazíte jednotlivé fotografie.
Když se zobrazí požadovaná fotografie, stiskněte ji.

7 Stisknutím tlačítka ▲ nebo ▼ zobrazte 25x36mm, 35x45mm, 36x51mm, 45x45mm, 45x55mm, 35x48mm, 50x70mm (2x2,75palce) nebo 2x2palce a potom stiskněte volbu, kterou chcete nastavit jako velikost fotografie.

POZNÁMKA

Přístroj automaticky ořízne fotografii na vybranou velikost. Fotografie nelze dále oříznout.

8 Potvrďte obrázek zobrazený na dotykovém displeji.
Podle potřeby obrázek otočte stisknutím tlačítka .

9 Stiskněte tlačítko OK.

10 Proveďte jeden z následujících postupů:

- Stisknutím tlačítka *Nastavení tisku* změňte nastavení tisku. Přejděte ke kroku 11.
- Pokud nechcete měnit žádná nastavení, stisknutím tlačítka *Start* spusťte tisk.

11 Proveďte jeden z následujících postupů:

- Chcete-li změnit kvalitu tisku, stiskněte tlačítko *Kvalita tisku*.
Stiskněte tlačítko *Normalni* nebo *Fotografie*.

- Chcete-li změnit typ papíru, stiskněte tlačítko *Typ papíru*.

Stisknutím tlačítka ▲ nebo ▼ zobrazte *Stand. papir*, *Inkjet papir*, *Brother BP71* nebo *Dalsi leskle* a potom stiskněte volbu, kterou chcete nastavit.

- Chcete-li změnit formát papíru, stiskněte tlačítko *Format papir*.

Stisknutím tlačítka ▲ nebo ▼ zobrazte *10x15cm*, *13x18cm*, *A4* nebo *Letter* a potom stiskněte volbu, kterou chcete nastavit.

- Chcete-li přidat efekty pro vylepšení, stiskněte tlačítko *Fotoefekty*.

Stisknutím tlačítka ▲ nebo ▼ zobrazte *Automat. korekce*, *Vyjm. cerv. oci*, *Automaticka korekce* a *vyjmuti cervenych oci* nebo *Vyp.* a potom stiskněte volbu, kterou chcete nastavit.

12 Po dokončení změn nastavení stiskněte tlačítko OK.

13 Stiskněte tlačítko *Start*.

Prezentace

Všechny fotografie můžete zobrazit na dotykovém displeji pomocí funkce *Prezentace*. Během této operace můžete rovněž vybrat fotografii.

- 1 Otevřete kryt slotu pro média.
- 2 Zasuňte paměťovou kartu nebo jednotku USB Flash do správného slotu.
- 3 Stiskněte tlačítko *Foto*.
- 4 Stisknutím tlačítka ◀ nebo ▶ zobrazte *Prezentace*.
- 5 Stiskněte tlačítko *Prezentace*.
- 6 Proveďte jeden z následujících postupů:

- Chcete-li změnit dobu zobrazení jednotlivých fotografií na dotykovém displeji, stiskněte tlačítko *Ukazat každou fotografii pro.* Stisknutím tlačítka ▲ nebo ▼ zobrazte 3Sec., 10Sec., 30Sec., 1Min nebo 5Min. a potom stiskněte volbu, kterou chcete nastavit.
- Pokud nechcete měnit nastavení, stiskněte tlačítko *Start*.

- 7 Stiskněte tlačítko  pro ukončení *Prezentace*.

Tisk fotografie během prezentace

- 1 Chcete-li vytisknout snímek během prezentace, stiskněte tento snímek, když se objeví na dotykovém displeji.
- 2 Zadejte požadovaný počet kopií pomocí číselníku na dotykovém panelu.
- 3 Proveďte jeden z následujících postupů:
 - Stisknutím tlačítka *Nastavení tisku* změňte nastavení tisku. (Viz *Nastavení tisku v aplikaci PhotoCapture Center™* >> strana 61.)
 - Pokud nechcete měnit žádná nastavení, stisknutím tlačítka *Start* spusťte tisk.

Tisk DPOF

DPOF je zkratka pro Digital Print Order Format.

Tento standard vytvořili významní výrobci digitálních fotoaparátů (Canon Inc., Eastman Kodak Company, FUJIFILM Corporation, Panasonic Corporation a Sony Corporation) pro usnadnění tisku obrázků z digitálního fotoaparátu.

Pokud digitální fotoaparát podporuje tisk DPOF, budete moci vybrat na displeji digitálního fotoaparátu obrázky a počet kopií, které chcete tisknout.

Pokud do přístroje vložíte paměťovou kartu obsahující informace DPOF, můžete zvolené obrázky snadno vytisknout.

- 1 Otevřete kryt slotu pro média.
- 2 Zasuňte paměťovou kartu nebo jednotku USB Flash do správného slotu.
- 3 Stisknutím tlačítka ▲ nebo ▼ zobrazte DPOF.
- 4 Stiskněte tlačítko *DPOF*.
- 5 Proveďte jeden z následujících postupů:
 - Stisknutím tlačítka *Nastavení tisku* změňte nastavení tisku. (Viz *Nastavení tisku v aplikaci PhotoCapture Center™* >> strana 61.)
 - Pokud nechcete měnit žádná nastavení, stisknutím tlačítka *Start* spusťte tisk.

POZNÁMKA

Pokud je tiskový příkaz vytvořený ve fotoaparátu poškozen, může dojít k chybě souboru DPOF. Chcete-li problém odstranit, odstraňte a vytvořte nový příkaz tisku pomocí fotoaparátu. Pokyny k odstranění nebo vytvoření nového tiskového příkazu naleznete na webových stránkách výrobce fotoaparátu nebo v přiložené dokumentaci.

Nastavení tisku v aplikaci PhotoCapture Center™

Pro následující tiskovou úlohu můžete dočasně změnit nastavení tisku.

Přístroj se po 1 minutě nečinnosti vrátí do výchozích nastavení.

POZNÁMKA

Některá nastavení tisku, která nejčastěji používáte, můžete uložit tak, že je nastavíte jako výchozí. (Viz *Nastavení vašich změn jako nových výchozích hodnot* ►► strana 67.)

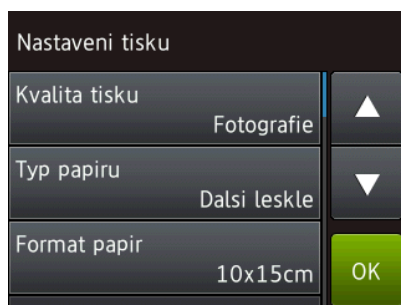

Kvalita tisku

- 1 Otevřete kryt slotu pro média.
- 2 Zasuňte paměťovou kartu nebo jednotku USB Flash do správného slotu.
- 3 Stiskněte tlačítko *Foto*.
- 4 Stisknutím tlačítka ◀ nebo ▶ zobrazte *Zobrazit fotogr.*
- 5 Stiskněte tlačítko *Zobrazit fotogr.*
- 6 Stisknutím tlačítka ◀ nebo ▶ zobrazíte jednotlivé fotografie. Když se zobrazí požadovaná fotografie, stiskněte ji a pak stiskněte tlačítko *OK*.
- 7 Stiskněte tlačítko *OK*.
- 8 Stiskněte tlačítko *Nastavení tisku*.

- 9 Stisknutím tlačítka ▲ nebo ▼ zobrazte *Kvalita tisku*.
- 10 Stiskněte tlačítko *Kvalita tisku*.
- 11 Stiskněte tlačítko *Normalní* nebo *Fotografie*.
- 12 Pokud nechcete měnit další nastavení, stiskněte tlačítko ◀ nebo *OK*. Stisknutím tlačítka *Start* spusťte tisk.

POZNÁMKA

Vyberete-li možnost *Inkjet papír* v nastavení *Typ papíru*, můžete vybrat pouze možnost *Fotografie*.

Možnosti papíru

Typ papíru

- 1 Otevřete kryt slotu pro média.
- 2 Zasuňte paměťovou kartu nebo jednotku USB Flash do správného slotu.
- 3 Stiskněte tlačítko *Foto*.
- 4 Stisknutím tlačítka ◀ nebo ▶ zobrazte *Zobrazit fotogr.*
- 5 Stiskněte tlačítko *Zobrazit fotogr.*
- 6 Stisknutím tlačítka ◀ nebo ▶ zobrazíte jednotlivé fotografie. Když se zobrazí požadovaná fotografie, stiskněte ji a pak stiskněte tlačítko *OK*.
- 7 Stiskněte tlačítko *OK*.
- 8 Stiskněte tlačítko *Nastavení tisku*.
- 9 Stisknutím tlačítka ▲ nebo ▼ zobrazte *Typ papíru*.
- 10 Stiskněte tlačítko *Typ papíru*.

11 Stisknutím tlačítka ▲ nebo ▼ zobrazte Stand. papír, Inkjet papír, Brother BP71 nebo Dalsi leskle a potom stiskněte požadovanou volbu.







12 Pokud nechcete měnit další nastavení, stiskněte tlačítko  nebo OK. Stisknutím tlačítka Start spusťte tisk.

Formát papíru a tisku

- 1** Otevřete kryt slotu pro média.
- 2** Zasuňte paměťovou kartu nebo jednotku USB Flash do správného slotu.
- 3** Stiskněte tlačítko Foto.
- 4** Stisknutím tlačítka ◀ nebo ▶ zobrazte Zobrazit fotogr.
- 5** Stiskněte tlačítko Zobrazit fotogr.
- 6** Stisknutím tlačítka ◀ nebo ▶ zobrazíte jednotlivé fotografie. Když se zobrazí požadovaná fotografie, stiskněte ji a pak stiskněte tlačítko OK.
- 7** Stiskněte tlačítko OK.
- 8** Stiskněte tlačítko Nastaveni tisku.
- 9** Stisknutím tlačítka ▲ nebo ▼ zobrazte Format papír.
- 10** Stiskněte tlačítko Format papír.
- 11** Stisknutím tlačítka ▲ nebo ▼ zobrazte 10x15cm, 13x18cm, A4, A3, Letter nebo Ledger. Stiskněte možnost, kterou chcete nastavit. Proveďte jeden z následujících postupů:
 - Vyberete-li možnost A4 nebo Letter, přejděte ke kroku **12**.
 - Vyberete-li volbu 10x15cm, 13x18cm, A3 nebo Ledger, přejděte ke kroku **13**.

12 Stisknutím tlačítka ▲ nebo ▼ zobrazte Velikost tisku. Stiskněte tlačítko Velikost tisku. Stisknutím tlačítka ▲ nebo ▼ zobrazte volby v následující tabulce a potom stiskněte volbu, kterou chcete nastavit.

Příklad: Vytisknutá pozice pro papír formátu A4

1	2	3
8x10cm	9x13cm	10x15cm
		
4	5	6
13x18cm	15x20cm	Max. rozmer
		

13 Pokud nechcete měnit další nastavení, stiskněte tlačítko  nebo OK. Stisknutím tlačítka Start spusťte tisk.

Automatická oprava

Funkce automatická oprava je k dispozici pro většinu fotografií. Příklad rozhodne o vhodném efektu pro vaši fotografii.

- 1 Otevřete kryt slotu pro média.
- 2 Zasuňte paměťovou kartu nebo jednotku USB Flash do správného slotu.
- 3 Stiskněte tlačítko **Foto**.
- 4 Stisknutím tlačítka ◀ nebo ▶ zobrazte **Zobrazit fotogr.**
- 5 Stiskněte tlačítko **Zobrazit fotogr.**
- 6 Stisknutím tlačítka ◀ nebo ▶ zobrazíte jednotlivé fotografie. Když se zobrazí požadovaná fotografie, stiskněte ji a pak stiskněte tlačítko **OK**.
- 7 Stiskněte tlačítko **OK**.
- 8 Stiskněte tlačítko **Nastavení tisku**.
- 9 Stisknutím tlačítka ▲ nebo ▼ zobrazte **Autom. oprava**.
- 10 Stiskněte tlačítko **Autom. oprava**.
- 11 Stiskněte tlačítko **Zap. (nebo Vyp.)**.
- 12 Pokud nechcete měnit další nastavení, stiskněte tlačítko **↩** nebo **OK**.
Stisknutím tlačítka **Start** spusťte tisk.

Nastavení jasu, kontrastu a barev

Jas

- 1 Otevřete kryt slotu pro média.
- 2 Zasuňte paměťovou kartu nebo jednotku USB Flash do správného slotu.
- 3 Stiskněte tlačítko **Foto**.
- 4 Stisknutím tlačítka ◀ nebo ▶ zobrazte **Zobrazit fotogr.**
- 5 Stiskněte tlačítko **Zobrazit fotogr.**
- 6 Stisknutím tlačítka ◀ nebo ▶ zobrazíte jednotlivé fotografie. Když se zobrazí požadovaná fotografie, stiskněte ji a pak stiskněte tlačítko **OK**.
- 7 Stiskněte tlačítko **OK**.
- 8 Stiskněte tlačítko **Nastavení tisku**.
- 9 Stisknutím tlačítka ▲ nebo ▼ zobrazte **Jas**.
- 10 Stiskněte tlačítko **Jas**.
- 11 Nastavte úroveň jasu stisknutím požadované úrovně na dotykovém displeji.
- 12 Pokud nechcete měnit další nastavení, stiskněte tlačítko **↩** nebo **OK**.
Stisknutím tlačítka **Start** spusťte tisk.

Kontrast

Můžete vybrat nastavení kontrastu. Zvýšením kontrastu dosáhnete ostřejšího a živějšího vzhledu obrázku.

- 1 Otevřete kryt slotu pro média.
- 2 Zasuňte paměťovou kartu nebo jednotku USB Flash do správného slotu.
- 3 Stiskněte tlačítko `Foto`.
- 4 Stisknutím tlačítka `◀` nebo `▶` zobrazte `Zobrazit fotogr.`
- 5 Stiskněte tlačítko `Zobrazit fotogr.`
- 6 Stisknutím tlačítka `◀` nebo `▶` zobrazíte jednotlivé fotografie. Když se zobrazí požadovaná fotografie, stiskněte ji a pak stiskněte tlačítko `OK`.
- 7 Stiskněte tlačítko `OK`.
- 8 Stiskněte tlačítko `Nastaveni tisku`.
- 9 Stisknutím tlačítka `▲` nebo `▼` zobrazte `Kontrast`.
- 10 Stiskněte tlačítko `Kontrast`.
- 11 Nastavte úroveň kontrastu stisknutím požadované úrovně na dotykovém displeji.
- 12 Pokud nechcete měnit další nastavení, stiskněte tlačítko `↩` nebo `OK`. Stisknutím tlačítka `Start` spusťte tisk.

Vylepšení barvy

Pomocí funkce vylepšení barvy můžete tisknout živější obrázky. Po zapnutí této funkce bude tisk pomalejší a podle typu obrázku může spotřebovat víc inkoustu.

- 1 Otevřete kryt slotu pro média.
- 2 Zasuňte paměťovou kartu nebo jednotku USB Flash do správného slotu.
- 3 Stiskněte tlačítko `Foto`.
- 4 Stisknutím tlačítka `◀` nebo `▶` zobrazte `Zobrazit fotogr.`
- 5 Stiskněte tlačítko `Zobrazit fotogr.`
- 6 Stisknutím tlačítka `◀` nebo `▶` zobrazíte jednotlivé fotografie. Když se zobrazí požadovaná fotografie, stiskněte ji a pak stiskněte tlačítko `OK`.
- 7 Stiskněte tlačítko `OK`.
- 8 Stiskněte tlačítko `Nastaveni tisku`.
- 9 Stisknutím tlačítka `▲` nebo `▼` zobrazte `Zvyraz. barev`.
- 10 Stiskněte tlačítko `Zvyraz. barev`.
- 11 Proved'te jeden z následujících postupů:
 - Chcete-li přizpůsobit `Vyvazeni bile`, `Ostrost` nebo `Sytost barvy`, stiskněte tlačítko `Zvyraz. barev` a potom stiskněte tlačítko `Zap`. Přejděte ke kroku 12.
 - Pokud nechcete nic přizpůsobovat, stiskněte tlačítko `Zvyraz. barev` a potom stiskněte tlačítko `Vyp`. Stiskněte tlačítko `↩`. Přejděte ke kroku 15.
- 12 Stisknutím tlačítka `▲` nebo `▼` zobrazte `Vyvazeni bile`, `Ostrost` nebo `Sytost barvy` a potom stiskněte požadovanou volbu.

- 13 Stisknutím tlačítka ◀ nebo ▶ přizpůsobte úroveň nastavení.
Stiskněte tlačítko OK.
- 14 Provedte jeden z následujících postupů:
- Chcete-li přizpůsobit jiné zvýraznění barvy, zopakujte kroky 12 a 13.
Stiskněte tlačítko ↩.
 - Chcete-li změnit jiná nastavení, stisknutím tlačítka ↩ zobrazte nabídku nastavení tisku a stiskněte nastavení, které chcete změnit. (Viz *Nastavení tisku v aplikaci PhotoCapture Center™* >> strana 61.)
- 15 Pokud nechcete měnit další nastavení, stiskněte tlačítko ↩ nebo OK.
Stisknutím tlačítka Start spustíte tisk.

POZNÁMKA

• Vyvážení bílé

Toto nastavení přizpůsobí odstín bílých oblastí v obraze. Osvětlení, nastavení fotoaparátu a další faktory ovlivní vzhled bílé barvy. Bílé oblasti obrazu mohou být mírně růžové, žluté nebo jinak barevné. Použitím tohoto nastavení můžete tento efekt opravit a nastavit tyto oblasti, aby byly opět čistě bílé.

• Ostrost

Toto nastavení zlepší detaily obrazu, podobně jako při jemném ostření fotoaparátu. Pokud není obraz zcela zaostřen a nevidíte jemné detaily obrazu, přizpůsobte ostrost.

• Sytost barvy

Toto nastavení přizpůsobuje celkové množství barvy v obrázku. Množství barvy v obrázku můžete zvýšit nebo snížit a zlepšit tak vybledlý nebo nejasný obrázek.

Výřez

Pokud je fotografie příliš dlouhá nebo příliš široká a přesahuje dostupný prostor zvoleného rozvržení, bude část obrázku oříznuta.

Výchozí nastavení je Zap. Pokud chcete tisknout celý obrázek, změňte toto nastavení na možnost Vyp. Pokud nastavíte možnost Vyrez na Vyp., rovněž nastavte možnost Bez okraje na Vyp. (Viz *Tisk bez okrajů* >> strana 66.)

- 1 Otevřete kryt slotu pro média.
- 2 Zasuňte paměťovou kartu nebo jednotku USB Flash do správného slotu.
- 3 Stiskněte tlačítko Foto.
- 4 Stisknutím tlačítka ◀ nebo ▶ zobrazte Zobrazit fotogr.
- 5 Stiskněte tlačítko Zobrazit fotogr.
- 6 Stisknutím tlačítka ◀ nebo ▶ zobrazíte jednotlivé fotografie. Když se zobrazí požadovaná fotografie, stiskněte ji a pak stiskněte tlačítko OK.
- 7 Stiskněte tlačítko OK.
- 8 Stiskněte tlačítko Nastaveni tisku.
- 9 Stisknutím tlačítka ▲ nebo ▼ zobrazte Vyrez.
- 10 Stiskněte tlačítko Vyrez.
- 11 Stiskněte tlačítko Vyp. (nebo Zap.).
- 12 Pokud nechcete měnit další nastavení, stiskněte tlačítko ↩ nebo OK.
Stisknutím tlačítka Start spustíte tisk.

Vyrez: Zap.

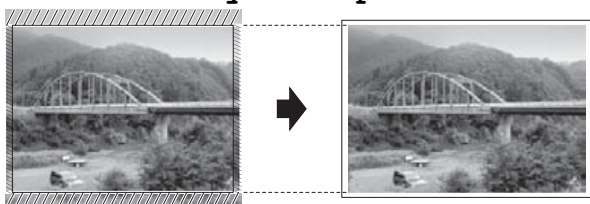

Vyrez: Vyp.



Tisk bez okrajů

Tato funkce rozšiřuje tisknutelnou oblast k okrajům papíru. Čas tisku bude poněkud delší.

- 1 Otevřete kryt slotu pro média.
- 2 Zasuňte paměťovou kartu nebo jednotku USB Flash do správného slotu.
- 3 Stiskněte tlačítko *Foto*.
- 4 Stisknutím tlačítka ◀ nebo ▶ zobrazte *Zobrazit fotogr.*
- 5 Stiskněte tlačítko *Zobrazit fotogr.*
- 6 Stisknutím tlačítka ◀ nebo ▶ zobrazíte jednotlivé fotografie. Když se zobrazí požadovaná fotografie, stiskněte ji a pak stiskněte tlačítko *OK*.
- 7 Stiskněte tlačítko *OK*.
- 8 Stiskněte tlačítko *Nastaveni tisku*.
- 9 Stisknutím tlačítka ▲ nebo ▼ zobrazte *Bez okraju*.
- 10 Stiskněte tlačítko *Bez okraju*.
- 11 Stiskněte tlačítko *Vyp.* (nebo *Zap.*).

- 12 Pokud nechcete měnit další nastavení, stiskněte tlačítko ↩ nebo *OK*.
Stisknutím tlačítka *Start* spusťte tisk.

Tisk data

Pokud je datum obsaženo v datech fotografie, lze je vytisknout. Datum bude vytištěno v pravém dolním rohu. Pokud data neobsahují informaci o kalendářním datu, nelze tuto funkci použít.

- 1 Otevřete kryt slotu pro média.
- 2 Zasuňte paměťovou kartu nebo jednotku USB Flash do správného slotu.
- 3 Stiskněte tlačítko *Foto*.
- 4 Stisknutím tlačítka ◀ nebo ▶ zobrazte *Zobrazit fotogr.*
- 5 Stiskněte tlačítko *Zobrazit fotogr.*
- 6 Stisknutím tlačítka ◀ nebo ▶ zobrazíte jednotlivé fotografie. Když se zobrazí požadovaná fotografie, stiskněte ji a pak stiskněte tlačítko *OK*.
- 7 Stiskněte tlačítko *OK*.
- 8 Stiskněte tlačítko *Nastaveni tisku*.
- 9 Stisknutím tlačítka ▲ nebo ▼ zobrazte *Tisk data*.
- 10 Stiskněte tlačítko *Tisk data*.
- 11 Stiskněte tlačítko *Zap.* (nebo *Vyp.*).
- 12 Pokud nechcete měnit další nastavení, stiskněte tlačítko ↩ nebo *OK*.
Stisknutím tlačítka *Start* spusťte tisk.

POZNÁMKA

Nastavení DPOF ve fotoaparátu musí být vypnuto, používáte-li funkci *Tisk data*.

Nastavení vašich změn jako nových výchozích hodnot

Některá nastavení tisku, která nejčastěji používáte, jako například Kvalita tisku, Typ papíru, Format papír, Velikost tisku, Autom. oprava, Jas, Kontrast, Zvyraz. barev, Vyrez, Bez okraju a Tisk data, můžete uložit tak, že je nastavíte jako výchozí. Tato nastavení zůstanou aktivní, dokud je znovu nezměníte.

- 1 Otevřete kryt slotu pro média.
- 2 Zasuňte paměťovou kartu nebo jednotku USB Flash do správného slotu.
- 3 Stiskněte tlačítko Foto.
- 4 Stisknutím tlačítka ◀ nebo ▶ zobrazte Zobrazit fotogr.
- 5 Stiskněte tlačítko Zobrazit fotogr.
- 6 Stisknutím tlačítka ◀ nebo ▶ zobrazíte jednotlivé fotografie. Když se zobrazí požadovaná fotografie, stiskněte ji a pak stiskněte tlačítko OK.
- 7 Stiskněte tlačítko OK.
- 8 Stiskněte tlačítko Nastavení tisku.
- 9 Stiskněte vaše nové nastavení. Opakujte tento krok pro každé nastavení, které chcete změnit.
- 10 Po změně posledního nastavení stisknutím tlačítka ▲ nebo ▼ zobrazte Ulož.nov.predv.
- 11 Stiskněte tlačítko Ulož.nov.predv.
- 12 Na dotykovém displeji se zobrazí žádost o potvrzení změny jako nového výchozího nastavení. Stisknutím tlačítka Ano potvrďte výběr.
- 13 Stiskněte tlačítko .

Obnovení všech nastavení na tovární nastavení

Všechna nastavení PhotoCapture, která jste změnili, například Kvalita tisku, Typ papíru, Format papír, Velikost tisku, Autom. oprava, Jas, Kontrast, Zvyraz. barev, Vyrez, Bez okraju a Tisk data, můžete zrušit a obnovit původní tovární nastavení.

- 1 Otevřete kryt slotu pro média.
- 2 Zasuňte paměťovou kartu nebo jednotku USB Flash do správného slotu.
- 3 Stiskněte tlačítko Foto.
- 4 Stisknutím tlačítka ◀ nebo ▶ zobrazte Zobrazit fotogr.
- 5 Stiskněte tlačítko Zobrazit fotogr.
- 6 Stisknutím tlačítka ◀ nebo ▶ zobrazíte jednotlivé fotografie. Když se zobrazí požadovaná fotografie, stiskněte ji a pak stiskněte tlačítko OK.
- 7 Stiskněte tlačítko OK.
- 8 Stiskněte tlačítko Nastavení tisku.
- 9 Stisknutím tlačítka ▲ nebo ▼ zobrazte Tovární nastav.
- 10 Stiskněte tlačítko Tovární nastav.
- 11 Na dotykovém displeji se zobrazí žádost o potvrzení pro změnu nastavení zpět na tovární nastavení. Stisknutím tlačítka Ano potvrďte výběr.
- 12 Stiskněte tlačítko .

Skenování na paměťovou kartu nebo jednotku USB Flash

Automatické oříznutí

Můžete skenovat více dokumentů umístěných na sklo skeneru. Před uložením každého dokumentu si jej můžete prohlédnout na dotykovém displeji. Vyberete-li možnost *Automaticke oriznuti*, přístroj naskenuje každý dokument a vytvoří samostatné soubory. Umístíte-li například na sklo skeneru čtyři dokumenty, přístroj je naskenuje a vytvoří čtyři samostatné soubory. Chcete-li vytvořit čtyřstránkový soubor, vyberte volbu *PDF* nebo *TIFF* pro nastavení *Typ souboru*.

(Vyberete-li možnost *JPEG*, ze čtyř samostatných dokumentů budou vytvořeny čtyři samostatné soubory.)

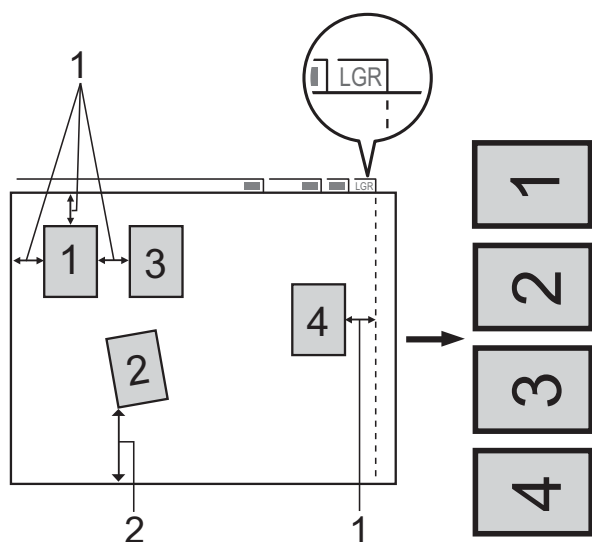

1 10 mm nebo větší (nahore, vlevo, vpravo)

2 20 mm nebo větší (dole)

POZNÁMKA

Automaticke oriznuti je podporováno technologií od společnosti Reallusion, Inc.



- 1 Otevřete kryt slotu pro média.
- 2 Zasuňte paměťovou kartu nebo jednotku USB Flash do správného slotu.
- 3 Stiskněte tlačítko *Sken do media*.
- 4 Vložte dokument.
- 5 Stiskněte tlačítko *Moznosti*.
- 6 Stisknutím tlačítka ▲ nebo ▼ zobrazte *Automaticke oriznuti*.
- 7 Stiskněte tlačítko *Automaticke oriznuti*.
- 8 Stiskněte tlačítko *Zap*.
- 9 Stiskněte tlačítko *OK*.
- 10 Pokud nechcete měnit další nastavení, stisknutím tlačítka *Start* zahajte skenování.
- 11 Počet skenovaných dokumentů se zobrazí na dotykovém displeji. Stisknutím tlačítka *OK* potvrďte výběr.
- 12 Stisknutím tlačítka ◀ nebo ▶ zobrazíte náhled dat každého dokumentu.
- 13 Stisknutím tlačítka *Ulozit vse data* uložte.

POZNÁMKA

- Funkce `Automaticke oriznuti` je k dispozici pro papír, který má všechny čtyři rohy pravoúhlé. Není-li některý z úhlů pravý, funkce `Automaticke oriznuti` dokument nerozpozná.
- Je-li dokument příliš dlouhý nebo široký, funkce nepracuje správně. Dokument musí splňovat následující specifikace: maximálně 195 × 270 mm.

Pokud je poměr mezi výškou a šířkou dokumentu více než 1 k 8, toto nastavení nefunguje správně.

- Dokumenty musíte umístit dál od okrajů skla skeneru, tak jak je znázorněno na obrázku.
- Dokumenty musíte umístit minimálně 10 mm od sebe.
- Funkce `Automaticke oriznuti` upraví pootočení dokumentu na skle skeneru, ale pokud je dokument natočen o více než 10 stupňů, funkce nebude fungovat.
- Aby bylo možné funkci `Automaticke oriznuti` použít, musí být ADF prázdný.
- Funkce `Automaticke oriznuti` je v závislosti na formátech dokumentů k dispozici pro maximálně 32 dokumentů.
- Volby `ADF vysoko rychlostni rezim` a `Skenovani dl. papiru` nejsou k dispozici s nastavením `Automaticke oriznuti`.

DŮLEŽITÉ

NEVYJÍMEJTE paměťovou kartu ani jednotku USB Flash, pokud přístroj načítá nebo zapisuje na paměťovou kartu nebo jednotku USB Flash, aby nedošlo k poškození karty nebo jednotky USB Flash či dat na nich uložených.

Pokyny pro nastavení nových výchozích hodnot

Nastavení skenování do média - například `ADF vysoko rychlostni rezim`, `Typ skenovani`, `Rozliseni`, `Typ souboru`, `Velikost skenu`, `Skenovani dl. papiru`, `Automaticke oriznuti` a `Odstranit barvu pozadi` - můžete uložit jako výchozí nastavení. Tato nastavení zůstanou aktivní, dokud je znovu nezměníte.

- 1 Otevřete kryt slotu pro média.
- 2 Zasuňte paměťovou kartu nebo jednotku USB Flash do správného slotu.
- 3 Stiskněte tlačítko `Sken do media`.
- 4 Stiskněte tlačítko `Moznosti`.
- 5 Stisknutím tlačítka ▲ nebo ▼ zobrazte `ADF vysoko rychlostni rezim`, `Typ skenovani`, `Rozliseni`, `Typ souboru`, `Velikost skenu`, `Skenovani dl. papiru`, `Automaticke oriznuti` nebo `Odstranit barvu pozadi` a potom stiskněte nastavení, které chcete změnit. Následně stiskněte volbu, kterou chcete nastavit.

Opakujte tento krok pro každé nastavení, které chcete změnit.

- 6 Po dokončení výběru preferovaných nastavení stisknutím tlačítka ▲ nebo ▼ zobrazte `Uloz.nov.predv.`
- 7 Stiskněte tlačítko `Uloz.nov.predv.`
- 8 Na dotykovém displeji se zobrazí žádost o potvrzení změny jako nového výchozího nastavení. Stisknutím tlačítka `Ano` potvrďte výběr.
- 9 Stiskněte tlačítko .

Pokyny pro obnovení továrního nastavení

Nastavení skenování do média, která jste změnili - například

ADF vysoko rychlostní režim,
Typ skenování, Rozlisení,
Typ souboru, Velikost skenu,
Skenování dl. papíru, Automatické
oriznutí a Odstranit barvu pozadí -
můžete vrátit zpět na tovární nastavení.

- 1 Otevřete kryt slotu pro média.
- 2 Zasuňte paměťovou kartu nebo jednotku USB Flash do správného slotu.
- 3 Stiskněte tlačítko *Sken do media*.
- 4 Stiskněte tlačítko *Možnosti*.
- 5 Stisknutím tlačítka ▲ nebo ▼ zobrazte *Tovarni nastav.*
- 6 Stiskněte tlačítko *Tovarni nastav.*
- 7 Na dotykovém displeji se zobrazí žádost o potvrzení pro změnu nastavení zpět na tovární nastavení.
Stisknutím tlačítka *Ano* potvrďte výběr.
- 8 Stiskněte tlačítko .

Uložení možností skenování jako zástupce

Možnosti skenování, které používáte nejčastěji, můžete uložit jako zástupce. Tento oddíl popisuje, jak přidat zástupce pro funkci *Sken do media*.

- 1 Otevřete kryt slotu pro média.
- 2 Zasuňte paměťovou kartu nebo jednotku USB Flash do správného slotu.
- 3 Stiskněte tlačítko *Sken do media*.
- 4 Stiskněte tlačítko *Možnosti*.

- 5 Stisknutím tlačítka ▲ nebo ▼ zobrazte ADF vysoko rychlostní režim, Typ skenování, Rozlisení, Typ souboru, Velikost skenu, Skenování dl. papíru, Jmeno souboru, Automatické oriznutí **nebo** Odstranit barvu pozadí **a** potom stiskněte nastavení, které chcete změnit. Následně stiskněte volbu, kterou chcete nastavit.

Opakujte tento krok pro každé nastavení, které chcete změnit.

- 6 Po dokončení výběru nových voleb, stiskněte tlačítko *OK*.
- 7 Stiskněte tlačítko *Ulozit jako zástupce*.
- 8 Potvrďte zobrazený seznam nastavení, která jste si vybrali pro zástupce, a pak stiskněte tlačítko *OK*.
- 9 Zadejte název zástupce pomocí klávesnice na dotykovém displeji. (Nápověda pro zadávání znaků >> Základní příručka uživatele: *Zadávání textu.*)
Stiskněte tlačítko *OK*.
- 10 Stisknutím tlačítka *OK* uložte zástupce.

Tisk fotografií přímo z fotoaparátu s rozhraním PictBridge



PictBridge

Tento přístroj Brother podporuje standard PictBridge, který umožňuje připojit se a tisknout fotografie přímo z jakéhokoli digitálního fotoaparátu kompatibilního s technologií PictBridge.

Používá-li váš fotoaparát normu velkokapacitního zařízení USB, můžete fotografie tisknout z digitálního fotoaparátu bez rozhraní PictBridge. (Viz *Tisk fotografií přímo z fotoaparátu (bez rozhraní PictBridge)* >> strana 73.)

Požadavky na technologii PictBridge

Aby nedocházelo k chybám, pamatujte na dodržování následujících bodů:

- Přístroj musí být propojen s digitálním fotoaparátem pomocí vhodného kabelu USB.
- Obrazový soubor musí mít příponu .JPG (jiné přípony, jako například .JPEG, .TIF, .GIF atd., nebudou rozpoznány).
- Operace aplikace PhotoCapture Center™ nejsou při použití funkce PictBridge k dispozici.

Nastavení digitálního fotoaparátu

Ujistěte se, že je fotoaparát v režimu PictBridge. Na displeji LCD fotoaparátu kompatibilního s technologií PictBridge mohou být k dispozici následující nastavení PictBridge.

U některých fotoaparátů nemusí být některá z těchto nastavení k dispozici.

Možnosti nabídky fotoaparátu	Volby
Formát papíru	A3, A4, Ledger, Letter, 10 × 15 cm, nastavení tiskárny (výchozí nastavení) ²
Typ papíru	Standardní papír, lesklý papír, papír pro inkoustové tiskárny, nastavení tiskárny (výchozí nastavení) ²
Rozvržení	Bez ohraničení: Zapnuto, Bez ohraničení: Vypnuto, nastavení tiskárny (výchozí nastavení) ²
Nastavení DPOF ¹	-
Kvalita tisku	Normální, jemná, nastavení tiskárny (výchozí nastavení) ²
Vylepšení barvy	Zapnuto, vypnuto, nastavení tiskárny (výchozí nastavení) ²
Tisk data	Zapnuto, vypnuto, nastavení tiskárny (výchozí nastavení) ²

¹ Další podrobnosti viz *Tisk DPOF* >> strana 73.

² Je-li fotoaparát nastaven, aby používal nastavení tiskárny (výchozí nastavení), přístroj vytiskne fotografii pomocí nastavení v tabulce.

Nastavení	Volby
Formát papíru	10 × 15 cm
Typ papíru	Lesklý papír
Rozvržení	Bez ohraničení: Zapnuto
Kvalita tisku	Jemné
Vylepšení barvy	Vypnuto
Tisk data	Vypnuto

- Tato nastavení se rovněž použijí, pokud váš fotoaparát nebude mít žádné položky nabídky.
- Název a dostupnost jednotlivých nastavení závisí na specifikaci fotoaparátu.

Podrobnější informace o změně nastavení PictBridge najdete v dokumentaci dodané s fotoaparátem.

Tisk obrázků

POZNÁMKA

Před připojením digitálního fotoaparátu vyjměte z přístroje paměťovou kartu nebo jednotku USB Flash.

- 1 Otevřete kryt slotu pro média.
- 2 Zkontrolujte, zda je fotoaparát vypnutý. Fotoaparát připojte k přímému rozhraní USB (1) na přístroji pomocí kabelu USB.

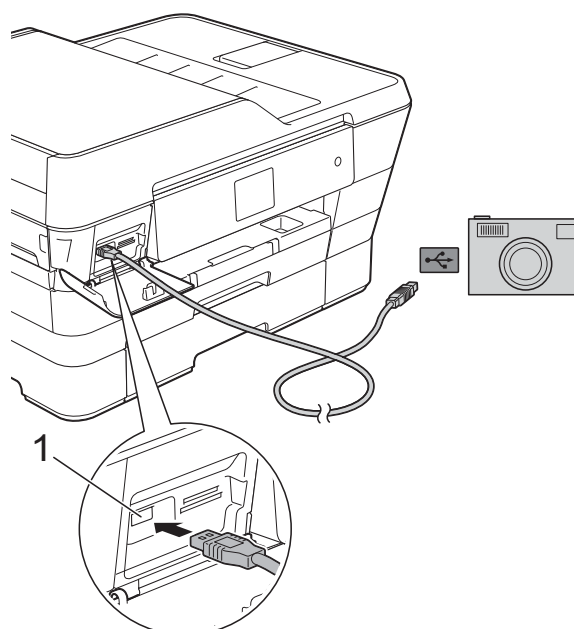

1 Přímé rozhraní USB

- 3 Fotoaparát zapněte. Jakmile přístroj fotoaparát rozpozná, na dotykovém displeji se zobrazí hlášení *Je připojen fotoaparát.*
- 4 Vyberte fotografii, kterou chcete vytisknout, podle pokynů z vašeho fotoaparátu. Jakmile přístroj začne fotografii tisknout, na dotykovém displeji se zobrazí hlášení *Tiskne.*

DŮLEŽITÉ

Abyste zabránili poškození přístroje, nepřipojujte k přímému rozhraní USB žádné jiné zařízení než digitální fotoaparát nebo jednotku USB Flash.

Tisk DPOF

DPOF je zkratka pro Digital Print Order Format.

Tento standard vytvořili významní výrobci digitálních fotoaparátů (Canon Inc., Eastman Kodak Company, FUJIFILM Corporation, Panasonic Corporation a Sony Corporation) pro usnadnění tisku obrázků z digitálního fotoaparátu.

Pokud digitální fotoaparát podporuje tisk DPOF, můžete vybrat na displeji digitálního fotoaparátu obrázky a počet kopií, které chcete tisknout.

POZNÁMKA

Pokud je tiskový příkaz vytvořený ve fotoaparátu poškozen, může dojít k chybě souboru DPOF. Chcete-li problém odstranit, odstraňte a vytvořte nový příkaz tisku pomocí fotoaparátu. Pokyny k odstranění nebo vytvoření nového tiskového příkazu naleznete na webových stránkách výrobce fotoaparátu nebo v příložené dokumentaci.

Tisk fotografií přímo z fotoaparátu (bez rozhraní PictBridge)

Podporuje-li váš fotoaparát normu velkokapacitního zařízení USB, můžete fotoaparát připojit v paměťovém režimu. To vám umožní vytisknout z fotoaparátu fotografie.

(Pokud chcete fotografie tisknout v režimu PictBridge, přečtěte si kapitolu *Tisk fotografií přímo z fotoaparátu s rozhraním PictBridge* >> strana 71.)

POZNÁMKA

Názvy, dostupnost a provoz se u jednotlivých digitálních fotoaparátů liší. Podrobné pokyny, např. jak se přepnout z režimu PictBridge do režimu velkokapacitního zařízení USB, naleznete v dokumentaci dodané s fotoaparátem.

Tisk obrázků

POZNÁMKA

Před připojením digitálního fotoaparátu vyjměte z přístroje paměťovou kartu nebo jednotku USB Flash.

- 1 Otevřete kryt slotu pro média.
- 2 Zkontrolujte, zda je fotoaparát vypnutý. Fotoaparát připojte k přímému rozhraní USB (1) na přístroji pomocí kabelu USB.

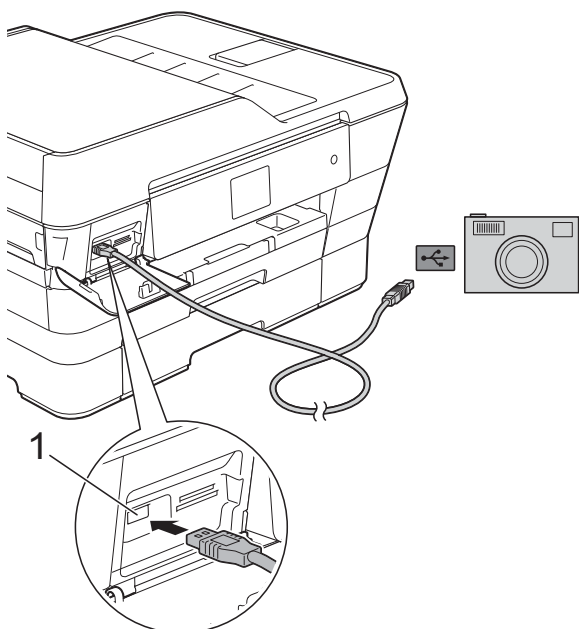

1 Přímé rozhraní USB

- 3 Fotoaparát zapněte.
- 4 Postupujte podle kroků v části *Tisk obrázků* >> strana 55.

DŮLEŽITÉ

Abyste zabránili poškození přístroje, nepřipojujte k přímému rozhraní USB žádné jiné zařízení než digitální fotoaparát nebo jednotku USB Flash.

Čištění a kontrola přístroje

Čištění vnější části přístroje

Dotykový displej čistěte podle následujících pokynů:

DŮLEŽITÉ

- Stisknutím a podržením tlačítka  přístroj vypnete. Než se napájení přístroje vypne, na dotykovém displeji se na několik sekund zobrazí zpráva *Usporný režim*.
- NEPOUŽÍVEJTE žádný typ tekutých čističů (včetně etanolu).

- 1 Dotykový displej čistěte jemným suchým hadříkem nepouštějícím vlákna.

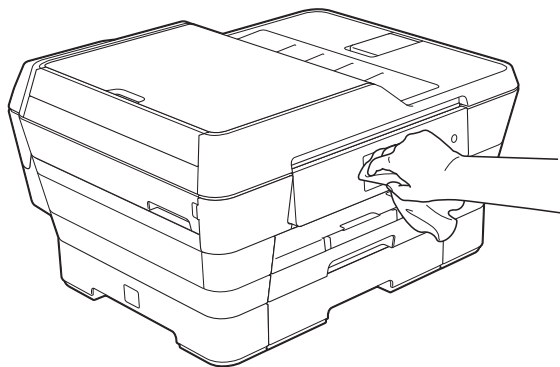

Čistěte vnější části přístroje následujícím způsobem:

DŮLEŽITÉ

- Používejte neutrální čisticí prostředky. Čištění těkavými tekutinami, jako je ředidlo nebo benzin, poškodí vnější povrch přístroje.

- NEPOUŽÍVEJTE čisticí materiály, které obsahují čpavek.
- K odstraňování nečistot z ovládacího panelu NEPOUŽÍVEJTE izopropylalkohol. Může způsobit popraskání panelu.

- 1 (MFC-J6520DW)
Vysuňte zásobník papíru č. 1 (1) zcela z přístroje.

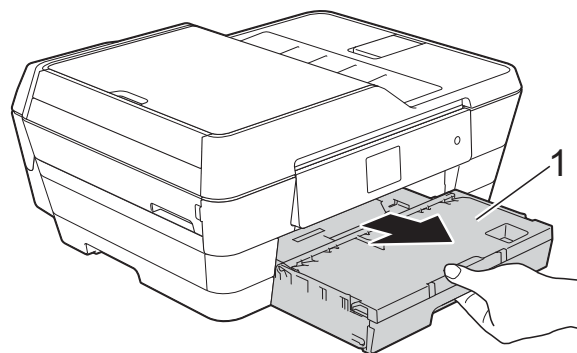

- (MFC-J6720DW)
Vysuňte zásobník papíru č. 1 (1) a potom zásobník č. 2 (2) zcela z přístroje.

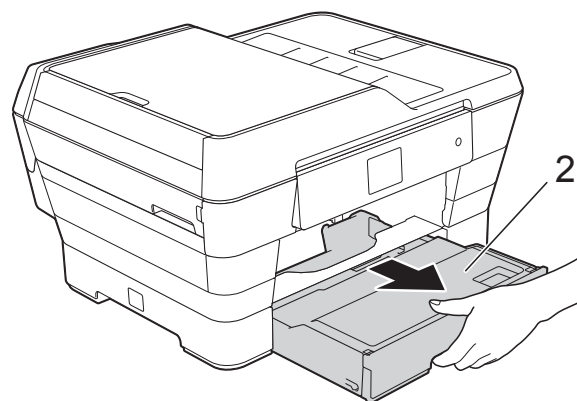
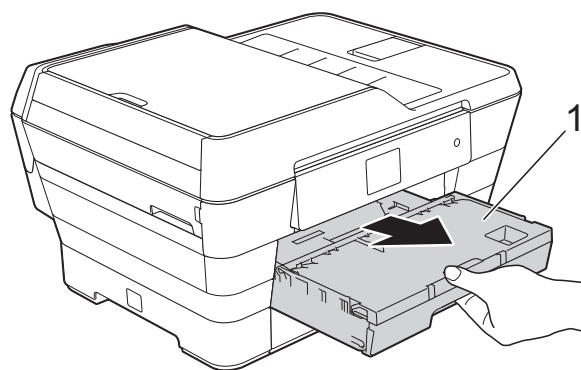

- 2 Očistěte vnější části přístroje jemným suchým hadříkem nepouštějícím vlákna, abyste odstranili prach.

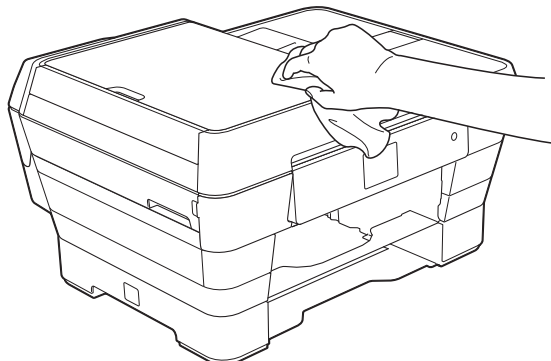

- 3 Zvedněte kryt výstupního zásobníku papíru a odstraňte vše, co uvízlo uvnitř zásobníku papíru.

- 4 Očistěte vnitřní a vnější část zásobníku papíru jemným suchým hadříkem nepouštějícím vlákna, abyste odstranili prach.

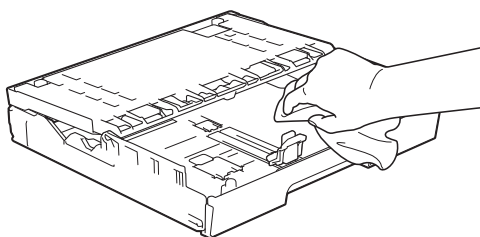

- 5 Zavřete kryt výstupního zásobníku papíru a pevně zasuňte zásobník papíru zpět do přístroje.

Čištění tiskové desky přístroje

VAROVÁNÍ



Před čištěním tiskové desky odpojte přístroj z elektrické zásuvky, aby nemohlo dojít k úrazu elektrickým proudem.

- 1 Oběma rukama uchopte držátka pro prsty na obou stranách přístroje a zvedněte kryt skeneru do otevřené polohy.

- 2 Vyčistěte tiskové desky (1) a prostor kolem nich od zbytků inkoustu jemným suchým hadříkem nepouštějícím vlákna.

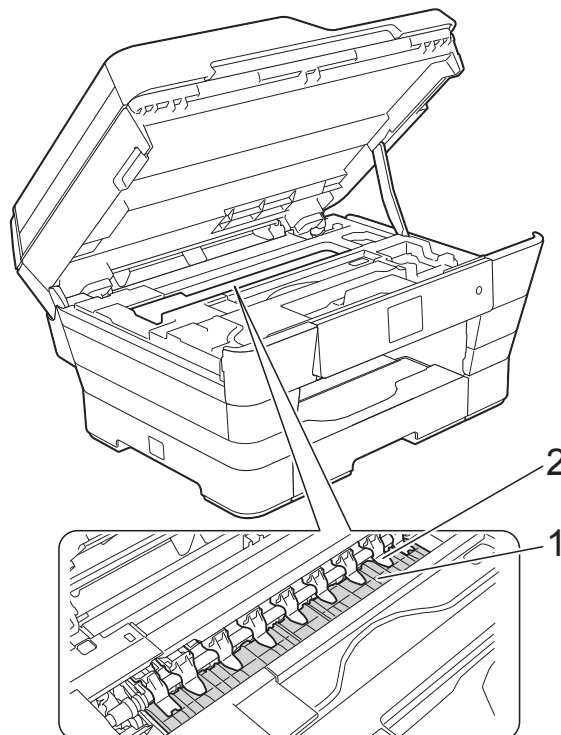

DŮLEŽITÉ

Devět úchytek NEOHÝBEJTE, ani na ně příliš NETLAČTE (2). Mohlo by dojít k jejich poškození.

- 3 Opatrně zavřete kryt skeneru pomocí držátek pro prsty na každé straně.

UPOZORNĚNÍ

Při zavírání krytu skeneru dávejte pozor, abyste si nepřiskřípli prsty.

Při otevírání a zavírání krytu skeneru vždy používejte držátka pro prsty na obou stranách krytu skeneru.

- 4 Znovu připojte napájecí kabel.

Čištění válečků podavače papíru

Pokud jsou válečky podavače papíru znečištěny inkoustem, mohlo by dojít k problémům při zavádění papíru.

- 1 Odpojte přístroj od elektrické zásuvky. Vysuňte zásobník papíru (1) zcela z přístroje.

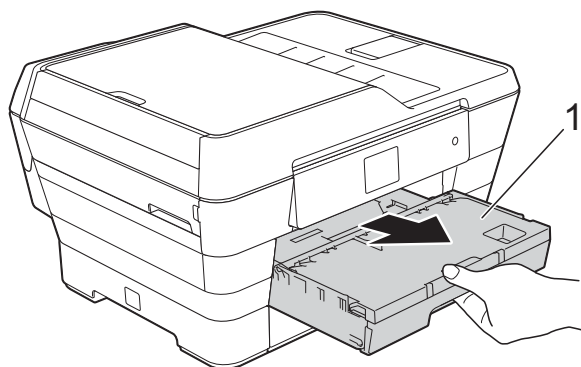

POZNÁMKA

Je-li rozkládací podpěra papíru rozložená, složte ji a zasuňte podpěru papíru.

- 2 Očistěte přední stranu válečků podavače papíru (1) jemným hadříkem nepouštějícím vlákna lehce navlhčeným ve vodě pohybem ze strany na stranu.

Po očištění otřete válečky jemným *suchým* hadříkem nepouštějícím vlákna, abyste odstranili veškerou vlhkost.

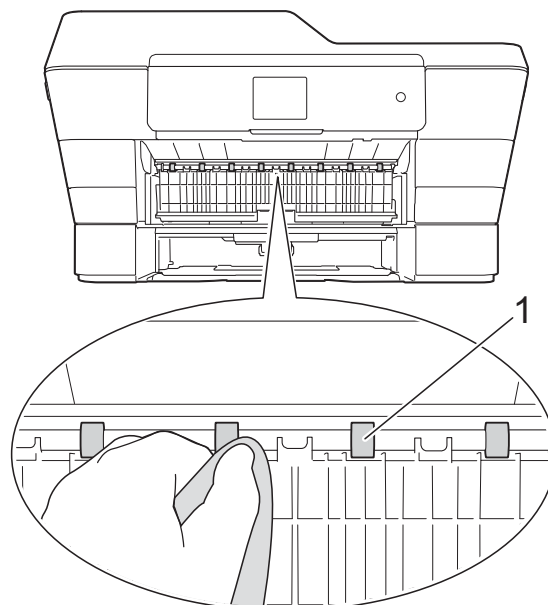

- 3 Zvedněte zelený kryt pro odstranění uvíznutého papíru (2) a potom očistěte zadní stranu válečků podavače papíru (1) jemným hadříkem nepouštějícím vlákna lehce navlhčeným ve vodě.

Po očištění otřete válečky jemným *suchým* hadříkem nepouštějícím vlákna, abyste odstranili veškerou vlhkost.

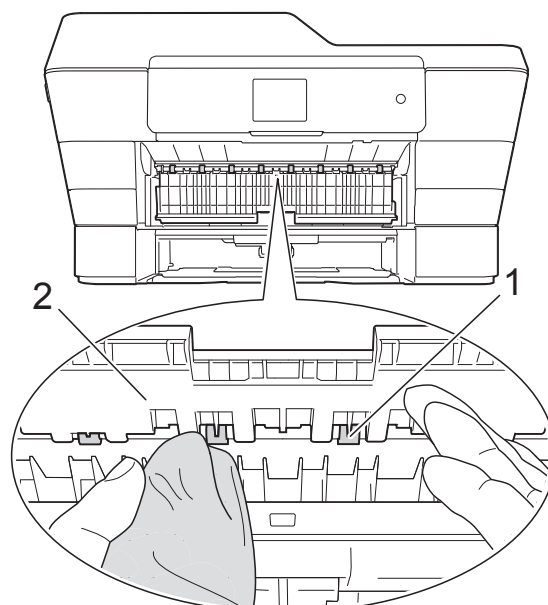

4 Vložte zásobník papíru pevně zpět do přístroje.

5 Znovu připojte napájecí kabel.

POZNÁMKA

Nepoužívejte přístroj, dokud válečky úplně neoschnou. Při používání přístroje před oschnutím válečků by mohlo dojít k problémům se zaváděním papíru.

Čištění válečků pro zavádění papíru

1 Odpojte přístroj od elektrické zásuvky.

2 Vytáhněte zásobník papíru zcela z přístroje.

POZNÁMKA

Pokud přístroj začne podávat více stránek, když v zásobníku zůstávají poslední listy papíru, očistěte základní desku (1) jemným hadříkem nepouštějícím vlákna lehce navlhčeným ve vodě.

Po očištění otřete desku jemným *suchým* hadříkem nepouštějícím vlákna, abyste odstranili veškerou vlhkost.

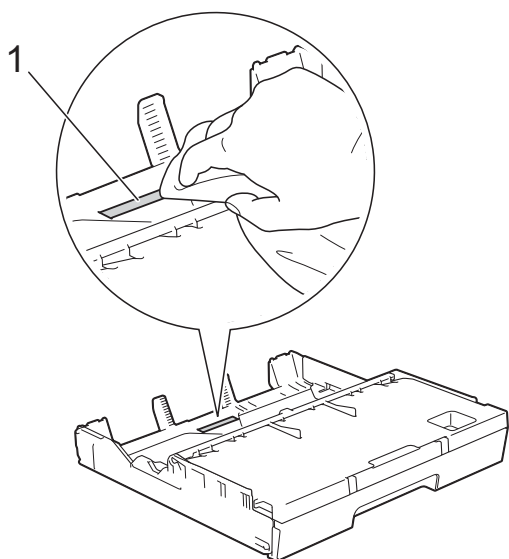

3 Zvedněte zelený kryt pro odstranění uvíznutého papíru (1) a potom očistěte válečky podavače papíru (2) jemným hadříkem nepouštějícím vlákna lehce navlhčeným ve vodě.

Válečky pomalu otáčejte, aby byl očištěn celý povrch.

Po očištění otřete válečky jemným *suchým* hadříkem nepouštějícím vlákna, abyste odstranili veškerou vlhkost.

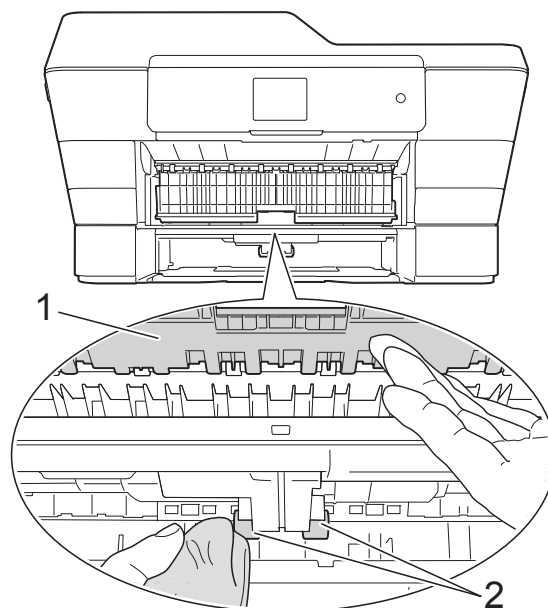

4 Vložte zásobník papíru pevně zpět do přístroje.

5 Znovu připojte napájecí kabel.

Čištění válečků pro zavádění papíru pro zásobník papíru č. 2 (MFC-J6720DW)

1 Odpojte přístroj z elektrické zásuvky. Vysuňte zásobník č. 2 zcela z přístroje.

POZNÁMKA

Je-li rozkládací podpěra papíru rozložená, složte ji a zasuňte podpěru papíru.

- 2 Očistěte válečky pro zavádění papíru zásobníku č. 2 (1) jemnou látkou nepouštějící vlákna lehce navlhčenou ve vodě. Válečky pomalu otáčejte, aby byl očištěn celý povrch.

Po očištění otřete válečky jemným suchým hadříkem nepouštějícím vlákna, abyste odstranili veškerou vlhkost.

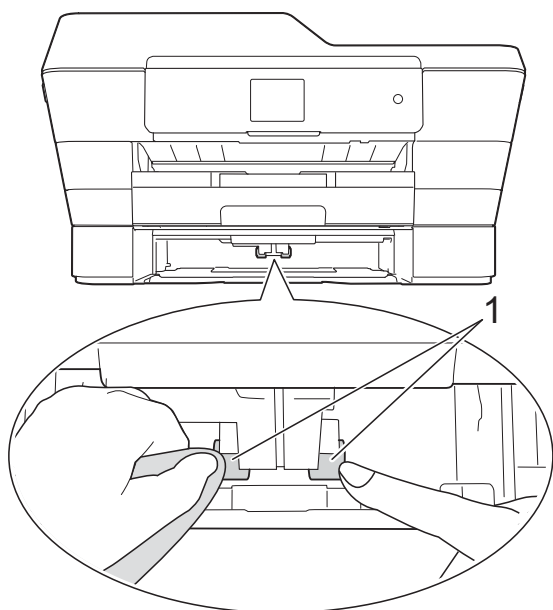

- 3 Vložte zásobník č. 2 pevně zpět do přístroje.
4 Znovu připojte napájecí kabel.

Kontrola množství inkoustu

Ačkoli se na dotykovém displeji zobrazuje ikona množství inkoustu, můžete pomocí nabídky inkoustu zobrazit velký graf, který zobrazuje množství inkoustu zbývajících v každé kazetě.

- 1 Stiskněte tlačítko .

POZNÁMKA

Můžete také stisknout tlačítko





(Nastavení) a Inkoust.

- 2 Stiskněte tlačítko **Množství ink.** Dotykový displej zobrazuje množství inkoustu.



POZNÁMKA

Když končí životnost inkoustové kazety nebo když má kazeta problém, zobrazí se jedna z následujících ikon.

	Hladina inkoustu je nízká.
	Končí životnost inkoustové kazety.
	Došlo k problému s inkoustovou kazetou.

- 3 Stiskněte tlačítko .

POZNÁMKA

Množství inkoustu můžete zkontrolovat z počítače.

(>> Příručka uživatele programů a síťových aplikací.)

Balení a přeprava přístroje

Při přepravě přístroje použijte obalové materiály, ve kterých jste přístroj obdrželi. Pro správné zabalení přístroje postupujte podle níže uvedených kroků. Na poškození přístroje během přepravy se nemusí vztahovat záruka.

Přístroj by měl být u přepravce náležitě pojištěn.

DŮLEŽITÉ

Po dokončení tiskové úlohy je nezbytné nechat přístroj „zaparkovat“ tiskovou hlavu. Před odpojením pozorně naslouchejte, až v přístroji ustane veškerý mechanický hluk a až se tisková hlava přemístí do pravého rohu (viz obrázek). Neponecháte-li přístroj tento proces parkování ukončit, může dojít k problémům s tiskem a k možnému poškození tiskové hlavy.

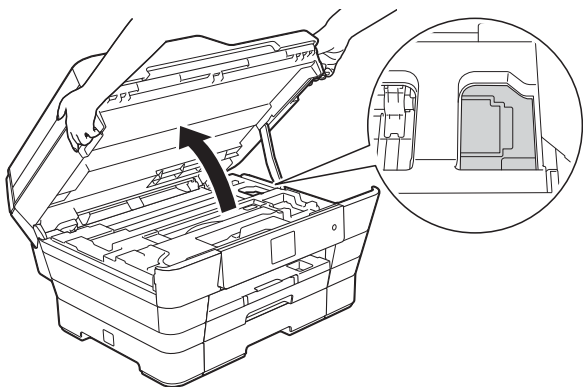

- 1 Odpojte přístroj od elektrické zásuvky.
- 2 Oběma rukama uchopte držátka pro prsty na obou stranách přístroje a zvedejte kryt skeneru do otevřené polohy. Odpojte přístroj od telefonní zásuvky a odpojte linkový kabel od přístroje.
- 3 Je-li k přístroji připojen kabel rozhraní, odpojte jej.

- 4 Vyměňte oranžovou ochrannou krytku z úložné polohy uvnitř pravého rohu přístroje.

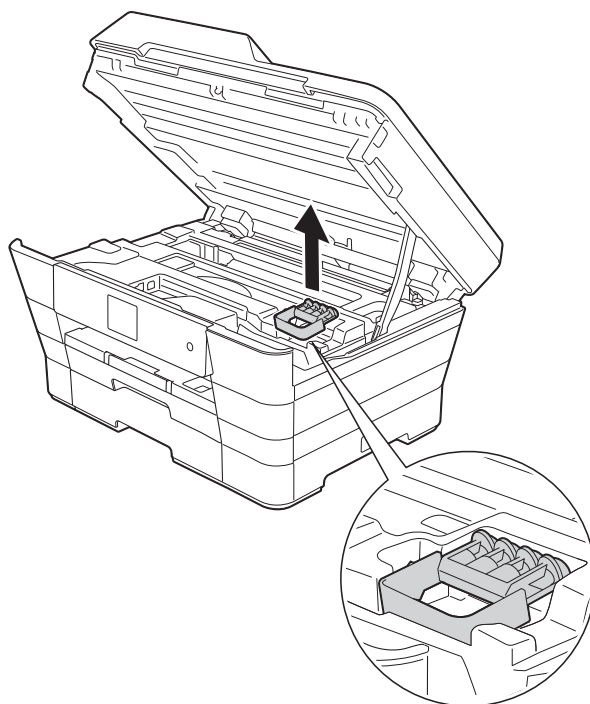

- 5 Opatrně zavřete kryt skeneru pomocí držátek pro prsty na každé straně.

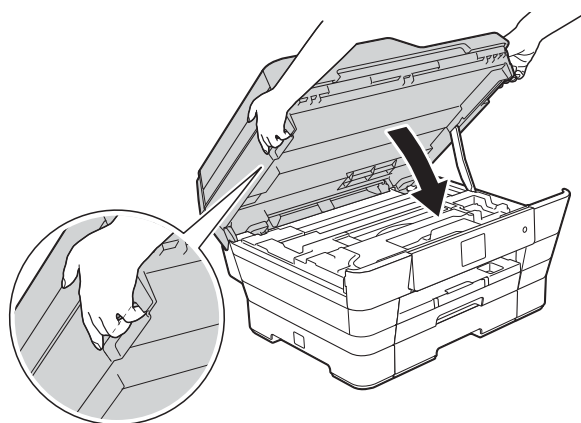

⚠ UPOZORNĚNÍ

Při zavírání krytu skeneru dávejte pozor, abyste si nepřiskřípli prsty.

Při otevírání a zavírání krytu skeneru vždy používejte držátka pro prsty na obou stranách krytu skeneru.

- 6 Otevřete kryt inkoustových kazet.

- 7 Vyměňte všechny čtyři inkoustové kazety. Stisknutím páčky pro uvolnění uvolněte každou kazetu. (►► Základní příručka uživatele: *Výměna inkoustových kazet.*)

- 8 Nasadte oranžovou ochrannou krytku a poté zavřete kryt inkoustových kazet.

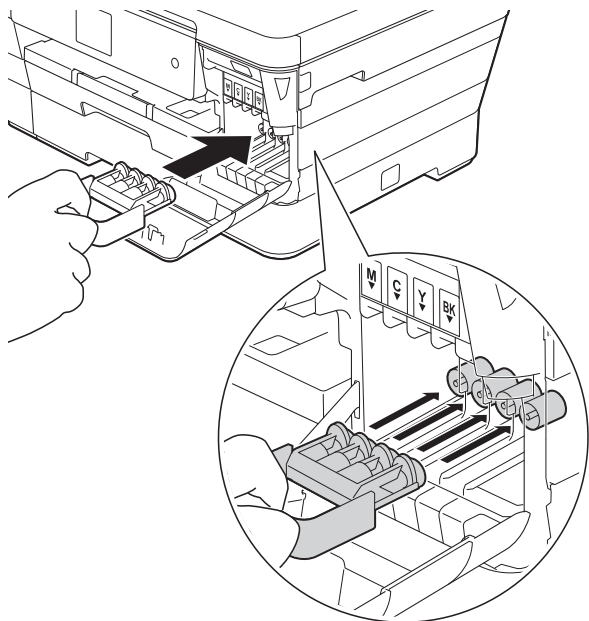

DŮLEŽITÉ

- Ujistěte se, že je plastová úchytka na levé straně oranžové ochranné krytky (1) bezpečně zajištěna na místě (2).

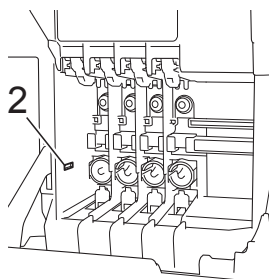
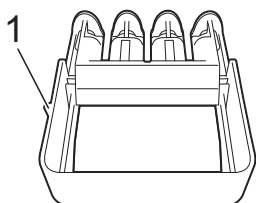

- Pokud oranžovou ochrannou krytku nelze najít, přepravujte přístroj bez ní. NIKDY místo toho před přepravou neinstalujte inkoustové kazety.

- 9 Zabalte přístroj do obalu.

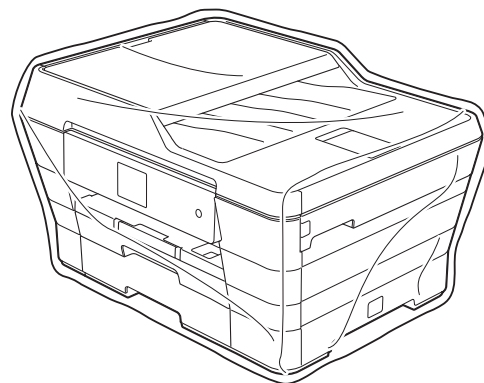

- 10 Umístěte přístroj a tiskové materiály do původní krabice společně s původním balicím materiálem podle obrázku. Nebalte do krabice použité inkoustové kazety.

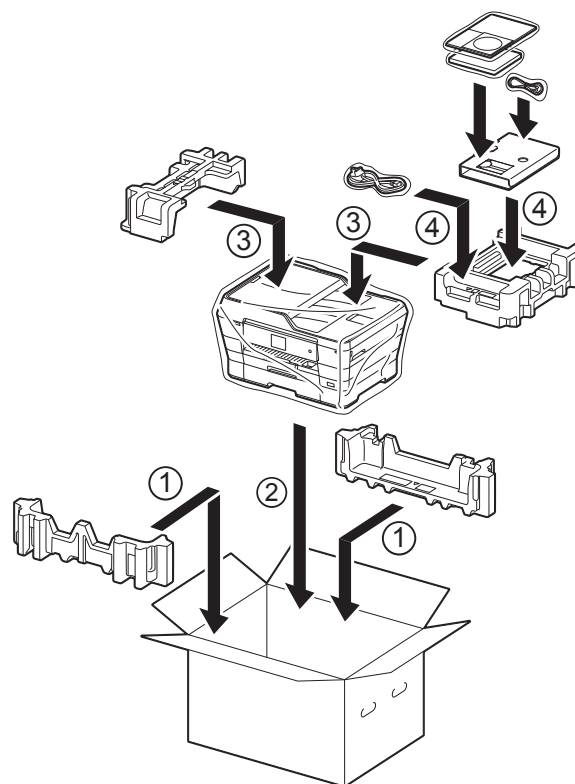

- 11 Zavřete krabici a přelepte ji páskou.

Toto je zevrubný popis vlastností a pojmů, které se vyskytují v příručkách Brother. Platnost těchto vlastností závisí na modelu, který jste si zakoupil.

ADF (automatický podavač dokumentů)

Dokument lze vložit do podavače ADF a automaticky naskenovat po jedné stránce.

Adresář

Jména a čísla, která máte uložena pro snadné vytáčení.

Automatické opakování vytáčení

Funkce, která umožňuje, aby přístroj opakovaně vytácel poslední faxové číslo po pěti minutách, pokud fax neprošel, protože linka byla obsazená.

Automatické zmenšení

Zmenšuje velikost příchozích faxů.

Automatický přenos faxu

Odesílání faxu bez zvednutí sluchátka externího telefonu.

Detekce faxu

Umožňuje přístroji odpovědět na tóny CNG, pokud přerušíte faxové volání tím, že hovor přijmete.

Doby vyzvánění F/T

Doba, po kterou přístroj Brother vyzvání (když je režim příjmu nastaven na Fax/Tel) a upozorňuje na zvednutí sluchátka pro příjem hlasového volání, které bylo přijato přístrojem.

Dočasná nastavení

Můžete vybrat určité možnosti pro každý faxový přenos a kopírování beze změny výchozích nastavení.

Dotykový displej LCD a dotykový panel 2,7" (67,5 mm)

Dotykový displej LCD (Liquid Crystal Display - displej z tekutých krystalů) na přístroji zobrazuje interaktivní zprávy a výzvy pro použití přístroje. Dotykový displej můžete ovládat stiskem nebo rychlým přetažením po displeji.

Duální přístup

Tento přístroj může skenovat odchozí faxy nebo plánované úlohy do paměti současně při odesílání faxu z paměti, přijímání nebo tisku příchozího faxu.

ECM (Režim korekce chyb)

Detekuje chyby během faxového přenosu a znovu odešle stránky faxu, u kterých došlo k chybě.

Externí telefon

TAD (telefonní záznamník) nebo telefon, který je připojený k přístroji.

Fax/Tel

Můžete přijímat faxy a telefonní hovory. Tento režim nepoužívejte, pokud používáte TAD (telefonní záznamník).

Faxové tóny

Signály odesílané odesílajícím a přijímajícím faxovým přístrojem během předávání informací.

Faxový deník

Vypíše informace o posledních 200 příchozích a odchozích faxech. TX znamená odeslané. RX znamená přijaté.

Hlasitost signálu

Nastavení hlasitosti signálu, když stisknete dotykový displej nebo dotykový panel nebo uděláte chybu.

Hlasitost vyzvánění

Nastavení hlasitosti vyzvánění přístroje.

Hlášení o síti WLAN

Tištěná zpráva, která zobrazuje výsledky připojení k síti WLAN.

Chyba komunikace (Chyba kom.)

Chyba během odesílání nebo přijímání faxu, obvykle způsobená šumem na lince nebo statickou elektřinou.

ID stanice

Uložená informace, která se objevuje v horní části faxovaných stránek. Obsahuje jméno odesilatele a faxové číslo.

Innobella™

Innobella™ je řada originálních spotřebních materiálů nabízených společností Brother. Abyste získali nejvyšší výsledky, společnost Brother doporučuje použití inkoustu a papíru Innobella™.

Jas

Změna jasu celý obrázek zesvětlí nebo ztmaví.

Jemné rozlišení

Rozlišení je 203 × 196 dpi. Používá se pro malý tisk a grafy.

Kontrast

Nastavení pro kompenzaci tmavých nebo světlých dokumentů, které pracuje tak, že faxy nebo kopie tmavých dokumentů budou světlejší a světlé dokumenty budou tmavší.

Kód dálkové aktivace

Tento kód stiskněte (* 5 1), pokud přijmete faxový přenos na linkovém nebo externím telefonu.

**Kód dálkové deaktivace
(Pouze pro režim Fax/Tel)**

Když přístroj přijímá hlasové volání, používá pseudo/dvojitě vyzvánění. Stisknutím tohoto kódu (# 5 1) můžete přijmout volání na linkovém telefonu.

Kód pro dálkový přístup

Váš vlastní čtyřmístný kód (---*), který vám umožňuje volat a přistupovat k přístroji ze vzdáleného místa.

Linkový telefon

Telefon, který používá stejnou linku jako fax, ale je připojený k samostatné zásuvce.

Metoda kódování

Metoda kódování informací obsažených v dokumentu. Všechny faxové přístroje musí používat minimální standard Modified Huffman (MH). Pokud má přijímací přístroj stejné možnosti, dokáže tento přístroj používat metody vyšší komprese: Modified Read (MR), Modified Modified Read (MMR) a JPEG.

Oběžník

Možnost odesílat stejnou faxovou zprávu na více míst.

OCR (optické rozpoznávání znaků)

Programové aplikace Nuance™ PaperPort™ 12SE nebo Presto! PageManager převádějí obrázek textu na text, který můžete upravovat.

Odložený fax

Odešle fax později v určený čas.

Pauza

Umožňuje zadání 3,5sekundové mezičíselné pauzy vytáčetí sekvence při vytáčení pomocí klávesnice nebo při ukládání čísel adresáře. Opakovaným stisknutím tlačítka **Pauza** na dotykovém displeji můžete vložit libovolně dlouhé pauzy.

Perioda deníku

Předprogramované časové období mezi automaticky tištěnými zprávami hlášení faxového deníku. Hlášení faxového deníku můžete tisknout na vyžádání bez přerušení cyklu.

PhotoCapture Center™

Umožňuje tisknout digitální fotografie z digitálního fotoaparátu při vysokém rozlišení ve fotografické kvalitě.

PictBridge

Umožňuje tisknout fotografie přímo z digitálního fotoaparátu při vysokém rozlišení ve fotografické kvalitě.

Počet zvonění

Počet zvonění předtím, než přístroj přijme volání v režimech **Jen fax** a **Fax/Tel**.

Polling

Proces, kdy faxové zařízení volá jinému faxovému zařízení, aby převzalo čekající faxové zprávy.

Přenos

Odesílání faxů prostřednictvím telefonních linek z tohoto přístroje do přijímacího faxu.

Přenos dávkky

(Pouze černobílé faxy) Za účelem úspory nákladů mohou být všechny odložené faxy na stejné faxové číslo odeslány v rámci jednoho přenosu.

Přenos v reálném čase

Když je paměť plná, můžete odesílat faxy v reálném čase.

Přesměrování faxu

Odešle fax přijatý do paměti na jiné předprogramované faxové číslo.

Příjem do paměti

Přijímá faxy do paměti přístroje, když v přístroji dojde papír.

Přístup k dálkovému vyzvednutí

Schopnost přistupovat k přístroji dálkově z telefonu s tónovou volbou.

Pulzní

Forma kruhového vytáčení na telefonní lince.

Rozlišení

Počet svislých a vodorovných řádků na palec. (Viz Standardní rozlišení, Jemné rozlišení, SuperJemné rozlišení a Rozlišení fotografie.)

Rozlišení fotografie (pouze černobíle)

Rozlišení, které využívá různé odstíny šedé pro optimální reprodukování fotografií.

Ruční fax

Když zvednete sluchátko externího telefonu, uslyšíte odpověď přijímacího faxu před stisknutím tlačítka **Fax start** pro zahájení odesílání faxu.

Seznam adresáře

Seznam jmen a čísel uložených v paměti adresáře v abecedním pořadí.

Skenování

Proces odesílání elektronického obrázku papírového dokumentu do počítače.

Skenování do média

Černobílé a barevné dokumenty můžete skenovat na paměťovou kartu nebo jednotku USB Flash. Černobílé obrázky budou ve formátu souboru TIFF nebo PDF a barevné obrázky mohou být ve formátu souboru PDF nebo JPEG.

Skupinová kompatibilita

Schopnost faxového přístroje komunikovat s jiným faxovým přístrojem. Kompatibilita je zajištěna mezi skupinami ITU-T.

Skupinové číslo

Několik čísel z adresáře, která jsou uložena v adresáři pro oběžník.

Standardní rozlišení

203 × 98 dpi (černobíle). 203 × 196 dpi (barva). Používá se pro normální velikost textu a pro nejrychlejší přenos.

Stupně šedé

Odstíny šedé jsou k dispozici pro kopírování, skenování a faxování fotografií.

SuperJemné rozlišení (pouze černobíle)

203 × 392 dpi. Optimální pro velmi malý tisk a kresby.

Sytost

Změna sytosti celý obrázek zesvětlí nebo ztmaví.

Tabulky nastavení

Přehledné pokyny, které ukazují všechna nastavení a možnosti, které jsou k dispozici pro konfigurování vašeho přístroje.

TAD (telefonní záznamník)

K přístroji můžete připojit externí TAD (telefonní záznamník).

Tón

Forma vytáčení v telefonní lince použitá pro telefony s tónovou volbou.

Tóny CNG

Speciální tóny (signály) odesílané faxovými přístroji během automatického přenosu, které sdělují přijímajícímu přístroji, že volá faxový přístroj.

Ukládání faxu

Přijaté faxy lze ukládat do paměti.

Uživatelská nastavení

Tištěná zpráva, která zobrazuje aktuální nastavení přístroje.

Vyhledání

Elektronický abecední seznam uložených čísel adresáře a skupinových čísel.

Vylepšení barvy

Upraví barvu obrázku, aby byla lepší kvalita tisku, zlepšením ostroty, vyvážením bílé barvy a sytostí barev.

Záložní tisk

Přístroj vytiskne kopii každého faxu, který byl přijat a uložen do paměti přístroje. To je bezpečnostní funkce, která slouží k tomu, abyste neztratili zprávy během výpadku napájení.

Zámořský režim

Provádí dočasné změny tónů faxu pro přizpůsobení šumu a statických poruch na zámořských telefonních linkách.

Zbývající úlohy

Můžete zkontrolovat, které úlohy čekají v paměti, a zrušit jednotlivé úlohy.

Zpráva XMIT (Hlášení o ověření přenosu)

Seznam všech odeslaných faxů včetně data, času a čísla.

C

Rejstřík

Číslo

2stranný kopírování	48
---------------------------	----

A

Adresář	
nastavení z odchozích volání	32
oběžník (skupinové vytáčení)	15
nastavení skupin pro oběžník	33
odstraňování skupin	34
používání skupin	15
změna skupin	33
Apple Macintosh	
Viz Příručka uživatele programů a síťových aplikací.	

B

Balení a přeprava přístroje	80
Bezdrátová síť	
Viz Stručný návod k obsluze a Příručka uživatele programů a síťových aplikací.	
Blokovací funkce	4

C

ControlCenter	
Viz Příručka uživatele programů a síťových aplikací.	

Č

Čištění	
tiskové desky	76
válečky podavače papíru	77

D

Dálkové vyzvednutí	24
Kód dálkové aktivace	24
příkazy	25
získání faxů	26
Displej LCD (displej z tekutých krystalů)	
časovač zhasnutí	2
jazyk	2

Duální přístup	15
----------------------	----

F

Fax, samostatný	
odeslání	10
kontrast	11
na konci rozhovoru	15
nastavení nových výchozích hodnot	12
oběžník	15
obnovení továrních nastavení	13
odložený fax	18
přenos odložené dávky	18
přenos v reálném čase	17
rozlišení	11
ručně	14
z paměti (duální přístup)	15
zámoří	17
zrušení z paměti	19
přijímání	
do paměti	27
na konci rozhovoru	27
přesměrování faxu	25
příjem bez papíru	27
tisk z paměti	22
vyzvednutí ze vzdáleného místa	25, 26
zmenšení na velikost papíru	27
Faxování, z počítače	
Viz Příručka uživatele programů a síťových aplikací.	
Faxové kódy	
kód dálkové aktivace	24
změna	24

I

Inkoustové kazety	
kontrola množství inkoustu	79

K

Kopírování	
2 stran občanského průkazu na 1 list papíru	42
2stranné	48

kniha	46
kvalita	37
nastavení nových výchozích hodnot	50
odstranění barvy pozadí	48
pomocí ADF	43
poster	39
režim úspory inkoustu	44
soutisk (N na 1)	39
sytost	43
tenký papír	45
třídění	43
vodoznak	47
použití šablony	47
zástupce A3	51
zvětšování/zmenšování	38
Kopírování 2 stran občanského průkazu na 1 list papíru	42
Kopírování občanského průkazu	42

M

Macintosh	
Viz Příručka uživatele programů a síťových aplikací.	

N

Nuance™ PaperPort™ 12SE	
Viz Příručka uživatele programů a síťových aplikací. Viz též nápověda v aplikaci PaperPort™ 12SE.	

O

Oběžník	15
nastavení skupin pro	33

P

PhotoCapture Center™	
fotografické efekty	
automatická korekce	56, 57
bílá tabule	56, 57
černobílé	56, 57
noční scéna	56, 57
odstranění červených očí	56, 57
oříznutí	56, 58
sepia	56, 57
světelná výplň	56, 57
vylepšení odstínu pleti	56, 57
zlepšení scény	56, 57
nastavení tisku	
bez okrajů	66
formát papíru a tisku	62
jas	63
kontrast	64
kvalita	61
nastavení nových výchozích hodnot	67
obnovení továrních nastavení	67
otočení	58, 59
tisk data	66
typ papíru	61
vylepšení barvy	64
výřez	65
podobenka	58
prezentace	59
přidávání efektů	56
skenování do média	
automatické oříznutí	68
jednotka USB Flash	68
paměťová karta	68
tisk	
fotografie	56
rejstřík	55
tisk DPOF	60
z počítače	
Viz Příručka uživatele programů a síťových aplikací.	
PictBridge	71
tisk DPOF	73
Presto! PageManager	
Viz Příručka uživatele programů a síťových aplikací. Viz též nápověda v aplikaci Presto! PageManager.	
Převaha přístroje	80

Přesměrování faxu	
naprogramování čísla	21
změna na dálku	25, 26
Přímý tisk	
z fotoaparátu bez rozhraní	
PictBridge	73
z fotoaparátu s rozhraním PictBridge ...	71
Přístupové kódy, ukládání a vytáčení	31

R

Režim spánku	2
Rozlišení	
nastavení pro další fax	11
Ruční	
přenos	14

Ř

Řešení problémů	
kontrola množství inkoustu	79

S

Síť	
skenování	
Viz Příručka uživatele programů a sítových aplikací.	
tisk	
Viz Příručka uživatele programů a sítových aplikací.	
Skenování	
Viz Příručka uživatele programů a sítových aplikací.	
Skupiny pro oběžník	33

T

Tisk	
fax z paměti	22
Viz Příručka uživatele programů a sítových aplikací.	
zprávy	36
Tisk videa	55

U

Ukládání do paměti	1
--------------------------	---

Ukládání faxu	21
tisk z paměti	22
vypnutí	22
zapnutí	21
Uživatelé s omezeným oprávněním	6

V

Vytáčení	
omezení vytáčení	8
přístupové kódy a čísla kreditních karet	31
skupiny (oběžník)	15
Výpadek napájení	1
Vzdálené nastavení	
Viz Příručka uživatele programů a sítových aplikací.	

W

Windows®	
Viz Příručka uživatele programů a sítových aplikací.	

Z

Zabezpečení	
Secure function lock (Blokovací funkce)	
heslo správce	5
uživatelé s omezeným oprávněním	6
Zmenšení	
kopie	38
příchozí faxy	27
Zprávy	35
adresář	36
faxový deník	36
perioda deníku	35
Hlášení o síti WLAN	36
konfigurace sítě	36
ověření přenosu	35, 36
postup tisku	36
uživatelská nastavení	36
Zrušení	
přesměrování faxu	22, 25
ukládání faxu	22
úlohy čekající na opakované vytáčení	19

brother®

**Navštivte naše internetové stránky
<http://www.brother.com/>**

Tyto přístroje jsou schváleny k použití pouze v zemi, kde byly zakoupeny. Místní společnosti Brother nebo jejich prodejci poskytnou podporu pouze pro přístroje, které byly zakoupeny v zemích, kde sídlí.



www.brotherearth.com