

Benutzerhandbuch - Grundfunktionen

DCP-J172W

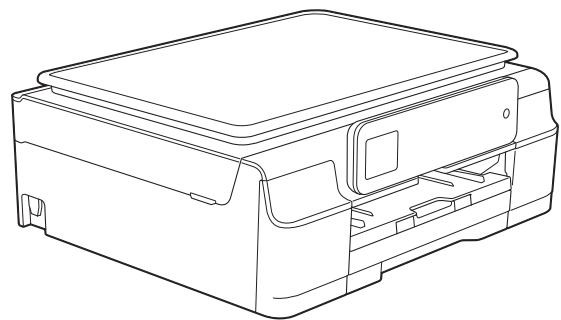

Service-Information

Füllen Sie die folgenden Felder aus, damit Sie bei Bedarf jederzeit darauf zurückgreifen können:

Modell: DCP-J172W

Seriennummer: ¹ _____

Gekauft am: _____

Gekauft bei: _____

¹ Die Seriennummer finden Sie an der Rückseite des Gerätes. Bewahren Sie das Benutzerhandbuch und den Kaufbeleg sorgfältig auf als Nachweis für den Kauf des Gerätes bei Diebstahl, Feuerschäden oder Garantieanspruch.

Registrieren Sie Ihr Gerät schnell und bequem online unter

<http://www.brother.com/registration/>

Benutzerhandbücher und wo sie zu finden sind

Welches Handbuch?	Was beinhaltet es?	Wo ist es zu finden?
Produkt-Sicherheitshinweise	Lesen Sie zuerst diese Anleitung. Lesen Sie bitte die Sicherheitshinweise, bevor Sie das Gerät in Betrieb nehmen. Hier finden Sie Hinweise zu Warenzeichen und gesetzlichen Vorschriften.	Gedruckt / Im Karton
Installationsanleitung	Folgen Sie den Anweisungen zur Inbetriebnahme des Gerätes und zur Installation der Treiber und Software entsprechend dem Betriebssystem und der Verbindungsart, die Sie verwenden.	Gedruckt / Im Karton
Benutzerhandbuch - Grundfunktionen	Lernen Sie die Grundfunktionen zum Kopieren und Scannen und erfahren Sie, wie die Verbrauchsmaterialien ersetzt werden. Beachten Sie die Hinweise zur Problemlösung.	Gedruckt / Im Karton ¹
Benutzerhandbuch - Erweiterte Funktionen	Lernen Sie die erweiterten Funktionen kennen: Kopieren, das Ausdrucken von Berichten und die Durchführung von regelmäßigen Wartungsarbeiten.	PDF-Datei / CD-ROM
Software- und Netzwerk-Benutzerhandbuch	In dieser Anleitung finden Sie Anweisungen zum Scannen, Drucken und zu weiteren Funktionen, die genutzt werden können, wenn Sie das Brother-Gerät an einen Computer anschließen. Darüber hinaus finden Sie nützliche Informationen zur Verwendung des Dienstprogramms Brother ControlCenter, zur Verwendung des Gerätes in einer Netzwerkumgebung und zu häufig verwendeten Begriffen.	HTML-Datei / CD-ROM
Web Connect Anleitung	Diese Anleitung enthält hilfreiche Informationen für den Zugriff auf Internet-Dienste vom Brother-Gerät aus sowie zum Herunterladen von Bildern, Drucken von Daten und Hochladen von Dateien direkt zu Internet-Diensten.	PDF-Datei / Brother Solutions Center ²
AirPrint Anleitung	Diese Anleitung enthält Informationen zur Verwendung von AirPrint, um von OS X v10.7.x, 10.8.x und Ihrem iPhone, iPod touch, iPad oder anderem iOS-Gerät an Ihr Brother-Gerät zu drucken, ohne Installation eines Druckertreibers.	PDF-Datei / Brother Solutions Center ²
Google Cloud Print Anleitung	Diese Anleitung enthält Informationen zur Verwendung von Google Cloud Print™ Diensten zum Drucken über das Internet.	PDF-Datei / Brother Solutions Center ²
Anleitung für Mobildruck und -scan aus Brother iPrint&Scan	Diese Anleitung enthält hilfreiche Informationen für das Drucken von Ihrem mobilen Gerät sowie zum Scannen von Ihrem Brother-Gerät auf Ihr mobiles Gerät bei bestehender Verbindung mit einem Wi-Fi-Netzwerk.	PDF-Datei / Brother Solutions Center ²

¹ Kann je nach Land unterschiedlich sein.

² Besuchen Sie uns unter <http://solutions.brother.com/>.

Inhaltsverzeichnis

(Benutzerhandbuch - Grundfunktionen)

1	Allgemeine Informationen	1
	Zur Verwendung dieses Handbuches.....	1
	In diesem Handbuch verwendete Symbole und Formatierungen.....	1
	Zugang zu Brother-Dienstprogrammen (Windows® 8)	2
	Benutzerhandbuch - Erweiterte Funktionen und Software- und Netzwerk- Benutzerhandbuch.....	2
	Handbücher ansehen	2
	Aufrufen der Handbücher für erweiterte Funktionen.....	4
	Zugang zum Brother-Support (Windows®)	5
	Zugang zum Brother-Support (Macintosh)	5
	Funktionstastenfeld-Übersicht	6
	4,5 cm (44,9 mm) Touchscreen-Display.....	8
	Menüfunktionen	8
	Favoriten-Einstellungen	10
	Favoriten hinzufügen	10
	Favoriten ändern	11
	Favoriten löschen	11
	Favoriten verwenden	11
	Lautstärke-Einstellungen	12
	Signaltonlautstärke	12
	Touchscreen-Display	12
	Hintergrundbeleuchtung einstellen	12
2	Papier einlegen	13
	Papier und andere Druckmedien einlegen	13
	Umschläge einlegen	15
	Nicht bedruckbarer Bereich	17
	Papiereinstellungen	18
	Druckmedium	18
	Papierformat	18
	Verwendbare Papiersorten und andere Druckmedien.....	19
	Empfohlene Druckmedien	19
	Aufbewahren und Benutzen von Druckmedien	19
	Das richtige Druckmedium wählen	21
3	Dokumente einlegen	22
	So legen Sie Dokumente ein	22
	Vorlagenglas verwenden	22
	Nicht scanbarer Bereich	23

4	Kopieren	24
	Kopien anfertigen	24
	Kopieren abbrechen	24
	Kopieroptionen	24
	Druckmedium	25
	Papierformat	25
5	So drucken Sie vom Computer aus	26
	Dokument drucken.....	26
6	So scannen Sie auf einen Computer	27
	Vor dem Scannen	27
	Ein Dokument als PDF-Datei scannen mit ControlCenter4 (Windows®).....	28
	So können Sie die Einstellungen der Scanfunktion des Gerätes für das PDF-Scannen ändern	31
	So können Sie über den Touchscreen ein Dokument als PDF-Datei scannen	33
A	Regelmäßige Wartung	34
	Tintenpatronen wechseln.....	34
	Gerät reinigen und überprüfen.....	37
	Vorlagenglas reinigen	37
	Druckkopf reinigen.....	37
	Druckqualität prüfen	38
	Vertikale Ausrichtung prüfen	39
	Datum und Uhrzeit einstellen.....	40
B	Problemlösung	41
	Erkennen des Problems	41
	Fehler- und Wartungsmeldungen	42
	Animierte Hilfe	49
	Papierstau	49
	Falls Probleme auftreten sollten	57
	Geräteinformationen	64
	Seriennummer anzeigen	64
	Firmware-Version überprüfen	64
	Reset-Funktionen	64
	Einstellungen des Gerätes zurücksetzen	64

C	Einstellungs- und Funktionstabellen	65
	Einstellungstabellen verwenden	65
	Einstellungstabellen.....	66
	Funktionstabellen.....	71
	Texteingabe	77
	Leerzeichen eingeben	77
	Korrigieren	77
	Buchstaben wiederholen	77
D	Technische Daten	78
	Allgemein	78
	Druckmedien.....	80
	Kopieren	81
	Scanner	82
	Drucken	83
	Schnittstellen	84
	Netzwerk.....	85
	Systemvoraussetzungen	86
	Verbrauchsmaterialien	87
E	Stichwortverzeichnis	88

Inhaltsverzeichnis

(Benutzerhandbuch - Erweiterte Funktionen)

Im Benutzerhandbuch - Erweiterte Funktionen werden die folgenden Funktionen erläutert.
Sie können das Benutzerhandbuch - Erweiterte Funktionen auf der CD-ROM ansehen.

1 Geräteeinstellungen

Datenerhalt
Energiesparmodus
Automatische Abschaltung
Touchscreen-Display

2 Berichte und Listen ausdrucken

Berichte und Listen

3 Kopieren

Kopieroptionen

A Regelmäßige Wartung

Gerät reinigen und überprüfen
Verpacken des Gerätes für einen Transport

B Fachbegriffe

C Stichwortverzeichnis



Zur Verwendung dieses Handbuches

Danke, dass Sie ein Brother-Gerät gekauft haben. Das Lesen dieses Handbuches hilft Ihnen, die Funktionen dieses Gerätes optimal zu nutzen.

In diesem Handbuch verwendete Symbole und Formatierungen

Die folgenden Symbole und Formatierungen werden in diesem Handbuch verwendet:

Fett	Fettdruck kennzeichnet die Schaltflächen auf dem Computer-Bildschirm.
<i>Kursiv</i>	Kursive Schrift hebt wichtige Punkte hervor oder verweist auf verwandte Themen.
Courier New	Text in Courier-New-Schrift kennzeichnet Anzeigen, die im Touchscreen des Gerätes erscheinen.

WARNUNG

WARNUNG weist auf eine potentiell gefährliche Situation hin, die bei Nichtvermeidung zu tödlichen oder schweren Verletzungen führen kann.

VORSICHT

VORSICHT weist auf eine potentiell gefährliche Situation hin, die bei Nichtvermeidung zu leichten oder mittelschweren Verletzungen führen kann.

WICHTIG

WICHTIG weist auf eine potentiell gefährliche Situation hin, die bei Nichtvermeidung zu Sachschäden oder zu Funktionsausfall des Gerätes führen kann.

HINWEIS

Hinweise informieren Sie, wie auf eine bestimmte Situation reagiert werden sollte, oder geben Ihnen hilfreiche Tipps zur beschriebenen Funktion.



Die Warnzeichen für gefährliche elektrische Spannung warnen vor Stromschlaggefahr.

Zugang zu Brother-Dienstprogrammen (Windows® 8)

Wenn Sie einen Tablet-PC oder PC mit Windows® 8 verwenden, können Sie Ihre Auswahl treffen, indem Sie entweder auf den Bildschirm tippen oder mit der Maus klicken.

Nach Installation des Druckertreibers wird



(Brother Utilities (Brother-Dienstprogramme)) sowohl auf der Startseite als auch auf dem Desktop angezeigt.

- 1 Tippen oder klicken Sie entweder auf der Startseite oder auf dem Desktop auf **Brother Utilities** (Brother-Dienstprogramme).

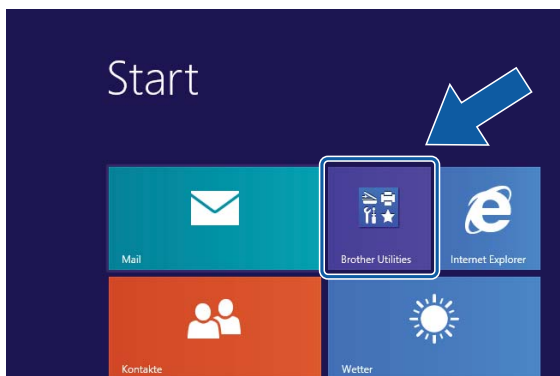

- 2 Wählen Sie das Gerät.

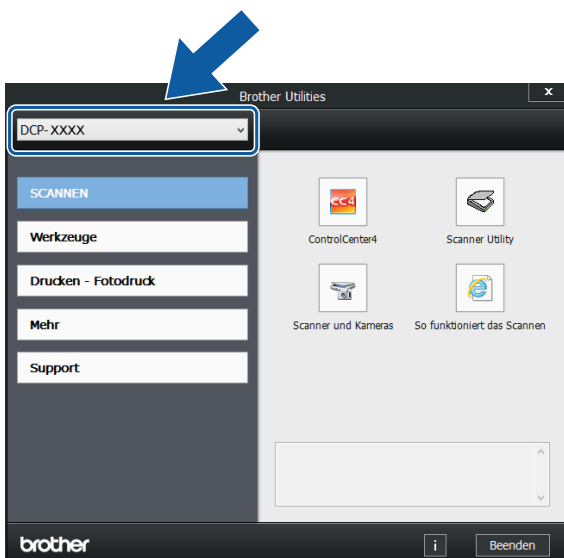

- 3 Wählen Sie die gewünschte Funktion.

Benutzerhandbuch - Erweiterte Funktionen und Software- und Netzwerk-Benutzerhandbuch

Dieses Benutzerhandbuch - Grundfunktionen beschreibt nicht alle Funktionen Ihres Gerätes, wie zum Beispiel die Verwendung der erweiterten Kopier-, Drucker-, Scanner- und Netzwerkfunktionen. Wenn Sie ausführliche Informationen über diese Funktionen erhalten möchten, können Sie die Handbücher **Benutzerhandbuch - Erweiterte Funktionen** und **Software- und Netzwerk-Benutzerhandbuch** im HTML-Format lesen, die sich auf der CD-ROM befinden.

Handbücher ansehen

(Windows®)

(Windows® XP/Windows Vista®/Windows® 7/Windows Server® 2003/Windows Server® 2008/Windows Server® 2008 R2)



(**Start**), **Alle Programme**, wählen Sie **Brother, DCP-XXXX** (XXXX steht für den Namen Ihres Modells) aus der Programmliste und dann **Handbücher**.

(Windows® 8/Windows Server® 2012)

Klicken Sie auf  (**Brother Utilities** (Brother-Dienstprogramme)), klicken Sie anschließend auf die Dropdown-Liste und wählen Sie den Namen Ihres Modells aus (wenn nicht bereits ausgewählt). Klicken Sie auf **Support** in der linken Navigationsleiste und anschließend auf **Handbücher**.

Wenn Sie die Software nicht installiert haben, können Sie die Handbücher auf der CD-ROM wie folgt aufrufen:

- 1 Schalten Sie den PC ein. Legen Sie die Brother-CD-ROM in das CD-ROM-Laufwerk ein.

HINWEIS

Wenn der Brother-Bildschirm nicht angezeigt wird, gehen Sie zu **Computer** oder **Arbeitsplatz**. (Für Windows® 8 und Windows Server® 2012: Klicken Sie auf



(Explorer) in der Taskleiste und

gehen Sie dann zu **Computer**.) Doppelklicken Sie auf das CD-ROM-Symbol und doppelklicken Sie dann auf **start.exe**.

- 2 Wenn das Dialogfeld zur Auswahl des Modells erscheint, klicken Sie auf den Modellnamen Ihres Gerätes.
- 3 Wenn das Dialogfeld zur Auswahl der Sprache erscheint, wählen Sie Ihre Sprache. Das **Hauptmenü** der CD-ROM erscheint.



- 4 Klicken Sie auf **Handbücher**.
- 5 Klicken Sie auf **PDF-/HTML-Dokumente**. Wenn der Länderbildschirm erscheint, wählen Sie Ihr Land. Wenn die Liste der Benutzerhandbücher erscheint, klicken Sie auf das Handbuch, das Sie lesen möchten.

(Macintosh)

- 1 Schalten Sie Ihren Macintosh ein. Legen Sie die Brother-CD-ROM in das CD-ROM-Laufwerk ein. Das folgende Fenster wird angezeigt.



- 2 Doppelklicken Sie auf das Symbol **Handbücher**.
- 3 Wählen Sie bei Bedarf Ihr Modell und Ihre Sprache.
- 4 Klicken Sie auf **Handbücher**. Wenn der Länderbildschirm erscheint, wählen Sie Ihr Land.
- 5 Wenn die Liste der Benutzerhandbücher erscheint, klicken Sie auf das Handbuch, das Sie lesen möchten.

Beschreibung der Scanner-Funktionen

Es gibt verschiedene Möglichkeiten, Vorlagen zu scannen. Hier können Sie Informationen finden:

Software- und Netzwerk-Benutzerhandbuch

- *Scannen*
- *ControlCenter*

Beschreibung der Netzwerkeinrichtung

Das Gerät kann an ein Wireless-Netzwerk angeschlossen werden.

- Setup-Anweisungen
(➤➤ Installationsanleitung.)
- Der Wireless Access Point oder Router unterstützt Wi-Fi Protected Setup™ oder AOSS™
(➤➤ Installationsanleitung.)
- Weitere Informationen zur Netzwerkeinrichtung
(➤➤ Software- und Netzwerk-Benutzerhandbuch.)

Aufrufen der Handbücher für erweiterte Funktionen

Sie können die Handbücher im Brother Solutions Center unter <http://solutions.brother.com/> anzeigen und herunterladen.

Klicken Sie auf **Handbücher** auf der Seite Ihres Modells, um die Handbücher herunterzuladen.

Web Connect Anleitung

Diese Anleitung enthält hilfreiche Informationen für den Zugriff auf Internet-Dienste vom Brother-Gerät aus sowie zum Herunterladen von Bildern, Drucken von Daten und Hochladen von Dateien direkt zu Internet-Diensten.

AirPrint Anleitung

Diese Anleitung enthält Informationen zur Verwendung von AirPrint, um von OS X v10.7.x, 10.8.x und Ihrem iPhone, iPod touch, iPad oder anderem iOS-Gerät an Ihr Brother-Gerät zu drucken, ohne Installation eines Druckertreibers.

Google Cloud Print Anleitung

Diese Anleitung enthält Informationen zur Verwendung von Google Cloud Print™ Diensten zum Drucken über das Internet.

Anleitung für Mobildruck und -scan aus Brother iPrint&Scan

Diese Anleitung enthält hilfreiche Informationen für das Drucken von Ihrem mobilen Gerät sowie zum Scannen von Ihrem Brother-Gerät auf Ihr mobiles Gerät bei bestehender Verbindung mit einem Wi-Fi-Netzwerk.

Zugang zum Brother-Support (Windows®)

Auf der CD-ROM finden Sie alle Kontaktdaten, die Sie benötigen, wie Web-Support (Brother Solutions Center).

- Klicken Sie auf **Brother-Support** im **Hauptmenü**. Der folgende Bildschirm wird angezeigt:



- Um unsere Website aufzurufen (<http://www.brother.com/>), klicken Sie auf **Brother-Homepage**.
- Um die neuesten Produkt- und Supportinformationen aufzurufen (<http://solutions.brother.com/>), klicken Sie auf **Brother Solutions Center**.
- Um unsere Website zum Original-Brother-Verbrauchsmaterial zu besuchen (<http://www.brother.com/original/>), klicken Sie auf **Information zum Gerät**.
- Um zum Brother CreativeCenter zu gelangen (<http://www.brother.com/creativecenter/>), wo Sie KOSTENLOSE Fotoprojekte und druckbare Downloads finden, klicken Sie auf **Brother CreativeCenter**.
- Um zum Hauptmenü zurückzugelangen, klicken Sie auf **Zurück** oder zum Verlassen auf **Beenden**.

Zugang zum Brother-Support (Macintosh)

Auf der CD-ROM finden Sie alle Kontaktdaten, die Sie benötigen, wie Web-Support (Brother Solutions Center).

- Doppelklicken Sie auf das **Brother-Support**-Symbol. Der folgende Bildschirm wird angezeigt:

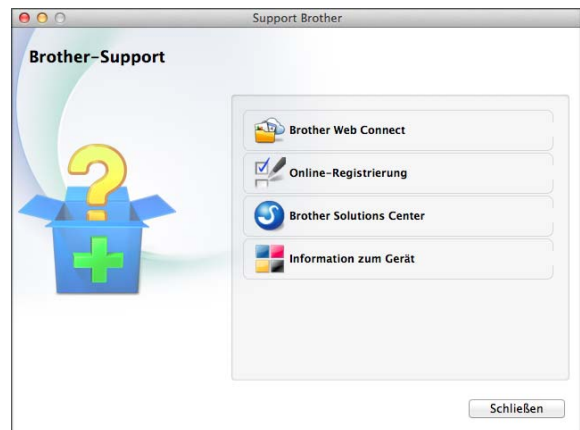

- Klicken Sie auf **Brother Web Connect**, um die Brother Web Connect-Seite aufzurufen.
- Um Ihr Gerät auf der Brother-Seite zur Produktregistrierung (<http://www.brother.com/registration/>) zu registrieren, klicken Sie auf **Online-Registrierung**.
- Um die neuesten Produkt- und Supportinformationen aufzurufen (<http://solutions.brother.com/>), klicken Sie auf **Brother Solutions Center**.
- Um unsere Website zum Original-Brother-Verbrauchsmaterial zu besuchen (<http://www.brother.com/original/>), klicken Sie auf **Information zum Gerät**.

Funktionstastenfeld-Übersicht

Dies ist ein Touchscreen-Display mit einem elektrostatischen Touchpanel, auf dem nur die verwendbaren LEDs angezeigt werden.



1 4,5 cm (44,9 mm) Touchscreen-Display (LCD – Flüssigkristallanzeige)

Dies ist ein Touchscreen-Display. Sie können die Menüs und Optionen durch Drücken der Schaltflächen auf dem Bildschirm aufrufen.



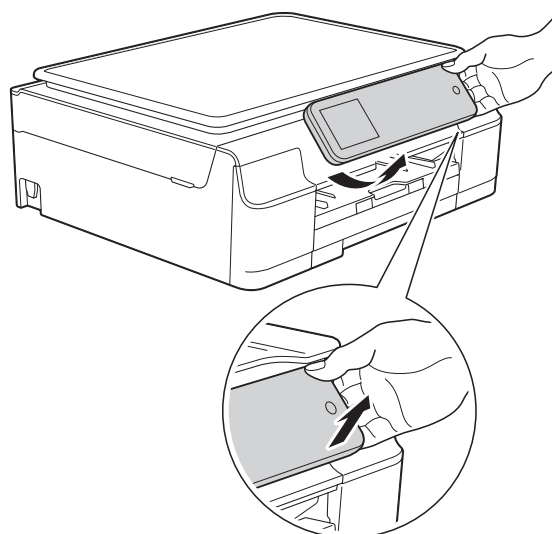

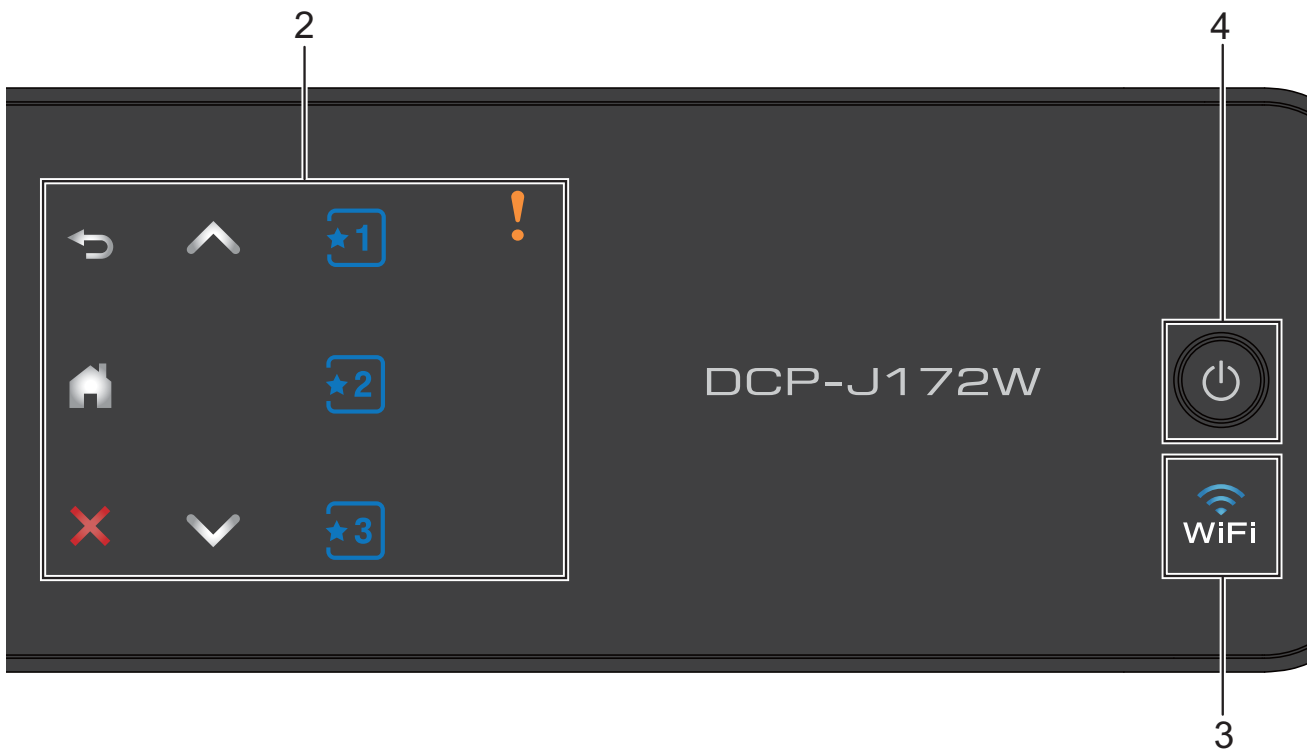
Sie können den Aufstellwinkel des Funktionstastenfeldes ändern, um den Touchscreen leichter lesen zu können. Halten Sie die Kante des Funktionstastenfeldes, um nicht versehentlich auf die Touchscreen-Optionen zu drücken.





2 Touchpanel:



Die LEDs auf dem Touchpanel leuchten nur dann auf, wenn sie verwendet werden können.

-  **Zurück**
Drücken Sie die Schaltfläche, um zur vorherigen Menüebene zurückzugelangen.
- 
Drücken Sie die Schaltfläche, um zum Home-Bildschirm zurückzukehren.
-  **Abbrechen**
Wenn die Schaltfläche leuchtet, können Sie damit einen Vorgang abbrechen.
-  oder 
Drücken Sie diese Schaltflächen, um die vorherige oder nächste Seite anzuzeigen. Die nach oben und unten zeigenden Pfeile leuchten nicht auf, wenn nur eine Seite vorhanden ist.

■ **Favorit**

Drücken Sie diese Schaltflächen, um Favoriten-Einstellungen einzurichten und zu verwenden. Diese LEDs leuchten immer, selbst wenn Sie noch keine Favoriten-Einstellungen hinzugefügt haben. Drücken Sie diese Schaltflächen, um Informationen zur Einrichtung eines Favoriten aufzurufen.

■ **Warn-Symbol**

Das Warn-Symbol  leuchtet auf, um auf eine Fehler- oder Wartungsmeldung hinzuweisen. Drücken Sie , um die Anweisung auf dem Touchscreen anzuzeigen. Informationen zu Fehlermeldungen siehe *Fehler- und Wartungsmeldungen* ►► Seite 42.

- 3  **WiFi**
Die WiFi-Anzeige leuchtet, wenn WLAN aktiv auf Ein gestellt ist.

4 Ein-/Ausschalten

Drücken Sie , um das Gerät einzuschalten.

Halten Sie  gedrückt, um das Gerät auszuschalten. Im Touchscreen-Display erscheint **Beenden**. Das Display schaltet sich nach einigen Sekunden aus.

Wenn Sie das Gerät mit  ausschalten, wird der Druckkopf in regelmäßigen Abständen gereinigt, um die Druckqualität zu erhalten. Um die Lebensdauer des Druckkopfes zu verlängern, die Tintenpatronen effizienter zu nutzen und die Druckqualität zu erhalten, sollte der Netzstecker des Gerätes immer angeschlossen sein.

4,5 cm (44,9 mm) Touchscreen-Display

Wenn das Gerät nicht mit einer anderen Funktion beschäftigt ist, zeigt das Touchscreen-Display den Status des Gerätes an.



1 Tinte

Zeigt den verfügbaren Tintenvorrat an und dient zum Aufrufen des **Tinte**-Menüs.

2 Kopieren

Zur Verwendung der Kopierfunktionen.

3 Scannen

Zur Verwendung der Scannerfunktionen.

4 Einst.

Zum Aufrufen des Menüs für alle Einstellungen.

5 Web

Zum Verbinden des Brother-Gerätes mit einem

Internetdienst durch Drücken von .

Weitere Informationen dazu >> Web Connect Anleitung.

6 **Wireless-Status**



Ein vierstufiger Indikator auf dem Bereitschaftsmodusbildschirm zeigt die Stärke des aktuellen Wireless-Signals an, wenn Sie eine Wireless-Verbindung verwenden.



Wenn **WiFi** oben im Bildschirm angezeigt wird, können Sie die Wireless-Einstellungen einfach konfigurieren, indem Sie auf das Symbol drücken. Weitere Informationen dazu >> Installationsanleitung.

Das Warn-Symbol  erscheint, um auf eine Fehler- oder Wartungsmeldung hinzuweisen. Informationen zu Fehlermeldungen siehe *Fehler- und Wartungsmeldungen* >> Seite 42.



Menüfunktionen

Drücken Sie zur Verwendung mit Ihrem Finger auf das Touchscreen-Display. Scrollen Sie mit  oder  auf dem Touchpanel durch die Einstellungen, Funktionstabellen und verfügbaren Optionen.



HINWEIS

Berühren Sie den Touchscreen NICHT sofort nach Anschließen des Netzsteckers oder Einschalten des Gerätes. Andernfalls kann ein Fehler auftreten.

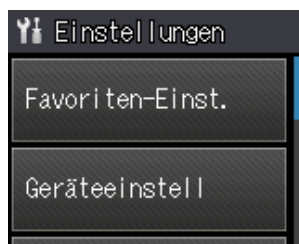

Die folgenden Schritte zeigen, wie Funktionseinstellungen geändert werden können. Im Beispiel wird die Druckmedium-Einstellung von Normal auf Inkjet gewechselt.

- 1 Drücken Sie  (Einst.).
- 2 Drücken Sie  oder  auf dem Touchpanel, um Geräteeinstell anzuzeigen.





- 3 Drücken Sie Geräteeinstell.
- 4 Drücken Sie  oder , um Druckmedium anzuzeigen.

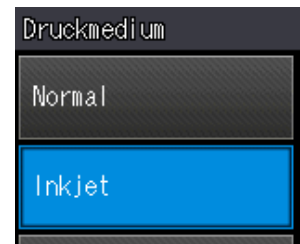

- 5 Drücken Sie Druckmedium.
- 6 Drücken Sie  oder , um Inkjet anzuzeigen.

- 7 Drücken Sie Inkjet.

**HINWEIS**

Drücken Sie , wenn Sie zur vorherigen Ebene zurückgelangen möchten.

- 8 Drücken Sie .

Favoriten-Einstellungen







Sie können die am häufigsten verwendeten Kopiereinstellungen als Favoriten hinzufügen. Später können Sie diese Einstellungen schnell und einfach abrufen und anwenden. Sie können maximal drei Favoriten hinzufügen.

Ein Kopierfavorit kann die folgenden Einstellungen enthalten:

Kopie

- Qualität
- Druckmedium
- Papierformat
- Vergr./Verkl.
- Dichte
- Normal/Sortiert
- Seitenlayout
- Erweiterte Einst.







Favoriten hinzufügen

- 1 Drücken Sie  (Einst.).
- 2 Drücken Sie  oder  auf dem Touchpanel, um Favoriten-Einst. anzuzeigen. Drücken Sie Favoriten-Einst.
- 3 Drücken Sie ,  oder , wenn kein Favorit hinzugefügt wurde.

HINWEIS

-Leere Seite- wird als Name verfügbarer Favoriten angezeigt.

- 4 Lesen Sie die Informationen auf dem Touchscreen und drücken Sie Weiter.
- 5 Drücken Sie Kopie als Modus für den neuen Favoriten.











- 6 Drücken Sie  oder , um die verfügbaren Einstellungen für den Modus anzuzeigen, der in Schritt 5 gewählt wurde, und drücken Sie dann auf die Einstellung, die Sie ändern möchten.
- 7 Drücken Sie  oder , um die für diese Einstellung verfügbaren Optionen anzuzeigen, und drücken Sie dann auf die neue Option, die Sie einstellen möchten. Wiederholen Sie die Schritte 6 und 7, bis Sie alle Einstellungen für diesen Favoriten vorgenommen haben.
- 8 Wenn Sie alle gewünschten Einstellungen gewählt haben, drücken Sie OK.
- 9 Geben Sie über die Tastatur auf dem Touchscreen einen Namen für den Favoriten ein. (Hilfe zur Eingabe von Buchstaben finden Sie unter *Texteingabe* >> Seite 77.) Drücken Sie OK.
- 10 Drücken Sie  oder , um die angezeigte Liste der Einstellungen, die Sie ausgewählt haben, zu überprüfen und zu bestätigen. Sie haben die folgenden Möglichkeiten:
 - Drücken Sie Ja, um den Favoriten zu speichern. Weiter mit Schritt 11.
 - Drücken Sie Nein, um zu Schritt 6 zurückzukehren.
- 11 Lesen Sie die Informationen auf dem Touchscreen und bestätigen Sie sie durch Drücken von OK.
- 12 Drücken Sie .

HINWEIS



-Leere Seite- wird angezeigt beim Aufrufen über Einst.

Favoriten ändern

Sie können die Einstellungen eines Favoriten ändern.

- 1 Drücken Sie  (Einst.).
- 2 Drücken Sie  oder  auf dem Touchpanel, um **Favoriten-Einst.** anzuzeigen.
Drücken Sie **Favoriten-Einst.**
- 3 Drücken Sie auf den Favoriten ,  oder , der geändert werden soll.
- 4 Drücken Sie **Ändern**.
- 5 Lesen Sie die Informationen auf dem Touchscreen und drücken Sie **Ja** zur Bestätigung.
- 6 Drücken Sie  oder , um die aktuellen Einstellungen für den Favoriten anzuzeigen, und drücken Sie dann auf die Einstellung, die Sie ändern möchten.
- 7 Drücken Sie  oder , um die für diese Einstellung verfügbaren Optionen anzuzeigen, und drücken Sie dann auf die neue Option, die Sie einstellen möchten.

Wiederholen Sie die Schritte 6 und 7, um gegebenenfalls weitere Einstellungen zu ändern.
- 8 Wenn Sie alle gewünschten Einstellungen geändert haben, drücken Sie **OK**.
- 9 Um den Namen zu bearbeiten, halten Sie  gedrückt, um den aktuellen Namen zu löschen, und geben Sie über die Tastatur auf dem Touchscreen einen neuen Namen ein. (Hilfe zur Eingabe von Buchstaben finden Sie unter **Texteingabe** ►► Seite 77.)
Drücken Sie **OK**.

- 10 Drücken Sie  oder , um die angezeigte Liste der Einstellungen für diesen Favoriten zu überprüfen und zu bestätigen, und drücken Sie dann **Ja**, um Ihre Änderungen zu speichern.

- 11 Lesen Sie die Informationen auf dem Touchscreen und bestätigen Sie sie durch Drücken von **OK**.







- 12 Drücken Sie .

HINWEIS

-Leere Seite- wird angezeigt beim Aufrufen über **Einst.**

Favoriten löschen



Sie können Favoriten löschen.

- 1 Drücken Sie  (Einst.).
- 2 Drücken Sie  oder  auf dem Touchpanel, um **Favoriten-Einst.** anzuzeigen.
Drücken Sie **Favoriten-Einst.**
- 3 Drücken Sie auf den Favoriten (,  oder ) , den Sie löschen möchten.
- 4 Drücken Sie **Löschen**, um den in Schritt 3 ausgewählten Favoriten zu löschen.
Drücken Sie zur Bestätigung **Ja**.
- 5 Drücken Sie .

HINWEIS

-Leere Seite- wird angezeigt beim Aufrufen über **Einst.**

Favoriten verwenden



Die Favoriten , ,  werden immer auf dem Touchpanel angezeigt. Um einen Favoriten zu verwenden, drücken Sie auf dem Touchpanel einfach auf ihn.

Lautstärke-Einstellungen

Signaltonlautstärke

Wenn der Signalton eingeschaltet ist, gibt das Gerät einen Ton aus, wenn Sie auf den Touchscreen oder auf das Touchpanel drücken bzw. wenn Sie einen Fehler machen.



Sie können aus einer Reihe von Signaltonlautstärken auswählen.

- 1 Drücken Sie  (Einst.).
- 2 Drücken Sie **^** oder **v**, um **Geräteeinstell** anzuzeigen.
- 3 Drücken Sie **Geräteeinstell**.
- 4 Drücken Sie **^** oder **v**, um **Signalton** anzuzeigen.
- 5 Drücken Sie **Signalton**.
- 6 Drücken Sie **^** oder **v**, um **Leise**, **Normal**, **Laut** oder **Aus** anzuzeigen, und drücken Sie dann auf die gewünschte Option.
- 7 Drücken Sie .

Touchscreen-Display

Hintergrundbeleuchtung einstellen

Wenn Sie die Anzeigen im Touchscreen-Display nicht gut lesen können, sollten Sie es mit einer anderen Helligkeitseinstellung versuchen.

- 1 Drücken Sie  (Einst.).
- 2 Drücken Sie **^** oder **v**, um **Geräteeinstell** anzuzeigen.
- 3 Drücken Sie **Geräteeinstell**.
- 4 Drücken Sie **^** oder **v**, um **LCD-Einstell.** anzuzeigen.
- 5 Drücken Sie **LCD-Einstell.**
- 6 Drücken Sie **Beleuchtung**.
- 7 Drücken Sie **^** oder **v**, um **Hell**, **Normal** oder **Dunkel** anzuzeigen, und drücken Sie dann auf die gewünschte Option.
- 8 Drücken Sie .

Papier und andere Druckmedien einlegen

Legen Sie immer nur Papier desselben Formats und derselben Sorte gleichzeitig in die Papierkassette ein.

(Weitere Informationen zu Papierformat, -gewicht und -stärke finden Sie unter *Das richtige Druckmedium wählen* ►► Seite 21.)

- 1 Ziehen Sie die Papierkassette ganz aus dem Gerät heraus.

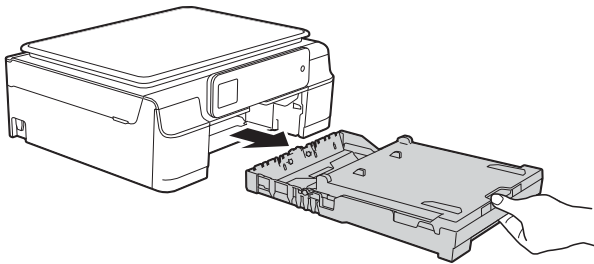

HINWEIS

- Wenn die Papierstütze (1) ausgeklappt ist, klappen Sie die Stütze ein und schließen Sie dann die Papierablage (2).

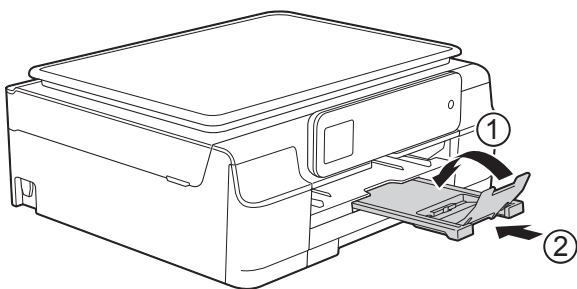

- Wenn Sie ein anderes als das zuvor verwendete Papierformat in die Kassette einlegen, muss zur selben Zeit auch die Papierformateinstellung im Menü des Gerätes geändert werden.

(Siehe *Papierformat* ►► Seite 18.)

- 2 Öffnen Sie die Abdeckung der Papierkassette (1).

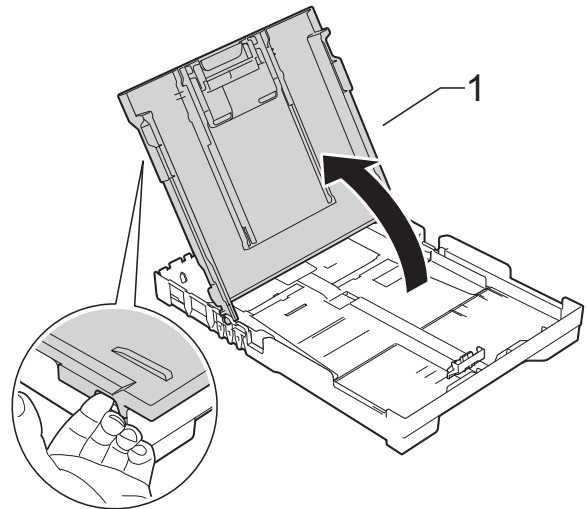

- 3 Halten Sie die Papierbreitenführungen (1) und dann die Papierlängenföhrungen (2) gedrückt und verschieben Sie sie vorsichtig entsprechend dem Papierformat.

Vergewissern Sie sich, dass die dreieckigen Markierungen (3) an den Papierbreitenführungen (1) und der Papierlängenföhrung (2) mit den Markierungen für das verwendete Papierformat ausgerichtet sind.

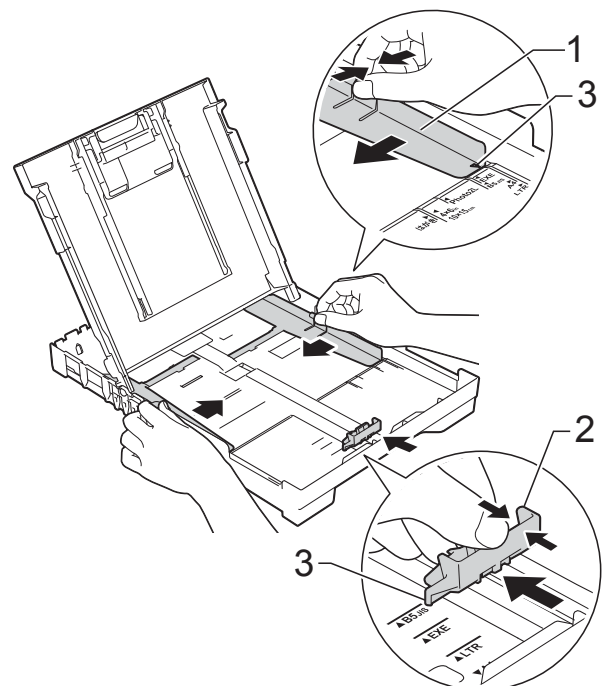

- 4 Fächern Sie den Papierstapel gut auf, um Papierstaus und Fehler beim Einzug zu vermeiden.

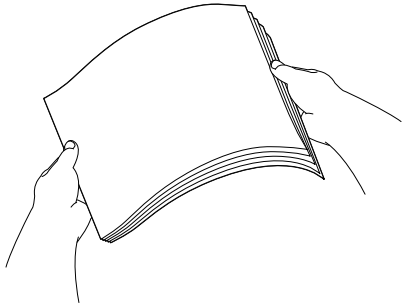

HINWEIS

Vergewissern Sie sich, dass das Papier nicht gewellt oder zerknittert ist.

- 5 Legen Sie das Papier vorsichtig mit der zu bedruckenden Seite nach unten und der Oberkante zuerst in die Papierkassette ein. Achten Sie darauf, dass das Papier flach in der Kassette liegt.

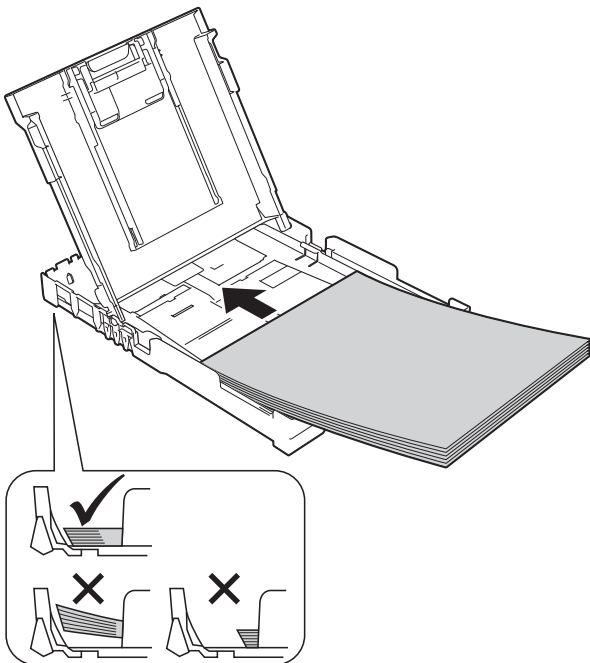

WICHTIG

Schieben Sie das Papier nicht zu weit vor, weil es sich sonst am hinteren Ende der Zufuhr anhebt und dadurch Probleme beim Papiereinzug entstehen können.

HINWEIS

Wenn Sie Papier einlegen möchten, bevor die Papierkassette leer ist, nehmen Sie das Papier aus der Kassette und bilden Sie zusammen mit dem Papier, das Sie hinzufügen möchten, einen Stapel. Fächern Sie den Papierstapel stets gut auf, bevor Sie ihn in die Kassette einlegen. Wenn Sie das Papier einlegen, ohne den Stapel aufzufächern, werden möglicherweise mehrere Blätter auf einmal eingezogen.

- 6 Verschieben Sie die Papierbreitenführungen (1) vorsichtig entsprechend dem verwendeten Papier. Achten Sie darauf, dass die Papierbreitenführungen die Papierkanten leicht berühren.

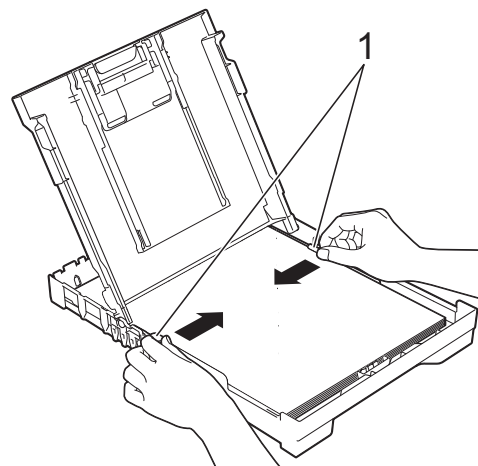

- 7 Schließen Sie die Abdeckung der Papierkassette.

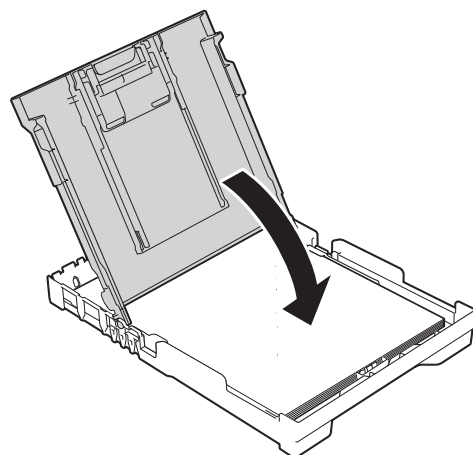

- 8 Schieben Sie die Papierkassette *langsam* vollständig in das Gerät.

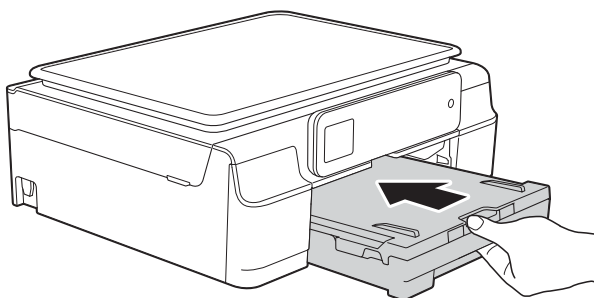

- 9 Halten Sie die Papierkassette fest und ziehen Sie die Papierablage (1) heraus, bis sie hörbar einrastet. Klappen Sie dann die Papierstütze (2) aus.

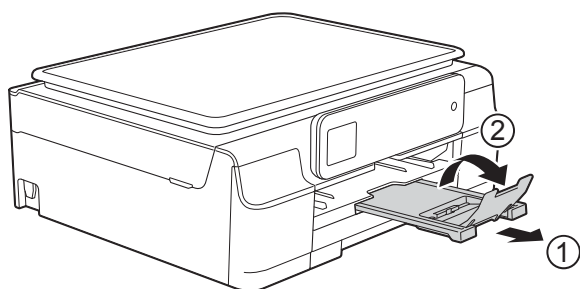

Umschläge einlegen

Hinweise zu den Umschlägen

- Verwenden Sie Umschläge mit einem Gewicht von 80 bis 95 g/m².
- Zum Bedrucken einiger Umschläge müssen die Seitenränder im Anwendungsprogramm eingestellt werden. Fertigen Sie zunächst einen Probedruck an, bevor Sie mehrere Umschläge bedrucken.

WICHTIG

Verwenden Sie NICHT die folgenden Arten von Umschlägen, da sie nicht richtig eingezogen werden:

- Ausgebeulte Umschläge
- Fensterumschläge
- Umschläge mit geprägtem Druck (wie Initialen, Embleme)
- Umschläge mit Klammern
- Innen bedruckte Umschläge

Selbstklebend	Doppelte Laschen

Gelegentlich können aufgrund von Papierstärke, Größe und Laschenart der verwendeten Umschläge Probleme beim Papiereinzug auftreten.

Umschläge einlegen

- 1 Vor dem Einlegen sollten Sie die Ecken und Kanten der Umschläge möglichst flach zusammendrücken.

WICHTIG

Falls zwei Umschläge auf einmal eingezogen werden, sollten Sie die Umschläge einzeln einlegen.

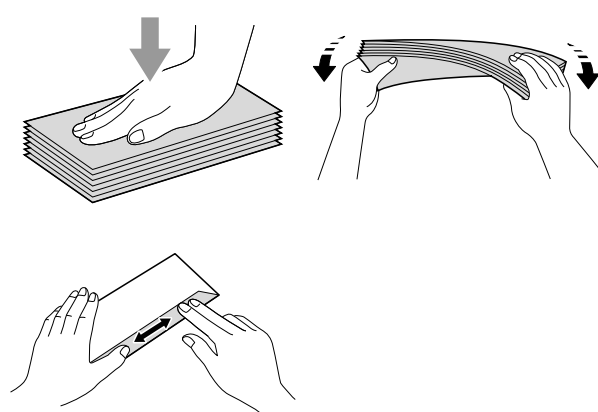

- 2 Legen Sie Umschläge mit der zu bedruckenden Seite nach unten in die Papierkassette ein. Wenn die Umschlaglaschen auf der langen Kante sind, legen Sie die Umschläge mit der Lasche nach links in die Kassette ein (siehe Abbildung). Halten Sie die Papierbreitenführungen (1) und dann die Papierlängenführung (2) gedrückt und verschieben Sie sie vorsichtig entsprechend dem Format der Umschläge.

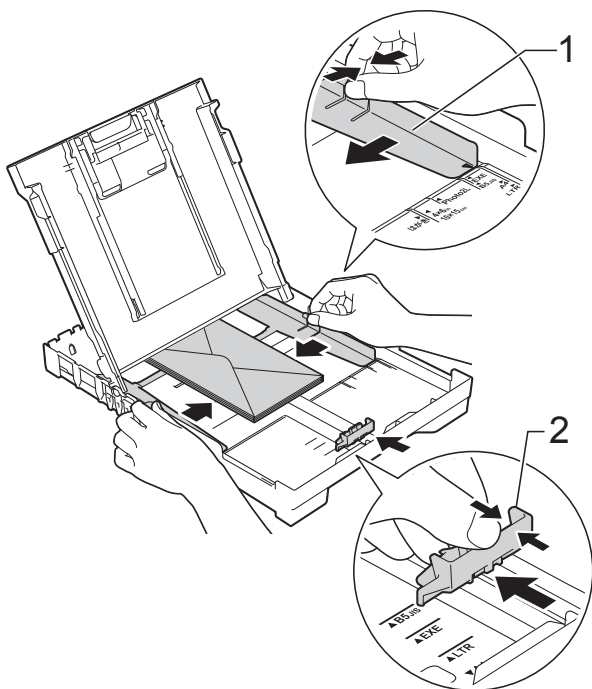

Falls Probleme beim Bedrucken von Umschlägen auftreten sollten, deren Lasche sich an der kurzen Seite befindet, versuchen Sie Folgendes:

- 1 Klappen Sie die Umschlaglasche auf.
- 2 Legen Sie den Umschlag mit der zu bedruckenden Seite nach unten und der Lasche wie in der Abbildung gezeigt in die Papierkassette ein.

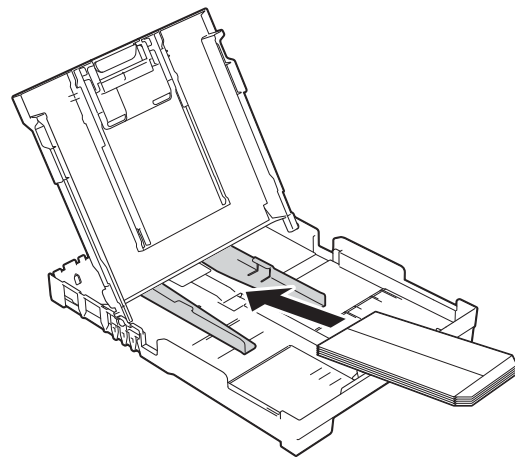

- 3 Wählen Sie **Umkehrdruck** (Windows®) oder **Seitenausrichtung umkehren** (Macintosh) im Druckertreiber-Dialogfeld und stellen Sie dann die Größe und den Rand in der Anwendung ein. (➤➤ Software- und Netzwerk-Benutzerhandbuch.)

Nicht bedruckbarer Bereich

Der bedruckbare Bereich ist von den Einstellungen in der von Ihnen benutzten Anwendung abhängig. Die Abbildungen zeigen den nicht bedruckbaren Bereich von Einzelblättern und Umschlägen. Das Gerät kann die schattierten Bereiche von Einzelblättern bedrucken, wenn die Funktion „Randlos“ zur Verfügung steht und eingeschaltet ist.

(➤➤ Software- und Netzwerk-Benutzerhandbuch.)

Einzelblatt

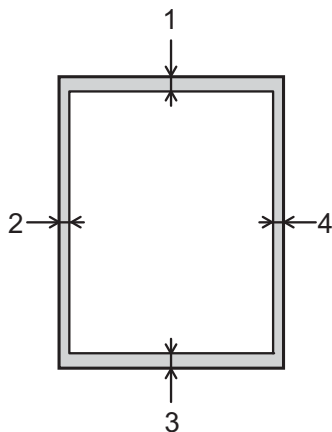

Umschläge

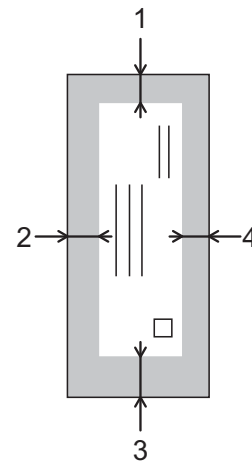

	Oben (1)	Links (2)	Unten (3)	Rechts (4)
Einzelblatt	3 mm	3 mm	3 mm	3 mm
Umschläge	22 mm	3 mm	22 mm	3 mm



HINWEIS

Randloser Druck ist für Umschläge und 2-seitiges Drucken nicht verfügbar.

Papiereinstellungen

Druckmedium

Damit Sie die beste Druckqualität erhalten, sollte das Gerät auf das verwendete Druckmedium eingestellt werden.



- 1 Drücken Sie  (Einst.).
- 2 Drücken Sie **▲** oder **▼** auf dem Touchpanel, um **Geräteeinstell** anzuzeigen.
- 3 Drücken Sie **Geräteeinstell**.
- 4 Drücken Sie **▲** oder **▼**, um **Druckmedium** anzuzeigen.
- 5 Drücken Sie **Druckmedium**.
- 6 Drücken Sie **▲** oder **▼**, um **Normal**, **Inkjet**, **Brother BP71**, **Anderes Glanzp.** oder **Folie** anzuzeigen, und drücken Sie dann auf die Option, die Sie einstellen möchten.
- 7 Drücken Sie .

HINWEIS

Das Papier wird mit der bedruckten Seite nach oben auf der Papierablage an der Vorderseite des Gerätes abgelegt. Glanzpapier und Folien sollten sofort von der Papierablage genommen werden, um einen Papierstau oder das Verschmieren der Schrift zu vermeiden.

Papierformat

Zum Kopieren können Sie die folgenden Papierformate verwenden: A4, A5, Photo (10 × 15 cm) und Letter. Wenn Sie das Format des in das Gerät eingelegten Papiers wechseln, sollten Sie auch die Einstellung für das **Papierformat** ändern.

- 1 Drücken Sie  (Einst.).
- 2 Drücken Sie **▲** oder **▼** auf dem Touchpanel, um **Geräteeinstell** anzuzeigen.
- 3 Drücken Sie **Geräteeinstell**.
- 4 Drücken Sie **▲** oder **▼**, um **Papierformat** anzuzeigen.
- 5 Drücken Sie **Papierformat**.
- 6 Drücken Sie **▲** oder **▼**, um **A4**, **A5**, **10x15cm** oder **Letter** anzuzeigen, und drücken Sie dann auf die Option, die Sie einstellen möchten.
- 7 Drücken Sie .

Verwendbare Papiersorten und andere Druckmedien

Die Druckqualität wird durch das verwendete Druckmedium beeinflusst.

Stellen Sie das Gerät stets auf das verwendete Druckmedium ein, um die bestmögliche Druckqualität für die von Ihnen gewählten Einstellungen zu erhalten.

Sie können Normalpapier, Inkjet-Papier (beschichtetes Papier), Glanzpapier, Folien und Umschläge verwenden.

Es wird empfohlen, verschiedene Druckmedien zu testen, bevor Sie größere Mengen kaufen.

Damit Sie die besten Resultate erhalten, sollten Sie Brother-Papier verwenden.

- Wenn Sie auf Inkjet-Papier (beschichtetes Papier), Folien oder Glanzpapier drucken, denken Sie daran, das entsprechende Druckmedium in der Registerkarte **Grundeinstellungen** des Druckertreibers bzw. für die Druckmedium-Einstellung des Gerätes zu wählen.

(Siehe *Druckmedium* ►► Seite 18.)

- Bei Verwendung von Brother Photo-Papier legen Sie ein zusätzliches Blatt des gleichen Fotopapiers in die Papierkassette. In der Packung ist dazu ein Blatt mehr als angegeben enthalten.
- Fotopapier und Folien sollten sofort von der Papierablage genommen werden, um einen Papierstau oder das Verschmieren der Schrift zu vermeiden.
- Berühren Sie die bedruckte Seite des Papiers nicht direkt nach dem Drucken. Die Tinte ist eventuell noch nicht vollständig trocken und könnte verschmieren oder Flecken auf der Haut verursachen.

Empfohlene Druckmedien

Um die beste Druckqualität zu erhalten, wird empfohlen, das in der Tabelle aufgeführte Brother-Papier zu verwenden.

Falls in Ihrem Land kein Brother-Papier erhältlich ist, sollten Sie verschiedene Papiersorten testen, bevor Sie größere Mengen einkaufen.

Für den Druck auf Folien werden 3M-Transparentfolien empfohlen.

Brother-Papier

Druckmedium	Bezeichnung
Normalpapier A4	BP60PA
Glossy Photo-Papier A4	BP71GA4
Inkjet-Papier A4 (matt)	BP60MA
Glossy Photo-Papier 10 × 15 cm	BP71GP

Aufbewahren und Benutzen von Druckmedien

- Lagern Sie das Papier in der verschlossenen Originalverpackung. Das Papier muss gerade liegen und vor Feuchtigkeit, direkter Sonneneinstrahlung und Hitze geschützt sein.
- Vermeiden Sie es, die glänzende (beschichtete) Seite des Fotopapiers zu berühren. Legen Sie Fotopapier mit der glänzenden Seite nach unten ein.
- Vermeiden Sie es, die Vorder- oder Rückseite von Folien zu berühren, weil diese leicht Feuchtigkeit aufnehmen und dadurch die Druckqualität beeinträchtigt werden könnte. Die Verwendung von Folien für Laserdrucker/-kopierer kann zur Verschmutzung des nächsten Dokumentes führen. Verwenden Sie nur speziell für Tintenstrahlgeräte empfohlene Folien.

WICHTIG

Verwenden Sie NICHT die folgenden Papierarten:

- Beschädigte, gewellte, zerknitterte oder ungleichmäßig geformte Blätter

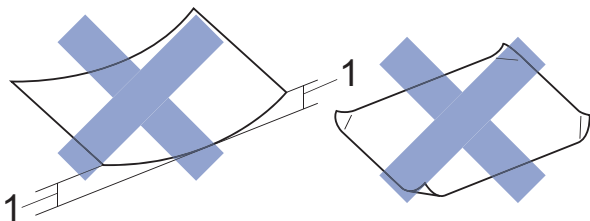

1 Eine Wellung von 2 mm oder mehr kann Papierstaus verursachen.

- Extrem glänzende oder stark strukturierte Druckmedien
- Blätter, die nicht exakt übereinandergelegt werden können
- Breitbahn-Papier (Faser längs zur kurzen Kante)

Kapazität der Papierablage

Bis zu 50 Blatt A4-Papier (80 g/m²).

- Folien und Fotopapier müssen sofort Seite für Seite von der Papierablage genommen werden, damit die Schrift nicht verschmiert.

Das richtige Druckmedium wählen

Druckmedien und Verwendungsmöglichkeiten

Druckmedium	Papierformat		Verwendung	
			Kopieren	Drucken
Einzelblatt	A4	210 × 297 mm	Ja	Ja
	Letter	215,9 × 279,4 mm	Ja	Ja
	Executive	184 × 267 mm	–	Ja
	A5	148 × 210 mm	Ja	Ja
	A6	105 × 148 mm	–	Ja
Karten	Photo 1	10 × 15 cm	Ja	Ja
	Photo 2L	13 × 18 cm	–	Ja
	Karteikarte (Photo 2)	127 × 203 mm	–	Ja
Umschläge	C5-Umschlag	162 × 229 mm	–	Ja
	DL-Umschlag	110 × 220 mm	–	Ja
	Com-10	105 × 241 mm	–	Ja
	Monarch	98 × 191 mm	–	Ja
Folien	A4	210 × 297 mm	Ja	Ja
	Letter	215,9 × 279,4 mm	Ja	Ja
	A5	148 × 210 mm	Ja	Ja

Papiergewicht, Stärke und Kapazität

Druckmedium		Gewicht	Stärke	Anzahl Blatt
Einzelblatt	Normalpapier	64 bis 120 g/m ²	0,08 bis 0,15 mm	100 ¹
	Inkjet-Papier	64 bis 200 g/m ²	0,08 bis 0,25 mm	20
	Glanzpapier	Bis zu 220 g/m ²	Bis zu 0,25 mm	20 ²
Karten	Fotokarte	Bis zu 220 g/m ²	Bis zu 0,25 mm	20 ²
	Karteikarte (Photo 2)	Bis zu 120 g/m ²	Bis zu 0,15 mm	30
Umschläge		75 bis 95 g/m ²	Bis zu 0,52 mm	10
Folien		–	–	10

¹ Bis zu 100 Blatt Papier (80 g/m²).

² BP71-Papier (260 g/m²) wurde speziell für Brother-Tintenstrahlgeräte entwickelt.

3

Dokumente einlegen

So legen Sie Dokumente ein

Sie können das Vorlagenglas zum Kopieren oder Scannen verwenden.

Vorlagenglas verwenden

Vom Vorlagenglas können einzelne oder mehrere Seiten eines Buches kopiert oder eingescannt werden.

Verwendbare Vorlagen

Länge:	Bis zu 297 mm
Breite:	Bis zu 215,9 mm
Gewicht:	Bis zu 2 kg

So legen Sie Dokumente ein

- 1 Öffnen Sie die Vorlagenglas-Abdeckung.

- 2 Legen Sie die Vorlage mit Hilfe der Markierungen links und oben **mit der bedruckten Seite nach unten** in die obere linke Ecke des Vorlagenglases.

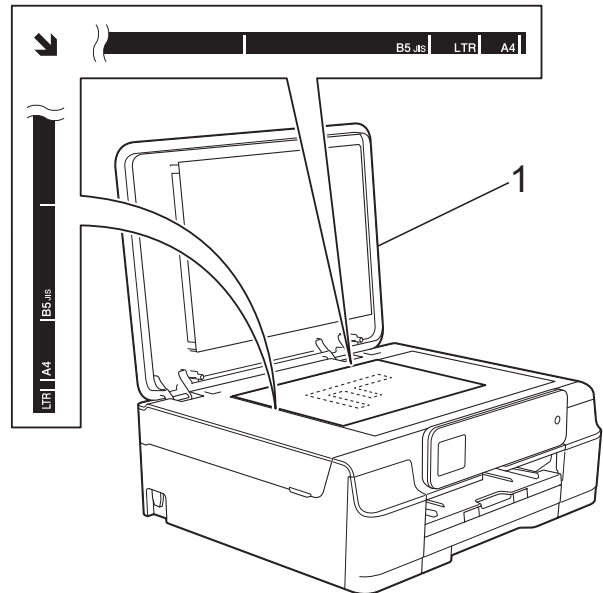

1 Vorlagenglas-Abdeckung

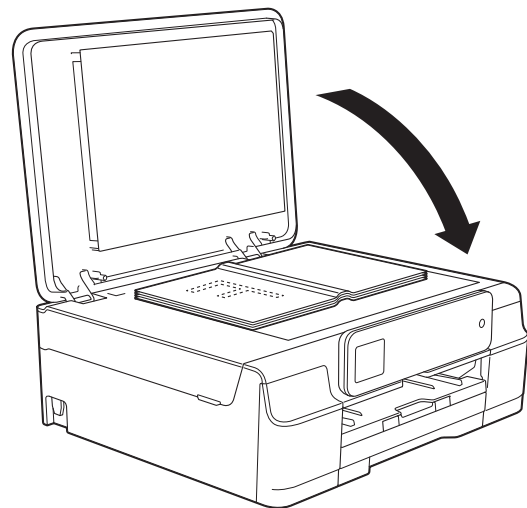

- 3 Schließen Sie die Vorlagenglas-Abdeckung.

WICHTIG

Schließen Sie die Abdeckung vorsichtig und drücken Sie NICHT auf die Abdeckung, wenn z. B. ein Buch oder ein dickeres Manuskript auf dem Glas liegt.

Nicht scanbarer Bereich

Der Scanbereich ist von den Einstellungen in der von Ihnen benutzten Anwendung abhängig. Es sind die Bereiche des Papiers angegeben, die nicht eingelesen werden können.

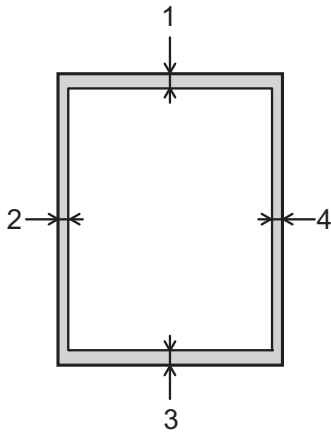

Verwendung	Dokumentengröße	Oben (1) Unten (3)	Links (2) Rechts (4)
Kopieren	Alle Papierformate	3 mm	3 mm
Scannen		1 mm	1 mm

Kopien anfertigen

Im Folgenden werden die grundlegenden Kopierfunktionen beschrieben.

- 1 Legen Sie die Vorlage mit der einzulesenden Seite *nach unten* auf das Vorlagenglas.
(Siehe *Vorlagenglas verwenden* >> Seite 22.)

- 2 Drücken Sie  (Kopieren).

- Der Touchscreen zeigt:



1 Kopienanzahl

Sie können die Anzahl der Kopien durch Drücken von - oder + auf dem Touchscreen eingeben (siehe oben).

- 3 Wenn Sie mehr als eine Kopie anfertigen möchten, geben Sie die Anzahl ein (bis zu 99).
- 4 Drücken Sie *S/W Start* oder *Farbe Start*.

Kopieren abbrechen

Um den Kopiervorgang abubrechen, drücken Sie .

Kopieroptionen

Sie können die folgenden Kopiereinstellungen ändern. Drücken Sie *Kopieren* und dann *Optionen*. Drücken Sie *^* oder *v* auf dem Touchpanel, um durch die Kopiereinstellungen zu blättern. Drücken Sie auf die gewünschte Einstellung, wenn diese angezeigt wird, und wählen Sie eine Option.

(Benutzerhandbuch - Grundfunktionen)

Weitere Informationen zum Ändern der folgenden Kopiereinstellungen finden Sie auf Seite 25.

- Druckmedium
- Papierformat

(Benutzerhandbuch - Erweiterte Funktionen)

Weitere Informationen zum Ändern der folgenden Kopiereinstellungen, >> Benutzerhandbuch - Erweiterte Funktionen: *Kopieroptionen*.

- Qualität
- Vergr./Verkl.
- Seitenlayout
- 2auf1 (ID)
- Normal/Sortiert
- Dichte
- Hintergrund entf.
- Als Standard
- Werkseinstell.

Druckmedium

Wenn Sie auf ein spezielles Druckmedium kopieren möchten, muss dieses am Gerät entsprechend eingestellt werden, um die beste Druckqualität zu erhalten.

- 1 Legen Sie das Dokument ein.
- 2 Drücken Sie  (Kopieren).
- 3 Geben Sie die gewünschte Kopienanzahl ein.
- 4 Drücken Sie **Optionen**.
- 5 Drücken Sie **▲** oder **▼** auf dem Touchpanel, um **Druckmedium** anzuzeigen.
- 6 Drücken Sie **Druckmedium**.
- 7 Drücken Sie **▲** oder **▼**, um **Normal**, **Inkjet**, **Brother BP71**, **Anderes Glanzp.** oder **Folie** anzuzeigen, und drücken Sie dann auf die Option, die Sie einstellen möchten.
- 8 Wenn Sie keine weiteren Einstellungen ändern möchten, drücken Sie **OK**.
- 9 Drücken Sie **S/W Start** oder **Farbe Start**.

Papierformat

Wenn auf anderes Papier als A4-Papier kopiert wird, müssen Sie das Papierformat einstellen. Es kann nur auf die Papierformate A4, A5, Photo 1 (10 × 15 cm) oder Letter kopiert werden.

- 1 Legen Sie das Dokument ein.
- 2 Drücken Sie  (Kopieren).
- 3 Geben Sie die gewünschte Kopienanzahl ein.
- 4 Drücken Sie **Optionen**.
- 5 Drücken Sie **▲** oder **▼** auf dem Touchpanel, um **Papierformat** anzuzeigen.
- 6 Drücken Sie **Papierformat**.
- 7 Drücken Sie **▲** oder **▼**, um **A4**, **A5**, **10x15cm** oder **Letter** anzuzeigen, und drücken Sie dann auf die Option, die Sie einstellen möchten.
- 8 Wenn Sie keine weiteren Einstellungen ändern möchten, drücken Sie **OK**.
- 9 Drücken Sie **S/W Start** oder **Farbe Start**.

Dokument drucken

Das Gerät kann Daten vom Computer empfangen und ausdrucken. Um vom Computer aus drucken zu können, müssen Sie den Druckertreiber installieren.

(Weitere Informationen dazu >> Software- und Netzwerk-Benutzerhandbuch.)

- 1 Installieren Sie den Brother-Druckertreiber von der CD-ROM. (>> Installationsanleitung.)
- 2 Wählen Sie den Druckbefehl in Ihrer Anwendung.
- 3 Wählen Sie den Namen Ihres Gerätes im Dialogfeld **Drucken** und klicken Sie auf **Eigenschaften** oder **Einstellungen**, abhängig von der von Ihnen benutzten Anwendung.
- 4 Wählen Sie im Eigenschaften-Dialogfeld die Einstellungen, die Sie ändern möchten. Häufig verwendete Einstellungen sind u. a.:
 - **Druckmedium**
 - **Druckqualität**
 - **Papiergröße**
 - **Ausrichtung**
 - **Farbe / Graustufen**
 - **Tintensparmodus**
 - **Skalierung**
 - **Duplex / Broschüre**
- 5 Klicken Sie auf **OK**.
- 6 Klicken Sie auf **Drucken** (oder **OK** je nach Anwendung), um mit dem Druck zu beginnen.

Vor dem Scannen

Um das Gerät als Scanner zu verwenden, installieren Sie einen Scannertreiber. Wenn Sie das Gerät an ein Netzwerk angeschlossen haben, konfigurieren Sie dafür eine TCP/IP-Adresse.

- Installieren Sie die Scannertreiber von der CD-ROM. (►► Installationsanleitung: *Installieren Sie die MFL-Pro Suite.*)
- Konfigurieren Sie die TCP/IP-Adresse des Gerätes, wenn das Scannen im Netzwerk nicht funktioniert.

(Weitere Informationen dazu ►► Software- und Netzwerk-Benutzerhandbuch.)

Ein Dokument als PDF-Datei scannen mit ControlCenter4 (Windows®)

(Weitere Informationen ►► Software- und Netzwerk-Benutzerhandbuch.)

HINWEIS

- Die Bildschirme auf Ihrem PC können je nach Modell unterschiedlich aussehen.
- In diesem Abschnitt wird die Verwendung des Erweiterten Modus von ControlCenter4 angenommen.

Mit dem ControlCenter4 haben Sie mit wenigen Mausklicks schnellen Zugang zu den Anwendungen, die Sie am häufigsten verwenden. Das manuelle Aufrufen der einzelnen Anwendungen ist dadurch nicht mehr notwendig.

1 Legen Sie das Dokument ein. (Siehe *So legen Sie Dokumente ein* ►► Seite 22.)

2 (Windows® XP, Windows Vista® und Windows® 7)

Öffnen Sie ControlCenter4 durch Klicken auf  (**Start**)/**Alle Programme**/**Brother**/**DCP-XXXX** (XXXX steht für den Namen Ihres Modells)/**ControlCenter4**. Die Anwendung ControlCenter4 wird geöffnet.

(Windows® 8)

Klicken Sie auf  (**Brother Utilities** (Brother-Dienstprogramme)), klicken Sie anschließend auf die Dropdown-Liste und wählen Sie den Namen Ihres Modells aus (wenn nicht bereits ausgewählt). Klicken Sie auf **SCANNEN** in der linken Navigationsleiste und anschließend auf **ControlCenter4**. Die Anwendung ControlCenter4 wird geöffnet.

3 Wenn der Bildschirm ControlCenter4-Modus angezeigt wird, wählen Sie **Erweiterter Modus** und klicken Sie dann auf **OK**.

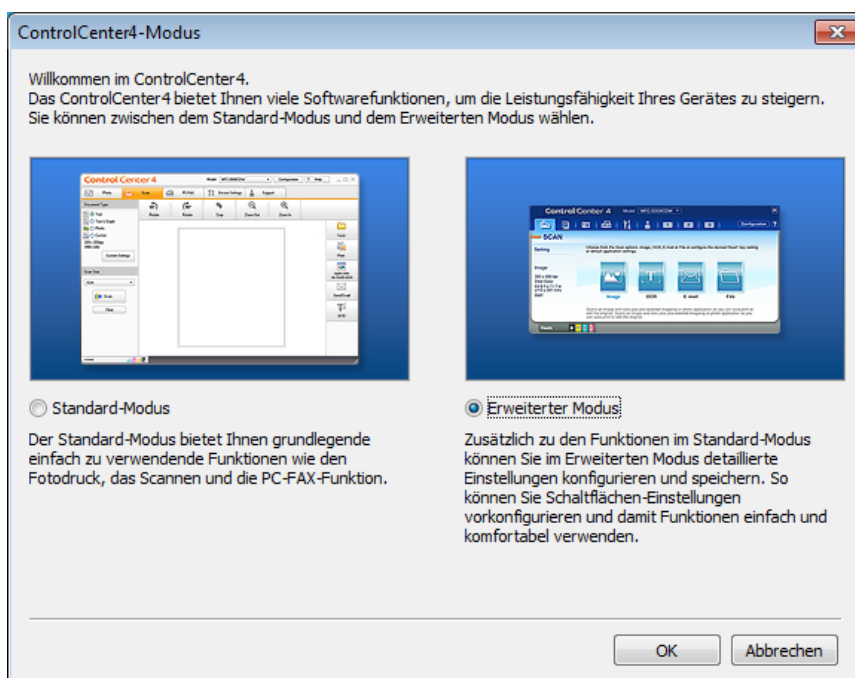

- 4 Vergewissern Sie sich, dass das gewünschte Gerät in der Dropdown-Liste **Modell** ausgewählt ist.
- 5 Stellen Sie die Scankonfiguration ein. Klicken Sie auf **Konfiguration** und wählen Sie dann **Schaltflächeneinstellungen**, **Scannen** und **Datei**.



Das Konfigurationsdialogfeld erscheint. Sie können die Standardeinstellungen ändern.

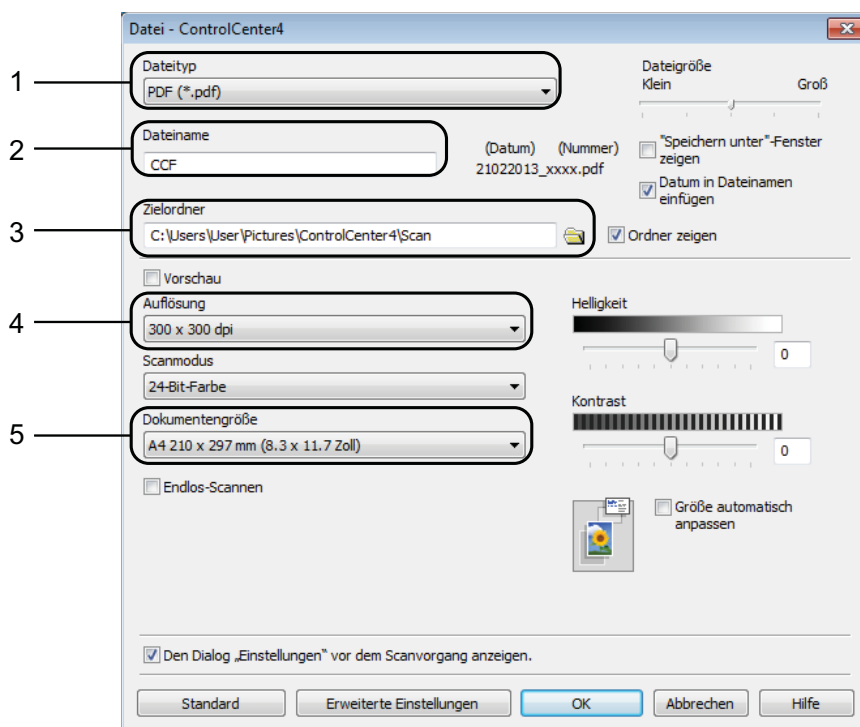

- 1 Wählen Sie **PDF (*.pdf)** in der Dropdown-Liste **Dateityp**.
- 2 Sie können den Dateinamen eingeben, den Sie für das Dokument verwenden möchten.
- 3 Sie können die Datei im Standardordner speichern oder auf  (**Durchsuchen**) klicken, um einen anderen Ordner zu wählen.
- 4 Sie können die Scanner-Auflösung in der Dropdown-Liste **Auflösung** auswählen.
- 5 Sie können die Dokumentengröße in der Dropdown-Liste **Dokumentengröße** auswählen.

- 6 Klicken Sie auf **OK**.
- 7 Klicken Sie auf **Datei**.



- 8 Drücken Sie **Scannen**.
Das Gerät liest das Dokument ein. Der Ordner, in dem die eingelesenen Daten gespeichert werden, wird automatisch geöffnet.

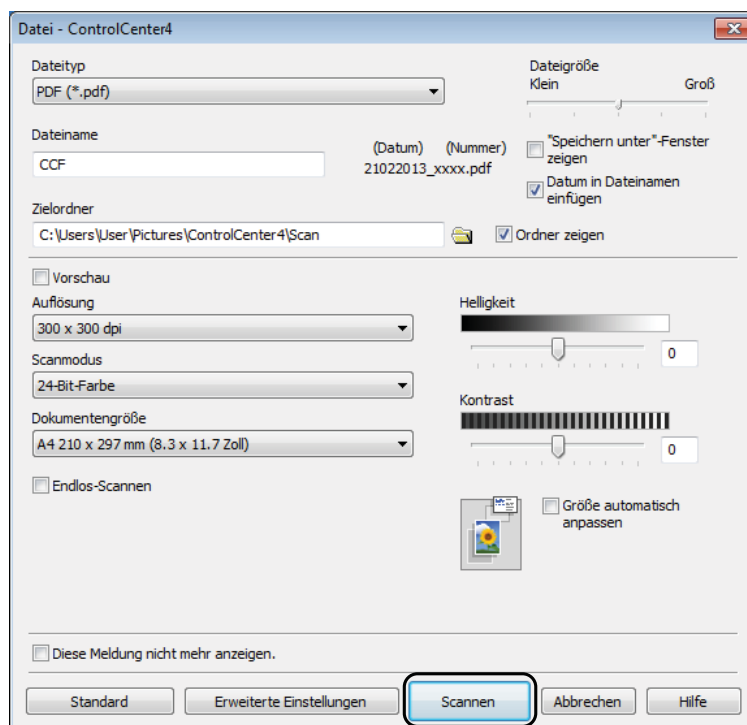

So können Sie die Einstellungen der Scanfunktion des Gerätes für das PDF-Scannen ändern

Sie können mit ControlCenter4 die Scannen-Moduseinstellungen des Gerätes ändern.
(Windows®)

- 1 (Windows® XP, Windows Vista® und Windows® 7)

Öffnen Sie ControlCenter4 durch Klicken auf  (**Start**)/**Alle Programme**/**Brother**/**DCP-XXXX** (XXXX steht für den Namen Ihres Modells)/**ControlCenter4**. Die Anwendung ControlCenter4 wird geöffnet.

(Windows® 8)

Klicken Sie auf  (**Brother Utilities** (Brother-Dienstprogramme)), klicken Sie anschließend auf die Dropdown-Liste und wählen Sie den Namen Ihres Modells aus (wenn nicht bereits ausgewählt). Klicken Sie auf **SCANNEN** in der linken Navigationsleiste und anschließend auf **ControlCenter4**. Die Anwendung ControlCenter4 wird geöffnet.

- 2 Vergewissern Sie sich, dass das gewünschte Gerät in der Dropdown-Liste **Modell** ausgewählt ist.
- 3 Klicken Sie auf die Registerkarte **Geräteeinstellungen**.
- 4 Klicken Sie auf **Geräteeinstell. zum Scannen**.

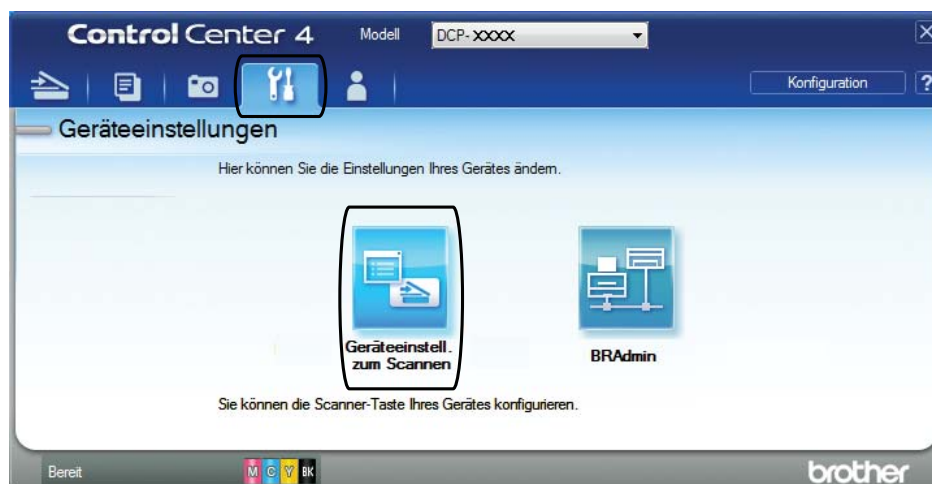

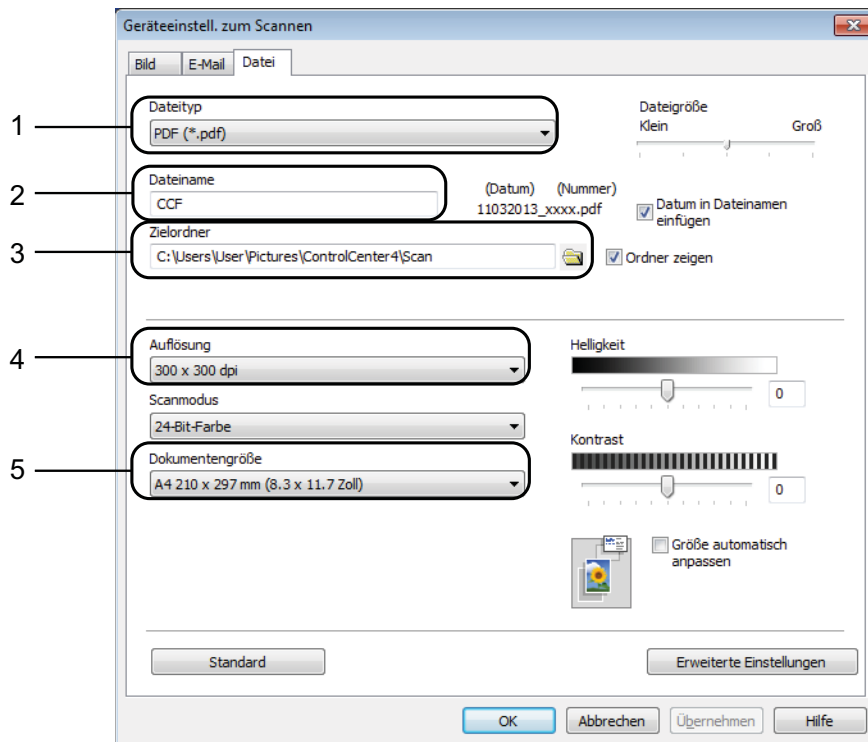

- 5 Wählen Sie die Registerkarte **Datei**. Sie können die Standardeinstellungen ändern.



- 1 Wählen Sie **PDF (*.pdf)** in der Dropdown-Liste **Dateityp**.
- 2 Sie können den Dateinamen eingeben, den Sie für das Dokument verwenden möchten.
- 3 Sie können die Datei im Standardordner speichern oder auf  (**Durchsuchen**) klicken, um einen anderen Ordner zu wählen.
- 4 Sie können die Scanner-Auflösung in der Dropdown-Liste **Auflösung** auswählen.
- 5 Sie können die Dokumentengröße in der Dropdown-Liste **Dokumentengröße** auswählen.

- 6 Klicken Sie auf **OK**.

So können Sie über den Touchscreen ein Dokument als PDF-Datei scannen

- 1 Legen Sie das Dokument ein. (Siehe *So legen Sie Dokumente ein* >> Seite 22.)
- 2 Drücken Sie  (Scannen).
- 3 Drücken Sie  oder  auf dem Touchpanel, um Scannen: Datei anzuzeigen.
- 4 Drücken Sie Scannen: Datei.
- 5 Wenn das Gerät mit einem Netzwerk verbunden ist, drücken Sie auf den PC-Namen. Sie haben die folgenden Möglichkeiten:
 - Wenn Sie die Standardeinstellungen verwenden möchten, gehen Sie zu Schritt 10.
 - Wenn Sie die Standardeinstellungen ändern möchten, gehen Sie zu Schritt 6.
- 6 Drücken Sie Optionen.
- 7 Drücken Sie Mit Bedienfeld einr.
Drücken Sie Ein.
- 8 Wählen Sie die gewünschten Einstellungen für Scantyp, Auflösung, Dateityp, Scangröße und Hintergrund entf.
- 9 Drücken Sie OK.
- 10 Drücken Sie Start.
Das Gerät liest das Dokument ein.

HINWEIS

Die folgenden Scanfunktionen sind verfügbar.

- Scannen: Datei
- Scannen: E-Mail
- Scannen: Bild
- Webdienst¹

¹ Nur Windows®-Benutzer. (Windows Vista® SP2 oder höher, Windows® 7 und Windows® 8)
(>> Software- und Netzwerk-Benutzerhandbuch.)

Tintenpatronen wechseln

Das Gerät ist mit einem Tintenpunktzähler ausgestattet. Der Tintenpunktzähler überwacht den Tintenvorrat jeder der vier Patronen. Wenn das Gerät erkennt, dass der Tintenvorrat zu Ende geht, wird eine Meldung angezeigt.

Der Touchscreen zeigt an, welche Tintenpatrone fast verbraucht ist oder ersetzt werden muss. Folgen Sie den Hinweisen auf dem Touchscreen, damit Sie die Farben in der richtigen Reihenfolge ersetzen.

Wenn das Gerät anzeigt, dass eine Tintenpatrone gewechselt werden soll, befindet sich noch ein kleiner Tintenrest in der Patrone. Dieser kleine Rest Tinte ist notwendig, um den Druckkopf vor dem Austrocknen und dadurch entstehende Schäden zu schützen.

⚠ VORSICHT

Falls Tinte in Ihre Augen gelangt, waschen Sie sie sofort mit Wasser aus und suchen Sie, wenn Sie besorgt sind, einen Arzt auf.

WICHTIG

Brother-Multifunktionsgeräte wurden für die Verwendung von Tinte mit bestimmten Spezifikationen entwickelt und sie liefern die besten Ergebnisse, wenn sie zusammen mit Original-Brother-Tintenpatronen benutzt werden. Brother kann nicht für diese optimalen Ergebnisse garantieren, wenn Tinte oder Tintenpatronen mit anderen Spezifikationen eingesetzt werden. Brother empfiehlt daher, nur Original-Brother-Tintenpatronen zu verwenden und die verbrauchten Tintenpatronen nicht mit Tinte anderer Hersteller wieder aufzufüllen. Jede Reperatur von Schäden, die durch die Verwendung von ungeeigneter Tinte hervorgerufen wird, fällt nicht unter die Garantie. Bitte beachten Sie hierzu auch die Garantiebedingungen.

- 1 Öffnen Sie die Tintenpatronen-Abdeckung (1). Wenn eine Tintenpatrone verbraucht ist, erscheint im Touchscreen **Nur S/W-Druck** oder **Druck unmöglich**.

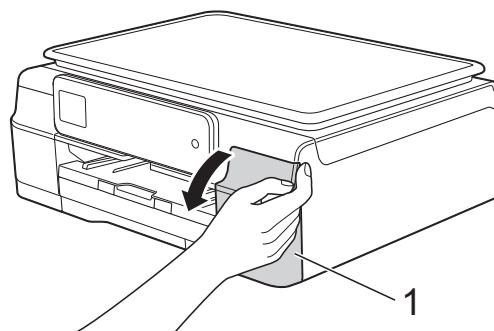

- 2 Drücken Sie wie gezeigt den Befestigungshebel der auf dem Touchscreen angezeigten Tintenpatrone, um sie zu lösen. Nehmen Sie dann die Patrone aus dem Gerät.

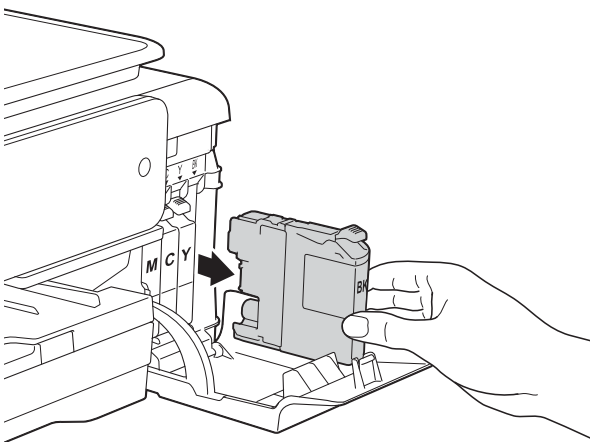
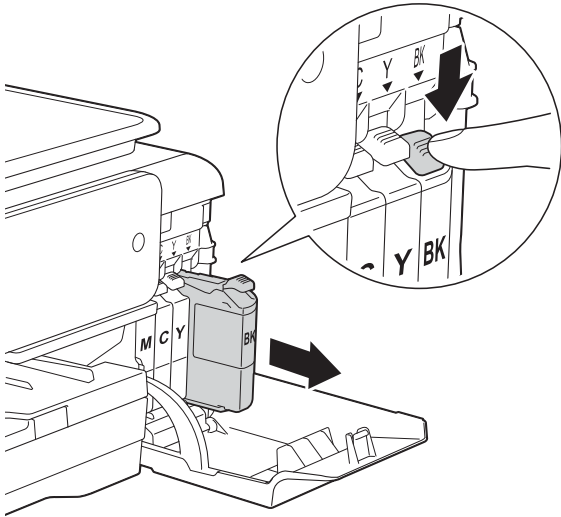

- 3 Packen Sie die neue Tintenpatrone mit der auf dem Touchscreen angezeigten Farbe aus.

- 4 Drehen Sie den grünen Befestigungshebel an der orangefarbenen Schutzverpackung (1) gegen den Uhrzeigersinn, bis sich das Vakuumsiegel öffnet. Entfernen Sie dann die orangefarbene Schutzverpackung wie gezeigt.

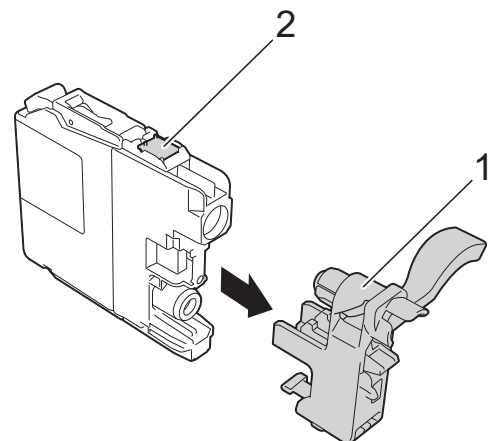
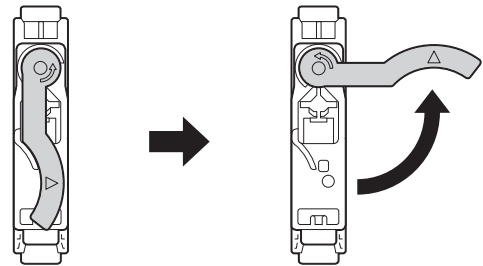
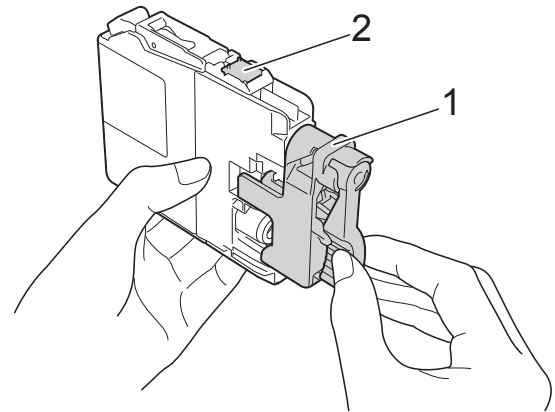

A

WICHTIG

Berühren Sie die Tintenpatrone NICHT im markierten Bereich (2). Andernfalls erkennt das Gerät die Patrone möglicherweise nicht.

- 5 Achten Sie darauf, dass die Tintenpatronen jeweils an der richtigen Farbposition eingesetzt werden. Setzen Sie die Patrone entsprechend der Pfeilrichtung auf dem Aufkleber ein.

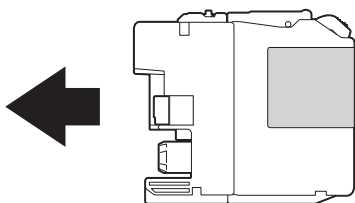

- 6 Schieben Sie die Tintenpatrone durch Druck auf die mit PUSH (DRÜCKEN) gekennzeichnete Rückseite vorsichtig in ihre Position, bis der Hebel der Tintenpatrone angehoben wird, und schließen Sie dann die Tintenpatronen-Abdeckung.

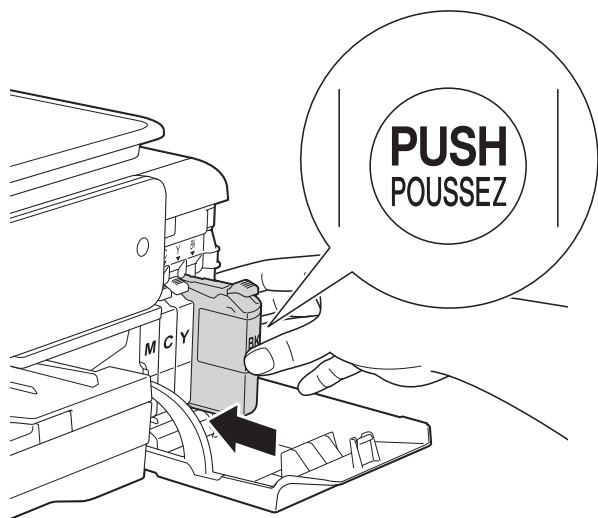

- 7 Das Gerät setzt den Tintenpunktzähler automatisch zurück.

HINWEIS

- Wenn Sie eine Tintenpatrone ersetzt haben (zum Beispiel Schwarz), werden Sie auf dem Touchscreen ggf. aufgefordert zu bestätigen, dass es eine ganz neue Patrone ist (zum Beispiel Ausgetauscht **BK** Schwarz). Drücken Sie für jede neu installierte Patrone Ja, um den Tintenpunktzähler für diese Farbe zurückzusetzen. Wenn die eingesetzte Tintenpatrone nicht unbenutzt war, drücken Sie Nein.
- Wenn nach der Installation der Tintenpatrone auf dem Touchscreen Keine Tintenpat. oder Erkennen unmögl. angezeigt wird, überprüfen Sie, ob die Tintenpatrone eine ganz neue Original-Brother-Tintenpatrone ist und ob sie richtig eingesetzt ist. Nehmen Sie die Tintenpatrone heraus und setzen Sie sie langsam und fest wieder ein, bis der Patronenhebel angehoben wird.

WICHTIG

- Nehmen Sie die Tintenpatronen nur heraus, wenn sie gewechselt werden müssen. Andernfalls kann sich die Tintenmenge verringern und das Gerät kann den Tintenvorrat nicht mehr richtig erkennen.
- Berühren Sie NICHT die Tintenpatronenschächte. Dadurch könnte Tinte auf die Haut gelangen.
- Schütteln Sie die Tintenpatronen NICHT. Falls Tinte auf Haut oder Kleidung gelangt, sollten Sie diese sofort mit Seife oder Waschmittel entfernen.
- Falls sich die Farben vermischt haben, weil eine Patrone an der falschen Position eingesetzt wurde, zeigt der Touchscreen Falsche Tintenfarbe. Überprüfen Sie anhand der Farbe, welche Tintenpatronen an der falschen Position eingesetzt wurden, und setzen Sie sie richtig ein.
- Setzen Sie eine neue Patrone direkt nach dem Öffnen in das Gerät ein und verbrauchen Sie sie innerhalb von sechs Monaten. Für ungeöffnete Patronen beachten Sie bitte das Mindesthaltbarkeitsdatum auf der Verpackung der Patrone.
- Nehmen Sie Tintenpatronen NICHT auseinander und nehmen Sie keine Veränderungen an ihnen vor. Dadurch könnte Tinte auslaufen.

Gerät reinigen und überprüfen

Vorlagenglas reinigen

- 1 Ziehen Sie den Netzstecker des Gerätes.
- 2 Öffnen Sie die Vorlagenglas-Abdeckung (1). Reinigen Sie das Vorlagenglas (2) und die weiße Folie (3) mit einem fusselfreien, leicht mit nicht entflammarem Glasreiniger angefeuchteten weichen Tuch.

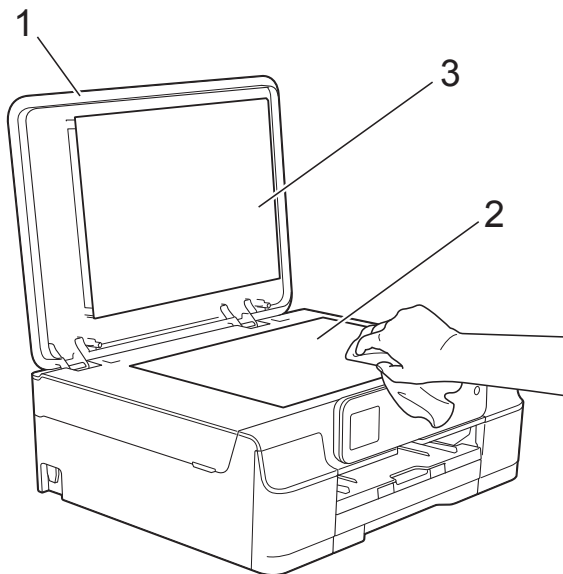

HINWEIS

Zusätzlich zur Reinigung des Vorlagenglases mit einem nicht entflammaren Glasreiniger sollten Sie mit der Fingerspitze noch einmal über das Glas fahren und fühlen, ob sich noch Schmutz darauf befindet. Bei Verschmutzungen reinigen Sie das Glas im verschmutzten Bereich erneut. Eventuell müssen Sie den Glasstreifen drei- bis viermal reinigen. Zum Testen fertigen Sie nach jedem Reinigungsvorgang eine Kopie an.

Druckkopf reinigen

Um die gute Druckqualität zu erhalten, reinigt das Gerät bei Bedarf den Druckkopf automatisch. Sie können die Druckkopfreinigung auch manuell starten, wenn ein Druckqualitätsproblem auftritt.

Reinigen Sie den Druckkopf, wenn in Texten oder Grafiken eine horizontale Linie oder Lücken erscheinen. Sie können Schwarz einzeln, Gelb, Cyan und Magenta oder alle vier Farben auf einmal reinigen.

Bei der Druckkopfreinigung wird Tinte verbraucht. Durch zu häufiges Reinigen wird unnötig Tinte verschwendet.

WICHTIG

Berühren Sie NICHT den Druckkopf. Das Berühren des Druckkopfes kann zu dauerhaften Schäden am Druckkopf und zum Verlust des Garantieanspruches führen.

- 1 Drücken Sie  (Einst.).

HINWEIS

Wenn  auf dem Touchscreen angezeigt wird, können Sie darauf drücken und mit Schritt 6 fortfahren.

- 2 Drücken Sie **^** oder **v** auf dem Touchpanel, um `Geräteeinstell` anzuzeigen.
- 3 Drücken Sie `Geräteeinstell`.
- 4 Drücken Sie **^** oder **v**, um `Tinte` anzuzeigen.
- 5 Drücken Sie `Tinte`.
- 6 Drücken Sie **^** oder **v**, um `Reinigen` anzuzeigen.
- 7 Drücken Sie `Reinigen`.

- 8 Drücken Sie **▲** oder **▼**, um **Schwarz, Farbe** oder **Alle** anzuzeigen, und drücken Sie dann auf die gewünschte Option für die Reinigung. Der Druckkopf wird nun gereinigt. Nach Abschluss der Reinigung wechselt der Touchscreen automatisch wieder zum Home-Bildschirm.

HINWEIS

- Falls sich die Druckqualität nach mindestens fünfmaligem Reinigen nicht verbessert hat, setzen Sie eine neue Original-Brother-Innobella™-Tintenpatrone für jede Farbe ein, bei der das Problem auftritt. Reinigen Sie den Druckkopf erneut bis zu fünfmal. Falls sich die Druckqualität danach nicht verbessert hat, wenden Sie sich an Ihren Brother-Servicepartner oder Ihren Brother-Händler.
- Sie können den Druckkopf auch vom PC aus reinigen.
(➤➤ Software- und Netzwerk-Benutzerhandbuch.)

Druckqualität prüfen

Wenn die Farben blass sind oder Streifen in Bildern oder Texten zu sehen sind, können verstopfte Tintendüsen die Ursache sein. Sie können dies anhand eines Testausdruckes und des Düsenprüfmusters überprüfen.

- 1 Drücken Sie  (**Einst.**).

HINWEIS

Wenn  auf dem Touchscreen angezeigt wird, können Sie darauf drücken und mit Schritt 6 fortfahren.

- 2 Drücken Sie **▲** oder **▼** auf dem Touchpanel, um **Geräteeinstell** anzuzeigen.
- 3 Drücken Sie **Geräteeinstell**.

- 4 Drücken Sie **▲** oder **▼**, um **Tinte** anzuzeigen.
- 5 Drücken Sie **Tinte**.
- 6 Drücken Sie **▲** oder **▼**, um **Testdruck** anzuzeigen.
- 7 Drücken Sie **Testdruck**.
- 8 Drücken Sie **Druckqualität**.
- 9 Drücken Sie **Start**. Das Gerät druckt eine Testseite zur Überprüfung der Druckqualität aus.
- 10 Prüfen Sie die Druckqualität der vier Farblöcke auf der Testseite.
- 11 Auf dem Touchscreen erscheint die Frage, ob die Qualität gut ist. Sie haben die folgenden Möglichkeiten:
 - Wenn alle Linien klar und deutlich zu sehen sind, drücken Sie **Ja**, um die Druckqualitätsprüfung zu beenden, und gehen Sie zu Schritt 15.
 - Falls - wie unten gezeigt - einige kurze Striche fehlen, drücken Sie **Nein**.

OK



Schlecht



- 12 Sie werden hintereinander gefragt, ob die Druckqualität des schwarzen und der drei farbigen Blöcke gut ist. Drücken Sie **Ja** oder **Nein**.
- 13 Auf dem Touchscreen erscheint die Frage, ob die Reinigung gestartet werden soll. Drücken Sie **Ja**. Das Gerät beginnt, den Druckkopf zu reinigen.

- 14 Drücken Sie nach Abschluss der Reinigung **Start**.
Das Gerät druckt erneut eine Testseite zur Überprüfung der Druckqualität aus. Wiederholen Sie den Vorgang ab Schritt 10.

- 15 Drücken Sie .

Falls sich die Druckqualität nach mindestens fünfmaligem Reinigen nicht verbessert hat, setzen Sie eine neue Original-Brother-Ersatztintenpatrone für jede Farbe ein, bei der das Problem auftritt. Reinigen Sie den Druckkopf erneut bis zu fünfmal. Falls sich die Druckqualität danach nicht verbessert hat, wenden Sie sich an Ihren Brother-Servicepartner oder Ihren Brother-Händler.

WICHTIG

Berühren Sie NICHT den Druckkopf. Das Berühren des Druckkopfes kann zu dauerhaften Schäden am Druckkopf und zum Verlust des Garantieanspruches führen.

HINWEIS



Wenn eine Druckkopf-Düse verstopft ist, sind horizontale Streifen im Ausdruck zu sehen.

Nach der Reinigung der Druckkopf-Düse sind keine horizontalen Streifen mehr zu sehen.

Vertikale Ausrichtung prüfen

Falls nach einem Transport des Gerätes gedruckter Text verschwommen aussieht oder gedruckte Bilder blass erscheinen, sollte die vertikale Ausrichtung des Druckkopfes überprüft werden.

- 1 Drücken Sie  (**Einst.**).

HINWEIS

Wenn  auf dem Touchscreen angezeigt wird, können Sie darauf drücken und mit Schritt 6 fortfahren.

- 2 Drücken Sie **^** oder **v** auf dem Touchpanel, um **Geräteeinstell.** anzuzeigen.
- 3 Drücken Sie **Geräteeinstell.**
- 4 Drücken Sie **^** oder **v**, um **Tinte** anzuzeigen.
- 5 Drücken Sie **Tinte**.
- 6 Drücken Sie **^** oder **v**, um **Testdruck** anzuzeigen.
- 7 Drücken Sie **Testdruck**.
- 8 Drücken Sie **Ausrichtung**.

- 9 Drücken Sie **Start**.
Das Gerät druckt eine Testseite zur Überprüfung der vertikalen Ausrichtung aus.

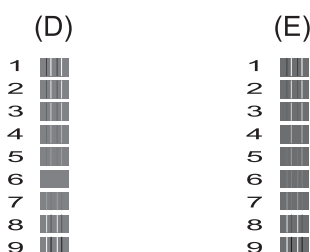
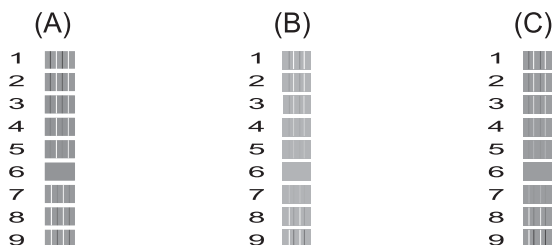

- 10 Drücken Sie für das Muster „A“ die Nummer des Testmusters, das die wenigsten vertikalen Streifen aufweist (1-9), und drücken Sie es dann. Wiederholen Sie diesen Schritt für die Muster B, C, D und E. Beispiel Nummer 6 ist die beste Wahl für A, B, C, D und E.

- 11 Drücken Sie .

HINWEIS

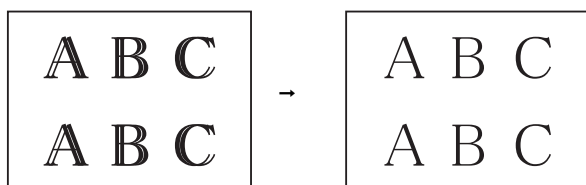



Wenn die Druckausrichtung nicht richtig eingestellt ist, erscheint der Text verschwommen.

Nach der richtigen Einstellung der Druckausrichtung sieht der Text so aus.

Datum und Uhrzeit einstellen

Stellen Sie Datum und Uhrzeit ein, damit das Gerät regelmäßig den Druckkopf reinigen und so die optimale Druckqualität erhalten kann.

- 1 Drücken Sie  (**Einst.**).
- 2 Drücken Sie **^** oder **v** auf dem Touchpanel, um **Inbetriebnahme** anzuzeigen.
- 3 Drücken Sie **Inbetriebnahme**.
- 4 Drücken Sie **^** oder **v**, um **Datum/Uhrzeit** anzuzeigen.
- 5 Drücken Sie **Datum/Uhrzeit**.
- 6 Geben Sie auf dem Touchscreen die beiden letzten Ziffern der Jahreszahl ein und drücken Sie dann **OK**.
- 7 Geben Sie auf dem Touchscreen die beiden Ziffern für den Monat ein und drücken Sie dann **OK**.
- 8 Geben Sie auf dem Touchscreen die beiden Ziffern für den Tag ein und drücken Sie dann **OK**.
- 9 Geben Sie über die Tastatur des Touchscreens die Uhrzeit (im 24-Stunden-Format) ein. Drücken Sie **OK**. (Zum Beispiel: 19:45)
- 10 Drücken Sie .

Falls einmal ein Problem auftreten sollte, versuchen Sie, es mit Hilfe der Tipps unten zur Beseitigung von Problemen zu lösen.

Sie können die meisten Probleme selbst beheben. Falls Sie weitere Hilfe benötigen, finden Sie im Brother Solutions Center Antworten auf häufig gestellte Fragen (FAQs) sowie Tipps, um Störungen zu beseitigen.

Besuchen Sie uns unter <http://solutions.brother.com/>.

Erkennen des Problems

Prüfen Sie zunächst Folgendes:

- Das Netzkabel des Gerätes ist richtig angeschlossen und das Gerät ist eingeschaltet.
- Alle Transportschutzteile wurden entfernt.
- Das Papier ist richtig in die Papierkassette eingelegt.
- Die Datenkabel sind richtig an das Gerät und den Computer angeschlossen bzw. die Wireless-Verbindung ist sowohl auf dem Gerät als auch auf Ihrem Computer eingerichtet.
- Meldungen im Touchscreen
(Siehe *Fehler- und Wartungsmeldungen* >> Seite 42.)

Falls das Problem nicht durch die Überprüfung der oben genannten Punkte gelöst werden kann, suchen Sie die Beschreibung des Problems und lesen Sie auf der angegebenen Seite weiter.

Probleme bei der Papierhandhabung und beim Drucken:

- *Druckprobleme* >> Seite 57
- *Probleme mit der Druckqualität* >> Seite 59
- *Probleme bei der Papierhandhabung* >> Seite 61

Kopierprobleme:

- *Kopierprobleme* >> Seite 62

Scanprobleme:

- *Scanprobleme* >> Seite 62

Software- und Netzwerkprobleme:

- *Software-Probleme* >> Seite 62
- *Netzwerkprobleme* >> Seite 62

Fehler- und Wartungsmeldungen

Wie bei jedem hochentwickelten Bürogerät können Fehler auftreten oder der Austausch von Verbrauchsmaterialien notwendig sein. In diesem Fall erkennt das Gerät meist selbst den Fehler oder die erforderlichen regelmäßigen Wartungsarbeiten und zeigt eine entsprechende Meldung an. In der Tabelle sind die wichtigsten Fehler- und Wartungsmeldungen aufgelistet.

Sie können die meisten Fehler selbst beheben und regelmäßige Wartungsarbeiten selbst durchführen. Falls Sie weitere Hilfe benötigen, finden Sie im Brother Solutions Center Antworten auf häufig gestellte Fragen (FAQs) sowie Tipps, um Störungen zu beseitigen:

Besuchen Sie uns unter <http://solutions.brother.com/>.



Fehlermeldung	Ursache	Abhilfe
Abdeckung offen	Der Gehäusedeckel ist nicht in der geschlossenen Position verriegelt.	Öffnen und schließen Sie den Gehäusedeckel. Achten Sie darauf, dass das USB-Kabel (sofern verwendet) korrekt durch den Kabelkanal bis zur Rückseite des Gerätes geführt wurde.
	Die Tintenpatronen-Abdeckung ist nicht in der geschlossenen Position verriegelt.	Drücken Sie die Tintenpatronen-Abdeckung fest zu, bis sie einrastet.
Bilds. Init.-Fehler	Es wurde auf den Touchscreen gedrückt, bevor die Initialisierung nach Einschalten des Gerätes abgeschlossen war.	Vergewissern Sie sich, dass keine Gegenstände den Touchscreen berühren oder auf ihm liegen, insbesondere beim Anschließen des Gerätes.
	Zwischen dem unteren Teil und dem Rahmen des Touchscreens hat sich möglicherweise Schmutz festgesetzt.	Schieben Sie ein Stück festes Papier in die Ritze zwischen dem unteren Teil und dem Rahmen des Touchscreens und bewegen Sie es hin und her, um den Schmutz herauszuholen.
Druck unmöglich Tinte ersetzen	Eine oder mehrere der Tintenpatronen sind verbraucht. Es werden alle Druckvorgänge gestoppt.	Ersetzen Sie die Tintenpatronen. (Siehe <i>Tintenpatronen wechseln</i> ►► Seite 34.)
Erkennen unmögl.	Sie haben eine neue Tintenpatrone zu schnell eingesetzt, so dass das Gerät sie nicht erkannt hat.	Nehmen Sie die neue Tintenpatrone heraus und setzen Sie sie langsam und fest wieder ein, bis der Patronenhebel angehoben wird. (Siehe <i>Tintenpatronen wechseln</i> ►► Seite 34.)
	Eine Tintenpatrone ist nicht richtig eingesetzt.	
	Wenn Sie keine Original-Brother-Tinte verwenden, kann es sein, dass das Gerät die Patrone nicht erkennt.	Ersetzen Sie die Patrone durch eine Original-Brother-Tintenpatrone. Wenn der Fehler weiterhin auftritt, wenden Sie sich an Ihren Brother Service-Partner oder Ihren Brother-Händler.

Fehlermeldung	Ursache	Abhilfe
Falsche Papiergröße	Die Einstellung für das Papierformat entspricht nicht dem eingelegten Papier. Oder die Papierführungen der Zufuhr wurden nicht entsprechend den Markierungen für das verwendete Papierformat eingestellt.	<ol style="list-style-type: none"> 1 Überprüfen Sie, ob das eingestellte Papierformat dem eingelegten Papier entspricht. (Siehe <i>Papierformat</i> >> Seite 18.) 2 Stellen Sie sicher, dass das Papier im Hochformat eingelegt wurde. Hierzu müssen die Papierführungen entsprechend den Markierungen für das verwendete Papierformat eingestellt werden. (Siehe <i>Papier und andere Druckmedien einlegen</i> >> Seite 13.) 3 Drücken Sie nach dem Überprüfen von Papierformat und -position OK auf dem Touchscreen. <p>Wenn Sie vom Computer aus drucken, vergewissern Sie sich, dass das im Druckertreiber eingestellte Papierformat dem eingelegten Papier entspricht. (>> Software- und Netzwerk-Benutzerhandbuch.)</p>
Falsche Tintenfarbe	Eine Tintenpatrone wurde an der falschen Position eingesetzt.	Überprüfen Sie anhand der Farbe, welche Tintenpatronen an der falschen Position eingesetzt wurden, und setzen Sie sie richtig ein.
Fehler:ReinigenXX Fehler:Init.XX Fehler:DruckenXX Fehler:ScannenXX	Am Gerät ist ein mechanisches Problem aufgetreten. — ODER — Ein Fremdkörper, zum Beispiel eine Heftklammer oder ein Stück abgerissenes Papier, befindet sich im Gerät.	Öffnen Sie den Gehäusedeckel und entfernen Sie Fremdkörper und Papierreste im Innern des Gerätes. Wenn die Fehlermeldung weiterhin angezeigt wird, ziehen Sie den Netzstecker, warten Sie einige Minuten und schließen Sie ihn wieder an.
Keine Tinte erk.	Wenn Sie keine Original-Brother-Tinte verwenden, kann es sein, dass das Gerät den Tintenvorrat nicht erkennt.	Ersetzen Sie die Patrone durch eine Original-Brother-Tintenpatrone. Wenn der Fehler weiterhin auftritt, wenden Sie sich an Ihren Brother Service-Partner oder Ihren Brother-Händler.
Keine Tintenpat.	Eine Tintenpatrone ist nicht richtig eingesetzt.	Nehmen Sie die neue Tintenpatrone heraus und setzen Sie sie langsam und fest wieder ein, bis der Patronenhebel angehoben wird. (Siehe <i>Tintenpatronen wechseln</i> >> Seite 34.)



Fehlermeldung	Ursache	Abhilfe
<p>Nur S/W-Druck Tinte wechseln</p>	<p>Eine oder mehrere der Farbtintenpatronen sind verbraucht.</p> <p>Sie können das Gerät noch ca. vier Wochen lang im Schwarzweiß-Modus verwenden (abhängig von der Anzahl der Seiten, die gedruckt werden).</p> <p>Während diese Meldung auf dem Touchscreen erscheint, werden die einzelnen Funktionen wie folgt ausgeführt:</p> <ul style="list-style-type: none"> ■ Drucken <p>Wenn Sie im Druckertreiber Graustufen in der Registerkarte Erweitert wählen, können Sie das Gerät als Schwarzweiß-Drucker verwenden.</p> <p>Wenn diese Meldung angezeigt wird, ist 2-seitiges Drucken nicht möglich.</p> ■ Kopieren <p>Wenn als Druckmedium <i>Normal</i> gewählt ist, können Schwarzweiß-Kopien angefertigt werden.</p> 	<p>Ersetzen Sie die Tintenpatronen. (Siehe <i>Tintenpatronen wechseln</i> >> Seite 34.)</p> <p>HINWEIS</p> <p>In den folgenden Fällen druckt das Gerät nicht mehr weiter und Sie können das Gerät erst wieder verwenden, wenn eine neue Tintenpatrone eingesetzt ist:</p> <ul style="list-style-type: none"> • Wenn Sie den Netzstecker des Gerätes ziehen oder die Tintenpatrone herausnehmen. • Wenn das Druckmedium auf eine andere Einstellung als <i>Normal</i> gesetzt ist. • (Windows®) Wenn Sie Langsam trocknendes Papier auf der Registerkarte Grundeinstellungen des Druckertreibers aktivieren. <p>(Macintosh) Wenn Sie Langsam trocknendes Papier in den Druckeinstellungen des Druckertreibers aktivieren.</p>

Fehlermeldung	Ursache	Abhilfe
Papier prüfen	Es ist kein Papier eingelegt oder das Papier ist nicht richtig in der Papierkassette eingelegt.	<p>Sie haben die folgenden Möglichkeiten:</p> <ul style="list-style-type: none"> ■ Legen Sie Papier in die Papierkassette ein und drücken Sie dann OK auf dem Touchscreen. ■ Entnehmen Sie das Papier und legen Sie es richtig ein. Drücken Sie dann OK auf dem Touchscreen. (Siehe <i>Papier und andere Druckmedien einlegen</i> >> Seite 13.)
	Die Papierkassette war nicht vollständig eingesetzt.	Nehmen Sie die Papierkassette heraus und setzen Sie sie wieder ein, bis sie einrastet, und drücken Sie dann OK auf dem Touchscreen.
	Auf der Oberfläche der Papiereinzugsrollen hat sich Papierstaub angesammelt.	Reinigen Sie die Papiereinzugsrollen. (>> Benutzerhandbuch - Erweiterte Funktionen: <i>Papiereinzugsrollen reinigen</i> .)
	Die Papierstau-Abdeckung ist nicht richtig geschlossen.	Stellen Sie sicher, dass die Papierstau-Abdeckung an beiden Enden gleichmäßig geschlossen ist. (Siehe <i>Papierstau</i> >> Seite 49.)
	Das Papier hat sich im Gerät gestaut.	<p>Entfernen Sie das gestaute Papier. (Siehe <i>Papierstau</i> >> Seite 49.)</p> <p>Wenn dieser Fehler beim 2-seitigen Druck häufig auftritt, befindet sich möglicherweise Tinte auf den Papierzufuhrrollen. Reinigen Sie die Papierzufuhrrollen. (>> Benutzerhandbuch - Erweiterte Funktionen: <i>Papierzufuhrrollen reinigen</i>.)</p>

Fehlermeldung	Ursache	Abhilfe
Papierstau	Das Papier hat sich im Gerät gestaut.	Entfernen Sie das gestaute Papier. (Siehe <i>Papierstau</i> >> Seite 49.) Vergewissern Sie sich, dass die Papierlängenführung entsprechend der Papiergröße eingestellt ist. Wenn es wiederholt zu Papierstaus kommt, befinden sich möglicherweise Papierreste im Gerät. Vergewissern Sie sich, dass sich kein gestautes Papier mehr im Gerät befindet. (Siehe <i>Weiteres Vorgehen zur Behebung eines Papierstaus</i> >> Seite 52.)
	Auf der Oberfläche der Papiereinzugsrollen hat sich Papierstaub angesammelt.	Reinigen Sie die Papiereinzugsrollen. (>> Benutzerhandbuch - Erweiterte Funktionen: <i>Papiereinzugsrollen reinigen</i> .)
Restdaten	Es befinden sich noch zu druckende Daten im Speicher des Gerätes.	Drücken Sie  . Dadurch bricht das Gerät den Druckauftrag ab und löscht ihn im Speicher. Versuchen Sie nun, erneut zu drucken.
Speicher voll	Der Speicher des Gerätes ist voll.	Bei laufendem Kopiervorgang: ■ Drücken Sie  und warten Sie, bis die anderen momentan ausgeführten Funktionen abgeschlossen sind. Versuchen Sie es dann noch einmal. ■ Drücken Sie OK, um die bereits eingelesenen Seiten zu kopieren.
Tintenabs fast voll	Der Tintenabsorber-Behälter oder der Spülbehälter ist fast voll.	Wenden Sie sich an Ihren Brother-Servicepartner oder Ihren Brother-Händler.

Fehlermeldung	Ursache	Abhilfe
Tintenabsorber voll	<p>Der Tintenabsorber-Behälter oder der Spülbehälter ist voll. Diese Komponenten sind Teile für die regelmäßige Wartung, die nach einer bestimmten Zeit ersetzt werden müssen, um die optimale Leistung des Brother-Gerätes sicherzustellen. Da diese Teile der regelmäßigen Wartung unterliegen, ist deren Austausch nicht in der Gewährleistung enthalten. Der Bedarf, diese Teile auszutauschen, und die Zeitspanne bis zum Auswechseln hängen von der Anzahl der Säuberungen und Spülungen ab, die zur Reinigung des Tintensystems erforderlich sind. Diese Behälter nehmen bei den verschiedenen Säuberungs- und Spülvorgängen bestimmte Tintenmengen auf. Wie häufig ein Gerät zur Reinigung säubert und spült, hängt von verschiedenen Umständen ab. Häufiges Ein- und Ausschalten des Gerätes z. B. verursacht viele Reinigungszyklen, da sich das Gerät beim Einschalten automatisch selbst reinigt. Die Verwendung von Tinte von Fremdherstellern kann zu häufiger Reinigung führen, weil Tinte von Fremdherstellern eine schlechte Druckqualität verursachen kann, die durch Reinigung verbessert werden kann. Je öfter das Gerät gereinigt werden muss, um so schneller sind diese Behälter voll.</p> <p>HINWEIS</p> <p><i>Reparaturen, die durch die Verwendung von Verbrauchsmaterial von Fremdherstellern erforderlich werden, sind nicht von der genannten Produktgarantie gedeckt.</i></p>	<p>Der Tintenabsorber-Behälter oder der Spülbehälter muss ersetzt werden. Wenden Sie sich an den Brother-Servicepartner oder an Ihren regionalen Brother-Kundenservice und lassen Sie Ihr Gerät warten.</p> <p>Andere Ursachen für die Reinigung:</p> <ol style="list-style-type: none"> 1 Nach der Behebung eines Papierstaus reinigt sich das Gerät automatisch. 2 Nach mehr als 30 Tagen Leerlauf (seltener Gebrauch) reinigt sich das Gerät automatisch. 3 Wenn Tintenpatronen derselben Farbe 12-mal ausgewechselt worden sind, reinigt sich das Gerät automatisch.

Fehlermeldung	Ursache	Abhilfe
Wenig Tinte	Eine oder mehrere Tintenpatronen sind fast verbraucht.	Bestellen Sie eine neue Tintenpatrone. Sie können weiter drucken, bis auf dem Touchscreen <i>Druck unmöglich</i> angezeigt wird. (Siehe <i>Tintenpatronen wechseln</i> >> Seite 34.)
Zu kalt	Die Raumtemperatur ist zu niedrig.	Warten Sie nach dem Erhöhen der Raumtemperatur, bis sich das Gerät auf Raumtemperatur erwärmt hat, und versuchen Sie es erneut.
Zu warm	Die Raumtemperatur ist zu hoch.	Warten Sie nach dem Senken der Raumtemperatur, bis sich das Gerät auf Raumtemperatur abgekühlt hat, und versuchen Sie es erneut.

Animierte Hilfe

Wenn im Gerät ein Papierstau auftritt, zeigt Ihnen die animierte Hilfe Schritt für Schritt, was zu tun ist. Wählen Sie selbst die Geschwindigkeit der angezeigten Schritte, indem Sie ▼ drücken, um zum nächsten Schritt zu gelangen, und ▲, um einen Schritt zurückzugehen.

Papierstau

Finden und entfernen Sie das gestaute Papier wie unten beschrieben.

- 1 Ziehen Sie den Netzstecker des Gerätes.
- 2 Ziehen Sie die Papierkassette (1) ganz aus dem Gerät heraus.

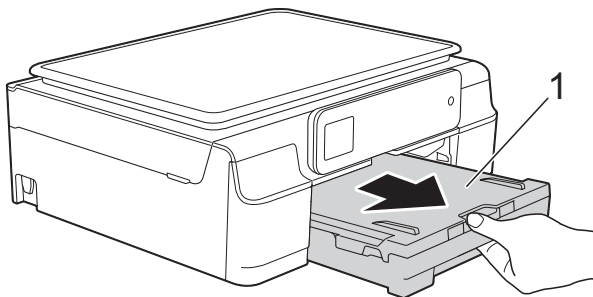

- 3 Ziehen Sie die zwei grünen Hebel im Gerät zu sich heran, um das gestaute Papier zu entfernen.

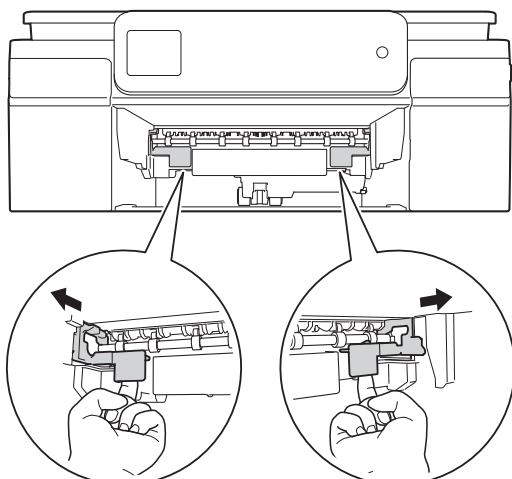

- 4 Greifen Sie mit beiden Händen in die Griffmulden auf beiden Seiten des Gerätes und öffnen Sie den Gehäusedeckel.

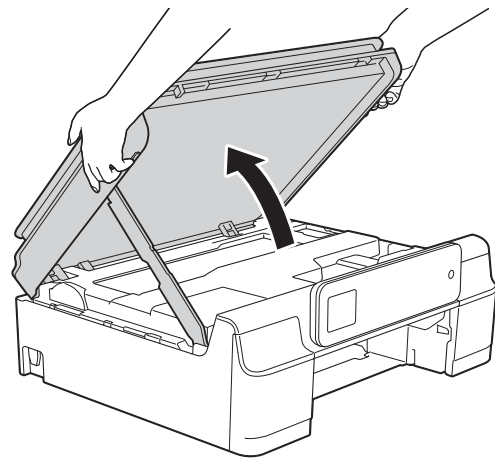

- 5 Ziehen Sie das gestaute Papier (1) aus dem Gerät heraus.

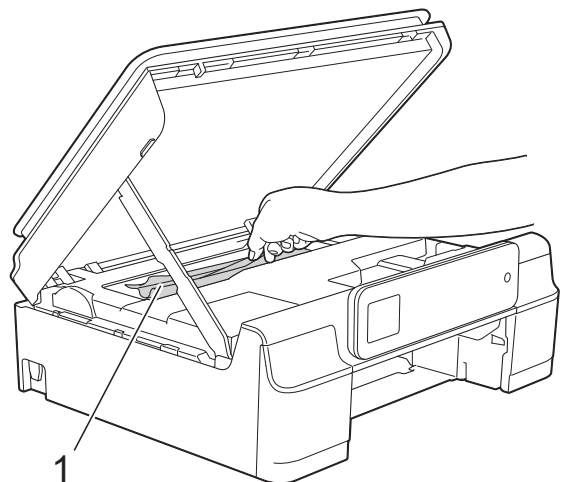

- 6 Bewegen Sie den Druckkopf (falls erforderlich), um alles Papier aus diesem Bereich zu entfernen. Stellen Sie sicher, dass sich in den Ecken (1) und (2) des Gerätes kein gestautes Papier befindet.

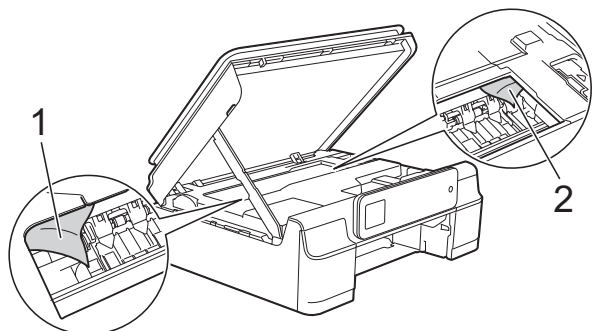

- Wenn sich der Druckkopf, wie in der Abbildung gezeigt (2), in der rechten Ecke befindet, kann er nicht verschoben werden. Schließen Sie den Netzstecker wieder an. Halten Sie  gedrückt, bis sich der Druckkopf in die Mitte bewegt hat. Ziehen Sie dann den Netzstecker des Gerätes und entfernen Sie das Papier.
- Falls sich das Papier unter dem Druckkopf gestaut hat, ziehen Sie den Netzstecker des Gerätes und verschieben Sie dann den Druckkopf, um das Papier zu entfernen.

Halten Sie zum Verschieben des Druckkopfes die konkaven Bereiche mit den dreieckigen Markierungen (siehe Abbildung (3)).

WICHTIG

- Berühren Sie NICHT den Encoderstreifen (1). Dies kann zu Schäden am Gerät führen.

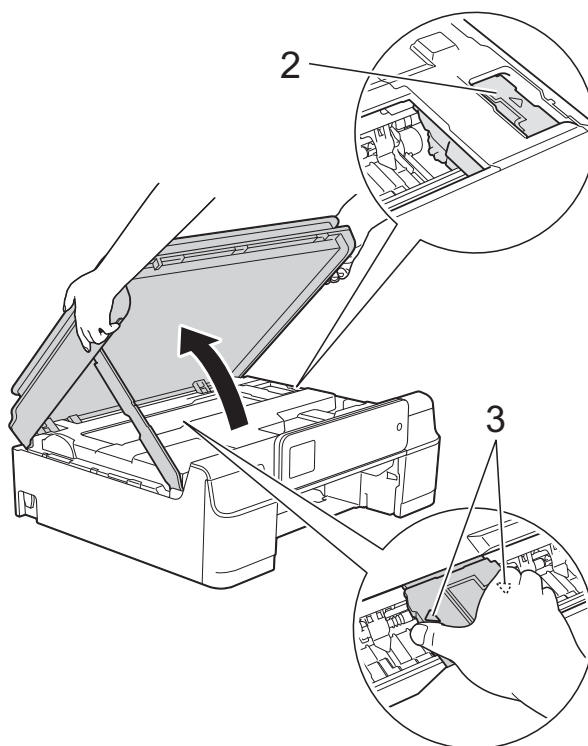
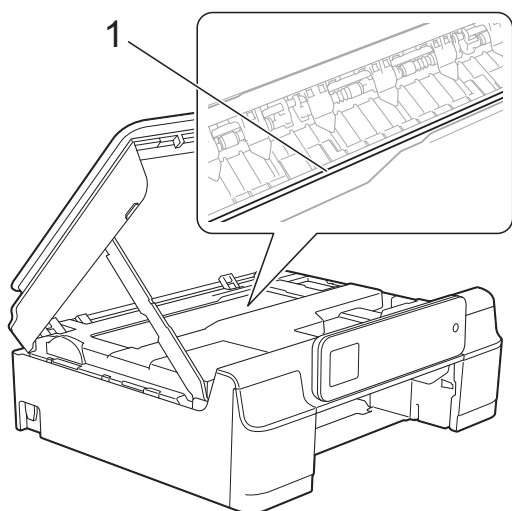

- Falls Tinte auf Ihre Haut gelangt, sollten Sie diese sofort mit Seife und viel Wasser entfernen.

- 7** Achten Sie darauf, dass Sie im Gerät (1) sorgfältig nach Resten von Papier suchen.

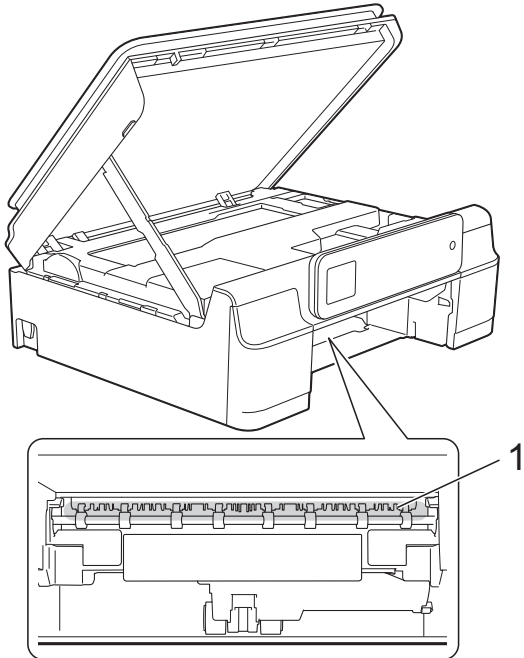

- 8** Sehen Sie in einem niedrigen Winkel in das Gerät hinein und stellen Sie sicher, dass keine Papierreste mehr im Gerät sind.

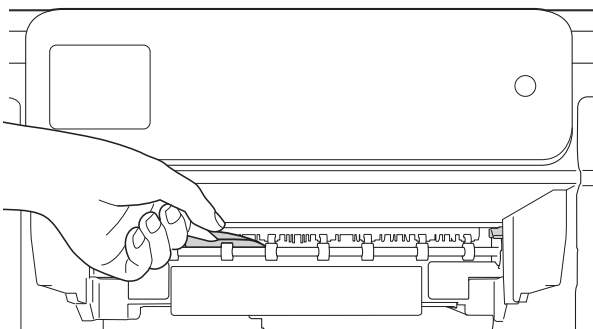

- 9** Öffnen Sie die Papierstau-Abdeckung (1) an der Rückseite des Gerätes.

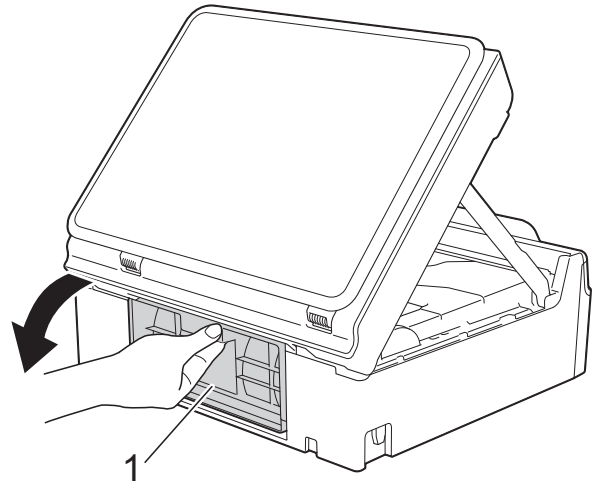

- 10** Entfernen Sie das gestaute Papier.

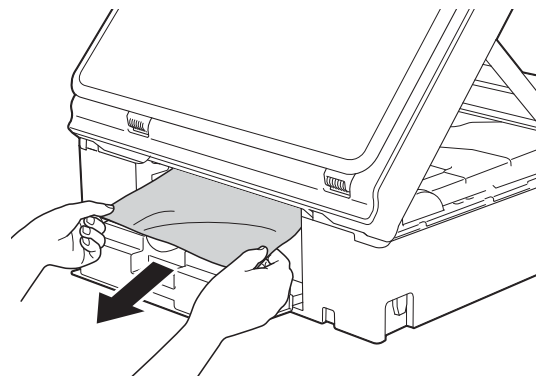

- 11** Schließen Sie die Papierstau-Abdeckung. Vergewissern Sie sich, dass die Abdeckung richtig geschlossen ist.

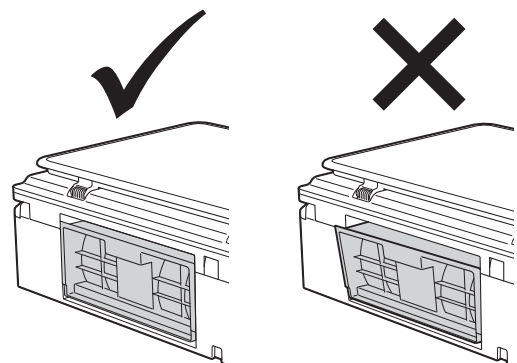

- 12 Schieben Sie die Papierkassette wieder vollständig in das Gerät.

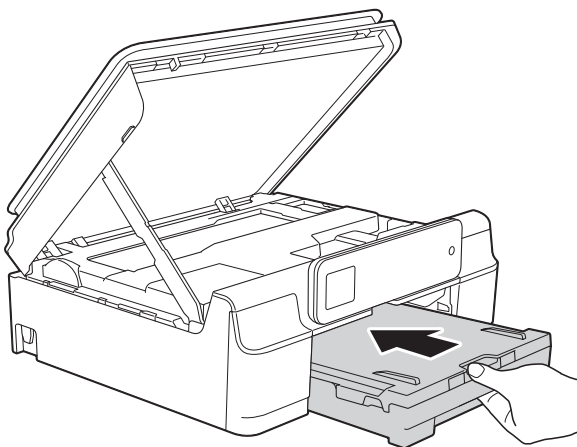

- 13 Heben Sie den Gehäusedeckel (1) an, um die Verriegelung zu lösen. Drücken Sie dann die Stütze vorsichtig nach unten (2) und schließen Sie den Gehäusedeckel (3) mit beiden Händen.

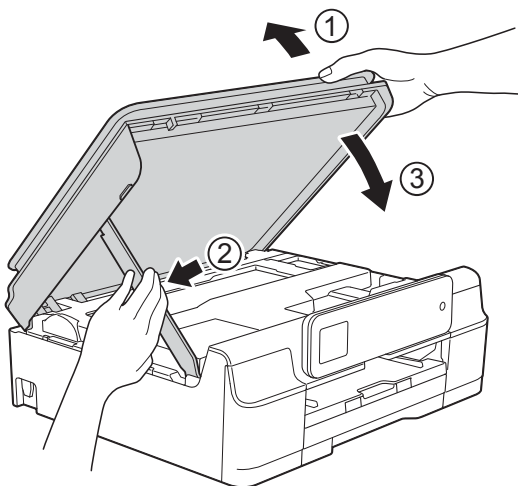

⚠ VORSICHT

Achten Sie darauf, sich beim Schließen des Gehäusedeckels nicht die Finger einzuklemmen.

- 14 Halten Sie die Papierkassette fest und ziehen Sie die Papierablage heraus, bis sie in geöffneter Position einrastet. Klappen Sie dann die Papierstütze aus. Achten Sie darauf, dass Sie die Papierablage herausziehen, bis sie einrastet.

- 15 Schließen Sie den Netzstecker wieder an.

HINWEIS

Wenn es wiederholt zu Papierstaus kommt, befinden sich möglicherweise Papierreste im Gerät. (Siehe *Weiteres Vorgehen zur Behebung eines Papierstaus* ►► Seite 52.)

Weiteres Vorgehen zur Behebung eines Papierstaus

- 1 Ziehen Sie den Netzstecker des Gerätes.
- 2 Ziehen Sie die Papierkassette (1) ganz aus dem Gerät heraus.

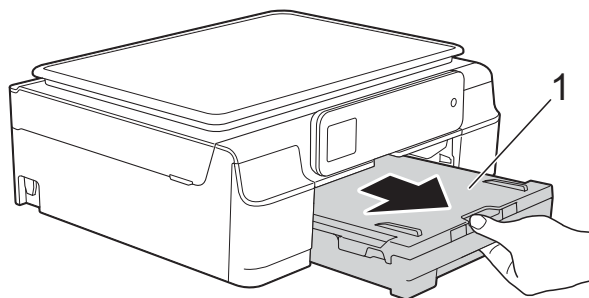

- 3 Ziehen Sie die zwei grünen Hebel im Gerät zu sich heran, um das gestaute Papier zu entfernen.

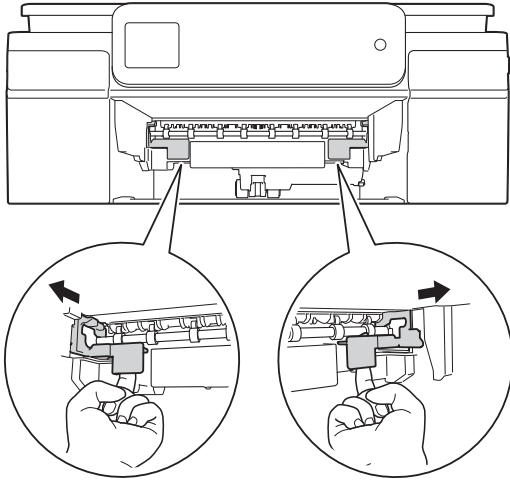

- 4 Greifen Sie mit beiden Händen in die Griffmulden auf beiden Seiten des Gerätes und öffnen Sie den Gehäusedeckel.

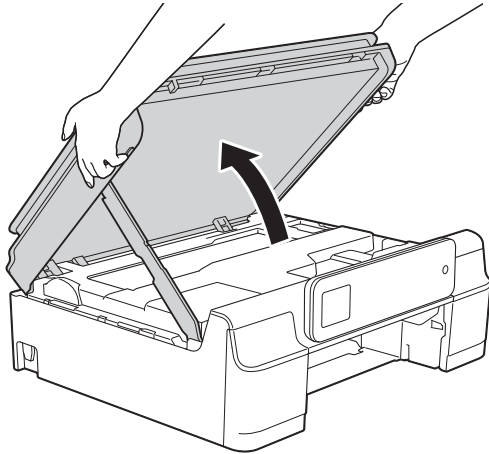

- 5 Legen Sie ein dickes Blatt A4- oder Letter-Paper, wie z. B. Glanzpapier, tief in das Gerät ein (siehe Abbildung).

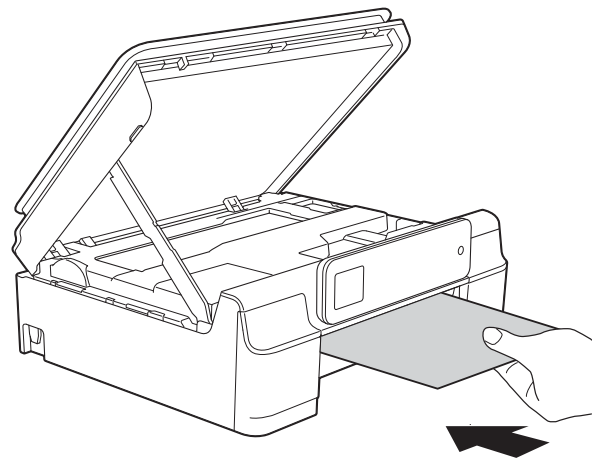
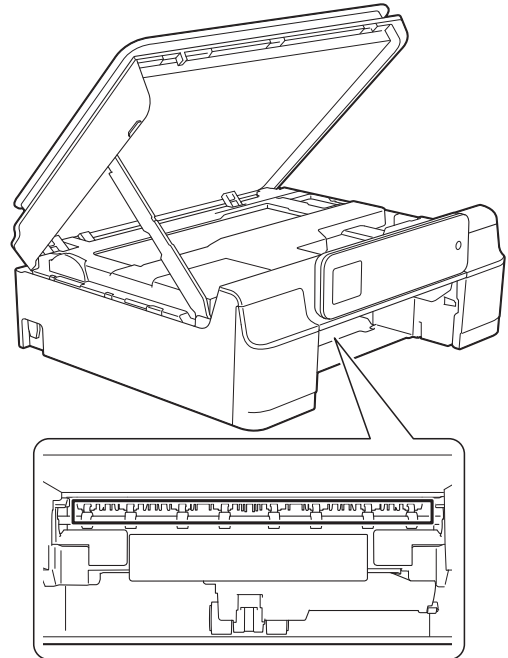

- 6 Wenn das dicke Papier gestaute Papier herausdrückt, entfernen Sie das gestaute Papier.

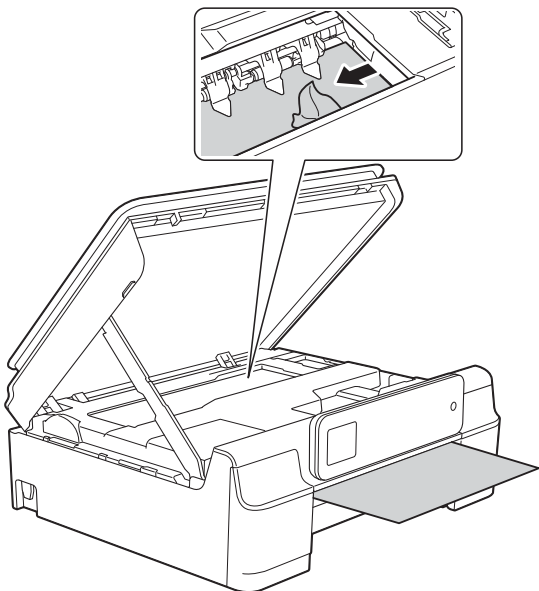

- 8 Öffnen Sie die Papierstau-Abdeckung (1) an der Rückseite des Gerätes.

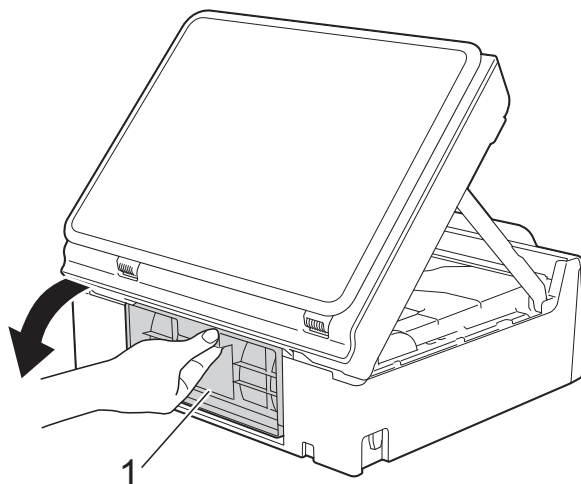

- 9 Legen Sie ein dickes Blatt A4- oder Letter-Papier, wie z. B. Glanzpapier, tief in das Gerät ein (siehe Abbildung).

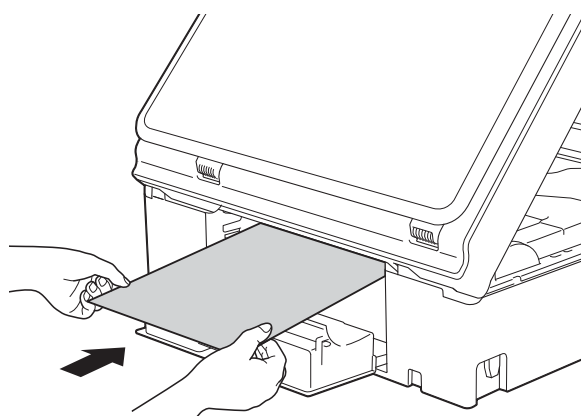

WICHTIG

Berühren Sie NICHT den Encoderstreifen (1). Dies kann zu Schäden am Gerät führen.

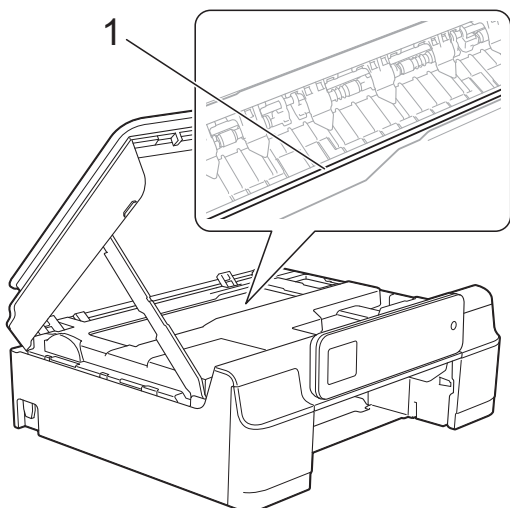

- 7 Ziehen Sie das dicke Papier aus dem Gerät heraus.

- 10 Wenn das dicke Papier gestaute Papier herausdrückt, entfernen Sie das gestaute Papier.

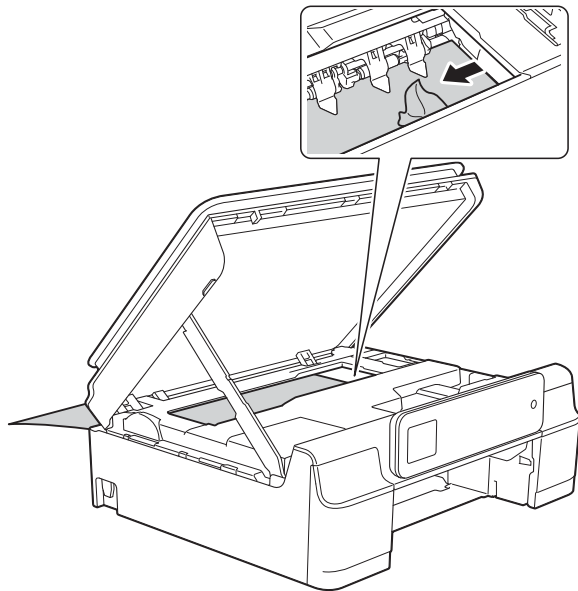

- 12 Schließen Sie die Papierstau-Abdeckung. Vergewissern Sie sich, dass die Abdeckung richtig geschlossen ist.

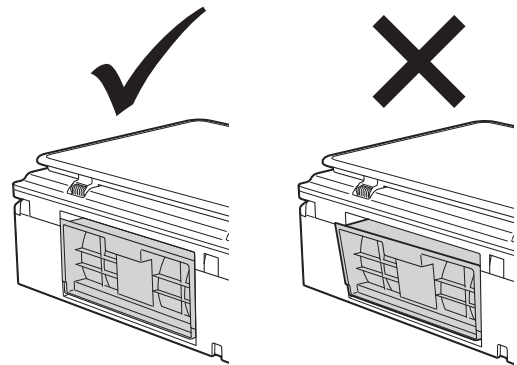

- 13 Heben Sie den Gehäusedeckel (1) an, um die Verriegelung zu lösen. Drücken Sie dann die Stütze vorsichtig nach unten (2) und schließen Sie den Gehäusedeckel (3) mit beiden Händen.

WICHTIG

Berühren Sie NICHT den Encoderstreifen (1). Dies kann zu Schäden am Gerät führen.

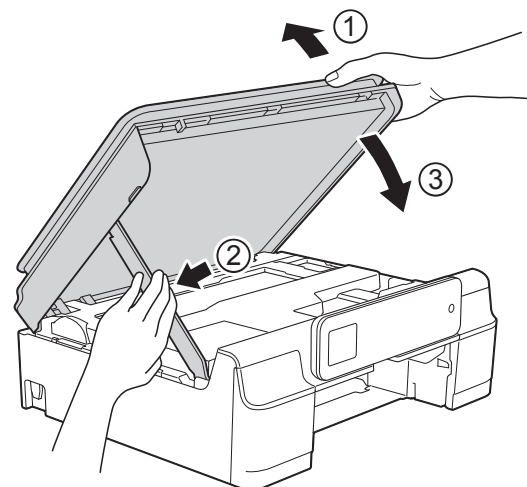
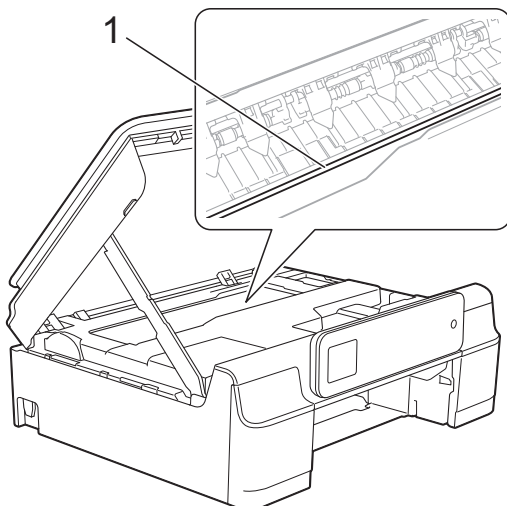

- 11 Ziehen Sie das dicke Papier aus dem Gerät heraus.

⚠ VORSICHT

Achten Sie darauf, sich beim Schließen des Gehäusedeckels nicht die Finger einzuklemmen.

- 14 Schieben Sie die Papierkassette wieder vollständig in das Gerät.

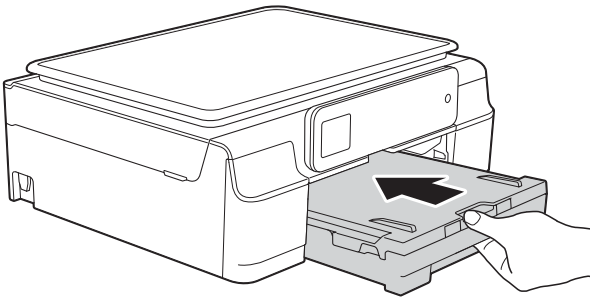

- 15 Schließen Sie den Netzstecker wieder an.



Falls Probleme auftreten sollten

HINWEIS



- Technische Unterstützung erhalten Sie vom Brother-Kundendienst.
- Falls einmal ein Problem auftreten sollte, versuchen Sie, es mit Hilfe der folgenden Tabelle zu lösen. Sie können die meisten Probleme selbst beheben.
- Falls Sie weitere Hilfe benötigen, finden Sie im Brother Solutions Center Antworten auf häufig gestellte Fragen (FAQs) sowie Tipps, um Störungen zu beseitigen.

Besuchen Sie uns unter <http://solutions.brother.com/>.





Druckprobleme

Problem	Mögliche Abhilfe
Es wird nicht gedruckt.	Vergewissern Sie sich, dass der richtige Druckertreiber installiert und ausgewählt ist.
	Prüfen Sie, ob auf dem Touchscreen eine Fehlermeldung angezeigt wird. (Siehe <i>Fehler- und Wartungsmeldungen</i> ►► Seite 42.)
	Achten Sie darauf, dass das Gerät online ist. (Windows® XP und Windows Server® 2003) Klicken Sie auf Start/Drucker und Faxgeräte . Klicken Sie mit der rechten Maustaste auf Brother DCP-XXXX Printer (XXXX steht für den Namen Ihres Modells). Wenn der Drucker offline ist, wird Drucker online verwenden angezeigt. Wählen Sie diese Option, um den Drucker zu aktivieren.
	(Windows Vista® und Windows Server® 2008) Klicken Sie auf  /Systemsteuerung/Hardware und Sound/Drucker . Klicken Sie mit der rechten Maustaste auf Brother DCP-XXXX Printer (XXXX steht für den Namen Ihres Modells). Wenn der Drucker offline ist, wird Drucker online verwenden angezeigt. Wählen Sie diese Option, um den Drucker zu aktivieren.
	(Windows® 7 und Windows Server® 2008 R2) Klicken Sie auf  /Geräte und Drucker . Klicken Sie mit der rechten Maustaste auf Brother DCP-XXXX Printer (XXXX steht für den Namen Ihres Modells) und wählen Sie Druckaufträge anzeigen . Klicken Sie auf Drucker und achten Sie darauf, dass Drucker offline verwenden nicht aktiviert ist.
	(Windows® 8 und Windows Server® 2012) Ziehen Sie die Maus in die untere rechte Ecke des Desktops. Wenn die Menüleiste angezeigt wird, klicken Sie auf Einstellungen und anschließend auf Systemsteuerung . Klicken Sie in der Gruppe Hardware und Sound (Hardware) auf Geräte und Drucker anzeigen . Klicken Sie mit der rechten Maustaste auf Brother DCP-XXXX Printer (XXXX steht für den Namen Ihres Modells) und wählen Sie Druckaufträge anzeigen . Wenn die Druckertreiberoptionen angezeigt werden, wählen Sie den Druckertreiber aus. Klicken Sie in der Menüleiste auf Drucker und achten Sie darauf, dass Drucker offline verwenden nicht ausgewählt ist.
Eine oder mehrere Tintenpatronen sind verbraucht. (Siehe <i>Tintenpatronen wechseln</i> ►► Seite 34.)	

Druckprobleme (Fortsetzung)

Problem	Mögliche Abhilfe
Es wird nicht gedruckt. (Fortsetzung)	<p>Das Dokument wird nicht gedruckt, wenn alte, nicht gedruckte Daten im Druckertreiber-Spooler verbleiben. Öffnen Sie das Druckersymbol und löschen Sie alle Daten. Das Druckersymbol finden Sie wie folgt:</p> <p>(Windows® XP und Windows Server® 2003) Klicken Sie auf Start/Drucker und Faxgeräte.</p> <p>(Windows Vista® und Windows Server® 2008) Klicken Sie auf  /Systemsteuerung/Hardware und Sound/Drucker.</p> <p>(Windows® 7 und Windows Server® 2008 R2) Klicken Sie auf  /Geräte und Drucker/Drucker und Faxgeräte.</p> <p>(Windows® 8 und Windows Server® 2012) Ziehen Sie die Maus in die untere rechte Ecke des Desktops. Wenn die Menüleiste angezeigt wird, klicken Sie auf Einstellungen/Systemsteuerung/Gruppe Hardware und Sound (Hardware)/Geräte und Drucker anzeigen/Drucker.</p> <p>(Mac OS X v10.6.8) Klicken Sie auf Systemeinstellungen/Drucken & Faxen.</p> <p>(OS X v10.7.x, 10.8.x) Klicken Sie auf Systemeinstellungen/Drucken & Scannen.</p>
Die Kopf- und Fußzeilen im Dokument werden zwar auf dem Bildschirm angezeigt, aber sie werden nicht mit ausgedruckt.	<p>Es gibt einen nicht bedruckbaren Bereich oben und unten auf der Seite. Passen Sie zur Kompensation die oberen und unteren Ränder des Dokumentes an. (Siehe <i>Nicht bedruckbarer Bereich</i> ►► Seite 17.)</p>
„Seitenlayout“ kann nicht ausgeführt werden.	<p>Stellen Sie im Anwendungsprogramm und im Druckertreiber des Gerätes das gleiche Papierformat ein.</p>
Das Gerät druckt zu langsam.	<p>Ändern Sie die Druckertreiber-Einstellung. Beim Drucken mit höchster Auflösung erhöht sich die zur Datenverarbeitung, zur Datenübertragung und zum Drucken benötigte Zeit. Probieren Sie andere Qualitätseinstellungen im Druckertreiber wie folgt aus:</p> <p>(Windows®) Klicken Sie auf Farbeinstellungen in der Registerkarte Erweitert und achten Sie darauf, dass Sie Farboptimierung deaktivieren.</p> <p>(Macintosh) Wählen Sie Farbeinstellungen, klicken Sie auf Erweiterte Farbeinstellungen und achten Sie darauf, dass Sie Farboptimierung deaktivieren.</p> <p>Schalten Sie das randlose Drucken aus. Der randlose Ausdruck erfolgt langsamer als das normale Drucken. (►► Software- und Netzwerk-Benutzerhandbuch.)</p>
Die Farboptimierung funktioniert nicht richtig.	<p>Wenn die Bilddaten Ihrer Anwendung nicht mit hoher Farbeinstellung (wie z. B. 256 Farben) erstellt wurden, funktioniert die Farboptimierung nicht. Benutzen Sie zusammen mit der Farboptimierung mindestens 24-Bit-Farbdaten.</p>
Mit Adobe® Illustrator® kann nicht gedruckt werden.	<p>Verringern Sie die Auflösung. (►► Software- und Netzwerk-Benutzerhandbuch.)</p>

Probleme mit der Druckqualität

Problem	Mögliche Abhilfe
Schlechte Druckqualität.	Prüfen Sie die Druckqualität. (Siehe <i>Druckqualität prüfen</i> >> Seite 38.)
	Vergewissern Sie sich, dass die Druckmedium -Einstellung im Druckertreiber bzw. die <i>Druckmedium</i> -Einstellung im Funktionsmenü des Gerätes dem von Ihnen verwendeten Druckmedium entspricht. (Siehe <i>Druckmedium</i> >> Seite 18.) (>> Software- und Netzwerk-Benutzerhandbuch.)
	Vergewissern Sie sich, dass die Tintenpatronen noch frisch sind. Die folgenden Bedingungen können die Ursache für die Klumpenbildung der Tinte sein: <ul style="list-style-type: none"> ■ Das auf der Verpackung der Tintenpatrone aufgedruckte Mindesthaltbarkeitsdatum ist überschritten. (In der Originalverpackung bleiben die Original-Brother-Tintenpatronen bis zu zwei Jahre frisch.) ■ Die Tintenpatrone befindet sich länger als sechs Monate im Gerät. ■ Die Tintenpatrone wurde vor ihrer Verwendung eventuell nicht richtig gelagert.
	Vergewissern Sie sich, dass Sie Original-Brother-Innobella™-Tinte verwenden. Brother empfiehlt, nur Original-Brother-Tintenpatronen zu verwenden und die verbrauchten Tintenpatronen nicht mit Tinte anderer Hersteller wieder aufzufüllen.
	Stellen Sie sicher, dass Sie eines der empfohlenen Druckmedien verwenden. (Siehe <i>Verwendbare Papiersorten und andere Druckmedien</i> >> Seite 19.)
	Die Umgebungstemperatur des Gerätes sollte zwischen 20 °C und 33 °C liegen.
Weiße, horizontale Linien in Texten oder Grafiken. 	Reinigen Sie den Druckkopf. (Siehe <i>Druckkopf reinigen</i> >> Seite 37.)
	Vergewissern Sie sich, dass Sie Original-Brother-Innobella™-Tinte verwenden.
	Verwenden Sie ein empfohlenes Druckmedium. (Siehe <i>Verwendbare Papiersorten und andere Druckmedien</i> >> Seite 19.)
	Um die Lebensdauer des Druckkopfes zu verlängern, die Tintenpatronen bestmöglich zu nutzen und die Druckqualität zu erhalten, sollte der Netzstecker des Gerätes nicht häufig gezogen werden und/oder das Netzkabel des Gerätes nicht über längere Zeit getrennt sein. Wir empfehlen  zum Ausschalten des Gerätes zu verwenden. Mit  bleibt das Gerät mit einer geringen Menge Strom versorgt, so dass die regelmäßige Reinigung des Druckkopfes ausgeführt werden kann.
Das Gerät gibt leere Seiten aus.	Reinigen Sie den Druckkopf. (Siehe <i>Druckkopf reinigen</i> >> Seite 37.)
	Vergewissern Sie sich, dass Sie Original-Brother-Innobella™-Tinte verwenden.
	Um die Lebensdauer des Druckkopfes zu verlängern, die Tintenpatronen bestmöglich zu nutzen und die Druckqualität zu erhalten, sollte der Netzstecker des Gerätes nicht häufig gezogen werden und/oder das Netzkabel des Gerätes nicht über längere Zeit getrennt sein. Wir empfehlen  zum Ausschalten des Gerätes zu verwenden. Mit  bleibt das Gerät mit einer geringen Menge Strom versorgt, so dass die regelmäßige Reinigung des Druckkopfes ausgeführt werden kann.
Zeichen und Linien sind verschwommen.	Prüfen Sie die vertikale Ausrichtung. (Siehe <i>Vertikale Ausrichtung prüfen</i> >> Seite 39.)

Probleme mit der Druckqualität (Fortsetzung)

Problem	Mögliche Abhilfe
Texte bzw. Bilder werden schief gedruckt.	Vergewissern Sie sich, dass das Papier richtig in die Papierkassette eingelegt ist und dass die Papierführungen richtig eingestellt sind. (Siehe <i>Papier und andere Druckmedien einlegen</i> >> Seite 13.)
	Vergewissern Sie sich, dass die Papierstau-Abdeckung richtig geschlossen ist.
Verschmierte Tinte oder Flecken in der Mitte am oberen Rand der Seiten.	Vergewissern Sie sich, dass Sie kein zu dickes oder gewelltes Papier verwenden. (Siehe <i>Verwendbare Papiersorten und andere Druckmedien</i> >> Seite 19.)
Verschmutzte Ausdrücke oder Tinte verläuft.	Vergewissern Sie sich, dass Sie ein empfohlenes Druckmedium verwenden. (Siehe <i>Verwendbare Papiersorten und andere Druckmedien</i> >> Seite 19.) Lassen Sie die Tinte vollständig trocknen, bevor Sie die Ausdrücke berühren.
	Achten Sie darauf, dass das Papier mit der zu bedruckenden Seite nach unten in die Papierkassette eingelegt ist.
	Vergewissern Sie sich, dass Sie Original-Brother-Innobella™-Tinte verwenden.
	Wenn Sie Fotopapier verwenden, vergewissern Sie sich, dass das richtige Druckmedium eingestellt ist. Wenn Sie ein Foto vom PC drucken, stellen Sie das Druckmedium im Druckertreiber ein.
Tinte verschmiert oder ist feucht bei glänzendem Fotopapier.	Prüfen Sie die Vorder- und Rückseite des Papiers. Legen Sie das Papier mit der glänzenden Seite (Druckseite) nach unten ein. (Siehe <i>Druckmedium</i> >> Seite 18.)
	Wenn Sie glänzendes Fotopapier verwenden, achten Sie darauf, dass das richtige Druckmedium eingestellt ist.
Flecken auf der Rückseite oder am unteren Rand der Seiten.	Vergewissern Sie sich, dass die Druckwalze nicht mit Tinte verschmutzt ist. (>> Benutzerhandbuch - Erweiterte Funktionen: <i>Druckwalze des Gerätes reinigen</i> .)
	Vergewissern Sie sich, dass Sie Original-Brother-Innobella™-Tinte verwenden.
	Vergewissern Sie sich, dass die Papierstütze ausgeklappt ist. (Siehe <i>Papier und andere Druckmedien einlegen</i> >> Seite 13.)
	Achten Sie darauf, dass die Papierzufuhrrollen nicht mit Tinte verschmutzt sind. (>> Benutzerhandbuch - Erweiterte Funktionen: <i>Papierzufuhrrollen reinigen</i> .)
Einige Zeilen oder Linien erscheinen komprimiert.	(Windows®) Aktivieren Sie Umgekehrte Reihenfolge auf der Registerkarte Grundeinstellungen des Druckertreibers.
Die Ausdrücke sind zerknittert.	(Windows®) Klicken Sie im Druckertreiber auf der Registerkarte Erweitert auf Farbeinstellungen und deaktivieren Sie Druck in beide Richtungen .
	(Macintosh) Wählen Sie im Druckertreiber Druckeinstellungen , klicken Sie auf Erweitert , wählen Sie Andere Druckoptionen und deaktivieren Sie Druck in beide Richtungen .
	Vergewissern Sie sich, dass Sie Original-Brother-Innobella™-Tinte verwenden.

Probleme bei der Papierhandhabung

Probleme	Mögliche Abhilfe
Das Gerät zieht kein Papier ein.	Achten Sie darauf, dass Sie die Papierkassette vollständig hineindrücken, bis sie einrastet.
	Vergewissern Sie sich, dass die Papierstau-Abdeckung an der Rückseite des Gerätes geschlossen ist.
	Wenn auf dem Touchscreen die Papierstau-Meldung angezeigt wird und das Problem weiterhin auftritt, siehe <i>Fehler- und Wartungsmeldungen</i> >> Seite 42.
	Wenn kein Papier eingelegt ist, legen Sie einen neuen Stapel Papier in die Papierkassette ein.
	Wenn Papier in die Papierkassette eingelegt ist, vergewissern Sie sich, dass es gerade eingelegt ist. Wenn das Papier gewellt ist, glätten Sie es. Es kann hilfreich sein, das Papier herauszunehmen, den Stapel umzudrehen und wieder in die Papierkassette einzulegen.
	Nehmen Sie etwas Papier aus der Papierkassette und versuchen Sie es dann noch einmal.
	Reinigen Sie die Papiereinzugsrollen. (>> Benutzerhandbuch - Erweiterte Funktionen: <i>Papiereinzugsrollen reinigen</i> .)
Fotopapier wird nicht richtig eingezogen.	Bei Verwendung von Brother Photo-Papier legen Sie ein zusätzliches Blatt des gleichen Fotopapiers in die Papierkassette. In der Packung ist dazu ein Blatt mehr als angegeben enthalten.
Es werden mehrere Blätter auf einmal eingezogen.	Führen Sie Folgendes aus: (Siehe <i>Papier und andere Druckmedien einlegen</i> >> Seite 13.)
	<ul style="list-style-type: none"> ■ Achten Sie darauf, dass das Papier richtig in die Papierkassette eingelegt ist. ■ Nehmen Sie das Papier aus der Kassette, fächern Sie den Papierstapel gut auf und legen Sie ihn dann wieder in die Kassette ein. ■ Achten Sie darauf, dass Sie das Papier nicht zu weit hineinschieben.
	Vergewissern Sie sich, dass die Papierstau-Abdeckung richtig geschlossen ist. (Siehe <i>Papierstau</i> >> Seite 49.)
Stellen Sie sicher, dass das Bodenkissen in der Papierkassette nicht verschmutzt ist. (>> Benutzerhandbuch - Erweiterte Funktionen: <i>Papiereinzugsrollen reinigen</i> .)	
	Es ist ein Papierstau aufgetreten.
Papierstau tritt wiederholt auf.	Wenn es wiederholt zu Papierstaus kommt, befinden sich möglicherweise Papierreste im Gerät. Vergewissern Sie sich, dass sich kein gestautes Papier mehr im Gerät befindet. (Siehe <i>Weiteres Vorgehen zur Behebung eines Papierstaus</i> >> Seite 52.)
Bei 2-seitigem Druck tritt Papierstau auf.	Wählen Sie eine der Einstellungen zur Vermeidung eines Papierstaus: 2-seitig1 oder 2-seitig2. Für Drucken (>> Software- und Netzwerk-Benutzerhandbuch.)
	Wenn bei 2-seitigem Druck häufig Papierstau auftritt, befindet sich möglicherweise Tinte auf den Papierzufuhrrollen. Reinigen Sie die Papierzufuhrrollen. (>> Benutzerhandbuch - Erweiterte Funktionen: <i>Papierzufuhrrollen reinigen</i> .)

B

Kopierprobleme

Problem	Mögliche Abhilfe
Das Anpassen der Kopie an die Seitengröße funktioniert nicht richtig.	Vergewissern Sie sich, dass die Vorlage nicht schief eingelegt ist. Richten Sie das Dokument aus und versuchen Sie es erneut.

Scanprobleme

Problem	Mögliche Abhilfe
Beim Scannen wird ein TWAIN- oder WIA-Fehler angezeigt. (Windows®)	Vergewissern Sie sich, dass in Ihrem Scanprogramm der Brother TWAIN- oder WIA-Treiber als primäre Quelle gewählt ist.
Beim Scannen wird ein TWAIN- oder ICA-Fehler angezeigt. (Macintosh)	Vergewissern Sie sich, dass der Brother TWAIN-Treiber als primäre Quelle gewählt ist. Sie können Dokumente auch mit dem ICA-Scannertreiber scannen. (➤➤ Software- und Netzwerk-Benutzerhandbuch.)

Software-Probleme

Problem	Mögliche Abhilfe
Die Software kann nicht installiert oder es kann nicht gedruckt werden.	(Windows®) Starten Sie das Programm MFL-Pro Suite reparieren auf der CD-ROM. Dieses Programm repariert die Software und installiert sie neu.
Eine Fehlermeldung, dass das Gerät beschäftigt ist, erscheint.	Vergewissern Sie sich, dass das Gerät keine Fehlermeldung auf dem Touchscreen anzeigt.

Netzwerkprobleme

Problem	Mögliche Abhilfe
Es kann nicht über das Netzwerk gedruckt werden.	Vergewissern Sie sich, dass das Gerät eingeschaltet, online und im Bereitschaftsmodus ist. Drucken Sie einen Netzwerk-Konfigurationsbericht aus (➤➤ Benutzerhandbuch - Erweiterte Funktionen: <i>Berichte und Listen.</i>) und überprüfen Sie in dieser Liste die ausgedruckten aktuellen Netzwerkeinstellungen. Wenn Sie eine Wireless-Verbindung nutzen oder Netzwerkprobleme haben ➤➤ Software- und Netzwerk-Benutzerhandbuch.





Netzwerkprobleme (Fortsetzung)

Problem	Mögliche Abhilfe
Es kann nicht über das Netzwerk gescannt werden.	<p>Eine Sicherheits-/Firewall-Software von Drittfirmen muss so konfiguriert sein, dass das Scannen im Netzwerk erlaubt ist. Um den Port 54925 für das Scannen im Netzwerk hinzuzufügen, geben Sie die folgenden Informationen ein:</p> <p>Im Feld Name: Geben Sie eine beliebige Beschreibung ein, zum Beispiel „Brother NetScan“.</p> <p>Im Feld Portnummer: Geben Sie „54925“ ein.</p> <p>Im Feld Protokoll: Vergewissern Sie sich, dass „UDP“ gewählt ist.</p> <p>Lesen Sie die Bedienungsanleitung, die mit der Sicherheits-/Firewall-Software der Drittfirma geliefert wurde, oder wenden Sie sich an den Hersteller dieser Software.</p> <p>(Macintosh)</p> <p>Wählen Sie Andere in der Dropdown-Liste Modell im Hauptbildschirm von ControlCenter2 aus. Vergewissern Sie sich im Fenster DeviceSelector, dass Netzwerk als Anschlussart ausgewählt ist, und klicken Sie dann auf Durchsuchen. Wählen Sie das Gerät erneut aus und drücken Sie OK.</p>
Die Brother-Software kann nicht installiert werden.	<p>(Windows®)</p> <p>Erlauben Sie den folgenden Programmen den Zugriff auf das Netzwerk, wenn während der Installation der MFL-Pro Suite eine Warnmeldung Ihrer Sicherheitssoftware angezeigt wird.</p> <p>(Macintosh)</p> <p>Wenn Sie eine Firewall-Funktion einer Anti-Spyware- oder Antiviren-Sicherheitssoftware verwenden, deaktivieren Sie diese vorübergehend und installieren Sie die Brother-Software.</p>
Es kann keine Verbindung zum Wireless-Netzwerk hergestellt werden.	<p>Untersuchen Sie das Problem mit Hilfe vom WLAN-Bericht.</p> <p>Drücken Sie  (Einst.) und dann ▲ oder ▼ auf dem Touchpanel, um Ausdrucke anzuzeigen. Drücken Sie Ausdrucke. Drücken Sie ▲ oder ▼, bis WLAN-Bericht angezeigt wird, und drücken Sie dann WLAN-Bericht.</p> <p>➤➤ Software- und Netzwerk-Benutzerhandbuch.</p>

Geräteinformationen





Seriennummer anzeigen

Sie können sich die Seriennummer Ihres Gerätes wie folgt auf dem Touchscreen anzeigen lassen:

- 1 Drücken Sie  (Einst.).
- 2 Drücken Sie  oder  auf dem Touchpanel, um Geräte-Info anzuzeigen.
- 3 Drücken Sie Geräte-Info.
- 4 Drücken Sie Serien-Nr.
- 5 Drücken Sie .

Firmware-Version überprüfen

Sie können sich die Firmware-Version Ihres Gerätes wie folgt auf dem Touchscreen anzeigen lassen:







- 1 Drücken Sie  (Einst.).
- 2 Drücken Sie  oder  auf dem Touchpanel, um Geräte-Info anzuzeigen.
- 3 Drücken Sie Geräte-Info.
- 4 Drücken Sie Version.
- 5 Drücken Sie .

Reset-Funktionen

Die folgenden Reset-Funktionen stehen zum Zurücksetzen von Einstellungen zur Verfügung:

- 1 Maschine wird zurückgesetzt
Sie können Geräteeinstellungen, die Sie geändert haben, wie zum Beispiel Datum und Uhrzeit, zurücksetzen.
- 2 Netzwerk
Sie können den MFC/DCP-Server auf die werkseitigen Einstellungen zurücksetzen (zum Beispiel das Kennwort und die IP-Adresse).
- 3 Alle Einstell.
Sie können alle Einstellungen auf die werkseitigen Einstellungen zurücksetzen.
Brother empfiehlt dringend, das Zurücksetzen auszuführen, bevor das Gerät veräußert oder entsorgt wird.

Einstellungen des Gerätes zurücksetzen

- 1 Drücken Sie  (Einst.).
- 2 Drücken Sie  oder  auf dem Touchpanel, um Inbetriebnahme anzuzeigen.
- 3 Drücken Sie Inbetriebnahme.
- 4 Drücken Sie  oder , um Zurücksetzen anzuzeigen.
- 5 Drücken Sie Zurücksetzen.
- 6 Wählen Sie mit  oder  die Art des Zurücksetzens (Maschine wird zurückgesetzt, Netzwerk oder Alle Einstell.), die Sie verwenden möchten, und drücken Sie darauf.
- 7 Drücken Sie zur Bestätigung Ja.
- 8 Halten Sie Ja 2 Sekunden lang gedrückt, um das Gerät neu zu starten.

Einstellungstabellen verwenden

Das Touchscreen-Display des Gerätes lässt sich leicht einrichten und bedienen. Sie müssen nur auf die gewünschten Einstellungen und Optionen, die im Display angezeigt werden, drücken.

Wir haben die folgenden schrittweisen Einstellungs- und Funktionstabellen erstellt, damit Sie alle für die jeweilige Einstellung und Funktion verfügbaren Optionen auf einen Blick sehen können. Mit diesen Tabellen können Sie Ihre bevorzugten Einstellungen für das Gerät schnell auswählen.

Einstellungstabellen

Die Einstellungstabellen veranschaulichen die verfügbaren Menüoptionen. Die werkseitigen Einstellungen sind fettgedruckt und mit einem Sternchen markiert.



(Einst.)

Ebene 1	Ebene 2	Ebene 3	Optionen	Beschreibung	Seite
Favoriten-Einst. 	Kopie	—	Qualität Druckmedium Papierformat Vergr./Verkl. Dichte Normal/Sortiert Seitenlayout Erweiterte Einst. (Optionen) Aus Hintergrund entf.	Zum schnellen und einfachen Abrufen und Anwenden zuvor gespeicherter bevorzugter Einstellungen.	10
Geräteeinstell	Tinte	Testdruck	Druckqualität Ausrichtung	Zur Überprüfung der Druckqualität und der vertikalen Ausrichtung.	38 39
		Reinigen	Schwarz Farbe Alle	Zum Reinigen des Druckkopfes.	37
		Tintenvorrat	—	Zeigt den Tintenvorrat an.	Siehe .
	Druckmedium	—	Normal* Inkjet Brother BP71 Anderes Glanzp. Folie	Zum Einstellen des Druckmediums entsprechend dem in der Papierkassette eingelegten Papier.	18
	Papierformat	—	A4* A5 10x15cm Letter	Zum Einstellen des Papierformats entsprechend dem in der Papierkassette eingelegten Papier.	18

>>> Benutzerhandbuch - Erweiterte Funktionen.

Die werkseitigen Einstellungen sind fettgedruckt und mit einem Sternchen markiert.

Ebene 1	Ebene 2	Ebene 3	Optionen	Beschreibung	Seite
Geräteeinstell (Fortsetzung)	Signalton	—	Aus Leise* Normal Laut	Zum Einstellen der Signalton-Lautstärke beim Bedienen des Touchscreens oder Touchpanels.	12
	LCD-Einstell.	Beleuchtung	Hell* Normal Dunkel	Sie können die Helligkeit der Hintergrundbeleuchtung des Touchscreens ändern.	12
		Dimmer	Aus 10Sek. 20Sek. 30Sek.*	Sie können einstellen, wie lange nach dem letzten Fingerdruck der Hintergrund des Touchscreens noch leuchten soll.	Siehe ♦.
	Energiesparen	—	1Min. 2Min. 3Min. 5Min.* 10Min. 30Min. 60Min.	Sie können wählen, wie lange nach der letzten Verwendung des Gerätes automatisch zum Energiesparmodus umgeschaltet werden soll.	
	Autom. ausschalten	—	Aus 1 Std.* 2 Std. 4 Std. 8 Std.	Ist diese Funktion aktiviert, wird das Gerät eine Stunde nach dem Wechsel in den Energiesparmodus automatisch ausgeschaltet. Bei Einstellung auf Aus schaltet sich das Gerät nicht automatisch aus.	

♦ >>> Benutzerhandbuch - Erweiterte Funktionen.

Die werkseitigen Einstellungen sind fettgedruckt und mit einem Sternchen markiert.

Ebene 1	Ebene 2	Ebene 3	Ebene 4	Optionen	Beschreibung	Seite
Netzwerk	WLAN	TCP/IP	Boot-Methode	Auto* Fest RARP BOOTP DHCP	Zur Auswahl der BOOT-Methode.	Siehe + .
			IP-Adresse	[000-255]. [000-255]. [000-255]. [000-255]	Geben Sie die IP-Adresse ein.	
			Subnet-Mask	[000-255]. [000-255]. [000-255]. [000-255]	Geben Sie die Subnetzmaske ein.	
			Gateway	[000-255]. [000-255]. [000-255]. [000-255]	Geben Sie die Gateway-Adresse ein.	
			Knotenname	BRWXXXXXXXXXXXXX	Geben Sie den Knotennamen ein.	
			WINS-Konfig.	Auto* Fest	Zur Auswahl des WINS-Konfigurationsmodus.	
			WINS-Server	(Primär) 000.000.000.000 (Sekundär) 000.000.000.000	Zur Angabe der IP-Adresse für den primären und sekundären WINS-Server.	
			DNS-Server	(Primär) 000.000.000.000 (Sekundär) 000.000.000.000	Zur Angabe der IP-Adresse für den primären und sekundären DNS-Server.	
			APIPA	Ein* Aus	Weist automatisch eine IP-Adresse aus einem bestimmten Adressbereich zu.	

+ >>> Software- und Netzwerk-Benutzerhandbuch.

● Laden Sie die Web Connect Anleitung im Brother Solutions Center unter <http://solutions.brother.com/> herunter.

Die werkseitigen Einstellungen sind fettgedruckt und mit einem Sternchen markiert.

Ebene 1	Ebene 2	Ebene 3	Ebene 4	Optionen	Beschreibung	Seite
Netzwerk (Fortsetzung)	WLAN (Fortsetzung)	WLAN-Assistent	—	—	Sie können die Wireless-Netzwerkeinstellungen mit der Brother CD-ROM konfigurieren.	Siehe +.
		Setup-Assist.	—	—	Sie können Ihren PrintServer für ein Wireless-Netzwerk manuell konfigurieren.	
		WPS/AOSS	—	—	Zur einfachen Konfiguration der Wireless-Netzwerkeinstellungen per Tastendruck.	
		WPS + PIN-Code	—	—	Zur einfachen Konfiguration der Wireless-Netzwerkeinstellungen über WPS mit PIN.	
		WLAN-Status	Status	—	Zeigt den Status der Wireless-Netzwerkverbindung an.	
			Signal	—	Zeigt die aktuelle Signalstärke der Wireless-Netzwerkverbindung an.	
	SSID		—	Zeigt die aktuelle SSID an.		
	Komm. -Modus		—	Zeigt den aktuellen Kommunikationsmodus an.		
	MAC-Adresse	—	—	Die MAC-Adresse des Gerätes wird angezeigt.		
	Web Connect-Einstellungen	Proxy-Einstell.	Proxy-Verbindung	Ein	Zum Ändern der Einstellungen für die Webverbindung.	Siehe ●.
				Aus*		
Adresse				—		
Port				—		
Benutzername				—		
Kennwort	—					

+ >> Software- und Netzwerk-Benutzerhandbuch.

● Laden Sie die Web Connect Anleitung im Brother Solutions Center unter <http://solutions.brother.com/> herunter.

Die werkseitigen Einstellungen sind fettgedruckt und mit einem Sternchen markiert.

Ebene 1	Ebene 2	Ebene 3	Ebene 4	Optionen	Beschreibung	Seite
Netzwerk (Fortsetzung)	WLAN aktiv	—	—	Ein Aus*	Zur Einrichtung einer Wireless-Netzwerkverbindung.	Siehe +.
	Netzwerk-Reset	—	—	Ja Nein	Setzt alle Netzwerkeinstellungen auf die werkseitigen Einstellungen zurück.	

+ >> Software- und Netzwerk-Benutzerhandbuch.

◆ Laden Sie die Web Connect Anleitung im Brother Solutions Center unter <http://solutions.brother.com/> herunter.

Die werkseitigen Einstellungen sind fettgedruckt und mit einem Sternchen markiert.



(Einst.) (Fortsetzung)

Ebene 1	Ebene 2	Ebene 3	Optionen	Beschreibung	Seite
Ausdrucke	Geräteeinstell	—	—	Zum Ausdrucken der entsprechenden Berichte und Listen.	Siehe ◆.
	Netzwerk-Konf.	—	—		
	WLAN-Bericht	—	—		
Geräte-Info	Serien-Nr.	—	—	Zeigt die Seriennummer des Gerätes an.	64
	Version	—	—	Zeigt die Firmware-Version des Gerätes an.	64
Inbetriebnahme	Datum/Uhrzeit	—	—	Stellt das Datum und die Uhrzeit des Gerätes ein.	40
	Zurücksetzen	Maschine wird zurückgesetzt	Ja Nein	Setzt alle Geräteeinstellungen, die Sie geändert haben, wie zum Beispiel Datum und Uhrzeit, zurück.	64
		Netzwerk	Ja Nein		
		Alle Einstell.	Ja Nein		
Displaysprache (je nach Land unterschiedlich)	—	(Wählen Sie die gewünschte Sprache)	—	Sie können die Touchscreen-Sprache ändern.	Siehe ◆.

◆ >>> Benutzerhandbuch - Erweiterte Funktionen.

Die werkseitigen Einstellungen sind fettgedruckt und mit einem Sternchen markiert.

Funktionstabellen



(Kopieren)

Ebene 1	Ebene 2	Ebene 3	Optionen	Beschreibung	Seite	
Optionen	Qualität	—	Normal* Hoch	Wählen Sie die Kopierauflösung für die nächste Kopie.	Siehe ♦.	
	Druckmedium	—	Normal* Inkjet Brother BP71 Anderes Glanzp. Folie	Wählen Sie das Druckmedium entsprechend dem in die Papierkassette eingelegten Papier.	25	
	Papierformat	—	A4* A5 10x15cm Letter	Wählen Sie das Papierformat entsprechend dem in die Papierkassette eingelegten Papier.	25	
	Vergr./Verkl.	100%*	—	—	—	Siehe ♦.
		Vergrößern	198% 10x15cm→A4 186% 10x15cm→LTR 141% A5→A4	Sie können die Vergrößerungsstufe für die nächste Kopie wählen.		
		Verkleinern	97% LTR→A4 93% A4→LTR 83% 69% A4→A5 47% A4→10x15cm	Sie können die Verkleinerungsstufe für die nächste Kopie wählen.		
		Auf Seitengr.	—	Das Gerät passt die Größe der nächsten Kopie an das eingestellte Papierformat an.		
		Benutz.:25-400%	—	Zur Auswahl einer Vergrößerungs-/Verkleinerungsstufe.		

♦ >> Benutzerhandbuch - Erweiterte Funktionen.

Die werkseitigen Einstellungen sind fettgedruckt und mit einem Sternchen markiert.

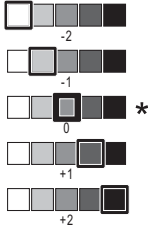
Ebene 1	Ebene 2	Ebene 3	Optionen	Beschreibung	Seite
Optionen (Fortsetzung)	Dichte	—		Zum Einstellen der Dichte der Kopien.	Siehe ◆ .
	Normal/Sortiert	—	Normal* Sortiert	Sie können wählen, ob Kopien normal oder sortiert ausgegeben werden sollen.	
	Seitenlayout	—	Aus (1auf1)* 2auf1 (H) 2auf1 (Q) 2auf1 (ID) 4auf1 (H) 4auf1 (Q) Poster (2x1) Poster (2x2) Poster (3x3)	Sie können Kopien mit der Einstellung N auf 1, 2 auf 1 (ID) oder Poster erstellen.	
	Erweiterte Einst.	—	Aus* Hintergrund entf. (Optionen) Wenig Mittel* Hoch	Zum Einstellen des Umfangs, in dem die Hintergrundfarbe entfernt wird.	
	Als Standard	—	Ja Nein	Speichert die Kopiereinstellungen.	
	Werkseinstell.	—	Ja Nein	Setzt alle Einstellungen auf die werkseitigen Einstellungen zurück.	

◆ >> Benutzerhandbuch - Erweiterte Funktionen.

Die werkseitigen Einstellungen sind fettgedruckt und mit einem Sternchen markiert.



(Scannen)

Ebene 1	Ebene 2	Ebene 3	Optionen	Beschreibung	Seite
Scannen: Datei	PC	Optionen	(Weitere Informationen finden Sie unter <i>Optionen (für Scannen: Datei, Scannen: E-Mail und Scannen: Bild)</i> in der folgenden Tabelle.)	Zum Konfigurieren der detaillierten Einstellungen.	Siehe +.
Scannen: E-Mail	PC	Optionen	(Weitere Informationen finden Sie unter <i>Optionen (für Scannen: Datei, Scannen: E-Mail und Scannen: Bild)</i> in der folgenden Tabelle.)	Zum Konfigurieren der detaillierten Einstellungen.	
Scannen: Bild	PC	Optionen	(Weitere Informationen finden Sie unter <i>Optionen (für Scannen: Datei, Scannen: E-Mail und Scannen: Bild)</i> in der folgenden Tabelle.)	Zum Konfigurieren der detaillierten Einstellungen.	
Webdienst (Erscheint bei der Installation eines Webdienstes (Scanner), der im Windows® Explorer des Computers angezeigt wird.)	Scannen	—	—	Sie können Daten mit dem Webdienst-Protokoll scannen.	
	Für E-Mail scannen	—	—		
	Zum Faxen scannen	—	—		
	Zum Drucken scan.	—	—		
+ >> Software- und Netzwerk-Benutzerhandbuch.					
Die werkseitigen Einstellungen sind fettgedruckt und mit einem Sternchen markiert.					

C

Optionen (für Scannen: Datei, Scannen: E-Mail und Scannen: Bild)

Ebene 1	Ebene 2	Optionen 1	Beschreibung	Seite
Optionen	Mit Bedienfeld einr	Aus (Mit Comp. einst.)* Ein	Wenn Sie zum Ändern der Geräteeinstellungen den Touchscreen verwenden möchten, wählen Sie Ein.	Siehe +.
	Die Einstellungen unten erscheinen, wenn Ein unter Mit Bedienfeld einr ausgewählt ist.			
	Scantyp	Farbe* Schwarzweiss	Sie können den Scantyp für das Dokument auswählen.	
	Auflösung	100 dpi 200 dpi* 300 dpi 600 dpi	Sie können die Scanauflösung für das Dokument auswählen.	
	Dateityp	(Wenn Sie als Scantyp eine Farbeinstellung gewählt haben) PDF* JPEG (Wenn Sie als Scantyp eine Schwarzweiß-Einstellung gewählt haben) TIFF PDF*	Sie können das Dateiformat für das Dokument auswählen.	
	Scangröße	A4* A5 10x15cm Visitenkarte Letter	Sie können die Scangröße für das Dokument auswählen.	
	Hintergrund entf.	Aus* Wenig Mittel Hoch	Zum Einstellen des Umfangs, in dem die Hintergrundfarbe entfernt wird.	
+ >> Software- und Netzwerk-Benutzerhandbuch.				
Die werkseitigen Einstellungen sind fettgedruckt und mit einem Sternchen markiert.				



(Web)

Ebene 1	Ebene 2	Ebene 3	Optionen	Beschreibung	Seite
Web	Apps	—	—	Zur Verbindung des Brother-Gerätes mit einem Internetdienst. Seit der Veröffentlichung dieses Dokumentes wurden vom Anbieter möglicherweise Webdienste hinzugefügt und/oder Dienstnamen geändert.	Siehe ●.
	SkyDrive®	—	—		
	Box	—	—		
	Google Drive™	—	—		
	Evernote®	—	—		
	Dropbox	—	—		
	Facebook	—	—		
	Picasa Web Albums™	—	—		
	Flickr®	—	—		
● Bitte laden Sie die Web Connect Anleitung im Brother Solutions Center unter http://solutions.brother.com/ herunter. Die Standardeinstellungen sind fettgedruckt und mit einem Sternchen markiert.					



(Tinte)

Ebene 1	Ebene 2	Ebene 3	Optionen	Beschreibung	Seite
 (Tinte)	Testdruck	—	Druckqualität Ausrichtung	Zur Überprüfung der Druckqualität und der vertikalen Ausrichtung.	38 39
	Reinigen	—	Schwarz Farbe Alle	Zum Reinigen des Druckkopfes.	37
	Tintenvorrat	—	—	Zeigt den Tintenvorrat an.	Siehe ◆.
◆ >>> Benutzerhandbuch - Erweiterte Funktionen. Die werkseitigen Einstellungen sind fettgedruckt und mit einem Sternchen markiert.					

WiFi (Wi-Fi Setup)

HINWEIS

Nach der Einrichtung von Wi-Fi® können Sie die Einstellungen nicht mehr über den Home-Bildschirm ändern.

Ändern Sie die Einstellungen für die Wi-Fi-Verbindung im Einstellungsbildschirm.



Ebene 1	Ebene 2	Ebene 3	Optionen	Beschreibung	Seite
WiFi (Wi-Fi Setup)	Setup-Assist.	—	—	Sie können Ihren PrintServer für ein Wireless-Netzwerk manuell konfigurieren.	Siehe ‡.
	Setup mit PC	—	—	Sie können die Wi-Fi-Einstellungen mit einem PC konfigurieren.	
	WPS/AOSS	—	—	Zur einfachen Konfiguration der Wireless-Netzwerkeinstellungen per Tastendruck.	
	WPS + PIN-Code	—	—	Zur einfachen Konfiguration der Wireless-Netzwerkeinstellungen über WPS mit PIN.	Siehe †.
‡ >> Installationsanleitung.					
† >> Software- und Netzwerk-Benutzerhandbuch.					
Die werkseitigen Einstellungen sind fettgedruckt und mit einem Sternchen markiert.					

Texteingabe

Wenn Sie Text am Gerät eingeben müssen, wird die Tastatur auf dem Touchscreen angezeigt. Drücken Sie , um zwischen Buchstaben, Ziffern und Sonderzeichen zu wechseln.



Leerzeichen eingeben



Um ein Leerzeichen einzugeben, drücken Sie zweimal , um Sonderzeichen zu wählen, und drücken Sie dann die Leerzeichen-Schaltfläche .



Oder drücken Sie zweimal , um den Cursor zu bewegen.

HINWEIS

Die verfügbaren Zeichen können je nach Land unterschiedlich sein.

Korrigieren

Um Zeichen zu korrigieren, drücken Sie , um den Cursor unter das falsch geschriebene Zeichen zu bewegen, und drücken Sie dann . Geben Sie das richtige Zeichen ein. Sie können Buchstaben auch sichern und einfügen.

Drücken Sie  für jedes Zeichen, das Sie löschen möchten, oder halten Sie  gedrückt, um alle Zeichen zu löschen.

Buchstaben wiederholen

Um einen Buchstaben einzugeben, der auf derselben Schaltfläche wie der vorherige liegt, drücken Sie , um den Cursor nach rechts zu bewegen, bevor Sie noch einmal auf dieselbe Schaltfläche drücken.

Allgemein

HINWEIS

Dieses Kapitel enthält eine Zusammenfassung der technischen Daten des Gerätes. Weitere technische Daten finden Sie unter <http://www.brother.com/>.

Druckwerk	Tintenstrahl-Druckwerk	
Druckkopf	Schwarzweiß:	Piezo-Technologie mit 210 Düsen × 1
	Farbe:	Piezo-Technologie mit 70 Düsen × 3
Speicher	64 MB	
Display (LCD - Flüssigkristallanzeige)	4,5 cm (44,9 mm) TFT-Farb-Touchscreen ¹ und Touchpanel	
Netzanschluss	AC 220 bis 240V 50/60Hz	
Leistungsaufnahme²	Kopierbetrieb:	Ca. 16 W ³
	Bereitschaft:	Ca. 3,5 W ⁴
	Energiesparmodus:	Ca. 0,7 W ⁴
	Ausgeschaltet:	Ca. 0,2 W ^{4 5}

¹ Diagonal gemessen.

² Messung während das Gerät an die USB-Schnittstelle angeschlossen ist. Die Leistungsaufnahme ist je nach Verwendungsumgebung oder Teileabnutzung leicht unterschiedlich.

³ Mit Standardauflösung / Dokument: ISO/IEC 24712-Druckmuster.

⁴ Gemessen entsprechend IEC 62301 Edition 2.0.

⁵ Selbst wenn das Gerät ausgeschaltet ist, schaltet es sich regelmäßig zur Pflege des Druckkopfes automatisch ein und dann wieder aus.

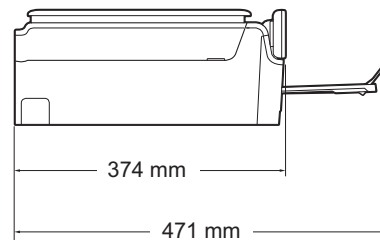
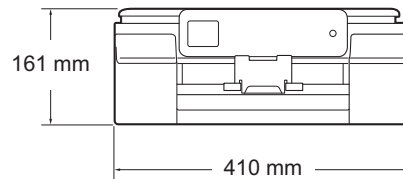
Abmessungen

Gewicht	6,9 kg
Geräuschpegel	Schalldruckpegel
	Betrieb: $L_{pAm} = 50 \text{ dB(A)}$ (maximal) ¹
	Schalleistung ^{2 3}
	Kopierbetrieb ⁴ :
	$LW_{Ad} = 5,98 \text{ B(A)}$ (Schwarzweiß)
	$LW_{Ad} = 5,77 \text{ B(A)}$ (Farbe)
	Bereit: $LW_{Ad} = 2,97 \text{ B(A)}$ (Schwarzweiß/Farbe)
Temperatur	Betrieb: 10 bis 35 °C
	Beste Druckqualität: 20 bis 33 °C
Luftfeuchtigkeit	Betrieb: 20 bis 80 % (ohne Kondensation)
	Beste Druckqualität: 20 bis 80 % (ohne Kondensation)
Dokumentengröße	Breite: max. 215,9 mm
	Länge: max. 297 mm

¹ Geräuschpegel abhängig von den Druckbedingungen.

² Entsprechend der Norm ISO9296

³ Bürogeräte mit $LW_{Ad} > 6,30 \text{ B(A)}$ sind nicht zur Verwendung in Räumen geeignet, in denen vorwiegend geistig gearbeitet wird. Solche Geräte sollten aufgrund der Lärmemission in gesonderten Räumen aufgestellt werden.

⁴ Kopiergeschwindigkeit: 6 cpm (SW)/3 cpm (Farbe)
Kopiergeschwindigkeit gemessen nach 3.5.1 in RAL-UZ171.

Druckmedien

Papierzufuhr

■ Druckmedium:

Normalpapier, Inkjet-Papier (beschichtetes Papier), Glanzpapier¹ und Folien^{1 2}

■ Papierformat³:

A4, Executive, Letter, A5, A6, Umschläge (Com-10, DL, C5, Monarch), Photo 1 (10 × 15 cm), Photo 2L (13 × 18 cm) und Karteikarte (Photo 2) (127 × 203 mm)

Breite: 98 mm - 215,9 mm

Länge: 148 mm - 297 mm

Weitere Informationen finden Sie unter *Papiergewicht, Stärke und Kapazität* ►► Seite 21.

■ Fassungsvermögen der Kassette:

Ca. 100 Blatt Normalpapier (80 g/m²)

Papierausgabe

Bis zu 50 Blatt Normalpapier 80 g/m² (Ausgabe mit der Druckseite nach oben)¹

¹ Nehmen Sie die bedruckten Glanzpapiere und Folien direkt nach dem Ausdruck von der Papierablage, um das Verschmieren des Druckbildes zu vermeiden.

² Verwenden Sie nur speziell für Tintenstrahlgeräte empfohlenes Folienpapier.

³ Siehe *Druckmedien und Verwendungsmöglichkeiten* ►► Seite 21.

Kopieren

Farbe/Schwarzweiß	Ja/Ja
Kopierbreite	204 mm ¹
Mehrfachkopien	Normal/sortiert, bis zu 99 Seiten
Vergrößern/Verkleinern	25 % bis 400 % (in 1 %-Schritten)
Auflösung (vertikal x horizontal)	Ausdruck bis zu 2400 × 1200 dpi

¹ Beim Kopieren auf A4-Papier.

Scanner

Farbe/Schwarzweiß	Ja/Ja
TWAIN-kompatibel	Ja (Windows® XP ¹ /Windows Vista®/Windows® 7/Windows® 8) (Mac OS X v10.6.8, 10.7.x, 10.8.x)
WIA-kompatibel	Ja (Windows® XP ¹ /Windows Vista®/Windows® 7/Windows® 8)
ICA-kompatibel	Ja (Mac OS X v10.6.8, 10.7.x, 10.8.x)
Farbtiefe	30 Bit Farbe (intern) 24 Bit Farbe (extern) / 256 Stufen pro Farbe
Graustufen	10 Bit Farbe (intern) 8 Bit Farbe (extern) / 256 Stufen pro Farbe
Auflösung	Bis zu 19200 × 19200 dpi (interpoliert) ² Bis zu 2400 × 1200 dpi (optisch) (vertikal x horizontal)
Abtastbreite und Abtastlänge	Breite: Bis zu 213,9 mm Länge: Bis zu 295 mm

¹ Windows® XP in diesem Benutzerhandbuch schließt Windows® XP Home Edition, Windows® XP Professional und Windows® XP Professional x64 Edition mit ein.

² Mit dem WIA-Treiber für Windows® XP, Windows Vista®, Windows® 7 und Windows® 8 kann maximal mit 1200 × 1200 dpi gescannt werden. (Zur Verwendung von Auflösungen bis zu 19200 × 19200 dpi verwenden Sie bitte das Brother Scanner-Dienstprogramm.)

Drucken

Auflösung (vertikal x horizontal)	Bis zu 6000 × 1200 dpi
Druckbreite ³	204 mm [210 mm (randlos) ¹]
Randlos drucken ²	A4, Letter, A6, Photo 1 (10 × 15 cm), Karteikarte (Photo 2) (127 × 203 mm), Photo 2L (13 × 18 cm)
Druckgeschwindigkeit ⁴	

¹ Wenn das randlose Drucken eingeschaltet ist.

² Siehe *Druckmedien und Verwendungsmöglichkeiten* >> Seite 21.

³ Beim Drucken auf A4-Papier.

⁴ Einzelheiten zu den technischen Daten finden Sie unter <http://www.brother.com/>.

Schnittstellen

USB^{1 2}

Verwenden Sie ein USB-2.0-Kabel, das nicht länger als 2 m ist.

WLAN

IEEE 802.11b/g/n (Infrastruktur-/Ad-hoc-Modus)

- ¹ Ihr Gerät hat einen USB 2.0 High-Speed-Anschluss. Das Gerät kann auch an einen Computer mit USB 1.1-Schnittstelle angeschlossen werden.
- ² USB-Anschlüsse von Drittfirmen werden nicht unterstützt.

Netzwerk

HINWEIS

Weitere Informationen zu den Netzwerk-Spezifikationen, ►► Software- und Netzwerk-Benutzerhandbuch.

Sie können das Gerät an ein Netzwerk als Netzwerkdrucker und Netzwerkscanner¹ anschließen. Die Netzwerkverwaltungssoftware Brother BRAdmin Light² ist im Lieferumfang enthalten.

Wireless-Netzwerk-Sicherheit	SSID (32 Zeichen), WEP 64/128 Bit, WPA-PSK (TKIP/AES), WPA2-PSK (AES)	
Wireless-Installationshilfen	AOSS™	Ja
	WPS	Ja

¹ Siehe *Systemvoraussetzungen* ►► Seite 86.

² (Windows®) Wenn Sie ein erweitertes Druckerverwaltungsprogramm benötigen, sollten Sie die neueste Version von Brother BRAdmin Professional verwenden. Sie können diese von <http://solutions.brother.com/> herunterladen. (Macintosh) Die neueste Version von Brother BRAdmin Light ist unter <http://solutions.brother.com/> als Download erhältlich.

Systemvoraussetzungen

UNTERSTÜTZTE BETRIEBSSYSTEME UND SOFTWARE-FUNKTIONEN						
Computerplattform & Betriebssystemversion		PC-Schnittstelle		Prozessor	Freier Festplattenspeicher zur Installation	
		USB ²	Wireless 802.11b/g/n		Für Treiber	Für Anwendungen (einschließlich Treibern)
Windows®-Betriebssystem	Windows® XP Home ¹	Drucken Scannen		32-Bit (x86) oder 64-Bit (x64) Prozessor	150 MB	1 GB
	Windows® XP Professional ¹					
	Windows Vista® ¹				500 MB	1,3 GB
	Windows® 7 ¹				650 MB	
	Windows® 8 ¹					
	Windows Server® 2003	N/A	Drucken		50 MB	N/A
	Windows Server® 2003 R2					
	Windows Server® 2008					
	Windows Server® 2008 R2			64-Bit (x64) Prozessor		
	Windows Server® 2012					
Macintosh-Betriebssystem	Mac OS X v10.6.8 OS X v10.7.x OS X v10.8.x	Drucken Scannen		Intel® Prozessor	80 MB	550 MB
Bedingungen:						
¹ Auflösung für WIA 1200 × 1200. Das Brother Scanner-Dienstprogramm erlaubt die Verwendung einer Auflösung von bis zu 19200 × 19200 dpi. ² USB-Anschlüsse von Drittfirmen werden nicht unterstützt.				Die neuesten Treiber-Updates finden Sie unter http://solutions.brother.com/ . Alle Warenzeichen, Marken und Produktnamen sind Eigentum der entsprechenden Firmen.		

Verbrauchsmaterialien

Tintenpatronen	Das Gerät verwendet einzelne schwarze und farbige Patronen (Gelb, Cyan und Magenta), separat vom Druckkopf austauschbar.
Lebensdauer der Tintenpatronen	Bei der Erstinstallation wird Tinte zum Auffüllen des Tintenleitungssystems verbraucht, um Ausdrücke in hoher Qualität erstellen zu können. Dies geschieht nur einmal. Nach Beendigung dieses Vorgangs haben die im Lieferumfang enthaltenen Tintenpatronen eine geringere Ergiebigkeit als Standard-Tintenpatronen (80 %). Mit allen nachfolgend eingesetzten Tintenpatronen kann die angegebene Seitenzahl gedruckt werden.
Verfügbare Verbrauchsmaterialien	<p><Standard Schwarz> LC121BK <Standard Gelb> LC121Y <Standard Cyan> LC121C <Standard Magenta> LC121M</p> <p>Schwarz, Gelb, Cyan und Magenta - Ca. 300 Seiten ¹</p> <p><Jumbo Schwarz> LC123BK <Jumbo Gelb> LC123Y <Jumbo Cyan> LC123C <Jumbo Magenta> LC123M</p> <p>Schwarz, Gelb, Cyan und Magenta - Ca. 600 Seiten ¹</p> <p>¹ Diese ungefähren Angaben zur Ergiebigkeit entsprechen der Norm ISO/IEC 24711.</p> <p>Weitere Informationen zu den Verbrauchsmaterialien finden Sie unter http://www.brother.com/pageyield/.</p>

Was ist Innobella™?

Innobella™ ist eine neue Reihe von Original-Brother-Verbrauchsmaterialien. Der Name „Innobella™“ leitet sich von den Begriffen „Innovation“ und „Bella“ (was auf Italienisch „schön“ bedeutet) ab und repräsentiert eine innovative Technologie, die den Brother-Kunden schöne und langlebige Druckergebnisse liefert.

Zum Ausdruck von Fotos empfiehlt Brother Innobella™ Glossy Photo-Papier (BP71-Serie) für hohe Qualität. Hervorragende Druckergebnisse erzielen Sie mit Innobella™ Tinte und Papier.



E

Stichwortverzeichnis

A

Apple Macintosh	
Siehe Software- und Netzwerk- Benutzerhandbuch.	
Auflösung	
Drucken83	
Kopieren81	
Scannen82	

B

Brother	
CreativeCenter5	

C

ControlCenter	
Siehe Software- und Netzwerk- Benutzerhandbuch.	

D

Display (LCD - Flüssigkristallanzeige)65	
Helligkeit12	
Dokument	
einlegen22	
Drucken	
Auflösung83	
bedruckbarer Bereich17	
Papierstau49	
Probleme57	
Siehe Software- und Netzwerk- Benutzerhandbuch.	
Technische Daten83	

F

Favoriten10	
ändern	
Favoriten-Name11	
hinzufügen10	
Kopieren10	
löschen11	
verwenden11	
Fehlermeldungen auf dem Touchscreen42	
Abdeckung offen42	
Druck unmöglich42	
Erkennen unmögl.42	
Falsches Papierformat43	
Fehler:Drucken43	
Fehler:Init.43	
Fehler:Reinigen43	
Fehler:Scannen43	
Keine Tintenpat.43	
Nur SW-Druck44	
Papier prüfen45	
Papierstau46	
Restdaten46	
Speicher voll46	
Tintenabs. fast voll46	
Tintenabsorber voll47	
Wenig Tinte48	
Folien19, 21, 80	
Fotopapier21	
Funktionstastenfeld-Übersicht6	

G

Graustufen82	
--------------------	--

H

Hilfe	
Anzeigen auf dem Touchscreen65	
Einstellungstabellen66	
Funktionstabellen71	

I

Innobella™87

K

Kopieren

Druckmedium25
Favoriten 10, 11
Papierformat25
Vorlagenglas verwenden22

L

Lautstärke, Einstellung

Signalton 12

M

Macintosh

Siehe Software- und Netzwerk-
Benutzerhandbuch.

N

Netzwerk

Drucken
Siehe Software- und Netzwerk-
Benutzerhandbuch.

Scannen
Siehe Software- und Netzwerk-
Benutzerhandbuch.

Nicht scanbarer Bereich23

P

Papier 19, 80
bedruckbarer Bereich 17
einlegen 13, 15
Format 18
Kapazität 21
Sorte 18, 21
Umschläge einlegen 15

Papierstau

Papier 49

Problemlösung

Fehlermeldungen auf dem
Touchscreen 42

Papierstau 49

Wartungsmeldungen auf dem
Touchscreen 42

wenn Probleme auftreten
Drucken 57

Druckqualität 59

Kopieren 62

Netzwerk 62

Papierhandhabung 61

Scannen 62

Software 62

R

Reinigen

Druckkopf 37

Scanner 37

S

Scannen

Siehe Software- und Netzwerk-
Benutzerhandbuch.

Schrittweise Einstellungstabellen 65

Seriennummer

finden..... Siehe zweite Umschlagseite

T

Text eingeben	77
Tintenpatronen	
Tintenpunktzähler	34
wechseln	34
Touchscreen-Display	6

U

Umschläge	15, 21
-----------------	--------

V

Verbrauchsmaterialien	87
-----------------------------	----

W

Wartung, regelmäßig	
Tintenpatronen wechseln	34
Windows®	
Siehe Software- und Netzwerk- Benutzerhandbuch.	
Wireless-Netzwerk	
Siehe Installationsanleitung und Software- und Netzwerk-Benutzerhandbuch.	

brother®

Besuchen Sie unsere Website
<http://www.brother.com/>

Dieses Gerät ist nur für die Verwendung in dem Land zugelassen, in dem es erworben wurde. Die Brother-Vertretungen und Brother-Händler der einzelnen Länder können die technische Unterstützung nur für die Geräte übernehmen, die in ihrem jeweiligen Land gekauft wurden.



www.brotherearth.com