

# Grunnleggende brukermanual

DCP-J132W

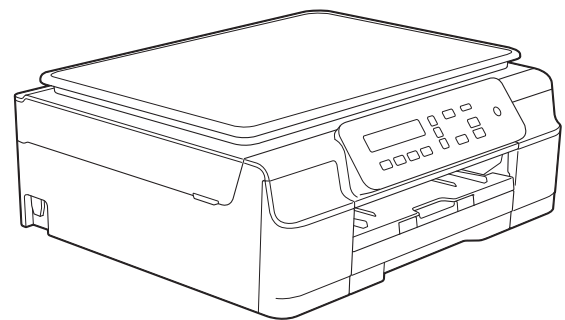

## Hvis du trenger å kontakte kundeservice

Fyll ut følgende informasjon for fremtidig referanse:

Modellnummer: DCP-J132W

Serienummer: <sup>1</sup> \_\_\_\_\_

Kjøpsdato: \_\_\_\_\_

Innkjøpssted: \_\_\_\_\_

- <sup>1</sup> Serienummeret er plassert på baksiden av enheten. Ta vare på denne brukermanualen sammen med salgskvitteringen som bevis på kjøpet, i tilfelle tyveri, brann eller garantiservice.

Registrer produktet ditt på nettet på

<http://www.brother.com/registration/>

# Brukermanualer og hvor du finner dem

Hvilken brukermanual?	Hva inneholder den?	Hvor er den?
<b>Produktsikkerhetsguide</b>	Les denne brukermanualen først. Les sikkerhetsinstruksene før maskinen installeres. Du finner informasjon om varemerker og juridiske begrensninger i denne brukermanualen.	Trykt / i esken
<b>Hurtigstartguide</b>	Følg instruksene for oppsett av maskinen og installasjon av driverne og programvaren for operativsystemet og tilkoblingstypen du bruker.	Trykt / i esken
<b>Grunnleggende brukermanual</b>	Lær om grunnleggende bruk av kopiering og skanning, og hvordan du skifter forbruksmateriell. Se feilsøkingstips.	Trykt / i esken <sup>1</sup>
<b>Avansert brukermanual</b>	Lær om mer avanserte oppgaver: kopiering, utskriftsrapporter og utføring av rutinemessig vedlikehold.	PDF-fil / CD-ROM
<b>Programvare og Nettverks Brukerhåndbok</b>	Denne brukermanualen gir instruksjoner for skanning, utskrift og andre oppgaver som kan utføres ved å koble Brother-maskinen til en datamaskin. Du kan også finne nyttig informasjon om bruk av verktøyet Brother ControlCenter, bruk av maskinen i et nettverksmiljø og begreper som brukes ofte.	HTML-fil / CD-ROM
<b>AirPrint-guide</b>	Denne brukermanualen gir informasjon om bruk av AirPrint til å skrive ut fra OS X v10.7.x, 10.8.x og iPhone, iPod touch, iPad eller en annen iOS-enhet til Brother-maskinen uten å installere en skriverdriver.	PDF-fil / Brother Solutions Center <sup>2</sup>
<b>Google Cloud Print-guide</b>	Denne brukermanualen inneholder informasjon om hvordan du bruker tjenestene for Google Cloud Print™ til utskrift via Internett.	PDF-fil / Brother Solutions Center <sup>2</sup>
<b>Brukerguide for mobil utskrift og skanning for Brother iPrint&amp;Scan</b>	Denne brukermanualen gir nyttig informasjon om utskrift fra mobil enhet og skanning fra Brother-maskinen til den mobile enheten når den er tilkoblet et Wi-Fi-nettverk.	PDF-fil / Brother Solutions Center <sup>2</sup>

<sup>1</sup> Dette kan variere avhengig av land.

<sup>2</sup> Besøk oss på <http://solutions.brother.com/>.

# Innholdsfortegnelse

## (Grunnleggende brukermanual)

<b>1</b>	<b>Generell informasjon</b>	<b>1</b>
	Bruke dokumentasjonen .....	1
	Symboler og konvensjoner som brukes i dokumentasjonen .....	1
	Få tilgang til Brother Utilities (Windows® 8) .....	2
	Tilgang til den Avanserte brukermanualen, Programvare og Nettverks	
	Brukerhåndbok .....	2
	Vise Brukermanualer .....	2
	Slik får du tilgang til veiledninger for avanserte funksjoner .....	4
	Tilgang til Brother kundestøtte (Windows®) .....	5
	Tilgang til Brother kundestøtte (Macintosh) .....	5
	Oversikt over kontrollpanelet .....	6
	Indikasjoner for advarsel-LED .....	8
	LCD-skjerm .....	8
	Kontrast på LCD-skjermen .....	8
<b>2</b>	<b>Legge i papir</b>	<b>9</b>
	Legge i papir og andre utskriftsmedier .....	9
	Legge i konvolutter .....	11
	Ikke skrivbart område .....	14
	Papirinnstillinger .....	15
	Papirtype .....	15
	Papirformat .....	15
	Papir og utskriftsmedier som kan brukes .....	16
	Anbefalte utskriftsmedier .....	16
	Håndtere og bruke vanlige utskriftsmedier .....	16
	Velge riktig utskriftsmedium .....	18
<b>3</b>	<b>Legge i dokumenter</b>	<b>19</b>
	Slik legger du i dokumenter .....	19
	Bruke skannerglassplaten .....	19
	Område som ikke kan skannes .....	20
<b>4</b>	<b>Kopiere</b>	<b>21</b>
	Slik kopierer du .....	21
	Stanse kopiering .....	21
	Kopieringsinnstillinger .....	21
	Papiralternativer .....	22
<b>5</b>	<b>Slik skriver du ut fra datamaskin</b>	<b>23</b>
	Skrive ut dokumenter .....	23

<b>6</b>	<b>Slik skanner du til datamaskin</b>	<b>24</b>
	Før skanning.....	24
	Skanne et dokument som en PDF-fil ved hjelp av ControlCenter4 (Windows®).....	24
	Slik endrer du maskinens innstillinger for skannemodus for PDF-skanning med ControlCenter4 (Windows®).....	28
	Slik skanner du et dokument som PDF-fil via kontrollpanelet (Windows® og Macintosh).....	30
<b>A</b>	<b>Rutinemessig vedlikehold</b>	<b>31</b>
	Skifte blekkassetter.....	31
	Rengjøre og kontrollere maskinen.....	34
	Rengjøre skannerglassplaten.....	34
	Rengjøre skrivehodet.....	34
	Kontrollere utskriftskvaliteten.....	35
	Kontrollere innrettingen av papiret.....	36
	Stille inn dato og klokkeslett.....	37
<b>B</b>	<b>Feilsøking</b>	<b>38</b>
	Identifisere problemet.....	38
	Feil- og vedlikeholdsmeldinger.....	39
	Skriverstopp eller papirstopp.....	43
	Hvis du har problemer med maskinen.....	51
	Maskininformasjon.....	57
	Kontrollere serienummeret.....	57
	Kontrollere fastvareversjonen.....	57
	Nullstillingsfunksjoner.....	57
	Nullstille maskinen.....	57
<b>C</b>	<b>Innstillings- og funksjonstabeller</b>	<b>58</b>
	Bruke innstillingstabellene.....	58
	Menytaster.....	58
	Menytabell.....	60
	Skrive inn tekst.....	69
	Skrive inn tall, bokstaver og symboler.....	69
	Sette inn mellomrom.....	69
	Korrigere.....	69

---

**D      Spesifikasjoner** **70**

---

Generelt .....	70
Utskriftsmedier .....	72
Kopiering .....	73
Skanner .....	74
Skriver .....	75
Grensesnitt for datamaskin .....	76
Nettverk .....	77
Krav til datamaskin .....	78
Forbruksmaterieil .....	79

---

**E      Stikkordliste** **80**

---

# Innholdsfortegnelse

## (Avansert brukermanual)

Avansert brukermanual forklarer følgende funksjoner og betjening.

Du kan se Avansert brukermanual på CD-ROM-en.

### **1 Generelt oppsett**

---

Lagring i minnet  
Automatisk skifte til/fra sommertid  
(MFC-modell)  
Hvilemodus  
Slå strøm automatisk av  
(DCP-modellen)  
LCD-skjerm  
Modustidsur (MFC-modell)

### **2 Sikkerhetsfunksjoner (MFC-modell)**

---

TX-lås

### **3 Sende en faks (MFC-modell)**

---

Flere alternativer for sending  
Andre alternativer ved sending

### **4 Motta en faks (MFC-modell)**

---

Minnemottak (kun svart/hvitt)  
Ekstra mottaksfunksjoner

### **5 Slå og lagre numre (MFC-modell)**

---

Talefunksjoner  
Andre ringefunksjoner  
Flere lagringsmåter for numre

### **6 Skrive ut rapporter**

---

Faksrapporter (MFC-modell)  
Rapporter

### **7 Kopiere**

---

Kopieringsalternativer

### **A Rutinemessig vedlikehold**

---

Rengjøre og kontrollere maskinen  
Pakke og sende maskinen

### **B Ordliste**

---

### **C Stikkordliste**

---

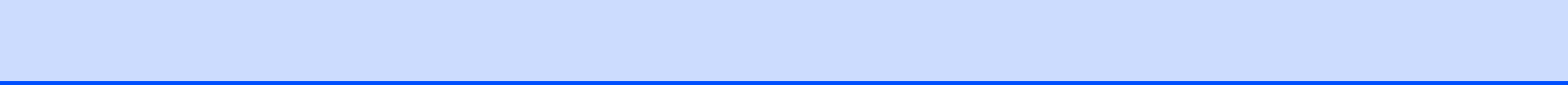



## Bruke dokumentasjonen

Takk for at du kjøpte en Brother-maskin! Les dokumentasjonen for å kunne utnytte maskinen best mulig.

## Symboler og konvensjoner som brukes i dokumentasjonen

---

Følgende symboler og konvensjoner er brukt i dokumentasjonen.

<b>Fet skrift</b>	Fet skrift identifiserer bestemte knapper på maskinens kontrollpanel eller på datamaskinskjermen.
<i>Kursiv</i>	Tekst i kursiv fremhever et viktig punkt eller refererer til et relatert emne.
Courier New	Tekst i skrifttypen Courier New identifiserer meldinger på LCD-skjermen på maskinen.

### **ADVARSEL**

ADVARSEL viser en potensielt farlig situasjon som kan føre til dødsfall eller alvorlige personskader hvis den ikke unngås.

### **FORSIKTIG**

FORSIKTIG viser en potensielt farlig situasjon som kan føre til små eller moderate personskader hvis den ikke unngås.

### **VIKTIG**

VIKTIG indikerer en potensielt farlig situasjon som kan resultere i skade på eiendelen eller redusert produktfunksjonalitet hvis den ikke unngås.

### **MERK**

Merknader gir informasjon om hva du bør gjøre i en bestemt situasjon, eller gir tips om hvordan betjeningen fungerer sammen med andre funksjoner.



Elfare-ikoner varslers deg om faren for elektriske støt.

## Få tilgang til Brother Utilities (Windows® 8)

Hvis du bruker nettbrett eller datamaskin som kjører Windows® 8, kan du foreta valgene ved å tappe på skjermen eller klikke med musen.

Etter at skriverdriveren er installert, vises

 (**Brother Utilities** (Brother-verktøy)) på både startskjermbildet og skrivebordet.

- 1 Tapp eller klikk på **Brother Utilities** (Brother-verktøy) på startskjermbildet eller skrivebordet.

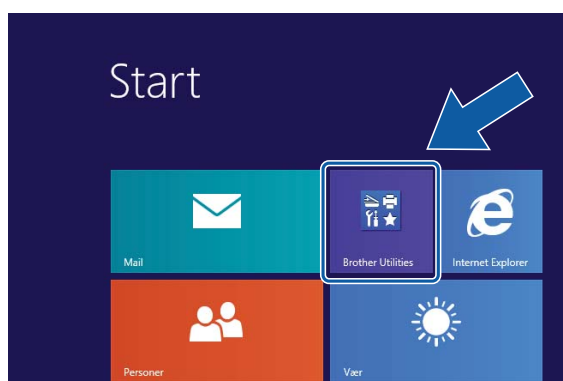

- 2 Velg din maskin.

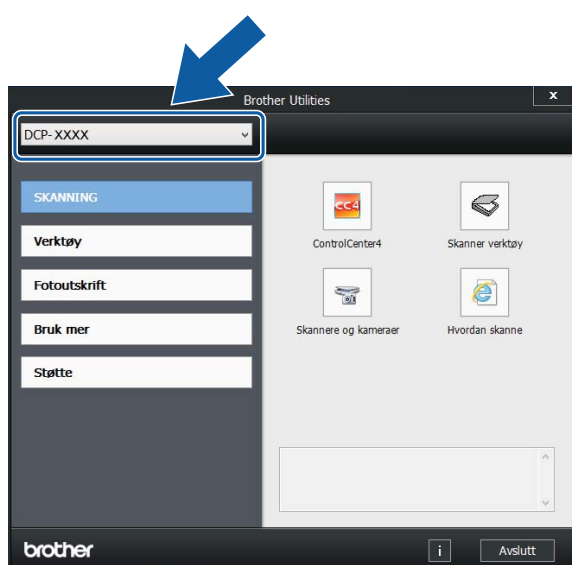

- 3 Velg funksjonen du vil bruke.

## Tilgang til den Avanserte brukermanualen, Programvare og Nettverks Brukerhåndbok

Denne grunnleggende brukermanualen inneholder ikke all informasjon om maskinen, slik som bruk av de avanserte funksjonene for kopi, skriver, skanner og nettverk. Når du er klar til å få detaljert informasjon om slik bruk, kan du lese **Avansert brukermanual** og **Programvare og Nettverks Brukerhåndbok** i HTML-format på CD-ROM-en.

### Vise Brukermanualer

#### (Windows®)

(Windows® XP/Windows Vista®/Windows® 7/  
Windows Server® 2003/  
Windows Server® 2008/  
Windows Server® 2008 R2)



(**Start**), **Alle programmer**, velg

**Brother, DCP-XXXX** (der XXXX er navnet på modellen din) fra programlisten, og velg deretter **Brukermanualer**.

(Windows® 8/Windows Server® 2012)

Klikk på  (**Brother Utilities** (Brother-verktøy)), og klikk deretter på rullegardinlisten og velg navnet på modellen din (hvis det ikke allerede er valgt). Klikk på **Støtte** i venstre navigasjonslinje og klikk deretter på **Brukermanualer**.

Hvis du ikke har installert programvaren, finner du dokumentasjonen på CD-ROM-en slik:

- 1 Skru på PC-en. Sett inn Brother-CD-ROM-en i CD-ROM-stasjonen.

## MERK

Hvis Brother-skjermbildet ikke vises, må du gå til **Datamaskin** eller

**Min datamaskin**. (For Windows® 8 og Windows Server® 2012: Klikk på



(**Filutforsker**) på oppgavelinjen, og

velg deretter **Datamaskin**.) Dobbeltklikk på CD-ROM-ikonet og dobbeltklikk deretter på **start.exe**.

- 2 Klikk på ditt modellnavn hvis skjermbildet for modellnavn vises.
- 3 Klikk på språket ditt hvis skjermbildet for språkvalg vises. CD-ROM-ens **Hovedmeny** vil vises.

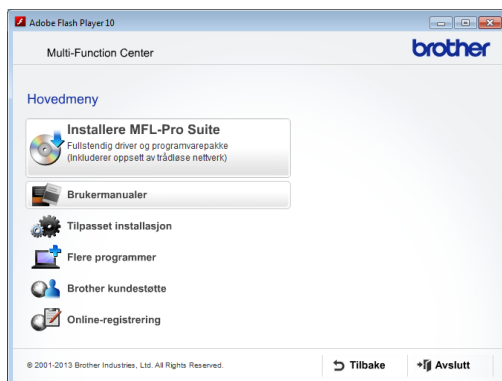

- 4 Klikk på **Brukermanualer**.
- 5 Klikk på **PDF-/HTML-dokumenter**. Velg ditt land hvis skjermbildet for valg av land vises. Velg håndboken du vil lese når listen over brukermanualer vises.

## (Macintosh)

- 1 Skru på din Macintosh. Sett inn Brother-CD-ROM-en i CD-ROM-stasjonen. Følgende vindu vil vises.



- 2 Dobbeltklikk på **Brukermanualer**-ikonet.
- 3 Velg din modell og språk om nødvendig.
- 4 Klikk på **Brukermanualer**. Velg ditt land hvis skjermbildet for valg av land vises.
- 5 Velg håndboken du vil lese når listen over brukermanualer vises.

## Slik finner du skanneinstrukser

Du kan skanne dokumenter på flere måter. Du finner instruksene her:

### Programvare og Nettverks Brukerhåndbok

- *Skann*
- *ControlCenter*

## Slik finner du instruksjoner for nettverksoppsett

Maskinen kan kobles til et trådløst nettverk.

- Grunnleggende instruksjoner for nettverksoppsett (➤➤ Hurtigstartguide.)
- Det trådløse tilgangspunktet eller ruter støtter Wi-Fi Protected Setup™ eller AOSS™ (➤➤ Hurtigstartguide.)
- Mer informasjon om nettverksoppsett (➤➤ Programvare og Nettverks Brukerhåndbok.)

## Slik får du tilgang til veiledninger for avanserte funksjoner

Du kan vise og laste ned disse håndbøkene fra Brother Solutions Center på: <http://solutions.brother.com/>.

Klikk på **Håndbøker** på modellsiden for å laste ned dokumentasjonen.

### AirPrint-guide

Denne brukermanualen gir informasjon om bruk av AirPrint til å skrive ut fra OS X v10.7.x, 10.8.x og iPhone, iPod touch, iPad eller en annen iOS-enhet til Brother-maskinen uten å installere en skriverdriver.

### Google Cloud Print-guide

Denne brukermanualen inneholder informasjon om hvordan du bruker tjenestene for Google Cloud Print™ til utskrift via Internett.

### Brukerguide for mobil utskrift og skanning for Brother iPrint&Scan

Denne brukermanualen gir nyttig informasjon om utskrift fra mobil enhet og skanning fra Brother-maskinen til den mobile enheten når den er tilkoblet et Wi-Fi®-nettverk.

## Tilgang til Brother kundestøtte (Windows®)

Du finner all kontaktinformasjon du trenger, som kundestøtte for Internett (Brother Solutions Center), på CD-ROM-en.

- Klikk på **Brother kundestøtte i Hovedmeny**. Følgende skjermbilde vises:

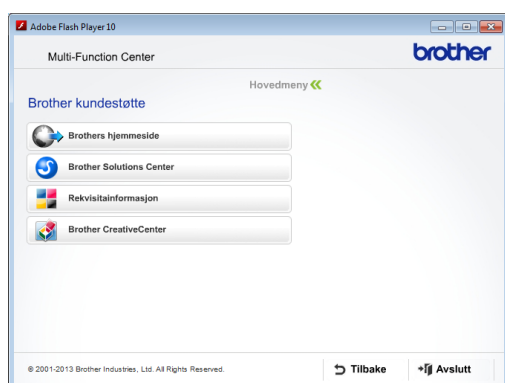

- Gå til vårt webområde (<http://www.brother.com/>) ved å klikke på **Brothers hjemmeside**.
- Klikk på **Brother Solutions Center** for å få tilgang til de siste nyhetene og informasjon om produktstøtte (<http://solutions.brother.com/>).
- Du kan gå til vårt webområde for originale Brother-rekvisita (<http://www.brother.com/original/>) ved å klikke på **Rekvisitainformasjon**.
- Klikk på **Brother CreativeCenter** for å få tilgang til Brother CreativeCenter (<http://www.brother.com/creativecenter/>) med GRATIS fotoprojekter og nedlastinger.
- Hvis du vil gå tilbake til hovedmenyen, klikker du på **Tilbake**. Hvis du er ferdig, klikker du på **Avslutt**.

## Tilgang til Brother kundestøtte (Macintosh)

Du finner all kontaktinformasjon du trenger, som kundestøtte for Internett (Brother Solutions Center), på CD-ROM-en.

- Dobbeltklikk på **Brother kundestøtte**-ikonet. Følgende skjermbilde vises:



- Klikk på **Online-registrering** for å registrere maskinen fra Brothers produktregistreringsside (<http://www.brother.com/registration/>).
- Klikk på **Brother Solutions Center** for å få tilgang til de siste nyhetene og informasjon om produktstøtte (<http://solutions.brother.com/>).
- Du kan gå til vårt webområde for originale Brother-rekvisita (<http://www.brother.com/original/>) ved å klikke på **Rekvisitainformasjon**.

# Oversikt over kontrollpanelet

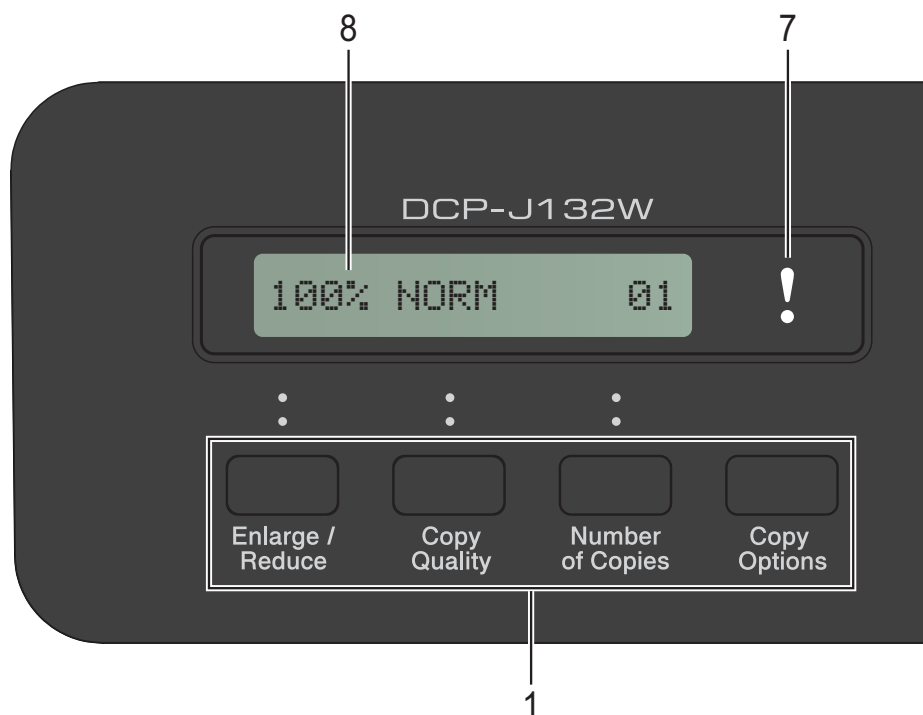

## 1 Kopieringstaster:

Du kan midlertidig endre kopieringsinnstillingene når du er i kopieringsmodus.

### ■ Enlarge/Reduce

Forstørrer eller forminsker kopier, avhengig av forholdet du velger.

### ■ Copy Quality

Bruk denne tasten hvis du vil endre kvaliteten på kopiene midlertidig.

### ■ Number of Copies

Bruk denne tasten til å lage flere kopier.

### ■ Copy Options

Du kan raskt og enkelt velge midlertidige innstillinger for kopiering.

## 2 Menytester:

### ■ Menu

Åpner hovedmenyen.

### ■ +▲ eller -▼

Trykk for å bla gjennom menyene og alternativene.

### ■ OK

Velger en innstilling.

## 3 SCAN

Åpner Skannemodus.

## 4 Starttaster:

### ■ Mono Start

Start å lage kopier i svart-hvitt. Starter også skanningen (i farge eller svart-hvitt, avhengig av skanneinnstillingene i programmet ControlCenter).

### ■ Colour Start

Start å sende fakser eller lag kopier i fullfarge. Starter også skanningen (i farge eller svart-hvitt, avhengig av skanneinnstillingene i programmet ControlCenter).

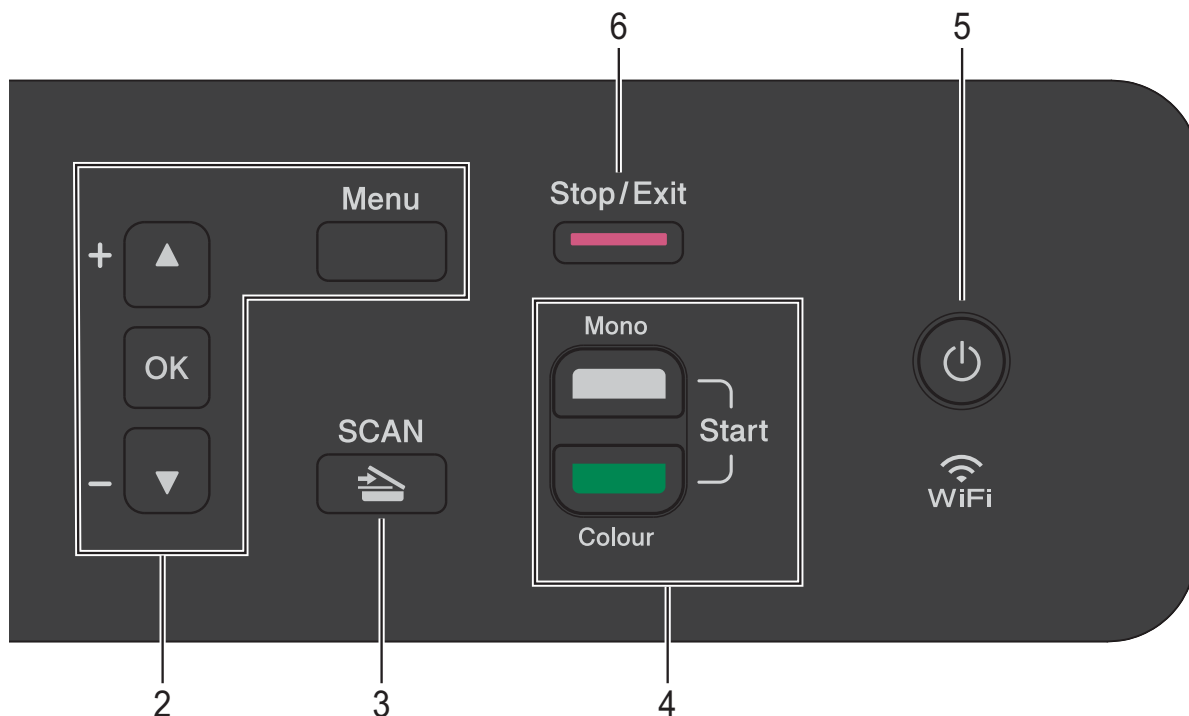

5 

Du kan slå maskinen på og av. Selv om du slår av maskinen, vil den likevel rengjøre skriverhodet jevnlig for å bevare utskriftskvaliteten. Maskinen bør hele tiden være tilkoblet strømmen for å forlenge levetiden til skriverhodet, utnytte blekkassetene best mulig og opprettholde utskriftskvaliteten.

6  **Stop/Exit**

Stanser en handling eller avslutter en meny.

7  **Advarsel-LED**



Blinker oransje når det vises en feilmelding eller viktig statusmelding på LCD-skjermen.

8 **LCD-skjerm (Liquid Crystal Display)**

Instruksjoner for innstilling og bruk av maskinen vises på skjermen.

## Indikasjoner for advarsel-LED

LED-en for advarsel (Light Emitting Diode) er et lys som viser DCP-status. LCD-skjermen viser den gjeldende maskinens status når maskinen er inaktiv.

LED	DCP-status	Beskrivelse
 Av	Klar	DCP er klar for bruk.
 Oransje	Deksel åpent	Dekselet er åpent. Lukk dekselet. (Se <i>Feil- og vedlikeholdsmeldinger</i> >> side 39.)
	Kan ikke skrive ut	Skift ut blekkassetten med en ny. (Se <i>Skifte blekkassetter</i> >> side 31.)
	Papirfeil	Legg papir i magasinet, eller fjern papirstoppen. Kontroller meldingen på LCD-skjermen. (Se <i>Hvis du har problemer med maskinen</i> >> side 51.)
	Andre meldinger	Kontroller meldingen på LCD-skjermen. (Se <i>Feil- og vedlikeholdsmeldinger</i> >> side 39.)

## LCD-skjerm

### Kontrast på LCD-skjermen

Du kan justere kontrasten på LCD-skjermen for å få en skarpere og tydeligere visning. Du kan endre kontrastinnstillingen hvis det er vanskelig å se hva som står på displayet.

- 1 Trykk på **Menu**.
- 2 Trykk på ▲ eller ▼ for å velge 0 .Grunn oppsett.  
Trykk på **OK**.
- 3 Trykk på ▲ eller ▼ for å velge 2 .LCD Kontrast.  
Trykk på **OK**.
- 4 Trykk på ▲ eller ▼ for å velge Lys eller Mørk.  
Trykk på **OK**.
- 5 Trykk på **Stop/Exit**.



# 2

## Legge i papir

### Legge i papir og andre utskriftsmedier

Det må kun legges ett papirformat og én papirtype i papirmagasinet samtidig.

(Du finner mer informasjon om papirformat, -vekt og -tykkelse på *Velge riktig utskriftsmedium* >> side 18.)

- 1 Trekk papirmagasinet helt ut av maskinen.

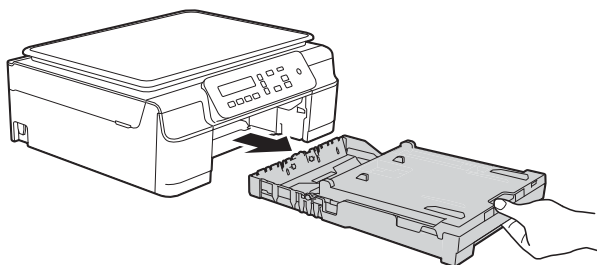

#### MERK

- Hvis papirstøtteklaffen (1) er åpen, må du lukke denne, og deretter lukke papirstøtten (2).

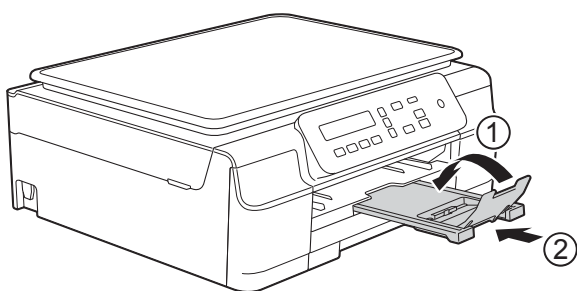

- Når du legger et annet papirformat i skuffen, må du samtidig endre innstillingen for Papirstørrelse i menyen for maskinen.

(Se *Papirformat* >> side 15.)

- 2 Løft dekselet på utskuffen (1).

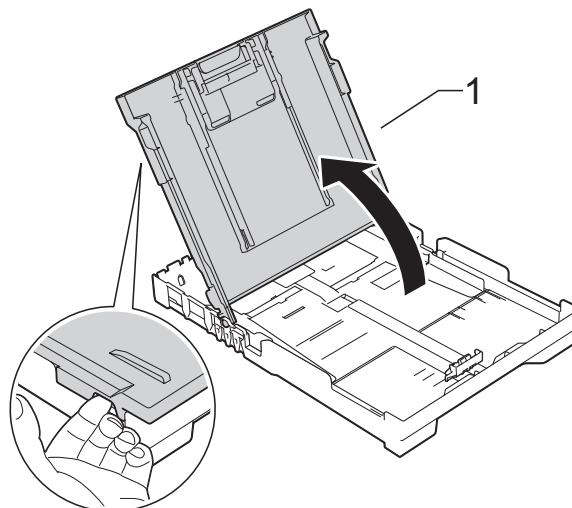

- 3 Trykk lett på og skyv papirbreddeførerne (1) og deretter papirlengdeførerne (2) slik at de tilpasset papirformatet. Sørg for at trekantmerkene (3) på papirbreddeførerne (1) og papirlengdeførerne (2) er stilt opp mot merkene for papirformatet du bruker.

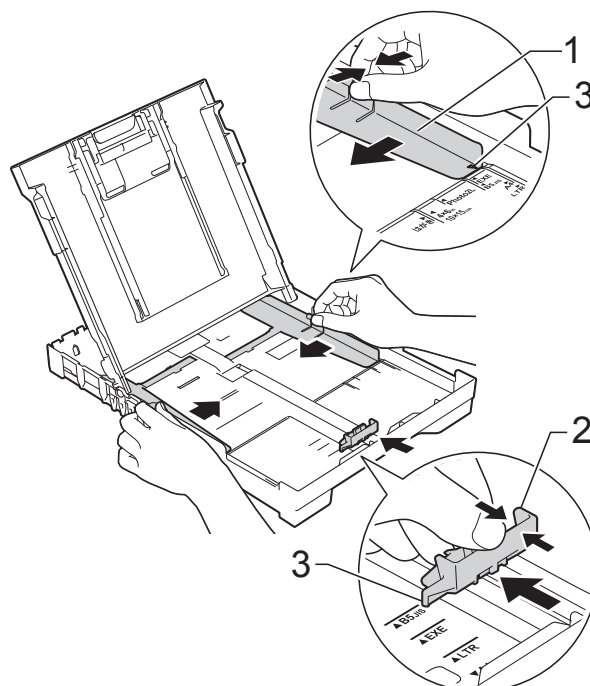

- 4 Luft papirbunken godt for å unngå papirstopp og feilinnmating.

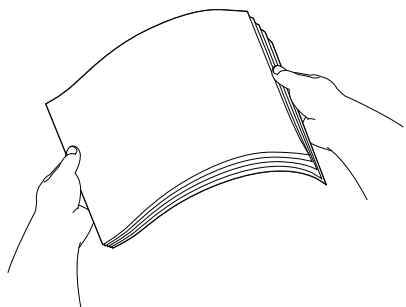

### MERK

Kontroller alltid at papiret ikke er brettet eller rynkete.

- 5 Legg papiret forsiktig i papirmagasinet med utskriftssiden ned og øverste kant først. Kontroller at papiret ligger flatt i skuffen.

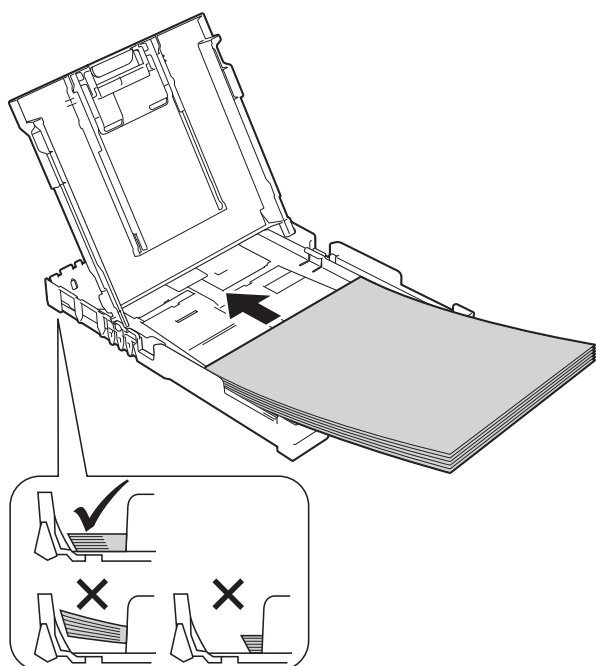

### VIKTIG

Ikke skyv papiret for langt inn, da det kan bli bøyd oppover og skape problemer i mateprosessen.

### MERK

Hvis du vil legge inn papir før magasinet er tomt, fjern papiret fra magasinet og kombiner det med papiret du legger til. Luft alltid papirstabelen godt før du legger den i magasinet. Hvis du legger i papir uten å luften stabelen, kan maskinen mate ut flere sider samtidig.

- 6 Juster forsiktig papirførerne (1) slik at de passer til papiret. Sørg for at papirførerne så vidt berører papirets sidekanter.

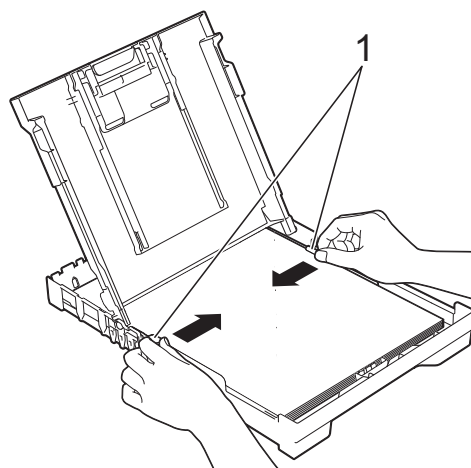

- 7 Lukk dekselet på utskuffen.

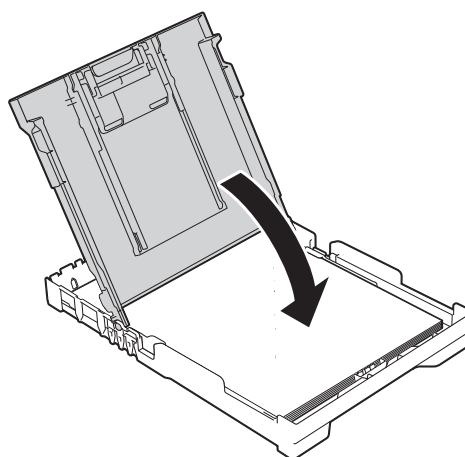

- 8 Skyv papirmagasinet *sakte* helt inn i maskinen.

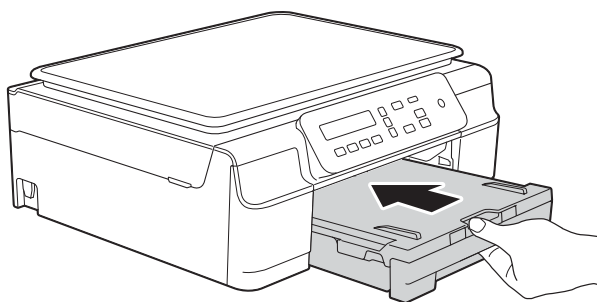

- 9 Mens du holder papirmagasinet på plass, må du trekke ut papirstøtten (1) slik at den låser seg på plass og deretter brette ut papirstøtteklaffen (2).

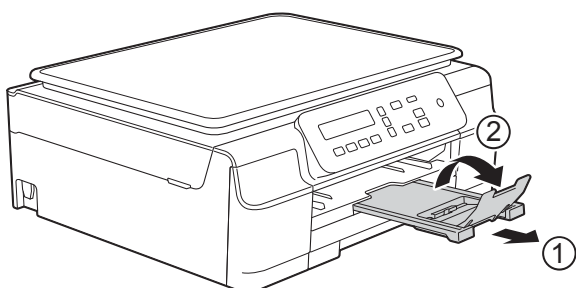

## Legge i konvolutter

### Om konvolutter

- Bruk konvolutter som veier mellom 80 og 95 g/m<sup>2</sup>.
- For enkelte konvolutter må det angis marginstillinger i programmet. Husk å gjøre en testutskrift før du skriver ut på mange konvolutter.

### VIKTIG

IKKE bruk følgende konvolutttyper, da de ikke mates på korrekt måte:

- Som har en posete utforming.
- Som har vinduer.
- Som er preget (har hevet skrift).
- Som har binders eller stifter.
- Som er forhåndstrykt på innsiden.

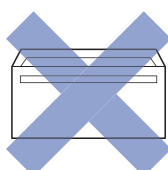
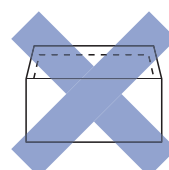
Lim	Doble klaffer
	

Enkelte ganger kan du oppleve papirmatingsproblemer pga. tykkelsen, formatet og formen på klaffen til konvoluttene du bruker.

## Legge i konvolutter

- 1 Før du legger i mediene, må du trykke sammen hjørnene og sidene på konvoluttene slik at de ligger så flatt som mulig.

### VIKTIG

Hvis konvoluttene mates inn "dobbel", må du legge i én konvolutt om gangen i papirmagasinet.

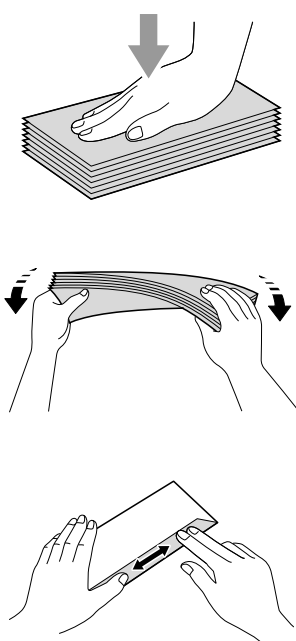

- 2 Legg konvolutter i papirmagasinet med adressesiden ned. Hvis konvoluttklaffene er på langsiden, legg i konvoluttene med klaffen mot venstre, som vist i illustrasjonen. Trykk lett på og skyv papirbreddeførerne (1) og papirlengdeførerne (2) slik at de er tilpasset konvoluttformatet.

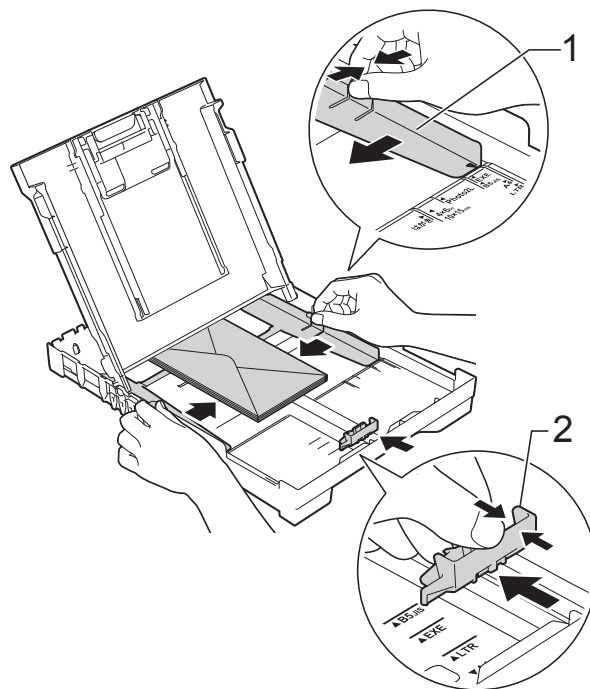

**Prøv følgende ved problemer med utskrift på konvolutter med snippen på kortsiden:**

- 1 Åpne konvoluttklaffen.
- 2 Legg konvolutten i papirmagasinet med adressen ned og snippen som vist i illustrasjonen.

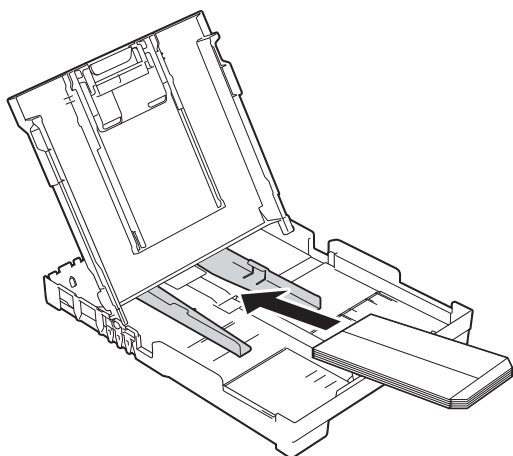

- 3 Velg **Rotert utskrift** (Windows®) eller **Snu sideretningen** (Macintosh) i skriverdriverens dialogboks, og juster deretter format og marg i programmet du bruker.  
(>> Programvare og Nettverks Brukerhåndbok.)

## Ikke skrivbart område

Utskriftsområdet avhenger av innstillingene i programmet du bruker. Illustrasjonene nedenfor viser hvilke områder på enkeltark og konvolutter det ikke kan skrives på. Maskinen kan skrive ut på de skyggelagte områdene på enkeltark når funksjonen Utskrift uten kanter er tilgjengelig og aktivert.

(►► Programvare og Nettverks Brukerhåndbok.)

### Enkeltark

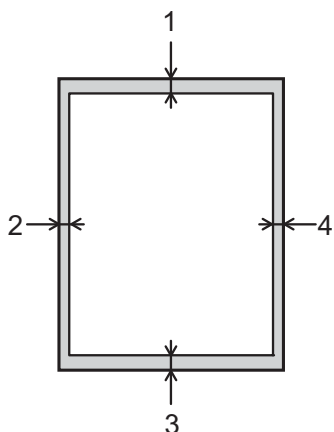

### Konvolutter

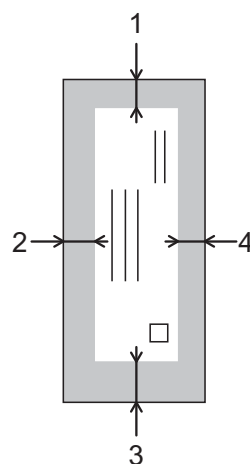

	Øverst (1)	Venstre (2)	Nederst (3)	Høyre (4)
Enkeltark	3 mm	3 mm	3 mm	3 mm
Konvolutter	22 mm	3 mm	22 mm	3 mm

### MERK

Funksjonen Utskrift uten kanter er ikke tilgjengelig for konvolutter og 2-sidig utskrift.

# Papirinnstillinger

## Papirtype

---

Still inn maskinen for den papirtypen du bruker for å oppnå best mulig utskriftskvalitet.

- 1 Trykk på **Menu**.
- 2 Trykk på ▲ eller ▼ for å velge 2.Kopi.  
Trykk på **OK**.
- 3 Trykk på ▲ eller ▼ for å velge 1.Papirtype.  
Trykk på **OK**.
- 4 Trykk på ▲ eller ▼ for å velge Vanlig papir, Blk. skr. papir, Brother BP71, Annet glanset eller Transp.  
Trykk på **OK**.
- 5 Trykk på **Stop/Exit**.

## MERK

---

Maskinen løser ut utskrevne ark med forsiden opp til papirmagasinet foran på maskinen. Når du bruker transparenter eller glanset papir, må du umiddelbart fjerne hvert enkelt ark for å unngå flekker eller papirstopp.

---

## Papirformat

---

Følgende papirformat kan brukes til kopier: A4, A5, foto (10 × 15 cm) og Letter. Når du endrer størrelsen på papiret som legges inn i maskinen, må du samtidig endre innstillingen Papirstørrelse.

- 1 Trykk på **Menu**.
- 2 Trykk på ▲ eller ▼ for å velge 2.Kopi.  
Trykk på **OK**.
- 3 Trykk på ▲ eller ▼ for å velge 2.Papirstørrelse.  
Trykk på **OK**.
- 4 Trykk på ▲ eller ▼ for å velge A4, A5, 10x15cm eller Letter.  
Trykk på **OK**.
- 5 Trykk på **Stop/Exit**.

## Papir og utskriftsmedier som kan brukes

Utskriftskvaliteten kan påvirkes av typen papir du bruker i maskinen.

Sørg alltid for at innstillingen for papirtype er den samme som papirtypen i magasinet for å få best mulig utskriftskvalitet for innstillingene du har valgt.

Du kan bruke vanlig papir, blekkskriverpapir (bestrøket papir), glanset papir, transparenter eller konvolutter.

Vi anbefaler at du tester ulike typer papir før du kjøper inn store kvanta.

Bruk av Brother-papir gir de beste resultatene.

- Når du skriver ut på blekkskriverpapir (bestrøket papir), transparenter og glanset papir, må du velge riktig utskriftsmedium i kategorien **Grunnleggende** i skriverdriveren eller under Innstilling for papirtype på maskinens meny.  
(Se *Papirtype* >> side 15.)
- Når du skriver ut på Brother-fotopapir, skal du legge i ett ekstra ark av det samme fotopapiret i papirmagasinet. Det følger med et ekstra ark i pakken til dette formålet.
- Når du bruker transparenter eller fotopapir, må du umiddelbart fjerne hvert enkelt ark for å unngå flekker eller papirstopp.
- Unngå å ta på trykksverten på utskriften rett etter at den er skrevet ut. Overflaten er kanskje ikke tørket, og den kan smitte av på fingrene dine.

## Anbefalte utskriftsmedier

For best utskriftskvalitet anbefaler vi at du benytter det Brother-papiret som står i tabellen.

Hvis Brother-papir ikke er tilgjengelig i ditt land, anbefaler vi at du tester forskjellige papirtyper før du går til anskaffelse av store kvanta.

Vi anbefaler at du benytter 3M Transparency Film når du skriver ut på transparenter.

### Brother-papir

Papirtype	Artikkel
A4 Normal	BP60PA
A4 Glanset foto	BP71GA4
A4 Inkjet (Matt)	BP60MA
10 × 15 cm Glanset foto	BP71GP

## Håndtere og bruke vanlige utskriftsmedier

- Oppbevar papir i originalemballasjen, og hold den forseglet. La papiret ligge flatt og beskyttet mot fuktighet, direkte sollys og varme.
- Unngå å berøre den blanke (bestrøkne) siden av fotopapiret. Legg i fotopapir med den blanke siden ned.
- Ikke berør noen av sidene på transparenter, ettersom disse lett trekker til seg vann og svette, noe som kan forringe utskriftskvaliteten. Transparenter som er laget for laserskrivere/kopimaskiner, kan sette flekker på det neste dokumentet. Bruk bare transparenter som er anbefalt for blekkskrivere.



## VIKTIG

Følgende papirtyper må IKKE brukes:

- Skadet, brettet eller krøllete papir eller papir med ujevn fasong

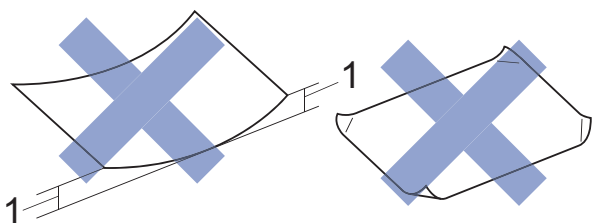

**1 En brett på 2 mm eller større kan forårsake papirstans.**

- Papir som er svært blankt eller sterkt teksturert
- Papir som ikke kan stables jevnt
- Papir med korte fibrer

## Papirkapasiteten til dekselet på utskuffen

Opptil 50 ark med 80 g/m<sup>2</sup> A4-papir.

- Transparenter og fotonpapir må tas ut av dekselet på utskuffen ett ark om gangen for å unngå flekker.

## Velge riktig utskriftsmedium

### Papirtype og -format for hver funksjon

Papirtype	Papirformat		Bruk	
			Kopiering	Skriver
Enkeltark	A4	210 × 297 mm (8,3 × 11,7 tommer)	Ja	Ja
	Letter	215,9 × 279,4 mm (8 1/2 × 11 tommer)	Ja	Ja
	Executive	184 × 267 mm (7 1/4 × 10 1/2 tommer)	–	Ja
	A5	148 × 210 mm (5,8 × 8,3 tommer)	Ja	Ja
	A6	105 × 148 mm (4,1 × 5,8 tommer)	–	Ja
Kort	Foto	10 × 15 cm (4 × 6 tommer)	Ja	Ja
	Foto 2L	13 × 18 cm (5 × 7 tommer)	–	Ja
	Indekskort	127 × 203 mm (5 × 8 tommer)	–	Ja
Konvolutter	C5-konvolutt	162 × 229 mm (6,4 × 9 tommer)	–	Ja
	DL-konvolutt	110 × 220 mm (4,3 × 8,7 tommer)	–	Ja
	Com-10	105 × 241 mm (4 1/8 × 9 1/2 tommer)	–	Ja
	Monarch	98 × 191 mm (3 7/8 × 7 1/2 tommer)	–	Ja
Transparenter	A4	210 × 297 mm (8,3 × 11,7 tommer)	Ja	Ja
	Letter	215,9 × 279,4 mm (8 1/2 × 11 tommer)	Ja	Ja
	A5	148 × 210 mm (5,8 × 8,3 tommer)	Ja	Ja

### Papirvekt, tykkelse og kapasitet

Papirtype		Vekt	Tykkelse	Antall ark
Enkeltark	Vanlig papir	64 til 120 g/m <sup>2</sup>	0,08 til 0,15 mm	100 <sup>1</sup>
	Blk.skr.papir	64 til 200 g/m <sup>2</sup>	0,08 til 0,25 mm	20
	Glanset papir	Opptil 220 g/m <sup>2</sup>	Opptil 0,25 mm	20 <sup>2</sup>
Kort	Fotokort	Opptil 220 g/m <sup>2</sup>	Opptil 0,25 mm	20 <sup>2</sup>
	Indekskort	Opptil 120 g/m <sup>2</sup>	Opptil 0,15 mm	30
Konvolutter		80 til 95 g/m <sup>2</sup>	Opptil 0,52 mm	10
Transparenter		–	–	10

<sup>1</sup> Opptil 100 ark med 80 g/m<sup>2</sup> papir.

<sup>2</sup> Papiret BP71 (260 g/m<sup>2</sup>) er spesiallaget for Brother blekkskrivermaskiner.

# 3

## Legge i dokumenter

### Slik legger du i dokumenter

Du kan kopiere eller skanne fra skannerglassplaten.

### Bruke skannerglassplaten

Du kan bruke skannerglassplaten til å kopiere eller skanne enkeltsider eller sider i en bok.

### Støttede dokumentformater

Lengde:	Opptil 297 mm
Bredde:	Opptil 215,9 mm
Vekt:	Opptil 2 kg

### Slik legger du i dokumenter

- 1 Løft opp dokumentdekselet.

- 2 Bruk dokumentindikasjonene til venstre og øverst som hjelp til å plassere dokumentet **med forsiden ned** øverst til venstre på skannerglassplaten.

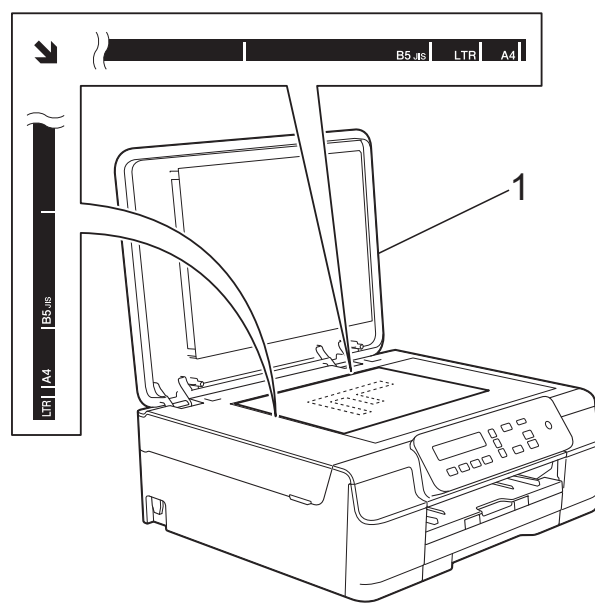

1 dokumentdekselet

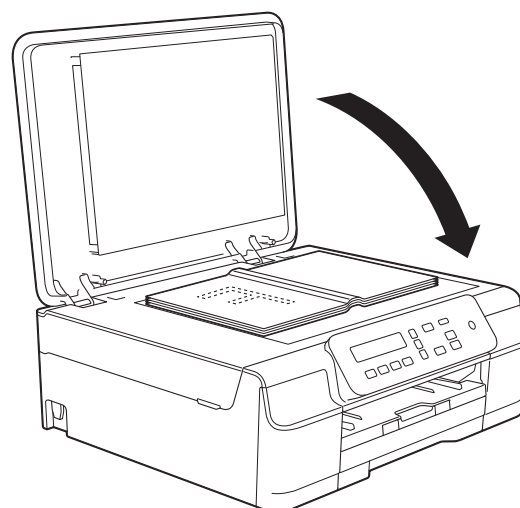

- 3 Lukk dokumentdekselet.

### VIKTIG

Hvis du skanner en bok eller et tykt dokument, må du **IKKE** slå dekselet hardt igjen eller trykke det ned.

## Område som ikke kan skannes

Skanneområdet avhenger av innstillingene i programmet du bruker. Illustrasjonene nedenfor angir områder som ikke kan skannes.

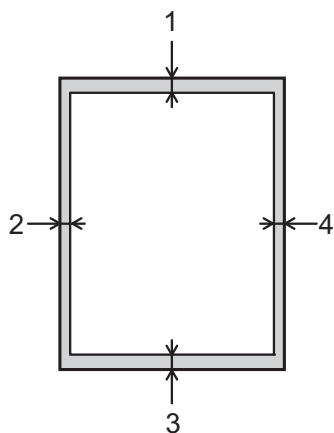

Bruk	Dokument-format	Øverst (1) Nederst (3)	Venstre (2) Høyre (4)
Kopiering	Alle papirformater	3 mm	3 mm
Skanning		1 mm	1 mm

## Slik kopierer du

Følgende trinn viser grunnleggende kopiering.

- 1 Legg dokumentet med *forsiden ned* på skannerglassplaten.  
(Se *Bruke skannerglassplaten* >> side 19.)
- 2 Hvis du vil ha flere kopier, trykker du gjentatte ganger på **Number of Copies** helt til du ser antallet kopier du vil ha (opptil 99).  
Du kan også trykke på ▲ eller ▼ for å endre antall kopier.
- 3 Trykk på **Mono Start** eller **Colour Start**.

## Stanse kopiering

Hvis du vil stanse kopieringen, trykker du på **Stop/Exit**.

## Kopieringsinnstillinger

Bruk kopieringstastene når du raskt vil endre kopieringsinnstillingene midlertidig for neste kopi. Du kan kombinere ulike innstillinger.

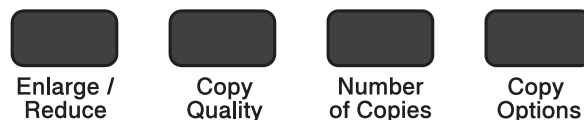

Maskinen gjenoppretter standardinnstillingene 1 minutt etter at kopieringen er fullført.

### MERK

Du kan lagre noen av kopieringsinnstillingene du bruker oftest ved å angi dem som standard. Du finner instruksjoner om hvordan du gjør det i delen for hver funksjon.

### (Grunnleggende brukermanual)

Du finner informasjon om hvordan du endrer følgende kopieringsinnstillinger på side 22.

- Papirtype
- Papirformat

### (Avansert brukermanual)

Her finner du informasjon om hvordan du endrer følgende kopieringsinnstillinger,

>> Avansert brukermanual:  
*Kopieringsalternativer.*

- Kvalitet
- Forstørre/Forminske
- Sideoppsett
- 2 i 1 (ID)
- Tetthet
- Fjern bakgrunn

## Papiralternativer

### Papirtype

Husk å bruke innstillingene for papirtypen du skal bruke ved kopiering på spesielle papirtyper, for slik å få best mulig utskriftskvalitet.

Trykk på  og deretter ▲ eller ▼ for å velge Papirtype	Vanlig papir
	Blk. skr. papir
	Brother BP71
	Annet glanset
	Transparent

- 1 Legg i dokumentet.
- 2 Angi antallet kopier du vil ha.
- 3 Trykk på **Copy Options** og ▲ eller ▼ for å velge *Papirtype*. Trykk på **OK**.
- 4 Trykk på ▲ eller ▼ for å velge papirtypen du bruker. Trykk på **OK**.
- 5 Trykk på **Mono Start** eller **Colour Start**.

### MERK

Vil du endre standardinnstillingen, kan du se *Papirtype* >> side 15.

### Papirformat

Hvis du kopierer på annet enn A4-papir, må du endre innstillingen for papirformat. Du kan kun kopiere på papir med formatene A4, A5, Foto (10 × 15 cm) eller Letter.

Trykk på  og deretter ▲ eller ▼ for å velge Papirstørrelse	A4
	A5
	10 (B) x15 (H) cm
	Letter

- 1 Legg i dokumentet.
- 2 Angi antallet kopier du vil ha.
- 3 Trykk på **Copy Options** og ▲ eller ▼ for å velge *Papirstørrelse*. Trykk på **OK**.
- 4 Trykk på ▲ eller ▼ for å velge papirstørrelsen du bruker. Trykk på **OK**.
- 5 Trykk på **Mono Start** eller **Colour Start**.

### MERK

Vil du endre standardinnstillingen, kan du se *Papirformat* >> side 15.

## Skrive ut dokumenter

Maskinen kan motta og skrive ut data fra datamaskinen. Installer skriverdriveren for å skrive ut fra datamaskin.

(For mer informasjon, se >> Programvare og Nettverks Brukerhåndbok.)

- 1 Installer Brother-skriverdriveren fra CD-ROM-en. (>> Hurtigstartguide.)
- 2 Velg Skriv ut fra programmet.
- 3 Velg navnet på maskinen din i dialogboksen **Skriv ut** og klikk **Egenskaper** eller **Innstillinger**, avhengig av programmet du bruker.
- 4 Velg ønskede innstillinger i dialogboksen Egenskaper. Innstillinger som brukes ofte omfatter:
  - **Medietype**
  - **Utskriftskvalitet**
  - **Papirstørrelse**
  - **Orientering**
  - **Farge / Gråtone**
  - **Blekksparemodus**
  - **Skalering**
  - **Tosidig / Hefte**
- 5 Klikk på **OK**.
- 6 Klikk på **Skriv ut** (eller **OK** avhengig av hvilket program du bruker) for å starte utskriften.

## Før skanning

Installer en skannerdriver for å bruke maskinen som skanner. Hvis maskinen er på et nettverk, konfigurerer du den med en TCP/IP-adresse.

- Installer skannerdriverne fra CD-ROM-en. (➤➤ Hurtigstartguide: *Installere MFL-Pro Suite*.)
- Konfigurer maskinen med en TCP/IP-adresse hvis nettverksskanning ikke fungerer.  
(For mer informasjon, se ➤➤ Programvare og Nettverks Brukerhåndbok.)

## Skanne et dokument som en PDF-fil ved hjelp av ControlCenter4 (Windows®)

(For detaljert informasjon, ➤➤ Programvare og Nettverks Brukerhåndbok.)

### MERK

- Skjermbildene på PC-en kan variere avhengig av modellen.
- Dette avsnittet er basert på bruk av Avansert modus i ControlCenter4.

ControlCenter4 er et hjelpeprogram som lar deg raskt og enkelt få tilgang til de programmene du bruker oftest. Ved å bruke ControlCenter4 eliminerer du behovet for manuelt å kjøre spesifikke programmer.

1 Legg i dokumentet. (Se *Slik legger du i dokumenter* ➤➤ side 19.)

2 (Windows® XP, Windows Vista® og Windows® 7)

Åpne ControlCenter4 ved å klikke på  (Start)/Alle programmer/Brother/DCP-XXXX (der XXXX er modellnavnet)/ControlCenter4. Programmet ControlCenter4 åpner.

(Windows® 8)

Klikk på  (Brother Utilities (Brother-verktøy)), og klikk deretter på rullegardinlisten og velg navnet på din modell (hvis det ikke allerede er valgt). Klikk på **SKANNING** i venstre navigasjonslinje og klikk deretter på **ControlCenter4**. Programmet ControlCenter4 åpner.



- 3 Hvis ControlCenter4 Modus-skjermbildet vises, velg **Avansert modus** og klikk deretter **OK**.

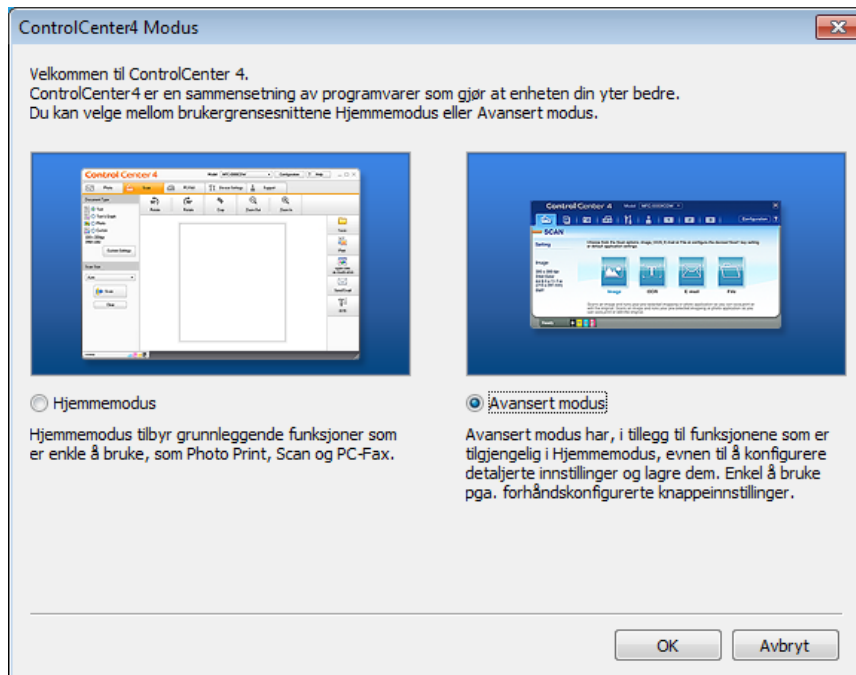



- 4 Kontroller at maskinen du vil bruke er valgt fra rullegardinmenyen **Modell**.

- 5 Angi skannekonfigurasjon. Klikk på **Konfigurasjon**, og velg deretter **Knappeinnstillinger**, **Skann** og **Fil**.

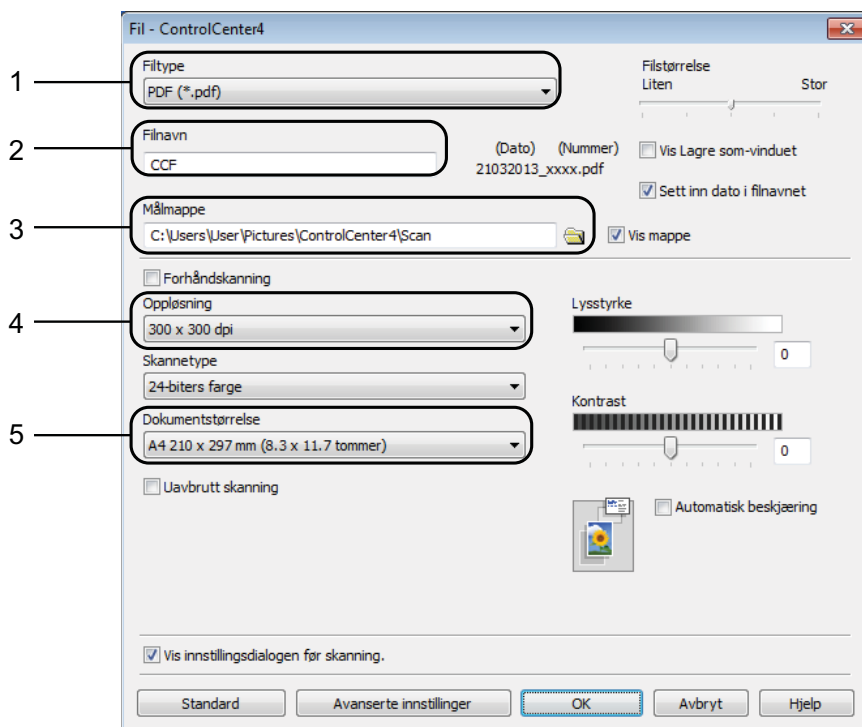

Konfigurasjonsdialogboksen vises. Du kan endre standardinnstillingene.



- 1 Velg **PDF (\*.pdf)** fra rullegardinmenyen **Filtype**.
- 2 Du kan skrive inn filnavnet du vil bruke for dokumentet.
- 3 Du kan lagre filen til standardmappen, eller velge din foretrukne mappe ved å klikke knappen  (**Surfe**).
- 4 Du kan velge skanneoppløsning fra rullegardinmenyen **Opplysning**.
- 5 Du kan velge dokumentstørrelsen fra rullegardinmenyen **Dokumentstørrelse**.

- 6 Klikk på **OK**.

- 7 Klikk på kategorien **Skann**.

8 Klikk på **Fil**.



9 Klikk på **Skann**.  
Maskinen starter skanneprosessen. Mappen hvor de skannede dataene er lagret, vil åpne automatisk.

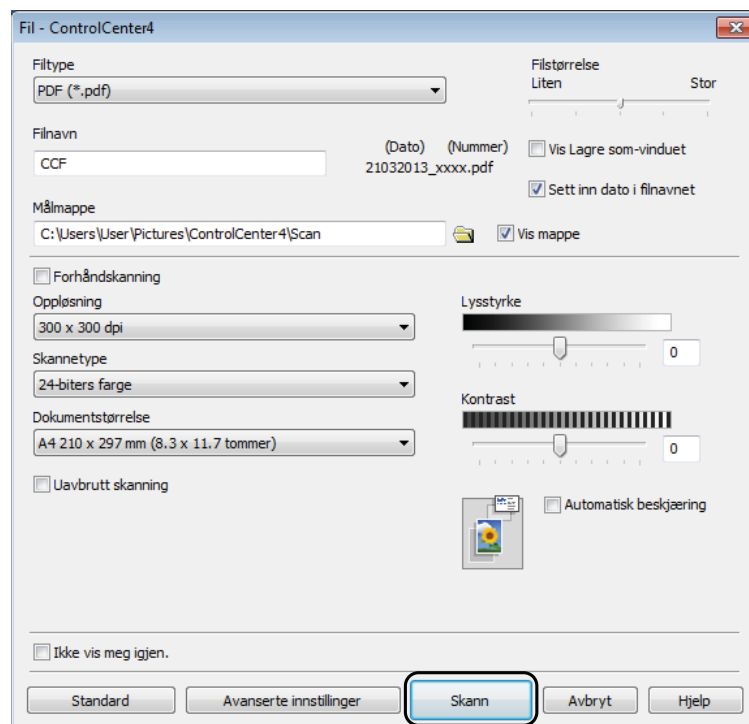

# Slik endrer du maskinens innstillinger for skannemodus for PDF-skanning med ControlCenter4 (Windows®)

Du kan endre maskinens innstillinger for **SCAN**-modus.

- 1 (Windows® XP, Windows Vista® og Windows® 7)

Åpne ControlCenter4 ved å klikke på  (**Start**)/**Alle programmer/Brother/DCP-XXXX** (der XXXX er modellnavnet)/**ControlCenter4**. Programmet ControlCenter4 åpner.

(Windows® 8)

Klikk på  (**Brother Utilities** (Brother-verktøy)), og klikk deretter på rullegardinlisten og velg navnet på din modell (hvis det ikke allerede er valgt). Klikk på **SKANNING** i venstre navigasjonslinje og klikk deretter på **ControlCenter4**. Programmet ControlCenter4 åpner.

- 2 Kontroller at maskinen du vil bruke er valgt fra rullegardinmenyen **Modell**.
- 3 Klikk på **Enhetsinnstillinger**-kategorien.
- 4 Klikk på **Enhetens skanne- innstillinger**.



- 5 Velg **Fil**-kategorien. Du kan endre standardinnstillingene.

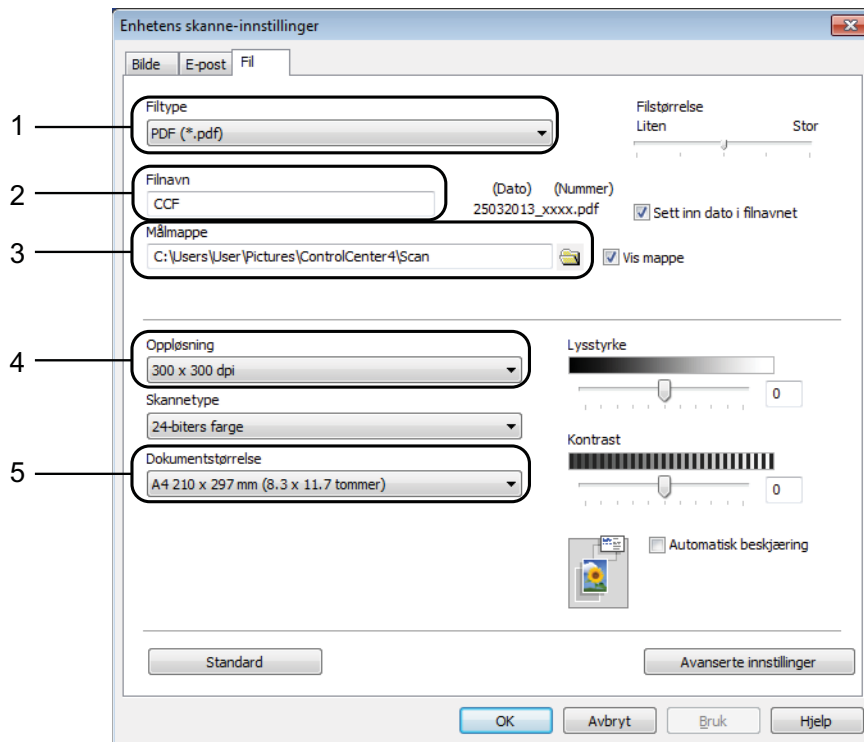

- 1 Velg **PDF (\*.pdf)** fra rullegardinmenyen **Filtype**.
- 2 Du kan skrive inn filnavnet du vil bruke for dokumentet.
- 3 Du kan lagre filen til standardmappen, eller velge din foretrukne mappe ved å klikke knappen  (**Surfe**).
- 4 Du kan velge skanneoppløsning fra rullegardinmenyen **Opplysning**.
- 5 Du kan velge dokumentstørrelsen fra rullegardinmenyen **Dokumentstørrelse**.

- 6 Klikk på **OK**.

## Slik skanner du et dokument som PDF-fil via kontrollpanelet (Windows<sup>®</sup> og Macintosh)

- 1 Legg i dokumentet. (Se *Slik legger du i dokumenter* >> side 19.)
- 2 Trykk på  (**SCAN**).
- 3 Trykk på ▲ eller ▼ for å velge alternativet `Scan > fil`. Trykk på **OK**.
- 4 Hvis maskinen er koblet til et nettverk, velger du navnet på datamaskinen. Gjør ett av følgende:
  - Hvis du ønsker å bruke standardinnstillinger, gå til trinn 7.
  - Hvis du ønsker å endre standardinnstillinger, gå til trinn 5.
- 5 Trykk på ▲ eller ▼ for å velge alternativet `På`. Trykk på **OK**.
- 6 Velg innstillinger for `Skannetype`, `Oppløsning`, `Filtype`, `Skanneformat` og `Fjern bkg. farge` etter behov. Trykk på **OK**.
- 7 Trykk på **Mono Start** eller **Colour Start**. Maskinen starter skanneprosessen.

### MERK

---

Disse skannemodusene er tilgjengelige:

- `Scan > fil`
- `Scan > bilde`
- `Scan > E-Mail`
- `Nettjeneste`<sup>1</sup>

---

<sup>1</sup> Kun for brukere av Windows<sup>®</sup>. (Windows Vista<sup>®</sup> SP2 eller nyere, Windows<sup>®</sup> 7 og Windows<sup>®</sup> 8) (>> Programvare og Nettverks Brukerhåndbok.)

## Skifte blekkassetter

Maskinen er utstyrt med en blekkdråpeteller. Blekkdråpetelleren overvåker automatisk blekknivået i hver av de fire kassetten. Det vises en melding når maskinen merker at en blekkassett er i ferd med å gå tom for blekk.

LCD-skjermen viser hvilken blekkassett som har lite blekk eller må skiftes ut. Følg instruksene på LCD-skjermen slik at du skifter blekkassetten i riktig rekkefølge.

Selv om det vises en melding om at en blekkassett må byttes ut, vil det fortsatt være en liten mengde blekk igjen i kassetten. Det må være litt blekk igjen i kassetten, slik at luft ikke tørker ut og skader skrivehodet.

### **⚠ FORSIKTIG**

Hvis du får blekk i øynene, må du øyeblikkelig skylle med vann og eventuelt oppsøke lege.

### **VIKTIG**

Brothers multifunksjonsmaskiner er utviklet for bruk med blekk av en bestemt spesifisering, og vil yte optimalt og pålitelig når du bruker originale Brother-blekkassetter. Brother kan ikke garantere slik optimal ytelse og pålitelighet hvis det brukes blekk eller blekkassetter med andre spesifikasjoner. Brother fraråder derfor bruk av andre blekkassetter enn originale Brother-blekkassetter, eller påfylling av brukte kassetter med blekk fra andre leverandører. Skade på produktet som skyldes bruk av rekvisita produsert av tredjepart dekkes ikke av produktgarantien. Vennligst referer til vilkårene for produktgaranti.

- 1 Åpne blekkassettdekselet (1). Hvis én eller flere av blekkassetten er oppbrukt, vises **Kun svart/hvitt** eller **Utskrift umulig** på LCD-skjermen.

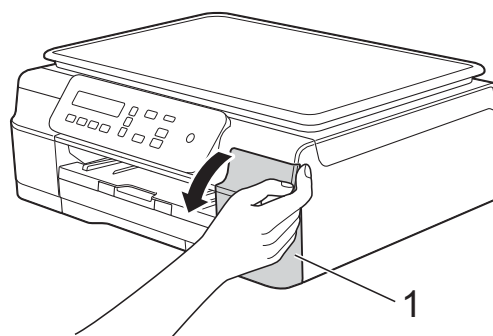

- 2 Trykk på utløserhendelen (1) som vist, for å ta ut kassetten som vises på LCD-skjermen. Ta kassetten ut av maskinen.

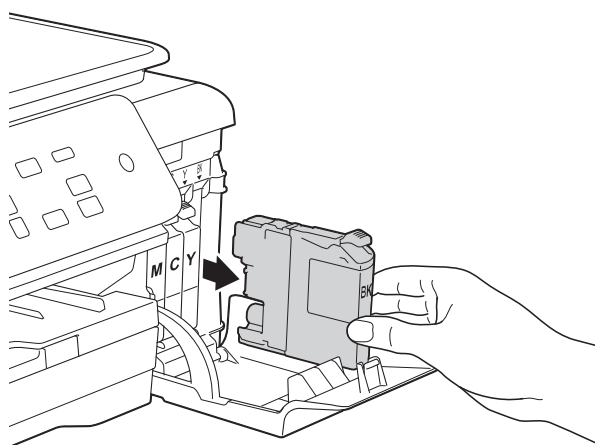
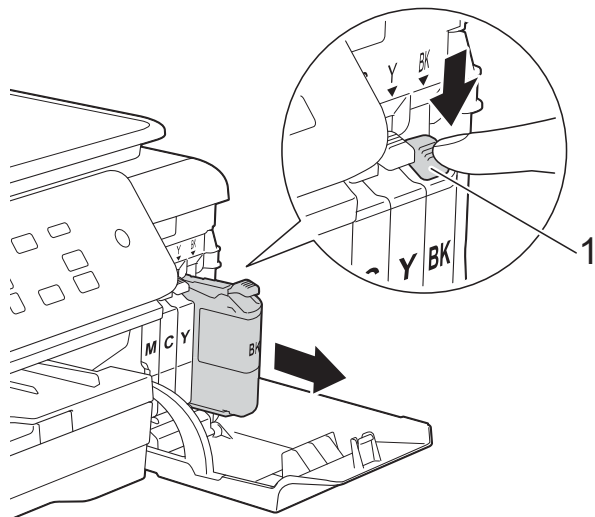

- 3 Åpne posen med den nye blekkassetten med fargen som vises på LCD-skjermen, og ta deretter ut blekkassetten.

- 4 Vri den grønne utløserhendelen på den oransje beskyttelsen (1) mot klokken til den frigjør vakuumsforseglingen. Deretter fjerner du den oransje beskyttelsen som vist.

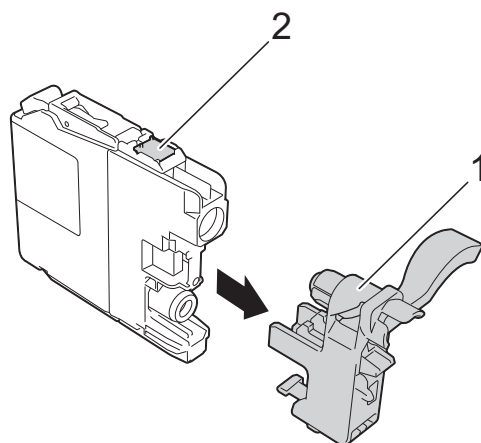
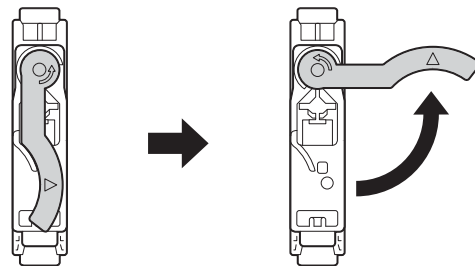
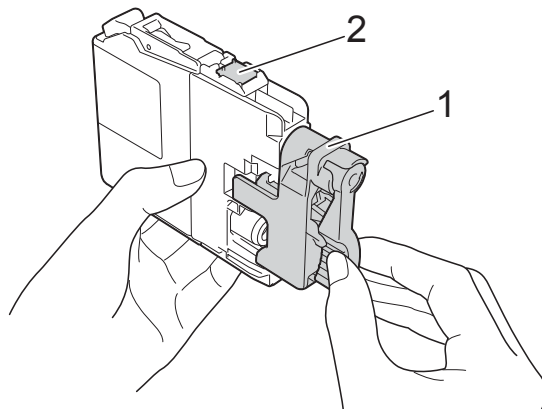

## VIKTIG

- Du må IKKE riste blekkassetten. Hvis du får blekk på huden eller klærne, må du umiddelbart vaske det av med såpe eller vaskemiddel.
- IKKE berør kassetten på det indikerte området (2). Dette kan forhindre at maskinen registrerer kassetten.



- 5 Hver farge har sin faste plass. Sett inn blekkassetten i retningen til pilen på etiketten.

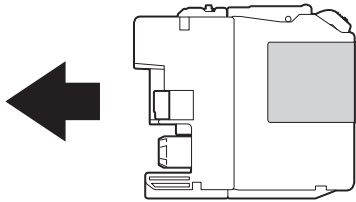

- 6 Skyv forsiktig baksiden av blekkassetten som er merket med PUSH (SKYV), til kassetthendelen løftes opp, og lukk deretter blekkassettdekselet.

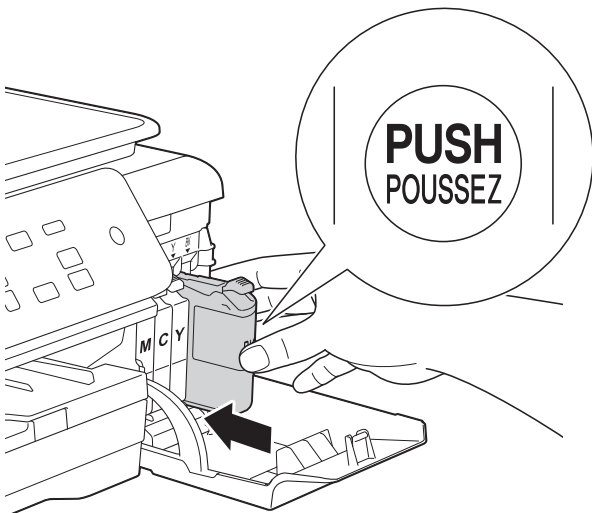

- 7 Maskinen vil automatisk nullstille blekkdråpetelleren.

## MERK

- Hvis du for eksempel byttet ut en svart blekkassett, vil du bli bedt om å bekrefte at det er en helt ny blekkassett du har satt inn (for eksempel *Endret du Sort?*). For hver ny kassett du har satt inn, trykker du på ▲ (Ja) for å nullstille blekkdråpetelleren for denne fargen. Hvis du satte inn en blekkassett som ikke var helt ny, må du trykke på ▼ (Nei).
- Sjekk at blekkassetten er helt nye og originale Brother-kassetter som har blitt satt inn riktig hvis *Ingen blekkpat.* eller *Finner ikke vises* på LCD-skjermen etter at kassetten er satt inn. Ta ut blekkassetten og sett den inn igjen langsomt til kassetthendelen løftes opp.

## VIKTIG

- Blekkassetten må IKKE tas ut med mindre det er behov for å skifte dem. Hvis du gjør det, reduseres blekkmengden og maskinen vil ikke vite hvor mye blekk det er igjen i kassetten.
- IKKE berør kassettenes innsettingsspor. Hvis du gjør det, kan du få blekkflekker på huden.
- Hvis du blander fargene ved å montere en blekkassett på feil sted, vises *Feil blekkfarge* på LCD-skjermen. Kontroller hvilke blekkassetter som har en farge som ikke stemmer overens med posisjonen til blekkassetten, og flytt dem til riktig posisjon.
- Når du først har åpnet en blekkassett, skal du sette den inn i maskinen og bruke den opp innen seks måneder. Bruk uåpnede blekkassetter innen utløpsdatoen som er trykt på pakningen.
- Blekkassetten må IKKE tas fra hverandre eller på annen måte ødelegges. Dette kan føre til at blekket lekker ut av kassetten.

# Rengjøre og kontrollere maskinen

## Rengjøre skannerglassplaten

- 1 Trekk ut maskinens støpsel fra stikkontakten.
- 2 Løft dokumentdekselet (1). Rengjør skannerglassplaten (2) og den hvite platen (3) med en myk og lofri klut fuktet med et ikke-antennelig glassrengjøringsmiddel.

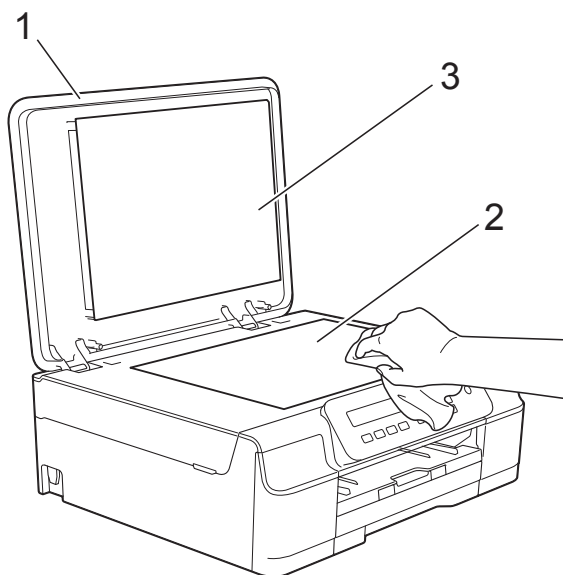

### MERK

I tillegg til å rengjøre skannerglassplaten med ikke-brennbart glassrengjøringsmiddel, kan du prøve å kjenne etter med fingeren på glasset. Hvis du kjenner skitt eller avfall, må du rengjøre denne delen av glasset igjen. Det kan hende at du må gjenta rengjøringsprosessen tre eller fire ganger. Test ved å lage en kopi etter hver rengjøring.

## Rengjøre skrivehodet

For å opprettholde god utskriftskvalitet vil maskinen rengjøre skrivehodet automatisk ved behov. Du kan starte prosessen manuelt hvis du har problemer med utskriftskvaliteten.

Rengjør skrivehodet hvis du får en horisontal strek eller tomme partier i teksten eller grafikken på utskriftene. Du kan velge å rengjøre enten kun svart, eller gul, cyan og magenta samtidig eller alle fire farger samtidig.

Det går mye blekk med til å rengjøre skrivehodet. Hyppig rengjøring øker blekkforbruket.

### VIKTIG

Du må IKKE berøre skrivehodet. Berøring av skrivehodet kan forårsake varig skade og medføre at garantien bortfaller.

- 1 Trykk på **Menu**.
- 2 Trykk på ▲ eller ▼ for å velge 1. Blekk. Trykk på **OK**.
- 3 Trykk på ▲ eller ▼ for å velge 2. Rengjør. Trykk på **OK**.
- 4 Trykk på ▲ eller ▼ for å velge Sort, Farge eller Alle. Trykk på **OK**. Maskinen rengjør skrivehodet. Når rengjøringen er fullført, går maskinen tilbake til Driftsklar modus.

## MERK

- Hvis du rengjør skriverhodet minst fem ganger uten at utskriften blir bedre, kan du prøve å montere en original Brother Innobella™-blekkassett for hver problemfarge. Prøv å rengjøre skrivehodet opptil fem ganger til. Hvis utskriften ikke er blitt bedre, må du kontakte Brother kundeservice eller den lokale Brother-forhandleren.
- Du kan også rengjøre skrivehodet fra PC-en.  
(➤➤ Programvare og Nettverks Brukerhåndbok.)

## Kontrollere utskriftskvaliteten

Hvis det vises svake eller overstrekede farger og tekst på utskriften, kan det hende at noen av dysene på skrivehodet er tilstoppet. Du kan undersøke dette ved å skrive ut kontrollarket for utskriftskvalitet og se på dysesjekk-mønstret.

- 1 Trykk på **Menu**.
- 2 Trykk på ▲ eller ▼ for å velge 1.Blekk. Trykk på **OK**.
- 3 Trykk på ▲ eller ▼ for å velge 1.Test utskrift. Trykk på **OK**.
- 4 Trykk på ▲ eller ▼ for å velge Utskriftskval. Trykk på **OK**.
- 5 Trykk på **Colour Start**. Maskinen begynner å skrive ut kontrollarket for utskriftskvalitet.
- 6 Kontroller kvaliteten på de fire fargeblokkene på arket.

- 7 Du blir spurt på LCD-skjermen om utskriftskvaliteten er OK. Gjør ett av følgende:
  - Hvis alle strekene er klare og tydelige, trykker du på ▲ (Ja) for å avslutte kontroll av utskriftskvaliteten og gå til trinn 11.
  - Hvis det mangler korte linjer som vist nedenfor, trykker du på ▼ for å velge Nei.

OK



Dårlig



- 8 Du blir spurt på LCD-skjermen om utskriftskvaliteten er OK for svart og de tre fargene. Trykk på ▲ (Ja) eller ▼ (Nei).
- 9 Du blir spurt på LCD-skjermen om du vil begynne rengjøringen. Trykk på ▲ (Ja). Maskinen begynner å rengjøre skrivehodet.
- 10 Trykk på **Colour Start** etter at rengjøringen er fullført. Maskinen skriver ut kontrollarket for utskriftskvalitet igjen. Gå tilbake til trinn 6.
- 11 Trykk på **Stop/Exit**.  
Hvis du rengjør skriverhodet minst fem ganger uten at utskriften blir bedre, kan du prøve å montere en original Brother-blekkassett for hver problemfarge. Prøv å rengjøre skrivehodet opptil fem ganger til. Hvis utskriften ikke er blitt bedre, må du kontakte Brother kundeservice eller den lokale Brother-forhandleren.

## VIKTIG

Du må IKKE berøre skrivehodet. Berøring av skrivehodet kan forårsake varig skade og medføre at garantien bortfaller.

## MERK

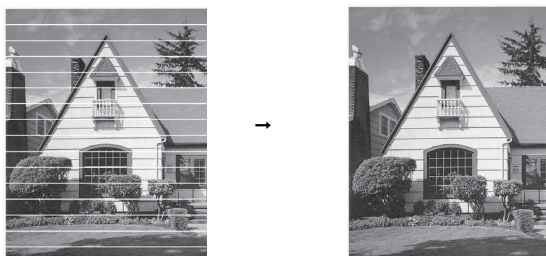

Når en skrivehodedyse er tett, ser utskriften slik ut.

Når skrivehodedysen er rengjort, er de horisontale strekene borte.

Maskinen begynner å skrive ut kontrollarket for innretting.

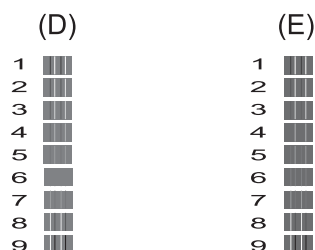
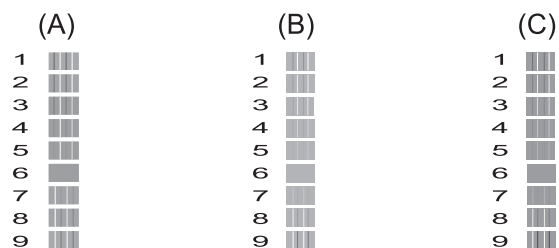

## Kontrollere innrettingen av papiret

Hvis teksten blir uskarp eller bildene blir svakere, kan det hende du trenger å justere innrettingen av papiret etter transport av maskinen.

- 1 Trykk på **Menu**.
- 2 Trykk på **▲** eller **▼** for å velge 1.Blekk. Trykk på **OK**.
- 3 Trykk på **▲** eller **▼** for å velge 1.Test utskrift. Trykk på **OK**.
- 4 Trykk på **▲** eller **▼** for å velge Justering. Trykk på **OK**.
- 5 Trykk på **Mono Start** eller **Colour Start**.

- 6 For "A"-mønsteret trykker du på **▲** eller **▼** for å velge testutskriften som har minst synlige vertikale striper (1–9).

Trykk på **OK**.

Gjenta dette trinnet for mønster B, C, D og E. I eksempelet er nummer 6 det beste valget for A, B, C, D og E.

- 7 Trykk på **Stop/Exit**.

## MERK

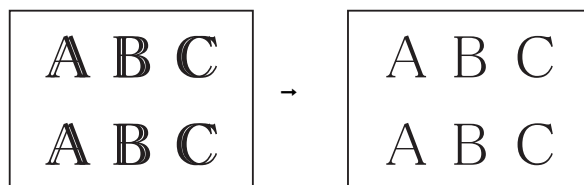

Hvis papiret ikke er riktig innrettet, vil teksten bli utydelig som på dette eksemplet.

Når innrettingen av papiret er riktig, ser teksten slik ut.

## Stille inn dato og klokkeslett

Ved å angi dato og klokkeslett kan maskinen rengjøre skriverhodet jevnlig og opprettholde optimal utskriftskvalitet.

- 1 Trykk på **Menu**.
- 2 Trykk på ▲ eller ▼ for å velge 0 .Grunn oppsett.  
Trykk på **OK**.
- 3 Trykk på ▲ eller ▼ for å velge 1 .Dato og klokke.  
Trykk på **OK**.
- 4 Trykk på ▲ eller ▼ for å taste inn de to siste sifrene i årstallet, og trykk deretter på **OK**.
- 5 Trykk på ▲ eller ▼ for å taste inn de to sifrene for måneden, og trykk deretter på **OK**.
- 6 Trykk på ▲ eller ▼ for å taste inn de to sifrene for dagen, og trykk deretter på **OK**.
- 7 Trykk på ▲ eller ▼ for å taste inn de to sifrene for timen i 24-timers format, og trykk deretter på **OK**.  
(Tast inn for eksempel 1 5 for kl. 15:00.)
- 8 Trykk på ▲ eller ▼ for å taste inn de to sifrene for minuttet, og trykk deretter på **OK**.
- 9 Trykk på **Stop/Exit**.

Hvis du tror det er feil på maskinen, må du først sjekke hvert av elementene under og følge feilsøkingstipsene.

Du kan korrigere de fleste problemene selv. Hvis du trenger mer hjelp, inneholder Brother Solutions Center de siste spørsmål og svar, samt tips om feilsøking.

Besøk oss på <http://solutions.brother.com/>.

## Identifisere problemet

Sjekk først følgende:

- Maskinens strømledning er koblet til korrekt og maskinens strømbryter er slått på.
- Alle beskyttelsesdelene er fjernet.
- Papiret er lagt riktig i papirmagasinet.
- Grensesnittkablene er koblet ordentlig til maskinen og datamaskinen, eller en trådløs tilkobling er satt opp på både maskinen og datamaskinen.
- Meldinger på LCD-skjermen

(Se *Feil- og vedlikeholdsmeldinger* >> side 39.)

Hvis kontrollene ovenfor ikke løste problemet, må du identifisere problemet og gå til siden som anbefales nedenfor.

Papirhåndtering og utskriftsproblemer:

- *Utskriftsproblemer* >> side 51
- *Utskriftskvalitetsproblemer* >> side 53
- *Papirhåndteringsproblemer* >> side 54

Kopieringsproblemer:

- *Kopieringsproblemer* >> side 55

Skanneproblemer:

- *Skanneproblemer* >> side 55

Programvare- og nettverksproblemer:

- *Programvareproblemer* >> side 55
- *Nettverksproblemer* >> side 56

## Feil- og vedlikeholdsmeldinger

Som i et hvilket som helst avansert kontorprodukt kan det oppstå feil og det kan være behov for å erstatte forbruksmateriell. Hvis dette skulle skje, identifiserer maskinen feilen eller påkrevd rutinemessig vedlikehold og viser riktig melding. Tabellen nedenfor forklarer de vanligste feil- og vedlikeholdsmeldingene.

Du kan selv slette de fleste feil og utføre rutinemessig vedlikehold. Hvis du trenger mer hjelp, inneholder Brother Solutions Center de siste spørsmål og svar, samt tips om feilsøking:

Besøk oss på <http://solutions.brother.com/>.

Feilmelding	Årsak	Tiltak
Blekkb. nær full	Blekkabsorbereren eller skylleboksen er nesten full.	Kontakt Brother kundeservice eller den lokale Brother-forhandleren.
Blekkbeh. full	<p>Blekkabsorbereren eller skylleboksen er full. Disse komponentene trenger vedlikehold nå og da, og må muligens også skiftes ut etter en viss periode for å garantere optimal ytelse fra Brother-maskinen. Siden disse komponentene trenger vedlikehold nå og da, dekkes ikke utskifting av garantien. Behovet for å skifte ut disse komponentene og tiden det tar før dette behovet oppstår avhenger av antallet tømminger og skyllinger som trengs for å rengjøre blekksystemet. Disse boksene samler opp blekk under de ulike tømningene og skyllingene. Antallet ganger maskinen tømmer og skyller for rensing varierer avhengig av ulike situasjoner. For eksempel vil det resultere i mange rengjøringer hvis man ofte slår maskinen av og på, da maskinen automatisk rengjøres ved oppstart. Bruk av blekk som ikke er produsert av Brother kan føre til mange rengjøringer, da slikt blekk kan føre til dårlig utskriftskvalitet som korrigeres ved rengjøring. Jo flere rengjøringer som er nødvendig, jo raskere vil disse boksene fylles opp.</p> <p><b>MERK</b></p> <p><i>Reparasjoner som følge av bruk av rekvisita som ikke er produsert av Brother dekkes kanskje ikke av den gitte produktgarantien.</i></p>	<p>Blekkabsorbereren eller skylleboksen må skiftes ut. Ta kontakt med Brother kundeservice eller nærmeste autoriserte Brother-servicesenter for å få service utført på maskinen.</p> <p>Andre grunner for rengjøring:</p> <ol style="list-style-type: none"> <li>1 Etter at en papirstopp er fjernet, vil maskinen automatisk rengjøre seg selv.</li> <li>2 Maskinen rengjør seg selv automatisk når den ikke å ha vært i bruk lengre enn 30 dager (sjelden bruk).</li> <li>3 Maskinen rengjør seg selv automatisk etter at blekkassetter av samme farge er blitt skiftet ut tolv ganger.</li> </ol>

Feilmelding	Årsak	Tiltak
Data i minnet	Det finnes utskriftsdata i maskinens minne.	Trykk på <b>Stop/Exit</b> . Maskinen vil avbryte jobben og slette den fra minnet. Prøv å skrive ut på nytt.
Fastkjørt papir	Papiret sitter fast i maskinen.	Ta ut det fastkjørte papiret ved å følge fremgangsmåten i <i>Skriverstopp eller papirstopp</i> >> side 43. Kontroller at papirlengdeføreren står på korrekt papirformat. Ved gjentatt papirstopp, kan det hende at en liten papirbit sitter fast i maskinen. Kontroller at det ikke sitter fast mer papir i maskinen. (Se <i>Flere metoder for fjerning av fastkjørt papir</i> >> side 46.)
	Det har samlet seg papirstøv på overflaten av valsene for papiropphenting.	Rengjør valsene for papiropphenting. (>> Avansert brukermanual: <i>Rengjøre valsene for papiropphenting</i> .)
Feil blekkfarge	En blekkassett er satt inn på feil sted.	Kontroller hvilke blekkassetter som har en farge som ikke stemmer overens med posisjonen til blekkassetten, og flytt dem til riktig posisjon.
Feil papirstr.	Papirformatinnstillingen stemmer ikke overens med papirformatet i magasinet. Du har ikke justert papirførerne i magasinet til indikatorene for papirformatet du bruker.	1 Kontroller at <i>Papirstørrelse</i> du velger stemmer overens med papirformatet i magasinet. (Se <i>Papirformat</i> >> side 15.)
		2 Påse at du har satt i papiret i korrekt posisjon ved å justere papirførerne til indikatorene for papirformatet du bruker. (Se <i>Legge i papir og andre utskriftsmedier</i> >> side 9.) 3 Trykk på <b>Mono Start</b> eller <b>Colour Start</b> etter at du har sjekket papirformatet og papirposisjonen.
		Hvis du skriver ut fra datamaskinen, må du forsikre deg om at papirformatet du velger i skriverdriveren tilsvarer formatet på papiret i magasinet. (>> Programvare og Nettverks Brukerhåndbok.)



Feilmelding	Årsak	Tiltak	
Finner ikke	Du satte inn en ny blekkasset for raskt, og maskinen registrerte det ikke.	Ta ut den nye blekkassetten og sett den forsiktig inn igjen til kassetthendelen løftes opp. (Se <i>Skifte blekkassetter</i> >> side 31.)	
	En blekkasset er ikke satt inn riktig.		
	Hvis du bruker blekkassetter som ikke er originale Brother-blekkassetter, er det mulig at maskinen ikke registrerer blekkassetene.	Bytt ut kassetten med en original Brother-blekkasset. Hvis feilmeldingen ikke forsvinner, må du ta kontakt med Brother kundeservice eller den lokale Brother-forhandleren.	
Høy temperatur	Romtemperaturen er for høy.	Senk romtemperaturen og la maskinen kjøles ned til romtemperatur før du prøver igjen.	
Ingen blekkpat.	En blekkasset er ikke satt inn riktig.	Ta ut den nye blekkassetten og sett den forsiktig inn igjen til kassetthendelen løftes opp. (Se <i>Skifte blekkassetter</i> >> side 31.)	
Kontroller Papir	Maskinen er tom for papir, eller papiret er ikke lagt riktig inn i papirmagasinet.	Gjør ett av følgende: <ul style="list-style-type: none"> <li>■ Legg mer papir i papirmagasinet, og trykk deretter på <b>Mono Start</b> eller <b>Colour Start</b>.</li> <li>■ Fjern papiret og legg det inn igjen, og trykk deretter på <b>Mono Start</b> eller <b>Colour Start</b>. (Se <i>Legge i papir og andre utskriftsmedier</i> &gt;&gt; side 9.)</li> </ul>	
	Papirmagasinet er ikke satt helt inn.	Ta ut papirmagasinet og sett det inn igjen til det låses på plass. Trykk deretter på <b>Mono Start</b> eller <b>Colour Start</b> på kontrollpanelet.	
	Det har samlet seg papirstøv på overflaten av valsene for papiropphenting.	Rengjør valsene for papiropphenting. (>> Avansert brukermanual: <i>Rengjøre valsene for papiropphenting</i> .)	
	Papirstoppdekselet er ikke lukket på riktig måte.	Kontroller at papirstoppdekselet er jevnt lukket på begge sider. (Se <i>Skriverstopp eller papirstopp</i> >> side 43.)	
	Papiret sitter fast i maskinen.		Ta ut det fastkjørte papiret ved å følge fremgangsmåten i <i>Skriverstopp eller papirstopp</i> >> side 43.
			Hvis denne feilen oppstår ofte under tosidig utskrift, kan papirmaterullene ha blekkflekker. Rengjør papirmaterullene. (>> Avansert brukermanual: <i>Rengjøre papirmaterullene</i> .)

Feilmelding	Årsak	Tiltak
Kun svart/hvitt Skift blekk XX	<p>Én eller flere av fargeblekkassetene er oppbrukt.</p> <p>Du kan bruke maskinen i svart-hvitt-modus i ca. fire uker, avhengig av hvor mange sider du skriver ut.</p> <p>Når denne meldingen vises på LCD-skjermen, fungerer hver enkelt operasjon på følgende måte:</p> <ul style="list-style-type: none"> <li>■ Utskrift Hvis du velger <b>Gråtone</b> i <b>Avansert</b>-kategorien i skriverdriveren, kan du bruke maskinen som en svart-hvitt-skriver.</li> <li>2-sidig utskrift er ikke tilgjengelig når denne meldingen vises.</li> <li>■ Kopiering Hvis papirtypen er satt til <i>Vanlig papir</i>, kan du kopiere i svart-hvitt.</li> </ul>	<p>Skift ut blekkassetene. (Se <i>Skifte blekkassetter</i> ►► side 31.)</p> <p><b>MERK</b></p> <p>Maskinen stanser all utskriftsaktivitet, og du kan ikke bruke maskinen før en ny blekkasset settes inn i de følgende tilfellene:</p> <ul style="list-style-type: none"> <li>• Hvis du kobler fra maskinen eller tar ut blekkassetten.</li> <li>• Hvis papirtypen stilles til hva som helst, bortsett fra <i>Vanlig papir</i>.</li> <li>• (Windows®) Hvis du merker av <b>Langsamt tørkende papir</b> i kategorien <b>Grunnleggende</b> på skriverdriveren.</li> <li>(Macintosh) Hvis du merker av <b>Langsamt tørkende papir</b> i kategorien <b>Skriv ut innstillinger</b> på skriverdriveren.</li> </ul>
Lav Temperatur	Romtemperaturen er for lav.	Øk romtemperaturen og la maskinen varmes opp til romtemperatur før du prøver igjen.
Lite XXXX blekk	Én eller flere av blekkassetene er nesten oppbrukt.	Bestill en ny blekkasset. Du kan fortsette utskriften til LCD-skjermen viser <i>Utskrift umulig</i> . (Se <i>Skifte blekkassetter</i> ►► side 31.)
Lukk blekkdeksel	Dekselet på blekkassetten er ikke låst i lukket stilling.	Lukk dekslet på blekkassetten bestemt til det klikker på plass.
Minnet er fullt	Maskinens minne er fullt.	<p><b>Hvis en kopiering er i gang:</b></p> <ul style="list-style-type: none"> <li>■ Trykk på <b>Stop/Exit</b> og vent til andre pågående operasjoner er fullført, og prøv på nytt.</li> <li>■ Trykk på <b>Mono Start</b> eller <b>Colour Start</b> for å velge <i>Copy</i> og kopiere sidene som er skannet så langt.</li> </ul>
Renh. utilgj. XX Init utilgj. XX Utsk. utilgj. XX Skann utilgj. XX	<p>Maskinen har et mekanisk problem.</p> <p>Et fremmedlegeme, som en binders eller istykkerrevet papir, har kommet inn i maskinen.</p>	Åpne skannerdekselet og fjern eventuelle fremmedlegemer og papirbiter i maskinen. Hvis feilmeldingen vedvarer, kobler du maskinen fra strømnettet i flere minutter før du kobler den til igjen.
Utskrift umulig Skift blekk XX	Én eller flere av blekkassetene er oppbrukt. Maskinen stanser all utskriftsaktivitet.	Skift ut blekkassetene. (Se <i>Skifte blekkassetter</i> ►► side 31.)
Åpnet deksel	Skannerdekselet er ikke låst i lukket stilling.	<p>Åpne skannerdekselet, og lukk det igjen.</p> <p>Kontroller at USB-kabelen (hvis den brukes) er ført riktig gjennom kabelkanalen og ut på baksiden av maskinen.</p>

## Skriverstopp eller papirstopp

Finne og fjern fastkjørt papir ved hjelp av denne fremgangsmåten:

- 1 Trekk ut maskinens støpsel fra stikkontakten.
- 2 Trekk papirmagasin (1) helt ut av maskinen.

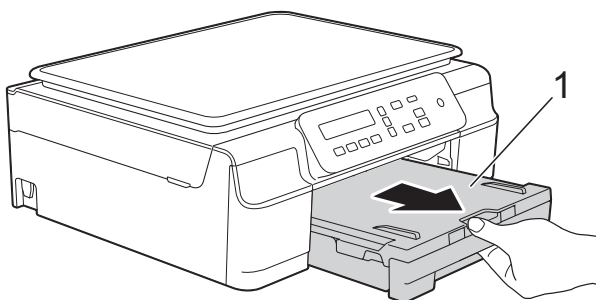

- 3 Trekk de to grønne spakene inne i maskinen mot deg for å fjerne fastkjørt papir.

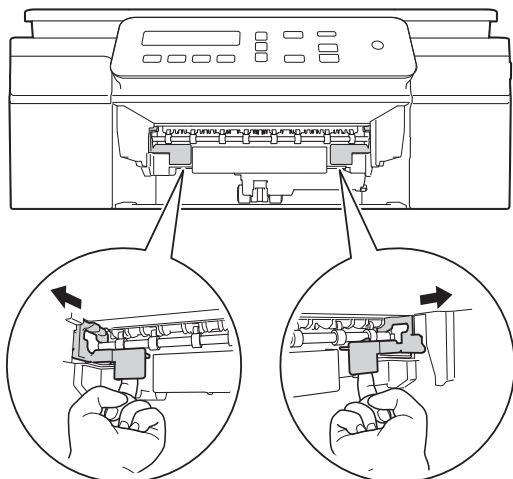

- 4 Plasser begge hender under plastklaffene på hver side av maskinen for å løfte opp skannerdekselet til åpen stilling.

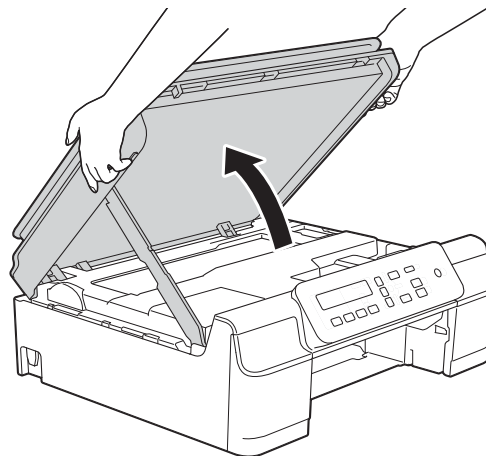

- 5 Trekk det fastkjørte papiret(1) ut av maskinen.

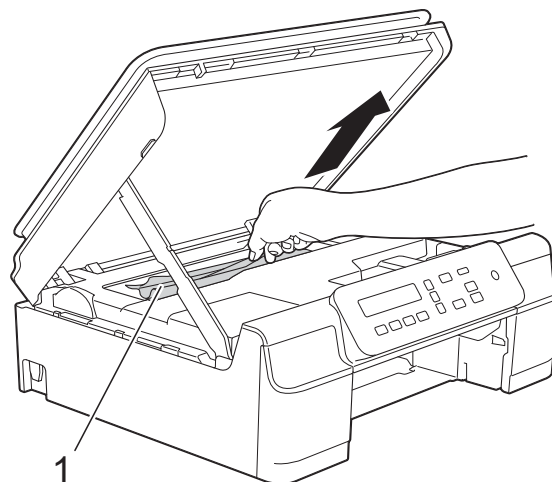

- 6 Flytt på skriverhodet (om nødvendig) for å ta ut papiret. Kontroller at hjørnene på det fastkjørte papiret ikke sitter igjen i maskinen (1) og (2).

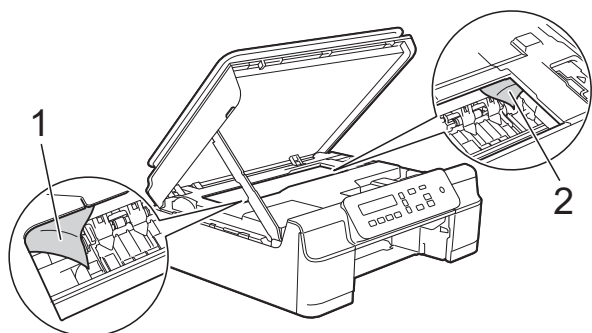

- Hvis skriverhodet står ved høyre hjørne som vist i illustrasjonen (2), kan du ikke flytte det. Sett inn strømledningen igjen. Hold **Stop/Exit** nede til skriverhodet flytter seg til midten. Trekk deretter ut strømledningen fra strømkilden, og ta ut papiret.
- Hvis papiret sitter fast under skriverhodet, må du trekke ut maskinens støpsel og deretter flytte skriverhodet for å ta ut papiret.

Hold de konkave områdene med trekantmerkene som vist på illustrasjonen (3) for å bevege skriverhodet.

## VIKTIG

- IKKE rør kodesstripen (1). Dette kan forårsake skade på maskinen.

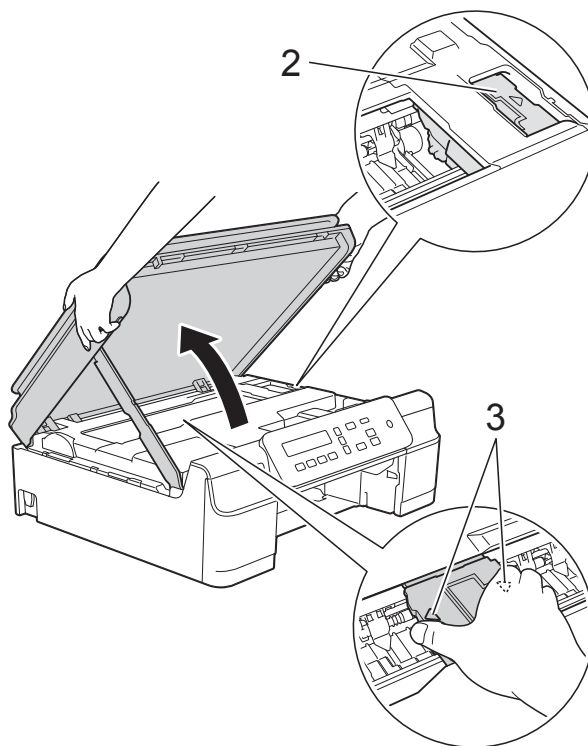
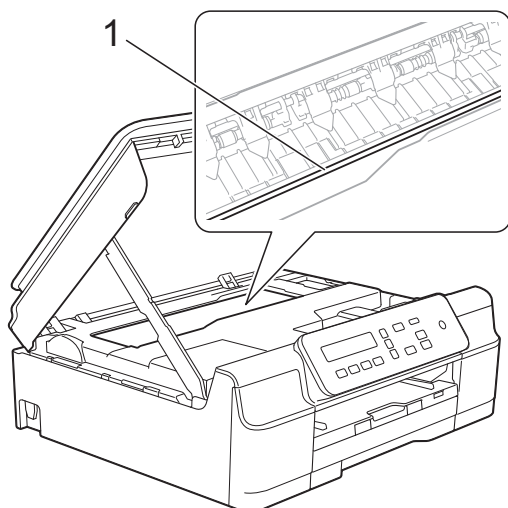

- Hvis du får blekk på huden, må du umiddelbart vaske deg med såpe og rikelig med vann.

- 7** Se nøye etter eventuelle papirbiter inni maskinen (1).

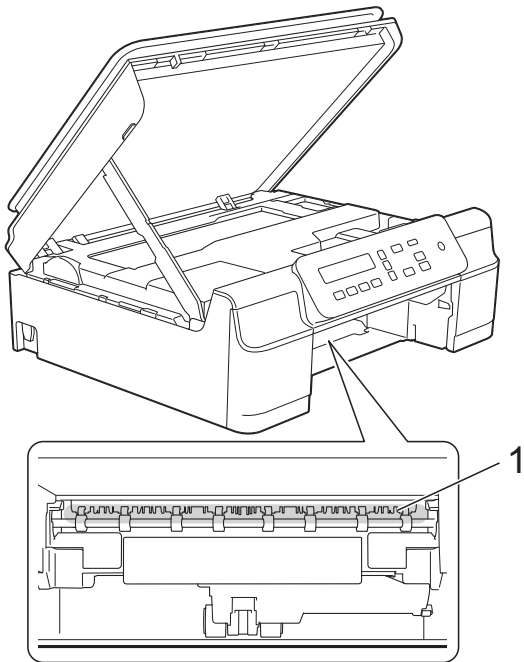

- 8** Se inn i maskinen fra en lavere vinkel, og kontroller at ingen papirbiter sitter igjen.

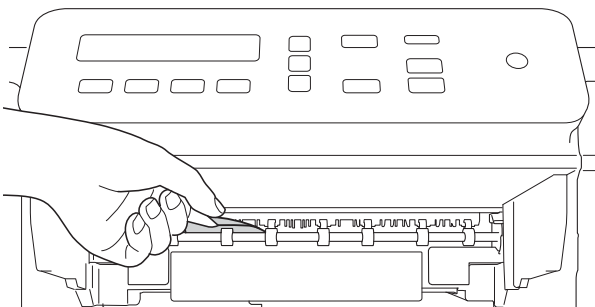

- 9** Åpne papirstoppdekelet (1) på baksiden av maskinen.

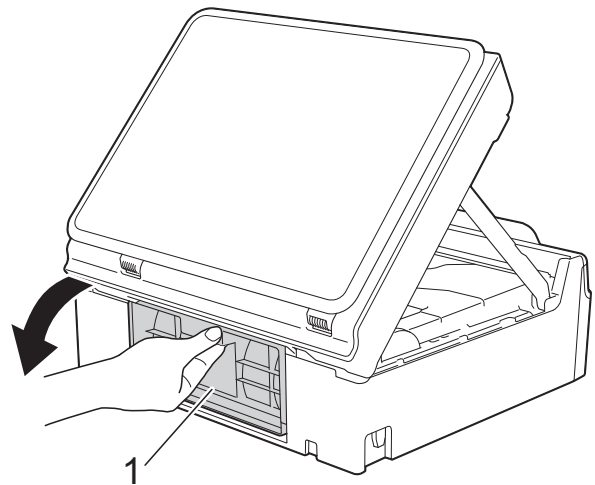

- 10** Fjern fastkjørt papir.

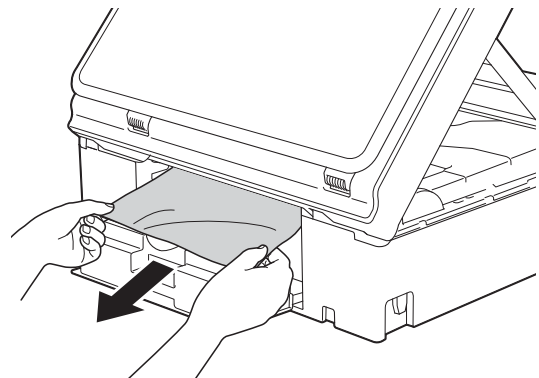

- 11** Lukk papirstoppdekelet. Forsikre deg om at dekelet er lukket korrekt.

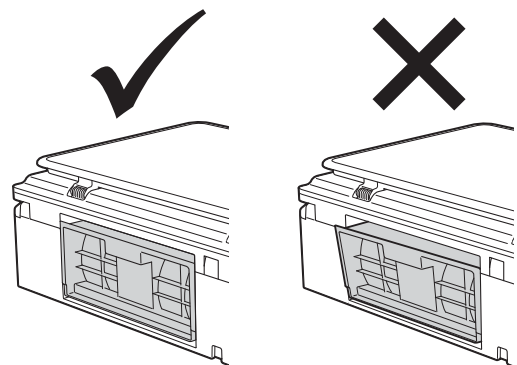

- 12 Sett papirmagasinet godt på plass i maskinen.

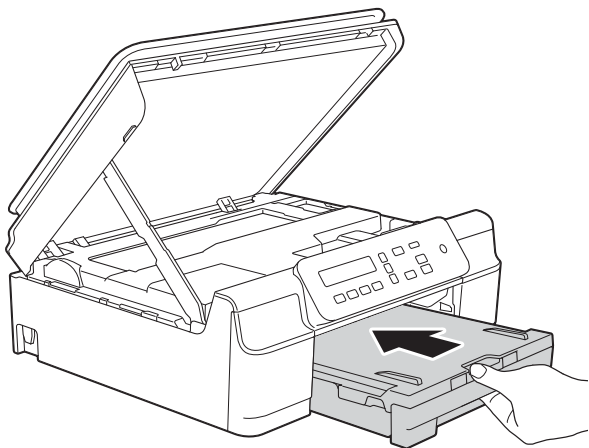

- 13 Løft opp skannerdekselet (1) for å frigjøre låsen. Skyv skannerdekselstøtten forsiktig ned (2), og bruk begge hender når du lukker skannerdekselet (3).

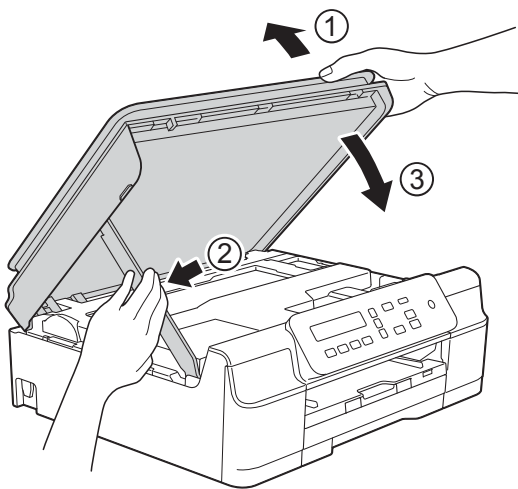

### **⚠ FORSIKTIG**

Vær forsiktig slik at fingrene ikke kommer i klem når skannerdekselet lukkes.

- 14 Mens du holder papirmagasinet på plass, trekker du ut papirstøtten inntil den låses i åpen stilling, og bretter deretter ut papirstøtteklaffen. Forsikre deg om at du har trukket ut papirstøtten til den klikker på plass.
- 15 Koble til strømledningen igjen.

### **MERK**

Ved gjentatt papirstopp, kan det hende at en liten papirbit sitter fast i maskinen. (Se *Flere metoder for fjerning av fastkjørt papir* ►► side 46.)

### **Flere metoder for fjerning av fastkjørt papir**

- 1 Trekk ut maskinens støpsel fra stikkkontakten.
- 2 Trekk papirmagasin (1) helt ut av maskinen.

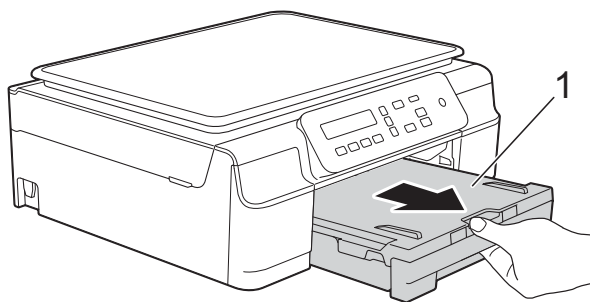

- 3 Trekk de to grønne spakene inne i maskinen mot deg for å fjerne fastkjørt papir.

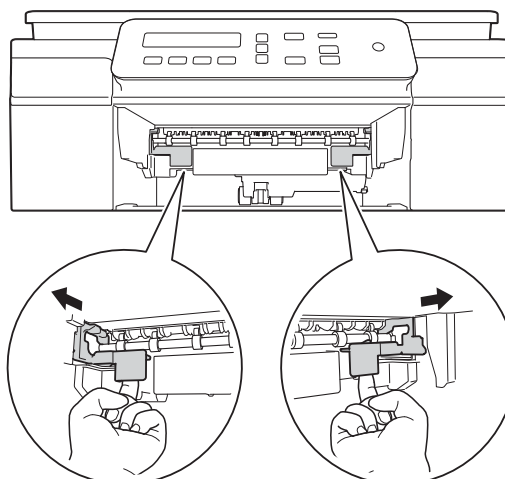

- 4 Plasser begge hender under plastklaffene på hver side av maskinen for å løfte opp skannerdekselet til åpen stilling.

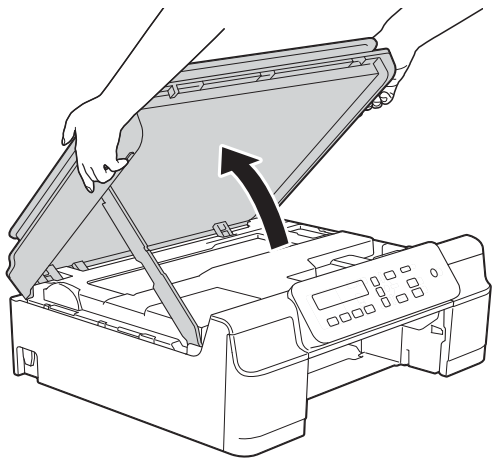

- 5 Legg ett ark med tykt papir i A4- eller Letter-format, som for eksempel glanset papir, dypt inn i maskinen som vist i illustrasjonen.

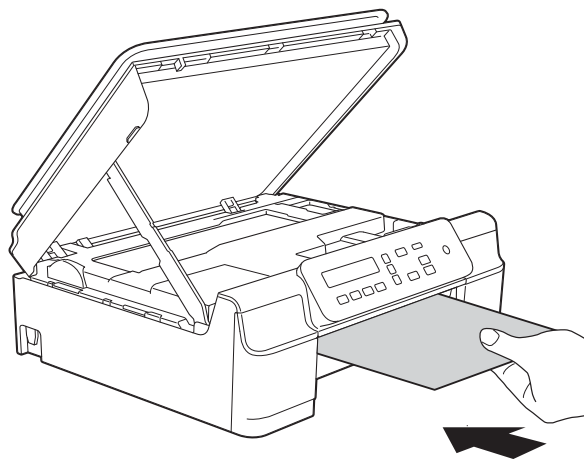
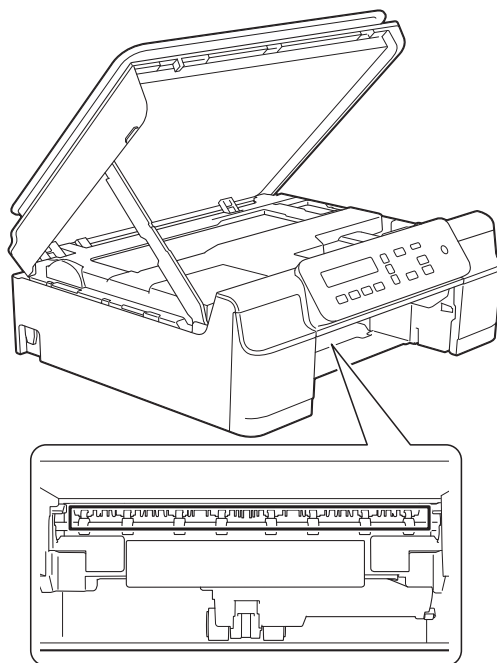

B



- 6 Hvis det tykke papiret skyver ut fastkjørt papir, kan du fjerne det fastkjørte papiret.

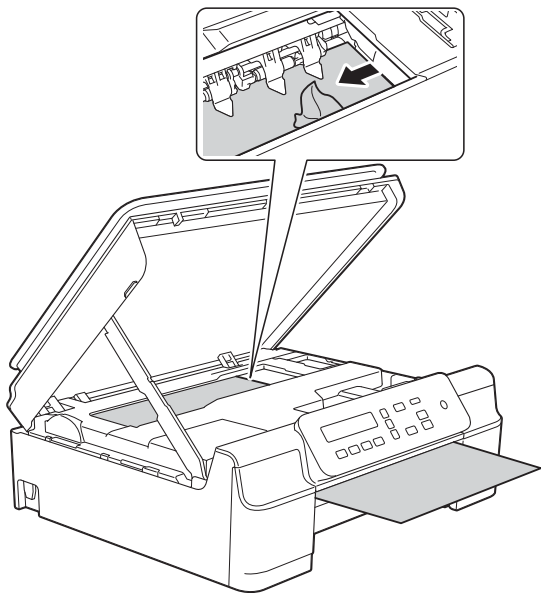

- 8 Åpne papirstoppdekslet (1) på baksiden av maskinen.

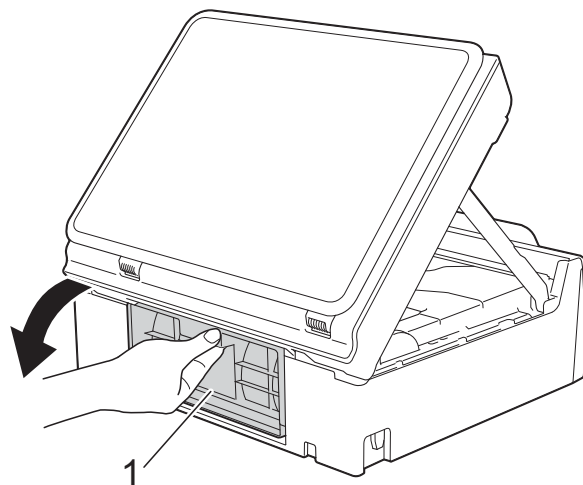

- 9 Legg ett ark med tykt papir i A4- eller Letter-format, som for eksempel glanset papir, dypt inn i maskinen som vist i illustrasjonen.

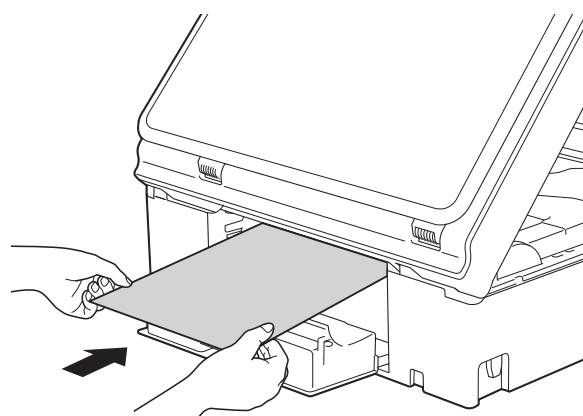

## VIKTIG

IKKE rør kodesstripen (1). Dette kan forårsake skade på maskinen.

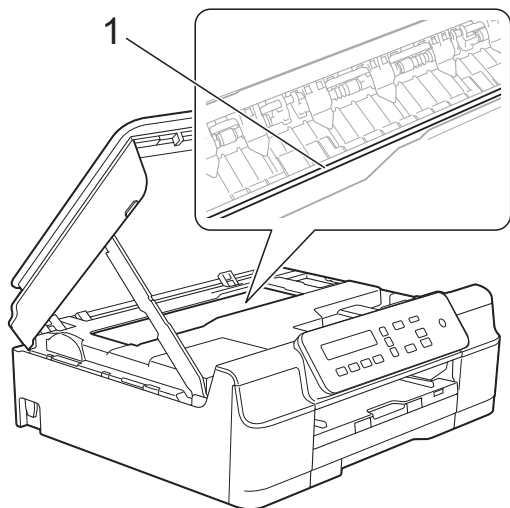

- 7 Trekk det tykke papiret ut av maskinen.



- 10 Hvis det tykke papiret skyver ut fastkjørt papir, kan du fjerne det fastkjørte papiret.

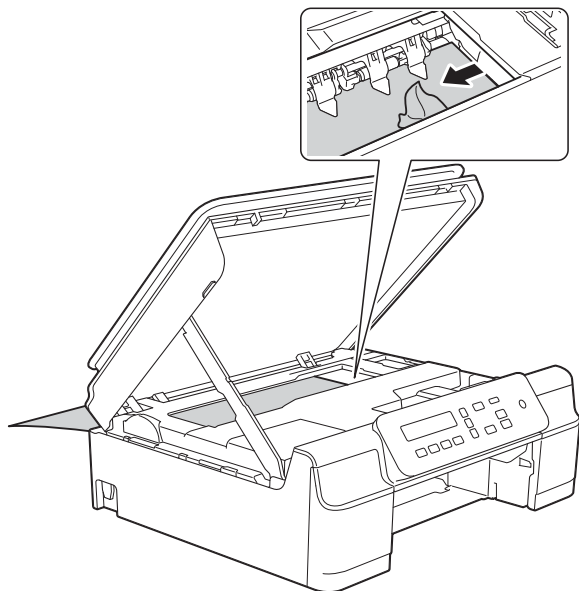

- 12 Lukk papirstoppdekselet. Forsikre deg om at dekselet er lukket korrekt.

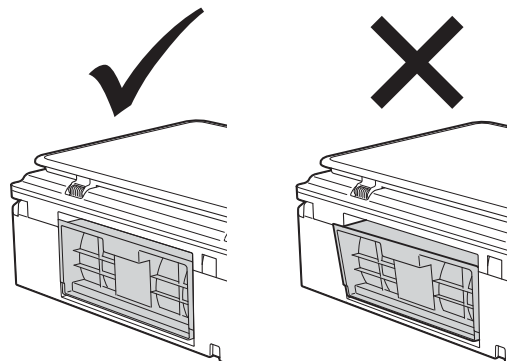

- 13 Løft opp skannerdekselet (1) for å frigjøre låsen. Skyv skannerdekselstøtten forsiktig ned (2), og bruk begge hender når du lukker skannerdekselet (3).

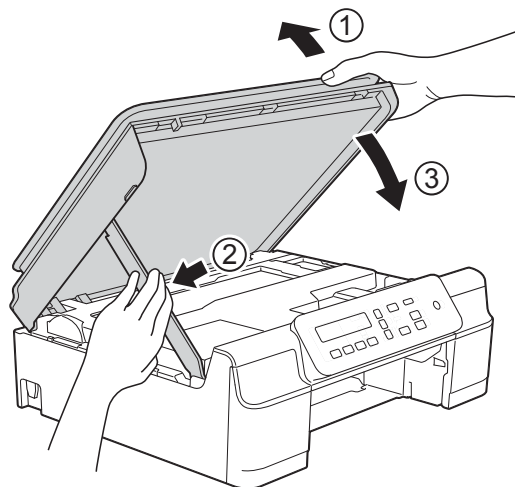

## VIKTIG

IKKE rør kodesstripen (1). Dette kan forårsake skade på maskinen.

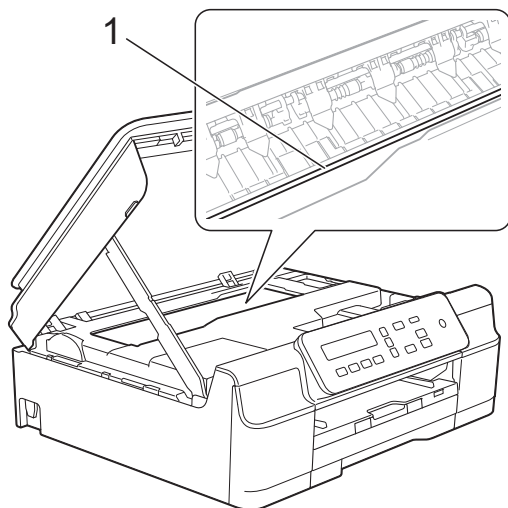

- 11 Trekk det tykke papiret ut av maskinen.

## ⚠ FORSIKTIG

Vær forsiktig slik at fingrene ikke kommer i klem når skannerdekselet lukkes.

- 14 Sett papirmagasinet godt på plass i maskinen.

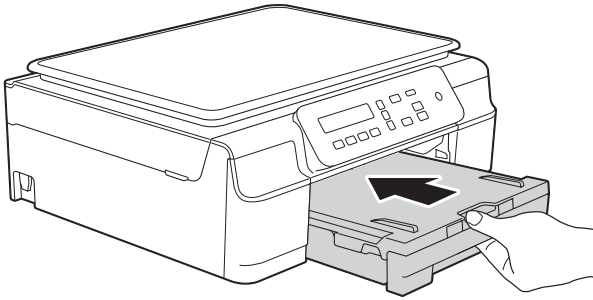

- 15 Sett inn strømledningen igjen.



# Hvis du har problemer med maskinen

## MERK



- For teknisk støtte må du kontakte Brothers kundestøtte.
- Hvis du tror det er feil på maskinen, sjekk i følgende diagram og følg feilsøkingstipsene. Du kan korrigere de fleste problemene selv.
- Hvis du trenger mer hjelp, inneholder Brother Solutions Center de siste spørsmål og svar, samt tips om feilsøking.

Besøk oss på <http://solutions.brother.com/>.





## Utskriftsproblemer

Problem	Forslag
Ingen utskrift.	Kontroller at riktig skriverdriver er blitt installert og valgt.
	Sjekk om det vises en feilmelding på LCD-skjermen. (Se <i>Feil- og vedlikeholdsmeldinger</i> >> side 39.)
	Kontroller at maskinen er tilkoblet nettet.  (Windows® XP og Windows Server® 2003) Klikk på <b>Start/Skrivere og telefakser</b> . Høyreklikk <b>Brother DCP-XXXX Printer</b> (der XXXX er navnet til din modell). Hvis skriveren er frakoblet, viser den <b>Bruk skriveren når tilkoblet</b> . Velg dette alternativet for å aktivere skriveren.
	(Windows Vista® og Windows Server® 2008) Klikk på  /Kontrollpanel/Maskinvare og lyd/Skrivere. Høyreklikk <b>Brother DCP-XXXX Printer</b> (der XXXX er navnet til din modell). Hvis skriveren er frakoblet, viser den <b>Bruk skriveren når tilkoblet</b> . Velg dette alternativet for å aktivere skriveren.
	(Windows® 7 og Windows Server® 2008 R2) Klikk på  /Enheter og skrivere. Høyreklikk <b>Brother DCP-XXXX Printer</b> (der XXXX er navnet til din modell) og velg <b>Se hva som skrives ut</b> . Klikk på <b>Skriver</b> , og påse at <b>Bruk skriver frakoblet</b> ikke er avmerket.
(Windows® 8 og Windows Server® 2012) Flytt markøren til hjørnet nederst til høyre på skrivebordet. Når menylinjen vises, klikk på <b>Innstillinger</b> og deretter på <b>Kontrollpanel</b> . I gruppen <b>Maskinvare og lyd</b> (Maskinvare) klikker du på <b>Vis enheter og skrivere</b> . Høyreklikk <b>Brother DCP-XXXX Printer</b> (der XXXX er navnet til din modell) og velg <b>Se hva som skrives ut</b> . Hvis skriverdriveralternativene vises, skal du velge skriverdriveren. Klikk på <b>Skriver</b> i menylinjen og sørg for at <b>Bruk skriver frakoblet</b> ikke er valgt.	
Én eller flere av blekkassetene er oppbrukt. (Se <i>Skifte blekkassetter</i> >> side 31.)	

## Utskriftsproblemer (fortsettelse)

Problem	Forslag
Ingen utskrift. (fortsettelse)	<p>Dokumentet skrives ikke ut hvis gamle data som ikke er skrevet ut, forblir i skriverdriverens utskriftskø. Åpne skriverikonet, og slett deretter alle dataene. Skriverikonet kan du finne på følgende måte:</p> <p>(Windows® XP og Windows Server® 2003) Klikk på <b>Start/Skrivere og telefakser</b>.</p> <p>(Windows Vista® og Windows Server® 2008) Klikk på  <b>/Kontrollpanel/Maskinvare og lyd/Skrivere</b>.</p> <p>(Windows® 7 og Windows Server® 2008 R2) Klikk på  <b>/Enheter og skrivere/Skrivere og telefakser</b>.</p> <p>(Windows® 8 og Windows Server® 2012) Flytt markøren til hjørnet nederst til høyre på skrivebordet. Når menylinjen vises klikker du på <b>Innstillinger/Kontrollpanel/Maskinvare og lyd (Maskinvare)-gruppe/Vis enheter og skrivere/Skrivere</b>.</p> <p>(Mac OS X v10.6.8) Klikk <b>Systemvalg/Utskrift og faks</b>.</p> <p>(OS X v10.7.x, 10.8.x) Klikk på <b>Systemvalg/Utskrift og skanning</b>.</p>
Topptekstene eller bunntekstene vises når dokumentet vises på skjermen, men de vises ikke på utskriften.	<p>Det er et område som ikke er skrivbart på toppen og bunnen av siden. Juster topp- og bunnmargene på dokumentet for å tillate dette.</p> <p>(Se <i>Ikke skrivbart område</i> &gt;&gt; side 14.)</p>
Kan ikke utføre "sideoppsett"-utskrift.	<p>Kontroller at innstillingen for papirformat er den samme både i brukerprogrammet og i skriverdriveren.</p>
Utskriftshastigheten er for lav.	<p>Prøv å endre innstillingene for skriverdriveren. Høyeste oppløsning trenger lengre tid til databehandling, sending og utskrift. Prøv de andre kvalitetsinnstillingene i skriverdriveren som følger:</p> <p>(Windows®) Klikk på <b>Fargeinnstillinger</b> på kategorien <b>Avansert</b> og sørg for at merket ved <b>Fargeforsterkning</b> er fjernet.</p> <p>(Macintosh) Velg <b>Fargeinnstillinger</b>, klikk på <b>Avanserte fargeinnstillinger</b> og fjern merket fra <b>Fargeforsterkning</b>.</p> <p>Deaktiver funksjonen Uten kanter. Utskrift uten kanter er tregere enn normal utskrift.</p> <p>(&gt;&gt; Programvare og Nettverks Brukerhåndbok.)</p>
Fargeforsterkning fungerer ikke riktig.	<p>Hvis billedataene ikke er satt til full farge i brukerprogrammet (for eksempel 256 farger), vil ikke Fargeforsterkning fungere. Bruk minimum 24-bit fargedata sammen med funksjonen Fargeforsterkning.</p>
Maskinen skriver ikke ut fra Adobe® Illustrator®.	<p>Prøv å redusere utskriftsoppløsningen.</p> <p>(&gt;&gt; Programvare og Nettverks Brukerhåndbok.)</p>

## Utskriftskvalitetsproblemer

Problem	Forslag
Dårlig utskriftskvalitet.	Kontroller utskriftskvaliteten. (Se <i>Kontrollere utskriftskvaliteten</i> >> side 35.)
	Kontroller at innstillingen for <b>Medietype</b> i utskriftsdriveren eller <b>Papirtype</b> -innstillingen i maskinens meny stemmer overens med papirtypen du bruker. (Se <i>Papirtype</i> >> side 15.) (>> Programvare og Nettverks Brukerhåndbok.)
	Kontroller at blekkassetene er nye. Følgende kan føre til at blekket klumper seg: <ul style="list-style-type: none"> <li>■ Datoen som er skrevet på kassettesken er utløpt. (Originale Brother-kassetter er holdbare i opptil to år hvis de oppbevares i originalemballasjen.)</li> <li>■ Blekkassetten har stått i maskinen i over seks måneder.</li> <li>■ Det kan hende at blekkassetten ikke har vært lagret på riktig måte før bruk.</li> </ul>
	Kontroller at du bruker originalt Brother Innobella™-blekk. Brother fraråder bruk av andre blekkassetter enn originale Brother-blekkassetter, eller påfylling av brukte kassetter med blekk fra andre leverandører.
	Kontroller at du bruker en av de anbefalte papirtypene. (Se <i>Papir og utskriftsmedier som kan brukes</i> >> side 16.)
	Anbefalt miljøtemperatur for maskinen er på mellom 20 °C og 33 °C.
Horisontale hvite streker i tekst eller grafikk.  	Rengjør skrivehodene. (Se <i>Rengjøre skrivehodet</i> >> side 34.)
	Kontroller at du bruker originalt Brother Innobella™-blekk.
	Prøv å bruke de anbefalte papirtypene. (Se <i>Papir og utskriftsmedier som kan brukes</i> >> side 16.)
	For å forlenge levetiden til skrivehodet, få mest mulig ut av blekkassetene og opprettholde utskriftskvaliteten anbefaler vi ikke at du ofte trekker ut maskinens strømledning og/eller lar maskinen være frakoblet i lengre perioder. Vi anbefaler at du bruker  til å slå av maskinen. Bruk av  sørger for minimal strøm til maskinen for å sikre periodisk rengjøring av skrivehodet.
Maskinen skriver ut tomme sider.	Rengjør skrivehodene. (Se <i>Rengjøre skrivehodet</i> >> side 34.)
	Kontroller at du bruker originalt Brother Innobella™-blekk.
	For å forlenge levetiden til skrivehodet, få mest mulig ut av blekkassetene og opprettholde utskriftskvaliteten anbefaler vi ikke at du ofte trekker ut maskinens strømledning og/eller lar maskinen være frakoblet i lengre perioder. Vi anbefaler at du bruker  til å slå av maskinen. Bruk av  sørger for minimal strøm til maskinen for å sikre periodisk rengjøring av skrivehodet.
Tegn og linjer er uskarpe.	Kontroller innrettingen av papiret. (Se <i>Kontrollere innrettingen av papiret</i> >> side 36.)
Utskrevet tekst eller bilder er skjeve.	Kontroller at papiret ligger riktig i papirmagasinet, og at papirførerne er riktig justert. (Se <i>Legge i papir og andre utskriftsmedier</i> >> side 9.)
	Kontroller at papirstoppdekselet er lukket ordentlig.
Flekk eller smuss øverst på midten av utskriftssiden.	Kontroller at papiret ikke er for tykt, og at det ikke er krøllet. (Se <i>Papir og utskriftsmedier som kan brukes</i> >> side 16.)

## Utskriftskvalitetsproblemer (fortsettelse)

Problem	Forslag
Utskriften ser skitten ut eller blekket flyter utover.	Kontroller at du bruker de anbefalte papirtypene. (Se <i>Papir og utskriftsmedier som kan brukes</i> >> side 16.) Ikke ta på papiret før blekket er tørt.
	Kontroller at utskriftssiden vender ned i papirmagasinet.
	Kontroller at du bruker originalt Brother Innobella™-blekk.
	Hvis du bruker fotopapir, må du passe på at du stiller inn riktig papirtype. Still inn <b>Medietype</b> for skriverdriveren hvis du skal skrive ut et foto fra PC.
Blekket er gnidd utover eller renner ved bruk av glanset fotopapir.	Sørg for å sjekke begge sider av papiret. Legg den glansede overflaten (utskriftsoverflaten) ned. (Se <i>Papirtype</i> >> side 15.)
	Sørg for at innstillingen for papirtype er riktig hvis du skal bruke glanset fotopapir.
Det er flekker på baksiden eller nederst på arket.	Kontroller at det ikke er blekkflekker på skriverplaten. (>> Avansert brukermanual: <i>Rengjøre maskinens skriverplate</i> .)
	Kontroller at du bruker originalt Brother Innobella™-blekk.
	Kontroller at du bruker papirstøtteklaffen. (Se <i>Legge i papir og andre utskriftsmedier</i> >> side 9.)
	Sørg for at papirmaterullene ikke er tilskitnet med blekk. (>> Avansert brukermanual: <i>Rengjøre papirmaterullene</i> .)
Maskinen skriver ut tykke linjer på siden.	(Kun Windows®) Merk av for <b>Omvendt rekkefølge</b> i kategorien <b>Grunnleggende</b> i skriverdriveren.
Utskriftene er krøllet.	(Windows®) I skriverdriverens <b>Avansert</b> -kategori klikker du på <b>Fargeinnstillinger</b> og fjerner merket for <b>Toveis utskrift</b> .
	(Macintosh) I skriverdriveren velger du <b>Skriv ut innstillinger, Avansert, Andre utskriftsalternativer</b> og fjerner merket for <b>Toveis utskrift</b> .
	Kontroller at du bruker originalt Brother Innobella™-blekk.

## Papirhåndteringsproblemer

Problemer	Forslag
Maskinen mater ikke papir.	Sørg for at papirmagasinet skyves helt inn til det klikker på plass.
	Kontroller at papirstoppdekselet bak på maskinen er lukket.
	Hvis LCD-skjermen viser papirstoppmeldingen og du fremdeles har et problem, se <i>Feil- og vedlikeholdsmeldinger</i> >> side 39.
	Hvis det er tomt for papir, last en ny papirstabel inn i papirmagasinet.
	Hvis det er papir i papirmagasinet, kontroller at det ligger rett. Hvis papiret er krøllete, må du glatte det ut. Noen ganger kan det hjelpe å fjerne papiret, snu stabelen opp ned og legge den tilbake i papirmagasinet.
	Bruk færre ark i papirmagasinet og prøv på nytt.
	Rengjør valsene for papiropphenting. (>> Avansert brukermanual: <i>Rengjøre valsene for papiropphenting</i> .)
Fotopapir mates ikke på korrekt måte.	Når du skriver ut på Brother-fotopapir, skal du legge i ett ekstra ark av det samme fotopapiret i papirmagasinet. Det følger med et ekstra ark i pakken til dette formålet.

## Papirhåndteringsproblemer (fortsettelse)

Problemer	Forslag
Maskinen mater flere sider samtidig.	Gjør følgende: (Se <i>Legge i papir og andre utskriftsmedier</i> >> side 9.) <ul style="list-style-type: none"> <li>■ Kontroller at papiret er lagt riktig i papirmagasinet.</li> <li>■ Fjern alt papiret fra papirmagasinet og luft papirstabelen godt før du legger den tilbake i magasinet.</li> <li>■ Ikke dytt papiret for langt inn.</li> </ul>
	Kontroller at papirstoppdekselet er lukket ordentlig. (Se <i>Skriverstopp eller papirstopp</i> >> side 43.)
	Påse at bunnplaten i papirmagasinet ikke er skitten. (>> Avansert brukermanual: <i>Rengjøre valse for papirophenting.</i> )
Papirstopp.	Se <i>Skriverstopp eller papirstopp</i> >> side 43. Kontroller at papirførerne er tilpasset papirformatet.
Papirstopp oppstår på nytt.	Ved gjentatt papirstopp, kan det hende at en liten papirbit sitter fast i maskinen. Kontroller at det ikke sitter fast mer papir i maskinen. (Se <i>Flere metoder for fjerning av fastkjørt papir</i> >> side 46.)
Papiret kjører seg fast når du bruker tosidig utskrift.	Bruk én av innstillingene som hindrer papirstopp, enten 2-sided1 eller 2-sided2.  For utskrift (>> Programvare og Nettverks Brukerhåndbok.)
	Hvis papirstopper ofte oppstår under tosidig utskrift, kan papirmaterullene ha blekkflekker. Rengjør papirmaterullene. (>> Avansert brukermanual: <i>Rengjøre papirmaterullene.</i> )

## Kopieringsproblemer

Problem	Forslag
Tilpass side fungerer ikke på korrekt måte.	Kontroller at kildedokumentet ikke ligger skjevt. Plasser dokumentet på nytt og prøv igjen.

## Skanneproblemer

Problem	Forslag
TWAIN- eller WIA-feil oppstår når du begynner å skanne. (Windows®)	Kontroller at Brother TWAIN- eller WIA-driver er valgt som primærkilde i skanneprogrammet.
TWAIN- eller ICA-feil oppstår når du begynner å skanne. (Macintosh)	Kontroller at Brother TWAIN-driveren er valgt som primærkilde. Du kan også skanne dokumenter med ICA-skannerdriveren.  (>> Programvare og Nettverks Brukerhåndbok.)

## Programvareproblemer

Problem	Forslag
Kan ikke installere programvare eller skrive ut.	(Kun Windows®) Kjør programmet <b>Reparere MFL-Pro Suite</b> på CD-ROM-en. Dette programmet reparerer og installerer programmet på nytt.
"Enhet opptatt"	Kontroller at det ikke vises noen feilmelding på LCD-skjermen.

## Nettverksproblemer

Problem	Forslag
Kan ikke skrive ut via nettverket.	Kontroller at maskinen er slått på, tilkoblet og driftsklar. Skriv ut en nettverksinnstillingsrapport (➤➤ Avansert brukermanual: <i>Rapporter</i> ), og kontroller gjeldende nettverksinnstillinger på denne listen.  Hvis du bruker en trådløs tilkobling eller har nettverksproblemer, kan du ➤➤ Programvare og Nettverks Brukerhåndbok.
Funksjonen for nettverksskanning fungerer ikke.	Tredjeparters sikkerhets-/brannmurprogramvare må stilles inn til å tillate nettverksskanning. Tast inn informasjonen under for å legge til port 54925 for nettverksskanning:  Navn: Tast inn en beskrivelse, for eksempel Brother NetScan. Portnummer: Tast inn 54925. Protokoll: UDP skal være valgt.  Se bruksanvisningen som fulgte med tredjeparts sikkerhets-/brannmurprogramvare eller ta kontakt med programvareprodusenten.  (Macintosh)  Velg <b>Annet</b> fra rullegardinlisten <b>Modell</b> i hovedskjermbildet i ControlCenter2. I vinduet <b>Enhetsvelger</b> må du sørge for at <b>Nettverk</b> er valgt under <b>Type tilkobling</b> og deretter klikke på <b>Bla gjennom</b> . Velg nettverksmaskin på nytt og trykk på <b>OK</b> .
Brother-programvaren kan ikke installeres.	(Windows®)  Tillat nettverkstilgang til følgende programmer hvis sikkerhetsprogrammet viser en varselmelding under installasjon av MFL-Pro Suite.  (Macintosh)  Hvis du bruker brannmursfunksjonen i et antispion- eller antivirusprogram, må du slå den av midlertidig mens du installerer Brother-programvaren.
Ikke mulig å koble til trådløst nettverk.	Undersøk problemet ved hjelp av WLAN-rapport. Trykk på <b>Menu</b> og deretter ▲ eller ▼ for å velge 4.Skriv rapport. Trykk på <b>OK</b> . Trykk på ▲ eller ▼ for å velge 3.WLAN-rapport, og trykk deretter på <b>OK</b> .  ➤➤ Programvare og Nettverks Brukerhåndbok.
Tilbakestill nettverksinnstillingene.	Trykk på <b>Menu</b> og deretter ▲ eller ▼ for å velge 3.Nettverk. Trykk på <b>OK</b> . Trykk på ▲ eller ▼ for å velge 0.Nullst. nettv., og trykk deretter på <b>OK</b> .  ➤➤ Programvare og Nettverks Brukerhåndbok.



## Maskininformasjon

### Kontrollere serienummeret

Du kan se maskinens serienummer på LCD-skjermen.

- 1 Trykk på **Menu**.
- 2 Trykk på ▲ eller ▼ for å velge 5.Maskininfo.  
Trykk på **OK**.
- 3 Trykk på ▲ eller ▼ for å velge 1.Serienummer.  
Trykk på **OK**.  
Maskinens serienummer vises på LCD-skjermen.
- 4 Trykk på **Stop/Exit**.

### Kontrollere fastvareversjonen

Du kan se maskinens fastvareversjon på LCD-skjermen.

- 1 Trykk på **Menu**.
- 2 Trykk på ▲ eller ▼ for å velge 5.Maskininfo.  
Trykk på **OK**.
- 3 Trykk på ▲ eller ▼ for å velge 2.Versjon.  
Trykk på **OK**.  
Maskinens fastvareversjon vises på LCD-skjermen.
- 4 Trykk på **Stop/Exit**.

## Nullstillingsfunksjoner

Følgende nullstillingsfunksjoner er tilgjengelig:

- 1 Tilb.st maskin  
Du kan nullstille alle maskininnstillinger du har endret, som for eksempel dato og klokkeslett.
- 2 Nettverk  
Du kan tilbakestille utskriftsserveren til standardinnstillingene, for eksempel passord og IP-adresse.
- 3 Alle innst.  
Du kan gjenopprette alle innstillinger til standardinnstillingen.  
Brother anbefaler på det sterkeste å utføre denne prosedyren før levering eller avhending av maskinen.

### Nullstille maskinen









- 1 Trykk på **Menu**.
- 2 Trykk på ▲ eller ▼ for å velge 0.Grunn oppsett.  
Trykk på **OK**.
- 3 Trykk på ▲ eller ▼ for å velge 4.Nullstill.  
Trykk på **OK**.
- 4 Trykk på ▲ eller ▼ for å velge typen tilbakestilling, 1.Tilb.st maskin, 2.Nettverk eller 3.Alle innst.  
Trykk på **OK**.
- 5 Trykk på ▲ for å velge ▲ Reset.
- 6 Trykk på ▲ for å bekrefte.

## Bruke innstillingstabellene

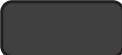
Maskinen er enkel å stille inn og betjene. Du trenger bare å trykke på menytabellene for å velge ønskede innstillinger og alternativer når de vises på skjermen.

Vi har laget tabeller med trinnvise innstillinger slik at du raskt kan se alle tilgjengelige valg for hver innstilling og funksjon. Du kan bruke disse tabellene til raskt å velge dine foretrukne innstillinger i maskinen.

## Menytaster

  		
	Åpne menyen.	
 	Bla gjennom gjeldende menynivå.	
	Gå til neste menynivå. Godta et alternativ.	
	Avslutt menyen eller stopp gjeldende handling.	

Slik åpner du menymodus:

- 1 Trykk på **Menu**.
- 2 Velg et alternativ.  
Du kan raskt bla gjennom hvert enkelt menynivå ved å trykke på ▲ eller ▼ for retningen du vil ha.
- 3 Trykk på **OK** når alternativet vises på LCD-skjermen.  
Neste menynivå vises nå på LCD-skjermen.
- 4 Trykk på ▲ eller ▼ for å bla til og velge innstillingen du vil endre.  
Trykk på **OK**.
- 5 Trykk på ▲ eller ▼ for å velge alternativet du vil ha.  
Trykk på **OK**.  
Meldingen *Godkjent* vises på LCD-skjermen.
- 6 Trykk på **Stop/Exit**.

# Menytabell

Med menytabellen er det enklere å forstå menyvalgene i maskinens programmer. Fabrikkinnstillingene vises i fet skrift med en stjerne.

Menu 

Nivå 1	Nivå 2	Nivå 3	Alternativer	Beskrivelser	Side
1. Blekk	1. Test utskrift	—	Utskriftskval. Justering	Brukes til å kontrollere utskriftskvaliteten eller -justeringen.	35 36
	2. Rengjør	—	Sort Farge Alle	Brukes til å rengjøre skriverhodet.	34
	3. Blekknivå	—	-□□□□□□+ -■□□□□□+ -■■□□□□+ -■■■□□□+ -■■■■□□+ -■■■■■□+ -■■■■■■□+ -■■■■■■■+	Viser blekknivået.	Se ♦.
2. Kopi	1. Papirtype	—	<b>Vanlig papir*</b> Blk. skr. papir Brother BP71 Annet glanset Transp.	Stiller inn papirtypen i papirmagasinet.	15
	2. Papirstørrelse	—	<b>A4*</b> A5 10x15cm Letter	Stiller inn papirformatet i papirmagasinet.	15
	3. Kvalitet	—	<b>Norm*</b> Best	Velger kopieringsoppløsning for dokumenttypen.	Se ♦.
	4. Tetthet	—	-■□□□+ -□■□□+ -□□■□+* -□□□■+ -□□□■+	Justerer kopiens tetthet.	

♦ >> Avansert brukermanual.

Standardinnstillingene vises i fet skrift med en stjerne.

## Nettverksmeny

Nivå 1	Nivå 2	Nivå 3	Alternativer	Beskrivelser	Side
3. Nettverk	1. TCP/IP	1. BOOT method	Auto* Statisk RARP BOOTP DHCP	Velger den oppstartsmetoden som passer best for deg.	Se +.
		2. IP-adresse	[000-255]. [000-255]. [000-255]. [000-255]	Angi IP-adressen.	
		3. Subnet mask	[000-255]. [000-255]. [000-255]. [000-255]	Angi nettverksmasken.	
		4. Gateway	[000-255]. [000-255]. [000-255]. [000-255]	Angi gateway-adressen.	
		5. Nodenavn	BRWXXXXXXXXXXXX	Her kan du se nodenavnet.	
		6. WINS config	Auto* Statisk	Velger modus for konfigurasjon av WINS.	
		7. WINS server	(Primær) 000.000.000.000 (Sekundær) 000.000.000.000	Spesifiserer IP-adressen for den primære eller sekundære WINS-serveren.	
		8. DNS server	(Primær) 000.000.000.000 (Sekundær) 000.000.000.000	Spesifiserer IP-adressen for den primære eller sekundære DNS-serveren.	
		9. APIPA	På* Av	IP-adressen tildeles automatisk fra koblingens lokale adresseområde.	
	2. WLAN-assistent	—	—	Du kan konfigurere innstillingene for det trådløse nettverket ved hjelp av Brother-CD-ROM-en.	
	3. Inst. veiviser	—	—	Du kan konfigurere utskriftsserveren for et trådløst nettverk manuelt.	
+ >> Programvare og Nettverks Brukerhåndbok.					
Standardinnstillingene vises i fet skrift med en stjerne.					

Nivå 1	Nivå 2	Nivå 3	Alternativer	Beskrivelser	Side	
<b>3. Nettverk</b> (Fortsettelse)	<b>4. WPS/AOSS</b>	—	—	Du kan enkelt konfigurere trådløse nettverksinnstillinger ved hjelp av ettrykksknapper.	Se <b>+</b> .	
	<b>5. WPS m/PIN-kode</b>	—	—	Du kan enkelt konfigurere trådløse nettverksinnstillinger ved hjelp av WPS med PIN-kode.		
	<b>6. WLAN status</b>	<b>1. Status</b>	—	—		Du kan vise gjeldende status for trådløst nettverk.
		<b>2. Signal</b>	—	—		Du kan vise gjeldende signalstyrke for trådløst nettverk.
		<b>3. SSID</b>	—	—		Du kan vise gjeldende SSID.
		<b>4. Komm. modus</b>	—	—		Du kan vise gjeldende kommunikasjonsmodus.
	<b>7. MAC-adresse</b>	—	—	—		Du kan vise maskinens MAC-adresse fra kontrollpanelet.
	<b>8. WLAN aktivt</b>	—	—	på av*		Lar deg bruke den trådløse nettverksforbindelsen.
<b>0. Nullst. nettv.</b>	—	—	—	Tilbakestill alle nettverksinnstillinger til fabrikkinnstillingene.		
<b>+ &gt;&gt;</b> Programvare og Nettverks Brukerhåndbok.						
Standardinnstillingene vises i fet skrift med en stjerne.						

## Menu (fortsettelse)

Nivå 1	Nivå 2	Nivå 3	Alternativer	Beskrivelser	Side	
4.Skriv rapport	1.Brukervalg	—	—	Skriver ut disse listene og rapportene.	Se ♦.	
	2.Nettkonf.	—	—			
	3.WLAN-rapport	—	—			
5.Maskininfo	1.Serienummer	—	—	Lar deg kontrollere maskinens serienummer.	57	
	2.Versjon	—	—	Lar deg kontrollere maskinens fastvareversjon.		
0.Grunn oppsett	1.Dato og klokke	—	—	Angir dato og klokkeslett for maskinen din.	37	
	2.LCD Kontrast	—	Lys Mørk*	Justerer kontrasten på LCD-skjermen.	Se ♦.	
	3.Hvilemodus	—	1 Min 2 Min 3 Min <b>5 Min*</b> 10 Min 30 Min 60 Min	Du kan velge hvor lenge maskinen skal være inaktiv før den går over i hvilemodus.		
	4.Nullstill	1.Tilb.st maskin	1.Tilb.st maskin	▲ Reset ▼ Stopp		Tilbakestiller alle maskininnstillingene du har endret, som for eksempel dato og klokkeslett.
		2.Nettverk	2.Nettverk	▲ Reset ▼ Stopp	Tilbakestiller utskriftsserveren til standardinnstillingene, for eksempel passord og IP-adresse.	
		3.Alle innst.	3.Alle innst.	▲ Reset ▼ Stopp	Tilbakestiller maskinens innstillinger til fabrikkinnstillingene.	
5.Autoavsteng.	—	—	Av <b>1time*</b> 2timer 4timer 8timer	Når denne funksjonen er satt til På, slår maskinen seg av automatisk én time etter at den er gått over i hvilemodus. Når den er stilt til Av, vil maskinen ikke slå seg av automatisk.	Se ♦.	
0.Lokalt språk (avhengig av land)	—	—	(Velg hvilket språk du vil bruke)	Lar deg endre LCD-språket for ditt språk.		
♦ >> Avansert brukermanual.						
Standardinnstillingene vises i fet skrift med en stjerne.						

## Enlarge/Reduce ( ) (Midlertidige innstillinger)

Nivå 1	Nivå 2	Nivå 3	Alternativer	Beskrivelser	Side
—	—	—	Tilpass siden Definer 25-400% 198% 10x15cm→A4 186% 10x15cm→LTR 141% A5→A4 <b>100%*</b> 97% LTR→A4 93% A4→LTR 83% 69% A4→A5 47% A4→10x15cm	Du kan velge et forstørrelses- eller forminskingsforhold.	Se  .
◆ >>> Avansert brukermanual.					
Standardinnstillingene vises i fet skrift med en stjerne.					

## Copy Quality ( ) (Midlertidige innstillinger)

Nivå 1	Nivå 2	Nivå 3	Alternativer	Beskrivelser	Side
—	—	—	<b>NORM*</b> BEST	Velg kopieringsoppløsning.	Se  .
◆ >>> Avansert brukermanual.					
Standardinnstillingene vises i fet skrift med en stjerne.					



## Copy Options ( ) (Midlertidige innstillinger)

Nivå 1	Nivå 2	Nivå 3	Alternativer	Beskrivelser	Side
Papirtype	—	—	<b>Vanlig papir*</b> Blk. skr. papir Brother BP71 Annet glanset Transparent	Velg papirtype.	15
Papirstørrelse	—	—	<b>A4*</b> A5 10 (B) x15 (H) cm Letter	Velg papir.	15
Tetthet	—	—	-■□□□+ -□■□□+ -□□■□+* -□□□■+ -□□□■+	Justerer tettheten.	Se ♦.
Stable/Sorter	—	—	<b>Stable*</b> Sorter	Du kan velge å stable eller sortere flere kopier.	
Sideoppsett	—	—	<b>Av (1i1)*</b> 2i1 (S) 2i1 (L) 2i1 (ID) 4i1 (S) 4i1 (L) Plakat (3x3)	Du kan lage N i 1-kopier eller plakatkopier.	
Fjern bkg. farge	—	—	<b>Av*</b> Lav Medium Høy	Endrer mengden bakgrunnsfarge som fjernes.	
♦ >> Avansert brukermanual.					
Standardinnstillingene vises i fet skrift med en stjerne.					

**SCAN (  )**

Nivå 1	Nivå 2	Nivå 3	Alternativer	Beskrivelser	Side	
Scan > E-Mail	Innstill.valg	—	<b>Av*</b> På	Hvis du vil bruke kontrollpanelet til å endre maskinens innstillinger, velger du På.	Se +.	
	Innstillingene nedenfor vil vises når På er valgt i Innstill.valg.					
	<b>Skannetype</b>	—	<b>Farge*</b> Svart og hvitt	Du kan velge skannetype for dokumentet.		
	<b>Oppløsning</b>	—	100dpi <b>200dpi*</b> 300dpi 600dpi	Du kan velge skanneoppløsning for dokumentet.		
	<b>Filtype</b>	—	(Hvis du velger fargealternativet i innstillingen Skannetype) <b>PDF*</b> JPEG (Hvis du velger svart-hvitt-alternativet i innstillingen Skannetype) <b>PDF*</b> TIFF	Du kan velge filformatet for dokumentet.		
	<b>Skanneformat</b>	—	<b>A4*</b> A5 10x15cm Visittkort Letter	Du kan velge skannestørrelse for dokumentet.		
	<b>Fjern bkg.farge</b>	—	<b>Av*</b> Lav Medium Høy	Endrer mengden bakgrunnsfarge som fjernes.		
+ >> Programvare og Nettverks Brukerhåndbok.						
Standardinnstillingene vises i fet skrift med en stjerne.						

Nivå 1	Nivå 2	Nivå 3	Alternativer	Beskrivelser	Side	
Scan > bilde	Innstill.valg	—	<b>Av*</b> På	Hvis du vil bruke kontrollpanelet til å endre maskinens innstillinger, velger du På.	Se +.	
	Innstillingene nedenfor vil vises når På er valgt i Innstill.valg.					
	Skannetype	—	<b>Farge*</b> Svart og hvitt	Du kan velge skannetype for dokumentet.		
	Oppløsning	—	100dpi <b>200dpi*</b> 300dpi 600dpi	Du kan velge skanneoppløsning for dokumentet.		
	Filtype	—	(Hvis du velger fargealternativet i innstillingen Skannetype) <b>PDF*</b> JPEG (Hvis du velger svart-hvitt-alternativet i innstillingen Skannetype) <b>PDF*</b> TIFF	Du kan velge filformatet for dokumentet.		
	Skanneformat	—	<b>A4*</b> A5 10x15cm Visittkort Letter	Du kan velge skankestørrelse for dokumentet.		
	Fjern bkg.farge	—	<b>Av*</b> Lav Medium Høy	Endrer mengden bakgrunnsfarge som fjernes.		
+ >>> Programvare og Nettverks Brukerhåndbok.						
Standardinnstillingene vises i fet skrift med en stjerne.						

Nivå 1	Nivå 2	Nivå 3	Alternativer	Beskrivelser	Side	
Scan > fil	Innstill.valg	—	<b>Av*</b> På	Hvis du vil bruke kontrollpanelet til å endre maskinens innstillinger, velger du På.	Se +.	
	Innstillingene nedenfor vil vises når På er valgt i Innstill.valg.					
	<b>Skannetype</b>	—	<b>Farge*</b> Svart og hvitt	Du kan velge skannetype for dokumentet.		
	<b>Oppløsning</b>	—	100dpi <b>200dpi*</b> 300dpi 600dpi	Du kan velge skanneoppløsning for dokumentet.		
	<b>Filtype</b>	—	(Hvis du velger fargealternativet i innstillingen Skannetype) <b>PDF*</b> JPEG (Hvis du velger svart-hvitt-alternativet i innstillingen Skannetype) <b>PDF*</b> TIFF	Du kan velge filformatet for dokumentet.		
	<b>Skanneformat</b>	—	<b>A4*</b> A5 10x15cm Visittkort Letter	Du kan velge skannestørrelse for dokumentet.		
	<b>Fjern bkg.farge</b>	—	<b>Av*</b> Lav Medium Høy	Endrer mengden bakgrunnsfarge som fjernes.		
<b>Nettjeneste</b> (Vises når du installerer en webtjenesteskanner, som vises i Windows® Explorer på datamaskinen.)	<b>Skanning</b>	—	—	Du kan skanne data ved hjelp av webtjenesteprotokollen.		
	<b>Skann for epost</b>	—	—			
	<b>Skann for faks</b>	—	—			
	<b>Skann for utsk.</b>	—	—			
+ >> Programvare og Nettverks Brukerhåndbok.						
Standardinnstillingene vises i fet skrift med en stjerne.						

## Skrive inn tekst

Noen ganger har du behov for å skrive inn tekst på maskinen.

## Skrive inn tall, bokstaver og symboler

---

Trykk gjentatte ganger på ▲ eller ▼ for å velge tallet, bokstaven eller symbolet du vil bruke, og trykk deretter på **Number of Copies**. Gjenta for hvert tegn helt til nummeret eller navnet er komplett, og trykk deretter på **OK**.

## Sette inn mellomrom

---

Vil du skrive inn et mellomrom, trykker du på **Number of Copies**.

### MERK

---

Tegnene som er tilgjengelig kan variere fra land til land.

---

## Korrigere

---

Hvis du skrev inn feil tall eller bokstav og vil endre dette, trykker du flere ganger på **Enlarge/Reduce** eller **Number of Copies** for å flytte markøren under tegnet som er feil. Trykk deretter gjentatte ganger på ▲ eller ▼ for å skrive inn riktig tegn på nytt.

Du kan skrive inn et mellomrom som riktig tegn på samme måten.

## Generelt

### MERK

Dette kapitlet viser en oversikt over maskinens spesifikasjoner. Du finner flere spesifikasjoner på <http://www.brother.com/>.

<b>Skrivertype</b>	Blekkskriver	
<b>Skriverhode</b>	Svart-hvitt:	Piezo med 210 dyser × 1
	Farge:	Piezo med 70 dyser × 3
<b>Minnekapasitet</b>	64 MB	
<b>LCD-skjerm (Liquid Crystal Display)</b>	16 tegn × 1 linje	
<b>Strømkilde</b>	Vekselstrøm 220 til 240 V 50/60 Hz	
<b>Strømforbruk <sup>1</sup></b>	Kopieringsmodus:	Ca. 16 W <sup>2</sup>
	Driftsklar modus:	Ca. 2,5 W <sup>3</sup>
	Hvilemodus:	Ca. 0,7 W <sup>3</sup>
	Av:	Ca. 0,2 W <sup>3 4</sup>

<sup>1</sup> Målt når maskinen er tilkoblet USB-grensesnittet. Strømforbruket varierer noe avhengig av bruksområde eller deleslitasje.

<sup>2</sup> Ved oppløsning: standard/dokument: ISO/IEC 24712 utskrevet mønster.

<sup>3</sup> Målt i henhold til IEC 62301 Edition 2.0.

<sup>4</sup> Selv når maskinen er slått av, vil den automatisk slå seg på periodisk for vedlikehold av skrivehodet, og så slå seg av igjen.

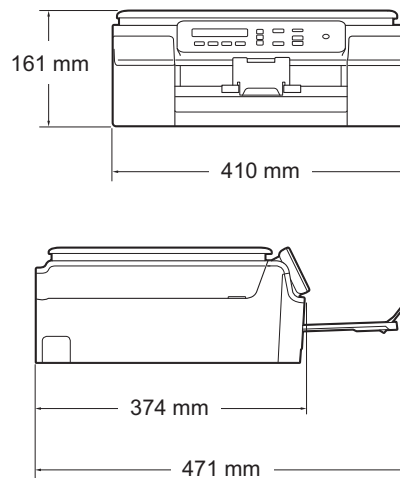
**Mål**

<b>Vekt</b>	6,9 kg
<b>Støynivå</b>	<p><b>Lydtrykk</b></p> <p>Under drift: LpAm = 50 dB(A) (gjennomsnittlig) <sup>1</sup></p> <p><b>Lydstyrke</b> <sup>2 3</sup></p> <p>Kopiering <sup>4</sup>:</p> <p>LWAd = 5,98 B(A) (svart-hvitt)</p> <p>LWAd = 5,77 B(A) (farge)</p> <p>Klar: LWAd = 2,97 B(A) (svart-hvitt/farge)</p>
<b>Temperatur</b>	<p>Under drift: 10 til 35 °C</p> <p>Beste utskriftskvalitet: 20 til 33 °C</p>
<b>Luftfuktighet</b>	<p>Under drift: 20 til 80 % (uten kondensering)</p> <p>Beste utskriftskvalitet: 20 til 80 % (uten kondensering)</p>
<b>Dokumentformat</b>	<p>Bredde: Maks. 215,9 mm</p> <p>Lengde: Maks. 297 mm</p>

<sup>1</sup> Støy avhenger av utskriftsforholdene.

<sup>2</sup> I samsvar med ISO9296

<sup>3</sup> Kontorutstyr med LWAd > 6,30 B(A) passer ikke til bruk i rom hvor det kreves dyp konsentrasjon. Slikt utstyr bør plasseres i separate rom på grunn av støyutslippet.

<sup>4</sup> Kopieringshastighet: 6 spm (svart-hvitt) / 3 spm (farge)  
Disse kopieringshastighetene ble målt som i 3.5.1 for RAL-UZ171.

# Utskriftsmedier

## Papiringgang

## Papirmagasin

### ■ Papirtype:

Vanlig papir, blekkskriverpapir (bestrøket papir), glanset papir<sup>1</sup> og transparenter<sup>1 2</sup>

### ■ Papirformat<sup>3</sup>:

A4, Executive, Letter, A5, A6, konvolutter (Com-10, DL, C5, Monarch), foto (10 × 15 cm), foto 2L (13 × 18 cm) og indekskort (127 × 203 mm)

Bredde: 98–215,9 mm

Lengde: 148–297 mm

For mer informasjon, se *Papirvekt, tykkelse og kapasitet* >> side 18.

### ■ Maksimal papirmagasinkapasitet:

Ca. 100 ark med 80 g/m<sup>2</sup> vanlig papir

## Papirutgang

Opptil 50 ark med 80 g/m<sup>2</sup> vanlig papir (utskrift med forsiden opp i papirmagasinet)<sup>1</sup>

<sup>1</sup> For glanset papir eller transparenter, fjern utskriftene fra papirmagasinet straks de kommer ut av maskinen for å unngå flekker.

<sup>2</sup> Bruk bare transparenter som er anbefalt for blekkskrivere.

<sup>3</sup> Se *Papirtype og -format for hver funksjon* >> side 18.



# Kopiering

<b>Farge/Svart-hvitt</b>	Ja/Ja
<b>Kopieringsbredde</b>	204 mm <sup>1</sup>
<b>Flere kopier</b>	Stabler/sorterer opptil 99 sider
<b>Forstørre/Forminske</b>	25 % til 400 % (i inkremitter på 1 %)
<b>Oppløsning</b>	Skriver ut opptil 1200 × 2400 dpi

<sup>1</sup> Ved kopiering på A4-papir.

# Skanner

<b>Farge/Svart-hvitt</b>	Ja/Ja
<b>TWAIN-kompatibel</b>	Ja (Windows® XP <sup>1</sup> /Windows Vista®/Windows® 7/Windows® 8) (Mac OS X v10.6.8, 10.7.x, 10.8.x)
<b>WIA-kompatibel</b>	Ja (Windows® XP <sup>1</sup> /Windows Vista®/Windows® 7/Windows® 8)
<b>ICA-kompatibel</b>	Ja (Mac OS X v10.6.8, 10.7.x, 10.8.x)
<b>Farge dybde</b>	30-bit fargebehandling (inn) 24-bit fargebehandling (ut) / 256 nivåer per farge
<b>Gråtoner</b>	10-bit fargebehandling (inn) 8-bit fargebehandling (ut) / 256 nivåer per farge
<b>Oppløsning</b>	Opptil 19200 × 19200 dpi (interpolert) <sup>2</sup> Opptil 1200 × 2400 dpi (optisk)
<b>Skannebredde og -lengde</b>	Bredde: Opptil 213,9 mm Lengde: Opptil 295 mm

<sup>1</sup> Windows® XP i denne brukermanualen omfatter Windows® XP Home Edition, Windows® XP Professional og Windows® XP Professional x64 Edition.

<sup>2</sup> Maksimal skanning på 1200 × 1200 dpi ved bruk av WIA-driveren for Windows® XP, Windows Vista®, Windows® 7 og Windows® 8 (oppløsning på opptil 19200 × 19200 dpi kan velges ved bruk av Brother skannerverktøy).

# Skriver

<b>Oppløsning</b>	Opptil 1200 × 6000 dpi
<b>Utskriftsbredde</b> <sup>3</sup>	204 mm [210 mm (uten kanter) <sup>1</sup> ]
<b>Uten kanter</b> <sup>2</sup>	A4, Letter, A6, foto (10 × 15 cm), indekskort (127 × 203 mm), foto 2L (13 × 18 cm)
<b>Utskriftshastighet</b> <sup>4</sup>	

<sup>1</sup> Når funksjonen Uten kanter brukes.

<sup>2</sup> Se *Papirtype og -format for hver funksjon* ►► side 18.

<sup>3</sup> Ved utskrift på A4-papir.

<sup>4</sup> For detaljerte spesifikasjoner, gå til <http://www.brother.com/>.

# Grensesnitt for datamaskin

**USB**<sup>1 2</sup> En USB 2.0-grensesnittkabel som ikke er lenger enn to meter.

**Trådløst lokalt nettverk** IEEE 802.11b/g/n (infrastruktur-/Ad-hoc-modus)

<sup>1</sup> Maskinen har et høyhastighets USB 2.0-grensesnitt. Maskinen kan også kobles til en datamaskin som har et USB 1.1-grensesnitt.

<sup>2</sup> Tredjeparts USB-porter støttes ikke.

# Nettverk

## MERK

Vil du ha mer informasjon om nettverksspesifikasjoner, kan du se ►► Programvare og Nettverks Brukerhåndbok.

Du kan koble maskinen til et nettverk for nettverksutskrift og nettverksskanning <sup>1</sup>. Programvaren Brother BRAdmin Light <sup>2</sup> for nettverksadministrasjon er også inkludert.

<b>Sikkerhet for trådløse nettverk</b>	SSID (32 tegn), WEP 64/128-bit, WPA-PSK (TKIP/AES), WPA2-PSK (AES)	
<b>Trådløs oppsettsveiviser</b>	<b>AOSS™</b>	Ja
	<b>WPS</b>	Ja

<sup>1</sup> Se *Krav til datamaskin* ►► side 78.

<sup>2</sup> (Windows®) Hvis du trenger mer avanserte administrasjonsverktøy for skriveren, kan du bruke den nyeste versjonen av verktøyet Brother BRAdmin Professional, som du kan laste ned fra <http://solutions.brother.com/>. (Macintosh) Den siste versjonen av Brother BRAdmin Light er tilgjengelig for nedlasting fra <http://solutions.brother.com/>.

# Krav til datamaskin

STØTTEDE OPERATIVSYSTEMER OG PROGRAMVAREFUNKSJONER							
Datamaskinplattform og versjon av operativsystemet		PC-grensesnitt		Proseszor	Plass på harddisk for installasjon		
		USB <sup>2</sup>	Trådløs 802.11b/g/n		For drivere	For programmer (inklusive drivere)	
Windows®-operativsystem	Windows® XP Home <sup>1</sup>	Utskrift Skanning		32-bit (x86) eller 64-bit (x64) prosessor	150 MB	1 GB	
	Windows® XP Professional <sup>1</sup>						
	Windows Vista® <sup>1</sup>				500 MB	1,3 GB	
	Windows® 7 <sup>1</sup>				650 MB		
	Windows® 8 <sup>1</sup>						
	Windows Server® 2003	I/A	Utskrift		64-bit (x64) prosessor	50 MB	I/A
	Windows Server® 2003 R2						
	Windows Server® 2008						
Windows Server® 2008 R2							
Windows Server® 2012							
Macintosh-operativsystem	Mac OS X v10.6.8 OS X v10.7.x OS X v10.8.x	Utskrift Skanning		Intel®-prosessor	80 MB	550 MB	
Forutsetninger:							
<sup>1</sup> For WIA, 1200 × 1200 oppløsning. Med Brothers skannerverktøy kan du forbedre dette til opptil 19200 × 19200 dpi. <sup>2</sup> Tredjeparts USB-porter støttes ikke.			Du finner de nyeste driveroppdateringene på <a href="http://solutions.brother.com/">http://solutions.brother.com/</a> . Alle registrerte varemerker, merkenavn og produktnavn tilhører de respektive selskapene.				

## Forbruksmateriell

<b>Blekk</b>	Maskinen bruker individuelle blekkassetter for svart, gul, cyan og magenta som er adskilte fra skrivehodet.
<b>Blekkassettenes levetid</b>	Første gangen du setter inn blekkassetter vil maskinen bruke en viss mengde blekk for å fylle blekkleveringsrørene, slik at utskriftene får høyest mulig kvalitet. Dette vil skje kun én gang. Når denne prosessen er ferdig, vil blekkassettenes som følger med maskinen, inneholde mindre blekk enn vanlige kassetter (80 %). Deretter vil nye blekkassetter brukes til å skrive ut det angitte antall sider.
<b>Forbruksmateriell</b>	<p>&lt;Standard dekkevne svart&gt; LC121BK          &lt;Standard dekkevne gul&gt; LC121Y          &lt;Standard dekkevne cyan&gt; LC121C          &lt;Standard dekkevne magenta&gt; LC121M</p> <p>Svart, gul, cyan, magenta – cirka 300 sider <sup>1</sup></p> <p>&lt;Høy dekkevne svart&gt; LC123BK          &lt;Høy dekkevne gul&gt; LC123Y          &lt;Høy dekkevne cyan&gt; LC123C          &lt;Høy dekkevne magenta&gt; LC123M</p> <p>Svart, gul, cyan, magenta – cirka 600 sider <sup>1</sup></p> <p><sup>1</sup> Omtrentlig yteevne for kassett er angitt i henhold til ISO/IEC 24711.</p> <p>Du finner mer informasjon om forbruksmateriell på <a href="http://www.brother.com/pageyield/">http://www.brother.com/pageyield/</a>.</p>

### Hva er Innobella™?

Innobella™ er en serie ekte forbruksmateriell som leveres av Brother. Navnet "Innobella™" er sammensatt av ordene "innovasjon", som betyr "nyskapende", og "bella", som betyr "vakker" på italiensk. Navnet gjenspeiler den nyskapende teknologien som gir deg "vakre" utskriftsresultater som holder lenge.

Når du skriver ut fotografier, anbefaler Brother det glansede fotopapiret fra Innobella™ (BP71-serien) for høy kvalitet. Klare utskrifter blir enklere med blekk og papir fra Innobella™.



# E

## Stikkordliste

### A

---

Apple Macintosh  
Se Programvare og Nettverks  
Brukerhåndbok.

### B

---

Blekkassetter  
blekkdiråpeteller .....31  
skifte .....31  
Brother  
CreativeCenter .....5

### C

---

ControlCenter  
Se Programvare og Nettverks  
Brukerhåndbok.

### D

---

Dokument  
legge i .....19

### F

---

Feilmeldinger på LCD-skjermen .....39  
Blekkb. nær full .....39  
Blekkbeh. full .....39  
Data blir liggende .....40  
Dekselet åpent .....42  
Feil papirformat .....40  
Finner ikke .....41  
Ingen blekkasset .....41  
Kan ikke init. ....42  
Kan ikke skanne .....42  
Kan ikke skrive ut .....42  
Kun utskrift i svart/hvitt .....42  
Lite blekk .....42  
Minnet er fullt .....42  
Papir mates ikke .....41  
Papirstopp .....40  
Renh. utilgj. ....42  
Utsk. utilgj. ....42

Feilsøking  
feilmeldinger på LCD-skjermen ..... 39  
hvis du har problemer  
kopiere ..... 55  
nettverk ..... 56  
papirhåndtering ..... 54  
programvare ..... 55  
skanning ..... 55  
utskrift ..... 51  
utskriftskvalitet ..... 53  
papirstopp ..... 43  
vedlikeholdsmeldinger på  
LCD-skjermen ..... 39  
Forbruksmaterieil ..... 79

### G

---

Gråtoner ..... 74

### H

---

Hjelp  
Meldinger på LCD-skjermen ..... 58  
ved hjelp av menyttaster ..... 58  
Menyttabell ..... 60

### I

---

Innobella™ ..... 79

### K

---

Konvolutter .....11, 12, 18  
Kopiere  
bruke skannerglassplaten ..... 19  
papirformat ..... 22  
papirtype ..... 22

### L

---

LCD-skjerm (Liquid Crystal Display) ...7, 58  
Kontrast ..... 8



## M

---

- Macintosh
  - Se Programvare og Nettverks Brukerhåndbok.
- Modus, åpne
  - Skann .....6

## N

---

- Nettverk
  - Skanning
    - Se Programvare og Nettverks Brukerhåndbok.
  - Skrive ut
    - Se Programvare og Nettverks Brukerhåndbok.

## O

---

- Område som ikke kan skannes .....20
- Oppløsning
  - kopi .....73
  - skann .....74
  - utskrift .....75
- Oversikt over kontrollpanelet .....6

## P

---

- Papir ..... 16, 72
  - format ..... 15
  - kapasitet ..... 18
  - legge i ..... 9, 11
  - legge i konvolutter ..... 11
  - type ..... 15, 18
  - utskriftsområde ..... 14
- Papirstopp
  - papir .....43
- Programmere maskinen .....58

## R

---

- Rengjøre
  - skanneren .....34
  - skrivehodet .....34

## S

---

- Serienummer
  - hvordan finner du det .... Se på innsiden av frontdekselet
- Skanning
  - Se Programvare og Nettverks Brukerhåndbok.
- Skrive ut
  - Se Programvare og Nettverks Brukerhåndbok.

## T

---

- Tekst, skrive inn ..... 69
- Transparenter .....16, 18, 72
- Trinnvise innstillingstabeller ..... 58
- Trådløst nettverk
  - Se Hurtigstartguide og Programvare og Nettverks Brukerhåndbok.

## U

---

- Utskrift
  - oppløsning ..... 75
  - papirstopp ..... 43
  - problemer ..... 51
  - spesifikasjoner ..... 75
  - utskriftsområde ..... 14

## V

---

- Vedlikehold, rutine
  - skifte blekkassetter ..... 31

## W

---

- Windows®
  - Se Programvare og Nettverks Brukerhåndbok.

# brother®

**Besøk oss på Internett**  
**<http://www.brother.com/>**

Denne maskinen er kun godkjent for bruk i det landet der den ble kjøpt.



[www.brotherearth.com](http://www.brotherearth.com)