

Laajempi käyttöopas

MFC-J245
DCP-J132W

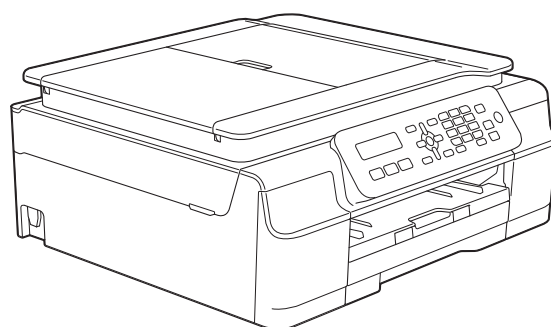

Käyttöoppaat ja niiden sijainti

Mikä opas?	Mitä se sisältää?	Missä se on?
Tuotteen turvaohjeet	Lue tämä opas ensin. Lue turvaohjeet ennen laitteen käyttöönottoa. Tästä oppaasta löydät tavaramerkkeihin ja lainmukaisiin rajoitteisiin liittyvät tiedot.	Painettu / laatikossa
Pika-asennusopas	Noudata laitteen käyttöönottoa sekä ohjainten ja ohjelmistojen asennusta koskevia ohjeita, jotka käsittelevät käyttämäsi käyttöjärjestelmää ja yhteystyyppiä.	Painettu / laatikossa
Käyttöopas	Sisältää perusohjeet faksaukseen (MFC-J245), kopiointiin ja skannaukseen sekä tarvikkeiden vaihtoon. Katso vianetsintäohjeita.	Painettu / laatikossa ¹
Laajempi käyttöopas	Lue lisätoiminnoista, kuten faksaus (MFC-J245), kopiointi, suojausominaisuudet (MFC-J245) ja raporttien tulostus, sekä säännöllisen kunnossapidon ohjeet.	PDF-tiedosto / CD-ROM-levy
Ohjelmisto- ja Verkkokäyttäjän opas ²	Tässä oppaassa on ohjeet skannaukseen, tulostukseen sekä PC-Fax-toiminnoille (MFC-J245) ja muille toiminnoille, jotka voidaan suorittaa kytkemällä Brother-laite tietokoneeseen. Saat myös hyödyllisiä tietoja Brother ControlCenter -apuohjelman käytöstä ja laitteen käytöstä verkkoympäristössä sekä löydät usein käytetyt termit.	HTML-tiedosto / CD-ROM-levy
AirPrint-opas (DCP-J132W)	Tässä oppaassa on tietoja AirPrint-sovelluksen käytöstä OS X v10.7.x- ja 10.8.x-tietokoneesta sekä iPhone-, iPod touch-, iPad- ja muista iOS-laitteista Brother-laitteeseen tulostamiseen ilman tulostinohjaimen asennusta.	PDF-tiedosto / Brother Solutions Center ³
Google Cloud Print -opas (DCP-J132W)	Tässä oppaassa on tietoja Google Cloud Print™ -palveluiden käytöstä internet-tulostukseen.	PDF-tiedosto / Brother Solutions Center ³
Mobiilitulostus-/skannausopas Brother iPrint&Scanille (DCP-J132W)	Tässä oppaassa on hyödyllisiä tietoja mobiililaitteista tulostuksesta ja Brother-laitteesta mobiililaitteisiin skannauksesta, kun Wi-Fi-verkkoyhteys on muodostettu.	PDF-tiedosto / Brother Solutions Center ³

¹ Tämä saattaa vaihdella eri maissa.

² MFC-J245 eivät tue verkkotoimintoja.

³ Käy osoitteessa <http://solutions.brother.com/>.

Sisällysluettelo

1	Yleiset asetukset	1
	TÄRKEÄ VINKKI	1
	Muistiin tallennus	1
	Automaattinen kesä- ja talviaika (MFC-malli)	1
	Lepotila	2
	Automaattinen virrankatkaisu (DCP-malli)	2
	LCD	3
	Nestekidenäytön kielen vaihtaminen (maan mukaan)	3
	Nestekidenäytön kontrasti	3
	Tilan ajastin (MFC-malli)	4
2	Suojausominaisuudet (MFC-malli)	5
	Lähetyksen esto	5
	Lähetyksen eston salasanan määrittäminen ja vaihto	5
	Lähetyksen eston kytkentä päälle/pois	6
3	Faksin lähetys (MFC-malli)	7
	Lähetyksen lisävalinnat	7
	Faksien lähetys useilla asetuksilla	7
	Faksauksen lopetus	7
	Kontrasti	7
	Faksin tarkkuuden muuttaminen	7
	Lähetyksen lisätoiminnot	9
	Faksin lähetys manuaalisesti	9
	Faksin lähetys keskustelun jälkeen	9
	Kaksoistoiminto (vain mustavalkoinen)	9
	Sarjalähetys (vain mustavalkoinen)	9
	Suora lähetys	10
	Ulkomaantila	11
	Jonossa olevien töiden tarkistus ja peruutus	11
4	Faksin vastaanotto (MFC-malli)	13
	Vastaanotto muistiin (vain mustavalkoinen)	13
	Faksin tulostus muistista	13
	PC-Fax-vastaanotto (Windows®)	13
	Vastaanotto muistiin -toiminnon kytkentä pois	14
	Vastaanotto muistiin -toimintojen muuttaminen	14
	Vastaanoton lisätoiminnot	15
	Vastaanotto paperin loppuessa	15
	Vastaanotetun faksin tulostus pienennettynä	15
	Faksin vastaanotto keskustelun jälkeen	15
5	Numeroiden valinta ja tallennus (MFC-malli)	16
	Puhelutoiminnot	16

	Lisävalintatoiminnot	16
	Lyhytvalintanumeroiden yhdistely	16
	Muita tapoja numeroiden tallennukseen	17
	Ryhmien määrittäminen sarjalähetystä varten	17
	Ryhmän muuttaminen tai poistaminen	18
6	Raporttien tulostus	19
	Faksiraportit (MFC-malli)	19
	Lähetysten vahvistusraportti	19
	Faksiraportti (tapahtumaraportti)	19
	Raportit	20
	Raportin tulostus	20
7	Kopiointi	21
	Kopiointivaihtoehdot	21
	Kopiointin lopetus	21
	Kopiointinopeuden ja -laadun muuttaminen	21
	Kopioiden suurennus tai pienennys	22
	Usean sivun kopiointi yhdelle (N in 1) tai julisteen kopiointi (Sivun asettelu)	23
	Henkilökortin 2 in 1 -kopiointi (Sivun asettelu)	25
	Kopioiden lajittelu	25
	Tummuuden säätö	26
	Taustavärin poisto	26
A	Säännöllinen kunnossapito	27
	Laitteen puhdistus ja tarkastus	27
	Laitteen ulkopuolinen puhdistus	27
	Laitteen tulostinalustan puhdistus	28
	Paperinsyöttötelojen puhdistus	28
	Paperinnostotelojen puhdistus	29
	Väriaineen määrän tarkistus	30
	Laitteen pakkaus ja lähetys	31
B	Sanasto	34
C	Hakemisto	38

TÄRKEÄ VINKKI

- Tämän käyttöoppaan useimmissa kuvissa on malli MFC-J245.

Muistiin tallennus

Valikkoasetukset tallennetaan pysyvästi, joten ne eivät häviä sähkökatkon aikana. Tilapäiset asetukset (kuten kontrasti, ulkomaantila jne.) sen sijaan häviävät tällöin. Päivämäärä ja kellonaika on ehkä palautettava.

Automaattinen kesä- ja talviaika (MFC-malli)

Voit säätää laitteen siirtymään automaattisesti kesä- ja talviaikaan. Kello siirtyy tällöin keväällä yhden tunnin eteenpäin ja syksyllä yhden tunnin taaksepäin. Varmista, että olet säätänyt päivämäärän ja ajan oikein Pvm&Aika-asetuksessa.

- 1 Paina **Menu**, **0**, **1**, **2**.
- 2 Valitse **Kyllä** tai **Ei** painamalla **▲** tai **▼**. Paina **OK**.
- 3 Paina **Stop/Exit**.

Lepotila

Voit määrittää, kuinka kauan laite pysyy valmiustilassa ennen lepotilaan siirtymistä (enintään 60 minuuttia). Ajastin käynnistyy uudelleen, jos laitetta käytetään.

(MFC-J245)

- 1 Paina **Menu**, **2**, **6**.
- 2 Valitse 1 min, 2 min, 3 min, 5 min, 10 min, 30 min tai 60 min painamalla ▲ tai ▼.
Paina **OK**.
- 3 Paina **Stop/Exit**.

(DCP-J132W)

- 1 Paina **Menu**.
- 2 Valitse 0. Perusasetukset painamalla ▲ tai ▼.
Paina **OK**.
- 3 Valitse 3. Lepotila painamalla ▲ tai ▼.
Paina **OK**.
- 4 Määritä laitteen valmiustilan kesto aika ennen siirtymistä lepotilaan painamalla ▲ tai ▼ ja valitsemalla 1 min, 2 min, 3 min, 5 min, 10 min, 30 min tai 60 min.
Paina **OK**.
- 5 Paina **Stop/Exit**.

Automaattinen virrankatkaisu (DCP-malli)

Automaattinen sammutustoiminto sammuttaa laitteen määritetyn ajan kuluttua siitä, kun laite on siirtynyt lepotilaan. Kun tämä toiminto on tilassa **Ei**, laite pysyy lepotilassa eikä sammu itsestään.

Oletusasetus on 1tunti.

VINKKI

(vain DCP-J132W)

Laitteen virtaa ei sammuteta automaattisesti, kun:

- laite on kytketty langattomaan verkkoon
- WLAN käytössä -asetus on käytössä.

- 1 Paina **Menu**.
- 2 Valitse 0. Perusasetukset painamalla ▲ tai ▼.
Paina **OK**.
- 3 Valitse 5. Auto. sammutus painamalla ▲ tai ▼.
Paina **OK**.
- 4 Valitse 1tunti, 2tuntia, 4tuntia, 8tuntia tai **Ei** painamalla ▲ tai ▼.
Paina **OK**.
- 5 Paina **Stop/Exit**.

LCD

Nestekidenäytön kielen vaihtaminen (maan mukaan)

Nestekidenäytön kielen voi vaihtaa.

(MFC-J245)

- 1 Paina **Menu, 0, 0**.
- 2 Valitse kieli painamalla ▲ tai ▼.
Paina **OK**.
- 3 Paina **Stop/Exit**.

(DCP-J132W)

- 1 Paina **Menu**.
- 2 Valitse 0.Perusasetukset painamalla ▲ tai ▼.
Paina **OK**.
- 3 Valitse 0.Kielivalinta painamalla ▲ tai ▼.
Paina **OK**.
- 4 Valitse kieli painamalla ▲ tai ▼.
Paina **OK**.
- 5 Paina **Stop/Exit**.

Nestekidenäytön kontrasti

Jos nestekidenäytön tekstiä on vaikea erottaa, vaihda kontrastiasetusta.

(MFC-J245)

- 1 Paina **Menu, 2, 5**.
- 2 Valitse Vaalea tai Tumma painamalla ▲ tai ▼.
Paina **OK**.
- 3 Paina **Stop/Exit**.

(DCP-J132W)

- 1 Paina **Menu**.

- 2 Valitse 0.Perusasetukset painamalla ▲ tai ▼.
Paina **OK**.
- 3 Valitse 2.Näytön kontr. painamalla ▲ tai ▼.
Paina **OK**.
- 4 Valitse Vaalea tai Tumma painamalla ▲ tai ▼.
Paina **OK**.
- 5 Paina **Stop/Exit**.

Tilan ajastin (MFC-malli)

Laitteen ohjauspaneelissa on kolme valintanäppäintä: **FAX**, **SCAN** ja **COPY** toimintatilan tilapäiseen valintaan. Voit muuttaa viimeisen skannaus- tai kopiointitoimenpiteen jälkeen kuluvan aikajakson, ennen kuin laite siirtyy takaisin faksitilaan. Valinnalla **Ei** laite pysyy viimeksi käyttämässäsi tilassa.



- 1 Paina **Menu**, **2**, **1**.
- 2 Valitse 0 sek, 30 sek, 1 min, 2 min, 5 min tai **Ei** painamalla **▲** tai **▼**. Paina **OK**.
- 3 Paina **Stop/Exit**.

Lähetyksen esto

Lähetyksen eston avulla voit estää laitteen luvattoman käytön.

Kun lähetyksen esto on päällä, seuraavat toiminnot ovat käytettävissä:

- Faksien vastaanotto
- PC-Fax-vastaanotto ¹
(Jos PC-Fax-vastaanotto oli jo päällä)

¹ Kun lähetyksen estotoiminto on päällä, laite vastaanottaa ja tallentaa faksit muistiin. Kun sitten lähetyksen esto kytketään pois päältä, faksit lähetetään valittuun tietokoneeseen.

Kun lähetyksen esto on päällä, seuraavat toiminnot **EIVÄT** ole käytettävissä:

- Käyttö ohjauspaneelista
- PC-tulostus

VINKKI

Jos unohdat lähetyksen eston salasanan, pyydä tukea Brotherin asiakaspalvelusta.

Lähetyksen eston salasanan määrittäminen ja vaihto

VINKKI

Jos olet jo määrittänyt salasanan, sitä ei tarvitse tehdä uudelleen.

Salasanan määrittäminen

Merkitse salasanana huolellisesti muistiin.

- 1 Paina **Menu**, **3**, **0**, **1**.
- 2 Näppäile nelinumeroinen salasanana. Paina **OK**.
- 3 Kun nestekidenäyttöön tulee *Vahvista:*, näppäile salasanana uudelleen. Paina **OK**.
- 4 Paina **Stop/Exit**.

Salasanan vaihto

- 1 Paina **Menu**, **3**, **0**, **1**.
- 2 Valitse *Aseta tunnussana* painamalla **▲** tai **▼**. Paina **OK**.
- 3 Näppäile vanha nelinumeroinen salasanana. Paina **OK**.
- 4 Näppäile uusi nelinumeroinen salasanana. Paina **OK**.
- 5 Kun nestekidenäyttöön tulee *Vahvista:*, näppäile salasanana uudelleen. Paina **OK**.
- 6 Paina **Stop/Exit**.

Lähetyksen eston kytkentä päälle/pois

Lähetyksen eston kytkentä päälle

- 1 Paina **Menu, 3, 0, 1**.
- 2 Valitse **Aseta läh. esto** painamalla ▲ tai ▼.
Paina **OK**.
- 3 Näppäile rekisteröity nelinumeroinen salasana.
Paina **OK**.
Laite siirtyy offline-tilaan ja nestekidenäytössä on Läh. estotila.

Lähetyksen eston kytkentä pois

- 1 Paina **Menu**.
- 2 Näppäile rekisteröity nelinumeroinen salasana.
Paina **OK**.
Lähetyksen esto on kytketty pois.

VINKKI

Jos annat väärän salasanan, näytössä on Väärä tunnussana ja laite on offline-tilassa. Laite pysyy tilassa Läh. estotila, kunnes annetaan oikea salasana.

Lähetyksen lisävalinnat

Faksien lähetys useilla asetuksilla

Kun lähetät faksin, voit valita yhdistelmän asetuksia, kuten *Faxerot.kyky*, *Kontrasti*, *Skann.koko*, *taso*, *Ulkomaanlinja* ja *Lähetä heti*.

Jotkin asetukset ovat käytettävissä vain lähetettäessä mustavalkoisia fakseja.

- 1 Aseta asiakirja laitteeseen.
- 2 Paina  (FAX).
- 3 Valitse muutettava asetus asetusvalikossa (**Menu, 3, 2**). Paina **OK**.
- 4 Valitse haluamasi asetus. Paina **OK**.
- 5 Tee jokin seuraavista:
 - Muuta jokin toinen asetus painamalla **1**.
 - Kun olet valinnut haluamasi asetukset, paina **2**. Siirry vaiheeseen **6**.
- 6 Syötä faksinumero.
- 7 Paina **Mono Start** tai **Colour Start**.

VINKKI

Jotkin asetukset ovat väliaikaisia, ja laite palaa oletusasetuksiin faksin lähetyksen jälkeen.

Faksauksen lopetus

Lopeta faksaus painamalla **Stop/Exit**.

Kontrasti

Jos asiakirja on hyvin vaalea tai tumma, voit halutessasi säätää kontrastia.

Tehdasasetusta *Auto* voidaan käyttää useimmille asiakirjoille. Asiakirjalle valitaan sopiva kontrasti *Auto*-asetuksen avulla.

Valitse *Vaalea* lähettäessäsi vaaleita asiakirjoja. Valitse *Tumma* lähettäessäsi tummia asiakirjoja.

- 1 Aseta asiakirja laitteeseen.
- 2 Paina  (FAX).
- 3 Paina **Menu, 3, 2, 2**.
- 4 Valitse *Auto*, *Vaalea* tai *Tumma* painamalla **▲** tai **▼**. Paina **OK**.
- 5 Jatka faksin lähettämistä painamalla **2**.
- 6 Syötä faksinumero.
- 7 Paina **Mono Start** tai **Colour Start**.

VINKKI

Vaikka valitset *Vaalea* tai *Tumma*, laite lähettää faksin *Auto*-asetuksella seuraavissa tilanteissa:

- kun lähetät värillisen faksin
- kun faksin tarkkuudeksi on valittu *Valokuva*.

Faksin tarkkuuden muuttaminen

Faksin laatua voi parantaa muuttamalla faksin tarkkuutta. Tarkkuus voidaan muuttaa vain seuraavan faksin osalta *tai* kaikkien faksien osalta.

Seuraavan faksin tarkkuuden muuttaminen

- 1 Aseta asiakirja laitteeseen.
- 2 Paina  (FAX).
- 3 Valitse tarkkuus painamalla **Fax Resolution** ja sitten ▲ tai ▼. Paina **OK**.
- 4 Syötä faksinumero.
- 5 Paina **Mono Start** tai **Colour Start**.

Faksin oletustarkkuuden muuttaminen

- 1 Aseta asiakirja laitteeseen.
- 2 Paina  (FAX).
- 3 Paina **Menu**, **3**, **2**, **1**.
- 4 Valitse haluamasi erottelutarkkuus painamalla ▲ tai ▼. Paina **OK**.
- 5 Jatka faksin lähettämistä painamalla **2**.
- 6 Syötä faksinumero.
- 7 Paina **Mono Start** tai **Colour Start**.

VINKKI

Voit valita mustavalkoisille fakseille neljä eri tarkkuutta ja värillisille kaksi.

Mustavalkoinen	
Normaali	Sopii useimmille koneella kirjoitetuille asiakirjoille.
Hieno	Sopii pienelle tekstille, mutta lähettää hieman hitaammin kuin erottelutarkkuudella Normaali.
Erittäin hieno	Sopii pienelle tekstille tai piirroksille, mutta lähettää hitaammin kuin erottelutarkkuudella Hieno.
Valokuva	Sopii harmaasävyisille asiakirjoille tai valokuville. Erottelutarkkuudella Valokuva lähetysaika on kaikkein hitain.

Värillinen	
Normaali	Sopii useimmille koneella kirjoitetuille asiakirjoille.
Hieno	Käytä tätä valokuville. Lähettää hieman hitaammin kuin tarkkuudella Normaali.

Jos valitset *Erittäin hieno* tai *Valokuva* ja lähetät sen jälkeen faksin valitsemalla **Colour Start**, laite lähettää faksin käyttämällä *Hieno*-asetusta.

Lähetyksen lisätoiminnot

Faksin lähetykset manuaalisesti

Kun lähetät faksin manuaalisesti, voit kuulla laitteen valinta-, soitto- ja vastaanottoäänet faksilähetyksen aikana.

VINKKI

Käytä monisivuisten faksin lähettämiseen ADS:ää.

- 1 Aseta asiakirja laitteeseen.
- 2 Paina  (FAX).
- 3 Nosta ulkoisen puhelimen kuuloke ja tarkista, kuuluuko valintaääntä.
- 4 Valitse faksinumero käyttämällä ulkoista puhelinta.
- 5 Kun kuulet faksin merkkiäänet, paina **Mono Start** tai **Colour Start**. Jos käytät valotustasoa, lähetä faksi painamalla 1.
- 6 Aseta ulkoisen puhelimen kuuloke paikalleen.

Faksin lähetykset keskustelun jälkeen

Voit lähettää keskustelun lopussa faksin toiselle osapuolelle, ennen kuin kumpikaan sulkee puhelimen.

- 1 Pyydä toista osapuolta odottamaan faksin merkkiääniä (piippauksia) ja painamaan sitten käynnistys- tai lähetyksenäppäintä ennen puhelimen sulkemista.
- 2 Aseta asiakirja laitteeseen.
- 3 Paina  (FAX).

- 4 Paina **Mono Start** tai **Colour Start**.
 - Jos käytät valotustasoa, lähetä faksi painamalla 1.
- 5 Aseta ulkoisen puhelimen kuuloke paikalleen.

Kaksoistoiminto (vain mustavalkoinen)

Numeron voi valita ja faksin skannauksen muistiin voi aloittaa, vaikka samanaikaisesti laite lähettää muistista, vastaanottaa fakseja tai tulostaa tietokoneen tietoja. Nestekidenäytössä näkyy uuden työn numero.

Muistiin mahtuvien skannattavien sivujen määrä vaihtelee sivuille tulostettujen tietojen mukaan.

VINKKI

Jos näyttöön tulee viesti **Muisti täynnä**, peruuta painamalla **Stop/Exit** tai lähetä jo skannatut sivut painamalla **Mono Start**.

Sarjalähetykset (vain mustavalkoinen)

Sarjalähetyksessä sama faksi lähetetään automaattisesti useampaan kuin yhteen faksinumeroon. Voit sisällyttää yhteen sarjalähetykseen ryhmiä, lyhytvalintanumeroita ja korkeintaan 50 manuaalisesti valittua numeroa.

Sarjalähetyksen lopuksi laite tulostaa sarjalähetyksraportin.

Ennen sarjalähetyksen aloittamista

Lyhytvalintanumeroiden on oltava tallennettuina laitteen muistiin, ennen kuin niitä voi käyttää sarjalähetyksessä. (►► Käyttöopas: *Lyhytvalintanumeroiden tallennus*.)

Ryhmänumeroiden on myös oltava tallennettuina laitteen muistiin, ennen kuin niitä voi käyttää sarjalähetysessä. Ryhmänumerot sisältävät useita tallennettuja lyhytvalintanumeroita, jotka helpottavat valintaa. (Katso *Ryhmien määrittäminen sarjalähetystä varten* sivulla 17.)

Faksin sarjalähetys

- 1 Aseta asiakirja laitteeseen.
- 2 Paina  (FAX).
- 3 Syötä numero.
Paina **OK**.
Voit joko käyttää lyhytvalintanumeroita, ryhmänumeroita tai syöttää numeron valintanäppäimillä.
- 4 Toista vaihe 3, kunnes olet syöttänyt kaikki lähetykseen sisällytettävät faksinumerot.
- 5 Paina **Mono Start**.

Faksin lähetyks ADS:stä

- Laite aloittaa asiakirjan skannauksen.

Faksaus valotustasolta

Kun nestekidenäyttöön tulee kysymys *Seuraava sivu?, tee jokin seuraavista:*

- Lähetä yksi sivu painamalla **2** (tai paina uudelleen **Mono Start**).
Laite aloittaa asiakirjan lähetyksen.
- Voit lähettää useamman kuin yhden sivun painamalla **1** ja asettamalla uuden sivun valotustasolle.

Paina **OK**.

Laite aloittaa sivun skannauksen. (Toista tämä vaihe kullekin sivulle.)

Kun kaikki sivut on skannattu, aloita faksin lähettäminen painamalla **2** tai **Mono Start**.

VINKKI

- Jos et käyttänyt yhtään ryhmille tarkoitetuista numeroista, voit lähettää fakseja sarjalähetysenä jopa 90 eri numeroon.
- Laitteen käytettävissä olevan muistin määrä riippuu muistissa olevien töiden tyypeistä ja sarjalähetyskseen käytetyistä numeroista. Jos sarjalähetyskseen käytetään maksimimäärä numeroita, et voi käyttää kaksoistoimintoa.
- Jos näyttöön tulee viesti *Muisti täynnä*, peruuta painamalla **Stop/Exit** tai lähetä jo skannatut sivut painamalla **Mono Start**.

Käynnissä olevan sarjalähetysen peruutus

- 1 Paina **Menu**, **3**, **5**.
Nestekidenäyttö esittää valittavan faksinumeron tai nimen ja sarjalähetysen työnumeron.
- 2 Valitse sarjalähetysen työnúmero painamalla **▲** tai **▼**.
- 3 Paina **OK**.
Nestekidenäytössä näkyy seuraava kysymys:

1.Poista 2.Älä
- 4 Peruuta sarjalähetys painamalla **1**.
- 5 Paina **Stop/Exit**.

Suora lähetyks

Kun faksia lähetetään, laite skannaa asiakirjat muistiin ennen lähetystä. Heti kun puhelinlinja vapautuu, laite aloittaa numeron valinnan ja faksin lähetyksen.

Joskus voi olla tarpeen lähettää tärkeä asiakirja heti odottamatta, että laite skannaa sen muistiin. Voit määrittää kohdan **Lähetä heti** asetukseksi **Kyllä**, jos haluat sen koskevan kaikkia asiakirjoja, tai **Vain seur. faksi**, jos haluat sen koskevan vain seuraavaa faksia.

Kaikkien faksien suoralähetys

- 1 Paina  (FAX).
- 2 Paina **Menu**, **3**, **2**, **3**.
- 3 Valitse **Kyllä** (tai **Ei**) painamalla **▲** tai **▼**.
Paina **OK**.
- 4 Jatka faksin lähettämistä painamalla **2**.
- 5 Aseta asiakirja laitteeseen.
- 6 Syötä faksinumero.
- 7 Paina **Mono Start** tai **Colour Start**.

Vain seuraavan faksin suoralähetys

- 1 Paina  (FAX).
- 2 Paina **Menu**, **3**, **2**, **3**.
- 3 Valitse **Vain seur. faksi** painamalla **▲** tai **▼**. Paina **OK**.
- 4 Valitse **Seur. faksi:Ei** tai **Seur. faksi:Kyl.** painamalla **▲** tai **▼**.
- 5 Paina **OK**.
- 6 Jatka faksin lähettämistä painamalla **2**.
- 7 Aseta asiakirja laitteeseen.
- 8 Syötä faksinumero.
- 9 Paina **Mono Start** tai **Colour Start**.

VINKKI

- Jos olet lähettämässä värifaksia tai jos muisti on täynnä ja olet lähettämässä mustavalkoista faksia ADS:ltä, laite lähettää asiakirjan suorana lähetyksenä (vaikka **Lähetä heti** -asetuksena olisi **Ei**).
- Automaattinen uudelleenvalinta ei toimi suorassa lähetyksessä, kun käytät valotustasoa.
- Jos muisti on täynnä, fakseja ei voida lähettää valotustasolta, ennen kuin muistia vapautuu.

Ulkomaantila

Jos faksien lähetyk ulkomaille ei onnistu esimerkiksi puhelinlinjan häiriöiden takia, suosittelemme ulkomaantilan käyttöä. Toiminto kytkeytyy automaattisesti pois päältä faksin lähettämisen jälkeen.

- 1 Aseta asiakirja laitteeseen.
- 2 Paina  (FAX).
- 3 Paina **Menu**, **3**, **2**, **4**.
- 4 Valitse **Kyllä** (tai **Ei**) painamalla **▲** tai **▼**.
Paina **OK**.
- 5 Jatka faksin lähettämistä painamalla **2**.
- 6 Syötä faksinumero.
- 7 Paina **Mono Start** tai **Colour Start**.

Jonossa olevien töiden tarkistus ja peruutus

Voit peruuttaa työn tai tarkistaa, mitkä työt ovat edelleen muistissa odottamassa lähetykstä.
(Jos jonossa ei ole töitä, nestekidenäyttöön tulee viesti **Ei odott. töitä**.)

Luku 3

- 1 Paina **Menu, 3, 5**.
Kaikki jonossa olevat työt näkyvät nestekidenäytössä.
- 2 Tee jokin seuraavista:
 - Selaa töitä painamalla **▲** tai **▼** ja valitse peruutettava työ.
Peruuta työ painamalla **OK** ja sitten **1**.
 - Poistu peruuttamatta painamalla **2**.
- 3 Kun olet valmis, paina **Stop/Exit**.

Vastaanotto muistiin (vain mustavalkoinen)

Vastaanotto muistiin -toiminnon avulla voit vastaanottaa fakseja, kun olet poissa laitteen luota.

Voit käyttää vain yhtä Vastaanotto muistiin -toimintoa kerrallaan:

- PC-Fax-vastaanotto
- Ei

Valintaa voi muuttaa milloin tahansa. Jos vastaanotettuja fakseja on vielä laitteen muistissa, kun Vastaanotto muistiin -toimintoa muutetaan, nestekidenäyttöön tulee viesti. (Katso *Vastaanotto muistiin -toiminnon kytkentä pois* sivulla 14.)

Faksin tulostus muistista

Jos olet valinnut PC-Fax-vastaanottotoiminnon, laite vastaanottaa ja tallentaa faksit muistiin, kun tietokoneen virta katkaistaan. Tulosta faksit muistista ohjeiden mukaisesti.

- 1 Paina **Menu**, **3**, **4**.
- 2 Paina **Mono Start**.
- 3 Paina **Stop/Exit**.

VINKKI

Kun olet tulostanut faksin muistista, faksin tiedot häviävät laitteesta.

PC-Fax-vastaanotto (Windows®)

Jos PC-Fax-vastaanottotoiminto on kytketty päälle, laite tallentaa vastaanotetut faksit muistiin ja lähettää ne tietokoneeseen. Fakseja voi sen jälkeen tarkastella tietokoneella ja ne voi tallentaa tietokoneelle.

Vaikka tietokoneen virta katkaistaan (esimerkiksi iltaisin tai viikonloppuisin), laite vastaanottaa ja tallentaa faksit muistiin.

Kun tietokoneeseen kytketään virta ja PC-FAX-vastaanotto-ohjelmisto on käynnissä, laite siirtää faksit tietokoneeseen.

PC-FAX-vastaanotto-ohjelmiston on oltava käynnissä, ennen kuin fakseja voi ottaa vastaan tietokoneella.

(►► Ohjelmisto- ja Verkkokäyttäjän opas.)

Jos valitset `Varm.kopio:Kyllä`, laite myös tulostaa faksin.

- 1 Paina  (**FAX**).
- 2 Paina **Menu**, **3**, **1**, **7**.
- 3 Valitse `PC-Fax vas.ot.` painamalla **▲** tai **▼**.
Paina **OK**.
- 4 Valitse `Varm.kopio:Kyllä` tai `Varm.kopio:Ei` painamalla **▲** tai **▼**.
Paina **OK**.
- 5 Paina **Stop/Exit**.

VINKKI

- Mac OS -käyttöjärjestelmä ei tue PC-Fax-vastaanottoa.

- MFL-Pro Suite -ohjelmisto on asennettava tietokoneeseen ennen PC-Fax-vastaanotto toiminnon käyttöönottoa. Varmista, että tietokone on kytketty laitteeseen ja että sen virta on kytketty. (►► Ohjelmisto- ja Verkkokäyttäjän opas.)
- Jos saat virheilmoituksen eikä laite voi tulostaa muistissa olevia fakseja, voit käyttää tätä asetusta ja siirtää faksit tietokoneeseen. (►► Käyttöopas: *Faksien tietokoneeseen tai faksiraportin siirtäminen.*)
- Kun vastaanotat värillisen faksin, laite tulostaa värillisen faksin, mutta ei lähetä sitä tietokoneeseen.

Vastaanotto muistiin -toiminnon kytkentä pois

1 Paina  (FAX).

2 Paina **Menu**, **3**, **1**, **7**.

3 Valitse **Ei** painamalla **▲** tai **▼**.
Paina **OK**.

4 Paina **Stop/Exit**.

VINKKI

Nestekidenäytössä näkyy lisää vaihtoehtoja, jos laitteen muistissa on edelleen vastaanotettuja fakseja. (Katso *Vastaanotto muistiin -toimintojen muuttaminen* sivulla 14.)

Vastaanotto muistiin -toimintojen muuttaminen

Jos laitteen muistissa on vastaanotettuja fakseja, kun Vastaanotto muistiin -toimintoa muutetaan, nestekidenäyttöön tulee jokin seuraavista kysymyksistä:

Jos kaikki vastaanotetut faksit on jo tulostettu

■ Pois. kaik. vie?

- Jos painat **1** (Kyllä), muistissa olevat faksit poistetaan ennen asetuksen muutosta.
- Jos painat **2** (Ei), muistissa olevia fakseja ei poisteta ja asetukset säilyvät ennallaan.

Jos muistissa on vielä tulostamattomia fakseja

■ Tulosta kaikki?

- Jos painat **1** (Kyllä), muistissa olevat faksit tulostetaan ennen asetuksen muutosta. Jos niistä on jo tulostettu varmuuskopio, sitä ei tulosteta uudelleen.
- Jos painat **2** (Ei), muistissa olevia fakseja ei tulosteta ja asetukset säilyvät ennallaan.

Nestekidenäytössä näkyy seuraava kysymys:

■ Läh. fax PC:hen?

- Jos painat **1** (Kyllä), muistissa olevat faksit lähetetään tietokoneeseen ennen asetuksen muutosta. Sinulta kysytään, haluatko ottaa varmuustulostuksen käyttöön. (Katso lisätietoja kohdasta *PC-Fax-vastaanotto (Windows®)* sivulla 13.)
- Jos painat **2** (Ei), muistissa olevia fakseja ei poisteta tai siirretä tietokoneeseen ja asetukset säilyvät ennallaan.

Vastaanoton lisätoiminnot

Vastaanotto paperin loppuessa

Kun paperikasetti tyhjenee faksin vastaanoton aikana, nestekidenäyttöön tulee viesti *Tarkista paperi*. Lisää paperia kasettiin. (►► Käyttöopas: *Paperin ja muun tulostusmateriaalin asettaminen*.)

Jos paperia ei lisätä kasettiin, laite jatkaa faksin vastaanottoa. Jäljellä olevat sivut tallennetaan muistiin, jos muistia on tarpeeksi käytettävissä.

Myöhemmin saapuvat faksit tallennetaan myös muistiin, kunnes muisti on täynnä. Tulosta faksit asettamalla uutta paperia kasettiin. Kun muisti on täynnä, laite lakkaa vastaamasta puheluihin.

Vastaanotetun faksin tulostus pienennettynä

Jos valitset *Kyllä*, laite pienentää vastaanotetun faksin jokaisen sivun sopimaan yhdelle A4- tai Letter-kokoiselle sivulle. Laite laskee pienennyssuhteen faksin sivukoon ja paperikokoasetuksen perusteella.

(►► Käyttöopas: *Paperikoko*.)

- 1 Paina  (**FAX**).
- 2 Paina **Menu, 3, 1, 6**.
- 3 Valitse *Kyllä* (tai *Ei*) painamalla ▲ tai ▼.
Paina **OK**.
- 4 Paina **Stop/Exit**.

Faksin vastaanotto keskustelun jälkeen

Voit pyytää keskustelun lopussa toista osapuolta lähettämään sinulle faksin, ennen kuin kumpikaan sulkee puhelimen. Varmista, että ADS on tyhjä.

- 1 Pyydä toista osapuolta asettamaan asiakirja laitteeseen ja painamaan sitten käynnistys- tai lähetysnäppäintä.
- 2 Kun kuulet toisen laitteen CNG-merkkiäänä, paina laitteestasi **Mono Start** tai **Colour Start**.
- 3 Valitse *Vas.ot.* faksin vastaanottamista varten painamalla **2**.
- 4 Aseta ulkoisen puhelimen kuuloke paikalleen.

Puhelutoiminnot

Voit soittaa puheluita rinnakkaispuhelimella tai ulkoisella puhelimella.

Lisävalintatoiminnot

Lyhytvalintanumeroiden yhdistely

Joskus voit haluta valita useista kaukopuhelupalveluista, kun lähetät faksia. Kaukopuheluhinnat saattavat vaihdella soittoajan ja -kohteen mukaan. Edullisempien hintojen hyödyntäminen helpottuu, kun tallennat käyttöoikeustunnukset ja luottokorttinumerot lyhytvalintanumeroiksi. (►► Käyttöopas: *Lyhytvalintanumeroiden tallennus.*)

Voit tallentaa näitä pitkiä valintasarjoja jakamalla ne osiin ja asettamalla niiden yhdistelmiä erillisiksi lyhytvalintanumeroiksi.

Voit käyttää myös manuaalista valintaa valintanäppäimillä.

Olet esimerkiksi saattanut tallentaa numeron "01632" osoitekirjaan nimellä #03 ja numeron "960555" nimellä #02. Voit käyttää niitä molempia valitaksesi numeron "01632-960555" seuraavan esimerkin mukaan:

- 1 Paina  (FAX).
- 2 Paina  (Osoitekirja).
- 3 Valitse **Etsi** painamalla ▲ tai ▼. Paina **OK**.
- 4 Syötä #, **03**.
- 5 Paina  (Osoitekirja).
- 6 Syötä #, **02**.
- 7 Paina **Mono Start** tai **Colour Start**. Näin valitset numeron 01632-960555.



Voit muuttaa numeroa tilapäisesti korvaamalla osan siitä valintanäppäimillä manuaalisesti. Jos haluat esimerkiksi muuttaa numeroksi 01632-960556, voit syöttää ensin numeron (#03 01632) käyttämällä  (Osoitekirja) -toimintoa, valitsemalla **Etsi**, painamalla **OK**, painamalla **#, 03** ja painamalla sen jälkeen **960556** valintanäppäimillä.

VINKKI

Jos numeron valinnan aikana on odotettava uutta valintaääntä tai merkkiä, lisää numerovalintaan tauko painamalla **Redial/Pause**. Jokainen näppäimen painallus lisää 3,5 sekunnin tauon. Voit pidentää tauon pituutta painamalla **Redial/Pause** niin monta kertaa kuin on tarpeen.



Muita tapoja numeroiden tallennukseen



Ryhmiä määritys sarjalähetystä varten

Lyhytvalintanumeroon tallennettu ryhmä mahdollistaa saman faksin lähetyksen moniin faksinumeroihin painamalla  (**FAX**),  (**Osoitekirja**), **Etsi**, **OK**, **#**, kaksinumeroinen kohdenumero ja **Mono Start**.

(Katso *Sarjalähetys (vain mustavalkoinen)* sivulla 9.)

Ensimmäiseksi jokainen faksinumero on tallennettava lyhytvalintanumeroon. (►► Käyttöopas: *Lyhytvalintanumeroiden tallennus*.) Sen jälkeen ne voidaan lisätä ryhmään numeroina. Jokainen ryhmä talletetaan lyhytvalintamuistipaikkaan. Ryhmiä voi olla enintään kuusi, tai suureen ryhmään voi määrittää enintään 39 numeroa.

- 1 Paina  (**FAX**).
- 2 Valitse **Luo** ryhmiä painamalla  (**Osoitekirja**) ja **▲** tai **▼**.
Paina **OK**.
- 3 Valitse valintanäppäimillä kaksinumeroinen lyhytvalintakohde ryhmän tallentamista varten.
Paina **OK**.
- 4 Syötä valintanäppäimillä ryhmännumero (1–6).
Paina **OK**.

- 5 Lisää lyhytvalintanumerot seuraavien ohjeiden mukaisesti:
Jos haluat lisätä esimerkiksi lyhytvalintanumerot #05 ja #09. Paina  (Osoitekirja), 05,  (Osoitekirja), 09.

Nestekidenäytössä näkyy:

G01:#05#09



- 6 Paina **OK**, kun olet lopettanut numeroiden lisäämisen.
- 7 Näppäile ryhmän nimi (enintään 16 merkkiä) valintanäppäimillä.
(Katso kirjainten syöttöohjeet kohdasta >> Käyttöopas: *Tekstin kirjoitus*.)
Paina **OK**.

VINKKI

Voit tulostaa kaikkien lyhytvalintanumeroiden luettelon. (Katso *Raportit* sivulla 20.)

Ryhmän muuttaminen tai poistaminen

Voit muuttaa ryhmän lyhytvalintanumeroita. Jos haluat poistaa ryhmän, poista kaikki sen lyhytvalintanumerot.

- 1 Paina  (**FAX**).
- 2 Valitse Luo ryhmiä painamalla  (Osoitekirja) ja ▲ tai ▼.
Paina **OK**.
- 3 Valitse valintanäppäimillä kaksinumeroinen muutettavan ryhmän lyhytvalintakohde.
Paina **OK**.
- 4 Tee jokin seuraavista:
 - Muuta lisättyä ryhmää painamalla 1.

- Jos haluat syöttää toisen lyhytvalintakohteen numeron, palaa vaiheeseen 3 painamalla 2.
- Poistu muuttamatta mitään painamalla **Stop/Exit**.

- 5 Lisää tai poista ryhmän lyhytvalintanumeroita.
- Jos haluat lisätä lyhytvalintanumeroita, vie kohdistin tyhjän tilan alle painamalla ◀ tai ▶.
Paina  (Osoitekirja) ja syötä valintanäppäimillä lyhytvalintanumero, jonka haluat lisätä ryhmään.
 - Jos haluat poistaa lyhytvalintanumeroita, vie kohdistin poistettavan lyhytvalintanumeron alle painamalla ◀ tai ▶ ja paina sitten **Clear (Tyhjennä)**.

- 6 Paina **OK**, kun olet lopettanut lyhytvalintanumeroiden lisäämisen tai poistamisen.
- 7 Näppäile uusi ryhmän nimi (enintään 16 merkkiä) valintanäppäimiä käyttäen. (Kirjoita esimerkiksi "UUDET ASIAKKAAT".)
(Katso kirjainten syöttöohjeet kohdasta >> Käyttöopas: *Tekstin kirjoitus*.)
Paina **OK**.

VINKKI

Tallennetun nimen tai numeron muuttaminen:

Jos haluat muuttaa merkin, sijoita kohdistin muutettavan merkin alle painamalla ◀ tai ▶, ja paina sitten **Clear (Tyhjennä)**. Näppäile merkki uudelleen.

Faksiraportit (MFC-malli)

Voit määrittää lähetyksen vahvistusraportin ja yhteysraporttien välin **Menu**-näppäimillä.

Lähetyksen vahvistusraportti

Lähetyksen vahvistusraporttia voi käyttää todisteena siitä, että faksi on lähetetty.

(>> Käyttöopas: *Lähetyksen vahvistusraportti.*)

Faksiraportti (tapahtumaraportti)

Laitteen voi asettaa tulostamaan raportin tietyin väliajoin (joka 50. faksin jälkeen, 6, 12 tai 24 tunnin välein tai 2 tai 7 päivän välein). Jos aikaväliksi on asetettu **Ei**, raportin voi silti tulostaa noudattamalla ohjeita kohdassa *Raportin tulostus* sivulla 20. Tehdasasetus on **Joka 50. faksi**.

1 Paina **Menu**, **3**, **3**, **2**.

2 Valitse väli painamalla **▲** tai **▼**.
Paina **OK**.
(Jos valitset 7 päivää, nestekidenäyttö pyytää sinua valitsemaan 7-päiväisen laskennan ensimmäisen päivän.)
Jos valitset **Joka 50. faksi**, siirry vaiheeseen 4.

■ 6, 12 tai 24 tuntia tai 2 tai 7 päivää

Laite tulostaa raportin valittuun aikaan ja tyhjentää sitten kaikki työt muistista. Jos laitteen muistiin tallennetaan enimmäismäärä eli 200 työtä ennen valittua ajankohtaa, laite tulostaa raportin aikaisemmin ja tyhjentää sitten kaikki työt muistista. Jos haluat ylimääräisen raportin ennen valittua tulostusajankohtaa, voit tulostaa sen tyhjentämättä töitä muistista.

■ Joka 50. faksi

Laite tulostaa raportin 50 työn tallennuksen jälkeen.

3 Syötä tulostuksen aloitusaika 24 tunnin muodossa.
Paina **OK**.
(Näppäile esimerkiksi 19.45, mikä tarkoittaa viittätoista minuuttia vaille kahdeksaa illalla.)

4 Paina **Stop/Exit**.

Raportit

Seuraavat raportit ovat käytettävissä:

- **Lähetysvahvis.**
(MFC-malli)
Tulostaa viimeiseksi lähetetyn faksin lähetyksen vahvistusraportin.
- **Osoitekirja**
(MFC-malli)
Tulostaa luettelon osoitekirjan muistiin tallennetuista nimistä ja numeroista numerojärjestyksessä.
- **Faksiraportti**
(MFC-malli)
Tulostaa luettelon viimeisten vastaanotettujen ja lähetettyjen faksien tiedoista.
(TX: lähetys.) (RX: vastaanotto.)
- **Käytt. aset.**
Tulostaa käyttäjän asetusten luettelon.
- **Verkkoasetuk.** (DCP-J132W)
Tulostaa käyttäjän verkkomäärittysten luettelon.
- **WLAN-raportti** (DCP-J132W)
Tulostaa WLAN-yhteysraportin.

Raportin tulostus

(MFC-J245)

- 1 Paina **Menu, 5**.
- 2 Tee jokin seuraavista:
 - Valitse haluamasi raportti painamalla ▲ tai ▼. Paina **OK**.
 - Syötä raporttimäärä, jonka haluat tulostaa.
- 3 Paina **Mono Start**.
- 4 Paina **Stop/Exit**.

(DCP-J132W)

- 1 Paina **Menu**.
- 2 Valitse `Tulosta rap.` painamalla ▲ tai ▼.
Paina **OK**.
- 3 Valitse tulostettava raportti painamalla ▲ tai ▼.
Paina **OK**.
- 4 Paina **Mono Start**.
- 5 Paina **Stop/Exit**.

Kopiointivaihtoehdot

Kopiointiasetuksia voidaan muuttaa väliaikaisesti seuraavaa kopiota varten.

Laitte palaa oletusasetuksiin, kun se on ollut valmiustilassa 1 minuutin ajan.

Valitse haluamasi kopiointiasetukset painamalla **Kopiointiasetukset** tai **Kopion laatu**¹ ja sitten ▲ tai ▼. Paina **OK**.

Kun olet muuttanut haluamasi asetukset, paina **Mono Start** tai **Colour Start**.

¹ Vain DCP-mallit

Kopiointin lopetus

Lopeta kopiointi painamalla **Stop/Exit**.

Kopiointinopeuden ja -laadun muuttaminen

Voit muuttaa kopiointinopeutta ja -laatua vaihtamalla asetuksia. Tehdasasetus on Normaali.

Jos valitset Normaali, voit valita kohdassa Paperityyppi vain Tavall. paperi.

■ Normaali

Normaali on suositeltu tila tavallisille tulosteille. Sillä saadaan hyvä kopiointilaatu tarkoituksenmukaisella nopeudella.

■ Paras

Paras sopii käytettäväksi tarkkojen kuvien, kuten valokuvien, kopiointiin. Tämä tuottaa parhaan erottelutarkkuuden, mutta kopiointi on hitainta.

(MFC-J245)

- 1 Aseta asiakirja laitteeseen.
- 2 Paina  (**COPY**).

- 3 Näppäile haluttu kopiomäärä.
- 4 Valitse **Laatu** painamalla **Kopiointiasetukset** ja ▲ tai ▼. Paina **OK**.
- 5 Valitse **Normaali** tai **Paras** painamalla ▲ tai ▼. Paina **OK**.
- 6 Jos et halua muuttaa muita asetuksia, paina **Mono Start** tai **Colour Start**.

Vaihda oletusasetus seuraavien ohjeiden mukaisesti:

- 1 Paina **Menu**, **4**, **1**.
- 2 Valitse **Normaali** tai **Paras** painamalla ▲ tai ▼. Paina **OK**.

- 3 Paina **Stop/Exit**.

(DCP-J132W)

- 1 Aseta asiakirja laitteeseen.
- 2 Näppäile haluttu kopiomäärä.
- 3 Valitse **Normaali** tai **Paras** painamalla toistuvasti **Kopion laatu**.
- 4 Paina **Mono Start (M/V-käynnistys)** tai **Colour Start (Värikäynnistys)**.

Vaihda oletusasetus seuraavien ohjeiden mukaisesti:

- 1 Paina **Menu**.
- 2 Valitse **2.Kopio** painamalla ▲ tai ▼. Paina **OK**.
- 3 Valitse **3.Laatu** painamalla ▲ tai ▼. Paina **OK**.
- 4 Valitse **Normaali** tai **Paras** painamalla ▲ tai ▼. Paina **OK**.
- 5 Paina **Stop/Exit**.

Kopioiden suurennus tai pienennys

Suurennus- tai pienennyssuhteen voi valita. Jos valitset *Sovita sivulle*, laite säätää kopion koon kohdassa *Paperikoko* määritettyyn kokoon.

(MFC-J245)

- 1 Aseta asiakirja laitteeseen.
- 2 Paina  (**COPY**).
- 3 Näppäile haluttu kopiomäärä.
- 4 Valitse *Suuren./Pienen.* painamalla **Kopiointiasetukset** ja ▲ tai ▼. Paina **OK**.
- 5 Valitse haluamasi suurennus- tai pienennyssuhde painamalla ▲ tai ▼. Paina **OK**.

VINKKI

Jos valitsit *Mukau.* (25–400%), syötä suurennus- tai pienennyssuhde väliltä 25% – 400%.

198% 10x15cm→A4
186%10x15cm→LTR
141% A5→A4
100%
97% LTR→A4
93% A4→LTR
83% LGL→A4
69% A4→A5
47% A4→10x15cm
<i>Sovita sivulle</i>
<i>Mukau.</i> (25–400%)

- 6 Jos et halua muuttaa muita asetuksia, paina **Mono Start** tai **Colour Start**.

(DCP-J132W)

- 1 Aseta asiakirja laitteeseen.
- 2 Näppäile haluttu kopiomäärä.
- 3 Paina **Suurena/Pienennä**.
- 4 Valitse haluamasi suurennus- tai pienennyssuhde painamalla ▲ tai ▼. Paina **OK**.

VINKKI

Jos valitsit *Mukau.* (25–400%), syötä suurennus- tai pienennyssuhteeksi 25%–400% painamalla toistuvasti ▲ tai ▼.

198% 10x15cm→A4
186%10x15cm→LTR
141% A5→A4
100%
97% LTR→A4
93% A4→LTR
83%
69% A4→A5
47% A4→10x15cm
<i>Sovita sivulle</i>
<i>Mukau.</i> (25–400%)

- 5 Paina **Mono Start** tai **Colour Start**.

VINKKI

- Sivun asettelu ei ole käytettävissä *Suuren./Pienen.*-toiminnon kanssa – **MFC-J245 (Suurena/Pienennä – DCP-J132W)**.
- Sivun asettelu, *Lajittele* ja *Poista tukos* eivät ole käytettävissä, jos *Sovita sivulle* on valittu.

- `Sovita sivulle ei toimi oikein`, jos valotustasolle asetettu asiakirja on vinossa yli 3 astetta. Sijoita asiakirja tekstipuoli alaspäin valotustason vasempaan yläkulmaan vasemmalla ja ylhäällä olevien merkkien mukaan.
- `Sovita sivulle ei ole käytettävissä käytettäessä ADS:ää` ¹.

¹ Vain MFC-mallit

Usean sivun kopiointi yhdelle (N in 1) tai julisteen kopiointi (Sivun asettelu)

Useita sivuja yhdelle -kopiointissa (N in 1) säästyy paperia, koska yhdelle sivulle voidaan kopioida kaksi tai neljä sivua.

Voit tehdä myös julisteen. Kun käytät julistetoimintoa, laite jakaa asiakirjan osiin ja suurentaa ne, jotta voit koota niistä julisteen. Käytä valotustasoa julisteiden tulostukseen.

VINKKI

Lajittele, Suuren./Pienen. – MFC-J245 (**Suurena/Pienennä** – DCP-J132W) sekä Poista tukos eivät ole käytettävissä Sivun asettelu-toiminnon kanssa.

7

- 1 Aseta asiakirja laitteeseen.
- 2 (MFC-malli)
Paina  (COPY).
- 3 Näppäile haluttu kopiomäärä. ¹
¹ Voit kopioida vain yhden kopion kerrallaan, jos käytät Juliste -asettelua.
- 4 Valitse Sivun asettelu painamalla **Kopiointiasetukset** ja ▲ tai ▼.
Paina OK.
- 5 Valitse Ei (1in1), 2in1 (P), 2in1 (V), 4in1 (P), 4in1 (V), Juliste (3x3) tai 2in1 (ID) ¹
painamalla ▲ tai ▼.
Paina OK.
¹ Katso tietoja 2 in 1 (henkilökortti) -toiminnosta kohdasta *Henkilökortin 2 in 1 -kopiointi (Sivun asettelu)* sivulla 25.

- 6 Jos et halua muuttaa muita asetuksia, skannaaja sivu painamalla **Mono Start** tai **Colour Start**.

Jos olet asettanut asiakirjan ADS:ään¹ tai teet julistetta, laite skannaa asiakirjan ja aloittaa tulostuksen.

¹ Vain MFC-mallit

Jos käytät valotustasoa, siirry vaiheeseen 7.

- 7 (MFC-J245)
Kun laite on skannannut sivun, skannaaja seuraava sivu painamalla **1**.
(DCP-J132W)
Kun laite on skannannut sivun, skannaaja seuraava sivu painamalla **▲**.
- 8 Aseta seuraava sivu valotustasolle. Skannaaja sivu painamalla **OK**.
Toista vaiheet 7 ja 8 kullekin asetteluun sivulle.
- 9 (MFC-J245)
Kun kaikki sivut on skannattu, lopeta painamalla **2**.
(DCP-J132W)
Kun kaikki sivut on skannattu, lopeta painamalla **▼**.

VINKKI

- Varmista, että paperikooksi on asetettu A4 tai Letter.
- Voit kopioida vain yhden värikopion kerrallaan.
- Voit kopioida vain yhden julisteen kerrallaan.
- Julistekopio ei ole käytettävissä piirtoheitinkalvoja käytettäessä.
- (P) tarkoittaa pystysuoraa asentoa ja (V) tarkoittaa vaakasuoraa asentoa.

Aseta asiakirja tekstipuoli alaspäin alla esitettyyn suuntaan:

2in1 (P)



2in1 (V)

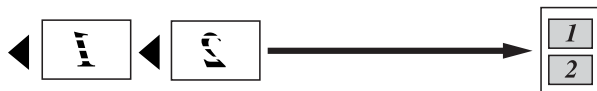

4in1 (P)



4in1 (V)



Juliste (3x3)

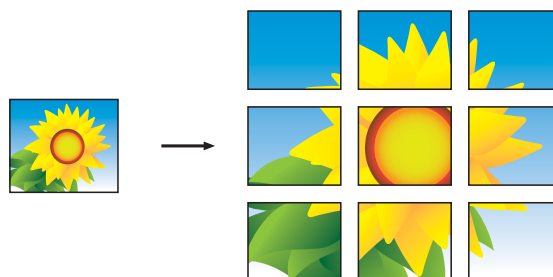

VINKKI

Julistekopioiden reunat menevät toistensa päälle, joten niiden yhdistäminen käy kätevästi.

Henkilökortin 2 in 1 -kopiointi (Sivun asettelu)

Voit kopioida henkilökortin molemmat puolet samalle sivulle säilyttäen kortin alkuperäisen koon. Varmista, että paperikooksi on asetettu A4 tai Letter.

VINKKI

Voit kopioida henkilökortin sovellettavan lain mukaisesti. (►► Tuotteen turvaohjeet: *Kopiointilaitteiden laiton käyttö.*)

- 1 Aseta henkilökortti *tekstipuoli alaspäin* lähelle valotustason vasenta kulmaa oheisen kuvan mukaan.

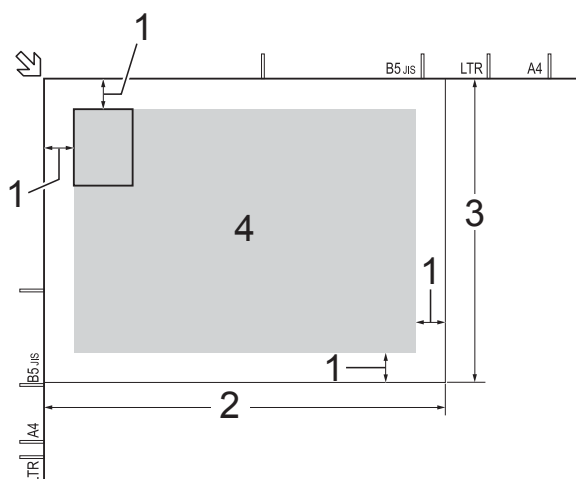

- 1 3 mm tai enemmän (ylhäällä, vasemmalla)
- 2 210 mm
- 3 148 mm
- 4 skannattava alue

- 2 (MFC-malli)
Paina  (COPY).
- 3 Näppäile haluttu kopiomäärä.
- 4 Valitse *Sivun asettelu* painamalla **Kopiointiasetukset** ja ▲ tai ▼.
Paina **OK**.
- 5 Valitse *2in1 (ID)* painamalla ▲ tai ▼.
Paina **OK**.

- 6 Paina **Mono Start** tai **Colour Start**.
Laite aloittaa henkilökortin yhden puolen skannauksen.

- 7 (MFC-J245)
Kun ensimmäinen puoli on skannattu, paina **1**. Käännä henkilökortti toisin päin ja skannaa toinen puoli painamalla **OK**. (DCP-J132W)
Kun ensimmäinen puoli on skannattu, paina ▲.
Käännä henkilökortti toisin päin ja skannaa toinen puoli painamalla **OK**.

VINKKI

- Lajittele, Suuren./Pienen. – MFC-J245 (**Suurena/Pienennä** – DCP-J132W) sekä *Poista tukos* eivät ole käytettävissä *2in1 (ID)* -toiminnon kanssa.
- Voit kopioida vain yhden värikopion kerrallaan.

Kopioiden lajittelu

Voit lajitella useita kopioita. Sivut lajitellaan seuraavassa järjestyksessä: 123, 123, 123 jne.

Suosittellemme asettamaan yksipuoliset asiakirjat ADS:ään¹ kopioiden lajittelua varten. Käytä 2-puolisille asiakirjoille ja kirjoille valotustasoa.

¹ Vain MFC-mallit

- 1 Aseta asiakirja laitteeseen.
- 2 (MFC-malli)
Paina  (COPY).
- 3 Näppäile haluttu kopiomäärä.
- 4 Valitse *Pinoa/Lajitt.* painamalla **Kopiointiasetukset** ja ▲ tai ▼.
Paina **OK**.
- 5 Valitse *Lajittele* painamalla ▲ tai ▼.
Paina **OK**.

- 6 Jos et halua muuttaa muita asetuksia, paina **Mono Start** tai **Colour Start**. Jos olet asettanut asiakirjan ADS:ään ¹, laite skannaa asiakirjan ja aloittaa tulostuksen.

¹ Vain MFC-mallit

Jos käytät valotustasoa, siirry vaiheeseen 7.

- 7 (MFC-J245)
Kun laite on skannannut sivun, skannaa seuraava sivu painamalla **1**. (DCP-J132W)
Kun laite on skannannut sivun, skannaa seuraava sivu painamalla **▲**.
- 8 Aseta seuraava sivu valotustasolle. Skannaa sivu painamalla **OK**. Toista vaiheet **7** ja **8**, kunnes kaikki sivut on skannattu.
- 9 (MFC-J245)
Lopeta skannaus painamalla **2**. Laite aloittaa tulostuksen. (DCP-J132W)
Lopeta skannaus painamalla **▼**. Laite aloittaa tulostuksen.

VINKKI

Sovita sivulle ja Sivun asettelu eivät ole käytettävissä samaan aikaan kuin Lajittele.

Tummuuden säätö

Kopioista voi tehdä tummempia tai vaaleampia säätämällä kopiointitummuutta.

- 1 Aseta asiakirja laitteeseen.
- 2 (MFC-malli)
Paina  (**COPY**).
- 3 Näppäile haluttu kopiomäärä.

- 4 Valitse **Tiheys** painamalla **Kopiointiasetukset** ja **▲** tai **▼**. Paina **OK**.
- 5 Tee vaaleampia tai tummempia kopioita painamalla **▲** tai **▼**. Paina **OK**.
- 6 Jos et halua muuttaa muita asetuksia, paina **Mono Start** tai **Colour Start**.

Taustaväriin poisto

Poistaa kopioitavan asiakirjan taustaväriin. Tämä säästää mustetta ja asiakirjan lukeminen helpottuu.

VINKKI

Tämä toiminto on käytettävissä vain värikopioita otettaessa. Taustaväri poistetaan automaattisesti kaikista mustavalkokopioista.

- 1 Aseta asiakirja laitteeseen.
- 2 (MFC-malli)
Paina  (**COPY**).
- 3 Näppäile haluttu kopiomäärä.
- 4 Valitse **Poista tukos** painamalla **Kopiointiasetukset** ja **▲** tai **▼**. Paina **OK**.
- 5 Valitse **Vähäinen**, **Normaali**, **Korkea** tai **Ei** painamalla **▲** tai **▼**. Paina **OK**.
- 6 Paina **Colour Start**.

VINKKI

Sovita sivulle ja Sivun asettelu eivät ole käytettävissä samaan aikaan kuin Poista tukos.

Laitteen puhdistus ja tarkastus

Laitteen ulkopuolinen puhdistus

Puhdista nestekidenäyttö seuraavasti:

TÄRKEÄÄ

ÄLÄ käytä mitään nestemäistä puhdistusainetta (ei myöskään etanolia).

- 1 Katkaise laitteen virta pitämällä -näppäintä painettuna. Nestekidenäytössä näkyy muutaman sekunnin ajan Sammutetaan, ennen kuin virta katkeaa.
- 2 Puhdista nestekidenäyttö *kuivalla*, pehmeällä ja nukattomalla liinalla.

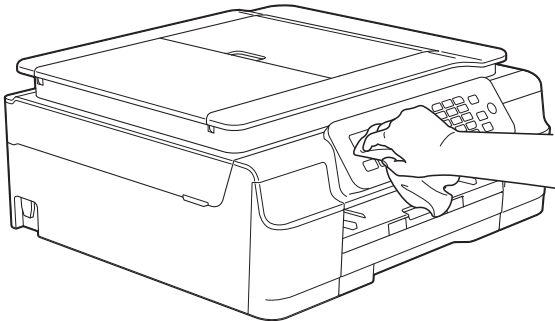

Puhdista laite ulkopuolelta seuraavasti:

TÄRKEÄÄ

- Käytä neutraalia puhdistusainetta. Puhdistus haihtuvilla liuottimilla, kuten tinnerillä tai puhdistusbensiinillä, vahingoittaa laitteen ulkopintaa.
- ÄLÄ käytä ammoniakkaa sisältäviä puhdistusaineita.
- ÄLÄ käytä isopropyylialkoholia lian poistoon ohjauspaneelista. Se voi vaurioittaa paneelia.

- 1 Vedä paperikasetti (1) kokonaan ulos laitteesta.

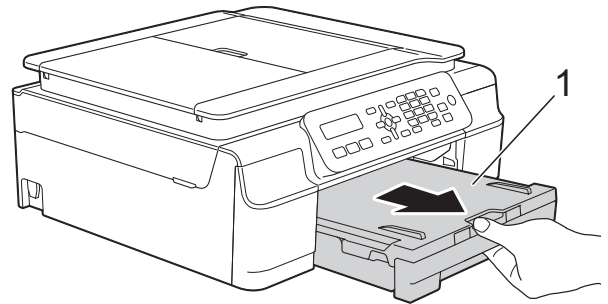

- 2 Pyyhi pöly laitteen ulkopinnalta *kuivalla*, pehmeällä ja nukattomalla liinalla.

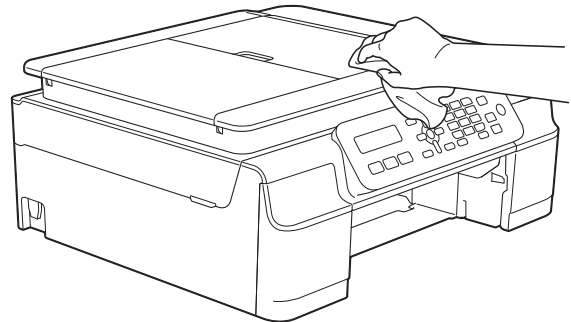

- 3 Nosta luovutusalustan kansi ja poista paperikasetin sisään mahdollisesti juuttunut materiaali.

- 4 Pyyhi pöly paperikasetin sisä- ja ulkopinnalta *kuivalla*, pehmeällä ja nukattomalla liinalla.

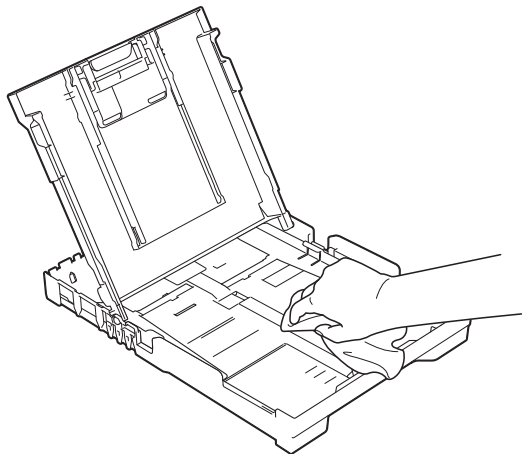

- 5 Sulje luovutusalustan kansi ja aseta paperikasetti huolellisesti takaisin laitteeseen.

Laitteen tulostinalustan puhdistus

VAROITUS



Vältä sähköiskut varmistamalla, että laite on irrotettu pistorasiasta ennen tulostinalustan puhdistusta.

- 1 Nosta skannerin kansi auki molemmilla käsillä laitteen molemmilla sivuilla sijaitsevista muovisista kielekkeistä.

- 2 Puhdista laitteen tulostinalusta (1) ja sitä ympäröivä alue. Pyyhi levinnyt väriaine *kuivalla*, pehmeällä ja nukattomalla liinalla.

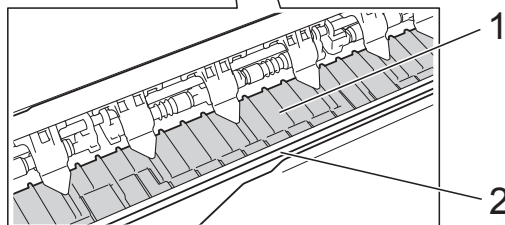
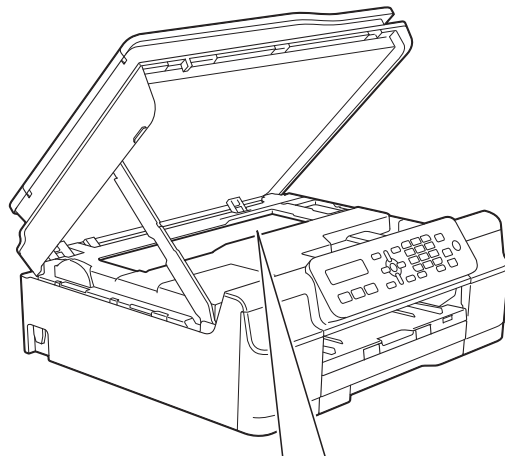

TÄRKEÄÄ

ÄLÄ kosketa koodausnauhaa (2). Jos näin tehdään, laite saattaa vaurioitua.

- 3 Vapauta lukitus nostamalla skannerin kansi. Työnnä skannerin kannen tuki alas varoen ja sulje kansi molemmilla käsillä.
- 4 Kytke virtajohto uudelleen.

Paperinsyöttötelojen puhdistus

Jos paperinsyöttötelat ovat tahraantuneet musteeseen, seurauksena voi olla paperinsyöttöongelmia.

- 1 Irrota laitteen sähköjohto pistorasiasta. Vedä paperikasetti (1) kokonaan ulos laitteesta.

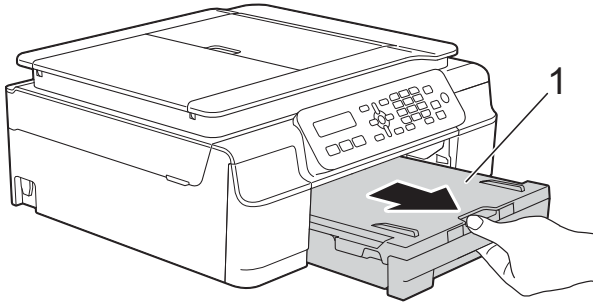

VINKKI

Jos paperituen läppä on auki, sulje se ja sulje sitten myös paperituki.

- 2 Puhdista paperinsyöttötelat (1) pehmeällä nukattomalla liinalla, joka on kostutettu kevyesti vedellä. Pyyhi sivusuuntaisin liikkein. Kuivaa pois kosteus pyyhkimällä telat puhdistuksen jälkeen *kuivalla*, pehmeällä ja nukattomalla liinalla.

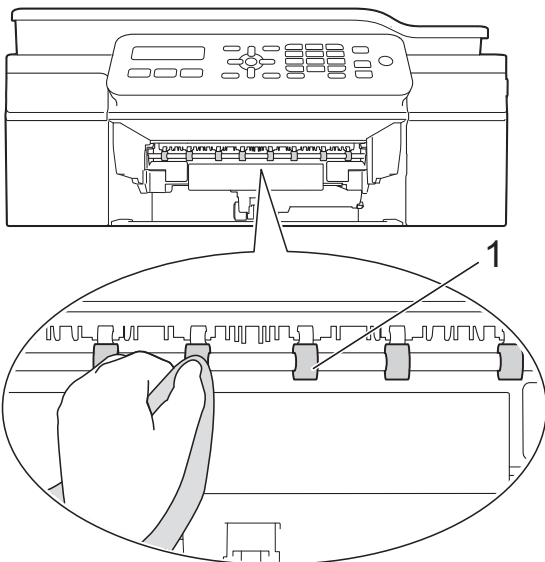

- 3 Aseta paperikasetti kunnolla takaisin laitteeseen.
- 4 Kytke virtajohto uudelleen.

VINKKI

Älä käytä laitetta, ennen kuin telat ovat kokonaan kuivat. Laitteen käyttö ennen telojen kuivumista voi aiheuttaa paperinsyöttöongelmia.

Paperinnostotelojen puhdistus

- 1 Irrota laitteen sähköjohto pistorasiasta.
- 2 Vedä paperikasetti kokonaan ulos laitteesta.

VINKKI

Jos laite on syöttänyt useita sivuja kerrallaan, kun paperikasetissa on vain muutama paperiarkki jäljellä, puhdista erottelukumi (1) pehmeällä nukattomalla liinalla, jota on kostutettu kevyesti vedellä.

Kuivaa pois kosteus pyyhkimällä erottelukumi puhdistuksen jälkeen *kuivalla*, pehmeällä ja nukattomalla liinalla.

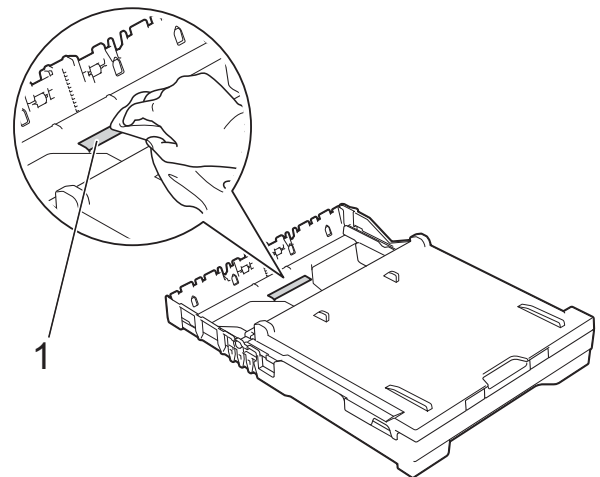

- 3 Avaa paperitukosten selvittämiseen tarkoitettu kansi (1) laitteen takaosasta.

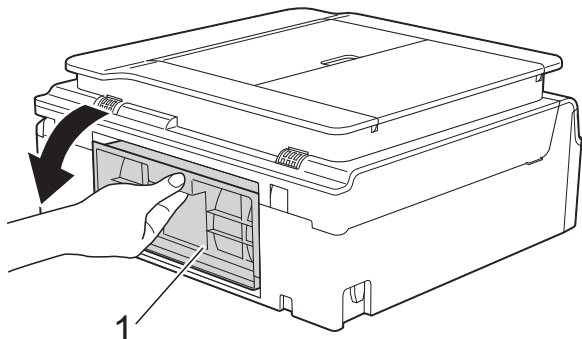

- 4 Puhdista paperinnostotelat (1) pehmeällä nukattomalla liinalla, jota on kostutettu hieman vedellä. Käännä teloja hitaasti, jotta niiden koko pinta puhdistuu. Kuivaa pois kosteus pyyhkimällä telat puhdistuksen jälkeen *kuivalla*, pehmeällä ja nukattomalla liinalla.

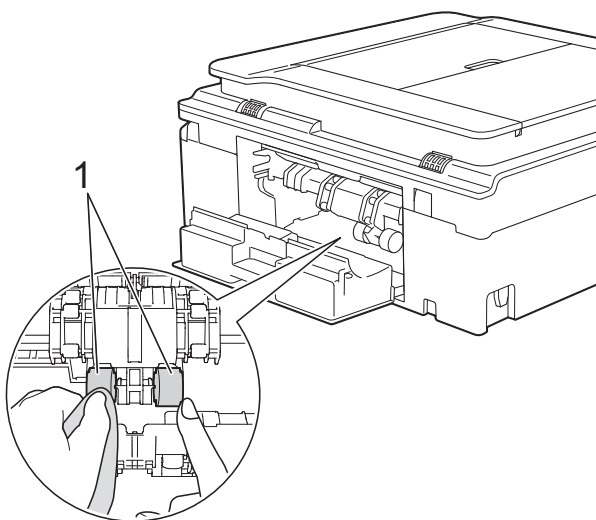

- 5 Sulje paperitukosten selvittämiseen tarkoitettu kansi. Varmista, että kansi on täysin suljettu.

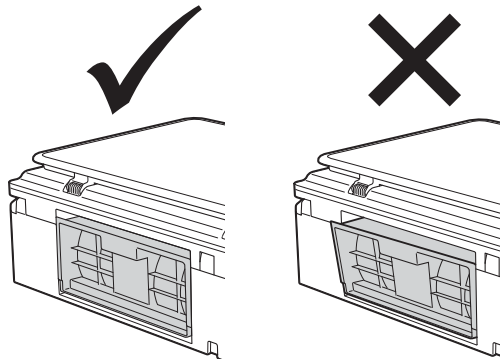

- 6 Aseta paperikasetti kunnolla takaisin laitteeseen.
7 Kytke virtajohto uudelleen.

Väriaineen määrän tarkistus

Voit tarkistaa värikasetissa jäljellä olevan musteen määrän.

(MFC-J245)

- 1 Paina **Menu**, **1**, **3**.
- 2 Nestekidenäytössä näkyy väriaineen määrä.
- 3 Valitse tarkistettava väri painamalla **▲** tai **▼**.

- 4 Paina **Stop/Exit**.

(DCP-J132W)

- 1 Paina **Menu**.
- 2 Valitse **1.Muste** painamalla **▲** tai **▼**. Paina **OK**.
- 3 Valitse **3.Mustetta jälj.** painamalla **▲** tai **▼**. Paina **OK**.
Nestekidenäytössä näkyy väriaineen määrä.



4 Valitse tarkistettava väri painamalla ▲ tai ▼.

5 Paina **Stop/Exit**.

VINKKI

Voit tarkistaa väriaineen määrän tietokoneesta.

(►► Ohjelmisto- ja Verkkokäyttäjän opas.)

Laitteen pakkaus ja lähetys

Laitteen kuljetuksessa on käytettävä laitteen toimitukseen kuuluneita pakkausmateriaaleja. Laite on pakattava oikein seuraavien ohjeiden mukaan. Takuu ei välttämättä kata kuljetuksen aikana tapahtuneita vaurioita.

Laite on vakuutettava riittävästä summasta kuljetusta varten.

TÄRKEÄÄ

On tärkeää antaa laitteen ”pysäköidä” tulostuspää tulostustyön jälkeen. Kuuntele tarkasti, että kaikki mekaaniset äänet ovat lakanneet, ennen kuin irrotat sähköjohdon. Jos laitteen ei anneta suorittaa pysäköintitoimintoa loppuun, seurauksena voi olla tulostusongelmia ja tulostuspää voi vahingoittua.

- 1 Irrota laitteen sähköjohto pistorasiasta.
- 2 Nosta skannerin kansi auki molemmilla käsillä laitteen molemmilla sivuilla sijaitsevista muovisista kielekkeistä. Irrota sitten laite puhelinpistorasiasta ja puhelinjohto laitteesta.
- 3 Irrota sen jälkeen liitäntäkaapeli laitteesta, jos se on kytkettynä.

- 4 Vapauta lukitus nostamalla skannerin kansi (1). Työnnä skannerin kannen tuki varovasti alas (2) ja sulje skannerin kansi (3). Käytä kumpaakin kättä.

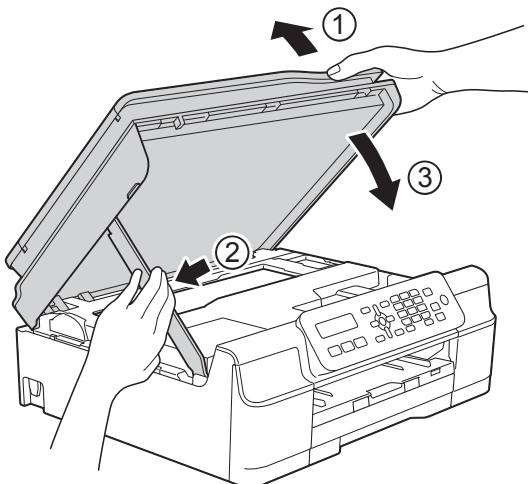

⚠ HUOMAUTUS

Ole varovainen, etteivät sormesi jää väliin, kun suljet skannerin kannen.

- 5 Avaa värikasetin kansi.
- 6 Poista kaikki neljä värikasettia. Vapauta värikasetit painamalla niiden yläpuolella olevia lukituksen vapautusvipuja. (►► Käyttöopas: *Värikasettien vaihto.*)
- 7 Aseta oranssi suojus paikalleen ja sulje sitten värikasetin kansi.

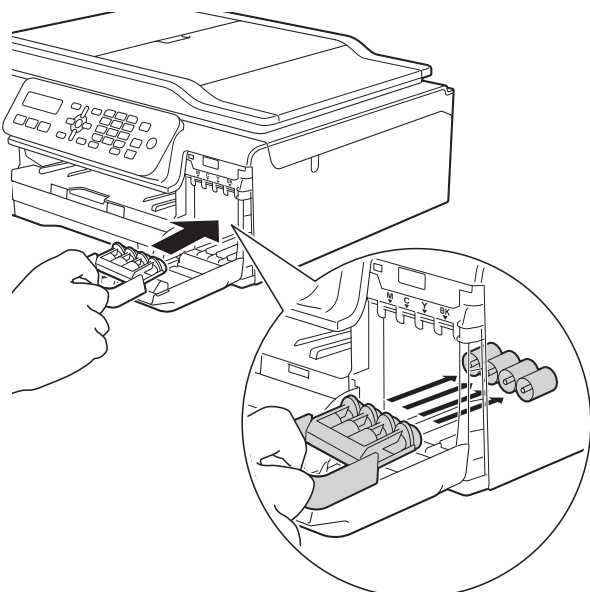

TÄRKEÄÄ

- Varmista, että oranssin suojuksen vasemmalla puolella oleva muovinen kieleke (1) lukittuu tukevasti paikalleen (2).

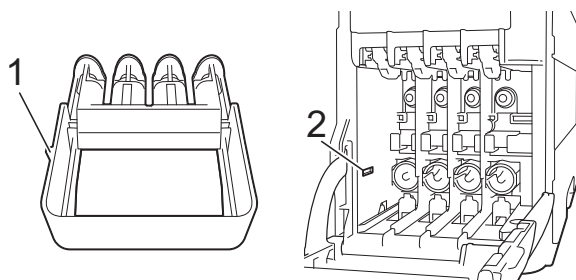

- Jos oranssi suojus on kadonnut, lähetä laite ilman sitä. ÄLÄ asenna värikasetteja suojuksen sijaan ennen lähetystä.

- 8 Pakkaa laite pussiin.

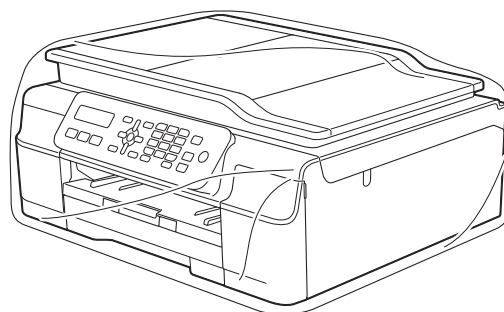

- 9 Pakkaa laite ja painetut materiaalit alkuperäiseen laatikkoon käyttämällä alkuperäisiä pakkausmateriaaleja kuvan mukaan.
Älä pakkaa käytettyjä värikasetteja laatikkoon.

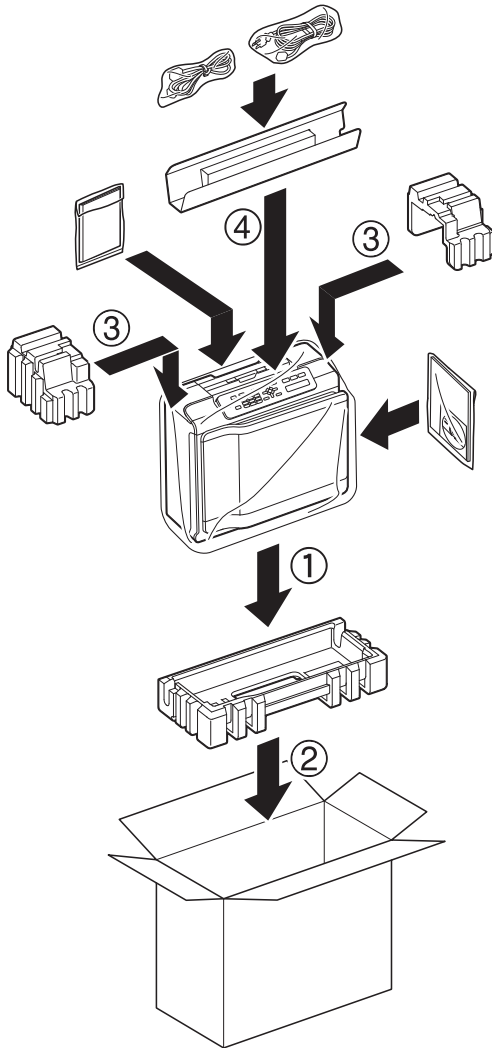

- 10 Sulje laatikko ja teippaa se kiinni.

Tämä on kattava luettelo Brother-käyttöoppaissa mainituista toiminnoista ja termeistä. Riippuu laitteesta, ovatko mainitut toiminnot käytettävissä.

ADS (automaattinen dokumenttien syöttölaite)

Asiakirja voidaan asettaa ADS:ään ja skannata automaattisesti sivu kerrallaan.

Asetustaulukot

Nopeakäyttöiset ohjeet, jotka esittävät kaikki laitteen asennuksessa käytettävissä olevat asetukset ja vaihtoehdot.

Automaattinen faksilähetys

Faksin lähetys nostamatta ulkoisen puhelimen kuuloketta.

Automaattinen pienennys

Pientää vastaanotettavien faksien koon.

Automaattinen uudelleevalinta

Toiminto, jonka avulla laite pystyy valitsemaan viimeksi valitun faksinumeron uudestaan viiden minuutin kuluttua, jos faksilähetys ei onnistunut, koska linja oli varattu.

CNG-merkkiäänet

Automaattilähetyksen aikana faksin lähettämät erityiset äänimerkit, jotka ilmoittavat vastaanottavalle laitteelle, että faksi soittaa.

ECM (Virheenkorjaustila)

Tunnistaa virheet faksin lähetyksessä ja lähettää uudelleen ne faksin sivut, joiden lähetyksessä tapahtui virhe.

Erittäin hieno erottelutarkkuus (vain mustavalkoinen)

203 × 392 dpi. Tätä käytetään hyvin pienikokoiselle tekstille ja viivagrafiikalle.

Erottelutarkkuus

Pysty- ja vaakasuorien viivojen lukumäärä tuumaa kohden. (Katso Normaali erottelutarkkuus, Hieno erottelutarkkuus, Erittäin hieno erottelutarkkuus ja Valokuvan erottelutarkkuus.)

F/P-soiton pituus

Aika, jonka Brother-laite soi (kun vastaanottotilaksi on asetettu Faksi/ Puhelin) ja pyytää vastaamaan puheluun, johon se on vastannut.

Faksi/Puhelin

Laitteella voi vastaanottaa sekä fakseja että puheluja. Tätä tilaa ei pidä käyttää puhelinvastaajan kanssa.

Faksin merkkiäänet

Lähtävien ja vastaanotettavien faksien lähettämät signaalit tiedonsiirron aikana.

Faksin tunnistus

Laite pystyy vastaamaan faksin CNG-merkkiääniin, vaikka faksi keskeytettiin puheluun vastaamalla.

Faksiraportti

Luettelo 200 viimeksi vastaanotetun ja lähetetyn faksin tiedot. TX tarkoittaa lähetystä. RX tarkoittaa vastaanottoa.

Haku

Tallennettujen lyhytvalintanumeroiden ja ryhmänumeroiden sähköinen luettelo numero- tai aakkosjärjestyksessä.

Harmaasävy

Kopiointiin, skannaukseen ja valokuvien faksaukseen käytettävissä olevat harmaasävyt.

Hieno erottelutarkkuus

Erottelutarkkuus on 203 × 196 dpi. Se sopii pienelle tekstille ja piirroksille.

Innobella™

Innobella™ on alkuperäisten Brother-tarvikkeiden tuotemerkki. Brother suosittelee Innobella™-väriainetta ja -paperia parhaiden tulosten saamiseksi.

Jäljellä olevat tehtävät

Laitteella voi tarkastaa, mitkä tehtävät odottavat muistissa, ja peruuttaa tehtäviä yksitellen.

Kaksoistoiminto

Laite pystyy skannaamaan lähteviä fakseja tai ajastettuja töitä muistiin samalla, kun se lähettää faksin muistista tai ottaa vastaan tai tulostaa saapuvan faksin.

Kaukokäynnistystunnus

Tätä koodia (* 5 1) käytetään, kun faksipuheluun vastataan rinnakkaispuhelimesta tai ulkoisesta puhelimesta.

Kirkkaus

Kirkkautta muuttamalla koko kuvasta saadaan vaaleampi tai tummempi.

Kontrasti

Asetus, jolla säädetään faksien tai kopioiden tummuutta ja vaaleutta. Tummia asiakirjoja voidaan vaalentaa ja vaaleita tummentaa.

Koodausmenetelmä

Asiakirjan tietojen koodausmenetelmä. Kaikkien faksilaitteiden täytyy käyttää vähintään Modified Huffman (MH) -standardia. Laite pystyy käyttämään myös tehokkaampia pakkausmenetelmiä sekä Modified Read (MR)- ja Modified Modified Read (MMR) -toimintoja ja JPEG-muotoa, jos myös vastaanottava laite pystyy käyttämään niitä.

Käyttäjän asetukset

Tulostettu raportti, joka sisältää laitteen nykyiset asetukset.

LCD (nestekidenäyttö)

Laitteen näyttöruutu, jossa näkyvät viestit ja kehotukset näytöllä tapahtuvan ohjelmoinnin aikana sekä päiväys ja kellonaika laitteen ollessa valmiustilassa.

Lyhytvalinta

Voit asettaa nimiä ja numeroita helppoa valintaa varten.

Lähetys

Faksien lähetys puhelinlinjaa pitkin laitteesta toiseen faksilaitteeseen.

Lähetysraportti (Lähetyksen vahvistusraportti)

Luettelo kaikista lähetetyistä fakseista. Raportissa näkyy päivämäärä, kellonaika ja numero.

Manuaalinen faksi

Kun nostat ulkoisen puhelimen kuulokkeen, kuulet vastaanottavan faksilaitteen vastaavan, ennen kuin aloitat faksin lähetyksen painamalla **Mono Start** tai **Colour Start**.

Nimitunnus

Tallennetut tiedot, jotka näkyvät faksilla lähetettyjen sivujen yläreunassa. Näitä tietoja ovat lähettäjän nimi ja faksinumero.

Normaali erottelutarkkuus

203 × 98 dpi (mustavalkoinen).
203 × 196 dpi (väri). Tätä käytetään lähetettäessä normaalikokoista tekstiä ja haluttaessa lähetyksen tapahtuvan nopeasti.

OCR (optinen tekstintunnistus) (MFC-malli)

Nuance™ PaperPort™ 12SE tai Presto! PageManager -ohjelmistosovellus muuntaa tekstin kuvan tekstiksi, jota voi muokata.

Osoitekirja

Lyhytvalinnan ja ryhmien nimien ja numeroiden luettelo, jotka on tallennettu nopeaa numeron valintaa varten.

Puhelun vastaustunnus (vain Faksi/Puhelin-tila)

Kun laite vastaa puheluun, joka ei ole faksi, se soi kaksoissoittoäänellä. Siihen voidaan vastata rinnakkaispuhelimesta näppäilemällä tämä koodi (# 5 1).

Rinnakkaispuhelin

Puhelin, joka käyttää samaa linjaa kuin faksi mutta on kytketty toiseen seinäpistorasiaan.

Ryhmän numero

Lyhytvalintakohteeseen tallennettujen lyhytvalintanumeroiden yhdistelmä sarjalähetystä varten.

Sarjalähetys

Sama faksiviesti voidaan lähettää useaan kohteeseen.

Skannaus

Paperille painetun asiakirjan lähetys sähköisenä kuvana tietokoneeseen.

Soiton äänenvoimakkuus

Laitteen soittoäänien äänenvoimakkuus.

Soittokerrat

Soittokertojen lukumäärä, jonka täytyttyä laite vastaa Vain faksi- ja Faksi/Puhelin-tiloissa.

Suora lähetys

Kun muisti on täynnä, faksit voidaan lähettää suoraan.

TAD (puhelinvastaaja)

Laitteeseen voi kytkeä ulkoisen puhelinvastaajan.

Tauko

Tällä toiminnolla voi asettaa 3,5 sekunnin tauon numerosarjaan, kun valitaan numeroita valintanäppäimillä tai tallennetaan lyhytvalintanumeroita. Paina ohjauspaneelilla olevaa **Redial/Pause**-näppäintä niin monta kertaa kuin haluat pidempiä taukoja varten.

Tummuus

Tummuutta muuttamalla koko kuvasta saadaan vaaleampi tai tummempi.

Ulkoinen puhelin

Puhelinvastaaja tai puhelin, joka on kytketty laitteeseen.

Ulkomaantila

Tekee väliaikaisia muutoksia faksin signaaleihin mukauttaen faksiliikennettä ulkomaisten puhelinlinjojen kohinaan ja muihin häiriöihin.

Valikkotila

Ohjelmointitila laitteen asetusten muuttamista varten.

Valokuvan erottelutarkkuus (vain mustavalkoinen)

Erottelutarkkuusasetus, jossa käytetään eri harmaasävyjä valokuvien parasta tulkintaa varten.

Vastaanotto muistiin

Vastaanottaa fakseja laitteen muistiin, kun laitteessa ei ole paperia.

Väliaikaiset asetukset

Yksittäiselle faksilähetykselle ja kopiointille voi valita tietyt asetukset muuttamatta oletusasetuksia.

Värin korostus

Toiminto, joka säätää kuvan värejä tulostusta varten tehostamalla terävyyttä, valkotasapainoa ja värin tiheyttä.

WLAN-raportti

Tulostettu raportti, jossa näkyy WLAN-yhteyden tila.

Yhteensopivuusryhmä

Yhden faksilaitteen kyky viestiä toisen faksin kanssa. Yhteensopivuus on vahvistettu ITU-T-ryhmien välillä.

Yhteysraporttien väli

Automaattisesti tulostettavien faksiraporttien välinen valmiiksi ohjelmoitu ajanjakso. Faksiraportin voi tulostaa erikseen sen häiritsemättä tätä ohjelmoitua toimintoa.

Yhteysvika (yht.vika)

Faksin lähetyksen tai vastaanoton aikana tapahtunut virhe, joka johtuu usein linjan kohinasta tai muista häiriöistä.

Äänimerkin voimakkuus

Näppäintä painettaessa tai virheen tapahtuessa kuuluvan äänimerkin voimakkuuden säätö.

C

Hakemisto

A

Apple Macintosh
Katso Ohjelmisto- ja Verkkokäyttäjän opas.

C

ControlCenter
Katso Ohjelmisto- ja Verkkokäyttäjän opas.

E

Etäasetus
Katso Ohjelmisto- ja Verkkokäyttäjän opas.

F

Faksi, tietokoneesta
Katso Ohjelmisto- ja Verkkokäyttäjän opas.

Faksi, yksittäinen

lähetys	7
keskustelun jälkeen	9
kontrasti	7
manuaalinen	9
muistista (kaksoistoiminto)	9
muistista peruutus	11
sarjalähetys	9
suora lähetys	10
tarkkuus	7
ulkomaat	11

vastaanotto

keskustelun jälkeen	15
muistiin	15
pienennys, jotta sopii paperille	15
tietokoneeseen	13
tulostus muistista	13
vastaanotto paperin loppuessa	15

Faksitallennus

kytkentä pois	14
tulostus muistista	13

H

Henkilökortin 2 in 1 -kopiointi	25
Henkilökortin kopiointi	25

K

Kaksoistoiminto	9
Kopiointi	
2 in 1 -henkilökortti	25
ADS:n käyttö	25
juliste	23
laatu	21
lajittelu	25
sivun asettelu (N in 1 (useita sivuja yhdelle))	23
suurennus/pienennys	22
taustaväriin poisto	26
tummuus	26
Käyttöoikeustunnukset, tallennus ja valinta	16

L

Laitteen lähetys	31
Laitteen pakkaus ja lähetys	31
Langaton verkko	
Katso Pika-asennusopas, Ohjelmisto- ja Verkkokäyttäjän opas.	
Lepotila	2
Lähetysten esto	
kytkentä päälle/pois	6

M

Macintosh	
Katso Ohjelmisto- ja Verkkokäyttäjän opas.	
Manuaalinen	
lähetys	9
Muistiin tallennus	1

N

Nestekidenäyttö	
Kieli	3
Kontrasti	3

Nuance™ PaperPort™ 12SE
Katso Ohjelmisto- ja Verkkokäyttäjän opas.
Tutustu myös PaperPort™ 12SE -
sovelluksen Ohje-osaan.

O

Osoitekirja
sarjalähetys (ryhmänumero) 9
ryhmien käyttö 9
ryhmien muuttaminen 18
ryhmien määrittäminen sarjalähetyksestä
varten 17
ryhmien poistaminen 18
sarjalähetyksen peruutus 10

P

Peruutus
uudelleenvalintaa odottavat työt 11
Pienennys
kopioidut 22
tulot 15
Presto! PageManager
Katso Ohjelmisto- ja Verkkokäyttäjän opas.
Tutustu myös Presto! PageManager -
sovelluksen Ohje-osaan.
Puhdistus
paperinsyöttöalustat 28
tulostus 28

R

Raportit 19
faksiraportti 20
yhteysraporttien väli 19
käyttäjäasetukset 20
lähetyksen vahvistus 19, 20
Osoitekirja 20
tulostus 20
verkkomäärittäminen 20
WLAN-raportti 20

S

Sarjalähetyksen ryhmät 17
Sarjalähetys 9
ryhmien määrittäminen 17

Skannaus
Katso Ohjelmisto- ja Verkkokäyttäjän
opas.
Sähkökatko 1

T

Tarkkuus
asetus seuraavalle faksille 7
Tila, siirtyminen
ajastimen asetus 4
Tulostus
faksi muistista 13
Katso Ohjelmisto- ja Verkkokäyttäjän
opas.
raportti 20

V

Valinta
käyttöoikeustunnukset ja
luottokorttinumerot 16
ryhmät (sarjalähetys) 9
Verkko
skannaus
Katso Ohjelmisto- ja Verkkokäyttäjän
opas.
tulostus
Katso Ohjelmisto- ja Verkkokäyttäjän
opas.
Vianetsintä
väriaineen määrän tarkistus 30
Värikasetit
väriaineen määrän tarkistus 30

W

Windows®
Katso Ohjelmisto- ja Verkkokäyttäjän
opas.

brother®

**Käy Brotherin www-sivustolla osoitteessa
<http://www.brother.com/>**

Näiden laitteiden käyttö on sallittua vain siinä maassa, jossa ne on ostettu.



www.brotherearth.com