

Benutzerhandbuch - Erweiterte Funktionen

MFC-J245
DCP-J132W

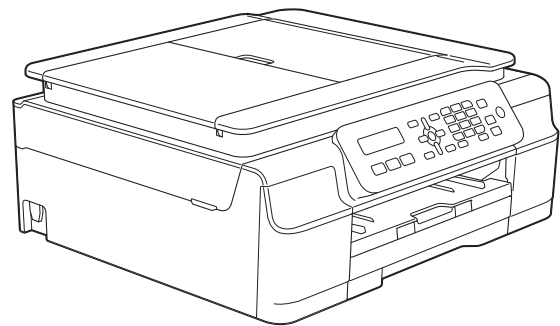

Benutzerhandbücher und wo sie zu finden sind

Welches Handbuch?	Was beinhaltet es?	Wo ist es zu finden?
Produkt-Sicherheitshinweise	Lesen Sie zuerst diese Anleitung. Lesen Sie bitte die Sicherheitshinweise, bevor Sie das Gerät in Betrieb nehmen. Hier finden Sie Hinweise zu Warenzeichen und gesetzlichen Vorschriften.	Gedruckt / Im Karton
Installationsanleitung	Folgen Sie den Anweisungen zur Inbetriebnahme des Gerätes und zur Installation der Treiber und Software entsprechend dem Betriebssystem und der Verbindungsart, die Sie verwenden.	Gedruckt / Im Karton
Benutzerhandbuch - Grundfunktionen	Lernen Sie die Grundfunktionen zum Faxen (MFC-J245), Kopieren und Scannen kennen und erfahren Sie, wie die Verbrauchsmaterialien ersetzt werden. Beachten Sie die Hinweise zur Problemlösung.	Gedruckt / Im Karton ¹
Benutzerhandbuch - Erweiterte Funktionen	Lernen Sie die erweiterten Funktionen kennen: Faxen (MFC-J245), Kopieren, Sicherheitsfunktionen (MFC-J245), das Ausdrucken von Berichten und die Durchführung von regelmäßigen Wartungsarbeiten.	PDF-Datei / CD-ROM
Software- und Netzwerk-Benutzerhandbuch ²	Diese Anleitung enthält Anweisungen zum Scannen, Drucken, PC-Fax (MFC-J245) und zu anderen Funktionen, die ausgeführt werden können, wenn Sie Ihr Brother-Gerät an einen Computer anschließen. Darüber hinaus finden Sie nützliche Informationen zur Verwendung des Dienstprogramms Brother ControlCenter, zur Verwendung des Gerätes in einer Netzwerkumgebung und zu häufig verwendeten Begriffen.	HTML-Datei / CD-ROM
AirPrint Anleitung (DCP-J132W)	Diese Anleitung enthält Informationen zur Verwendung von AirPrint, um von OS X v10.7.x, 10.8.x und Ihrem iPhone, iPod touch, iPad oder anderem iOS-Gerät an Ihr Brother-Gerät zu drucken, ohne Installation eines Druckertreibers.	PDF-Datei / Brother Solutions Center ³
Google Cloud Print Anleitung (DCP-J132W)	Diese Anleitung enthält Informationen zur Verwendung von Google Cloud Print™ Diensten zum Drucken über das Internet.	PDF-Datei / Brother Solutions Center ³
Anleitung für Mobildruck und -scan aus Brother iPrint&Scan (DCP-J132W)	Diese Anleitung enthält hilfreiche Informationen für das Drucken von Ihrem mobilen Gerät sowie zum Scannen von Ihrem Brother-Gerät auf Ihr mobiles Gerät bei bestehender Verbindung mit einem Wi-Fi-Netzwerk.	PDF-Datei / Brother Solutions Center ³

¹ Kann je nach Land unterschiedlich sein.

² Netzwerkfunktionen werden von MFC-J245 nicht unterstützt.

³ Besuchen Sie uns unter <http://solutions.brother.com/>.

Inhaltsverzeichnis

1	Geräteeinstellungen	1
	WICHTIGER HINWEIS	1
	Datenerhalt	1
	Automatische Zeitumstellung (MFC-Modell)	1
	Energiesparmodus	2
	Automatische Abschaltung (DCP-Modell)	2
	Display	3
	Displaysprache ändern (abhängig von Ihrem Land)	3
	LCD-Kontrast	3
	Modus-Timer (MFC-Modell)	4
2	Sicherheitsfunktionen (MFC-Modell)	5
	Tastensperre	5
	Kennwort für die Tastensperre einrichten und ändern	5
	Tastensperre ein-/ausschalten	6
3	Fax senden (MFC-Modell)	7
	Zusätzliche Sendeeinstellungen	7
	Mehrere Einstellungen zum Senden ändern	7
	Faxversand abbrechen	7
	Kontrast	7
	Faxauflösung ändern	8
	Zusätzliche Sendefunktionen	9
	Fax manuell senden	9
	Fax am Ende eines Gesprächs senden	9
	Sendevorbereitung (Dual Access) (nur Schwarzweiß)	10
	Rundsenden (nur Schwarzweiß)	10
	Direktversand	11
	Übersee-Modus	12
	Anzeigen/Abbrechen anstehender Aufträge	12
4	Fax empfangen (MFC-Modell)	14
	Speicherempfang (nur Schwarzweiß)	14
	Gespeichertes Fax drucken	14
	PC-Faxempfang (Windows®)	14
	Speicherempfang-Funktion ausschalten	15
	Speicherempfang-Funktion wechseln	15
	Zusätzliche Empfangseinstellungen	16
	Speicherempfang bei Papiermangel	16
	Automatische Verkleinerung beim Empfang	16
	Fax am Ende eines Gesprächs empfangen	17
5	Rufnummern wählen und speichern (MFC-Modell)	18
	Telefonieren	18

	Weitere Wählfunktionen	18
	Kurzwahlnummern kombinieren	18
	Weitere Möglichkeiten, Rufnummern zu speichern	19
	Rundsende-Gruppen speichern	19
	Gruppe ändern oder löschen	20
6	Berichte und Listen ausdrucken	22
	Faxberichte (MFC-Modell)	22
	Sendebericht	22
	Journalausdruck	22
	Berichte und Listen	23
	Bericht oder Liste ausdrucken	23
7	Kopieren	24
	Kopieroptionen	24
	Kopieren abbrechen	24
	Kopiergeschwindigkeit und -qualität ändern	24
	Kopien vergrößern oder verkleinern	25
	N auf 1 oder Poster (Seitenlayout)	27
	2-auf-1-Ausweiskopie (Seitenlayout)	29
	Kopien sortieren	29
	Druckdichte einstellen	30
	Hintergrundfarbe entfernen	30
A	Regelmäßige Wartung	32
	Gerät reinigen und überprüfen	32
	Gehäuse des Gerätes reinigen	32
	Druckwalze des Gerätes reinigen	33
	Papierzufuhrrollen reinigen	33
	Papiereinzugsrollen reinigen	34
	Tintenvorrat überprüfen	35
	Verpacken des Gerätes für einen Transport	36
B	Fachbegriffe	39
C	Stichwortverzeichnis	43

WICHTIGER HINWEIS

- Die meisten Abbildungen in diesem Benutzerhandbuch zeigen das MFC-J245.

Datenerhalt

Auch bei einer Stromunterbrechung bleiben die Menüeinstellungen erhalten, da sie dauerhaft gespeichert sind. Temporäre Einstellungen (zum Beispiel Kontrast, Übersee-Modus usw.) gehen verloren. Sie müssen möglicherweise Datum und Uhrzeit neu einstellen.

Automatische Zeitumstellung (MFC-Modell)

Mit dieser Funktion können Sie die automatische Zeitumstellung zwischen Winter- und Sommerzeit ein- oder ausschalten. Wenn sie eingeschaltet ist, wird die Uhr des Gerätes automatisch im Frühjahr eine Stunde vor- und im Herbst eine Stunde zurückgestellt. Vergewissern Sie sich, dass Datum/Uhrzeit richtig eingestellt sind.

- 1 Drücken Sie **Menü (Menu)**, **0**, **1**, **2**.
- 2 Drücken Sie **▲** oder **▼**, um **Ein** oder **Aus** zu wählen.
Drücken Sie **OK**.
- 3 Drücken Sie **Stopp (Stop/Exit)**.

Energiesparmodus

Sie können wählen, wie lange nach der letzten Verwendung des Gerätes automatisch zum Energiesparmodus umgeschaltet werden soll (bis zu 60 Minuten). Der Zähler für die Abschaltzeit wird automatisch wieder zurückgesetzt, wenn am Gerät eine Funktion ausgeführt wird.

(MFC-J245)

- 1 Drücken Sie **Menü (Menu)**, **2**, **6**.
- 2 Drücken Sie **▲** oder **▼**, um 1 Min., 2 Min., 3 Min., 5 Min., 10 Min., 30 Min. oder 60 Min. zu wählen. Drücken Sie **OK**.
- 3 Drücken Sie **Stopp (Stop/Exit)**.

(DCP-J132W)

- 1 Drücken Sie **Menü (Menu)**.
- 2 Drücken Sie **▲** oder **▼**, um 0. Inbetriebnahme zu wählen. Drücken Sie **OK**.
- 3 Drücken Sie **▲** oder **▼**, um 3. Energiesparen zu wählen. Drücken Sie **OK**.
- 4 Drücken Sie **▲** oder **▼**, um 1 Min., 2 Min., 3 Min., 5 Min., 10 Min., 30 Min. oder 60 Min. zu wählen und damit festzulegen, wie lange das Gerät inaktiv ist, bevor es in den Energiesparmodus schaltet. Drücken Sie **OK**.
- 5 Drücken Sie **Stopp (Stop/Exit)**.

Automatische Abschaltung (DCP-Modell)

Mit der Funktion für die automatische Abschaltung wird das Gerät nach dem Wechsel in den Energiesparmodus nach der eingestellten Zeitspanne ausgeschaltet. Bei Einstellung dieser Funktion auf **Aus** bleibt das Gerät im Energiesparmodus und wird nicht ausgeschaltet.

Die Standardeinstellung ist 1Stunde.

HINWEIS

(nur DCP-J132W)

Das Gerät wird nicht automatisch ausgeschaltet, wenn:

- Das Gerät mit einem Wireless-Netzwerk verbunden ist.
- WLAN **aktiv** auf **Ein** eingestellt ist.

- 1 Drücken Sie **Menü (Menu)**.
- 2 Drücken Sie **▲** oder **▼**, um 0. Inbetriebnahme zu wählen. Drücken Sie **OK**.
- 3 Drücken Sie **▲** oder **▼**, um 5. Auto Abschalt. zu wählen. Drücken Sie **OK**.
- 4 Drücken Sie **▲** oder **▼**, um 1Stunde, 2Stunden, 4Stunden, 8Stunden oder **Aus** zu wählen. Drücken Sie **OK**.
- 5 Drücken Sie **Stopp (Stop/Exit)**.

Display

Displaysprache ändern (abhängig von Ihrem Land)

Sie können die Displaysprache ändern.

(MFC-J245)

- 1 Drücken Sie **Menü (Menu)**, **0**, **0**.
- 2 Drücken Sie **▲** oder **▼**, um Ihre Sprache zu wählen.
Drücken Sie **OK**.
- 3 Drücken Sie **Stopp (Stop/Exit)**.

(DCP-J132W)

- 1 Drücken Sie **Menü (Menu)**.
- 2 Drücken Sie **▲** oder **▼**, um **0.Inbetriebnahme** zu wählen.
Drücken Sie **OK**.
- 3 Drücken Sie **▲** oder **▼**, um **0.Displaysprache** zu wählen.
Drücken Sie **OK**.
- 4 Drücken Sie **▲** oder **▼**, um Ihre Sprache zu wählen.
Drücken Sie **OK**.
- 5 Drücken Sie **Stopp (Stop/Exit)**.

LCD-Kontrast

Wenn Sie die Anzeigen im Display nicht gut lesen können, sollten Sie es mit einer anderen Kontrasteinstellung versuchen.

(MFC-J245)

- 1 Drücken Sie **Menü (Menu)**, **2**, **5**.
- 2 Drücken Sie **▲** oder **▼**, um **Hell** oder **Dunkel** zu wählen.
Drücken Sie **OK**.
- 3 Drücken Sie **Stopp (Stop/Exit)**.

(DCP-J132W)

- 1 Drücken Sie **Menü (Menu)**.
- 2 Drücken Sie **▲** oder **▼**, um **0.Inbetriebnahme** zu wählen.
Drücken Sie **OK**.
- 3 Drücken Sie **▲** oder **▼**, um **2.LCD-Kontrast** zu wählen.
Drücken Sie **OK**.
- 4 Drücken Sie **▲** oder **▼**, um **Hell** oder **Dunkel** zu wählen.
Drücken Sie **OK**.
- 5 Drücken Sie **Stopp (Stop/Exit)**.

Modus-Timer (MFC-Modell)

Das Funktionstastenfeld des Gerätes hat drei Tasten für temporäre Modi: **FAX**, **SCANNER (SCAN)** und **KOPIERER (COPY)**. Sie können einstellen, nach wie vielen Minuten oder Sekunden nach dem letzten Scan- oder Kopiervorgang das Gerät wieder in den Faxbetrieb umschaltet. Wenn Sie **Aus** wählen, bleibt das Gerät im zuletzt verwendeten Modus.

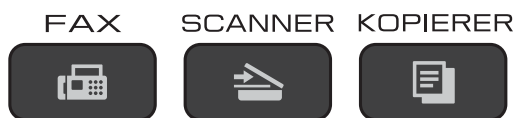

- 1 Drücken Sie **Menü (Menu)**, **2**, **1**.
- 2 Drücken Sie **▲** oder **▼**, um 0 Sek., 30 Sek., 1 Min., 2 Min., 5 Min. oder **Aus** zu wählen. Drücken Sie **OK**.
- 3 Drücken Sie **Stopp (Stop/Exit)**.

Tastensperre

Mit der Tastensperre können Sie den Zugang zu den Funktionen des Gerätes sperren.

Während die Tastensperre eingeschaltet ist, können die folgenden Funktionen ausgeführt werden:

- Faxempfang
- PC-Faxempfang ¹
(nur wenn der PC-Faxempfang bereits eingeschaltet war)

¹ Während die Tastensperre eingeschaltet ist, empfängt das Gerät Faxe und speichert sie im internen Speicher. Nach dem Ausschalten der Tastensperre werden die Faxe an den gewählten PC gesendet.

Während die Tastensperre eingeschaltet ist, können die folgenden Funktionen NICHT ausgeführt werden:

- Bedienung über das Funktionstastenfeld
- PC-Druck

HINWEIS

Sollten Sie das Kennwort für die Tastensperre einmal vergessen, wenden Sie sich an Ihren Brother-Kundendienst.

Kennwort für die Tastensperre einrichten und ändern

HINWEIS

Wenn Sie das Kennwort bereits eingerichtet haben, müssen Sie es nicht erneut einrichten.

Kennwort einrichten

Notieren Sie sich das Kennwort.

- 1 Drücken Sie **Menü (Menu)**, **3**, **0**, **1**.
- 2 Geben Sie eine vierstellige Zahl als Kennwort ein.
Drücken Sie **OK**.
- 3 Wenn im Display **Bestätigen:** angezeigt wird, geben Sie das Kennwort erneut ein.
Drücken Sie **OK**.
- 4 Drücken Sie **Stopp (Stop/Exit)**.

Kennwort ändern

- 1 Drücken Sie **Menü (Menu)**, **3**, **0**, **1**.
- 2 Drücken Sie **▲** oder **▼**, um **Kennwort einst.** zu wählen.
Drücken Sie **OK**.
- 3 Geben Sie eine vierstellige Zahl als altes Kennwort ein.
Drücken Sie **OK**.
- 4 Geben Sie eine vierstellige Zahl als neues Kennwort ein.
Drücken Sie **OK**.
- 5 Wenn im Display **Bestätigen:** angezeigt wird, geben Sie das Kennwort erneut ein.
Drücken Sie **OK**.

- 6 Drücken Sie **Stopp (Stop/Exit)**.

Tastensperre ein-/ ausschalten

Tastensperre einschalten

- 1 Drücken Sie **Menü (Menu)**, **3**, **0**, **1**.
- 2 Drücken Sie **▲** oder **▼**, um `Sperre einstell.` zu wählen. Drücken Sie **OK**.
- 3 Geben Sie das registrierte vierstellige Kennwort ein. Drücken Sie **OK**. Das Gerät ist nun offline und im Display wird `Tasten gesperrt` angezeigt.

Tastensperre ausschalten

- 1 Drücken Sie **Menü (Menu)**.
- 2 Geben Sie das registrierte vierstellige Kennwort ein. Drücken Sie **OK**. Die Tastensperre wird ausgeschaltet.

HINWEIS

Wenn Sie das falsche Kennwort eingeben, wird auf dem Bildschirm `Kennwort falsch` angezeigt und das Gerät bleibt offline. Das Gerät bleibt im Modus `Tasten gesperrt`, bis Sie das richtige Kennwort eingeben.

Zusätzliche Sendeeinstellungen

Mehrere Einstellungen zum Senden ändern

Zum Senden eines Faxes können Sie eine Kombination von Funktionen einstellen, z. B. Faxauflösung, Kontrast, ScangrößeVglas (Scangr.Vglas), Übersee-Modus und Direktversand.

Einige Einstellungen stehen nur beim Senden von Schwarzweiß-Faxen zur Verfügung.

- 1 Legen Sie das Dokument ein.
- 2 Drücken Sie  (FAX).
- 3 Wählen Sie die Funktion, deren Einstellung Sie im Sendemenü ändern möchten (**Menü (Menu), 3, 2**). Drücken Sie **OK**.
- 4 Wählen Sie die gewünschte Einstellung für die Funktion. Drücken Sie **OK**.
- 5 Sie haben die folgenden Möglichkeiten:
 - Drücken Sie **1**, um eine weitere Einstellung zu ändern.
 - Drücken Sie **2**, wenn Sie alle gewünschten Einstellungen gewählt haben. Gehen Sie zu Schritt 6.
- 6 Geben Sie die Faxnummer ein.
- 7 Drücken Sie **Start S/W (Mono Start)** oder **Start Farbe (Colour Start)**.

HINWEIS

Einige Einstellungen sind temporär. Das heißt, nach dem Senden des Faxes sind automatisch wieder die Standardeinstellungen gültig.

Faxversand abbrechen

Um den Faxversand abzubrechen, drücken Sie **Stopp (Stop/Exit)**.

Kontrast

Für extrem helle oder dunkle Dokumente kann der entsprechende Kontrast gewählt werden. Für die meisten Dokumente kann die werkseitige Einstellung **Auto** verwendet werden. **Auto** wählt die passende Kontrasteinstellung für Ihr Dokument. Wählen Sie **Hell** zum Senden eines hellen Dokumentes. Verwenden Sie **Dunkel**, um ein dunkles Dokument zu senden.

- 1 Legen Sie das Dokument ein.
- 2 Drücken Sie  (FAX).
- 3 Drücken Sie **Menü (Menu), 3, 2, 2**.
- 4 Drücken Sie **▲** oder **▼**, um **Auto**, **Hell** oder **Dunkel** zu wählen. Drücken Sie **OK**.
- 5 Drücken Sie **2**, um den Sendevorgang für das Fax fortzusetzen.
- 6 Geben Sie die Faxnummer ein.
- 7 Drücken Sie **Start S/W (Mono Start)** oder **Start Farbe (Colour Start)**.

HINWEIS

Auch wenn Sie **Hell** oder **Dunkel** gewählt haben, wird das Fax mit der Einstellung **Auto** gesendet, falls eine der folgenden Bedingungen zutrifft:

- Wenn ein Farbfax gesendet wird.
- Wenn als Faxauflösung **Foto** ausgewählt wurde.

- 6 Geben Sie die Faxnummer ein.
- 7 Drücken Sie **Start S/W (Mono Start)** oder **Start Farbe (Colour Start)**.

Faxauflösung ändern

Durch Ändern der Faxauflösung kann die Übertragungsqualität eines Faxes verbessert werden. Die Auflösung kann temporär für das nächste Fax *oder* für alle zukünftigen Faxe geändert werden.

Faxauflösung für *nächstes* Fax ändern

- 1 Legen Sie das Dokument ein.
- 2 Drücken Sie  (**FAX**).
- 3 Drücken Sie **Faxauflösung (Fax Resolution)** und dann **▲** oder **▼**, um die Auflösung zu wählen. Drücken Sie **OK**.
- 4 Geben Sie die Faxnummer ein.
- 5 Drücken Sie **Start S/W (Mono Start)** oder **Start Farbe (Colour Start)**.

Faxauflösung für alle Faxe ändern

- 1 Legen Sie das Dokument ein.
- 2 Drücken Sie  (**FAX**).
- 3 Drücken Sie **Menü (Menu)**, **3**, **2**, **1**.
- 4 Drücken Sie **▲** oder **▼**, um die gewünschte Auflösung zu wählen. Drücken Sie **OK**.
- 5 Drücken Sie **2**, um den Sendevorgang für das Fax fortzusetzen.

HINWEIS

Für Schwarzweiß-Faxe können Sie zwischen vier Auflösungsstufen, für Farbfaxe zwischen zwei Stufen wählen.

Schwarzweiß	
Standard	Geeignet für die meisten gedruckten Vorlagen.
Fein	Für kleine Schrift. Die Übertragung dauert etwas länger als mit der Auflösung Standard.
S-Fein	Für kleine Schrift und feine Zeichnungen. Die Übertragung dauert länger als mit der Auflösung Fein.
Foto	Für Fotos und Vorlagen mit verschiedenen Graustufen. Foto überträgt mit der geringsten Geschwindigkeit.

Farbe	
Standard	Geeignet für die meisten gedruckten Vorlagen.
Fein	Für Fotos. Die Übertragung dauert etwas länger als mit der Auflösung Standard.

Wenn Sie **S-Fein** oder **Foto** wählen und dann zum Senden eines Faxes die Taste **Start Farbe (Colour Start)** drücken, wird das Fax mit der Einstellung **Fein** gesendet.

Zusätzliche Sendefunktionen

Fax manuell senden

Beim manuellen Senden können Sie das Wählen, Klingeln und den Faxempfangston beim Senden eines Faxes hören.

HINWEIS

Um ein mehrseitiges Fax zu versenden, benutzen Sie den Vorlageneinzug.

- 1 Legen Sie das Dokument ein.
- 2 Drücken Sie  (FAX).
- 3 Nehmen Sie den Hörer des externen Telefons ab und warten Sie auf den Wählton.
- 4 Wählen Sie die Faxnummer mit dem externen Telefon.
- 5 Wenn Sie die Faxtöne hören, drücken Sie **Start S/W (Mono Start)** oder **Start Farbe (Colour Start)**. Wenn Sie das Vorlagenglas verwenden, drücken Sie **1**, um das Fax zu senden.
- 6 Legen Sie den Hörer des externen Telefons auf.

Fax am Ende eines Gesprächs senden

Sie haben die Möglichkeit, Ihrem Gesprächspartner am Ende eines Gesprächs ein Fax zu senden, bevor beide auflegen.

- 1 Bitten Sie Ihren Gesprächspartner, sobald er Faxtöne hört, die Start- bzw. Senden-Taste zu drücken und dann aufzulegen.
- 2 Legen Sie das Dokument ein.

- 3 Drücken Sie  (FAX).
- 4 Drücken Sie **Start S/W (Mono Start)** oder **Start Farbe (Colour Start)**.
 - Wenn Sie das Vorlagenglas verwenden, drücken Sie **1**, um ein Fax zu senden.
- 5 Legen Sie den Hörer des externen Telefons auf.

Sendevorbereitung (Dual Access) (nur Schwarzweiß)

Sie können auch eine Faxnummer wählen und ein Dokument in den Speicher einlesen, während das Gerät aus dem Speicher sendet, ein Fax empfängt oder PC-Daten druckt. Im Display wird die Nummer des neuen Sendeauftrages angezeigt.

Wie viele Seiten gespeichert werden können, variiert entsprechend der Art und Menge der auf die Seiten gedruckten Daten.

HINWEIS

Wenn die Meldung *Speicher voll* angezeigt wird, können Sie die Funktion mit **Stopp (Stop/Exit)** abbrechen oder mit **Start S/W (Mono Start)** die bereits eingelesenen Seiten senden.

Rundsenden (nur Schwarzweiß)

Beim Rundsenden wird ein Dokument in einem Arbeitsgang an mehrere Empfänger gesendet. Dazu können Gruppen, Kurzwahlnummern sowie bis zu 50 manuell eingegebene, in einer Rundsendung verwendete Rufnummern gehören.

Nach dem Rundsendevorgang wird ein Rundsendebericht ausgedruckt.

Bevor Sie mit dem Rundsenden beginnen

Kurzwahlnummern müssen im Gerät gespeichert werden, bevor sie für das Rundsenden genutzt werden können. (►► Benutzerhandbuch - Grundfunktionen: *Kurzwahlnummern speichern.*)

Nummern von Rundsende-Gruppen müssen ebenfalls im Gerät gespeichert werden, bevor sie für das Rundsenden genutzt werden können. Rundsende-Gruppen umfassen viele Kurzwahlnummern und vereinfachen so den Anwählvorgang. (Siehe *Rundsende-Gruppen speichern* ►► Seite 19.)

Der Rundsendevorgang

- 1 Legen Sie das Dokument ein.
- 2 Drücken Sie  (FAX).
- 3 Geben Sie eine Nummer ein. Drücken Sie **OK**.
Sie können entweder eine Kurzwahl oder eine Gruppe verwenden oder die Nummer manuell mit den Zifferntasten eingeben.
- 4 Wiederholen Sie Schritt 3, bis Sie alle Faxnummern, zu denen rundgesendet werden soll, eingegeben haben.
- 5 Drücken Sie **Start S/W (Mono Start)**.

Faxen vom Vorlageneinzug

- Das Gerät liest das Dokument ein.

Faxen vom Vorlagenglas

Wenn im Display die Frage *Nächste Seite?* erscheint, haben Sie die folgenden Möglichkeiten:

- Wenn nur eine Seite gesendet werden soll, drücken Sie **2** (oder drücken Sie erneut **Start S/W (Mono Start)**).

Das Gerät beginnt, das Dokument zu senden.

- Um mehr als eine Seite zu senden, drücken Sie **1** und legen Sie die nächste Seite auf das Vorlagenglas.

Drücken Sie **OK**.

Das Gerät liest die Seite ein.
(Wiederholen Sie diesen Schritt für jede Seite.)

Nachdem alle Seiten eingelesen wurden, drücken Sie **2** oder **Start S/W (Mono Start)**, um den Faxvorgang zu starten.

HINWEIS

- Wenn Sie keine Plätze des Rufnummernspeichers mit Gruppen belegt haben, können Sie an bis zu 90 Empfänger rundsenden.
- Der verfügbare Speicher des Gerätes ist vom Umfang der bereits gespeicherten Aufträge und der Anzahl der für das Rundsenden eingegebenen Rufnummern abhängig. Wenn Sie an die maximal mögliche Anzahl von Rufnummern rundsenden, können Sie die Sendevorbereitung (Dual Access) nicht verwenden.
- Wenn die Meldung `Speicher voll` angezeigt wird, können Sie die Funktion mit **Stopp (Stop/Exit)** abbrechen oder mit **Start S/W (Mono Start)** die bereits eingelesenen Seiten senden.

Rundsendevorgang abbrechen

- 1 Drücken Sie **Menü (Menu)**, **3**, **5**.
Im Display werden die gewählte Faxnummer oder der Name und die Nummer des Rundsendauftrags angezeigt.

- 2 Drücken Sie **▲** oder **▼**, um die Nummer des Rundsendauftrags zu wählen.
- 3 Drücken Sie **OK**.
Im Display erscheint die folgende Frage:
`1.Löschen 2.Nein`
- 4 Um den Rundsendauftrag abzubrechen, drücken Sie **1**.
- 5 Drücken Sie **Stopp (Stop/Exit)**.

Direktversand

Vor dem Senden eines Faxes liest das Gerät normalerweise das Dokument zuerst in seinen Speicher ein. Sobald die Telefonleitung frei ist, beginnt das Gerät zu wählen, um das Dokument zu senden.

Manchmal möchten Sie vielleicht ein wichtiges Dokument sofort versenden, ohne auf die Übertragung des Dokuments in den Speicher zu warten. Sie können **Direktversand** für alle Dokumente auf `Ein` einstellen oder auf `Aktuelle Sendung` nur für das nächste Fax.

Direktversand für alle Faxe

- 1 Drücken Sie  (**FAX**).
- 2 Drücken Sie **Menü (Menu)**, **3**, **2**, **3**.
- 3 Drücken Sie **▲** oder **▼**, um `Ein` (oder `Aus`) zu wählen.
Drücken Sie **OK**.
- 4 Drücken Sie **2**, um den Sendevorgang für das Fax fortzusetzen.
- 5 Legen Sie das Dokument ein.
- 6 Geben Sie die Faxnummer ein.
- 7 Drücken Sie **Start S/W (Mono Start)** oder **Start Farbe (Colour Start)**.

Direktversand für die aktuelle Sendung

- 1 Drücken Sie  (**FAX**).
- 2 Drücken Sie **Menü (Menu)**, **3**, **2**, **3**.
- 3 Drücken Sie **▲** oder **▼**, um *Aktuelle Sendung* zu wählen. Drücken Sie **OK**.
- 4 Drücken Sie **▲** oder **▼**, um *Akt. Sendung: Aus* oder *Akt. Sendung: Ein* zu wählen.
- 5 Drücken Sie **OK**.
- 6 Drücken Sie **2**, um den Sendevorgang für das Fax fortzusetzen.
- 7 Legen Sie das Dokument ein.
- 8 Geben Sie die Faxnummer ein.
- 9 Drücken Sie **Start S/W (Mono Start)** oder **Start Farbe (Colour Start)**.

HINWEIS

- Wenn Sie ein Farbfax senden oder der Speicher voll ist und ein Schwarzweiß-Fax aus dem Vorlageneinzug gesendet wird, sendet das Gerät automatisch mit **Direktversand** (auch wenn der **Direktversand auf Aus** eingestellt ist).
- Beim **Direktversand** ist die automatische Wahlwiederholung nicht möglich, wenn Sie das Vorlagenglas verwenden.
- Wenn der Speicher voll ist, können vom Vorlagenglas keine Faxe gesendet werden, bis Daten im Speicher gelöscht wurden.

Übersee-Modus

Wenn bei Übersee-Übertragungen Fehler durch Störungen in der Telefonleitung auftreten, sollten Sie den Übersee-Modus einschalten. Er wird nach der Übertragung des Faxes automatisch wieder ausgeschaltet.

- 1 Legen Sie das Dokument ein.
- 2 Drücken Sie  (**FAX**).
- 3 Drücken Sie **Menü (Menu)**, **3**, **2**, **4**.
- 4 Drücken Sie **▲** oder **▼**, um *Ein* (oder *Aus*) zu wählen. Drücken Sie **OK**.
- 5 Drücken Sie **2**, um den Sendevorgang für das Fax fortzusetzen.
- 6 Geben Sie die Faxnummer ein.
- 7 Drücken Sie **Start S/W (Mono Start)** oder **Start Farbe (Colour Start)**.

Anzeigen/Abbrechen anstehender Aufträge

Mit dieser Funktion können Sie überprüfen, welche Faxaufträge sich noch im Speicher befinden, oder einzelne Aufträge abbrechen. (Wenn keine Aufträge programmiert sind, wird im Display *Keine Aufträge* angezeigt.)

- 1 Drücken Sie **Menü (Menu)**, **3**, **5**.
Im Display werden nun die anstehenden Aufträge angezeigt.
- 2 Sie haben die folgenden Möglichkeiten:

- Drücken Sie ▲ oder ▼, um durch die Aufträge zu blättern und den Auftrag, der abgebrochen werden soll, zu wählen.

Drücken Sie **OK** und dann **1**, um den Auftrag abzurechnen.

- Drücken Sie **2**, wenn der Auftrag nicht abgebrochen werden soll.

- 3 Drücken Sie zum Abschluss **Stopp (Stop/Exit)**.

4

Fax empfangen (MFC-Modell)

Speicherempfang (nur Schwarzweiß)

Mit dem Speicherempfang können Faxe von unterwegs abgerufen werden.

Sie können immer nur eine Speicherempfang-Funktion verwenden:

- PC-Faxempfang
- Aus

Sie können die gewählte Funktion jederzeit ändern. Wenn Sie eine andere Speicherempfang-Funktion einstellen und noch empfangene Faxe im Gerät gespeichert sind, erscheint im Display eine Meldung. (Siehe *Speicherempfang-Funktion ausschalten* >> Seite 15.)

Gespeichertes Fax drucken

Wenn Sie den PC-Faxempfang gewählt haben, empfängt und speichert das Gerät die Faxe im Speicher, wenn der PC ausgeschaltet wird. Um die Faxe aus dem Speicher zu drucken, befolgen Sie die Anweisungen.

- 1 Drücken Sie **Menü (Menu)**, 3, 4.
- 2 Drücken Sie **Start S/W (Mono Start)**.
- 3 Drücken Sie **Stopp (Stop/Exit)**.

HINWEIS

Nach dem Ausdruck werden die Faxe im Speicher gelöscht.

PC-Faxempfang (Windows®)

Wenn Sie den PC-Faxempfang einschalten, speichert das Gerät alle empfangenen Faxe und sendet sie zum angeschlossenen PC. So können über das Gerät empfangene Faxe am PC angesehen und verwaltet werden.

Auch wenn der PC z. B. über Nacht oder am Wochenende ausgeschaltet ist, werden ankommende Faxe vom Gerät weiter empfangen und gespeichert.

Sobald der PC und die Software für den PC-Faxempfang wieder gestartet wurden, überträgt das Gerät die Faxe zum PC.

Um empfangene Faxe zum PC zu übertragen, muss die Software für den PC-Faxempfang auf dem PC gestartet sein.

(>> Software- und Netzwerk-Benutzerhandbuch.)

Wenn Sie **Kontrolldr.:Ein** wählen, druckt das Gerät das Fax auch aus.

- 1 Drücken Sie  (**FAX**).
- 2 Drücken Sie **Menü (Menu)**, 3, 1, 7.
- 3 Drücken Sie **▲** oder **▼**, um **PC Faxempfang** zu wählen. Drücken Sie **OK**.
- 4 Drücken Sie **▲** oder **▼**, um **Kontrolldr.:Ein** oder **Kontrolldr.:Aus** zu wählen. Drücken Sie **OK**.
- 5 Drücken Sie **Stopp (Stop/Exit)**.

HINWEIS

- Der PC-Faxempfang wird von Mac OS nicht unterstützt.

- Damit Sie den PC-Faxempfang einschalten können, muss am PC die MFL-Pro Suite installiert sein. Vergewissern Sie sich, dass Ihr Gerät mit dem PC verbunden und der PC eingeschaltet ist.
(➤➤ Software- und Netzwerk-Benutzerhandbuch.)
- Falls eine Fehlermeldung erscheint und das Gerät gespeicherte Faxe nicht ausdrucken kann, können Sie den PC-Faxempfang verwenden, um die Faxe zum PC zu übertragen.
(➤➤ Benutzerhandbuch - Grundfunktionen: *Gespeicherte Faxe oder Journal sichern.*)
- Wenn ein Farbfax empfangen wird, druckt das Gerät das Farbfax aus, sendet es jedoch nicht an Ihren PC weiter.

Speicherempfang-Funktion ausschalten

- 1 Drücken Sie  (FAX).
- 2 Drücken Sie **Menü (Menu)**, **3**, **1**, **7**.
- 3 Drücken Sie **▲** oder **▼**, um **Aus** zu wählen.
Drücken Sie **OK**.
- 4 Drücken Sie **Stopp (Stop/Exit)**.

HINWEIS

Falls sich noch empfangene Faxe im Speicher des Gerätes befinden, werden im Display weitere Optionen angezeigt. (Siehe *Speicherempfang-Funktion wechseln* ➤➤ Seite 15.)

Speicherempfang-Funktion wechseln

Wenn sich beim Ändern der Speicherempfang-Einstellung noch empfangene Faxe im Speicher befinden, erscheint eine der folgenden Meldungen im Display:

Wenn alle empfangenen Faxe bereits gedruckt sind

- **Alle Faxe löscht?**
 - Wenn Sie **1 (Ja)** drücken, werden die Faxe im Speicher gelöscht, bevor die Einstellung geändert wird.
 - Wenn Sie **2 (Nein)** drücken, werden die Faxe im Speicher nicht gelöscht und die Einstellung wird nicht geändert.

Wenn noch ungedruckte Faxe im Speicher sind

- **Alle Faxe druck?**
 - Wenn Sie **1 (Ja)** drücken, werden die Faxe im Speicher gedruckt, bevor die Einstellung geändert wird. Wenn bereits ein Kontrolldruck angefertigt wurde, wird das Fax nicht noch einmal ausgedruckt.
 - Wenn Sie **2 (Nein)** drücken, werden die Faxe im Speicher nicht gedruckt und die Einstellung wird nicht geändert.

Im Display erscheint die folgende Frage:

- **Fax an PC send.?**

- Wenn Sie **1** (Ja) drücken, werden die gespeicherten Faxe auf den PC übertragen, bevor die Einstellung geändert wird. Es erscheint die Frage, ob Sie den Kontrolldruck einschalten möchten. (Für weitere Informationen siehe *PC-Faxempfang (Windows®)* >> Seite 14.)
- Wenn Sie **2** (Nein) drücken, werden die gespeicherten Faxe weder zum PC übertragen noch gelöscht und die Einstellung wird nicht geändert.

Zusätzliche Empfangseinstellungen

Speicherempfang bei Papiermangel

Falls die Papierkassette während des Empfangs leer wird, erscheint im Display *Papier prüfen*. Legen Sie Papier in die Papierkassette ein. (>> Benutzerhandbuch - Grundfunktionen: *Papier und andere Druckmedien einlegen*.)

Wenn Sie kein Papier einlegen, empfängt das Gerät das Fax weiter. Die restlichen Seiten werden im Speicher gespeichert, sofern genügend Speicherkapazität zur Verfügung steht.

Es werden auch alle anschließend empfangenen Faxe gespeichert, bis die Speicherkapazität erschöpft ist. Um die im Speicher empfangenen Faxe auszudrucken, legen Sie Papier in die Papierkassette ein. Wenn der Speicher voll ist, beantwortet das Gerät keine weiteren Anrufe.

Automatische Verkleinerung beim Empfang

Wenn Sie **Ein** wählen, werden die Seiten eines empfangenen Faxes so verkleinert, dass sie auf das Papierformat A4 oder Letter passen. Das Gerät berechnet die passende Verkleinerungsstufe automatisch entsprechend der Seitengröße des empfangenen Faxes und dem eingestellten Papierformat.

(>> Benutzerhandbuch - Grundfunktionen: *Papierformat*.)

- 1 Drücken Sie  (FAX).
- 2 Drücken Sie **Menü (Menu)**, **3**, **1**, **6**.

- 3 Drücken Sie ▲ oder ▼, um Ein (oder Aus) zu wählen.
Drücken Sie **OK**.
- 4 Drücken Sie **Stopp (Stop/Exit)**.

Fax am Ende eines Gesprächs empfangen

Sie haben die Möglichkeit, von Ihrem Gesprächspartner am Ende eines Gesprächs ein Fax zu empfangen, bevor beide auflegen. Vergewissern Sie sich, dass der automatische Vorlageneinzug leer ist.

- 1 Bitten Sie Ihren Gesprächspartner, das Dokument in sein Gerät einzulegen und die Start- bzw. Senden-Taste zu drücken.
- 2 Wenn Sie den CNG-Ton des anderen Gerätes hören, drücken Sie **Start S/W (Mono Start)** oder **Start Farbe (Colour Start)** am Gerät.
- 3 Drücken Sie **2**, um Empf. zu wählen und das Fax zu empfangen.
- 4 Legen Sie den Hörer des externen Telefons auf.

5

Rufnummern wählen und speichern (MFC-Modell)

Telefonieren

Sie können ein externes Telefon zur Anwahl von Telefonanrufen verwenden.

Weitere Wählfunktionen

Kurzwahlnummern kombinieren





Manchmal möchten Sie vielleicht zum Senden eines Faxes günstigere Tarife anderer Anbieter nutzen. Tarife können je nach Uhrzeit und Zielgebiet des Anrufes unterschiedlich sein. Zur Verwendung günstigerer Tarife können Sie die Zugriffsnummern für die Vermittlungsdienste (Call-by-Call) und Kreditkartenummern als Kurzwahlnummern speichern.

(►► Benutzerhandbuch - Grundfunktionen: *Kurzwahlnummern speichern.*)

Sie können diese Fernwahlsequenzen beliebig aufteilen und unter verschiedenen Kurzwahlnummern speichern.

Beim Anwählen können Sie diese kombinieren oder durch eine manuelle Eingabe mit den Zifferntasten ergänzen.

Wenn Sie zum Beispiel ‚01632‘ unter Adressbuch: #03 und ‚960555‘ unter Adressbuch: #02 gespeichert haben, können Sie die Nummer ‚01632-960555‘ wie in folgendem Beispiel gezeigt wählen:

- 1 Drücken Sie  (FAX).
- 2 Drücken Sie  (Adressbuch (Address Book)).
- 3 Drücken Sie  oder , um Suchen zu wählen.
Drücken Sie **OK**.
- 4 Geben Sie #, **03** ein.
- 5 Drücken Sie  (Adressbuch (Address Book)).

- 6 Geben Sie #, 02 ein.
- 7 Drücken Sie **Start S/W (Mono Start)** oder **Start Farbe (Colour Start)**. Es wird nun die Rufnummer ,01632-960555' angewählt.



Sie können auch Teile der gespeicherten Nummer über die Zifferntasten manuell ersetzen, um diese Nummer temporär zu ändern. Wenn Sie zum Beispiel die Rufnummer in ,01632-960556' ändern möchten, können Sie die Rufnummer (#03 ,01632') mit  (**Adressbuch (Address Book)**) eingeben, **Suchen** wählen, **OK**, #, **03** drücken und dann mit den Zifferntasten ,960556' eingeben.

HINWEIS

Sie können beim Speichern der Rufnummer eine Wählpause einfügen, wenn zum Beispiel auf den Wählton oder ein anderes Signal gewartet werden muss. Drücken Sie dazu **Wahl-W/Pause (Redial/Pause)**. Durch jeden Druck auf diese Taste wird eine Pause von 3,5 Sekunden eingefügt. Um die Pause zu verlängern, können Sie **Wahl-W/Pause (Redial/Pause)** so oft wie erforderlich drücken.





Weitere Möglichkeiten, Rufnummern zu speichern

Rundsende-Gruppen speichern

Durch das Zusammenfassen gespeicherter Rufnummern als Rundsende-Gruppe unter einer Kurzwahlnummer können Sie ein Fax an viele verschiedene Faxnummern senden, indem Sie  (**FAX**), , (**Adressbuch (Address Book)**) **Suchen** **OK**, #, die zweistellige Kurzwahlnummer und **Start S/W (Mono Start)** drücken.

(Siehe *Rundsenden (nur Schwarzweiß)* >> Seite 10.)

Zunächst müssen Sie jede Faxnummer unter einer Kurzwahlnummer speichern. (>> Benutzerhandbuch - Grundfunktionen: *Kurzwahlnummern speichern*.) Danach können Sie sie zu einer Gruppe hinzufügen. Jede Gruppe verwendet eine Kurzwahlnummer. Sie können bis zu sechs Gruppen speichern oder bis zu 39 Rufnummern in einer großen Gruppe zusammenfassen.

- 1 Drücken Sie  (**FAX**).
- 2 Drücken Sie  (**Adressbuch (Address Book)**) und  oder , um Rundsende-Grup zu wählen. Drücken Sie **OK**.
- 3 Geben Sie mit den Zifferntasten die zweistellige Kurzwahlnummer ein, die Sie zur Gruppe hinzufügen möchten. Drücken Sie **OK**.
- 4 Geben Sie mit den Zifferntasten eine Gruppennummer ein (1 bis 6). Drücken Sie **OK**.

- 5 Zum Hinzufügen von Kurzwahlnummern gehen Sie wie folgt vor:
Zum Beispiel für die Kurzwahlnummern #05 und #09. Drücken Sie
- ☰ (Adressbuch (Address Book)), 05,
 - ☰ (Adressbuch (Address Book)), 09.
- Das Display zeigt:

G01:#05#09

- 6 Drücken Sie **OK**, wenn Sie alle gewünschten Nummern hinzugefügt haben.
- 7 Geben Sie über die Zifferntasten einen Namen (bis zu 16 Zeichen) für eine Gruppe ein.
(Zur Eingabe von Buchstaben
➤➤ Benutzerhandbuch -
Grundfunktionen: *Texteingabe*.)
Drücken Sie **OK**.

HINWEIS

Sie können eine Liste aller Kurzwahlnummern drucken. (Siehe *Berichte und Listen* ➤➤ Seite 23.)

Gruppe ändern oder löschen

Sie können die Kurzwahlnummern in einer Gruppe ändern. Zum Löschen einer Gruppe löschen Sie alle zugehörigen Kurzwahlnummern.

- 1 Drücken Sie  (**FAX**).
- 2 Drücken Sie ☰ (Adressbuch (Address Book)) und ▲ oder ▼, um *Rundsende-Grup* zu wählen.
Drücken Sie **OK**.
- 3 Geben Sie mit den Zifferntasten die zweistellige Kurzwahlnummer für die Gruppe ein, die Sie ändern möchten.
Drücken Sie **OK**.
- 4 Sie haben die folgenden Möglichkeiten:

- Drücken Sie **1**, um die hinzugefügte Gruppe zu ändern.
- Drücken Sie **2**, um zu ③ zurückzukehren und eine andere Kurzwahlnummer einzugeben.
- Drücken Sie **Stopp (Stop/Exit)**, wenn die Gruppe nicht geändert werden soll.

- 5 Fügen Sie Kurzwahlnummern einer Gruppe hinzu oder löschen Sie sie.
- Zum Hinzufügen von Kurzwahlnummern drücken Sie ◀ oder ▶, um den Cursor unter eine Leerstelle zu positionieren.
Drücken Sie
☰ (Adressbuch (Address Book))
▲ und geben Sie mit den Zifferntasten die Kurzwahlnummer ein, die Sie zur Gruppe hinzufügen möchten.
 - Drücken Sie zum Löschen von Kurzwahlnummern ◀ oder ▶, um den Cursor unter die Kurzwahlnummer zu positionieren, die gelöscht werden soll, und drücken Sie dann **Storno (Clear)**.

- 6 Drücken Sie **OK**, wenn Sie alle gewünschten Nummern hinzugefügt bzw. gelöscht haben.
- 7 Geben Sie über die Zifferntasten den neuen Gruppennamen (bis zu 16 Zeichen) ein.
(Zum Beispiel: „NEUE KUNDEN“.)
(Zur Eingabe von Buchstaben
➤➤ Benutzerhandbuch -
Grundfunktionen: *Texteingabe*.)
Drücken Sie **OK**.

HINWEIS

So können Sie den gespeicherten Namen oder die gespeicherte Nummer ändern:

Um ein Zeichen zu ändern, bewegen Sie den Cursor mit ◀ oder ▶ unter das Zeichen, das geändert werden soll, und drücken Sie dann **Storno (Clear)**. Geben Sie das Zeichen erneut ein.

Faxberichte (MFC-Modell)

Sie können die Tasten **Menü (Menu)** verwenden, um den Sendebericht und das Journal-Intervall einzurichten.

Sendebericht

Der Sendebericht kann als Beleg, dass ein Fax gesendet wurde, verwendet werden. (➤➤ Benutzerhandbuch - Grundfunktionen: *Sendebericht*.)

Journalausdruck

Sie können das Gerät so einstellen, dass es in bestimmten Abständen (nach 50 Faxen, 6, 12 oder 24 Stunden oder alle 2 oder 7 Tage) ein Journal ausdruckt. Wenn Sie die Einstellung **Aus** wählen, können Sie den Journalbericht immer noch manuell ausdrucken wie unter *Bericht oder Liste ausdrucken* ➤➤ Seite 23 beschrieben. Die Werkseinstellung ist **Nach 50 Faxen**.

1 Drücken Sie **Menü (Menu)**, **3**, **3**, **2**.

2 Drücken Sie **▲** oder **▼**, um ein Intervall zu wählen.

Drücken Sie **OK**.

(Wenn Sie als Intervall 7 Tage gewählt haben, werden Sie aufgefordert, den Wochentag zu wählen, an dem das Journal ausgedruckt werden soll.)

Wenn Sie **Nach 50 Faxen** wählen, gehen Sie zu Schritt 4.

■ 6, 12 oder 24 Stunden, 2 oder 7 Tage

Das Journal wird nach der gewählten Zeit gedruckt und anschließend gelöscht. Wenn der Journalspeicher vor dem eingestellten Intervall voll ist (nach maximal 200 Sende- und Empfangsvorgängen), druckt das Gerät das Journal vorzeitig aus und löscht anschließend alle Einträge. Wenn Sie vor Ablauf des eingestellten Intervalls einen Journalbericht benötigen, können Sie diesen manuell ausdrucken lassen, ohne dass die Daten gelöscht werden.

■ Nach 50 Faxen

Das Gerät druckt nach insgesamt 50 gesendeten und empfangenen Faxen ein Journal aus.

3 Geben Sie im 24-Stunden-Format die Uhrzeit ein, zu der das Journal das erste Mal gedruckt werden soll.

Drücken Sie **OK**.

(Zum Beispiel: 19:45)

4 Drücken Sie **Stopp (Stop/Exit)**.

Berichte und Listen

Die folgenden Berichte und Listen können ausgedruckt werden:

- **Sendebericht**
(MFC-Modell)
Druckt einen Sendebericht über das zuletzt gesendete Fax.
- **Adressbuch**
(MFC-Modell)
Druckt eine Liste der im Adressbuch gespeicherten Namen und Rufnummern, in numerischer Reihenfolge.
- **Journal**
(MFC-Modell)
Druckt eine Liste mit Informationen über die letzten gesendeten und empfangenen Faxe.
(SE: Senden.) (EM: Empfang.)
- **Geräteeinstell**
Druckt eine Liste Ihrer Einstellungen aus.
- **Netzwerk-Konf.** (DCP-J132W)
Druckt eine Liste Ihrer Netzwerkeinstellungen aus.
- **WLAN-Bericht** (DCP-J132W)
Druckt einen Bericht zur WLAN-Verbindung.
- **Anrufer-Kenn.**
(MFC-Modell)
Druckt eine Liste der verfügbaren Anrufer-Kennungen der letzten 30 empfangenen Faxe und Anrufe.

Bericht oder Liste ausdrucken

(MFC-J245)

- 1 Drücken Sie **Menü (Menu)**, **5**.
- 2 Sie haben die folgenden Möglichkeiten:
 - Drücken Sie **▲** oder **▼**, um den gewünschten Bericht zu wählen. Drücken Sie **OK**.
 - Geben Sie die Nummer des Berichts ein, den Sie drucken möchten.
- 3 Drücken Sie **Start S/W (Mono Start)**.
- 4 Drücken Sie **Stopp (Stop/Exit)**.

(DCP-J132W)

- 1 Drücken Sie **Menü (Menu)**.
- 2 Drücken Sie **▲** oder **▼**, um **Ausdrucke** zu wählen. Drücken Sie **OK**.
- 3 Drücken Sie **▲** oder **▼**, um den Bericht anzuzeigen, den Sie drucken möchten. Drücken Sie **OK**.
- 4 Drücken Sie **Start S/W (Mono Start)**.
- 5 Drücken Sie **Stopp (Stop/Exit)**.

Kopieroptionen

Sie können die Einstellungen temporär, das heißt für die nächste Kopie, ändern.

Die Einstellungen werden 1 Minute nach der letzten Verwendung des Gerätes wieder auf die Standardeinstellungen zurückgesetzt.

Drücken Sie **Kopieroptionen (Copy Options)** oder **Kopierqualität (Copy Quality)**¹ und dann ▲ oder ▼, um die gewünschten Kopiereinstellungen zu wählen. Drücken Sie **OK**.

Wenn Sie die gewünschten Einstellungen gewählt haben, drücken Sie **Start S/W (Mono Start)** oder **Start Farbe (Colour Start)**.

¹ Nur DCP-Modelle

Kopieren abbrechen

Um den Kopiervorgang abzubrechen, drücken Sie **Stopp (Stop/Exit)**.

Kopiergeschwindigkeit und -qualität ändern

Sie können verschiedene Einstellungen wählen, um die Kopiergeschwindigkeit und -qualität zu ändern. Die Werkseinstellung ist **Normal**.

Wenn Sie **Normal** wählen, können Sie nur **Normalpapier in Druckmedium** wählen.

■ Normal

Normal wird für normale Kopien empfohlen. Ergibt gute Kopierqualität in guter Kopiergeschwindigkeit.

■ Hoch

Verwenden Sie den Modus **Hoch** zum Kopieren von detailreichen Bildern, wie z. B. Fotos. Es wird mit der höchsten Auflösung und der geringsten Geschwindigkeit gedruckt.

(MFC-J245)

- 1 Legen Sie das Dokument ein.
- 2 Drücken Sie  (**KOPIERER (COPY)**).
- 3 Geben Sie die gewünschte Kopienanzahl ein.
- 4 Drücken Sie **Kopieroptionen (Copy Options)** und ▲ oder ▼, um **Qualität** zu wählen. Drücken Sie **OK**.
- 5 Drücken Sie ▲ oder ▼, um **Normal** oder **Hoch** zu wählen. Drücken Sie **OK**.
- 6 Wenn Sie keine weiteren Einstellungen ändern möchten, drücken Sie **Start S/W (Mono Start)** oder **Start Farbe (Colour Start)**.

Um die Standardeinstellung zu ändern, gehen Sie wie folgt vor:

- 1 Drücken Sie **Menü (Menu)**, 4, 1.
- 2 Drücken Sie ▲ oder ▼, um **Normal** oder **Hoch** zu wählen. Drücken Sie **OK**.
- 3 Drücken Sie **Stopp (Stop/Exit)**.

(DCP-J132W)

- 1 Legen Sie das Dokument ein.

- 2 Geben Sie die gewünschte Kopienanzahl ein.
- 3 Drücken Sie wiederholt **Kopierqualität (Copy Quality)**, um *Normal* oder *Hoch* zu wählen.
- 4 Drücken Sie **Start S/W (Mono Start)** oder **Start Farbe (Colour Start)**.

Um die Standardeinstellung zu ändern, gehen Sie wie folgt vor:

- 1 Drücken Sie **Menü (Menu)**.
- 2 Drücken Sie **▲** oder **▼**, um 2. *Kopie* zu wählen.
Drücken Sie **OK**.
- 3 Drücken Sie **▲** oder **▼**, um 3. *Qualität* zu wählen.
Drücken Sie **OK**.
- 4 Drücken Sie **▲** oder **▼**, um *Normal* oder *Hoch* zu wählen.
Drücken Sie **OK**.
- 5 Drücken Sie **Stopp (Stop/Exit)**.

Kopien vergrößern oder verkleinern

Sie können eine Vergrößerungs- oder Verkleinerungsstufe wählen. Wenn Sie *Auf Seitengröße (Seitengrösse)* wählen, passt das Gerät die Größe der Kopie an das in *Papierformat* eingestellte Papierformat an.

(MFC-J245)

- 1 Legen Sie das Dokument ein.
- 2 Drücken Sie  (**KOPIERER (COPY)**).
- 3 Geben Sie die gewünschte Kopienanzahl ein.

- 4 Drücken Sie **Kopieroptionen (Copy Options)** und **▲** oder **▼**, um *Vergr./Verkl.* zu wählen.
Drücken Sie **OK**.
- 5 Drücken Sie **▲** oder **▼**, um die gewünschte Vergrößerungs- bzw. Verkleinerungsstufe zu wählen.
Drücken Sie **OK**.

HINWEIS

Wenn Sie *Benutz. : 25-400%* gewählt haben, geben Sie eine Vergrößerungs-/Verkleinerungsstufe zwischen 25% und 400% ein.

198% 10x15cm→A4
186% 10x15cm→LTR
141% A5→A4
100%
97% LTR→A4
93% A4→LTR
83% LGL→A4
69% A4→A5
47% A4→10x15cm
Auf Seitengröße (Seitengrösse)
Benutz. : 25-400%

- 6 Wenn Sie keine weiteren Einstellungen ändern möchten, drücken Sie **Start S/W (Mono Start)** oder **Start Farbe (Colour Start)**.

(DCP-J132W)

- 1 Legen Sie das Dokument ein.
- 2 Geben Sie die gewünschte Kopienanzahl ein.
- 3 Drücken Sie **Vergr./Verkl. (Enlarge/Reduce)**.

- 4 Drücken Sie ▲ oder ▼, um die gewünschte Vergrößerungs- bzw. Verkleinerungsstufe zu wählen. Drücken Sie **OK**.

HINWEIS

Wenn Sie Benutz.:25-400% gewählt haben, drücken Sie wiederholt ▲ oder ▼, um eine Vergrößerungs-/Verkleinerungsstufe zwischen 25% und 400% einzugeben.

198% 10x15cm→A4
186%10x15cm→LTR
141% A5→A4
100%
97% LTR→A4
93% A4→LTR
83%
69% A4→A5
47% A4→10x15cm
Auf Seitengröße (Seitengrösse)
Benutz.:25-400%

- 5 Drücken Sie **Start S/W (Mono Start)** oder **Start Farbe (Colour Start)**.

HINWEIS

- Seitenlayout kann nicht zusammen mit Vergr./Verkl. verwendet werden - MFC-J245 (**Vergr./Verkl. (Enlarge/Reduce)** - DCP-J132W).
- Seitenlayout, Sortiert und Hintergrf entf können nicht zusammen mit Auf Seitengröße (Seitengrösse) verwendet werden.
- Auf Seitengröße (Seitengrösse) funktioniert nicht richtig, wenn das Dokument schief auf dem Vorlagenglas liegt (um mehr als 3 Grad gedreht). Legen Sie die Vorlage mit Hilfe der Markierungen links und oben mit der bedruckten Seite nach unten in die obere linke Ecke des Vorlagenglases.
- Auf Seitengröße (Seitengrösse) steht bei Verwendung des automatischen Vorlageneinzugs (ADF) ¹ nicht zur Verfügung.

¹ Nur MFC-Modelle

N auf 1 oder Poster (Seitenlayout)

Mit der N-auf-1-Funktion können Sie Papier sparen. Sie ermöglicht es, zwei oder vier Seiten auf ein Blatt zu kopieren.

Sie können auch ein Poster anfertigen. Dazu druckt das Gerät die Vorlage entsprechend vergrößert auf mehreren Seiten aus, die dann zu einem Poster zusammengeklebt werden können. Verwenden Sie das Vorlagenglas, wenn Sie ein Poster erstellen möchten.

HINWEIS

Sortiert, Vergr./Verkl. -
MFC-J245 (**Vergr./Verkl. (Enlarge/Reduce)**) - DCP-J132W) und
Hintergrf entf können nicht
zusammen mit Seitenlayout
verwendet werden.

- 1 Legen Sie das Dokument ein.
- 2 (MFC-Modell)
Drücken Sie  (**KOPIERER (COPY)**).
- 3 Geben Sie die gewünschte Kopienanzahl ein.¹

¹ Sie können immer nur eine Kopie anfertigen, wenn Sie *Poster-Layout* verwenden.
- 4 Drücken Sie **Kopieroptionen (Copy Options)** und ▲ oder ▼, um *Seitenlayout* zu wählen.
Drücken Sie **OK**.
- 5 Drücken Sie ▲ oder ▼, um *Aus (1auf1)*, *2auf1 (H)*, *2auf1 (Q)*, *4auf1 (H)*, *4auf1 (Q)*, *Poster (3x3)* oder *2auf1 (ID)*¹ zu wählen.
Drücken Sie **OK**.

¹ Informationen zur 2-auf-1-Funktion (*Ausweiskopie*) finden Sie unter *2-auf-1-Ausweiskopie (Seitenlayout)* >> Seite 29.

- 6 Wenn Sie keine weiteren Einstellungen ändern möchten, drücken Sie **Start S/W (Mono Start)** oder **Start Farbe (Colour Start)**, um die Seite einzulesen.
Wenn Sie den automatischen Vorlageneinzug (ADF)¹ benutzen oder ein Poster erstellen, liest das Gerät nun die Vorlage ein und beginnt zu drucken.

¹ Nur MFC-Modelle

Wenn Sie das Vorlagenglas verwenden, gehen Sie zu Schritt 7.

- 7 (MFC-J245)
Nachdem die Seite eingelesen wurde, drücken Sie **1**, um die nächste Seite einzulesen.
(DCP-J132W)
Nachdem die Seite eingelesen wurde, drücken Sie ▲, um die nächste Seite einzulesen.
- 8 Legen Sie die nächste Seite auf das Vorlagenglas. Drücken Sie **OK**, um die Seite einzulesen.
Wiederholen Sie die Schritte 7 und 8 für die restlichen Seiten.
- 9 (MFC-J245)
Nachdem alle Seiten eingelesen wurden, drücken Sie **2**, um die Funktion abzuschließen.
(DCP-J132W)
Nachdem alle Seiten eingelesen wurden, drücken Sie ▼, um die Funktion abzuschließen.

HINWEIS

- Vergewissern Sie sich, dass als Papierformat *A4* oder *Letter* gewählt ist.
- Sie können immer nur eine Farbkopie anfertigen.
- Sie können immer nur ein Poster anfertigen.

- Beim Erstellen eines Posters können keine Folien verwendet werden.
- (H) bedeutet Hochformat und (Q) bedeutet Querformat.

Legen Sie die Vorlage mit der einzulesenden Seite nach unten in der gezeigten Richtung ein:

■ 2auf1 (H)



■ 2auf1 (Q)



■ 4auf1 (H)



■ 4auf1 (Q)



■ Poster (3x3)

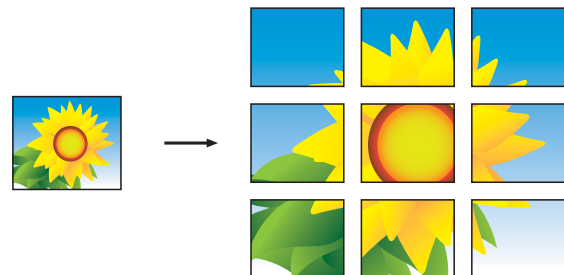

HINWEIS

Die Poster haben überlappende Bereiche, damit Sie sie einfach zusammenfügen können.

2-auf-1-Ausweiskopie (Seitenlayout)

Sie haben die Möglichkeit, beide Seiten Ihres Ausweises im Originalformat auf eine Seite zu kopieren. Vergewissern Sie sich, dass als Papierformat A4 oder Letter gewählt ist.

HINWEIS

Sie dürfen Ausweise unter den in den einschlägigen Gesetzen festgelegten Bedingungen kopieren. (►► Produkt-Sicherheitshinweise: *Widerrechtlicher Gebrauch von Kopiergeräten.*)

- 1 Legen Sie Ihren Ausweis mit der *Vorderseite nach unten* in die Nähe der linken Ecke des Vorlagenglases wie in der Abbildung gezeigt.

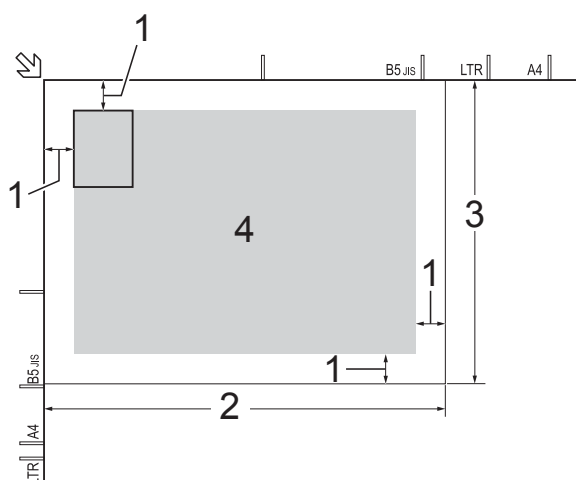

- 1 mindestens 3 mm (oben, links)
- 2 210 mm
- 3 148 mm
- 4 Scanbereich

- 2 (MFC-Modell)
Drücken Sie  (**KOPIERER (COPY)**).
- 3 Geben Sie die gewünschte Kopienanzahl ein.

- 4 Drücken Sie **Kopieroptionen (Copy Options)** und **▲** oder **▼**, um *Seitenlayout* zu wählen.
Drücken Sie **OK**.
- 5 Drücken Sie **▲** oder **▼**, um *2auf1 (ID)* zu wählen.
Drücken Sie **OK**.
- 6 Drücken Sie **Start S/W (Mono Start)** oder **Start Farbe (Colour Start)**.
Das Gerät beginnt nun mit dem Einlesen der ersten Seite des Ausweises.
- 7 (MFC-J245)
Nach dem Einlesen der ersten Seite drücken Sie **1**. Drehen Sie den Ausweis um und drücken Sie **OK**, um die Rückseite einzulesen.
(DCP-J132W)
Nach dem Einlesen der ersten Seite drücken Sie **▲**.
Drehen Sie den Ausweis um und drücken Sie **OK**, um die Rückseite einzulesen.

HINWEIS

- Sortiert, Vergr./Verkl. - MFC-J245 (**Vergr./Verkl. (Enlarge/Reduce)**) - DCP-J132W) und *Hintergrf entf* können nicht zusammen mit *2auf1 (ID)* verwendet werden.
- Sie können immer nur eine Farbkopie anfertigen.

Kopien sortieren

Sie können Mehrfachkopien auch sortiert ausgeben lassen. Die Seiten werden dann in der Reihenfolge 123, 123, 123 usw. sortiert.

Für das Sortieren der Kopien von einseitigen Dokumenten sollten Sie den automatischen Vorlageneinzug (ADF)¹ verwenden. Für beidseitig bedruckte Dokumente und Bücher verwenden Sie das Vorlagenglas.

¹ Nur MFC-Modelle

- 1 Legen Sie das Dokument ein.
- 2 (MFC-Modell)
Drücken Sie  (**KOPIERER (COPY)**).
- 3 Geben Sie die gewünschte Kopienanzahl ein.
- 4 Drücken Sie **Kopieroptionen (Copy Options)** und ▲ oder ▼, um *Normal/Sortiert* zu wählen.
Drücken Sie **OK**.
- 5 Drücken Sie ▲ oder ▼, um *Sortiert* zu wählen.
Drücken Sie **OK**.
- 6 Wenn Sie keine weiteren Einstellungen ändern möchten, drücken Sie **Start S/W (Mono Start)** oder **Start Farbe (Colour Start)**.
Wenn Sie ein Dokument in den automatischen Vorlageneinzug (ADF)¹ eingelegt haben, liest das Gerät die Vorlage ein und beginnt zu drucken.

¹ Nur MFC-Modelle

Wenn Sie das Vorlagenglas verwenden, gehen Sie zu Schritt 7.

- 7 (MFC-J245)
Nachdem die Seite eingelesen wurde, drücken Sie **1**, um die nächste Seite einzulesen.
(DCP-J132W)
Nachdem die Seite eingelesen wurde, drücken Sie ▲, um die nächste Seite einzulesen.
- 8 Legen Sie die nächste Seite auf das Vorlagenglas. Drücken Sie **OK**, um die Seite einzulesen.
Wiederholen Sie die Schritte 7 und 8, bis alle Seiten eingelesen wurden.
- 9 (MFC-J245)
Drücken Sie **2**, um den Einlesevorgang abzuschließen.

Das Gerät beginnt nun mit dem Drucken.

(DCP-J132W)

Drücken Sie ▼, um den Einlesevorgang abzuschließen.

Das Gerät beginnt nun mit dem Drucken.

HINWEIS

Auf *Seitengröße (Seitengröße)* und *Seitenlayout* können nicht zusammen mit *Sortiert* verwendet werden.

Druckdichte einstellen

Sie können die Druckdichte einstellen, um eine hellere oder dunklere Kopie zu erhalten.

- 1 Legen Sie das Dokument ein.
- 2 (MFC-Modell)
Drücken Sie  (**KOPIERER (COPY)**).
- 3 Geben Sie die gewünschte Kopienanzahl ein.
- 4 Drücken Sie **Kopieroptionen (Copy Options)** und ▲ oder ▼, um *Dichte* zu wählen.
Drücken Sie **OK**.
- 5 Drücken Sie ▲ oder ▼, um eine hellere oder dunklere Kopie zu erhalten.
Drücken Sie **OK**.
- 6 Wenn Sie keine weiteren Einstellungen ändern möchten, drücken Sie **Start S/W (Mono Start)** oder **Start Farbe (Colour Start)**.

Hintergrundfarbe entfernen

Die Hintergrundfarbe des Dokumentes wird beim Kopieren entfernt. Dadurch kann Tinte gespart und die Leserlichkeit des Dokumentes erhöht werden.

HINWEIS

Diese Funktion ist nur beim Anfertigen von Farbkopien verfügbar. Bei Schwarzweiß-Kopien wird die Hintergrundfarbe automatisch entfernt.

- 1 Legen Sie das Dokument ein.
- 2 (MFC-Modell)
Drücken Sie  (**KOPIERER (COPY)**).
- 3 Geben Sie die gewünschte Kopienanzahl ein.
- 4 Drücken Sie **Kopieroptionen (Copy Options)** und ▲ oder ▼, um **Hintergrf entf** zu wählen.
Drücken Sie **OK**.
- 5 Drücken Sie ▲ oder ▼, um **Wenig, Mittel, Hoch** oder **Aus** zu wählen.
Drücken Sie **OK**.
- 6 Drücken Sie **Start Farbe (Colour Start)**.

HINWEIS

Auf **Seitengröße (Seitengrösse)** und **Seitenlayout** können nicht zusammen mit **Hintergrf entf** verwendet werden.

A

Regelmäßige Wartung

Gerät reinigen und überprüfen

Gehäuse des Gerätes reinigen

Reinigen Sie das Display folgendermaßen:

WICHTIG

Verwenden Sie KEINE flüssigen Reiniger (einschließlich Ethanol).

- 1 Halten Sie  gedrückt, um das Gerät auszuschalten. Vor dem Ausschalten erscheint im Display ein paar Sekunden lang *Beenden*.
- 2 Reinigen Sie das Display mit einem *trockenen*, weichen, fusselfreien Tuch.

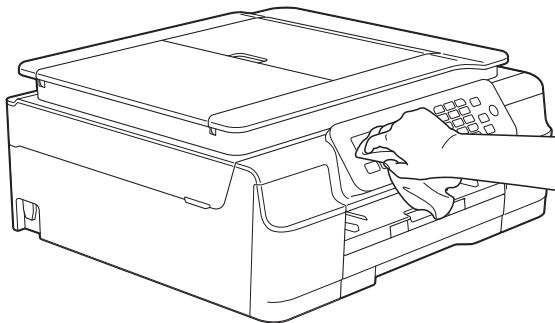

Reinigen Sie das Gehäuse des Gerätes wie folgt:

WICHTIG

- Verwenden Sie neutrale Reinigungsmittel. Durch Reinigen des Gerätes mit flüchtigen Reinigungsmitteln wie Verdünner oder Benzin wird das Gehäuse beschädigt.
- Verwenden Sie KEINE Reinigungsmittel, die Ammoniak enthalten.
- Verwenden Sie KEINEN Isopropylalkohol zum Reinigen des Funktionstastenfeldes. Es könnte dadurch reißen.

- 1 Ziehen Sie die Papierkassette (1) ganz aus dem Gerät heraus.

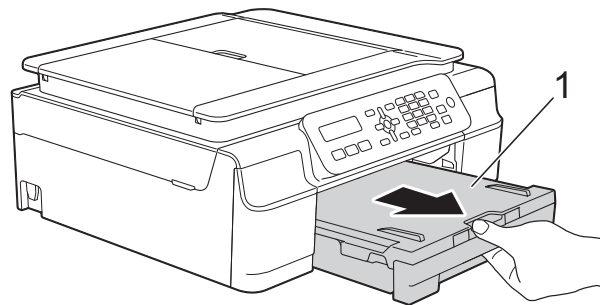

- 2 Wischen Sie das Gehäuse des Gerätes mit einem *trockenen*, weichen, fusselfreien Tuch ab, um Staub zu entfernen.

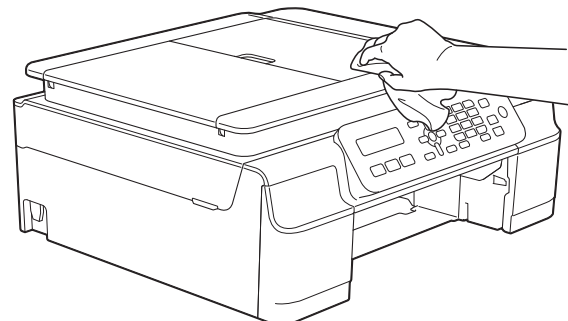

- 3 Klappen Sie die Abdeckung der Papierablage auf und entfernen Sie alles, was sich darin befindet.

- 4 Wischen Sie die Papierablage innen und außen mit einem *trockenen*, weichen, fusselfreien Tuch ab, um Staub zu entfernen.

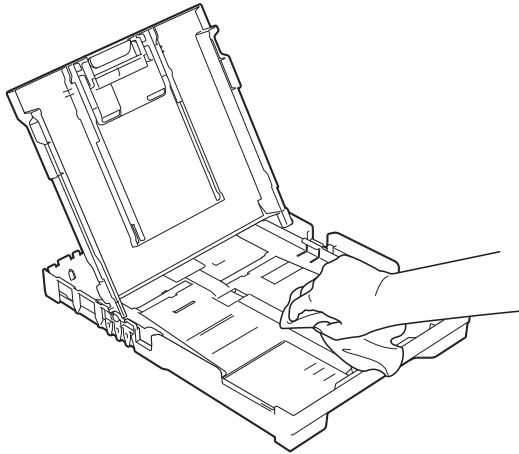

- 5 Schließen Sie die Abdeckung und schieben Sie die Ablage wieder vollständig in das Gerät ein.

Druckwalze des Gerätes reinigen

! WARNUNG



Ziehen Sie den Netzstecker des Gerätes, bevor Sie die Druckwalze reinigen, um einen Stromschlag zu vermeiden.

- 1 Greifen Sie mit beiden Händen in die Griffmulden auf beiden Seiten des Gerätes und öffnen Sie den Gehäusedeckel.

- 2 Reinigen Sie die Druckwalze (1) des Gerätes und den umliegenden Bereich, indem Sie Tintenflecken mit einem *trockenen*, weichen, fusselfreien Tuch entfernen.

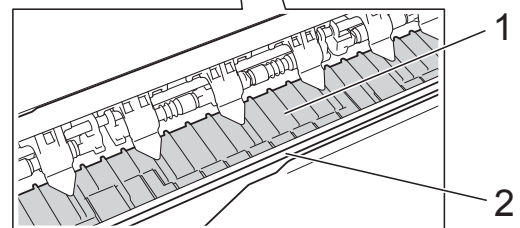
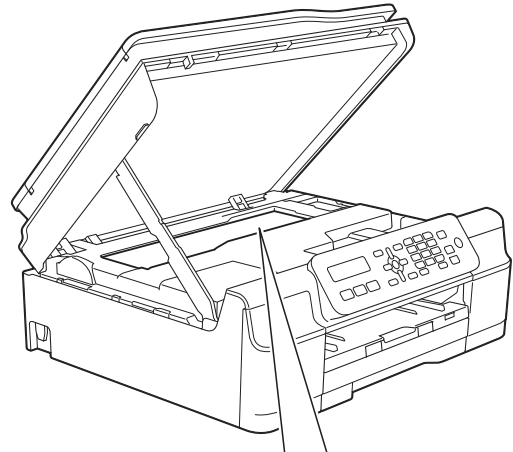

WICHTIG

Berühren Sie NICHT den Encoderstreifen (2). Dies kann zu Schäden am Gerät führen.

- 3 Heben Sie den Gehäusedeckel an, um die Verriegelung zu lösen. Drücken Sie dann die Stütze vorsichtig nach unten und schließen Sie den Gehäusedeckel mit beiden Händen.
- 4 Schließen Sie den Netzstecker wieder an.

Papierzufuhrrollen reinigen

Wenn sich auf den Papierzufuhrrollen Tinte befindet, kann dies Probleme beim Einzug verursachen.

- 1 Ziehen Sie den Netzstecker des Gerätes. Ziehen Sie die Papierkassette (1) ganz aus dem Gerät heraus.

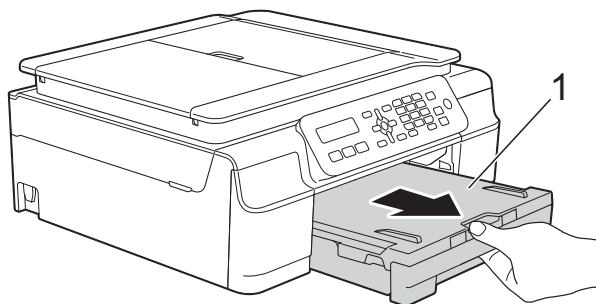

HINWEIS

Wenn die Papierstütze ausgeklappt ist, klappen Sie die Stütze ein und schließen Sie dann die Papierablage.

- 2 Reinigen Sie die Papierzufuhrrollen (1) mit einem weichen, fusselfreien, leicht mit Wasser angefeuchteten Tuch und mit seitlichen Bewegungen. Wischen Sie die Rollen nach der Reinigung mit einem *trockenen*, weichen, fusselfreien Tuch ab, um die Flüssigkeit restlos zu entfernen.

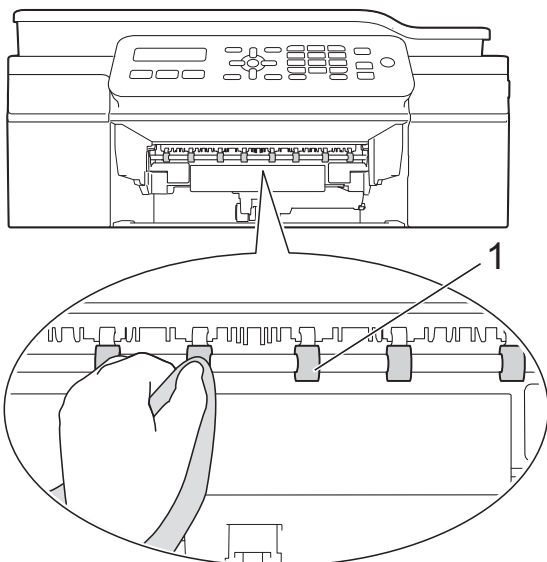

- 3 Schieben Sie die Papierkassette wieder vollständig in das Gerät.
- 4 Schließen Sie den Netzstecker wieder an.

HINWEIS

Warten Sie vor der Verwendung des Gerätes, bis die Rollen vollständig getrocknet sind. Wenn Sie das Gerät verwenden, bevor die Rollen getrocknet sind, kann dies Probleme beim Einzug verursachen.

Papiereinzugsrollen reinigen

- 1 Ziehen Sie den Netzstecker des Gerätes.
- 2 Ziehen Sie die Papierkassette ganz aus dem Gerät heraus.

HINWEIS

Wenn die letzten Blätter in der Papierkassette zusammen eingezogen wurden, reinigen Sie das Bodenkissen (1) mit einem weichen, fusselfreien und mit Wasser angefeuchteten Tuch.

Wischen Sie das Kissen nach der Reinigung mit einem *trockenen*, weichen, fusselfreien Tuch ab, um die Flüssigkeit restlos zu entfernen.

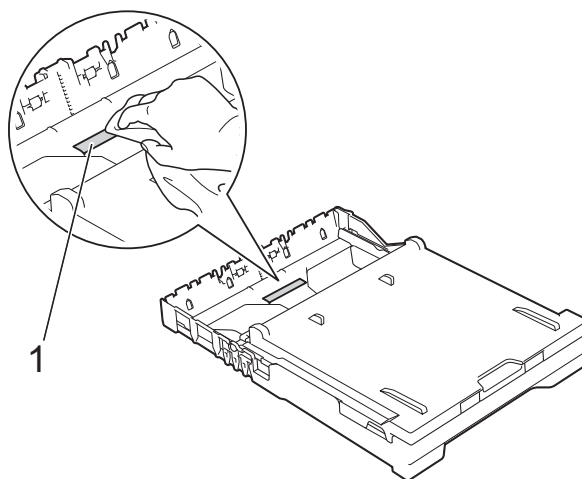

- 3 Öffnen Sie die Papierstau-Abdeckung (1) an der Rückseite des Gerätes.

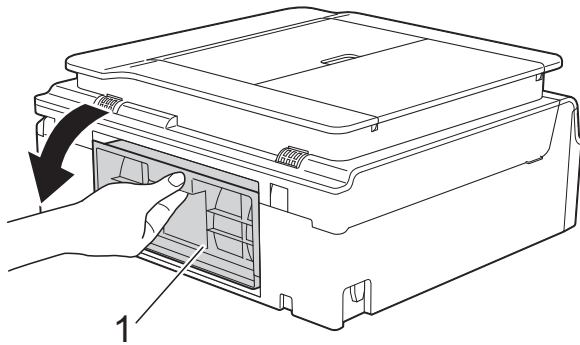

- 4 Reinigen Sie die Papiereinzugsrollen (1) mit einem weichen, fusselfreien, leicht mit Wasser angefeuchteten Tuch. Drehen Sie die Rollen langsam, damit die ganze Oberfläche gereinigt wird. Wischen Sie die Rollen nach der Reinigung mit einem *trockenen*, weichen, fusselfreien Tuch ab, um die Flüssigkeit restlos zu entfernen.

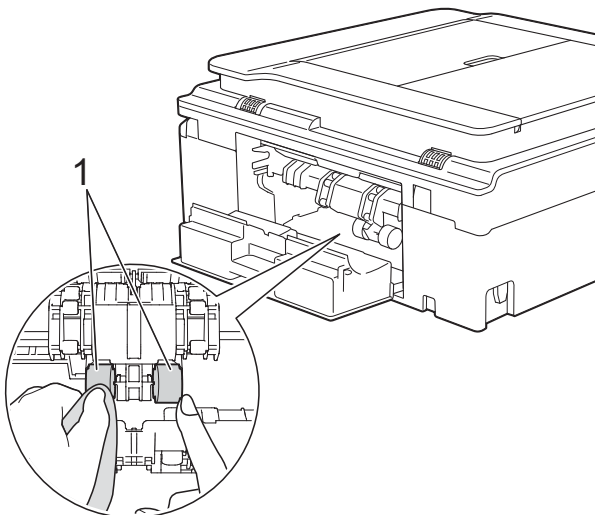

- 5 Schließen Sie die Papierstau-Abdeckung. Vergewissern Sie sich, dass die Abdeckung vollständig geschlossen ist.

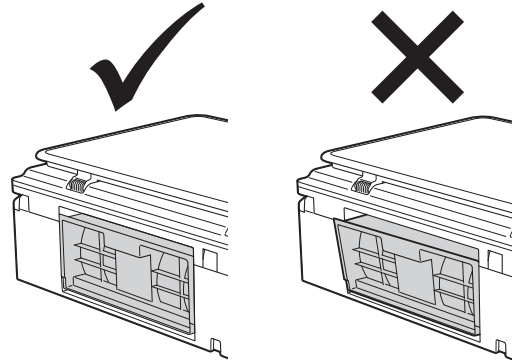

- 6 Schieben Sie die Papierkassette wieder vollständig in das Gerät.
7 Schließen Sie den Netzstecker wieder an.

Tintenvorrat überprüfen

Sie können den Tintenvorrat der Patronen überprüfen.

(MFC-J245)

- 1 Drücken Sie **Menü (Menu)**, 1, 3.
- 2 Im Display wird der Tintenvorrat angezeigt.
- 3 Drücken Sie **▲** oder **▼**, um die zu überprüfende Farbe zu wählen.
- 4 Drücken Sie **Stopp (Stop/Exit)**.

(DCP-J132W)

- 1 Drücken Sie **Menü (Menu)**.
- 2 Drücken Sie **▲** oder **▼**, um 1. Tinte zu wählen. Drücken Sie **OK**.
- 3 Drücken Sie **▲** oder **▼**, um 3. Tintenvorrat zu wählen. Drücken Sie **OK**. Im Display wird der Tintenvorrat angezeigt.



- 4 Drücken Sie ▲ oder ▼, um die zu überprüfende Farbe zu wählen.
- 5 Drücken Sie **Stopp (Stop/Exit)**.

HINWEIS

Sie können den Tintenvorrat auch von Ihrem Computer aus überprüfen.

(►► Software- und Netzwerk-Benutzerhandbuch.)

Verpacken des Gerätes für einen Transport

Zum Transport des Gerätes sollten Sie es wieder mit dem Originalmaterial, in dem es geliefert wurde, verpacken. Gehen Sie wie folgt vor, um das Gerät richtig zu verpacken. Schäden, die während des Versands entstehen, sind nicht von der Garantie gedeckt.

Das Gerät sollte durch den Spediteur ausreichend versichert sein.

WICHTIG

Es ist wichtig, dass das Gerät den Druckkopf nach dem Drucken wieder in die richtige Position bringen kann. Warten Sie daher stets, bis alle Druckaufträge abgeschlossen und keine mechanischen Geräusche mehr zu hören sind, bevor Sie den Netzstecker ziehen. Wenn der Netzstecker zu früh gezogen wird, können Probleme beim Drucken und Schäden am Druckkopf entstehen.

- 1 Ziehen Sie den Netzstecker des Gerätes.
- 2 Greifen Sie mit beiden Händen in die Griffmulden auf beiden Seiten des Gerätes und öffnen Sie den Gehäusedeckel. Ziehen Sie dann das Faxanschlusskabel von der Telefonsteckdose und vom Gerät ab.
- 3 Ziehen Sie das Datenkabel ab, sofern es angeschlossen ist.

- 4 Heben Sie den Gehäusedeckel (1) an, um die Verriegelung zu lösen. Drücken Sie dann die Stütze vorsichtig nach unten (2) und schließen Sie den Gehäusedeckel (3) mit beiden Händen.

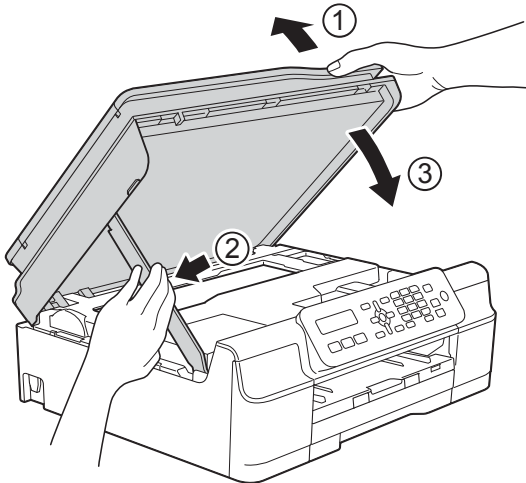

⚠ VORSICHT

Klemmen Sie sich beim Schließen des Gehäusedeckels nicht die Finger ein.

- 5 Öffnen Sie die Tintenpatronen-Abdeckung.
- 6 Entfernen Sie alle vier Tintenpatronen. Drücken Sie die Befestigungshebel über den einzelnen Tintenpatronen, um sie zu lösen.
(►► Benutzerhandbuch - Grundfunktionen: *Tintenpatronen wechseln.*)

- 7 Setzen Sie den orangefarbenen Transportschutz ein und schließen Sie dann die Tintenpatronen-Abdeckung.

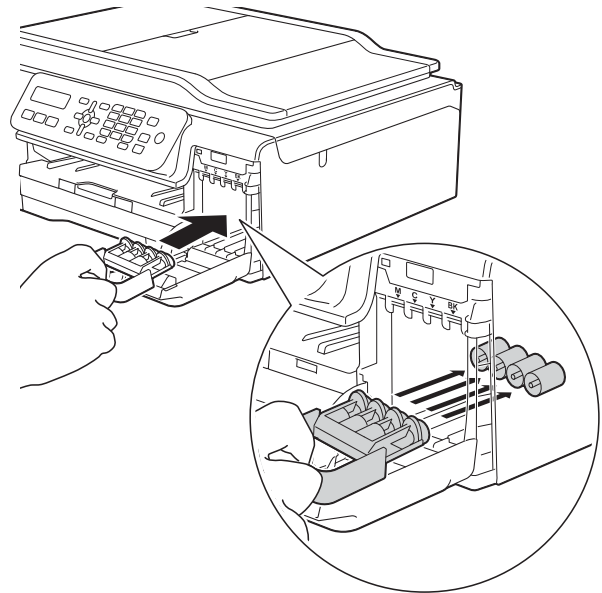

WICHTIG

- Achten Sie darauf, dass der Plastikzapfen an der linken Seite des orangefarbenen Transportschutzes (1) in die Aussparung (2) einrastet.

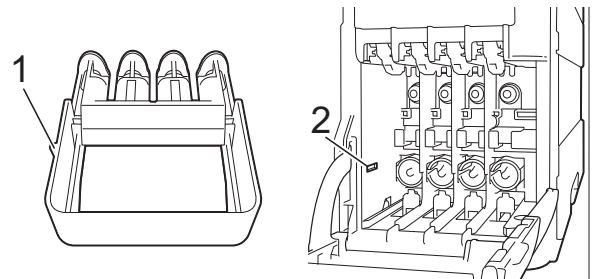

- Wenn Sie den orangefarbenen Transportschutz nicht mehr finden, transportieren Sie das Gerät ohne diesen. Setzen Sie vor dem Transport NICHT ersatzweise die Tintenpatronen ein.

- 8 Packen Sie das Gerät in den Beutel.

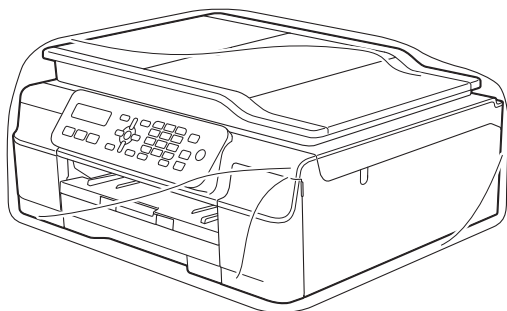

- 10 Schließen Sie den Karton und kleben Sie ihn zu.

- 9 Packen Sie das Gerät und die gedruckten Materialien wie in der Abbildung gezeigt mit den Originalverpackungsmaterialien in den Originalkarton.
Packen Sie keine gebrauchten Tintenpatronen in den Karton.

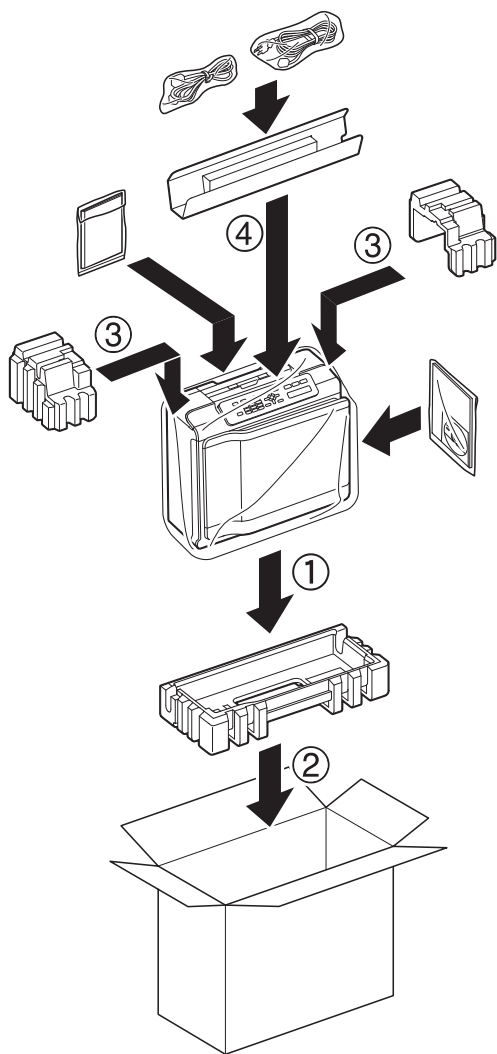

Hier finden Sie eine Beschreibung von Funktionen und Fachbegriffen, die in Brother-Handbüchern vorkommen. Welche Funktionen zur Verfügung stehen, ist je nach Modell verschieden.

Absenderkennung

Eine Zeile mit gespeicherten Absenderinformationen, die automatisch am Anfang jeder gesendeten Seite ausgedruckt wird. Sie enthält den Namen und die Faxnummer des Absenders.

Adressbuch

Ihre Liste mit Kurzwahl- und Gruppennamen und -nummern, die Sie für einfaches und schnelles Anwählen gespeichert haben.

Anrufbeantworter (TAD)

Sie können einen externen Anrufbeantworter an Ihr Gerät anschließen.

Anrufer-Kennung

Ein bei der Telefongesellschaft gemieteter Dienst, mit dem Sie die Nummer (bzw. den Namen) des Anrufers sehen können.

Anstehende Aufträge

Zum Anzeigen und selektiven Abbrechen der aktuell programmierten Aufträge.

Auflösung

Anzahl der Druckpunkte pro Zoll (dpi). (Siehe: Standard-Auflösung, Fein-Auflösung, Superfein-Auflösung und Foto-Auflösung.)

Automatische Verkleinerung

Verkleinert die empfangenen Faxe.

Automatische Wahlwiederholung

Wählt einen besetzten Anschluss nach fünf Minuten automatisch erneut an.

Automatischer Vorlageneinzug (ADF)

In den automatischen Vorlageneinzug können mehrere Seiten auf einmal eingelegt werden, die dann vom Gerät automatisch nacheinander eingezogen werden.

Automatisches Senden

Versenden eines Faxes, ohne den Hörer eines externen Telefons abzuheben.

CNG-Rufton

Rufton (CalliNG) eines Faxgerätes, an dem das empfangende Gerät erkennt, dass ein Fax gesendet wird.

Codierung

Ein Verfahren zur Codierung der in einem Dokument enthaltenen Informationen. Alle Faxgeräte müssen den Mindeststandard (MH = Modified Huffman) erfüllen. Das Gerät kann jedoch mit den leistungsfähigeren Kompressionsmodi MR (Modified Read) und MMR (Modified Modified Read) sowie im JPEG-Modus arbeiten, sofern das empfangende Gerät ebenfalls über diese Modi verfügt.

Dichte

Durch Ändern der Dichte wird das gesamte Bild heller oder dunkler.

Direktversand

Wenn der Speicher voll ist, können Sie den Direktversand verwenden.

Display (Flüssigkristallanzeige)

Das Display des Gerätes, das bei der Programmierung am Bildschirm interaktive Meldungen sowie Datum und Uhrzeit anzeigt, wenn das Gerät inaktiv ist.

ECM-Fehlerkorrektur (Error Correction Mode)

Erkennt Übertragungsfehler (z. B. durch Leitungsstörungen) während der Faxübertragung und sendet fehlerhafte Seiten erneut.

Einstellungstabellen

Übersicht aller verfügbaren Einstellungen und Optionen zur Einrichtung des Gerätes.

Externes Telefon (für Deutschland)

Ein Anrufbeantworter oder Telefon, das an das Gerät angeschlossen ist.

Externes Telefon (für die Schweiz)

Ein Anrufbeantworter oder ein Telefon, das an der gleichen Telefonleitung wie das Gerät bzw. direkt an das Gerät angeschlossen ist.

Als externes paralleles Telefon wird ein Telefon bezeichnet, das an derselben Leitung wie Ihr Gerät, aber an einer anderen Telefondose angeschlossen ist.

F/T-Rufzeit

Mit dieser Funktion kann eingestellt werden, wie lange das Brother-Gerät beim Empfang eines Telefonanrufes im Fax/Tel-Modus klingelt, um Sie ans Telefon zu rufen.

Farboptimierung

Optimiert die Farbeinstellungen des Bildes (Schärfe, Weißpegel und Farbintensität) zur Verbesserung der Druckqualität.

Fax/Tel

Sie können Faxe und Telefonanrufe empfangen. Verwenden Sie diesen Modus nicht, wenn ein Anrufbeantworter angeschlossen ist.

Fax-Erkennung

Faxe werden auch automatisch empfangen, wenn der Faxanruf manuell mit einem Telefon angenommen wurde.

Faxton

Signale, die das sendende und empfangende Gerät zum Austausch von Informationen senden.

Fein-Auflösung

Auflösungseinstellung mit 203 × 196 dpi. Diese Auflösung wird für kleingedruckten Text und Diagramme verwendet.

Fernaktivierungs-Code

Wenn ein Faxanruf mit einem externen Telefon angenommen wurde, kann das Fax durch die Eingabe dieses Codes (werkseitig * 5 1) zum Gerät weitergeleitet werden.

Ferndeaktivierungs-Code (nur Schweiz) (Nur für Fax/Tel-Modus)

Wenn das Gerät einen Telefonanruf annimmt, ertönt ein Doppelklingeln. Sie können den Anruf übernehmen, indem Sie den Hörer eines externen parallelen Telefons abheben und diesen Code (werkseitig # 5 1) eingeben.

Foto-Auflösung (nur Schwarzweiß)

Eine Auflösungseinstellung, die sich besonders für Fotos eignet, da sie auch Graustufen überträgt.

Geräteeinstellungen

Ein Ausdruck der über die aktuellen Funktionseinstellungen informiert.

Graustufen

Grautöne, die zum Kopieren, Faxen und Scannen von Fotos zur Verfügung stehen.

Gruppennummer

Eine Kombination aus Kurzwahlnummern, die in einem Kurzwahl Speicher für Rundsendungen gespeichert sind.

Helligkeit

Durch Ändern der Helligkeit wird das gesamte Bild heller oder dunkler.

Innobella™

Innobella™ ist eine neue Reihe von Original-Brother-Verbrauchsmaterialien. Um beste Druckergebnisse zu erzielen, empfiehlt Brother Innobella™ Tinte und Papier.

Journal

Journalausdruck mit Informationen über die letzten 200 gesendeten und empfangenen Faxe. (SE = Senden.) (EM = Empfang.)

Journal-Intervall

Der Journalausdruck kann automatisch nach bestimmten Zeitintervallen gedruckt werden. Der automatische Ausdruck erfolgt auch dann zum eingestellten Zeitpunkt, wenn Sie bei Bedarf ein Journal manuell ausdrucken.

Klingelanzahl

Die Anzahl der Klingelzeichen, nach der das Gerät einen Anruf im Empfangsmodus `Nur Fax` oder `Fax/Tel` annimmt.

Klingellautstärke

Zum Ändern der Klingellautstärke des Gerätes.

Kompatibilität

Die Fähigkeit von Faxgeräten, mit anderen Faxgeräten zu kommunizieren. Die Kompatibilität ist zwischen ITU-T-Gruppen gewährleistet.

Kontrast

Einstellung zum Verbessern der Qualität beim Senden und Kopieren von besonders hellen oder besonders dunklen Vorlagen.

Kurzwahl

Sie können Namen und Nummern für einfaches und schnelles Anwählen einrichten.

Manuelles Senden

Beim Senden eines Faxes können Sie über den Hörer des externen Telefons den Antwortton des empfangenden Faxgerätes hören, bevor Sie den Sendevorgang durch Drücken der Taste **Start S/W (Mono Start)** oder **Start Farbe (Colour Start)** starten.

Menümodus

Programmierungsmodus zum Ändern der Geräteeinstellungen.

OCR (Optische Zeichenerkennung) (MFC-Modell)

Die Software Nuance™ PaperPort™ 12SE bzw. Presto! PageManager konvertiert einen eingescannten Text so, dass er mit einem Textverarbeitungsprogramm geöffnet und bearbeitet werden kann.

Pause

Ermöglicht die Eingabe einer 3,5 Sekunden langen Wählpause beim Wählen über die Zifferntasten oder beim Speichern einer Kurzwahlnummer. Drücken Sie die Taste **Wahl-W/Pause (Redial/Pause)** auf dem Funktionstastenfeld so oft wie gewünscht, um längere Pausen einzustellen.

Pulswahl

In älteren Telefonnetzen verwendetes Wahlverfahren (Wählscheibe).

Rundsenden

Mit dieser Funktion kann ein Fax automatisch an mehrere Empfänger gesendet werden.

Scannen

Einlesen eines Dokumentes zur Weiterverarbeitung am Computer.

Sendebereich (Sendebestätigung)

Ein Bericht über jedes gesendete Fax, mit Sendedatum, Sendezeit und Faxnummer.

Sendevorbereitung (Dual Access)

Während das Gerät ein Fax aus dem Speicher sendet oder ein Fax empfängt oder ausdruckt, kann es Sendevorgänge vorbereiten.

Signalton-Lautstärke

Lautstärken-Einstellung für den Signalton, der zu hören ist, wenn eine Taste gedrückt wird oder ein Fehler auftritt.

Speicherempfang

Empfangene Faxe werden automatisch gespeichert, wenn sich kein Papier in der Papierkassette befindet.

Standard-Auflösung

203 × 98 dpi (Schwarzweiß). 203 × 196 dpi (Farbe). Sie wird für normale Schriftgrößen verwendet und überträgt am schnellsten.

Suchen

Eine Liste der gespeicherten Kurzwahl- und Gruppennummern in numerischer oder alphabetischer Reihenfolge.

Superfein-Auflösung (nur Schwarzweiß)

203 × 392 dpi. Ideal für extrem kleine Schriften oder detaillierte Zeichnungen.

Temporäre Einstellungen

Einstellungen die nur zum Senden bzw. Kopieren der nächsten Vorlage gültig sind.

Tonwahl

Ein in modernen Telefonnetzen verwendetes Wahlverfahren, bei dem Sie für jede gewählte Ziffer einen bestimmten Ton hören.

Übersee-Modus

Mit dieser Funktion können Übertragungsfehler durch Leitungsrauschen, wie sie bei Übersee-Übertragungen auftreten können, reduziert werden.

Übertragung

Senden eines Dokumentes über die Telefonleitung eines Faxgerätes an ein anderes Faxgerät.

Übertragungsfehler (Übertr.-Fehler)

Ein Fehler beim Senden oder Empfangen eines Faxes, meistens aufgrund einer schlechten Verbindung oder von Leitungsstörungen.

WLAN-Bericht

Ein Ausdruck der über den Status der WLAN-Verbindung informiert.

Ziffern

2-auf-1-Ausweiskopie 29

A

Abbrechen

Wahlwiederholauftrag 12

Adressbuch

Rundsenden (Rundsende-Gruppen) 10

Gruppen ändern 20

Rundsende-Gruppen löschen 20

Rundsende-Gruppen speichern 19

Rundsende-Gruppen verwenden 10

Rundsendevorgang abbrechen 11

Anrufer-Kennung

Anruferliste 23

Apple Macintosh

Siehe Software- und Netzwerk-
Benutzerhandbuch.

Auflösung

Einstellung für nächstes Fax 8

Ausweiskopie 29

B

Berichte und Listen 22

Adressbuch 23

Anruferliste 23

ausdrucken 23

Geräteeinstellungen 23

Journal 23

Journal-Intervall 22

Netzwerkconfiguration 23

Sendebericht 22, 23

WLAN-Bericht 23

C

ControlCenter

Siehe Software- und Netzwerk-
Benutzerhandbuch.

D

Datenerhalt 1

Display (Flüssigkristallanzeige)

Kontrast 3

Sprache 3

Drucken

Bericht 23

gespeichertes Fax 14

Siehe Software- und Netzwerk-
Benutzerhandbuch.

E

Energiesparmodus 2

F

Fax

empfangen

am Ende eines Gesprächs 17

auf dem PC 14

automatische Verkleinerung 16

gespeicherte Faxe drucken 14

im Speicher 16

Speicherempfang bei

Papiermangel 16

senden 7

am Ende eines Gesprächs 9

Auflösung 8

Auftrag im Speicher löschen 12

aus Speicher (Dual Access) 10

Direktversand 11

Kontrast 7

manuell 9

Rundsenden 10

Übersee-Modus 12

Fax vom PC

Siehe Software- und Netzwerk-
Benutzerhandbuch.

Faxspeicherung

ausschalten 15

gespeicherte Faxe drucken 14

K

Kopieren

2-auf-1-Ausweiskopie 29

Dichte 30

Hintergrundfarbe entfernen 30

Poster	27
Qualität	24
Seitenlayout (N auf 1)	27
sortiert	29
vergrößern/verkleinern	25
Vorlageneinzug verwenden	29

M

Macintosh	
Siehe Software- und Netzwerk- Benutzerhandbuch.	
Manuelle	
Übertragung	9
Modus-Timer	
eingeben	4

N

Netzwerk	
Drucken	
Siehe Software- und Netzwerk- Benutzerhandbuch.	
Scannen	
Siehe Software- und Netzwerk- Benutzerhandbuch.	
Nuance™ PaperPort™ 12SE	
Siehe Software- und Netzwerk- Benutzerhandbuch. Siehe auch Hilfe des Programms PaperPort™ 12SE.	

P

Presto! PageManager	
Siehe Software- und Netzwerk- Benutzerhandbuch. Siehe auch Hilfe des Programms Presto! PageManager.	
Problemlösung	
Tintenvorrat überprüfen	35

R

Reinigen	
Druckwalze	33
Papierzufuhrrollen	33
Remote Setup	
Siehe Software- und Netzwerk- Benutzerhandbuch.	
Rundsende-Gruppen	19

Rundsenden	10
Rundsende-Gruppen speichern	19

S

Scannen	
Siehe Software- und Netzwerk- Benutzerhandbuch.	
Sendevorbereitung (Dual Access)	10
Stromunterbrechung	1

T

Tastensperre	
ein-/ausschalten	6
Tintenpatronen	
Tintenvorrat überprüfen	35
Transport des Gerätes	36

V

Verkleinern	
empfangene Faxe	16
Kopien	25
Verpacken des Gerätes für einen Transport	36

W

Wählen	
Gruppen (Rundsenden)	10
Nachwahlverfahren (Call-by-Call)	18
Windows®	
Siehe Software- und Netzwerk- Benutzerhandbuch.	
Wireless-Netzwerk	
Siehe Installationsanleitung und Software- und Netzwerk-Benutzerhandbuch.	

Z

Zugangscodes, speichern und wählen	18
---	----

brother®

Besuchen Sie unsere Website
<http://www.brother.com/>

Diese Geräte sind nur für die Verwendung in dem Land zugelassen, in dem sie erworben wurden. Die Brother-Vertretungen und Brother-Händler der einzelnen Länder können die technische Unterstützung nur für die Geräte übernehmen, die in ihrem jeweiligen Land gekauft wurden.



www.brotherearth.com