

かんたん設置ガイド

はじめにお読みください

本製品を使用するには、本製品の設定を行い、お使いのパソコンにドライバとソフトウェアをインストールする必要があります。正しい設定とインストールのために、この「かんたん設置ガイド」を必ずお読みください。

MFC-8460N

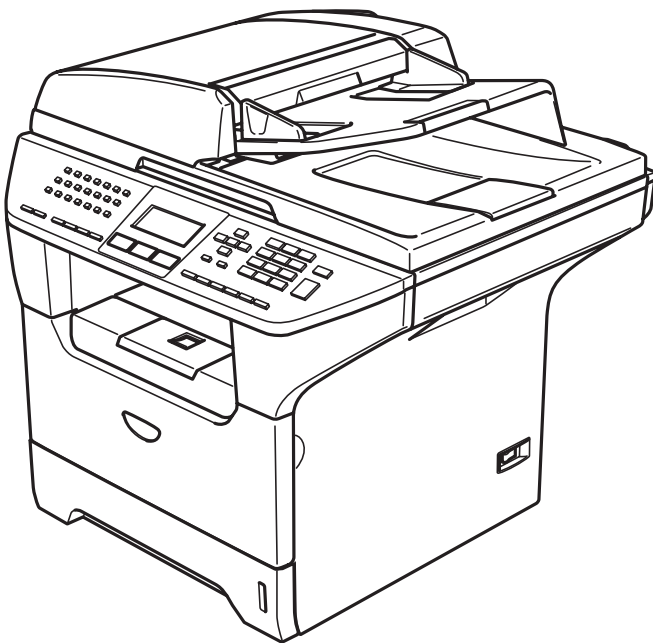

お客様相談窓口（ブラザーコールセンター）

 **0120-143-410**

おかけ間違いのないようにご注意ください。

本製品の取り扱い・操作・障害についてご不明な点がございましたら、上記お客様相談窓口にお気軽に申しつけてください。

- 受付時間／9:00～20:00（土曜日のみ17:00まで）
 - 営業日／月曜日～土曜日（日・祝日および当社休日は休みとさせていただきます。）
- ブラザーコールセンターは、ブラザー販売株式会社が運営しています。

サポートページ（ブラザーソリューションセンター）：
<http://solutions.brother.co.jp>

添付ソフトウェア（Presto! PageManager®）お問い合わせ窓口
ニューソフトジャパンカスタマーサポートセンター
TEL/03-5472-7008 FAX/03-5472-7009

- 受付時間／午前10:00～12:00・午後1:00～5:00（土日・祝日を除く）

STEP 1

本製品を確認する



STEP 2

パソコンに接続する



USB接続



パラレル接続



ネットワーク接続

Windows®



USB接続



ネットワーク接続



Macintosh®

付 録

本書は、なくさないように注意し、いつでも手に取って
みることができるようにしてください。

ユーザーズガイドの構成

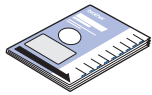
本製品には、以下のユーザーズガイドが同梱されています。





	かんたん設置ガイド（本書） 必ず本書からお読みください。本製品を使用するための準備について記載しています。
	ユーザーズガイド（印刷版） ファクス、コピーのしかたや本製品のお手入れ、困ったときの対処法などについて記載しています。
	画面で見るユーザーズガイド（CD-ROM） 付属のCD-ROMには、パソコン画面で見ることができる次のユーザーズガイドが収録されています。 <ul style="list-style-type: none">・ユーザーズガイド（HTML版）：各種機能の説明が収録されています。・ユーザーズガイド パソコン活用編（PDF版）：パソコンに接続して使う機能の説明が収録されています。・ネットワーク設定ガイド（PDF版）：ネットワークに接続して使う機能の説明が収録されています。

補足

- Windows® をお使いの場合、パソコンにドライバをインストールすると、Windows® のスタートメニューからユーザーズガイド（HTML版）を閲覧できます。
[スタート] メニューから、[すべてのプログラム（プログラム）] - [Brother] - [MFC-8460N] - [ユーザーズガイド] を選んでください。
- 最新のユーザーズガイドは、ブラザーソリューションセンター（<http://solutions.brother.co.jp>）からダウンロードできます。

- 本製品は、情報処理装置等電波障害自主規制協議会（VCCI）の基準に基づく、クラスB情報技術装置です。本製品は、家庭環境で使用することを目的としていますが、本製品がラジオやテレビ受信機に近接して使用されると、受信障害を引き起こすことがあります。ユーザーズガイドにしたがって正しい取り扱いをしてください。
- 本製品は、厳重な品質管理と検査を経て出荷しておりますが、万一不具合がありましたら、「お客様相談窓口（ブラザーコールセンター）0120-143-410」までご連絡ください。
- お客様または第三者が、本製品の使用の誤り、使用中に生じた故障、その他の不具合、または本製品の使用によって受けられた損害については、法令上賠償責任が認められる場合を除き、当社は一切その責任を負いませんので、あらかじめご了承ください。
- 本製品の設置に伴う回線工事には、工事担任者資格を必要とします。無資格者の工事は違法となり、また事故のもととなりますので、絶対におやめください。
- 電話帳に登録した内容、メモリーに受信したファクスなどで重要な情報は、必ず印刷して保管してください（ユーザーズガイド「電話帳リストを印刷する」、「メモリーに受信したファクスを印刷する」）。本製品は、静電気・電氣的ノイズなどの影響を受けたとき、誤って使用したとき、または故障・修理・使用中に電源が切れたときに、メモリーに記憶した内容が変化・消失することがあります。これらの要因により本製品のメモリーに記憶した内容が変化・消失したために発生した損害について、当社は一切その責任を負いかねますので、あらかじめご了承ください。
- ユーザーズガイドなど、付属品を紛失した場合は、お買い上げの販売店にてご購入いただくか、ダイレクトクラブ（0120-118-825）へご注文ください。（土、日、祝日、長期休暇を除く 9:00~12:00 13:00~17:00）

本書の表記

 警告	この表示を無視して、誤った取り扱いをすると、人が傷害を負う可能性がある内容を示しています。
 注意	本製品をお使いになるにあたって、守っていただきたいことがらを説明しています。
 補足	本製品の操作手順に関する補足情報を説明しています。
 P.xxx	ユーザーズガイド（印刷版）の参照先を記載しています。（XXXはページ）
	画面で見るユーザーズガイド（HTML版）を参照しています。

操作パネル

MFC-8460N

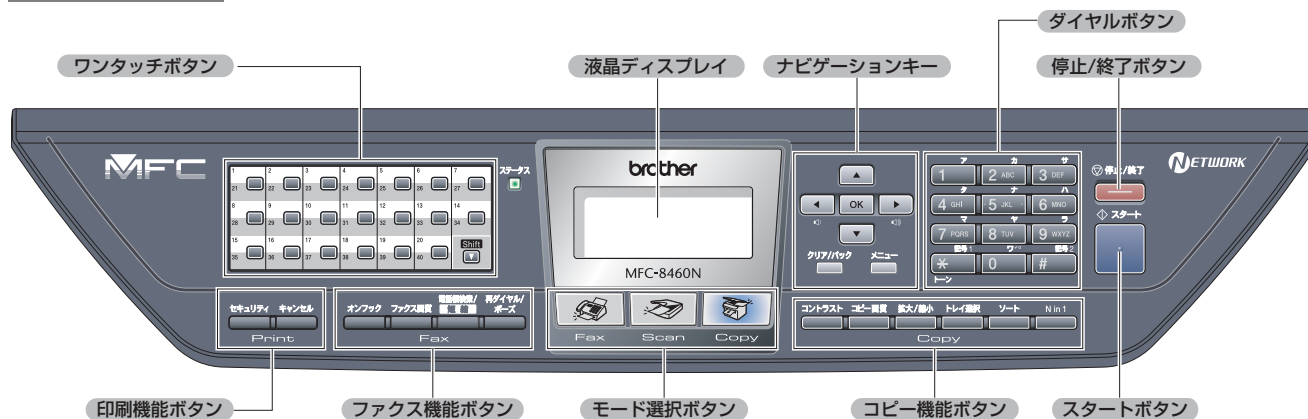

詳しくは、 ユーザーズガイド (印刷版) **P.30** を参照してください。



警告

本製品を持ち運ぶときは、図のように本製品の両脇を持ってください。
本製品の底面を持たないでください。

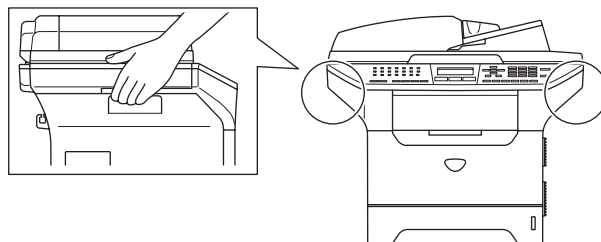







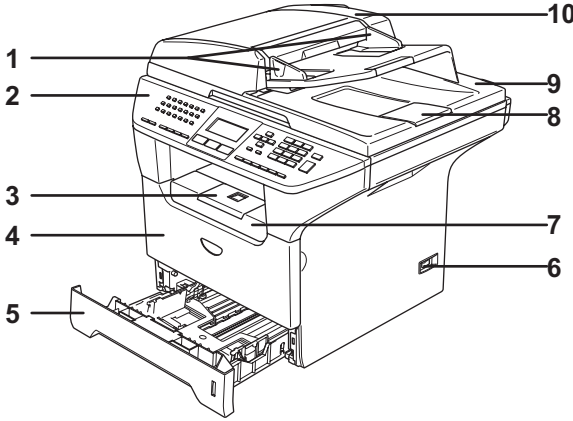

目次

ユーザズガイドの構成	1	LAN ケーブルで接続する	33
本書の表記	1	Windows® 98/98SE/Me/ 2000 Professional/XP/ XP Professional x64 Edition、 Windows NT® 4.0 ユーザーの方	33
操作パネル	2		
目次	3		
STEP1 本製品を確認する	4		
1 付属品を確認する	4		
2 ドラムユニットを取り付ける	5		
3 記録紙をセットする	6		
4 スキャナロックを解除する	7		
5 電話機コードを接続する	8		
本製品の接続イメージ	9		
6 電源コードを接続する	10		
7 日付・時刻を合わせる	11		
8 名前とファクス番号を登録する (発信元登録)	12		
9 受信モードを選ぶ	14		
10 液晶ディスプレイのコントラストを 調整する	15		
STEP2 パソコンに接続する	17		
		Macintosh®	
		CD-ROM の内容	36
		動作環境	37
		USB ケーブルで接続する	38
		Mac OS® X 10.2.4 以降 ユーザーの方	38
		Mac OS® 9.1 ~ 9.2 ユーザーの方 ..	41
		ネットワーク環境で使用する場合	43
		本製品を接続する前	43
		本製品を接続した後	43
		ネットワーク環境に必要なものの準備 ..	44
		LAN ケーブルで接続する	45
		Mac OS® X 10.2.4 以降 ユーザーの方	45
		Mac OS® 9.1 ~ 9.2 ユーザーの方 ..	48
		Windows®	
		CD-ROM の内容	18
		動作環境	19
		USB ケーブルで接続する	21
		Windows® 98/98SE/Me/2000 Professional/XP/XP Professional x64 Edition ユーザーの方	21
		パラレルケーブルで接続する	24
		Windows® 98/98SE/Me/2000 Professional/XP/XP Professional x64 Edition ユーザーの方	24
		Windows NT® Workstation Version 4.0 (SP6 以降) ユーザーの方	27
		ネットワーク環境で使用する場合	30
		本製品を接続する前	30
		本製品を接続した後	30
		ネットワーク環境に必要なものの準備 ..	31
		ファイアウォールやウィルス対策 ソフトをお使いの場合の注意事項	31
		パーソナルファイアウォール (ウィルス 対策ソフトなど) をお使いの場合	31
		Windows® XP (ServicePack1) の パーソナルファイアウォール機能に ついて	31
		Windows® XP (ServicePack2) / XP Professional x64 Edition の パーソナルファイアウォール機能に ついて	32
		付 録	50
		ネットワークユーティリティ	50
		ブラザーネットワークユーティリティ [BRAdmin Professional] を インストールする	50
		BRAdmin Professional を使って IP アドレス、サブネットマスク およびゲートウェイを設定する	51
		BRAdmin Light を使って IP アドレス、サブネットマスク、 およびゲートウェイを設定する	52
		ネットワーク設定ページの印刷	52
		オプション	53
		消耗品	53

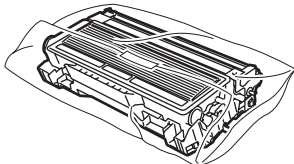
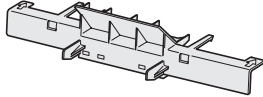
1 付属品を確認する

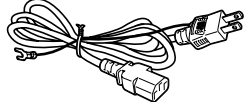
箱の中に次の物が揃っているか確かめてください。万一、足りないものがあったりユーザーズガイドに落丁があったときは、お客様相談窓口（プラザーコールセンター）0120-143-410にご連絡ください。

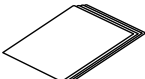
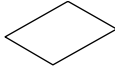
		
<ol style="list-style-type: none"> 1. 原稿ガイド 2. 操作パネル 3. 排紙ストッパー 4. 多目的トレイ 5. 記録紙トレイ 6. 電源スイッチ 7. フロントカバー 8. 原稿ストッパー 9. 原稿台カバー 10. ADF（自動原稿送り装置） 		
 <p>かんたん設置ガイド（本書）</p>	 <p>CD-ROM</p>	 <p>ユーザーズガイド</p>
 <p>ドラムユニット （トナーカートリッジ入り）</p>	 <p>はがき印刷サポート （詳しくは、 ユーザーズガイド（印刷版）P.42 を参照してください。）</p>	 <p>電源コード</p>
 <p>電話機コード</p>	 <p>A4記録紙</p>	 <p>保証書</p>

補足

- 本製品とパソコンをつなぐインターフェースケーブルは同梱されていません。下記のいずれかの市販のケーブルをご購入ください。
 - ・USBケーブル（ABタイプ）は長さが2.0m以下のものをお使いください。

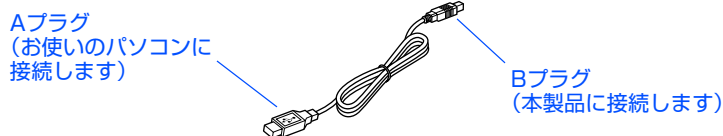

- ・パラレルケーブルは長さが2.0m以下のものをお使いください。IEEE1284に準拠した双方向通信対応のケーブルをお使いください。
- ・LANケーブルは10BASE-Tまたは100BASE-TXのストレートケーブルをご使用ください。
- 箱から本製品を取り出したときは、本製品に貼られているシールを取り外してください。また、箱や梱包材は廃棄せずに保管してください。

2 ドラムユニットを取り付ける

注意

この時点では、まだパラレルケーブル、USBケーブルまたはLANケーブルを接続しないでください。

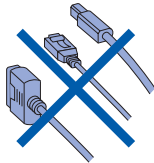

- 1 フロントカバーボタンを押して、フロントカバーを開く

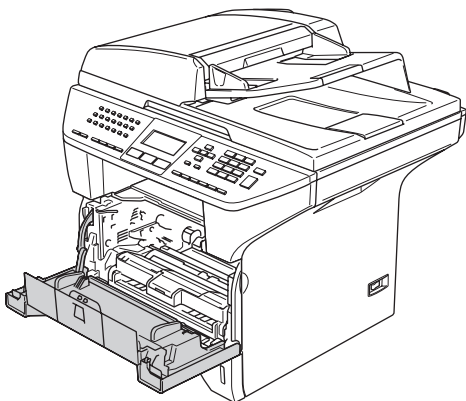
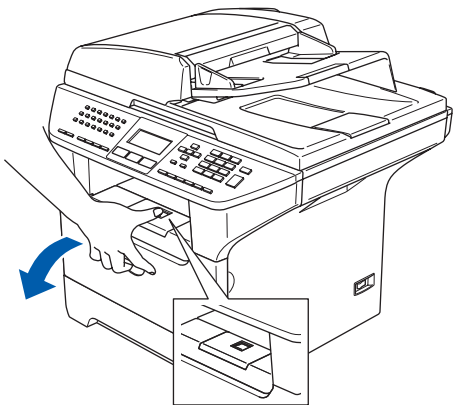

- 2 ドラムユニットを袋から取り出す

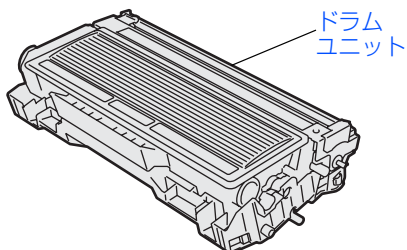

- 3 トナーがカートリッジ内で均一に分散するように、左右にゆっくりと5、6回振る

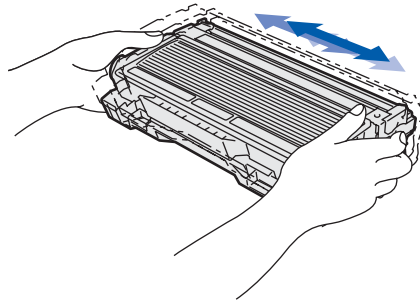

- 4 ドラムユニットのハンドル部を持ち、本製品にはめ込む

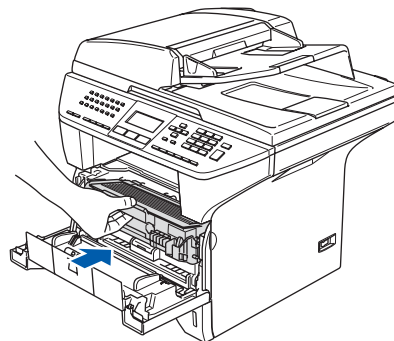

- 5 フロントカバーを閉じる

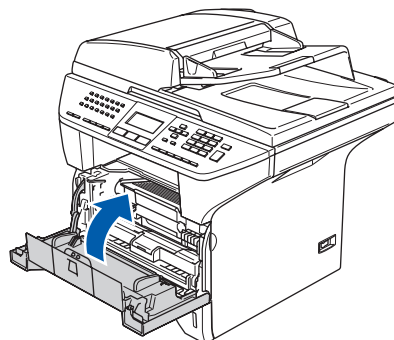

本製品を確認する

パソコンに接続する



USB接続



パラレル接続



ネットワーク接続

Windows®



USB接続



ネットワーク接続

Macintosh®

付録

3 記録紙をセットする

1 記録紙トレイを本製品から完全に引き出す

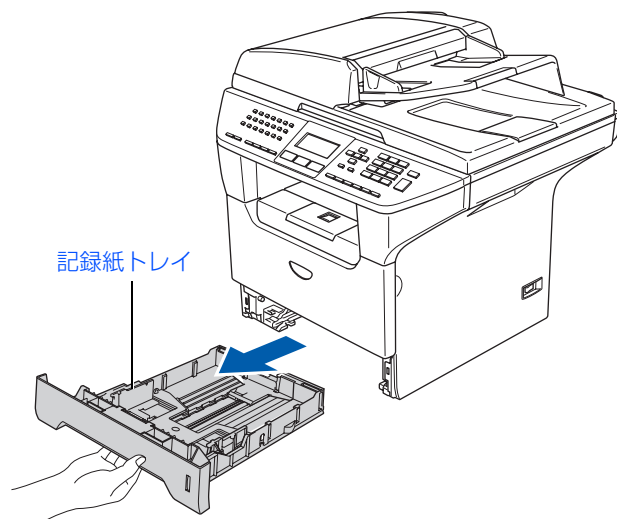

2 記録紙ガイドを使用する記録紙のサイズに合わせる

- 青色のレバー①をつまみながら使用する記録紙サイズの幅に合わせます。
- 記録紙ガイドのツメがしっかりと溝にはまっていることを確認してください。

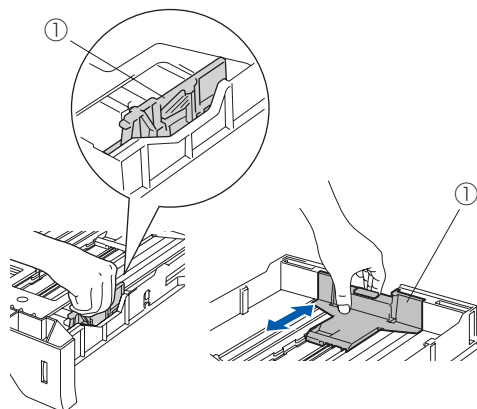

3 紙づまりや給紙ミスを防ぐため、記録紙をよくさばく

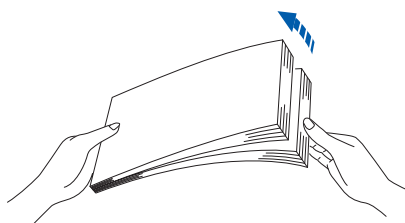

4 印字面を下にして記録紙トレイに入れる

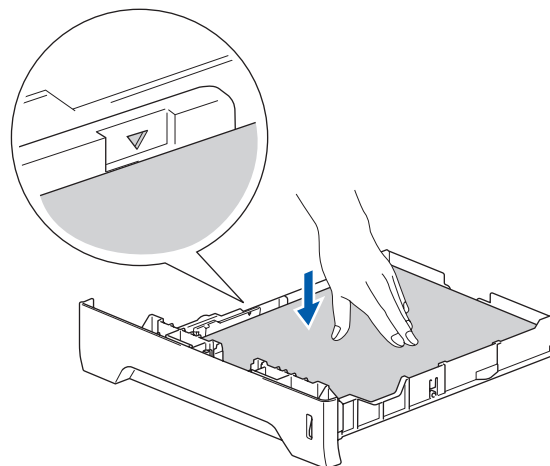

記録紙がカセットの中で平らになっていること、▼マークより下の位置にあることを確認してください。



注意

- 記録紙は少しずつ入れてください。一度にたくさん入れると紙詰まりや給紙ミスの原因になります。
- 種類の異なる記録紙を一緒にセットしないでください。

5 記録紙トレイを本製品に戻し、排紙ストッパーを起こす

A4(80g/m²の普通紙)で約250枚までセットできます。詳しくは、 ユーザーズガイド (印刷版) P.37  を参照してください。

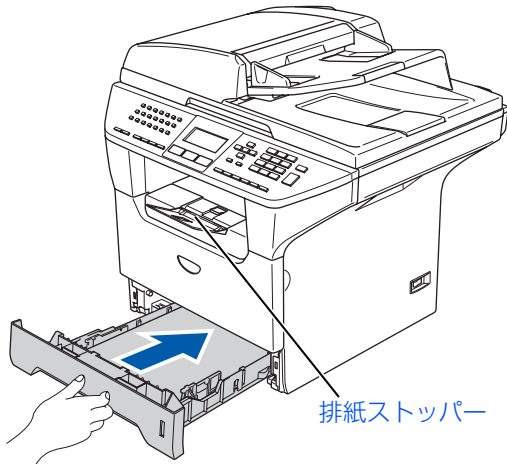

4 スキャナロックを解除する

1 スキャナロックレバーを奥に押して、スキャナロックを解除します。

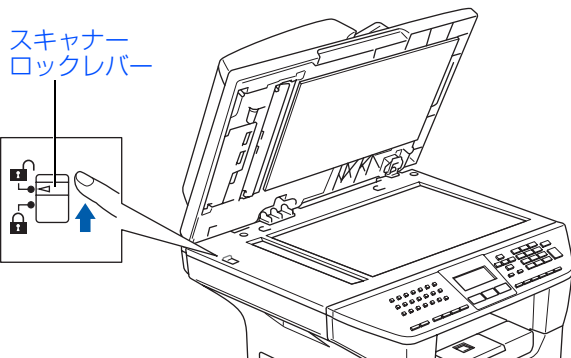

本製品を
確認する

パソコンに
接続する



USB
接続

Windows®



パラレル
接続



ネット
ワーク
接続

Macintosh®



USB
接続



ネット
ワーク
接続

付録

5 電話機コードを接続する

注意

この時点では、まだパラレルケーブル、USBケーブルまたはLANケーブルを接続しないでください。

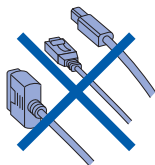

1 付属の電話機コードを本製品の背面の「LINE」端子と壁側の電話機コンセントに差し込む

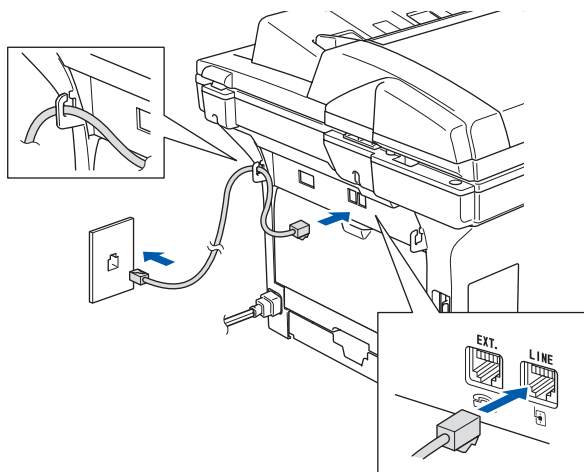

- 今お使いの電話機を本製品と接続してご使用になる場合は、本製品背面の外付電話端子（EXT.）に付いているキャップをはずして接続します。

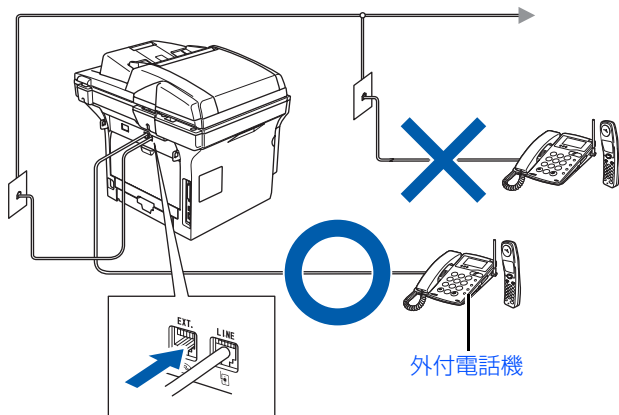

- ユーザズガイドでは、本製品に接続した電話機を外付電話機と呼んでいます。

注意

ブランチ接続（並列接続）はしないでください。ブランチ接続（並列接続）をすると、以下のような支障があり、正常に動作できなくなります。

- ファクスを送ったり受けたりしているときに、並列接続されている電話機の手話器を上げるとファクスの画像が乱れたり通信エラーがおきることがあります。
- 電話がかかってきたとき、ベルが鳴り遅れたり、途中で鳴りやんだり、相手がファクスのときに受信できないことがあります。
- 並列電話機から本製品への転送はできません。
- ナンバー・ディスプレイ、キャッチホンなどのサービスが正常に動作しません。

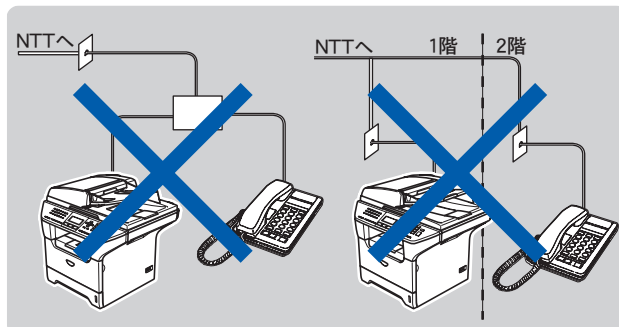

補足

- 付属品の電話機コードをご使用にならない場合も、6極2芯の電話機コードをお使いください。6極4芯の電話機コードをご使用になると、通話中に雑音が入ることがあります。

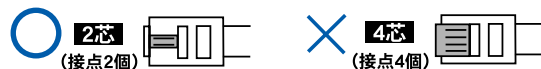

- 3ピンプラグ式の場合は、市販のモジュラー付き電話キャップを購入してください。

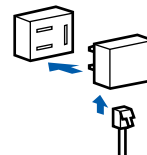

- 直接配線式の場合は、別途工事が必要です。ご利用の電話会社にお問い合わせください。



本製品の接続イメージ

本製品の接続イメージを以下に示します。

● 公衆回線に接続する場合（ファクス専用として使う場合）

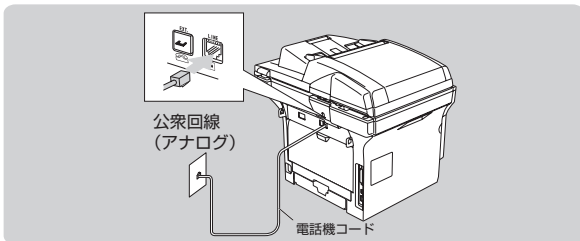

● 公衆回線に接続する場合（本製品に電話機を接続する場合）

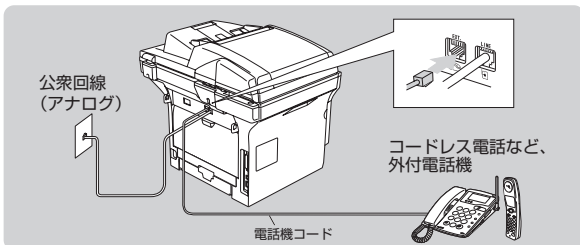

● ADSL環境に接続する場合

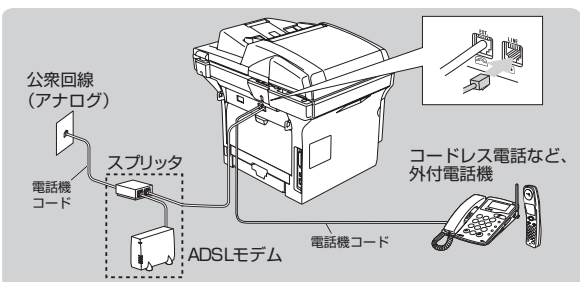

.....の部分、ご利用される機器によって一体型のADSLモデムの場合もあります。

● ひかり電話に接続する場合

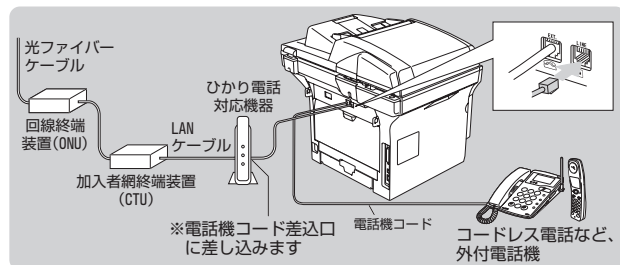

● CSチューナーやデジタルテレビを接続する場合

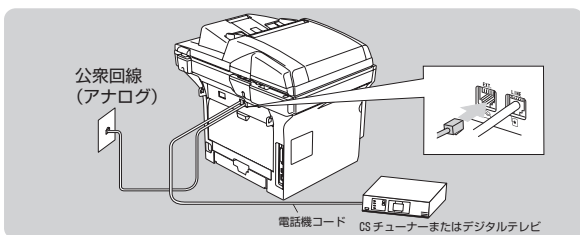

● ISDN回線に接続する場合（電話番号が1つの場合）

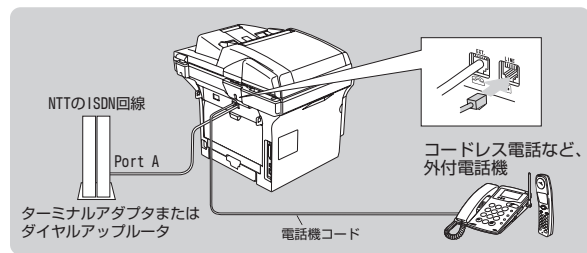

● ISDN回線に接続する場合（電話番号が2つの場合）

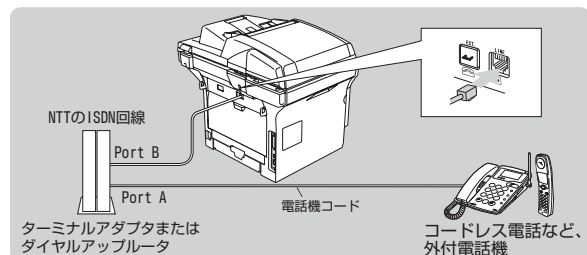

● 構内交換機（PBX）、ホームテレホン、ビジネスホンを接続する場合

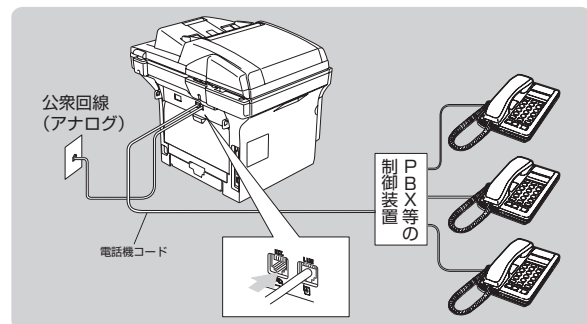

● 内線電話として接続する場合

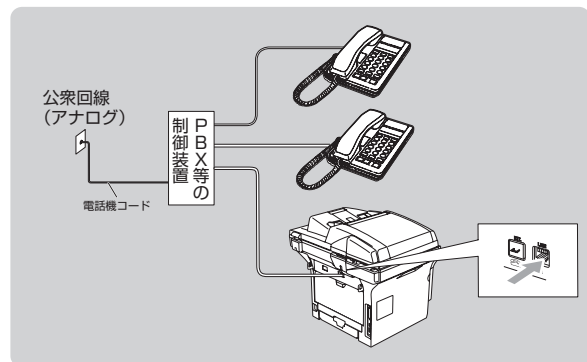

詳しくは、 ユーザーズガイド（印刷版）P.58 を参照してください。

本製品を確認する

パソコンに接続する

USB接続

Windows®
パラレル接続

ネットワーク接続

USB接続

Macintosh®
ネットワーク接続

付録

6 電源コードを接続する

- 1** 電源スイッチが OFF になっていることを確認し、電源コードを本製品に接続する

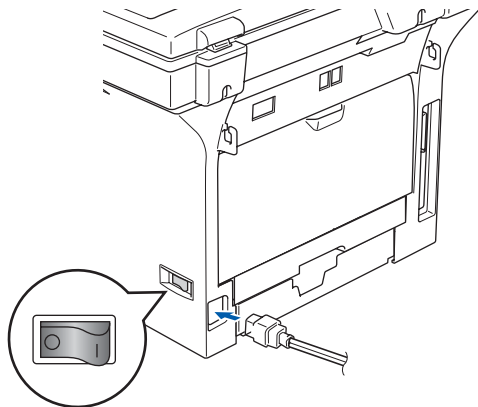

- 2** 電源プラグをコンセントに差し込み、電源スイッチをONにする

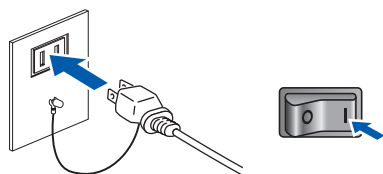

- ・回線種別の自動設定が始まります。
- ・自動設定が終わると、設定された回線種別が2秒間液晶ディスプレイに表示されます。



警告

- ・感電や火災防止のため、電源コード（日本国内でのみ使用可）は、必ず付属のものを使用してください。
- ・感電防止のため必ず保護接地を行ってください。電源コンセントの保護接地端子にアース線を確実に接続してください。

注意

- 右記のメッセージが表示されたときは、電話機コードが正しく接続されていません。電話機コードを正しく接続してください。

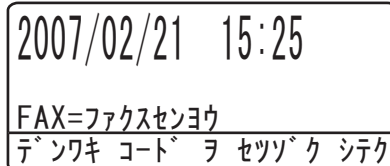

正しく接続しないまま5分以上放置すると、回線種別はプッシュ回線に設定されます。

電話機コード接続しない場合は  を押してください。

- 自動で回線種別が設定できなかったときは、2秒間右記のメッセージが表示されます。手動で回線種別を設定してください。詳しくは、 ユーザーズガイド（印刷版）P.49 を参照してください。

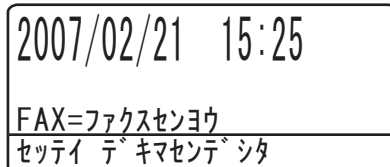

- 構内交換機（PBX）、ホームテレホン、ビジネスホンに接続している場合、回線種別の自動設定ができないことがあります。自動で回線種別の設定ができなかったときは、手動で回線種別を設定してください。

- ダイヤル回線 10PPS を使用しているときは、必ず手動で回線種別を設定してください。

補足

本製品を、電話回線に接続せずに使用する（コピー、プリンタ、スキャナなどとして使用する）ときは、手動で回線種別を設定します。詳しくは、 ユーザーズガイド（印刷版）P.49 を参照してください。どの回線種別を設定しても構いません。

7 日付・時刻を合わせる

1 メニュー を押す

02. トケイ セット
ネン: 20XX
ニューヨーク&OKホ [®] タン

2 年号(西暦の下2桁)を入力して を押す

例: 2007年の場合は「07」

02. トケイ セット
ネン: 2007
ニューヨーク&OKホ [®] タン

3 月を2桁で入力して を押す

例: 1月の場合は「01」

02. トケイ セット
2007/XX/XX
ツキ: 01
ニューヨーク&OKホ [®] タン

4 日付を2桁で入力して を押す

例: 21日の場合は「21」

02. トケイ セット
2007/01/XX
ヒツケ: 21
ニューヨーク&OKホ [®] タン

5 時刻(24時間制)を入力して を押す

例: 午後3時25分の場合は「1525」

02. トケイ セット
2007/01/21
ジヨク: 15:25
ニューヨーク&OKホ [®] タン

6 停止 終了 を押す

補足

入力を間違えたときは、 を使って修正する文字にカーソルを移動し、正しい文字を入力し直してください。

本製品を確認する

パソコンに接続する



USB
接続



Windows®
パラレル
接続



ネット
ワーク
接続



Macintosh®
USB
接続



ネット
ワーク
接続

付録

8 名前とファクス番号を登録する（発信元登録）

ファクスを送信したとき、登録した情報（お客様の名前とファクス番号）が相手側の記録紙に印刷されます。

1 を押す

03. ハッシンモト トウロク
ファクス: ニューリョク&OKホ ^ト タン

2 ファクス番号を入力して を押す

- 20桁まで登録できます。

03. ハッシンモト トウロク
ファクス:03XXXXXXXXX ニューリョク&OKホ ^ト タン

3 電話番号を入力して を押す

- 20桁まで登録できます。
- ファクス番号と電話番号が同じときは同じ番号を入れてください。

03. ハッシンモト トウロク
ファクス:03XXXXXXXXX
デ ^ン ワ:03XXXXXXXXX ニューリョク&OKホ ^ト タン



4 名前を入力して を押す



- 20文字まで登録できます。

03. ハッシンモト トウロク
ファクス:03XXXXXXXXX
デ ^ン ワ:03XXXXXXXXX
ナマエ:入 ^ス キケイコ *
ウケツケマシタ

5 を押す









入力を間違えたときは、  を使って修正する文字にカーソルを移動し、 を押して削除後、正しい文字を入力し直します。途中の文字を入力し忘れたときは、間違えた箇所までカーソルを移動して入力し直してください。

詳しくは、 ユーザーズガイド（印刷版）P.51  を参照してください。









入力できる文字

ボタンを押す回数に応じて入力できる文字が変わります。

ボタン	入力できる文字
 ^ア	アイウエオアイウエオ 1
 ^カ	カキクケコABC 2
 ^サ	サシスセソDEF 3
 ^タ	タチツテトツGHI 4
 ^ナ	ナニヌネノJKL 5
 ^ハ	ハヒフヘホMNO 6
 ^マ	マミムメモPQRS 7
 ^ヤ	ヤユヨヤユヨTUV 8
 ^ラ	ラリルレロWXYZ 9
 ^ワ	ワヲン ^ン °ー0
 ^{記号1} トーン	(スペース) ! " # \$ % & ' () * + , - . / €
 ^{記号2}	: ; < = > ? @ [] ^ _

文字の入れ方 (変更のしかた)

電話番号や文字は以下の操作で入力します。

したいこと	操作のしかた
文字を入れる	1 ^ア ~ 0 ^ワ 、* ^{記号1} 、# ^{記号2} を押す <small>トーン</small>
文字を削除する	クリア バック  を押すと、カーソルが文字列の最後の後方にあるときはカーソルの左の1文字を削除します。カーソルが文字列上にあるときは、カーソル位置の1文字を削除します。
文字を挿入する	 を押してカーソルを戻し、文字を入力する
スペース(空白)を入れる	 を押してカーソルを右に移動させる (文字のときは  (2回押) でスペースを入れることができます)
記号を入力する	入力したい記号ボタン ( ^{記号1} または  ^{記号2}) を押して記号を選ぶ <small>トーン</small>
同じボタンで続けて文字を入力する	 を押してカーソルを1文字分移動させて入力する
入力した内容を確認させる	 を押す

本製品を確認する

パソコンに接続する



USB
接続



Windows®
パラレル
接続



ネット
ワーク
接続



Macintosh®
USB
接続



Macintosh®
ネット
ワーク
接続

付録

9 受信モードを選ぶ

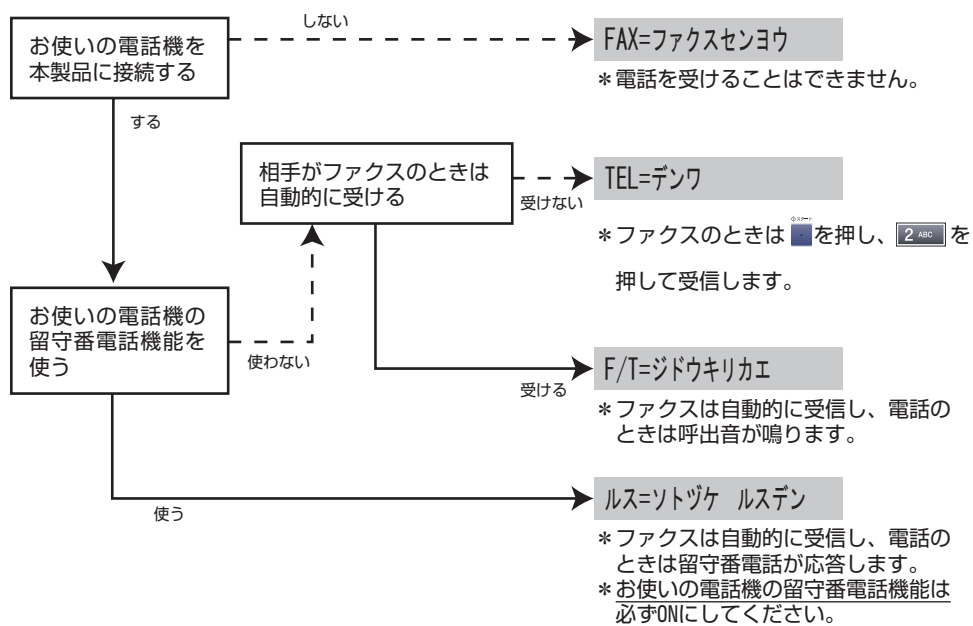

詳しくは、📖 ユーザーズガイド (印刷版) **P.52** を参照してください。

1 **メニュー** **0** **1** を押す

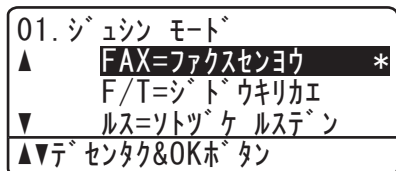



2 **↑** **↓** で受信モードを選択する

「FAX=ファクスセンヨウ」、「F/T=ジドウキリカエ」、「ルス=ソトツケ ルスデン」、「TEL=デンワ」の中から選択します。

3 **OK** を押す



4 **☎** 停止 終了 **🔴** を押す

10 液晶ディスプレイのコントラストを調整する

- メニュー  **1**  **7 PORS** を押す

17. ガメンノ コントラスト

-□□■□□+

◀▶テ° センタク&OKホ° タン
-   でコントラストを調整する
- OK** を押す
-  を押す

本製品を
確認する

パソコンに
接続する



USB
接続

Windows®



パラレル
接続



ネット
ワーク
接続

Macintosh®



USB
接続



ネット
ワーク
接続

付録

STEP1 本製品を確認する

Windows®の動作環境は → 19ページ

Macintosh®の動作環境は → 37ページ

本製品を
確認する

STEP2 パソコンに接続する

USBケーブルで接続する

Windows® 98/98SE/Me/2000 Professional/XP/
XP Professional x64 Editionユーザーの方 → 21ページ
Windows NT® 4.0ではUSB 接続は使用できません。



USB
接続

Windows®

パラレルケーブルで接続する

Windows® 98/98SE/Me/2000 Professional/XP/
XP Professional x64 Editionユーザーの方 → 24ページ
Windows NT® Workstation Version 4.0 (SP6 以降)ユーザーの方 → 27ページ



パラレル
接続

LANケーブルで接続する

Windows® 98/98SE/Me/2000 Professional/XP/
XP Professional x64 Edition、Windows NT® 4.0ユーザーの方 → 33ページ



ネット
ワーク
接続

Macintosh®

USBケーブルで接続する

Mac OS® X 10.2.4以降ユーザーの方 → 38ページ
Mac OS® 9.1~9.2ユーザーの方 → 41ページ



USB
接続

LANケーブルで接続する

Mac OS® X 10.2.4以降ユーザーの方 → 45ページ
Mac OS® 9.1~9.2ユーザーの方 → 48ページ



ネット
ワーク
接続

付録

CD-ROMの内容



インストール

本製品をプリンタやスキャナとして使用するために必要なドライバをインストールします。また、本製品をより便利にお使いいただくために以下のソフトウェアをインストールします。

- Presto! PageManager®
TWAIN/WIA準拠の画像管理用ソフトウェアです。(Windows NT® 4.0には非対応)
- ControlCenter2
スキャナ機能やPC-FAX機能などさまざまな機能の入り口となるソフトウェアです。
- TrueTypeフォント
ブラザーオリジナルの日本語フォントです。インストール時に [カスタム] を選ぶと、インストールできます。

追加ソフトウェア

各種ドライバ、ソフトウェアを追加インストールできます。

- BRAdmin Professional
ネットワークプリンタなどネットワーク上で使用する機器を管理できるソフトウェアです。
- オートマチックドライバインストーラ/ネットワーク印刷ソフトウェア
ネットワーク環境で本製品を使う場合に便利なツールです。
- NewSoft® Presto! Image Folio
画像を編集できるソフトウェアです。(Windows NT® 4.0には非対応)
- Brother 日本語 OCR
スキャンして読み取った原稿を、文字データ(テキストデータ)に変換するソフトウェアです。
- Adobe® Reader®
PDFファイルをパソコン上で閲覧する場合に必要なソフトウェアです。

取扱説明書閲覧

以下のユーザーズガイドがパソコン上で閲覧、印刷できます。

- かんたん設置ガイド (PDF版)
- ユーザーズガイド (HTML版)

オンラインユーザー登録

オンラインでユーザー登録を行います。

サービスとサポート

- ブラザーホームページ
ブラザーのホームページへリンクします。
- ソリューションセンター
インターネット経由で、本製品の最新情報を閲覧したり、最新データのダウンロードが行えます。
- ブラザーダイレクトクラブ
消耗品などが購入できるオンラインショップへリンクします。

修復インストール

ドライバのインストールがうまくいかなかった場合にクリックすると、ドライバを自動的に修復します。(ネットワーク環境には非対応)

〈Windows®〉

動作環境

本製品とパソコンを接続してお使いいただくには、以下のパソコン環境が必要になります。またブラザーソリューションセンター（<http://solutions.brother.co.jp>）で最新のドライバ対応状況についてご確認ください。

OS/CPU/メモリー

- Windows® 98/98SE/Me
Intel® Pentium® IIプロセッサ300MHz（Pentium® 互換CPU含む）以上/32MB（推奨128MB）以上
- Windows® 2000 Professional、Windows NT® 4.0（SP6以降）
Intel® Pentium® IIプロセッサ300MHz（Pentium® 互換CPU含む）以上/64MB（推奨256MB）以上
- Windows® XP
Intel® Pentium® IIプロセッサ300MHz（Pentium® 互換CPU含む）以上/128MB（推奨256MB）以上
- Windows® XP Professional x64 Edition
AMD Opteron™プロセッサ/256MB（推奨512MB）以上
AMD Athlon™64プロセッサ/256MB（推奨512MB）以上
Intel® EM64Tに対応したIntel® Xeon™/256MB（推奨512MB）以上
Intel® EM64Tに対応したIntel® Pentium® 4/256MB（推奨512MB）以上

補足

複合機すべての機能を快適にご使用いただくために、Intel® Pentium® III プロセッサ 1GHz 以上のCPU とメモリー容量 256MB以上のパソコン環境でのご利用をお勧めします。（Windows® XP Professional x64 Editionでは、上記環境になります。）

ディスク容量

400MB以上の空き容量

CD-ROMドライブ

必須

本製品を
確認する

パソコンに
接続する



USB
接続



Windows®
パラレル
接続



ネット
ワーク
接続



Macintosh®
USB
接続



ネット
ワーク
接続

付録

インターフェース

Hi-Speed USB 2.0 (USB1.1対応のPCでもご使用いただけます。)

IEEE1284準拠 (双方向パラレルインターフェース)

イーサネット10BASE-T/100BASE-TX

• OS対応表

お使いいただいているパソコンのOSによって本製品で利用できる機能が異なります。

	Windows® 98/98SE/Me/ 2000 Professional/XP/ XP Professional x64 Edition	Windows NT® 4.0 (SP6 以降)
プリンタ	○	○
スキャナ	○	○
Presto! PageManager®	○	×
PC-FAX ソフトウェア	○	○
リモートセットアップ	○	○
ControlCenter2	○	○

補足

- USBケーブル、パラレルケーブル、LANケーブルは市販のものをお使いください。
- USBケーブル、パラレルケーブルは長さが2.0m以下のものをお使いください。
- お使いの機能により、必要な動作環境は異なります。CPUのスペックやメモリーの容量に余裕があると、動作が安定します。
- USB接続は、次のパソコンに対応しています。
Windows® 98/98SE/Me/2000 Professional/XP/XP Professional x64 Edition
- Windows® 2000 Professional/XP/XP Professional x64 Edition、Windows NT® 4.0を使用してる場合は、アドミニストレータ (Administrator) 権限でログインする必要があります。
- Windows NT® 4.0を使用している場合、ネットワーク接続では、スキャナ、PC-FAX (受信)、リモートセットアップおよびControlCenter2に対応していません。

USBケーブルで接続する

Windows® 98/98SE/Me/
2000 Professional/XP/
XP Professional x64 Edition
ユーザーの方

インストールを開始する前に「STEP1 本製品を確認する」が完了していることをご確認ください。起動しているアプリケーションがある場合は、すべて終了してからインストールを始めてください。

1 本製品の電源スイッチをOFFにする

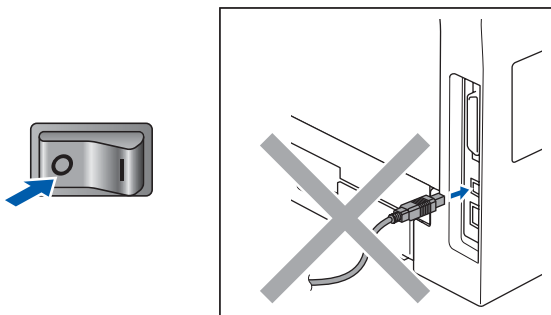

注意

USBケーブルが接続されている場合は、USBケーブルを本製品から外してください。

2 パソコンの電源を入れる

Windows® 2000 Professional/XP/
XP Professional x64 Editionをご使用の場合は、アドミニストレータ (Administrator) 権限でログオンします。

3 付属のCD-ROMをCD-ROMドライブにセットする

メイン画面が表示されます。



補足

画面が表示されないときは [マイコンピュータ] からCD-ROMドライブをダブルクリックし、[Setup.exe] をダブルクリックして画面を表示させてください。

4 [インストール] をクリックする



ドライバとソフトウェアのインストールが始まります。

5 Presto! PageManager®の使用許諾契約の内容を確認して、[はい] をクリックする

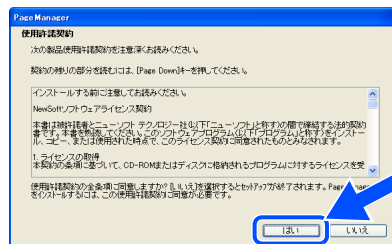

- Presto! PageManager®がインストールされます。
- Presto! PageManager®のインストールが終わると、続いてドライバとソフトウェアのインストールが始まります。

6 使用許諾契約の内容を確認し、[はい] をクリックする

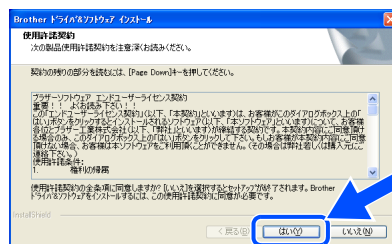

本製品を確認する

パソコンに接続する



USB接続



パラレル接続



ネットワーク接続



USB接続



ネットワーク接続

付録

7 [USBケーブル、またはパラレルケーブル]を選択し、[次へ]をクリックする

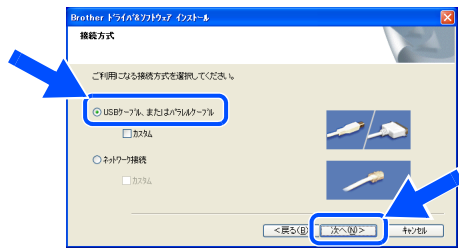

- ウィンドウが何度も開いたり、ディスプレイが何度もついたり消えたりする場合もありますが、そのまましばらくお待ちください。
- 以下の画面が表示されたときは、[はい]をクリックして古いバージョンのドライバとソフトウェアをアンインストールしてください。

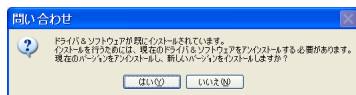

補足

BR-Script3 プリンタドライバをインストールする場合は、[カスタム]を選択し[次へ]をクリックしてください。コンポーネントの選択画面が表示されたら、[BR-Script3 プリンタドライバ]チェックボックスを選択し、画面の指示に従ってインストールを進めてください。

8 ケーブル接続画面が表示される

(Windows® XP/XP Professional x64 Editionの場合)

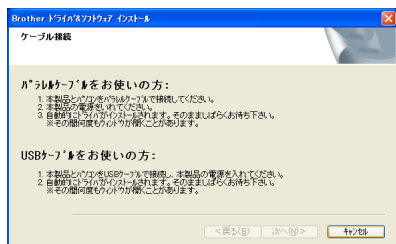

(Windows® 98/98SE/Me/2000 Professionalの場合)

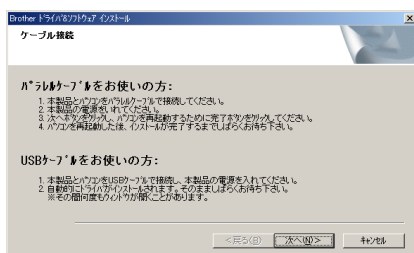

9 本製品とパソコンをUSBケーブルで接続する

- パソコンにUSBケーブルを接続します。
- 本製品にUSBケーブルを接続します。

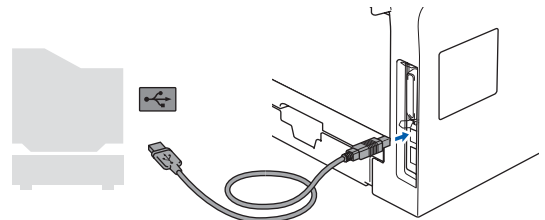

補足

- USBケーブルは、同梱されていません。
- USBケーブルは、長さが2.0m以下のものをお使いください。
- キーボードのUSBポートおよび電源のないUSBハブには使用しないでください。

10 本製品の電源スイッチをONにする

電源スイッチをONにすると、インストールが継続されます。

インストール画面が表示されるまでに数秒かかります。



補足

電源スイッチを入れると自動的に[ドライバ&ソフトウェア]がインストールされます。その間、ウィンドウが何度も開いたりする場合がありますが、そのまましばらくお待ちください。

11 ユーザー登録をする

[本製品のオンライン登録] や [Presto! (R) PageManager (R)のオンライン登録] をクリックして、ユーザー登録を行います。登録終了後や、後でユーザー登録をする場合は次の手順に進みます。

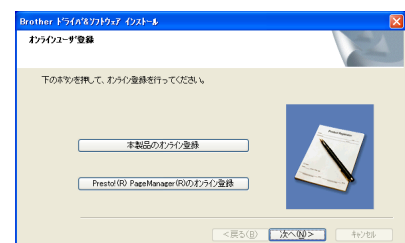

12 ユーザー登録が終わったら [次へ] をクリックする

13 [はい] を選択して [完了] をクリックする

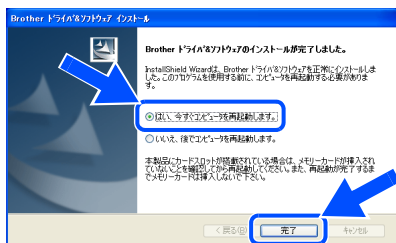

補足

再起動後、インストールに失敗したときは、画面にインストール失敗のメッセージが表示されます。表示されたときは、画面に表示されている手順に従うか、または [スタート] - [すべてのプログラム] - [Brother] - [MFC-8460N] - [オンライン Q&A] を参照してください。

OK! [ドライバ & ソフトウェア] のインストールは完了しました。パソコンが再起動しますので、引き続き次の手順にお進みください。

再起動後、Windows® 2000 Professional/XP/XP Professional x64 Editionをご使用の場合は、アドミニストレータ (Administrator) 権限でログオンします。

14 [マイコンピュータ] からCD-ROMドライブをダブルクリックし、[Setup.exe] をダブルクリックして画面を表示させる

メイン画面が表示されます。

15 メイン画面の [追加ソフトウェア] をクリックする



16 [Brother日本語OCR] をクリックし、画面の指示に従ってインストールする



OK! Brother 日本語 OCR のインストールが終了しました。

本製品を確認する

パソコンに接続する

USB接続

Windows®
パラレル接続

ネットワーク接続

Macintosh®
USB接続

ネットワーク接続

付録

《Windows®》

パラレルケーブルで接続する

Windows® 98/98SE/Me/
2000 Professional/XP/
XP Professional x64 Edition
ユーザーの方

インストールを開始する前に「STEP1 本製品を確認する」が完了していることをご確認ください。
起動しているアプリケーションがある場合は、すべて終了してからインストールを始めてください。

1 本製品の電源スイッチをOFFにする

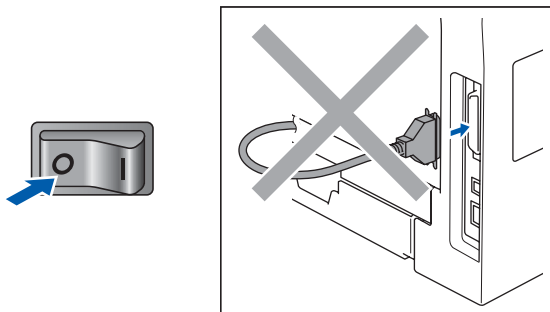

注意

パラレルケーブルが接続されている場合は、パラレルケーブルを本製品から外してください。

2 パソコンの電源を入れる

Windows® 2000 Professional/XP/
XP Professional x64 Editionをご使用の場合は、アドミニストレータ (Administrator) 権限でログオンします。

3 付属のCD-ROMをCD-ROMドライブにセットする

メイン画面が表示されます。



補足

画面が表示されないときは、[マイコンピュータ] からCD-ROMドライブをダブルクリックし、[Setup.exe] をダブルクリックしてください。

4 [インストール] をクリックする



ドライバとソフトウェアのインストールが始まります。

5 Presto! PageManager®の使用許諾契約の内容を確認して、[はい] をクリックする

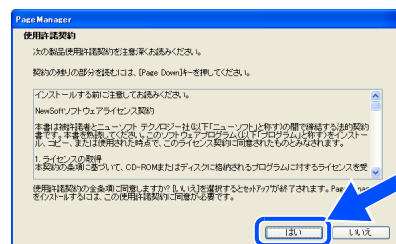

- Presto! PageManager®がインストールされます。
- Presto! PageManager®のインストールが終わると、続いてドライバとソフトウェアのインストールが始まります。

6 使用許諾契約の内容を確認し、[はい] をクリックする

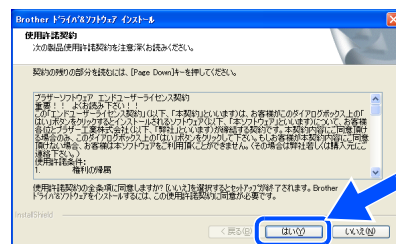

7 [USBケーブル、またはパラレルケーブル]を選択し、[次へ]をクリックする

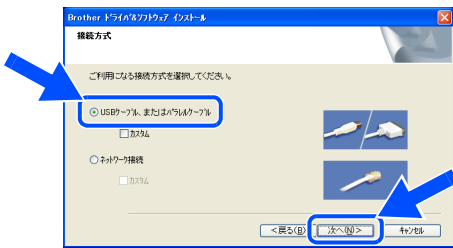

- ウィンドウが何度も開いたり、ディスプレイが何度もついたり消えたりする場合がありますが、そのまましばらくお待ちください。
- 以下の画面が表示されたときは、[はい]をクリックして古いバージョンのドライバとソフトウェアをアンインストールしてください。

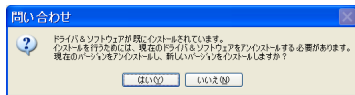

補足

BR-Script3 プリンタドライバをインストールする場合は、[カスタム]を選択し[次へ]をクリックしてください。コンポーネントの選択画面が表示されたら、[BR-Script3 プリンタドライバ]チェックボックスを選択し、画面の指示に従ってインストールを進めてください。

8 ケーブル接続画面が表示される

(Windows® XP/XP Professional x64 Editionの場合)

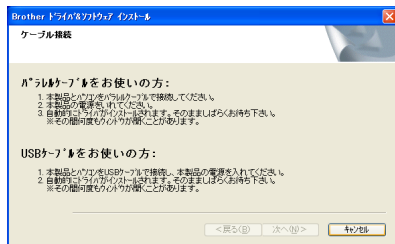

(Windows® 98/98SE/Me/2000 Professionalの場合)

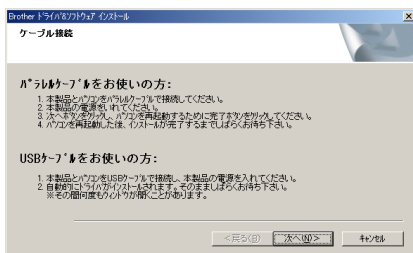

9 本製品とパソコンをパラレルケーブルで接続する

- パラレルケーブルを本製品の平行インターフェイスポートに接続し、ワイヤークリップで固定します。
- パラレルケーブルをパソコンのプリンタポートに接続し、2本のねじで固定します。

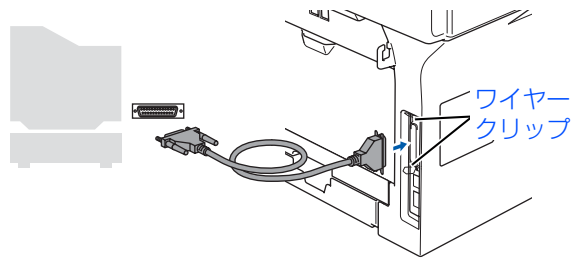

注意

- パラレルケーブルを接続するときは本製品の電源がOFFになっていることを確認してください。
- 電源がOFFになっていないと、本製品に不具合が生じる可能性があります。

補足

- パラレルケーブルは、同梱されていません。
- パラレルケーブルは、長さが2.0m以下のものをお使いください。

10 本製品の電源スイッチをONにする



11 Window® 98/98SE/Me/2000 Professionalをお使いの場合は[次へ]をクリックする

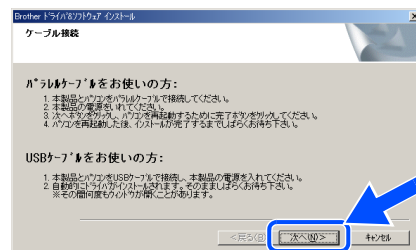

本製品を確認する

パソコンに接続する



USB接続

Windows®



パラレル接続



ネットワーク接続

Macintosh®



USB接続



ネットワーク接続

付録

補足

Windows® XP/XP Professional x64 Editionをご使用の場合、電源スイッチを入れると自動的にインストールが継続されます。(インストール画面が表示されるまでに数分かかります。) その間、ウィンドウが何度も開いたりする場合がありますが、そのまましばらくお待ちください。

12 ユーザー登録をする

[本製品のオンライン登録] や [Presto!(R) PageManager(R)のオンライン登録] をクリックして、ユーザー登録を行います。登録終了後や、後でユーザー登録をする場合は次の手順に進みます。

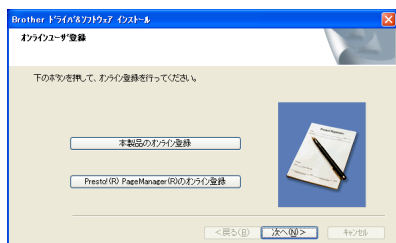
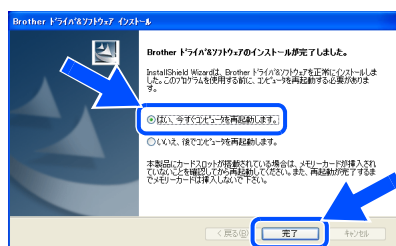
**13 ユーザー登録が終わったら [次へ] をクリックする****14 [はい] を選択し、[完了] をクリックする**

- パソコンが再起動しますので、引き続き次の手順へお進みください。
- 再起動後、Windows® 2000 Professional/XP/XP Professional x64 Edition をご使用の場合は、アドミニストレータ (Administrator) 権限でログオンします。

補足

再起動後、インストールに失敗したときは、画面にインストール失敗のメッセージが表示されます。表示されたときは、画面に表示されている手順に従うか、または [スタート] - [すべてのプログラム] - [Brother] - [MFC-8460N] - [オンライン Q&A] を参照してください。

OK! [ドライバ & ソフトウェア] のインストールは完了しました。

15 [マイコンピュータ] から CD-ROM ドライブをダブルクリックし、[Setup.exe] をダブルクリックして画面を表示させる

メイン画面が表示されます。

16 メイン画面の [追加ソフトウェア] をクリックする**17 [Brother 日本語 OCR] をクリックし、画面の指示に従ってインストールする**

OK! Brother 日本語 OCR のインストールが終了しました。

Windows NT® Workstation Version 4.0 (SP6 以降)ユーザーの方

インストールを開始する前に「STEP1 本製品を確認する」が完了していることをご確認ください。
起動しているアプリケーションがある場合は、すべて終了してからインストールを始めてください。

1 本製品の電源スイッチをOFFにする

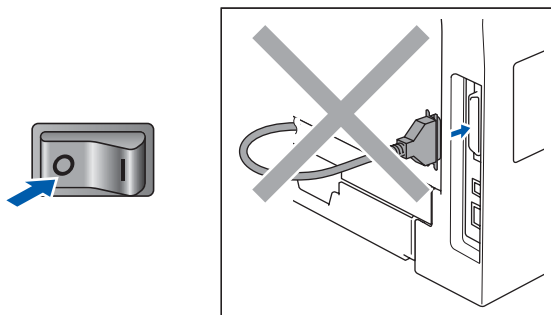

注意

パラレルケーブルが接続されている場合は、パラレルケーブルを本製品から外してください。

2 パソコンの電源を入れる

アドミニストレータ (Administrator) 権限でログオンします。

3 本製品とパソコンをパラレルケーブルで接続する

- パラレルケーブルを本製品の平行インターフェースポートに接続し、ワイヤークリップで固定します。
- パラレルケーブルをパソコンのプリンタポートに接続し、2本のねじで固定します。

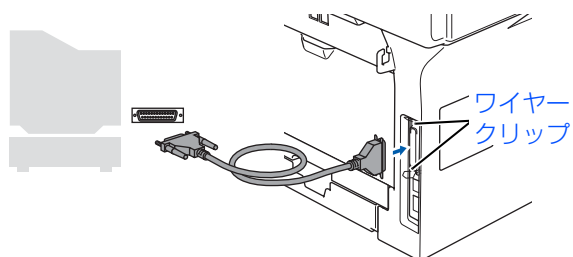

注意

- パラレルケーブルを接続するときは本製品の電源がOFFになっていることを確認してください。
- 電源がOFFになっていないと、本製品に不具合が生じる可能性があります。

補足

- パラレルケーブルは、同梱されていません。
- パラレルケーブルは、長さが2.0m以下のものをお使いください。

4 本製品の電源スイッチをONにする



5 付属のCD-ROMをCD-ROMドライブにセットする

メイン画面が表示されます。



補足

画面が表示されないときは [マイコンピュータ] から CD-ROM ドライブをダブルクリックし、[Setup.exe] をダブルクリックして画面を表示させてください。

6 [インストール] をクリックする



ドライバとソフトウェアのインストールが始まります。

本製品を
確認する

パソコンに
接続する



USB
接続



Windows®
パラレル
接続



ネット
ワーク
接続



USB
接続



Macintosh®
ネット
ワーク
接続

付録

7 使用許諾契約の内容を確認し、[はい]をクリックする

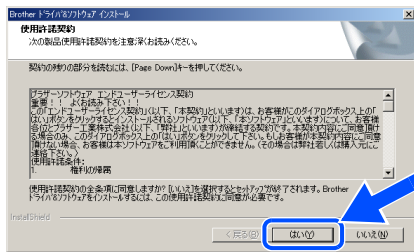

8 [USBケーブル、またはパラレルケーブル]を選択し、[次へ]をクリックする

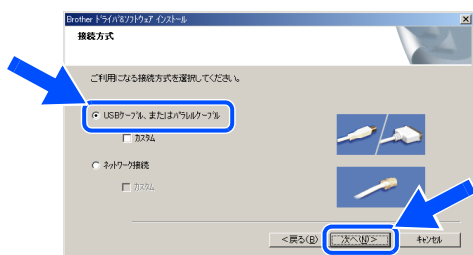

- ウィンドウが何度も開いたり、ディスプレイが何度もついたり消えたりする場合もありますが、そのまましばらくお待ちください。
- 以下の画面が表示されたときは、[はい]をクリックして古いバージョンのドライバとソフトウェアをアンインストールしてください。

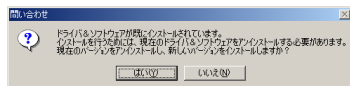

補足

BR-Script3 プリンタドライバをインストールする場合は、[カスタム]を選択し [次へ] をクリックしてください。コンポーネントの選択画面が表示されたら、[BR-Script3 プリンタドライバ] チェックボックスを選択し、画面の指示に従ってインストールを進めてください。

9 ユーザー登録をする

すぐにユーザー登録をする場合は[本製品のオンライン登録]をクリックして、ユーザー登録を行います。登録終了後や、後でユーザー登録をする場合は次の手順に進みます。

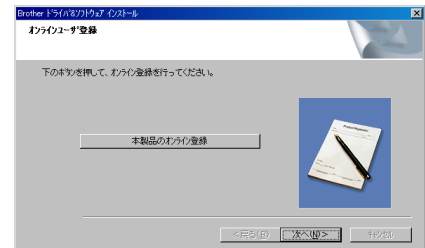

補足

Windows NT®4.0では、Presto! PageManager®はインストールされません。

10 ユーザー登録が終わったら [次へ] をクリックする

11 [はい] を選択して [完了] をクリックする

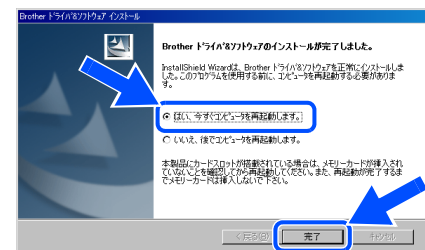

補足

再起動後、インストールに失敗したときは、画面にインストール失敗のメッセージが表示されます。表示されたときは、画面に表示されている手順に従うか、または[スタート] - [すべてのプログラム] - [Brother] - [MFC-8460N] - [オンライン Q&A] を参照してください。

OK! [ドライバ& ソフトウェア] のインストールは完了しました。パソコンが再起動しますので、引き続き次の手順にお進みください。

12 [マイコンピュータ] からCD-ROMドライブをダブルクリックし、[Setup.exe]をダブルクリックして画面を表示させる

メイン画面が表示されます。

13 メイン画面の [追加ソフトウェア] をクリックする



14 [Brother日本語OCR] をクリックし、画面の指示に従ってインストールする



OK! Brother 日本語 OCR のインストールが終了しました。

本製品を確認する

パソコンに接続する



USB
接続

Windows®



パラレル
接続



ネット
ワーク
接続

Macintosh®



USB
接続



ネット
ワーク
接続

付録

〈Windows®〉

ネットワーク環境で使用する場合

ADSL やケーブルテレビ (CATV)、光ファイバーなどのインターネット環境で、複数のパソコンを使用している場合は、本製品を LAN ケーブルで接続すると、どのパソコンからも本製品をプリンタ、スキャナとして利用することができます。

本製品を接続する前

●一般的なADSL環境での接続例

〈パソコンが1台の場合〉

ADSLモデムとパソコンがLANケーブルで接続されています。

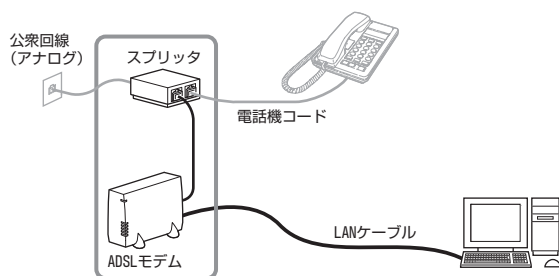

※お使いの機器によっては、ADSL モデムにスプリッタ機能が内蔵されている場合があります。

〈パソコンが2台の場合〉

複数のパソコンが同時にインターネットが利用できるように、「ルータ」が導入されています。

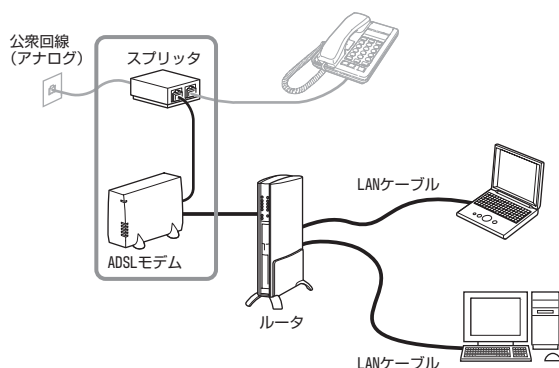

※お使いの機器によっては、ADSL モデムにスプリッタ機能が内蔵されている場合があります。

●一般的なCATV/光ファイバー環境での接続例

〈パソコンが1台の場合〉

ケーブルモデムまたは光終端装置 (ONU) とパソコンがLANケーブルで接続されています。

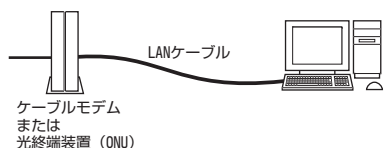

本製品を接続した後

新たに LAN ケーブルを使って、本製品とルータを接続します。

●一般的なADSL環境での接続例

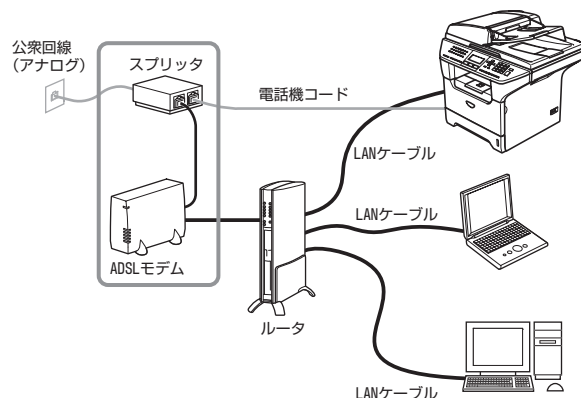

※お使いの機器によっては、ADSL モデムにスプリッタ機能が内蔵されている場合があります。

●一般的なCATV環境での接続例

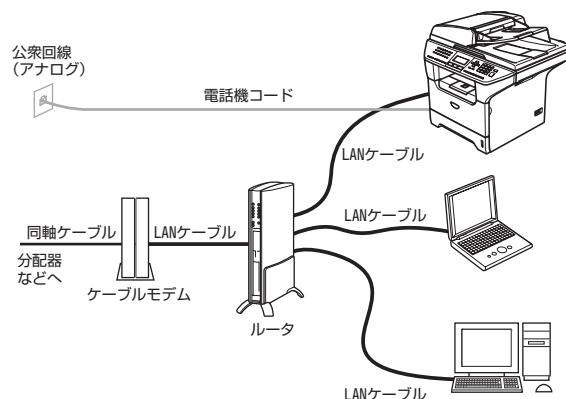

●一般的な光ファイバー環境での接続例

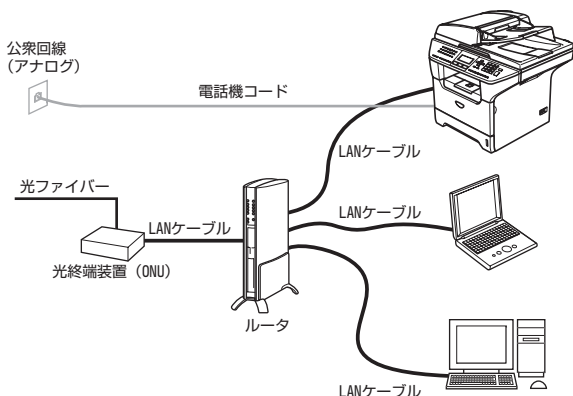

ネットワーク環境に必要なものの準備

1 ルータ

ADSLやCATV、光ファイバー（FTTH）などのインターネット網と、家庭・オフィスのLAN（内部ネットワーク）を中継する機器です。複数台のパソコンから同時にインターネットに接続することができるようになります。

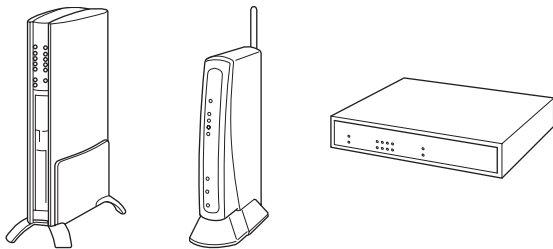

2 LANケーブル

本製品とルータを接続するのに必要です。カテゴリ5（100BASE-TX用）のストレートケーブルをお使いください。

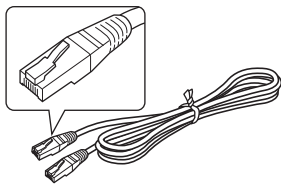

補足

- ルータの導入・接続方法については、お使いのルータのユーザーズガイドをご覧ください。
- モデム・光終端装置（ONU）などの機器に関するご質問は、提供メーカーにお問い合わせください。
- 光ファイバーをご利用の場合は、ご契約されている会社やお住まいの環境により接続する機器が異なる場合があります。

準備ができれば、[LANケーブルで接続する]にお進みください。

ファイアウォールやウイルス対策ソフトをお使いの場合の注意事項

ウイルス対策ソフトのファイアウォール機能や、Windows®のファイアウォール機能をお使いの場合は、インストールの前に、ファイアウォールを無効にしてください。

パーソナルファイアウォール（ウイルス対策ソフトなど）をお使いの場合

パソコンに、ファイアウォールなどの機能を持つソフトウェアがインストールされている場合は、いったん停止させるかUDPのポート137を有効に設定してから、ドライバのインストールを行ってください。設定方法についてはソフトウェア提供元へご相談ください。

Windows® XP (ServicePack1) のパーソナルファイアウォール機能について

「インターネット接続ファイアウォール」が有効に設定されている場合は、次の手順で無効にしてから、ドライバのインストールを行ってください。

1 コントロールパネルから、[ネットワーク接続] をクリックする

2 使用しているネットワークアイコン（ローカルエリア接続など）を右クリックし、[プロパティ] をクリックする

3 [詳細設定] タブをクリックする

4 [インターネットからこのコンピュータへのアクセスを制限したり防いだりして、コンピュータとネットワークを保護する] のチェックを外す

5 ドライバのインストールが終わったら、印刷ができることを確認して、ファイアウォールを有効に戻す

ドライバのインストール終了後、ファイアウォールを有効に戻すと、ネットワークスキャンやネットワーク PC-FAX などの一部の機能が利用できなくなります。これらの機能を使用する場合は、ファイアウォールの設定を変更してください。

補足

パーソナルファイアウォールやウイルス対策ソフトなどをお使いの場合、設定を変更する方法については、お使いのソフトウェアのマニュアル、ヘルプをご覧ください。ソフトウェアの提供元にご相談ください。

本製品を確認する

パソコンに接続する



USB接続



パラレル接続



ネットワーク接続



USB接続



ネットワーク接続

付録

Windows® XP(ServicePack2)/ XP Professional x64 Editionの パーソナルファイアウォール機能について

「Windows ファイアウォール」が有効に設定されている場合は、次の手順で無効にしてから、ドライバのインストールを行ってください。

1 コントロールパネルから、[ネットワークとインターネット接続] - [Windows ファイアウォール] をクリックする

2 [全般] タブが選択されている画面で、[無効(推奨されません)]をクリックする

3 ドライバのインストールが終わったら、印刷ができることを確認して、ファイアウォールを有効に戻す

ドライバのインストール終了後、ファイアウォールを有効に戻すと、ネットワークスキャンやネットワークPC-FAXなどの一部の機能が利用できなくなります。これらの機能を使用する場合は、以下の手順でファイアウォールの設定を変更してください。

1 コントロールパネルから、[ネットワークとインターネット接続] - [Windows ファイアウォール] をクリックする

Windowsファイアウォールダイアログボックスが表示されます。

2 [詳細設定] タブをクリックする

3 「ネットワーク接続の設定」の [設定] をクリックする

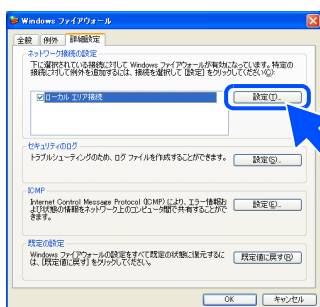

4 「サービス」の [追加] をクリックする

サービス設定ダイアログボックスが表示されます。

● ネットワークスキャン機能を使用するために必要な設定を行う

5 以下の情報を入力し、[OK] をクリックする

- サービスの説明
任意の名前を入力します。(例: Brother NetScan)
- ネットワークでこのサービスをホストしているコンピュータの名前またはIPアドレス
本製品に割り当てたIPアドレスを入力します。
- このサービスの外部ポート番号/
このサービスの内部ポート番号
2箇所とも、「54925」を入力し、プロトコル(TCP/UDP)は、「UDP」を選択します。

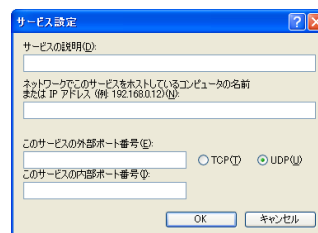

● ネットワーク PC-FAX 機能を使用するために必要な設定を行う

6 もう一度、[追加] をクリックする

7 以下の情報を入力し、[OK] をクリックする

- サービスの説明
任意の名前を入力します。(例: Brother PC-FAX RX)
- ネットワークでこのサービスをホストしているコンピュータの名前またはIPアドレス
本製品に割り当てたIPアドレスを入力します。
- このサービスの外部ポート番号/
このサービスの内部ポート番号
2箇所とも、「54926」を入力し、プロトコル(TCP/UDP)は、「UDP」を選択します。

8 追加した設定にチェックが入っていることを確認して、[OK] をクリックする
1つ前のダイアログボックスに戻ります。

9 [OK] をクリックして、ダイアログボックスを閉じる
設定が有効になります。

補足

上記を設定しても、パソコンから本製品に通信ができない場合は、ネットワークPC-FAX 機能を使用するために必要な設定方法と同様の操作で、以下のサービスを追加してください。

- サービスの説明: 任意の名前を入力
- ネットワークでこのサービスをホストしているコンピュータの名前またはIPアドレス: 本製品に割り当てたIPアドレス
- このサービスの外部ポート番号/このサービスの内部ポート番号: 2箇所とも「137」を入力し、プロトコル(TCP/UDP)は、「UDP」を選択

LANケーブルで接続する

Windows® 98/98SE/Me/
2000 Professional/XP/
XP Professional x64 Edition、
Windows NT® 4.0ユーザーの方

インストールを開始する前に「STEP1 本製品を確認する」が完了していることをご確認ください。
起動しているアプリケーションがある場合は、すべて終了してからインストールを始めてください。

1 本製品の電源スイッチをOFFにする

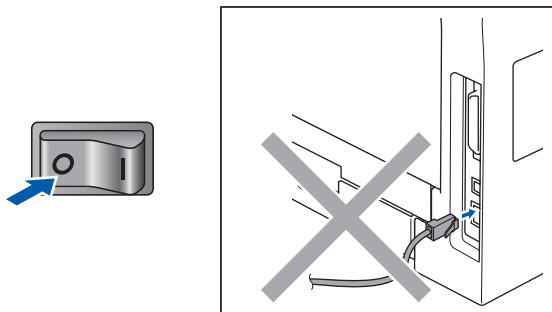

注意

LANケーブルが接続されている場合は、LANケーブルを本製品から外してください。

2 本製品とLANケーブルで接続する

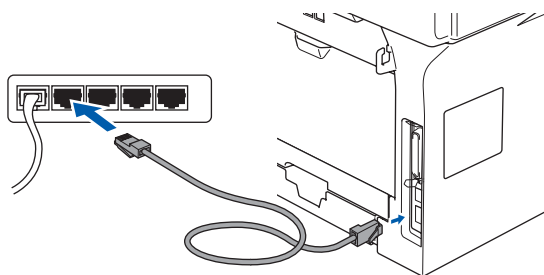

補足

LANケーブルは、同梱されていません。

3 本製品の電源スイッチをONにする



4 パソコンの電源を入れる

Windows® 2000 Professional/XP/
XP Professional x64 Edition、Windows NT®
4.0 をご使用の場合は、アドミニストレータ
(Administrator) 権限でログオンします。

5 付属のCD-ROMをCD-ROMドライブにセットする

メイン画面が表示されます。



補足

画面が表示されないときは [マイコンピュータ] から
CD-ROM ドライブをダブルクリックし、[Setup.exe]
をダブルクリックして画面を表示させてください。

6 [インストール] をクリックする



ドライバとソフトウェアのインストールが始まります。

本製品を
確認する

パソコンに
接続する



USB
接続



パラレル
接続



ネット
ワーク
接続



USB
接続



ネット
ワーク
接続

付録

7 Presto! PageManager®の使用許諾契約の内容を確認して、[はい] をクリックする

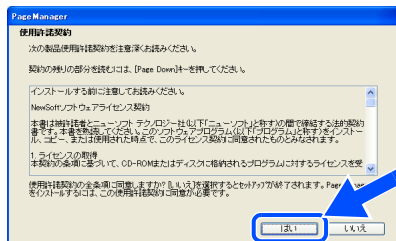

- Presto! PageManager®がインストールされます。
- Presto! PageManager®のインストールが終わると、続いてドライバとソフトウェアのインストールが始まります。

補足

Windows NT®4.0では、Presto! PageManager®はインストールされません。

8 使用許諾契約の内容を確認し、[はい] をクリックする

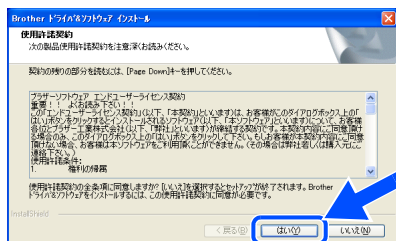

9 [ネットワーク接続] を選択し、[次へ] をクリックする

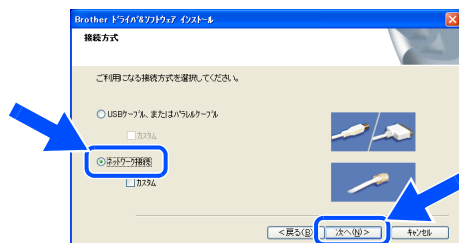

- ドライバとソフトウェアのインストールが始まります。
- このとき、ウィンドウが何度も開く場合がありますが、次のユーザー登録画面が表示されるまで、そのまましばらくおまちください。

補足

- ネットワーク上に複数の MFC-8460N がある場合は、インストールするMFC-8460Nを一覧から選択し、[次へ] をクリックしてください。
- BR-Script3 プリンタドライバをインストールする場合は、[カスタム] を選択し [次へ] をクリックしてください。コンポーネントの選択画面が表示されたら、[BR-Script3 プリンタドライバ] チェックボックスを選択し、画面の指示に従ってインストールを進めてください。

注意

- 以下の画面が表示されたときは、記載内容を確認し、[はい] をクリックして再度検索を行います。

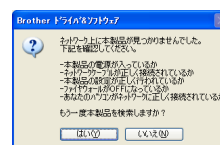

- それでも検索されない場合は、[いいえ] をクリックし、表示される画面の指示にしたがって、IPアドレスなどを設定してください。

10 ユーザー登録をする

[本製品のオンライン登録] や [Presto!(R) PageManager(R)のオンライン登録] をクリックして、ユーザー登録を行います。登録終了後や、後でユーザー登録をする場合は次の手順に進みます。

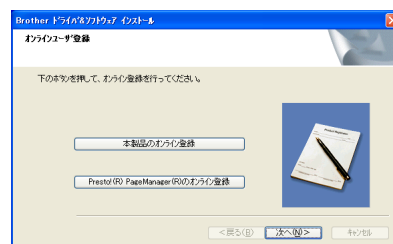

11 ユーザー登録が終わったら [次へ] をクリックする

12 [はい] を選択して [完了] をクリックする

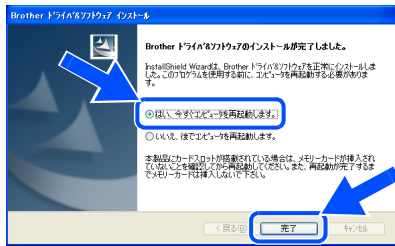

OK! [ドライバ&ソフトウェア] のインストールは完了しました。パソコンが再起動しますので、引き続き次の手順にお進みください。

補足

再起動後、インストールに失敗したときは、画面にインストール失敗のメッセージが表示されます。表示されたときは、画面に表示されている手順に従うか、または [スタート] - [すべてのプログラム] - [Brother] - [MFC-8460N] - [オンライン Q&A] を参照してください。

13 [マイコンピュータ] からCD-ROMドライブをダブルクリックし、[Setup.exe] をダブルクリックして画面を表示させる

メイン画面が表示されます。

14 メイン画面の [追加ソフトウェア] をクリックする



15 [Brother日本語OCR] をクリックし、画面の指示に従ってインストールする



OK! Brother 日本語 OCR のインストールが終了しました。

本製品を確認する

パソコンに接続する



USB接続



パラレル接続



ネットワーク接続



USB接続



ネットワーク接続

付録

《Macintosh®》

CD-ROMの内容

Mac OS® X 10.2.4以降の場合



Mac OS® 9.1～9.2の場合

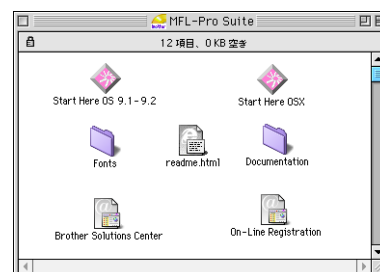

Start Here OS X (Mac OS® X 10.2.4以降)	Start Here 9.1-9.2 (Mac OS® 9.1～9.2)
<ul style="list-style-type: none"> • ドライバ&ソフトウェアインストール 本製品のプリンタやスキャナ、PC-FAX、リモートセットアップ機能を使用するために必要なドライバをインストールします。 • Presto! PageManager®インストール TWAIN準拠のスキャナソフトウェアをインストールします。 	<ul style="list-style-type: none"> • ドライバ&ソフトウェアインストール 本製品をプリンタやスキャナ、PC-FAXとして使用するために必要なドライバをインストールします。 • Presto! PageManager® インストール TWAIN準拠のスキャナソフトウェアをインストールします。
readme.html	
重要な情報とトラブルシューティングのヒントが閲覧できます。	
Documentation	
以下のユーザーズガイドがMacintosh®上で閲覧、印刷できます。	
<ul style="list-style-type: none"> • かんたん設置ガイド (PDF版) • ユーザーズガイド (HTML版) 	
Brother Solutions Center	
インターネット経由で、本製品の最新情報を閲覧したり、最新データのダウンロードが行えます。	
On-Line Registration	
オンラインでユーザー登録を行います。	
Fonts	
ブラザーオリジナルの日本語フォントが収録されています。	

《Macintosh®》

動作環境

本製品と Macintosh® を接続してお使いいただくには、以下の環境が必要になります。またブラザーソリューションセンター (<http://solutions.brother.co.jp>) で最新のドライバ対応状況についてご確認ください。

OS/メモリー

Mac OS® X 10.2.4以降/128MB (推奨160MB) 以上
Mac OS® 9.1~9.2/64MB以上

CPU

Power PC G3/G4/G5、Intel Core Solo/Duo

ディスク容量

280MBの空き容量

CD-ROMドライブ

必須

インターフェース

Hi-Speed USB 2.0 (USB1.1互換)
イーサネット10BASE-T/100BASE-TX

OS対応表

お使いいただいているMac OS®のバージョンによって本製品で利用できる機能が異なります。

	Mac OS® X	Mac OS®
	10.2.4 以降	9.1 ~ 9.2
プリンタ	○	○
スキャナ*	○	○
Presto! PageManager®	○	○
PC-FAX ソフトウェア	○	○
リモートセットアップ	○	×
ControlCenter2	○	×

※Mac OS® 9.1~9.2はネットワークスキャナには対応していません。

補足

- USBケーブル、LANケーブルは市販のものをお使いください。
- USBケーブルは長さが2.0m以下のものをお使いください。
- お使いの機能により、必要な動作環境は異なります。CPUのスペックやメモリーの容量に余裕があると、動作が安定します。
- Mac OS® X 10.2.3までをお使いの場合は、Mac OS® X 10.2.4以降へのアップグレードが必要となります。
- Mac OS® 9.0.4までをお使いの場合は、Mac OS® 9.1以降へのアップグレードが必要となります。

本製品を
確認する

パソコンに
接続する



USB
接続



Windows®
パラレル
接続



ネット
ワーク
接続



Macintosh®
USB
接続



ネット
ワーク
接続

付録

USBケーブルで接続する

Mac OS® X 10.2.4以降ユーザーの方

インストールを開始する前に「STEP1 本製品を確認する」が完了していることをご確認ください。

1 本製品の電源スイッチをOFFにする

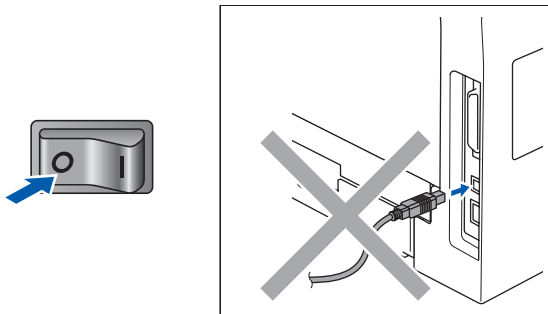

注意

USBケーブルが接続されている場合は、USBケーブルを本製品から外してください。

2 Macintosh®の電源を入れる

3 付属のCD-ROMをCD-ROMドライブにセットする



4 [Start Here OSX] をダブルクリックする

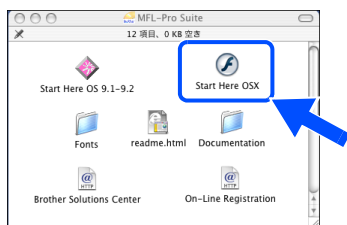

5 [ドライバ&ソフトウェア] をクリックする

画面の指示に従って、インストールを進めてください。



インストールが終わると、Macintosh®の再起動を指示する画面が表示されます。

6 Macintosh®を再起動する

Macintosh®が新しいドライバを認識します。Brother Device Selector が自動的に立ち上がった場合は、手順7・8の通り、本製品とMacintosh®をUSBケーブルで接続し、本製品の電源をONにしたあと、下記の画面で[USB]を選択し、[OK]を押してください。



7 本製品とMacintosh®をUSBケーブルで接続する

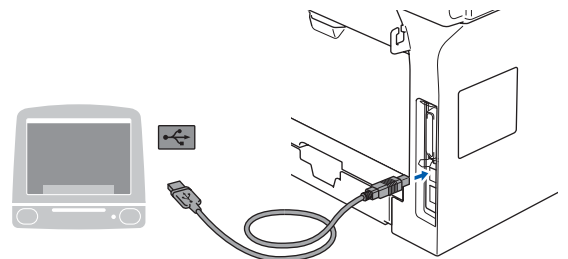

補足

- USBケーブルは、同梱されていません。
- USBケーブルは、長さが2.0m以下のものをお使いください。
- キーボードのUSBポートおよび電源のないUSBハブには接続しないでください。

8 本製品の電源スイッチをONにする



9 [移動]メニューの[アプリケーション]を選択する



10 [ユーティリティ]フォルダをダブルクリックする



11 [プリンタ設定ユーティリティ]アイコンをダブルクリックする

Mac OS® X 10.2.Xの場合は、[プリントセンター]をダブルクリックします。



12 [追加]をクリックする

Mac OS® X 10.4の場合は、手順14に進みません。

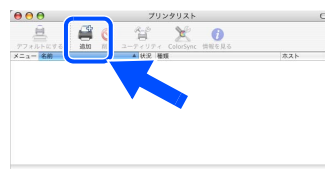

13 [USB]を選択する

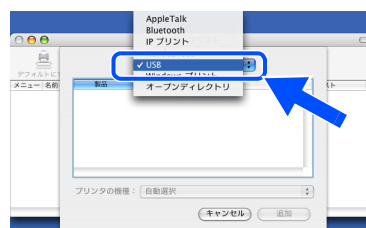

14 [モデル名]を選択し、[追加]をクリックする

Mac OS® X 10.2.4~10.3.X



Mac OS® X 10.4

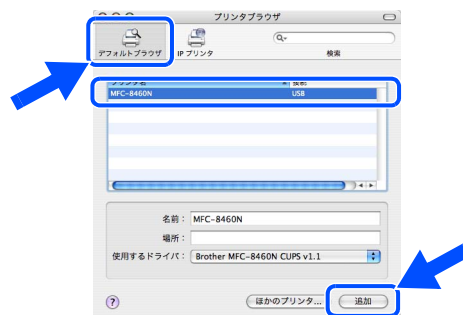

本製品を確認する

パソコンに接続する



USB接続



Windows®
パラレル接続



ネットワーク接続



USB接続



Macintosh®
ネットワーク接続

付録

15 [プリンタ設定ユーティリティ] メニューから [プリンタ設定ユーティリティを終了] を選択する

Mac OS® X 10.2.Xの場合は、[プリントセンター]メニューから [プリントセンターを終了] を選択します。

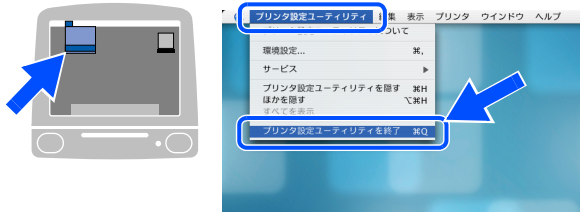

[ドライバ&ソフトウェア] のインストールは終了しました。

続いて Presto! PageManager® をインストールします。

16 [Start Here OSX] をダブルクリックする

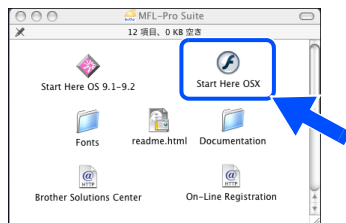

17 [Presto! PageManager®] をクリックする

画面の指示に従って、インストールを進めてください。



Presto! PageManager® がインストールされます。

OK!

インストールが完了しました。

Mac OS® 9.1~9.2ユーザーの方

インストールを開始する前に「STEP1 本製品を確認する」が完了していることをご確認ください。

1 本製品の電源スイッチをOFFにする

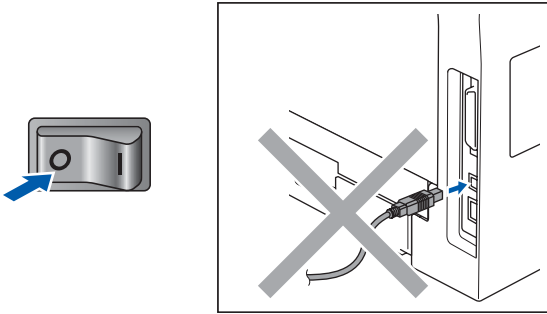

注意

USBケーブルが接続されている場合は、USBケーブルを本製品から外してください。

2 Macintosh®の電源を入れる

3 付属のCD-ROMをCD-ROMドライブにセットする



4 [Start Here OS 9.1-9.2] をダブルクリックする

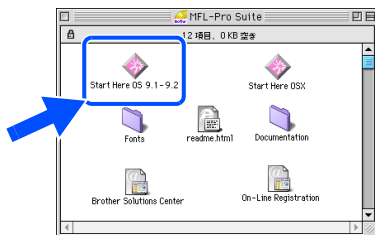

5 [ドライバ&ソフトウェア] をクリックする

画面の指示に従って、インストールを進めてください。

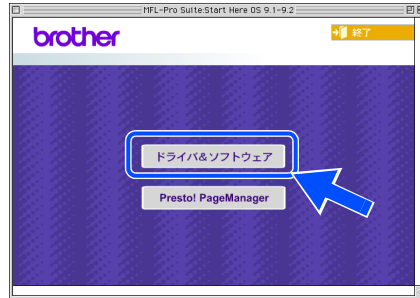

インストールが終わると、Macintosh®の再起動を指示する画面が表示されます。

6 Macintosh®を再起動する

Macintosh®が新しいドライバを認識します。

7 本製品とMacintosh®をUSBケーブルで接続する

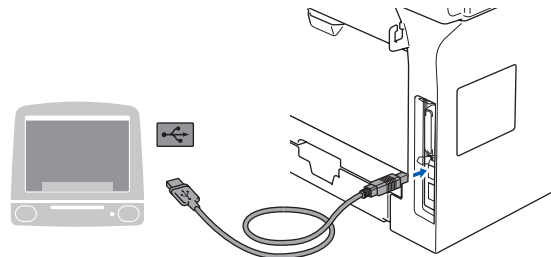

補足

- USBケーブルは、同梱されていません。
- USBケーブルは、長さが2.0m以下のものをお使いください。
- キーボードのUSBポートおよび電源のないUSBハブには接続しないでください。

8 本製品の電源スイッチをONにする



本製品を確認する

パソコンに接続する



USB接続



Windows®
パラレル接続



ネットワーク接続



Macintosh®
USB接続



ネットワーク接続

付録

9 [アップル] メニューから [セクタ] を選択する



10 インストールした [Brother Laser] アイコンをクリックする

アイコンの色が強調表示されます。

11 [セクタ] の右の欄にあるモデル名を選択する



12 [セクタ] を閉じる

[ドライバ&ソフトウェア] のインストールは終了しました。
続いて Presto! PageManager® をインストールします。

13 [Start Here OS 9.1-9.2] をダブルクリックする

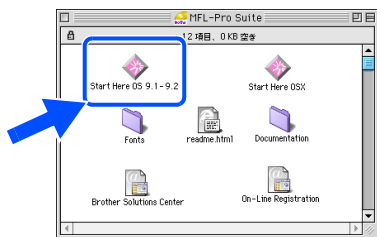

14 [Presto! PageManager®] をクリックする

画面の指示に従って、インストールを進めてください。



Presto! PageManager® がインストールされます。

OK! インストールが完了しました。

ネットワーク環境で使用する場合

ADSL やケーブルテレビ (CATV)、光ファイバーなどのインターネット環境で、複数のパソコンを使用している場合は、本製品を LAN ケーブルで接続すると、どのパソコンからも本製品をプリンタ、スキャナとして利用することができます。

本製品を確認する

本製品を接続する前

●一般的なADSL環境での接続例

〈パソコンが1台の場合〉

ADSL モデムとパソコンが LAN ケーブルで接続されています。

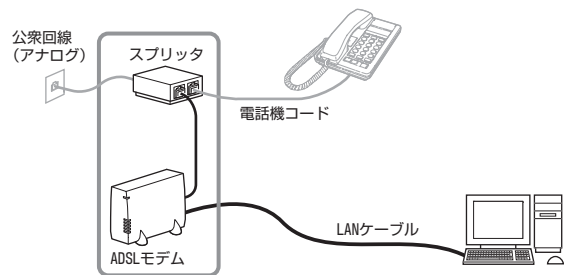

※お使いの機器によっては、ADSL モデムにスプリッタ機能が内蔵されている場合があります。

〈パソコンが2台の場合〉

複数のパソコンが同時にインターネットが利用できるように、「ルータ」が導入されています。

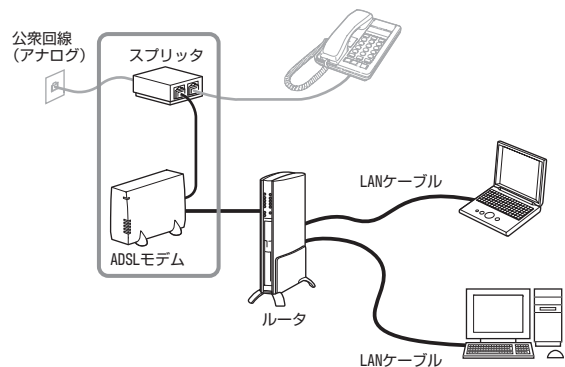

※お使いの機器によっては、ADSL モデムにスプリッタ機能が内蔵されている場合があります。

●一般的なCATV/光ファイバー環境での接続例

〈パソコンが1台の場合〉

ケーブルモデムまたは光終端装置 (ONU) とパソコンが LAN ケーブルで接続されています。

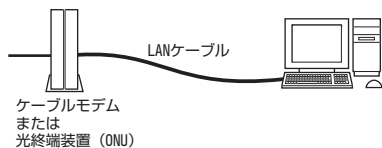

本製品を接続した後

新たに LAN ケーブルを使って、本製品とルータを接続します。

●一般的なADSL環境での接続例

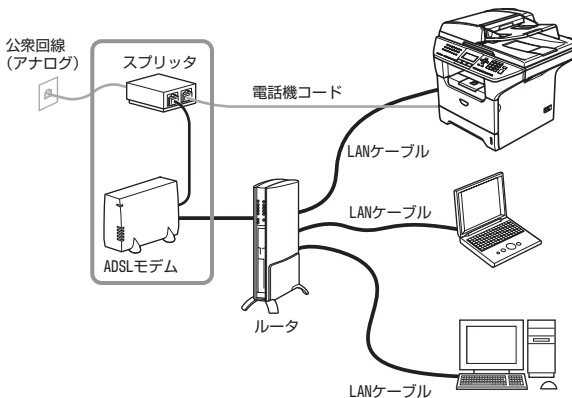

※お使いの機器によっては、ADSL モデムにスプリッタ機能が内蔵されている場合があります。

●一般的なCATV環境での接続例

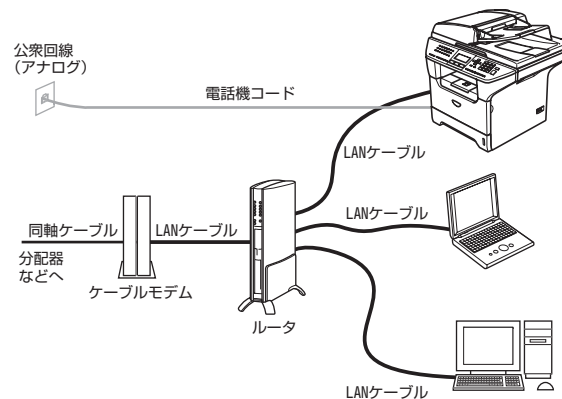

●一般的な光ファイバー環境での接続例

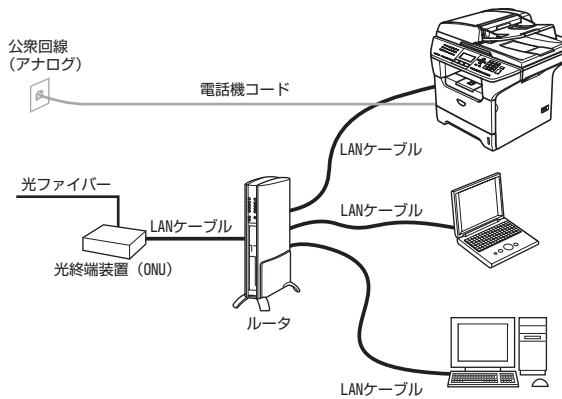

パソコンに接続する

Windows®

- USB 接続
- パラレル 接続
- ネットワーク 接続

Macintosh®

- USB 接続
- ネットワーク 接続

付録

ネットワーク環境に必要なものの準備

1 ルーター

ADSLやCATV、光ファイバー（FTTH）などのインターネット網と、家庭・オフィスのLAN（内部ネットワーク）を中継する機器です。複数台のパソコンから同時にインターネットに接続することができるようになります。

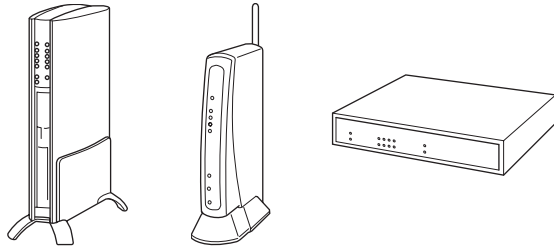

2 LANケーブル

本製品とルーターを接続するのに必要です。カテゴリ5（100BASE-TX用）のストレートケーブルをお使いください。

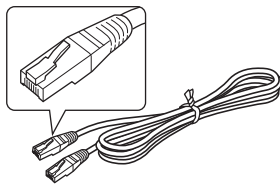

補足

- ルーターの導入・接続方法については、お使いのルーターのユーザズガイドをご覧ください。
- モデム・光終端装置（ONU）などの機器に関するご質問は、提供メーカーにお問い合わせください。
- 光ファイバーをご利用の場合は、ご契約されている会社やお住まいの環境により接続する機器が異なる場合があります。

準備ができれば、[LANケーブルで接続する]にお進みください。

LANケーブルで接続する

Mac OS® X 10.2.4以降ユーザーの方

インストールを開始する前に「STEP1 本製品を確認する」が完了していることをご確認ください。

1 本製品の電源スイッチをOFFにする

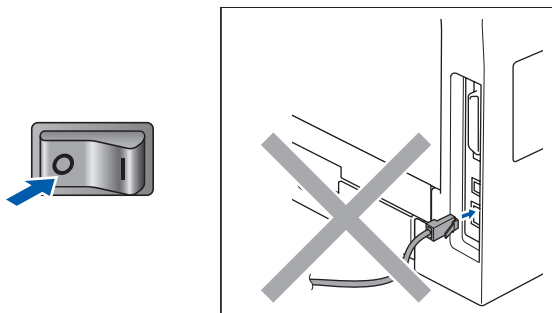

注意

LANケーブルが接続されている場合は、LANケーブルを本製品から外してください。

2 Macintosh®の電源を入れる

3 付属のCD-ROMをCD-ROMドライブにセットする



4 [Start Here OSX] をダブルクリックする

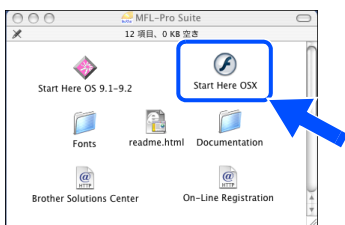

5 [ドライバ&ソフトウェア] をクリックする

画面の指示に従って、インストールを進めてください。



インストールが終わると、Macintosh®の再起動を指示する画面が表示されます。

6 Macintosh®を再起動する

Macintosh®が新しいドライバを認識します。Brother Device Selector が自動的に立ち上がった場合は、手順8・9の通り、本製品をLANケーブルで接続したあと、以下の手順を実行してください。

7 接続方式で、[ネットワーク]を選択する



補足

- 次のようなときには、画面が表示されません。画面が表示されないときは、手順13からインストール作業を続けてください。
 - USBケーブルを接続したまま再起動したとき
 - 古いバージョンのドライバとソフトウェアが上書きされたとき
- ControlCenter2では、メイン画面で本製品のモデルを選択してください。詳しくは  ユーザーズガイド (HTML版)「その他の便利な使い方 (ControlCenter2 (Macintosh®)) > ControlCenter2とは > ControlCenter2の基本操作」を参照してください。

本製品を確認する

パソコンに接続する



USB接続



パラレル接続



ネットワーク接続



USB接続



ネットワーク接続

付録

8 本製品とルータをLANケーブルで接続する

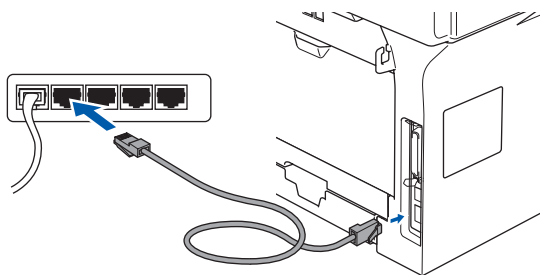

補足
LANケーブルは、同梱されていません。

9 本製品の電源スイッチをONにする



10 [OK] をクリックする



11 [検索] をクリックする



補足
●本製品のスキャンボタンを使用してスキャンするには [パソコンを本製品のスキャンキーへ登録] にチェックして、液晶ディスプレイ上に表示したい任意の名前を入力します。



12 本製品を選択し、[OK] をクリックする

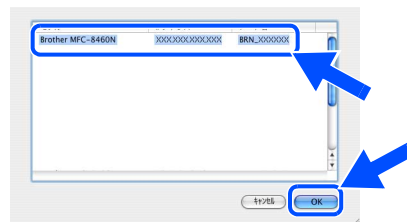

13 [移動] メニューの [アプリケーション] を選択する



14 [ユーティリティ] フォルダをダブルクリックする



15 [プリンタ設定ユーティリティ] アイコンをダブルクリックする

Mac OS® X 10.2.Xの場合は、[プリントセンター] をダブルクリックします。

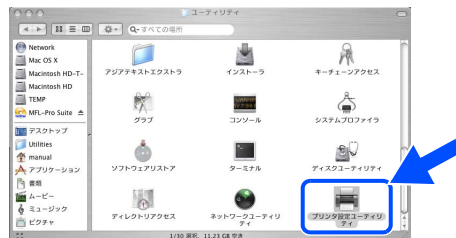

16 [追加] をクリックする

Mac OS® X 10.4の場合は、手順18に進みます。

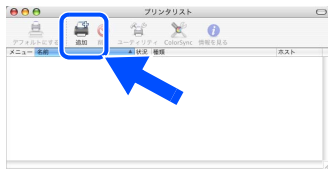

17 下の画面のとおり選択する



18 [モデル名] を選択し、[追加] をクリックする

Mac OS® X 10.2.4~10.3.X

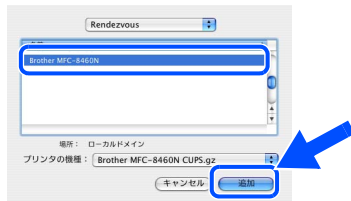

Mac OS® X 10.4

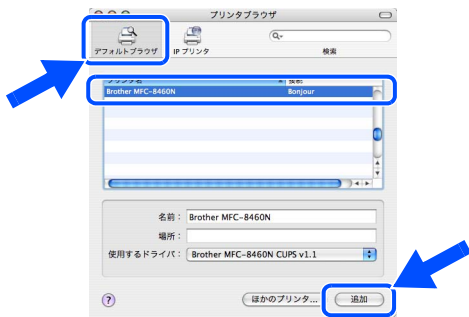

19 [プリンタ設定ユーティリティ] メニューから [プリンタ設定ユーティリティを終了] を選択する

Mac OS® X 10.2.Xの場合は、[プリントセンター]メニューから [プリントセンターを終了] を選択します。

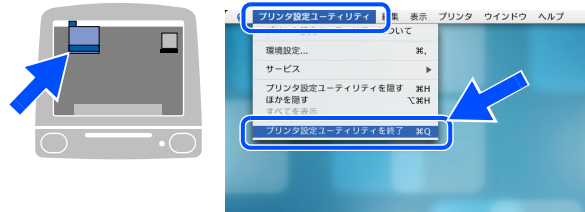

[ドライバ&ソフトウェア] のインストールは終了しました。
続いて Presto! PageManager® をインストールします。

20 [Start Here OSX] をダブルクリックする

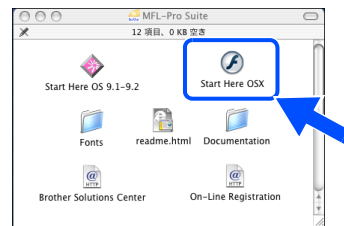

21 [Presto! PageManager®] をクリックする

画面の指示に従って、インストールを進めてください。



Presto! PageManager® がインストールされます。



インストールが完了しました。

本製品を
確認する

パソコンに
接続する



USB
接続



Windows®
パラレル
接続



ネット
ワーク
接続



USB
接続



Macintosh®
ネット
ワーク
接続

付録

Mac OS® 9.1~9.2ユーザーの方

インストールを開始する前に「STEP1 本製品を確認する」が完了していることをご確認ください。

1 本製品の電源スイッチをOFFにする

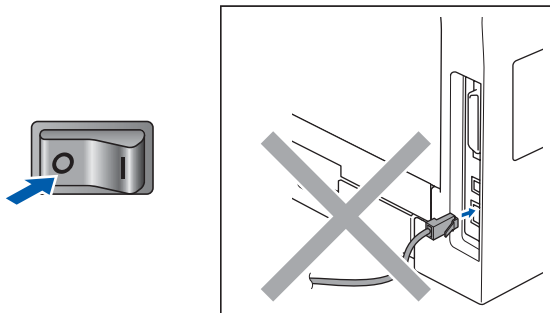

注意

LANケーブルが接続されている場合は、LANケーブルを本製品から外してください。

2 Macintosh®の電源を入れる

3 付属のCD-ROMをCD-ROMドライブにセットする



4 [Start Here OS 9.1-9.2] をダブルクリックする

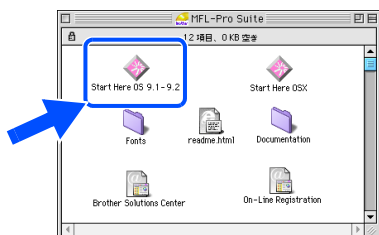

5 [ドライバ&ソフトウェア] をクリックする

画面の指示に従って、インストールを進めてください。

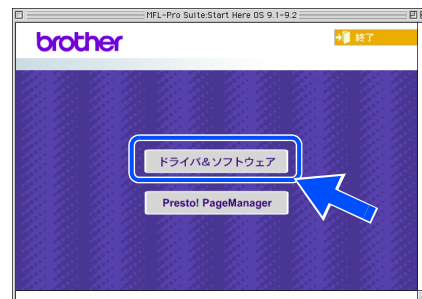

インストールが終わると、Macintosh®の再起動を指示する画面が表示されます。

6 Macintosh®を再起動する

Macintosh®が新しいドライバを認識します。

7 本製品とルータをLANケーブルで接続する

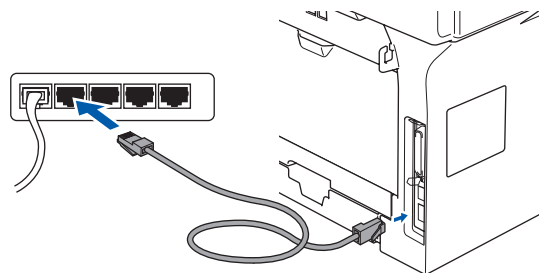

補足

LANケーブルは、同梱されていません。

8 電源プラグをコンセントに差し込み、本製品の電源スイッチをONにする



9 [アップル] メニューから [セレクト] を選択する

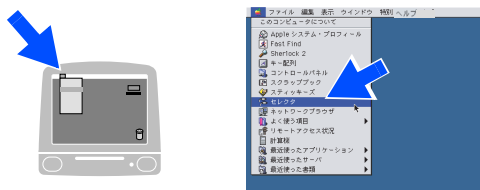

10 インストールした [Brother Laser (IP)] アイコンをクリックする

[BRN_xxxxxx] *を選択し、[セレクト] を閉じます。

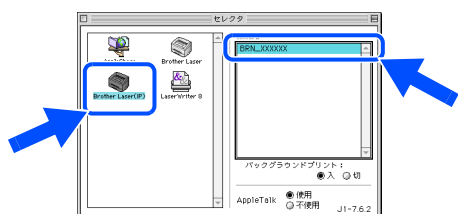

* xxxxxx は MAC アドレスの末尾 6 桁の数字です。

11 [セレクト] を閉じる

[ドライバ&ソフトウェア] のインストールは終了しました。
続いて Presto! PageManager® をインストールします。

12 [Start Here OS 9.1-9.2] をダブルクリックする

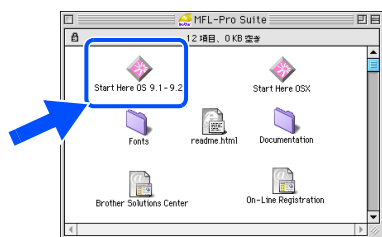

13 [Presto! PageManager®] をクリックする

画面の指示に従って、インストールを進めてください。

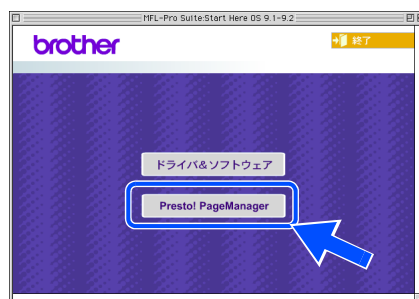

Presto! PageManager® がインストールされます。

OK! インストールが完了しました。

本製品を
確認する

パソコンに
接続する



USB
接続



Windows®
パラレル
接続



ネット
ワーク
接続



Macintosh®
USB
接続



ネット
ワーク
接続

付録

ネットワークユーティリティ

ブラウザネットワークユーティリティ [BRAdmin Professional] を インストールする

BRAdmin Professional は、ネットワークプリンタなど、ネットワークに接続された機器の管理を行うソフトウェアです。

BRAdmin ProfessionalはSNMP(簡易ネットワーク管理プロトコル)に対応であれば他社製品の管理もできます。

Windows®の場合

1 CD-ROMをCD-ROMドライブに挿入する

自動的に初期画面が現れます。画面の指示に従って操作してください。



2 [追加ソフトウェア] をクリックする



3 [BRAdmin Professional] をクリックする

画面の指示に従って、インストールを進めてください。



補足

BRAdmin Professionalのパスワードは、お買い上げ時は [access] に設定されています。

BRAdmin Professionalを使って IPアドレス、サブネットマスク およびゲートウェイを設定する

Windows®の場合

1 BRAdmin Professionalを起動して、 [TCP/IP] を選択する

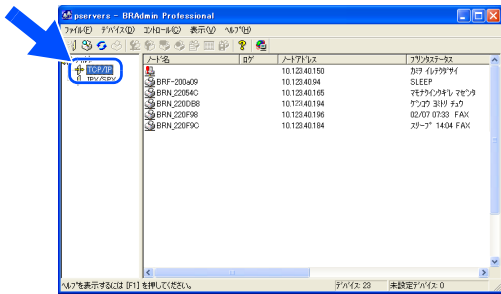

2 [デバイス] メニューから [稼働中のデ バイスの検索] をクリックする

BRAdmin Professional が新しいデバイスを自動的に検索します。

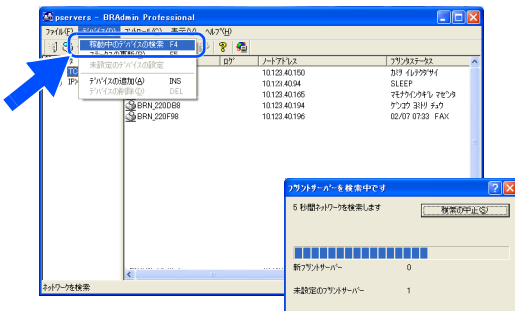

3 新しいデバイスをダブルクリックする

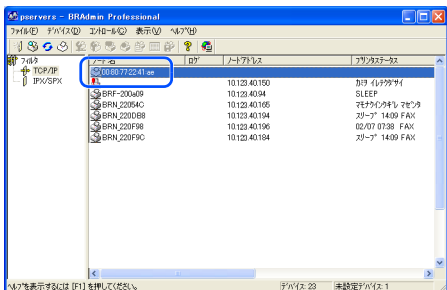

4 [IPアドレス][サブネットマスク][ゲ ートウェイ] を入力する

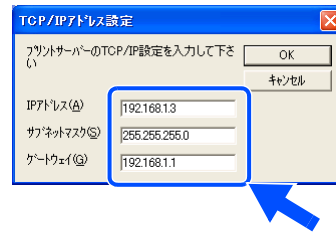

5 [OK] をクリックする

アドレス情報が本製品に保存されます。

本製品を
確認する

パソコンに
接続する



USB
接続



Windows®
パラレル
接続



ネット
ワーク
接続



Macintosh®
USB
接続



ネット
ワーク
接続

付 録

BRAdmin Lightを使ってIPアドレス、サブネットマスク、およびゲートウェイを設定する

BRAdmin Lightは、Mac OS® X専用のJava™アプリケーションソフトです。BRAdmin Professional (Windows®専用) の一部の機能をサポートした、簡易アプリケーションです。BRAdmin Lightを使用することにより、ネットワーク管理が簡単に行えるようになります。

BRAdmin Lightは、ドライバをインストール時に自動的にインストールされます。

補足

お使いのネットワーク環境がIPアドレスの設定規則に適さない場合は、以下の手順に従ってBRAdmin Lightを使用して本製品のIPアドレスを設定してください。詳しくは、[ユーザーズガイド \(HTML版\)](#)「ネットワーク設定>パソコンから本製品を管理する>BRAdmin Professionalで管理する」を参照してください。

1 デスクトップ上の [Macintosh HD] から、[ライブラリ] – [Printers] – [Brothers] – [Utilities] – [BRAdmin Light.jar] の順に選択する

BRAdmin Lightが起動し、新しいデバイスを自動的に検索します。

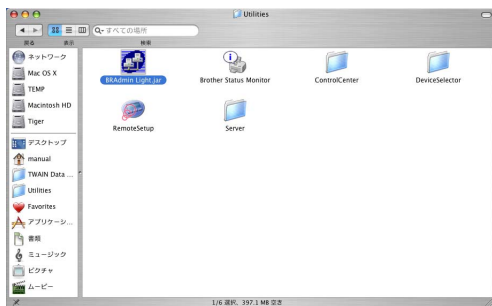

2 新しいデバイスをダブルクリックする

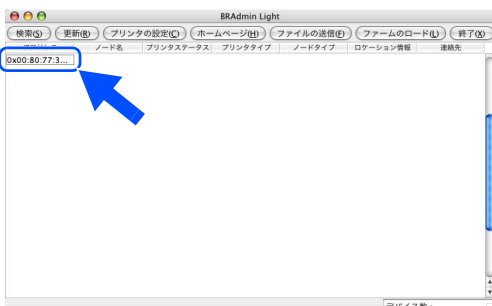

3 [IPアドレス] [サブネットマスク] [ゲートウェイ] を入力する

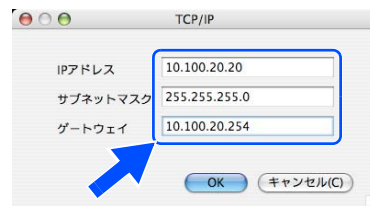

4 [OK] をクリックする

アドレス情報が本製品に保存されます。

ネットワーク設定ページの印刷

ネットワークの設定内容を印刷します。

1 メニュー [5 JKL] [7 PQRS] の順に押す

57. LANセッテイナイヨリスト

スタートボ タンヲ オス

2 「スタートボタンヲ オス」と表示されたら、を押す

オプション

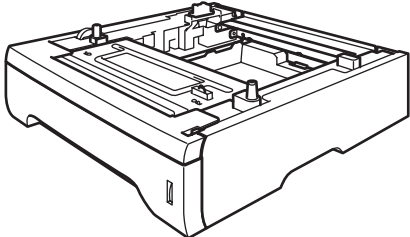
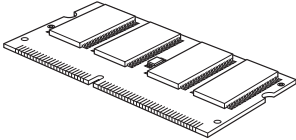
記録紙トレイ2 : LT-5300	メモリーボード : 144ピンタイプSO-DIMM
	

本製品を
確認する

パソコンに
接続する



USB
接続



Windows®
パラレル
接続



ネット
ワーク
接続



Macintosh®
USB
接続



ネット
ワーク
接続

消耗品

補足

消耗品は、ご注文シートを使ってダイレクトクラブでご購入いただけます。詳しくは、 ユーザーズガイド（印刷版）
P.227 を参照してください。

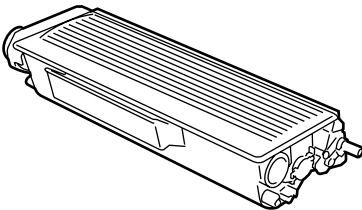
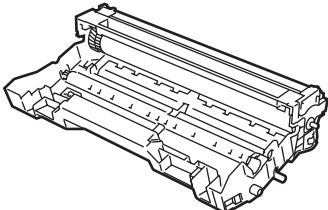
トナーカートリッジ : TN-35J / TN-37J	ドラムユニット : DR-31J
 <p>印刷可能枚数（A4サイズを印刷密度5%で印刷した場合） TN-35J : 約3,500枚 TN-37J : 約7,000枚</p>	 <p>印刷可能枚数 約25,000枚</p>

付録

商標について

本文中では、OS名称を略記しています。

Windows® 98の正式名称は、Microsoft® Windows® 98 operating systemです。

Windows® 98SEの正式名称は、Microsoft® Windows® 98 Second Edition operating systemです。

Windows® 2000 Professionalの正式名称は、Microsoft® Windows® 2000 Professional operating systemです。

Windows® Meの正式名称は、Microsoft® Windows® Millennium Edition operating systemです。

Windows® XPの正式名称は、Microsoft® Windows® XP operating systemです。

Microsoft、Windowsは、米国Microsoft Corporationの米国およびその他の国における登録商標です。

Apple、Macintoshは、アップルコンピュータ社の商標です。

Adobe、PhotoshopはAdobe Systems Incorporated（アドビシステムズ社）の商標です。

Presto! PageManagerは、NewSoft Technology Corp.の登録商標です。

Pentium、Xeonは、Intel Corporationの登録商標です。

AMD Athlon 64、AMD Opteronは、Advanced Micro Devices,Inc.の登録商標です。

本書に記載されているその他の会社名および製品名は、各社の商標または登録商標です。

本製品は日本国内のみでのご使用となりますので、海外でのご使用はお止めください。海外での各国の通信規格に反する場合や、海外で使用されている電源が本製品に適切ではない恐れがあります。海外で本製品をご使用になりトラブルが発生した場合、当社は一切の責任を負いかねます。また、保証の対象とはなりませんのでご注意ください。

These machines are made for use in Japan only. We can not recommend using them overseas because it may violate the Telecommunications Regulations of that country and the power requirements of your fax machine may not be compatible with the power available in foreign countries. Using Japan models overseas is at your own risk and will void your warranty.

- お買い上げの際、販売店でお渡しする保証書は大切に保存してください。
- 本製品の補修用性能部品の最低保有期間は製造打切後5年です。

brother