

# Základní příručka uživatele

MFC-J4510DW

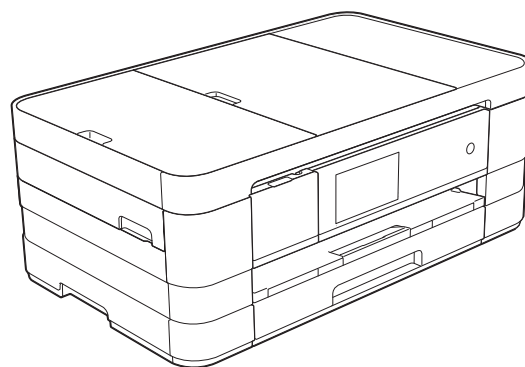

**Pokud potřebujete volat službu pro  
zákazníky**

Vyplňte následující informace pro budoucí použití:

Číslo modelu: MFC-J4510DW

Výrobní číslo: <sup>1</sup> \_\_\_\_\_

Datum koupě: \_\_\_\_\_

Místo koupě: \_\_\_\_\_

<sup>1</sup> Výrobní číslo je na zadní straně jednotky. Uschovejte si tuto Příručku uživatele společně s prodejní stvrzenkou jako trvalý doklad o nákupu pro případ odcizení, požáru nebo záručního servisu.

# Příručky uživatele a kde je hledat?

Jakou příručku?	Co obsahuje?	Kde se nachází?
<b>Příručka bezpečnosti výrobku</b>	Nejdříve si přečtěte tuto příručku. Před nastavením zařízení si přečtěte bezpečnostní pokyny. V této příručce najdete ochranné známky a právní omezení.	Výtisk / V krabici
<b>Stručný návod k obsluze</b>	Postupujte podle pokynů pro nastavení zařízení a instalaci ovladačů a programů pro operační systém a typ připojení, které používáte.	Výtisk / V krabici
<b>Základní příručka uživatele</b>	Seznamte se se základy faxování, kopírování, skenování a používání aplikace PhotoCapture Center™ a s pokyny pro výměnu spotřebního materiálu. Přečtěte si tipy pro odstraňování problémů.	Soubor PDF / disk CD-ROM
<b>Podrobná příručka uživatele</b>	Naučte se pokročilejší operace: faxování, kopírování, funkce zabezpečení, tisk hlášení a provádění běžné údržby.	Soubor PDF / disk CD-ROM
<b>Příručka uživatele programů</b>	Postupujte podle těchto pokynů pro tisk, skenování, síťové skenování, aplikaci PhotoCapture Center™, vzdálené nastavení, PC-Fax, webové služby (skenování) a při používání nástroje Brother ControlCenter.	Soubor PDF / disk CD-ROM
<b>Příručka síťových aplikací</b>	Tato příručka poskytuje užitečné informace o nastaveních drátových a bezdrátových sítí a o bezpečnostních nastaveních pomocí zařízení Brother. K dispozici jsou rovněž informace o podporovaných protokolech pro toto zařízení a podrobné tipy pro odstraňování problémů.	Soubor PDF / disk CD-ROM
<b>Příručka připojení k webu</b>	Tato příručka poskytuje užitečné informace o přístupu k internetovým službám ze zařízení Brother a také o stahování obrázků, tisku dat a nahrávání souborů přímo do internetových služeb.	Soubor PDF / Brother Solutions Center <sup>1</sup>
<b>Příručka AirPrint</b>	Tato příručka obsahuje informace o používání funkce AirPrint k tisku ze systému Mac OS X v10.7.x a ze zařízení iPhone, iPod touch, iPad, nebo jiných zařízení se systémem iOS pomocí zařízení Brother bez instalace ovladače tiskárny.	Soubor PDF / Brother Solutions Center <sup>1</sup>
<b>Příručka Google Cloud Print</b>	Tato příručka obsahuje podrobné informace o tom, jak používat služby Google Cloud Print™ pro tisk přes Internet.	Soubor PDF / Brother Solutions Center <sup>1</sup>
<b>Příručka Wi-Fi Direct™</b>	Tato příručka obsahuje podrobné informace o tom, jak konfigurovat a používat zařízení Brother pro bezdrátový tisk přímo z mobilního zařízení, které podporuje standard Wi-Fi Direct™.	Soubor PDF / Brother Solutions Center <sup>1</sup>

<sup>1</sup> Nahlédněte na webové stránky <http://solutions.brother.com/>.

# Obsah

## (Základní příručka uživatele)

<b>1</b>	<b>Obecné informace</b>	<b>1</b>
	Používání dokumentace .....	1
	Symboly a konvence použité v dokumentaci .....	1
	Přístup k Podrobné příručce uživatele, Příručce uživatele programů a Příručce síťových aplikací .....	1
	Zobrazení příruček uživatele .....	1
	Přístup k podpoře společnosti Brother (Windows®) .....	3
	Přístup k podpoře společnosti Brother (Macintosh) .....	3
	Přehled ovládacího panelu .....	4
	Dotykový displej LCD o velikosti 3,7 palce .....	6
	Nastavení obrazovky Připraveno .....	10
	Základní operace .....	10
	Nastavení zástupce .....	11
	Přidání zástupce pro kopírování .....	11
	Přidání zástupce pro faxování .....	12
	Přidání zástupce pro skenování .....	13
	Přidání zástupce webového připojení .....	14
	Změna zástupců .....	15
	Úprava názvu zástupce .....	16
	Odstranění zástupců .....	16
	Načtení zástupců .....	16
	Nastavení hlasitosti .....	17
	Hlasitost vyzvánění .....	17
	Hlasitost signálu .....	17
	Hlasitost reproduktoru .....	18
	Dotykový displej LCD .....	18
	Nastavení jasu podsvícení .....	18
<b>2</b>	<b>Vkládání papíru</b>	<b>19</b>
	Vkládání papíru a dalších tiskových médií .....	19
	Vložení papíru do zásobníku papíru .....	19
	Vkládání papíru menšího formátu (Fotografie, Fotografie L a obálky) .....	22
	Vkládání papíru do slotu pro ruční podávání .....	26
	Nepotisknutelná oblast .....	30
	Nastavení papíru .....	31
	Formát a typ papíru .....	31
	Přijatelný papír a další tisková média .....	32
	Doporučovaná tisková média .....	32
	Manipulace s tiskovými médii a jejich používání .....	32
	Výběr správného tiskového média .....	34



<b>3</b>	<b>Vkládání dokumentů</b>	<b>37</b>
	Postup pro vkládání dokumentů .....	37
	Používání ADF .....	37
	Používání skla skeneru .....	38
	Oblast, kterou nelze skenovat .....	39
<b>4</b>	<b>Odeslání faxu</b>	<b>40</b>
	Pokyny pro odeslání faxu .....	40
	Zastavení faxování .....	42
	Nastavení velikosti skla skeneru pro faxování.....	42
	Přenos barevného faxu .....	42
	Zrušení probíhajícího faxu .....	42
	Pokyny pro zobrazení náhledu odchozího faxu.....	43
	Hlášení o ověření přenosu .....	44
<b>5</b>	<b>Příjem faxu</b>	<b>45</b>
	Režimy přijímání .....	45
	Volba režimu příjmu .....	45
	Používání režimů přijímání .....	47
	Jen fax .....	47
	Fax/Tel.....	47
	Ručně .....	47
	Externí TAD .....	47
	Nastavení režimu příjmu .....	48
	Počet zvonění.....	48
	Doba vyzvánění F/T (pouze režim Fax/Tel.) .....	48
	Detekce faxu.....	49
	Náhled faxu (pouze černobíle).....	50
	Pokyny pro zobrazení náhledu přijatého faxu .....	50
	Vypnutí náhledu faxu .....	52
<b>6</b>	<b>Telefonická a externí zařízení</b>	<b>53</b>
	Hlasové operace .....	53
	Režim Fax/Tel. ....	53
	Telefonní služby.....	53
	Nastavení typu telefonní linky.....	53
	Připojování externího TAD (telefonního záznamníku) .....	55
	Nastavení připojení.....	55
	Záznam odchozí zprávy (OGM) na externí záznamník .....	56
	Vícelinkové připojení (pobočková ústředna PBX) .....	56
	Externí a linkové telefony.....	56
	Připojování externího nebo linkového telefonu.....	56
	Operace z externích a linkových telefonů.....	57
	Používání dálkových kódů .....	57

<b>7</b>	<b>Vytáčení a ukládání čísel</b>	<b>59</b>
	Postup pro vytáčení .....	59
	Ruční vytáčení .....	59
	Vytáčení pomocí adresáře .....	59
	Opakování vytáčení faxu .....	60
	Dodatečné operace vytáčení .....	60
	Historie odchozích volání .....	60
	Ukládání čísel .....	61
	Ukládání pauzy .....	61
	Ukládání čísel v adresáři .....	61
	Změna jmen nebo čísel v adresáři .....	62
<b>8</b>	<b>Kopírování</b>	<b>63</b>
	Postup při kopírování .....	63
	Zastavení kopírování .....	63
	Předvolená nastavení pro kopírování .....	64
	Volby kopírování .....	65
	Typ papíru .....	65
	Formát papíru .....	66
<b>9</b>	<b>Tisk fotografií z paměťové karty nebo paměťové jednotky USB Flash</b>	<b>67</b>
	Práce s aplikací PhotoCapture Center™ (režim fotografií).....	67
	Použití paměťové karty nebo paměťové jednotky USB Flash .....	67
	Začínáme .....	68
	Tisk obrázků .....	70
	Zobrazení fotografií .....	70
	Nastavení tisku v aplikaci PhotoCapture Center™ .....	71
	Skenování na paměťovou kartu nebo do paměťové jednotky USB Flash .....	71
<b>10</b>	<b>Tisk z počítače</b>	<b>73</b>
	Tisk dokumentu .....	73
<b>11</b>	<b>Skenování do počítače</b>	<b>74</b>
	Než začnete skenovat .....	74
	Skenování dokumentu jako souboru PDF pomocí aplikace ControlCenter4 (Windows®).....	75
	Postup pro změnu nastavení režimu skenování v zařízení pro skenování do souboru PDF.....	78
	Postup pro skenování dokumentu do souboru PDF pomocí dotykového displeje .....	79

<b>A</b>	<b>Běžná údržba</b>	<b>81</b>
	Výměna inkoustových kazet .....	81
	Čištění a kontrola zařízení .....	84
	Čištění skla skeneru .....	84
	Čištění tiskové hlavy .....	86
	Kontrola kvality tisku .....	86
	Kontrola zarovnání tisku .....	88
<b>B</b>	<b>Odstraňování problémů</b>	<b>89</b>
	Identifikace problému .....	89
	Chybové zprávy a zprávy údržby .....	91
	Zobrazení animací chyb .....	100
	Přenos vašich faxů nebo hlášení faxového deníku .....	100
	Uvznutí dokumentu .....	101
	Zaseknutí tiskárny nebo uvznutí papíru .....	103
	Pokud máte se zařízením potíže .....	109
	Rozpoznání oznamovacího tónu .....	119
	Rušení na telefonní lince / VoIP .....	119
	Informace o zařízení .....	120
	Zjištění výrobního čísla .....	120
	Resetovací funkce .....	120
	Postup při resetování zařízení .....	120
<b>C</b>	<b>Tabulky nastavení a funkcí</b>	<b>121</b>
	Používání tabulek nastavení .....	121
	Tabulky nastavení .....	122
	Tabulky funkcí .....	137
	Zadávání textu .....	161
	Vkládání mezer .....	161
	Provádění oprav .....	161
<b>D</b>	<b>Technické údaje</b>	<b>162</b>
	Obecné .....	162
	Tisková média .....	164
	Fax .....	166
	Kopírování .....	167
	PhotoCapture Center™ .....	168
	PictBridge .....	169
	Skener .....	170
	Tiskárna .....	171
	Rozhraní .....	172
	Síť .....	173
	Požadavky na počítač .....	174
	Spotřební materiál .....	175
<b>E</b>	<b>Rejstřík</b>	<b>176</b>

# Obsah

## (Podrobná příručka uživatele)

Podrobná příručka uživatele vysvětluje následující funkce a operace.

Podrobnou příručku uživatele si můžete prohlédnout na disku CD-ROM.

### **1** *Obecné nastavení*

---

*Ukládání do paměti*  
*Automatický letní čas*  
*Režim spánku*  
*Dotykový displej LCD*

### **2** *Bezpečnostní funkce*

---

*Secure Function Lock 2.0*  
*(Blokovací funkce 2.0)*  
*Omezení vytáčení*

### **3** *Odeslání faxu*

---

*Dodatečné možnosti odeslání*  
*Další operace odeslání*  
*Přehled pollingu*

### **4** *Příjem faxu*

---

*Příjem do paměti*  
*(pouze černobíle)*  
*Dálkové vyzvednutí*  
*Další operace příjmu*  
*Přehled pollingu*

### **5** *Vytáčení a ukládání čísel*

---

*Hlasové operace*  
*Další operace vytáčení*  
*Další způsoby ukládání čísel*

### **6** *Tisk zpráv*

---

*Faxové zprávy*  
*Zprávy*

### **7** *Kopírování*

---

*Možnosti kopírování*  
*Zástupci kopírování A3*

### **8** *Tisk fotografií z paměťové karty nebo paměťové jednotky USB Flash*

---

*Práce s aplikací PhotoCapture Center™*  
*Tisk obrázků*  
*Nastavení tisku v aplikaci PhotoCapture Center™*  
*Skenování na paměťovou kartu nebo paměťovou jednotku USB Flash*

### **9** *Tisk fotografií z fotoaparátu*

---

*Tisk fotografií přímo z fotoaparátu s rozhraním PictBridge*  
*Tisk fotografií přímo z fotoaparátu (bez rozhraní PictBridge)*

### **A** *Běžná údržba*

---

*Čištění a kontrola zařízení*  
*Balení a přeprava zařízení*

### **B** *Glosář*

---

### **C** *Rejstřík*

---

## Používání dokumentace

Děkujeme, že jste si zakoupili zařízení značky Brother! Přečtení dokumentace vám pomůže využít zařízení co nejlépe.

### Symboly a konvence použité v dokumentaci

V této dokumentaci jsou použity následující symboly a konvence.

<b>Tučné</b>	Tučným písmem jsou označeny čísla na číselné klávesnici dotykového panelu a tlačítka na monitoru počítače.
<b>Kurzíva</b>	Kurzíva zdůrazňuje důležitý bod nebo odkazuje na příbuzné téma.
<b>Courier New</b>	Písmem Courier New jsou označeny zprávy na dotykovém displeji zařízení.

### **VAROVÁNÍ**

**VAROVÁNÍ** oznamuje potenciálně nebezpečnou situaci, které je nutno zabránit, jinak by mohla mít za následek smrt nebo vážné zranění.

### **UPOZORNĚNÍ**

**UPOZORNĚNÍ** označuje potenciálně nebezpečnou situaci, které je nutno zabránit, jinak by mohla mít za následek menší nebo méně vážná zranění.

### **DŮLEŽITÉ**

**DŮLEŽITÉ** označuje potenciálně nebezpečnou situaci, které je nutno zabránit, jinak by mohla mít za následek poškození majetku nebo ztrátu funkčnosti produktu.

## POZNÁMKA

Poznámky uvádějí, jak reagovat na situaci, která může nastat, nebo poskytují tipy, jak operace funguje u jiných funkcí.



Ikony Nebezpečí úrazu elektrickým proudem varují před možným zasažením elektrickým proudem.

## Přístup k Podrobné příručce uživatele, Příručce uživatele programů a Příručce síťových aplikací

Tato Základní příručka uživatele neobsahuje všechny informace o zařízení, jako například používání pokročilých funkcí pro faxování, kopírování, PhotoCapture Center™, tiskárnu, skener, PC-Fax a síť. Až budete připraveni na seznámení s podrobnými informacemi o těchto operacích, přečtěte si dokumenty **Podrobná příručka uživatele, Příručka uživatele programů a Příručka síťových aplikací** na disku CD-ROM.

### Zobrazení příruček uživatele

#### (Windows®)

Chcete-li zobrazit dokumentaci, otevřete nabídku , **Všechny programy**, v seznamu programů vyberte položku **Brother, MFC-XXXX** (kde XXXX je název vašeho modelu) a potom vyberte položku **Příručky uživatele**.

Pokud jste nenainstalovali program, můžete dokumentaci najít na disku CD-ROM podle následujících pokynů:

- 1 Zapněte počítač. Vložte disk CD-ROM Brother do jednotky CD-ROM.

## POZNÁMKA

Nezobrazí-li se okno programu Brother automaticky, přejděte na položku **Počítač** nebo **Tento počítač**, poklepejte na ikonu disku CD-ROM a poté poklepejte na soubor **start.exe**.

- 2 Pokud se zobrazí okno s názvy modelů, klepněte na název vašeho modelu.
- 3 Pokud se zobrazí okno s jazyky, klepněte na váš jazyk. Zobrazí se **Hlavní nabídka** disku CD-ROM.

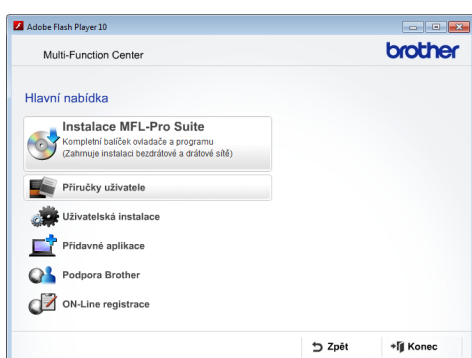

- 4 Klepněte na položku **Příručky uživatele**.
- 5 Klepněte na položku **Dokumenty PDF**. Pokud se zobrazí okno zemí, vyberte vaši zemi. Jakmile se zobrazí seznam příruček uživatele, vyberte příručku, kterou chcete číst.

### (Macintosh)

- 1 Zapněte počítač Macintosh. Vložte disk CD-ROM Brother do jednotky CD-ROM. Zobrazí se následující okno.



- 2 Poklepejte na ikonu **User's Guides** (Příručky uživatele).
- 3 Vyberte příslušný jazyk.

- 4 Klepněte na **User's Guides** (Příručky uživatele). Pokud se zobrazí okno zemí, vyberte vaši zemi.
- 5 Jakmile se zobrazí seznam příruček uživatele, vyberte příručku, kterou chcete číst.

### Jak najít pokyny ke skenování

Existuje několik způsobů, jak skenovat dokumenty. Pokyny můžete vyhledat následovně:

#### Příručka uživatele programů

- Skenování
- ControlCenter
- Síťové skenování

#### Příručky Jak na... aplikace Nuance™ PaperPort™ 12SE (Windows®)

- Kompletní příručky Jak na... aplikace Nuance™ PaperPort™ 12SE lze prohlížet v části Nápořvedy aplikace PaperPort™ 12SE.

#### Příručka uživatele programu Presto! PageManager (Macintosh)

## POZNÁMKA

Program Presto! PageManager je před použitím nezbytné stáhnout a nainstalovat. Další informace viz *Přístup k podpoře společnosti Brother (Macintosh)* ➤➤ strana 3.

- Kompletní Příručku uživatele programu Presto! PageManager lze prohlížet v části Nápořvedy v aplikaci Presto! PageManager.

### Jak najít pokyny k síťové instalaci

Zařizování lze připojit k bezdrátové nebo drátové síti.

- Základní pokyny pro instalaci (➤➤ Stručný návod k obsluze.)
- Bezdrátový přístupový bod nebo směrovač podporuje funkci Wi-Fi Protected Setup™ nebo AOSS™ (➤➤ Stručný návod k obsluze.)
- Další informace o instalaci sítě (➤➤ Příručka síťových aplikací.)



## Přístup k podpoře společnosti Brother (Windows®)

Všechny potřebné kontakty, jako např. webovou podporu (Brother Solutions Center), najdete na disku CD-ROM.

- Klepněte na položku **Podpora Brother v Hlavní nabídce**. Zobrazí se následující okno:

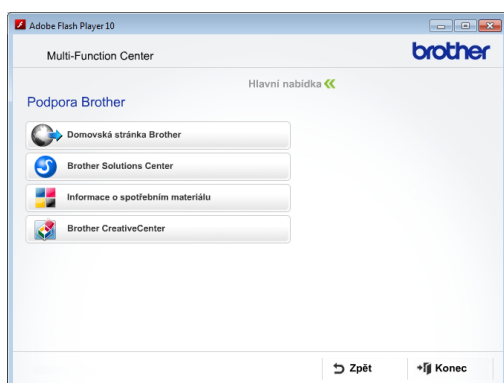

- Chcete-li navštívit naše webové stránky (<http://www.brother.com/>), klepněte na položku **Domovská stránka Brother**.
- Chcete-li získat nejnovější zprávy a informace o podpoře produktů (<http://solutions.brother.com/>), klepněte na položku **Brother Solutions Center**.
- Chcete-li navštívit naše webové stránky a zjistit více o originálních spotřebních materiálech Brother (<http://www.brother.com/original/>), klepněte na položku **Informace o spotřebním materiálu**.
- Chcete-li získat přístup ke středisku Brother CreativeCenter (<http://www.brother.com/creativecenter/>), kde jsou k dispozici BEZPLATNĚ fotografické projekty a tisknutelné soubory ke stažení, klepněte na položku **Brother CreativeCenter**.
- Chcete-li se vrátit do hlavní nabídky, klepněte na tlačítko **Zpět**. Pokud jste skončili, klepněte na tlačítko **Konec**.

## Přístup k podpoře společnosti Brother (Macintosh)

Všechny potřebné kontakty, jako např. webovou podporu (Brother Solutions Center), najdete na disku CD-ROM.

- Poklepejte na ikonu **Brother Support** (Podpora Brother). Zobrazí se následující okno:



- Chcete-li stáhnout a nainstalovat program Presto! PageManager, klepněte na položku **Presto! PageManager**.
- Pro přístup k webové stránce Brother Web Connect, klepněte na tlačítko **Brother Web Connect**.
- Chcete-li zaregistrovat vaše zařízení prostřednictvím registrační stránky produktů Brother (<http://www.brother.com/registration/>), klepněte na položku **On-Line Registration** (ON-Line registrace).
- Chcete-li získat nejnovější zprávy a informace o podpoře produktů (<http://solutions.brother.com/>), klepněte na položku **Brother Solutions Center**.
- Chcete-li navštívit naše webové stránky a zjistit více o originálních spotřebních materiálech Brother (<http://www.brother.com/original/>), klepněte na položku **Supplies Information** (Informace o spotřebním materiálu).

## Přehled ovládacího panelu



### 1 3,7palcový dotykový displej LCD (displej z tekutých krystalů)

Toto je dotykový displej LCD. K nabídkám a volbám můžete přistupovat jejich stisknutím po zobrazení na tomto displeji.

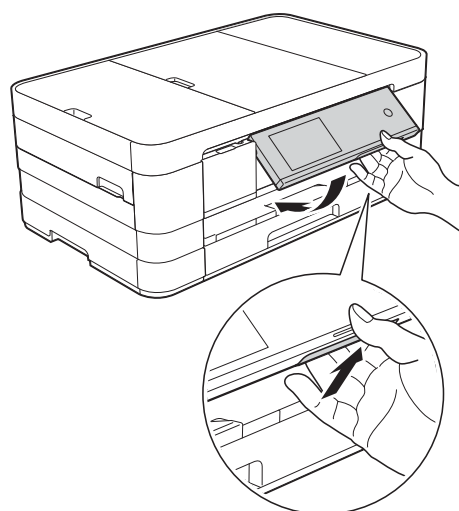

Zvednutím můžete rovněž upravit úhel dotykového displeje LCD a dotykového panelu. Chcete-li sklopit tento ovládací panel, zmáčkněte tlačítko uvolnění, které se nachází za označením, jak je znázorněno na obrázku.





## 2 Dotykový panel:

Kontrolky LED se rozsvítí, pouze pokud jsou k dispozici pro použití.

-  **Zpět**  
Stisknutím můžete přecházet na předchozí úroveň nabídky.
-  **Domů**  
Slouží k návratu do domovské obrazovky. Ve výchozím nastavení se zobrazuje datum a čas, avšak výchozí nastavení lze změnit.
-  **Zrušit**  
Klepnutím na toto tlačítko zrušíte podsvícenou operaci.
- **Číselná klávesnice**  
Stisknutím čísel na dotykovém panelu zadejte telefonní nebo faxová čísla anebo zadejte počet kopií.

3



Kontrolka tlačítka Wi-Fi svítí, když je použito rozhraní sítě WLAN.

## 4 Zapnutí/vypnutí napájení

Stisknutím tlačítka  zařízení zapnete.

Stisknutím a podržením tlačítka  zařízení vypnete. Na dotykovém displeji se zobrazí zpráva *Usporný režim* a zůstane zobrazená několik sekund, pak zmizí.



Pokud jste připojili externí telefon nebo telefonní záznamník, je vždy k dispozici.

I když zařízení vypnete tlačítkem , bude pravidelně čistit tiskovou hlavu, aby byla zachována kvalita tisku. Chcete-li prodloužit životnost tiskové hlavy, dosáhnout větší úspory inkoustu a zachovat kvalitu tisku, zařízení by mělo být trvale připojeno ke zdroji napájení.

## Dotykový displej LCD o velikosti 3,7 palce

Můžete vybrat tři typy obrazovek pro domovskou obrazovku. Když je zobrazena domovská obrazovka, můžete přejít na jinou obrazovku rychlým přetažením vlevo nebo vpravo anebo stisknutím tlačítka ◀ nebo ▶.

Následující obrazovky ukazují stav zařízení, když je nečinné.

 <p>The screenshot shows the 'Domu' (Home) screen. On the left, there is a vertical menu with three icons: a printer for 'Fax', a document for 'Kopírov.' (Copy), and a scanner for 'Skenování' (Scan). The main area displays the time '09:50' and the date '01.01.2012'. At the top right, there are status icons for Wi-Fi, battery, and a red key icon. A navigation bar at the bottom has three dots, with the first one highlighted. Numbered callouts: 1 points to the left menu, 2 to the Wi-Fi icon, 3 to the battery icon, 4 to the red key icon, and 5 to the bottom navigation bar.</p>	<h3>Obrazovka Domů</h3> <p>Domovská obrazovka zobrazuje datum a čas a umožňuje přístup k obrazovkám faxování, kopírování a skenování, nastavení připojení Wi-Fi, hladiny inkoustu a k obrazovce nastavení.</p> <p>Když se zobrazí domovská obrazovka, je zařízení v pohotovostním režimu. Je-li funkce Secure Function Lock (Blokovací funkce) <sup>1</sup> zapnuta, je viditelně zobrazena ikona.</p> <p><sup>1</sup> &gt;&gt; Podrobná příručka uživatele: <i>Secure Function Lock 2.0 (Blokovací funkce 2.0)</i>.</p>
 <p>The screenshot shows the 'Více' (More) screen. On the left, the same vertical menu as the Home screen is present. The main area contains three large icons: 'Fotografie' (Photos), 'Web', and 'Zástupci kopírování A3' (A3 Copy Shortcuts). At the top right, the same status icons are shown. Numbered callouts: 1 points to the left menu, 2 to the Wi-Fi icon, 3 to the battery icon, 4 to the red key icon, 6 to the 'Fotografie' icon, 7 to the 'Web' icon, and 8 to the 'Zástupci kopírování A3' icon.</p>	<h3>Obrazovka Více</h3> <p>Obrazovka Více umožňuje přístup k dalším funkcím, jako jsou fotografie, web a zástupci kopírování A3.</p>
 <p>The screenshot shows the 'Zástupci 1' (Shortcuts 1) screen. On the left, the vertical menu is present. The main area displays a grid of six icons: a printer icon labeled 'Zastupce01' and five plus signs (+). At the top right, the same status icons are shown. A numbered callout: 1 points to the left menu, 2 to the Wi-Fi icon, 3 to the battery icon, 4 to the red key icon, and 9 to the grid of icons.</p>	<h3>Obrazovky Zástupci</h3> <p>Určitá nastavení můžete uložit jako zástupce, aby bylo možné rychle odeslat fax, kopírovat, skenovat a používat služby webového připojení. (Podrobnosti viz <i>Nastavení zástupce</i> &gt;&gt; strana 11.)</p>

## POZNÁMKA

Rychlé přetažení je typ operace prováděné uživatelem na dotykovém displeji, která spočívá v přetažení prstu napříč obrazovkou pro zobrazení další stránky nebo položky.

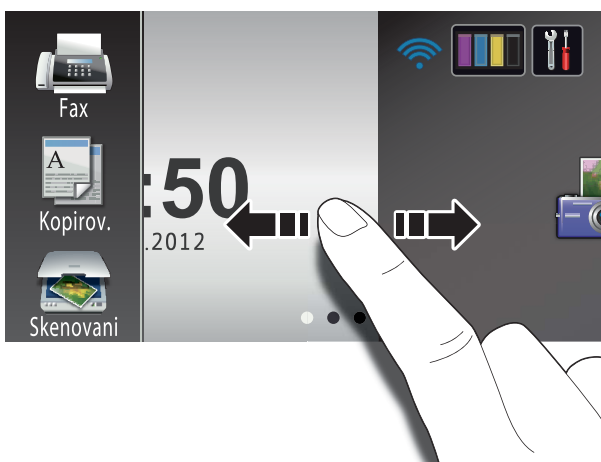

### 1 Režimy:

- Fax  
Slouží ke vstupu do režimu faxu.
- Kopírov.  
Slouží ke vstupu do režimu kopírování.
- Skenovani  
Slouží ke vstupu do režimu skenování.

### 2 Stav bezdrátového připojení

Čtyřúrovňový indikátor na obrazovce pohotovostního režimu ukazuje aktuální sílu bezdrátového signálu, pokud používáte bezdrátové připojení.



Pokud vidíte v horní části obrazovky ikonu , můžete snadno konfigurovat bezdrátové nastavení jejím stisknutím. Další informace viz >> Stručný návod k obsluze.



- 3 Zobrazuje dostupné množství inkoustu. Rovněž umožňuje přístup k nabídce Inkoust.



- 4 Umožňuje přístup k hlavním nastavením. Podrobnosti viz *Obrazovka Nastavení* >> strana 9.

### 5 Datum a čas

Zobrazí datum a čas nastavený v zařízení.

### 6 Fotografie

Slouží ke vstupu do režimu fotografií.

### 7 Web

Umožňuje připojit zařízení Brother k internetovým službám.

Podrobnosti,  
>> Příručka připojení k webu.

### 8 Zástupci kopír. A3

Pomocí této přednastavené nabídky můžete rychle kopírovat na papír velikosti A3 nebo Ledger. Podrobnosti,  
>> Podrobná příručka uživatele: *Zástupci kopírování A3*.

### 9 Zástupci

Umožňuje nastavit zástupce.

Určitá nastavení můžete uložit jako zástupce, aby bylo možné rychle odeslat fax, kopírovat, skenovat a používat služby webového připojení.

## POZNÁMKA

- K dispozici jsou tři obrazovky zástupců. Na jednotlivých obrazovkách zástupců můžete nastavit maximálně šest zástupců. Celkem je k dispozici 18 zástupců.
- Chcete-li zobrazit další obrazovky zástupců, rychle přetáhněte doleva nebo doprava, nebo stiskněte tlačítko ◀ nebo ▶.

## 10 Nový Fax



Pokud je Nahled faxu nastaven na Zap., je zobrazeno, kolik nových faxů jste obdrželi a kolik je uloženo v paměti.

## 11 Ikona varování !



Ikona varování ! se objeví, když dojde k chybě nebo se objeví zpráva údržby. Stisknutím tlačítka Detail zprávu zobrazíte a stisknutím tlačítka X se vraťte do režimu připravenosti.

Podrobnosti viz *Chybové zprávy a zprávy údržby* >> strana 91.

## POZNÁMKA

- Tento produkt používá písmo společnosti ARPHIC TECHNOLOGY CO.,LTD.
- Je použito rozhraní MascotCapsule UI Framework a MascotCapsule Tangible vyvinuté společností HI CORPORATION. MascotCapsule je registrovaná ochranná známka společnosti HI CORPORATION v Japonsku.





## Obrazovka Nastavení

Stisknutím tlačítka  zobrazí dotykový displej LCD stav zařízení.

Na následující obrazovce lze ověřit a vstoupit do všech nastavení zařízení.



### 1 Inkoust

Zobrazuje dostupné množství inkoustu. Rovněž umožňuje přístup k nabídce Inkoust.

### 2 Režim příjmu

Zobrazuje aktuální režim příjmu.

- Fax (Jen fax)
- Fax/Tel (Fax/Tel.)
- Ext. Tel/TAD (Externí TAD)
- Rucne (Ručně)

### 3 Wi-Fi

Umožňuje nastavit bezdrátové síťové připojení Wi-Fi.

Používáte-li bezdrátové připojení, čtyřúrovňový indikátor na displeji zobrazuje aktuální sílu signálu bezdrátové sítě.

### 4 Datum a čas

Umožňuje zobrazit datum a čas. Rovněž umožňuje přístup k nabídce Datum a čas.

### 5 Nahled faxu

Umožňuje kontrolovat stav náhledu faxu. Také umožňuje přístup k nastavení náhledu faxu.

### 6 Vsechna nastav

Umožňuje přístup k úplné nabídce nastavení.

### 7 Formát papíru

Umožňuje zkontrolovat aktuální formát papíru. Rovněž umožňuje přístup k nastavení Formát papíru.



### 8 Typ papíru

Umožňuje zkontrolovat aktuální typ papíru. Rovněž umožňuje přístup k nastavení Typ papíru.

## Nastavení obrazovky Připraveno

Jako obrazovku připravenosti můžete nastavit obrazovku *Domu, Více, Zastupci 1, Zastupci 2* nebo *Zastupci 3*.

Když je zařízení nečinné nebo když stisknete tlačítko , zařízení se vrátí na nastavenou obrazovku.

- 1 Stiskněte tlačítko .
- 2 Stiskněte tlačítko *Vsechna nastav.*
- 3 Rychlým přetažením nahoru nebo dolů anebo stiskem tlačítka ▲ nebo ▼ zobrazte *Zaklad.nastav.*
- 4 Stiskněte tlačítko *Zaklad.nastav.*
- 5 Rychlým přetažením nahoru nebo dolů anebo stiskem tlačítka ▲ nebo ▼ zobrazte *Nastaveni tlacitka.*
- 6 Stiskněte tlačítko *Nastaveni tlacitka.*
- 7 Stiskněte tlačítko *Nastaveni tlacitka Domu.*
- 8 Rychlým přetažením nahoru nebo dolů anebo stiskem tlačítka ▲ nebo ▼ zobrazte *Domu, Více, Zastupci 1, Zastupci 2* nebo *Zastupci 3* a potom stiskněte požadovanou volbu.
- 9 Stiskněte tlačítko . Zařízení se vrátí na domovskou obrazovku, kterou jste nastavili.

## Základní operace

Chcete-li pracovat s dotykovým displejem LCD, stiskněte dotykový displej přímo prstem. Chcete-li zobrazit a otevírat všechny nabídky a volby, procházejte je rychlým přetažením doleva, doprava, nahoru nebo dolů, anebo stisknutím tlačítek ◀▶ nebo ▲▼.

Následující kroky ilustrují postup při provádění změn nastavení zařízení. V tomto příkladu je nastavení režimu příjmu změněno z volby *Jen fax* na *Fax/Tel.*

- 1 Stiskněte tlačítko .
- 2 Stiskněte tlačítko *Vsechna nastav.*
- 3 Rychlým přetažením nahoru nebo dolů anebo stiskem tlačítka ▲ nebo ▼ zobrazte *Pocat.nastav.*

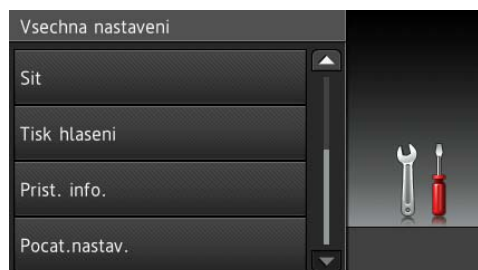

- 4 Stiskněte tlačítko *Pocat.nastav.*
- 5 Rychlým přetažením nahoru nebo dolů anebo stiskem tlačítka ▲ nebo ▼ zobrazte *Rezim prijmu.*

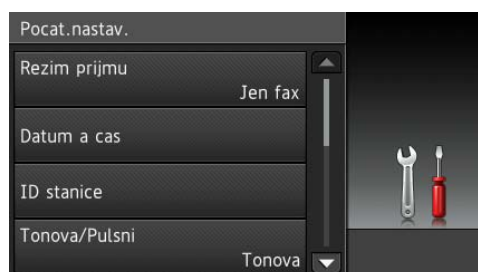

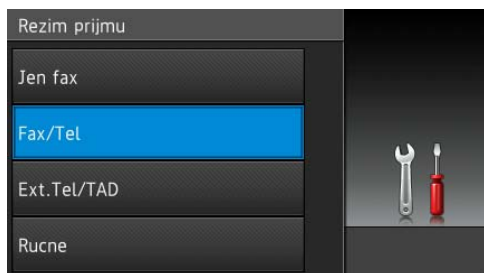

- 6 Stiskněte tlačítko *Rezim prijmu.*

- 7 Stiskněte tlačítko Fax/Tel.



## POZNÁMKA

Stiskněte tlačítko , chcete-li se vrátit na předchozí úroveň.

- 8 Stiskněte tlačítko .

## Nastavení zástupce

Nastavení faxování, kopírování, skenování a připojení k webu, která nejčastěji používáte, můžete přidat a nastavit jako zástupce. Později můžete tato nastavení načíst a snadno a rychle použít. Můžete přidat 18 zástupců.

### Přidání zástupce pro kopírování

Následující nastavení mohou být zahrnuta v zástupci pro kopírování:

- Kvalita
- Typ papíru
- Velikost papíru
- Zvětšit/zmenšit
- Sytost
- Netridit/Tridit
- Soutisk
- 2stranna kopie
- Pokročila nastavení

- 1 Pokud je aktivována obrazovka Domů nebo Více, rychlým přetažením doleva nebo doprava, nebo stisknutím tlačítka ◀ nebo ▶ aktivujte obrazovku zástupce.
- 2 Stiskněte tlačítko , pro které jste ještě nepřidali zástupce.
- 3 Stiskněte tlačítko Kopírov.
- 4 přečtěte informace na dotykovém displeji a potvrďte je stisknutím tlačítka OK.
- 5 Stiskněte tlačítko přednastavení kopírování, které chcete zahrnout do zástupce pro kopírování.
- 6 Rychlým přetažením nahoru nebo dolů, nebo stiskem tlačítka ▲ nebo ▼ zobrazte dostupná nastavení a potom stiskněte nastavení, které chcete změnit.

- 7 Rychlým přetažením nahoru nebo dolů, nebo stiskem tlačítka ▲ nebo ▼ zobrazte dostupné volby a potom stiskněte volbu, kterou chcete nastavit. Opakujte kroky 6 a 7 dokud nevyberete všechna nastavení pro tohoto zástupce.
- 8 Po dokončení změn nastavení stiskněte tlačítko *Uložit jako zástupce*.
- 9 Přečtěte si a potvrďte zobrazený seznam nastavení, která jste si vybrali, a pak stiskněte tlačítko *OK*.
- 10 Zadejte název zástupce pomocí klávesnice na dotykovém displeji. (Chcete-li pomoci při zadávání písmen, viz *Zadávání textu* >> strana 161.) Stiskněte tlačítko *OK*.
- 11 Stisknutím tlačítka *OK* uložte zástupce.

## Přidání zástupce pro faxování

Následující nastavení mohou být zahrnuta v zástupci pro faxování:

- Adresa
- Rozlisení faxu
- Kontrast
- Obezník
- Nahled
- Nastavení barev
- Realny čas TX
- Zamorsky rezim
- Velikost skenovacího skla

- 1 Pokud je aktivována obrazovka *Domů* nebo *Více*, rychlým přetažením doleva nebo doprava, nebo stisknutím tlačítka ◀ nebo ▶ aktivujte obrazovku zástupce.
- 2 Stiskněte tlačítko , pro které jste ještě nepřidali zástupce.
- 3 Stiskněte tlačítko *Fax*.

- 4 Přečtěte informace na dotykovém displeji a potvrďte je stisknutím tlačítka *OK*.
- 5 Zadejte faxové číslo pomocí číselné klávesnice na dotykovém panelu nebo pomocí adresáře či historie hovorů na dotykovém displeji. Po dokončení přejděte ke kroku 6.

## POZNÁMKA

- Pro číslo faxu můžete zadat maximálně 20 číslic.
- Pokud zástupce bude použit pro oběžník, před zadáním faxového čísla v kroku 5, stiskněte tlačítko *Možnosti* a vyberte položku *Obezník* v kroku 7.
- Pokud zástupce používá oběžník, můžete zadat maximálně 20 faxových čísel. Faxová čísla je možné zadat v libovolné kombinaci pomocí čísel skupiny z adresáře, jednotlivých faxových čísel z adresáře, nebo zadat čísla ručně. (>> Podrobná příručka uživatele: *Oběžník (pouze černobíle)*.)
- Zadáte-li faxové číslo pro zástupce, bude číslo automaticky přidáno do adresáře. Název v adresáři se bude skládat z názvu zástupce a pořadového čísla.

- 6 Stiskněte tlačítko *Možnosti*.
- 7 Rychlým přetažením nahoru nebo dolů, nebo stiskem tlačítka ▲ nebo ▼ zobrazte dostupná nastavení a potom stiskněte nastavení, které chcete změnit.
- 8 Stiskněte novou volbu, kterou chcete nastavit. Opakujte kroky 7 a 8 dokud nevyberete všechna nastavení pro tohoto zástupce. Stiskněte tlačítko *OK*.
- 9 Po dokončení výběru nových voleb, stiskněte tlačítko *Uložit jako zástupce*.
- 10 Přečtěte si a potvrďte zobrazený seznam voleb, které jste si vybrali, a pak stiskněte tlačítko *OK*.

**11** Zadejte název zástupce pomocí klávesnice na dotykovém displeji. (Chcete-li pomoci při zadávání písmen, viz *Zadávání textu* >> strana 161.) Stiskněte tlačítko **OK**.

**12** Stisknutím tlačítka **OK** uložte zástupce.

## Přidání zástupce pro skenování

Následující nastavení mohou být zahrnuta v zástupci pro skenování:

do media

- Typ skenování
- Rozlišení
- Typ souboru
- Název souboru
- Automatické oriznutí
- Odstranit barvu pozadí

na e-mail. serv. (K dispozici po stažení funkce IFAX)

- Adresa
- Typ skenování
- Rozlišení
- Typ souboru

do OCR/do souboru/do obrazu/  
do e-mailu

- Výběr počítače

na FTP/do site

- Název profilu

**1** Pokud je aktivována obrazovka Domů nebo Více, rychlým přetažením doleva nebo doprava, nebo stisknutím tlačítka ◀ nebo ▶ aktivujte obrazovku zástupce.

**2** Stiskněte tlačítko , pro které jste ještě nepřidali zástupce.

**3** Stiskněte tlačítko **Skenování**.

**4** Rychlým přetažením nahoru nebo dolů, nebo stiskem tlačítka ▲ nebo ▼ zobrazte typ skenování, který chcete použít, a potom jej stiskněte.

**5** Proveďte jeden z následujících postupů:

■ Pokud jste stiskli tlačítko do media, přečtěte si informace na dotykovém displeji, a pak stisknutím tlačítka **OK** potvrďte. Přejděte ke kroku **8**.

■ Pokud jste stiskli tlačítko na e-mail. serv., přečtěte si informace na dotykovém displeji, a pak stisknutím tlačítka **OK** potvrďte. Přejděte ke kroku **6**.

■ Pokud jste stiskli tlačítko do souboru, do OCR, do obrazu nebo do e-mailu, přečtěte si informace na dotykovém displeji, a pak stisknutím tlačítka **OK** potvrďte. Přejděte ke kroku **7**.

■ Pokud jste stiskli tlačítko do site nebo na FTP, přečtěte si informace na dotykovém displeji, a pak stisknutím tlačítka **OK** potvrďte.

Rychlým přetažením nahoru nebo dolů anebo stiskem tlačítka ▲ nebo ▼ zobrazte název profilu a potom jej stiskněte.

Stisknutím tlačítka **OK** potvrďte název profilu, který jste vybrali. Přejděte ke kroku **13**.

## POZNÁMKA

Chcete-li přidat zástupce pro volbu do site a na FTP, musíte nejdříve přidat název profilu.

**6** Proveďte jeden z následujících postupů:

- Chcete-li zadat e-mailovou adresu ručně, stiskněte tlačítko **Ručne**. Zadejte e-mailovou adresu pomocí klávesnice na dotykovém displeji. (Viz *Zadávání textu* >> strana 161.)

Stiskněte tlačítko **OK**.

- Chcete-li zadat e-mailovou adresu pomocí volby **Adresar**, stiskněte tlačítko **Adresar**. Rychlým přetažením nahoru nebo dolů anebo stiskem tlačítka **▲** nebo **▼** zobrazte požadovanou e-mailovou adresu a potom jí stiskněte.

Stiskněte tlačítko **OK**.

Po potvrzení zadané e-mailové adresy stiskněte tlačítko **OK**. Přejděte ke kroku **8**.

## POZNÁMKA

Stisknutím tlačítka **Detail** zobrazíte seznam zadaných adres.

**7** Proveďte jeden z následujících postupů:

- Pokud je zařízení připojeno k počítači pomocí USB připojení:

Stisknutím tlačítka **OK** potvrďte, že volba **<USB>** je vybrána jako název počítače. Přejděte ke kroku **13**.

- Pokud je zařízení připojeno k síti:

Rychlým přetažením nahoru nebo dolů anebo stiskem tlačítka **▲** nebo **▼** zobrazte název počítače a potom jej stiskněte. Stisknutím tlačítka **OK** potvrďte vybraný název počítače. Přejděte ke kroku **13**.

**8** Stiskněte tlačítko **Moznosti**.

**9** Rychlým přetažením nahoru nebo dolů, nebo stiskem tlačítka **▲** nebo **▼** zobrazte dostupná nastavení a potom stiskněte nastavení, které chcete změnit nebo uložit.

**10** Rychlým přetažením nahoru nebo dolů, nebo stiskem tlačítka **▲** nebo **▼** zobrazte dostupné volby a potom stiskněte novou volbu, kterou chcete nastavit. Opakujte kroky **9** a **10** dokud nevyberete všechna nastavení pro tohoto zástupce. Po dokončení změn nastavení stiskněte tlačítko **OK**.

**11** Zkontrolujte vybraná nastavení:

- Potřebujete-li provést další změny, vraťte se ke kroku **8**.
- Jste-li spokojeni se změnami, stiskněte tlačítko **Uložit jako zástupce**.

**12** Zkontrolujte nastavení na dotykovém displeji a poté stiskněte tlačítko **OK**.

**13** Zadejte název zástupce pomocí klávesnice na dotykovém displeji. (Chcete-li pomoci při zadávání písmen, viz *Zadávání textu* >> strana 161.) Stiskněte tlačítko **OK**.

**14** Přečtěte si informace na dotykovém displeji a potom stisknutím tlačítka **OK** uložte zástupce.

## Přidání zástupce webového připojení

Nastavení pro tyto služby mohou být zahrnuta v zástupci webového připojení:

- Picasa Web Albums™
- Google Drive™
- Flickr®
- Facebook™
- Evernote®
- Dropbox



**POZNÁMKA**

- Od doby, kdy byl tento dokument publikován, mohlo ze strany poskytovatele dojít k přidání webových služeb a/nebo ke změně názvů služeb.
- Chcete-li přidat zástupce webového připojení, musíte mít účet u požadované služby. (Podrobnosti, >> Příručka připojení k webu.)

- 1 Pokud je aktivována obrazovka Domů nebo Více, rychlým přetažením doleva nebo doprava, nebo stisknutím tlačítka ◀ nebo ▶ aktivujte obrazovku zástupce.
- 2 Stiskněte tlačítko , pro které jste ještě nepřidali zástupce.
- 3 Stiskněte tlačítko *Web*.
- 4 Zobrazí-li se informace o připojení k Internetu, přečtěte si tyto informace a potvrďte stisknutím tlačítka OK.
- 5 Rychlým přetažením doleva nebo doprava, nebo stiskem tlačítka ◀ nebo ▶ zobrazte dostupné služby a potom stiskněte požadovanou službu.
- 6 Stiskněte váš účet. Vyžaduje-li účet zadání PIN kódu, zadejte kód PIN pro účet pomocí klávesnice na dotykovém displeji. Stiskněte tlačítko OK.
- 7 Vyberte funkci, kterou chcete použít.

**POZNÁMKA**

Funkce, které lze nastavit, se liší v závislosti na vybrané službě.

- 8 Přečtěte si a potvrďte zobrazený seznam vybraných funkcí a pak stiskněte tlačítko OK.
- 9 Stisknutím tlačítka OK uložte zástupce.

**POZNÁMKA**

Název zástupce bude přidělen automaticky. Chcete-li změnit názvy zástupců, viz *Úprava názvu zástupce* >> strana 16.

**Změna zástupců**

Nastavení zástupce můžete změnit.

**POZNÁMKA**

Zástupce webového připojení nelze změnit.

Chcete-li změnit tohoto zástupce, odstraňte jej a pak přidejte nového zástupce. (Podrobnosti viz *Odstranění zástupců* >> strana 16 a *Přidání zástupce webového připojení* >> strana 14.)

- 1 Stiskněte zástupce, kterého chcete změnit. Zobrazí se nastavení pro zástupce, kterého jste vybrali.
- 2 Změňte nastavení pro zástupce vybraného v kroku 1. (Například viz *Přidání zástupce pro kopírování* >> strana 11.)
- 3 Po dokončení změn nastavení stiskněte tlačítko *Uložit* jako zástupce.
- 4 Stisknutím tlačítka OK potvrďte výběr.

- 5 Provedte jeden z následujících postupů:
  - Chcete-li přepsat zástupce, stiskněte tlačítko **Ano**. Přejděte ke kroku 7.
  - Pokud nechcete přepsat zástupce, klepnutím na tlačítko **Ne** zadejte název nového zástupce. Přejděte ke kroku 6.
- 6 Chcete-li upravit název, podržením tlačítka  odstraňte současný název, a potom zadejte nový název pomocí tlačítek na dotykovém displeji. (Chcete-li pomoci při zadávání písmen, viz *Zadávání textu* >> strana 161.) Stiskněte tlačítko **OK**.
- 7 Stisknutím tlačítka **OK** potvrďte výběr.

## Úprava názvu zástupce



Název zástupce můžete upravit.

- 1 Stiskněte a podržte tlačítko zástupce, dokud se nezobrazí dialogové okno.

### POZNÁMKA

Můžete také stisknout tlačítko ,

Vsechna nastava  
Nastavení zástupce.

- 2 Stiskněte tlačítko  Upravy názvu zástupce.
- 3 Chcete-li upravit název, podržením tlačítka  odstraňte současný název, a potom zadejte nový název pomocí tlačítek na dotykovém displeji. (Chcete-li pomoci při zadávání písmen, viz *Zadávání textu* >> strana 161.) Stiskněte tlačítko **OK**.

## Odstranění zástupců

Zástupce můžete odstranit.

- 1 Stiskněte a podržte tlačítko zástupce, dokud se nezobrazí dialogové okno.

### POZNÁMKA

Můžete také stisknout tlačítko ,

Vsechna nastava  
Nastavení zástupce.

- 2 Chcete-li odstranit tlačítko zástupce, které jste vybrali v kroku 1, stiskněte tlačítko **Vymaz**. Stisknutím tlačítka **Ano** potvrďte výběr.

## Načtení zástupců



Nastavení zástupce jsou dostupná na obrazovce zástupce. Chcete-li načíst zástupce, jednoduše stiskněte název zástupce.

# Nastavení hlasitosti

## Hlasitost vyzvánění

Můžete vybrat řadu úrovní hlasitosti vyzvánění od *Silne* po *Vyp.* Zařízení uchová nové nastavení, dokud jej nezměníte.



### Nastavení hlasitosti vyzvánění

- 1 Stiskněte tlačítko .
- 2 Stiskněte tlačítko *Vsechna nastav.*
- 3 Rychlým přetažením nahoru nebo dolů anebo stiskem tlačítka ▲ nebo ▼ zobrazte *Zaklad.nastav.*
- 4 Stiskněte tlačítko *Zaklad.nastav.*
- 5 Rychlým přetažením nahoru nebo dolů anebo stiskem tlačítka ▲ nebo ▼ zobrazte *Hlasitost.*
- 6 Stiskněte tlačítko *Hlasitost.*
- 7 Stiskněte tlačítko *Vyzvaneni.*
- 8 Stiskněte tlačítko *Slabe, Stred, Silne* nebo *Vyp.*
- 9 Stiskněte tlačítko .

## Hlasitost signálu



Pokud je akustický signál zapnutý, zařízení vydá signál při stisknutí tlačítka, když stisknete dotykový displej nebo dotykový panel, uděláte chybu nebo po odeslání nebo přijetí faxu.

Můžete vybrat řadu úrovní hlasitosti zvuku od *Silne* po *Vyp.*

- 1 Stiskněte tlačítko .
- 2 Stiskněte tlačítko *Vsechna nastav.*
- 3 Rychlým přetažením nahoru nebo dolů anebo stiskem tlačítka ▲ nebo ▼ zobrazte *Zaklad.nastav.*
- 4 Stiskněte tlačítko *Zaklad.nastav.*
- 5 Rychlým přetažením nahoru nebo dolů anebo stiskem tlačítka ▲ nebo ▼ zobrazte *Hlasitost.*
- 6 Stiskněte tlačítko *Hlasitost.*
- 7 Stiskněte tlačítko *Pipnuti.*
- 8 Stiskněte tlačítko *Slabe, Stred, Silne* nebo *Vyp.*
- 9 Stiskněte tlačítko .

## Hlasitost reproduktoru



Můžete vybrat řadu úrovní hlasitosti reproduktoru od *Silne* po *Vyp.*

- 1 Stiskněte tlačítko .
- 2 Stiskněte tlačítko *Vsechna nastav.*
- 3 Rychlým přetažením nahoru nebo dolů anebo stiskem tlačítka ▲ nebo ▼ zobrazte *Zaklad.nastav.*
- 4 Stiskněte tlačítko *Zaklad.nastav.*
- 5 Rychlým přetažením nahoru nebo dolů anebo stiskem tlačítka ▲ nebo ▼ zobrazte *Hlasitost.*
- 6 Stiskněte tlačítko *Hlasitost.*
- 7 Stiskněte tlačítko *Repro.*
- 8 Stiskněte tlačítko *Slabe, Stred, Silne* nebo *Vyp.*
- 9 Stiskněte tlačítko .

## Dotykový displej LCD

### Nastavení jasu podsvícení

Pokud máte potíže se čtením dotykového displeje LCD, zkuste změnit nastavení jasu.

- 1 Stiskněte tlačítko .
- 2 Stiskněte tlačítko *Vsechna nastav.*
- 3 Rychlým přetažením nahoru nebo dolů anebo stiskem tlačítka ▲ nebo ▼ zobrazte *Zaklad.nastav.*
- 4 Stiskněte tlačítko *Zaklad.nastav.*
- 5 Rychlým přetažením nahoru nebo dolů anebo stiskem tlačítka ▲ nebo ▼ zobrazte *Nastaveni LCD.*
- 6 Stiskněte tlačítko *Nastaveni LCD.*
- 7 Stiskněte tlačítko *Podsviceni.*
- 8 Stiskněte tlačítko *Svetly, Stred* nebo *Tmavy.*
- 9 Stiskněte tlačítko .

## Vkládání papíru a dalších tiskových médií

### ⚠ UPOZORNĚNÍ

NEPŘENÁŠEJTE zařízení držením za kryt skeneru nebo za kryt pro odstranění uvíznutého papíru. Mohlo by dojít k vyklouznutí zařízení z rukou. Přenášejte zařízení pouze s rukama umístěnými pod celým zařízením.

## Vložení papíru do zásobníku papíru

Vždy vkládejte do zásobníku papíru pouze jednu velikost a jeden typ papíru.

- 1 Vytáhněte zásobník papíru zcela ze zařízení.

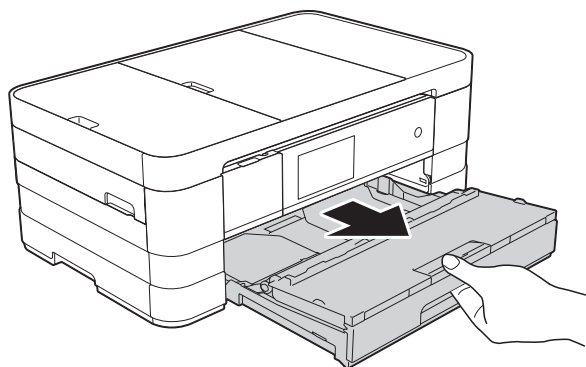

### POZNÁMKA

- Je-li rozkládací podpěra papíru (1) rozložená, sklopte ji a potom sklopte podpěru papíru (2).

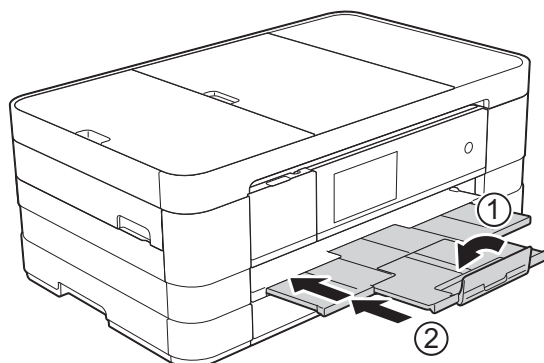

- Když vložíte do zásobníku jiný formát papíru, musíte současně změnit nastavení formátu papíru v nabídce zařízení.

(Viz *Formát papíru* ►► strana 31.)

- 2 Otevřete kryt výstupního zásobníku papíru (1).

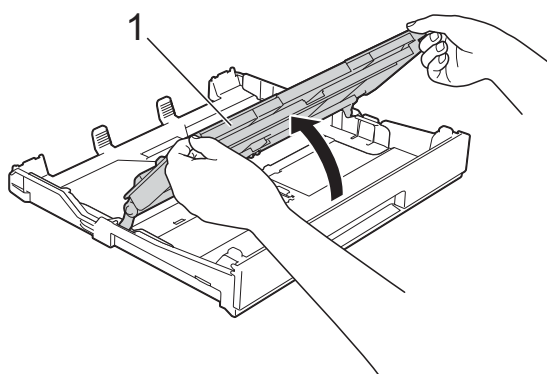

- 3 Jemně stiskněte a přesuňte vodítka papíru (1), aby odpovídala formátu papíru. Ujistěte se, že trojúhelníková značka (2) na vodítku papíru (1) je zarovnána se značkou odpovídající použitému formátu papíru.

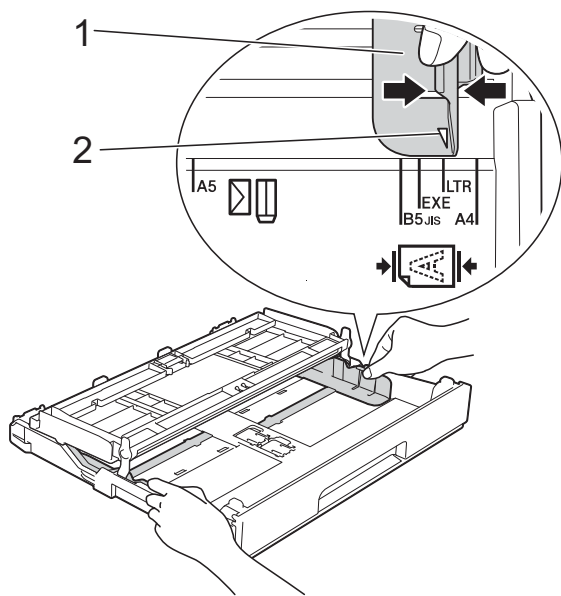

- 4 Stoh papírů prolisťujte, abyste se vyhnuli uvíznutí a chybnému zavedení papíru.

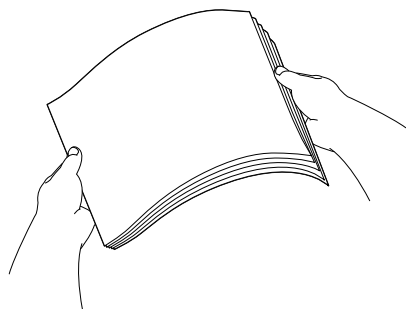

### POZNÁMKA

Vždy se ujistěte, že papír není zkroucený nebo zmačkaný.

- 5 Opatrně vložte papír do zásobníku papíru tiskovou stranou dolů. Zkontrolujte, zda papír leží v zásobníku naplocho.

- Použití papíru A4, Letter nebo Executive

### Orientace na šířku

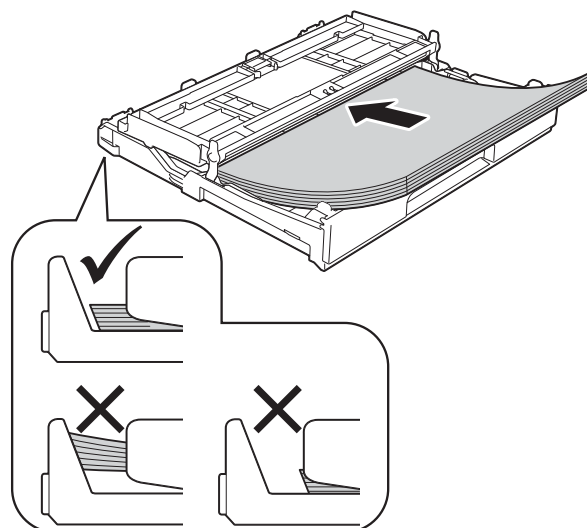

### DŮLEŽITÉ

Nezasunujte papír příliš hluboko, mohl by se v zadní části zásobníku zvednout a způsobit problémy při podávání.

### POZNÁMKA

- Papír velikosti A5 nebo menší by měl být vložen do zásobníku v orientaci na výšku. Podrobnosti viz *Vkládání papíru menšího formátu (Fotografie, Fotografie L a obálky)* >> strana 22.
- Chcete-li doplnit papír dříve, než se zásobník vyprázdní, vyjměte papír ze zásobníku a smíchejte jej s papírem, který doplňujete. Před vložením do zásobníku stoh papíru dobře prolisťujte. Pokud stoh vkládaného papíru neprolisťujete, zařízení může podávat více stránek najednou.
- Podrobnosti o orientaci papíru, viz *Orientace papíru a kapacita zásobníků papíru* >> strana 35.

- 6** Jemně nastavte vodítka papíru (1), aby odpovídala formátu papíru. Ujistěte se, že se vodítka papíru dotýkají stran papíru.

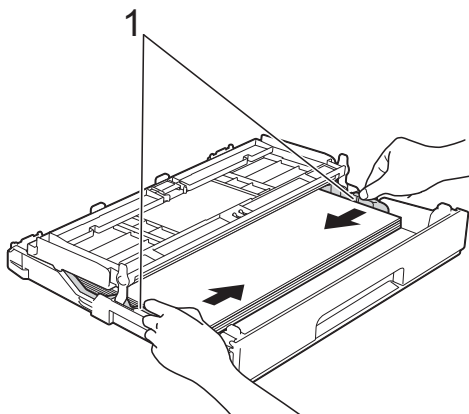

- 7** Zkontrolujte, zda papír leží v zásobníku naplocho a pod značkou maximálního množství papíru (1). V případě přeplnění zásobníku papíru může dojít k uvíznutí papíru.

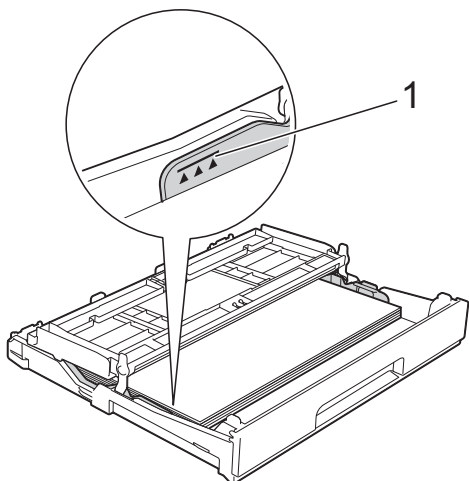

- 8** Zavřete kryt výstupního zásobníku papíru.

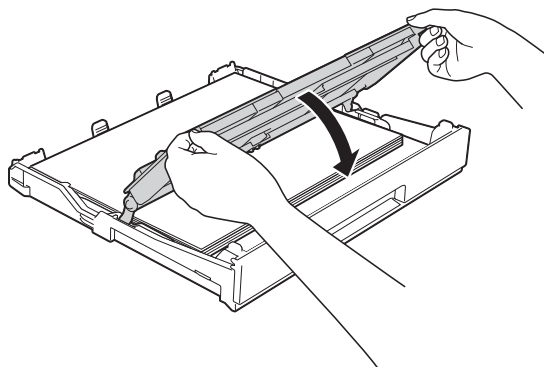

- 9** Pomalu zasuňte zásobník papíru zcela do zařízení.

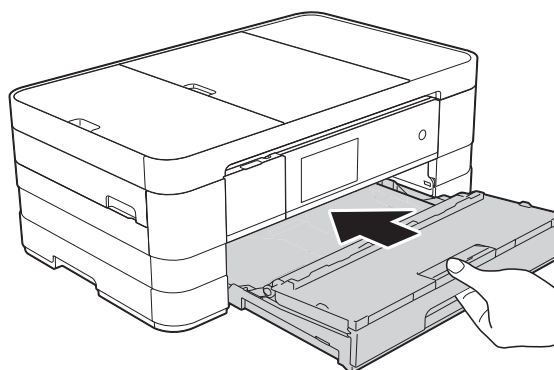

- 10** Přidržte zásobník papíru na místě a vytahujte podpěru papíru (1), dokud neklapne, pak rozložte rozkládací podpěru papíru (2).

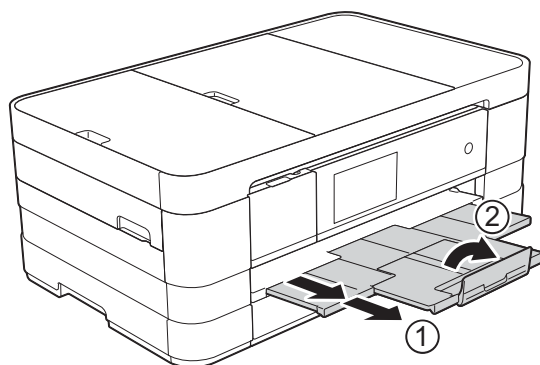



**POZNÁMKA**

Pokud používáte papír, který je delší než formát papíru A4, Letter nebo obálky s chlopni na kratší straně, zavřete rozkládací podpěru papíru.

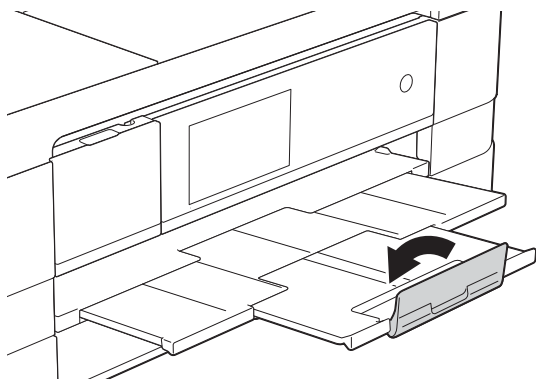
**Vkládání papíru menšího formátu (Fotografie, Fotografie L a obálky)****Orientace na výšku**

(A5 nebo menší formát papíru)

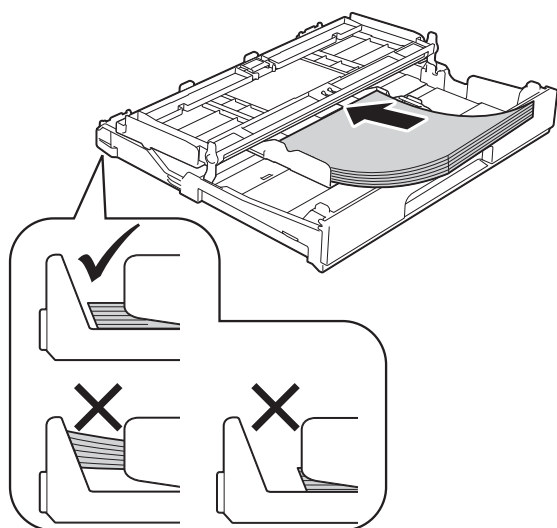
**DŮLEŽITÉ**

Nezasunujte papír příliš hluboko, mohl by se v zadní části zásobníku zvednout a způsobit problémy při podávání.

**Informace o obálcích**

- Používejte obálky s gramáží v rozmezí 80 až 95 g/m<sup>2</sup>.
- Některé obálky vyžadují nastavení okrajů v aplikaci. Před tiskem většího počtu obálek proveďte nejprve zkušební tisk.

**DŮLEŽITÉ**

NEPOUŽÍVEJTE následující typy obálek, protože se nemusí podávat správně:

- Obálky ve tvaru sáčku.
- Obálky s okénky.
- Obálky s reliéfem (mají vyvýšený nápis).
- Obálky sešité sešíváčkou nebo obsahující svorky.
- Obálky, které jsou uvnitř předtištěné.

Lepidlo	Dvojitě chlopně

Příležitostně se můžete setkat s problémy při podávání papíru, které jsou způsobeny tloušťkou, velikostí a tvarem chlopni obálek, které používáte.

## Vkládání obálek

- 1 Před vkládáním stiskněte rohy a okraje obálek, aby byly co nejplošší.

### DŮLEŽITÉ

Pokud je podáváno více obálek najednou, vkládejte do zásobníku papíru vždy jen jednu obálku.

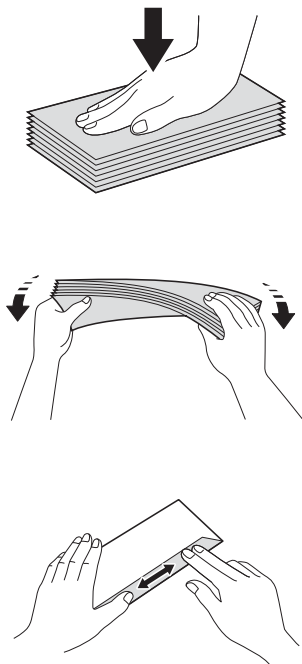

- 2 Obálky vkládejte do zásobníku papíru stranou pro adresu dolů. Pokud jsou chlopně obálek na delší straně, vložte obálky s chlopní na levé straně tak, jak je znázorněno na obrázku. Jemně stiskněte a přesuňte vodítka papíru (1), aby odpovídala formátu obálek.

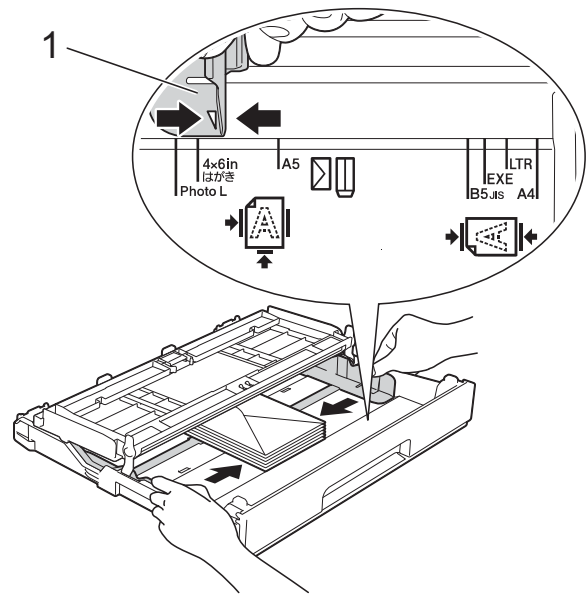

## POZNÁMKA

- Pokud používáte obálky s chlopní na krátké straně, vložte obálky do zásobníku papíru, jak je znázorněno na obrázku.

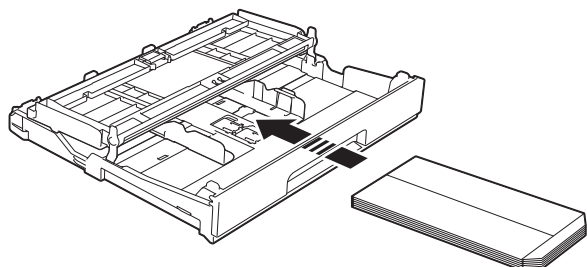

- Pokud používáte obálky s chlopní na krátké straně, zavřete rozkládací podpěru papíru.

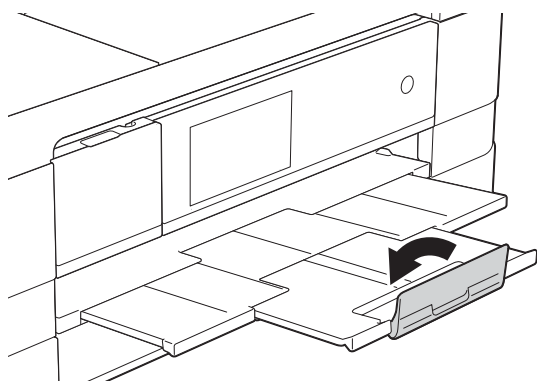

**Máte-li potíže s tiskem na obálky s chlopní na krátké straně, vyzkoušejte následující postup:**

- 1 Otevřete chlopeň obálky.
- 2 Vložte obálku do zásobníku papíru stranou pro adresu dolů a s chlopní v poloze znázorněné na obrázku.

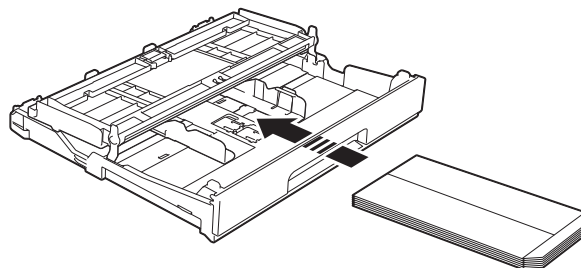

- 3 V dialogovém okně ovladače tiskárny vyberte volbu **Otočení textu** (Windows®) nebo **Reverse Page Orientation** (Opačná orientace stránky) (Macintosh) a upravte velikost a okraje v použité aplikaci.  
(>> Příručka uživatele programů: *Tisk* (Windows®).)  
(>> Příručka uživatele programů: *Tisk a faxování* (Macintosh).)

## Vkládání papíru formátu Fotografie a Fotografie L

- 1 Před vkládáním stiskněte rohy a okraje papíru Fotografie a Fotografie L, aby byly co nejplošší.

### DŮLEŽITÉ

Pokud je papír Fotografie (10 × 15 cm) nebo Fotografie L (89 × 127 mm) podáván po více kusech najednou, vložte do zásobníku vždy pouze jeden list fotografického papíru.

- 2 Proveďte jeden z následujících postupů:
  - Pokud do zásobníku papíru vkládáte papír Fotografie L (89 × 127 mm), zvedněte podpěru papíru Fotografie L (1).
  - Pokud do zásobníku papíru vkládáte papír Fotografie (10 × 15 cm), zvedněte podpěru papíru Fotografie (2).

Jemně stiskněte a přesuňte vodítka papíru (3), aby odpovídala formátu papíru.

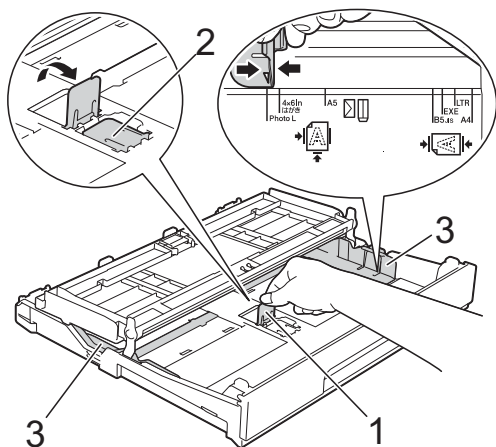

- 3 Zavřete kryt výstupního zásobníku papíru.

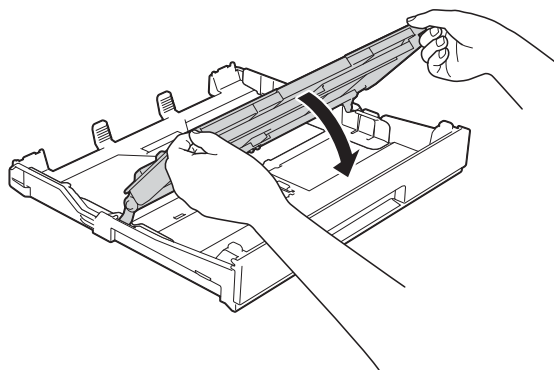

- 4 Vložte papír Fotografie nebo Fotografie L do zásobníku papíru tiskovou stranou dolů.

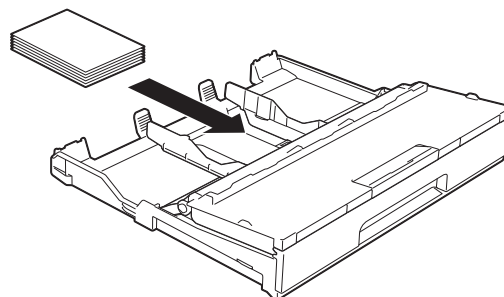

- 5 Otevřete kryt výstupního zásobníku papíru (1).

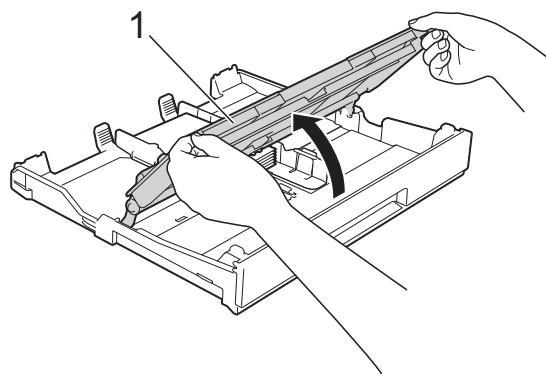

- 6 Jemně nastavte vodítka papíru (1), aby odpovídala formátu papíru. Ujistěte se, že se vodítka papíru dotýkají stran papíru.

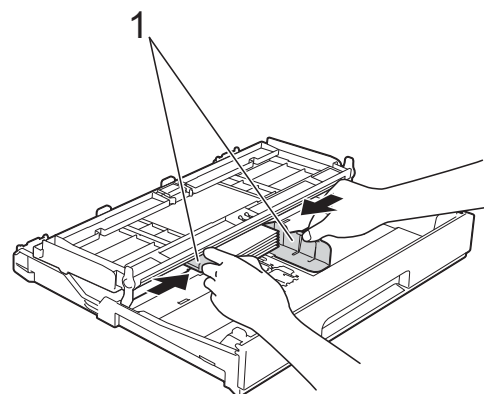

- 7 Zavřete kryt výstupního zásobníku papíru.

## Vkládání papíru do slotu pro ruční podávání

Do tohoto slotu můžete vkládat pouze jeden list speciálních tiskových médií najednou. Slot pro ruční podávání použijte pro tisk nebo kopírování na papír A3, Ledger, Legal, A4, Letter, Executive, A5, A6, obálky, Fotografie (10 × 15 cm), Fotografie L (89 × 127 mm), Fotografie 2L (13 × 18 cm) a štítek (127 × 203 mm).

### POZNÁMKA

- Jakmile vložíte papír do slotu pro ruční podávání, zařízení automaticky zapne režim ručního podávání.
- Pokud používáte papír, který je delší než formát papíru A4, Letter nebo obálky s chlopní na kratší straně, zavřete rozkládací podpěru papíru.

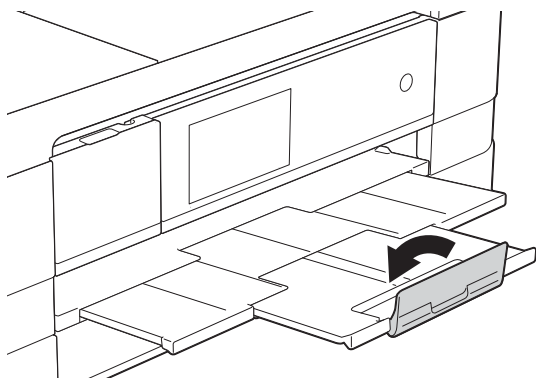

- 1 Otevřete kryt slotu pro ruční podávání na zadní straně zařízení.

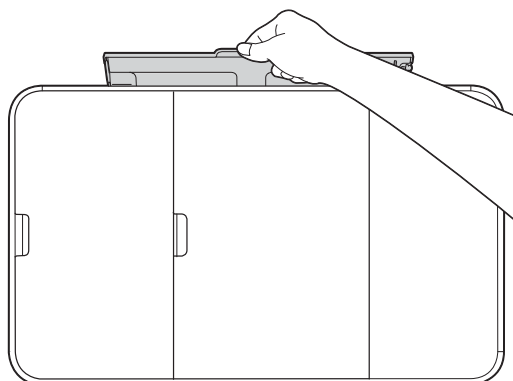
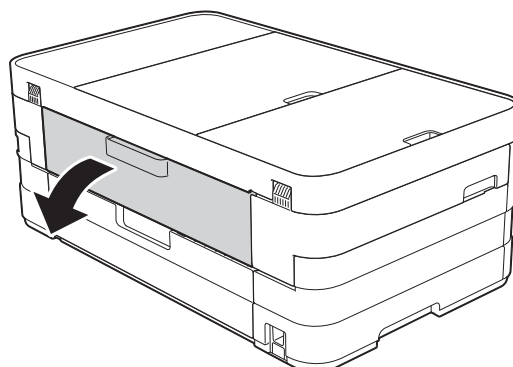

- 2 Posuňte vodítka papíru ve slotu pro ruční podávání na šířku papíru, který budete používat.

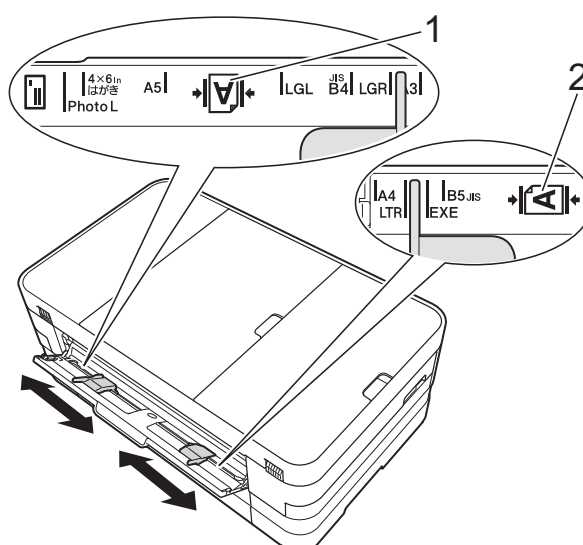

**POZNÁMKA**

Pro orientaci na výšku je značka papíru (1) na pravé straně slotu pro ruční podávání a pro orientaci na šířku je značka papíru (2) na jeho levé straně.

Když posunete vodítka papíru, ujistěte se, že jsou na těchto pozicích.

- 3 Vložte *pouze* jeden list papíru do slotu pro ruční podávání tiskovou stranou nahoru.

- Použití papíru A3, Ledger, Legal, A5, A6, obálek, Fotografie, Fotografie L, Fotografie 2L nebo štítku

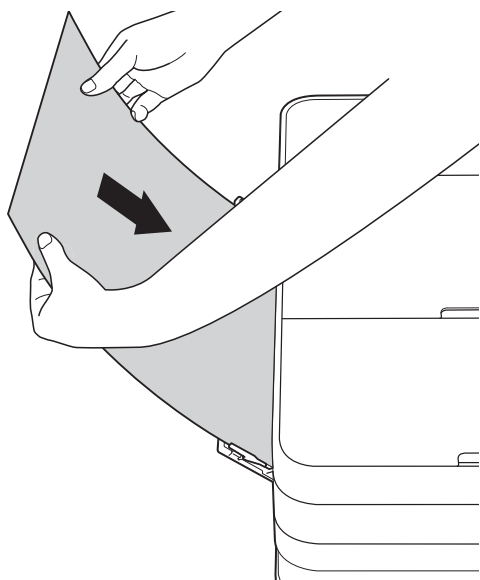
**Orientace na výšku**

- Použití papíru A4, Letter nebo Executive

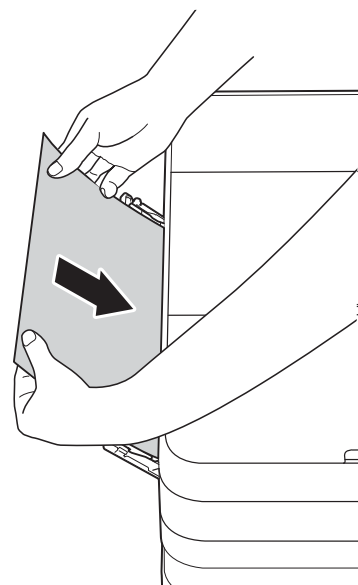
**Orientace na šířku****DŮLEŽITÉ**

- Do slotu pro ruční podávání nikdy **NEVKLÁDEJTE** více než jeden list papíru najednou. V opačném případě by mohlo dojít k uvíznutí papíru. I když tisknete více stránek, nekládejte další list papíru, dokud se na dotykovém displeji nezobrazí zpráva vyzývající k vložení dalšího listu.



- **NEVKLÁDEJTE** papír do slotu pro ruční podávání při tisku ze zásobníku papíru. V opačném případě by mohlo dojít k uvíznutí papíru.
- Podrobné informace o orientaci papíru, viz *Orientace papíru a kapacita zásobníků papíru* >> strana 35.

- 4 Oběma rukama opatrně nastavte vodítka papíru slotu pro ruční podávání podle použitého papíru.

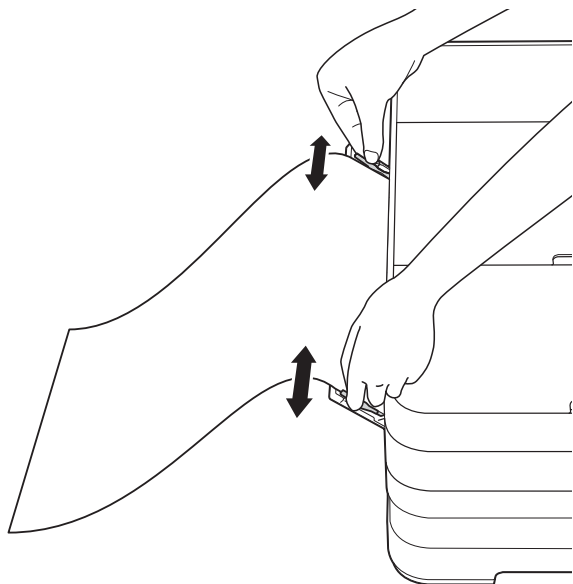

### POZNÁMKA

- NETISKNĚTE vodítka papíru příliš těsně k papíru. V opačném případě by mohlo dojít k ohnutí papíru.
- Umístěte papír do středu slotu pro ruční podávání mezi vodítka papíru. Pokud papír není vystředěn, vysuňte jej a vložte jej znovu ve středové poloze.

- 5 Oběma rukama vložte jeden list papíru do slotu pro ruční podávání, dokud se přední okraj papíru nedotkne podávacího válečku papíru. Jakmile uslyšíte, že zařízení papír nepatrně posune, papír pusťte. Na dotykovém displeji se zobrazí
- Otvor pro rucni podavani je pripraven.

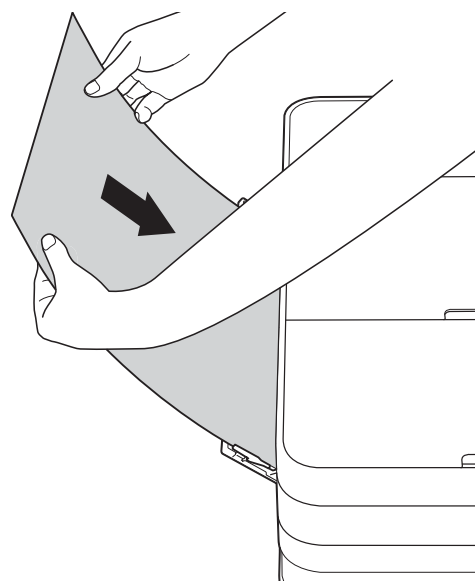

### POZNÁMKA

- Při vkládání obálky nebo listu silného papíru zatlačte obálku do slotu pro ruční podávání, dokud neucítíte, že zařízení uchopilo obálku.
- Při vkládání papíru formátu A3, Legal nebo Ledger do slotu pro ruční podávání, zařízení přidrží vytisknutý list tak, aby nespadl. Jakmile je tisk kompletní, vytáhněte vytištěné stránky a stiskněte tlačítko OK.



- 6 Pokud se data nevejdou na jeden list, na dotykovém displeji se zobrazí výzva k vložení dalšího listu papíru. Vložte další list papíru do slotu pro ruční podávání a potom stiskněte tlačítko OK na dotykovém displeji.

## POZNÁMKA

---

- Před zavřením krytu slotu pro ruční podávání zkontrolujte, zda byl tisk dokončen.
  - Když je vložen papír do slotu pro ruční podávání, zařízení bude vždy tisknout ze slotu pro ruční podávání.
  - Papír vložený do slotu pro ruční podávání během tisku zkušební stránky, faxu nebo hlášení, bude vysunut.
  - Papír vložený do slotu pro ruční podávání během procesu čištění zařízení, bude vysunut. Počkejte, až zařízení dokončí své čištění, a potom vložte znovu papír do slotu pro ruční podávání.
-

## Nepotisknutelná oblast

Potisknutelná oblast závisí na nastaveních v aplikaci, kterou používáte. Následující ilustrace zobrazují nepotisknutelné oblasti na řezaném papíru a obálkách. Zařízení může tisknout v šedých oblastech řezaného papíru, pokud je dostupná a zapnutá funkce tisku bez ohraničení.

(➤➤ Příručka uživatele programů: *Tisk* (Windows®).)

(➤➤ Příručka uživatele programů: *Tisk a faxování* (Macintosh).)

### Řezaný papír

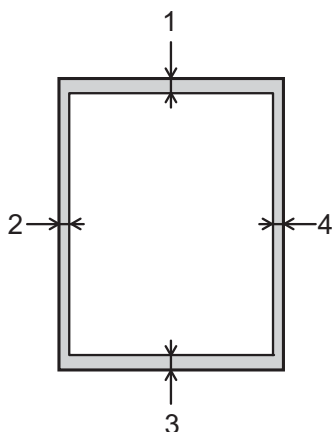

### Obálky

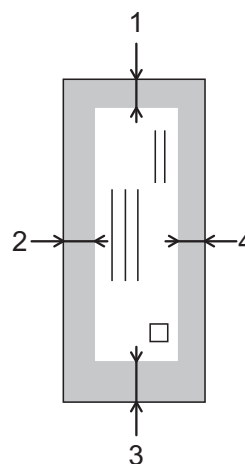

	Horní (1)	Levá (2)	Dolní (3)	Pravá (4)
Řezaný papír	3 mm	3 mm	3 mm	3 mm
Obálky	22 mm	3 mm	22 mm	3 mm

### POZNÁMKA



Funkce tisku bez ohraničení není k dispozici pro obálky a 2stranný tisk.

# Nastavení papíru

## Formát a typ papíru

### Typ papíru

Chcete-li získat nejlepší možnou kvalitu tisku, nastavte zařízení na typ papíru, který používáte.



- 1 Stiskněte tlačítko .
- 2 Stiskněte tlačítko .
- 3 Rychlým přetažením nahoru nebo dolů anebo stiskem tlačítka ▲ nebo ▼ zobrazte Stand. papír, Inkjet papír, Brother BP71, Další leskle nebo Průsvitný a potom stiskněte volbu, kterou chcete nastavit.
- 4 Stiskněte tlačítko .

### POZNÁMKA

Zařízení vysunuje papír potištěným povrchem směrem nahoru na zásobník papíru v přední části zařízení. Pokud používáte fólie nebo lesklý papír, každý list ihned vyjměte, abyste zabránili rozmazání nebo uvíznutí papíru.

### Formát papíru

Pro tisk kopií můžete používat následující formáty papíru: A4, A5, A3, 10 × 15 cm, Letter, Legal a Ledger a dva formáty pro tisk faxů: A4 nebo Letter. Když změníte formát papíru, který vkládáte do zařízení, budete muset současně změnit nastavení formátu papíru tak, aby zařízení mohlo umístit příchozí fax na stránku.

- 1 Stiskněte tlačítko .
- 2 Stiskněte tlačítko .
- 3 Stiskněte tlačítko A4, A5, 10x15cm nebo Letter.
- 4 Stiskněte tlačítko .

### POZNÁMKA

Při kopírování pomocí papíru formátu A3, Legal nebo Ledger, nastavte volbu formátu papíru v režimu kopírování.

## Přijatelný papír a další tisková média

Kvalita tisku může být ovlivněna typem papíru, který v zařízení použijete.

Abyste získali nejlepší možnou kvalitu tisku u nastavení, která jste vybrali, vždy nastavujte typ papíru tak, aby odpovídal typu papíru vloženému do zásobníku.

Můžete použít standardní papír, papír pro inkoustové tiskárny (křídový papír), papír s lesklým povrchem, průhledné fólie a obálky.

Doporučujeme odzkoušení různých typů papíru před nákupem velkého množství.

Chcete-li dosáhnout nejlepších výsledků, používejte papír Brother.

- Pokud tisknete na papír pro inkoustové tiskárny (křídový papír), fólie a lesklý papír, vyberte správné tiskové médium na kartě **Základní** ovladače tiskárny nebo v nastavení Typ papíru nabídky zařízení.  
(Viz *Typ papíru* ►► strana 31.)
- Tisknete-li na fotografický papír Brother, vložte do zásobníku papíru jeden list stejného fotografického papíru navíc. Do balíčku papíru byl pro tento účel vložen jeden list navíc.
- Pokud používáte fólie nebo fotografický papír, každý list ihned vyjměte, abyste zabránili rozmazání nebo uvíznutí papíru.
- Nedotýkejte se potištěného povrchu papíru bezprostředně po tisku; povrch nemusí být zcela suchý a může zanechat skvrny na prstech.

## Doporučovaná tisková média

Pro dosažení nejlepší kvality tisku doporučujeme papír Brother. (Viz následující tabulka.)

Pokud ve vaší zemi není papír Brother k dispozici, doporučujeme odzkoušení různých typů papíru před nákupem velkého množství.

Pro tisk na fólie doporučujeme typ „Průhledná fólie 3M“.

### Papír Brother

Typ papíru	Položka
A3 standardní	BP60PA3
A3 lesklý fotografický	BP71GA3
A3 pro inkoustové tiskárny (matný)	BP60MA3
A4 standardní	BP60PA
A4 lesklý fotografický	BP71GA4
A4 pro inkoustové tiskárny (matný)	BP60MA
10 × 15 cm lesklý fotografický	BP71GP

## Manipulace s tiskovými médii a jejich používání

- Papír skladujte v původním obalu a udržujte jej hermeticky uzavřený. Ukládejte jej naplocho a mimo dosah vlhkosti, přímého slunečního světla a tepla.
- Nedotýkejte se lesklé (potažené) strany fotografického papíru.
- Nedotýkejte se žádné z obou stran fólií, protože snadno absorbují vodu a pot, což může způsobit sníženou kvalitu výstupu. Fólie určené pro laserové tiskárny/kopírky mohou způsobit skvrny na dalším dokumentu. Používejte pouze fólie doporučené pro tisk v inkoustových tiskárnách.

## DŮLEŽITÉ

NEPOUŽÍVEJTE následující druhy papíru:

- Poškozený, zkroucený, pomačkaný papír nebo papír s nepravidelným tvarem

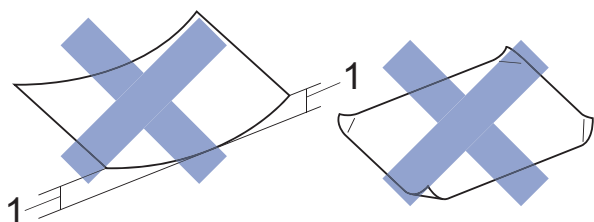

**1 Deformace vysoká 2 mm nebo více může způsobit uvíznutí.**

- Extrémně lesklý nebo vysoce zrnitý papír
- Papír, který při stohování nelze rovnoměrně uspořádat
- Papír s krátkými vlákny

## Kapacita krytu výstupního zásobníku papíru

Maximálně 50 listů papíru A4 s gramáží 80 g/m<sup>2</sup>.

- Fólie a fotografický papír musí být odebírány z krytu výstupního zásobníku papíru jednotlivě, aby nedošlo k rozmazání.

## Výběr správného tiskového média

### Typ a formát papíru pro jednotlivé operace

Typ papíru	Formát papíru		Použití			
			Fax	Kopírování	PhotoCapture	Tiskárna
Řezaný papír	A3	297 × 420 mm	–	Ano <sup>1</sup>	Ano <sup>1</sup>	Ano <sup>1</sup>
	A4	210 × 297 mm	Ano	Ano	Ano	Ano
	Ledger	279,4 × 431,8 mm	–	Ano <sup>1</sup>	Ano <sup>1</sup>	Ano <sup>1</sup>
	Letter	215,9 × 279,4 mm	Ano	Ano	Ano	Ano
	Legal	215,9 × 355,6 mm	–	Ano <sup>1</sup>	–	Ano <sup>1</sup>
	Executive	184 × 267 mm	–	–	–	Ano
	JIS B4	257 × 364 mm	–	–	–	Uživatelský
	JIS B5	182 × 257 mm	–	–	–	Uživatelský
	A5	148 × 210 mm	–	Ano	–	Ano
	A6	105 × 148 mm	–	–	–	Ano
Karty	Fotografie	10 × 15 cm	–	Ano	Ano	Ano
	Fotografie L	89 × 127 mm	–	–	–	Ano
	Fotografie 2L	13 × 18 cm	–	–	Ano	Ano
	Štítek	127 × 203 mm	–	–	–	Ano
	Pohlednice 1	100 × 148 mm	–	–	–	Uživatelský
	Pohlednice 2 (dvojitá)	148 × 200 mm	–	–	–	Uživatelský
Obálky	Obálka C5	162 × 229 mm	–	–	–	Ano <sup>1</sup>
	Obálka DL	110 × 220 mm	–	–	–	Ano
	Com-10	105 × 241 mm	–	–	–	Ano
	Monarch	98 × 191 mm	–	–	–	Ano
Fólie	A4	210 × 297 mm	–	Ano	–	Ano
	Letter	215,9 × 279,4 mm	–	Ano	–	Ano
	Legal	215,9 × 355,6 mm	–	Ano	–	Ano
	A5	148 × 210 mm	–	Ano	–	Ano

<sup>1</sup> Pouze slot pro ruční podávání

## Orientace papíru a kapacita zásobníků papíru

	Formát papíru	Typy papíru	Počet listů
Zásobník papíru	<Na šířku> A4, Letter, Executive  <Na výšku> A5, A6, Fotografie, Fotografie L, Fotografie 2L, štítek, obálky (Com-10, DL, Monarch)	Standardní papír	150 <sup>1</sup>
		Papír pro inkoustové tiskárny	20
		Lesklý papír, fotografie	20
		Štítek, pohlednice	30
		Obálky, fólie	10
Slot pro ruční podávání	<Na šířku> A4, Letter, Executive  <Na výšku> A3, Ledger, Legal, A5, A6, Fotografie, Fotografie L, Fotografie 2L, štítek, obálky (C5, Com-10, DL, Monarch)	Standardní papír, papír pro inkoustové tiskárny, lesklý papír, fotografie, obálky a fólie	1

<sup>1</sup> Při použití standardního papíru s gramáží 80 g/m<sup>2</sup>.

### POZNÁMKA

Vyberete-li možnost Uživatelský v rozevíracím seznamu Formát papíru v ovladači tiskárny, orientace papíru se bude lišit v závislosti na velikosti a tloušťce papíru.

(Podrobnosti viz *Orientace papíru s použitím možnosti Uživatelský jako nastavení formátu papíru v ovladači tiskárny* ►► strana 36.)



## Orientace papíru s použitím možnosti Uživatelský jako nastavení formátu papíru v ovladači tiskárny

Uživatelský formát	Orientace papíru
Pokud jsou splněny obě následující podmínky: <ul style="list-style-type: none"> <li>■ Šířka: 127,0 mm - 215,9 mm</li> <li>■ Výška: 216,0 mm - 297,0 mm</li> </ul>	Na šířku
Pokud je splněna jedna z následujících podmínek: <ul style="list-style-type: none"> <li>■ Šířka: méně než 127,0 mm</li> <li>■ Šířka: více než 215,9 mm</li> <li>■ Výška: méně než 216,0 mm</li> <li>■ Výška: více než 297,0 mm</li> </ul>	Na výšku

### POZNÁMKA

Při výběru obálky v rozevíracím seznamu Tloušťka papíru, je nutné vložit obálky v orientaci na výšku.

### Gramáž a tloušťka papíru

Typ papíru	Hmotnost	Tloušťka	
Řezaný papír	Standardní papír	64 až 120 g/m <sup>2</sup>	0,08 až 0,15 mm
	Papír pro inkoustové tiskárny	64 až 200 g/m <sup>2</sup>	0,08 až 0,25 mm
	Lesklý papír <sup>1</sup>	Maximálně 220 g/m <sup>2</sup>	Maximálně 0,25 mm
Karty	Fotografická karta <sup>1</sup>	Maximálně 220 g/m <sup>2</sup>	Maximálně 0,25 mm
	Štítek	Maximálně 120 g/m <sup>2</sup>	Maximálně 0,15 mm
	Pohlednice 1	Maximálně 200 g/m <sup>2</sup>	Maximálně 0,25 mm
	Pohlednice 2		
Obálky	80 až 95 g/m <sup>2</sup>	Maximálně 0,52 mm	
Fólie	–	–	

<sup>1</sup> Papír BP71 (260 g/m<sup>2</sup>) je určen zejména pro inkoustové tiskárny Brother.

## Postup pro vkládání dokumentů

Můžete odeslat fax, kopírovat nebo skenovat z ADF (automatický podavač dokumentů) a ze skla skeneru.

### Používání ADF

ADF pojme až 20 stránek a podává každý list samostatně. Formát a gramáž používaného papíru nesmí překračovat hodnoty uvedené v tabulce níže. Než vložíte papír do ADF, vždy prolistujte okraje stránek.

### Velikosti a hmotnosti dokumentů

Délka:	148 až 355,6 mm
Šířka:	148 až 215,9 mm
Hmotnost:	64 až 90 g/m <sup>2</sup>

## Postup pro vkládání dokumentů

### DŮLEŽITÉ

- NEVYTAHUJTE dokument, pokud je právě podáván.
- NEPOUŽÍVEJTE papír, který je zkroucený, pomačkaný, složený, roztržený, sešitý, sepnutý sponkou, slepený nebo spojený páskou.
- NEPOUŽÍVEJTE kartón, noviny ani textilii.

Dokumenty napsané inkoustem nebo upravené korekční kapalinou musí být zcela suché.

- 1 Nadzvedněte a rozložte vysouvací podpěru dokumentů ADF (1).

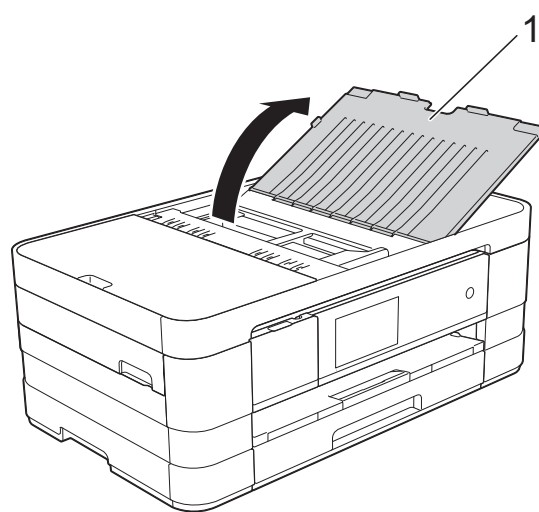

- 2 Důkladně stránky prolistujte.

- 3 Nastavte vodítka papíru (1) tak, aby odpovídala šířce dokumentů.

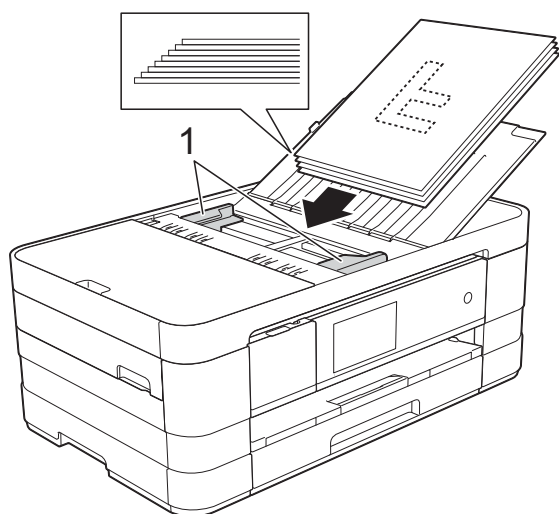

- 4 Umístěte dokumenty **lícem dolů a horním okrajem dopředu** do ADF pod vodítka, dokud neucítíte, že se dotýkají podávacích válečků. Na dotykovém displeji se zobrazí *Podavac priprav.*

## DŮLEŽITÉ

NENECHÁVEJTE silné dokumenty na skle skeneru. Mohlo by dojít k zaseknutí v ADF.

## Používání skla skeneru

Sklo skeneru můžete použít pro faxování, kopírování nebo skenování jednotlivých stránek nebo stránek knihy.

### Podporované velikosti dokumentů

Délka:	Maximálně 297 mm
Šířka:	Maximálně 215,9 mm
Hmotnost:	Maximálně 2 kg

### Postup pro vkládání dokumentů

#### POZNÁMKA

Chcete-li použít sklo skeneru, musí být ADF prázdný.

- 1 Zvedněte kryt dokumentu.  
2 Pomocí vodicích čar na levé straně a vpředu umístěte dokument **lícem dolů** do levého horního rohu skla skeneru.

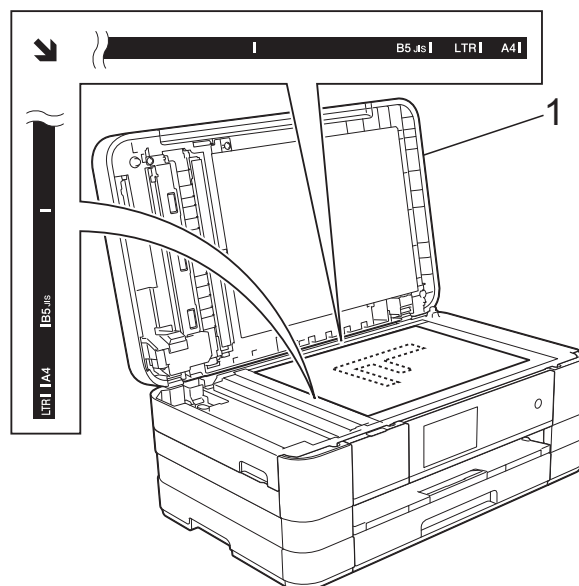

1 kryt dokumentu

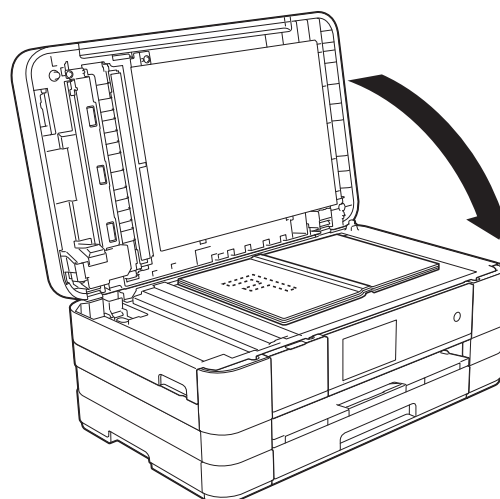

- 3 Zavřete kryt dokumentu.

## DŮLEŽITÉ

Pokud skenujete knihu nebo silný dokument, **NEZAVÍREJTE** prudce kryt ani na něj **NETLAČTE**.

## Oblast, kterou nelze skenovat

Skenovatelná oblast závisí na nastaveních v aplikaci, kterou používáte. Údaje uvedené níže označují oblasti, které nelze skenovat.

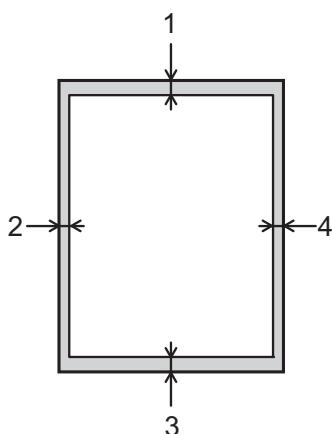

Použití	Velikost dokumentu	Horní (1) Dolní (3)	Levá (2) Pravá (4)
Fax	A4	3 mm	3 mm <sup>1</sup>
	Letter		4 mm
	Legal		
Kopírování	Všechny formáty papíru		3 mm
Skenování		1 mm	1 mm

<sup>1</sup> Oblast, kterou nelze skenovat, je 1 mm při použití ADF.

# 4

## Odeslání faxu

### Pokyny pro odeslání faxu

Následující kroky zobrazují odeslání faxu.

1 Vložte dokument jedním z následujících postupů:

- Položte dokument *lícem dolů* do ADF. (Viz *Používání ADF* >> strana 37.)
- Umístěte dokument *lícem dolů* na sklo skeneru. (Viz *Používání skla skeneru* >> strana 38.)

#### POZNÁMKA

- Pro odesílání barevných faxů o více stránkách použijte ADF.
- Odešlete-li černobílý fax z ADF, když je paměť plná, bude fax odeslán v reálném čase.
- Sklo skeneru můžete použít k faxování stránek knížky jednu po druhé. Dokumenty mohou mít velikost formátu maximálně A4 nebo Letter.
- Protože současně můžete skenovat pouze jednu stránku, je jednodušší použít ADF, pokud odesíláte dokument s více stránkami.

2 Proveďte jeden z následujících postupů:

- Když je náhled faxu vypnutý, stiskněte tlačítko **Fax**.
- Když je náhled faxu zapnutý, stiskněte tlačítko **Fax** a potom **Odesilání faxu**.



- Na dotykovém displeji se zobrazí:

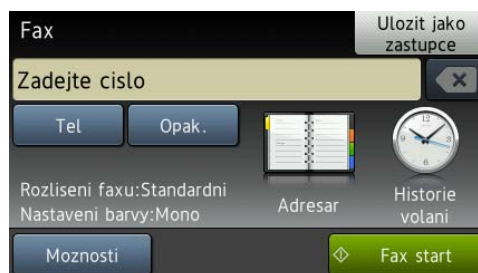

- 3 Můžete měnit následující nastavení vysílání faxu. Stiskněte tlačítko *Moznosti*. Rychlým přetažením nahoru nebo dolů anebo stiskem tlačítka ▲ nebo ▼ můžete procházet nastavení faxu. Až se zobrazí požadované nastavení, stiskněte jej a vyberte novou volbu. Po dokončení změn voleb stiskněte tlačítko *OK*.

#### (Základní příručka uživatele)

Podrobnosti o změnách následujících nastavení odesílání faxu viz stránky 42 až 44.

- Velikost skenovacího skla
- Přenos barevného faxu
- Zobrazení náhledu odchozího faxu
- Hlášení o ověření přenosu (nastavení)

#### (Podrobná příručka uživatele)

Pokročilejší operace a nastavení odesílání faxu

(>> Podrobná příručka uživatele: *Odeslání faxu*.)

- Kontrast
- Rozlišení faxu
- Nastavení nových výchozích hodnot
- Obnovení továrního nastavení
- Faxování na konci hovoru
- Oběžník
- Přenos v reálném čase
- Zámořský režim
- Odložený fax
- Přenos dávky
- Rušení čekajících úloh
- Polling vysílání

- 4 Zadejte faxové číslo.

#### Pomocí číselné klávesnice

#### Pomocí adresáře

- Adresar

#### Pomocí historie volání

- Odchozí volání

### POZNÁMKA

- Můžete zobrazit náhled faxové zprávy před odesláním nastavením *Nahled na Zap.* (Viz *Pokyny pro zobrazení náhledu odchozího faxu* >> strana 43.)
- Pokud vaše síť podporuje protokol LDAP, můžete vyhledávat faxová čísla a e-mailové adresy na vašem serveru. (>> Příručka síťových aplikací: *Ovládání protokolu LDAP*.)

- 5 Stiskněte tlačítko *Fax start*.

#### Faxování z ADF

- Zařízení začne skenovat dokument pro odeslání.

#### Faxování ze skla skeneru

- Vyberete-li volbu *Mono* pro *Nastavení barev* (výchozí nastavení), zařízení začne skenovat první stránku. Přejděte ke kroku 6.
- Vyberete-li volbu *Barva* pro *Nastavení barev*, na dotykovém displeji se zobrazí dotaz, zda chcete odeslat barevný fax. Stisknutím tlačítka *Ano barevný fax* potvrďte výběr. Zařízení začne vytáčet číslo a odesílat dokument.

- 6 Jakmile se na dotykovém displeji objeví dotaz *Dalsi stranka?*, proveďte jeden z následujících úkonů:
- Chcete-li odeslat jednu stránku, stiskněte tlačítko *Ne*.  
Zařízení začne odesílat dokument.
  - Chcete-li odeslat více než jednu stránku, stiskněte *Ano* a přejděte ke kroku 7.
- 7 Umístěte další stránku na sklo skeneru. Stiskněte tlačítko *OK*.  
Zařízení začne skenovat stránku. (Opakujte kroky 6 a 7 pro každou další stránku.)

## Zastavení faxování

Chcete-li faxování zastavit, stiskněte tlačítko



## Nastavení velikosti skla skeneru pro faxování

Pokud jsou dokumenty formátu Letter, musíte nastavit formát skenování na Letter. Pokud to neuděláte, budou chybět boční části faxů.

- 1 Vložte dokument.
- 2 Proveďte jeden z následujících postupů:
  - Když je náhled faxu vypnutý, stiskněte tlačítko *Fax*.
  - Když je náhled faxu zapnutý, stiskněte tlačítko *Fax* a potom *Odesilani faxu*.
- 3 Stiskněte tlačítko *Moznosti*.
- 4 Rychlým přetažením nahoru nebo dolů anebo stiskem tlačítka ▲ nebo ▼ zobrazte *Velikost skenovaciho skla*.
- 5 Stiskněte tlačítko *Velikost skenovaciho skla*.
- 6 Stiskněte tlačítko *Letter* (nebo *A4*).
- 7 Stiskněte tlačítko *OK*.
- 8 Zadejte faxové číslo.

- 9 Stiskněte tlačítko *Fax start*.

## POZNÁMKA

- Nastavení, která nejčastěji používáte, můžete uložit tak, že je nastavíte jako výchozí nastavení.  
(>> Podrobná příručka uživatele: *Nastavení vašich změn jako nových výchozích hodnot*.)
- Toto nastavení je k dispozici pouze pro odesílání dokumentů ze skla skeneru.

## Přenos barevného faxu

Vaše zařízení může odesílat barevný fax na zařízení, která tuto funkci podporují.

Barevné faxy nelze ukládat do paměti zařízení. Když odesíláte barevný fax, zařízení jej odešle v reálném čase (i když je *Realny cas TX* nastaveno na *Vyp*).

- 1 Vložte dokument.
- 2 Proveďte jeden z následujících postupů:
  - Když je náhled faxu vypnutý, stiskněte tlačítko *Fax*.
  - Když je náhled faxu zapnutý, stiskněte tlačítko *Fax* a potom *Odesilani faxu*.
- 3 Stiskněte tlačítko *Moznosti*.
- 4 Rychlým přetažením nahoru nebo dolů anebo stiskem tlačítka ▲ nebo ▼ zobrazte *Nastaveni barev*.
- 5 Stiskněte tlačítko *Nastaveni barev*.
- 6 Stiskněte tlačítko *Barva*.
- 7 Stiskněte tlačítko *OK*.
- 8 Zadejte faxové číslo.
- 9 Stiskněte tlačítko *Fax start*.

## Zrušení probíhajícího faxu

Pokud chcete zrušit fax, zatímco zařízení skenuje, vytáčí nebo odesílá, stiskněte tlačítko









## Pokyny pro zobrazení náhledu odchozího faxu

Můžete zobrazit náhled faxové zprávy před odesláním. Aby bylo možné tuto funkci používat, musíte nejdříve nastavit Přenos v reálném čase a Polling RX na Vypnuto.

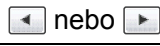
- 1 Vložte dokument.
- 2 Proveďte jeden z následujících postupů:
  - Když je náhled faxu vypnutý, stiskněte tlačítko **Fax**.
  - Když je náhled faxu zapnutý, stiskněte tlačítko **Fax** a potom **Odesílání faxu**.
- 3 Stiskněte tlačítko **Možnosti**.
- 4 Rychlým přetažením nahoru nebo dolů anebo stiskem tlačítka **▲** nebo **▼** zobrazte **Náhled**.
- 5 Stiskněte tlačítko **Náhled**.
- 6 Stiskněte tlačítko **Zap**.
- 7 Stiskněte tlačítko **OK**.
- 8 Zadejte faxové číslo pomocí číselné klávesnice nebo adresáře.

- 9 Stiskněte tlačítko **Fax start**. Zařízení začne skenovat dokument a odchozí fax se zobrazí na dotykovém displeji. Když se fax zobrazí, stisknutím dotykového displeje můžete provádět následující operace.

	Popis
	Zvětší fax.
	Zmenší fax.
	Posouvá svisle.
	Posouvá vodorovně.
	Otočí fax po směru hodin.
	Přejde zpět na předchozí stránku.
	Přejde na další stránku.

- 10 Stiskněte tlačítko **Start**.

### POZNÁMKA



- Chcete-li odeslat barevný fax, nepoužívejte náhled faxu.
- Faxová zpráva v paměti bude odeslána a potom vymazána, když stisknete tlačítko **Start**.

## Hlášení o ověření přenosu

Hlášení o ověření přenosu můžete použít jako doklad, že jste odeslali fax. Toto hlášení uvádí jméno odesilatele nebo číslo faxu, čas a datum přenosu, dobu trvání přenosu, počet odeslaných stránek, a zda přenos byl úspěšný.

Pro hlášení o ověření přenosu je k dispozici několik nastavení:

- **Zap.** : Vytiskne hlášení po každém odeslaném faxu.
- **Zap. +Vzorek**: Vytiskne hlášení po každém odeslaném faxu. V hlášení se objeví část první stránky faxu.
- **Vyp.** : Vytiskne hlášení v případě, že fax nebyl úspěšný z důvodu chyby přenosu. Výchozí nastavení je **Vyp.**
- **Vyp. +Vzorek**: Vytiskne hlášení v případě, že fax nebyl úspěšný z důvodu chyby přenosu. V hlášení se objeví část první stránky faxu.

- 1 Stiskněte tlačítko .
- 2 Stiskněte tlačítko `Vsechna nastav.`
- 3 Rychlým přetažením nahoru nebo dolů anebo stiskem tlačítka ▲ nebo ▼ zobrazte `Fax`.
- 4 Stiskněte tlačítko `Fax`.
- 5 Rychlým přetažením nahoru nebo dolů anebo stiskem tlačítka ▲ nebo ▼ zobrazte `Nastav.hlaseni`.
- 6 Stiskněte tlačítko `Nastav.hlaseni`.
- 7 Stiskněte tlačítko `Hlaseni o vys.`
- 8 Stiskněte tlačítko `Zap.`, `Zap.+Vzorek`, `Vyp.` nebo `Vyp.+Vzorek`.
- 9 Stiskněte tlačítko .

## POZNÁMKA

- Vyberete-li nastavení `Zap.+Vzorek` nebo `Vyp.+Vzorek` obrázek se objeví v hlášení o ověření přenosu, pouze pokud je přenos v reálném čase nastavený na `Vypnuto`. Pokud posíláte barevný fax, obrázek se v hlášení neobjeví. (►► Podrobná příručka uživatele: *Přenos v reálném čase.*)
- Pokud je přenos úspěšný, objeví se „OK“ vedle položky „VYSL.“ na hlášení o ověření přenosu. Pokud přenos není úspěšný, objeví se „CHYBA“ vedle položky „VYSL.“.

## Režimy přijímání

Musíte vybrat režim příjmu podle externích zařízení a telefonních služeb, které jsou na lince k dispozici.

## Volba režimu příjmu

Ve výchozím nastavení bude zařízení automaticky přijímat všechny faxy, které jsou do něj odesílány. Následující tabulka vám pomůže vybrat správný režim příjmu.

Podrobnější informace o režimech příjmu viz *Používání režimů přijímání* ►► strana 47.

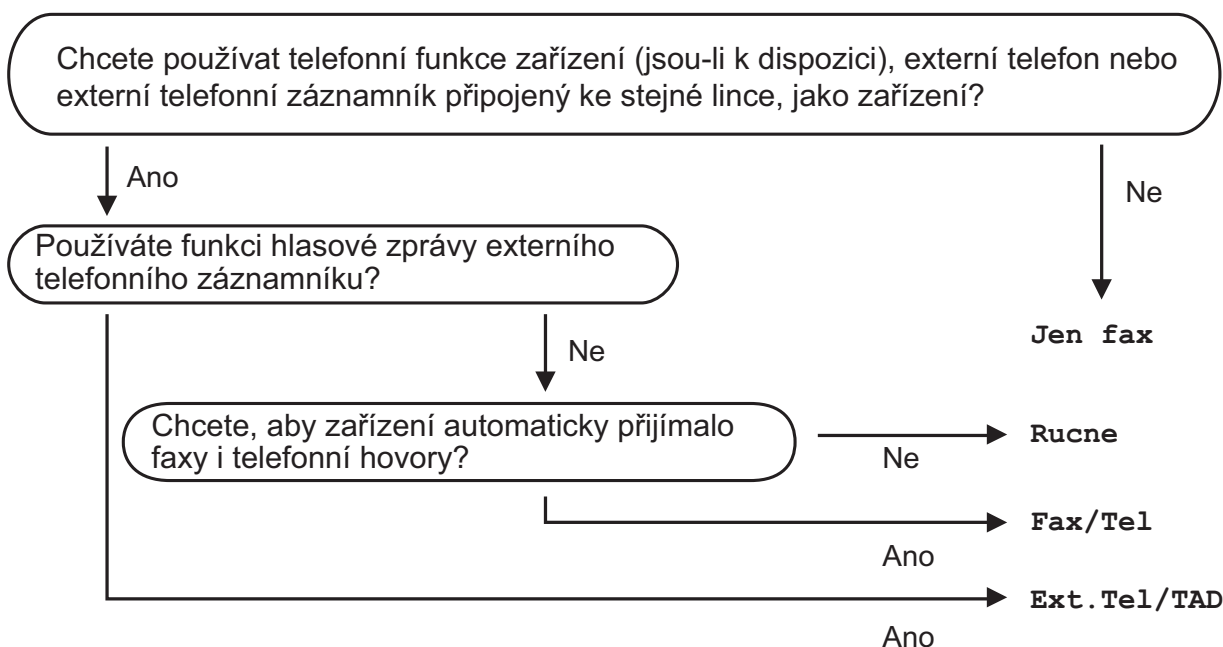

Při nastavování režimu příjmu postupujte podle následujících pokynů:

- 1 Stiskněte tlačítko .
- 2 Stiskněte tlačítko `Vsechna nastav.`
- 3 Rychlým přetažením nahoru nebo dolů anebo stiskem tlačítka ▲ nebo ▼ zobrazte `Pocat.nastav.`
- 4 Stiskněte tlačítko `Pocat.nastav.`
- 5 Rychlým přetažením nahoru nebo dolů anebo stiskem tlačítka ▲ nebo ▼ zobrazte `Rezim prijmu.`
- 6 Stiskněte tlačítko `Rezim prijmu.`

## 5. kapitola

- 7 Stiskněte tlačítko **Jen fax, Fax/Tel, Ext. Tel/TAD** nebo **Rucne**.
- 8 Stiskněte tlačítko .

## Používání režimů přijímání

Některé režimy příjmu odpovídají automaticky (*Jen fax* a *Fax/Tel*). Před použitím těchto režimů je vhodné změnit počet zvonění. (Viz *Počet zvonění* >> strana 48.)

### Jen fax

Režim *Jen fax* automaticky odpoví na každé volání jako na fax.

### Fax/Tel.

Režim *Fax/Tel* pomáhá uživateli automaticky spravovat příchozí volání rozpoznáním faxů a hlasových volání a jejich zpracováním následujícími způsoby:

- Faxy budou automaticky přijaty.
- Hlasová volání spustí vyzvánění F/T, které vás vyzve k přijetí hovoru na lince. Vyzvánění F/T je rychlé dvojité vyzvánění zařízení.

(Viz též *Doba vyzvánění F/T (pouze režim Fax/Tel.)* >> strana 48 a *Počet zvonění* >> strana 48.)

## Ručně

Ruční režim vypne všechny funkce automatického odpovídání.

Chcete-li přijmout fax v ručním režimu, zvedněte sluchátko externího telefonu. Slyšíte-li tóny faxu (krátké opakující se signály), stiskněte tlačítko *Fax start* a vyberte *Prijem*. Můžete také použít funkci *Detekce faxu* k přijímání faxů zvednutím sluchátka na stejné lince jako zařízení.

(Viz též *Detekce faxu* >> strana 49.)

## Externí TAD

Režim *Externí TAD* umožňuje externímu záznamníku spravovat vaše příchozí volání. Příchozí volání budou zpracovávána některým z následujících způsobů:

- Faxy budou automaticky přijaty.
- Hlasová volání mohou zanechat zprávu na externím TAD.



(Další informace viz *Připojení externího TAD (telefonního záznamníku)* >> strana 55.)

## Nastavení režimu příjmu

### Počet zvonění

Počet zvonění nastavuje počet vyzvánění zařízení před přijetím v režimu *Jen fax* nebo *Fax/Tel.* Máte-li na stejné lince jako zařízení také externí nebo linkové telefony, vyberte maximální počet zvonění.

(Viz *Operace z externích a linkových telefonů* ►► strana 57 a *Detekce faxu* ►► strana 49.)



- 1 Stiskněte tlačítko .
- 2 Stiskněte tlačítko *Vsechna nastav.*
- 3 Rychlým přetažením nahoru nebo dolů anebo stiskem tlačítka ▲ nebo ▼ zobrazte *Fax*.
- 4 Stiskněte tlačítko *Fax*.
- 5 Rychlým přetažením nahoru nebo dolů anebo stiskem tlačítka ▲ nebo ▼ zobrazte *Prijem nastav.*
- 6 Stiskněte tlačítko *Prijem nastav.*
- 7 Rychlým přetažením nahoru nebo dolů anebo stiskem tlačítka ▲ nebo ▼ zobrazte *Pocet zvoneni.*
- 8 Stiskněte tlačítko *Pocet zvoneni.*
- 9 Rychlým přetažením nahoru nebo dolů, nebo stisknutím tlačítka ▲ nebo ▼ zobrazte volby a potom stiskněte číslo, které nastaví počet vyzvánění zařízení před přijetím.  
Vyberete-li 0, zařízení ihned odpoví a linka nebude vůbec vyzvánět.
- 10 Stiskněte tlačítko .

## Doba vyzvánění F/T (pouze režim Fax/Tel.)

Když někdo volá vaše zařízení, vy a volající uslyšíte normální vyzvánění telefonu. Počet vyzvánění se nastavuje nastavením počtu zvonění.

Pokud je volání prováděno z faxového přístroje, zařízení ho přijme. Pokud je to ovšem hlasový hovor, zařízení bude vydávat zvuk vyzvánění F/T (rychlé dvojitě vyzvánění) po dobu, kterou jste nastavili v nastavení doby vyzvánění F/T. Pokud slyšíte vyzvánění F/T, znamená to, že máte na lince hlasového volajícího.

Protože je vyzvánění F/T vytvářeno zařízením, nebudou linkové a externí telefony vyzvánět. Nicméně můžete i tak odpovědět na hovor na jakémkoliv telefonu pomocí dálkového kódu. (Další informace viz *Používání dálkových kódů* ►► strana 57.)

- 1 Stiskněte tlačítko .
- 2 Stiskněte tlačítko *Vsechna nastav.*
- 3 Rychlým přetažením nahoru nebo dolů anebo stiskem tlačítka ▲ nebo ▼ zobrazte *Fax*.
- 4 Stiskněte tlačítko *Fax*.
- 5 Rychlým přetažením nahoru nebo dolů anebo stiskem tlačítka ▲ nebo ▼ zobrazte *Prijem nastav.*
- 6 Stiskněte tlačítko *Prijem nastav.*
- 7 Rychlým přetažením nahoru nebo dolů anebo stiskem tlačítka ▲ nebo ▼ zobrazte *Doba vyzv.F/T*.
- 8 Stiskněte tlačítko *Doba vyzv.F/T*.
- 9 Stiskněte, jak dlouho má přístroj vyzváněním upozorňovat na příchozí hlasové volání (20, 30, 40 nebo 70 sekund).
- 10 Stiskněte tlačítko .

**POZNÁMKA**

I když volající během rychlého dvojitého vyzvánění zavěsí, bude zařízení pokračovat ve vyzvánění po nastavenou dobu.

**Detekce faxu****Pokud je detekce faxu nastavena na Zap. :**

Zařízení přijme faxové volání automaticky, i když na volání odpovíte. Když na dotykovém displeji vidíte `Prijem` nebo když ve vašem sluchátku slyšíte „cvrlikání“, pouze sluchátko zavěste. Zařízení provede zbylé činnosti.



**Pokud je detekce faxu nastavena na Vyp. :**

Pokud jste u zařízení a odpovíte na faxové volání zvednutím sluchátka, pro příjem faxu stiskněte tlačítko `Fax start` a potom stiskněte `Prijem`.

Pokud jste odpověděli na linkovém nebo externím telefonu, stiskněte \* 5 1. (Viz *Operace z externích a linkových telefonů* >> strana 57.)

**POZNÁMKA**

- Je-li tato funkce nastavená na `Zap.`, ale přístroj nepřipojuje faxová volání po zvednutí sluchátka externího nebo linkového telefonu, zadejte kód pro dálkovou aktivaci \* 5 1.
- Pokud odesíláte faxy z počítače na stejné telefonní lince a zařízení je zadrží, nastavte detekci faxu na `Vyp.`

- 1 Stiskněte tlačítko .
- 2 Stiskněte tlačítko `Vsechna nastav.`
- 3 Rychlým přetažením nahoru nebo dolů anebo stiskem tlačítka ▲ nebo ▼ zobrazte `Fax`.
- 4 Stiskněte tlačítko `Fax`.
- 5 Rychlým přetažením nahoru nebo dolů anebo stiskem tlačítka ▲ nebo ▼ zobrazte `Prijem nastav.`
- 6 Stiskněte tlačítko `Prijem nastav.`
- 7 Rychlým přetažením nahoru nebo dolů anebo stiskem tlačítka ▲ nebo ▼ zobrazte `Detek. faxu`.
- 8 Stiskněte tlačítko `Detek. faxu`.
- 9 Stiskněte tlačítko `Zap.` (nebo `Vyp.`).
- 10 Stiskněte tlačítko .



## Náhled faxu (pouze černobíle)

### Pokyny pro zobrazení náhledu přijatého faxu

Přijaté faxy si můžete prohlížet na dotykovém displeji stisknutím tlačítka **Fax**  a potom

**Prijate faxy** . Když se zařízení nachází v režimu **Připraven**, zobrazí se na dotykovém displeji místní zpráva s upozorněním na nové faxy.

#### Nastavení náhledu faxu

- 1 Stiskněte tlačítko .
- 2 Stiskněte tlačítko **Náhled faxu**.
- 3 Stiskněte tlačítko **Zap.** (nebo **Vyp.**).
- 4 Stiskněte tlačítko **Ano**.
- 5 Na dotykovém displeji se zobrazí informace, že všechny budoucí faxy nebudou vytištěny při jejich přijetí. Stiskněte tlačítko **Ano**.
- 6 Stiskněte tlačítko .

#### POZNÁMKA

Když je náhled faxu zapnutý, záložní kopie přijatých faxů nebude vytištěna pro operace **Přesměrování faxu** a **Přijímání PC-Fax**, i když jste nastavili záložní tisk na **Zapnuto**.

#### Používání náhledu faxu

Když obdržíte fax, zobrazí se místní zpráva na dotykovém displeji. (Například: **Nový fax:01 [Zobraz.]**)

- 1 Stiskněte tlačítko **Zobraz**.  
Dotykový displej zobrazí seznam faxů.

#### POZNÁMKA

- Seznam faxů obsahuje staré faxy a nový fax. Nový fax je označen modrou značkou vedle faxu.
- Pokud chcete zobrazit fax, který byl již zobrazen, stiskněte tlačítko **Fax** a **Prijate faxy**.

- 2 Rychlým přetažením nahoru nebo dolů anebo stiskem tlačítka **▲** nebo **▼** zobrazte požadované číslo faxu nebo fax.

- 3 Stiskněte fax, který chcete zobrazit.

#### POZNÁMKA

- Pokud je fax velký, pravděpodobně bude před jeho zobrazením prodleva.
- Na dotykovém displeji se zobrazí číslo aktuální stránky a celkový počet stránek faxové zprávy. Když faxová zpráva obsahuje více než 99 stránek, bude celkový počet stránek zobrazen jako „XX“.



Stisknutím tlačítka na dotykovém displeji nebo dotykovém panelu proveďte následující operace.

	Popis
	Zvětší fax.
	Zmenší fax.
nebo	Posouvá svisle.
nebo	Posouvá vodorovně.
	Otočí fax po směru hodin.
	Odstraní fax. Stisknutím tlačítka <b>Ano</b> potvrďte výběr.
	Přejde zpět na předchozí stránku.
	Přejde na další stránku.
	Přejde zpět na seznam faxů.
Start	Vytiskne fax. Proveďte jeden z následujících postupů: <ul style="list-style-type: none"> <li>■ Stisknutím tlačítka Tisk všech stran vytisknete celou faxovou zprávu.</li> <li>■ Stisknutím tlačítka Tisk aktuální strany vytisknete pouze zobrazenou stránku.</li> <li>■ Stisknutím tlačítka Tisk od aktuální str. vytisknete od zobrazené stránky až do poslední stránky.</li> </ul>

4 Stiskněte tlačítko

## Pokyny pro tisk faxu

- 1 Stiskněte tlačítko **Fax**.
- 2 Stiskněte tlačítko **Prijate faxy**.
- 3 Stiskněte fax, který chcete zobrazit.
- 4 Stiskněte tlačítko **Start**.
  - Pokud fax obsahuje více stránek, přejděte ke kroku 5.
  - Pokud fax obsahuje jednu stránku, zahájí se tisk. Přejděte ke kroku 6.
- 5 Proveďte jeden z následujících postupů:
  - Stisknutím tlačítka  
Tisk všech stran vytisknete všechny stránky faxu. Přejděte ke kroku 6.
  - Stisknutím tlačítka  
Tisk aktuální strany vytisknete zobrazenou stránku. Přejděte ke kroku 7.
  - Stisknutím tlačítka  
Tisk od aktuální str. vytisknete od zobrazené stránky až do poslední stránky. Přejděte ke kroku 7.
- 6 Proveďte jeden z následujících postupů:
  - Chcete-li odstranit fax, stiskněte tlačítko **Ano**.
  - Chcete-li ponechat fax v paměti, stiskněte tlačítko **Ne**.
- 7 Stiskněte tlačítko .



## Pokyny pro tisk všech faxů v seznamu

- 1 Stiskněte tlačítko `Fax`.
- 2 Stiskněte tlačítko `Prijate faxy`.
- 3 Stiskněte tlačítko `Tisk / odstranit`.
- 4 Proveďte jeden z následujících postupů:
  - Chcete-li vytisknout všechny nové faxy, stiskněte tlačítko `Tisknout vse (nove faxy)`.
  - Chcete-li vytisknout všechny staré faxy, stiskněte tlačítko `Tisknout vse(Stare faxy)`.
- 5 Stiskněte tlačítko .

## Pokyny pro odstranění všech faxů v seznamu

- 1 Stiskněte tlačítko `Fax`.
- 2 Stiskněte tlačítko `Prijate faxy`.
- 3 Stiskněte tlačítko `Tisk / odstranit`.
- 4 Proveďte jeden z následujících postupů:
  - Chcete-li odstranit všechny nové faxy, stiskněte tlačítko `Odstranit vse (nove faxy)`.
  - Chcete-li odstranit všechny staré faxy, stiskněte tlačítko `Odstranit vse(Stare faxy)`.
- 5 Stisknutím tlačítka `Ano` potvrďte výběr.
- 6 Stiskněte tlačítko .

## Vypnutí náhledu faxu

- 1 Stiskněte tlačítko .
  - 2 Stiskněte tlačítko `Nahled faxu`.
  - 3 Stiskněte tlačítko `Vyp`.
  - 4 Stisknutím tlačítka `Ano` potvrďte výběr.
  - 5 Pokud jsou v paměti uložené faxy, proveďte jeden z následujících postupů:
    - Pokud nechcete tisknout uložené faxy, stiskněte tlačítko `Pokracovat`. Zařízení požádá o potvrzení odstranění uložených faxů.  
Stisknutím tlačítka `Ano` potvrďte výběr. Faxy budou odstraněny.
    - Chcete-li vytisknout všechny uložené faxy, stiskněte tlačítko `Vytisknout vsechny faxy pred odstranenim`.
    - Pokud si nepřejete vypnout náhled faxu, stiskněte tlačítko `Zrusit`.
- Stiskněte tlačítko .

## Hlasové operace

### Režim Fax/Tel.

Když je zařízení v režimu Fax/Tel., bude používat vyzvánění F/T (rychlé dvojité vyzvánění), aby vás upozornilo, že máte vyzvednout hlasový hovor.

Jste-li na externím telefonu, zvedněte sluchátko externího telefonu a potom přijměte volání stisknutím tlačítka *Vyzvednutí*.

Pokud jste na linkovém telefonu, budete muset zvednout sluchátko během doby vyzvánění F/T a poté stisknout tlačítka **# 5 1** mezi rychlými dvojitými vyzváněními. Pokud na lince nikdo není nebo pokud vám chce někdo poslat fax, odešlete volání zpět na zařízení stisknutím tlačítka \* **5 1**.

## Telefonní služby

Toto zařízení podporuje odběr telefonních služeb, které nabízejí některé telefonní společnosti.

Funkce jako například hlasová pošta, čekající hovor, záznamníkové služby, alarmy nebo jiné speciální funkce na jedné telefonní lince mohou způsobit problémy s fungováním tohoto zařízení.

### Nastavení typu telefonní linky

Pokud připojujete zařízení k lince, která k odesílání a příjmu faxů používá pobočkovou ústřednu PBX nebo ISDN, je nutné příslušným způsobem změnit typ telefonní linky pomocí následujících kroků.

- 1 Stiskněte tlačítka .
- 2 Stiskněte tlačítka *Vsechna nastav.*
- 3 Rychlým přetažením nahoru nebo dolů anebo stiskem tlačítka ▲ nebo ▼ zobrazte *Pocat.nastav.*
- 4 Stiskněte tlačítka *Pocat.nastav.*
- 5 Rychlým přetažením nahoru nebo dolů anebo stiskem tlačítka ▲ nebo ▼ zobrazte *Typ tel.linky.*
- 6 Stiskněte tlačítka *Typ tel.linky.*
- 7 Stiskněte tlačítka *Standardni, Pob.ustredna* nebo *ISDN*.
- 8 Proveďte jeden z následujících postupů:
  - Pokud vyberete *Pob.ustredna*, přejděte ke kroku 9.
  - Pokud vyberete *ISDN* nebo *Standardni*, přejděte ke kroku 12.

- 9 Stiskněte tlačítko **Zap.** nebo **Vždy**.

### POZNÁMKA

---

Pokud vyberete **Zap.**, zařízení vytočí číslo předvolby před vytáčeným číslem faxu pouze při stisknutí tlačítka **R**. Pokud vyberete **Vždy**, zařízení vždy automaticky vytočí číslo předvolby před faxovým číslem.

- 10 Stiskněte tlačítko **Vytocit předvolbu**.

- 11 Zadejte číslo předvolby pomocí klávesnice na dotykovém displeji. Stiskněte tlačítko **OK**.

### POZNÁMKA

---

Můžete použít čísla 0 až 9, #, \* a !. Nelze použít ! s ostatními čísly nebo znaky.

- 12 Stiskněte tlačítko .

## POBOČKOVÁ ÚSTŘEDNA PBX a PŘENOS

Ve výchozí konfiguraci je zařízení nastaveno na typ **Standardní**, který umožňuje připojit zařízení ke standardní telefonní lince PSTN (veřejná telefonní síť). Mnoho kanceláří ovšem používá centrální telefonní systém nebo pobočkovou ústřednu (PBX). Vaše zařízení lze připojit k většině typů pobočkových ústředn. Funkce zpětného zavolání zařízení podporuje pouze zpětnou aktivaci s časovým přerušením (TBR). TBR bude fungovat s většinou pobočkových systémů a umožňuje vám získat přístup k venkovní lince nebo předat hovor na jinou linku. Tato funkce je aktivní, když je stisknuté tlačítko **R** na dotykovém displeji.

### POZNÁMKA

---

Stisknutí tlačítka **R** lze naprogramovat jako součást čísla uloženého v adresáři. Při programování adresáře nejprve stiskněte tlačítko **R** (na dotykovém displeji se zobrazí symbol „!“) a poté zadejte telefonní číslo. Pokud tak učiníte, nebude třeba stisknout tlačítko **R** pokaždé před vytáčením pomocí adresáře. (Viz *Ukládání čísel* >> strana 61.) Pokud váš typ telefonní linky není nastaven na zařízení na pobočkovou ústřednu, nemůžete použít adresář, pro který je tlačítko **R** naprogramováno.

---

## Připojování externího TAD (telefonního záznamníku)

Můžete vybrat připojení externího záznamníku. Pokud ovšem máte **externí** záznamník na stejné telefonní lince jako zařízení, záznamník odpovídá na všechny hovory a zařízení čeká na tóny faxového volání (CNG). Pokud je uslyší, převezme hovor a přijme fax. Pokud zařízení neuslyší tóny CNG, nechá záznamník pokračovat v přehrávání vaší odchozí zprávy, takže vám volající může zanechat hlasovou zprávu.

Záznamník musí odpovědět do čtyř vyzvánění (doporučené nastavení jsou dvě vyzvánění). Zařízení neslyší tóny CNG, dokud záznamník neodpoví na volání. Během čtyř zazvonění je k dispozici pouze 8 až 10 sekund tónů CNG pro „handshake - vzájemnou komunikaci“ faxu. Ujistěte se, že při záznamu vaší odchozí zprávy pečlivě postupujete podle pokynů v této příručce. Nedoporučujeme používání funkce úspory poplatků na vašem externím záznamníku, pokud překračuje pět vyzvánění.

### POZNÁMKA

Pokud nepřijímáte všechny faxy, zkratke nastavení počtu zvonění na externím záznamníku.

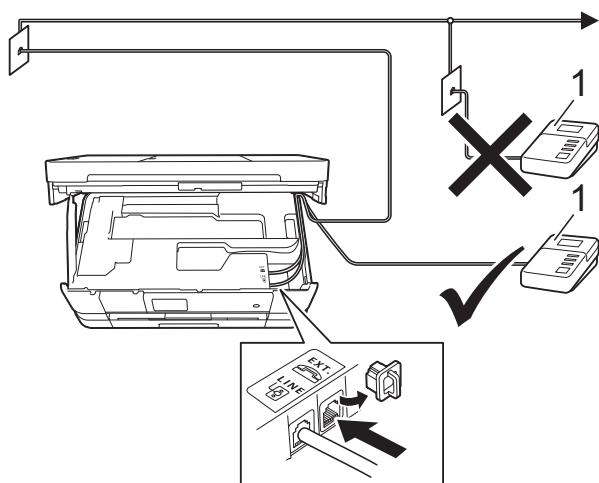

#### 1 TAD

Když telefonní záznamník odpoví na volání, na dotykovém displeji se zobrazí zpráva Telefon.

## DŮLEŽITÉ

NEPŘIPOJUJTE TAD nikam jinam na stejnou telefonní linku.

## Nastavení připojení

Externí záznamník TAD musí být připojen tak, jak je uvedeno na předchozím obrázku.

- 1 Oběma rukama uchopte držátka pro prsty na obou stranách zařízení a zvedejte kryt skeneru do otevřené polohy.
- 2 Opatrně navedte kabel telefonní linky do zářezu a ven ze zadní strany zařízení.
- 3 Nadzvedněte kryt skeneru, abyste uvolnili zámek. Opatrně oběma rukama zatlačte podpěru krytu skeneru směrem dolů a zavřete kryt skeneru.
- 4 Nastavte externí telefonní záznamník TAD na jedno nebo dvě vyzvánění. (Nastavení počtu zvonění zařízení se nepoužije.)
- 5 Zaznamenejte odchozí zprávu na váš externí záznamník TAD.
- 6 Nastavte telefonní záznamník tak, aby odpovídal na hovory.
- 7 Nastavte režim příjmu na Ext. Tel/TAD. (Viz *Volba režimu příjmu* >> strana 45.)

## Záznam odchozí zprávy (OGM) na externí záznamník

Při záznamu této zprávy je důležité načasování.

- 1 Na začátku vaší zprávy nahrajte 5 sekund ticha. (To dává vašemu zařízení čas pro zaslechnutí tónů CNG faxu automatického přenosu předtím, než ustanou.)
- 2 Omezte vaši řeč na 20 sekund.

### POZNÁMKA

Doporučujeme začít vaši zprávu OGM počátečními 5 sekundami ticha, protože zařízení nemusí slyšet tóny faxu přes hlas. Můžete zkusit tuto pauzu vynechat, ale pokud má vaše zařízení problémy s příjmem faxu, musíte znovu nahrát zprávu OGM, aby ji obsahovala.

## Vícelinkové připojení (pobočková ústředna PBX)

Doporučujeme, abyste o připojení vašeho zařízení požádali společnost, která instalovala pobočkovou ústřednu PBX. Pokud máte vícelinkový systém, doporučujeme, abyste požádali instalační firmu o připojení zařízení k poslední lince v systému. To zabraňuje, aby se zařízení aktivovalo pokaždé, když systém přijímá telefonní hovory. Pokud bude na všechny příchozí hovory odpovídat operátor ústředny, doporučujeme, abyste nastavili režim příjmu na *Ručne*.

Pokud je připojeno k pobočkové ústředně PBX, nemůžeme zaručit, že vaše zařízení bude fungovat správně za všech okolností. Jakékoliv problémy s odesláním nebo příjmem faxů by měly být nejprve nahlášeny společnosti, která má na starost vaši pobočkovou ústřednu PBX.

### POZNÁMKA

Ujistěte se, že je typ telefonní linky nastaven na pobočkovou ústřednu PBX. (Viz *Nastavení typu telefonní linky* >> strana 53.)

## Externí a linkové telefony

### Připojování externího nebo linkového telefonu

K tomuto zařízení můžete připojit samostatný telefon, jak je zobrazeno na následujícím schématu.

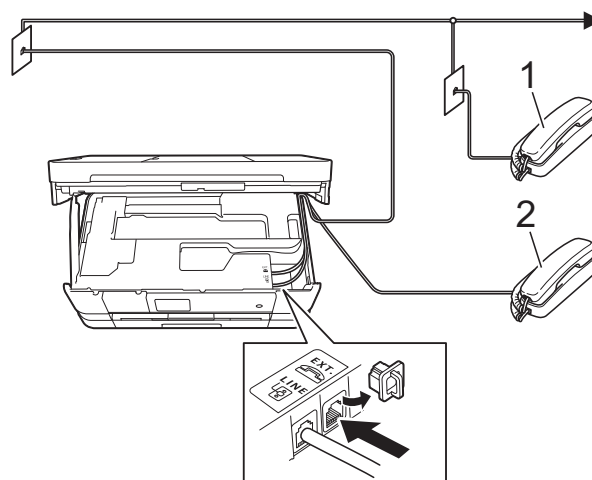

- 1 Linkový telefon
- 2 Externí telefon

### POZNÁMKA

Ujistěte se, že používáte externí telefon s kabelem o délce ne větší než 3 metry.

## Operace z externích a linkových telefonů

Přijmete-li faxové volání na linkovém telefonu nebo na externím telefonu, můžete zařízení nechat volání přijmout pomocí kódu dálkové aktivace. Když stisknete kód dálkové aktivace \* 5 1, zařízení začne přijímat fax.

Pokud zařízení odpovídá na hlasový hovor a rychle dvojitě vyzvání, abyste ho převzali, pomocí kódu dálkové deaktivace # 5 1 převezměte hovor na linkovém telefonu. (Viz *Doba vyzvánění F/T (pouze režim Fax/Tel.)* >> strana 48.)

### Pokud odpovídáte na volání a nikdo není na lince:

Měli byste předpokládat, že přijímáte ruční fax.

Stiskněte tlačítka \* 5 1 a počkejte na cvrlikání, nebo dokud dotykový displej nezobrazí *Prijem*, a potom zavěste.

### POZNÁMKA

Můžete také použít funkci detekce faxu a nechat vaše zařízení automaticky převzít volání. (Viz *Detekce faxu* >> strana 49.)

## Používání dálkových kódů

### Kód dálkové aktivace

Pokud odpovídáte na faxový přenos na externím nebo linkovém telefonu, můžete přístroji určit, aby jej přijal, a to zadáním kódu dálkové aktivace \* 5 1. Počkejte na zvuk cvrlikání a potom zavěste sluchátko. (Viz *Detekce faxu* >> strana 49.)

Jestliže přijmete faxové volání na externím telefonu, můžete zařízení určit, aby fax přijalo, stisknutím tlačítka *Fax start* a volbou *Prijem*.

### Kód dálkové deaktivace



Pokud přijmete hlasový hovor a zařízení je v režimu Fax/Tel., začne po počátečním počtu zvonění vydávat zvuk vyzvánění F/T (rychle dvojitě vyzvánění). Pokud hovor přijmete na linkovém telefonu, můžete vypnout vyzvánění F/T stisknutím tlačítek # 5 1 (nezapomeňte stisknutí provést *mezi* vyzváněními).

Pokud zařízení odpovídá na hlasový hovor a rychle dvojitě vyzvání abyste ho převzali, můžete převzít hovor na externím telefonu stisknutím tlačítka *Vyzvednuti*.

### Změna dálkových kódů

Chcete-li použít dálkovou aktivaci, musíte zapnout dálkové kódy. Přednastavený kód dálkové aktivace je \* 5 1. Přednastavený kód dálkové deaktivace je # 5 1. Pokud chcete, můžete je nahradit svými vlastními kódy.



- 1 Stiskněte tlačítko .
- 2 Stiskněte tlačítko `Vsechna nastav.`
- 3 Rychlým přetažením nahoru nebo dolů anebo stiskem tlačítka ▲ nebo ▼ zobrazte `Fax`.
- 4 Stiskněte tlačítko `Fax`.
- 5 Rychlým přetažením nahoru nebo dolů anebo stiskem tlačítka ▲ nebo ▼ zobrazte `Prijem nastav.`
- 6 Stiskněte tlačítko `Prijem nastav.`
- 7 Rychlým přetažením nahoru nebo dolů anebo stiskem tlačítka ▲ nebo ▼ zobrazte `Dalkovy kod.`
- 8 Stiskněte tlačítko `Dalkovy kod.`
- 9 Proveďte jeden z následujících postupů:
  - Pokud chcete změnit kód pro dálkovou aktivaci, stiskněte tlačítko `Aktivacni kod.`  
Zadejte nový kód, a pak stiskněte tlačítko `OK.`
  - Pokud chcete změnit kód pro dálkovou deaktivaci, stiskněte tlačítko `Deaktivacni kod.`  
Zadejte nový kód, a pak stiskněte tlačítko `OK.`
  - Nechcete-li kódy měnit, přejděte ke kroku 10.
  - Chcete-li nastavit dálkové kódy na `Vyp. (nebo Zap.)`, stiskněte tlačítko `Dalkovy kod.`  
Stiskněte tlačítko `Vyp. (nebo Zap.)`.
- 10 Stiskněte tlačítko .

## POZNÁMKA

---

- Pokud jste při dálkovém přístupu k vašemu externímu telefonnímu záznamníku vždy odpojeni, zkuste změnit kód dálkové aktivace a kód dálkové deaktivace na jiný trojmístný kód pomocí číslic **0-9**, **\***, **#**.
  - Dálkové kódy nemusí s některými telefonními systémy fungovat.
-



## Postup pro vytáčení

### Ruční vytáčení

- 1 Vložte dokument.
- 2 Proveďte jeden z následujících postupů:
  - Když je náhled faxu vypnutý, stiskněte tlačítko **Fax**.
  - Když je náhled faxu zapnutý, stiskněte tlačítko **Fax** a potom **Odesílání faxu**.
- 3 Stiskněte všechny číslice faxového čísla.

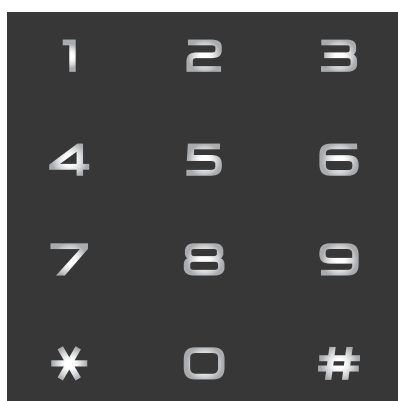

- 4 Stiskněte tlačítko **Fax start**.

### Vytáčení pomocí adresáře

- 1 Vložte dokument.
- 2 Stiskněte tlačítko **Fax**.
- 3 Stiskněte tlačítko **Adresář**.
- 4 Proveďte jeden z následujících postupů:
  - Rychlým přetažením nahoru nebo dolů anebo stiskem tlačítka **▲** nebo **▼** zobrazte číslo, které chcete vytočit.
  - Stiskněte tlačítko  a zadejte první písmeno jména, a potom stiskněte tlačítko **OK**.  
Stiskněte jméno, které chcete vytočit.  
Pokud jsou ke jménu přiřazena dvě čísla, přejděte ke kroku 5.  
Pokud je ke jménu přiřazeno jedno číslo, přejděte ke kroku 6.

### POZNÁMKA

Je-li k dispozici vyhledávání LDAP, výsledek vyhledávání bude zobrazen na dotykovém displeji spolu s ikonou . (Podrobnosti, >> Příručka síťových aplikací: *Ovládání protokolu LDAP pomocí ovládacího panelu*.)

- 5 Stiskněte číslo, které chcete vytočit.
- 6 Pro odeslání faxu stiskněte **Použit**.
- 7 Stiskněte tlačítko **Fax start**.  
Zařízení naskenuje a odešle dokument.

## Opakování vytáčení faxu

Pokud odesíláte fax automaticky a linka je obsazena, přístroj automaticky vytáčení třikrát zopakuje v pětiminutových intervalech.

Opakování vytáčení funguje jen tehdy, když jste vytáčeli ze zařízení.

- 1 Vložte dokument.
- 2 Proveďte jeden z následujících postupů:
  - Když je náhled faxu vypnutý, stiskněte tlačítko **Fax**.
  - Když je náhled faxu zapnutý, stiskněte tlačítko **Fax** a potom **Odesilání faxu**.
- 3 Stiskněte tlačítko **Opak.**
- 4 Stiskněte tlačítko **Fax start**.

### POZNÁMKA

- Při přenosu v reálném čase nefunguje funkce automatického opakování vytáčení při používání skla skeneru.
- Pokud zadáte faxové číslo, změní se **Opak.** na **Pauza**.

## Dodatečné operace vytáčení

### Historie odchozích volání

Posledních 30 čísel, na která jste odeslali fax, bude uloženo do historie odchozích volání. Jedno z těchto čísel můžete vybrat pro faxování, pro přidání do adresáře nebo pro odstranění z historie.

- 1 Stiskněte tlačítko **Fax**.
- 2 Stiskněte tlačítko **Historie volání**.
- 3 Stiskněte tlačítko **Odchozí volání**.
- 4 Stiskněte požadované číslo.
- 5 Proveďte jeden z následujících postupů:
  - Pro odeslání faxu stiskněte **Použit**.  
Stiskněte tlačítko **Fax start**.
  - Chcete-li uložit číslo, stiskněte **Upravy** a potom **Přidat do adresáře**.  
(➤➤ Podrobná příručka uživatele: *Ukládání čísel v adresáři z odchozích volání*.)
  - Chcete-li odstranit číslo ze seznamu historie odchozích volání, stiskněte **Upravy** a potom **Vymaz**.  
Stisknutím tlačítka **Ano** potvrďte výběr.  
Stiskněte tlačítko .

## Ukládání čísel

Zařízení můžete nastavit pro provádění následujících typů snadného vytáčení: adresář a skupiny pro hromadné odesílání faxů. Při vytáčení čísla z adresáře se toto číslo zobrazí na dotykovém displeji.

### POZNÁMKA

Pokud dojde k výpadku elektrického napájení, čísla adresáře uložená v paměti se neztratí.

## Ukládání pauzy

Když ukládáte čísla v adresáři, můžete vložit jednu nebo více 3,5sekundových pauz stisknutím tlačítka *Pauza* na dotykovém displeji.

## Ukládání čísel v adresáři

Můžete uložit maximálně 100 adres se jménem a každé jméno může obsahovat dvě čísla.

- 1 Stiskněte tlačítko *Fax*.
- 2 Stiskněte tlačítko *Adresar*.
- 3 Stiskněte tlačítko *Upravy*.
- 4 Stiskněte tlačítko *Pridat novou adresu*.
- 5 Stiskněte tlačítko *Jmeno*.
- 6 Zadejte jméno pomocí klávesnice na dotykovém displeji (maximálně 16 znaků).  
Stiskněte tlačítko *OK*.  
(Chcete-li pomoci při zadávání písmen, viz *Zadávání textu* ►► strana 161.)
- 7 Stiskněte tlačítko *Adresa 1*.
- 8 Zadejte první faxové nebo telefonní číslo pomocí klávesnice na dotykovém displeji (maximálně 20 číslic).  
Stiskněte tlačítko *OK*.

### POZNÁMKA

*Pokud jste stáhli internetový Fax:*

Pokud chcete uložit e-mailovou adresu pro použití s internetovým faxem nebo se serverem Skenovat do e-mailu, stiskněte

tlačítko  a potom zadejte e-mailovou adresu a stiskněte tlačítko *OK*. (Viz *Zadávání textu* ►► strana 161.)

- 9 Chcete-li uložit druhé faxové nebo telefonní číslo, stiskněte tlačítko *Adresa 2*.  
Zadejte druhé faxové nebo telefonní číslo pomocí klávesnice na dotykovém displeji (maximálně 20 číslic).  
Stiskněte tlačítko *OK*.
- 10 Stisknutím tlačítka *OK* potvrďte výběr.
- 11 Proveďte jeden z následujících postupů:
  - Chcete-li uložit další číslo v adresáři, zopakujte kroky 3 až 10.
  - Chcete-li ukončit ukládání čísel, stiskněte tlačítko .

## Změna jmen nebo čísel v adresáři

V adresáři můžete měnit nebo smazat jméno nebo číslo, které již bylo uloženo.

- 1 Stiskněte tlačítko **Fax**.
- 2 Stiskněte tlačítko **Adresar**.
- 3 Stiskněte tlačítko **Upravy**.
- 4 Provedte jeden z následujících postupů:
  - Stiskněte **Zmena** pro upravení jmen nebo čísel. Přejděte ke kroku 5.
  - Stisknutím tlačítka **Vymaz** zobrazte **Vymaz**.  
Odstraňte čísla, které chcete odstranit, tak, že jejich stisknutím zobrazíte červený zaškrtačací znak.  
Stiskněte tlačítko **OK**.  
Stisknutím tlačítka **Ano** potvrďte výběr. Přejděte ke kroku 9.
- 5 Rychlým přetažením nahoru nebo dolů anebo stiskem tlačítka **▲** nebo **▼** zobrazte číslo, které chcete změnit.
- 6 Stiskněte číslo, které chcete změnit.

- 7 Provedte jeden z následujících postupů:

- Chcete-li změnit jméno, stiskněte tlačítko **Jmeno**.  
Pomocí klávesnice na dotykovém displeji zadejte nové jméno (maximálně 16 znaků). (Chcete-li pomoci při zadávání písmen, viz *Zadávání textu* ►► strana 161.)  
Stiskněte tlačítko **OK**.
- Chcete-li změnit první faxové nebo telefonní číslo, stiskněte tlačítko **Adresa 1**.  
Pomocí klávesnice na dotykovém displeji zadejte nové faxové nebo telefonní číslo (maximálně 20 číslic).  
Stiskněte tlačítko **OK**.
- Chcete-li změnit druhé faxové nebo telefonní číslo, stiskněte tlačítko **Adresa 2**.  
Pomocí klávesnice na dotykovém displeji zadejte nové faxové nebo telefonní číslo (maximálně 20 číslic).  
Stiskněte tlačítko **OK**.

### POZNÁMKA

*Pokyny pro změnu uloženého jména nebo čísla:*

Chcete-li změnit některý znak nebo uložené číslo, stisknutím tlačítka **◀** nebo **▶** umístěte kurzor a označte nesprávný znak, který chcete změnit, a potom stiskněte tlačítko . Zadejte nový znak nebo číslo.

- 8 Provedte jeden z následujících postupů:

- Ukončete stisknutím tlačítka **OK**.  
Chcete-li změnit další číslo v adresáři, zopakujte kroky 3 až 8.
- Chcete-li změnit další podrobnosti, přejděte ke kroku 7.

- 9 Stiskněte tlačítko .

## Postup při kopírování

Následující kroky ilustrují základní postup při kopírování.

- 1 Vložte dokument jedním z následujících postupů:
  - Položte dokument *lícem dolů* do ADF.  
(Viz *Používání ADF* >> strana 37.)
  - Položte dokument *lícem dolů* na sklo skeneru.  
(Viz *Používání skla skeneru* >> strana 38.)

- 2 Stiskněte tlačítko **Kopírov.**



- Na dotykovém displeji se zobrazí:



### 1 Počet kopií

Pomocí číselné klávesnice můžete zadat počet kopií.

- 3 Chcete-li vytisknout více než jednu kopii, zadejte číslo (do 99).
- 4 Stiskněte tlačítko **Mono Start** nebo **Colour Start**.

## Zastavení kopírování

Chcete-li kopírování zastavit, stiskněte tlačítko .

## Předvolená nastavení pro kopírování

Pouhým stisknutím můžete kopírovat pomocí různých nastavení, která jsou již v zařízení přednastavena.

K dispozici jsou následující předvolená nastavení:

- Nejlepší kvalita
- Normalní
- 2stranný (1→2)
- A4 → A3
- 2na1 (ID)
- 2na1
- Poster
- Uspora inkoustu
- Kniha

### POZNÁMKA

Změníte-li hlavní volbu pro vybranou předvolbu nastavení kopírování, jméno nad ikonou nastavení na dotykovém displeji se změní na *Normalní*.

Například, pokud zvolíte volbu *Nejlepší kvalita* a vyberete volbu kvality jinou než *Nejlepší*, objeví se nad ikonou předvolby nastavení *Normalní*.

- 1 Vložte dokument.
- 2 Stiskněte tlačítko *Kopírov.*
- 3 Rychlým přetažením doleva nebo doprava zobrazte *Nejlepší kvalita*, *Normalní*, *2stranný (1→2)*, *A4 → A3*, *2na1 (ID)*, *2na1*, *Poster*, *Uspora inkoustu* nebo *Kniha* a potom stiskněte požadovanou volbu.
- 4 Zadejte požadovaný počet kopií.

- 5 Proveďte jeden z následujících postupů:
  - Chcete-li změnit další nastavení, přejděte ke kroku 6.
  - Nechcete-li měnit žádná další nastavení, přejděte ke kroku 9.
- 6 Stiskněte tlačítko *Možnosti*.
- 7 Rychlým přetažením nahoru nebo dolů, nebo stiskem tlačítka ▲ nebo ▼ zobrazte dostupná nastavení a potom stiskněte nastavení, které chcete změnit.
- 8 Rychlým přetažením nahoru nebo dolů anebo stiskem tlačítka ▲ nebo ▼ zobrazte dostupné volby a potom stiskněte novou volbu. Opakujte kroky 7 a 8 pro každé nastavení, které chcete změnit. Po dokončení změn nastavení stiskněte tlačítko *OK*.

### POZNÁMKA

Chcete-li uložit nastavení jako zástupce, stiskněte tlačítko *Uložit jako zástupce*.

- 9 Stiskněte tlačítko *Mono Start* nebo *Colour Start*.

## Volby kopírování

Můžete měnit následující nastavení kopírování. Stiskněte tlačítko **Kopírov.** a potom **Možnosti**. Rychlým přetažením nahoru nebo dolů anebo stiskem tlačítka ▲ nebo ▼ můžete procházet nastavení kopírování. Až se zobrazí požadované nastavení, stiskněte jej a vyberte svou volbu. Po dokončení změn voleb stiskněte tlačítko **OK**.

### (Základní příručka uživatele)

Podrobné informace o změnách následujících nastavení kopírování viz strany 65 až 66.

- Typ papíru
- Velikost papíru

### (Podrobná příručka uživatele)

Podrobné informace o změnách následujících nastavení kopírování, ►► Podrobná příručka uživatele: *Možnosti kopírování*.

- Kvalita
- Zvětšit/zmenšit
- Soutisk
- 2na1 (ID)
- Netridit/Tridit
- Sytost
- 2stranna kopie
- Režim uspoř. inkoustu
- Kopie na tenký papír
- Kop. vodoznaku
- Odstranit barvu pozadí
- Kopir. knihy

## POZNÁMKA

Chcete-li kopie třídít, použijte ADF.

## Typ papíru

Pokud kopírujete na speciální typ papíru, nastavte zařízení na použitý typ papíru, abyste získali nejlepší možnou kvalitu tisku.

- 1 Vložte dokument.
- 2 Stiskněte tlačítko **Kopírov.**
- 3 Zadejte požadovaný počet kopií.
- 4 Stiskněte tlačítko **Možnosti**.
- 5 Rychlým přetažením nahoru nebo dolů anebo stiskem tlačítka ▲ nebo ▼ zobrazte **Typ papíru**.
- 6 Stiskněte tlačítko **Typ papíru**.
- 7 Rychlým přetažením nahoru nebo dolů anebo stiskem tlačítka ▲ nebo ▼ zobrazte **Stand. papír**, **Inkjet papír**, **Brother BP71**, **Dalsí leskle** nebo **Prusvitny** a potom stiskněte volbu, kterou chcete nastavit.
- 8 Pokud nechcete měnit další nastavení, stiskněte tlačítko **OK**.
- 9 Stiskněte tlačítko **Mono Start** nebo **Colour Start**.

## Formát papíru

---

Při kopírování na papír jiného formátu než A4 je nutné změnit nastavení formátu papíru. Můžete kopírovat pouze na papír A4, A5, A3, Fotografie (10 × 15 cm), Letter, Legal nebo Ledger.

- 1 Vložte dokument.
- 2 Stiskněte tlačítko `Kopírov.`
- 3 Zadejte požadovaný počet kopií.
- 4 Stiskněte tlačítko `Možnosti.`
- 5 Rychlým přetažením nahoru nebo dolů anebo stiskem tlačítka ▲ nebo ▼ zobrazte `Velikost papíru.`
- 6 Stiskněte tlačítko `Velikost papíru.`
- 7 Rychlým přetažením nahoru nebo dolů anebo stiskem tlačítka ▲ nebo ▼ zobrazte A4, A5, A3, 10x15cm, Letter, Legal nebo Ledger a potom stiskněte volbu, kterou chcete nastavit.

### POZNÁMKA

---

- Vyberete-li formát A3, Legal nebo Ledger, zobrazí se bezpečnostní upozornění pro vkládání papíru. Přečtěte informace na dotykovém displeji a potvrďte stisknutím tlačítka `OK.`
- Používáte-li slot pro ruční podávání, vkládejte pouze jeden list papíru najednou. (Viz *Vkládání papíru do slotu pro ruční podávání* ►► strana 26.)

- 8 Pokud nechcete měnit další nastavení, stiskněte tlačítko `OK.`
- 9 Stiskněte tlačítko `Mono Start` nebo `Colour Start.`



# Tisk fotografií z paměťové karty nebo paměťové jednotky USB Flash

## Práce s aplikací PhotoCapture Center™ (režim fotografií)

I když zařízení *není* připojeno k počítači, můžete tisknout fotografie přímo z média digitálního fotoaparátu nebo paměťové jednotky USB Flash. (Viz *Tisk obrázků* >> strana 70.)

Dokumenty můžete skenovat a ukládat přímo na paměťovou kartu nebo do paměťové jednotky USB Flash. (Viz *Skenování na paměťovou kartu nebo do paměťové jednotky USB Flash* >> strana 71.)

Pokud je zařízení připojeno k počítači, můžete počítač použít pro přístup k paměťové kartě nebo paměťové jednotce USB Flash vložené v přední části zařízení.

(>> Příručka uživatele programů:

*PhotoCapture Center™* (Windows®).)

(>> Příručka uživatele programů: *Vzdálená instalace a PhotoCapture Center™* (Macintosh).)

## Použití paměťové karty nebo paměťové jednotky USB Flash

Zařízení Brother je vybaveno jednotkami pro média (sloty) určenými pro běžná média digitálních fotoaparátů: Memory Stick Duo™, Memory Stick PRO Duo™, paměťová karta SD, paměťová karta SDHC, paměťová karta SDXC, MultiMedia Card, MultiMedia Card plus a paměťové jednotky USB Flash.

Funkce PhotoCapture Center™ umožňuje tisk digitálních fotografií z digitálního fotoaparátu při vysokém rozlišení ve fotografické kvalitě.

# Začínáme

- 1 Otevřete kryt slotu pro média.
- 2 Zasuňte paměťovou kartu nebo paměťovou jednotku USB Flash pevně do správného slotu.

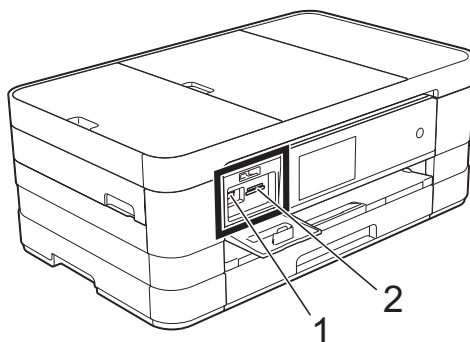



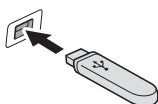

## 1 Paměťová jednotka USB Flash

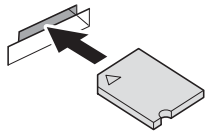

### DŮLEŽITÉ

Rozhraní USB podporuje pouze paměťovou jednotku USB Flash, fotoaparát kompatibilní s rozhraním PictBridge nebo digitální fotoaparát, který standardně využívá velkokapacitní zařízení USB. Žádná jiná zařízení USB nejsou podporována.

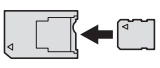
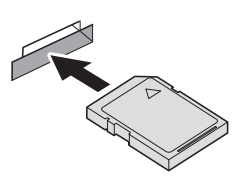
## 2 Slot pro paměťovou kartu

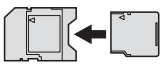
Slot	Kompatibilní paměťové karty
Horní slot 	 Memory Stick Duo™ Memory Stick PRO Duo™
	 Memory Stick Micro™ (je vyžadován adaptér)
Dolní slot 	 Paměťová karta SD Paměťová karta SDHC Paměťová karta SDXC MultiMedia Card MultiMedia Card plus 
	 Paměťová karta miniSD (je vyžadován adaptér) Paměťová karta miniSDHC (je vyžadován adaptér) Paměťová karta microSD (je vyžadován adaptér) Paměťová karta microSDHC (je vyžadován adaptér) MultiMedia Card mobile (je vyžadován adaptér)

## DŮLEŽITÉ

---

- NEVKLÁDEJTE paměťovou kartu Memory Stick Duo™ do dolního slotu SD, mohlo by dojít k poškození zařízení.
  - Do zařízení NEVKLÁDEJTE více než jednu paměťovou kartu najednou. V opačném případě by mohlo dojít k poškození zařízení.
  - NEODPOJUJTE napájecí kabel ani nevysunujte paměťovou kartu nebo paměťovou jednotku USB Flash z jednotky (slotu), když zařízení používá paměťovou kartu nebo paměťovou jednotku USB Flash ke čtení nebo zápisu. **Může dojít ke ztrátě dat nebo poškození karty.**
- 

Zařízení může načítat data vždy pouze z jednoho zařízení.

# Tisk obrázků

## Zobrazení fotografií

Před vytištěním fotografií můžete zobrazit jejich náhled na dotykovém displeji. Tvoří-li vaše fotografie velké soubory, před zobrazením každé fotografie může docházet ke prodlevě.

- 1 Otevřete kryt slotu pro média.
- 2 Zasuňte paměťovou kartu nebo paměťovou jednotku USB Flash do správného slotu.
- 3 Stiskněte tlačítko `Foto`.
- 4 Rychlým přetažením doleva nebo doprava zobrazte volbu `Zobrazit fotogr.`
- 5 Stiskněte tlačítko `Zobrazit fotogr.` Stiskněte tlačítko `OK`.
- 6 Proveďte jeden z následujících postupů:
  - Chcete-li vybrat fotografie pro tisk nebo vytisknout více kopií jednoho obrázku, přejděte ke kroku 7.
  - Chcete-li vytisknout všechny fotografie, stiskněte tlačítko `Tisknout vse.` Stisknutím tlačítka `Ano` potvrďte výběr. Přejděte ke kroku 10.
- 7 Rychlým přetažením doleva nebo doprava, nebo stiskem tlačítka ◀ nebo ▶ zobrazte fotografii, kterou chcete vytisknout, a potom tuto fotografii stiskněte.
- 8 Stisknutím tlačítka `+` nebo `-` vyberte požadovaný počet kopií, které chcete vytisknout. Stiskněte tlačítko `OK`.
- 9 Opakujte kroky 7 a 8, dokud nevyberete všechny fotografie, které chcete vytisknout.

- 10 Stiskněte tlačítko `OK`.
- 11 Přečtěte si a potvrďte zobrazený seznam voleb a proveďte jeden z následujících postupů:
  - Chcete-li změnit nastavení tisku, stiskněte tlačítko `Nastavení tisku.` (►► Podrobná příručka uživatele: *Nastavení tisku v aplikaci PhotoCapture Center™.*)
  - Nechcete-li změnit žádná nastavení, přejděte ke kroku 12.
- 12 Stisknutím tlačítka `Start` spusťte tisk.

## Nastavení tisku v aplikaci PhotoCapture Center™

Nastavení tisku lze dočasně změnit pro následující výtisk.

Zařízení se za 1 minutu vrátí do výchozího nastavení.

### POZNÁMKA

Nastavení tisku, která používáte nejčastěji, můžete uložit tak, že je nastavíte jako výchozí. (►► Podrobná příručka uživatele: *Nastavení vašich změn jako nových výchozích hodnot.*)



## Skenování na paměťovou kartu nebo do paměťové jednotky USB Flash

Černobílé a barevné dokumenty můžete skenovat na paměťovou kartu nebo do paměťové jednotky USB Flash. Černobílé dokumenty budou uloženy ve formátech souborů PDF (\*.PDF) nebo TIFF (\*.TIF). Barevné dokumenty mohou být uloženy ve formátech souborů PDF (\*.PDF) nebo JPEG (\*.JPG). Tovární nastavení je Barva, 200 dpi a výchozí formát souborů je PDF. Zařízení automaticky vytvoří názvy souborů na základě aktuálního data. (►► Stručný návod k obsluze.) Například pátý obrázek naskenovaný 1. července 2012 bude mít název 01071205.PDF. Můžete měnit barvu a rozlišení.

- 1 Vložte dokument.
- 2 Otevřete kryt slotu pro média.
- 3 Zasuňte paměťovou kartu nebo paměťovou jednotku USB Flash do správného slotu.
- 4 Stiskněte tlačítko `Sken do media`.

### DŮLEŽITÉ

NEVYJÍMEJTE paměťovou kartu ani paměťovou jednotku USB Flash, pokud zařízení z nich načítá nebo na ně zapisuje, aby nedošlo k poškození karty nebo paměťové jednotky USB Flash či dat na nich uložených.

5 Stiskněte tlačítko *Možnosti*.  
Proveďte jeden z následujících postupů:

- Chcete-li změnit typ skenování, rychlým přetažením nahoru nebo dolů anebo stiskem tlačítka ▲ nebo ▼ zobrazte *Typ skenování*.

Stiskněte tlačítko *Typ skenování* a vyberte volbu *Barva* nebo *Cernobíle*.

- Chcete-li změnit rozlišení, rychlým přetažením nahoru nebo dolů anebo stiskem tlačítka ▲ nebo ▼ zobrazte *Rozlišení*.

Stiskněte tlačítko *Rozlišení* a vyberte volbu *100 dpi*, *200 dpi*, *300 dpi*, *600 dpi* nebo *Auto*.

- Chcete-li změnit typ souboru, rychlým přetažením nahoru nebo dolů anebo stiskem tlačítka ▲ nebo ▼ zobrazte *Typ souboru*.  
Stiskněte tlačítko *Typ souboru* a vyberte volbu *PDF*, *JPEG* nebo *TIFF*.

- Chcete-li změnit název souboru, rychlým přetažením nahoru nebo dolů anebo stiskem tlačítka ▲ nebo ▼ zobrazte *Název souboru*.  
Stiskněte tlačítko *Název souboru* a zadejte název souboru.

Můžete změnit pouze prvních 6 znaků.

Stiskněte tlačítko *OK*.

- Chcete-li skenovat více dokumentů na skle skeneru, rychlým přetažením nahoru nebo dolů anebo stiskem tlačítka ▲ nebo ▼ zobrazte *Automatické oříznutí*.

Stiskněte tlačítko *Automatické oříznutí* a vyberte volbu *Zap.* (nebo *Vyp.*).

(Podrobnosti, >> Podrobná příručka uživatele: *Automatické oříznutí*.)

- Chcete-li odstranit barvu pozadí, rychlým přetažením nahoru nebo dolů anebo stiskem tlačítka ▲ nebo ▼ zobrazte *Odstranit barvu pozadí*.

Stiskněte tlačítko *Odstranit barvu pozadí* a vyberte volbu *Nizke*, *Stredni*, *Vysoka* nebo *Vyp.*

## POZNÁMKA

Funkce *Odstranit barvu pozadí* odstraňuje základní barvu dokumentů, aby byla naskenovaná data zřetelnější.

- Chcete-li zahájit skenování beze změny dalších nastavení, přejděte ke kroku 6.

## POZNÁMKA

- Pokud jste pro typ skenování vybrali barevné zobrazení, nemůžete vybrat typ souboru *TIFF*.
- Pokud jste pro typ skenování vybrali černobílé zobrazení, nemůžete vybrat typ souboru *JPEG*.

6 Po dokončení změn nastavení stiskněte tlačítko *OK*.

## POZNÁMKA

Chcete-li uložit nastavení jako zástupce, stiskněte tlačítko *Uložit jako zástupce*.

7 Stiskněte tlačítko *Start*.

# 10 Tisk z počítače

## Tisk dokumentu

Toto zařízení může přijímat a vytisknout data z počítače. Chcete-li tisknout z počítače, musíte nainstalovat ovladač tiskárny.

(▶▶ Příručka uživatele programů: *Tisk* (Windows®).)

(▶▶ Příručka uživatele programů: *Tisk a faxování* (Macintosh).)

- 1 Z disku CD-ROM nainstalujte ovladač tiskárny Brother. (▶▶ Stručný návod k obsluze.)
- 2 V používané aplikaci zvolte příkaz Tisk.
- 3 Vyberte název zařízení v dialogovém okně **Tisk** a klepněte na možnost **Vlastnosti** nebo **Předvolby** v závislosti na používané aplikaci.
- 4 V dialogovém okně **Vlastnosti** vyberte nastavení, která chcete změnit. Mezi běžně používaná nastavení patří:
  - **Typ papíru**
  - **Kvalita tisku**
  - **Rozměr papíru**
  - **Orientace**
  - **Barva / Stupně šedi**
  - **Režim úspory inkoustu**
  - **Zvětšení/zmenšení**
  - **Duplex / Brožura**
- 5 Klepněte na tlačítko **OK**.
- 6 Klepnutím na tlačítko **Tisk** zahajte tisk.

## Než začnete skenovat

Chcete-li toto zařízení používat jako skener, nainstalujte ovladač skeneru. Pokud je zařízení v síti, nakonfigurujte jeho adresu TCP/IP.

- Z disku CD-ROM nainstalujte ovladače skeneru. (►► Stručný návod k obsluze: *Instalace programu MFL-Pro Suite*.)
- Pokud síťové skenování nefunguje, nakonfigurujte v zařízení adresu TCP/IP. (►► Příručka uživatele programů: *Konfigurace síťového skenování pro systém Windows®*.)



# Skenování dokumentu jako souboru PDF pomocí aplikace ControlCenter4 (Windows®)

(Podrobné informace, ►► Příručka uživatele programů: *Skenování*.)

## POZNÁMKA

- Obrazovky na počítači se mohou lišit v závislosti na modelu.
- Tento oddíl je založen na použití pokročilého režimu aplikace ControlCenter4.

ControlCenter4 je programová pomůcka, která vám umožňuje rychlý a snadný přístup k nejčastěji používaným aplikacím. Používání aplikace ControlCenter4 eliminuje nutnost manuálního spouštění konkrétních aplikací.

- 1 Vložte dokument. (Viz *Postup pro vkládání dokumentů* ►► strana 37.)
- 2 Aplikaci ControlCenter4 otevřete klepnutím na nabídku  **/Všechny programy/ Brother/MFC-XXXX** (kde XXXX je název vašeho modelu)/**ControlCenter4**. Otevře se okno aplikace ControlCenter4.
- 3 Pokud se zobrazí okno výběru režimu aplikace ControlCenter4, vyberte **Pokročilý režim** a potom klepněte na tlačítko **OK**.

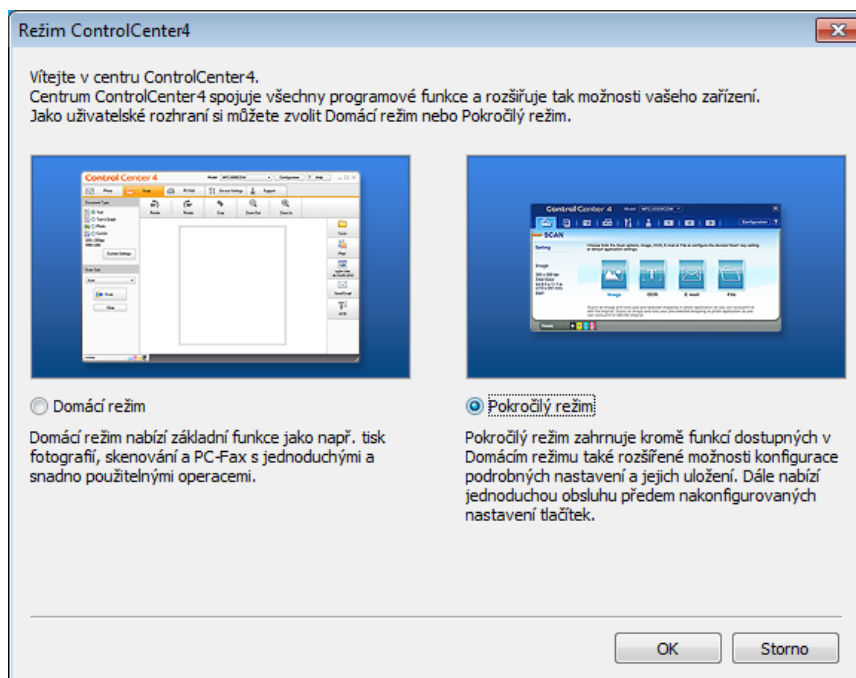

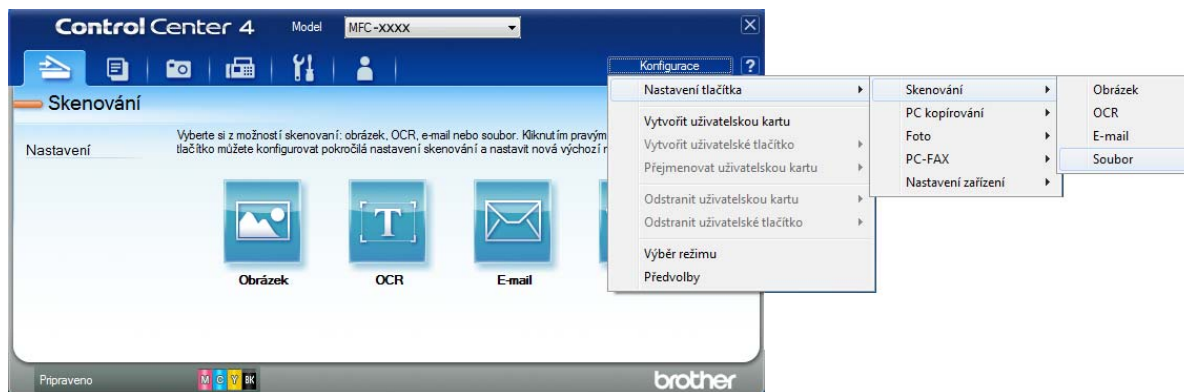

- 4 Ujistěte se, že je zařízení, které chcete použít, vybráno v rozevíracím seznamu **Model**.

- 5 Nastavte konfiguraci skenování. Klepněte na tlačítko **Konfigurace** a poté vyberte položku **Nastavení tlačítka, Skenování a Soubor**.

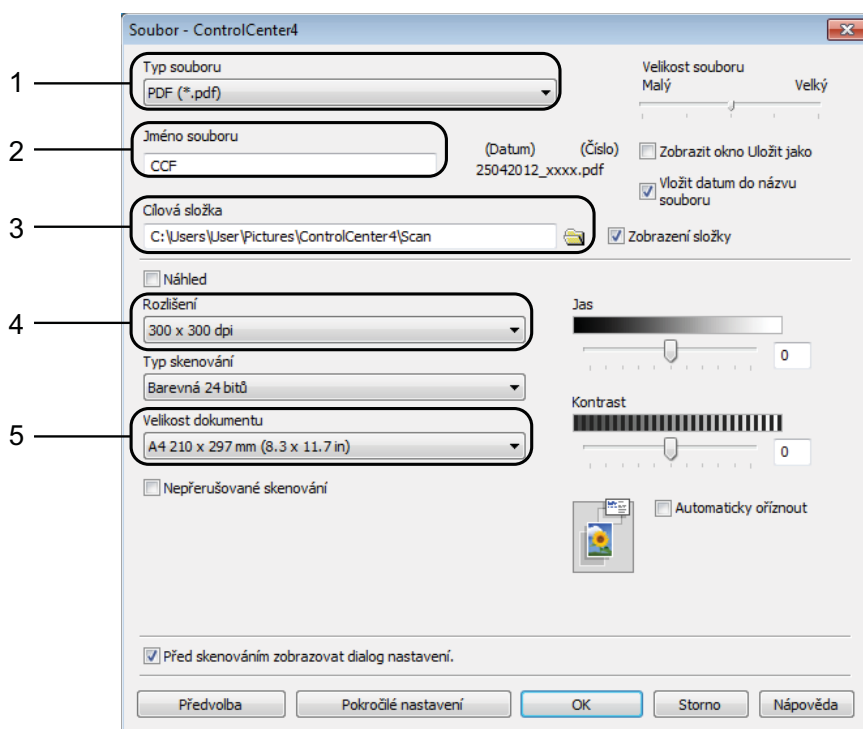

Zobrazí se dialogové okno konfigurace. Výchozí nastavení můžete změnit.



- 1 Z rozevíracího seznamu **Typ souboru** vyberte položku **PDF (\*.pdf)**.
- 2 Můžete zadat název souboru, který chcete pro dokument použít.
- 3 Soubor můžete uložit do výchozí složky nebo vybrat preferovanou složku klepnutím na tlačítko  (**Prohlížet**).
- 4 Rozlišení skenování můžete vybrat z rozevíracího seznamu **Rozlišení**.
- 5 Z rozevíracího seznamu **Velikost dokumentu** můžete vybrat velikost dokumentu.

- 6 Klepněte na tlačítko **OK**.

**7** Klepněte na **Soubor**.

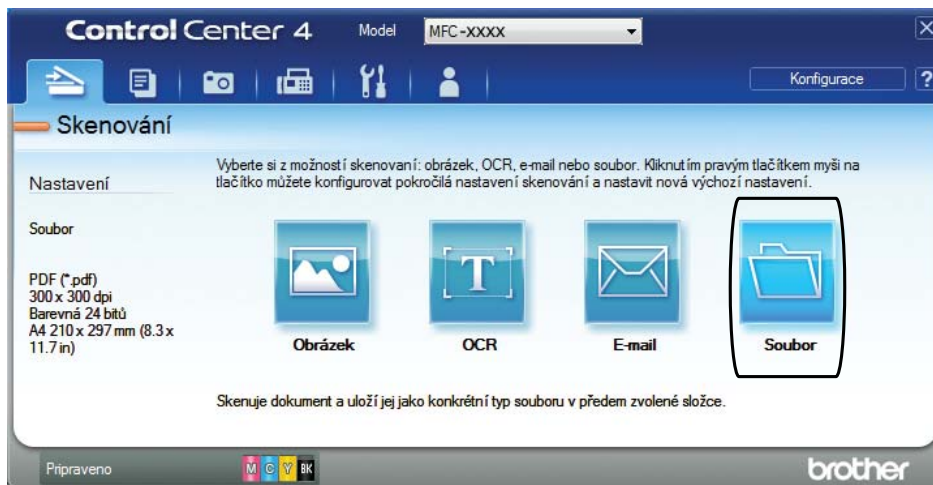

**8** Stiskněte tlačítko **Skenování**.  
Zařízení začne skenovat. Složka, ve které se uloží naskenovaná data, se automaticky otevře.

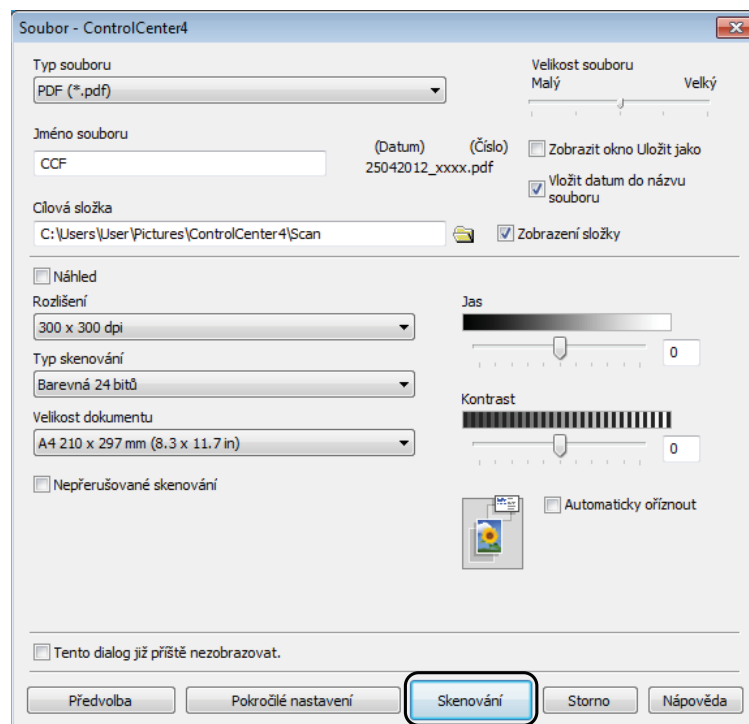

## Postup pro změnu nastavení režimu skenování v zařízení pro skenování do souboru PDF

Nastavení režimu *Skenování* v zařízení můžete změnit pomocí aplikace ControlCenter4. (Windows®)

- 1 Aplikaci ControlCenter4 otevřete klepnutím na nabídku  **/Všechny programy/ Brother/MFC-XXXX** (kde XXXX je název vašeho modelu)/**ControlCenter4**. Otevře se okno aplikace ControlCenter4.
- 2 Ujistěte se, že je zařízení, které chcete použít, vybráno v rozevíracím seznamu **Model**.
- 3 Vyberte kartu **Nastavení zařízení**.
- 4 Klepněte na tlačítko **Nastavení zařízení pro skenování**.

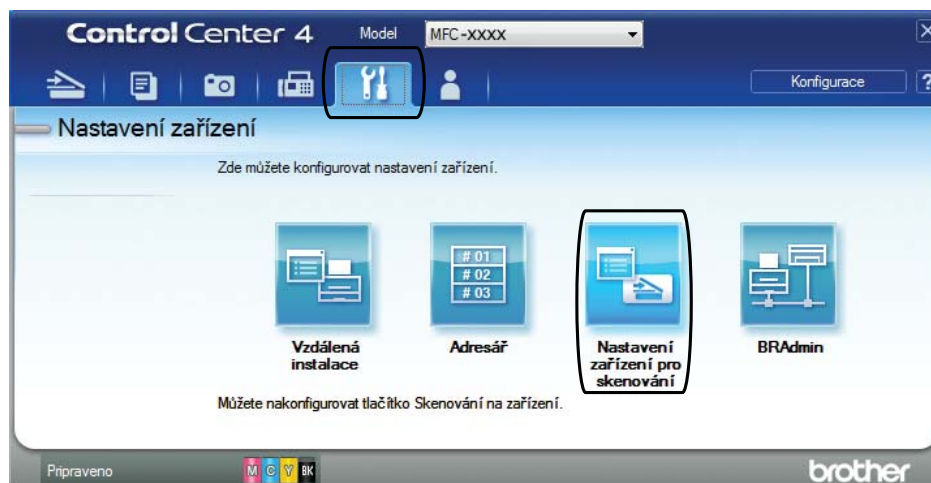

- 5 Vyberte kartu **Soubor**. Výchozí nastavení můžete změnit.

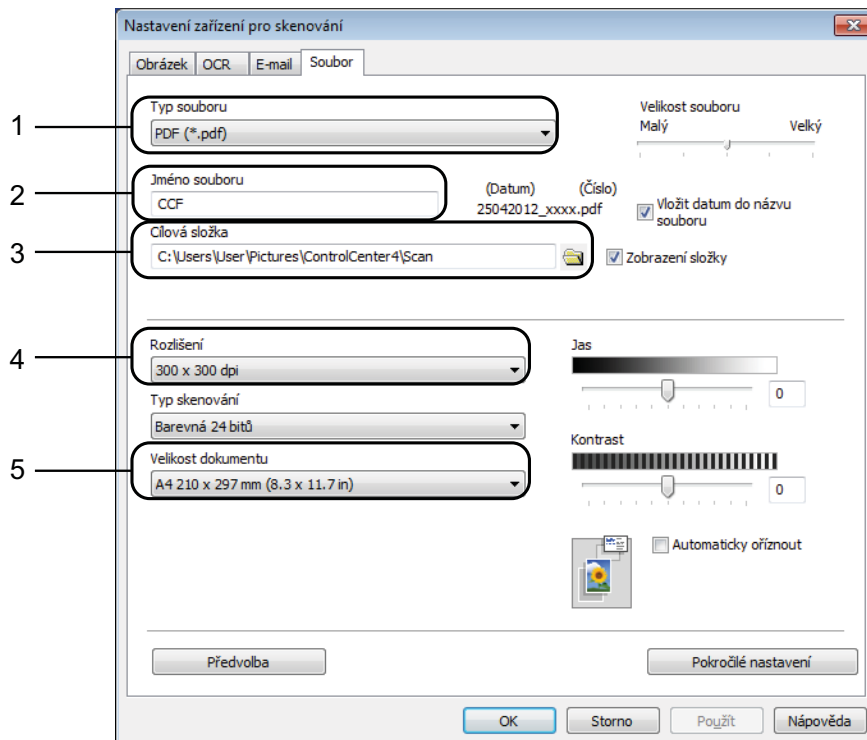

- 1 Z rozevřacího seznamu **Typ souboru** vyberte položku **PDF (\*.pdf)**.
- 2 Můžete zadat název souboru, který chcete pro dokument použít.
- 3 Soubor můžete uložit do výchozí složky nebo vybrat preferovanou složku klepnutím na tlačítko  (**Prohlížeť**).
- 4 Rozlišení skenování můžete vybrat z rozevřacího seznamu **Rozlišení**.
- 5 Z rozevřacího seznamu **Velikost dokumentu** můžete vybrat velikost dokumentu.

- 6 Klepněte na tlačítko **OK**.

## Postup pro skenování dokumentu do souboru PDF pomocí dotykového displeje

- 1 Vložte dokument. (Viz *Postup pro vkládání dokumentů* >> strana 37.)
- 2 Stiskněte tlačítko **Skenování**.

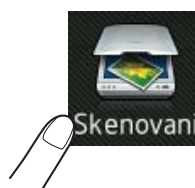

- 3 Rychlým přetažením doleva nebo doprava zobrazte volbu do souboru.

- 4 Stiskněte tlačítko do souboru.  
Ikona  zvýrazněná modrou barvou se zobrazí ve středu dotykového displeje.
- 5 Stiskněte tlačítko OK.  
Pokud je zařízení připojeno k síti, stiskněte název počítače.  
Proveďte jeden z následujících postupů:
  - Chcete-li použít výchozí nastavení, přejděte ke kroku 10.
  - Chcete-li změnit výchozí nastavení, přejděte ke kroku 6.
- 6 Stiskněte tlačítko Možnosti.
- 7 Stiskněte tlačítko Nastaveno na dotykovém panelu.  
Stiskněte tlačítko Zap.
- 8 Podle potřeby vyberte nastavení Typ skenování, Rozlišení, Typ souboru a Odstranit barvu pozadí.
- 9 Stiskněte tlačítko OK.
- 10 Stiskněte tlačítko Start.  
Zařízení začne skenovat.

## POZNÁMKA

---

K dispozici jsou následující režimy skenování.

- do OCR
- do souboru
- do obrazu
- do media
- do e-mailu
- na e-mail. serv.
- na FTP
- do site
- WS skenování<sup>1</sup>

---

<sup>1</sup> Pouze pro uživatele systému Windows®. (Operační systém Windows Vista® SP2 nebo novější a Windows® 7)  
(>> Příručka uživatele programů: *Používání Webových služeb pro skenování do sítě (operační systém Windows Vista® SP2 nebo novější a Windows® 7).*)

## Výměna inkoustových kazet

Zařízení je vybaveno čítačem inkoustových bodů. Čítač inkoustových bodů automaticky sleduje úroveň inkoustu v každé ze čtyř kazet. Když zařízení zjistí, že v kazetě dochází inkoust, zařízení zobrazí zprávu.

Na dotykovém displeji se zobrazí informace, ve které kazetě dochází inkoust nebo která potřebuje výměnu. Je nutné, abyste pokyny k výměně inkoustových kazet zobrazené na dotykovém displeji plnili ve správném pořadí.

I když zařízení hlásí, že je nutno vyměnit inkoustovou kazetu, vždy v ní zůstane malé množství inkoustu. V inkoustové kazetě je nutné ponechat určité množství inkoustu, aby nedošlo k vysušení a poškození sestavy tiskové hlavy vzduchem.

### **⚠ UPOZORNĚNÍ**

Pokud vám vnikne inkoust do očí, ihned ho vypláchněte vodou a v případě obav vyhledejte lékaře.

## DŮLEŽITÉ

Multifunkční zařízení Brother jsou navržena pro práci s inkoustem určité specifikace a maximální výkon a spolehlivost vykazují s originálními inkoustovými kazetami Brother. Společnost Brother nemůže zaručit optimální výkon a spolehlivost v případě používání inkoustu nebo inkoustových kazet jiných specifikací. Proto společnost Brother nedoporučuje používání jiných než originálních kazet značky Brother ani doplňování prázdných kazet inkoustem z jiných zdrojů. Na poškození produktu způsobené použitím spotřebního materiálu jiných výrobců se nemusí vztahovat záruka na výrobek. Prostudujte si prosím záruční podmínky na výrobek.

- 1 Otevřete kryt inkoustových kazet. Pokud jedna nebo více inkoustových kazet dosáhne konce životnosti, na dotykovém displeji se zobrazí hlášení `Pouze CB 1stranny tisk nebo Nelze tisknout`.

- 2 Stiskněte páčku pro uvolnění zámku, jak je znázorněno na obrázku, a uvolněte kazetu označenou na dotykovém displeji. Vyměňte kazetu ze zařízení.

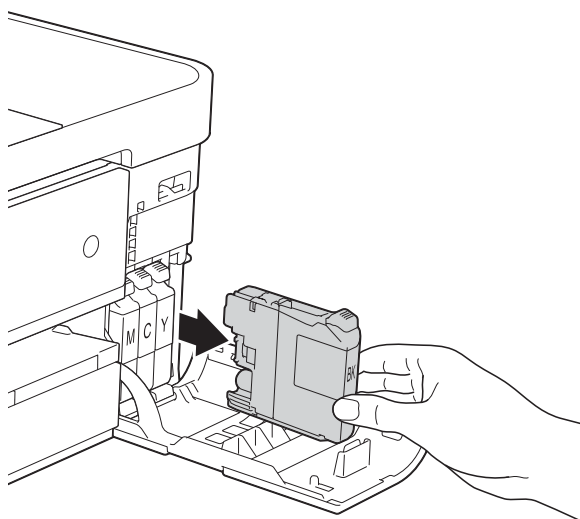
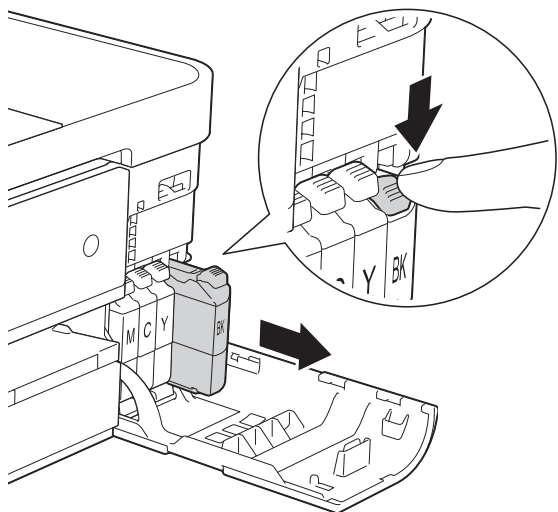

- 3 Otevřete obal nové inkoustové kazety barvy uvedené na dotykovém displeji a vyjměte inkoustovou kazetu.

- 4 Otáčejte zelenou uvolňovací páčku na oranžové ochranné krytce (1) proti směru hodinových ručiček, dokud necvakne a neuvolní vakuové těsnění. Potom odstraňte oranžovou ochrannou krytku podle obrázku.

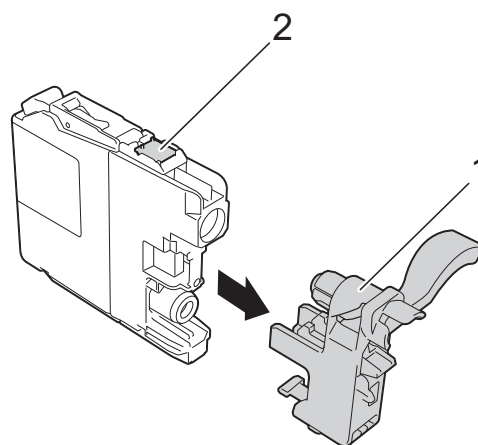
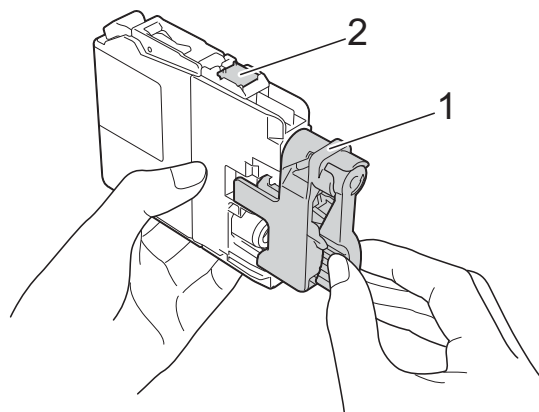
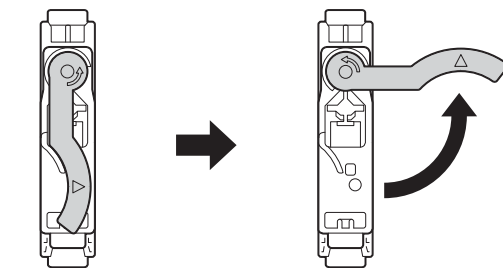

## DŮLEŽITÉ

NEDOTÝKEJTE se kazety v označené oblasti (2). Mohlo by to zabránit zařízení v rozpoznání kazety.



- 5 Každá barva má svoji vlastní správnou polohu. Zasuňte inkoustovou kazetu ve směru šipky na štítku.

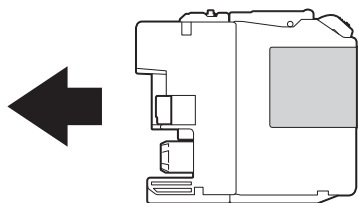

- 6 Jemně zatlačte na zadní stranu inkoustové kazety s označením „PUSH“ (TLAČIT), dokud se nezvedne páčka kazety, a zavřete kryt inkoustových kazet.

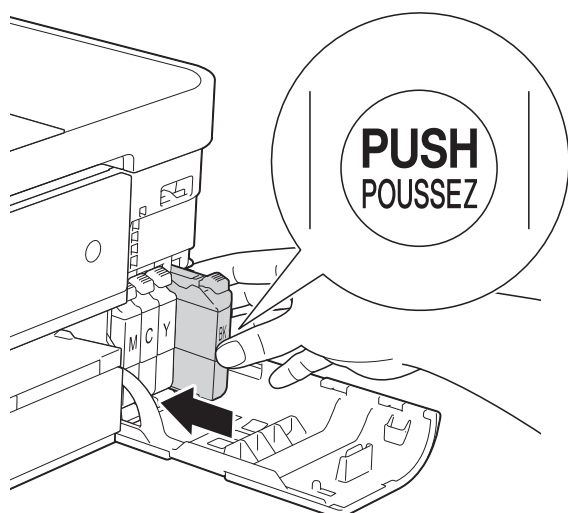

- 7 Zařízení automaticky vynuluje čítač inkoustových bodů.

## POZNÁMKA

- Pokud jste vyměnili inkoustovou kazetu, například černou, na dotykovém displeji se může zobrazit výzva, abyste ověřili, že byla nová (například *Zmenili jste BK K*). Po instalaci každé nové kazety stisknutím tlačítka *Ano* vynulujte čítač inkoustových bodů pro danou barvu. Pokud inkoustová kazeta, kterou jste instalovali, není nová, nezapomeňte stisknout tlačítko *Ne*.
- Pokud se na dotykovém displeji po instalaci inkoustové kazety zobrazí zpráva *Není inkoustova kazeta nebo Nelze rozpoznat*, ověřte, zda se jedná o originální kazetu značky Brother a zda je kazeta nainstalována správně. Vyjměte inkoustovou kazetu a pomalu ji znovu nainstalujte tak, aby se páčka kazety zvedla.

## DŮLEŽITÉ

- NEVYJÍMEJTE inkoustové kazety, pokud je nepotřebujete vyměnit. Pokud tak učiníte, může se snížit množství inkoustu a zařízení nezjistí množství zbývajících inkoustu v kazetě.
- NEDOTÝKEJTE se štěrbin pro vložení kazet. Mohli byste si potřísnit ruce inkoustem.
- Pokud se inkoust dostane na pokožku nebo oděv, okamžitě ho smyjte mýdlem nebo saponátem.
- Pokud instalací inkoustové kazety do nesprávné pozice zaměníte barvy, na dotykovém displeji se zobrazí *Chybna barva inkoustu*. Zjistěte, které inkoustové kazety se neshodují podle barvy se svými pozicemi, a přemístěte je do správných pozic.
- Jakmile otevřete inkoustovou kazetu, nainstalujte ji do zařízení a spotřebujte ji do šesti měsíců od instalace. Neotevřené inkoustové kazety používejte do data ukončení použitelnosti uvedeného na obalu.
- NEROZEBÍREJTE inkoustovou kazetu ani s ní nemanipulujte, mohlo by dojít k úniku inkoustu z kazety.

## Čištění a kontrola zařízení

### Čištění skla skeneru

- 1 Odpojte zařízení z elektrické zásuvky.
- 2 Zvedněte kryt dokumentu (1). Vyčistěte sklo skeneru (2) a bílý plast (3) měkkou látkou, ze které se neuvolňují vlákna, zvlhčenou nebo řidlinou čistícím prostředkem na sklo.

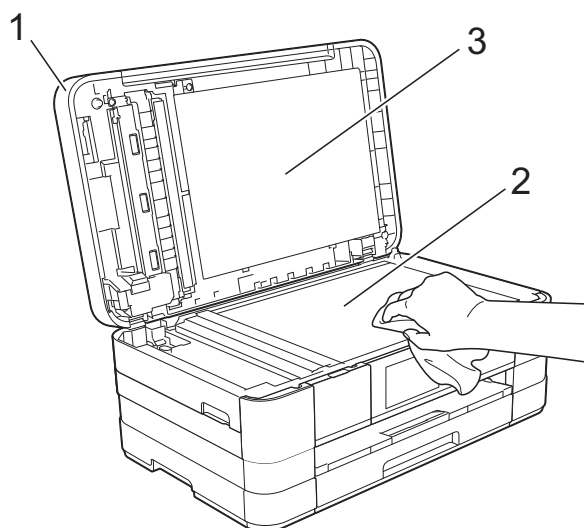

- 3 V jednotce ADF vyčistěte bílý pruh (1) a skleněný proužek (2) látkou, ze které se neuvolňují vlákna, zvlhčenou nehořlavým čisticím prostředkem na sklo.

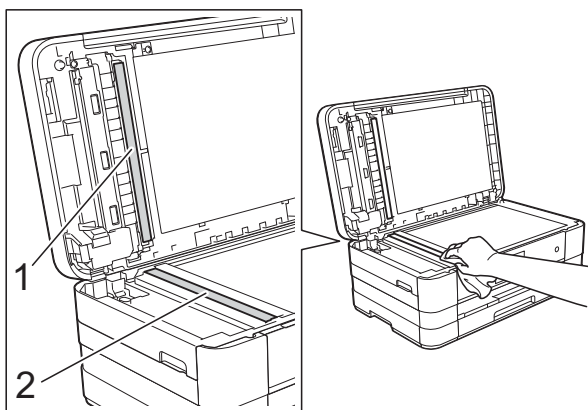

## POZNÁMKA

Kromě čištění skleněného proužku nehořlavým čisticím prostředkem na sklo přejedte konečky prstů přes skleněný proužek, zda na něm nenahmatáte cizí předměty. Pokud ucítíte nečistoty nebo zbytky, vyčistěte skleněný proužek znovu a zaměřte se na znečištěné místo. Možná budete muset čištění zopakovat třikrát nebo čtyřikrát. Výsledek každého čištění ověřte vyhotovením kopie.



Pokud je na skleněném proužku skvrna nečistot nebo korekční kapaliny, na vytištěném vzorku bude svislá čára.

Po vyčištění skleněného proužku svislá čára zmizí.

## Čištění tiskové hlavy

Aby byla zachována kvalita tisku, zařízení v případě potřeby automaticky vyčistí tiskovou hlavu. Pokud se zhorší kvalita tisku, můžete čištění zahájit ručně.

Tiskovou hlavu vyčistěte, pokud bude na vytištěných stránkách vodorovná čára v textu nebo grafice, případně vynechaný text. Můžete čistit pouze černou, tři barvy (žlutou/azurovou/purpurovou) nebo všechny čtyři barvy zároveň.

Při čištění tiskové hlavy se spotřebovává inkoust. Příliš časté čištění znamená zbytečnou spotřebu inkoustu.

### DŮLEŽITÉ

NEDOTÝKEJTE se tiskové hlavy. Pokud byste se tiskové hlavy dotkli, mohlo by dojít k trvalému poškození a ztrátě záruky na tiskovou hlavu.

- 1 Stiskněte tlačítko .

### POZNÁMKA

Můžete také stisknout tlačítko  a Inkoust.

- 2 Stiskněte tlačítko `Cistení`.
- 3 Stiskněte tlačítko `K`, `Barva` nebo `Vsechny`.  
Zařízení vyčistí tiskovou hlavu.  
Po dokončení čištění se zařízení automaticky vrátí do režimu `Připraven`.

### POZNÁMKA

- Pokud se kvalita tisku nezlepší ani po pěti čištěních tiskové hlavy, zkuste pro každou z problémových barev nainstalovat novou originální inkoustovou kazetu Brother Innobella™. Zkuste tiskovou hlavu vyčistit znovu maximálně pětkrát za sebou. Pokud se tisk nezlepší, kontaktujte službu pro zákazníky společnosti Brother nebo nejbližšího prodejce Brother.
- Čištění tiskové hlavy můžete také provést z počítače.  
(▶▶ Příručka uživatele programů: *Karta Údržba* (Windows®).)

## Kontrola kvality tisku

Pokud jsou barvy a text na výtiscích vybledlé nebo pruhované, mohou být ucpané některé trysky tiskové hlavy. Tuto možnost můžete ověřit vytištěním kontrolního vzorku kvality tisku a prohlídkou kontrolní šablony trysek.

- 1 Stiskněte tlačítko .

### POZNÁMKA

Můžete také stisknout tlačítko  a Inkoust.

- 2 Stiskněte tlačítko `Test tisku`.
- 3 Stiskněte tlačítko `Kvalita tisku`.
- 4 Stiskněte tlačítko `OK`.  
Zařízení začne tisknout kontrolní vzorek kvality tisku.
- 5 Ve vzorku zkontrolujte kvalitu čtyř barevných bloků.

- 6 Na dotykovém displeji se zobrazí dotaz, zda je kvalita tisku v pořádku. Proveďte jeden z následujících postupů:
- Jsou-li všechny čáry jasné a viditelné, stisknutím tlačítka **Ano** dokončete kontrolu kvality tisku a přejděte ke kroku 10.
  - Pokud některé krátké čáry chybí, jak je zobrazeno na obrázku níže, stiskněte tlačítko **Ne**.

V pořádku

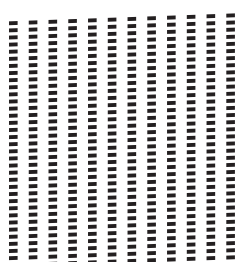

Špatné

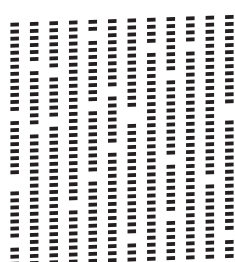

- 7 Na dotykovém displeji se zobrazí dotaz, zda je v pořádku kvalita tisku černé a pak tří barev. Stiskněte tlačítko **Ano** nebo **Ne**.
- 8 Na dotykovém displeji se zobrazí dotaz, zda chcete zahájit čištění. Stiskněte tlačítko **OK**. Zařízení začne čistit tiskovou hlavu.
- 9 Po dokončení čištění stiskněte tlačítko **OK**. Zařízení vytiskne znovu kontrolní vzorek kvality tisku. Vraťte se ke kroku 6.
- 10 Stiskněte tlačítko . Pokud jste tento postup provedli alespoň pětkrát a kvalita tisku stále není uspokojivá, vyměňte inkoustovou kazetu se zaslou barvou. Po výměně inkoustové kazety zkontrolujte kvalitu tisku. Pokud problém přetrvává, zopakujte u nové inkoustové kazety alespoň pětkrát čištění a zkušební tisk. Pokud inkoust stále chybí, kontaktujte službu pro zákazníky společnosti Brother nebo nejbližšího prodejce Brother.

## DŮLEŽITÉ

NEDOTÝKEJTE se tiskové hlavy. Pokud byste se tiskové hlavy dotkli, mohlo by dojít k trvalému poškození a ztrátě záruky na tiskovou hlavu.

## POZNÁMKA

Když je tryska tiskové hlavy ucpaná, vypadá vytištěný vzorek následovně.



A4, Letter a Executive



A3, Ledger, Legal, A5, A6, obálky, Fotografie (10 × 15 cm), Fotografie L (89 × 127 mm), Fotografie 2L (13 × 18 cm) a Štítek (127 × 203 mm)

Po vyčištění trysky tiskové hlavy vodorovné čáry zmizí.



A

## Kontrola zarovnání tisku

Pokud je vtištěný text rozmazaný anebo jsou snímky vybledlé, budete možná muset po přepravě zařízení upravit zarovnání tisku.

- 1 Stiskněte tlačítko .

### POZNÁMKA

Můžete také stisknout tlačítko  a Inkoust.

- 2 Stiskněte tlačítko `Test tisku`.
- 3 Stiskněte tlačítko `Zarovnani`.
- 4 Stiskněte tlačítko `OK`.  
Zařízení začne tisknout kontrolní vzorek zarovnání.

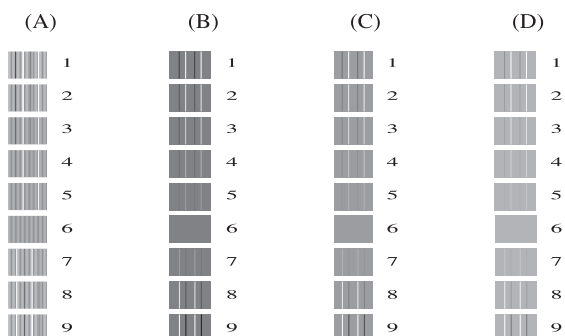

- 5 Pro vzorek „A“ rychlým přetažením nahoru nebo dolů anebo stisknutím tlačítka ▲ nebo ▼ zobrazte číslo zkušebního tisku, který má nejméně viditelné svislé pruhy (1 - 9), a potom jej stiskněte.  
Stiskněte tlačítko `OK`.
- 6 Pro vzorek „B“ rychlým přetažením nahoru nebo dolů anebo stisknutím tlačítka ▲ nebo ▼ zobrazte číslo zkušebního tisku, který má nejméně viditelné svislé pruhy (1 - 9), a potom jej stiskněte.  
Stiskněte tlačítko `OK`.

- 7 Pro vzorek „C“ rychlým přetažením nahoru nebo dolů anebo stisknutím tlačítka ▲ nebo ▼ zobrazte číslo zkušebního tisku, který má nejméně viditelné svislé pruhy (1 - 9), a potom jej stiskněte.  
Stiskněte tlačítko `OK`.

- 8 Pro vzorek „D“ rychlým přetažením nahoru nebo dolů anebo stisknutím tlačítka ▲ nebo ▼ zobrazte číslo zkušebního tisku, který má nejméně viditelné svislé pruhy (1 - 9), a potom jej stiskněte.  
Stiskněte tlačítko `OK`.

- 9 Stiskněte tlačítko .

Pokud se domníváte, že se zařízením není něco v pořádku, projděte si nejdříve všechny následující položky a postupujte podle tipů pro odstraňování problémů.

Většinu činností souvisejících s problémy můžete provést vlastními silami. Pokud potřebujete další pomoc, centrum podpory Brother Solutions Center nabízí nejnovější často kladené dotazy a tipy pro odstraňování problémů.

Nahlédněte na webové stránky <http://solutions.brother.com/>.

## Identifikace problému

Nejdříve zkontrolujte následující.

- Napájecí kabel zařízení je správně připojen a vypínač zařízení je zapnutý.
- Všechny ochranné materiály byly odstraněny.
- Papír je správně vložen v zásobníku papíru.
- Kabely rozhraní jsou bezpečně zapojeny do zařízení a počítače anebo je bezdrátové připojení nastaveno na zařízení a na počítači.
- Zprávy na dotykovém displeji  
(Viz *Chybové zprávy a zprávy údržby* ►► strana 91.)

Pokud jste nevyřešili problém pomocí výše uvedených bodů, identifikujte problém a pak přejděte na níže navrhovanou stránku.

Zacházení s papírem a problémy s tiskem:

- *Potíže s tiskem* ►► strana 110
- *Problémy s kvalitou tisku* ►► strana 111
- *Potíže při zacházení s papírem* ►► strana 113
- *Tisk přijatých faxů* ►► strana 114

Problémy s telefonem a faxem:

- *Telefonní linka nebo připojení* ►► strana 115
- *Zpracovávání příchozích volání* ►► strana 116
- *Přijímání faxů* ►► strana 115
- *Odesílání faxů* ►► strana 115

Problémy při kopírování:

- *Potíže při kopírování* >> strana 116

Problémy při skenování:

- *Potíže při skenování* >> strana 117
- *Potíže s aplikací PhotoCapture Center™* >> strana 117

Problémy s programovým vybavením a sítí:

- *Potíže s programovým vybavením* >> strana 117
- *Potíže se sítí* >> strana 118
- *Potíže při vkládání dat* >> strana 118



## Chybové zprávy a zprávy údržby

Stejně jako u jakéhokoli složitého kancelářského produktu může docházet k chybám a může být nutné vyměnit spotřební materiál. Pokud k tomu dojde, zařízení identifikuje chybu nebo potřebnou běžnou údržbu a zobrazí příslušnou zprávu. Nejběžnější chybové zprávy a zprávy údržby jsou uvedeny v následující části.

Většinu činností souvisejících s odstraňováním chyb a běžnou údržbou můžete provést vlastními silami. Pokud potřebujete další pomoc, centrum podpory Brother Solutions Center nabízí nejnovější často kladené dotazy a tipy pro odstraňování problémů:

Nahlédněte na webové stránky <http://solutions.brother.com/>.



Chybová zpráva	Příčina	Akce
Data zbyvajících v paměti	V paměti zařízení zůstala tisková data.	Stiskněte tlačítko  . Zařízení zruší úlohu a odstraní ji z paměti. Zkuste tisknout znovu.
Dochází inkoust	Jedna nebo více inkoustových kazet se blíží konci životnosti. Pokud jedna z inkoustových kazet se blíží konci životnosti a odesílající zařízení zaslalo barevný fax, požádá funkce „handshake“, aby byl fax odeslán jako černobílý. Pokud má odesílající zařízení schopnost jeho konverze, barevný fax bude vytištěn na vašem zařízení jako černobílý fax.	Objednejte novou inkoustovou kazetu. Pokračujte v tisku, dokud se na dotykovém displeji nezobrazí zpráva <i>Nelze tisknout</i> . (Viz <i>Výměna inkoustových kazet</i> >> strana 81.)
Chyba média	Paměťová karta je poškozená, nesprávně naformátovaná nebo u ní došlo k jinému problému.	Vyjměte paměťovou kartu z jednotky média (slotu) zařízení a správně naformátujte kartu.  Zasuňte kartu znovu pevně do slotu tak, aby byla ve správné poloze. Pokud chyba přetrvává, zkuste do jednotky pro média (slotu) v zařízení vložit jinou paměťovou kartu, o které víte, že funguje.
Chybna barva inkoustu	Inkoustová kazeta byla nainstalována na nesprávné pozici.	Zjistěte, které inkoustové kazety se neshodují podle barvy se svými pozicemi, a přemístěte je do správných pozic.
Inicializace dot.obrazovky se nezdarila	Dotykový displej byl stisknut před dokončením inicializace při zapnutí.	Zkontrolujte, zda se dotykového displeje nic nedotýká nebo na něm něco neulpělo.
	Mezi dolní částí a rámečkem dotykového displeje mohly uvíznout nečistoty.	Zasuňte kousek tvrdého papíru mezi dolní část a rámeček dotykového displeje a posouváním dozadu a dopředu vytačte nečistoty.
Komun. chyba	Špatná kvalita telefonní linky způsobila chybu komunikace.	Pokud problém přetrvává, zavolejte telefonní společnost a požádejte ji o zkontrolování vaší telefonní linky.

Chybová zpráva	Příčina	Akce
Medium je plne.	Paměťová karta nebo paměťová jednotka USB Flash, kterou používáte, nemá volné místo nebo již obsahuje 999 souborů.	Zařízení dokáže ukládat na paměťovou kartu nebo paměťovou jednotku USB Flash pouze v případě, že obsahuje méně než 999 souborů. Uvolněte místo odstraněním nepoužívaných souborů a opakujte pokus.
Nebyl rozpoznán zásobník papíru	Zásobník papíru není zcela zasunutý.	Pomalů zasuňte zásobník papíru zcela do zařízení.
	Papír nebo cizí předmět znemožňuje správné vložení zásobníku papíru.	Vytáhněte zásobník papíru ze zařízení a vyjměte uvíznutý papír nebo cizí předmět. Pomalu zasuňte zásobník papíru zcela do zařízení.
Nedostatek paměti faxu	Paměť faxu je plná.	Proveďte jeden z následujících postupů: <ul style="list-style-type: none"> <li>■ Vymažte data v paměti. Chcete-li získat více paměti, můžete vypnout funkci Příjem do paměti. (►► Podrobná příručka uživatele: <i>Vypnutí operací Příjem do paměti.</i>)</li> <li>■ Vytiskněte faxy v paměti. (►► Podrobná příručka uživatele: <i>Tisk faxu z paměti.</i>)</li> </ul>
Nehlasí se/obsaz	Číslo, které jste vytočili, neodpovídá nebo je obsazeno.	Ověřte číslo a zkuste to znovu.
Nelze čistit XX Nelze inicializovat XX Nelze tisknout XX Nelze skenovat XX	Došlo k mechanické závadě zařízení. —NEBO— V zařízení se nachází cizí předmět, například svorka nebo útržek papíru.	Otevřete kryt skeneru a vyjměte zevnitř zařízení všechny cizí předměty a útržky papíru. Pokud chybová zpráva nezmizí, na několik minut odpojte zařízení od zdroje napájení a znovu ho připojte.  (Zařízení je možné vypnout přibližně na 24 hodin bez ztráty faxů uložených v paměti. Viz <i>Přenos vašich faxů nebo hlášení faxového deníku</i> ►► strana 100.)
Nelze rozpoznat	Instalace nové inkoustové kazety proběhla příliš rychle a zařízení ji nerozpoznalo.	Vyjměte novou inkoustovou kazetu a pomalu ji znovu nainstalujte tak, aby se páčka kazety zvedla. (Viz <i>Výměna inkoustových kazet</i> ►► strana 81.)
	Inkoustová kazeta není správně nainstalovaná.	
	Používáte-li jiný než originální inkoust Brother, zařízení nemusí kazetu rozpoznat.	Nahraďte kazetu originální inkoustovou kazetou Brother. Pokud chyba přetrvává, kontaktujte službu pro zákazníky společnosti Brother nebo nejbližšího prodejce Brother.

Chybová zpráva	Příčina	Akce
Nelze rozpoznat množství inkoustu	Používáte-li jiný než originální inkoust Brother, zařízení nemusí množství inkoustu rozpoznat.	Nahradte kazetu originální inkoustovou kazetou Brother. Pokud chyba přetrvává, kontaktujte službu pro zákazníky společnosti Brother nebo nejbližšího prodejce Brother.
Nelze tisknout Vymente inkoust.	Jedna nebo více inkoustových kazet dosáhlo konce životnosti. Zařízení ukončí všechny tiskové operace. Dokud je k dispozici paměť, budou černobílé faxy ukládány do paměti. Pokud má odesílající zařízení barevný fax, požádá funkce „handshake“, aby byl fax odeslán jako černobílý.	Vyměňte inkoustové kazety. (Viz <i>Výměna inkoustových kazet</i> ►► strana 81.)
Neni inkoustova kazeta	Inkoustová kazeta není správně nainstalovaná.	Vyjměte novou inkoustovou kazetu a pomalu ji znovu nainstalujte tak, aby se páčka kazety zvedla. (Viz <i>Výměna inkoustových kazet</i> ►► strana 81.)
Nepoužit.zariz. Odpojte zařízení od předního konektoru a vypnete a zapnete zařízení	K přímému rozhraní USB bylo připojeno poškozené zařízení.	Odpojte zařízení od přímého rozhraní USB a potom stisknutím tlačítka  tiskárnu vypněte a opět zapněte.
Nepoužit.zariz. Odpojte zařízení USB.	K přímému rozhraní USB bylo připojeno nepodporované zařízení USB nebo paměťová jednotka USB Flash.  Další informace naleznete na stránkách <a href="http://solutions.brother.com/">http://solutions.brother.com/</a> .	Odpojte zařízení od přímého rozhraní USB. Vypněte a znovu zapněte zařízení.
Nepoužitelny HUB.	K přímému rozhraní USB byl připojen rozbočovač nebo paměťová jednotka USB Flash s rozbočovačem.	Rozbočovače, včetně paměťových jednotek USB Flash s integrovaným rozbočovačem, nejsou podporovány. Odpojte zařízení od přímého rozhraní USB.

Chybová zpráva	Příčina	Akce
Nespravny papir	Nastavení formátu papíru se neshoduje s formátem papíru v zásobníku.	1 Zkontrolujte, zda se vybraný formát papíru shoduje s formátem papíru v zásobníku. (Viz <i>Formát papíru</i> >> strana 31.)
	Pro tento formát papíru není tato orientace papíru správná.	2 Ujistěte se, že jste vložili papír se správnou orientací nastavením vodítek papíru na značky pro používaný formát papíru. (Viz <i>Vkládání papíru a dalších tiskových médií</i> >> strana 19.)
	Vodítka papíru v zásobníku nejsou nastaveny na značky pro používaný formát papíru.	3 Po kontrole formátu a orientace papíru stiskněte tlačítko OK na dotykovém displeji.
Nizka teplota	Tisková hlava má příliš nízkou teplotu.	Nechte zařízení zahřát.
Otevreny kryt.	Kryt skeneru není zcela zavřený.	Zvedněte kryt skeneru a znovu ho zavřete.
	Kryt inkoustových kazet není zcela zavřený.	Zavřete kryt inkoustových kazet tak, aby zaklapl.

Chybová zpráva	Příčina	Akce
Plný absorber ink.	<p>Nádobka absorberu inkoustu nebo nádobka odstříků je plná. Tyto součásti jsou položkami pravidelné údržby, které mohou po určité době vyžadovat výměnu, aby byl u zařízení Brother zajištěn optimální výkon. Protože jsou tyto součásti položkami pravidelné údržby, na jejich výměnu se nevztahuje záruka. Potřeba výměny těchto položek a doba mezi výměnami závisí na počtu pročištění a odstříků nutných k vyčištění inkoustového systému. Tyto nádobky zachytí během různých operací pročištění a odstříků značné množství inkoustu. Počet pročištění a odstříků zařízení v rámci čištění je v různých situacích různý. Například časté zapínání a vypínání zařízení má za následek velký počet cyklů čištění, protože se zařízení automaticky vyčistí po každém zapnutí. Používání jiného inkoustu než inkoustu Brother může vést k častému čištění, protože inkousty od jiných výrobců mohou způsobovat nízkou kvalitu tisku, což se řeší čištěním. Čím častější čištění zařízení vyžaduje, tím rychleji se tyto nádobky naplní.</p> <p><b>POZNÁMKA</b></p> <p><i>Na opravy závad způsobených používáním jiných spotřebních materiálů než od společnosti Brother se nemusí vztahovat uvedená záruka na výrobek.</i></p>	<p>Nádobku absorberu inkoustu nebo nádobku odstříků bude nutné vyměnit. Chcete-li dát zařízení do servisu, kontaktujte službu pro zákazníky společnosti Brother nebo místní autorizované servisní středisko společnosti Brother.</p> <p>Další důvody čištění:</p> <ol style="list-style-type: none"> <li>1 Zařízení se čistí automaticky po odstranění uvíznutí papíru před vytisknutím dalšího přijatého faxu.</li> <li>2 Zařízení se čistí automaticky po době nečinnosti delší než 30 dní (málo časté používání).</li> <li>3 Zařízení se čistí automaticky po 12. výměně inkoustových kazet stejné barvy.</li> </ol>
Porucha komunik.	Zkusili jste provést Polling se zařízením, které není v režimu čekání na Polling.	Zkontrolujte nastavení Pollingu druhého faxového zařízení.

Chybová zpráva	Příčina	Akce
<p>Pouze CB 1stranny tisk</p> <p>Vyměňte inkoust.</p>	<p>Jedna nebo více barevných inkoustových kazet dosáhlo konce životnosti.</p> <p>Zařízení můžete používat v černobílém režimu po dobu asi čtyř týdnů v závislosti na počtu stránek, které tisknete.</p> <p>Zobrazí-li se na dotykovém displeji tato zpráva, každá z operací probíhá následovně:</p> <ul style="list-style-type: none"> <li>■ Tisk <p>Pokud vyberete na kartě <b>Pokročilé</b> v ovladači tiskárny volbu <b>Stupně šedi</b>, můžete zařízení používat jako černobílou tiskárnu.</p> <p>Když se zobrazí tato zpráva, 2stranný tisk není k dispozici.</p> </li> <li>■ Kopírování <p>Je-li typ papíru nastaven na <i>Stand. papír</i>, můžete tisknout černobílé kopie.</p> <p>Když se zobrazí tato zpráva, 2stranné kopírování není k dispozici.</p> </li> <li>■ Faxování <p>Je-li typ papíru nastaven na <i>Stand. papír</i> nebo <i>Inkjet papír</i>, zařízení bude přijímat a tisknout faxy černobíle.</p> <p>Pokud má odesílající zařízení barevný fax, požádá funkce „handshake“, aby byl fax odeslán jako černobílý.</p> </li> </ul>	<p>Vyměňte inkoustové kazety. (Viz <i>Výměna inkoustových kazet</i> &gt;&gt; strana 81.)</p> <p><b>POZNÁMKA</b></p> <p>Zařízení ukončí všechny tiskové operace a v následujících případech jej nebudete moci používat, dokud nenainstalujete novou inkoustovou kazetu:</p> <ul style="list-style-type: none"> <li>• Pokud odpojíte zařízení od napájení nebo vyjmete inkoustovou kazetu.</li> <li>• Pokud je typ papíru nastaven na jakoukoli možnost s výjimkou <i>Stand. papír</i> nebo <i>Inkjet papír</i>.</li> <li>• (Systém Windows®) Pokud na kartě <b>Základní</b> v ovladači tiskárny zaškrtnete <b>Pomaluschnoucí papír</b>. (Macintosh) Pokud zvolíte <b>Slow Drying Paper</b> (Pomalou schnoucí papír) v nabídce <b>Print Settings</b> (Nastavení tisku) ovladače tiskárny.</li> </ul>
<p>Preplněna pamet</p>	<p>Paměť zařízení je zaplněna.</p> <p>Na paměťové kartě nebo paměťové jednotce USB Flash, kterou používáte, není dostatek volného místa pro skenování dokumentů.</p>	<p><b>Pokud probíhá kopírování:</b></p> <p>Stiskněte tlačítko  a počkejte, dokud neskončí ostatní probíhající operace, pak pokus zopakujte.</p> <p>Stiskněte tlačítko .</p> <p>Uvolněte na paměťové kartě nebo paměťové jednotce USB Flash místo odstraněním nepoužívaných souborů a poté pokus zopakujte.</p>

Chybová zpráva	Příčina	Akce
Prilis dlouhy obraz	Fotografie má nesprávný poměr stran, takže nelze přidávat efekty.	Vyberte obrázek se správným poměrem stran.
Prilis maly obraz	Velikost fotografie je příliš malá na to, aby ji bylo možné oříznout.	Vyberte větší obrázek.
Rozpojeni	Druhá strana nebo faxové zařízení druhé strany zastavilo volání.	Zkuste odeslání nebo příjem znovu. Pokud jsou volání opakovaně zastavována a používáte systém VoIP (Voice over IP), zkuste změnit nastavení Kompatibility na Základní (VoIP). (Viz <i>Rušení na telefonní lince / VoIP</i> >> strana 119.)
Temer plny abs. ink.	Nádobka absorbéru inkoustu nebo nádobka odstříků je téměř plná.	Zavolejte službě pro zákazníky společnosti Brother nebo nejbližšímu prodejci Brother.
Uviz.pap. [vzad,vpred.]	V zařízení uvízl papír.	Odstraňte uvíznutý papír a řiďte se přitom kroky popsány v části <i>Papír uvízl v přední a zadní části zařízení</i> >> strana 105.  Ujistěte se, že jsou vodítka papíru nastaveny na správný formát papíru.
	Do slotu pro ruční podávání bylo vloženo více listů papíru.  —NEBO—  Do slotu pro ruční podávání papíru byl vložen další list papíru dříve, než se na dotykovém displeji zobrazilo Vložte papír do otvoru pro ruční podávání a potom stisknete [OK].	Do slotu pro ruční podávání nikdy nevkládejte více než jeden list papíru najednou. Před vložením dalšího listu papíru do slotu pro ruční podávání počkejte, až se na dotykovém displeji zobrazí Vložte papír do otvoru pro ruční podávání a potom stisknete [OK].  Odstraňte uvíznutý papír a řiďte se přitom kroky popsány v části <i>Papír uvízl v přední a zadní části zařízení</i> >> strana 105.
Uvizly papir [vpredu]	V zařízení uvízl papír.	Odstraňte uvíznutý papír a řiďte se přitom kroky popsány v části <i>Papír uvízl v přední části zařízení</i> >> strana 103.  Ujistěte se, že jsou vodítka papíru nastaveny na správný formát papíru.
Uviznuty / prilis dlouhy dokument	Dokument nebyl vložen nebo podán správně nebo byl dokument naskenovaný z ADF příliš dlouhý.	(Viz <i>Používání ADF</i> >> strana 37.)  (Viz <i>Uvíznutí dokumentu</i> >> strana 101.)

Chybová zpráva	Příčina	Akce
Uvznuty papír [vzadu]	V zařízení uvízl papír.	Odstraňte uvíznutý papír a řiďte se přítom kroky popsány v části <i>Papír uvízl v zadní části zařízení</i> »» strana 104.  Ujistěte se, že jsou vodítka papíru nastaveny na správný formát papíru.
	Na povrchu válečků pro zavádění papíru se nahromadil prach z papíru.	Vyčistěte válečky pro zavádění papíru. (»» Podrobná příručka uživatele: <i>Čištění válečků pro zavádění papíru.</i> )
Vysoka teplota	Tisková hlava má vysokou teplotu.	Nechte zařízení vychladnout.
Zadny soubor	Paměťová karta nebo paměťová jednotka USB Flash v jednotce pro médiá neobsahuje žádný soubor .JPG.	Zasuňte do slotu správnou paměťovou kartu nebo paměťovou jednotku USB Flash.



Chybová zpráva	Příčina	Akce
Zkontr.papír	V zařízení došel papír nebo papír v zásobníku papíru není správně vložen.	<p>Proveďte jeden z následujících postupů:</p> <ul style="list-style-type: none"> <li>■ Doplněte papír do zásobníku papíru a stiskněte tlačítko OK na dotykovém displeji.</li> <li>■ Vyměňte a znovu vložte papír a potom stiskněte tlačítko OK na dotykovém displeji. (Viz <i>Vkládání papíru a dalších tiskových médií</i> &gt;&gt; strana 19.)</li> </ul>
	V zařízení uvízl papír.	<p>Odstraňte uvíznutý papír a řiďte se přitom kroky popsány v části <i>Zaseknutí tiskárny nebo uvíznutí papíru</i> &gt;&gt; strana 103.</p> <p>Pokud k této chybě dochází často při 2stranném kopírování nebo 2stranném tisku, válečky podavače papíru mohou být znečištěny inkoustem. Očistěte válečky podavače papíru. (&gt;&gt; Podrobná příručka uživatele: <i>Čištění váleček podavače papíru</i>.)</p>
	Na povrchu váleček pro zavádění papíru se nahromadil prach z papíru.	Vyčistěte válečky pro zavádění papíru. (>> Podrobná příručka uživatele: <i>Čištění váleček pro zavádění papíru</i> .)
	Kryt pro odstranění uvíznutého papíru není správně zavřený.	Ujistěte se, že je kryt pro odstranění uvíznutého papíru zavřený rovnoměrně na obou koncích. (Viz <i>Zaseknutí tiskárny nebo uvíznutí papíru</i> >> strana 103.)
	Papír nebyl vložen v prostřední pozici slotu pro ruční podávání.	Vyměňte papír, znovu jej vložte do středu slotu pro ruční podávání a potom stiskněte tlačítko OK na dotykovém displeji. (Viz <i>Vkládání papíru do slotu pro ruční podávání</i> >> strana 26.)

## Zobrazení animací chyb

Animace chyb zobrazují podrobné pokyny pro případ uvíznutí papíru. Jednotlivé kroky můžete sledovat vlastním tempem. Stisknutím tlačítka ► zobrazíte další krok a tlačítkem ◀ se vrátíte o krok zpět.

## Přenos vašich faxů nebo hlášení faxového deníku

Pokud se na dotykovém displeji zobrazí:



- Nelze cistit XX
- Nelze inicializovat XX
- Nelze tisknout XX
- Nelze skenovat XX

Doporučujeme, abyste přenesli faxy do jiného faxového přístroje nebo do počítače. (Viz *Přenos faxů do jiného faxového zařízení* ►► strana 100 nebo *Přenášení faxů do vašeho počítače* ►► strana 100.)

Můžete také přenést hlášení faxového deníku, abyste viděli, jestli existují nějaké faxy, které je potřeba přenést. (Viz *Přenos hlášení faxového deníku do jiného faxového zařízení* ►► strana 101.)

## Přenos faxů do jiného faxového zařízení



Pokud jste nenastavili ID stanice, nemůžete vstoupit do režimu přenosu faxu. (►► Stručný návod k obsluze: *Zadání osobních informací (ID stanice)*.)

- 1 Stisknutím tlačítka  dočasně přerušíte chybu.
- 2 Stiskněte tlačítko .
- 3 Stiskněte tlačítko *Vsechna nastav.*
- 4 Rychlým přetažením nahoru nebo dolů anebo stiskem tlačítka ▲ nebo ▼ zobrazte *Sluzba*.
- 5 Stiskněte tlačítko *Sluzba*.

- 6 Stiskněte tlačítko *Prenos dat.*
- 7 Stiskněte tlačítko *Prenos faxu.*
- 8 Proveďte jeden z následujících postupů:
  - Pokud se na dotykovém displeji zobrazí *Chybi udaje, paměť zařízení neobsahuje žádné faxy*. Stiskněte tlačítko *Zavrit*, potom stiskněte .
  - Zadejte faxové číslo, na které budou faxy přeposílány.
- 9 Stiskněte tlačítko *Fax start.*





## Přenášení faxů do vašeho počítače

Můžete přenést faxy z paměti zařízení do vašeho počítače.

- 1 Stisknutím tlačítka  dočasně přerušíte chybu.
- 2 Zkontrolujte, zda jste nainstalovali program **MFL-Pro Suite** ve vašem počítači, a potom zapnete **PC-Fax příjem** v počítači. (►► Příručka uživatele programů: *Příjem faxů do počítače*.)
- 3 Zkontrolujte, zda jste nastavili funkci PC-Fax příjem v zařízení. (►► Podrobná příručka uživatele: *Funkce přijímání faxů do počítače PC Fax příjem (pouze operační systém Windows®)*.) Pokud jsou při nastavení funkce PC-Fax příjem v paměti zařízení faxy, na dotykovém displeji se zobrazí dotaz, zda chcete tyto faxy přenést do paměti počítače.
- 4 Proveďte jeden z následujících postupů:
  - Chcete-li do počítače přenést všechny faxy, stiskněte tlačítko *Ano*. Pokud je náhled faxu vypnutý, budete dotázáni, zda chcete zapnout volbu záložního výtisku.
  - Chcete-li ukončit a ponechat faxy v paměti, stiskněte tlačítko *Ne*.
- 5 Stiskněte tlačítko .

## Přenos hlášení faxového deníku do jiného faxového zařízení

Pokud jste nenastavili ID stanice, nemůžete vstoupit do režimu přenosu faxu. (►► Stručný návod k obsluze: *Zadání osobních informací (ID stanice).*)

- 1 Stisknutím tlačítka  dočasně přerušíte chybu.
- 2 Stiskněte tlačítko .
- 3 Stiskněte tlačítko *Vsechna nastav.*
- 4 Rychlým přetažením nahoru nebo dolů anebo stiskem tlačítka  nebo  zobrazte *Sluzba.*
- 5 Stiskněte tlačítko *Sluzba.*
- 6 Stiskněte tlačítko *Prenos dat.*
- 7 Stiskněte tlačítko *Prenos hlaseni.*
- 8 Zadejte číslo faxu, na které bude předáno hlášení faxového deníku.
- 9 Stiskněte tlačítko *Fax start.*

## Uvíznutí dokumentu

Dokumenty mohou v jednotce ADF uvíznout, pokud nejsou správně vloženy nebo zavedeny nebo jsou příliš dlouhé. Chcete-li odstranit uvíznutý dokument, postupujte podle následujících kroků.

### Dokument uvízl v horní části jednotky ADF

- 1 Vyměňte z ADF veškerý papír, který neuvízl.
- 2 Otevřete kryt ADF.
- 3 Tažením vzhůru odstraňte uvíznutý dokument.

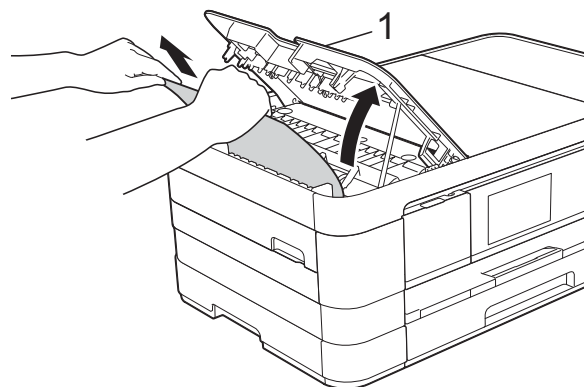

#### 1 Kryt ADF

- 4 Zavřete kryt ADF.
- 5 Stiskněte tlačítko .

### DŮLEŽITÉ

Abyste zabránili uvíznutí dokumentu, zavřete kryt ADF správně jemným zatlačením ve střední části.

## Dokument uvízl uvnitř jednotky ADF

- 1 Vyměňte veškerý papír, který není zaseknutý, z ADF.
- 2 Zvedněte kryt dokumentu.
- 3 Vytáhněte uvíznutý dokument směrem doleva.

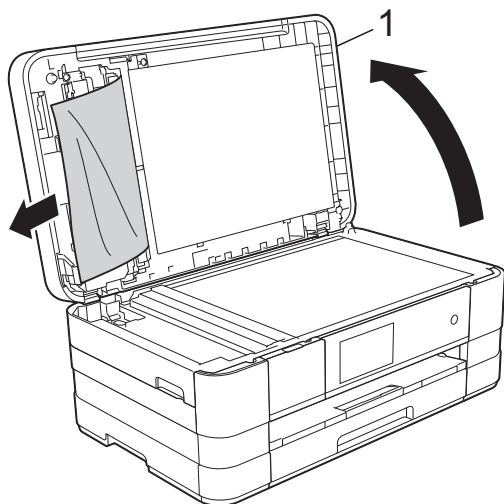

### 1 kryt dokumentu

- 4 Zavřete kryt dokumentu.
- 5 Stiskněte tlačítko .

## Odstraňování malých dokumentů uvíznutých v ADF

- 1 Zvedněte kryt dokumentu.
- 2 Zasuňte kousek tuhého papíru, například kartonu, do ADF a vytlačte veškeré malé útržky papíru.

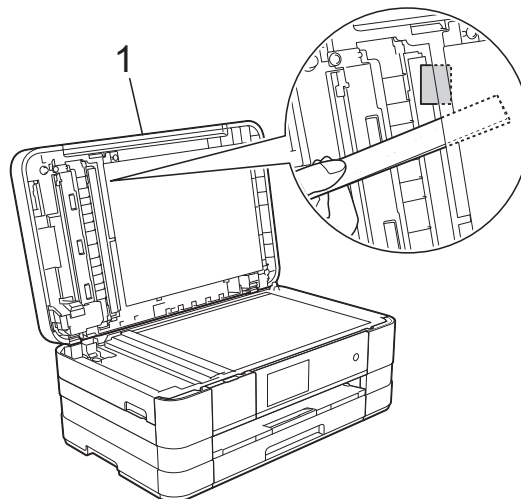

### 1 kryt dokumentu

- 3 Zavřete kryt dokumentu.
- 4 Stiskněte tlačítko .

## Zaseknutí tiskárny nebo uvíznutí papíru

Uvíznutý papír odstraňujte podle toho, kde v zařízení uvízl.

### Papír uvízl v přední části zařízení

Pokud se na dotykovém displeji zobrazí zpráva *Uvízly papír [vpředu]*, postupujte podle následujících kroků:

- 1 Odpojte zařízení z elektrické zásuvky.
- 2 Vysuňte zásobník papíru (1) zcela ze zařízení.

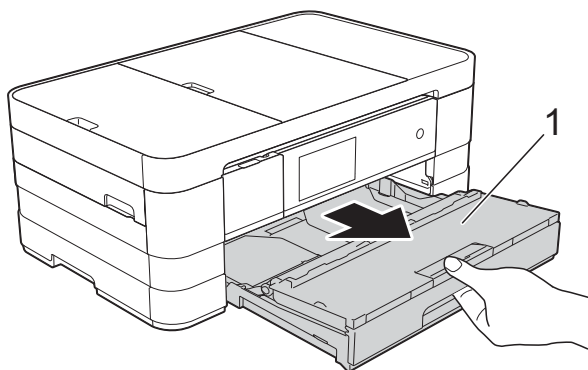

- 3 Vytáhněte uvíznutý papír (1).

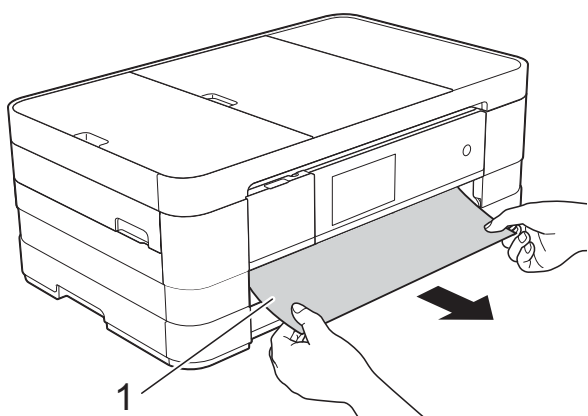

- 4 Zvedněte kryt pro odstranění uvíznutého papíru a odstraňte uvíznutý papír.

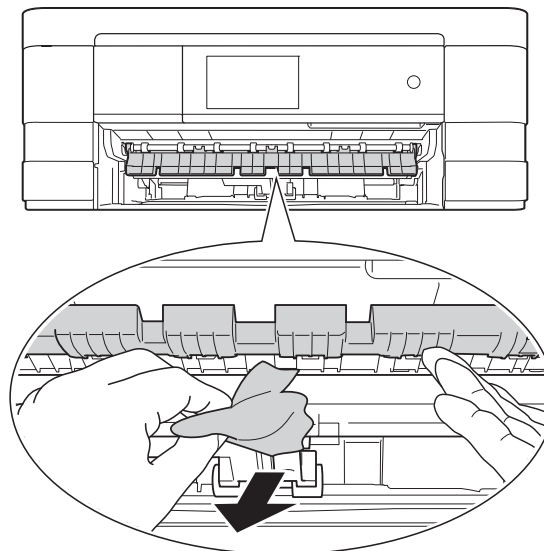

- 5 Ujistěte se, že jste pozorně prohlédli vnitřek zařízení a prostor pod krytem pro odstranění uvíznutého papíru.

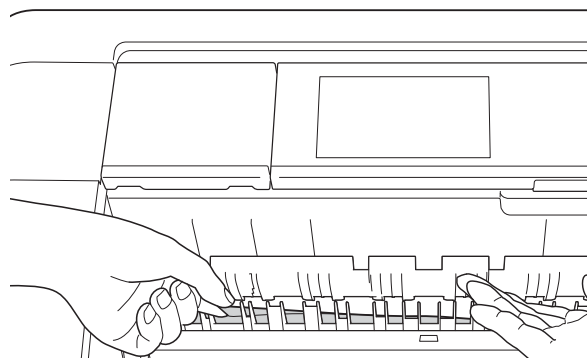

- 6 Vložte zásobník papíru pevně zpět do zařízení.

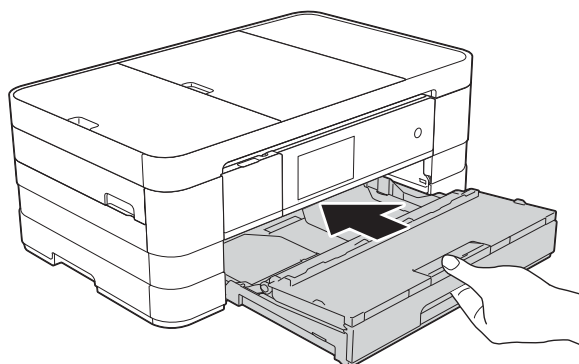

B

## POZNÁMKA

Táhněte podpěru papíru ven, dokud neklapne.

- 7 Znovu připojte napájecí kabel.

## POZNÁMKA

Pokud se uvíznutí papíru opakuje, v zařízení pravděpodobně uvízl malý kousek papíru. (Viz *Další operace odstraňování uvíznutého papíru* ►► strana 107.)

### Papír uvízl v zadní části zařízení

Pokud se na dotykovém displeji zobrazí zpráva *Uvíznutý papír [vzadu]*, postupujte podle následujících kroků:

- 1 Odpojte zařízení z elektrické zásuvky.
- 2 Otevřete kryt pro odstranění uvíznutého papíru (1) na zadní straně zařízení.

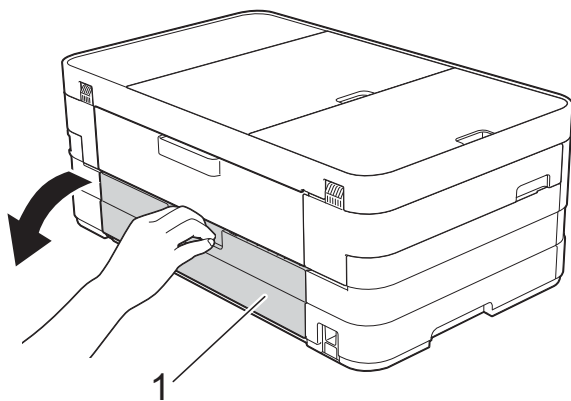

- 3 Otevřete vnitřní kryt (1).

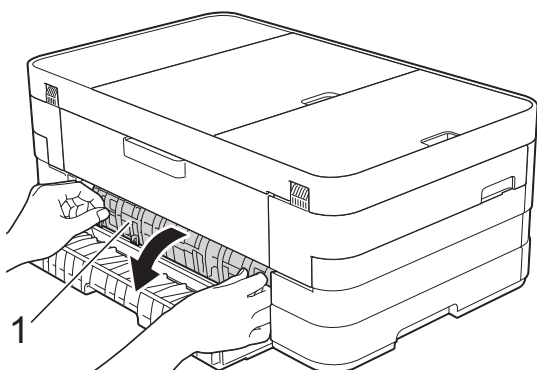

- 4 Vytáhněte uvíznutý papír ze zařízení.

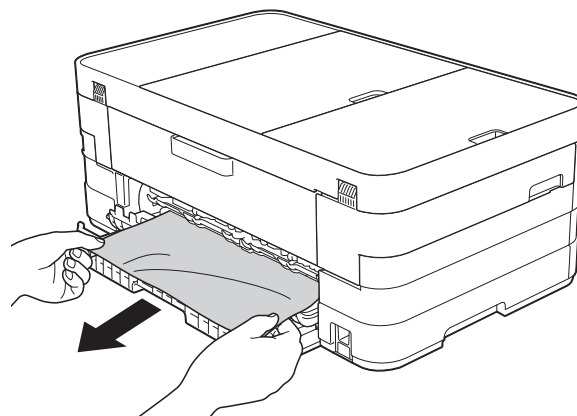

- 5 Zavřete vnitřní kryt a kryt pro odstranění uvíznutého papíru. Zkontrolujte, zda jsou kryty správně uzavřeny.

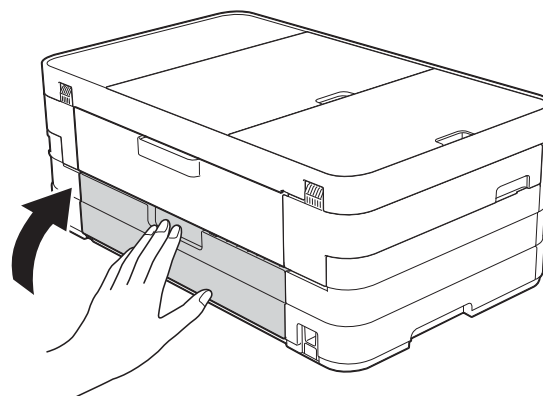

- 6 Znovu připojte napájecí kabel.

## Papír uvízl v přední a zadní části zařízení

Pokud se na dotykovém displeji zobrazí zpráva *Uviz. pap. [vzad, vpred.]*, postupujte podle následujících kroků:

- 1 Odpojte zařízení z elektrické zásuvky.
- 2 Vysuňte zásobník papíru (1) zcela ze zařízení.

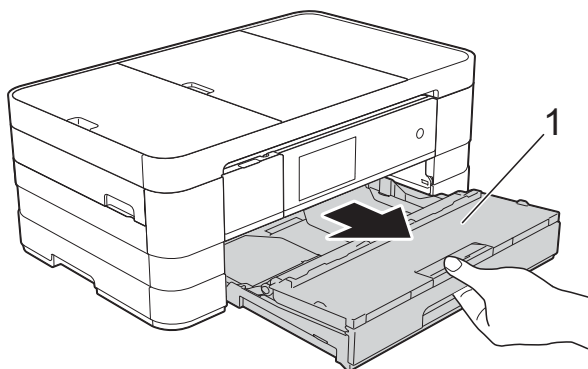

- 3 Vytáhněte uvíznutý papír (1).

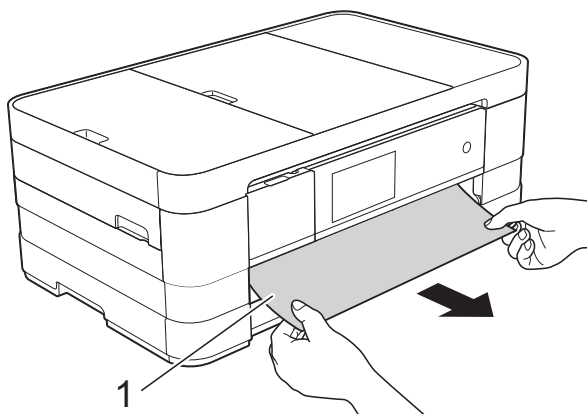

- 4 Zvedněte kryt a odstraňte uvíznutý papír.

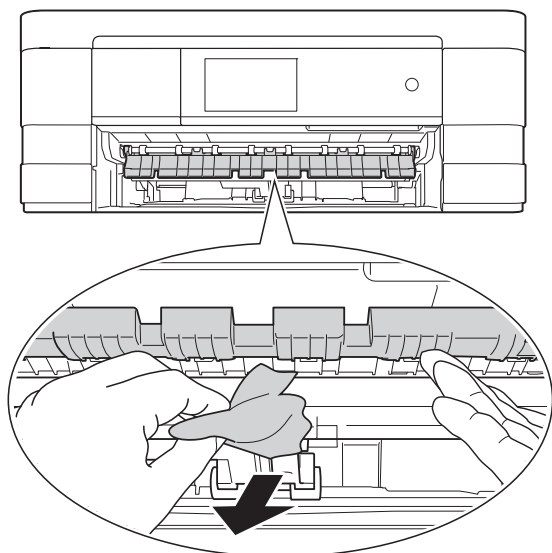

- 5 Ujistěte se, že jste pozorně prohlédli vnitřek zařízení a prostor pod krytem pro odstranění uvíznutého papíru.

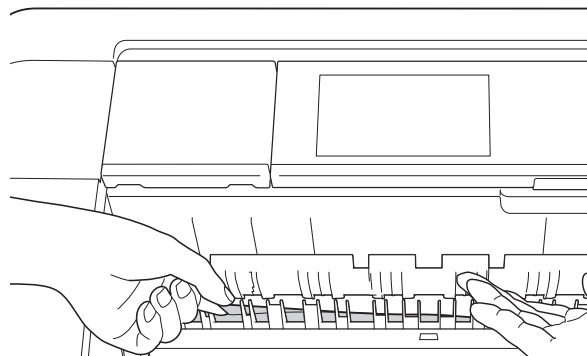

- 6 Oběma rukama uchopte výstupky pro prsty na obou stranách přístroje a zvedněte kryt skeneru (1) do otevřené polohy.

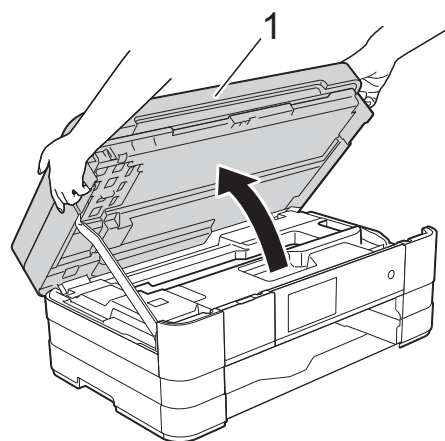

- 7 Pomalu vytáhněte uvíznutý papír (1) z přístroje.

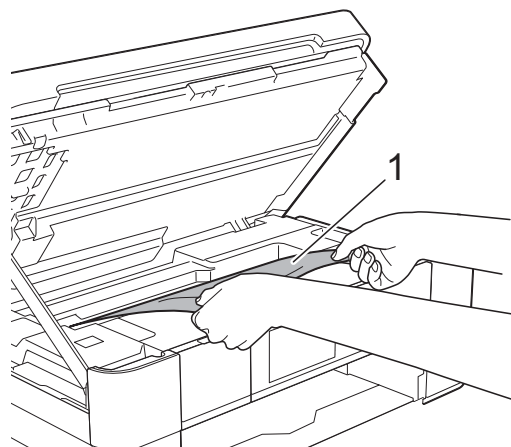



- 8 Posuňte tiskovou hlavu (podle potřeby), aby bylo možné odstranit papír, který zůstal v této části. Zkontrolujte, zda žádný uvíznutý papír nezůstal v rozích zařízení (1) a (2).

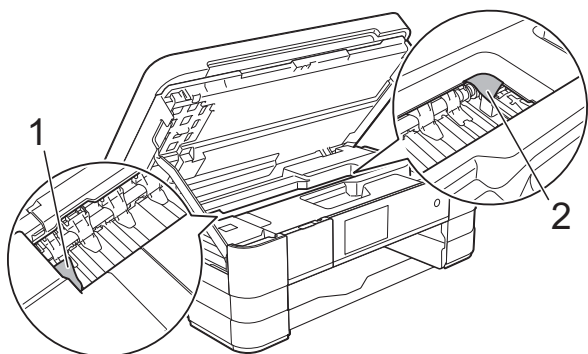

- 9 Otevřete kryt pro odstranění uvíznutého papíru (1) na zadní straně zařízení.

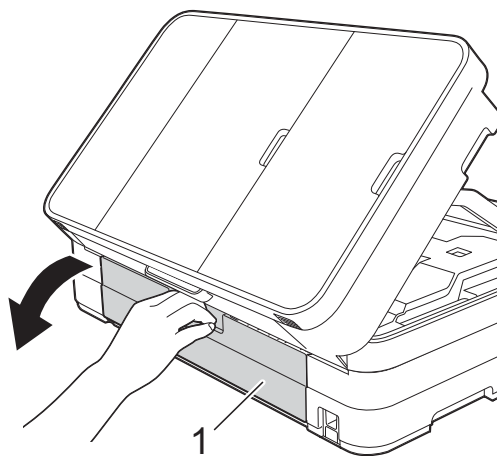

- 10 Otevřete vnitřní kryt (1).

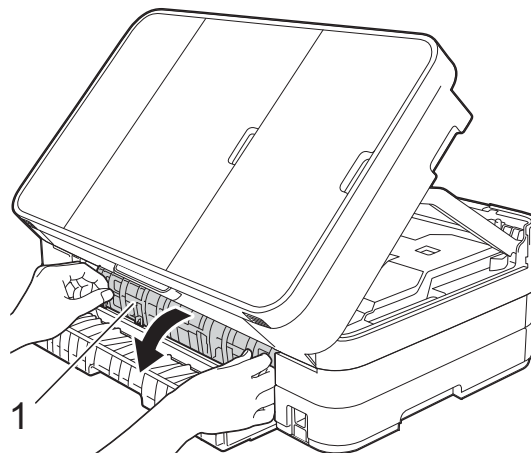

- 11 Pečlivě zkontrolujte, zda se uvnitř nenachází žádný uvíznutý papír. Pokud ano, pomalu jej vytáhněte z přístroje.

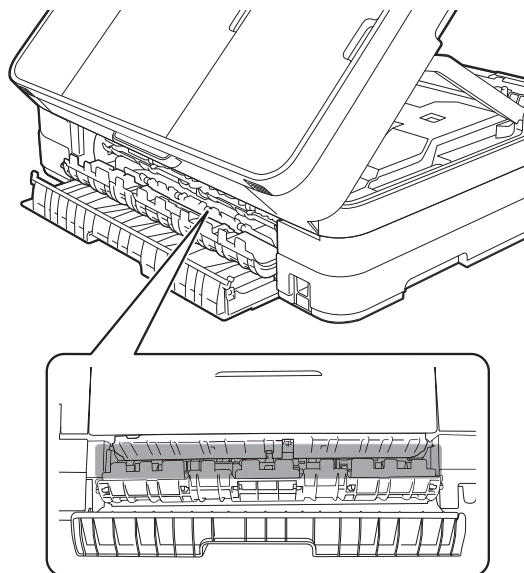

## DŮLEŽITÉ

- Pokud papír uvízl pod tiskovou hlavou, odpojte zařízení od zdroje napájení, přesuňte tiskovou hlavu a odstraňte papír.
- Pokud se tisková hlava nachází v pravém rohu, jak je znázorněno na obrázku, nemůžete tiskovou hlavu posunout. Znovu připojte napájecí kabel. Stiskněte a podržte tlačítko , dokud se tisková hlava neposune doprostřed. Potom odpojte zařízení od zdroje napájení a vyjměte papír.

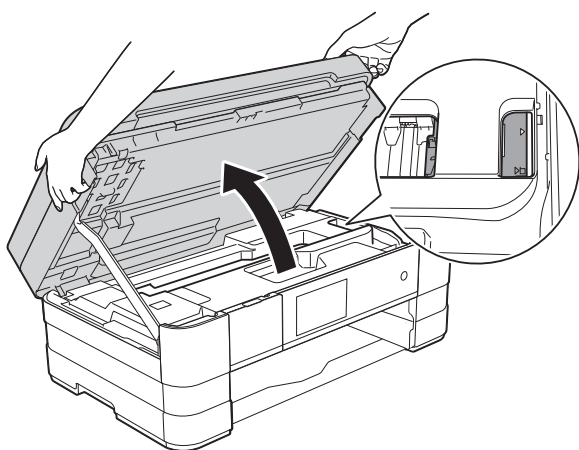

- Pokud se inkoust dostane na pokožku, ihned zasažené místo omyjte mýdlem a velkým množstvím vody.



- 12 Zavřete vnitřní kryt a kryt pro odstranění uvíznutého papíru. Zkontrolujte, zda jsou kryty správně uzavřeny.

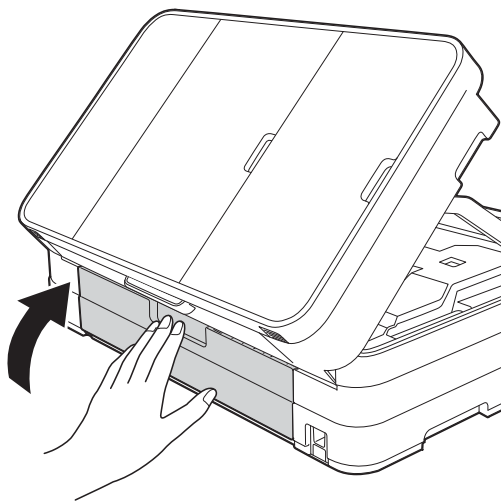

- 13 Nadzvedněte kryt skeneru (1), abyste uvolnili zámek. Opatrně oběma rukama zatlačte podpěru krytu skeneru směrem dolů (2) a zavřete kryt skeneru (3).

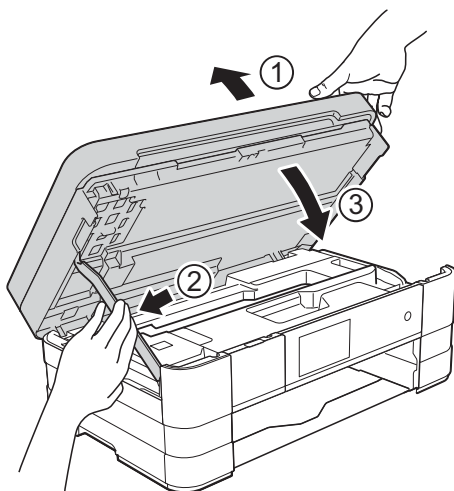

- 14 Vložte zásobník papíru pevně zpět do zařízení.

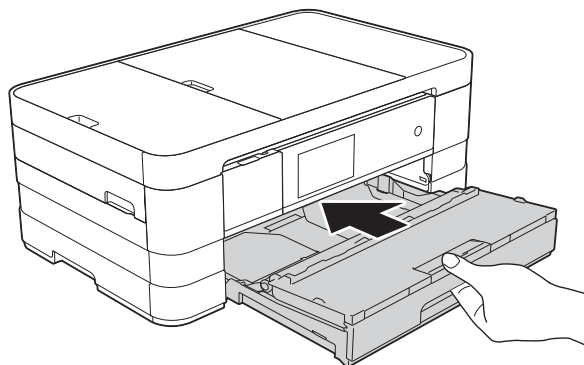

## POZNÁMKA

Táhněte podpěru papíru ven, dokud neklapne.

- 15 Znovu připojte napájecí kabel.

## POZNÁMKA

Pokud se uvíznutí papíru opakuje, v zařízení pravděpodobně uvízl malý kousek papíru. (Viz *Další operace odstraňování uvíznutého papíru* >> strana 107.)

## Další operace odstraňování uvíznutého papíru

- 1 Oběma rukama uchopte držátka pro prsty na obou stranách zařízení a zvedejte kryt skeneru do otevřené polohy.

## POZNÁMKA

Pokud se tisková hlava nachází v pravém rohu, jak je znázorněno na obrázku, stiskněte a podržte , dokud se tisková hlava neposune doprostřed.

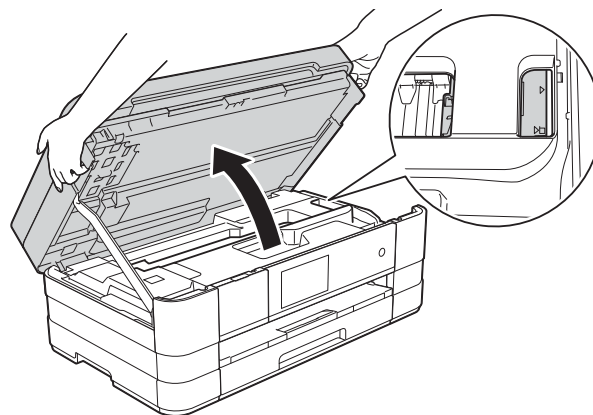

- 2 Odpojte zařízení z elektrické zásuvky.

- 3 Nadzvedněte kryt skeneru (1), abyste uvolnili zámek. Opatrně oběma rukama zatlačte podpěru krytu skeneru směrem dolů (2) a zavřete kryt skeneru (3).

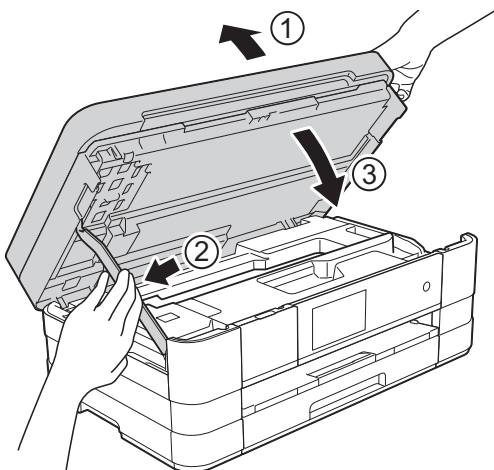

- 4 Otevřete kryt slotu pro ruční podávání.

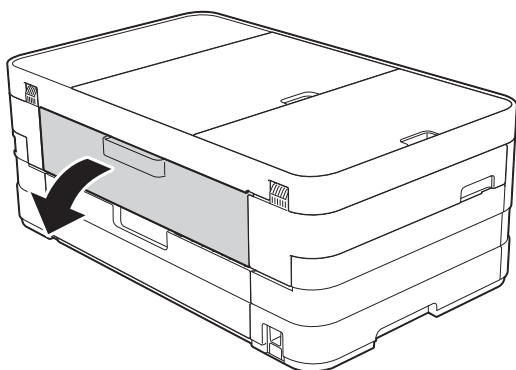

- 5 Vložte jeden list silného papíru formátu A4 nebo Letter, například lesklý papír, v poloze Na šířku do slotu pro ruční podávání. Zatlačte jej do slotu pro ruční podávání.

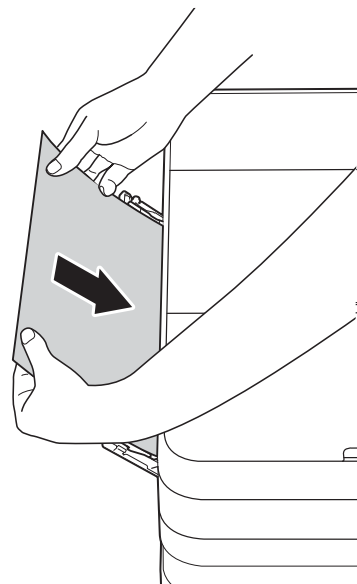

## POZNÁMKA

- Doporučujeme použít lesklý papír.
- Pokud nezatlačíte papír dostatečně hluboko do slotu pro ruční podávání, zařízení jej nezavede, když znovu zapojíte napájecí kabel.

- 6 Znovu připojte napájecí kabel. Papír umístěný do slotu pro ruční podávání bude podán zařízením a vysunut.
- 7 Oběma rukama uchopte držátka pro prsty na obou stranách zařízení a zvedejte kryt skeneru do otevřené polohy. Zkontrolujte, zda uvnitř zařízení není stále uvíznutý kousek papíru. Nadzvedněte kryt skeneru, abyste uvolnili zámek. Opatrně oběma rukama zatlačte podpěru krytu skeneru směrem dolů a zavřete kryt skeneru.

## Pokud máte se zařízením potíže

### DŮLEŽITÉ



---

- Pro technickou pomoc, musíte zavolat podporu zákazníků Brother. Volání musí být uskutečněno v rámci země, kde jste zakoupili zařízení.
- Pokud se domníváte, že se zařízením není něco v pořádku, projděte si následující tabulku a postupujte podle tipů pro odstraňování problémů. Většinu činností souvisejících s problémy můžete provést vlastními silami.
- Pokud potřebujete další pomoc, centrum podpory Brother Solutions Center nabízí nejnovější často kladené dotazy a tipy pro odstraňování problémů.

Nahlédněte na webové stránky <http://solutions.brother.com/>.

---

## Potíže s tiskem

Problém	Doporučení
Zařízení netiskne.	Zkontrolujte, zda byl nainstalován a vybrán správný ovladač tiskárny.
	Zkontrolujte, zda není na dotykovém displeji zobrazena chybová zpráva. (Viz <i>Chybové zprávy a zprávy údržby</i> ►► strana 91.)
	Zkontrolujte, zda je zařízení online. (Windows® 7) Klepněte na tlačítko  /Zařízení a tiskárny. Pravým tlačítkem klepněte na položku <b>Brother MFC-XXXXX</b> (kde XXXXX je název modelu) a vyberte volbu <b>Zobrazit aktuální tiskové úlohy</b> . Klepněte na položku <b>Tiskárna</b> a ujistěte se, že volba <b>Používat tiskárnu offline</b> není zaškrtnuta. (Windows Vista®)
	Klepněte na tlačítko  /Ovládací panely/Hardware a zvuk/Tiskárny. Pravým tlačítkem klepněte na položku <b>Brother MFC-XXXXX</b> (kde XXXXX je název modelu). Pokud je tiskárna v režimu offline, zobrazí se <b>Použít tiskárnu v režimu online</b> . Výběrem této volby tiskárnu povolíte. (Windows® XP) Klepněte na tlačítko <b>Start/Ovládací panely/Tiskárny a jiný hardware/Tiskárny a faxy</b> . Pravým tlačítkem klepněte na položku <b>Brother MFC-XXXXX</b> (kde XXXXX je název modelu). Pokud je tiskárna v režimu offline, zobrazí se <b>Použít tiskárnu v režimu online</b> . Výběrem této volby tiskárnu povolíte.
	Jedna nebo více inkoustových kazet dosáhlo konce životnosti. (Viz <i>Výměna inkoustových kazet</i> ►► strana 81.)
	Dokument se nevytiskne, pokud se v zařazovací službě ovladače tiskárny nacházejí dřívější, nevytisknutá data. Otevřete ikonu tiskárny a potom tato data odstraňte. Ikonu tiskárny můžete najít následujícím způsobem: (Windows® 7) Klepněte na tlačítko  /Zařízení a tiskárny/Tiskárny a faxy. (Windows Vista®) Klepněte na tlačítko  /Ovládací panely/Hardware a zvuk/Tiskárny. (Windows® XP) Klepněte na tlačítko <b>Start/Ovládací panely/Tiskárny a jiný hardware/Tiskárny a faxy</b> . (Mac OS X v10.7.x) Klepněte na <b>System Preferences</b> (Předvolby systému)/ <b>Print &amp; Scan</b> (Tisk a skenování). (Mac OS X v10.5.8, 10.6.x) Klepněte na tlačítko <b>System Preferences</b> (Předvolby systému)/ <b>Print &amp; Fax</b> (Tisk a faxování).
Záhlaví nebo zápatí se objeví, když se dokument zobrazí na displeji, ale nezobrazí se na výtisku.	V horní a dolní části stránky se nachází nepotisknutelná oblast. Nastavte horní a dolní okraj v dokumentu tak, aby toto umožnil. (Viz <i>Nepotisknutelná oblast</i> ►► strana 30.)
Nelze provést tisk „rozvržení stránky“.	Zkontrolujte, zda je nastavení formátu papíru v používané aplikaci a v ovladači tiskárny stejné.







## Potíže s tiskem (Pokračování)

Problém	Doporučení
Rychlost tisku je příliš nízká.	<p>Zkuste změnit nastavení ovladače tiskárny. Nejvyšší rozlišení vyžaduje delší dobu zpracování, odesílání a tisku dat. Zkuste použít jiné nastavení kvality tisku v ovladači tiskárny na kartě <b>Pokročilé</b> (Windows®) nebo <b>Color Settings</b> (Nastavení barev) (Macintosh). Klepněte na kartu <b>Nastavení barev</b> (Windows®) nebo <b>Advanced Color Settings</b> (Pokročilé nastavení barev) (Macintosh) a zkontrolujte, zda není zaškrtnuto políčko <b>Zvýraznění barvy</b>.</p> <p>Vypněte funkci Bez ohraničení. Tisk bez ohraničení je pomalejší než normální tisk. (&gt;&gt; Příručka uživatele programů: <i>Tisk</i> (Windows®).) (&gt;&gt; Příručka uživatele programů: <i>Tisk a faxování</i> (Macintosh).)</p>
Funkce zvýraznění barvy nepracuje správně.	Pokud data obrázků nejsou ve vaší aplikaci v plné barvě (jako např. 256 barev), nebude funkce zvýraznění barvy fungovat. Pro funkci zvýraznění barvy použijte data s nejméně 24bitovými barvami.
Zařízení netiskne z aplikace Adobe® Illustrator®.	<p>Zkuste snížit rozlišení tisku.</p> <p>(&gt;&gt; Příručka uživatele programů: <i>Tisk</i> (Windows®).) (&gt;&gt; Příručka uživatele programů: <i>Tisk a faxování</i> (Macintosh).)</p>

## Problémy s kvalitou tisku

Problém	Doporučení
Špatná kvalita tisku.	<p>Zkontrolujte kvalitu tisku. (Viz <i>Kontrola kvality tisku</i> &gt;&gt; strana 86.)</p> <p>Ujistěte se, že nastavení <b>Typ papíru</b> v ovladači tiskárny nebo nastavení <i>Typ papíru</i> v nabídce zařízení odpovídá typu papíru, který používáte. (Viz <i>Typ papíru</i> &gt;&gt; strana 31.) (&gt;&gt; Příručka uživatele programů: <i>Tisk</i> (Windows®).) (&gt;&gt; Příručka uživatele programů: <i>Tisk a faxování</i> (Macintosh).)</p> <p>Zkontrolujte, zda jsou inkoustové kazety nové. Následující případy mohou vést k zaschnutí inkoustu:</p> <ul style="list-style-type: none"> <li>■ Datum konce použitelnosti vytištěné na obalu inkoustových prošlo. (Originální kazety Brother jsou použitelné po dobu až dvou let, jsou-li uchovávány v původním balení.)</li> <li>■ Inkoustová kazeta je v zařízení déle než šest měsíců.</li> <li>■ Inkoustová kazeta pravděpodobně nebyla před použitím správně uskladněna.</li> </ul> <p>Používejte originální inkoust Brother Innobella™. Společnost Brother nedoporučuje používat jiné než originální kazety značky Brother ani doplňovat prázdné kazety inkoustem jiných výrobců.</p> <p>Zkontrolujte, zda používáte jeden z doporučených typů papíru. (Viz <i>Přijatelný papír a další tisková média</i> &gt;&gt; strana 32.)</p> <p>Doporučená okolní teplota pro zařízení je mezi 20 °C a 33 °C.</p>

## Problémy s kvalitou tisku (Pokračování)

Problém	Doporučení
<p>Na textu nebo obrázcích se objevují vodorovné bílé čáry.</p>  <p>A4, Letter a Executive</p>  <p>A3, Ledger, Legal, A5, A6, obálky, Fotografie (10 × 15 cm), Fotografie L (89 × 127 mm), Fotografie 2L (13 × 18 cm) a Štítek (127 × 203 mm)</p>	<p>Vyčistěte tiskovou hlavu. (Viz <i>Čištění tiskové hlavy</i> &gt;&gt; strana 86.)</p> <p>Používejte originální inkoust Brother Innobella™.</p> <p>Zkuste použít doporučené typy papíru. (Viz <i>Přijatelny papír a další tisková média</i> &gt;&gt; strana 32.)</p> <p>Chcete-li prodloužit životnost tiskové hlavy, dosáhnout maximální úspory inkoustových kazet a zachovat kvalitu tisku, nedoporučujeme časté odpojování anebo dlouhodobé odpojení zařízení od zdroje napájení. Zařízení doporučujeme vypínat pomocí tlačítka . Použití tlačítka  umožňuje napájení zařízení minimálním množstvím elektrické energie, co zajišťuje, že dochází k pravidelnému čištění tiskové hlavy.</p>
Zařízení tiskne prázdné stránky.	<p>Vyčistěte tiskovou hlavu. (Viz <i>Čištění tiskové hlavy</i> &gt;&gt; strana 86.)</p> <p>Používejte originální inkoust Brother Innobella™.</p> <p>Chcete-li prodloužit životnost tiskové hlavy, dosáhnout maximální úspory inkoustových kazet a zachovat kvalitu tisku, nedoporučujeme časté odpojování anebo dlouhodobé odpojení zařízení od zdroje napájení. Zařízení doporučujeme vypínat pomocí tlačítka . Použití tlačítka  umožňuje napájení zařízení minimálním množstvím elektrické energie, co zajišťuje, že dochází k pravidelnému čištění tiskové hlavy.</p>
Znaky a řádky jsou rozmazané.	Zkontrolujte zarovnání tisku. (Viz <i>Kontrola zarovnání tisku</i> >> strana 88.)
Vytištěný text nebo obrázky jsou zkosené.	<p>Zkontrolujte, zda je papír v zásobníku papíru správně uložen a zda jsou vodítka papíru správně nastavená. (Viz <i>Vkládání papíru a dalších tiskových médií</i> &gt;&gt; strana 19.)</p> <p>Zkontrolujte, zda je kryt pro odstranění uvíznutého papíru správně uzavřen.</p>
Rozmazání nebo skvrna uprostřed horního okraje vytištěné stránky.	Ujistěte se, že papír není příliš silný nebo zkroucený. (Viz <i>Přijatelny papír a další tisková média</i> >> strana 32.)
Tisk je rozmazaný nebo stéká inkoust.	<p>Zkontrolujte, zda používáte doporučené typy papíru. (Viz <i>Přijatelny papír a další tisková média</i> &gt;&gt; strana 32.) Nedotýkejte se papíru, dokud inkoust nezaschne.</p> <p>Používejte originální inkoust Brother Innobella™.</p> <p>Používáte-li fotografický papír, ujistěte se, že jste nastavili správný typ papíru. Pokud tisknete fotografii z počítače, nastavte v ovladači tiskárny položku <b>Typ papíru</b>.</p>

## Problémy s kvalitou tisku (Pokračování)

Problém	Doporučení
Při používání lesklého fotografického papíru je inkoust rozmazaný nebo stéká.	Zkontrolujte přední a zadní stranu papíru. Položte papír lesklým povrchem (povrchem určeným k tisku) dolů. (Viz <i>Typ papíru</i> >> strana 31.)
	Pokud používáte lesklý fotografický papír, zkontrolujte správnost nastavení typu papíru.
Při použití papíru A3 je tisk rozmazaný nebo dochází k uvíznutí papíru.	(Tisk z počítače pro operační systém Windows®)
	Na kartě <b>Základní</b> v ovladači tiskárny zaškrtněte <b>Pomaluschnoucí papír</b> .
	(Tisk z počítače pro operační systém Macintosh)
	Z rozevíracího seznamu vyberte <b>Print Settings</b> (Nastavení tisku) a potom zaškrtněte políčko <b>Slow Drying Paper</b> (Pomalou schnoucí papír) v ovladači tiskárny.
Na zadní straně nebo při dolním okraji stránky se objevují skvrny.	(Kopírování)
	Nastavením sytosti lze kopie zesvětlit. (>> Podrobná příručka uživatele: <i>Nastavení sytosti</i> .)
Na zadní straně nebo při dolním okraji stránky se objevují skvrny.	Zkontrolujte, zda tiskové desky nejsou znečištěny inkoustem. (>> Podrobná příručka uživatele: <i>Čištění tiskové desky</i> .)
	Používejte originální inkoust Brother Innobella™.
	Používejte rozkládací podpěru papíru. (Viz <i>Vkládání papíru a dalších tiskových médií</i> >> strana 19.)
	Zkontrolujte, zda válečky podavače papíru nejsou znečištěny inkoustem. (>> Podrobná příručka uživatele: <i>Čištění válečků podavače papíru</i> .)
Zařízení tiskne na stránce husté čáry.	(Pouze systém Windows®)
Výtisky jsou pomačkané.	Na kartě <b>Základní</b> v ovladači tiskárny zaškrtněte <b>Opačné pořadí</b> .
	(Systém Windows®)
	Na kartě <b>Pokročilé</b> v ovladači tiskárny klepněte na položku <b>Nastavení barev</b> a zrušte zaškrtnutí políčka <b>Obousměrný tisk</b> .
	(Macintosh)
Výtisky jsou pomačkané.	V ovladači tiskárny vyberte volbu <b>Print Settings</b> (Nastavení tisku), klepněte na položku <b>Advanced</b> (Pokročilé), vyberte volbu <b>Other Print Options</b> (Další možnosti tisku) a zrušte zaškrtnutí políčka <b>Bi-Directional Printing</b> (Obousměrný tisk).
	Používejte originální inkoust Brother Innobella™.

## Potíže při zacházení s papírem

Potíže	Doporučení
Zařízení nepodává papír.	Pokud dotykový displej ukazuje zprávu o uvíznutí papíru a problém přetrvává, viz <i>Chybové zprávy a zprávy údržby</i> >> strana 91.
	Došel-li papír, vložte nový stoh papíru do zásobníku papíru.
	Pokud je papír v zásobníku papíru, ujistěte se, že je zarovnaný. Pokud je papír zvlněný, je třeba ho narovnat. Někdy pomůže, když vyjmete papír, otočíte stoh na druhou stranu a vložíte jej zpět do zásobníku papíru.
	Zmenšete množství papíru v zásobníku papíru a potom to zkuste znovu.
	Vyčistěte válečky pro zavádění papíru. (>> Podrobná příručka uživatele: <i>Čištění válečků pro zavádění papíru</i> .)
Fotografický papír není správně podáván.	Tisknete-li na fotografický papír Brother, vložte do zásobníku papíru jeden list stejného fotografického papíru navíc. Do balíčku papíru byl pro tento účel vložen jeden list navíc.



## Potíže při zacházení s papírem (Pokračování)

Potíže	Doporučení
Zařízení podává více stránek najednou.	<p>Postupujte následujícím způsobem: (Viz <i>Vkládání papíru a dalších tiskových médií</i> ►► strana 19.)</p> <ul style="list-style-type: none"> <li>■ Zkontrolujte, zda je papír v zásobníku papíru správně vložen.</li> <li>■ Vyjměte veškerý papír ze zásobníku, dobře jej prolustujte a potom jej vložte zpět do zásobníku.</li> <li>■ Nezasunujte papír příliš daleko.</li> </ul> <p>Zkontrolujte, zda je kryt pro odstranění uvíznutého papíru správně uzavřen. (Viz <i>Papír uvízl v zadní části zařízení</i> ►► strana 104.)</p> <p>Zkontrolujte, zda základní deska v zásobníku papíru není znečištěna. (►► Podrobná příručka uživatele: <i>Čištění válečků pro zavádění papíru</i>.)</p>
Došlo k uvíznutí papíru.	Viz <i>Zaseknutí tiskárny nebo uvíznutí papíru</i> ►► strana 103. Ujistěte se, že jsou vodítka papíru nastaveny na správný formát papíru.
Opakované uvíznutí papíru.	Pokud se uvíznutí papíru opakuje, v zařízení pravděpodobně uvízl malý kousek papíru. Zkontrolujte, zda v zařízení stále není uvíznutý papír. (Viz <i>Další operace odstraňování uvíznutého papíru</i> ►► strana 107.)
Při 2stranném kopírování nebo 2stranném tisku dochází k uvíznutí papíru.	<p>Použijte jedno z preventivních nastavení proti uvíznutí, <i>2stranna 1</i> nebo <i>2stranna 2</i>.</p> <p>Pro kopírování (►► Podrobná příručka uživatele: <i>2stranné kopírování</i>.)</p> <p>Pro tisk (►► Příručka uživatele programů: <i>Duplex / Brožura</i> (Windows®).) (►► Příručka uživatele programů: <i>Duplexní tisk</i> (Macintosh).)</p> <p>Pokud k uvíznutí papíru dochází často při 2stranném kopírování nebo 2stranném tisku, válečky podavače papíru mohou být znečištěny inkoustem. Očistěte válečky podavače papíru. (►► Podrobná příručka uživatele: <i>Čištění válečků podavače papíru</i>.)</p>

## Tisk přijatých faxů

Problém	Doporučení
<ul style="list-style-type: none"> <li>■ Zhuštěný tisk</li> <li>■ Vodorovné pruhy</li> <li>■ Horní a dolní věty jsou oříznuty</li> <li>■ Chybějící řádky</li> </ul>	Obvykle je toto způsobeno špatným telefonním spojením. Udělejte kopii. Pokud kopie vypadá dobře, pravděpodobně jste měli špatné připojení se statickou elektřinou nebo rušením na telefonní lince. Požádejte druhou stranu, aby fax poslala znovu.
Svislé černé čáry během příjmu.	Skener odesílatele může být znečištěný. Požádejte odesílatele, aby udělal kopii a podíval se, jestli je problém s odesílajícím zařízením. Zkuste příjem z jiného faxového zařízení.
Levý a pravý okraj jsou ořezány nebo se jedna stránka vytiskne na dvou stránkách.	<p>Pokud jsou přijaté faxy rozděleny a vytištěny na dvou stránkách, nebo pokud se vyskytnou prázdné stránky navíc, nastavení formátu papíru nemusí být správné pro papír, který používáte. (Viz <i>Formát papíru</i> ►► strana 31.)</p> <p>Zapněte automatické zmenšení. (►► Podrobná příručka uživatele: <i>Tisk zmenšeného přichozího faxu</i>.)</p>
Přijatý barevný fax se tiskne pouze černobíle.	Vyměňte barevné inkoustové kazety, které dosáhly konce své životnosti a požádejte druhou stranu, aby poslala barevný fax znovu. (Viz <i>Výměna inkoustových kazet</i> ►► strana 81.)



## Telefonní linka nebo připojení

Problém	Doporučení
Vytáčení nefunguje. (Žádný oznamovací tón)	Zkontrolujte všechna kabelová spojení linky.
	Změňte nastavení tónové nebo pulzní volby. (►► Stručný návod k obsluze.)
	Chybí-li oznamovací tón, připojte funkční telefon a kabel telefonní linky do zásuvky. Potom zvedněte sluchátko externího telefonu a počkejte na oznamovací tón. Pokud stále neslyšíte oznamovací tón, požádejte vaši telefonní společnost, aby zkontrolovala linku anebo zásuvku.
Zařízení po zavolání neodpovídá.	Přesvědčte se, že je zařízení ve správném režimu příjmu pro vaše nastavení. (Viz <i>Volba režimu příjmu</i> ►► strana 45.) Zkontrolujte oznamovací tón. Pokud je to možné, zavolejte vaše zařízení, abyste slyšeli jeho odpověď. Pokud stále neodpovídá, zkontrolujte připojení kabelu telefonní linky. Pokud neslyšíte žádné vyzvánění, když zavoláte vaše zařízení, požádejte vaši telefonní společnost o kontrolu linky.

## Přijímání faxů

Problém	Doporučení
Nelze přijmout fax.	Pokud připojíte zařízení k pobočkové ústředně PBX nebo ISDN, nastavte nastavení nabídky Typ telefonní linky na váš typ telefonní linky. (Viz <i>Nastavení typu telefonní linky</i> ►► strana 53.)

## Odesílání faxů

Problém	Doporučení
Nelze odeslat fax.	Zkontrolujte všechna připojení kabelu linky. Ujistěte se, že je kabel telefonní linky zapojen do telefonní zásuvky a do zásuvky v zařízení označené LINE.
	Vytiskněte Hlášení o ověření přenosu a ověřte, zda nejsou hlášeny chyby. (►► Podrobná příručka uživatele: <i>Zprávy</i> .)
	Obráťte se na správce pro kontrolu nastavení Secure Function Lock (Blokovací funkce).
	Požádejte druhou stranu, aby zkontrolovala, že má přijímající zařízení papír.
Špatná kvalita odeslaného faxu.	Zkuste změnit rozlišení na <i>Jemne</i> nebo <i>Ex. Jemne</i> . Udělejte kopii, abyste ověřili funkčnost skeneru vašeho zařízení. Pokud je kvalita kopie špatná, vyčistěte skener. (Viz <i>Čištění skla skeneru</i> ►► strana 84.)
Hlášení o ověření přenosu zní „VYSL.:CHYBA“.	Pravděpodobně je na lince dočasný šum nebo statická elektřina. Zkuste odeslat fax znovu. Pokud odešlete zprávu PC FAX a v hlášení o ověření přenosu bude uvedeno „VYSL.:CHYBA“, zařízení pravděpodobně nemá volnou paměť. Chcete-li získat více paměti, můžete vypnout funkci Příjem do paměti (►► Podrobná příručka uživatele: <i>Vypnutí operací Příjem do paměti</i> .), vytisknout faxové zprávy z paměti zařízení (►► Podrobná příručka uživatele: <i>Tisk faxu z paměti</i> .) anebo zrušit úlohy Odložený fax nebo Úloha Pollingu. (Viz <i>Zrušení probíhajícího faxu</i> ►► strana 42.) (►► Podrobná příručka uživatele: <i>Kontrola a rušení čekajících úloh</i> .) Pokud problém přetrvává, požádejte telefonní společnost, aby zkontrolovala stav vaší telefonní linky.
	Pokud máte často chyby při přenosu kvůli možnému rušení na telefonní lince, zkuste změnit nastavení Kompatibilita zařízení na <i>Zakladní</i> (pro VoIP). (Viz <i>Rušení na telefonní lince / VoIP</i> ►► strana 119.)
	Pokud připojíte zařízení k pobočkové ústředně PBX nebo ISDN, nastavte nastavení nabídky Typ telefonní linky na váš typ telefonní linky. (Viz <i>Nastavení typu telefonní linky</i> ►► strana 53.)
Svislé černé čáry během odesílání.	Svislé černé čáry na faxech, které odesíláte, jsou obvykle způsobeny nečistotami nebo korekční kapalinou na skleněném proužku. Vyčistěte skleněný proužek. (Viz <i>Čištění skla skeneru</i> ►► strana 84.)

## Zpracovávání příchozích volání

Problém	Doporučení
Zařízení „slyší“ hlas jako tón CNG.	Pokud je zapnuta funkce detekce faxu, je zařízení citlivější na zvuky. Může pak chybně interpretovat jisté hlasy nebo hudbu na lince jako volání faxového přístroje a odpoví tóny pro příjem faxu. Deaktivujte zařízení stisknutím tlačítka  . Problému můžete předejít vypnutím funkce detekce faxu. (Viz <i>Detekce faxu</i> >> strana 49.)
Odeslání faxového volání do zařízení.	Pokud jste odpověděli na externím nebo linkovém telefonu, stiskněte váš kód dálkové aktivace (tovární nastavení je * 5 1). Pokud jste odpověděli na externím telefonu, stiskněte tlačítko <i>Fax start</i> a potom stisknutím tlačítka <i>Přijem</i> přijmete fax. Když vaše zařízení odpoví, zavěste.
Vlastní funkce na jediné lince.	Pokud máte na jedné lince se zařízením funkce čekající hovor, hlasová pošta, telefonní záznamník, poplachový systém nebo jiné speciální funkce, může to způsobit při odesílání nebo přijímání faxů problém.  <b>Například:</b> pokud si objednáte funkci Čekajícího hovoru nebo jinou speciální službu, jejíž signál přichází linkou, zatímco přístroj odesílá nebo přijímá fax, může signál dočasně přerušit faxy. Funkce ECM (režim korekce chyb) společnosti Brother by měla pomoci překonat tento problém. Tento stav je spojený s oborem telefonních systémů a je běžný u všech zařízení, která odesílají a přijímají informace na jediné, sdílené lince s vlastními funkcemi. Pokud je pro vaše podnikání podstatné zabránit i malým narušením, doporučuje se použít samostatnou telefonní linku bez jakýchkoliv vlastních funkcí.

## Potíže při kopírování

Problém	Doporučení
Nelze udělat kopii.	Obraťte se na správce pro kontrolu nastavení Secure Function Lock (Blokovací funkce).
Na kopiích se objevují svislé černé čáry nebo pruhy.	Svislé černé čáry na kopiích, které odesíláte, jsou obvykle způsobeny nečistotami nebo korekční kapalinou na skleněném proužku. Vyčistěte skleněný proužek, sklo skeneru, bílý pruh a bílý plast nad nimi. (Viz <i>Čištění skla skeneru</i> >> strana 84.)
Špatné výsledky kopírování při použití ADF.	Zkuste použít sklo skeneru. (Viz <i>Používání skla skeneru</i> >> strana 38.)
Funkce Přizpůsobit stránce nepracuje správně.	Ujistěte se, že zdrojový dokument není vložen nakřivo. Upravte polohu dokumentu a pokus opakujte.

## Potíže při skenování

Problém	Doporučení
Při zahájení skenování se objeví chyby TWAIN nebo WIA. (Windows®)	Zkontrolujte, zda je jako primární zdroj v aplikaci pro skenování vybrán ovladač Brother TWAIN nebo WIA. Například v aplikaci Nuance™ PaperPort™ 12SE klepněte na položku <b>Nastavení skenování</b> , <b>Vybrat</b> a vyberte ovladač Brother TWAIN/WIA.
Při zahájení skenování se objeví chyby TWAIN nebo ICA. (Macintosh)	Zkontrolujte, zda je jako primární zdroj vybrán ovladač Brother TWAIN. V aplikaci PageManager klepněte na položku <b>File</b> (Soubor), <b>Select Source</b> (Vybrat zdroj) a vyberte volbu Ovladač Brother TWAIN. Uživatelé systému Mac OS X v10.6.x a 10.7.x mohou rovněž skenovat dokumenty pomocí ovladače skeneru ICA. (►► Příručka uživatele programů: <i>Skenování dokumentu pomocí ovladače ICA (Mac OS X v10.6.x, 10.7.x)</i> .)
Funkce OCR (optické rozpoznávání znaků) nepracuje.	Zkuste zvýšit rozlišení skeneru. (Macintosh)  Program Presto! PageManager je před použitím nezbytné stáhnout a nainstalovat. Další informace viz <i>Přístup k podpoře společnosti Brother (Macintosh)</i> ►► strana 3.
Špatné výsledky skenování při použití ADF.	Zkuste použít sklo skeneru. (Viz <i>Používání skla skeneru</i> ►► strana 38.)

## Potíže s aplikací PhotoCapture Center™

Problém	Doporučení
Vyměnitelný disk nefunguje správně.	<ol style="list-style-type: none"> <li>1 Vyjměte paměťovou kartu nebo paměťovou jednotku USB Flash a znovu ji zasuňte zpět.</li> <li>2 Pokud jste již vyzkoušeli příkaz „Vysunout“ v systému Windows®, vyjměte paměťovou kartu nebo paměťovou jednotku USB Flash a teprve pak pokračujte.</li> <li>3 Pokud se při pokusu o vyjmutí paměťové karty nebo paměťové jednotky USB Flash zobrazí chybové hlášení, znamená to, že je karta právě používána. Chvilí počkejte a potom akci opakujte.</li> <li>4 Pokud výše uvedený postup nefunguje, vypněte počítač i zařízení a znovu je zapněte.</li> </ol>
Přístup k vyměnitelnému disku prostřednictvím počítače není možný.	Ověřte, zda jste správně zasunuli paměťovou kartu nebo paměťovou jednotku USB Flash.
Nevytiskne se část fotografie.	Zkontrolujte, zda jsou vypnuté funkce tisku Bez ohraničení a Výřez. (►► Podrobná příručka uživatele: <i>Tisk bez okrajů a Výřez</i> .)

## Potíže s programovým vybavením

Problém	Doporučení
Nelze nainstalovat program nebo tisknout.	(Pouze systém Windows®) Spustěte program <b>Oprava MFL-Pro Suite</b> na disku CD-ROM. Tento program aplikaci opraví a znovu nainstaluje.
„Zařízení je zaneprázdněno“	Zkontrolujte, zda není na dotykovém displeji zařízení zobrazena chybová zpráva.
Z aplikace FaceFilter Studio nelze tisknout obrázky. (Windows®)	Abyste mohli používat aplikaci FaceFilter Studio, musíte ji nainstalovat z disku CD-ROM dodaného společně se zařízením. (►► Stručný návod k obsluze.)  Než aplikaci FaceFilter Studio poprvé spustíte, musíte rovněž zkontrolovat, zda je zařízení Brother zapnuto a připojeno k počítači. Tím získáte přístup ke všem funkcím aplikace FaceFilter Studio.

## Potíže se sítí



Problém	Doporučení
Nelze tisknout prostřednictvím sítě.	<p>Ujistěte se, že je zařízení zapnuté, online a v režimu Připraven. Vytiskněte Zprávu konfigurace sítě (►► Podrobná příručka uživatele: <i>Zprávy</i>.) a zkontrolujte aktuální síťová nastavení vytištěná v tomto seznamu. Připojte znovu kabel LAN k rozbočovači a ověřte, zda je v pořádku kabeláž i síťová připojení. Je-li to možné, zkuste zařízení připojit k jinému portu rozbočovače pomocí jiného kabelu. Pokud jsou připojení v pořádku, na zařízení se na 2 sekundy zobrazí zpráva LAN aktivní.</p> <p>Pokud používáte bezdrátové připojení nebo máte problémy se sítí, ►► Příručka síťových aplikací: <i>Řešení potíží</i>.</p>
Nefunguje funkce síťového skenování.	<p>Aby bylo možné síťové skenování, je nezbytné nakonfigurovat zabezpečovací program/bránu firewall třetích stran. Chcete-li pro síťové skenování přidat port 54925, zadejte následující informace:</p> <p>Do pole Název: zadejte libovolný popis, například Brother NetScan.</p> <p>Do pole Číslo portu: zadejte 54925.</p> <p>Do pole Protokol: je vybráno UDP.</p> <p>Další informace vyhledejte v návodu k obsluze dodaném se zabezpečovacím programem/bránou firewall třetích stran nebo kontaktujte výrobce programového vybavení.</p> <p>(Macintosh)</p> <p>Znovu vyberte vaše síťové zařízení v okně <b>Device Selector</b> (Volič zařízení) v místním menu <b>Model</b> na hlavní obrazovce aplikace ControlCenter2.</p>
Síťová funkce PC-Fax příjem nefunguje.	<p>(Pouze operační systém Windows®)</p> <p>Aby bylo možné přijímání PC-FAX Rx, je nezbytné nastavit zabezpečovací program/bránu firewall třetí strany. Chcete-li přidat port 54926 pro přijímání PC-FAX Rx, zadejte následující informace:</p> <p>Do pole Název: Zadejte popis, například Brother PC-FAX Rx.</p> <p>Do pole Číslo portu: zadejte 54926.</p> <p>Do pole Protokol: je vybráno UDP.</p> <p>Další informace vyhledejte v návodu k obsluze dodaném se zabezpečovacím programem/bránou firewall třetích stran nebo kontaktujte výrobce programového vybavení.</p>
Program Brother nelze nainstalovat.	<p>(Windows®)</p> <p>Pokud váš zabezpečovací program zobrazí během instalace sady MFL-Pro Suite upozornění, povolte síťový přístup k následujícím programům.</p> <p>(Macintosh)</p> <p>Používáte-li funkci brány firewall antispywarového nebo antivirového bezpečnostního programu, dočasně ji deaktivujte a potom nainstalujte program Brother.</p>
Nelze se připojit k bezdrátové síti.	<p>Zjistěte podstatu problému pomocí tlačítka Zpráva WLAN.</p> <p>Stiskněte tlačítko , Vsechna nastav, a potom rychlým přetažením nahoru nebo dolů nebo stiskem tlačítka ▲ nebo ▼ zobrazte Tisk hlasení. Stiskněte tlačítko Tisk hlasení. Rychlým přetažením nahoru nebo dolů nebo stiskem tlačítka ▲ nebo ▼ zobrazte Zpráva WLAN, a potom stiskněte tlačítko Zpráva WLAN.</p> <p>(►► Příručka síťových aplikací.)</p>

## Potíže při vkládání dat

Problém	Doporučení
Číselník nefunguje při zadávání čísel nebo znaků.	Zadejte informace pomocí klávesnice na dotykovém displeji.

## Rozpoznání oznamovacího tónu

Když odesíláte fax automaticky, bude ve výchozím nastavení vaše zařízení čekat před vytočením čísla pevně stanovenou dobu. Změnou nastavení oznamovacího tónu na *Detekce* můžete nechat zařízení vytáčet, jakmile detekuje oznamovací tón. Toto nastavení může ušetřit malé množství času, když odesíláte fax na mnoho různých čísel. Pokud jste začali mít po změně tohoto nastavení potíže při vytáčení, změňte jej zpět na nastavení *Bez detekce*.

- 1 Stiskněte tlačítko .
- 2 Stiskněte tlačítko *Vsechna nastav.*
- 3 Rychlým přetažením nahoru nebo dolů anebo stiskem tlačítka ▲ nebo ▼ zobrazte *Pocat.nastav.*
- 4 Stiskněte tlačítko *Pocat.nastav.*
- 5 Rychlým přetažením nahoru nebo dolů anebo stiskem tlačítka ▲ nebo ▼ zobrazte *Volaci ton.*
- 6 Stiskněte tlačítko *Volaci ton.*
- 7 Stiskněte tlačítko *Detekce* nebo *Bez detekce*.
- 8 Stiskněte tlačítko .

## Rušení na telefonní lince / VoIP

Pokud máte kvůli možnému rušení na telefonní lince potíže při odesílání nebo přijímání faxu, můžete změnit nastavení kompatibility, čímž se omezí rychlost modemu pro minimalizaci chyb.

- 1 Stiskněte tlačítko .

- 2 Stiskněte tlačítko *Vsechna nastav.*
- 3 Rychlým přetažením nahoru nebo dolů anebo stiskem tlačítka ▲ nebo ▼ zobrazte *Pocat.nastav.*
- 4 Stiskněte tlačítko *Pocat.nastav.*
- 5 Rychlým přetažením nahoru nebo dolů anebo stiskem tlačítka ▲ nebo ▼ zobrazte *Kompatibilita.*
- 6 Stiskněte tlačítko *Kompatibilita.*
- 7 Stiskněte tlačítko *Vysoka, Normalni* nebo *Zakladni* (pro VoIP).
  - Nastavení *Zakladni* (pro VoIP) sníží rychlost modemu na 9 600 bps a vypne přijímání barvených faxů a ECM vyjma odesílání barevných faxů. Pokud rušení není periodickým problémem na vaší telefonní lince, můžete dát přednost použití této funkce pouze když je to třeba.
  - Pro vylepšení kompatibility s většinou služeb VoIP společnost Brother doporučuje změnit nastavení kompatibility na *Zakladni* (pro VoIP).
  - Nastavení *Normalni* nastaví rychlost modemu na 14 400 bps.
  - Nastavení *Vysoka* zvýší rychlost modemu na 33 600 bps. (tovární nastavení)

- 8 Stiskněte tlačítko .



### POZNÁMKA

VoIP (Voice over IP) je typ telefonního systému, který využívá internetové připojení, nikoli běžnou telefonní linku.

# Informace o zařízení

## Zjištění výrobního čísla

Výrobní číslo zařízení můžete zobrazit na dotykovém displeji.

- 1 Stiskněte tlačítko .
- 2 Stiskněte tlačítko `Vsechna nastav.`
- 3 Rychlým přetažením nahoru nebo dolů anebo stiskem tlačítka ▲ nebo ▼ zobrazte `Prist. info.`
- 4 Stiskněte tlačítko `Prist. info.`
- 5 Stiskněte tlačítko `Vyrobni cislo.` Výrobní číslo zařízení se zobrazí na dotykovém displeji.
- 6 Stiskněte tlačítko .

## Resetovací funkce

K dispozici jsou následující resetovací funkce:

- 1 `Sit`  
Tiskový server lze resetovat zpět na výchozí tovární nastavení, například heslo a adresu IP.
- 2 `Adresar a fax`  
Adresář a fax obnoví následující nastavení:
  - Adresář  
(Adresář a nastavení skupin)
  - Naprogramované faxové úlohy v paměti  
(Polling vysílání, odložený fax a přenos odložené dávky)
  - ID stanice  
(Jméno a číslo)

- Funkce dálkového ovládání faxu  
(Přesměrování faxu)

- Nastavení hlášení

(Hlášení o ověření přenosu, adresář a faxový deník)

- Historie

(Odchozí volání)

- Faxy v paměti

- 3 `Vsechna nastav`

Všechna nastavení lze vrátit zpět na tovární nastavení.

Společnost Brother důrazně doporučuje provést tento postup před předáním nebo likvidací zařízení.

## POZNÁMKA

Než vyberete volbu `Sit` nebo `Vsechna nastav`, odpojte kabel rozhraní.

## Postup při resetování zařízení

- 1 Stiskněte tlačítko .
- 2 Stiskněte tlačítko `Vsechna nastav.`
- 3 Rychlým přetažením nahoru nebo dolů anebo stiskem tlačítka ▲ nebo ▼ zobrazte `Pocat.nastav.`
- 4 Stiskněte tlačítko `Pocat.nastav.`
- 5 Rychlým přetažením nahoru nebo dolů anebo stiskem tlačítka ▲ nebo ▼ zobrazte `Nulovani.`
- 6 Stiskněte tlačítko `Nulovani.`
- 7 Stiskněte volbu, kterou chcete vynulovat.
- 8 Stisknutím tlačítka `Ano` potvrďte výběr.
- 9 Stisknutím a podržením tlačítka `Ano` po dobu 2 sekund restartujte zařízení.

## Používání tabulek nastavení

Dotykový displej zařízení je snadno nastavitelný a ovladatelný. Vše, co musíte udělat, je stisknout nastavení a volby, které chcete nastavit, když jsou zobrazeny na displeji.



Vytvořili jsme tabulky podrobných nastavení, takže můžete vidět na první pohled všechny dostupné možnosti pro každé nastavení a funkci. Můžete použít tyto tabulky pro rychlý výběr oblíbených nastavení v zařízení.

# Tabulky nastavení

Tyto tabulky nastavení vám pomohou pochopit volby nastavení, které se nacházejí v programech zařízení. Tovární nastavení jsou zobrazena tučně s hvězdičkou.



## (Nastavení)

Úroveň 1	Úroveň 2	Úroveň 3	Volby	Popisy	Stránka
 (Datum a čas)	Datum	—	—	Umísťuje datum a čas na displej a do hlaviček faxů, které odesíláte.	Viz ‡.
	Cas	—	—		
	Automaticky letní čas	—	Zap.* Vyp.	Automaticky přepíná na letní čas.	Viz ◆.
	Casova zona	—	—	Slouží k nastavení časového pásma vaší země.	Viz ‡.
Inkoust	(Viz (Inkoust) >> strana 159.)				
Wi-Fi	(Viz (Nastavení připojení Wi-Fi) >> strana 159.)				
Náhled faxu	—	—	Zap. Vyp.*	Přijaté faxy si můžete prohlédnout na dotykovém displeji.	50
 (Typ papíru)	—	—	<b>Stand. papír*</b> Inkjet papír Brother BP71 Dalsi leskle Prusvitny	Slouží k nastavení typu papíru v zásobníku papíru.	31
 (Format papíru)	—	—	<b>A4*</b> A5 10x15cm Letter	Slouží k nastavení formátu papíru v zásobníku papíru.	31
Vsechna nastav	—	—	Podrobné informace najdete v části <i>Vsechna nastav</i> v následující tabulce.	Konfigurace podrobných nastavení.	—
‡ >> Stručný návod k obsluze.					
◆ >> Podrobná příručka uživatele.					
Výchozí nastavení jsou zobrazena tučně s hvězdičkou.					





## Vsechna nastav

Úroveň 1	Úroveň 2	Úroveň 3	Volby	Popisy	Stránka
Zaklad.nastav.	Inkoust	Test tisku	Kvalita tisku Zarovnani	Umožňuje kontrolu kvality nebo zarovnání tisku.	86 88
		Cistení	K Barva Vsechny	Umožňuje čištění tiskové hlavy.	86
		Mnozstvi ink.	—	Umožňuje zjištění dostupného množství inkoustu.	Viz ♦.
	Typ papiru	—	Stand. papir* Inkjet papir Brother BP71 Dalsi leskle Prusvitny	Slouží k nastavení typu papíru v zásobníku papíru.	31
	Format papiru	—	A4* A5 10x15cm Letter	Slouží k nastavení formátu papíru v zásobníku papíru.	31

♦ >>> Podrobná příručka uživatele.

Výchozí nastavení jsou zobrazena tučně s hvězdičkou.

Úroveň 1	Úroveň 2	Úroveň 3	Volby	Popisy	Stránka
Zaklad.nastav. (pokračování)	Hlasitost	Vyzvaneni	Vyp. Slabe <b>Stred*</b> Silne	Nastavuje hlasitost vyzvánění.	17
		Pipnuti	Vyp. <b>Slabe*</b> Stred Silne	Slouží k nastavení hlasitosti zvuků při stisku dotykového displeje nebo dotykového panelu.	17
		Repro	Vyp. Slabe <b>Stred*</b> Silne	Nastavuje hlasitost reproduktoru.	18
	Nastaveni LCD	Podsviceni	<b>Svetly*</b> Stred Tmavy	Můžete upravit jas podsvícení dotykového displeje.	18
		Casovac jasu	Vyp. 10Sec. 20Sec. <b>30Sec.*</b>	Můžete nastavit dobu, po kterou bude podsvícení dotykového displeje zapnuté po posledním doteku prstu.	Viz ♦.
	Nastaveni tlačítka	Nastaveni tlačítka Domu	<b>Domu*</b> Vice Zastupci 1 Zastupci 2 Zastupci 3	Slouží k výběru okna, které se zobrazí po stisknutí tlačítka Domů (🏠) na dotykovém panelu.	10
	Rezim spanku	—	1Min. 2Min. 3Min. <b>5Min.*</b> 10Min. 30Min. 60Min.	Můžete vybrat dobu, po kterou bude zařízení nečinné, než přejde do režimu spanku.	Viz ♦.
	Blok.funkce	Zadej heslo	—	Můžete omezit vybrané činnosti zařízení pro až 10 uživatelů s omezeným oprávněním a všechny ostatní neoprávněné veřejné uživatele.	
		Blok.Vyp.→Zap.	—		
	Nastaveni zástupce	Název zástupce	Upravy nazvu zástupce	—	Můžete změnit název zástupce.
Vymaz			—	Odstraní zástupce.	16
♦ >> Podrobná příručka uživatele.					
Výchozí nastavení jsou zobrazena tučně s hvězdičkou.					

Úroveň 1	Úroveň 2	Úroveň 3	Volby	Popisy	Stránka
Fax	Prijem nastav.	Pocet zvoneni	0 1 <b>2*</b> 3 4 5 6 7 8	Nastavuje počet vyzvánění předtím, než zařízení odpoví v režimu Jen fax nebo Fax/Tel.	48
		Doba vyzv.F/T	20Sec. <b>30Sec.*</b> 40Sec. 70Sec.	Slouží k nastavení doby dvojitého vyzvánění v režimu Fax/Tel.	48
		Nahled faxu	Zap. <b>Vyp.*</b>	Přijaté faxy si můžete prohlédnout na dotykovém displeji.	50
		Detek.faxu	<b>Zap.*</b> Vyp.	Automaticky přijímá faxové zprávy, když odpovíte na volání a uslyšíte tóny faxu.	49
		Dalkovy kod	Dalkovy kod (Volby) <b>Zap.*</b> Vyp. Aktivacni kod (*51) Deaktivacni kod (#51)	Umožňuje odpovídat na všechna volání pomocí linkového nebo externího telefonu a používat kódy pro zapínání nebo vypínání zařízení. Tyto kódy si můžete přizpůsobit.	57
		Autom.zmenseni	<b>Zap.*</b> Vyp.	Ořízne velikost příchozích faxů na velikost papíru.	Viz ♦.
		Prij.do pameti	<b>Vyp.*</b> Fax presmerovani Ulozeni dok. PC Fax prijem	Můžete nastavit zařízení tak, aby přesměrovalo faxové zprávy, ukládalo příchozí faxy do paměti (abyste je mohli vyzvednout, když nejste u zařízení) nebo odesílalo faxy do počítače.  Vyberete-li funkci Přesměrování faxu nebo PC-Fax příjem, můžete zapnout bezpečnostní funkci Záložní tisk.	
♦ >>> Podrobná příručka uživatele.					
Výchozí nastavení jsou zobrazena tučně s hvězdičkou.					

Úroveň 1	Úroveň 2	Úroveň 3	Volby	Popisy	Stránka
Fax (pokračování)	Nastav.hlaseni	Hlaseni o vys.	Zap. Zap.+Vzorek <b>Vyp.*</b> Vyp.+Vzorek	Vyberte výchozí nastavení pro Hlášení o ověření přenosu.	44
		Perioda deniku	Perioda deniku	Nastaví interval pro automatický tisk faxového deníku. Pokud jste vybrali jinou volbu, než Vyp. a Po 50 faxech, můžete nastavit čas pro vybranou volbu. Pokud jste vybrali Perioda 7 dni, můžete nastavit den v týdnu.	Viz ♦.
			Cas		
	Den				
	Tisk dokumentu	—	—	Slouží k vytištění příchozích faxů uložených v paměti.	
	Dalk.pristup	—	---*	Slouží k nastavení vlastního kódu pro dálkové vyzvednutí.	
	Omezeni vytaceni	Ciselnik	Zadejte # dvakrat Zap. <b>Vyp.*</b>	Můžete nastavit, zda chcete omezit faxové přenosy, nebo vyžadovat, aby uživatel zadal číslo dvakrát, aby se zabránilo přenosům na nesprávnou adresu.	
		Adresar	Zadejte # dvakrat Zap. <b>Vyp.*</b>		
		Zastupci	Zadejte # dvakrat Zap. <b>Vyp.*</b>		
		Server LDAP	Zadejte # dvakrat Zap. <b>Vyp.*</b>		
Zbyva uloh	—	—	Zkontrolujte, které úlohy jsou v paměti, a zrušte vybrané úlohy.		
♦ >> Podrobná příručka uživatele.					
Výchozí nastavení jsou zobrazena tučně s hvězdičkou.					

Úroveň 1	Úroveň 2	Úroveň 3	Úroveň 4	Volby	Popisy	Stránka
Síť	Drátová LAN	TCP/IP	BOOT metoda	Auto* Static RARP BOOTP DHCP	Slouží k výběru metody BOOT, která nejlépe vyhovuje vašim potřebám.	Viz +.
			IP adresa	[000-255]. [000-255]. [000-255]. [000-255]	Zadejte adresu IP.	
			Maska podsítě	[000-255]. [000-255]. [000-255]. [000-255]	Zadejte masku podsítě.	
			Brána	[000-255]. [000-255]. [000-255]. [000-255]	Zadejte adresu brány.	
			Jméno uzlu	BRNXXXXXXXXXXXX	Zadejte název uzlu.	
			Konfigurace WINS	Auto* Static	Slouží k výběru režimu konfigurace WINS.	
			Server WINS	(Primární) 000.000.000.000 (Sekundární) 000.000.000.000	Určuje adresu IP primárního nebo sekundárního serveru WINS.	
			Server DNS	(Primární) 000.000.000.000 (Sekundární) 000.000.000.000	Určuje adresu IP primárního nebo sekundárního serveru DNS.	
			APIPA	Zap.* Vyp.	Automaticky přidělí adresu IP z rozsahu adres v rámci propojení.	
<p>+ &gt;&gt; Příručka síťových aplikací.</p> <p>♣ Přejděte na stránku Brother Solutions Center na adrese <a href="http://solutions.brother.com/">http://solutions.brother.com/</a> a stáhněte si dokument Příručka Wi-Fi Direct™.</p> <p>● Přejděte na stránku Brother Solutions Center na adrese <a href="http://solutions.brother.com/">http://solutions.brother.com/</a> a stáhněte si dokument Příručka připojení k webu.</p> <p>Výchozí nastavení jsou zobrazena tučně s hvězdičkou.</p>						

Úroveň 1	Úroveň 2	Úroveň 3	Úroveň 4	Volby	Popisy	Stránka
Síť (pokračování)	Drátová LAN (pokračování)	TCP/IP (pokračování)	IPv6	Zap. Vyp.*	Zapíná nebo vypíná protokol IPv6. Chcete-li použít protokol IPv6, další informace naleznete na stránkách <a href="http://solutions.brother.com/">http://solutions.brother.com/</a> .	Viz +.
		Ethernet	—	Auto* 100B-FD 100B-HD 10B-FD 10B-HD	Slouží k výběru režimu ethernetového připojení.	
		MAC adresa	—	—	Můžete zobrazit adresu MAC vašeho zařízení.	
	WLAN	TCP/IP	BOOT metoda	Auto* Static RARP BOOTP DHCP	Slouží k výběru metody BOOT, která nejlépe vyhovuje vašim potřebám.	
			IP adresa	[000-255]. [000-255]. [000-255]. [000-255]	Zadejte adresu IP.	
			Maska podsítě	[000-255]. [000-255]. [000-255]. [000-255]	Zadejte masku podsítě.	
			Brána	[000-255]. [000-255]. [000-255]. [000-255]	Zadejte adresu brány.	
			Jméno uzlu	BRWXXXXXXXXXXXXX	Zadejte název uzlu.	
			Konfigurace WINS	Auto* Static	Slouží k výběru režimu konfigurace WINS.	

+ >> Příručka síťových aplikací.

♣ Přejděte na stránku Brother Solutions Center na adrese <http://solutions.brother.com/> a stáhněte si dokument Příručka Wi-Fi Direct™.

● Přejděte na stránku Brother Solutions Center na adrese <http://solutions.brother.com/> a stáhněte si dokument Příručka připojení k webu.

Výchozí nastavení jsou zobrazena tučně s hvězdičkou.

Úroveň 1	Úroveň 2	Úroveň 3	Úroveň 4	Volby	Popisy	Stránka
Sít (pokračování)	WLAN (pokračování)	TCP/IP (pokračování)	Server WINS	(Primární) 000.000.000.000  (Sekundární) 000.000.000.000	Určuje adresu IP primárního nebo sekundárního serveru WINS.	Viz +.
			Server DNS	(Primární) 000.000.000.000  (Sekundární) 000.000.000.000	Určuje adresu IP primárního nebo sekundárního serveru DNS.	
			APIPA	Zap.*  Vyp.	Automaticky přidělí adresu IP z rozsahu adres v rámci propojení.	
			IPv6	Zap.  Vyp.*	Zapíná nebo vypíná protokol IPv6 pro bezdrátovou místní síť LAN. Chcete-li použít protokol IPv6, další informace naleznete na stránkách <a href="http://solutions.brother.com/">http://solutions.brother.com/</a> .	
		Průvodce nast.	—	—	Můžete ručně nakonfigurovat tiskový server pro bezdrátovou síť.	
		WPS/AOSS	—	—	Pomocí metody stisknutí jediného tlačítka můžete snadno nakonfigurovat nastavení bezdrátové sítě.	
		WPS + kód PIN	—	—	Prostřednictvím WPS s kódem PIN můžete snadno nakonfigurovat nastavení bezdrátové sítě.	
+ >> Příručka síťových aplikací.						
♣ Přejděte na stránku Brother Solutions Center na adrese <a href="http://solutions.brother.com/">http://solutions.brother.com/</a> a stáhněte si dokument Příručka Wi-Fi Direct™.						
● Přejděte na stránku Brother Solutions Center na adrese <a href="http://solutions.brother.com/">http://solutions.brother.com/</a> a stáhněte si dokument Příručka připojení k webu.						
Výchozí nastavení jsou zobrazena tučně s hvězdičkou.						

Úroveň 1	Úroveň 2	Úroveň 3	Úroveň 4	Volby	Popisy	Stránka			
Sít (pokračování)	WLAN (pokračování)	Stav WLAN	Stav	—	Můžete zobrazit aktuální stav bezdrátové sítě.	Viz +.			
			Signal	—	Můžete zobrazit aktuální sílu signálu bezdrátové sítě.				
			SSID	—	Můžete zobrazit aktuální SSID.				
			Komunik. režim	—	Můžete zobrazit aktuální režim komunikace.				
		MAC adresa	—	—	Můžete zobrazit adresu MAC vašeho zařízení.				
	Wi-Fi Direct	Tlacitko	—	—	—	Pomocí metody stisknutí jediného tlačítka můžete snadno nakonfigurovat nastavení bezdrátové sítě Wi-Fi Direct™.	Viz ♣.		
						Kod PIN		—	—
Ručne						—		—	Můžete ručně nakonfigurovat nastavení bezdrátové sítě Wi-Fi Direct™.
Majitel skupiny						—		Zap. vyp.*	Nastaví zařízení jako vlastníka skupiny.

+ >> Příručka síťových aplikací.

♣ Přejděte na stránku Brother Solutions Center na adrese <http://solutions.brother.com/> a stáhněte si dokument Příručka Wi-Fi Direct™.

● Přejděte na stránku Brother Solutions Center na adrese <http://solutions.brother.com/> a stáhněte si dokument Příručka připojení k webu.

Výchozí nastavení jsou zobrazena tučně s hvězdičkou.



Úroveň 1	Úroveň 2	Úroveň 3	Úroveň 4	Volby	Popisy	Stránka
Sít (pokračování)	Wi-Fi Direct (pokračování)	Informace o zařízení	Název zařízení	—	Můžete zobrazit název zařízení.	Viz ♣.
			SSID	—	Zobrazí SSID vlastníka skupiny. Pokud není zařízení připojeno, dotykový displej zobrazuje Nepřipojeno.	
			IP adresa	—	Můžete zobrazit aktuální IP adresu zařízení.	
		Stavové informace	Stav	G/O aktivní (**)  Klient aktivní  Nepřipojeno  Vyp.  Drátová síť LAN aktivní  ** = počet zařízení	Můžete zobrazit aktuální stav bezdrátové sítě Wi-Fi Direct™.	
			Signal	Silný  Střední  Slabý  Žádný	Můžete zobrazit aktuální sílu signálu bezdrátové sítě Wi-Fi Direct™. Pokud je zařízení vlastníkem skupiny, dotykový displej vždy zobrazuje Silný.	
		I/F povoleno	—	Zap.  Vyp.*	Zapnutí nebo vypnutí bezdrátové sítě Wi-Fi Direct™.	

+ >> Příručka síťových aplikací.

♣ Přejděte na stránku Brother Solutions Center na adrese <http://solutions.brother.com/> a stáhněte si dokument Příručka Wi-Fi Direct™.

● Přejděte na stránku Brother Solutions Center na adrese <http://solutions.brother.com/> a stáhněte si dokument Příručka připojení k webu.

Výchozí nastavení jsou zobrazena tučně s hvězdičkou.

Úroveň 1	Úroveň 2	Úroveň 3	Úroveň 4	Volby	Popisy	Stránka
Sit (pokračování)	E-mail/IFAX (K dispozici po stažení funkce IFAX)	Adresa mailu	—	—	Zadejte e-mailovou adresu. (Maximálně 60 znaků)	Viz +.
		Nastavení serveru	Server SMTP	Jmeno (Maximálně 30 znaků)  IP adresa [000-255]. [000-255]. [000-255]. [000-255]	Zadejte adresu serveru SMTP.	
			Port SMTP	[00001-65535]	Zadejte číslo portu SMTP.	
			Auth. pro SMTP	Zadny*  SMTP-AUT  POP pred SMTP	Slouží k výběru metody zabezpečení pro notificační e-mail.	
			Server POP3	Jmeno (Maximálně 30 znaků)  IP adresa [000-255]. [000-255]. [000-255]. [000-255]	Zadejte adresu serveru POP3.	
			Port POP3	[00001-65535]	Zadejte číslo portu POP3.	
			Mailbox jmeno	—	Zadejte název poštovní schránky. (Maximálně 60 znaků)	
			Heslo postovni schranky	—	Zadejte heslo pro přihlášení k serveru POP3. (Maximálně 32 znaků)	
			APOP	Zap.  Vyp.*	Aktivuje nebo deaktivuje APOP.	

+ >> Příručka síťových aplikací.

♣ Přejděte na stránku Brother Solutions Center na adrese <http://solutions.brother.com/> a stáhněte si dokument Příručka Wi-Fi Direct™.

● Přejděte na stránku Brother Solutions Center na adrese <http://solutions.brother.com/> a stáhněte si dokument Příručka připojení k webu.

Výchozí nastavení jsou zobrazena tučně s hvězdičkou.

Úroveň 1	Úroveň 2	Úroveň 3	Úroveň 4	Volby	Popisy	Stránka
Sit (pokračování)	E-mail/IFAX (K dispozici po stažení funkce IFAX) (pokračování)	Nast.mail pri.	Auto polling	Auto polling (Volby) <b>Zap.*</b> Vyp.	Automaticky kontroluje nové zprávy na serveru POP3.	Viz +.
				(V zapnutém stavu) Polling frekv. (Volby) 1Min 3Min. 5Min. <b>10Min.*</b> 30Min. 60Min.	Slouží k nastavení intervalu kontroly nových zpráv na serveru POP3.	
			Zahlavi	Vse Subjekt+Od+Komu <b>Ne*</b>	Slouží k výběru obsahu hlavičky mailu pro tisk.	
			Vymaz chyboveho mailu	<b>Zap.*</b> Vyp.	Automaticky odstraní chybové e-maily.	
			Prihlaseni	Zap. MDN <b>Vyp.*</b>	Přijímá zprávy s oznámením.	
		Nast.mail vys.	Odesilajici	—	Zobrazí předmět, který je připojen k datům internetového faxu.	
		Velik.limit	Zap. <b>Vyp.*</b>	Omezuje velikost e-mailových dokumentů.		
		Prihlaseni	Zap. <b>Vyp.*</b>	Odesílá zprávy s oznámením.		

+ >> Příručka síťových aplikací.

♣ Přejděte na stránku Brother Solutions Center na adrese <http://solutions.brother.com/> a stáhněte si dokument Příručka Wi-Fi Direct™.

● Přejděte na stránku Brother Solutions Center na adrese <http://solutions.brother.com/> a stáhněte si dokument Příručka připojení k webu.

Výchozí nastavení jsou zobrazena tučně s hvězdičkou.

Úroveň 1	Úroveň 2	Úroveň 3	Úroveň 4	Volby	Popisy	Stránka
Sít (pokračování)	E-mail/IFAX (K dispozici po stažení funkce IFAX) (pokračování)	Nast. relace	Prenos vysílání	Zap. Vyp.*	Přesměruje dokument na jiný faxový přístroj prostřednictvím Internetu.	Viz +.
			Prenos domena	—	Registruje název domény.	
			Prenos hlas.	Zap. Vyp.*	Vytiskne hlášení o přesměrování přenosu.	
		Ruční příjem POP3	—	Spojí se se serverem POP3 a potvrdí, zda e-mail byl přijat.		
	Nastavení připojení webu	Nastavení proxy	Připojení proxy	Zap. Vyp.*	Můžete změnit nastavení webového připojení.	Viz ●.
			Adresa	—		
			Port	—		
			Uživatel jmeno	—		
			Zabez. kod	—		
	Sítový I/F	—	Drátová LAN* WLAN	—	Můžete vybrat typ síťového připojení.	Viz +.
Nulování site	—	—	Ano Ne	Všechna síťová nastavení můžete vrátit zpět na tovární nastavení.		

+ >> Příručka síťových aplikací.

♣ Přejděte na stránku Brother Solutions Center na adrese <http://solutions.brother.com/> a stáhněte si dokument Příručka Wi-Fi Direct™.

● Přejděte na stránku Brother Solutions Center na adrese <http://solutions.brother.com/> a stáhněte si dokument Příručka připojení k webu.

Výchozí nastavení jsou zobrazena tučně s hvězdičkou.



## Vsechna nastav (pokračování)

Úroveň 1	Úroveň 2	Úroveň 3	Volby	Popisy	Stránka		
Tisk hlasení	Vysílání over.	—	—	Vytiskne tyto seznamy a hlášení.	Viz ♦.		
	Adresář	—	—				
	Deník	—	—				
	Konfigurace	—	—				
	Konfigurace site	—	—				
	Zpráva WLAN	—	—				
Příst. info.	Výrobní číslo	—	—	Slouží ke zjištění výrobního čísla zařízení.	120		
Pocat.nastav.	Režim příjmu	—	<b>Jen fax*</b> Fax/Tel Ext.Tel/TAD Rucne	Vyberte režim příjmu, který nejlépe vyhovuje vašim potřebám.	45		
		Datum a čas	Datum	—		Umísťuje datum a čas na displej a do hlaviček faxů, které odesíláte.	Viz ‡.
			Čas	—			
			Automaticky letní čas	<b>Zap.*</b> Vyp.		Automaticky přepíná na letní čas.	Viz ♦.
	Časová zóna	—	Slouží k nastavení časového pásma vaší země.	Viz ‡.			
	ID Stanice	Fax Jmeno	—	Umísťuje vaše jméno a faxové číslo tak, aby se objevilo na každé odfaxované straně.			
	Tonova/Pulsni	—	<b>Tonova*</b> Pulsni	Vyberte režim vytáčení.			
	Volací ton	—	Detekce <b>Bez detekce*</b>	Zapíná a vypíná detekci oznamovacího tónu.	119		
	Typ tel.linky	—	<b>Standardni*</b> Pob.ustredna ISDN	Vyberte typ telefonní linky.	53		
Kompatibilita	—	<b>Vysoka*</b> Normalni Zakladni (pro VoIP)	Upraví rychlost modemu jako pomoc při odstraňování přenosových problémů.	119			
♦ >>> Podrobná příručka uživatele.							
‡ >>> Stručný návod k obsluze.							
Výchozí nastavení jsou zobrazena tučně s hvězdičkou.							

Úroveň 1	Úroveň 2	Úroveň 3	Volby	Popisy	Stránka	
Pocat.nastav. (pokračování)	Nulovani	Sit	Ano Ne	Slouží k obnovení výchozích továrních nastavení tiskového serveru, např. hesla a adresy IP.	120	
		Adresar a fax	Ano Ne	Odstraňuje všechna uložená čísla z adresáře a faxy, obnovuje ID stanice, seznam adresáře, hlášení o ověření přenosu a faxový deník zpět na výchozí tovární nastavení.		
		Vsechna nastav	Ano Ne	Vrátí všechna nastavení zařízení zpět na tovární nastavení.		
	Dalsi nastav.	Docasna zaloha faxu	Zaloha (Volby)	Zaloha (Volby) Zap. <b>Vyp.*</b> Opakovany tisk Vymaz	Vytiskne nebo odstraní faxová data, která jsou uložena v paměti.	Viz ♦.
Mistni jazyk	—	<b>Anglicky*</b> Cesky Madarsky Polsky Bulharsky Rumunsky Slovensky Chorvatsky Slovinsky	Můžete změnit jazyk, ve kterém se zobrazují zprávy na dotykovém displeji LCD.	Viz ‡.		

♦ >>> Podrobná příručka uživatele.

‡ >>> Stručný návod k obsluze.

Výchozí nastavení jsou zobrazena tučně s hvězdičkou.

# Tabulky funkcí



## Fax (Když je náhled faxu vypnutý.)

Úroveň 1	Úroveň 2	Úroveň 3	Volby	Popisy	Stránka
Opak. (Pauza)	—	—	—	Zopakuje vytočení posledního volaného čísla. Při zadávání faxového nebo telefonního čísla na dotykovém panelu, na dotykové obrazovce se tlačítko Opakování vytáčení změní na tlačítko Pauza. Stisknete tlačítko Pauza, když potřebujete vložit pauzu při vytáčení čísel, jako jsou přístupové kódy a čísla kreditních karet. Můžete také uložit pauzu při nastavování adres.	60
Tel (R)	—	—	—	Tel se mění na R, pokud je pobočková ústředna PBX vybrána jako typ telefonní linky. Pokud jste připojeni k pobočkové ústředně PBX, použitím R můžete získat přístup k vnější lince, nebo přenést hovor na jinou linku.	54
<p>+ &gt;&gt; Příručka síťových aplikací.</p> <p>◆ &gt;&gt; Podrobná příručka uživatele.</p>					
<p>Výchozí nastavení jsou zobrazena tučně s hvězdičkou.</p>					

Úroveň 1	Úroveň 2	Úroveň 3	Volby	Popisy	Stránka
Adresar	 (Hledat: )	—	—	Pokud je protokol LDAP vypnutý, bude vyhledávání provedeno v rámci lokálního adresáře. Pokud je protokol LDAP zapnutý, bude vyhledávání provedeno v rámci lokálního adresáře a LDAP serveru.	59
		<b>Detail</b> (Objeví se pouze tehdy, když je protokol LDAP zapnutý.)	—	Zobrazí podrobné informace o zvolené adrese.	Viz +.
	Upravy	—	Pridat novou adresu	Ukládá čísla adresáře, aby bylo možné tato čísla vytáčet stisknutím tlačítka Adresar na dotykovém displeji (a Pouzit, a poté Fax start).	61
		—	Nastavení skupiny	Můžete nastavit čísla skupin pro oběžník.	Viz ♦.
		—	Zmena	Můžete změnit čísla v adresáři.	62
—	—	Vymaz	Můžete odstranit čísla z adresáře.	62	
—	—	Pouzit	—	Můžete odeslat fax pomocí adresáře.	59
Historie volani	Odchozi volani	Pouzit	—	Umožňuje vybrat číslo ze seznamu odchozích volání a poté na něj odeslat fax, přidat jej do adresáře nebo jej odstranit.	60
		Upravy	Pridat do adresare Vymaz		
Fax start	—	—	—	Umožňuje odeslat fax.	40
Moznosti	Rozliseni faxu	—	<b>Standard*</b> Jemne Ex..Jemne Foto	Slouží k nastavení rozlišení odchozích faxů.	Viz ♦.
	Kontrast	—	<b>Auto*</b> Svetly Tmavy	Změní jas odesílaných faxů.	
+ >> Příručka síťových aplikací. ♦ >> Podrobná příručka uživatele.					
Výchozí nastavení jsou zobrazena tučně s hvězdičkou.					



Úroveň 1	Úroveň 2	Úroveň 3	Volby	Popisy	Stránka	
Možnosti (pokračování)	Obeznič	Přidat číslo	Přidat číslo	Můžete odeslat stejnou faxovou zprávu na více než jedno faxové číslo.	Viz ♦.	
			Přidat z adresare			
			Vyhledat v adresari			
	Náhled	—	—	Zap. Vyp.*	Můžete zobrazit náhled faxové zprávy před odesláním.	43
	Nastavení barev	—	—	Mono* Barva	Určuje, zda budou faxy odeslané černobíle nebo barevně.	42
	Casovac	Casovac	—	Zap. Vyp.*	Nastaví čas ve 24hodinovém formátu, ve kterém budou odesílány odložené faxy.	Viz ♦.
		Nast.cas	—	—		
	Sdruž.vys	—	—	Zap. Vyp.*	Slučuje odložené faxy na stejné faxové číslo ve stejnou dobu dne do jednoho přenosu.	
	Realny cas TX	—	—	Zap. Vyp.*	Fax můžete odeslat bez využití paměti.	
	Polling vysil.	—	—	Standard Zabezp. Vyp.*	Nastaví dokument na vašem zařízení, který má vyzvednout jiné faxové zařízení.	
	Polling příjem	—	—	Standard Zabezp. Casovac Vyp.*	Nastavuje přístroj pro Polling jiného faxového zařízení.	
	Zamorsky rezim	—	—	Zap. Vyp.*	Tuto možnost zapnete, máte-li problémy s odesláním faxů do zámoří.	
	Velikost skenovacího skla	—	—	Letter A4*	Slouží k nastavení velikosti skla skeneru pro faxy.	42
Ulož.nov.predv.	—	—	Ano Ne	Můžete uložit vaše nastavení faxu.	Viz ♦.	
Tovarni nastav	—	—	Ano Ne	Všechna nastavení můžete vrátit zpět na tovární nastavení.		
Uložit jako zástupce	—	—	—	Uloží aktuální nastavení jako zástupce.		
+ >> Příručka síťových aplikací.						
♦ >> Podrobná příručka uživatele.						
Výchozí nastavení jsou zobrazena tučně s hvězdičkou.						



## Fax (Když je náhled faxu zapnutý.)

Úroveň 1	Úroveň 2	Úroveň 3	Volby	Popisy	Stránka
Odesílání faxu	(Viz Fax (Když je náhled faxu vypnutý.) >> strana 137.)				
Přijaté faxy	Tisk / odstranit	Tisknout vse (nove faxy)	—	Vytiskne nové přijaté faxy.	52
		Tisknout vse (Stare faxy)	—	Vytiskne staré přijaté faxy.	
		Odstranit vse (nove faxy)	—	Odstraní nové přijaté faxy.	52
		Odstranit vse (Stare faxy)	—	Odstraní staré přijaté faxy.	
Adresar	(Viz Adresar v části Fax (Když je náhled faxu vypnutý.) >> strana 137.)				
Historie volání	(Viz Historie volání v části Fax (Když je náhled faxu vypnutý.) >> strana 137.)				
Výchozí nastavení jsou zobrazena tučně s hvězdičkou.					



## Kopírov.

Úroveň 1	Úroveň 2	Úroveň 3	Volby	Popisy	Stránka
Mono Start	—	—	—	Umožňuje vytvořit černobílou kopii.	63
Colour Start	—	—	—	Umožňuje vytvořit barevnou kopii.	
Nejlepší kvalita <b>Normalni*</b> 2stranny (1→2) A4 → A3 2na1 (ID) 2na1 Poster Uspora inkoustu Kniha	—	—	—	Můžete vybrat požadované nastavení z přednastavených položek.	64
◆ >> Podrobná příručka uživatele.					
Výchozí nastavení jsou zobrazena tučně s hvězdičkou.					

Úroveň 1	Úroveň 2	Úroveň 3	Volby	Popisy	Stránka	
Možnosti	Kvalita	—	<b>Normalní*</b> Nejlépsi	Slouží k výběru rozlišení kopírování pro další kopii.	Viz ♦.	
	Typ papíru	—	<b>Stand. papír*</b> Inkjet papír Brother BP71 Další leskle Průsvitny	Slouží k výběru typu papíru, který odpovídá papíru v zásobníku.	65	
	Velikost papíru	—	<b>A4*</b> A5 A3 10x15cm Letter Legal Ledger	Slouží k výběru formátu papíru, který odpovídá papíru v zásobníku.	66	
	Zvětšit/zmenšit	<b>100%*</b>	—	—	—	Viz ♦.
		Zvětšit	198% 10x15cm → A4 186% 10x15cm → Letter 141% A4→A3, A5→A4	Můžete vybrat poměr zvětšení pro další kopii.		
		Zmenšit	97% Letter → A4 93% A4 → Letter 83% Legal → A4 69% A4 → A5 47% A4 → 10x15cm	Můžete vybrat poměr zmenšení pro další kopii.		
		Na stránku	—	Zařízení upraví velikost automaticky podle nastaveného formátu papíru.		
Vlastní (25 - 400 %)		—	Můžete vybrat poměr zvětšení nebo zmenšení pro použitý typ dokumentu.			
♦ >> Podrobná příručka uživatele.						
Výchozí nastavení jsou zobrazena tučně s hvězdičkou.						

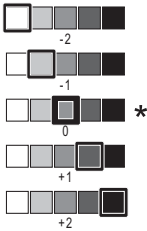
Úroveň 1	Úroveň 2	Úroveň 3	Volby	Popisy	Stránka	
Možnosti (pokračování)	Sytost	—		Slouží k úpravě sytosti kopií.	Viz ♦.	
	Netridit/ Tridit	—	Netridit* Tridit	Můžete uspořádat nebo třídít vícenásobné kopie.		
	Soutisk	—	Vyp. (1na1)* 2na1 (na vysku) 2na1 (na sirku) 2na1 (ID) 4na1 (na vysku) 4na1 (na sirku) Poster (2x1) Poster (2x2) Poster (3x3)	Můžete kopírovat v rozvržení N na 1, 2 na 1 (ID) nebo Poster.		
	2stranna kopie	Vyp.*	—	—	Můžete vybrat nastavení 2stranného tisku.	
		Na vysku otocit po dlouhem okraji	—	—		
		Na sirku otocit po dlouhem okraji	—	—		
Na vysku otocit po kratkem okraji		—	—			
Na sirku otocit po kratkem okraji		—	—			
Pokroc.	Normalni* 2stranna 1 2stranna 2					
♦ >> Podrobná příručka uživatele.						
Výchozí nastavení jsou zobrazena tučně s hvězdičkou.						

Úroveň 1	Úroveň 2	Úroveň 3	Volby	Popisy	Stránka
Možnosti (pokračování)	Pokročila nastavení	—	<b>Vyp.*</b> Rezim uspořádkování inkoustu Kopie na tenký papír Kopíř. knihy Kop. vodoznaků Odstranit barvu pozadí	Můžete vybrat různá nastavení kopírování.	Viz ♦.
	Uložit jako zástupce	—	—	Uloží aktuální nastavení jako zástupce.	
♦ >>> Podrobná příručka uživatele.					
Výchozí nastavení jsou zobrazena tučně s hvězdičkou.					



## Skenovani

Úroveň 1	Úroveň 2	Úroveň 3	Volby 1	Popisy	Stránka
do OCR (Uživatelům systému Macintosh je k dispozici po stažení aplikace Presto! PageManager. Viz <i>Přístup k podpoře společnosti Brother (Macintosh)</i> >> strana 3.)	PC vyber	Moznosti	(Podrobnosti viz <i>Moznosti</i> >> strana 146.)	Konfigurace podrobných nastavení.	Viz □.
		Uložit jako zástupce	—	Uloží aktuální nastavení jako zástupce.	
		Start	—	Zahájení skenování.	
do souboru*	PC vyber	Moznosti	(Podrobnosti viz <i>Moznosti</i> >> strana 147.)	Konfigurace podrobných nastavení.	
		Uložit jako zástupce	—	Uloží aktuální nastavení jako zástupce.	
		Start	—	Zahájení skenování.	
do obrazu	PC vyber	Moznosti	(Podrobnosti viz <i>Moznosti</i> >> strana 147.)	Konfigurace podrobných nastavení.	
		Uložit jako zástupce	—	Uloží aktuální nastavení jako zástupce.	
		Start	—	Zahájení skenování.	
do media (když je zasunuta paměťová karta nebo paměťová jednotka USB Flash)	—	Moznosti	(Podrobnosti viz <i>Moznosti</i> >> strana 148.)	Konfigurace podrobných nastavení.	71
		Uložit jako zástupce	—	Uloží aktuální nastavení jako zástupce.	Viz ◆.
		Start	—	Zahájení skenování.	71
□ >> Příručka uživatele programů.					
◆ >> Podrobná příručka uživatele.					
Výchozí nastavení jsou zobrazena tučně s hvězdičkou.					

Úroveň 1	Úroveň 2	Úroveň 3	Volby 1	Popisy	Stránka
do e-mailu	PC vyber	Moznosti	(Podrobnosti viz <i>Moznosti</i> >> strana 147.)	Konfigurace podrobných nastavení.	Viz <input type="checkbox"/> .
		Uložit jako zástupce	—	Uloží aktuální nastavení jako zástupce.	
		Start	—	Zahájení skenování.	
na e-mail. serv. (K dispozici po stažení funkce IFAX)	Adresar	—	—	Výběr adresy příjemce z adresáře.	
	Rucne	—	—	Ruční zadání adresy příjemce.	
	OK	Moznosti	(Podrobnosti viz <i>Moznosti</i> >> strana 149.)	Konfigurace podrobných nastavení.	
		Uložit jako zástupce	—	Uloží aktuální nastavení jako zástupce.	
		Start	—	Zahájení skenování.	
	Detail	—	—	Zobrazení seznamu adres, které jste zadali.	
na FTP	Název profilu	Moznosti	(Podrobnosti viz <i>Moznosti</i> >> strana 150.)	Konfigurace podrobných nastavení.	
		Uložit jako zástupce	—	Uloží aktuální nastavení jako zástupce.	
		Start	—	Zahájení skenování.	
do site	Název profilu	Moznosti	(Podrobnosti viz <i>Moznosti</i> >> strana 150.)	Konfigurace podrobných nastavení.	
		Uložit jako zástupce	—	Uloží aktuální nastavení jako zástupce.	
		Start	—	Zahájení skenování.	
WS skenování (Objeví se po instalaci webové služby pro skenování, která je zobrazena v Průzkumníku Windows® v počítači.)	—	Skenování	PC vyber	Data lze skenovat pomocí protokolu webových služeb.	
		Sken do mailu			
		Sken do faxu			
		Sken pro tisk			
<input type="checkbox"/> >> Příručka uživatele programů. <input checked="" type="checkbox"/> >> Podrobná příručka uživatele. Výchozí nastavení jsou zobrazena tučně s hvězdičkou.					

## Moznosti

(pro do OCR)

Úroveň 1	Úroveň 2	Volby 1	Popisy	Stránka
Moznosti	Nastaveno na dotykovém panelu	Vyp. (nastaveno v pocitaci)* Zap.	Pokud chcete změnit nastavení zařízení pomocí dotykové obrazovky, vyberte Zapnuto.	Viz <input type="checkbox"/> .
	Níže uvedená nastavení se objeví, když je vybráno Zap. pro Nastaveno na dotykovém panelu.			
	Typ skenování	Barva Cernobile*	Pro dokument můžete vybrat typ skenování.	
	Rozlišení	100 dpi 200 dpi* 300 dpi 600 dpi	Pro dokument můžete vybrat rozlišení skenování.	
	Typ souboru	Text* HTML RTF	Pro dokument můžete vybrat formát souboru.	
<input type="checkbox"/> >> Příručka uživatele programů.				
Výchozí nastavení jsou zobrazena tučně s hvězdičkou.				



**Moznosti****(pro do souboru, do obrazu nebo do e-mailu)**

Úroveň 1	Úroveň 2	Volby 1	Popisy	Stránka
<b>Moznosti</b>	<b>Nastaveno na dotykovém panelu</b>	<b>Vyp. (nastaveno v pocitaci)*</b> Zap.	Pokud chcete změnit nastavení zařízení pomocí dotykové obrazovky, vyberte Zapnuto.	Viz <input type="checkbox"/> .
	Níže uvedená nastavení se objeví, když je vybráno Zap. pro Nastaveno na dotykovém panelu.			
	<b>Typ skenování</b>	<b>Barva*</b> Cernobíle	Pro dokument můžete vybrat typ skenování.	
	<b>Rozlišení</b>	100 dpi <b>200 dpi*</b> 300 dpi 600 dpi	Pro dokument můžete vybrat rozlišení skenování.	
	<b>Typ souboru</b>	(Pokud v nastavení kvality vyberete volbu barev) <b>PDF*</b> JPEG (Pokud v nastavení kvality vyberete monochromatickou volbu) <b>PDF*</b> TIFF	Pro dokument můžete vybrat formát souboru.	
<b>Odstranit barvu pozadí</b>	<b>Vyp.*</b> Nizke Stredni Vysoka	Změna množství barvy pozadí, které bude odstraněno.		
<input type="checkbox"/> >> Příručka uživatele programů.				
Výchozí nastavení jsou zobrazena tučně s hvězdičkou.				

## Moznosti

(pro do media)

Úroveň 1	Úroveň 2	Volby 1	Popisy	Stránka
Moznosti	Typ skenování	Barva* Cernobíle	Pro dokument můžete vybrat typ skenování.	71
	Rozlišení	100 dpi <b>200 dpi*</b> 300 dpi 600 dpi Auto	Pro dokument můžete vybrat rozlišení skenování.	
	Typ souboru	(Pokud v nastavení kvality vyberete volbu barev) <b>PDF*</b> JPEG (Pokud v nastavení kvality vyberete monochromatickou volbu) <b>PDF*</b> TIFF	Pro dokument můžete vybrat formát souboru.	
	Název souboru	—	Můžete přejmenovat soubor.	
	Automatické oriznutí	Zap. <b>Vyp.*</b>	Slouží ke skenování více dokumentů umístěných na skle skeneru na paměťovou kartu nebo paměťovou jednotku USB Flash.	71 Viz ♦.
	Odstranit barvu pozadí	<b>Vyp.*</b> Nizke Stredni Vysoka	Změna množství barvy pozadí, které bude odstraněno.	71
	Ulož. nov. predv.	Ano Ne	Vlastní nastavení skenování můžete uložit jako výchozí nastavení.	Viz ♦.
Tovarní nastav	Ano Ne	Všechna nastavení můžete vrátit na původní tovární výchozí nastavení.		
♦ >>> Podrobná příručka uživatele.				
Výchozí nastavení jsou zobrazena tučně s hvězdičkou.				

**Možnosti**

(pro na e-mail. serv.)

**POZNÁMKA**

Je k dispozici po stažení funkce IFAX.

Úroveň 1	Úroveň 2	Volby 1	Popisy	Stránka
<b>Možnosti</b>	<b>Typ skenování</b>	<b>Barva*</b> Cernobíle	Pro dokument můžete vybrat typ skenování.	Viz <input type="checkbox"/> .
	<b>Rozlišení</b>	100 dpi <b>200 dpi*</b> 300 dpi 600 dpi Auto	Pro dokument můžete vybrat rozlišení skenování.	
	<b>Typ souboru</b>	(Pokud v nastavení kvality vyberete volbu barev) <b>PDF*</b> JPEG (Pokud v nastavení kvality vyberete monochromatickou volbu) <b>PDF*</b> TIFF	Pro dokument můžete vybrat formát souboru.	
	<b>Ulož .nov.predv.</b>	Ano Ne	Vlastní nastavení skenování můžete uložit jako výchozí nastavení.	
	<b>Tovarní nastav</b>	Ano Ne	Všechna nastavení můžete vrátit na původní tovární výchozí nastavení.	
<input type="checkbox"/> >> Příručka uživatele programů.				
Výchozí nastavení jsou zobrazena tučně s hvězdičkou.				

## Moznosti

(pro na FTP nebo do site)

Úroveň 1	Úroveň 2	Volby 1	Popisy	Stránka
Moznosti	Typ skenovani	<b>Barva*</b> Cernobile	Pro dokument můžete vybrat typ skenování.	Viz <input type="checkbox"/> .
	Rozliseni	100 dpi <b>200 dpi*</b> 300 dpi 600 dpi Auto	Pro dokument můžete vybrat rozlišení skenování.	
	Typ souboru	(Pokud v nastavení kvality vyberete volbu barev) <b>PDF*</b> JPEG (Pokud v nastavení kvality vyberete monochromatickou volbu) <b>PDF*</b> TIFF	Pro dokument můžete vybrat formát souboru.	
	Odstranit barvu pozadi	<b>Vyp.*</b> Nizke Stredni Vysoka	Změna množství barvy pozadí, které bude odstraněno.	
	Uzivatel jmeno	—	Zadejte uživatelské jméno.	

>> Příručka uživatele programů.

Výchozí nastavení jsou zobrazena tučně s hvězdičkou.



## Fotografie (obrazovka Vice)

Úroveň 1	Úroveň 2	Úroveň 3	Volby	Popisy	Stránka
Tisk miniatur	Tisk indexového listu	Nastavení tisku	Podrobnosti viz <i>Nastavení tisku</i> >> strana 155.	Můžete vytisknout stránku miniatur.	Viz ♦.
	Tisk fotografií pomocí indexu c.	Nastavení tisku	Podrobnosti viz <i>Nastavení tisku</i> >> strana 152.	Můžete tisknout fotografie výběrem pořadových čísel.	
Zobrazit fotogr.*	OK	Nastavení tisku	Podrobnosti viz <i>Nastavení tisku</i> >> strana 152.	Pomocí voleb můžete upravovat své fotografie.	70
	Tisknout vse	—	—	Můžete vytisknout všechny fotografie z paměťové karty nebo paměťové jednotky USB Flash.	
Vylepsit fotogr.	Vylepsit	Automat.korekce	Nastavení tisku (Podrobnosti viz <i>Nastavení tisku</i> >> strana 152.)	Pomocí těchto nastavení můžete upravovat své fotografie.	Viz ♦.
		Vyleps.pleti			
		Vyleps.scenerie			
		Vyjm.cerv.oci			
		Nocni scena			
		Vyplnit svetlem			
		Bila tabule			
		Monochromaticky			
		Sepia			
		Automaticky opravit a odstranit cervene oci			
	Oriznout	Nastavení tisku	Podrobnosti viz <i>Nastavení tisku</i> >> strana 152.	Fotografií můžete oříznout a vytisknout část obrázku.	
	Vylepsit a oriznout	Automat.korekce	Nastavení tisku (Podrobnosti viz <i>Nastavení tisku</i> >> strana 152.)	Pomocí těchto nastavení můžete upravovat a oříznout své fotografie.	
		Vyleps.pleti			
Vyleps.scenerie					
Vyjm.cerv.oci					
Nocni scena					
Vyplnit svetlem					
Bila tabule					
Monochromaticky					
Sepia					
Automaticky opravit a odstranit cervene oci					

♦ >> Podrobná příručka uživatele.

Výchozí nastavení jsou zobrazena tučně s hvězdičkou.

Úroveň 1	Úroveň 2	Úroveň 3	Volby	Popisy	Stránka
Prezentace	Zobrazit každou fotografií pro	3Sec.* 10Sec. 30Sec. 1Min 5Min.	—	Nastavuje dobu zobrazení každé fotografie v prezentaci, než zařízení přejde na další fotografii.	Viz ♦.
	Efekt	Vyp.* Zasunout Rozetmit Priblizit	—	Nastaví efekt, který je použit, když zařízení přechází na další snímek v prezentaci.	
	Start	—	—	Zařízení spustí prezentaci vašich fotografií.  Můžete vybrat fotografii v průběhu prezentace a změnit nastavení tisku. (Podrobnosti viz <i>Nastavení tisku</i> >> strana 152.)	
♦ >> Podrobná příručka uživatele.					
Výchozí nastavení jsou zobrazena tučně s hvězdičkou.					

## Nastavení tisku

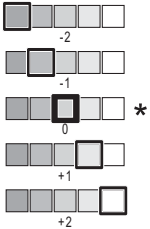
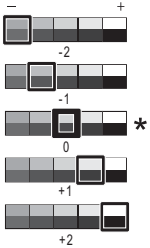

(pro Zobrazit fotogr., Tisk fotografií pomocí indexu c., Vylepsit fotogr. nebo Prezentace)

Volba 1	Volba 2	Volba 3	Volba 4	Popisy	Stránka
Kvalita tisku (Není k dispozici pro tisk DPOF.)	Normalni <b>Fotografie*</b>	—	—	Slouží k výběru kvality tisku.	Viz ♦.
Typ papíru	Stand. papír Inkjet papír Brother BP71 <b>Dalsi leskle*</b>	—	—	Slouží k výběru typu papíru.	
♦ >> Podrobná příručka uživatele.					
Výchozí nastavení jsou zobrazena tučně s hvězdičkou.					

Volba 1	Volba 2	Volba 3	Volba 4	Popisy	Stránka
<b>Format papír</b>	10x15cm* 13x18cm A4 A3 Letter Ledger	—	—	Slouží k výběru formátu papíru.	Viz ♦.
(Když je vybrán formát A4 nebo Letter) <b>Velikost tisku</b>	8x10cm 9x13cm 10x15cm 13x18cm 15x20cm <b>Max. rozmer*</b>	—	—	Vyberte velikost tisku, pokud používáte formát papíru A4 nebo Letter.	
<b>Automat. korekce</b> (Není zobrazeno při výběru volby Tisk DPOF.) (Pouze Zobrazit fotogr. a Prezentace)	Zap. <b>Vyp.*</b>	—	—	Zařízení rozhodne o vhodném efektu pro vaši fotografii.	
<b>Jas</b> (Není zobrazeno při výběru volby Vylepsit nebo Vylepsit a oriznout.)		—	—	Slouží k nastavení jasu.	
<b>Kontrast</b> (Není zobrazeno při výběru volby Vylepsit nebo Vylepsit a oriznout.)		—	—	Slouží k nastavení kontrastu.	

♦ >> Podrobná příručka uživatele.

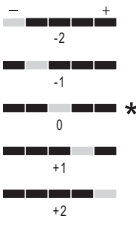
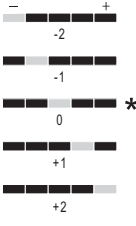
Výchozí nastavení jsou zobrazena tučně s hvězdičkou.

Volba 1	Volba 2	Volba 3	Volba 4	Popisy	Stránka
<b>Vylepseni barvy</b> (Není zobrazeno při výběru volby Vylepsit nebo Vylepsit a oriznout.)	Zap. <b>Vyp.*</b>	Vyvazeni bile		Slouží k nastavení odstínu bílých ploch.	Viz ♦.
		Ostrost		Zvýrazňuje detaily obrázku.	
		Sytost barev		Slouží k nastavení celkového množství barvy v obrázku.	
<b>Vyrez</b>	<b>Zap.*</b> Vyp.	—	—	Oříznutím kolem okrajů přizpůsobí obrázek formátu papíru nebo velikosti tisku. Tuto funkci vypněte, pokud chcete tisknout celé obrázky nebo chcete předejít nežádoucímu oříznutí.	
<b>Bez okraju</b>	<b>Zap.*</b> Vyp.	—	—	Zvětší potisknutelnou oblast, aby odpovídala okrajům papíru.	
<b>Tisk data</b> (Není k dispozici pro tisk DPOF.)	Zap. <b>Vyp.*</b>	—	—	Vytiskne na fotografii datum.	
<b>Uloz.nov.predv.</b>	Ano Ne	—	—	Vlastní nastavení tisku můžete uložit jako výchozí nastavení.	
<b>Tovarni nastav</b>	Ano Ne	—	—	Všechna nastavení můžete vrátit zpět na tovární nastavení.	
♦ >> Podrobná příručka uživatele.					
Výchozí nastavení jsou zobrazena tučně s hvězdičkou.					



**Nastavení tisku****(pro Tisk indexového listu)**

Úroveň 1	Úroveň 2	Úroveň 3	Volby	Popisy	Stránka
<b>Typ papíru</b>	<b>Stand. papír*</b> Inkjet papír Brother BP71 Dalsi leskle	—	—	Slouží k výběru typu papíru.	Viz ♦.
<b>Format papír</b>	Letter <b>A4*</b>	—	—	Slouží k výběru formátu papíru.	
♦ >> Podrobná příručka uživatele.					
Výchozí nastavení jsou zobrazena tučně s hvězdičkou.					

**Web (obrazovka vice)**

Úroveň 1	Úroveň 2	Úroveň 3	Volby	Popisy	Stránka
<b>Web</b>	PICASA Web Albums™	—	—	Umožňuje připojit zařízení Brother k internetovým službám.	Viz ●.
	Google Drive™	—	—		
	FLICKR®	—	—	Od doby, kdy byl tento dokument publikován, mohlo ze strany poskytovatele dojít k přidání webových služeb a/nebo ke změně názvů služeb.	
	Facebook™	—	—		
	EVERNOTE®	—	—		
	Dropbox	—	—		
● Přejděte na stránku Brother Solutions Center na adrese <a href="http://solutions.brother.com/">http://solutions.brother.com/</a> a stáhněte si dokument Příručka připojení k webu.					
Výchozí nastavení jsou zobrazena tučně s hvězdičkou.					



## Zastupci kopir. A3 (obrazovka Vice)

Úroveň 1	Úroveň 2	Volba 1	Volba 2	Popisy	Stránka
A3 2na1 <b>A4 → A3*</b> A4 + pozn. (S) A4 + pozn. (V) A4 + mřížka A4 + prázdně A4 střed	<b>Možnosti</b>	Kvalita	<b>Normalní*</b> Nejlepší	Slouží k výběru rozlišení kopírování pro další kopii.	Viz ♦.
		Typ papíru	Stand. papír	Slouží k nastavení typu papíru v zásobníku papíru.	
		Velikost papíru	<b>A3*</b> Ledger	Slouží k nastavení formátu papíru v zásobníku papíru.	
		Sytost		Slouží k úpravě sytosti kopií.	
♦ ►► Podrobná příručka uživatele. Výchozí nastavení jsou zobrazena tučně s hvězdičkou.					

## + (Zastupci)

Úroveň 1	Úroveň 2	Úroveň 3	Volby	Popisy	Stránka
<b>Přidat zástupce</b>	<b>Kopírov.</b>	Normalní	Přejděte na obrazovku možnosti kopírování.	Můžete vybrat požadované nastavení z přednastavených položek.	11
		Nejlepší kvalita			
		2stranný (1-2)			
		A4 → A3			
		2na1 (ID)			
		2na1			
		Poster			
		Uspora inkoustu			
Kniha					
Výchozí nastavení jsou zobrazena tučně s hvězdičkou.					

Úroveň 1	Úroveň 2	Úroveň 3	Volby	Popisy	Stránka
Pridat zastupce (pokračování)	Fax (Možnosti)	Rozliseni faxu	<b>Standard*</b> Jemne Ex. Jemne Foto	Slouží k nastavení rozlišení odchozích faxů.	12
		Kontrast	<b>Auto*</b> Svetly Tmavy	Změní jas odesílaných faxů.	
		Obeznik	Pridat cislo (Volby) Pridat cislo Pridat z adresare Vyhledat v adresari	Můžete odeslat stejnou faxovou zprávu na více než jedno faxové číslo.	
		Nahled	Zap. <b>Vyp.*</b>	Můžete zobrazit náhled faxové zprávy před odesláním.	
		Nastaveni barev	<b>Mono*</b> Barva	Určuje, zda budou faxy odeslané černobíle nebo barevně.	
		Realny cas TX	Zap. <b>Vyp.*</b>	Fax můžete odeslat bez využití paměti.	
		Zamorsky rezim	Zap. <b>Vyp.*</b>	Tuto možnost zapnete, máte-li problémy s odesláním faxů do zámoří.	
		Velikost skenovaciho skla	Letter <b>A4*</b>	Upravte oblast skenování na skle skeneru na velikost dokumentu.	

Výchozí nastavení jsou zobrazena tučně s hvězdičkou.

Úroveň 1	Úroveň 2	Úroveň 3	Volby	Popisy	Stránka
Přidat zástupce (pokračování)	Skenování	do souboru	PC vyber	Černobílý nebo barevný dokument můžete naskenovat do počítače.	13
		do OCR	PC vyber	Textový dokument lze převést na upravitelný textový soubor.	
		do obrazu	PC vyber	Barevný obrázek lze naskenovat do grafické aplikace.	
		do media (Možnosti)	Typ skenování Rozlišení Typ souboru Název souboru Automatické oriznutí Odstranit barvu pozadí	Dokumenty můžete skenovat na paměťovou kartu nebo paměťovou jednotku USB Flash.	
		do e-mailu	PC vyber	Černobílý nebo barevný dokument můžete naskenovat do e-mailové aplikace.	
		na e-mail. serv. (Možnosti)	Typ skenování Rozlišení Typ souboru	Černobílý nebo barevný dokument můžete naskenovat do emailového serveru.	
		do site	Název profilu	Můžete odeslat naskenovaná data na server CIFS ve vaší místní síti nebo na Internetu.	
		na FTP	Název profilu	Můžete odeslat naskenovaná data prostřednictvím protokolu FTP.	
Tento seznam se zobrazí, když po dobu 2 sekund stisknete název libovolného zástupce.	Web	PICASA Web Albums™	—	Umožňuje připojit zařízení Brother k internetovým službám.  Od doby, kdy byl tento dokument publikován, mohlo ze strany poskytovatele dojít k přidání webových služeb a/nebo ke změně názvů služeb.	14
		Google Drive™	—		
		FLICKR®	—		
		Facebook™	—		
		EVERNOTE®	—		
		Dropbox	—		
Tento seznam se zobrazí, když po dobu 2 sekund stisknete název libovolného zástupce.	Úpravy názvu zástupce	—	—	Můžete změnit název zástupce.	16
	Vymaz	—	—	Odstraní zástupce.	16
Výchozí nastavení jsou zobrazena tučně s hvězdičkou.					

 (Inkoust)

Úroveň 1	Úroveň 2	Úroveň 3	Volby	Popisy	Stránka
 (Inkoust)	Test tisku	—	Kvalita tisku Zarovnání	Umožňuje kontrolu kvality nebo zarovnání tisku.	86 88
	Cisteni	—	K Barva Vsechny	Umožňuje čištění tiskové hlavy.	86
	Mnozství ink.	—	—	Umožňuje zjištění dostupného množství inkoustu.	Viz ♦.
♦ >> Podrobná příručka uživatele.					
Výchozí nastavení jsou zobrazena tučně s hvězdičkou.					

 (Nastavení připojení Wi-Fi)
**POZNÁMKA**

Když je připojení Wi-Fi nastaveno, tato nastavení nelze z domovské obrazovky měnit. Veškerá nastavení připojení Wi-Fi můžete měnit z obrazovky Nastavení.

Úroveň 1	Úroveň 2	Úroveň 3	Volby	Popisy	Stránka
 (Nastavení připojení Wi-Fi)	Průvodce nast.	—	—	Můžete ručně nakonfigurovat tiskový server pro bezdrátovou síť.	Viz ‡.
	Nastavení s PC	—	—	Nastavení připojení Wi-Fi můžete nakonfigurovat pomocí počítače.	
	WPS/AOSS	—	—	Pomocí metody stisknutí jediného tlačítka můžete snadno nakonfigurovat nastavení bezdrátové sítě.	
	WPS + kód PIN	—	—	Prostřednictvím WPS s kódem PIN můžete snadno nakonfigurovat nastavení bezdrátové sítě.	Viz +.
‡ >> Stručný návod k obsluze.					
+ >> Příručka síťových aplikací.					
Výchozí nastavení jsou zobrazena tučně s hvězdičkou.					

## Použití paměťové karty nebo paměťové jednotky USB Flash zasunuté do správného slotu

Úroveň 1	Úroveň 2	Úroveň 3	Volby	Popisy	Stránka
Foto	(Viz <i>Fotografie (obrazovka Vice)</i> >> strana 151.)				
Sken do media	(Viz do media >> str. 144.)				
Web	(Viz <i>Web (obrazovka Vice)</i> >> strana 155.)				
DPOF	—	—	—	Zobrazuje displej s nastavením DPOF.	Viz ♦.
♦ >> Podrobná příručka uživatele.					
Výchozí nastavení jsou zobrazena tučně s hvězdičkou.					

## Zadávání textu

Když potřebujete zadat text do zařízení, na dotykovém displeji se zobrazí klávesnice.

Opakovaným stisknutím tlačítka  můžete cyklicky procházet písmena, čísla a zvláštní znaky.



### POZNÁMKA

Pro přepínání mezi malými a velkými písmeny, stiskněte tlačítko .

### Vkládání mezer

Chcete-li zadat mezeru, stiskněte tlačítko *Mezernik*. Nebo můžete stisknout tlačítko ► pro pohyb kurzorem.

### POZNÁMKA

Dostupné znaky se mohou lišit v závislosti na zemi.

### Provádění oprav

Pokud jste zadali nesprávný znak a chcete jej změnit, stisknutím tlačítka ◀ přesuňte kurzor a označte nesprávný znak, a potom stiskněte tlačítko . Zadejte správný znak. Kurzor můžete také použít pro návrat a zadání písmen.

Chcete-li vymazat všechny znaky, stiskněte opakovaně tlačítko .

## Obecné

### POZNÁMKA

V této kapitole naleznete souhrn technických údajů zařízení. Další podrobné technické údaje naleznete na stránkách <http://www.brother.com/>.

<b>Typ tiskárny</b>	Inkoustová tiskárna	
<b>Tisková hlava</b>	Černobílá:	Piezoelektrická, 420 trysek × 1
	Barevná:	Piezoelektrická, 420 trysek × 3
<b>Kapacita paměti</b>	128 MB	
<b>Displej LCD (displej z tekutých krystalů)</b>	Barevný dotykový displej LCD a dotykový panel o velikosti 3,7 palců (93,4 mm)	
<b>Zdroj napájení</b>	Střídavý proud 220 až 240 V 50/60 Hz	
<b>Spotřeba energie <sup>1</sup></b>	Režim kopírování:	Přibl. 21 W <sup>2</sup>
	Režim Připraven:	Přibl. 5,5 W <sup>3</sup>
	Režim spánku:	Přibl. 1,5 W <sup>3</sup>
	Vypnuto:	Přibl. 0,04 W <sup>3 4</sup>

<sup>1</sup> Měřeno u zařízení připojeného k rozhraní USB. Spotřeba energie se něco liší v závislosti na uživatelském prostředí nebo opotřebení součástí.

<sup>2</sup> Při používání ADF, jednostranný tisk, rozlišení: standardní / dokument: ISO/IEC 24712 vytištěný vzorek.

<sup>3</sup> Měřeno podle normy IEC 62301, Edice 2.0.

<sup>4</sup> I když je zařízení vypnuté, pravidelně se automaticky zapne a provede údržbu tiskové hlavy, a pak se vypne.



## Rozměry

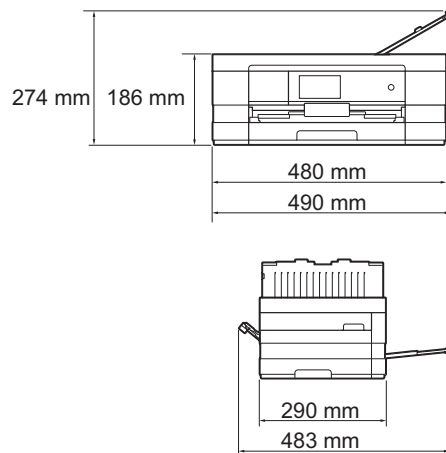

<b>Hmotnost</b>	9,3 kg
<b>Hlučnost</b>	Provoz: LPam = 50 dB(A) (průměrná hodnota) <sup>1</sup>
<b>Hlučnost dle normy ISO9296</b>	Kopírování: LWad = 6,20 B(A) <sup>2</sup> (černobíle) LWad = 6,15 B(A) (barevně)
	Připraven: LWad = 3,29 B(A) (černobíle/barevně)
<b>Teplota</b>	Provoz: 10 až 35 °C Nejlepší kvalita tisku: 20 až 33 °C
<b>Vlhkost</b>	Provoz: 20 až 80 % (bez kondenzace) Nejlepší kvalita tisku: 20 až 80 % (bez kondenzace)
<b>ADF (automatický podavač dokumentů)</b>	Maximálně 20 stránek Papír: 80 g/m <sup>2</sup> , formát A4 nebo Letter
<b>Velikost dokumentu</b>	Šířka ADF: 148 mm až 215,9 mm Délka ADF: 148 mm až 355,6 mm Šířka skla skeneru: max. 215,9 mm Délka skla skeneru: max. 297 mm

<sup>1</sup> Hluk závisí na podmínkách tisku.

<sup>2</sup> Kancelářské vybavení s hodnotou LWad > 6,30 B(A) není vhodné pro instalaci do místnosti, ve kterých lidé vyžadují vysokou míru soustředění. Kvůli hlukovým emisím by taková zařízení měla být umístěna v oddělených místnostech.

# Tisková média

## Vstup papíru

## Zásobník papíru

- Typ papíru:  
Standardní papír, papír pro inkoustové tiskárny (křídový papír), lesklý papír<sup>1</sup> a fólie<sup>1 2</sup>
- Formát papíru<sup>3</sup>:  
(Na šířku)  
A4, Letter, Executive  
(Na výšku)  
A5, A6, obálky (Com-10, DL, Monarch), Fotografie (10 × 15 cm), Fotografie L (89 × 127 mm), Fotografie 2L (13 × 18 cm) a štítek (127 × 203 mm)  
Šířka: 89 mm – 215,9 mm  
Délka: 127 mm – 297 mm  
Podrobnější informace najdete v části *Gramáž a tloušťka papíru* >> strana 36.
- Maximální kapacita zásobníku papíru:  
Přibl. 150 listů standardního papíru s gramáží 80 g/m<sup>2</sup>

<sup>1</sup> V případě lesklého papíru nebo fólií odstraňte vtištěné stránky z výstupního zásobníku papíru okamžitě po výstupu ze zařízení, aby nedošlo k rozmazání.

<sup>2</sup> Používejte pouze fólie doporučené pro tisk v inkoustových tiskárnách.

<sup>3</sup> Viz *Typ a formát papíru pro jednotlivé operace* >> strana 34.

**Vstup papíru**  
(pokračování)**Slot pro ruční podávání**

## ■ Typ papíru:

Standardní papír, papír pro inkoustové tiskárny (křídový papír), lesklý papír<sup>1</sup> a fólie<sup>1 2</sup>

■ Formát papíru<sup>3</sup>:

(Na šířku)

A4, Letter, Executive

(Na výšku)

A3, Ledger, Legal, A5, A6, obálky (Com-10, DL, Monarch, C5), Fotografie (10 × 15 cm), Fotografie L (89 × 127 mm), Fotografie 2L (13 × 18 cm) a štítek (127 × 203 mm)

Šířka: 89 mm – 297 mm

Délka: 127 mm – 431,8 mm

Podrobnější informace najdete v části *Gramáž a tloušťka papíru* ►► strana 36.

## ■ Maximální kapacita zásobníku papíru:

1 list speciálního tiskového média

**Výstup papíru**

Maximálně 50 listů standardního papíru A4 (přísun do výstupního zásobníku papíru potištěnou stranou nahoru)<sup>1</sup>

<sup>1</sup> V případě lesklého papíru nebo fólií odstraňte vytištěné stránky z výstupního zásobníku papíru okamžitě po výstupu ze zařízení, aby nedošlo k rozmazání.

<sup>2</sup> Používejte pouze fólie doporučené pro tisk v inkoustových tiskárnách.

<sup>3</sup> Viz *Typ a formát papíru pro jednotlivé operace* ►► strana 34.

# Fax

<b>Kompatibilita</b>	ITU-T Super skupina 3
<b>Rychlost modemu</b>	Automatické přizpůsobení přenosové rychlosti 33 600 bps
<b>Šířka skenování</b>	ADF: 208 mm (A4) Sklo skeneru: 204 mm (A4)
<b>Šířka tisku</b>	■ (Zásobník papíru) 204 mm (A4)
<b>Stupně šedé</b>	Monochromaticky: 8 bitů (256 úrovní) Barva: 24 bitů (8 bitů na barvu/256 stupňů)
<b>Rozlišení</b>	Standardní 203 × 98 dpi (černobíle) 203 × 196 dpi (barva) Jemné 203 × 196 dpi (černobíle/barva) Extra jemné 203 × 392 dpi (černobíle) Fotografie 203 × 196 dpi (černobíle)
<b>Adresář</b>	100 jmen × 2 čísla nebo e-mailové adresy <sup>1</sup>
<b>Skupiny</b>	Maximálně 6
<b>Oběžník</b>	250 (200 Adresář/50 Ruční vytáčení)
<b>Automatické opakování vytáčení</b>	3krát v 5minutových intervalech
<b>Přenos z paměti</b>	Maximálně 200 <sup>2</sup> stránek
<b>Příjem bez papíru</b>	Maximálně 200 <sup>2</sup> stránek

<sup>1</sup> E-mailové adresy jsou k dispozici po stažení funkce IFAX.

<sup>2</sup> „Stránky“ představují „Testovací graf č. 1 ITU-T“ (typický obchodní dopis, standardní rozlišení, kód MMR). Technické údaje a tištěné materiály se mohou změnit bez předchozího upozornění.

# Kopírování

**Barevně/Černobíle**

Ano/Ano

**Šířka kopie**

204 mm <sup>1</sup>

**Vícenásobné kopie**

Uspořádá/roztřídí až 99 stránek

**Zvětšení/Zmenšení**

25 % až 400 % (v přírůstcích 1 %)

**Rozlišení**

Tisk až 1 200 × 1 200 dpi

**2stranné**

Ano

■ Typ papíru:

Standardní papír

■ Formát papíru:

A4, Letter, A5

<sup>1</sup> Při kopírování na papír formátu A4.

# PhotoCapture Center™

<b>Podporovaná média</b> <sup>1</sup>	Memory Stick Duo™ (16 MB – 128 MB) Memory Stick PRO Duo™ (256 MB – 32 GB) Memory Stick Micro™ (M2™) s adaptérem (256 MB – 32 GB) MultiMedia Card (32 MB – 2 GB) MultiMedia Card plus (128 MB – 4 GB) MultiMedia Card mobile s adaptérem (64 MB – 1 GB) Paměťová karta SD (16 MB – 2 GB) Paměťová karta miniSD s adaptérem (16 MB – 2 GB) Paměťová karta microSD s adaptérem (16 MB – 2 GB) Paměťová karta SDHC (4 GB – 32 GB) Paměťová karta miniSDHC s adaptérem (4 GB – 32 GB) Paměťová karta microSDHC s adaptérem (4 GB – 32 GB) Paměťová karta SDXC (48 GB – 128 GB) Paměťová jednotka USB Flash <sup>2</sup>
<b>Rozlišení</b>	Maximálně 1 200 × 4 800 dpi
<b>Přípona souboru</b> (formát média)	DPOF (ver. 1.0, ver. 1.1), Exif DCF (do ver. 2.1)
(formát obrázku)	Tisk fotografií: JPEG <sup>3</sup> , AVI <sup>4</sup> , MOV <sup>4</sup> Skenování na média: JPEG, PDF (barevně) TIFF, PDF (černobíle)
<b>Počet souborů</b>	Až 999 souborů (Složka uvnitř paměťových karet nebo paměťových jednotek USB Flash se počítá také.)
<b>Složka</b>	Soubor musí být ve složce 4. úrovně paměťové karty nebo paměťové jednotky USB Flash.
<b>Bez ohraničení</b>	A4, Letter, A3, Ledger, Fotografie 10 × 15 cm, Fotografie 2L 13 × 18 cm <sup>5</sup>

<sup>1</sup> Paměťové karty, adaptéry ani paměťová jednotka USB Flash nejsou součástí balení.

<sup>2</sup> Standardní rozhraní USB 2.0  
Standardní velkokapacitní zařízení USB do 32 GB  
Podporované formáty: FAT12/FAT16/FAT32/exFAT

<sup>3</sup> Progresivní formát JPEG není podporován.

<sup>4</sup> Pouze Motion JPEG

<sup>5</sup> Viz *Typ a formát papíru pro jednotlivé operace* ►► strana 34.

# PictBridge

## Kompatibilita

Podporuje standard Camera & Imaging Products Association PictBridge CIPA DC-001.

Další informace naleznete na stránkách <http://www.cipa.jp/pictbridge/>.

## Rozhraní

Přímé rozhraní USB

# Skener

<b>Barevně/Černobíle</b>	Ano/Ano
<b>Kompatibilní se standardem TWAIN</b>	Ano (Windows® XP <sup>1</sup> / Windows Vista® / Windows® 7) (Mac OS X v10.5.8, 10.6.x, 10.7.x <sup>2</sup> )
<b>Kompatibilní se standardem WIA</b>	Ano (Windows® XP <sup>1</sup> / Windows Vista® / Windows® 7)
<b>Kompatibilní se standardem ICA</b>	Ano (Mac OS X v10.6.x, 10.7.x)
<b>Hloubka barev</b>	Zpracování 48bitových barev (vstup) Zpracování 24bitových barev (výstup) / 256 stupňů na barvu
<b>Stupně šedé</b>	Zpracování 16bitových barev (vstup) Zpracování 8bitových barev (výstup) / 256 stupňů
<b>Rozlišení</b>	Maximálně 19 200 × 19 200 dpi (interpolované) <sup>3</sup> Maximálně 2 400 × 2 400 dpi (optické) (sklo skeneru) Maximálně 2 400 × 1 200 dpi (optické) (ADF)
<b>Šířka a délka skenování</b>	(Sklo skeneru) Šířka: do 213,9 mm Délka: do 295 mm (ADF) Šířka: do 213,9 mm Délka: do 353,6 mm

<sup>1</sup> Windows® XP v této příručce uživatele zahrnuje systémy Windows® XP Home Edition, Windows® XP Professional a Windows® XP Professional x64 Edition.

<sup>2</sup> Nejnovější aktualizace ovladačů pro používaný systém Mac OS X najdete na stránkách <http://solutions.brother.com/>.

<sup>3</sup> Skenování maximálně 1 200 × 1 200 dpi při použití ovladače WIA pro Windows® XP, Windows Vista® a Windows® 7 (rozlišení až 19 200 × 19 200 dpi lze vybrat pomocí nástroje pro skenování Brother).



# Tiskárna

**Rozlišení**

Maximálně 1 200 × 6 000 dpi

**Šířka tisku**<sup>3</sup>291 mm [297 mm (bez ohraničení)<sup>1</sup>]**Bez ohraničení**<sup>2</sup>A4, Letter, A3, Ledger, A6, Fotografie 10 × 15 cm,  
Fotografie L 89 × 127 mm, Fotografie 2L 13 × 18 cm**2stranné**

## ■ Typ papíru:

Standardní papír

## ■ Formát papíru:

A4, Letter, A5, Executive

**Rychlost tisku**<sup>4</sup>

<sup>1</sup> Když je funkce Bez ohraničení zapnutá.

<sup>2</sup> Viz *Typ a formát papíru pro jednotlivé operace* ►► strana 34.

<sup>3</sup> Při tisku na papír formátu A3.

<sup>4</sup> Podrobné technické údaje naleznete na stránkách <http://www.brother.com/>.

# Rozhraní

<b>USB</b> <sup>1 2</sup>	Kabel rozhraní USB 2.0, který není delší než 2,0 m.
<b>Kabel LAN</b> <sup>3</sup>	Kabel Ethernet UTP kategorie 5 nebo vyšší.
<b>Bezdrátová síť LAN</b>	IEEE 802.11b/g/n (režim infrastruktury/Ad-hoc) IEEE 802.11g/n (Wi-Fi Direct™)

<sup>1</sup> Zařízení je vybaveno vysokorychlostním rozhraním USB 2.0. Zařízení lze také připojit k počítači, který je vybaven rozhraním USB 1.1.

<sup>2</sup> Porty USB třetích stran nejsou podporovány.

<sup>3</sup> Viz *Síť* >> strana 173.

>> Příručka síťových aplikací: *Podporované protokoly a funkce zabezpečení*.

# Sít'

## POZNÁMKA

Další informace o technických údajích sítě, ►► Příručka síťových aplikací.

Můžete připojit zařízení k síti pro síťový tisk, síťové skenování, odesílání přes PC Fax, příjem faxů do počítače (pouze v systému Windows®), vzdálené nastavení a přistupovat k fotografiím z aplikace PhotoCapture Center™<sup>1</sup>. Součástí dodávky je také program pro správu sítě Brother BRAdmin Light<sup>2</sup>.

<b>Zabezpečení bezdrátové sítě</b>	SSID (32 znaků), WEP 64/128 bitů, WPA-PSK (TKIP/AES), WPA2-PSK (AES)
<b>Nástroj pro podporu bezdrátové instalace</b>	<b>AOSS™</b> Ano <b>WPS</b> Ano

<sup>1</sup> Viz *Požadavky na počítač* ►► strana 174.

<sup>2</sup> Jestliže požadujete pokročilejší správu tiskárny, použijte nejnovější verzi nástroje Brother BRAdmin Professional, který si můžete stáhnout z webových stránek <http://solutions.brother.com/>.

# Požadavky na počítač

PODPOROVANÉ OPERAČNÍ SYSTÉMY A PROGRAMOVÉ FUNKCE							
Počítačová platforma a verze operačního systému		Rozhraní počítače			Procesor	Místo na pevném disku potřebné pro instalaci	
		USB <sup>2</sup>	10/100 Base-TX (Ethernet)	Bezdrátová síť 802.11b/g/n		Pro ovladače	Pro aplikace
Operační systém Windows®	Windows® XP Home <sup>1 4</sup>	Tisk Funkce PC-Fax <sup>3</sup> Skenování Vyměnitelný disk <sup>5</sup>			32bitový (x86) nebo 64bitový (x64) procesor	150 MB	1 GB
	Windows® XP Professional <sup>1 4</sup>					500 MB	1,3 GB
	Windows Vista® <sup>1 4</sup>						
	Windows® 7 <sup>1 4</sup>	Neuvedeno	Tisk	64bitový (x64) procesor	650 MB	Neuvedeno	
	Windows Server® 2003						
	Windows Server® 2003 R2						
	Windows Server® 2008						
	Windows Server® 2008 R2						
Operační systém Macintosh	Mac OS X v10.5.8	Tisk (Odeslání přes) PC-Fax <sup>3</sup> Skenování Vyměnitelný disk <sup>5</sup>			PowerPC G4/G5 nebo procesor Intel®	80 MB	550 MB
	Mac OS X v10.6.x						
	Mac OS X v10.7.x				Procesor Intel®		

Podmínky:

<sup>1</sup> V případě ovladače WIA je rozlišení 1 200 × 1 200. Nástroj pro skenování Brother umožňuje zvýšit rozlišení až na 19 200 × 19 200 dpi.

<sup>2</sup> Porty USB třetích stran nejsou podporovány.

<sup>3</sup> Funkce PC-Fax podporuje pouze černobílé dokumenty.

<sup>4</sup> Aplikace PaperPort™ 12SE podporuje operační systém Windows® XP Home (SP3 nebo vyšší), XP Professional (SP3 nebo vyšší), XP Professional x64 Edition (SP2 nebo vyšší), Windows Vista® (SP2 nebo vyšší) a Windows® 7.

<sup>5</sup> Vyměnitelný disk je funkcí aplikace PhotoCapture Center™.

Nejnovější aktualizace ovladačů najdete na stránkách <http://solutions.brother.com/>.  
Všechny ochranné známky, názvy značek a produktů jsou vlastnictvím příslušných společností.

## Spotřební materiál

### Inkoust

Toto zařízení používá samostatné kazety s černým, žlutým, azurovým a purpurovým inkoustem, které jsou oddělené od sestavy tiskové hlavy.

### Životnost inkoustové kazety

Po prvním vložení inkoustových kazet spotřebuje zařízení více inkoustu, protože musí naplnit přívodní trubičky inkoustu pro výtisky s vysokou kvalitou. Tento postup bude proveden pouze jednou. Po dokončení tohoto postupu budou mít kazety dodané se zařízením nižší výtěžnost než standardní kazety (65 %). Se všemi následujícími inkoustovými kazetami vytisknete uvedený počet stránek.

### Náhradní spotřební materiál

<Černá se super vysokou výtěžností> LC127XLBK  
 <Žlutá se super vysokou výtěžností> LC125XLY  
 <Azurová se super vysokou výtěžností> LC125XLC  
 <Purpurová se super vysokou výtěžností> LC125XLM

Černá, žlutá, azurová a purpurová – přibližně 1 200 stránek <sup>1</sup>

<Černá s vysokou výtěžností> LC123BK  
 <Žlutá s vysokou výtěžností> LC123Y  
 <Azurová s vysokou výtěžností> LC123C  
 <Purpurová s vysokou výtěžností> LC123M

Černá, žlutá, azurová a purpurová – přibližně 600 stránek <sup>1</sup>

<sup>1</sup> Přibližná výtěžnost kazet je uvedena v souladu se standardem ISO/IEC 24711.

Další informace o náhradním spotřebním materiálu naleznete na webových stránkách <http://www.brother.com/pageyield/>.

### Co je Innobella™?

Innobella™ je řada originálních spotřebních materiálů nabízených společností Brother. Název „Innobella™“ je odvozen od slov „Innovation“ (inovace) a „Bella“ (italsky „krásná“) a představuje „inovativní“ technologii, která vám poskytuje „krásné“ a „dlouho trvající“ výsledky tisku.

Pokud tisknete fotografické obrázky, společnost Brother doporučuje pro dosažení vysoké kvality lesklý fotografický papír Innobella™ (řada BP71). Brilantních tisků dosáhnete snáze s inkoustem a papírem Innobella™.



# E

# Rejstřík

<b>A</b>		<b>E</b>
ADF		Externí telefon, připojování ..... 56
(automatický podavač dokumentů) .....37		
Adresář		<b>F</b>
nastavení .....61		Fax, samostatný
odstraňování .....62		odesílání ..... 40
používání .....59		barevný fax ..... 42
skupinové vytáčení		hlášení o ověření přenosu ..... 44
změna .....62		náhled faxu ..... 43
změna .....62		potíže ..... 115
Apple Macintosh		rušení na telefonní lince / VoIP ..... 119
Viz Příručka uživatele programů.		zástupci ..... 11, 12
Automatický		změna velikosti skla skeneru ..... 42
příjem faxu .....45		příjem ..... 45
detekce faxu .....49		detekce faxu ..... 49
<b>B</b>		doba vyzvánění F/T, nastavení ..... 48
Bezdrátová síť		náhled faxu ..... 50
Viz Stručný návod k obsluze a Příručka		počet zvonění, nastavení ..... 48
síťových aplikací.		potíže ..... 114, 115
Brother		rušení na telefonní lince / VoIP ..... 119
CreativeCenter .....3		z linkového telefonu ..... 57
<b>C</b>		Faxování, z počítače
ControlCenter		Viz Příručka uživatele programů.
Viz Příručka uživatele programů.		Faxové kódy
<b>Č</b>		kód dálkové aktivace ..... 49, 57
Čištění		kód dálkové deaktivace ..... 57
skener .....84		používání ..... 57
tisková hlava .....86		změna ..... 57
<b>D</b>		Fólie .....32, 35, 36, 164, 165
Detekce faxu .....49		<b>H</b>
Displej LCD		Hlasitost, nastavení
(displej z tekutých krystalů) ..... 4, 121		reproduktor ..... 18
jas ..... 18		signál ..... 17
Dokument		vyzvánění ..... 17
vkládání ..... 37, 38		

## CH

Chybové zprávy na dotykovém displeji	91
Data zbývající v paměti	91
Dochází inkoust	91
Chybí ink. patr.	93
Komun. chyba	91
Nedostatek paměti faxu	92
Nelze čistit	92
Nelze inicializovat	92
nelze rozpoznat	92
Nelze skenovat	92
Nelze tisknout	92, 93
Nesprávný papír	94
Otevřený kryt	94
Plný absorber ink.	95
Pouze černobílý 1stranný tisk	96
Přeplněná paměť	96
Téměř plný abs. ink.	97
Uvzlý pap.	97
Uvznutý / příliš dlouhý dokument	97
Zkontr. papír	99

## I

Inkoustové kazety	
čítač inkoustových bodů	81
výměna	81
Innobella™	175

## K

Kopírování	
formát papíru	66
používání skla skeneru	38
předvolená nastavení	64
typ papíru	65
zástupci	11

## L

Linkový telefon, použití	57
--------------------------	----

## M

Macintosh	
Viz Příručka uživatele programů.	

## N

Nápověda	
Tabulky funkcí	137
Tabulky nastavení	122
zprávy na dotykovém displeji	121
Nuance™ PaperPort™ 12SE	
Viz Příručka uživatele programů. Viz též nápověda v aplikaci PaperPort™ 12SE.	

## O

Obálky	22, 23, 26, 34, 36
Oblast, kterou nelze skenovat	39
Obrazovka Připraveno	10
Odchozí volání	
odeslání faxu	60
odstranění	60
přidání do adresáře	60
Odstraňování problémů	
chybové zprávy na dotykovém displeji	91
uvznutí dokumentu	101
uvznutí papíru	103
v případě potíží	
kopírování	116
kvalita tisku	111
PhotoCapture Center™	117
program	117
přijímání faxů	115
příchozí volání	116
sít'	118
skenuvání	117
telefonní linka nebo připojení	115
tisk	110
tisk přijatých faxů	114
uvznutí dokumentu	101
vkládání dat	118
zacházení s papírem	113
zprávy údržby na dotykovém displeji	91
Opakování vytáčení / pauza	60

## P

Papír .....	32, 164, 165
formát .....	31
kapacita .....	35
potisknutelná oblast .....	30
typ .....	31, 34
velikost dokumentu .....	37
vkládání .....	19, 22
vkládání obálek a pohlednic .....	22
vkládání papíru formátu Fotografie a Fotografie L .....	25
Papír formátu Fotografie a Fotografie L .....	22, 25, 34, 35
PhotoCapture Center™	
MultiMedia Card .....	67
nastavení tisku	
kvalita .....	71
Náhled fotografií .....	70
paměťová karta SD .....	67
paměťová karta SDHC .....	67
paměťová karta SDXC .....	67
skenování na média	
změna názvu souboru .....	71
technické údaje .....	168
z počítače	
Viz Příručka uživatele programů.	
Počet zvonění, nastavení .....	48
Presto! PageManager	
Viz Příručka uživatele programů. Viz též návod v aplikaci Presto! PageManager.	
Předvolená nastavení pro kopírování .....	64
Přehled ovládacího panelu .....	4
Přenos vašich faxů nebo hlášení faxového deníku .....	100
Připojování	
externí TAD (telefonní záznamník) .....	55
externí telefon .....	56

## R

Režim Fax/Tel.	
kód dálkové aktivace .....	57
kód dálkové deaktivace .....	57
odpovídání na linkových telefonech .....	57
počet zvonění .....	48
Režim příjmu	
Externí TAD .....	45
Fax/Tel. ....	45
Jen fax .....	45
Ručně .....	45
Rozlišení	
fax .....	166
kopírování .....	167
skenování .....	170
tisk .....	171
Ručně	
příjem .....	45
Ruční	
vytáčení .....	59
Rychle přetažení .....	7

## S

Síť	
skenování	
Viz Příručka uživatele programů.	
tisk	
Viz Příručka síťových aplikací.	
Skenování	
Viz Příručka uživatele programů.	
Slot pro ruční podávání .....	26
Spotřební materiál .....	175
Stupně šedé .....	166, 170



## T

Tabulky podrobných nastavení .....	121
TAD (telefonní záznamník), externí .....	45, 55
připojování .....	55
režim příjmu .....	45
zpráva OGM .....	56
Telefonní linka	
potíže .....	115
připojení .....	55
rušení / VoIP .....	119
typ .....	53
vícelinková (pobočková ústředna PBX) .....	56
Telefonní záznamník (TAD) .....	55
připojování .....	55
Text, zadávání .....	161
Tisk	
potisknutelná oblast .....	30
potíže .....	110
rozlišení .....	171
technické údaje .....	171
uvíznutí papíru .....	103
Viz Příručka uživatele programů.	

## U

Uvíznutí	
dokument .....	101
papír .....	103

## Ú

Údržba, běžná	
výměna inkoustových kazet .....	81

## V

Vícelinkové připojení (pobočková ústředna PBX) .....	56
Vlastní telefonní funkce na jediné lince .....	116
Vytáčení	
adresář .....	59
odchozí volání .....	60
pauza .....	61
ruční .....	59
Výrobní číslo	
jak najít .....	Na vnitřní straně vazby
Vzdálené nastavení	
Viz Příručka uživatele programů.	

## W

Windows®	
Viz Příručka uživatele programů.	

## Z

Zástupci .....	11
faxování .....	12
kopírování .....	11
načtení .....	16
odstranění .....	16
přidání .....	11, 12, 13, 14
skenování .....	13
webové připojení .....	14
změna .....	15
název zástupce .....	16
Zástupci skenování .....	11, 13
Zástupci webového připojení .....	11, 14
Zásuvky	
EXT	
Externí telefon .....	56

# brother®

**Navštivte naše internetové stránky  
<http://www.brother.com/>**

Používání tohoto zařízení bylo schváleno pouze pro zemi, ve které bylo zakoupeno. Místní společnosti Brother nebo jejich prodejci poskytnou podporu pouze pro zařízení, která byla zakoupena v zemích, kde sídlí.



[www.brotherearth.com](http://www.brotherearth.com)