

brother

Основно Ръководство за потребителя

MFC-J200

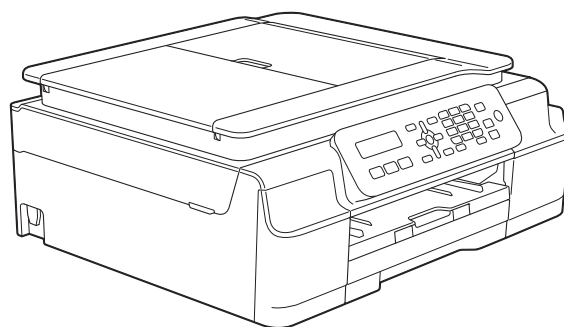

Вариант 0

BUL

**Ако трябва да се свържете с отдела за
работа с клиенти**

Моля, попълнете следната информация за бъдеща
справка:

Номер на модел: MFC-J200

Сериен номер: ¹ _____

Дата на закупуване: _____

Място на закупуване: _____

- ¹ Сериеният номер е на гърба на устройството.
Пазете това Ръководство за потребителя с
касовата бележка като доказателство за покупка в
случай на кражба, пожар или при гаранционно
обслужване.

Ръководства за потребителя и къде мога да ги намеря?

Кое ръководство?	Какво има в него?	Къде е то?
Ръководство за безопасност	Първо прочетете това ръководство. Преди да инсталирате устройството си, моля прочетете Инструкциите за безопасност. Вижте това ръководство за търговски марки и правни ограничения.	Печатно / В кутията
Ръководство за бързо инсталиране	Следвайте инструкциите, за да настроите устройството си и да инсталирате драйверите и софтуера за операционната система и типа връзка, които използвате.	Печатно / В кутията
Основно Ръководство за потребителя	Научете основните операции за факс, копиране, сканиране и как да сменяте консумативите. Вижте съвети за отстраняване на неизправности.	PDF файл / компактдиск
Ръководство за допълнителни функции	Научете повече допълнителни операции: факс, копиране, защитни функции, отпечатване на отчети и извършване на текуща профилактика.	PDF файл / компактдиск
Ръководство за потребителя на Софтуера и Мрежата	Това ръководство предлага инструкции за сканиране, печат, PC-Fax и други операции, които могат да се извършват, като свържете устройството Brother към компютър. Можете да намерите и полезна информация за използване на функцията Brother ControlCenter, за използване на устройството в мрежова среда, както и за често използвани термини.	HTML файл / компактдиск
Ръководство за печат през AirPrint	Това ръководство предлага информация за използване на AirPrint за отпечатване от OS X v10.7.x, 10.8.x и от iPhone, iPod touch, iPad или друго iOS устройство на устройството Brother без инсталиране на драйвер на принтера.	PDF файл / Brother Solutions Center ¹
Ръководство за печат през Google Cloud	Това ръководство предлага подробности за използването на услугите Google Cloud Print™ за отпечатване по интернет.	PDF файл / Brother Solutions Center ¹

¹ Посетете ни на адрес <http://solutions.brother.com/>.

Съдържание

(Основно Ръководство за потребителя)

1	Обща информация	1
	Използване на документацията.....	1
	Символи и условни обозначения, използвани в документацията.....	1
	Достъп до помощните програми на Brother (Windows® 8).....	2
	Достъп до Ръководството за допълнителни функции и Ръководството за потребителя на Софтуера и Мрежата.....	2
	Преглед на ръководствата за потребителя.....	2
	Достъп до ръководствата за допълнителни функции.....	4
	Достъп до поддръжката на Brother (Windows®).....	5
	Достъп до поддръжката на Brother (Macintosh).....	5
	Преглед на контролния панел.....	6
	Основни операции.....	8
	Настройки за сила на звука.....	8
	Сила на звука на звънене.....	8
	Сила на звуковия сигнал.....	9
	Сила на звука на високоговорителя.....	9
	Течнокристален дисплей.....	9
	Контраст на LCD дисплея.....	9
2	Зареждане на хартия	10
	Зареждане на хартия и други носители за печат.....	10
	Зареждане на пликосе.....	12
	Зони, върху които не се отпечатва.....	15
	Настройки за хартия.....	16
	Тип хартия.....	16
	Размер на хартията.....	16
	Допустим тип хартия и други носители за печат.....	16
	Препоръчвани носители за печат.....	17
	Работа и използване на носители за печат.....	17
	Избор на правилен носител за печат.....	18
3	Зареждане на документи	19
	Начин на зареждане на документи.....	19
	Работа с автоматичното листоподаващо устройство (ADF).....	19
	Използване на стъклото на скенера.....	20
	Зона, която не може да се сканира.....	21
4	Изпращане на факс	22
	Как да изпращате факс.....	22
	Спиране на изпращането на факс.....	23
	Задаване на размер за стъклото на скенера за изпращане на факс.....	23
	Изпращане на цветен факс.....	24
	Отмяна на факс в процес на изпълнение.....	24
	Отчет за потвърждаване на предаването.....	24

5	Получаване на факс	25
	Режими на получаване	25
	Избор на режим на получаване	25
	Използване на режимите на получаване	26
	Само факс	26
	Факс/Телефон	26
	Ръчно	26
	Външен телефонен секретар	26
	Настройки на режим на получаване	27
	Брой извънзявания	27
	Време за звънене Ф/Т (Само режим Факс/Телефон).....	27
	Откриване на факс	28
6	Телефон и външни устройства	29
	Гласови операции	29
	Режим Факс/Телефон	29
	Телефонни услуги.....	29
	Задаване на тип телефонна линия	29
	Гласови услуги през интернет протокол (VoIP).....	30
	Свързване на външен телефонен секретар.....	31
	Настройки за свързване	31
	Записване на изходящо съобщение (ИС) на външен телефонен секретар	32
	Включване на множество линии (PBX)	32
	Външен и вътрешен телефон.....	33
	Свързване на външен или вътрешен телефон.....	33
	Работа с вътрешен и външен телефон	33
	Използване на дистанционни кодове.....	34
7	Набиране и запаметяване на номера	35
	Как да набирате	35
	Ръчно набиране	35
	Бързо набиране	35
	Повторно набиране на факс	35
	Запаметяване на номера	36
	Запаметяване на пауза	36
	Запаметяване на номера за бързо набиране	36
	Промяна и изтриване на номера за бързо набиране	37
8	Изготвяне на копия	38
	Как се копира.....	38
	Спиране на копирането	38
	Опции за копиране.....	39
	Тип хартия	39
	Размер на хартията	39

9	Как да печатаме от компютър	40
	Отпечатване на документ	40
10	Как да сканираме към компютър	41
	Преди сканиране	41
	Сканиране на документ като PDF файл чрез ControlCenter4 (Windows®).....	41
	Как да промените настройките на режим СКАНИРАНЕ на устройството, за да сканирате в PDF чрез ControlCenter4 (Windows®)	45
	Как да сканирате документ като PDF файл чрез контролния панел (Windows® и Macintosh)	47
A	Текуща поддръжка	48
	Смяна на мастилниците	48
	Почистване и проверка на устройството	51
	Почистване на стъклото на скенера	51
	Почистване на печатащата глава	52
	Проверка на качеството на печат	52
	Проверка на подравняването на отпечатването.....	53
	Задаване на датата и часа.....	54
B	Отстраняване на неизправности	55
	Идентифициране на проблема	55
	Съобщения за грешка и профилактика	57
	Прехвърляне на вашите факсове или на справка на дневника на факсовете	64
	Засядане на документ	65
	Задръстване на принтера или засядане на хартия	66
	Ако имате затруднения с устройството	74
	Откриване на тон за набиране	85
	Смущения в телефонната линия / VoIP	85
	Информация за устройството	86
	Проверка на серийния номер	86
	Проверка на версията на фърмуера.....	86
	Функции за нулиране	86
	Как да нулирате настройките на устройството	86
C	Таблицы на настройките и функциите	87
	Използване на таблиците на настройките	87
	Бутони на менюто	87
	Таблица на менютата	89
	Въвеждане на текст	104
	Въвеждане на интервали	104
	Извършване на корекции	104
	Повторение на букви	104
	Специални знаци и символи	105

D Спецификации 106

Общи сведения	106
Носители за печат	108
Факс.....	109
Копиране.....	110
Скенер.....	111
Принтер	112
Интерфейси.....	113
Мрежа	114
Изисквания към компютъра	115
Консумативи	116

E Индекс 117

Съдържание

(Ръководство за допълнителни функции)

Ръководство за допълнителни функции обяснява следните функции и операции.

Можете да прегледате Ръководство за допълнителни функции на компактдиска.

1 Общи настройки

Запазване в паметта
Автоматично лятно часово
време (само модели MFC)
Режим Почивка
Автоматично изключване
(модели DCP)
LCD
Режим Таймер (само модели MFC)

2 Функции за защита (само модели MFC)

TX Lock

3 Изпращане на факс (само модели MFC)

Допълнителни опции за
изпращане
Допълнителни операции на
изпращане

4 Получаване на факс (само модели MFC)

Получаване в паметта
(Само еднoцветно)
Допълнителни операции по
получаване

5 Набиране и съхраняване на номера (само модели MFC)

Гласови операции
Допълнителни операции по
набиране
Допълнителни начини за
запамятаване на номера

6 Отпечатване на отчети

Отчети за факс
(само модели MFC)
Отчети

7 Изготвяне на копия

Опции за копиране

A Текуща поддръжка

Почистване и проверка на
устройството
Опаковане и транспортиране на
устройството

B Кратък речник

C Индекс

Използване на документацията

Благодарим ви, че закупихте устройство Brother! Прочитането на документацията ще ви помогне да го използвате възможно най-ефективно.

Символи и условни обозначения, използвани в документацията

В документацията са използвани следните символи и условни обозначения.

Получерен шрифт	Получерният шрифт обозначава определени бутони на контролния панел на устройството или на екрана на компютъра.
<i>Курсив</i>	Курсивният шрифт подчертава важна информация или насочва към свързана тема.
Courier New	Текст в Courier New обозначава съобщенията, показвани на течнокристалния дисплей на устройството.

ВНИМАНИЕ

ВНИМАНИЕ показва потенциално опасна ситуация, която, ако не бъде избегната, може да доведе до смърт или сериозни наранявания.

ПРЕДУПРЕЖДЕНИЕ

ПРЕДУПРЕЖДЕНИЕ показва потенциално опасна ситуация, която, ако не бъде избегната, може да доведе до малки или средни наранявания.

ВАЖНО

ВАЖНО показва потенциално опасна ситуация, която, ако не бъде избегната, може да доведе до имуществени щети или загуба на функционалност на продукта.

ЗАБЕЛЕЖКА

Забележките ви информират как да реагирате в определена ситуация или ви дават полезни съвети за това как операцията взаимодейства с други функции.



Иконите за опасност от електрически ток ви предупреждават за възможни токови удари.

Достъп до помощните програми на Brother (Windows® 8)

Ако използвате таблет или компютър, работещ под Windows® 8, можете да направите избора си чрез натискане върху екрана или щракване с мишката.

След като драйверът за принтера бъде

инсталиран,  (Brother Utilities (Помощни програми на Brother)) се появява едновременно в стартовия екран и на работния плот.

- 1 Докоснете или щракнете върху **Brother Utilities** (Помощни програми на Brother) от стартовия екран или от работния плот.



- 2 Изберете устройството си.

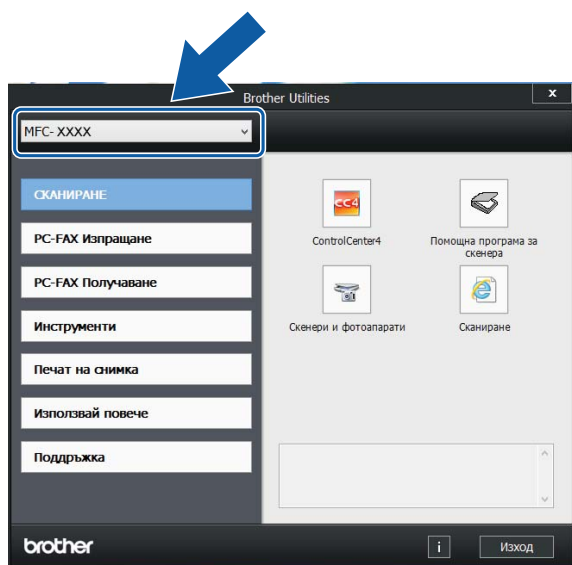

- 3 Изберете функцията, която желаете да използвате.

Достъп до Ръководството за допълнителни функции и Ръководството за потребителя на Софтуера и Мрежата

Основното ръководство за потребителя не съдържа цялата информация за устройството, като например как да използвате допълнителните функции за факс, копиране, принтера, скенера, изпращане на факс от компютър и мрежови функции. Когато сте готови да научите подробна информация за тези операции, прочетете **Ръководство за допълнителни функции и Ръководство за потребителя на Софтуера и Мрежата** във формат HTML, които се намират на компактдиска.

Преглед на ръководствата за потребителя

(Windows®)

(Windows® XP/Windows Vista®/
Windows® 7/Windows Server® 2003/
Windows Server® 2008/
Windows Server® 2008 R2)

 (старт), **Всички програми**, изберете **Brother, MFC-XXXX** (където XXXX е името на вашия модел) от списъка с програми и след това изберете **Ръководства за потребителя**.

(Windows® 8/Windows Server® 2012)

Щракнете върху  (Brother Utilities (Помощни програми на Brother)), след това върху падащия списък и изберете името на модела си (ако вече не е избрано). Щракнете върху **Поддръжка** в лявата лента за навигация и след това върху **Ръководства за потребителя**.

Ако не сте инсталирали софтуера, можете да намерите документацията на компактдиска, като следвате тези инструкции:

- 1 Включете компютъра. Поставете компактдиска на Brother в CD-ROM устройството.

ЗАБЕЛЕЖКА

Ако екранът на Brother не се появи, преминете към **Компютър** или **Моят компютър**. (За Windows® 8 и Windows Server® 2012: Щракнете върху



(**File Explorer**) в лентата на

задачите и след това преминете на **Компютър**.) Щракнете двукратно върху иконата на компактдиска и след това отново двукратно върху **start.exe**.

- 2 Ако се покаже екранът с имена на модели, щракнете върху своя модел.
- 3 Ако се покаже екранът за език, щракнете върху своя език. Ще се покаже **Главно меню** на компактдиска.

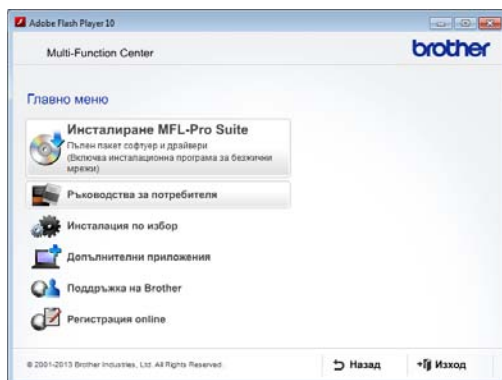

- 4 Щракнете върху **Ръководства за потребителя**.
- 5 Щракнете върху **Документи в PDF/HTML формат**. Ако се покаже екранът за избор на държава, изберете своята. След като се покаже списъкът с ръководства за потребителя, изберете това, което искате да прочетете.

(Macintosh)

- 1 Включете своя Macintosh. Поставете компактдиска на Brother в CD-ROM устройството. Ще се покаже следният прозорец.



- 2 Щракнете двукратно върху иконата **User's Guides** (Ръководства за потребителя).
- 3 Изберете своя модел и език, ако е необходимо.
- 4 Щракнете върху **User's Guides** (Ръководства за потребителя). Ако се покаже екранът за избор на държава, изберете своята.
- 5 Когато се покаже списъкът с ръководства за потребителя, изберете това, което искате да прочетете.

Как да намерим инструкциите за сканиране

Има няколко начина за сканиране на документи. Можете да намерите инструкциите, както следва:

Ръководство за потребителя на Софтуера и Мрежата

- *Сканиране*
- *ControlCenter*

Ръководства за работа с Nuance™ PaperPort™ 12SE (Windows®)

- Пълните ръководства за работа с Nuance™ PaperPort™ 12SE могат да бъдат прегледани в раздела Помощ в приложението PaperPort™ 12SE.

Ръководство за потребителя за Presto! PageManager (за Macintosh)

ЗАБЕЛЕЖКА

Преди употреба трябва да бъде изтеглен и инсталиран Presto! PageManager. За повече информация вижте *Достъп до поддръжката на Brother (Macintosh)* >> стр. 5.

- Пълното ръководство за потребителя за Presto! PageManager може да бъде прегледано в раздела Помощ на приложението Presto! PageManager.

Как да намерим инструкциите за настройка на мрежата

Вашето устройство може да бъде свързано към безжична мрежа.

- Инструкции за основна настройка (>> Ръководство за бързо инсталиране.)
- Точката за безжичен достъп или маршрутизаторът поддържа Wi-Fi Protected Setup™ или AOSS™ (>> Ръководство за бързо инсталиране.)
- Повече информация за настройка на мрежата (>> Ръководство за потребителя на Софтуера и Мрежата.)

Достъп до ръководствата за допълнителни функции

Можете да прегледате и изтеглите тези ръководства от Brother Solutions Center на адрес: <http://solutions.brother.com/>.

Щракнете върху **Ръководства** на страницата на модела си, за да изтеглите документацията.

Ръководство за печат през AirPrint

Това ръководство предлага информация за използване на AirPrint за отпечатване от OS X v10.7.x, 10.8.x и от iPhone, iPod touch, iPad или друго iOS устройство на устройството Brother без инсталиране на драйвер на принтера.

Ръководство за печат през Google Cloud

Това ръководство предлага подробности за използването на услугите Google Cloud Print™ за отпечатване по интернет.

Достъп до поддръжката на Brother (Windows®)

В компактдиска можете да намерите всички връзки, от които се нуждаете, като например веб-базирана поддръжка (Brother Solutions Center).

- Щракнете върху **Поддръжка на Brother** в **Главно меню**. Ще се появи следният екран:



- За достъп до нашия уебсайт (<http://www.brother.com/>) щракнете върху **Начална страница на Brother**.
- За последните новини и информация относно поддръжката на продукт (<http://solutions.brother.com/>) щракнете върху **Brother Solutions Center**.
- За да посетите нашия уебсайт за оригинални консумативи на Brother (<http://www.brother.com/original/>), щракнете върху **Информация за доставките**.
- За достъп до Brother CreativeCenter (<http://www.brother.com/creativecenter/>) за БЕЗПЛАТНИ фотопроекти и материали за печат щракнете върху **Brother CreativeCenter**.
- За да се върнете в главното меню, щракнете върху **Назад**, а ако сте приключили — върху **Изход**.

Достъп до поддръжката на Brother (Macintosh)

В компактдиска можете да намерите всички връзки, от които се нуждаете, като например веб-базирана поддръжка (Brother Solutions Center).

- Щракнете двукратно върху иконата **Brother Support** (Поддръжка на Brother). Ще се появи следният екран:



- За да изтеглите и инсталирате Presto! PageManager, щракнете върху **Presto! PageManager**.
- За да регистрирате своето устройство от страницата на Brother за регистрация на продукти (<http://www.brother.com/registration/>), щракнете върху **On-Line Registration** (Регистрация online).
- За последните новини и информация относно поддръжката на продукт (<http://solutions.brother.com/>) щракнете върху **Brother Solutions Center**.
- За да посетите нашия уебсайт за оригинални консумативи на Brother (<http://www.brother.com/original/>), щракнете върху **Supplies Information** (Информация за доставките).

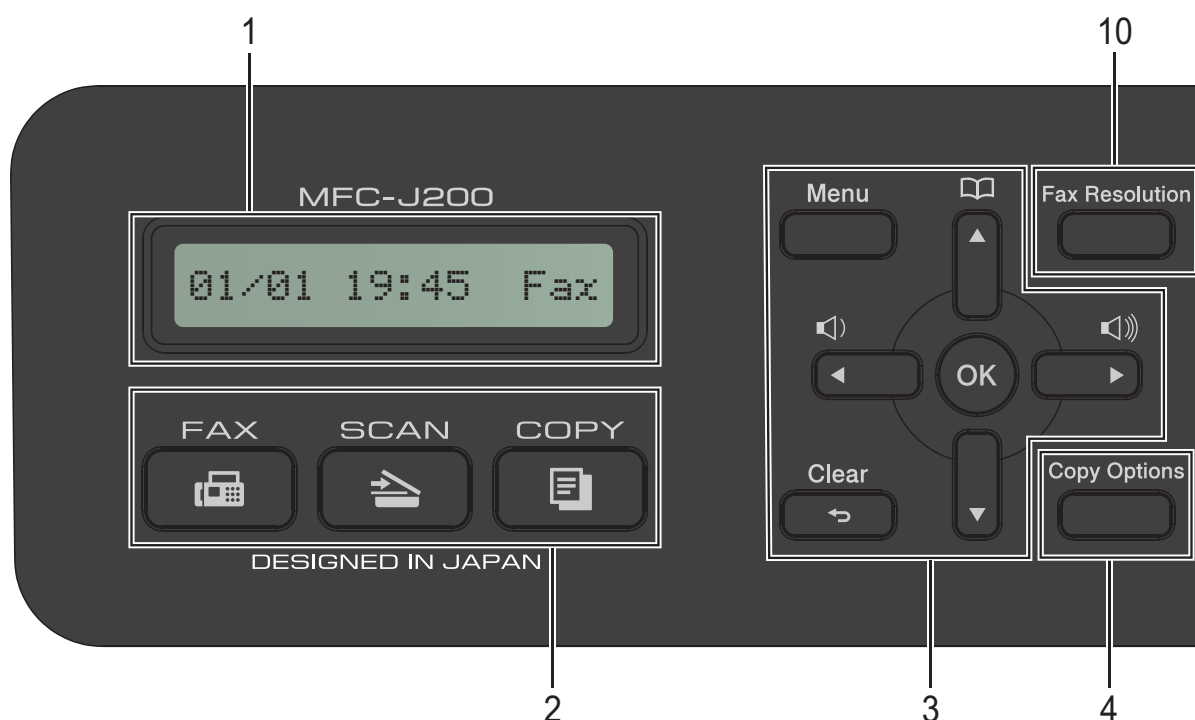

Преглед на контролния панел



1 LCD (течнокристален дисплей)

Показва съобщения на екрана, за да ви помогне при настройката и използването на устройството.

2 Бутони за режими:

-  **FAX (Факс)**
Дава възможност за достъп до режим Факс.
-  **SCAN (Сканиране)**
Дава възможност за достъп до режим Сканиране.
-  **COPY (Копиране)**
Дава възможност за достъп до режим Копиране.

3 Бутони на менюто:

- 

Докато устройството е неактивно, можете да натискате тези бутони, за да настроите силата на звука.
- 

▲
Позволява ви да запаметявате, търсите и набирате номера, записани в паметта.
- ◀ или ▶
Натиснете ◀ или ▶, за да премествате избраната област наляво или надясно на течнокристалния дисплей.

- ▲ или ▼
Натиснете ▲ или ▼, за да преминете през менютата и опциите.

■ Menu (Меню)

Дава достъп до главното меню.

■ Clear (Изчисти)

Натиснете, за да изтриете знаци или да се върнете към предходното ниво на менюто.

■ OK

Позволява ви да изберете настройка.

4 Copy Options (Настройки на копирането)

Позволява ви да променяте временно настройките за копиране, когато сте в режим на копиране.

5 Бутони на телефона:

■ Redial/Pause (Повторно набирање/пауза)

Набира повторно последния набран номер. Вмъква и пауза по време на набирането.

■ Tel/R (Тел/П)

Този бутон се използва за провеждане на разговор след вдигане на външната слушалка по време на позвъняване Ф/Т (бързо двойно позвъняване).

Също така, когато сте свързани към РВХ, можете да използвате този бутон за достъп до външна линия или за прехвърляне на обаждане към друг вътрешен телефон.

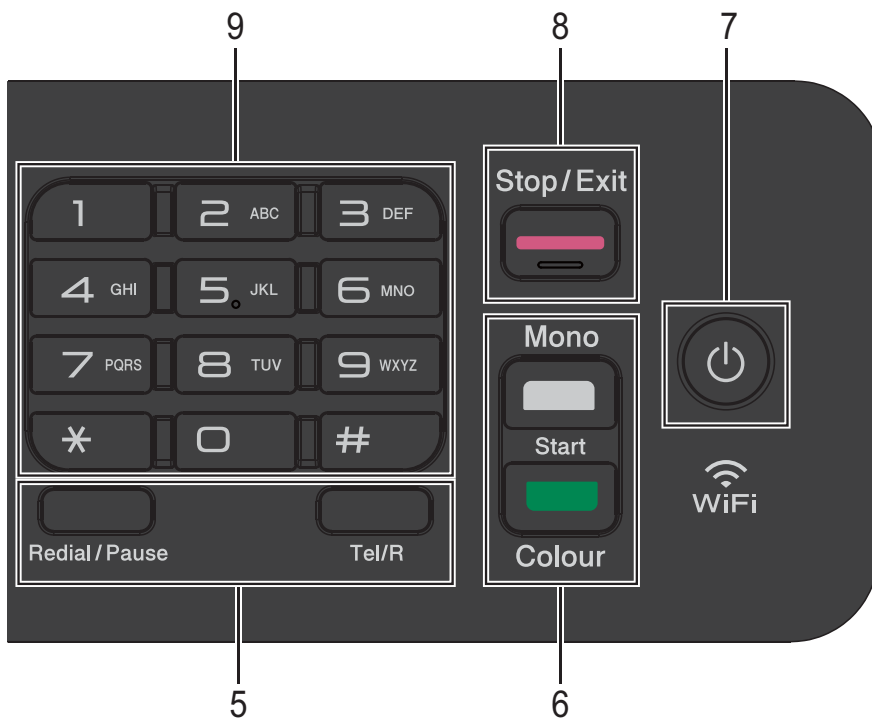

6 Бутони за стартиране:

-  **Mono Start (Старт Черно-бяло)**
Позволява ви да стартирате изпращане на факсове или да правите черно-бели копия. Позволява ви и да стартирате операция за сканиране (цветно или черно-бяло в зависимост от настройката за сканиране в софтуера ControlCenter).
-  **Colour Start (Старт Цветно)**
Позволява ви да стартирате изпращане на факсове или да правите цветни копия. Позволява ви също да стартирате операция за сканиране (цветно или черно-бяло в зависимост от настройката за сканиране в софтуера ControlCenter).

7 Вкл./Изкл. захранване

Натиснете , за да включите устройството.

Натиснете и задръжте , за да изключите устройството. На течнокристалния дисплей ще се покаже *Изключване* и ще остане включен за няколко секунди, преди да се изключи.

Ако сте свързали външен телефон или телефонен секретар, те ще останат достъпни винаги.

Ако изключите устройството чрез , то ще продължи да почиства печатащата глава периодично, за да поддържа качеството на печат. За да удължите живота на печатащата глава, за най-добра икономия на мастило и за поддържане на качеството на печата, трябва да държите устройството включено в електрическата мрежа през цялото време.

8 Stop/Exit (Стоп/Излез)

Спира операция или излиза от менюто.

9 Клавиатура за набирање

Използвайте тези бутони за набирање на телефонни и факс номера, и като клавиатура за въвеждане на информация в устройството.

10 Fax Resolution (Резолуция на факса)

Позволява ви да променят временно резолюцията при изпращане на факс.

Основни операции

Следните стъпки показват как да смените настройка на устройството. В този пример настройката за режим на получаване се сменя от Само Факс на Факс/тел.

1 Натиснете  (FAX (Факс)).

2 Натиснете **Menu (Меню)**, **3**, **1**, **1**.

Само Факс

▲▼ & ОК

3 Натиснете ▲ или ▼, за да се покаже Факс/тел.

Факс/тел

4 Натиснете **ОК**.

Прието

ЗАБЕЛЕЖКА

Натиснете **Clear (Изчисти)**, ако искате да се върнете към предходното ниво.

5 Натиснете **Stop/Exit (Стоп/Излез)**.

Настройки за сила на звука

Сила на звука на звънене

Можете да изберете от диапазон на степените на сила на звука на звънене, от Високо до Изкл.

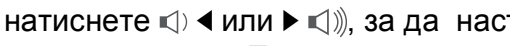
Докато устройството е неактивно, натиснете , за да настроите силата на звука. Течнокристалният дисплей показва текущата настройка, а всеки бутон променя силата до следващото ниво. Устройството ще запази новата настройка, докато не я промените.

Можете да промените силата на звука и чрез менюто, като следвате инструкциите по-долу:

Настройване на силата на звука при звънене

1 Натиснете **Menu (Меню)**, **2**, **4**, **1**.

2 Натиснете ▲ или ▼, за да се покаже Ниско, средно, Високо или Изкл. Натиснете **ОК**.

3 Натиснете **Stop/Exit (Стоп/Излез)**.

Сила на звуковия сигнал

Когато функцията за звукови сигнали е активирана, устройството ще възпроизвежда звуков сигнал, когато натиснете бутон, направите грешка, или след като изпратите или получите факс. Можете да избирате от диапазон на степени за сила на звука.

- 1 Натиснете **Menu (Меню)**, **2**, **4**, **2**.
- 2 Натиснете **▲** или **▼**, за да се покаже **Ниско**, **Средно**, **Високо** или **Изкл.**. Натиснете **OK**.
- 3 Натиснете **Stop/Exit (Стоп/Излез)**.

Сила на звука на високоговорителя

Можете да избирате от диапазон на степени за сила на звука на високоговорителя.

- 1 Натиснете **Menu (Меню)**, **2**, **4**, **3**.
- 2 Натиснете **▲** или **▼**, за да се покаже **Ниско**, **Средно**, **Високо** или **Изкл.**. Натиснете **OK**.
- 3 Натиснете **Stop/Exit (Стоп/Излез)**.

Течнокристален дисплей

Контраст на LCD дисплея

Можете да регулирате контраста на LCD дисплея за по-ясен и по-ярък образ. Ако имате проблеми с четенето от LCD дисплея, опитайте да промените настройките за контраст.

- 1 Натиснете **Menu (Меню)**, **2**, **5**.
- 2 Натиснете **▲** или **▼**, за да изберете **Светъл** или **Тъмен**. Натиснете **OK**.
- 3 Натиснете **Stop/Exit (Стоп/Излез)**.

2

Зареждане на хартия

Зареждане на хартия и други носители за печат

Винаги зареждайте в тавата за хартия само един тип и размер хартия едновременно.

(За допълнителна информация относно размера, теглото и дебелината на хартията, вижте *Избор на правилен носител за печат* >> стр. 18.)

- 1 Издърпайте тавата за хартия извън устройството.

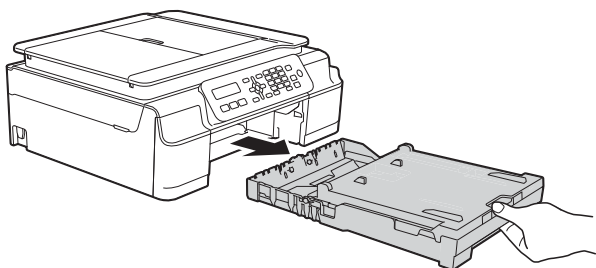

ЗАБЕЛЕЖКА

- Ако капакът на опората за хартия (1) е отворен, го затворете и след това затворете опората за хартия (2).

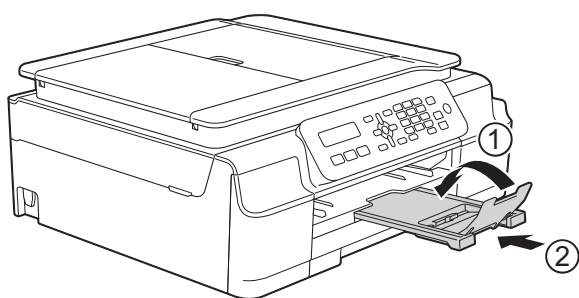

- При зареждането на различни размери хартия в тавата ще се наложи едновременно с това да промените настройката *Разм. хартия* в менюто на устройството.

(Вижте *Размер на хартията* >> стр. 16.)

- 2 Отворете капака на изходната тава за хартия (1).

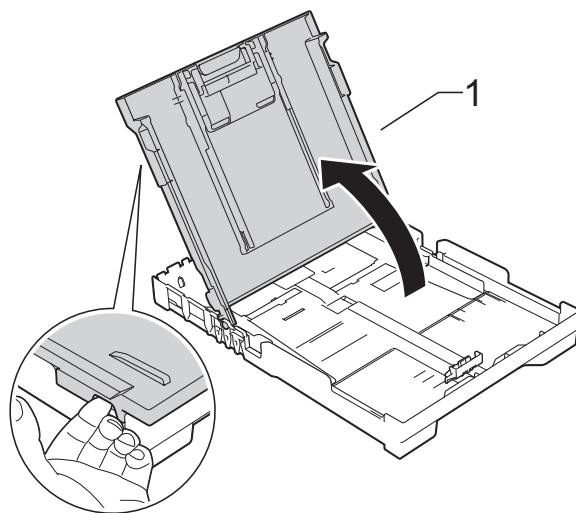

- 3 Леко натиснете и плъзнете водачите за ширина на хартията (1) и след това водача за дължина на хартията (2) според размера ѝ. Уверете се, че триъгълните знаци (3) върху водачите за ширина на хартията (1) и водача за дължина на хартията (2) съвпадат със знаците за размера на хартията, която използвате.

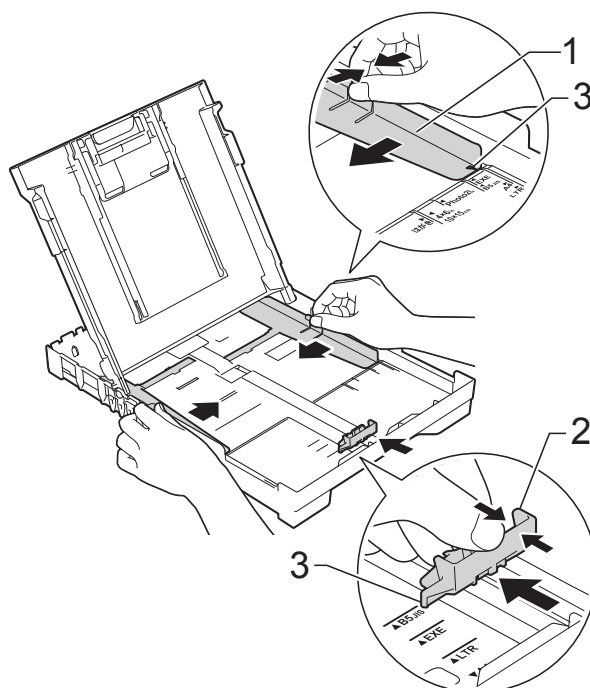

- 4 Разлистете добре стека с хартия, за да избегнете задръстване или непоемане на хартия.

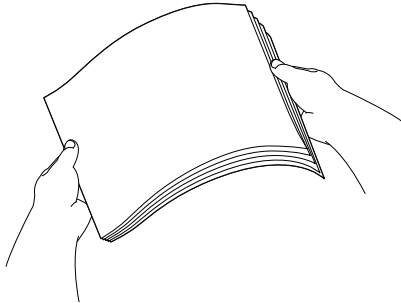

ЗАБЕЛЕЖКА

Винаги се уверявайте, че хартията не е нагъната или смачкана.

- 5 Поставете внимателно хартията в тавата за хартия, със страната за печат надолу и с горния ръб напред. Проверете дали хартията е поставена плътно в тавата.

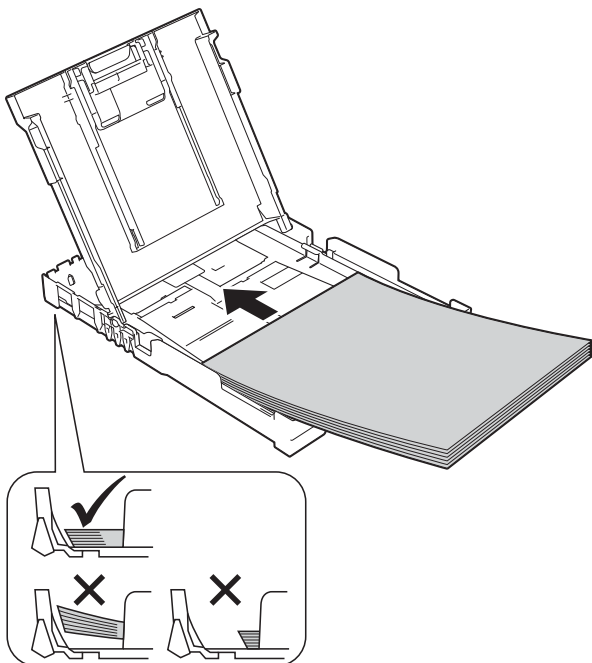

ВАЖНО

Внимавайте да не бутнете хартията твърде навътре, това може да повдигне задната част на тавата и да доведе до проблеми с подаването на хартия.

ЗАБЕЛЕЖКА

Ако искате да добавите хартия преди изпразването на тавата, извадете хартията от тавата и към нея добавете хартията, която искате да допълните. Винаги разлиствайте хартията добре, преди да я поставите в тавата. Ако добавите хартия, без да я разлистите, в устройството могат да се подадат няколко листа едновременно.

- 6 Леко регулирайте водачите за ширина на хартията (1) според размера ѝ. Уверете се, че водачите за ширина леко докосват ръбовете на хартията.

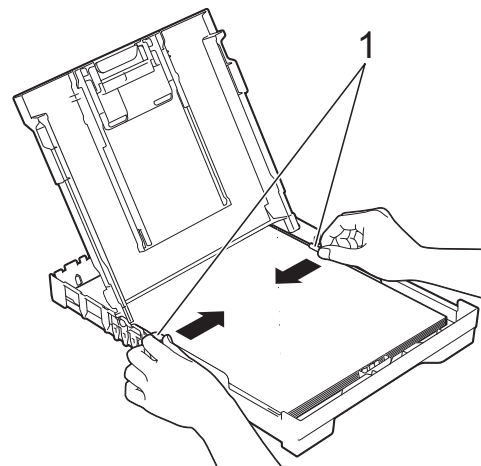

- 7 Затворете капака на изходната тава за хартията.

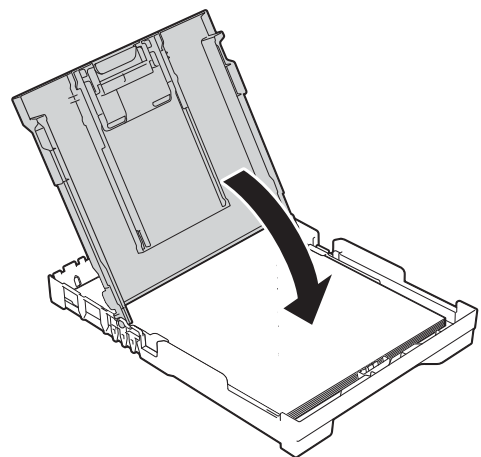

- 8 *Бавно и стабилно* вкарайте докрай тавата за хартия в устройството.

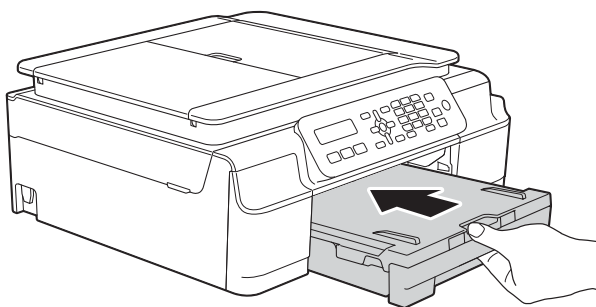

- 9 Придържайки тавата за хартия на място, издърпайте опората за хартия (1), докато щракне, и отворете капака на опората за хартия (2).

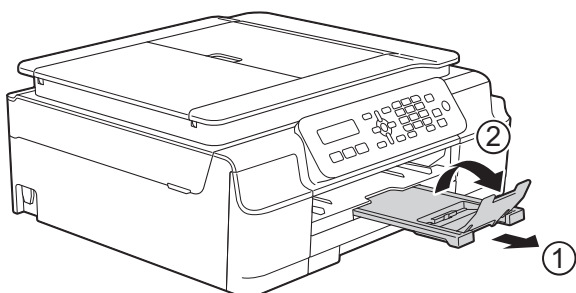

Зареждане на пликове

За пликете

- Използвайте пликове с тегло между 80 и 95 g/m².
- За някои пликове трябва да настроите полетата от приложението, с което работите. Преди да започнете печат на много пликове, непременно извършете пробен печат.

ВАЖНО

НЕ използвайте следните типове пликове, тъй като няма да бъдат подадени правилно:

- Такива с издута форма.
- Такива с прозорче.
- Които са релефни (имат релефни букви по тях).
- Такива със закопчалки или телчета.
- Предварително отпечатани от вътрешната страна.

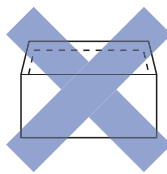
С лепило	Двойно затварящи се
	

Понякога може да имате проблеми с подаването на хартията, причинени от дебелината, размера и формата на капака на пликете, които използвате.

Зареждане на пликове

- 1 Преди да заредите, притиснете ъглите и ръбовете на пликите, за да ги направите възможно най-плоски.

ВАЖНО

Ако пликите са „двустранни“, поставяйте само по един плик в тавата за хартия.

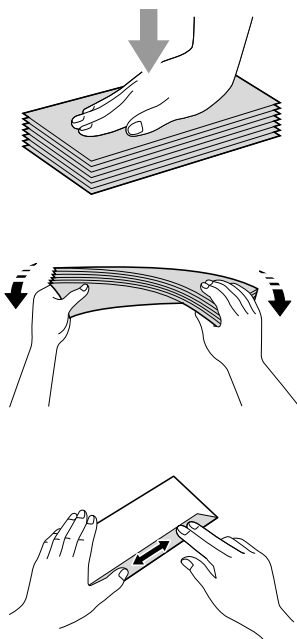

- 2 Поставете пликите в тавата за хартия със страната за адрес, ориентирана надолу. Ако капакът на плика е откъм дългата страна, заредете пликите в тавата с капака отляво, както е показано на илюстрацията. Леко натиснете и плъзнете водачите за ширина на хартията (1) и за дължина на хартията (2) според размера на пликите.

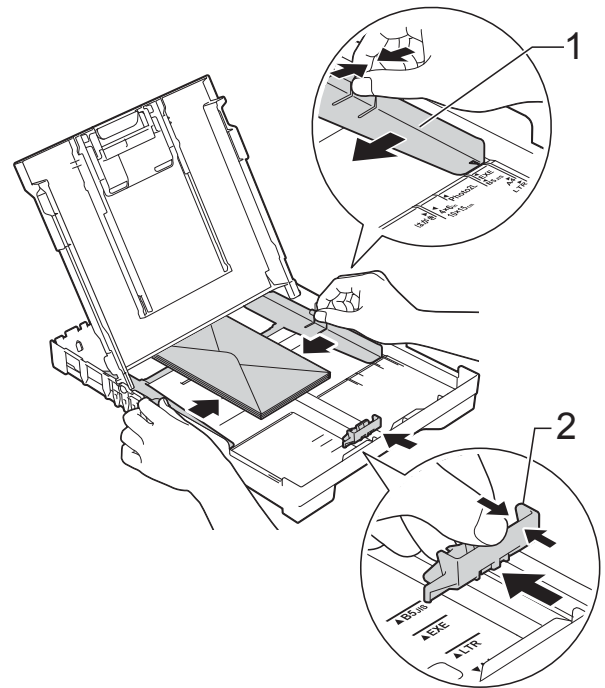

Ако имате проблеми с печата върху пликове с капаче на късата страна, опитайте следното:

- 1 Отворете плика.
- 2 Поставете плика в тавата за хартия със страната за адресиране надолу и капаче, разположено както е показано на илюстрацията.

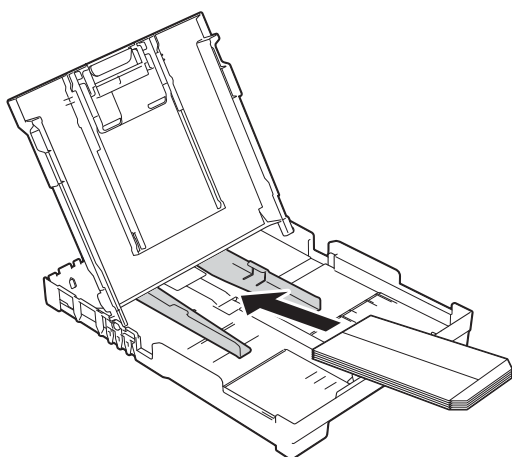

- 3 Изберете **Обърнат печат** (Windows®) или **Reverse page orientation** (Обърнатата ориентация на страница) (Macintosh) в диалоговия прозорец на драйвера на принтера и след това настройте размера и полетата в приложението. (➤➤ Ръководство за потребителя на Софтуера и Мрежата.)

Зони, върху които не се отпечатва

Печатната площ зависи от настройките в приложението, което използвате. Фигурите по-долу показват зони, върху които не се отпечатва, на предварително нарязана хартия и пликове. Когато функцията за печат без полета е налична и включена, устройството може да печата в потъмнените области на листовете.

(►► Ръководство за потребителя на Софтуера и Мрежата.)

Хартия на листове

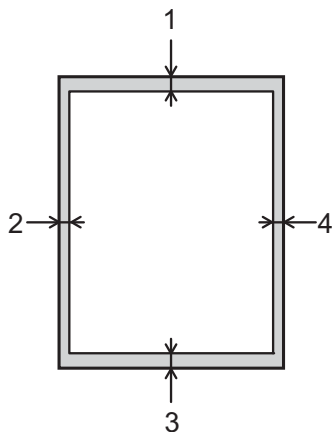

Пликове

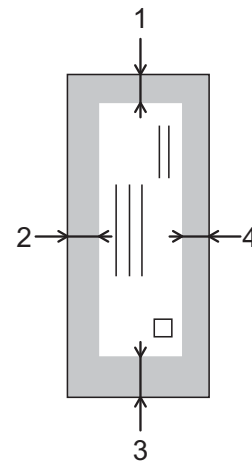

	Горе (1)	Ляво (2)	Долу (3)	Дясно (4)
Хартия на листове	3 mm	3 mm	3 mm	3 mm
Пликове	22 mm	3 mm	22 mm	3 mm

ЗАБЕЛЕЖКА

Функцията за печат без полета не се предлага за пликкове и 2-странен печат.

Настройки за хартия

Тип хартия

За най-добро качество на печат задайте в устройството типа хартия, който използвате.

- 1 Натиснете **Menu (Меню)**, **2**, **2**.
- 2 Натиснете **▲** или **▼**, за да се покаже Обикн. хартия, Inkjet Хартия, Brother BP71, Друга гланцова или Прозрачно фолио. Натиснете **OK**.
- 3 Натиснете **Stop/Exit (Стоп/Излез)**.

ЗАБЕЛЕЖКА

Устройството изважда хартията с отпечатаните повърхности нагоре върху тавата за хартия, разположена в предната му част. Когато използвате прозрачно фолио или гланцирана хартия, отстранявайте веднага всеки лист, за да избегнете размазване или засядане на хартия.

Размер на хартията

Можете да използвате следните размери хартия за отпечатване на копия: A4, A5, фотохартия (10 x 15 cm) и Letter. За отпечатване на факсове можете да използвате хартия със следните размери: A4 и Letter. Когато сменяте размера на зарезданата в устройството хартия, трябва също да смените и настройката **Разм. хартия**, за да може устройството да вмества входящия факс върху страницата.

- 1 Натиснете **Menu (Меню)**, **2**, **3**.
- 2 Натиснете **▲** или **▼**, за да се покаже A4, A5, 10x15cm или Letter. Натиснете **OK**.
- 3 Натиснете **Stop/Exit (Стоп/Излез)**.

Допустим тип хартия и други носители за печат

Качеството на печат може да бъде повлияно от типа хартия, който използвате в устройството.

За да получите най-доброто качество на печат за избраните настройки, винаги задавайте типа хартия така, че да съответства на типа хартия, заредена в тавата.

Можете да използвате обикновена хартия, хартия за мастиленоструйни принтери (с покритие), гланцирана хартия, прозрачно фолио и пликосе.

Препоръчваме ви да изпробвате различни типове хартия, преди да закупите големи количества.

За най-добри резултати използвайте хартия Brother.

- При печат върху хартия за мастиленоструйни принтери (с покритие), прозрачно фолио и гланцирана хартия, непременно избирайте правилния носител за печат в раздел **Основни** на драйвера за принтер или в настройката за тип хартия на устройството.
(Вижте *Тип хартия* >> стр. 16.)
- Когато печатате върху фотохартия Brother, заредете допълнителен лист от същата хартия в тавата. За тази цел в пакета с хартия е включен допълнителен лист.
- Когато използвате прозрачно фолио или фотохартия, отстранявайте веднага всеки лист, за да избегнете размазване или засядане на хартия.
- Избягвайте да докосвате отпечатаната страна на хартията веднага след отпечатване; повърхността може да не е изсъхнала и да изцапате пръстите си.

Препоръчвани носители за печат

За да получите печат с най-доброто качество, предлагаме да използвате хартията Brother от таблицата.

Ако хартията Brother не се продава във вашата държава, ви препоръчваме да тествате различни марки хартия, преди да закупите големи количества.

При печат върху прозрачно фолио препоръчваме да използвате „Прозрачно фолио 3М“.

Хартия Brother

Тип хартия	Елемент
A4 обикновена	BP60PA
A4 гланцирана фотохартия	BP71GA4
A4 за мастиленоструен принтер (мат)	BP60MA
Гланцирана фотохартия 10 × 15 cm	BP71GP

Работа и използване на носители за печат

- Съхранявайте хартията в оригиналната опаковка и я дръжте запечатана. Дръжте хартията хоризонтално и далеч от влага, директна слънчева светлина и топлина.
- Избягвайте докосване на лъскавата (с покритието) страна на фотохартията. Поставете фотохартия с лъскавата страна, ориентирана надолу.
- Избягвайте докосване на която и да е страна на прозрачното фолио, тъй като то лесно абсорбира вода и пот и това може да доведе до влошено качество на печата. Прозрачно фолио, предназначено за лазерни принтери/копири, може да зацапа следващия документ. Използвайте само прозрачно фолио, което е препоръчано за мастиленоструен печат.

ВАЖНО

НЕ използвайте следните видове хартия:

- Повредена, нагъната, намачкана или с неправилна форма

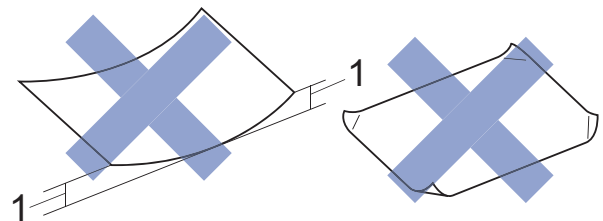

1 Нагъване 2 mm или повече може да доведе до задръстване.

- Изключително лъскава или релефна хартия
- Хартия, която не може да бъде поставена в равен куп
- Хартия с къси влакна

Капацитет на капака на изходната тава за хартия

До 50 листа хартия от 80 g/m², формат A4.

- Прозрачното фолио и фотохартията трябва да се вземат от капака на изходната тава за хартия лист по лист, за да се избегне размазване.

Избор на правилен носител за печат

Размер и тип на хартията за всяка операция

Тип хартия	Размер на хартията		Използване		
			Факс	Копиране	Принтер
Хартия на листове	A4	210 × 297 mm	Да	Да	Да
	Letter	215,9 × 279,4 mm	Да	Да	Да
	Executive	184 × 267 mm	–	–	Да
	A5	148 × 210 mm	–	Да	Да
	A6	105 × 148 mm	–	–	Да
Картички	Фотохартия	10 × 15 cm	–	Да	Да
	Фотохартия 2L	13 × 18 cm	–	–	Да
	Картотечна хартия	127 × 203 mm	–	–	Да
Пликове	Плик C5	162 × 229 mm	–	–	Да
	Плик DL	110 × 220 mm	–	–	Да
	Com-10	105 × 241 mm	–	–	Да
	Monarch	98 × 191 mm	–	–	Да
Прозрачно фолио	A4	210 × 297 mm	–	Да	Да
	Letter	215,9 × 279,4 mm	–	Да	Да
	A5	148 × 210 mm	–	Да	Да

Тегло, дебелина и капацитет на хартията

Тип хартия		Тегло	Дебелина	Брой листове
Хартия на листове	Обикновена хартия	От 64 до 120 g/m ²	От 0,08 до 0,15 mm	100 ¹
	Хартия за мастиленоструйни принтери	От 64 до 200 g/m ²	От 0,08 до 0,25 mm	20
	Гланцирана хартия	До 220 g/m ²	До 0,25 mm	20 ²
Картички	Фото картичка	До 220 g/m ²	До 0,25 mm	20 ²
	Картотечна хартия	До 120 g/m ²	До 0,15 mm	30
Пликове		От 80 до 95 g/m ²	До 0,52 mm	10
Прозрачно фолио		–	–	10

¹ До 100 листа хартия от 80 g/m².

² Хартията BP71 (260 g/m²) е предназначена специално за мастиленоструйните устройства на Brother.

Начин на зареждане на документи

Можете да изпращате факс, да правите копия или да сканирате от ADF (автоматично листоподаващо устройство) и от стъклото на скенера.

Работа с автоматичното листоподаващо устройство (ADF)

ADF може да поеме до 20 страници и зарежда всеки лист поотделно. Използвайте хартия с размер и тегло в обхвата, показан в таблицата по-долу. Винаги разлиствайте краищата на страниците, преди да ги поставите в ADF.

Размери и тегла на документи

Дължина:	От 148 до 355,6 mm
Ширина:	От 148 до 215,9 mm
Тегло:	От 64 до 90 g/m ²

Начин на зареждане на документи

ВАЖНО

- НЕ дърпайте документите по време на подаването им.
- НЕ използвайте хартия, която е огъната, намачкана, сгъната, набраздена, прихваната с телбод или кламер, лепена с лепило или тиксо.
- НЕ използвайте картон, вестникарска хартия или текстил.

Уверете се, че документи, написани с мастило или коригирани с коректор, са напълно изсъхнали.

- 1 Разтворете опората за документи на ADF (1).

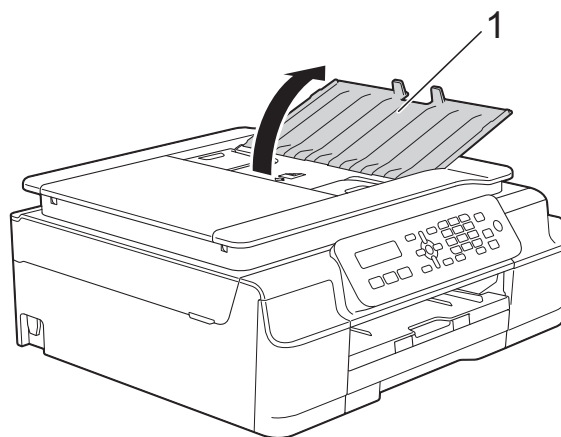

- 2 Разлистете добре хартията.
- 3 Регулирайте водачите за хартия (1) така, че да съвпадат с ширината на вашите документи.

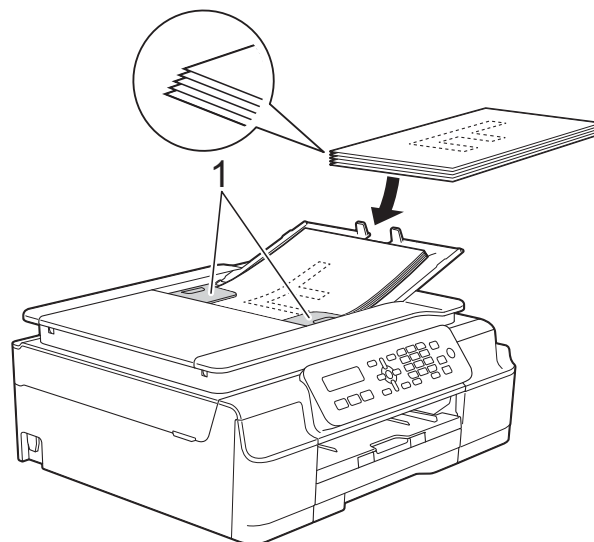

- 4 Поставете документите с лицето надолу, с горния ръб напред в ADF под водачите, докато усетите, че докосват подаващите ролки. Екранът ще покаже ADF готово.

ВАЖНО

НЕ оставяйте обемисти документи върху стъклото на скенера. Това може да доведе до задръстване на ADF.

- 5 След като използвате ADF, затворете опората му за документи. Натиснете надолу горната лява част на опората за документи на ADF, за да се затвори напълно.

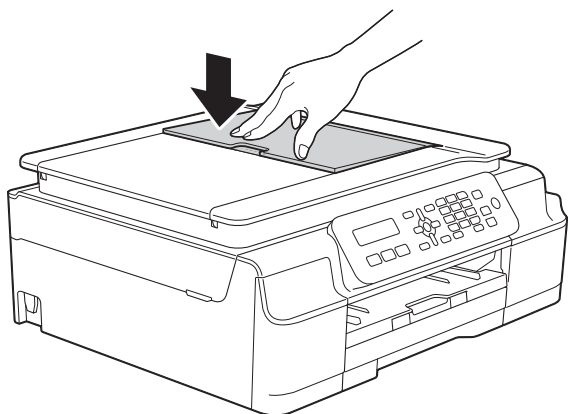

- 2 Като използвате водещите линии за документи в горната лява част, поставете документа с лицето надолу в горния ляв ъгъл на стъклото на скенера.

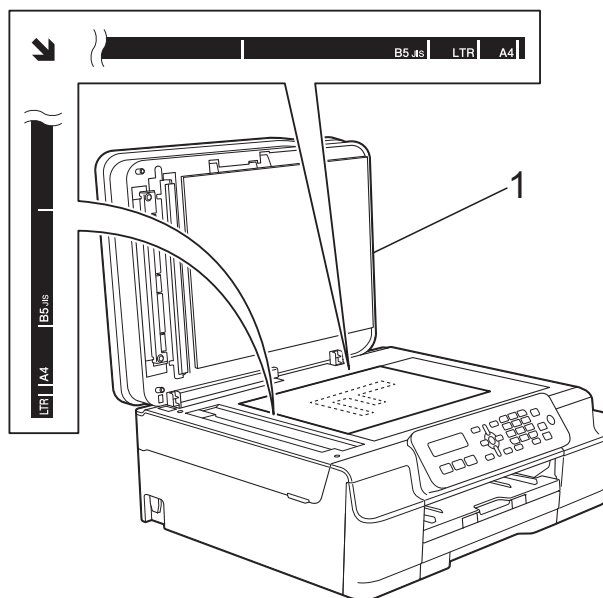

1 капак за документи

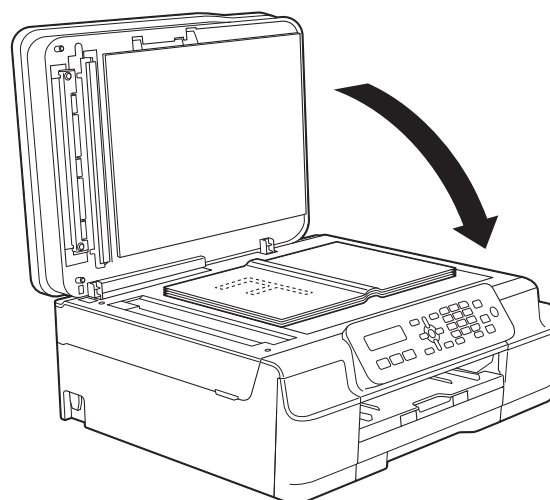

- 3 Затворете капаче за документи.

ВАЖНО

Ако сканирате книга или обемист документ, НЕ затръшвайте капаче надолу и не го натискайте.

Използване на стъклото на скенера

Можете да използвате стъклото на скенера за изпращане на факс, копиране или сканиране на единични страници или страници от книга.

Поддържани размери на документи

Дължина:	До 297 mm
Ширина:	До 215,9 mm
Тегло:	До 2 kg

Начин на зареждане на документи

ЗАБЕЛЕЖКА

За да използвате стъклото на скенера, ADF трябва да бъде празно.

- 1 Вдигнете капаче за документи.

Зона, която не може да се сканира

Областта на сканиране зависи от настройките на приложението, което използвате. Фигурите показват зоните, които не могат да се сканират.

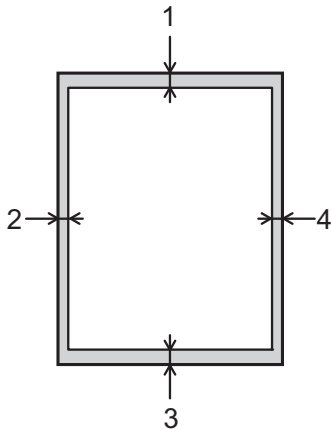

Използване	Размер на документа	Горе (1) Долу (3)	Ляво (2) Дясно (4)
Факс	A4	3 mm	3 mm ¹
	Letter		4 mm
	Legal		
Копиране	Всички размери хартия	3 mm	3 mm
Сканиране	Всички размери хартия	1 mm	1 mm

¹ Зоната, която не може да бъде сканирана, е 1 mm, когато използвате ADF.

Как да изпращате факс

Стъпките по-долу показват как да изпратите факс.

- 1 За да заредите своя документ, направете едно от следните неща:
 - Поставете документа с *печатната страна надолу* в ADF. (Вижте *Работа с автоматичното листоподаващо устройство (ADF)* >> стр. 19.)
 - Заредете документа с *печатната страна надолу* върху стъклото на скенера. (Вижте *Използване на стъклото на скенера* >> стр. 20.)

ЗАБЕЛЕЖКА

- За да изпращате цветни факсове с множество страници, използвайте ADF.
- Ако изпращате черно-бял факс от ADF, когато паметта е пълна, факсът ще се изпрати в реално време.
- Можете да използвате стъклото на скенера, за да изпращате по факс страници от книга поединично. Документите могат да бъдат с размер до A4 или Letter.
- Тъй като можете да сканирате страниците само поединично, по-лесно е да използвате ADF, ако изпращате документ с множество страници.

- 2 Натиснете  (FAX (Факс)).

- 3 Можете да промените следните настройки за изпращане на факс.

(Основно Ръководство за потребителя)

За информация относно промяната на описаните по-долу настройки за изпращане на факс вижте страници от 23 до 24.

- Размер на стъклото за сканиране
- Изпращане на цветен факс
- Отчет за потвърждаване на предаването (настройване)

(Ръководство за допълнителни функции)

За допълнителни настройки и операции за изпращане на факс (>> Ръководство за допълнителни функции: *Изпращане на факс (само модели MFC)*.)

- Контраст
- Факс резолюция
- Изпращане на факс в края на повикването
- Разпращане
- Предаване в реално време
- Международен режим
- Отмяна на изчакващи задачи

- 4 Въведете факс номера с помощта на клавиатурата за набирање, бързо набирање или търсене.

- 5 Натиснете **Mono Start (Старт Черно-бяло)** или **Colour Start (Старт Цветно)**.

Изпращане на факс от ADF

- Устройството започва да сканира документа за изпращане.

Изпращане на факс от стъклото за документи на скенера

- Ако сте натиснали **Mono Start (Старт Черно-бяло)**, устройството започва да сканира първата страница. Преминете към стъпка 6.
- Ако сте натиснали **Colour Start (Старт Цветно)**, устройството започва да набира и изпраща документа.

- 6 Когато течнокристалният дисплей ви попита Следваща стр.?, направете едно от следните неща:

- За изпращане на единична страница, натиснете **2**, за да се покаже **He (Набери)** (или натиснете **Mono Start (Старт Черно-бяло)** отново).

Устройството започва да изпраща документа.

- За изпращане на повече от една страница, натиснете **1**, за да се покаже **Da** и преминете към стъпка 7.

- 7 Поставете следващата страница върху стъклото на скенера. Натиснете **OK**.
Устройството започва да сканира страницата. (Повторете стъпки 6 и 7 за всяка допълнителна страница.)

- 8 След като сканирате всички страници, натиснете **2** или **Mono Start (Старт Черно-бяло)**, за да започнете.

Спиране на изпращането на факс

За да спрете изпращането на факс, натиснете **Stop/Exit (Стоп/Излез)**.

Задаване на размер за стъклото на скенера за изпращане на факс

Когато документите са с размер Letter, трябва да зададете Letter за размера на сканиране. В противен случай страничната зона от факсовете ще липсва.

- 1 Заредете документа.
- 2 Натиснете  (**FAX (Факс)**).
- 3 Натиснете **Menu (Меню), 3, 2, 0**.
- 4 Натиснете **▲** или **▼**, за да се покаже **Letter** (или **A4**).
Натиснете **OK**.
- 5 Натиснете **Stop/Exit (Стоп/Излез)**.
- 6 Въведете номера на факса.
- 7 Натиснете **Mono Start (Старт Черно-бяло)** или **Colour Start (Старт Цветно)**.

ЗАБЕЛЕЖКА

Тази настройка е достъпна само за изпращане на документи от стъклото на скенера.

Изпращане на цветен факс

Вашето устройство може да изпраща цветен факс към устройства, които поддържат тази функция.

Цветните факсове не могат да бъдат съхранявани в паметта на устройството. Когато изпращате цветен факс, устройството ще го изпрати в реално време (дори ако **Реално време** е с настройка **Изкл.**).

Отмяна на факс в процес на изпълнение

Ако желаете да отмените факс, докато устройството сканира, набира номер или изпраща, натиснете **Stop/Exit** (**Стоп/Излез**).

Отчет за потвърждаване на предаването

Можете да използвате Отчета за потвърждаване на предаването като доказателство, че сте изпратили факс. Този отчет съдържа името или факс номера на подателя, часа и датата на изпращане, продължителността на изпращане, броя изпратени страници и информация дали изпращането е било успешно или не.

Достъпни са няколко настройки за Отчет за потвърждаване на предаването:

- **Вкл.:** Отпечатва отчет след изпращането на всеки факс.
- **Вкл. +образ:** Отпечатва отчет след изпращането на всеки факс. Част от първата страница на факса е включена в отчета.
- **Изкл.:** Отпечатва отчет, ако изпращането на факса е неуспешно поради грешка. **Изкл.** е настройката по подразбиране.

- **Изкл+образ:** Отпечатва отчет, ако изпращането на факса е неуспешно поради грешка. Част от първата страница на факса е включена в отчета.

- 1 Натиснете **Menu (Меню)**, **3**, **3**, **1**.
- 2 Натиснете **▲** или **▼**, за да се покаже **Изкл+образ**, **Вкл.**, **Вкл.+образ** или **Изкл.**
Натиснете **OK**.
- 3 Натиснете **Stop/Exit (Стоп/Излез)**.

ЗАБЕЛЕЖКА

- Ако изберете **Вкл.+образ** или **Изкл+образ**, изображението ще се появи в Отчета за потвърждаване на предаването само ако **Предаване в реално време** е с настройка **Изкл.** Изображението няма да бъде включено в отчета при изпращане на цветен факс.
(►► Ръководство за допълнителни функции: *Предаване в реално време*.)
- Ако изпращането е успешно, **OK** ще се покаже до **РЕЗУЛТАТ** в Отчета за потвърждаване на предаването. Ако изпращането е неуспешно, **ГРЕШКА** ще се покаже до **РЕЗУЛТАТ**.

Режими на получаване

Трябва да изберете режим на получаване в зависимост от външните устройства и телефонните услуги на вашата линия.

Избор на режим на получаване

По подразбиране вашето устройство автоматично получава факсовете, които са изпратени към него. Схемата по-долу ще ви помогне да изберете правилния режим на получаване.

За повече подробности относно режимите на получаване вижте *Използване на режимите на получаване* >> стр. 26.

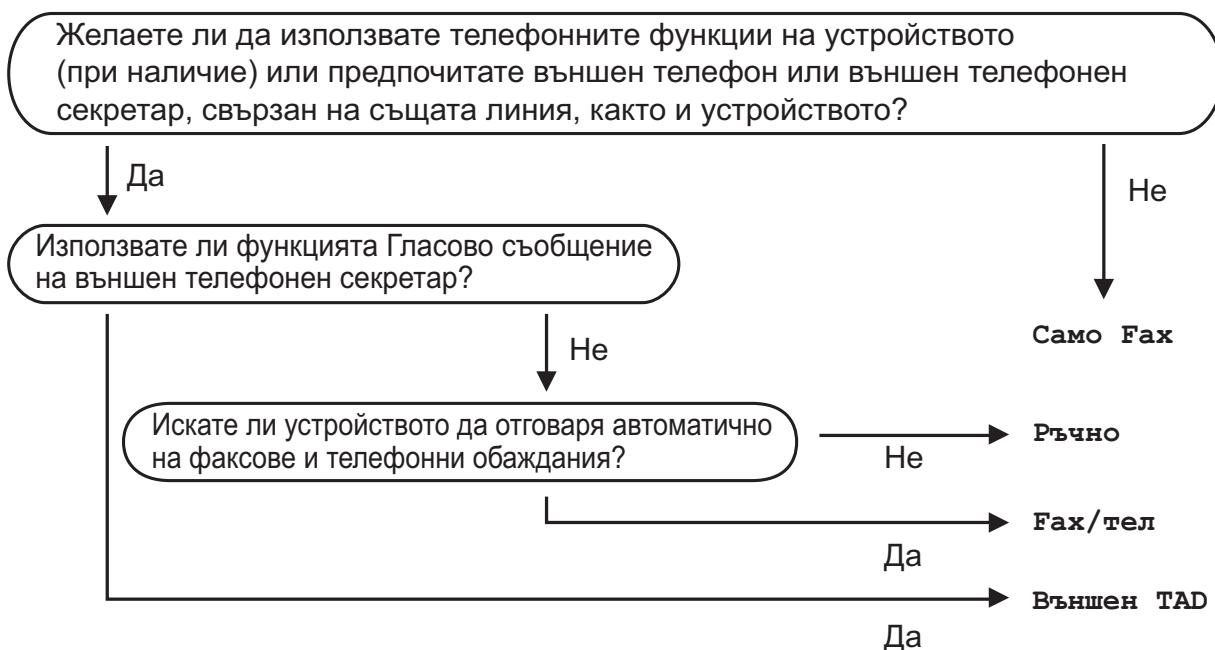

За да зададете режима на получаване, следвайте инструкциите:

- 1 Натиснете  (FAX (Факс)).
- 2 Натиснете **Menu (Меню)**, 3, 1, 1.
- 3 Натиснете ▲ или ▼, за да се покаже Само Факс, Факс/тел, Външен ТАД ИЛИ Ръчно. Натиснете **OK**.
- 4 Натиснете **Stop/Exit (Стоп/Излез)**.

Използване на режимите на получаване

Някои режими на получаване работят автоматично (Само Факс и Факс/тел). Препоръчваме да промените настройката за брой иззвънявания, преди да използвате тези режими. (Вижте *Брой иззвънявания* >> стр. 27.)

Само факс

Режим *Само Факс* автоматично ще отговаря на всяко повикване като на факс повикване.

Факс/Телефон

Режим *Факс/тел* ви помага да управлявате входящите повиквания, като разпознава дали те са факс повиквания или телефонни обаждания и отговаря по един от следните начини:

- Факсовете се получават автоматично.
- Телефонните обаждания стартират с позвъняване Ф/Т, за да вдигнете слушалката. Позвъняването Ф/Т е бързо двойно иззвъняване от устройството.

Ако използвате режим *Факс/тел*, вижте *Време за звънене Ф/Т (Само режим Факс/Телефон)* >> стр. 27 и *Брой иззвънявания* >> стр. 27.

Ръчно

Режим *Ръчно* изключва всички функции за автоматичен отговор.

За да получите факс в режим *Ръчно*, вдигнете слушалката на външния телефон. Когато чуete сигналите на факса (къси, повтарящи се звукови сигнали), натиснете **Mono Start (Старт Черно-бяло)** или **Colour Start (Старт Цветно)**, а след това натиснете **2**, за да се покаже *Получи*. Можете да използвате функцията *Откриване на факс*, за да получите факсове, като вдигнете слушалката на линията на устройството.

(Вижте *Откриване на факс* >> стр. 28.)

Външен телефонен секретар

Режим *Външен TAD* позволява на външно устройство да отговаря на входящите повиквания. На входящите повиквания ще се отговаря по един от следните начини:

- Факсовете се получават автоматично.
- При телефонно обаждане повикващият може да запише съобщение на външния телефонен секретар.

За да свържете външния си телефонен секретар, вижте *Свързване на външен телефонен секретар* >> стр. 31.

Настройки на режим на получаване

Брой иззвънявания

Функцията Брой иззвънявания задава колко пъти да иззвъни устройството, преди да отговори в режим Само Факс или Факс/Тел. Ако има външен или вътрешен телефон, свързан към линията на устройството, изберете максималния брой иззвънявания.

(Вижте *Работа с вътрешен и външен телефон* >> стр. 33 и *Откриване на факс* >> стр. 28.)

- 1 Натиснете  (**FAX (Факс)**).
- 2 Натиснете **Menu (Меню)**, **3**, **1**, **2**.
- 3 Натиснете **▲** или **▼**, за да изберете броя иззвънявания, които устройството ще направи, преди да отговори на повикването. Натиснете **OK**.
Ако изберете **00**, устройството ще отговори веднага на повикването и линията няма да иззвъни.
- 4 Натиснете **Stop/Exit (Стоп/Излез)**.

Време за звънене Ф/Т (Само режим Факс/Телефон)

Когато има повикване към устройството, вие и повикващият ще чуете нормално телефонно звънене. Броят иззвънявания е зададен от функцията за брой иззвънявания.

Ако повикването е факс, вашето устройство ще го получи. Ако обаче е телефонно обаждане, устройството ще възпроизведе позвъняване Ф/Т (бързо двойно иззвъняване) за времето, зададено за позвъняване Ф/Т. Ако чуете позвъняване Ф/Т, това означава, че на линията има телефонно обаждане.

Тъй като позвъняването Ф/Т се извършва от устройството, вътрешните и външните телефони няма да звънат. Можете обаче да отговорите на обаждането от всеки свързан телефон чрез дистанционен код.

(За повече информация вижте *Използване на дистанционни кодове* >> стр. 34.)

- 1 Натиснете  (**FAX (Факс)**).
- 2 Натиснете **Menu (Меню)**, **3**, **1**, **3**.
- 3 Натиснете **▲** или **▼**, за да изберете колко дълго устройството да звъни, сигнализирайки за телефонно обаждане (20, 30, 40 или 70 секунди). Натиснете **OK**.
- 4 Натиснете **Stop/Exit (Стоп/Излез)**.

ЗАБЕЛЕЖКА

Дори ако повикващият прекъсне връзката по време на бързото двойно иззвъняване, устройството ще продължи да звъни за зададеното време.

Откриване на факс

Ако Откриване на факс е с настройка **Вкл.** :

Устройството получава факс автоматично дори ако отговорите на повикването. Когато видите **Получаване** на течнокристалния дисплей или когато чуете специфичен звуков сигнал в слушалката, затворете я. Устройството ще се погрижи за останалото.

Ако Откриване на факс е с настройка **Изкл.** :

Ако сте близо до устройството и отговорите на повикване за факс, като вдигнете слушалката, натиснете **Mono Start (Старт Черно-бяло)** или **Colour Start (Старт Цветно)**, след това натиснете **2**, за да получите факса.

Ако сте отговорили на повикването от вътрешен или външен телефон, натиснете * **5 1**. (Вижте *Работа с вътрешен и външен телефон* >> стр. 33.)

ЗАБЕЛЕЖКА

- Ако тази функция е с настройка **Вкл.**, но вашето устройство не се свързва с повикването за факс, когато вдигнете слушалката на вътрешния или външния телефон, въведете кода за дистанционно активиране * **5 1**.
- Ако изпращате факсове от компютър чрез същата телефонна линия и устройството ги прекъсва, задайте за Откриване на факс настройка **Изкл.**

- 1 Натиснете  (**FAX (Факс)**).
- 2 Натиснете **Menu (Меню)**, **3**, **1**, **4**.
- 3 Натиснете **▲** или **▼**, за да се покаже **Вкл.** (или **Изкл.**).
Натиснете **OK**.
- 4 Натиснете **Stop/Exit (Стой/Излез)**.

Гласови операции

Режим Факс/Телефон

Когато устройството е в режим Факс/Телефон, то ще използва позвъняване Ф/Т (бързо двойно позвъняване), сигнализирайки ви да отговорите на телефонно обаждане.

Ако сте близо до външен телефон, вдигнете слушалката на външния телефон и след това натиснете **Tel/R (Тел/П)**, за да отговорите.

Ако сте близо до вътрешен телефон, трябва да вдигнете слушалката по време на позвъняването Ф/Т и след това да натиснете **# 5 1** между бързите двойни позвънявания. Ако никой не отговаря или ако някой желае да ви изпрати факс, изпратете повикването обратно към устройството, като натиснете * **5 1**.

Телефонни услуги

Вашето устройство поддържа абонаментна телефонна услуга, която някои телефонни компании предлагат.

Функции като гласова поща, изчакащо обаждане, услуги за телефонен секретар, аларми или други потребителски функции на телефонната линия, може да причинят проблеми в работата на устройството.

Задаване на тип телефонна линия

Ако сте свързали устройството към линия, която използва PBX или ISDN централа, за да изпраща и получава факсове, трябва също да промените настройката за Тип телефонна линия, като изпълните следните стъпки.

- 1 Натиснете **Menu (Меню), 0, 5**.
- 2 Натиснете **▲** или **▼**, за да се покаже **Нормално, PBX или ISDN**. Натиснете **OK**.
- 3 Натиснете **Stop/Exit (Стоп/Излез)**.

PBX централа и ТРАНСФЕР

Устройството е с първоначална настройка **Нормално**, което му позволява да се свърже към стандартна линия от PSTN (Обществена комутируема телефонна мрежа). Много офиси използват централна телефонна система или PBX (Частна телефонна централа). Вашето устройство може да бъде свързано към повечето типове PBX централа. Функцията за прехвърляне на устройството поддържа само прехвърляне с ограничен времеви период (TBR). TBR ще работи с повечето PBX системи, като ви позволява достъп до външна линия или прехвърляне на повикванията към друг вътрешен телефон. Функцията работи, когато бутонът **Tel/R (Тел/П)** на контролния панел е натиснат.

ЗАБЕЛЕЖКА

Можете да програмирате натискане на бутона **Tel/R (Тел/П)** като част от номер, съхранен в местоположението за бързо набиране. Когато програмирате номера за бързо набиране, натиснете първо **Tel/R (Тел/П)** (течнокристалният дисплей показва „!“) и след това въведете телефонния номер. Ако направите това, не е нужно да натискате **Tel/R (Тел/П)** всеки път, преди да наберете чрез използване на местоположение за бързо набиране. (Вижте *Запаметяване на номера* >> стр. 36.) Ако в устройството за Тип телефонна линия не е зададена PBX централа, не можете да използвате местоположението за бързо набиране, което съдържа **Tel/R (Тел/П)**.

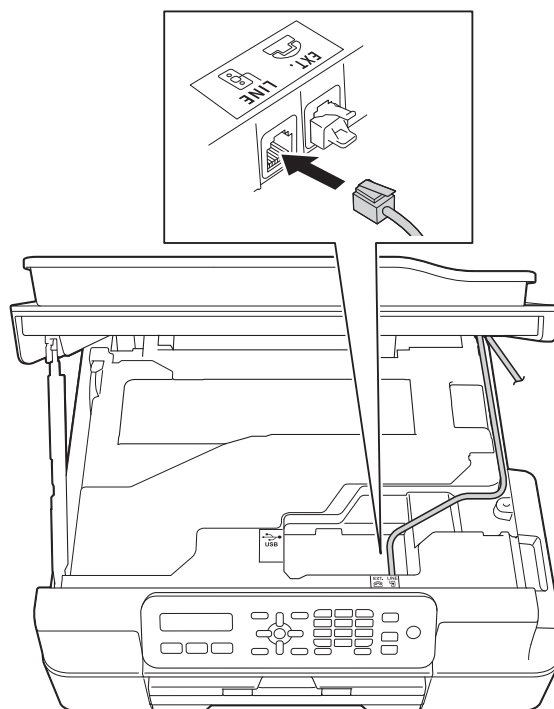

Гласови услуги през интернет протокол (VoIP)

VoIP е тип телефонна система, която използва интернет връзка вместо традиционна телефонна линия. Доставчиците на телефонни услуги често комплектуват VoIP с услуги за интернет и кабелна телевизия.

Вашето устройство може да не работи с някои системи за VoIP. Ако искате устройството ви да изпраща и получава факсове чрез система VoIP, уверете се, че единият край на телефонния ви кабел е свързан към порта с надпис **LINE** на устройството ви. Другият край на телефонния кабел може да бъде свързан към модем, адаптер за телефон, разделител или друго подобно устройство.

- Ако имате въпроси относно това как да свържете устройството си към VoIP система, свържете се с доставчика си на VoIP услуги.

След като свържете устройството си към VoIP системата, проверете дали имате тон за набиране. Вдигнете външната слушалка на телефона и проверете дали чувате тон за набиране. Ако няма тон за набиране, свържете се с доставчика си на VoIP услуги.

Ако имате проблеми с изпращането и получаването на факсове през VoIP система, препоръчваме ви да смените скоростта на модема на устройството на настройката **Основен (за VoIP)** (вижте *Смущения в телефонната линия / VoIP* >> стр. 85).

Свързване на външен телефонен секретар

Може да изберете да свържете външен телефонен секретар. Когато свържете **външен** телефонен секретар към телефонната линия на устройството, той отговаря на телефонните повиквания, а устройството следи за тонове за факс повикване (CNG). Ако ги разпознае, устройството поема повикването и получава факса. Ако не разпознае CNG-тонове, устройството оставя телефонния секретар да възпроизведе вашето изходящо съобщение, за да може повикващият да остави гласово съобщение.

Телефонният секретар трябва да отговори в рамките на четири позвънявания (препоръчителната настройка е две позвънявания). Устройството не може да разпознае CNG-тонове, докато телефонният секретар не отговори на повикването, и в рамките на четири позвънявания то разполага само с 8 до 10 секунди за разпознаване на CNG-тонове и установяване на факс комуникация и синхронизиране. Уверете се, че изпълнявате внимателно инструкциите в това ръководство за запис на изходящи съобщения. Не ви препоръчваме да използвате функцията за пестене на разходи на външния телефонен секретар, ако тя надвишава пет позвънявания.

ЗАБЕЛЕЖКА

Ако не получите всички факсове, намалете настройката за Брой извънявания на външния телефонен секретар.

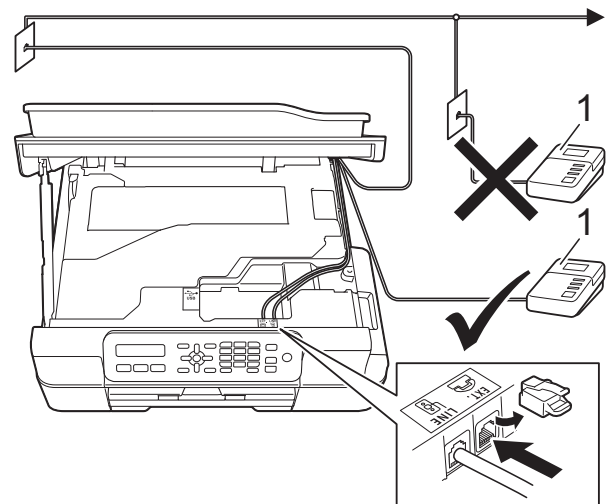

1 Телефонен секретар

Когато телефонният секретар отговори на повикване, течнокристалният дисплей показва Телефон.

ВАЖНО

НЕ свързвайте телефонен секретар на друго място към същата линия.

Настройки за свързване

Външният телефонен секретар трябва да е свързан както е показано на предходната илюстрация.

- 1 Поставете двете си ръце под пластмасовите пластини от двете страни на устройството, за да повдигнете капака на скенера в отворено положение.
- 2 Прекарайте внимателно телефонния кабел през кабелния канал и навън през задната страна на устройството.
- 3 Повдигнете капака на скенера, за да освободите заключването. Внимателно натиснете опората на капака на скенера надолу и затворете капака с двете ръце.
- 4 Настройте външния телефонен секретар за едно или две позвънявания. (Настройката за брой извънявания на устройството не се прилага.)

- 5 Запишете изходящото съобщение на външния телефонен секретар.
- 6 Настройте телефонния секретар така, че да отговаря на повиквания.
- 7 Задайте за режим на получаване настройка **Външен TAD**. (Вижте *Избор на режим на получаване* >> стр. 25.)

Записване на изходящо съобщение (ИС) на външен телефонен секретар

При записа на това съобщение е важно времето синхронизиране.

- 1 Запишете 5 секунди тишина в началото на съобщението. (Това осигурява време на устройството да „прослуша“ за факс CNG-тонове на автоматични изпращания, преди да спрат.)
- 2 Ограничете съобщението до 20 секунди.

ЗАБЕЛЕЖКА

Препоръчваме ви да започнете своето ИС с първоначални 5 секунди тишина, защото устройството не може да „прослуша“ за факс тонове, когато има глас. Може да опитате да пропуснете тази пауза, но ако устройството има затруднения при получаване, тогава трябва да презапишете ИС с пауза.

Включване на множество линии (PBX)

Съветваме ви да се обърнете към компанията, която е инсталирала вашата PBX централа, за да свърже устройството. Ако разполагате със система с множество линии, ви съветваме да се обърнете към инсталатора, за да свърже модула към последната линия в системата. Това предотвратява активиране на устройството всеки път, когато системата получава телефонни обаждания. Ако всички входящи повиквания се поемат от телефонен оператор, съветваме ви да зададете за режим на получаване настройка **РЪЧНО**.

Не можем да гарантираме, че вашето устройство ще работи правилно при всякакви обстоятелства, когато е свързано към PBX централа. За всякакви затруднения при изпращане или получаване на факсове се обърнете първо към компанията, която поддържа вашата PBX централа.

ЗАБЕЛЕЖКА

Уверете се, че за Тип телефонна линия е зададена настройка PBX. (Вижте *Задаване на тип телефонна линия* >> стр. 29.)

Външен и вътрешен телефон

Свързване на външен или вътрешен телефон

Можете да свържете отделен телефон (2) към устройството, както е показано на схемата.

Прекарайте внимателно телефонния кабел през кабелния канал и навън през задната страна на устройството.

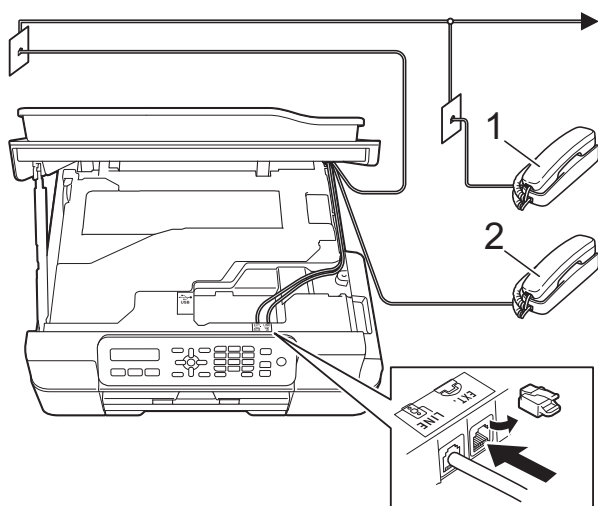

1 Вътрешен телефон

2 Външен телефон

ЗАБЕЛЕЖКА

Уверете се, че използвате външен телефон с кабел, не по-дълъг от 3 метра.

Работа с вътрешен и външен телефон

Ако отговорят на факс повикване чрез вътрешен или външен телефон, можете да накарате устройството да поема повикването, като използвате Код за дистанционно активиране. Когато изберете Кода за дистанционно активиране * 5 1, устройството стартира получаването на факс.

Ако устройството отговори на гласово повикване и бързо позвъни двукратно, за да вдигнете, използвайте Кода за дистанционно деактивиране # 5 1, за да поемете обаждането чрез вътрешен телефон. (Вижте *Време за звънене Ф/Т (Само режим Факс/Телефон)* >> стр. 27.)

Ако отговорите на повикване и няма никой на линия:

Вероятно получавате ръчно изпращан факс.

Натиснете * 5 1 и изчакайте за специфичния звуков сигнал или докато на течнокристалния дисплей се появи *Получаване*, и след това затворете слушалката.

ЗАБЕЛЕЖКА

Можете също да използвате функцията *Откриване на факс*, за да оставите устройството автоматично да поеме повикването. (Вижте *Откриване на факс* >> стр. 28.)

Използване на дистанционни кодове

Код за дистанционно активиране

Ако отговорите на факс повикване чрез вътрешен или външен телефон, можете да накарате устройството да го получи, като наберете Код за дистанционно активиране * **5 1**. Изчакайте за специфичния звуков сигнал и след това затворете слушалката. (Вижте *Откриване на факс* >> стр. 28.)

Ако отговорите на факс повикване чрез външен телефон, можете да накарате устройството да получи факса, като натиснете **Mono Start (Старт Черно-бяло)** или **Colour Start (Старт Цветно)** и **2**, за да изберете *Получи*.

Код за дистанционно деактивиране

Ако получите телефонно обаждане и устройството е в режим Факс/Телефон, то ще стартира позвъняване Ф/Т (бързо двойно позвъняване) след първоначалния брой извънявания. Ако приемете повикването чрез вътрешен телефон, можете да изключите опцията за позвъняване Ф/Т, като натиснете **# 5 1** (уверете се, че сте натиснали това между позвъняванията).

Ако устройството отговори на телефонното обаждане и стартира бързо двойно позвъняване, за да поемете повикването, можете да отговорите на обаждането чрез външен телефон, като натиснете **Tel/R (Тел/П)**.

Промяна на дистанционните кодове

Ако желаете да използвате Дистанционно активиране, трябва да активирате дистанционните кодове. Предварително зададеният Код за дистанционно активиране е * **5 1**. Предварително зададеният Код за дистанционно деактивиране е **# 5 1**. Ако желаете, можете да ги замените със свои кодове.

- 1 Натиснете  (**FAX (Факс)**).
- 2 Натиснете **Menu (Меню)**, **3**, **1**, **5**.
- 3 Натиснете **▲** или **▼**, за да се покаже *Вкл (или Изкл)*. Натиснете **OK**.
- 4 Въведете новия код за дистанционно активиране. Натиснете **OK**.
- 5 Въведете новия код за дистанционно деактивиране. Натиснете **OK**.
- 6 Натиснете **Stop/Exit (Стоп/Излез)**.

ЗАБЕЛЕЖКА

- Ако връзката винаги прекъсва, когато се опитвате да осъществите дистанционен достъп до външния телефонен секретар, опитайте да смените Кода за дистанционно активиране и Кода за дистанционно деактивиране с друг трицифрен код с помощта на цифрите **0-9**, *****, **#**.
- Дистанционните кодове може да не работят с някои телефонни системи.

Как да набирате

Ръчно набирание

- 1 Заредете документа.
- 2 Натиснете  (**FAX (Факс)**).
- 3 Натиснете всички цифри на факс номера.



- 4 Натиснете **Mono Start (Старт Черно-бяло)** или **Colour Start (Старт Цветно)**.

Бързо набирание

- 1 Заредете документа.
- 2 Натиснете  (**Address Book (Адрес.книга)**).
- 3 Натиснете ▲ или ▼, за да се покаже Търсене. Натиснете **OK**.
- 4 Направете едно от следните неща:
 - За да търсите цифрово, натиснете ▲ или ▼, за да изберете номера, и след това натиснете **OK**.
 - За да търсите по азбучен ред, въведете първата буква от името, като използвате клавиатурата за набирание, след това натиснете ◀ или ▶, за да изберете името, и след това натиснете **OK**.

- 5 Натиснете **Mono Start (Старт Черно-бяло)** или **Colour Start (Старт Цветно)**.
Устройството сканира и изпраща факс.

Повторно набирание на факс

Ако изпращате факс ръчно и линията е заета, натиснете **Redial/Pause (Повторно набирание/пауза)** и след това натиснете **Mono Start (Старт Черно-бяло)** или **Colour Start (Старт Цветно)**, за да опитате отново. Ако искате да извършите второ повикване до последния набран номер, можете да спестите време, като натиснете **Redial/Pause (Повторно набирание/пауза)** и **Mono Start (Старт Черно-бяло)** или **Colour Start (Старт Цветно)**.

Redial/Pause (Повторно набирание/пауза) работи само ако сте извършили набирането от контролния панел.

Ако изпращате факс автоматично и линията е заета, устройството автоматично ще набере повторно до три пъти през интервал от пет минути.

ЗАБЕЛЕЖКА

Когато се използва стъклото за документи на скенера при предаване в реално време, функцията за автоматично повторно набирание няма да работи.

Запаметяване на номера

Можете да настроите устройството така, че да набира лесно по следните начини: Бързо набирање и Групи за разпраќање на факсове.

(>> Ръководство за допълнителни функции: *Задавање на групи за разпраќање* и *Разпраќање (Само едноцветно)*.)

ЗАБЕЛЕЖКА



Ако захранването отпадне, номерата за бързо набирање, които са в паметта, няма да се загубят.

Запаметяване на пауза

Натиснете **Redial/Pause (Повторно набирање/пауза)**, за да зададете пауза от 3,5 секунди между номерата. Ако набирате междуконтинентален номер, можете да натиснете **Redial/Pause (Повторно набирање/пауза)** толкова пъти, колкото е необходимо, за да увеличите паузата.

Запаметяване на номера за бързо набирање

Можете да запаметите до 40 двуцифрени номера за бързо набирање и всеки номер да има име. Когато набирате, ще трябва да натиснете само няколко бутона (например:  (**Address Book (Адрес.книга)**), **OK**, **#**, двуцифрени номер и **Mono Start (Старт Черно-бяло)** или **Colour Start (Старт Цветно)**).

- 1 Натиснете  (**Address Book (Адрес.книга)**) и  или , за да изберете **Наст. бързо наб.** Натиснете **OK**.
- 2 Използвайте клавиатурата за набирање, за да въведете двуцифрени номер на позицията за бързо набирање (01-40). Натиснете **OK**.
- 3 Въведете номер на факс или телефон (до 20 цифри). Натиснете **OK**.
- 4 Направете едно от следните неща:
 - Въведете името (до 16 знака), като използвате клавиатурата за набирање.
Натиснете **OK**. (За помощ при въвеждането на букви, вижте *Въвеждане на текст* >> стр. 104.)
 - За да запаметите номера без име, натиснете **OK**.
- 5 Направете едно от следните неща:
 - За да запаметите друг номер за бързо набирање, преминете към стъпка 2.
 - За да завършите настройката, натиснете **Stop/Exit (Стоп/Излез)**.

Промяна и изтриване на номера за бързо набиране

Ако се опитате да запаметите номер за бързо набиране в позиция, в която вече има такъв, LCD дисплеят ще покаже името или номера, запаметен в тази позиция, и ще ви помоли да направите едно от следните неща:

#05:MIKE

1. Смени 2. Излез

- Натиснете **1**, за да промените или изтриете запаметения номер.
- Натиснете **2**, за да излезете, без да правите промени.

Ако изберете **1**, ще можете да промените запаметения номер и име или да въведете нови. Можете да изтриете номера за бързо набиране, като изтриете номера на факса.

Следвайте инструкциите по-долу:

- 1** Направете едно от следните неща:
 - За да промените запаметения номер, използвайте ◀ или ▶, за да позиционирате курсора под цифрата, която искате да промените, след което натиснете **Clear (Изчисти)**. Въведете номера отново.
Натиснете **OK**. Преминете към стъпка **2**.
 - За да изтриете номера за бързо набиране, натиснете **Clear (Изчисти)**, за да изтриете всяка цифра от номера на факса.
Натиснете **OK**. Преминете към стъпка **3**.

- 2** Въведете ново име, ако е необходимо. Натиснете **OK**.

ЗАБЕЛЕЖКА

За да промените знак, натиснете ◀ или ▶, за да позиционирате курсора под знака, който искате да промените, след което натиснете **Clear (Изчисти)**. Въведете знака отново.

(За помощ при въвеждането на букви, вижте *Въвеждане на текст* ▶▶ стр. 104.)

- 3** Ако сте приключили с промените, натиснете **Stop/Exit (Стоп/Излез)**.

Как се копира

Следващите стъпки показват основния начин на работа при копиране.

- 1 За да заредите своя документ, направете едно от следните неща:
 - Поставете документа с *печатната страна надолу* в ADF.
(Вижте *Работа с автоматичното листоподаващо устройство (ADF)* >> стр. 19.)
 - Поставете документа с *печатната страна надолу* върху стъклото на скенера.
(Вижте *Използване на стъклото на скенера* >> стр. 20.)

- 2 Натиснете  (**COPY** (**Копиране**)).
LCD дисплеят показва настройките за копиране по подразбиране:

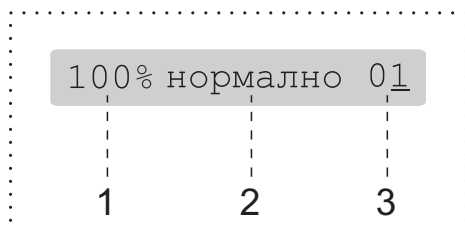

- 1 **Съотношение на копиране**
- 2 **Качество**
- 3 **Брой копия**
Използвайте клавиатурата за набиране, за да въведете броя на копията.

ЗАБЕЛЕЖКА

Настройката по подразбиране е режим ФАКС. Можете да промените интервала от време, през който устройството остава в режим КОПИРАНЕ след последната операция за копиране.

(>>> Ръководство за допълнителни функции: *Режим Таймер (само модели MFC).*)

- 3 Ако желаете повече от едно копие, въведете брой (до 99).
- 4 Натиснете **Mono Start (Старт Черно-бяло)** или **Colour Start (Старт Цветно)**.

Спиране на копирането

За да спрете копирането, натиснете **Stop/Exit (Стоп/Излез)**.

Опции за копиране

Когато искате бързо да промените *временно* настройките за следващото копиране, използвайте бутона **Copy Options (Настройки на копирането)**.

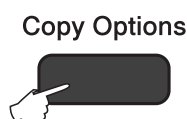

Устройството се връща към настройките си по подразбиране една минута след като приключи копирането или ако режимът Таймер върне устройството в режим Факс.

(►► Ръководство за допълнителни функции: *Режим Таймер (само модели MFC)*.)

(Основно Ръководство за потребителя)

За информация относно промяната на следните настройки за копиране вижте стр. 39.

- Вид хартия
- Разм. хартия

(Ръководство за допълнителни функции)

За информация за промяна на следните настройки за копиране вижте

►► Ръководство за допълнителни функции: *Опции за копиране*.

- Качество
- Увеличи/ намали
- Съдържание стр.
- 2в1 (ИД)
- Нареди/ сортирай
- Наситеност
- Махни фон. цвят

ЗАБЕЛЕЖКА

Ако желаете да сортирате копията, използвайте ADF.

Тип хартия

Ако копирате върху специален тип хартия, задайте в устройството типа хартия, който използвате, за да получите най-добро качество на печат.

- 1 Заредете документа.
- 2 Натиснете  (**COPY (Копиране)**).
- 3 Въведете желания брой копия.
- 4 Натиснете **Copy Options (Настройки на копирането)** и ▲ или ▼, за да изберете Вид хартия. Натиснете **ОК**.
- 5 Натиснете ▲ или ▼, за да се покаже Обикн. хартия, Inkjet Хартия, Brother BP71, Друга гланцова или Прозрачно фолио. Натиснете **ОК**.
- 6 Ако не желаете да променяте повече настройки, натиснете **Mono Start (Старт Черно-бяло)** или **Colour Start (Старт Цветно)**.

Размер на хартията

Ако копирате върху хартия с размер, различен от A4, трябва да промените настройките за размер на хартията. Можете да копирате само на хартия A4, A5, фотохартия (10 × 15 cm) или Letter.

- 1 Заредете документа.
- 2 Натиснете  (**COPY (Копиране)**).
- 3 Въведете желания брой копия.
- 4 Натиснете **Copy Options (Настройки на копирането)** и ▲ или ▼, за да изберете Разм. хартия. Натиснете **ОК**.
- 5 Натиснете ▲ или ▼, за да се покаже A4, A5, 10 (W) x15 (H) cm или Letter. Натиснете **ОК**.
- 6 Ако не желаете да променяте повече настройки, натиснете **Mono Start (Старт Черно-бяло)** или **Colour Start (Старт Цветно)**.

Отпечатване на документ

Устройството може да получава и отпечатва данни от компютъра ви. За да печатате от компютър, трябва да инсталирате драйвера за принтера.

(За повече информация вижте

➤➤ Ръководство за потребителя на Софтуера и Мрежата.)

- 1 Инсталирайте драйвера за принтера Brother от компактдиска.
(➤➤ Ръководство за бързо инсталиране.)
- 2 Изберете командата за печат от приложението си.
- 3 Изберете името на устройството си в диалоговия прозорец **Печат** и щракнете върху **Свойства** или **Предпочитания** в зависимост от използваното приложение.
- 4 Изберете желаните настройки за промяна в диалоговия прозорец „Свойства”.
Често използваните настройки включват:
 - Тип на носителя за печат
 - Качество на Печат
 - Размер на хартията
 - Ориентация
 - Цвят / Скала на сивия цвят
 - Режим на пестене на мастило
 - Мащаб
 - Двустранен печат / Книжка
- 5 Щракнете върху **ОК**.

- 6 Щракнете върху **Печат** (или **ОК** в зависимост от приложението, което използвате), за да започнете отпечатването.

Преди сканиране

За да използвате устройството като скенер, инсталирайте драйвер за скенер. Ако устройството е свързано към мрежа, го конфигурирайте с TCP/IP адрес.

- Инсталирайте драйверите на скенера от компактдиска. (➤➤ Ръководство за бързо инсталиране: *Инсталиране на MFL-Pro Suite*.)
- Ако мрежовото сканиране не действа, конфигурирайте устройството с TCP/IP адрес. (За повече информация вижте ➤➤ Ръководство за потребителя на Софтуера и Мрежата.)

Сканиране на документ като PDF файл чрез ControlCenter4 (Windows®)

(За подробна информация вижте ➤➤ Ръководство за потребителя на Софтуера и Мрежата.)

ЗАБЕЛЕЖКА

- Екраните на компютъра ви може да се различават в зависимост от вашия модел.
- Този раздел се основава на използването на Разширения режим на ControlCenter4.

ControlCenter4 е помощна програма, която ви позволява бързо и лесно да получавате достъп до приложенията, които използвате най-често. Използването на ControlCenter4 премахва необходимостта от ръчно стартиране на специфични приложения.

1 Заредете документа. (Вижте *Начин на зареждане на документи* ➤➤ стр. 19.)

2 (Windows® XP, Windows Vista® и Windows® 7)

Отворете ControlCenter4, като щракнете върху  (старт)/**Всички програми/Brother/MFC-XXXX** (където XXXX е името на вашия модел)/**ControlCenter4**. Приложението ControlCenter4 ще се отвори.

(Windows® 8)

Щракнете върху  (**Brother Utilities** (Помощни програми на Brother)), след това върху падащия списък и изберете името на модела си (ако все още не е избрано). Щракнете върху **СКАНИРАНЕ** в лявата лента за навигация и след това – върху **ControlCenter4**. Приложението ControlCenter4 ще се отвори.

- 3 Ако се покаже екранът Режим на ControlCenter4, изберете **Разширен режим** и след това щракнете върху **ОК**.

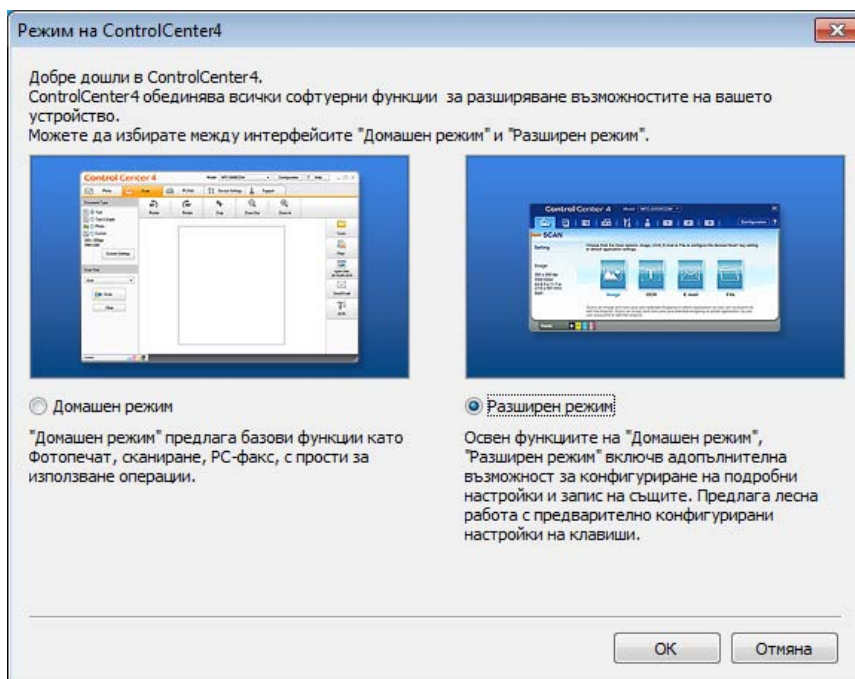

- 4 Уверете се, че устройството, което искате да използвате, е избрано от падащия списък **Модел**.

- 5 Задайте конфигурацията за сканиране. Щракнете върху **Конфигуриране**, след което изберете **Настройки на бутон**, **Сканиране** и **Файл**.

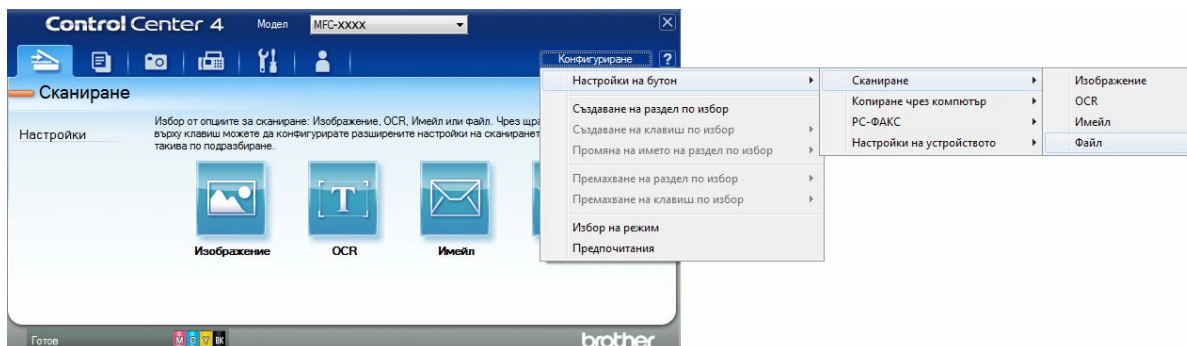

Показва се диалоговият прозорец за конфигуриране. Можете да промените настройките по подразбиране.

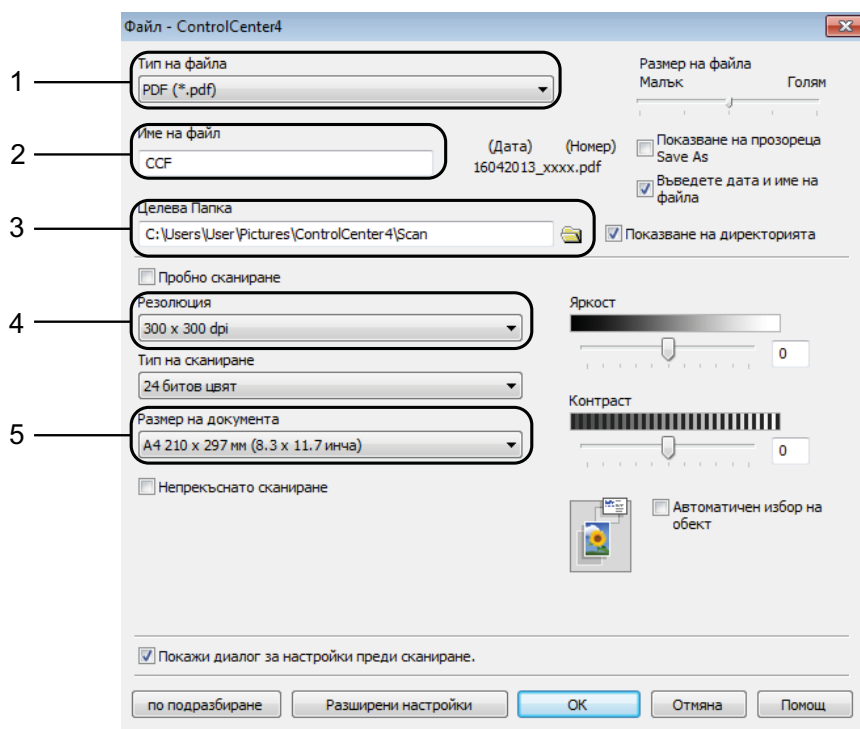

10

- 1 Изберете **PDF (*.pdf)** от падащия списък **Тип на файла**.
- 2 Можете да въведете името на файла, което искате да използвате за документа.
- 3 Можете да запазите файла в папката по подразбиране или да изберете предпочитана от вас папка, като щракнете върху бутона  (**Преглед**).
- 4 Можете да изберете резолюция за сканиране от падащия списък **Резолюция**.
- 5 Можете да изберете размера на документа от падащия списък **Размер на документа**.

- 6 Щракнете върху **ОК**.

- 7 Щракнете върху раздела **Сканиране**.
- 8 Щракнете върху **Файл**.

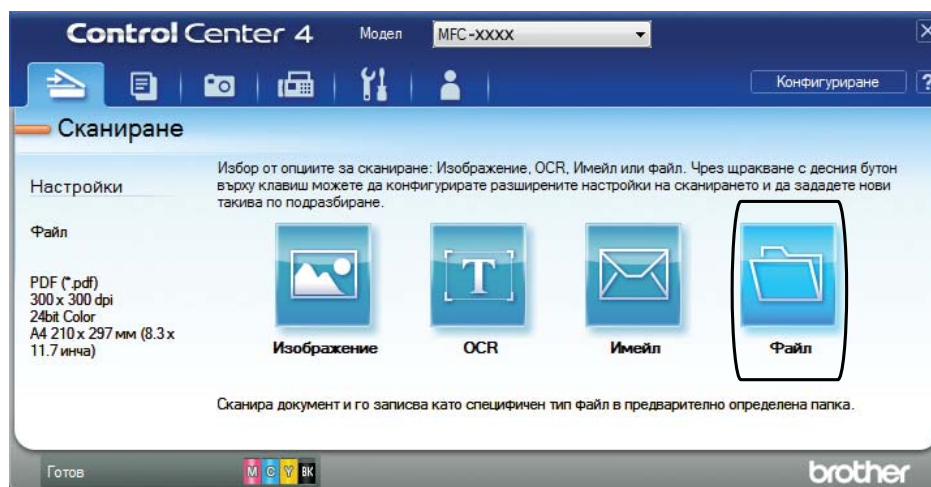

- 9 Щракнете върху **Сканиране**.
Устройството започва процеса на сканиране. Папката, в която се запазват сканираните данни, ще се отвори автоматично.

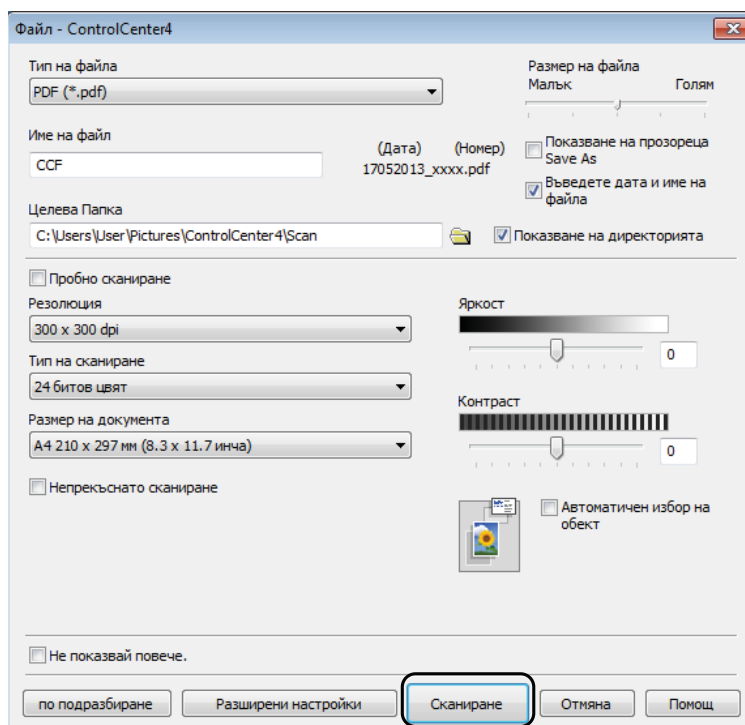

Как да промените настройките на режим СКАНИРАНЕ на устройството, за да сканирате в PDF чрез ControlCenter4 (Windows®)

Можете да промените настройките на режим СКАНИРАНЕ на устройството чрез ControlCenter4. (Windows®)

1 (Windows® XP, Windows Vista® и Windows® 7)

Отворете ControlCenter4, като щракнете върху  (старт)/**Всички програми/Brother/MFC-XXXX** (където XXXX е името на вашия модел)/**ControlCenter4**. Приложението ControlCenter4 ще се отвори.

(Windows® 8)

Щракнете върху  (**Brother Utilities** (Помощни програми на Brother)), след това върху падащия списък и изберете името на модела си (ако все още не е избрано). Щракнете върху **СКАНИРАНЕ** в лявата лента за навигация и след това – върху **ControlCenter4**. Приложението ControlCenter4 ще се отвори.

2 Уверете се, че устройството, което искате да използвате, е избрано от падащия списък **Модел**.

3 Щракнете върху раздела **Настройки на устройството**.

4 Щракнете върху **Настройки за сканиране на устройството**.

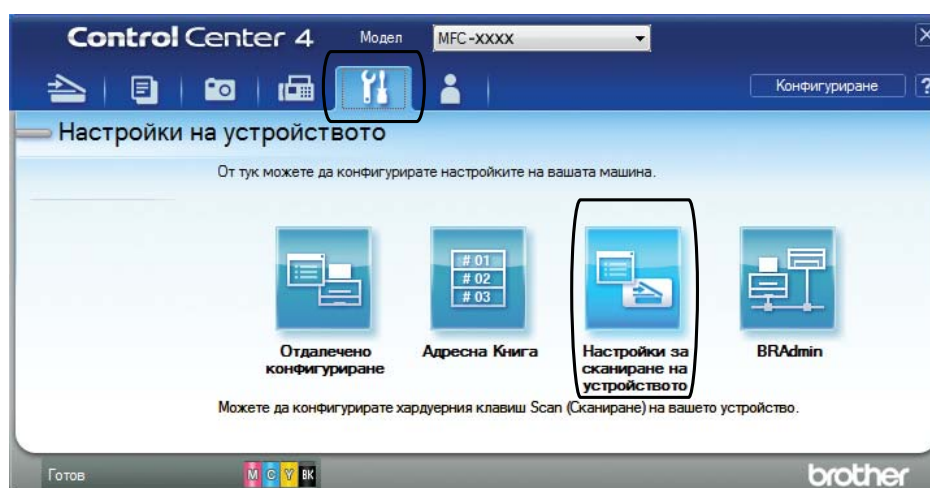

- 5 Изберете раздела **Файл**. Можете да промените настройките по подразбиране.

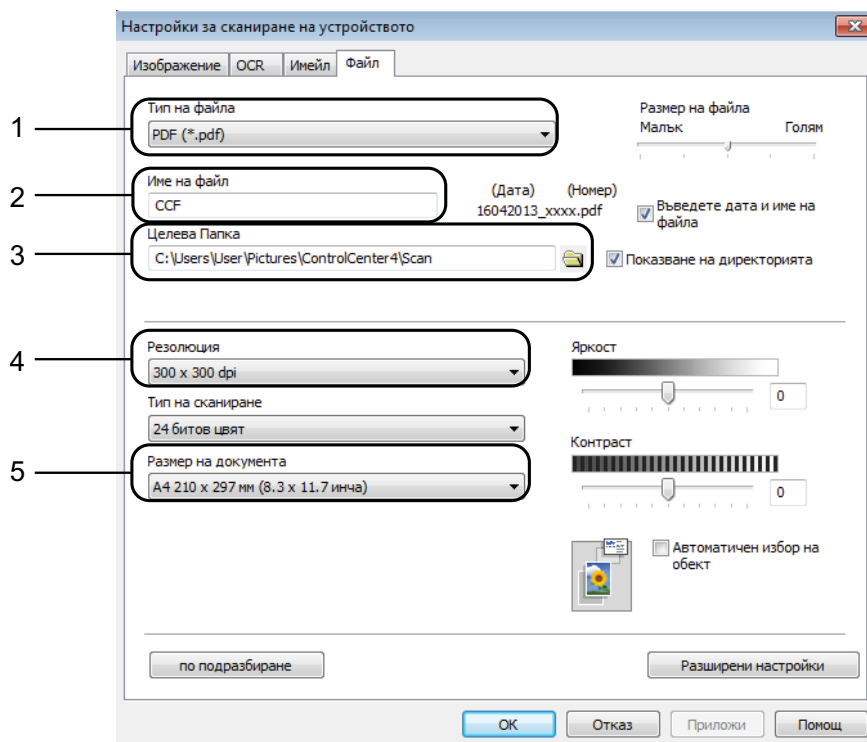

- 1 Изберете **PDF (*.pdf)** от падащия списък **Тип на файла**.
- 2 Можете да въведете името на файла, което искате да използвате за документа.
- 3 Можете да запазите файла в папката по подразбиране или да изберете предпочитана от вас папка, като щракнете върху бутона  (**Преглед**).
- 4 Можете да изберете резолюция за сканиране от падащия списък **Резолюция**.
- 5 Можете да изберете размера на документа от падащия списък **Размер на документа**.

- 6 Щракнете върху **ОК**.

Как да сканирате документ като PDF файл чрез контролния панел (Windows® и Macintosh)

- 1 Заредете документа. (Вижте *Начин на зареждане на документи* >> стр. 19.)
- 2 Натиснете  (**SCAN (Сканиране)**).
- 3 Натиснете ▲ или ▼, за да се покаже **Скан. във файл**.
Натиснете **ОК**.
- 4 Ако устройството е свързано към мрежа, натиснете ▲ или ▼, за да изберете името на компютъра.
Натиснете **ОК**.
Направете едно от следните неща:
 - Ако искате да използвате настройките по подразбиране, натиснете ▲ или ▼, за да изберете **Изкл.**
Натиснете **ОК**.
Преминете към стъпка 7.
 - Ако желаете да промените настройките по подразбиране, преминете към стъпка 5.
- 5 Натиснете ▲ или ▼, за да се покаже **Вкл.**
Натиснете **ОК**.
- 6 Изберете настройките за **Тип сканиране** както е необходимо. Натиснете **ОК**.
Повторете тази стъпка за настройките за **Резолюция**, **Вид на файл**, **Размер скан.** и **Махни фон. цвят**.
- 7 Натиснете **Mono Start (Старт Черно-бяло)** или **Colour Start (Старт Цветно)**.
Устройството започва процеса на сканиране.

ЗАБЕЛЕЖКА

Предлагат се следните режими на сканиране.

- Скан към имейл
- Скан към изоб.
- Скан към OCR
- Скан. във файл
- Уеб услуга¹

¹ Само за потребители на Windows®. (Windows Vista® SP2 или по-нова версия, Windows® 7 и Windows® 8)
(>> Ръководство за потребителя на Софтуера и Мрежата.)

Смяна на мастилниците

Вашето устройство е оборудвано с брояч за мастило. Той наблюдава нивото на мастилото във всяка една от четирите мастилници. Когато устройството установи, че количеството мастило в някоя от мастилниците е намаляло, ще се появи уведомително съобщение.

Течнокристалният дисплей ще ви покаже коя мастилница е с намаляващо мастило или трябва да се смени. При замяна на мастилниците следвайте указанията на течнокристалния дисплей в правилната последователност.

Дори когато устройството изисква да смените мастилница, в нея все още има малко количество мастило. Това е необходимо, за да не се допусне изсъхване на мастилото и повреда на печатащата глава.

⚠ ПРЕДУПРЕЖДЕНИЕ

Ако в очите ви попадне мастило, незабавно ги измийте с вода и се свържете с лекар, ако прецените, че е необходимо.

ВАЖНО

Мултифункционалните устройства Brother са проектирани да работят с мастило с определени спецификации и ще работят оптимално и надеждно, когато се зареждат с оригиналните мастилници с марка Brother. Brother не може да гарантира тази оптимална ефективност и надеждност, ако се използват мастила или мастилници с други спецификации. Следователно Brother не препоръчва използването на мастилници, различни от оригиналните мастилници с марка Brother, нито пълнене на използвани мастилници от други източници. Всяка повреда на устройството в резултат на доказана употреба на неоригинални консумативи няма да бъде покрита от гаранцията на устройството. Моля обърнете се към условията на гаранцията.

- 1 Отворете капака за мастилниците (1). Ако някоя мастилница е достигнала края на експлоатационния си живот, на LCD дисплея се показва **Печат само Ч&Б или Невъзм. печат.**

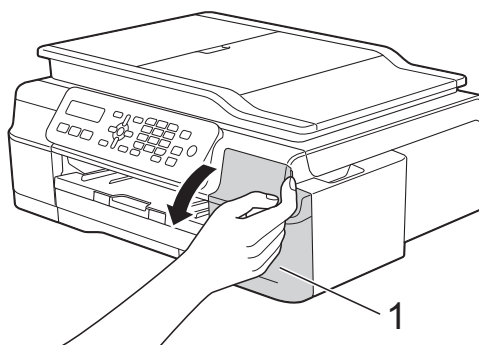

- 2 Натиснете лоста за освобождаване на капака (1) както е показано, за да освободите мастилницата, обозначена на LCD дисплея. Извадете мастилницата от устройството.

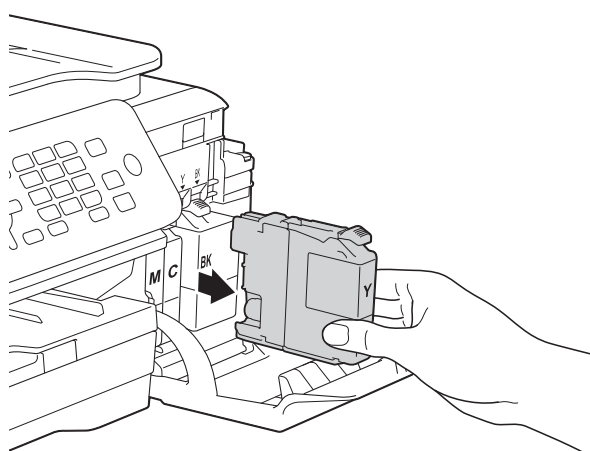
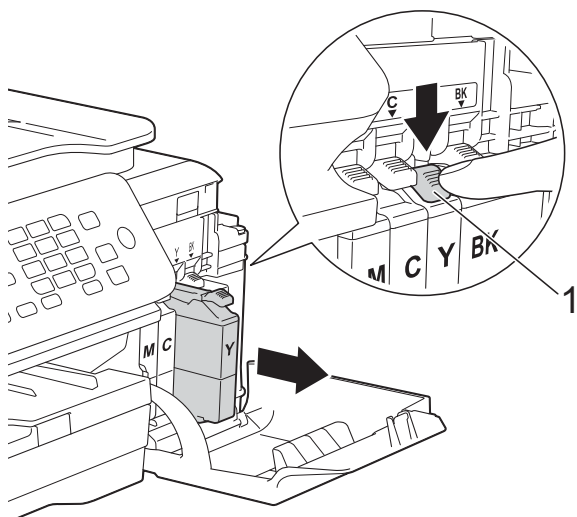

- 3 Отворете опаковката с новата мастилница за цвета, показан на течнокристалния дисплей, и извадете мастилницата.

- 4 Завъртете зелената освобождаваща ръчка върху оранжевата защитна опаковка (1) обратно на часовниковата стрелка, докато освободи вакуума. След това отстранете оранжевата защитна опаковка, както е показано.

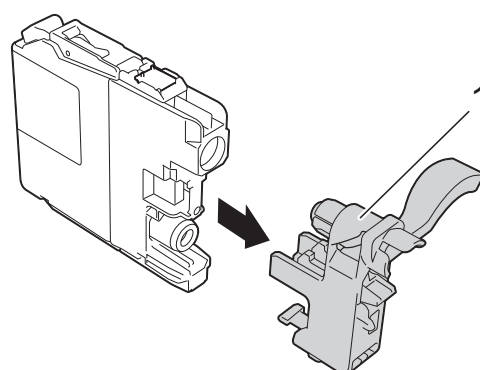
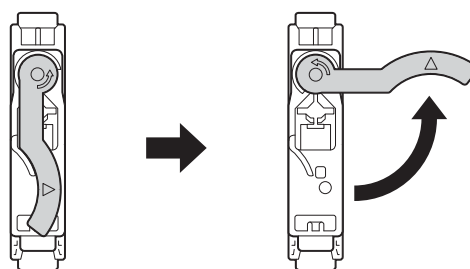
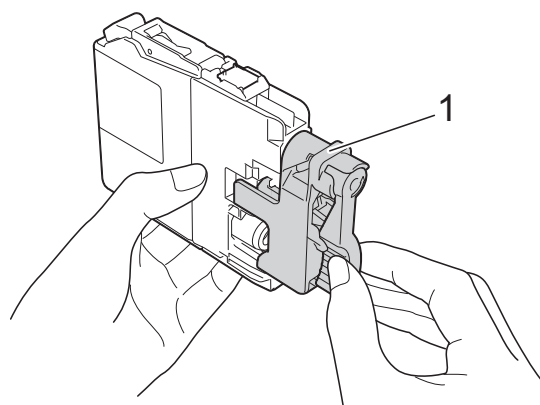

ВАЖНО

НЕ разклащайте мастилниците. Ако върху кожата или дрехите ви попадне мастило, веднага го измийте със сапун или миещ препарат.

- 5 Всеки цвят има своя правилна позиция. Поставете мастилницата по посока на стрелката от етикета.

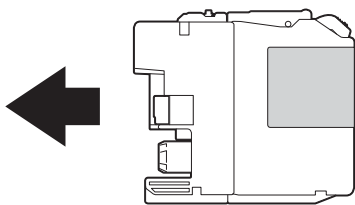

- 6 Леко бутнете задната част на мастилницата, обозначена с PUSH (НАТИСНИ), докато лостът на мастилницата се повдигне, след което затворете капака ѝ.

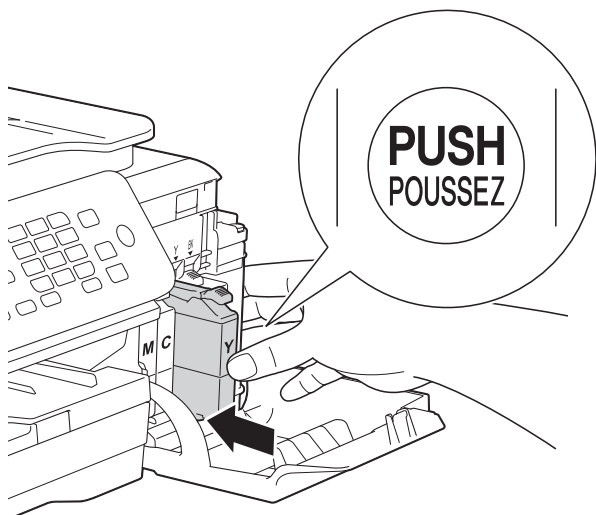

- 7 Устройството ще нулира автоматично брояча за мастило.

ЗАБЕЛЕЖКА

- Ако сте сменили мастилица, например черната, е възможно на LCD дисплея да се изведе запитване за потвърждение, че мастилницата е нова (например Смени ли Черно?). За всяка поставена нова мастилица натиснете **1** (Да) за нулиране на брояча за този цвят. Ако поставената мастилица не е нова, непременно натиснете **2** (Не).
- Ако след поставяне на мастилницата на LCD дисплея се покаже Няма мастилица или Не открива, проверете дали мастилницата е нова, оригинална, произведена от Brother, и дали е поставена правилно. Отстранете мастилницата и я поставете отново бавно и плътно, докато лостът ѝ се повдигне.

ВАЖНО

- НЕ вадете мастилиците, ако не се налага да ги замените. Ако го направите, това може да намали количеството на мастилото и устройството няма да може да разпознае колко мастило е останало в мастилницата.
- НЕ докосвайте слотовете за поставяне на мастилницата. Ако го направите, може да изцапате кожата си с мастило.
- Ако смесите цветовете чрез поставяне на мастилица на погрешно място, почистете печатащата глава няколко пъти след правилното поставяне на мастилницата.
- Веднъж отворена, мастилницата трябва да се постави в устройството и да се използва в рамките на шест месеца след това. Използвайте неотворените мастилници, преди да е изтекъл срокът на годност, указан на опаковката.
- НЕ разглобявайте и не поправяйте мастилницата, това може да доведе до изтичане на мастило.

Почистване и проверка на устройството

Почистване на стъклото на скенера

- 1 Изключете устройството от електрическия контакт.
- 2 Вдигнете капака за документи (1). Почистете стъклото на скенера (2) и бялата пластмаса (3) с мека кърпа без влакна, навлажнена с незапалим почистващ препарат за стъкло.

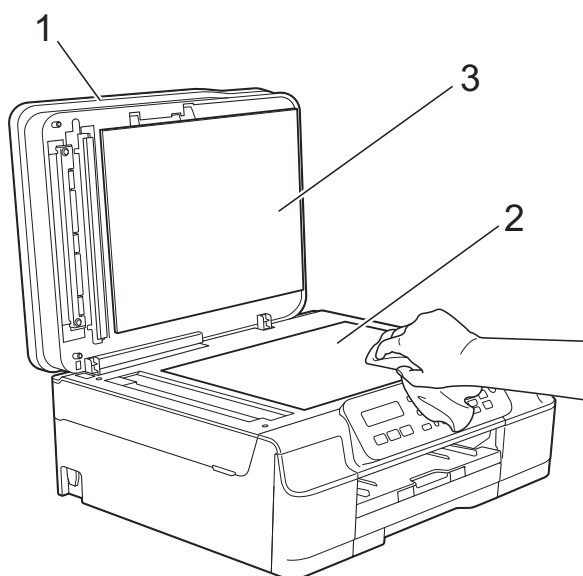

- 3 За ADF, почистете бялата лента (1) и стъклената лента (2) с мека кърпа без влакна, навлажнена с незапалим почистващ препарат за стъкло.

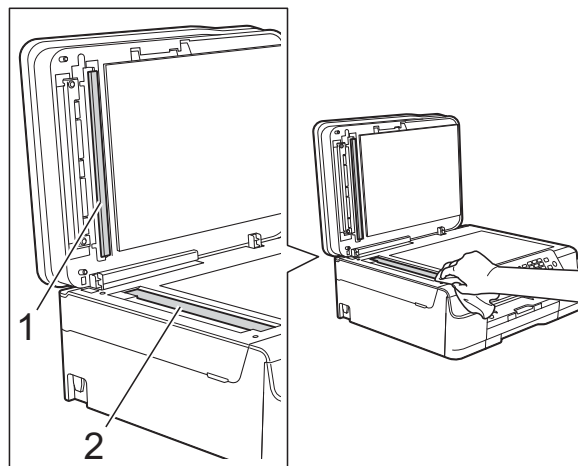

ЗАБЕЛЕЖКА

След почистване на стъклото на скенера с незапалим почистващ препарат за стъкло, прекарайте пръста си по стъклената лента, за да видите дали ще почувствате нещо. Ако почувствате наличие на прах или замърсяване, отново почистете стъклото, като обърнете особено внимание на замърсената област. Може да се наложи да повторите почистването три или четири пъти. За проверка, правете копие след всяко почистване.



Когато върху стъклената лента има замърсяване или коректор, на разпечатките се вижда вертикална линия.



След почистване на стъклената лента вертикална линия не се появява.

Почистване на печатащата глава

За да се поддържа добро качество на печат, устройството автоматично ще почиства печатащата глава, когато е необходимо. Ако има проблем с качеството на печат, можете да стартирате почистването ръчно.

Почистете печатащата глава, ако се появи хоризонтална линия в текста или графиката или празно пространство в текста на отпечатаните страници. Можете да почистите само черното; жълтото, синьото и червеното отделно или всичките четири цвята едновременно.

Почистването на печатащата глава изразходва мастило. Твърде честото почистване води до ненужно изразходване на мастило.

ВАЖНО

НЕ докосвайте печатащата глава. Докосването на печатащата глава може да я повреди трайно и да анулира нейната гаранция.

- 1 Натиснете **Menu (Меню)**, **1**, **2**.
- 2 Натиснете **▲** или **▼**, за да се покаже **Черно**, **Цвят** или **Всичко**. Натиснете **OK**.
Устройството почиства печатащата глава.
Когато почистването приключи, устройството ще се върне в режим **ФАКС**.

ЗАБЕЛЕЖКА

- Ако почистите печатащата глава най-малко пет пъти, без да се подобри качеството, опитайте да поставите нова оригинална мастилница **Innobella™** на Brother за всеки проблематичен цвят. Опитайте да почистите печатащата глава отново, до пет пъти. Ако печатът не се е подобрил, свържете се с отдела за обслужване на клиенти на Brother или с местния дилър на Brother.
- Можете да почистите печатащата глава и от компютъра си.
(>> Ръководство за потребителя на Софтуера и Мрежата.)

Проверка на качеството на печат

Ако на разпечатките се появи избледняване или ивици на цветовете и текста, може би някои от дюзите на печатащата глава са запушени. Можете да проверите това, като отпечатате Страницата за проверка на качеството на печат и разгледате образца за проверка на дюзите.

- 1 Натиснете **Menu (Меню)**, **1**, **1**.
- 2 Натиснете **▲** или **▼**, за да се покаже **Качест на печат**. Натиснете **OK**.
- 3 Натиснете **Colour Start (Старт Цветно)**.
Устройството започва да разпечатва Страницата за проверка на качеството на печат.
- 4 Проверете качеството на четирите цветни квадратчета на страницата.
- 5 Течнокристалният дисплей ви пита дали качеството на печат е добро. Направете едно от следните неща:
 - Ако всички редове са ясни и видими, натиснете **1 (Да)**, за да приключите проверката на качеството на печат, и преминете към стъпка ⑨.
 - Ако забележите липсващи къси линии като показаните по-долу, натиснете **2** за да изберете **Не**.

OK



Лошо



- 6 Течнокристалният дисплей ви пита дали качеството на печат е добро за черното, а след това за трите цвята. Натиснете **1 (Да)** или **2 (Не)**.

- 7 Течнокристалният дисплей ви пита дали искате да започне почистване. Натиснете **1** (Да). Устройството започва да почиства печатащата глава.
- 8 След завършване на почистващата процедура натиснете **Colour Start (Старт Цветно)**. Устройството разпечатва Страницата за проверка на качеството на печат. Върнете се към стъпка 4.
- 9 Натиснете **Stop/Exit (Стоп/Излез)**.

Ако почистите печатащата глава най-малко пет пъти, без да се подобри качеството, опитайте да поставите нова оригинална мастилница с марка Brother за всеки проблематичен цвят. Опитайте да почистите печатащата глава отново, до пет пъти. Ако печатът не се е подобрил, свържете се с отдела за обслужване на клиенти на Brother или с местния дилър на Brother.

ВАЖНО

НЕ докосвайте печатащата глава. Докосването на печатащата глава може да я повреди трайно и да анулира нейната гаранция.

ЗАБЕЛЕЖКА



→



Когато е запушена дюза на печатащата глава, отпечатаният образец изглежда така.

След почистването на дюзите на печатащата глава хоризонталните линии изчезват.

Проверка на подравняването на отпечатването

Ако отпечатаният текст е размазан или изображенията са бледи, може да се наложи да регулирате подравняването на отпечатването след транспортиране на устройството.

- 1 Натиснете **Menu (Меню), 1, 1**.
- 2 Натиснете **▲** или **▼**, за да се покаже Подредба. Натиснете **OK**.
- 3 Натиснете **Mono Start (Старт Черно-бяло)** или **Colour Start (Старт Цветно)**. Устройството разпечатва Страницата за проверка на подравняването.

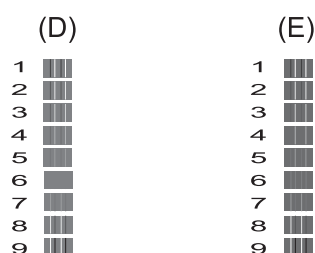
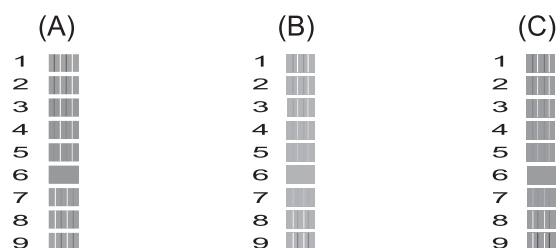

- 4 За образец „А” натиснете номера на тестовата разпечатка, която има най-слабо видими вертикални ивици (1-9). Повторете тази стъпка за образци В, С, D и Е. В примера, номер 6 е най-добрият избор за А, В, С, D и Е.

- 5 Натиснете **Stop/Exit (Стоп/Излез)**.

ЗАБЕЛЕЖКА

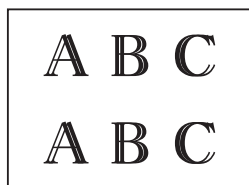

Когато подравняването на отпечатването не е регулирано правилно, текстът изглежда размазан по този начин.

-

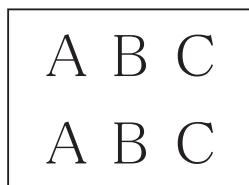

След правилното подравняване на отпечатването, текстът изглежда така.

Задаване на датата и часа

Течнокристалният дисплей показва датата и часа. Ако не са правилни, следвайте тези инструкции, за да ги въведете отново.

Можете да добавяте дата и час на всеки факс, който изпращате, като зададете ID на станцията си.

- 1 Натиснете **Menu (Меню), 0, 1, 1**.
- 2 Въведете последните две цифри на годината чрез клавиатурата за набиране и след това натиснете **OK**.
- 3 Въведете двете цифри на месеца чрез клавиатурата за набиране и след това натиснете **OK**.
- 4 Въведете двете цифри на деня чрез клавиатурата за набиране и след това натиснете **OK**.
- 5 Въведете часа (24-часов формат) чрез клавиатурата за набиране и след това натиснете **OK**.
(Например, въведете 19:45 за 7:45 вечерта.)
- 6 Натиснете **Stop/Exit (Стоп/Излез)**.

Ако мислите, че с устройството ви има проблем, проверете всеки от елементите по-долу и следвайте съветите за отстраняване на неизправности.

Можете да коригирате повечето проблеми сами. Ако имате нужда от допълнителна помощ, Brother Solutions Center ви предлага актуализирани най-често задавани въпроси и съвети за отстраняване на неизправности.

Посетете ни на адрес <http://solutions.brother.com/>.

Идентифициране на проблема

Първо проверете следното:

- Захранващият кабел на устройството е свързан правилно и превключвателят на захранването е във включено положение.
- Всички защитни части са отстранени.
- Хартията е поставена правилно в тавата.
- Интерфейсните кабели са добре свързани към устройството и компютъра.
- Съобщения на LCD дисплея
(Вижте *Съобщения за грешка и профилактика* >> стр. 57.)

Ако не сте решили проблема чрез горните проверки, идентифицирайте го и след това отидете на посочената страница.

Проблеми при обработката на хартията и отпечатването:

- *Затруднения при отпечатване* >> стр. 74
- *Затруднения с качеството на печат* >> стр. 76
- *Затруднения при обработката на хартията* >> стр. 78
- *Печат на получени факсове* >> стр. 79

Проблеми, свързани с телефона и факса:

- *Телефонна линия или връзки* >> стр. 79
- *Работа с входящи повиквания* >> стр. 82
- *Получаване на факсове* >> стр. 80
- *Изпращане на факсове* >> стр. 81

Проблеми при копиране:

- *Затруднения при копиране* >> стр. 83

Проблеми при сканиране:

- *Затруднения при сканиране* >> стр. 83

Проблеми, свързани със софтуера и мрежата:

- *Затруднения със софтуера* >> стр. 83
- *Затруднения с мрежата* >> стр. 84

Съобщения за грешка и профилактика

Както при всеки сложен офис продукт, могат да се появят грешки и да се наложи смяна на консумативи. Ако това се случи, устройството идентифицира грешката или необходимата текуща профилактика и показва съответното съобщение. В таблицата са показани най-често срещаните съобщения за грешка и профилактика.

Можете да отстраните повечето грешки и да осъществявате текущата профилактика сами. Ако имате нужда от допълнителна помощ, Brother Solutions Center ви предлага последните най-често задавани въпроси и съветите за отстраняване на неизправности:

Посетете ни на адрес <http://solutions.brother.com/>.

Съобщение за грешка	Причина	Действие
Висока темпер.	Температурата в помещението е прекалено висока.	След като охладите помещението, оставете устройството да се охлади до стайна температура и след това пробвайте отново.
Грешен разм. хар.	Настройката за размер на хартията не съответства на размера на хартията в тавата. Или не сте подравнили водачите за хартия в тавата с обозначенията за размера на хартията, която използвате.	<ol style="list-style-type: none"> 1 Уверете се, че избраният от вас Разм. хартия съответства на размера на хартията в тавата. (Вижте <i>Размер на хартията</i> >> стр. 16.) 2 Уверете се, че сте поставили хартията във вертикална ориентация, като подравните водачите с обозначенията за вашия размер хартия. (Вижте <i>Зареждане на хартия и други носители за печат</i> >> стр. 10.) 3 След като проверите размера и ориентацията на хартията, натиснете Mono Start (Старт Черно-бяло) или Colour Start (Старт Цветно). <p>Ако печатате от компютъра си, уверете се, че размерът на хартията, който сте избрали в драйвера на принтера съответства на размера на хартията в тавата. (>> Ръководство за потребителя на Софтуера и Мрежата.)</p>
Заседнал док.	Документът не е поставен или подаден правилно или сканираният от автоматичното листоподаващо устройство (ADF) документ е твърде дълъг.	<p>(Вижте <i>Работа с автоматичното листоподаващо устройство (ADF)</i> >> стр. 19.)</p> <p>(Вижте <i>Засядане на документ</i> >> стр. 65.)</p>

Съобщение за грешка	Причина	Действие
Заседнала хартия	Хартията е заседнала вътре в устройството.	Извадете я, следвайки стъпките в <i>Задръстване на принтера или засядане на хартия</i> >> стр. 66. Уверете се, че водачът за дължина на хартията е нагласен според размера ѝ.
	По повърхността на поемащите ролки за хартия се е натрупал хартиен прах.	Ако има повторно засядане на хартия, може би в устройството е заседнало малко парче хартия. Уверете се, че хартията не е останала заседнала вътре в устройството. (Вижте <i>Допълнителни операции за изваждане на заседналата хартия</i> >> стр. 69.) Почистете поемащите ролки за хартия. (>> Ръководство за допълнителни функции: <i>Почистване на поемащите ролки за хартия</i> .)
Затв. капак маст.	Капакът на мастилницата не е щракнал в затвореното положение.	Затворете здраво капака на мастилницата, докато щракне на място.
Изключен кабел	Отсрещната страна или факс устройството на отсрещната страна са прекратили повикването.	Опитайте да изпратите или получите отново. Ако повикванията се прекратяват многократно и вие използвате VoIP система (Гласови услуги през интернет протокол), опитайте да промените настройката за съвместимост към Основен (за VoIP). (Вижте <i>Смущения в телефонната линия / VoIP</i> >> стр. 85.)
Капакът е отв.	Капакът на скенера не е щракнал в затвореното положение.	Повдигнете го и след това отново го затворете.
		Уверете се, че телефонният кабел и USB кабелът (ако се използват) са прекарани правилно през канала за кабели и навън откъм задната част на устройството.
Ком. Грешка	Ниско качество на телефонната линия е причинило комуникационна грешка.	Ако проблемът продължава, свържете се с телефонната компания и помолете за проверка на вашата телефонна линия.

Съобщение за грешка	Причина	Действие
Кутия маст.пълна	<p>Камерата за попиване на мастило или камерата за промиване е пълна. Тези компоненти изискват периодична поддръжка, която може да изисква смяна след определен период от време, за да се осигури оптимална работа на устройството Brother. Тъй като тези компоненти изискват периодична поддръжка, смяната им не се покрива от гаранцията. Необходимостта за смяна и периодът от време преди смяната зависят от броя почиствания и промивания, необходими за почистване на мастилената система. Тези камери попиват мастило по време на различните операции по почистване и промиване. Броят пъти, когато устройството почиства и промива, варира при различните ситуации. Например, честото включване и изключване на устройството ще доведе до голям брой почистващи цикли, тъй като при включване то автоматично се почиства. Употребата на мастила с марка, различна от Brother, може да доведе до често почистване, тъй като тези мастила могат да доведат до лошо качество на разпечатките, което може да се предотврати само след почистване. Колкото повече почистване изисква устройството, толкова по-бързо се напълват тези камери.</p> <p>ЗАБЕЛЕЖКА</p> <p><i>Ремонти в резултат на използване на консумативи с марка, различна от Brother, може да не се покриват от гаранцията на продукта.</i></p>	<p>Камерата за попиване на мастило или камерата за промиване ще трябва да бъде сменена. Свържете се с отдела за работа с клиенти на Brother или местния дилър на Brother за обслужване на устройството.</p> <p>Други причини за почистване са:</p> <ol style="list-style-type: none"> 1 След отстраняване на заседнала хартия устройството автоматично се почиства, преди да отпечата следващия получен факс. 2 Устройството автоматично се почиства след бездействие за повече от 30 дни (рядка употреба). 3 Устройството автоматично се почиства след 12 смени на мастилниците от един и същ цвят.
КутМаст ПочтПълн	Камерата за попиване на мастило или камерата за промиване е почти пълна.	Свържете се с отдела за работа с клиенти на Brother или с местния дилър на Brother.

Съобщение за грешка	Причина	Действие
Не открива	Поставили сте новата мастилница твърде бързо и устройството не може да я открие.	Извадете новата мастилница и я поставете отново бавно и стабилно, докато лостът ѝ се повдигне. (Вижте <i>Смяна на мастилниците</i> >> стр. 48.)
	Мастилницата не е поставена правилно.	
	Ако не използвате оригинално мастило Brother, устройството може да не открие мастилницата.	Заменете мастилницата с оригинална мастилница Brother. Ако съобщението за грешка остане, свържете се с отдела за работа с клиенти на Brother или местния дилър на Brother.
Невъз. Почист. XX Невъз. старт. XX Невъз. Принт. XX Невъз. Скан. XX	Устройството има механичен проблем. В устройството има външен предмет като кламер или парче разкъсана хартия.	Отворете капака на скенера и отстранете чуждите предмети и разкъсаната хартия от вътрешността на устройството. Ако съобщението за грешка не изчезне, направете следното. Вижте <i>Прехвърляне на вашите факсове или на справка на дневника на факсовете</i> >> стр. 64, преди да изключите устройството, за да не изгубите никакви важни съобщения. След това изключете устройството от захранването за няколко минути и го включете отново.
Невъзм. печат См. мастило XX	Една или повече мастилници са достигнали края на експлоатационния си живот. Устройството ще спре всички печатни операции. Докато има свободна памет, черно-белите факсове ще се съхраняват в паметта. Ако изпращащото устройство има цветен факс, неговата функция за комуникация и синхронизиране с получаващото устройство ще провери дали факсът да бъде изпратен в черно-бяло.	Заменете мастилниците. (Вижте <i>Смяна на мастилниците</i> >> стр. 48.)
Нерегистриран	Опитали сте се да въведете номер за бързо набиране, който не е бил запаметен в устройството.	Задайте номера за бързо набиране. (Вижте <i>Запаметяване на номера за бързо набиране</i> >> стр. 36.)
Ниска темпер.	Температурата в помещението е прекалено ниска.	След като затоплите помещението, оставете устройството да се затопли до стайна температура и след това пробвайте отново.

Съобщение за грешка	Причина	Действие
Ниско ниво XXXXX	Една или повече мастилници почти са достигнали края на експлоатационния си живот. Ако една от цветните мастилници е в края на експлоатационния си живот и някой ви изпраща цветен факс, функцията за комуникация и синхронизиране на вашето устройство ще поиска факсът да бъде изпратен в черно-бяло. Ако изпращащото устройство има способността да го конвертира, цветният факс ще бъде отпечатан като монохромен факс от вашето устройство.	Поръчайте нова мастилница. Можете да продължите да печатате, докато на течнокристалния дисплей се покаже <i>Невъзм. печат.</i> (Вижте <i>Смяна на мастилниците</i> >> стр. 48.)
Няма мастилница	Мастилницата не е поставена правилно.	Извадете новата мастилница и я поставете отново бавно и стабилно, докато лостът ѝ се повдигне. (Вижте <i>Смяна на мастилниците</i> >> стр. 48.)
Няма отг./заето	Набраният от вас номер не отговаря или е зает.	Проверете номера и опитайте отново.
Няма памет	Паметта на устройството е пълна.	<p>Ако протича операция по изпращане на факс или копиране:</p> <ul style="list-style-type: none"> ■ Натиснете Stop/Exit (Стоп/Излез) и изчакайте завършването на другите започнали операции, след това опитайте отново. ■ Натиснете Mono Start (Старт Черно-бяло) или Colour Start (Старт Цветно), за да се покаже <i>Изпр.</i>, за да изпратите сканираните до момента страници. ■ Натиснете Mono Start (Старт Черно-бяло) или Colour Start (Старт Цветно), за да отпечатате сканираните до момента страници. ■ Изчистете данните от паметта. За да разполагате с повече свободна памет, можете да изключите функцията за получаване в паметта. (>> Ръководство за допълнителни функции: <i>Изключване на операцията за получаване в паметта.</i>) ■ Отпечатайте факсовете в паметта. (>> Ръководство за допълнителни функции: <i>Отпечатване на факс от паметта.</i>)

Съобщение за грешка	Причина	Действие
Няма хартия	Хартията в устройството е свършила или не е правилно заредена в тавата.	<p>Направете едно от следните неща:</p> <ul style="list-style-type: none"> ■ Поставете хартия в тавата и след това натиснете Mono Start (Старт Черно-бяло) или Colour Start (Старт Цветно). ■ Извадете и заредете отново хартията, след това натиснете Mono Start (Старт Черно-бяло) или Colour Start (Старт Цветно). (Вижте <i>Зареждане на хартия и други носители за печат</i> >> стр. 10.)
	Тавата за хартия не е поставена докрай.	Извадете тавата за хартия и я поставете отново, докато щракне на място, и след това натиснете Mono Start (Старт Черно-бяло) или Colour Start (Старт Цветно) на контролния панел.
	По повърхността на поемащите ролки за хартия се е натрупал хартиен прах.	Почистете поемащите ролки за хартия. (>> Ръководство за допълнителни функции: <i>Почистване на поемащите ролки за хартия</i> .)
	Капакът за отстраняване на задръствания не е затворен правилно.	Уверете се, че капакът за отстраняване на задръствания е затворен еднакво в двата края. (Вижте <i>Задръстване на принтера или засядане на хартия</i> >> стр. 66.)
	Хартията е заседнала вътре в устройството.	<p>Извадете я, следвайки стъпките в <i>Задръстване на принтера или засядане на хартия</i> >> стр. 66.</p> <p>Ако тази грешка се появява често по време на 2-страничен печат, е възможно ролките за подаване на хартия да са зацапани с мастило. Почистете подаващите ролки. (>> Ръководство за допълнителни функции: <i>Почистване на ролките за подаване на хартия</i>.)</p>
Оставащи данни	В паметта на устройството са останали данни за печат.	Натиснете Stop/Exit (Стой/Излез) . Устройството ще отмени задачата и ще я изчисти от паметта. Опитайте да разпечатате отново.

Съобщение за грешка	Причина	Действие
<p>Печат само Ч&Б См. мастило XX</p>	<p>Една или повече мастилници с цветно мастило са достигнали края на експлоатационния си живот.</p> <p>Можете да използвате устройството в едноцветен режим в продължение на около четири седмици, в зависимост от броя на копията, които печатате.</p> <p>Докато на течнокристалния дисплей се появява това съобщение, всяка операция действа по следния начин:</p> <ul style="list-style-type: none"> ■ Печат <p>Ако изберете Скала на сивия цвят в раздел Разширени на драйвера на принтера, можете да използвате устройството като черно-бял принтер.</p> <p>Когато се появява това съобщение, не може да се отпечата 2-странно.</p> ■ Копиране <p>Ако типът на хартията е зададен на <i>Обикн. хартия</i>, можете да правите черно-бели копия.</p> ■ Работа с факс <p>Ако за тип хартия е зададена настройка <i>Обикн. хартия</i> или <i>Inkjet Хартия</i>, устройството ще получава и отпечата факсове в черно-бяло.</p> <p>Ако изпращащото устройство има цветен факс, неговата функция за комуникация и синхронизиране с получаващото устройство ще провери дали факсът да бъде изпратен в черно-бяло.</p> 	<p>Заменете мастилниците. (Вижте <i>Смяна на мастилниците</i> >> стр. 48.)</p> <p>ЗАБЕЛЕЖКА</p> <p>Устройството ще спре всички печатни операции, в следните случаи няма да можете да го използвате, докато новата мастилница се поставя:</p> <ul style="list-style-type: none"> • Ако изключите устройството от захранването или извадите мастилницата. • Ако типът хартия е зададен на опция, различна от <i>Обикн. хартия</i> или <i>Inkjet Хартия</i>. • (Windows®) Ако отметнете Бавно съхнеща хартия в раздела Основни в драйвера за принтера. <p>(Macintosh) Ако отметнете Slow Drying Paper (Бавно съхнеща хартия) в Print Settings (Настройки за печат) в драйвера за принтера.</p>

Прехвърляне на вашите факсове или на справка на дневника на факсовете

Ако течнокристалният дисплей показва:

- Невъз. Почист. XX
- Невъз. старт. XX
- Невъз. Принт. XX
- Невъз. Скан. XX

Препоръчваме ви да прехвърлите своите факсове в друго факс устройство или в своя компютър. (Вижте *Прехвърляне на факсове в друго факс устройство* >> стр. 64 или *Прехвърляне на факсове във вашия компютър* >> стр. 64.)

Можете също да прехвърлите справката на дневника на факсовете, за да видите дали има факсове, които трябва да прехвърлите. (Вижте *Прехвърляне на справката на дневника на факсовете в друго факс устройство* >> стр. 65.)

Прехвърляне на факсове в друго факс устройство

Ако не сте настроили ID на станция, не можете да влезете в режим на прехвърляне на факс. (>> Ръководство за бързо инсталиране: *Въвеждане на лична информация (Идентификация на устройство)*.)

1 Натиснете **Menu (Меню)**, **9**, **0**, **1**.

2 Направете едно от следните неща:

- Ако течнокристалният дисплей показва **Няма данни**, това означава, че няма останали факсове в паметта на устройството.

Натиснете **Stop/Exit (Стоп/Излез)**.

- Ако LCD дисплеят показва **Впиши Факс номер**, въведете факс номера, към който да се препратят факсовете.

3 Натиснете **Mono Start (Старт Черно-бяло)**.

Прехвърляне на факсове във вашия компютър

Можете да прехвърлите факсовете от паметта на вашето устройство към компютър.

1 Уверете се, че сте инсталирали **MFL-Pro Suite** на компютъра и след това активирайте **PC-Fax Получаване** на компютъра. Направете едно от следните неща: (Windows® XP, Windows Vista® и Windows® 7)

От  (старт), изберете **Всички програми, Brother, MFC-XXXX, PC-Fax Получаване**, и изберете **Получаване**. (XXXX е името на вашия модел.)

(Windows® 8)

Щракнете върху



(**Brother Utilities** (Помощни

програми на Brother)), след това върху падащия списък и изберете името на модела си (ако вече не е избрано). Щракнете върху **PC-FAX Получаване** в лявата лента за навигация и след това щракнете върху **Получаване**.

2 Уверете се, че сте задали получаване на факс от компютър за устройството. (>> Ръководство за допълнителни функции: *Получаване на факс от компютър (Windows®)*.)

Ако в паметта на устройството има факсове, когато настройвате получаване на факс от компютър, течнокристалният дисплей ще ви пита дали желаете да прехвърлите факсовете в своя компютър.

3 Направете едно от следните неща:

- За да прехвърлите всички факсове към своя компютър, натиснете **1** (Да).

Натиснете **▲** или **▼**, за да изберете **Рез. печат: Вкл.** или **Рез. печат: Изкл.**

Натиснете **OK**.

- За да излезете и да оставите факсовете в паметта, натиснете **2** (Не).

4 Натиснете **Stop/Exit (Стоп/Излез)**.

Прехвърляне на справката на дневника на факсове в друго факс устройство

Ако не сте настроили ID на станция, не можете да влезете в режим на прехвърляне на факс. (►► Ръководство за бързо инсталиране: *Въвеждане на лична информация (Идентификация на устройство).*)

- 1 Натиснете **Menu (Меню), 9, 0, 2**.
- 2 Въведете факс номера, към който да се препрати справката на дневника на факсове.
- 3 Натиснете **Mono Start (Старт Черно-бяло)**.

Засядане на документ

В ADF могат да заседнат документи, ако не са поставени или подадени правилно, или ако са твърде дълги. Следвайте следните стъпки, за да изчистите заседналия документ.

Засядане на документи в най-горната част на ADF

- 1 Извадете от ADF хартията, която не е заседнала.
- 2 Отворете капака на ADF.
- 3 Отстранете заседналия документ, като го издърпате нагоре.

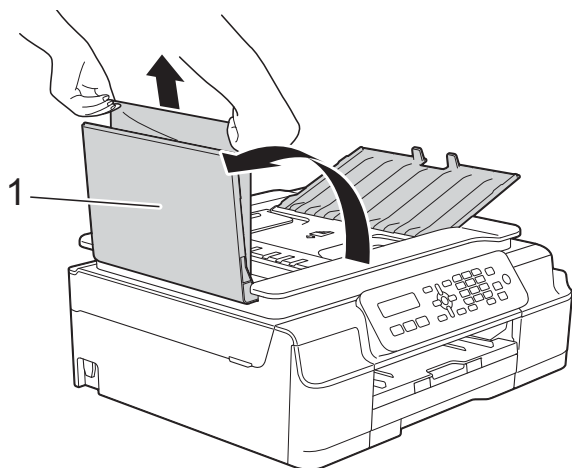

1 Капак на ADF

- 4 Затворете капака на ADF.
- 5 Натиснете **Stop/Exit (Стой/Излез)**.

ВАЖНО

За да избегнете засядане на хартия, затворете капака на ADF чрез внимателно натискане в центъра.

Засядане на документи в ADF

- 1 Извадете от ADF хартията, която не е заседнала.
- 2 Вдигнете капака за документи.
- 3 Издърпайте заседналия документ наляво.

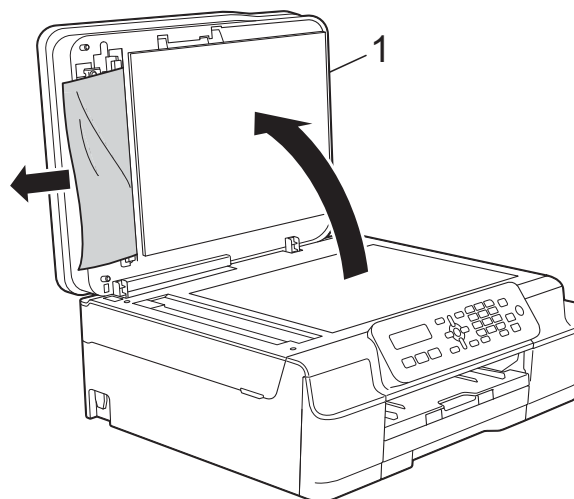

1 Капак за документи

- 4 Затворете капака за документи.
- 5 Натиснете **Stop/Exit (Стой/Излез)**.

Премахване на малки документи, заседнали в ADF

- 1 Вдигнете капака за документи.
- 2 Поставете парче твърда хартия, като картон, в ADF, за да избутате всички малки парчета хартия.

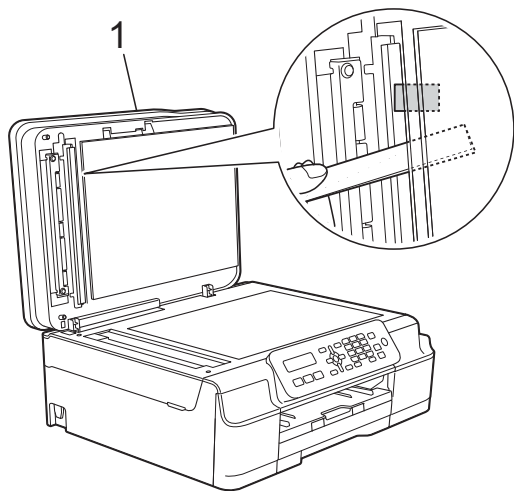

1 Капак за документи

- 3 Затворете капака за документи.
- 4 Натиснете **Stop/Exit (Стоп/Излез)**.

Задръстване на принтера или засядане на хартия

Намерете и отстранете заседналата хартия като следвате следните стъпки:

- 1 Изключете устройството от електрическия контакт.

ВАЖНО

Преди да изключите устройството от източника на захранване, можете да прехвърлите съхранените в паметта факсове към своя компютър или друго устройство за факсове, за да не изгубите важни съобщения. (Вижте *Прехвърляне на вашите факсове или на справка на дневника на факсовете* >> стр. 64.)

- 2 Издърпайте тавата за хартия (1) изцяло извън устройството.

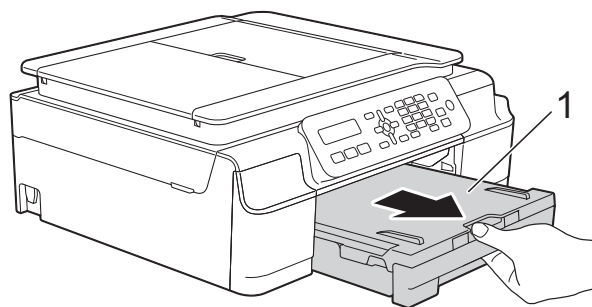

- 3 Издърпайте двата зелени лоста вътре в устройството към себе си, за да освободите заседналата хартия.

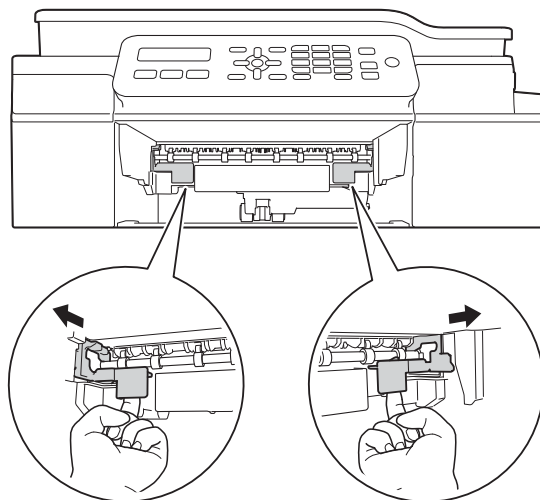

- 4 Поставете двете си ръце под пластмасовите пластини от двете страни на устройството и повдигнете капака на скенера в отворено положение.

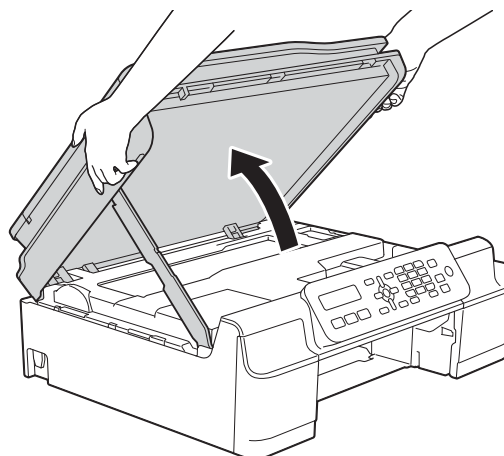

- 5 Извадете заседналата хартия (1) от устройството.

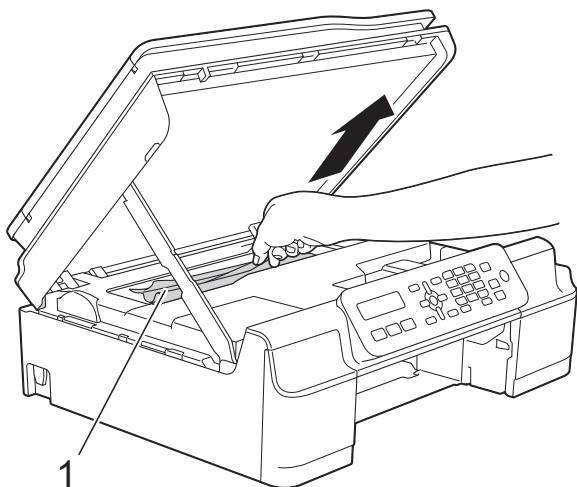

- 6 Ако има останала хартия в тази зона, преместете печатащата глава (при необходимост), за да извадите хартията. Уверете се, че в ъгли (1) и (2) на устройството не е останала заседнала хартия.

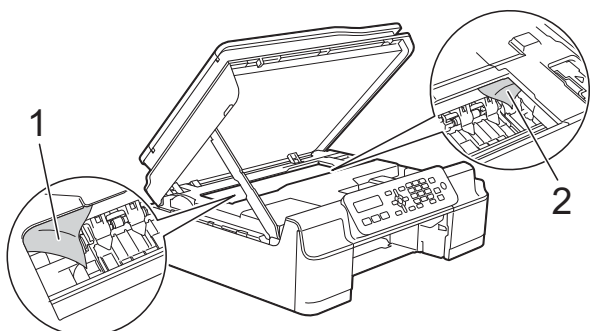

ВАЖНО

- НЕ докосвайте лентата на кодиращото устройство (1). Това може да доведе до повреда на устройството.

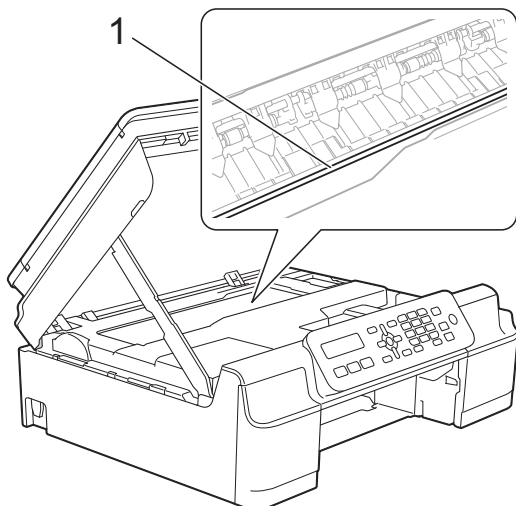

- Ако печатащата глава е в десния ъгъл, както е показано на илюстрация (2), не можете да я преместите. Свържете отново захранващия кабел. Задръжте натиснат бутона **Stop/Exit (Стоп/Излез)**, докато печатащата глава се премести в средата. След това изключете устройството от източника на захранване и извадете хартията.
- Ако има заседнала хартия под печатащата глава, изключете устройството от захранването и я преместете, за да извадите хартията.

Хванете вдлъбнатите зони с триъгълните знаци, както е показано на илюстрация (3), за да преместите печатащата глава.

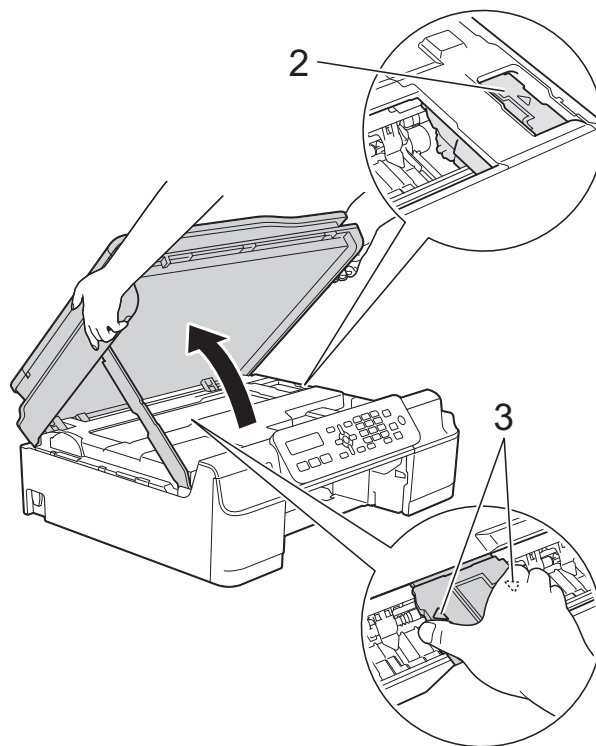

- Ако върху кожата ви попадне мастило, незабавно го измийте обилно с вода и сапун.

- 7** Не забравяйте да погледнете внимателно в устройството (1) за наличие на парчета хартия.

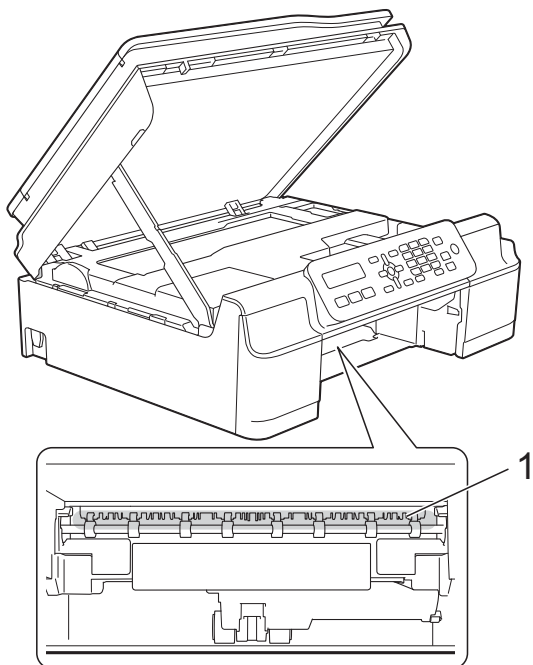

- 8** Погледнете в устройството под нисък ъгъл и се уверете, че няма останали парчета хартия.

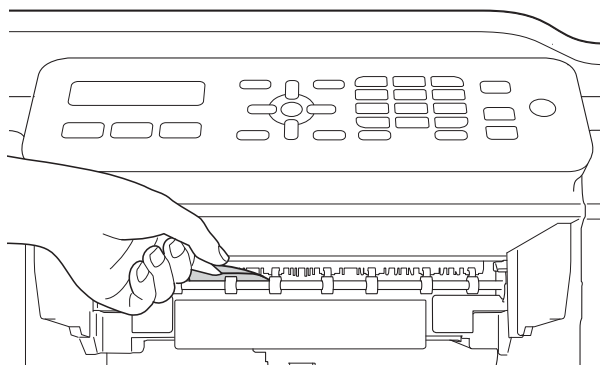

- 9** Отворете капака за отстраняване на задръствания (1) в задната част на устройството.

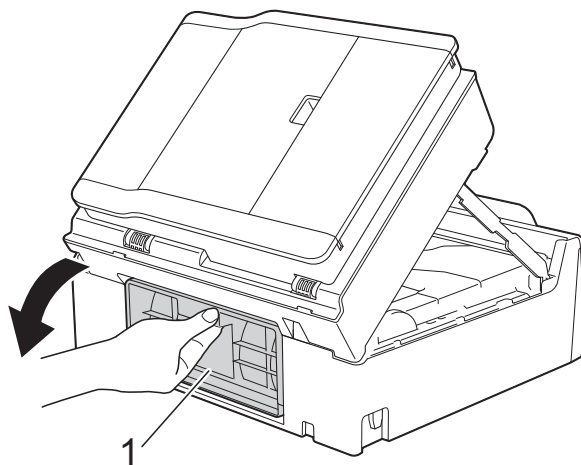

- 10** Отстранете заседналата хартия.

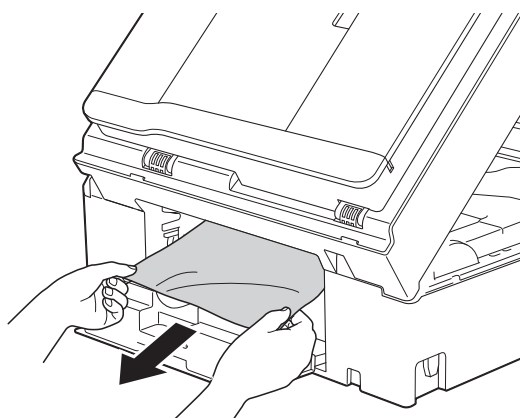

- 11** Затворете капака за отстраняване на задръствания.
Уверете се, че капакът е правилно затворен.

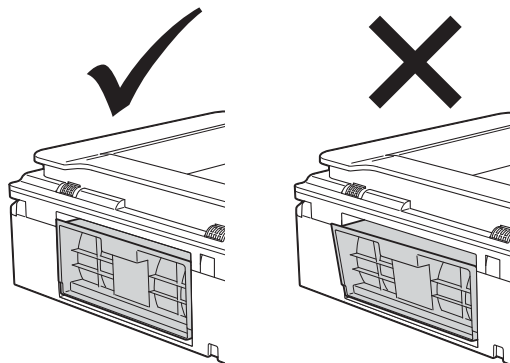

- 12** Поставете тавата за хартия обратно в устройството.

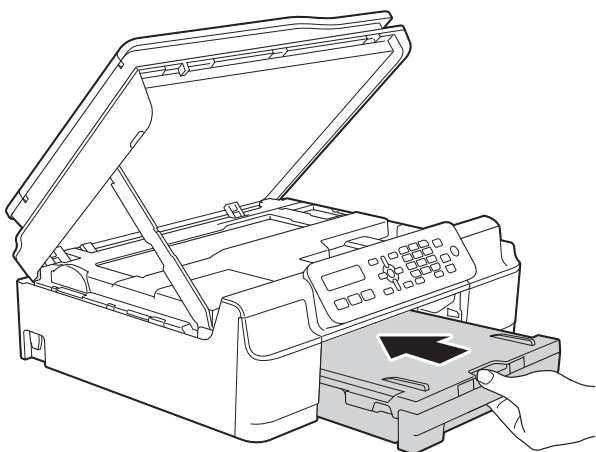

- 13** Повдигнете капака на скенера (1), за да освободите заключването. Внимателно натиснете опората на капака на скенера надолу (2) и затворете капака (3) с двете ръце.

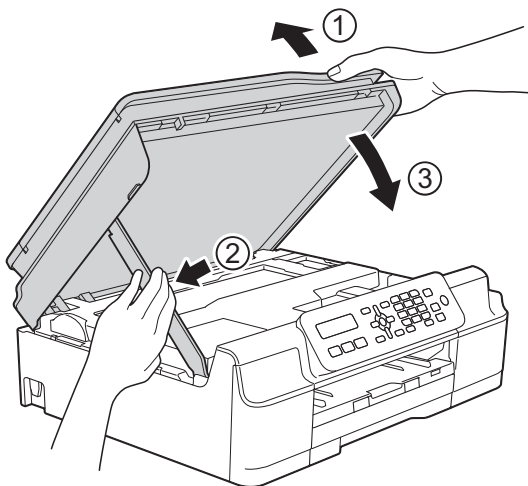

⚠ ПРЕДУПРЕЖДЕНИЕ

Внимавайте да не прищипете пръстите си при затварянето на капака на скенера.

- 14** Придържайки тавата за хартия на мястото ѝ, издърпайте навън опората за хартия, докато щракне в отворено положение и след това отворете капака на опората за хартия. Непременно издърпайте навън опората за хартия, докато щракне на мястото си.
- 15** Свържете отново захранващия кабел.

ЗАБЕЛЕЖКА

Ако има повторно засядане на хартия, може би в устройството е заседнало малко парче хартия. (Вижте *Допълнителни операции за изваждане на заседналата хартия* ►► стр. 69.)

Допълнителни операции за изваждане на заседналата хартия

- 1** Изключете устройството от електрическия контакт.
- 2** Издърпайте тавата за хартия (1) изцяло извън устройството.

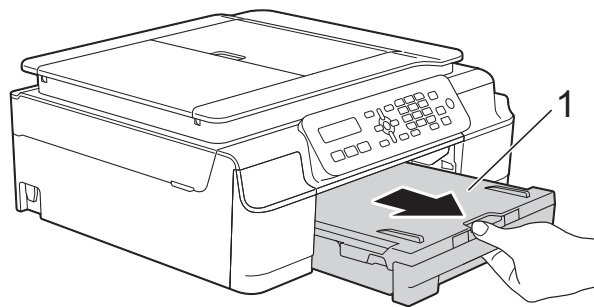

- 3** Издърпайте двата зелени лоста вътре в устройството към себе си, за да освободите заседналата хартия.

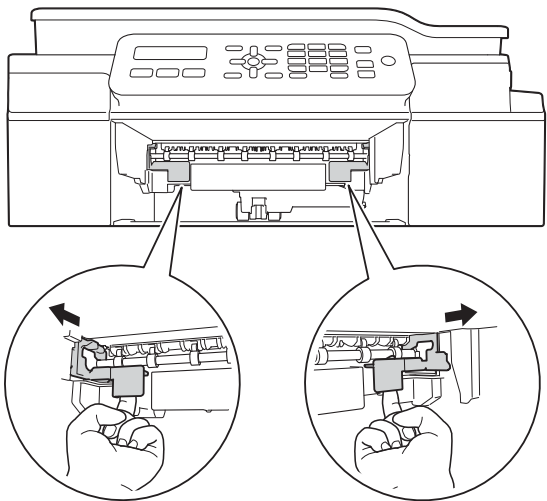

- 4** Поставете двете си ръце под пластмасовите пластини от двете страни на устройството и повдигнете капака на скенера в отворено положение.

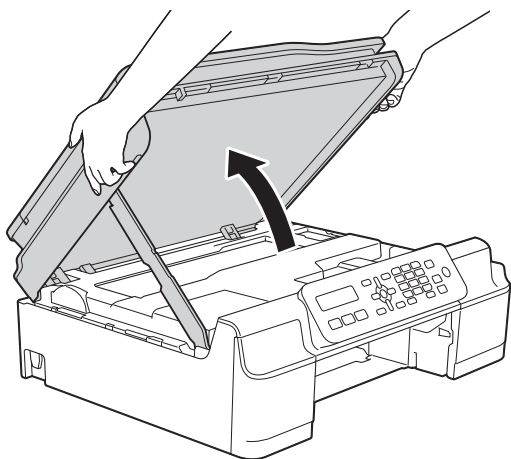

- 5** Заредете един лист дебела хартия с размер A4 или Letter, например гланцирана хартия, дълбоко в устройството, както е показано на илюстрацията.

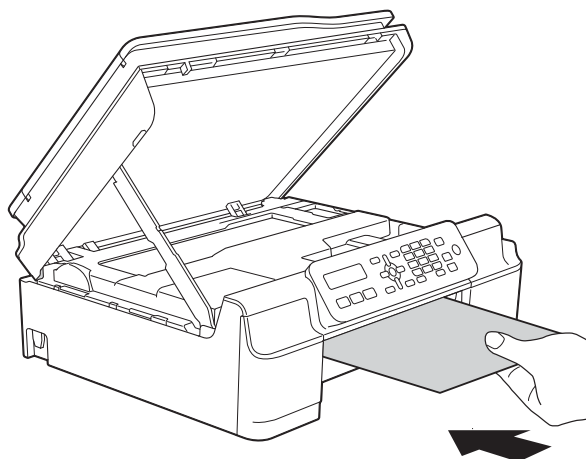
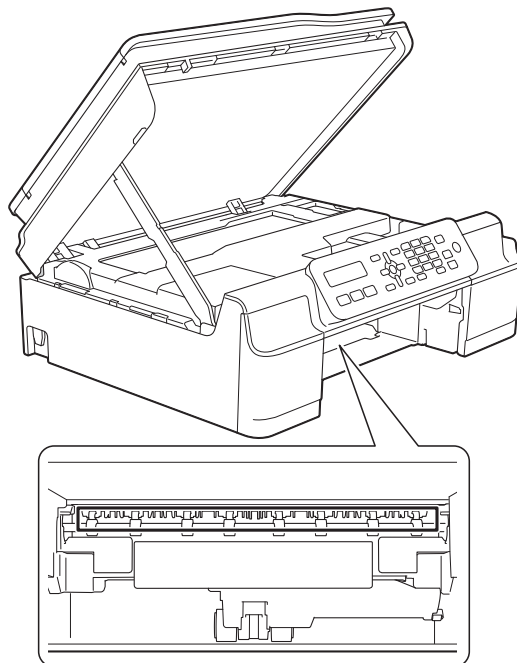

- 6 Ако дебелата хартия изтласква заседнали парчета хартия, отстранете заседналата хартия.

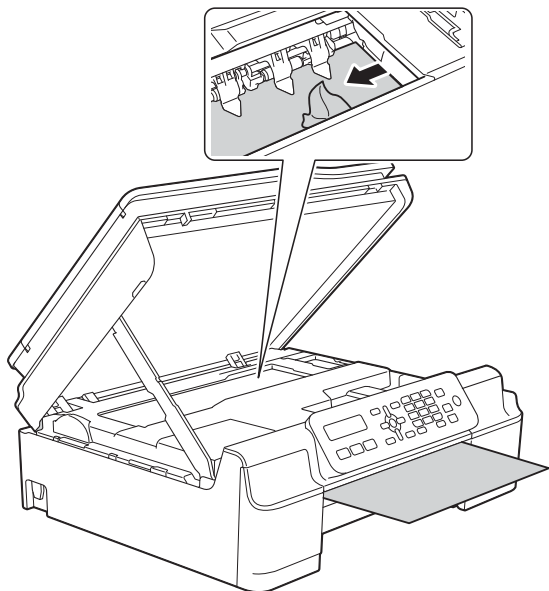

ВАЖНО

НЕ докосвайте лентата на кодиращото устройство (1). Това може да доведе до повреда на устройството.

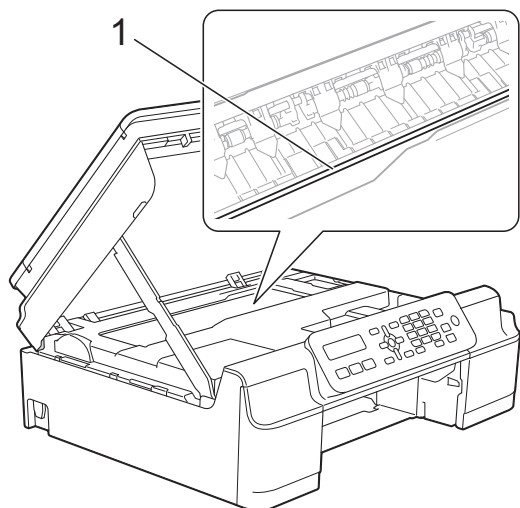

- 7 Извадете дебелата хартия от устройството.

- 8 Отворете капака за отстраняване на задръствания (1) в задната част на устройството.

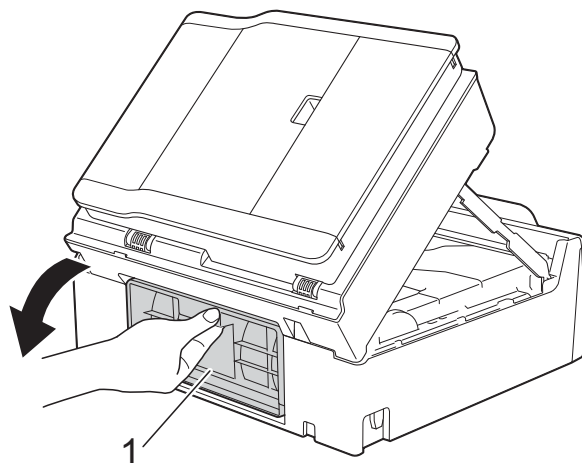

- 9 Заредете един лист дебела хартия с размер A4 или Letter, например гланцирана хартия, дълбоко в устройството, както е показано на илюстрацията.

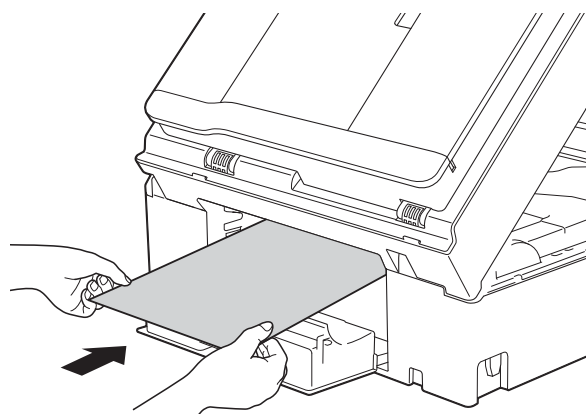

В

- 10 Ако дебелият хартия изтласква заседнали парчета хартия, отстранете заседналата хартия.

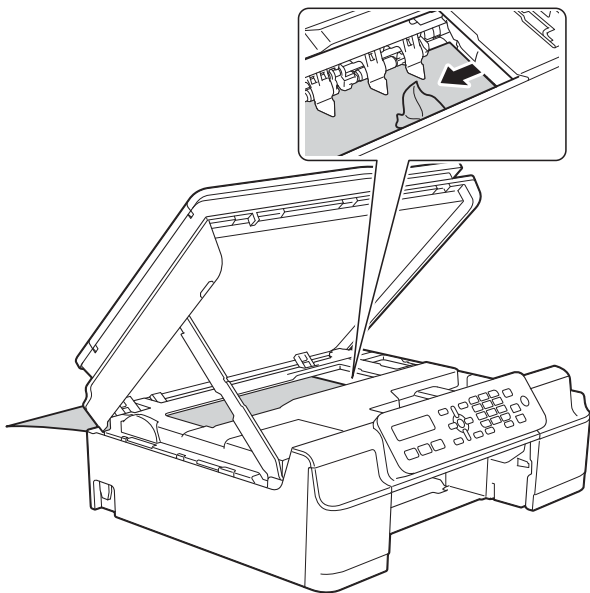

ВАЖНО

НЕ докосвайте лентата на кодиращото устройство (1). Това може да доведе до повреда на устройството.

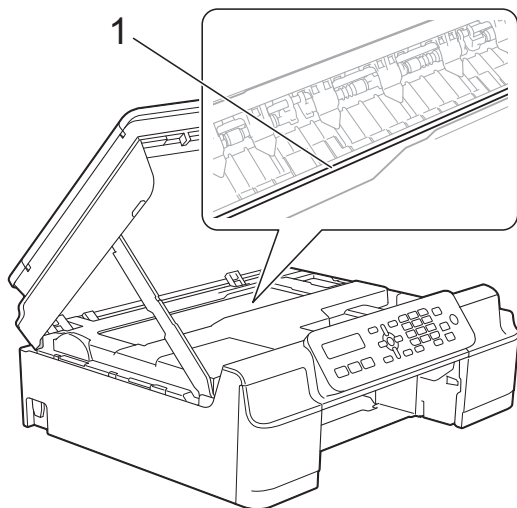

- 11 Извадете дебелият хартия от устройството.

- 12 Затворете капака за отстраняване на задръствания. Уверете се, че капакът е правилно затворен.

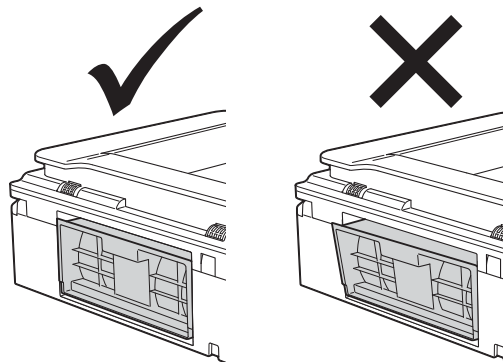

- 13 Повдигнете капака на скенера (1), за да освободите заключването. Внимателно натиснете опората на капака на скенера надолу (2) и затворете капака (3) с двете ръце.

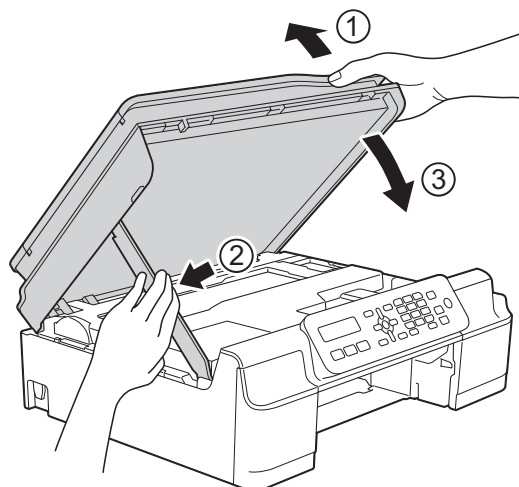

⚠ ПРЕДУПРЕЖДЕНИЕ

Внимавайте да не прищипете пръстите си при затварянето на капака на скенера.

- 14 Поставете тавата за хартия обратно в устройството.

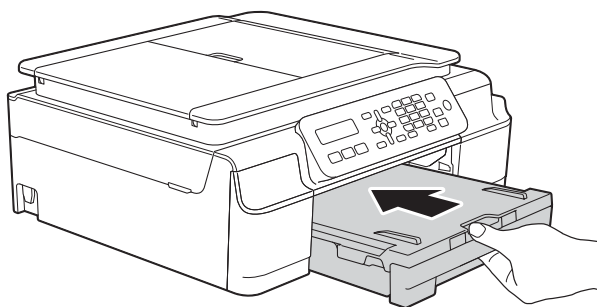



- 15 Свържете отново захранващия кабел.

Ако имате затруднения с устройството



ЗАБЕЛЕЖКА

- За да получите техническа помощ, трябва да се свържете с отдела за работа с клиенти на Brother.
- Ако мислите, че с устройството ви има проблем, проверете в следващата таблица и следвайте съветите за отстраняване на неизправности. Можете да коригирате повечето проблеми сами.
- Ако имате нужда от допълнителна помощ, Brother Solutions Center ви предлага актуализирани най-често задавани въпроси и съвети за отстраняване на неизправности. Посетете ни на адрес <http://solutions.brother.com/>.





Затруднения при отпечатване

Затруднение	Предложения
Няма разпечатка.	Проверете дали е избран и инсталиран правилният драйвер за принтера.
	Проверете дали течнокристалният дисплей показва съобщение за грешка. (Вижте <i>Съобщения за грешка и профилактика</i> >> стр. 57.)
	Уверете се, че устройството е онлайн. (Windows® XP и Windows Server® 2003) Щракнете върху старт/Принтери и факсове . Щракнете с десен бутон на мишката върху Brother MFC-XXXX Printer (където XXXX е името на вашия модел). Ако принтерът е офлайн, ще се покаже Използвай принтера онлайн . Изберете тази опция, за да включите принтера.
	(Windows Vista® и Windows Server® 2008) Щракнете върху  Контролен панел/Хардуер и звук/Принтери . Щракнете с десен бутон на мишката върху Brother MFC-XXXX Printer (където XXXX е името на вашия модел). Ако принтерът е офлайн, ще се покаже Използвай принтера онлайн . Изберете тази опция, за да включите принтера.
	(Windows® 7 и Windows Server® 2008 R2) Щракнете върху  /Устройства и принтери . Щракнете с десен бутон на мишката върху Brother MFC-XXXX Printer (където XXXX е името на вашия модел) и изберете Какво се отпечатва . Щракнете върху Принтер и се уверете, че Използвай принтера офлайн не е отменено.
(Windows® 8 и Windows Server® 2012) Преместете курсора на мишката си в долния десен ъгъл на работния плот. Когато лентата с менюто се появи, щракнете върху Настройки и след това върху Контролен панел . В група Хардуер и звук (Хардуер), щракнете върху Преглед на устройства и принтери . Щракнете с десен бутон на мишката върху Brother MFC-XXXX Printer (където XXXX е името на вашия модел) и изберете Какво се отпечатва . Ако се появят опциите за драйвер на принтер, изберете вашия драйвер на принтер. Щракнете върху Принтер в лентата с менюто и се уверете, че Използвай принтера офлайн не е избрано.	
	Една или повече мастилници са достигнали края на експлоатационния си живот. (Вижте <i>Смяна на мастилниците</i> >> стр. 48.)

Затруднения при отпечатване (Продължение)

Затруднение	Предложения
Няма разпечатка. (продължение)	<p>Документът няма да се отпечата, ако в опашката на драйвера на принтера има стари, неотпечатани данни. Отворете иконата на принтера и изтрийте всички данни. Ще намерите иконата на принтера по следния начин:</p> <p>(Windows® XP и Windows Server® 2003) Щракнете върху старт/Принтери и факсове.</p> <p>(Windows Vista® и Windows Server® 2008) Щракнете върху  /Контролен панел/Хардуер и звук/Принтери.</p> <p>(Windows® 7 и Windows Server® 2008 R2) Щракнете върху  /Устройства и принтери/Принтери и факсове.</p> <p>(Windows® 8 и Windows Server® 2012) Преместете курсора на мишката си в долния десен ъгъл на работния плот. Когато се появи лентата с менюто, щракнете върху Настройки/Контролен панел/група Хардуер и звук (Хардуер)/Преглед на устройства и принтери/Принтери.</p> <p>(Mac OS X v10.6.8) Щракнете върху System Preferences (Системни предпочитания)/Print & Fax (Принтер и факс).</p> <p>(OS X v10.7.x, 10.8.x) Щракнете върху System Preferences (Системни предпочитания)/Print & Scan (Печат и сканиране).</p>
Горните или долните колонтитули се показват, когато документът се извежда на екрана, но не и когато се отпечата.	<p>В горната и долната част на страницата има зона, върху която не се отпечата. Задайте горните и долните полета в документа така, че да го позволите.</p> <p>(Вижте <i>Зони, върху които не се отпечата</i> >> стр. 15.)</p>
Не може да се изпълни печат с „Оформление на страница“.	<p>Проверете дали настройките на размера на хартията в програмата и тези на драйвера на принтера са еднакви.</p>
Скоростта на печат е много ниска.	<p>Опитайте да промените настройките на драйвера на принтера. По-високата резолюция се нуждае от по-дълго време за обработка, изпращане и разпечатване. Пробвайте другите настройки за качество в драйвера на принтера, както следва:</p> <p>(Windows®) Щракнете върху Цветови настройки в раздел Разширени и не забравяйте да премахнете отметката на Засилване на цветовете.</p> <p>(Macintosh) Изберете Color Settings (Цветови настройки), щракнете върху Advanced Color Settings (Разширени настройки за цвят) и не забравяйте да премахнете отметката от Color Enhancement (Засилване на цветовете).</p> <p>Изключете функцията за печат без полета. Отпечатването без полета е по-бавно от нормалното.</p> <p>(>> Ръководство за потребителя на Софтуера и Мрежата.)</p>
Функцията Засилване на цветовете не работи правилно.	<p>Ако данните за изображението не са в пълен цветови набор в приложението (например 256 цвята), Засилване на цветовете няма да функционира. С функцията Засилване на цветовете използвайте данни с най-малко 24-битов цвят.</p>
Устройството не разпечатва от Adobe® Illustrator®.	<p>Опитайте се да намалите резолюцията на печат.</p> <p>(>> Ръководство за потребителя на Софтуера и Мрежата.)</p>

Затруднения с качеството на печат

Затруднение	Предложения
<p>Лошо качество на печат.</p>	<p>Проверете качеството на печат. (Вижте <i>Проверка на качеството на печат</i> >> стр. 52.)</p> <p>Уверете се, че настройката Тип на носителя за печат в драйвера за принтера или настройката <i>Вид хартия</i> в менюто на устройството съвпадат с използвания от вас тип хартия. (Вижте <i>Тип хартия</i> >> стр. 16.)</p> <p>(>> Ръководство за потребителя на Софтуера и Мрежата.)</p> <p>Уверете се, че мастилниците са нови. Следното може да причини сгъстяване на мастилото:</p> <ul style="list-style-type: none"> ■ Срокът на годност, посочен на опаковката на мастилницата, е изтекъл. (Оригиналните мастилници Brother са годни до две години, ако се съхраняват в оригиналните опаковки.) ■ Мастилницата е била в устройството повече от шест месеца. ■ Мастилницата може да не е била съхранявана правилно преди употреба. <p>Уверете се, че използвате оригинално мастило Brother Innobella™. Brother не препоръчва използването на мастилници, различни от оригиналните с марка Brother, нито пълнене на използвани мастилници от други източници.</p> <p>Уверете се, че използвате един от препоръчаните типове хартия. (Вижте <i>Допустим тип хартия и други носители за печат</i> >> стр. 16.)</p> <p>Препоръчваме температурата в помещението, в което е устройството, да бъде между 20 °C и 33 °C.</p>
<p>В текста или графиката се появяват бели хоризонтални линии.</p> 	<p>Почистете печатащата глава. (Вижте <i>Почистване на печатащата глава</i> >> стр. 52.)</p> <p>Уверете се, че използвате оригинално мастило Brother Innobella™.</p> <p>Опитайте се да използвате препоръчания тип хартия. (Вижте <i>Допустим тип хартия и други носители за печат</i> >> стр. 16.)</p> <p>За да удължите живота на печатащата глава, за най-добра икономия на мастило и качество на печата, не ви препоръчваме да изключвате често устройството и/или да го оставяте изключено за продължителни периоди от време. Препоръчваме ви да използвате  за изключване на устройството. При използване на  устройството получава минимално захранване, което осигурява извършване на периодични почиствания на печатащата глава.</p>
<p>Устройството отпечатва празни страници.</p>	<p>Почистете печатащата глава. (Вижте <i>Почистване на печатащата глава</i> >> стр. 52.)</p> <p>Уверете се, че използвате оригинално мастило Brother Innobella™.</p> <p>За да удължите живота на печатащата глава, за най-добра икономия на мастило и качество на печата, не ви препоръчваме да изключвате често устройството и/или да го оставяте изключено за продължителни периоди от време. Препоръчваме ви да използвате  за изключване на устройството. При използване на  устройството получава минимално захранване, което осигурява извършване на периодични почиствания на печатащата глава.</p>

Затруднения с качеството на печат (Продължение)

Затруднение	Предложения
Символите и редовете се наслагат.	Проверете подравняването на отпечатването. (Вижте <i>Проверка на подравняването на отпечатването</i> >> стр. 53.)
Отпечатаните изображения или текст са изкривени.	Проверете дали хартията е заредена правилно в тавата за хартия и дали водачите на хартията са регулирани правилно. (Вижте <i>Зареждане на хартия и други носители за печат</i> >> стр. 10.)
	Проверете дали капакът за отстраняване на задръствания е затворен правилно.
Размазване или петна в централната горна част на разпечатаната страница.	Проверете дали хартията не е прекалено дебела или намачкана. (Вижте <i>Допустим тип хартия и други носители за печат</i> >> стр. 16.)
Разпечатката е замърсена или има изтичане на мастило.	Уверете се, че използвате препоръчаните типове хартия. (Вижте <i>Допустим тип хартия и други носители за печат</i> >> стр. 16.) Не докосвайте хартията, докато мастилото не изсъхне.
	Уверете се, че хартията е със страната за печат, ориентирана надолу, в тавата за хартия.
	Уверете се, че използвате оригинално мастило Brother Innobella™.
	Ако използвате фотохартия, проверете дали сте задали правилния тип хартия. Ако печатате снимка от вашия компютър, задайте Тип на носителя за печат в драйвера на принтера.
Мастилото е размазано или протича при използване на гланцирана фотохартия.	Непременно проверете предната и задната страна на хартията. Поставете гланцираната повърхност (повърхността за печат) ориентирана надолу. (Вижте <i>Тип хартия</i> >> стр. 16.)
	Ако използвате гланцирана фотохартия, се уверете, че типът хартия е зададен правилно.
На задната страна или в долната част на страницата се появяват петна.	Проверете дали валикът на принтера не е замърсен с мастило. (>> Ръководство за допълнителни функции: <i>Почистване на валика на принтера</i> .)
	Уверете се, че използвате оригинално мастило Brother Innobella™.
	Уверете се, че използвате капака на опората за хартия. (Вижте <i>Зареждане на хартия и други носители за печат</i> >> стр. 10.)
	Уверете се, че ролките за подаване на хартия не са замърсени с мастило. (>> Ръководство за допълнителни функции: <i>Почистване на ролките за подаване на хартия</i> .)
Устройството разпечатва съгъсени линии на страницата.	(Windows®) Проверете Обратен ред в раздела Основни на драйвера на принтера.
Разпечатките са намачкани.	(Windows®) В раздела Разширени на драйвера на принтера щракнете върху Цветови настройки и махнете отметката от Двупосочен печат .
	(Macintosh) В драйвера на принтера изберете Print Settings (Настройки за печат), щракнете върху Advanced (Разширени), изберете Other Print Options (Други печатни опции) и махнете отметката от Bi-Directional Printing (Двупосочен печат).
	Уверете се, че използвате оригинално мастило Brother Innobella™.

Затруднения при обработката на хартията

Затруднения	Предложения
Устройството не поема хартия.	Уверете се, че тавата за хартията е натисната докрай, докато щракне на мястото си.
	Уверете се, че капакът за отстраняване на задръствания в задната част на устройството е затворен.
	Ако течнокристалният дисплей показва съобщението „Зас. харт.“ и проблемът не е отстранен, вижте <i>Съобщения за грешка и профилактика</i> >> стр. 57.
	Ако няма хартия, заредете нови листове в тавата.
	Ако в тавата има хартия, уверете се, че тя е изгладена. Ако хартията е нагъната, изправете я. Понякога е полезно да извадите хартията, да обърнете листовите и да ги сложите отново в тавата.
	Намалете количеството хартия в тавата и след това пробвайте отново.
	Почистете поемащите ролки за хартия. (>> Ръководство за допълнителни функции: <i>Почистване на поемащите ролки за хартия.</i>)
Фотохартията не се поема правилно.	Когато печатате върху фотохартия Brother, заредете допълнителен лист от същата хартия в тавата. За тази цел в пакета с хартия е включен допълнителен лист.
Устройството подава едновременно няколко листа.	Направете следното: (Вижте <i>Зареждане на хартия и други носители за печат</i> >> стр. 10.) <ul style="list-style-type: none"> ■ Уверете се, че хартията е заредена правилно в тавата за хартия. ■ Извадете хартията от тавата и я разлистете добре, след това я поставете отново в тавата. ■ Уверете се, че не сте бутнали хартията твърде навътре.
	Проверете дали капакът за отстраняване на задръствания е затворен правилно. (Вижте <i>Задръстване на принтера или засядане на хартия</i> >> стр. 66.)
	Уверете се, че базовата подложка на тавата за хартия не е мръсна. (>> Ръководство за допълнителни функции: <i>Почистване на поемащите ролки за хартия.</i>)
Има заседнала хартия.	Вижте <i>Задръстване на принтера или засядане на хартия</i> >> стр. 66. Уверете се, че водачите за хартия са настроени към правилния размер хартия.
Отново се получава засядане на хартия.	Ако има повторно засядане на хартия, може би в устройството е заседнало малко парче хартия. Уверете се, че хартията не е останала заседнала вътре в устройството. (Вижте <i>Допълнителни операции за изваждане на заседналата хартия</i> >> стр. 69.)
Хартията засяда, когато печатате 2-странно.	Използвайте една от настройките за предотвратяване на засядане, 2-странно1 или 2-странно2. (За повече информация вижте >> Ръководство за потребителя на Софтуера и Мрежата.)
	Ако хартията засяда често по време на 2-странинен печат, е възможно ролките за подаване на хартия да са зацапани с мастило. Почистете подаващите ролки. (>> Ръководство за допълнителни функции: <i>Почистване на ролките за подаване на хартия.</i>)

Печат на получени факсове

Затруднение	Предложения
<ul style="list-style-type: none"> ■ Сбит печат ■ Хоризонтални ивици ■ Горните и долните изречения са изрязани ■ Липсващи редове 	Обикновено това се дължи на лоша телефонна връзка. Направете едно копие; ако то изглежда добре, вероятно вашата телефонна линия е с лоша връзка, статичен шум или смущения. Помолете отсрещната страна да изпрати факса отново.
Вертикални черни линии в получения факс.	Скенера на подателя може да е замърсен. Помолете подателя да направи копие, за да провери дали проблемът е в изпращащото устройство. Опитайте да получите факс от друго факс устройство.
Лявото и дясното поле са изрязани или една страница се отпечатва върху две страници.	Ако получените факсове са разделени и отпечатани на две страници или ако има допълнителна празна страница, настройката <i>Разм. хартия</i> може да не е подходяща за хартията, която използвате. (Вижте <i>Размер на хартията</i> >> стр. 16.)
	Изключете функцията Автоматично намаляване. (>> Ръководство за допълнителни функции: <i>Отпечатване на редуциран входящ факс</i> .)
Полученият цветен факс се отпечатва само в черно-бяло.	Сменете всяка цветна мастилница, която е достигнала края на експлоатационния си живот, и след това помолете отсрещната страна да изпрати цветния факс отново. (Вижте <i>Смяна на мастилниците</i> >> стр. 48.)

Телефонна линия или връзки

Затруднение	Предложения
Набирането не работи. (Няма тон за набиране)	Проверете свързването на кабела на линията.
	Променете настройката за Тон/Импулс. (>> Ръководство за бързо инсталиране.)
	Ако няма тон за набиране, свържете телефон, за който знаете, че работи, и телефонен кабел към контакта. След това вдигнете външната слушалка на телефона и проверете дали чувате тон за набиране. Ако все още няма тон за набиране, свържете се с телефонната компания, за да проверите линията и/или контакта.
Устройството не отговаря при повикване.	Уверете се, че устройството е в правилния режим на получаване за вашите настройки. (Вижте <i>Избор на режим на получаване</i> >> стр. 25.) Проверете тона за набиране. Ако е възможно, осъществете повикване към устройството, за да чуete дали ще отговори. Ако все още няма отговор, проверете свързването на кабела на телефонната линия. Ако не чувате позвъняване по време на повикването към устройството, поискайте от вашата телефонна компания да провери линията.

Получаване на факсове

Затруднение	Предложения
<p>Не може да бъде получен факс.</p>	<p>Проверете всички кабелни връзки на линията. Уверете се, че кабелът на телефонната линия е свързан към телефонната розетка и към порта LINE в устройството. Ако сте абонирани за услуги DSL или VoIP, свържете се с доставчика на услугите за инструкции относно свързването. За да намалите скоростта на модема и да изключите ECM (режим за коригиране на грешки), вижте <i>Смущения в телефонната линия / VoIP</i> >> стр. 85.</p> <p>Уверете се, че устройството е в правилния режим на получаване. Това се определя от външните устройства и абонаментните телефонни услуги, които имате за същата линия, към която е свързано устройството Brother. (Вижте <i>Избор на режим на получаване</i> >> стр. 25.)</p> <p>Ако имате отредена линия за факс и искате вашето устройство Brother автоматично да отговаря на всички входящи факсове, изберете режим <i>Само Факс</i>.</p> <p>Ако устройството Brother споделя линия с външен телефонен секретар, изберете режим <i>Външен TAD</i>. В режим <i>Външен TAD</i> вашето устройство Brother автоматично ще получава входящи факсове, а повикващите ще могат да оставят съобщения на телефонния ви секретар.</p> <p>Ако устройството Brother споделя линия с други телефони и вие искате то да отговаря автоматично на всички входящи факсове, изберете режим <i>Факс/тел</i>. В режим <i>Факс/тел</i>, устройството Brother автоматично ще получава факсове и ще издава бързи двукратни позвънявания, за да ви сигнализира да отговорите на гласовите обаждания.</p> <p>Ако не искате устройството Brother автоматично да отговаря на входящите факсове, изберете режим <i>Ръчно</i>. В режим <i>Ръчно</i>, вие трябва да отговоряте на всяко входящо повикване и да активирате устройството да получава факсове.</p> <p>Друго устройство или услуга във вашето местонахождение може да отговаря на обаждането преди вашето устройство Brother. За да проверите това, намалете настройката за брой извънявания:</p> <ul style="list-style-type: none"> ■ Ако режимът на получаване е настроен на <i>Само Факс</i> или <i>Факс/тел</i>, намалете броя на извъняванията до 1. (Вижте <i>Брой извънявания</i> >> стр. 27.) ■ Ако режимът на получаване е настроен на <i>Външен TAD</i>, намалете броя на програмираните извънявания на телефонния ви секретар до 2. ■ Ако режимът на получаване е настроен на <i>Ръчно</i>, НЕ коригирайте настройката за брой извънявания. <p>Помолете някого да ви изпрати пробен факс:</p> <ul style="list-style-type: none"> ■ Ако получите факса успешно, устройството ви работи правилно. Не забравяйте да възстановите първоначално зададените стойности за брой извънявания или настройката на телефонния ви секретар. Ако проблемите с получаването възникнат отново след възстановяването на броя извънявания, това означава, че лице, устройство или абонаментна услуга отговарят на факс повикването, преди устройството да е имало възможност да отговори. ■ Ако не сте могли да получите факса, тогава друго устройство или абонаментна услуга може да смущава приемането на факса ви или може да има проблем с линията за факса.

Получаване на факсове (Продължение)

Затруднение	Предложения
Не може да бъде получен факс. (продължение)	Ако използвате телефонен секретар (режим Външен TAD) на същата линия, към която е свързано устройството Brother, уверете се, че телефонният секретар е настроен правилно. (Вижте <i>Свързване на външен телефонен секретар</i> >> стр. 31.)
	1 Свържете външен телефонен секретар, както е показано на илюстрацията на стр. 31.
	2 Настройте вашия телефонен секретар да отговаря след едно или две извънявания.
	3 Запишете изходящо съобщение на вашия телефонен секретар. <ul style="list-style-type: none"> ■ Запишете пет секунди тишина в началото на вашето изходящо съобщение. ■ Ограничете съобщението до 20 секунди. ■ Завършете съобщението с вашия код за дистанционно активиране за хора, изпращащи факсове ръчно. Например: „След сигнала оставете съобщение или натиснете * 5 1 и Старт, за да изпратите факс.”
	4 Настройте телефонния си секретар да отговаря на обажданията.
5 Настройте режима на получаване на устройството Brother на Външен TAD . (Вижте <i>Избор на режим на получаване</i> >> стр. 25.)	
	Уверете се, че функцията за откриване на факсове на устройството Brother е с настройка Вкл. Функцията за откриване на факсове ви позволява да получавате факсове дори ако сте отговорили на обаждане от външен или вътрешен телефон. (Вижте <i>Откриване на факс</i> >> стр. 28.)
	Ако често възникват грешки при изпращане поради възможни смущения в телефонната линия, опитайте да промените настройката за съвместимост към Основен (заVoIP) . (Вижте <i>Смущения в телефонната линия / VoIP</i> >> стр. 85.)
	Ако свързвате устройството към PBX или ISDN линия, задайте в менюто настройка за тип телефонна линия, съответстваща на типа на вашата телефонна линия. (Вижте <i>Задаване на тип телефонна линия</i> >> стр. 29.)

Изпращане на факсове

Затруднение	Предложения
Не може да бъде изпратен факс.	Проверете всички кабелни връзки на линията. Уверете се, че кабелът на телефонната линия е свързан към телефонната розетка и към порта LINE в устройството.
	Отпечатайте Отчет за потвърждаване на предаването и проверете за грешка. (>> Ръководство за допълнителни функции: <i>Отчети</i> .)
	Помолете отсрещната страна да провери дали в получаващото устройство има хартия.
Ниско качество на изпращане на факс.	Опитайте да промените резолюцията към Фино или Супер фино . Направете копие, за да проверите работата на скенера на вашето устройство. Ако качеството на копието е лошо, почистете скенера. (Вижте <i>Почистване на стъклото на скенера</i> >> стр. 51.)

Изпращане на факсове (Продължение)

Затруднение	Предложения
Отчетът за потвърждаване на предаването показва „РЕЗУЛТАТ:ГРЕШКА“.	По линията вероятно има временен или статичен шум. Опитайте да изпратите факса отново. Ако изпращате факс съобщение от компютър и в отчета за потвърждаване на предаването се вижда „РЕЗУЛТАТ:ГРЕШКА“, вашето устройство може да не разполага със свободна памет. За да разполагате с повече свободна памет, можете да отпечтатате факсовете от паметта на устройството. (►► Ръководство за допълнителни функции: <i>Отпечатване на факс от паметта.</i>) Ако проблемът продължава, помолете телефонната компания да провери вашата телефонна линия.
	Ако често възникват грешки при изпращане поради възможни смущения в телефонната линия, опитайте да промените настройката за съвместимост на устройството на <i>Основен (заVoIP)</i> . (Вижте <i>Смущения в телефонната линия / VoIP</i> ►► стр. 85.)
	Ако свързвате своето устройство към PBX или ISDN централа, задайте в менюто настройка за тип телефонна линия, съответстваща на типа на вашата телефонна линия. (Вижте <i>Задаване на тип телефонна линия</i> ►► стр. 29.)
Вертикални черни линии при изпращане на факс.	Вертикалните черни линии върху факсовете, които изпращате, обикновено са причинени от замърсяване или коригираща течност върху стъклената лента. Почистете стъклената лента. (Вижте <i>Почистване на стъклото на скенера</i> ►► стр. 51.)

Работа с входящи повиквания

Затруднение	Предложения
Устройството „чува“ гласа като CNG тон.	Ако функцията Откриване на факс е с настройка <i>Вкл.</i> , вашето устройство е по-чувствително към звуци. То може погрешка да интерпретира някои гласове или музика по линията като повикване от факс устройство и да реагира с тон за получаване на факс. Деактивирайте устройството, като натиснете Stop/Exit (Стоп/Излез) . Опитайте да избегнете този проблем, като зададете за Откриване на факс настройка <i>Изкл.</i> (Вижте <i>Откриване на факс</i> ►► стр. 28.)
Изпращане на факс повикване към устройството.	Ако сте отговорили на вътрешен или външен телефон, натиснете своя код за дистанционно активиране (фабричната настройка е * 5 1). Ако сте отговорили на външен телефон, натиснете Mono Start (Старт Черно-бяло) или Colour Start (Старт Цветно) и натиснете 2 , за да получите факс. Когато вашето устройство отговори, затворете слушалката.
Потребителски функции чрез една линия.	Ако разполагате с функция за изчакващо обаждане, гласова поща, телефонен секретар, алармена система или друга потребителска функция за една телефонна линия във вашето устройство, това може да създаде проблем при изпращане или получаване на факсове. Например: ако сте се абонирали за изчакващо обаждане или друга потребителска услуга и сигналът от тях преминава по линията, докато устройството изпраща или получава факс, сигналът може временно да прекъсне факсовете. Режимът ECM (Режим Корекция на грешките) на Brother може да помогне за отстраняването на проблема. Това състояние е свързано с индустрията на телефонните услуги и е характерно за всички устройства, които изпращат и получават информация чрез една споделена линия с потребителски функции. Ако за вашата работа е важно да се избегнат дори кратки прекъсвания, ви препоръчваме използване на отделна телефонна линия без потребителски функции.

Затруднения при копиране

Затруднение	Предложения
На копията се появяват вертикални черни линии или ивици.	Черните вертикални линии върху копията обикновено са причинени от замърсяване или коригираща течност върху стъклената лента. Почистете стъклената лента, стъклото на скенера, бялата лента и бялата пластмаса над тях. (Вижте <i>Почистване на стъклото на скенера</i> >> стр. 51.)
Нискокачествени копия при използване на ADF.	Опитайте да използвате стъклото на скенера. (Вижте <i>Използване на стъклото на скенера</i> >> стр. 20.)
Функцията Побери на страница не работи правилно.	Уверете се, че оригиналният документ не е разместен. Поставете документа отново и опитайте пак.

Затруднения при сканиране

Затруднение	Предложения
При започване на сканиране се появяват грешки в TWAIN или WIA. (Windows®)	Уверете се, че в приложението за сканиране като главен източник е избран драйвер Brother TWAIN или WIA. Например, в Nuance™ PaperPort™ 12SE щракнете върху Настройки на сканиране, Избор , за да изберете драйвер Brother TWAIN/WIA.
При започване на сканиране се появяват грешки в TWAIN или ICA. (Macintosh)	Уверете се, че като главен източник е избран Brother TWAIN драйвер. В PageManager, щракнете върху File (Файл), Select Source (Избор на източник) и изберете Brother TWAIN драйвер. Можете също да сканирате документи чрез драйвер за скенер ICA. (>> Ръководство за потребителя на Софтуера и Мрежата.)
OCR не работи.	Опитайте да увеличите резолюцията на скенера. (Macintosh) Преди употреба трябва да бъде изтеглен и инсталиран Presto! PageManager. За повече информация вижте <i>Достъп до поддръжката на Brother (Macintosh)</i> >> стр. 5.
Ниско качество на сканираното копие при използване на ADF. ■ В сканираните данни се появяват вертикални черни линии.	Почистете бялата лента в ADF и стъклената лента под нея. (Вижте <i>Почистване на стъклото на скенера</i> >> стр. 51.) Опитайте да използвате стъклото на скенера. (Вижте <i>Използване на стъклото на скенера</i> >> стр. 20.)

Затруднения със софтуера

Затруднение	Предложения
Не мога да инсталирам софтуера или да печатам.	(Windows®) Стартирайте програмата Ремонт MFL-Pro Suite на инсталационния компактдиск. Програмата ще поправи и преинсталира софтуера.
„Устройството е заето”	Проверете дали устройството не показва съобщение за грешка на течнокристалния дисплей.

Затруднения с мрежата

Затруднение	Предложения
Невъзможност за печат през мрежата.	<p>Уверете се, че устройството е включено, че е онлайн и в режим на готовност. Отпечатайте справка за конфигурацията на мрежата (➤➤ Ръководство за допълнителни функции: <i>Отчети</i>.) и проверете текущите мрежови настройки, отпечатани в списъка.</p> <p>Ако използвате безжична връзка или имате мрежови проблеми ➤➤ Ръководство за потребителя на Софтуера и Мрежата.</p>
Функцията за мрежово сканиране не работи.	<p>(Windows®)</p> <p>За да се разреши мрежово сканиране, е необходимо да се конфигурира софтуер за защита/защитна стена от трета страна. За да добавите порт 54925 за мрежово сканиране, въведете посочената по-долу информация:</p> <p>Входящо име: въведете произволно описание, например Brother NetScan. Номер на входящ порт: въведете 54925. Входящ протокол: избран е UDP.</p> <p>Моля, вижте ръководството за работа, доставено с вашия софтуер за защита/защитна стена от трета страна, или се свържете с производителя.</p> <p>(Macintosh)</p> <p>Изберете Other (Други) от падащия списък Model (Модел) в основния екран на ControlCenter2. В прозореца Device Selector (Избор на устройство) се уверете, че Network (Мрежа) е избрано в Connection Type (Тип на Връзката), и след това щракнете върху Browse (Преглед). Изберете отново мрежовото си устройство и натиснете OK.</p>
Функцията за мрежово PC-Fax получаване не работи.	<p>(Windows®)</p> <p>Необходимо е софтуерът за защита/защитна стена от трета страна да бъде настроен така, че да разрешава получаване на факс от компютър. За да добавите порт 54926 за мрежово получаване на факс от компютър, въведете посочената по-долу информация:</p> <p>Входящо име: въведете произволно описание, например Brother получаване на факс от компютър. Номер на входящ порт: въведете 54926. Входящ протокол: избран е UDP.</p> <p>Моля, вижте ръководството за работа, доставено с вашия софтуер за защита/защитна стена от трета страна, или се свържете с производителя.</p>
Софтуерът на Brother не може да бъде инсталиран.	<p>(Windows®)</p> <p>Осигурете мрежов достъп до следните програми, ако вашият защитен софтуер покаже предупредително съобщение при инсталирането на MFL-Pro Suite.</p> <p>(Macintosh)</p> <p>Ако използвате функцията за защитна стена от приложение срещу шпиониране или антивирусен софтуер, временно ги изключете и инсталирайте софтуера на Brother.</p>
Не може да се осъществи връзка с безжична мрежа.	<p>Проучете проблема с помощта на WLAN доклад. Натиснете Menu (Меню), 6. Натиснете ▲ или ▼, за да изберете 6 . WLAN доклад, и след това натиснете OK.</p> <p>➤➤ Ръководство за потребителя на Софтуера и Мрежата.</p>

Откриване на тон за набиране

Когато изпращате факс автоматично, по подразбиране вашето устройство ще изчака за определен интервал от време, преди да започне да набира номера. Променяйки настройката за Тон за набиране към **Откриване**, можете да настроите вашето устройство да набира веднага щом открие тон за набиране. Тази настройка може да ви спести малко време, когато изпращате факс към множество различни номера. Ако промените настройката и започнат да възникват проблеми при набиране, трябва да върнете настройката **Няма откриване**.

- 1 Натиснете **Menu (Меню)**, **0**, **4**.
- 2 Натиснете **▲** или **▼**, за да изберете **Откриване** или **Няма откриване**. Натиснете **OK**.
- 3 Натиснете **Stop/Exit (Стоп/Излез)**.

Смущения в телефонната линия / VoIP

Ако имате проблеми с изпращането или получаването на факс поради възможни смущения в телефонната линия, можете да смените настройката за съвместимост, която понижава скоростта на модема, за да минимизира грешките.

- 1 Натиснете **Menu (Меню)**, **0**, **6**.
- 2 Натиснете **▲** или **▼**, за да изберете **Нормално** или **Основен (заVoIP)**. Натиснете **OK**.
 - **Основен (заVoIP)** понижава скоростта на модема до 9 600 bps и изключва получаване на цветен факс и режим ECM (Режим Корекция на грешки), с изключение на изпращане на цветен факс. Освен ако смущенията не са редовен проблем за вашата телефонна линия, можете да използвате настройката само когато е необходимо.

За да подобрите съвместимостта с повечето VoIP услуги, Brother ви препоръчва да промените настройката за съвместимост към **Основен (заVoIP)**.

 - **Нормално** задава скорост на модема 14 400 bps.
- 3 Натиснете **Stop/Exit (Стоп/Излез)**.

ЗАБЕЛЕЖКА

VoIP (Гласови услуги през интернет протокол) е тип телефонна система, която използва интернет връзка вместо традиционна телефонна линия.

Информация за устройството

Проверка на серийния номер

Можете да видите серийния номер на устройството на течнокристалния дисплей.

- 1 Натиснете **Menu (Меню)**, **7**, **1**.
На течнокристалния дисплей ще се покаже серийният номер на устройството.
- 2 Натиснете **Stop/Exit (Стоп/Излез)**.

Проверка на версията на фърмуера

Можете да видите версията на фърмуера на течнокристалния дисплей.

- 1 Натиснете **Menu (Меню)**, **7**, **2**.
Версията на фърмуера на устройството ще се появи на течнокристалния дисплей.
- 2 Натиснете **Stop/Exit (Стоп/Излез)**.

Функции за нулиране

Налице са следните функции за нулиране:

- 1 **Иниц. на устр.**
Можете да възстановите фабричните настройки на устройството, като дата и час, тип телефонна линия и брой извънзявания.
- 2 **Мрежа**
Можете да нулирате печатния сървър до неговите фабрични настройки, като информацията за парола и IP адрес.

3 адрес и факс

Адрес и факс нулира следните настройки:

- **Бързо набиране**
(Бързо набиране и конфигурирани групи)
- **ID на станция**
(Име и Номер)
- **Настройки за справки**
(Отчет за потвърждаване на предаването, бързо набиране и дневник на факсовете)

4 Всички настр.

Можете да възстановите всички настройки до фабричните им стойности.

Brother горещо препоръчва изпълнението на тази процедура преди предаване или изхвърляне на устройството.

Как да нулирате настройките на устройството







- 1 Натиснете **Menu (Меню)**, **0**, **7**.
- 2 Натиснете **▲** или **▼**, за да нулирате желаната функция.
Натиснете **OK**.
- 3 Натиснете **1**, за да нулирате устройството, или натиснете **2**, за да излезете от функцията за нулиране.
- 4 Натиснете **1**, за да рестартирате устройството.

Използване на таблиците на настройките

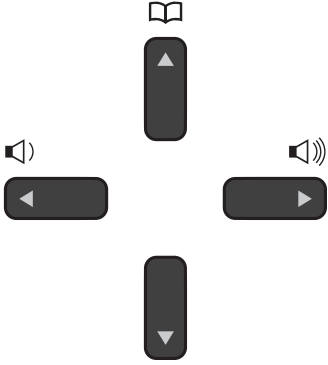
Настройването и работата с устройството са лесни. Трябва само да натиснете бутоните на менюто, за да изберете настройките и опциите, които искате да зададете, тъй като те са показани на екрана.

Създали сме подробни таблици на настройките, така че можете да видите с един поглед всички възможности за избор за всяка настройка и функция. Можете да използвате тези таблици за бърз избор на предпочитаните настройки за устройството.

Бутони на менюто

	
Menu 	Дава достъп до менюто.
	Премахва към следващото ниво на менюто. Приемане на опция.
Clear 	Връщане към предходното ниво на менюто. Изтрива неправилна буква, когато трябва да въведете текст в устройството.
	Премахва през текущото ниво на менюто.
	Връщане към предходното ниво на менюто.
Stop/Exit 	Излизане от менюто или спиране на текущата операция.

За да получите достъп до режима с меню:

- 1 Натиснете **Menu (Меню)**.
- 2 Изберете опция.
Можете бързо да преминете през всяко ниво на менюто, като натиснете ▲ или ▼.

1 .Мастило

2 .Общи настройки

3 .Fax

4 .Копиране

5 .Мрежа

6 .Печатай док.

7 .Инфор.за маш.

0 .Инициал. настр

- 3 Натиснете **OK**, когато тази опция се покаже на LCD дисплея.
След това на LCD дисплея ще се покаже следващото ниво на менюто.
- 4 Натиснете ▲ или ▼, за да се придвижите и да изберете настройката, която искате да промените.
Натиснете **OK**.
- 5 Натиснете ▲ или ▼, за да изберете желаната опция.
Натиснете **OK**.
На LCD дисплея ще се покаже Прието.
- 6 Натиснете **Stop/Exit (Стоп/Излез)**.

Таблица на менютата

Таблицата на менютата ще ви помогне да се запознаете с опциите в менютата на устройството. Фабричните настройки са показани с получен шрифт и със звездичка.

ЗАБЕЛЕЖКА

След като научите реда на опциите, можете да получите достъп до настройка чрез натискане на **Меню (Меню)**, натискане на номера на опция от ниво 1, натискане на номера на опция от ниво 2 и т.н., докато видите желаната настройка.

Меню (Меню) ()

Ниво 1	Ниво 2	Ниво 3	Опции	Описания	Страница
1. Мастило	1. Пробен печат	—	Качест на печат Подредба	Позволява да проверявате качеството на печат или подравняването.	52 53
	2. Изчистване	—	Черно Цвят Всичко	Позволява да почиствате печатащата глава.	52
	3. Обем мастило	—	-□□□□□□+ -■□□□□□+ -■■□□□□+ -■■■□□□+ -■■■■□□+ -■■■■■□+ -■■■■■■□+ -■■■■■■■+	Позволява да проверявате обема на наличното мастило.	Вижте ◆.
2. Общи настройки	1. Програм. таймер	—	0 Сек. 30 Сек. 1 Мин 2 Мин.* 5 Мин. Изкл.	Задава времето за връщане в режим Факс.	
	2. Вид хартия	—	Обикн. хартия* Inkjet Хартия Brother BP71 Друга гланцова Прозрачно фолио	Определя типа хартия в тавата за хартия.	16

◆ >>> Ръководство за допълнителни функции.

Настройките по подразбиране са показани с получен шрифт и със звездичка.

Ниво 1	Ниво 2	Ниво 3	Опции	Описания	Страница
2. Общи настройки (Продължение)	3. Разм. хартия	—	A4* A5 10x15cm Letter	Определя размера на хартията в тавата за хартия.	16
	4. Сила на звука	1. Звънене	Изкл. Ниско средно* Високо	Настройва силата на звука.	8
		2. Аларма	Изкл. Ниско* Средно Високо	Задава силата на звуковия сигнал.	9
		3. Говорители	Изкл. Ниско Средно* Високо	Настройва силата на високоговорителя.	9
	5. LCD Контраст	—	Светъл Тъмен*	Регулира контраста на LCD дисплея.	9
	6. Режим почивка	—	1 Мин. 2 Мин. 3 Мин. 5 Мин.* 10 Мин. 30 Мин. 60 Мин.	Можете да изберете колко дълго устройството да бъде неактивно, преди да премине в режим Почивка.	Вижте ♦.
♦ >>> Ръководство за допълнителни функции.					
Настройките по подразбиране са показани с получен шрифт и със звездичка.					

Ниво 1	Ниво 2	Ниво 3	Опции	Описания	Страница
3. Факс	1. Настр. получ.	1. Режим получ.	Само Факс* Факс/тел Външен TAD Ръчно	Изберете режима на получаване, който е най-подходящ за вашите нужди.	25
		2. Забавено звън.	00 01 02* 03 04 05 06 07 08	Задава броя иззвънявания преди устройството да отговори в режим Само Факс или Факс/тел.	27
		3. F/T прод. звън.	20Сек. 30Сек.* 40Сек. 70Сек.	Задава продължителността за бързо двойно позвъняване в режим Факс/тел.	27
		4. Засич. Факс	Вкл.* Изкл.	Автоматично получава факс съобщения, когато отговорите на повикване и чуete тон на факса.	28
		5. Отдалечен код	Отдалеч. код: (Опции) Вкл* Изкл Вкл. код: (*51) Изкл. код: (#51)	Позволява да отговорите на всички повиквания на вътрешен или външен телефон и да използвате кодове, за да изключите или включите устройството. Можете да персонализирате тези кодове.	34
		6. Авто редуция	Вкл.* Изкл.	Намалява се форматът на входящите факсове така, че да се вмести във формата на хартията.	Вижте ◆.
		7. Получ. в памет	Изкл.* PC Факс получ.	Можете да настроите устройството да изпраща факсове до вашия компютър. Ако изберете получаване на факс от компютър, можете да включите функцията за сигурност Архивен печат.	

◆ >>> Ръководство за допълнителни функции.

Настройките по подразбиране са показани с получен шрифт и със звездичка.

Ниво 1	Ниво 2	Ниво 3	Опции	Описания	Страница
3. Факс (Продължение)	2. Настр. изпращ	1. Факс резолюция	стандартна* фина супер фина снимка	Задава резолюцията по подразбиране за изходящи факсове.	Вижте ◆.
		2. Контраст	авто* светло тъмен	Променя светлите и тъмните тонове на факсовете, които изпращате.	
		3. Реално времеТХ	Само следв. Факс Вкл Изк*	Изпраща факс без използване на паметта.	
		4. Режим далечен	Вкл. Изкл*	Ако имате проблеми при изпращане на междуконтинентални факсове, задайте настройка Вкл. за тази опция.	
		0. Разм. скан. ст.	A4* Letter	Регулира областта за сканиране на стъклото на скенера до размера на документа.	
	3. Докл. настр.	1. ХМИТ доклад	Вкл. Вкл.+образ Изкл.* Изкл+образ	Избира началните настройки за Отчета за потвърждаване на предаването.	24
		2. Отчетен период	изкл. Всеки 50 Факс-а* На всеки 6 часа На всеки 12 часа На всеки 24 часа На всеки 2 дни На всеки 7 дни	Задава интервала за автоматично отпечатване на Дневника на факсовете. Ако сте избрали опция, различна от изкл. или Всеки 50 Факс-а, можете да настроите времевия период за избраната опция. Ако сте избрали На всеки 7 дни, можете да зададете деня от седмицата.	
	4. Отпечатай док.	—	—	Отпечатва входящи факсове, съхранени в паметта.	
	5. Оставащи зад.	—	—	Проверете задачите в паметта и отменете избраните задачи.	
	0. Тел. услуги	1. ТХ заключване	—	Спира неоторизирани потребители да променят текущите настройки на устройството.	

◆ >>> Ръководство за допълнителни функции.

Настройките по подразбиране са показани с получен шрифт и със звездичка.

Ниво 1	Ниво 2	Ниво 3	Опции	Описания	Страница
4 . Копиране	1 . Качество	—	нормално* най-доброто	Избира резолюцията при копиране на вашия тип документ.	Вижте ◆.
	2 . Наситеност	—	-□□□■+ -□□□■+ -□□■□+* -■□□□+ -■□□□+	Регулира наситеността на копията.	
◆ >> Ръководство за допълнителни функции.					
Настройките по подразбиране са показани с получен шрифт и със звездичка.					

Меню Мрежа

Ниво 1	Ниво 2	Ниво 3	Опции	Описания	Страница
5. Мрежа	1. TCP/IP	1. BOOT Method	Авто* Статично RARP BOOTP DHCP	Избира метода за стартиране, който най-добре удовлетворява вашите нужди.	Вижте +.
		2. IP адрес	[000-255]. [000-255]. [000-255]. [000-255]	Въведете IP адреса.	
		3. Subnet маска	[000-255]. [000-255]. [000-255]. [000-255]	Въведете подмрежовата маска.	
		4. Gateway	[000-255]. [000-255]. [000-255]. [000-255]	Въведете адреса на шлюза.	
		5. Име на разклон	BRWXXXXXXXXXXXXX	Позволява да проверявате името на възела.	
		6. Конфиг. WIN	Авто* Статично	Избира конфигурационния режим в WINS.	
		7. WINS сървър	(Първо) 000.000.000.000 (Второ) 000.000.000.000	Указва IP адреса на първичния или вторичния WINS сървър.	
		8. DNS сървър	(Първо) 000.000.000.000 (Второ) 000.000.000.000	Указва IP адреса на първичния или вторичния DNS сървър.	
		9. APIPA	Вкл.* Изкл.	Автоматично присвоява IP адрес от диапазона на локалните адреси за свързване.	
	2. WLAN Assistant	—	—	Можете да конфигурирате настройките на безжичната мрежа с помощта на Brother CD-ROM.	
3. Помощ. за настр	—	—	Можете да конфигурирате ръчно вашия печатен сървър за безжична мрежа.		
+ >> Ръководство за потребителя на Софтуера и Мрежата.					
Настройките по подразбиране са показани с получен шрифт и със звездичка.					

Ниво 1	Ниво 2	Ниво 3	Опции	Описания	Страница	
5. Мрежа (Продължение)	4. WPS/AOSS	—	—	Можете лесно да конфигурирате настройките на вашата безжична мрежа с помощта на метода с натискане на един бутон.	Вижте +.	
	5. Код WPS с PIN	—	—	Можете лесно да конфигурирате настройките на безжичната мрежа с помощта на WPS с ПИН код.		
	6. Статус WLAN	1. Статус	1. Статус	—		Можете да видите текущото състояние на безжичната мрежа.
			2. Сигнал	—		Можете да видите текущата сила на сигнала на безжичната мрежа.
			3. SSID	—		Можете да видите текущия SSID.
			4. Общ режим	—		Можете да видите текущия комуникационен режим.
	7. MAC адрес	—	—	—		Можете да видите MAC адреса на вашето устройство от контролния панел.
	8. Позволи WLAN	—	Вкл. Изкл.*	—		Позволява ви да използвате връзка с безжична мрежа.
0. Мрежово нул.	—	—	—	Възстановява всички мрежови настройки до фабричните.		
+ >> Ръководство за потребителя на Софтуера и Мрежата.						
Настройките по подразбиране са показани с получерен шрифт и със звездичка.						

Меню (Меню) (продължение)

Ниво 1	Ниво 2	Ниво 3	Опции	Описания	Страница
6. Печатай док.	1. XMIT Проверка	—	—	Разпечатва тези списъци и отчети.	Вижте ◆.
	2. Адрес. книга	—	—		
	3. Фак отчет	—	—		
	4. Потреб. настр.	—	—		
	5. Мрежова конфигу	—	—		
	6. WLAN доклад	—	—		
7. Инфор. за маш.	1. Сериен номер	—	—	Позволява да проверите серийния номер на вашето устройство.	86
	2. Версия	—	—	Позволява ви да проверявате версията на фърмуера на вашето устройство.	
◆ >> Ръководство за допълнителни функции.					
‡ >> Ръководство за бързо инсталиране.					
Настройките по подразбиране са показани с получерен шрифт и със звездичка.					

Ниво 1	Ниво 2	Ниво 3	Опции	Описания	Страница	
0. Инициал . настр	1. Дата&Час	1. Дата&Час	—	Задава датата и часа на екрана и в горните колонтитули на факсовете, които изпращате.	54	
		2. Авто дн. свет.	Вкл.* Изкл.	Автоматично настройва лятното часово време.	Вижте ◆.	
	2. Име на машина	—	Факс: Име:	Въведете своето име и факс номер, за да фигурират във всеки изпращан факс.	Вижте ‡.	
	3. Тон/Импулс	—	тон* импулс	Изберете режим на набиране.		
	4. Тон на избир.	—	Откриване Няма откриване*	Включва или изключва функцията Откриване на тон за набиране.	85	
	5. Комп. тел. линия	—	Нормално* PBX ISDN	Изберете типа на телефонната линия.	29	
	6. Съвместимост	—	Нормално* Основен (заVoIP)	Настройва скоростта на модема, за да предотврати проблеми при изпращането.	85	
	7. Reset	1. Иниц. на устр.	1. Reset 2. Излез	1. Reset 2. Излез	Можете да възстановите фабричните настройки на устройството, като дата и час, вид телефонна линия и брой извънзявания.	86
			2. Мрежа	1. Reset 2. Излез	Възстановява фабричните настройки по подразбиране на печатния сървър като например информацията за парола и IP адрес.	
			3. адрес и факс	1. Reset 2. Излез	Изтрива всички запаметени номера и факсове за бързо набиране, възстановява настройките по подразбиране за ID на станция, списък за бързо набиране, отчет за потвърждаване на предаването и дневник на факсовете.	
4. Всички настр.			1. Reset 2. Излез	Възстановява всички фабрични настройки на устройството.		
0. Локален език (в зависимост от държавата)	—	(Изберете езика, който желаете да използвате)	Позволява ви да смените езика на LCD дисплея за вашата държава.	Вижте ◆.		

◆ >> Ръководство за допълнителни функции.

‡ >> Ръководство за бързо инсталиране.

Настройките по подразбиране са показани с получен шрифт и със звездичка.

Fax Resolution (Резолуция на факса) ()

Ниво 1	Ниво 2	Ниво 3	Опции	Описания	Страница
—	—	—	Стандартно* Фино Супер фино Снимка	Задава резолюцията за изходящи факсове.	Вижте  .
◆ >> Ръководство за допълнителни функции.					
Настройките по подразбиране са показани с получен шрифт и със звездичка.					

Copy Options (Настройки на копирането) ()

Ниво 1	Ниво 2	Ниво 3	Опции	Описания	Страница
Качество	—	—	Нормално* Най-добър	Изберете Резолюция при копиране за следващото копие.	Вижте  .
Увеличи/намали	—	—	Изпълни стр. Custom (25-400%) 198% 10x15cm→A4 186% 10x15cm→LTR 141% A5→A4 100%* 97% LTR→A4 93% A4→LTR 83% LGL→A4 69% A4→A5 47% A4→10x15cm	Можете да изберете съотношението на увеличение/намаление за следващото копие.	
Вид хартия	—	—	Обикн. хартия* Inkjet Хартия Brother BP71 Друга гланцова Прозрачно фолио	Изберете типа на хартията, който съответства на хартията в тавата.	39
Разм. хартия	—	—	A4* A5 10 (W) x15 (H) cm Letter	Изберете размера на хартията, който съответства на размера на хартията в тавата.	39
◆ >> Ръководство за допълнителни функции.					
Настройките по подразбиране са показани с получен шрифт и със звездичка.					

Ниво 1	Ниво 2	Ниво 3	Опции	Описания	Страница
Наситеност	—	—	-■□□□+ -□■□□+ -□□■□+* -□□□■+ -□□□■+	Регулира наситеността на копията.	Вижте ◆.
Нареди/сортирай	—	—	Нареди* Сортирай	При множество копия можете да избирате дали се поставят едно върху друго или да се сортират.	
Съдържание стр.	—	—	Изкл. (1в1) * 2в1 (P) 2в1 (L) 2в1 (ИД) 4в1 (P) 4в1 (L) Плакат (3x3)	Можете да направите копия N в 1 или копия на плакат.	
Брой копия	—	—	—	Можете да въведете броя на копията, които искате да направите.	38
Махни фон. цвят	—	—	Изкл. * Ниско Средно Високо	Променя количество фонов цвят, който се отстранява.	Вижте ◆.

◆ >> Ръководство за допълнителни функции.

Настройките по подразбиране са показани с получен шрифт и със звездичка.

SCAN (Сканиране) ()

Ниво 1	Ниво 2	Ниво 3	Опции	Описания	Страница	
Скан към имейл	Настрой опции	—	Изкл.* Вкл.	Ако искате да използвате контролния панел, за да промените настройките на устройството, изберете Вкл.	Вижте +.	
	Настройките по-долу ще се покажат, когато Вкл. е избрано в Настрой опции.					
	Тип сканиране	—	Цвят* Черно-бял	Можете да изберете типа на сканиране за документа си.		
	Резолуция	—	100dpi 200dpi* 300dpi 600dpi	Можете да изберете резолуцията на сканиране за документа си.		
	Вид на файл	—	(Ако изберете опцията Цветно в настройката за тип на сканиране) PDF* JPEG (Ако изберете опцията Черно-бяло в настройката за тип на сканиране) PDF* TIFF	Можете да изберете файловия формат за документа си.		
	Размер скан.	—	A4* A5 10x15cm Визитка Letter	Можете да изберете размера на сканиране за документа си.		
	Махни фон. цвят	—	Изкл.* Ниско Средно Високо	Променя количество фонов цвят, който се отстранява.		
+ >> Ръководство за потребителя на Софтуера и Мрежата.						
Настройките по подразбиране са показани с получен шрифт и със звездичка.						

Ниво 1	Ниво 2	Ниво 3	Опции	Описания	Страница	
Скан към изоб.	Настрой опции	—	Изкл.* Вкл.	Ако искате да използвате контролния панел, за да промените настройките на устройството, изберете Вкл.	Вижте +.	
	Настройките по-долу ще се покажат, когато Вкл. е избрано в Настрой опции.					
	Тип сканиране	—	Цвят* Черно-бял	Можете да изберете типа на сканиране за документа си.		
	Резолюция	—	100dpi 200dpi* 300dpi 600dpi	Можете да изберете резолюцията на сканиране за документа си.		
	Вид на файл	—	(Ако изберете опцията Цветно в настройката за тип на сканиране) PDF* JPEG (Ако изберете опцията Черно-бяло в настройката за тип на сканиране) PDF* TIFF	Можете да изберете файловия формат за документа си.		
	Размер скан.	—	A4* A5 10x15cm Визитка Letter	Можете да изберете размера на сканиране за документа си.		
	Махни фон. цвят	—	Изкл.* Ниско Средно Високо	Променя количество фонов цвят, който се отстранява.		

+ >> Ръководство за потребителя на Софтуера и Мрежата.

Настройките по подразбиране са показани с получен шрифт и със звездичка.

Ниво 1	Ниво 2	Ниво 3	Опции	Описания	Страница	
Скан към OCR (На разположение за потребители на Macintosh след изтегляне на Presto! PageManager. Вижте <i>Достъп до поддръжката на Brother (Macintosh)</i> >> стр. 5.)	Настрой опции	—	Изкл.* Вкл.	Ако искате да използвате контролния панел, за да промените настройките на устройството, изберете Вкл.	Вижте +.	
	Настройките по-долу ще се покажат, когато Вкл. е избрано в Настрой опции.					
	Тип сканиране	—	Цвят Черно-бял*	Можете да изберете типа на сканиране за документа си.		
	Резолюция	—	100dpi 200dpi* 300dpi 600dpi	Можете да изберете резолюцията на сканиране за документа си.		
	Вид на файл	—	Текст* HTML RTF	Можете да изберете файловия формат за документа си.		
Размер скан.	—	A4* A5 10x15cm Визитка Letter	Можете да изберете размера на сканиране за документа си.			
+ >> Ръководство за потребителя на Софтуера и Мрежата.						
Настройките по подразбиране са показани с получен шрифт и със звездичка.						

Ниво 1	Ниво 2	Ниво 3	Опции	Описания	Страница	
Скан. във файл	Настрой опции	—	Изкл.* Вкл.	Ако искате да използвате контролния панел, за да промените настройките на устройството, изберете Вкл.	Вижте +.	
	Настройките по-долу ще се покажат, когато Вкл. е избрано в Настрой опции.					
	Тип сканиране	—	Цвят* Черно-бял	Можете да изберете типа на сканиране за документа си.		
	Резолюция	—	100dpi 200dpi* 300dpi 600dpi	Можете да изберете резолюцията на сканиране за документа си.		
	Вид на файл	—	(Ако изберете опцията Цветно в настройката за тип на сканиране) PDF* JPEG (Ако изберете опцията Черно-бяло в настройката за тип на сканиране) PDF* TIFF	Можете да изберете файловия формат за документа си.		
	Размер скан.	—	A4* A5 10x15cm Визитка Letter	Можете да изберете размера на сканиране за документа си.		
	Махни фон. цвят	—	Изкл.* Ниско Средно Високо	Променя количество фонов цвят, който се отстранява.		
Уеб услуга (Показва се, когато инсталирате Уеб услуги за сканиране, които се показват в Windows® Explorer на вашия компютър.)	Скан.	—	—	Можете да сканирате данни чрез използване на протокола за уеб услуги.		
	Скан. за E-mail	—	—			
	Скан. за факс	—	—			
	Скан. за печат	—	—			
+ >> Ръководство за потребителя на Софтуера и Мрежата.						
Настройките по подразбиране са показани с получен шрифт и със звездичка.						

(Address Book (Адрес.книга))

Ниво 1	Ниво 2	Ниво 3	Опции	Описания	Страница
Търсене	—	—	—	Можете да настроите набирание с натискане само на няколко клавиша.	35
Наст. бързо наб	—	—	—	Запаметява номера за бързо набирание, за да можете да набирате само с натискане на няколко бутона (и Старт).	36
Настрой групи	—	—	—	Задава групи номера за разпращане.	Вижте  .
◆ >> Ръководство за допълнителни функции.					
Настройките по подразбиране са показани с получен шрифт и със звездичка.					

Въвеждане на текст

Когато задавате настройки за някои от опциите на менюто, като ID на станция, може да е необходимо да въведете текст в устройството. При повечето клавиатури за набирание върху бутоните са отпечатани три или четири букви. Бутоните за **0**, **#** и ***** се използват за специални знаци.

Натиснете съответния бутон от клавиатурата за набирание толкова пъти, колкото е показано в тази таблица, за да достигнете до буквата, която искате.

Натиснете бутон	веднъж	два пъти	три пъти	четири пъти	пет пъти
2	A	B	C	2	A
3	D	E	F	3	D
4	G	H	I	4	G
5	J	K	L	5	J
6	M	N	O	6	M
7	P	Q	R	S	7
8	T	U	V	8	T
9	W	X	Y	Z	9

Въвеждане на интервали

За да въведете интервал в номер на факс, натиснете ► веднъж между цифрите. За да въведете интервал в име, натиснете ► два пъти между буквите.

ЗАБЕЛЕЖКА

Наличните букви може да се различават в зависимост от държавата.

Извършване на корекции

Ако сте въвели погрешна буква и искате да я промените, натиснете ◀, за да придвижите курсора под сгрешената буква, след което натиснете **Clear (Изчисти)**. Въведете правилната буква. Можете също да използвате курсора, за да се връщате и да вмъквате букви.

Натиснете **Clear (Изчисти)** за всеки символ, който искате да изтриете.

Повторение на букви

Ако трябва да въведете буква, която се намира на същия бутон като предходната буква, натиснете ►, за да преместите курсора вдясно, преди отново да натиснете бутона.

Специални знаци и символи

Натиснете неколкократно *, # или 0, докато видите специалния знак или символ.

Натиснете *	за	(интервал) ! " # \$ % & ' () * + , - . / €
Натиснете #	за	: ; < = > ? @ [] ^ _
Натиснете 0	за	Ë 0

Общи сведения

ЗАБЕЛЕЖКА

Тази глава предоставя обобщение на спецификациите на устройството. За допълнителни спецификации посетете <http://www.brother.com/>.

Тип на принтера	Мастиленоструен	
Печатаща глава	Черно-бяла:	Пиезо глава с 210 дюзи × 1
	Цветна:	Пиезо глава с 70 дюзи × 3
Капацитет на паметта	64 MB	
LCD (течнокристален дисплей)	16 знака × 1 ред	
Захранващ източник	Променлив ток (AC) от 220 до 240V, 50/60Hz	
Консумация на електроенергия ¹	Режим на копиране:	Приблиз. 16 W ²
	Режим на готовност:	Приблиз. 3 W ³
	Режим Почивка:	Приблиз. 1,1 W ³
	Изключен:	Приблиз. 0,2 W ^{3 4}

¹ Измерени, когато устройството е свързано към USB интерфейс. Консумацията на електроенергия варира леко в зависимост от средата на използване или износването на компонентите.

² При използване на ADF, резолюция: стандартна/документ: отпечатан образец съгласно ISO/IEC 24712.

³ Измерванията са съгласно IEC 62301, издание 2.0.

⁴ Дори когато устройството е изключено, то автоматично ще се включва периодично за профилактика на печатащата глава и след това ще се изключва.

Размери

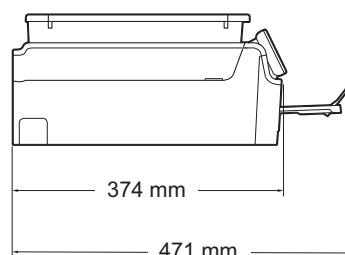
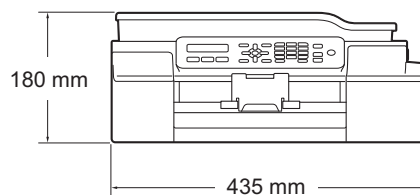

Тегло	8,3 kg
Ниво на шума	Звуково налягане
	В работен режим: $L_{pam} = 50 \text{ dB(A)}$ (Максимум) ¹
Температура	В работен режим: от 10 °C до 35 °C
	Най-добро качество на печат: от 20 °C до 33 °C
Влажност	В работен режим: от 20 до 80 % (без кондензация)
	Най-добро качество на печат: от 20 до 80 % (без кондензация)
ADF (автоматично листоподаващо устройство)	До 20 страници
	Хартия: 80 g/m ² размер A4 или Letter
Размер на документа	Ширина при ADF: 148 mm до 215,9 mm
	Дължина при ADF: 148 mm до 355,6 mm
	Ширина на стъклото на скенера: макс. 215,9 mm
	Дължина на стъклото на скенера: макс. 297 mm

¹ Шумът зависи от условията на отпечатване.

Носители за печат

Вход за хартията Тава за хартия

■ Тип хартия:

Обикновена хартия, хартия за мастиленоструйни принтери (с покритие), гланцирана хартия¹ и прозрачно фолио^{1 2}

■ Размер на хартията³:

A4, Executive, Letter, A5, A6, пликове (Com-10, DL, C5, Monarch), фотохартия (10 × 15 cm), Фотохартия 2L (13 × 18 cm) и картотечна хартия (127 × 203 mm)

Ширина: 98 mm - 215,9 mm

Дължина: 148 mm - 297 mm

За подробности вижте *Тегло, дебелина и капацитет на хартията* >> стр. 18.

■ Максимален капацитет на тавата за хартия:

Приблиз. 100 листа обикновена хартия от 80 g/m²

Изход за хартията

До 50 листа обикновена хартия 80 g/m² (извеждане на хартията върху изходната тава за хартия, с лице нагоре)¹

¹ За гланцирана или прозрачно фолио извадете отпечатаните страници от изходната тава за хартия незабавно след тяхното излизане от устройството, за да се избегне размазване на мастилото.

² Използвайте само прозрачно фолио, препоръчано за мастиленоструен печат.

³ Вижте *Размер и тип на хартията за всяка операция* >> стр. 18.

Факс

Съвместимост	ITU-T група 3
Скорост на модема	Автоматично включване на аварийен режим 14 400 bps
Ширина на сканиране	ADF: 208 mm (A4) Стъкло на скенера: 204 mm (A4)
Ширина на печат	204 mm (A4)
Скала на сивия цвят	Черно-бяло: 8 бита (256 нива) Цветно: 24 бита (8 бита за цвят/256 нива)
Резолюция	Стандартна 203 × 98 dpi (Черно-бяло) 203 × 196 dpi (Цветно) Фина 203 × 196 dpi (Черно-бяло/Цветно) Суперфина 203 × 392 dpi (Черно-бяло) Фотохартия 203 × 196 dpi (Черно-бяло)
Бързо набиране	40 станции
Групи	До 6
Разпращане	90 (40 бързо набиране/50 ръчно набиране)
Автоматично повторно набиране	3 пъти през интервал от 5 минути
Изпращане от паметта	До 170 ¹ страници
Получаване при липса на хартия	До 170 ¹ страници

¹ „Страници” се отнася за „ITU-T Test Chart #1” (типичен бизнес документ, стандартна резолюция, MMR кодиране). Спецификациите и отпечатаните материали подлежат на промяна без предупреждение.

Копиране

Цветно/Черно-бяло	Да/Да
Ширина на копиране	204 mm ¹
Множество копия	Подрежда/Сортира до 99 страници
Увеличаване/намаляване	25 % до 400 % (в стъпки от 1 %)
Резолюция	Печата до 1 200 × 2 400 dpi

¹ Ако копирате върху хартия с размер А4.

Скенер

Цветно/Черно-бяло	Да/Да
Съвместимост с TWAIN	Да (Windows® XP ¹ /Windows Vista®/Windows® 7/Windows® 8) (Mac OS X v10.6.8, 10.7.x, 10.8.x)
Съвместимост с WIA	Да (Windows® XP ¹ /Windows Vista®/Windows® 7/Windows® 8)
Съвместимост с ICA	Да (Mac OS X v10.6.8, 10.7.x, 10.8.x)
Дълбочина на цвета	Обработване на 30-битов цвят (вход) Обработване на 24-битов цвят (изход)/256 нива за цвят
Скала на сивия цвят	Обработване на 10-битов цвят (вход) Обработване на 8-битов цвят (изход)/256 нива за цвят
Резолюция	До 19 200 × 19 200 dpi (интерполирана) ² До 1 200 × 2 400 dpi (оптична) (стъкло на скенера) До 1 200 × 600 dpi (оптична) (ADF)
Ширина и дължина на сканиране	(Стъкло на скенера) Ширина: до 213,9 mm Дължина: до 295 mm (ADF) Ширина: до 213,9 mm Дължина: до 353,6 mm

¹ В това ръководство на потребителя Windows® XP включва Windows® XP Home Edition, Windows® XP Professional и Windows® XP Professional x64 Edition.

² Максимална резолюция на сканиране 1 200 × 1 200 dpi при използване на WIA драйвер за Windows® XP, Windows Vista®, Windows® 7 и Windows® 8 (може да бъде избрана резолюция до 19 200 × 19 200 dpi чрез използване на помощната програма на Brother за скенер).

Принтер

Резолюция	До 1 200 × 6 000 dpi
Ширина на печат ³	204 mm [210 mm (без полета) ¹]
Без полета ²	A4, Letter, A6, Фотохартия (10 × 15 cm), картотечна хартия (127 × 203 mm), Фотохартия 2L (13 × 18 cm)
Скорост на печат ⁴	

¹ Когато функцията Без полета е включена.

² Вижте *Размер и тип на хартията за всяка операция* >> стр. 18.

³ Ако отпечатвате върху хартия с размер A4.

⁴ За подробни спецификации посетете <http://www.brother.com/>.

Интерфейси

USB^{1 2}

Интерфейсен кабел за USB 2.0, не по-дълъг от 2 m.

Безжична LAN

IEEE 802.11b/g/n (Инфраструктурен/Ad-hoc режим)

¹ Вашето устройство има високоскоростен USB 2.0 интерфейс. Устройството може да бъде включено и към компютър с интерфейс USB 1.1.

² Не се поддържат USB портове от трети страни производители.

Мрежа

ЗАБЕЛЕЖКА

За повече информация относно спецификациите на мрежата >> Ръководство за потребителя на Софтуера и Мрежата.

Можете да свържете своето устройство към мрежа за Мрежов печат, Мрежово сканиране, PC-Fax изпращане (само за Windows®), PC-Fax получаване и Отдалечена настройка ¹. Включен е също и софтуерът за управление на мрежи Brother BRAdmin Light ².

Защита на безжичната мрежа SSID (32 знака), WEP 64/128 бита, WPA-PSK (TKIP/AES), WPA2-PSK (AES)

Помощна програма за поддръжка на безжична настройка	AOSS™	Да
	WPS	Да

¹ Вижте *Изисквания към компютъра* >> стр. 115.

² (Windows®) Ако се нуждаете от по-усъвършенствано управление на принтера, използвайте най-новата версия на помощната програма Brother BRAdmin Professional, която можете да изтеглите от <http://solutions.brother.com/>.
(Macintosh) Най-новият Brother BRAdmin Light е наличен за изтегляне от <http://solutions.brother.com/>.

Изисквания към компютъра

ПОДДЪРЖАНИ ОПЕРАЦИОННИ СИСТЕМИ И СОФТУЕРНИ ФУНКЦИИ						
Компютърна платформа и версия на операционната система		Компютърен интерфейс		Процесор	Свободно пространство на твърдия диск за инсталиране	
		USB ²	Безжичен 802.11b/g/n		За драйвери	За приложения (включително драйвери)
Операционна система Windows®	Windows® XP Home ^{1 4}	Печат Факс от компютър ³ Сканиране		32-битов (x86) или 64-битов (x64) процесор	150 MB	1 GB
	Windows® XP Professional ^{1 4}					
	Windows Vista® ^{1 4}				500 MB	1,3 GB
	Windows® 7 ^{1 4}				650 MB	
	Windows® 8 ^{1 4}					
	Windows Server® 2003	неприложимо	Печат		50 MB	неприложимо
	Windows Server® 2003 R2					
	Windows Server® 2008					
Windows Server® 2008 R2						
Windows Server® 2012			64-битов (x64) процесор			
Операционна система Macintosh	Mac OS X v10.6.8 OS X v10.7.x OS X v10.8.x	Печат Факс от компютър (Изпращане) ³ Сканиране		Intel® процесор	80 MB	550 MB

Условия:

¹ За WIA, резолюция 1 200 × 1 200. Използване на помощната програма за скенер на Brother позволява увеличаване до 19 200 × 19 200 dpi.

² Не се поддържат USB портове от трети страни производители.

³ PC-Fax поддържа само черно-бял режим.

⁴ PaperPort™ 12SE поддържа Windows® XP Home (SP3 или следваща версия), XP Professional (SP3 или следваща версия), XP Professional x64 Edition (SP2 или следваща версия), Windows Vista® (SP2 или следваща версия), Windows® 7 и Windows® 8.

За най-новите актуализации на драйвера посетете <http://solutions.brother.com/>.

Всички търговски марки, бранд марки и имена на продукти са собственост на съответните компании.

Консумативи

Масило

Устройството използва индивидуални мастилници за черно, жълто, синьо и червено, които са отделни от печатащата глава.

Експлоатационен живот на мастилницата

Когато поставяте мастилниците за първи път, устройството ще използва известно количество мастило, необходимо за запълване на линиите за доставяне на мастило, с цел висококачествен печат. Този процес ще се изпълни само веднъж. След завършването му мастилниците, предоставени с вашето устройство, ще имат по-ниска производителност от стандартните мастилници (75 %). Със следващите мастилници можете да отпечатате посочения брой страници.

Резервни консумативи

<Мастилница с много висок капацитет черно> LC529XLBK
<Мастилница с много висок капацитет жълто> LC525XLY
<Мастилница с много висок капацитет синьо> LC525XLC
<Мастилница с много висок капацитет червено> LC525XLM

Черно - около 2 400 страници ¹

Жълто, синьо и червено - около 1 300 страници ¹

¹ Приблизителната производителност на една мастилница е в съответствие с ISO/IEC 24711.

За повече информация относно резервните консумативи посетете <http://www.brother.com/pageyield/>.

Какво е Innobella™?

Innobella™ е гама от оригинални консумативи, предлагани от Brother. Името „Innobella™” е производно на думите „Innovation” (иновация) и „Bella” (от италиански – „красив”) и е символ на иновативна технология, предоставяща красиви и дълготрайни резултати при печат.

Когато отпечатвате снимки, Brother препоръчва гланцирана фотохартия Innobella™ (серия BP71) за постигане на високо качество. Брилянтните разпечатки се постигат по-лесно с мастило и хартия Innobella™.



A

- ADF (автоматично листоподаващо устройство) 19
- Apple Macintosh
Вижте Ръководство за потребителя на Софтуера и Мрежата.

B

- Brother
CreativeCenter 5

C

- ControlCenter
Вижте Ръководство за потребителя на Софтуера и Мрежата.

I

- Innobella™ 116

L

- LCD (течнокристален дисплей) 6
- Контраст 9

M

- Macintosh
Вижте Ръководство за потребителя на Софтуера и Мрежата.

N

- Nuance™ PaperPort™ 12SE
Вижте Ръководство за потребителя на Софтуера и Мрежата. Вижте също Помощ в приложението PaperPort™ 12SE.

P

- Presto! PageManager
Вижте Ръководство за потребителя на Софтуера и Мрежата. Вижте също Помощ в приложението Presto! PageManager.

W

- Windows®
Вижте Ръководство за потребителя на Софтуера и Мрежата.

A

- Автоматично
получаване на факс 25
- Откриване на факс 28
- Адресна книга
Бързо набиране
използване 35
- изтриване 37
- настройване 36
- промяна 37

B

- Безжична мрежа
Вижте Ръководство за бързо инсталиране и Ръководство за потребителя на Софтуера и Мрежата.
- Брой иззвънявания, настройка 27
- Бързо набиране
настройване 36
- промяна 37

B

- Включване на множество линии (PBX) 32
- Външен телефон, свързване 33
- Вътрешен телефон, използване 34

Д

Документ
зарезждане 19, 20

З

Засядане
документ 65
на хартия 66
Зона, която не може да се сканира 21

К

Консумативи 116
Копиране
от стъклото на скенера 20
размер на хартията 39
тип хартия 39

М

Мастилници
брояч за мастило 48
смяна 48
Мрежов
Печат
Вижте Ръководство за потребителя на
Софтуера и Мрежата.
Сканиране
Вижте Ръководство за потребителя на
Софтуера и Мрежата.

Н

Набиране
адресната книга 35
кодове за достъп и номера на
кредитни карти 37
на пауза 36
ръчно 35

О

Отдалечено конфигуриране
Вижте Ръководство за потребителя на
Софтуера и Мрежата.
Откриване на факс 28
Отстраняване на неизправности
ако имате затруднения при
входящи повиквания 82
засядане на документ 65
качеството на печат 76
копиране 83
мрежата 84
обработката на хартията 78
печат 74
печат на получени факсове 79
получаване на факсове 80
сканиране 83
софтуера 83
телефонна линия или връзки 79
засядане на документ 65
засядане на хартия 66
съобщения за грешка на
течнокристалния дисплей 57
съобщения за профилактика на
течнокристалния дисплей 57

П

Печат
Вижте Ръководство за потребителя на
Софтуера и Мрежата.
засядане на хартия 66
затруднения 74
печатна площ 15
резолюция 112
спецификации 112
Пликове 12, 13, 18
Повторно набиране/Пауза 35
Поддръжка, текуща
смяна на мастилниците 48
Подробни таблици на настройките 87
Помощ
при използване на клавишите на
менюто 87
Таблица на менютата 89
Портове
ВНШ
Външен телефон 33

Потребителски функции на телефона чрез една линия	82
Почистване на печатащата глава	52
скенера	51
Преглед на контролния панел	6
Прехвърляне на вашите факсове или на справка на дневника на факсовете	64
Прозрачно фолио	16, 17, 18, 108

P

Режим на получаване Външен телефонен секретар	25
Ръчно	25
Само факс	25
Факс/Телефон	25
Режим Факс/Телефон Брой извънзявания	27
Код за дистанционно активиране	33, 34
Код за дистанционно деактивиране	33, 34
отговор чрез вътрешен телефон	33, 34
Резолюция копиране	110
печат	112
сканиране	111
факс	109
Ръчно набиране	35
получаване	25

C

Свързване външен телефонен секретар	31
на външен телефон	33
Сериен номер как да намерите	Вижте от вътрешната страна на предния капак
Сила на звука, настройка високоговорител	9
звуков сигнал	9
звънене	8
Скала на сивия цвят	109, 111

Сканиране Вижте Ръководство за потребителя на Софтуера и Мрежата.	
Съобщения за грешка на LCD дисплея Кутия маст.пълна	59
КутМаст ПочтПълн	59
Не може да изч.	60
Не може да иниц.	60
Не може да отпеч	60
Не може да скан.	60
Съобщения за грешка на течнокристалния дисплей	57
Грешен размер на хартията	57
Зас. документ	57
Зас. харт.	58
Ком. грешка	58
Не е въведен	60
Не открива	60
Невъзм. печат	60
Недостатъчно мастило	61
Няма мастилница	61
Няма памет	61
Няма хартия	62
Оставащи данни в паметта	62
Отворен капак	58
Само черно-бял печат	63

T

Текст, въвеждане	104
специални знаци	105
Телефонен секретар	31
свързване	31
Телефонен секретар, външен	25, 31
записване на изходящо съобщение (ИС)	32
Режим на получаване	25
свързване	31
Телефонна линия затруднения	79
множество линии (PBX)	32
свързване	31
смущения / VoIP	85
тип	29

Ф

Факс кодове	
използване	34
Код за дистанционно	
активиране	28, 33, 34
Код за дистанционно	
деактивиране	33, 34
промяна	34
Факс, от РС	
Вижте Ръководство за потребителя на	
Софтуера и Мрежата.	
Факс, самостоятелен	
изпращане	22
затруднения	81
Отчет за потвърждаване на	
предаването	24
промяна на размера за стъклото на	
скенера	23
смущения в телефонната	
линия / VoIP	85
цветен факс	24
получаване	25
Брой извънявания, настройка	27
Време за звънене Ф/Т,	
настройка	27
затруднения	79, 80
от вътрешен телефон	33, 34
Откриване на факс	28
смущения в телефонната	
линия / VoIP	85

Х

Хартия	16, 108
зарездане	10, 12
зарездане на пликосе	12
капацитет	18
печатна площ	15
размер	16
размер на документа	19
тип	16, 18

brother

Посетете ни в Интернет
<http://www.brother.com/>

Това устройство е одобрено за употреба само в държавата, в която е закупено. Местните компании на Brother или техните дилъри поддържат само устройствата, закупени в съответната държава.



www.brotherearth.com