

# 基本使用説明書

MFC-J470DW  
MFC-J475DW

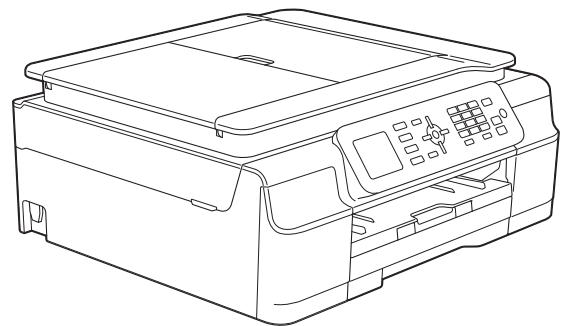

## 如需聯絡客戶服務

請填寫以下資訊以備日後參考：

型號：MFC-J470DW 和 MFC-J475DW

( 圈出您的型號 )

機器序號：<sup>1</sup> \_\_\_\_\_

購買日期：\_\_\_\_\_

購買地點：\_\_\_\_\_

<sup>1</sup> 序號位於機身背部。請妥善保存本使用說明書和購買發票，一旦發生盜竊、火災等意外事故或需要保固服務時可作為永久性購買證明。

請在以下網站上註冊您的產品：

<http://www.brother.com/registration/>

## 使用說明書及提供方式

說明書名稱	說明書描述	提供方式
產品安全指引	請先閱讀此指引。設置本機器前，請閱讀安全說明。有關商標和法規限制，請參閱此指引。	印刷物 / 包裝箱內
快速安裝指南	請遵循其中的說明設置本機器及安裝作業系統與所用連接類型的驅動程式和軟體。	印刷物 / 包裝箱內
基本使用說明書	獲悉傳真、複印和掃描的基本操作方法以及如何更換耗材。參閱故障排除提示。	印刷物 / 包裝箱內
進階使用說明書	瞭解更高級的操作方法：傳真、複印、安全功能、列印報告及執行日常維護。	PDF 檔案 / 光碟
軟體與網路使用說明書	該說明書提供本 Brother 機器連接到電腦時可執行的掃描、列印、PC-Fax 和其他操作的相關說明。您還可以從中找到使用 Brother ControlCenter 工具程式、在網路上使用本機器以及常用詞彙的相關資訊。	HTML 檔案 / 光碟
網站連線指引	該指引提供從 Brother 機器存取網際網路服務以及直接從網際網路服務下載影像、列印資料和上傳檔案的相關資訊。	PDF 檔案 / Brother Solutions Center (Brother 解決方案中心) <sup>1</sup>
AirPrint 使用說明書	該說明書介紹如何不安裝印表機驅動程式而使用 AirPrint 在 Brother 機器上列印 OS X v10.7.x、10.8.x、iPhone、iPod touch、iPad 或其他 iOS 裝置中的資料。	PDF 檔案 / Brother Solutions Center (Brother 解決方案中心) <sup>1</sup>
Google 雲端列印指引	該指引提供使用 Google Cloud Print™ (雲端列印) 服務透過網際網路進行列印的詳細資訊。	PDF 檔案 / Brother Solutions Center (Brother 解決方案中心) <sup>1</sup>
Brother iPrint&Scan 行動列印 / 掃描指引	該指引提供關於連線至 Wi-Fi 網路時從行動裝置列印及從 Brother 機器掃描到行動裝置的有用資訊。	PDF 檔案 / Brother Solutions Center (Brother 解決方案中心) <sup>1</sup>

<sup>1</sup> 請瀏覽我們的網站 <http://solutions.brother.com/>。

# 目錄

## ( 基本使用說明書 )

<b>1</b>	<b>一般資訊</b>	<b>1</b>
	使用本說明書 .....	1
	本說明書中使用的符號和協定 .....	1
	獲取 Brother 工具程式 (Windows® 8) .....	2
	獲取進階使用說明書和軟體與網路使用說明書 .....	2
	查看使用說明書 .....	2
	如何獲取進階功能的說明書 .....	4
	獲取 Brother 支援 (Windows®) .....	5
	獲取 Brother 支援 (Macintosh) .....	5
	控制面板概述 .....	6
	液晶螢幕顯示指示 .....	8
	基本操作 .....	8
	音量設定 .....	9
	響鈴音量 .....	9
	蜂鳴器音量 .....	9
	揚聲器音量 .....	10
	液晶螢幕顯示 .....	10
	設定背光燈亮度 .....	10
<b>2</b>	<b>裝入紙張</b>	<b>11</b>
	裝入紙張和其他列印媒體 .....	11
	裝入信封 .....	14
	不可列印區域 .....	16
	紙張設定 .....	17
	紙張類型 .....	17
	紙張尺寸 .....	17
	可使用的紙張和其他列印媒體 .....	18
	建議使用的列印媒體 .....	18
	處理和使用列印媒體 .....	18
	選擇正確的列印媒體 .....	20
<b>3</b>	<b>裝入原稿</b>	<b>22</b>
	如何裝入原稿 .....	22
	使用自動進稿器 .....	22
	使用掃描器玻璃平台 .....	23
	無法掃描區域 .....	24

<b>4</b>	<b>發送傳真</b>	<b>25</b>
	如何發送傳真.....	25
	停止傳真.....	26
	設定掃描器玻璃平台尺寸進行傳真.....	26
	發送彩色傳真.....	26
	取消進行中的傳真.....	27
	傳輸驗證報告.....	27
<b>5</b>	<b>接收傳真</b>	<b>28</b>
	接收模式.....	28
	選擇接收模式.....	28
	使用接收模式.....	30
	僅傳真.....	30
	傳真 / 電話.....	30
	手動.....	30
	外置答錄機.....	30
	接收模式設定.....	31
	響鈴次數.....	31
	F/T 響鈴時間 ( 僅適用於傳真 / 電話模式 ).....	31
	傳真偵測.....	32
<b>6</b>	<b>電話和外置裝置</b>	<b>33</b>
	語音操作.....	33
	音頻或脈衝 ( 不適用於紐西蘭 ).....	33
	傳真 / 電話模式.....	33
	電話服務 ( 適用於澳大利亞 ).....	33
	一線兩號制式.....	33
	來電顯示.....	35
	來電顯示的操作原理.....	35
	將來電顯示資訊儲存到機器記憶體.....	35
	電話服務 ( 適用於紐西蘭 ).....	36
	FaxAbility.....	36
	來電顯示.....	37
	來電顯示的操作原理.....	38
	電話服務 ( 適用於某些國家 / 地區 ).....	38
	一線兩號制式 ( 適用於新加坡和香港 ).....	38
	來電顯示 ( 適用於新加坡和香港 ).....	39
	網際網路語音通訊協定 (VoIP).....	40
	連接外置答錄機.....	41
	連接設定.....	42
	錄製外置答錄機上的外出留言訊息 (OGM).....	42
	多線連接 (PABX).....	42

外置與分機電話 .....	43
連接外置或分機電話 .....	43
透過外置或分機電話操作 .....	43
使用無線外置電話 .....	43
使用遠端代碼 .....	44
<b>7 撥打與儲存號碼</b> .....	<b>45</b>
如何撥號 .....	45
手動撥號 .....	45
速撥 .....	45
傳真重撥 .....	46
其他撥號操作 .....	46
撥出電話歷史記錄 .....	46
來電顯示記錄 .....	47
儲存號碼 .....	48
儲存暫停 .....	48
儲存速撥號碼 .....	48
變更或刪除速撥名稱或號碼 .....	49
<b>8 複印</b> .....	<b>50</b>
如何複印 .....	50
停止複印 .....	50
複印選項 .....	51
紙張類型 .....	51
紙張尺寸 .....	51
<b>9 如何列印電腦中的資料</b> .....	<b>52</b>
列印文件 .....	52
<b>10 如何掃描到電腦</b> .....	<b>53</b>
掃描前 .....	53
使用 ControlCenter4 將原稿掃描為 PDF 檔案 (Windows®) .....	54
如何變更 PDF 掃描時機器的掃描模式設定 .....	57
如何使用控制面板將文件掃描為 PDF 檔案 .....	59
<b>A 日常維護</b> .....	<b>60</b>
更換墨水匣 .....	60
清潔和檢查機器 .....	63
清潔掃描器玻璃平台 .....	63
清潔列印頭 .....	64

檢查列印品質 .....	64
檢查列印對齊 .....	65
設定日期和時間 .....	66

## **B 故障排除 67**

---

確認問題 .....	67
錯誤和維護訊息 .....	69
錯誤動畫 .....	78
傳送傳真或傳真日誌報告 .....	78
原稿卡紙 .....	79
印表機卡紙 .....	81
機器問題 .....	87
撥號音偵測 .....	98
電話線路干擾 /VoIP .....	98
機器資訊 .....	99
查看序號 .....	99
查看韌體版本 .....	99
重置功能 .....	99
如何重置機器 .....	100

## **C 設定和功能表 101**

---

使用設定表 .....	101
選單表 .....	102
輸入文字 .....	121
插入空格 .....	121
錯誤修正 .....	121
重複字母 .....	121
特殊字元和符號 .....	122

## **D 規格 123**

---

一般資訊 .....	123
列印媒體 .....	125
傳真 .....	126
複印 .....	127
掃描器 .....	128
印表機 .....	129
介面 .....	130
網路 .....	131
電腦要求 .....	132
耗材 .....	133

## **E 索引 134**

---

# 目錄

## ( 進階使用說明書 )

進階使用說明書會解釋以下功能及操作。  
您可以閱覽光碟內的進階使用說明書。

### **1 一般設定**

---

記憶體儲存  
設定夏令時間 (MFC 型號)  
休眠模式  
自動關機 (DCP 型號)  
液晶螢幕  
模式計時器 (MFC 型號)

### **2 安全功能 (MFC 型號)**

---

發送鎖定

### **3 發送傳真 (MFC 型號)**

---

其他發送選項  
其他發送操作

### **4 接收傳真 ( MFC 型號 )**

---

記憶體接收 ( 僅黑白傳真 )  
其他接收操作

### **5 撥打與儲存號碼 ( MFC 型號 )**

---

其他撥號操作  
儲存號碼的其他方法

### **6 列印報告**

---

發送傳真 (MFC 型號)  
報告

### **7 複印**

---

複印選項

### **A 日常維護**

---

清潔和檢查機器  
包裝和運輸機器

### **B 術語表**

---

### **C 索引**

---



## 使用本說明書

感謝您購買 Brother 機器！閱讀本說明書將有助於您充分使用本機器。

### 本說明書中使用的符號和協定

本說明書中使用的符號和協定如下。

- 粗體** 粗體字樣表示機器的控制面板或電腦螢幕上的特定按鍵 / 鈕。
- 斜體* 斜體字樣強調應當注意的要點或提示您參考相關主題。
- [XXXXXX] 括號內的文字表示機器的液晶螢幕上顯示的訊息。

### 警告

警告圖示表示可能導致死亡或重傷的潛在危險情況。

### 注意

注意圖示表示可能導致輕微或中度傷害的潛在危險情況。

### 重要事項

重要事項圖示表示可能導致財產損失或產品功能喪失的潛在危險情況。

### 註釋

註釋圖示說明可能發生情況的因應之道或提示如何使用其他功能進行目前的操作。



電氣危險圖示提醒您可能會發生觸電。

## 獲取 Brother 工具程式 (Windows® 8)

如果您正在使用執行 Windows® 8 作業系統的電腦或平板電腦，則可透過點選螢幕或點按滑鼠鍵進行選擇。

安裝印表機驅動程式後，

 (Brother Utilities) 會顯示在開始螢幕和桌面上。

- 1 點選或按一下開始螢幕或桌面上的 **Brother Utilities**。



- 2 選擇您的機器。



- 3 選擇您想使用的功能。

## 獲取進階使用說明書和軟體與網路使用說明書

本基本使用說明書中並未包含此機器的全部資訊，例如傳真、複印、印表機、掃描器、PC-Fax 和網路的進階功能的使用方法。若要獲取有關此類操作的詳細資訊，請閱讀隨機光碟中的進階使用說明書和軟體與網路使用說明書 (HTML 格式)。

### 查看使用說明書

#### (Windows®)

(Windows® XP/Windows Vista®/Windows® 7/Windows Server® 2003/Windows Server® 2008/Windows Server® 2008 R2)

若要查看說明書，按一下  (開始)、所有程式，從程式清單中選擇 **Brother**、**MFC-XXXX** (XXXX 為您的型號名稱)，然後選擇**使用說明書**。

(Windows® 8/Windows Server® 2012)

按一下  (Brother Utilities)，再按一下下拉式選單並選擇您的型號名稱 (如果尚未選擇)。按一下左側導覽列中的**支援**，再按一下**使用說明書**。

如果您尚未安裝此軟體，請遵循以下說明搜尋隨機光碟上的說明書：

- 1 啟動電腦。將 Brother 隨機光碟插入光碟機中。

## 註釋

如果沒有顯示 Brother 螢幕，請轉到電腦或我的電腦。(Windows® 8 和 Windows Server® 2012：按一下工作列上的  (檔案總管)，然後轉到電腦。) 按兩下 CD-ROM 圖示，然後按兩下 **start.exe**。

- 2 顯示型號名稱螢幕時，選擇您的機器型號名稱。
- 3 顯示語言螢幕時，選擇所需語言。螢幕上將顯示隨機光碟的首頁選單。



- 4 按一下使用說明書。
- 5 按一下 PDF/HTML 文件。顯示國家螢幕時，選擇您所在的國家。顯示使用說明書清單後，選擇您想閱讀的說明書。

## (Macintosh)

- 1 啟動 Macintosh。將 Brother 隨機光碟插入光碟機中。以下視窗將會顯示。



- 2 按兩下使用說明書圖示。
- 3 選擇您的型號和語言(如有需要)。
- 4 按一下使用說明書。顯示國家螢幕時，選擇您所在的國家。
- 5 顯示使用說明書清單後，選擇您想閱讀的說明書。

## 如何搜尋掃描說明

本機器有多種文件掃描方式供您選擇，請遵循以下提示搜尋相關說明：

### 軟體與網路使用說明書

- 掃描
- ControlCenter

### Nuance™ PaperPort™ 12SE How-to-Guides

(Windows®)  
(不適用於香港)

- 您可以透過按一下 PaperPort™ 12SE 應用程式中的說明部份查看完整的 Nuance™ PaperPort™ 12SE 使用說明書。

## Presto! PageManager 使用說明書 (Windows®) (僅香港)

- 有關直接在 Presto! PageManager 中掃描的說明。您可以透過按一下 Presto! PageManager 應用程式中的說明選項查看完整的 Presto! PageManager 使用說明書。

## Presto! PageManager 使用說明書 (Macintosh)

### 註釋

使用前必須先下載和安裝 Presto! PageManager。更多資訊，請參閱  
▶▶ 第 5 頁 *獲取 Brother 支援 (Macintosh)*。

- 您可以透過按一下 Presto! PageManager 應用程式中的說明部份查看完整的 Presto! PageManager 使用說明書。

## 如何搜尋網路設定說明

本機器可以連接到無線網路。

- 基本設定說明  
(▶▶ 快速安裝指南。)
- 無線存取點或路由器支援 Wi-Fi Protected Setup™ 或 AOSS™  
(▶▶ 快速安裝指南。)
- 網路設定的更多資訊  
(▶▶ 軟體與網路使用說明書。)

## 如何獲取進階功能的說明書

您可在 Brother Solutions Center (Brother 解決方案中心) 網站上查看和下載進階功能的說明書：  
<http://solutions.brother.com/>。

若要下載說明書，按一下您型號頁面上的 **Manuals**。

## 網站連線指引

該指引提供從 Brother 機器存取網際網路服務以及直接從網際網路服務下載影像、列印資料和上傳檔案的相關資訊。

## AirPrint 使用說明書

該說明書介紹如何不安裝印表機驅動程式而使用 AirPrint 在 Brother 機器上列印 OS X v10.7.x、10.8.x、iPhone、iPod touch、iPad 或其他 iOS 裝置中的資料。

## Google 雲端列印指引

該指引提供使用 Google Cloud Print™ (雲端列印) 服務透過網際網路進行列印的詳細資訊。

## Brother iPrint&Scan 行動列印 / 掃描指引

該指引提供關於連線至 Wi-Fi 網路時從行動裝置列印及從 Brother 機器掃描到行動裝置的有用資訊。

## 獲取 Brother 支援 (Windows®)

您可以從隨機光碟中搜尋所需的全部聯絡資訊，如 Web 支援 (Brother Solutions Center (Brother 解決方案中心))。

- 按一下首頁選單上的 **Brother 支援**。以下螢幕將會顯示：

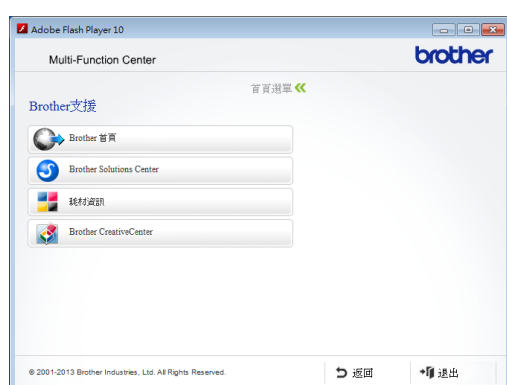

- 若要瀏覽我們的網站 (<http://www.brother.com/>)，請按一下 **Brother 首頁**。
- 若要獲取最新消息和產品支援資訊 (<http://solutions.brother.com/>)，請按一下 **Brother Solutions Center**。
- 若要瀏覽我們的網站以獲取有關 Brother 原廠耗材的資訊 (<http://www.brother.com/original/>)，請按一下 **耗材資訊**。
- 若要瀏覽 Brother CreativeCenter (<http://www.brother.com/creativecenter/>) 以滿足您對免費照片專案及可列印下載的需求，請按一下 **Brother CreativeCenter**。
- 若要返回首頁選單，請按一下 **返回**；如果您已完成操作，請按一下 **退出**。

## 獲取 Brother 支援 (Macintosh)

您可以從隨機光碟中搜尋所需的全部聯絡資訊，如 Web 支援 (Brother Solutions Center (Brother 解決方案中心))。

- 按兩下 **Brother 支援** 圖示。以下螢幕將會顯示：



- 若要下載和安裝 Presto! PageManager，請按一下 **Presto! PageManager**。
- 若要瀏覽 Brother Web Connect 頁面，請按一下 **Brother Web Connect**。
- 若要獲取最新消息和產品支援資訊 (<http://solutions.brother.com/>)，請按一下 **Brother Solutions Center**。
- 若要瀏覽我們的網站以獲取有關 Brother 原廠耗材的資訊 (<http://www.brother.com/original/>)，請按一下 **耗材資訊**。

## 控制面板概述

MFC-J470DW 和 MFC-J475DW 的控制面板按鍵相同。

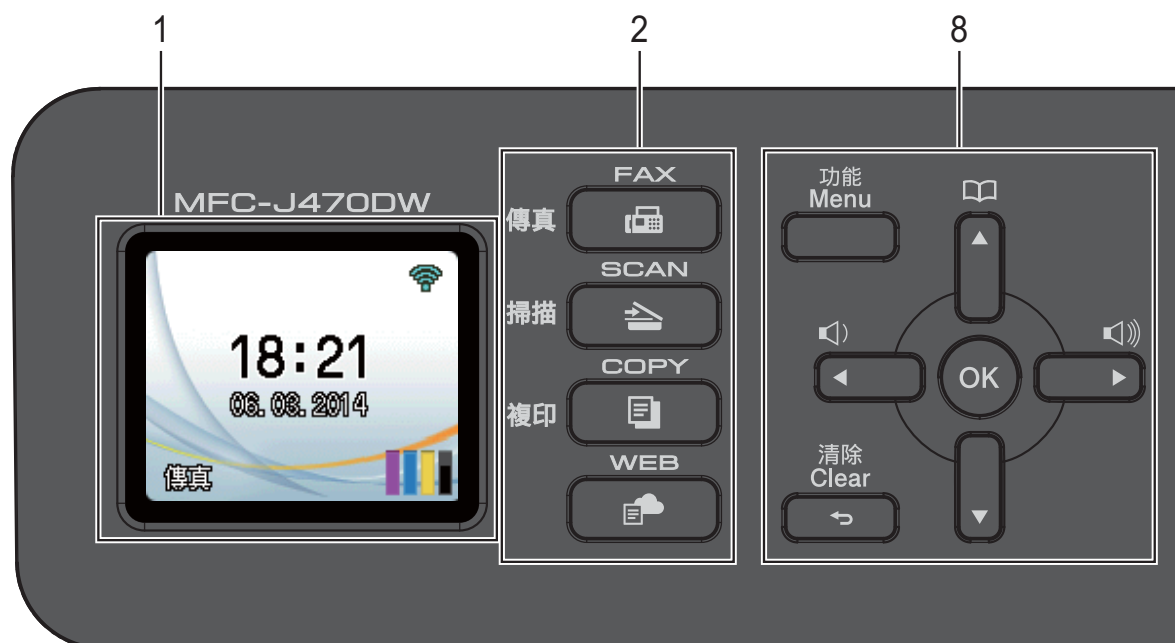





### 註釋

本使用說明書中的大多數插圖均基於 MFC-J470DW。

#### 1 LCD (液晶螢幕)

液晶螢幕上會顯示相關訊息，以幫助您設定與使用本機器。

#### 2 模式鍵：

-  **傳真**  
讓您可存取傳真模式。
-  **掃描**  
讓您可存取掃描模式。
-  **複印**  
讓您可存取複印模式。
-  **WEB**  
用於將 Brother 機器連接至網際網路服務。  
更多資訊 >> 網站連線指引。

#### 3 電話鍵：



- **重撥 / 暫停**  
重撥最後 30 次撥出的號碼。也可以在撥號時插入暫停。

#### ■ 免持聽筒

若要聆聽以確定傳真設備已回應，請在撥號前按此按鍵，然後再按**黑白啟動**或**彩色啟動**。

F/T 偽 / 雙響鈴時拿起外置電話的話筒，然後也可以按此按鍵。

#### 4 啟動鍵：

-  **黑白啟動**  
透過按此鍵，您可以啟動傳真發送或黑白複印，也可以啟動彩色或黑白掃描 (視乎 ControlCenter 軟體中的掃描設定而定)。
-  **彩色啟動**  
透過按此鍵，您可以啟動傳真發送或全彩色複印，也可以啟動彩色或黑白掃描 (視乎 ControlCenter 軟體中的掃描設定而定)。

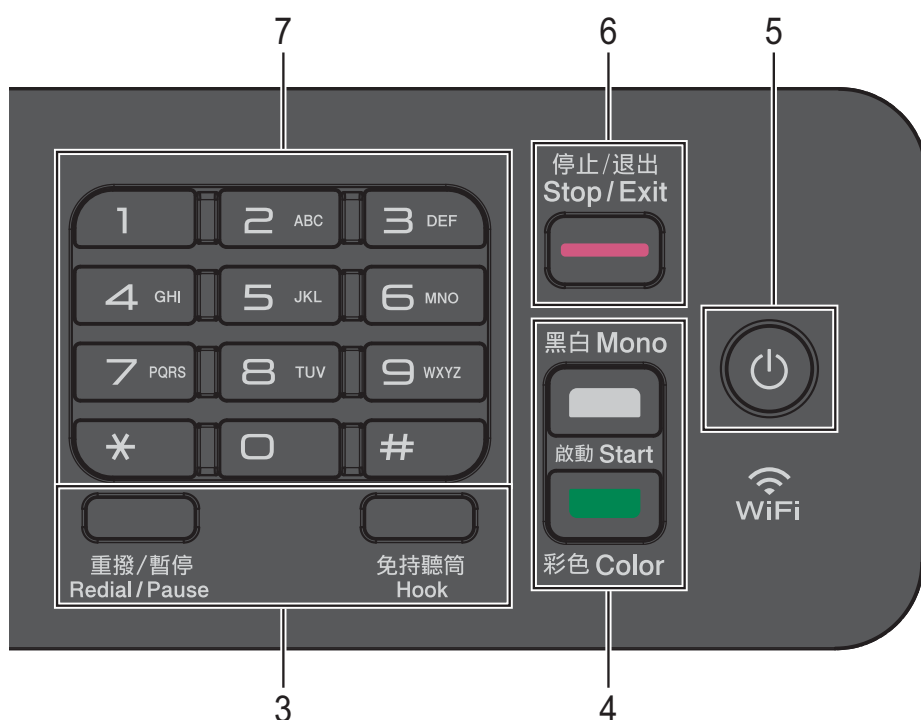

## 5 電源開關

按  開啟機器。

按住  關閉機器。液晶螢幕上將顯示〔正在關機〕，且螢幕保持亮起幾秒鐘後將關閉。

如果連接了外置電話或答錄機，它們始終可用。

即使您使用  關閉了機器，機器仍然會定期清潔列印頭，以確保列印品質。您應當確保機器與電源之間一直保持連接，以延長列印頭使用壽命、更有效地利用墨水以及維持列印品質。

## 6 停止 / 退出

透過按此鍵，您可以停止操作或退出選單。

## 7 撥號鍵盤

透過按這些鍵，您可以撥打電話和傳真號碼，也可以向機器輸入資訊。

## 8 功能表按鍵：



機器閒置時，您可以透過按這兩個鍵調整響鈴音量。



透過按此鍵，您可以將號碼儲存到記憶體中，也可以搜尋和撥打記憶體中的號碼。



透過按 ◀ 或 ▶，您可以在液晶螢幕上向左或向右移動選定區域。



透過按 ▲ 或 ▼，您可以滾動顯示各選單和選項。

### ■ 功能

透過按此鍵，您可以存取主選單。

### ■ 清除

透過按此鍵，您可以刪除字元或返回上級選單。

### ■ OK

透過按此鍵，您可以選擇設定。

## 液晶螢幕顯示指示

機器閒置時，液晶螢幕上顯示機器的目前狀態。

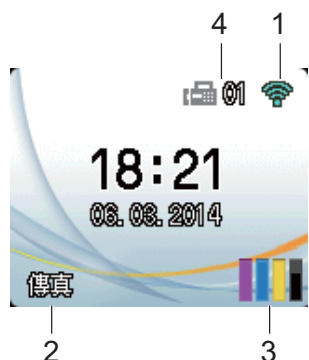

### 1 無線網路狀態

如果您正在使用無線網路連接，則準備就緒模式螢幕上的四格指示燈會指示目前的無線網路訊號強度。



### 2 接收模式

顯示目前的接收模式：

- [傳真] (僅傳真)
- [F/T] (傳真 / 電話)
- [TAD] (外置答錄機)
- [手動] (手動)

## 註釋

(對於澳大利亞、新加坡和香港)  
一線兩號制式響鈴功能開啟時，液晶螢幕顯示 [D/R]。詳細資訊，視乎您所在的國家，請分別參閱 >> 第 33 和 38 頁一線兩號制式。

(對於紐西蘭)  
FaxAbility 功能開啟時，液晶螢幕顯示 [D/R]。詳細資訊 >> 第 36 頁 FaxAbility。

### 3 墨水

顯示剩餘墨水量。

當墨水匣中的墨水即將耗盡或出現問題時，相應顏色的墨水上會顯示錯誤圖示。更多資訊 >> 進階使用說明書：檢查剩餘墨水量。

### 4 記憶體中的傳真

您可查看記憶體中儲存的接收到的傳真數量。

## 基本操作

以下步驟說明如何變更機器的設定。在此示例中，接收模式設定從 [僅傳真] 變更為 [傳真 / 電話]。

- 1 按功能。
- 2 按 ▲ 或 ▼ 選擇 [傳真]。

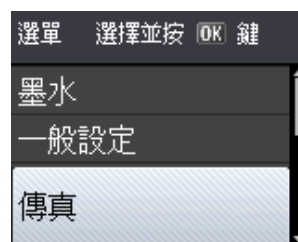

按 OK。

- 3 按 ▲ 或 ▼ 選擇 [設定接收]。



按 OK。



- 4 按 ▲ 或 ▼ 選擇 [ 接收模式 ]。

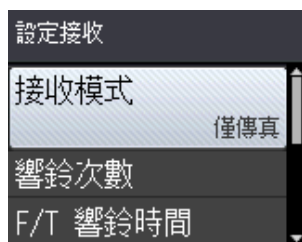

按 **OK**。

- 5 按 ▲ 或 ▼ 選擇 [ 傳真 / 電話 ]。

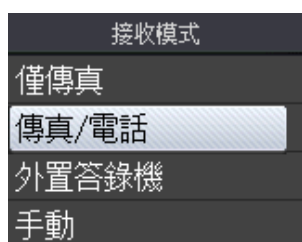

按 **OK**。

液晶螢幕上會顯示目前設定：

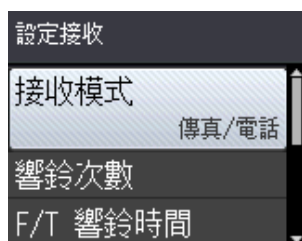

## 註釋

如果您想返回上一級選單，請按清除。

- 6 按停止 / 退出。

## 音量設定

### 響鈴音量

您可以設定響鈴音量，級別範圍為從 [ 高 ] 到 [ 關 ]。

機器閒置時，按 ◀◀ 或 ▶▶ 調整音量級別。液晶螢幕上會顯示目前的音量級別，每次按鍵後，音量即變更為下一個級別。機器會一直保持您最後設定的音量，直到您再次變更設定。

您也可以透過選單變更音量，請遵循以下說明：

### 設定響鈴音量

- 1 按功能。
- 2 按 ▲ 或 ▼ 選擇 [ 一般設定 ]。  
按 **OK**。
- 3 按 ▲ 或 ▼ 選擇 [ 音量 ]。  
按 **OK**。
- 4 按 ▲ 或 ▼ 選擇 [ 響鈴 ]。  
按 **OK**。
- 5 按 ▲ 或 ▼ 選擇 [ 低 ]、[ 中 ]、  
[ 高 ] 或 [ 關 ]。  
按 **OK**。
- 6 按停止 / 退出。

### 蜂鳴器音量

蜂鳴器開啟時，機器會在您按鍵時、操作錯誤時或收發傳真後發出聲音。

您可以從音量級別範圍選擇所需音量。

- 1 按功能。

- 按 ▲ 或 ▼ 選擇 [一般設定]。  
按 **OK**。
- 按 ▲ 或 ▼ 選擇 [音量]。  
按 **OK**。
- 按 ▲ 或 ▼ 選擇 [蜂鳴器]。  
按 **OK**。
- 按 ▲ 或 ▼ 選擇 [低]、[中]、  
[高] 或 [關]。  
按 **OK**。
- 按停止 / 退出。

## 揚聲器音量

您可以從揚聲器音量級別範圍選擇所需音量。

- 按功能。
- 按 ▲ 或 ▼ 選擇 [一般設定]。  
按 **OK**。
- 按 ▲ 或 ▼ 選擇 [音量]。  
按 **OK**。
- 按 ▲ 或 ▼ 選擇 [揚聲器]。  
按 **OK**。
- 按 ▲ 或 ▼ 選擇 [低]、[中]、  
[高] 或 [關]。  
按 **OK**。
- 按停止 / 退出。

您也可以按免持聽筒調整揚聲器音量。

- 按免持聽筒。
- 按 ◀ 或 ▶。

每次按鍵後，音量即變更為下一個設定。在您再次變更設定前，此設定會一直保持不變。

- 按免持聽筒。

## 液晶螢幕顯示

### 設定背光燈亮度

如果您難以看清液晶螢幕上的訊息，請嘗試變更亮度設定。

- 按功能。
- 按 ▲ 或 ▼ 選擇 [一般設定]。  
按 **OK**。
- 按 ▲ 或 ▼ 選擇 [液晶螢幕設定]。  
按 **OK**。
- 按 ▲ 或 ▼ 選擇 [背光燈]。  
按 **OK**。
- 按 ▲ 或 ▼ 選擇 [淺]、[中] 或  
[深]。  
按 **OK**。
- 按停止 / 退出。

# 2

## 裝入紙張

### 裝入紙張和其他列印媒體

每次在紙匣中僅裝入同一尺寸和同種類型的紙張。

(有關紙張尺寸、重量和厚度的更多資訊，請參閱 >> 第 20 頁 *選擇正確的列印媒體*。)

- 1 將紙匣完全拉出機器。

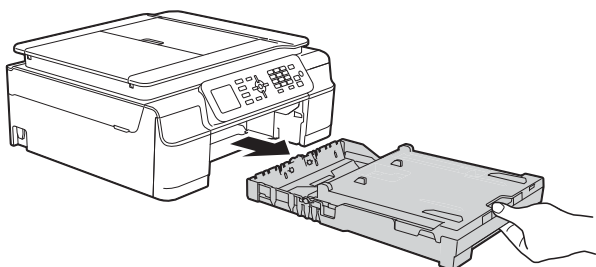

### 註釋

- 如果出紙托盤 (1) 被打開，請將其關上，並關閉紙張支撐板 (2)。

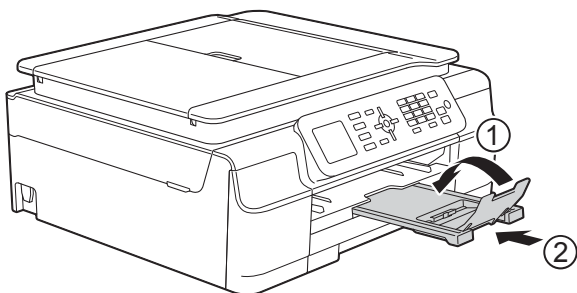

- 當您將不同尺寸的紙張裝入紙匣時，需要同時變更機器選單中的〔紙張尺寸〕設定。  
(請參閱 >> 第 17 頁 *紙張尺寸*。)

- 2 抬起出紙匣蓋 (1)。

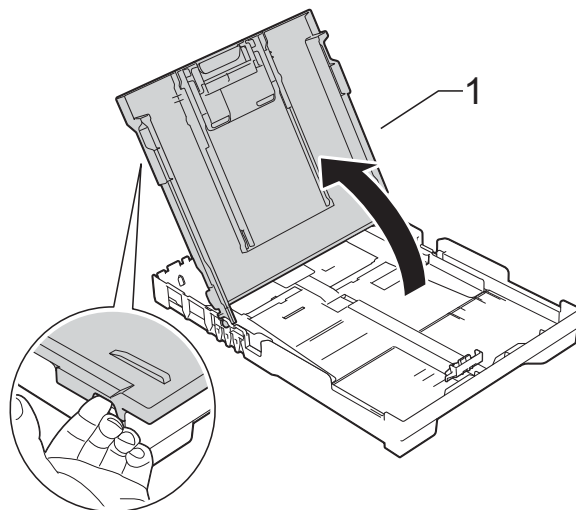

- 3 輕輕按住並滑動紙張寬度調整器 (1) 及紙張長度調整器 (2)，以符合紙張尺寸。

確保紙張寬度調整器 (1) 和紙張長度調整器 (2) 上的三角形標記 (3) 與您正在使用的紙張尺寸的標記對齊。

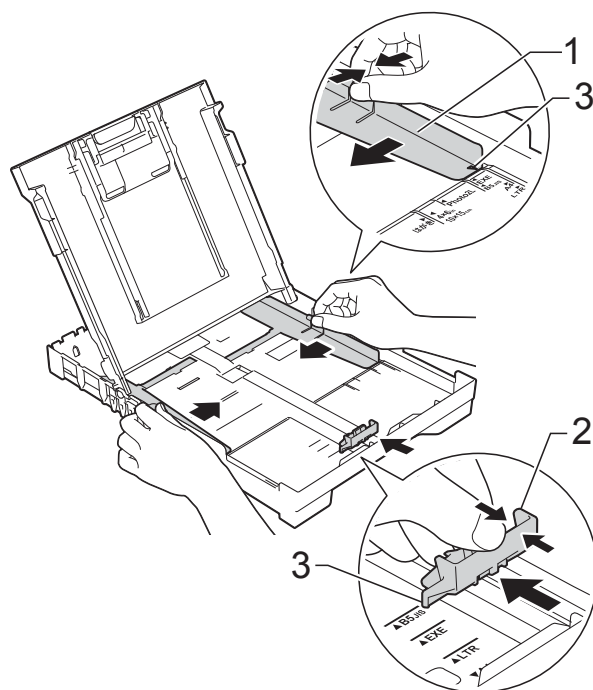

## 註釋

使用 Legal 尺寸的紙張時，請按住通用指示釋放按鈕 (1) 將紙匣前部拉出。(僅適用於某些國家/地區。)

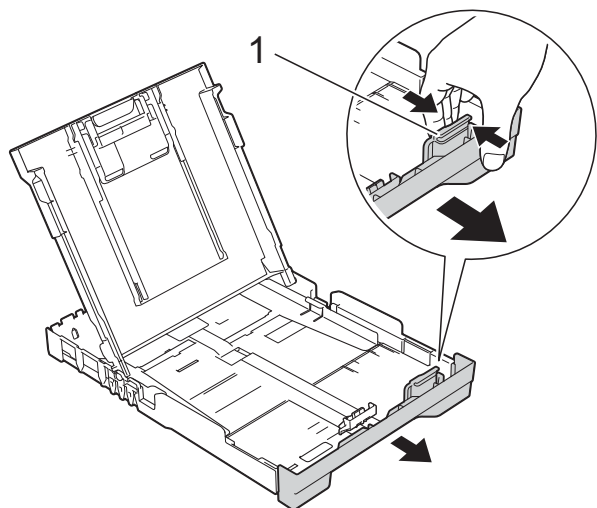

- 4 充分散開紙疊以避免卡紙和進紙錯誤。

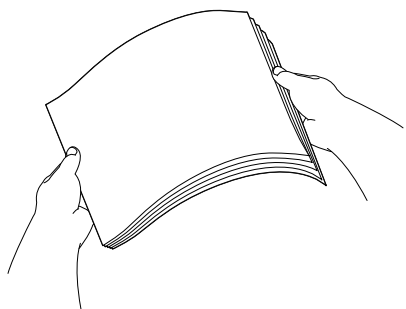

## 註釋

請確保紙張放置平整。

- 5 將紙張以列印面朝下、頂端先進入的方式輕輕放入紙匣。確保紙匣中的紙張平整。

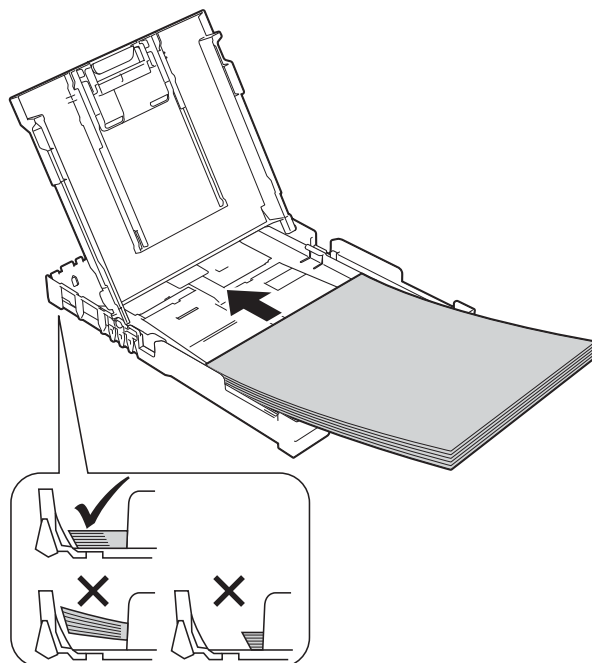

## 重要事項

請勿將紙匣內的紙張向前推得太深，否則紙張前端可能會翹起，從而導致進紙問題。

## 註釋

如果您想在紙匣中的紙張用盡之前添加紙張，請取出紙匣中的紙張，將其與要添加的紙張疊在一起。將紙疊裝入紙匣之前務必將其充分散開。如果添加紙張時未充分散開紙疊，機器可能會同時送入多頁紙張。

- 6 輕輕滑動紙張寬度調整器 (1)，以符合紙張尺寸。  
確保紙張寬度調整器輕微碰觸到紙張的兩側。

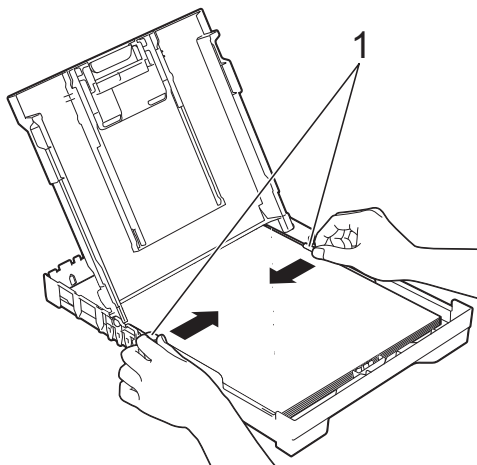

- 9 將紙匣完全推入機器後，拉出紙張支撐板 (1) 直至卡入定位，然後展開出紙托盤 (2)。

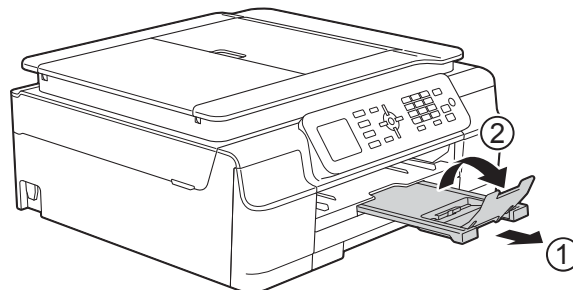

### 重要事項

對於 Legal 紙張，請勿使用出紙托盤。(僅適用於某些國家/地區。)

- 7 關閉出紙匣蓋。

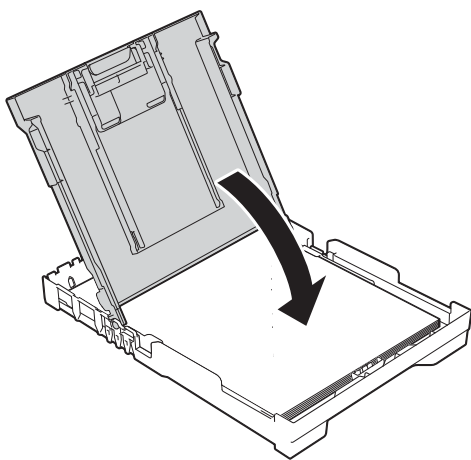

- 8 慢慢地將紙匣完全推入機器。

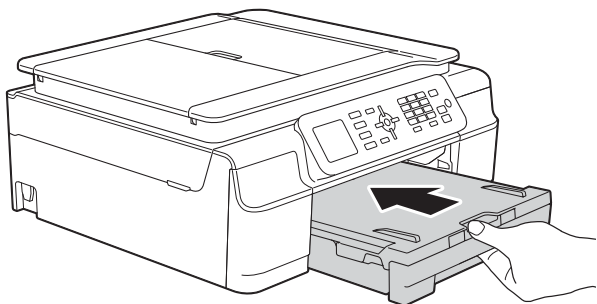

## 裝入信封

### 關於信封

- 使用的信封重量應為 80 ~ 95 克/平方米。
- 使用某些信封時，需要在應用程式中設定邊界。列印多個信封前，請務必先進行列印測試。

### 重要事項

為避免發生進紙問題，切勿使用以下類型的信封：

- 結構鬆散的信封。
- 有窗口的信封。
- 有浮凸面（有凸起字跡）的信封。
- 帶有迴紋針或訂書針的信封。
- 內部已列印過的信封。

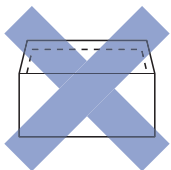
膠條封口信封	雙重封口信封
	

信封厚度、尺寸和封口形狀也可能導致進紙問題。

## 裝入信封

- 1 裝入前，先把信封的四個角和各條邊盡可能地壓平。

### 重要事項

若要進行信封的「自動雙面列印」，每次僅能在紙匣中放入一個信封。

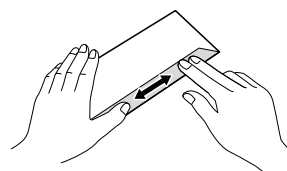
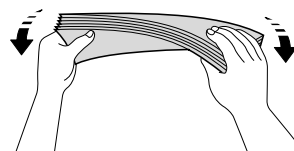
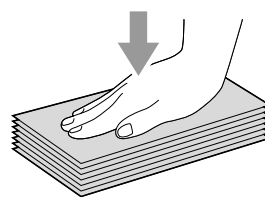

- 2 將信封以地址面朝下的方式放入紙匣。如果信封封口位於長邊，將信封裝入紙匣時封口應在左側（如下圖所示）。輕輕按住並滑動紙張寬度調整器 (1) 及紙張長度調整器 (2) 以符合信封尺寸。

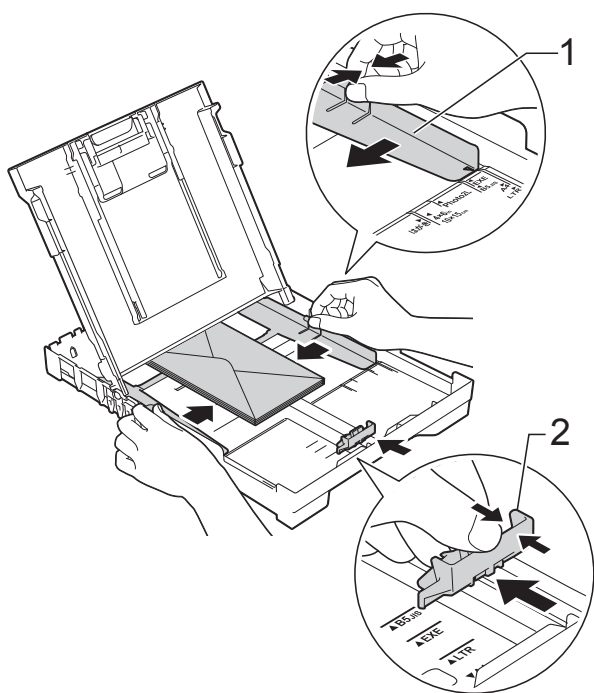

如果使用封口在短邊的信封進行列印時遇到問題，請嘗試以下操作：

- 1 打開信封封口。
- 2 將信封以地址面朝下、封口位置如下圖所示的方式放入紙匣。

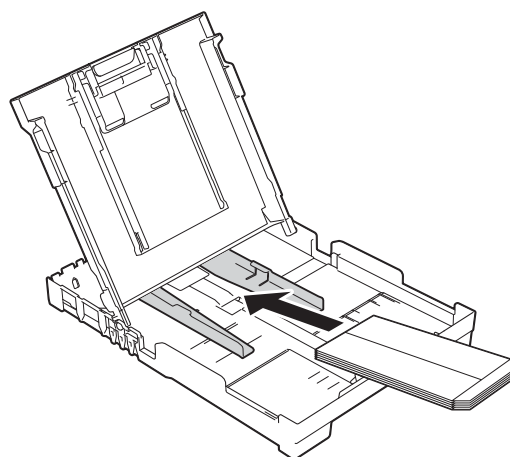

- 3 在印表機驅動程式的對話方塊中選擇反轉列印 (Windows®) 或反轉頁面方向 (Macintosh)，然後在您的應用程式中調整尺寸和邊界。  
(>> 軟體與網路使用說明書。)

## 不可列印區域

可列印區域視乎您正在使用的應用程式的設定而定。以下數字表示普通紙和信封上的不可列印區域。如果無邊列印功能可用並已啟用，則機器可在普通紙的陰影區域上列印。

(▶▶ 軟體與網路使用說明書。)

### 普通紙

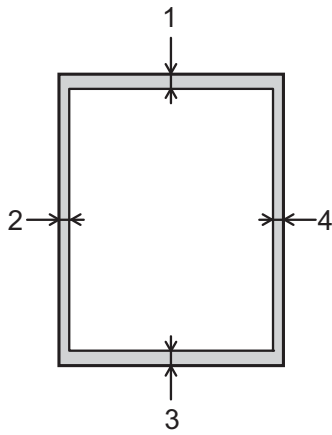

### 信封

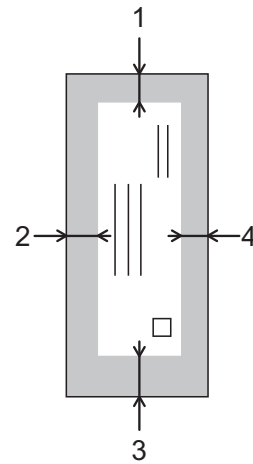

	上邊界 (1)	左邊界 (2)	下邊界 (3)	右邊界 (4)
普通紙	3 mm	3 mm	3 mm	3 mm
信封	22 mm	3 mm	22 mm	3 mm

### 註釋

無邊列印功能不適用於信封和雙面列印。



## 紙張設定

### 紙張類型

請選擇您正在使用的紙張類型，以實現最佳列印品質。

- 1 按功能。
- 2 按 ▲ 或 ▼ 選擇 [一般設定]。  
按 **OK**。
- 3 按 ▲ 或 ▼ 選擇 [紙張類型]。  
按 **OK**。
- 4 按 ▲ 或 ▼ 選擇 [普通紙]、  
[噴墨專用紙]、  
[Brother BP71]、  
[其它相片紙] 或 [投影片]。  
按 **OK**。
- 5 按停止 / 退出。

### 註釋

機器以列印面朝上的方式將列印頁輸出到機器前端的紙匣中。使用投影片或相片紙列印時，請及時移除每一張列印輸出頁，以免弄髒頁面或導致卡紙。

### 紙張尺寸

複印時，可使用以下尺寸的紙張：A4、A5、照片紙 (10 × 15 cm)、Letter 和 Legal<sup>1</sup>。列印傳真時，可使用以下尺寸的紙張：A4、Letter 和 Legal<sup>1</sup>。當您將不同尺寸的紙張裝入機器時，需要同時變更 [紙張尺寸] 的設定，以配合所接收傳真的頁面。

- 1 按功能。
- 2 按 ▲ 或 ▼ 選擇 [一般設定]。  
按 **OK**。
- 3 按 ▲ 或 ▼ 選擇 [紙張尺寸]。  
按 **OK**。
- 4 按 ▲ 或 ▼ 選擇 [A4]、[A5]、  
[10x15cm]、[Letter] 或  
[Legal]<sup>1</sup>。  
按 **OK**。
- 5 按停止 / 退出。

<sup>1</sup> 僅適用於某些國家 / 地區。

## 可使用的紙張和其他列印媒體

視乎您在機器中使用的紙張類型，列印品質可能會有所不同。

為獲得所選設定的最佳列印品質，請確保設定的紙張類型與裝入紙匣中的紙張類型相匹配。

您可以使用普通紙、噴墨專用紙（塗層紙）、相片紙、投影片和信封。

Brother 建議您在大量購買各種類型的紙張前先進行列印測試。

為實現最佳效果，請使用 Brother 紙張。

- 使用噴墨專用紙（塗層紙）、投影片和相片紙進行列印時，請務必從印表機驅動程式的基本標籤或機器選單的「紙張類型」設定中選擇正確的列印媒體。

（請參閱 ►► 第 17 頁 *紙張類型*。）

- 使用 Brother 照片紙進行列印時，請在紙匣中額外放入一張同類型的照片紙。紙疊包裝中額外包含有一張用於此目的的照片紙。
- 使用投影片或照片紙進行列印時，請及時移除每一張列印輸出頁，以免弄髒頁面或導致卡紙。
- 列印完成後，請勿立即觸摸紙張的列印面，以免未乾透的墨水弄髒您的手指。

## 建議使用的列印媒體

為獲得最佳列印品質，我們建議您使用下表列出的 Brother 紙張。

如果您所在的國家沒有 Brother 紙張供應，我們建議您在大量購買各種類型的紙張前先進行列印測試。

若要使用投影片進行列印，我們建議您使用「3M 噴墨印表機專用投影片」。

### Brother 紙張

紙張類型	型號
A4 普通紙	BP60PA
A4 相片紙	BP71GA4
A4 噴墨專用紙 (霧面紙)	BP60MA
10 x 15 cm 相片紙	BP71GP

## 處理和使用列印媒體

- 將紙張儲存在原始包裝中，並密封好。平放紙張，遠離潮濕、陽光直射的地方及熱源。
- 請勿觸摸照片紙的光滑（塗層）面。裝入紙匣時，保持照片紙光滑面朝下。
- 由於投影片的兩面都很容易吸收水分和汗水，所以請勿觸摸它們，以免降低列印品質。雷射印表機 / 複印機專用投影片可能會弄髒您的下一個文件。進行噴墨列印時，請僅使用建議的投影片。

## 重要事項

---

切勿使用以下類型的紙張：

- 破損、捲曲、皺褶或形狀不規則的紙張

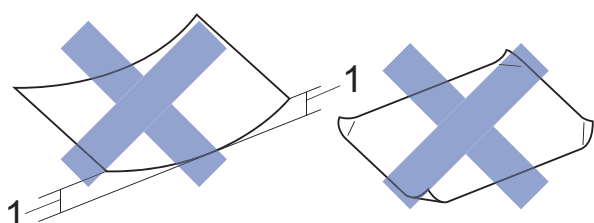

**1 2 mm 或以上的捲曲可能會引起卡紙。**

- 十分光亮或非常粗糙的紙張
- 無法堆疊整齊的紙張
- 短紋理紙張

---

## 紙匣的紙張容量

最多 50 張 80 克 / 平方米 A4 紙張。

- 為避免弄髒頁面，每輸出一張投影片和照片紙後必須立即從出紙匣蓋中取出。

## 選擇正確的列印媒體

### 各項操作的紙張類型和尺寸

紙張類型	紙張尺寸		應用		
			傳真	複印	列印
普通紙	A4	210 × 297 mm (8.3 × 11.7 英吋)	是	是	是
	Letter	215.9 × 279.4 mm (8 1/2 × 11 英吋)	是	是	是
	Legal <sup>1</sup>	215.9 × 355.6 mm (8 1/2 × 14 英吋)	是	是	是
	Executive	184 × 267 mm (7 1/4 × 10 1/2 英吋)	—	—	是
	JIS B5 <sup>1</sup>	182 × 257 mm (7.2 × 10.1 英吋)	—	—	是
	A5	148 × 210 mm (5.8 × 8.3 英吋)	—	是	是
	A6	105 × 148 mm (4.1 × 5.8 英吋)	—	—	是
卡片	照片紙	10 × 15 cm (4 × 6 英吋)	—	是	是
	照片紙 2L	13 × 18 cm (5 × 7 英吋)	—	—	是
	索引卡	127 × 203 mm (5 × 8 英吋)	—	—	是
信封	C5 信封	162 × 229 mm (6.4 × 9 英吋)	—	—	是
	DL 信封	110 × 220 mm (4.3 × 8.7 英吋)	—	—	是
	Com-10	105 × 241 mm (4 1/8 × 9 1/2 英吋)	—	—	是
	Monarch	98 × 191 mm (3 7/8 × 7 1/2 英吋)	—	—	是
投影片	A4	210 × 297 mm (8.3 × 11.7 英吋)	—	是	是
	Letter	215.9 × 279.4 mm (8 1/2 × 11 英吋)	—	是	是
	Legal <sup>1</sup>	215.9 × 355.6 mm (8 1/2 × 14 英吋)	—	是	是
	A5	148 × 210 mm (5.8 × 8.3 英吋)	—	是	是

<sup>1</sup> 僅適用於某些國家 / 地區。

## 紙張重量、厚度和容量

紙張類型		重量	厚度	數量
普通紙	普通紙	64 ~ 120 克 / 平方米	0.08 ~ 0.15 mm	100 <sup>1</sup>
	噴墨專用紙	64 ~ 200 克 / 平方米	0.08 ~ 0.25 mm	20
	相片紙	最大 220 克 / 平方米	最大 0.25 mm	20 <sup>2</sup>
卡片	照片卡片	最大 220 克 / 平方米	最大 0.25 mm	20 <sup>2</sup>
	索引卡	最大 120 克 / 平方米	最大 0.15 mm	30
信封		80 ~ 95 克 / 平方米	最大 0.52 mm	10
投影片		—	—	10

<sup>1</sup> 最多 100 張 80 克 / 平方米紙張。

<sup>2</sup> BP71 (260 克 / 平方米) 紙張專為 Brother 噴墨機器而設計。

# 3

## 裝入原稿

### 如何裝入原稿

您可以使用 ADF (自動進稿器) 和掃描器玻璃平台發送傳真、複印和掃描。

### 使用自動進稿器

自動進稿器中最多可裝入 20 頁，每次送入一張。請使用表中所示尺寸和重量範圍內的紙張，放入自動進稿器前務必充分散開紙張邊緣。

### 原稿尺寸和重量

長度：	148 ~ 355.6 mm
寬度：	148 ~ 215.9 mm
重量：	64 ~ 90 克 / 平方米

### 如何裝入原稿

#### 重要事項

- 切勿在進紙時用力拉扯原稿。
- 切勿使用捲曲、皺褶、折疊、撕裂或帶有訂書針、迴紋針或塗有膠水或粘有膠條的紙張。
- 切勿在自動進稿器中放置紙板、報紙或纖維紙。若要使用此類紙張，請改用掃描器玻璃平台。

請確保原稿上的墨跡或修正液已完全乾透。

- 1 展開自動進稿器的原稿托板 (1)。

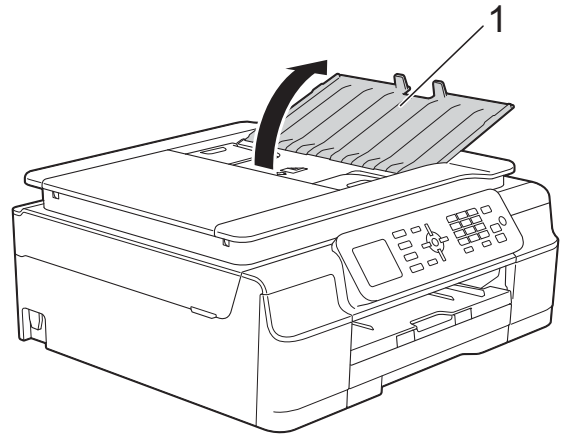

- 2 充分散開紙疊。

- 3 調整紙張指示 (1) 以符合原稿寬度。

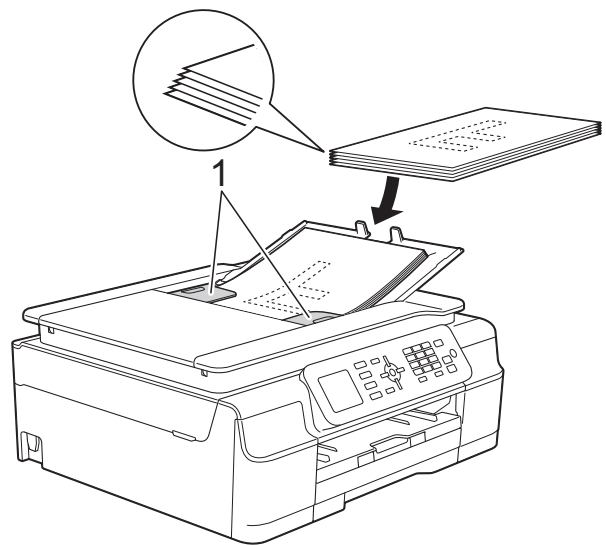

- 4 將原稿以正面朝下、頂端先進入的方式放入自動進稿器中，直至您感覺到原稿已碰觸到送紙滾輪，原稿高度應低於紙張指示。螢幕上將顯示 [ADF 已就緒]。

#### 重要事項

切勿將較厚的文件放到掃描器玻璃平台上，否則可能會導致自動進稿器卡紙。

- 5 使用自動進稿器後，關閉自動進稿器的原稿托板。向下按自動進稿器的原稿托板的左上方位置，以完全關閉原稿托板。

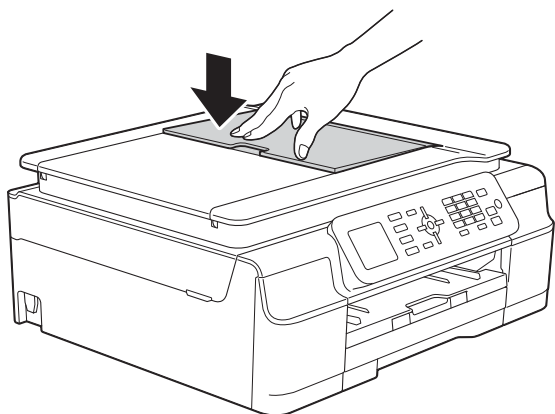

## 使用掃描器玻璃平台

您可以使用掃描器玻璃平台發送傳真、複印或掃描單頁文件或書本頁面。

### 支援的原稿尺寸

長度：	最大 297 mm
寬度：	最大 215.9 mm
重量：	最大 2 千克

### 如何裝入原稿

#### 註釋

若要使用掃描器玻璃平台，則必須先清空自動進稿器。

- 1 抬起原稿蓋。

- 2 將原稿正面朝下放在掃描器玻璃平台的左上角，對準左側和上方的原稿指示線。

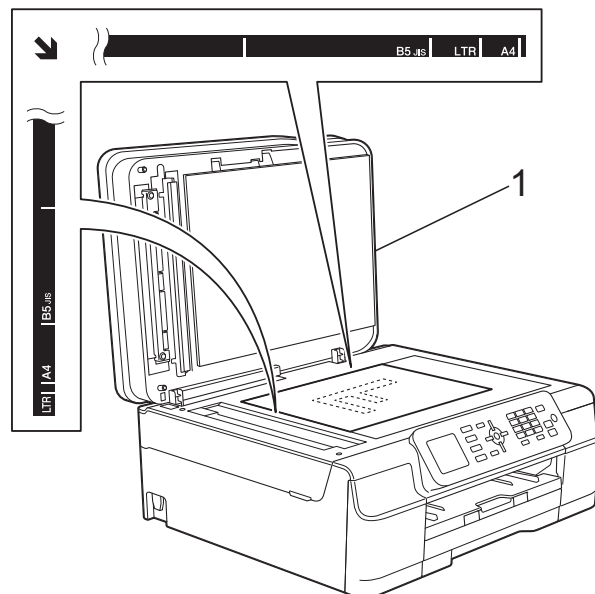

#### 1 原稿蓋

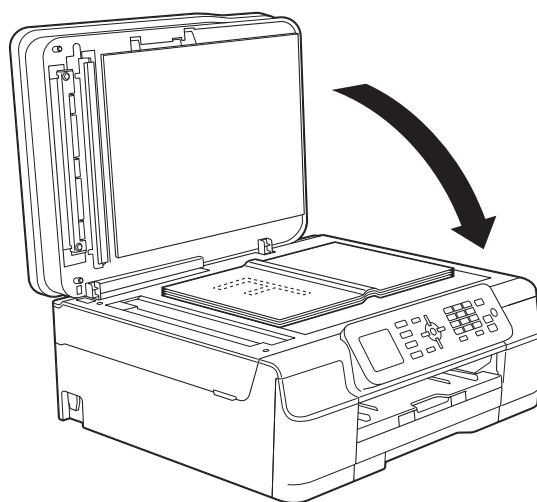

- 3 關閉原稿蓋。

#### 重要事項

掃描書本或較厚的文件時，切勿用力關閉或擠壓原稿蓋。

## 無法掃描區域

可掃描區域視乎您正在使用的應用程式的設定而定。以下數字表示無法掃描區域：

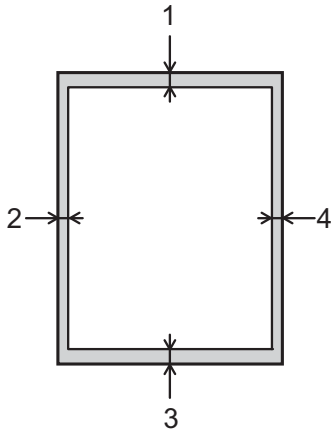

應用	原稿尺寸	上邊界 (1)	左邊界 (2)
		下邊界 (3)	右邊界 (4)
傳真	A4	3 mm	3 mm <sup>1</sup>
	Letter		4 mm
	Legal		
複印	全部紙張	3 mm	3 mm
掃描	尺寸	1 mm	1 mm

<sup>1</sup> 使用自動進稿器時，無法掃描區域為 1 mm。



## 如何發送傳真

以下步驟說明如何發送傳真。

- 執行以下操作之一以裝入原稿：
  - 將原稿**正面朝下**放入自動進稿器。(請參閱 >> 第 22 頁 *使用自動進稿器*。)
  - 將原稿**正面朝下**放在掃描器玻璃平台上。(請參閱 >> 第 23 頁 *使用掃描器玻璃平台*。)

### 註釋

- 發送多頁彩色傳真時，請使用自動進稿器。
- 如果您使用自動進稿器發送黑白傳真時記憶體已滿，機器將實時發送傳真。
- 您可以使用掃描器玻璃平台傳真書本頁面，每次傳真一頁。原稿尺寸最大為 A4 或 Letter。
- 使用掃描器玻璃時，您每次僅能掃描一頁。若要發送多頁原稿，使用自動進稿器會更快捷。

- 按  (傳真)。

- 液晶螢幕上會顯示：

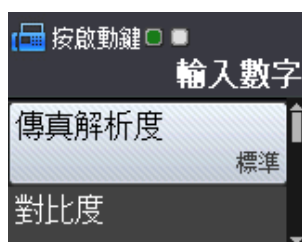

- 您可以變更以下傳真發送設定。按 ▲ 或 ▼ 滾動顯示傳真設定。螢幕上顯示所需設定時，按 **OK** 並選擇所需選項。

### (基本使用說明書)

有關變更以下傳真發送設定的資訊，請參閱第 26 到 27 頁。

- 平台掃描尺寸
- 發送彩色傳真
- 傳輸驗證報告 (設定)

### (進階使用說明書)

有關傳真發送的進階操作和設定 (>> 進階使用說明書：*發送傳真 (僅 MFC 型號)*)。

- 對比度
- 傳真解析度
- 設定新預設值
- 恢復出廠設定
- 通話結束時收發傳真
- 多址發送
- 實時發送
- 海外模式
- 取消等待中的工作

- 輸入傳真號碼。

### 使用撥號鍵盤

### 使用通訊錄

- [通訊錄]

### 使用通話記錄

- [撥出記錄]
- [來電顯示記錄]

## 5 按黑白啟動或彩色啟動。

### 使用自動進稿器發送傳真時

- 機器將開始掃描要發送的原稿。

### 使用掃描器玻璃平台發送傳真時

- 如果您按了**黑白啟動**，機器會開始掃描第一頁。轉到步驟 6。
- 如果您按了**彩色啟動**，液晶螢幕會詢問您是否想發送彩色傳真。按 1 選擇〔彩色傳真〕確認。機器開始掃描並發送原稿。

## 6 液晶螢幕上顯示詢問訊息〔下一頁？〕時，請執行以下操作之一：

- 若要發送單個頁面，按 2 選擇〔否（發送）〕（或再次按**黑白啟動**）。  
機器將開始發送文件。

- 若要發送多個頁面，按 1 選擇〔是〕，然後轉到步驟 7。

## 7 將下一頁放在掃描器玻璃平台上。按 OK。

機器開始掃描頁面。（重複執行步驟 6 和 7，以掃描所有頁面。）

## 8 掃描全部頁面後，按 2 或**黑白啟動**開始發送。

## 停止傳真

若要停止傳真，請按**停止 / 退出**。

## 設定掃描器玻璃平台尺寸進行傳真

原稿為 Letter 尺寸時，您需要將掃描尺寸設定為 Letter。否則，機器將無法傳真文件兩側的內容。

- 1 放入您的原稿。
- 2 按  (傳真)。
- 3 按 ▲ 或 ▼ 選擇〔進階設定〕。按 OK。
- 4 按 ▲ 或 ▼ 選擇〔平台掃描尺寸〕。按 OK。
- 5 按 ▲ 或 ▼ 選擇〔A4〕或〔Letter〕。按 OK，再按**清除**。
- 6 輸入傳真號碼。
- 7 按**黑白啟動**或**彩色啟動**。

## 註釋

- 您可以儲存最常用的設定，只需將其設置為預設設定即可。  
(▶▶ 進階使用說明書：將變更設定為新預設值。)
- 僅當使用掃描器玻璃平台發送原稿時此設定可用。

## 發送彩色傳真

本機器可以向支援此功能的機器發送彩色傳真。

本機器無法將彩色傳真儲存到機器的記憶體中。當您發送彩色傳真時，機器將執行實時發送（即使〔實時發送〕設定為〔關〕）。

## 取消進行中的傳真

如果您想在機器掃描、撥號或發送傳真時取消傳真，請按**停止 / 退出**。

## 傳輸驗證報告

您可以使用傳輸驗證報告來證明您發送了傳真。此報告會列印出發送方名稱或傳真號碼、傳輸時間和日期、傳輸持續時間、發送頁數，並說明傳輸是否成功。

傳輸驗證報告有以下幾項可用設定：

- **〔開〕**：為您發送的每份傳真列印一份報告。
- **〔開 + 影像〕**：為您發送的每份傳真列印一份報告。報告上將列印傳真首頁的部分內容。
- **〔關〕**：因傳輸錯誤而導致傳真發送失敗時列印報告。預設設定為〔關〕。
- **〔關 + 影像〕**：因傳輸錯誤而導致傳真發送失敗時列印報告。報告上將列印傳真首頁的部分內容。

- 1 按**功能**。
- 2 按**▲**或**▼**選擇〔傳真〕。  
按**OK**。
- 3 按**▲**或**▼**選擇〔報告設定〕。  
按**OK**。
- 4 按**▲**或**▼**選擇〔傳輸報告〕。  
按**OK**。
- 5 按**▲**或**▼**選擇〔開〕、〔開 + 影像〕、〔關〕或〔關 + 影像〕。  
按**OK**。

- 6 按**停止 / 退出**。

## 註釋

- 如果您選擇〔開 + 影像〕或〔關 + 影像〕，僅當實時發送設定為〔關〕時，傳輸驗證報告中才會列印影像。發送彩色傳真時報告中不會列印影像。  
(▶▶ 進階使用說明書：實時發送。)
- 如果傳輸成功，傳輸驗證報告上〔RESULT〕旁會出現〔OK〕。如果傳輸失敗，〔RESULT〕旁會出現〔ERROR〕。

# 5

## 接收傳真

### 接收模式

您必須視乎線路上的外置裝置和電話服務選擇一種接收模式。

### 選擇接收模式

在預設狀態下，機器將自動接收所有傳真。下圖可協助您選擇正確的接收模式。有關接收模式的更多資訊，請參閱 ►► 第 30 頁 *使用接收模式*。

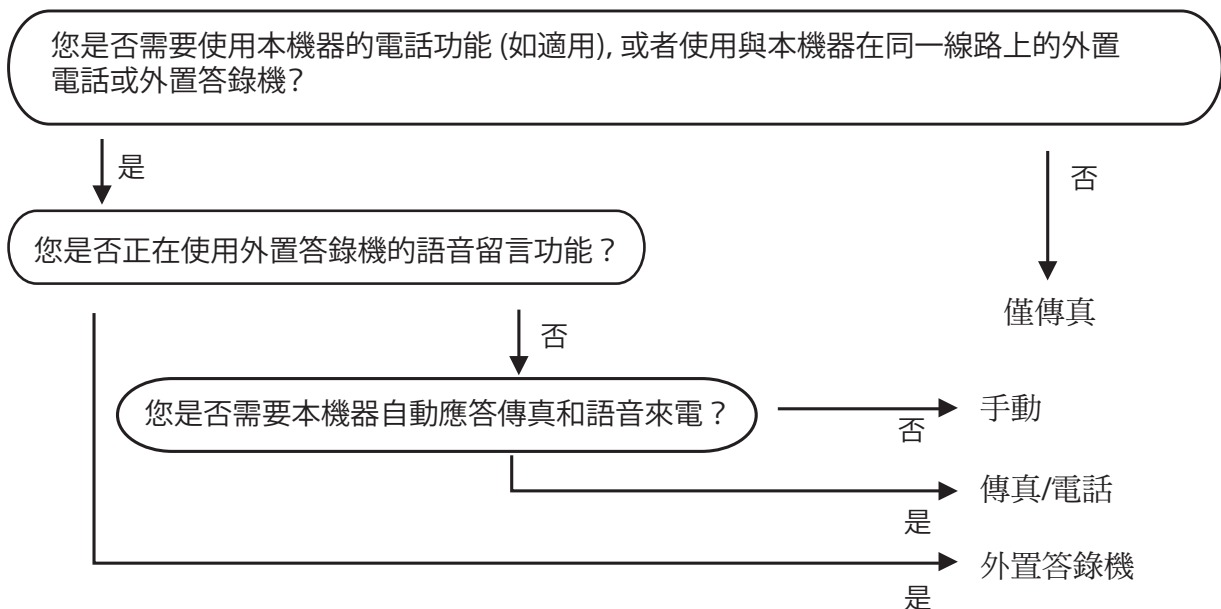

若要設定接收模式，請遵循以下說明：

- 1 按功能。
- 2 按 ▲ 或 ▼ 選擇 [傳真]。  
按 **OK**。
- 3 按 ▲ 或 ▼ 選擇 [設定接收]。  
按 **OK**。
- 4 按 ▲ 或 ▼ 選擇 [接收模式]。  
按 **OK**。

## 註釋

---

(對於澳大利亞、新加坡和香港)

如果您無法變更接收模式，請確保一線兩號制式響鈴功能設定為〔關〕。

(視乎您所在的國家，請分別參閱 ►► 第 34 和 39 頁關閉一線兩號制式。)

(對於紐西蘭)

如果您無法變更接收模式，請確保 FaxAbility 功能設定為〔關〕。

(請參閱 ►► 第 37 頁關閉或開啟 FaxAbility 的方法。)

---

- 5 按 ▲ 或 ▼ 選擇〔僅傳真〕、〔傳真 / 電話〕、〔外置答錄機〕或〔手動〕。  
按 OK。
- 6 按停止 / 退出。

## 使用接收模式

在〔僅傳真〕、〔傳真 / 電話〕等模式下，機器會自動應答傳真 / 語音來電。使用這些模式前，您可能需要變更響鈴次數。(請參閱 >> 第 31 頁 *響鈴次數*。)

### 僅傳真

在〔僅傳真〕模式下，機器會自動將所有來電作為傳真來電應答。

### 傳真 / 電話

在〔傳真 / 電話〕模式下，機器會協助您管理來電，能夠識別來電為傳真或語音電話，並採用以下方式之一處理來電：

- 如果來電為傳真，機器會自動接收傳真。
- 如果來電為語音電話，機器會啟動 F/T 響鈴，以提示您接聽電話。F/T 響鈴是機器發出的一種快速雙響鈴。

如果您使用〔傳真 / 電話〕模式，請參閱 >> 第 31 頁 *F/T 響鈴時間* (僅適用於傳真 / 電話模式) 和 >> 第 31 頁 *響鈴次數*。

## 手動

若要在〔手動〕模式下接收傳真，請拿起外置電話的話筒，或按**免持聽筒**。當您聽到傳真音頻 (短促重複的嗶嗶聲) 時，請按**黑白啟動**或**彩色啟動**，然後按 **2** 選擇〔接收〕。您也可以使用傳真偵測功能，只需拿起與機器使用同一條線路的話筒即可接收傳真。(請參閱 >> 第 32 頁 *傳真偵測*。)

## 外置答錄機

在〔外置答錄機〕模式下，機器會使用外置答錄機管理您的來電。機器會採用以下方式之一處理來電：

- 如果來電為傳真，機器會自動接收傳真。
- 語音來電者可以在外置答錄機錄下訊息。

若要連接外置答錄機，請參閱 >> 第 41 頁 *連接外置答錄機*。

## 接收模式設定

### 響鈴次數

響鈴次數用於設定在〔僅傳真〕或〔傳真 / 電話〕模式下機器應答來電前的響鈴次數。如果有外置電話或分機與本機器使用同一條線路，請選擇最大響鈴次數。

(請參閱 >> 第 43 頁 *透過外置或分機電話操作* 和 >> 第 32 頁 *傳真偵測*。)

- 1 按功能。
- 2 按 ▲ 或 ▼ 選擇〔傳真〕。  
按 OK。
- 3 按 ▲ 或 ▼ 選擇〔設定接收〕。  
按 OK。
- 4 按 ▲ 或 ▼ 選擇〔響鈴次數〕。  
按 OK。
- 5 按 ▲ 或 ▼ 選擇機器應答來電前的響鈴次數 (〔2〕-〔10〕適用於澳大利亞，〔1〕-〔10〕適用於紐西蘭，〔0〕-〔10〕適用於某些國家或地區)。  
按 OK。  
如果您選擇〔0〕，機器將立即應答而不發出任何響鈴。
- 6 按停止 / 退出。

### F/T 響鈴時間 (僅適用於傳真 / 電話模式)

當有人撥打至本機器時，您和撥號方將聽到正常的電話響鈴。您可以在響鈴次數設定中設定響鈴的次數。

如果來電為傳真，機器將自動接收傳真；如果來電為語音電話，機器將啟動 F/T 響鈴 (快速雙響鈴)，響鈴時間為您在 F/T 響鈴時間設定中設定的時長。當您聽到 F/T 響鈴時，表示線路上有語音來電。

由於 F/T 響鈴由機器發出，因此分機和外置電話均不會響鈴；但是，您仍然可以使用遠端代碼在分機或外置電話上接聽來電。

(更多資訊，請參閱 >> 第 44 頁 *使用遠端代碼*。)

- 1 按功能。
- 2 按 ▲ 或 ▼ 選擇〔傳真〕。  
按 OK。
- 3 按 ▲ 或 ▼ 選擇〔設定接收〕。  
按 OK。
- 4 按 ▲ 或 ▼ 選擇〔F/T 響鈴時間〕。  
按 OK。
- 5 按 ▲ 或 ▼ 選擇語音來電的提示響鈴時長 (澳大利亞和某些國家或地區可選擇 20、30、40 或 70 秒；紐西蘭可選擇 20、30、40 或 55 秒)。  
按 OK。
- 6 按停止 / 退出。

## 註釋

在快速雙響鈴過程中，即使撥號方掛斷電話，機器仍將繼續響鈴，直到設定的時間完結。

## 傳真偵測

### 如果傳真偵測設定為〔開〕：

傳真偵測預設設定為〔開〕。

即使您接聽來電，機器仍會自動接收傳真。當液晶螢幕上顯示〔正在接收〕時，或者話筒中傳出「噝噝聲」時，只需放回話筒，機器會完成後續傳真接收程序。

### 如果傳真偵測設定為〔關〕：

如果您在機器旁邊並拿起話筒應答傳真來電，請按黑白啟動或彩色啟動，然後按 **2** 接收傳真。

如果您在分機電話或外置電話上應答傳真來電，請按 \* **5 1** (\* **9 1** 適用於紐西蘭)。(請參閱 >> 第 43 頁 *透過外置或分機電話操作*。)

## 註釋

- 如果此功能設定為〔開〕，而當您拿起分機或外置電話話筒時，機器並未連接傳真來電，請按遠端傳真接收密碼 \* **5 1** (\* **9 1** 適用於紐西蘭)。
- 如果您從使用同一條電話線路的電腦發送傳真，而被機器攔截，請將傳真偵測設定為〔關〕。

- 1 按功能。
- 2 按 ▲ 或 ▼ 選擇〔傳真〕。  
按 **OK**。
- 3 按 ▲ 或 ▼ 選擇〔設定接收〕。  
按 **OK**。

- 4 按 ▲ 或 ▼ 選擇〔傳真偵測〕。  
按 **OK**。
- 5 按 ▲ 或 ▼ 選擇〔開〕(或〔關〕)。  
按 **OK**。
- 6 按停止 / 退出。



## 語音操作

### 音頻或脈衝 (不適用於紐西蘭)

如果您使用的外置電話附有脈衝撥號服務，而您需要發送音頻訊號 (例如，辦理電話銀行業務時)，請遵循以下說明執行操作：

- 1 按免持聽筒。
- 2 按機器控制面板上的 #。此後所撥的任何數字都將發送音頻訊號。

您完成通話後，機器將恢復脈衝撥號服務狀態。

### 傳真 / 電話模式

在傳真 / 電話模式下，機器將啟用 F/T 響鈴 (快速雙響鈴)，提示您接聽語音電話。

如果您在外置電話旁，您可以拿起外置電話的話筒，然後按**免持聽筒**接聽電話。

如果您在分機電話旁邊，則需要在 F/T 響鈴時間內拿起話筒，然後在快速雙響鈴時間內按 **# 5 1** (紐西蘭使用者請按 **# 9 1**)。如果線路上無人，或者有人向您發送傳真，請按 **\* 5 1** (紐西蘭使用者請按 **\* 9 1**) 將來電轉回機器。

## 電話服務 (適用於澳大利亞)

### 一線兩號制式

一線兩號制式<sup>1</sup> 是 Brother 機器提供的一項功能，允許同一線路上的人員透過該線路上兩個不同的電話號碼接收傳真和語音電話。

Brother 雖使用「一線兩號制式」，但電話公司可能以不同名稱表示。此服務是指在現用電話號碼的同一線路上建立第二組電話號碼，每組號碼都有專屬的鈴聲類型。通常，原始號碼的鈴聲類型是標準響鈴，用於接聽語音電話；而第二組號碼則使用不同的鈴聲類型，用於接收傳真。機器每次僅能應答 (或撥打) 一通電話。當機器正在處理來電或撥打電話時，會對所有來電發送忙線音。

### 註釋

<sup>1</sup> 請聯絡您的電話服務供應商以確定可用性和其他相關資訊。

一線兩號制式功能設定為〔開〕後，接收模式將自動切換為〔手動〕。一線兩號制式號碼僅適用於傳真來電，而不能用於語音電話。當一線兩號制式開啟時，您無法將接收模式從〔手動〕模式變更為其他模式。

## 電話公司的「一線兩號制式」服務的操作原理

使用電話公司的「一線兩號制式」服務是在同一條線路上接收傳真和語音電話最有效的方式。當機器接收到語音電話時，所有電話（分機和外置電話）和傳真設備都會響鈴，以提示您接聽電話。當機器接收到傳真來電時，傳真設備會自動應答但不響鈴，而分機和外置電話將發出兩次特殊鈴聲。另外，透過一線兩號制式功能，您無需使用遠端傳真接收密碼便可以在分機電話上執行傳真操作，因此它也是帶分機電話的傳真設備更有效的操作方式。此功能讓您可以同一條線路上使用兩個不同的號碼，而無需再另置一條線路。

來電處理流程圖

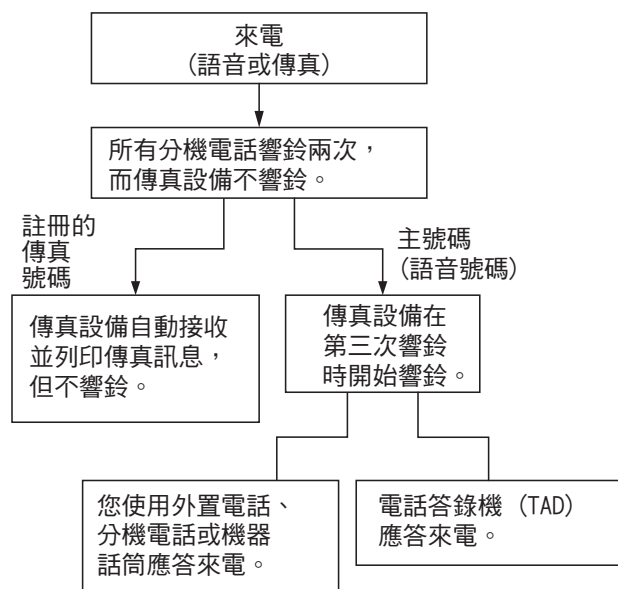

## Brother 的「一線兩號制式」服務的功能

本機器含一線兩號制式功能，電話公司提供的一線兩號制式服務可在本機器上充份發揮。線路上的新電話號碼可以只用來接收傳真。

## 開啟一線兩號制式

非常重要！

如果您已將一線兩號制式功能設定為開，接收模式將自動切換為〔手動〕。一線兩號制式號碼僅適用於傳真來電，而不能用於語音電話。當一線兩號制式開啟時，您無法將接收模式從手動模式變更為其他模式。當一線兩號制式開啟時，液晶螢幕上將會顯示〔D/R〕作為接收模式。

- 1 按功能。
- 2 按▲或▼選擇〔傳真〕。  
按OK。
- 3 按▲或▼選擇〔其他〕。  
按OK。
- 4 按▲或▼選擇〔一線兩號制式〕。  
按OK。
- 5 按▲或▼選擇〔開〕。  
按OK。
- 6 按停止/退出。  
一線兩號制式現已設定為〔開〕。

## 關閉一線兩號制式

- 1 按功能。
- 2 按▲或▼選擇〔傳真〕。  
按OK。
- 3 按▲或▼選擇〔其他〕。  
按OK。
- 4 按▲或▼選擇〔一線兩號制式〕。  
按OK。  
您可看到目前的設定。
- 5 按▲或▼選擇〔關〕。  
按OK。
- 6 按停止/退出。

## 註釋

如果您關閉一線兩號制式，機器將保持〔手動〕接收模式。您需要重新設定接收模式。(▶▶ 第 28 頁 選擇接收模式。)

## 來電顯示

透過此項電話服務，您可以在電話響鈴時查看撥號方的電話號碼或名稱，並快捷地查看您的來電顯示記錄。機器會接收撥號方的資訊並儲存到記憶體，以便您迅速回應未接來電。

## 註釋

如需來電顯示服務，請向所在地區的電話公司申請(如適用)。

## 來電顯示的優勢

### 商務優勢

透過使用來電顯示功能，所有企業均會受益於更快捷地回應客戶來電。對於那些從事郵購或貸款業務、提供機密資料的公司，來電顯示功能更可讓他們識別虛假訂單或虛假身分。

### 家用優勢

透過使用來電顯示功能，住宅使用者可以免受不必要的電話滋擾。

## 來電顯示的操作原理

### 電話響鈴時，螢幕上會顯示撥號方資訊

電話響鈴時，螢幕上會顯示撥號方的電話號碼或名稱(如果此名稱已儲存在通訊錄中)。應答來電後，來電顯示資訊會立即消失。

## 註釋

- 如果螢幕上顯示〔未知 ID〕，則表示撥號方不在來電顯示服務區內，或者撥號方使用的是公用電話。<sup>1</sup>
- 如果螢幕上顯示〔ID 禁用〕，則表示撥號方刻意攔截來電顯示資訊的發送。<sup>1</sup>

<sup>1</sup> 視乎網路功能而定。

## 將來電顯示資訊儲存到機器記憶體

本機器的記憶體可以儲存最多 30 條最近的來電顯示資訊及接收的時間和日期。當機器接收到第 31 通來電時，最先儲存的來電顯示資訊即被刪除。

記憶體中儲存的來電顯示資訊可作以下用途：

### ■ 列印來電顯示清單

透過查看記憶體中的來電顯示記錄，您可以檢視所接聽的電話。此報告將列出日期、時間、電話號碼(來電顯示)或名稱以及來電類型(註釋)(如適用)。

▶▶ 進階使用說明書：如何列印報告。

## 電話服務 (適用於紐西蘭)

### FaxAbility

FaxAbility 是由 Telecom 提供的一項服務。透過此服務，您可以在同一條電話線路上使用另外一個號碼，並採用不同的鈴聲類型。這樣，當機器接收到來電時，您便可以根據響鈴識別來電號碼。

### 傳真設備處理所有其他號碼的方式

FaxAbility 模式可以確保機器應答撥打 FaxAbility (次要) 號碼的來電。當來電撥打主號碼時，所有電話都將響鈴。您可以設定外置答錄機 (TAD) 應答撥打其他號碼的來電。(請參閱本頁中的圖表。)

### 使用 FaxAbility 功能的優勢

使用 FaxAbility 是在同一條線路上接收傳真和語音來電最有效的方式，並簡化了手動撥號的操作。傳真設備將自動應答來電並發出接收音頻，而您無需按傳真接收密碼。撥打主號碼的撥號方也不必與傳真設備通話。總之，此功能讓您可以同一條線路上使用兩個不同的號碼，而無需再另置一條線路。

### FaxAbility 的操作原理

語音號碼的來電響鈴為標準鈴聲類型：長音頻；而新傳真號碼的來電響鈴為特殊鈴聲類型：長音頻 + 靜音 + 長音頻等。當 FaxAbility 開啟時，您將聽不到傳真設備上所有來電的第一次響鈴；而分機電話則正常響鈴。如果傳真設備能識別鈴聲類型，所有響鈴都將停止，而傳真設備將應答來電並自動接收傳真訊息。否則，分機電話和傳真設備會繼續響鈴。傳真設備在應答前會一直監聽鈴聲類型，此時切勿拿起話筒。您很快就能識別傳真的鈴聲類型，到時您將不會一聽到來電就急於應答。您或者電話答錄機均可以應答撥打主號碼的來電。

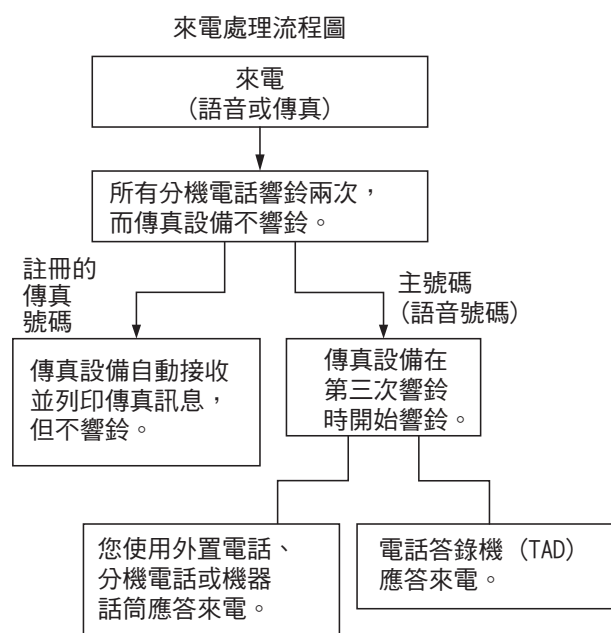

## 註釋

如果您已將 FaxAbility 功能設定為〔開〕，接收模式將自動切換為〔手動〕。除非您為 FaxAbility 號碼設定了答錄機或留言信箱，否則，手動模式就意味著您必須手動應答所有來電。當 FaxAbility 設定為開時，您無法將接收模式從手動模式變更為其他模式。當 FaxAbility 開啟時，液晶螢幕上將會顯示〔D/R〕作為接收模式。

## 關閉或開啟 FaxAbility 的方法

FaxAbility 功能專為由 Telecom 提供的 FaxAbility 服務而設計。若要變更此設定，請重複執行步驟 ① ~ ⑦；在步驟 ⑤ 中，您可以選擇〔開〕或〔關〕。

主號碼有來電時響起的來電等待蜂鳴音會影響傳真發送。如果您登記了 FaxAbility 服務但沒有登記來電等待，您無需執行任何操作。如果您同時登記了來電等待和 FaxAbility，請將來電等待選單選項設定為〔開〕。請參閱下文。

- ① 按功能。
- ② 按 ▲ 或 ▼ 選擇〔傳真〕。  
按 OK。
- ③ 按 ▲ 或 ▼ 選擇〔其他〕。  
按 OK。
- ④ 按 ▲ 或 ▼ 選擇  
〔FaxAbility〕。  
按 OK。
- ⑤ 按 ▲ 或 ▼ 選擇〔開〕(或〔關])。  
如果您登記了 FaxAbility 服務，  
選擇〔開〕。  
按 OK。
- ⑥ 按 ▲ 或 ▼ 選擇〔電話插撥〕。  
按 OK。

- ⑦ 按 ▲ 或 ▼ 選擇〔開〕(或〔關])。  
如果您登記了來電等待服務，選  
擇〔開〕以避免來電等待造成的  
問題。  
按 OK。

- ⑧ 按停止 / 退出。

## 來電顯示

透過此項電話服務，您可以在電話響鈴時查看撥號方的電話號碼及名稱(如適用)，並快捷地查看您的來電顯示記錄。機器會接收撥號方的資訊並儲存到記憶體，以便您迅速回應未接來電。

## 註釋

如需來電顯示服務，請向所在地區的電話公司申請(如適用)。

## 來電顯示的優勢

### 商務優勢

透過使用來電顯示功能，所有企業均會受益於更快捷地回應客戶來電。對於那些從事郵購或貸款業務、提供機密資料的公司，來電顯示功能更可讓他們識別虛假訂單或虛假身分。

### 家用優勢

透過使用來電顯示功能，住宅使用者可以免受不必要的電話滋擾。

## 來電顯示的操作原理

### 電話響鈴時，螢幕上會顯示撥號方資訊

電話響鈴時，螢幕上會顯示撥號方的電話號碼或名稱（如適用）。應答來電後，來電顯示資訊會立即消失。您可以列印機器接收的來電顯示資訊清單。

➤➤ 進階使用說明書：*如何列印報告*。

### 註釋

- 如果螢幕上顯示〔未知 ID〕，則表示撥號方不在來電顯示服務區內。<sup>1</sup>
- 如果螢幕上顯示〔ID 禁用〕，則表示撥號方刻意攔截來電顯示資訊的發送。<sup>1</sup>

<sup>1</sup> 視乎網路功能而定。

## 電話服務 (適用於某些國家 / 地區)

### 一線兩號制式 (適用於新加坡和香港)

透過此功能，您可以使用由某些電話公司提供的一線兩號制式使用者服務，在同一條電話線路上設定多個電話號碼。每個電話號碼都有專屬的特殊鈴聲，以便您識別各電話號碼的來電。這樣，您就可以為本機器設定一個傳真電話號碼。

本機器支援一線兩號制式功能，允許您將一個電話號碼專用於接收傳真。您需要將一線兩號制式設定為〔開〕。

### 註釋

您可以暫時關閉然後再開啟此功能。當您獲取新的傳真號碼時，請確保重設此功能。

- 本機器僅應答一線兩號制式號碼的來電。

## 開啟一線兩號制式

### 非常重要！

如果您已將一線兩號制式功能設定為開，接收模式將自動切換為〔手動〕。除非您為一線兩號制式號碼設定了答錄機或留言信箱，否則，〔手動〕模式就意味著您必須手動應答所有來電。當一線兩號制式開啟時，您無法將接收模式從手動模式變更為其他模式。當一線兩號制式開啟時，液晶螢幕上將會顯示〔D/R〕作為接收模式。

- 1 按功能。
- 2 按▲或▼選擇〔傳真〕。  
按OK。

- 3 按 ▲ 或 ▼ 選擇 [ 其他 ]。  
按 OK。
- 4 按 ▲ 或 ▼ 選擇 [ 一線兩號制式 ]。  
按 OK。
- 5 按 ▲ 或 ▼ 選擇 [ 開 ]。  
按 OK。
- 6 按停止 / 退出。  
一線兩號制式現已設定為開。

### 關閉一線兩號制式

- 1 按功能。
- 2 按 ▲ 或 ▼ 選擇 [ 傳真 ]。  
按 OK。
- 3 按 ▲ 或 ▼ 選擇 [ 其他 ]。  
按 OK。
- 4 按 ▲ 或 ▼ 選擇 [ 一線兩號制式 ]。  
按 OK。
- 5 按 ▲ 或 ▼ 選擇 [ 關 ]。  
按 OK。
- 6 按停止 / 退出。

### 註釋

如果您關閉一線兩號制式，機器將保持 [ 手動 ] 接收模式。您需要重新設定接收模式。( >> 第 28 頁 選擇接收模式。)

### 來電顯示 ( 適用於新加坡和香港 )

透過本機器的來電顯示功能，您可以使用許多本地電話公司均有提供的來電顯示使用者服務。詳細資訊，請聯絡電話公司。透過此服務，線路響鈴時，螢幕上會顯示撥號方的電話號碼 ( 或名稱 )。

響鈴數次後，螢幕上會顯示來電號碼或名稱 ( 如適用 )。應答來電後，來電顯示資訊會立即消失，但這些資訊會被儲存到來電顯示記憶體中。

- 如果螢幕上顯示 [ 未知 ID ]，則表示撥號方不在來電顯示服務區內。
- 如果螢幕上顯示 [ ID 禁用 ]，則表示撥號方刻意攔截來電顯示資訊的發送。

### 註釋

您可以列印機器接收的來電顯示清單。

>> 進階使用說明書：如何列印報告。

視乎營運商，來電顯示服務會有所不同。請聯絡本地的電話公司，以確定您所在區域可以使用的服務類型。

## 網際網路語音通訊協定 (VoIP)

VoIP 是一種使用網際網路連接的電話系統，而非傳統電話線路。電話供應商經常將 VoIP 與網際網路和有線服務捆綁銷售。

本機器可能不支援某些 VoIP 系統。如果您想使用本機器透過 VoIP 系統收發傳真，請確保將電話線的一端插入機器上標有 **LINE** 字樣的插口，另一端連接到數據機、電話轉換器、分隔器或其他類似裝置。

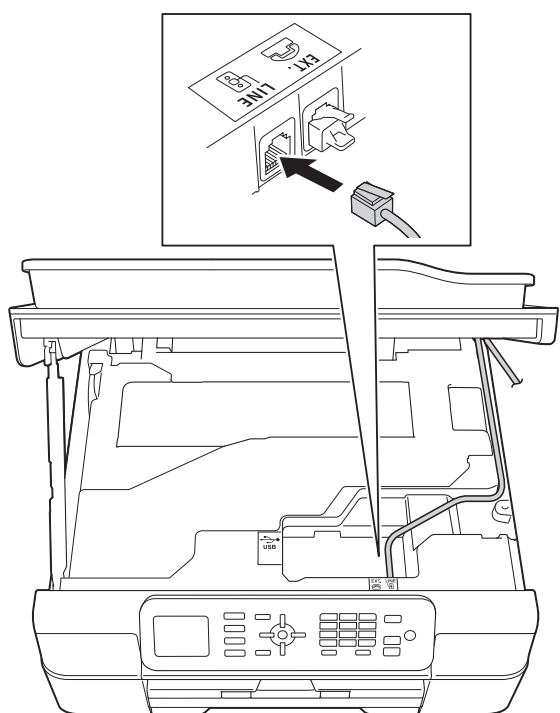

- 如果對於如何將本機器連接到 VoIP 系統有疑問，請聯絡您的 VoIP 供應商。

將本機器連接到 VoIP 系統後，檢查是否有撥號音。拿起外置電話的話筒，聆聽撥號音。如果沒有撥號音，請聯絡您的 VoIP 供應商。

如果您透過 VoIP 系統收發傳真時遇到問題，我們建議您將機器的數據機速度變更為 [基本 (VoIP)] 設定 (請參閱 ►► 第 98 頁 *電話線路干擾 / VoIP*)。

### 註釋

- VoIP (IP 語音) 是一種使用網際網路連接的電話系統，而非傳統電話線路。
- Brother 不建議使用 VoIP 線路。VoIP 的常規限制可能會導致傳真設備的部分功能無法正常使用。



## 連接外置答錄機

您可以選擇連接一台外置答錄機。但是，當外置答錄機與本機器共用一條電話線路時，答錄機會應答所有來電，而本機器將「傾聽」傳真撥號 (CNG) 音頻。如果聽到傳真撥號音頻，機器會接聽來電，並接收傳真。如果沒有聽到傳真撥號音頻，機器會讓答錄機繼續播放外出留言訊息，以便撥號方錄製語音訊息。

答錄機必須在兩次響鈴（建議設定）內作出應答。答錄機應答來電前，機器無法聽到 CNG 音頻。響鈴四次後，僅剩下 8 到 10 秒鐘的 CNG 音頻以供傳真「接通」。請確保認真遵循本說明書中的說明錄製您的外出留言訊息。如果外置答錄機的電話費節約功能需響鈴五次或以上後才能啟用，Brother 不建議您使用此功能。

### 註釋

如果您不想接收所有傳真，請取消外置答錄機的響鈴次數設定。

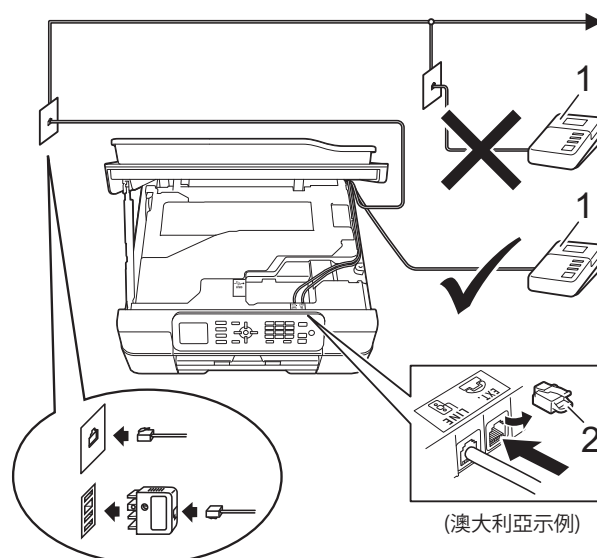

#### 1 答錄機

#### 2 保護蓋

電話答錄機應答來電時，液晶螢幕上會顯示〔電話〕。

### 重要事項

切勿在同一條電話線路上的其他地方連接答錄機。

## 連接設定

外置答錄機必須按照上圖所示的方式連接。

- 1 用雙手分別握住機器兩側的塑膠突起處，抬起掃描器頂蓋至打開位置。
- 2 小心地將電話線穿過溝槽，並沿著溝槽將電話線繞到機器後面。
- 3 抬起掃描器頂蓋以釋放鎖定桿。用雙手向下輕推掃描器頂蓋支架，並關閉掃描器頂蓋。
- 4 將您的外置答錄機設定為一次或兩次響鈴。(機器的響鈴次數設定不適用。)
- 5 錄製外置答錄機上的外出留言訊息。
- 6 設定答錄機以應答來電。
- 7 將接收模式設定為〔外置答錄機〕。(請參閱 ►► 第 28 頁 選擇接收模式。)

## 錄製外置答錄機上的外出留言訊息 (OGM)

錄製外出留言訊息時，時間的掌握非常重要。

- 1 在訊息開頭錄製 5 秒空白。(這允許本機器及時傾聽自動發送的傳真 CNG 音頻。)
- 2 將訊息限定在 20 秒內。

### 註釋

建議在 OGM 開頭留下 5 秒空白，否則機器可能無法在吵雜的環境中聽到傳真音。OGM 開頭可以不要留下空白，但若機器在接收傳真時有問題，則必須重新錄製 OGM 並留下空白。

## 多線連接 (PABX)

大多數辦公室都使用中央電話交換系統。

Brother 建議您將所有 Brother 機器都連接到專用線路上。即使特定 PABX 可能相容特定型號的傳真設備，但我們不保證本裝置可以正常運作。

雖然將傳真設備連接到 PABX (專用自動交換分機) 的方法很簡單，Brother 仍然建議您聯絡為您安裝電話系統的公司，請他們為您連接傳真設備。

Brother 不建議使用 PABX 線路。PABX 的常規限制可能會導致傳真設備的部分功能無法正常使用。

## 外置與分機電話

### 連接外置或分機電話

您可以單獨連接一台電話（如圖所示）。

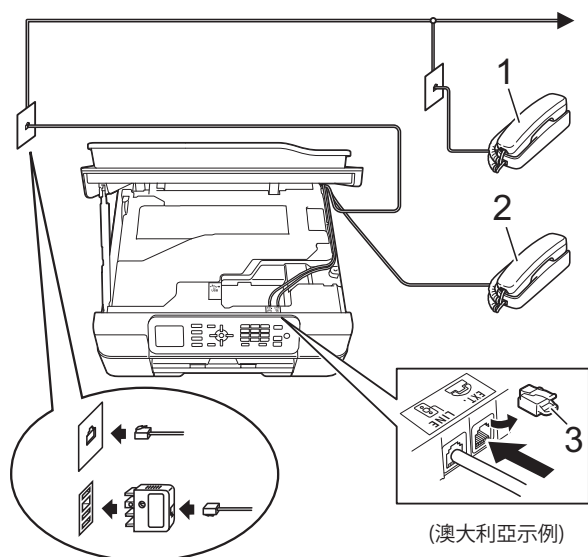

- 1 分機電話
- 2 外置電話
- 3 保護蓋

### 透過外置或分機電話操作

如果您在分機或外置電話上應答傳真來電，您可以透過遠端傳真接收密碼使機器應答來電。當您按下遠端傳真接收密碼 \* 5 1（紐西蘭使用者請按 \* 9 1），機器會開始接收傳真。

如果機器應答語音電話並發出快速雙響鈴提示您接聽來電，請使用遠端電話應答密碼 # 5 1（紐西蘭使用者請使用 # 9 1）在分機電話上應答來電。（請參閱 >> 第 31 頁 *F/T 響鈴時間*（僅適用於傳真/電話模式）。）

如果您應答來電而線路上無人：

您可能正在接收手動傳真。

請按 \* 5 1（紐西蘭使用者請按 \* 9 1），待聽到嘰嘰聲或液晶螢幕上顯示〔正在接收〕後再掛斷電話。

#### 註釋

您也可以使用傳真偵測功能讓機器自動應答來電。（請參閱 >> 第 32 頁 *傳真偵測*。）

### 使用無線外置電話

如果無線電話的主機與本機器共用一條線路（請參閱 >> 第 43 頁 *外置與分機電話*），您可以使用無線話筒在響鈴期間應答來電。

如果機器率先作出應答，您必須走近機器，透過按免持聽筒將來電轉到無線話筒。

## 使用遠端代碼

### 遠端傳真接收密碼

如果您使用分機或外置電話應答傳真來電，您可以按遠端傳真接收密碼 \* 5 1 ( 紐西蘭使用者請按 \* 9 1 ) 使機器接收傳真。聽到嘰嘰聲後，請放回話筒。( 請參閱 ►► 第 32 頁 *傳真偵測*。)

如果您在外置電話上應答傳真來電，您可以透過按黑白啟動或彩色啟動和 2 選擇 [ 接收 ] 使機器應答來電。

### 遠端電話應答密碼

如果您接收到語音電話而機器處於傳真 / 電話模式，機器將在首次響鈴後啟動 F/T 響鈴 ( 快速雙響鈴 )。使用分機電話應答來電時，您可以按 # 5 1 ( 紐西蘭使用者請按 # 9 1 ) 關閉 F/T 響鈴 ( 請確保您在響鈴之間按此代碼 )。

如果機器應答語音電話並發出快速雙響鈴提示您接聽來電，請按免持聽筒在外置電話上應答來電。

### 變更遠端代碼

如果您想使用遠端傳真接收，您必須開啟遠端代碼。預設遠端傳真接收密碼為 \* 5 1 ( 紐西蘭為 \* 9 1 )。預設遠端電話應答密碼為 # 5 1 ( 紐西蘭為 # 9 1 )。如有需要，您可以自訂代碼。

- 1 按功能。
- 2 按 ▲ 或 ▼ 選擇 [ 傳真 ]。  
按 OK。

- 3 按 ▲ 或 ▼ 選擇 [ 設定接收 ]。  
按 OK。
- 4 按 ▲ 或 ▼ 選擇 [ 遠端代碼 ]。  
按 OK。
- 5 按 ▲ 或 ▼ 選擇 [ 開 ] ( 或 [ 關 ] )。  
按 OK。
- 6 輸入新的遠端傳真接收密碼。  
按 OK。
- 7 輸入新的遠端電話應答密碼。  
按 OK。
- 8 按停止 / 退出。

### 註釋

- 如果您嘗試遠端存取外置答錄機時連接經常中斷，請使用數字按鍵 0 ~ 9、\*、# 將遠端傳真接收密碼和遠端電話應答密碼變更為其他三位數的代碼。
- 遠端代碼可能不適用於部分電話系統。

## 如何撥號



### 手動撥號

- 1 放入您的原稿。
- 2 按  (傳真)。
- 3 按傳真號碼的所有數字。



- 4 按黑白啟動或彩色啟動。

### 速撥

- 1 放入您的原稿。
- 2 按  (〔通訊錄〕)。  
您也可以按  (傳真) 選擇〔通訊錄〕。
- 3 按 ▲ 或 ▼ 選擇〔搜尋〕。  
按 **OK**。
- 4 執行以下操作之一：
  - 按 ▲ 或 ▼ 選擇〔字母順序〕或〔數字順序〕。  
按 **OK**。
  - 使用撥號鍵盤輸入兩位數的速撥號碼。(請參閱 >> 第 48 頁 儲存速撥號碼。)

### 註釋

當您輸入或搜尋速撥號碼時，如果液晶螢幕上顯示〔未註冊〕，表示此位置尚未儲存任何號碼。

- 5 按 ▲ 或 ▼ 選擇您想撥打的號碼。  
按 **OK**。
- 6 按 **OK** 選擇〔發送傳真〕。
- 7 按黑白啟動或彩色啟動。  
機器將掃描並發送傳真。

## 傳真重撥

如果您正在自動發送傳真而線路繁忙，機器將重撥最多三次，每次相隔五分鐘。

僅當您透過控制面板撥號時，才能使用重撥。

- 1 放入您的原稿。
- 2 按**重撥 / 暫停**。
- 3 按▲或▼選擇您想重撥的號碼。按**OK**。
- 4 按▲或▼選擇〔發送傳真〕。按**OK**。
- 5 按**黑白啟動或彩色啟動**。

### 註釋

- 執行實時發送時，如果您正在使用掃描器玻璃平台，則無法使用自動重撥功能。
- 如果您正在手動發送傳真而線路繁忙，在執行上述步驟 2 前按**免持聽筒**。

## 其他撥號操作

### 撥出電話歷史記錄

您最後撥打的 30 個傳真號碼將會儲存到撥出電話歷史記錄中。您可以選擇其中一個號碼發送傳真，或者將這個號碼新增到通訊錄中或從歷史記錄中刪除。

- 1 按**重撥 / 暫停**。  
您也可以按  (傳真) 選擇〔撥出記錄〕。
- 2 按▲或▼選擇所需號碼。按**OK**。
- 3 執行以下操作之一：
  - 若要發送傳真，按▲或▼選擇〔發送傳真〕。  
按**OK**。  
按**黑白啟動或彩色啟動**。
  - 若要儲存號碼，按▲或▼選擇〔新增到通訊錄〕。  
按**OK**。  
(>> 進階使用說明書：將撥出電話歷史記錄中的號碼儲存為速撥號碼。)
  - 如果您想刪除撥出電話歷史記錄清單中的號碼，按▲或▼選擇〔刪除〕。  
按**OK**。  
按**1** 確認。
- 4 按**停止 / 退出**。

## 來電顯示記錄

此功能要求使用者登記許多本地電話公司均有提供的來電顯示服務。(視乎您所在的國家，請分別參閱 >> 第 35、37 和 39 頁來電顯示。)

您接收的最後 30 通傳真和語音來電的撥號方號碼或名稱(如適用)將被儲存到來電顯示記錄。您可以查看記錄清單，也可以選擇其中一個號碼發送傳真，或者將這個號碼新增到通訊錄中或從歷史記錄中刪除。當機器接收到第 31 通來電時，清單上的第一條來電顯示資訊即被取代。

### 註釋

即使沒有登記來電顯示服務，您也可以來電顯示記錄中查看通話日期，並從清單中刪除項目。

- 1 按**重撥 / 暫停**，然後按 \*。  
您也可以按  (傳真) 選擇 [來電顯示記錄]。
- 2 按 ▲ 或 ▼ 選擇所需號碼。  
按 **OK**。

- 3 執行以下操作之一：
  - 若要發送傳真，按 ▲ 或 ▼ 選擇 [發送傳真]。  
按 **OK**。  
按**黑白啟動或彩色啟動**。
  - 若要儲存號碼，按 ▲ 或 ▼ 選擇 [新增到通訊錄]。  
按 **OK**。  
(>> 進階使用說明書：將來電顯示記錄中的號碼儲存為速撥號碼。)
  - 如果您想刪除來電顯示記錄清單中的號碼，按 ▲ 或 ▼ 選擇 [刪除]。  
按 **OK**。  
按 **1** 確認。

- 4 按**停止 / 退出**。

### 註釋

您可以列印來電顯示清單。  
(>> 進階使用說明書：如何列印報告。)

## 儲存號碼

您可以設定機器以執行以下類型的簡易撥號：速撥和多址發送群組傳真。

(▶▶ 進階使用說明書：設定多址發送群組和多址發送(僅黑白傳真)。

### 註釋

即使停電，記憶體中的速撥號碼也不會丟失。

## 儲存暫停

按**重撥 / 暫停**，以在號碼間插入 3.5 秒的暫停。如果您想撥打海外號碼，可按**重撥 / 暫停**多次以增加暫停的時長。

## 儲存速撥號碼

您可以儲存最多 40 個速撥號碼。每個速撥號碼儲存在一個兩位數位置中。撥號時，您只需按幾個按鍵即可(例如：☰ (〔通訊錄〕)、〔搜尋〕、**OK**、兩位數號碼和**黑白啟動**或**彩色啟動**)。

- 1 按 ☰ (〔通訊錄])。  
您也可以按  (傳真) 選擇〔通訊錄〕。
- 2 按 ▲ 或 ▼ 選擇〔設定速撥號〕。  
按 **OK**。
- 3 按 ▲ 或 ▼ 選擇您想用來儲存此號碼的兩位數速撥位置。  
按 **OK**。

- 4 執行以下操作之一：
  - 使用撥號鍵盤輸入名稱(最多 16 位字元)。  
按 **OK**。  
(有關字母輸入的說明資訊，請參閱 ▶▶ 第 121 頁 輸入文字。)
  - 若要儲存無名稱的號碼，請按 **OK**。

### 註釋



輸入傳真或電話號碼時，務必包含區域號碼。視乎國家，如果註冊的傳真或電話號碼中未包含區域號碼，來電顯示號碼和歷史記錄可能無法正確顯示。

- 5 輸入傳真或電話號碼(最多 20 位數字)。  
按 **OK**。
- 6 按 ▲ 或 ▼ 選擇〔完成〕。  
按 **OK**。
- 7 執行以下操作之一：
  - 若要儲存其他速撥號碼，轉到步驟 3。
  - 如果您已完成號碼儲存，按 **停止 / 退出**。



## 變更或刪除速撥名稱或號碼

您可變更或刪除已儲存的速撥名稱或號碼。

- 1 按  (〔通訊錄〕)。  
您也可以按  (傳真) 選擇〔通訊錄〕。
- 2 按 ▲ 或 ▼ 選擇〔設定速撥號〕。  
按 **OK**。
- 3 按 ▲ 或 ▼ 選擇您想變更的兩位數速撥號碼。  
按 **OK**。
- 4 執行以下操作之一：
  - 按 ▲ 或 ▼ 選擇〔變更〕。  
按 **OK**。
  - 按 ▲ 或 ▼ 選擇〔刪除〕。  
按 **OK**。  
按 **1** 確認。  
轉到步驟 8。
- 6 如果您想變更傳真或電話號碼，按 ▲ 或 ▼ 選擇〔傳真 / 電話〕，然後按 **OK** 並使用撥號鍵盤輸入新的傳真或電話號碼 (最多 20 位數字)。  
按 **OK**。
- 7 按 ▲ 或 ▼ 選擇〔完成〕。  
按 **OK**。
- 8 按停止 / 退出。

## 註釋

*如何變更儲存的名稱或號碼：*

若要變更某個字元，請使用 ◀ 或 ▶ 將游標移到需要變更的字元下方，然後按清除。重新輸入字元。

- 5 如果您想變更名稱，按 ▲ 或 ▼ 選擇〔名稱〕，然後按 **OK** 並使用撥號鍵盤輸入新名稱 (最多 16 位字元)。  
按 **OK**。  
(有關字母輸入的說明資訊，請參閱 ▶▶ 第 121 頁 輸入文字。)

# 8

## 複印

### 如何複印

以下步驟說明基本複印操作。

- 1 執行以下操作之一以裝入原稿：
  - 將原稿**正面朝下**放入自動進稿器。  
(請參閱 >> 第 22 頁 *使用自動進稿器*。)
  - 將原稿**正面朝下**放在掃描器玻璃平台上。  
(請參閱 >> 第 23 頁 *使用掃描器玻璃平台*。)

- 2 按  (複印)。

- 液晶螢幕上會顯示：



#### 1 複印數量

使用撥號鍵盤輸入副本數量。

### 註釋

預設設定為準備就緒模式。您可以變更機器上次複印操作後保持在複印模式的時長。

(>> 進階使用說明書：*模式計時器* (僅 MFC 型號)。

- 3 如果您想複印兩份或以上，輸入相應的數字 (最多 99)。
- 4 按**黑白啟動**或**彩色啟動**。

### 停止複印

若要停止複印，請按**停止 / 退出**。

## 複印選項

您可以變更以下複印設定。按**複印**，然後按▲或▼滾動顯示複印設定。反白顯示所需設定時，按**OK**。

### (基本使用說明書)

有關變更以下複印設定的資訊，請參閱第 51 頁。

- [紙張類型]
- [紙張尺寸]

### (進階使用說明書)

有關變更以下複印設定的資訊 >> 進階使用說明書：*複印選項*。

- [品質]
- [放大 / 縮小]
- [版面配置]
- [2 合 1 (ID)]
- [堆疊 / 排序]
- [濃度]
- [移除背景]
- [雙面複印]
- [設定新預設值]
- [出廠設定]

### 註釋

若要對副本進行排序，請使用自動進稿器。

## 紙張類型

如果您使用特殊類型的紙張進行複印，請務必選擇您正在使用的紙張類型，以實現最佳列印品質。

- 1 放入您的原稿。
- 2 按  (複印)。
- 3 輸入您需要的副本數量。
- 4 按▲或▼選擇 [紙張類型]。按**OK**。
- 5 按▲或▼選擇 [普通紙]、[噴墨專用紙]、[Brother BP71]、[其它相片紙]或 [投影片]。按**OK**。
- 6 如果您不想變更其他設定，請按**黑白啟動**或**彩色啟動**。

## 紙張尺寸

如果您正在使用的複印紙張並非 A4 尺寸，則需要變更紙張尺寸設定。您僅可以使用 A4、A5、照片紙 (10 × 15 cm)、Letter 或 Legal<sup>1</sup> 尺寸的紙張複印。

- 1 放入您的原稿。
- 2 按  (複印)。
- 3 輸入您需要的副本數量。
- 4 按▲或▼選擇 [紙張尺寸]。按**OK**。
- 5 按▲或▼選擇 [A4]、[A5]、[10x15cm]、[Letter]或 [Legal]<sup>1</sup>。按**OK**。
- 6 如果您不想變更其他設定，請按**黑白啟動**或**彩色啟動**。

<sup>1</sup> 僅適用於某些國家 / 地區。

## 列印文件

本機器可接收並列印您電腦中的資料。若要列印電腦中的資料，必須安裝印表機驅動程式。

(更多資訊 >> 軟體與網路使用說明書。)

- 1 安裝隨機光碟上的 Brother 印表機驅動程式。( >> 快速安裝指南。)
- 2 從您的應用程式中選擇列印命令。
- 3 在**列印對話方塊**中選擇本機器的名稱，然後按一下**內容**或**喜好設定**，視所使用的應用程式而定。
- 4 在**內容對話方塊**中選擇您想變更的設定。  
常用設定包括：
  - 媒體類型
  - 列印品質
  - 紙張尺寸
  - 方向
  - 彩色 / 灰階
  - 省墨模式
  - 縮放
  - 雙面列印 / 小冊子列印
- 5 按一下**確定**。
- 6 按一下**列印** ( 或**確定**，視乎您正在使用的應用程式 ) 開始列印。

## 掃描前

若要將本機器用作掃描器，請安裝掃描器驅動程式。如果本機器已連接至網路，請配置其 TCP/IP 位址。

- 安裝隨機光碟上的掃描器驅動程式。(▶▶ 快速安裝指南：安裝 *MFL-Pro Suite*。)
- 如果網路掃描不可用，請配置本機器的 TCP/IP 位址。(▶▶ 軟體與網路使用說明書。)

## 使用 ControlCenter4 將原稿掃描為 PDF 檔案 (Windows®)

( 詳細資訊 >> 軟體與網路使用說明書。 )

### 註釋

- 視乎您的型號，電腦螢幕顯示可能會有所不同。
- 本部分基於 ControlCenter4 的進階模式。

ControlCenter4 是一個能夠快速且方便開啟常用應用程式的軟體工具程式。使用 ControlCenter4 無需手動啟動特定應用程式。

① 放入您的原稿。( 請參閱 >> 第 22 頁 *如何裝入原稿*。 )

② (Windows® XP、Windows Vista® 和 Windows® 7)

依次按  ( 開始 ) / 所有程式 / **Brother/MFC-XXXX** (XXXX 為您的型號名稱 ) / **ControlCenter4** 啟動 ControlCenter4。ControlCenter4 應用程式將啟動。

(Windows® 8)

按一下  (**Brother Utilities**)，再按一下下拉式選單並選擇您的型號名稱 ( 如果尚未選擇 )。按一下左側導覽列中的**掃描**，再按一下 **ControlCenter4**。ControlCenter4 應用程式將啟動。

③ 如果顯示 ControlCenter4 模式螢幕，選擇**進階模式**，然後按一下**確定**。





④ 確定已從**型號**下拉式選單中選擇您要使用的機器。

- 5 設定掃描設置。  
按一下**設置**，然後選擇**按鈕設定**、**掃描**和**檔案**。

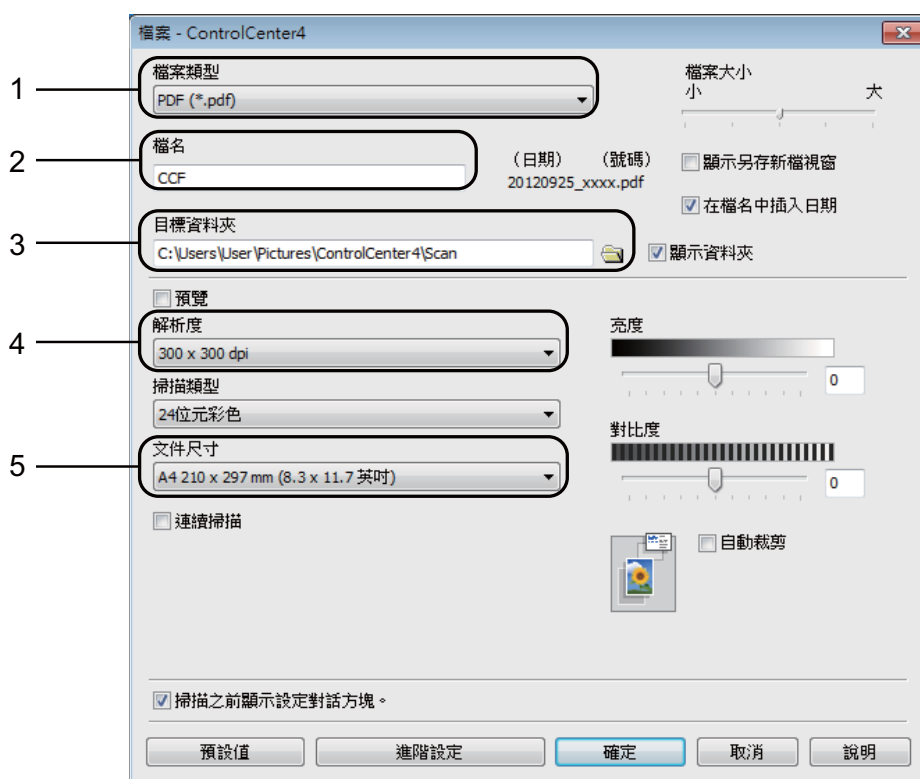

設置對話方塊將會顯示。您可以變更預設設定。



- 1 從**檔案類型**下拉式選單中選擇 **PDF (\*.pdf)**。
- 2 您可以輸入掃描檔要使用的檔案名稱。
- 3 您可以將檔案儲存在預設資料夾中，也可以按一下  (**瀏覽**) 按鈕選擇您需要的資料夾。
- 4 您可以從**解析度**下拉式選單中選擇掃描解析度。
- 5 您可以從**文件尺寸**下拉式選單中選擇文件尺寸。

- 6 按一下**確定**。

7 按一下檔案。



8 按一下掃描。  
機器開始掃描程序。儲存掃描資料的資料夾將會自動開啟。

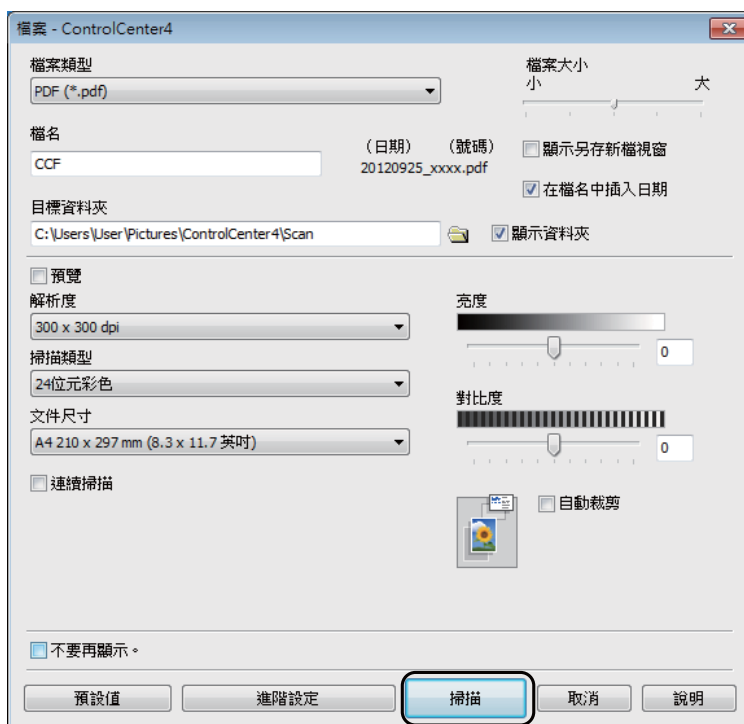



## 如何變更 PDF 掃描時機器的掃描模式設定

您可以使用 ControlCenter4 變更機器的掃描模式設定。(Windows®)

- 1 (Windows® XP、Windows Vista® 和 Windows® 7)  
依次按  (開始) / 所有程式 / **Brother/MFC-XXXX** (XXXX 為您的型號名稱) / **ControlCenter4** 啟動 ControlCenter4。ControlCenter4 應用程式將啟動。

(Windows® 8)

按一下  (**Brother Utilities**)，再按一下下拉式選單並選擇您的型號名稱 (如果尚未選擇)。按一下左側導覽列中的**掃描**，再按一下 **ControlCenter4**。ControlCenter4 應用程式將啟動。

- 2 確定已從型號下拉式選單中選擇您要使用的機器。
- 3 按一下裝置設定標籤。
- 4 按一下裝置掃描設定。



5 選擇檔案標籤。您可以變更預設設定。

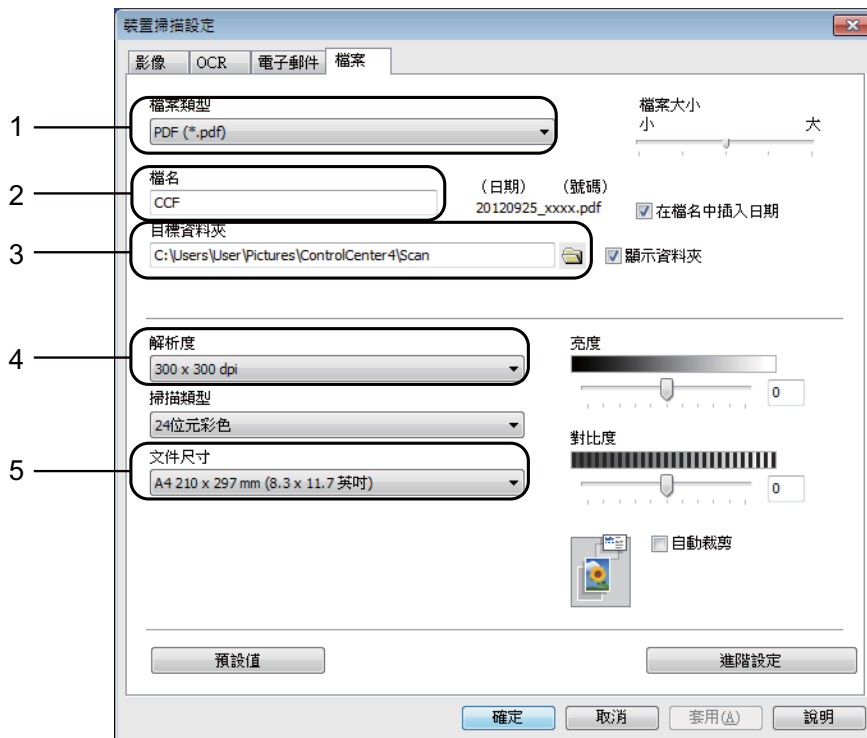

- 1 從**檔案類型**下拉式選單中選擇 **PDF (\*.pdf)**。
- 2 您可以輸入掃描檔要使用的檔案名稱。
- 3 您可以將檔案儲存在預設資料夾中，也可以按一下  (**瀏覽**) 按鈕選擇您需要的資料夾。
- 4 您可以從**解析度**下拉式選單中選擇掃描解析度。
- 5 您可以從**文件尺寸**下拉式選單中選擇文件尺寸。

6 按一下**確定**。

## 如何使用控制面板將文件掃描為 PDF 檔案

- 1 放入您的原稿。(請參閱 >> 第 22 頁 *如何裝入原稿*。)
- 2 按  (掃描)。
- 3 按 ▲ 或 ▼ 選擇 [掃描到檔案] 選項。按 **OK**。
- 4 如果機器已連接至網路，按 ▲ 或 ▼ 選擇電腦名稱。按 **OK**。  
執行以下操作之一：
  - 如果您想使用預設設定，轉到步驟 8。
  - 如果您想變更預設設定，轉到步驟 5。
- 5 按 ▲ 或 ▼ 選擇 [使用面板設定] 選項。按 **OK**。
- 6 按 ▲ 或 ▼ 選擇 [開] 選項。按 **OK**。
- 7 視乎需要，設定 [掃描類型]、[解析度]、[檔案類型]、[掃描尺寸] 和 [移除背景] 等選項。按 **OK**。
- 8 按 **黑白啟動** 或 **彩色啟動**。  
機器開始掃描程序。

### 註釋

可使用下列掃描模式。

- [掃描到檔案]
- [掃描到電子郵件]
- [掃描到 OCR]
- [掃描到影像]
- [Web 服務]<sup>1</sup>

<sup>1</sup> 僅 Windows<sup>®</sup> 使用者。(Windows Vista<sup>®</sup> SP2 或更高版本、Windows<sup>®</sup> 7 和 Windows<sup>®</sup> 8)  
(>> 軟體與網路使用說明書。)

## 更換墨水匣

您的機器附有墨水點計數器。墨水點計數器監控四個墨水匣的剩餘墨水量。當機器偵測到某墨水匣中的墨水即將耗盡時，機器會顯示警告訊息。

### 註釋

例如，當某墨水匣中的墨水即將耗盡時，液晶螢幕會顯示〔墨水不足〕(顏色名稱)。

您應當提前購買新墨水匣，以便機器顯示此顏色的墨水已完全耗盡時可以更換。

當某墨水匣中的墨水用盡時，液晶螢幕會顯示〔無法列印〕或〔僅黑白列印〕。

此時，您應當僅更換對應的墨水匣。

液晶螢幕上會顯示墨水不足或者需要更換的墨水匣。請務必遵循液晶螢幕上的提示，按正確順序更換墨水匣。

即使機器提示您更換墨水匣，但是墨水匣中仍會有少量墨水。墨水匣中必須留有一些墨水以防止變乾而損壞列印頭組件。

### 注意

如果墨水濺入眼中，請立即用水清洗；如有任何不適，請到醫院就診。

### 重要事項

Brother 多功能複合機僅能使用為其開發之特定規格墨水。使用 Brother 原廠墨水匣可使您的機器發揮最佳性能和維持產品使用穩定性。若您使用其他規格的墨水或墨水匣，Brother 不保證機器能夠正常運作。因此，Brother 不建議您使用非原廠墨水匣，也不建議您在空墨水匣中裝入其他品牌的墨水。使用非原廠耗材造成機器損壞的損壞不屬於保固範圍內，如需維修服務，雖在保固期內仍須付費維修，詳情請參閱產品保固條款。

- 1 打開墨水匣蓋 (1)。  
如果一個或多個墨水匣中的墨水已耗盡，液晶螢幕上會顯示〔僅黑白列印〕或〔無法列印〕。

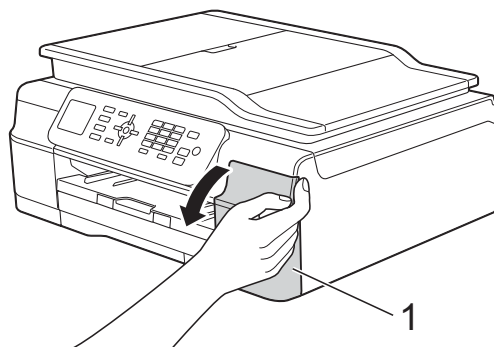

- 2 按下鎖定釋放桿（如圖所示），釋放液晶螢幕上指示的墨水匣。從機器中取出該墨水匣。

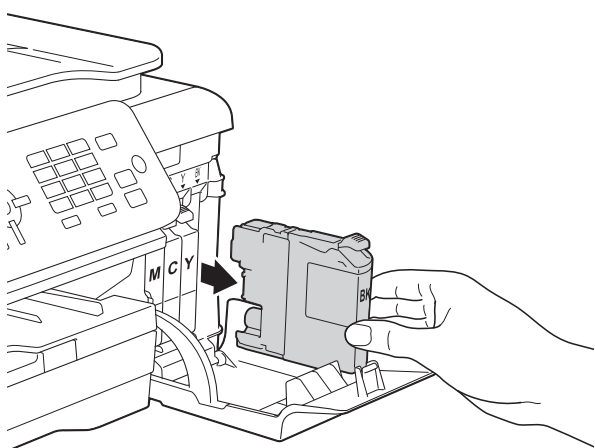
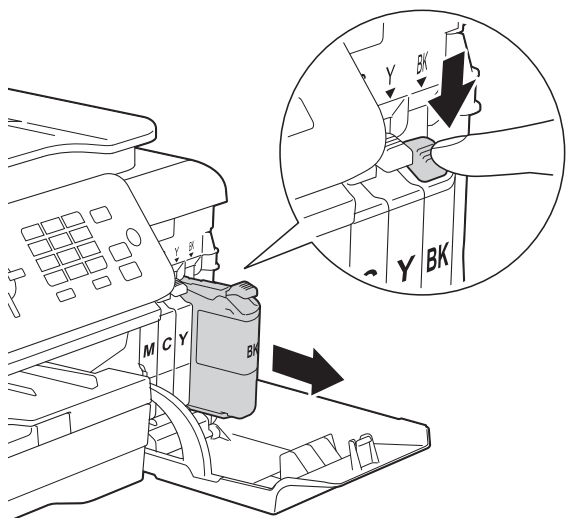

- 3 拆開液晶螢幕上所指示顏色的新墨水匣包裝，然後取出新墨水匣。

- 4 按逆時針方向旋轉橙色保護包裝部件 (1) 上的綠色釋放桿，直到解除真空密封，然後取下橙色保護包裝部件（如下圖所示）。

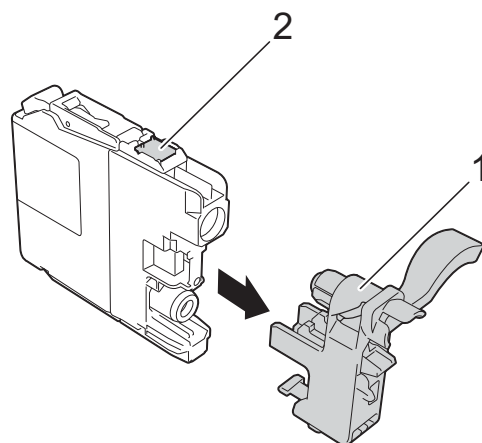
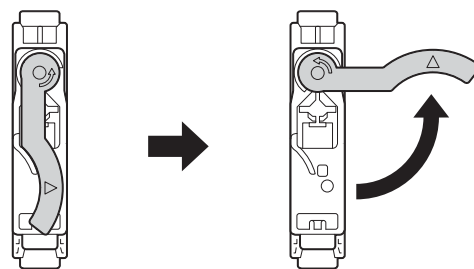
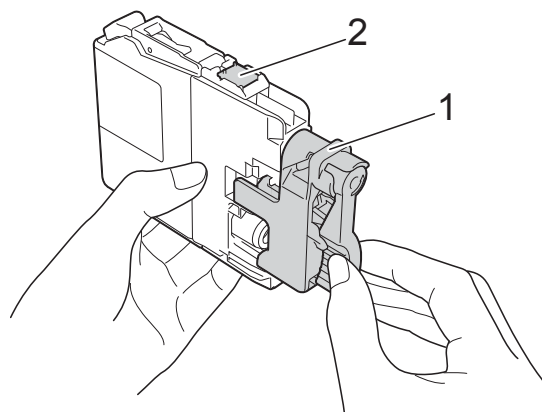

### 重要事項

切勿觸摸圖中所示墨水匣區域 (2)，否則機器可能會偵測不到墨水匣。

- 5 視乎顏色，墨水匣的安裝位置會有所不同。請按標籤上的箭頭方向插入墨水匣。

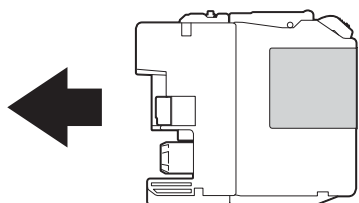

- 6 輕推墨水匣後部標有「PUSH」的位置，直到墨水匣鎖定桿抬起，然後關閉墨水匣蓋。

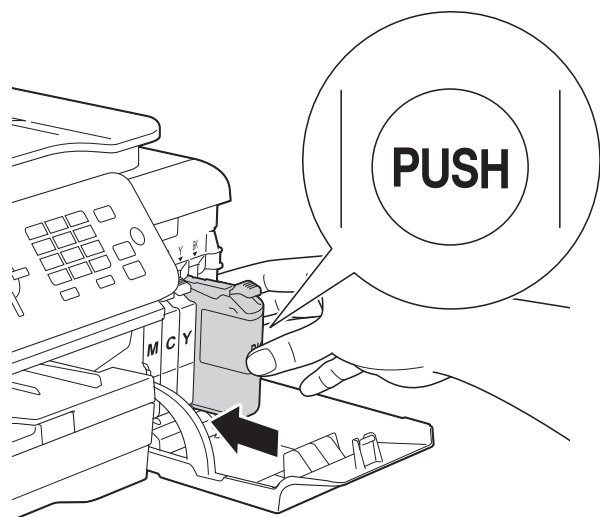

- 7 機器將自動重置墨水點計數器。

## 註釋

- 如果您已更換墨水匣（例如：黑色墨水匣），液晶螢幕上可能會要求您確認更換的是全新墨水匣（例如：〔是否已更換〕**BK**〔黑色〕）。對於您已安裝的每個新墨水匣，請按**1**（〔是〕）重置對應顏色的墨水點計數器。如果您安裝的並非全新墨水匣，請務必按**2**（〔否〕）。
- 如果安裝墨水匣後液晶螢幕上顯示〔沒有墨水匣〕或〔無法偵測〕，請檢查墨水匣是否為全新的Brother 原廠墨水匣以及是否安裝正確。取出該墨水匣，然後重新穩妥地慢慢裝入，直到墨水匣鎖定桿抬起。

## 重要事項

- 如果無需更換墨水匣，切勿取出墨水匣，否則其墨水量可能會減少，而機器將無法偵測墨水匣中的剩餘墨水量。
- 切勿觸摸墨水匣插槽，否則墨水可能會弄髒您的皮膚。
- 切勿搖動墨水匣。如果墨水濺到您的皮膚或衣服上，請立即用肥皂或洗滌劑進行清洗。
- 如果因墨水匣裝入位置錯誤而造成顏色混合，液晶螢幕上會顯示〔墨水顏色錯誤〕。找出顏色與所在位置不匹配的墨水匣，然後將其移到正確位置。
- 拆開墨水匣包裝後請立即將其裝入機器，並在安裝後的六個月內將墨水用完。請在包裝上標示的有效日期之前使用尚未拆開包裝的墨水匣。
- 請勿拆卸或損壞墨水匣，否則可能會導致墨水溢出。

## 清潔和檢查機器

### 清潔掃描器玻璃平台

- 1 從電源插座上拔掉機器電源線插頭。
- 2 抬起原稿蓋 (1)。使用沾有不易燃玻璃清潔劑的不掉毛的軟布清潔掃描器玻璃平台 (2) 和白色塑膠 (3)。

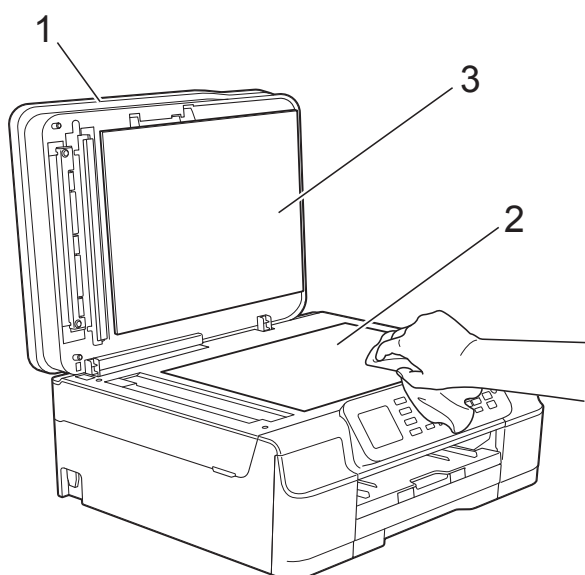

- 3 在自動進稿器中，用沾有不易燃玻璃清潔劑的不掉毛的軟布清潔白色條狀物 (1) 和條狀玻璃 (2)。

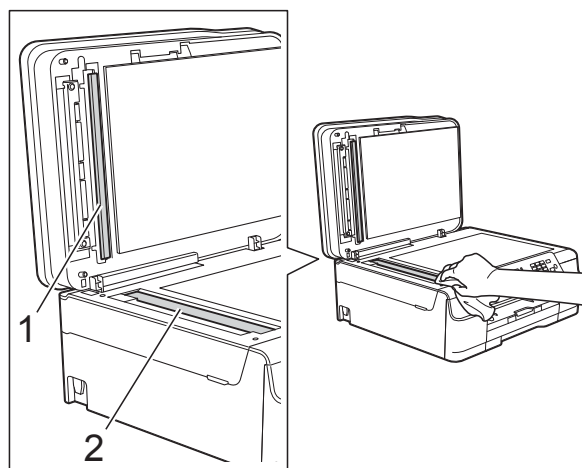

### 註釋

用不易燃玻璃清潔劑清潔條狀玻璃之後，請用手指觸摸條狀玻璃以查看上面是否仍附著髒物。如果您感覺到還有污垢或碎片，請再次清潔條狀玻璃，並重點清潔該區域。您可能需要重複清潔三至四次。若要進行測試，請在每次清潔完後執行一次複印。



條狀玻璃上有污點或修正液時，列印樣本上有縱向線條。



清潔條狀玻璃後，縱向線條消失。

## 清潔列印頭

為確保列印品質，需要時機器會自動清潔列印頭。如果機器發生列印品質問題，您可以手動啟動清潔程序。

如果列印頁面上的文字或圖形中出現水平線或空白，請清潔列印頭。您可以僅清潔黑色墨水匣，也可以同時清潔黃色、靛藍色和青色墨水匣，或者同時清潔全部四種顏色的墨水匣。

清潔列印頭會消耗墨水。頻繁清潔會造成不必要的墨水消耗。

### 重要事項

切勿觸摸列印頭，否則可能會造成永久性損壞，而此類損壞不屬於列印頭保固範圍。

- 1 按功能。
- 2 按 ▲ 或 ▼ 選擇 [墨水]。  
按 **OK**。
- 3 按 ▲ 或 ▼ 選擇 [清洗]。  
按 **OK**。
- 4 按 ▲ 或 ▼ 選擇 [黑色]、[彩色] 或 [全部]。  
按 **OK**。  
機器將清潔列印頭。  
清潔完成後，機器會返回準備就緒模式。

## 註釋

- 如果您已清潔列印頭五次或以上，而列印品質仍未有所改善，請嘗試取出有問題的顏色的墨水匣，然後更換新的 Brother 原廠 Innobella™ 墨水匣。再次嘗試清潔列印頭五次。如果列印品質仍未有所改善，請聯絡 Brother 客戶服務中心或您當地的 Brother 授權維修中心。
- 您也可以從電腦清潔列印頭。  
(▶▶ 軟體與網路使用說明書。)

## 檢查列印品質

如果列印成品上出現陰影或彩色條紋和文字，則某些列印頭噴嘴可能已被堵塞。您可以透過列印品質測試頁並查看噴嘴檢查圖片執行檢查。

- 1 按功能。
- 2 按 ▲ 或 ▼ 選擇 [墨水]。  
按 **OK**。
- 3 按 ▲ 或 ▼ 選擇 [列印測試頁]。  
按 **OK**。
- 4 按 ▲ 或 ▼ 選擇 [列印品質]。  
按 **OK**。
- 5 按彩色啟動。  
機器將開始列印品質測試頁。
- 6 檢查頁面中四個顏色塊的列印品質。



- 7 液晶螢幕上會顯示提示以詢問您列印品質是否良好。  
執行以下操作之一：
- 如果所有線條都清晰可見，請按 **1** (〔是]) 結束列印品質檢查，然後轉到步驟 **11**。
  - 如果您發現短線不齊 (如下圖所示)，請按 **2** 選擇〔否〕。

良好



不良



- 8 液晶螢幕上會顯示提示以詢問您黑色和其他三種顏色的列印品質是否良好。  
按 **1** (〔是]) 或 **2** (〔否])。
- 9 液晶螢幕上會顯示提示以詢問您是否開始清潔。  
按 **1** (〔是])。  
機器將開始清潔列印頭。
- 10 待清潔完成後，按**彩色**啟動。  
機器將再次列印品質測試頁。返回步驟 **6**。
- 11 按**停止 / 退出**。

如果您已清潔列印頭五次或以上，而列印品質仍未有所改善，請嘗試取出有問題的顏色的墨水匣，然後更換新的 Brother 原廠墨水匣。再次嘗試清潔列印頭五次。如果列印品質仍未有所改善，請聯絡 Brother 客戶服務中心或您當地的 Brother 授權維修中心。

## 重要事項

切勿觸摸列印頭，否則可能會造成永久性損壞，而此類損壞不屬於列印頭保固範圍。

## 註釋



當列印頭噴嘴被堵塞時，列印樣本如圖所示。

清潔列印頭噴嘴後，橫向線條消失。

## 檢查列印對齊

如果移動機器之後列印的文字模糊不清或影像色彩不鮮艷，則您可能需要調整列印對齊。

- 1 按**功能**。
- 2 按 **▲** 或 **▼** 選擇〔墨水〕。  
按 **OK**。
- 3 按 **▲** 或 **▼** 選擇〔列印測試頁〕。  
按 **OK**。
- 4 按 **▲** 或 **▼** 選擇〔列印對齊〕。  
按 **OK**。

A

- 5 按黑白啟動或彩色啟動。  
機器將開始列印對齊測試頁。

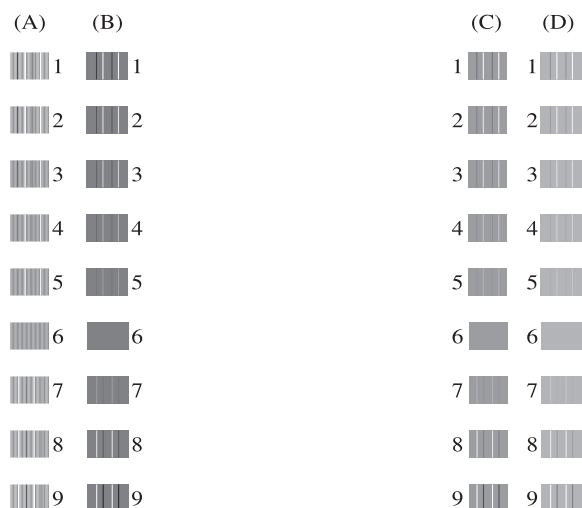

- 6 對於「A」圖案，請按縱向線條最不明顯的列印測試頁的編號(1-9)。  
對於 B、C 和 D 圖案，重複執行此步驟。  
在本示例中，編號 6 是 A、B、C 和 D 圖案的最佳選擇。

- 7 按停止 / 退出。

## 註釋

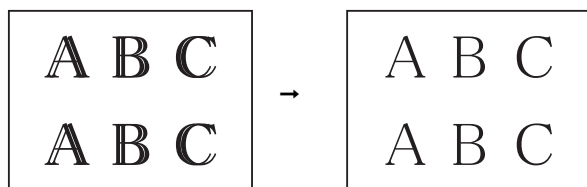

未正確調整列印對齊時，文字如上圖所示模糊不清。

正確調整列印對齊後，文字效果如上圖所示。

## 設定日期和時間

液晶螢幕上會顯示日期和時間。如果不是目前的日期和時間，請遵循以下說明重新輸入。

透過設定本機身分，您可以將日期和時間添加到發送的每份傳真上。

- 1 按功能。
- 2 按 ▲ 或 ▼ 選擇 [ 初始設定 ]。  
按 OK。
- 3 按 ▲ 或 ▼ 選擇 [ 日期 & 時間 ]。  
按 OK。
- 4 按 ▲ 或 ▼ 選擇 [ 日期 & 時間 ]。  
按 OK。
- 5 使用撥號鍵盤輸入年份的最後兩位數字，然後按 OK。
- 6 使用撥號鍵盤輸入代表月份的兩位數字，然後按 OK。
- 7 使用撥號鍵盤輸入代表日期的兩位數字，然後按 OK。
- 8 按 ▲ 或 ▼ 選擇 [ 12 小時時鐘 ] 或 [ 24 小時時鐘 ]，然後按 OK。
- 9 若要輸入時間，執行以下操作之一：
  - 如果您在步驟 8 中選擇了 [ 12 小時時鐘 ]，使用撥號鍵盤輸入時間 (12 小時制)，然後按 OK。  
按 ▲ 或 ▼ 選擇 [ AM ] 或 [ PM ]，然後按 OK。
  - 如果您在步驟 8 中選擇了 [ 24 小時時鐘 ]，使用撥號鍵盤輸入時間 (24 小時制)，然後按 OK。  
(例如，輸入 19:45，表示 7:45 PM。)
- 10 按停止 / 退出。

如果您認為本機器有問題，請先對照下表檢查並按照故障排除技巧進行。

您可自行更正多數問題。如果您需要其他協助，請瀏覽 Brother Solutions Center (Brother 解決方案中心) (<http://solutions.brother.com/>) 以獲取最新的常見問答集和故障排除提示。

## 確認問題

首先，檢查以下各項：

- 機器電源線正確連接且機器電源開關已開啟。
- 已移除所有保護零件。
- 紙張已正確裝入紙匣。
- 介面傳輸線已穩固地連到機器和電腦，或者已在機器和電腦上設定無線連接。
- 液晶螢幕訊息  
(請參閱 ►► 第 69 頁 *錯誤和維護訊息*。)

如果檢查上述事項後仍無法解決問題，請確認您的問題，然後參考建議的頁面。

紙張處理和列印問題：

- ►► 第 87 頁 *列印問題*
- ►► 第 89 頁 *列印品質問題*
- ►► 第 90 頁 *紙張處理問題*
- ►► 第 92 頁 *列印接收的傳真*

電話和傳真問題：

- ►► 第 92 頁 *電話線路或連接*
- ►► 第 95 頁 *處理來電*
- ►► 第 93 頁 *接收傳真*
- ►► 第 94 頁 *發送傳真*

複印問題：

- ►► 第 95 頁 *複印問題*

掃描問題：

- >> 第 95 頁 *掃描問題*

軟體和網路問題：

- >> 第 96 頁 *軟體問題*
- >> 第 96 頁 *網路問題*

## 錯誤和維護訊息

與其他精密辦公設備一樣，本機器也可能會發生錯誤，也需要更換耗材。發生錯誤時，機器會識別錯誤或所需例行維護，並顯示相應訊息。下表列出了常見錯誤及維護訊息。

您可自行清除多數錯誤並進行例行維護。如果您需要其他協助，請瀏覽 Brother Solutions Center (Brother 解決方案中心) (<http://solutions.brother.com/>) 以獲取最新的常見問答集和故障排除提示。

錯誤訊息	原因	動作
[ 廢墨盒將滿 ]	墨水收集器或沖洗槽幾乎裝滿。	聯絡 Brother 客戶服務中心或您當地的 Brother 授權維修中心。
[ 僅黑白列印 ] [ 更換墨水匣 ]	<p>一個或多個彩色墨水匣中的墨水已耗盡。</p> <p>您可以在黑白模式下使用本機器，視乎列印的頁數，大約可使用四星期。</p> <p>當液晶螢幕上顯示此訊息時，各項操作運作方式如下：</p> <ul style="list-style-type: none"> <li>■ 列印           <p>如果您在印表機驅動程式的<b>進階</b>標籤中選擇<b>灰階</b>，則可以將本機器作為黑白印表機使用。</p> <p>顯示此訊息時，雙面列印不可用。</p> </li> <li>■ 複印           <p>如果紙張類型設定為 [ 普通紙 ]，您可以執行黑白複印。</p> <p>顯示此訊息時，雙面複印不可用。</p> </li> <li>■ 傳真           <p>如果紙張類型設定為 [ 普通紙 ] 或 [ 噴墨專用紙 ]，本機器將接收並列印黑白傳真。</p> <p>如果發送機器正在發送彩色傳真，本機器的「接通」將要求以黑白方式發送該傳真。</p> </li> </ul>	<p>更換墨水匣。(請參閱 &gt;&gt; 第 60 頁 <b>更換墨水匣</b>。)</p> <p><b>註釋</b></p> <p>若發生以下情況，本機器將停止全部列印操作，直到安裝新墨水匣後方可使用本機器：</p> <ul style="list-style-type: none"> <li>• 如果您拔掉機器的電源線插頭或取出墨水匣。</li> <li>• 如果紙張類型沒有設定為 [ 普通紙 ] 或 [ 噴墨專用紙 ]。</li> <li>• (Windows®) 如果您在印表機驅動程式的<b>基本</b>標籤中勾選了<b>慢乾紙</b>。</li> </ul> <p>(Macintosh) 如果您在印表機驅動程式的<b>列印設定</b>標籤中勾選了<b>慢乾紙</b>。</p>

錯誤訊息	原因	動作
〔無法偵測〕	您安裝新墨水匣的過程太快，機器無法偵測到該墨水匣。	取出新墨水匣，然後重新穩妥地慢慢裝入，直到墨水匣鎖定桿抬起。(請參閱 ►► 第 60 頁 <i>更換墨水匣</i> 。)
	墨水匣安裝不正確。	
	如果您正在使用的墨水並非 Brother 原廠墨水，則機器可能偵測不到墨水匣。	更換 Brother 原廠墨水匣。如果錯誤訊息仍然存在，請聯絡 Brother 客戶服務中心或您當地的 Brother 授權維修中心。
〔無法偵測墨水〕	如果您正在使用的墨水並非 Brother 原廠墨水，則機器可能偵測不到墨水餘量。	更換 Brother 原廠墨水匣。如果錯誤訊息仍然存在，請聯絡 Brother 客戶服務中心或您當地的 Brother 授權維修中心。
〔無法列印〕 〔更換墨水匣〕	一個或多個墨水匣中的墨水已耗盡。機器將停止全部列印操作。如果記憶體可用，黑白傳真將被儲存到記憶體中。如果發送機器正在發送彩色傳真，本機器的「接通」將要求以黑白方式發送該傳真。	更換墨水匣。(請參閱 ►► 第 60 頁 <i>更換墨水匣</i> 。)
〔通訊錯誤〕	電話線路品質不良導致通訊錯誤。	如果問題仍然存在，請致電電話公司並要求他們檢查您的電話線路。
〔蓋子打開〕 〔蓋子被打開〕	掃描器頂蓋沒有鎖定在關閉位置。	抬起再關閉掃描器頂蓋。 確保電話線和 USB 線(如使用)正確穿過溝槽，並沿著溝槽繞到機器後面。
	墨水匣蓋沒有鎖定在關閉位置。	完全關閉墨水匣蓋，直到其卡入定位。
〔剩餘數據〕	列印資料遺留在機器記憶體中。	按 <b>停止 / 退出</b> 。機器將取消剩餘工作，並將其從記憶體中清除。請再次嘗試列印。
〔連接中斷〕	對方或對方傳真設備已停止撥打。	嘗試重新發送或接收。如果通話反復停止且您正在使用 VoIP (IP 語音) 系統，請嘗試將相容性變更為基本 (VoIP)。(請參閱 ►► 第 98 頁 <i>電話線路干擾 / VoIP</i> 。)

錯誤訊息	原因	動作
[原稿卡紙]	文件未正確插入或送入，或從自動進稿器掃描的原稿太長。	(請參閱 >> 第 22 頁 <i>使用自動進稿器</i> 。) (請參閱 >> 第 79 頁 <i>原稿卡紙</i> 。)
[現正使用一線兩號模式] (適用於澳大利亞、新加坡和香港) [FaxAbility 開] (適用於紐西蘭)	(對於澳大利亞、新加坡和香港) 機器處於一線兩號制式模式。您無法將接收模式從 [手動] 變更為其他模式。 (對於紐西蘭) 機器處於 FaxAbility 模式。您無法將接收模式從 [手動] 變更為其他模式。	(對於澳大利亞、新加坡和香港) 將一線兩號制式設定為 [關]。 (請參閱 >> 第 34 和 39 頁 <i>關閉一線兩號制式</i> 。) (對於紐西蘭) 將 FaxAbility 設定為 [關]。 (請參閱 >> 第 37 頁 <i>關閉或開啟 FaxAbility 的方法</i> 。)
[高溫]	室內溫度過高。	降低室內溫度後，待機器冷卻至室內溫度，然後再試一次。

錯誤訊息	原因	動作
〔墨水收集器滿〕	<p>墨水收集器或沖洗槽已滿。這些組件屬於定期維護組件，為了確保您的 Brother 機器能夠實現最佳性能，每使用一段時間可能需要更換一次。由於這些組件屬於定期維護組件，它們的更換不在保固範圍之內。這些項目的更換需求及更換週期視乎清潔墨水系統所需的清洗和沖洗次數而定。對墨水收集器或沖洗槽進行清洗和沖洗操作時需要消耗一些墨水。視乎情況不同，清潔機器所需的清洗和沖洗次數也會有所差異。例如，因為機器開啟後會自動啟動清潔程序，所以頻繁地開關機器將增加清潔次數。使用 Brother 之外的其他品牌墨水可能導致頻繁清潔，這是因為其他品牌的墨水可能造成列印品質下降，而進行清潔可避免品質下降。機器所需清潔次數越多，墨水收集器或沖洗槽充滿的速度就越快。</p> <p><b>註釋</b></p> <p><i>使用非原廠耗材造成機器損壞不在產品保固範圍內。</i></p>	<p>需要更換墨水收集器或沖洗槽。如需維修機器，請聯絡 Brother 客戶服務中心或當地 Brother 特約維修中心。</p> <p>啟動清潔程序的其他原因包括：</p> <ol style="list-style-type: none"> <li>1 清除卡紙後，機器在列印下一份接收傳真前會自動啟動清潔程序。</li> <li>2 閒置 30 天以上（不經常使用）時，機器會自動啟動清潔程序。</li> <li>3 同種顏色的墨水匣更換 12 次後，機器會自動啟動清潔程序。</li> </ol>
〔墨水不足〕	<p>一個或多個墨水匣中的墨水即將耗盡。如果其中一個彩色墨水匣中的墨水即將耗盡，而此時有人正在向您發送彩色傳真，本機器的「接通」將要求以黑白方式發送該傳真。如果發送機器具有轉換功能，彩色傳真將以黑白方式被列印到機器中。</p>	<p>訂購新墨水匣。您可以繼續列印，直到液晶螢幕上顯示〔無法列印〕。（請參閱 ►► 第 60 頁 <i>更換墨水匣</i>。）</p>
〔低溫〕	<p>室內溫度過低。</p>	<p>增加室內溫度後，待機器預熱至室內溫度，然後再試一次。</p>



錯誤訊息	原因	動作
[ 無來電顯示 ]	沒有來電記錄。您沒有接收到來電，或者沒有向電話公司登記來電顯示服務。	如果您想使用來電顯示功能，請致電電話公司。(視乎您所在的國家，請分別參閱 >> 第 35、37 和 39 頁來電顯示。)
[ 沒有墨水匣 ]	墨水匣安裝不正確。	取出新墨水匣，然後重新穩妥地慢慢裝入，直到墨水匣鎖定桿抬起。(請參閱 >> 第 60 頁更換墨水匣。)
[ 紙匣無紙 ]	機器缺紙，或紙張沒有正確放入紙匣。	執行以下操作之一： <ul style="list-style-type: none"> <li>■ 重新將紙張放入紙匣，然後按黑白啟動或彩色啟動。</li> <li>■ 取出紙張，再重新將其放入紙匣，然後按黑白啟動或彩色啟動。(請參閱 &gt;&gt; 第 11 頁裝入紙張和其他列印媒體。)</li> </ul>
	紙匣沒有完全插入。	取出紙匣，再重新裝入，直到其卡入定位，然後按控制面板上的黑白啟動或彩色啟動。
	領紙滾輪表面上積有紙塵。	清潔領紙滾輪。( >> 進階使用說明書：清潔領紙滾輪。)
	卡紙清除蓋沒有正確關閉。	確保卡紙清除蓋兩端已正確關閉。(請參閱 >> 第 81 頁印表機卡紙。)
	紙張卡在機器中。	<p>遵循 &gt;&gt; 第 81 頁印表機卡紙中的步驟取出卡紙。</p> <p>如果進行雙面複印或雙面列印時經常出現此錯誤，送紙滾輪上可能沾有墨水。請清潔送紙滾輪。( &gt;&gt; 進階使用說明書：清潔送紙滾輪。)</p>
[ 無應答 / 忙線 ]	您撥打的號碼無應答或線路繁忙。	確認號碼，然後再試一次。
[ 未註冊 ]	您嘗試存取的速撥號碼沒有儲存在機器中。	設定速撥號碼。(請參閱 >> 第 48 頁儲存速撥號碼。)

錯誤訊息	原因	動作
〔傳真記憶體不足〕	傳真記憶體已滿。	<p>執行以下操作之一：</p> <ul style="list-style-type: none"> <li>■ 清除記憶體中的資料。您可以關閉記憶體接收，釋放一些空間。(▶▶ 進階使用說明書：關閉記憶體接收操作。)</li> <li>■ 列印記憶體中的傳真。(▶▶ 進階使用說明書：列印記憶體中的傳真。)</li> </ul>
〔記憶體已滿〕	機器的記憶體已滿。	<p>如果正在發送傳真或執行複印操作：</p> <ul style="list-style-type: none"> <li>■ 按<b>停止 / 退出</b>，待正在執行的其他操作結束後再試一次。</li> <li>■ 按<b>黑白啟動</b>或<b>彩色啟動</b>選擇〔立刻發送〕發送已掃描頁面。</li> <li>■ 按<b>黑白啟動</b>或<b>彩色啟動</b>選擇〔部分列印〕複印已掃描頁面。</li> <li>■ 清除記憶體中的資料。您可以關閉記憶體接收，釋放一些空間。(▶▶ 進階使用說明書：關閉記憶體接收操作。)</li> <li>■ 列印記憶體中的傳真。(▶▶ 進階使用說明書：列印記憶體中的傳真。)</li> </ul>

錯誤訊息	原因	動作
[ 卡紙 [ 前方 ] ]	紙張卡在機器中。	<p>遵循 ►► 第 81 頁 <i>印表機卡紙</i> 中的步驟取出卡紙。</p> <p>確保紙張長度調整器符合正確的紙張尺寸。</p> <p>放入 A5 或更小尺寸的紙張時，切勿擴張紙匣。(可擴展紙匣僅適用於某些國家 / 地區。)</p> <p>如果再次出現卡紙，則機器內部可能有碎紙。確保機器內部沒有遺留卡紙。(請參閱 ►► 第 85 頁 <i>其他卡紙清除操作</i>。)</p>
[ 卡紙 [ 前及後方 ] ]	紙張卡在機器中。	<p>遵循 ►► 第 81 頁 <i>印表機卡紙</i> 中的步驟取出卡紙。</p> <p>確保紙張長度調整器符合正確的紙張尺寸。</p> <p>放入 A5 或更小尺寸的紙張時，切勿擴張紙匣。(可擴展紙匣僅適用於某些國家 / 地區。)</p> <p>如果再次出現卡紙，則機器內部可能有碎紙。確保機器內部沒有遺留卡紙。(請參閱 ►► 第 85 頁 <i>其他卡紙清除操作</i>。)</p>

錯誤訊息	原因	動作
〔卡紙〔後方〕〕	紙張卡在機器中。	<p>遵循 ►► 第 81 頁 <i>印表機卡紙</i> 中的步驟取出卡紙。</p> <p>確保紙張長度調整器符合正確的紙張尺寸。</p> <p>放入 A5 或更小尺寸的紙張時，切勿擴張紙匣。(可擴展紙匣僅適用於某些國家/地區。)</p> <p>如果再次出現卡紙，則機器內部可能有碎紙。確保機器內部沒有遺留卡紙。(請參閱 ►► 第 85 頁 <i>其他卡紙清除操作</i>。)</p>
	領紙滾輪表面上積有紙塵。	清潔領紙滾輪。(►► 進階使用說明書： <i>清潔領紙滾輪</i> 。)
〔無法清洗 xx〕 〔無法初始化 xx〕 〔無法列印 xx〕 〔無法掃描 xx〕	<p>機器發生機械故障。</p> <p>— 或者 —</p> <p>機器中進入了如迴紋針或破損紙張之類的異物。</p>	<p>打開掃描器頂蓋，清除機器中的所有異物和紙屑。如果錯誤訊息仍然存在，執行以下操作：</p> <p>斷開機器電源前請參閱 ►► 第 78 頁 <i>傳送傳真或傳真日誌報告</i>，以免丟失任何重要訊息。中斷機器電源數分鐘，然後重新連接。</p>
〔墨水顏色錯誤〕	墨水匣安裝位置錯誤。	找出顏色與所在位置不匹配的墨水匣，然後將其移到正確位置。

錯誤訊息	原因	動作
〔紙張尺寸錯誤〕	紙張尺寸設定與紙匣中的紙張尺寸不匹配。或者，您沒有根據所使用紙張的尺寸標誌調整紙匣中的紙張指示。	<ol style="list-style-type: none"> <li>1 確保您選擇的紙張尺寸與紙匣中的紙張尺寸匹配。 (請參閱 &gt;&gt; 第 17 頁 <i>紙張尺寸</i>。)</li> <li>2 確保在縱向位置裝入紙張並根據所使用紙張的尺寸標誌調整紙張指示。(請參閱 &gt;&gt; 第 11 頁 <i>裝入紙張和其他列印媒體</i>。)</li> <li>3 檢查紙張尺寸和紙張位置後，按<b>黑白啟動</b>或<b>彩色啟動</b>。</li> </ol> <p>如果您正在從電腦列印，確保印表機驅動程式中選擇的紙張尺寸與紙匣中紙張的尺寸匹配。 (&gt;&gt; 軟體與網路使用說明書。)</p>

## 錯誤動畫

當發生卡紙時，錯誤動畫會顯示詳細的操作步驟。您可以按自己的速度閱讀這些步驟，按▶閱讀下一個步驟，或者按◀閱讀上一個步驟。

## 傳送傳真或傳真日誌報告

如果液晶螢幕上顯示：

- [無法清洗 xx]
- [無法初始化 xx]
- [無法列印 xx]
- [無法掃描 xx]

Brother 建議您將傳真傳送到其他傳真設備或您的電腦。(請參閱▶▶ 第 78 頁 *傳送傳真到其他傳真設備*或▶▶ 第 78 頁 *傳送傳真到電腦*。)

您也可以傳送傳真日誌報告，以查看有無需要傳送的傳真。(請參閱▶▶ 第 79 頁 *傳送傳真日誌報告到其他傳真設備*。)

## 傳送傳真到其他傳真設備

如果您尚未設定本機身分，則無法進入傳真傳送模式。(▶▶ 快速安裝指南：*輸入個人資訊(本機身分)*。)

- 1 按停止 / 退出暫時中斷錯誤。
- 2 按功能。
- 3 按▲或▼選擇〔服務〕。  
按 OK。
- 4 按▲或▼選擇〔數據傳送〕。  
按 OK。

- 5 按▲或▼選擇〔傳真傳送〕。  
按 OK。
- 6 執行以下操作之一：
  - 若液晶螢幕上顯示〔無數據〕，表示機器記憶體中沒有傳真。  
按停止 / 退出。
  - 輸入您要轉傳傳真的傳真號碼。
- 7 按黑白啟動。

## 傳送傳真到電腦

您可以將機器記憶體中的傳真傳送到電腦。

- 1 按停止 / 退出暫時中斷錯誤。
- 2 確保您電腦上已安裝 **MFL-Pro Suite**，再開啟電腦上的 **PC-FAX 接收**。  
執行以下操作之一：

(Windows® XP、Windows Vista® 和 Windows® 7)

從  (開始)，依次選擇所有程式、**Brother**、**MFC-XXXX**、**PC-FAX 接收**，再選擇接收。(XXXX 為您的型號名稱。)

(Windows® 8)

按一下  (**Brother Utilities**)，再按一下下拉式選單並選擇您的型號名稱(如果尚未選擇)。按一下左側導覽列中的接收 **PC-FAX**，再按一下接收。

- 3 確保您已在機器上設定 PC-Fax 接收。(▶▶ 進階使用說明書：*PC-Fax 接收 (Windows®)*。) 若您設定 PC-Fax 接收時，機器記憶體中有傳真，液晶螢幕會詢問您是否要將傳真轉傳送您的電腦。
- 4 執行以下操作之一：
  - 若要將所有傳真傳送到電腦，按 **1** (〔是〕)。  
按 **▲** 或 **▼** 選擇〔備份列印：開〕或〔備份列印：關〕。  
按 **OK**。
  - 若要退出並讓傳真留在記憶體，按 **2** (〔否〕)。
- 5 按停止 / 退出。

### 傳送傳真日誌報告到其他傳真設備

如果您尚未設定本機身分，則無法進入傳真傳送模式。(▶▶ 快速安裝指南：輸入個人資訊 (本機身分)。)

- 1 按停止 / 退出暫時中斷錯誤。
- 2 按功能。
- 3 按 **▲** 或 **▼** 選擇〔服務〕。  
按 **OK**。
- 4 按 **▲** 或 **▼** 選擇〔數據傳送〕。  
按 **OK**。
- 5 按 **▲** 或 **▼** 選擇〔傳輸報告〕。  
按 **OK**。
- 6 輸入您要轉傳傳真日誌報告的傳真號碼。
- 7 按黑白啟動。

## 原稿卡紙

如果原稿裝入或送入不正確或者原稿太長，則原稿可能會卡在自動進稿器中。請遵循以下步驟清除原稿卡紙：

### 原稿卡在自動進稿器的頂部

- 1 從自動進稿器中取出未被卡住的紙張。
- 2 打開自動進稿器上蓋。
- 3 向上拉出卡住的原稿。

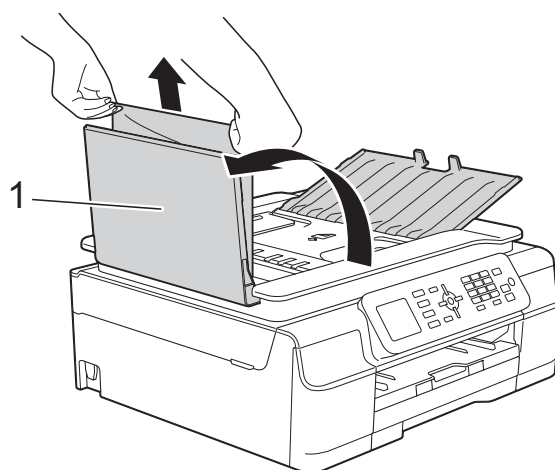

#### 1 自動進稿器上蓋

- 4 關閉自動進稿器上蓋。
- 5 按停止 / 退出。

### 重要事項

為了避免再次發生原稿卡紙，請向下輕按自動進稿器上蓋的中間部分以正確關閉上蓋。

## 原稿卡在自動進稿器的內部

- 1 從自動進稿器中取出未被卡住的紙張。
- 2 抬起原稿蓋。
- 3 向左拉出卡住的原稿。

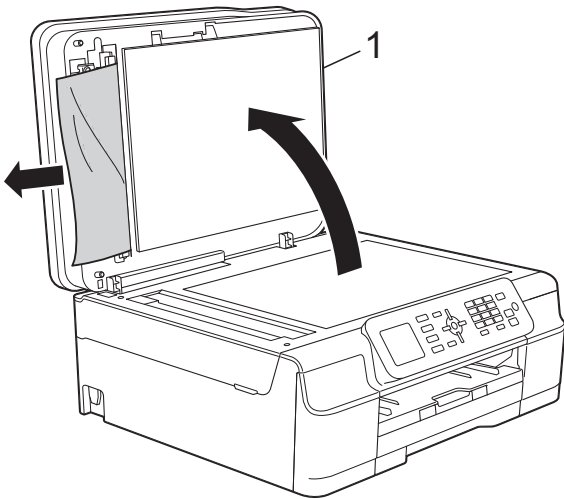

### 1 原稿蓋

- 4 關閉原稿蓋。
- 5 按停止 / 退出。

## 取出卡在自動進稿器中的小尺寸原稿

- 1 抬起原稿蓋。
- 2 將卡片等一小片硬紙插入自動進稿器，以推出小紙屑。

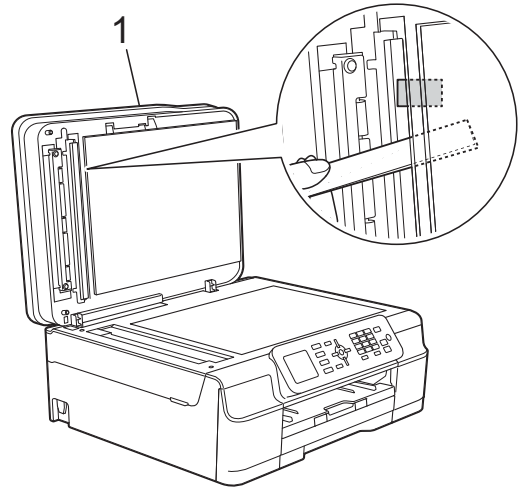

### 1 原稿蓋

- 3 關閉原稿蓋。
- 4 按停止 / 退出。



## 印表機卡紙

遵循以下步驟找到並取出卡紙。

- 1 從電源插座上拔掉機器電源線插頭。

### 重要事項

斷電 24 小時後，儲存在記憶體中的傳真將丟失。

拔掉機器電源線插頭前，您可以將儲存在記憶體中的傳真傳送到電腦或其他傳真設備，以防止丟失重要訊息。(請參閱 ►► 第 78 頁 *傳送傳真或傳真日誌報告*。)

- 2 從機器中完全拉出紙匣 (1)。

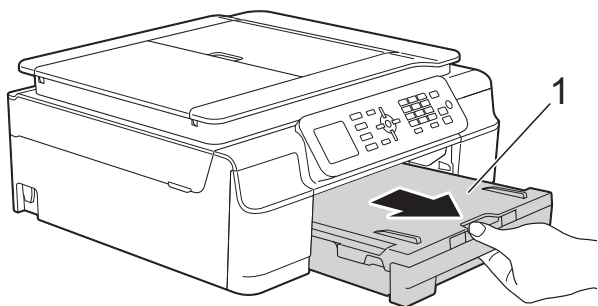

- 3 朝您的方向拉機器內的兩個綠色桿以取出卡紙。

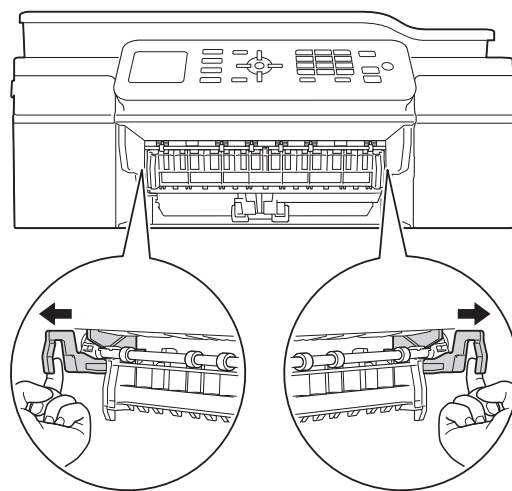

- 如果液晶螢幕上顯示 [卡紙 [後方]]，轉到步驟 7。

- 4 拉出卡住的紙張 (1)。

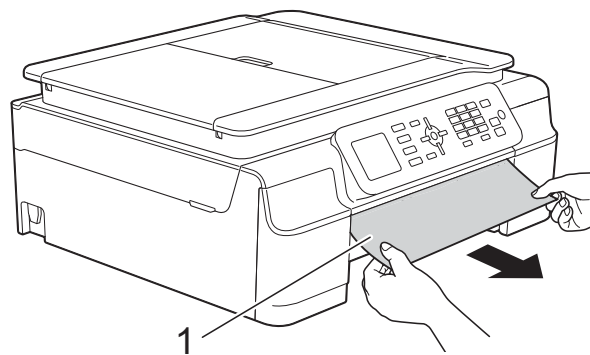

- 5 抬起卡紙清除翼板，然後移除卡紙。

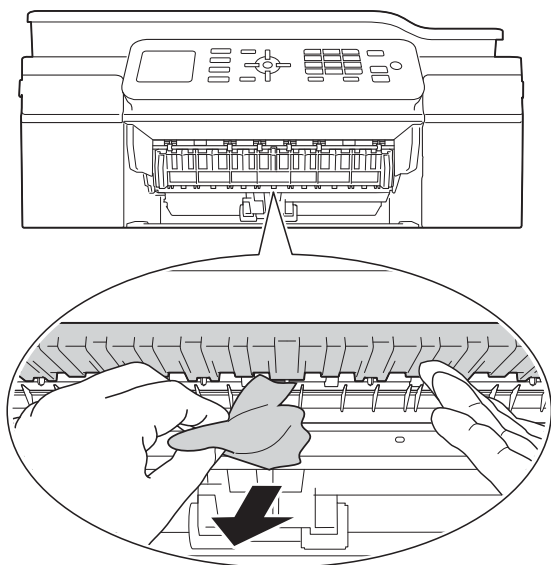

- 6 確保仔細檢查機器內部卡紙清除翼板上方和下方有無紙片。

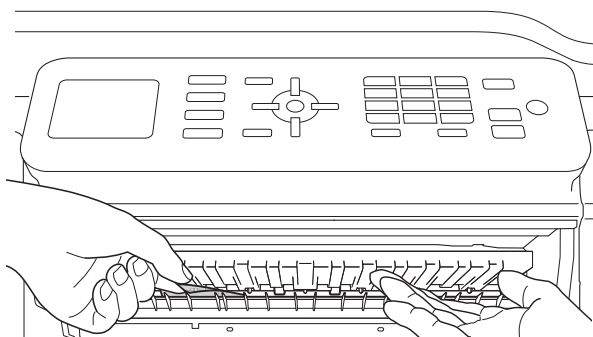

在取出紙匣的狀態下，執行以下操作之一：

- 如果液晶螢幕上顯示〔卡紙〔前方〕〕，轉到步驟 10。
- 如果液晶螢幕上顯示〔卡紙〔前及後方〕〕，轉到步驟 7。

- 7 打開機器後部的卡紙清除蓋 (1)。

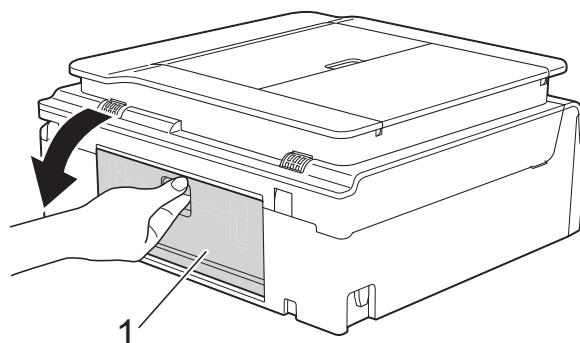

- 8 從機器中拉出卡住的紙張。

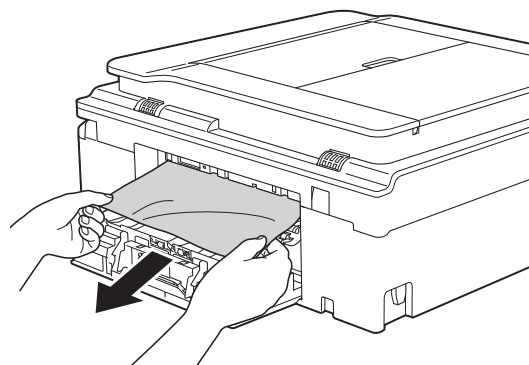

- 9 關閉卡紙清除蓋。確保蓋子已正確關閉。

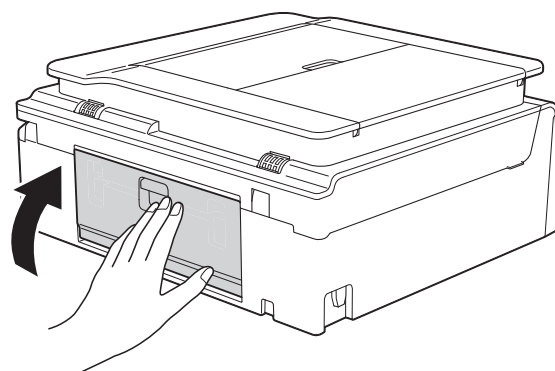

- 10** 用雙手分別握住機器兩側的塑膠突起處，抬起掃描器頂蓋 (1) 至打開位置。  
移動列印頭 (如有需要)，以取出該區域中的殘餘紙張。確保機器內部角落 (2) 和 (3) 處沒有遺留卡住的紙張。

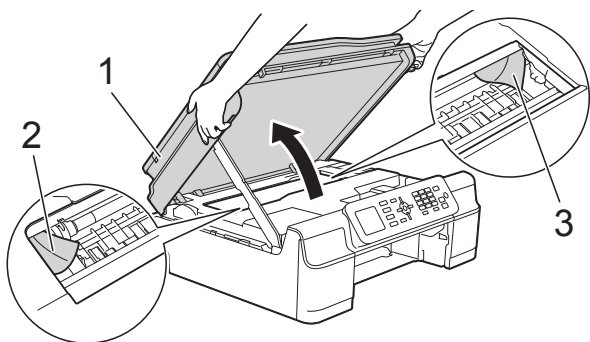

### 重要事項

- 切勿觸摸編碼條 (1)，否則可能會損壞機器。

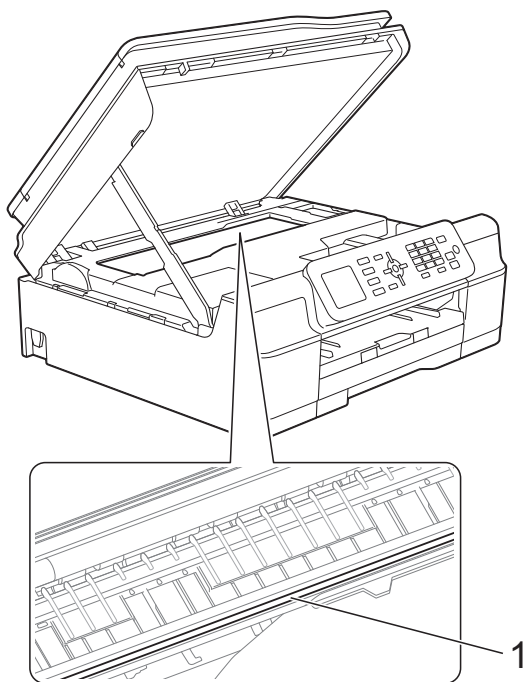

- 如果紙張卡在列印頭下面，請拔掉機器電源線插頭，然後移動列印頭取出卡紙。

- 如果列印頭位於右角 (如圖所示)，您可能無法再移動列印頭。重新連接電源線，按住停止 / 退出，直到列印頭移至中間位置。然後，拔掉機器電源線插頭，取出紙張。

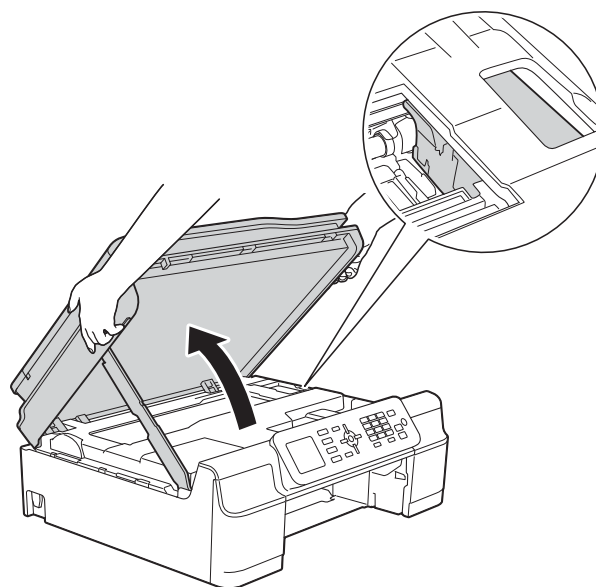

- 如果墨水濺到您的皮膚上，請立即用肥皂和大量清水進行清洗。

- 11** 仔細檢查確保機器內部 (1) 沒有紙片。

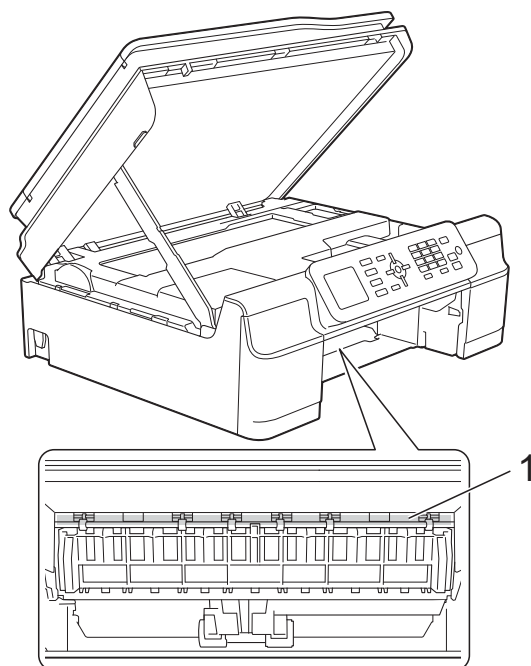

- 12 將紙匣穩妥地裝回機器。

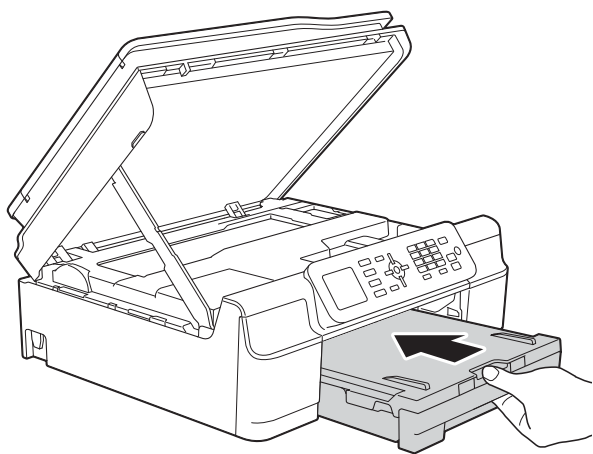

- 13 抬起掃描器頂蓋 (1) 以釋放鎖定桿。用雙手向下輕推掃描器頂蓋支架 (2)，並關閉掃描器頂蓋 (3)。

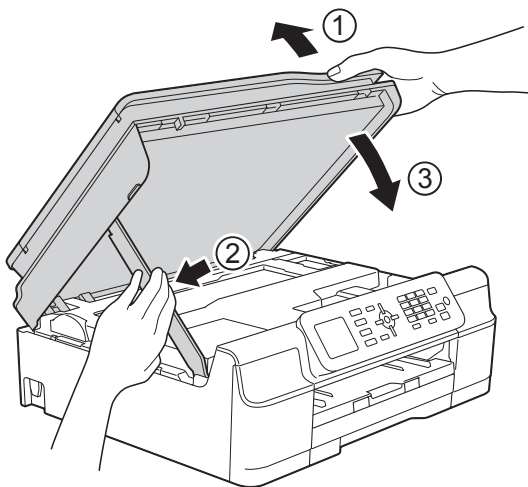

## ⚠ 注意

關閉掃描器頂蓋時，小心不要夾傷手指。

- 14 將紙匣完全推入機器後，拉出紙張支撐板直到其鎖定在打開位置，然後展開出紙托盤。確保您完全拉出紙張支撐板，直到其卡入定位。

## 重要事項

對於 Legal 紙張，請勿使用出紙托盤。(僅適用於某些國家/地區。)

- 15 重新連接電源線。

## 註釋

如果再次出現卡紙，則機器內部可能有碎紙。(請參閱 >> 第 85 頁 其他卡紙清除操作。)

## 其他卡紙清除操作

- 1 從電源插座上拔掉機器電源線插頭。
- 2 從機器中完全拉出紙匣 (1)。

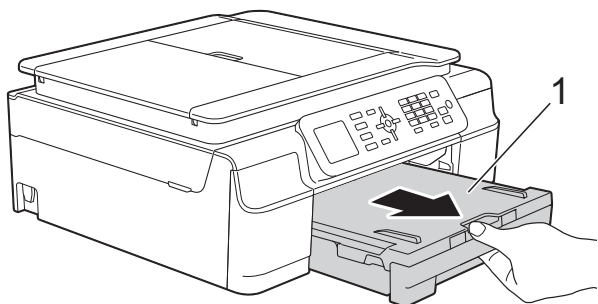

- 3 朝您的方向拉機器內的兩個綠色桿以取出卡紙。

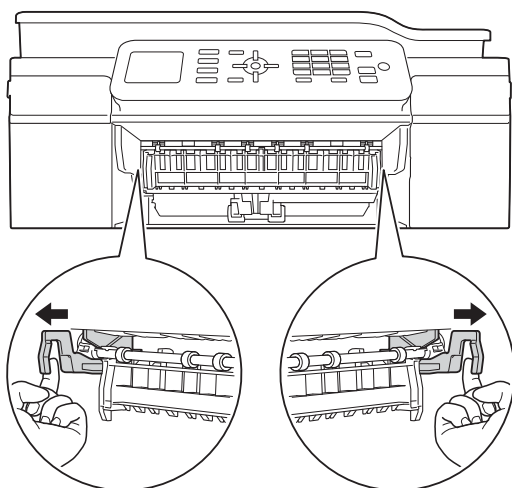

- 4 用雙手分別握住機器兩側的塑膠突起處，抬起掃描器頂蓋至打開位置。

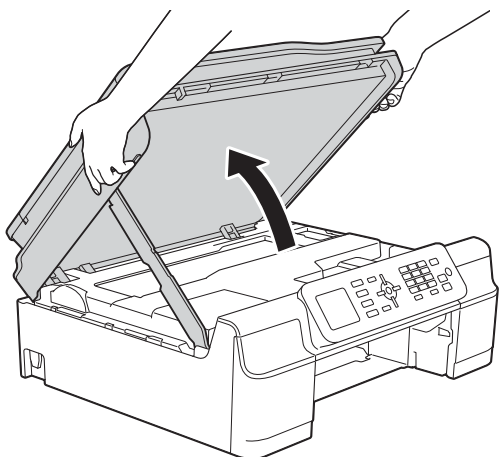

- 5 將一張 A4 或 Letter 尺寸的厚紙，如相片紙，插入機器深處 (如圖所示)。

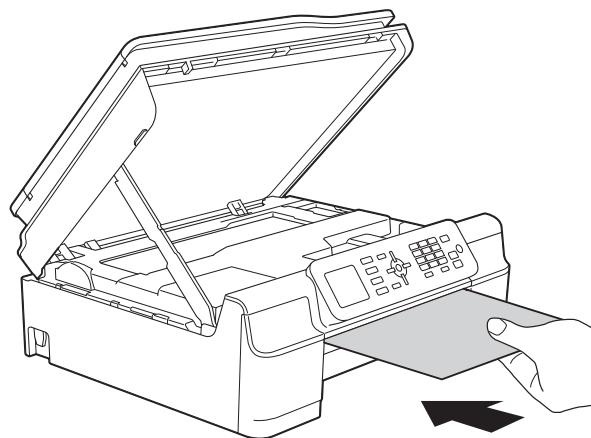
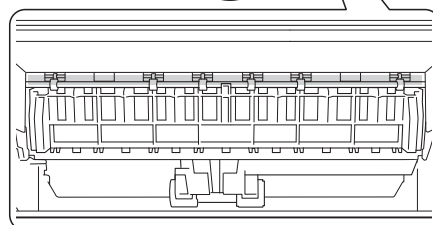
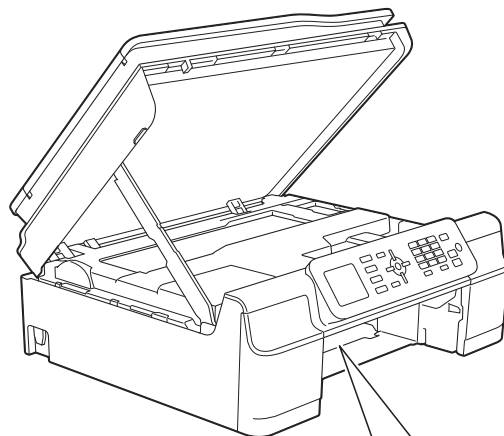

B

- 6 如果厚紙推出任何卡紙，取出卡紙。

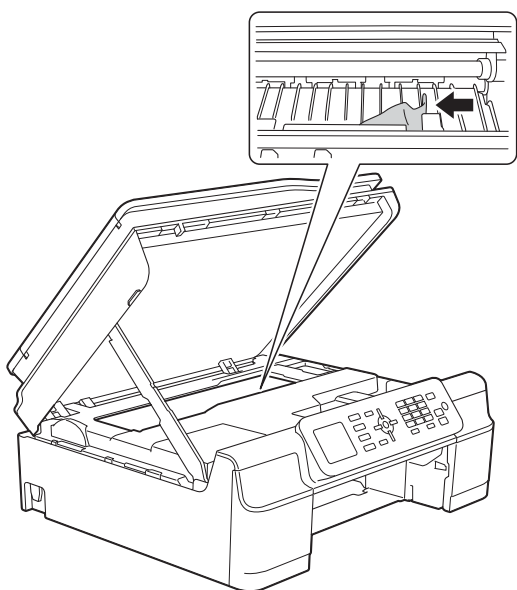

### 重要事項

切勿觸摸編碼條 (1)，否則可能會損壞機器。

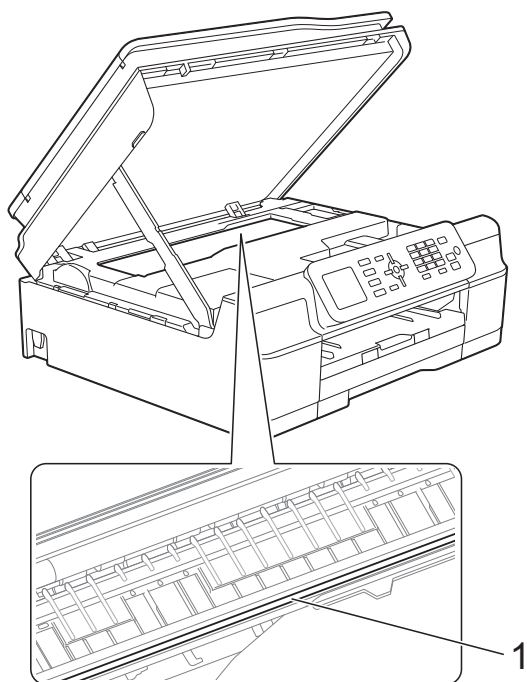

- 7 從機器中拉出厚紙。

- 8 抬起掃描器頂蓋 (1) 以釋放鎖定桿。用雙手向下輕推掃描器頂蓋支架 (2)，並關閉掃描器頂蓋 (3)。

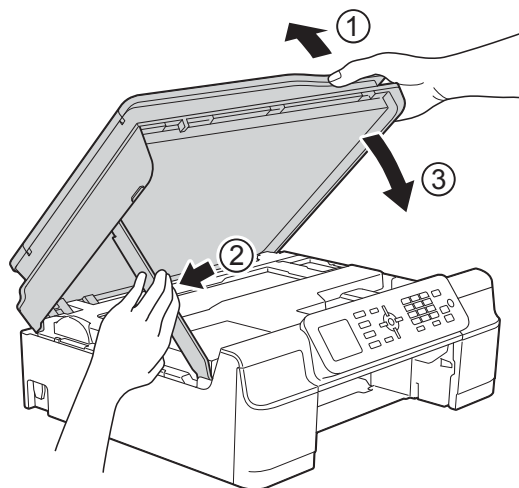

### 注意

關閉掃描器頂蓋時，小心不要夾傷手指。

- 9 將紙匣穩妥地裝回機器。

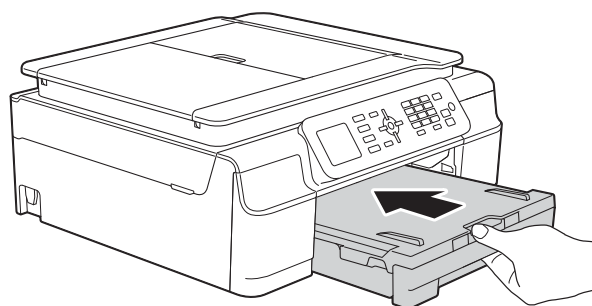



- 10 重新連接電源線。

## 機器問題



### 註釋

- 如需技術協助，請聯絡 Brother 客戶服務中心。
- 如果您認為本機器有問題，請對照下表檢查並按照故障排除技巧進行。您可自行更正多數問題。
- 如果您需要其他協助，請瀏覽 Brother Solutions Center (Brother 解決方案中心) (<http://solutions.brother.com/>) 以獲取最新的常見問答集和故障排除提示。

### 列印問題

問題	建議
無列印成品。	<p>確保已安裝並選擇正確的印表機驅動程式。</p> <p>檢查液晶螢幕上是否顯示錯誤訊息。 (請參閱 &gt;&gt; 第 69 頁 <i>錯誤和維護訊息</i>。)</p> <p>確保機器已連線。</p> <p>(Windows® XP 和 Windows Server® 2003) 依次按 <b>開始 / 印表機和傳真</b>。在 <b>Brother MFC-XXXX Printer</b> (XXXX 為您的型號名稱) 上按一下滑鼠右鍵。如果印表機處於離線狀態，將顯示 <b>線上使用印表機</b>。選擇此選項以啟用印表機。</p> <p>(Windows Vista® 和 Windows Server® 2008) 依次按  / <b>控制台 / 硬體和音效 / 印表機</b>。在 <b>Brother MFC-XXXX Printer</b> (XXXX 為您的型號名稱) 上按一下滑鼠右鍵。如果印表機處於離線狀態，將顯示 <b>線上使用印表機</b>。選擇此選項以啟用印表機。</p> <p>(Windows® 7 和 Windows Server® 2008 R2) 依次按  / <b>裝置和印表機</b>。在 <b>Brother MFC-XXXX Printer</b> (XXXX 為您的型號名稱) 上按一下滑鼠右鍵，然後選擇 <b>查看列印工作</b>。按一下印表機，確保沒有選擇以離線方式使用印表機。</p> <p>(Windows® 8 和 Windows Server® 2012) 將滑鼠游標移到桌面右下角。出現選單列時，按一下 <b>設定</b>，再按一下 <b>控制台</b>。在 <b>硬體和音效 (硬體)</b> 群組中，按一下 <b>檢視裝置和印表機</b>。在 <b>Brother MFC-XXXX Printer</b> (XXXX 為您的型號名稱) 上按一下滑鼠右鍵，然後選擇 <b>查看列印工作</b>。如果出現印表機驅動程式選項，選擇您的印表機驅動程式。按一下選單列中的 <b>印表機</b>，確定沒有選擇以離線方式使用印表機。</p> <p>一個或多個墨水匣中的墨水已耗盡。 (請參閱 &gt;&gt; 第 60 頁 <i>更換墨水匣</i>。)</p>

## 列印問題 ( 繼續 )

問題	建議
無列印成品。 ( 接上頁 )	<p>如果印表機驅動程式多工緩衝處理器中留有未列印的舊資料，將無法列印文件。打開印表機圖示，然後刪除所有資料。可透過以下方式找到印表機圖示：</p> <p>(Windows<sup>®</sup> XP 和 Windows Server<sup>®</sup> 2003) 依次按<b>開始 / 印表機和傳真</b>。</p> <p>(Windows Vista<sup>®</sup> 和 Windows Server<sup>®</sup> 2008) 依次按  / <b>控制台 / 硬體和音效 / 印表機</b>。</p> <p>(Windows<sup>®</sup> 7 和 Windows Server<sup>®</sup> 2008 R2) 依次按  / <b>裝置和印表機 / 印表機和傳真</b>。</p> <p>(Windows<sup>®</sup> 8 和 Windows Server<sup>®</sup> 2012) 將滑鼠游標移到桌面右下角。出現選單列時，依次按<b>設定 / 控制台 / 硬體和音效 ( 硬體 ) 群組 / 檢視裝置和印表機 / 印表機</b>。</p> <p>(Mac OS X v10.6.8) 依次按<b>系統偏好設定 / 列印與傳真</b>。</p> <p>(OS X v10.7.x、10.8.x) 依次按<b>系統偏好設定 / 列印與掃描</b>。</p>
螢幕顯示文件時有出現頁首或頁尾，但未顯示在印出的頁面上。	<p>頁面頂端和底端有不可列印的區域。請調整文件的上下邊界，以列印頁首或頁尾。 ( 請參閱 &gt;&gt; 第 16 頁 <i>不可列印區域</i>。)</p>
無法執行「版面配置」列印。	<p>確保應用程式和印表機驅動程式中的紙張尺寸設定相同。</p>
列印速度太慢。	<p>嘗試變更印表機驅動程式設定。使用最高解析度進行列印時，資料處理、發送和列印需要更長的時間。嘗試使用印表機驅動程式中的其他品質設定，如下所示：</p> <p>(Windows<sup>®</sup>) 按一下<b>進階</b>標籤上的<b>色彩設定</b>，確保取消選取<b>色彩增強</b>。</p> <p>(Macintosh) 選擇<b>色彩設定</b>，按一下<b>進階色彩設定</b>，確保取消選取<b>色彩增強</b>。</p> <p>關閉無邊列印功能。無邊列印比正常列印需要更長時間。 (&gt;&gt; 軟體與網路使用說明書。)</p>
無法正常使用色彩增強功能。	<p>如果您的應用程式中的影像資料並非全彩色影像資料 ( 如 256 色 )，則色彩增強功能不可用。色彩增強功能僅適用於 24 位元或以上的彩色資料。</p>
機器無法透過 Adobe <sup>®</sup> Illustrator <sup>®</sup> 列印。	<p>嘗試降低列印解析度。 (&gt;&gt; 軟體與網路使用說明書。)</p>



## 列印品質問題

問題	建議
列印品質不良。	<p>檢查列印品質。(請參閱 &gt;&gt; 第 64 頁 檢查列印品質。)</p> <p>確保印表機驅動程式中的<b>媒體類型</b>設定或機器選單中的〔紙張類型〕設定與您正在使用的紙張類型相匹配。(請參閱 &gt;&gt; 第 17 頁 紙張類型。)</p> <p>(&gt;&gt; 軟體與網路使用說明書。)</p> <p>確保已更換新的墨水匣。以下情況可能會造成墨水堵塞：</p> <ul style="list-style-type: none"> <li>■ 墨水匣包裝上標示的有效期已過。(如果將 Brother 原廠墨水匣保存在原始包裝中，有效期可長達兩年。)</li> <li>■ 墨水匣已放置在機器中半年以上。</li> <li>■ 墨水匣在使用前可能儲存不當。</li> </ul> <p>確保您正在使用 Brother 原廠 Innobella™ 墨水。Brother 不建議您使用 Brother 原廠墨水匣以外的其他品牌墨水匣，也不建議您向空墨水匣中裝入其他品牌的墨水。</p> <p>確保您正在使用建議的紙張類型。(請參閱 &gt;&gt; 第 18 頁 可使用的紙張和其他列印媒體。)</p> <p>機器的建議使用環境溫度為 20°C ~ 33°C 之間。</p>
文字或圖形中有橫向白線。 	<p>清潔列印頭。(請參閱 &gt;&gt; 第 64 頁 清潔列印頭。)</p> <p>確保您正在使用 Brother 原廠 Innobella™ 墨水。</p> <p>嘗試使用建議的紙張類型。(請參閱 &gt;&gt; 第 18 頁 可使用的紙張和其他列印媒體。)</p> <p>為延長列印頭使用壽命、最大限度地節約墨水以及維持列印品質，Brother 建議您不要頻繁地拔出機器電源線插頭和 / 或長時間不插機器電源線插頭。Brother 建議您使用  關閉機器電源。使用  可確保定期清潔列印頭的同時將機器耗電量降至最低。</p>
機器列印空白頁。	<p>清潔列印頭。(請參閱 &gt;&gt; 第 64 頁 清潔列印頭。)</p> <p>確保您正在使用 Brother 原廠 Innobella™ 墨水。</p> <p>為延長列印頭使用壽命、最大限度地節約墨水以及維持列印品質，Brother 建議您不要頻繁地拔出機器電源線插頭和 / 或長時間不插機器電源線插頭。Brother 建議您使用  關閉機器電源。使用  可確保定期清潔列印頭的同時將機器耗電量降至最低。</p>
字元和線條模糊。	檢查列印對齊是否良好。(請參閱 >> 第 65 頁 檢查列印對齊。)
列印的文字或影像歪斜。	<p>確保紙張已正確裝入紙匣，且紙張指示調整正確。(請參閱 &gt;&gt; 第 11 頁 裝入紙張和其他列印媒體。)</p> <p>確保卡紙清除蓋已正確關閉。</p>
列印頁面頂端中部有污跡。	<p>確保紙張不是太厚且沒有捲曲。(請參閱 &gt;&gt; 第 18 頁 可使用的紙張和其他列印媒體。)</p>

## 列印品質問題 (繼續)

問題	建議
列印頁面上有污跡或者似乎有墨水流痕。	<p>確保您正在使用建議的紙張類型。(請參閱 &gt;&gt; 第 18 頁 可使用的紙張和其他列印媒體。) 墨水乾透前切勿觸摸紙張。</p> <p>確保紙張列印面朝下裝入紙匣。</p> <p>確保您正在使用 Brother 原廠 Innobella™ 墨水。</p> <p>如果您正在使用照片紙，請確保您已設定正確的紙張類型。如果您正透過電腦列印照片，請設定印表機驅動程式中的<b>媒體類型</b>。</p>
使用相片紙時上面有墨水污跡或墨水未乾透。	<p>請務必檢查紙張正反兩面。將光面 (列印面) 朝下放置。(請參閱 &gt;&gt; 第 17 頁 紙張類型。)</p> <p>如果您使用的是相片紙，請確保紙張類型設置正確。</p>
頁面反面或底部有污跡。	<p>確保列印壓盤沒有被墨水弄髒。( &gt;&gt; 進階使用說明書：清潔列印壓盤。)</p> <p>確保您正在使用 Brother 原廠 Innobella™ 墨水。</p> <p>確保您正在使用出紙托盤。(請參閱 &gt;&gt; 第 11 頁 裝入紙張和其他列印媒體。)</p> <p>確保送紙滾輪沒有被墨水弄髒。( &gt;&gt; 進階使用說明書：清潔送紙滾輪。)</p>
機器在頁面上列印出密集的線條。	<p>(Windows®)</p> <p>在印表機驅動程式的<b>基本標籤</b>中勾選<b>反順序列印</b>。</p>
列印成品有皺褶。	<p>(Windows®)</p> <p>在印表機驅動程式的<b>進階標籤</b>中，按一下<b>色彩設定</b>，並取消選取<b>雙向列印</b>。</p> <p>(Macintosh)</p> <p>在印表機驅動程式中，選擇<b>列印設定</b>，按一下<b>進階</b>，選擇<b>其他列印選項</b>，然後取消選取<b>雙向列印</b>。</p> <p>確保您正在使用 Brother 原廠 Innobella™ 墨水。</p>

## 紙張處理問題

問題	建議
機器無法送入紙張。	<p>確保完全推入紙匣，直到聽到其卡入定位。</p> <p>確保已關閉機器後部的卡紙清除蓋。</p> <p>如果液晶螢幕上顯示「卡紙」訊息且機器仍有問題，請參閱 &gt;&gt; 第 69 頁 錯誤和維護訊息。</p> <p>如果紙匣中無紙，請放入一疊新紙。</p> <p>如果紙匣有紙，請確保紙張平順。如果紙張捲曲，請將其弄平。有時取出紙張，翻面後再放回紙匣會有所幫助。</p> <p>減少紙匣中的紙張數量，再試一次。</p> <p>清潔領紙滾輪。</p> <p>( &gt;&gt; 進階使用說明書：清潔領紙滾輪。)</p>
照片紙進紙不正確。	<p>使用 Brother 照片紙進行列印時，請在紙匣中額外放入一張同類型的照片紙。紙疊包裝中額外包含有一張用於此目的的照片紙。</p>

## 紙張處理問題 ( 繼續 )

問題	建議
機器同時送入多頁紙張。	<p>執行以下操作：</p> <p>( 請參閱 &gt;&gt; 第 11 頁 <i>裝入紙張和其他列印媒體</i>。)</p> <ul style="list-style-type: none"> <li>■ 確保紙張正確裝入紙匣。</li> <li>■ 取出紙匣中的全部紙張，充分散開紙疊後再放回紙匣。</li> <li>■ 確保沒有將紙匣內的紙張向前推得太深。</li> </ul> <p>確保卡紙清除蓋已正確關閉。( 請參閱 &gt;&gt; 第 81 頁 <i>印表機卡紙</i>。)</p> <p>確保紙匣中的底墊乾淨清潔。( &gt;&gt; 進階使用說明書： <i>清潔領紙滾輪</i>。)</p>
出現卡紙。	<p>請參閱 &gt;&gt; 第 81 頁 <i>印表機卡紙</i>。確保紙張指示符合正確的紙張尺寸。放入 A5 或更小尺寸的紙張時，請勿擴張紙匣。( 可擴展紙匣僅適用於某些國家 / 地區。)</p>
再次出現卡紙。	<p>如果再次出現卡紙，則機器內部可能有碎紙。確保機器內部沒有遺留卡紙。( 請參閱 &gt;&gt; 第 85 頁 <i>其他卡紙清除操作</i>。)</p>
使用雙面複印或雙面列印時卡紙。	<p>使用防卡紙設定 [ 雙面 1 ] 或 [ 雙面 2 ]。</p> <p>有關複印 ( &gt;&gt; 進階使用說明書： <i>雙面複印</i>。)</p> <p>有關列印 ( &gt;&gt; 軟體與網路使用說明書。)</p> <p>如果進行雙面複印或雙面列印時經常出現卡紙，送紙滾輪上可能沾有墨水。請清潔送紙滾輪。( &gt;&gt; 進階使用說明書： <i>清潔送紙滾輪</i>。)</p>

## 列印接收的傳真

問題	建議
<ul style="list-style-type: none"> <li>■ 壓縮列印</li> <li>■ 水平條紋</li> <li>■ 頂端和底端的句子被裁切</li> <li>■ 遺漏行</li> </ul>	<p>一般是由於電話連接不佳造成的。進行複印：若您的複印看起來正常，可能是連接品質不佳、電話線路上有靜電或干擾。請要求對方再次發送傳真。</p>
接收的傳真頁面上有縱向黑線。	發送方的掃描器上可能有污物。要求發送者製作副本，瞭解問題是否出在發送端機器。嘗試從其他傳真設備接收。
左右兩邊斷開，或者一頁傳真列印在兩個頁面上。	<p>若收到的傳真被分割並列印於兩頁，或收到多餘的空白頁面，則表示您的〔紙張尺寸〕設定可能與所用紙張不相符。</p> <p>(請參閱 &gt;&gt; 第 17 頁 紙張尺寸。)</p> <p>啟用自動縮小功能。( &gt;&gt; 進階使用說明書：縮印接收的傳真。)</p>
僅能以黑白列印接收的彩色傳真。	更換墨水已耗盡的顏色的墨水匣，並請對方重新發送彩色傳真。 (請參閱 >> 第 60 頁 更換墨水匣。)

## 電話線路或連接

問題	建議
無法撥號。 (無撥號音)	<p>檢查電話線連接。</p> <p>(不適用於紐西蘭)</p> <p>變更音頻 / 脈衝設定。( &gt;&gt; 快速安裝指南。)</p> <p>若無撥號音，將正常工作的電話和電話線連接至插座。然後，拿起外置電話話筒，聆聽撥號音。如果沒有撥號音，請聯絡電話公司以檢查線路和 / 或插座。</p>
有人撥號時，機器未回應。	<p>確保機器的接收模式設定正確。</p> <p>(請參閱 &gt;&gt; 第 28 頁 選擇接收模式。)</p> <p>檢查是否有撥號音。可能的話，撥電話給您的機器並收聽其是否回應。若仍沒有回應，請檢查電話線路連接。如果您撥打本機器時沒有響鈴，請聯絡電話公司以檢查線路。</p>

## 接收傳真

問題	建議
無法接收傳真。	<p>在傳真模式下按<b>免持聽筒</b>，確定您的機器有撥號音。若您聽到傳真線路有靜電或干擾音，請聯絡當地的電話服務供應商。</p> <p>檢查所有線路連接。確保電話線已插入牆上電話插座和機器上標有 LINE 字樣的插口。若您申請了 DSL 或 VoIP 服務，請要求服務供應商提供連接指示。若要降低數據機速度和關閉 ECM (錯誤修正模式)，請參閱 &gt;&gt; 第 98 頁 <i>電話線路干擾/VoIP</i>。</p> <p>確定機器處於正確的接收模式。這取決於您的 Brother 機器將與何種外置裝置及電話用戶服務搭配使用。(請參閱 &gt;&gt; 第 28 頁 <i>選擇接收模式</i>。)</p> <p>若您有專用的傳真線路，且希望 Brother 機器自動回應所有傳入傳真，請選擇〔僅傳真〕模式。</p> <p>若您的 Brother 機器與外置答錄機共用線路，請選擇〔外置答錄機〕模式。在〔外置答錄機〕模式下，您的 Brother 機器會自動接收傳入傳真，語音來電者可在您的答錄機留言。</p> <p>若您的 Brother 機器與其他電話共用線路，且您希望其自動回應所有傳入傳真，請選擇〔傳真 / 電話〕模式。在〔傳真 / 電話〕模式下，您的 Brother 機器會自動接收傳真，並發出快速雙響鈴，提醒您回應話音電話。</p> <p>若您不希望 Brother 機器自動回應所有傳入傳真，請選擇〔手動〕模式。在〔手動〕模式下，必須手動接聽每通來電，並啟動機器接收傳真。</p> <p>您位置的其他裝置或服務可能會在 Brother 機器回應之前回應來電。若要測試此狀況，請減少響鈴次數設定：</p> <ul style="list-style-type: none"> <li>■ 若接收模式設為〔僅傳真〕或〔傳真 / 電話〕，請將響鈴次數降到 1 聲。(請參閱 &gt;&gt; 第 31 頁 <i>響鈴次數</i>。)</li> <li>■ 若接收模式設為〔外置答錄機〕，請將您答錄機設定的響鈴次數降到 2。</li> <li>■ 若接收模式設為〔手動〕，請勿調整響鈴次數設定。</li> </ul> <p>請某人發送測試傳真：</p> <ul style="list-style-type: none"> <li>■ 若您成功收到測試傳真，表示機器正常運作。請記得將響鈴次數或答錄機設定設回原始設定。若重置響鈴次數後，問題再度發生，表示某人、某裝置或某服務在機器回應之前先行回應。</li> <li>■ 若您收不到傳真，表示可能有其他裝置或服務干擾您的傳真接收，或您的傳真線路可能有問題。</li> </ul>

## 接收傳真 ( 繼續 )

問題	建議
無法接收傳真。 ( 接上頁 )	<p>若您在 Brother 機器的線路上使用電話答錄機 ( [ 外置答錄機 ] 模式 )，請確定您的答錄機設定正確。 ( 請參閱 &gt;&gt; 第 41 頁 <i>連接外置答錄機</i>。)</p> <ol style="list-style-type: none"> <li>1 按照第 41 頁中的插圖連接外置答錄機。</li> <li>2 將答錄機設定為 1 或 2 聲之內回應。</li> <li>3 在答錄機上錄製留給對方的訊息。 <ul style="list-style-type: none"> <li>■ 在留給對方的訊息開頭錄製 5 秒空白。</li> <li>■ 將訊息限定在 20 秒內。</li> <li>■ 在留給對方的訊息結尾提供遠端傳真接收密碼，方便對方發送手動傳真。例如：「請在嗶聲後留言，或按 * 5 1 ( 紐西蘭使用者請按 * 9 1 ) 和啟動發送傳真。」</li> </ul> </li> <li>4 設定您的答錄機以回應來電。</li> <li>5 將 Brother 機器的接收模式設為 [ 外置答錄機 ]。 ( 請參閱 &gt;&gt; 第 28 頁 <i>選擇接收模式</i>。)</li> </ol> <p>確定您的 Brother 機器的傳真偵測功能設定為 [ 開 ]。傳真偵測這種功能可讓您以外置或分機電話回應來電時，仍能接收傳真。( 請參閱 &gt;&gt; 第 32 頁 <i>傳真偵測</i>。)</p> <p>如果經常因電話線路受到干擾而造成傳輸錯誤，請嘗試將相容性設定變更為 [ 基本 (VoIP) ]。( 請參閱 &gt;&gt; 第 98 頁 <i>電話線路干擾/VoIP</i>。)</p>

## 發送傳真

問題	建議
無法發送傳真。	<p>檢查所有線路連接。確保電話線已插入牆上電話插座和機器上標有 LINE 字樣的插口。</p> <p>列印傳輸驗證報告，並檢查是否有錯誤。 (&gt;&gt; 進階使用說明書：報告。)</p> <p>要求對方檢查接收機器中是否有紙。</p>
傳真發送品質不良。	<p>嘗試將解析度變更為 [ 精細 ] 或 [ 超精細 ]。複印一份副本以檢查機器的掃描器是否運作正常。如果複印品質不良，請清潔掃描器。( 請參閱 &gt;&gt; 第 63 頁 <i>清潔掃描器玻璃平台</i>。)</p>
傳輸驗證報告顯示 [ RESULT ]： [ ERROR ]。	<p>線路上可能有暫時的雜音或靜電。再次嘗試發送傳真。如果您發送 PC FAX 訊息後傳輸驗證報告上顯示 [ RESULT ]：[ ERROR ]，則表示機器的記憶體可能不足。此時，請列印機器記憶體中的傳真訊息，以釋放一些空間。 (&gt;&gt; 進階使用說明書：列印記憶體中的傳真) 若仍有問題，請要求電話公司檢查您的電話線。</p> <p>如果經常因電話線路受到干擾而造成傳輸錯誤，請嘗試將機器的相容性設定變更為 [ 基本 (VoIP) ]。 ( 請參閱 &gt;&gt; 第 98 頁 <i>電話線路干擾/VoIP</i>。)</p>
發送的傳真頁面上有縱向黑線。	<p>您發送的傳真上的縱向黑線通常由條狀玻璃上的灰塵或修正液造成。請清潔條狀玻璃。( 請參閱 &gt;&gt; 第 63 頁 <i>清潔掃描器玻璃平台</i>。)</p>

## 處理來電

問題	建議
機器將「聽到」的聲音當作 CNG 音頻。	如果傳真偵測設定為〔開〕，機器會對聲音更加敏感。它可能會將線路上的某些聲音或音樂誤當成傳真設備的撥號音頻而發出傳真接收音頻作為應答。按 <b>停止 / 退出</b> 停用機器。嘗試將傳真偵測設定為〔關〕，以避免此問題。 (請參閱 >> 第 32 頁 <i>傳真偵測</i> 。)
向機器發送傳真撥號。	如果您使用分機或外置電話應答來電，請按遠端傳真接收密碼 (出廠設定為 * 5 1 (紐西蘭為 * 9 1))。如果您在外置電話上應答來電，請按 <b>黑白啟動</b> 或 <b>彩色啟動</b> ，然後按 <b>2</b> 接收傳真。機器回應時，請掛斷。
單條線路上的自訂功能。	如果機器的單條電話線路上有來電等待、來電等待 / 來電顯示、來電顯示、語音信箱、答錄機、警報系統或其他自訂功能，可能會造成傳真發送或接收問題。 <b>例如：</b> 若您申請了來電等待或其他自訂服務，而這些服務在您機器發送或接收傳真過程中傳來訊號，則訊號可能會暫時干擾傳真。Brother 的 ECM (錯誤修正模式) 功能可以協助您解決此問題。此狀況關係到電話系統產業，且和自訂功能共用單一線路以發送或接收資訊的所有裝置，都會遇到此問題。如果輕微的干擾也會對您的工作造成重大影響，Brother 建議您使用沒有登記任何自訂服務的獨立線路。

## 複印問題

問題	建議
副本上有縱向黑線或條紋。	副本上的縱向黑線通常由條狀玻璃上的灰塵或修正液造成。請清潔條狀玻璃、掃描器玻璃平台，以及上面的白色條狀物和白色塑膠。(請參閱 >> 第 63 頁 <i>清潔掃描器玻璃平台</i> 。)
使用自動進稿器時複印效果不良。	嘗試使用掃描器玻璃平台。(請參閱 >> 第 23 頁 <i>使用掃描器玻璃平台</i> 。)
無法正常使用符合頁面功能。	確保您的原稿沒有歪斜。 調整文件位置，然後再試一次。

## 掃描問題

問題	建議
開始掃描時出現 TWAIN 或 WIA 錯誤。(Windows®)	(不適用於香港) 確保已在您的掃描應用程式中選擇 Brother TWAIN 或 WIA 驅動程式作為主要來源。例如，在 Nuance™ PaperPort™ 12SE 中，依次按 <b>掃描設定</b> 、 <b>選擇選擇 Brother TWAIN/WIA 驅動程式</b> 。 (限香港) 確保已選擇 Brother TWAIN/WIA 驅動程式作為主要來源。在內置有 OCR 的 Presto! PageManager 中，依次按 <b>檔案</b> 、 <b>選擇來源</b> ，然後選擇 Brother TWAIN/WIA 驅動程式。
開始掃描時出現 TWAIN 或 ICA 錯誤。(Macintosh)	確保已選擇 Brother TWAIN 驅動程式作為主要來源。在 PageManager 中，依次按 <b>檔案</b> 、 <b>選擇來源</b> ，然後選擇 Brother TWAIN 驅動程式。 您也可以使用 ICA 掃描器驅動程式掃描文件。 (>> 軟體與網路使用說明書。)

## 掃描問題 ( 繼續 )

問題	建議
OCR 不可用。	嘗試增加掃描器解析度。 (Macintosh) 使用前必須先下載和安裝 Presto! PageManager。 更多資訊，請參閱 >> 第 5 頁 獲取 Brother 支援 (Macintosh)。
使用自動進稿器時掃描效果不良。 ■ 掃描資料中出現縱向黑線。	清潔自動進稿器中的白色條狀物及其下方的條狀玻璃。 ( 請參閱 >> 第 63 頁 清潔掃描器玻璃平台。 ) 嘗試使用掃描器玻璃平台。( 請參閱 >> 第 23 頁 使用掃描器玻璃平台。 )

## 軟體問題

問題	建議
無法安裝軟體或執行列印。	(Windows®) 執行隨機光碟中的修復 MFL-Pro Suite 程式。此程式將修復並重新安裝軟體。
「裝置忙碌中」	確保機器液晶螢幕上沒有顯示錯誤訊息。

## 網路問題

問題	建議
無法透過網路列印。	確保您的機器電源已打開、已連線且準備就緒。列印網路配置報告 (>> 進階使用說明書：報告) 並檢查該清單上列印的目前網路設定。 如果您正在使用無線連接或您的網路有問題 >> 軟體與網路使用說明書
網路掃描功能不可用。	必須將第三方安全 / 防火牆軟體配置為允許網路掃描。輸入以下資訊以新增網路掃描連接埠 54925： 在名稱中：輸入合適的描述，例如 Brother NetScan。 在連接埠號中：輸入 54925。 在通訊協定中：選擇 UDP。 請參閱第三方安全 / 防火牆軟體附帶的使用說明書或聯絡軟體製造商。 (Macintosh) 從 ControlCenter2 主螢幕的型號下拉式選單中選擇其他。 在裝置選擇器視窗中，確保已在連線類型中選擇網路，然後按一下瀏覽。重新選擇您的網路機器，然後按一下確定。



## 網路問題 ( 繼續 )

問題	建議
網路 PC-Fax 接收功能不可用。	<p>(Windows®)</p> <p>必須將第三方安全 / 防火牆軟體設定為允許 PC-FAX 接收。若要將連接埠 54926 新增至網路 PC-Fax 接收，請輸入下列資訊：</p> <p>在名稱中：輸入合適的描述，例如 Brother PC-Fax 接收。</p> <p>在連接埠號中：輸入 54926。</p> <p>在通訊協定中：選擇 UDP。</p> <p>請參閱第三方安全 / 防火牆軟體附帶的使用說明書或聯絡軟體製造商。</p>
無法安裝 Brother 軟體。	<p>(Windows®)</p> <p>在 MFL-Pro Suite 安裝過程中，如果您的安全軟體顯示警示訊息，請允許網路存取後面的程式。</p> <p>(Macintosh)</p> <p>如果您正在使用反間諜軟體或防病毒安全軟體的防火牆功能，請暫時將其停用，然後安裝 Brother 軟體。</p>
無法連接至無線網路。	<p>使用 [WLAN 報表] 查明問題。</p> <p>按<b>功能</b>，選擇 [列印報告]，再按 <b>OK</b>。選擇 [WLAN 報表]。</p> <p>➤➤ 軟體與網路使用說明書。</p>

## 撥號音偵測

當您執行自動發送傳真時，在預設狀態下，機器會等待預定的時間後再開始撥號。透過將撥號音設定變更為〔偵測〕，您可以使機器偵測到撥號音後立即開始撥號。當您同時向多個號碼發送同一份傳真時，此設定可以節約少量時間。如果變更設定後開始出現撥號問題，請將其恢復為〔無法偵測〕設定。

- 1 按功能。
- 2 按 ▲ 或 ▼ 選擇〔初始設定〕。  
按 **OK**。
- 3 按 ▲ 或 ▼ 選擇〔撥號音〕。  
按 **OK**。
- 4 按 ▲ 或 ▼ 選擇〔偵測〕或〔無法偵測〕。  
按 **OK**。
- 5 按停止 / 退出。

## 電話線路干擾 / VoIP

如果因電話線路受到干擾而造成傳真發送或接收問題，您可以變更相容性設定，以降低數據機速度，從而降低發生錯誤的可能性。

- 1 按功能。
- 2 按 ▲ 或 ▼ 選擇〔初始設定〕。  
按 **OK**。
- 3 按 ▲ 或 ▼ 選擇〔相容性〕。  
按 **OK**。
- 4 按 ▲ 或 ▼ 選擇〔正常〕或〔基本 (VoIP)〕。  
按 **OK**。
  - 〔基本 (VoIP)〕：可以將數據機速度降低到 9,600 bps 並關閉 ECM (彩色傳真發送除外)。除非您經常遇到電話線路干擾，否則請僅在需要時使用該選項。  
為了提高與大部分 VoIP 服務的相容性，Brother 建議將相容性設定變更為〔基本 (VoIP)〕。
  - 〔正常〕會將數據機速度設定為 14,400 bps。
- 5 按停止 / 退出。

### 註釋

- VoIP (IP 語音) 是一種使用網際網路連接的電話系統，而非傳統電話線路。
- Brother 不建議使用 VoIP 線路。VoIP 的常規限制可能會導致傳真設備的部分功能無法正常使用。

## 機器資訊

### 查看序號

您可以在液晶螢幕上查看機器的序號。

- 1 按功能。
- 2 按 ▲ 或 ▼ 選擇 [ 機器資訊 ]。  
按 **OK**。
- 3 按 ▲ 或 ▼ 選擇 [ 序號 ]。  
按 **OK**。  
您機器的序號將顯示在液晶螢幕上。
- 4 按停止 / 退出。

### 查看韌體版本

您可在液晶螢幕上查看機器的韌體版本。

- 1 按功能。
- 2 按 ▲ 或 ▼ 選擇 [ 機器資訊 ]。  
按 **OK**。
- 3 按 ▲ 或 ▼ 選擇 [ 版本 ]。  
按 **OK**。  
您機器的韌體版本將顯示在液晶螢幕上。
- 4 按停止 / 退出。

## 重置功能

可執行以下重置功能：

- 1 [ 機器重設 ]  
您可以重置所有已變更的機器設定，例如日期和時間及響鈴次數。
- 2 [ 網路 ]  
您可以將列印伺服器的密碼、IP 位址資訊等恢復為出廠預設設定。
- 3 [ 地址和傳真 ]  
地址和傳真重置以下設定：
  - 速撥  
( 速撥和設定群組 )
  - 本機身分  
( 名稱和號碼 )
  - 報告設定  
( 傳輸驗證報告、速撥和傳真日誌 )
  - 歷史記錄  
( 來電顯示記錄和撥出電話 )
  - 記憶體中的傳真
- 4 [ 所有設定 ]  
用於將所有設定恢復到出廠設定。  
Brother 強烈建議您移交或處置本機器時執行此操作。

## 如何重置機器

---

- 1 按功能。
- 2 按 ▲ 或 ▼ 選擇〔初始設定〕。  
按 **OK**。
- 3 按 ▲ 或 ▼ 選擇〔重置〕。  
按 **OK**。
- 4 按 ▲ 或 ▼ 選擇所需重置類型  
(〔機器重設〕、〔網路〕、  
〔地址和傳真〕或  
〔所有設定〕)。  
按 **OK**。  
按 **1** 確認。
- 5 按 **1** 重新啟動機器。

## 使用設定表

本機器的設定和操作十分方便。您只需在螢幕上顯示所需設定和選項時，按功能表按鍵選擇該設定和選項即可。

我們建立了詳細的設定表，讓各設定和功能的所有可用選項一目了然。您可使用這些表在機器上快速選擇所需設定。

# 選單表

選單表將幫助您瞭解機器程式中的選單項目。出廠設定以粗體顯示，並帶有星號。

功能 (  )

一級選單	二級選單	三級選單	選項	說明	頁碼
〔墨水〕	〔列印測試頁〕	—	〔列印品質〕	用於檢查列印品質或列印對齊是否良好。	64
			〔列印對齊〕		65
	〔清洗〕	—	〔黑色〕 〔彩色〕 〔全部〕	用於清潔列印頭。	64
	〔剩餘墨水量〕	—	—	指示剩餘墨水量。	請參閱
〔一般設定〕	〔模式計時器〕	—	〔關〕	設定機器返回傳真模式前的時長。	◆。
			〔0 秒〕		
	〔30 秒〕				
〔1 分鐘〕					
〔 <b>2 分鐘</b> 〕 *					
	〔5 分鐘〕				
	〔紙張類型〕	—	〔 <b>普通紙</b> 〕 * 〔噴墨專用紙〕 〔Brother BP71〕 〔其它相片紙〕 〔投影片〕	設定紙匣中的紙張類型。	17
	〔紙張尺寸〕	—	〔 <b>A4</b> 〕 * 〔A5〕 〔10x15cm〕 〔Letter〕 〔Legal〕	設定紙匣中的紙張尺寸。(Legal 僅適用於某些國家/地區。)	17
◆>>> 進階使用說明書。					
預設設定以粗體顯示，並帶有星號。					

一級選單	二級選單	三級選單	選項	說明	頁碼
〔一般設定〕 (接上頁)	〔音量〕	〔響鈴〕	〔關〕 〔低〕 〔中〕* 〔高〕	調整響鈴音量。	9
		〔蜂鳴器〕	〔關〕 〔低〕* 〔中〕 〔高〕	調整按鍵時機器發出的音量。	9
		〔揚聲器〕	〔關〕 〔低〕 〔中〕* 〔高〕	調整揚聲器音量。	10
	〔液晶螢幕設定〕	〔背光燈〕	〔淺〕* 〔中〕 〔深〕	用於調整液晶螢幕背光燈的亮度。	10
		〔背光燈設置〕	〔關〕 〔10 秒〕 〔20 秒〕 〔30 秒〕*	您可以設定最後一次按鍵後液晶螢幕背光燈的亮顯時長。	請參閱 ◆。
	〔休眠模式〕	—	〔1 分鐘〕 〔2 分鐘〕 〔3 分鐘〕 〔5 分鐘〕* 〔10 分鐘〕 〔30 分鐘〕 〔60 分鐘〕	您可選擇機器進入休眠模式前的閒置時長。	
◆>>> 進階使用說明書。					
預設設定以粗體顯示，並帶有星號。					

一級選單	二級選單	三級選單	選項	說明	頁碼
〔傳真〕	〔設定接收〕	〔接收模式〕	〔僅傳真〕 * 〔傳真 / 電話〕 〔外置答錄機〕 〔手動〕	選擇最適合您需求的接收模式。	28
		〔響鈴次數〕	(適用於香港用戶) 〔0〕 - 〔10〕 (2*)	設定機器在 〔僅傳真〕或 〔傳真 / 電話〕模 式下回應前的響鈴 次數。	31
		〔F/T 響鈴時間〕	〔20 秒〕 〔30 秒〕 * 〔40 秒〕 〔70 秒〕 (適用於紐西蘭) 〔20 秒〕 〔30 秒〕 * 〔40 秒〕 〔55 秒〕	設定在 〔傳真 / 電話〕模 式下的快速雙響鈴 時長。	31
		〔傳真偵測〕	〔開〕 * 〔關〕	當您應答電話時，機 器自動接收傳真訊息 並發出傳真音頻。	32
		〔遠端代碼〕	〔開〕 * (*51、#51) (*91、#91 適 用於紐西蘭) 〔關〕	使您可以在分機或 外置電話上應答所 有來電，也可以使用 遠端代碼開啟或 關閉機器。您可以 設定個人代碼。	44
		〔自動縮小〕	〔開〕 * 〔關〕	縮小接收傳真的尺寸， 以符合紙張尺寸。	請參閱 ◆。
	〔記憶體接收〕	〔關〕 * 〔PC Fax 接收〕	您可以設定機器將 傳真發送到您的電 腦。 如果您選擇「PC Fax 接收」，可開啟 「備份列印」安全功 能。	請參閱 ◆。	
	〔設定通訊錄〕	〔設定速撥號〕	—	儲存速撥號碼，以 便您只需按幾個鍵 (和啟動)即可撥號。	48
		〔設定群組撥號〕	—	您可設定多址發送 的群組號碼。	請參閱 ◆。

◆ >>> 進階使用說明書。

預設設定以粗體顯示，並帶有星號。



一級選單	二級選單	三級選單	選項	說明	頁碼	
〔傳真〕 (接上頁)	〔報告設定〕	〔傳輸報告〕	〔開〕 〔開 + 影像〕 〔關〕 * 〔關 + 影像〕	選擇傳輸驗證報告的初始設定。	27	
		〔日誌週期〕	〔關〕 〔每 50 份傳真〕 * 〔每 6 小時〕 〔每 12 小時〕 〔每 24 小時〕 〔每 2 天〕 〔每 7 天〕	設定自動列印傳真日誌的時間間隔。如果您選擇了除〔關〕或〔每 50 份傳真〕之外的其他選項，則可以設定選定選項的時間。如果您選擇了〔每 7 天〕，則可以設定星期幾。	請參閱 ◆。	
	〔列印記憶體文件〕	—	—	列印儲存在記憶體中的接收傳真。		
	〔剩餘工作〕	—	—	檢視記憶體中的工作並取消選定工作。	請參閱 ◆。	
	〔其他〕	〔發送鎖定〕	—	—	禁用大多數功能 (除接收傳真外)。	
		〔一線兩號制式〕 (適用於澳大利亞、新加坡和香港)	〔關〕 * 〔開〕	透過使用電話公司的一線兩號制式服務，您可以在同一條電話線路上設置一個語音號碼和一個傳真號碼。	33 38	
		〔FaxAbility〕 (限紐西蘭)	〔關〕 * 〔開〕	如果您已登記 Telecom 提供的 FaxAbility 功能，則可以使用此功能儲存傳真號碼的鈴聲類型。如果您將此功能設定為〔開〕，則應當僅使用註冊的號碼。	36	
		〔電話插撥〕 (限紐西蘭)	〔開〕 〔關〕 *	如果您已登記來電等待和 FaxAbility 功能，請將來電等待設置為〔開〕。	37	

◆ >>> 進階使用說明書。

預設設定以粗體顯示，並帶有星號。

一級選單	二級選單	三級選單	四級選單	選項	說明	頁碼
〔網路〕	〔無線區域網路〕	〔TCP/IP〕	〔引導方式〕	〔自動〕* 〔靜態〕 〔RARP〕 〔BOOTP〕 〔DHCP〕	選擇最適合您需求的引導方式。	請參閱+。
			〔IP 位址〕	[000-255]. [000-255]. [000-255]. [000-255]	輸入 IP 位址。	
			〔子網路遮罩〕	[000-255]. [000-255]. [000-255]. [000-255]	輸入子網路遮罩。	
			〔閘道〕	[000-255]. [000-255]. [000-255]. [000-255]	輸入閘道位址。	
			〔節點名稱〕	(BRWXXXXXXXXXX)	輸入節點名稱。	
			〔WINS 設置〕	〔自動〕* 〔靜態〕	選擇 WINS 配置模式。	
			〔WINS 伺服器〕	〔(主要) 000.000.000.000〕 〔(次要) 000.000.000.000〕	指定主要或次要 WINS 伺服器的 IP 位址。	
			〔DNS 伺服器〕	〔(主要) 000.000.000.000〕 〔(次要) 000.000.000.000〕	指定主要或次要 DNS 伺服器的 IP 位址。	
			〔APIPA〕	〔開〕* 〔關〕	在本地連結位址範圍內自行指定 IP 位址。	

+ >> 軟體與網路使用說明書。

• 請登入 Brother Solutions Center (Brother 解決方案中心) 網站  
<http://solutions.brother.com/> 下載網站連線指引。

預設設定以粗體顯示，並帶有星號。

一級選單	二級選單	三級選單	四級選單	選項	說明	頁碼		
〔網路〕 (接上頁)	〔無線區域網路〕 (接上頁)	〔WLAN Assistant〕	—	—	您可使用 Brother 隨機光碟配置無線網路設定。	請參閱 +。		
		〔設置精靈〕	—	—	您可手動配置列印伺服器的無線網路設定。			
		〔WPS/AOSS〕	—	—	您可透過一鍵式方式輕鬆配置您的無線網路設定。			
		〔有 PIN 密碼的 WPS〕	—	—	您可使用有 PIN 密碼的 WPS 輕鬆配置無線網路設定。			
		〔無線網路狀態〕	〔狀態〕	—	—		您可看到目前的無線網路狀態。	
			〔訊號〕	—	—		您可看到目前的無線網路訊號強度。	
			〔SSID〕	—	—		您可看到目前的 SSID。	
			〔通訊模式〕	—	—		您可看到目前的通訊模式。	
			〔MAC 位址〕	—	—		您可看到機器的 MAC 位址。	
		〔網路連接〕 (設定)	〔Proxy 伺服器設定〕	〔Proxy 伺服器連線〕	〔開〕		〔關〕 *	您可變更網站連線設定。
	〔位址〕				—			
	〔連接埠〕				—			
	〔使用者名稱〕				—			
		〔密碼〕	—	—	—	—	—	
+ >>> 軟體與網路使用說明書。								
● 請登入 Brother Solutions Center (Brother 解決方案中心) 網站 <a href="http://solutions.brother.com/">http://solutions.brother.com/</a> 下載網站連線指引。								
預設設定以粗體顯示，並帶有星號。								

一級選單	二級選單	三級選單	四級選單	選項	說明	頁碼
〔網路〕 (接上頁)	〔啟用無線網路〕	—	—	〔開〕 〔關〕 *	用於啟用無線網路連接。	請參閱+。
	〔網路重設〕	—	—	—	將所有網路設定恢復到出廠設定。	

+ >> 軟體與網路使用說明書。

- 請登入 Brother Solutions Center (Brother 解決方案中心) 網站  
<http://solutions.brother.com/> 下載網站連線指引。

預設設定以粗體顯示，並帶有星號。

功能 (  ) ( 接上頁 )

一級選單	二級選單	三級選單	選項	說明	頁碼
〔列印報告〕	〔傳輸驗證〕	—	—	列印這些清單和報告。	請參閱 ◆。
	〔通訊錄〕	—	〔字母順序〕 〔數字順序〕		
	〔傳真日誌〕	—	—		
	〔用戶設定〕	—	—		
	〔網路設置〕	—	—		
	〔WLAN 報表〕	—	—		
	〔來電顯示記錄〕	—	—		
〔機器資訊〕	〔序號〕	—	—	用於查看本機器的序號。	99
	〔版本〕	—	—	用於查看本機器的韌體版本。	
〔初始設定〕	〔日期 & 時間〕	〔日期 & 時間〕	—	設置螢幕上和所發送傳真的標題中顯示的日期和時間。	66
		〔變更時鐘〕	〔至夏令時間〕 〔冬令時間〕	手動變更夏令時間。	
	〔本機身分〕	—	〔傳真：〕 〔名稱：〕	輸入要顯示在發送的傳真的每一頁上的名稱和傳真號碼。	請參閱 ‡。
	〔音頻 / 脈衝〕 (不適用於紐西蘭)	—	〔音頻〕 * 〔脈衝〕	選擇撥號模式。	
	〔撥號音〕	—	〔偵測〕 〔無法偵測〕 *	開啟或關閉撥號音偵測功能。	98
	〔相容性〕	—	〔正常〕 * 〔基本 (VoIP)〕	調整數據機速度，有助於解決傳輸中遇到的問題。	98
◆ >>> 進階使用說明書。					
‡ >>> 快速安裝指南。					
預設設定以粗體顯示，並帶有星號。					

一級選單	二級選單	三級選單	選項	說明	頁碼
〔初始設定〕 (接上頁)	〔重置〕	〔機器重設〕	〔是〕 〔否〕	重置所有已變更的機器設定，例如日期和時間及響鈴次數。	99
		〔網路〕	〔是〕 〔否〕	將列印伺服器的密碼、IP 位址資訊等恢復到出廠預設設定。	
		〔地址和傳真〕	〔是〕 〔否〕	刪除所有已儲存的速撥號碼和傳真，並將本機身分、速撥清單、傳輸驗證報告和傳真日誌恢復到出廠預設設定。	
		〔所有設定〕	〔是〕 〔否〕	將機器的所有設定重置為出廠設定。	
	〔語言〕 (視乎您所在的國家而定)	—	(選擇您想使用的語言)	允許您將液晶螢幕語言變更為您所在國家的語言。	請參閱 ◆。
◆ >>> 進階使用說明書。					
‡ >>> 快速安裝指南。					
預設設定以粗體顯示，並帶有星號。					

傳真 (  )

一級選單	二級選單	三級選單	選項	說明	頁碼
〔傳真解析度〕	—	—	〔標準〕 * 〔精細〕 〔超精細〕 〔照片〕	設定發送傳真的解析度。	請參閱 ◆。
〔對比度〕	—	—	〔自動〕 * 〔淺〕 〔深〕	變更您發送的傳真的亮度。	
〔通訊錄〕	〔搜尋〕	—	〔字母順序〕 〔數字順序〕	您只需按幾個鍵 (和啟動) 即可撥號。	45
	〔設定速撥號〕	—	—	儲存速撥號碼，以便您只需按幾個鍵 (和啟動) 即可撥號。	48
	〔設定群組撥號〕	—	—	您可設定多址發送的群組號碼。	請參閱 ◆。
〔撥出記錄〕	〔發送傳真〕 〔新增到通訊錄〕 〔刪除〕	—	—	您可從撥出電話歷史記錄中選擇號碼，並向其發送傳真、將其新增到通訊錄或刪除此號碼。	46
〔來電顯示記錄〕	〔發送傳真〕 〔新增到通訊錄〕 〔刪除〕	—	—	您可從來電顯示記錄中選擇號碼，並向其發送傳真、將其新增到通訊錄或刪除此號碼。	47
〔進階設定〕	〔多址發送〕	〔新增號碼〕	—	您可將同一條傳真訊息發送到兩個或以上的傳真號碼。	請參閱 ◆。
		〔通訊錄〕	〔字母順序〕 〔數字順序〕		
		〔完成〕	—		
	〔實時發送〕	—	〔開〕 〔關〕 *	用於不使用記憶體發送傳真。	
	〔海外模式〕	—	〔開〕 〔關〕 *	如果發送海外傳真時遇到困難，請將此模式設為〔開〕。	
	〔平台掃描尺寸〕	—	〔Letter〕 〔A4〕 *	設定用於傳真的平台掃描尺寸。	26
◆ >>> 進階使用說明書。					
預設設定以粗體顯示，並帶有星號。					

一級選單	二級選單	三級選單	選項	說明	頁碼
[設定新預設值]	—	—	—	您可儲存您的傳真設定。	請參閱 ◆。
[出廠設定]	—	—	—	您可將所有設定恢復到出廠預設設定。	
◆ >>> 進階使用說明書。					
預設設定以粗體顯示，並帶有星號。					



掃描 (  )

一級選單	二級選單	三級選單	選項	說明	頁碼	
〔掃描到檔案〕	〔使用面板設定〕	—	〔關 (使用 PC 設定)〕* 〔開〕	如果您想使用控制面板變更機器設定，請選擇 〔開〕。	請參閱 +。	
	〔使用面板設定〕設定為 〔開〕時，以下設定將顯示。					
	〔掃描類型〕	—	〔彩色〕* 〔黑白〕	您可選擇適合您文件的掃描類型。		
	〔解析度〕	—	〔100dpi〕 〔 <b>200dpi</b> 〕* 〔300dpi〕 〔600dpi〕	您可選擇適合您文件的掃描解析度。		
	〔檔案類型〕	—	(如果您在掃描類型設定中選擇了彩色選項) 〔PDF〕* 〔JPEG〕 (如果您在掃描類型設定中選擇了黑白選項) 〔TIFF〕 〔PDF〕*	您可選擇適合您文件的檔案格式。		
	〔掃描尺寸〕	—	〔A4〕* 〔A5〕 〔10x15cm〕 〔名片〕 〔Letter〕 〔Legal〕	您可選擇適合您文件的掃描尺寸。		
	〔移除背景〕	—	〔關〕* 〔低〕 〔中〕 〔高〕	變更所去除背景顏色的量。		
+ >>> 軟體與網路使用說明書。						
預設設定以粗體顯示，並帶有星號。						

一級選單	二級選單	三級選單	選項	說明	頁碼	
〔掃描到電子郵件〕	〔使用面板設定〕	—	〔關 (使用 PC 設定)〕* 〔開〕	如果您想使用控制面板變更機器設定，請選擇〔開〕。	請參閱+。	
		〔使用面板設定〕設定為〔開〕時，以下設定將顯示。				
		〔掃描類型〕	—	〔彩色〕* 〔黑白〕		您可選擇適合您文件的掃描類型。
		〔解析度〕	—	〔100dpi〕 〔 <b>200dpi</b> 〕* 〔300dpi〕 〔600dpi〕		您可選擇適合您文件的掃描解析度。
		〔檔案類型〕	—	(如果您在掃描類型設定中選擇了彩色選項) 〔PDF〕* 〔JPEG〕 (如果您在掃描類型設定中選擇了黑白選項) 〔TIFF〕 〔 <b>PDF</b> 〕*		您可選擇適合您文件的檔案格式。
		〔掃描尺寸〕	—	〔 <b>A4</b> 〕* 〔A5〕 〔10x15cm〕 〔名片〕 〔Letter〕 〔Legal〕		您可選擇適合您文件的掃描尺寸。
〔移除背景〕	—	〔 <b>關</b> 〕* 〔低〕 〔中〕 〔高〕	變更所去除背景顏色的量。			
+ >>> 軟體與網路使用說明書。						
預設設定以粗體顯示，並帶有星號。						

一級選單	二級選單	三級選單	選項	說明	頁碼	
〔掃描到 OCR〕 (對於 Macintosh 使 用者，下載 Presto! PageManager 後可用。請參 閱 >> 第 5 頁 獲取 Brother 支援 (Macintosh)。	〔使用面板設定〕	—	〔關 (使用 PC 設定)〕* 〔開〕	如果您想使用控制 面板變更機器設定， 請選擇 〔開〕。	請參閱 +。	
	〔使用面板設定〕設定為 〔開〕時，以下設定將顯示。					
	〔掃描類型〕	—	〔彩色〕 〔黑白〕*	您可選擇適合您文 件的掃描類型。		
	〔解析度〕	—	〔100dpi〕 〔200dpi〕* 〔300dpi〕 〔600dpi〕	您可選擇適合您文 件的掃描解析度。		
	〔檔案類型〕	—	〔文字〕* 〔HTML〕 〔RTF〕	您可選擇適合您文 件的檔案格式。		
〔掃描尺寸〕	—	〔A4〕* 〔A5〕 〔10x15cm〕 〔名片〕 〔Letter〕 〔Legal〕	您可選擇適合您文 件的掃描尺寸。			
+ >>> 軟體與網路使用說明書。						
預設設定以粗體顯示，並帶有星號。						

一級選單	二級選單	三級選單	選項	說明	頁碼	
〔掃描到影像〕	〔使用面板設定〕	—	〔關 (使用 PC 設定)〕* 〔開〕	如果您想使用控制面板變更機器設定，請選擇〔開〕。	請參閱+。	
	〔使用面板設定〕設定為〔開〕時，以下設定將顯示。					
	〔掃描類型〕	—	〔彩色〕* 〔黑白〕	您可選擇適合您文件的掃描類型。		
	〔解析度〕	—	〔100dpi〕 〔 <b>200dpi</b> 〕* 〔300dpi〕 〔600dpi〕	您可選擇適合您文件的掃描解析度。		
	〔檔案類型〕	—	(如果您在掃描類型設定中選擇了彩色選項) 〔PDF〕* 〔JPEG〕 (如果您在掃描類型設定中選擇了黑白選項) 〔TIFF〕 〔PDF〕*	您可選擇適合您文件的檔案格式。		
	〔掃描尺寸〕	—	〔A4〕* 〔A5〕 〔10x15cm〕 〔名片〕 〔Letter〕 〔Legal〕	您可選擇適合您文件的掃描尺寸。		
	〔移除背景〕	—	〔關〕* 〔低〕 〔中〕 〔高〕	變更所去除背景顏色的量。		
〔Web 服務〕 (安裝 Web 服務掃描器時在電腦的 Windows® Explorer 中顯示。)	〔掃描〕	—	—	您可透過 Web 服務通訊協定掃描資料。	請參閱+。	
	〔掃描以供電郵傳送〕	—	—			
	〔掃描以供傳真〕	—	—			
	〔掃描以供列印〕	—	—			
+ >>> 軟體與網路使用說明書。						
預設設定以粗體顯示，並帶有星號。						

## 複印 ( )

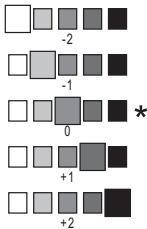
一級選單	二級選單	三級選單	選項	說明	頁碼
[品質]	—	—	[快速] [正常] * [最佳]	為下一份複印選擇複印解析度。	請參閱 ◆。
[紙張類型]	—	—	[普通紙] * [噴墨專用紙] [Brother BP71] [其它相片紙] [投影片]	選擇與紙匣中的紙張匹配的紙張類型。	51
[紙張尺寸]	—	—	[A4] * [A5] [10x15cm] [Letter] [Legal]	選擇與紙匣中的紙張匹配的紙張尺寸。 (Legal 僅適用於某些國家/地區。)	51
[放大/縮小]	[100%] *	—	—	—	請參閱 ◆。
	[放大]	—	[198% 10x15cm→A4] [186% 10x15cm→LTR] [141% A5→A4]	您可為下一份複印選擇放大比例。	
	[縮小]	—	[97% LTR→A4] [93% A4→LTR] [83% LGL→A4] [69% A4→A5] [47% A4→10x15cm]	您可為下一份複印選擇縮小比例。	
	[符合頁面]	—	—	本機器將調整下一份複印的尺寸以符合您設定的紙張尺寸。	
	[自訂 (25-400%)]	—	—	您可選擇符合您原稿類型的放大或縮小比例。	
[濃度]	—	—		調整複印濃度。	
◆>>> 進階使用說明書。					
預設設定以粗體顯示，並帶有星號。					

一級選單	二級選單	三級選單	選項	說明	頁碼
〔堆疊 / 排序〕	—	—	〔堆疊〕 * 〔排序〕	您可選擇堆疊副本或對副本進行排序。	請參閱 ◆。
〔版面配置〕	—	—	〔關 (1 合 1)〕 * 〔2 合 1 (縱向)〕 〔2 合 1 (橫向)〕 〔2 合 1 (ID)〕 〔4 合 1 (縱向)〕 〔4 合 1 (橫向)〕 〔海報 (2x1)〕 〔海報 (2x2)〕 〔海報 (3x3)〕	您可執行 N 合 1 複印、2 合 1 ID 複印或製作海報。	
〔雙面複印〕	〔雙面複印〕	—	〔關〕 * 〔縱向 長邊翻頁〕 〔橫向 長邊翻頁〕 〔縱向 短邊翻頁〕 〔橫向 短邊翻頁〕	您可選擇雙面列印設定。	
	〔進階〕	—	〔標準〕 * 〔雙面 1〕 〔雙面 2〕 〔說明〕		
〔進階設定〕	—	—	〔關〕 * 〔移除背景〕 (選項) 〔低〕 〔中〕 * 〔高〕	變更所去除背景顏色的量。	
〔設定新預設值〕	—	—	—	您可儲存您的複印設定。	
〔出廠設定〕	—	—	—	您可將所有設定恢復到出廠預設設定。	

◆ >>> 進階使用說明書。

預設設定以粗體顯示，並帶有星號。

WEB (  )

一級選單	二級選單	三級選單	選項	說明	頁碼
Apps	—	—	—	用於將 Brother 機器 連接至網際網路服 務。  自本說明書發佈時， 可能已新增 Web 服 務，或供應商可能已 變更服務名稱。	請參閱 ●。
SkyDrive®	—	—	—		
Box	—	—	—		
Google Drive™	—	—	—		
Evernote®	—	—	—		
Dropbox	—	—	—		
Facebook	—	—	—		
Picasa Web Albums™	—	—	—		
Flickr®	—	—	—		
● 請登入 Brother Solutions Center (Brother 解決方案中心) 網站 <a href="http://solutions.brother.com/">http://solutions.brother.com/</a> 下載網站連線指引。					
預設設定以粗體顯示，並帶有星號。					

 ( [ 通訊錄 ] )

一級選單	二級選單	三級選單	選項	說明	頁碼
[ 搜尋 ]	—	—	[ 字母順序 ] [ 數字順序 ]	用於搜尋速撥記憶 體中儲存的名稱。	45
[ 設定速撥號 ]	—	—	—	儲存速撥號碼，以 便您只需按幾個鍵 ( 和 <b>啟動</b> ) 即可撥 號。	48
[ 設定 <b>群組撥號</b> ]	—	—	—	設定多址發送的群 組號碼。	請參閱 ◆。
◆ >>> 進階使用說明書。					
預設設定以粗體顯示，並帶有星號。					

**重撥 / 暫停 (  )**  
 重撥 / 暫停  
 Redial / Pause

一級選單	二級選單	三級選單	選項	說明	頁碼
[撥出電話歷史記錄]	[發送傳真] [新增到通訊錄] [刪除]	—	—	您可從撥出電話歷史記錄中選擇號碼，並向其發送傳真、將其新增到通訊錄或刪除此號碼。	請參閱 ◆。
[來電顯示記錄]	[發送傳真] [新增到通訊錄] [刪除]	—	—	您可從來電顯示記錄中選擇號碼，並向其發送傳真、將其新增到通訊錄或刪除此號碼。	
◆ >>> 進階使用說明書。					
預設設定以粗體顯示，並帶有星號。					



## 輸入文字

當您設定本機身分等某些選單選項時，可能需要向機器輸入文字。大部分撥號鍵盤按鍵鍵面上印有三或四個字母。按鍵 **0**、**#** 和 **\*** 上並未列印字母，因為這些按鍵用於特殊字元。

根據以下參考表，按相應的撥號鍵盤按鍵相應次數以輸入所需字元。

按鍵	一次	兩次	三次	四次	五次
<b>2</b>	A	B	C	2	A
<b>3</b>	D	E	F	3	D
<b>4</b>	G	H	I	4	G
<b>5</b>	J	K	L	5	J
<b>6</b>	M	N	O	6	M
<b>7</b>	P	Q	R	S	7
<b>8</b>	T	U	V	8	T
<b>9</b>	W	X	Y	Z	9

## 插入空格

若要在傳真號碼中輸入空格，在數字之間按 **▶** 一次。若要在名稱中輸入空格，在字元之間按 **▶** 兩次。

## 註釋

可輸入的字元視乎國家而定。

## 錯誤修正

如果您不慎輸入錯誤字元而需要修正，請按 **◀** 將游標移到錯誤字元的下方，按 **清除**，然後輸入正確的字元。您也可以使用游標返回並插入字母。

若要清除所有字元，重複按 **清除**。

## 重複字母

如果您需要重複輸入同一按鍵上的字母，請按 **▶** 將游標移到右側，然後再按此按鍵。

## 特殊字元和符號

---

重複按 \* 或 # 鍵，直到顯示您需要輸入的特殊字元或符號。

按 \* 鍵 輸入 (空格)! " # \$ % & ' ( ) \* + , - . /

按 # 鍵 輸入 : ; < = > ? @ [ ] ^ \_

## 一般資訊

## 註釋

本章簡要介紹機器的規格。有關其他規格，請瀏覽 <http://www.brother.com/>。

印表機類型	噴墨
列印頭	黑白：點壓電噴墨技術，210 × 1 個噴嘴 彩色：點壓電噴墨技術，210 × 3 個噴嘴
記憶體容量	64 MB
LCD (液晶螢幕)	1.8 英吋 (44.9 mm) TFT 彩色液晶螢幕 <sup>1</sup>
電源	AC 220 ~ 240V 50/60Hz
功耗 <sup>2</sup>	複印模式：大約 18 W <sup>3</sup> 準備就緒模式：大約 3.5 W <sup>4</sup> 休眠模式：大約 1.1 W <sup>4</sup> 關閉狀態：大約 0.2 W <sup>4 5</sup>

<sup>1</sup> 對角測得。

<sup>2</sup> 當機器連接至 USB 介面時測得。耗電量會因使用環境或零件損耗而稍有不同。

<sup>3</sup> 當使用自動進稿器進行單面列印時，解析度：標準；原稿：ISO/IEC 24712 列印模式。

<sup>4</sup> 依據 IEC 62301 2.0 版測得。

<sup>5</sup> 即使處於關閉狀態，機器也會定期自動啟動，清潔列印頭後再自動關閉。

## 尺寸

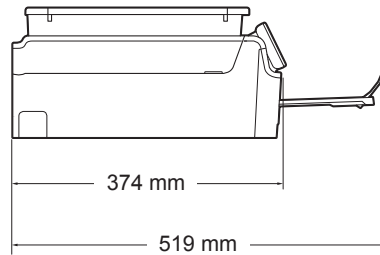
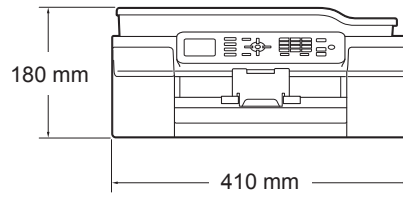

**重量** 9.0 千克

**雜訊等級** **聲壓**

運作狀態： 50 dB(A) (最大)<sup>1</sup>

**溫度** 運作狀態： 10 ~ 35 °C

最佳列印品質： 20 ~ 33 °C

**濕度** 運作狀態： 20 ~ 80% (無凝結)

最佳列印品質： 20 ~ 80% (無凝結)

**ADF (自動進稿器)** 最多 20 頁

紙張：80 克 / 平方米 A4 或 Letter 尺寸

**原稿尺寸** 自動進稿器寬度：148 mm ~ 215.9 mm

自動進稿器長度：148 mm ~ 355.6 mm

掃描器玻璃平台寬度：最大 215.9 mm

掃描器玻璃平台長度：最大 297 mm

<sup>1</sup> 雜訊視乎列印條件而定。

## 列印媒體

### 紙張輸入

#### 紙匣

##### ■ 紙張類型：

普通紙、噴墨專用紙 (塗層紙)、相片紙<sup>1</sup> 和投影片<sup>1 2</sup>

##### ■ 紙張尺寸<sup>3</sup>：

A4、Legal<sup>4</sup>、Executive、Letter、JIS B5<sup>4</sup>、A5、A6、信封 (Com-10、DL、C5、Monarch)、照片紙 (10 × 15 cm)、照片紙 2L (13 × 18 cm) 和 索引卡 (127 × 203 mm)

寬度：98 mm ~ 215.9 mm

長度：148 mm ~ 355.6 mm

更多資訊，請參閱 >> 第 21 頁 *紙張重量、厚度和容量*。

##### ■ 紙匣最大容量：

大約 100 張 80 克 / 平方米的普通紙

### 紙張輸出

最多 50 張 80 克 / 平方米的普通紙 (正面朝上列印輸出到出紙匣蓋)<sup>1</sup>

<sup>1</sup> 使用相片紙或投影片時，請在機器輸出列印頁後立即將其從出紙匣蓋中取出，以免弄髒列印頁面。

<sup>2</sup> 請僅使用建議的投影片進行噴墨列印。

<sup>3</sup> 請參閱 >> 第 20 頁 *各項操作的紙張類型和尺寸*。

<sup>4</sup> 僅適用於某些國家 / 地區。

## 傳真

相容性	ITU-T Group 3
數據機速度	自動降速 14,400 bps
掃描寬度	自動進稿器：208 mm (A4) 掃描器玻璃平台：204 mm (A4)
列印寬度	204 mm (A4)
灰階	黑白：8 位元 (256 級) 彩色：24 位元 (每色 8 位元 / 256 級)
解析度	標準 203 × 98 dpi (黑白) 203 × 196 dpi (彩色) 精細 203 × 196 dpi (黑白 / 彩色) 超精細 203 × 392 dpi (黑白) 照片 203 × 196 dpi (黑白)
速撥	40 個站點
群組	最多 6 個
多址發送	90 個 (40 個速撥號 / 50 個手動撥號)
自動重撥	每 5 分鐘一次，共 3 次
記憶體發送	最多 170 <sup>1</sup> 頁
無紙接收	最多 170 <sup>1</sup> 頁

<sup>1</sup> 「頁」參考自「ITU-T 測試卡 #1」(傳統的商業信紙，標準解析度，MMR 碼)。規格與書面資料若有變動，恕不另行通知。

## 複印

彩色 / 黑白	是 / 是
複印寬度	204 mm <sup>1</sup>
多份複印	可堆疊 / 排序最多 99 頁
放大 / 縮小	25% ~ 400% (以 1% 為單位增加或減少)
解析度	列印解析度：最高 1200 × 2400 dpi
雙面複印	是
	■ 紙張類型： 普通紙
	■ 紙張尺寸： A4、Letter、A5

<sup>1</sup> 使用 A4 尺寸的紙張複印時。

## 掃描器

彩色 / 黑白	是 / 是
TWAIN 相容	是 (Windows® XP <sup>1</sup> /Windows Vista®/Windows® 7/Windows® 8) (Mac OS X v10.6.8、10.7.x、10.8.x)
WIA 相容	是 (Windows® XP <sup>1</sup> /Windows Vista®/Windows® 7/Windows® 8)
ICA 相容	是 (Mac OS X v10.6.8、10.7.x、10.8.x)
色彩深度	30 位元彩色處理 (輸入) 24 位元彩色處理 (輸出) / 每色 256 級
灰階	10 位元彩色處理 (輸入) 8 位元彩色處理 (輸出) / 每色 256 級
解析度	最高 19200 × 19200 dpi (內插值) <sup>2</sup> 最高 1200 × 2400 dpi (光學) (掃描器玻璃平台) 最高 1200 × 600 dpi (光學) (自動進稿器)
掃描寬度和長度	(掃描器玻璃平台) 寬度：最大 213.9 mm 長度：最大 295 mm (自動進稿器) 寬度：最大 213.9 mm 長度：最大 353.6 mm

<sup>1</sup> Windows® XP 在本使用說明書中指 Windows® XP Home Edition、Windows® XP Professional 和 Windows® XP Professional x64 Edition。

<sup>2</sup> 透過適用於 Windows® XP、Windows Vista®、Windows® 7 和 Windows® 8 的 WIA 驅動程式進行掃描時，最高解析度為 1200 × 1200 dpi (可以使用 Brother 掃描器工具程式選擇高達 19200 × 19200 dpi 的解析度)。



## 印表機

解析度	最高 1200 × 6000 dpi
列印寬度 <sup>3</sup>	204 mm [210 mm (無邊) <sup>1</sup> ]
無邊列印 <sup>2</sup>	A4、Letter、A6、照片紙 (10 × 15 cm)、索引卡 (127 × 203 mm)、照片紙 2L (13 × 18 cm)
雙面列印	■ 紙張類型： 普通紙 ■ 紙張尺寸： A4、Letter、A5、Executive、JIS B5 <sup>5</sup>

### 列印速度<sup>4</sup>

- <sup>1</sup> 當無邊列印功能設定為開時。
- <sup>2</sup> 請參閱 ►► 第 20 頁 各項操作的紙張類型和尺寸。
- <sup>3</sup> 使用 A4 尺寸的紙張列印時。
- <sup>4</sup> 有關規格的詳細資訊，請瀏覽 <http://www.brother.com/>。
- <sup>5</sup> 僅適用於某些國家 / 地區。

## 介面

**USB**<sup>1 2</sup> 長度不超過 2 米的 USB 2.0 介面接線。

**無線區域網路** IEEE 802.11b/g/n ( 基礎架構 /Ad-hoc 模式 )

<sup>1</sup> 本機器附有高速 USB 2.0 介面。您也可以將本機器連接到附有 USB 1.1 介面的電腦。

<sup>2</sup> 不支援第三方 USB 連接埠。

## 網路

### 註釋

網路規格的相關資訊 ►► 軟體與網路使用說明書。

本機器支援網路列印、網路掃描、PC Fax 發送、PC Fax 接收 ( 僅 Windows® ) 和遠端設定<sup>1</sup>。另隨附有 Brother BRAdmin Light<sup>2</sup> 網路管理軟體。

**無線網路安全**                      SSID (32 位字元 )、WEP 64/128 bit、  
WPA-PSK (TKIP/AES)、WPA2-PSK (AES)

**無線設定支援工具程**    **AOSS™**                      是  
**式**                                      **WPS**                                      是

<sup>1</sup> 請參閱 ►► 第 132 頁 電腦要求。

<sup>2</sup> (Windows®) 如果您需要更高級的印表機管理，可從 <http://solutions.brother.com/> 下載最新版本的 Brother BRAdmin Professional 工具程式。  
(Macintosh) 可從 <http://solutions.brother.com/> 下載最新的 Brother BRAdmin Light。

## 電腦要求

支援的作業系統和軟體功能						
電腦平台和作業系統版本		電腦介面		處理器	安裝硬碟空間	
		USB <sup>2</sup>	無線 802.11b/g/n		驅動程式	應用程式 (包括驅動程式)
Windows <sup>®</sup> 作業系統	Windows <sup>®</sup> XP Home <sup>1 4</sup>	列印 PC Fax <sup>3</sup> 掃描		32 位元 (x86) 或 64 位元 (x64) 處理 器	150 MB	1 GB
	Windows <sup>®</sup> XP Professional <sup>1 4</sup>				500 MB	1.3 GB
	Windows Vista <sup>® 1 4</sup>					
	Windows <sup>®</sup> 7 <sup>1 4</sup>	650 MB				
	Windows <sup>®</sup> 8 <sup>1 4</sup>					
	Windows Server <sup>®</sup> 2003	N/A		列印	64 位元 (x64) 處理 器	50 MB
Windows Server <sup>®</sup> 2003 R2						
Windows Server <sup>®</sup> 2008						
Windows Server <sup>®</sup> 2008 R2						
Windows Server <sup>®</sup> 2012						
Macintosh 作業系統	Mac OS X v10.6.8 OS X v10.7.x OS X v10.8.x	列印 PC Fax (發送) <sup>3</sup> 掃描		Intel <sup>®</sup> 處理 器	80 MB	550 MB

### 條件：

- 1 對於 WIA，解析度為 1200 × 1200 dpi。Brother 掃描器工具程式可將解析度提高到 19200 × 19200 dpi。
- 2 不支援第三方 USB 連接埠。
- 3 PC Fax 僅支援黑白傳真。
- 4 PaperPort™ 12SE 支援 Windows<sup>®</sup> XP Home (SP3 或更高版本)、XP Professional (SP3 或更高版本)、XP Professional x64 Edition (SP2 或更高版本)、Windows Vista<sup>®</sup> (SP2 或更高版本)、Windows<sup>®</sup> 7 和 Windows<sup>®</sup> 8。

如需獲取最新的驅動程式更新，請瀏覽 <http://solutions.brother.com/>。

本使用說明書中的所有商標、品牌和產品名稱均屬於其相應公司。

## 耗材

### 墨水

本機器使用單獨的黑色、黃色、靛藍色和洋紅色墨水匣，墨水匣與列印頭組件採分離式設計。

### 墨水匣使用壽命

當您首次安裝墨水匣時，機器會向墨水輸送管注入一定量的墨水，以實現高品質列印成品。此過程僅執行一次。此過程完成後本機器附帶的墨水匣將約剩餘 80%。其後更換的墨水匣均可以列印符合該墨水匣規格之頁數。

### 更換耗材

< 標準容量黑色 > LC161BK

< 標準容量黃色 > LC161Y

< 標準容量靛藍色 > LC161C

< 標準容量洋紅色 > LC161M

黑色、黃色、靛藍色和洋紅色 - 大約 300 頁<sup>1</sup>

< 高容量黑色 > LC163BK

< 高容量黃色 > LC163Y

< 高容量靛藍色 > LC163C

< 高容量洋紅色 > LC163M

黑色、黃色、靛藍色和洋紅色 - 大約 600 頁<sup>1</sup>

<sup>1</sup> 公佈的墨水匣印量近似值以 ISO/IEC 24711 為準。

有關更換耗材的更多資訊，請瀏覽

<http://www.brother.com/pageyield/>。

### 什麼是 Innobella™?

Innobella™ 是由 Brother 提供的一系列原廠耗材。

「Innobella™」一詞取材自「創新」和「Bella」（意大利語，意指「美麗」），寓意以「創新」的技術為您呈現「美麗」和「持久」的列印效果。

如果您想列印照片影像，Brother 建議您使用 Innobella™ 相片紙 (BP71 系列)，以實現高品質列印。透過配合使用 Innobella™ 墨水和紙張，您可以更輕鬆地實現絢麗多彩的列印效果。



# E

## 索引

- 
- ### A
- 
- ADF (自動進稿器) ..... 22  
Apple Macintosh  
請參閱軟體與網路使用說明書。
- 
- ### B
- 
- Brother  
CreativeCenter ..... 5
- 
- ### C
- 
- ControlCenter  
請參閱軟體與網路使用說明書。
- 
- ### I
- 
- Innobella™ ..... 133
- 
- ### L
- 
- LCD (液晶螢幕) ..... 101  
亮度 ..... 10
- 
- ### M
- 
- Macintosh  
請參閱軟體與網路使用說明書。
- 
- ### N
- 
- Nuance™ PaperPort™ 12SE  
請參閱軟體與網路使用說明書。另請參閱 PaperPort™ 12SE 應用程式中的說明。
- 
- ### P
- 
- Presto! PageManager  
請參閱軟體與網路使用說明書。另請參閱 Presto! PageManager 應用程式中的說明。
- 
- ### T
- 
- TAD (電話答錄機), 外置 ..... 28, 41  
接收模式 ..... 28  
連接 ..... 41, 42  
錄製 OGM ..... 42
- 
- ### W
- 
- Web 服務 (掃描) ..... 116  
Windows®  
請參閱軟體與網路使用說明書。
- 
- ### 一畫
- 
- 一線兩號制式  
開啟 ..... 34, 38  
關閉 ..... 34, 39
- 
- ### 四畫
- 
- 分機, 使用 ..... 44  
手動  
接收 ..... 28  
撥號 ..... 45  
文字, 輸入 ..... 121  
特殊字元 ..... 122
- 
- ### 五畫
- 
- 卡紙  
原稿 ..... 79  
紙張 ..... 81  
外置電話, 連接 ..... 43
- 
- ### 六畫
- 
- 列印  
卡紙 ..... 81  
可列印區域 ..... 16  
問題 ..... 87

規格 .....	129
解析度 .....	129
請參閱軟體與網路使用說明書。	
多線連接 (PABX) .....	42
灰階 .....	126, 128
自動	
傳真接收 .....	28
傳真偵測 .....	32

## 七畫

序號	
如何搜尋.....	請參閱內部封面
投影片 .....	18, 21, 125

## 八畫

來電顯示 .....	35, 37, 39
來電顯示記錄 .....	47
刪除 .....	47
發送傳真 .....	47
新增到通訊錄 .....	47

## 九畫

信封 .....	14, 20, 21
故障排除	
卡紙 .....	81
如果有問題	
列印 .....	87
列印品質 .....	89
列印接收的傳真 .....	92
來電 .....	95
原稿卡紙 .....	79
紙張處理 .....	90
接收傳真 .....	93
掃描 .....	95
軟體 .....	96
電話線路或連接 .....	92
網路 .....	96
複印 .....	95

原稿卡紙 .....	79
液晶螢幕上的維護訊息 .....	69
液晶螢幕上的錯誤訊息 .....	69
重撥 / 暫停 .....	46
音量，設定	
揚聲器 .....	10
蜂鳴器 .....	9
響鈴 .....	9

## 十畫

原稿	
裝入 .....	22, 23
紙張 .....	18, 125
尺寸 .....	17
可列印區域 .....	16
原稿尺寸 .....	22
容量 .....	21
裝入 .....	11, 14
裝入信封 .....	14
類型 .....	17, 20
耗材 .....	133

## 十一畫

控制面板概述 .....	6
接收模式	
手動 .....	28
外置答錄機 .....	28
傳真 / 電話 .....	28
僅傳真 .....	28
掃描	
請參閱軟體與網路使用說明書。	
液晶螢幕上的錯誤訊息 .....	69
卡紙 .....	75
未註冊 .....	45, 73
沒有墨水匣 .....	73
原稿卡紙 .....	71
紙匣無紙 .....	73
紙張尺寸錯誤 .....	77
記憶體已滿 .....	74
通訊錯誤 .....	70
剩餘數據 .....	70

無法列印	70, 76
無法初始化	76
無法偵測	70
無法掃描	76
無法清洗	76
傳真記憶體不足	74
僅黑白列印	69
蓋子被打開	70
墨水不足	72
墨水收集器滿	72
廢墨盒將滿	69
清潔	
列印頭	64
掃描器	63
通訊錄	
速撥	45
刪除	49
變更	49
群組	48, 99, 119
群組撥號	
使用	45
設定	48
連接	
外置答錄機	41, 42
外置電話	43
逐步設定表	101

## 十二畫

單條線路上的自訂電話功能	95
插座	
EXT	
外置電話	43
無法掃描區域	24
無線電話	43
無線網路	
請參閱快速安裝指南和軟體與網路使用說明書。	
答錄機 (TAD)	41
連接	42

## 十三畫

傳真，從電腦	
請參閱軟體與網路使用說明書。	
傳真，單機	
接收	28
F/T 響鈴時間，設定	31
問題	92, 93
透過分機電話	43, 44
傳真偵測	32
電話線路干擾 /VoIP	98
響鈴次數，設定	31
發送	25
問題	94
彩色傳真	26
傳輸驗證報告	27
電話線路干擾 /VoIP	98
變更掃描器玻璃尺寸	26
傳真 / 電話模式	
透過分機電話應答	43, 44
遠端傳真接收密碼	43, 44
遠端電話應答密碼	43, 44
響鈴次數	31
傳真代碼	
使用	44
遠端傳真接收密碼	32, 43, 44
遠端電話應答密碼	43, 44
變更	44
傳真偵測	32
傳送傳真或傳真日誌報告	78
解析度	
列印	129
掃描	128
傳真	126
複印	127
電話線路	
干擾 /VoIP	98
多線 (PABX)	42
問題	92
連接	42



## 十四畫

---

### 網路

#### 列印

請參閱軟體與網路使用說明書。

#### 掃描

請參閱軟體與網路使用說明書。

### 維護，日常

更換墨水匣 .....60

### 說明

液晶螢幕訊息 .....101

選單表 .....102

### 遠端設定

請參閱軟體與網路使用說明書。

## 十五畫

---

### 墨水匣

更換 .....60

墨水點計數器 .....60

### 撥出記錄

刪除 .....46

發送傳真 .....46

新增到通訊錄 .....46

### 撥號

手動 .....45

來電顯示記錄 .....47

通訊錄 .....45

撥出記錄 .....46

暫停 .....48

### 複印

使用掃描器玻璃 .....23

紙張尺寸 .....51

紙張類型 .....51

## 二十一畫

---

響鈴次數，設定 .....31

# brother®

請瀏覽我們的全球網站：  
<http://www.brother.com/>

本機器僅允許在購買國使用。當地 Brother 公司或其授權維修站僅為在該國購買的機器提供技術支援。



[www.brotherearth.com](http://www.brotherearth.com)