

Basis gebruikershandleiding

MFC-L8650CDW
MFC-L8850CDW
MFC-L9550CDW

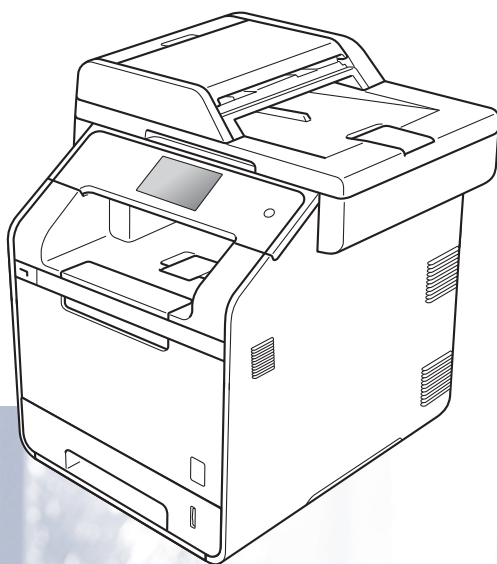

Niet alle modellen zijn verkrijgbaar in alle landen.

Als u contact moet opnemen met de klantenservice

Vul de volgende gegevens in om deze later eenvoudig te kunnen raadplegen:

Modelnummer: MFC-L8650CDW /
MFC-L8850CDW / MFC-L9550CDW
(omcirkel uw modelnummer)

Serienummer: ¹ _____

Aankoopdatum: _____

Aankoopplaats: _____

¹ Het serienummer staat op de achterkant van de unit.
Bewaar deze gebruikershandleiding samen met uw
kassabon als bewijs van uw aankoop, in geval van
diefstal, brand of service in geval van garantie.

Registreer uw product online op

<http://www.brother.com/registration/>

Gebruikershandleidingen en waar kan ik ze vinden?

Welke handleiding?	Wat staat erin?	Waar is het?
Handleiding product veiligheid	Lees deze handleiding eerst. Lees de veiligheidsinstructies voor u de machine installeert. Raadpleeg deze gids voor handelsmerken en wettelijke beperkingen.	Gedrukt / in de verpakking
Installatiehandleiding	Volg de instructies voor het instellen van uw machine en installeren van de drivers en software voor het besturingssysteem en het type verbinding dat u gebruikt.	Gedrukt / in de verpakking
Basis gebruikershandleiding	Hier vindt u meer informatie over de basis-, fax-, kopieer-, scan- en Direct Print-functies en over het vervangen van de verbruiksartikelen. Zie tips voor het oplossen van problemen.	Gedrukt / in de verpakking Voor Tsjechië, Hongarije, Bulgarije, Polen, Roemenië, Slowakije: (Windows®) PDF-bestand/cd-rom/in de verpakking (Macintosh) PDF-bestand/Brother Solutions Center ¹
Geavanceerde gebruikershandleiding	Hier vindt u meer informatie over geavanceerde functies: faxen, kopiëren, beveiliging, afdrukrapporten en het uitvoeren van routineonderhoud.	(Windows®) PDF-bestand/cd-rom/in de verpakking (Macintosh) PDF-bestand/Brother Solutions Center ¹
Software en Netwerk gebruikershandleiding	Deze handleiding biedt instructies voor het scannen, afdrukken, PC-FAX en andere handelingen die uitgevoerd kunnen worden door uw apparaat van Brother op een computer aan te sluiten. U kunt ook nuttige informatie vinden over het gebruik van het hulpprogramma Brother ControlCenter, het gebruik van uw machine in een netwerkomgeving en veelgebruikte termen.	(Windows®) HTML-bestand/cd-rom/in de verpakking (Macintosh) HTML-bestand/Brother Solutions Center ¹
Google cloud print handleiding	Deze handleiding biedt u informatie over het configureren van uw Brother-machine voor een Google-account en het gebruik van Google Cloud Print™-services om af te drukken via het internet.	PDF-bestand / Brother Solutions Center ¹

Welke handleiding?	Wat staat erin?	Waar is het?
Handleiding mobiel printen/scannen voor Brother iPrint&Scan	In deze handleiding vindt u nuttige informatie over het afdrukken vanaf uw mobiel apparaat en scannen vanaf uw Brother-machine naar uw mobiel apparaat bij verbinding met een Wi-Fi®-netwerk.	PDF-bestand / Brother Solutions Center ¹
Handleiding Web Connect	In deze handleiding vindt u meer informatie over het configureren en gebruiken van uw Brother-machine voor het scannen, laden en bekijken van beelden en bestanden op bepaalde websites die deze services aanbieden.	PDF-bestand / Brother Solutions Center ¹

¹ Ga naar <http://solutions.brother.com/>.

Inhoudsopgave

(Basis gebruikershandleiding)

1	Algemene informatie	1
	Gebruik van de documentatie.....	1
	Symbolen en conventies in de documentatie	1
	Toegang tot “Brother Utilities” (Windows®).....	2
	De Geavanceerde gebruikershandleiding en de Software en Netwerk gebruikershandleiding raadplegen	3
	Documentatie bekijken	3
	Gebruikershandleidingen voor geavanceerde functies openen.....	6
	Ondersteuning voor Brother oproepen (Windows®).....	6
	Ondersteuning voor Brother oproepen (Macintosh)	7
	Overzicht bedieningspaneel	8
	LCD-aanraakscherm	10
	Het scherm Gereed instellen	14
	Basishandelingen	14
	Instellingen voor snelkoppelingen.....	15
	Kopieersnelkoppelingen toevoegen	15
	Fax-snelkoppelingen toevoegen.....	16
	Scan-snelkoppelingen toevoegen	17
	Snelkoppelingen voor Web Connect toevoegen	19
	Snelkoppelingen voor apps toevoegen	20
	Snelkoppelingen wijzigen	20
	Namen van snelkoppelingen bewerken.....	21
	Snelkoppelingen verwijderen.....	22
	Snelkoppelingen opnieuw oproepen	22
	Stel de datum en tijd in	22
	Voer persoonlijke informatie in (Stations-ID)	23
	Volume-instellingen	24
	Belvolume.....	24
	Volume van de waarschuwingstoon	24
	Luidsprekervolume	24
2	Papier plaatsen	25
	Papier en afdrukmedia plaatsen	25
	Papier in de standaardpapierlade en de optionele onderste lade plaatsen... 25	
	Papier laden in de multifunctionele lade (Multif. lade).....	27
	Onscanbare en onbedrukbare gedeeltes	32
	Papierinstellingen	33
	Papierformaat	33
	Papiersoort	33
	Gebruik van de lade in kopieermodus	34
	Gebruik van de lade in faxmodus	34
	Gebruik van de lade in afdrukmodus.....	35
	Aanvaardbaar papier en andere afdrukmedia	36
	Aanbevolen papier en afdrukmedia.....	36
	Papiersoort en -formaat.....	36
	Speciaal papier hanteren en gebruiken.....	38

3	Documenten plaatsen	41
	Hoe documenten plaatsen.....	41
	De automatisch documentinvoer (ADF) gebruiken.....	41
	De glasplaat gebruiken.....	42
4	Een fax verzenden	43
	Hoe een fax verzenden.....	43
	Faxen onderbreken.....	44
	Documenten in Letter-/Legal- ¹ /Folio ¹ -formaat faxen vanaf de glasplaat.....	44
	Een lopende fax annuleren.....	45
	Verzendrapport.....	45
5	Een fax ontvangen	46
	Ontvangstmodi.....	46
	De ontvangstmodus kiezen.....	46
	Ontvangstmodi gebruiken.....	48
	Alleen fax.....	48
	Fax/Tel.....	48
	Handmatig.....	48
	Extern antwoordapparaat.....	48
	Instellingen ontvangstmodus.....	49
	Belvertraging.....	49
	F/T-beltijd (alleen Fax/Tel-modus).....	49
	Fax waarnemen.....	50
	Faxvoorbeeld (alleen zwart-wit).....	51
	Een afdrukvoorbeeld van een ontvangen fax bekijken.....	51
	Faxvoorbeeld uitschakelen.....	53
6	PC-FAX gebruiken	54
	Hoe PC-FAX gebruiken.....	54
	PC-FAX Receive (PC-FAX ontvangen) (alleen voor Windows®).....	54
	Een PC-FAX verzenden.....	55
7	Telefoon en externe apparaten	56
	Telefoonlijndiensten.....	56
	Het telefoonlijntype instellen.....	56
	Een extern antwoordapparaat verbinden.....	57
	Verbindingen.....	57
	Een uitgaand bericht opnemen (OGM).....	58
	Aansluiting op meerdere lijnen (PBX).....	58
	Externe en tweede toestellen.....	59
	Een extern of tweede toestel verbinden.....	59
	Bediening op extern of tweede toestel.....	59
	Alleen voor Fax/Tel-modus.....	59
	Een draadloze externe handset gebruiken die niet van Brother is.....	60
	Codes voor afstandsbediening gebruiken.....	60

8	Nummers kiezen en opslaan	62
	Hoe kiezen.....	62
	Handmatig kiezen.....	62
	Kiezen vanuit het adresboek.....	62
	LDAP zoeken.....	62
	Faxnummer opnieuw kiezen.....	62
	Nummers opslaan.....	63
	Een pauze opslaan.....	63
	Nummers in het adresboek opslaan.....	63
	Namen of nummers in het adresboek wijzigen.....	64
9	Kopieën maken	65
	Hoe kopiëren.....	65
	Kopiëren onderbreken.....	65
	Voorgeprogrammeerde kopieerinstellingen.....	65
	Kopieerinstellingen en opties.....	66
10	Gegevens afdrukken vanaf het USB-flashstation of een digitale camera met ondersteuning voor massaopslag	67
	Een PRN-bestand aanmaken voor rechtstreeks afdrukken.....	67
	Gegevens rechtstreeks afdrukken vanaf het USB-flashstation of een digitale camera met ondersteuning voor massaopslag.....	68
	De standaardinstellingen voor rechtstreeks afdrukken wijzigen.....	70
11	Afdrukken vanaf een computer	71
	Een document afdrukken.....	71
12	Hoe scannen naar een computer	72
	Voor het scannen.....	72
	Een document als PDF-bestand scannen met ControlCenter4 (Windows®).....	73
	Een document als PDF-bestand scannen met het aanraakscherm.....	75

A Routinematig onderhoud 77

Verbruiksartikelen vervangen	77
De tonercartridges vervangen	81
De drumeenheid vervangen	87
De riemeenheid vervangen	93
De tonerbak vervangen	98
De machine reinigen en controleren	105
De buitenzijde van de machine reinigen	106
De glasplaat reinigen	107
Het glas van de laserscanner reinigen	108
De coronadraden reinigen	112
De drumeenheid reinigen	115
De papierinvoerrollen reinigen	121
Kleurkalibratie	122
Kleurregistratie	123
Autocorrectie	123

B Problemen oplossen 124

Het probleem identificeren	124
Foutmeldingen en onderhoudsmeldingen	126
Uw faxen of faxjournaal overbrengen	135
Vastgelopen documenten	137
Document vastgelopen in de bovenzijde van de ADF (automatische documentinvoer)	137
Document vastgelopen onder het documentdeksel	137
Kleine documenten verwijderen die zijn vastgelopen in de ADF (automatische documentinvoer)	138
Document vastgelopen in de uitvoerlade	138
Vastgelopen papier	139
Het papier is vastgelopen in de multifunctionele lade	139
Het papier is vastgelopen in de papierlade 1 of lade 2	140
Papier is vastgelopen aan de achterkant van de machine	141
Papier is vastgelopen in de machine	143
Het papier is vastgelopen onder de papierlade	146
Als u problemen hebt met de machine	148
Kiestoondetectie instellen	157
Storing op de telefoonlijn / VoIP	157
De afdrukkwaliteit verbeteren	158
Informatie over de machine	167
Het serienummer controleren	167
De firmwareversie controleren	167
Reset-handelingen	167
De machine resetten	168

C Instellings- en functietabellen 169

De instellingstabellen gebruiken	169
Instellingstabellen	170
Functietabellen	198
Tekst invoeren	227

D	Specificaties	228
	Algemeen	228
	Document grootte	231
	Afdrukmedia.....	232
	Fax.....	233
	Kopiëren	234
	Scanner	235
	Printer	236
	Interfaces	237
	Netwerk.....	238
	Functie Rechtstreeks afdrukken	239
	Computervereisten	240
	Toebehoren	241
	Belangrijke informatie over de levensduur van de tonercassette	242
E	Index	244

Inhoudsopgave

(Geavanceerde gebruikershandleiding)

U kunt de Geavanceerde gebruikershandleiding raadplegen.

Windows®: PDF-bestand / Cd-rom / In de verpakking

Macintosh: PDF-bestand / Brother Solutions Center op <http://solutions.brother.com/>

In de Geavanceerde gebruikershandleiding worden de volgende functies en handelingen toegelicht.

1 Algemene instelling

*Opslag in het geheugen
Kiesmodus toon of pulse instellen
Automatisch zomertijd instellen
Selecteer de tijdzone
Ecologische functies
Functie stille modus
Aanraakscherm*

2 Beveiligingsfuncties

*Secure Function Lock 3.0
Active Directory-verificatie
IPSec
Instelslot
Kiesbeperking (alleen
MFC-modellen)*

3 Een fax verzenden (alleen MFC-modellen)

*Aanvullende verzendopties
Aanvullende verzendbewerkingen*

4 Een fax ontvangen (alleen MFC-modellen)

*Opties voor Ontvangst uit het
geheugen
Afstandsbediening
Aanvullende ontvangstfuncties*

5 Nummers kiezen en opslaan (alleen MFC-modellen)

*Aanvullende kiesfuncties
Bijkomende manieren om nummers
op te slaan*

6 Rapporten afdrukken

*Faxrapporten (alleen MFC-modellen)
Rapporten*

7 Kopiëren

Kopieerinstellingen

A Routineonderhoud

*De machine controleren
Periodieke onderhoudsonderdelen
vervangen
De machine inpakken en vervoeren*

B Toebehoren

*Toebehoren
Optionele papierlade (Voor
DCP-L8400CDN, DCP-L8450CDW,
MFC-L8650CDW en
MFC-L8850CDW (LT-320CL))
(Voor MFC-L9550CDW (LT-325CL))
Geheugenkaart*

C Verklarende woordenlijst

D Index

Gebruik van de documentatie

Dank u voor de aanschaf van een Brother-machine! Het lezen van de documentatie helpt u bij het optimaal benutten van uw machine.

Symbolen en conventies in de documentatie

De volgende symbolen en conventies worden in de documentatie gebruikt.

▲ WAARSCHUWING

WAARSCHUWING geeft een mogelijk gevaarlijke situatie aan die, als deze niet wordt voorkomen, kan resulteren in ernstig of fataal letsel.

BELANGRIJK

BELANGRIJK geeft een mogelijk gevaarlijke situatie aan die kan resulteren in schade aan eigendommen, storingen of een niet-werkend product.

OPMERKING

De aanduidingen Opmerkingen geven aan hoe u moet reageren in een bepaalde situatie of geven informatie over hoe de huidige functie werkt met andere functies.



De pictogrammen Elektrisch Gevaar waarschuwen u voor een mogelijke elektrische schok.



Pictogrammen voor brandgevaar wijzen u op een risico op brand.



De pictogrammen Heet oppervlak waarschuwen u voor hete delen van de machine.



Verbodspictogrammen wijzen op handelingen die niet mogen worden uitgevoerd.

Vetgedrukt Vetgedrukte tekst geeft de kiestoetsen van het aanraakpaneel of op het computerscherm aan.

Cursief gedrukt Cursief gedrukte tekst legt de nadruk op een belangrijk punt of verwijst naar een verwant onderwerp.

Courier New Het lettertype Courier New geeft de meldingen aan die worden weergegeven op het aanraakscherm van de machine.

Volg alle waarschuwingen en instructies die op het product worden aangegeven.

OPMERKING

De meeste illustraties in deze Gebruikershandleiding tonen de MFC-L8850CDW.

Toegang tot “Brother Utilities” (Windows®)

Brother Utilities  is een applicatiestarter die handig toegang biedt tot alle Brother-applicaties die op uw apparaat geïnstalleerd zijn.



1 (Windows® 7 / Windows Vista® / Windows® XP)

Klik  (**Start**) op het menu, selecteer **Alle programma's > Brother >**  **Brother Utilities**

(Windows® 8)

Tik of klik op  (**Brother Utilities**) op ofwel het beginscherm of het bureaublad.

(Windows® 8.1)

Beweeg uw muis naar de linkeronderhoek van het scherm **Start** en klik op  (als u een apparaat met tiptoetsen gebruikt, veeg dan vanaf de onderkant van het scherm **Start** om het scherm **Apps** weer te geven). Als het scherm **Apps** verschijnt, tikt of klikt u op  (**Brother Utilities**).

2 Selecteer uw machine.

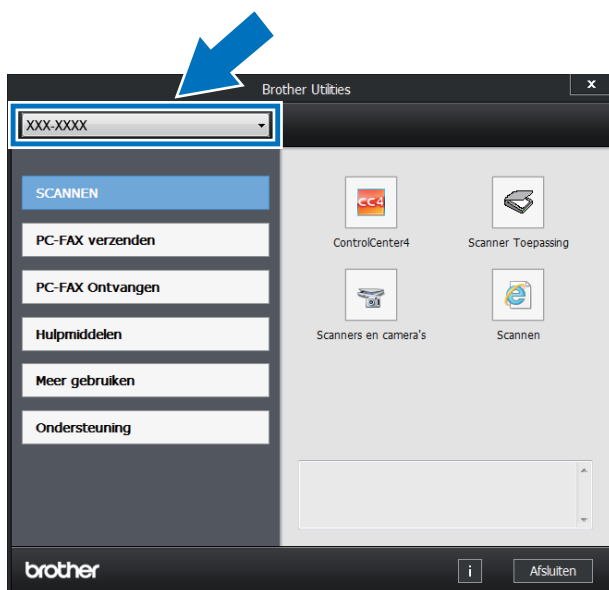

3 Kies de functie die u wilt gebruiken.

De Geavanceerde gebruikershandleiding en de Software en Netwerk gebruikershandleiding raadplegen

Deze Basis gebruikershandleiding bevat niet de volledige informatie over de machine, zoals hoe u de geavanceerde functies voor fax, kopie, printer, scanner, PC-FAX en netwerk gebruikt. Voor gedetailleerde informatie over deze functies kunt u de **Geavanceerde gebruikershandleiding** en de **Software en Netwerk gebruikershandleiding** in HTML-formaat raadplegen. Deze zijn te vinden op de cd-rom.

OPMERKING

Macintosh: U kunt de Geavanceerde gebruikershandleiding en de Software en Netwerk gebruikershandleiding vinden op onze website "Brother Solutions Center" (<http://solutions.brother.com/>).

Documentatie bekijken

Documentatie bekijken (Windows®)

(Windows® 7/Windows Vista®/
Windows® XP)

Voor het raadplegen van de documentatie, selecteert u **Alle programma's** in het  (**Starten**)-menu, en vervolgens **Brother**, gevolgd door  **Brother Utilities**. Klik op de vervolgkeuzelijst en selecteer uw modelnaam (indien niet al geselecteerd). Klik in de linkernavigatiebalk op **Ondersteuning** en daarna op **Gebruikershandleidingen**.

(Windows® 8)

Klik op  (**Brother Utilities**) en klik vervolgens op de vervolgkeuzelijst en selecteer uw modelnaam (indien dit nog niet is gebeurd). Klik in de linkernavigatiebalk op **Ondersteuning** en daarna op **Gebruikershandleidingen**.

Als u de software niet hebt geïnstalleerd, kunt u de documentatie op de cd-rom vinden door deze stappen te volgen:

- 1 Zet de computer aan. Plaats de cd-rom in het cd-romstation.

OPMERKING

Ga als het Brother-scherm niet wordt weergegeven naar **Computer (Deze computer)**. (Windows® 8: Klik in de taakbalk op  (Verkenner) en ga vervolgens naar **Computer (Deze pc)**.) Dubbelklik op het pictogram van de cd-rom en dubbelklik vervolgens op **start.exe**.

- 2 Als de modelnaam op het scherm wordt weergegeven, klikt u op de modelnaam.

- Als het scherm voor de taalkeuze wordt weergegeven, klikt u op de gewenste taal. Het bovenste menu van de cd-rom wordt geopend.

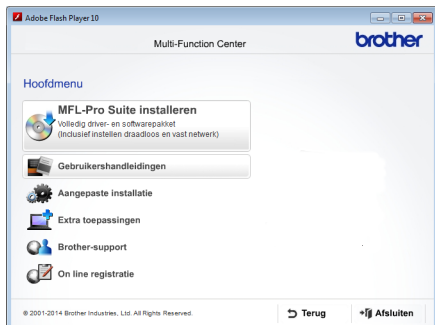

- Klik op **Gebruikershandleidingen**.
- Klik op **Gebruikershandleidingen op de cd-rom**. Als het scherm voor de landenkeuze wordt weergegeven, selecteert u het gewenste land. Als de lijst van Gebruikershandleidingen wordt weergegeven, selecteert u de gewenste handleiding.

Documentatie bekijken (Macintosh)

Op onze website “Brother Solutions Center” (<http://solutions.brother.com/>) vindt u gebruikershandleidingen die u kunt bekijken of downloaden.

Klik op **Handleidingen** op de pagina van uw model om de documentatie te downloaden.

Instructies vinden om te scannen

Er zijn verscheidene manieren waarop u documenten kunt scannen. U kunt de instructies als volgt vinden:

Software en Netwerk gebruikershandleiding

- *Scannen*
- *ControlCenter*
- *Netwerkscannen*

Procedurehandleidingen Nuance™ PaperPort™ 12SE

(Windows®)

- De complete procedurehandleidingen voor Nuance™ PaperPort™ 12SE kunt u vinden op het tabblad Help in de Nuance™ PaperPort™ 12SE-toepassing.

Gebruikershandleiding Presto! PageManager

(Macintosh)

OPMERKING

Presto! PageManager moet gedownload en geïnstalleerd worden voor gebruik (zie *Ondersteuning voor Brother oproepen (Macintosh)* >> pagina 7 voor meer instructies).

- U kunt de complete Presto! PageManager Gebruikershandleiding bekijken via het Helpgedeelte in Presto! PageManager.

Instructies vinden voor het instellen van een netwerk

U kunt uw machine aansluiten op een draadloos of een bedraad netwerk.

- Standaardinstructies voor het instellen: (➤➤ Installatiehandleiding.)
- Verbinding met een draadloos toegangspunt of een draadloze router Wi-Fi Protected Setup™ of AOSS™: (➤➤ Software en Netwerk gebruikershandleiding.)
- Meer informatie over het instellen van een netwerk: (➤➤ Software en Netwerk gebruikershandleiding.)

Gebruikershandleiding en voor geavanceerde functies openen

U kunt deze handleidingen bekijken en downloaden in het Brother Solutions Center op:

<http://solutions.brother.com/>

Klik op **Handleidingen** op de pagina van uw model om de documentatie te downloaden.

Google cloud print handleiding

Deze handleiding biedt informatie over het configureren van uw Brother-machine voor een Google-account en het gebruik van Google Cloud Print™-services om af te drukken via het internet.

Handleiding mobiel printen/scannen voor Brother iPrint&Scan

In deze handleiding vindt u nuttige informatie over het afdrukken vanaf een mobiel apparaat en scannen vanaf uw Brother-machine naar een mobiel apparaat bij verbinding met een Wi-Fi-netwerk.

Handleiding Web Connect

In deze handleiding vindt u informatie over het configureren en gebruiken van uw Brother-machine voor het scannen, laden en bekijken van beelden en bestanden op bepaalde websites die deze services aanbieden.

Ondersteuning voor Brother oproepen (Windows®)

U kunt alle benodigde contactgegevens zoals webondersteuning (Brother Solutions Center) op de cd-rom vinden.

- Klik op **Brother-support** op het **Hoofdmenu**. Het Brother Support-scherm verschijnt.



- Om onze website (<http://www.brother.com/>) te openen, klikt u op **Brother-startpagina**.
- Voor het laatste nieuws en productondersteuningsinformatie (<http://solutions.brother.com/>), klikt u op **Brother Solutions Center**.
- Wanneer u onze website wilt bezoeken voor originele Brother-onderdelen (<http://www.brother.com/original/>), klikt u op **Informatie over verbruiksartikelen**.
- Om naar Brother CreativeCenter (<http://www.brother.com/creativecenter/>) te gaan voor GRATIS fotoprojecten en afdrukbare downloads, klikt u op **Brother CreativeCenter**.
- Wanneer u wilt terugkeren naar het **Hoofdmenu**, klikt u op **Terug**. Als u klaar bent, klikt u op **Afsluiten**.

Ondersteuning voor Brother oproepen (Macintosh)

Alle benodigde contactinformatie, zoals webondersteuning, staat tot uw beschikking.

Bezoek onze website "Brother Solutions Center" (<http://solutions.brother.com/>).

Overzicht bedieningspaneel

Het model MFC-L8650CDW heeft een LCD-aanraakscherm en aanraakpaneel van een 3,7 inch (93,4 mm).

De modellen MFC-L8850CDW en MFC-L9550CDW hebben een LCD-aanraakscherm en aanraakpaneel van 4,85 inch (123,2 mm).



OPMERKING

De illustraties van het bedieningspaneel zijn gebaseerd op het model MFC-L9550CDW.

1  **NFC (Near Field Communication) Reader (MFC-L9550CDW)**

U kunt kaartverificatie gebruiken door de NFC Reader op het bedieningspaneel aan te raken met de IC-kaart.

2 **LCD-aanraakscherm (Liquid Crystal Display)**

Dit is een LCD-aanraakscherm. U kunt de menu's en opties openen door erop te drukken wanneer ze op het scherm worden weergegeven.

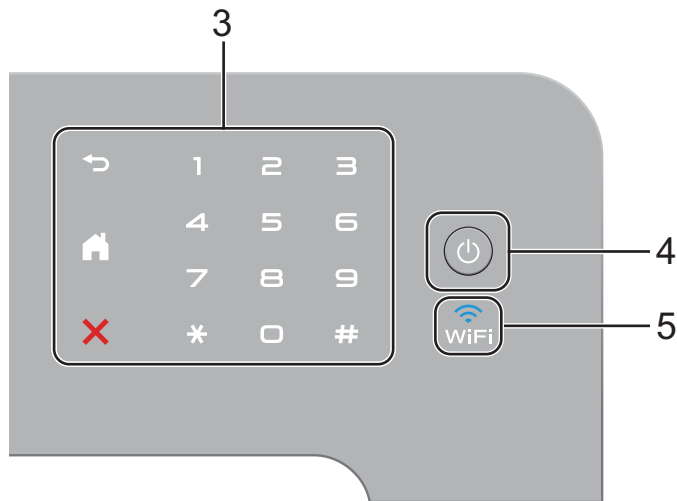

3 Aanraakpaneel:

■ Terug

Druk op deze toets om terug te keren naar het vorige menuniveau.

■ Home

Druk op deze toets om terug te keren naar het Home-scherm. In de fabrieksinstellingen worden de datum en tijd getoond, maar u kunt de standaardinstelling van het Home-scherm wijzigen (zie *Het scherm Gereed instellen* ►► pagina 14).

■ Annuleren

Indrukken om een functie te annuleren.

■ **Kiestoetsen**

Druk op de cijfers op het aanraakpaneel om telefoon- en faxnummers te vormen of om het aantal kopieën in te voeren.

4 Stroom Aan/uit

Druk op  om de machine in te schakelen.

Houd  ingedrukt om de machine uit te schakelen. Het LCD-aanraakscherm geeft de melding *Afsluiten* weer en blijft enkele seconden aan voor het uitgaat.

5

Het Wi-Fi-lampje is aan als uw Brother-machine verbonden is met een draadloos toegangspunt.

LCD-aanraakscherm

U kunt drie soorten schermen selecteren voor het Home-scherm. Wanneer het Home-scherm wordt weergegeven, kunt u het weergegeven scherm wijzigen door naar links of naar rechts te vegen of door op ◀ of ▶ te drukken.

De volgende schermen geven de machinestatus weer wanneer de machine niet actief is.

	<p>Home-scherm</p> <p>Het Home-scherm toont de datum en tijd en biedt toegang tot schermen met informatie over faxen, kopiëren, scannen, het instellen van Wi-Fi, tonerniveaus, configuratie en snelkoppelingen.</p> <p>Wanneer het Home-scherm wordt weergegeven, bevindt de machine zich in de stand Gereed. Wanneer Secure Function Lock ¹ wordt ingeschakeld, wordt een pictogram weergegeven. Als Active Directory Authentication ¹ is ingeschakeld, wordt het bedieningspaneel van de machine vergrendeld.</p> <p>¹ >> Geavanceerde gebruikershandleiding.</p>
	<p>Meer1-scherm</p> <p>Het Meer1-scherm biedt toegang tot het scherm Snelkoppelingen en bijkomende functies, zoals Afdruk beveiligen, web-snelkoppeling en Apps.</p>
	<p>Meer2-schermen</p> <p>Het Meer2-scherm biedt toegang tot het scherm Snelkoppelingen en het USB-menu.</p>

OPMERKING

Vegen is een handeling van de gebruiker op het aanraakscherm, waarbij u uw vinger over het scherm wrijft om de volgende pagina of het volgende item weer te geven.

**1 Modi:**

■ Fax

Hiermee opent u de faxmodus.

■ Kopiëren

Hiermee opent u de kopieermodus.

■ Scannen

Hiermee opent u de scanmodus.

2 WiFi (Wi-Fi-instelling)

Wanneer u gebruik maakt van een draadloze verbinding, wordt de sterkte van het draadloze signaal weergegeven via een aanduiding met vier niveaus op het scherm van de modus Gereed.



U kunt de draadloze instellingen eenvoudig configureren door op **WiFi** te drukken (voor meer informatie, >> Software en Netwerk gebruikershandleiding.)

3 (Toner)

Bekijk de resterende levensduur van de toner.

Druk hierop om het menu **Toner** te openen.

OPMERKING

De resterende levensduur van de toner verschilt afhankelijk van het type afgedrukte documenten en de manier waarop de klant de machine gebruikt.

4 (Instell.)

Druk hierop om de hoofdinstantellingen te openen (zie *Instellingscherm* >> pagina 13 voor meer informatie).

5 Datum en tijd

Bekijk de datum en tijd die in de machine zijn ingesteld.

6 Snelkopp. (Snelkopp.)

Druk hierop om snelkoppelingen in te stellen.

U kunt snel kopiëren, scannen, een fax verzenden en verbinding maken met een webservice met behulp van de als snelkoppelingen ingestelde opties.

OPMERKING

Er zijn acht snelkoppelingstabbladen. U kunt maximaal zes snelkoppelingen instellen in elk snelkoppelingstabblad. In totaal zijn er dus 48 snelkoppelingen beschikbaar.

7 Beveiligd Afdrukken

Hiermee kunt u het menu voor beveiligd afdrukken openen.

8 Web

Druk hierop om de Brother-machine te verbinden met een internetservice (voor meer informatie, ►► Handleiding Web Connect).

9 Apps

Er kunnen apps toegevoegd zijn en/of appnamen kunnen gewijzigd zijn door de provider na de publicatie van dit document (►► Handleiding Web Connect voor meer informatie).

10 USB

Druk hierop om de menu Rechtstreeks afdrukken en Scannen naar USB te openen.

11 Nieuwe fax

Wanneer Faxvoorbeeld is ingesteld op Aan, kunt u zien hoeveel nieuwe faxen u in het geheugen hebt ontvangen.



12 Waarschuwingspictogram !



Het waarschuwingspictogram ! verschijnt als er een fout- of onderhoudsmelding is; druk op *Detail* om deze te bekijken en druk vervolgens op  om terug te keren naar het scherm *Gereed*.

Zie *Foutmeldingen en onderhoudsmeldingen* ►► pagina 126 voor meer informatie.

OPMERKING

- Dit product maakt gebruik van het lettertype van ARPHIC TECHNOLOGY CO., LTD.
- MascotCapsule UI Framework en MascotCapsule Tangible ontwikkeld door HI CORPORATION worden gebruikt. MascotCapsule is een gedeponerd handelsmerk van HI CORPORATION in Japan.



Instellingenschermb

Het aanraakscherm geeft de status van de machine weer wanneer u op  drukt.

U kunt alle instellingen van de machine controleren en openen in het volgende scherm.



1 Toner

Bekijk de resterende levensduur van de toner.

Druk hierop om het menu **Toner** te openen.

2 Ontvangstmodus

Bekijk de huidige ontvangstmodus.

- Fax
- Fax/tel.
- Ext. TEL/ANT
- Handmatig

3 Netwerk

Druk hierop om een netwerkaansluiting tot stand te brengen.

Wanneer u gebruik maakt van een draadloze verbinding, wordt de sterkte van het draadloze signaal weergegeven via een aanduiding met vier niveaus op het scherm.

4 (Datum en tijd)

Bekijk de datum en tijd.

Druk hierop om het menu **Datum en tijd** te openen.

5 Faxvoorbeeld

Bekijk de status Faxvoorbeeld.

Druk hierop om de instelling Faxvoorbeeld te openen.

6 Alle instell.

Druk hierop om het volledige instellingenmenu te openen.

7 Lade-instelling

Bekijk het geselecteerde papierformaat. Druk hierop om indien nodig de instellingen voor papierformaat en papiertype te wijzigen.

8 Wi-Fi Direct

Druk hierop om een Wi-Fi Direct™-netwerkaansluiting tot stand te brengen.

Het scherm Gereed instellen

Stel het scherm Gereed in op Beginscherm, Meer1 of Meer2.

Wanneer de machine niet actief is of u op  drukt, keert het aanraakscherm terug naar het door u ingestelde scherm.

- 1 Druk op .
- 2 Druk op Alle instell..
- 3 Veeg omhoog of omlaag, of druk op ▲ of ▼, om Standaardinst. weer te geven.
- 4 Druk op Standaardinst..
- 5 Veeg omhoog of omlaag, of druk op ▲ of ▼, om Knopinstellingen weer te geven.
- 6 Druk op Knopinstellingen.
- 7 Druk op Knopinstellingen beginscherm.
- 8 Druk op Beginscherm, Meer1 of Meer2.
- 9 Druk op .
De machine gaat naar het door u gekozen Home-scherm.

Basishandelingen

Druk met uw vinger op het aanraakscherm om het te bedienen. Om alle schermmenu's of opties weer te geven en te openen, veegt u naar links, rechts, omhoog, omlaag, of drukt u op ◀▶ of ▲▼ om er doorheen te bladeren.

BELANGRIJK

Druk NIET op het aanraakscherm met een scherp voorwerp, zoals een pen of stylus. De machine kan erdoor beschadigd worden.

Aan de hand van de volgende stappen kunt u zien hoe u een instelling van de machine wijzigt. In dit voorbeeld wordt de instelling voor de achtergrondverlichting van het aanraakscherm gewijzigd van Licht naar Half.

- 1 Druk op .
- 2 Druk op Alle instell..
- 3 Veeg omhoog of omlaag, of druk op ▲ of ▼, om Standaardinst. weer te geven.



- 4 Druk op Standaardinst..

- 5 Veeg omhoog of omlaag, of druk op ▲ of ▼, om LCD instell. weer te geven.



- 6 Druk op LCD instell..

- 7 Druk op Schermverlicht.



- 8 Druk op Half.



OPMERKING

Druk op  om terug te keren naar het vorige niveau.

- 9 Druk op .

Instellingen voor snelkoppelingen

U kunt de instellingen voor faxen, kopiëren, scannen en Web Connect die u het vaakst gebruikt, toevoegen door ze als snelkoppelingen in te stellen. Later kunt u deze instellingen snel en eenvoudig opnieuw oproepen en toepassen. U kunt maximaal 48 snelkoppelingen toevoegen.

Kopieersnelkoppelingen toevoegen

De volgende instellingen kunnen worden opgenomen in een kopieersnelkoppeling:

- Kwaliteit
- Vergroten/verkleinen
- Dichtheid
- Contrast
- Stapel/Sorteer
- Pagina layout
- Kleur aanpassen
- 2-zijdige kopie
- 2-zijdige kopie pagina-opmaak
- Ladegebruik
- Achtergr.kleur verwijderen

- 1 Druk op  Snelkopp. .

- 2 Druk op een tabblad van 1 tot 8.

- 3 Druk op  op een plaats waar u nog geen snelkoppeling hebt toegevoegd.

- 4 Druk op Kopiëren.

- 5 Lees de informatie op het aanraakscherm en bevestig deze door op OK te drukken.

- 6 Veeg omhoog of omlaag, of druk op ▲ of ▼, om de beschikbare voorgeprogrammeerde kopieerinstellingen weer te geven, en druk dan op de gewenste instelling.
- 7 Veeg omhoog of omlaag, of druk op ▲ of ▼, om de beschikbare instellingen weer te geven, en druk dan op de gewenste instelling.
- 8 Veeg omhoog of omlaag, of druk op ▲ of ▼, om de beschikbare opties voor de instelling weer te geven, en druk dan op de gewenste optie. Herhaal stappen 7 en 8 tot u alle instellingen voor deze snelkoppeling hebt geselecteerd.
- 9 Wanneer u klaar bent met het wijzigen van de instellingen, drukt u op **Opslaan als snelkoppeling**.
- 10 Lees en bevestig de weergegeven lijst van door u geselecteerde instellingen, en druk op **OK**.
- 11 Voer een naam voor de snelkoppeling in met het toetsenbord op het aanraakscherm van de machine. (Zie *Tekst invoeren* >> pagina 227 voor hulp bij het invoeren van tekens.) Druk op **OK**.
- 12 Druk op **OK** om uw snelkoppeling op te slaan.

Fax-snelkoppelingen toevoegen

De volgende instellingen kunnen worden opgenomen in een fax-snelkoppeling:

- Adres
- Faxresolutie
- 2-zijdige fax
- Contrast
- Rondsturen
- Direct verzenden

- Voorpagina instellen
- Internationaal
- Scanformaat glas

- 1 Druk op  **Snelkopp.**
- 2 Druk op een tabblad van 1 tot 8.
- 3 Druk op  op een plaats waar u nog geen snelkoppeling hebt toegevoegd.
- 4 Druk op **Fax**.
- 5 Lees de informatie op het aanraakscherm en bevestig deze door op **OK** te drukken.
- 6 Voer het fax- of telefoonnummer in met de kiestoetsen op het aanraakscherm, het adresboek of de oproefhistoriek op het aanraakscherm. Wanneer u klaar bent, gaat u naar stap 7.

OPMERKING

- U kunt tot 20 tekens invoeren voor een faxnummer.
- Als de snelkoppeling moeten worden gebruikt voor groepsverzenden, drukt u op **Opties** en selecteert u **Rondsturen** in stap 3 voor u het fax- of telefoonnummer invoert in stap 6.
- U kunt tot 20 faxnummers invoeren als de snelkoppeling bedoeld is voor groepsverzenden. De faxnummers kunnen worden ingevoerd in elke gewenste combinatie van groepsnummers uit het adresboek, individuele faxnummers uit het adresboek of handmatig worden ingevoerd (>> Geavanceerde gebruikershandleiding).
- Wanneer u een faxnummer in een snelkoppeling invoert, wordt het automatisch toegevoegd aan het adresboek. De naam in het adresboek is de naam van de snelkoppeling plus een volgnummer.

- 7 Druk op **Opties**.
- 8 Veeg omhoog of omlaag, of druk op **▲** of **▼**, om de beschikbare instellingen weer te geven, en druk dan op de gewenste instelling.
- 9 Druk op de optie die u wenst. Herhaal stappen 8 en 9 tot u alle instellingen voor deze snelkoppeling hebt geselecteerd. Druk op **OK**.
- 10 Wanneer u klaar bent met het wijzigen van de instellingen, drukt u op **Opslaan** als snelkoppeling.
- 11 Lees en bevestig de weergegeven lijst van door u geselecteerde instellingen, en druk op **OK**.
- 12 Voer een naam voor de snelkoppeling in met het toetsenbord op het aanraakscherm van de machine. (Zie *Tekst invoeren* >> pagina 227 voor hulp bij het invoeren van letters.) Druk op **OK**.
- 13 Druk op **OK** om uw snelkoppeling op te slaan.

Scan-snelkoppelingen toevoegen

De volgende instellingen kunnen worden opgenomen in een scan-snelkoppeling:

naar USB

- 2-zijdige scan
- Scantype
- Resolutie
- Bestandstype
- Scanformaat glas
- Bestandsnaam
- Bestandsgrootte
- Achtergrondkleur verwijderen

nr e-mailserver (MFC-L8650CDW wordt alleen ondersteund als u IFAX hebt gedownload)

- Adres
- 2-zijdige scan
- Scantype
- Resolutie
- Bestandstype
- Scanformaat glas
- Bestandsgrootte

naar OCR / naar bestand / naar afbeelding / naar e-mail

- PC Select

naar FTP/SFTP / naar netwerk

- Profielnaam

- 1 Druk op  **Snelkopp.**
- 2 Druk op een tabblad van 1 tot 8.
- 3 Druk op  op een plaats waar u nog geen snelkoppeling hebt toegevoegd.
- 4 Druk op **Scannen**.
- 5 Veeg omhoog of omlaag, of druk op **▲** of **▼**, om het gewenste scantype weer te geven, en druk er dan op.
- 6 Ga op een van de volgende manieren te werk:
 - Als u op **naar USB** hebt gedrukt, leest u de informatie op het aanraakscherm, waarna u op **OK** drukt om te bevestigen. Ga naar stap 9.
 - Als u op **nr e-mailserver** hebt gedrukt, leest u de informatie op het aanraakscherm, waarna u op **OK** drukt om te bevestigen. Ga naar stap 7.

- Als u op **naar OCR**, naar bestand, naar afbeelding of naar e-mail hebt gedrukt, leest u de informatie op het aanraakscherm, waarna u op **OK** drukt om te bevestigen. Ga naar stap 8.

- Als u op **naar FTP/SFTP** of naar netwerk hebt gedrukt, leest u de informatie op het aanraakscherm, waarna u op **OK** drukt om te bevestigen.

Veeg omhoog of omlaag, of druk op ▲ of ▼, om de profielnaam weer te geven en druk er dan op.

Druk op **OK** om de profielnaam die u hebt geselecteerd, te bevestigen. Ga naar stap 14.

OPMERKING

Om een snelkoppeling voor naar FTP/SFTP en naar netwerk toe te voegen, dient u de profielnaam vooraf toe te voegen.

- 7 Ga op een van de volgende manieren te werk:

- Om een e-mailadres handmatig in te voeren, drukt u op **Handmatig**. Voer het e-mailadres in met het toetsenbord op het aanraakscherm van de machine. (Zie *Tekst invoeren* >> pagina 227 voor hulp bij het invoeren van letters.)

Druk op **OK**.

- Om een e-mailadres in te voeren uit het Adresboek, drukt u op **Adresboek**. Veeg omhoog of omlaag, of druk op ▲ of ▼, om het gewenste e-mailadres weer te geven, en druk er dan op.

Druk op **OK**.

Als u het door u ingevoerde e-mailadres hebt bevestigd, drukt u op **OK**. Ga naar stap 9.

OPMERKING

Druk op **Details** om de lijst weer te geven van door u ingevoerde adressen.

- 8 Ga op een van de volgende manieren te werk:

- Wanneer de machine verbonden is met een computer door middel van een USB-verbinding:

Druk op **OK** om te bevestigen dat USB is geselecteerd als de pc-naam. Ga naar stap 14.

- Wanneer de machine is aangesloten op een netwerk:

Veeg omhoog of omlaag, of druk op ▲ of ▼, om de pc-naam weer te geven en druk er dan op. Druk op **OK** om de door u geselecteerde pc-naam te bevestigen. Ga naar stap 14.

- 9 Druk op **Opties**.

- 10 Veeg omhoog of omlaag, of druk op ▲ of ▼, om de beschikbare instellingen weer te geven, en druk dan op de gewenste instelling.

- 11 Veeg omhoog of omlaag, of druk op ▲ of ▼, om de beschikbare opties voor de instelling weer te geven, en druk dan op de gewenste optie. Herhaal stappen 10 en 11 tot u alle instellingen voor deze snelkoppeling hebt geselecteerd. Druk op **OK**.

- 12 Controleer de instellingen die u hebt geselecteerd:

- Als u nog wijzigingen dient aan te brengen, keert u terug naar stap 9.
- Als u tevreden bent over uw wijzigingen, drukt u op **Opslaan als snelkoppeling**.

- 13 Controleer uw instellingen op het aanraakscherm en druk dan op **OK**.

- 14 Voer een naam voor de snelkoppeling in met het toetsenbord op het aanraakscherm van de machine. (Zie *Tekst invoeren* >> pagina 227 voor hulp bij het invoeren van letters.) Druk op OK.
- 15 Lees de informatie op het aanraakscherm en druk dan op OK om uw snelkoppeling op te slaan.

Snelkoppelingen voor Web Connect toevoegen

De instellingen voor deze services kunnen worden opgenomen in een Web Connect-snelkoppeling:

- Skydrive®
- Box
- Picasa Web Albums™
- Google Drive™
- Flickr®
- Facebook
- Evernote®
- Dropbox

OPMERKING

- Webservices kunnen toegevoegd zijn en/of servicenamen kunnen gewijzigd zijn door de provider sinds het document werd gepubliceerd.
- Om een snelkoppeling voor Web Connect toe te voegen, dient u over een account bij de gewenste service te beschikken (voor meer informatie, >> Handleiding Web Connect).

- 1 Druk op  .
- 2 Druk op een tabblad van 1 tot 8.
- 3 Druk op  op een plaats waar u nog geen snelkoppeling hebt toegevoegd.

- 4 Druk op Web.
- 5 Als informatie over de internetverbinding wordt weergegeven, leest u de informatie en bevestigt u deze door op OK te drukken.

OPMERKING

Soms worden updates of aankondigingen over de functies van uw machine weergegeven op het aanraakscherm van de machine.

Lees de informatie en druk vervolgens op OK.

- 6 Veeg naar links of naar rechts, of druk op ◀ of ▶ om de beschikbare services weer te geven, en druk dan op uw gewenste service.
- 7 Druk op uw account. Als een PIN-code voor uw account vereist is, voert u de PIN-code voor het account in met het toetsenbord op het aanraakscherm van de machine. Druk op OK.
- 8 Druk op de functie die u wenst.

OPMERKING

De functies die kunnen worden ingesteld, zijn afhankelijk van de geselecteerde service.

- 9 Lees en bevestig de weergegeven lijst van door u geselecteerde functies, en druk dan op OK.
- 10 Voer een naam voor de snelkoppeling in met het toetsenbord op het aanraakscherm. (Zie voor hulp met het invoeren van letters, *Tekst invoeren* >> pagina 227.) Druk op OK.
- 11 Druk op OK om uw snelkoppeling op te slaan.

Snelkoppelingen voor apps toevoegen

De instellingen voor deze services kunnen worden opgenomen in een Apps-snelkoppeling:

- NotitieScan
- Contour&scan
- Contour&kopie

OPMERKING

Webservices kunnen toegevoegd zijn en/of servicenamen kunnen gewijzigd zijn door de provider sinds het document werd gepubliceerd.

- 1 Druk op .
- 2 Druk op een tabblad van 1 tot 8.
- 3 Druk op  op een plaats waar u nog geen snelkoppeling hebt toegevoegd.
- 4 Druk op Apps.
- 5 Als informatie over de internetverbinding wordt weergegeven, leest u de informatie en bevestigt u deze door op OK te drukken.

OPMERKING

Soms worden updates of aankondigingen over de functie van uw machine weergegeven op het aanraakscherm.

Lees de informatie en druk vervolgens op OK.

- 6 Veeg naar links of naar rechts, of druk op ◀ of ▶ om de beschikbare apps weer te geven, en druk dan op de app die u wenst.

- 7 Druk op uw account. Als een PIN-code voor uw account vereist is, voert u de PIN-code voor het account in met het toetsenbord op het aanraakscherm van de machine. Druk op OK.
- 8 Druk op de app die u nodig hebt.
- 9 Lees en bevestig de weergegeven lijst van de door u geselecteerde apps en druk vervolgens op OK.
- 10 Voer een naam voor de snelkoppeling in met het toetsenbord op het aanraakscherm van de machine. (Zie voor hulp met het invoeren van letters, *Tekst invoeren* >> pagina 227.) Druk op OK.
- 11 Druk op OK om uw snelkoppeling op te slaan.

Snelkoppelingen wijzigen

U kunt de instellingen in een snelkoppeling wijzigen.

OPMERKING

U kunt een snelkoppeling voor Web Connect niet wijzigen. Als u de snelkoppeling wilt wijzigen, dient u deze te verwijderen en een nieuwe snelkoppeling toe te voegen.

(Zie *Snelkoppelingen verwijderen* >> pagina 22 en *Snelkoppelingen voor Web Connect toevoegen* >> pagina 19 voor meer informatie.)

- 1 Druk op .
- 2 Druk op een tabblad van 1 tot 8 om de snelkoppeling weer te geven die u wilt wijzigen.
- 3 Druk op de snelkoppeling die u wenst. De instellingen voor de gekozen snelkoppeling worden weergegeven.

- 4 Wijzig de instellingen voor de snelkoppeling die u hebt gekozen in stap 3 (zie *Instellingen voor snelkoppelingen* >> pagina 15 voor meer informatie).
- 5 Wanneer u klaar bent met het wijzigen van de instellingen, drukt u op **Opslaan** als snelkoppeling.
- 6 Druk op **OK** om te bevestigen.
- 7 Ga op een van de volgende manieren te werk:
 - Om de snelkoppeling te overschrijven, drukt u op **Ja**. Ga naar stap 9.
 - Als u de snelkoppeling niet wilt overschrijven, drukt u op **Nee** om een nieuwe naam voor de snelkoppeling in te voeren. Ga naar stap 8.
- 8 Om een nieuwe snelkoppeling te maken, houdt u  ingedrukt om de huidige naam te verwijderen, waarna u een nieuwe naam invoert met het toetsenbord op het aanraakscherm van de machine. (Zie *Tekst invoeren* >> pagina 227 voor hulp bij het invoeren van letters.)
Druk op **OK**.
- 9 Druk op **OK** om te bevestigen.

Namen van snelkoppelingen bewerken

U kunt de naam van een snelkoppeling bewerken.

- 1 Druk op  **Snelkopp.**
- 2 Druk op 1 van de 8 tabbladen om de gewenste snelkoppeling weer te geven.
- 3 Druk op .

OPMERKING

U kunt ook op , *Alle instell. en Instellingen snelkoppelingen* drukken.

- 4 Druk op de snelkoppeling.
- 5 Druk op **Naam snelkoppeling bewerken**.
- 6 Om de naam te bewerken, houdt u  ingedrukt om de huidige naam te verwijderen, waarna u een nieuwe naam invoert met het toetsenbord op het aanraakscherm van de machine. (Zie *Tekst invoeren* >> pagina 227 voor hulp bij het invoeren van letters.)
Druk op **OK**.

Snelkoppelingen verwijderen

U kunt een snelkoppeling verwijderen.

- 1 Druk op  Snelkopp. .
- 2 Druk op 1 van de 8 tabbladen om de gewenste snelkoppeling weer te geven.
- 3 Druk op .

OPMERKING

U kunt ook op , Alle instell. en Instellingen snelkoppelingen drukken.

- 4 Druk op de snelkoppeling.
- 5 Druk op Verwijder om de snelkoppeling te verwijderen die u in stap 4 hebt gekozen.
- 6 Druk op Ja om te bevestigen.

Snelkoppelingen opnieuw oproepen

De instellingen van de snelkoppeling worden weergegeven in het snelkoppelingsscherm. Om een snelkoppeling opnieuw op te roepen, drukt u gewoon op de naam van de snelkoppeling.

Stel de datum en tijd in

Het aanraakscherm toont de datum en tijd. U kunt ook de huidige datum en tijd toevoegen aan elke fax die u stuurt door uw Stations-ID in te stellen (zie *Voer persoonlijke informatie in (Stations-ID)* >> pagina 23).

- 1 Druk op .
- 2 Druk op .
- 3 Druk op Datum.
- 4 Voer de laatste twee cijfers van het jaar in met de nummers op het aanraakscherm en druk dan op OK.



(bijv., voer 1, 4 in voor 2014.)



- 5 Voer de laatste twee cijfers van de maand in met de nummers op het aanraakscherm en druk dan op OK.
- 6 Voer de laatste twee cijfers van de dag in met de nummers op het aanraakscherm en druk dan op OK.
- 7 Druk op Tijd.
- 8 Voer de tijd in in 24-uursformaat met de nummers op het aanraakscherm en druk dan op OK.
- 9 Druk op .

Voer persoonlijke informatie in (Stations-ID)

Stel het Stations-ID van de machine in als u wilt dat de datum en tijd op elke fax komen te staan die u verstuurt.

- 1 Druk op .
- 2 Druk op `Alle instell..`
- 3 Veeg omhoog of omlaag, of druk op `▲` of `▼`, om `Stand.instel.` weer te geven.
Druk op `Stand.instel..`
- 4 Veeg omhoog of omlaag, of druk op `▲` of `▼`, om `Stations-ID` weer te geven.
Druk op `Stations-ID`.
- 5 Druk op `Fax`.
- 6 Voer uw faxnummer in (maximaal 20 cijfers) met de nummers op het aanraakscherm en druk dan op `OK`.
- 7 Druk op `Telefoon`.
- 8 Voer uw telefoonnummer in (maximaal 20 cijfers) met de nummers op het aanraakscherm en druk dan op `OK`. Als uw telefoon- en faxnummer hetzelfde zijn, voer dan nogmaals hetzelfde nummer in.
- 9 Druk op `Naam`.
- 10 Gebruik het aanraakscherm om uw naam in te voeren (maximaal 20 tekens) en druk vervolgens op `OK`.

OPMERKING



- Druk om nummers of speciale tekens in te voeren herhaaldelijk op  tot het gewenste teken verschijnt en druk op het gewenste teken.
- Als u een onjuist teken hebt ingevoerd en u dit wilt wijzigen, drukt u op `◀` of `▶` om met de cursor naar het onjuiste teken te gaan en drukt u vervolgens op .
- Druk om een spatie in te voeren op `Spatie`.
- Zie voor meer details *Tekst invoeren* >> pagina 227.

-
- 11 Druk op .

Volume-instellingen

Belvolume

U kunt kiezen uit een aantal belvolumeniveaus.

- 1 Druk op .
- 2 Druk op `Alle instell..`
- 3 Veeg omhoog of omlaag, of druk op **▲** of **▼**, om `Standaardinst. weer te geven`.
- 4 Druk op `Standaardinst..`
- 5 Veeg omhoog of omlaag, of druk op **▲** of **▼**, om `Volume weer te geven`.
- 6 Druk op `Volume`.
- 7 Druk op `Belvolume`.
- 8 Druk op `Uit, Laag, Half of Hoog`.
- 9 Druk op .

Volume van de waarschuwingston

Wanneer de waarschuwingston aanstaat zal de machine een geluidssignaal geven, wanneer u een toets indrukt, een vergissing maakt of een fax verzendt of ontvangt. U kunt kiezen uit een aantal volumeniveaus.

- 1 Druk op .
- 2 Druk op `Alle instell..`
- 3 Veeg omhoog of omlaag, of druk op **▲** of **▼**, om `Standaardinst. weer te geven`.
- 4 Druk op `Standaardinst..`

- 5 Veeg omhoog of omlaag, of druk op **▲** of **▼**, om `Volume weer te geven`.
- 6 Druk op `Volume`.
- 7 Druk op `Toon`.
- 8 Druk op `Uit, Laag, Half of Hoog`.
- 9 Druk op .

Luidsprekervolume

U kunt kiezen uit een aantal luidsprekervolumeniveaus.

- 1 Druk op .
- 2 Druk op `Alle instell..`
- 3 Veeg omhoog of omlaag, of druk op **▲** of **▼**, om `Standaardinst. weer te geven`.
- 4 Druk op `Standaardinst..`
- 5 Veeg omhoog of omlaag, of druk op **▲** of **▼**, om `Volume weer te geven`.
- 6 Druk op `Volume`.
- 7 Druk op `Luidspreker`.
- 8 Druk op `Uit, Laag, Half of Hoog`.
- 9 Druk op .

Papier en afdrukmedia plaatsen

De machine kan papier invoeren vanuit de standaardpapierlade, de multifunctionele lade of de optionele lagere lade.

OPMERKING

Als het afdrukmenu van uw toepassingssoftware een optie biedt voor het opgeven van het papierformaat, kunt u dit via de toepassingssoftware doen. Als deze optie niet door de toepassingssoftware geboden wordt, kunt u het papierformaat opgeven in de printerdriver of door op de knoppen op het aanraakscherm te drukken.

Papier in de standaardpapierlade en de optionele onderste lade plaatsen

U kunt tot 250 vellen in de standaardpapierlade plaatsen (lade 1). U kunt ook maximaal 500 vellen in de optionele onderste lade plaatsen (Lade 2). Het papier kan tot aan de maximummarkering (▼▼▼) aan de rechterzijde van de papierlade worden geplaatst (voor aanbevolen papier, zie *Aanvaardbaar papier en andere afdrukmedia* >> pagina 36).

Afdrukken via Lade 1 en Lade 2 op normaal papier, dun papier of kringlooppapier

- 1 Trek de papierlade volledig uit de machine.

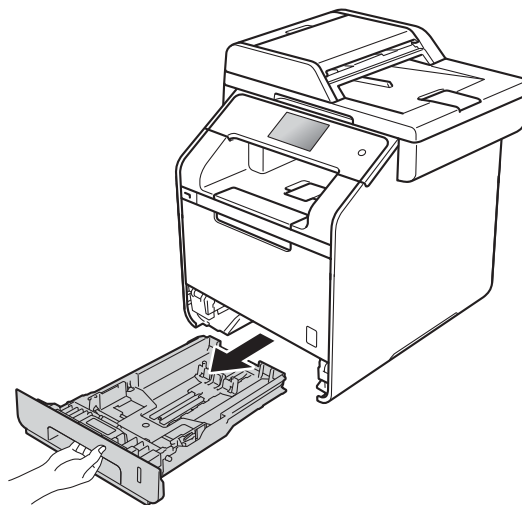

- 2 Druk op de blauwe ontgrendelingshendels van de papiergeleiders (1) en stel de papiergeleiders af op het papier dat u in de lade plaatst. Zorg dat de geleiders goed in de sleuven zitten.

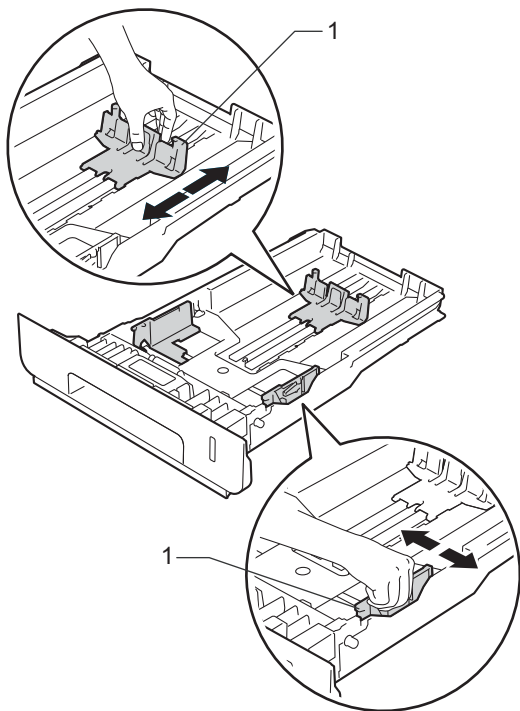

- 3 Waai de stapel papier goed door om vastlopen van papier en storingen te voorkomen.

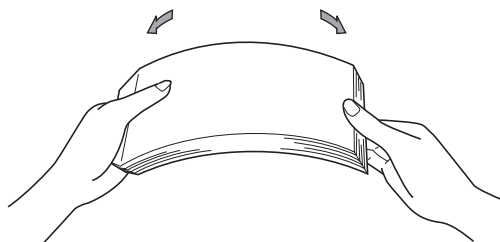

- 4 Plaats papier in de lade en zorg ervoor dat:

- De stapel papier niet uitsteekt boven de maximummarkering (▼▼▼) (1), aangezien teveel papier in de papierlade tot papierstoringen kan leiden.
- De te bedrukken zijde *naar beneden* gericht is.
- De papiergeleiders de zijkanten van het papier raken zodat het correct ingevoerd wordt.

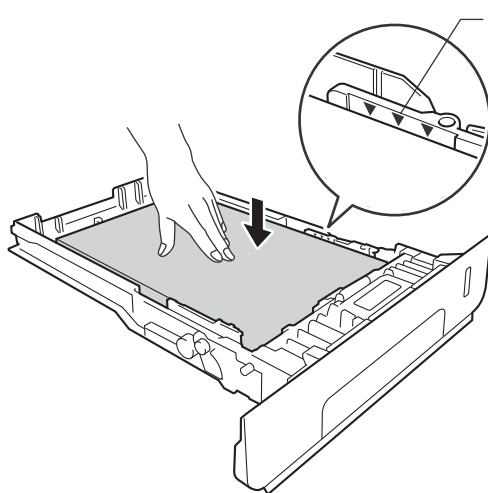

- 5 Plaats de papierlade *stevig* terug in de machine. Zorg ervoor dat de lade geheel in de machine zit.

- 6 Til de steunklep (1) op om te vermijden dat het papier van de neerwaarts gerichte uitvoerlade glijdt, of verwijder iedere pagina zodra deze uit de machine komt.

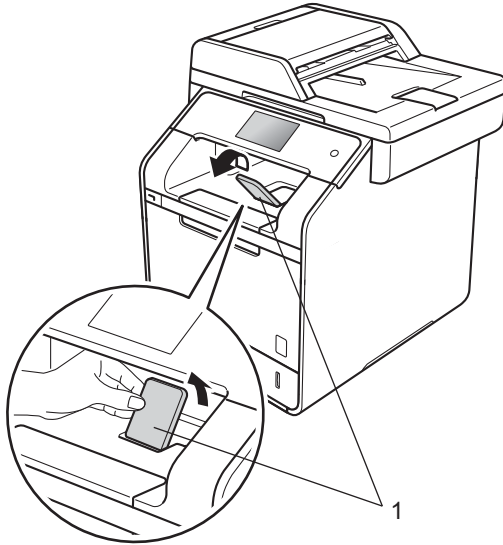

- 7 Stuur de afdructaak naar de machine.

Papier laden in de multifunctionele lade (Multif. lade)

U kunt maximaal drie enveloppen, één vel glanzend papier, andere speciale afdrukmedia of maximaal 50 vellen normaal papier in de multifunctionele lade plaatsen. Gebruik deze lade om af te drukken of te kopiëren op dik papier, briefpapier, etiketten, enveloppen of glanzend papier. (Zie *Aanvaardbaar papier en andere afdrukmedia* >> pagina 36 om te zien welke papersoorten u kunt gebruiken.)

Afdrukken op normaal papier, dun papier, kringlooppapier, briefpapier of glanzend papier uit de multifunctionele lade

- 1 Open de multifunctionele lade en laat de lade voorzichtig zakken.

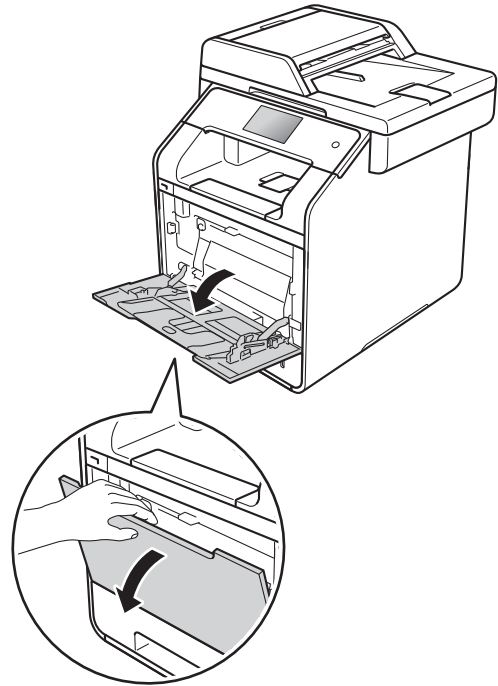

- 2 Trek de steun van de multifunctionele lade (1) los en vouw de klep (2) open.

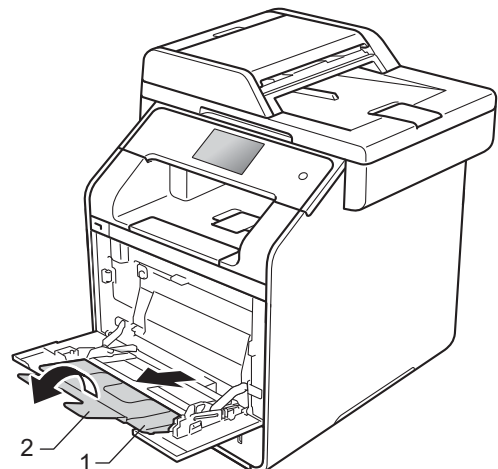

3 Plaats papier in de multifunctionele lade en zorg ervoor dat:

- Het papier onder de markering voor de maximale papierhoogte (1) blijft.
- De bovenrand van het papier zich tussen de pijlen ▲ en ▼ (2) bevindt.
- De te bedrukken zijde omhoog is gericht en de bovenrand (bovenkant van het papier) als eerste wordt ingevoerd.
- De papiergeleiders de zijkanten van het papier raken zodat het correct ingevoerd wordt.

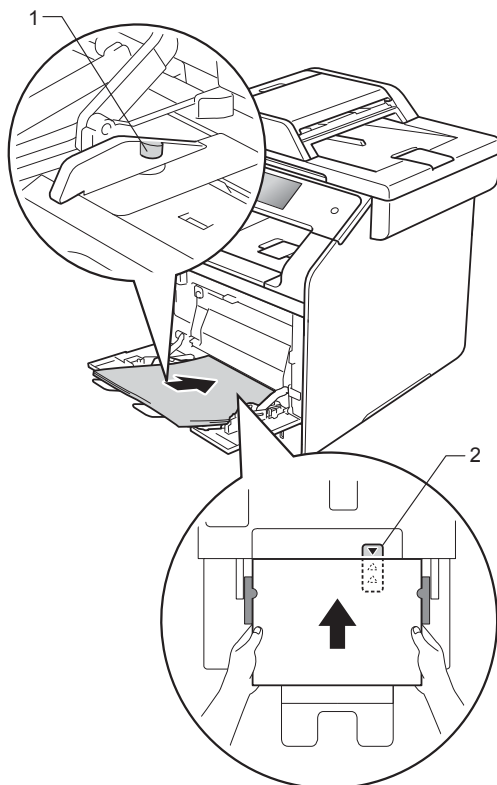

4 Til de steunklep op om te vermijden dat het papier van de neerwaarts gerichte uitvoerlade glijdt of verwijder iedere pagina zodra deze uit de machine komt.

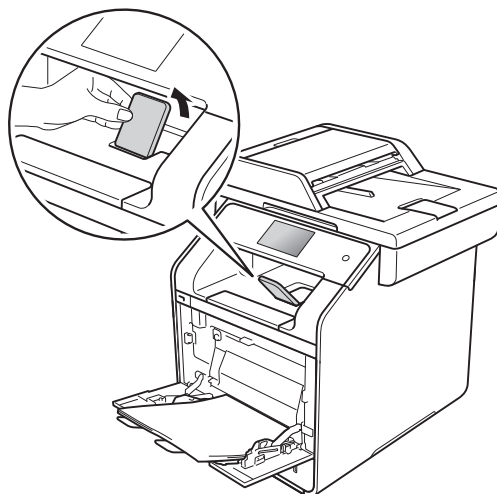

5 Stuur de afdructaak naar de machine.

OPMERKING

Als u glanzend papier gebruikt, voer dan één vel per keer in de multifunctionele lade in om een papierstoring te voorkomen.

Afdrukken via de multifunctionele invoer op dik papier, etiketten en enveloppen

Als de achterklep (opwaarts gerichte uitvoerlade) naar beneden wordt getrokken, heeft de machine een recht papierpad van de multifunctionele lade tot aan de achterkant van de machine. Gebruik deze papierdoorvoeren uitvoermethode als u wilt afdrukken op dik papier, etiketten of enveloppen.

(Zie *Aanvaardbaar papier en andere afdrukmedia* >> pagina 36 en *Enveloppen* >> pagina 39 om te zien welke papersoorten u kunt gebruiken.)

Druk voor het laden de hoeken en zijkanten van de enveloppen omlaag om ze zo plat mogelijk te maken.

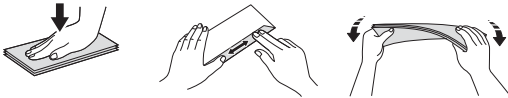

- 1 Maak de achterklep (opwaarts gerichte uitvoerlade) open.

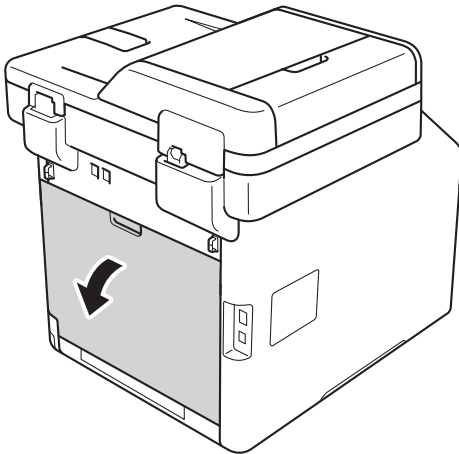

- 2 (Alleen om op enveloppen te drukken) Breng de twee grijze hendels, een links en een rechts, in uw richting omlaag zoals hieronder afgebeeld.

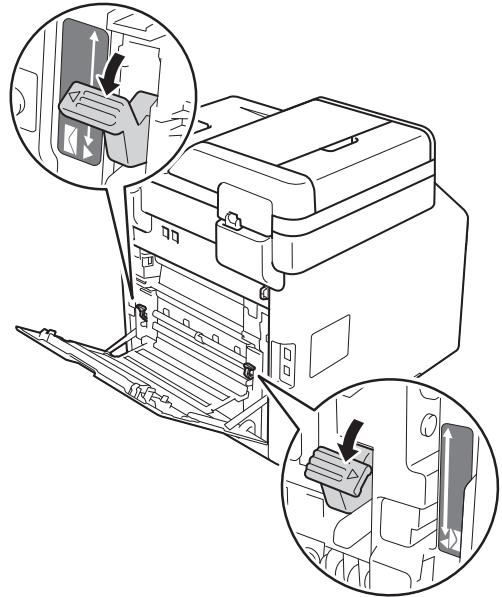

- 3 Open de multifunctionele lade en laat de lade voorzichtig zakken.

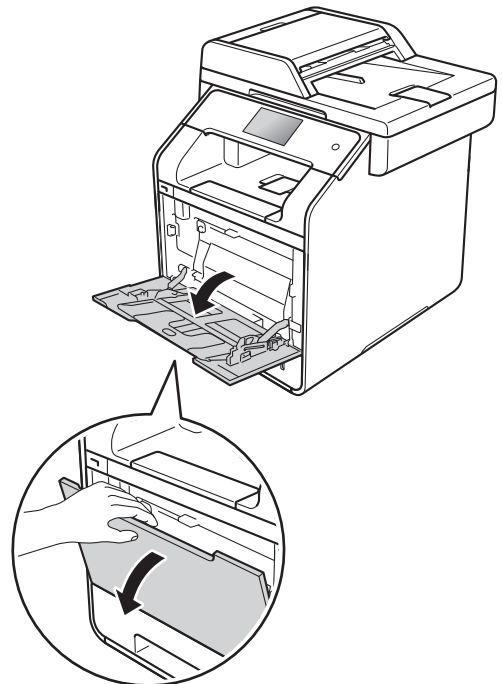

- 4 Trek de steun van de multifunctionele lade (1) los en vouw de klep (2) open.

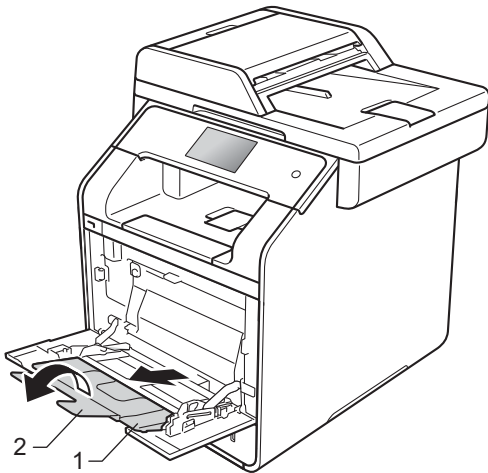

- 5 Plaats papier, etiketten of enveloppen in de multifunctionele lade. Zorg ervoor dat:

- Er niet meer dan drie enveloppen in de multifunctionele lade zitten.
- De vellen papier, de etiketten of enveloppen onder de markering voor de maximale papierhoogte (1) blijven.
- De bovenrand van het papier zich tussen de pijlen ▲ en ▼ (2) bevindt.
- De te bedrukken zijde van het papier naar boven is geplaatst.

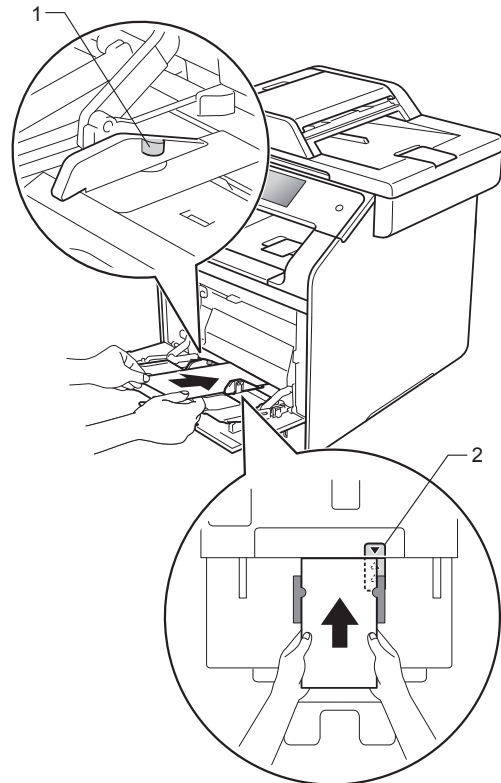

- 6 Stuur de afdruktaak naar de machine.

OPMERKING

- Verwijder elke envelop zodra deze is afgedrukt. Door de enveloppen op te stapelen kunnen ze vastlopen of opkrullen.
- Als de enveloppen of dikker papier vlekken vertonen tijdens het afdrukken, stel dan **Mediatype** in op **Env. Dik** of **Dikker papier** om de fixeertemperatuur te verhogen.
- Als de enveloppen kreuken nadat ze zijn afgedrukt, zie *De afdrukkwaliteit verbeteren* >> pagina 158.
- Als dikker papier opkrult tijdens het afdrukken, plaats dan één vel per keer in de multifunctionele lade.
- Envelopstrips die geseald zijn door de fabrikant moeten worden beschermd.
- Alle zijden van de enveloppe moeten correct gevouwen zijn, zonder extra vouwen of kreukels.

-
- 7 (Alleen om op enveloppen te drukken)
Als u klaar bent met afdrukken, plaatst u de twee grijze hendels die u omlaag hebt gedaan in stap 2 terug naar hun originele positie.

- 8 Sluit de achterklep (opwaarts gerichte uitvoerlade).

OPMERKING

- Voor het tweezijdig afdrukken van kopieën en faxen die u ontvangen hebt, zie Geavanceerde gebruikershandleiding.
 - Voor het tweezijdig afdrukken met behulp van uw computer, zie Software en Netwerk gebruikershandleiding.
-

Onscanbare en onbedrukbare gedeeltes

De cijfers in de tabel geven de maximale onscanbare en onbedrukbare gedeeltes aan. Deze gedeeltes kunnen variëren afhankelijk van het papierformaat of de instellingen van het programma dat u gebruikt.

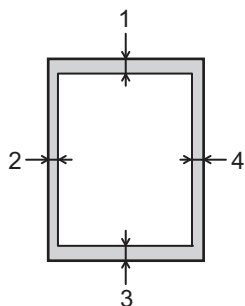

Gebruik	Document grootte	Bovenkant (1) Onderkant (3)	Links (2) Rechts (4)
Fax (verzenden)	Letter	3 mm	4 mm
	A4	3 mm	(ADF (automatische documentinvoer)) 1 mm (Glasplaat) 3 mm
	Legal	3 mm	4 mm
Kopiëren* * één kopie of een 1 op 1-kopie	Letter	4 mm	4 mm
	A4	4 mm	3 mm
	Legal	4 mm	4 mm
Scannen	Letter	3 mm	3 mm
	A4	3 mm	3 mm
	Legal (ADF (automatische documentinvoer))	Ongeveer 3 mm	Ongeveer 3 mm
Afdrukken	Letter	4,2 mm	4,2 mm
	A4	4,2 mm	4,2 mm
	Legal	4,2 mm	4,2 mm

Papierinstellingen

Papierformaat

Als u een ander papierformaat in de lade plaatst, dient u ook de instelling van het papierformaat te wijzigen zodat de machine het document of een binnenkomende fax passend op de pagina kan plaatsen.

U kunt de volgende papierformaten gebruiken.

Voor het afdrukken van kopieën:

A4, Letter, Legal, Executive, B5(JIS), A5, A5 L (Lange zijde), A6 en Folio (215,9 mm × 330,2 mm)

Voor het afdrukken van faxen:

A4, Letter, Legal of Folio (215,9 mm × 330,2 mm)

- 1 Druk op .
- 2 Druk op Lade-instelling.
- 3 Druk op Papierformaat.
- 4 Druk op MF-lade, Lade 1 of Lade 2¹.
- 5 Veeg omhoog of omlaag, of druk op ▲ of ▼ om A4, Letter, B5 (JIS), B5 (ISO)², A5, A5 (lange zijde)³, A6³, Executive, Legal, Folio, 3"×5"², Com-10², Monarch², C5², DL² weer te geven en druk op de gewenste optie.
- 6 Druk op .

¹ Lade 2 verschijnt alleen als de optionele onderste lade geïnstalleerd is.

² MF-lade alleen

³ Alleen MF-lade en Lade 1

OPMERKING

- Wanneer er geen geschikt formaat in de lade zit, worden ontvangen faxen opgeslagen in het geheugen van de machine en verschijnt **Formaat onjuist op het aanraakscherm** (zie *Foutmeldingen en onderhoudsmeldingen* >> pagina 126 voor meer informatie).
- Als er geen papier meer aanwezig is in de lade en er zich ontvangen faxen bevinden in het geheugen van de machine, wordt **Geen papier weergegeven op het aanraakscherm**. Plaats papier in de lege lade.

Papiersoort

Om de beste afdrukkwaliteit te verkrijgen, stelt u de machine in voor het type papier dat u gebruikt.

- 1 Druk op .
- 2 Druk op Lade-instelling.
- 3 Druk op Papiersoort.
- 4 Druk op MF-lade, Lade 1 of Lade 2¹.
- 5 Veeg omhoog of omlaag, of druk op ▲ of ▼ om Dun, Normaal pap., Dik², Dikker², Kringlooppapier, Briefpapier², Etiketten², Envelop², Env. Dun², Env. Dik², Glanzend papier² weer te geven en druk op de gewenste optie.
- 6 Druk op .

¹ Lade 2 verschijnt alleen als de optionele onderste lade geïnstalleerd is.



² MF-lade alleen

Gebruik van de lade in kopieermodus

U kunt de prioriteitslade wijzigen die de machine gebruikt voor afdrukexemplaren.

Wanneer u **Alleen lade 1**, **Alleen MF** of **Alleen lade 2**¹ kiest, haalt de machine het papier alleen uit de geselecteerde lade. Als de geselecteerde lade geen papier meer bevat, verschijnt de melding **Geen papier** op het aanraakscherm. Plaats papier in de lege lade.

Volg onderstaande instructies om de lade-instelling te wijzigen.

- 1 Druk op .
- 2 Druk op **Lade-instelling**.
- 3 Druk op **Ladegebruik: kopiëren**.
- 4 Veeg omhoog of omlaag, of druk op **▲** of **▼** om **Alleen lade 1**, **Alleen lade 2**¹, **Alleen MF**, **MP>T1>T2**¹, **MP>T2>T1**¹, **T1>T2>MP**¹ of **T2>T1>MP**¹ te kiezen en druk dan op de gewenste optie.
- 5 Druk op .

¹ **Alleen lade 2** en **T2** verschijnen alleen als de optionele onderste lade geïnstalleerd is.

OPMERKING

- Als het plaatsen van de documenten in de ADF en **MP>T1>T2**, **T1>T2>MP** of **T2>T1>MP** geselecteerd is, zoekt de machine een lade met het geschikste papier en wordt papier uit die lade gebruikt. Als er geen lade is met geschikt papier, haalt de machine papier uit de lade met de hoogste prioriteit.
- Bij gebruik van het scannerglas wordt uw document gekopieerd op papier uit de lade met hogere prioriteit ook als er geschikter papier in een andere papierlade is.

Gebruik van de lade in faxmodus

U kunt de standaardlade wijzigen die de machine gebruikt voor het afdrukken van ontvangen faxberichten.

Wanneer u **Alleen lade 1**, **Alleen MF** of **Alleen lade 2**¹ kiest, haalt de machine het papier alleen uit de geselecteerde lade. Als de geselecteerde lade geen papier meer bevat, verschijnt de melding **Geen papier** op het aanraakscherm. Plaats papier in de lege lade.

Als u **MP>T1>T2**¹ kiest, haalt de machine papier uit de multifunctionele lade tot deze leeg is. Daarna volgt lade 2 en vervolgens lade 1.



Als u **MP>T2>T1**¹ kiest, haalt de machine papier uit de multifunctionele lade tot deze leeg is, daarna volgt Lade 2 en daarna Lade 1.

Als u **T1>T2>MP**¹ kiest, haalt de machine papier uit de Lade 1 tot deze leeg is, daarna volgt Lade 2 en daarna de multifunctionele lade.

Als u **T2>T1>MP**¹ kiest, haalt de machine papier uit lade 2 tot deze leeg is. Daarna volgt lade 1 en vervolgens de multifunctionele lade.

OPMERKING



- U kunt vier papierformaten gebruiken voor het afdrukken van faxen: A4, Letter, Legal of Folio (215,9 mm × 330,2 mm).
Wanneer er geen geschikt formaat in de lade zit, worden ontvangen faxen opgeslagen in het geheugen van de machine en verschijnt **Formaat onjuist** op het aanraakscherm. (zie voor meer informatie **Foutmeldingen en onderhoudsmeldingen** ►► pagina 126).
- Als er geen papier meer aanwezig is in de lade en er zich ontvangen faxen bevinden in het geheugen van de machine, wordt **Geen papier** weergegeven op het aanraakscherm. Plaats papier in de lege lade.

- 1 Druk op .
- 2 Druk op Lade-instelling.
- 3 Veeg omhoog of omlaag, of druk op ▲ of ▼, om Ladegebruik: faxen weer te geven.
- 4 Druk op Ladegebruik: faxen.
- 5 Veeg omhoog of omlaag, of druk op ▲ of ▼ om Alleen lade 1, Alleen lade 2¹, Alleen MF, MP>T1>T2¹, MP>T2>T1¹, T1>T2>MP¹ of T2>T1>MP¹ te kiezen en druk dan op de gewenste optie.
- 6 Druk op .

¹ Alleen lade 2 en T2 verschijnen alleen als de optionele onderste lade geïnstalleerd is.

Gebruik van de lade in afdrukmodus

U kunt de standaardlade wijzigen die de machine gebruikt voor afdrukken vanaf uw computer en voor Direct Print.

- 1 Druk op .
- 2 Druk op Lade-instelling.
- 3 Veeg omhoog of omlaag, of druk op ▲ of ▼, om Ladegebruik: Afdrukken weer te geven.
- 4 Druk op Ladegebruik: Afdrukken.
- 5 Veeg omhoog of omlaag, of druk op ▲ of ▼ om Alleen lade 1, Alleen lade 2¹, Alleen MF, MP>T1>T2¹, MP>T2>T1¹, T1>T2>MP¹ of T2>T1>MP¹ te kiezen en druk dan op de gewenste optie.
- 6 Druk op .

¹ Alleen lade 2 en T2 verschijnen alleen als de optionele onderste lade geïnstalleerd is.

Aanvaardbaar papier en andere afdrukmedia

De afdrukkwaliteit kan variëren naargelang het type papier dat u gebruikt.

U kunt de volgende afdrukmedia gebruiken: normaal papier, dun papier, dik papier, dikker papier, bankpostpapier, kringlooppapier, etiketten, enveloppen of glanzend papier (zie *Afdrukmedia* ►► pagina 232).

Voor de beste resultaten volgt u deze instructies:

- Plaats **NOOIT** verschillende soorten papier tegelijk in de papierlade, anders kan het papier vastlopen of verkeerd worden ingevoerd.
- Voor een correct afdrukresultaat moet u in uw softwaretoepassing het papierformaat instellen van het papier dat zich in de lade bevindt.
- Raak de bedrukte zijde van het papier niet aan vlak na het afdrukken.
- Controleer voordat u een grote hoeveelheid papier aanschaft eerst dat het papier geschikt is voor de machine.
- Gebruik etiketten die geschikt zijn voor *laserprinters*.

Aanbevolen papier en afdrukmedia

Papiersoort	Item
Normaal papier	Xerox Premier TCF 80 g/m ²
	Xerox Business 80 g/m ²
Kringlooppapier	Xerox Recycled Supreme 80 g/m ²
Etiketten	Avery laser label L7163
Enveloppen	Antalis River-serie (DL)
Glanzend papier	Xerox Colotech+ Gloss Coated 120 g/m ²

Papiersoort en -formaat

De machine voert papier in vanuit de standaardpapierlade, de multifunctionele lade of de optionele lagere lade.

De namen van de papierladen in de printerdriver en in deze gids zijn als volgt:

Lade en optionele accessoires	Naam
Multifunctionele lade	Multif. lade
Standaardpapierlade	Lade 1
Optionele onderste lade-eenheid	Lade 2

Capaciteit papierlade

	Papierformaat	Papiersoorten	Aantal vellen
Multifunctionele lade (Multif. lade)	Breedte: 76,2 tot 215,9 mm Lengte: 127 tot 355,6 mm	Normaal papier, dun papier, dik papier, dikker papier, kringlooppapier, briefpapier, etiketten, enveloppen, dunne enveloppen, dikke enveloppen en glanzend papier ²	maximaal 50 vellen (80 g/m ²) 3 enveloppen 1 glanzend papier
Standaardpapierlade (Lade 1)	A4, Letter, Legal, B5 (JIS), Executive, A5, A5 (Long Edge), A6, Folio ¹	Normaal papier, dun papier en kringlooppapier	Maximaal 250 vellen (80 g/m ²)
Optionele onderste lade (lade 2)	A4, Letter, Legal, B5 (JIS), Executive, A5, Folio ¹	Normaal papier, dun papier en kringlooppapier	Maximaal 500 vellen (80 g/m ²)

¹ Het Folio-formaat is 215,9 mm × 330,2 mm.

² Plaats slechts één vel glanzend papier in de multifunctionele lade.

Aanbevolen papierspecificaties

De volgende papierspecificaties zijn geschikt voor deze machine.

Standaardgewicht	75-90 g/m ²
Dikte	80-110 µm
Ruwheid	Hoger dan 20 sec.
Stijfheid	90-150 cm ³ /100
Vezelrichting	Langvezelig
Soortelijke volumeweerstand	10e ⁹ -10e ¹¹ ohm
Soortelijke weerstand aan oppervlakte	10e ⁹ -10e ¹² ohm-cm
Vulmiddel	CaCO ₃ (Neutraal)
Asgehalte	Minder dan 23 wt%
Helderheid	Hoger dan 80%
Ondoorzichtigheid	Hoger dan 85%

- Gebruik normaal papier dat geschikt is voor laser-/LED-machines om kopieën te maken.
- Gebruik papier met een gewicht van 75 tot 90 g/m².
- Gebruik langlopend papier met een neutrale pH-waarde en een vochtigheidspercentage van circa 5%.
- In deze machine kan kringlooppapier worden gebruikt dat voldoet aan de specificatie DIN 19309.

Speciaal papier hanteren en gebruiken

De machine functioneert goed met de meeste typen xerografisch en bankpostpapier. Sommige typen papier kunnen echter van invloed zijn op de afdrukkwaliteit of bewerkingsbetrouwbaarheid. Maak altijd eerst een proefafdruk voordat u papier aanschaft om zeker te zijn van het gewenste resultaat. Bewaar papier in de originele verpakking en zorg dat deze gesloten blijft. Bewaar het papier plat en uit de buurt van vocht, direct zonlicht en warmte.

Enkele belangrijke richtlijnen bij het kiezen van papier:

- Gebruik **GEEN** inkjetpapier, omdat hierdoor het papier kan vastlopen of de machine kan worden beschadigd.
- Voor voorgedrukt papier moet inkt worden gebruikt dat bestand is tegen de temperatuur van 200 °C van het fuseerproces van de machine.
- Als u briefpapier, papier met een ruw oppervlak, of gekreukeld of gevouwen papier gebruikt, kan het afdrukresultaat tegenvallen.

Te vermijden papersoorten

BELANGRIJK

Sommige typen papier bieden niet het gewenste resultaat of kunnen schade veroorzaken aan de machine.

Gebruik **GEEN** papier:

- met een grove textuur
- dat extreem glad of glanzend is
- dat gekruld of scheef is

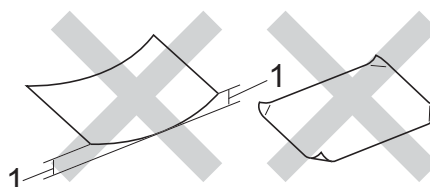

1 Papier dat meer dan 2 mm opkrult, kan vastlopen.

- dat gecoat is of een chemische deklaag heeft
- dat beschadigd, gekreukeld of gevouwen is
- dat het in deze handleiding aanbevolen gewicht overschrijdt
- met tabs en nietjes
- met een briefhoofd dat thermografisch gedrukt is of met inkt die niet tegen hoge temperaturen bestand is
- dat uit meerdere delen bestaat of zonder carbon
- dat is bedoeld voor inkjetprinters

De bovenstaande typen papier kunnen de machine beschadigen. Dergelijke schade wordt niet door de garantie of de service-overeenkomst van Brother gedekt.

Enveloppen

De machine functioneert goed met de meeste enveloppen. Sommige vormen enveloppen kunnen echter mogelijk problemen met de toevoer en de afdrukkwaliteit veroorzaken. Enveloppen hebben randen met rechte, scherpe vouwen. Enveloppen moeten vlak liggen en mag niet zakachtig of flodderig zijn. Koop enveloppen van hoge kwaliteit bij een leverancier die weet dat u de enveloppen gaat gebruiken in een lasermachine.

Enveloppen kunt u enkel invoeren via de multifunctionele lade.

Wij raden u aan een proefenveloppe te drukken zodat u zeker weet dat u het gewenste resultaat krijgt.

Te vermijden soorten enveloppen

BELANGRIJK

Gebruik GEEN enveloppen:

- die beschadigd, gekruld of verkreukeld zijn of een ongebruikelijke vorm hebben
- die extreem glanzend zijn of een grove structuur hebben
- met klemmetjes, nietjes of dichtbinders
- met een zelfklevende plakrand
- die zakachtig zijn
- die niet scherp gevouwen zijn
- die van reliëf zijn voorzien
- die eerder zijn bedrukt door een laser- of LED-machine
- die aan de binnenkant zijn voorbedrukt
- die niet netjes op elkaar kunnen worden gestapeld
- die gemaakt zijn van papier dat zwaarder is dan het gespecificeerde papiergewicht voor de machine
- met randen die niet recht of regelmatig zijn

- met vensters, gaten, uitsparingen of perforaties
- met lijm op het oppervlak zoals hieronder getoond

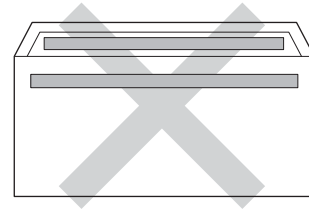

- met dubbele flappen zoals hieronder getoond

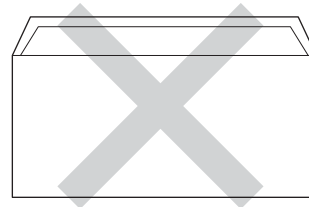

- met flappen die niet zijn gevouwen bij aankoop
- met beide zijden gevouwen zoals hieronder getoond

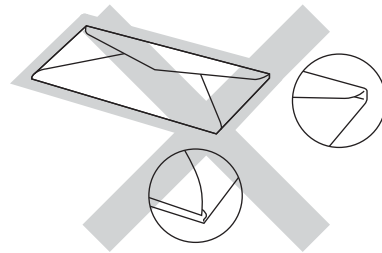

Als u een van de bovenstaande typen enveloppen gebruikt, kan de machine beschadigd raken. Deze schade wordt wellicht niet gedekt door enige garantie- of serviceovereenkomst met Brother.

De dikte, het formaat en de flapvorm van de enveloppen die u gebruikt, kunnen tot invoerproblemen leiden.

Etiketten

De machine kan afdrucken op de meeste typen etiketten die bedoeld zijn voor een lasermachine. Etiketten dienen een plaklaag op basis van acryl te hebben omdat dit materiaal beter bestand is tegen de hoge temperaturen in de fuseereenheid. De plaklaag dient niet in contact te komen met enig deel van de machine, omdat de etiketten dan aan de drumeenheid of rollen blijven kleven waardoor papierstoringen en problemen met de afdrukkwaliteit kunnen optreden. Er mag geen plaklaag open liggen tussen de etiketten. Etiketten moeten zo gerangschikt worden dat de volledige lengte en breedte van het vel bedekt zijn. Het gebruik van ruimten tussen de etiketten kan leiden tot het loslaten van etiketten waardoor ernstige papierstoringen of afdrukproblemen kunnen ontstaan.

Alle etiketten die met deze machine worden afgedrukt, moeten bestand zijn tegen een temperatuur van 200 °C gedurende 0,1 seconden.

Etiketten kunt u enkel invoeren via de multifunctionele lade.

Te vermijden soorten etiketten

Gebruik geen etiketten die beschadigd, gekruld of verkreukeld zijn of een ongebruikelijke vorm hebben.

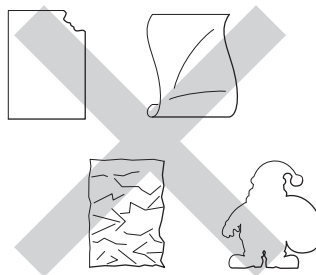

BELANGRIJK

- Voer **GEEN** gedeeltelijk gebruikte etiketvellen toe. Het onbedekte draagvel kan schade toebrengen aan de machine.
 - U mag etiketten **NIET** hergebruiken en u mag **GEEN** etiketblad invoeren waarop een aantal etiketten ontbreekt.
 - Etikettenvellen mogen niet zwaarder zijn dan het gewicht dat in deze gebruikershandleiding is gespecificeerd. Etiketten die deze specificatie overschrijden worden mogelijk niet correct ingevoerd of afgedrukt en kunnen schade veroorzaken aan de machine.
-

Hoe documenten plaatsen

U kunt een fax verzenden, kopieën maken en scannen via de ADF (automatische documentinvoer) en de glasplaat.

De automatisch documentinvoer (ADF) gebruiken

De ADF (automatische documentinvoer) kan maximaal 35 pagina's bevatten (MFC-L8650CDW) of 50 pagina's (MFC-L8850CDW/MFC-L9550CDW) en voert elk vel afzonderlijk in. We raden aan dat u standaardpapier met een gewicht van 80 g/m² gebruikt en eerst de vellen papier doorwaaiert voordat u deze in de ADF (automatische documentinvoer) plaatst.

Ondersteunde documentgroottes

Lengte:	147,3 tot 355,6 mm
Breedte:	147,3 tot 215,9 mm
Gewicht:	64 tot 90 g/m ²

Hoe documenten plaatsen

BELANGRIJK

- Laat dikke documenten NIET op de glasplaat liggen. Hierdoor kan een papierstoring in de ADF (automatische documentinvoer) optreden.
- Gebruik GEEN papier dat gekruld, gekreukeld, gevouwen, gescheurd of geplakt is, of nietjes, paperclips of plakband bevat.
- Gebruik GEEN karton, krantenpapier of stof.

- Om te voorkomen dat u uw machine beschadigt terwijl u de ADF (automatische documentinvoer) gebruikt, mag u NIET aan het document trekken terwijl het wordt ingevoerd.

OPMERKING

- Zie *De glasplaat gebruiken* >> pagina 42 om documenten te scannen die niet geschikt zijn voor de ADF (automatische documentinvoer).
- Het is eenvoudiger om de ADF (automatische documentinvoer) te gebruiken voor een document met meerdere pagina's.
- Laat documenten met correctievloeistof of inkt eerst volledig drogen.

- 1 Vouw de ADF-documentsteun (automatische documentinvoer) (1) uit. Hef de ADF-documentuitvoersteunklep (automatische documentinvoer) (2) op en vouw deze uit.

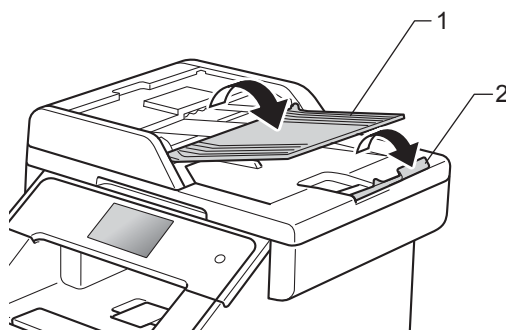

- 2 Waaier de stapel goed door.
- 3 Waaier de pagina's van uw document uit en leg ze in de ADF (automatische documentinvoer) met de bedrukte kant naar boven en met de bovenrand naar de invoer gericht, tot het aanraakscherm de melding ADF gereed weergeeft en u voelt dat de bovenste pagina de invoerrollen raakt.

- 4 Stel de papiergeleiders (1) in op de breedte van het document.

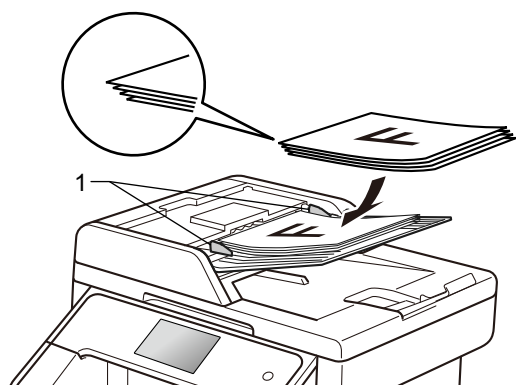

OPMERKING

Zie *De glasplaat gebruiken* >> pagina 42 om niet-standaarddocumenten te scannen.

De glasplaat gebruiken

U kunt de glasplaat gebruiken om de pagina's van een boek één voor één te faxen, te kopiëren of te scannen.

Ondersteunde documentgroottes

Lengte:	(MFC-L8650CDW) Tot 297,0 mm (MFC-L8850CDW en MFC-L9550CDW) Tot 355,6 mm
Breedte:	Maximaal 215,9 mm
Gewicht:	Tot 2,0 kg

Hoe documenten plaatsen

OPMERKING

Als u de glasplaat wilt gebruiken, moet de ADF (automatische documentinvoer) leeg zijn.

- 1 Til het documentdeksel op.

- 2 Leg met behulp van de documentgeleiders links en boven het document *met de bedrukte zijde naar beneden* in de linkerbovenhoek van de glasplaat.

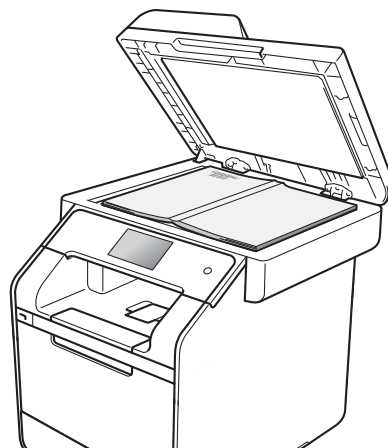
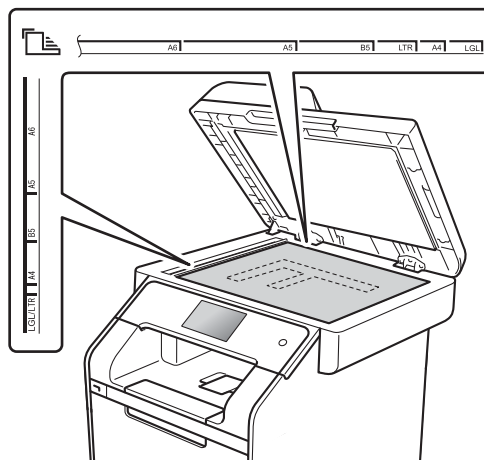

- 3 Sluit het documentdeksel.

BELANGRIJK

Als u een boek of een lijvig document wilt scannen, laat het deksel dan niet dichtvallen en druk er niet op.

Hoe een fax verzenden

In de volgende stappen wordt uitgelegd hoe u een fax kunt verzenden. Gebruik de ADF (automatische documentinvoer) om meerdere pagina's te versturen.

- 1 Voer een van de volgende handelingen uit om uw document te laden:
 - Plaats het document *met de bedrukte zijde naar boven* in de ADF (automatische documentinvoer) (zie *De automatisch documentinvoer (ADF) gebruiken* >> pagina 41).
 - Plaats het document *met de bedrukte zijde naar beneden* op de glasplaat (zie *De glasplaat gebruiken* >> pagina 42).
- 2 Ga op een van de volgende manieren te werk:
 - Wanneer Faxvoorbeeld is ingesteld op **Uit**, drukt u op **Fax**.
 - Wanneer Faxvoorbeeld is ingesteld op **Aan**, drukt u op **Fax** en **Faxen** verzenden.



- Op het aanraakscherm verschijnt:



- 3 Druk om de instellingen voor het versturen van faxen te wijzigen op **Opties**. Veeg omhoog of omlaag, of druk op ▲ of ▼, om door de faxinstellingen te bladeren. Wanneer de gewenste instelling wordt weergegeven, drukt u er op kiest u uw nieuwe optie. Wanneer u klaar bent met het wijzigen van de opties, drukt u op **OK**.

(Geavanceerde gebruikershandleiding)

Voor meer informatie over de hieronder genoemde geavanceerde functies voor het versturen van faxen en instellingen, >> Geavanceerde gebruikershandleiding:

- 2-zijdige fax
- Contrast
- Faxresolutie
- Rondsturen
- Direct verzenden
- Internationaal
- Tijdklok
- Verzamelen
- Voorblad Opm.
- Voorpagina instellen

- 4 Kies een van de onderstaande opties:
 - Als u een enkelzijdig document wilt versturen, gaat u naar stap 5.
 - Om een dubbelzijdig document te versturen, kiest u het dubbelzijdige scanformaat, zoals hieronder beschreven.
- Druk op **Opties**.

Veeg omhoog of omlaag, of druk op ▲ of ▼, om 2-zijdige fax weer te geven en druk op 2-zijdige fax.

Druk op 2-zijdige scan: lange zijde of 2-zijdige scan: korte zijde.

Druk op OK.

OPMERKING

U kunt dubbelzijdige documenten verzenden vanaf de ADF (automatische documentinvoer).

5 Voer het faxnummer in.

Met de kiestoetsen Met het adresboek

- Adresboek

Met de oproephistoriek

- Oproepoverz

(Zie *Hoe kiezen* ►► pagina 62 voor meer informatie.)

6 Druk op Fax start.

Faxen vanaf de ADF (automatische documentinvoer)

- De machine begint het document te scannen.

Faxen vanaf de glasplaat

Als Direct verzenden ingesteld is op Aan, zal de machine het document verzenden zonder te vragen of er nog bijkomende pagina's gescand moeten worden.

Wanneer Direct verzenden is Uit:

- Als u op Fax start drukt, scant de machine de eerste pagina.

Wanneer het aanraakscherm de melding Volgende Pagina? weergeeft, voert u een van de volgende handelingen uit:

- Om één pagina te verzenden, drukt u op Nee. De machine begint het document te verzenden.

- Om meer dan één pagina te verzenden, drukt u op Ja en plaatst u de volgende pagina op de glasplaat. Druk op OK. De machine begint de pagina te scannen. (Herhaal deze stap voor elke extra pagina.)

Faxen onderbreken

Druk op  om het faxen te onderbreken.

Documenten in Letter-/Legal-¹/ Folio¹-formaat faxen vanaf de glasplaat

Wanneer u documenten in Letter-, Legal-¹ of Folio¹-formaat faxt, moet u de glasplaat instellen op Letter of Legal/Folio¹; als u dit niet doet, zal een gedeelte van de fax ontbreken.

1 Ga op een van de volgende manieren te werk:

- Wanneer Faxvoorbeeld is ingesteld

op Uit, drukt u op  (Fax).

- Wanneer Faxvoorbeeld is ingesteld

op Aan, drukt u op  (Fax) en Faxen verzenden.

2 Druk op Opties.

3 Veeg omhoog of omlaag, of druk op ▲ of ▼, om Scanformaat glas weer te geven.

4 Druk op Scanformaat glas.



5 Druk op Letter of Legal/Folio¹.

6 Druk op OK.

7 Druk op .

¹ MFC-L8850CDW en MFC-L9550CDW

Een lopende fax annuleren

Druk op  om de fax te annuleren. Als u op  drukt terwijl de machine bezig is met het kiezen van een nummer of met verzenden, wordt de melding **Taak annuleren?** weergegeven op het aanraakscherm.

Druk op **Ja** om de fax te annuleren.

Verzendrapport

U kunt het verzendrapport gebruiken als bewijs dat u een fax hebt verzonden. Dit rapport bevat de naam of het faxnummer van de ontvanger, de datum en de tijd van het verzenden, de duur van het verzenden, het aantal verzonden pagina's en informatie of de fax al dan niet succesvol werd verzonden.

Voor het verzendrapport zijn verschillende instellingen beschikbaar:

- **Aan:** na elke verzonden fax wordt een rapport afgedrukt.
- **Aan+Beeld:** na elke verzonden fax wordt een rapport afgedrukt. Een gedeelte van de eerste pagina van de fax wordt op het rapport afgedrukt.
- **Uit:** als de fax niet is verzonden door een storing wordt een rapport afgedrukt. **Uit** is de fabrieksinstelling.
- **Uit+Beeld:** als de fax niet is verzonden door een storing wordt een rapport afgedrukt. Een gedeelte van de eerste pagina van de fax wordt op het rapport afgedrukt.
- **Geen rapport:** Er wordt geen rapport afgedrukt.

- 1 Druk op .
- 2 Druk op **Alle instell..**
- 3 Veeg omhoog of omlaag, of druk op **▲** of **▼**, om **Fax** weer te geven.
- 4 Druk op **Fax**.

- 5 Veeg omhoog of omlaag, of druk op **▲** of **▼**, om **Kies rapport weer te geven**.

- 6 Druk op **Kies rapport**.

- 7 Druk op **Verzendrapp..**

- 8 Druk op **Aan**, **Aan+Beeld**, **Uit**, **Uit+Beeld** of **Geen rapport**.

- 9 Druk op .

OPMERKING

- Als u **Aan+Beeld** of **Uit+Beeld** kiest, wordt het beeld niet op het verzendrapport afgedrukt als **Direct verzenden** is ingesteld op **Aan**.
- Als de fax goed is verzonden, wordt **OK** naast **RESULT** weergegeven op het verzendrapport. Als de fax niet is verzonden, wordt **FOUT** naast **RESULT** weergegeven.

5

Een fax ontvangen

Ontvangstmodi

U dient een ontvangststand te kiezen afhankelijk van de externe apparaten en telefoondiensten die op uw lijn aanwezig zijn.

De ontvangstmodus kiezen

Uw machine ontvangt standaard automatisch faxen die ernaar worden verzonden. Met behulp van onderstaand schema kunt u de juiste stand kiezen. (Zie *Ontvangstmodi gebruiken* >> pagina 48 voor meer informatie over de ontvangststanden.)

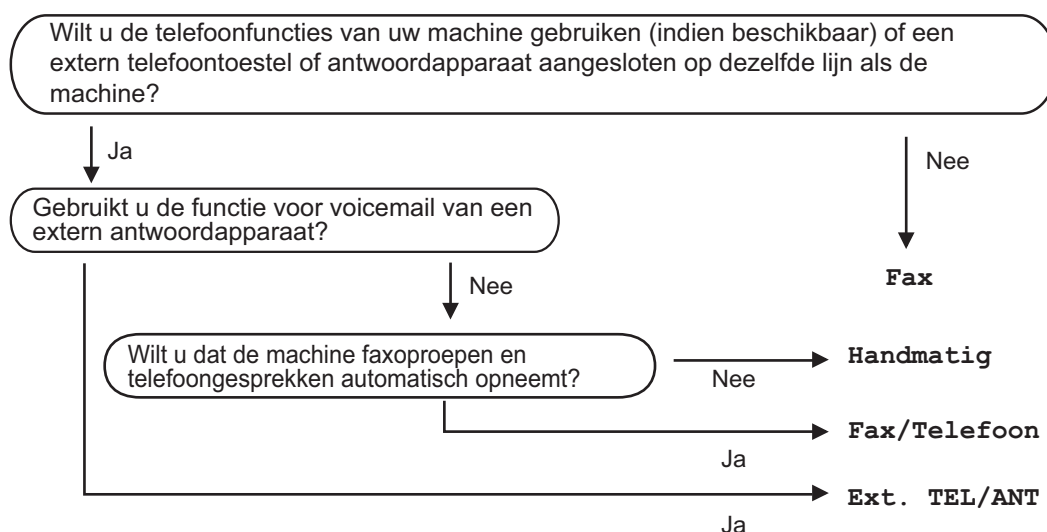

Volg onderstaande instructies om de ontvangststand in te stellen.

- 1 Druk op .
- 2 Druk op `Alle instell..`
- 3 Veeg omhoog of omlaag, of druk op `▲` of `▼`, om `Fax` weer te geven.
- 4 Druk op `Fax`.
- 5 Veeg omhoog of omlaag, of druk op `▲` of `▼`, om `Ontvangstmenu` weer te geven.
- 6 Druk op `Ontvangstmenu`.
- 7 Veeg omhoog of omlaag, of druk op `▲` of `▼`, om `Ontvangstmodus` weer te geven.

- 8 Druk op **Ontvangstmodus**.
- 9 Druk op **Fax, Fax/Telefoon, Ext. TEL/ANT of Handmatig**.
- 10 Druk op .

Ontvangstmodi gebruiken

In sommige ontvangststanden worden oproepen automatisch beantwoord (Fax en Fax/Telefoon). Mogelijk wilt u de belvertraging wijzigen voordat u deze modi gebruikt (zie *Belvertraging* >> pagina 49).

Alleen fax

In de stand Fax wordt elke oproep automatisch beantwoord alsof het een faxbericht betreft.

Fax/Tel

De stand Fax/Telefoon helpt u inkomende oproepen te beheren, door te herkennen of het faxen of telefoongesprekken zijn en deze op een van de volgende manieren te verwerken:

- Faxen worden automatisch ontvangen.
- Voicemail activeert het F/T-bel signaal om aan te geven dat u de oproep moet aannemen. Het F/T-bel signaal is een snel dubbel bel signaal afkomstig van uw machine.

(Zie ook *F/T-beltijd (alleen Fax/Tel-modus)* >> pagina 49 en *Belvertraging* >> pagina 49.)

Handmatig

De modus Handmatig schakelt alle automatische antwoordfuncties uit.

Om een fax te ontvangen als de machine in de handmatige stand staat, pakt u de hoorn van de externe telefoon op. Wanneer u faxtonen hoort (korte repetitieve pieptonen), drukt u op Fax start en daarna op Ontvangen om een fax te ontvangen. U kunt ook de functie Fax waarnemen gebruiken om faxen te ontvangen door de hoorn op te nemen van een toestel op dezelfde lijn als die van de machine.

(Zie ook *Fax waarnemen* >> pagina 50.)

Extern antwoordapparaat

In de stand Ext. TEL/ANT handelt een extern antwoordapparaat de inkomende oproepen af. Inkomende oproepen kunnen op één van de volgende manieren worden afgehandeld:

- Faxen worden automatisch ontvangen.
- Bellers kunnen een bericht inspreken op het externe antwoordapparaat.



(Zie *Een extern antwoordapparaat verbinden* >> pagina 57 voor meer informatie.)

Instellingen ontvangstmodus

Belvertraging

De belvertraging bepaalt het aantal keren dat de machine overgaat voordat deze antwoordt in de standen **Fax** en **Fax/Telefoon**.

Als een extern of tweede toestel dezelfde lijn als de machine gebruikt, kiest u het maximaal aantal keren dat de machine over moet gaan (zie *Fax waarnemen* >> pagina 50 en *Bediening op extern of tweede toestel* >> pagina 59).

- 1 Druk op .
- 2 Druk op `Alle instell..`
- 3 Veeg omhoog of omlaag, of druk op ▲ of ▼, om **Fax** weer te geven.
- 4 Druk op **Fax**.
- 5 Veeg omhoog of omlaag, of druk op ▲ of ▼, om **Ontvangstmenu** weer te geven.
- 6 Druk op **Ontvangstmenu**.
- 7 Veeg omhoog of omlaag, of druk op ▲ of ▼, om **Belvertraging** weer te geven.
- 8 Druk op **Belvertraging**.
- 9 Druk om te kiezen hoe vaak de machine over moet gaan voordat de machine antwoordt.
- 10 Druk op .

F/T-beltijd (alleen Fax/Tel-modus)

Wanneer iemand uw machine belt, horen u en de beller het geluid van normale telefoontonen. Het aantal keren dat de telefoon overgaat wordt bepaald door de instelling van de belvertraging.

Als de oproep een fax is, ontvangt de machine deze. Als het echter een normale oproep is, laat de machine het F/T-bel signaal horen (een dubbel bel signaal) gedurende de tijd die u hebt bepaald in de instelling van de F/T-beltijd. Als u het F/T-bel signaal hoort, betekent dit dat u een normale oproep op de lijn ontvangt.

Omdat het F/T-bel signaal van uw machine afkomstig is, rinkelen de tweede en externe toestellen *niet*; u kunt de oproep echter nog wel op iedere telefoon beantwoorden (zie *Codes voor afstandsbediening gebruiken* >> pagina 60 voor meer informatie).

- 1 Druk op .
- 2 Druk op `Alle instell..`
- 3 Veeg omhoog of omlaag, of druk op ▲ of ▼, om **Fax** weer te geven.
- 4 Druk op **Fax**.
- 5 Veeg omhoog of omlaag, of druk op ▲ of ▼, om **Ontvangstmenu** weer te geven.
- 6 Druk op **Ontvangstmenu**.
- 7 Veeg omhoog of omlaag, of druk op ▲ of ▼, om **F/T Beltijd** weer te geven.
- 8 Druk op **F/T Beltijd**.
- 9 Druk op de tijdsduur dat de machine over gaat om u op een normaal telefoongesprek te attenderen (20, 30, 40 of 70 seconden).

10 Druk op .

OPMERKING

Zelfs als de beller inhaakt tijdens het dubbele belsignaal, blijft de machine gedurende de ingestelde tijd overgaan.

Fax waarnemen

Als Fax Waarnemen Aan is:

De machine kan een fax automatisch ontvangen, zelfs als u de oproep beantwoordt. Als *Ontvangst* op het aanraakscherm wordt weergegeven of als u een klik op de telefoonlijn hoort via de hoorn die u hebt opgepakt, plaatst u de hoorn gewoon terug. Uw machine doet de rest.

Als Fax Waarnemen Uit is:

Als u in de buurt van de machine bent en een faxoproep eerst aanneemt door de hoorn van de externe telefoon op te pakken, drukt u op *Fax start* en dan op *Ontvangen* om de fax te ontvangen.

Als u de oproep beantwoordt vanaf een tweede toestel, drukt u op *51 (zie *Bediening op extern of tweede toestel* >> pagina 59).

OPMERKING

- Als deze functie op *Aan* staat, maar uw machine de faxoproep niet overneemt wanneer u de hoorn van een tweede toestel opneemt, drukt u op de faxontvangstcode *51.
- Als u faxen via een computer op dezelfde telefoonlijn verzendt en de machine deze opvangt, stelt u *Fax Waarnemen* in op *Uit*.

3 Veeg omhoog of omlaag, of druk op ▲ of ▼, om *Fax* weer te geven.

4 Druk op *Fax*.

5 Veeg omhoog of omlaag, of druk op ▲ of ▼, om *Ontvangstmenu* weer te geven.

6 Druk op *Ontvangstmenu*.

7 Veeg omhoog of omlaag, of druk op ▲ of ▼, om *Fax Waarnemen* weer te geven.

8 Druk op *Fax Waarnemen*.

9 Druk op *Aan (of Uit)*.

10 Druk op .

1 Druk op .

2 Druk op *Alle instell..*

Faxvoorbeeld (alleen zwart-wit)

Een afdrukvoorbeeld van een ontvangen fax bekijken

U kunt ontvangen faxen weergeven op het

aanraakscherm door op  (Fax) en

vervolgens op  (Ontvangen faxen) te drukken. Wanneer de machine in de modus Gereed staat, verschijnt een pop-upmelding op het aanraakscherm om u te wijzen op nieuwe faxen.

Faxvoorbeeld instellen

- 1 Druk op .
- 2 Druk op  (Faxvoorbeeld).
- 3 Druk op Aan (of Uit).
- 4 Druk op Ja.
- 5 Het aanraakscherm geeft aan dat toekomstige faxen niet worden afgedrukt wanneer u ze ontvangt. Druk op Ja.
- 6 Druk op .

OPMERKING

Wanneer Faxvoorbeeld is ingeschakeld, wordt een reservekopie van ontvangen faxen niet afgedrukt voor de functies Fax doorzenden en PC-FAX ontvangen, zelfs als reserveafdruk is ingesteld op Aan.

Faxvoorbeeld gebruiken

Wanneer u een fax ontvangt, verschijnt een pop-up bericht op het aanraakscherm.

(Bijvoorbeeld: Nieu. fax(en) :01
[Voorb.])

- 1 Druk op Voorb..
Het aanraakscherm geeft de faxlijst weer.

OPMERKING









- Hoewel afgedrukte faxen de ontvangstdatum en -tijd tonen wanneer de functie "Fax Ontvangen Stempel" is ingeschakeld, worden de ontvangstdatum en -tijd niet op het faxvoorbeeldscherm weergegeven.
- De faxlijst omvat de oude faxen en de nieuwe fax. De nieuwe fax is met een blauw merkteken naast de fax aangegeven.
- Om een fax te zien waarvan u reeds een voorbeeld hebt bekeken, drukt u op Fax en Ontvangen faxen.

- 2 Veeg omhoog of omlaag, of druk op ▲ of ▼, om het faxnummer weer te geven van de gewenste fax.
- 3 Druk op de fax die u wenst.

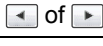
OPMERKING

- Als uw fax groot is, kan het even duren voor hij wordt weergegeven.
- Het aanraakscherm geeft het huidige paginanummer en het totale aantal pagina's van het faxbericht weer. Wanneer uw faxbericht groter is dan 99 pagina's, wordt het totale aantal pagina's weergegeven als "XX".

Druk op het aanraakscherm of het aanraakpaneel om de volgende bewerkingen uit te voeren.

	Omschrijving
	De fax vergroten.
	De fax verkleinen.
	Verticaal bladeren.
	Horizontaal bladeren.
	De fax rechtsom draaien.
	De fax verwijderen. Druk op Ja om te bevestigen.
	Terugkeren naar de vorige pagina.
	Naar de volgende pagina gaan.
	Terugkeren naar de faxlijst.
Start	De fax afdrukken.

4 Druk op .

Hoe een fax afdrukken

1 Druk op  (Fax).

2 Druk op **Ontvangen faxen**.

3 Druk op de fax die u wenst.

4 Druk op **Start** om de af te drukken fax te bevestigen.

5 Ga op een van de volgende manieren te werk:

- Druk op **Alle Pag Afdruk.** om alle pagina's af te drukken.
- Druk op **Alleen huidige afdr.** om alleen de weergegeven pagina af te drukken.

- Druk op **Afdr. vanaf deze pag.** om af te drukken vanaf de weergegeven pagina tot aan de laatste pagina.

6 Wanneer het aanraakscherm de melding **Alle pagina's verwijderen? weergeeft**, voert u een van de volgende handelingen uit:

- Druk op **Ja** om alle pagina's te verwijderen van de fax die u hebt afgedrukt.
- Druk op **Nee** om de afgedrukte fax op te slaan.

7 Druk op .

Alle faxen in de lijst afdrukken of verwijderen

1 Druk op  (Fax).

2 Druk op **Ontvangen faxen**.



3 Druk op **Afdr./verw..**

4 Ga op een van de volgende manieren te werk:

- Druk op **Alles afdrukken (nieuwe faxen)** om alle ongelezen faxen af te drukken.
- Druk op **Alles afdrukken (oude faxen)** om alle gelezen faxen af te drukken.
- Druk op **Alles verwijderen (nieuwe faxen)** om alle ongelezen faxen af te wissen.
Druk op **Ja** om te bevestigen.
- Druk op **Alles verwijderen (oude fax)** om alle gelezen faxen af te wissen.
Druk op **Ja** om te bevestigen.

5 Druk op .

Faxvoorbeeld uitschakelen

- 1 Druk op .
- 2 Druk op  (Faxvoorbeeld).
- 3 Druk op `Uit`.
- 4 Druk op `Ja` om te bevestigen.
- 5 Als er faxen opgeslagen zijn in het geheugen, voert u een van de volgende handelingen uit:
 - Als u de opgeslagen faxen niet wilt afdrukken, drukt u op `Doorgaan`.
Druk op `Ja` om te bevestigen. Uw faxen worden verwijderd.
 - Om alle opgeslagen faxen af te drukken, drukt u op `Alle faxen afdrukken vóór het verwijderen`.
 - Als u Faxvoorbeeld niet wilt uitschakelen, drukt u op `Annuleren`.
- 6 Druk op .

Hoe PC-FAX gebruiken

PC-FAX Receive (PC-FAX ontvangen) (alleen voor Windows®)

Wanneer u de functie PC-FAX Receive (PC-FAX ontvangen) inschakelt, slaat uw MFC ontvangen faxen automatisch op in het geheugen om deze door te sturen naar de computer. U kunt vervolgens uw computer gebruiken voor het weergeven en het opslaan van deze faxen.

Ook wanneer u de computer uitschakelt (bijvoorbeeld 's nachts of in het weekend), ontvangt uw MFC faxen om ze op te slaan in het geheugen. Het aantal ontvangen faxen dat opgeslagen is in het geheugen wordt weergegeven op het aanraakscherm.

Als u uw computer opstart en de software voor PC-FAX ontvangst actief is, brengt uw MFC automatisch uw faxen over naar uw computer.

Voor de overdracht van ontvangen faxen moet de software voor PC-FAX ontvangst op uw pc actief zijn.

Volg de instructies voor het besturingssysteem dat u gebruikt.

- (Windows® XP, Windows Vista® en Windows® 7)

In het menu  (**Starten**) selecteert u

Alle programma's > Brother >  **Brother Utilities.**

Klik vervolgens op de vervolgkeuzelijst en selecteer uw modelnaam (indien dit nog niet is gebeurd).

Klik op **PC-FAX Ontvangen** in de linkernavigatiebalk en klik vervolgens op **Ontvangen**.

- (Windows® 8)

Klik op  (**Brother Utilities**) en klik vervolgens op de vervolgkeuzelijst en selecteer uw modelnaam (indien dit nog niet is gebeurd). Klik in de linkernavigatiebalk op **PC-FAX Ontvangen** en daarna op **Ontvangen**.

Voer op uw machine de volgende stappen uit:

- 1 Druk op .
- 2 Druk op `Alle instell..`
- 3 Veeg omhoog of omlaag, of druk op ▲ of ▼, om `Fax` weer te geven.
- 4 Druk op `Fax`.
- 5 Veeg omhoog of omlaag, of druk op ▲ of ▼, om `Ontvangstmenu` weer te geven.
- 6 Druk op `Ontvangstmenu`.
- 7 Veeg omhoog of omlaag, of druk op ▲ of ▼, om `PC-Fax ontv.` weer te geven.
- 8 Druk op `PC-Fax ontv..`
- 9 Druk op `Aan` om PC-FAX Ontvangst te starten.
- 10 Op het aanraakscherm wordt een herinnering weergegeven voor het starten van het programma voor PC-FAX-ontvangst op uw computer. Als u het programma voor PC-Fax ontvangst hebt gestart, drukt u op `OK`.
Voor meer informatie over het starten van het programma voor PC-FAX ontvangst, ►► Software en Netwerk gebruikershandleiding.

- 11 Veeg omhoog of omlaag, of druk op ▲ of ▼, om <USB> weer te geven of de naam van uw computer als de machine is aangesloten op een netwerk. Druk op <USB> of op de naam van uw computer. Druk op OK.
- 12 Druk op Backup Print: Aan of Backup Print: Uit.

BELANGRIJK

Als u Backup Print: Aan kiest, drukt de machine de fax ook af op uw machine, zodat u over een kopie beschikt.

- 13 Druk op .

OPMERKING

- Voordat u PC-FAX Receive (PC-Fax ontvangen) kunt instellen, moet u de software MFL-Pro Suite op uw computer installeren. Controleer of uw computer is aangesloten en ingeschakeld (►► Software en Netwerk gebruikershandleiding).
- Als er zich een fout voordoet op de machine en deze faxen in het geheugen niet kan afdrucken, kunt u deze instelling gebruiken om de faxen naar een computer over te brengen (zie *Uw faxen of faxjournaal overbrengen* ►► pagina 135).
- Mac OS ondersteunt PC-FAX Receive (PC-Fax ontvangen) niet.

Een PC-FAX verzenden

Met Brother PC-FAX kunt u vanaf uw computer een document vanuit een applicatie als standaardfax verzenden. U kunt een bestand aangemaakt met om het even welk programma op uw computer verzenden als een PC-FAX. U kunt ook een voorblad toevoegen (voor meer informatie ►► Software en Netwerk gebruikershandleiding).

Hoe een PC-FAX verzenden:

Contacteer de verkoper van de toepassing voor verdere ondersteuning.

- 1 Selecteer **Bestand** en vervolgens **Afdrukken** in de toepassing. Het dialoogvenster Afdrukken wordt weergegeven. (Afhankelijk van de toepassing kunnen de stappen variëren.)
- 2 Selecteer **Brother PC-FAX v.3**.
- 3 Klik op **OK**. De gebruikersinterface **Brother PC-FAX** wordt weergegeven.
- 4 Voer het faxnummer van de ontvanger in met behulp van het toetsenbord van uw computer of door te klikken op het numerieke toetsenbord van de **Brother PC-FAX**-gebruikersinterface. U kunt ook een opgeslagen nummer selecteren in het **Adresboek**.
- 5 Klik op .
- 6 Klik op **start**. Uw document wordt verzonden naar de Brother-machine en vervolgens gefaxt naar de ontvanger.

Telefoonlijndiensten

Het telefoonlijntype instellen

Als u de machine aansluit op een lijn met PBX of ISDN voor het verzenden en ontvangen van faxen, moet u het type telefoonlijn dienovereenkomstig wijzigen aan de hand van de volgende stappen. Als u een lijn gebruikt waarop een PBX is aangesloten, kunt u ook instellen dat de machine altijd toegang krijgt tot een buitenlijn (met het netnummer dat u hebt ingevoerd) of toegang krijgt tot een buitenlijn wanneer **R** wordt ingedrukt.

- 1 Druk op .
- 2 Druk op `Alle instell..`
- 3 Veeg omhoog of omlaag, of druk op **▲** of **▼**, om `Stand.instel.` weer te geven.
- 4 Druk op `Stand.instel..`
- 5 Veeg omhoog of omlaag, of druk op **▲** of **▼**, om `Tel lijn inst` weer te geven.
- 6 Druk op `Tel lijn inst.`
- 7 Druk op `PBX, ISDN (of Normaal).`
- 8 Ga op een van de volgende manieren te werk:
 - Als u `ISDN` of `Normaal` hebt gekozen, gaat u naar 12.
 - Als u `PBX` hebt gekozen, gaat u verder naar stap 9.
- 9 Druk op `Aan` of `Altijd.`

OPMERKING

- Als u `Aan` kiest, drukt u op **R** om toegang te krijgen tot een buitenlijn.
- Als u `Altijd` kiest, hebt u toegang tot een buitenlijn zonder op **R** te drukken.

- 10 Ga op een van de volgende manieren te werk:
 - Wanneer u het huidige netnummer wilt veranderen, drukt u op `Buitenlijn` en gaat u naar stap 11.
 - Wanneer u het huidige netnummer niet wilt veranderen, gaat u naar stap 12.
- 11 Voer het netnummer (maximaal 5 cijfers) in via de kiestoetsen. Druk op **OK**.

OPMERKING

U kunt de cijfers 0 tot en met 9 en de symbolen, #, * en ! gebruiken. (Het is niet mogelijk om ! te gebruiken in combinatie met cijfers of andere symbolen.)

- 12 Druk op .

PBX en OVERBRENGEN

De machine is in eerste instantie ingesteld op `Normaal`, om te worden aangesloten op een standaard openbaar telefoonnetwerk (PSTN). De meeste kantoren gebruiken echter een centraal telefoonsysteem oftewel een Private Branch Exchange (PBX). Uw machine kan op de meeste PBX-telefoonsystemen worden aangesloten. De oproepfunctie van de machine ondersteunt alleen Timed Break Recall (TBR). TBR werkt met de meeste PBX-systemen, zodat u toegang krijgt tot een buitenlijn of gesprekken naar een andere lijn kunt doorverbinden. De functie werkt wanneer u op **R** hebt gedrukt.

Een extern antwoordapparaat verbinden

U kunt een extern antwoordapparaat aansluiten op dezelfde lijn als uw machine. Wanneer het antwoordapparaat een oproep beantwoordt, "hoort" uw machine de faxtonen afkomstig van een verzendende faxmachine. Als er faxtonen klinken, neemt de machine de oproep over en wordt de fax ontvangen. Als er geen faxtonen klinken, registreert uw antwoordapparaat een voicemail en geeft het aanraakscherm de melding **Telefoon** weer.

Het externe antwoordapparaat moet binnen vier belsignalen antwoorden (wij raden u aan om twee belsignalen in te stellen). De reden hiervoor is dat uw machine de faxtonen niet kan horen, totdat het externe antwoordapparaat de oproep heeft aangenomen. De verzendende machine zendt slechts nog acht tot tien seconden langer faxtonen. Het wordt afgeraden om op uw externe antwoordapparaat de functie bespaarstand te gebruiken, als er meer dan vier belsignalen nodig zijn om die te activeren.

OPMERKING

Als u problemen hebt met het ontvangen van faxen, dient u de instelling belvertraging op uw externe antwoordapparaat te verlagen.

Verbindingen

Het externe antwoordapparaat moet zijn aangesloten zoals aangegeven in onderstaande afbeelding.

(voor Nederland)

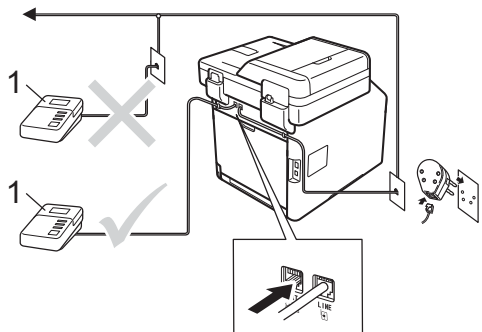

(voor België)

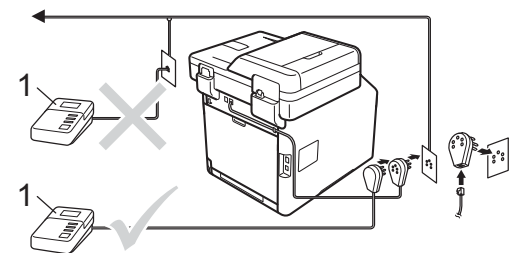

1 Antwoordapparaat

- 1 Stel uw externe antwoordapparaat in op een of twee keer over gaan. (De instelling voor de belvertraging van de machine is niet van toepassing.)
- 2 Het uitgaand bericht op uw externe antwoordapparaat opnemen.
- 3 Stel het antwoordapparaat in om oproepen aan te nemen.
- 4 Stel de ontvangstmodus op de machine in op **Ext. TEL/ANT** (zie *De ontvangstmodus kiezen* ►► pagina 46).

Een uitgaand bericht opnemen (OGM)

- 1 Neem 5 seconden stilte op aan het begin van uw bericht. Dit geeft uw machine de tijd om naar faxtonen te luisteren.
- 2 Wij adviseren u het bericht te beperken tot 20 seconden.
- 3 Het is handig om aan het einde van het uitgaande bericht van 20 seconden de code voor activeren op afstand te vermelden, zodat men ook handmatig faxberichten kan sturen. Bijvoorbeeld: "Spreek een bericht in na de toon of druk op *51 om een fax te verzenden".

OPMERKING

- U moet de instelling Codes voor afstandsbediening instellen op **Aan** om de code voor activeren op afstand *51 te gebruiken (zie *Codes voor afstandsbediening gebruiken* >> pagina 60).
 - We raden u aan uw uitgaande bericht te beginnen met een stilte van 5 seconden omdat de machine de faxtonen niet over een stem moet horen. U kunt proberen deze pauze weg te laten maar als uw machine moeite heeft met het ontvangen van faxberichten dan moet u het uitgaande bericht opnemen met pauze.
-

Aansluiting op meerdere lijnen (PBX)

Wij raden u aan contact op te nemen met het bedrijf dat uw PBX geïnstalleerd heeft om uw machine aan te sluiten. Als u beschikt over een systeem met meerdere lijnen, vraagt u uw installateur dan om de machine op de laatste lijn in het systeem aan te sluiten. Zo voorkomt u dat de machine wordt geactiveerd wanneer er telefoongesprekken worden ontvangen door het systeem. Als alle inkomende oproepen door een telefonist(e) worden beantwoord, adviseren wij u om de ontvangststand in te stellen op **Handmatig**.

Wij kunnen niet garanderen dat uw machine onder alle omstandigheden correct werkt bij aansluiting op een PBX. Neem bij problemen met het verzenden of ontvangen van faxen in eerste instantie contact op met het bedrijf dat uw centrale verzorgt.

Externe en tweede toestellen

OPMERKING

U moet de instelling “Codes voor bediening op afstand” inschakelen om code *51 voor activeren op afstand en code #51 voor deactiveren op afstand te kunnen gebruiken (zie *Codes voor afstandsbediening gebruiken* >> pagina 60).

Een extern of tweede toestel verbinden

U kunt een apart toestel rechtstreeks op uw machine aansluiten, zoals in onderstaande afbeelding.

(voor Nederland)

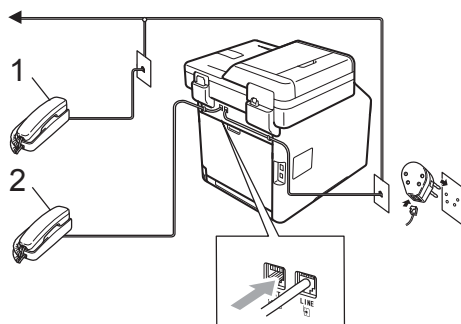

(voor België)

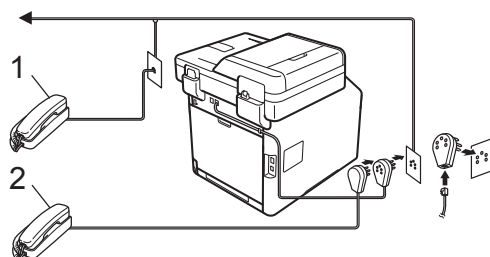

- 1 Tweede toestel
- 2 Extern toestel

Bediening op extern of tweede toestel

Als u een faxoproep op een tweede toestel beantwoordt of op een externe telefoon die correct is aangesloten op de machine via de aansluiting met T-stuk, kunt u de machine de oproep laten aannemen via de code voor activeren op afstand. Als u de code voor Activeren op afstand *51 intoetst, zal de fax op de machine worden ontvangen.

Als u een oproep beantwoordt en er niemand aan de lijn is:

U dient dan aan te nemen dat het gaat om het ontvangen van een handmatige fax.

Druk op *51 en wacht op de faxtoon (tsjirpend geluid) of tot op het aanraakscherm de melding *Ontvangst* wordt weergegeven, en hang vervolgens op.

OPMERKING

U kunt ook de functie Fax waarnemen gebruiken zodat uw machine de oproep automatisch beantwoordt (zie *Fax waarnemen* >> pagina 50).

Alleen voor Fax/Tel-modus

Als de machine in de Fax/Tel-modus staat, wordt het snelle dubbele belseinstraal gebruikt om aan te geven dat het een normale oproep betreft.

Neem de hoorn van het externe toestel op en druk op *Ophalen* om de oproep te beantwoorden.

Als u zich bij een tweede toestel bevindt, moet u de hoorn tijdens de F/T-beltijd opnemen en tussen de snelle dubbele belseinstraal in op #51 drukken. Als niemand aan het toestel is of wanneer iemand u een fax wil verzenden, stuurt u de oproep terug naar de machine door op *51 te drukken.

Een draadloze externe handset gebruiken die niet van Brother is

Als uw draadloze telefoon (niet Brother) verbonden is met het telefoonsnoer (zie pagina 59) en u de draadloze handset vaak ergens anders mee naartoe neemt, is het eenvoudiger oproepen te beantwoorden tijdens de belvertraging.

Als u de machine eerst laat antwoorden, moet u naar de machine gaan om op **Ophalen** te drukken om de oproep over te zetten naar de draadloze handset.

Codes voor afstandsbediening gebruiken

Code voor activeren op afstand

Als u een faxoproep aanneemt op een extern of tweede toestel, kunt u uw machine opdragen om deze te ontvangen door de code voor activeren op afstand (*51) in te voeren. Wacht tot u de faxtonen (tsjirpende geluiden) hoort en plaats dan de hoorn terug (zie *Fax waarnemen* ►► pagina 50). De beller moet op **Start** drukken om de fax te verzenden.

Als u een faxoproep op de externe telefoon beantwoordt, kunt u de machine opdragen om de fax te ontvangen door op **Fax start** te drukken en vervolgens te drukken op **Ontvangen**.

Code voor deactiveren op afstand

Als u een telefoonoproep ontvangt en de machine in de stand F/T staat, wordt het F/T-besignaal (snel dubbel besignaal) gebruikt na de aanvankelijke belvertraging. Als u de oproep op een tweede toestel aanneemt, kunt u het F/T-besignaal uitschakelen door op **#51** (zorg ervoor dat u *tussen* de besignalen in hierop drukt).

Als de machine een oproep beantwoordt en het snelle dubbel besignaal overgaat voordat u de oproep aan kunt nemen, kunt u de oproep overzetten op de externe telefoon door op **Ophalen** te drukken.



Codes voor afstandsbediening inschakelen

U moet de instelling Codes voor afstandsbediening inschakelen op **Aan** om de code voor activeren op afstand en de code voor deactiveren op afstand te gebruiken.

- 1 Druk op .
- 2 Druk op **Alle instell..**
- 3 Veeg omhoog of omlaag, of druk op **▲** of **▼**, om **Fax** weer te geven.
- 4 Druk op **Fax**.
- 5 Veeg omhoog of omlaag, of druk op **▲** of **▼**, om **Ontvangstmenu** weer te geven.
- 6 Druk op **Ontvangstmenu**.
- 7 Veeg omhoog of omlaag, of druk op **▲** of **▼**, om **Act.Op Afst.** weer te geven.
- 8 Druk op **Act.Op Afst..**
- 9 Druk op **Act.Op Afst..**
- 10 Druk op **Aan**.
- 11 Als u de code voor activeren op afstand niet wilt wijzigen, drukt u op  op het aanraakscherm.
- 12 Druk op .

De codes voor afstandsbediening wijzigen



De voorgeprogrammeerde code voor activeren op afstand is *51. De voorgeprogrammeerde code voor deactiveren op afstand is #51. Als de verbinding telkens wordt verbroken wanneer u probeert toegang te verkrijgen tot uw externe antwoordapparaat, is het raadzaam om de codes van drie cijfers voor bediening op afstand te wijzigen, bijvoorbeeld ### en 555.

- 1 Druk op .
- 2 Druk op **Alle instell..**
- 3 Veeg omhoog of omlaag, of druk op **▲** of **▼**, om **Fax** weer te geven.
- 4 Druk op **Fax**.
- 5 Veeg omhoog of omlaag, of druk op **▲** of **▼**, om **Ontvangstmenu** weer te geven.
- 6 Druk op **Ontvangstmenu**.
- 7 Veeg omhoog of omlaag, of druk op **▲** of **▼**, om **Act.Op Afst.** weer te geven.
- 8 Druk op **Act.Op Afst..**
- 9 Ga op een van de volgende manieren te werk:
 - Als u de code voor activeren op afstand wilt wijzigen, drukt u op **Afstandscode**. Voer de nieuwe code in en druk dan op **OK**.
 - Als u de code voor deactiveren op afstand wilt wijzigen, drukt u op **Deactiveren**. Voer de nieuwe code in en druk dan op **OK**.
 - Wanneer u de codes niet wilt veranderen, gaat u naar stap 10.
 - Als u de codes voor afstandsbediening **Aan** of **Uit** wilt wijzigen, drukt u op **Act.Op Afst..** Druk op **Aan** of **Uit**.
- 10 Druk op .

Hoe kiezen

U kunt op de volgende manieren een nummer kiezen.

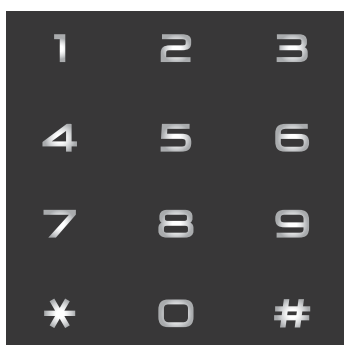

Handmatig kiezen

- 1 Plaats het document.
- 2 Ga op een van de volgende manieren te werk:
 - Wanneer Faxvoorbeeld is ingesteld op `Uit`, drukt u op  (Fax).
 - Wanneer Faxvoorbeeld is ingesteld op `Aan`, drukt u op  (Fax) en `Faxen verzenden`.
- 3 Druk op alle cijfers van het faxnummer.



- 4 Druk op `Fax start`.

Kiezen vanuit het adresboek

- 1 Plaats het document.
- 2 Druk op  (Fax).
- 3 Druk op `Adresboek`.
- 4 Ga op een van de volgende manieren te werk:
 - Veeg omhoog of omlaag, of druk op `▲` of `▼`, om het nummer weer te geven dat u wilt gebruiken.
 - Druk op  en voer de eerste letter van de naam in. Druk vervolgens op `OK`.
- 5 Druk op het gewenste nummer of de gewenste naam.
- 6 Om een fax te verzenden, drukt u op `Toepassen`.
- 7 Druk op `Fax start`.
De machine scant en verzendt de fax.

LDAP zoeken

Als de machine is aangesloten op uw LDAP-server, kunt u zoeken naar informatie zoals faxnummers en e-mailadressen van uw server. (►► `Software en Netwerk gebruikershandleiding`)

Faxnummer opnieuw kiezen

Als u een fax automatisch wilt verzenden en het nummer in gesprek is, zal de machine het nummer iedere vijf minuten automatisch drie keer opnieuw proberen.

Automatisch opnieuw kiezen werkt alleen als u `Automatisch opnieuw kiezen instelt op Aan`. De standaardinstelling is `Aan`.

`Her kies` werkt alleen als u het nummer op de machine hebt gekozen.

Nummers opslaan

U kunt uw machine instellen om op de volgende manieren snel te kiezen: adresboek en groepsnummers voor het groepsverzenden van faxen. Wanneer u een nummer uit het adresboek kiest, verschijnt het nummer op het aanraakscherm.

OPMERKING

De nummers die in het adresboek zijn opgeslagen, gaan niet verloren als de stroom uitvalt.

Een pauze opslaan

Druk op **Pauze** om een pauze van 3,5 seconden tussen de nummers in te voegen. U kunt zo vaak als nodig is op **Pauze** drukken om de pauze langer te maken.

Nummers in het adresboek opslaan

U kunt tot 300 adressen met een naam opslaan.

- 1 Druk op  (Fax).
- 2 Druk op **Adresboek**.
- 3 Druk op **Bewerken**.
- 4 Druk op **Nw adres toev..**
- 5 Druk op **Naam**.
- 6 Voer de naam in met het toetsenbord op het aanraakscherm van de machine (maximaal 15 tekens). (Zie *Tekst invoeren* >> pagina 227 voor hulp bij het invoeren van letters.)
Druk op **OK**.
- 7 Druk op **Adres**.

- 8 Voer het fax- of telefoonnummer in met het toetsenbord op het aanraakscherm van de machine (maximaal 20 nummers).
Druk op **OK**.

OPMERKING

Als u Internetfaxen heeft gedownload:

Als u een e-mailadres wilt opslaan om dit te gebruiken voor internetfaxen of scannen naar e-mailserver, drukt u op



en voert u het e-mailadres in (zie *Tekst invoeren* >> pagina 227), waarna u op **OK** drukt.

- 9 Druk op **OK**.
- 10 Ga op een van de volgende manieren te werk:
 - Om een ander nummer in het adresboek op te slaan, herhaalt u stappen 3 - 10.
 - Om het opslaan van nummers te beëindigen, drukt u op .

Namen of nummers in het adresboek wijzigen

U kunt een reeds in het adresboek opgeslagen naam of nummer wijzigen of verwijderen.

Als het opgeslagen nummer een geplande taak heeft, zoals een uitgestelde fax of een nummer voor fax doorzenden, dan wordt het gedimd op het aanraakscherm. U kunt het nummer niet selecteren om het te wijzigen of te verwijderen tenzij u eerst de geplande taak annuleert (►► Geavanceerde gebruikershandleiding).

- 1 Druk op  (Fax).
- 2 Druk op Adresboek.
- 3 Druk op Bewerken.
- 4 Ga op een van de volgende manieren te werk:
 - Druk op Wijzigen om de namen of nummers te bewerken. Ga naar stap 5.
 - Druk op Verwijder om Verwijder weer te geven. Verwijder nummers door erop te drukken om een rood vinkje weer te geven.
Druk op OK.
Druk op Ja om te bevestigen. Ga naar stap 9.
- 5 Veeg omhoog of omlaag, of druk op ▲ of ▼, om het nummer weer te geven dat u wilt gebruiken.
- 6 Druk op het nummer dat u wenst.

- 7 Doe het volgende:
 - Om de naam te wijzigen, drukt u op Naam. Voer de nieuwe naam in (maximaal 15 tekens) met het toetsenbord op het aanraakscherm van de machine. (Zie *Tekst invoeren* ►► pagina 227 voor hulp bij het invoeren van letters).
Druk op OK.
 - Om het fax- of telefoonnummer te wijzigen, drukt u op Adres. Voer het nieuwe fax- of telefoonnummer in (maximaal 20 nummers) met het toetsenbord op het aanraakscherm van de machine.
Druk op OK.

OPMERKING

Opgeslagen naam of nummer wijzigen:

Om een teken te wijzigen, drukt u op ◀ of ▶ om de cursor op het onjuiste teken te plaatsen, en drukt u vervolgens op . Voer het nieuwe teken of nummer in.

- 8 Druk op OK om te voltooien. Om een ander nummer in het adresboek te wijzigen, herhaalt u stappen 3 - 8.
- 9 Druk op .

Hoe kopiëren

In de volgende stappen wordt de basishandeling voor het kopiëren uitgelegd.

- 1 Voer een van de volgende handelingen uit om uw document te laden:
 - Plaats het document *met de bedrukte zijde naar boven* in de ADF (automatische documentinvoer) (zie *De automatisch documentinvoer (ADF) gebruiken* >> pagina 41).
 - Plaats het document *met de bedrukte zijde naar beneden* op de glasplaat (zie *De glasplaat gebruiken* >> pagina 42).

- 2 Druk op de knop **Kopiëren** op het aanraakscherm.



- Op het aanraakscherm verschijnt het volgende:



1 Aantal kopieën

U kunt het aantal kopieën invoeren met de kiestoetsen.

- 3 Voor meerdere kopieën voert u het aantal met twee cijfers in (maximaal 99).

- 4 Druk op **Kleur Start** of **Mono start**.

Kopiëren onderbreken

Druk op  om het kopiëren te onderbreken.

Voorgeprogrammeerde kopieerinstellingen

U kunt kopiëren met diverse instellingen die reeds voor u in de machine geprogrammeerd zijn, door er gewoon op te drukken.

De volgende voorgeprogrammeerde instellingen zijn beschikbaar.

- Bon
- Normaal
- 2op1 (id)
- 2op1
- 2-zijdig (1⇒2)
- 2-zijdig (2⇒2)
- Papier opslaan

- 1 Plaats het document.

- 2 Druk op  (**Kopiëren**).

- 3 Veeg naar links of rechts om de opties **Bon**, **Normaal**, **2op1 (id)**, **2op1**, **2-zijdig (1⇒2)**, **2-zijdig (2⇒2)** of **Papier opslaan** weer te geven, en druk vervolgens op de gewenste optie.

- 4 Voer het gewenste aantal kopieën in.

- 5 Ga op een van de volgende manieren te werk:
 - Om meer instellingen te wijzigen gaat u naar stap 6.
 - Wanneer u klaar bent met het wijzigen van de instellingen, gaat u naar stap 10.
- 6 Druk op **Opties**.
- 7 Veeg omhoog of omlaag, of druk op ▲ of ▼, om de beschikbare instellingen weer te geven, en druk dan op de gewenste instelling.
- 8 Veeg omhoog of omlaag, of druk op ▲ of ▼, om de beschikbare opties weer te geven, en druk dan op uw nieuwe optie. Herhaal stap 7 en 8 voor elke instelling die u wilt wijzigen.

OPMERKING

Als u de instellingen als snelkoppeling wilt opslaan, drukt u op **Opslaan als snelkoppeling**.

- 9 Druk op **OK**.
- 10 Druk op **Kleur Start** of **Mono start**.

Kopieerinstellingen en opties

U kunt de volgende kopieerinstellingen wijzigen.

(Basis gebruikershandleiding)

Zie *Papierinstellingen* >> pagina 33 voor meer informatie over het wijzigen van de volgende instellingen.

- Lade-instelling (Papierformaat en -type)
- Ladegebruik: kopiëren

Druk op **Kopiëren** en druk vervolgens op **Opties**. Veeg omhoog of omlaag, of druk op ▲ of ▼, om door de kopieerinstellingen te bladeren. Wanneer de gewenste instelling wordt weergegeven, drukt u er op kiest u de optie. Wanneer u klaar bent met het wijzigen van de opties, drukt u op **OK**.

(Geavanceerde gebruikershandleiding)

Voor meer informatie over het wijzigen van de volgende instellingen, >> Geavanceerde gebruikershandleiding:

- Kwaliteit
- Vergroten/verkleinen
- 2-zijdige kopie
- Ladegebruik
- Dichtheid
- Contrast
- Stapel/Sorteer
- Pagina layout
- 2op1(id)
- Kleur aanpassen
- 2-zijdige kopie pagina-opmaak
- Achtergr.kleur verwijderen
- Opslaan als snelkoppeling

Gegevens afdrukken vanaf het USB-flashstation of een digitale camera met ondersteuning voor massaopslag

Met de functie Direct Print hebt u geen computer nodig om data af te drukken. U kunt afdrukken door eenvoudigweg uw USB-flashstation aan te sluiten op de USB-poort van de machine. U kunt ook een camera aansluiten en rechtstreeks vanaf de camera afdrukken als deze is ingesteld op USB Mass Storage.

U kunt gebruik maken van een USB-flashstation met de volgende specificaties:

USB-klasse	USB-klasse voor massaopslag
USB-subklasse voor massaopslag	SCSI of SFF-8070i
Overdrachtsprotocol	Aleen bulktransfer
Formaat ¹	FAT12/FAT16/FAT32
Sectorformaat	Max. 4.096 bytes
Versleuteling	Versleutelde apparaten worden niet ondersteund.

¹ Het NTFS-formaat wordt niet ondersteund.

OPMERKING

- Niet alle USB-flashstations zijn compatibel met de machine.
- Als uw camera in PictBridge-modus is, kunt u er niet mee afdrukken. Raadpleeg de handleiding van uw camera om over te schakelen van de stand PictBridge naar de stand Mass Storage.

Een PRN-bestand aanmaken voor rechtstreeks afdrukken

OPMERKING

De schermen in dit gedeelte kunnen afwijken, afhankelijk van uw toepassing en uw besturingssysteem.

- 1 Klik in de menubalk van een programma op **Bestand** en daarna op **Afdrukken**.
- 2 Selecteer **Brother MFC-XXXX Printer** (1) en vink het vakje **Naar bestand** (2) aan. Klik op **Afdrukken**.

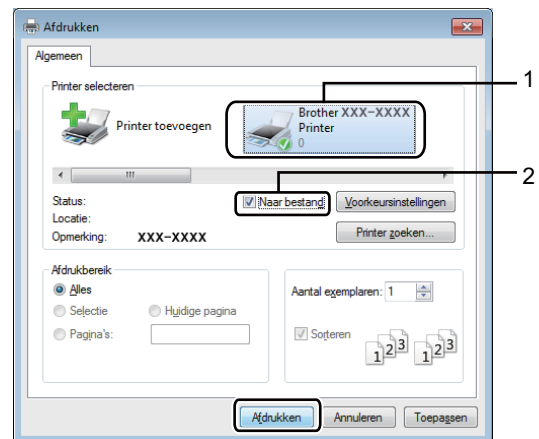

- 3 Kies de map waarin u het bestand wilt opslaan en voer de bestandsnaam in als u daarom wordt gevraagd. Als u alleen om een bestandsnaam wordt gevraagd, kunt u ook de map opgeven waarin u het bestand wilt opslaan door een naam van een map in te voeren. Bijvoorbeeld:
C:\Temp\Bestandsnaam.prn
Als een USB-flashstation op uw computer is aangesloten, kunt u het bestand rechtstreeks op het USB-flashstation opslaan.

Gegevens rechtstreeks afdrukken vanaf het USB-flashstation of een digitale camera met ondersteuning voor massaopslag

OPMERKING

- Controleer of de digitale camera is ingeschakeld.
- U moet uw camera overschakelen van de stand PictBridge naar de stand Mass Storage.

- 1 Steek het USB-flashstation of de digitale camera in de USB-poort (1) aan de voorkant van de machine. Het aanraakscherm toont automatisch het USB-menu om te bevestigen dat het USB-apparaat goed is aangesloten.

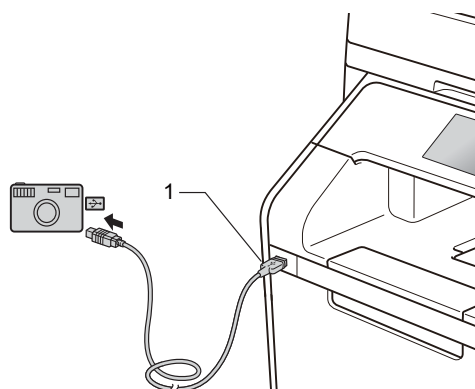
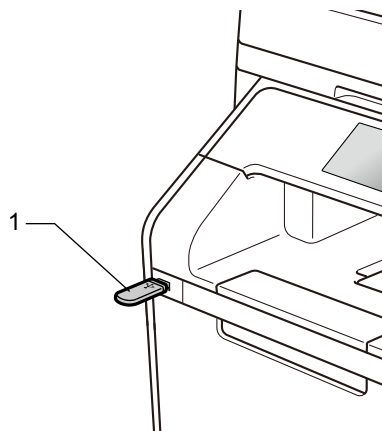

OPMERKING

- Als er zich een fout voordoet, wordt het USB-menu niet weergegeven op het aanraakscherm.
- Wanneer de stand Diepe Slaap geactiveerd is op de machine, wordt er geen informatie weergegeven op het aanraakscherm, zelfs niet wanneer u een USB-flashstation aansluit op de USB-poort. Druk op het aanraakscherm om de machine opnieuw te activeren.
- Sluit GEEN ander apparaat dan een digitale camera of een USB-flashstation aan op de USB-poort, om beschadiging van uw machine te voorkomen.

- 2 Druk op `Direct` afdrukken.

OPMERKING

Als uw machine is ingesteld op de Secure Function Lock On, dan hebt u wellicht geen toegang tot Direct Print (►► Geavanceerde gebruikershandleiding).

- 3 Veeg omhoog of omlaag, of druk op ▲ of ▼, om de gewenste mapnaam en bestandsnaam te kiezen.
Als u de mapnaam hebt geselecteerd, veegt u omhoog of omlaag, of drukt op ▲ of ▼, om de gewenste bestandsnaam te kiezen.

OPMERKING

Als u een index van de bestanden wilt afdrukken, drukt u op `Indexafdruk` op het aanraakscherm. Druk op `Kleur Start` of `Mono start` om het afdrukken te starten.

- 4 Ga op een van de volgende manieren te werk:
- Druk op `Afdrukinstell.` als u ze wilt wijzigen. Ga naar stap 5.
 - Als u de huidige instellingen niet wilt wijzigen, gaat u naar stap 6.
- 5 Veeg omhoog of omlaag, of druk op ▲ of ▼, om de gewenste instelling weer te geven.

- 6 Druk op de optie die u wenst.

OPMERKING

- U kunt de volgende instellingen kiezen:

Papiersoort
Papierformaat
Meerdere pagina's
Orientatie
Tweezijdig
Sorteren
Ladegebruik
Printkwaliteit
PDF-optie

- Niet alle instellingen zijn beschikbaar voor elke type bestand.

- 7 Ga op een van de volgende manieren te werk:
- Om een andere instelling te wijzigen, herhaalt u stap 5.
 - Als u geen andere instellingen wilt wijzigen, drukt u op `OK` en gaat u naar stap 6.

- 8 Voer het gewenste aantal kopieën in met behulp van het aanraakpaneel.
- 9 Druk op `Kleur Start` of `Mono start` om het afdrukken te starten.

BELANGRIJK

Verwijder het USB-flashstation of de digitale camera NIET uit de USB-poort als de machine nog bezig is met afdrukken.

- 10 Druk op .

De standaardinstellingen voor rechtstreeks afdrukken wijzigen

U kunt de standaardinstellingen voor rechtstreeks afdrukken wijzigen.

- 1 Steek het USB-flashstation of de digitale camera in de USB-poort aan de voorkant van de machine.
- 2 Druk op `Direct afdrukken`.
- 3 Druk op `Standaardinst..`
- 4 Veeg omhoog of omlaag, of druk op `▲` of `▼`, om de gewenste instelling weer te geven.
Druk op de instelling.
- 5 Druk op de nieuwe optie die u wenst.
- 6 Herhaal stappen 4 en 5 voor elke instelling die u wilt wijzigen.
- 7 Druk op `OK`.
- 8 Druk op .

Een document afdrukken

De machine kan een document van uw computer ontvangen en dit afdrukken. Om af te drukken vanaf een computer, moet u de printerdriver installeren.

(Voor meer informatie over instellingen van de printerdriver, >> Software en Netwerk gebruikershandleiding)

- 1 Installeer de Brother-printerdriver met behulp van de cd-rom of via onze website “Brother Solutions Center” (<http://solutions.brother.com/>) (>> Installatiehandleiding).
- 2 Kies in uw applicatie de opdracht Afdrukken.
- 3 Kies de naam van uw machine in het dialoogvenster **Afdrukken** en klik op **Eigenschappen** (of **Voorkeursinstellingen**, afhankelijk van de gebruikte toepassing).
- 4 Kies de instellingen die u wilt wijzigen in het dialoogvenster **Eigenschappen** en klik vervolgens op **OK**.
 - **Papierformaat**
 - **Afdrukstand**
 - **Aantal**
 - **Mediatype**
 - **Afdrukkwaliteit**
 - **Kleur / Mono**
 - **Documenttype**
 - **Meerdere pag. afdrukken**
 - **Tweezijdig/boekje**
 - **Papierbron**
- 5 Klik op **Afdrukken** om het afdrukken te starten.

Voor het scannen

Om de machine als een scanner te gebruiken, installeert u een scannerdriver. Als de machine zich op een netwerk bevindt, configureert u deze met een TCP/IP-adres.

- Installeer de Brother-scannerdrivers met behulp van de cd-rom of via onze website “Brother Solutions Center” (<http://solutions.brother.com/>) (►► Installatiehandleiding).
- Configureer de machine met een TCP/IP-adres als netwerkscannen niet werkt (►► Software en Netwerk gebruikershandleiding).

Een document als PDF-bestand scannen met ControlCenter4 (Windows®)

(Voor Macintosh, ►► Software en Netwerk gebruikershandleiding.)

OPMERKING

De schermen op uw computer kunnen er anders uitzien afhankelijk van uw model.

ControlCenter4 is een softwareprogramma waarmee u snel en eenvoudig toegang hebt tot de toepassingen die u het vaakst gebruikt. Met ControlCenter4 worden specifieke toepassingen automatisch geladen.

1 Plaats het document (zie *Hoe documenten plaatsen* ►► pagina 41).

2 Volg de instructies voor het besturingssysteem dat u gebruikt.

- (Windows® XP, Windows Vista® en Windows® 7)

Open ControlCenter4 door te klikken op  (**Starten**) > **Alle programma's** > **Brother** >  **Brother Utilities**. Klik op de vervolgkeuzelijst en selecteer uw modelnaam (indien niet al geselecteerd). Klik in de linkernavigatiebalk op **SCANNEN** en klik vervolgens op **ControlCenter4**. De ControlCenter4-applicatie wordt geopend.

- (Windows® 8)

Klik op  (**Brother Utilities**) en klik vervolgens op de vervolgkeuzelijst en selecteer uw modelnaam (indien dit nog niet is gebeurd). Klik in de linkernavigatiebalk op **SCANNEN** en daarna op **ControlCenter4**. De toepassing ControlCenter4 wordt geopend.

3 Als het scherm voor ControlCenter4 verschijnt, kiest u de **Geavanceerde modus** en klikt u op **OK**.

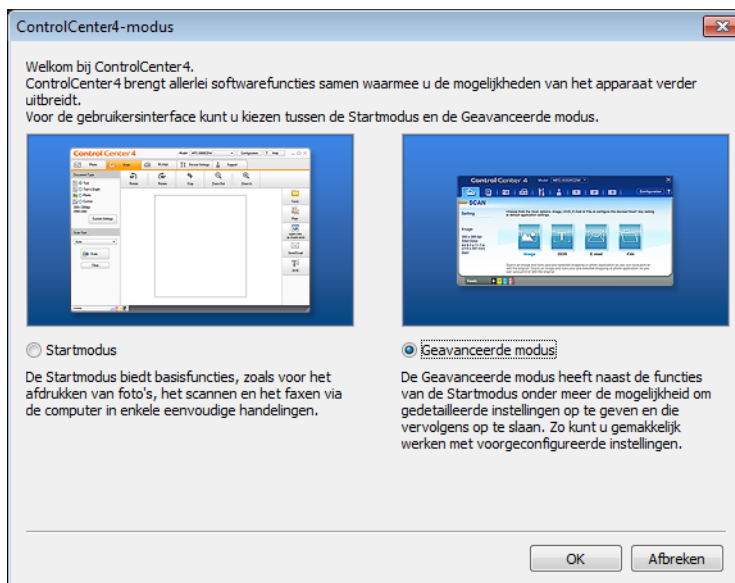

- 4 Zorg ervoor dat de machine die u wilt gebruiken, geselecteerd is in de **Model** vervolgkeuzelijst.
- 5 Klik op **Bestand**.



- 6 Druk op **Scan**. De machine begint met scannen. De map waar de gescande gegevens opgeslagen worden, wordt automatisch geopend.

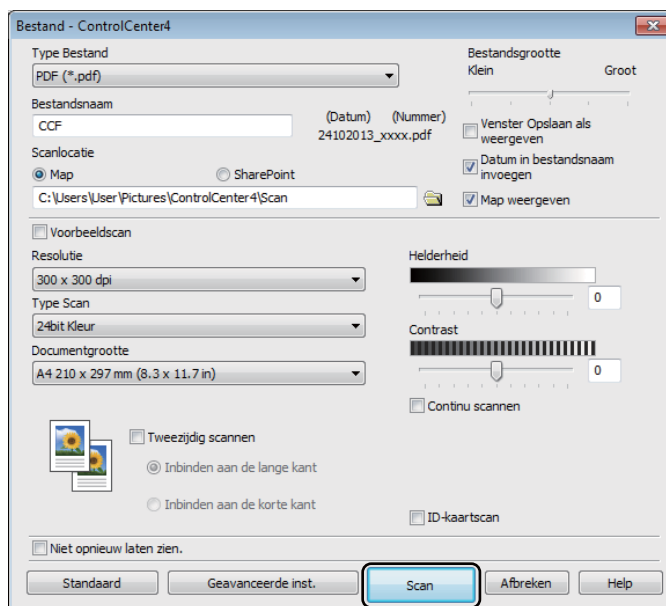

Een document als PDF-bestand scannen met het aanraakscherm

- 1 Plaats het document (zie *Hoe documenten plaatsen* >> pagina 41).
- 2 Druk op **Scannen**.



- 3 Veeg naar links of naar rechts om naar bestand weer te geven.
 wordt in het midden van het aanraakscherm in het blauw gemarkeerd weergegeven.
- 4 Druk op **OK**.
Wanneer de machine verbonden is met een netwerk, drukt u op de computernaam.
Ga op een van de volgende manieren te werk:
 - Als u de standaardinstellingen wilt gebruiken, gaat u naar stap 8.
 - Als u de standaardinstellingen wijzigen, gaat u naar stap 5.
- 5 Druk op **Opties**. Scaninstellingen verandert naar **Inst.** op apparaat.
- 6 Kies naar behoefte de instellingen voor 2-zijdige scan, Scantype, Resolutie, Bestandstype, Afmeting scan en Achtergrondkleur verwijderen.
- 7 Druk op **OK**.
- 8 Druk op **Start**.
De machine begint met scannen.

OPMERKING

De volgende scanmodi zijn beschikbaar.

- naar USB
- naar netwerk (Windows®)
- naar FTP/SFTP
- naar e-mailserver
- naar e-mail
- naar afbeelding
- naar OCR
- naar bestand
- WS scan¹ (Web Services-scan)

¹ Alleen Windows®-gebruikers (Windows Vista® SP2 of recenter, Windows® 7 en Windows® 8)
(►► Software en Netwerk gebruikershandleiding.)

Verbruiksartikelen vervangen

U moet de toebehoren vervangen als de machine aangeeft dat de gebruiksduur van de toebehoren verlopen is. U kunt de volgende toebehoren zelf vervangen.

Wanneer u verbruiksartikelen gebruikt die niet afkomstig zijn van Brother, kan dit invloed hebben op de afdrukkwaliteit, de prestaties van de hardware en de betrouwbaarheid van de machine.

OPMERKING

De drumeenheid en tonercartridge zijn twee aparte verbruiksartikelen. Zorg ervoor dat beide geïnstalleerd zijn. Als de tonercartridge zonder de drumeenheid in de machine wordt geplaatst, worden mogelijk het bericht *Drumeenheid !* weergegeven.

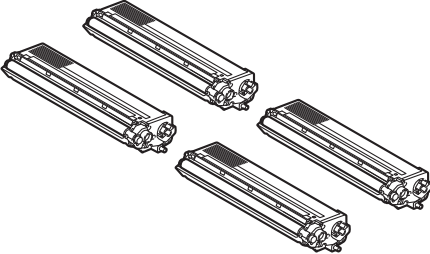
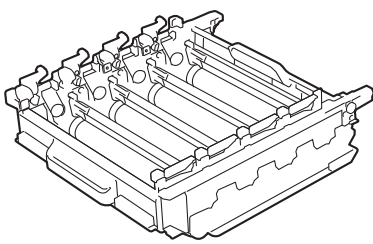
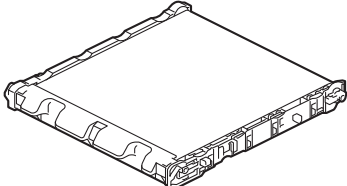
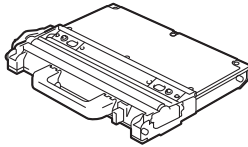
Tonercartridge	Drumeenheid
<p>Zie <i>De tonercartridges vervangen</i> >>> pagina 81.</p> <p>Modelnaam: TN-321BK¹, TN-321C¹, TN-321M¹, TN-321Y¹, TN-326BK¹, TN-326C¹, TN-326M¹, TN-326Y¹, TN-329BK², TN-329C², TN-329M², TN-329Y², TN-900BK³, TN-900C³, TN-900M³, TN-900Y³</p> <p>¹ Beschikbaar voor MFC-L8650CDW en MFC-L8850CDW</p> <p>² Beschikbaar voor MFC-L8850CDW</p> <p>³ Beschikbaar voor MFC-L9550CDW</p>	<p>Zie <i>De drumeenheid vervangen</i> >>> pagina 87.</p> <p>Modelnaam: DR-321CL</p>
	
Riemenheid	Tonerbak
<p>Zie <i>De riemenheid vervangen</i> >>> pagina 93.</p> <p>Modelnaam: BU-320CL</p>	<p>Zie <i>De tonerbak vervangen</i> >>> pagina 98.</p> <p>Modelnaam: WT-320CL</p>
	

De meldingen in de tabel worden op het aanraakscherm weergegeven. Deze meldingen waarschuwen tijdig dat verbruiksartikelen moeten worden vervangen voordat het einde van de gebruiksduur wordt bereikt. Het is raadzaam om reserveverbruiksartikelen aan te schaffen voordat de machine stopt met afdrukken.

Berichten op aanraakscherm	Vorbereiden van verbruiksartikelen	Gemiddelde gebruiksduur	Hoe te vervangen	Modelnaam
Weinig toner: X	Toner cartridge X = BK, C, M, Y BK = Zwart C = Cyaan M = Magenta Y = Geel	<Zwart> 2.500 pagina's ^{1 2 5} 4.000 pagina's ^{1 2 6} 6.000 pagina's ^{1 2 7} <Cyaan, Magenta, Geel> 1.500 pagina's ^{1 2 5} 3.500 pagina's ^{1 2 6} 6.000 pagina's ^{1 2 7}	Zie pagina 81.	TN-321BK ⁵ , TN-321C ⁵ , TN-321M ⁵ , TN-321Y ⁵ , TN-326BK ⁶ , TN-326C ⁶ , TN-326M ⁶ , TN-326Y ⁶ , TN-329BK ⁷ , TN-329C ⁷ , TN-329M ⁷ , TN-329Y ⁷ , TN-900BK ⁷ , TN-900C ⁷ , TN-900M ⁷ , TN-900Y ⁷
Drum bijna op	Drumeenheid	25.000 pagina's ^{1 3 4}	Zie pagina 87.	DR-321CL
Riem bijna op	Riemeenheid	50.000 pagina's ^{1 8}	Zie pagina 93.	BU-320CL
Tnrbak bijna vol	Tonerbak	50.000 pagina's ¹	Zie pagina 98.	WT-320CL

¹ Enkelzijdige pagina's van formaat A4 of Letter.

² De geschatte cartridgeopbrengst wordt verklaard in overeenstemming met ISO/IEC 19798.

³ 1 pagina per taak

⁴ De gebruiksduur van de drum is een gemiddelde waarde en kan verschillen, afhankelijk van het gebruik.

⁵ Normale tonercartridge

⁶ Toner cartridge met hoge capaciteit

⁷ Toner cartridge met zeer hoge capaciteit

⁸ 5 pagina's per taak

U moet de machine regelmatig reinigen en bepaalde onderdelen vervangen wanneer de berichten in de tabel op het aanraakscherm verschijnen.

Berichten op aanraakscherm	Te vervangen verbruiksartikelen	Gemiddelde gebruiksduur	Hoe te vervangen	Modelnaam
Toner vervangen	Tonercartridge Het aanraakscherm toont de kleur van de tonercartridge die u moet vervangen. BK = Zwart C = Cyaan M = Magenta Y = Geel	<Zwart> 2.500 pagina's ^{1 2 5} 4.000 pagina's ^{1 2 6} 6.000 pagina's ^{1 2 7} <Cyaan, Magenta, Geel> 1.500 pagina's ^{1 2 5} 3.500 pagina's ^{1 2 6} 6.000 pagina's ^{1 2 7}	Zie pagina 81.	TN-321BK ⁵ , TN-321C ⁵ , TN-321M ⁵ , TN-321Y ⁵ , TN-326BK ⁶ , TN-326C ⁶ , TN-326M ⁶ , TN-326Y ⁶ , TN-329BK ⁷ , TN-329C ⁷ , TN-329M ⁷ , TN-329Y ⁷ , TN-900BK ⁷ , TN-900C ⁷ , TN-900M ⁷ , TN-900Y ⁷
Drum vervangen	Drumeenheid	25.000 pagina's ^{1 3 4}	Zie pagina 87.	DR-321CL
Stop drumeenheid	Drumeenheid			
Riemeenheid vervangen	Riemeenheid	50.000 pagina's ^{1 8}	Zie pagina 93.	BU-320CL
Tonerafvalbakje vervangen	Tonerbak	50.000 pagina's ¹	Zie pagina 98.	WT-320CL
Fuser vervangen	Fuseereenheid	100.000 pagina's ¹	Neem contact op met de klantenservice van Brother of uw plaatselijke Brother-leverancier voor een vervangende fuseereenheid.	
Vervang PF-kit MP	Papiertoevoerset	50.000 pagina's ¹	Neem contact op met de Klantenservice van Brother of uw plaatselijke Brother-leverancier om de papiertoevoerset te vervangen.	
Vervang PF-kit1	Papiertoevoerset	100.000 pagina's ¹		
Vervang PF-kit2	Papiertoevoerset	100.000 pagina's ¹		
Vervang de laser	Lasereenheid	100.000 pagina's ¹	Neem contact op met de klantenservice van Brother of uw plaatselijke Brother-leverancier om de lasereenheid te vervangen.	

¹ Enkelzijdige pagina's van formaat A4 of Letter.

² De geschatte cartridgeopbrengst wordt verklaard in overeenstemming met ISO/IEC 19798.

³ 1 pagina per taak

⁴ De gebruiksduur van de drum is een gemiddelde waarde en kan verschillen, afhankelijk van het gebruik.

⁵ Normale tonercartridge

- 6 Toner cartridge met hoge capaciteit
- 7 Toner cartridge met zeer hoge capaciteit
- 8 5 pagina's per taak

OPMERKING

- Ga naar <http://www.brother.com/original/index.html> voor instructies over het retourneren van gebruikte verbruiksartikelen aan het recyclingprogramma van Brother. Als u het gebruikte artikel niet terugstuurt, dient u dit te verwijderen conform de plaatselijke voorschriften en dit niet als huishoudelijk afval te behandelen. Voor meer informatie neemt u contact op met de lokale afvalmaatschappij (►► Handleiding product veiligheid).
 - We raden u aan het gebruikte verbruiksartikel op een stuk papier te plaatsen om te voorkomen dat het materiaal dat zich erin bevindt per ongeluk wordt gemorst.
 - Als u papier gebruikt dat niet overeenkomt met het aanbevolen papier, wordt de levensduur van verbruiksartikelen en machineonderdelen mogelijk verkort.
 - De aangegeven gebruiksduur voor elk van de tonercartridges is gebaseerd op ISO/IEC 19798. Hoe vaak u verbruiksartikelen moet vervangen is afhankelijk van het afdrukvolume, de dekkingsgraad, het gebruikte mediatype en hoe vaak de machine aan en uit wordt gezet.
 - Hoe vaak de verbruiksartikelen met uitzondering van de tonercartridges moeten worden vervangen, hangt af van het afdrukvolume, de gebruikte papiersoort en of de machine in- of uitgeschakeld is.
-

De tonercartridges vervangen

Modelnaam: TN-321BK¹, TN-321C¹, TN-321M¹, TN-321Y¹, TN-326BK², TN-326C², TN-326M², TN-326Y², TN-329BK³, TN-329C³, TN-329M³, TN-329Y³, TN-900BK³, TN-900C³, TN-900M³, TN-900Y³

Met een standaard tonercartridge kunt u ongeveer 2.500 pagina's⁴ (zwart) of ongeveer 1.500 pagina's⁴ (cyaan, magenta, geel) afdrukken. Met een tonercartridge met hoge capaciteit kunt u ongeveer 4.000 pagina's⁴ (zwart) of ongeveer 3.500 pagina's⁴ (cyaan, magenta, geel) afdrukken. Met een tonercartridge met zeer hoge capaciteit kunt u ongeveer 6.000 pagina's⁴ (cyaan, magenta, geel) afdrukken. De daadwerkelijke paginatelling hangt af van het type document dat u over het algemeen gebruikt.

Op het aanraakscherm wordt de melding *Toner bijna op* weergegeven als een tonercartridge bijna op is.

De tonercartridges die bij de machine worden meegeleverd, dienen bij de modellen MFC-L8650CDW en MFC-L8850CDW na ongeveer 2.500 pagina's⁴ (zwart) of ongeveer 1.500 pagina's⁴ (cyaan, magenta, geel) te worden vervangen, en bij het model MFC-L9550CDW na ongeveer 6.000 pagina's⁴ (zwart, cyaan, magenta, geel).

- 1 Normale tonercartridge
- 2 Toner cartridge met hoge capaciteit
- 3 Toner cartridge met zeer hoge capaciteit
- 4 De geschatte cartridgeopbrengst wordt verklaard in overeenstemming met ISO/IEC 19798.

OPMERKING

- De aanduiding van de resterende levensduur van de toner verschilt naargelang de soort afgedrukte documenten en het gebruik van de klant.
- Wij adviseren u een nieuwe tonercartridge klaar te houden wanneer u de waarschuwing *Toner bijna op* ziet.
- Wij raden het gebruik van originele tonercartridges van Brother aan voor een hoge afdrukkwaliteit. Wanneer u tonercartridges wilt aankopen, verwittigt u de Klantenservice van Brother of uw plaatselijke Brother-leverancier.
- Wij raden u aan om de machine te reinigen wanneer u een tonercartridge vervangt (zie *De machine reinigen en controleren* ►► pagina 105).
- Pak de nieuwe tonercartridge NOOIT uit voor u klaar bent om de tonercartridge te installeren.

Weinig toner: X

Als het aanraakscherm de melding *Weinig toner: X* weergeeft, koopt u een nieuwe tonercartridge voor de kleur die op het aanraakscherm wordt aangegeven. Zorg ervoor dat u deze bij de hand hebt voordat de melding *Toner vervangen* verschijnt.

Toner vervangen

Wanneer de melding *Toner vervangen* weergegeven wordt op het aanraakscherm, stopt de machine met afdrukken tot u de tonercartridge vervangt.

Het aanraakscherm toont de kleur van de tonercartridge aan die u moet vervangen. (BK=zwart, C=cyaan, M=magenta, Y=geel).

Door een nieuwe originele tonercartridge van Brother te plaatsen, wordt het bericht *Toner vervangen* gereset.

OPMERKING

Zie Belangrijke informatie over de levensduur van de tonercassette

►► pagina 242 voor meer informatie over hoe de levensduur van de tonercartridge wordt berekend.

De tonercartridges vervangen

- 1 Zorg ervoor dat de machine ingeschakeld is.
- 2 Druk op de knop voorklep openen en open de voorklep.

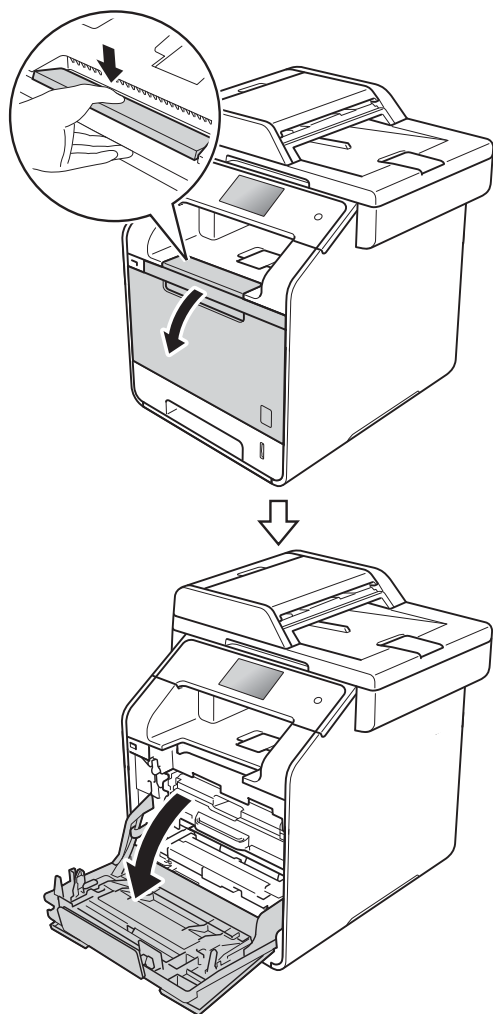

- 3 Houd de blauwe hendel van de drumeenheid vast. Trek de drumeenheid zo ver mogelijk uit.

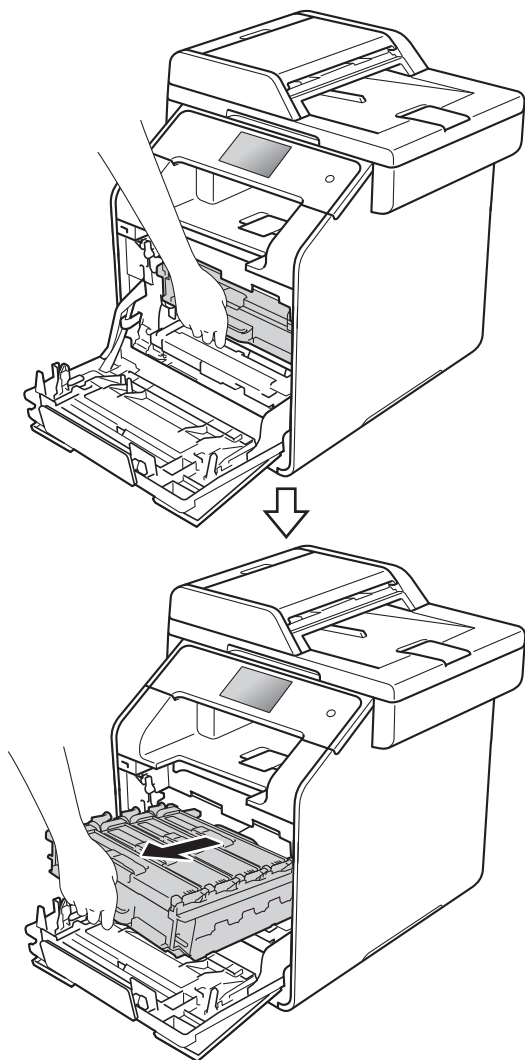

- 4 Houd de tonercartridge aan de hendel vast en duw hem iets richting de machine om de cartridge te ontgrendelen. Haal de cartridge vervolgens uit de drumseenheid. Herhaal dit voor alle tonercartridges.

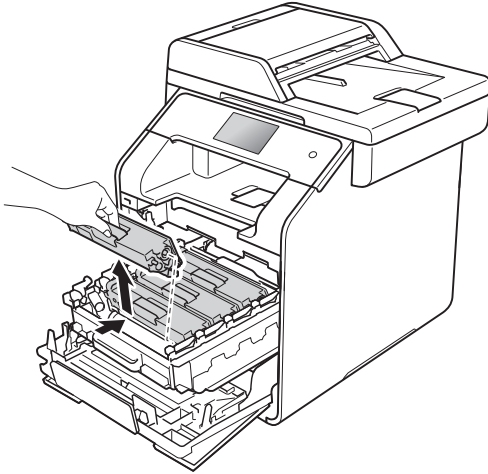

⚠ WAARSCHUWING



- Een tonercartridge NIET verbranden. Deze kan ontploffen en verwondingen veroorzaken.
- Gebruik GEEN brandbare substanties, spuitbussen of een organisch oplosmiddel/vloeistof met alcohol of ammoniak om de binnen- of buitenkant van het apparaat schoon te maken. U kunt dan namelijk brand veroorzaken of een elektrische schok krijgen. Gebruik hiervoor uitsluitend een droge, pluisvrije doek.

(>> Handleiding product veiligheid)



BELANGRIJK

- Wees voorzichtig bij het hanteren van de tonercartridge. Wanneer u toner morst op uw handen of kleding, dient u de vlekken te verwijderen met koud water.
- Raak de grijze delen in de illustratie NIET aan om problemen met de afdrukkwaliteit te voorkomen.

<Toner cartridge>

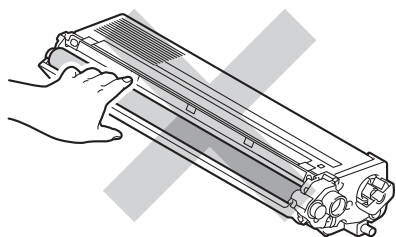

- We raden u aan de tonercartridge op een stuk wegwerppapier of op een doek op een propere, vlakke en stabiele ondergrond te plaatsen voor het geval u per ongeluk toner morst.

OPMERKING

- Dicht de gebruikte tonercartridge goed af in een zak, zodat er geen tonerstof uit de cartridge kan worden gemorst.
- Ga naar <http://www.brother.com/original/index.html> voor instructies over het retourneren van gebruikte verbruiksartikelen aan het recyclingprogramma van Brother. Als u het gebruikte artikel niet terugstuurt, dient u dit te verwijderen conform de plaatselijke voorschriften en dit niet als huishoudelijk afval te behandelen. Voor meer informatie neemt u contact op met de lokale afvalmaatschappij (>> Handleiding product veiligheid).

- 5 Reinig de corona in de drumseenheid door het blauwe lipje voorzichtig een paar keer van links naar rechts en weer terug te schuiven.

BELANGRIJK

Vergeet niet om het plaatje weer in de beginstand te zetten (1). Als dit niet zo is, dan kan er een verticale streep op de afgedrukte pagina's staan.

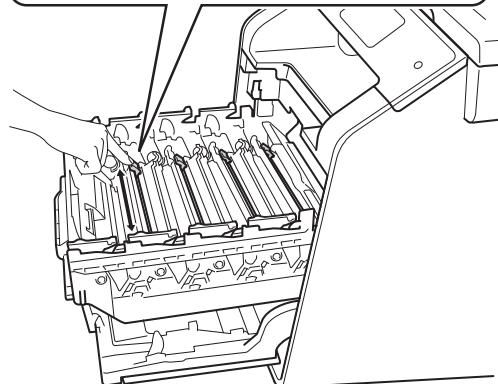
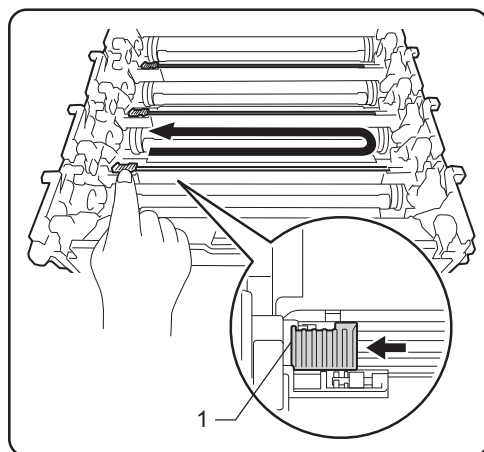

- 6 Herhaal stap 5 om elk van de drie resterende primaire corona's te reinigen.

- 7 Pak de nieuwe tonercartridge uit en verwijder de beschermlaag.

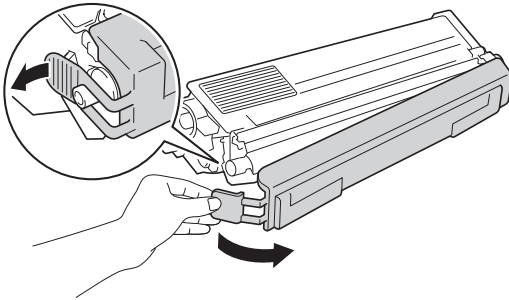

BELANGRIJK

- Pak de tonercartridge uit vlak voordat u het in het apparaat plaatst. Als de tonercartridge lang voor die tijd is uitgepakt, gaat de toner minder lang mee.
- Wanneer u een uitgepakte drumeenheid in direct zonlicht (of gedurende lange tijd in kamerverlichting) plaatst, kan de eenheid beschadigd worden.
- Brother-machines zijn ontworpen voor gebruik met toner van een bepaalde specificatie en werken optimaal wanneer ze worden gebruikt met originele Brother-tonercartridges. Brother kan deze optimale prestaties niet garanderen indien toner of tonercartridges van andere specificaties worden gebruikt. Het gebruik van andere cartridges dan die van Brother of het gebruik van cartridges die met inkt van andere merken zijn gevuld, wordt derhalve afgeraden in combinatie met deze machine. Indien de drumeenheid of andere onderdelen van deze machine worden beschadigd als gevolg van het gebruik van toner of tonercartridges anders dan originele Brother-producten, vallen de als gevolg hiervan benodigde reparaties niet onder de garantie; deze producten zijn namelijk incompatibel of ongeschikt voor deze machine.
- Plaats de nieuwe tonercartridge direct in de drumeenheid nadat u de bescherming hebt verwijderd. Raak de grijze delen aangegeven in de illustratie NIET aan om problemen met de afdrukkwaliteit te voorkomen.

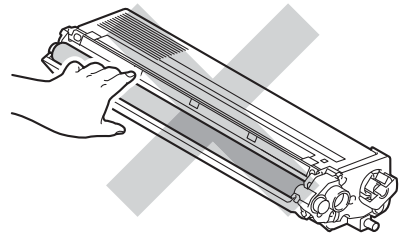

- 8 Houd de hendel van de tonercartridge vast en schuif de tonercartridge in de drumeenheid en trek het iets naar u toe tot u het op zijn plaats hoort vastklikken. Zorg ervoor dat de kleur van de tonercartridge overeenkomt met het label van dezelfde kleur op de drumeenheid. Herhaal dit voor alle tonercartridges.

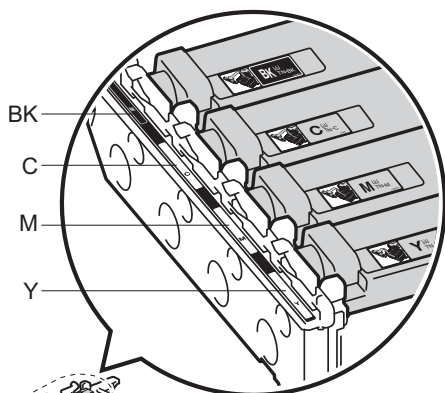
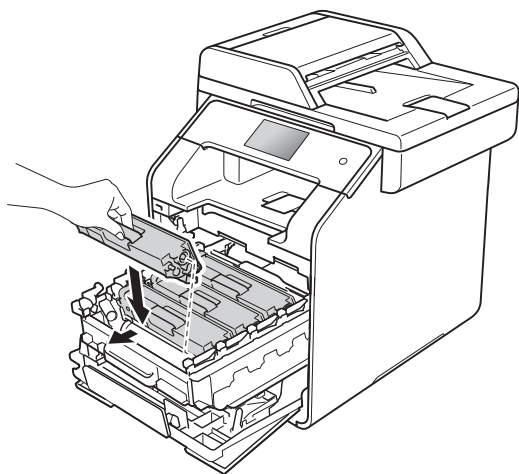

BK = zwart, C = cyan,
M = magenta, Y = geel

OPMERKING

Zorg ervoor dat u de tonercartridge op de juiste wijze installeert, anders komt deze los van de drumeenheid.

- 9 Duw de drumeenheid zo ver mogelijk in.

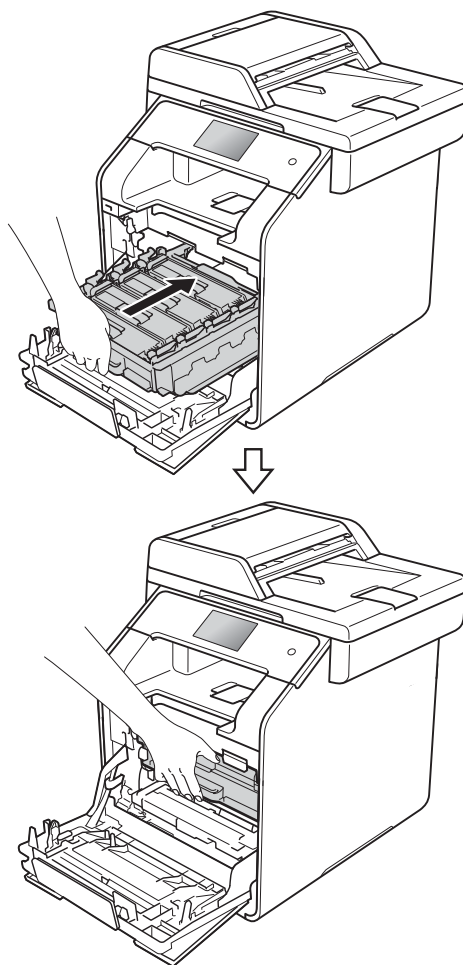

- 10 Sluit de voorklep van de machine.

OPMERKING

Zorg dat u na het vervangen van de tonercartridge de machine NIET uitschakelt of de voorklep opent tot het bericht *Even geduld.* verdwijnt van het aanraakscherm en het apparaat terugkeert naar de modus Gereed.

De drumeenheid vervangen

Modelnaam: DR-321CL

Een nieuwe drumeenheid kan ongeveer 25.000 enkelzijdige bladzijden van A4- of Letter-formaat bedrukken.¹

¹ De gebruiksduur van de drum is een gemiddelde waarde en kan verschillen, afhankelijk van het gebruik.

BELANGRIJK

Gebruik alleen originele drumeenheden en tonereenheden van Brother voor de beste prestaties. Door af te drukken met een drum- of tonereenheid van een ander merk kan niet alleen de afdrukkwaliteit minder zijn, maar kunnen ook de prestaties en de levensduur van de machine afnemen. Problemen die worden veroorzaakt door het gebruik van een drumeenheid of een tonereenheid van een ander merk, vallen niet onder de garantie.

Drumeenheid !

De coronadraden hebben een laagje papierstof of toner. Maak de coronadraden in de vier drums schoon (zie *De coronadraden reinigen* >> pagina 112).

Als u de coronadraden gereinigd hebt en de fout *Drumeenheid !* nog steeds op het aanraakscherm wordt weergegeven, dan heeft de drumeenheid het einde van de levensduur bereikt. Vervang de oude drumeenheid door een nieuwe.

Drum bijna op

De drumeenheid is bijna aan het einde van z'n levensduur en dient te worden vervangen. Het verdient aanbeveling een originele Brother-drumeenheid klaar te houden voor installatie. Koop een nieuwe drumeenheid (DR-321CL) en houd deze bij de hand voordat u een melding 'Drum vervangen' krijgt.

Drum vervangen

De drumeenheid heeft de geschatte gebruiksduur overschreden. Vervang de drumeenheid door een nieuwe. Het verdient aanbeveling nu een originele Brother-drumeenheid te installeren.

Wanneer u de drumeenheid vervangt en een nieuwe drumeenheid plaatst, moet u de drumteller resetten. De instructies daartoe vindt u in de doos waarin uw nieuwe drumeenheid werd geleverd.

Stop drumeenheid

We kunnen de afdrukkwaliteit niet garanderen. Vervang de drumeenheid door een nieuwe. Het verdient aanbeveling nu een originele Brother-drumeenheid te installeren.

Wanneer u de drumeenheid vervangt en een nieuwe drumeenheid plaatst, moet u de drumteller resetten. De instructies daartoe vindt u in de doos waarin uw nieuwe drumeenheid werd geleverd.

Drumeenheid vervangen

BELANGRIJK

- Verwijder de drumeenheid voorzichtig, deze kan toner bevatten. Knoeit u toner op uw handen of uw kleren, veeg deze dan onmiddellijk af of was ze onmiddellijk in koud water.
- Reinig de binnenzijde van de machine als u de drumeenheid vervangt (zie *De machine reinigen en controleren* >> pagina 105).
- Pak de nieuwe drumeenheid NOOIT uit tot u klaar bent om de drumeenheid te installeren. Blootstelling aan direct zonlicht (of gedurende lange tijd aan kamerverlichting) kan de drumeenheid beschadigen.

- 1 Zorg ervoor dat de machine ingeschakeld is.

- 2 Druk op de knop voorklep openen en open de voorklep.

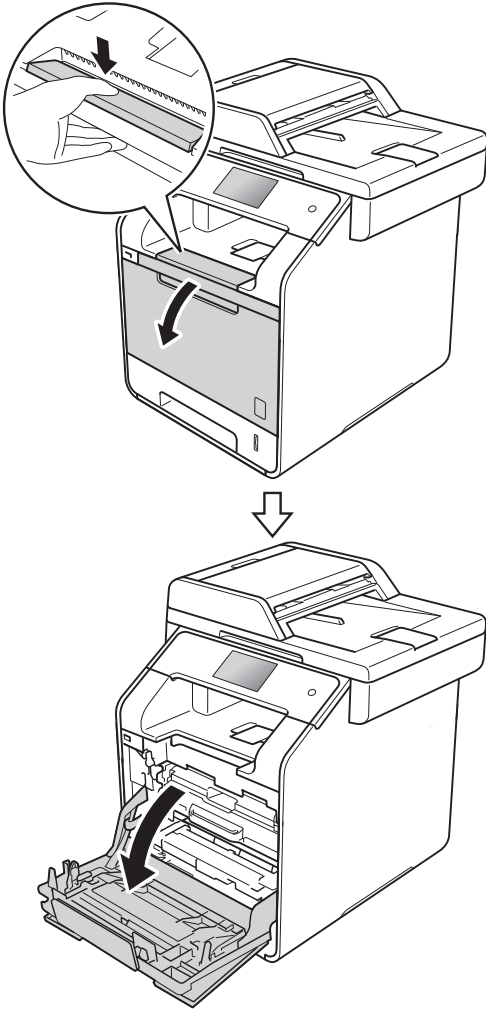

- 3 Houd de blauwe hendel van de drumeenheid vast. Trek de drumeenheid zo ver mogelijk uit.

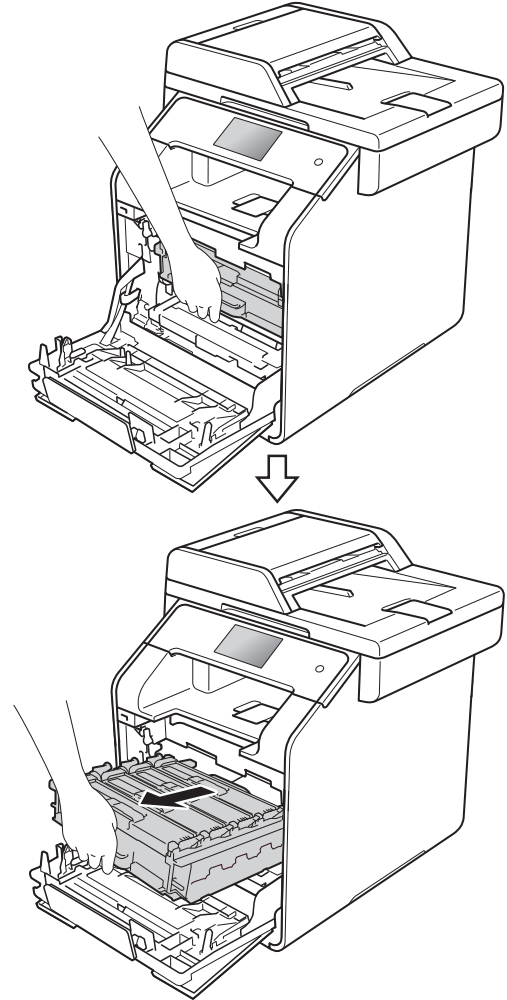

- 4 Draai de blauwe vergrendelhendel (1) aan de linkerkant van de machine linksom naar de ontgrendelstand. Houd de blauwe hendels van de drumeenheid vast en til de voorkant van de drumeenheid omhoog en haal het uit de machine.

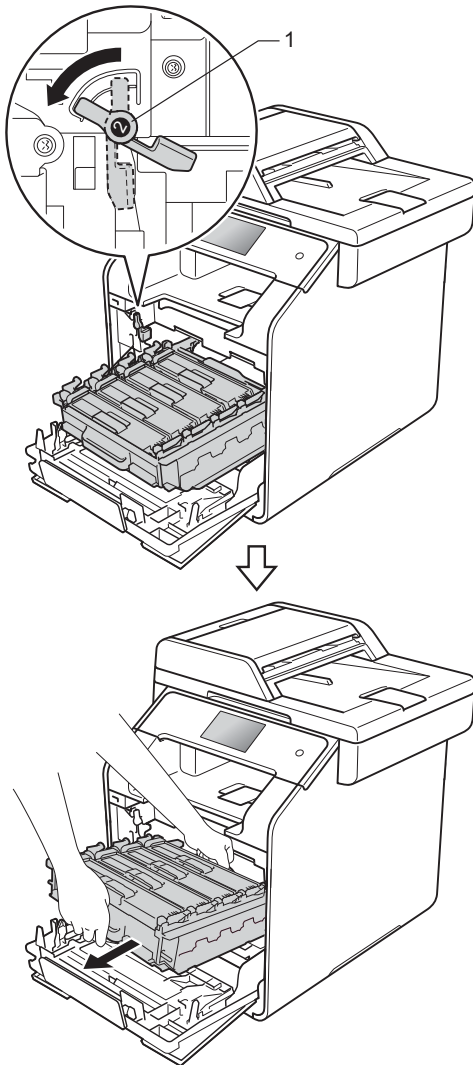

BELANGRIJK

- We raden u aan de drumeenheid op een stuk wegwerppapier op een schone, vlakke ondergrond te plaatsen voor het geval u per ongeluk toner morst.
- Raak **NOOIT** de elektroden aan die u in de afbeelding ziet, om schade aan de machine door statische elektriciteit te vermijden.

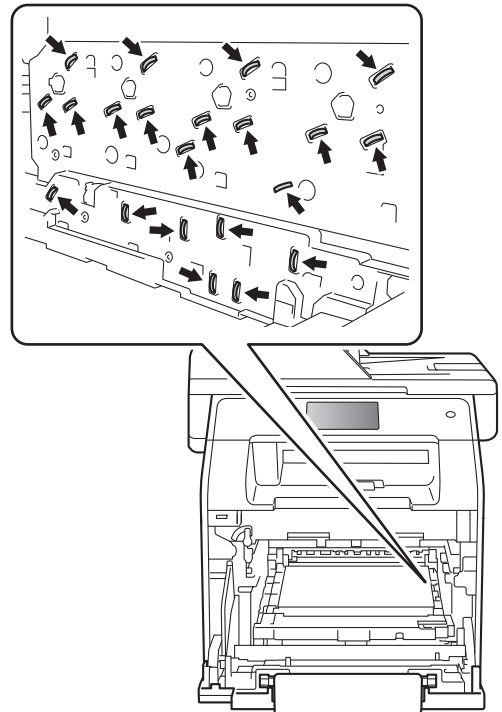

- 5 Houd de tonercartridge aan de hendel vast en duw iets om de cartridge te ontgrendelen. Haal de cartridge vervolgens uit de drumeenheid. Herhaal dit voor alle tonercartridges.

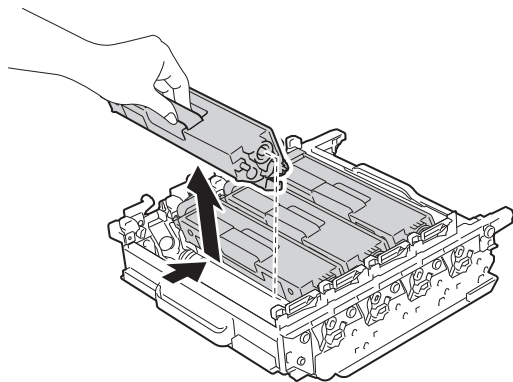

⚠ WAARSCHUWING



- Een tonercartridge NIET verbranden. Deze kan ontploffen en verwondingen veroorzaken.
- Gebruik GEEN brandbare substanties, spuitbussen of een organisch oplosmiddel/vloeistof met alcohol of ammoniak om de binnen- of buitenkant van het apparaat schoon te maken. U kunt dan namelijk brand veroorzaken of een elektrische schok krijgen. Gebruik hiervoor uitsluitend een droge, pluisvrije doek.

(>> Handleiding product veiligheid)



BELANGRIJK

- Wees voorzichtig bij het hanteren van de tonercartridge. Wanneer u toner morst op uw handen of kleding, dient u de vlekken te verwijderen met koud water.
- Raak de grijze delen in de illustratie NIET aan om problemen met de afdrukkwaliteit te voorkomen.

<Tonercartridge>

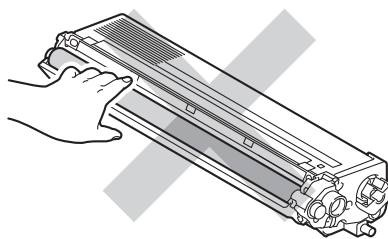

<Drumeenheid>

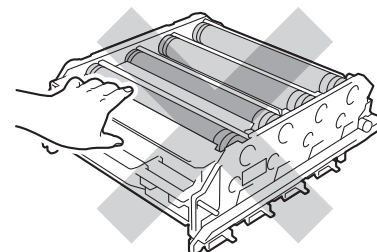
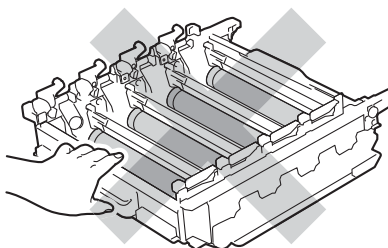

- We raden u aan de tonercartridge op een stuk wegwerppapier of op een doek op een propere, vlakke en stabiele ondergrond te plaatsen voor het geval u per ongeluk toner morst.

OPMERKING

- Stop de gebruikte drumeenheid in een zak en sluit deze goed af, zodat er geen tonerstof uit de drumeenheid kan lopen.
- Ga naar <http://www.brother.com/original/index.html> voor instructies over het retourneren van gebruikte verbruiksartikelen aan het recyclingprogramma van Brother. Als u het gebruikte artikel niet terugstuurt, dient u dit te verwijderen conform de plaatselijke voorschriften en dit niet als huishoudelijk afval te behandelen. Voor meer informatie neemt u contact op met de lokale afvalmaatschappij (►► Handleiding product veiligheid).

- 6 Pak de nieuwe drumeenheid uit en verwijder de beschermlaag.

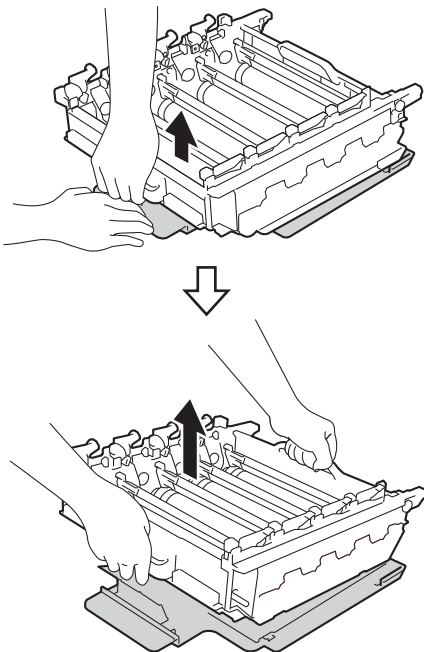

- 7 Houd de hendel van de tonercartridge vast en schuif de tonercartridge in het juiste gekleurde deel van de drumeenheid tot het op z'n plek klikt.

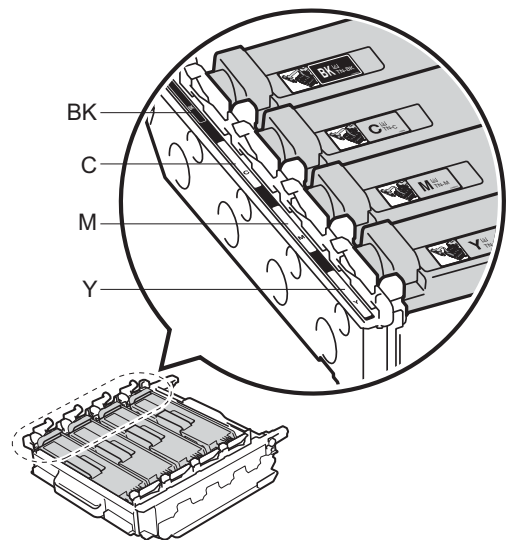
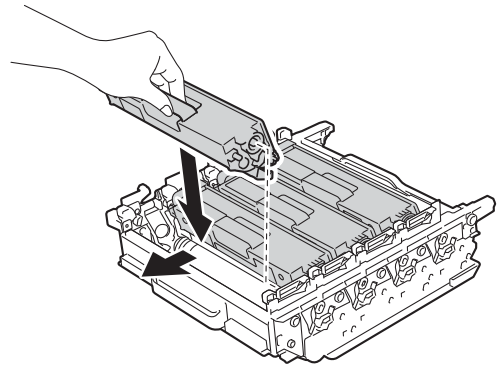

BK = zwart, C = cyan,
M = magenta, Y = geel

OPMERKING

Zorg ervoor dat u de tonercartridge op de juiste wijze installeert, anders komt deze los van de drumeenheid.

- 8 Zorg ervoor dat de blauwe vergrendelhendel (1) in de ontgrendelstand staan zoals weergegeven in de afbeelding.

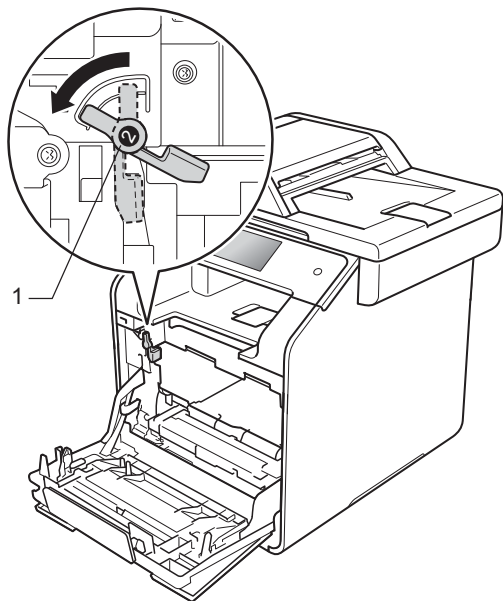

- 9 Schuif de drumeenheid voorzichtig in de machine tot het stopt bij de blauwe vergrendelhendel.

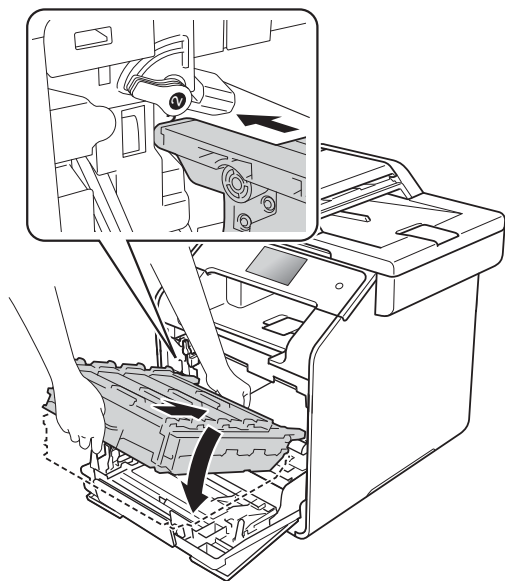

- 10 Draai de blauwe vergrendelhendel (1) rechtsom naar de vergrendelstand.

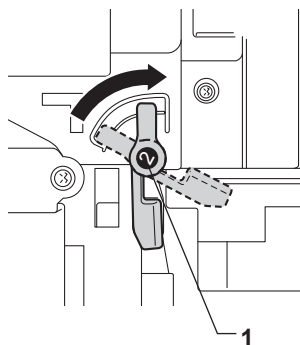

- 11 Duw de drumeenheid zo ver mogelijk in.

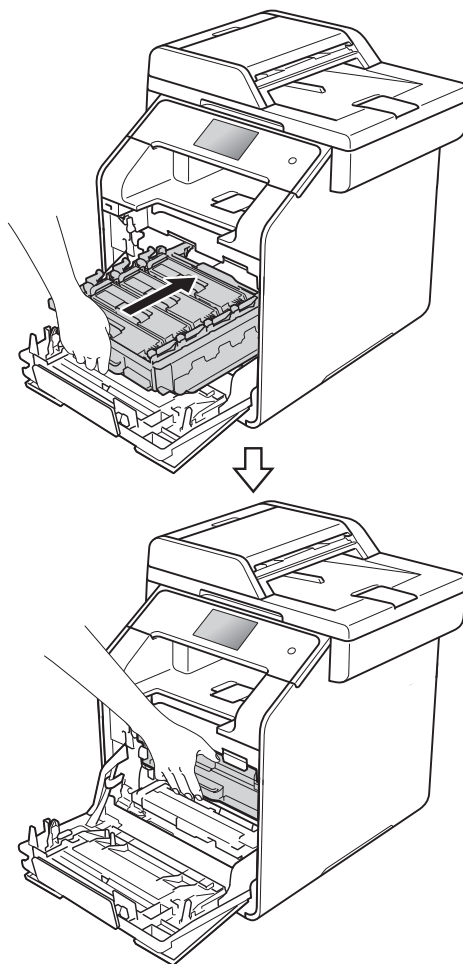

- 12 Sluit de voorklep van de machine.

- 13 Wanneer u de drumeenheid vervangt en een nieuwe drumeenheid plaatst, moet u de drumteller resetten. De instructies daartoe vindt u in de doos waarin uw nieuwe drumeenheid werd geleverd.

De riemeenheid vervangen

Modelnaam: BU-320CL

Een nieuwe riemeenheid kan ongeveer 50.000 pagina's afdrucken (5 pagina's per taak) A4- of Letter-formaat enkelzijdige pagina's.¹

¹ De levensduur van de riemeenheid is een gemiddelde waarde en kan verschillen, afhankelijk van het gebruik.

Riem bijna op

Wanneer de melding *Riem bijna op* weergegeven wordt op het aanraakscherm, betekent dit dat de riemeenheid bijna het einde van zijn levensduur heeft bereikt. Koop een nieuwe riemeenheid en zorg ervoor dat u deze bij de hand hebt wanneer het bericht *Riemeenheid vervangen* verschijnt. Voor het vervangen van de riemeenheid, zie *Riemeenheid vervangen* >> pagina 93.

Riemeenheid vervangen

Wanneer het bericht *Riemeenheid vervangen* op het aanraakscherm verschijnt, dient u de riemeenheid te vervangen.

Wanneer u de riemeenheid vervangt en een nieuwe riemeenheid plaatst, moet u de teller van de riemeenheid resetten. De instructies daartoe vindt u in de doos waarin uw nieuwe riemeenheid werd geleverd.

BELANGRIJK

- Raak het oppervlak van de riemeenheid NOOIT aan. Als u dit toch doet, kan de afdrukkwaliteit afnemen.
- Schade veroorzaakt door een foutieve hantering van de riemeenheid, kan de garantie teniet doen.

Riemeenheid vervangen

- 1 Zorg ervoor dat de machine ingeschakeld is.

- 2 Druk op de knop voorklep openen en open de voorklep.

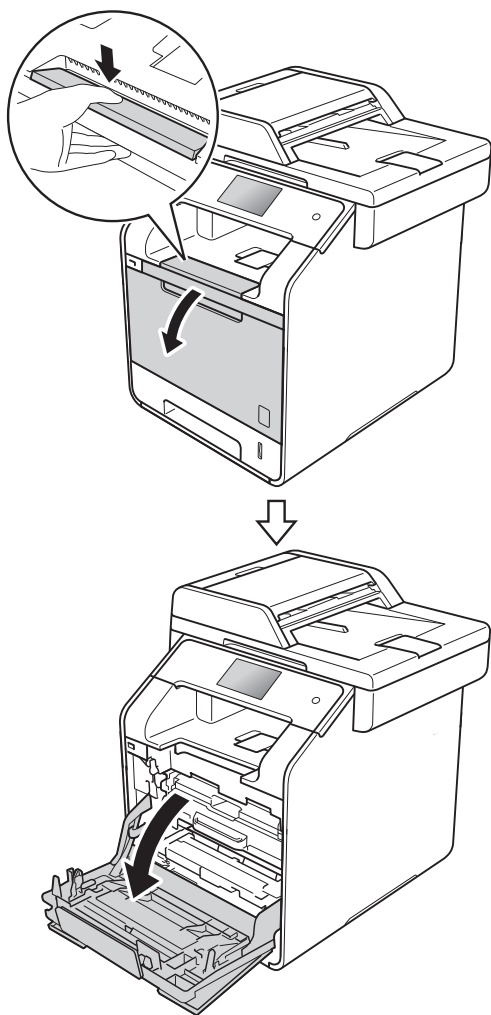

- 3 Houd de blauwe hendel van de drumeenheid vast. Trek de drumeenheid zo ver mogelijk uit.

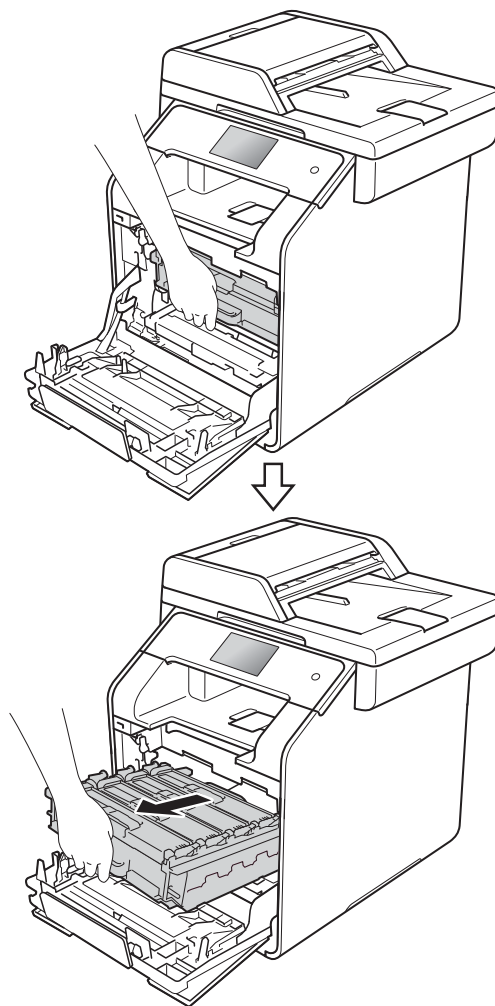

- 4 Draai de blauwe vergrendelhendel (1) aan de linkerkant van de machine linksom naar de ontgrendelstand. Houd de blauwe hendels van de drumeenheid vast en til de voorkant van de drumeenheid omhoog en haal het uit de machine.

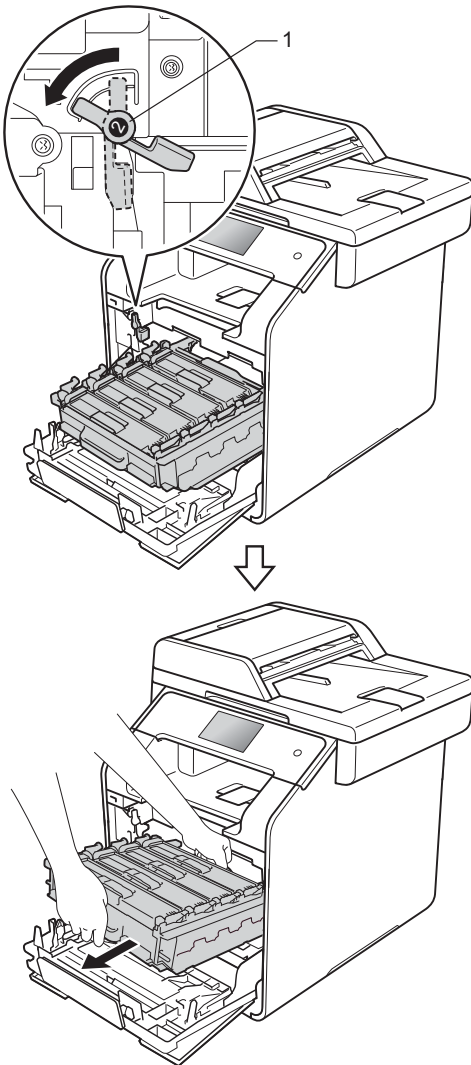

BELANGRIJK

- We raden u aan de drumeenheid op een stuk wegwerppapier op een schone, vlakke ondergrond te plaatsen voor het geval u per ongeluk toner morst.
- Raak **NOOIT** de elektroden aan die u in de afbeelding ziet, om schade aan de machine door statische elektriciteit te vermijden.

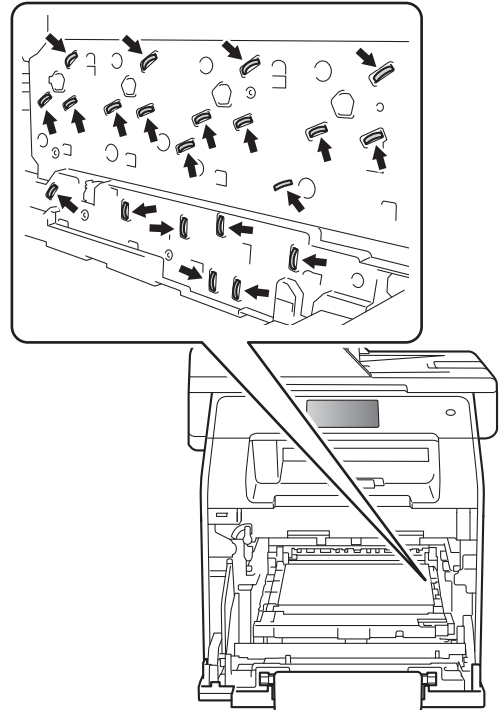

- 5 Houd de blauwe hendel van de riemeenheid vast, breng de riemeenheid omhoog en trek deze er vervolgens uit.

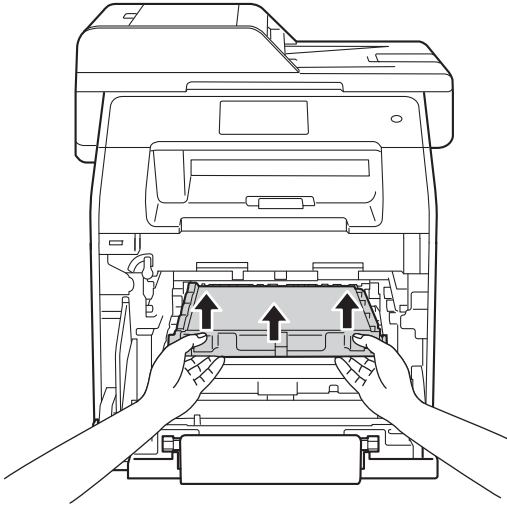

BELANGRIJK

Raak de grijze delen in de illustratie NIET aan om problemen met de afdrukkwaliteit te voorkomen.

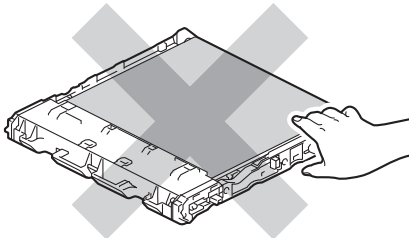
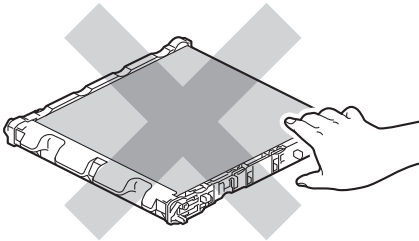

- 6 Pak de nieuwe riemeenheid uit en installeer de nieuwe riemeenheid in de machine. Zorg ervoor dat de riemeenheid vlak is en goed op z'n plaats past.

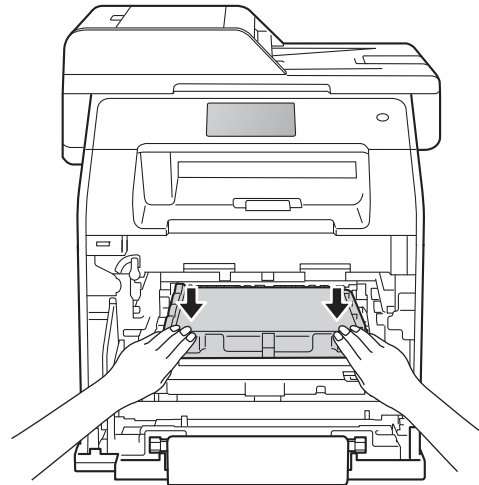
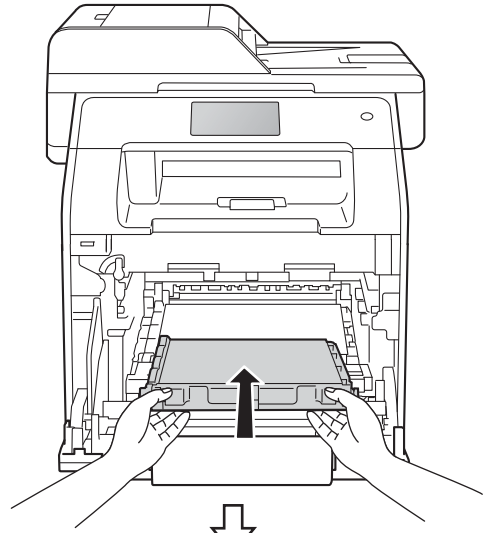

- 7 Zorg ervoor dat de blauwe vergrendelhendel (1) in de ontgrendelstand staan zoals weergegeven in de afbeelding.

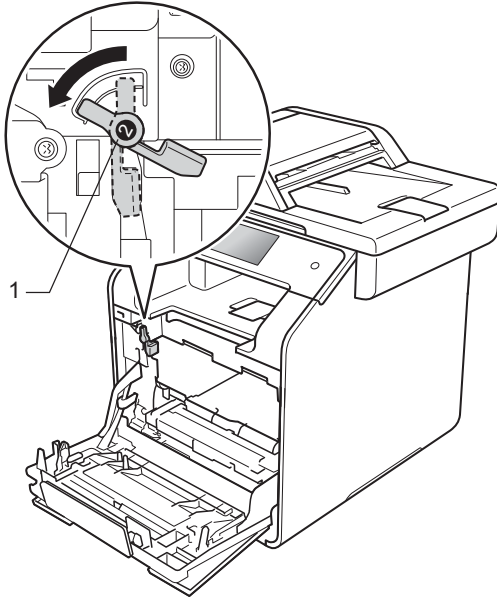

- 8 Schuif de drumeenheid voorzichtig in de machine tot het stopt bij de blauwe vergrendelhendel.

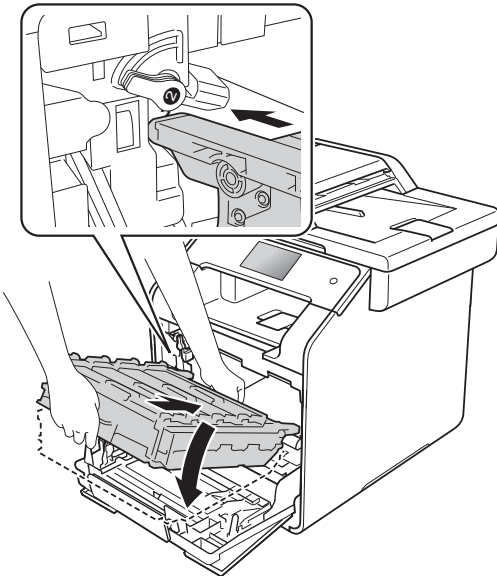

- 9 Draai de blauwe vergrendelhendel (1) rechtsom naar de vergrendelstand.

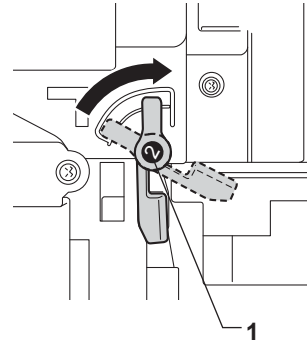

- 10 Duw de drumeenheid zo ver mogelijk in.

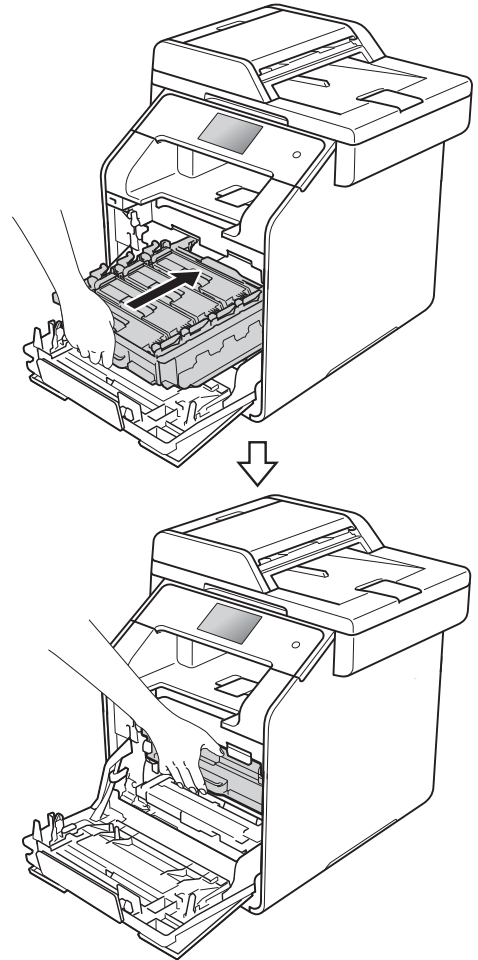

- 11 Sluit de voorklep van de machine.

- 12 Als u de riemeenheid vervangt, dient u de teller van de riemeenheid te resetten. De instructies daartoe vindt u in de doos waarin uw nieuwe riemeenheid werd geleverd.

De tonerbak vervangen

Modelnaam: WT-320CL

De levensduur van een tonerbak bedraagt ongeveer 50.000 enkelzijdige pagina's van A4- of letter-formaat.¹

¹ De tonerbak is een gemiddelde waarde en kan verschillen, afhankelijk van het gebruik.

Tnrbak bijna vol

Wanneer de melding `Tnrbak bijna vol` weergegeven wordt op het aanraakscherm, heeft de tonerbak bijna het einde van zijn levensduur bereikt. Koop een nieuwe tonerbak en zorg ervoor dat u deze bij de hand hebt vooraleer het bericht `Tonerafvalbakje vervangen` verschijnt.

Tonerafvalbakje vervangen

Wanneer het bericht `Tonerafvalbakje vervangen op het aanraakscherm` verschijnt, dient u de tonerbak te vervangen.

Tonerbak vervangen

- 1 Zorg ervoor dat de machine ingeschakeld is.

- 2 Druk op de knop voorklep openen en open de voorklep.

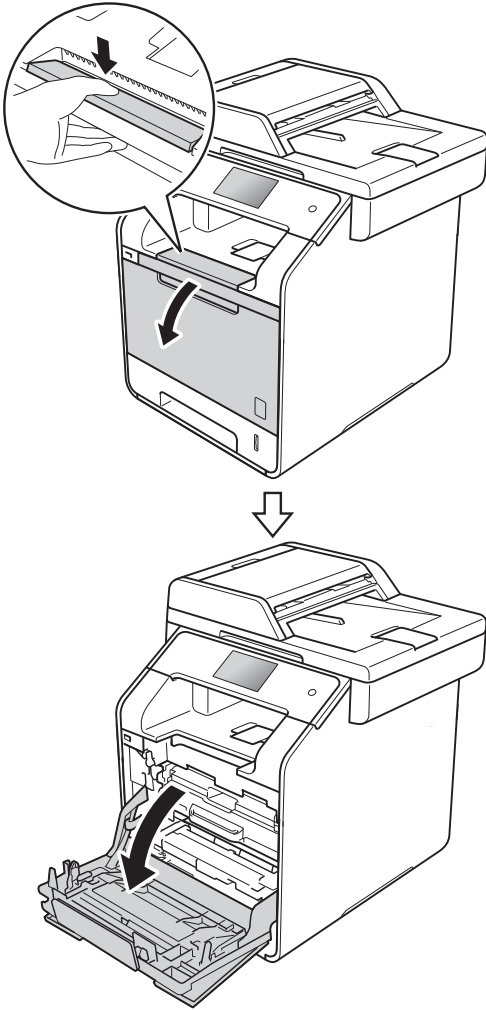

- 3 Houd de blauwe hendel van de drumeenheid vast. Trek de drumeenheid zo ver mogelijk uit.

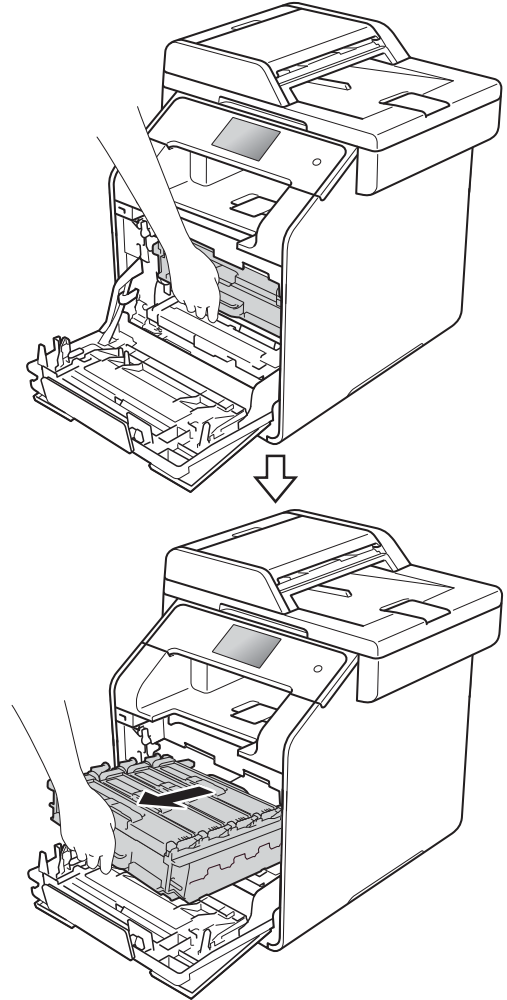

- 4 Draai de blauwe vergrendelhendel (1) aan de linkerkant van de machine linksom naar de ontgrendelstand. Houd de blauwe hendels van de drumeenheid vast en til de voorkant van de drumeenheid omhoog en haal het uit de machine.

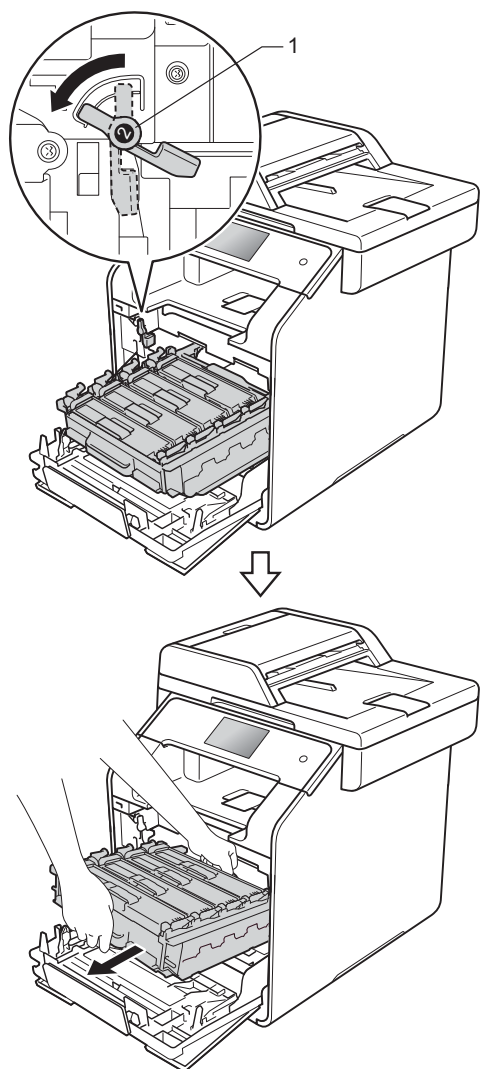

BELANGRIJK

- We raden u aan de drumeenheid op een stuk wegwerppapier op een schone, vlakke ondergrond te plaatsen voor het geval u per ongeluk toner morst.
- Raak NOOIT de elektroden aan die u in de afbeelding ziet, om schade aan de machine door statische elektriciteit te vermijden.

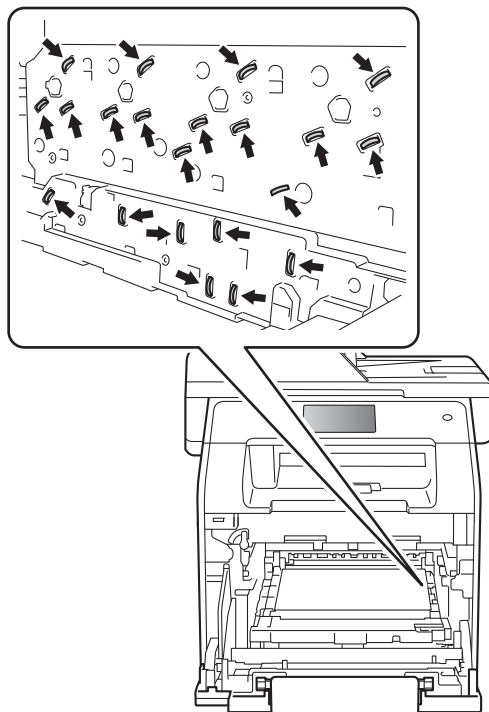

- 5 Houd de blauwe hendel van de riemeenheid vast, breng de riemeenheid omhoog en trek deze er vervolgens uit.

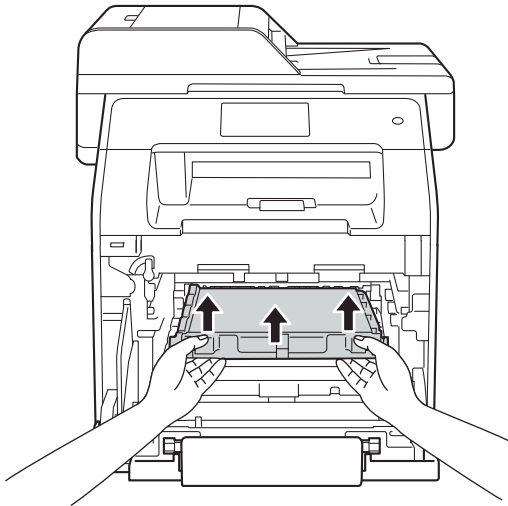

BELANGRIJK

Raak de grijze delen in de illustratie NIET aan om problemen met de afdrukkwaliteit te voorkomen.

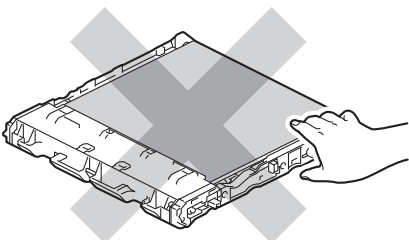
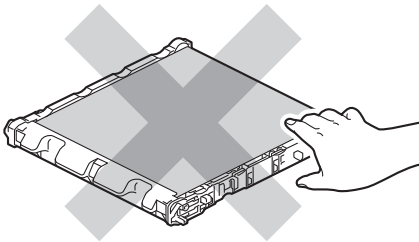

- 6 Verwijder de twee stukken oranje verpakkingsmateriaal en gooi ze weg.

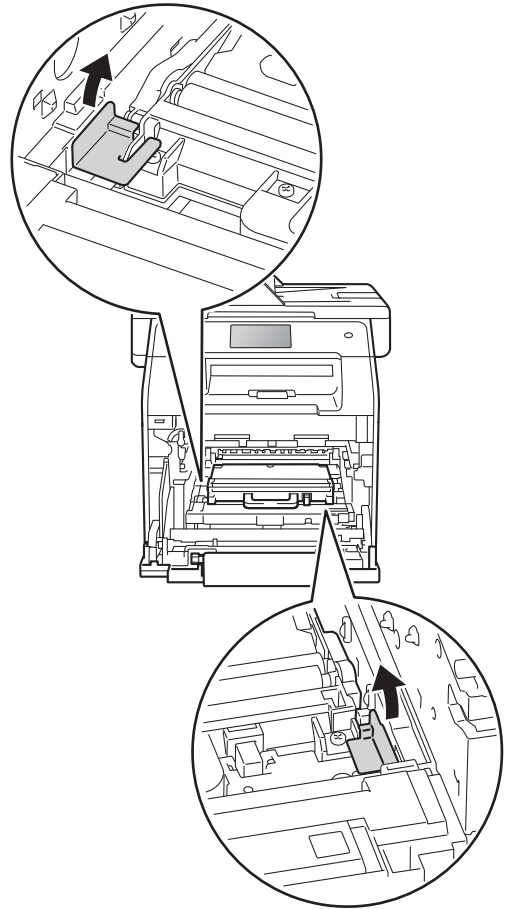

OPMERKING

Deze stap is alleen vereist wanneer u de tonerbak de eerst keer vervangt; dit is niet vereist voor de vervangende tonerbak. De oranje verpakkingsmaterialen zijn in de fabriek aangebracht om uw machine tijdens het transport te beschermen.

A

- 7 Houd de blauwe hendel van de tonerbak vast en verwijder de tonerbak uit de machine.

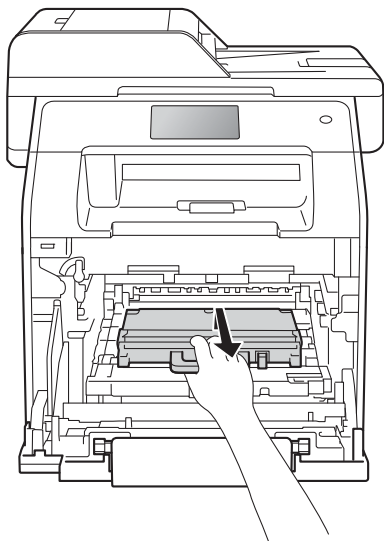

BELANGRIJK

Hergebruik de tonerbak NOOIT.

! WAARSCHUWING



- Plaats de tonerbak NOOIT in vuur. Deze kan ontploffen en verwondingen veroorzaken.
- Gebruik GEEN brandbare substanties, spuitbussen of een organisch oplosmiddel/vloeistof met alcohol of ammoniak om de binnen- of buitenkant van het apparaat schoon te maken. U kunt dan namelijk brand veroorzaken of een elektrische schok krijgen. Gebruik hiervoor uitsluitend een droge, pluisvrije doek.

(>> Handleiding product veiligheid)



OPMERKING

- Stop de tonerbak in een geschikte zak en sluit deze goed af, zodat er geen tonerstof uit de tonerbak kan worden geknoeid.
- Gooi de gebruikte tonerbak weg conform de plaatselijke voorschriften en behandel de tonerbak niet als huishoudelijk afval. Voor meer informatie neemt u contact op met de lokale afvalmaatschappij.

- 8 Pak de nieuwe tonerbak uit en installeer deze in de machine met behulp van de blauwe hendel. Zorg ervoor dat de tonerbak vlak is en goed op z'n plaats past.

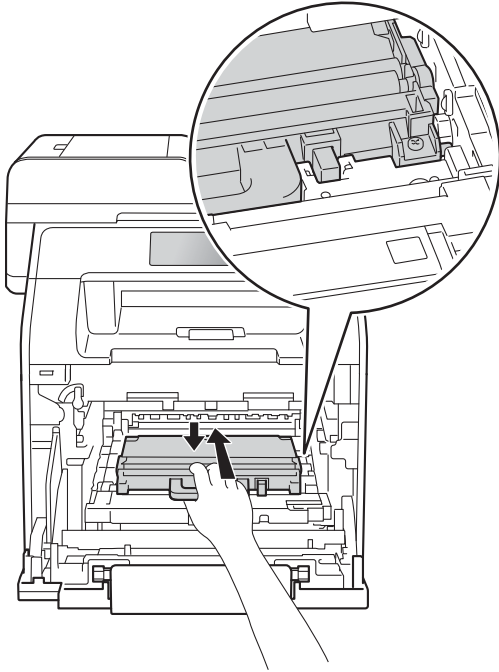

- 9 Schuif de riemeenheid weer terug in de machine. Zorg ervoor dat de riemeenheid vlak is en goed op z'n plaats past.

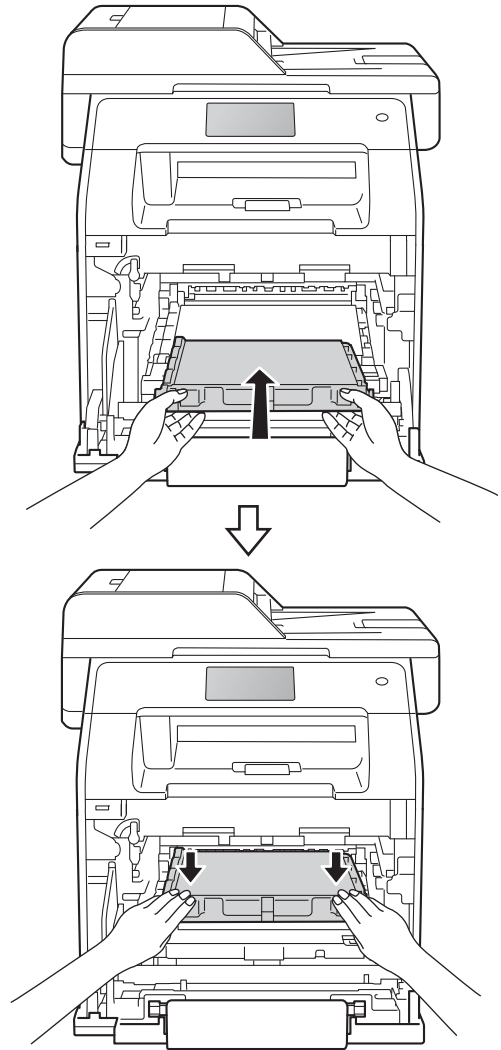

A

- 10 Zorg ervoor dat de blauwe vergrendelhendel (1) in de ontgrendelstand staan zoals weergegeven in de afbeelding.

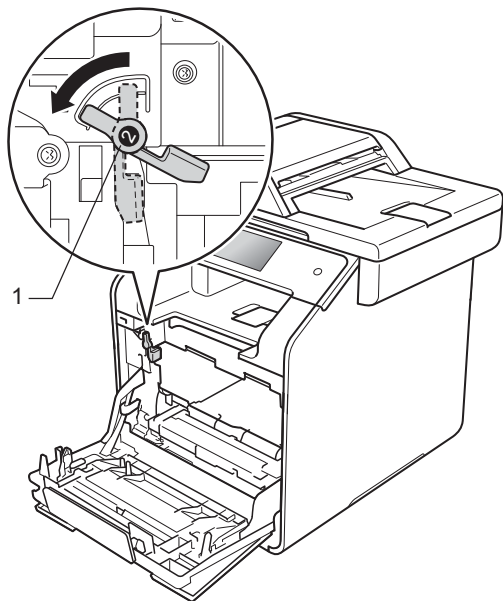

- 12 Draai de blauwe vergrendelhendel (1) rechtsom naar de vergrendelstand.

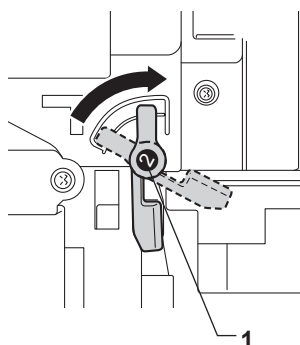

- 13 Duw de drumeenheid zo ver mogelijk in.

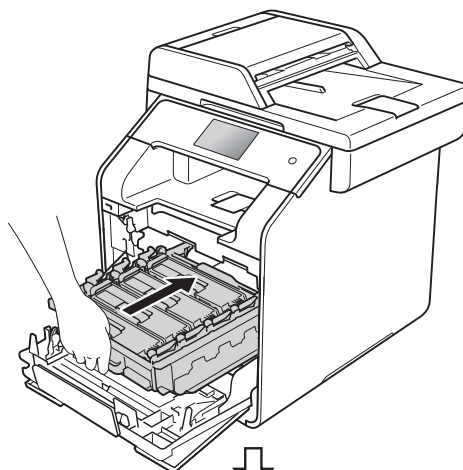

- 11 Schuif de drumeenheid voorzichtig in de machine tot het stopt bij de blauwe vergrendelhendel.

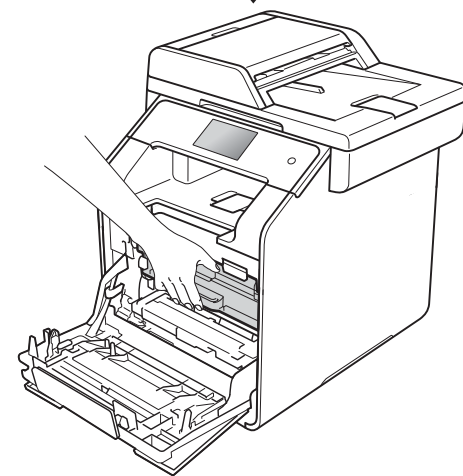
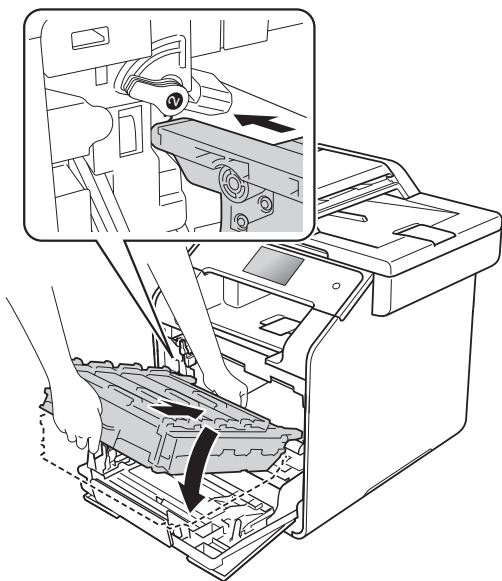

- 14 Sluit de voorklep van de machine.

De machine reinigen en controleren

Reinig de buiten- en de binnenkant van de machine regelmatig met een droge, pluisvrije doek. Reinig de binnenzijde van de machine wanneer u de tonercartridge of de drumeenheid vervangt. Als er tonervlekken op een pagina staan, moet het inwendige van de machine met een droge, pluisvrije doek worden gereinigd.

WAARSCHUWING



- Een tonercartridge NIET verbranden. Deze kan ontploffen en verwondingen veroorzaken.
- Gebruik GEEN brandbare substanties, spuitbussen of een organisch oplosmiddel/vloeistof met alcohol of ammoniak om de binnen- of buitenkant van het apparaat schoon te maken. U kunt dan namelijk brand veroorzaken of een elektrische schok krijgen. Gebruik hiervoor uitsluitend een droge, pluisvrije doek.

(>> Handleiding product veiligheid)



BELANGRIJK

- Gebruik neutrale schoonmaakmiddelen. Wanneer u vluchtige vloeistoffen zoals thinner of wasbenzine gebruikt, wordt het oppervlak van de machine beschadigd.
- Gebruik NOOIT reinigingsmaterialen die ammoniak bevatten.
- Gebruik NOOIT schoonmaakalcohol om vuil van het bedieningspaneel te verwijderen. Het paneel zou kunnen barsten.

De buitenzijde van de machine reinigen

BELANGRIJK

Gebruik NOOIT vloeibare reinigingsmiddelen (inclusief ethanol).

Het aanraakscherm reinigen

- 1 Houd  ingedrukt om de machine uit te schakelen.
- 2 Reinig het aanraakscherm met een *droge*, zachte en pluisvrije doek.

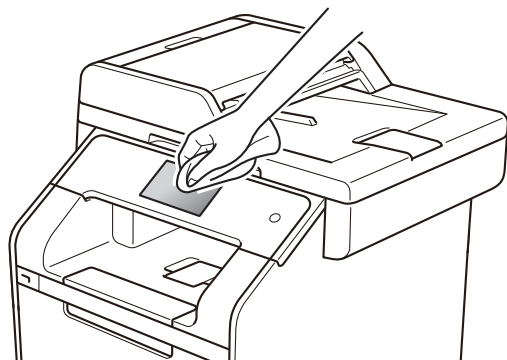

- 3 Schakel de machine in.

De buitenzijde van de machine reinigen

- 1 Houd  ingedrukt om de machine uit te schakelen.
- 2 Stof de buitenkant van de machine af met een droge, pluisvrije doek.

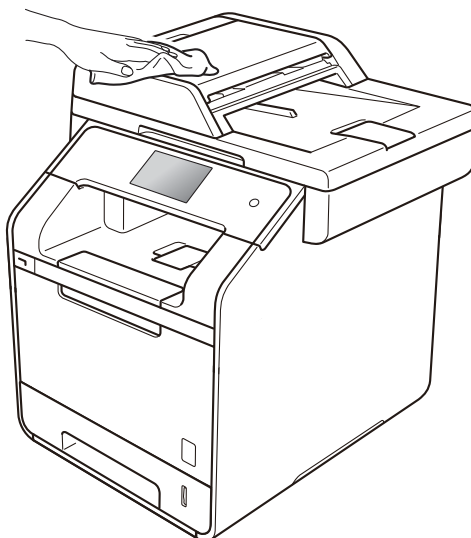

- 3 Trek de papierlade volledig uit de machine.

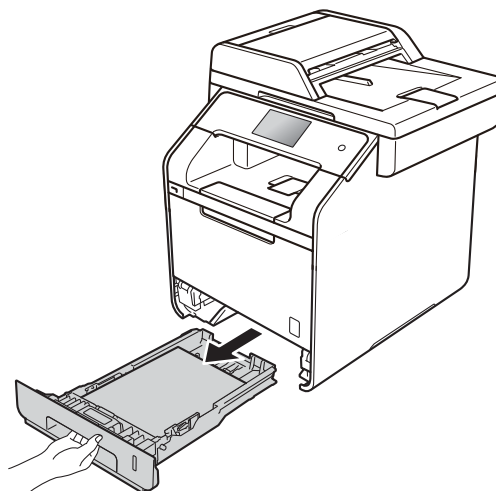

- 4 Verwijder het papier dat in de papierlade is geplaatst.

- 5 Als er iets in de papierlade vastzit, dient u dit te verwijderen.
- 6 Stof de binnen- en buitenzijde van de papierlade af met een droge, pluisvrije doek.

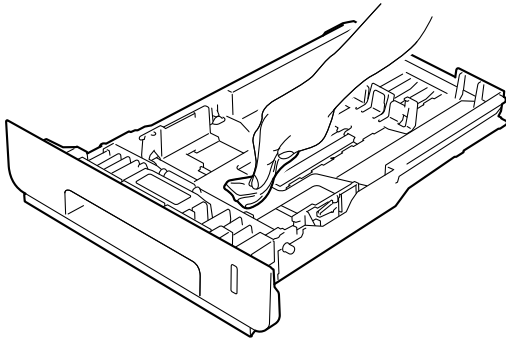

- 7 Laad het papier opnieuw en plaats de papierlade stevig terug in de machine.
- 8 Schakel de machine in.

De glasplaat reinigen

- 1 Houd  ingedrukt om de machine uit te schakelen.
- 2 Vouw de ADF-documentsteun (automatische documentinvoer) (1) uit en open vervolgens het ADF-deksel (automatische documentinvoer) (2). Reinig de witte balk (3) en de strook van de glasplaat (4) eronder met een zachte, pluisvrije doek die licht is bevochtigd met water. Sluit het ADF-deksel (automatische documentinvoer) (2) en vouw de ADF-documentsteun (automatische documentinvoer) (1) uit.

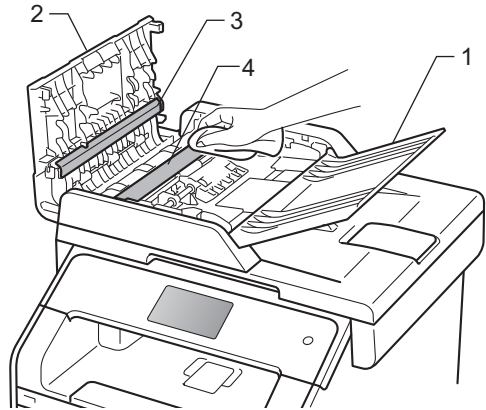

- 3 Til het documentdeksel (1) op. Reinig het witte plastic oppervlak (2) en de glasplaat (3) eronder met een zachte, pluisvrije doek die licht is bevochtigd met water.

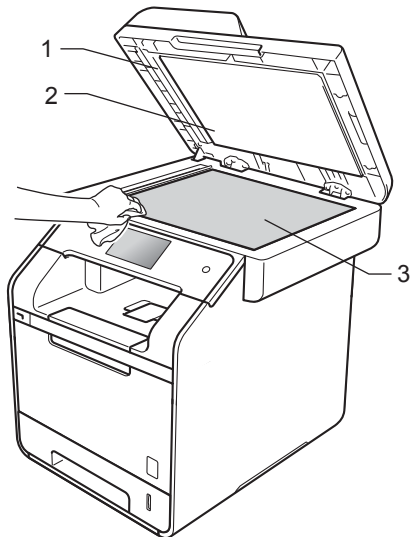

- 4 In de ADF-eenheid (automatische documentinvoer) reinigt u de witte balk (1) en de glazen strook op de glasplaat (2) eronder met behulp van een zachte, pluisvrije doek die licht is bevochtigd met water.

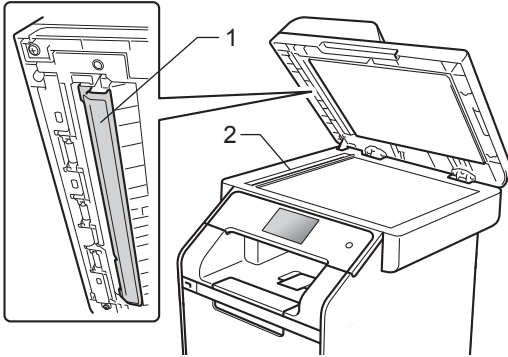

OPMERKING

Ga nadat u de glasplaat en glazen strook hebt gereinigd met een zachte, pluisvrije doek die u licht hebt bevochtigd met water, nogmaals met uw vingertop over het glas om te controleren of zich hierop nog vuil bevindt. Reinig het glas zonodig opnieuw. Mogelijk dient u het reinigingsproces drie tot vier keer te herhalen. Maak na elke reiniging een kopie om te controleren of de glasplaat schoon is.

- 5 Sluit het documentdeksel.
6 Schakel de machine in.

Het glas van de laserscanner reinigen

- 1 Houd  ingedrukt om de machine uit te schakelen.
2 Druk op de knop voorklep openen en open de voorklep.

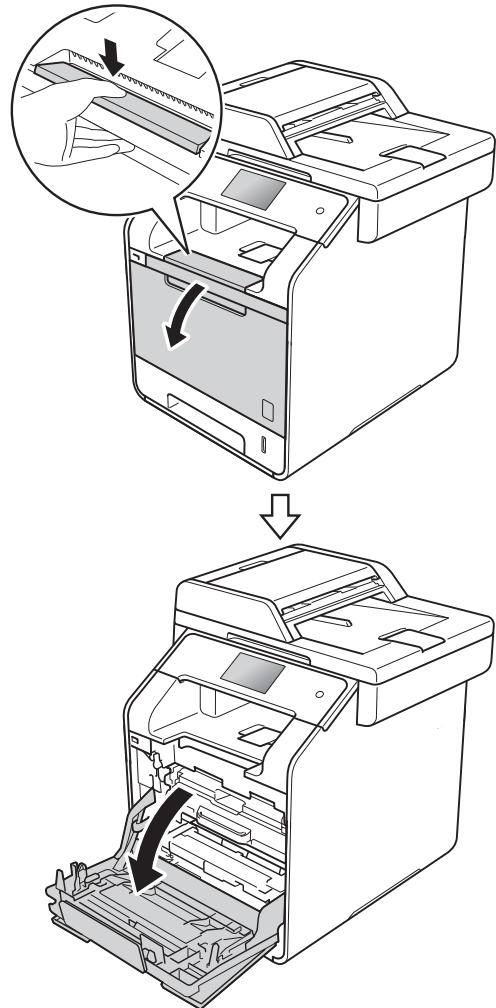

- 3 Houd de blauwe hendel van de drumeenheid vast. Trek de drumeenheid zo ver mogelijk uit.

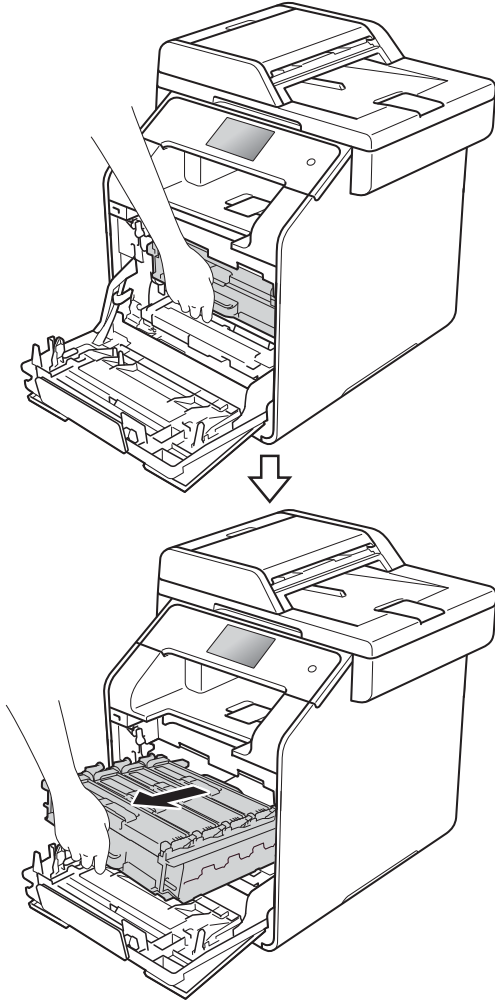

- 4 Draai de blauwe vergrendelhendel (1) aan de linkerkant van de machine linksom naar de ontgrendelstand. Houd de blauwe hendels van de drumeenheid vast en til de voorkant van de drumeenheid omhoog en haal het uit de machine.

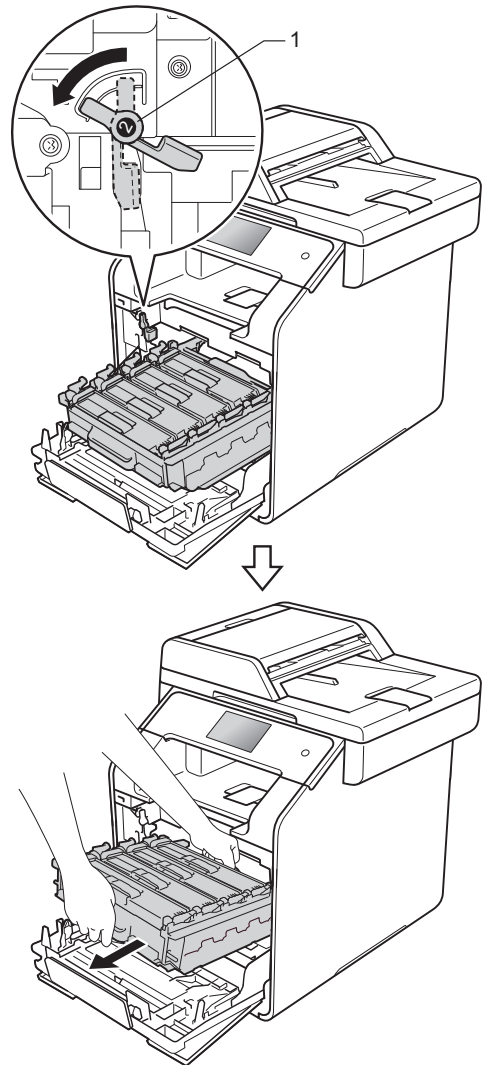

A

BELANGRIJK

- We raden u aan de drumeenheid op een stuk wegwerppapier op een schone, vlakke ondergrond te plaatsen voor het geval u per ongeluk toner morst.
- Raak **NOOIT** de elektroden aan die u in de afbeelding ziet, om schade aan de machine door statische elektriciteit te vermijden.

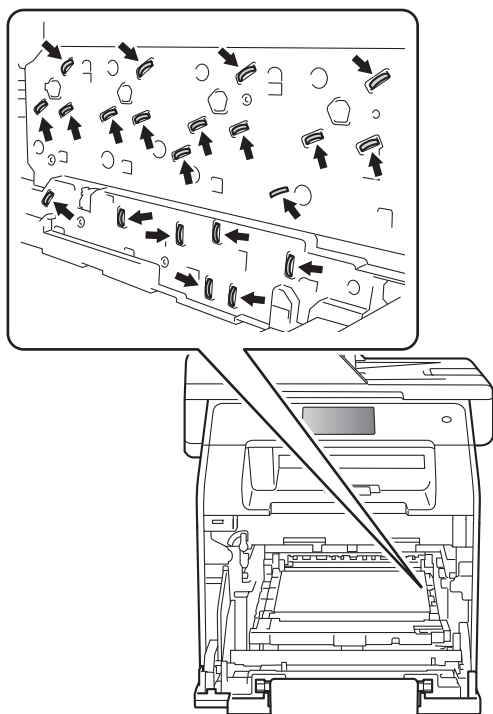

- 5 Veeg de vier scannerschermen (1) af met een droge, zachte en pluisvrije doek.

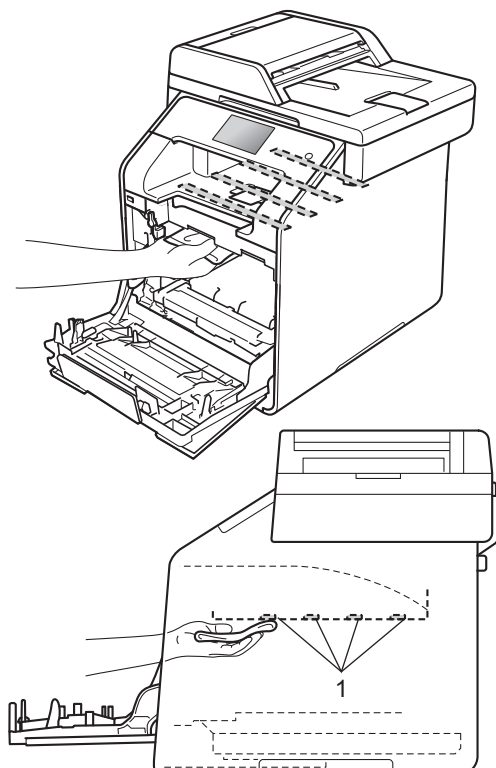

- Houd de blauwe hendels van de drumeenheid vast tijdens het dragen. Houd **NIET** de zijkanten van de drumeenheid vast.

- 6** Zorg ervoor dat de blauwe vergrendelhendel (1) in de ontgrendelstand staan zoals weergegeven in de afbeelding.

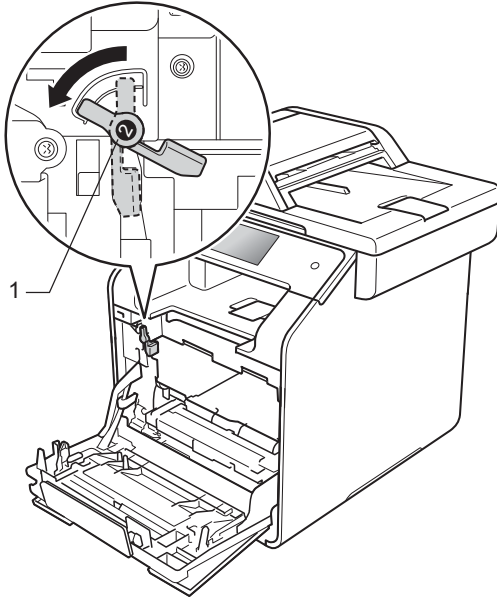

- 7** Schuif de drumeenheid voorzichtig in de machine tot het stopt bij de blauwe vergrendelhendel.

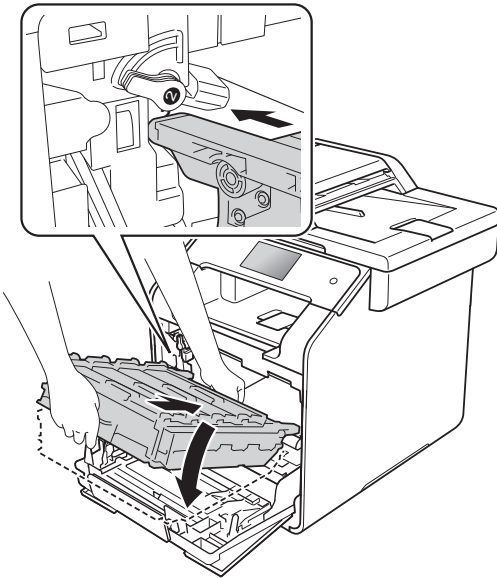

- 8** Draai de blauwe vergrendelhendel (1) rechtsonder naar de vergrendelstand.

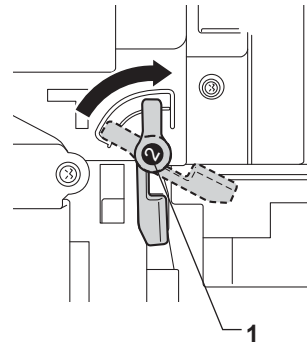

- 9** Duw de drumeenheid zo ver mogelijk in.

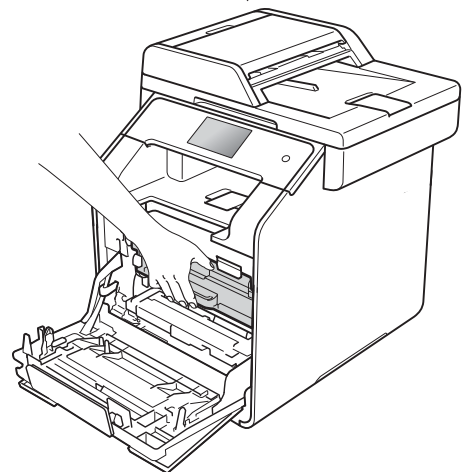
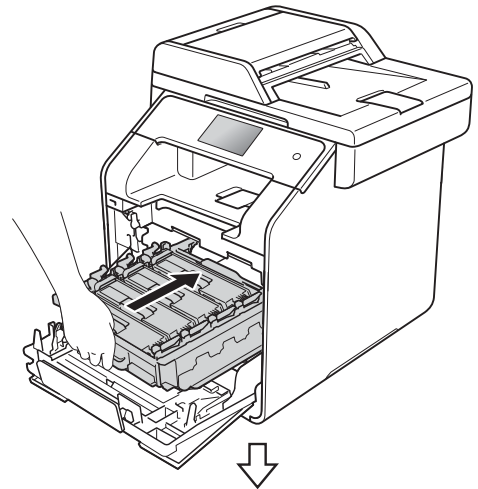

- 10** Sluit de voorklep van de machine.
11 Schakel de machine in.

De coronadraden reinigen

Als u problemen hebt met de afdrukkwaliteit of als op het aanraakscherm *Drumeenheid !* verschijnt, reinigt u de coronadraden als volgt:

- 1 Controleer dat de machine aanstaat.
- 2 Druk op de knop voorklep openen en open de voorklep.

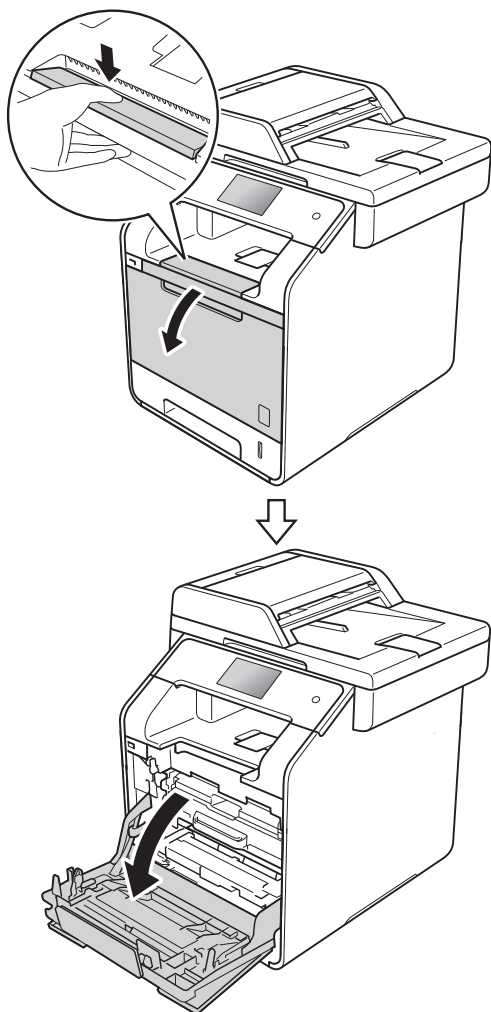

- 3 Houd de blauwe hendel van de drumeenheid vast. Trek de drumeenheid zo ver mogelijk uit.

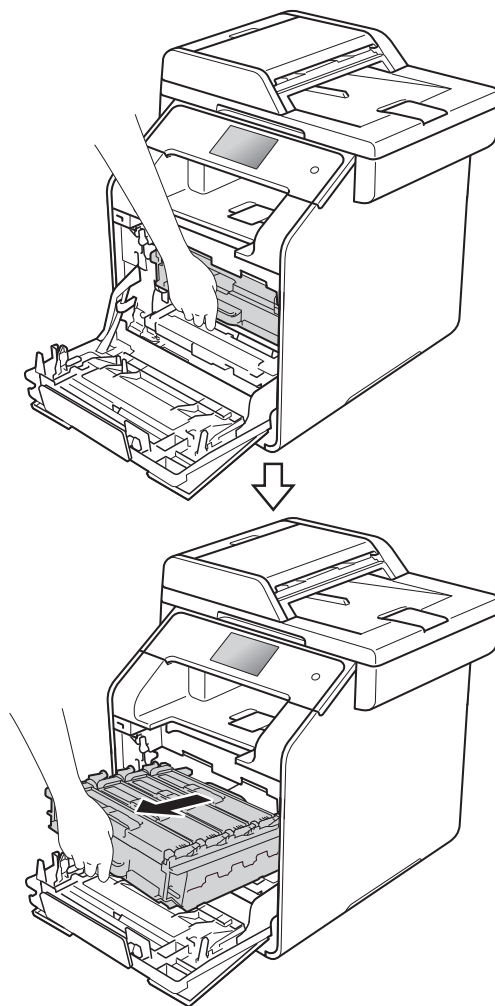

- 4 Houd de tonercartridge aan de hendel vast en duw hem iets richting de machine om de cartridge te ontgrendelen. Haal de cartridge vervolgens uit de drumseenheid. Herhaal dit voor alle tonercartridges.

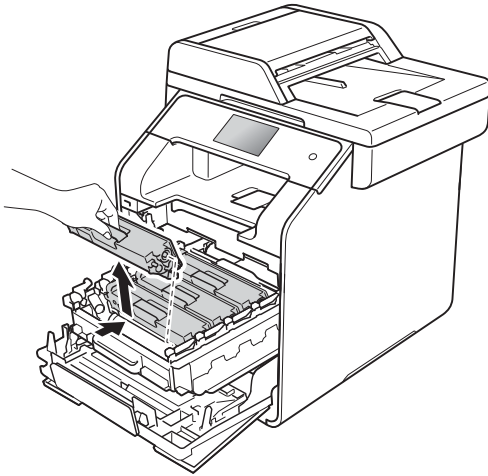

BELANGRIJK

- Wij raden u aan om de tonercartridge op een stuk wegwerppapier of een doek te plaatsen voor het geval u per ongeluk toner morst.
- Wees voorzichtig bij het hanteren van de tonercartridge. Wanneer u toner morst op uw handen of kleding, dient u de vlekken te verwijderen met koud water.

- 5 Reinig de corona in de drumseenheid door het blauwe lipje voorzichtig een paar keer van links naar rechts en weer terug te schuiven.

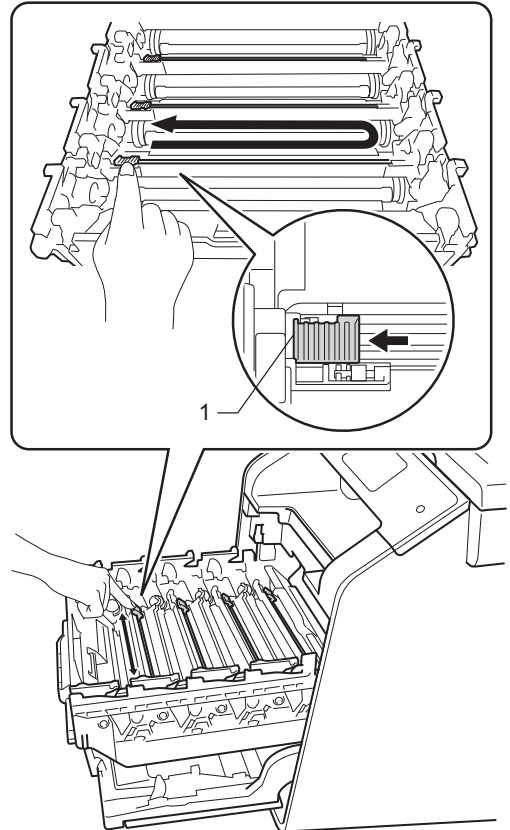

OPMERKING

Vergeet niet om het plaatje weer in de beginstand te zetten (1). Als dit niet zo is, dan kan er een verticale streep op de afgedrukte pagina's staan.

- 6 Herhaal stap 5 om elk van de drie resterende primaire corona's te reinigen.

A

- 7 Houd de hendel van de tonercartridge vast en schuif de tonercartridge in de drumeenheid en trek het iets naar u toe tot u het op zijn plaats hoort vastklikken. Zorg ervoor dat de kleur van de tonercartridge overeenkomt met het label van dezelfde kleur op de drumeenheid. Herhaal dit voor alle tonercartridges.

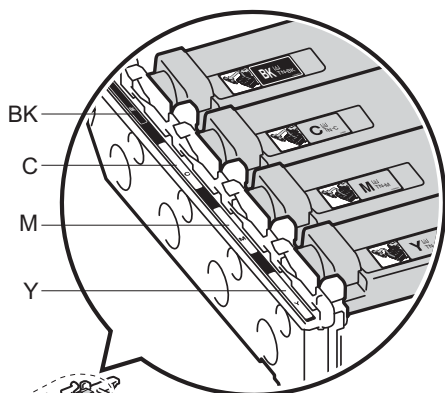
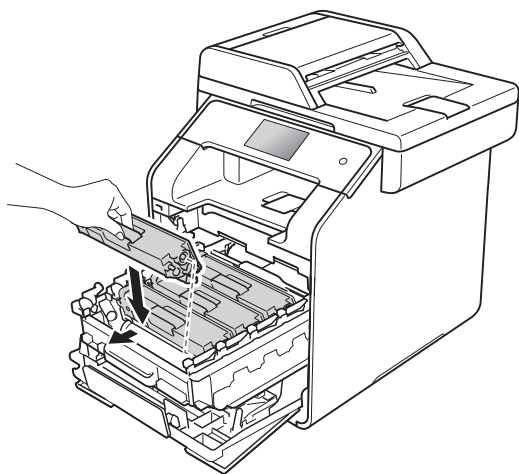

BK = zwart, C = cyan,
M = magenta, Y = geel

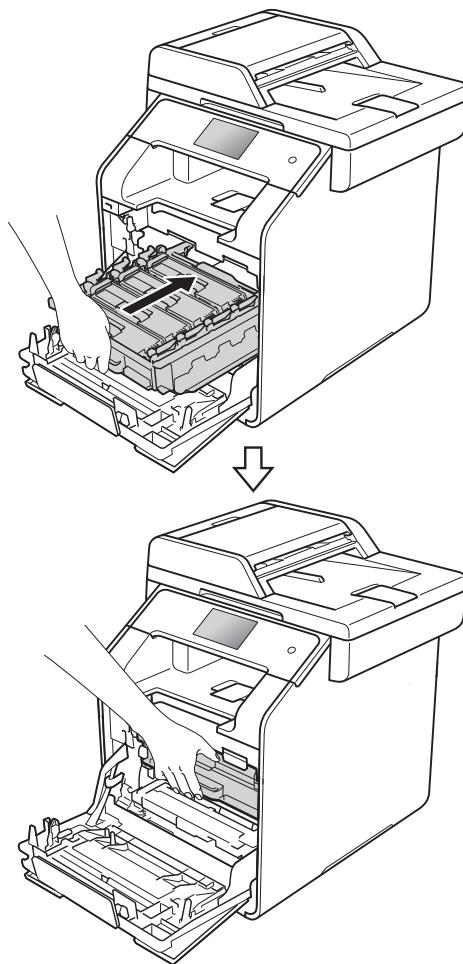

- 8 Duw de drumeenheid zo ver mogelijk in.



- 9 Sluit de voorklep van de machine.

De drumeenheid reinigen

Als uw afdruk om de 94 mm vlekken bevat, volgt u onderstaande stappen om het probleem te verhelpen.

- 1 Controleer of de machine gereed is.
- 2 Druk op .
- 3 Druk op `Alle instell..`
- 4 Veeg omhoog of omlaag, of druk op `▲` of `▼`, om `Print lijsten weer te geven.`
- 5 Druk op `Print lijsten.`
- 6 Veeg omhoog of omlaag, of druk op `▲` of `▼`, om `Drumdot afdrukken weer te geven.`
- 7 Druk op `Drumdot afdrukken.`
- 8 De machine geeft `Druk op [OK] weer.` Druk op `OK.`
- 9 De machine drukt de drumcontrolepagina af. Druk daarna op .
- 10 Houd  ingedrukt om de machine uit te schakelen.

- 11 Druk op de knop voorklep openen en open de voorklep.

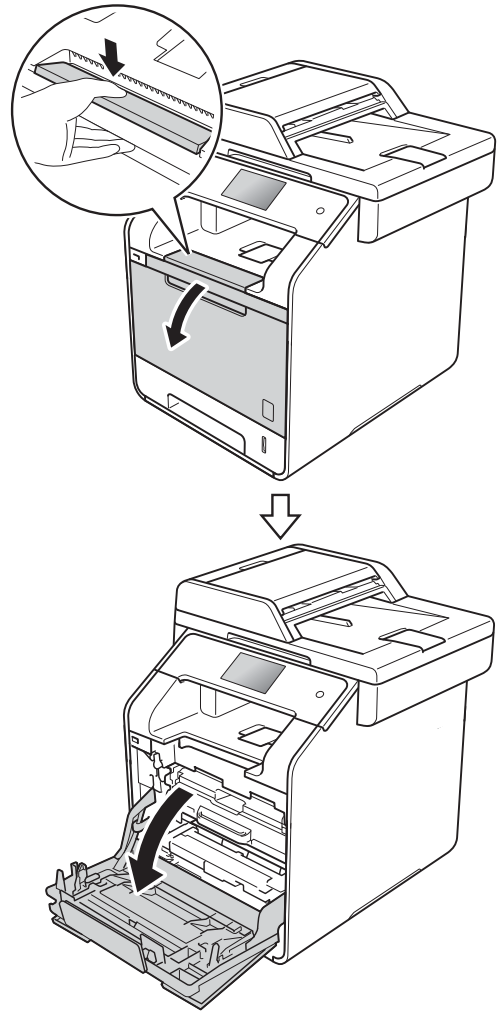

- 12 Houd de blauwe hendel van de drumeenheid vast. Trek de drumeenheid zo ver mogelijk uit.

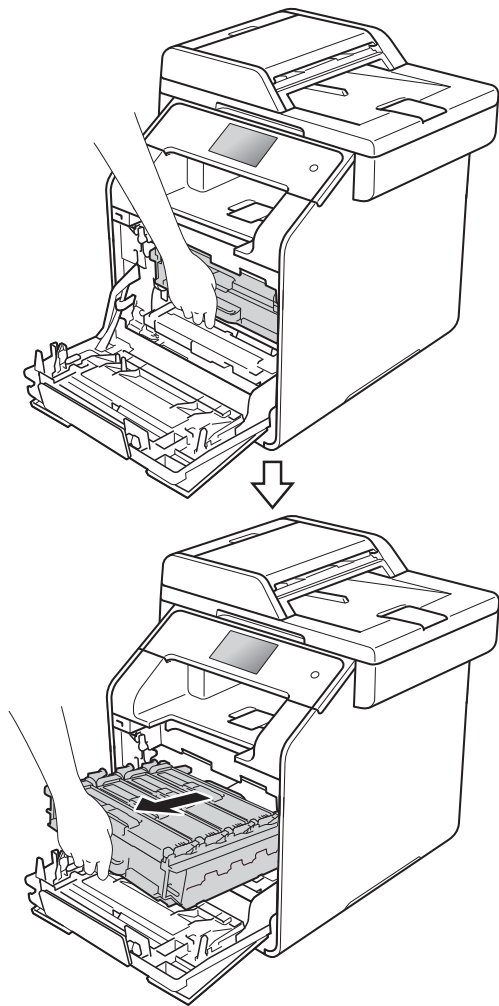

- 13 Draai de blauwe vergrendelhendel (1) aan de linkerkant van de machine linksom naar de ontgrendelstand. Houd de blauwe hendels van de drumeenheid vast en til de voorkant van de drumeenheid omhoog en haal het uit de machine.

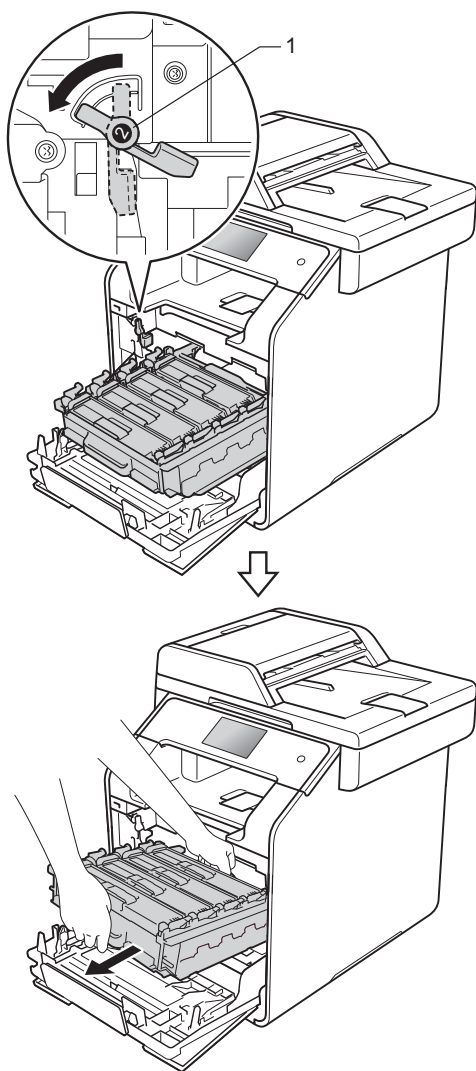

BELANGRIJK

- Wij raden u aan om de drumeenheid op een stuk wegwerppapier of een doek te plaatsen voor het geval u per ongeluk toner morst.
- Raak **NOOIT** de elektroden aan die u in de afbeelding ziet, om schade aan de machine door statische elektriciteit te vermijden.

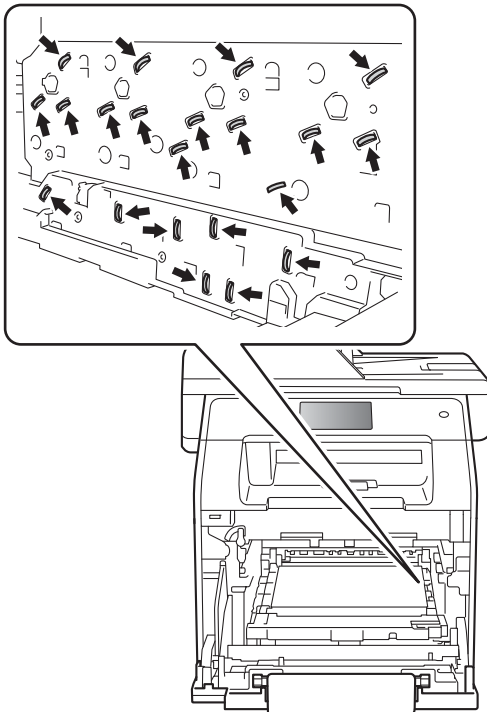

- Houd de blauwe hendels van de drumeenheid vast tijdens het dragen. Houd **NIET** de zijkanten van de drumeenheid vast.

- 14 Houd de tonercartridge aan de hendel vast en duw iets om de cartridge te ontgrendelen. Haal de cartridge vervolgens uit de drumeenheid. Herhaal dit voor alle tonercartridges.

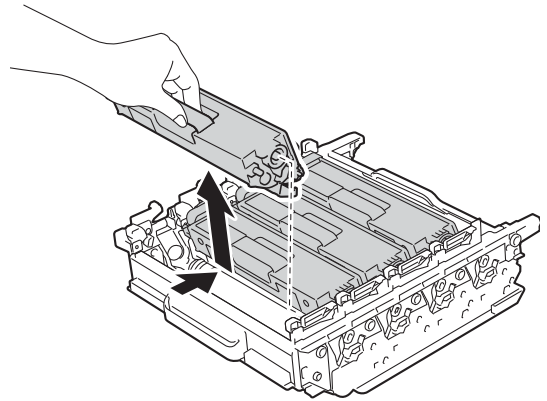

BELANGRIJK

- Wees voorzichtig bij het hanteren van de tonercartridges. Wanneer u toner morst op uw handen of kleding, dient u de vlekken te verwijderen met koud water.
- Raak de grijze delen in de illustratie **NIET** aan om problemen met de afdrukkwaliteit te voorkomen.

<Drumeenheid>

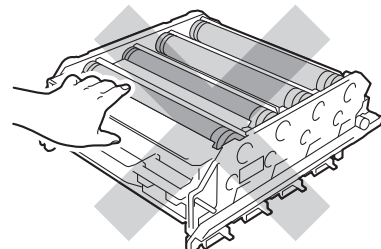
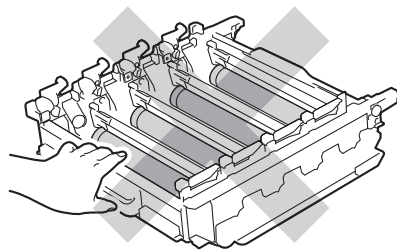

- 15 Draai de drumeenheid om door de blauwe hendels vast te houden. Zorg ervoor dat het wielje van de drumeenheid (1) zich links bevindt.

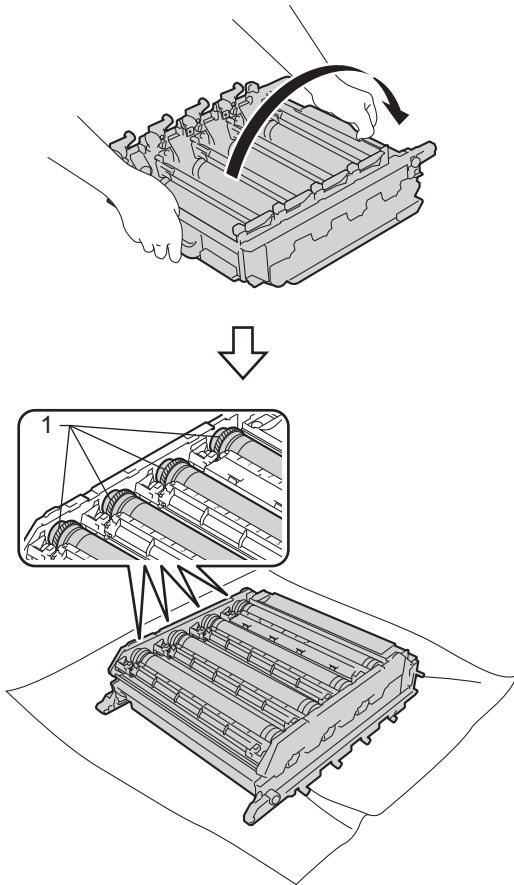

- 16 Controleer de volgende punten op de drumcontrolepagina:
- Punt kleur probleem: de kleur van de gedrukte punten is de kleur van de drum die u dient te reinigen.
 - Puntlocatie: De pagina bevat acht genummerde kolommen. Het getal van de kolom met de afgedrukte dot erin wordt gebruikt om de locatie van de dot op de drum te vinden.

- 17 Gebruik de genummerde markeringen naast de drumrol om de markering te vinden. Een punt in kolom 2 op de controlepagina betekent bijvoorbeeld dat er een zich een markering bevindt op de drum in zone "2".

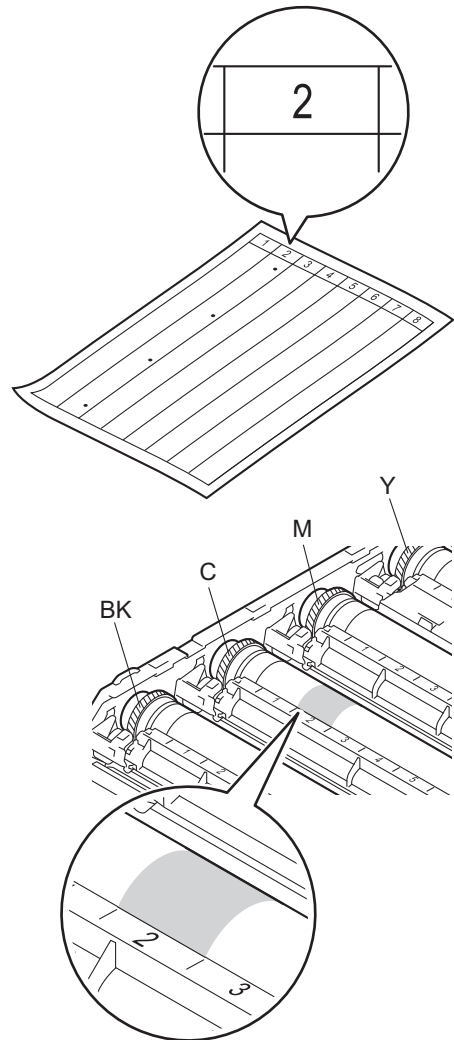

- 18 Nadat u de drum geselecteerd hebt, plaatst u één hand op het wieltje van de drum, en de andere hand plaatst u op de tegenoverliggende zijde van de drum. Vervolgens draait u de drum langzaam naar u toe, terwijl u het oppervlak van het vermoedelijk bevulde deel inspecteert.

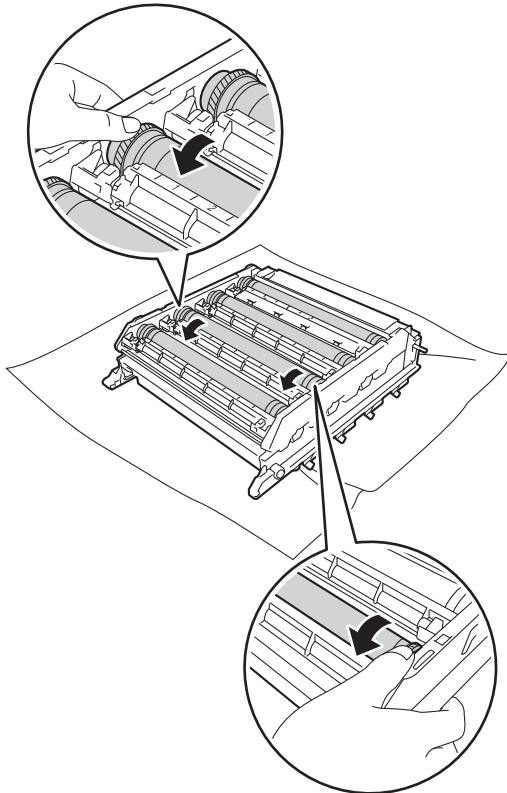

- 19 Wanneer u hebt bepaald waar de verontreiniging die de fout op de drumcontrolepagina veroorzaakt zich precies bevindt, veegt u deze plek op de drum met een wattenstaafje schoon totdat de markering is verwijderd.

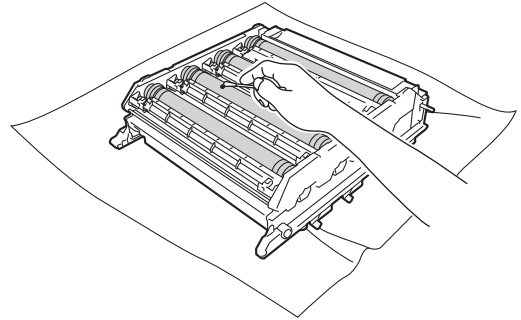

BELANGRIJK

Reinig het oppervlak van de lichtgevoelige drum NIET met een scherp voorwerp of met een vloeistof.

BELANGRIJK

- Raak het oppervlak van de drumeenheid NIET met blote handen aan om problemen met de afdrukkwaliteit te vermijden.
- Reinig het oppervlak van de lichtgevoelige drum NIET met een scherp voorwerp of met een vloeistof.

- 20 Houd de hendel van de tonercartridge vast en schuif de tonercartridge in de drumeenheid en trek het iets naar u toe tot u het op zijn plaats hoort vastklikken. Zorg ervoor dat de kleur van de tonercartridge overeenkomt met het label van dezelfde kleur op de drumeenheid. Herhaal dit voor alle tonercartridges.

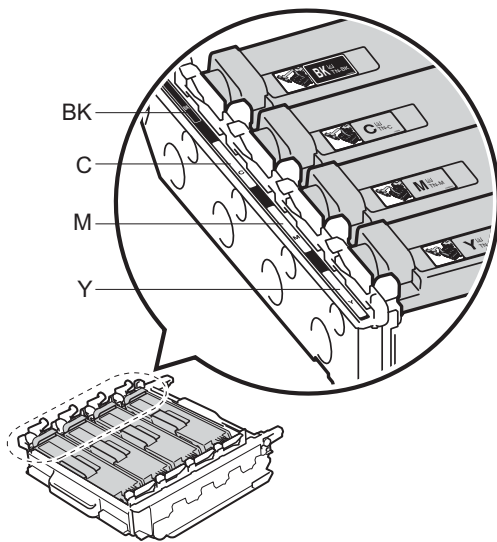
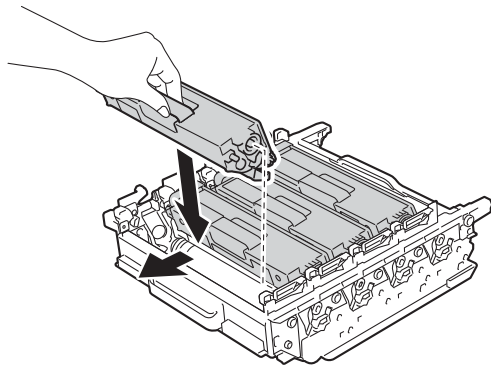

BK = zwart, C = cyan,
M = magenta, Y = geel

- 21 Zorg ervoor dat de blauwe vergrendelhendel (1) in de ontgrendelstand staan zoals weergegeven in de afbeelding.

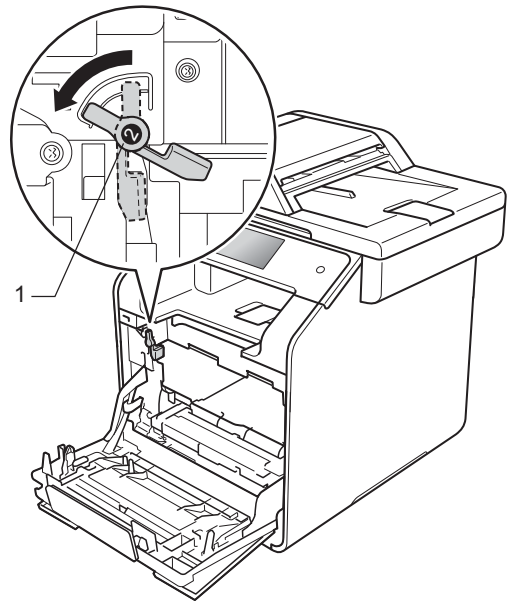

- 22 Schuif de drumeenheid voorzichtig in de machine tot het stopt bij de blauwe vergrendelhendel.

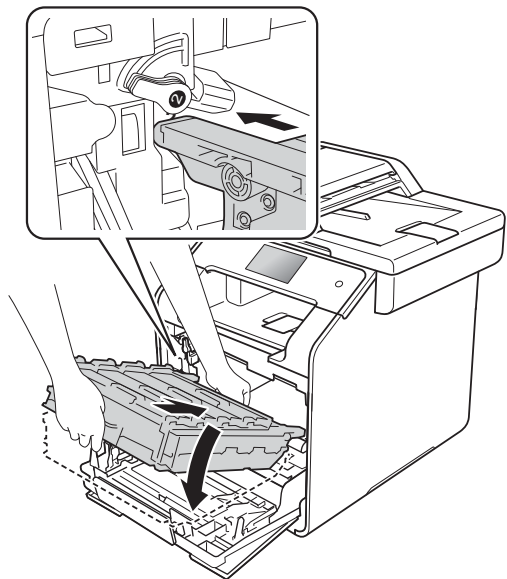

- 23 Draai de blauwe vergrendelhendel (1) rechtsover naar de vergrendelstand.

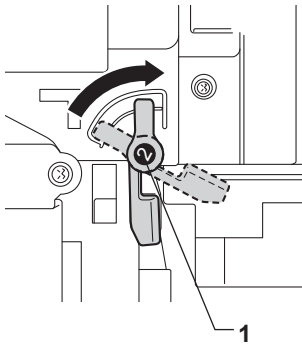

- 24 Duw de drumeenheid zo ver mogelijk in.

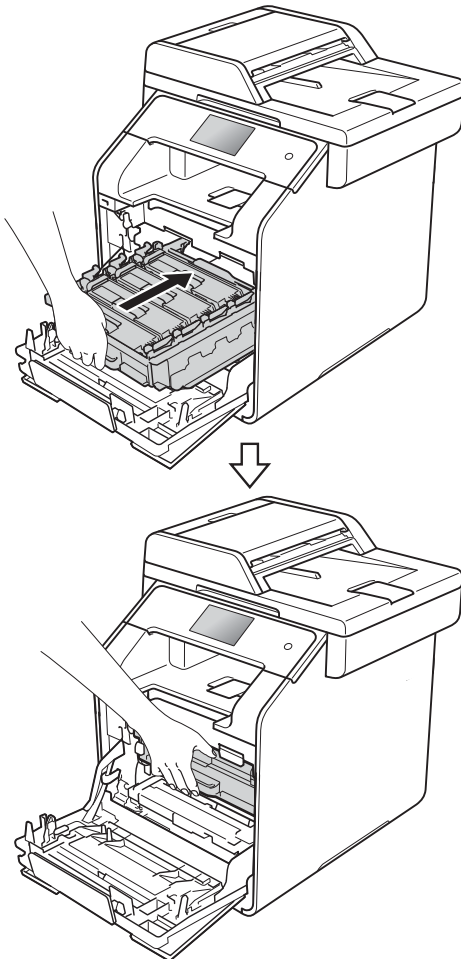

- 25 Sluit de voorklep van de machine.
26 Schakel de machine in en druk een testpagina af.

De papierinvoerrollen reinigen

Als u de papierinvoerrol regelmatig reinigt, loopt er geen papier vast door het papier op de juiste manier in te voeren.

Als er problemen zijn met het invoeren van papier, reinigt u de papierinvoerrollen als volgt:

- 1 Houd  ingedrukt om de machine uit te schakelen.
- 2 Trek de papierlade volledig uit de machine.

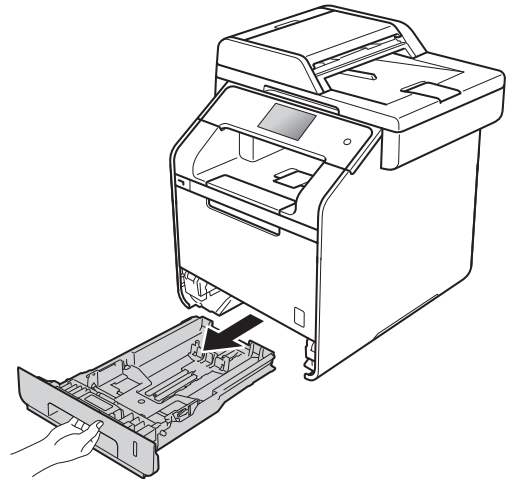

- 3 Verwijder het papier dat in de papierlade is geplaatst.
- 4 Als er iets in de papierlade vastzit, dient u dit te verwijderen.

A

- 5 Maak een pluisvrije doek nat met handwarm water, wring deze goed uit en veeg het scheidingsblok (1) op de papierlade af om stof te verwijderen.

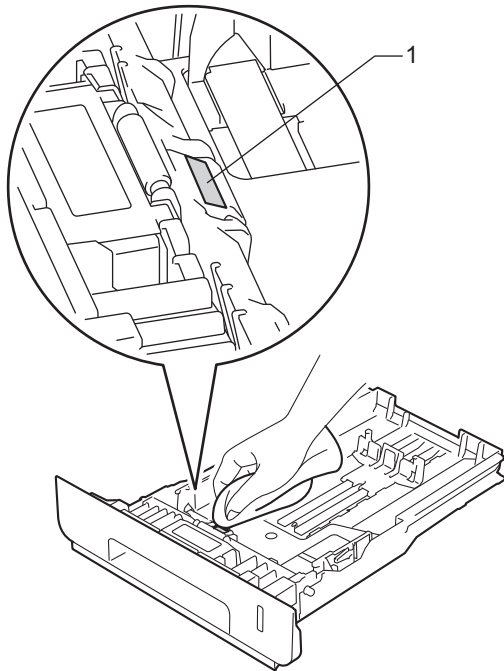

- 6 Veeg de twee invoerrollen (1) in de machine af om stof te verwijderen.

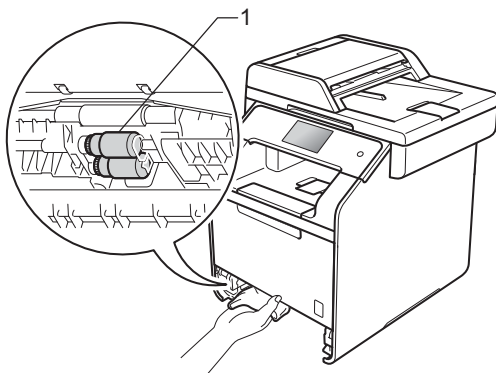

- 7 Laad het papier opnieuw en plaats de papierlade stevig terug in de machine.
8 Schakel de machine in.

Kleurkalibratie

De uitvoerdichtheid van elke kleur kan verschillend zijn afhankelijk van de omgeving van de machine, zoals temperatuur en vochtigheid. Met de kalibratie kunt u de kleurdichtheid verbeteren.

- 1 Druk op .
- 2 Druk op **Kalibratie**.
- 3 Druk op **Kalibreren**.
- 4 Druk op **Ja** om te bevestigen.
- 5 De machine geeft **Voltooid weer**.
- 6 Druk op .

U kunt alle fabrieksinstellingen van de kalibratieparameters herstellen.

- 1 Druk op .
- 2 Druk op **Kalibratie**.
- 3 Druk op **Herstellen**.
- 4 Druk op **Ja** om te bevestigen.
- 5 De machine geeft **Voltooid weer**.
- 6 Druk op .

OPMERKING

- Als een foutmelding verschijnt, drukt u op **OK** en probeert u opnieuw.

(Zie *Foutmeldingen en onderhoudsmeldingen* >> pagina 126 voor meer informatie.)

- Als u de Windows®-printerdriver gebruikt, haalt de driver de kalibratiegegevens automatisch op als **Calibratiegegevens gebruiken** en **Apparaatgegevens automatisch opvragen** geselecteerd zijn. De standaardinstellingen zijn geactiveerd. (>> Software en Netwerk gebruikershandleiding).
- Als u met de Macintosh-printerdriver afdrukt, moet u kalibreren via de Status Monitor. Open de Status Monitor en selecteer vervolgens **Kleurcalibratie** in het menu **Besturing** (>> Software en Netwerk gebruikershandleiding).



Kleurregistratie

Als volle gedeeltes van kleur of beelden randen in cyaan, magenta of geel hebben, kunt u de functie Automatische registratie gebruiken om het probleem te verhelpen.

- 1 Druk op .
- 2 Druk op Registratie.
- 3 Druk op Ja om te bevestigen.
- 4 De machine geeft **Voltooid weer**.
- 5 Druk op .

Autocorrectie

U kunt instellen of de kleurcorrectie (kleurkalibratie en kleurregistratie) automatisch moet worden uitgevoerd. De standaardinstelling is **Aan**. Tijdens de kleurcorrectie wordt een zekere hoeveelheid toner gebruikt.

- 1 Druk op .
- 2 Druk op Alle instell..
- 3 Druk op Printer.
- 4 Veeg omhoog of omlaag, of druk op ▲ of ▼, om **Kleurcorrectie weer te geven**.
- 5 Druk op **Kleurcorrectie**.
- 6 Druk op **Automatische correctie**.
- 7 Druk op **Aan of Uit**.
- 8 Druk op .

Als u denkt dat er een probleem is met uw machine, controleer dan eerst elk onderstaand item en volg de tips voor het oplossen van problemen.

U kunt de meeste problemen zelf oplossen. Indien u extra hulp nodig hebt, biedt het Brother Solutions Center de meest recente veelgestelde vragen en tips voor het oplossen van problemen.

Ga naar <http://solutions.brother.com/>.

Het probleem identificeren

Controleer eerst of:

- Het netsnoer is correct aangesloten en de machine is ingeschakeld. Zie *Andere problemen* >> pagina 156 als de machine niet ingeschakeld wordt na het aansluiten van het netsnoer.
- Alle beschermende onderdelen zijn verwijderd.
- Het papier is correct in de papierlade geplaatst.
- De interfacekabels zijn goed aangesloten op de machine en de computer, of de draadloze verbinding is zowel op de machine als uw computer ingesteld.
- Berichten op aanraakscherm
(Zie *Foutmeldingen en onderhoudsmeldingen* >> pagina 126.)

Hebt u bovenstaande punten gecontroleerd maar het probleem niet kunnen verhelpen, zoek het probleem dan in de onderstaande lijst op en raadpleeg de hieronder aangegeven pagina.

Problemen met papier en afdrukken:

- *Problemen met afdrukken* >> pagina 148
- *Problemen met papierbehandeling* >> pagina 149
- *Ontvangen faxen afdrukken* >> pagina 150

Telefoon- en faxproblemen:

- *Telefoonlijn of verbindingen* >> pagina 150
- *Inkomende oproepen behandelen* >> pagina 153
- *Faxen ontvangen* >> pagina 151
- *Faxen verzenden* >> pagina 152

Problemen met kopiëren:

- *Problemen met kopiëren* >> pagina 154

Problemen met scannen:

- *Problemen met scannen* >> pagina 154

Software- en netwerkproblemen:

- *Problemen met de software* >> pagina 154
- *Problemen met het netwerk* >> pagina 155

Foutmeldingen en onderhoudsmeldingen

Zoals bij alle geavanceerde kantoorapparatuur kunnen fouten optreden en kunnen verbruiksartikelen op zijn. Wanneer dat gebeurt, identificeert uw machine de fout of de vereiste routinematige onderhoudsbeurt, en toont de betreffende melding. De meest voorkomende fout- en onderhoudsmeldingen staan in de tabel.

U kunt de meeste fouten oplossen en het routinematige onderhoud zelf uitvoeren. Indien u extra hulp nodig hebt, biedt het Brother Solutions Center de meest recente veelgestelde vragen en tips voor het oplossen van problemen:

Ga naar <http://solutions.brother.com/>.

OPMERKING

Op het aanraakscherm worden de volgende namen gebruikt.

- Multifunctionele lade: MF-lade
- Standaardpapierlade: Lade1
- Optionele onderste lade: Lade2

Foutmelding	Oorzaak	Wat te doen
2-zijd. vastgel.	Het papier is vastgelopen onder de papierlade of fuseereenheid.	Zie <i>Het papier is vastgelopen onder de papierlade</i> ►► pagina 146.
2-zijdig uitgeschakeld	Het achterdeksel van de machine is niet volledig gesloten.	Sluit het achterdeksel van de machine tot het in de gesloten positie vergrendelt.
2-zijdig uitgeschakeld Plaats papier en druk op [Opnieuw].	Hoewel het papierformaat in de papierlade overeenkomt met het papierformaat geselecteerd in het bedieningspaneel of het printerstuurprogramma, is het apparaat gestopt met afdrucken toen er een extra, ander papierformaat in de lade werd gedetecteerd.	Zorg ervoor dat de papierlade alleen het papierformaat bevat dat u geselecteerd hebt in het bedieningspaneel of het printerstuurprogramma, en druk vervolgens op <i>Kleur Start</i> of <i>Mono start</i> .
	De papierlade is uit het apparaat gehaald voordat het apparaat klaar was met het bedrukken van beide zijden van het papier.	Zet de papierlade terug en druk op <i>Kleur Start</i> of <i>Mono start</i> .



Foutmelding	Oorzaak	Wat te doen
Aanraakscherm initialiseren mislukt	Het aanraakscherm werd bediend voor de inschakelinitialisatie voltooid was.	Zorg ervoor dat er niets tegen het aanraakscherm komt of erop rust.
	Er kan vuil zitten tussen het onderste gedeelte van het aanraakscherm en zijn rand.	Plaats een stuk stevig papier tussen het onderste gedeelte van het aanraakscherm en zijn rand en schuif het heen en weer om het vuil weg te duwen.
Afdrukken onmogelijk XX	De machine heeft een mechanisch probleem.	Ga op een van de volgende manieren te werk: <ul style="list-style-type: none"> ■ Houd  ingedrukt om de machine uit te schakelen, wacht enkele minuten en schakel de machine weer in (zie <i>Uw faxen of faxjournaal overbrengen</i> >> pagina 135). ■ Als het probleem zich blijft voordoen, neemt u contact op met de klantenservice van Brother voor ondersteuning.
Afgebroken	De andere persoon of de faxmachine van de andere persoon heeft het gesprek beëindigd.	Probeer de fax opnieuw te verzenden of te ontvangen.
Afkoelen Even geduld.	De temperatuur van de drumeenheid of de tonercartridge is te hoog. De machine onderbreekt de huidige afdruktaak en gaat in de afkoelingsstand. Tijdens het afkoelen hoort u de koelventilator draaien terwijl op het aanraakscherm de meldingen <i>Afkoelen en Even geduld. worden weergegeven.</i>	Controleer of u de ventilator in de machine kunt horen draaien, en dat de uitlaat nergens door geblokkeerd wordt. Als de ventilator draait, verwijdert u eventuele voorwerpen rondom de uitlaat, en laat u de machine vervolgens ingeschakeld zonder deze enkele minuten aan te raken. Als de ventilator niet draait, koppelt u de machine enkele minuten los van de stroom en verbindt u deze vervolgens opnieuw.
Cartridgefout	De tonercartridge is niet juist geïnstalleerd.	Haal de drumeenheid eruit, verwijder de tonercartridge voor de kleur aangeduid op het aanraakscherm en plaats het weer terug in de drumeenheid. Plaats de drumeenheid weer in de machine. Als het probleem zich blijft voordoen, neemt u contact op met de klantenservice van Brother of uw plaatselijke Brother-leverancier.
Communicatiefout	Er is een communicatiefout opgetreden wegens slechte verbinding.	Probeer de fax nogmaals te verzenden of sluit de machine aan op een andere telefoonlijn. Als het probleem nog niet is verholpen, neemt u contact op met het telefoonbedrijf en vraagt u of ze uw telefoonlijn willen controleren.



Foutmelding	Oorzaak	Wat te doen
Condensvorming	Eén van de oorzaken van deze storing kan zijn dat er condens gevormd wordt in de machine na een wijziging van de kamertemperatuur.	Laat de machine aan staan. Wacht 30 minuten met de voorklep open. Zet dan de machine uit en sluit de klep. Zet het weer aan.
Deksel is open.	De voorklep is niet volledig gesloten.	Sluit de voorklep van de machine.
	De fuseerklep is niet volledig gesloten of er is papier vastgelopen in de achterzijde van de machine toen u deze inschakelde.	<ul style="list-style-type: none"> ■ Sluit het fuseerdeksel, dat zich aan de binnenzijde van het achterdeksel van de machine bevindt. ■ Controleer of er geen papier achter het fuseerdeksel aan de achterzijde van de machine is vastgelopen, sluit vervolgens het fuseerdeksel en druk op <i>Start</i> (zie <i>Papier is vastgelopen aan de achterkant van de machine</i> >> pagina 141).
	Het ADF-deksel (automatische documentinvoer) is niet volledig gesloten.	Sluit het ADF-deksel (automatische documentinvoer) van de machine.
	Het ADF-deksel (automatische documentinvoer) is geopend tijdens het laden van een document.	Sluit het deksel van de ADF (automatische documentinvoer) van de machine en druk dan op  .
DIMM Error	<ul style="list-style-type: none"> ■ De DIMM is niet juist geïnstalleerd. ■ De DIMM is kapot. ■ De DIMM voldoet niet aan de vereiste specificaties. 	<ul style="list-style-type: none"> ■ Zet de machine uit en trek de stekker uit het stopcontact. Verwijder de DIMM. (>> Geavanceerde gebruikershandleiding) ■ Bevestig dat de DIMM aan de vereiste specificaties voldoet. (>> Geavanceerde gebruikershandleiding) ■ Installeer de DIMM opnieuw. Wacht een paar seconden, steek de stekker in het stopcontact en zet de machine weer aan. ■ Vervang de DIMM als deze foutmelding weer verschijnt. (>> Geavanceerde gebruikershandleiding)
Document nazien	Het document is niet correct geplaatst of toegevoerd, of het document dat via de ADF (automatische documentinvoer) is gescand, was te lang.	Zie <i>Document vastgelopen in de bovenzijde van de ADF (automatische documentinvoer)</i> >> pagina 137 of <i>De automatisch documentinvoer (ADF) gebruiken</i> >> pagina 41.
Drum bijna op	De drumeenheid is aan het einde van zijn gebruiksduur.	Bestel een nieuwe drumeenheid aan voordat het bericht <i>Drum vervangen</i> wordt weergegeven.



Foutmelding	Oorzaak	Wat te doen
Drum vervangen	De drumeenheden moeten worden vervangen.	Vervang de drumeenheid (zie <i>De drumeenheid vervangen</i> >> pagina 87).
	De drumteller is na het plaatsen van een nieuwe drum niet gereset.	Reset de drumeenheidsteller door de instructies bij de nieuwe drumeenheid te volgen.
Drumeenheid !	De coronadraden van de drumeenheid moeten worden schoongemaakt.	Reinig de vier primaire corona's in de drumeenheid door het blauwe lipje heen en weer te schuiven (zie <i>De coronadraden reinigen</i> >> pagina 112).
	De drumeenheid is niet juist geïnstalleerd.	Verwijder de drumeenheid, verwijder de tonercartridges van de drumeenheid en plaats de tonercartridges terug in de drumeenheid. Installeer de drumeenheid weer in de machine.
Formaat onjuist	Het papier in de lade heeft niet het juiste formaat.	Ga op een van de volgende manieren te werk: <ul style="list-style-type: none"> ■ Plaats hetzelfde papierformaat dat geselecteerd is in de printerdriver in de papierlade en druk vervolgens op <i>Start</i>. ■ Selecteer in de printerdriver het papierformaat dat u in de opgegeven papierlade geplaatst hebt.
Formaatfout tweezijdig	Het papierformaat opgegeven in de printerdriver en het menu van het aanraakscherm is niet beschikbaar voor automatisch tweezijdig afdrucken.	Druk op  . Kies een papierformaat dat waarmee tweezijdig afdrucken mogelijk is. Het papierformaat dat u kunt gebruiken voor automatisch tweezijdig afdrucken is A4.
	Het papier in de lade heeft niet het juiste formaat en is niet beschikbaar voor automatisch tweezijdig afdrucken.	Plaats papier met het juiste formaat in de lade en pas het papierformaat aan de lade aan (zie <i>Papierformaat</i> >> pagina 33). Het papierformaat dat u kunt gebruiken voor automatisch tweezijdig afdrucken is A4.
Fout formaat	Het papierformaat gedefinieerd in de printerdriver wordt niet ondersteund door de gedefinieerde lade.	Kies een papierformaat dat ondersteund wordt door elke lade (zie <i>Papiersoort en -formaat</i> >> pagina 36.)
Fout lade 2	De optionele onderste lade is niet goed geïnstalleerd.	Plaats opnieuw de optionele onderste lade.
Fout toegang logboekbestand	De machine krijgt geen toegang tot het bestand met het afdruklogboek op de server.	Neem contact op met uw beheerder voor meer informatie over de instellingen voor Afdruklogboek op netwerk opslaan. Voor meer informatie, >> Software en Netwerk gebruikershandleiding.
Fuser vervangen	De fuseereenheid moet worden vervangen.	Neem contact op met de klantenservice van Brother of uw plaatselijke Brother-leverancier voor een vervangende fuseereenheid.
Geen afvaltoner	De tonerbak is niet juist geïnstalleerd.	Installeer de tonerbak opnieuw (zie de stappen in <i>De tonerbak vervangen</i> >> pagina 98).

Foutmelding	Oorzaak	Wat te doen
Geen antw/Bezetting	Het gebelde nummer antwoordt niet of is bezet.	Controleer het nummer en probeer opnieuw.
Geen drumeenheid	De drumeenheid is niet juist geïnstalleerd.	Installeer de drumeenheid opnieuw (zie de stappen in <i>Drumeenheid vervangen</i> >> pagina 87).
Geen lade	De papierlade aangegeven op het aanraakscherm is niet geïnstalleerd of niet goed geïnstalleerd.	Installeer de papierlade die op het aanraakscherm wordt aangegeven opnieuw.
Geen papier	De machine heeft geen papier meer in de papierlade of het papier is niet correct in de papierlade geplaatst.	<p>Ga op een van de volgende manieren te werk:</p> <ul style="list-style-type: none"> ■ Plaats papier in de papierlade. Zorg ervoor dat de papiergeleiders op het correcte formaat ingesteld zijn. ■ Verwijder het papier en plaats het opnieuw. Zorg ervoor dat de papiergeleiders op het correcte formaat ingesteld zijn. ■ Als het probleem niet is opgelost, moet de invoerrol voor papier worden gereinigd. Reinig de invoerrol voor papier. (Zie <i>De papierinvoerrollen reinigen</i> >> pagina 121)
Geen riemeenheid	De riemeenheid is niet correct geïnstalleerd.	Installeer de riemeenheid opnieuw (zie de stappen in <i>De riemeenheid vervangen</i> >> pagina 93).
Geen toestemming	Het afdrukken van kleurdocumenten wordt beperkt door Secure Function Lock. De afdruktaak wordt geannuleerd.	Neem contact op met uw beheerder om uw instellingen voor Secure Function Lock te controleren.
Geen toner	De tonercartridge voor de kleur aangegeven op het aanraakscherm is niet goed geïnstalleerd.	Verwijder de drumeenheid, verwijder de tonercartridge voor de kleur aangegeven op het aanraakscherm van de drumeenheid en plaats de tonercartridge terug in de drumeenheid. Installeer de drumeenheid weer in de machine. Als het probleem zich blijft voordoen, vervangt u de tonercartridge (zie <i>De tonercartridges vervangen</i> >> pagina 81).

Foutmelding	Oorzaak	Wat te doen
Geheugen vol	Het geheugen van de machine is vol.	<p>Fax bezig met verzenden of kopiëren</p> <p>Ga op een van de volgende manieren te werk:</p> <ul style="list-style-type: none"> ■ Druk op Nu verzenden, Deelafdruk of Stoppen om de gescande pagina's te verzenden of te kopiëren. ■ Druk op  en wacht tot de andere taken zijn voltooid. Probeer het vervolgens opnieuw. ■ Wis de faxen in het geheugen. <p>Druk de faxberichten die opgeslagen zijn in het geheugen af om het geheugen voor 100% beschikbaar te maken. Schakel daarna Fax opslaan uit om te vermijden dat er nog meer faxen in het geheugen worden opgeslagen (➤➤ Geavanceerde gebruikershandleiding).</p> <ul style="list-style-type: none"> ■ Voeg meer geheugen toe (➤➤ Geavanceerde gebruikershandleiding). <p>Bezig met afdrukken</p> <p>Ga op een van de volgende manieren te werk:</p> <ul style="list-style-type: none"> ■ Verlaag de afdrukresolutie (➤➤ Software en Netwerk gebruikershandleiding). ■ Wis de faxen uit het geheugen (zie de bovenstaande uitleg). ■ Voeg meer geheugen toe (➤➤ Geavanceerde gebruikershandleiding).
Hernoem bestand	Op het USB-flashstation staat al een bestand met dezelfde naam als het bestand dat u wilt opslaan.	Wijzig de naam van het bestand op het USB-flashstation of van het bestand dat u wilt opslaan.
Hub niet ondersteund	Een USB-hub is aangesloten op de USB-direct interface.	Koppel de USB-hub los van de USB-direct interface.

Foutmelding	Oorzaak	Wat te doen
Kalibratie mislukt.	Kalibratie mislukt.	<p>Druk op OK en probeer opnieuw.</p> <ul style="list-style-type: none"> ■ Houd  ingedrukt om de machine uit te schakelen. <p>Wacht een paar seconden en schakel de machine vervolgens weer in.</p> <p>Voer de kleurkalibratie opnieuw uit met het aanraakscherm of de printerdriver (zie <i>Kleurkalibratie</i> >> pagina 122).</p> <ul style="list-style-type: none"> ■ Plaats een nieuwe riemeenheid (zie <i>De riemeenheid vervangen</i> >> pagina 93). ■ Als het probleem zich blijft voordoen, neemt u contact op met de klantenservice van Brother of uw plaatselijke Brother-leverancier.
Klein papier	Het papierformaat dat opgegeven is in de printerdriver is te klein voor de machine om het uit te werpen op de neerwaarts gerichte uitvoerlade.	Open het achterdeksel (achterste uitvoerlade) om het gedrukte papier op te vangen op de achterste uitvoerlade, en druk dan op Opnieuw .
Kort papier	De lengte van het papier in de lade is te kort voor de machine om het uit te werpen op de documentuitvoer met bedrukte zijde naar beneden.	Open het achterdeksel (documentuitvoer met bedrukte zijde naar boven) zodat de bedrukte pagina naar de documentuitvoer met bedrukte zijde naar boven kan gaan. Verwijder de gedrukte pagina's en druk daarna op Opnieuw .
Limiet overschreden	Het maximale aantal pagina's dat u mag afdrucken is overschreden. De afdruktaak wordt geannuleerd.	Neem contact op met uw beheerder om uw instellingen voor Secure Function Lock te controleren.
MP-lade vastgelopen	Het papier is vastgelopen in de multifunctionele lade van de machine.	Zie <i>Het papier is vastgelopen in de multifunctionele lade</i> >> pagina 139.
Onbruikb. app.	Een USB-apparaat of USB-flashstation dat versleuteld is of niet wordt ondersteund, is op de USB-poort aangesloten.	Haal het apparaat uit de USB-poort (raadpleeg de specificaties voor ondersteunde USB-flashstations in <i>Gegevens afdrucken vanaf het USB-flashstation of een digitale camera met ondersteuning voor massaopslag</i> >> pagina 67).
Onbruikb. app. Verwijder apparaat. Zet uit en weer aan.	Een defect USB-apparaat of een USB-apparaat dat veel energie verbruikt, werd op de USB-direct interface aangesloten.	Koppel het apparaat los van de USB-direct interface. Houd  ingedrukt om de machine uit te schakelen, en schakel de machine vervolgens weer in.
Papierstoring lade1 Lade2 vastgelopen	Het papier is vastgelopen in de papierlade van de machine.	Zie <i>Het papier is vastgelopen in de papierlade 1 of lade 2</i> >> pagina 140.

Foutmelding	Oorzaak	Wat te doen
Printgegevens vol	Het geheugen van de machine is vol.	<ul style="list-style-type: none"> ■ Druk op  en verwijder de eerder opgeslagen beveiligde afdruktaken. ■ Voeg meer geheugen toe (>> Geavanceerde gebruikershandleiding).
Registratie mislukt.	Registratie mislukt.	<p>Druk op  en probeer opnieuw.</p> <ul style="list-style-type: none"> ■ Houd  ingedrukt om de machine uit te schakelen. <p>Wacht een paar seconden en schakel ze dan weer in.</p> <p>Voer de automatische kleurregistratie uit met behulp van het aanraakscherm (zie <i>Kleurregistratie</i> >> pagina 123).</p> <ul style="list-style-type: none"> ■ Plaats een nieuwe riemeenheid (zie <i>De riemeenheid vervangen</i> >> pagina 93). ■ Als het probleem zich blijft voordoen, neemt u contact op met Klantenservice van Brother.
Riem bijna op	De riemeenheid is aan het einde van zijn gebruiksduur.	Koop een nieuwe riemeenheid voordat de melding <i>Riemeenheid vervangen</i> verschijnt.
Riemeenheid vervangen	Het is tijd om de riemeenheid te vervangen.	Vervang de riemeenheid (zie <i>De riemeenheid vervangen</i> >> pagina 93).
Scannen onmogelijk	Het document is te lang voor dubbelzijdig scannen.	Druk op  . Gebruik papier van het geschikte formaat voor dubbelzijdig scannen (zie <i>Afdrukmedia</i> >> pagina 232).
	De machine heeft een mechanisch probleem.	<ul style="list-style-type: none"> ■ Houd  ingedrukt om de machine uit te schakelen, en schakel de machine weer in (zie <i>Uw faxen of faxjournaal overbrengen</i> >> pagina 135). ■ Als het probleem zich blijft voordoen, neemt u contact op met de klantenservice van Brother voor ondersteuning.
Stop drumeenheid	De drumeenheden moeten worden vervangen.	Vervang de drumeenheid (zie <i>Drumeenheid vervangen</i> >> pagina 87).
Te veel best.	Op het USB-flashstation zijn te veel bestanden opgeslagen.	Verminder het aantal opgeslagen bestanden op het USB-flashstation.
Tnrbak bijna vol	De tonerbak is aan het einde van zijn gebruiksduur.	Koop een nieuwe tonerbak voor het bericht <i>Tonerafvalbakje vervangen</i> verschijnt.
ToegangGeweigerd	De functie die u wilt gebruiken is beperkt door Secure Function Lock.	Neem contact op met uw beheerder om uw instellingen voor Secure Function Lock te controleren.

Foutmelding	Oorzaak	Wat te doen
Toegangsfout	Het apparaat werd ontkoppeld van de USB-direct interface terwijl gegevens werden verwerkt.	Druk op  . Sluit het apparaat opnieuw aan en probeer af te drukken via Rechtstreeks Afdrukken.
Toner vervangen ¹ ¹ Het aanraakscherm toont de kleur van de tonercartridge aan die u moet vervangen. BK=zwart, C=cyaan, M=magenta, Y=geel	De tonercartridge is aan het einde van zijn gebruiksduur. De machine stopt alle afdruktaken. Als er voldoende geheugen beschikbaar is, worden faxen opgeslagen in het geheugen.	Vervang de tonercartridge voor de kleur die aangegeven is op het aanraakscherm (zie <i>De tonercartridges vervangen</i> >> pagina 81).
Tonerafvalbakje vervangen	De tonerbak moet worden vervangen.	Vervang de tonerbak (zie <i>De tonerbak vervangen</i> >> pagina 98).
Tonerfout	Een of meer tonercartridges zijn niet juist geïnstalleerd.	Trek de drumeenheid naar buiten. Verwijder alle tonercartridges en plaats ze dan terug in de drumeenheid.
USB tegen schrijven beveiligd	De beveiligingsschakelaar van het USB-flashstation is ingeschakeld.	Schakel de beveiligingsschakelaar van het USB-flashstation uit.
Vast achter	Het papier is vastgelopen aan de achterkant van de machine.	Zie <i>Papier is vastgelopen aan de achterkant van de machine</i> >> pagina 141.
Vast intern	Het papier is vastgelopen in de machine.	Zie <i>Papier is vastgelopen in de machine</i> >> pagina 143.
Vervang de laser	Het is tijd om de lasereenheid te vervangen.	Neem contact op met de klantenservice van Brother of uw plaatselijke Brother-leverancier om de lasereenheid te vervangen.
Vervang PF-kit MP Vervang PF-kit1 Vervang PF-kit2	De papiertoevoerset moet worden vervangen.	Neem contact op met de Klantenservice van Brother of uw plaatselijke Brother-leverancier om de papiertoevoerset te vervangen.
Weinig toner:X ¹ ¹ (X) geeft de tonercartridge aan van de kleur die bijna aan het einde van de levensduur is. BK=zwart, C=cyaan, M=magenta, Y=geel	Als de melding <i>Toner bijna op</i> op het aanraakscherm wordt weergegeven, kunt u nog steeds afdrukken. Het betekent echter dat de tonercartridge bijna het einde van de gebruiksduur heeft bereikt.	Bestel nu een nieuwe tonercartridge voor de kleur die is aangegeven op het aanraakscherm, zodat u een vervangende tonercartridge tot uw beschikking hebt wanneer de melding <i>Toner vervangen</i> op het aanraakscherm verschijnt.
Zelfdiagnose	De temperatuur van de fuseereenheid bereikt een bepaalde temperatuur niet binnen een bepaalde tijd. De fuseereenheid is te heet.	Houd  ingedrukt om de machine uit te schakelen, wacht enkele seconden en schakel de machine weer in. Laat de machine gedurende 15 minuten inactief maar ingeschakeld.

Uw faxen of faxjournaal overbrengen

Wanneer op het aanraakscherm de volgende melding wordt weergegeven:

- Afdrukken onmogelijk XX
- Scannen onmogelijk

We adviseren u uw faxen over te brengen naar een ander faxapparaat of naar uw computer (zie *Faxen overbrengen naar een ander faxapparaat* >> pagina 135 of *Faxen overbrengen naar uw computer* >> pagina 136).

U kunt ook het faxjournaal overbrengen om te zien of er faxen zijn die u moet overbrengen (zie *Het faxjournaal overbrengen naar een ander faxapparaat* >> pagina 136).

OPMERKING

Als er een foutmelding op het aanraakscherm van de machine verschijnt nadat de faxen zijn overgebracht, verwijdert u de stekker van de machine enkele minuten uit het stopcontact en sluit u deze vervolgens weer aan.

Faxen overbrengen naar een ander faxapparaat

Als u uw Stations-ID nog niet hebt ingesteld, kunt u de faxoverbrengingsstand niet gebruiken (zie *Voer persoonlijke informatie in (Stations-ID)* >> pagina 23).

- 1 Druk op  om de fout tijdelijk te onderbreken.
- 2 Druk op .
- 3 Druk op `Alle instell..`
- 4 Veeg omhoog of omlaag, of druk op `▲` of `▼`, om `Service` weer te geven.
- 5 Druk op `Service`.
- 6 Druk op `Dataoverdracht`.
- 7 Druk op `Fax overdracht`.
- 8 Ga op een van de volgende manieren te werk:
 - Als de melding `Geen dataopslag` op het aanraakscherm verschijnt, zijn er geen faxen meer aanwezig in het geheugen van de machine. Druk op `Sluiten`.
 - Voer het faxnummer in van het apparaat waarnaar de faxen moeten worden verzonden.
- 9 Druk op `Fax start`.

Faxen overbrengen naar uw computer



U kunt de faxen van het geheugen van uw machine naar uw computer overbrengen.

- 1 Druk op  om de fout tijdelijk te onderbreken.
- 2 Zorg ervoor dat **MFL-Pro Suite** is geïnstalleerd en activeer vervolgens **PC-FAX Ontvangen** op de computer. Volg de instructies voor het besturingssysteem dat u gebruikt.
 - (Windows[®] XP, Windows Vista[®] en Windows[®] 7)
In het menu  (**Starten**) selecteert u **Alle programma's > Brother >  Brother Utilities**.
Klik vervolgens op de vervolgkeuzelijst en selecteer uw modelnaam (indien dit nog niet is gebeurd).
Klik op **PC-FAX Ontvangen** in de linkernavigatiebalk en klik vervolgens op **Ontvangen**.
 - (Windows[®] 8)
Klik op  (**Brother Utilities**) en klik vervolgens op de vervolgkeuzelijst en selecteer uw modelnaam (indien dit nog niet is gebeurd). Klik in de linkernavigatiebalk op **PC-FAX Ontvangen** en daarna op **Ontvangen**.
- 3 Controleer of u **PC-Fax ontv.** hebt ingesteld op de machine (zie *PC-FAX Receive (PC-FAX ontvangen)* (alleen voor Windows[®]) >> pagina 54).
Wanneer er nog faxen in het geheugen van de machine zijn wanneer u **PC-Fax ontv.** instelt, verschijnt op het aanraakscherm de vraag of u de faxen wilt overbrengen naar uw computer.

- 4 Ga op een van de volgende manieren te werk:
 - Wanneer u alle faxen wilt overbrengen naar uw computer, drukt u op **Ja**. Als **Faxvoorbeeld** is ingesteld op **Uit**, wordt u gevraagd of u reservekopieën wilt afdrukken.
 - Om af te sluiten en de faxen in het geheugen te bewaren, drukt u op **Nee**.
- 5 Druk op .

Het faxjournaal overbrengen naar een ander faxapparaat

Als u uw Stations-ID nog niet hebt ingesteld, kunt u de faxoverbrengingsstand niet gebruiken (zie *Voer persoonlijke informatie in (Stations-ID)* >> pagina 23).

- 1 Druk op  om de fout tijdelijk te onderbreken.
- 2 Druk op .
- 3 Druk op **Alle instell..**
- 4 Veeg omhoog of omlaag, of druk op **▲** of **▼**, om **Service** weer te geven.
- 5 Druk op **Service**.
- 6 Druk op **Dataoverdracht**.
- 7 Druk op **Rapporttransfer**.
- 8 Voer het faxnummer in waarnaar het faxjournaal moet worden verzonden.
- 9 Druk op **Fax start**.

Vastgelopen documenten

Document vastgelopen in de bovenzijde van de ADF (automatische documentinvoer)

- 1 Verwijder al het papier dat niet is vastgelopen uit de ADF (automatische documentinvoer).
- 2 Open het ADF-deksel (automatische documentinvoer).
- 3 Trek het vastgelopen document er naar links uit.

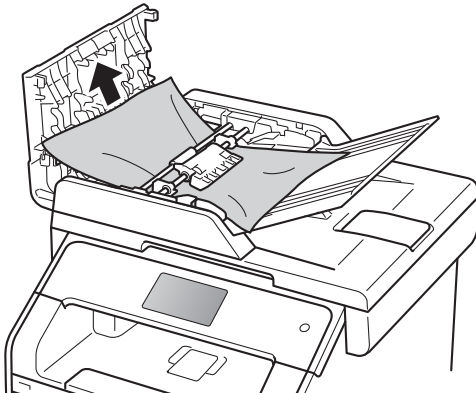

Als het document scheurt, dient u ervoor te zorgen dat alle kleine papierresten verwijderd zijn om te vermijden dat het papier opnieuw vastloopt.

- 4 Sluit het ADF-deksel (automatische documentinvoer).
- 5 Druk op .

Document vastgelopen onder het documentdeksel

- 1 Verwijder al het papier dat niet is vastgelopen uit de ADF (automatische documentinvoer).
- 2 Til het documentdeksel op.
- 3 Trek het vastgelopen document er naar rechts uit.

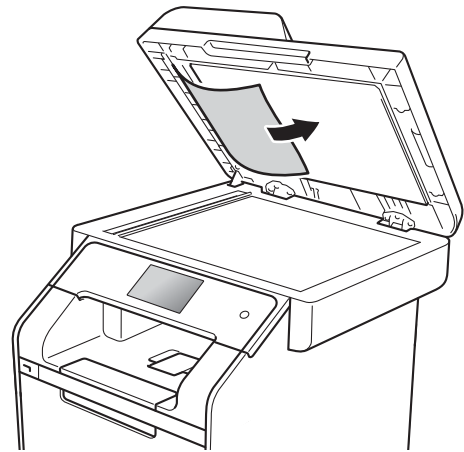



Als het document scheurt, dient u ervoor te zorgen dat alle kleine papierresten verwijderd zijn om te vermijden dat het papier opnieuw vastloopt.

- 4 Sluit het documentdeksel.
- 5 Druk op .

Kleine documenten verwijderen die zijn vastgelopen in de ADF (automatische documentinvoer)

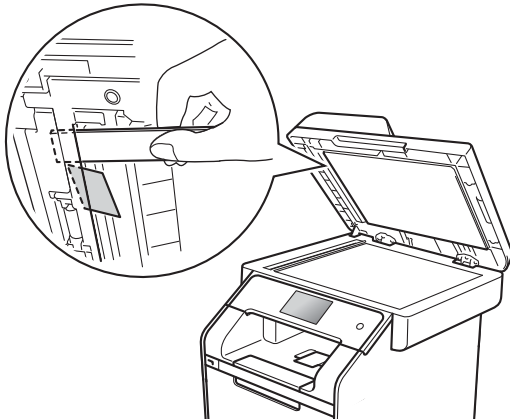
- 1 Til het documentdeksel op.
- 2 Plaats een stuk stevig papier, zoals Cardstock, in de ADF (automatische documentinvoer) om kleine stukjes papier erdoor te duwen.



- 3 Sluit het documentdeksel.
- 4 Druk op .

Document vastgelopen in de uitvoerlade

- 1 Verwijder al het papier dat niet is vastgelopen uit de ADF (automatische documentinvoer).
- 2 Trek het vastgelopen document er naar rechts uit.

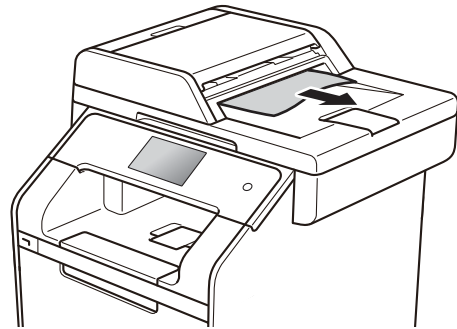

- 3 Druk op .

Vastgelopen papier

Wanneer nieuw papier wordt geplaatst, moet u altijd eerst al het papier dat nog in de papierlade zit verwijderen en het papier in een nette stapel plaatsen. Zo voorkomt u dat er meerdere vellen papier tegelijk worden ingevoerd en dat papier vastloopt.

Het papier is vastgelopen in de multifunctionele lade

Als op het aanraakscherm MP-lade vastgelopen wordt weergegeven, voert u deze stappen uit:

- 1 Verwijder het papier uit de multifunctionele lade.
- 2 Verwijder vastgelopen papier van in en rond de multifunctionele lade.

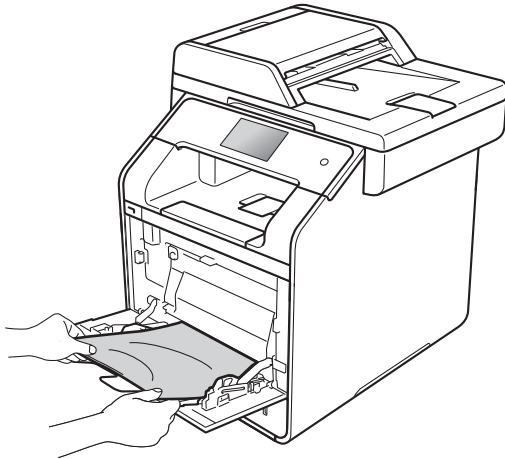

- 3 Waai het papier uit en plaats het terug in de multifunctionele lade.

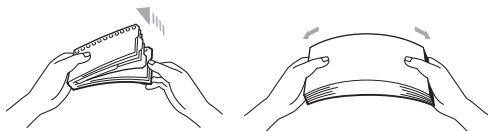

- 4 Zorg er bij het plaatsen van papier in de multifunctionele lade voor dat het papier onder de geleiders voor de maximale papierhoogte (1) blijft aan beide kanten van de lade.

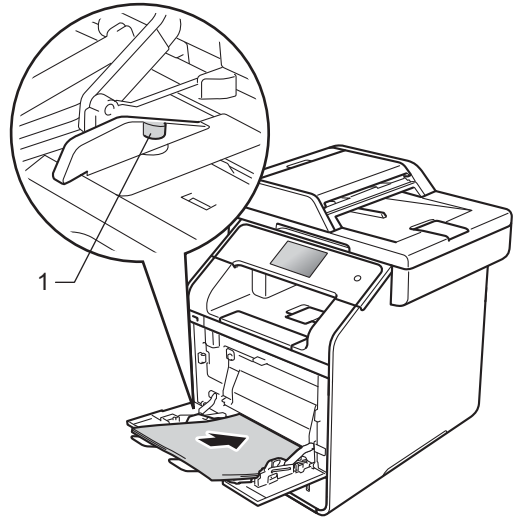

- 5 Druk op **Opnieuw** om het afdrucken voort te zetten.

Het papier is vastgelopen in de papierlade 1 of lade 2

Als de melding **Papierstoring lade1** of **Lade2 vastgelopen op het aanraakscherm** wordt weergegeven, voert u deze stappen uit:

- 1 Trek de papierlade volledig uit de machine.

Voor **Papierstoring lade1**:

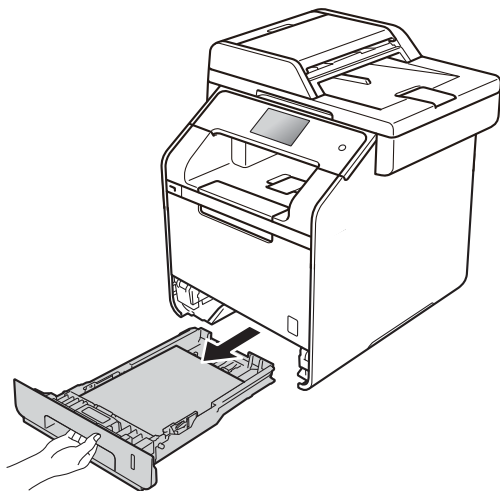

Voor **Lade2 vastgelopen**:

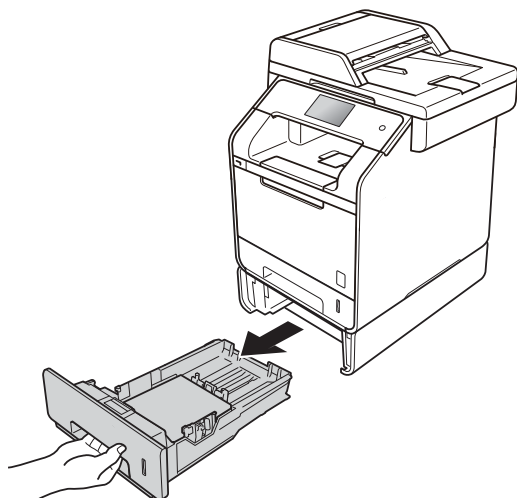

- 2 Trek met beide handen het vastgelopen papier voorzichtig naar buiten.

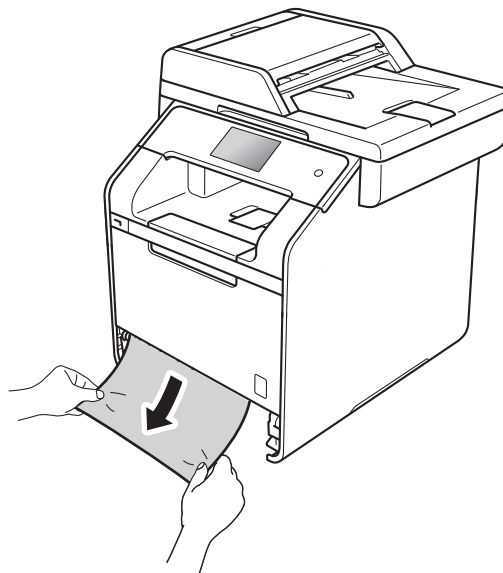

OPMERKING

Wanneer u het vastgelopen papier er naar beneden toe uittrekt, gaat het eenvoudiger.

- 3 Zorg ervoor dat het papier de maximummarkering (▼▼▼) van de papierlade niet bereikt. Houd de blauwe ontgrendelingshendel van de papiergeleiders ingedrukt en stel de geleiders af op het gebruikte papierformaat. Zorg dat de geleiders goed in de sleuven zitten.
- 4 Plaats de papierlade stevig terug in de machine.

Papier is vastgelopen aan de achterkant van de machine

Als de melding *Vast achter* op het aanraakscherm wordt weergegeven, voert u de volgende stappen uit:

- 1 Laat de machine gedurende 10 minuten ingeschakeld zodat de interne ventilator de extreem warme interne delen van de machine kan afkoelen.
- 2 Open het achterdeksel.

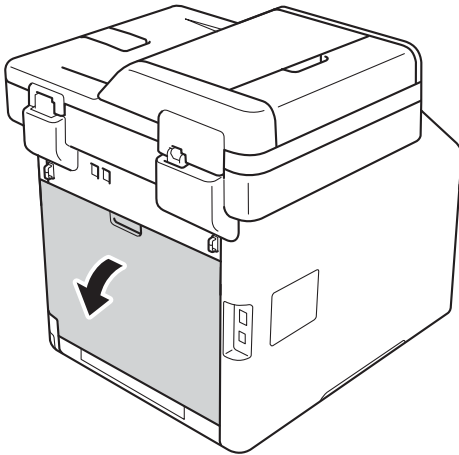

⚠ WAARSCHUWING

⚠ HEET

Wanneer u de machine pas hebt gebruikt, zijn sommige onderdelen in de machine erg heet. Wacht tot de machine is afgekoeld voordat u interne onderdelen aanraakt.

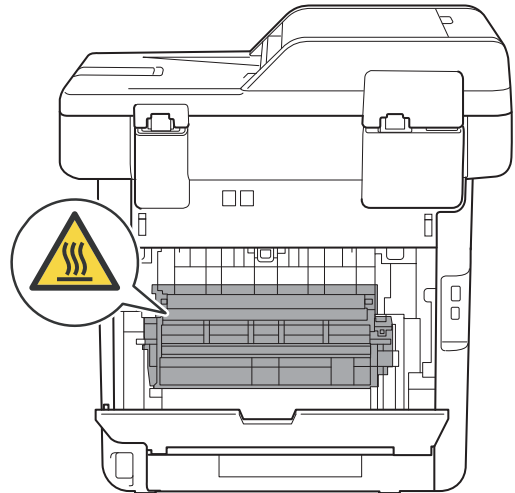

- 3 Trek de blauwe lipjes (1) aan de linker- en rechterkant omlaag om de fuseerklap (2) los te maken.

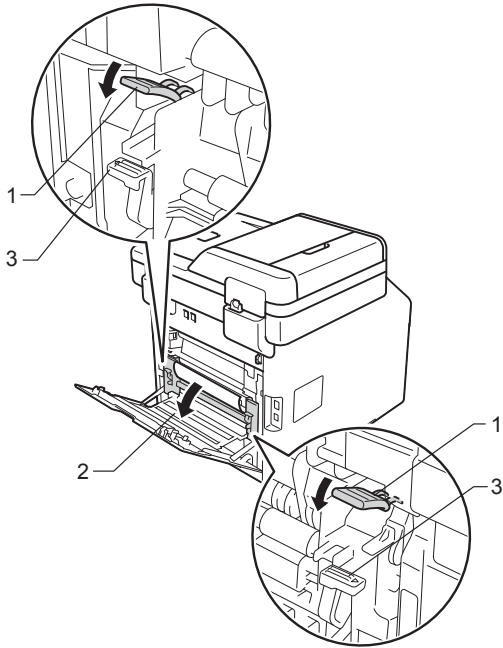

OPMERKING

Als de enveloppehendels (3) in de achterklep omlaag worden getrokken in de enveloppestand, til de hendels dan op naar de oorspronkelijke stand voordat u de blauwe lipjes (1) omlaag trekt.

- 4 Trek met beide handen voorzichtig het vastgelopen papier uit de fuseereenheid.

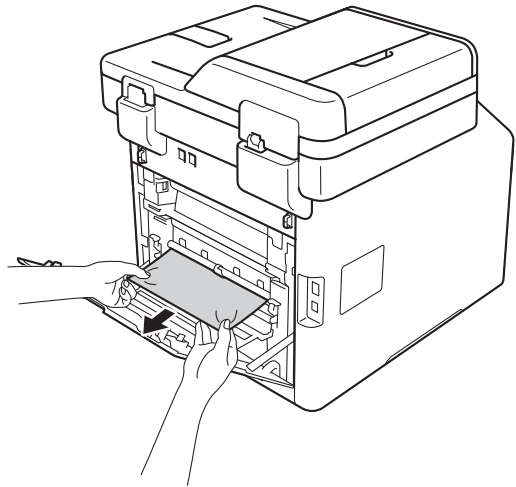

- 5 Sluit het fuseerdeksel (2).

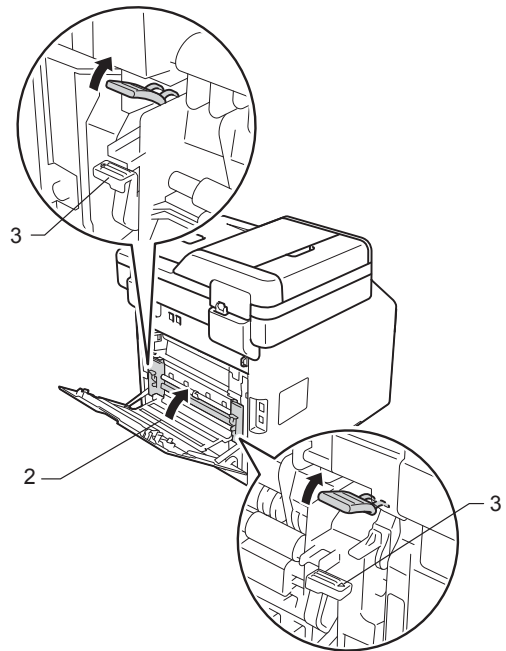

OPMERKING

Als u afdrukt op enveloppen, haal de enveloppehendels (3) dan weer omlaag naar de enveloppestand voordat u de achterklep sluit.

- 6 Zorg dat de achterklep goed is gesloten.

Papier is vastgelopen in de machine

Als op het aanraakscherm **Vast intern** wordt weergegeven, voert u deze stappen uit:

- 1 Druk op de knop voorklep openen en open de voorklep.

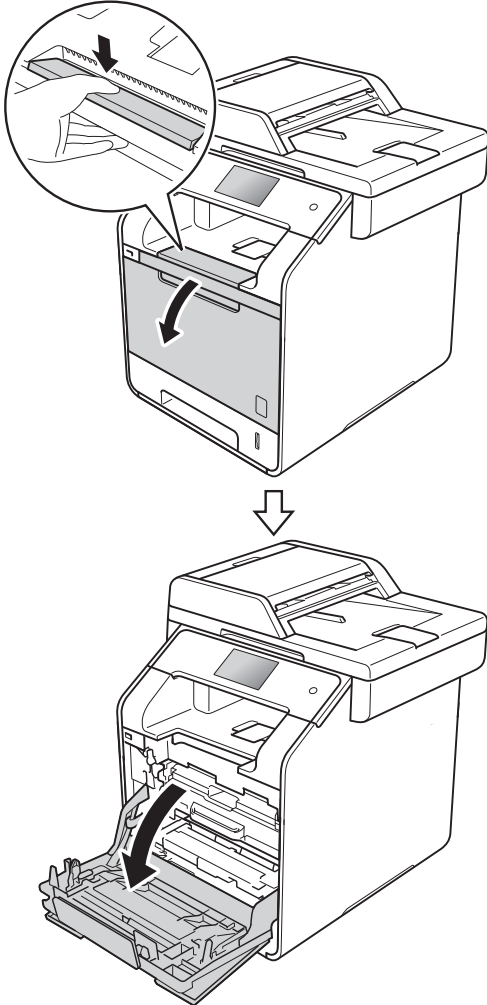

- 2 Houd de blauwe hendel van de drumseenheid vast. Trek de drumseenheid zo ver mogelijk uit.

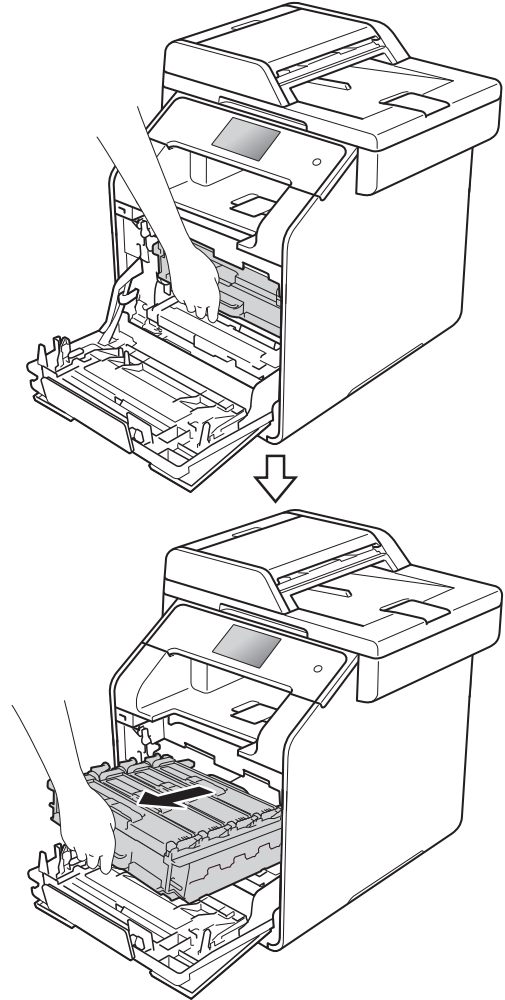

- 3 Draai de blauwe vergrendelhendel (1) aan de linkerkant van de machine linksom naar de ontgrendelstand. Houd de blauwe hendels van de drumeenheid vast en til de voorkant van de drumeenheid omhoog en haal het uit de machine.

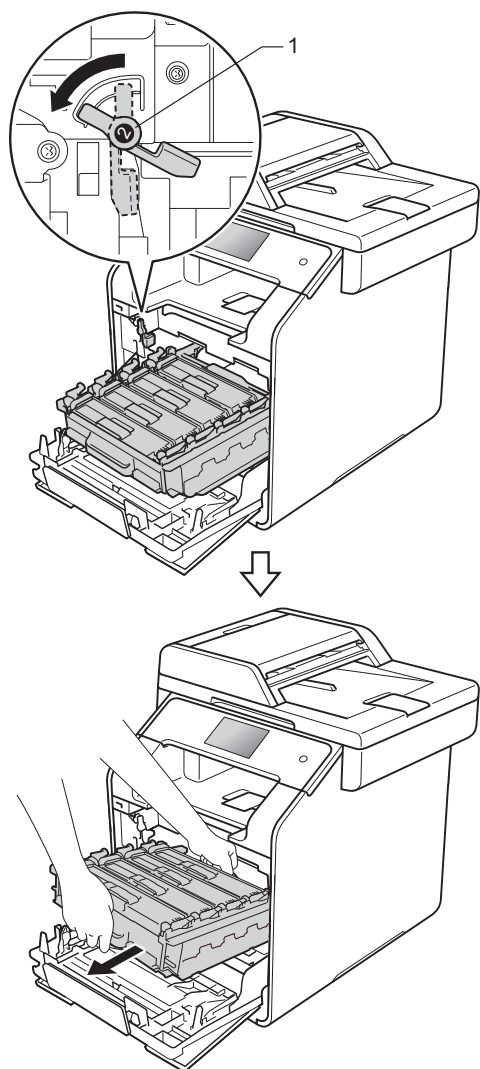

BELANGRIJK

- Wij raden u aan om de drumeenheid op een stuk wegwerppapier of een doek te plaatsen voor het geval u per ongeluk toner morst.
- Raak **NOOIT** de elektroden aan die u in de afbeelding ziet, om schade aan de machine door statische elektriciteit te vermijden.

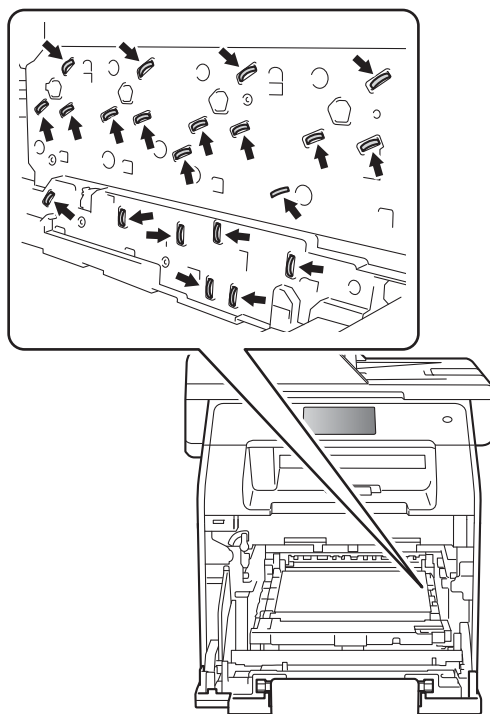

- 4 Trek het vastgelopen papier langzaam uit.

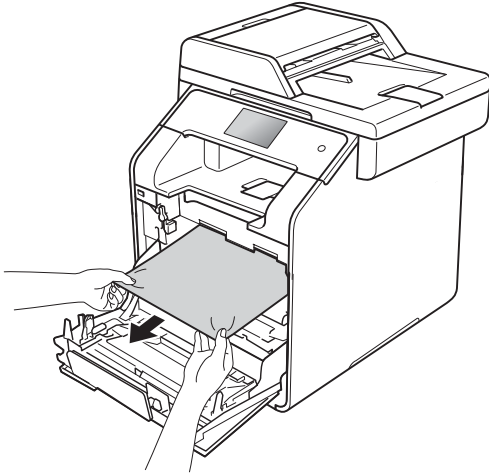

- 5 Zorg ervoor dat de blauwe vergrendelhendel (1) in de ontgrendelstand staan zoals weergegeven in de afbeelding.

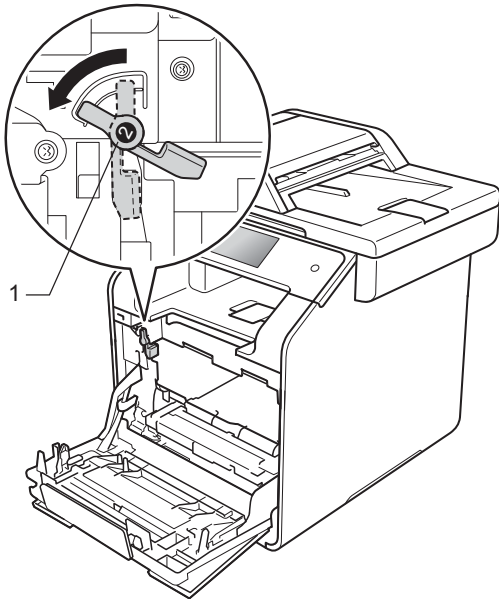

- 6 Schuif de drumeenheid voorzichtig in de machine tot het stopt bij de blauwe vergrendelhendel.

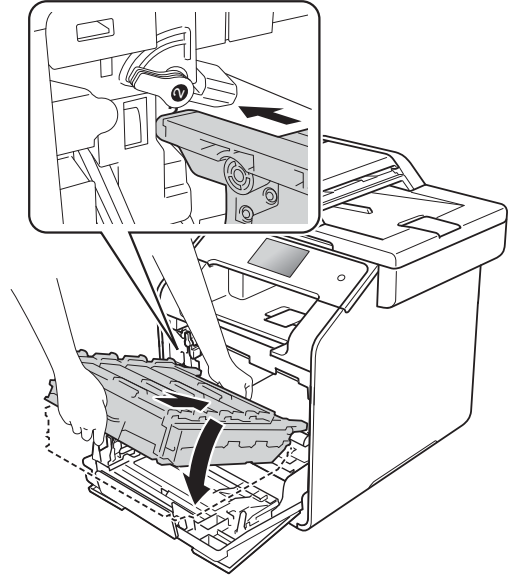

- 7 Draai de blauwe vergrendelhendel (1) rechtsom naar de vergrendelstand.

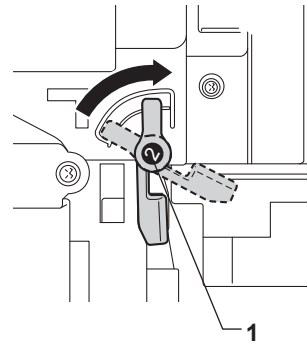

- 8 Duw de drumeenheid zo ver mogelijk in.

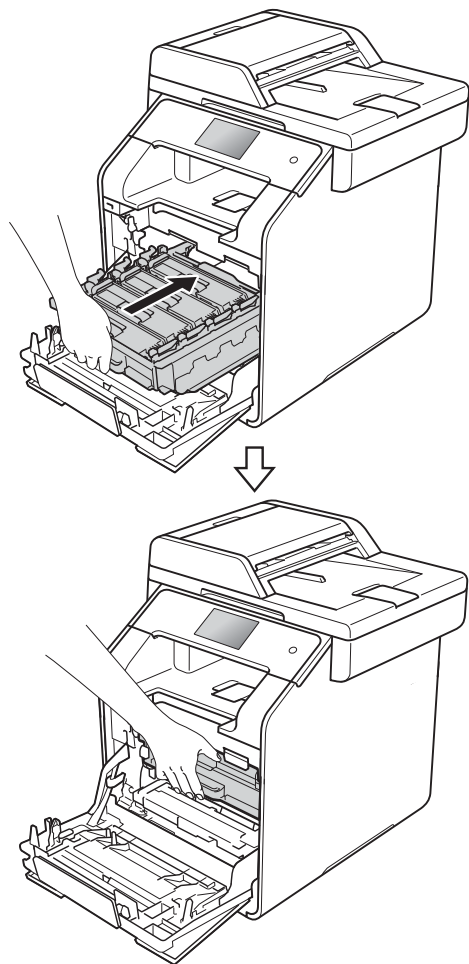

- 9 Sluit de voorklep van de machine.

OPMERKING

Als u de machine uitschakelt terwijl vast intern wordt weergegeven op het aanraakscherm, zal de machine onvolledige gegevens van uw computer afdrukken wanneer deze is ingeschakeld. Voordat u de machine inschakelt, dient u de taak te verwijderen uit de afdrukspoel van uw computer.

Het papier is vastgelopen onder de papierlade

Als op het aanraakscherm 2-zijd. vastgel. wordt weergegeven, voert u deze stappen uit:

- 1 Laat de machine gedurende 10 minuten ingeschakeld zodat de interne ventilator de extreem warme interne delen van de machine kan afkoelen.
- 2 Trek de papierlade volledig uit de machine.

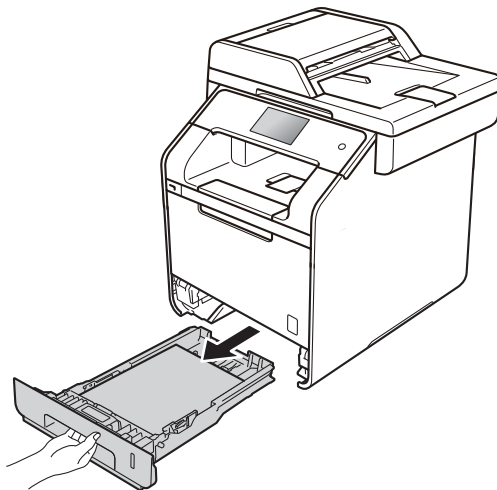

- 3 Zorg ervoor dat er geen vastgelopen papier meer aanwezig is in de de machine.

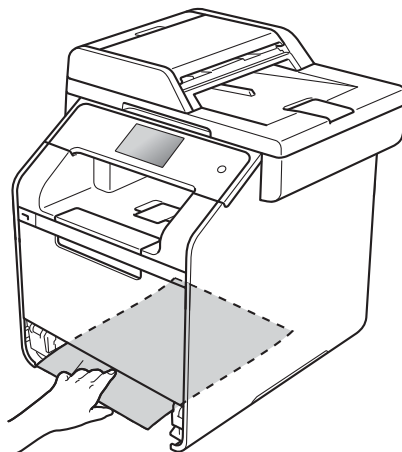

- 4 Als er geen papier is vastgelopen in de machine, controleert u onder de papierlade.

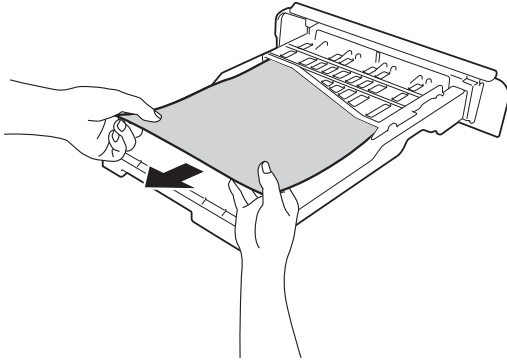

- 5 Als het papier niet is vastgelopen in de papierlade, opent u het achterdeksel.

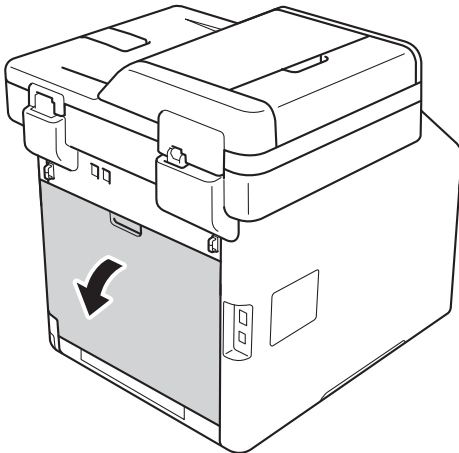

! WAARSCHUWING

 HEET

Wanneer u de machine pas hebt gebruikt, zijn sommige onderdelen in de machine erg heet. Wacht tot de machine is afgekoeld voordat u interne onderdelen aanraakt.

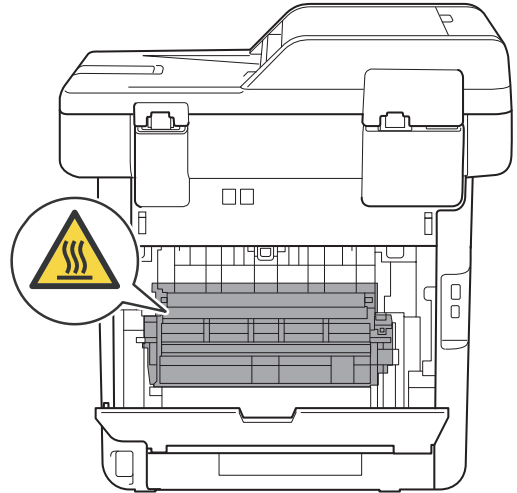

- 6 Trek het vastgelopen papier voorzichtig en met beide handen uit de achterkant van de machine.

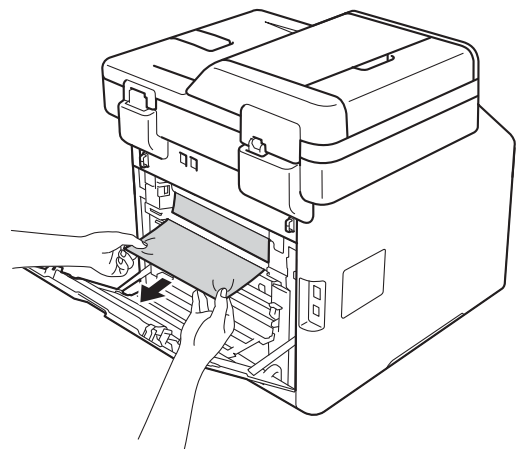

- 7 Sluit het achterdeksel tot het in de gesloten positie vergrendelt.
- 8 Plaats de papierlade stevig terug in de machine.



Als u problemen hebt met de machine

BELANGRIJK



- Voor technische hulp neemt u contact op met de klantenservice van Brother of met uw plaatselijke Brother-leverancier.
- Als u denkt dat er een probleem is met uw machine, kijk dan in onderstaande tabel en volg de tips voor het oplossen van problemen. U kunt de meeste problemen zelf oplossen.
- Indien u extra hulp nodig hebt, biedt het Brother Solutions Center de meest recente veelgestelde vragen en tips voor het oplossen van problemen.

Ga naar <http://solutions.brother.com/>.

Problemen met afdrukken

Problemen	Suggesties
Er kan niet worden afgedrukt.	<p>Controleer of de correcte printerdriver is geïnstalleerd en geselecteerd.</p> <p>Controleer of het aanraakscherm een foutmelding weergeeft (zie <i>Foutmeldingen en onderhoudsmeldingen</i> >> pagina 126).</p> <p>Controleer of de machine online is: (Windows® 7 en Windows Server® 2008 R2)</p> <p>Klik op de knop  (Starten) > Apparaten en printers. Klik met de rechtermuisknop op Brother MFC-XXXX Printer en klik op Afdruktaken weergeven. Klik op Printer in de menubalk. Controleer of Printer offline gebruiken is gewist.</p> <p>(Windows Vista® en Windows Server® 2008)</p> <p>Klik op de knop  (Starten) > Configuratiescherm > Hardware en geluiden > Printers. Klik met de rechtermuisknop op Brother MFC-XXXX Printer. Zorg ervoor dat Printer online gebruiken niet is vermeld. Als deze is vermeld, klik dan op deze optie om de driver online in te stellen.</p> <p>(Windows® XP en Windows Server® 2003)</p> <p>Klik op de knop Start > Printers en faxapparaten. Klik met de rechtermuisknop op Brother MFC-XXXX Printer. Zorg ervoor dat Printer online gebruiken niet is vermeld. Als deze is vermeld, klik dan op deze optie om de driver online in te stellen.</p> <p>(Windows® 8 en Windows Server® 2012)</p> <p>Verplaats uw muis naar de rechterbenedenhoek van uw bureaublad. Wanneer de menubalk verschijnt, klikt u op Instellingen > Configuratiescherm. Klik in de groep Hardware en geluiden (Hardware) op Apparaten en printers weergeven. Klik met de rechtermuisknop op Brother MFC-XXXX Printer > Afdruktaken weergeven. Als de printerdriveropties verschijnen, selecteert u uw printerdriver. Klik in de menubalk op Printer en zorg ervoor dat Printer offline gebruiken niet is geselecteerd.</p> <p>(Windows Server® 2012 R2)</p> <p>Klik op Configuratiescherm op het scherm Start. Klik in de groep Hardware op Apparaten en printers weergeven. Klik met de rechtermuisknop op Brother MFC-XXXX Printer > Afdruktaken weergeven. Als de printerdriveropties verschijnen, selecteert u uw printerdriver. Klik in de menubalk op Printer en zorg ervoor dat Printer offline gebruiken niet is geselecteerd.</p> <p>Neem contact op met uw beheerder om uw instellingen voor Secure Function Lock te controleren.</p>

Problemen met afdrukken (Vervolg)

Problemen	Suggesties
De machine drukt niet af of is met afdrukken gestopt.	Druk op  . De machine annuleert de afdruktaak en wist deze uit het geheugen. De afgedrukte documenten zijn mogelijk onvolledig.
De kop- en voettekst van mijn document verschijnt wel op het scherm, maar wordt niet afgedrukt.	Er is een onbedrukbaar gedeelte aan de boven- en onderkant van de pagina. Pas de boven- en ondermarge voor uw document aan (zie <i>Onscanbare en onbedrukbare gedeeltes</i> >> pagina 32).
De machine print onverwacht of print heel slecht.	Druk op  om afdruktaken te annuleren.
	Controleer de instellingen in uw toepassing en controleer of deze compatibel zijn met uw machine.
De machine print de eerste pagina's correct, maar dan ontbreekt tekst op enkele pagina's.	Controleer of de afdrukinstellingen in uw toepassing ook beschikbaar zijn in de printerdriver van de machine.
	Uw computer herkent het volledige signaal van de invoerbuffer van de machine niet. Controleer of u de interfacekabel correct hebt aangesloten (>> Installatiehandleiding).
De machine drukt niet tweezijdig af, ook al is de printerdriver ingesteld op tweezijdig.	Controleer de instelling voor het papierformaat in de printerdriver. U dient A4 (60 tot 105 g/m ²) te kiezen.
De machine geeft het USB-menu niet weer wanneer u een USB-flashstation aansluit op de USB-poort.	Wanneer de stand Diepe Slaap is geactiveerd, ontwaakt de machine niet, zelfs niet wanneer u een USB-flashstation aansluit op de USB-poort. Druk op het aanraakscherm om de machine opnieuw te activeren.
Kan afdrukken van 'Paginalay-out' niet uitvoeren.	Controleer of de instellingen voor het papierformaat in de toepassing en in de printerdriver hetzelfde zijn.
De afdruksnelheid is te traag.	Wijzig de instelling in de printerdriver. Als u de hoogste resolutie selecteert, duurt het langer om de gegevens te verwerken, te versturen en af te drukken.
	Als de machine in de stille modus staat, is de afdruksnelheid langzamer. Controleer de instelling stille modus (>> Geavanceerde gebruikershandleiding).
De machine drukt niet af vanuit Adobe® Illustrator®.	Probeer de afdrukresolutie te verlagen (>> Software en Netwerk gebruikershandleiding).
Slechte afdrukkwaliteit	Zie <i>De afdrukkwaliteit verbeteren</i> >> pagina 158.

Problemen met papierbehandeling

Problemen	Suggesties
De machine voert geen papier in.	Zie <i>Foutmeldingen en onderhoudsmeldingen</i> >> pagina 126 als op het aanraakscherm het bericht Vastgelopen papier weergegeven wordt en het probleem niet verholpen is.
	Als de papierlade leeg is, plaatst u een nieuwe stapel papier in de papierlade.
	Als er papier in de lade zit, moet u nagaan of het correct is geplaatst. Wanneer het papier gekruld is, moet u het plat maken. Soms moet u het papier uit de lade halen, de stapel omdraaien en weer in de papierlade plaatsen.
	Plaats minder papier in de lade en probeer het opnieuw.
	Zorg ervoor dat MF lade in de printerdriver niet is geselecteerd voor Papierbron .
	Maak de papierinvoerrollen schoon (zie <i>De papierinvoerrollen reinigen</i> >> pagina 121).

Problemen met papierbehandeling (Vervolg)

Problemen	Suggesties
De machine voert geen papier in via de multifunctionele lade.	Controleer of in de printerdriver MF lade is geselecteerd.
	Waaier het papier uit en plaats het goed terug in de lade.
Hoe kan ik enveloppen afdrukken?	Laad drie enveloppen per keer in de multifunctionele lade. Uw toepassing moet zo zijn ingesteld dat u het betreffende envelopformaat kunt printen. Dit stelt u meestal in via het menu pagina-instelling of documentinstelling van uw toepassing (zie de handleiding bij de toepassing voor meer informatie).

Ontvangen faxen afdrukken

Problemen	Suggesties
<ul style="list-style-type: none"> ■ Tekst te dicht op elkaar ■ Horizontale strepen ■ Er ontbreken delen van de bovenste en onderste zinnen ■ Ontbrekende lijnen 	Meestal is dit te wijten aan een slechte telefoonlijn. Maak een kopie; als de kopie er goed uitziet, was de verbinding waarschijnlijk niet goed en was er statische ruis op de lijn. Vraag de andere partij om de fax opnieuw te verzenden.
Verticale zwarte lijnen bij ontvangst	De coronadraden voor het afdrukken kunnen vuil zijn. Maak de coronadraden op de drumeenheid schoon (zie <i>De coronadraden reinigen</i> >> pagina 112).
	De scanner van de verzender kan verontreinigd zijn. Vraag de verzender om een kopie te maken om te zien of het probleem bij de verzendende machine ligt. Probeer een fax van een andere faxmachine te ontvangen.
Ontvangen faxen zien eruit als gesplitste of blanco pagina's.	De linker- en rechtermarge zijn afgebroken of een enkele pagina wordt afgedrukt op twee pagina's (zie <i>Papierformaat</i> >> pagina 33).
	Schakel de automatische verkleining in (>> Geavanceerde gebruikershandleiding).

Telefoonlijn of verbindingen

Problemen	Suggesties
Kiezen werkt niet. (Geen kiestoon)	Controleer alle aangesloten snoeren. Controleer of het telefoonsnoer rechtstreeks in de telefoonwandaansluiting en in de aansluiting LINE van de machine is gestoken.
	Wijzig de instelling voor Toon/Puls (>> Geavanceerde gebruikershandleiding). (voor Nederland)
	Als er een externe telefoon is aangesloten op de machine, stuurt u een handmatige fax door de hoorn van de externe telefoon op te nemen en het nummer te kiezen met behulp van de externe telefoon. Wacht tot u de faxontvangsttonen hoort en druk dan op Fax start .
	Als er geen kiestoon is, sluit u een werkende telefoon en telefoonsnoer rechtstreeks aan op de hoofdtelefoonwandaansluiting. Pak vervolgens de hoorn van een externe telefoon op en luister of u een kiestoon hoort. Als er nog steeds geen kiestoon is, vraag dan uw telefoonbedrijf om de lijn en de wandcontactdoos te controleren.
De machine neemt niet op wanneer er wordt gebeld.	Controleer of de machine in de juiste ontvangstmodus staat voor uw instelling (zie <i>Instellingen ontvangstmodus</i> >> pagina 49).
	Controleer of er een kiestoon hoorbaar is. Bel, indien mogelijk, uw machine om te horen wat er gebeurt. Neemt uw faxmachine niet op, controleer dan de aansluiting van het telefoonsnoer. Als u de telefoon niet hoort overgaan wanneer u de machine belt, vraagt u uw telefoonbedrijf om de lijn te controleren.

Faxen ontvangen

Problemen	Suggesties
Kan geen fax ontvangen.	<p>Controleer alle aangesloten snoeren. Controleer of het telefoonsnoer rechtstreeks in de telefoonwandaansluiting en in de aansluiting LINE van de machine is gestoken. Als u een abonnement op DSL- of VoIP-diensten hebt, kunt u contact opnemen met uw serviceaanbieder voor informatie over aansluitingen.</p>
	<p>Controleer of de machine in de juiste ontvangststand staat. Dit is afhankelijk van externe apparaten die zijn aangesloten op dezelfde lijn als uw machine van Brother en diensten op dezelfde lijn die u afneemt van een telefoonmaatschappij (zie <i>Instellingen ontvangstmodus</i> >> pagina 49).</p> <ul style="list-style-type: none"> ■ Als u een afzonderlijke faxlijn hebt en u wilt dat uw machine van Brother automatisch alle inkomende faxen beantwoordt, selecteert u de stand <i>Fax</i>. ■ Als uw machine van Brother een lijn deelt met een extern antwoordapparaat, selecteert u de stand <i>Ext. TEL/ANT</i>. In de stand <i>Ext. TEL/ANT</i> ontvangt uw machine van Brother automatisch inkomende faxen, en bellers kunnen een bericht achterlaten op uw antwoordapparaat. ■ Als uw machine van Brother een lijn deelt met andere telefoontoestellen en u wilt dat de machine automatisch alle inkomende faxen beantwoordt, selecteert u de stand <i>Fax/Telefoon</i>. In de stand <i>Fax/Telefoon</i> ontvangt uw machine van Brother automatisch faxen en produceert deze een snel dubbel belsegnaal om u op een telefoonoproep te attenderen. ■ Selecteer de stand <i>Handmatig</i> als u niet wilt dat uw machine van Brother inkomende faxen beantwoordt. In de stand <i>Handmatig</i> moet u elke inkomende oproep beantwoorden en de machine activeren om faxen te ontvangen.
	<p>Een ander apparaat of een andere dienst op uw locatie beantwoordt de oproep voordat uw machine van Brother reageert. Om dit te testen, stelt u de belvertraging langzamer in:</p> <ul style="list-style-type: none"> ■ Als de antwoordmodus is ingesteld op <i>Fax</i> of <i>Fax/Telefoon</i>, vermindert u de belvertraging tot 1 keer overgaan (zie <i>Belvertraging</i> >> pagina 49). ■ Als de antwoordmodus is ingesteld op <i>Ext. TEL/ANT</i>, vermindert u het aantal keer overgaan dat u hebt ingesteld op uw antwoordapparaat tot twee keer. ■ Als de antwoordmodus is ingesteld op <i>Handmatig</i>, past u de belvertraging NIET aan.
	<p>Laat iemand anders u een testfax sturen:</p> <ul style="list-style-type: none"> ■ Als u de testfax goed hebt ontvangen, werkt uw machine naar behoren. Vergeet niet om de belvertraging of de instelling van het antwoordapparaat weer terug te zetten op de oorspronkelijke instelling. Als het probleem met het ontvangen van faxen zich opnieuw voordoet als u de belvertraging weer op de oorspronkelijke instelling hebt gezet, beantwoordt een persoon, een apparaat of een dienst de faxoproep voordat uw machine kan reageren. ■ Als u de fax niet hebt ontvangen, verstoort wellicht een ander apparaat of een dienst de ontvangst van de fax, of is er een probleem met uw faxlijn.

Faxen ontvangen (Vervolg)

Problemen	Suggesties
Kan geen fax ontvangen. (vervolg)	Als u een antwoordapparaat (stand Ext. TEL/ANT) op dezelfde lijn gebruikt als de machine van Brother, controleert u of uw antwoordapparaat goed is ingesteld (zie <i>Een extern antwoordapparaat verbinden</i> >> pagina 57).
	1 Sluit het externe antwoordapparaat aan zoals getoond in de afbeelding, zie pagina 57.
	2 Stel uw antwoordapparaat in op een of twee keer overgaan.
	3 Neem het uitgaande bericht op uw antwoordapparaat op. <ul style="list-style-type: none"> ■ Neem vijf seconden stilte op aan het begin van uw uitgaande bericht. ■ Wij adviseren u het bericht te beperken tot 20 seconden. ■ Beëindig uw uitgaande bericht met uw code voor activeren op afstand voor degene die handmatig faxen wil verzenden. Bijvoorbeeld: "Spreek een bericht in na de toon of druk op *51 en Start om een fax te verzenden."
	4 Stel uw antwoordapparaat in om oproepen te beantwoorden.
	5 Stel de ontvangststand van uw machine van Brother in op Ext. TEL/ANT (zie <i>De ontvangstmodus kiezen</i> >> pagina 46).
	Controleer of de optie Fax waarnemen op uw machine van Brother is ingeschakeld. Met de functie Fax waarnemen kunt u een fax ook ontvangen wanneer u de oproep op een extern of tweede toestel hebt aangenomen (zie <i>Fax waarnemen</i> >> pagina 50).
	Als u vaak foutmeldingen ontvangt door eventuele storing op de telefoonlijn, kunt u proberen de instelling Compatibiliteit op Basic (voor VoIP) te zetten (zie <i>Storing op de telefoonlijn / VoIP</i> >> pagina 157).
	Neem contact op met uw beheerder om uw instellingen voor Secure Function Lock te controleren.

Faxen verzenden

Problemen	Suggesties
Kan geen fax verzenden.	Controleer alle aangesloten snoeren. Controleer of het telefoonsnoer rechtstreeks in de telefoonwandaansluiting en in de aansluiting LINE van de machine is gestoken.
	Zorg ervoor dat u op Fax hebt gedrukt en dat de Faxmodus geactiveerd is op de machine (zie <i>Hoe een fax verzenden</i> >> pagina 43).
	Druk het Verzendrapport af en controleer of er een fout is (>> Geavanceerde gebruikershandleiding).
	Neem contact op met uw beheerder om uw instellingen voor Secure Function Lock te controleren.
	Vraag de andere partij om na te gaan of er papier zit in de ontvangende machine.
Slechte verzendkwaliteit.	Wijzig de resolutie in Fijn of Superfijn . Maak een kopie om te controleren of de scanner van uw machine goed werkt. Wanneer de kwaliteit van de kopie niet goed is, dient u de scanner te reinigen (zie <i>De glasplaat reinigen</i> >> pagina 107).

Faxen verzenden (Vervolg)

Problemen	Suggesties
In het verzendrapport staat RESULT:FOUT.	<p>Er is mogelijk een tijdelijke storing of ruis op de lijn. Probeer de fax opnieuw te verzenden. Als u een bericht via PC-Fax verzendt en RESULT:FOUT weergegeven wordt op het verzendrapport, dan is het geheugen van de machine wellicht vol. Om extra geheugen vrij te maken, kunt u de functie Fax opslaan uitschakelen (»» Geavanceerde gebruikershandleiding), faxberichten afdrukken die in het geheugen zijn opgeslagen (»» Geavanceerde gebruikershandleiding) of een uitgestelde fax annuleren (»» Geavanceerde gebruikershandleiding). Als het probleem nog niet is verholpen, vraagt u het telefoonbedrijf om uw telefoonlijn te controleren.</p> <p>Als u vaak foutmeldingen ontvangt door eventuele storing op de telefoonlijn, kunt u proberen de instelling Compatibiliteit op Basic (voor VoIP) te zetten (zie <i>Storing op de telefoonlijn / VoIP</i> »» pagina 157).</p>
Verzonden faxen zijn blanco.	Laad het document op de juiste manier. Bij gebruik van de ADF (automatische documentinvoer) dient u het document <i>met de bedrukte zijde naar boven</i> te plaatsen. Bij gebruik van de glasplaat dient u het document <i>met de bedrukte zijde naar beneden</i> te plaatsen (zie <i>Documenten plaatsen</i> »» pagina 41).
Verticale zwarte lijnen bij het verzenden.	Zwarte verticale lijnen op faxen die u verzendt worden meestal veroorzaakt door vuil of correctievloeistof op de glazen strook (zie <i>De glasplaat reinigen</i> »» pagina 107).

Inkomende oproepen behandelen

Problemen	Suggesties
De machine registreert een spraakverbinding als faxtonen.	Als de functie Fax waarnemen op Aan staat, is uw machine gevoeliger voor geluiden. Uw machine heeft misschien per ongeluk stemmen of muziek op de lijn geïnterpreteerd als faxtonen en reageert dan met faxontvangsttonen. Druk op  om de machine uit te schakelen. Dit probleem kunt u wellicht vermijden door de functie Fax waarnemen uit te schakelen (zie <i>Fax waarnemen</i> »» pagina 50).
Een faxoproep naar de machine overzetten.	Als u vanaf een extern of tweede toestel hebt opgenomen, moet u de code voor activeren op afstand (standaardinstelling is *51) intoetsen. Hang op zodra uw machine opneemt.
Speciale functies op een enkele lijn.	Als u wisselgesprekken, wisselgesprekken en/of nummerweergave, voicemail, een antwoordapparaat, een alarmsysteem of andere speciale diensten samen met uw faxtoestel op een enkele telefoonlijn gebruikt, kan dit problemen opleveren bij het verzenden of ontvangen van faxen. Bijvoorbeeld: als u zich abonneert op wisselgesprekken of bepaalde andere speciale diensten, en het signaal hiervan op de lijn binnenkomt terwijl uw machine een fax verzendt of ontvangt, kan dit signaal de fax tijdelijk onderbreken of verstoren. De ECM-modus (foutcorrectie) van Brother kan helpen om dit probleem te verhelpen. Deze situatie heeft betrekking op telefoonsystemen, en komt veel voor bij apparaten die informatie verzenden en ontvangen over een lijn waarop ook speciale functies worden gebruikt. Als het voor uw bedrijf van essentieel belang is dat ook de kleinste onderbrekingen worden voorkomen, wordt een afzonderlijke telefoonlijn zonder speciale functies aanbevolen.

Problemen met kopiëren

Problemen	Suggesties
Kan geen kopie maken.	Zorg ervoor dat u op <i>Kopiëren</i> hebt gedrukt en dat de kopieermodus geactiveerd is op de machine (zie <i>Hoe kopiëren</i> >> pagina 65).
	Neem contact op met uw beheerder om uw instellingen voor Secure Function Lock te controleren.
Verticale zwarte lijn op de kopieën.	Zwarte verticale lijnen op kopieën ontstaan meestal omdat er zich vuil of correctievloeistof op de glasplaat bevindt of omdat de coronaraden vuil zijn. Reinig de glazen strook en de glasplaat en ook de witte balk en wit plastic erboven (zie <i>De glasplaat reinigen</i> >> pagina 107 en <i>De coronaraden reinigen</i> >> pagina 112).
De kopieën zijn blanco.	Laad het document op de juiste manier (zie <i>De automatisch documentinvoer (ADF) gebruiken</i> >> pagina 41 of <i>De glasplaat gebruiken</i> >> pagina 42).

Problemen met scannen

Problemen	Suggesties
Bij de start van de scan verschijnen TWAIN- of WIA-fouten. (Windows®)	Zorg dat de Brother TWAIN- of WIA-driver als primaire bron is geselecteerd in uw scantoepassing. Klik in Nuance™ PaperPort™ 12SE bijvoorbeeld op Bureaublad > Scaninstellingen > Selecteren... om de Brother TWAIN-/WIA-driver te selecteren.
Bij de start van de scan verschijnen TWAIN- of ICA-fouten. (Macintosh)	Zorg dat de Brother TWAIN-driver als primaire bron is geselecteerd. Klik in PageManager op File (Bestand) > Select Source (Bron selecteren) en kies de Brother TWAIN-driver. Gebruikers van Macintosh kunnen ook documenten scannen met de ICA-scannerdriver (>> Software en Netwerk gebruikershandleiding).
OCR (optische tekstherkenning) werkt niet.	Probeer de scanresolutie te verhogen. (Macintosh) Presto! PageManager moet gedownload en geïnstalleerd worden voor gebruik. Zie <i>Ondersteuning voor Brother oproepen (Macintosh)</i> >> pagina 7 voor meer instructies.
De functie netwerkscannen werkt niet.	zie <i>Problemen met het netwerk</i> >> pagina 155.
Kan niet scannen.	Neem contact op met uw beheerder om uw instellingen voor Secure Function Lock te controleren.





Problemen met de software

Problemen	Suggesties
Kan geen software installeren en kan niet afdrukken.	(Alleen Windows®) Voer het programma MFL-Pro Suite repareren uit op de cd-rom. Dit programma repareert en installeert de software opnieuw.

Problemen met het netwerk

Problemen	Suggesties
Kan niet afdrukken en scannen via een netwerk nadat de software-installatie werd voltooid.	<p>Wanneer het scherm <i>Kan niet afdrukken naar de netwerkprinter</i>. verschijnt, volgt u de aanwijzingen op het scherm.</p> <p>Als het probleem niet is opgelost, >> Software en Netwerk gebruikershandleiding.</p>
De functie netwerkscannen werkt niet.	<p>(Windows® en Macintosh)</p> <p>De functie Netwerkscannen werkt mogelijk niet wegens firewallinstellingen. Wijzig de firewallinstellingen of schakel deze uit. Indien u beveiligings-/firewallsoftware van een ander merk gebruikt, dient u deze zodanig in te stellen dat Netwerkscannen toegestaan is. Voer de volgende informatie in om poort 54925 toe te voegen voor netwerkscannen:</p> <ul style="list-style-type: none"> ■ Bij Naam: voer een beschrijving in, bijvoorbeeld Brother NetScan. ■ Bij Poortnummer: voer 54925 in. ■ Bij Protocol: zorg ervoor dat UDP is geselecteerd. <p>Raadpleeg de gebruiksaanwijzing van uw beveiligings-/firewallsoftware of neem contact op met de softwarefabrikant.</p> <p>Voor meer informatie kunt u veelgestelde vragen en het onderdeel Problemen oplossen lezen op http://solutions.brother.com/.</p> <p>(Macintosh)</p> <p>Selecteer uw machine opnieuw in het venster Device Selector in het snelmenu Model in het hoofdscherm van ControlCenter2.</p>
De functie PC-Fax ontvangen via het netwerk werkt niet.	<p>(Alleen Windows®)</p> <p>U dient in te stellen dat eventuele beveiligings-/firewallsoftware PC-Fax ontvangen toestaat. Voer de volgende informatie in om poort 54926 toe te voegen voor PC-Fax ontvangen via het netwerk:</p> <ul style="list-style-type: none"> ■ Bij Naam: voer een beschrijving in, bijvoorbeeld "Brother PC-Fax ontvangen". ■ Bij Poortnummer: voer 54926 in. ■ Bij Protocol: zorg ervoor dat UDP is geselecteerd. <p>Raadpleeg de gebruiksaanwijzing van uw beveiligings-/firewallsoftware of neem contact op met de softwarefabrikant.</p> <p>Voor meer informatie leest u veelgestelde vragen en het onderdeel Problemen oplossen op http://solutions.brother.com/.</p>
De Brother-software kan niet geïnstalleerd worden.	<p>(Windows®)</p> <p>Als er een beveiligingswaarschuwing weergegeven wordt op het scherm van de computer tijdens de installatie, wijzigt u de instellingen van de beveiligingssoftware zodat er toegestaan wordt dat het Brother-installatieprogramma of een ander programma wordt uitgevoerd.</p> <p>(Macintosh)</p> <p>Als u de firewallfunctie van een antispyware- of antivirusprogramma gebruikt, dient u deze tijdelijk uit te schakelen en daarna de Brother-software te installeren.</p>
Er kan geen verbinding worden gemaakt met het draadloze netwerk.	<p>Onderzoek het probleem met behulp van het WLAN-rapport. Druk op ,</p> <p>Alle instell., Print lijsten, WLAN-rapport en druk vervolgens op OK (>> Software en Netwerk gebruikershandleiding).</p>

Andere problemen

Problemen	Suggesties
De machine kan niet worden ingeschakeld.	<p>De stroomvoorziening kan nadelig zijn beïnvloed door bijvoorbeeld bliksem of een spanningspiek waardoor de interne veiligheidsmechanismes van de machine zijn ingeschakeld. Houd  ingedrukt om de machine uit te schakelen en haal de stekker uit het stopcontact. Wacht tien minuten, steek de stekker weer in het stopcontact en druk op  om de machine in te schakelen.</p> <p>Als het probleem niet is opgelost en u een stroomonderbreker gebruikt, koppel die dan los om er zeker van te zijn dat deze het probleem niet veroorzaakt. Steek de stekker van het netsnoer van de machine in een ander wandstopcontact waarvan u weet dat het goed werkt. Probeer een ander netsnoer als er nog steeds geen stroom is.</p>
De machine kan geen EPS-gegevens met binary-gegevens afdrukken met de BR-Script3-printerdriver.	<p>(Windows®) Voor het afdrukken van EPS-gegevens doet u het volgende:</p> <ol style="list-style-type: none"> 1 Voor Windows® 7 en Windows Server® 2008 R2: klik op de knop  (Starten) > Apparaten en printers. Windows Vista® en Windows Server® 2008: Klik op de knop  (Starten) > Configuratiescherm > Hardware en geluiden > Printers. Windows® XP en Windows Server® 2003: Klik op de knop Start > Printers en faxapparaten. Windows® 8 en Windows Server® 2012: Verplaats uw muis naar de rechterbenedenhoek van uw bureaublad. Wanneer de menubalk verschijnt, klikt u op Instellingen > Configuratiescherm. Klik in de groep Hardware en geluiden¹ op Apparaten en printers weergeven. Windows Server® 2012 R2: Klik op Configuratiescherm op het scherm Start. Klik in de groep Hardware op Apparaten en printers weergeven. 2 Klik met de rechtermuisknop op het pictogram Brother MFC-XXXX BR-Script3 en selecteer Eigenschappen van printer.² 3 Selecteer op het tabblad Apparaatinstellingen bij TBCP de optie Uitvoerprotocol (Tagged binary communicatieprotocol). <p>(Macintosh) Als uw machine aangesloten is op een computer via een USB-poort, kunt u geen EPS-gegevens met binary-gegevens afdrukken. U kunt de EPS-gegevens afdrukken bij de machine via een netwerk. Raadpleeg het Brother Solutions Center op http://solutions.brother.com/ voor hulp bij het installeren van de BR-Script3-printerdriver via het netwerk.</p>

¹ Windows Server® 2012 en Windows Server® 2012 R2: **Hardware**.

² Windows® XP, Windows Vista®, Windows Server® 2003 en Windows Server® 2008: **Eigenschappen**.



Kiestoondetectie instellen

Wanneer u een fax automatisch verzendt, wacht uw machine standaard een bepaalde tijd, voordat het nummer wordt gekozen. Door de instelling van de kiestoon te wijzigen in **Waarneming** kunt u uw machine laten kiezen zodra er een kiestoon wordt gevonden. Deze instelling kan wat tijd besparen bij het versturen van één fax naar een aantal verschillende nummers. Als u de instelling wijzigt en problemen krijgt met kiezen, moet u de standaardinstelling **Geen detectie** herstellen.

- 1 Druk op .
- 2 Druk op **Alle instell..**
- 3 Veeg omhoog of omlaag, of druk op **▲** of **▼**, om **Stand.instel.** weer te geven.
- 4 Druk op **Stand.instel..**
- 5 Veeg omhoog of omlaag, of druk op **▲** of **▼**, om **Kiestoon** weer te geven.
- 6 Druk op **Kiestoon**.
- 7 Druk op **Waarneming** of **Geen detectie**.
- 8 Druk op .

Storing op de telefoonlijn / VoIP

Als u problemen met het verzenden of ontvangen van een fax hebt door een mogelijke storing op de telefoonlijn, raden wij u aan de instelling **Synchronisatie** aan te passen om de modemsnelheid voor faxhandelingen te verlagen.

- 1 Druk op .
- 2 Druk op **Alle instell..**
- 3 Veeg omhoog of omlaag, of druk op **▲** of **▼**, om **Stand.instel.** weer te geven.
- 4 Druk op **Stand.instel..**
- 5 Veeg omhoog of omlaag, of druk op **▲** of **▼**, om **Compatibel** weer te geven.
- 6 Druk op **Compatibel**.
- 7 Druk op **Hoog, Normaal** of **Basic** (voor VoIP).
 - Met **Basic** (voor VoIP) verlaagt u de modemsnelheid naar 9.600 bps en schakelt u de foutcorrectiemodus (ECM) uit. Tenzij u vaak te kampen krijgt met storingen op uw telefoonlijn, is het aan te raden deze functie alleen indien nodig te gebruiken. Om de compatibiliteit met de meeste VoIP-services te verbeteren, raadt Brother u aan de compatibiliteitsinstelling te wijzigen naar **Basic** (voor VoIP).
 - Met **Normaal** stelt u de modemsnelheid in op 14.400 bps.
 - Met **Hoog** stelt u de modemsnelheid in op 33.600 bps.
- 8 Druk op .

OPMERKING

VoIP (Voice over IP) is een telefoonsysteem dat gebruik maakt van een internetverbinding in plaats van een traditionele telefoonlijn.

De afdrukkwaliteit verbeteren

Als de afdrukkwaliteit niet goed is, drukt u eerst een testpagina af (, Alle instell., Printer, Afdrukopties, Testafdruk). Als de afdruk er goed uitziet, heeft het probleem waarschijnlijk niet met uw machine te maken. Controleer de aansluitingen van de interfacekabel en probeer om een ander document af te drukken. Als de afdruk of de testpagina die is afgedrukt met de machine niet van een goede kwaliteit is, volgt u eerst de volgende stappen. Als u dan nog problemen hebt met de afdrukkwaliteit, kijk dan in onderstaande tabel en volg de tips op voor het oplossen van problemen.

OPMERKING

Het gebruik van andere cartridges dan originele cartridges van Brother of het hervullen van gebruikte cartridges die met inkt van andere merken zijn gevuld, wordt afgeraden.

- 1 Om de beste afdrukkwaliteit te verkrijgen, raden wij u aan aanbevolen papier te gebruiken. Controleer dat u papier gebruikt dat aan de specificaties voldoet (zie *Aanvaardbaar papier en andere afdrukmedia* >> pagina 36).
- 2 Controleer of de drumeenheden en tonercartridges goed zijn geïnstalleerd.

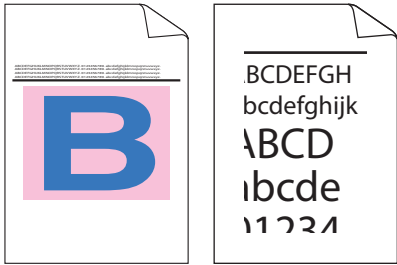
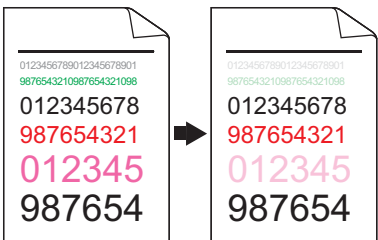
Voorbeelden van slechte afdrukkwaliteit	Advies
 <p>Afgedrukte pagina's zijn gecomprimeerd, horizontale strepen verschijnen of tekens in de boven-, onder-, linker- en rechtermarges worden afgesneden</p>	<ul style="list-style-type: none"> ■ Pas de afdruckmarges in uw toepassing aan en druk het document opnieuw af.
 <p>Gekleurde letters en dunne letters in het originele document zijn niet duidelijk in de kopie</p>	<ul style="list-style-type: none"> ■ Kies <i>Tekst</i> of <i>Bon</i> in de instelling voor de kopieerkwaliteit (>> Geavanceerde gebruikershandleiding). ■ Pas de dichtheid en het contrast van de kopie aan (>> Geavanceerde gebruikershandleiding).

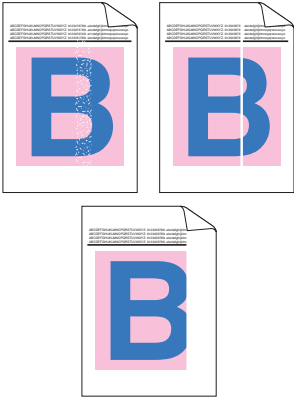
Voorbeelden van slechte afdrukwaliteit	Advies
 <p data-bbox="144 620 550 678">Kleuren zijn licht of niet duidelijk op de hele pagina</p>	<ul style="list-style-type: none"> ■ Voer de kalibratie uit met het aanraakscherm of de printerdriver (zie <i>Kleurkalibratie</i> >> pagina 122). ■ Pas de dichtheid en het contrast van de kopie aan die u aan het kopiëren bent (>> Geavanceerde gebruikershandleiding). ■ Controleer of de toner besparen-modus uitgeschakeld is in het aanraakscherm of de printerdriver. ■ Controleer of de instelling voor het mediatype in de printerdriver overeenkomt met het type papier dat u gebruikt (zie <i>Aanvaardbaar papier en andere afdrukmedia</i> >> pagina 36). ■ Schud de vier tonercartridges voorzichtig. ■ Veeg het glas van de laserscanner schoon met een <i>droge</i>, pluisvrije, zachte doek (zie <i>Het glas van de laserscanner reinigen</i> >> pagina 108).
 <p data-bbox="144 1257 550 1315">Verticale witte strepen of stroken op de pagina</p>	<ul style="list-style-type: none"> ■ Veeg het glas van de laserscanner schoon met een <i>droge</i>, pluisvrije, zachte doek (zie <i>Het glas van de laserscanner reinigen</i> >> pagina 108). ■ Veeg de glasplaat schoon met een <i>droge</i>, pluisvrije, zachte doek (zie <i>De glasplaat reinigen</i> >> pagina 107). ■ Zorg ervoor dat er geen vreemde stoffen zoals een gescheurd stukje papier, kleverige etiketten of stof aanwezig zijn in de machine en rond de drumeenheid en tonercartridge.

**Voorbeelden van slechte
afdrukkwaliteit**

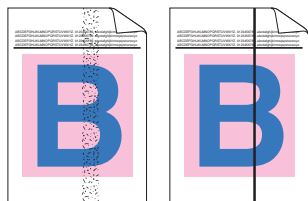

**Gekleurde verticale strepen of lijnen
op de afdruk**

Advies

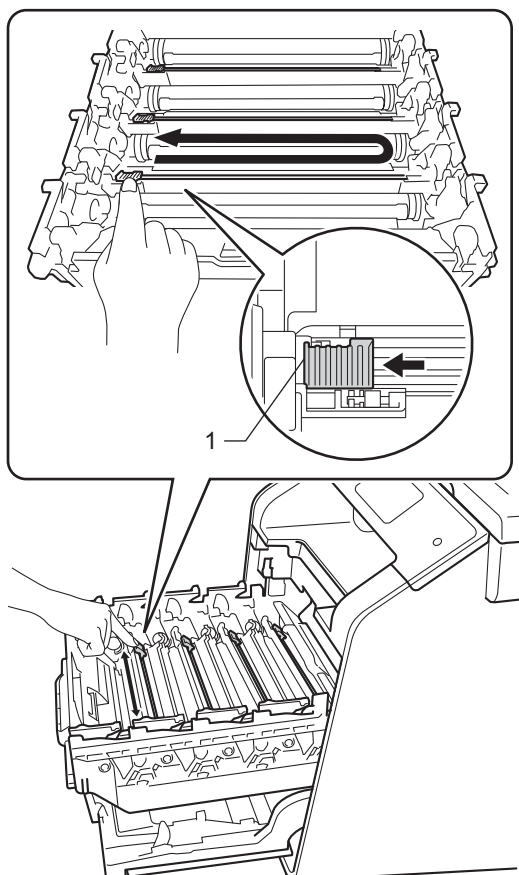

- Veeg de glasplaat schoon met een *droge*, pluisvrije, zachte doek (zie *De glasplaat reinigen* >> pagina 107).
- Reinig de vier coronaraden (een voor elke kleur) in de drummeenheden door het blauwe lipje te verschuiven (zie *De coronaraden reinigen* >> pagina 112).
- Controleer dat het blauwe lipje van de primaire corona in de oorspronkelijke stand staat (1).



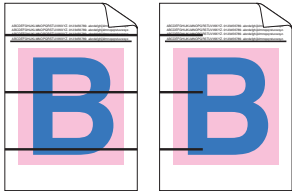

- Vervang de tonercartridge die overeenkomt met de kleur van de streep of band (zie *De tonercartridges vervangen* >> pagina 82).

Om de kleur van de tonercartridge te bepalen, raadpleegt u onze website <http://solutions.brother.com/>, waar u veelgestelde vragen en tips vindt voor het oplossen van problemen.

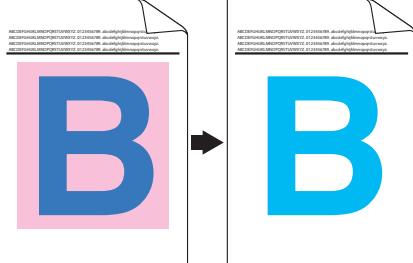
- Plaats een nieuwe drummeenheden (zie *Drummeenheden vervangen* >> pagina 87).

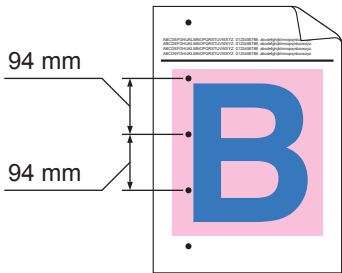
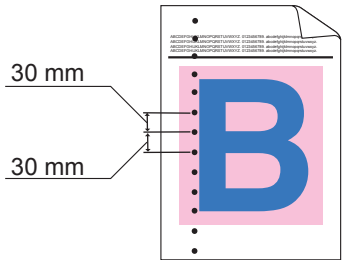
Voorbeelden van slechte afdrukwaliteit	Advies
 <p data-bbox="155 537 543 566">Gekleurde strepen over de pagina</p>	<ul style="list-style-type: none"> <li data-bbox="584 295 1243 440">■ Als er op de pagina gekleurde strepen verschijnen (op een afstand van 30 mm van elkaar), stelt u vast welke kleur het probleem veroorzaakt en vervangt u de tonercartridge die overeenkomt met de kleur van de strepen (zie <i>De tonercartridges vervangen</i> >> pagina 82). <li data-bbox="611 455 1243 566">Om de kleur van de tonercartridge te bepalen, raadpleegt u onze website http://solutions.brother.com/, waar u veelgestelde vragen en tips vindt voor het oplossen van problemen. <li data-bbox="584 581 1243 662">■ Indien de pagina gekleurde strepen vertoont op een afstand van 94 mm van elkaar, plaats dan een nieuwe drumeenheid (zie <i>Drumeenheid vervangen</i> >> pagina 87).
 <p data-bbox="182 1010 515 1039">Witte vlekken of lege deeltjes</p>	<ul style="list-style-type: none"> <li data-bbox="584 681 1249 792">■ Controleer of de instelling voor het mediatype in de printerdriver overeenkomt met het type papier dat u gebruikt (zie <i>Aanvaardbaar papier en andere afdrukmedia</i> >> pagina 36). <li data-bbox="584 807 1208 917">■ Controleer de omgeving van de machine. Bepaalde omstandigheden zoals hoge vochtigheid kunnen tot lege deeltjes leiden (>> Handleiding product veiligheid). <li data-bbox="584 933 1243 1043">■ Als het probleem niet is verholpen na het afdrukken van enkele pagina's, kan het zijn dat op het drumoppervlak een vreemde stof plakt, zoals lijm van een etiket (zie <i>De drumeenheid reinigen</i> >> pagina 115). <li data-bbox="584 1058 1153 1120">■ Plaats een nieuwe drumeenheid (zie <i>Drumeenheid vervangen</i> >> pagina 87).
 <p data-bbox="150 1445 546 1493">Blanco pagina of sommige kleuren ontbreken</p>	<ul style="list-style-type: none"> <li data-bbox="584 1145 1249 1217">■ Identificeer de kleur die het probleem veroorzaakt en plaats een nieuwe tonercartridge (zie <i>De tonercartridges vervangen</i> >> pagina 82). <li data-bbox="611 1232 1243 1342">Om de kleur van de tonercartridge te bepalen, raadpleegt u onze website http://solutions.brother.com/, waar u veelgestelde vragen en tips vindt voor het oplossen van problemen. <li data-bbox="584 1358 1153 1420">■ Plaats een nieuwe drumeenheid (zie <i>Drumeenheid vervangen</i> >> pagina 87).

Voorbeelden van slechte afdrukkwaliteit	Advies
 <p data-bbox="134 595 507 618">Gekleurde vlekken om de 94 mm</p>	<ul style="list-style-type: none"> <li data-bbox="554 293 1222 415">■ Als het probleem niet is verholpen na het afdrukken van enkele blanco pagina's, kan het zijn dat op het drumoppervlak een vreemde stof plakt, zoals lijm van een etiket. Reinig de drumeenheid (zie <i>De drumeenheid reinigen</i> ►► pagina 115). <li data-bbox="554 421 1222 479">■ Plaats een nieuwe drumeenheid (zie <i>Drumeenheid vervangen</i> ►► pagina 87).
 <p data-bbox="134 948 507 971">Gekleurde vlekken om de 30 mm</p>	<ul style="list-style-type: none"> <li data-bbox="554 635 1222 720">■ Identificeer de kleur die het probleem veroorzaakt en plaats een nieuwe tonercartridge (zie <i>De tonercartridges vervangen</i> ►► pagina 82). <p data-bbox="581 736 1222 846">Om de kleur van de tonercartridge te bepalen, raadpleegt u onze website http://solutions.brother.com/, waar u veelgestelde vragen en tips vindt voor het oplossen van problemen.</p>
 <p data-bbox="134 1315 507 1338">Morsende toner of tonervlekken</p>	<ul style="list-style-type: none"> <li data-bbox="554 987 1222 1072">■ Controleer de omgeving van de machine. Een omgeving met een hoge luchtvochtigheid en hoge temperaturen kunnen dit probleem met de afdrukkwaliteit veroorzaken. <li data-bbox="554 1087 1222 1172">■ Identificeer de kleur die het probleem veroorzaakt en plaats een nieuwe tonercartridge (zie <i>De tonercartridges vervangen</i> ►► pagina 82). <p data-bbox="581 1188 1222 1298">Om de kleur van de tonercartridge te bepalen, raadpleegt u onze website http://solutions.brother.com/, waar u veelgestelde vragen en tips vindt voor het oplossen van problemen.</p> <ul style="list-style-type: none"> <li data-bbox="554 1313 1222 1377">■ Plaats een nieuwe drumeenheid (zie <i>Drumeenheid vervangen</i> ►► pagina 87).

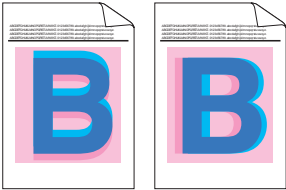
Voorbeelden van slechte afdrukkwaliteit	Advies
<p>De kleur van de afdrukken is niet wat u verwacht</p>	<ul style="list-style-type: none"> ■ Om de dichtheid van kleur te verbeteren, kalibreert u de kleuren eerst met het aanraakscherm en daarna met de printerdriver (zie <i>Kleurkalibratie</i> >> pagina 122). ■ Om de afdrukpositie van kleuren aan te passen en scherpere randen te verkrijgen, voert u een kleurregistratie uit met het aanraakscherm (zie <i>Kleurregistratie</i> >> pagina 123). ■ Pas de dichtheid en het contrast van de kopie aan die u aan het kopiëren bent (>> Geavanceerde gebruikershandleiding). ■ Controleer of de toner besparen-modus uitgeschakeld is in het aanraakscherm of de printerdriver (>> Software en Netwerk gebruikershandleiding). ■ Als de afdrukkwaliteit zwak is, vinkt u het selectievakje Grijstinten verbeteren in de printerdriver uit (>> Software en Netwerk gebruikershandleiding). ■ Als de afdrukkwaliteit van het zwarte gedeelte niet aan de verwachtingen beantwoordt, vinkt u het selectievakje Zwarte tinten verbeteren aan in de printerdriver (>> Software en Netwerk gebruikershandleiding). ■ Identificeer de kleur die het probleem veroorzaakt en plaats een nieuwe tonercartridge (zie <i>De tonercartridges vervangen</i> >> pagina 82). <p>Om de kleur van de tonercartridge te bepalen, raadpleegt u onze website http://solutions.brother.com/, waar u veelgestelde vragen en tips vindt voor het oplossen van problemen.</p> <ul style="list-style-type: none"> ■ Plaats een nieuwe drumeenheid (zie <i>Drumeenheid vervangen</i> >> pagina 87).
<div style="text-align: center;">  </div> <p>Onjuiste kleurregistratie</p>	<ul style="list-style-type: none"> ■ Zorg ervoor dat de machine op een stevige en vlakke ondergrond staat. ■ Voer de kleurregistratie uit met behulp van het aanraakscherm (zie <i>Kleurregistratie</i> >> pagina 123). ■ Plaats een nieuwe drumeenheid (zie <i>Drumeenheid vervangen</i> >> pagina 87). ■ Plaats een nieuwe riemeenheid (zie <i>Riemeenheid vervangen</i> >> pagina 93).

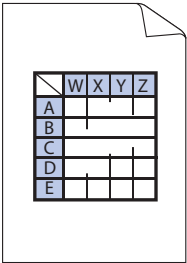
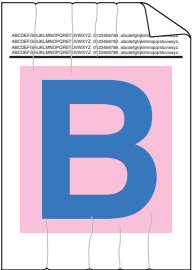
Voorbeelden van slechte afdrukwaliteit	Advies
 <p data-bbox="152 620 488 703">Soms wordt de dichtheid niet gelijkmatig op de pagina weergegeven</p>	<ul style="list-style-type: none"> ■ Voer de kalibratie uit met het aanraakscherm of de printerdriver (zie <i>Kleurkalibratie</i> >> pagina 122). ■ Pas de dichtheid en het contrast van de kopie aan die u aan het kopiëren bent (>> Geavanceerde gebruikershandleiding). ■ Vink het selectievakje Grijstinten verbeteren in de printerdriver uit. (>> Software en Netwerk gebruikershandleiding.) ■ Identificeer de kleur die het probleem veroorzaakt en plaats een nieuwe tonercartridge (zie <i>De tonercartridges vervangen</i> >> pagina 82). Om de kleur van de tonercartridge te bepalen, raadpleegt u onze website http://solutions.brother.com/, waar u veelgestelde vragen en tips vindt voor het oplossen van problemen. ■ Plaats een nieuwe drumeenheid (zie <i>Drumeenheid vervangen</i> >> pagina 87).
 <p data-bbox="155 1180 484 1238">Dunne lijnen in afbeeldingen ontbreken</p>	<ul style="list-style-type: none"> ■ Controleer of de toner besparen-modus uitgeschakeld is in het aanraakscherm of de printerdriver (>> Software en Netwerk gebruikershandleiding). ■ Wijzig de afdrukresolutie.
 <p data-bbox="262 1576 378 1599">Kreukelen</p>	<ul style="list-style-type: none"> ■ Ga na of het achterdeksel goed gesloten is. ■ Ga na de de twee grijze hendels in het achterdeksel omhoog staan. ■ Controleer of de instelling voor het mediatype in de printerdriver overeenkomt met het type papier dat u gebruikt (zie <i>Aanvaardbaar papier en andere afdrukmedia</i> >> pagina 36).

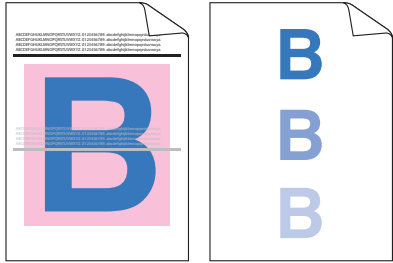
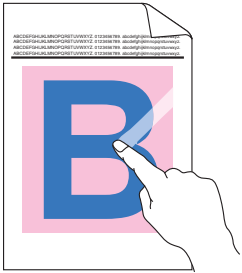
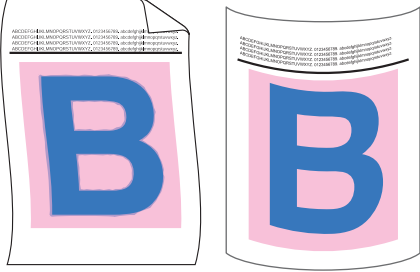
Voorbeelden van slechte afdrukwaliteit	Advies
 <p data-bbox="289 620 411 649">Echobeeld</p>	<ul style="list-style-type: none"> ■ Controleer de omgeving van de machine. Een omgeving met een lage luchtvochtigheid en lage temperaturen kunnen dit probleem met de afdrukwaliteit veroorzaken (►► Handleiding product veiligheid). ■ Controleer of de instelling voor het mediatype in de printerdriver overeenkomt met het type papier dat u gebruikt (zie <i>Aanvaardbaar papier en andere afdrukmedia</i> ►► pagina 36). ■ Ga na de of de twee grijze hendels in het achterdeksel omhoog staan. ■ Plaats een nieuwe drumeenheid (zie <i>Drumeenheid vervangen</i> ►► pagina 87).
 <p data-bbox="223 1029 491 1058">Toner hecht niet goed</p>	<ul style="list-style-type: none"> ■ Ga na de of de twee grijze hendels in het achterdeksel omhoog staan. ■ Controleer of de instelling voor het mediatype in de printerdriver overeenkomt met het type papier dat u gebruikt (zie <i>Aanvaardbaar papier en andere afdrukmedia</i> ►► pagina 36). ■ Selecteer Tonerhechting verbeteren in de printerdriver (►► Software en Netwerk gebruikershandleiding). Indien deze instelling onvoldoende verbetering oplevert, wijzigt u de instelling van de printerdriver bij Mediatype naar een dikke instelling. Als u een enveloppe drukt, kiest u Env. Dik in de instelling voor het mediatype.
 <p data-bbox="244 1421 456 1450">Gekruld of gegolfd</p>	<ul style="list-style-type: none"> ■ Selecteer Omkrullen van papier voorkomen in de printerdriver (►► Software en Netwerk gebruikershandleiding). Als het probleem niet is opgelost, kiest u Normaal papier in de instelling voor het mediatype. Als u een enveloppe drukt, kiest u Env. Dun in de instelling voor het mediatype. ■ Als u de machine niet vaak gebruikt, ligt het papier wellicht te lang in de papierlade. Draai de stapel papier in de papierlade om. Blader de stapel papier ook door en draai het papier 180° om in de papierlade. ■ Bewaar het papier op een plaats waar het niet blootstaat aan hoge temperaturen en hoge vochtigheid. ■ Open het achterdeksel (opwaarts gerichte uitvoerlade) zodat de afgedrukte pagina's worden uitgeworpen naar de opwaarts gerichte uitvoerlade.

**Voorbeelden van slechte
afdrukkwaliteit**



Enveloppen kreukelen

Advies

- Ga na of de enveloppehendels in het achterdeksel omlaag staan in de enveloppestand wanneer u enveloppen drukt (zie *Papier laden in de multifunctionele lade (Multif. lade)* >> pagina 27).

OPMERKING

Wanneer u klaar bent met afdrukken, opent u de achterklep en plaatst u de twee grijze hendels terug in hun oorspronkelijke stand (1) door ze omhoog te doen tot ze stoppen.

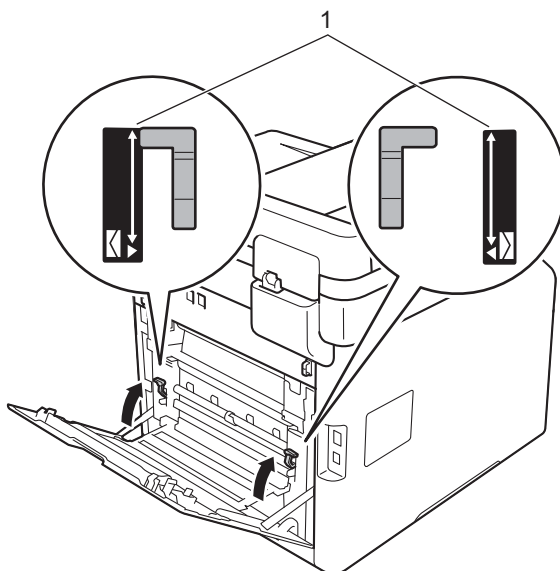

- Wanneer enveloppen gekreukt raken terwijl de enveloppehendels zich in de enveloppestand bevinden, druk dan af met het achterdeksel geopend, en voer met de multifunctionele lade slechts één enveloppe per keer in.

Informatie over de machine



Het serienummer controleren

U kunt het serienummer van de machine op het aanraakscherm bekijken.

- 1 Druk op .
- 2 Druk op `Alle instell..`
- 3 Veeg omhoog of omlaag, of druk op **▲** of **▼**, om `Machine-info` weer te geven.
- 4 Druk op `Machine-info`.
- 5 Druk op `Serienummer`.
- 6 Het serienummer van de machine wordt weergegeven op het aanraakscherm.
- 7 Druk op .

De firmwareversie controleren

U kunt de firmwareversie van de machine op het aanraakscherm bekijken.

- 1 Druk op .
- 2 Druk op `Alle instell..`
- 3 Veeg omhoog of omlaag, of druk op **▲** of **▼**, om `Machine-info` weer te geven.
- 4 Druk op `Machine-info`.
- 5 Druk op `Firmware-versie`.
- 6 De firmwareversie van de machine wordt weergegeven op het aanraakscherm.
- 7 Druk op .

Reset-handelingen

De volgende resetfuncties zijn beschikbaar:

- 1 **Apparaat terugstellen**
U kunt de machine gedeeltelijk resetten naar de fabrieksinstellingen. De instellingen die *niet* gereset worden zijn: stations-ID, adresboek, rapporten, transmissieslot, secure function lock en de netwerkinstellingen.
- 2 **Netwerk**
U kunt de interne printerserver weer instellen op de fabrieksinstellingen door alleen de netwerk informatie te resetten (zoals het wachtwoord en het IP-adres).
- 3 **Adresboek en fax**
Deze handeling reset de volgende instellingen:
 - Adresboek
(Adressen en Groepen)
 - Geprogrammeerde faxtaken in het geheugen
(Uitgestelde fax, Groepsverzending)
 - Stations-ID
(Naam en nummer)
 - Voorblad
(Opmerkingen)
 - Opties voor afstandsbediening
(Toegangscode op afstand, Fax Opslaan, Fax Doorzenden, PC-Fax verzenden en PCFax ontvangen (alleen voor Windows®))
 - Oproephistoriek
(inkomende en uitgaande oproepen)
 - Rapport
(Verzendrapport/Faxjournaal)
 - Wachtwoord voor transmissieslot instellen

4 Alle instell.

U kunt de fabrieksinstellingen van de machine snel herstellen.

5 Fabrieksinstell.

Deze handeling reset *alle* instellingen van het apparaat terug naar de fabrieksstandaard. Fabrieksinstell. duurt langer dan Alle instell..

Brother raadt u ten eerste aan om deze functie uit te voeren wanneer u de machine wegdoet.

OPMERKING

Ontkoppel de interfacekabel voordat u Netwerk, Alle instell. of Fabrieksinstell. kiest.

De machine resetten

- 1 Druk op .
- 2 Druk op Alle instell..
- 3 Veeg omhoog of omlaag, of druk op ▲ of ▼, om Stand.instel. weer te geven.
- 4 Druk op Stand.instel..
- 5 Veeg omhoog of omlaag, of druk op ▲ of ▼, om Herstellen weer te geven.
- 6 Druk op Herstellen.
- 7 Veeg omhoog of omlaag, of druk op ▲ of ▼ om Apparaat terugstellen, Netwerk, Adresboek en fax, Alle instell. of Fabrieksinstell. weer te geven en druk vervolgens op de optie die u wenst.

- 8 Ga op een van de volgende manieren te werk:

- Druk op Ja om de instellingen te resetten en ga naar stap 9.
- Druk op Nee om het menu zonder wijzigingen door te voeren te verlaten en ga naar stap 10.

- 9 U wordt gevraagd om de machine opnieuw op te starten. Ga op een van de volgende manieren te werk:

- Druk gedurende 2 seconden op Ja om de machine opnieuw op te starten. De machine begint opnieuw op te starten.
- Druk op Nee om af te sluiten zonder de machine opnieuw op te starten. Ga naar stap 10.

OPMERKING

Als u uw machine niet opnieuw opstart, is de reset niet voltooid en blijven uw instellingen ongewijzigd.

- 10 Druk op .

OPMERKING

U kunt eveneens de netwerkinstellingen resetten door op , Alle instell. en Netwerk, Netw. resetten te drukken.

De instellingstabellen gebruiken

Druk op de toetsen op het aanraakscherm of het aanraakpaneel om de gewenste instellingen en opties te selecteren uit de mogelijkheden die op het aanraakscherm worden weergegeven.



Raadpleeg de stapsgewijze instellingstabellen en functietabellen voor alle beschikbare opties voor elke instelling en functie. Met deze tabellen kunt u snel uw voorkeurstellingen van de machine instellen.

Instellingstabellen

De instellingstabellen geven duidelijke informatie over de menu-instellingen en -opties in de programma's van de machine. De fabrieksinstellingen zijn vetgedrukt en met een sterretje weergegeven.



(Instell.)

Niveau 1	Niveau 2	Niveau 3	Toebehoren	Omschrijving	Zie pagina
 (Datum en tijd)	Datum	—	—	De datum en de tijd worden op het aanraakscherm weergegeven en op de kopteksten van de verzonden faxen vermeld.	22
	Tijd	—	—		
	Automatische zomertijd	—	Aan* Uit	Schakelt automatisch om naar de zomertijd.	Zie ◆ .
	Tijdzone	—	UTCXXX:XX	Hiermee stelt u de tijdzone in voor uw land.	
 (Toner)	Zie <i>Toner</i> >> pagina 218.			Hiermee verkrijgt u toegang tot de Toner-menu's.	218
Netwerk	LAN met kabel	Zie <i>LAN met kabel</i> >> pagina 184.		Hiermee kunt u de instelmenu's voor het bedrade LAN oproepen.	184
	WLAN	Zie <i>WLAN</i> >> pagina 186.		Hiermee kunt u de WLAN-instelmenu's oproepen.	186
Faxvoorbeeld	—	—	Aan Uit*	Geeft ontvangen faxen weer op het aanraakscherm.	51
Wifi direct	Zie <i>Wifi direct</i> >> pagina 188.			Hiermee kunt u de instelmenu's voor Wi-Fi Direct oproepen.	188
◆ Geavanceerde gebruikershandleiding					
 De fabrieksinstellingen zijn vetgedrukt en met een sterretje weergegeven.					

Niveau 1	Niveau 2	Niveau 3	Toebehoren	Omschrijving	Zie pagina
Lade-instelling	Papiersoort	MF-lade	Dun Normaal pap.* Dik Dikker Kringlooppapier Briefpapier Etiketten Envelop Env. Dun Env. Dik Glanzend papier	Hiermee stelt u het type in van het papier in de papierlade.	33
		Lade 1	Dun Normaal pap.* Kringlooppapier		
		Lade 2 (Dit menu verschijnt alleen als u lade 2 geïnstalleerd hebt.)	Dun Normaal pap.* Kringlooppapier		
	Papierformaat	MF-lade	A4* Letter B5 (JIS) B5 (ISO) A5 A5 (lange zijde) A6 Executive Legal Folio 3"x5" Com-10 Monarch C5 DL	Hiermee stelt u de grootte in van het papier in de papierlade.	33
◆ Geavanceerde gebruikershandleiding					
 De fabrieksinstellingen zijn vetgedrukt en met een sterretje weergegeven.					

Niveau 1	Niveau 2	Niveau 3	Toebehoren	Omschrijving	Zie pagina
Lade-instelling (vervolg)	Papierformaat (vervolg)	Lade 1	A4* Letter B5 (JIS) A5 A5 (lange zijde) A6 Executive Legal Folio	Hiermee stelt u de grootte in van het papier in de papierlade.	33
		Lade 2 (Dit menu verschijnt alleen als u lade 2 geïnstalleerd hebt.)	A4* Letter B5 (JIS) A5 Executive Legal Folio	Hiermee stelt u de grootte in van het papier in de papierlade.	33
	Contr. formaat	—	Aan* Uit	Geef hier aan of u de melding wilt laten weergeven die u vertelt na te gaan of het papierformaat in de machine overeenkomt met de instelling in Papierformaat.	
◆ Geavanceerde gebruikershandleiding					
 De fabrieksinstellingen zijn vetgedrukt en met een sterretje weergegeven.					

Niveau 1	Niveau 2	Niveau 3	Toebehoren	Omschrijving	Zie pagina
Lade-instelling (vervolg)	Ladegebruik: kopiëren	—	Alleen lade 1 Alleen lade 2 Alleen MF MP>T1>T2* MP>T2>T1 T1>T2>MP T2>T1>MP (De meldingen Alleen lade 2 en T2 verschijnen alleen als u lade 2 hebt geïnstalleerd).	Selecteer de lade die u wilt gebruiken voor de kopieermodus, de faxmodus of de afdrukmodus.	34
	Ladegebruik: faxen	—	Alleen lade 1 Alleen lade 2 Alleen MF MP>T1>T2 MP>T2>T1 T1>T2>MP* T2>T1>MP (De meldingen Alleen lade 2 en T2 verschijnen alleen als u lade 2 hebt geïnstalleerd).		34
	Ladegebruik: Afdrukken	—	Alleen lade 1 Alleen lade 2 Alleen MF MP>T1>T2* MP>T2>T1 T1>T2>MP T2>T1>MP (De meldingen Alleen lade 2 en T2 verschijnen alleen als u lade 2 hebt geïnstalleerd).		35
Alle instell.	Zie <i>Alle instell.</i> >> pagina 174.			Hiermee selecteert u uw standaardinstellingen.	174
◆ Geavanceerde gebruikershandleiding					
 De fabrieksinstellingen zijn vetgedrukt en met een sterretje weergegeven.					



Alle instell.

Niveau 1	Niveau 2	Niveau 3	Niveau 4	Toebehoren	Omschrijving	Zie pagina
Standaardinst.	Lade-instelling	Papiersoort	MF-lade	Dun Normaal pap.* Dik Dikker Kringlooppapier Briefpapier Etiketten Envelop Env. Dun Env. Dik Glanzend papier	Hiermee stelt u het type in van het papier in de papierlade.	33
			Lade 1	Dun Normaal pap.* Kringlooppapier		
			Lade 2	Dun Normaal pap.* Kringlooppapier		
◆ Geavanceerde gebruikershandleiding						
 De fabrieksinstellingen zijn vetgedrukt en met een sterretje weergegeven.						





Niveau 1	Niveau 2	Niveau 3	Niveau 4	Toebehoren	Omschrijving	Zie pagina
Standaardinst. (vervolg)	Lade-instelling (vervolg)	Papierformaat	MF-lade	A4* Letter B5 (JIS) B5 (ISO) A5 A5 (lange zijde) A6 Executive Legal Folio 3"x5" Com-10 Monarch C5 DL	Hiermee stelt u de grootte in van het papier in de papierlade.	33
			Lade 1	A4* Letter B5 (JIS) A5 A5 (lange zijde) A6 Executive Legal Folio		
			Lade 2	A4* Letter B5 (JIS) A5 Executive Legal Folio		
◆ Geavanceerde gebruikershandleiding						
 De fabrieksinstellingen zijn vetgedrukt en met een sterretje weergegeven.						

Niveau 1	Niveau 2	Niveau 3	Niveau 4	Toebehoren	Omschrijving	Zie pagina
Standaardinst. (vervolg)	Lade-instelling (vervolg)	Contr. formaat	—	Aan* Uit	Geef hier aan of u de melding wilt laten weergeven die u vertelt na te gaan of het papierformaat in de machine overeenkomt met de instelling in Papierformaat.	33
		Ladegebruik: kopiëren	—	Alleen lade 1 Alleen lade 2 Alleen MF MP>T1>T2* MP>T2>T1 T1>T2>MP T2>T1>MP (De meldingen Alleen lade 2 en T2 verschijnen alleen als u lade 2 hebt geïnstalleerd).	Selecteer de lade die u wilt gebruiken voor de kopieermodus, de faxmodus of de afdrukmodus.	34
		Ladegebruik: faxen	—	Alleen lade 1 Alleen lade 2 Alleen MF MP>T1>T2 MP>T2>T1 T1>T2>MP* T2>T1>MP (De meldingen Alleen lade 2 en T2 verschijnen alleen als u lade 2 hebt geïnstalleerd).		34
		Ladegebruik: Afdrukken	—	Alleen lade 1 Alleen lade 2 Alleen MF MP>T1>T2* MP>T2>T1 T1>T2>MP T2>T1>MP (De meldingen Alleen lade 2 en T2 verschijnen alleen als u lade 2 hebt geïnstalleerd).		35

◆ Geavanceerde gebruikershandleiding



De fabrieksinstellingen zijn vetgedrukt en met een sterretje weergegeven.

Niveau 1	Niveau 2	Niveau 3	Niveau 4	Toebehoren	Omschrijving	Zie pagina
Standaardinst. (vervolg)	Volume	Belvolume	—	Uit Laag Half* Hoog	Hiermee kunt u het belvolume aanpassen.	24
		Toon	—	Uit Laag* Half Hoog	Hiermee kunt u het volume van de waarschuwingston aanpassen.	24
		Luidspreker	—	Uit Laag Half* Hoog	Hiermee kunt u het luidsprekervolume aanpassen.	24
	LCD instell.	Schermverlicht	—	Licht* Half Donker	Hiermee kunt u de helderheid van het de achtergrondverlichting van het aanraakscherm aanpassen.	Zie  .
		Lichtdim-timer	—	Uit* 10Sec. 20Sec. 30Sec.	U kunt instellen hoe lang de achtergrondverlichting van het aanraakscherm blijft branden na de laatste keer dat er op een toets wordt gedrukt.	
	Knopinstellingen	Knopinstellingen beginscherm	—	Beginscherm* Meer1 Meer2	Hiermee stelt u het scherm in dat wordt weergegeven wanneer u op het aanraakpaneel op Home () drukt.	14
	Ecologie	Toner besparen	—	Aan Uit*	Verhoogt het aantal pagina's dat de tonercartridge kan afdrukken. Als uw apparaat is ingesteld op Toner besparen Aan, kunt u Stille modus niet instellen op Aan.	Zie  .
		Tijd slaapstand	—	De duur is afhankelijk van het model. 3 Min.*	Bespaart energie.	
	◆ Geavanceerde gebruikershandleiding					
 De fabrieksinstellingen zijn vetgedrukt en met een sterretje weergegeven.						

Niveau 1	Niveau 2	Niveau 3	Niveau 4	Toebehoren	Omschrijving	Zie pagina
Standaardinst. (vervolg)	Ecologie (vervolg)	Stille modus		Aan Uit*	Het afdrukgeluid verminderen. Als uw apparaat is ingesteld op Stille modus Aan, kunt u Toner besparen niet instellen op Aan.	Zie ◆ .
	Instelblokkering	Wachtw. inst.		Nogmaals:	Zorgt ervoor dat onbevoegde gebruikers de instellingen van de machine niet veranderen.	
		Slot Uit→Aan				
Instellingen snelkoppelingen	(Kies snelkoppelings knop.)	Naam snelkoppeling bewerken	—	—	Wijzigt de naam van de snelkoppeling.	21
		Verwijder	—	—	Verwijdert de snelkoppeling.	22
◆ Geavanceerde gebruikershandleiding						
 De fabrieksinstellingen zijn vetgedrukt en met een sterretje weergegeven.						

Niveau 1	Niveau 2	Niveau 3	Niveau 4	Toebehoren	Omschrijving	Zie pagina
Fax	Ontvangstmenu	Ontvangstmodus	—	Fax* Fax/Telefoon Ext. TEL/ANT Handmatig	Selecteert de ontvangstmodus die het beste in uw behoeften voorziet.	46
		Belvertraging	—	(0 - 6) 2* (voor Nederland) (0 - 10) 2* (voor België)	Hiermee stelt u in hoe vaak de telefoon overgaat voordat de machine opneemt in de stand Alleen fax of Fax/Tel.	49
		F/T Beltijd	—	20Sec. 30Sec.* 40Sec. 70Sec.	Instelling van de lengte van het snelle dubbele belsegnaal in de Fax/Tel-modus.	49
		Faxvoorbeeld	—	Aan Uit*	Geeft ontvangen faxen weer op het aanraakscherm.	51
		Fax Waarnemen	—	Aan* Uit	Ontvangt faxberichten automatisch wanneer u een oproep beantwoordt en faxtonen hoort.	50
		Act.Op Afst.	—	Act.Op Afst. (Opties) Aan Uit* Afstandscodes (*51) Deactiveren (#51)	Met deze optie kunt u alle oproepen op een tweede of een extern toestel aannemen, en de machine in- of uitschakelen met behulp van codes. U kunt deze codes wijzigen.	60
		Auto reductie	—	Aan* Uit	Hiermee verkleint u het formaat van inkomende faxen.	Zie ♦.
		PC-Fax ontv.	—	Aan Uit* (Backup Print) Aan Uit*	Stel in dat het apparaat faxberichten naar uw computer verstuurt. Als u Aan hebt geselecteerd, kunt u voor de zekerheid Reserveafdruk activeren.	54

♦ Geavanceerde gebruikershandleiding



De fabrieksinstellingen zijn vetgedrukt en met een sterretje weergegeven.

Niveau 1	Niveau 2	Niveau 3	Niveau 4	Toebehoren	Omschrijving	Zie pagina	
Fax (vervolg)	Ontvangstmenu (vervolg)	Geheugenontv.	—	Uit* Fax Doorzenden Fax Opslaan	Hiermee kunt u de machine instellen om faxberichten door te zenden, inkomende faxen in het geheugen op te slaan (zodat u deze kunt opvragen wanneer u niet bij uw machine bent).	Zie ♦.	
			(Backup Print)	Aan Uit*			Als u Fax Doorzenden hebt geselecteerd, kunt u voor de zekerheid Reserveafdruk activeren.
		Faxontvangststempel	—	Aan* Uit	Drukt de tijd en datum van ontvangst af aan de bovenkant van de ontvangen faxen.		
			Tweezijdig	—	Aan Uit*	Hiermee worden ontvangen faxen tweezijdig afgedrukt.	
	Verzenden instellen	Verzamelen	—	Aan Uit*	Hiermee worden de uitgestelde faxen tegelijkertijd in één transmissie naar hetzelfde faxnummer verzonden.		
			Voorpagina-instelling	Voorbeeld afdrukken	—	U kunt een voorbeeld afdrukken van het faxvoorblad. U kunt informatie invullen en samen met uw document faxen.	
			Voorblad Opm.	—	Voor het instellen van uw eigen opmerkingen op het faxvoorblad.		
		Automatisch opnieuw kiezen		Aan* Uit	Maximaal drie keer het nummer herhalen, na vijf minuten.	62	
		Bestemming	—	Tonen* Verbergen	Stelt de machine in om tijdens het verzenden van de fax de bestemmingsinformatie op het aanraakscherm weer te geven.	Zie ♦.	

♦ Geavanceerde gebruikershandleiding



De fabrieksinstellingen zijn vetgedrukt en met een sterretje weergegeven.

Niveau 1	Niveau 2	Niveau 3	Niveau 4	Toebehoren	Omschrijving	Zie pagina
Fax (vervolg)	Kies rapport	Verzendrapp.	—	Aan Aan+Beeld Uit* Uit+Beeld Geen rapport	Voor het instellen van het verzendrapport.	45
			Journaal tijd	Journaal tijd	Uit Na 50 faxen* Elke 6 uur Elke 12 uur Elke 24 uur Elke 2 dagen Elke 7 dagen	Hiermee stelt u het tijdsinterval in voor het afdrukken van het faxjournaal. Als u iets anders dan Uit en Na 50 faxen geselecteerd hebt, dan kunt u de tijd instellen voor de gekozen optie.
		Tijd	—			
	Dag	Elke maandag* Elke dinsdag Elke woensdag Elke donderdag Elke vrijdag Elke zaterdag Elke zondag	Als u Elke 7 dagen geselecteerd hebt, dan kunt u ook de dag van de week instellen.			
	Print document	—	—	—	Hiermee worden inkomende faxen die in het geheugen zijn opgeslagen, afgedrukt.	
	Afst.bediening	—	—	---	Voor het instellen van uw eigen code voor de afstandsbediening.	
	Kiesbeperking	Cijfertoetsen	—	# tweemaal invoeren Aan Uit*	U kunt de machine instellen op beperkt kiezen bij gebruik van de kiestoetsen.	
Adresboek		—	# tweemaal invoeren Aan Uit*	U kunt de machine instellen op beperkt kiezen bij gebruik van het adresboek.		
♦ Geavanceerde gebruikershandleiding						
 De fabrieksinstellingen zijn vetgedrukt en met een sterretje weergegeven.						

Niveau 1	Niveau 2	Niveau 3	Niveau 4	Toebehoren	Omschrijving	Zie pagina
Fax (vervolg)	Kiesbeperking (vervolg)	Snelkopp.	—	# tweemaal invoeren Aan Uit*	U kunt de machine instellen op beperkt kiezen bij gebruik van een snelkoppeling.	
		LDAP-server		# tweemaal invoeren Aan Uit*	U kunt de machine instellen op beperkt kiezen van LDAP-servernummers.	
	Rest. jobs	—	—	—	Om na te gaan welke geprogrammeerde taken zich in het geheugen bevinden en geselecteerde taken te annuleren.	Zie ♦.
♦ Geavanceerde gebruikershandleiding						
 De fabrieksinstellingen zijn vetgedrukt en met een sterretje weergegeven.						

Niveau 1	Niveau 2	Niveau 3	Niveau 4	Toebehoren	Omschrijving	Zie pagina
Printer	Emulatie	—	—	Autom.* HP LaserJet BR-Script 3	Voor het selecteren van de emulatiemodus.	Zie +.
	Afdrukopties	Intern lettertype	—	HP LaserJet BR-Script 3	Hiermee drukt u een lijst met de interne lettertypen van de machine af.	
		Testafdruk	—	—	Hiermee drukt u een testpagina af.	
	Tweezijdig	—	—	Uit* Lange zijde Korte zijde	Hiermee schakelt u tweezijdig afdrukken in of uit en kiest u de lange of korte zijde.	
	Autom. doorgaan	—	—	Aan* Uit	Selecteer deze instelling om de machine fouten betreffende het papierformaat te doen wissen en het papier in de lade te doen gebruiken.	
	Uitvoerkleur	—	—	Autom.* Kleur Zwart-wit	Kies kleur of zwart-wit voor afgedrukte documenten. Als u Autom. kiest, selecteert de machine een geschikte optie voor het document (kleur of zwart-wit).	
	Printer resetten	—	—	Ja Nee	Stelt de printerinstellingen weer in op de fabrieksinstellingen.	
	Kleurcorrectie	Kalibratie	Kalibreren	Ja Nee	De kleurdichtheid aanpassen.	122
Herstellen			Ja Nee	De kleurkalibratie naar de fabrieksinstellingen herstellen.		
Registratie		—	Ja Nee	Hiermee past u de afdrukpositie van elke kleur aan.	123	
Automatische correctie		—	Aan* Uit	Met deze optie geeft u aan of de kleurkalibratie en de kleurregistratie moeten worden uitgevoerd.	123	

+ Software en Netwerk gebruikershandleiding



De fabrieksinstellingen zijn vetgedrukt en met een sterretje weergegeven.

Niveau 1	Niveau 2	Niveau 3	Niveau 4	Niveau 5	Toehoren	Omschrijving
Netwerk +	LAN met kabel	TCP/IP	Opstartmethode	—	Automatisch* Statisch RARP BOOTP DHCP	Selecteert de opstartmethode die het beste aan uw eisen voldoet.
			(Pogingen IP-boot)		3* [00000-32767]	Geef het aantal pogingen aan die de machine moet ondernemen om een IP-adres te verkrijgen wanneer de Opstartmethode ingesteld is op iets anders dan Statisch.
			IP-adres	—	[000-255]. [000-255]. [000-255]. [000-255]	Voer het IP-adres in.
			Subnetmasker	—	[000-255]. [000-255]. [000-255]. [000-255]	Voer het subnetmasker in.
			Gateway	—	[000-255]. [000-255]. [000-255]. [000-255]	Voer het adres van de gateway in.
			Knooppuntnaam	—	BRNXXXXXXXXX XXXX	Voer de naam van het knooppunt in (maximaal 32 tekens).
			WINS-configuratie	—	Automatisch* Statisch	De WINS-configuratiemodus kiezen.
WINS-server	Primaire	[000-255]. [000-255]. [000-255]	Specificeer het IP-adres van de primaire of secundaire WINS-server.			
	Secundair	[000-255]. [000-255]. [000-255]. [000-255]				

+ Software en Netwerk gebruikershandleiding

● Ga naar onze website "Brother Solutions Center" (<http://solutions.brother.com/>) om de Handleiding Web Connect te downloaden.



De fabrieksinstellingen zijn vetgedrukt en met een sterretje weergegeven.

Niveau 1	Niveau 2	Niveau 3	Niveau 4	Niveau 5	Toeberehen	Omschrijving
Netwerk + (vervolg)	LAN met kabel (vervolg)	TCP/IP (vervolg)	DNS-server	Primaire	[000-255]. [000-255]. [000-255]. [000-255]	Specificeer het IP- adres van de primaire of secundaire DNS- server.
				Secundair	[000-255]. [000-255]. [000-255]. [000-255]	
			APIPA	—	Aan* Uit	Automatisch het IP- adres van het link- local-adresbereik toewijzen.
			IPv6	—	Aan Uit*	Het IPv6-protocol in- of uitschakelen. Als u het IPv6-protocol wilt gebruiken, kunt u naar http://solutions. brother.com/ gaan voor meer informatie.
		Ethernet	—	—	Automatisch* 100B-FD 100B-HD 10B-FD 10B-HD	De ethernetlinkmodus kiezen.
		Status bedraad	—	—	100B-FD actief 100B-HD actief 10B-FD actief 10B-HD actief Inactief Bedraad UIT	U kunt de huidige status van het bekabelde netwerk zien.
		MAC-adres	—	—	—	Geef het MAC-adres van de machine weer.
		Standaard maken	—	—	Ja Nee	De fabrieksinstelling voor een bedraad netwerk herstellen.
		Bedraad inschakelen	—	—	Aan* Uit	De bedrade LAN handmatig in- of uitschakelen.

+ Software en Netwerk gebruikershandleiding

● Ga naar onze website "Brother Solutions Center" (<http://solutions.brother.com/>) om de Handleiding Web Connect te downloaden.



De fabrieksinstellingen zijn vetgedrukt en met een sterretje weergegeven.

Niveau 1	Niveau 2	Niveau 3	Niveau 4	Niveau 5	Toebehoren	Omschrijving
Netwerk + (vervolg)	WLAN	TCP/IP	Opstartmethode	—	Automatisch* Statisch RARP BOOTP DHCP	Selecteert de opstartmethode die het beste aan uw eisen voldoet.
			(Pogingen IP-boot)	—	3* [00000-32767]	Geef het aantal pogingen aan die de machine moet ondernemen om een IP-adres te verkrijgen wanneer de Opstartmethode ingesteld is op iets anders dan Statisch.
			IP-adres	—	[000-255]. [000-255]. [000-255]. [000-255]	Voer het IP-adres in.
			Subnetmasker	—	[000-255]. [000-255]. [000-255]. [000-255]	Voer het subnetmasker in.
			Gateway	—	[000-255]. [000-255]. [000-255]. [000-255]	Voer het adres van de gateway in.
			Knooppuntnaam	—	BRWXXXXXXXXX XXXX	Voer de naam van het knooppunt in (maximaal 32 tekens).
			WINS-configuratie	—	Automatisch* Statisch	De WINS-configuratiemodus kiezen.
			WINS-server	Primaire Secundair	[000-255]. [000-255]. [000-255]. [000-255]	Specificeer het IP-adres van de primaire of secundaire WINS-server.
<p>+ Software en Netwerk gebruikershandleiding</p> <p>● Ga naar onze website "Brother Solutions Center" (http://solutions.brother.com/) om de Handleiding Web Connect te downloaden.</p>						
 De fabrieksinstellingen zijn vetgedrukt en met een sterretje weergegeven.						

Niveau 1	Niveau 2	Niveau 3	Niveau 4	Niveau 5	Toebehoren	Omschrijving
Netwerk + (vervolg)	WLAN (vervolg)	TCP/IP (vervolg)	DNS-server	Primaire	[000-255]. [000-255]. [000-255]. [000-255]	Specificeer het IP-adres van de primaire of secundaire DNS-server.
				Secundair	[000-255]. [000-255]. [000-255]. [000-255]	
			APIPA	—	Aan* Uit	Automatisch het IP-adres van het link-local-adresbereik toewijzen.
		IPv6	—	Aan Uit*	Het IPv6-protocol in- of uitschakelen. Als u het IPv6-protocol wilt gebruiken, kunt u naar http://solutions.brother.com/ gaan voor meer informatie.	
		WLAN-assistent	—	—	—	(Alleen Windows®) U kunt de draadloze netwerkinstellingen configureren met de Brother-cd-rom.
		Inst. Wizard	—	—	—	U kunt uw interne afdrukserver configureren.
		WPS/AOSS	—	—	—	U kunt de instellingen voor een draadloos netwerk gemakkelijk configureren met de éénknopsmethode.
WPS met pincode	—	—	—	U kunt de instellingen voor een draadloos netwerk gemakkelijk configureren met behulp van WPS met een PIN-code.		
<p>+ Software en Netwerk gebruikershandleiding</p> <p>● Ga naar onze website "Brother Solutions Center" (http://solutions.brother.com/) om de Handleiding Web Connect te downloaden.</p>						
<p> De fabrieksinstellingen zijn vetgedrukt en met een sterretje weergegeven.</p>						

Niveau 1	Niveau 2	Niveau 3	Niveau 4	Niveau 5	Toebehoren	Omschrijving	
Netwerk + (vervolg)	WLAN (vervolg)	Status WLAN	Status	—	Actief (11b) Actief (11g) Actief (11n) Bedraad LAN actief WLAN uit AOSS actief Verbinding mislukt	U kunt de status van het huidige draadloze netwerk zien.	
			Signaal	—	Sterk Medium Zwak Geen	U kunt de signaalsterkte van het huidige draadloze netwerk zien.	
			SSID	—	—	U kunt de huidige SSID zien.	
			Comm. Modus	—	Ad hoc Infrastructuur Geen	U kunt de huidige communicatiemodus zien.	
		MAC-adres	—	—	—	Geef het MAC-adres van de machine weer.	
		Standaard maken	—	—	Ja Nee	De fabrieksinstelling voor een draadloos netwerk herstellen.	
		WLAN Activeren	—	—	Aan Uit*	De draadloze LAN handmatig in- of uitschakelen.	
		Wifi direct	Drukknop	—	—	—	U kunt de Wi-Fi Direct-netwerkinstellingen eenvoudig configureren met de éénknopsmethode.
			Pincode	—	—	—	U kunt de Wi-Fi Direct-netwerkinstellingen eenvoudig configureren met behulp van WPS met een PIN-code.

+ Software en Netwerk gebruikershandleiding

● Ga naar onze website "Brother Solutions Center" (<http://solutions.brother.com/>) om de Handleiding Web Connect te downloaden.



De fabrieksinstellingen zijn vetgedrukt en met een sterretje weergegeven.

Niveau 1	Niveau 2	Niveau 3	Niveau 4	Niveau 5	Toebereiden	Omschrijving	
Netwerk + (vervolg)	Wifi direct (vervolg)	Handmatig	—	—	—	U kunt de Wi-Fi Direct-netwerkinstellingen handmatig configureren.	
		Groepseigenaar	—	—	Aan Uit	Voor het instellen van uw machine als Groepseigenaar.	
		Apparaatinformatie	Apparaatnaam	—	—	—	Hier kunt u de naam van uw machine bekijken.
			SSID	—	—	(Mijn SSID) (Aangesloten op SSID van derden) Niet verbonden	Geef de SSID van de groepseigenaar weer. Wanneer de machine niet aangesloten is, wordt de melding Niet verbonden op het aanraakscherm weergegeven.
			IP-adres	—	—	—	Hier kunt u het huidige IP-adres van de machine bekijken.
Statusinformatie	Status	—	—	Groepseigenaar actief (**) Cliënt actief Niet verbonden Uit Bedraad LAN actief ** = het aantal apparaten	Hier kunt u de huidige Wi-Fi Direct-netwerkstatus bekijken.		

+ Software en Netwerk gebruikershandleiding

● Ga naar onze website "Brother Solutions Center" (<http://solutions.brother.com/>) om de Handleiding Web Connect te downloaden.



De fabrieksinstellingen zijn vetgedrukt en met een sterretje weergegeven.

Niveau 1	Niveau 2	Niveau 3	Niveau 4	Niveau 5	Toebehoren	Omschrijving	
Netwerk + (vervolg)	Wifi direct (vervolg)	Statusinformatie (vervolg)	Signaal	—	Sterk Medium Zwak Geen	Hier kunt u de huidige Wi-Fi Direct-sigitaalsterkte bekijken. Als uw machine dienst doet als groepseigenaar, wordt de melding <i>Sterk</i> altijd weergegeven op het aanraakscherm.	
		Interface inschakelen	—	—	Aan Uit*	Hiermee kunt u de WiFi Direct-verbinding in- of uitschakelen.	
	NFC	—	—	—	Aan* Uit	U kunt kaartverificatie gebruiken door de NFC Reader op het bedieningspaneel aan te raken met de IC-kaart.	
	E-mail/IFAX (MFC-L8650CDW wordt alleen ondersteund als u IFAX hebt gedownload)	Mail Address	—	—	—	—	Voer het e-mailadres in (maximaal 60 tekens).
		Server instellen	SMTP	Server	Server	[000-255]. [000-255]. [000-255] Naam	Voer het SMTP-serveradres of de SMTP-servernaam in (maximaal 64 tekens).
				Poort	Poort	25* [1-65535]	Voer het SMTP-poortnummer in.
				Aut. voor SMTP	Aut. voor SMTP	Geen* SMTP-AUT	Hiermee kiest u de beveiligingsmethode voor emailmeldingen.
				SSL/TLS	SSL/TLS	Geen* SSL TLS	U kunt een email verzenden of ontvangen via een e-mailserver waarvoor beveiligde SSL/TLS-communicatie vereist is.
	Cert. contr.	Cert. contr.	Aan Uit*	Het SMTP-servercertificaat automatisch verifiëren.			

+ Software en Netwerk gebruikershandleiding

● Ga naar onze website "Brother Solutions Center" (<http://solutions.brother.com/>) om de Handleiding Web Connect te downloaden.





De fabrieksinstellingen zijn vetgedrukt en met een sterretje weergegeven.

Niveau 1	Niveau 2	Niveau 3	Niveau 4	Niveau 5	Toebehoren	Omschrijving
Netwerk + (vervolg)	E-mail/IFAX (MFC-L8650CDW wordt alleen ondersteund als u IFAX hebt gedownload) (vervolg)	Server instellen (vervolg)	POP3/IMAP4	Protocol	POP3* IMAP4	Selecteer POP3 of IMAP4 om e-mails te ontvangen.
				Server	[000-255]. [000-255]. [000-255] Naam	Voer het POP3- of IMAP4-serveradres of de POP3- of IMAP4-servernaam in (maximaal 64 tekens).
				Poort	110* [1-65535]	Voer het POP3- of IMAP4-poortnummer in.
				Mailbox Naam	—	Voer de naam van de mailbox in (maximaal 60 tekens).
				Wachtwoord Mailbox	—	Voer het wachtwoord in om u aan te melden op de POP3- of IMAP4-server (maximaal 32 tekens).
				Map selecteren	Standaard (Postvak IN)* Specifiek	Selecteer de e-mailmap. Als u Specifiek selecteert, voert u de mapnaam in (maximaal 60 tekens).
				SSL/TLS	Geen* SSL TLS	U kunt een e-mail verzenden of ontvangen via een e-mailserver waarvoor beveiligde SSL/TLS-communicatie vereist is.
				Cert. contr.	Aan Uit*	Het POP3- of IMAP4-servercertificaat automatisch verifiëren.
				APOP	Aan Uit*	Hier kunt u APOP in- of uitschakelen.
<p>+ Software en Netwerk gebruikershandleiding</p> <p>● Ga naar onze website "Brother Solutions Center" (http://solutions.brother.com/) om de Handleiding Web Connect te downloaden.</p>						
<p> De fabrieksinstellingen zijn vetgedrukt en met een sterretje weergegeven.</p>						

Niveau 1	Niveau 2	Niveau 3	Niveau 4	Niveau 5	Toebehoren	Omschrijving
Netwerk + (vervolg)	E-mail/IFAX (MFC-L8650CDW wordt alleen ondersteund als u IFAX hebt gedownload) (vervolg)	Mail RX instellen	Autom. pollen	Autom. pollen	Aan* Uit	Automatisch de server op nieuwe berichten controleren.
				Poll-freque entie (Als Autom. pollen is ingesteld op Aan.)	1Min. 3Min. 5Min. 10Min.* 30Min. 60Min.	Hiermee stelt u het interval in voor het controleren op nieuwe berichten op de server.
			Koptekst	—	Alle Onderw.+Van +Aan Geen*	Hiermee selecteert u de inhoud van de af te drukken berichtkop.
			Fout mail verw./lezen	—	Aan* Uit	De POP3-server verwijdt automatisch foutmails. De IMAP4-server verwijdt automatisch foutmails nadat u ze hebt gelezen.
			Bericht	—	Aan MDN Uit*	Hiermee ontvangt u meldingsberichten.
		Mail TX instellen	Afzender onderwerp	—	Internetfax -taak*	Hiermee wordt het onderwerp weergegeven dat toegevoegd is aan de internetfaxgegevens.
			Omvangslimiet	—	Aan Uit*	De grootte van e- maildocumenten beperken.
			Bericht	—	Aan Uit*	Meldingsberichten versturen.
		<p>+ Software en Netwerk gebruikershandleiding</p> <p>● Ga naar onze website "Brother Solutions Center" (http://solutions.brother.com/) om de Handleiding Web Connect te downloaden.</p>				
<p> De fabrieksinstellingen zijn vetgedrukt en met een sterretje weergegeven.</p>						

Niveau 1	Niveau 2	Niveau 3	Niveau 4	Niveau 5	Toebehoren	Omschrijving
Netwerk + (vervolg)	E-mail/IFAX (MFC-L8650CDW wordt alleen ondersteund als u IFAX hebt gedownload) (vervolg)	Relay instellen	Groepsverzenden	—	Aan Uit*	Hiermee wordt een document naar een andere faxmachine doorgestuurd.
			Relayeerdomein	—	—	De domeinnaam registreren.
			Relay Report	—	Aan Uit*	Het groepsdoorstuurrapport afdrukken.
		Handmatig ontvangen	—	—	—	Controleer de POP3- of IMAP4-server handmatig op nieuwe berichten.
	Web Connect-instellingen ●	Proxy-instell.	Proxy-verbinding	—	Aan Uit*	U kunt de instellingen voor webverbinding wijzigen.
			Adres	—	—	
			Poort	—	8080*	
			Gebruikersnaam	—	—	
			Wachtwoord	—	—	
	Faxen naar server (MFC-L8650CDW wordt alleen ondersteund als u IFAX hebt gedownload)	Faxen naar server	—	—	Aan Uit*	U kunt een prefix-/suffixadres opslaan in de machine en een document verzenden vanaf een faxserver.
Prefix		—	—	—		
Voorzetsel		—	—	—		
Beveiliging	IPsec	—	—	Aan Uit*	Hier kunt u Ipsec. in- of uitschakelen.	
Netw. resetten	—	—	—	Ja Nee	Hiermee worden de fabriekinstellingen van alle netwerkinstellingen hersteld.	
<p>+ Software en Netwerk gebruikershandleiding</p> <p>● Ga naar onze website "Brother Solutions Center" (http://solutions.brother.com/) om de Handleiding Web Connect te downloaden.</p>						
 De fabriekinstellingen zijn vetgedrukt en met een sterretje weergegeven.						

Niveau 1	Niveau 2	Niveau 3	Toebehoren	Omschrijving	Zie pagina
Print lijsten	Verzendrapport	Weergeven op LCD	—	Een verzendrapport van uw laatste transmissie weergeven en afdrukken.	Zie ◆ .
		Print rapport	—		
	Adresboek	—	—	De namen en nummers tonen die opgeslagen zijn in het adresboek.	
	Fax Journaal	—	—	Informatie tonen over de laatste 200 faxberichten die zijn ontvangen en verzonden. (TX betekent verzonden. RX betekent ontvangen.)	
	Gebruikersinst	—	—	Uw instellingen tonen.	
	Printerinstellingen	—	—	Uw printerinstellingen tonen.	
	Netwerkconfiguratie	—	—	Uw netwerkinstellingen tonen.	
	Drumdot afdrukken	—	—	De drumcontrolepagina afdrukken.	115
WLAN-rapport	—	—	Het resultaat van een WLAN-connectiviteitsdiagnose afdrukken.	Zie + .	
<p>◆ Geavanceerde gebruikershandleiding</p> <p>+ Software en Netwerk gebruikershandleiding</p>					
<p> De fabrieksinstellingen zijn vetgedrukt en met een sterretje weergegeven.</p>					

Niveau 1	Niveau 2	Niveau 3	Toehoren	Omschrijving	Zie pagina
Machine-info	Serienummer	—	—	U kunt het serienummer van uw machine controleren.	167
	Firmware-versie	Main-versie	—	U kunt de firmwareversie van uw machine controleren.	167
		Sub1-versie	—		
		Sub2-versie	—		
		Sub4-versie	—		
	Paginateller	Totaal	Kleur Zwart-wit	Controleren hoeveel kleur- en zwart-wit-pagina's de machine tijdens haar gebruiksduur in totaal heeft afgedrukt.	Zie ♦.
		Fax/lijst	Kleur Zwart-wit		
		Kopiëren	Kleur Zwart-wit		
		Afdrukken	Kleur Zwart-wit		
	Levensduur onderdelen	Drumeenheid	—	De resterende levensduur van een onderdeel van de machine controleren.	
		Riemenheid	—		
		Fusereenheid	—		
		Lasereenheid	—		
		PF Kit MP	—		
PF Kit 1		—			
Resetmenu (Wordt alleen weergegeven wanneer de levensduur van de drumeenheid of de riemenheid is verstreken.)	Drumeenheid	—	Reset de teller van de drumeenheid. Wordt weergegeven wanneer u de drumeenheid vervangt.	93	
	Riemenheid	—	Reset de teller van de riemenheid. Wordt weergegeven wanneer u de riemenheid vervangt.	98	
♦ Geavanceerde gebruikershandleiding					
 De fabrieksinstellingen zijn vetgedrukt en met een sterretje weergegeven.					

Niveau 1	Niveau 2	Niveau 3	Toebehoren	Omschrijving	Zie pagina
Stand.instel.	Datum en tijd	Datum	—	De datum en de tijd toevoegen aan het aanraakscherm en aan de kopteksten van verzonden faxen.	22
		Tijd	—		
		Automatische zomertijd	Aan* Uit	Schakelt automatisch om naar de zomertijd.	Zie ♦.
		Tijdzone	UTCXXX:XX	De tijdzone in voor uw land instellen.	
	Stations-ID	Fax	—	Stelt de naam en het faxnummer in die op elke faxpagina moeten worden afgedrukt.	23
		Telefoon	—		
		Naam	—		
	Toon/Puls (voor Nederland)	—	Toon* Puls	De kiesmodus selecteren.	Zie ♦.
	Kiestoon	—	Waarneming Geen detectie*	U kunt de tijd voor het waarnemen van een kiestoon verkorten.	157
	Tel lijn inst	—	Normaal* PBX ISDN	Selecteer het type telefoonlijn.	56
Compatibel	—	Hoog* Normaal Basic (voor VoIP)	Synchronisatie voor verzendproblemen aanpassen. VoIP-aanbieders leveren faxondersteuning via verschillende standaards. Als u regelmatig foutmeldingen ontvangt bij het verzenden van faxen, kiest u Basic (voor VoIP).	157	
♦ Geavanceerde gebruikershandleiding					
‡ Installatiehandleiding					
 De fabrieksinstellingen zijn vetgedrukt en met een sterretje weergegeven.					

Niveau 1	Niveau 2	Niveau 3	Toebehoren	Omschrijving	Zie pagina
Stand. instel. (vervolg)	Herstellen	Apparaat terugstellen	Ja Nee	Alle fabrieksinstellingen van de machine herstellen behalve de netwerkinstellingen, het stations-ID en adresboek.	167
		Netwerk	Ja Nee	De fabrieksinstellingen van alle netwerkinstellingen herstellen.	
		Adresboek en fax	Ja Nee	Alle opgeslagen telefoonnummers en faxinstellingen wissen.	
		Alle instell.	Ja Nee	Alle fabrieksinstellingen van de machine snel herstellen.	
		Fabrieksinstell.	Ja Nee	<i>Alle</i> fabrieksinstellingen van de machine herstellen. Voer deze handeling uit als u uw machine van de hand wilt doen.	
	Taalkeuze	—	(Kies uw taal)	Hiermee kunt u de taal van het aanraakscherm voor uw land veranderen.	Zie ‡.
<p>◆ Geavanceerde gebruikershandleiding</p> <p>‡ Installatiehandleiding</p>					
<p> De fabrieksinstellingen zijn vetgedrukt en met een sterretje weergegeven.</p>					

Functietabellen



Fax (Wanneer Faxvoorbeeld uitgeschakeld is)

Niveau 1	Niveau 2	Niveau 3	Toebehoren	Omschrijving	Zie pagina
Her kies/Pauze	—	—	—	Met een druk op deze toets wordt het laatst gekozen nummer herhaald. Wanneer u een fax- of telefoonnummer invoert op het aanraakpaneel, verandert. Opnieuw kiezen in Pauze op het aanraakscherm. Druk op Pauze wanneer u een vertraging wenst tijdens het kiezen van nummers, zoals toegangscodes en creditcard-nummers. U kunt ook een pauze voorzien wanneer u adressen instelt.	—
Telefoon/R	—	—	—	Telefoon wijzigt naar R wanneer PBX als telefoonlijntype is geselecteerd. U kunt R gebruiken om toegang te krijgen tot een buitenlijn of om een oproep over te brengen naar een ander toestel als u op een PBX bent aangesloten.	—
Adresboek	(Zoeken)	—	—	Zoekt in het adresboek.	62
	Bewerken	—	Nw adres toev.	Slaat nummers in het adresboek op, zodat u kunt kiezen door op Adresboek te drukken op het aanraakscherm (en Fax start).	63
		—	Groepen instellen	Hiermee kunt u groepsnummers instellen voor groepsverzenden.	Zie ♦.
		—	Verwijder	Hiermee kunt u nummers in het adresboek verwijderen.	64 en zie ♦.
♦ Geavanceerde gebruikershandleiding					
De fabrieksinstellingen zijn vetgedrukt en met een sterretje weergegeven.					

Niveau 1	Niveau 2	Niveau 3	Toebehoren	Omschrijving	Zie pagina	
Adresboek (vervolg)	—	Toepassen	—	Hiermee kunt u een fax verzenden met behulp van het adresboek.	62 en zie ♦.	
Oproepoverz	Uitg. Gesprek	Bewerken	Toevoegen aan adresboek Verwijder	Kies een nummer uit de lijst Uitgaande oproepen en verstuur dan een fax naar dat nummer, voeg het nummer toe aan het adresboek of verwijder het.	Zie ♦.	
		Toepassen	—			
Fax start	—	—	—	Hiermee kunt u een fax verzenden.	—	
Opties	Faxresolutie	—	Standaard* Fijn Superfijn Foto	Hiermee kunt u de resolutie voor uitgaande faxen instellen.	Zie ♦.	
	2-zijdige fax	—	Uit* 2-zijdige scan: lange zijde 2-zijdige scan: korte zijde	Hiermee stelt u het dubbelzijdig scanformaat in.		
	Contrast	—	Autom.* Licht Donker	Hiermee kunt u de faxen die u verzendt lichter of donkerder maken.		
	Rondsturen	Nummer toevoeg.	Nummer toevoeg. Toevoegen uit adresboek Zoeken in adresboek	U kunt hetzelfde faxbericht naar meerdere faxnummers verzenden.		
	Tijdklok	Tijdklok	Aan	Uit*		U kunt het tijdstip instellen waarop uitgestelde faxberichten moeten worden verzonden.
			Tijd inst.			
	Direct verzenden	—	Aan	Uit*		Verzendt een fax zonder het geheugen te gebruiken.
♦ Geavanceerde gebruikershandleiding						
 De fabrieksinstellingen zijn vetgedrukt en met een sterretje weergegeven.						

Niveau 1	Niveau 2	Niveau 3	Toebehoren	Omschrijving	Zie pagina
Opties (vervolg)	Voorpagina instellen	Voorpagina instellen	Aan Uit*	Deze functie verzendt automatisch een voorblad dat u hebt geprogrammeerd.	Zie ◆ .
		Voorblad Opm.	1. Opmerking uit 2. Bellen a.u.b. 3. Belangrijk 4. Vertrouwelijk 5. 6.		
		Totaalaantal pag.	—		
	Internationaal	—	Aan Uit*	Als u problemen hebt met het internationaal verzenden van faxen, zet deze functie dan op Aan.	
	Scanformaat glas	—	Letter A4* Legal/Folio (MFC-L8850CDW en MFC-L9550CDW)	Om een document in Letter-, Legal- of Folio-formaat te faxen, moet u de instelling voor het scanformaat van de glasplaat wijzigen.	44
Nieuwe standaard	—	Faxresolutie Contrast Scanformaat glas Direct Verzend Voorpagina instellen Internationaal (Opties) Ja Nee	U kunt uw faxinstellingen als standaardinstellingen opslaan.	Zie ◆ .	
Fabrieksinstell.	—	Ja Nee	U kunt alle faxinstellingen die u hebt gewijzigd, herstellen naar de fabrieksinstellingen.		
◆ Geavanceerde gebruikershandleiding					
 De fabrieksinstellingen zijn vetgedrukt en met een sterretje weergegeven.					

Niveau 1	Niveau 2	Niveau 3	Toehoren	Omschrijving	Zie pagina
Opslaan als snelkoppeling	—	—	Adres Faxresolutie 2-zijdige fax Contrast Rondsturen Direct verzenden Voorpagina instellen Internationaal Scanformaat glas	U kunt de huidige instellingen als snelkoppeling registreren.	Zie ◆ .
◆ Geavanceerde gebruikershandleiding					
 De fabrieksinstellingen zijn vetgedrukt en met een sterretje weergegeven.					



Fax (Wanneer Faxvoorbeeld ingeschakeld is)

Niveau 1	Niveau 2	Niveau 3	Toebehoren	Omschrijving	Zie pagina
Faxen verzenden	Zie <i>Fax (Wanneer Faxvoorbeeld uitgeschakeld is)</i> >> pagina 198.				
Ontvangen faxen	Afdr./verw.	Alles afdrukken (nieuwe faxen)	—	De nieuw ontvangen faxen afdrukken.	52
		Alles afdrukken (oude faxen)	—	De oude ontvangen faxen afdrukken.	
		Alles verwijderen (nieuwe faxen)	—	De nieuw ontvangen faxen wissen.	
		Alles verwijderen (oude fax)	—	De oude ontvangen faxen wissen.	
Adresboek	Zie <i>Fax (Wanneer Faxvoorbeeld uitgeschakeld is)</i> >> pagina 198.				
Oproepoverz	Zie <i>Fax (Wanneer Faxvoorbeeld uitgeschakeld is)</i> >> pagina 198.				
◆ Geavanceerde gebruikershandleiding					
 De fabrieksinstellingen zijn vetgedrukt en met een sterretje weergegeven.					



Kopiëren

Niveau 1	Niveau 2	Niveau 3	Toebehoren	Omschrijving	Zie pagina	
Mono start	—	—	—	Maak een zwart-wit kopie.	—	
Kleur Start	—	—	—	Maak een kleurenkopie.	—	
Bon Normaal 2op1 (id) 2op1 2-zijdig (1⇒2) 2-zijdig (2⇒2) Papier opslaan	—	—	—	Hiermee kiest u de gewenste instellingen uit de aangeboden mogelijkheden.	65	
Opties	Kwaliteit	—	Autom.* Tekst Foto Bon (Wanneer u 2op1 (id) selecteert in Pagina layout) Autom.* Lichter	U kunt de kopieerresolutie voor uw type document selecteren.	Zie ♦.	
	Vergroten/ verkleinen	100%*	—	—	—	
		Vergroten	200% 141% A5⇒A4 104% EXE⇒LTR	—	U kunt een vergrotingspercentage voor de volgende kopie kiezen.	—
		Verkleinen	97% LTR⇒A4 94% A4⇒LTR 91% voll. pag. 85% LTR⇒EXE 83% LGL⇒A4 78% LGL⇒LTR 70% A4⇒A5 50%	—	U kunt een verkleiningspercentage voor de volgende kopie kiezen.	—
♦ Geavanceerde gebruikershandleiding						
 De fabrieksinstellingen zijn vetgedrukt en met een sterretje weergegeven.						

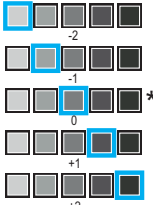
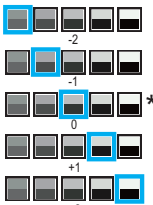
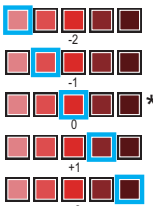
Niveau 1	Niveau 2	Niveau 3	Toebehoren	Omschrijving	Zie pagina
Opties (vervolg)	Vergroten/ verkleinen (vervolg)	Aangepast (25-400%)	—	U kunt het vergrotings- of verkleiningsper- centage voor de volgende kopie kiezen.	Zie ◆ .
	Dichtheid	—		Hiermee kunt de dichtheid voor kopieën aanpassen. Als u 2op1 (id) selecteert in de vooraf ingestelde opties, dan is de standaardinstelling “+1”.	
	Contrast	—		Hiermee kunt het contrast voor kopieën aanpassen.	
	Stapel/Sorteer	—	Stapel* Sorteer	U kunt kiezen om meerdere kopieën te stapelen of sorteren.	
	Pagina layout	—	Uit (1 op 1)* 2op1 (P) 2op1 (L) 2op1 (id) 4op1 (P) 4op1 (L)	U kunt N-in-1 en 2- in-1 ID-kopieën maken.	
	Kleur aanpassen	Rood		U kunt de rode kleur voor kopieën aanpassen.	

◆ Geavanceerde gebruikershandleiding



De fabrieksinstellingen zijn vetgedrukt en met een sterretje weergegeven.

Niveau 1	Niveau 2	Niveau 3	Toebehoren	Omschrijving	Zie pagina
Opties (vervolg)	Kleur aanpassen (vervolg)	Groen		U kunt de groene kleur voor kopieën aanpassen.	Zie ◆ .
		Blauw		U kunt de blauwe kleur voor kopieën aanpassen.	
	2-zijdige kopie	—	Uit* 2-zijdig⇒2-zijdig 1-zijdig⇒2-zijdig Omslaan lange zijde 2-zijdig⇒1-zijdig Omslaan lange zijde 1-zijdig⇒2-zijdig Omslaan korte zijde 2-zijdig⇒1-zijdig Omslaan korte zijde	Hiermee schakelt u de functie dubbelzijdig kopiëren in of uit, en kiest u de lange of korte zijde.	
2-zijdige kopie pagina-opmaak	—	(L) rand⇒(L) rand* (L) rand⇒(S) rand (S) rand⇒(L) rand (S) rand⇒(S) rand	Een paginalay-out kiezen wanneer u dubbelzijdige N-in-1-kopieën maakt van een dubbelzijdig document.		
◆ Geavanceerde gebruikershandleiding					
De fabrieksinstellingen zijn vetgedrukt en met een sterretje weergegeven.					

Niveau 1	Niveau 2	Niveau 3	Toebereiden	Omschrijving	Zie pagina
Opties (vervolg)	Ladegebruik	—	Alleen lade 1 Alleen lade 2 Alleen MF MP>T1>T2* MP>T2>T1 T1>T2>MP T2>T1>MP (De meldingen Alleen lade 2 en T2 verschijnen alleen als u lade 2 hebt geïnstalleerd).	Selecteer de lade die u wilt gebruiken voor de kopieermodus.	Zie ◆ .
	Achtergr.kleur verwijderen	—	Uit* Laag Gemiddeld Hoog	U kunt aangeven hoeveel van de achtergrondkleur moet worden verwijderd.	
	Opslaan als snelkoppeling	—	Kwaliteit Vergroten/verkleinen Dichtheid Contrast Stapel/Sorteer Pagina layout Rood Groen Blauw 2-zijdige kopie 2-zijdige kopie pagina-opmaak Ladegebruik Achtergr.kleur verwijderen	U kunt de huidige instellingen als snelkoppeling toevoegen.	
◆ Geavanceerde gebruikershandleiding					
 De fabrieksinstellingen zijn vetgedrukt en met een sterretje weergegeven.					



Scannen

Niveau 1	Niveau 2	Niveau 3	Toebehoren	Omschrijving	Zie pagina
naar OCR	(PC Select)	Opties	Zie <i>Opties (naar OCR)</i> >> pagina 209.		Zie +.
		Opslaan als snelkoppeling	(PC Select)	U kunt de huidige instellingen als snelkoppeling toevoegen.	
		Start	—	Hiermee start u het scannen.	
naar bestand	(PC Select)	Opties	Zie <i>Opties (naar bestand, naar beeld en naar e-mail)</i> >> pagina 210.		
		Opslaan als snelkoppeling	(PC Select)	U kunt de huidige instellingen als snelkoppeling toevoegen.	
		Start	—	Hiermee start u het scannen.	
naar afbeelding	(PC Select)	Opties	Zie <i>Opties (naar bestand, naar beeld en naar e-mail)</i> >> pagina 210.		
		Opslaan als snelkoppeling	(PC Select)	U kunt de huidige instellingen als snelkoppeling toevoegen.	
		Start	—	Hiermee start u het scannen.	
naar USB	Opties	Zie <i>Opties (naar USB)</i> >> pagina 211.			
	Opslaan als snelkoppeling	—	2-zijdige scan Scantype Resolutie Bestandstype Scanformaat glas Bestandsnaam Bestandsgrootte Achtergrondkleur verwijderen	U kunt de huidige instellingen als snelkoppeling toevoegen.	
	Start	—	—	Hiermee start u het scannen.	
naar e-mail	(PC Select)	Opties	Zie <i>Opties (naar bestand, naar beeld en naar e-mail)</i> >> pagina 210.		
		Opslaan als snelkoppeling	(PC Select)	U kunt de huidige instellingen als snelkoppeling toevoegen.	
		Start	—	Hiermee start u het scannen.	
+ Software en Netwerk gebruikershandleiding					
 De fabrieksinstellingen zijn vetgedrukt en met een sterretje weergegeven.					

Niveau 1	Niveau 2	Niveau 3	Toebehoren	Omschrijving	Zie pagina
nr e-mailserver (MFC-L8650CDW wordt alleen ondersteund als u IFAX hebt gedownload)	Adresboek	—	—	Hiermee kiest u het adres van de ontvanger in het adresboek.	Zie +.
	Handmatig	—	—	Hiermee voert u het adres van de ontvanger handmatig in.	
	OK	Opties	Zie <i>Opties (naar e-mailserver)</i> >> pagina 214.		
		Opslaan als snelkoppeling	Adres 2-zijdige scan Scantype Resolutie Bestandstype Scanformaat glas Bestandsgrootte	U kunt de huidige instellingen als snelkoppeling toevoegen.	
		Start	—	Hiermee start u het scannen.	
naar FTP/SFTP	(Profielnaam)	Opties	Zie <i>Opties (naar FTP/SFTP en naar netwerk)</i> >> pagina 216.		
		Opslaan als snelkoppeling	(Profielnaam)	U kunt de huidige instellingen als snelkoppeling toevoegen.	
		Start	—	Hiermee start u het scannen.	
naar netwerk	(Profielnaam)	Opties	Zie <i>Opties (naar FTP/SFTP en naar netwerk)</i> >> pagina 216.		
		Opslaan als snelkoppeling	(Profielnaam)	U kunt de huidige instellingen als snelkoppeling toevoegen.	
		Start	—	Hiermee start u het scannen.	
WS scan (Verschijnt als u de scannerdriver voor uw netwerkmachine met behulp van Web Services hebt geïnstalleerd).	Scannen	—	—	Gegevens scannen met het webservice-protocol.	
	Scannen vr e-mail	—	—		
	Scannen voor faxen	—	—		
	Scannen voor afdr.	—	—		
+ Software en Netwerk gebruikershandleiding					
 De fabrieksinstellingen zijn vetgedrukt en met een sterretje weergegeven.					

Opties (naar OCR)

Niveau 1	Niveau 2	Toebehoren	Omschrijving	Zie pagina
Opties	2-zijdige scan	Uit* 2-zijdige scan: lange zijde 2-zijdige scan: korte zijde	Hiermee kiest u de dubbelzijdige scanmodus.	Zie +.
	Scaninstellingen	Inst. op apparaat Inst. op computer*	Om de instellingen met behulp van het aanraakscherm te wijzigen, kiest u Inst. op apparaat.	
	Scantype (Verschijnt als Scaninstellingen is ingesteld op Inst. op apparaat.)	Kleur Grijs Zwart-wit*	Hiermee kiest u het scantype voor uw document.	
	Resolutie (Verschijnt als Scaninstellingen is ingesteld op Inst. op apparaat.)	100 dpi 200 dpi* 300 dpi 600 dpi	Hiermee kiest u de scanresolutie voor uw document.	
	Bestandstype (Verschijnt als Scaninstellingen is ingesteld op Inst. op apparaat.)	Tekst* HTML RTF	Hiermee kiest u het bestandsformaat voor uw document	
	Afmeting scan (Verschijnt als Scaninstellingen is ingesteld op Inst. op apparaat.)	A4* Letter Legal	Hiermee kiest u de scangrootte voor uw document.	
+Software en Netwerk gebruikershandleiding				
 De fabrieksinstellingen zijn vetgedrukt en met een sterretje weergegeven.				

Opties (naar bestand, naar beeld en naar e-mail)

Niveau 1	Niveau 2	Toebehoren	Omschrijving	Zie pagina
Opties	2-zijdige scan	Uit* 2-zijdige scan: lange zijde 2-zijdige scan: korte zijde	Hiermee kiest u de dubbelzijdige scanmodus.	Zie +.
	Scaninstellingen	Inst. op apparaat Inst. op computer*	Om de instellingen met behulp van het aanraakscherm te wijzigen, kiest u Inst. op apparaat.	
	Scantype (Verschijnt als Scaninstellingen is ingesteld op Inst. op apparaat.)	Kleur* Grijs Zwart-wit	Hiermee kiest u het scantype voor uw document.	
	Resolutie (Verschijnt als Scaninstellingen is ingesteld op Inst. op apparaat.)	100 dpi 200 dpi* 300 dpi 600 dpi	Hiermee kiest u de scanresolutie voor uw document.	
	Bestandstype (Verschijnt als Scaninstellingen is ingesteld op Inst. op apparaat.)	(Wanneer u Kleur of Grijs selecteert in Scantype) PDF* JPEG (Wanneer u Zwart-wit selecteert in Scantype) PDF* TIFF	Hiermee kiest u het bestandsformaat voor uw document.	
	Afmeting scan (Verschijnt als Scaninstellingen is ingesteld op Inst. op apparaat.)	A4* Letter Legal	Hiermee kiest u de scangrootte voor uw document.	
	Achtergrondkleur verwijderen (Verschijnt als Scaninstellingen is ingesteld op Inst. op apparaat.)	Uit* Laag Gemiddeld Hoog	U kunt aangeven hoeveel van de achtergrondkleur moet worden verwijderd. Deze functie is niet beschikbaar voor scannen in zwart-wit.	

+Software en Netwerk gebruikershandleiding



De fabrieksinstellingen zijn vetgedrukt en met een sterretje weergegeven.

Opties (naar USB)

Niveau 1	Niveau 2	Toebehoren	Omschrijving	Zie pagina
Opties	2-zijdige scan	Uit* 2-zijdige scan: lange zijde 2-zijdige scan: korte zijde	Hiermee kiest u de dubbelzijdige scanmodus.	Zie +.
	Scantype	Kleur* Grijs Zwart-wit	Hiermee kiest u het scantype voor uw document.	
	Resolutie	(Wanneer u Kleur selecteert in Scantype) 100 dpi 200 dpi* 300 dpi 600 dpi Autom. (Wanneer u Grijs selecteert in Scantype) 100 dpi 200 dpi* 300 dpi Autom. (Wanneer u Zwart-wit selecteert in Scantype) 200 dpi* 300 dpi 200x100	Hiermee kiest u de scanresolutie voor uw document.	
+ Software en Netwerk gebruikershandleiding				
 De fabrieksinstellingen zijn vetgedrukt en met een sterretje weergegeven.				

Niveau 1	Niveau 2	Toebehoren	Omschrijving	Zie pagina
Opties (vervolg)	Bestandstype	(Wanneer u Kleur of Grijs selecteert in Scantype) PDF* JPEG PDF/A Veilige PDF Ondert. PDF XPS (Wanneer u Zwart-wit selecteert in Scantype) PDF* PDF/A Veilige PDF Ondert. PDF TIFF	Hiermee kiest u het bestandsformaat voor uw document.	Zie +.
	Scanformaat glas	A4* Letter Legal/Folio (MFC-L8850CDW en MFC-L9550CDW)	Om een document in Letter-, Legal- of Folio-formaat te scannen, moet u de instelling voor het scanformaat van de glasplaat wijzigen.	
	Bestandsnaam	XXXXXX (Datum & jaar)	Voer een bestandsnaam voor de gescande data in.	
	Bestandsgrootte	Klein Midden* Groot	U kunt het bestandsformaat kiezen voor scannen in kleur of grijswaarden.	
	Achtergrondkleur verwijderen	Uit* Laag Gemiddeld Hoog	U kunt aangeven hoeveel van de achtergrondkleur moet worden verwijderd.	

+ Software en Netwerk gebruikershandleiding



De fabrieksinstellingen zijn vetgedrukt en met een sterretje weergegeven.

Niveau 1	Niveau 2	Toehoren	Omschrijving	Zie pagina
Opties (vervolg)	Nieuwe standaard	2-zijdige scan Scantype Resolutie Bestandstype Scanformaat glas Bestandsgrootte Achtergrondkleur verwijderen	U kunt uw scaninstellingen als standaardinstellingen opslaan.	Zie +.
	Fabrieksinstell.	Ja Nee	U kunt alle scaninstellingen die u hebt gewijzigd, herstellen naar de fabrieksinstellingen.	
+ Software en Netwerk gebruikershandleiding				
 De fabrieksinstellingen zijn vetgedrukt en met een sterretje weergegeven.				

Opties (naar e-mailserver)

Niveau 1	Niveau 2	Toebehoren	Omschrijving	Zie pagina
Opties	2-zijdige scan	Uit* 2-zijdige scan: lange zijde 2-zijdige scan: korte zijde	Hiermee kiest u de dubbelzijdige scanmodus.	Zie +.
	Scantype	Kleur* Grijs Zwart-wit	Hiermee kiest u het scantype voor uw document.	
	Resolutie	(Wanneer u Kleur selecteert in Scantype) 100 dpi 200 dpi* 300 dpi 600 dpi Autom. (Wanneer u Grijs selecteert in Scantype) 100 dpi 200 dpi* 300 dpi Autom. (Wanneer u Zwart-wit selecteert in Scantype) 200 dpi* 300 dpi 200x100	Hiermee kiest u de scanresolutie voor uw document.	
+ Software en Netwerk gebruikershandleiding				
 De fabrieksinstellingen zijn vetgedrukt en met een sterretje weergegeven.				

Niveau 1	Niveau 2	Toebehoren	Omschrijving	Zie pagina
Opties (vervolg)	Bestandstype	(Wanneer u Kleur of Grijs selecteert in Scantype) PDF* JPEG PDF/A Veilige PDF Ondert. PDF XPS (Wanneer u Zwart-wit selecteert in Scantype) PDF* PDF/A Veilige PDF Ondert. PDF TIFF	Hiermee kiest u het bestandsformaat voor uw document.	Zie +.
	Scanformaat glas	A4* Letter Legal/Folio (MFC-L8850CDW en MFC-L9550CDW)	Om een document in Letter-, Legal- of Folio-formaat te scannen, moet u de instelling voor het scanformaat van de glasplaat wijzigen.	
	Bestandsgrootte	Klein Midden* Groot	U kunt het bestandsformaat kiezen voor scannen in kleur of grijswaarden.	
	Nieuwe standaard	2-zijdige scan Scantype Resolutie Bestandstype Scanformaat glas Bestandsgrootte	U kunt uw scaninstellingen als standaardinstellingen opslaan.	
	Fabrieksinstell.	Ja Nee	U kunt alle scaninstellingen die u hebt gewijzigd, herstellen naar de fabrieksinstellingen.	
+ Software en Netwerk gebruikershandleiding				
 De fabrieksinstellingen zijn vetgedrukt en met een sterretje weergegeven.				

Opties (naar FTP/SFTP en naar netwerk)

Niveau 1	Niveau 2	Toehoren	Omschrijving	Zie pagina
Opties	2-zijdige scan	Uit* 2-zijdige scan: lange zijde 2-zijdige scan: korte zijde	Hiermee kiest u de dubbelzijdige scanmodus.	Zie +.
	Scantype	Kleur* Grijs Zwart-wit	Hiermee kiest u het scantype voor uw document.	
	Resolutie	(Wanneer u Kleur selecteert in Scantype) 100 dpi 200 dpi* 300 dpi 600 dpi Autom. (Wanneer u Grijs selecteert in Scantype) 100 dpi 200 dpi* 300 dpi Autom. (Wanneer u Zwart-wit selecteert in Scantype) 200 dpi* 300 dpi 200x100	U kunt de scanresolutie en het bestandsformaat kiezen voor uw document.	
+ Software en Netwerk gebruikershandleiding				
 De fabrieksinstellingen zijn vetgedrukt en met een sterretje weergegeven.				

Niveau 1	Niveau 2	Toebehoren	Omschrijving	Zie pagina
Opties (vervolg)	Bestandstype	(Wanneer u Kleur of Grijs selecteert in Scantype) PDF* JPEG PDF/A Veilige PDF Ondert. PDF XPS (Wanneer u Zwart-wit selecteert in Scantype) PDF* PDF/A Veilige PDF Ondert. PDF TIFF	U kunt de scanresolutie en het bestandsformaat kiezen voor uw document.	Zie +.
	Scanformaat glas	A4* Letter Legal/Folio (MFC-L8850CDW en MFC-L9550CDW)	Om een document in Letter-, Legal- of Folio-formaat te scannen, moet u de instelling voor het scanformaat van de glasplaat wijzigen.	
	Bestandsnaam	BRNXXXXXXXXXXXX* Estimate Report Order sheet Contract sheet Check Bon <Handmatig>	U kunt voorgeprogrammeerde bestandsnamen kiezen. Als u <Handmatig> kiest, kunt u het bestand noemen zoals u wilt. "XXXXXXXXXX" is het MAC-adres/Ethernetadres van uw machine.	
	Bestandsgrootte	Klein Midden* Groot	U kunt het bestandsformaat kiezen voor scannen in kleur of grijswaarden.	
	Achtergrondkleur verwijderen	Uit* Laag Gemiddeld Hoog	U kunt aangeven hoeveel van de achtergrondkleur moet worden verwijderd.	
	Gebruikersnaam	—	Voer de gebruikersnaam in.	

+ Software en Netwerk gebruikershandleiding



De fabrieksinstellingen zijn vetgedrukt en met een sterretje weergegeven.



Toner

Niveau 1	Niveau 2	Toehoren	Omschrijving	Zie pagina
Levensduur toner	—	—	Bekijk de geschatte resterende levensduur van de toner voor elke kleur.	Zie ♦.
Testafdruk	—	—	Hiermee drukt u de testpagina af.	
Kalibratie	Kalibreren	Ja Nee	De kleurdichtheid aanpassen of de fabrieksinstellingen herstellen voor de kleurkalibratie.	122
	Herstellen	Ja Nee		
Registratie	—	Ja Nee	Past de afdrukpositie van elke kleur automatisch aan.	123
♦ Geavanceerde gebruikershandleiding				
 De fabrieksinstellingen zijn vetgedrukt en met een sterretje weergegeven.				





Wi-Fi-instelling

Niveau 1	Niveau 2	Toehoren	Omschrijving	Zie pagina
Inst. Wizard	—	—	Hiermee kunt u uw interne afdrukserver configureren.	Zie +.
WPS/AOSS	—	—	U kunt de instellingen voor een draadloos netwerk gemakkelijk configureren met de éénknopsmethode.	
WLAN-assistent	—	—	(Alleen Windows®) U kunt de draadloze netwerkinstellingen configureren met de Brother-cd-rom.	
+ Software en Netwerk gebruikershandleiding				
 De fabrieksinstellingen zijn vetgedrukt en met een sterretje weergegeven.				

 Snelkopp. **Snelkoppelingen**

Niveau 1	Niveau 2	Niveau 3	Toebehoren	Omschrijving	Zie pagina
Snelkoppeling toevoegen	Kopiëren	Bon	Zie <i>Kopiëren</i> ➤➤ pagina 203.	Hiermee kiest u de gewenste instellingen uit de aangeboden mogelijkheden.	15
		Normaal			
		2op1 (id)			
		2op1			
		2-zijdig (1⇒2)			
		2-zijdig (2⇒2)			
		Papier opslaan			
	Fax	Adres	—	Hiermee slaat u faxnummers op, zodat u met behulp van deze snelkoppeling nummers kunt kiezen.	16
		Faxresolutie	Standaard Fijn Superfijn Foto	Hiermee kunt u de resolutie voor uitgaande faxen instellen.	16
		2-zijdige fax	Uit 2-zijdige scan: lange zijde 2-zijdige scan: korte zijde	Hiermee kiest u de dubbelzijdige fax-scanmodus.	16
		Contrast	Autom. Licht Donker	Hiermee kunt u de faxen die u verzendt lichter of donkerder maken.	16
		Rondsturen	Nummer toevoeg. (Opties) Nummer toevoeg. Toevoegen uit adresboek Zoeken in adresboek	U kunt hetzelfde faxbericht naar meerdere faxnummers verzenden.	16
		Direct verzenden	Aan Uit	Verzendt een fax zonder het geheugen te gebruiken.	16
Voorpagina instellen	Voorpagina instellen Voorblad Opm. Totaalaantal pag.	Deze functie verzendt automatisch een voorblad dat u hebt geprogrammeerd.	16		
Internationaal	Aan Uit	Als u problemen hebt met het internationaal verzenden van faxen, zet deze functie dan op Aan.	16		
 De fabrieksinstellingen zijn vetgedrukt en met een sterretje weergegeven.					

Niveau 1	Niveau 2	Niveau 3	Toebehoren	Omschrijving	Zie pagina
Snelkoppeling toevoegen (vervolg)	Fax (vervolg)	Scanformaat glas	Letter A4 Legal/Folio (MFC-L8850CDW en MFC-L9550CDW)	Hiermee past u het scangebied van de glasplaat aan de grootte van het document aan.	16
	Scannen	naar bestand	(PC Select)	Hiermee scant u een zwart-wit- of een kleurdocument naar uw computer.	17
		naar OCR	(PC Select)	Hiermee converteert u uw tekstdocument naar een bewerkbaar tekstbestand.	17
		naar afbeelding	(PC Select)	U kunt een afbeelding in kleur naar uw grafische toepassing scannen.	17
		naar USB	2-zijdige scan Scantype Resolutie Bestandstype Scanformaat glas Bestandsnaam Bestandsgrootte Achtergrondkleur verwijderen	Hiermee kunt u documenten naar een USB-flashstation scannen.	17
		naar e-mail	(PC Select)	U kunt een zwart-wit- of een kleurdocument naar uw e-mailtoepassing scannen.	17
		nr e-mailserver (MFC-L8650CDW wordt alleen ondersteund als u IFAX hebt gedownload)	Adres 2-zijdige scan Scantype Resolutie Bestandstype Scanformaat glas Bestandsgrootte	U kunt een zwart-wit- of een kleurdocument naar uw e-mailserver scannen.	17
		naar netwerk	(Profielnaam)	U kunt gescande gegevens verzenden naar een CIFS-server op uw lokaal netwerk of op het internet.	17
		naar FTP/SFTP	(Profielnaam)	U kunt gescande gegevens via FTP of SFTP verzenden.	17
 De fabrieksinstellingen zijn vetgedrukt en met een sterretje weergegeven.					

Niveau 1	Niveau 2	Niveau 3	Toebehoren	Omschrijving	Zie pagina
Snelkoppeling toevoegen (vervolg)	Web	Skydrive®	—	Hiermee maakt de machine van Brother verbinding met een internetdienst. Webservices kunnen toegevoegd zijn en/of servicenamen kunnen gewijzigd zijn door de provider sinds het document werd gepubliceerd. Ga naar het Brother Solutions Center om de Handleiding Web Connect te downloaden op http://solutions.brother.com/ .	19
		Box	—		
		Picasa Web Albums™	—		
		Google Drive™	—		
		Flickr®	—		
		Facebook	—		
		Evernote®	—		
	Dropbox	—	Er kunnen apps toegevoegd zijn en/of opnamen kunnen gewijzigd zijn door de provider na de publicatie van dit document. Ga naar het Brother Solutions Center om de Handleiding Web Connect te downloaden op http://solutions.brother.com/ .	20	
	Apps	NotitieScan			—
		Contour&scan			—
Contour&kopie		—			
 (Selecteer de snelk. die u wilt hernoemen/ verw.)	(Kies snelkoppelin gsknop.)	Naam snelkoppeling bewerken	—	Wijzigt de naam van de snelkoppeling.	21
		Verwijder	—	Verwijdert de snelkoppeling.	22
 De fabrieksinstellingen zijn vetgedrukt en met een sterretje weergegeven.					

Web (Meer1-scherm)

Niveau 1	Niveau 2	Toebehoren	Omschrijving	Zie pagina
Skydrive®	—	—	Hiermee maakt de machine van Brother verbinding met een internetdienst.	Zie ●.
Box	—	—		
Picasa Web Albums™	—	—		
Google Drive™	—	—		
Flickr®	—	—		
Facebook	—	—		
Evernote®	—	—		
Dropbox	—	—		
<p>● Ga naar onze website "Brother Solutions Center" (http://solutions.brother.com/) om de Handleiding Web Connect te downloaden.</p>				
<p> De fabrieksinstellingen zijn vetgedrukt en met een sterretje weergegeven.</p>				

Apps (Meer1-scherm)

Niveau 1	Niveau 2	Toebehoren	Omschrijving	Zie pagina
NotitieScan	—	—	Hiermee maakt de Brother-machine verbinding met de Brother-apps via internet.	Zie ●.
Contour&scan	—	—		
Contour&kopie	—	—		
<p>● Ga naar onze website "Brother Solutions Center" (http://solutions.brother.com/) om de Handleiding Web Connect te downloaden.</p>				
<p> De fabrieksinstellingen zijn vetgedrukt en met een sterretje weergegeven.</p>				

USB (Meer2-scherm)

Niveau 1	Niveau 2	Niveau 3	Niveau 4	Toebehoren	Omschrijving	Zie pagina
Scan nr USB	Zie naar USB ►► pagina 207					Zie +.
Direct afdrukken	(Bestand selecteren)	Afdrukinstell. (Aantal afdrukken (001 tot 999))	Papiersoort	Dun Normaal pap.* Dik Dikker Kringlooppapier Briefpapier Etiketten Envelop Env. Dun Env. Dik Glanzend papier	Hiermee stelt u het afdrukmediatype in als u rechtstreeks afdrukt vanaf het USB-flashstation.	68
			Papierformaat	A4* Letter B5 (JIS) B5 (ISO) A5 A5 (lange zijde) A6 Executive Legal Folio 3"x5" Com-10 Monarch C5 DL		
+ Software en Netwerk gebruikershandleiding						
 De fabrieksinstellingen zijn vetgedrukt en met een sterretje weergegeven.						

Niveau 1	Niveau 2	Niveau 3	Niveau 4	Toebehoren	Omschrijving	Zie pagina
Direct afdrukken (vervolg)	(Bestand selecteren) (vervolg)	Afdrukinstell. (Aantal afdrukken (001 tot 999)) (vervolg)	Meerdere pagina's	1op1* 2op1 4op1 9op1 16op1 25op1 1 op 2x2 pagina's 1 op 3x3 pagina's 1 op 4x4 pagina's 1 op 5x5 pagina's	Hiermee stelt u de paginalay-out in als u meerdere pagina's rechtstreeks afdrukt vanaf het USB-flashstation.	68
			Orientatie	Portret* Landschap	Hiermee stelt u de afdrukstand in als u rechtstreeks afdrukt vanaf het USB-flashstation.	68
			Tweezijdig	Uit* Lange zijde Korte zijde	Hiermee selecteert u het formaat voor tweezijdig afdrukken als u rechtstreeks afdrukt vanaf het USB-flashstation.	68
			Sorteren	Aan* Uit	Hiermee schakelt u de functie pagina's sorteren in of uit als u rechtstreeks afdrukt vanaf het USB-flashstation.	68
			Ladegebruik	Autom.* Alleen MF Alleen lade 1 Alleen lade 2 (De melding Alleen lade 2 verschijnt alleen als u lade 2 hebt geïnstalleerd).	Hiermee selecteert u de lade die gebruikt moet worden als u rechtstreeks afdrukt vanaf het USB-flashstation.	68
			Printkwaliteit	Normaal* Fijn	Hiermee stelt u de afdrukkwaliteit in als u rechtstreeks afdrukt vanaf het USB-flashstation.	68
			PDF-optie	Origineel* Document&opmaak Document&stempels	Hiermee stelt u de instelling voor rechtstreeks afdrukken via USB in om opmerkingen (Markup) of stempels in het PDF-bestand in combinatie met de tekst af te drukken.	68

+ Software en Netwerk gebruikershandleiding



De fabrieksinstellingen zijn vetgedrukt en met een sterretje weergegeven.

Niveau 1	Niveau 2	Niveau 3	Niveau 4	Toebehoren	Omschrijving	Zie pagina
Direct afdrukken (vervolg)	Indexafdruk	—	—	—	Hiermee drukt u een pagina met miniaturen af.	68
	Standaardinst.	Papiersoort	—	Dun Normaal pap.* Dik Dikker Kringlooppapier Briefpapier Etiketten Envelop Env. Dun Env. Dik Glanzend papier	Hiermee stelt u het standaard mediatype in als u rechtstreeks afdrukt vanaf het USB-flashstation.	70
		Papierformaat	—	A4* Letter B5 (JIS) B5 (ISO) A5 A5 (lange zijde) A6 Executive Legal Folio 3"x5" Com-10 Monarch C5 DL	Hiermee stelt u het standaard papierformaat in als u rechtstreeks afdrukt vanaf het USB-flashstation.	70

+ Software en Netwerk gebruikershandleiding



De fabrieksinstellingen zijn vetgedrukt en met een sterretje weergegeven.

Niveau 1	Niveau 2	Niveau 3	Niveau 4	Toebehoren	Omschrijving	Zie pagina
Direct afdrukken (vervolg)	Standaardinst. (vervolg)	Meerdere pagina's	—	1op1* 2op1 4op1 9op1 16op1 25op1 1 op 2x2 pagina's 1 op 3x3 pagina's 1 op 4x4 pagina's 1 op 5x5 pagina's	Hiermee stelt u de standaard papieropmaak in als u meerdere pagina's rechtstreeks afdruckt vanaf het USB-flashstation.	70
		Orientatie	—	Portret* Landschap	Hiermee stelt u de standaard afdruckstand in als u rechtstreeks afdruckt vanaf het USB-flashstation.	70
		Sorteren	—	Aan* Uit	Hiermee schakelt u de functie standaard pagina's sorteren in of uit als u rechtstreeks afdruckt vanaf het USB-flashstation.	70
		Printkwaliteit	—	Normaal* Fijn	Hiermee stelt u de standaard afdruckkwaliteit in als u rechtstreeks afdruckt vanaf het USB-flashstation.	70
		PDF-optie	—	Origineel* Document&opmaak Document&stempels	Hiermee stelt u de standaardinstelling voor rechtstreeks afdrukken via USB in om opmerkingen (Markup) of stempels in het PDF-bestand in combinatie met de tekst af te drukken.	70
		Afdrukken van index	—	Eenvoudig* Details	Hiermee stelt u het standaard afdrukken van de index in op simpele opmaak of details.	70
+ Software en Netwerk gebruikershandleiding						
 De fabrieksinstellingen zijn vetgedrukt en met een sterretje weergegeven.						

Tekst invoeren

Wanneer u tekst in de machine wilt invoeren, verschijnt het toetsenbord op het aanraakscherm.

Druk herhaaldelijk op  om cijfers, letters of speciale tekens te kiezen.

Druk op  om tussen kleine letters en hoofdletters te schakelen.





Spaties invoegen

Om een spatie in te voeren, drukt u op *Spatie* of .

Corrigeren

Als u een onjuist teken hebt ingevoerd en u dit wilt wijzigen, gebruikt u de pijltjestoetsen om de cursor onder het onjuiste teken te plaatsen. Druk op  en voer vervolgens het juiste teken in. U kunt ook letters invoegen door de cursor te verplaatsen en een teken in te voeren.

Als  niet op het scherm verschijnt, drukt u herhaaldelijk op  tot u het onjuiste teken hebt gewist. Voer de juiste tekens in.

OPMERKING

- De beschikbare tekens kunnen verschillen afhankelijk van uw land.
- Afhankelijk van de instellingen die u selecteert, kan de lay-out van het toetsenbord verschillen.

D

Specificaties

Algemeen

Model		MFC-L8650CDW	MFC-L8850CDW	MFC-L9550CDW
Printertype		Laser		
Afdrukmethode		Elektrofotografische laserprinter (één-run)		
Geheugencapaciteit	Standaard	256 MB		
	Optioneel	1 sleuf: DDR2 SO-DIMM (144-pin) maximaal 256 MB		
LCD-scherm (liquid crystal display)		3,7 inch (93,4 mm) TFT LCD- kleurenaanraakscherm ¹ en aanraakpaneel	4,85 inch (123,2 mm) TFT LCD- kleurenaanraakscherm ¹ en aanraakpaneel	
Stroombron		220 - 240 V AC 50/60 Hz		
Stroomverbruik ² (Gemiddeld)	Piek	Ongeveer 1.200 W		
	Afdrukken	Ongeveer 565 W bij 25 °C		
	Afdrukken (Stille modus)	Ongeveer 355 W bij 25 °C		
	Kopiëren	Ongeveer 565 W bij 25 °C		
	Kopiëren (Stille modus)	Ongeveer 355 W bij 25 °C		
	Klaar	Ongeveer 65 W bij 25 °C		
	Slapen	Ongeveer 9,5 W	Ongeveer 10,5 W	
	Diepe Slaap	Ongeveer 1,7 W	Ongeveer 1,9 W	
	Uitgeschakeld ^{3 4}	Ongeveer 0,04 W		
Afmetingen		MFC-L8650CDW		

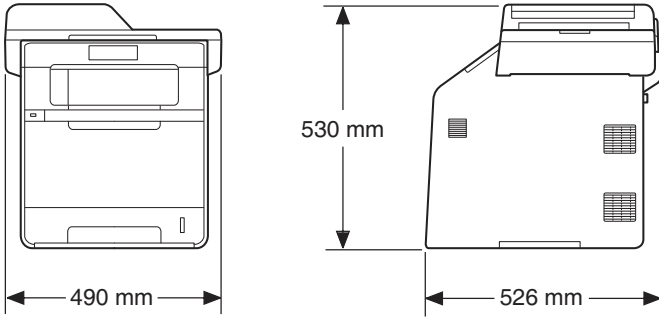
Model	MFC-L8650CDW	MFC-L8850CDW	MFC-L9550CDW
	MFC-L8850CDW, MFC-L9550CDW 		
Gewichten (met verbruiksartikelen)	30,4 kg	31,0 kg	

- 1 Diagonaal gemeten
- 2 USB-aansluitingen naar de computer
- 3 Gemeten volgens IEC 62301 Editie 2.0
- 4 Het energieverbruik varieert licht afhankelijk van de gebruiksomgeving of de slijtage van de onderdelen.

Model			MFC-L8650CDW	MFC-L8850CDW	MFC-L9550CDW
Geluidsemissie	Geluidsdruk	Afdrukken	LpAm = 55 dB (A)	LpAm = 56 dB (A)	
		Afdrukken (Stille modus)	LpAm = 52 dB (A)	LpAm = 53 dB (A)	
		Klaar	LpAm = 28 dB (A)		
	Geluidskracht	Kopiëren ^{1 2} (Kleur)	LWAd = 6,73 B (A)	LWAd = 6,71 B (A)	
		Kopiëren ^{1 2} (Monochroom)	LWAd = 6,70 B (A)	LWAd = 6,71 B (A)	
		Afdrukken (Stille modus)	LWAd = 6,40 B (A)	LWAd = 6,36 B (A)	
		Klaar ^{1 2}	LWAd = 4,05 B (A)		
Temperatuur		In bedrijf	10 tot 32 °C		
		Opslag	0 tot 40 °C		
Vochtigheid		In bedrijf	20 tot 80% (zonder condens)		
		Opslag	10 tot 90% (niet condenserend)		
ADF (automatische documentinvoer)			Maximaal 35 pagina's	Maximaal 50 pagina's	
			Voor optimale resultaten raden wij het volgende aan: Temperatuur: 20 tot 30 °C Vochtigheid: 50% tot 70% Papier: 80 g/m ²		

¹ Gemeten in overeenstemming met de methode beschreven in RAL-UZ171.

² Kantoorapparatuur met LWAd>6,30 B (A) is niet geschikt voor gebruik in ruimten waar mensen zeer geconcentreerd moeten werken. Dergelijke apparatuur moet in aparte ruimten worden geplaatst vanwege het geluid dat deze produceert.

Document grootte

Model		MFC-L8650CDW	MFC-L8850CDW	MFC-L9550CDW
Documentgrootte (enkelzijdig)	Breedte ADF (automatische documentinvoer)	147,3 tot 215,9 mm		
	Lengte ADF (automatische documentinvoer)	147,3 tot 355,6 mm		
	Breedte glasplaat	Maximaal 215,9 mm		
	Lengte glasplaat	Maximaal 297,0 mm	Maximaal 355,6 mm	
Document grootte (dubbelzijdig)	Breedte ADF (automatische documentinvoer)	147,3 tot 215,9 mm		
	Lengte ADF (automatische documentinvoer)	147,3 tot 355,6 mm		

Afdrukmedia

Model			MFC-L8650CDW	MFC-L8850CDW	MFC-L9550CDW
Papierinvoer	Papierlade 1 (standaard)	Papiersort	Normaal papier, dun papier, kringlooppapier		
		Papierformaat	A4, Letter, B5 (JIS), A5, A5 (lange zijde), A6, Executive, Legal, Folio		
		Papiergewicht	60 tot 105 g/m ²		
		Maximale papiercapaciteit	Maximaal 250 vellen normaal papier van 80 g/m ²		
	Multifunctionele lade (Multif. lade)	Papiersort	Normaal papier, dun papier, dik papier, dikker papier, kringlooppapier, bankpostpapier, etiket, enveloppe, dunne env., dikke env., glanzend papier		
		Papierformaat	Breedte: 76,2 tot 215,9 mm Lengte: 127,0 tot 355,6 mm		
		Papiergewicht	60 tot 163 g/m ²		
		Maximale papiercapaciteit	Maximaal 50 vellen normaal papier van 80 g/m ²		
	Papierlade 2 (optioneel)	Papiersort	Normaal papier, dun papier, kringlooppapier		
		Papierformaat	A4, Letter, B5 (JIS), A5, Executive, Legal, Folio		
		Papiergewicht	60 tot 105 g/m ²		
		Maximale papiercapaciteit	Maximaal 500 vellen normaal papier van 80 g/m ²		
Papieruitvoer ¹	Uitvoerlade bedrukte zijde onder		Tot 150 vellen normaal papier van 80 g/m ² Normaal papier (met de bedrukte zijde naar beneden op de documentuitvoer met bedrukte zijde naar beneden uitgeworpen)		
	Uitvoerlade bedrukte zijde boven		Eén vel (uitgeworpen met de bedrukte zijde naar boven in de uitvoerlade voor bedrukte zijde boven)		
Tweezijdig	Automatisch tweezijdig afdrukken	Papiersort	Normaal papier, dun papier, kringlooppapier, glanzend papier		
		Papierformaat	A4		
		Papiergewicht	60 tot 105 g/m ²		

¹ Voor etiketten adviseren we u afgedrukte vellen onmiddellijk na het afdrukken uit de uitvoerlade te verwijderen, om vlekken te vermijden.

Fax

Model	MFC-L8650CDW	MFC-L8850CDW	MFC-L9550CDW
Compatibiliteit	ITU-T Super Groep 3		
Coderingssysteem	MH/MR/MMR/JBIG		
Modemsnelheid	33.600 bps (met Automatic Fallback)		
Dubbelzijdige afdrucken ontvangen	Ja		
Automatisch dubbelzijdig verzenden	Ja (vanaf ADF (automatische documentinvoer))		
Scanbreedte	Maximaal 208 mm		
Afdrukbreedte	Maximaal 208 mm		
Grijswaarden	8 bit/256 niveaus		
Resolutie	Standaard 203 × 98 dpi		
	Fijn 203 × 196 dpi		
	Superfijn 203 × 392 dpi		
	Foto 203 × 196 dpi		
Adresboek	300 adressen		
Groepen	Maximaal 20		
Groepsverzenden	350 (300 adresboek/50 handmatig kiezen)		
Automatisch opnieuw kiezen	3 keer met een interval van 5 minuten		
Verzenden vanuit het geheugen	Maximaal 500 ¹ pagina's		
Ontvangst zonder papier	Maximaal 500 ¹ pagina's		

¹ 'Pagina's' verwijst naar de 'ITU-T testkaart #1' (een standaard zakenbrief, standaardresolutie, JBIG-code). Specificaties en gedrukt materiaal kunnen zonder vooraankondiging worden gewijzigd.

Kopiëren

Model	MFC-L8650CDW	MFC-L8850CDW	MFC-L9550CDW
Breedte kopie	Maximaal 210 mm		
Automatisch dubbelzijdig kopiëren	Ja (vanaf ADF (automatische documentinvoer))		
Meerdere kopieën	Stapelt of sorteert maximaal 99 pagina's		
Verkleinen/Vergroten	25% tot 400% (in stappen van 1%)		
Resolutie	Maximaal 1200 × 600 dpi		
Tijd voor eerste kopie ¹	Monochroom	Minder dan 18 seconden bij 23 °C / 230 V	
	Kleur	Minder dan 20 seconden bij 23 °C / 230 V	

¹ In de stand Gereed met de standaardlade.

Scanner

Model		MFC-L8650CDW	MFC-L8850CDW	MFC-L9550CDW
Kleur/Zwart-wit		Ja/Ja		
TWAIN-compatibel		Ja (Windows® XP / Windows Vista® / Windows® 7 / Windows® 8 / Mac OS X v10.7.5 / 10.8.x / 10.9.x ¹)		
WIA-compatibel		Ja (Windows® XP / Windows Vista® / Windows® 7 / Windows® 8)		
ICA-compatibel		Ja (Mac OS X v10.7.5 / 10.8.x / 10.9.x)		
Kleurintensiteit	Kleur	48-bits kleurverwerking (invoer) 24-bits kleurverwerking (uitvoer)		
	Grijswaarden	16-bits kleurverwerking (invoer) 8-bits kleurverwerking (uitvoer)		
Resolutie		Max. 19.200 × 19.200 dpi (geïnterpoleerd) ² Max. 1200 × 2400 dpi (optisch) ² (via glasplaat) Max. 1.200 × 600 dpi (optisch) ² (via ADF (automatische documentinvoer))		
Scanbreedte		Maximaal 210 mm		
Automatisch dubbelzijdig scannen		Ja (vanaf ADF (automatische documentinvoer))		

¹ Voor de meest recente driverupdates voor de OS X-versie die u gebruikt, raadpleegt u onze website <http://solutions.brother.com/>.

² Maximaal 1200 × 1200 dpi scannen met de WIA-driver in Windows® XP, Windows Vista®, Windows® 7 en Windows® 8 (u kunt een resolutie van maximaal 19200 × 19200 dpi selecteren met behulp van het scannerhulpprogramma).

Printer

Model		MFC-L8650CDW	MFC-L8850CDW	MFC-L9550CDW
Automatisch tweezijdig afdrucken		Ja		
Emulaties		PCL6, BR-Script3 (PostScript® 3™)		
Resolutie		600 × 600 dpi 2400 dpi (2400 × 600)-kwaliteit		
Afdruksnelheid (tweezijdig)	Monochroom	Maximaal 14 zijden per minuut (maximaal 7 vellen per minuut) (A4-formaat) ¹		
	Kleur	Maximaal 14 zijden per minuut (maximaal 7 vellen per minuut) (A4-formaat) ¹		
Afdruksnelheid	Monochroom	Maximaal 28 zijden per minuut (A4-formaat) ¹	Maximaal 30 zijden per minuut (A4-formaat) ¹	
	Kleur	Maximaal 28 zijden per minuut (A4-formaat) ¹	Maximaal 30 zijden per minuut (A4-formaat) ¹	
Tijd eerste afdruk ²	Monochroom	Minder dan 15 seconden bij 23 °C / 230 V		
	Kleur	Minder dan 15 seconden bij 23 °C / 230 V		

¹ De afdruksnelheid kan variëren al naar gelang het type document dat u afdrukt.

² In de stand Gereed met de standaardlade.

Interfaces

Model	MFC-L8650CDW	MFC-L8850CDW	MFC-L9550CDW
USB	Hi-Speed USB 2.0 ^{1 2} Wij raden u aan een USB 2.0-kabel (type A/B) te gebruiken die niet langer is dan 2,0 meter.		
Ethernet ³	10BASE-T / 100BASE-TX Gebruik een rechtstreekse twisted-pair-kabel (categorie 5 of hoger).		
Draadloos LAN ³	IEEE 802.11b/g/n (Infrastructuurmodus/Ad-hocmodus) IEEE 802.11g (Wi-Fi Direct)		

- ¹ Uw machine beschikt over een Hi-Speed USB 2.0-interface. De machine kan ook worden aangesloten op een computer met een USB 1.1-interface.
- ² USB-poorten van andere merken worden niet ondersteund.
- ³ Zie *Netwerk* >> pagina 238 en Software en Netwerk gebruikershandleiding voor gedetailleerde netwerkspecificaties.

Netwerk

OPMERKING

Voor meer informatie over de netwerkspecificaties, ►► Software en Netwerk gebruikershandleiding.

Model		MFC-L8650CDW	MFC-L8850CDW	MFC-L9550CDW
LAN		U kunt de machine op een netwerk aansluiten voor printen via het netwerk, netwerkscannen, PC-Fax verzenden, PC-Fax ontvangen (alleen Windows®) en externe installatie ¹ . De software voor netwerkbeheer Brother BRAdmin Light ^{2 3} is eveneens bijgeleverd.		
Protocollen	IPv4	ARP, RARP, BOOTP, DHCP, APIPA (Auto IP), WINS/NetBIOS-naamresolutie, DNS Resolver, mDNS, LLMNR responder, LPR/LPD, Custom Raw Port/Port9100, POP3, SMTP Client, IPP/IPPS, FTP Client en Server, CIFS Client, TELNET Server, SNMPv1/v2c/v3, HTTP/HTTPS Server, TFTP Client en Server, ICMP, Web Services (Print/Scan), SNTP Client, LDAP ⁴ , IMAP4		
	IPv6	NDP, RA, DNS Resolver, mDNS, LLMNR responder, LPR/LPD, Custom Raw Port/Port9100, POP3, IPP/IPPS, FTP Client en Server, CIFS Client, TELNET Server, SNMPv1/v2c/v3, HTTP/HTTPS Server, TFTP Client en Server, SMTP Client, ICMPv6, SNTP Client, Web Services (Print/Scan), LDAP ⁴ , IMAP4		
Beveiligingsprotocollen	Bedraad	APOP, SMTP-AUTH, SSL/TLS (IPPS, HTTPS, SMTP, POP3, IMAP4), SNMP v3, 802.1x (EAP-MD5, EAP-FAST, PEAP, EAP-TLS, EAP-TTLS), Kerberos, IPsec		
	Draadloos	APOP, SMTP-AUTH, SSL/TLS (IPPS, HTTPS, SMTP, POP3, IMAP4), SNMP v3, 802.1x (LEAP, EAP-FAST, PEAP, EAP-TLS, EAP-TTLS), Kerberos, IPsec		
Draadloze netwerkbeveiliging		WEP 64/128 bit, WPA-PSK (TKIP/AES), WPA2-PSK (AES)		
Hulpprogramma voor het instellen van een draadloos netwerk	AOSS™	Ja		
	WPS	Ja		

¹ Zie *Computervereisten* ►► pagina 240.

² (Voor Windows®-gebruikers) Brother BRAdmin Light is beschikbaar op de met de machine meegeleverde cd-rom. (Voor Macintosh-gebruikers) Brother BRAdmin Light kunt u downloaden van onze website <http://solutions.brother.com/>.

³ (Voor Windows®-gebruikers) Voor een geavanceerd machinebeheer gebruikt u de meest recente versie van het hulpprogramma Brother BRAdmin Professional dat u kunt ophalen op <http://solutions.brother.com/>.

⁴ MFC-L8650CDW wordt alleen ondersteund als u IFAX hebt gedownload.

Functie Rechtstreeks afdrukken

Model	MFC-L8650CDW	MFC-L8850CDW	MFC-L9550CDW
Compatibiliteit	PDF-versie 1.7 ¹ , JPEG, Exif + JPEG, PRN (gemaakt door Brother-printerstuurprogramma), TIFF (gescand door alle Brother MFC- of DCP-modellen), XPS-versie 1.0		
Interface	USB-direct interface		

¹ PDF-data met een JBIG2-beeldbestand, een JPEG2000-beeldbestand of een transparantbestand worden niet ondersteund.

Computervereisten

Versie van het computerplatform en het besturingssysteem		Pc-interface			Processor	Harde schijf ruimte om te installeren				
		USB ²	10/100Base-TX (Ethernet)	Draadloos 802.11b/g/n		Voor drivers	Voor programma's			
Windows®-besturingssysteem	Windows® XP Home ^{1 4} Windows® XP Professional ^{1 4}	Afdrukken PC-FAX ³ Scannen			32-bits (x86) of 64-bits (x64) processor	150 MB	500 MB			
	Windows® XP Professional x64 Edition ^{1 4}				64-bits (x64) processor					
	Windows Vista® ^{1 4}				32-bits (x86) of 64-bits (x64) processor	500 MB	1,2 GB			
	Windows® 7 ^{1 4}							64-bits (x64) processor	650 MB	1,2 GB
	Windows® 8 ^{1 4}									
	Windows Server® 2003									
	Windows Server® 2003 x64 Edition	64-bits (x64) processor								
	Windows Server® 2008	32-bits (x86) of 64-bits (x64) processor								
	Windows Server® 2008 R2	64-bits (x64) processor								
	Windows Server® 2012									
	Windows Server® 2012 R2									
Macintosh-besturingssysteem	Mac OS X v10.7.5	Afdrukken			Intel®-processor	80 MB	400 MB			
	OS X v10.8.x	PC-FAX (verzenden) ³								
	OS X v10.9.x	Scannen								

¹ Voor WIA, 1.200 x 1.200 resolutie. Brother Scanner Toepassing maakt verbetering tot 19200 x 19200 dpi mogelijk.

² USB-poorten van andere merken worden niet ondersteund.

³ PC-FAX ondersteunt alleen zwart-wit.

⁴ Nuance™ PaperPort™ 12SE wordt ondersteund door Windows® XP Home (SP3 of hoger), Windows® XP Professional (SP3 of hoger), Windows® XP Professional x64 Edition (SP2 of hoger), Windows Vista® (SP2 of hoger), Windows® 7 en Windows® 8.

Voor de laatste actualiseringen van het stuurprogramma gaat u naar <http://solutions.brother.com/>.

Alle handelsmerken, merk- en productnamen zijn eigendom van hun respectieve bedrijven.

Toebehoren

Model			MFC-L8650CDW	MFC-L8850CDW	MFC-L9550CDW	Naam van het model
Toner cartridge	In de verpakking	Zwart	Ongeveer 2.500 pagina's (A4- of Letterformaat) ¹		Ongeveer 6.000 pagina's (A4- of Letterformaat) ¹	—
		Cyaan Magenta Geel	Ongeveer 1.500 pagina's (A4- of Letterformaat) ¹		Ongeveer 6.000 pagina's (A4- of Letterformaat) ¹	—
		Standaard	Zwart	Ongeveer 2.500 pagina's (A4- of Letterformaat) ¹		—
	Cyaan Magenta Geel		Ongeveer 1.500 pagina's (A4- of Letterformaat) ¹		—	TN-321C TN-321M TN-321Y
	Hoge capaciteit		Zwart	Ongeveer 4.000 pagina's (A4- of Letterformaat) ¹		—
		Cyaan Magenta Geel	Ongeveer 3.500 pagina's (A4- of Letterformaat) ¹		—	TN-326C TN-326M TN-326Y
		Superhoge capaciteit	Zwart	—	Ongeveer 6.000 pagina's (A4- of Letterformaat) ¹	—
	Cyaan Magenta Geel		—	—		TN-329C TN-329M TN-329Y
	Zwart Cyaan Magenta Geel		—	—	Ongeveer 6.000 pagina's (A4- of Letterformaat) ¹	TN-900BK TN-900C TN-900M TN-900Y
	Drumeenheid			Ongeveer 25.000 pagina's (A4- of Letterformaat) (1 pagina/taak) ²		DR-321CL
	Riemeenheid			Ongeveer 50.000 pagina's A4 of Letter (5 pagina's/taak) ³		BU-320CL
	Tonerbak			Ongeveer 50.000 pagina's (A4- of Letterformaat) ⁴		WT-320CL

¹ De geschatte cartridgeopbrengst wordt verklaard in overeenstemming met ISO/IEC 19798.

² De gebruiksduur van de drum is een gemiddelde waarde en kan verschillen, afhankelijk van het gebruik.

³ De gebruiksduur van de riem is een gemiddelde waarde en kan verschillen, afhankelijk van het gebruik.

⁴ De tonerbak is een gemiddelde waarde en kan verschillen, afhankelijk van het gebruik.

Belangrijke informatie over de levensduur van de tonercassette

Kleur-/Zwart-wit-instelling in het printerstuurprogramma

Gebruikers kunnen de kleur- of zwart-wit-instelling in het printerstuurprogramma als volgt aanpassen:

■ Auto

De machine controleert de inhoud van het document op kleur. Als ergens in het document kleur wordt waargenomen, wordt het hele document afgedrukt met de kleurencartridges. Met andere woorden worden sommige toners gemengd om elke waargenomen kleur in het document te krijgen en de dichtheid van de toner op de pagina te vergroten. Als er geen kleur wordt waargenomen, drukt de printer af in zwart-wit.

De standaardinstelling op uw machine is **Auto**.

OPMERKING

De kleursensor van de machine is erg gevoelig. Deze kan vervaagde zwarte tekst of een achtergrond die niet geheel wit is als kleur waarnemen. Als u weet dat uw document zwart-wit is en u wilt de kleurtoner sparen, selecteer dan de modus **Mono**.

■ Kleur

De machine drukt het document af met de kleurencartridges, ongeacht of het document kleur bevat of enkel zwart-wit is.

■ Mono

Selecteer deze stand wanneer het document uitsluitend tekst en/of objecten in zwart en grijswaarden bevat. Wanneer uw document kleur bevat, drukt deze modus het document af in 256 tinten grijs met de zwarte toner.

OPMERKING

Als de cyan, magenta of gele toner opdraakt tijdens het afdrukken van een kleurdocument, kan de afdruktaak niet worden voltooid. Zolang er zwarte toner beschikbaar is, kunt u ervoor kiezen de afdruktaak opnieuw te starten in de modus **Mono**.

Voor meer informatie over de instellingen in de printerdriver, ►► Software en Netwerk gebruikershandleiding.

Levensduur tonercartridge

Dit product detecteert de levensduur van de tonercassette aan de hand van de volgende twee methoden:

- Detectie door de punten te tellen van elke kleur die nodig zijn om een afbeelding te maken

■ Detectie door de rotaties te tellen van de ontwikkelaarroller

Dit product heeft een functie die zowel de punten telt van elke kleur die gebruikt worden om elk document af te drukken als de rotaties van elke ontwikkelaarroller van de tonercassette. De afdruktaak stopt als een bovengrens wordt bereikt. De bovengrens is ingesteld boven het aantal punten of omwentelingen dat nodig is voor de cassette om consistent te werken met het opgegeven paginabereik. Deze functie is bedoeld om het risico op slechte afdrukkwaliteit en schade aan de machine te verminderen.

Er zijn twee meldingen die aangeven wanneer de toner het einde van zijn levensduur nadert of heeft bereikt: *Toner bijna op* en *Toner vervangen*.

Toner bijna op wordt weergegeven op het LCD-scherm als het aantal punten of omwentelingen van de ontwikkelaarroller de maximale telling nadert. *Toner vervangen* wordt weergegeven op het LCD-scherm als het aantal punten of omwentelingen van de ontwikkelaarroller de maximale telling heeft bereikt.

Kleur Correctie

Het aantal omwentelingen van de ontwikkelaarroller dat geteld is is niet alleen voor normale taken zoals afdrukken en kopiëren maar ook voor machine-afstellingen zoals kleurkalibratie en kleurregistratie.

■ Kleurkalibratie (afstelling of kleurdichtheid)

Voor een stabiele afdrukkwaliteit, moet de dichtheid van elke tonercartridge op een vaste waarde worden gehouden. Als de dichtheidbalans tussen de kleuren niet kan worden vastgehouden, wordt de kleur onstabiel en is een accurate kleurweergave niet meer mogelijk. De tonerdichtheid kan veranderen door chemische wijzigingen van de toner die de elektrische lading beïnvloeden, achteruitgang van de ontwikkelaareenheid en door de temperatuur en het vochtgehalte in het apparaat. Bij kalibratie worden de testpatronen voor het afstellen van het dichtheidniveau afgedrukt op de riemeenheid.

Kalibratie wordt hoofdzakelijk op de volgende momenten uitgevoerd:

- Wanneer u handmatig kalibratie selecteert op het bedieningspaneel of in de printerdriver. (Voer kalibratie uit als de kleurdichtheid moet worden verbeterd.)
- Als een gebruikte tonercassette wordt vervangen door een nieuwe.
- Als de printer voelt dat de omgevingstemperatuur en het vochtgehalte zijn veranderd.
- Als een opgegeven aantal afgedrukte pagina's bereikt is.

■ Kleurregistratie (correctie van kleurpositie)

In dit apparaat zijn de trommeleenheid en de ontwikkelaareenheid respectievelijk voorbereid voor zwart (K), geel (Y), magenta (M) en cyaan (C). Vier kleurbeelden zijn gecombineerd in één afbeelding en daardoor kunnen fouten met de kleurregistratie (d.w.z. hoe de vier kleurbeelden uitlijnen) ontstaan. Bij registratiefouten worden testpatronen voor de registratiecorrectie afgedrukt op de riemeenheid.

Registratie wordt hoofdzakelijk op de volgende momenten uitgevoerd:

- Wanneer u handmatig registratie selecteert op het bedieningspaneel. (Voer registratie uit als een fout met de kleurregistratie gecorrigeerd moet worden).
- Als een opgegeven aantal afgedrukte pagina's bereikt is.

-
- A**
- Aansluiting op meerdere lijnen (PBX)58
- ADF (automatische documentinvoer)
- gebruik41
- Adresboek
- gebruik62
 - instellen63
 - wijzigen64
- Afdrukken
- document vanaf uw computer71
 - drivers236
 - kwaliteit158
 - problemen148, 150
 - resolutie236
 - specificaties236
 - Software en Netwerk gebruikershandleiding.
- Afmetingen228
- Annuleren9
- ANTW.APP. (antwoordapparaat),
- extern48
 - uitgaand bericht opnemen58
 - verbinden57
- Antwoordapparaat (ANTW.APP)
- verbinden57
- Apple Macintosh
- Software en Netwerk gebruikershandleiding.
- Automatisch
- Fax ontvangen48
 - Fax waarnemen50
 - Faxnummer opnieuw kiezen62
-
- B**
- Belvertraging, instelling49
- Brother
- apps20, 222
-
- C**
- Capaciteit
- papierlade37
- Contacten
- EXT
 - ANTW.APP (antwoordapparaat)57
 - externe telefoon59
- ControlCenter2 (Macintosh)
- Software en Netwerk gebruikershandleiding.
- ControlCenter4 (Windows®)
- Software en Netwerk gebruikershandleiding.
-
- D**
- Direct print
- (Rechtstreeks afdrukken)67, 68
- Document
- plaatsen41, 42
- Draadloos netwerk
- Software en Netwerk gebruikershandleiding.
- Draadloze telefoon (niet van Brother)60
- Drumeenheid
- reinigen112, 115
 - vervangen87
-
- E**
- Een document naar een computer
- scannen72
- Enveloppen36, 37, 39
- Etiketten27, 36, 37, 40
- Externe installatie
- Software en Netwerk gebruikershandleiding.
- externe telefoon, verbinding59

F

Fax, stand-alone	
ontvangen	
Belvertraging, instelling	49
Fax waarnemen	50
met tweede toestel	60
storing op de telefoonlijn	157
van tweede toestel	59
verzenden	43
storing op de telefoonlijn	157
Fax/Tel-modus	
Belvertraging	49
Code voor activeren op afstand	60
Code voor deactiveren op afstand	60
F/T-beltijd (dubbel belsignaal)	49
Fax waarnemen	50
faxen ontvangen	59
oproep aannemen met tweede	
toestel	60
Faxcodes	
Code voor activeren op afstand	60
Code voor deactiveren op afstand	60
wijzigen	61
Folio	33, 37
Foutmeldingen op aanraakscherm	
Afdrukken Onm XX	127
Comm. Fout	127
Geen papier	130
Geheugen vol	131
Scannen Onm.	133
Foutmeldingen op het	
aanraakscherm	126
G	
Geheugen	228
Gewichten	229
Glasplaat	
gebruik	42
Grijswaarden	233, 235

H

Handmatig	
kiezen	62
ontvangen	48
Help	
Instellingstabellen	170
Meldingen op aanraakscherm	169
Home	9

I

Informatie over de machine	
de machine resetten	168
firmwareversie	167
Reset-handelingen	167
serienummer	167
Instellingstabellen	170

K

Kiezen	
Adresboek	62
automatisch faxnummer opnieuw	
kiezen	62
een pauze	63
handmatig	62
Kwaliteit	
afdrukken	158

L

LCD-aanraakscherm	8
LCD-aanraakscherm	
(liquid crystal display)	169
Levensduur tonercartridge	242

M

Macintosh	
>> Software en Netwerk gebruikershandleiding.	
Melding "Geheugen vol"	131
Modus, invoeren	
scan	75
Modus, oproepen	
fax	43
kopiëren	65

N

Netwerk	
afdrukken	
>> Software en Netwerk gebruikershandleiding.	
faxen	
>> Software en Netwerk gebruikershandleiding.	
scannen	
>> Software en Netwerk gebruikershandleiding.	
Netwerkaansluiting	237
NFC (Near Field Communication)	
Reader	8
Nuance™ PaperPort™ 12SE	
>> Software en Netwerk gebruikershandleiding en de Helpfunctie in de PaperPort™ 12SE-toepassing om de procedurehandleidingen te raadplegen.	

O

Onderhoud, routinematig	105
vervangen	
drumeenheid	87
riemeenheid	93
tonerbak	98
tonercartridges	81
Opnieuw kiezen	62
Overzicht bedieningspaneel	8

P

Papier	36
aanbevolen	36, 37
formaat	33, 36
plaatsen	25
in de multifunctionele lade (Multif. lade)	27
in papierlade	25
soort	33, 36
Pauze	63
PC-FAX	
>> Software en Netwerk gebruikershandleiding.	
Presto! PageManager	
>> Software en Netwerk gebruikershandleiding en de Helpfunctie in de Presto! PageManager-toepassing.	
Problemen oplossen	148
als u problemen hebt	
afdrukken	148, 150
afdrukkwaliteit	158
faxen ontvangen	151
faxen verzenden	152
inkomende oproepen	153
kopieerkwaliteit	154
netwerk	155
papierbehandeling	149
scannen	154
software	154
telefoonlijn	157
foutmeldingen op het	
aanraakscherm	126
onderhoudsmeldingen op het	
aanraakscherm	126
vastgelopen document	137, 138
vastgelopen	
papier	139, 140, 141, 143, 146

R

- Rapporten
 - Verzendrapport45
- Rechtstreeks afdrukken
 - specificatie239
- Reinigen
 - glas van de laserscanner 108
- Reiniging
 - coronadraden 112
 - drumeenheid 115
 - scanner 107
- Resolutie
 - afdrukken236
 - fax (standaard, fijn, superfijn, foto)233
 - kopiëren234
 - scannen235
- Riemeenheid
 - vervangen93

S

- Scannen
 - Software en Netwerk gebruikershandleiding.
- Serienummer
 - opzoeken
 - Zie de binnenkant van de voorklep
- Synchronisatie 157

T

- Tekst, invoeren227
- Tel/R 59, 60
- Telefoonlijn
 - meerdere lijnen (PBX)58
 - problemen 150
 - storing 157
 - verbindingen57
- Terug9
- Tonerbak
 - vervangen98
- Tonercartridges
 - vervangen81
- Tweede toestel, gebruiken60

U

- Uw machine programmeren 169

V

- Verbinden
 - extern ANTW.APP (antwoordapparaat) 57
 - externe telefoon 59
- Verbruiksartikelen77, 78, 79
- Vervangen
 - drumeenheid 87
 - riemeenheid 93
 - tonerbak 98
 - tonercartridges 81
- VoIP 157
- Volume, instelling
 - bellen 24
 - luidspreker 24
 - waarschuwingstoon 24

W

- Wi-Fi Direct™ 14
- Windows®
 - Software en Netwerk gebruikershandleiding.

brother

Bezoek ons online
<http://www.brother.com/>

Deze machines zijn uitsluitend goedgekeurd voor gebruik in het land van aankoop. Lokale Brother-bedrijven of hun dealers voeren alleen servicewerkzaamheden uit aan machines die in eigen land zijn aangeschaft.



www.brotherearth.com