

Grunnleggende brukermanual

DCP-L8400CDN
DCP-L8450CDW

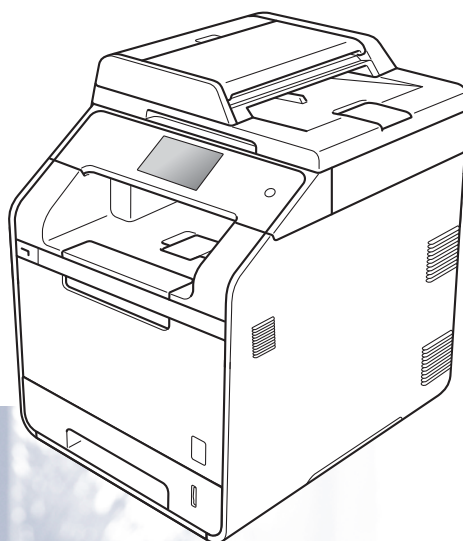

Ikke alle modeller er tilgjengelige i alle land.

Hvis du må ta kontakt med kundeservice

Fyll ut følgende informasjon for fremtidig referanse:

Modellnummer: DCP-L8400CDN / DCP-L8450CDW
(Sett ring rundt modellnummeret ditt)

Serienummer: ¹ _____

Kjøpsdato: _____

Forhandler: _____

¹ Du finner serienummeret på baksiden av enheten. Ta vare på denne brukerhåndboken sammen med kjøpskvitteringen, som et bevis på kjøpet, i tilfelle tyveri, brann eller garantiservice.

Registrer produktet på nettet på adressen

<http://www.brother.com/registration/>

Brukerhåndbøker og hvor jeg finner dem?

Hvilken håndbok?	Hva er i den?	Hvor er den?
Produktsikkerhetsguide	Les denne guiden først. Les Sikkerhetsinstruksjoner før du setter opp maskinen din. Se denne håndboken for varemerker og lovmessige begrensninger.	Trykt / i esken
Hurtigstartguide	Følg instruksjonene for å sette opp maskinen din og installere driverne og programvaren for det operativsystemet og den tilkoblingstypen du bruker.	Trykt / i esken
Grunnleggende brukermanual	Lær grunnleggende operasjoner som Kopiering, Skanning og Direkte utskrift og hvordan du skifter ut rekvisita. Se tips om feilsøking.	(Windows®) PDF-fil / CD-ROM / I esken (Macintosh) PDF-fil / Brother Solutions Center ¹
Avansert brukermanual	Lær mer avanserte operasjoner: Kopiering, sikkerhetsfunksjoner, skrive ut rapporter og utføre rutinemessig vedlikehold.	(Windows®) PDF-fil / CD-ROM / I esken (Macintosh) PDF-fil / Brother Solutions Center ¹
Programvare og Nettverks Brukerhåndbok	Denne håndboken gir instruksjoner for skanning, utskrift og andre operasjoner som kan utføres ved å koble Brother-maskinen til en datamaskin. Du kan også finne nyttig informasjon om å bruke Brother ControlCenter-verktøyet, bruke maskinen din i et nettverksmiljø, og ofte brukte termer.	(Windows®) HTML-fil / CD-ROM / I esken (Macintosh) HTML-fil / Brother Solutions Center ¹
Google Cloud Print-guide	Denne håndboken inneholder detaljer om hvordan du konfigurerer Brother-maskinen din til en Google-konto og bruker Google Cloud Print-tjenester for utskrift over Internett.	PDF-fil / Brother Solutions Center ¹
Brukerguide for mobil utskrift og skanning for Brother iPrint&Scan	Denne håndboken gir nyttig informasjon om utskrift fra din mobile enhet og skanning fra Brother-maskinen til din mobile enhet ved tilkobling på et Wi-Fi-nettverk.	PDF-fil / Brother Solutions Center ¹
Web Connect-guide	Denne håndboken beskriver hvordan du konfigurerer og bruker din Brother-maskin til å skanne, laste og vise bilder og filer på bestemte websider som tilbyr slike tjenester.	PDF-fil / Brother Solutions Center ¹

¹ Besøk <http://solutions.brother.com/>.

Innholdsfortegnelse

(Grunnleggende brukermanual)

1	Generell informasjon	1
	Bruke dokumentasjonen	1
	Symboler og konvensjoner som brukes i dokumentasjonen	1
	Slik får du tilgang til Brother-verktøy (Windows®).....	2
	Få tilgang til Avansert brukermanual og Programvare og Nettverks Brukerhåndbok	3
	Vise dokumentasjonen	3
	Slik får du tilgang til brukerhåndbøker for avanserte funksjoner.....	4
	Slik får du tilgang til Brother kundestøtte (Windows®).....	5
	Slik får du tilgang til Brother kundestøtte (Macintosh)	5
	Oversikt over kontrollpanel	6
	LCD-pekeskjerm	8
	Stille inn Klar-skjermen	12
	Grunnleggende operasjoner	12
	Snarveisinnstillinger	13
	Legge til kopisnarveier.....	13
	Legge til skannesnarveier.....	14
	Legge til Web Connect-snarveier	16
	Legge til snarveier til apps	17
	Endre snarveier	17
	Redigere snarveisnavn.....	18
	Slette snarveier.....	18
	Hente inn igjen snarveier.....	18
	Angi dato og klokkeslett.....	19
	Voluminnstillinger.....	19
	Lydsignalsvolum	19
2	Legge i papir	20
	Legge inn papir og utskriftsmedier.....	20
	Legge papir i den standard papriskuffen og det nedre tilleggsmagasinet.	20
	Legge i papir i flerbruksskuffen (MP-skuff).....	22
	Områder som ikke kan skrives ut eller skannes	27
	Papirinnstillinger	28
	Papirstørrelse	28
	Papirtype	28
	Skuffbruk i kopieringsmodus	29
	Skuffbruk i utskriftsmodus	29
	Papir og annet utskriftsmedie som kan brukes.....	30
	Anbefalt papir og utskriftsmedie	30
	Papirtype og størrelse	30
	Håndtere og bruke spesialpapir.....	32

3	Legge i dokumenter	35
	Slik legger du i dokumenter	35
	Bruke den automatiske dokumentmateren (ADF)	35
	Bruke skannerglassplaten	36
4	Kopiere	37
	Slik kopierer du	37
	Stanse kopiering	37
	Forhåndsinnstillinger for kopiering	37
	Kopiinnstillinger og alternativer	38
5	Skrive ut fra en USB Flash-stasjon eller et digitalkamera som støtter masselagring	39
	Lage en PRN-fil for direkteutskrift	39
	Skrive ut direkte fra USB Flash-stasjonen eller et digitalkamera som støtter masselagring	40
	Endre standardinnstillinger for direkteutskrift	42
6	Slik skriver du ut fra en datamaskin	43
	Skrive ut et dokument	43
7	Slik skanner du til en datamaskin	44
	Før skanning	44
	Skanne et dokument som en PDF-fil med ControlCenter4 (Windows®)	45
	Slik skanner du et dokument som en PDF-fil med pekeskjermen	47
A	Regelmessig vedlikehold	49
	Bytte rekvisita	49
	Bytte tonerkassetene	53
	Bytte trommelenheten	58
	Bytte belteenheten	65
	Skifte ut tonersamleren	70
	Rengjøre og kontrollere maskinen	77
	Rengjøre maskinen utvendig	78
	Rengjøre skannerglassplaten	79
	Rengjøring av laserskannervinduer	81
	Rengjøre koronatrådene	85
	Rengjøre trommelenheten	88
	Rengjøre papirrullene	95
	Fargekalibrering	96
	Fargeregistrering	97
	Autokorrigerings	97

B	Feilsøking	98
	Identifisere problemet	98
	Feil- og vedlikeholdsmeldinger	99
	Dokumentstopp.....	107
	Dokument sitter fast øverst i dokumentmaterenheten	107
	Dokument sitter fast under dokumentdekselet	107
	Fjerne små dokumenter som sitter fast i ADF-en	108
	Dokumentet sitter fast ved utgangsbrettet	108
	Papirstopp.....	109
	Papir sitter fast i flerbruksskuffen	109
	Papir sitter fast i Papirmagasin 1 eller Papirmagasin 2	110
	Papir sitter fast bak i maskinen.....	111
	Papir sitter fast inni maskinen.....	113
	Papir sitter fast under papirmagasinet.....	116
	Dersom du har problemer med maskinen din.....	118
	Forbedre utskriftskvaliteten.....	123
	Maskininformasjon	131
	Kontrollere serienummeret	131
	Kontrollere fastvareversjonen.....	131
	Nullstill operasjoner	131
	Slik nullstiller du maskinen	132
C	Innstillinger- og funksjonstabeller	133
	Bruke innstillingstabellene	133
	Innstillingstabeller	134
	Funksjonstabeller.....	153
	Skrive inn tekst	177
D	Spesifikasjoner	178
	Generelt	178
	Dokumentstørrelse	181
	Utskriftsmedier.....	182
	Kopi.....	183
	Skanner	184
	Skriver.....	185
	Grensesnitt	186
	Nettverk	187
	Direkte utskriftsfunksjon.....	188
	Datamaskinkrav	189
	Rekvisita	190
	Viktig informasjon vedrørende tonerkassetts levetid	191
E	Stikkordliste	193

Innholdsfortegnelse

(Avansert brukermanual)

Du kan vise den Avanserte brukermanualen.

Windows®: PDF-fil / CD-plate / i esken

Macintosh: PDF-fil / Brother Solutions Center på <http://solutions.brother.com/>

Avansert brukermanual forklarer følgende funksjoner og betjening.

1 Generelt oppsett

Lagring i minnet
Automatisk sommertid
Velg tidssone
Miljøfunksjoner
Stillemodus
Pekeskjerm

2 Sikkerhetsfunksjoner

Secure Function Lock 3.0
Active Directory-autentisering
IPSec
Innstillingslås
Begrenset oppringing
(kun MFC-modeller)

3 Sende en faks **(kun MFC-modeller)**

Ytterligere alternativer for sending
Andre alternativer ved sending

4 Motta en faks **(kun MFC-modeller)**

Alternativer for minnemottak
Fjerninnhenting
Andre mottaksfunksjoner

5 Ringe og lagre numre **(kun MFC-modeller)**

Ytterligere oppringingsoperasjoner
Flere måter å lagre nummer på

6 Skrive ut rapporter

Faksrapporter (kun MFC-modeller)
Rapporter

7 Kopiere

Kopiinnstillinger

A Regelmessig vedlikehold

Kontrollere maskinen
Skifte periodiske vedlikeholdsartikler
Pakke og sende maskinen

B Alternativer

Alternativer
Valgfritt papirmagasin
(for DCP-L8400CDN,
DCP-L8450CDW, MFC-L8650CDW
og MFC-L8850CDW (LT-320CL))
(for MFC-L9550CDW (LT-325CL))
Minnebrikke

C Ordliste

D Stikkordliste



Bruke dokumentasjonen

Takk for at du kjøpte en Brother-maskin! Du får mest ut av maskinen når du leser dokumentasjonen.

Symboler og konvensjoner som brukes i dokumentasjonen

Følgende symboler og konvensjoner er brukt i dokumentasjonen.

ADVARSEL

ADVARSEL viser en potensielt farlig situasjon som kan føre til dødsfall eller alvorlige personskader hvis den ikke unngås.

VIKTIG

VIKTIG viser en potensielt farlig situasjon som kan føre til skade på gjenstander eller som kan forårsake funksjonstap.

MERK

Notater forklarer hva du bør gjøre i bestemte situasjoner eller gir tips om hvordan den aktuelle bruken fungerer med andre funksjoner.



Symbolet for elektriske skader varslers deg om mulig elektrisk støt.



Ikoner for brannfare varslers deg om muligheten for brann.



Symbolene for varm overflate advarer deg mot å berøre maskindeler som er varme.



Forbudssymboler indikerer handlinger som ikke må utføres.

Fet skrift Fet skrift identifiserer tall fra talltastaturet på berøringspanelet eller på datamaskinskjermen.

Kursiv Tekst i kursiv fremhever et viktig punkt eller refererer til et relatert emne.

Courier New Skriftypen Courier New identifiserer meldingene på pekeskjermen til maskinen.

Følg alle advarsler og instruksjoner som er merket på produktet.

MERK

De fleste av illustrasjonene i denne brukerhåndboken viser DCP-L8400CDN.

Slik får du tilgang til Brother-verktøy (Windows®)

Brother Utilities  er en programvelger som gir praktisk tilgang til alle Brother-applikasjonene installert på enheten din.



1 (Windows® 7 / Windows Vista® / Windows® XP)

Klikk på  (**Start**)-menyen, velg **Alle programmer > Brother >**  **Brother Utilities**

(Windows® 8)

Pek eller klikk  (**Brother Utilities**) enten på Start-skjermen eller på skrivebordet.

(Windows® 8.1)

Flytt musen din til det nedre venstre hjørnet av **Start**-skjermen og klikk på  (hvis du bruker en berøringsbasert enhet, sveip opp fra bunnen av **Start**-skjermen for å få opp **Apper**-skjermen). Når **Apper**-skjermen vises, velg eller klikk på  (**Brother Utilities**).

2 Velg din maskin.

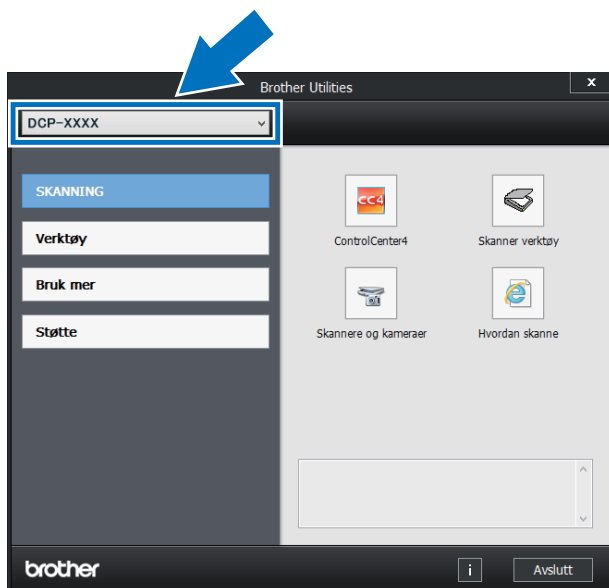

3 Velg operasjonen du ønsker å bruke.

Få tilgang til Avansert brukermanual og Programvare og Nettverks Brukerhåndbok

Denne Grunnleggende brukermanualen inneholder ikke all informasjon om maskinen, for eksempel hvordan man bruker de avanserte funksjonene for Kopier, Skriver, Skanner og Nettverk. Når du er klar til å lære detaljert informasjon om disse handlingene, kan du lese **Avansert brukermanual og Programvare og Nettverks Brukerhåndbok**, som du finner på CD-ROM-en.

MERK

Macintosh: Du kan finne Avansert brukermanual og Programvare og Nettverks Brukerhåndbok på Brother Solutions Center på <http://solutions.brother.com/>.

Vise dokumentasjonen

Vise dokumentasjonen (Windows®)

(Windows® 7 / Windows Vista® / Windows® XP)

For å vise dokumentasjonen, fra  (**Start**)-menyen, velg **Alle programmer > Brother >**

 **Brother Utilities**. Klikk på rullegardinlisten og velg navnet på din modell (hvis det ikke er valgt allerede). Klikk på **Støtte** i venstre navigasjonslinje og deretter på **Brukermanualer**.

(Windows® 8)

Klikk på  (**Brother Utilities**) og klikk deretter på rullegardinliste og velg navnet på din modell (hvis det ikke er valgt allerede). Klikk på **Støtte** i venstre navigasjonslinje og deretter på **Brukermanualer**.

Hvis du ikke har installert programvaren, kan du finne dokumentasjonen på CD-ROM-en ved å følge disse trinnene:

- 1 Slå på datamaskinen. Sett inn CD-ROM-en i CD-ROM-stasjonen.

MERK

Hvis Brother-skjermen ikke vises, gå til **Datamaskin (Min datamaskin)**.

(Windows® 8: Klikk på  (filutforsker) på oppgavelinjen, og gå deretter til **Datamaskin (Denne PCen)**.)
Dobbelklikk på CD-ROM-ikonet og dobbeltklikk deretter på **start.exe**.

- 2 Hvis skjermbildet for modellnavn vises, klikker du på det aktuelle modellnavnet.
- 3 Hvis skjermbildet for språk vises, klikker du på språket du bruker. CD-ROM-ens hovedmeny vises.

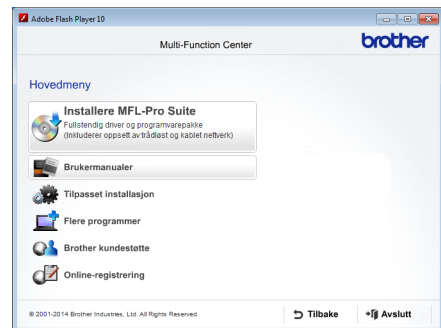

- 4 Klikk på **Brukermanualer**.
- 5 Klikk på **Brukermanualer på CD-ROM**. Hvis skjermbildet for land vises, velger du landet ditt. Etter at listen over brukerhåndbøker vises, velger du håndboken du ønsker.

Vise dokumentasjon (Macintosh)

Du kan vise og laste ned brukerhåndbøker fra Brother Solutions Center på: <http://solutions.brother.com/>.
Klikk på **Brukerveiledninger**, på modellens side for å laste ned dokumentasjonen.

Slik finner du skanningsinstruksjoner

Du kan skanne dokumenter på flere måter. Du finner instruksjonene her:

Programvare og Nettverks Brukerhåndbok

- *Skanning*
- *ControlCenter*
- *Nettverksskanning*

Nuance™ PaperPort™ 12SE-brukerveiledninger

(Windows®)

- Du finner hele Nuance™ PaperPort™ 12SE-brukerveiledninger under Hjelp-kategorien i applikasjonen Nuance™ PaperPort™ 12SE.

Presto! PageManager-brukerhåndbok

(Macintosh)

MERK

Presto! PageManager må lastes ned og installeres før bruk (for ytterligere anvisninger, se *Slik får du tilgang til Brother kundestøtte (Macintosh)* >> side 5.

- Den fullstendige brukermanualen Presto! PageManager kan ses fra Hjelp-delen i Presto! PageManager programmet.

Slik finner du nettverksinnstillingsinstruksjoner

Maskinen kan kobles til et trådløst (DCP-L8450CDW) eller kabelbasert nettverk.

- Grunnleggende oppsettinstruksjoner: (>> Hurtigstartguide.)
- Tilkobling til et trådløst tilgangspunkt eller ruter støtter Wi-Fi Protected Setup™ eller AOSS™: (>> Programvare og Nettverks Brukerhåndbok.)
- Mer informasjon om nettverksoppsett: (>> Programvare og Nettverks Brukerhåndbok.)

Slik får du tilgang til brukerhåndbøker for avanserte funksjoner

Du kan vise og laste ned disse håndbøkene fra Brother Solutions Center på:

<http://solutions.brother.com/>

Klikk på **Brukerveiledninger** på modellens side for å laste ned dokumentasjonen.

Google Cloud Print-guide

Denne håndboken gir informasjon om hvordan du konfigurerer Brother-maskinen din til en Google-konto og bruker Google Cloud Print™-tjenester for utskrift over Internett.

Brukerguide for mobil utskrift og skanning for Brother iPrint&Scan

Denne håndboken gir nyttig informasjon om utskrift fra din mobile enhet og skanning fra Brother-maskinen til din mobile enhet ved tilkobling på et Wi-Fi-nettverk.

Web Connect-guide

Denne håndboken gir informasjon hvordan du konfigurerer og bruker din Brother-maskin til å skanne, laste og vise bilder og filer på bestemte websider som tilbyr slike tjenester.

Slik får du tilgang til Brother kundestøtte (Windows®)

Du kan finne alle kontaktene du vil trenge, som Web-støtte (Brother Solutions Center), på CD-ROM-en.

- Klikk på **Brother kundestøtte** på **Hovedmeny**. Brother-støtteskjermen vises.

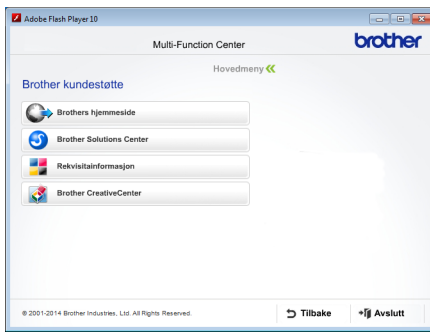

- For å få tilgang til websiden vår (<http://www.brother.com/>), klikk på **Brothers hjemmeside**.
- For de siste nyhetene og produktstøtteinformasjon (<http://solutions.brother.com/>), klikk på **Brother Solutions Center**.
- For å besøke websiden vår for original Brother rekvisita (<http://www.brother.com/original/>), klikk på **Rekvisitainformasjon**.
- For tilgang til Brother CreativeCenter (<http://www.brother.com/creativecenter/>) for GRATIS fotoprojekter og nedlastinger du kan skrive ut, klikk på **Brother CreativeCenter**.
- For å gå tilbake til **Hovedmeny**, klikk på **Tilbake**, eller klikk på **Avslutt** hvis du er ferdig.

Slik får du tilgang til Brother kundestøtte (Macintosh)

Du finner alle kontaktene du vil trenge, slik som web-støtte.

Besøk Brother Solutions Center på <http://solutions.brother.com/>.

Oversikt over kontrollpanel

DCP-L8400CDN har en LCD-pekeskjerm og berøringsskjerm på 3,7 tommer (93,4 mm).
DCP-L8450CDW har en LCD-pekeskjerm og berøringsskjerm på 4,85 tommer (123,2 mm).



MERK

Illustrasjonene for kontrollpanelet er basert på DCP-L8450CDW.

1 LCD (liquid crystal display) pekeskjerm

Dette er en LCD-pekeskjerm. Du kan få tilgang til menyene og alternativene ved å trykke på dem når de vises på denne skjermen.



2 Berørings skjerm:

- **Tilbake**
Trykk for å gå tilbake til forrige menynivå.
- **Hjem**
Trykk for å gå tilbake til Hjem-skjermen. Fabrikkinnstillingen viser dato og klokkeslett, men du kan endre Hjem-skjermens standardinnstilling (se *Stille inn Klar-skjermen* >> side 12.)
- **Avbryt**
Trykk for å avbryte en operasjon.
- **Talltastatur**
Trykk på tallene på berørings skjermen når du vil angi antall eksemplarer.

3 Slå på/av

Trykk på for å slå på maskinen.

Trykk og hold nede for å slå av maskinen. LCD-pekeskjermen viser *Avslutter* og forblir på i et par sekunder før den slukkes.

4 (DCP-L8450CDW)

Wi-Fi-lampen er på når Brother-maskinen er tilkoblet et trådløst tilgangspunkt.

LCD-pekeskjerm

Du kan velge tre typer skjermer for Hjem-skjermen. Når Hjem-skjermen vises, kan du endre den viste skjermen ved å sveipe til venstre eller høyre, eller trykke på ◀ eller ▶.

Følgende skjermer viser maskinens status når maskinen er inaktiv.

<p>1 points to the left navigation bar containing 'Kopi' and 'Skanne' icons. 2 points to the Wi-Fi signal icon. 3 points to the battery level icon. 4 points to the settings icon (wrench). 5 points to the 'Snarveier' (shortcuts) bar. 6 points to the 'Snarveier' bar.</p>	<p>Hjem-skjerm</p> <p>Hjem-skjermen viser dato og klokkeslett og gir tilgang til Kopier-, Skanne-, Wi-Fi-oppsett-¹, Tonernivåer-, Oppsett- og Snarveiskjermene.</p> <p>Når Hjem-skjermen vises er maskinen i Driftsklar. Når Secure Function Lock² er slått på, vises et ikon. Når Active Directory-godkjenning² er aktivert, vil maskinens kontrollpanel bli låst.</p> <p>¹ DCP-L8450CDW ² >> Avansert brukermanual.</p>
<p>2 points to the Wi-Fi signal icon. 3 points to the battery level icon. 4 points to the settings icon (wrench). 6 points to the 'Snarveier' bar. 7 points to the 'Sikker Utskrift' icon. 8 points to the 'Nett' icon. 9 points to the 'Apper' icon.</p>	<p>Mer1-skjerm</p> <p>Mer1-skjermen gir tilgang til snarveiskjermen og ytterligere funksjoner, slik som Sikker utskrift, Websnarvei og Apper.</p>
<p>2 points to the Wi-Fi signal icon. 3 points to the battery level icon. 4 points to the settings icon (wrench). 6 points to the 'Snarveier' bar. 10 points to the 'USB' icon.</p>	<p>Mer2-skjermer</p> <p>Mer2-skjermen gir tilgang til snarvei-skjermen og USB-menyen.</p>

MERK

Sveiping er en type brukeroperasjon på pekeskjermen som utføres ved å stryke fingeren din over skjermen for å vise neste side eller element.



1 Moduser:

- **Kopi**
Gir deg tilgang til Kopieringsmodus.
- **Skanne**
Gir deg tilgang til Skannemodus.

2 **WiFi (Wi-Fi-oppsett)** (DCP-L8450CDW)

En indikator med fire nivåer på Driftsklar-skjermen viser nåværende trådløse signalstyrke dersom du bruker en trådløs tilkobling.



Du kan enkelt konfigurere de trådløse innstillingene ved å trykke på **WiFi** (for mer informasjon, >> Programvare og Nettverks Brukerhåndbok.)

3 **(Toner)**

Se gjenværende levetid for toner.

Trykk for tilgang til **Toner**-menyen.

MERK

Gjenværende tonerlevetid vil variere avhengig av typen dokumenter som skrives ut og kundens forbruk.

4 **(Innst.)**

Trykk for tilgang til hovedinnstillingene (for mer informasjon, se *Innstillingskjerm* >> side 11).

5 **Dato og klokkeslett**

Se dato og klokkeslett som har blitt stilt inn i maskinen.

6 **Snarveier (Snarveier)**

Trykk for å sette opp snarveier.

Du kan raskt kopiere, skanne og koble til en web-tjeneste med alternativene som er satt som snarveier.

MERK

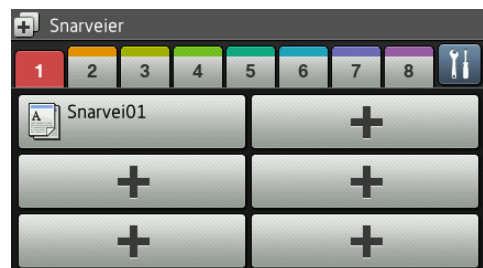

Åtte snarveikategorier er tilgjengelig. Du kan sette opp inntil seks snarveier i hver Snarvei-kategori. Totalt 48 snarveier er tilgjengelige.

7 **Sikker Utskrift**

Gir deg tilgang til menyen for sikker utskrift.

8 Nett

Trykk for å koble Brother-maskinen til en Internett-tjeneste (for mer informasjon, >> Web Connect-guide).

9 Apper

Apper kan ha blitt lagt til og/eller navn på apper kan ha blitt endret av leverandøren siden dette dokumentet ble offentliggjort (flere opplysninger finner du på >> Web Connect-guide).

10 USB

Trykk for tilgang til Direkteutskrift- og Skann til USB-menyene.

11 Advarselsikon !



Advarselsikonet ! vises når det er en feil- eller vedlikeholdsmelding. Trykk på *Detalj* for å se den, og trykk deretter på  for å gå tilbake til Driftsklar.

For detaljer, se *Feil- og vedlikeholdsmeldinger* >> side 99.

MERK

- Dette produktet bruker skriften til ARPHIC TECHNOLOGY CO.,LTD.
- MascotCapsule UI Framework og MascotCapsule Tangible utviklet av HI CORPORATION brukes. MascotCapsule er et registrert varemerke for HI CORPORATION i Japan.



Innstillings skjerm

Pekeskjermen viser maskinens innstillinger når du trykker på .

Du kan sjekke og få tilgang til alle maskinens innstillinger fra følgende skjerm.
(DCP-L8450CDW)



(DCP-L8400CDN)



1 Toner

Se gjenværende levetid for toner.
Trykk for tilgang til Toner-menyen.

2 Nettverk

Trykk for å sette opp en nettverkstilkobling.
(DCP-L8450CDW)

En indikator med fire nivåer på skjermen viser nåværende trådløse signalstyrke dersom du bruker en trådløs tilkobling.

3 (Dato og tid)

Se dato og klokkeslett.

Trykk for tilgang til Dato og tid-menyen.

4 Signal

Se valgt volum til pipetone.

Trykk for tilgang til innstilling av volum til pipetone.

5 Alle innst.

Trykk for tilgang til hele Innstillinger-menyen.

6 Skuffinnstilling

Se den valgte papirstørrelsen. Trykk for å endre papirstørrelsen og innstillinger for papirtype hvis nødvendig.

7 Wi-Fi direkte

(DCP-L8450CDW)

Trykk for å sette opp en Wi-Fi Direct™-nettverkstilkobling.

8 Startinnstilling

(DCP-L8400CDN)

Trykk for å stille inn skjermen som viser når du trykker på .

Stille inn Klar-skjermen

Still inn Klar-skjermen til enten `Hjem`, `Mer1` eller `Mer2`.

Når maskinen er inaktiv eller du trykker på , går pekeskjermen tilbake til skjermen du stilte inn.

- 1 Trykk på .
- 2 Trykk på `Alle innst..`

MERK

(DCP-L8400CDN)

Du kan også trykke på `Startinnstilling`.

- 3 Sveip opp eller ned, eller trykk på `▲` eller `▼` for å vise `Hovedoppsett`.
- 4 Trykk på `Hovedoppsett`.
- 5 Sveip opp eller ned, eller trykk på `▲` eller `▼` for å vise `Knappinnstillinger`.
- 6 Trykk på `Knappinnstillinger`.
- 7 Trykk på `Innstillinger for Hjem-knappen`.
- 8 Trykk på `Hjem`, `Mer1` eller `Mer2`.
- 9 Trykk på . Maskinen vil gå til den valgte Hjem-skjermen din.

Grunnleggende operasjoner

Trykk fingeren din på pekeskjermen for å betjene den. For å vise og få tilgang til alle skjermmenyene eller alternativene, sveiper du til venstre, høyre, opp eller ned, eller trykker på `◀▶` eller `▲▼` for å bla gjennom dem.

VIKTIG

IKKE trykk på pekeskjermen med en skarp gjenstand, som en penn eller skrivespiss. Dette kan skade maskinen.

Følgende trinn forklarer hvordan du kan endre en innstilling i maskinen. I dette eksemplet endres baklysinnstillingen for pekeskjermen fra `Lys` til `Mid`.

- 1 Trykk på .
- 2 Trykk på `Alle innst..`
- 3 Sveip opp eller ned, eller trykk på `▲` eller `▼` for å vise `Hovedoppsett`.

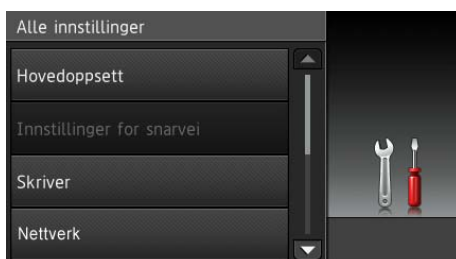

- 4 Trykk på `Hovedoppsett`.
- 5 Sveip opp eller ned, eller trykk på `▲` eller `▼` for å vise `LCD-innst..`



6 Trykk på LCD-innst..

7 Trykk på Bakgrunnsbel..

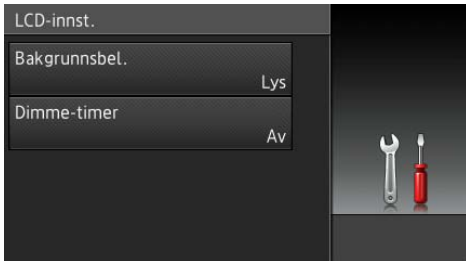

8 Trykk på Mid.



MERK

Trykk på  for å gå tilbake til forrige nivå.

9 Trykk på .



Snarveisinnstillinger

Du kan legge til kopier-, skanne- og Web Connect-innstillingene du bruker ofte ved å stille dem inn som snarveier. Senere kan du raskt og enkelt hente inn og bruke disse innstillingene. Du kan legge til opptil 48 snarveier.

Legge til kopisnarveier

Følgende innstillinger kan inkluderes i en kopisnarvei:

- Kvalitet
- Øk/Reduser
- Tetthet
- Kontrast
- Stable/Sorter
- Sideoppsett
- Fargejustering
- Tosidig kopi
- tosidig kopieringssiden (DCP-L8450CDW)
- Mag til
- Fjern bakgrunnsfarge

- 1 Trykk på  Snarveier .
- 2 Trykk på en kategori fra 1 til 8.
- 3 Trykk på  hvor du ikke har lagt til en snarvei.
- 4 Trykk på Kopi.
- 5 Les informasjonen på pekeskjermen, og bekreft deretter informasjonen ved å trykke på OK.
- 6 Sveip opp eller ned, eller trykk på ▲ eller ▼ for å vise forhåndsinnstillingene for kopiering, og trykk deretter på forhåndsinnstillingen du ønsker.

- 7 Sveip opp eller ned, eller trykk på ▲ eller ▼ for å vise de tilgjengelige innstillingene, og trykk deretter på innstillingen du ønsker.
- 8 Sveip opp eller ned, eller trykk på ▲ eller ▼ for å vise de tilgjengelige alternativene for innstillingen, og trykk deretter på alternativet du ønsker. Gjenta trinn 7 og 8 til du har valgt alle innstillingene for denne snarveien.
- 9 Når du er ferdig med å endre innstillingene, trykker du på Lagre som en snarvei.
- 10 Les og bekreft den viste listen over innstillinger du valgte, og trykk deretter på OK.
- 11 Angi et navn for snarveien med tastaturet på maskinens pekeskjerm. (For å hjelpe deg med å angi tegn, se *Skrive inn tekst* ►► side 177.) Trykk på OK.
- 12 Trykk på OK for å lagre snarveien din.

Legge til skannesnarveier

Følgende innstillinger kan inkluderes i en skannesnarvei:

til USB

- Tosidig skanning (DCP-L8450CDW)
- Skannetype
- Oppløsning
- Filtype
- Glassplateskannestørrelse
- Filnavn
- Filstørrelse
- Fjern bakgrunnsfarge

til e-mailserver (DCP-L8400CDN støttes kun etter at Skann til e-postserver er lastet ned)



- Adresse
- Tosidig skanning (DCP-L8450CDW)
- Skannetype
- Oppløsning
- Filtype
- Glassplateskannestørrelse
- Filstørrelse

til OCR/til fil/til bilde/til e-post

- PC-valg

til FTP/SFTP/til nettverk

- Profilnavn

- 1 Trykk på  Snarveier .
- 2 Trykk på en kategori fra 1 til 8.
- 3 Trykk på  hvor du ikke har lagt til en snarvei.
- 4 Trykk på Skanne.
- 5 Sveip opp eller ned, eller trykk på ▲ eller ▼ for å vise type skanning du ønsker, og trykk deretter på den.

6 Gjør ett av følgende:

- Hvis du trykket på **til USB**, les informasjonen på pekeskjermen, og trykk deretter på **OK** for å bekrefte den. Gå til trinn **9**.
- Hvis du trykket på **til e-mailserver**, les informasjonen på pekeskjermen, og trykk deretter på **OK** for å bekrefte den. Gå til trinn **7**.
- Hvis du trykket på **til OCR, til fil, til bilde eller til e-post**, les informasjonen på pekeskjermen, og trykk deretter på **OK** for å bekrefte den. Gå til trinn **8**.
- Hvis du trykket på **til FTP/SFTP eller til nettverk**, les informasjonen på pekeskjermen, og trykk deretter på **OK** for å bekrefte den.

Sveip opp eller ned, eller trykk på **▲** eller **▼** for å vise profilnavnet og trykk deretter på den.

Trykk på **OK** for å bekrefte profilnavnet du har valgt. Gå til trinn **14**.

MERK

For å legge til en snarvei for **til FTP/SFTP** og **til nettverk**, må du ha lagt til profilnavnet på forhånd.

7 Gjør ett av følgende:

- For å angi en e-postadresse manuelt, trykk på **Manuell**. Angi e-postadressen med tastaturet på maskinens pekeskjerm. (For å hjelpe deg med å angi bokstaver, se *Skrive inn tekst* >> side 177.) Trykk på **OK**.

- For å angi en e-postadresse manuelt fra **Adresse- bok**, trykk på **Adresse- bok**. Sveip opp eller ned, eller trykk på **▲** eller **▼** for å vise e-postadressen du ønsker, og trykk deretter på den.

Trykk på **OK**.

Etter at du bekrefter e-postadressen du har angitt, trykk på **OK**. Gå til trinn **9**.

MERK

Trykk på **Detalj** for å vise listen over adresser du har angitt.

8 Gjør ett av følgende:

- Når maskinen er koblet til en datamaskin med en USB-tilkobling: Trykk på **OK** for å bekrefte USB er valgt som PC-navnet. Gå til trinn **14**.
- Når maskinen er koblet til et nettverk: Sveip opp eller ned, eller trykk på **▲** eller **▼** for å vise PC-navnet og trykk deretter på det. Trykk på **OK** for å bekrefte PC-navnet du valgte. Gå til trinn **14**.

9 Trykk på **Alt..**

10 Sveip opp eller ned, eller trykk på **▲** eller **▼** for å vise de tilgjengelige innstillingene, og trykk deretter på innstillingen du ønsker.

11 Sveip opp eller ned, eller trykk på **▲** eller **▼** for å vise de tilgjengelige alternativene for innstillingen, og trykk deretter på alternativet du ønsker. Gjenta trinn **10** og **11** til du har valgt alle innstillingene for denne snarveien. Trykk på **OK**.

12 Se over innstillingene du har valgt:

- Hvis du må gjøre flere endringer, går du tilbake til trinn **9**.
- Hvis du er fornøyd med endringene dine, trykk på **Lagre som en snarvei**.

- 13 Se gjennom innstillingene dine på pekeskjermen, og trykk deretter på OK.
- 14 Angi et navn for snarveien med tastaturet på maskinens pekeskjerm. (For å hjelpe deg med å angi bokstaver, se *Skrive inn tekst* ►► side 177.) Trykk på OK.
- 15 Les informasjonen på pekeskjermen, og trykk deretter på OK for å lagre snarveien din.



Legge til Web Connect-snarveier

Innstillingene for disse tjenestene kan inkluderes i en Web Connect-snarvei:

- Skydrive®
- Box
- Picasa Web Albums™
- Google Drive™
- Flickr®
- Facebook
- Evernote®
- Dropbox

MERK

- Webtjenester kan ha blitt lagt til og/eller navn på tjenester kan ha blitt endret av leverandøren siden dette dokumentet ble offentliggjort.
- For å legge til en Web Connect-snarvei, må du ha en konto med ønsket tjeneste (for mer informasjon, ►► Web Connect-guide).

- 1 Trykk på  .
- 2 Trykk på en kategori fra 1 til 8.
- 3 Trykk på  hvor du ikke har lagt til en snarvei.
- 4 Trykk på *Nett*.

- 5 Hvis informasjon om Internett-tilkoblingen vises, leser du informasjonen og bekrefter den ved å trykke på OK.

MERK

Oppdateringer eller kunngjøringer om maskinens funksjoner vil nå og da vises på pekeskjermen.

Les informasjonen, og trykk på OK.

- 6 Sveip til venstre eller høyre, eller trykk på ◀ eller ▶ for å vise de tilgjengelige tjenestene, og trykk deretter på tjenesten du ønsker.
- 7 Trykk på kontoen din. Hvis kontoen krever en PIN-kode, angir du PIN-koden for kontoen med tastaturet på maskinens pekeskjerm. Trykk på OK.
- 8 Trykk på funksjonen du ønsker.

MERK

Funksjonene som kan stilles inn varierer avhengig av den valgte tjenesten.

- 9 Les og bekreft den viste listen over funksjonene du valgte, og trykk deretter på OK.
- 10 Angi et navn for snarveien med tastaturet på maskinens pekeskjerm. (For hjelpe med å angi bokstaver, se *Skrive inn tekst* ►► side 177.) Trykk på OK.
- 11 Trykk på OK for å lagre snarveien din.



Legge til snarveier til apps

Innstillingene for disse tjenestene kan inkluderes i en App-snarvei:

- Notatskann
- Omriss&Skann
- Omriss&Kopier

MERK

Webtjenester kan ha blitt lagt til og/eller navn på tjenester kan ha blitt endret av leverandøren siden dette dokumentet ble offentliggjort.

- 1 Trykk på  Snarveier .
- 2 Trykk på en kategori fra 1 til 8.
- 3 Trykk på  hvor du ikke har lagt til en snarvei.
- 4 Trykk på Apper.
- 5 Hvis informasjon om Internett-tilkoblingen vises, leser du informasjonen og bekrefter den ved å trykke på OK.

MERK

Oppdateringer eller kunngjøringer om maskinens funksjoner vil nå og da vises på pekeskjermen.

Les informasjonen, og trykk på OK.

- 6 Sveip til venstre eller høyre, eller trykk på ◀ eller ▶ for å vise de tilgjengelige Appene, og trykk på Appene du ønsker.
- 7 Trykk på kontoen din. Hvis kontoen krever en PIN-kode, angir du PIN-koden for kontoen med tastaturet på maskinens pekeskjerm. Trykk på OK.
- 8 Trykk på den appen du ønsker.

- 9 Les og bekreft den viste listen over appene du valgte, og trykk deretter på OK.
- 10 Angi et navn for snarveien med tastaturet på maskinens pekeskjerm. (For hjelpe med å angi bokstaver, se *Skrive inn tekst* >> side 177.) Trykk på OK.
- 11 Trykk på OK for å lagre snarveien din.

Endre snarveier

Du kan endre innstillingene i en snarvei.

MERK

Du kan ikke endre en Web Connect-snarvei. Hvis du vil endre snarveien, må du slette den og deretter legge til en ny snarvei.

(Hvis du vil ha mer informasjon, kan du se *Slette snarveier* >> side 18 og *Legge til Web Connect-snarveier* >> side 16.)

- 1 Trykk på  Snarveier .
- 2 Trykk på en kategori fra 1 til 8 for å vise snarveien du ønsker å endre.
- 3 Trykk på snarveien du ønsker. Innstillingene for snarveier som du valgte vises.
- 4 Endre innstillingene for snarveien du valgte i trinn 3 (for mer informasjon, se *Snarveisinnstillinger* >> side 13).
- 5 Når du er ferdig med å endre innstillinger, trykker du på Lagre som en snarvei.
- 6 Trykk på OK for å bekrefte.

- 7 Gjør ett av følgende:
 - For å overskrive snarveien, trykker du på **Ja**. Gå til trinn 9.
 - Hvis du ikke vil overskrive snarveien, trykker du på **Nei** for å angi et nytt snarveisnavn. Gå til trinn 8.
- 8 For å opprette en ny snarvei, holder du nede  for å slette det gjeldende navnet, og deretter angir du et nytt navn med tastaturet på maskinens pekeskjerm. (For å hjelpe deg med å angi bokstaver, se *Skrive inn tekst* ►► side 177.) Trykk på **OK**.
- 9 Trykk på **OK** for å bekrefte.

Redigere snarveisnavn

Du kan redigere et snarveisnavn.

- 1 Trykk på .
- 2 Trykk på en kategori fra 1 til 8 for å vise snarveien du ønsker.
- 3 Trykk på .

MERK

Du kan også trykke på , **Alle innst. og Innstillinger for snarvei**.

- 4 Trykk på snarveien.
- 5 Trykk på **Rediger snarveinavn**.
- 6 For å redigere navnet, holder du nede  for å slette det gjeldende navnet, og deretter angir du et nytt navn med tastaturet på maskinens pekeskjerm. (For å hjelpe deg med å angi bokstaver, se *Skrive inn tekst* ►► side 177.) Trykk på **OK**.

Slette snarveier

Du kan slette en snarvei.

- 1 Trykk på .
- 2 Trykk på en kategori fra 1 til 8 for å vise snarveien du ønsker.
- 3 Trykk på .

MERK

Du kan også trykke på , **Alle innst. og Innstillinger for snarvei**.



- 4 Trykk på snarveien.
- 5 Trykk på **Slette** for å slette snarveien som du valgte i trinn 4.
- 6 Trykk på **Ja** for å bekrefte.

Hente inn igjen snarveier

Snarveisinnstillingene vises på snarveisskjermen. For å hente inn i en snarvei, trykker du bare på snarveisnavnet.

Angi dato og klokkeslett

Pekeskjermen vises dato og klokkeslett.

- 1 Trykk på .
- 2 Trykk på .
- 3 Trykk på Dato.
- 4 Skriv inn de to siste sifrene av året ved å bruke tallene på pekeskjermen, og trykk deretter på OK.



(f.eks. Skriv inn 1, 4 for 2014.)

- 5 Skriv inn de to sifrene av året ved å bruke tallene på pekeskjermen, og trykk deretter på OK.
- 6 Skriv inn de to sifrene for dagen ved å bruke tallene på pekeskjermen, og trykk deretter på OK.
- 7 Trykk på Tid.
- 8 Skriv inn tiden i 24-timersformat ved å bruke tallene på pekeskjermen, og trykk deretter på OK.
- 9 Trykk på .

Voluminnstillinger

Lydsignalvolum

Når pipetonen er på, vil maskinen pipe når du trykker på en knapp eller gjør feil. Du kan velge fra flere volumnivåer.

- 1 Trykk på .
- 2 Trykk på Alle innst..
- 3 Sveip opp eller ned, eller trykk på ▲ eller ▼ for å vise Hovedoppsett.
- 4 Trykk på Hovedoppsett.
- 5 Sveip opp eller ned, eller trykk på ▲ eller ▼ for å vise Volum.
- 6 Trykk på Volum.
- 7 Trykk på Signal.
- 8 Trykk på Av, Lav, Med eller Høy.
- 9 Trykk på .

2

Legge i papir

Legge inn papir og utskriftsmedier

Maskinen kan mate papir fra det standard papirmagasinet, flerbruksskuffen eller nedre tilleggsmagasin.

MERK

Hvis programvaren støtter papirstørrelsesvalg på utskriftsmenyen, kan du velge papir i programmet. Hvis programvaren ikke støtter dette, kan du angi papirstørrelsen i skriverdriveren eller ved å trykke på knappene på pekeskjermen.

Legge papir i den standard papriskuffen og det nedre tilleggsmagasinet.

Du kan legge inn opptil 250 ark i det standard papirmagasinet (Skuff 1). Du kan legge inn opptil 500 ark i det nedre tilleggsmagasinet (Skuff 2). Papir kan legges inn opptil maks papirkapasitet (▼▼▼) på høyre side av papirmagasinet (for anbefalt papir, se *Papir og annet utskriftsmedie som kan brukes* ►► side 30).

Utskrift på vanlig papir, tynt papir eller resirkulert papir fra Skuff 1 og Skuff 2

- 1 Trekk på papirmagasinet helt ut av maskinen.

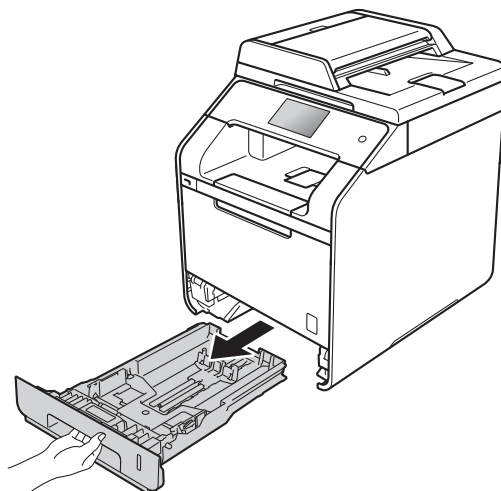

- 2 Trykk på de blå utløserhendelene (1) samtidig som du skyver papirførerne slik at de tilpasses papiret som du legger i magasinet. Sørg for at papirførerne sitter godt fast i sporene.

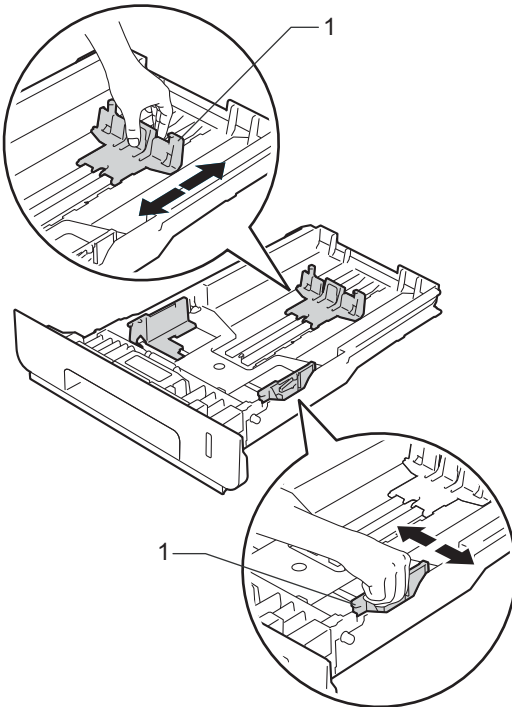

- 3 Luft papirstabelen godt for å unngå papirstopp eller feilmating.

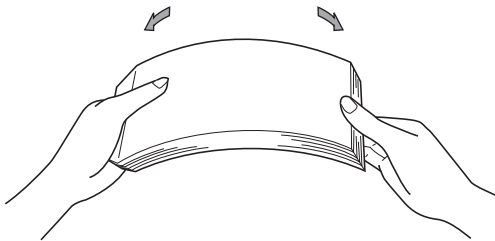

- 4 Legg papiret i papirmagasinet og sørg for at:

- Papiret er under merket for maks papirkapasitet (▼▼▼) (1), ettersom overfylling av papirmagasinet vil forårsake papirstopp.
- Siden som skal skrives på er *forsiden ned*.
- Papirførerne er i kontakt med sidene til papiret slik at det mates inn riktig.

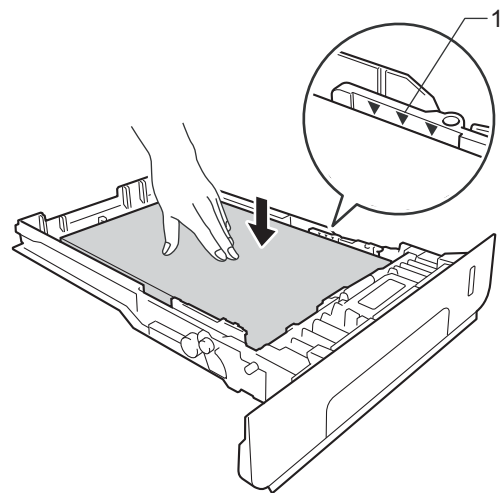

- 5 Sett papirmagasinet *godt* tilbake i maskinen. Sørg for at papirmagasinet er satt helt inn i maskinen.

- 6 Løft opp støtteklaff (1) for å unngå at papir glir av utskuffen for forsiden ned, eller fjern hvert ark så snart det kommer ut av maskinen.

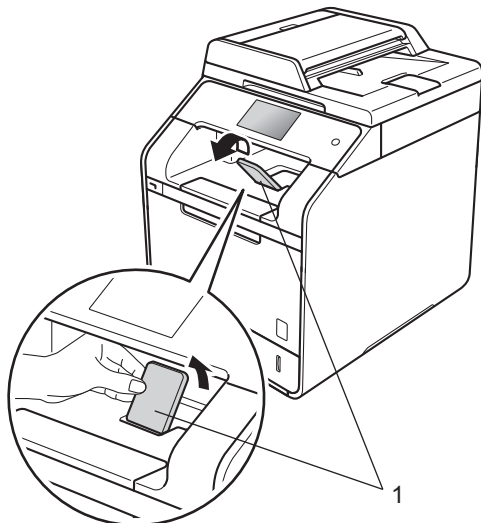

- 7 Send utskriftsjobben til maskinen.

Legge i papir i flerbruksskuffen (MP-skuff)

Du kan legge i opptil tre konvolutter, ett ark med glanset papir eller annet spesielt utskriftsmedium, eller opptil 50 ark med vanlig papir i MP-skuffen. Bruk denne skuffen til å skrive ut eller kopiere på tykt papir, fint papir, etiketter, konvolutter eller glanset papir. (For det anbefalte papiret, se *Papir og annet utskriftsmedie som kan brukes* >> side 30).

Utskrift på vanlig papir, tynt papir eller resirkulert papir fra MP-skuffen

- 1 Åpne MP-skuffen og senk den forsiktig ned.

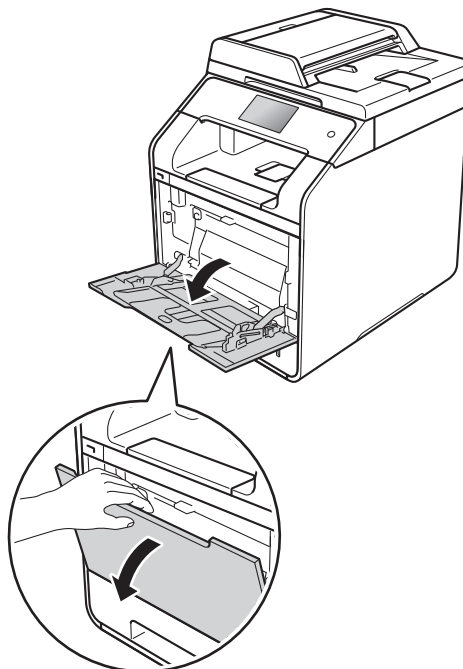

- 2 Trekk ut MP-skuffstøtten (1) og vipp ut støttebrettet (2).

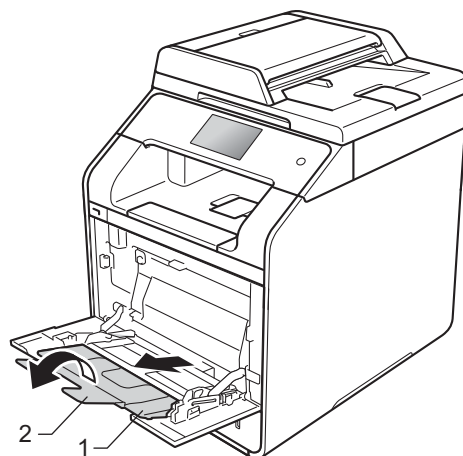

3 Legg papiret i MP-skuffen og sørg for at:

- Papiret holder seg under maksgrensen (1).
- Toppkanten på papiret plasseres mellom pilene ▲ og ▼ (2).
- Siden som det skal skrives ut på må ha forsiden opp med fremkanten (toppen av papiret) inn først.
- Papirførerne er i kontakt med sidene til papiret slik at det mates inn riktig.

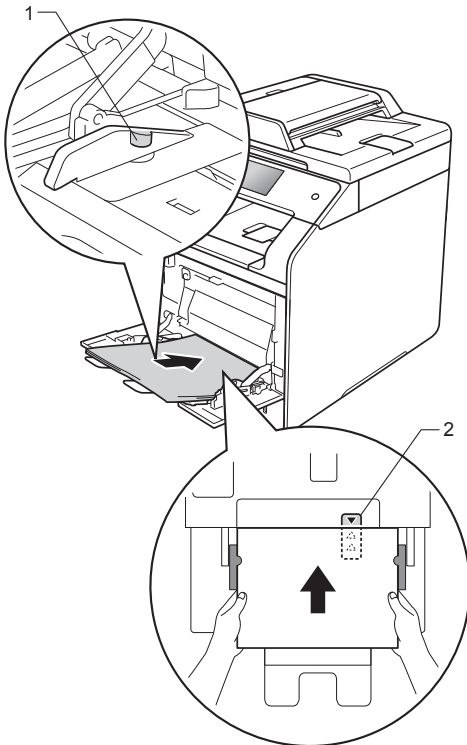

4 Løft opp støtteklaffen for å unngå at papir glir av utskuffen for forsiden ned, eller fjern hvert ark så snart det kommer ut av maskinen.

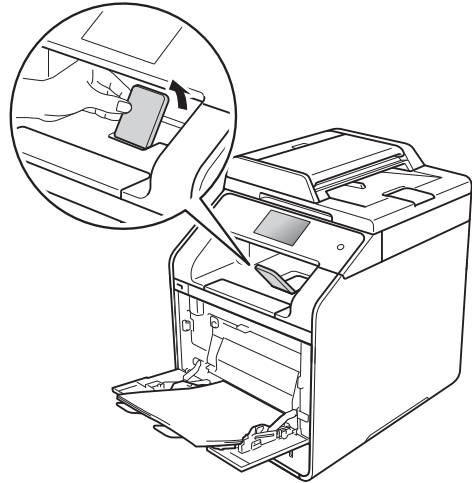

5 Send utskriftsjobben til maskinen.

MERK

Når du bruker et glanset papir, legg kun ett ark i gangen i MP-skuffen for å unngå papirstopp.

Skrive ut på tykt papir, etiketter og konvolutter fra MP-skuffen

Når bakre deksel (utgangsstøtte for dokumenter med forsiden opp) er trukket ned, har maskinen en rett papirbane fra MP-skuffen til baksiden av maskinen. Bruk denne papirmateren og utmatingsmetoden når du ønsker å skrive ut på tykt papir, etiketter eller konvolutter. (For anbefalt papiret, se *Papir og annet utskriftsmedie som kan brukes* >> side 30 og *Konvolutter* >> side 33.)

Før ilegging, trykk på hjørnene og sidene av konvoluttene for å gjøre dem så flat som mulig.

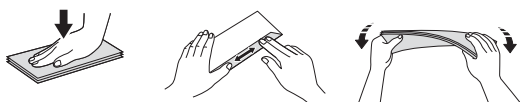

- 1 Åpne bakdekselet (utgangsstøtten for dokumenter med forsiden opp).

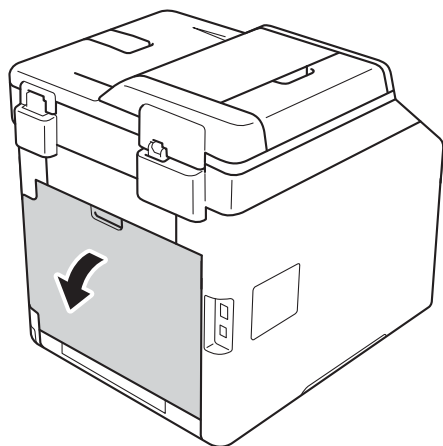

- 2 (Kun for utskrift på konvolutter)
Trek de to grå hendlene, én på venstre side og én på høyre side, som vist i illustrasjonen nedenfor.

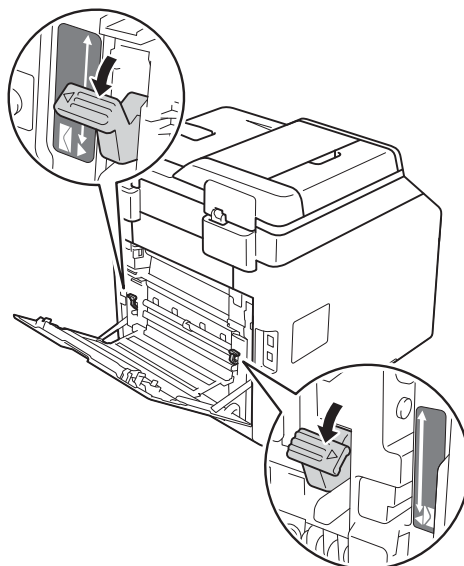

- 3 Åpne MP-skuffen og senk den forsiktig ned.

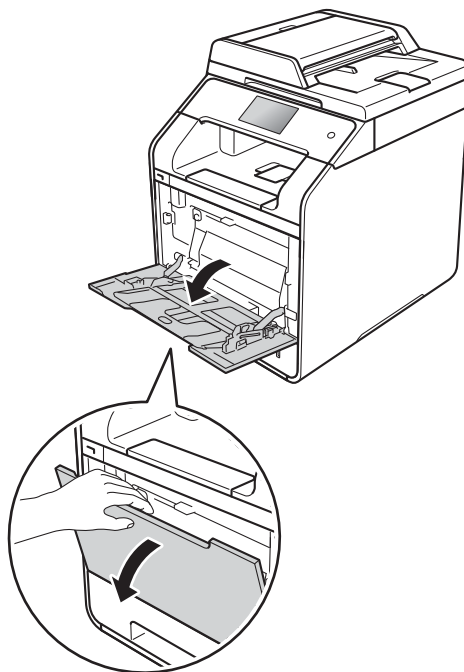

- 4 Trekk ut MP-skuffstøtten (1) og vipp ut støttebrettet (2).

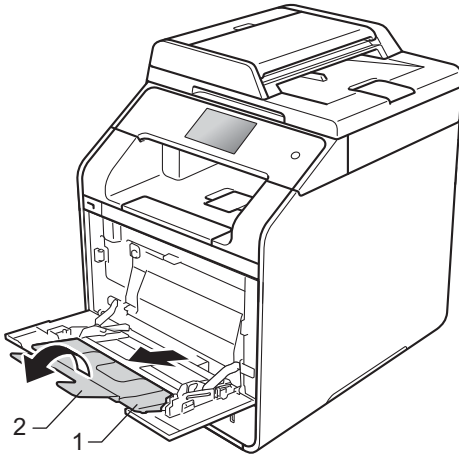

- 5 Legg i papir, etiketter eller konvolutter i MP-skuffen. Sørg for at:

- Antall konvolutter i MP-skuffen ikke overgår tre.
- Papiret, etikettene eller konvoluttene holder seg under maks grensen (1).
- Toppkanten på papiret plasseres mellom pilene ▲ og ▼ (2).
- Siden som det skal skrives på må ha forsiden opp.

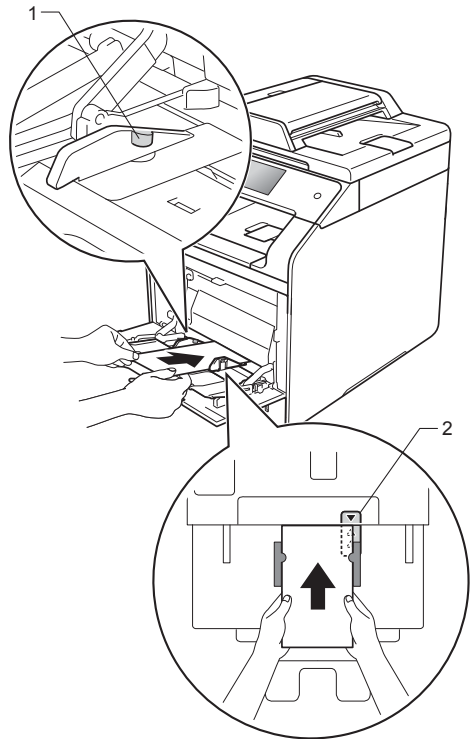

- 6 Send utskriftsjobben til maskinen.

MERK

- Fjern hver konvolutt så snart den har blitt skrevet ut. Stabling av konvolutter kan føre til at de setter seg fast eller krøller seg.
- Hvis konvolutter eller tykt papir skitnet til under utskrift, angi **Medietype** til **Tykk konv.** eller **Tykkere papir** for å øke fikseringstemperaturen.
- Hvis konvolutter krøller seg etter at de er skrevet ut, se *Forbedre utskriftskvaliteten* >> side 123.
- Hvis det tykke papiret krølles under utskrift, legg i kun ett ark av gangen i MP-skuffen.
- Konvoluttskjøter som er forseglet av produsenten skal være sikre.
- Alle sider av konvolutten skal brettes korrekt uten krøller eller bretter.

- 7 (Kun for utskrift på konvolutter)
Når du er ferdig med utskriften, nullstill de to grå hendlene, som du trakk ned i trinn ②, til deres opprinnelige posisjoner.

- 8 Lukk bakdekselet (utgangsstøtten for dokumenter med forsiden opp).

MERK

- For 2-sidig utskrift av kopier, se Avansert brukermanual.
 - For 2-sidig utskrift ved hjelp av datamaskinen, se Programvare og Nettverks Brukerhåndbok.
-

Områder som ikke kan skrives ut eller skannes

Tallene i tabellen viser maksimalt ikke-skannbare og ikke-skrivbare områder. Disse områdene kan variere avhengig av papirstørrelsen eller innstillinger i programmet som du bruker.

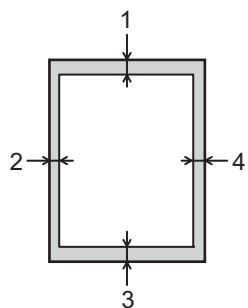

Bruk	Dokumentstørrelse	Topp (1) Bunn (3)	Venstre (2) Høyre (4)
Kopiering* *en enkel kopi eller 1 i 1-kopi	Letter	4 mm	4 mm
	A4	4 mm	3 mm
	Legal	4 mm	4 mm
Skanne	Letter	3 mm	3 mm
	A4	3 mm	3 mm
	Legal (ADF)	Omtrent 3 mm	Omtrent 3 mm
Utskrift	Letter	4,2 mm	4,2 mm
	A4	4,2 mm	4,2 mm
	Legal	4,2 mm	4,2 mm

Papirinnstillinger



Papirstørrelse

Når du endrer størrelsen på papiret i magasinet, må du samtidig endre innstillingen for papirstørrelse slik at maskinen kan tilpasse dokumentet til siden.

Du kan bruke følgende papirformater.

For utskrift av kopier:

A4, Letter, Legal, Executive, B5(JIS), A5, A5 L (lang kant), A6 og Folio (215,9 mm × 330,2 mm)

- 1 Trykk på .
- 2 Trykk på Skuffinnstilling.
- 3 Trykk på Papirstørrelse.
- 4 Trykk på MP-magasin, Magasin 1 eller Magasin 2¹.
- 5 Sveip opp eller ned, eller trykk på ▲ eller ▼ for å vise A4, Letter, B5 (JIS), B5 (ISO)², A5, A5 (lang kant)³, A6³, Executive, Legal, Folio, 3"×5"², Com-10², Monarch², C5², DL², og trykk på alternativet du ønsker.
- 6 Trykk på .



¹ Magasin 2 vises kun hvis det nedre tilleggsmagasinet er installert.

² kun MP-magasin

³ Kun MP-magasin og Magasin 1

Papirtype

For å få den beste utskriftskvaliteten, bør du stille inn maskinen på den typen papir du bruker.

- 1 Trykk på .
- 2 Trykk på Skuffinnstilling.
- 3 Trykk på Papirtype.
- 4 Trykk på MP-magasin, Magasin 1 eller Magasin 2¹.
- 5 Sveip opp eller ned, eller trykk på ▲ eller ▼ for å vise Tynt, Vanlig papir, Tykt², Tykkere², Resirkulert papir, Fint papir², Etikett², Konvolutt², Tynn konv.², Tykk konv.², Blankt papir², og trykk på alternativet du ønsker.
- 6 Trykk på .

¹ Magasin 2 vises kun hvis det nedre tilleggsmagasinet er installert.



² kun MP-magasin

Skuffbruk i kopieringsmodus

Du kan endre prioriteringsskuff som maskinen vil bruke for utskrift av kopier.

Når du velger Kun skuff 1, Kun MP eller Kun skuff 2¹, trekker maskinen kun papir fra den skuffen. Hvis den valgte skuffen er tom for papir, vil Tomt for papir vises på pekeskjermen. Legg papiret inn i den tomme skuffen.

For å endre skuffeinnstillingen, følg instruksjonene nedenfor:

- 1 Trykk på .
- 2 Trykk på Skuffinnstilling.
- 3 Trykk på Magasin til: Kopi.
- 4 Sveip opp eller ned, eller trykk på ▲ eller ▼ for å velge Kun skuff 1, Kun skuff 2¹, Kun MP, MP>Skuff 1>2¹, MP>Skuff 2>1¹, Skuff 1>2>MP¹ eller Skuff 2>1>MP¹, og trykk på alternativet du ønsker.
- 5 Trykk på .



¹ Kun skuff 2 og Skuff 2 vises kun hvis det nedre tilleggsmagasinet er installert.

MERK

- Når dokumenter legges i ADF, og MP>Skuff 1>2, Skuff 1>2>MP eller Skuff 2>1>MP er valgt, ser maskinen etter skuffen med mest egnet papir, og henter papir fra den skuffen. Hvis ingen skuffer har egnet papir, henter maskinen papir fra skuffen med høyest prioritet.
- Når skannerglasset brukes, kopieres dokumentet ditt fra skuffen med høyest prioritet, selv om mer egnet papir er i en annen papirskuff.

Skuffbruk i utskriftsmodus

Du kan endre standard skuff maskinen bruker for utskrift fra datamaskinen og for direkte utskrift.

- 1 Trykk på .
- 2 Trykk på Skuffinnstilling.
- 3 Sveip opp eller ned, eller trykk på ▲ eller ▼ for å vise Skuffbruk: Utskrift.
- 4 Trykk på Skuffbruk: Utskrift.
- 5 Sveip opp eller ned, eller trykk på ▲ eller ▼ for å velge Kun skuff 1, Kun skuff 2¹, Kun MP, MP>Skuff 1>2¹, MP>Skuff 2>1¹, Skuff 1>2>MP¹ eller Skuff 2>1>MP¹, og trykk på alternativet du ønsker.
- 6 Trykk på .

¹ Kun skuff 2 og Skuff 2 vises kun hvis det nedre tilleggsmagasinet er installert.

Papir og annet utskriftsmedie som kan brukes

Utskriftskvaliteten avhenger av hvilken papirtype du bruker.

Du kan bruke følgende typer utskriftsmedie: vanlig papir, tynt papir, tykt papir, tykkere papir, brev-papir, resirkulert papir, etiketter, konvolutter eller glanset papir (se *Utskriftsmedier* >> side 182).

For å få best mulig resultat følger du disse anvisningene:

- Du må IKKE legge ulike papirtyper i papirmagasinet på samme tid, da det kan forårsake at papiret sitter fast eller mates inn feil.
- For riktig utskrift må du velge samme papirstørrelse i programvaren som papiret i skuffen har.
- Unngå å berøre den utskrevne siden av papiret rett etter utskrift.
- Skriv ut en liten mengde for å teste at papirtypen passer maskinen før du kjøper store mengder med papir.
- Bruk etiketter som er beregnet for bruk i *lasemaskiner*.

Anbefalt papir og utskriftsmedie

Papirtype	Artikkel
Vanlig papir	Xerox Premier TCF 80 g/m ² Xerox Business 80 g/m ²
Resirkulert papir	Xerox Recycled Supreme 80 g/m ²
Etiketter	Avery laseretiketter L7163
Konvolutter	Antalis River-serie (DL)
Glanset papir	Xerox Colotech+ glansbelagt 120 g/m ²

Papirtype og størrelse

Maskinen mater papir inn fra det installerte standard papirmagasinet, flerbruksskuffen eller nedre tilleggsmagasin.

Papirmagasinet i skriverdriveren og denne håndboken har følgende navn:

Skuff og ekstra enhet	Navn
Flerbruksskuff	MP-skuff
Standard papirskuff	Skuff 1
Nedre tilleggsmagasinenhet	Skuff 2

Papirskuffkapasitet

	Papirstørrelse	Papirtyper	Antall ark
Flerbruksskuff (MP-skuff)	Bredde: 76,2 til 215,9 mm Lengde: 127 til 355,6 mm	Vanlig papir, tynt papir, tykt papir, tykkere papir, resirkulert papir, brevpapir, etiketter, konvolutter, konv. Tynt, Konv., Tykt og Glanset papir ²	opptil 50 ark (80 g/m ²) 3 Konvolutter 1 Glanset papir
Standard papirmagasin (Skuff 1)	A4, Letter, Legal, B5 (JIS), Executive, A5, A5 (lang kant), A6, Folio ¹	Vanlig papir, Tynt papir og Resirkulert papir	opptil 250 ark (80 g/m ²)
Nedre tilleggsmagasin (Skuff 2)	A4, Letter, Legal, B5 (JIS), Executive, A5, Folio ¹	Vanlig papir, Tynt papir og Resirkulert papir	opptil 500 ark (80 g/m ²)

¹ Folio-størrelse er 215,9 mm × 330,2 mm.

² Legg kun ett ark med Glanset i MP-skuffen

Anbefalte papirspesifikasjoner

Følgende papirspesifikasjoner passer for denne maskinen.

Grunnvekt	75-90 g/m ²
Tykkelse	80-110 µm
Ruhet	Høyere enn 20 sek.
Stivhet	90-150 cm ³ /100
Fiberretning	Langfibret
Gjennomgangsmotstand	10e ⁹ -10e ¹¹ ohm
Spesifikk overflatemotstand	10e ⁹ -10e ¹² ohm-cm
Fyllmateriale	CaCO ₃ (nøytral)
Askeinnhold	Under 23 vekt i %
Lysstyrke	Høyere enn 80 %
Opasitet	Høyere enn 85 %

- Bruk vanlig papir som passer for laser-/LED-maskiner til å lage kopier.
- Bruk papir som er 75 til 90 g/m².
- Bruk langfibret papir med nøytral pH-verdi og et fuktighetsinnhold på omtrent 5 %.
- Denne maskinen kan bruke resirkulert papir som overholder DIN 19309-spesifikasjonene.

Håndtere og bruke spesialpapir

Maskinen er utviklet for å kunne håndtere de fleste typer xerografi- og brevpapir. Enkelte papirforskjeller kan imidlertid påvirke utskriftskvaliteten eller håndteringsevnen. Test alltid papiret før du kjøper det for å være sikker på at du oppnår det resultatet du vil ha. Oppbevar papir i originalemballasjen, og hold den forseglet. La papiret ligge flatt og beskyttet mot fuktighet, direkte sollys og varme.

Noen viktige retningslinjer ved valg av papir:

- IKKE bruk blekkpapir, for det kan føre til papirstopp eller skade maskinen.
- Forhåndstrykt papir må bruke blekk som tåler temperaturen til maskinens smelteprosess 200 °C.
- Dersom du bruker fint papir, papir som har en ujevn overflate, eller papir som er krøllete eller brettet, kan det hende at ytelsen ikke blir optimal.

Papirtyper du bør unngå

VIKTIG

Enkelte papirtyper fungerer dårlig eller de kan skade maskinen.

Bruk IKKE papir:

- som har mye struktur
- som er svært glatt eller skinnende
- som er krøllete eller vindskjevt

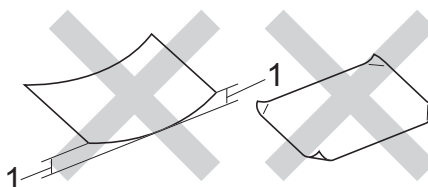

1 En krøll på 2 mm eller mer kan føre til at det oppstår papirstopp.

- som er belagt eller kjemisk overflatebehandlet
- som er skadet, krøllete eller brettet
- som overstiger anbefalt vektspesifikasjon i denne brukermanualen
- med klaffer og stifter
- med brevhoder der det er brukt lavtemperaturfarger eller termografi
- som er flersidig eller karbonpapir
- som er utviklet for blekkskriver

Typene papir oppført ovenfor kan skade maskinen din. Denne skaden dekkes ikke av Brothers garanti eller serviceavtale.

Konvolutter

Maskinen er utviklet til å fungere bra med de fleste konvolutter. Enkelte konvolutter kan imidlertid ha problemer med mate- og utskriftskvaliteten som følge av hvordan de er produsert. Konvolutter bør ha rette, godt pressede brettekanter. Konvolutter bør ligge flatt og ikke ha en løs eller skrøpelig konstruksjon. Bruk bare konvolutter av høy kvalitet fra en leverandør som vet at du skal bruke dem i en lasermaskin.

Konvolutter kan kun mates gjennom flerbruksskuffen.

Vi anbefaler at du skriver ut en testkonvolutt for å være sikker på at du oppnår ønsket resultat.

Typer konvolutter du bør unngå

VIKTIG

Bruk IKKE konvolutter:

- som er skadet, krøllete, rynkete eller med en uvanlig form
- som er svært skinnende eller med mye struktur
- med klaffer, stifter eller snører
- som er selvklebende
- som har løs konstruksjon
- som ikke er skarpt brettet
- som er preget (hevet skrift)
- som tidligere er blitt utskrevet av en laser- eller LED-maskin
- som er forhåndstrykt på innsiden
- som ikke kan stables i en ryddig bunke
- som er laget av papir som overstiger papirvektspesifikasjonene for maskinen
- med kanter som ikke er rette eller helt firkantede
- med vinduer, hull, utskjæringer eller perforeringer

- med lim på området som vist på tegningen nedenfor

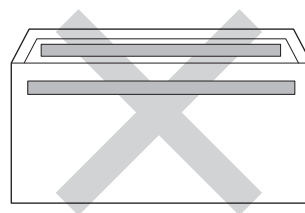

- med doble klaffer som vist på tegningen nedenfor

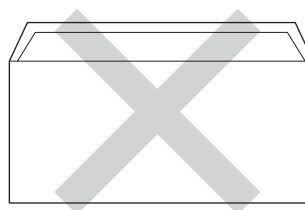

- med lukkeklaffer som ikke er brettet ned når du kjøper det
- med hver side brettet sammen som vist på tegningen nedenfor

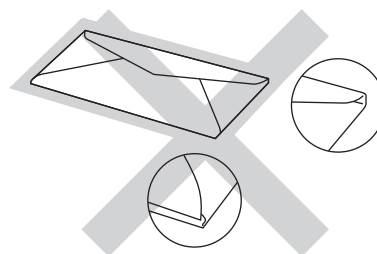

Hvis du bruker noen av konvoluttypene nevnt ovenfor, kan de skade maskinen. Det kan være at denne skaden ikke dekkes av Brothers garanti eller serviceavtale.

Mateproblemer kan forekomme på grunn av tykkelsen, størrelsen og formen på klaffene til konvoluttene du bruker.

Etiketter

Maskinen skriver ut på de fleste etiketter som er beregnet for lasermaskiner. Etiketter bør ha akrylbasert lim siden dette materialet er mer stabilt ved høy temperatur i fikseringsenheten. Limet bør ikke komme i kontakt med deler i maskinen, fordi etikettene kan klebe seg til trommelenheten eller rullene og dermed forårsake papirstopp og redusert utskriftskvalitet. Limet skal ikke være utildekket mellom etikettene. Etikettene bør være plassert slik at de dekker hele lengden og bredden til arket. Hvis det er avstand mellom etikettene, kan dette føre til at etiketter løsner og forårsaker alvorlig papirstopp eller utskriftsproblemer.

Alle etiketter som brukes i denne maskinen, må kunne tåle en temperatur på 200 °C i en periode på 0,1 sekund.

Etiketter kan kun mates gjennom flerbruksskuffen.

Etikettypen du bør unngå

Bruk ikke etiketter som er skadet, krøllete, rynkete eller med en uvanlig form.

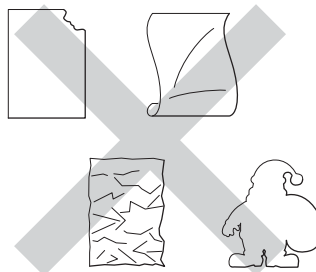

VIKTIG

- IKKE bruk delvis brukte etikettark. Det utildekkede arket vil skade maskinen.
- IKKE bruk om igjen eller sett inn etiketter som tidligere har vært brukt eller ark som mangler et par etiketter.
- Etikettark bør ikke overstige papirvektspesifikasjonene som er beskrevet i denne brukermanualen. Etiketter som overstiger denne spesifikasjonen, vil kanskje ikke mates eller skrives ut slik de skal, og de kan skade maskinen.

Slik legger du i dokumenter

Du kan lage kopier og skanne fra den automatiske dokumentmateren (ADF) og skannerglassplaten.

Bruke den automatiske dokumentmateren (ADF)

ADF har plass til opptil 35 sider (DCP-L8400CDN) eller 50 sider (DCP-L8450CDW) og mater ett ark om gangen. Vi anbefaler at du bruker standard 80 g/m²-papir og alltid lufter sidene før de legges i ADF-en.

Dokumentstørrelser som støttes

Lengde:	147,3 til 355,6 mm
Bredde:	147,3 til 215,9 mm
Vekt:	64 til 90 g/m ²

Slik legger du i dokumenter

VIKTIG

- Du må IKKE plassere tykke dokumenter på skannerglassplaten. Hvis du gjør det, kan ADF-en låse seg.
- Du må IKKE bruke papir som er krøllete, rynkete, brettet, opprevet, stiftet, limt eller teipet, eller som er satt sammen med binders.
- Du må IKKE bruke papp, avispapir eller tekstiler.
- Når du bruker ADF-en, må du IKKE trekke i dokumentet når det mates, for ellers kan maskinen ødelegges.

MERK

- Se *Bruke skannerglassplaten* >> side 36 for skanning av dokumenter som ikke passer for ADF-en.
- Det er enklere å bruke ADF-en hvis du mater inn et dokument med flere sider.
- Påse at dokumenter med korrekturlakk eller som er skrevet med blekk, er helt tørre.

- 1 Brett ut ADF-dokumentstøtten (1). Løft opp og brett ned klaffen på forlengelsen på ADF-dokumentutgangsstøtten (2).

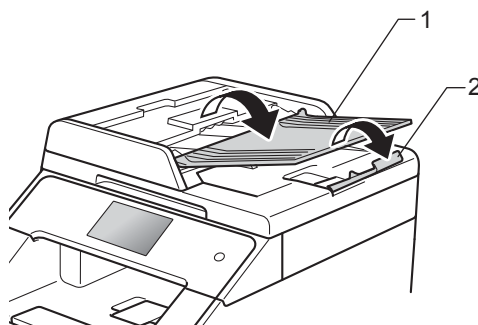

- 2 Luft arkene godt.
- 3 Plasser sidene i dokumentet forskjøvet i forhold til hverandre med *forsiden opp og øvre kant først* i ADF-en, til pekeskjermen viser **ADF klar** og du kjenner at det øverste arket berører materrullene.

- 4 Juster papirførerene (1) slik at de tilpasses bredden på dokumentet.

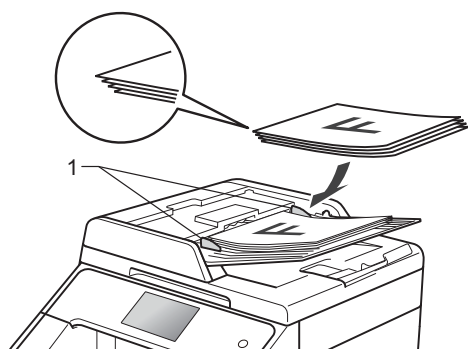

MERK

For å skanne ikke-standardiserte dokumenter, se *Bruke skannerglassplaten* ►► side 36.

Bruke skannerglassplaten

Du kan bruke skannerglassplaten til å kopiere eller skanne alle sidene i en bok, én side om gangen.

Dokumentstørrelser som støttes

Lengde:	(DCP-L8400CDN) Opptil 297,0 mm (DCP-L8450CDW) Opptil 355,6 mm
Bredde:	Opptil 215,9 mm
Vekt:	Opptil 2,0 kg

Slik legger du i dokumenter

MERK

ADF-en må være tom når du skal bruke skannerglassplaten.

- 1 Løft opp dokumentdekselet.

- 2 Bruk førerne på venstre side som hjelp til å plassere dokumentet med *forsiden ned* øverst i venstre hjørne av skannerglassplaten.

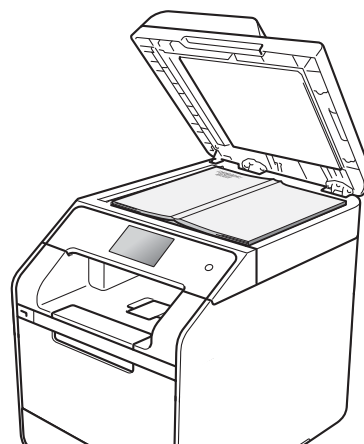
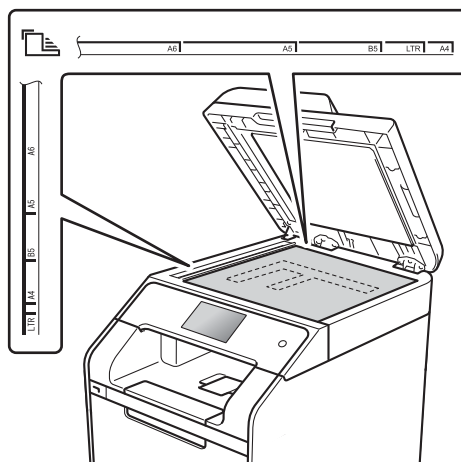

- 3 Lukk dokumentdekselet.

VIKTIG

Hvis dokumentet er en bok eller det er tykt, må du ikke slå dekkelet hardt igjen eller trykk det ned.

Slik kopierer du

Følgende trinn forklarer grunnleggende kopiering.

- 1 Gjør ett av følgende for å mate inn dokumentet ditt:
 - Legg dokumentet i ADF-en med *forsiden opp* (se *Bruke den automatiske dokumentmateren (ADF)* >> side 35).
 - Legg dokumentet med *forsiden ned* på skannerglassplaten (se *Bruke skannerglassplaten* >> side 36).

- 2 Trykk på **Kopi**-knappen på pekeskjermen.



- Pekeskjermen viser:

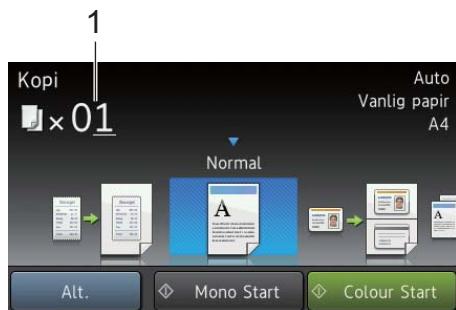

1 Antall kopier

Du kan angi antall kopier ved hjelp av talltastaturet.

- 3 For flere kopier angir du det tosifrede nummeret (opptil 99).
- 4 Trykk på **Colour Start** eller **Mono Start**.

Stanse kopiering

Vil du stanse kopieringen, trykker du på .

Forhåndsinnstillinger for kopiering

Du kan kopiere med en rekke innstillinger som allerede er satt opp for deg i maskinen bare ved å trykke på dem.

Følgende forhåndsinnstillinger er tilgjengelige.

- Kvittering
- Normal
- 2il (ID)
- 2il
- 2-sidig (1⇒2)
- 2-sidig (2⇒2)
(DCP-L8450CDW)
- Lagre papir

- 1 Legg i dokumentet.
- 2 Trykk på (**Kopi**).
- 3 Sveip til venstre eller høyre for å vise **Kvittering**, **Normal**, **2il (ID)**, **2il**, **2-sidig (1⇒2)**, **2-sidig (2⇒2)** eller **Lagre papir**, og trykk på forhåndsinnstillingen du ønsker.
- 4 Angi antall kopier du ønsker.
- 5 Gjør ett av følgende:
 - For å endre flere innstillinger, gå til trinn 6.
 - Hvis du er ferdig med å endre innstillinger, kan du gå til trinn 10.
- 6 Trykk på **Alt..**

- 7 Sveip opp eller ned, eller trykk på ▲ eller ▼ for å vise de tilgjengelige innstillingene, og trykk deretter på innstillingen du ønsker.
- 8 Sveip opp eller ned, eller trykk på ▲ eller ▼ for å vise de tilgjengelige alternativene, og trykk deretter på det nye alternativet. Gjenta trinn 7 og 8 for hver innstilling som du ønsker.

MERK

Hvis du vil lagre innstillingene som en snarvei, kan du trykke på `Lagre` som en snarvei.

- 9 Trykk på `OK`.
- 10 Trykk på `Colour Start` eller `Mono Start`.

Kopiinnstillinger og alternativer

Du kan endre følgende kopiinnstillinger.

(Grunnleggende brukermanual)

For detaljer om å endre de følgende innstillingene, se *Papirinnstillinger* >> side 28.

- Skuffinnstilling (Papirtype og -størrelse)
- Magasin til: Kopi

Trykk på `Kopi` og trykk deretter på `Alt..` Sveip opp eller ned, eller trykk på ▲ eller ▼ for å bla gjennom kopiinnstillingene. Når innstillingen du ønsker vises, trykker du på den og velger alternativet. Når du er ferdig med å endre alternativene, trykker du på `OK`.

(Avansert brukermanual)

For mer informasjon om endring av følgende innstillinger, >> *Avansert brukermanual*:

- Kvalitet
- Øk/Reduser
- Tosidig kopi
- Mag til
- Tetthet
- Kontrast
- Stable/Sorter
- Sideoppsett
- 2i1 (ID)
- Fargejustering
- tosidig kopieringssiden (DCP-L8450CDW)
- Fjern bakgrunnsfarge
- Lagre som en snarvei

5

Skrive ut fra en USB Flash-stasjon eller et digitalkamera som støtter masselagring

Direkte utskrift betyr at du ikke trenger en datamaskin for å skrive ut data. Du trenger bare koble USB flash-stasjonen til USB-grensesnittet på maskinen. DU kan også koble til og skrive ut direkte fra et kamera som er innstilt til USB-masselagringsmodus.

Du kan bruke en USB Flash-stasjon med følgende spesifikasjoner:

USB-klasse	USB-masselagringsklasse
USB-masselagringsunderklasse	SCSI eller SFF-8070i
Overføringsprotokoll	Kun masseoverføring
Format ¹	FAT12/FAT16/FAT32
Sektorstørrelse	Maks. 4096 Byte
Kryptering	Krypterte enheter støttes ikke.

¹ NTFS-format støttes ikke.

MERK

- Det kan hende at noen USB Flash-stasjoner ikke fungerer med maskinen.
- Hvis kameraet står i PictBridge-modus, kan du ikke skrive ut fra det. Se dokumentasjonen som fulgte med kameraet ditt når du skal bytte fra PictBridge-modus til modusen for masselagring.

Lage en PRN-fil for direkteutskrift

MERK

Skjermbildene i denne delen kan variere etter program og operativsystem.

- 1 Klikk på **Fil** og deretter **Skriv ut** på menylinjen i programmet.
- 2 Velg **Brother DCP-XXXX** (1) og kryss av i **Skriv til fil**-boksen (2) Klikk på **Skriv ut**.

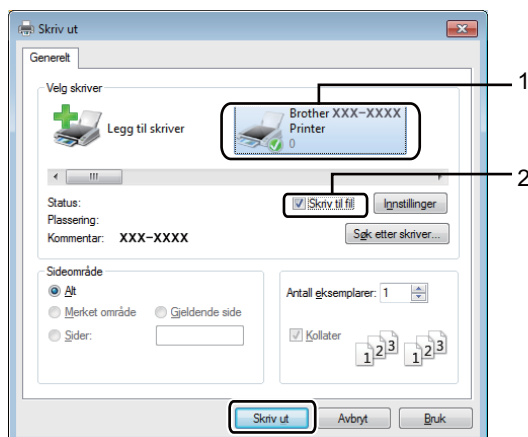

- 3 Velg mappen der du vil lagre filen, og angi filnavnet hvis du blir bedt om det. Hvis du bare blir bedt om et filnavn, kan du også spesifisere mappen der du vil lagre filen ved å angi katalognavnet. For eksempel:
C:\Temp\filnavn.prn
Hvis en USB Flash-stasjon er koblet til datamaskinen, kan du lagre filen direkte til USB Flash-stasjonen.

Skrive ut direkte fra USB Flash-stasjonen eller et digitalkamera som støtter masselagring

MERK

- Kontroller at digitalkameraet er slått på.
- Digitalkameraet må endre modus fra PictBridge til masselagring.

- 1 Koble USB flash-stasjonen eller digitalkameraet til USB-grensesnittet (1) på fremsiden av maskinen. Pekeskjermen vil automatisk vise USB-menyen for å bekrefte at USB-enheten er koblet til korrekt.

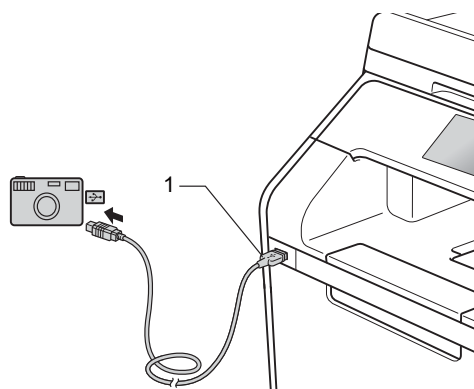
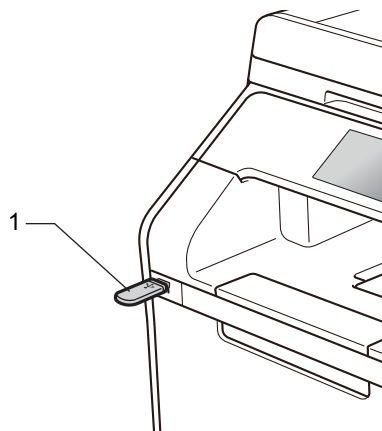

MERK

- Dersom en feil oppstår, vises ikke USB-menyen på pekeskjermen.
- Når maskinen er i dyp hvilemodus, viser ikke pekeskjermen noe informasjon selv om du kobler en USB Flash-stasjon til det direkte USB-grensesnittet. Trykk på pekeskjermen for å vekke opp maskinen.
- For å forhindre skade på maskinen bør du IKKE koble andre enheter enn et digitalt kamera eller USB Flash-stasjon til USB-åpningen.

- 2 Trykk på **Direkteutskrift**.

MERK

Hvis maskinen din har blitt stilt inn til **Secure Function Lock On**, kan du ikke få tilgang til **Direkteutskrift** (►► **Avansert brukermanual**).

- 3 Sveip opp eller ned, eller trykk på ▲ eller ▼ for å velge mappenavnet og filnavnet du ønsker.
Hvis du har valgt mappenavnet, sveip opp eller ned, eller trykk på ▲ eller ▼ for å velge filnavnet du ønsker.

MERK

Hvis du vil skrive ut en indeks av filene, trykk på **Indeksutskrift** på pekeskjermen. Trykk på **Colour Start** eller **Mono Start** for å starte utskrift.

- 4 Gjør ett av følgende:
- Trykk på **Utskriftsinnst.** hvis du ønsker å endre dem. Gå til trinn 5.
 - Hvis du ikke ønsker å endre de aktuelle innstillingene, kan du gå til trinn 8.
- 5 Sveip opp eller ned, eller trykk på ▲ eller ▼ for å vise innstillingen du ønsker.

- 6 Trykk på alternativet du ønsker.

MERK

- Du kan velge følgende innstillinger:

Papirtype
Papirstørrelse
Flersidig
Orientering
Tosidig
Sorter
Mag til
Utskr.kvalitet
PDF-alternativ

- Noen av disse innstillingene vises kanskje ikke, avhengig av filtypen.

- 7 Gjør ett av følgende:
- For å endre en annen innstilling, gjentar du trinn 5.
 - Dersom du ikke ønsker å endre andre innstillinger, trykker du på **OK** og går til trinn 8.
- 8 Angi antall kopier du ønsker ved å trykke på berøringskjermen.
- 9 Trykk på **Colour Start** eller **Mono Start** for å starte utskrift.

VIKTIG

IKKE fjern USB Flash-stasjonen eller det digitale kameraet fra USB-åpningen før maskinen har skrevet ferdig.

- 10 Trykk på .

Endre standardinnstillinger for direkteutskrift

Du kan endre standardinnstillingene for Direkteutskrift.

- 1 Koble USB flash-stasjonen eller digitalkameraet til USB-grensesnittet på fremsiden av maskinen.
- 2 Trykk på **Direkteutskrift**.
- 3 Trykk på **Standardinnst..**
- 4 Sveip opp eller ned, eller trykk på ▲ eller ▼ for å vise innstillingen du ønsker.
Trykk på innstillingen.
- 5 Trykk på det nye alternativet du ønsker.
- 6 Gjenta trinn 4 og 5 for hver innstilling som du vil endre.
- 7 Trykk på **OK**.
- 8 Trykk på .

Skrive ut et dokument

Maskinen kan motta et dokument fra datamaskinen din og skrive det ut. For å skrive ut fra en datamaskin, må du installere skriverdriveren.

(For mer informasjon om skriverdriverinnstillinger, ►► Programvare og Nettverks Brukerhåndbok)

- 1 Installer Brother-skriverdriveren fra CD-ROM-en eller Brother Solutions Center på <http://solutions.brother.com/>, (►► Hurtigstartguide).
- 2 Velg Skriv ut fra programmet ditt.
- 3 Velg navnet på maskinen din i **Skriv ut**-dialogboksen og klikk på **Egenskaper** (eller **Innstillinger**, avhengig av programmet du bruker).
- 4 Velg innstillingene som du vil endre i **Egenskaper**-dialogboksen, og klikk deretter på **OK**.
 - Papirstørrelse
 - Orientering
 - Kopier
 - Medietype
 - Utskriftskvalitet
 - Farge / mono
 - Dokumenttype
 - Flersideutskrift
 - Tosidig / Hefte
 - Papirkilde
- 5 Klikk på **Skriv ut** for å starte utskriften.

Før skanning

For å bruke maskinen som en skanner, må du installere en skannerdriver. Hvis maskinen er på et nettverk, kan du konfigurere den med en TCP/IP-adresse.

- Installer skannerdriverne fra CD-ROM-en eller Brother Solutions Center på <http://solutions.brother.com/>, (➤➤ Hurtigstartguide).
- Konfigurer maskinen med en TCP/IP-adresse hvis nettverksskanning ikke fungerer (➤➤ Programvare og Nettverks Brukerhåndbok).

Skanne et dokument som en PDF-fil med ControlCenter4 (Windows®)

(For Macintosh, >> Programvare og Nettverks Brukerhåndbok.)

MERK

Skjermbildene på datamaskinen kan variere avhengig av hvilken modell du har.

ControlCenter4 er et hjelpeprogram som gir deg rask og enkel tilgang til programmene du bruker oftest. Ved hjelp av ControlCenter4 trenger du ikke åpne de enkelte programmene manuelt.

1 Legg i dokumentet (se *Slik legger du i dokumenter* >> side 35).

2 Følg anvisningene for operativsystemet du bruker.

- (Windows® XP, Windows Vista® og Windows® 7)

Åpne ControlCenter4 ved å klikke på  (**Start**) > **Alle programmer** > **Brother** >  **Brother Utilities**. Klikk på rullegardinlisten og velg navnet på din modell (hvis det ikke er valgt allerede). Klikk på **SKANNING** i venstre navigasjonslinje og deretter på **ControlCenter4**. ControlCenter4-programmet åpnes.

- (Windows® 8)

Klikk på  (**Brother Utilities**) og klikk deretter på rullegardinlisten og velg navnet på din modell (hvis det ikke er valgt allerede). Klikk på **SKANNING** i venstre navigasjonslinje og deretter på **ControlCenter4**. ControlCenter4-programmet åpnes.

3 Hvis ControlCenter4-modusskjermen vises, velger du **Avansert modus** og klikker deretter på **OK**.

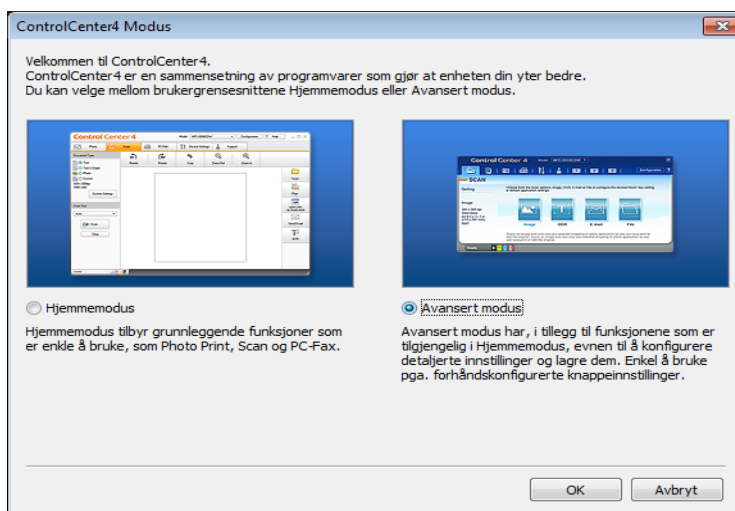

4 Sørg for at maskinen som du vil bruke er valgt fra **Modell**-rullegardinlisten.

5 Klikk på **Fil**.



6 Trykk på **Skann**.
Maskinen starter skanningen. Mappen hvor den skannede dataen er lagret, åpnes automatisk.

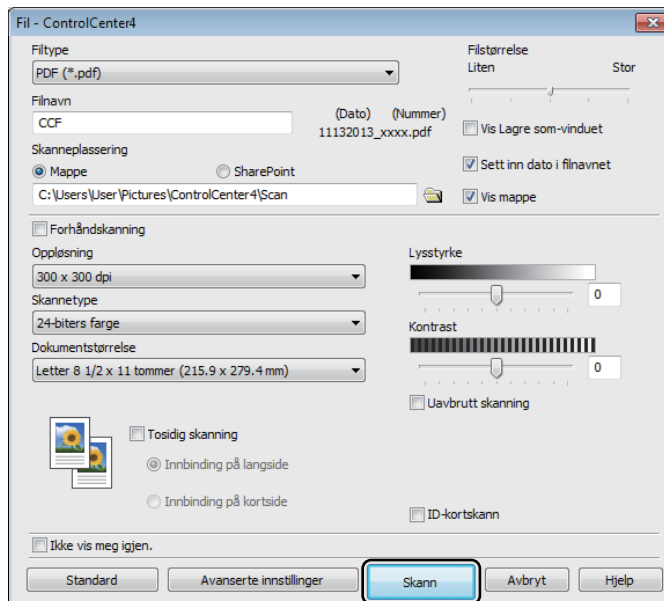

Slik skanner du et dokument som en PDF-fil med pekeskjermen

- 1 Legg i dokumentet (se *Slik legger du i dokumenter* >> side 35).
- 2 Trykk på Skanne.



- 3 Sveip til venstre eller høyre for å vise til fil.



vises i midten av pekeskjermen uthevet i blått.

- 4 Trykk på OK.
Når maskinen er koblet til et nettverk, trykk på datamaskinnavnet.
Gjør ett av følgende:

- Hvis du vil bruke standardinnstillingene, gå til trinn 8.
- Hvis du vil endre standardinnstillingene, gå til trinn 5.

- 5 Trykk på Alt.. Skanneinnstillinger vil endres til Angi enhet.

- 6 Velg innstillingene for Tosidig skanning¹, Skannetype, Oppløsning, Filtype, Skannermål og Fjern bakgrunnsfarge som nødvendig.

- 7 Trykk på OK.

- 8 Trykk på Start.
Maskinen starter skanningen.

¹ DCP-L8450CDW

MERK

Følgende skannemoduser er tilgjengelige.

- til USB
- til nettverk (Windows®)
- til FTP/SFTP
- til e-mailserver
- til e-post
- til bilde
- til OCR
- til fil
- WS-Scan¹ (Webtjenester-skanning)

¹ Kun Windows® (Windows Vista® SP2 eller senere, Windows® 7 og Windows® 8
(►► Programvare og Nettverks Brukerhåndbok.)

Bytte rekvisita

Du må bytte rekvisita når maskinen indikerer at levetiden til rekvisitaene er over. Du kan bytte følgende rekvisita selv:

Bruk av uoriginalt Brother-tilbehør kan påvirke utskriftskvaliteten, maskinvareprestasjonen og maskinens pålitelighet.

MERK

Trommelenheten og tonerkassetten er to separate rekvisita. Sørg for at begge er installert. Dersom tonerkassetten er satt i maskinen uten trommelenheten, kan det hende at meldingen **Trommel !** vises.

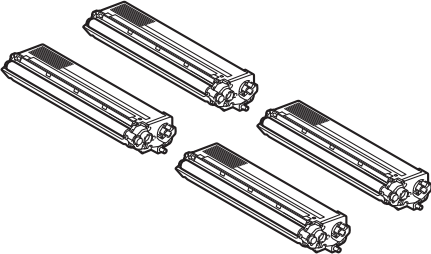
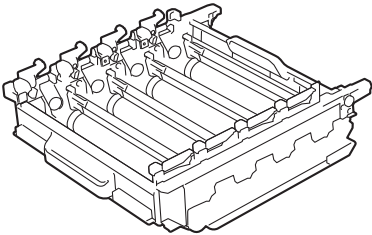
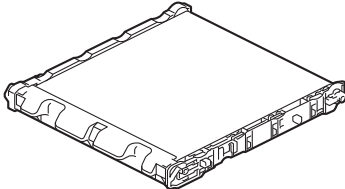
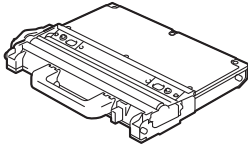
Tonerkassett	Trommelenhet
<p>Se <i>Bytte tonerkassetten</i> ►► side 53.</p> <p>Modellnavn: TN-321BK, TN-321C, TN-321M, TN-321Y, TN-326BK, TN-326C, TN-326M, TN-326Y, TN-329BK¹, TN-329C¹, TN-329M¹, TN-329Y¹</p> <p>¹ Tilgjengelig for DCP-L8450CDW</p>	<p>Se <i>Bytte trommelenheten</i> ►► side 58.</p> <p>Modellnavn: DR-321CL</p>
	
Belteenhet	Tonersamler
<p>Se <i>Bytte belteenheten</i> ►► side 65.</p> <p>Modellnavn: BU-320CL</p>	<p>Se <i>Skitte ut tonersamleren</i> ►► side 70.</p> <p>Modellnavn: WT-320CL</p>
	

Meldingene i tabellen vises på pekeskjermen. Disse meldingene gir forhåndsvarsler om å skifte rekvisitaene før de når slutten av levetiden. Du bør kjøpe ekstra rekvisita før maskinen slutter å skrive hvis du vil unngå eventuelle besværlige situasjoner.

Meldinger på pekeskjermen	Rekvisita for å forberede seg	Ca. levetid	Skifte	Modellnavn
Toner lav: X	Tonerkassett X = BK, C, M, Y BK = Svart C = Cyan M = Magenta Y = Gul	<Svart> 2 500 sider ^{1 2 5} 4 000 sider ^{1 2 6} 6 000 sider ^{1 2 7} <Cyan, magenta, gul> 1500 sider ^{1 2 5} 3 500 sider ^{1 2 6} 6 000 sider ^{1 2 7}	Se side 53.	TN-321BK ⁵ , TN-321C ⁵ , TN-321M ⁵ , TN-321Y ⁵ , TN-326BK ⁶ , TN-326C ⁶ , TN-326M ⁶ , TN-326Y ⁶ , TN-329BK ⁷ , TN-329C ⁷ , TN-329M ⁷ , TN-329Y ⁷
Trommel neste tom	Trommelenhet	25 000 sider ^{1 3 4}	Se side 58.	DR-321CL
Snart belteslutt	Belteenhet	50 000 sider ^{1 8}	Se side 65.	BU-320CL
T.samler sn full	Tonersamler	50 000 sider ¹	Se side 70.	WT-320CL

¹ Enkelt sider med størrelsen A4 eller Letter.

² Omtrentlig levetid på kassetten er angitt i henhold i overensstemmelse med ISO/IEC 19798.

³ 1 side per jobb

⁴ Levetiden til trommelen er omtrentlig, og kan variere etter brukstype.

⁵ Standard tonerkassett

⁶ Høytytende tonerkassett

⁷ Superhøytytende tonerkassett

⁸ 5 sider per jobb

Du må rengjøre maskinen ofte og skifte ut rekvisitaene når meldingene i tabellen vises på pekeskjermen.

Meldinger på pekeskjermen	Rekvisita som skal skiftes ut	Ca. levetid	Skifte	Modellnavn
Bytt toner	Tonerkassett Pekeskjermen viser fargen på tonerkassetten som du må bytte. BK = Svart C = Cyan M = Magenta Y = Gul	<Svart> 2 500 sider ^{1 2 5} 4 000 sider ^{1 2 6} 6 000 sider ^{1 2 7} <Cyan, magenta, gul> 1 500 sider ^{1 2 5} 3 500 sider ^{1 2 6} 6 000 sider ^{1 2 7}	Se side 53.	TN-321BK ⁵ , TN-321C ⁵ , TN-321M ⁵ , TN-321Y ⁵ , TN-326BK ⁶ , TN-326C ⁶ , TN-326M ⁶ , TN-326Y ⁶ , TN-329BK ⁷ , TN-329C ⁷ , TN-329M ⁷ , TN-329Y ⁷
Bytt trommel	Trommelenhet	25 000 sider ^{1 3 4}	Se side 58.	DR-321CL
Trommelstopp	Trommelenhet			
Bytt belte	Belteenhet	50 000 sider ^{1 8}	Se side 65.	BU-320CL
Bytt beholder for avfallstoner	Tonersamler	50 000 sider ¹	Se side 70.	WT-320CL
Bytt fiksering	Fikseringsenhet	100 000 sider ¹	Kontakt Brother kundeservice eller din lokale Brother-forhandler for å skifte ut fikseringsenheten.	
Bytt rulleholdersett MP	Papirmatingssett	50 000 sider ¹	Kontakt Brother kundeservice eller din lokale Brother-forhandler for å skifte ut papirmatingssettet.	
Bytt rulleholdersett 1	Papirmatingssett	100 000 sider ¹		
Bytt rulleholdersett 2	Papirmatingssett	100 000 sider ¹		
Bytt laser	Laserenhet	100 000 sider ¹	Kontakt Brother kundeservice eller din lokale Brother-forhandler for å skifte ut laserenheten.	

¹ Enkelt sider med størrelsen A4 eller Letter.

² Omtrentlig levetid på kassetten er angitt i henhold i overensstemmelse med ISO/IEC 19798.

³ 1 side per jobb

⁴ Levetiden til trommelen er omtrentlig, og kan variere etter brukstype.

⁵ Standard tonerkassett

⁶ Høytytende tonerkassett

⁷ Superhøytytende tonerkassett

⁸ 5 sider per jobb

MERK

- Gå til <http://www.brother.com/original/index.html> for instruksjoner om hvordan du returnerer brukt rekvisita til Brothers resirkuleringsprogram. Hvis du velger å ikke returnere dine brukte rekvisita, må du kaste de brukte rekvisitaene i henhold til lokale bestemmelser og holde de atskilt fra husholdningsavfall. Har du spørsmål, kan du kontakte firmaet for avfallshåndtering der du bor (►► Produktsikkerhetsguide).
 - Vi anbefaler å plassere brukt rekvisita på et ark for å unngå søl eller sprut fra stoffet som er inni.
 - Hvis du bruker papir som ikke tilsvarer anbefalt papirtype, kan levetiden til rekvisita og maskindeler reduseres.
 - Forventet levetid for hver av tonerkassetene er basert på ISO/ICE 19798. Utskiftingsfrekvens vil variere avhengig av utskriftsvolumet, prosentvis dekning, medietyper som brukes og påslåing/avstenging av maskinen.
 - Utskiftingsfrekvens for rekvisita utenom tonerkassetter vil variere avhengig av utskriftsvolumet, medietyper som brukes og påslåing/avstenging av maskinen.
-

Bytte tonerkassetene

Modellnavn: TN-321BK¹, TN-321C¹, TN-321M¹, TN-321Y¹, TN-326BK², TN-326C², TN-326M², TN-326Y², TN-329BK³, TN-329C³, TN-329M³, TN-329Y³

Den standard tonerkassetten kan skrive ut omtrent 2 500 sider⁴ (svart) eller omtrent 1 500 sider⁴ (cyan, magenta, gul). Den høyt ytende tonerkassetten kan skrive ut omtrent 4 000 sider⁴ (svart) eller omtrent 3 500 sider⁴ (cyan, magenta, gul). Den superhøyt ytende tonerkassetten kan skrive ut omtrent 6 000 sider⁴ (svart, cyan, magenta, gul). Faktisk antall sider vil variere avhengig av gjennomsnittlig dokumenttype.

Når en tonerkassett begynner å bli tom, vises `Lite toner` på pekeskjermen.

Tonerkassetene som leveres med maskinen må skiftes ut etter ca. 2 500 sider⁴ (svart) eller ca. 1 500 sider⁴ (cyan, magenta, gul).

- ¹ Standard tonerkassett
- ² Høyt ytende tonerkassett
- ³ Superhøyt ytende tonerkassett
- ⁴ Omtrentlig levetid på kassetten er angitt i henhold i overensstemmelse med ISO/IEC 19798.

MERK

- Indikasjonen for gjenværende tonerlevetid vil variere avhengig av typen dokumenter som skrives ut og kundens forbruk.
- Det er lurt å ha en ny tonerkassett klar til bruk når advarselen `Lite toner` vises.
- For å få høy utskriftskvalitet anbefaler vi at du bare bruker originale Brother-tonerkassetter. Når du vil kjøpe tonerkassetter, kontakter du Brother kundeservice eller din lokale Brother-forhandler.
- Vi anbefaler at du rengjør maskinen når du bytter tonerkassetten (se *Rengjøre og kontrollere maskinen* ►► side 77).
- IKKE pakk ut den nye tonerkassetten før du er klar for å installere den.

Toner lav: X

Hvis pekeskjermen viser `Toner lav: X`, kjøper du en ny tonerkassett for fargen som indikeres på pekeskjermen og ha den klar før du får en `Bytt toner`-melding.

Bytt toner

Når pekeskjermen viser `Bytt toner` vil maskinen stoppe utskriften til du har skiftet ut tonerkassetten.

Pekeskjermen indikerer fargen på tonerkassetten som du må bytte. (BK=Svart, C=Cyan, M=Magenta, Y=Gul).

En ny original Brother-tonerkassett vil nullstille meldingen `Bytt toner`-modusen.

MERK

For mer informasjon om hvordan tonerkassetten levetid kalkuleres, se *Viktig informasjon vedrørende tonerkassetten levetid* ►► side 191.

Bytte tonerkassetten

- 1 Kontroller at maskinen er slått på.
- 2 Trykk på dekselåpningsknappen og trekk for å åpne dekslet.

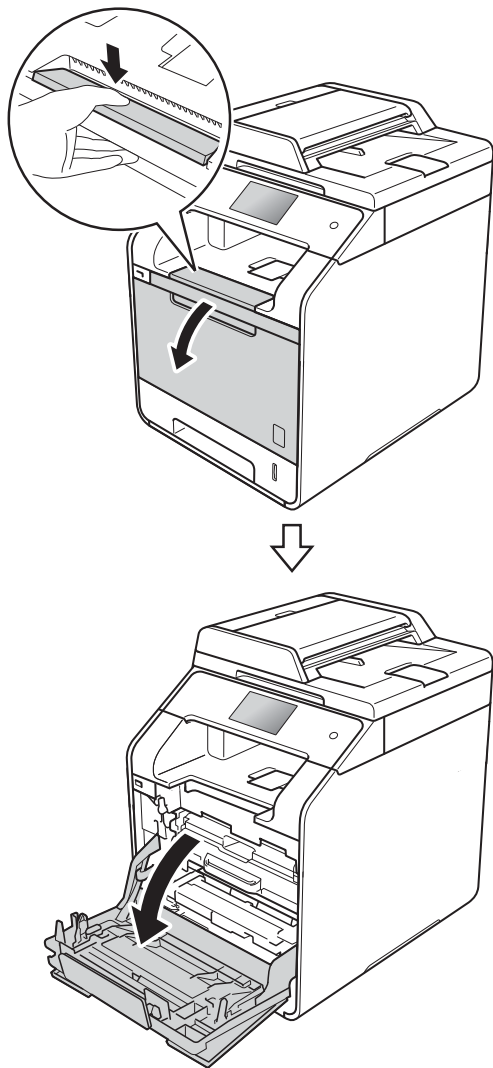

- 3 Hold i det blå håndtaket av trommelen. Trekk ut trommelenheten til den stopper.

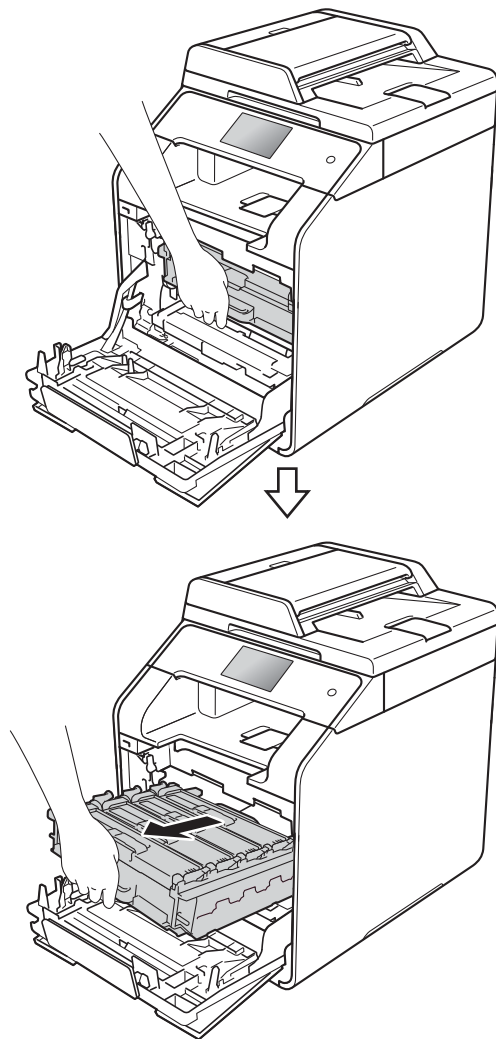

- 4 Hold i håndtaket til tonerkassetten og press den forsiktig mot maskinen for å låse den opp. Trekk den deretter ut av trommelenheten. Gjenta dette for alle tonerkassettene.

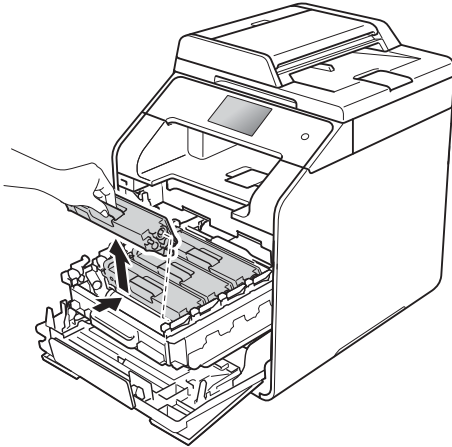

⚠ ADVARSEL



- IKKE utsett en tonerkassett for åpen flamme. De kan eksplodere og dermed føre til personskader.
- IKKE bruk brennbare stoffer, noen form for spray eller organiske løsemidler/væsker som inneholder alkohol eller ammoniakk når du skal rengjøre maskinen innvendig eller utvendig. Dette kan føre til brann eller elektrisk støt. Bruk i stedet en tørr, lofri klut.

(>> Produktsikkerhetsguide)



VIKTIG

- Håndter tonerkassetten varsomt. Hvis du får tonersøl på hender eller klær, tørker du det umiddelbart vekk eller vasker det av med kaldt vann.
- For å unngå problemer med utskriftskvaliteten, må du IKKE berøre komponentene som er skyggelagt på tegningene.

<Tonerkassett>

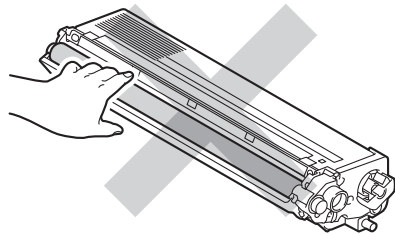

- Vi anbefaler at du plasserer tonerkassetten på et rent, flatt, jevnt og stabilt underlag som er beskyttet med ark med et papir eller en klut under i tilfelle du søler eller spruter toner ved et uhell.

MERK

- Sørg for å forsegle den brukte tonerkassetten forsvarlig i en pose slik at tonerstøv ikke trenger ut av kassetten.
- Gå til <http://www.brother.com/original/index.html> for instruksjoner om hvordan du returnerer brukt rekvisita til Brothers resirkuleringsprogram. Hvis du velger å ikke returnere dine brukte rekvisita, må du kaste de brukte rekvisitaene i henhold til lokale bestemmelser og holde de atskilt fra husholdningsavfall. Har du spørsmål, kan du kontakte firmaet for avfallshåndtering der du bor (>> Produktsikkerhetsguide).

- 5 Rengjør korona-tråden i trommelenheten ved å skyve den blå haken forsiktig fra venstre til høyre og høyre til venstre flere ganger.

VIKTIG

Husk å skyve hendelen tilbake til utgangsposisjonen (1). Hvis du ikke gjør det, kan det hende at du får vertikale striper på utskriftene.

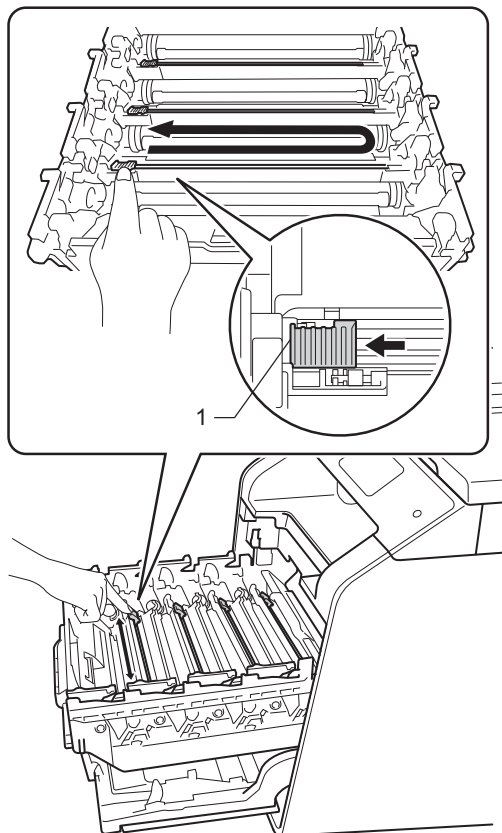

- 6 Gjenta trinn 5 for å rengjøre de tre gjenværende koronatrådene.

- 7 Pakk ut de nye tonerkassetten, trekk deretter av beskyttelsesdekslet.

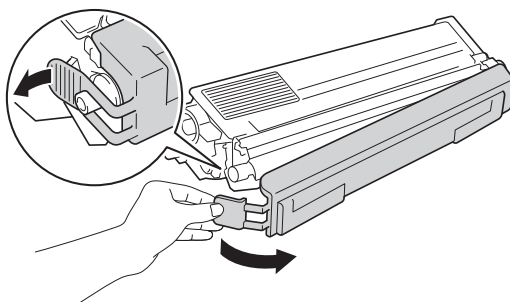

VIKTIG

- Pakk opp tonerkassetten rett før du skal sette den inn i maskinen. Hvis tonerkassetten blir liggende åpen over lang tid, reduseres levetiden til toneren.
- Hvis trommelenheten legges åpen i direkte sollys (eller lys fra et rom over lengre tid), kan enheten bli skadet.
- Brother-maskiner er utviklet for å fungere med en toner med en bestemt spesifisering, og vil gi optimal ytelse når de brukes med originale Brother-tonerkassetter. Brother kan ikke garantere slik optimal ytelse hvis det brukes toner eller tonerkassetter med andre spesifiseringer. Brother anbefaler derfor ikke bruk av andre enn originale Brother-tonerkassetter med denne maskinen, eller påfylling av tomme kassetter med toner av annen opprinnelse. Hvis trommelenheten eller andre deler i maskinen blir skadet som følge av bruk av toner eller tonerkassetter andre enn originale Brother-produkter på grunn av inkompatibilitet eller manglende egnethet for disse produktene med denne maskinen, kan det hende eventuelle reparasjoner som kreves som et resultat av dette ikke dekkes av garantien.
- Plasser den nye tonerkassetten i trommelenheten rett etter at du har fjernet beskyttelsesdekselet. For å unngå forringelse i utskriftskvaliteten må du IKKE berøre komponentene som er skyggelagt på tegningene.

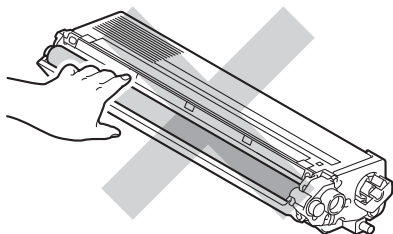

- 8** Hold i håndtaket til tonerkassetten og skyv tonerkassetten inn i trommelenheten og trekk den forsiktig mot deg til du hører at den klikker på plass. Sørg for at du samsvarer fargen på tonerkassetten med samme fargeetikett på trommelenheten. Gjenta dette for alle tonerkassettene.

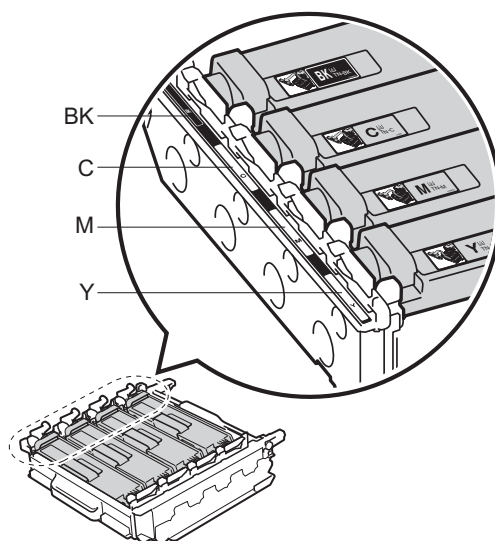
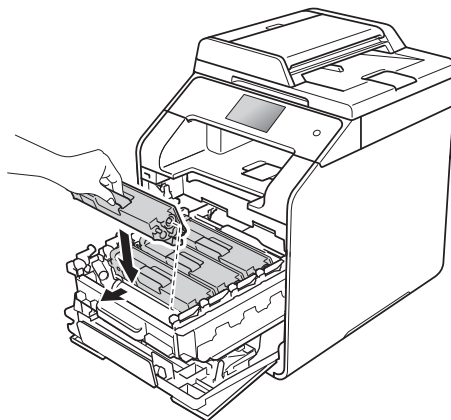

BK = Svart, C = Cyan,
M = Magenta, Y = Gul

MERK

Sørg for at du installerte tonerkassetten korrekt, ellers kan den komme fra trommelenheten.

- 9 Press inn trommelenheten til den stopper.

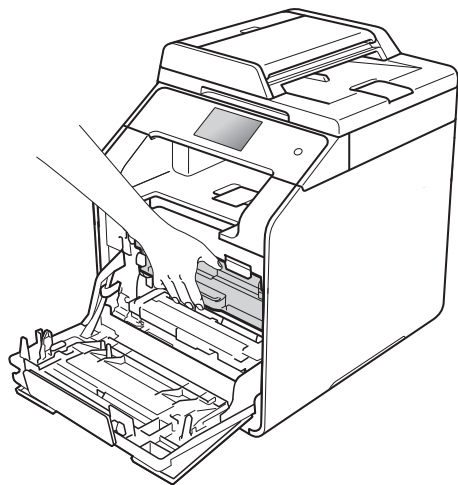
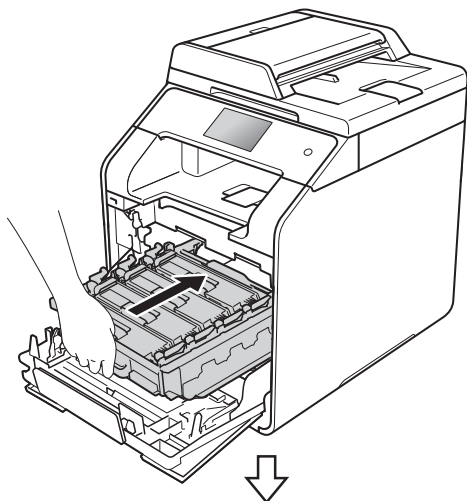

- 10 Lukk maskinens deksel.

MERK

Etter at du har skiftet ut en tonerkassett, må du IKKE slå av maskinen eller åpne frontdekslet før pekeskjermen fjerner Vent litt.-meldingen og går tilbake til Driftsklar.

Bytte trommelenheten

Modellnavn: DR-321CL

En ny trommelenhet kan skrive ut ca. 25 000 enkeltsider med størrelsen A4- eller Letter.¹

¹ Levetiden til trommelen er omtrentlig, og kan variere etter brukstype.

VIKTIG

Bruk kun original trommelenhet og originale tonerenheter fra Brother for best mulig resultat. Utskrift med en tredjeparts trommelenhet eller tonerenhet kan ikke bare føre til redusert utskriftskvalitet, men også redusere kvaliteten og levetiden til selve maskinen. Garantien dekker ikke problemer som skyldes bruk av en uoriginal trommelenhet eller tonerenhet.

Trommel !

Koronatrådene er belagt med papirstøv eller toner. Rengjør koronatrådene de fire tromlene (se *Rengjøre koronatrådene* >> side 85).

Hvis du har rengjort koronatrådene og feilen **Trommel !** fremdeles vises på pekeskjermen, har trommelenheten nådd slutten av levetiden. Skift ut trommelenheten med et nytt sett.

Trommel neste tom

Trommelenheten går mot slutten av sin antatte levetid og vil trenge utskifting. Vi anbefaler at du holder en originale Brother-trommelenhet klar for installasjon. Kjøp en ny trommelenhet (DR-321CL), og ha den klar før du får melding om å skifte trommel.

Bytt trommel

Trommelenheten har oversteget antatt levetid. Skift ut trommelenheten med en ny. Vi anbefaler at du installerer en original Brother-trommelenhet.

Når du bytter ut trommelenheten med en ny, må du nullstille trommeltelleren. Anvisninger om hvordan du gjør dette finner du i esken som den nye trommelenheten kom i.

Trommelstopp

Vi kan ikke garantere utskriftskvaliteten. Skift ut trommelenheten med en ny. Vi anbefaler at du installerer en original Brother-trommelenhet.

Når du bytter ut trommelenheten med en ny, må du nullstille trommeltelleren. Anvisninger om hvordan du gjør dette finner du i esken som den nye trommelenheten kom i.

Bytte trommelenheten

VIKTIG

- Når du fjerner trommelenheten, må den behandles forsiktig ettersom den inneholder tonerpulver. Hvis du får tonersøl på hender eller klær, tørker du det umiddelbart vekk eller vasker det av med kaldt vann.
- Hver gang du skifter trommelenheten, må du rengjøre inni maskinen (se *Rengjøre og kontrollere maskinen* >> side 77).
- IKKE pakk ut den nye trommelenheten før du er klar for å installere den. Trommelenheten kan ta skade av å bli utsatt for direkte sollys (eller lys fra et rom over lengre tid).

- 2 Trykk på dekselåpningsknappen og trekk for å åpne dekslet.

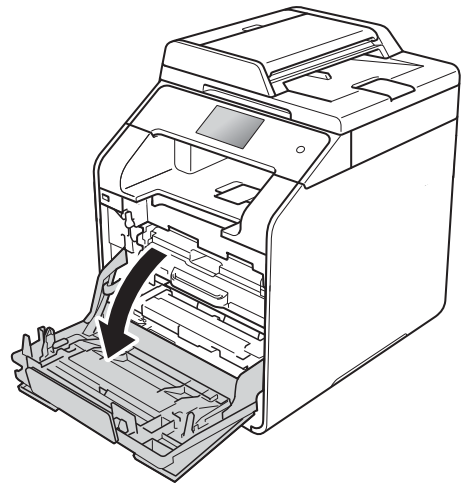
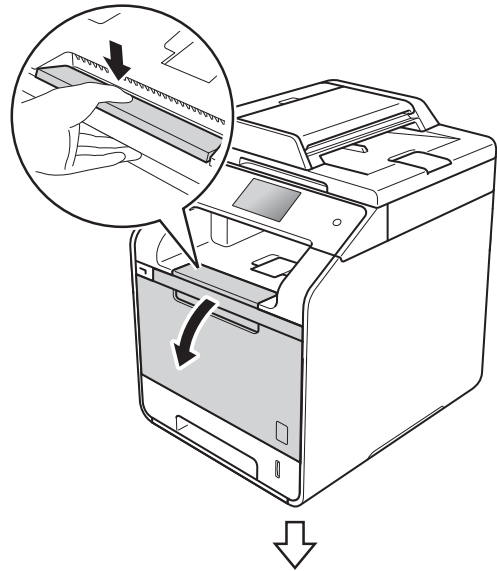

A

- 1 Kontroller at maskinen er slått på.

- 3 Hold i det blå håndtaket av trommelen. Trekk ut trommelenheten til den stopper.

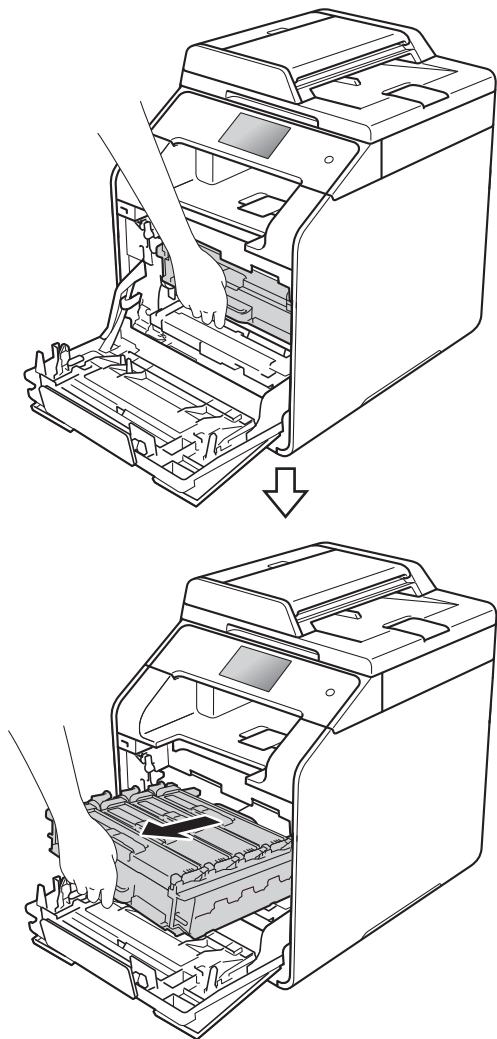

- 4 Vri den blå låsespaken (1) til venstre for maskinen mot klokken til utløserstillingen. Løft forsiden av trommelenheten og fjern den fra maskinen ved å holde i trommelenhetens blå håndtak.

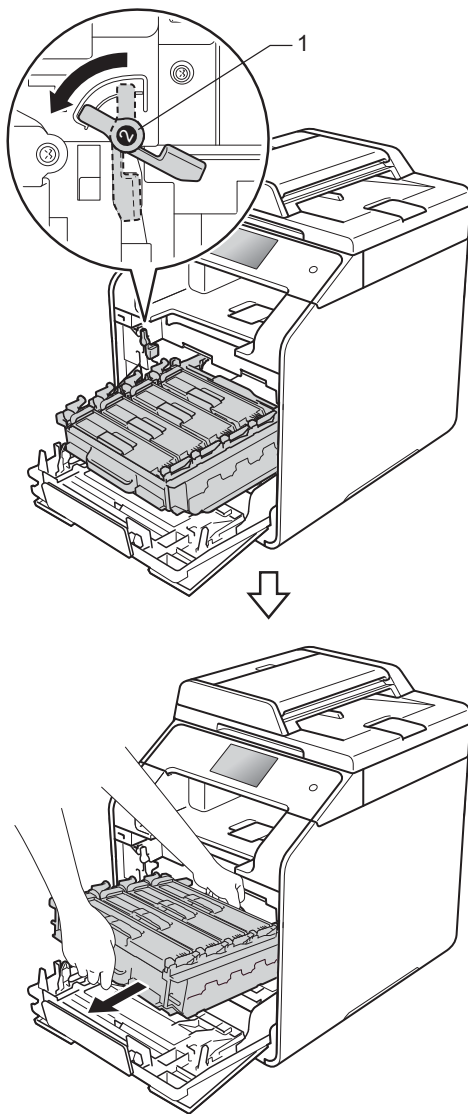

VIKTIG

- Vi anbefaler at du plasserer trommelenheten på et rent, flatt underlag som er beskyttet med et stykke papir under i tilfelle du søler ut eller det spruter ut toner ved et uhell.
- For å unngå skader på maskinen forårsaket av statisk elektrisitet må du IKKE berøre elektrodene som vises på tegningen.

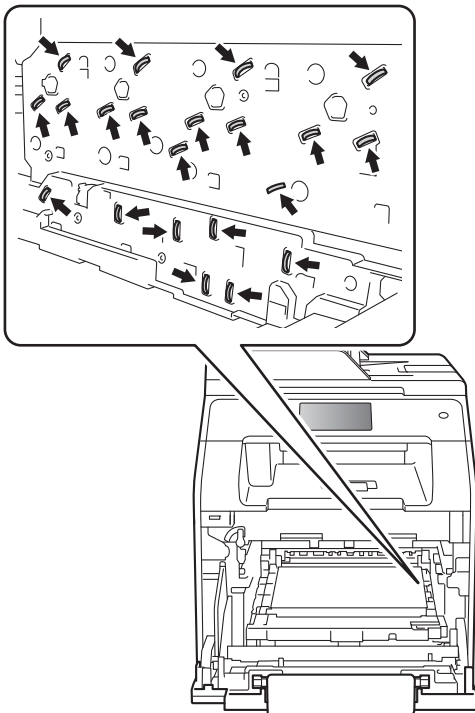

- 5 Hold i tonerkassettenes håndtak og press det forsiktig framover for å låse det opp. Trekk det deretter ut av trommelenheten. Gjenta dette for alle tonerkassettenes.

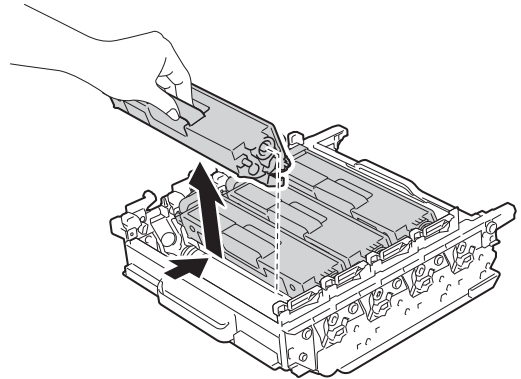

⚠ ADVARSEL



- IKKE utsett en tonerkassett for åpen flamme. De kan eksplodere og dermed føre til personskader.
- IKKE bruk brennbare stoffer, noen form for spray eller organiske løsemidler/væsker som inneholder alkohol eller ammoniakk når du skal rengjøre maskinen innvendig eller utvendig. Dette kan føre til brann eller elektrisk støt. Bruk i stedet en tørr, lofri klut.

(>> Produktsikkerhetsguide)



VIKTIG

- Håndter tonerkassetten varsomt. Hvis du får tonersøl på hender eller klær, tørker du det umiddelbart vekk eller vasker det av med kaldt vann.
- For å unngå problemer med utskriftskvaliteten, må du IKKE berøre komponentene som er skyggelagt på tegningene.

<Tonerkassett>

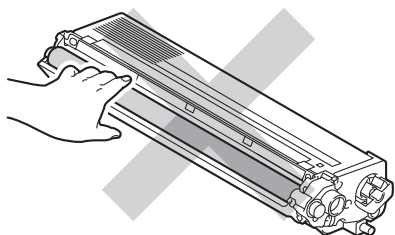

<Trommelenhet>

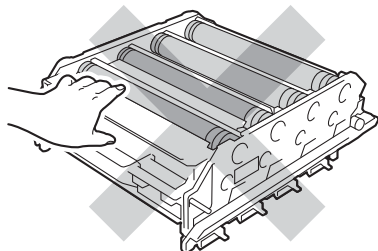
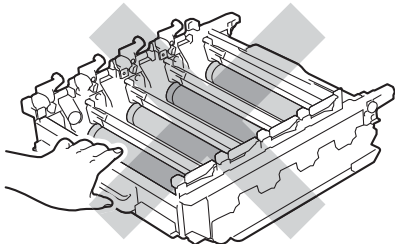

- Vi anbefaler at du plasserer tonerkassetten på et rent, flatt, jevnt og stabilt underlag som er beskyttet med ark med et papir eller en klut under i tilfelle du søler eller spruter toner ved et uhell.

MERK

- Sørg for å forsegle den brukte tonerenheten forsvarlig i en pose slik at tonerstøv ikke trenger ut av trommelenheten.
- Gå til <http://www.brother.com/original/index.html> for instruksjoner om hvordan du returnerer brukt rekvisita til Brothers resirkuleringsprogram. Hvis du velger å ikke returnere dine brukte rekvisita, må du kaste de brukte rekvisitaene i henhold til lokale bestemmelser og holde de atskilt fra husholdningsavfall. Har du spørsmål, kan du kontakte firmaet for avfallshåndtering der du bor (►► Produktsikkerhetsguide).

- 6 Pakk ut den nye trommelenheten og fjern beskyttelsesdekselet.

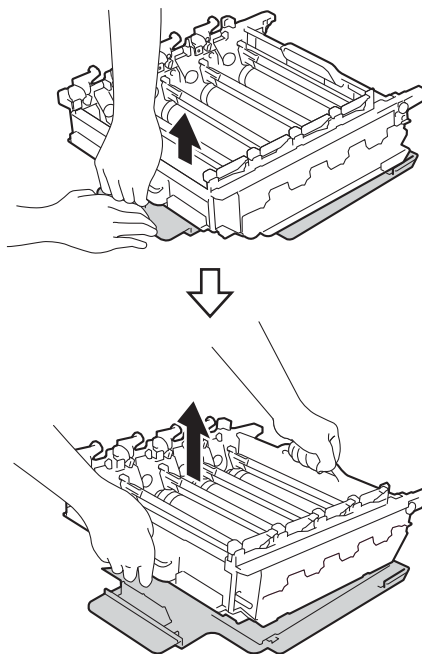

- 7 Hold i håndtaket og skyv tonerkassetten inn i det passende fargede delen av trommelenheten til det klikker på plass.

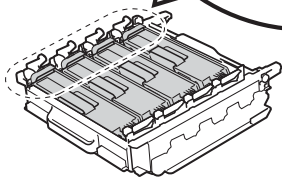
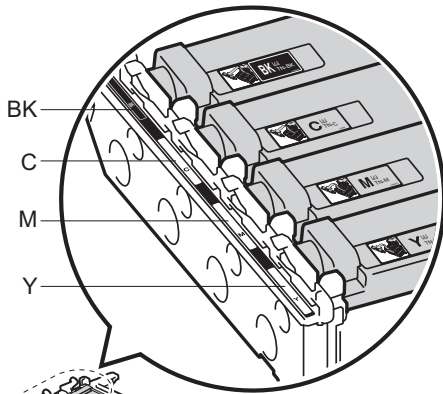
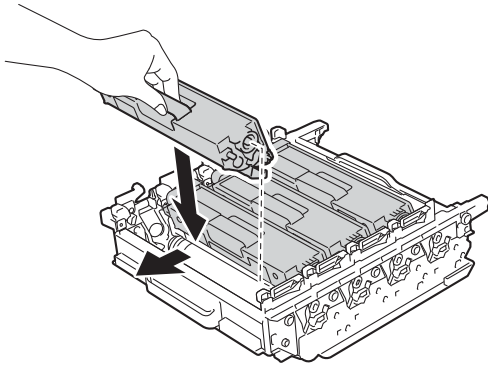

BK = Svart, C = Cyan,
M = Magenta, Y = Gul

MERK

Sørg for at du installerer tonerkassetten korrekt, ellers kan den komme fra trommelenheten.

- 8 Sørg for at den blå låsespaken (1) er i utløserstilling, som vist på illustrasjonen.

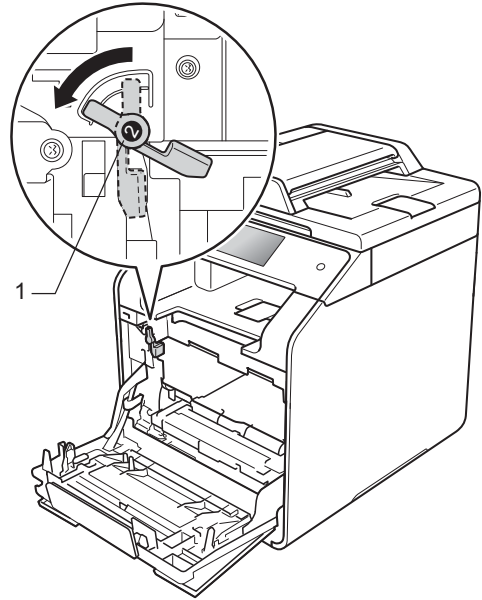

- 9 Skyv trommelenheten inn i maskinen til den stopper ved den blå låsespaken.

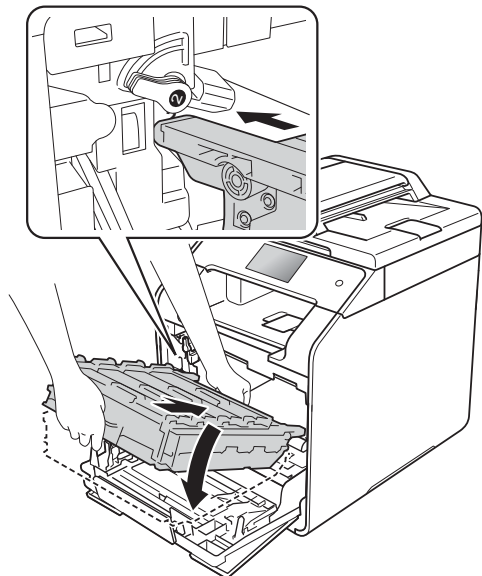

A

- 10 Vri den blå låsehendelen (1) med klokken til låsestillingen.

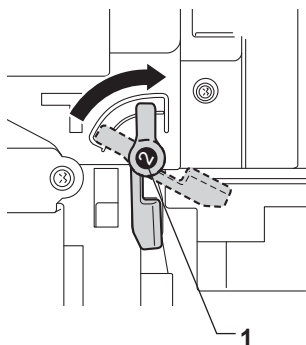

- 11 Press inn trommelenheten til den stopper.

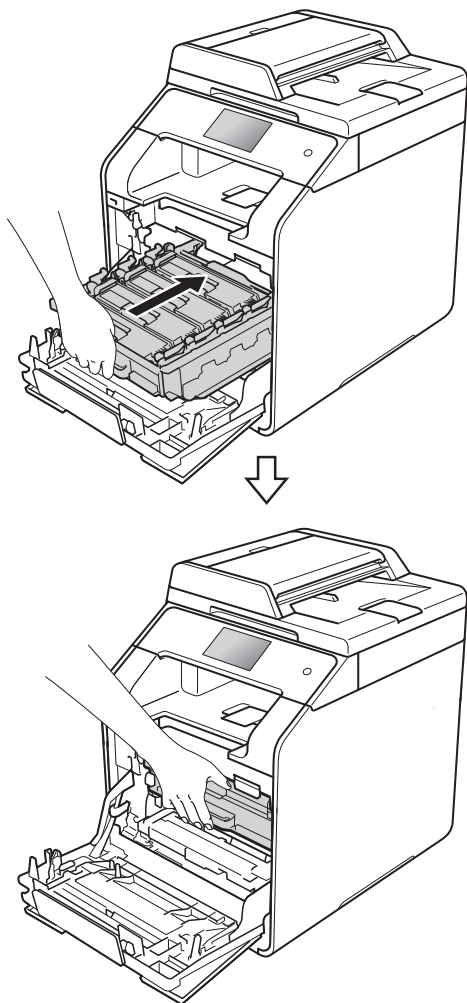

- 12 Lukk maskinens deksel.

- 13 Når du bytter ut trommelenheten med en ny, må du nullstille trommeltelleren. Anvisninger om hvordan du gjør dette finner du i esken som den nye trommelenheten kom i.

Bytte belteenheten

Modellnavn: BU-320CL

En ny belteenhet kan skrive ut omtrent 50 000 (5 sider per jobb)enkelt sider med størrelsen A4- eller Letter.¹

¹ Belteenhetens levetid er omtrentlig, og kan variere etter brukstype.

Snart belteslutt

Hvis *Snart belteslutt* vises på pekeskjermen, betyr dette at belteenheten er nær slutten av levetiden. Kjøp en ny belteenhet og ha den klar før du får en *Bytt belte*-melding. Slik skifter du ut belteenheten (se *Skifte belteenheten* >> side 65).

Bytt belte

Når meldingen *Bytt belte* vises på pekeskjermen, må du skifte ut belteenheten.

Når du bytter ut belteenheten med en ny, må du nullstille belteenhetstelleren. Anvisninger om hvordan du gjør dette finner du i esken som den nye belteenheten kom i.

VIKTIG

- IKKE ta på overflaten til belteenheten. Hvis du tar på den, kan dette redusere utskriftskvaliteten.
- Skade som forårsakes av feil behandling av belteenheten kan oppheve garantien.

Skifte belteenheten

- 1 Kontroller at maskinen er slått på.
- 2 Trykk på dekselåpningsknappen og trekk for å åpne dekslet.

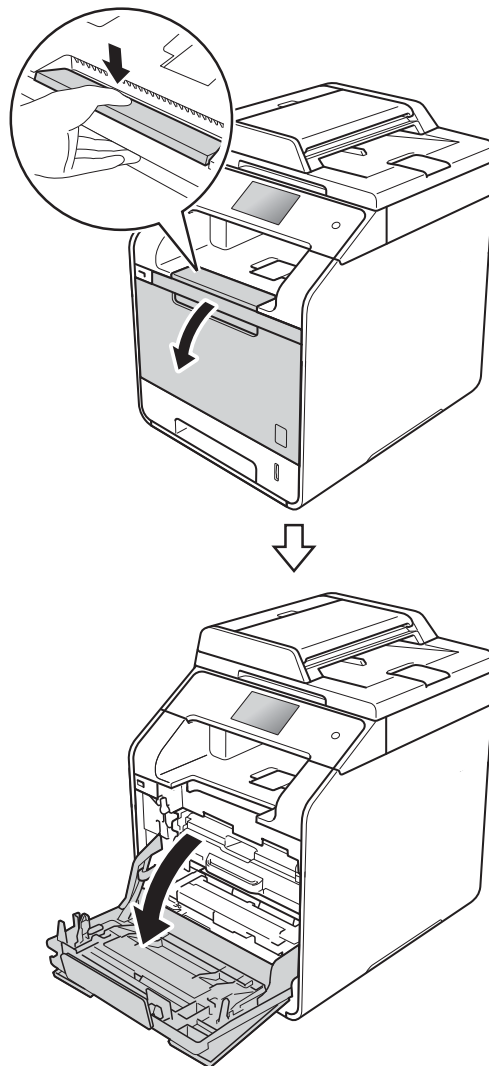

- 3 Hold i det blå håndtaket av trommelen. Trekk ut trommelenheten til den stopper.

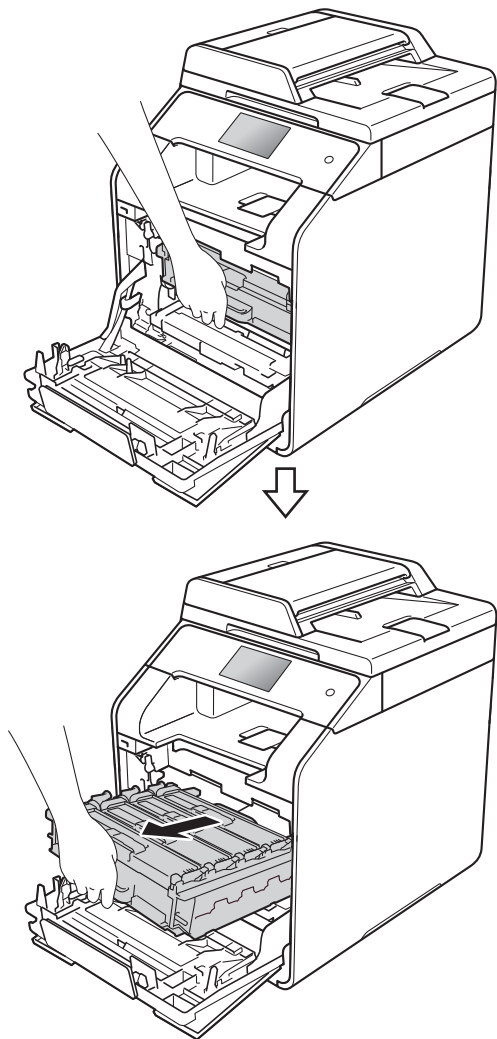

- 4 Vri den blå låsespaken (1) til venstre for maskinen mot klokken til utløserstillingen. Løft forsiden av trommelenheten og fjern den fra maskinen ved å holde i trommelenhetens blå håndtak.

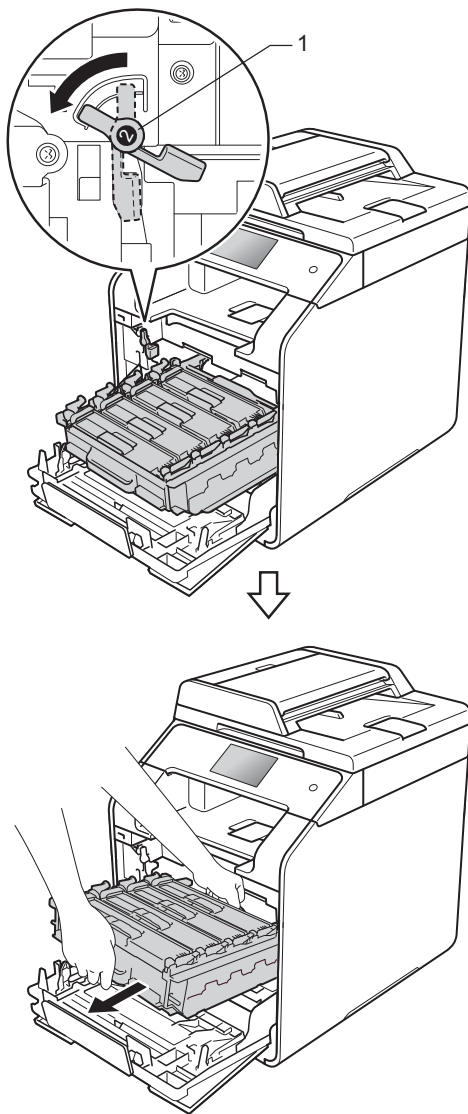

VIKTIG

- Vi anbefaler at du plasserer trommelenheten på et rent, flatt underlag som er beskyttet med papir under i tilfelle du søler ut eller det spruter ut toner ved et uhell.
- For å unngå skader på maskinen forårsaket av statisk elektrisitet må du IKKE berøre elektrodene som vises på tegningen.

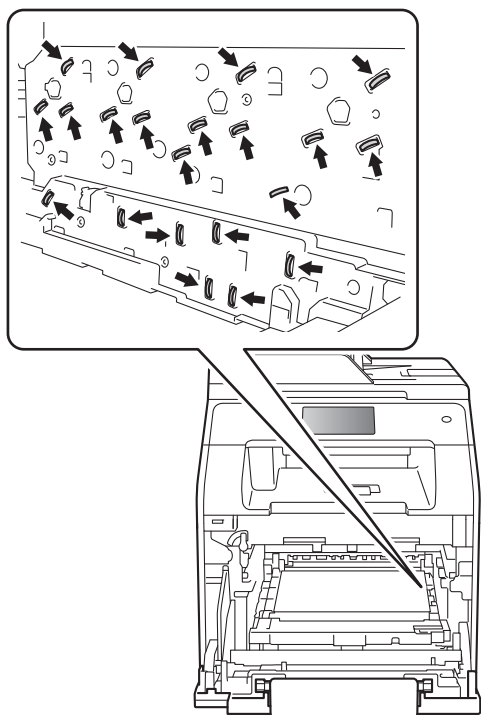

- 5 Hold det blå håndtaket på belteenheten med begge hender og løft belteenheten opp, dra den deretter ut.

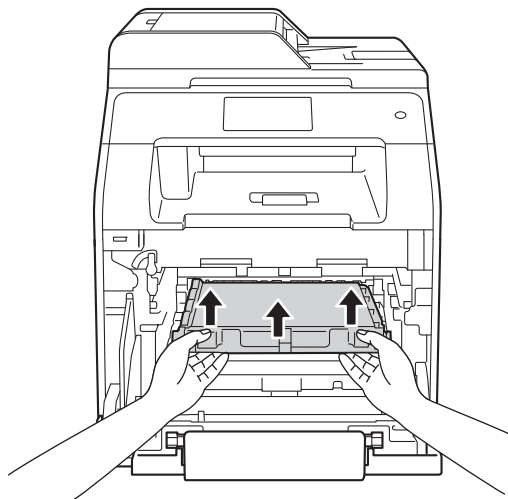

VIKTIG

For å unngå problemer med utskriftskvaliteten, må du IKKE berøre komponentene som er skyggelagt på tegningene.

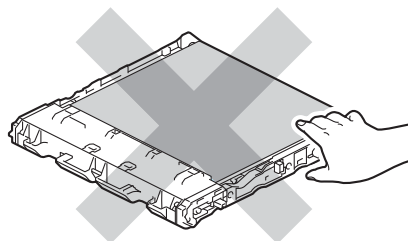
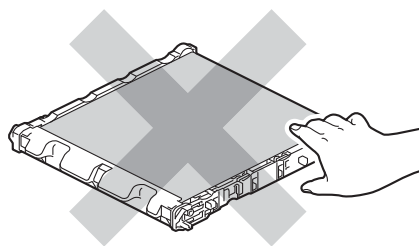

A

- 6** Pakk ut den nye belteenheten og installer den nye belteenheten i maskinen. Sørg for at belteenheten er montert plant og sitter godt på plass.

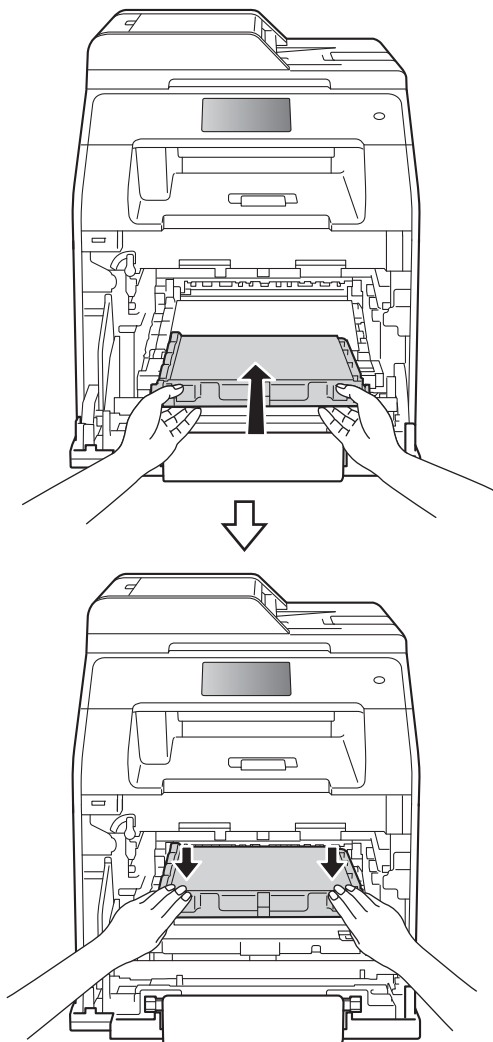

- 7** Sørg for at den blå låsespaken (1) er i utløserstilling, som vist på illustrasjonen.

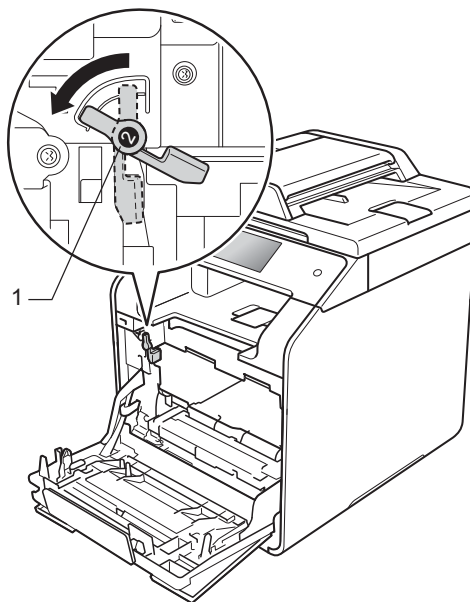

- 8** Skyv trommelenheten inn i maskinen til den stopper ved den blå låsespaken.

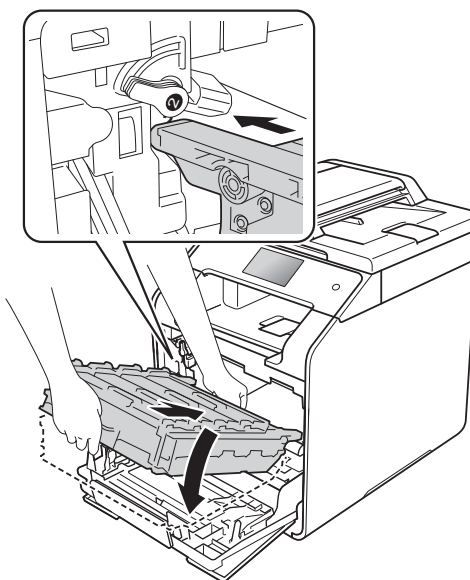

- 9 Vri den blå låsehendelen (1) med klokken til låsestillingen.

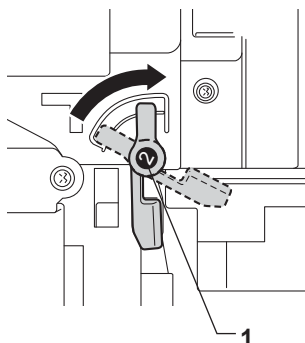

- 10 Press inn trommelenheten til den stopper.

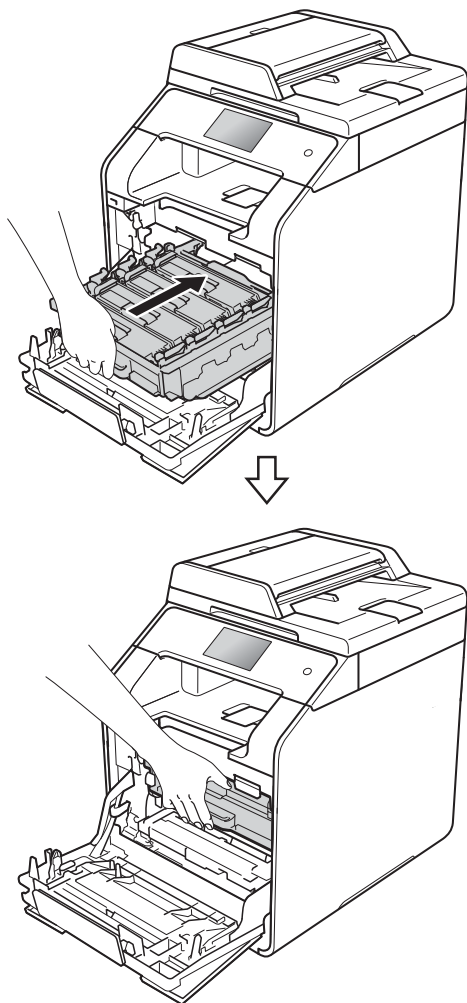

- 11 Lukk maskinens deksel.
- 12 Når du bytter ut belteenheten med en ny, trenger du å nullstille belteenhetstelleren. Anvisninger om hvordan du gjør dette finner du i esken som den nye belteenheten kom i.

Skifte ut tonersamleren

Modellnavn: WT-320CL

Levetiden til en tonersamler er omtrent 50 000 enkeltsider med størrelsen A4 eller Letter.¹

¹ Levetiden til tonersamleren er omtrentlig, og kan variere etter brukstype.

T.samler sn full

Hvis T.samler sn full vises på pekeskjermen, betyr dette at tonersamleren er nær slutten av levetiden. Kjøp en ny tonersamler og ha den klar før du får en Bytt beholder for avfallstoner-melding.

Bytt beholder for avfallstoner

Når Bytt beholder for avfallstoner-meldingen vises på pekeskjermen, må du skifte ut tonersamleren.

Skifte ut tonersamleren

1 Kontroller at maskinen er slått på.

2 Trykk på dekselåpningsknappen og trekk for å åpne dekslet.

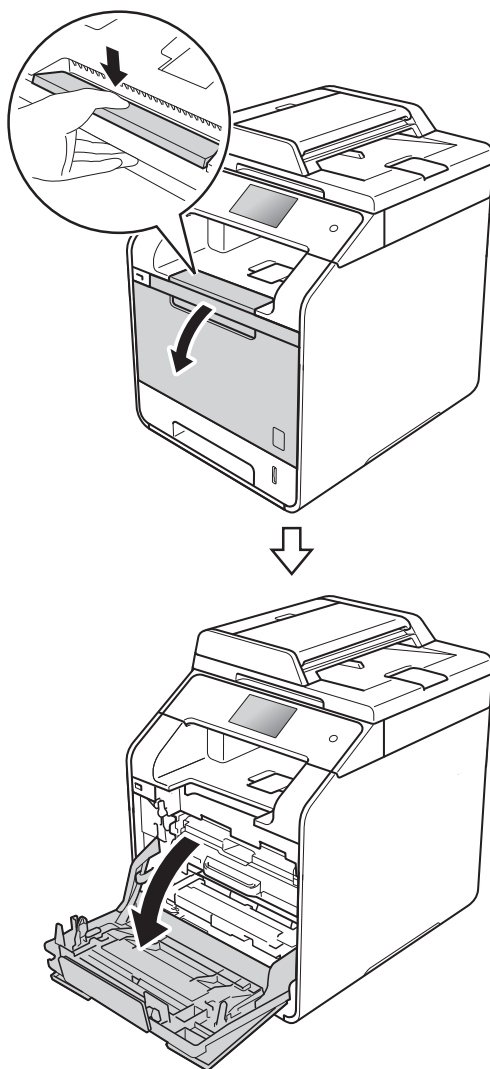

- 3 Hold i det blå håndtaket av trommelen. Trekk ut trommelenheten til den stopper.

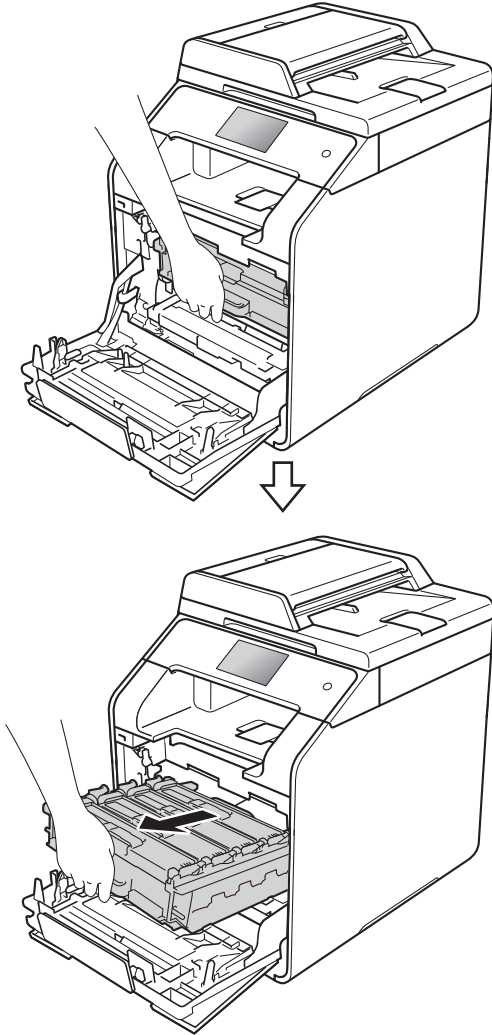

- 4 Vri den blå låsespaken (1) til venstre for maskinen mot klokken til utløserstillingen. Løft forsiden av trommelenheten og fjern den fra maskinen ved å holde i trommelenhetens blå håndtak.

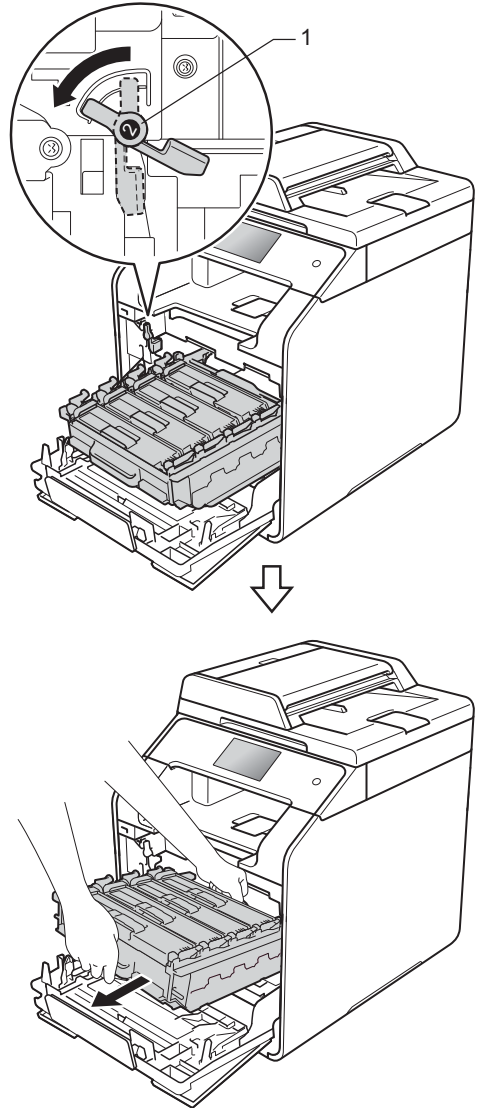

VIKTIG

- Vi anbefaler at du plasserer trommelenheten på et rent, flatt underlag som er beskyttet med papir under i tilfelle du søler ut eller det spruter ut toner ved et uhell.
- For å unngå skader på maskinen forårsaket av statisk elektrisitet må du IKKE berøre elektrodene som vises på tegningen.

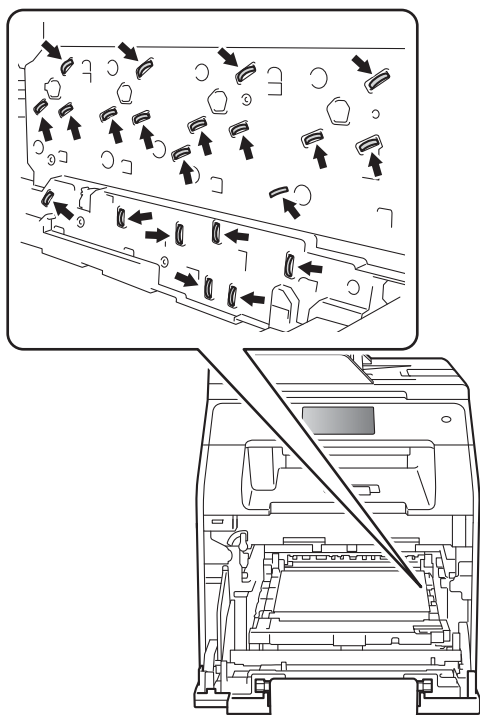

- 5 Hold det blå håndtaket på belteenheten med begge hender og løft belteenheten opp, dra den deretter ut.

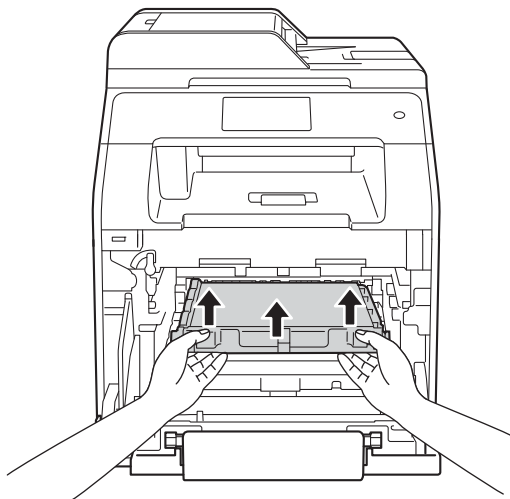

VIKTIG

For å unngå problemer med utskriftskvaliteten, må du IKKE berøre komponentene som er skyggelagt på tegningene.

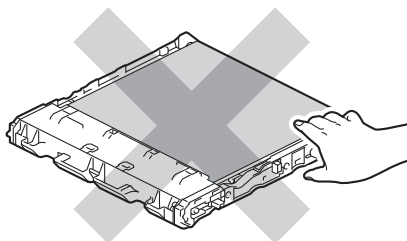
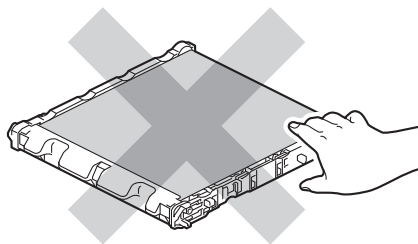

- 6 Fjern de to oransje beskyttelsesmaterialene og kast dem.

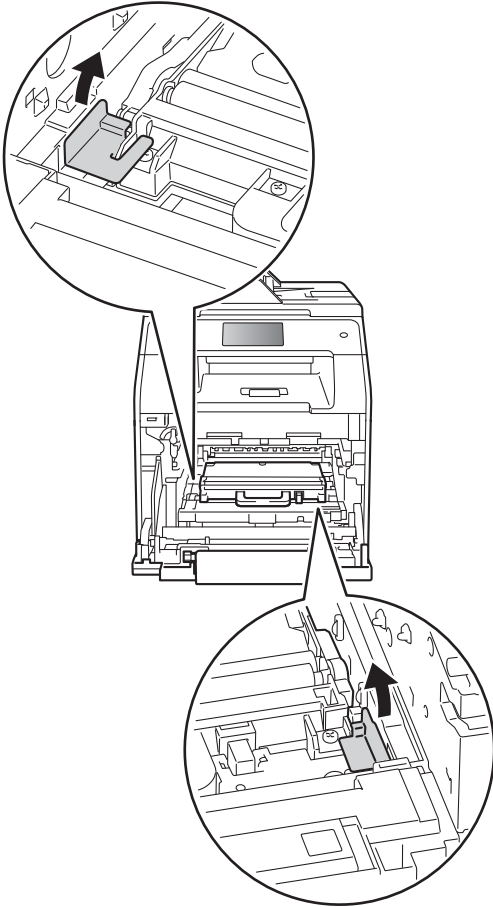

- 7 Hold det blå håndtaket på tonersamleren og fjern tonersamleren fra maskinen.

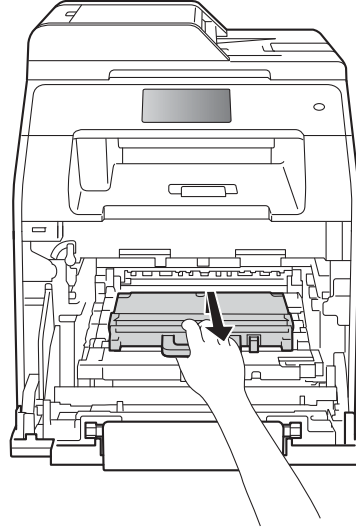

VIKTIG
IKKE gjenbruk tonersamleren.

A

MERK

Dette trinnet er bare nødvendig når du skifter tonersamleren for første gang, og er ikke nødvendig for skifting av tonersamleren. De oransje beskyttelsesmaterialene installeres på fabrikken for å beskytte maskinen under forsendelsen.

⚠ ADVARSEL



- IKKE plasser tonersamleren i åpen ild. De kan eksplodere og dermed føre til personskader.
- IKKE bruk brennbare stoffer, noen form for spray eller organiske løsemidler/væsker som inneholder alkohol eller ammoniakk når du skal rengjøre maskinen innvendig eller utvendig. Dette kan føre til brann eller elektrisk støt. Bruk i stedet en tørr, lofri klut.

(>> Produktsikkerhetsguide)



- 8 Pakk ut den nye tonersamleren og installer den nye tonersamleren i maskinen ved å bruke det blå håndtaket. Sørg for at tonersamleren er montert plant og sitter godt på plass.

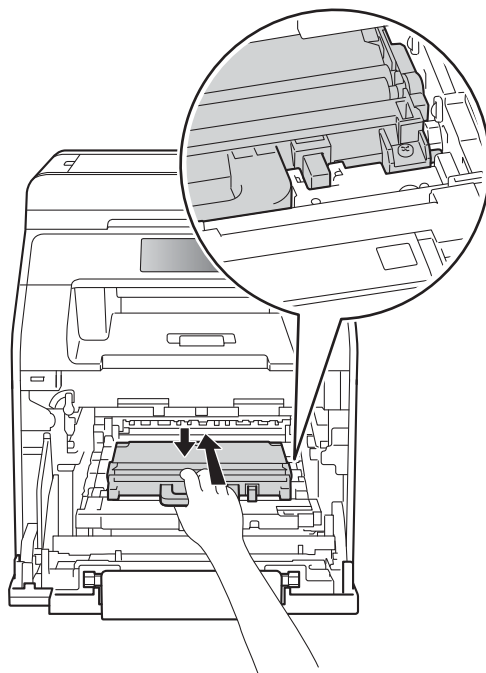

MERK

- Sørg for å forsegle tonersamleren forsvarlig i en passende pose slik at tonerstøv ikke søles ut av tonersamleren.
- Kast den brukte tonersamleren i henhold til lokale bestemmelser og hold det atskilt fra husholdningsavfall. Har du spørsmål, kan du kontakte firmaet for avfallshåndtering der du bor.

- 9 Skyv belteenheten tilbake inn i maskinen. Sørg for at belteenheten er montert plant og sitter godt på plass.

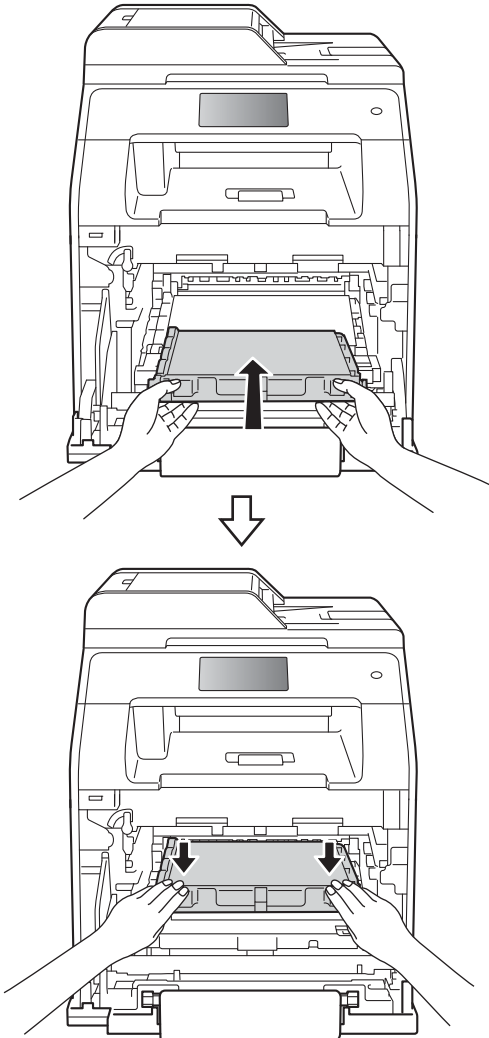

- 10 Sørg for at den blå låsespaken (1) er i utløserstilling, som vist på illustrasjonen.

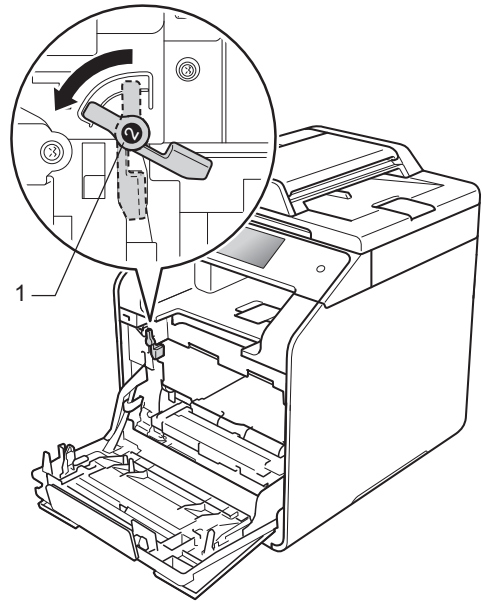

- 11 Skyv trommelenheten inn i maskinen til den stopper ved den blå låsespaken.

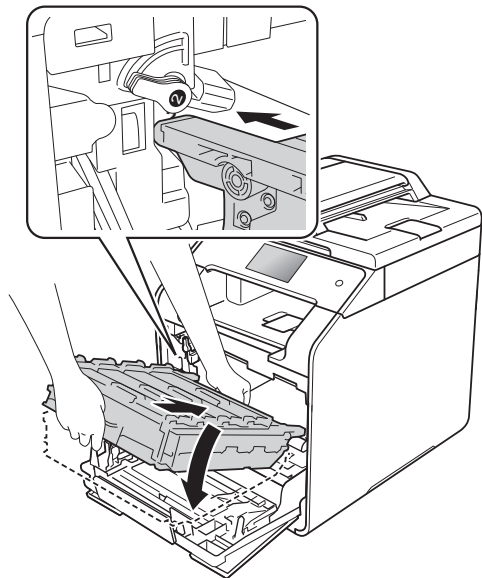

A

- 12 Vri den blå låsehendelen (1) med klokken til låsestillingen.

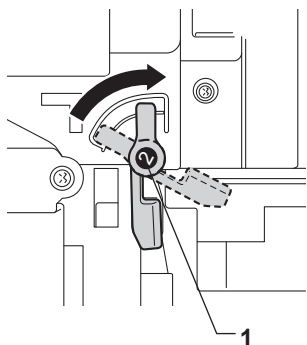

- 14 Lukk maskinens deksel.

- 13 Press inn trommelenheten til den stopper.

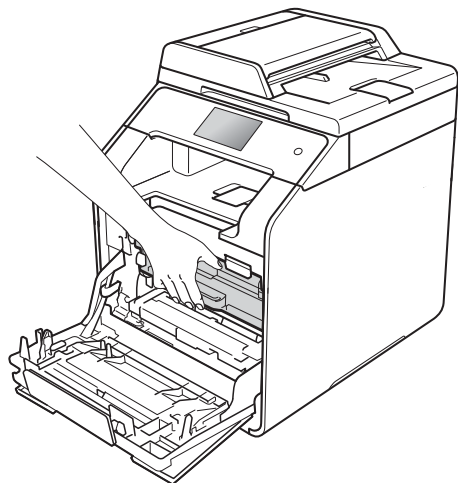
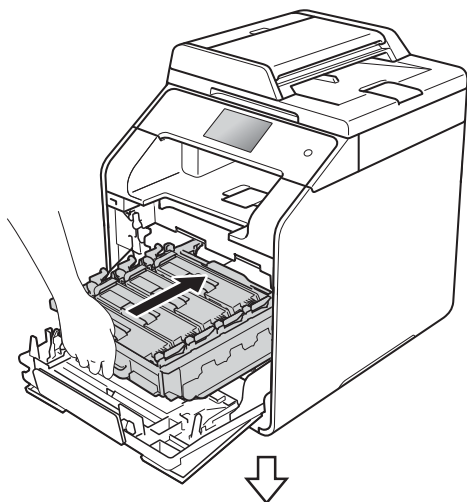

Rengjøre og kontrollere maskinen

Rengjør utsiden og innsiden av maskinen med jevne mellomrom med en tørr, lofri klut. Når du skifter tonerkassett eller trommelenhet, må du passe på at du rengjør innsiden av maskinen. Hvis utskrevne sider har tonerflekker, må du rengjøre innsiden av maskinen med en tørr, lofri klut.

⚠ ADVARSEL



- IKKE utsett en tonerkassett for åpen flamme. De kan eksplodere og dermed føre til personskader.
- IKKE bruk brennbare stoffer, noen form for spray eller organiske løsemidler/væsker som inneholder alkohol eller ammoniakk når du skal rengjøre maskinen innvendig eller utvendig. Dette kan føre til brann eller elektrisk støt. Bruk i stedet en tørr, lofri klut.

(>> Produktsikkerhetsguide)



VIKTIG

- Bruk nøytrale vaskemidler. Hvis du rengjør sterke væsker, som fortynningsmiddel eller lettbensin, kan det skade maskinens overflate.
- IKKE bruk rengjøringsmidler som inneholder ammoniakk.
- IKKE bruk isopropylalkohol til å fjerne smuss fra kontrollpanelet. Dette kan lage sprekker i panelet.

Rengjøre maskinen utvendig

VIKTIG

IKKE bruk noen væskebaserte rengjøringsmidler (inkludert etanol).

Rengjøre pekeskjermen

- 1 Trykk og hold nede  for å slå av maskinen.
- 2 Rengjør pekeskjermen med en *tørr*, myk klut som er lofri.

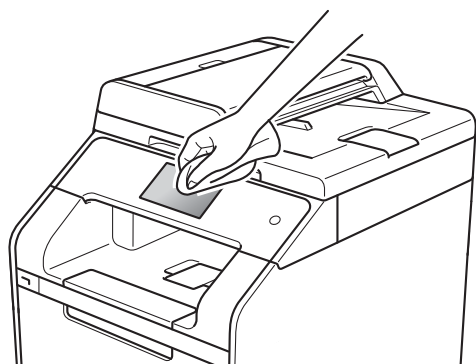

- 3 Slå på maskinen.

Rengjøre maskinen utvendig

- 1 Trykk og hold nede  for å slå av maskinen.

- 2 Tørk av maskinen utvendig med en tørr, lofri klut for å fjerne støv.

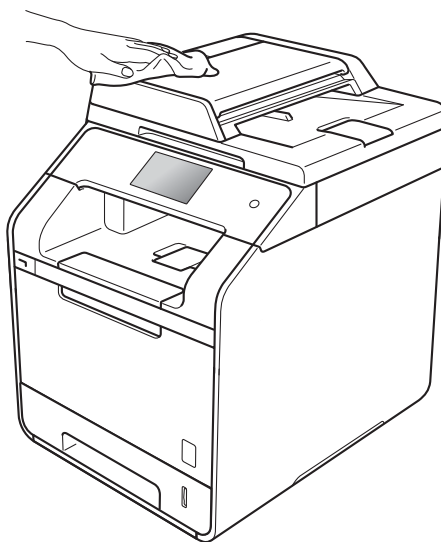

- 3 Trekk papirmagasinet helt ut av maskinen.

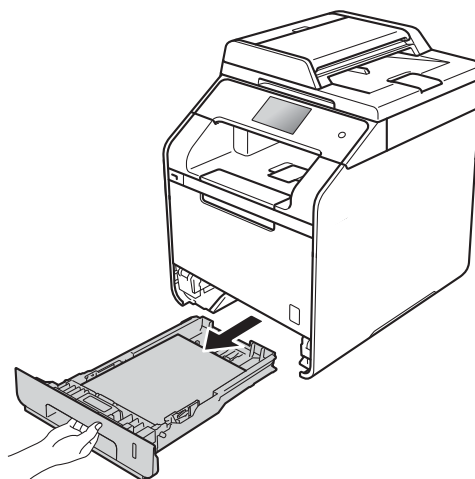

- 4 Dersom papir er lagt i papirmagasinet, fjerner du dette.
- 5 Fjern det som eventuelt sitter fast i papirmagasinet.

- 6 Tørk av papirskuffen innvendig med en tørr, lofri klut for å fjerne støv.

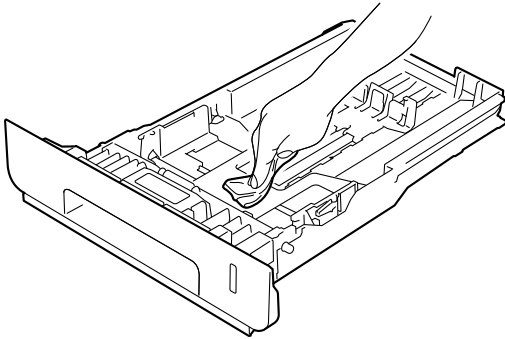

- 7 Legg tilbake papiret, og sett papirmagasinet godt tilbake i maskinen igjen.

- 8 Slå på maskinen.

Rengjøre skannerglassplaten

- 1 Trykk og hold nede  for å slå av maskinen.

- 2 (DCP-L8450CDW)
Brett ut ADF-dokumentstøtten (1) og åpne dekslet på dokumentmateren (ADF) (2).

Rengjør den hvite plaststangen (3) og skannerglasslisten (4) på undersiden av den med en myk, lofri klut lett fuktet med vann.

Lukk dekslet på dokumentmateren (ADF) (2) og brett ut ADF-dokumentstøtten (1).

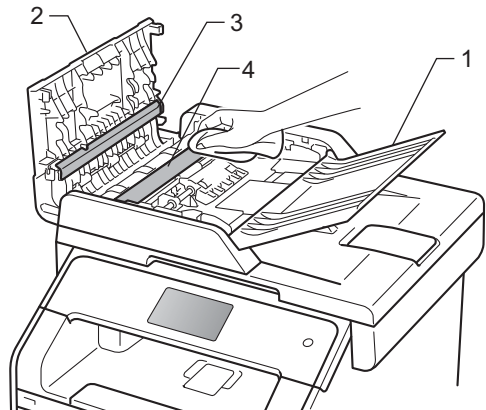

- 3 Løft opp dokumentdekselet (1). Rengjør den hvite plastoverflaten (2) og skannerglassplaten (3) på undersiden av den med en myk, lofri klut lett fuktet med vann.

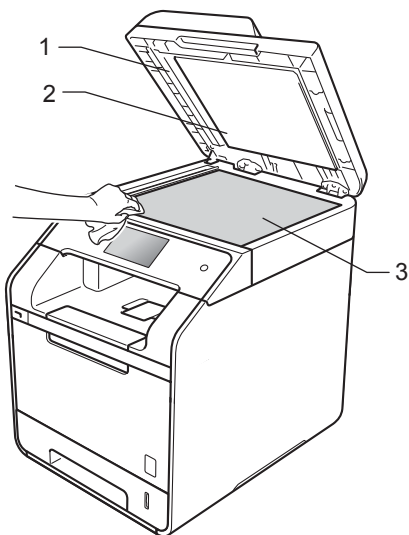

- 4 I dokumentmaterenheten (ADF) rengjør du den hvite plaststangen (1) og skannerglasslisten (2) under den med en myk, lofri klut lett fuktet med vann.

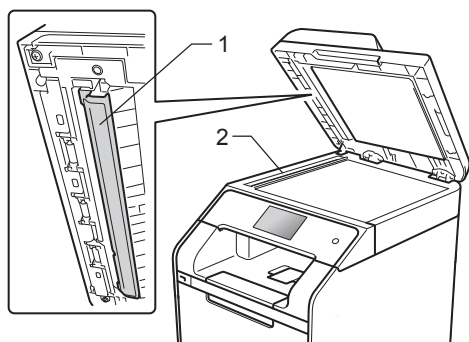

MERK

I tillegg til å rengjøre skannerglassplaten og glasslisten med en myk og lofri klut forsiktig fuktet med vann, kan du stryke fingertuppen over glasset for å kjenne om det er noe der. Hvis du kjenner at det er smuss på, rengjør glasset igjen noen ganger. Det kan hende du må gjenta rengjøringsprosessen tre eller fire ganger. Ta en kopi etter hver rengjøring for å teste.

- 5 Lukk dokumentdekselet.
6 Slå på maskinen.

Rengjøring av laserskannervinduer

- 1 Trykk og hold nede  for å slå av maskinen.
- 2 Trykk på dekselåpningsknappen og trekk for å åpne dekslet.

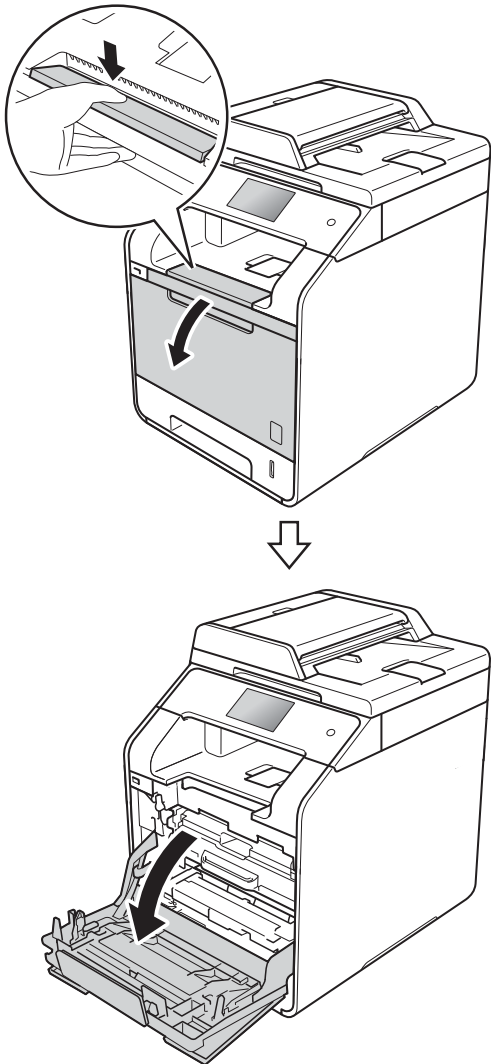

- 3 Hold i det blå håndtaket av trommelen. Trekk ut trommelenheten til den stopper.

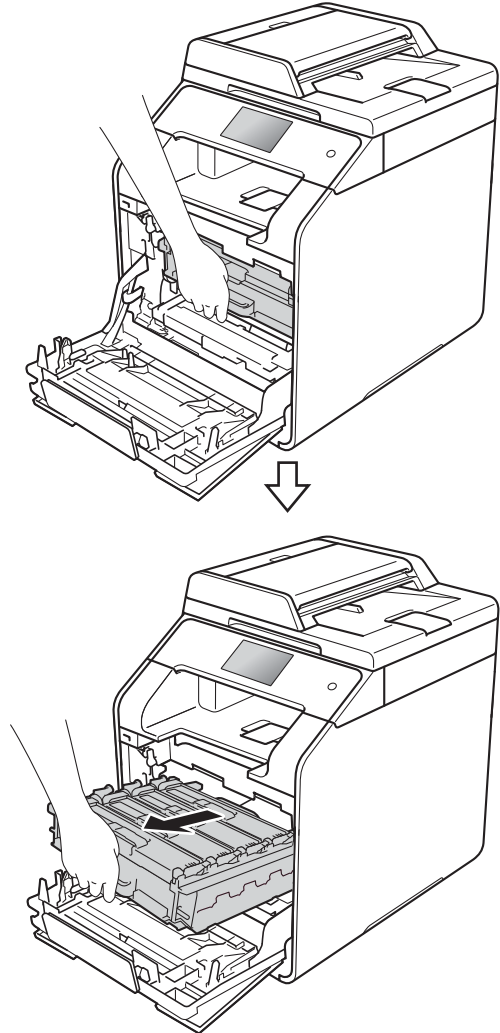

A

- 4 Vri den blå låsespaken (1) til venstre for maskinen mot klokken til utløserstillingen. Løft forsiden av trommelenheten og fjern den fra maskinen ved å holde i trommelenhetens blå håndtak.

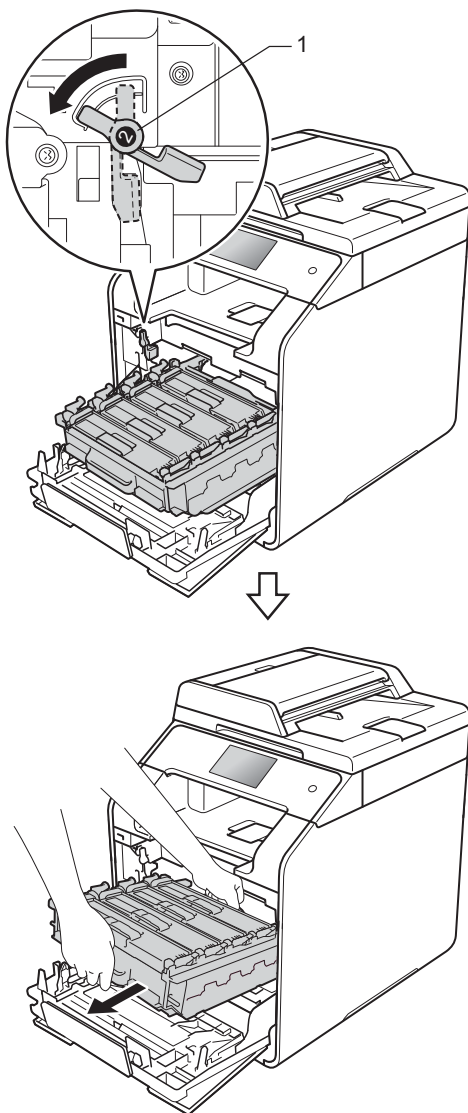

VIKTIG

- Vi anbefaler at du plasserer trommelenheten på et rent, flatt underlag som er beskyttet med papir under i tilfelle du søler ut eller det spruter ut toner ved et uhell.
- For å unngå skader på maskinen forårsaket av statisk elektrisitet må du IKKE berøre elektrodene som vises på tegningen.

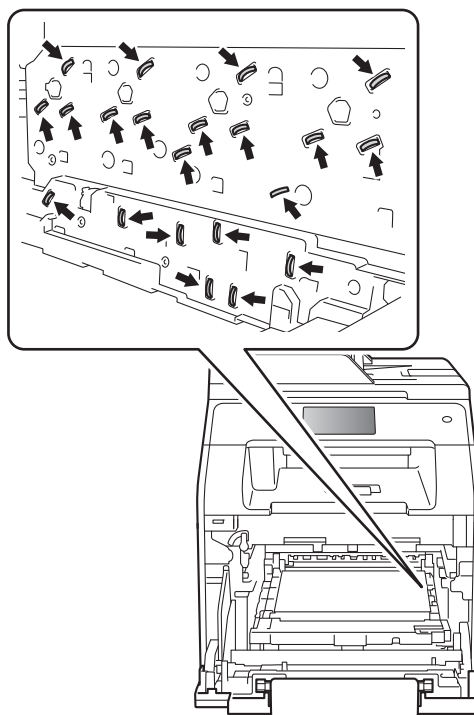

- Hold i trommelenhetens blå håndtak når du bærer den. IKKE ta på sidene av trommelenheten.

- 5 Tørk de fire skannervinduene (1) med en tørr, løfri klut.

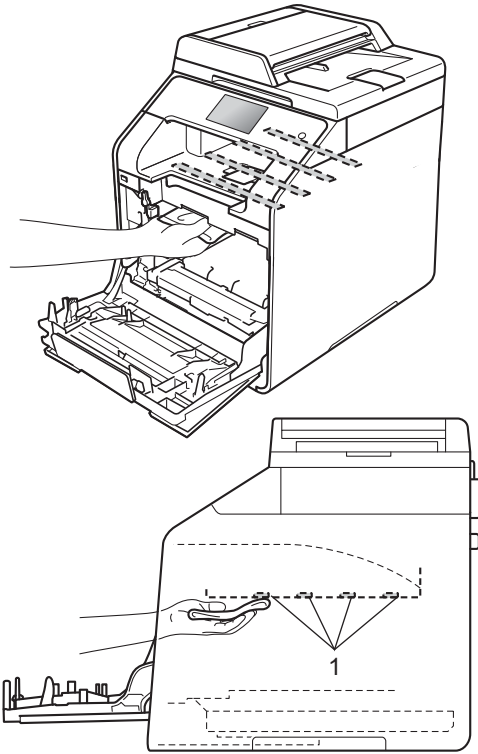

- 6 Sørg for at den blå låsespaken (1) er i utløserstilling, som vist på illustrasjonen.

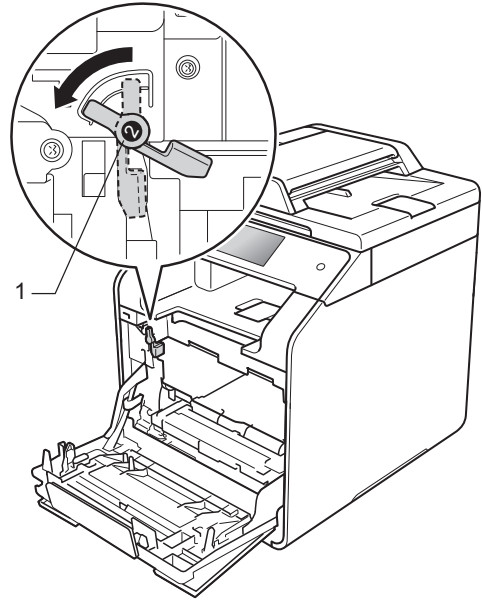

- 7 Skyv trommelenheten inn i maskinen til den stopper ved den blå låsespaken.

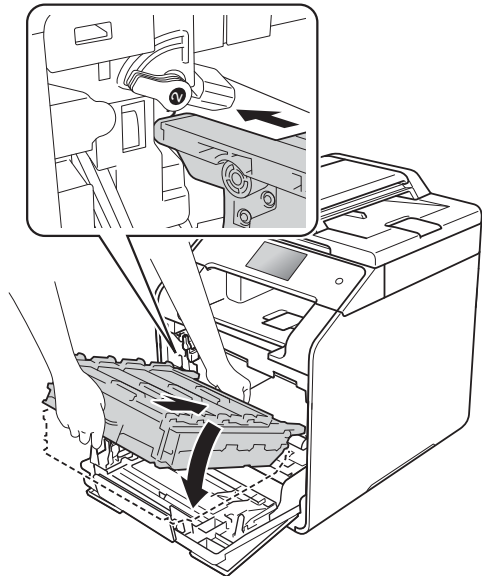

A

- 8 Vri den blå låsehendelen (1) med klokken til låsestillingen.

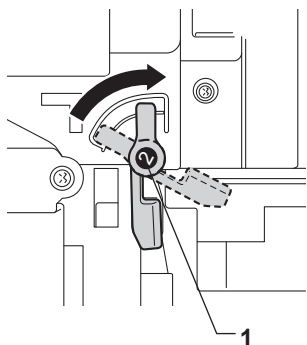

- 9 Press inn trommelenheten til den stopper.

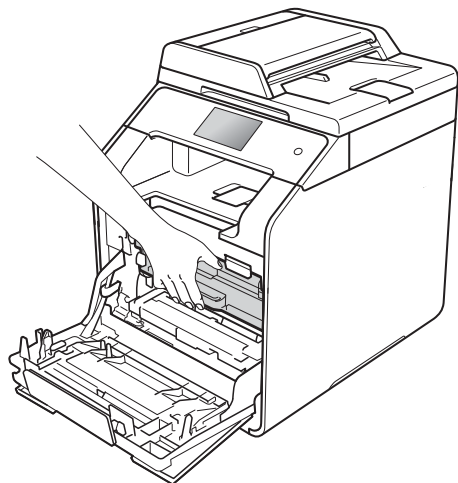
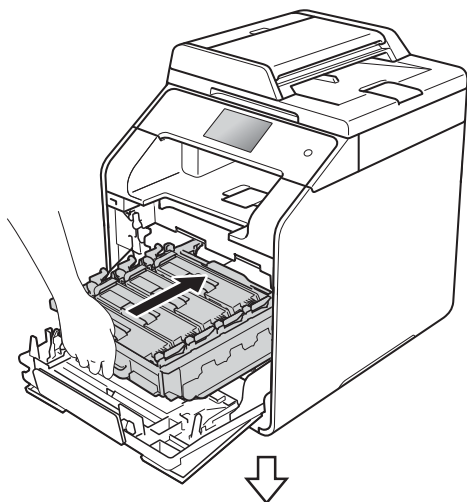

- 10 Lukk maskinens deksel.

- 11 Slå på maskinen.

Rengjøre koronatrådene

Hvis du har problemer med utskriftskvaliteten eller pekeskjermen viser **Trommel !**, kan du rengjøre koronatrådene som følger:

- 1 Kontroller at maskinen er slått på.
- 2 Trykk på dekselåpningsknappen og trekk for å åpne dekslet.

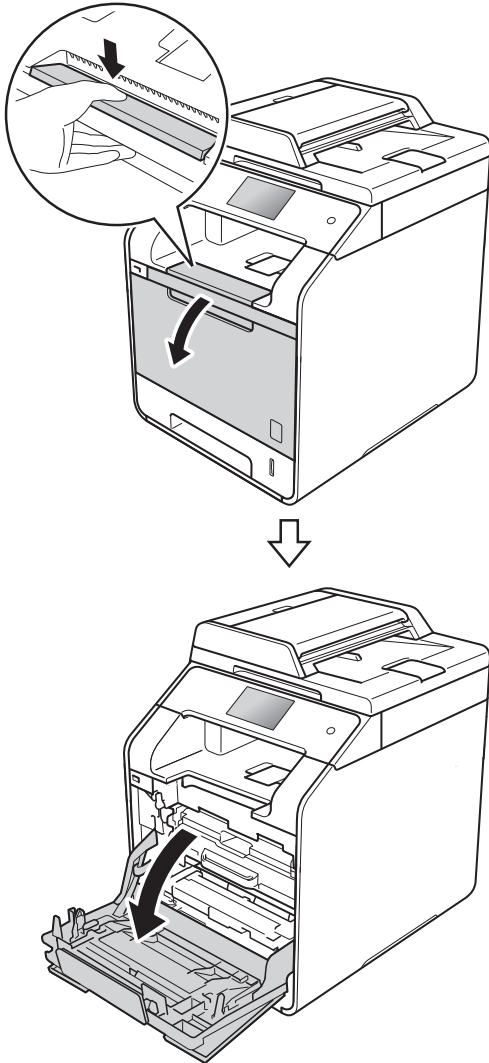

- 3 Hold i det blå håndtaket av trommelen. Trekk ut trommelenheten til den stopper.

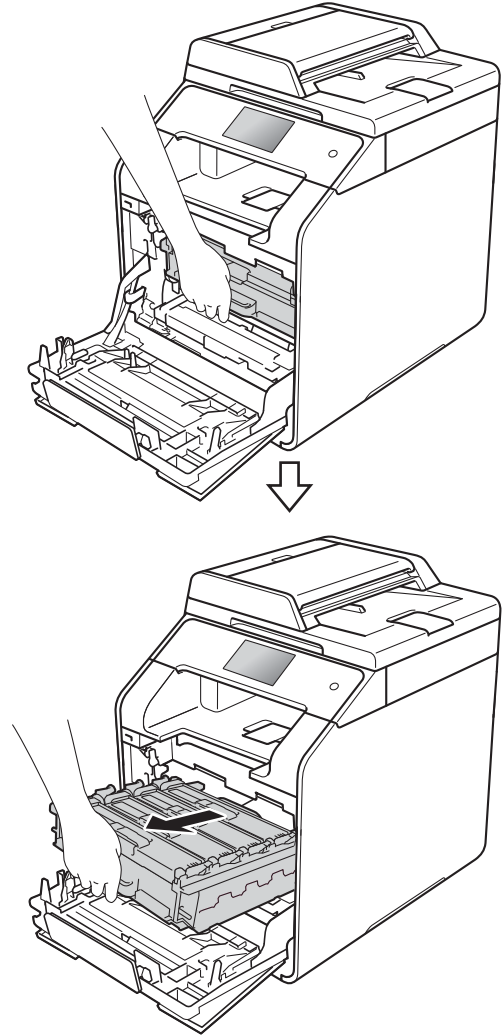

- 4 Hold i håndtaket til tonerkassetten og press den forsiktig mot maskinen for å låse den opp. Trekk den deretter ut av trommelenheten. Gjenta dette for alle tonerkassettenne.

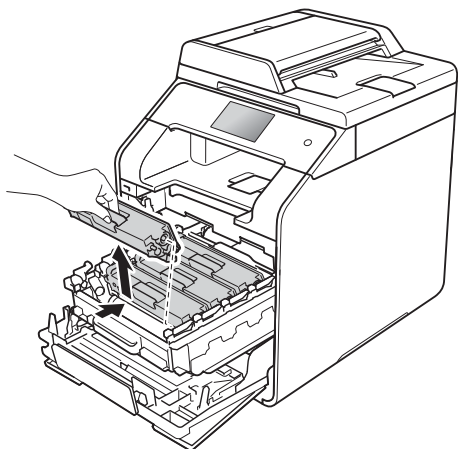

VIKTIG

- Vi anbefaler at du plasserer tonerkassetten på et stykke papir, eller klut, i tilfelle du søler ut eller det spruter ut toner ved et uhell.
- Hånder tonerkassetten varsomt. Hvis du får tonersøl på hender eller klær, tørker du det umiddelbart vekk eller vasker det av med kaldt vann.

- 5 Rengjør korona-tråden i trommelenheten ved å skyve den blå haken forsiktig fra venstre til høyre og høyre til venstre flere ganger.

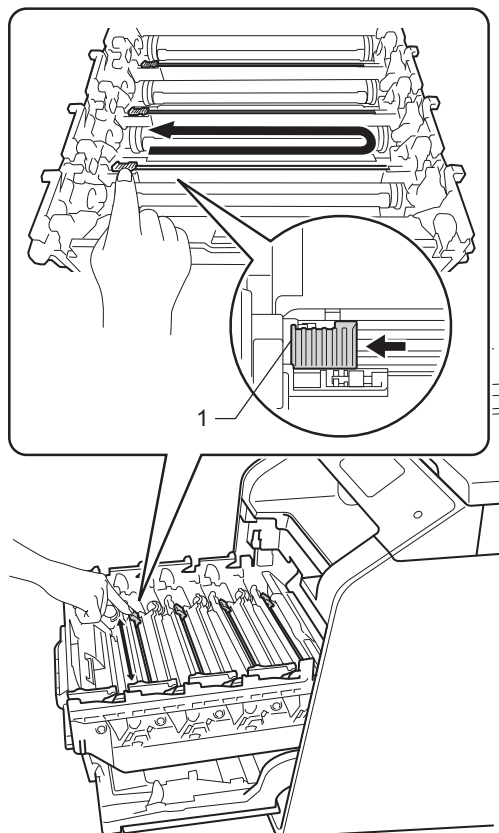

MERK

Husk å skyve hendelen tilbake til utgangsposisjonen (1). Hvis du ikke gjør det, kan det hende at du får vertikale striper på utskriftene.

- 6 Gjenta trinn 5 for å rengjøre hver enkelt av de tre gjenværende koronatrådene.

- 7** Hold i håndtaket til tonerkassetten og skyv tonerkassetten inn i trommelenheten og trekk den forsiktig mot deg til du hører at den klikker på plass. Sørg for at du samsvarer fargen på tonerkassetten med samme fargeetikett på trommelenheten. Gjenta dette for alle tonerkassettene.

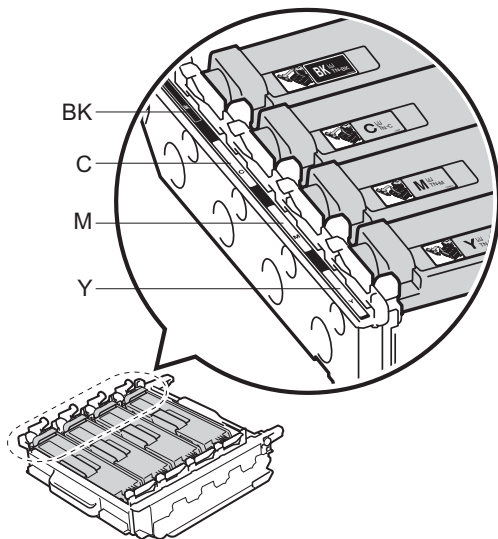
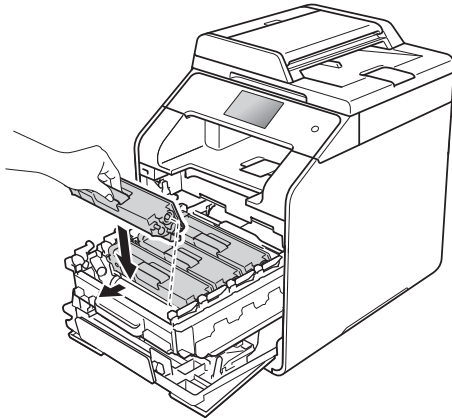

BK = Svart, C = Cyan,
M = Magenta, Y= Gul

- 8** Press inn trommelenheten til den stopper.

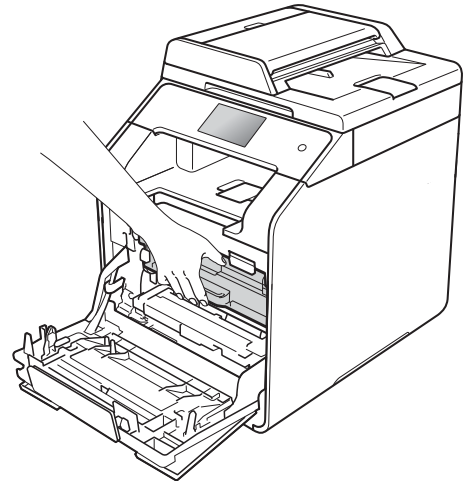
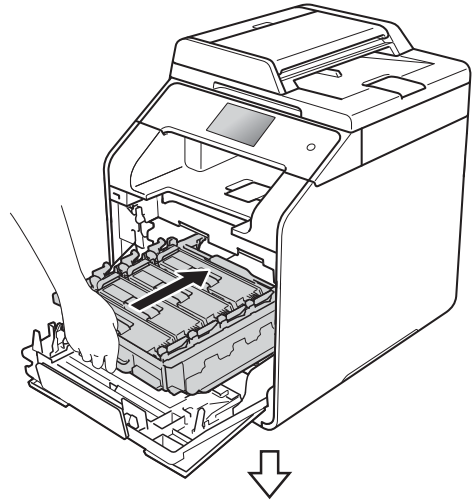

- 9** Lukk maskinens deksel.

Rengjøre trommelenheten

Hvis utskriften har store prikker med et intervall på 94 mm, kan du følge fremgangsmåten nedenfor for å løse problemet.

- 1 Kontroller at maskinen er i Driftsklar-modus.
- 2 Trykk på .
- 3 Trykk på Alle innst..
- 4 Sveip opp eller ned, eller trykk på ▲ eller ▼ for å vise Skriv rapport.
- 5 Trykk på Skriv rapport.
- 6 Sveip opp eller ned, eller trykk på ▲ eller ▼ for å vise Trommel-punktutskrift.
- 7 Trykk på Trommel-punktutskrift.
- 8 Maskinen vil vise Trykk på [OK]. Trykk på OK.
- 9 Maskinen vil skrive ut trommelens punktutskrift. Trykk deretter på .
- 10 Trykk og hold nede  for å slå av maskinen.

- 11 Trykk på dekselåpningsknappen og trekk for å åpne dekslet.

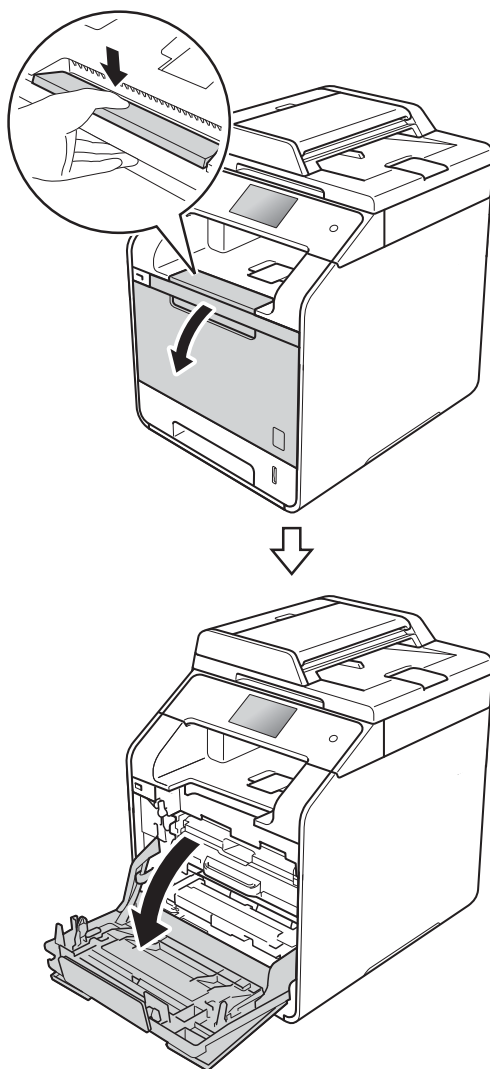

- 12 Hold i det blå håndtaket av trommelen. Trekk ut trommelenheten til den stopper.

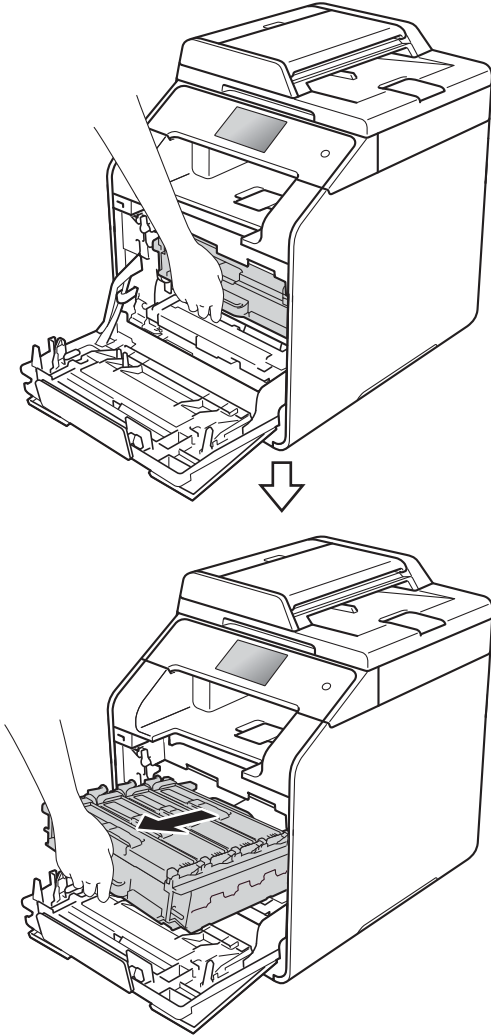

- 13 Vri den blå låsespaken (1) til venstre for maskinen mot klokken til utløserstillingen. Løft forsiden av trommelenheten og fjern den fra maskinen ved å holde i trommelenhetens blå håndtak.

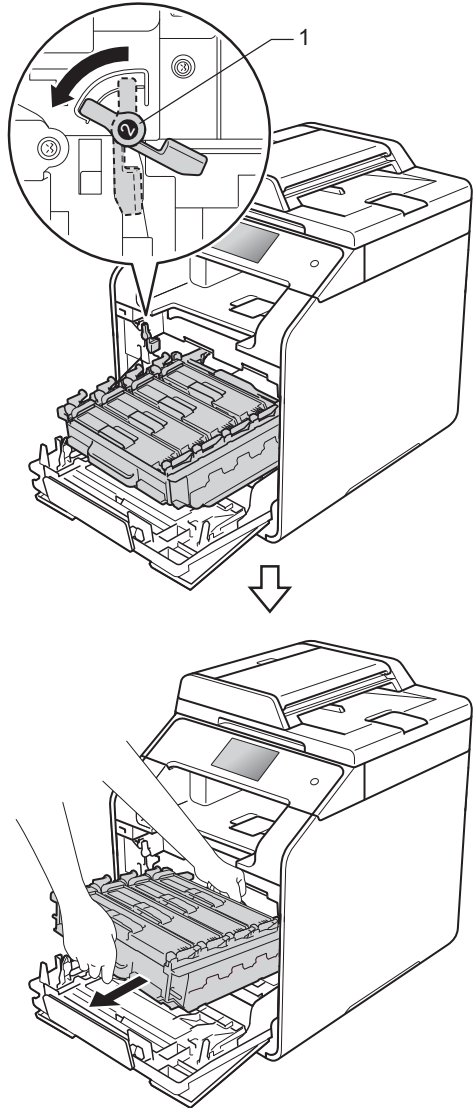

VIKTIG

- Vi anbefaler at du plasserer trommelenheten på et stykke papir, eller klut, i tilfelle du søler ut eller det spruter ut toner ved et uhell.
- For å unngå skader på maskinen forårsaket av statisk elektrisitet må du IKKE berøre elektrodene som vises på tegningen.

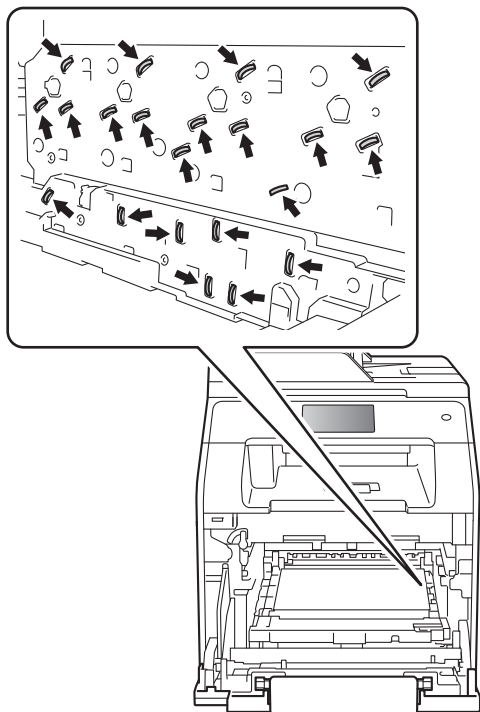

- Hold i trommelenhetens blå håndtak når du bærer den. IKKE ta på sidene av trommelenheten.

- 14 Hold i håndtaket til tonerkassetten og press den forsiktig framover for å låse den opp. Trekk den deretter ut av trommelenheten. Gjenta dette for alle tonerkassettene.

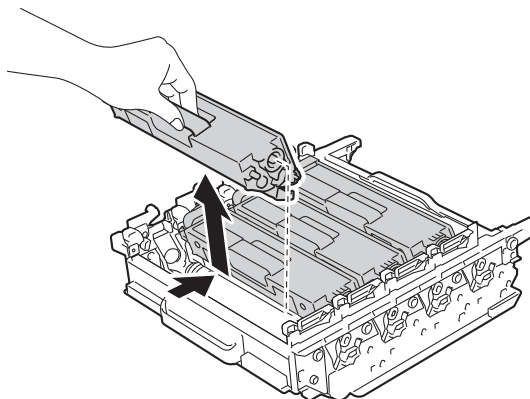

VIKTIG

- Håndter tonerkassettene varsomt. Hvis du får tonersøl på hender eller klær, tørker du det umiddelbart vekk eller vasker det av med kaldt vann.
- For å unngå problemer med utskriftskvaliteten, må du IKKE berøre komponentene som er skyggelagt på tegningene.

<Trommelenhet>

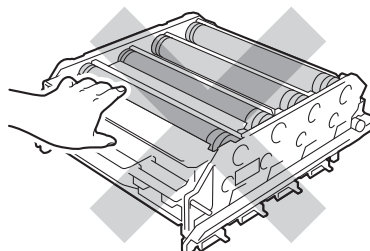
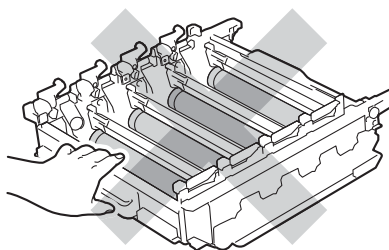

- 15** Snu trommelenheten rundt ved å holde i de blå håndtakene. Sørg for at trommeldrivhjulene (1) er på venstre side.

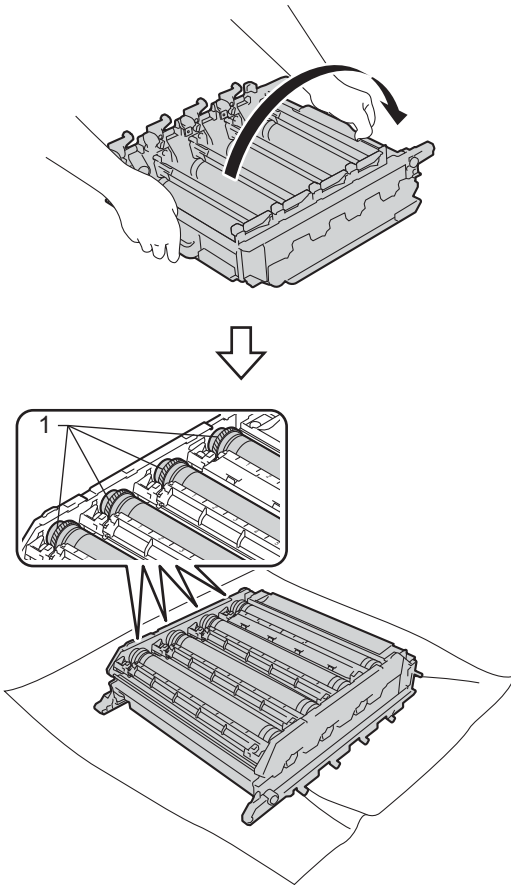

- 17** Bruk de nummererte markørene ved siden av trommelrulleren for å finne merket. For eksempel, et cyan punkt i kolonne 2 på punktkontrollarket kan bety at det er et merke på "2"-området av cyan-trommelen.

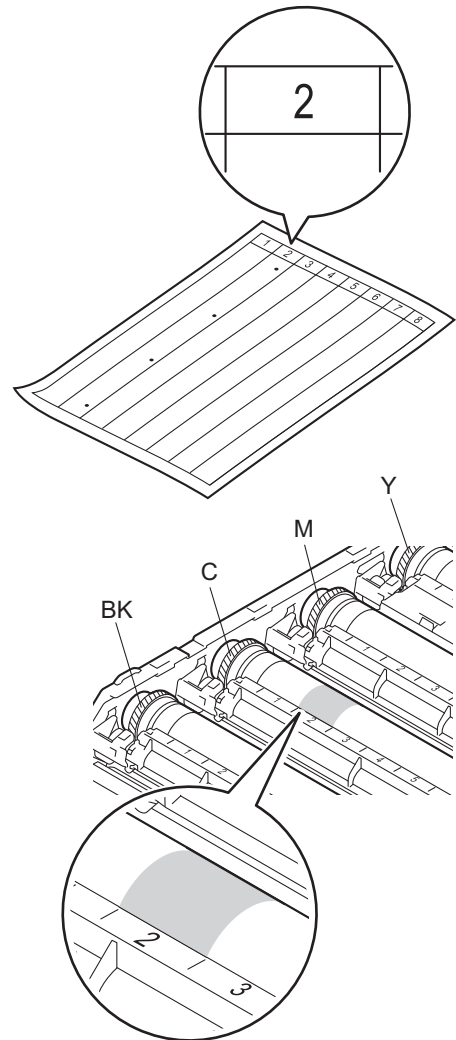

- 16** Kontroller punktkontrollarket for følgende problemer:
- **Punkt fargeproblem:** Fargen på de utskrevne punktene er fargen på trommelen som du bør rengjøre.
 - **Punktplassering:** Arket har åtte nummererte kolonner. Antallet kolonner med utskrevne punkter brukes til å finne punktplasseringen på trommelen.

- 18 Når trommelen har blitt valgt, legg en hånd på trommelhjulet og legg den andre hånden på kanten på den andre siden av trommelen, roter deretter trommelen sakte mot deg mens du ser på overflaten til det mistenkte området .

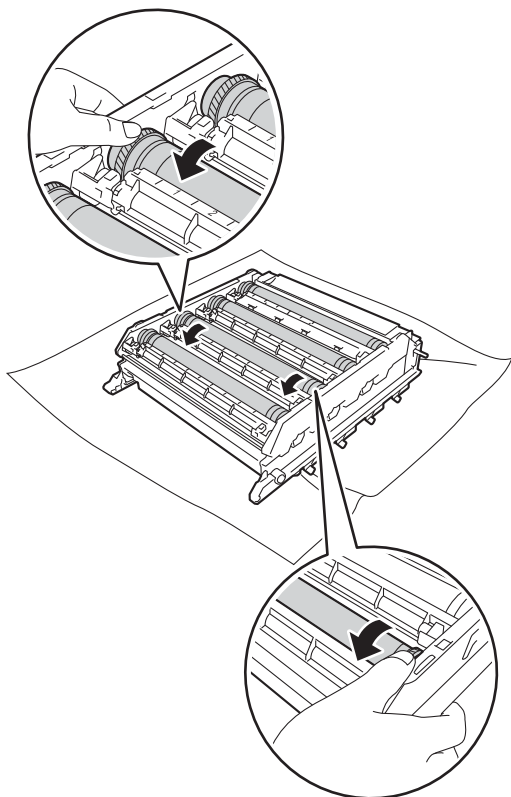

- 19 Når du har funnet merket på trommelen som svarer til merket på trommelens punktkontrollark, tørker du over overflaten med en bomullspinne til merket på overflaten kommer av.

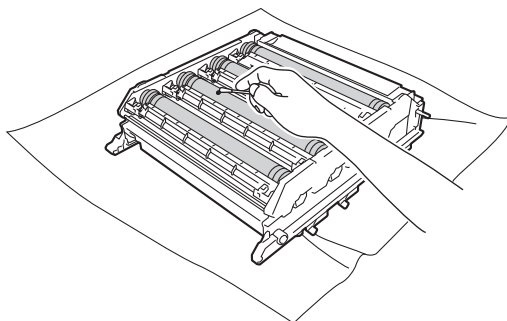

VIKTIG

- For å unngå problemer med utskriftskvaliteten, IKKE ta på trommelens overflate med hendene.
- Du må IKKE rengjøre overflaten på den fotosensitive trommelen med en skarp gjenstand eller væsker.

- 20 Hold i håndtaket til tonerkassetten og skyv tonerkassetten inn i trommelenheten og trekk den forsiktig mot deg til du hører at den klikker på plass. Sørg for at du samsvarer fargen på tonerkassetten med samme fargeetikett på trommelenheten. Gjenta dette for alle tonerkassettene.

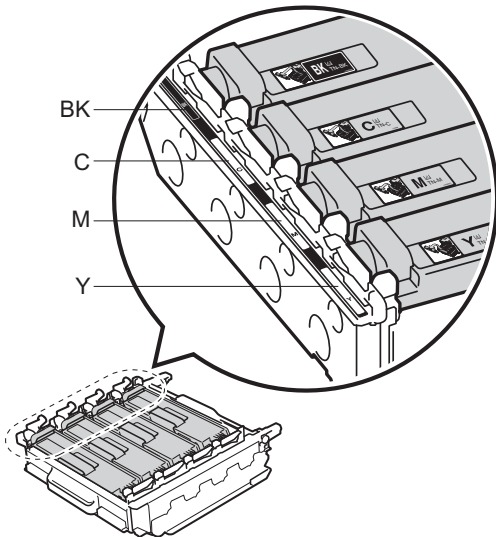
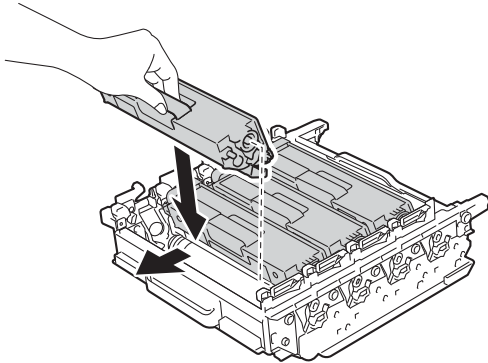

BK = Svart, C = Cyan,
M = Magenta, Y= Gul

- 21 Sørg for at den blå låsespaken (1) er i utløserstilling, som vist på illustrasjonen.

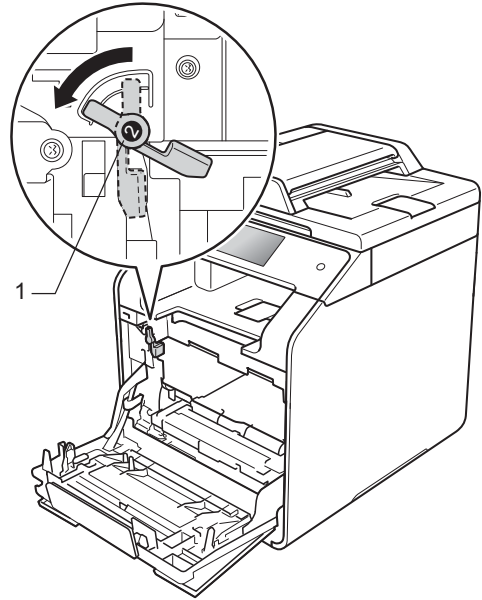

- 22 Skyv trommelenheten inn i maskinen til den stopper ved den blå låsespaken.

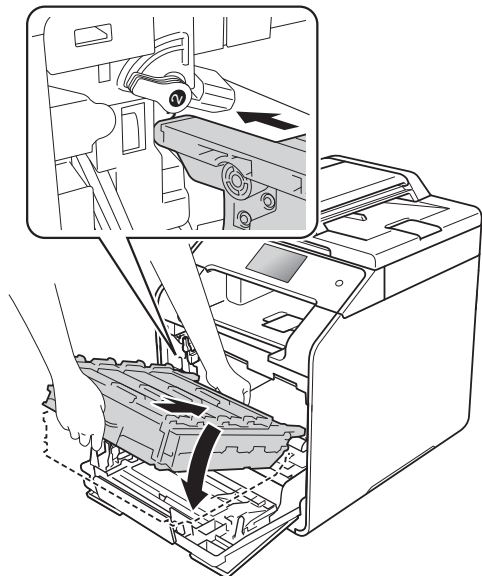

A

- 23 Vri den blå låsehendelen (1) med klokken til låsestillingen.

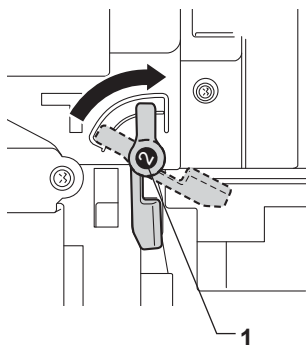

- 24 Press inn trommelenheten til den stopper.

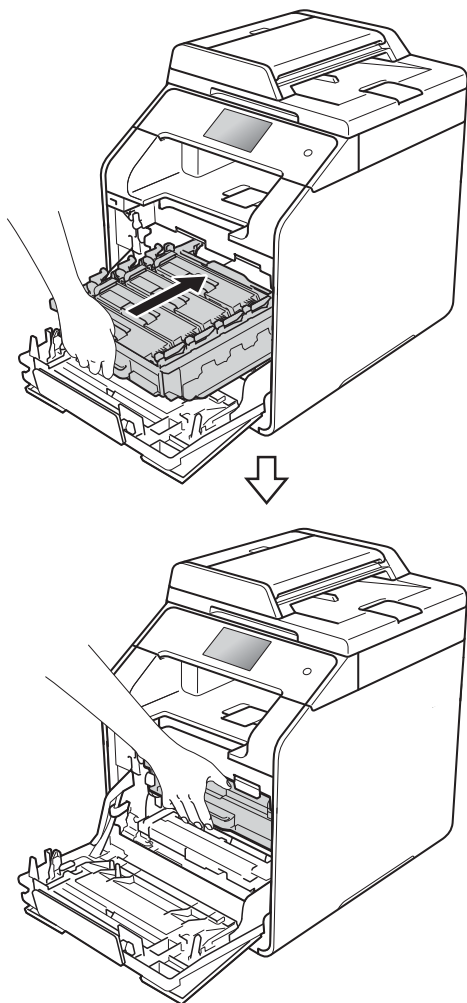

- 25 Lukk maskinens deksel.

- 26 Slå på maskinen og prøv en testutskrift.

Rengjøre papirrullene

Regelmessig rengjøring av papirrullen kan forhindre papirstopp ved å sørge for riktig papirinnmating.

Hvis du har problemer med papirmating, kan du rengjøre papirrullene som vist nedenfor:

- 1 Trykk og hold nede  for å slå av maskinen.
- 2 Trekk papirmagasinet helt ut av maskinen.

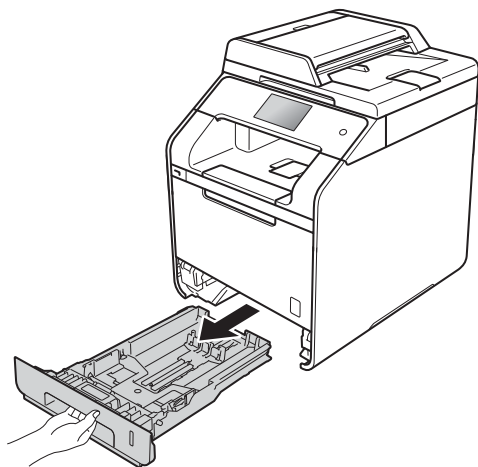

- 3 Dersom papir er lagt i papirmagasinet, fjerner du dette.
- 4 Fjern det som eventuelt sitter fast i papirmagasinet.

- 5 Fukt en løfri klut i lunkent vann, vri godt og tørk deretter papirskuffens skillepute (1) over papirskuffen for å fjerne støv.

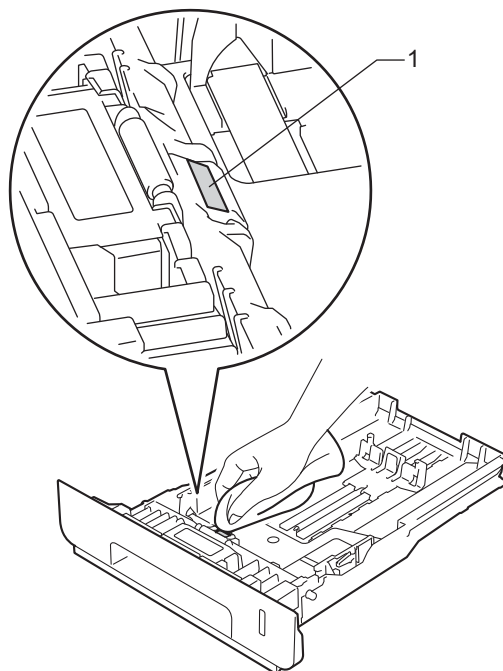

- 6 Tørk de to rullene (1) inni maskinen for å fjerne støv.

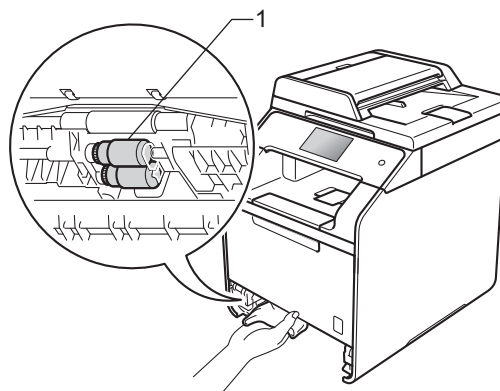



- 7 Legg tilbake papiret, og sett papirmagasinet godt tilbake i maskinen igjen.
- 8 Slå på maskinen.

Fargekalibrering

Utskriftstettheten for hver farge kan variere avhengig av miljøet til skriveren, som temperatur og fuktighet. Kalibrering hjelper deg med å forbedre fargetettheten.

- 1 Trykk på .
- 2 Trykk på Kalibrering.
- 3 Trykk på Kalibrer.
- 4 Trykk på Ja for å bekrefte.
- 5 Maskinen vil vise Fullført.
- 6 Trykk på .

Du kan nullstille kalibreringsparametrene til fabrikkinnstillingene.

- 1 Trykk på .
- 2 Trykk på Kalibrering.
- 3 Trykk på Nullstill.
- 4 Trykk på Ja for å bekrefte.
- 5 Maskinen vil vise Fullført.
- 6 Trykk på .

MERK

- Hvis en feilmelding vises, trykk på OK og prøv igjen.

(Hvis du vil ha mer informasjon, kan du se *Feil- og vedlikeholdsmeldinger* >> side 99.)

- Hvis du bruker Windows®-skriverdriveren, vil driveren automatisk få kalibreringsdataen dersom både **Bruk kalibreringsdata** og **Hent enhetsdata automatisk** er valgt. Disse innstillingene er aktivert som standard. (>> Programvare og Nettverks Brukerhåndbok).
 - Hvis du bruker Macintosh skriverdriver, må du utfører kalibrering ved å bruke Status Monitor. Åpne Status Monitor, og velg deretter **Fargekalibrering** fra **Kontroll**-menyen (>> Programvare og Nettverks Brukerhåndbok).
-



Fargeregistrering

Hvis faste fargeområder eller bilder har cyanfarget, magentafarget eller gule kanter, kan du bruke autoregistreringsfunksjonen til å korrigere problemet.

- 1 Trykk på .
- 2 Trykk på Registrering.
- 3 Trykk på Ja for å bekrefte.
- 4 Maskinen vil vise Fullført.
- 5 Trykk på .

Autokorrigering

Du kan stille inn hvor ofte fargekorrigeringen (fargekalibrering og autoregistrering) inntreffer. Standardinnstillingen er På. Fargekorrigeringen bruker noe toner.

- 1 Trykk på .
- 2 Trykk på Alle innst..
- 3 Trykk på Skriver.
- 4 Sveip opp eller ned, eller trykk på ▲ eller ▼ for å vise Fargekorreksjon.
- 5 Trykk på Fargekorreksjon.
- 6 Trykk på Autokorreksjon.
- 7 Trykk på På eller Av.
- 8 Trykk på .

B

Feilsøking

Hvis du tror det er feil på maskinen, sjekker du først hver av elementene under og følger feilsøkingstipsene.

Du kan rette opp i de fleste problemer selv. Hvis du trenger mer hjelp, inneholder Brother Solutions Center de siste spørsmål og svar, samt tips om feilsøking.

Besøk <http://solutions.brother.com/>.

Identifisere problemet

Kontroller først at:

- Maskinens strømledning er riktig koblet til og maskinen er slått på. Dersom maskinen ikke slås på etter tilkobling av strømledningen, se *Andre problemer* >> side 122.
- Alle beskyttelsesdekslene har blitt fjernet.
- Papir er riktig lagt inn i papirmagasinet.
- Grensesnittkablene er sikkert koblet til maskinen og datamaskinen, eller den trådløse tilkoblingen er satt opp på både maskinen og datamaskinen.
- Meldinger på pekeskjermen
(Se *Feil- og vedlikeholdsmeldinger* >> side 99.)

Hvis problemet ikke ble løst etter at du utførte kontrollene over, identifiser problemet og gå deretter til siden som foreslås nedenfor.

Papirhåndtering og utskriftsproblemer:

- *Utskriftsproblemer* >> side 118
- *Problemer med papirhåndtering* >> side 119

Problemer med kopiering:

- *Kopieringsproblemer* >> side 120

Problemer med skanning:

- *Skanneproblemer* >> side 120

Problemer med programvare og nettverk:

- *Programvareproblemer* >> side 120
- *Nettverksproblemer* >> side 121

Feil- og vedlikeholdsmeldinger

Som for alle andre avanserte kontorprodukter, hender det at det oppstår feil og rekvisita må skiftes ut. Dersom dette skjer identifiserer maskinen feilen eller det påkrevde rutinevedlikeholdet og viser den riktige meldingen. De vanligste meldingene om feil og vedlikehold vises i tabellen.

Du kan nullstille de fleste feilmeldinger og håndtere rutinemessig vedlikehold selv. Hvis du trenger mer hjelp, vil Brother Solutions Center gi deg de siste vanlige spørsmål og feilsøkingstips:



Besøk <http://solutions.brother.com/>.

MERK

Pekeskjermnavnene er som følger:



- Flerbruksskuff: `MP-skuff`
- Standard papirskuff: `skuff1`
- Nedre tillegsmagasin: `skuff2`





Feilmelding	Årsak	Tiltak
Bytt beholder for avfallstoner	Det er på tide å skifte ut tonersamleren.	Skift ut tonersamleren (se <i>Skifte ut tonersamleren</i> ►► side 70).
Bytt belte	Det er på tide å skifte belteenheten.	Skift ut belteenheten (se <i>Bytte belteenheten</i> ►► side 65).
Bytt fiksering	Det er på tide å skifte fikseringsenheten.	Kontakt Brother kundeservice eller din lokale Brother-forhandler for å skifte ut fikseringsenheten.
Bytt laser	Det er på tide å skifte laserenheten.	Kontakt Brother kundeservice eller din lokale Brother-forhandler for å skifte ut laserenheten.
Bytt rulleholdersett MP Bytt rulleholdersett 1 Bytt rulleholdersett 2	Det er på tide å skifte papirmatingssettet.	Kontakt Brother kundeservice eller din lokale Brother-forhandler for å skifte ut papirmatingssettet.
Bytt toner ¹ ¹ Pekeskjermen indikerer fargen på tonerkassetten som du må bytte. BK=Svart, C=Cyan, M=Magenta, Y=Gul	Tonerkassetten er snart utbrukt. Maskinen vil stoppe alle utskriftsoperasjoner.	Skift ut tonerkassetten for fargen som er indikert på pekeskjermen (se <i>Bytte tonerkassetten</i> ►► side 53).
Bytt trommel	Det er på tide å skifte trommelenheten.	Skift ut trommelenheten (se <i>Bytte trommelenheten</i> ►► side 58).
	Trommelenheten ble ikke tilbakestilt da den nye trommelen ble installert.	Nullstill trommelenhetstilleren ved å følge instruksjonene som følger med den nye trommelenheten.

Feilmelding	Årsak	Tiltak
Deks. er åpent	Frontdekslet er ikke helt lukket.	Lukk maskinens deksel.
	Fikseringsenhetsdekslet er ikke helt lukket eller papiret satte seg fast på baksiden av maskinen da du slo på strømmen.	<ul style="list-style-type: none"> ■ Lukk dekslet på fikseringsenheten som du finner inni det bakre dekslet på maskinen. ■ Pass på at papiret ikke sitter fast bak dekslet på fikseringsenheten på baksiden av maskinen, og lukk deretter dekslet på fikseringsenheten og trykk på <i>Start</i> (se <i>Papir sitter fast bak i maskinen</i> >> side 111).
	Dekslet på dokumentmateren (ADF) er ikke helt lukket.	Lukk deksel på dokumentmater (ADF).
	Dekslet på dokumentmateren (ADF) er åpen mens et dokument mates inn.	Lukk dekslet på dokumentmateren (ADF), og trykk på  .
DIMM Error	<ul style="list-style-type: none"> ■ DIMM-en er ikke installert på riktig måte. ■ DIMM-en er ødelagt. ■ DIMM-en overholder ikke de påkrevde spesifikasjoner. 	<ul style="list-style-type: none"> ■ Skru av maskinen og koble fra strømledningen. Fjern DIMM-en. (>> Avansert brukermanual) ■ Bekreft at DIMM-en overholder påkrevde spesifikasjoner. (>> Avansert brukermanual) ■ Installer DIMM-en på nytt, og korrekt. Vent noen sekunder, koble til strømledningen, og skru på maskinen igjen. ■ Hvis denne feilmeldingen vises igjen, erstatt DIMM-en med en ny. (>> Avansert brukermanual)
Endre filnavn	Det er allerede en fil på USB Flash-stasjonen med samme navn som filen du prøver å lagre.	Endre filnavnet til filen på USB Flash-stasjonen eller filen du prøver å lagre.
Feil skuff 2	Den nedre tilleggsmagasinet er ikke installert skikkelig.	Installer det nedre tilleggsmagasinet.
Feil størrelse tosidig	Papirstørrelsen som er definert i skriverdriveren og menyen på pekeskjermen er ikke tilgjengelig for automatisk 2-sidig utskrift.	Trykk på  . Velg en papirstørrelse som støttes av 2-sidig utskrift. Papirstørrelsen du kan bruke for automatisk 2-sidig utskrift er A4.
	Papiret i magasinet er ikke av riktig størrelse og er ikke tilgjengelig for automatisk 2-sidig utskrift.	Legg i riktig papirstørrelse i skuffen og still inn størrelsen på papiret for skuffen (se <i>Papirstørrelse</i> >> side 28). Papirstørrelsen du kan bruke for automatisk 2-sidig utskrift er A4.



Feilmelding	Årsak	Tiltak
Feil ved innloggingstilgang	Maskinen får ikke tilgang til utskriftsloggfilen på serveren.	Kontakt administratoren for å kontrollere innstillingene for lagring av utskriftslogg på nettverket. For mer informasjon ►► Programvare og Nettverks Brukerhåndbok.
For mange filer	Det er for mange filer lagret på USB Flash-stasjonen.	Reduser antall filer som er lagret på USB Flash-stasjonen.
Grense overskredet	Du har overskredet antall sider som du kan skrive ut. Utskriftsjobben avbrytes.	Kontakt administratoren din for å kontrollere dine Secure Function Lock-innstillinger.
Ingen avfallstoner	Tonersamleren er ikke installert riktig.	Installer tonersamleren på nytt (se trinnene i <i>Skifte ut tonersamleren</i> ►► side 70).
Ingen belteenhet	Belteenheten er ikke riktig installert.	Installer belteenheten, (se trinnene i <i>Bytte belteenheten</i> ►► side 65).
Ingen HUB-støtte	En USB-hubenheter er koblet til det direkte USB-grensesnittet.	Koble USB-hubenheter fra det direkte USB-grensesnittet.
Ingen tillatelse	Utskrift av dokumenter i farge er begrenset av Secure Function Lock. Utskriftsjobben avbrytes.	Kontakt administratoren din for å kontrollere dine Secure Function Lock-innstillinger.
Ingen tommelenhet	Trommelenheten er ikke riktig installert.	Installer trommelenheten på nytt, (se trinnene i <i>Bytte trommelenheten</i> ►► side 59).
Initialisering av pekeskjerm mislyktes	Pekeskjermen ble trykt på før oppstart av maskinen ble fullført.	Sørg for at ingenting berører eller hviler på pekeskjermen.
	Smuss kan sitte fast mellom nedre del av pekeskjermen og rammen.	Sett inn et stykke stivt papir mellom nedre del av pekeskjermen og rammen og skyv det frem og tilbake for å presse ut smusset.
Innvendig stopp	Papirstopp inne i maskinen.	Se <i>Papir sitter fast inni maskinen</i> ►► side 113.
Intet magasin	Papirmagasinet indikert på pekeskjermen er ikke installert eller ikke riktig installert.	Installer papirskuffen indikert på pekeskjermen.

Feilmelding	Årsak	Tiltak
Kalibrering mislyktes.	Kalibrering mislyktes.	<p>Trykk på OK og prøv den igjen.</p> <ul style="list-style-type: none"> ■ Trykk og hold nede  for å slå av maskinen. <p>Vent i noen sekunder og slå på maskinen igjen.</p> <p>Utfør fargekalibreringen på nytt med pekeskjermen eller skriverdriveren (se <i>Fargekalibrering</i> >> side 96).</p> <ul style="list-style-type: none"> ■ Installer en ny belteenhet (se <i>Bytte belteenheten</i> >> side 65). ■ Hvis problemet fortsetter, kontakter du Brother kundeservice eller din lokale Brother-forhandler.
Kassettfeil	Tonerkassetten er ikke installert på rett måte.	<p>Trykk ut trommelenheten, ta ut tonerkassetten for fargen som er indikert på pekeskjermen, og sett den tilbake i trommelenheten igjen. Sett trommelenheten tilbake i maskinen.</p> <p>Hvis problemet fortsetter, kontakter du Brother kundeservice eller din lokale Brother-forhandler.</p>
Kjøler ned Vent et øyeblikk.	Temperaturen i trommelenheten eller tonerkassetten er for høy. Maskinen vil stanse gjeldende utskriftsjobb midlertidig og gå over til avkjølingsmodus. Under avkjølingsmodus vil du høre at kjøleviften går, samtidig som <i>Kjøler ned</i> og <i>Vent et øyeblikk</i> vises på pekeskjermen.	<p>Kontroller at du kan høre viften på maskinen gå rundt, og at utblåsningsåpningen ikke er blokkert.</p> <p>Hvis viften går rundt, må du fjerne blokkeringer rundt utblåsningsåpningen, og deretter la maskinen være påslått uten at den benyttes i flere minutter.</p> <p>Hvis viften ikke går rundt, kobler du maskinen fra strømmen for flere minutter, før du kobler den til igjen.</p>
Kondens	Ett av problemene som kan føre til denne feilen er at kondens kan danne seg inni maskinen etter en forandring i romtemperaturen.	La maskinen stå på. Vent i 30 minutter med frontdekslet helt åpent. Skru deretter av maskinen og lukk dekslet. Skru den på igjen.
Kort papirstørrelse	Lengden på papiret i magasinet er for kort til at maskinen kan levere det til utgangsstøtten for dokumenter med forsiden ned.	Åpne bakdekselet (utgangsstøtten for dokumenter med forsiden opp) for å slippe utskriften ut på utgangsstøtten for dokumenter med forsiden opp. Fjern utskriften og trykk deretter på <i>Prøv på nytt</i> .

Feilmelding	Årsak	Tiltak
Liten papirstørrelse	Papirstørrelsen som er spesifisert i skriverdriveren er for liten til at maskinen kan levere den til utgangsstøtten for dokumenter med forsiden ned.	Åpne det bakre dekslet (bakre utgangsstøtte) for å la utskriften komme ut på utgangsstøtten, og trykk deretter på <i>Prøv på nytt</i> .
Minnet er fullt	Minnet på maskinen er fullt.	<p>Kopiering pågår</p> <p>Gjør ett av følgende:</p> <ul style="list-style-type: none"> ■ Trykk på <i>Delvis utskrift</i> eller <i>Avslutt</i> for å kopiere de skannede sidene. ■ Trykk på , vent til de andre operasjonene som pågår, er ferdige og prøv igjen. ■ Legg til tilleggsminne (»» <i>Avansert brukermanual</i>). <p>Utskrift pågår</p> <p>Gjør ett av følgende:</p> <ul style="list-style-type: none"> ■ Reduser utskriftsoppløsningen (»» <i>Programvare og Nettverks Brukerhåndbok</i>). ■ Legg til tilleggsminne (»» <i>Avansert brukermanual</i>).
Papirstopp brett 1 Papirstopp skuff 2	Papirstopp i papirmagasinet.	Se <i>Papir sitter fast i Papirmagasin 1 eller Papirmagasin 2</i> »» side 110.
Papirstopp MP-skuff	Papiret sitter fast i maskinens flerbruksskuff.	Se <i>Papir sitter fast i flerbruksskuffen</i> »» side 109.
Papirstopp tosidig	Papiret sitter fast under papirmagasinet eller fikseringsenheten.	Se <i>Papir sitter fast under papirmagasinet</i> »» side 116.
Registrering mislyktes.	Registrering mislyktes.	<p>Trykk på <i>OK</i> og prøv igjen.</p> <ul style="list-style-type: none"> ■ Trykk og hold nede  for å slå av maskinen. Vent i noen sekunder slå den deretter på igjen. Utfør den automatiske fargeregistreringen med pekeskjermen (se <i>Fargeregistrering</i> »» side 97). ■ Installer en ny belteenhet (se <i>Bytte belteenheten</i> »» side 65). ■ Hvis problemet fortsetter, ta kontakt med Brother kundeservice.

Feilmelding	Årsak	Tiltak
Selvdiagnostisering	Temperaturen på fikseringsenheten øker ikke til angitt temperatur innenfor en angitt tidsperiode.	Trykk og hold nede  for å slå av maskinen, vent noen få sekunder og slå den deretter på igjen. La maskinen stå inaktiv i 15 minutter med strømmen på.
	Fikseringsenheten er for varm.	
Sjekk dokument	Dokumentet ble ikke satt inn eller matet på rett måte, eller dokumentet som ble skannet i ADF-en, var for langt.	Se <i>Dokument sitter fast øverst i dokumentmaterenheten</i> >> side 107 eller <i>Bruke den automatiske dokumentmateren (ADF)</i> >> side 35.
Skanning utilgjengelig	Dokumentet er for langt for 2-sidig skanning.	Trykk på  . Bruk riktig størrelse papir for 2-sidig skanning (se <i>Utskriftsmedier</i> >> side 182).
	Maskinen har et teknisk problem.	<ul style="list-style-type: none"> ■ Trykk og hold nede  for å slå av maskinen, og slå den deretter på igjen. ■ Hvis problemet fortsetter, ta kontakt med Brother kundeservice for hjelp.
Skriv Data full	Minnet på maskinen er fullt.	<ul style="list-style-type: none"> ■ Trykk på  og slett de tidligere lagrede sikker utskrift-dataene. ■ Legg til tilleggsminne (>> <i>Avansert brukermanual</i>).
Skrivebeskyttet USB	Beskyttelsesbryteren til USB Flash-stasjonen er på.	Slå av beskyttelsesbryteren til USB Flash-stasjonen.
Snart belteslutt	Belteenheten er nær slutten av levetiden.	Bestill en ny belteenhet før du får en <i>Bytt belte-melding</i> .
Stopp bak	Papirstopp bak i maskinen.	Se <i>Papir sitter fast bak i maskinen</i> >> side 111.
Størrelsesfeil	Papirstørrelsen definert i skriverdriveren er ikke støttet av den definerte skuffen.	Velg en papirstørrelse som er støttet av hver skuff (se <i>Papirtype og størrelse</i> >> side 30.)
T.samler sn full	Tonersamleren er nær slutten av levetiden.	Kjøp en ny tonersamleren før du får en <i>Bytt beholder for avfallstoner-melding</i> .
Tilgang nektet	Funksjonen du vil bruke er begrenset av Secure Function Lock.	Kontakt administratoren din for å kontrollere dine Secure Function Lock-innstillinger.
Tilgangsfeil	Enheten ble fjernes fra det direkte USB-grensesnittet mens dataene ble behandlet.	Trykk på  . Sett inn enheten igjen og prøv å skrive ut med direkte utskrift.

Feilmelding	Årsak	Tiltak
Tomt for papir	Maskinen er tom for papir i papirmagasinet, eller papir er ikke riktig lagt inn i papirmagasinet.	Gjør ett av følgende: <ul style="list-style-type: none"> ■ Fyll på papir i papirmagasinet. Sørg for at papirførerne er satt til riktig størrelse. ■ Fjern papiret og legg det i på nytt. Sørg for at papirførerne er satt til riktig størrelse. ■ Hvis dette problemet ikke løses, kan det være at det er nødvendig å rengjøre papirrullen. Rengjør papirrullen. (Se <i>Rengjør papirrullene</i> >> side 95)
Tomt for toner	Tonerkassetten for farge indikert på pekeskjermen er ikke installert korrekt.	Fjern trommelenheten, fjern tonerkassetten for farge indikert på pekeskjermen fra trommelenheten, og installer tonerkassetten på nytt tilbake i trommelenheten. Installer trommelenheten på nytt i maskinen. Dersom problemet fortsetter, skifter du ut tonerkassetten (se <i>Bytte tonerkassetten</i> >> side 53).
Toner lav: X ¹ ¹ (X) indikerer tonerkassettfargen som er nær slutten av levetiden. BK=Svart, C=Cyan, M=Magenta, Y=Gul	Dersom pekeskjermen viser <i>Lite toner</i> kan du fremdeles skrive ut. Maskinen forteller deg derimot at tonerkassetten er nær slutten av levetiden.	Bestill en ny tonerkassett for fargen som er indikert på pekeskjermen nå slik at en ny tonerkassett vil være tilgjengelig når pekeskjermen viser <i>Bytt toner</i> .
Tonerfeil	Én eller flere tonerkassetter er ikke riktig installert.	Trekk ut trommelenheten. Fjern alle tonerkassetten, og sett dem deretter inn i igjen i trommelenheten.
Tosidig deaktivert	Bakdekslet på maskinen er ikke fullstendig lukket.	Lukk det bakre dekslet på maskinen til det låses i den stengte posisjonen.
Tosidig deaktivert Legg i mer papir, og trykk på [Prøv på nytt].	Selv om størrelsen på papiret i papirskuffen stemmer overens med papirstørrelsen som ble valgt fra kontrollpanelet eller skriverdriveren, har maskinen stoppet å skrive når det oppsto en ytterligere, forskjellig størrelse på papiret i skuffen.	Sørg for at papirskuffen kun inneholder størrelsen på papiret du velger enten i kontrollpanelet, eller skriverdriveren og trykk på <i>Colour Start</i> eller <i>Mono Start</i> .
	Papirskuffen ble trukket ut før maskinen fullførte utskriften på begge sider av papiret.	Installer papirskuffen på nytt, og trykk på <i>Colour Start</i> eller <i>Mono Start</i> .

Feilmelding	Årsak	Tiltak
Trommel !	Koronatrådene i trommelenheten må være rengjort.	Rengjør alle fire koronatrådene inni trommelenheten ved å skyve den blå hendelen (se <i>Rengjøre koronatrådene</i> >> side 85).
	Trommelenheten er ikke riktig installert.	Fjern trommelenheten, fjern tonerkassetten fra trommelenheten og installer tonerkassetten tilbake i trommelenheten. Installer trommelenheten på nytt i maskinen.
Trommel neste tom	Trommelenheten er nær slutten av levetiden.	Bestill en ny trommelenhet før du får en Bytt trommel-melding.
Trommelstopp	Det er på tide å skifte trommelenheten.	Skift ut trommelenheten, (se <i>Bytte trommelenheten</i> >> side 59).
Ubrukelig enhet	En USB-enhet eller en USB Flash-stasjon som ikke støttes / er kryptert har blitt koblet til det direkte USB-grensesnittet.	Koble enheten fra USB-grensesnittet (se spesifikasjonene for USB Flash-stasjoner som støttes i <i>Skrive ut fra en USB Flash-stasjon eller et digitalkamera som støtter masselagring</i> >> side 39).
Ubrukelig enhet Fjern enheten. Slå strømmen av og deretter på igjen.	En defekt USB-enhet eller en USB-enhet med høyt strømforbruk har blitt koblet til det direkte USB-grensesnittet.	Koble enheten fra det direkte USB-grensesnittet. Trykk og hold nede  for å slå av maskinen, og slå den deretter på igjen.
Ulik størrelse	Papiret i magasinet har ikke riktig størrelse.	Gjør ett av følgende: <ul style="list-style-type: none"> ■ Sett samme type papir i papirskuffen som er valgt i skriverdriveren, og trykk på Start. ■ I skriverdriveren, velg størrelsen på papiret som du la i den indikerte papirskuffen.
Utskrift utilgjengelig XX	Maskinen har et teknisk problem.	Gjør ett av følgende: <ul style="list-style-type: none"> ■ Trykk og hold nede  for å slå av maskinen, vent noen få minutter og slå den deretter på igjen. ■ Hvis problemet fortsetter, ta kontakt med Brother kundeservice for hjelp.

Dokumentstopp

Dokument sitter fast øverst i dokumentmaterenheten

- 1 Fjern eventuelt papir som ikke sitter fast, fra ADF-en.
- 2 Åpne dekkelet på dokumentmateren (ADF).
- 3 Trekk det fastkjørte dokumentet ut mot venstre.

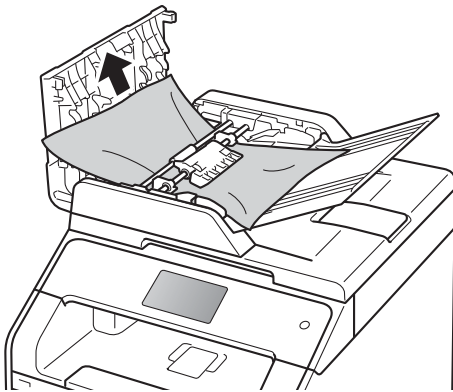

Dersom dokumentet rives eller ødelegges, må du passe på at alle små papirbiter fjernes for å forhindre papirstopp.

- 4 Lukk dekkelet på dokumentmateren (ADF).
- 5 Trykk på .

Dokument sitter fast under dokumentdekkelet

- 1 Fjern eventuelt papir som ikke sitter fast, fra ADF-en.
- 2 Løft opp dokumentdekkelet.
- 3 Trekk det fastkjørte dokumentet ut mot høyre.

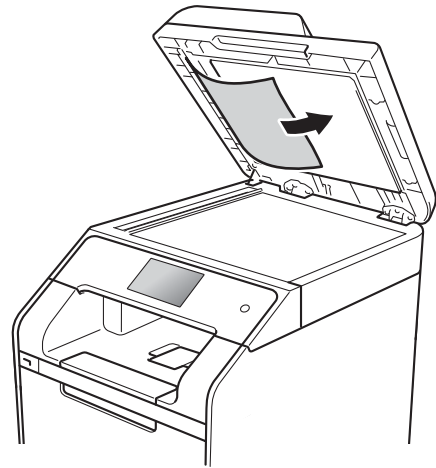



Dersom dokumentet rives eller ødelegges, må du passe på at alle små papirbiter fjernes for å forhindre papirstopp.

- 4 Lukk dokumentdekkelet.
- 5 Trykk på .

Fjerne små dokumenter som sitter fast i ADF-en

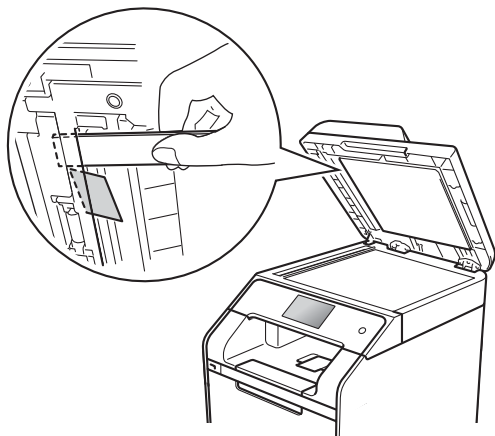
- 1 Løft opp dokumentdekselet.
- 2 Sett inn en bit stivt papir, som kartong, inn i ADF-en for å dytte små biter med papir gjennom.



- 3 Lukk dokumentdekselet.
- 4 Trykk på .

Dokumentet sitter fast ved utgangsbrettet

- 1 Fjern eventuelt papir som ikke sitter fast, fra ADF-en.
- 2 Trekk det fastkjørte dokumentet ut mot høyre.

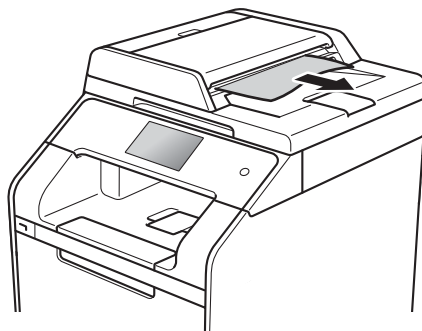

- 3 Trykk på .

Papirstopp

Du må alltid fjerne gjenværende papir fra papirmagasinet og rette ut stabelen når du legger i nytt papir. Dette hjelper til med å forhindre at flere papirark mates gjennom maskinen samtidig, og det forhindrer papirstopp.

Papir sitter fast i flerbruksskuffen

Hvis Papirstopp MP-skuff vises på pekeskjermen, kan du følge disse trinnene:

- 1 Fjern papiret fra MP-skuffen.
- 2 Fjern eventuelt fastkjørt papir fra i og rundt MP-skuffen.

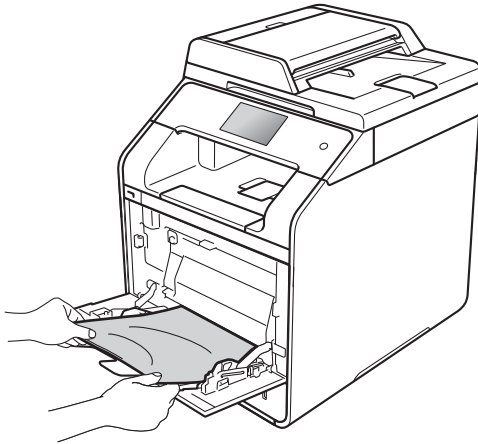

- 3 Vift papirbunken, og sett den deretter tilbake i MP-skuffen.



- 4 Ved ilegging av papir i MP-skuffen, sørg for at papiret er under merkene for maks papirkapasitet (1) på begge sider av skuffen.

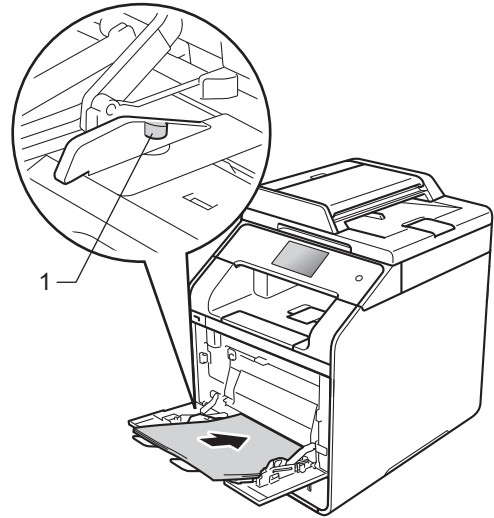

- 5 Trykk på Prøv på nytt for å fortsette utskriften.

Papir sitter fast i Papirmagasin 1 eller Papirmagasin 2

Hvis Papirstopp brett 1 eller Papirstopp skuff 2 vises på pekeskjermen, kan du følge disse trinnene:

- 1 Trekk papirmagasinet helt ut av maskinen.
For Papirstopp brett 1:

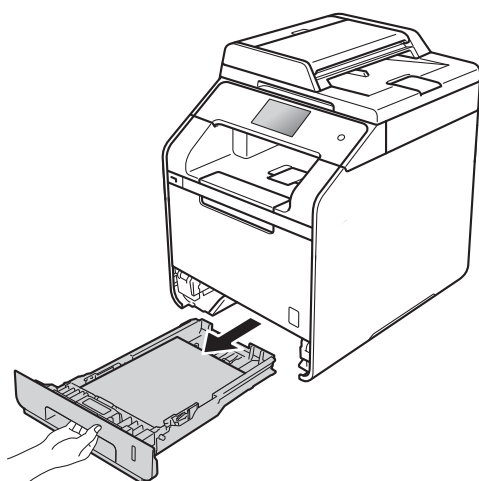

For Papirstopp skuff 2:

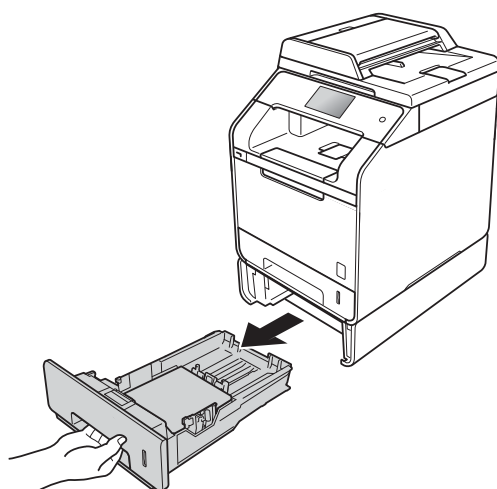

- 2 Bruk begge hender til å dra ut det fastkjørte papiret sakte.

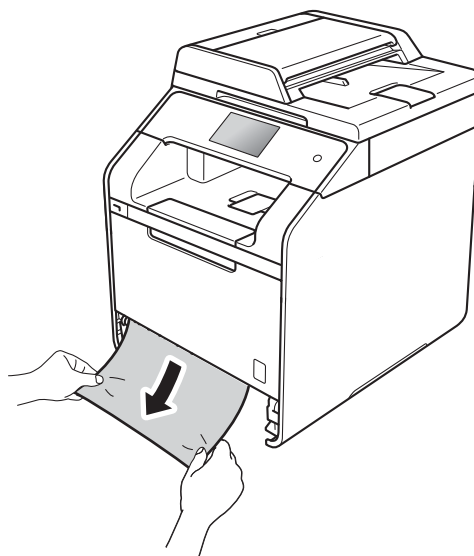

MERK

Hvis du drar det fastkjørte papiret nedover, er det enklere å fjerne det.

- 3 Sørg for at papiret er under merket for maks papirkapasitet (▼▼▼) i papirmagasinet. Trykk på den blå utløserhendelen samtidig som du skyver papirførerne slik at de tilpasses størrelsen på papiret. Sørg for at papirførerne sitter godt fast i sporene.
- 4 Sett papirmagasinet godt tilbake i maskinen.

Papir sitter fast bak i maskinen

Hvis **Stopp bak** vises på pekeskjermen, kan du følge disse trinnene:

- 1 La maskinen være slått på i omtrent 10 minutter slik at den interne viften kjøler ned svært varme deler inni maskinen.
- 2 Åpne bakdekselet.

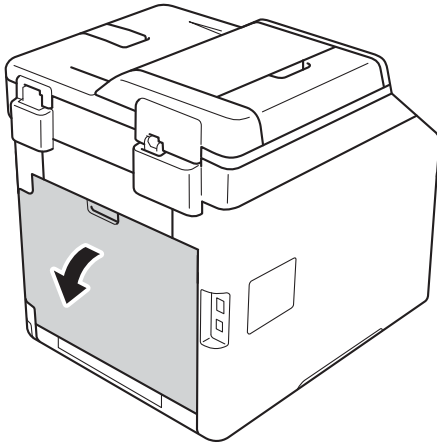

! ADVARSEL

VARM OVERFLATE

Når du nettopp har brukt maskinen, er enkelte komponenter inne i maskinen svært varme. Vent til maskinen kjøler seg ned før du tar på de innvendige delene.

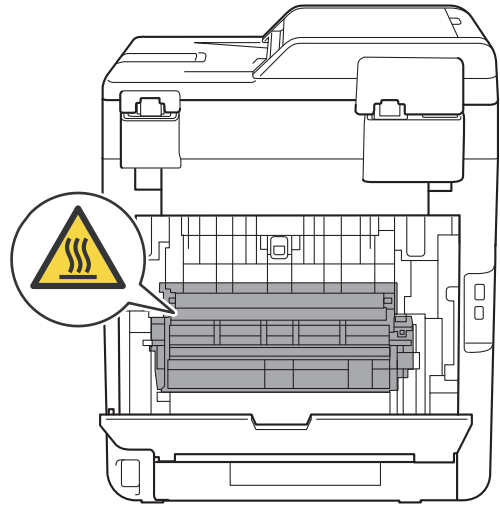

- 3 Trekk de blå spakene (1) på venstre og høyre sider ned for å frigjøre dekslet på fikseringsenheten (2).

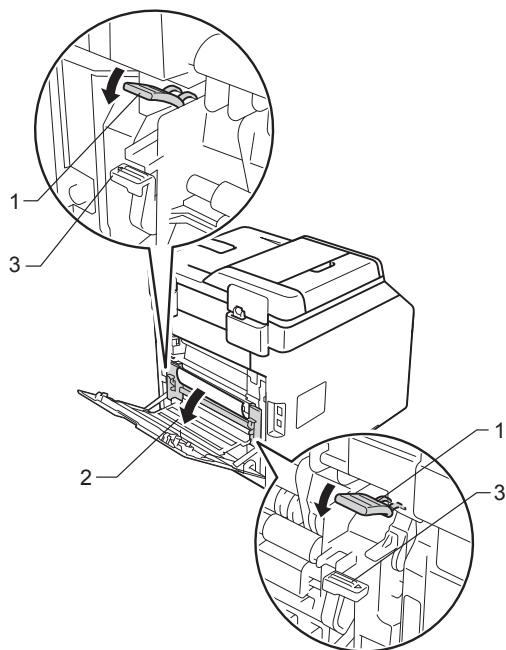

MERK

Hvis konvolutthendelene (3) inni bakdekslet er trukket ned til konvoluttstilling, løft disse hendlene til opprinnelig posisjon før de blå hendlene (1) trekkes ned.

- 4 Bruk begge hendene til å trekke ut det fastkjørte papiret fra fikseringsenheten.

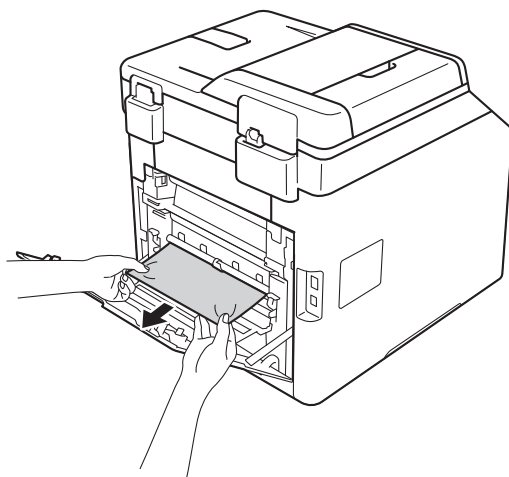

- 5 Lukk dekslet på fikseringsenheten (2).

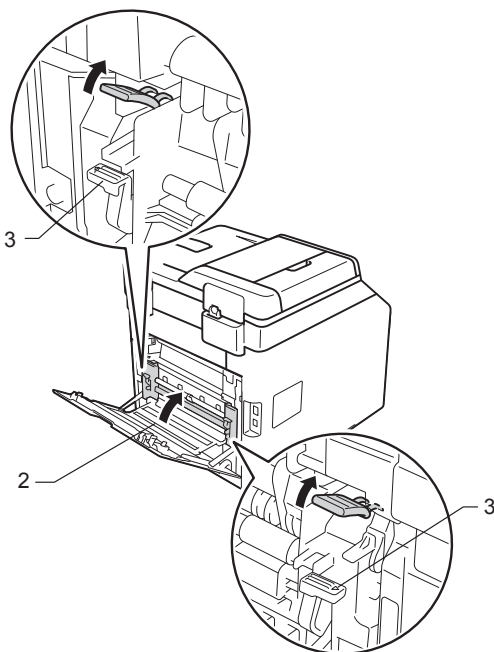

MERK

Hvis du skriver ut på konvolutter, trekk ned konvolutthendlene (3) til konvoluttstilling igjen før bakdekslet lukkes.

- 6 Lukk bakdekslet.

Papir sitter fast inni maskinen

Hvis Innvendig stopp vises på pekeskjermen, kan du følge disse trinnene:

- 1 Trykk på dekselåpningsknappen og trekk for å åpne dekslet.

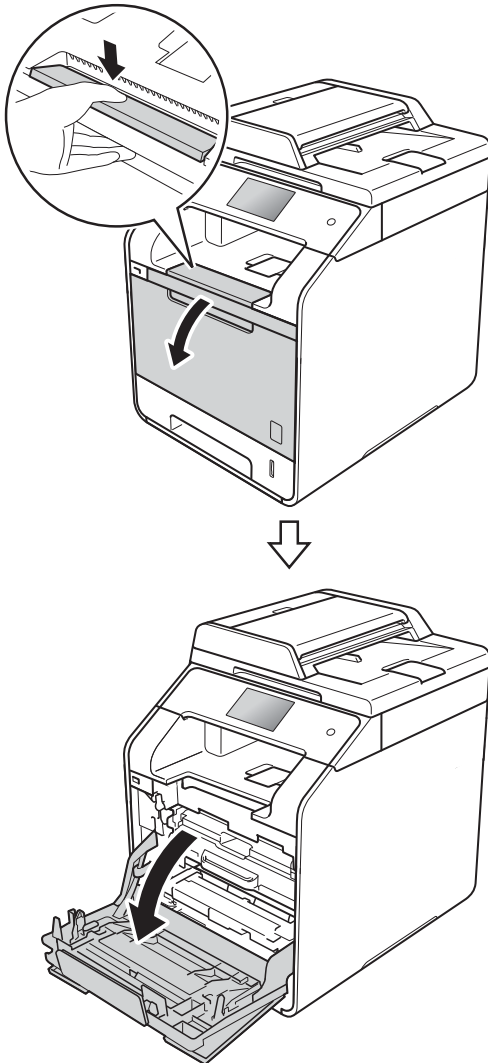

- 2 Hold i det blå håndtaket av trommelen. Trekk ut trommelenheten til den stopper.

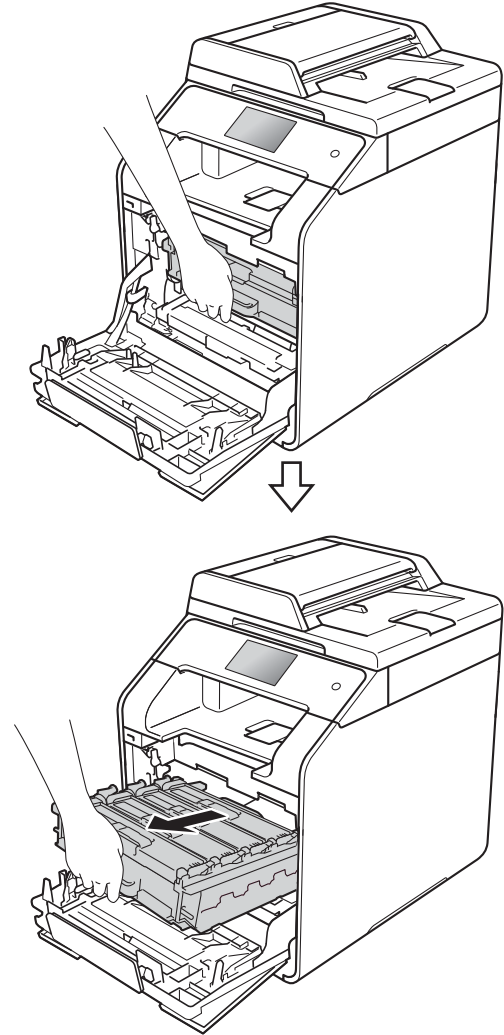

- 3 Vri den blå låsespaken (1) til venstre for maskinen mot klokken til utløserstillingen. Løft forsiden av trommelenheten og fjern den fra maskinen ved å holde i trommelenhetens blå håndtak.

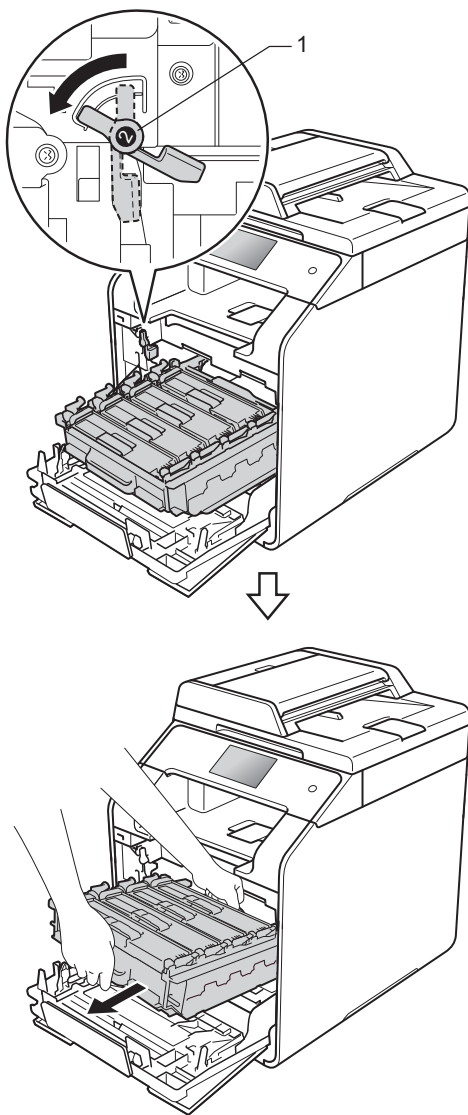

VIKTIG

- Vi anbefaler at du plasserer trommelenheten på et stykke papir, eller klut, i tilfelle du søler ut eller det spruter ut toner ved et uhell.
- For å unngå skader på maskinen forårsaket av statisk elektrisitet må du IKKE berøre elektrodene som vises på tegningen.

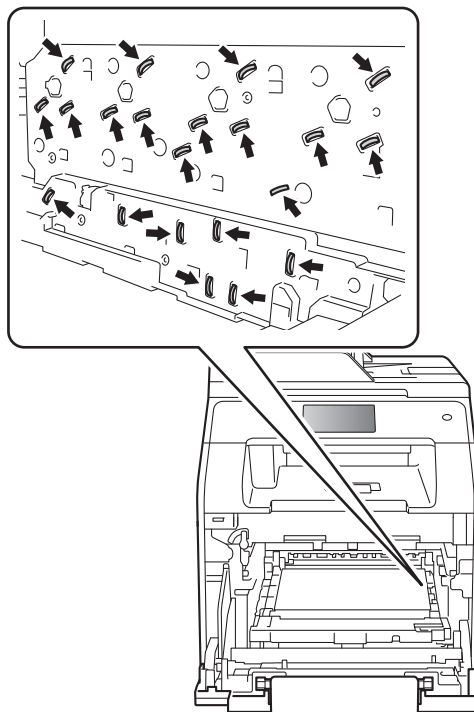

- 4 Trekk det fastkjørte papiret sakte ut.

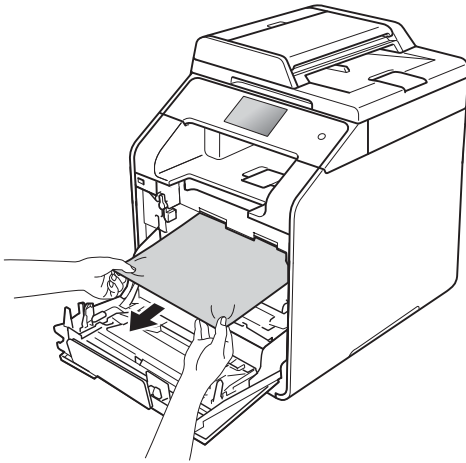

- 5 Sørg for at den blå låsespaken (1) er i utløserstilling, som vist på illustrasjonen.

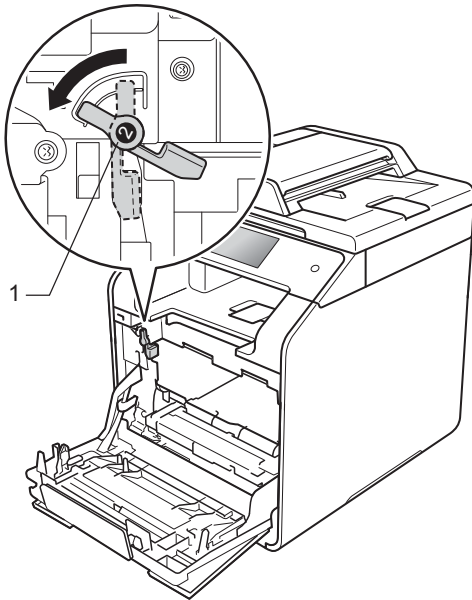

- 6 Skyv trommelenheten inn i maskinen til den stopper ved den blå låsespaken.

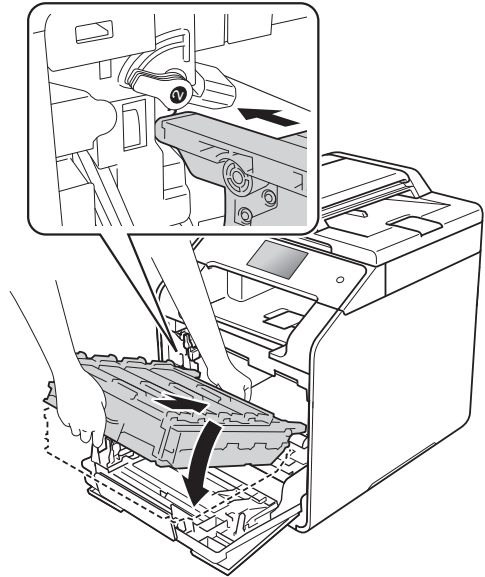

- 7 Vri den blå låsehendelen (1) med klokken til låsestillingen.

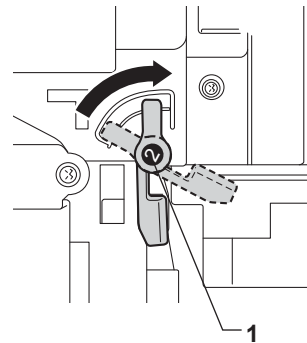

- 8 Press inn trommelenheten til den stopper.

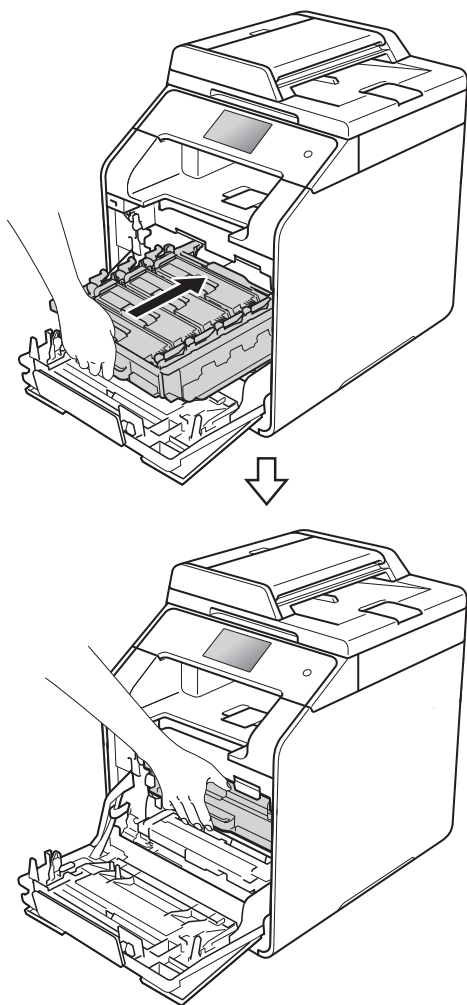

- 9 Lukk maskinens deksel.

MERK

Hvis du slår av maskinen mens *Innvendig stopp* er på pekeskjermen, vil maskinen skrive ut ufullstendige data fra datamaskinen når den slås på. Før du slår på maskinen, må du slette jobben fra utskriftskøen på datamaskinen.

Papir sitter fast under papirmagasinet

Hvis *Papirstopp* tosidig vises på pekeskjermen, kan du følge disse trinnene:

- 1 La maskinen være slått på i omtrent 10 minutter slik at den interne viften kjøler ned svært varme deler inni maskinen.
- 2 Trekk papirmagasinet helt ut av maskinen.

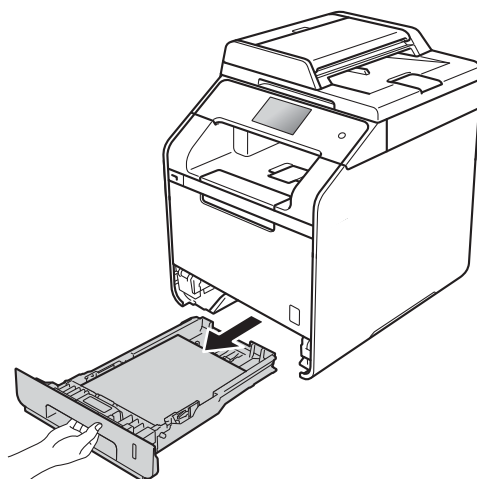

- 3 Sørg for at det fastkjørte papiret ikke forblir inni maskinen.

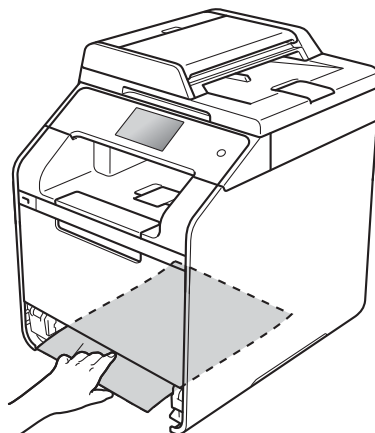

- 4 Hvis papir ikke sitter fast inni maskinen, må du sjekke under papirmagasinet.

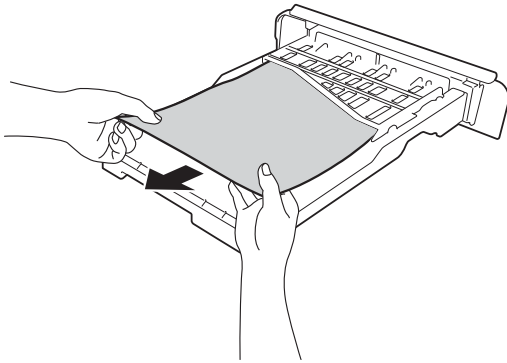

- 5 Hvis papiret ikke sitter fast i papirmagasinet, åpner du det bakre dekslet.

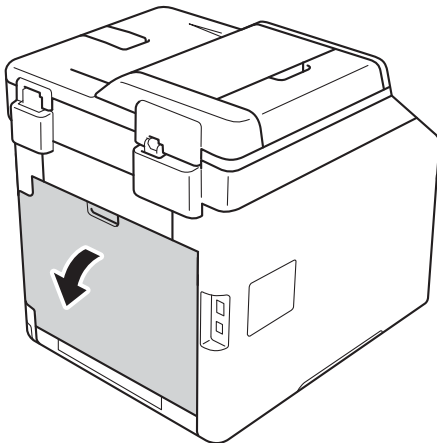

⚠ ADVARSEL

⚠ VARM OVERFLATE

Når du nettopp har brukt maskinen, er enkelte komponenter inne i maskinen svært varme. Vent til maskinen kjøler seg ned før du tar på de innvendige delene.

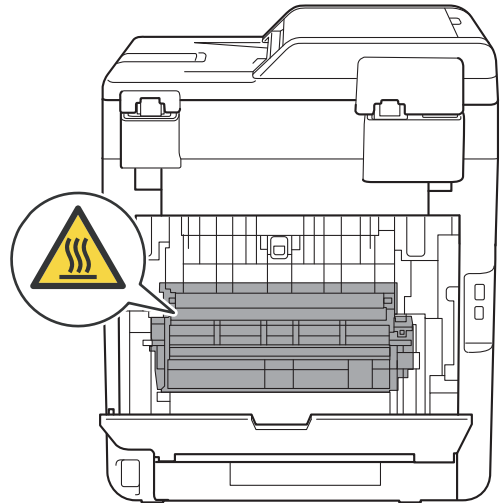

- 6 Bruk begge hendene til å trekke det fastkjørte papiret forsiktig ut på baksiden av maskinen.

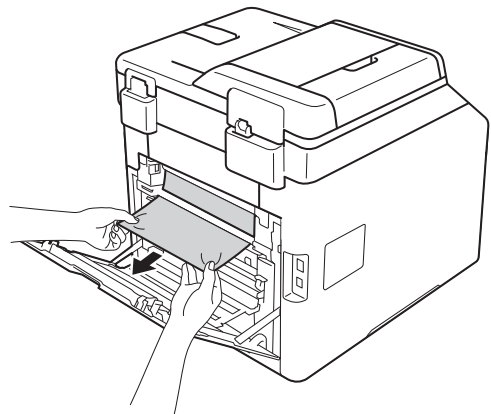

- 7 Lukk det bakre dekslet til det låses i den stengte posisjonen.
- 8 Sett papirmagasinet godt tilbake i maskinen.



Dersom du har problemer med maskinen din

VIKTIG



- For teknisk hjelp må du ringe Brother kundeservice, eller din lokale Brother-forhandler.
- Hvis du tror det er feil på maskinen, ser du i tabellen nedenfor og følger feilsøkingstipsene. Du kan rette opp i de fleste problemer selv.
- Hvis du trenger mer hjelp, inneholder Brother Solutions Center de siste spørsmål og svar, samt tips om feilsøking.

Besøk <http://solutions.brother.com/>.

Utskriftsproblemer

Vanskelighet	Forslag
Ingen utskrift.	<p>Kontroller at riktig skriverdriver er installert og valgt.</p> <p>Sjekk om det vises en feilmelding på pekeskjermen (se <i>Feil- og vedlikeholdsmeldinger</i> >> side 99).</p> <p>Kontroller at maskinen er online: (Windows® 7 and Windows Server® 2008 R2) Klikk på  (Start)-knappen > Enheter og skrivere. Høyreklikk på Brother DCP-XXXX og klikk på Se hva som skrives ut. Klikk på Skriver i menylinjen. Sørg for at Bruk skriver frakoblet er slettet.</p> <p>(Windows Vista® og Windows Server® 2008) Klikk på  (Start)-knappen > Kontrollpanel > Maskinvare og lyd > Skrivere. Høyreklikk på Brother DCP-XXXX. Sørg for at Bruk skriveren når tilkoblet ikke står på listen. Hvis den står på listen, klikker du på dette alternativet for å stille inn driveren på nettet.</p> <p>(Windows® XP og Windows Server® 2003) Klikk på Start-knappen > Skrivere og telefakser. Høyreklikk på Brother DCP-XXXX. Sørg for at Bruk skriveren når tilkoblet ikke står på listen. Hvis den står på listen, klikker du på dette alternativet for å stille inn driveren på nettet.</p> <p>(Windows® 8 og Windows Server® 2012) Flytt musepekeren til nedre høyre hjørne av skrivebordet. Klikk på Innstillinger > Kontrollpanel når menylinjen vises. I Maskinvare og lyd (maskinvare)-gruppen skal du klikke på Vis enheter og skrivere. Høyreklikk på Brother DCP-XXXX > Se hva som skrives ut. Velg din skriverdriver hvis skriverdriveralternativet vises. Klikk på Skriver i menylinjen og sørg for at Bruk skriver frakoblet ikke er valgt.</p> <p>(Windows Server® 2012 R2) Klikk på Kontrollpanel på Start-skjermen. I Maskinvare-gruppen skal du klikke på Vis enheter og skrivere. Høyreklikk på Brother DCP-XXXX > Se hva som skrives ut. Velg din skriverdriver hvis skriverdriveralternativet vises. Klikk på Skriver i menylinjen og sørg for at Bruk skriver frakoblet ikke er valgt.</p> <p>Kontakt administratoren din for å kontrollere dine Secure Function Lock-innstillinger.</p>

Utskriftsproblemer (fortsettelse)

Vanskelighet	Forslag
Maskinen skriver ikke ut eller har stanset utskrift.	Trykk på  . Maskinen vil avbryte utskriftsjobben og fjerne den fra minnet. Utskriften kan være ufullstendig.
Topptekstene eller bunntekstene vises når dokumentet er vist på skjermen, men de er ikke på den utskrevne siden.	Det er et område øverst og nederst på siden som det ikke kan skrives ut på. Juster topp- og bunnmarginene i dokumentet for å ta hensyn til dette (se <i>Områder som ikke kan skrives ut eller skannes</i> >> side 27).
Maskinen skriver ut uventet eller utskriften er uforståelig.	Trykk på  for å avbryte utskriftsjobber. Kontroller innstillingene i programmet for å forsikre deg om at de er konfigurert for maskinen.
Maskinen skriver til å begynne med ut et par sider riktig, men deretter mangler det tekst på noen av sidene.	Kontroller at utskriftsinnstillingene i applikasjonen er tilgjengelige i maskinens skriverdriver. Datamaskinen gjenkjenner ikke hele signalet fra maskinens inndatabuffer. Forsikre deg om at du har festet grensesnittkabelen korrekt (>> Hurtigstartguide).
Maskinen skriver ikke ut på begge sider av papiret selv om skriverdriver-innstillingen er 2-sidig.	Sjekk papirstørrelsesinnstillingen i skriverdriveren. Du må velge A4 (60 til 105 g/m ²).
Maskinen viser ikke USB-menyen når en USB flash-stasjon er koblet til det direkte USB-grensesnittet.	Når maskinen er i dyp hvilemodus, våkner ikke maskinen selv om du kobler en USB flash-stasjon til det direkte USB-grensesnittet. Trykk på pekeskjermen for å vekke opp maskinen.
Kan ikke utføre "sideoppsett"-utskrift.	Kontroller at innstillingen for papirstørrelse er den samme i både programmet og skriverdriveren.
Utskriftshastighet er for treg.	Prøv å endre skriverdriverinnstillingen. Den høyeste oppløsningen trenger mer tid for databehandling, sending og utskrift. Hvis maskinen er i Stillemodus, er utskriftshastigheten saktere. Kontroller innstillingen for Stille modus (>> Avansert brukermanual).
Maskinen skriver ikke ut fra Adobe® Illustrator®.	Prøv å redusere utskriftsoppløsningen (>> Programvare og Nettverks Brukerhåndbok).
Dårlig utskriftskvalitet	Se <i>Forbedre utskriftskvaliteten</i> >> side 123.

Problemer med papirhåndtering

Vanskelighet	Forslag
Papiret mates ikke inn i maskinen.	Hvis det vises en melding om papirstopp på pekeskjermen og problemet vedvarer, se <i>Feil- og vedlikeholdsmeldinger</i> >> side 99.
	Hvis papirmagasinet er tomt, legger du inn en ny stabel med papir i papirmagasinet.
	Hvis det finnes papir i papirmagasinet, kontrollerer du at det ligger korrekt. Hvis papiret er krøllete, glatter du det ut. Noen ganger hjelper det å ta ut papiret, vende papirstabelen, og deretter legge papiret tilbake i papirmagasinet.
	Reduser mengden papir i papirmagasinet, og forsøk på nytt.
	Sørg for at Universalmagasin ikke er valgt for Papirkilde i skriverdriveren.
	Rengjør papirrullene (se <i>Rengjøre papirrullene</i> >> side 95).
Papiret mates ikke inn i maskinen fra MP-skuffen.	Sørg for at Universalmagasin er valgt i skriverdriveren.
	Vift papirbunken godt, og sett den godt på plass i skuffen.

Problemer med papirhåndtering (fortsettelse)

Vanskelighet	Forslag
Hvordan skriver jeg ut på konvolutter?	Legg tre konvolutter om gangen i MP-skuffen. Programmet må være konfigurert til å skrive ut den konvoluttstørrelsen du bruker. Dette gjøres vanligvis i menyene Utskriftsformat eller Dokumentoppsett i programmet (se håndboken til programmet for mer informasjon).

Kopieringsproblemer

Vanskelighet	Forslag
Kan ikke lage en kopi.	Sørg for at du trykker på Kopi og at maskinen er i kopieringsmodus (se <i>Slik kopierer du</i> >> side 37).
	Kontakt administratoren din for å kontrollere dine Secure Function Lock-innstillinger.
Det vises vertikale, svarte streker på kopier.	Svarte, loddrette streker på kopier skyldes vanligvis smuss eller korrekturlakk på skannerglassplaten, eller at koronatrådene er skitne. Rengjør glasslisten og skannerglassplaten samt den hvite stangen og hvite plasten over dem (se <i>Rengjøre skannerglassplaten</i> >> side 79 og <i>Rengjøre koronatrådene</i> >> side 85).
Kopiene er blanke.	Kontroller at du legger inn dokumentet korrekt (se <i>Bruke den automatiske dokumentmateren (ADF)</i> >> side 35 eller <i>Bruke skannerglassplaten</i> >> side 36).

Skanneproblemer

Vanskelighet	Forslag
TWAIN- eller WIA-feil vises når skanningen starter. (Windows®)	Sørg for at Brother TWAIN-driveren eller WIA-driveren er valgt som den primære kilden i skanneprogrammet ditt. For eksempel, i Nuance™ PaperPort™ 12SE, klikk på Skrivebord > Skanningsinnstillinger > Velg for å velge Brother TWAIN/WIA-driveren.
TWAIN- eller ICA-feil vises når skanningen starter. (Macintosh)	Forsikre deg om at Brother TWAIN-driveren er valgt som primærkilden. I PageManager, klikk på File (Fil) > Select Source (Velg Kilde) og velg Brother TWAIN-driveren. Macintosh kan også skanne dokumenter med ICA-skannerdriveren (>> Programvare og Nettverks Brukerhåndbok).
OCR fungerer ikke.	Prøv å øke skanneopløsningen. (Macintosh) Presto! PageManager må lastes ned og installeres før bruk. For ytterligere instruksjoner, se <i>Slik får du tilgang til Brother kundestøtte (Macintosh)</i> >> side 5.
Nettverksskanning fungerer ikke.	se <i>Nettverksproblemer</i> >> side 121.
Kan ikke skanne.	Kontakt administratoren din for å kontrollere dine Secure Function Lock-innstillinger.





Programvareproblemer

Vanskelighet	Forslag
Kan ikke installere programvaren eller skrive ut.	(kun Windows®) Kjør Reparere MFL-Pro Suite -programmet på CD-ROM-en. Dette programmet reparerer og installerer programmet på nytt.

Nettverksproblemer

Vanskelighet	Forslag
Kan ikke skrive ut over et nettverk etter at programvareinstallasjonen er fullført.	Når skjermen <i>Kan ikke skrive ut til den nettverkstilkoblede skriveren.</i> vises, følger du anvisningene på skjermen. Hvis problemet ikke er løst, se ►► Programvare og Nettverks Brukerhåndbok.
Funksjonen nettverksskanning fungerer ikke.	(Windows® og Macintosh) Det kan hende at Nettverksskanning-funksjonen ikke fungerer på grunn av brannmurinnstillingene. Endre eller deaktiver brannmurinnstillingene. Du må tillate nettverksskanning på tredjeparts sikkerhets-/brannmurprogramvare. For å legge til port 54925 for nettverksskanning, oppgi informasjonen nedenfor: <ul style="list-style-type: none"> ■ I Navn: Angi ønsket beskrivelse, f.eks. "Brother-NetScan". ■ I Portnummer: Skriv inn "54925". ■ I Protokoll: Sørg for at UDP er valgt. Se brukerveiledningen som fulgte med din tredjeparts sikkerhets-/brannmurprogramvare eller kontakt programvareprodusenten. For mer informasjon, kan du lese spørsmål og svar og tips om feilsøking på http://solutions.brother.com/ . (Macintosh) Velg maskinen din på nytt i Enhetsvelger -vinduet fra Modell-hurtigmenyen i hovedskjermen til ControlCenter2 .
Brother-programmet kan ikke installeres.	(Windows®) Hvis sikkerhetsprogramvareadvarselen vises på dataskjermen under installasjonen, må du endre sikkerhetsprogramvareinnstillingene for å la Brother-produktoppsettprogrammet eller andre programmer kjøre. (Macintosh) Hvis du bruker en brannmurfunksjon til et antispyionprogram eller et antivirusprogram, må du midlertidig deaktivere denne og deretter installere Brother-programvaren.
Kan ikke koble til det trådløse nettverket. (DCP-L8450CDW)	Undersøk problemet med WLAN-rapport. Trykk på  , Alle innst., Skriv rapport, WLAN-rapport og trykk deretter på OK (►► Programvare og Nettverks Brukerhåndbok).

Andre problemer

Vanskelighet	Forslag
Maskinen slås ikke på.	<p>Dårlige forhold i strømtilkoblingen (for eksempel lyn eller overspenning) kan ha utløst maskinens interne sikkerhetsmekanismer. Trykk og hold nede  for å slå maskinen av og trekke ut strømledningen. Vent i ti minutter, sett inn strømledningen igjen og trykk på  for å slå maskinen på.</p> <p>Dersom problemet ikke er løst og du bruker en overbelastningsbryter, kobler du denne fra for å sjekke at den ikke er et problem. Koble maskinens strømledning direkte i en annen stikkontakt som du vet fungerer. Hvis det fremdeles ikke er strøm, prøver du en annen strømledning.</p>
Maskinen kan ikke skrive ut EPS-data som inneholder binære data med BR-Script3-skriverdriveren.	<p>(Windows®) Gjør følgende for å skrive ut EPS-data:</p> <ol style="list-style-type: none"> <p>Windows® 7 og Windows Server® 2008 R2: Klikk på  (Start)-knappen > Enheter og skrivere.</p> <p>Windows Vista® og Windows Server® 2008: Klikk på  (Start)-knappen > Kontrollpanel > Maskinvare og lyd > Skrivere.</p> <p>Windows® XP og Windows Server® 2003: Klikk på Start-knappen > Skrivere og telefakser.</p> <p>Windows® 8 og Windows Server® 2012: Flytt musepekeren til nedre høyre hjørne av skrivebordet. Klikk på Innstillinger > Kontrollpanel når menylinjen vises. I Maskinvare og lyd¹-gruppen skal du klikke på Vis enheter og skrivere.</p> <p>Windows Server® 2012 R2: Klikk på Kontrollpanel på Start-skjermen. I Maskinvare-gruppen skal du klikke på Vis enheter og skrivere.</p> <p>Høyreklikk Brother DCP-XXXX BR-Script3-ikonet, velg Skriveregenskaper².</p> <p>Fra Enhetsinnstillinger-kategorien, velg TBCP (Tagged binær kommunikasjonsprotokoll) i Utdataprotokoll.</p> <p>(Macintosh) Hvis maskinen din er koblet til en datamaskin med et USB-grensesnitt, kan du ikke skrive ut EPS-data som inkluderer binære data. Du kan skrive ut EPS-dataen på maskinen gjennom et nettverk. For å hjelp til å installere BR-Script3-skriverdriveren gjennom nettverket, kan du besøke Brother Solutions Center på http://solutions.brother.com/.</p>

¹ Windows Server® 2012 og Windows Server® 2012 R2: **Maskinvare**.

² Windows® XP, Windows Vista®, Windows Server® 2003 og Windows Server® 2008: **Egenskaper**.

Forbedre utskriftskvaliteten

Hvis du har problemer med utskriftskvaliteten, skriv først ut en testside (, Alle innst., Skriver, Utskriftsalternativer, Test utskrift). Hvis utskriften ser bra ut, er problemet sannsynligvis ikke maskinen. Kontroller grensesnittkabeltilkoblingene og prøv å skrive ut et annet dokument. Hvis utskriften eller testsiden du skrev ut fra maskinen har et kvalitetsproblem, kontrollerer du følgende først. Hvis du deretter fortsatt har et problem med utskriftskvaliteten, sjekker du diagrammet nedenfor og følger anbefalingene.

MERK



Brother fraråder bruk av andre tonerkassetter enn originale Brother-tonerkassetter, eller påfylling av brukte kassetter med toner av annen opprinnelse.

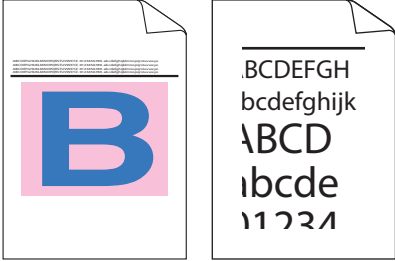
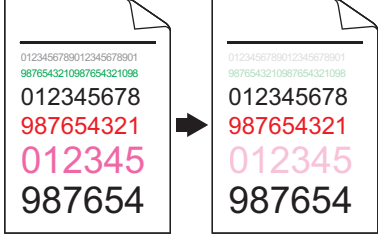

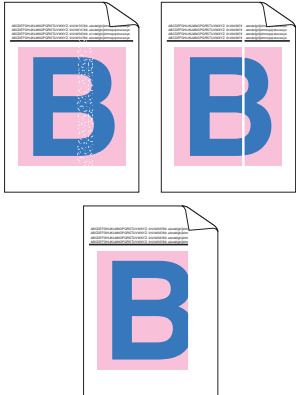
- 1 For best utskriftskvalitet, anbefaler vi at du benytter anbefalt papir. Sørg for at du bruker papir som møter våre spesifikasjoner (se *Papir og annet utskriftsmedie som kan brukes* >> side 30).
- 2 Kontroller at trommelenheten og tonerkassetten er installert på rett måte.

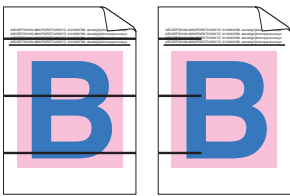

Eksempler på dårlig utskriftskvalitet	Anbefalinger
 <p>Utskrevne sider er komprimert, horisontale linjer vises eller tegn på øvre, nedre, venstre og høyre marger er kuttet vekk</p>	<ul style="list-style-type: none"> ■ Juster utskriftsmargene i programmet og skriv ut dokumentet på nytt.
 <p>Fargelagte bokstaver og tynne bokstaver i originaldokumentet er utydelige på kopien</p>	<ul style="list-style-type: none"> ■ Velg <i>Tekst</i> eller <i>Kvittering</i> i kopikvalitetsinnstillingen (>> Avansert brukermanual). ■ Juster kopidensiteten og kontrasten (>> Avansert brukermanual).

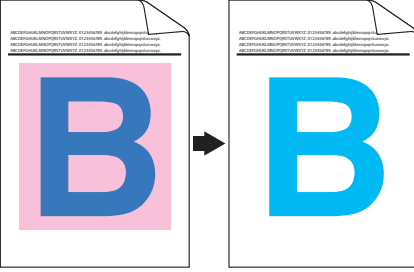
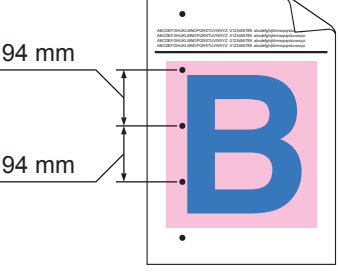
Eksempler på dårlig utskriftskvalitet	Anbefalinger
 <p data-bbox="113 587 522 643">Farger er lyse eller utydelige på hele siden</p>	<ul style="list-style-type: none"> ■ Utfør kalibreringen med pekeskjermen eller skriverdriveren (se <i>Fargekalibrering</i> >> side 96). ■ Juster kopidensiteten og kontrasten hvis du kopierer (>> <i>Avansert brukermanual</i>). ■ Sørg for at tonersparingsmodus er av på pekeskjermen eller skriverdriveren. ■ Sørg for at medietypeinnstillingen i driveren passer med type papir som du bruker (se <i>Papir og annet utskriftsmedie som kan brukes</i> >> side 30). ■ Rist alle fire tonerkassetter forsiktig. ■ Tørk laserskannervinduene med en <i>tørr</i> lofri myk klut (se <i>Rengjøring av laserskannervinduer</i> >> side 81).
 <p data-bbox="138 1141 502 1193">Hvite streker eller linjer nedover siden</p>	<ul style="list-style-type: none"> ■ Tørk laserskannervinduene med en <i>tørr</i> lofri myk klut (se <i>Rengjøring av laserskannervinduer</i> >> side 81). ■ Tørk skannerglasslisten med en <i>tørr</i> lofri myk klut (se <i>Rengjøre skannerglassplaten</i> >> side 79). ■ Sørg for at fremmedgjenstander som et revet ark, notisblokk med lim eller støv er ikke inni maskinen eller rundt trommelenheten og tonerkassetten.

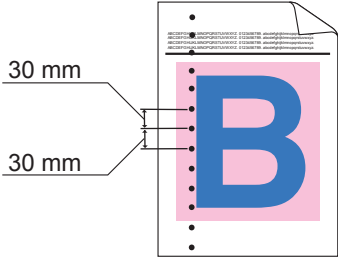
Eksempler på dårlig utskriftskvalitet	Anbefalinger
<div data-bbox="198 305 500 504" data-label="Image"> </div> <p data-bbox="185 548 515 604">Fargelagte streker eller linjer nedover siden</p>	<ul style="list-style-type: none"> <li data-bbox="587 266 1140 322">■ Tørk skannerglasslisten med en <i>tørr</i> lofri myk klut (se <i>Rengjøre skannerglassplaten</i> >> side 79). <li data-bbox="587 336 1167 421">■ Rengjør alle fire koronatråder (én for hver farge) inni trommelenheten ved å skyve den blå hendelen (se <i>Rengjøre koronatrådene</i> >> side 85). <li data-bbox="587 434 1146 490">■ Sørg for at den blå hendelen på korona-tråden er i utgangsposisjonen (1). <div data-bbox="650 537 1153 1402" data-label="Image"> </div> <ul style="list-style-type: none"> <li data-bbox="587 1435 1215 1491">■ Skift ut tonerkassetten som samsvarer fargen på streken eller linjen (se <i>Bytte tonerkassetten</i> >> side 54). For å identifisere fargen på tonerkassetten, besøk oss på http://solutions.brother.com/ for å se våre spørsmål og svar og feilsøkingstips. <li data-bbox="587 1609 1199 1665">■ Installer en ny trommelenhet (se <i>Bytte trommelenheten</i> >> side 59).

Eksempler på dårlig utskriftskvalitet	Anbefalinger
 <p data-bbox="124 508 514 537">Fargelagte linjer på tvers av siden</p>	<ul style="list-style-type: none"> <li data-bbox="559 266 1205 382">■ Hvis det vises fargede linjer i 30 mm intervaller, identifiser fargen som forårsaker problemet og skift ut tonerkassetten som samsvarer med fargen på linjen (se <i>Bytte tonerkassetten</i> >> side 54). <li data-bbox="580 392 1205 479">For å identifisere fargen på tonerkassetten, besøk oss på http://solutions.brother.com/ for å se våre spørsmål og svar og feilsøkingstips. <li data-bbox="559 488 1205 556">■ Hvis fargede linjer vises i 94 mm intervaller, installer en ny trommelenhet (se <i>Bytte trommelenheten</i> >> side 59).
 <p data-bbox="113 894 525 923">Hvite prikker eller ufullstendig trykk</p>	<ul style="list-style-type: none"> <li data-bbox="559 566 1205 653">■ Sørg for at medietypeinnstillingen i driveren passer med type papir som du bruker (se <i>Papir og annet utskriftsmedie som kan brukes</i> >> side 30). <li data-bbox="559 662 1205 749">■ Kontroller miljøet til maskinen. Forhold som høy fuktighet kan forårsake ufullstendig trykk (>> <i>Produksikkerhetsguide</i>). <li data-bbox="559 759 1205 884">■ Hvis problemet ikke løses etter at du har skrevet ut et par sider, kan det hende at det er fremmedgjenstander, som lim fra etiketter, på overflaten til trommelenheten (se <i>Rengjøre trommelenheten</i> >> side 88). <li data-bbox="559 894 1205 962">■ Installer en ny trommelenhet (se <i>Bytte trommelenheten</i> >> side 59).
 <p data-bbox="117 1290 521 1319">Tom side eller noen farger mangler</p>	<ul style="list-style-type: none"> <li data-bbox="559 971 1205 1029">■ Identifiser fargen som forårsaker problemet og sett inn en ny tonerkassett (se <i>Bytte tonerkassetten</i> >> side 54). <li data-bbox="580 1039 1205 1126">For å identifisere fargen på tonerkassetten, besøk oss på http://solutions.brother.com/ for å se våre spørsmål og svar og feilsøkingstips. <li data-bbox="559 1136 1205 1193">■ Installer en ny trommelenhet (se <i>Bytte trommelenheten</i> >> side 59).
 <p data-bbox="148 1647 491 1676">Fargelagte prikker ved 94 mm</p>	<ul style="list-style-type: none"> <li data-bbox="559 1329 1205 1474">■ Hvis problemet ikke løses etter at du har skrevet ut et par tomme sider, kan det hende at det er fremmedgjenstander, som lim fra etiketter, på overflaten til trommelenheten. Rengjør trommelenheten (se <i>Rengjøre trommelenheten</i> >> side 88). <li data-bbox="559 1483 1205 1541">■ Installer en ny trommelenhet (se <i>Bytte trommelenheten</i> >> side 59).

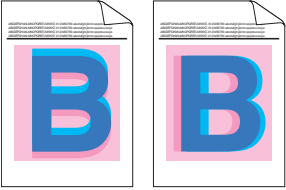
Eksempler på dårlig utskriftskvalitet	Anbefalinger
 <p data-bbox="182 338 267 363">30 mm</p> <p data-bbox="182 434 267 459">30 mm</p> <p data-bbox="182 556 518 581">Fargelagte prikker ved 30 mm</p>	<ul style="list-style-type: none"> <li data-bbox="587 266 1237 324">■ Identifiser fargen som forårsaker problemet og sett inn en ny tonerkassett (se <i>Bytte tonerkassetten</i> >> side 54). <li data-bbox="587 338 1237 421">For å identifisere fargen på tonerkassetten, besøk oss på http://solutions.brother.com/ for å se våre spørsmål og svar og feilsøkingstips.
 <p data-bbox="209 898 491 923">Tonersøl eller tonerflekk</p>	<ul style="list-style-type: none"> <li data-bbox="587 598 1237 681">■ Kontroller miljøet til maskinen. Forhold som høy luftfuktighet og temperatur kan forårsake problemer med utskriftskvaliteten. <li data-bbox="587 695 1237 753">■ Identifiser fargen som forårsaker problemet og sett inn en ny tonerkassett (se <i>Bytte tonerkassetten</i> >> side 54). <li data-bbox="587 767 1237 850">For å identifisere fargen på tonerkassetten, besøk oss på http://solutions.brother.com/ for å se våre spørsmål og svar og feilsøkingstips. <li data-bbox="587 863 1237 921">■ Installer en ny trommelenhet (se <i>Bytte trommelenheten</i> >> side 59).
<p data-bbox="144 942 551 1000">Fargen på utskriftene er ikke slik du forventet</p>	<ul style="list-style-type: none"> <li data-bbox="587 942 1237 1025">■ For å forbedre farge tettheten, kalibrerer du fargene først med pekeskjermen og deretter med skriverdriveren (se <i>Fargekalibrering</i> >> side 96). <li data-bbox="587 1039 1237 1122">■ For å justere utskriftsposisjonen til farger for skarpere kanter, utfører du fargeregistrering med pekeskjermen (se <i>Fargeregistrering</i> >> side 97). <li data-bbox="587 1136 1237 1193">■ Juster kopidensiteten og kontrasten hvis du kopierer (>> Avansert brukermanual). <li data-bbox="587 1207 1237 1290">■ Sørg for at tonersparingsmodus er av på pekeskjermen eller skriverdriveren (>> Programvare og Nettverks Brukerhåndbok). <li data-bbox="587 1304 1237 1387">■ Hvis utskriftskvaliteten er dårlig, kan du fjerne merket fra Forbedre gråtoner-avmerkingsboksen i skriverdriveren (>> Programvare og Nettverks Brukerhåndbok). <li data-bbox="587 1400 1237 1508">■ Hvis utskriftskvaliteten til den svarte delen ikke er hva du forventet, velger du Forbedre svart utskrift-avmerkingsboksen i skriverdriveren (>> Programvare og Nettverks Brukerhåndbok). <li data-bbox="587 1522 1237 1580">■ Identifiser fargen som forårsaker problemet og sett inn en ny tonerkassett (se <i>Bytte tonerkassetten</i> >> side 54). <li data-bbox="587 1593 1237 1676">For å identifisere fargen på tonerkassetten, besøk oss på http://solutions.brother.com/ for å se våre spørsmål og svar og feilsøkingstips. <li data-bbox="587 1690 1237 1748">■ Installer en ny trommelenhet (se <i>Bytte trommelenheten</i> >> side 59).

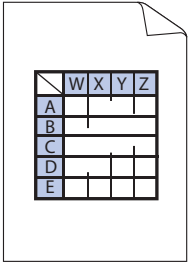
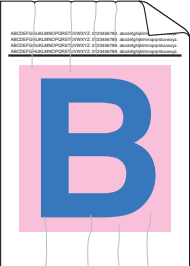
Eksempler på dårlig utskriftskvalitet	Anbefalinger
 <p data-bbox="182 508 456 533">Feilregistrering av farge</p>	<ul style="list-style-type: none"> ■ Sørg for at maskinen er på en solid og jevn overflate. ■ Utfør fargeregistreringen med pekeskjermen (se <i>Fargeregistrering</i> >> side 97). ■ Installer en ny trommelenhet (se <i>Bytte trommelenheten</i> >> side 59). ■ Installer en ny belteenhet (se <i>Skifte belteenheten</i> >> side 65).
 <p data-bbox="127 871 509 925">Ujevn tetthet vises periodisk over siden</p>	<ul style="list-style-type: none"> ■ Utfør kalibreringen med pekeskjermen eller skriverdriveren (se <i>Fargekalibrering</i> >> side 96). ■ Juster kopidensiteten og kontrasten hvis du kopierer (>> Avansert brukermanual). ■ Fjern merket i Forbedre gråtoner-avmerkingsboksen i skriverdriveren. (>> Programvare og Nettverks Brukerhåndbok.) ■ Identifiser fargen som forårsaker problemet og sett inn en ny tonerkassett (se <i>Bytte tonerkassetten</i> >> side 54). <p data-bbox="583 865 1208 948">For å identifisere fargen på tonerkassetten, besøk oss på http://solutions.brother.com/ for å se våre spørsmål og svar og feilsøkingstips.</p> <ul style="list-style-type: none"> ■ Installer en ny trommelenhet (se <i>Bytte trommelenheten</i> >> side 59).
 <p data-bbox="148 1348 495 1373">Manglende tynne linjer i bilder</p>	<ul style="list-style-type: none"> ■ Sørg for at tonersparingsmodus er av på pekeskjermen eller skriverdriveren (>> Programvare og Nettverks Brukerhåndbok). ■ Endre utskriftsoppløsningen.
 <p data-bbox="292 1711 351 1736">Krøll</p>	<ul style="list-style-type: none"> ■ Sørg for at det bakre dekslet er riktig lukket. ■ Sørg for at de to grå hendlene inni det bakre dekslet er i opposisjonen. ■ Sørg for at medietypeinnstillingen i driveren passer med type papir som du bruker (se <i>Papir og annet utskriftsmedie som kan brukes</i> >> side 30).

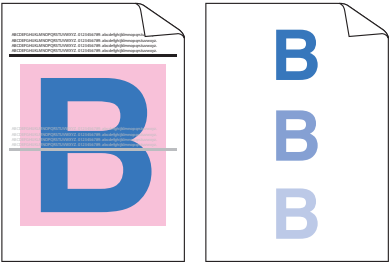
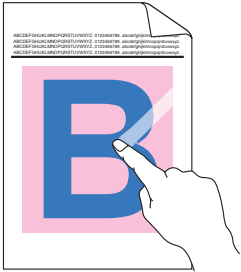
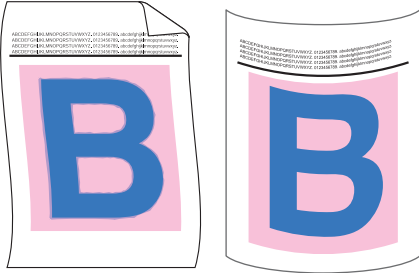
Eksempler på dårlig utskriftskvalitet	Anbefalinger
 <p data-bbox="278 591 426 614">Dobbeltbilde</p>	<ul style="list-style-type: none"> ■ Kontroller miljøet til maskinen. Forhold som høy luftfuktighet og temperatur kan forårsake problemer med utskriftskvaliteten (►► Produktsikkerhetsguide). ■ Sørg for at medietypeinnstillingen i driveren passer med type papir som du bruker (se <i>Papir og annet utskriftsmedie som kan brukes</i> ►► side 30). ■ Sørg for at de to grå hendlene inni det bakre dekslet er i opposisjonen. ■ Installer en ny trommelenhet (se <i>Bytte trommelenheten</i> ►► side 59).
 <p data-bbox="262 971 440 994">Dårlig fiksering</p>	<ul style="list-style-type: none"> ■ Sørg for at de to grå hendlene inni det bakre dekslet er i opposisjonen. ■ Sørg for at medietypeinnstillingen i driveren passer med type papir som du bruker (se <i>Papir og annet utskriftsmedie som kan brukes</i> ►► side 30). ■ Velg Forbedre tonerfiksering-modus i skriverdriveren (►► Programvare og Nettverks Brukerhåndbok). <p>Hvis dette valget ikke gir bra nok forbedring, kan du endre skriverdriverinnstillingen i Medietype til en tykk innstilling. Hvis du skriver ut en konvolutt, velger du Tykk konv. i medietypeinnstillingen.</p>
 <p data-bbox="244 1340 458 1363">Krøllet eller bølget</p>	<ul style="list-style-type: none"> ■ Velg Redusere papirkjølling-modus i skriverdriveren (►► Programvare og Nettverks Brukerhåndbok). <p>Hvis problemet ikke løses, velger du Vanlig papir i medietypeinnstillingen.</p> <p>Hvis du skriver ut en konvolutt, velger du Tynn konv. i medietypeinnstillingen.</p> <ul style="list-style-type: none"> ■ Hvis du ikke bruker maskinen ofte, kan det være at papiret har ligget for lenge i papirmagasinet. Snu papirstabelen i papirmagasinet. Luft dessuten papirstabelen, og roter deretter papiret 180° i papirmagasinet. ■ Oppbevar papir hvor det ikke utsettes for høye temperaturer og høy fuktighet. ■ Åpne bakdekslet (utgangsstøtten for dokumenter med forsiden opp) for å slippe utskriften ut på utgangsstøtten for dokumenter med forsiden opp.

Eksempler på dårlig utskriftskvalitet



Bretter i konvolutt

Anbefalinger

- Sørg for at konvolutthendelene inni det bakre dekslet er trukket ned til konvoluttposisjonen når du skriver ut konvolutter (se *Legge i papir i flerbruksskuffen (MP-skuff)* >> side 22).

MERK

Når du er ferdig med utskriften, åpner du det bakre dekslet og nullstiller de to grå hendlene til deres opprinnelige posisjoner (1) ved å løfte dem opp til de stopper.

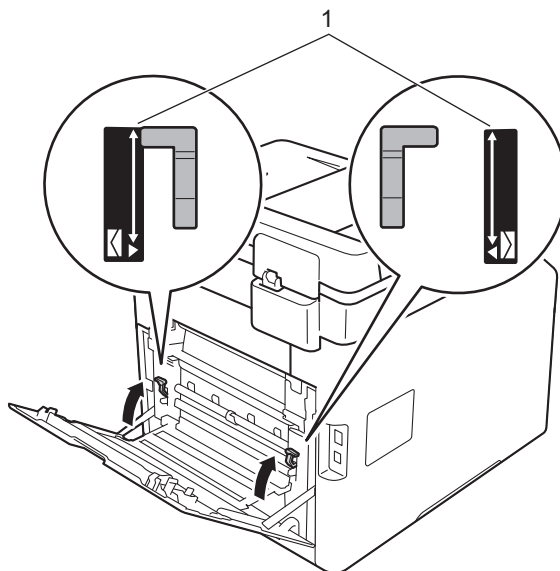

- Hvis det oppstår bretter med konvolutthendlene i konvoluttposisjon, skriv ut med bakdekslet åpnet og mat én konvolutt i gangen fra MP-skuffen.

Maskininformasjon

Kontrollere serienummeret

Du kan se maskinens serienummer på pekeskjermen.

- 1 Trykk på .
- 2 Trykk på `Alle innst..`
- 3 Sveip opp eller ned, eller trykk på ▲ eller ▼ for å vise `Maskininfo`.
- 4 Trykk på `Maskininfo`.
- 5 Trykk på `Serienummer`.
- 6 Pekeskjermen viser maskinens serienummer.
- 7 Trykk på .

Kontrollere fastvareversjonen

Du kan se maskinens fastvareversjon på pekeskjermen.

- 1 Trykk på .
- 2 Trykk på `Alle innst..`
- 3 Sveip opp eller ned, eller trykk på ▲ eller ▼ for å vise `Maskininfo`.
- 4 Trykk på `Maskininfo`.
- 5 Trykk på `Fastvareversjon`.
- 6 Pekeskjermen viser maskinens fastvareversjon.
- 7 Trykk på .

Nullstill operasjoner

Følgende tilbakestillingsfunksjoner er tilgjengelige:

- 1 `Tilbakestilling av maskin`
Du kan nullstille maskinen delvis tilbake til fabrikkinnstillingene. Innstillingene som *ikke* vil nullstilles er adressebok, innstillingslås, Secure Function Lock og nettverksinnstillinger.
- 2 `Nettverk`
Du kan nullstille den interne utskriftsserveren tilbake til fabrikkinnstillinger kun ved å nullstille nettverksinformasjonen (slik som passordet og IP-adressen).
- 3 `Alle innst.`
Du kan raskt nullstille alle maskinens innstillinger til fabrikkinnstillinger.
- 4 `Fabrikkinnst.`
Denne operasjonen nullstiller *alle* maskinens innstillinger tilbake til fabrikkinnstillinger. `Fabrikkinnst.` tar lengre tid enn `Alle innst..`
Brother anbefaler på det sterkeste at du bruker denne funksjonen når du deponerer maskinen.

MERK

Koble fra grensesnittkabelen før du velger `Nettverk`, `Alle innst.` eller `Fabrikkinnst..`

Slik nullstiller du maskinen

- 1 Trykk på .
- 2 Trykk på Alle innst..
- 3 Sveip opp eller ned, eller trykk på ▲ eller ▼ for å vise Grunn oppsett.
- 4 Trykk på Grunn oppsett.
- 5 Trykk på Nullstill.
- 6 Trykk på Tilbakestilling av maskin, Nettverk, Alle innst. eller Fabrikkinnst..
- 7 Gjør ett av følgende:
 - Hvis du vil tilbakestille innstillingene, trykker du på Ja og går til trinn 8.
 - Hvis du vil avslutte uten å foreta endringer, trykker du på Nei og går til trinn 9.
- 8 Du blir spurt om å starte maskinen på nytt. Gjør ett av følgende:
 - For å starte maskinen på nytt, trykk på Ja i 2 sekunder. Maskinen vil starte omstarten.
 - Trykk på Nei for å avslutte uten å starte maskinen på nytt. Gå til trinn 9.

MERK

Dersom du ikke starter maskinen på nytt, fullføres ikke nullstillingen og innstillingene dine forblir uendret.

- 9 Trykk på .

MERK

Du kan også nullstille nettverksinnstillingene ved å trykke på



, Alle innst., Nettverk, Nullst. nettv..

Bruke innstillingstabellene

Trykk på knappene på pekeskjermen og berøringsskjermen for å velge innstillingene og alternativene du ønsker å angi etter hvert som de vises på pekeskjermen.





Se de trinnvise innstillingstabeller og funksjonstabeller for alle de tilgjengelige valgene for hver innstilling og funksjon. Du kan bruke disse tabellene for å raskt sette opp de foretrukne innstillingene dine i maskinen.

Innstillingstabeller

Innstillingstabellene hjelper deg med å forstå menyinnstillingene og alternativene som du finner i maskinens programmer. Fabrikkinnstillingene vises i fet skrift og med en asterisk.



(Innst.)

Nivå 1	Nivå 2	Nivå 3	Alternativer	Beskrivelser	Se side
 (Dato og tid)	Dato	—	—	Legg inn dato og klokkeslett på pekeskjermen.	19
	Tid	—	—		
	Auto sommertid	—	På* Av	Skifte automatisk til sommertid.	Se ♦.
	Tids sone	—	UTCXXX:XX	Still inn tidssonen for landet ditt.	
 (Toner)	Se <i>Toner</i> >> side 169.			Få tilgang til <i>Toner</i> -menyene.	169
Nettverk	Trådb. LAN	Se <i>Trådb. LAN</i> >> side 143.		Få tilgang til kablet LAN-innstillingsmenyer.	143
	WLAN (DCP-L8450CDW)	Se <i>WLAN</i> >> side 145.		Få tilgang til kablet WLAN-innstillingsmenyer.	145
Wi-Fi direkte (DCP-L8450CDW)	Se <i>Wi-Fi direkte</i> >> side 147.			Få tilgang til Wi-Fi Direct-innstillingsmenyene.	147
 (Signal)	—	—	Av Lav* Med Høy	Åpne innstillingsmenyen for volum til pipetone.	19
Startinnstilling (DCP-L8400CDN)	—	—	Hjem* Mer1 Mer2	Still inn skjermen som vises når du trykker på Hjem (🏠) på pekeskjermen.	12
♦ Avansert brukermanual					
 Fabrikkinnstillingene vises i fet skrift og med en asterisk.					

Nivå 1	Nivå 2	Nivå 3	Alternativer	Beskrivelser	Se side
Skuffinnstilling	Papirtype	MP-magasin	Tynt Vanlig papir* Tykt Tykkere Resirkulert papir Fint papir Etikett Konvolutt Tynn konv. Tykk konv. Blankt papir	Still inn type papir i papirmagasinet.	28
		Magasin 1	Tynt Vanlig papir* Resirkulert papir		
		Magasin 2 (Denne menyen vises kun hvis du installerte skuff 2.)	Tynt Vanlig papir* Resirkulert papir		
	Papirstørrelse	MP-magasin	A4* Letter B5 (JIS) B5 (ISO) A5 A5 (lang kant) A6 Executive Legal Folio 3"x5" Com-10 Monarch C5 DL	Still inn størrelsen på papiret i papirmagasinet.	28
◆ Avansert brukermanual					
 Fabrikkinnstillingene vises i fet skrift og med en asterisk.					

Nivå 1	Nivå 2	Nivå 3	Alternativer	Beskrivelser	Se side
Skuffinnstilling (fortsettelse)	Papirstørrelse (fortsettelse)	Magasin 1	A4* Letter B5 (JIS) A5 A5 (lang kant) A6 Executive Legal Folio	Still inn størrelsen på papiret i papirmagasinet.	28
		Magasin 2 (Denne menyen vises kun hvis du installerte skuff 2.)	A4* Letter B5 (JIS) A5 Executive Legal Folio		
	Sjekk størrelsen	—	På* Av	Velg om meldingen skal vises for å kontrollere at størrelsen på papiret i maskinen stemmer med maskinens Papirstørrelseinnstilling.	
◆ Avansert brukermanual					
 Fabrikkinnstillingene vises i fet skrift og med en asterisk.					

Nivå 1	Nivå 2	Nivå 3	Alternativer	Beskrivelser	Se side
Skuffinnstilling (fortsettelse)	Magasin til: Kopi	—	Kun skuff 1 Kun skuff 2 Kun MP MP>Skuff 1>2* MP>Skuff 2>1 Skuff 1>2>MP Skuff 2>1>MP (Kun skuff 2 og Skuff 2 vises kun hvis du installerte skuff 2.)	Velg skuffen som vil bli brukt for kopiering- eller utskriftsmodus.	29
	Skuffbruk: Utskrift	—	Kun skuff 1 Kun skuff 2 Kun MP MP>Skuff 1>2* MP>Skuff 2>1 Skuff 1>2>MP Skuff 2>1>MP (Kun skuff 2 og Skuff 2 vises kun hvis du installerte skuff 2.)		29
Alle innst.	Se <i>Alle innst.</i> >> side 138.			Velg standardinnstillingene dine.	138
◆ Avansert brukermanual					
 Fabrikkinnstillingene vises i fet skrift og med en asterisk.					



Alle innst.

Nivå 1	Nivå 2	Nivå 3	Nivå 4	Alternativer	Beskrivelser	Se side
Hovedoppsett	Magasininnstilling	Papirtype	MP-magasin	Tynt Vanlig papir* Tykt Tykkere Resirkulert papir Fint papir Etikett Konvolutt Tynn konv. Tykk konv. Blankt papir	Still inn type papir i papirmagasinet.	28
			Magasin 1	Tynt Vanlig papir* Resirkulert papir		
			Magasin 2	Tynt Vanlig papir* Resirkulert papir		
◆ Avansert Brukermanual						
 Fabrikkinnstillingene vises i fet skrift og med en asterisk.						

Nivå 1	Nivå 2	Nivå 3	Nivå 4	Alternativer	Beskrivelser	Se side
Hovedoppsett (fortsettelse)	Magasininnstilling (fortsettelse)	Papirstørrelse	MP-magasin	A4* Letter B5 (JIS) B5 (ISO) A5 A5 (lang kant) A6 Executive Legal Folio 3"x5" Com-10 Monarch C5 DL	Still inn størrelsen på papiret i papirmagasinet.	28
			Magasin 1	A4* Letter B5 (JIS) A5 A5 (lang kant) A6 Executive Legal Folio		
			Magasin 2	A4* Letter B5 (JIS) A5 Executive Legal Folio		
◆ Avansert Brukermanual						
 Fabrikkinnstillingene vises i fet skrift og med en asterisk.						



C

Nivå 1	Nivå 2	Nivå 3	Nivå 4	Alternativer	Beskrivelser	Se side
Hovedoppsett (fortsettelse)	Magasininnstilling (fortsettelse)	Sjekk størrelsen	—	På* Av	Velg om meldingen skal vises for å kontrollere at størrelsen på papiret i maskinen stemmer med maskinens Papirstørrelseinnstilling.	28
		Magasin til: Kopi	—	Kun skuff 1 Kun skuff 2 Kun MP MP>Skuff 1>2* MP>Skuff 2>1 Skuff 1>2>MP Skuff 2>1>MP (Kun skuff 2 og Skuff 2 vises kun hvis du installerte skuff 2.)	Velg skuffen som vil bli brukt for kopiering- eller utskriftsmodus.	29
		Skuffbruk: Utskrift	—	Kun skuff 1 Kun skuff 2 Kun MP MP>Skuff 1>2* MP>Skuff 2>1 Skuff 1>2>MP Skuff 2>1>MP (Kun skuff 2 og Skuff 2 vises kun hvis du installerte skuff 2.)		29
	Volum	Signal	—	Av Lav* Med Høy	Juster volum til pipetone.	19
	LCD-innst.	Bakgrunnsbel.	—	Lys* Med Mørk	Juster lysstyrken på baklyset til pekeskjermen.	Se ♦.
		Dimme-timer	—	Av* 10Sek 20Sek 30Sek	Still inn hvor lenge baklyset til pekeskjermen forblir på etter at den siste knappen er trykket på.	

♦ Avansert Brukermanual



Fabrikkinnstillingene vises i fet skrift og med en asterisk.

Nivå 1	Nivå 2	Nivå 3	Nivå 4	Alternativer	Beskrivelser	Se side
Hovedoppsett (fortsettelse)	Knappinnstillinger	Innstillinger for Hjem-knappen	—	Hjem* Mer1 Mer2	Still inn skjermen som vises når du trykker på Hjem  på pekeskjermen.	12
	Resirkulert	Tonersparing	—	På Av*	Forleng tonerkassetten levetid. Hvis maskinen din har blitt satt til Tonersparing På, kan du ikke angi Stillemodus til På.	Se ♦.
		Hvilemodus-tid	—	Området varierer avhengig av modellen. 3 Min*	Bevar strøm.	
		Stillemodus	—	På Av*	Reduser utskriftsstøy. Hvis maskinen din har blitt satt til Stillemodus På, kan du ikke angi Tonersparing til På.	
		Autoavstengning	—	Av 1time* 2timer 4timer 8timer	Angi antall timer som maskinen vil forbli i dyp hvilemodus før den går over i avslått-modus.	
	Angir lås	Sett passord	—	Bekreft:	Hindre at uautoriserte brukere kan endre maskininnstillingene.	Se ♦.
Lås av → på		—				
Innstillinger for snarvei	(Velg snarveisknapp.)	Rediger snarveinavn	—	—	Endre snarveisnavnet.	18
		Slette	—	—	Slett snarveien.	18
♦ Avansert Brukermanual						
 Fabrikkinnstillingene vises i fet skrift og med en asterisk.						

Nivå 1	Nivå 2	Nivå 3	Nivå 4	Alternativer	Beskrivelser	Se side
Skriver	Emulering	—	—	Auto* HP LaserJet BR-Script 3	Velg emuleringsmodusen.	Se +.
	Utskriftsalternativer	Intern skrift	—	HP LaserJet BR-Script 3	Skriv ut en oversikt over maskinens interne skrifttyper.	
		Test utskrift	—	—	Skriv ut en testside.	
	Tosidig	—	—	Av* Langside Kortside	Aktiver eller deaktiver 2-sidig utskrift og velg lang eller kort kant.	
	Autom. fortsett	—	—	På* Av	Velg denne innstillingen hvis du vil at maskinen skal slette papirformatfeil og bruke papiret i magasinet.	
	Fargeutskrift	—	—	Auto* Farge Svart-hvitt	Velg farge eller svart/hvitt for utskrevne dokumenter. Hvis du velger Auto , velger maskinen et passende alternativ for dokumentet (farge eller svart/hvitt).	
	Tilbakestill skriver	—	—	Ja Nei	Gjenopprett skriverinnstillingene til fabrikkinnstillingene.	
	Fargekorreksjon	Kalibrering	Kalibrer	Ja Nei	Juster fargetettheten.	96
Nullstill			Ja Nei	Tilbakestill fargekalibreringen til fabrikkinnstillingene.		
Registrering		—	Ja Nei	Juster utskriftsposisjonen til hver farge.	97	
Autokorreksjon		—	På* Av	Velg om det skal utføres fargekalibrering og registrering.		

+ Programvare og Nettverks Brukerhåndbok



Fabrikkinnstillingene vises i fet skrift og med en asterisk.

Nivå 1	Nivå 2	Nivå 3	Nivå 4	Nivå 5	Alternativer	Beskrivelser
Nettverk +	Trådb. LAN	TCP/IP	BOOT method	—	Auto* Statisk RARP BOOTP DHCP	Velg oppstartsметоден som passer best for deg.
			(IP-oppstartsforsøk)		3* [00000-32767]	Spesifiser antall ganger maskinen vil prøve å oppnå en IP-adresse når BOOT method er stilt inn til en hvilken som helst innstilling unntatt Statisk.
			IP-adresse	—	[000-255]. [000-255]. [000-255]. [000-255]	Tast inn IP-adressen.
			Subnet mask	—	[000-255]. [000-255]. [000-255]. [000-255]	Tast inn subnetmasken.
			Gateway	—	[000-255]. [000-255]. [000-255]. [000-255]	Tast inn gateway-adressen.
			Nodenavn	—	BRNXXXXXXXXXX XXX	Tast inn nodenavnet (opptil 32 tegn).
			WINS-konfigurasjon	—	Auto* Statisk	Velg WINS-konfigureringsmod usen.
			WINS-server	Primær	[000-255]. [000-255]. [000-255]. [000-255]	Spesifiser IP-adressen for den primære eller sekundære WINS-serveren.
Sekundær	[000-255]. [000-255]. [000-255]. [000-255]					
<p>+ Programvare og Nettverks Brukerhåndbok</p> <p>● Besøk Brother Solutions Center for å laste ned Web Connect-guide på http://solutions.brother.com/.</p>						
<p> Fabrikkinnstillingene vises i fet skrift og med en asterisk.</p>						



Nivå 1	Nivå 2	Nivå 3	Nivå 4	Nivå 5	Alternativer	Beskrivelser
Nettverk + (fortsettelse)	Trådb. LAN (fortsettelse)	TCP/IP (fortsettelse)	DNS-server	Primær	[000-255]. [000-255]. [000-255]. [000-255]	Spesifiserer IP-adressen for den primære eller sekundære DNS-serveren.
				Sekundær	[000-255]. [000-255]. [000-255]. [000-255]	
			APIPA	—	På* Av	Tildel IP-adressen automatisk fra koblingens lokale adresseområde.
		IPv6	—	På Av*	Aktivere eller deaktivere IPv6-protokollen. Hvis du vil bruke IPv6-protokollen, kan du gå til http://solutions.brother.com/ for mer informasjon.	
		Estimer	—	—	Auto* 100B-FD 100B-HD 10B-FD 10B-HD	Velg Ethernet link-modus.
		Kablet status	—	—	Aktiv 100B-FD Aktiv 100B-HD Aktiv 10B-FD Aktiv 10B-HD Inaktiv Kablet AV	Du kan se den nåværende statusen for kabel.
		MAC-adresse	—	—	—	Vis MAC-adressen til maskinen.
		Angi som standard	—	—	Ja Nei	Gjenoprett nettverksinnstillingen for kablet nettverk til fabrikkinnstillingen.
Kablet aktivert (DCP-L8450CDW)	—	—	På* Av	Aktivere eller deaktivere kablet LAN manuelt.		

+ Programvare og Nettverks Brukerhåndbok

● Besøk Brother Solutions Center for å laste ned Web Connect-guide på <http://solutions.brother.com/>.



Fabrikkinnstillingene vises i fet skrift og med en asterisk.

Nivå 1	Nivå 2	Nivå 3	Nivå 4	Nivå 5	Alternativer	Beskrivelser
Nettverk + (fortsettelse)	WLAN (DCP-L8450CDW)	TCP/IP	BOOT method	—	Auto* Statisk RARP BOOTP DHCP	Velg oppstartsmetoden som passer best for deg.
			(IP- oppstartsforsøk)	—	3* [00000-32767]	Spesifiser antall ganger maskinen vil prøve å oppnå en IP-adresse når BOOT method er stilt inn til en hvilken som helst innstilling unntatt Statisk.
			IP-adresse	—	[000-255]. [000-255]. [000-255]. [000-255]	Tast inn IP-adressen.
			Subnet mask	—	[000-255]. [000-255]. [000-255]. [000-255]	Tast inn subnettmasken.
			Gateway	—	[000-255]. [000-255]. [000-255]. [000-255]	Tast inn gateway-adressen.
			Nodenavn	—	BRWXXXXXXXXXX XXX	Tast inn nodenavnet (opptil 32 tegn).
			WINS- konfigurasjon	—	Auto* Statisk	Velg WINS-konfigureringsmod usen.
			WINS-server	Primær	[000-255]. [000-255]. [000-255]. [000-255]	Spesifiser IP-adressen for den primære eller sekundære WINS-serveren.
	Sekundær	[000-255]. [000-255]. [000-255]. [000-255]				
<p>+ Programvare og Nettverks Brukerhåndbok</p> <p>● Besøk Brother Solutions Center for å laste ned Web Connect-guide på http://solutions.brother.com/.</p>						
<p> Fabrikkinnstillingene vises i fet skrift og med en asterisk.</p>						

Nivå 1	Nivå 2	Nivå 3	Nivå 4	Nivå 5	Alternativer	Beskrivelser
Nettverk + (fortsettelse)	WLAN (DCP-L8450CDW) (fortsettelse)	TCP/IP (fortsettelse)	DNS-server	Primær	[000-255]. [000-255]. [000-255]. [000-255]	Spesifiserer IP-adressen for den primære eller sekundære DNS-serveren.
				Sekundær	[000-255]. [000-255]. [000-255]. [000-255]	
			APIPA	—	På* Av	Tildel IP-adressen automatisk fra koblingens lokale adresseområde.
		IPv6	—	På Av*	Aktivere eller deaktivere IPv6-protokollen. Hvis du vil bruke IPv6-protokollen, kan du gå til http://solutions.brother.com/ for mer informasjon.	
		WLAN-assistent	—	—	—	(Kun Windows®) Du kan konfigurere de trådløse nettverksinnstillingene ved å bruke Brother CD-ROM.
		Inst.veiviser	—	—	—	Du kan konfigurere den interne utskriftsserveren din.
		WPS/AOSS	—	—	—	Du kan konfigurere innstillingene til det trådløse nettverket ved å bruke direktevalgmetoden.
WPS m/PIN-kode	—	—	—	Du kan konfigurere de trådløse nettverksinnstillingene dine ved å bruke WPS med en PIN-kode.		

+ Programvare og Nettverks Brukerhåndbok

● Besøk Brother Solutions Center for å laste ned Web Connect-guide på <http://solutions.brother.com/>.



Fabrikkinnstillingene vises i fet skrift og med en asterisk.

Nivå 1	Nivå 2	Nivå 3	Nivå 4	Nivå 5	Alternativer	Beskrivelser
Nettverk + (fortsettelse)	WLAN (DCP-L8450CDW) (fortsettelse)	WLAN status	Status	—	Aktiv (11b) Aktiv (11g) Aktiv (11n) Kablet LAN aktivt WLAN av AOSS aktiv Tilkoblingsfeil	Du kan se den nåværende statusen for det trådløse nettverket.
			Signal	—	Sterk Medium Svak Ingen	Du kan se signalstyrken til det nåværende trådløse nettverket.
			SSID	—	—	Du kan se den nåværende SSID.
			Komm. modus	—	Ad-hoc Infrastruktur Ingen	Du kan se den nåværende Kommunikasjonsm odusen.
		MAC-adresse	—	—	—	Vis MAC-adressen til maskinen.
		Angi som standard	—	—	Ja Nei	Gjenoprett innstillingene for trådløst nettverk til fabrikkinnstilling.
		WLAN aktivt	—	—	På Av*	Aktiver eller deaktiver trådløst LAN manuelt.
	Wi-Fi direkte (DCP-L8450CDW)	Trykknapp	—	—	—	Du kan enkelt konfigurere innstillingene for Wi-Fi Direct- nettverket ved å bruke direktevalgmetoden.
		PIN-kode	—	—	—	Du kan enkelt konfigurere innstillingene til Wi-Fi Direct- nettverket ved å bruke WPS med en PIN-kode.
	† Programvare og Nettverks Brukerhåndbok ● Besøk Brother Solutions Center for å laste ned Web Connect-guide på http://solutions.brother.com/ .					
 Fabrikkinnstillingene vises i fet skrift og med en asterisk.						

Nivå 1	Nivå 2	Nivå 3	Nivå 4	Nivå 5	Alternativer	Beskrivelser	
Nettverk + (fortsettelse)	Wi-Fi direkte (DCP-L8450CDW) (fortsettelse)	Manuell	—	—	—	Du kan manuelt konfigurere innstillingene for Wi-Fi Direct-nettverket.	
		Gruppeeier	—	—	På Av	Still inn maskinen din som gruppeeier.	
		Enhetsinformasjon	Enhetsnavn	—	—	—	Du kan se enhetsnavnet på maskinen din.
			SSID	—	—	(Min SSID) (Koblet til annen tredjeparts SSID) Ikke koblet til	Vis SSID-en til gruppeeieren. Når maskinen ikke er koblet til, viser pekeskjermen Ikke koblet til.
			IP-adresse	—	—	—	Du kan se gjeldende IP-adresse på maskinen din.
		Statusinformasjon	Status	—	—	G/E aktiv(**) Klient aktiv Ikke koblet til Av Kablet LAN aktivt ** = antall enheter	Du kan se den nåværende statusen Wi-Fi Direct-nettverket.
			Signal	—	—	Sterk Medium Svak Ingen	Du kan se den nåværende signalstyrken for Wi-Fi Direct-nettverket. Når maskinen din fungerer som gruppeeier, viser pekeskjermen alltid Sterk.
		I/F-aktivert	—	—	—	På Av*	Aktiver eller deaktiver Wi-Fi Direct-tilkoblingen.
<p>+ Programvare og Nettverks Brukerhåndbok</p> <p>● Besøk Brother Solutions Center for å laste ned Web Connect-guide på http://solutions.brother.com/.</p>							
 Fabrikkinnstillingene vises i fet skrift og med en asterisk.							

Nivå 1	Nivå 2	Nivå 3	Nivå 4	Nivå 5	Alternativer	Beskrivelser	
Nettverk + (fortsettelse)	E-post (DCP-L8400CDN støttes kun etter at Skann til e-postserver er lastet ned)	Mail address	—	—	—	—	Angi e-postadressen (opptil 60 tegn).
		Konfigurer server	SMTP	Server	[000-255]. [000-255]. [000-255]. [000-255]	Navn	Skriv inn SMTP-serveradressen, eller navn (opptil 64 tegn).
					Port	25* [1-65535]	Tast inn SMTP-portnummeret.
					Godkj. for SMTP	Ingen* SMTP-AUTH.	Velg sikkerhetsmetoden for e-postvarsling.
					SSL/TLS	Ingen* SSL TLS	Send eller motta en e-post via en e-postserver som krever sikker SSL/TLS-kommunikasjonsmetode.
					Bekreft sert.	På Av*	Bekreft SMTP-serversertifikatet automatisk.
		Setup mail TX	Avsender info	—	Scan to E-mail Server Job*	Vis emnet som er lagt ved e-postmeldingen.	
				Begrensning	—	På Av*	Begrens størrelsen på e-postdokumenter.
				Bekreftelse	—	På Av*	Send varselmeldinger.
		Innstillinger for internettilkobling ●	Proxyinnst.	Proxytilkobling	—	—	På Av*
	Adresse			—	—	—	
	Port			—	8080*	—	
	Brukernavn			—	—	—	
	Passord			—	—	—	
	Sikkerhet	IP sek	—	—	—	På Av*	Aktiver eller deaktiver Ipsec.
Nullst. nett.	—	—	—	—	Ja Nei	Gjenopprett alle nettverksinnstillingene til fabrikkinnstillingene.	

+ Programvare og Nettverks Brukerhåndbok

● Besøk Brother Solutions Center for å laste ned Web Connect-guide på <http://solutions.brother.com/>.



Fabrikkinnstillingene vises i fet skrift og med en asterisk.

Nivå 1	Nivå 2	Nivå 3	Alternativer	Beskrivelser	Se side
Skriv rapport	Adressebok (DCP-L8400CDN støttes kun etter at Skann til e-postserver er lastet ned.)	—	—	Vis navn og numre som er lagret i adresseboken.	Se ♦.
	Journalrapport (DCP-L8400CDN støttes kun etter at Skann til e-postserver er lastet ned.)	—	—	Vis informasjon om de siste 200 utgående e-postmeldingene.	
	Brukervalg	—	—	Vis innstillingene.	
	Skriverinnstillinger	—	—	Vis skriverinnstillingene.	
	Nettverkskonfigurasjon	—	—	Vis nettverksinnstillingene.	
	Trommel-punktutskrift	—	—	Skriv ut trommelens punktutskrift.	88
	WLAN-rapport (DCP-L8450CDW)	—	—	Skriv ut resultatet av diagnostikken til trådløs LAN-tilkobling.	Se +.
♦ Avansert Brukermanual + Programvare og Nettverks Brukerhåndbok					
 Fabrikkinnstillingene vises i fet skrift og med en asterisk.					

Nivå 1	Nivå 2	Nivå 3	Alternativer	Beskrivelser	Se side
Maskininfo	Serienummer	—	—	Kontroller maskinens serienummer.	131
	Fastvareversjon	Main-versjon	—	Kontroller maskinens fastvareversjon.	131
		Sub1-versjon	—		
		Sub2-versjon	—		
		Sub4-versjon	—		
	Sideteller	Totalt	Farge Svart-hvitt	Kontroller antall sider i farge eller monokrom maskinen har skrevet ut totalt.	Se ♦.
		liste	Farge Svart-hvitt		
		Kopi	Farge Svart-hvitt		
		Skriv ut	Farge Svart-hvitt		
	Levetid for deler	Trommel	—	Kontroller gjenværende levetid for en maskindel.	
		Belteenhet	—		
		Fikseringsenhet	—		
		Laserenhet	—		
		Rulleholdersett MP	—		
Rulleholdersett 1		—			
Tilbakestill meny (Vises kun når trommelenheten eller belteenheten har oversteget antatt levetid.)	Trommel	—	Nullstill levetiden for trommelenheten. Viser når du skifter ut trommelenheten.	64	
	Belteenhet	—	Nullstill levetiden for belteenheten. Viser når du skifter ut belteenheten.	69	
♦ Avansert brukermanual					
	Fabrikkinnstillingene vises i fet skrift og med en asterisk.				



Nivå 1	Nivå 2	Nivå 3	Alternativer	Beskrivelser	Se side
Grunn oppsett	Dato og tid	Dato	—	Legg inn dato og klokkeslett på pekeskjermen.	19
		Tid	—		
		Auto sommertid	På* Av	Skifte automatisk til sommertid.	Se ♦.
		Tids sone	UTCXXX:XX	Angi tidssonen for landet ditt.	
	Nullstill	Tilbakestilling av maskin	Ja Nei	Gjenoppsett innstillingene for maskinen til fabrikkinnstillinger unntatt for nettverksinnstillinger og adressebok.	131
		Nettverk	Ja Nei	Gjenoppsett alle nettverksinnstillingene til fabrikkinnstillingene.	
		Alle innst.	Ja Nei	Gjenoppsett raskt alle maskininnstillingene til fabrikkinnstillingene.	
		Fabrikkinnst.	Ja Nei	Gjenoppsett <i>alle</i> maskininnstillingene til fabrikkinnstillingene. Utfør denne operasjonen når du kasserer maskinen.	
	Lokalt språk	—	(Velg språket ditt.)	Lar deg endre språket på pekeskjermen for landet ditt.	Se ‡.
	♦ Avansert brukermanual				
‡ Hurtigstartguide					
 Fabrikkinnstillingene vises i fet skrift og med en asterisk.					

Funksjonstabeller



Kopi

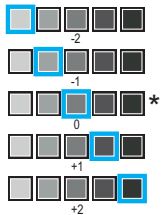

Nivå 1	Nivå 2	Nivå 3	Alternativer	Beskrivelser	Se side
Mono Start	—	—	—	Lag en monokrom kopi.	—
Colour Start	—	—	—	Lag en fargekopi.	
Kvittering Normal 2il (ID) 2il 2-sidig (1⇒2) 2-sidig (2⇒2) (DCP-L8450CDW) Lagre papir	—	—	—	Velg ønskede innstillinger fra de forhåndsinnstilte elementene.	37
Alt.	Kvalitet	—	Auto* Tekst Foto Kvittering (Når du velger 2il (ID) i Sideoppsett) Auto* Lysere	Velg kopieringsoppløsningen for type dokument.	Se ♦.
	Øk/Reduser	100%*	—	—	
		Forstørr	200% 141% A5⇒A4 104% EXE⇒LTR	Velg et forstørrelsesforhold for den neste kopien.	
♦ Avansert brukermanual					
 Fabrikkinnstillingene vises i fet skrift og med en asterisk.					

Nivå 1	Nivå 2	Nivå 3	Alternativer	Beskrivelser	Se side
Alt. (fortsettelse)	Øk/Reduser (fortsettelse)	Reduser	97% LTR→A4 94% A4→LTR 91% full side 85% LTR→EXE 83% LGL→A4 78% LGL→LTR 70% A4→A5 50%	Velg et reduksjonsforhold for den neste kopien.	Se ♦.
		Definer 25-400%	—	Du kan velge forstørrelses- eller reduksjonsforholdet for den neste kopien.	
	Tetthet	—		Juster tettheten til kopiene. Når du velger 2i1 (ID) fra de forhåndsinnstilte enhetene, er standardinnstillingen +1.	
	Kontrast	—		Juster kontrasten på kopiene.	
	Stable/Sorter	—	Stable* Sorter	Velg å stable eller sortere flere kopier.	
Sideoppsett	—	Av (1 i 1)* 2i1 (S) 2i1 (L) 2i1 (ID) 4i1 (S) 4i1 (L)	Lag N i 1- og 2 i 1 ID-kopier.		

♦ Avansert brukermanual

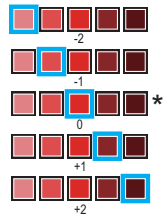
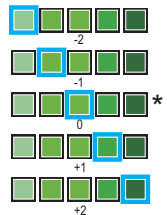
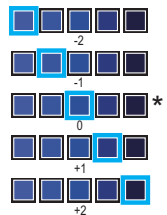

Fabrikkinnstillingene vises i fet skrift og med en asterisk.

Nivå 1	Nivå 2	Nivå 3	Alternativer	Beskrivelser	Se side
Alt. (fortsettelse)	Fargejustering	Rød		Juster den røde fargen for kopier.	Se ♦.
		Grønn		Juster den grønne fargen for kopier.	
		Blå		Juster den blå fargen for kopier.	
	Tosidig kopi (DCP-L8400CDN)	—	Av* Enkeltsidig→ Tosidig Langsidevending Enkeltsidig→ Tosidig Kortsidevending	Aktiver eller deaktiver 2-sidig kopiering og velg lang eller kort kant.	
♦ Avansert brukermanual					
 Fabrikkinnstillingene vises i fet skrift og med en asterisk.					



Nivå 1	Nivå 2	Nivå 3	Alternativer	Beskrivelser	Se side
Alt. (fortsettelse)	Tosidig kopi (DCP-L8450CDW)	—	Av* 2-s⇒2-s Enkeltsidig⇒ Tosidig Langsidevending Tosidig⇒ Enkeltsidig Langsidevending Enkeltsidig⇒ Tosidig Kortsidevending Tosidig⇒ Enkeltsidig Kortsidevending		Se  .
	tosidig kopieringssiden (DCP-L8450CDW)	—	(L) kant⇒(L) kant* (L) kant⇒(S) kant (S) kant⇒(L) kant (S) kant⇒(S) kant	Velg et sideoppsettalternativ når du lager 2-sidige N i 1-kopier fra 2-sidige dokumenter.	
	Mag til	—	Kun skuff 1 Kun skuff 2 Kun MP MP>Skuff 1>2* MP>Skuff 2>1 Skuff 1>2>MP Skuff 2>1>MP (Kun skuff 2 og Skuff 2 vises kun hvis du installerte skuff 2).	Velg skuffen som vil bli brukt for kopieringsmodus.	
	Fjern bakgrunnsfarge	—	Av* Lav Middels Høy	Endre mengde bakgrunnsfarge som er fjernet.	

 Avansert brukermanual





Fabrikkinnstillingene vises i fet skrift og med en asterisk.

Nivå 1	Nivå 2	Nivå 3	Alternativer	Beskrivelser	Se side
Alt. (fortsettelse)	Lagre som en snarvei	—	Kvalitet Øk/Reduser Tetthet Kontrast Stable/Sorter Sideoppsett Rød Grønn Blå Tosidig kopi tosidig kopieringssiden (DCP-L8450CDW) Mag til Fjern bakgrunnsfarge	Legg til gjeldende innstillinger som en snarvei.	Se ♦.
♦ Avansert brukermanual					
 Fabrikkinnstillingene vises i fet skrift og med en asterisk.					



Skanne

Nivå 1	Nivå 2	Nivå 3	Alternativer	Beskrivelser	Se side
til OCR	(PC-valg)	Alt.	Se <i>Alternativer (til OCR)</i> >> side 160.		Se +.
		Lagre som en snarvei	(PC-valg)	Legg til gjeldende innstillinger som en snarvei.	
		Start	—	Start skanning.	
til fil	(PC-valg)	Alt.	Se <i>Alternativer (til fil, til bilde og til e-post)</i> >> side 161.		
		Lagre som en snarvei	(PC-valg)	Legg til gjeldende innstillinger som en snarvei.	
		Start	—	Start skanning.	
til bilde	(PC-valg)	Alt.	Se <i>Alternativer (til fil, til bilde og til e-post)</i> >> side 161.		
		Lagre som en snarvei	(PC-valg)	Legg til gjeldende innstillinger som en snarvei.	
		Start	—	Start skanning.	
til USB	Alt.	Se <i>Alternativer (til USB)</i> >> side 162.			
	Lagre som en snarvei	—	Tosidig skanning (DCP-L8450CDW) Skannetype Oppløsning Filtype Glassplateskannestørrelse Filnavn Filstørrelse Fjern bakgrunnsfarge	Legg til gjeldende innstillinger som en snarvei.	
	Start	—	—	Start skanning.	
til e-post	(PC-valg)	Alt.	Se <i>Alternativer (til fil, til bilde og til e-post)</i> >> side 161.		
		Lagre som en snarvei	(PC-valg)	Legg til gjeldende innstillinger som en snarvei.	
		Start	—	Start skanning.	
+ Programvare og Nettverks Brukerhåndbok					
 Fabrikkinnstillingene vises i fet skrift og med en asterisk.					

Nivå 1	Nivå 2	Nivå 3	Alternativer	Beskrivelser	Se side
til e-mailserver (DCP-L8400CDN støttes kun etter at Skann til e-postserver er lastet ned)	Adresse- bok	—	—	Velg adressen til mottakeren fra adresseboken.	Se +.
	Manuell	—	—	Manuelt angi adressen til mottakeren.	
	OK	Alt.	Se <i>Alternativer (til e-postserver)</i> >> side 165.		
		Lagre som en snarvei	Adresse Tosidig skanning (DCP-L8450CDW) Skannetype Oppløsning Filtype Glassplateskannestørrelse Filstørrelse	Legg til gjeldende innstillinger som en snarvei.	
	Start	—	Start skanning.		
til FTP/SFTP	(Profilnavn)	Alt.	Se <i>Alternativer (til FTP/SFTP og til nettverk)</i> >> side 167.		
		Lagre som en snarvei	(Profilnavn)	Legg til gjeldende innstillinger som en snarvei.	
		Start	—	Start skanning.	
til nettverk	(Profilnavn)	Alt.	Se <i>Alternativer (til FTP/SFTP og til nettverk)</i> >> side 167.		
		Lagre som en snarvei	(Profilnavn)	Legg til gjeldende innstillinger som en snarvei.	
		Start	—	Start skanning.	
WS-Scan (Viser hvis du har installert skannerdriveren for nettverktilkoblet maskin via Webtjenester.)	Skanne	—	—	Skann data med webtjenesteprotokollen.	
	Skann for e-post	—	—		
	Skann for telefaks	—	—		
	Skann for utskrift	—	—		
+ Programvare og Nettverks Brukerhåndbok					
 Fabrikkinnstillingene vises i fet skrift og med en asterisk.					

Alternativer (til OCR)

Nivå 1	Nivå 2	Alternativer	Beskrivelser	Se side
Alt.	Tosidig skanning (DCP-L8450CDW)	Av* Tosidig skanning: Langside Tosidig skanning: Kortside	Velg den 2-sidige skannemodusen.	Se +.
	Skanneinnstillinger	Angi enhet Angi fra datamaskin*	For å endre innstillinger med pekeskjermen, velg Angi enhet.	
	Skannetype (Vises når Skanneinnstillinger er satt til Angi enhet.)	Farge Grå Svart-hvitt*	Velg type skanning for dokumentet.	
	Oppløsning (Vises når Skanneinnstillinger er satt til Angi enhet.)	100 dpi 200 dpi* 300 dpi 600 dpi	Velg skanneoppløsningen for dokumentet.	
	Filtype (Vises når Skanneinnstillinger er satt til Angi enhet.)	Tekst* HTML RTF	Velg filformatet for dokumentet	
	Skannermål (Vises når Skanneinnstillinger er satt til Angi enhet.)	A4* Letter Legal	Velg skannestørrelsen for dokumentet.	
+Programvare og Nettverks Brukerhåndbok				
 Fabrikkinnstillingene vises i fet skrift og med en asterisk.				

Alternativer (til fil, til bilde og til e-post)

Nivå 1	Nivå 2	Alternativer	Beskrivelser	Se side
Alt.	Tosidig skanning (DCP-L8450CDW)	Av* Tosidig skanning: Langside Tosidig skanning: Kortside	Velg den 2-sidige skannemodusen.	Se +.
	Skanneinnstillinger	Angi enhet Angi fra datamaskin*	For å endre innstillinger med pekeskjermen, velg Angi enhet.	
	Skannetype (Vises når Skanneinnstillinger er satt til Angi enhet.)	Farge* Grå Svart-hvitt	Velg type skanning for dokumentet.	
	Oppløsning (Vises når Skanneinnstillinger er satt til Angi enhet.)	100 dpi 200 dpi* 300 dpi 600 dpi	Velg skanneoppløsningen for dokumentet.	
	Filtype (Vises når Skanneinnstillinger er satt til Angi enhet.)	(Når du velger Farge eller Grå i Skannetype) PDF* JPEG (Når du velger Svart-hvitt i Skannetype) PDF* TIFF	Velg filformatet for dokumentet.	
	Skannermål (Vises når Skanneinnstillinger er satt til Angi enhet.)	A4* Letter Legal	Velg skannestørrelsen for dokumentet.	
	Fjern bakgrunnsfarge (Vises når Skanneinnstillinger er satt til Angi enhet.)	Av* Lav Middels Høy	Endre mengde bakgrunnsfarge som er fjernet. Denne funksjonen er ikke tilgjengelig for monokrom skanning.	
+Programvare og Nettverks Brukerhåndbok				
 Fabrikkinnstillingene vises i fet skrift og med en asterisk.				

Alternativer (til USB)

Nivå 1	Nivå 2	Alternativer	Beskrivelser	Se side
Alt.	Tosidig skanning (DCP-L8450CDW)	Av* Tosidig skanning: Langside Tosidig skanning: Kortside	Velg den 2-sidige skannemodusen.	Se +.
	Skannetype	Farge* Grå Svart-hvitt	Velg type skanning for dokumentet.	
	Oppløsning	(Når du velger Farge i Skannetype) 100 dpi 200 dpi* 300 dpi 600 dpi Auto (Når du velger Grå i Skannetype) 100 dpi 200 dpi* 300 dpi Auto (Når du velger Svart-hvitt i Skannetype) 200 dpi* 300 dpi 200x100	Velg skanneoppløsningen for dokumentet.	
+ Programvare og Nettverks Brukerhåndbok				
 Fabrikkinnstillingene vises i fet skrift og med en asterisk.				

Nivå 1	Nivå 2	Alternativer	Beskrivelser	Se side
Alt. (fortsettelse)	Filtype	(Når du velger Farge eller Grå i Skannetype) PDF* JPEG PDF/A Sikker PDF Signert PDF XPS (Når du velger Svart-hvitt i Skannetype) PDF* PDF/A Sikker PDF Signert PDF TIFF	Velg filformatet for dokumentet.	Se +.
	Glassplateskannestørrelse	A4* Letter Legal/Folio (DCP-L8450CDW)	For å skanne et dokument i en Letter-, Legal- eller Folio-størrelse med faks, må du endre innstillingen for skannerglassplatestørrelsen.	
	Filnavn	XXXXXX (Dato og år)	Angi et filnavn for den skannede dataen.	
	Filstørrelse	Liten Middels* Stor	Velg filstørrelsen for skanning i farge eller gråskala.	
	Fjern bakgrunnsfarge	Av* Lav Middels Høy	Endre mengde bakgrunnsfarge som er fjernet.	
+ Programvare og Nettverks Brukerhåndbok				
 Fabrikkinnstillingene vises i fet skrift og med en asterisk.				

Nivå 1	Nivå 2	Alternativer	Beskrivelser	Se side
Alt. (fortsettelse)	Angi ny std.	Tosidig skanning (DCP-L8450CDW) Skannetype Oppløsning Filtype Glassplateskannestørrelse Filstørrelse Fjern bakgrunnsfarge	Lagre skanneinnstillingene dine som standardinnstillingene.	Se +.
	Fabrikkinnst.	Ja Nei	Gjenopprett alle skanneinnstillingene du endret til fabrikkinnstillingene.	
+ Programvare og Nettverks Brukerhåndbok				
 Fabrikkinnstillingene vises i fet skrift og med en asterisk.				

Alternativer (til e-postserver)

Nivå 1	Nivå 2	Alternativer	Beskrivelser	Se side
Alt.	Tosidig skanning (DCP-L8450CDW)	Av* Tosidig skanning: Langside Tosidig skanning: Kortside	Velg den 2-sidige skannemodusen.	Se +.
	Skannetype	Farge* Grå Svart-hvitt	Velg type skanning for dokumentet.	
	Oppløsning	(Når du velger Farge i Skannetype) 100 dpi 200 dpi* 300 dpi 600 dpi Auto (Når du velger Grå i Skannetype) 100 dpi 200 dpi* 300 dpi Auto (Når du velger Svart-hvitt i Skannetype) 200 dpi* 300 dpi 200x100	Velg skanneoppløsningen for dokumentet.	
+ Programvare og Nettverks Brukerhåndbok				
 Fabrikkinstillingerne vises i fet skrift og med en asterisk.				

Nivå 1	Nivå 2	Alternativer	Beskrivelser	Se side
Alt. (fortsettelse)	Filtype	(Når du velger Farge eller Grå i Skannetype) PDF* JPEG PDF/A Sikker PDF Signert PDF XPS (Når du velger Svart-hvitt i Skannetype) PDF* PDF/A Sikker PDF Signert PDF TIFF	Velg filformatet for dokumentet.	Se +.
	Glassplateskannestørrelse	A4* Letter Legal/Folio (DCP-L8450CDW)	For å skanne et dokument i en Letter-, Legal- eller Folio-størrelse med faks, må du endre innstillingen for skannerglassplatestørrelsen.	
	Filstørrelse	Liten Middels* Stor	Velg filstørrelsen for skanning i farge eller gråskala.	
	Angi ny std.	Tosidig skanning (DCP-L8450CDW) Skannetype Oppløsning Filtype Glassplateskannestørrelse Filstørrelse	Lagre skanneinnstillingene dine som standardinnstillingene.	
	Fabrikkinnst.	Ja Nei	Gjenopprett alle skanneinnstillingene du endret til fabrikkinnstillingene.	
+ Programvare og Nettverks Brukerhåndbok				
 Fabrikkinnstillingene vises i fet skrift og med en asterisk.				

Alternativer (til FTP/SFTP og til nettverk)

Nivå 1	Nivå 2	Alternativer	Beskrivelser	Se side
Alt.	Tosidig skanning (DCP-L8450CDW)	Av* Tosidig skanning: Langside Tosidig skanning: Kortside	Velg den 2-sidige skannemodusen.	Se +.
	Skannetype	Farge* Grå Svart-hvitt	Velg type skanning for dokumentet.	
	Oppløsning	(Når du velger Farge i Skannetype) 100 dpi 200 dpi* 300 dpi 600 dpi Auto (Når du velger Grå i Skannetype) 100 dpi 200 dpi* 300 dpi Auto (Når du velger Svart-hvitt i Skannetype) 200 dpi* 300 dpi 200x100	Velg skanneoppløsningen og filformatet for dokumentet ditt.	
+ Programvare og Nettverks Brukerhåndbok				
 Fabrikkinnstillingene vises i fet skrift og med en asterisk.				

Nivå 1	Nivå 2	Alternativer	Beskrivelser	Se side
Alt. (fortsettelse)	Filtype	(Når du velger Farge eller Grå i Skannetype) PDF* JPEG PDF/A Sikker PDF Signert PDF XPS (Når du velger Svart-hvitt i Skannetype) PDF* PDF/A Sikker PDF Signert PDF TIFF	Velg skanneoppløsningen og filformatet for dokumentet ditt.	Se +.
	Glassplateskannestørrelse	A4* Letter Legal/Folio (DCP-L8450CDW)	For å skanne et dokument i en Letter-, Legal- eller Folio-størrelse med faks, må du endre innstillingen for skannerglassplatestørrelsen.	
	Filnavn	BRNXXXXXXXXXXXX* Estimate Report Order sheet Contract sheet Check Receipt <Manuell>	Velg forhåndsdefinerte filnavn. Hvis du velger <Manuell>, kan du gi filen hvilket som helst navn. "XXXXXXXXXXXX" er maskinens MAC-adresse/Ethernet-adresse.	
	Filstørrelse	Liten Middels* Stor	Velg filstørrelsen for skanning i farge eller gråskala.	
	Fjern bakgrunnsfarge	Av* Lav Middels Høy	Endre mengde bakgrunnsfarge som er fjernet.	
	Brukernavn	—	Angi brukernavnet.	
+ Programvare og Nettverks Brukerhåndbok				
 Fabrikkinnstillingene vises i fet skrift og med en asterisk.				

 **Toner**

Nivå 1	Nivå 2	Alternativer	Beskrivelser	Se side
Toners levetid	—	—	Vis omtrentlig gjenværende toner for hver farge.	Se ♦.
Test utskrift	—	—	Skriv ut testutskriftssiden.	
Kalibrering	Kalibrer	Ja Nei	Juster fargetettheten eller tilbakestiller fargekalibreringen til fabrikkinnstillingene.	96
	Nullstill	Ja Nei		
Registrering	—	Ja Nei	Juster utskriftsposisjonen til hver farge automatisk.	97
♦ Avansert brukermanual				
 Fabrikkinnstillingene vises i fet skrift og med en asterisk.				

 **Wi-Fi-oppsett (DCP-L8450CDW)**



Nivå 1	Nivå 2	Alternativer	Beskrivelser	Se side
Inst.veiviser	—	—	Konfigurerer den interne utskriftsserveren.	Se +.
WPS/AOSS	—	—	Enkelt konfigurerer innstillingene til det trådløse nettverket ved å bruke direktevalgmetoden.	
WLAN-assistent	—	—	(Kun Windows®) Du kan konfigurere de trådløse nettverksinnstillingene ved å bruke Brother CD-ROM.	
+ Programvare og Nettverks Brukerhåndbok				
 Fabrikkinnstillingene vises i fet skrift og med en asterisk.				



Snarveier

Snarveier

Nivå 1	Nivå 2	Nivå 3	Alternativer	Beskrivelser	Se side
Legg til snarvei	Kopi	Kvittering	Se <i>Kopi</i> >> side 153.	Velg ønskede innstillinger fra de forhåndsinnstilte elementene.	13
		Normal			
		2i1 (ID)			
		2i1			
		2-sidig (1→2)			
		2-sidig (2→2) (DCP-L8450CDW)			
		Lagre papir			
	Skanne	til fil	(PC-valg)	Skann et dokument i svart/hvitt eller farge til datamaskinen.	14
		til OCR	(PC-valg)	Konverter tekstdokumentet ditt til en redigerbar tekstfil.	14
		til bilde	(PC-valg)	Skann et fargebilde inn i grafikkprogrammet ditt.	14
		til USB	Tosidig skanning (DCP-L8450CDW) Skannetype Oppløsning Filtype Glassplateskannestørrelse Filnavn Filstørrelse Fjern bakgrunnsfarge	Skann dokumenter til en USB Flash-stasjon.	14
til e-post		(PC-valg)	Skann et dokument i svart/hvitt eller farge til e-postprogrammet ditt.	14	
til e-mailserver (DCP-L8400CDN støttes kun etter at Skann til e-postserver er lastet ned.)	Adresse Tosidig skanning (DCP-L8450CDW) Skannetype Oppløsning Filtype Glassplateskannestørrelse Filstørrelse	Skann et dokument i svart/hvitt eller farge til e-postserveren din.	14		
 Fabrikkinnstillingene vises i fet skrift og med en asterisk.					

Nivå 1	Nivå 2	Nivå 3	Alternativer	Beskrivelser	Se side
Legg til snarvei (fortsettelse)	Skanne (fortsettelse)	til nettverk	(Profilnavn)	Send skannet data til en CIFS-server på det lokale nettverket eller på Internett.	14
		til FTP/SFTP	(Profilnavn)	Send skannet data via FTP eller SFTP.	14
	Nett	Skydrive®	—	Koble Brother-maskinen til en Internett-tjeneste. Webtjenester kan ha blitt lagt til og/eller navn på tjenester kan ha blitt endret av leverandøren siden dette dokumentet ble offentliggjort. Besøk Brother Solutions Center for å laste ned Web Connect-guide på http://solutions.brother.com/ .	16
		Box	—		
		Picasa Web Albums™	—		
		Google Drive™	—		
		Flickr®	—		
		Facebook	—		
		Evernote®	—		
	Dropbox	—			
Apper	Notatskann	—	Apper kan ha blitt lagt til og/eller navn på apper kan ha blitt endret av leverandøren siden dette dokumentet ble offentliggjort. Besøk Brother Solutions Center for å laste ned Web Connect-guide på http://solutions.brother.com/ .	16	
	Omriss&Skann	—			
	Omriss&Kopier	—			
 (Velg en snarvei for å gi nytt navn / slette)	(Velg snarveisknapp.)	Rediger snarveinavn	—	Endre snarveisnavnet.	18
		Slette	—	Slett snarveien.	18
 Fabrikkinnstillingene vises i fet skrift og med en asterisk.					

Web (Mer1-skjerm)

Nivå 1	Nivå 2	Alternativer	Beskrivelser	Se side
Skydrive®	—	—	Koble Brother-maskinen til en Internett-tjeneste.	Se ●.
Box	—	—		
Picasa Web Albums™	—	—		
Google Drive™	—	—		
Flickr®	—	—		
Facebook	—	—		
Evernote®	—	—		
Dropbox	—	—		
<p>● Besøk Brother Solutions Center for å laste ned Web Connect-guide på http://solutions.brother.com/.</p>				
<p> Fabrikkinnstillingene vises i fet skrift og med en asterisk.</p>				

Apper (Mer1-skjerm)

Nivå 1	Nivå 2	Alternativer	Beskrivelser	Se side
Notatskann	—	—	Koble Brother-maskinen til Brother-appene over Internett.	Se ●.
Omriss&Skann	—	—		
Omriss&Kopier	—	—		
<p>● Besøk Brother Solutions Center for å laste ned Web Connect-guide på http://solutions.brother.com/.</p>				
<p> Fabrikkinnstillingene vises i fet skrift og med en asterisk.</p>				

USB (More2-skjerm)

Nivå 1	Nivå 2	Nivå 3	Nivå 4	Alternativer	Beskrivelser	Se side
Skann til USB	Se til USB >> side 158.					Se +.
Direkteutskrift	(Velg fil)	Utskriftsinnst. (Antall utskrifter (001-999))	Papirtype	Tynt Vanlig papir* Tykt Tykkere Resirkulert papir Fint papir Etikett Konvolutt Tynn konv. Tykk konv. Blankt papir	Angi utskriftsmedietypen når du skriver ut direkte fra USB-flash-stasjonen.	40
			Papirstørrelse	A4* Letter B5 (JIS) B5 (ISO) A5 A5 (lang kant) A6 Executive Legal Folio 3"x5" Com-10 Monarch C5 DL	Angi papirstørrelsen når du skriver ut direkte fra USB Flash-stasjonen.	40
+ Programvare og Nettverks Brukerhåndbok						
 Fabrikkinnstillingene vises i fet skrift og med en asterisk.						

Nivå 1	Nivå 2	Nivå 3	Nivå 4	Alternativer	Beskrivelser	Se side
Direkteutskrift (fortsettelse)	(Velg fil) (fortsettelse)	Utskriftsinnst. (Antall utskrifter (001- 999)) (fortsettelse)	Flersidig	1i1* 2i1 4i1 9i1 16i1 25i1 1 i 2x2 sider 1 i 3x3 sider 1 i 4x4 sider 1 i 5x5 sider	Angi sideoppsettet når du skriver ut flere sider direkte fra USB Flash-stasjonen.	40
			Orientering	Stående* Liggende	Angi papirretningen når du skriver ut direkte fra USB Flash-stasjonen.	40
			Tosidig	Av* Langside Kortside	Velg 2-sidig utskriftsformat når du skriver ut direkte fra USB Flash- stasjonen.	40
			Sorter	På* Av	Aktiver eller deaktiver sidesortering når du skriver ut direkte fra USB Flash- stasjonen.	40
			Mag til	Auto* Kun MP Kun skuff 1 Kun skuff 2 (Kun skuff 2 vises kun hvis du installerte skuff 2.)	Velg skuffen som vil bli brukt for utskrift direkte fra USB Flash-stasjonen.	40
			Utskr.kvalitet	Normal* Fin	Angi utskriftskvalitetaltern ativ når du skriver ut direkte fra USB Flash-stasjonen.	40
			PDF-alternativ	Dokument* Dokument&markering Dokum. & stempler	Angi USB- direkteutskrift- innstillingen om hvorvidt kommentarer (Markup) eller stempler i PDF-filen skal skrives ut sammen med teksten.	40

+ Programvare og Nettverks Brukerhåndbok



Fabrikkinnstillingene vises i fet skrift og med en asterisk.

Nivå 1	Nivå 2	Nivå 3	Nivå 4	Alternativer	Beskrivelser	Se side
Direkteutskrift (fortsettelse)	Indeksutskrift	—	—	—	Skriv ut en miniatyrside.	40
	Standardinnst.	Papirtype	—	Tynt Vanlig papir* Tykt Tykkere Resirkulert papir Fint papir Etikett Konvolutt Tynn konv. Tykk konv. Blankt papir	Angi standard medietype når du skriver ut direkte fra USB flash-stasjonen.	42
		Papirstørrelse	—	A4* Letter B5 (JIS) B5 (ISO) A5 A5 (lang kant) A6 Executive Legal Folio 3"x5" Com-10 Monarch C5 DL	Angi standard papirstørrelse når du skriver ut direkte fra USB Flash-stasjonen.	42
+ Programvare og Nettverks Brukerhåndbok						
 Fabrikkinnstillingene vises i fet skrift og med en asterisk.						

Nivå 1	Nivå 2	Nivå 3	Nivå 4	Alternativer	Beskrivelser	Se side
Direkteutskrift (fortsettelse)	Standardinnst. (fortsettelse)	Flersidig	—	1i1* 2i1 4i1 9i1 16i1 25i1 1 i 2x2 sider 1 i 3x3 sider 1 i 4x4 sider 1 i 5x5 sider	Angi standard papirstil når du skriver ut flere sider direkte fra USB Flash-stasjonen.	42
		Orientering	—	Stående* Liggende	Angi standard papirretning når du skriver ut direkte fra USB Flash-stasjonen.	42
		Sorter	—	På* Av	Aktiver eller deaktiver standard sidesortering når du skriver ut direkte fra USB Flash-stasjonen.	42
		Utskr.kvalitet	—	Normal* Fin	Angi standard utskriftskvalitetalternativ når du skriver ut direkte fra USB Flash-stasjonen.	42
		PDF-alternativ	—	Dokument* Dokument&markering Dokum. & stempler	Angi standard USB-direkteutskriftinnstilling om kommentarer (Markup) eller stempler i PDF-filen skal skrives ut sammen med teksten.	42
		Indeksutskrift	—	Enkel* Detaljer	Angi standard alternativ for indeksutskrift til enkelt format eller detaljer.	42
+ Programvare og Nettverks Brukerhåndbok						
 Fabrikkinnstillingene vises i fet skrift og med en asterisk.						

Skrive inn tekst

Når du må skrive inn tekst i maskinen med tastaturet som vises på pekeskjermen.

Trykk på  for å bytte mellom bokstaver, tall og spesialtegn.

Trykk på  for å bytte mellom store og små bokstaver.





Sette inn mellomrom

Trykk på `Mellomrom` eller  for å sette inn et mellomrom.

Gjøre korrigeringer

Hvis du tastet inn feil tegn og vil endre det, må du bruke pilknappene til å flytte markøren under feil tegn. Trykk på , og tast deretter inn riktig tegn. Du kan også sette inn tegn ved å flytte markøren og taste inn et tegn.

Hvis skjermen ikke viser , trykk gjentatte ganger på  til du har slettet feil tegn. Tast inn riktige tegn.

MERK

- Tegnene som er tilgjengelige kan variere avhengig av landet ditt.
- Tastaturopsettet kan variere avhengig av innstillingene du angir.

Generelt

Modell		DCP-L8400CDN	DCP-L8450CDW
Skrivertype		Laser	
Utskriftsmetode		Elektrofotografisk laserskriver (enkeltpassering)	
Minnekapasitet	Standard	256 MB	
	Valgfri	1 spor: DDR2 SO-DIMM (144-pin) opptil 256 MB	
LCD (liquid crystal display)		3,7 tommers (93,4 mm) TFT-pekeskjerm med farge LCD ¹ og berøringsskjerm	4,85 tommers (123,2 mm) TFT-pekeskjerm med farge LCD ¹ og berøringsskjerm
Strømkilde		220 - 240 V AC 50/60 Hz	
Strømforbruk ² (gjennomsnittlig)	Topp	Omtrent 1200 W	
	Utskrift	Omtrent 565 W ved 25°C	
	Utskrift (Stille modus)	Omtrent 355 W ved 25°C	
	Kopiere	Omtrent 565 W ved 25°C	
	Kopiere (Stille modus)	Omtrent 355 W ved 25°C	
	Driftsklar	Omtrent 65 W ved 25°C	
	Sove	Omtrent 9,5 W	
	Dyp hvile	Omtrent 1,7 W	
	Avslått ^{3 4}	Omtrent 0,04 W	
Mål		DCP-L8400CDN	

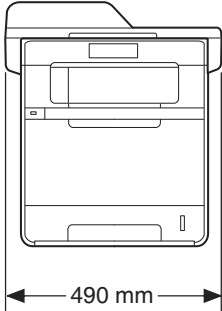
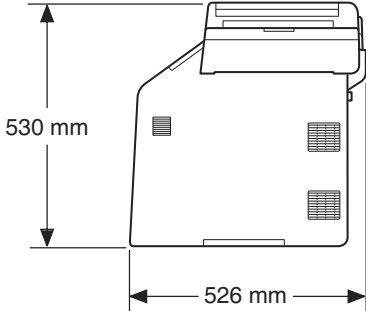
Modell	DCP-L8400CDN	DCP-L8450CDW
	DCP-L8450CDW	
		
Vekter (med rekvisita)	29,0 kg	30,2 kg

- 1 Målt diagonalt
- 2 USB-tilkoblinger til datamaskin
- 3 Målt i henhold til IEC 62301 utgave 2.0
- 4 Strømforbruket varierer noe avhengig av bruksmiljøet eller deleslitasje.

Modell		DCP-L8400CDN		DCP-L8450CDW	
Støynivå	Lydtrykk	Utskrift	LpAm = 55 dB (A)	LpAm = 56 dB (A)	
		Utskrift (Stille modus)	LpAm = 52 dB (A)	LpAm = 53 dB (A)	
		Driftsklar	LpAm = 28 dB (A)		
	Lydstyrke	Kopiere ^{1 2} (Farge)	LWAd = 6,73 B (A)	LWAd = 6,71 B (A)	
		Kopiere ^{1 2} (Monokrom)	LWAd = 6,70 B (A)	LWAd = 6,71 B (A)	
		Utskrift (Stille modus)	LWAd = 6,40 B (A)	LWAd = 6,36 B (A)	
		Driftsklar ^{1 2}	LWAd = 4,05 B (A)		
Temperatur		Under drift	10 til 32 °C		
		Lagring	0 til 40 °C		
Fuktighet		Under drift	20 til 80% (uten kondensering)		
		Lagring	10 til 90% (uten kondensering)		
ADF (automatisk dokumentmater)			Opptil 35 sider	Opptil 50 sider	
			For best mulig resultat anbefaler vi: Temperatur: 20 til 30 °C Fuktighet: 50% til 70% Papir: 80 g/m ²		

¹ Målt i henhold til metoden som er beskrevet i RAL-UZ171.

² Kontorutstyr med LWAd > 6,30 B (A) er ikke egnet til bruk i rom hvor konsentrasjon kreves. Slikt utstyr bør plasseres i separate rom på grunn av støytutslipp.

Dokumentstørrelse

Modell		DCP-L8400CDN	DCP-L8450CDW
Dokumentstørrelse (1-sidig)	Bredde for ADF	147,3 til 215,9 mm	
	Lengde for ADF	147,3 til 355,6 mm	
	Bredde for skannerglassplate	Maks. 215,9 mm	
	Lengde for skannerglassplate	Maks. 297,0 mm	Maks. 355,6 mm
Dokumentstørrelse (2-sidig)	Bredde for ADF	147,3 til 215,9 mm	
	Lengde for ADF	147,3 til 355,6 mm	

Utskriftsmedier

Modell			DCP-L8400CDN	DCP-L8450CDW
Papirinngang	Papirmagasin 1 (standard)	Papirtype	Vanlig papir, tynt papir, resirkulert papir	
		Papirstørrelse	A4, Letter, B5 (JIS), A5, A5 (lang kant), A6, Executive, Legal, Folio	
		Papirvekt	60 til 105 g/m ²	
		Maksimal papirkapasitet	Opptil 250 ark med 80 g/m ² vanlig papir	
	Flerbruksskuff (MP-skuff)	Papirtype	Vanlig papir, tynt papir, tykt papir, tykkere papir, resirkulert papir, brevpapir, etikett, konvolutt, tynne konvolutter, tykke konvolutter, glanset papir	
		Papirstørrelse	Bredde: 76,2 til 215,9 mm Lengde: 127,0 til 355,6 mm	
		Papirvekt	60 til 163 g/m ²	
		Maksimal papirkapasitet	Opptil 50 ark med 80 g/m ² vanlig papir	
	Papirmagasin 2 (valgfri)	Papirtype	Vanlig papir, tynt papir, resirkulert papir	
		Papirstørrelse	A4, Letter, B5 (JIS), A5, Executive, Legal, Folio	
		Papirvekt	60 til 105 g/m ²	
		Maksimal papirkapasitet	Opptil 500 ark med 80 g/m ² vanlig papir	
Papirutgang ¹	Utgangsstøtte for dokumenter med forsiden ned		Opptil 150 ark med 80 g/m ² vanlig papir (utmating med forsiden ned til utgangsstøtte for dokumenter med forsiden ned)	
	Utgangsstøtte for dokumenter med forsiden opp		Ett ark (utmating med forsiden opp til utgangsstøtten for dokumenter med forsiden opp)	
2-sidig	Automatisk 2-sidig utskrift	Papirtype	Vanlig papir, tynt papir, resirkulert papir, glanset papir	
		Papirstørrelse	A4	
		Papirvekt	60 til 105 g/m ²	

¹ For etiketter anbefaler vi å fjerne trykte sider fra utgangspapirmagasinet øyeblikkelig etter at de kommer ut fra maskinen for å unngå muligheten for tilskitning.

Kopi

Modell		DCP-L8400CDN	DCP-L8450CDW
Kopieringsbredde		Maks. 210 mm	
Automatisk 2-sidig kopi		—	Ja (fra ADF)
Flere kopier		Stabler eller sorterer opptil 99 sider	
Forminske/Forstørre		25% til 400% (i trinn på 1%)	
Oppløsning		Opptil 1200 × 600 dpi	
Oppvarmingstid før første kopi ¹	Monokrom	Mindre enn 18 sekunder ved 23 °C / 230 V	
	Farge	Mindre enn 20 sekunder ved 23 °C / 230 V	

¹ Fra Driftsklar og standard magasin.

Skanner

Modell		DCP-L8400CDN	DCP-L8450CDW
Farge / mono		Ja/Ja	
TWAIN-kompatibilitet		Ja (Windows® XP/ Windows Vista® / Windows® 7 / Windows® 8 / Mac OS X v10.7.5 / 10.8.x / 10.9.x ¹)	
WIA-kompatibilitet		Ja (Windows® XP / Windows Vista® / Windows® 7 / Windows® 8)	
ICA-kompatibilitet		Ja (Mac OS X v10.7.5 / 10.8.x / 10.9.x)	
Fargedybde	Farge	48 bit fargebehandling (inngang) 24 bit fargebehandling (utgang)	
	Gråskala	16 bit fargebehandling (inngang) 8 bit fargebehandling (utgang)	
Oppløsning		Opptil 19200 × 19200 dpi (interpolert) ² Opptil 1200 × 2400 dpi (optisk) ² (fra skannerglassplate) Opptil 1200 × 600 dpi (optisk) ² (fra ADF)	
Skanningsbredde		Maks. 210 mm	
Automatisk 2-sidig skanning		—	Ja (fra ADF)

¹ Du finner de nyeste driveroppdateringene for OS X-versjonen som du bruker, på <http://solutions.brother.com/>.

² Maksimum 1200 × 1200 dpi skanning med WIA-driver i Windows® XP, Windows Vista®, Windows® 7 og Windows® 8 (oppløsning på opptil 19200 × 19200 dpi kan velges ved å bruke skannerverktøyet).

Skriver

Modell		DCP-L8400CDN	DCP-L8450CDW
Automatisk 2-sidig utskrift		Ja	
Emuleringer		PCL6, BR-Script3 (PostScript® 3™)	
Oppløsning		600 × 600 dpi 2400 dpi (2400 × 600) kvalitet	
Utskriftshastighet (2-sidig)	Monokrom	Opptil 14 sider/minutt (opptil 7 ark/minutt) (A4-størrelse) ¹	
	Farge	Opptil 14 sider/minutt (opptil 7 ark/minutt) (A4-størrelse) ¹	
Utskriftshastighet	Monokrom	Opptil 28 sider/minutt (A4-størrelse) ¹	Opptil 30 sider/minutt (A4-størrelse) ¹
	Farge	Opptil 28 sider/minutt (A4-størrelse) ¹	Opptil 30 sider/minutt (A4-størrelse) ¹
Tid for første utskrift ²	Monokrom	Mindre enn 15 sekunder ved 23 °C / 230 V	
	Farge	Mindre enn 15 sekunder ved 23 °C / 230 V	

¹ Utskriftshastigheten kan variere avhengig av hvilken dokumenttype du skriver ut.

² Fra Driftsklar og standard magasin.

Grensesnitt

Modell	DCP-L8400CDN	DCP-L8450CDW
USB	Høyhastighets USB 2.0 ^{1 2} Det anbefales at du bruker en USB 2.0-kabel (Type A/B) som ikke er mer enn 2,0 meter lang.	
Ethernet ³	10BASE-T / 100BASE-TX Bruk en rett Kategori 5 (eller større) tvunnet trådparkabel.	
Trådløst LAN ³	—	IEEE 802.11b/g/n (Infrastrukturmodus/Ad-hoc-modus) IEEE 802.11g (WiFi Direct)

¹ Maskinen har et høyhastighets USB 2.0-grensesnitt. Maskinen kan også kobles til en datamaskin med et USB 1.1-grensesnitt.

² Tredjeparts USB-porter støttes ikke.

³ For detaljerte nettverksspesifikasjoner, se *Nettverk* >> side 187 og Programvare og Nettverks Brukerhåndbok.

Nettverk

MERK

For mer informasjon om nettverksspesifikasjonene, >> Programvare og Nettverks Brukerhåndbok.

Modell		DCP-L8400CDN	DCP-L8450CDW
LAN		Du kan koble maskinen til et nettverk for Nettverksutskrift, Nettverksskanning og Fjernoppsett ¹ . Brother BRAdmin Light ^{2 3} Network Management-programvare er også inkludert.	
Protokoller	IPv4	ARP, RARP, BOOTP, DHCP, APIPA(Auto IP), WINS/NetBIOS-navneløsning, DNS Resolver, mDNS, LLMNR-svarer, LPR/LPD, Custom Raw Port/Port9100, SMTP-klient, IPP/IPPS, FTP-klient og server, CIFS-klient, TELNET-server, SNMPv1/v2c/v3, HTTP/HTTPS-server, TFTP-klient og server, ICMP, Webtjenester (utskrift/skanning), SNTP-klient, LDAP ⁴	
	IPv6	NDP, RA, DNS resolver, mDNS, LLMNR-svarer, LPR/LPD, Custom Raw Port/Port9100, IPP/IPPS, FTP-klient og server, CIFS-klient, TELNET-server, SNMPv1/v2c/v3, HTTP/HTTPS-server, TFTP-klient og server, SMTP-klient, ICMPv6, SNTP-klient, Webtjenester (utskrift/skann), LDAP ⁴	
Sikkerhetsprotokoller	Kablet	SMTP-AUTH, SSL/TLS (IPPS, HTTPS, SMTP), SNMP v3, 802.1x (EAP-MD5, EAP-FAST, PEAP, EAP-TLS, EAP-TTLS), Kerberos, IPSec	
	Trådløst	—	SMTP-AUTH, SSL/TLS (IPPS, HTTPS, SMTP), SNMP v3, 802.1x (LEAP, EAP-FAST, PEAP, EAP-TLS, EAP-TTLS), Kerberos, IPSec
Trådløs nettverkssikkerhet		—	WEP 64/128 bit, WPA-PSK (TKIP/AES), WPA2-PSK (AES)
Oppsett av støtteverktøy for trådløst nettverk	AOSS™	—	Ja
	WPS	—	Ja

¹ Se *Datamaskinkrav* >> side 189.

² (Windows®) Brother BRAdmin Light er tilgjengelig på CD-ROM-en som leveres med maskinen.
(Macintosh) Brother BRAdmin Light er tilgjengelig for nedlasting fra <http://solutions.brother.com/>.

³ (Windows®) Hvis du trenger mer avansert maskinadministrasjon, bruk den nyeste Brother BRAdmin Professional-versjonen som er tilgjengelig for nedlastning fra <http://solutions.brother.com/>.

⁴ DCP-L8400CDN støttes kun etter at Skann til e-postserver er lastet ned.

Direkte utskriftsfunksjon

Modell	DCP-L8400CDN	DCP-L8450CDW
Kompatibilitet	PDF-versjon 1.7 ¹ , JPEG, Exif + JPEG, PRN (opprettet av Brother-skriverdriver), TIFF (skannet av alle Brother MFC- eller DCP-modeller), XPS versjon 1.0	
Grensesnitt	USB-grensesnitt	

¹ PDF-data som omfatter en JBIG2-bildebil, en JPEG2000-bildebil eller en transparentbil, støttes ikke.

Datamaskinkrav

Datamaskinplattform og versjon av operativsystemet		PC-grensesnitt			Prossessor	Harddiskplass for å installere	
		USB ²	10/100Base-TX (Ethernet)	Trådløst 802.11b/g/n		For drivere	For programmer
Windows®-operativsystem	Windows® XP Home ^{1 3} Windows® XP Professional ^{1 3}	Utskrift Skanning			32 bit (x86) eller 64 bit (x64) prosessor	150 MB	500 MB
	Windows® XP Professional x64 Edition ^{1 3}				64 bit (x64) prosessor		
	Windows Vista® ^{1 3}				32 bit (x86) eller 64 bit (x64) prosessor	500 MB	1,2 GB
	Windows® 7 ^{1 3}					650 MB	1,2 GB
	Windows® 8 ^{1 3}						
	Windows Server® 2003	I/T	Utskrift		32 bit (x86) eller 64 bit (x64) prosessor	50 MB	I/T
	Windows Server® 2003 x64 Edition				64 bit (x64) prosessor		
	Windows Server® 2008				32 bit (x86) eller 64 bit (x64) prosessor		
	Windows Server® 2008 R2				64 bit (x64) prosessor		
	Windows Server® 2012						
Windows Server® 2012 R2							
Macintosh-operativsystem	Utskrift Skanning			Intel®-prossessor	80 MB	400 MB	
Mac OS X v10.7.5							
OS X v10.8.x OS X v10.9.x							

¹ For WIA, 1200 x 1200 oppløsning. Med Brothers skannerverktøy kan du forbedre opptil 19200 x 19200 dpi.

² Tredjeparts USB-porter støttes ikke.

³ Nuance™ PaperPort™ 12SE støtter Windows® XP Home (SP3 eller nyere), Windows® XP Professional (SP3 eller nyere), Windows® XP Professional x64 Edition (SP2 eller nyere), Windows Vista® (SP2 eller nyere), Windows® 7 og Windows® 8.

For de nyeste driveroppdateringene besøker du <http://solutions.brother.com/>.

Alle varemerker, merker og produktnavn er eiendommen til deres respektive firmaer.

Rekvisita

Modell			DCP-L8400CDN	DCP-L8450CDW	Modellnavn	
Tonerkassett	I esken	Svart	Ca. 2 500 sider A4- eller Letter-side ¹		—	
		Cyan Magenta Gul	Ca. 1 500 sider A4- eller Letter-side ¹		—	
		Standard	Svart	Ca. 2 500 sider A4- eller Letter-side ¹		TN-321BK
		Cyan Magenta Gul	Ca. 1 500 sider A4- eller Letter-side ¹		TN-321C TN-321M TN-321Y	
	Høytytende	Svart	Ca. 4 000 sider A4- eller Letter-side ¹		TN-326BK	
		Cyan Magenta Gul	Ca. 3 500 sider A4- eller Letter-side ¹		TN-326C TN-326M TN-326Y	
		Superhøytytende	Svart	—	Ca. 6 000 sider A4- eller Letter-side ¹	TN-329BK
		Cyan Magenta Gul		TN-329C TN-329M TN-329Y		
	Trommelenhet			Ca. 25 000 sider A4- eller Letter-side (1 side / jobb) ²		DR-321CL
	Belteenhet			Ca. 50 000 sider A4- eller Letter-side (5 sider / jobb) ³		BU-320CL
Tonersamler			Ca. 50 000 sider A4- eller Letter-side ⁴		WT-320CL	

¹ Omtrentlig levetid på kassetten er angitt i henhold i overensstemmelse med ISO/IEC 19798.

² Levetiden til trommelen er omtrentlig, og kan variere etter brukstype.

³ Levetiden til beltet er omtrentlig, og kan variere etter brukstype.

⁴ Levetiden til tonersamleren er omtrentlig, og kan variere etter brukstype.

Viktig informasjon vedrørende tonerkassetts levetid

Farge-/Mono-innstilling for skriverdriveren

Brukere kan endre Farge-/Mono-innstillinger på skriveren som følger:

■ Automatisk

Maskinen kontrollerer dokumentinnholdet for farge. Hvis farge oppdages noe som helst sted i dokumentet, vil den skrive ut hele dokumentet ved å bruke fargekassettsene. Med andre ord vil den blande noen av tonerne for sørge for å oppnå hver nyanse som er oppdaget i dokumentet, og øke oppløsningen til toneren som påføres siden. Hvis det ikke påvises noen fargeinnhold, vil den skrive ut dokumentet i monokrom.

Standardinnstillingen på maskinen er **Automatisk**.

MERK

Maskinens fargesensor er veldig sensitiv og kan oppfatte falmet svart tekst eller en off-white bakgrunn som farge. Hvis du vet at dokumentet er svart og hvitt, og du ønsker å spare fargetoner, velg **Mono**-modus.

■ Farge

Enten om dokumentet inneholder farge eller bare er monokromt, vil maskinen din skrive ut dokumentet ved å bruke fargekassettsene.

■ Mono

Velg denne modusen hvis dokumentet kun har svart og gråskala tekst og/eller objekter. Hvis dokumentet ditt inneholder farge, skriver denne modusen ut dokumentet i 256 nivåer av grått ved hjelp av den svarte toneren.

MERK

Hvis enten cyan, magenta eller gul toner når slutten av levetiden under utskrift av et fargedokument, kan ikke utskriftsjobben fullføres. Du kan avbryte utskriftsjobben og velge å starte utskriftsjobben igjen i **Mono**-modus, så lenge det er svart toner tilgjengelig.

For mer informasjon om innstillingene i skriverdriveren, ►► Programvare og Nettverks Brukerhåndbok.

Tonerkassetts levetid

Dette produktet oppdager levetiden for tonerkassetts ved å bruke de følgende to metodene:

- Oppdagelse ved å telle punktene til hver farge som er nødvendig for å skape et bilde

■ Oppdagelse ved å telle rotasjonene til fremkallerrullen

Dette produktet har en funksjon som vil telle punktene for hver farge som brukes til å skrive ut hvert dokument, og rotasjonene for hver tonerkassetts fremkallerrull. Utskriftsoperasjonen vil stoppe når en av de øvre grensene er nådd. De øvre grensene er angitt over antall punkter eller rotasjoner som vil være nødvendig for at kassetten skal yte konsekvent i forhold til annonsert levetid. Denne funksjonen er ment å redusere risikoen for dårlig utskriftskvalitet og skade på maskinen.

Det er to meldinger som indikerer når toneren er nær, eller når slutten av sin levetid: `Lite toner` og `Bytt toner`.

`Lite toner` vises på LCD-en når antall punkter eller rotasjoner av fremkallerrullen når sitt maksimale antall: `Bytt toner` vises på LCD-en når antall punkter eller rotasjoner for fremkallerrullen når sitt maksimale antall.

Fargekorrigering

Antallet rotasjoner for fremkallerrullen som telles er ikke kun for normal operasjon som utskrift og kopiering, men også for maskinjusteringer, slik som Fargekalibrering og Fargeregistrering.

■ Fargekalibrering (justering av fargetetthet)

For å opprettholde stabil utskriftskvalitet, må oppløsningen for hver tonerkassett å opprettholdes på en fast verdi. Hvis oppløsningsbalansen mellom farger ikke kan opprettholdes, blir fargetonen ustabil, og nøyaktig gjengivelse av farge blir utilgjengelig. Toneroppløsningen kan endre seg på grunn av kjemiske endringer på toneren som påvirker dets elektriske ladning, forringelse av fremkallerenheten og temperatur og fuktighetsnivå i enheten. Under kalibrering skrives testmønstrene for justering av oppløsningsnivå ut på belteenheten.

Kalibrering utføres hovedsakelig på følgende tider:

- Når du manuelt velger kalibrering fra betjeningspanelet eller skriverdriveren. (Utfør kalibrering hvis fargeoppløsningen trenger forbedring.)
- Når en brukt tonerkassett skiftes ut med en ny.
- Når skriveren oppdager at omgivelsestemperaturen og fuktigheten har endret seg.
- Når et angitt antall utskrevne sider er nådd.

■ Fargeregistrering (korrigering av fargeposisjon)

I denne enheten, er trommelen og utviklerenheten forberedt for henholdsvis svart (K), gul (Y), magenta (M) og cyan (C). Fire fargebilder kombineres til ett bilde, og derfor kan fargeregistreringsfeil (dvs. hvordan de fire fargebildene innrettes) oppstå. Når det oppstår registreringsfeil, skrives det ut testmønstre for fargeregistrering ut på belteenheten.

Registrering utføres hovedsakelig på følgende tider:

- Når du manuelt velger registrering fra betjeningspanelet. (Utfør registrering hvis en fargeregistreringsfeil må korrigeres).
- Når et angitt antall utskrevne sider er nådd.

E

Stikkordliste

A

Apple Macintosh	
>> Programvare og Nettverks Brukerhåndbok.	
Automatisk dokumentmater (ADF)	
bruke	35
Avbryt	7

B

Belteenhet	
bytte	65
Brother	
-apper	172
apps	17
Bytte	
belteenhet	65
tonerkassetter	53
tonersamler	70
trommelenhet	58

C

ControlCenter2 (Macintosh)	
>> Programvare og Nettverks Brukerhåndbok.	
ControlCenter4 (Windows®)	
>> Programvare og Nettverks Brukerhåndbok.	

D

Direkteutskrift	39, 40
spesifikasjon	188
Dokument	
slik legger du inn	35, 36

E

Etiketter	22, 30, 34
etiketter	31

F

Feilmeldinger på pekeskjermen	99
Minnet er fullt	103
Skanning utilgjengelig	104
Tomt for papir	105
Utskrift utilgjengelig XX	106
Feilsøking	118
dokumentstopp	107, 108
feilmeldinger på pekeskjermen	99
hvis du har problemer	
kopikvalitet	120
nettverk	121
papirhåndtering	119
programvare	120
skanning	120
utskrift	118
utskriftskvalitet	123
papirstopp	109, 110, 111, 113, 116
vedlikeholdsmeldinger på pekeskjermen	99
Fjernoppsett	
>> Programvare og Nettverks Brukerhåndbok.	
Folio	28, 31

G

Gråskala	184
----------------	-----

H

Hjelp	
Innstillingstabeller	134
meldinger på pekeskjermen	133
Hjem	7

I

Innstillingstabeller 134

K

Konvolutter 30, 31, 33

Kvalitet
utskrift 123

L

LCD (liquid crystal display) pekeskjerm 6

LCD-pekeskjerm (Display (LCD)) 133

M

Macintosh

➤➤ Programvare og Nettverks
Brukerhåndbok.

Maskinformasjon
fastvareversjon 131

nullstill operasjoner 131

serienummer 131

slik nullstiller du maskinen 132

Minne 178

Minnets er fullt-melding 103

Modus, gå inn i
kopier 37

skanning 47

Mål 178

N

Nettverks

skanning

➤➤ Programvare og Nettverks
Brukerhåndbok.

utskrift

➤➤ Programvare og Nettverks
Brukerhåndbok.

Nettverkstilkobling 186

Nuance™ PaperPort™ 12SE

➤➤ Programvare og Nettverks
Brukerhåndbok og Hjelp i programmet
PaperPort™ 12SE for å få tilgang til
brukerveiledninger.

O

Oppløsning

kopier 183

skanne 184

utskrift 185

Oversikt over kontrollpanel 6

P

Papir 30

anbefalt 30, 31

hvordan legge

i flerbruksskuff (MP-skuff) 22

skuffkapasitet 31

slik legger du inn 20

i papirmagasin 20

størrelse 28, 30

type 28, 30

Presto! PageManager

➤➤ Programvare og Nettverks

Brukerhåndbok og Hjelp i programmet

Presto! PageManager.

Programmere maskinen 133

R

Rekvisita 49, 50, 51

Rengjøre

koronatråder 85

skanner 79

trommelenhet 88

Rengjøring

laserskannervinduer 81

S

Serienummer

slik finner du

Se innsiden av frontdekselet

Skanne et dokument til en datamaskin ... 44

Skannerglassplate

bruke 36

Skanning

➤➤ Programvare og Nettverks
Brukerhåndbok.

T

Tekst, skrive inn	177
Tilbake	7
Tonerkassetts levetid	191
Tonerkassetter	
bytte	53
Tonersamler	
bytte	70
Trommelenhet	
bytte	58
rengjøre	85, 88
Trådløst nettverk	
>> Programvare og Nettverks Brukerhåndbok.	

U

Utskrift	
dokument fra datamaskinen	43
drivere	185
kvalitet	123
oppløsning	185
problemer	118
spesifikasjoner	185
>> Programvare og Nettverks Brukerhåndbok.	

V

Vedlikehold, rutine	77
bytte	
belteenhet	65
tonerkassetter	53
tonersamler	70
trommelenhet	58
Vekter	179
Volum, innstilling	
pipetone	19

W

Wi-Fi Direct™	11
Windows®	
>> Programvare og Nettverks Brukerhåndbok.	

brother

Besøk oss på Internett
<http://www.brother.com/>

Disse maskinene er kun godkjent for bruk i landet de ble kjøpt.



www.brotherearth.com