

Manual de utilizare

DCP-L8400CDN
DCP-L8450CDW

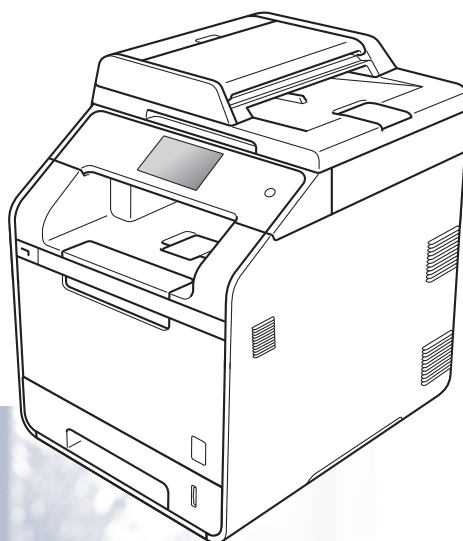

Nu toate modelele sunt disponibile în toate țările.

Dacă trebuie să contactați service clienți

Completați următoarele informații pentru consultare ulterioară:

Număr model: DCP-L8400CDN / DCP-L8450CDW
(Încercuiți numărul modelului dvs.)

Număr serial: ¹ _____

Data achiziționării: _____

Locul achiziționării: _____

¹ Numărul de serie se află pe spatele unității. Păstrați acest manual de utilizare împreună cu factura de achiziționare, ca dovadă permanentă a achiziției în caz de furt, incendiu sau service în garanție.

Înregistrați-vă produsul online la

<http://www.brother.com/registration/>

Unde găsim manualele de utilizare?

Ce manual să aleg?	Ce conține?	Unde se află?
Ghid de siguranța produsului	Citiți mai întâi manualul de față. Citiți instrucțiunile privind siguranța înainte de a configura acest aparat. Consultați acest manual pentru mărcile comerciale și restricțiile juridice.	Imprimat / În pachet
Ghid de instalare și configurare rapidă	Urmați instrucțiunile pentru configurarea aparatului și pentru instalarea driverelor și a programelor software pentru sistemul de operare și tipul de conexiune pe care îl utilizați.	Imprimat / În pachet
Manual de utilizare	Aflați despre funcțiile de bază de copiere, scanare și imprimare directă și cum puteți să înlocuiți consumabilele. Consultați sfaturile pentru depanare.	(Windows®) Fișier PDF / CD-ROM / În cutie (Macintosh) Fișier PDF/Brother Solutions Center ¹
Manual avansat de utilizare	Învățați cum să efectuați operațiuni avansate: copiere, funcții de securitate, rapoarte de imprimare și efectuarea operațiunilor pentru întreținerea de rutină.	(Windows®) Fișier PDF / CD-ROM / În cutie (Macintosh) Fișier PDF/Brother Solutions Center ¹
Ghidul utilizatorului de software și rețea	Acest ghid oferă instrucțiuni pentru scanare, imprimare și alte operațiuni care pot fi efectuate prin conectarea aparatului dvs. Brother la un computer. Puteți găsi și informații utile despre folosirea utilitarului Brother ControlCenter, utilizarea aparatului într-un mediu de rețea și termeni utilizați frecvent.	Fișier HTML/Brother Solutions Center ¹
Manual Google Cloud Print	Acest ghid vă oferă detalii privind modul de configurare a aparatului Brother pentru un cont Google și de utilizare a serviciilor Google Cloud Print pentru imprimarea pe Internet.	Fișier PDF/Brother Solutions Center ¹
Ghid Web connect	Acest ghid oferă detalii despre modul de configurare și utilizare a aparatului dvs. Brother pentru a scana, încărca și vizualiza fișierele de pe anumite site-uri web care furnizează aceste servicii.	Fișier PDF/Brother Solutions Center ¹

¹ Vizitați <http://solutions.brother.com/>.

Cuprins

(Manual de utilizare)

1 Informații generale **1**

Utilizarea documentației	1
Simbolurile și convențiile folosite în documentație	1
Accesarea Utilităților Brother (Windows®).....	2
Accesarea Manualului avansat de utilizare și a Ghidului utilizatorului de software și rețea	3
Vizualizarea documentației.....	3
Cum se accesează manualele de utilizare pentru caracteristici complexe.....	4
Accesarea serviciului de asistență clienți Brother (Windows®).....	5
Accesarea serviciului de asistență clienți Brother (Macintosh).....	5
Prezentare generală a panoului de control.....	6
Ecran tactil LCD.....	8
Setarea ecranului Gata de operare	12
Operațiuni de bază	12
Setări comenzi rapide	13
Adăugare comenzi rapide pentru copiere.....	13
Adăugare comenzi rapide pentru scanare.....	14
Adăugare comenzi rapide Web Connect.....	16
Adăugarea de comenzi rapide pentru aplicații	17
Modificare comenzi rapide.....	18
Editare denumiri Comenzi rapide	19
Ștergere comenzi rapide	19
Reapelare comenzi rapide.....	19
Setați ora și data.....	20
Setări pentru volum.....	20
Volum semnal sonor.....	20

2 Încărcarea hârtiei **21**

Încărcarea hârtiei și a suporturilor de imprimare	21
Încărcarea hârtiei în tava de hârtie standard și în tava inferioară opțională	21
Încărcarea hârtiei în tava multifuncțională (tava MF).....	23
Zone neimprimabile și care nu se pot scana	28
Setări privind hârtia.....	29
Dimensiunea hârtiei.....	29
Tipul de hârtie.....	29
Utilizarea tăvii în modul copiere.....	30
Utilizarea tăvii în modul imprimare	30
Hârtie sau alte suporturi de imprimare acceptate	31
Hârtie și suporturi de imprimare recomandate	31
Tipuri și dimensiuni de hârtie	31
Manevrarea și utilizarea hârtiei speciale	33

3	Încărcarea documentelor	36
	Modalitatea de încărcare a documentelor	36
	Utilizarea unității de alimentare automată a documentelor (ADF)	36
	Utilizarea ferestrei de scanare din sticlă	37
4	Efectuarea copiilor	38
	Cum să copiați	38
	Oprirea copierii	38
	Setări de copiere prestabilite	38
	Setări și opțiuni de copiere	39
5	Imprimarea de pe o unitate flash USB sau de pe un aparat foto care suportă stocarea în masă	40
	Crearea unui fișier PRN pentru printarea directă	40
	Imprimarea directă de pe unitatea flash USB sau de pe un aparat foto care suportă stocarea în masă	41
	Modificarea setărilor implicite pentru imprimarea directă	43
6	Modul de imprimare de la un calculator	44
	Imprimarea unui document	44
7	Modul de scanare la un calculator	45
	Înainte de a scana	45
	Scanarea unui document ca fișier PDF folosind ControlCenter4 (Windows®)	46
	Modul de scanare a unui document ca fișier PDF folosind ecranul tactil	48
A	Întreținerea de rutină	50
	Înlocuirea consumabilelor	50
	Înlocuirea unui cartuș de toner	54
	Înlocuirea unității de cilindru	59
	Înlocuirea unității de curea	66
	Înlocuirea cutiei pentru deșeuri de toner	71
	Curățarea și verificarea aparatului	78
	Curățarea părților exterioare ale aparatului	79
	Curățarea sticlei scannerului	80
	Curățarea ferestrelor laser ale scannerului	81
	Curățarea firelor corona	85
	Curățarea unității de cilindru	88
	Curățarea rozelor de preluare a hârtiei	95
	Calibrarea culorilor	96
	Înregistrare culoare	97
	Auto-corecție	97

B	Depanarea	98
	Identificarea problemei	98
	Mesajele de eroare și de întreținere	99
	Blocaje de documente	107
	Documentul este blocat în partea de sus a unității ADF	107
	Documentul este blocat sub capacul documentului	107
	Scoaterea documentelor mici blocate în ADF	108
	Documentul este blocat la tava de ieșire	108
	Blocaje de hârtie	109
	Hârtia este blocată în tava multifuncțională	109
	Hârtia este blocată în tava de hârtie 1 sau în tava 2	110
	Hârtia s-a blocat în spatele aparatului	111
	Hârtia s-a blocat în interiorul aparatului	113
	Hârtia este blocată sub tava de hârtie	116
	Dacă aveți dificultăți cu aparatul	118
	Îmbunătățirea calității imprimării	123
	Informații despre aparat	132
	Verificarea numărului serial	132
	Verificarea versiunii firmware	132
	Operațiuni de resetare	132
	Cum se resetează aparatul	133
C	Tabele cu setări și caracteristici	134
	Utilizarea tabelelor cu setări	134
	Tabele de setări	135
	Tabele caracteristici	155
	Introducerea textului	178
D	Specificații	179
	General	179
	Dimensiunea documentului	182
	Suport de imprimare	183
	Copiere	184
	Scanner	185
	Imprimantă	186
	Interfețe	187
	Rețea	188
	Caracteristica Imprimare directă	189
	Cerințe privind computerul	190
	Consumabile	191
	Informații importante privind durata de viață a cartușului de toner	192
E	Index	194

Cuprins

(Manual avansat de utilizare)

Puteți vizualiza Manual avansat de utilizare.

Windows®: fișier PDF / CD-ROM / În cutie

Macintosh: fișier PDF / Brother Solutions Center la <http://solutions.brother.com/>

Manual avansat de utilizare explică următoarele funcții și operații.

1 Configurația generală

Stocare în memorie
Setarea modului de formare ton sau puls
Ora de vară automată
Setați fusul orar
Funcții ecologice
Caracteristica Mod silențios
Ecran tactil

2 Funcțiile de securitate

Secure Function Lock 3.0
Autentificare Active Directory
IPSec
Blocarea setărilor
Restricționarea apelurilor
(numai pentru modelele MFC)

3 Trimiterea unui fax (numai pentru modelele MFC)

Opțiuni suplimentare de trimitere
Operații de trimitere suplimentare

4 Primirea unui fax (numai pentru modelele MFC)

Opțiuni de primire în memorie
Recuperare de la distanță
Operații de primire suplimentare

5 Formarea și stocarea numerelor (numai pentru modelele MFC)

Operațiuni suplimentare de formare a numerelor
Modalități suplimentare de memorare a numerelor

6 Imprimarea rapoartelor

Rapoarte fax
(numai pentru modelele MFC)
Rapoarte

7 Efectuarea copiilor

Setări de copiere

A Întreținerea de rutină

Verificarea aparatului
Înlocuirea pieselor cu întreținere periodică
Ambalarea și expedierea aparatului

B Opțiuni

Opțiuni
Tavă opțională pentru hârtie
(pentru DCP-L8400CDN,
DCP-L8450CDW, MFC-L8650CDW
și MFC-L8850CDW (LT-320CL))
(pentru MFC-L9550CDW
(LT-325CL))
Modulul de memorie

C Glosar

D Index



Utilizarea documentației

Vă mulțumim că ați achiziționat un aparat Brother! Citirea documentației vă va ajuta să profitați din plin de aparatul dumneavoastră.

Simbolurile și convențiile folosite în documentație

În această documentație sunt folosite următoarele simboluri și convenții.

⚠️ AVERTIZARE

AVERTIZARE indică o situație potențial periculoasă care, dacă nu este evitată, poate avea ca rezultat decesul sau rănirea gravă.

IMPORTANT

IMPORTANT indică o situație potențial periculoasă care poate avea ca rezultat accidente de deteriorarea proprietății sau pierderea funcționalității produsului.

NOTĂ

Notele vă informează asupra modului în care trebuie să reacționați în anumite situații și vă oferă indicații privind modul în care operațiunea respectivă afectează alte funcții.



Pictogramele privind pericolul de electrocutare vă avertizează în acest sens.



Pictogramele privind pericolul de incendiu vă avertizează în acest sens.



Pictogramele privind suprafețele fierbinți vă avertizează asupra componentelor aparatului care sunt fierbinți.



Pictogramele de interdicție indică acțiuni care nu trebuie efectuate.

Aldin Stilul aldin semnalizează cifrele tastaturii numerice de pe panoul tactil sau de pe ecranul computerului.

Cursiv Stilul cursiv evidențiază un aspect important sau se referă la un subiect asociat.

Courier New Fontul Courier New identifică mesajele care vor fi afișate pe ecranul tactil al aparatului.

Respectați cu atenție toate instrucțiunile și avertizările indicate pe produs.

NOTĂ

Majoritatea ilustrațiilor din acest ghid al utilizatorului prezintă DCP-L8400CDN.

Accesarea Utilităților Brother (Windows®)

Brother Utilities lansează aplicații care oferă acces facil la toate aplicațiile Brother instalate pe dispozitivul dumneavoastră.



1 (Windows® 7 / Windows Vista® / Windows® XP)

Faceți clic pe meniul  (**Start**), selectați **Toate programele > Brother >  Brother Utilities**

(Windows® 8)

Atingeți sau faceți clic pe  (**Brother Utilities**) fie în ecranul de start, fie pe spațiul de lucru.

(Windows® 8.1)

Mișcați mouse-ul în colțul din stânga jos a ecranului **Start** și faceți clic pe  (dacă utilizați un dispozitiv cu ecran tactil, derulați de jos în sus pe ecranul **Start** pentru a activa ecranul **Aplicații**). Când apare ecranul **Aplicații**, atingeți sau faceți clic pe  (**Brother Utilities**).

2 Selectați aparatul dumneavoastră.

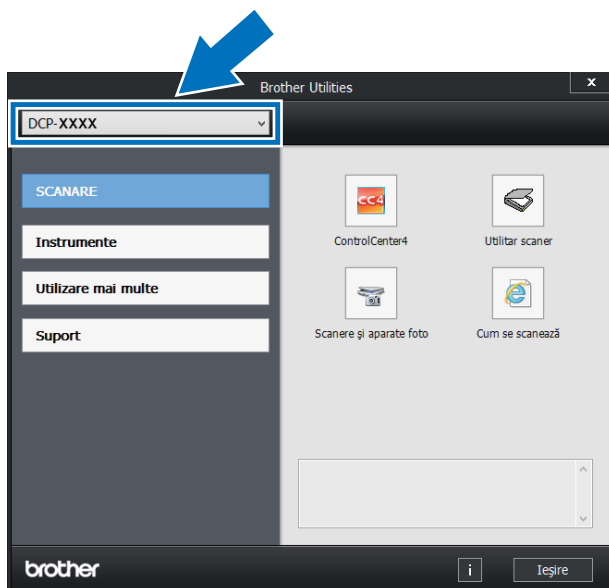

3 Alegeți operațiunea pe care doriți să o utilizați.

Accesarea Manualului avansat de utilizare și a Ghidului utilizatorului de software și rețea

Acest Manual de utilizare de bază nu conține toate informațiile despre aparat, precum modul de utilizare a funcțiilor avansate pentru copiere, imprimantă, scanner și rețea. Când sunteți pregătiți să aflați informații detaliate despre aceste operațiuni, citiți **Manual avansat de utilizare și Ghidul utilizatorului de software și rețea**.

NOTĂ

Puteți găsi Manualul avansat de utilizare și Ghidul utilizatorului de software și rețea în Brother Solutions Center la adresa <http://solutions.brother.com/>.

Vizualizarea documentației

Vizualizarea documentației (Windows®)

(Windows® 7 / Windows Vista® / Windows® XP)

Pentru a vizualiza documentația, din meniul  (**Start**) selectați **Toate programele >**

Brother >  **Brother Utilities**. Faceți clic pe lista derulantă și selectați numele modelului pe care îl dețineți (dacă nu este deja selectat). Faceți clic pe **Support** în bara de navigare din stânga și apoi clic pe **Manuale de utilizare**.

(Windows® 8)

Faceți clic pe  (**Brother Utilities**) și apoi faceți clic pe lista derulantă și selectați denumirea modelului (dacă nu este selectată deja). Faceți clic pe **Support** în bara de navigare din stânga și apoi clic pe **Manuale de utilizare**.

Dacă programul software nu este instalat, puteți găsi documentația pe CD-ROM urmând acești pași:

- 1 Porniți calculatorul. Introduceți CD-ROM-ul în unitatea CD-ROM.

NOTĂ

Dacă nu apare ecranul Brother, mergeți la **Computer (Computerul meu)**.

(Windows® 8: Faceți clic pe  (explorer fișiere) din bara de activități și apoi mergeți la **Computer (Acest PC)**.) Faceți dublu clic pe pictograma discului CD-ROM și apoi faceți dublu clic pe **start.exe**.

- 2 Dacă apare ecranul numelui modelului, faceți clic pe numele modelului dvs.
- 3 Dacă apare ecranul de selectare a limbii, faceți clic pe limba dvs. Se afișează meniul din partea superioară de pe CD-ROM.

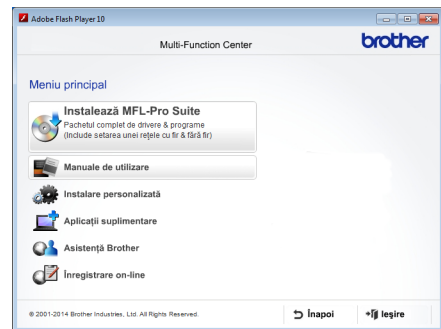

- 4 Faceți clic pe **Manuale de utilizare**.
- 5 Faceți clic pe **Manuale de utilizare de pe CD-ROM**. Dacă apare ecranul pentru țară, selectați țara. După afișarea listei cu manuale de utilizare, selectați manualul dorit.

Vizualizarea documentației (Macintosh)

Puteți vizualiza și descărca aceste manuale de utilizare de la Brother Solutions Center aflat la adresa: <http://solutions.brother.com/>. Faceți clic pe **Manuale** în pagina modelului dvs. pentru a descărca documentația.

Găsirea instrucțiunilor de scanare

Există mai multe modalități de scanare a documentelor. Puteți găsi instrucțiunile în felul următor:

Ghidul utilizatorului de software și rețea

- *Scanarea*
- *ControlCenter*
- *Scanarea în rețea*

Ghidurile practice Nuance™ PaperPort™ 12SE

(Windows®)

- Ghidurile practice complete pentru Nuance™ PaperPort™ 12SE pot fi vizualizate în fila Ajutor a aplicației Nuance™ PaperPort™ 12SE.

Presto! Manual de utilizare PageManager

(Macintosh)

NOTĂ

Presto! PageManager trebuie descărcat și instalat înainte de utilizare (pentru instrucțiuni suplimentare, consultați *Accesarea serviciului de asistență clienți Brother (Macintosh)* >>> pagina 5.

- Manualul de utilizare de Presto! Manualul utilizatorului pentru PageManager poate fi vizualizat din secțiunea Ajutor a aplicației Presto! PageManager.

Modul de găsire a instrucțiunilor de configurare a rețelei

Aparatul dvs. poate fi conectat la o rețea wireless (DCP-L8450CDW) sau la o rețea pe cablu.

- Instrucțiuni de configurare de bază: (>>> Ghid de instalare și configurare rapidă.)
- Conexiunea la un punct de acces sau router wireless acceptă Wi-Fi Protected Setup™ sau AOSS™: (>>> Ghidul utilizatorului de software și rețea.)
- Informații suplimentare despre configurare rețea: (>>> Ghidul utilizatorului de software și rețea.)

Cum se accesează manualele de utilizare pentru caracteristici complexe

Puteți vizualiza și descărca aceste ghiduri de la Brother Solutions Center aflat la adresa:

<http://solutions.brother.com/>

Faceți clic pe **Manuale** în pagina modelului dvs. pentru a descărca documentația.

Manual Google Cloud Print

Acest manual vă oferă informații despre modul de configurare a aparatului Brother pentru un cont Google și de utilizare a serviciilor Google Cloud Print™ pentru imprimarea pe Internet.

Ghid Web connect

Acest ghid furnizează informații despre modul de configurare și utilizare a aparatului dvs. Brother pentru scanarea, încărcarea și vizualizarea fișierelor de pe anumite site-uri web care furnizează aceste servicii.

Accesarea serviciului de asistență clienți Brother (Windows®)

Puteți găsi toate contactele necesare, cum ar fi asistența web (Brother Solutions Center), pe CD-ROM.

- Faceți clic pe **Asistență Brother** la **Meniu principal**. Se afișează ecranul Asistență Brother.



- Pentru a accesa site-ul nostru web (<http://www.brother.com/>), faceți clic pe **Pagina de start Brother**.
- Pentru cele mai noi știri și informații de asistență despre produse (<http://solutions.brother.com/>), faceți clic pe **Brother Solutions Center**.
- Pentru a vizita site-ul nostru web pentru consumabile originale Brother (<http://www.brother.com/original/>), faceți clic pe **Informații produse**.
- Pentru a accesa centrul Brother CreativeCenter (<http://www.brother.com/creativecenter/>) pentru proiecte foto și descărcări imprimabile GRATUITE, faceți clic pe **Brother CreativeCenter**.
- Pentru a reveni la **Meniu principal**, faceți clic pe **Înapoi** sau, dacă ați terminat, faceți clic pe **Ieșire**.

Accesarea serviciului de asistență clienți Brother (Macintosh)

Puteți găsi toate contactele necesare, cum ar fi asistența web.

Vizitați Brother Solutions Center la adresa <http://solutions.brother.com/>.

Prezentare generală a panoului de control

DCP-L8400CDN are un ecran tactil LCD de 3,7 inci (93,4 mm) și panou tactil. DCP-L8450CDW are un ecran tactil LCD de 4,85 inci (123,2 mm) și panou tactil.



NOTĂ

Ilustrațiile pentru panoul de control se bazează pe DCP-L8450CDW.

1 Ecran tactil LCD (ecran cu cristale lichide)

Acesta este un ecran LCD tactil. Puteți accesa meniuri și opțiuni apăsând pe acestea când sunt afișate în acest ecran.



2 Panou tactil:

- **Spate**
Apăsați pentru a reveni la nivelul de meniu anterior.
- **Ecranul principal**
Apăsați pentru a reveni la meniul principal. Setările definite în fabricație afișează data și ora, dar puteți modifica setarea implicită ale ecranului principal (consultați *Setarea ecranului Gata de operare* ►► pagina 12.)
- **Anulare**
Apăsați pentru a anula o operațiune.
- **Tastatura numerică**
Apăsați numerele de pe ecranul tactil pentru a introduce numărul de copii.

3 Pornit/Oprit alimentare

Apăsați pe pentru a porni aparatul.

Apăsați și mențineți apăsat pentru a opri aparatul. Ecranul tactil LCD afișează *Oprire* și mai rămâne pornit câteva secunde, înainte de a se închide.

4 (DCP-L8450CDW)

Indicatorul luminos pentru Wi-Fi este aprins atunci când aparatul Brother este conectat la un punct de acces wireless.

Ecran tactil LCD

Puteți selecta trei tipuri de ecran pentru ecranul principal. Când se afișează ecranul principal, puteți modifica ecranul afișat derulând la stânga sau la dreapta, sau apăsând ◀ sau ▶.

Ecranele următoare afișează starea aparatului atunci când aparatul este inactiv.

	<p>Ecranul principal</p> <p>Ecranul principal afișează data și ora și oferă acces la Copiere, Scanare, configurare Wi-Fi ¹, niveluri toner, ecranele de configurare și cu comenzi rapide.</p> <p>Când se afișează ecranul principal, aparatul este în modul Gata de operare. Când funcția Secure Function Lock ² este activată, se va afișa o pictogramă. Dacă autentificarea Active Directory ² este activată, panoul de control al aparatului va fi blocat.</p> <p>¹ DCP-L8450CDW ² ►► Manual avansat de utilizare.</p>
	<p>Ecranul Mai mult1</p> <p>Ecranul Mai mult1 oferă acces la ecranul Comenzi rapide și la caracteristici suplimentare, cum ar fi Imprimare securizată, Comandă rapidă web și Aplicații.</p>
	<p>Ecranele Mai mult2</p> <p>Ecranele Mai mult2 oferă acces la ecranul Comenzi rapide și la meniul USB.</p>

NOTĂ

Derularea este un tip de operație de utilizator pe ecranul tactil, care se realizează prin trecerea degetelor pe suprafața ecranului pentru a afișa pagina sau elementele următoare.



1 Moduri:

■ Copiere

Vă permite să accesați modul de copiere.

■ Scanare

Vă permite să accesați modul de scanare.

2 WiFi (Configurare Wi-Fi)

(DCP-L8450CDW)

Un indicator cu patru nivele din ecranul modului Gata de operare indică starea actuală a semnalului wireless dacă folosiți o conexiune wireless.



Puteți configura cu ușurință setările wireless apăsând pe **WiFi** (pentru informații suplimentare, >> Ghidul utilizatorului de software și rețea.)

3 (Toner)

Vedeți durata de viață rămasă a tonerului.

Apăsați pentru a accesa meniul Toner.

NOTĂ

Durata de utilizare rămasă a tonerului variază în funcție de tipurile de documente imprimate și utilizarea de către client.

4 (Setări)

Apăsați pentru a accesa setările principale (pentru informații suplimentare consultați *Ecranul setări* >> pagina 11).

5 Data și ora

Vizualizați data și ora setate în aparat.

6 Com. rap. (Com. rap.)

Apăsați pentru a configura comenzi rapide.

Puteți copia, scana și conecta la un serviciu web utilizând opțiunile setate ca și comenzi rapide.

NOTĂ

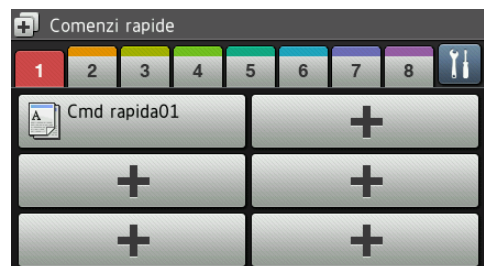

Sunt disponibile opt file cu comenzi rapide. Puteți configura până la șase comenzi rapide în fiecare filă cu comenzi rapide. Sunt disponibile în total 48 comenzi rapide.

7 Imprimare securizată

Vă permite să accesați meniul de imprimare securizată.

8 Web

Apăsați pentru a conecta aparatul Brother la un serviciu de Internet (pentru informații suplimentare, ►► Ghid Web connect).

9 Aplicații

Este posibil să se fi adăugat aplicații noi și/sau să se fi schimbat denumirile aplicațiilor de către furnizor de la momentul publicării acestui document (pentru informații suplimentare, ►► Ghid Web connect).

10 USB

Apăsați pentru a accesa meniurile Imprimare directă și Scanare către USB.

11 Pictogramă de avertizare !



Pictograma de avertizare ! apare când există o eroare sau un mesaj de întreținere; apăsați pe Det. pentru vizualizare și apoi apăsați pe  pentru a reveni la modul Gata de operare.

Pentru detalii, consultați *Mesajele de eroare și de întreținere* ►► pagina 99.

NOTĂ

- Acest produs adoptă fontul de la ARPHIC TECHNOLOGY CO., LTD.
- Se utilizează MascotCapsule UI Framework și MascotCapsule Tangible dezvoltate de către HI CORPORATION. MascotCapsule este o marcă comercială înregistrată a HI CORPORATION în Japonia.



Ecranul setări

Ecranul tactil afișează setările aparatului când apăsați pe .

Puteți accesa și verifica toate setările aparatului din ecranul următor.

(DCP-L8450CDW)



(DCP-L8400CDN)



1 Toner

Vedeți durata de viață rămasă a tonerului.

Apăsați pentru a accesa meniul **Toner**.

2 Rețea

Apăsați pentru a configura o conexiune de rețea.

(DCP-L8450CDW)

Un indicator cu patru nivele pe ecran indică starea actuală a semnalului wireless dacă folosiți o conexiune wireless.

3 (Data și ora)

Vizualizați data și ora.

Apăsați pentru a accesa meniul **Data și ora**.

4 **Bip**

Observați nivelul volumului semnalului sonor.

Apăsați pentru a accesa setarea pentru volumul semnalului sonor.

5 **Toate setările**

Apăsați pentru a accesa meniul complet de setări.

6 **Setare tavă**

Vizualizați formatul de hârtie selectat.

Apăsați pentru a modifica dimensiunea hârtiei și setările tip hârtie dacă este necesar.

7 **Wi-Fi Direct**

(DCP-L8450CDW)

Apăsați pentru a configura o conexiune de rețea **Wi-Fi Direct™**.

8 **Setări acasă**

(DCP-L8400CDN)

Apăsați pentru a seta ecranul care este afișat atunci când apăsați .

Setarea ecranului Gata de operare

Setarea ecranului Gata de operare la *Acasă*, *Mai mult 1* sau *Mai mult 2*.

Când aparatul este inactiv sau când apăsați , ecranul tactil va reveni la ecranul setat.

1 Apăsați .

2 Apăsați *Toate setările*.

NOTĂ

(DCP-L8400CDN)

Puteți, de asemenea, să apăsați *Setări acasă*.

3 Derulați în sus sau în jos sau apăsați ▲ sau ▼ pentru a afișa *Setare Gener..*

4 Apăsați *Setare Gener..*

5 Derulați în sus sau în jos sau apăsați ▲ sau ▼ pentru a afișa *Setări buton*.

6 Apăsați *Setări buton*.

7 Apăsați *Setări buton Acasă*.

8 Apăsați *Acasă*, *Mai mult 1* sau *Mai mult 2*.

9 Apăsați .

Aparatul va comuta la ecranul principal ales de dvs.

Operațiuni de bază

Pentru utilizarea ecranului tactil, apăsați cu degetul pe acesta. Pentru a afișa și accesa toate meniurile sau opțiunile ecranului, derulați la stânga, la dreapta, sus, jos sau apăsați ◀▶ sau ▲▼ pentru a le derula.

IMPORTANT

NU apăsați pe ecranul tactil cu obiecte ascuțite, cum ar fi un creion sau un stylus. Se poate deteriora aparatul.

Pașii următori explică modul de modificare a unei setări a aparatului. În acest exemplu, setarea iluminării fundal a ecranului tactil se modifică de la *Luminos* la *Mediu*.

1 Apăsați .

2 Apăsați *Toate setările*.

3 Derulați în sus sau în jos sau apăsați ▲ sau ▼ pentru a afișa *Setare Gener..*



4 Apăsați *Setare Gener..*

5 Derulați în sus sau în jos sau apăsați ▲ sau ▼ pentru a afișa *Setari LCD*.

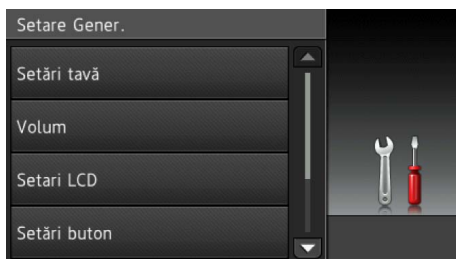

6 Apăsați **Setari LCD**.

7 Apăsați **Ilum. fundal**.

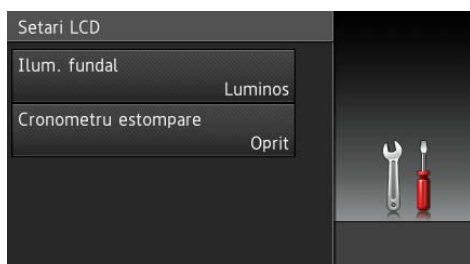

8 Apăsați **Mediu**.

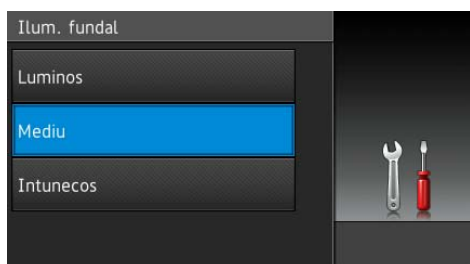

NOTĂ

Apăsați pe  pentru a reveni la nivelul anterior.

9 Apăsați .

Setări comenzi rapide

Puteți adăuga setările pentru copiere, scanare și Web Connect pe care le utilizați frecvent setându-le ca și comenzi rapide. Ulterior puteți reapela și aplica aceste setări rapid și ușor. Puteți adăuga până la 48 comenzi rapide.

Adăugare comenzi rapide pentru copiere

Următoarele setări pot fi incluse într-o comandă rapidă de copiere:

- Calitate
- Lărgire/Reducere
- Densitate
- Contrast
- Stivuire/Sort.
- Asezare in Pag.
- Reglare culoare
- Copiere pe 2 fețe
- Aspect pagină copiere față-verso (DCP-L8450CDW)
- Tava Uz
- Eliminare culoare de fond

1 Apăsați  **Com. rap. .**

2 Apăsați pe o filă de la 1 la 8.

3 Apăsați pe  acolo unde nu ați adăugat o comandă rapidă.

4 Apăsați **Copiere**.

5 Citiți informațiile de pe ecranul tactil și apoi confirmați apăsând pe **OK**.

6 Derulați în sus sau în jos sau apăsați pe **▲** sau **▼** pentru a afișa setările prestabilite de copiere și apoi apăsați pe setarea prestabilită dorită.

- 7 Derulați în sus sau în jos sau apăsați pe ▲ sau ▼ pentru a afișa setările disponibile și apoi apăsați pe setarea dorită.
- 8 Derulați în sus sau în jos sau apăsați pe ▲ sau ▼ pentru a afișa opțiunile disponibile și apoi apăsați pe opțiunea dorită.
Repețiți pașii 7 și 8 până la selectarea tuturor setărilor pentru această comandă rapidă.
- 9 După ce ați terminat de modificat setările, apăsați pe Salvare ca și Cmd. rapidă.
- 10 Citiți și confirmați lista afișată cu setări selectate și apoi apăsați pe OK.
- 11 Introduceți un nume pentru comanda rapidă utilizând tastatura de pe ecranul tactil al aparatului. (Pentru a vă ajuta să introduceți caractere, consultați *Introducerea textului* >> pagina 178.)
Apăsați OK.
- 12 Apăsați pe OK pentru a salva comanda rapidă.

Adăugare comenzi rapide pentru scanare

Următoarele setări pot fi incluse într-o comandă rapidă de scanare:

către USB

- Scanare pe 2 fețe (DCP-L8450CDW)
- Tip scanare
- Rezoluție
- Tip fișier
- Dimensiune fereastră de scanare
- Nume fișier
- Dimensiune fișier
- Eliminare culoare de fond

la serv.de email (DCP-L8400CDN este acceptat numai după descărcarea Scanare către server de e-mail.)



- Adresă
- Scanare pe 2 fețe (DCP-L8450CDW)
- Tip scanare
- Rezoluție
- Tip fișier
- Dimensiune fereastră de scanare
- Dimensiune fișier

către OCR / către fișier / către imagine / către e-mail

- Selectare PC

către FTP/SFTP / către rețea

- Denumire profil

- 1 Apăsați  Com. rap.
- 2 Apăsați pe o filă de la 1 la 8.
- 3 Apăsați pe  acolo unde nu ați adăugat o comandă rapidă.
- 4 Apăsați Scanare.
- 5 Derulați în sus sau în jos sau apăsați ▲ sau ▼ pentru a afișa tipul de scanare dorit și apoi apăsați pe acesta.

- 6** Procedați conform uneia dintre metodele de mai jos:
- Dacă ați apăsător către USB, citiți informațiile de pe ecranul tactil și apoi apăsați pe OK pentru confirmare. Mergeți la pasul 9.
 - Dacă ați apăsător la serv.de email, citiți informațiile de pe ecranul tactil și apoi apăsați pe OK pentru confirmare. Mergeți la pasul 7.
 - Dacă ați apăsător către OCR, către fișier, către imagine sau către e-mail, citiți informațiile de pe ecranul tactil și apoi apăsați pe OK pentru confirmare. Mergeți la pasul 8.
 - Dacă ați apăsător către FTP/SFTP sau către rețea, citiți informațiile de pe ecranul tactil și apoi apăsați pe OK pentru confirmare.
- Derulați în sus sau în jos sau apăsați pe ▲ sau pe ▼ pentru a afișa numele profilului și apoi apăsați pe acesta.
- Apăsați pe OK pentru a confirma denumirea profilului selectată. Mergeți la pasul 14.

NOTĂ

Pentru a adăuga o comandă rapidă pentru către FTP/SFTP și către rețea, trebuie să fi adăugat anterior denumirea profilului.

- 7** Procedați conform uneia dintre metodele de mai jos:
- Pentru a introduce manual o adresă de e-mail, apăsați pe Manual. Introduceți adresa de e-mail utilizând tastatura de pe ecranul tactil al aparatului. (Pentru a vă ajuta să introduceți litere, consultați *Introducerea textului* >> pagina 178.)
- Apăsați OK.
- Pentru a introduce o adresă de e-mail din Agendă, apăsați pe Agendă. Derulați în sus sau în jos sau apăsați ▲ sau ▼ pentru a afișa adresa de e-mail dorită și apoi apăsați pe aceasta.
- Apăsați OK.
- După ce confirmați adresa de e-mail introdusă, apăsați pe OK. Mergeți la pasul 9.

NOTĂ

Apăsați pe Detalii pentru a vizualiza lista de adrese introduse.

- 8** Procedați conform uneia dintre metodele de mai jos:
- Când aparatul este conectat la un computer utilizând o conexiune USB:
- Apăsați pe OK pentru a confirma că USB este selectat ca nume PC. Mergeți la pasul 14.
- Când aparatul este conectat la o rețea:
- Derulați în sus sau în jos sau apăsați pe ▲ sau pe ▼ pentru a afișa numele computerului și apoi apăsați pe acesta. Apăsați pe OK pentru a confirma numele PC selectat. Mergeți la pasul 14.

- 9** Apăsați Opțiuni.

- 10 Derulați în sus sau în jos sau apăsați pe ▲ sau ▼ pentru a afișa setările disponibile și apoi apăsați pe setarea dorită.
- 11 Derulați în sus sau în jos sau apăsați pe ▲ sau ▼ pentru a afișa opțiunile disponibile și apoi apăsați pe opțiunea dorită.
Repetăți pașii 10 și 11 până la selectarea tuturor setărilor pentru această comandă rapidă.
Apăsați OK.
- 12 Revizuiți setările selectate:
 - Dacă este necesar să faceți modificări suplimentare, reveniți la pasul 9.
 - Dacă sunteți mulțumiți cu modificările efectuate, apăsați pe Salvare ca și Cmd. rapidă.
- 13 Revizuiți setările pe ecranul tactil și apoi apăsați pe OK.
- 14 Introduceți un nume pentru comanda rapidă utilizând tastatura de pe ecranul tactil al aparatului. (Pentru a vă ajuta să introduceți litere, consultați *Introducerea textului* >> pagina 178.)
Apăsați OK.
- 15 Citiți informațiile de pe ecranul tactil și apoi apăsați pe OK pentru a salva comanda rapidă.



Adăugare comenzi rapide Web Connect

Setările pentru aceste servicii pot fi incluse într-o comandă rapidă Web Connect:

- Skydrive®
- Box
- Picasa Web Albums™
- Google Drive™
- Flickr®
- Facebook
- Evernote®
- Dropbox

NOTĂ

- Este posibil să se fi adăugat servicii web noi și/sau să se fi schimbat denumirile serviciilor de către furnizor de la momentul publicării acestui document.
- Pentru a adăuga o comandă rapidă Web Connect, trebuie să aveți un cont cu serviciul dorit (pentru informații suplimentare, >> Ghid Web connect).

- 1 Apăsați  Com. rap.
- 2 Apăsați pe o filă de la 1 la 8.
- 3 Apăsați pe  acolo unde nu ați adăugat o comandă rapidă.
- 4 Apăsați Web.
- 5 Dacă informațiile despre conexiunea internet sunt afișate, citiți informațiile și confirmați apăsând pe OK.

NOTĂ

Ocazional, pe ecranul tactil vor fi afișate actualizări sau anunțuri despre caracteristicile aparatului.

Citiți informațiile, apoi apăsați OK.

- 6 Derulați la stânga sau la dreapta sau apăsați pe ◀ sau ▶ pentru a afișa serviciile disponibile și apoi apăsați pe serviciul dorit.
- 7 Apăsați pe contul dvs. În cazul în care contul necesită un cod PIN, introduceți codul PIN al contului utilizând tastatura de pe ecranul tactil al aparatului. Apăsați OK.
- 8 Apăsați pe funcția dorită.

NOTĂ

Funcțiile care pot fi setate variază în funcție de serviciul selectat.

- 9 Citiți și confirmați lista afișată cu funcții selectate și apoi apăsați pe OK.
- 10 Introduceți un nume pentru comanda rapidă utilizând tastatura de pe ecranul tactil al aparatului. (Pentru asistență la introducerea literelor, consultați *Introducerea textului* >> pagina 178.) Apăsați OK.
- 11 Apăsați pe OK pentru a salva comanda rapidă.



Adăugarea de comenzi rapide pentru aplicații

Setările pentru aceste servicii pot fi incluse într-o comandă rapidă pentru aplicații:

- NoteScan
- Încadrare&scanare
- Încadrare&copiere

NOTĂ

Este posibil să se fi adăugat servicii web noi și/sau să se fi schimbat denumirile serviciilor de către furnizor de la momentul publicării acestui document.

- 1 Apăsați  Com. rap.
- 2 Apăsați pe o filă de la 1 la 8.
- 3 Apăsați pe  acolo unde nu ați adăugat o comandă rapidă.
- 4 Apăsați Aplicații.
- 5 Dacă informațiile despre conexiunea internet sunt afișate, citiți informațiile și confirmați apăsând pe OK.

NOTĂ

Ocazional, pe ecranul tactil vor fi afișate actualizări sau anunțuri despre caracteristicile aparatului.

Citiți informațiile, apoi apăsați OK.

- 6 Derulați la stânga sau la dreapta sau apăsați pe ◀ sau ▶ pentru a afișa aplicațiile disponibile și apoi apăsați pe aplicația dorită.
- 7 Apăsați pe contul dvs. În cazul în care contul necesită un cod PIN, introduceți codul PIN al contului utilizând tastatura de pe ecranul tactil al aparatului. Apăsați OK.

- 8 Apăsați pe aplicația dorită.
- 9 Citiți și confirmați lista afișată cu aplicații selectate și apoi apăsați pe OK.
- 10 Introduceți un nume pentru comanda rapidă utilizând tastatura de pe ecranul tactil al aparatului. (Pentru asistență la introducerea literelor, consultați *Introducerea textului* >> pagina 178.)
Apăsați OK.
- 11 Apăsați pe OK pentru a salva comanda rapidă.

Modificare comenzi rapide

Puteți modifica setările dintr-o comandă rapidă.

NOTĂ

Nu puteți modifica o comandă rapidă Web Connect. Dacă doriți să modificați comanda rapidă trebuie să o ștergeți și apoi să adăugați o comandă rapidă nouă.

(Pentru informații suplimentare, consultați *Ștergere comenzi rapide* >> pagina 19 și *Adăugare comenzi rapide Web Connect* >> pagina 16.)



- 1 Apăsați  Com. rap.
- 2 Apăsați pe o filă de la 1 la 8 pentru a afișa comanda rapidă pe care doriți s-o modificați.
- 3 Apăsați pe comanda rapidă dorită. Sunt afișate setările pentru comanda rapidă aleasă.
- 4 Modificați setările pentru comanda rapidă aleasă la pasul 3 (pentru informații suplimentare, consultați *Setări comenzi rapide* >> pagina 13).
- 5 După ce ați terminat de modificat setările, apăsați pe *Salvare ca și Cmd. rapidă*.
- 6 Apăsați pe OK pentru confirmare.
- 7 Procedați conform uneia dintre metodele de mai jos:
 - Pentru a suprascrise o comandă rapidă, apăsați pe *Da*. Mergeți la pasul 9.
 - Dacă nu doriți să suprascriveți comanda rapidă, apăsați pe *Nu* pentru a introduce o denumire nouă pentru comanda rapidă. Mergeți la pasul 8.

- 8 Pentru a crea o comandă rapidă nouă, țineți apăsat  pentru a șterge denumirea actuală și apoi introduceți o denumire nouă utilizând tastatura de pe ecranul tactil al aparatului. (Pentru a vă ajuta să introduceți litere, consultați *Introducerea textului* >> pagina 178.)
Apăsați OK.

- 9 Apăsați pe OK pentru confirmare.

Editare denumiri Comenzi rapide

Puteți edita o denumire de comandă rapidă.

- 1 Apăsați  .
- 2 Apăsați pe o filă de la 1 la 8 pentru a afișa comanda rapidă dorită.
- 3 Apăsați  .



NOTĂ

Puteți, de asemenea, să apăsați  ,
Toate setările și Setări Comenzi rapide.

- 4 Apăsați pe comanda rapidă.
- 5 Apăsați Editare Denumire comandă rapidă.
- 6 Pentru a edita denumirea, țineți apăsat  pentru a șterge denumirea actuală și apoi introduceți o denumire nouă utilizând tastatura de pe ecranul tactil al aparatului. (Pentru a vă ajuta să introduceți litere, consultați *Introducerea textului* >> pagina 178.)
Apăsați OK.

Ștergere comenzi rapide

Puteți șterge o comandă rapidă.

- 1 Apăsați  .
- 2 Apăsați pe o filă de la 1 la 8 pentru a afișa comanda rapidă dorită.
- 3 Apăsați  .

NOTĂ

Puteți, de asemenea, să apăsați  ,
Toate setările și Setări Comenzi rapide.

- 4 Apăsați pe comanda rapidă.
- 5 Apăsați pe Elimina pentru a șterge comanda rapidă aleasă la pasul 4.
- 6 Apăsați pe Da pentru confirmare.

Reapelare comenzi rapide

Setările pentru comanda rapidă sunt afișate în ecranul Comandă rapidă. Pentru a revoca o comandă rapidă, este suficient să apăsați pe denumirea comenzii rapide.

Setați ora și data

Ecranul tactil afișează data și ora.

- 1 Apăsați .
- 2 Apăsați .
- 3 Apăsați **Data**.
- 4 Tastați ultimele două cifre ale anului folosind tastele numerice de pe ecranul tactil și apoi apăsați **OK**.





(De ex., Introduceți 1, 4 pentru 2014.)

- 5 Tastați ultimele două cifre ale lunii folosind tastele numerice de pe ecranul tactil și apoi apăsați **OK**.
- 6 Tastați ultimele două cifre ale zilei folosind tastele numerice de pe ecranul tactil și apoi apăsați **OK**.
- 7 Apăsați **Oră**.
- 8 Introduceți ora în format 24 h folosind tastele numerice de pe ecranul tactil și apoi apăsați **OK**.
- 9 Apăsați .

Setări pentru volum

Volum semnal sonor

Când beeper-ul este activat, aparatul va emite un semnal sonor atunci când apăsați un buton sau comiteți o greșeală. Puteți alege dintr-o gamă de niveluri ale volumului.

- 1 Apăsați .
- 2 Apăsați **Toate setările**.
- 3 Derulați în sus sau în jos sau apăsați **▲** sau **▼** pentru a afișa **Setare Gener..**
- 4 Apăsați **Setare Gener..**
- 5 Derulați în sus sau în jos sau apăsați **▲** sau **▼** pentru a afișa **Volum**.
- 6 Apăsați **Volum**.
- 7 Apăsați **Bip**.
- 8 Apăsați **Oprit, Scazut, Mediu sau Ridicat**.
- 9 Apăsați .

Încărcarea hârtiei și a suporturilor de imprimare

Aparatul se poate alimenta cu hârtie din tava pentru hârtie standard, tava multifuncțională sau tava inferioară opțională.

NOTĂ

Dacă aplicația software permite selectarea dimensiunii hârtiei din meniul de imprimare, o puteți selecta din programul software. Dacă aplicația software nu acceptă această selecție, puteți defini dimensiunea hârtiei din driverul de imprimantă sau apăsând pe butoanele ecranului tactil.

Încărcarea hârtiei în tava de hârtie standard și în tava inferioară opțională

Puteți încărca până la 250 de coli în tava de hârtie standard (Tava 1). Puteți să încărcați și până la 500 de coli în tava inferioară opțională (Tava 2). Hârtia poate fi încărcată până marcajul nivel de încărcare maximă cu hârtie (▼▼▼) din partea dreaptă a tăvii de hârtie (pentru recomandări de hârtie, consultați *Hârtie sau alte suporturi de imprimare acceptate* ►► pagina 31).

Imprimarea pe hârtie simplă, hârtie subțire sau hârtie reciclată din Tava 1 și Tava 2

- 1 Scoateți complet tava pentru hârtie din aparat.

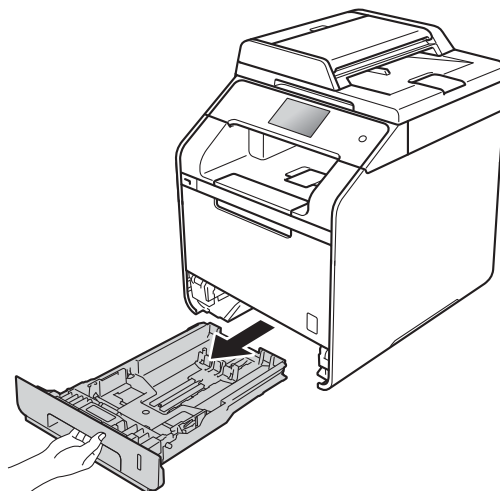

- 2 În timp ce apăsați pe manetele albastre de eliberare a ghidajelor hârtiei (1), împingeți ghidajele hârtiei pentru a corespunde cu hârtia pe care o încărcăți în tavă. Asigurați-vă că ghidajele sunt fixate bine în sloturi.

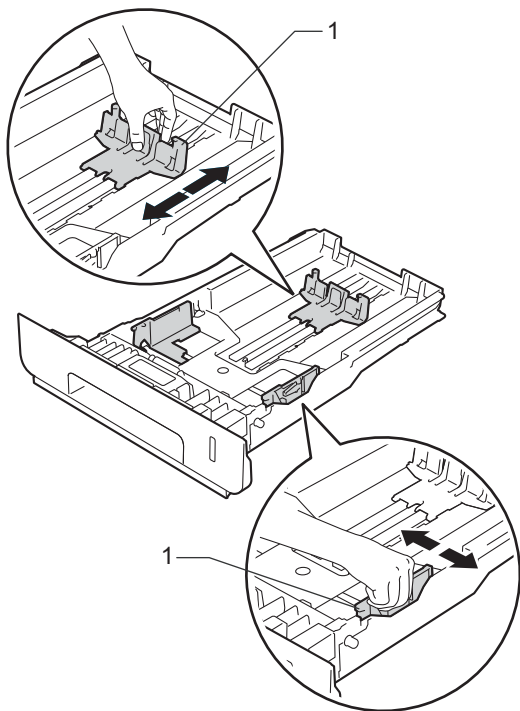

- 3 Răsfirați bine teancul de coli, pentru a evita blocarea hârtiei sau alimentarea greșită.

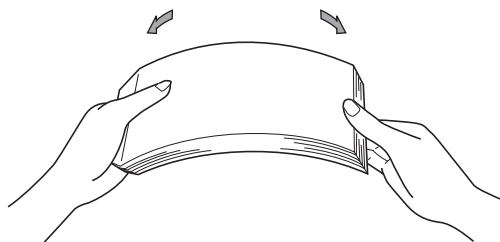

- 4 Încărcați hârtia în tavă și verificați următoarele:

- Nivelul hârtiei este sub marcajul nivel de încărcare maximă cu hârtie (▼▼▼) (1), deoarece supraîncărcarea tăvii de hârtie va provoca blocaje de hârtie.
- Hârtia este așezată cu fața pe care se va face imprimarea *în jos*.
- Ghidajele pentru hârtie ating marginile acesteia, astfel încât alimentarea să se realizeze corespunzător.

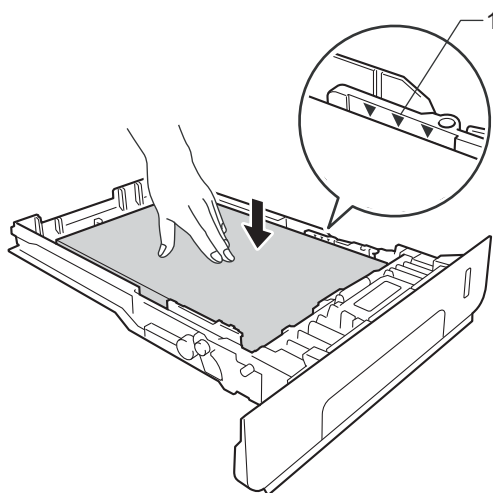

- 5 Puneți tava de hârtie *ferm* în aparat. Asigurați-vă că tava este complet introdusă în aparat.

- 6 Ridicați clapeta suport (1) pentru a împiedica hârtia să alunece din tava de ieșire a hârtiei cu fața în jos, sau scoateți fiecare pagină din tavă imediat ce hârtia iese din aparat.

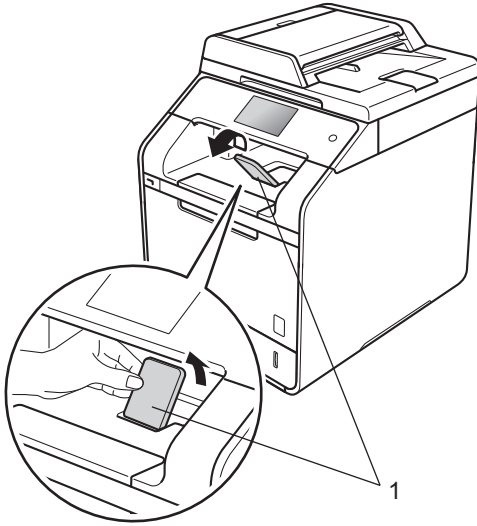

- 7 Trimiteți acțiunea de imprimare către aparat.

Încărcarea hârtiei în tava multifuncțională (tava MF)

În tava MF puteți încărca până la trei plicuri, o coală de hârtie lucioasă, alt mediu special pentru imprimare sau până la 50 de coli de hârtie simplă. Utilizați această tavă pentru imprimarea sau copierea pe hârtie groasă, hârtie pentru corespondență, etichete, plicuri sau hârtie lucioasă. (Pentru hârtia recomandată pentru utilizare, consultați *Hârtie sau alte suporturi de imprimare acceptate* >>> pagina 31).

Imprimarea pe hârtie simplă, hârtie subțire, hârtie reciclată, hârtie pentru corespondență sau hârtie lucioasă din tava MF

- 1 Deschideți tava MF și coborâți-o delicat.

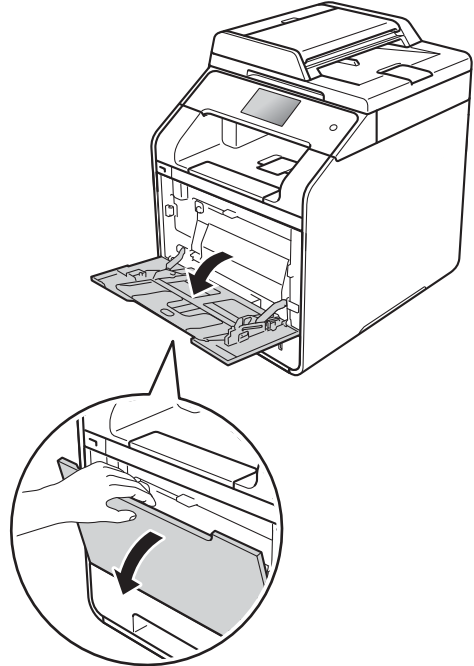

- 2 Scoateți suportul tăvii MF (1) și deschideți clapeta (2).

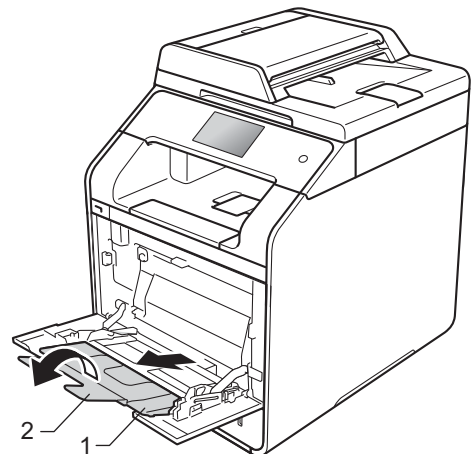

- 3 Încărcați hârtia în tava MF și verificați următoarele:
- Hârtia se află sub ghidajul volumului maxim de hârtie (1).
 - Marginea superioară a hârtiei este poziționată între săgețile ▲ și ▼ (2).
 - Partea pe care se va imprima trebuie să fie cu fața în sus și cu marginea principală (partea superioară a hârtiei) înaintea.
 - Ghidajele pentru hârtie ating marginile acesteia, astfel încât alimentarea să se realizeze corespunzător.

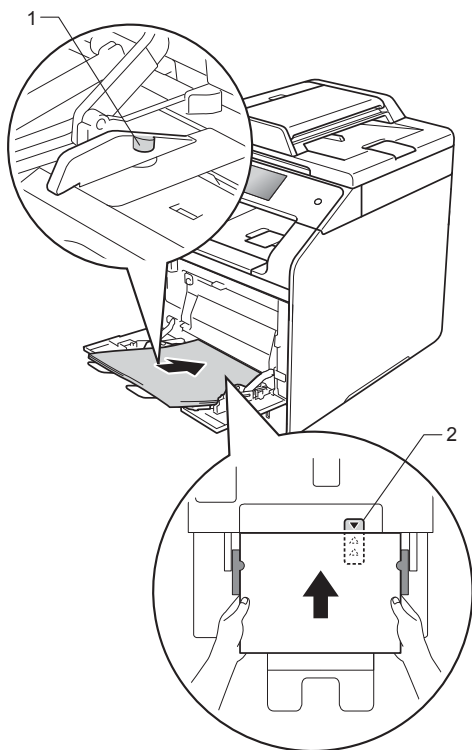

- 4 Ridicați clapeta suport pentru a împiedica hârtia să alunece din tava de ieșire a hârtiei cu fața în jos sau scoateți din tavă fiecare pagină imediat ce aceasta iese din aparat.

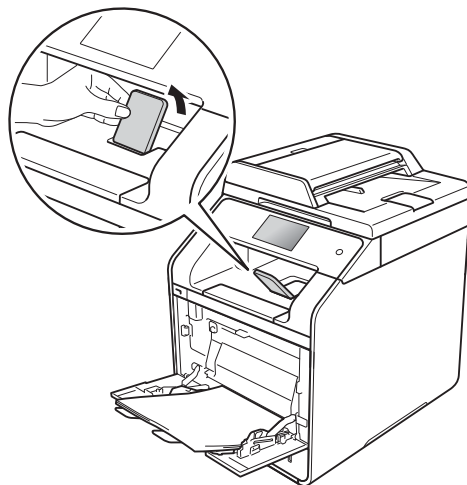

- 5 Trimiteți acțiunea de imprimare către aparat.

NOTĂ

Dacă utilizați hârtie lucioasă, puneți pe rând câte o singură coală în tava MF, pentru a evita producerea blocajelor.

Imprimarea pe hârtie groasă, a etichetelor și a plicurilor din tava MF

Când capacul din spate (tava de ieșire a hârtiei cu fața în sus) este tras în jos, aparatul are un traseu drept al hârtiei, de la tava MF până la partea din spate a aparatului. Utilizați această metodă de alimentare și ieșire a hârtiei când doriți să imprimați pe hârtie groasă, etichete sau plicuri. (Pentru hârtia recomandată pentru utilizare, consultați *Hârtie sau alte suporturi de imprimare acceptate* >> pagina 31 și *Plicuri* >> pagina 34.)

Înainte de încărcare, apăsați colțurile și marginile plicurilor pentru a vă asigura că sunt cât se poate de aplatizate.

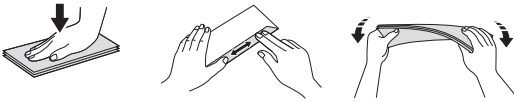

- 1 Deschideți capacul din spate (tava de ieșire a hârtiei cu fața în sus).

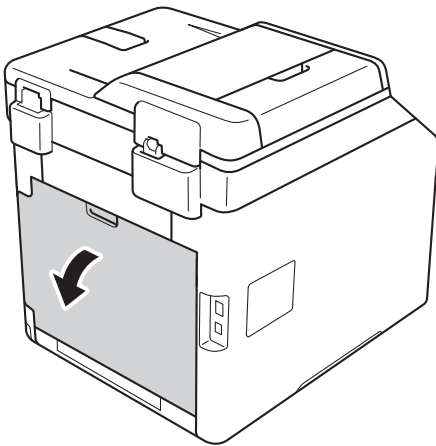

- 2 (Numai pentru imprimarea plicurilor) Trageți de cele două manete de culoare gri, din stânga și din dreapta, conform ilustrației de mai jos.

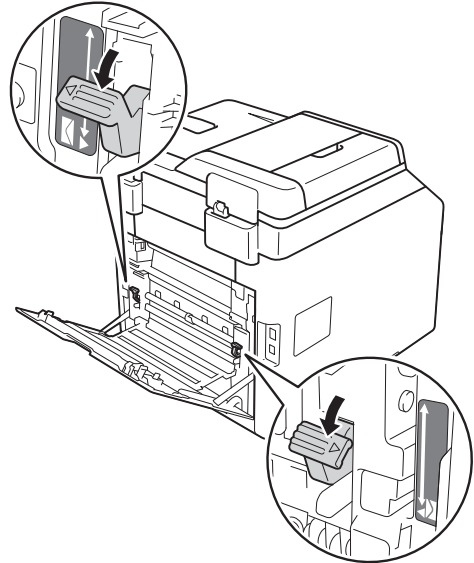

- 3 Deschideți tava MF și coborâți-o delicat.

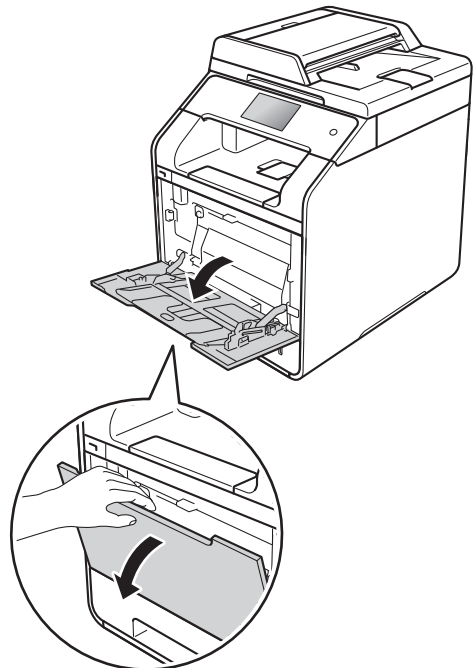

- 4 Scoateți suportul tăvii MF (1) și deschideți clapeta (2).

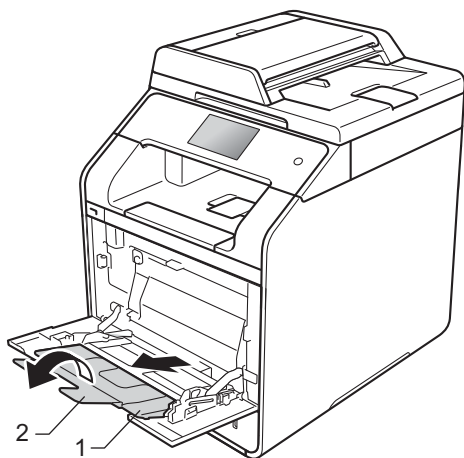

- 5 Încărcați hârtia, etichetele sau plicurile în tava MF. Verificați următoarele:

- Numărul plicurilor din tava MF nu depășește trei.
- Hârtia, etichetele sau plicurile se află sub ghidajul volumului maxim de hârtie (1).
- Marginea superioară a hârtiei este poziționată între săgețile ▲ și ▼ (2).
- Fața pe care se va face imprimarea trebuie să fie orientată în sus.

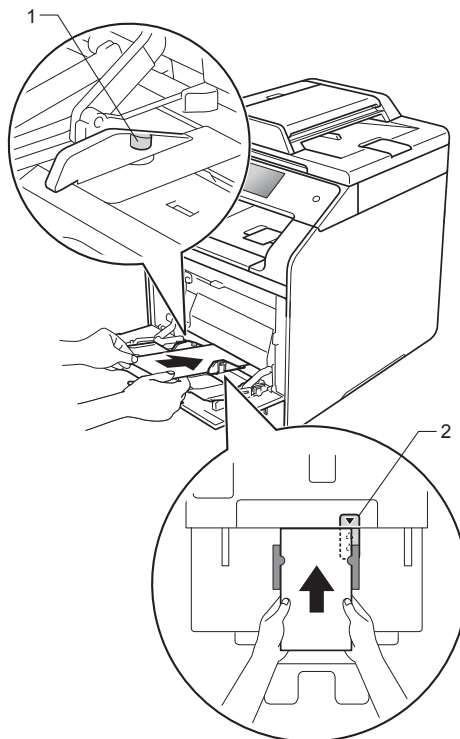

- 6 Trimiteti acțiunea de imprimare către aparat.

NOTĂ

- Scoateți fiecare plic imediat după imprimare. Stivuirea plicurilor poate provoca blocarea sau îndoirea acestora.
- Dacă, în timpul imprimării, plicurile sau hârtia groasă se pătează, setați **Suport Imprimare la Plic. Groase** sau **Hârtie mai Groasă** pentru a crește temperatura de fixare.
- Dacă, după imprimare, plicurile sunt încrețite, consultați *Îmbunătățirea calității imprimării* ►► pagina 123.
- Dacă hârtia groasă pe care o utilizați se încrețește în timpul imprimării, încărcăți pe rând câte o singură coală în tava MF.
- Punctele de pliere ale plicurilor sigilate de către producător trebuie să fie rezistente.
- Toate laturile plicului trebuie să fie pliate corect, fără cute sau încrețituri.

- 7 (Numai pentru imprimarea plicurilor)
Când ați terminat imprimarea, aduceți înapoi în pozițiile originale cele două manete de culoare gri pe care le-ați coborât la pasul 2.

- 8 Închideți capacul din spate (tava de ieșire a hârtiei cu fața în sus).

NOTĂ

- Pentru imprimarea față-verso, consultați Manual avansat de utilizare.
- Pentru imprimarea față-verso cu ajutorul computerului, consultați Ghidul utilizatorului de software și rețea.

Zone neimprimabile și care nu se pot scana

Cifrele din tabel indică zonele neimprimabile și nescanabile maxime. Aceste zone pot varia în funcție de dimensiunea hârtiei sau de setările aplicației pe care o utilizați.

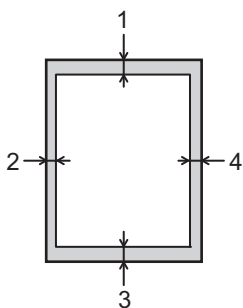

Utilizare	Dimensiunea documentului	Sus (1) Jos (3)	Stânga (2) Dreapta (4)
Copiere* * o singură copie sau o copie 1 în 1	Letter	4 mm	4 mm
	A4	4 mm	3 mm
	Legal	4 mm	4 mm
Scanare	Letter	3 mm	3 mm
	A4	3 mm	3 mm
	Legal (ADF)	Aprox. 3 mm	Aprox. 3 mm
Imprimare	Letter	4,2 mm	4,2 mm
	A4	4,2 mm	4,2 mm
	Legal	4,2 mm	4,2 mm

Setări privind hârtia

Dimensiunea hârtiei

Atunci când modificați formatul hârtiei din tavă, trebuie și să setați formatul hârtiei în același timp, de așa manieră încât aparatul dvs. să poată adapta documentul la dimensiunile paginii.

Puteți utiliza hârtie cu următoarele formate.

Pentru imprimarea copiilor:

A4, Letter, Legal, Executive, B5(JIS), A5, A5 L (Long Edge), A6 și Folio (215,9 mm × 330,2 mm)

- 1 Apăsați .
- 2 Apăsați Setare tavă.
- 3 Apăsați Dim. hârtie.
- 4 Apăsați Tavă MF, Tava #1 sau Tava #2¹.
- 5 Derulați în sus sau în jos sau apăsați pe ▲ sau ▼ pentru a afișa A4, Letter, B5 (JIS), B5 (ISO)², A5, A5 (pe lung)³, A6³, Executive, Legal, Folio, 3"x5"², Com-10², Monarh², C5², DL² și apoi apăsați pe opțiunea dorită.

- 6 Apăsați .



¹ Tava #2 apare numai dacă este instalată tava inferioară opțională.

² Numai pentru Tavă MF

³ Numai pentru Tavă MF și Tava #1

Tipul de hârtie

Pentru a obține calitatea imprimării optimă setați aparatul pentru tipul de hârtie utilizată.

- 1 Apăsați .
- 2 Apăsați Setare tavă.
- 3 Apăsați Tip Hartie.
- 4 Apăsați Tavă MF, Tava #1 sau Tava #2¹.
- 5 Derulați în sus sau în jos sau apăsați ▲ sau ▼ pentru a afișa Subțire, Hartie Simplă, Groasă², Mai groasă², Hârtie reciclată, Hârtie valoare², Etichetă², Envelope², Plicuri Subț², Plicuri Groase², Hârtie lucioasă² și apăsați pe opțiunea dorită.
- 6 Apăsați .

¹ Tava #2 apare numai dacă este instalată tava inferioară opțională.



² Numai pentru Tavă MF

Utilizarea tăvii în modul copiere

Puteți modifica tava prioritară care va fi folosită de aparatul dumneavoastră pentru a imprima copiile.

Dacă selectați Numai tava 1, Numai MF sau Numai tava 2¹, aparatul trage hârtia numai din tava respectivă. Dacă în tava selectată s-a terminat hârtia, Lipsă hârtie va apărea pe ecranul tactil. Introduceți hârtia în tava goală.

Pentru a modifica setările pentru tavă, urmați instrucțiunile de mai jos:

- 1 Apăsați .
- 2 Apăsați Setare tavă.
- 3 Apăsați Utilizare tavă: Copiere.
- 4 Derulați în sus sau în jos sau apăsați ▲ sau ▼ pentru a selecta Numai tava 1, Numai tava 2¹, Numai MF, MF>T1>T2¹, MF>T2>T1¹, T1>T2>MF¹ sau T2>T1>MF¹ și apăsați pe opțiunea dorită.
- 5 Apăsați .



¹ Numai tava 2 și T2 apar numai dacă este instalată tava inferioară opțională.

NOTĂ

- La încărcarea documentelor din ADF și când este selectată opțiunea MF>T1>T2, T1>T2>MF sau T2>T1>MF, aparatul caută tava cu cea mai potrivită hârtie și extrage hârtia din tava respectivă. Dacă în nicio tavă nu există hârtie potrivită, aparatul își ia hârtia din tava cu cea mai mare prioritate.
- La utilizarea sticlei scannerului, documentul dumneavoastră este copiat din tava cu cea mai ridicată prioritate, chiar dacă în altă tavă există hârtie mai potrivită.

Utilizarea tăvii în modul imprimare

Puteți modifica tava prioritară care va fi folosită de aparatul dumneavoastră pentru a imprima comenzile de la computer și pentru imprimarea directă.

- 1 Apăsați .
- 2 Apăsați Setare tavă.
- 3 Derulați în sus sau în jos sau apăsați ▲ sau ▼ pentru a afișa Utilizare tavă: Imprimare.
- 4 Apăsați Utilizare tavă: Imprimare.
- 5 Derulați în sus sau în jos sau apăsați ▲ sau ▼ pentru a selecta Numai tava 1, Numai tava 2¹, Numai MF, MF>T1>T2¹, MF>T2>T1¹, T1>T2>MF¹ sau T2>T1>MF¹ și apăsați pe opțiunea dorită.
- 6 Apăsați .

¹ Numai tava 2 și T2 apar numai dacă este instalată tava inferioară opțională.

Hârtie sau alte suporturi de imprimare acceptate

Calitatea imprimării poate varia în funcție de hârtia utilizată.

Puteți utiliza următoarele tipuri de suporturi de imprimare: hârtie simplă, hârtie subțire, hârtie groasă, hârtie foarte groasă, hârtie pentru corespondență, hârtie reciclată, etichete, plicuri sau hârtie lucioasă (consultați *Suport de imprimare* >> pagina 183).

Pentru rezultate optime, urmați aceste instrucțiuni:

- NU încărcați mai multe tipuri de hârtie în tava de hârtie în același timp, deoarece se pot produce blocaje de hârtie sau erori de alimentare.
- Pentru imprimare corectă, trebuie să alegeți același format de hârtie din aplicația software ca cel aflat în tava de hârtie.
- Evitați atingerea suprafeței imprimate a hârtiei imediat după imprimare.
- Înainte de a cumpăra un stoc de hârtie, testați o mică cantitate pentru a vă asigura că hârtia este potrivită pentru aparat.
- Utilizați etichete concepute pentru aparate *laser*.

Hârtie și suporturi de imprimare recomandate

Tip hârtie	Element
Hârtie simplă	Xerox Premier TCF 80 g/m ² Xerox Business 80 g/m ²
Hârtie reciclată	Xerox Recycled Supreme 80 g/m ²
Etichete	Etichetă Avery pentru imprimante laser L7163
Plicuri	Seria Antalis River (DL)
Hârtie lucioasă	Xerox Colotech + Gloss Coated 120 g/m ²

Tipuri și dimensiuni de hârtie

Aparatul se alimentează cu hârtie din tava pentru hârtie standard instalată, din tava multifuncțională sau din tava inferioară opțională.

În driverul imprimantei și în acest manual, denumirile tăvilor pentru hârtie sunt următoarele:

Tava și unitatea opțională	Denumire
Tava multifuncțională	Tava MP
Tava de hârtie standard	Tava 1
Unitatea tăvii inferioare opțională	Tava 2

Capacitatea tăvii pentru hârtie

	Dimensiuni hârtie	Tipuri de hârtie	Nr. de coli
Tavă multifuncțională (Tavă MF)	Lățime: 76,2 – 215,9 mm Lungime: 127 – 355,6 mm	Hârtie simplă, hârtie subțire, hârtie groasă, hârtie foarte groasă, hârtie reciclată, hârtie pentru corespondență, etichete, plicuri, plicuri subțiri, plicuri groase și hârtie lucioasă ²	Maximum 50 coli (80 g/m ²) 3 Plicuri 1 Hârtie lucioasă
Tava de hârtie standard (Tava 1)	A4, Letter, Legal, B5 (JIS), Executive, A5, A5 (pe lungime), A6, Folio ¹	Hârtie obișnuită, hârtie subțire și hârtie reciclată	Maximum 250 coli (80 g/m ²)
Tava inferioară opțională (Tava 2)	A4, Letter, Legal, B5 (JIS), Executive, A5, Folio ¹	Hârtie obișnuită, hârtie subțire și hârtie reciclată	Maximum 500 coli (80 g/m ²)

¹ Dimensiunea Folio este 215,9 × 330,2 mm.

² Încărcați o singură coală de hârtie lucioasă în tava MF.

Specificații pentru hârtia recomandată

Următoarele specificații pentru hârtie sunt adecvate pentru acest aparat.

Greutate de bază	75 – 90 g/m ²
Grosime	80-110 μm
Rugozitate	Mai mare de 20 sec.
Rigiditate	90 – 150 cm ³ /100
Direcția granulației	Granulație pe lungime
Rezistență volum	10e ⁹ – 10e ¹¹ ohm
Rezistență suprafață	10e ⁹ – 10e ¹² ohm-cm
Substanță de umplere	CaCO ₃ (neutră)
Conținut de cenușă	Sub 23 wt%
Luminozitate	Peste 80%
Opacitate	Peste 85%

- Utilizați hârtie simplă compatibilă cu aparatele laser/LED pentru a realiza copii.
- Utilizați hârtie cu o greutate de 75 – 90 g/m².
- Utilizați hârtie cu fibră lungă, pH neutru și o umiditate de aproximativ 5%.
- Acest aparat poate utiliza hârtie reciclată care respectă specificațiile DIN 19309.

Manevrarea și utilizarea hârtiei speciale

Aparatul este conceput pentru a funcționa bine cu majoritatea tipurilor de hârtie xerografică și hârtie pentru corespondență. Totuși, unele variabile ale hârtiei pot afecta calitatea imprimării sau fiabilitatea manipulării. Testați întotdeauna mostre de hârtie înainte de cumpărare, pentru a asigura performanța dorită. Păstrați hârtia în ambalajul original și țineți ambalajul sigilat. Păstrați hârtia pe o suprafață plană și departe de umiditate, lumina directă a soarelui și căldură.

Unele îndrumări importante când selectați hârtia sunt:

- NU folosiți hârtie pentru imprimante cu jet de cerneală, deoarece se pot produce blocaje de hârtie sau se poate deteriora aparatul.
- Pentru hârtia preimprimată trebuie să se folosească cerneală care rezistă la temperatura de 200 °C a procesului de fuziune al aparatului.
- Dacă folosiți hârtie pentru corespondență, hârtie cu suprafață rugoasă sau hârtie îndoită sau șifonată, este posibil ca aceasta să prezinte un grad scăzut de performanță.

Tipuri de hârtie care trebuie evitate

IMPORTANT

Unele tipuri de hârtie nu se comportă bine sau pot cauza deteriorarea aparatului dumneavoastră.

NU utilizați hârtie:

- care este puternic texturată
- care este extrem de netedă sau lucioasă
- care este ondulată sau deformată

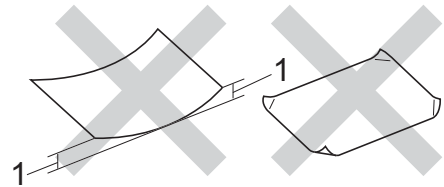

1 O ondulare de 2 mm sau mai mare poate produce blocaje.

- care este acoperită cu glanț sau are finisaj chimic
- care este deteriorată, șifonată sau împăturită
- care depășește specificațiile privind greutatea recomandate în acest manual
- cu cleme și capse
- cu antete realizate folosind vopsele pentru temperaturi scăzute sau folosind termografie
- care este pliată sau autocopiativă
- care este proiectată pentru imprimarea cu jet de cerneală

Tipurile de hârtie enumerate mai sus vă pot deteriora aparatul. Această defecțiune nu este acoperită de niciun contract de garanție sau de service Brother.

Plicuri

Aparatul este conceput pentru a funcționa bine cu majoritatea plicurilor. Totuși, unele plicuri pot prezenta probleme de alimentare sau de calitate a imprimării din cauza modului de fabricare. Plicurile trebuie să aibă marginile drepte, bine pliate. Plicurile trebuie să stea perfect orizontale și să nu aibă aspect de pungă sau de hârtie subțire. Utilizați numai plicuri de calitate de la un furnizor care înțelege că veți folosi plicurile într-o imprimantă laser.

Plicurile pot fi încărcate numai dintr-o tavă multifuncțională.

Vă recomandăm să imprimați un plic de test pentru a vă asigura că rezultatele de imprimare sunt cele dorite.

Tipuri de plicuri pe care trebuie să le evitați

IMPORTANT

NU utilizați plicuri:

- care sunt deteriorate, ondulate, încrețite sau au o formă neobișnuită
- care sunt extrem de lucioase sau texturate
- cu agrafe, capse, cleme sau fire de legat
- cu închideri auto-adezive
- cu o structură de colet
- care nu sunt împăturite în unghi drept
- care sunt gofrate (cu scris în relief)
- care au fost imprimate anterior utilizând un aparat laser sau LED
- care sunt deja imprimate în interior
- care nu pot fi aranjate ordonat atunci când sunt stivuite
- care sunt fabricate din hârtie care cântărește mai mult decât specificațiile privind greutatea hârtiei pentru aparat
- cu margini care nu sunt drepte sau perfect perpendiculare
- cu deschideri, orificii, decupări sau perforații

- cu lipici pe suprafață, după cum se arată în figura de mai jos

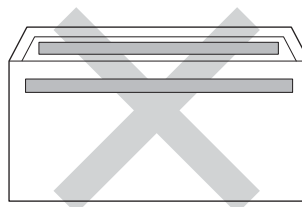

- cu pliuri duble, după cum se arată în figura de mai jos

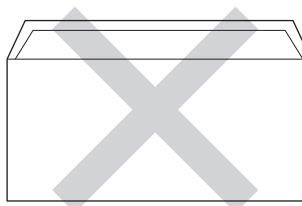

- cu pliuri de lipire care nu sunt pliate la achiziționare
- cu fiecare parte pliată, după cum se arată în figura de mai jos

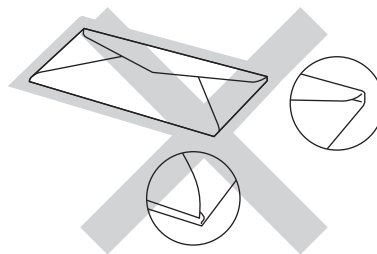

Dacă utilizați oricare dintre tipurile de plicuri menționate mai sus, acestea pot deteriora aparatul dumneavoastră. Această deteriorare nu este acoperită de niciun contract de garanție sau de service Brother.

Ocazional, puteți întâmpina probleme de alimentare provocate de grosimea, formatul și forma clapelor plicurilor utilizate.

Etichete

Aparatul va imprima pe majoritatea tipurilor de etichete concepute pentru utilizare cu aparat laser. Etichetele trebuie să aibă un adeziv pe bază acrilică, deoarece acest material este mai stabil la temperaturile ridicate din unitatea de fuziune. Adezivii nu trebuie să intre în contact cu nicio parte a aparatului, deoarece foaia de etichete se poate lipi de unitatea de cilindru sau de role și poate cauza blocaje ale hârtiei și probleme de calitate a imprimării. Între etichete nu trebuie să fie expus adeziv. Etichetele trebuie să fie aranjate astfel încât să acopere întreaga lungime și lățime a colii. Folosirea etichetelor cu spații poate duce la desprinderea acestora și poate provoca blocaje de hârtie sau probleme de imprimare grave.

Toate etichetele folosite în acest aparat trebuie să poată rezista la o temperatură de 200 °C timp de 0,1 secunde.

Etichetele pot fi încărcate numai dintr-o tavă multifuncțională.

Tipuri de etichete care trebuie evitate

Nu utilizați etichete care sunt deteriorate, ondulate, încrețite sau au o formă neobișnuită.

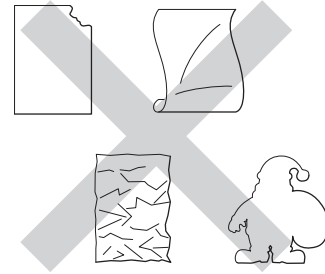

IMPORTANT

- NU alimentați coli cu etichete parțial utilizate. Coala suport expusă poate deteriora aparatul dumneavoastră.
- NU reutilizați și NU introduceți etichete care au fost utilizate anterior sau cărora le lipsesc câteva etichete de pe coală.
- Colile cu etichete nu trebuie să depășească specificațiile de greutate a hârtiei descrise în acest manual al utilizatorului. Etichetele care depășesc această specificație nu pot fi încărcate sau imprimate corect și pot provoca deteriorarea aparatului.

Modalitatea de încărcare a documentelor

Puteți realiza copii și puteți scana de pe ADF (încărcător automat de documente) și de pe sticla scannerului.

Utilizarea unității de alimentare automată a documentelor (ADF)

În ADF se pot încărca până la 35 de coli (DCP-L8400CDN) sau 50 de coli (DCP-L8450CDW), care sunt preluate automat în mod individual. Vă recomandăm să utilizați hârtie standard de 80 g/m² și răsfoiți întotdeauna paginile înainte de a le așeza în unitatea ADF.

Dimensiuni acceptate

Lungime:	147,3 – 355,6 mm
Lățime:	147,3 – 215,9 mm
Greutate:	64 până la 90 g/m ²

Modalitatea de încărcare a documentelor

IMPORTANT

- NU lăsați documentele groase pe sticla scannerului. Acestea pot să blocheze ADF-ul.
- NU folosiți hârtie care este ondulată, încrețită, împăturită, ruptă, cu capse, agrafe, cu adeziv sau cu bandă adezivă.
- NU folosiți carton, ziare sau materiale textile.
- Pentru a evita deteriorarea aparatului în timp ce folosiți ADF, NU trageți de document în timp ce se alimentează.

NOTĂ

- Pentru a scana documentele care nu sunt potrivite pentru unitatea ADF, consultați *Utilizarea ferestrei de scanare din sticlă* ►► pagina 37.
- Unitatea ADF este mai ușor de utilizat dacă încărcați un document cu mai multe pagini.
- Asigurați-vă că documentele cu fluid corector sau scrise cu cerneală sunt absolut uscate.

- 1 Desfaceți suportul ADF pentru documente (1). Ridicați și desfaceți clapeta de suport ADF de ieșire pentru documente (2).

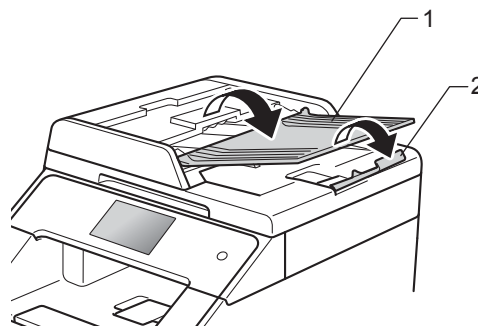

- 2 Răsfoiați bine paginile.
- 3 Aliniați paginile documentului *cu fața în sus și margine superioară înainte*, în ADF până când ecranul tactil arată **ADF Pregatit** și simțiți că prima pagină atinge rolele de alimentare.

- 4 Reglați ghidajele hârtiei (1) pentru a se potrivi cu lățimea documentului.

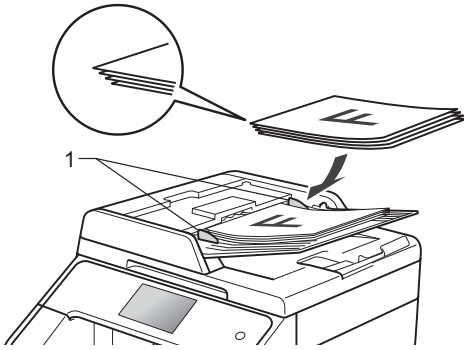

NOTĂ

Pentru a scana documente care nu sunt standard, consultați *Utilizarea ferestrei de scanare din sticlă* ►► pagina 37.

Utilizarea ferestrei de scanare din sticlă

Puteți utiliza sticla scannerului pentru a copia sau scana paginile unei cărți, câte o pagină odată.

Dimensiuni acceptate

Lungime:	(DCP-L8400CDN) Până la 297,0 mm (DCP-L8450CDW) Până la 355,6 mm
Lățime:	Max. 215,9 mm
Greutate:	Max. 2,0 kg

Modalitatea de încărcare a documentelor

NOTĂ

Pentru a utiliza sticla scannerului, ADF-ul trebuie să fie gol.

- 1 Ridicați capacul documentelor.

- 2 Utilizați marcajele de document din partea stângă și din cea de sus, așezați documentul *cu fața în jos* în colțul din stânga sus al sticlei scannerului.

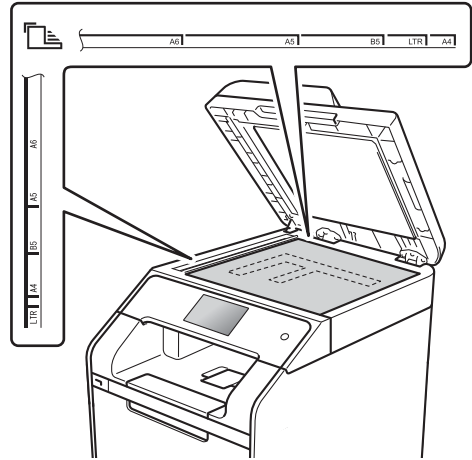

3

- 3 Închideți capacul documentelor.

IMPORTANT

Dacă documentul este o carte sau este gros, nu trântiți capacul și nu apăsați pe acesta.

4

Efectuarea copiilor

Cum să copiați

Pașii următori vă explică operația de copiere de bază.

- 1 Faceți una din următoarele acțiuni pentru a vă încărca documentul:
 - Așezați documentul *cu fața în sus* în ADF (consultați *Utilizarea unității de alimentare automată a documentelor (ADF)* >> pagina 36).
 - Încărcați documentul *cu fața în jos* pe sticla scannerului (consultați *Utilizarea ferestrei de scanare din sticlă* >> pagina 37).

- 2 Apăsați pe butonul Copiere de pe ecranul tactil.



- Ecranul tactil afișează:



1 Nr. de copii

Puteți introduce numărul de copii utilizând tastatura numerică.

- 3 Pentru exemplare multiple, introduceți numărul din două cifre (până la 99).
- 4 Apăsați **Start culoare** sau **Mono Start**.

Oprirea copierii

Pentru a opri copierea, apăsați pe .

Setări de copiere prestabilite

Puteți copia cu o varietate de setări care sunt deja configurate pentru dvs. în aparat, printr-o simplă apăsare.

Sunt disponibile următoarele setări prestabilite.

- Confirmare
- Normal
- 2în1 (ID)
- 2în1
- Cu 2 fețe (1⇒2)
- Cu 2 fețe (2⇒2) (DCP-L8450CDW)
- Salvare hârtie

- 1 Încărcați documentul.
- 2 Apăsați pe  (Copiere).
- 3 Derulați la stânga sau la dreapta pentru a afișa Confirmare, Normal, 2în1 (ID), 2în1, Cu 2 fețe (1⇒2), Cu 2 fețe (2⇒2) sau Salvare hârtie și apăsați preșetarea dorită.
- 4 Introduceți numărul de copii dorit.
- 5 Procedați conform uneia dintre metodele de mai jos:
 - Pentru a modifica mai multe setări, mergeți la pasul 6.
 - Dacă ați terminat de modificat setările, mergeți la pasul 10.
- 6 Apăsați Opțiuni.

- 7 Derulați în sus sau în jos sau apăsați pe ▲ sau ▼ pentru a afișa setările disponibile și apoi apăsați pe setarea dorită.
- 8 Derulați în sus sau în jos sau apăsați pe ▲ sau pe ▼ pentru a afișa opțiunile disponibile și apoi apăsați pe noua opțiune. Repetați pașii 7 și 8 pentru fiecare setare dorită.

NOTĂ

Dacă doriți să salvați setările ca comandă rapidă, apăsați pe **Salvare ca și Cmd. rapidă**.

- 9 Apăsați **OK**.
- 10 Apăsați **Start culoare sau Mono Start**.

Setări și opțiuni de copiere

Puteți modifica următoarele setări de copiere.

(Manual de utilizare)

Pentru detalii referitoare la modificarea următoarelor setări consultați *Setări privind hârtia* >> pagina 29.

- Setare tavă (Formatul și tipul hârtiei)
- Utilizare tavă: Copiere

Apăsați **Copiere** și apoi apăsați **Opțiuni**. Derulați în sus sau în jos sau apăsați ▲ sau ▼ pentru a derula setările de copiere. Când este afișată setarea dorită, apăsați pe aceasta și alegeți opțiunea. După ce ați terminat de modificat opțiunile, apăsați pe **OK**.

(Manual avansat de utilizare)

Pentru informații suplimentare despre modificarea următoarelor setări, >> Manual avansat de utilizare:

- Calitate
- Lărgire/Reducere
- Copiere pe 2 fețe
- Tava Uz
- Densitate
- Contrast
- Stivuire/Sort.
- Asezare in Pag.
- 2în1 (ID)
- Reglare culoare
- Aspect pagină copiere față-verso

(DCP-L8450CDW)

- Eliminare culoare de fond
- Salvare ca și Cmd. rapidă

5

Imprimarea de pe o unitate flash USB sau de pe un aparat foto care suportă stocarea în masă

Dacă folosiți opțiunea Printare directă, nu mai aveți nevoie de un computer pentru imprimare. Puteți imprima conectând pur și simplu unitatea flash USB la interfața directă USB a aparatului. De asemenea, vă puteți conecta la un aparat foto setat la modul suportului de stocare USB și puteți imprima direct de pe acesta.

Puteți utiliza o unitate flash USB care are următoarele specificații:

Clasă USB	Clasă suport de stocare USB
Sub-clasă suport de stocare USB	SCSI sau SFF-8070i
Protocol de transfer	Numai transfer în masă
Format ¹	FAT12/FAT16/FAT32
Dimensiune sector	Max. 4096 biți
Criptare	Dispozitivele criptate nu sunt acceptate.

¹ Formatul NTFS nu este acceptat.

NOTĂ

- Este posibil ca unele unități flash USB să nu fie compatibile cu aparatul.
- În cazul în care aparatul foto este în modul PictBridge, nu puteți imprima de pe acesta. Consultați documentația furnizată împreună cu aparatul foto, pentru a comuta de la modul PictBridge la modul de stocare în masă.

Crearea unui fișier PRN pentru printarea directă

NOTĂ

Ecranele din această secțiune pot să difere în funcție de aplicația și de sistemul de operare pe care le utilizați.

- 1 Din bara de meniuri a unei aplicații, faceți clic pe **Fișier**, apoi pe **Imprimare**.
- 2 Selectați **Brother DCP-XXXX** (1) și bifați caseta **Imprimare în fișier** (2). Faceți clic pe **Imprimare**.

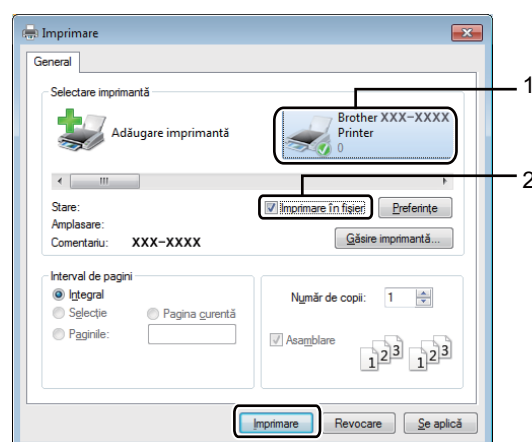

- 3 Selectați directorul în care doriți să salvați fișierul și introduceți denumirea fișierului dacă vi se solicită. Dacă vi se cere să introduceți numai numele fișierului, puteți specifica și directorul în care doriți să salvați fișierul introducând numele acestuia. De exemplu:
C:\Temp\NumeFișier.prn
Dacă la computer este conectată o unitate flash USB, puteți salva fișierul direct pe aceasta.

Imprimarea directă de pe unitatea flash USB sau de pe un aparat foto care suportă stocarea în masă

NOTĂ

- Verificați dacă ați pornit aparatul foto digital.
- Aparatul digital trebuie comutat de la modul PictBridge la modul de stocare în masă.

- 1 Conectați unitatea flash USB sau aparatul foto digital la interfața directă USB (1) din partea frontală a aparatului. Ecranul tactil va afișa automat meniul USB pentru a confirma faptul că dispozitivul USB este conectat direct.

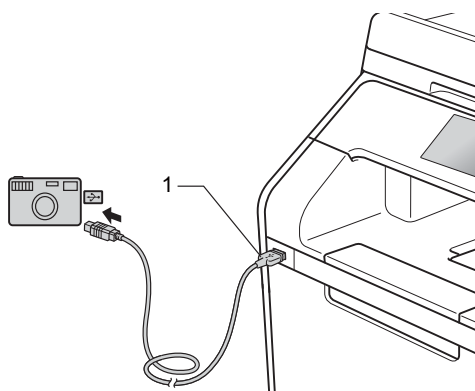
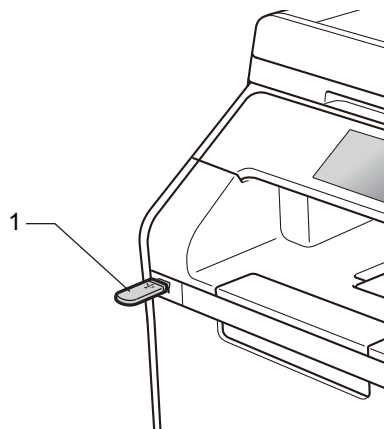

NOTĂ

- Dacă apare o eroare, meniul USB nu va apărea pe ecranul tactil.
- Când aparatul este în mod Deep sleep, ecranul tactil nu afișează nicio informație, chiar dacă se conectează o unitate flash USB la o interfață directă USB. Apăsați pe ecranul tactil pentru a reactiva aparatul.
- Pentru a preveni deteriorarea aparatului, NU conectați la interfața directă USB alte dispozitive în afara unui aparat foto digital sau unei unități flash USB.

- 2 Apăsați **Imprimare directă**.

NOTĂ

Dacă aparatul a fost setat la **Secure Function Lock** activă, este posibil să nu puteți accesa opțiunea **Imprimare directă** (>> Manual avansat de utilizare).

- 3 Derulați în sus sau în jos sau apăsați ▲ sau ▼ pentru a alege denumirea directorului și denumirea fișierului. Dacă ați selectat denumirea directorului, derulați în sus sau în jos sau apăsați ▲ sau ▼ pentru a alege denumirea dorită.

NOTĂ

Dacă doriți să imprimați indexul fișierelor, apăsați pe **Imprim. index** în ecranul tactil. Apăsați **Start culoare** sau **Mono Start** pentru a începe imprimarea.

- 4 Procedați conform uneia dintre metodele de mai jos:
- Apăsați **Setări impri.** dacă doriți să le modificați. Mergeți la pasul 5.
 - Dacă nu doriți să modificați setările curente, mergeți la pasul 8.
- 5 Derulați în sus sau în jos sau apăsați pe ▲ sau ▼ pentru a afișa setarea dorită.

- 6 Apăsați pe opțiunea dorită.

NOTĂ

- Puteți alege una dintre următoarele setări:
 - Tip Hartie
 - Dim. hârtie
 - Pagini multiple
 - Orientare
 - Față-verso
 - Asamblare
 - Tava Uz
 - Calit. Imprim.
 - Opțiune PDF
- În funcție de tipul fișierului, anumite setări pot să nu apară.

- 7 Procedați conform uneia dintre metodele de mai jos:
- Pentru a modifica altă setare, repetați pasul 5.
 - Dacă nu doriți să modificați alte setări, apăsați **OK** și mergeți la pasul 8.

- 8 Introduceți numărul copiilor dorite utilizând panoul tactil.

- 9 Apăsați **Start culoare** sau **Mono Start** pentru a începe imprimarea.

IMPORTANT

NU scoateți unitatea flash USB sau aparatul foto digital din interfața directă USB înainte ca aparatul să termine imprimarea.

- 10 Apăsați .

Modificarea setărilor implicite pentru imprimarea directă

Puteți modifica setările implicite pentru imprimarea directă.

- 1 Conectați unitatea flash USB sau camera digitală la interfața directă USB de pe partea din față a aparatului.
- 2 Apăsați `Imprimare directă`.
- 3 Apăsați `Setări implicite`.
- 4 Derulați în sus sau în jos sau apăsați pe ▲ sau ▼ pentru a afișa setarea dorită. Apăsați pe setare.
- 5 Apăsați pe opțiunea nouă dorită.
- 6 Repetați pașii 4 și 5 pentru fiecare setare pe care doriți să o modificați.
- 7 Apăsați `OK`.
- 8 Apăsați .

Imprimarea unui document

Aparatul poate recepționa și imprima un document de pe computerul dvs. Pentru a imprima date de pe un computer, trebuie să instalați driverul de imprimantă.

(Pentru informații suplimentare despre setările driverului de imprimantă, ►► Ghidul utilizatorului de software și rețea.)

- 1 Instalați driverul de imprimantă Brother de pe CD-ROM sau din Brother Solutions Center de la adresa <http://solutions.brother.com/>, (►► Ghid de instalare și configurare rapidă).
- 2 Din aplicație, selectați comanda Imprimare.
- 3 Selectați numele aparatului în caseta de dialog **Imprimare** și faceți clic pe **Proprietăți** (sau **Preferințe**, în funcție de aplicația pe care o utilizați).
- 4 Alegeți setările pe care doriți să le modificați în caseta de dialog **Proprietăți** și apoi faceți clic pe **OK**.
 - Dimensiune Hârtie
 - Orientare
 - Copii
 - Suport Imprimare
 - Calitate Imprimare
 - Color / Mono
 - Tip document
 - Pagină multiplă
 - Duplex / Broșură
 - Sursă Hârtie
- 5 Faceți clic pe **Imprimare** pentru a începe imprimarea.

Înainte de a scana

Pentru a utiliza aparatul ca scanner, instalați un driver de scanner. Dacă aparatul este într-o rețea, configurați-l cu o adresă TCP/IP.

- Instalați driverele de scanner de pe CD-ROM sau din Brother Solutions Center de la adresa <http://solutions.brother.com/>, (➤➤ Ghid de instalare și configurare rapidă).
- Configurați aparatul cu o adresă TCP/IP, dacă scanare în rețea nu funcționează (➤➤ Ghidul utilizatorului de software și rețea).

Scanarea unui document ca fișier PDF folosind ControlCenter4 (Windows®)

(Pentru Macintosh, >>> Ghidul utilizatorului de software și rețea.)

NOTĂ



Informațiile afișate pe ecranul calculatorului dumneavoastră pot varia în funcție de modelul dumneavoastră.

ControlCenter4 este un utilitar software care vă permite să accesați rapid și ușor aplicațiile pe care le utilizați cel mai des. Utilizarea ControlCenter4 elimină nevoia de a lansa manual anumite aplicații.

1 Încărcați documentul (consultați *Modalitatea de încărcare a documentelor* >>> pagina 36).

2 Urmați instrucțiunile pentru sistemul de operare utilizat.

- (Windows® XP, Windows Vista® și Windows® 7)

Deschideți ControlCenter4 printr-un clic pe  (**Start**) > **Toate programele** > **Brother** >  **Brother Utilities**. Faceți clic pe lista derulantă și selectați numele modelului pe care îl dețineți (dacă nu este deja selectat). Faceți clic pe **SCANARE** din bara de navigare din stânga, apoi faceți clic pe **ControlCenter4**. Aplicația ControlCenter4 se va deschide.

- (Windows® 8)

Faceți clic pe  (**Brother Utilities**) și apoi faceți clic pe lista derulantă și selectați denumirea modelului (dacă nu este selectată deja). Faceți clic pe **SCANARE** în bara de navigare din stânga și apoi clic pe **ControlCenter4**. Aplicația ControlCenter4 se va deschide.

3 Dacă se afișează ecranul Mod ControlCenter4, alegeți **Modul avansat** și apoi faceți clic pe **OK**.

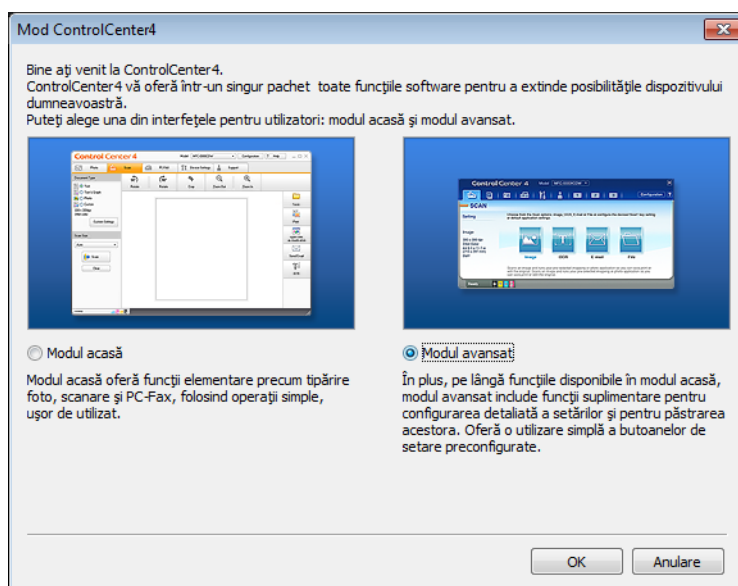

- 4 Asigurați-vă că aparatul pe care doriți să-l utilizați este selectat din lista derulantă **Model**.
- 5 Faceți clic pe **Fișier**.



- 6 Apăsați **Scanare**.
Aparatul inițiază procesul de scanare. Folderul în care sunt salvate datele scanate se va deschide automat.

7

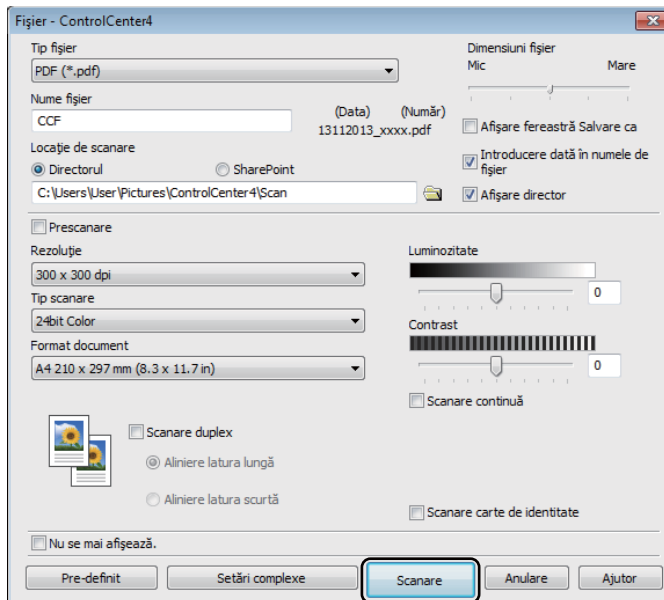

Modul de scanare a unui document ca fișier PDF folosind ecranul tactil

- 1 Încărcați documentul (consultați *Modalitatea de încărcare a documentelor* >> pagina 36).
- 2 Apăsați **Scanare**.



- 3 Derulați la stânga sau la dreapta pentru a afișa către fișier.



va fi afișat în centrul ecranului tactil, evidențiat cu albastru.

- 4 Apăsați **OK**.
Când aparatul este conectat la o rețea, apăsați pe numele computerului.
Procedați conform uneia dintre metodele de mai jos:

- Dacă doriți să utilizați setările implicite, mergeți la pasul 8.
- Dacă doriți să modificați setările implicite, mergeți la pasul 5.

- 5 Apăsați **Opțiuni**. Setări scanare se va schimba în Setare la dispozitiv.
- 6 Alegeți setările pentru Scanare pe 2 fețe¹, Tip scanare, Rezoluție, Tip fișier, Dimens.Imprim. și Eliminare culoare de fond în funcție de necesități.
- 7 Apăsați **OK**.
- 8 Apăsați **Pornire**.
Aparatul inițiază procesul de scanare.

¹ DCP-L8450CDW

NOTĂ

Sunt disponibile următoarele moduri de scanare.

- către USB
- către rețea (Windows®)
- către FTP/SFTP
- la serv.de email
- către e-mail
- către imagine
- către OCR
- către fișier
- Scanare WS¹ (Scanare prin servicii Web)

¹ Numai pentru Windows® (Windows Vista® SP2 sau o versiune ulterioară, Windows® 7 și Windows® 8)
(►► Ghidul utilizatorului de software și rețea.)

A

Întreținerea de rutină

Înlocuirea consumabilelor

Consumabilele trebuie înlocuite când aparatul indică faptul că acestea s-au epuizat. Puteți înlocui personal următoarele consumabile:

Utilizarea de consumabile non-Brother, deoarece poate afecta calitatea imprimării, performanța hardware și fiabilitatea aparatului.

NOTĂ

Unitatea de cilindru și cartușul de toner sunt două consumabile separate. Asigurați-vă că ambele sunt instalate. În cazul în care cartușul de toner este introdus în aparat fără unitatea de cilindru, se poate afișa mesajul *Cilindru !*.

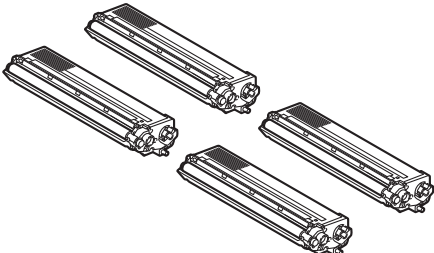
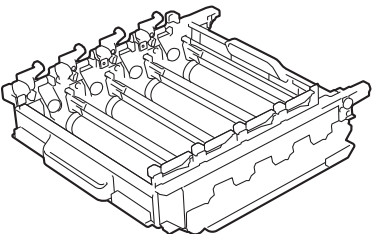
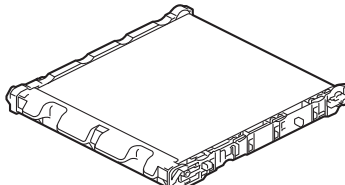
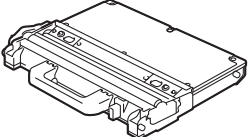
Cartuș de toner	Unitate de cilindru
<p>Consultați <i>Înlocuirea unui cartuș de toner</i> >> pagina 54.</p> <p>Denumire model: TN-321BK, TN-321C, TN-321M, TN-321Y, TN-326BK, TN-326C, TN-326M, TN-326Y, TN-329BK¹, TN-329C¹, TN-329M¹, TN-329Y¹</p> <p>¹ Disponibil pentru DCP-L8450CDW.</p>	<p>Consultați <i>Înlocuirea unității de cilindru</i> >> pagina 59.</p> <p>Denumire model: DR-321CL</p>
	
Unitate de curea	Cutie pentru deșeururi de toner
<p>Consultați <i>Înlocuirea unității de curea</i> >> pagina 66.</p> <p>Denumire model: BU-320CL</p>	<p>Consultați <i>Înlocuirea cutiei pentru deșeururi de toner</i> >> pagina 71.</p> <p>Denumire model: WT-320CL</p>
	

Mesajele din tabel apar pe ecranul tactil. Aceste mesaje oferă avertismente complexe pentru a înlocui consumabilele înainte de terminarea duratei de utilizare. Pentru a evita orice inconveniente, puteți cumpăra consumabile de rezervă înainte ca aparatul să se oprească din imprimare.

Mesaje pe ecranul tactil	Consumabile de pregătit	Durata de viață aproximativă	Modul de înlocuire	Denumirea modelului
Nivel scăzut toner: X	Cartuș de toner X = BK, C, M, Y BK = Negru C = Cyan M = Magenta Y = Galben	<Negru> 2.500 pagini ^{1 2 5} 4.000 pagini ^{1 2 6} 6.000 pagini ^{1 2 7} <Cyan, Magenta, Galben> 1.500 pagini ^{1 2 5} 3.500 pagini ^{1 2 6} 6.000 pagini ^{1 2 7}	Consultați pagina 54.	TN-321BK ⁵ , TN-321C ⁵ , TN-321M ⁵ , TN-321Y ⁵ , TN-326BK ⁶ , TN-326C ⁶ , TN-326M ⁶ , TN-326Y ⁶ , TN-329BK ⁷ , TN-329C ⁷ , TN-329M ⁷ , TN-329Y ⁷
Cilindru pe terminate	Unitate de cilindru	25.000 pagini ^{1 3 4}	Consultați pagina 59.	DR-321CL
Se apropie sfârșitul curelei	Unitate de curea	50.000 pagini ^{1 8}	Consultați pagina 66.	BU-320CL
Avert.cutie WT	Cutie pentru deșeuri de toner	50.000 pagini ¹	Consultați pagina 71.	WT-320CL

- ¹ Pagini în format A4 sau Letter, imprimate pe o singură parte.
- ² Randamentul aproximativ al cartușului este declarat în conformitate cu ISO/IEC 19798.
- ³ 1 pagină pe acțiune.
- ⁴ Durata de viață a cilindrului este aproximativă și poate varia în funcție de tipul de utilizare.
- ⁵ Cartuș de toner standard.
- ⁶ Cartuș de toner cu randament ridicat.
- ⁷ Cartuș de toner cu randament foarte ridicat.
- ⁸ 5 pagini/acțiune de imprimare.

Trebuie să curățați regulat aparatul și să înlocuiți consumabilele când se afișează mesajele din tabel pe ecranul tactil.

Mesaje pe ecranul tactil	Consumabile de înlocuit	Durata de viață aproximativă	Modul de înlocuire	Denumirea modelului
Înlocuire toner	Cartuș de toner Ecranul tactil afișează culoarea pentru cartușul de toner care trebuie înlocuit. BK = Negru C = Cyan M = Magenta Y = Galben	<Negru> 2.500 pagini ^{1 2 5} 4.000 pagini ^{1 2 6} 6.000 pagini ^{1 2 7} <Cyan, Magenta, Galben> 1.500 pagini ^{1 2 5} 3.500 pagini ^{1 2 6} 6.000 pagini ^{1 2 7}	Consultați pagina 54.	TN-321BK ⁵ , TN-321C ⁵ , TN-321M ⁵ , TN-321Y ⁵ , TN-326BK ⁶ , TN-326C ⁶ , TN-326M ⁶ , TN-326Y ⁶ , TN-329BK ⁷ , TN-329C ⁷ , TN-329M ⁷ , TN-329Y ⁷
Înlocuire cilindru	Unitate de cilindru	25.000 pagini ^{1 3 4}	Consultați pagina 59.	DR-321CL
Oprire cilindru	Unitate de cilindru			
Înlocuire curea	Unitate de curea	50.000 pagini ^{1 8}	Consultați pagina 66.	BU-320CL
Înlocuire casetă WT	Cutie pentru deșeurile de toner	50.000 pagini ¹	Consultați pagina 71.	WT-320CL
Înlocuire cuptor	Unitate de fuziune	100.000 pagini ¹	Contactați Centrul de Asistență Clienți Brother sau dealerul Brother local pentru a înlocui unitatea de fuziune.	
Înlocuire kit PF MP	Set de alimentare a hârtiei	50.000 pagini ¹	Contactați Centrul de Asistență Clienți Brother sau dealerul Brother local pentru a înlocui setul de alimentare a hârtiei.	
Înlocuire kit PF 1	Set de alimentare a hârtiei	100.000 pagini ¹		
Înlocuire kit PF 2	Set de alimentare a hârtiei	100.000 pagini ¹		
Înlocuire laser	Unitate laser	100.000 pagini ¹	Contactați Centrul de Asistență Clienți Brother sau dealerul Brother local pentru a înlocui unitatea laser.	

- 1 Pagini în format A4 sau Letter, imprimate pe o singură parte.
- 2 Randamentul aproximativ al cartușului este declarat în conformitate cu ISO/IEC 19798.
- 3 1 pagină pe acțiune.
- 4 Durata de viață a cilindrului este aproximativă și poate varia în funcție de tipul de utilizare.
- 5 Cartuș de toner standard.
- 6 Cartuș de toner cu randament ridicat.
- 7 Cartuș de toner cu randament foarte ridicat.
- 8 5 pagini/acțiune de imprimare.

NOTĂ

- Accesați <http://www.brother.com/original/index.html> pentru instrucțiuni despre modul de returnare a consumabilelor uzate prin programul de reciclare Brother. Dacă optați pentru a nu returna consumabilele uzate, eliminați-le în conformitate cu reglementările locale, separându-le de deșeurile menajere. Dacă aveți întrebări, contactați centrul local de colectare a deșeurilor (►► Ghid de siguranța produsului).
 - Vă recomandăm să puneți consumabilele uzate pe o foaie de hârtie, pentru a preveni scurgerea sau împrăștierea accidentală a substanței din interior.
 - Dacă utilizați hârtie care nu reprezintă un echivalent direct pentru hârtia recomandată, durata de viață a consumabilelor și a componentelor aparatului se poate reduce.
 - Durata de viață proiectată pentru fiecare dintre cartușele de toner se bazează pe ISO/IEC 19798. Frecvența înlocuirii variază în funcție de volumul imprimării, procentul acoperirii, tipurile de suporturi de imprimare folosite și pornirea/oprirea alimentării aparatului.
 - Frecvența înlocuirii consumabilelor cu excepția cartușelor de toner variază în funcție de volumul de imprimare, tipurile de suport utilizate și pornirea/oprirea aparatului.
-

Înlocuirea unui cartuș de toner

Denumire model: TN-321BK¹, TN-321C¹, TN-321M¹, TN-321Y¹, TN-326BK², TN-326C², TN-326M², TN-326Y², TN-329BK³, TN-329C³, TN-329M³, TN-329Y³

Un cartuș de toner standard poate imprima aproximativ 2.500 de pagini⁴ (Negru) sau aproximativ 1.500 de pagini⁴ (Cyan, Magenta, Galben). Un cartuș de toner cu randament ridicat poate imprima aproximativ 4.000 de pagini⁴ (Negru) sau aproximativ 3.500 de pagini⁴ (Cyan, Magenta, Galben). Cartușele de toner cu randament foarte mare pot imprima aproximativ 6.000 de pagini⁴ (negru, cyan, magenta, galben). Numărul real de pagini va diferi în funcție de tipul mediu de document.

Atunci când un cartuș de toner se golește, pe ecranul tactil apare mesajul **Toner consumat**.

Cartușele de toner furnizate împreună cu aparatul trebuie înlocuit după aproximativ 2.500 de pagini⁴ (negru) sau aproximativ 1.500 de pagini⁴ (cyan, magenta, galben).

- 1 Cartuș de toner standard
- 2 Cartuș de toner cu randament ridicat
- 3 Cartuș de toner cu randament foarte ridicat
- 4 Randamentul aproximativ al cartușului este declarat în conformitate cu ISO/IEC 19798.

NOTĂ

- Indicația referitoare la durata de utilizare rămasă a tonerului variază în funcție de tipurile de documente imprimate și utilizarea de către client.
- Este recomandabil să păstrați un cartuș de toner nou gata de utilizare când vedeți avertismentul **Toner consumat**.
- Pentru a asigura o imprimare cu calitate ridicată, vă recomandăm să utilizați numai cartușe de toner originale Brother. Atunci când doriți să achiziționați cartușe de toner, contactați Centrul de Asistență Clienți Brother sau dealerul Brother local.
- Înainte de înlocuirea cartușului de toner, recomandăm să efectuați o curățare a aparatului (consultați *Curățarea și verificarea aparatului* >> pagina 78).
- NU despachetați cartușul de toner nou decât atunci când îl instalați.

Nivel scăzut toner: X

Dacă ecranul tactil afișează **Nivel scăzut toner: X**, cumpărați un cartuș de toner nou pentru culoarea indicată pe ecranul tactil și pregătiți-l înainte de a primi un mesaj **Înlocuire toner**.

Înlocuire toner

Când ecranul tactil afișează **Înlocuire toner**, aparatul nu va mai imprima până când nu înlocuiți cartușul de toner.

Ecranul tactil indică culoarea pentru cartușul de toner care trebuie înlocuit (BK = Negru, C = Cyan, M = Magenta, Y = Galben).

Un cartuș de toner original Brother nou resetează mesajul **Înlocuire toner**.

NOTĂ

Pentru mai multe informații despre calcularea duratei de viață a cartușului de toner, consultați *Informații importante privind durata de viață a cartușului de toner* >> pagina 192.

Înlocuirea unui cartuș de toner

- 1 Verificați dacă aparatul este pornit.
- 2 Apăsați butonul de deblocare a capacului frontal și deschideți capacul frontal.

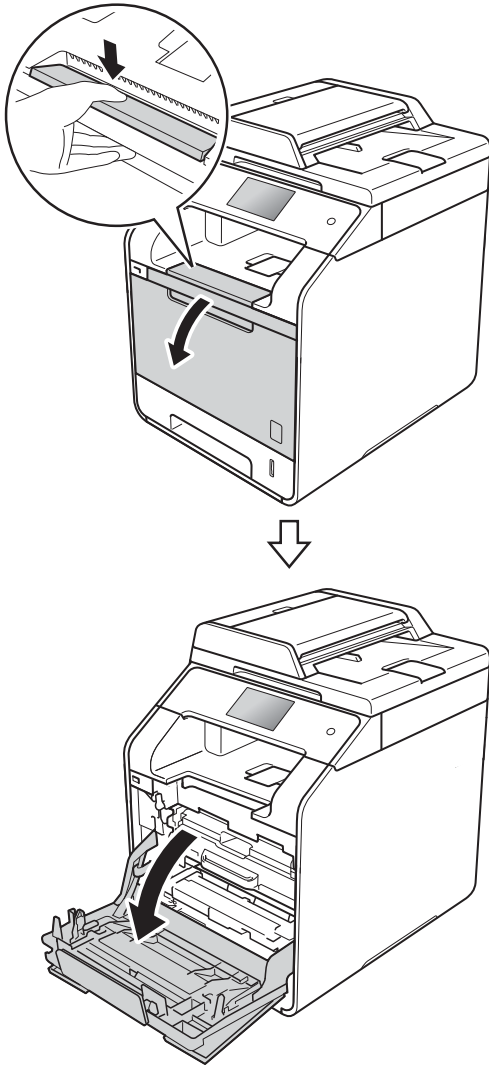

- 3 Țineți mânerul albastru al unității de cilindru. Trageți unitatea de cilindru în afară până când aceasta se oprește.

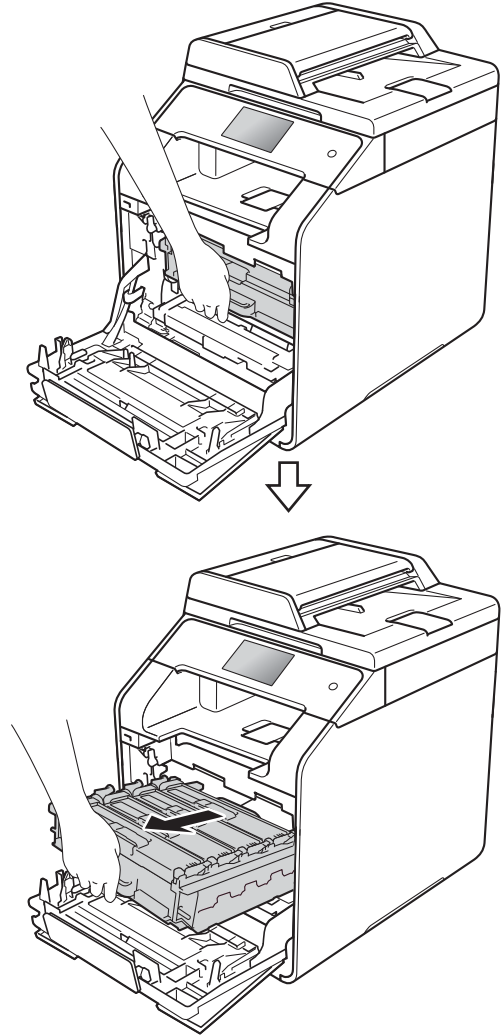

A

- 4 Țineți mânerul cartușului de toner și împingeți-l ușor spre aparat pentru a-l debloca. Apoi trageți-l afară din unitatea de cilindru. Repetați operațiunea pentru toate cartușele de toner.

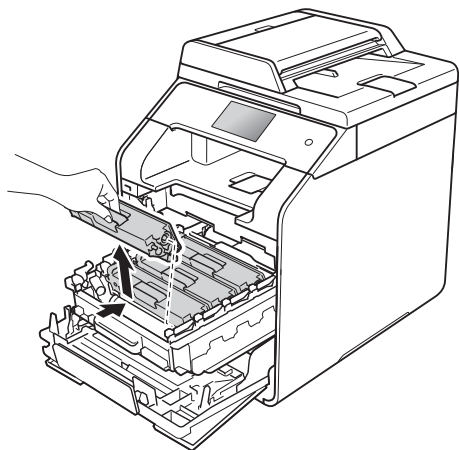

⚠️ AVERTIZARE



- NU aruncați cartușul de toner în foc. Acesta poate să explodeze și să vă rănească.
- NU folosiți substanțe inflamabile, orice tip de spray sau solvenți/lichide cu bază organică, conținând alcool sau amoniac, pentru a curăța interiorul sau exteriorul aparatului. Acest lucru poate duce la izbucnirea unui incendiu sau la producerea de șocuri electrice. Folosiți, în schimb, numai o lavetă uscată, fără scame.

(>> Ghid de siguranța produsului)



IMPORTANT

- Manipulați cu atenție cartușul de toner. Dacă tonerul se scurge pe mâinile sau hainele dumneavoastră, ștergeți-l sau spălați-l imediat cu apă rece.
- Pentru a evita problemele legate de calitatea imprimării, NU atingeți părțile hașurate în ilustrație.

<Cartuș de toner>

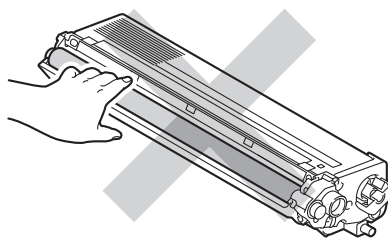

- Vă recomandăm să așezați cartușul de toner pe o suprafață curată, stabilă și plană, pe o coală de hârtie sau pe o lavetă de unică folosință, pentru a preveni vărsarea sau împrăștierea accidentală a tonerului.

NOTĂ

- Sigilați bine cartușul de toner folosit, într-o pungă, pentru ca pulberea de toner să nu se scurgă din cartuș.
- Accesați <http://www.brother.com/original/index.html> pentru instrucțiuni despre modul de returnare a consumabilelor uzate prin programul de reciclare Brother. Dacă optați pentru a nu returna consumabilele uzate, eliminați-le în conformitate cu reglementările locale, separându-le de deșeurile menajere. Dacă aveți întrebări, contactați centrul local de colectare a deșeurilor (>> Ghid de siguranța produsului).

- 5 Curățați firul corona din interiorul unității de cilindru mișcând delicat tabulatorul albastru de la stânga la dreapta și de la dreapta la stânga, de mai multe ori.

IMPORTANT

Asigurați-vă că ați readus tabulatorul în poziția originală (1). În caz contrar, este posibil ca paginile imprimate să prezinte o dungă verticală.

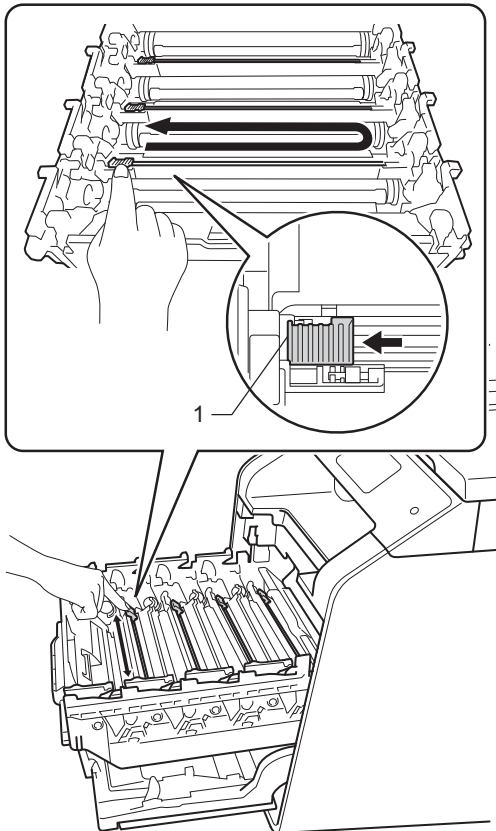

- 6 Repetați pasul 5 pentru a curăța fiecare dintre cele trei fire corona rămase.

- 7 Despachetați noul cartuș de toner, apoi scoateți învelișul protector.

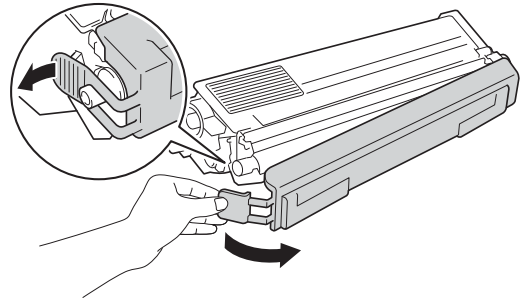

IMPORTANT

- Dezambalați cartușul de toner imediat înainte de a-l introduce în aparat. Dacă un cartuș de toner este păstrat despachetat pentru o perioadă lungă de timp, durata de viață a tonerului este scurtată.
- Dacă o unitate de cilindru despachetată este expusă la lumina solară (sau la lumină artificială pentru perioade lungi de timp), unitatea se poate deteriora.
- Aparatele Brother sunt proiectate pentru a funcționa cu toner cu anumite specificații și funcționează la un nivel optim de performanță când se utilizează împreună cu cartușele de toner originale Brother. Brother nu poate garanta aceste performanțe optime dacă folosiți toner sau cartușe de toner având alte specificații. De aceea, Brother vă recomandă să utilizați cartușe originale Brother împreună cu aparatul și nu vă recomandă să reumpleți cartușele goale cu toner provenind din alte surse. Dacă se produce o deteriorare a unității cilindru sau a altor piese ale acestui aparat ca urmare a utilizării de toner sau a unor cartușe de toner altele decât produsele originale Brother, din cauza incompatibilității sau a lipsei de conformitate a acestor produse cu aparatul, este posibil ca nicio reparație necesară ca urmare a acestui fapt să nu fie acoperită de garanție.
- Puneți cartușul de toner nou în unitatea de cilindru imediat după ce ați scos capacul de protecție. Pentru a preveni orice reducere a calității imprimării, NU atingeți zonele marcate cu gri în figurile de mai jos.

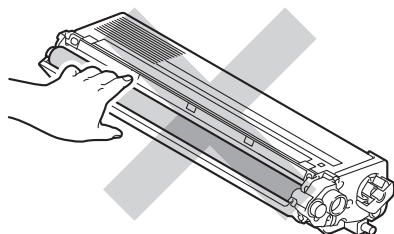

- 8 Țineți mânerul cartușului de toner și glisați cartușul în unitatea de cilindru, apoi trageți-l ușor spre dumneavoastră, până când se înclichetează. Asigurați-vă că potriviți culoarea cartușului de toner cu eticheta aceleiași culori de pe unitatea de cilindru. Repetați operațiunea pentru toate cartușele de toner.

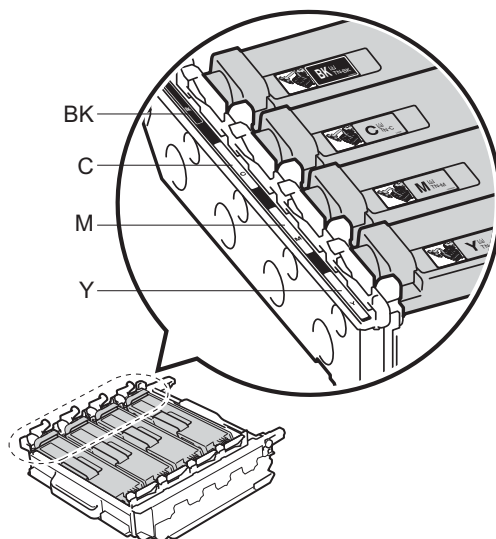
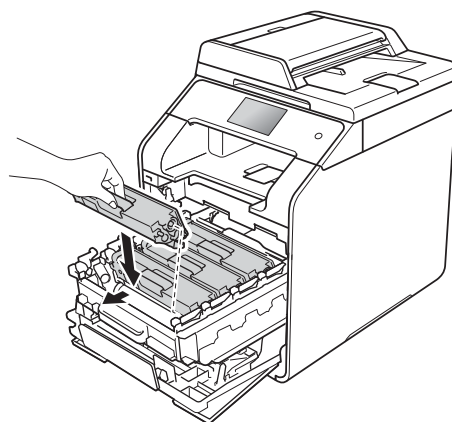

BK = Negru, C = Cyan,
M = Magenta, Y = Galben

NOTĂ

Asigurați-vă că ați instalat cartușul de toner corect, deoarece altfel se poate desprinde din unitatea cilindru.

- 9 Împingeți unitatea de cilindru înăuntru până când acesta se oprește.

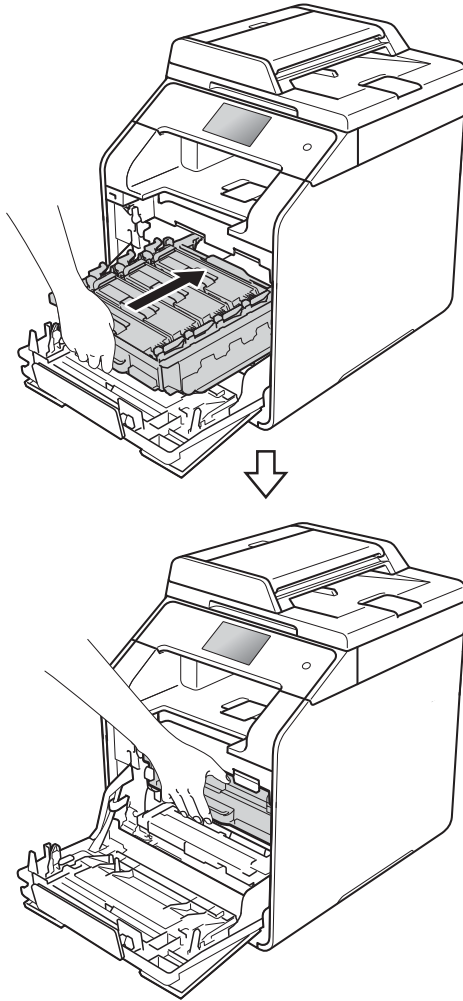

- 10 Închideți capacul frontal al aparatului.

NOTĂ

După înlocuirea unui cartuș de toner, NU opriți aparatul și NU deschideți capacul frontal până când ecranul tactil nu șterge mesajul Vă rugăm să așteptați. și nu revine la modul Gata de operare.

Înlocuirea unității de cilindru

Denumire model: DR-321CL

O unitate cilindru nouă poate imprima aproximativ 25.000 de pagini cu o singură față, de dimensiune A4 sau Letter.¹

¹ Durata de viață a cilindrului este aproximativă și poate varia în funcție de tipul de utilizare.

IMPORTANT

Pentru a obține cele mai bune performanțe, utilizați numai o unitate cilindru și unități de toner originale Brother. Imprimarea cu o unitate cilindru sau de toner produsă de terți poate reduce nu numai calitatea imprimării, dar și calitatea și durata de viață a aparatului. Garanția nu acoperă problemele provocate de utilizarea unei unități de cilindru sau de toner produse de un terț fabricant.

Cilindru !

Firele corona sunt acoperite cu praf de hârtie sau toner. Curățați firele corona din cei patru cilindri (consultați *Curățarea firelor corona* >> pagina 85).

Dacă ați curățat firele corona și eroarea **Cilindru !** este încă afișată pe ecranul tactil, atunci unitatea cilindru se află la sfârșitul duratei de viață. Înlocuiți unitatea de cilindru cu un set nou.

Se apropie sfârșitul cilindrului

Unitatea de cilindru se apropie de sfârșitul duratei de viață și va necesita înlocuire. Vă recomandăm să aveți o unitate de cilindru originală Brother pregătită pentru instalare. Cumpărați o unitate de cilindru nouă (DR-321CL) și țineți-o la îndemână înainte să primiți mesajul Înlocuiți cilindrul.

Înlocuire cilindru

Unitatea de cilindru și-a depășit durata nominală de viață. Înlocuiți unitatea cilindru cu una nouă. Vă recomandăm să instalați o unitate de cilindru originală Brother.

Dacă ați înlocuit unitatea de cilindru cu una nouă, trebuie să resetați contorul cilindrului. Instrucțiuni în acest sens pot fi găsite în cutia în care ați primit noua unitate de cilindru.

Oprire cilindru

Nu putem garanta calitatea imprimării. Înlocuiți unitatea cilindru cu una nouă. Vă recomandăm să instalați o unitate de cilindru originală Brother.

Dacă ați înlocuit unitatea de cilindru cu una nouă, trebuie să resetați contorul cilindrului. Instrucțiuni în acest sens pot fi găsite în cutia în care ați primit noua unitate de cilindru.

Înlocuirea unității de cilindru

IMPORTANT

- Manipulați cu grijă unitatea de cilindru când o demontați, deoarece aceasta poate conține toner. Dacă tonerul se scurge pe mâinile sau hainele dumneavoastră, ștergeți-l sau spălați-l imediat cu apă rece.
- Curățați aparatul în interior la fiecare înlocuire a unității de cilindru (consultați *Curățarea și verificarea aparatului* >> pagina 78).
- NU despachetați unitatea cilindru nouă decât atunci când o instalați. Expunerea la lumina directă a soarelui (sau la lumina camerei pentru perioade lungi de timp) poate deteriora unitatea cilindru.

- 1 Verificați dacă aparatul este pornit.

- 2 Apăsați butonul de deblocare a capacului frontal și deschideți capacul frontal.

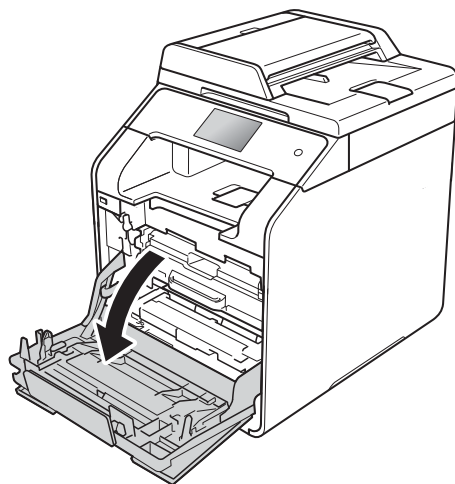
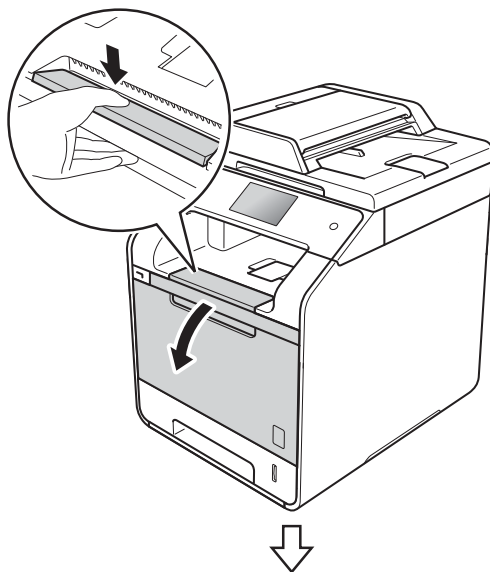

- 3 Țineți mânerul albastru al unității de cilindru. Trageți unitatea de cilindru în afară până când aceasta se oprește.

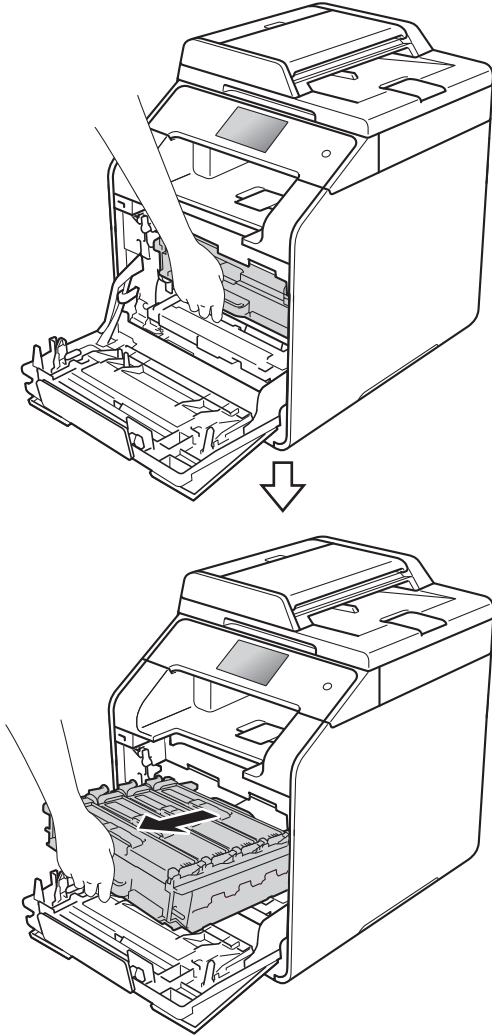

- 4 Răsuciți pârghia de blocare albastră (1), aflată în partea stângă a aparatului, în sens antiorar până în poziția de deblocare. Ținând de mânerul albastru al unității de cilindru, ridicați partea frontală a unității de cilindru și scoateți-o din aparat.

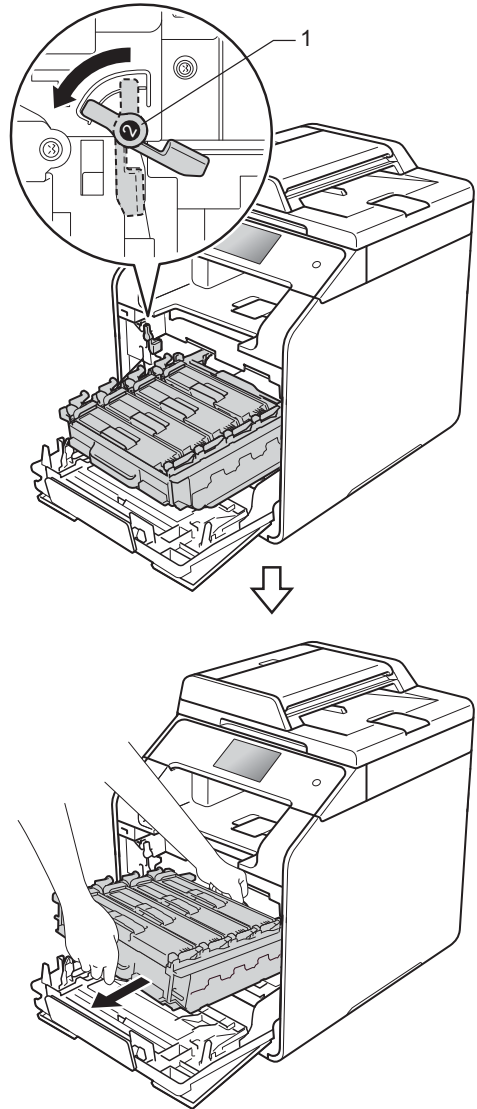

IMPORTANT

- Este recomandată așezarea unității de cilindru pe o suprafață curată, plană, cu o bucată de hârtie dedesubt care poate fi aruncată, în cazul în care vărsați sau împrăștiati accidental toner.
- Pentru a preveni deteriorarea aparatului din cauza electricității statice, NU atingeți electrozii indicați în ilustrație.

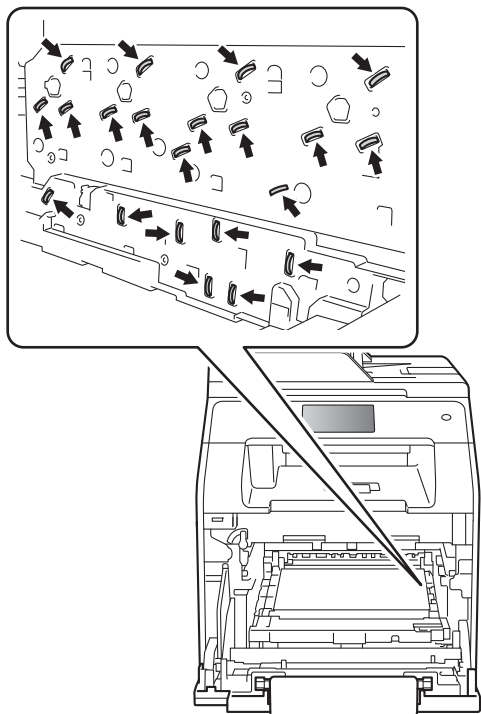

- 5 Țineți maneta cartușului de toner și împingeți ușor spre înainte pentru a-l debloca. Scoateți-l apoi din unitatea de cilindru. Repetați operațiunea pentru toate cartușele de toner.

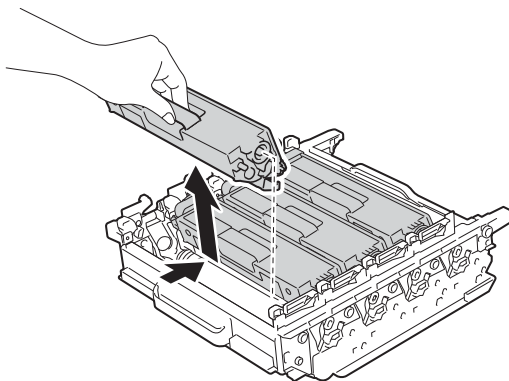

! AVERTIZARE



- NU aruncați cartușul de toner în foc. Acesta poate să explodeze și să vă rănească.
- NU folosiți substanțe inflamabile, orice tip de spray sau solvenți/lichide cu bază organică, conținând alcool sau amoniac, pentru a curăța interiorul sau exteriorul aparatului. Acest lucru poate duce la izbucnirea unui incendiu sau la producerea de șocuri electrice. Folosiți, în schimb, numai o lavetă uscată, fără scame.

(>> Ghid de siguranța produsului)



IMPORTANT

- Manipulați cu atenție cartușul de toner. Dacă tonerul se scurge pe mâinile sau hainele dumneavoastră, ștergeți-l sau spălați-l imediat cu apă rece.
- Pentru a evita problemele legate de calitatea imprimării, NU atingeți părțile hașurate în ilustrație.

<Cartuș de toner>

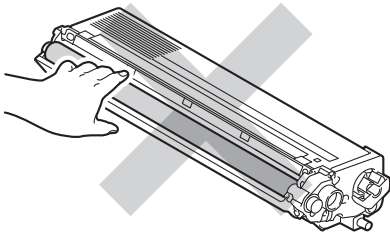

<Unitate de cilindru>

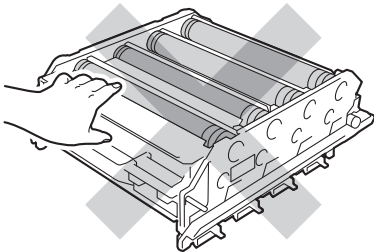
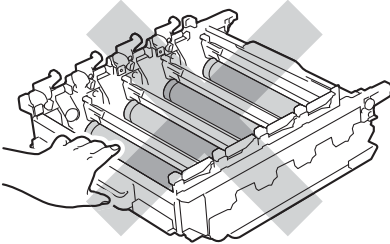

- Vă recomandăm să așezați cartușul de toner pe o suprafață curată, stabilă și plană, pe o coală de hârtie sau pe o lavetă de unică folosință, pentru a preveni vărsarea sau împrăștierea accidentală a tonerului.

NOTĂ

- Asigurați-vă că sigilați unitatea de cilindru uzată, într-o pungă, pentru ca pulberea de toner să nu se scurgă din unitatea de cilindru.
- Accesați <http://www.brother.com/original/index.html> pentru instrucțiuni despre modul de returnare a consumabilelor uzate prin programul de reciclare Brother. Dacă optați pentru a nu returna consumabilele uzate, eliminați-le în conformitate cu reglementările locale, separându-le de deșeurile menajere. Dacă aveți întrebări, contactați centrul local de colectare a deșeurilor (►► Ghid de siguranța produsului).

- 6 Despachetați noua unitate de cilindru și înlăturați capacul de protecție.

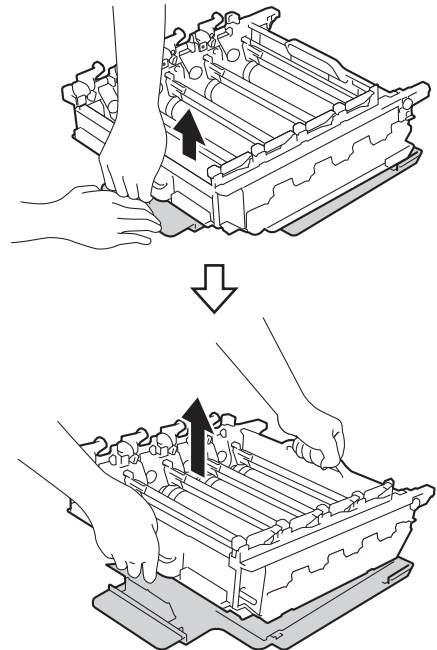

A

- 7 Țineți mânerul cartușului de toner și glisați-l în compartimentul de culoare adecvată al unității de cilindru, până când înclichează.

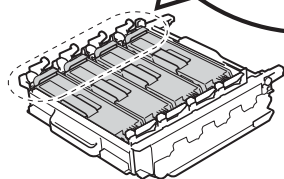
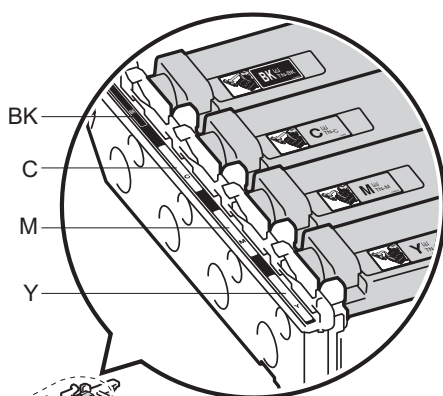
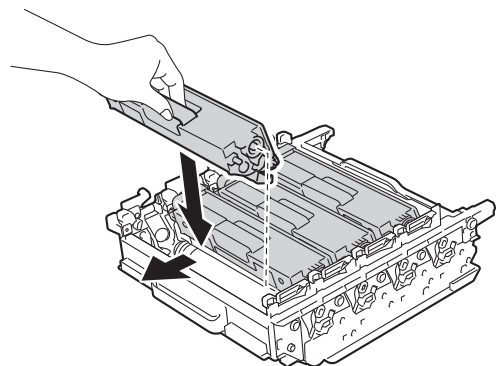

BK = Negru, C = Cyan,
M = Magenta, Y = Galben

NOTĂ

Asigurați-vă că instalați cartușul de toner corect, deoarece altfel se poate desprinde din unitatea cilindru.

- 8 Asigurați-vă că pârghia albastră de blocare (1) se află în poziția de deblocare, conform ilustrației.

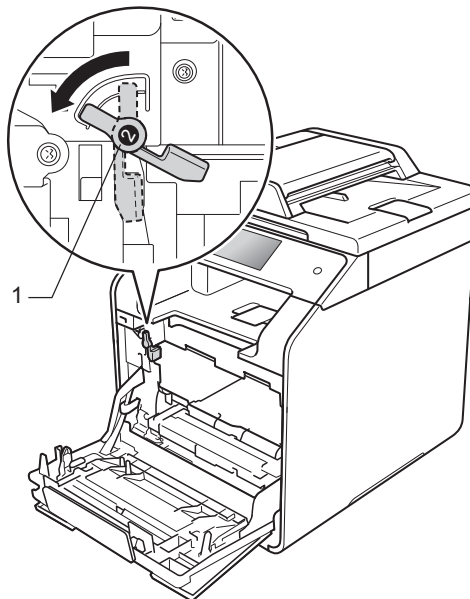

- 9 Glisați ușor unitatea de cilindru în aparat, până când se oprește în pârghia albastră de blocare.

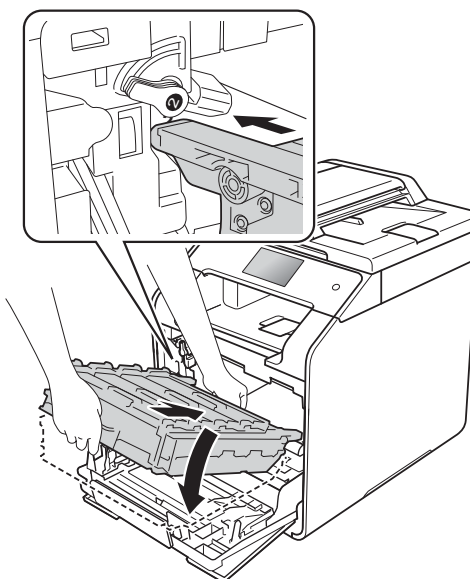

- 10 Răsuciți pârghia albastră de blocare (1), în sens antiorar până în poziția de blocare.

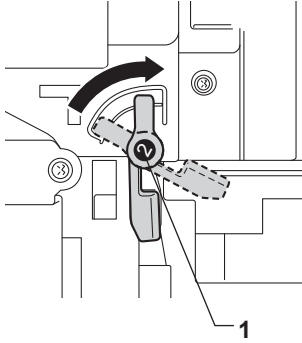

- 11 Împingeți unitatea de cilindru înăuntru până când acesta se oprește.

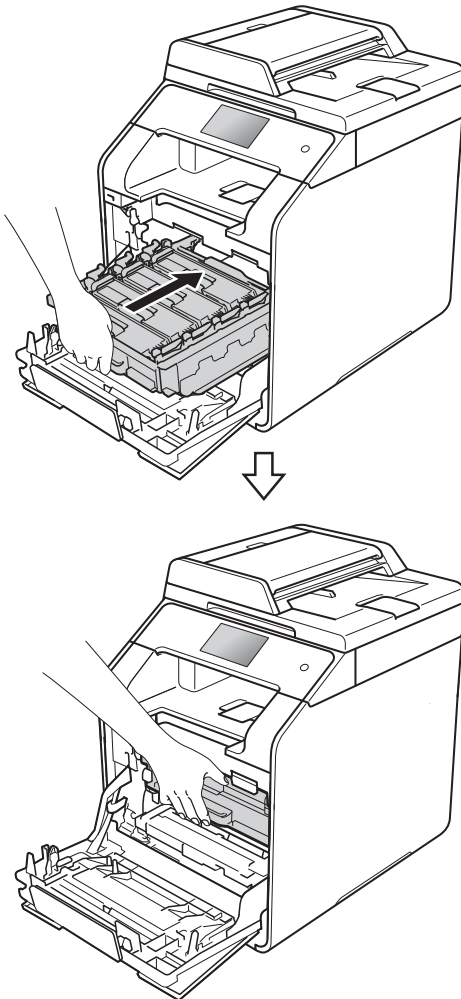

- 12 Închideți capacul frontal al aparatului.
- 13 Dacă ați înlocuit unitatea de cilindru cu una nouă, trebuie să resetați contorul cilindrului. Instrucțiuni în acest sens pot fi găsite în cutia în care ați primit noua unitate de cilindru.

Înlocuirea unității de curea

Denumire model: BU-320CL

O unitate de curea nouă poate imprima aproximativ 50.000 de pagini (5 pagini/acțiune de imprimare) cu o singură față, de dimensiune A4 sau Letter.¹

¹ Durata de viață a unității de curea este aproximativă și poate varia în funcție de tipul de utilizare.

Se apropie sfârșitul curelei

Dacă pe ecranul tactil este afișat mesajul *Se apropie sfârșitul curelei*, atunci unitatea de curea se apropie de sfârșitul duratei de viață. Cumpărați o nouă unitate de curea și pregătiți-o înainte să primiți mesajul *Înlocuire curea*. Pentru a înlocui unitatea de curea, consultați *Înlocuirea unității de curea* >> pagina 66.

Înlocuire curea

Când se afișează mesajul *Înlocuire curea* pe ecranul tactil, trebuie să înlocuiți unitate de curea.

Când înlocuiți unitatea de curea cu una nouă, trebuie să resetați contorul unității de curea. Instrucțiuni în acest sens pot fi găsite în cutia în care ați primit noua unitate de curea.

IMPORTANT

- NU atingeți suprafața unității de curea. Dacă o atingeți, acest lucru poate diminua calitatea imprimării.
- Deteriorările cauzate de manevrarea incorectă a unității de curea pot anula garanția.

Înlocuirea unității de curea

- 1 Verificați dacă aparatul este pornit.
- 2 Apăsați butonul de deblocare a capacului frontal și deschideți capacul frontal.

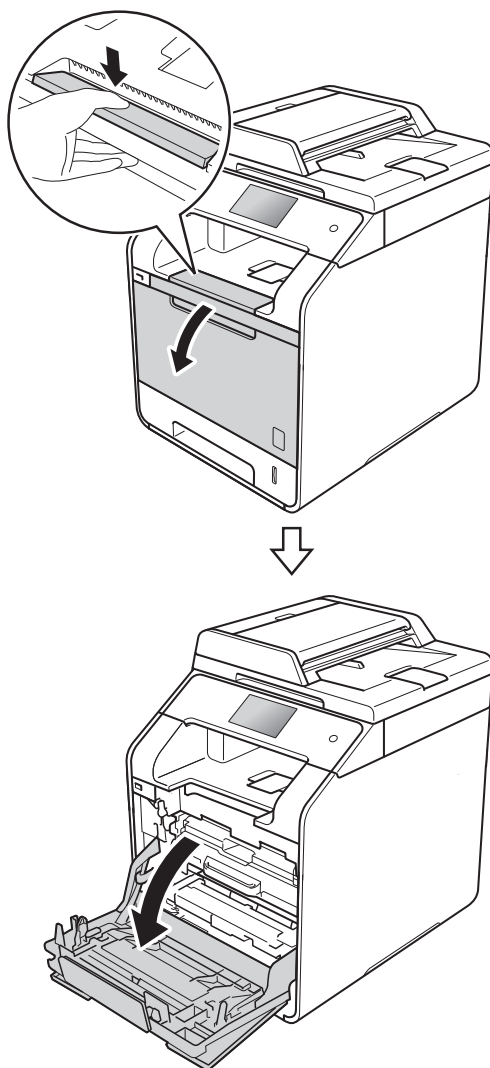

- 3 Țineți mânerul albastru al unității de cilindru. Trageți unitatea de cilindru în afară până când aceasta se oprește.

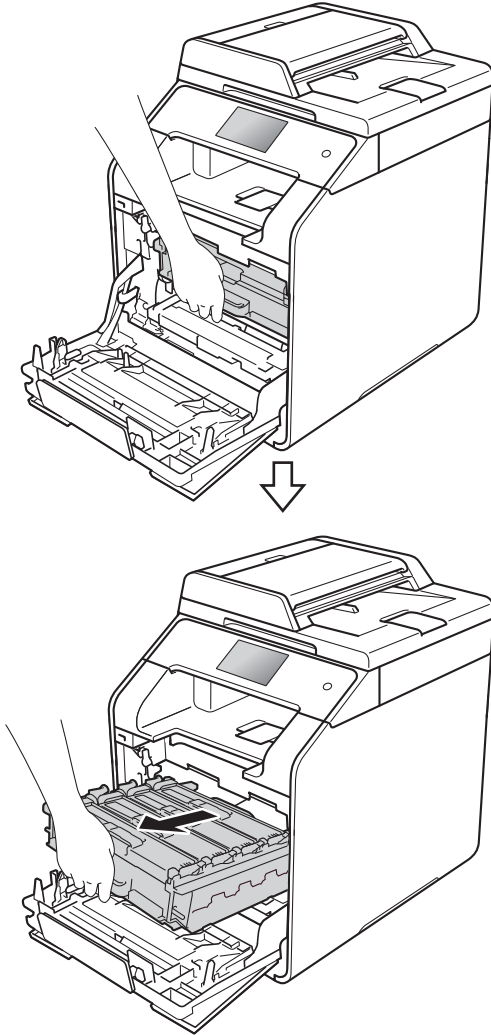

- 4 Răsuciți pârghia de blocare albastră (1), aflată în partea stângă a aparatului, în sens antiorar până în poziția de deblocare. Ținând de mânerul albastru al unității de cilindru, ridicați partea frontală a unității de cilindru și scoateți-o din aparat.

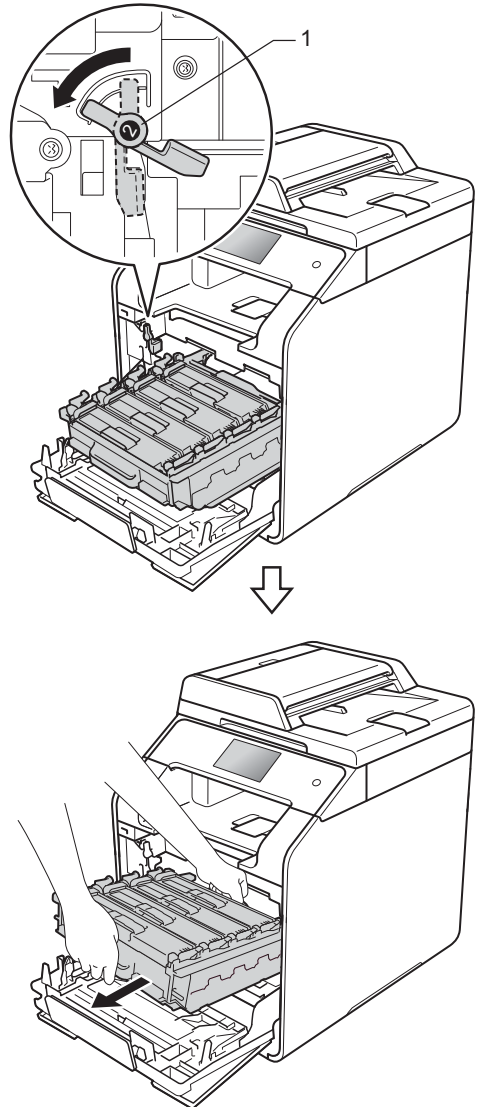

IMPORTANT

- Este recomandată așezarea unității de cilindru pe o suprafață curată, plană, dedesubt cu o hârtie care poate fi aruncată, în cazul în care vărsați sau împrăștiati accidental toner.
- Pentru a preveni deteriorarea aparatului din cauza electricității statice, NU atingeți electrozii indicați în ilustrație.

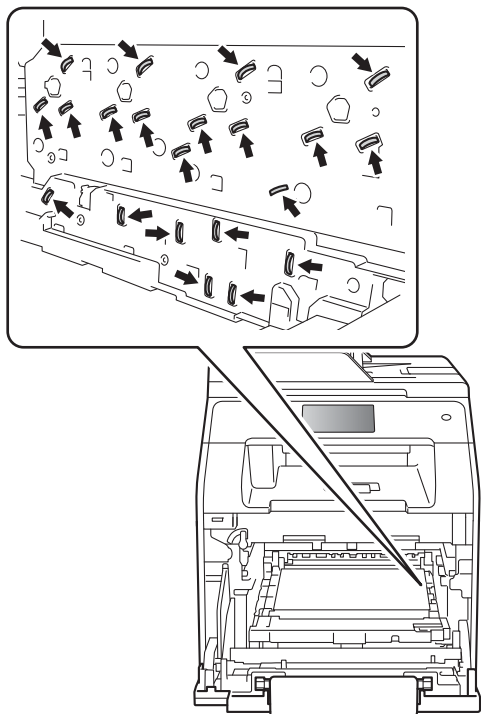

- 5 Țineți mânerul albastru al unității de cureauă cu ambele mâini și ridicați unitatea de cureauă, apoi trageți-o afară.

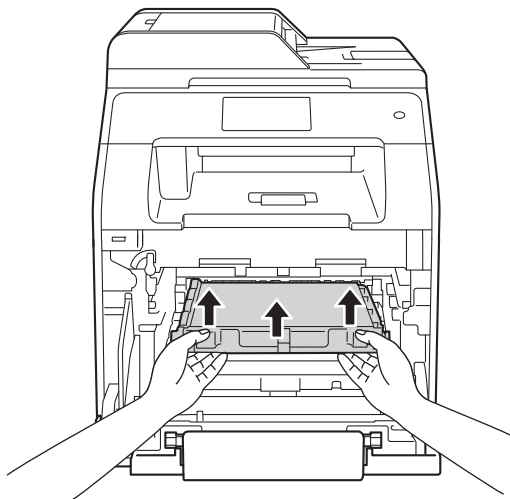

IMPORTANT

Pentru a evita problemele legate de calitatea imprimării, NU atingeți părțile hașurate în ilustrație.

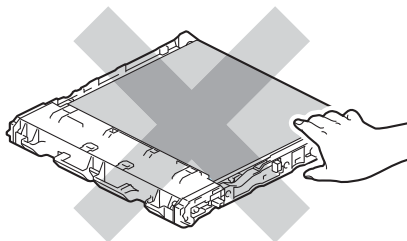
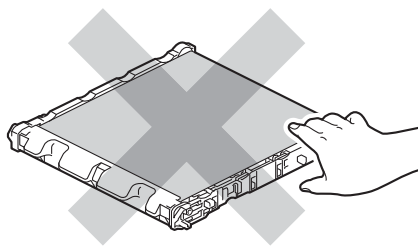

- 6** Despachetați noua unitate de curea și instalați-o în aparat. Asigurați-vă că unitatea de curea este poziționată echilibrat și ferm.

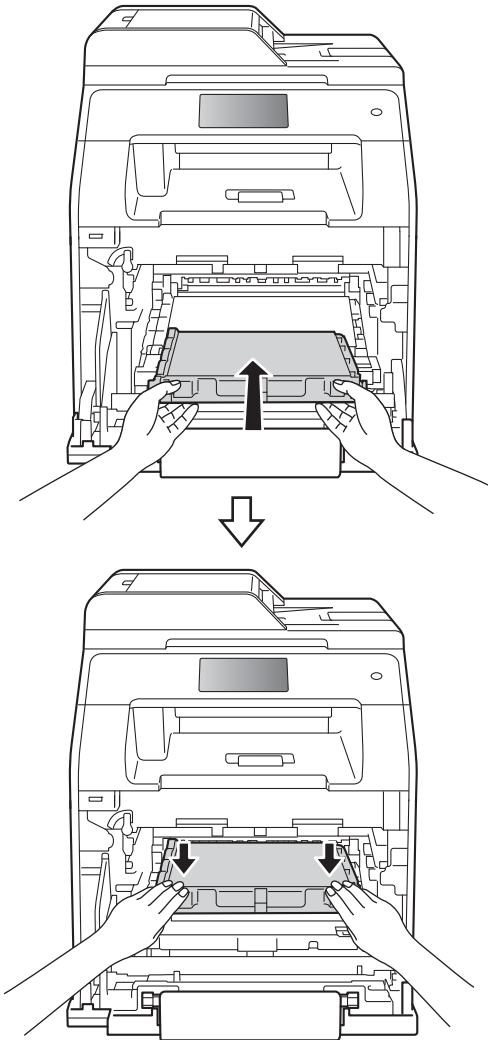

- 7** Asigurați-vă că pârghia albastră de blocare (1) se află în poziția de deblocare, conform ilustrației.

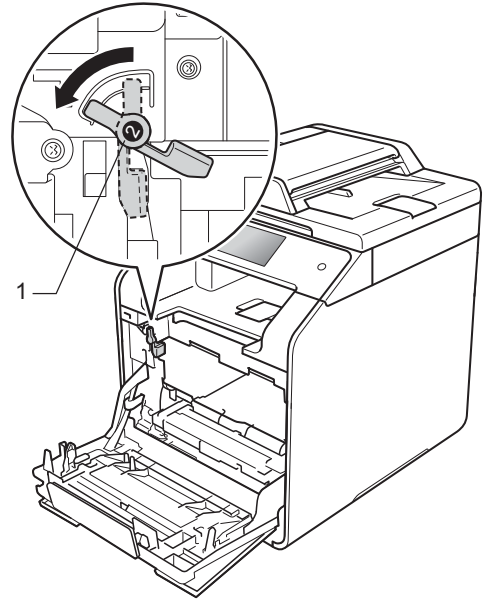

- 8** Glisați ușor unitatea de cilindru în aparat, până când se oprește în pârghia albastră de blocare.

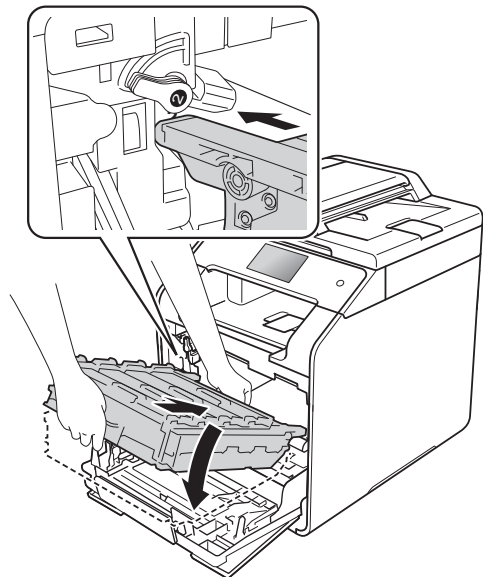

- 9 Răsuciți pârghia albastră de blocare (1), în sens antiorar până în poziția de blocare.

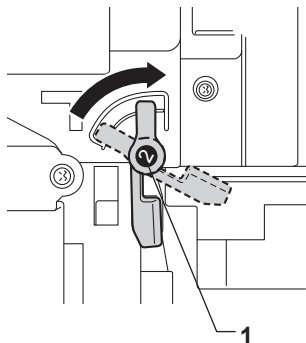

- 10 Împingeți unitatea de cilindru înăuntru până când acesta se oprește.

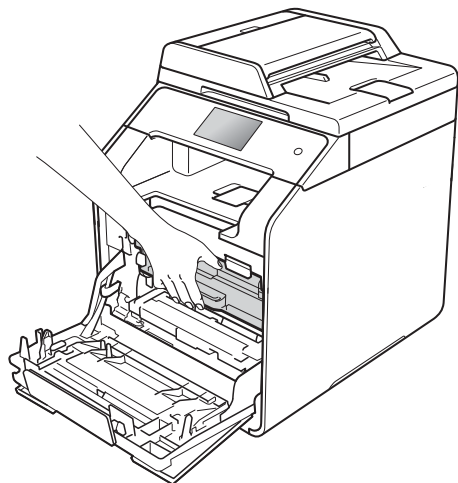
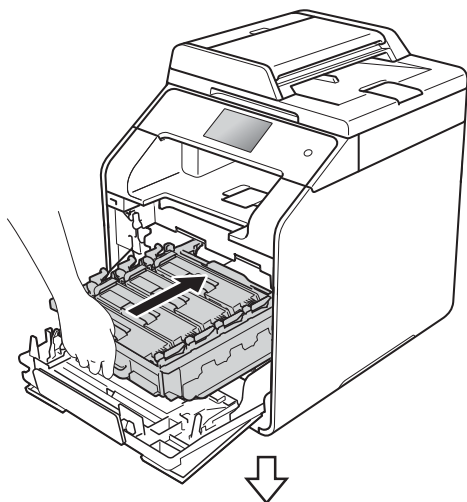

- 11 Închideți capacul frontal al aparatului.

- 12 Când înlocuiți unitatea de curea cu una nouă, trebuie să resetați contorul unității de curea. Instrucțiuni în acest sens pot fi găsite în cutia în care ați primit noua unitate de curea.

Înlocuirea cutiei pentru deșeuri de toner

Denumire model: WT-320CL

Durata de viață a cutiei pentru deșeuri de toner este de aproximativ 50.000 de pagini A4 sau Letter cu o singură față.¹

¹ Durata de viață a cutiei pentru deșeuri de toner este aproximativă și poate varia în funcție de tipul de utilizare.

Avert.cutie WT

Dacă pe ecranul tactil este afișat mesajul *Avert.cutie WT*, atunci cutia pentru deșeuri de toner se apropie de sfârșitul duratei de viață. Cumpărați o nouă cutie pentru deșeuri de toner înainte să primiți mesajul *Înlocuire casetă WT*.

Înlocuire casetă WT

Când se afișează mesajul *Înlocuire casetă WT* pe ecranul tactil, trebuie să înlocuiți cutia pentru deșeuri de toner.

Înlocuirea cutiei pentru deșeuri de toner

1 Verificați dacă aparatul este pornit.

2 Apăsați butonul de deblocare a capacului frontal și deschideți capacul frontal.

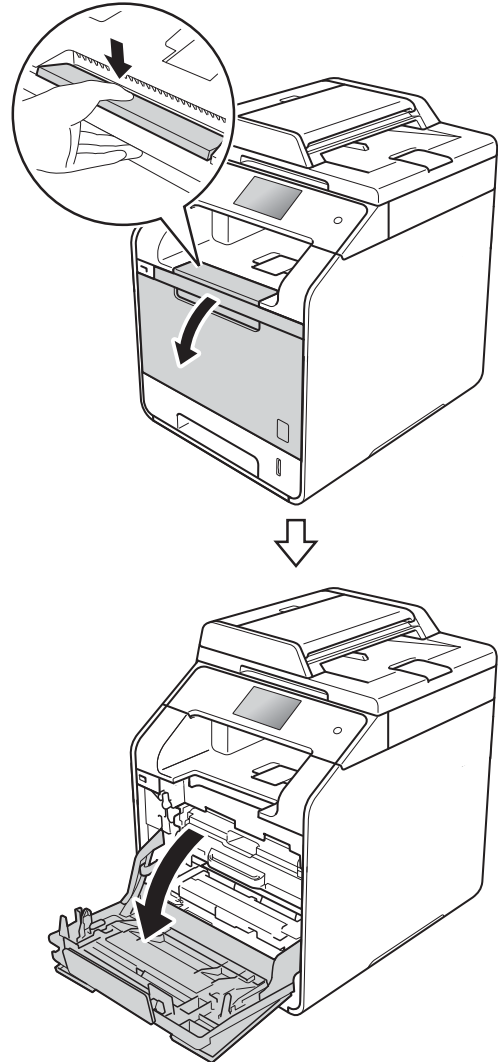

- 3 Țineți mânerul albastru al unității de cilindru. Trageți unitatea de cilindru în afară până când aceasta se oprește.

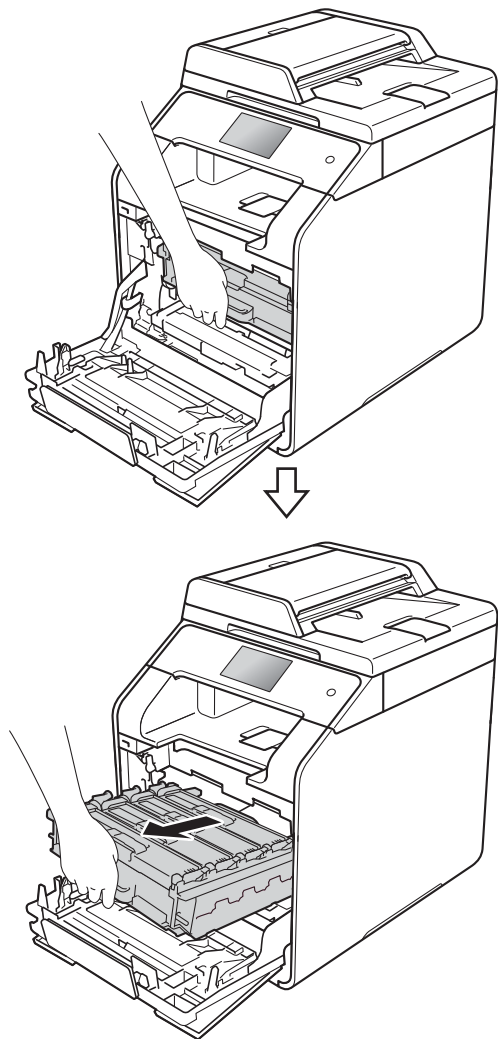

- 4 Răsuciți pârghia de blocare albastră (1), aflată în partea stângă a aparatului, în sens antiorar până în poziția de deblocare. Ținând de mânerul albastru al unității de cilindru, ridicați partea frontală a unității de cilindru și scoateți-o din aparat.

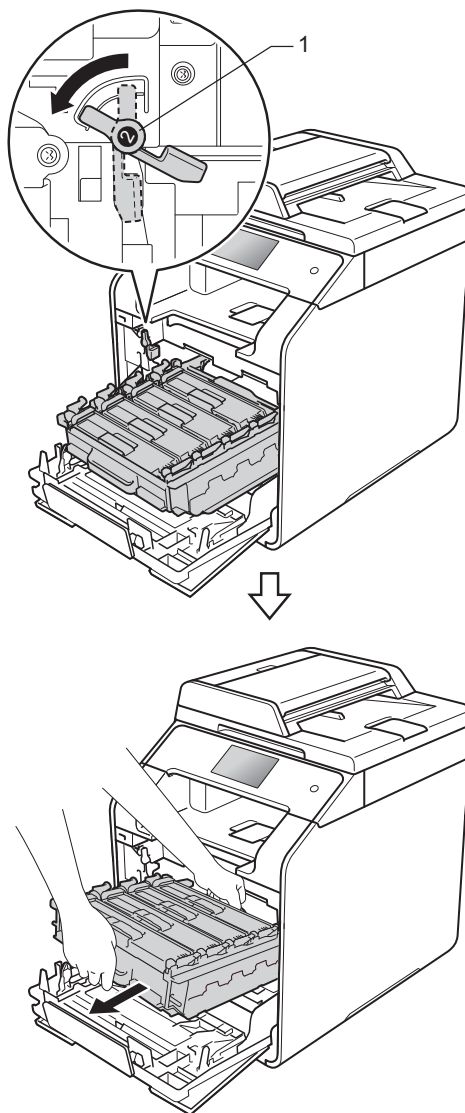

IMPORTANT

- Este recomandată așezarea unității de cilindru pe o suprafață curată, plană, dedesubt cu o hârtie care poate fi aruncată, în cazul în care vărsați sau împrăștiati accidental toner.
- Pentru a preveni deteriorarea aparatului din cauza electricității statice, NU atingeți electrozii indicați în ilustrație.

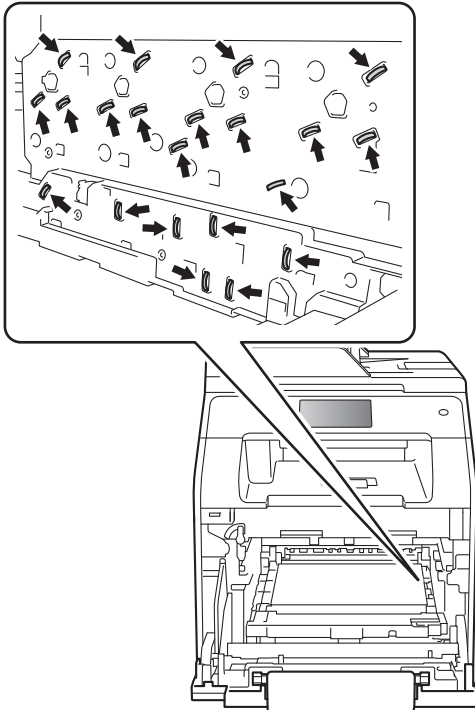

- 5 Țineți mânerul albastru al unității de curea cu ambele mâini și ridicați unitatea de curea, apoi trageți-o afară.

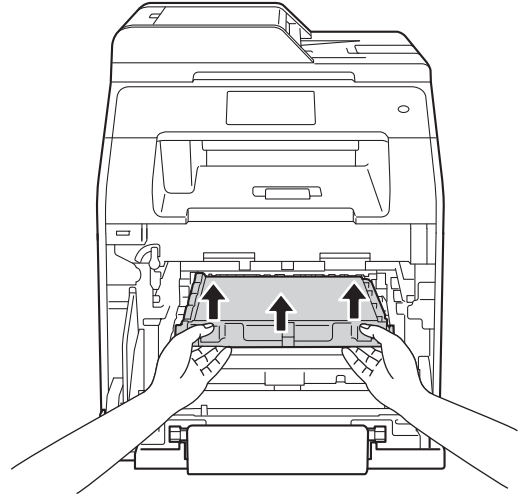

IMPORTANT

Pentru a evita problemele legate de calitatea imprimării, NU atingeți părțile hașurate în ilustrație.

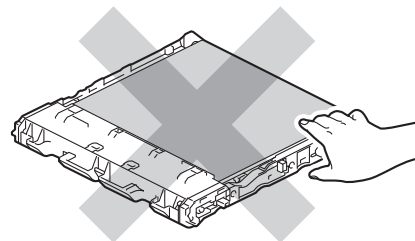
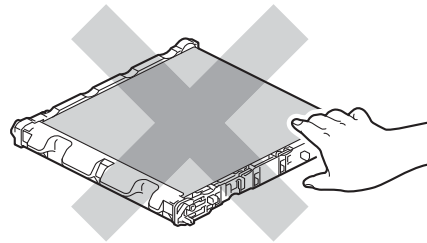

A

- 6 Îndepărtați cele două bucăți de ambalaj portocaliu și aruncați-le.

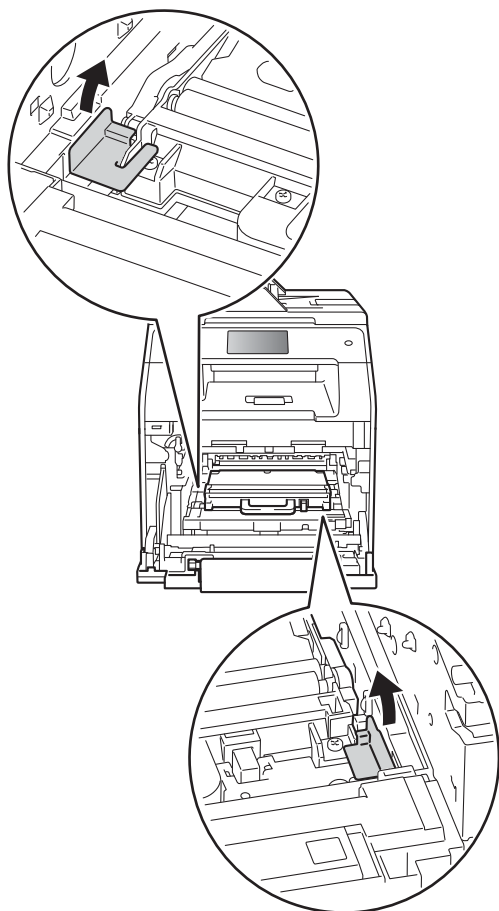

- 7 Țineți mânerul albastru al cutiei pentru deșeuri de toner și scoateți cutia din aparat.

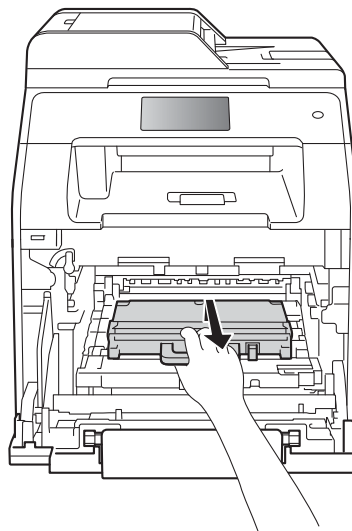

IMPORTANT

NU refolosiți cutia pentru deșeuri de toner.

NOTĂ

Acest pas este necesar numai atunci când înlocuiți cutia pentru deșeuri de toner pentru prima dată și nu este necesar în cazul cutiei pentru deșeurile de toner de schimb. Ambalajul portocaliu este instalat în fabrică pentru a proteja aparatul pe durata transportului.

⚠️ AVERTIZARE

- NU aruncați cutia pentru deșeuri de toner în foc. Acesta poate să explodeze și să vă rănească.
- NU folosiți substanțe inflamabile, orice tip de spray sau solvenți/lichide cu bază organică, conținând alcool sau amoniac, pentru a curăța interiorul sau exteriorul aparatului. Acest lucru poate duce la izbucnirea unui incendiu sau la producerea de șocuri electrice. Folosiți, în schimb, numai o lavetă uscată, fără scame.

(>> Ghid de siguranța produsului)



- 8 Despachetați noua cutie pentru deșeuri de toner și instalați-o în aparat, cu ajutorul mânerului albastru. Asigurați-vă că poziționați echilibrat și ferm cutia pentru deșeuri de toner.

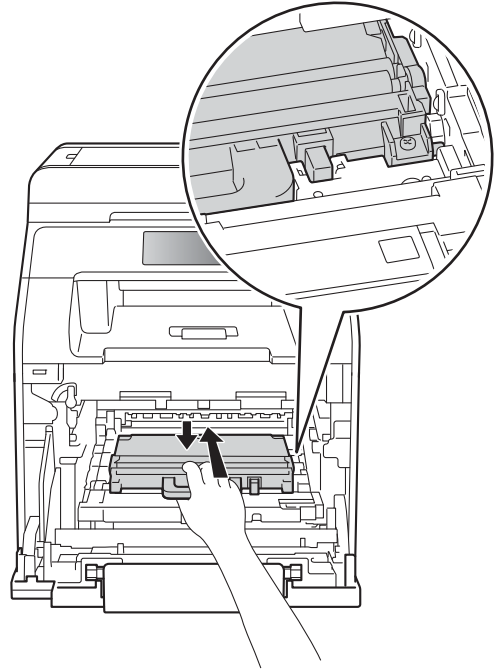

A

NOTĂ

- Sigilați bine cutia pentru deșeuri de toner într-o pungă corespunzătoare astfel încât pulberea de toner să nu se scurgă afară din cutia pentru deșeuri de toner.
- Aruncați cutia pentru deșeuri de toner uzată conform reglementărilor legale, separat de gunoiul menajer. Dacă aveți întrebări, apelați centrul de colectare local.

- 9 Introduceți unitatea de cureauă înapoi în aparat. Asigurați-vă că unitatea de cureauă este poziționată echilibrat și ferm.

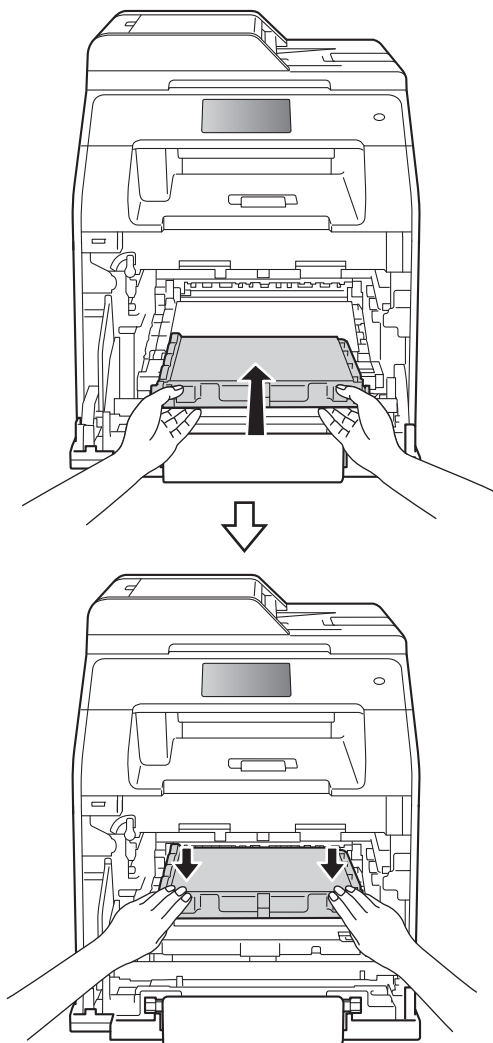

- 10 Asigurați-vă că pârghia albastră de blocare (1) se află în poziția de deblocare, conform ilustrației.

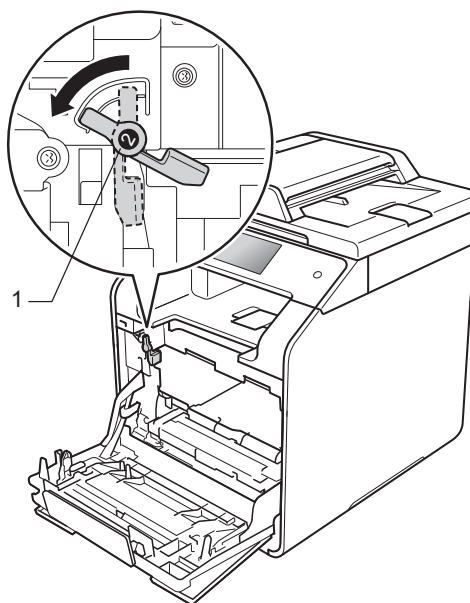

- 11 Glisați ușor unitatea de cilindru în aparat, până când se oprește în pârghia albastră de blocare.

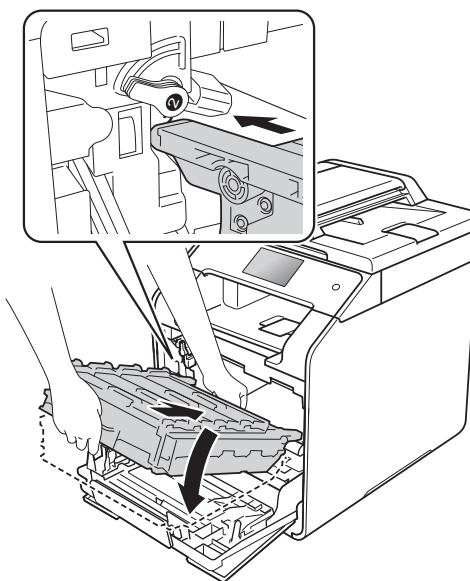

- 12 Răsuciți pârghia albastră de blocare (1) în sens antiorar până în poziția de blocare.

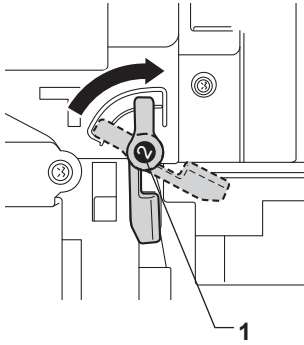

- 14 Închideți capacul frontal al aparatului.

- 13 Împingeți unitatea de cilindru înăuntru până când acesta se oprește.

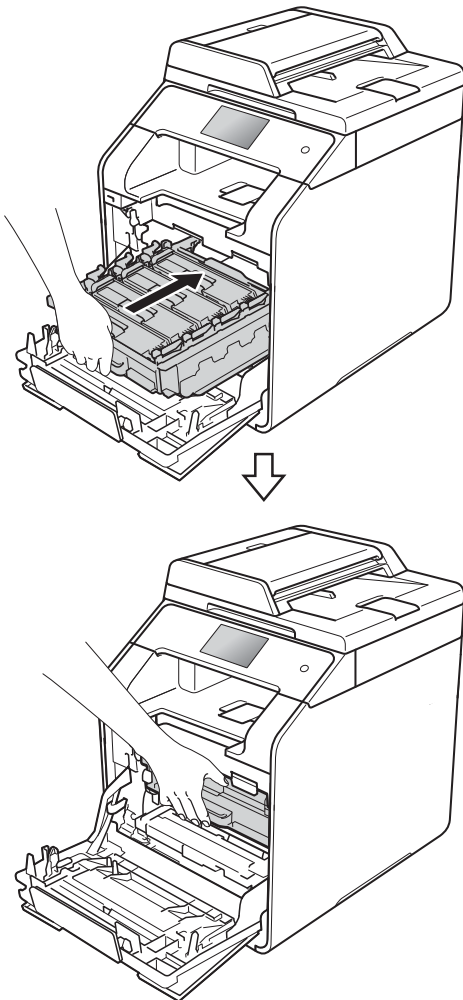

Curățarea și verificarea aparatului

Curățați periodic interiorul și exteriorul aparatului folosind o lavetă uscată, fără scame. La înlocuirea cartușului de toner sau unității de cilindru, nu uitați să curățați interiorul aparatului. Dacă paginile imprimate sunt murdare de toner, curățați aparatul în interior folosind o lavetă uscată, fără scame.

AVERTIZARE



- NU aruncați cartușul de toner în foc. Acesta poate să explodeze și să vă rănească.
- NU folosiți substanțe inflamabile, orice tip de spray sau solvenți/lichide cu bază organică, conținând alcool sau amoniac, pentru a curăța interiorul sau exteriorul aparatului. Acest lucru poate duce la izbucnirea unui incendiu sau la producerea de șocuri electrice. Folosiți, în schimb, numai o lavetă uscată, fără scame.

(>> Ghid de siguranța produsului)



IMPORTANT

- Folosiți detergenți neutri. Curățarea cu lichide volatile, precum diluanții sau benzina, va deteriora suprafața aparatului.
- NU folosiți materiale de curățare care conțin amoniac.
- NU folosiți alcool izopropilic pentru a curăța murdăria de pe panoul de control. Aceasta poate conduce la crăparea panoului.

Curățarea părților exterioare ale aparatului

IMPORTANT

NU utilizați orice tip de substanțe de curățare lichide (inclusiv etanol).

Curățarea ecranului tactil

- 1 Apăsați și țineți apăsat butonul  pentru a opri aparatul.
- 2 Curățați ecranul tactil cu o lavetă fără scame moale și *uscată*.

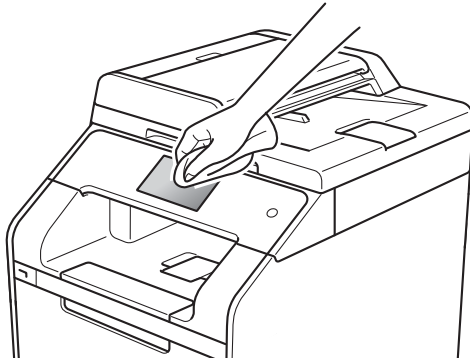

- 3 Porniți aparatul.

Curățarea părților exterioare ale aparatului

- 1 Apăsați și țineți apăsat butonul  pentru a opri aparatul.

- 2 Ștergeți exteriorul aparatului cu o lavetă uscată, fără scame, pentru a elimina praful.

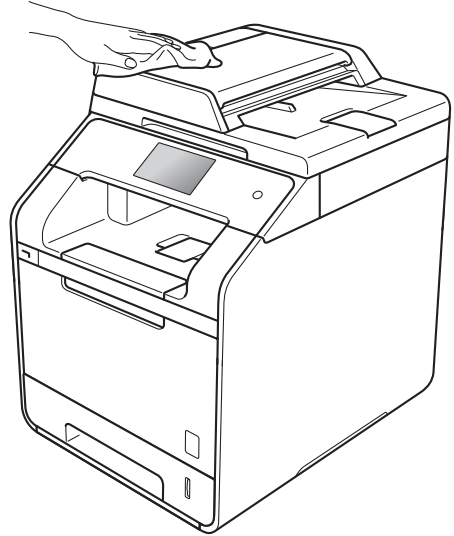

- 3 Scoateți complet tava pentru hârtie din aparat.

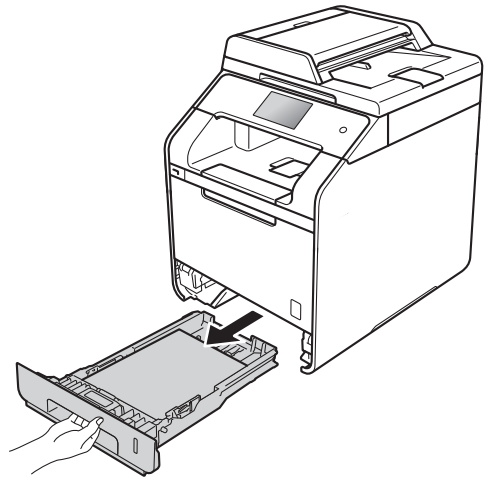

- 4 Dacă este încărcată hârtie în tava pentru hârtie, scoateți-o.
- 5 Îndepărtați orice obiect din interiorul tăvii pentru hârtie.

A

- 6 Ștergeți interiorul și exteriorul tăvii pentru hârtie cu o cârpă uscată și fără scame, pentru a îndepărta praful.

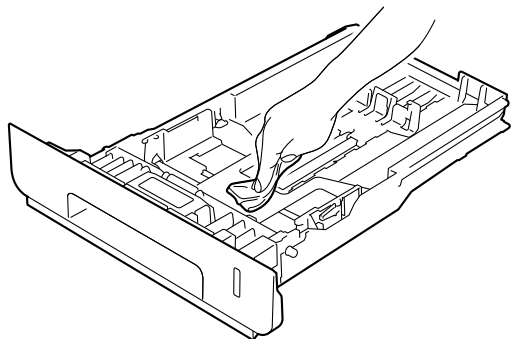

- 7 Reîncărcați hârtia și așezați tava pentru hârtie înapoi în aparat.

- 8 Porniți aparatul.

Curățarea sticlei scannerului

- 1 Apăsați și țineți apăsat butonul  pentru a opri aparatul.

- 2 (DCP-L8450CDW)
Desfaceți suportul ADF pentru documente (1) și apoi deschideți capacul ADF (2).
Curățați bara albă (3) și banda de sticlă a scannerului (4) de sub aceasta, cu o lavetă fără scame, umezită ușor cu apă.
Închideți capacul ADF (2) și pliați suportul ADF pentru documente (1).

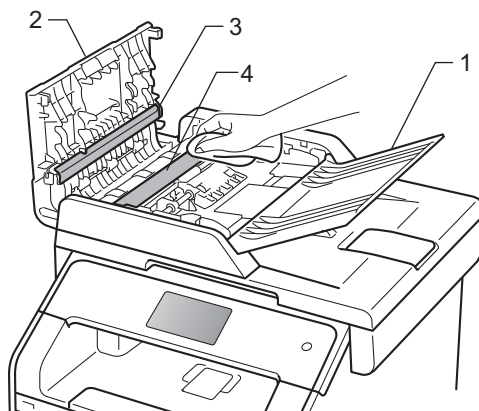

- 3 Ridicați capacul documentelor (1).
Curățați suprafața de plastic albă (2) și sticla scannerului (3) de sub aceasta, cu o lavetă fără scame, umezită ușor cu apă.

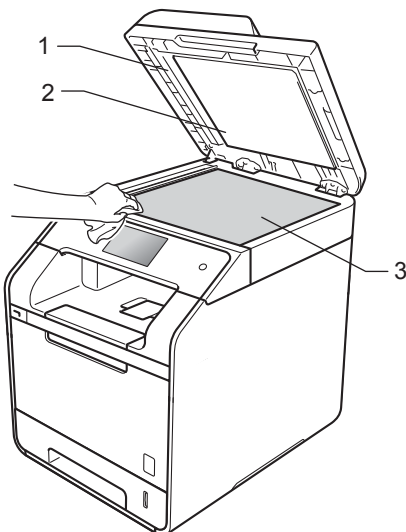

- 4 În unitatea ADF, curățați bara albă (1) și banda de sticlă a scannerului (2) de sub aceasta, cu o cârpă moale și fără scame, umezită ușor cu apă.

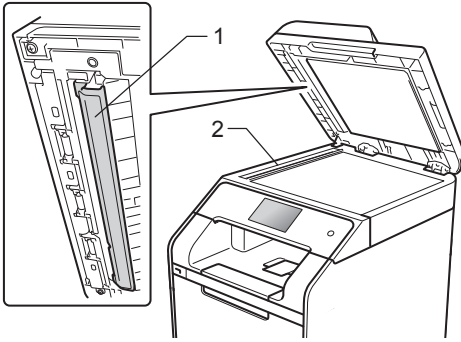

NOTĂ

Pe lângă curățarea sticlei scannerului și a benzii de sticlă cu o lavetă moale, fără scame, umezită ușor cu apă, treceți degetul peste sticlă pentru a vedea dacă mai simțiți ceva la atingere. Dacă simțiți murdărie sau impurități, curățați sticla din nou, concentrându-vă în zona respectivă. Este posibil să fie necesară repetarea procesului de curățare de trei sau patru ori. Pentru a verifica, faceți câte o copie după fiecare curățare.

- 5 Închideți capacul documentelor.
6 Porniți aparatul.

Curățarea ferestrelor laser ale scannerului

- 1 Apăsati și țineți apăsat butonul  pentru a opri aparatul.
2 Apăsati butonul de deblocare a capacului frontal și deschideți capacul frontal.

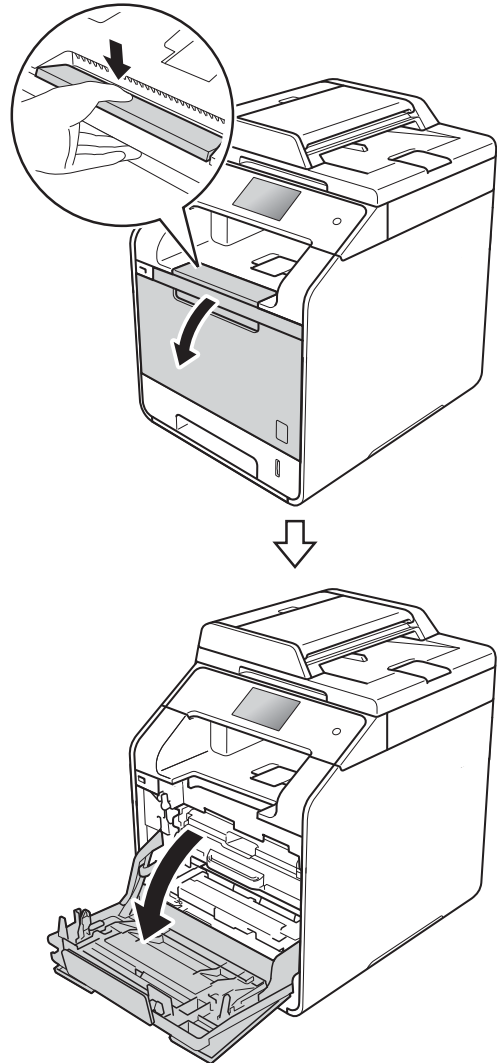

- 3 Țineți mânerul albastru al unității de cilindru. Trageți unitatea de cilindru în afară până când aceasta se oprește.

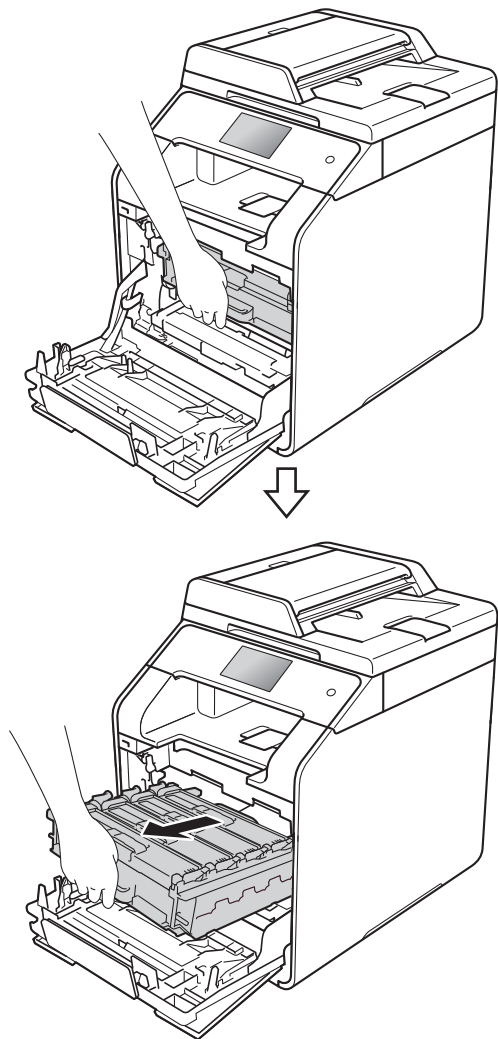

- 4 Răsuciți pârghia de blocare albastră (1), aflată în partea stângă a aparatului, în sens antiorar până în poziția de deblocare. Ținând de mânerul albastru al unității de cilindru, ridicați partea frontală a unității de cilindru și scoateți-o din aparat.

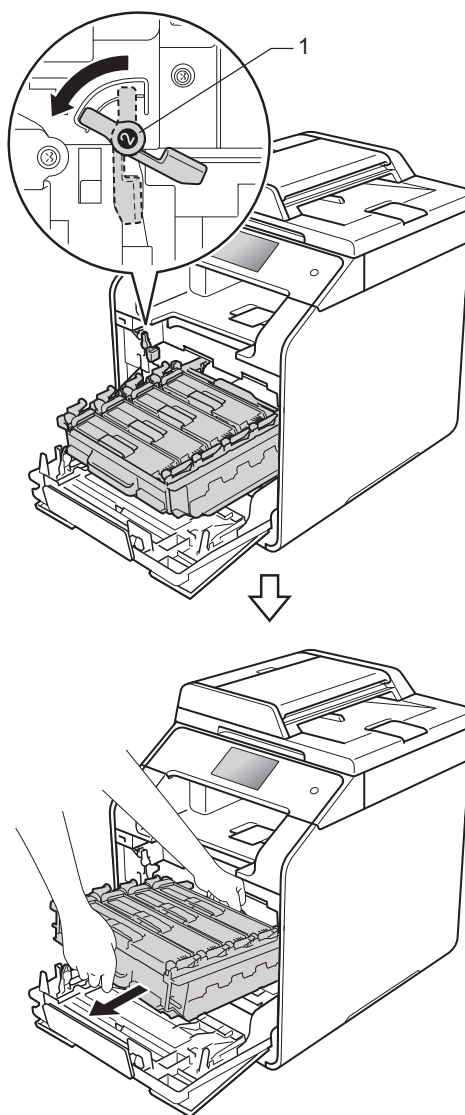

IMPORTANT

- Este recomandată așezarea unității de cilindru pe o suprafață curată, plană, dedesubt cu o hârtie care poate fi aruncată, în cazul în care vărsați sau împrăștiati accidental toner.
- Pentru a preveni deteriorarea aparatului din cauza electricității statice, NU atingeți electrozii indicați în ilustrație.

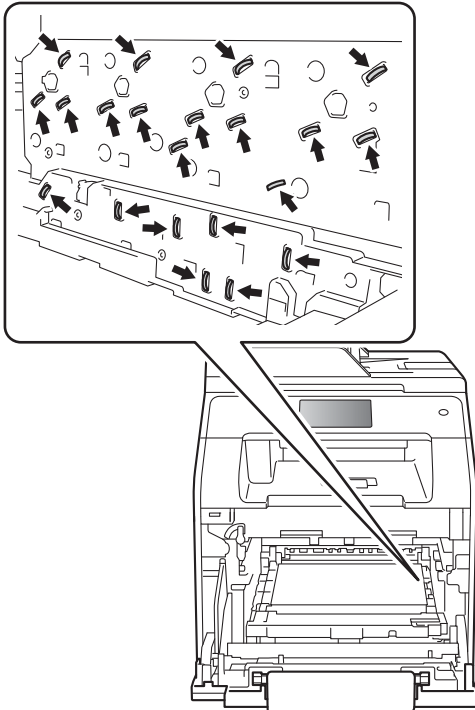

- 5 Ștergeți cele patru ferestre ale scannerului (1) cu o lavetă uscată, fără scame.

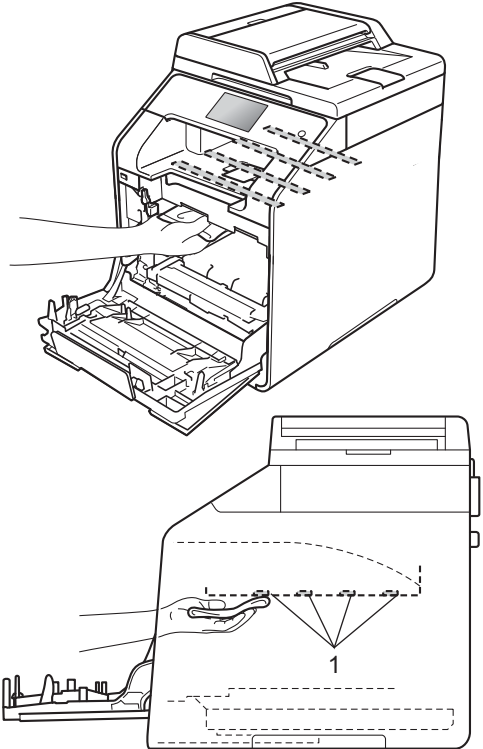

- Atunci când deplasați unitatea de cilindru, țineți-o de mânerul albastru. NU țineți unitatea de cilindru de părțile laterale.

- 6 Asigurați-vă că pârghia albastră de blocare (1) se află în poziția de deblocare, conform ilustrației.

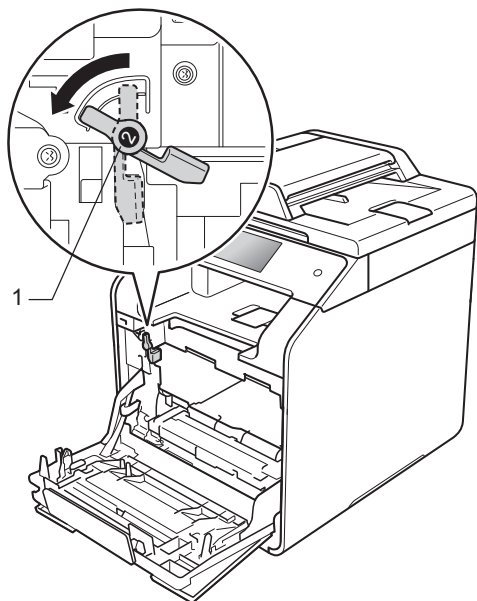

- 8 Răsuciți pârghia albastră de blocare (1) în sens antiorar până în poziția de blocare.

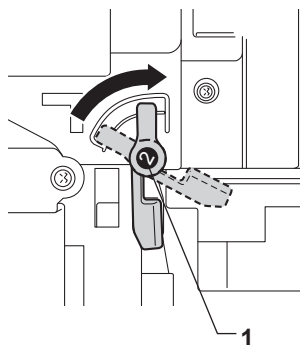

- 7 Glisați ușor unitatea de cilindru în aparat, până când se oprește în pârghia albastră de blocare.

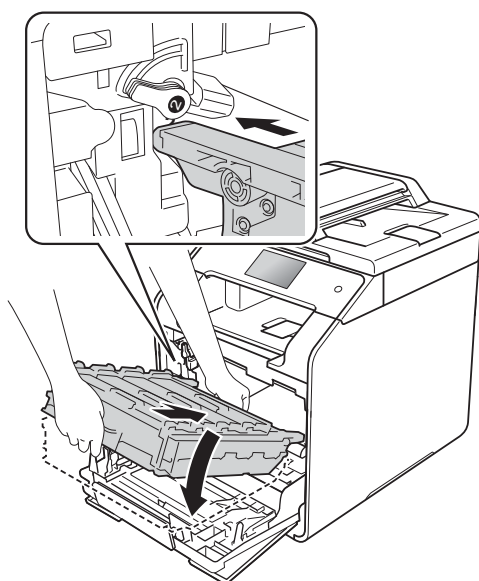

- 9 Împingeți unitatea de cilindru înăuntru până când acesta se oprește.

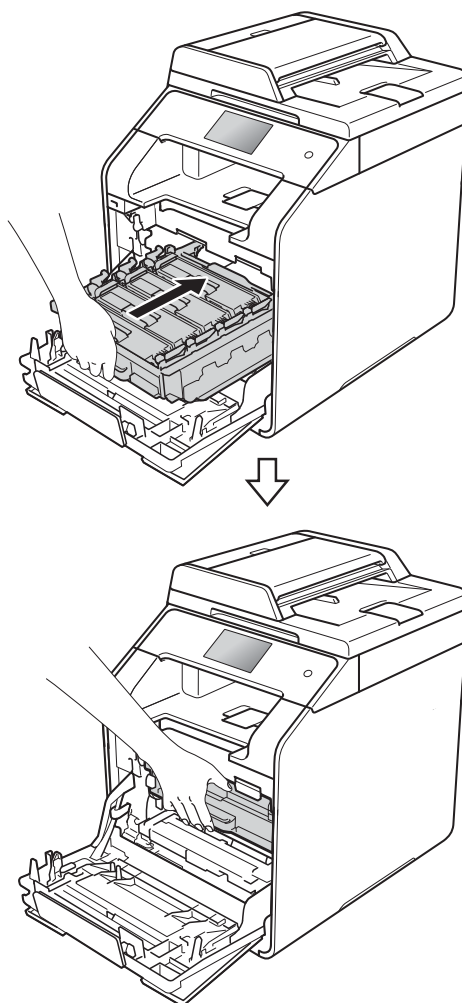

10 Închideți capacul frontal al aparatului.

11 Porniți aparatul.

Curățarea firelor corona

Dacă aveți probleme legate de calitatea imprimării sau ecranul tactil afișează **Cilindru !**, curățați firele corona după cum urmează:

- 1 Verificați dacă aparatul este pornit.
- 2 Apăsați butonul de deblocare a capacului frontal și deschideți capacul frontal.

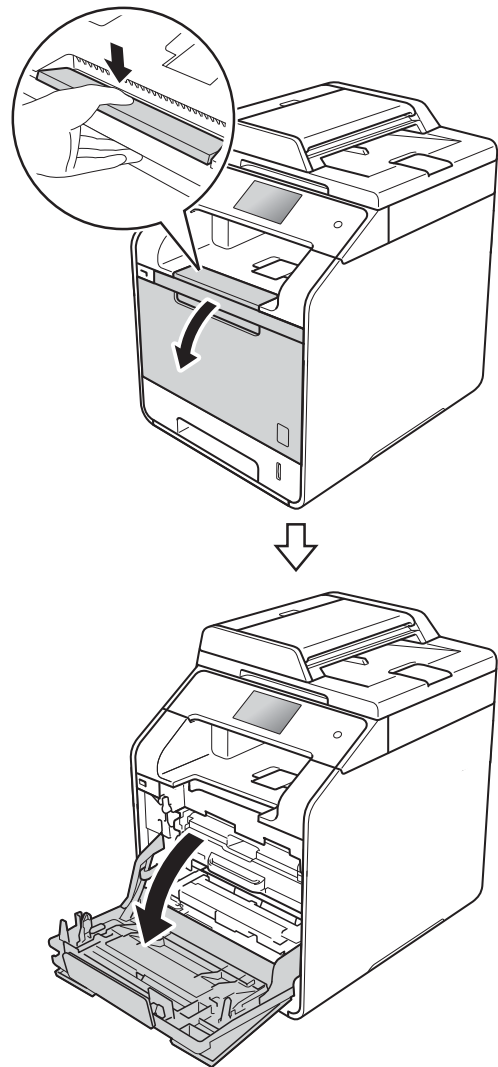

A

- 3 Țineți mânerul albastru al unității de cilindru. Trageți unitatea de cilindru în afară până când aceasta se oprește.

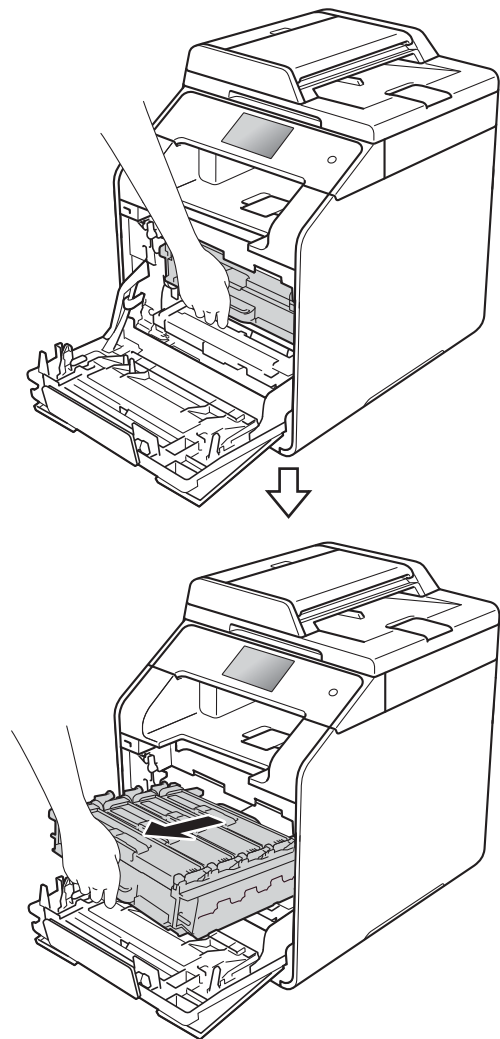

- 4 Țineți mânerul cartușului de toner și împingeți-l ușor spre aparat pentru a-l debloca. Apoi trageți-l afară din unitatea de cilindru. Repetați operațiunea pentru toate cartușele de toner.

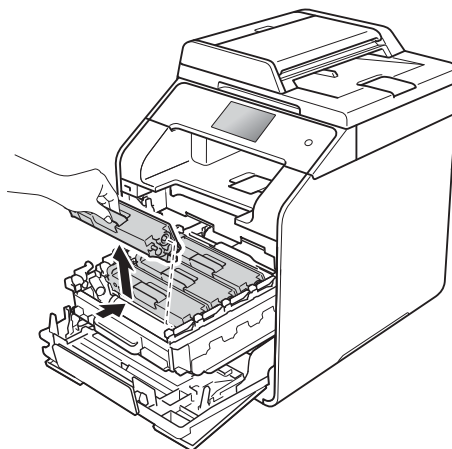

IMPORTANT

- Vă recomandăm să așezați cartușul de toner pe o foaie de hârtie de unică folosință sau pe o cârpă, în cazul în care vărsați sau împrăștiati toner în mod accidental.
- Manipulați cu atenție cartușul de toner. Dacă tonerul se scurge pe mâinile sau hainele dumneavoastră, ștergeți-l sau spălați-l imediat cu apă rece.

- 5 Curățați firul corona din interiorul unității de cilindru mișcând delicat tabulatorul albastru de la stânga la dreapta și de la dreapta la stânga, de mai multe ori.

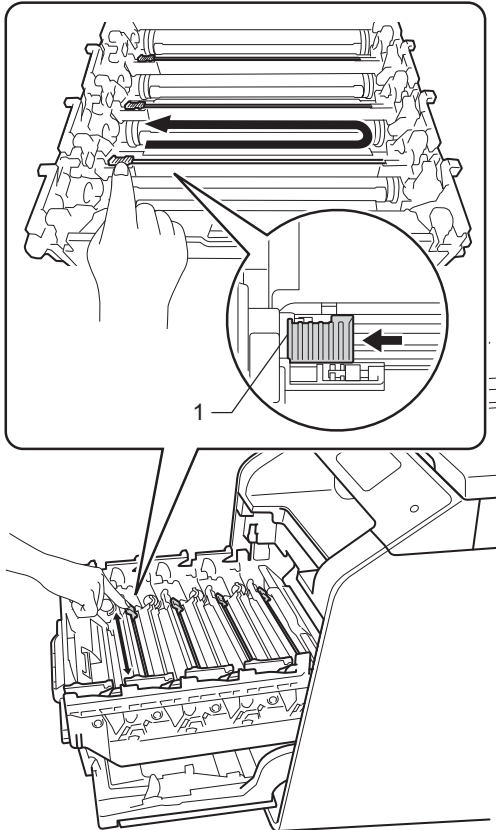

NOTĂ

Asigurați-vă că ați readus tabulatorul în poziția originală (1). În caz contrar, este posibil ca paginile imprimate să prezinte o dungă verticală.

- 6 Repetați pasul 5 pentru a curăța fiecare dintre cele trei fire corona rămase.

- 7 Țineți mânerul cartușului de toner și glisați cartușul în unitatea de cilindru, apoi trageți-l ușor spre dumneavoastră, până când se înclișetează. Asigurați-vă că potriviți culoarea cartușului de toner cu eticheta aceleiași culori de pe unitatea de cilindru. Repetați operațiunea pentru toate cartușele de toner.

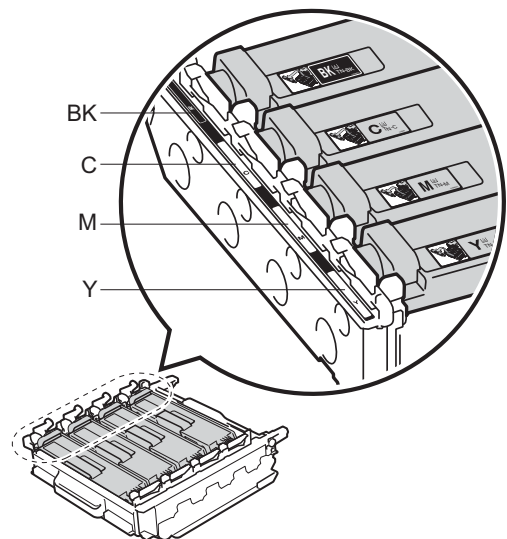
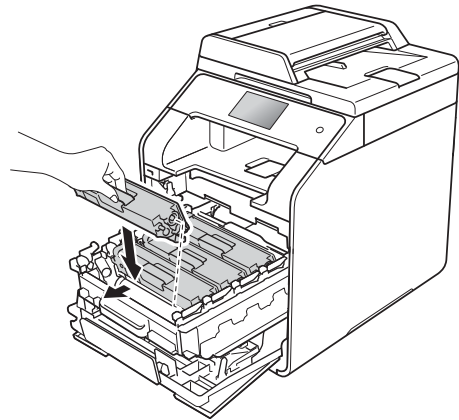

BK = Negru, C = Cyan,
M = Magenta, Y = Galben

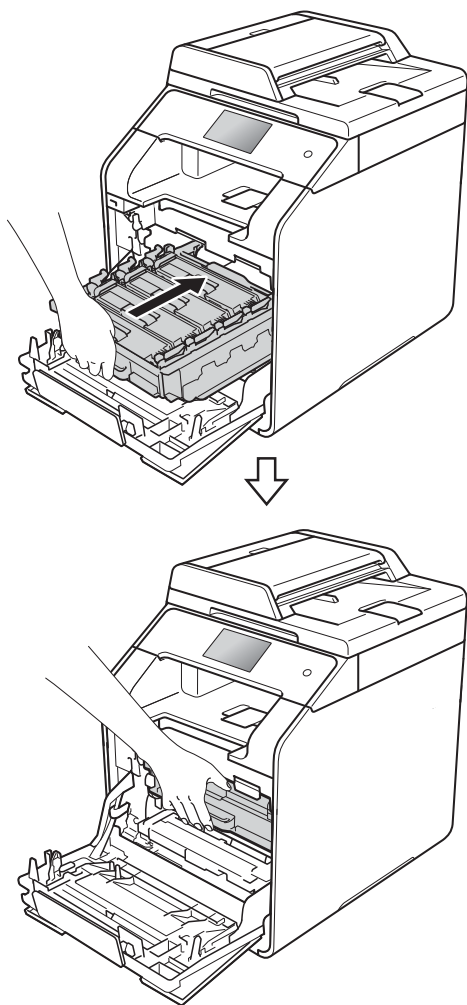

- 8 Împingeți unitatea de cilindru înăuntru până când acesta se oprește.



- 9 Închideți capacul frontal al aparatului.

Curățarea unității de cilindru

Dacă pe documentele imprimate apar puncte la intervale de 94 mm, urmați pașii de mai jos pentru a rezolva problema.

- 1 Verificați dacă aparatul se află în modul Gata de operare.
- 2 Apăsați .
- 3 Apăsați Toate setările.
- 4 Derulați în sus sau în jos sau apăsați ▲ sau ▼ pentru a afișa Print Rapoarte.
- 5 Apăsați Print Rapoarte.
- 6 Derulați în sus sau în jos sau apăsați ▲ sau ▼ pentru a afișa Imprimare pct. cilindru.
- 7 Apăsați Imprimare pct. cilindru.
- 8 Aparatul va afișa Apăsați pe [OK]. Apăsați OK.
- 9 Aparatul va imprima foaia de verificare a punctelor cilindrului. Apoi, apăsați .
- 10 Apăsați și țineți apăsat butonul  pentru a opri aparatul.

- 11 Apăsați butonul de deblocare a capacului frontal și deschideți capacul frontal.

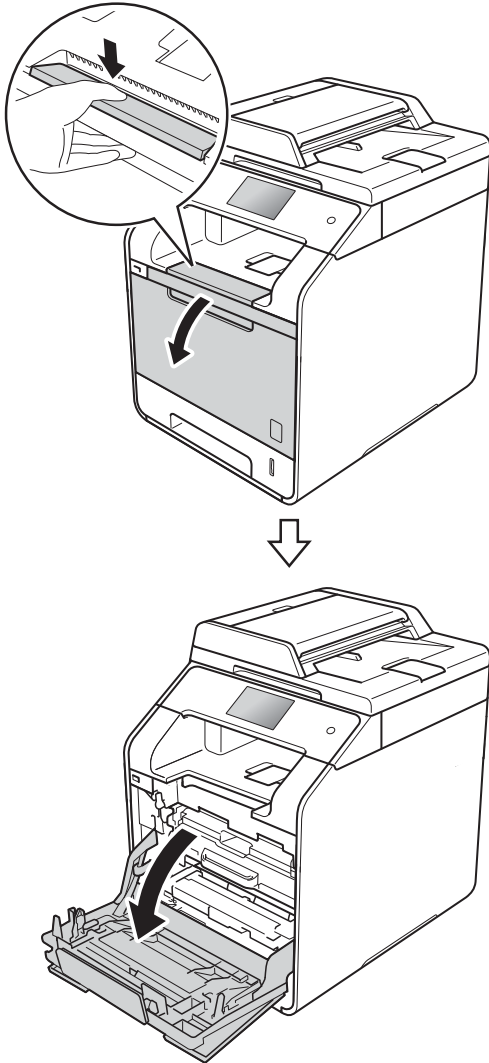

- 12 Țineți mânerul albastru al unității de cilindru. Trageți unitatea de cilindru în afară până când aceasta se oprește.

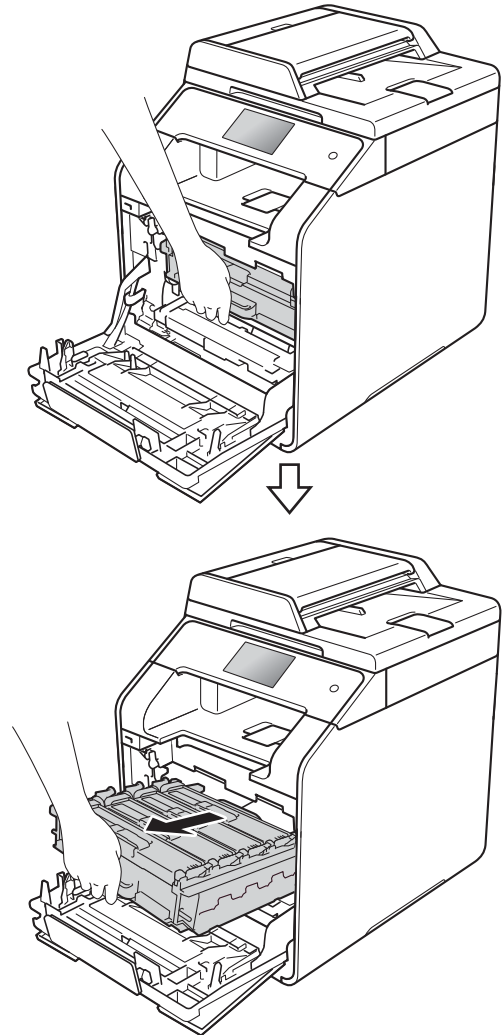

A

- 13 Răsuciți pârghia de blocare albastră (1), aflată în partea stângă a aparatului, în sens antiorar până în poziția de deblocare. Ținând de mânerele albastre ale unității de cilindru, ridicați partea frontală a unității de cilindru și scoateți-o din aparat.

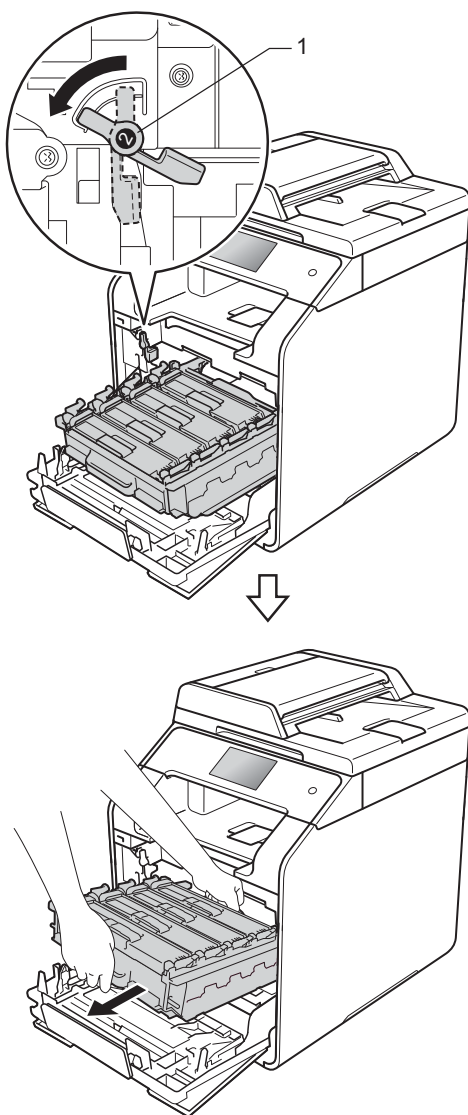

IMPORTANT

- Este recomandată așezarea unității de cilindru pe o bucată de hârtie sau pânză care poate fi aruncată, în cazul în care vărsați sau împrăștiati accidental toner.
- Pentru a preveni deteriorarea aparatului din cauza electricității statice, **NU** atingeți electrozii indicați în ilustrație.

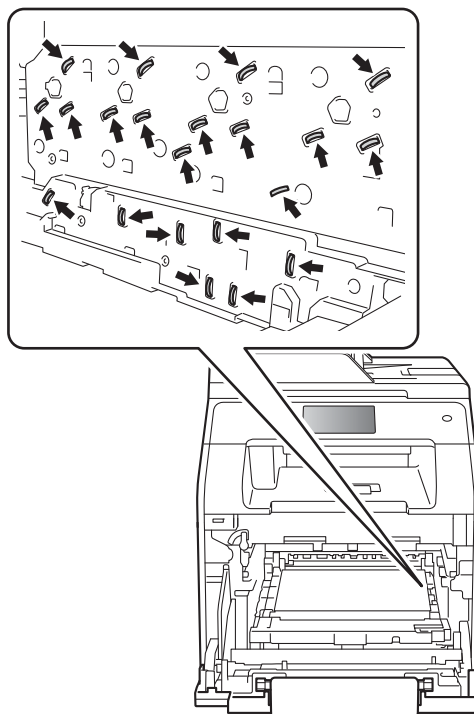

- Atunci când deplasați unitatea de cilindru, țineți-o de mânerele albastre. **NU** țineți unitatea de cilindru de părțile laterale.

- 14 Țineți mânerul cartușului de toner și împingeți-l ușor înainte pentru a-l debloca. Apoi trageți-l afară din unitatea de cilindru. Repetați operațiunea pentru toate cartușele de toner.

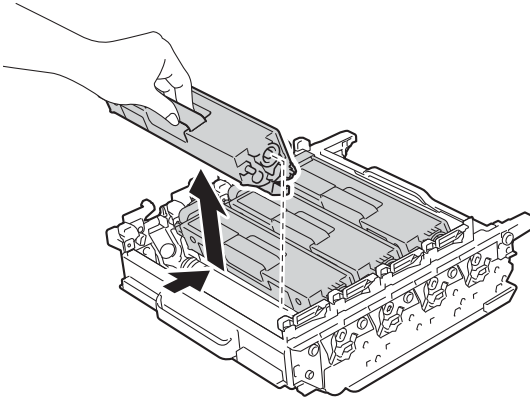

IMPORTANT

- Manevrați cartușele de toner cu atenție. Dacă tonerul se scurge pe mâinile sau hainele dumneavoastră, ștergeți-l sau spălați-l imediat cu apă rece.
- Pentru a evita problemele legate de calitatea imprimării, NU atingeți părțile hașurate în ilustrație.

<Unitate de cilindru>

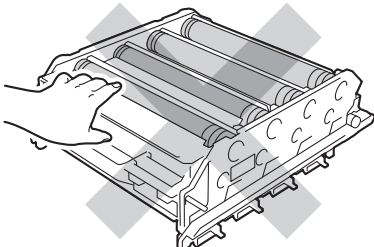
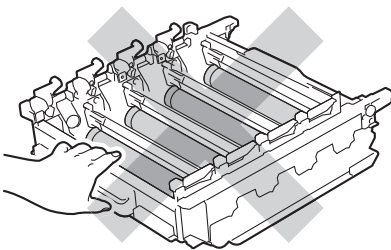

- 15 Întoarceți unitatea de cilindru, ținând-o de mânerle albastre. Asigurați-vă că mecanismele de acționare a unității de cilindru (1) se află pe partea stângă.

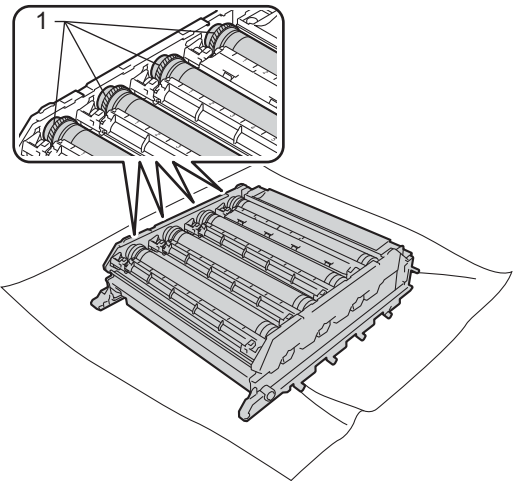
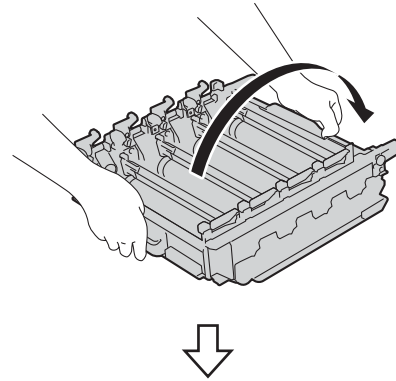

- 16 Examinați foaia de verificare a punctelor cilindrului cu privire la următoarele probleme:
- Problemă Culoare puncte: Culoarea punctelor imprimate este culoarea cilindrului care trebuie curățat.
 - Poziția punctelor: Coala are opt coloane numerotate. Numărul coloanei care conține punctul imprimat este utilizat pentru a identifica poziția punctului pe cilindru.

- 17 Utilizați marcajele numerotate aflate lângă rola cilindrului pentru a găsi semnul. De exemplu, un punct cian în coloana 2 de pe foaia de verificare înseamnă că există un marcaj în regiunea „2” a cilindrului cian.

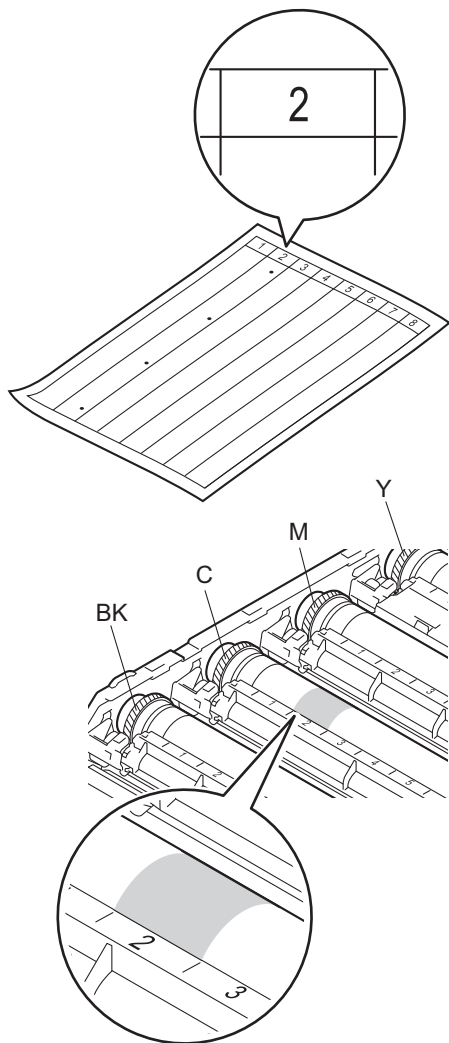

- 18 Odată ce cilindrul a fost selectat, puneți o mână pe mecanismul de acționare a cilindrului și la celălalt capăt al cilindrului puneți cealaltă mână pe margine, apoi rotiți cilindrul lent către propria persoană, în timp ce priviți suprafața zonei suspecte.

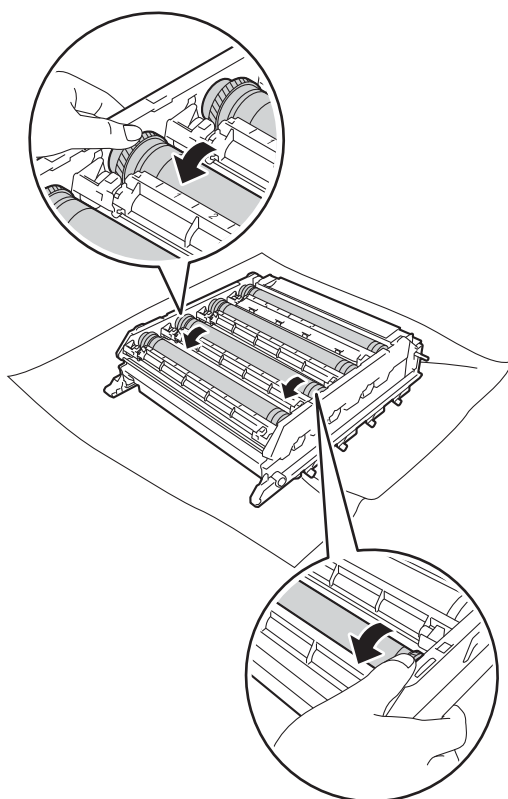

IMPORTANT

- Pentru a evita problemele legate de calitatea imprimării, NU atingeți suprafața unității de cilindru cu mâinile goale.
- NU curățați suprafața cilindrului fotosensibil cu un obiect ascuțit sau cu lichide.

- 19 Când găsiți pe cilindru semnul care se potrivește cu foaia de verificare a punctelor cilindrului, ștergeți cu grijă suprafața cilindrului cu un tampon de vată uscat, până când îndepărtați semnul de pe suprafață.

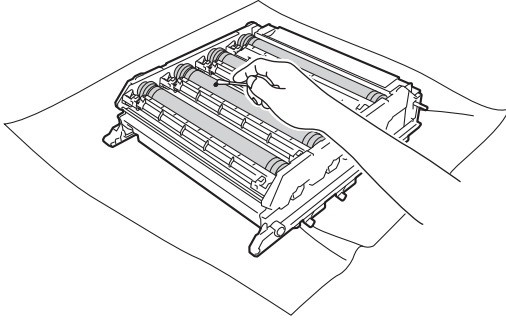

- 20 Țineți mânerul cartușului de toner și glisați cartușul în unitatea de cilindru, apoi trageți-l ușor spre dumneavoastră, până când auziți că se înclietează. Asigurați-vă că potriviți culoarea cartușului de toner cu eticheta aceleiași culori de pe unitatea de cilindru. Repetați operațiunea pentru toate cartușele de toner.

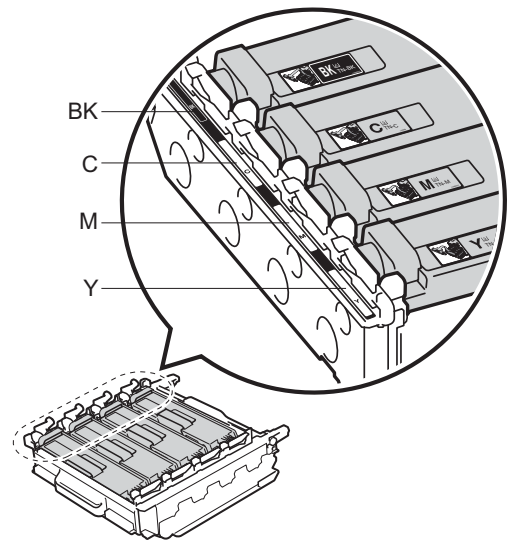
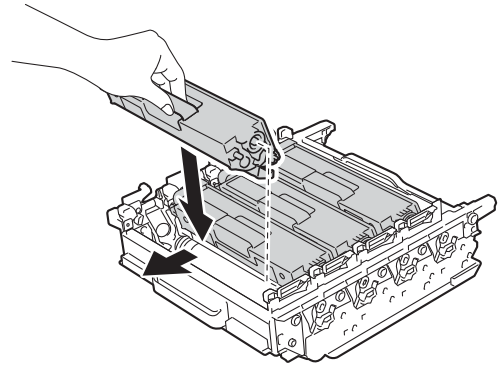

BK = Negru, C = Cyan,
M = Magenta, Y = Galben

- 21** Asigurați-vă că pârghia albastră de blocare (1) se află în poziția de deblocare, conform ilustrației.

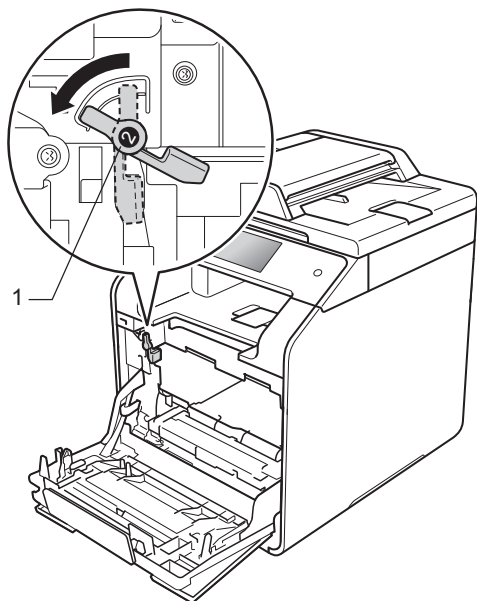

- 23** Răsuciți pârghia albastră de blocare (1), în sens antiorar până în poziția de blocare.

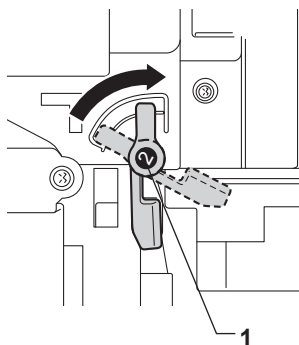

- 22** Glisați ușor unitatea de cilindru în aparat, până când se oprește în pârghia albastră de blocare.

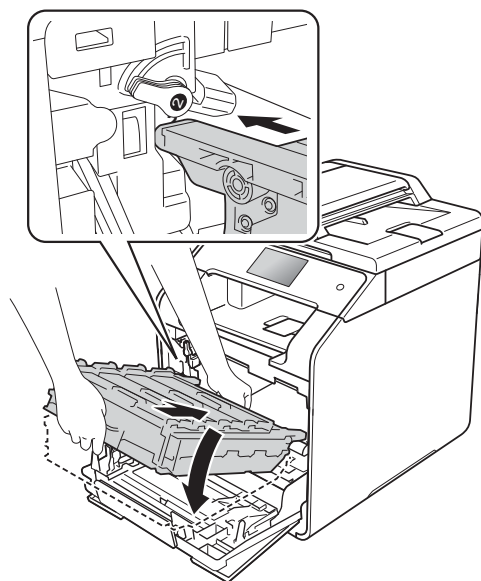

- 24** Împingeți unitatea de cilindru înăuntru până când acesta se oprește.

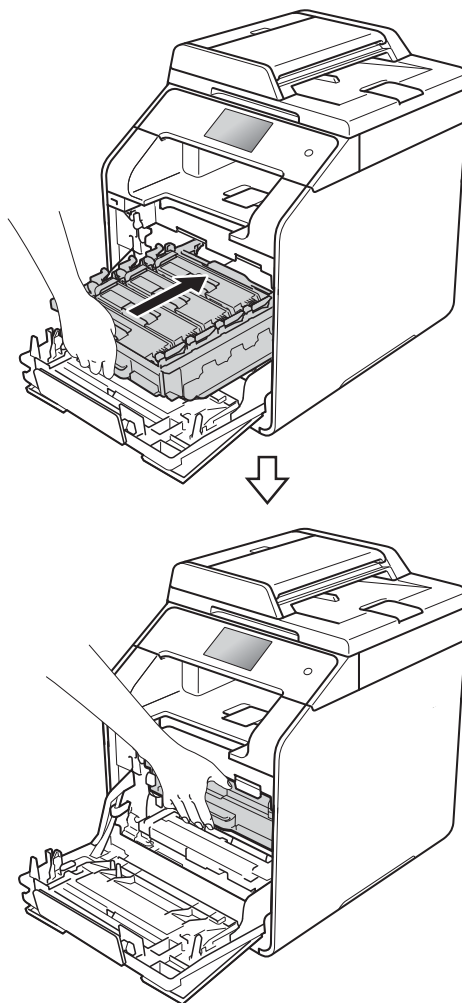

- 25 Închideți capacul frontal al aparatului.
- 26 Porniți aparatul și încercați o imprimare de test.

Curățarea rolor de preluare a hârtiei

Curățarea periodică a rolei de preluare a hârtiei poate preveni blocajele de hârtie, asigurând alimentarea corectă a hârtiei.

Dacă aveți probleme la alimentarea hârtiei, curățați rolele de preluare a hârtiei:

- 1 Apăsați și țineți apăsat butonul  pentru a opri aparatul.
- 2 Scoateți complet tava pentru hârtie din aparat.

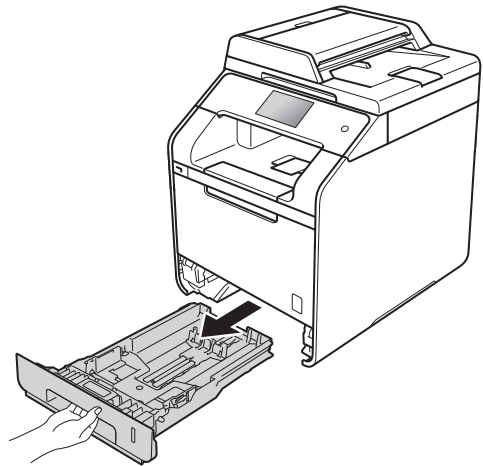

- 3 Dacă este încărcată hârtie în tava pentru hârtie, scoateți-o.
- 4 Îndepărtați orice obiect din interiorul tăvii pentru hârtie.

- 5 Stoarceți bine o cârpă fără scame înmuiată în apă caldă și apoi ștergeți de praf panoul separator (1) din tava de hârtie.

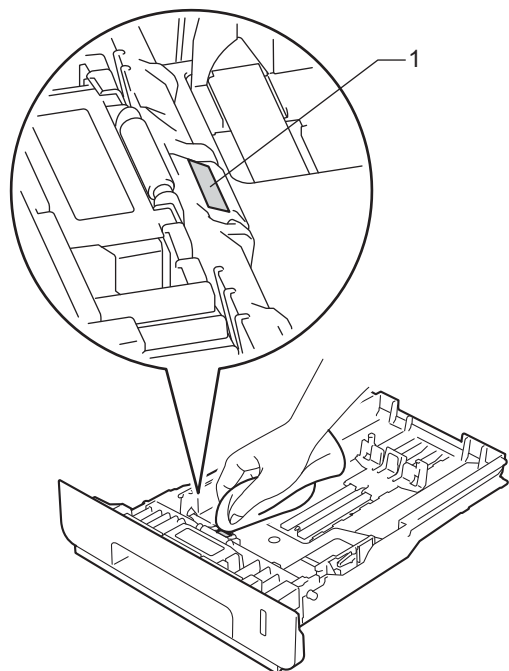

- 6 Ștergeți de praf cele două role pentru agățat hârtie (1) din interiorul aparatului.

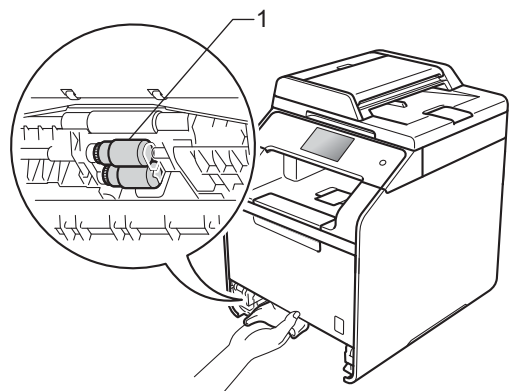



- 7 Reîncărcați hârtia și puneți tava de hârtie înapoi în aparat.



- 8 Porniți aparatul.

Calibrarea culorilor

Densitatea de ieșire a fiecărei culori poate varia, în funcție de mediul în care se află aparatul, precum temperatura și umiditatea. Calibrarea ajută la îmbunătățirea densității culorii.

- 1 Apăsați .
- 2 Apăsați Calibrare.
- 3 Apăsați Calibrare.
- 4 Apăsați pe Da pentru confirmare.
- 5 Aparatul va afișa Terminat.
- 6 Apăsați .

Puteți reseta parametrii calibrării la setările definite în fabricație.

- 1 Apăsați .
- 2 Apăsați Calibrare.
- 3 Apăsați Reseteaza.
- 4 Apăsați pe Da pentru confirmare.
- 5 Aparatul va afișa Terminat.
- 6 Apăsați .

NOTĂ

- Dacă pe ecran este afișat un mesaj de eroare, apăsați pe **OK** și reîncercați.
(Pentru mai multe informații, consultați *Mesajele de eroare și de întreținere* >> pagina 99.)
- Dacă utilizați driverul de imprimantă Windows®, driverul va obține automat datele de calibrare dacă ambele casete de validare **Utilizare date calibrate** și **Obținere automată date aparat** sunt selectate. Aceste setări sunt activate în mod implicit. (>> Ghidul utilizatorului de software și rețea).
- Dacă utilizați driverul de imprimantă pentru Macintosh, trebuie să efectuați calibrarea folosind Status Monitor. Deschideți Status Monitor, apoi selectați **Color Calibration** (Calibrare culori) din meniul **Control** (>> Ghidul utilizatorului de software și rețea).



Înregistrare culoare

Dacă zonele compacte de culoare sau imaginile au margini cyan, magenta sau galbene, puteți utiliza caracteristica de înregistrare automată pentru a corecta problema.

- 1 Apăsați .
- 2 Apăsați **Înregistrare**.
- 3 Apăsați pe **Da** pentru confirmare.
- 4 Aparatul va afișa **Terminat**.
- 5 Apăsați .

Auto-corecție

Puteți seta realizarea automată a corecției de culoare (Calibrarea culorii și Înregistrarea culorii). Setarea implicită este **Pornit**. Procesul de corecție a culorii consumă o cantitate de toner.

- 1 Apăsați .
- 2 Apăsați **Toate setările**.
- 3 Apăsați **Imprimanta**.
- 4 Derulați în sus sau în jos sau apăsați **▲** sau **▼** pentru a afișa **Corecție culoare**.
- 5 Apăsați **Corecție culoare**.
- 6 Apăsați **Corectare automată**.
- 7 Apăsați **Pornit** sau **Oprit**.
- 8 Apăsați .

În cazul în care credeți că aveți o problemă cu aparatul, verificați mai întâi fiecare din articolele de mai jos și urmați sfaturile de depanare.

Majoritatea problemelor pot fi corectate chiar de dumneavoastră. Dacă aveți nevoie de ajutor suplimentar, Brother Solutions Center vă oferă răspunsuri la cele mai recente întrebări frecvente (FAQ) și sfaturi pentru depanare.

Vizitați <http://solutions.brother.com/>.

Identificarea problemei

Mai întâi, verificați următoarele:

- Cablul de alimentare al aparatului este conectat corect și alimentarea aparatului este pornită. Dacă aparatul nu pornește după conectarea cablului de alimentare, consultați *Alte dificultăți* >> pagina 122.
- Toate componentele de protecție au fost îndepărtate.
- Hârtia este introdusă corect în tava pentru hârtie.
- Cablurile de interfață sunt bine conectate la aparat și computer sau conexiunea wireless este configurată atât pe aparat, cât și pe computer.
- Mesaje pe ecranul tactil.

(Consultați *Mesajele de eroare și de întreținere* >> pagina 99.)

Dacă nu ați rezolvat problema cu verificările de mai sus, identificați problema și mergeți la pagina sugerată mai jos.

Probleme privind manipularea hârtiei și imprimare:

- *Dificultăți de imprimare* >> pagina 118
- *Dificultăți de manipulare a hârtiei* >> pagina 119

Probleme de copiere:

- *Probleme de copiere* >> pagina 120

Probleme de scanare:

- *Probleme de scanare* >> pagina 120

Probleme privind software-ul și rețelele:

- *Probleme cu programul software* >> pagina 120
- *Dificultăți de rețea* >> pagina 121

Mesajele de eroare și de întreținere

Așa cum se întâmplă în cazul oricărui produs de birou sofisticat, pot apărea erori, iar consumabilele pot fi înlocuite. Dacă se întâmplă acest lucru, aparatul identifică eroarea sau operațiunea de întreținere de rutină necesară și afișează mesajul adecvat. Cele mai frecvente mesaje de eroare și de întreținere sunt prezentate în tabel.



Puteți soluționa majoritatea erorilor și puteți efectua întreținerea de rutină chiar dumneavoastră. Dacă aveți nevoie de ajutor suplimentar, Brother Solutions Center vă oferă răspunsuri la cele mai recente întrebări frecvente (FAQ) și indicații de depanare:



Vizitați <http://solutions.brother.com/>.

NOTĂ

Denumirile pentru ecranul tactil sunt următoarele.

- Tava multifuncțională: `tava MP`
- Tava pentru hârtie standard: `tava1`
- Tava inferioară opțională: `tava2`

Mesaj de eroare	Cauză	Acțiune
Acces refuzat	Funcția pe care doriți să o utilizați este restricționată de Secure Function Lock.	Contactați administratorul pentru a verifica setările funcției Secure Function Lock.
Aparat inutiliz.	La interfața directă USB s-a conectat un dispozitiv USB sau o unitate flash USB neacceptată/criptată.	Deconectați dispozitivul din interfața directă USB (consultați în <i>Imprimarea de pe o unitate flash USB sau de pe un aparat foto care suportă stocarea în masă</i> >> pagina 40 specificațiile pentru unitățile flash USB acceptate).
Aparat inutiliz. Scoateți dispozitivul. Închideți și apoi deschideți aparatul.	Un dispozitiv USB defect sau cu un consum ridicat de energie s-a conectat la interfața directă USB.	Deconectați dispozitivul din interfața directă USB. Apăsați și mențineți apăsat  pentru a opri aparatul și apoi porniți-l din nou.
Autodiagnosticare	Temperatura unității de fuziune nu crește la valoarea specificată în intervalul de timp specificat.	Apăsați și mențineți apăsat  pentru a opri aparatul, așteptați câteva secunde și apoi porniți-l din nou. Lăsați aparatul pornit și inactiv timp de 15 minute.
	Unitatea de fuziune este prea fierbinte.	
Avert.cutie WT	Cutia pentru deșeuri de toner se apropie de sfârșitul duratei de viață.	Cumpărați o nouă cutie pentru deșeuri de toner înainte ca mesajul înlocuire casetă WT să apară pe ecran.
Blocaj față-verso	Hârtia este blocată sub tava pentru hârtie sau sub unitatea de fuziune.	Consultați <i>Hârtia este blocată sub tava de hârtie</i> >> pagina 116.



Mesaj de eroare	Cauză	Acțiune
Blocaj interior	Hârtia este blocată în interiorul aparatului.	Consultați <i>Hârtia s-a blocat în interiorul aparatului</i> >> pagina 113.
Blocaj în spate	Hârtia este blocată în partea din spate a aparatului.	Consultați <i>Hârtia s-a blocat în spatele aparatului</i> >> pagina 111.
Blocare Tava 1 Tava 2 blocată	Hârtia este blocată în tava pentru hârtie a aparatului.	Consultați <i>Hârtia este blocată în tava de hârtie 1 sau în tava 2</i> >> pagina 110.
Calibrare eșuată	Calibrarea nu a reușit.	<p>Apăsați pe OK și încercați din nou.</p> <ul style="list-style-type: none"> ■ Apăsați și mențineți apăsat  pentru a opri aparatul. Așteptați câteva secunde, apoi porniți din nou aparatul. Efectuați calibrarea culorii din nou folosind ecranul tactil sau driverul de imprimantă (consultați <i>Calibrarea culorilor</i> >> pagina 96). ■ Instalați o unitate de curea nouă (consultați <i>Înlocuirea unității de curea</i> >> pagina 66). ■ Dacă problema persistă, contactați Centrul de asistență clienți Brother sau dealerul Brother local.
Capac deschis.	Capacul frontal al aparatului nu este închis complet.	Închideți capacul frontal al aparatului.
	Capacul unității de fuziune nu este închis complet sau hârtia s-a blocat în spatele aparatului când l-ați pornit.	<ul style="list-style-type: none"> ■ Închideți capacul unității de fuziune aflat în interiorul capacului din spate al aparatului. ■ Asigurați-vă că nu s-a blocat hârtia după capacul unității de fuziune în spatele aparatului, apoi închideți capacul unității de fuziune și apăsați pe Pornire (consultați <i>Hârtia s-a blocat în spatele aparatului</i> >> pagina 111).
	Capacul unității ADF nu este închis complet.	Închideți capacul unității ADF a aparatului.
	Capacul unității ADF este deschis în timpul încărcării unui document.	Închideți capacul unității ADF a aparatului, apoi apăsați pe  .
Cilindru !	Firele corona de pe unitatea de cilindru trebuie curățate.	Curățați toate cele patru fire corona din interiorul unității de cilindru, glisând tabulatorul albastru (consultați <i>Curățarea firelor corona</i> >> pagina 85).
	Unitatea de cilindru nu este instalată corect.	Înlăturați unitatea de cilindru, scoateți cartușele de toner din interiorul acesteia și reinstalați-le înapoi. Reinstalați unitatea de cilindru înapoi în aparat.
Cilindru pe terminate	Unitatea de cilindru este aproape de terminarea duratei de viață.	Comandați o nouă unitate de cilindru înainte să primiți mesajul <i>Înlocuire cilindru</i> .

Mesaj de eroare	Cauză	A acțiune
Condensare	Una dintre problemele care pot cauza această eroare este că, în urma unei modificări a temperaturii ambiante, în interiorul aparatului se poate forma condens.	Lăsați aparatul pornit. Așteptați 30 de minute cu capacul frontal complet deschis. Apoi opriți aparatul și închideți capacul. Porniți din nou aparatul.
Dimensiune nepotrivită	Hârtia din tavă nu are formatul corect.	Procedați conform uneia dintre metodele de mai jos: <ul style="list-style-type: none"> ■ Puneți hârtie cu același format în tava pentru hârtie selectată în driverul imprimantei, apoi apăsați Pornire. ■ În driverul imprimantei, selectați dimensiunile hârtiei încărcate în tava pentru hârtie indicată.
DIMM Error	<ul style="list-style-type: none"> ■ DIMM nu este instalat corect. ■ DIMM este defect. ■ DIMM nu îndeplinește specificațiile necesare. 	<ul style="list-style-type: none"> ■ Opriți aparatul și deconectați cablul de alimentare. Îndepărtați DIMM. (►► Manual avansat de utilizare) ■ Confirmați că DIMM îndeplinește specificațiile necesare. (►► Manual avansat de utilizare) ■ Reinstalați DIMM în mod corect. Așteptați câteva secunde, conectați cablul de alimentare și porniți apoi din nou aparatul. ■ Dacă acest mesaj de eroare apare din nou, înlocuiți DIMM cu unul nou. (►► Manual avansat de utilizare)
Document Blocat	Documentul nu a fost introdus sau alimentat corect sau documentul scanat folosind unitatea ADF a fost prea lung.	Consultați <i>Documentul este blocat în partea de sus a unității ADF</i> ►► pagina 107 sau <i>Utilizarea unității de alimentare automată a documentelor (ADF)</i> ►► pagina 36.
Eroare acces	Dispozitivul a fost deconectat de la interfața USB directă în timpul procesării datelor.	Apăsați  . Reintroduceți dispozitivul și încercați să imprimați folosind opțiunea Printare directă .
Eroare acces jurnal	Aparatul nu a putut accesa fișierul jurnal de imprimare de pe server.	Contactați administratorul pentru a verifica setările funcției Stocare jurnal de imprimare în rețea. Pentru informații suplimentare, ►► Ghidul utilizatorului de software și rețea.
Eroare cartuș	Cartușul de toner nu este instalat corespunzător.	Scoateți unitatea de cilindru, extrageți cartușul de toner aferent culorii indicate pe ecranul tactil și introduceți-l înapoi în unitatea de cilindru. Introduceți unitatea de cilindru înapoi în aparat. Dacă problema persistă, contactați Centrul de asistență clienți Brother sau dealerul Brother local.



Mesaj de eroare	Cauză	A acțiune
Eroare dimensiune	Formatele de hârtie definite în driverul imprimantei nu sunt suportate de tava specificată.	Selectați formate de hârtie care sunt suportate de fiecare tavă (consultați <i>Tipuri și dimensiuni de hârtie</i> >> pagina 31.)
Eroare dimensiune față-verso	Formatul hârtiei definit în driverul de imprimantă și în meniul ecranului tactil nu este disponibil pentru imprimarea față-verso automată.	Apăsați  . Alegeți un format de hârtie compatibil cu imprimarea față verso. Formatul de hârtie pe care îl puteți utiliza pentru imprimarea față-verso automată este A4.
	Hârtia din tava pentru hârtie nu are dimensiunile corecte și nu este disponibilă pentru imprimarea față-verso automată.	Încărcați hârtie de dimensiuni corecte în tavă și setați dimensiunile hârtiei pentru tavă (consultați <i>Dimensiunea hârtiei</i> >> pagina 29). Formatul de hârtie pe care îl puteți utiliza pentru imprimarea față-verso automată este A4.
Eroare tava 2	Tava inferioară opțională nu este instalată corect.	Reinstalați tava inferioară opțională.
Eroare toner	Unul sau mai multe cartușe de toner nu sunt instalate corect.	Scoateți unitatea de cilindru. Scoateți toate cartușele de toner, apoi reasezați-le în unitatea de cilindru.
Față-verso dezactivat	Capacul din spate al aparatului nu este închis complet.	Închideți capacul din spate al aparatului până se blochează în poziția închis.
Față-verso dezactivat Reîncărcați hârtia, apoi apăsați pe [Reîncercare].	Deși formatul hârtiei din tava de hârtie corespunde formatului care a fost selectat de la panoul de control sau din driverul imprimantei, aparatul a întrerupt imprimarea la detectarea unui format diferit, suplimentar, al hârtiei în tavă.	Asigurați-vă că tava de hârtie conține numai formatul de hârtie selectat de la panoul de control sau din driverul imprimantei, apoi apăsați Start culoare sau Mono Start .
	Tava de hârtie a fost scoasă înainte ca aparatul să fi terminat de imprimat pe ambele fețe ale colii de hârtie.	Reinstalați tava de hârtie și apăsați Start culoare sau Mono Start .
Fără reziduuri de toner	Cutia pentru deșeuri de toner nu este instalată corect.	Reinstalați Cutia pentru deșeuri de toner (consultați pașii din <i>Înlocuirea cutiei pentru deșeuri de toner</i> >> pagina 71).
Hârtie mică	Formatul hârtiei specificat în driverul de imprimantă este prea mic pentru ca aparatul să livreze hârtia în tava de ieșire a hârtiei cu fața în jos.	Deschideți capacul din spate (tava de ieșire din spate) pentru a lăsa hârtia imprimată să iasă pe tava de ieșire a hârtiei cu fața în sus și apoi apăsați pe Reîncercare .
Hârtie scurtă	Lungimea hârtiei din tavă este prea scurtă pentru ca aparatul să o livreze în tava de ieșire a hârtiei cu fața în jos.	Deschideți capacul din spate (tava de ieșire cu fața în sus) pentru a permite hârtiei imprimate să iasă în tava de ieșire cu fața în sus. Scoateți paginile imprimate și apoi apăsați pe Reîncercare .

Mesaj de eroare	Cauză	A acțiune
Imprimare imposibilă XX	Aparatul are o problemă mecanică.	<p>Procedați conform uneia dintre metodele de mai jos:</p> <ul style="list-style-type: none"> ■ Apăsăți și mențineți apăsat pe  pentru a opri aparatul, așteptați câteva minute și apoi porniți-l din nou. ■ Dacă problema persistă, contactați Centrul de asistență clienți Brother pentru asistență.
Incompatibilitate HUB	Un dispozitiv tip hub USB este conectat la interfața directă USB.	Deconectați dispozitivul tip hub USB de la interfața directă USB.
Inițializare ecran tactil eșuată	Ecranul tactil a fost apăsat înaintea încheierii secvenței de inițializare a alimentării.	Asigurați-vă că pe ecranul tactil nu se află niciun obiect.
	Este posibil să existe reziduuri între partea inferioară a ecranului tactil și rama acestuia.	Introduceți o bucată de hârtie densă între partea inferioară a ecranului tactil și rama acestuia și glisați-o înainte și înapoi pentru a scoate resturile.
Înlocuire casetă WT	Este timpul să înlocuiți cutia pentru deșeuri de toner.	Înlocuiți cutia pentru deșeuri de toner (consultați <i>Înlocuirea cutiei pentru deșeuri de toner</i> >> pagina 71).
Înlocuire cilindru	Este timpul să înlocuiți unitatea de cilindru.	Înlocuiți unitatea de cilindru (consultați <i>Înlocuirea unității de cilindru</i> >> pagina 59).
	Contorul unității de cilindru nu a fost resetat la instalarea unui nou cilindru.	Resetați contorul unității de cilindru, urmând instrucțiunile aferente noii unități de cilindru.
Înlocuire cuptor	Este timpul să înlocuiți unitatea de fuziune.	Contactați Centrul de Asistență Clienți Brother sau dealerul Brother local pentru a înlocui unitatea de fuziune.
Înlocuire curea	Ar trebui să înlocuiți unitatea de curea.	Înlocuiți unitatea de curea (consultați <i>Înlocuirea unității de curea</i> >> pagina 66).
Înlocuire kit PF MP Înlocuire kit PF 1 Înlocuire kit PF 2	Este timpul să înlocuiți setul de alimentare cu hârtie.	Contactați Centrul de Asistență Clienți Brother sau dealerul Brother local pentru a înlocui setul de alimentare a hârtiei.
Înlocuire laser	Este timpul să înlocuiți unitatea laser.	Contactați Centrul de Asistență Clienți Brother sau dealerul Brother local pentru a înlocui unitatea laser.
Înlocuire toner ¹	Cartușul de toner se apropie de sfârșitul duratei de viață. Aparatul va înceta toate operațiunile de imprimare.	Înlocuiți cartușul de toner pentru culoarea indicată pe ecranul tactil (consultați <i>Înlocuirea unui cartuș de toner</i> >> pagina 54).

¹ Ecranul tactil indică culoarea pentru cartușul de toner care trebuie înlocuit
BK = Negru, C = Cyan,
M = Magenta,
Y = Galben.

Mesaj de eroare	Cauză	Acțiune
Înreg. eșuată.	Înregistrarea nu a reușit.	<p>Apăsați pe OK și încercați din nou.</p> <ul style="list-style-type: none"> ■ Apăsați și mențineți apăsat  pentru a opri aparatul. Așteptați câteva secunde, apoi porniți-l din nou. Efectuați din nou înregistrarea automată a culorilor folosind ecranul tactil (consultați <i>Înregistrare culoare</i> >> pagina 97). ■ Instalați o unitate de curea nouă (consultați <i>Înlocuirea unității de curea</i> >> pagina 66). ■ Dacă problema persistă, contactați Centrul de asistență clienți Brother.
Lipsă hârtie	Aparatul a rămas fără hârtie în tava de hârtie sau hârtia nu este încărcată corect în tava de hârtie.	<p>Procedați conform uneia dintre metodele de mai jos:</p> <ul style="list-style-type: none"> ■ Realimentați cu hârtie tava de hârtie. Asigurați-vă că ghidajele pentru hârtie sunt fixate la dimensiunea corectă. ■ Scoateți hârtia și reîncărcați-o. Asigurați-vă că ghidajele pentru hârtie sunt fixate la dimensiunea corectă. ■ Dacă problema nu se rezolvă, este posibil să fie necesară curățarea rolei de preluare a hârtiei. Curățați rola de preluare a hârtiei. (Consultați <i>Curățarea rolelor de preluare a hârtiei</i> >> pagina 95)
Lipsă toner	Cartușul de toner pentru culoarea indicată pe ecranul tactil nu este instalat corect.	<p>Îndepărtați unitatea de cilindru, îndepărtați din aceasta cartușul de toner aferent culorii indicate pe ecranul tactil și reinstalați cartușul de toner înapoi în unitatea de cilindru. Reinstalați unitatea de cilindru înapoi în aparat. Dacă problema persistă, înlocuiți cartușul de toner (consultați <i>Înlocuirea unui cartuș de toner</i> >> pagina 54).</p>
Memoria datelor de impr. este plină	Memoria aparatului este plină.	<ul style="list-style-type: none"> ■ Apăsați pe  și ștergeți acțiunile de mărire securizată stocate anterior. ■ Adăugați memorie suplimentară (>> Manual avansat de utilizare).

Mesaj de eroare	Cauză	A acțiune
Memorie Plina	Memoria aparatului este plină.	<p>Operațiune de copiere în curs</p> <p>Procedați conform uneia dintre metodele de mai jos:</p> <ul style="list-style-type: none"> ■ Apăsați <i>Imprimare parțială</i> sau <i>Ieșire</i> pentru a copia paginile scanate. ■ Apăsați pe  și așteptați până când celelalte operații care se desfășoară s-au terminat, apoi reîncercați. ■ Adăugați memorie suplimentară (►► Manual avansat de utilizare). <p>Operațiune de imprimare în derulare</p> <p>Procedați conform uneia dintre metodele de mai jos:</p> <ul style="list-style-type: none"> ■ Reduceți rezoluția de imprimare (►► Ghidul utilizatorului de software și rețea). ■ Adăugați memorie suplimentară (►► Manual avansat de utilizare).
Nicio permisiune	Imprimarea documentelor color este restricționată de Secure Function Lock. Comanda de imprimare va fi anulată.	Contactați administratorul pentru a verifica setările funcției Secure Function Lock.
Nicio tavă	Tava pentru hârtie indicată pe ecranul tactil nu este instalată sau nu este instalată corect.	Reinstalați tava pentru hârtie indicată pe ecranul tactil.
Nicio unitate de cilindru	Unitatea de cilindru nu este instalată corect.	Reinstalați unitatea de cilindru, (consultați pașii din <i>Înlocuirea unității de cilindru</i> ►► pagina 60).
Nicio unitate de transfer	Unitatea de curea nu este instalată corect.	Reinstalați unitatea de curea, (consultați pașii din <i>Înlocuirea unității de curea</i> ►► pagina 66).
Nivel scăzut toner: X ¹	Dacă pe ecranul tactil este afișat mesajul <i>Toner consumat</i> puteți totuși imprima; însă, aparatul vă informează cu privire la apropierea sfârșitului duratei de funcționare a cartușului de toner.	Comandați acum un cartuș de toner pentru culoarea indicată pe ecranul tactil, astfel încât să aveți un cartuș de toner de schimb disponibil când ecranul tactil afișează <i>Înlocuire toner</i> .
Oprire cilindru	Este timpul să înlocuiți unitatea de cilindru.	Înlocuiți unitatea de cilindru, (consultați <i>Înlocuirea unității de cilindru</i> ►► pagina 60).

Mesaj de eroare	Cauză	A acțiune
Prea multe fiș.	Există prea multe fișiere stocate pe unitatea flash USB.	Reduceți numărul de fișiere stocate pe unitatea flash USB.
Răcire Așteptați puțin.	Temperatura unității de cilindru sau a cartușului de toner este prea mare. Aparatul va opri acțiunea curentă de imprimare și va intra în modul de răcire. În timpul modului de răcire veți auzi ventilatorul funcționând în timp ce ecranul tactil afișează Răcire și Așteptați puțin..	Asigurați-vă că se aude ventilatorul funcționând în aparat și că orificiul de evacuare nu este blocat de vreun obiect. Dacă ventilatorul funcționează, eliminați orice obiecte care ar putea bloca gura de evacuare și lăsați aparatul pornit dar nu îl folosiți timp de câteva minute. Dacă ventilatorul nu funcționează, deconectați aparatul de la sursa de alimentare timp de câteva minute, apoi reconectați-l.
Redenum. Fisierul	Există deja un fișier pe unitatea flash USB cu același nume ca al fișierului pe care încercați să îl salvați.	Modificați numele fișierului de pe unitatea flash USB sau al fișierului pe care încercați să îl salvați.
S-a depășit limita	Numărul permis de pagini pentru imprimare a fost depășit. Comanda de imprimare va fi anulată.	Contactați administratorul pentru a verifica setările funcției Secure Function Lock.
Scanare imposibilă	Documentul este prea lung pentru scanarea față-verso.	Apăsați  . Utilizați formatul de hârtie corespunzător pentru scanarea față-verso (consultați <i>Suport de imprimare</i> >> pagina 183).
	Aparatul are o problemă mecanică.	<ul style="list-style-type: none"> ■ Apăsați și mențineți apăsat  pentru a opri aparatul și apoi porniți-l din nou. ■ Dacă problema persistă, contactați Centrul de asistență clienți Brother pentru asistență.
Se apropie sfârșitul curelei	Durata de viață a unității de curea se apropie de sfârșit.	Cumpărați o nouă unitate de curea înainte să primiți mesajul Înlocuire curea.
Tavă MP blocată	Hârtia este blocată în tava multifuncțională a aparatului.	Consultați <i>Hârtia este blocată în tava multifuncțională</i> >> pagina 109.
USB protejat la scriere	Întrerupătorul de protecție al unității flash USB este pornit.	Oprii întrerupătorul de protecție al unității flash USB.

Blocaje de documente

Documentul este blocat în partea de sus a unității ADF

- 1 Scoateți orice hârtie din ADF care nu este blocată.
- 2 Deschideți capacul ADF.
- 3 Scoateți documentul blocat, din partea stângă.

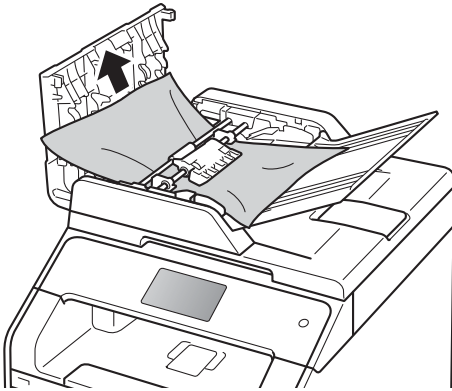

Dacă documentul este sfâșiat sau rupt, asigurați-vă că scoateți toate bucățile de hârtie pentru a preveni viitoare blocaje.

- 4 Închideți capacul ADF.
- 5 Apăsați .

Documentul este blocat sub capacul documentului

- 1 Scoateți orice hârtie din ADF care nu este blocată.
- 2 Ridicați capacul documentelor.
- 3 Scoateți documentul blocat, din partea dreaptă.

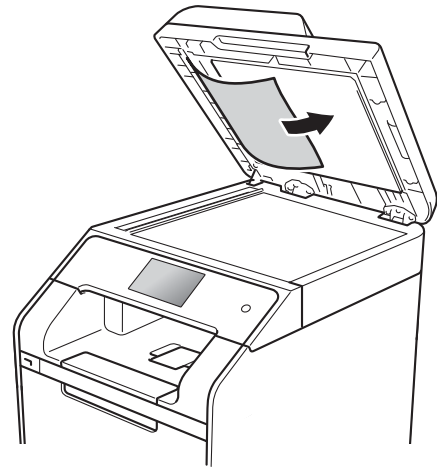



Dacă documentul este sfâșiat sau rupt, asigurați-vă că scoateți toate bucățile de hârtie pentru a preveni viitoare blocaje.

- 4 Închideți capacul documentelor.
- 5 Apăsați .

Scoaterea documentelor mici blocate în ADF

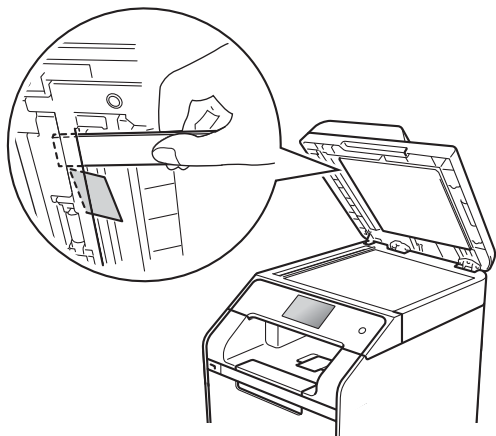
- 1 Ridicați capacul documentelor.
- 2 Introduceți o bucată de hârtie rigidă, cum ar fi hârtie cartonată, în ADF pentru a elimina orice resturi de hârtie.



- 3 Închideți capacul documentelor.
- 4 Apăsați .

Documentul este blocate la tava de ieșire

- 1 Scoateți orice hârtie din ADF care nu este blocate.
- 2 Scoateți documentul blocate, din partea dreaptă.

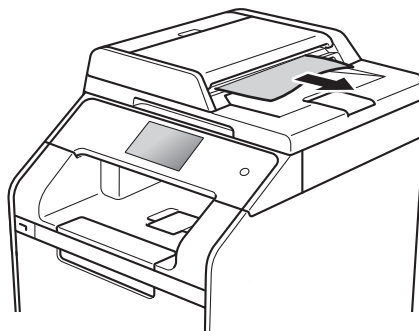

- 3 Apăsați .

Blocaje de hârtie

Scoateți întotdeauna hârtia rămasă în tava pentru hârtie și îndreptați teancul când adăugați hârtie nouă. Acest lucru ajută la prevenirea alimentării simultane a mai multor coli de hârtie în aparat și previne blocajele de hârtie.

Hârtia este blocată în tava multifuncțională

Dacă ecranul tactil afișează **Tavă MF blocată**, urmați acești pași:

- 1 Scoateți hârtia din tava MF.
- 2 Înlăturați toată hârtia blocată din interiorul și din jurul tăvii MF.

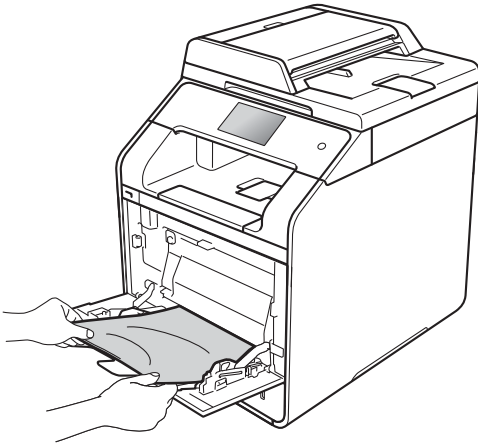

- 3 Răsfirați stiva de hârtie și așezați-o înapoi în tava MF.

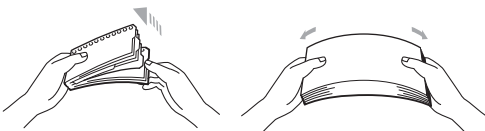

- 4 Când încărcați hârtie în tava MF, asigurați-vă că hârtia se află sub ghidajele de înălțime maxime (1) pe ambele părți ale tăvii.

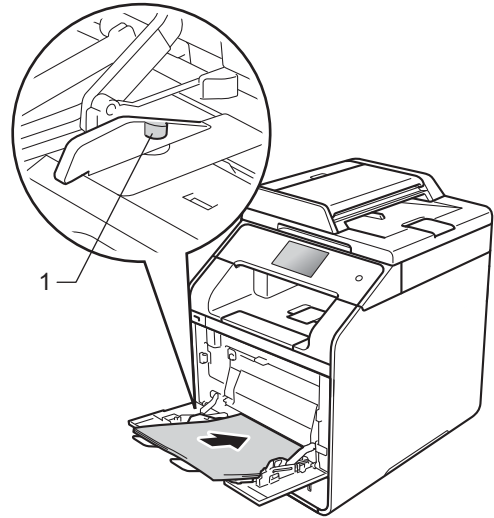

- 5 Apăsați pe **Reîncercare** pentru a relua imprimarea.

Hârtia este blocată în tava de hârtie 1 sau în tava 2

Dacă ecranul tactil afișează Blocare Tava 1 sau Tava 2 blocată, urmați acești pași:

- 1 Scoateți complet tava pentru hârtie din aparat.
Pentru Blocare Tava 1:

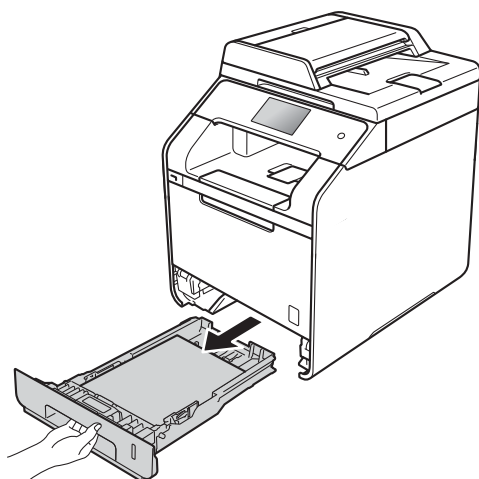

Pentru Tava 2 blocată:

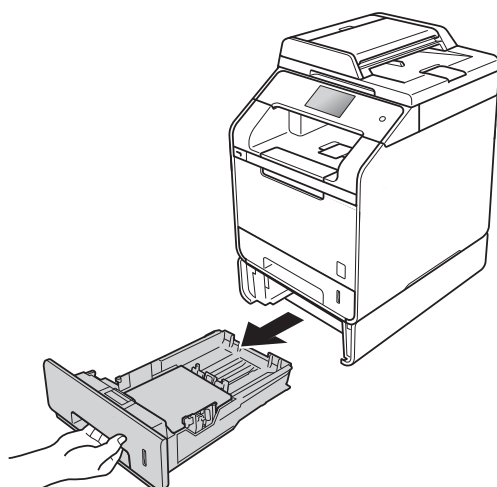

- 2 Pentru a scoate ușor hârtia blocată utilizați ambele mâini.

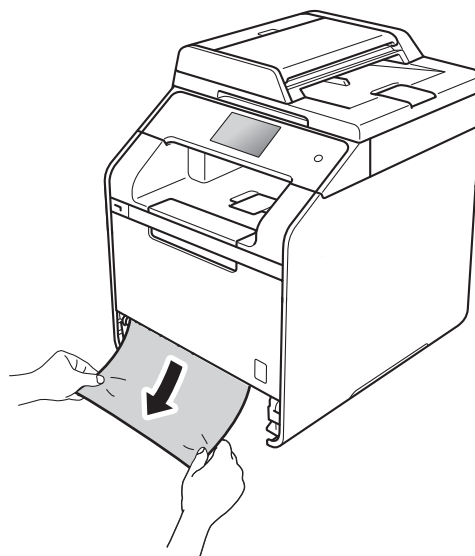

NOTĂ

Tragerea hârtiei blocate în jos vă permite să scoateți hârtia mai ușor.

- 3 Asigurați-vă că nivelul hârtiei este sub marcajul nivel de încărcare maximă cu hârtie (▼▼▼) în tava de hârtie. În timp ce apăsați pârghia albastră de eliberare a ghidajelor hârtiei, glisați ghidajele hârtiei pentru a corespunde formatului acesteia. Asigurați-vă că ghidajele sunt fixate bine în sloturi.
- 4 Puneți tava de hârtie ferm în aparat.

Hârtia s-a blocat în spatele aparatului

Dacă ecranul tactil afișează **Blocaj în spate**, urmați acești pași:

- 1 Lăsați aparatul pornit timp de 10 minute pentru ca ventilatorul intern să răcească piesele extrem de fierbinți din interiorul aparatului.
- 2 Deschideți capacul din spate.

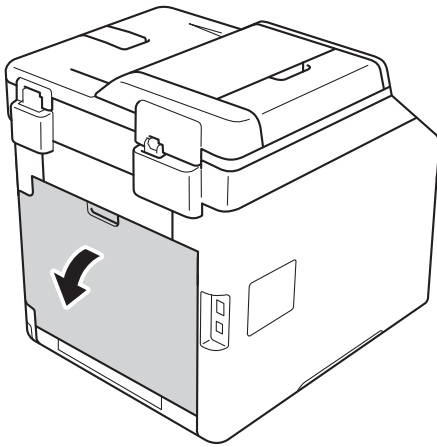

⚠️ AVERTIZARE

⚠️ SUPRAFAȚĂ FIERBINTE

După ce ați utilizat aparatul, anumite părți interne ale acestuia vor fi foarte fierbinți. Așteptați ca aparatul să se răcească înainte de a atinge piesele interne.

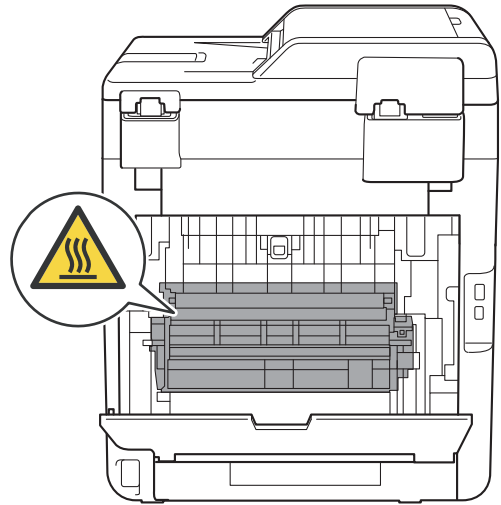

- 3 Trageți tablatoarele albastre (1) din partea dreaptă și din cea stângă în jos pentru a elibera capacul unității de fuziune (2).

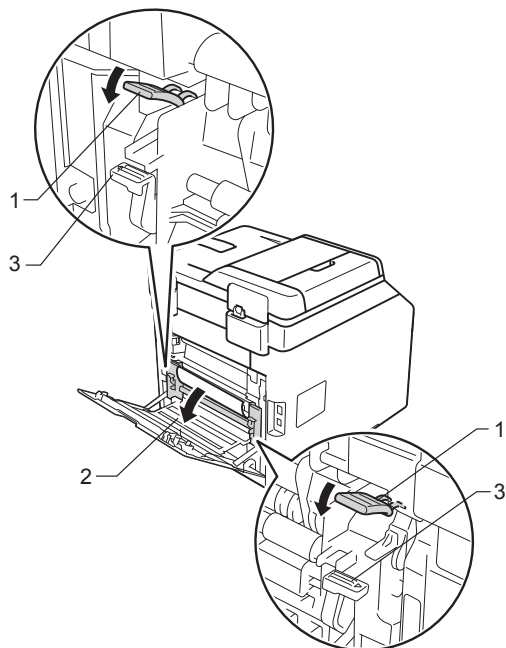

NOTĂ

Dacă levierul pentru plicuri (3) din interiorul capacului din spate sunt trase în jos, în poziția pentru plic, ridicăți-le în poziția originală înainte să trageți tablatoarele albastre (1) în jos.

- 4 Cu ambele mâini, trageți ușor hârtia blocată afară din unitatea de fuziune.

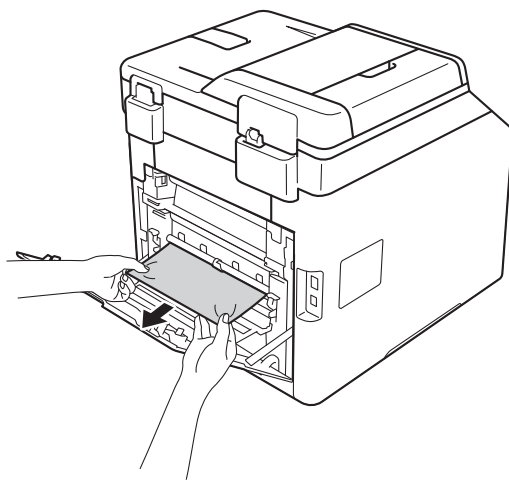

- 5 Închideți capacul unității de fuziune (2).

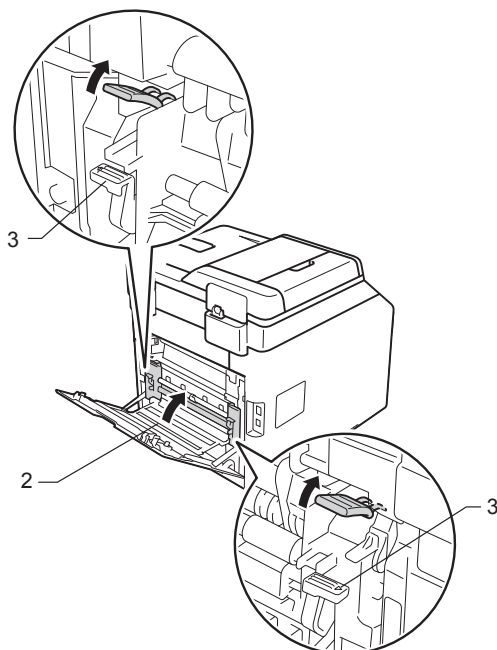

NOTĂ

Dacă imprimați pe plicuri, trageți în jos levierul pentru plicuri (3), readucându-l în poziția pentru plic, înainte să închideți capacul din spate.

- 6 Închideți complet capacul din spate.

Hârtia s-a blocat în interiorul aparatului

Dacă ecranul tactil afișează **Blocaj interior**, urmați acești pași:

- 1 Apăsați butonul de deblocare a capacului frontal și deschideți capacul frontal.

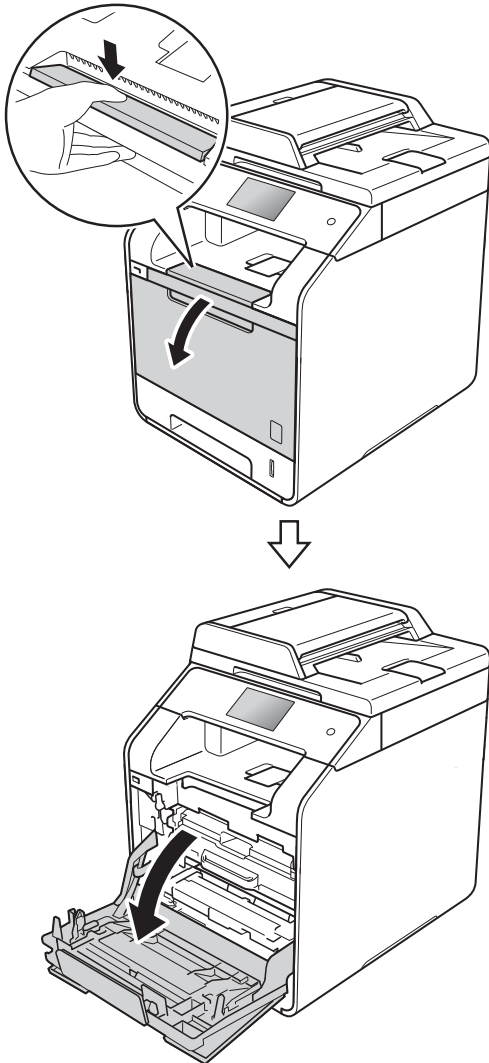

- 2 Țineți mânerul albastru al unității de cilindru. Trageți unitatea de cilindru în afară până când aceasta se oprește.

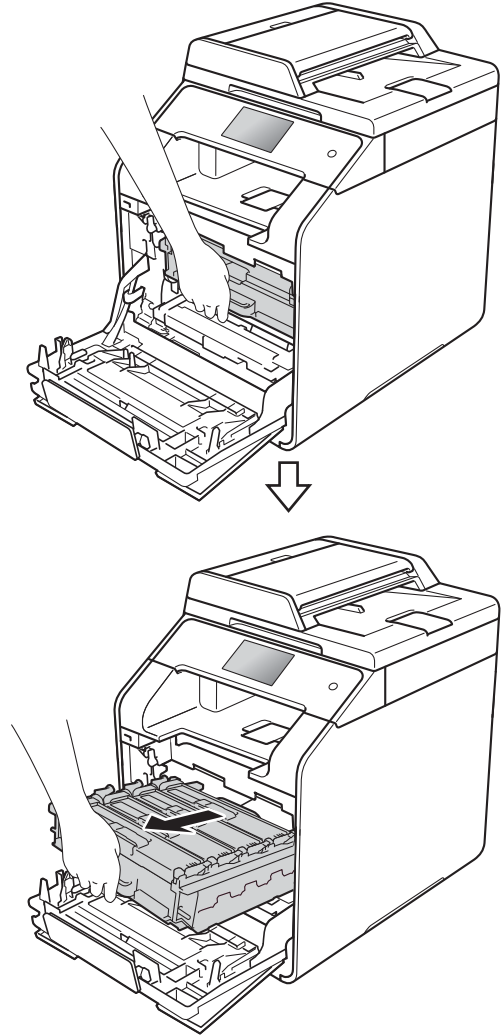

B

- 3 Răsuciți pârghia de blocare albastră (1), aflată în partea stângă a aparatului, în sens antiorar până în poziția de deblocare. Ținând de mânerul albastru ale unității de cilindru, ridicați partea frontală a unității de cilindru și scoateți-o din aparat.

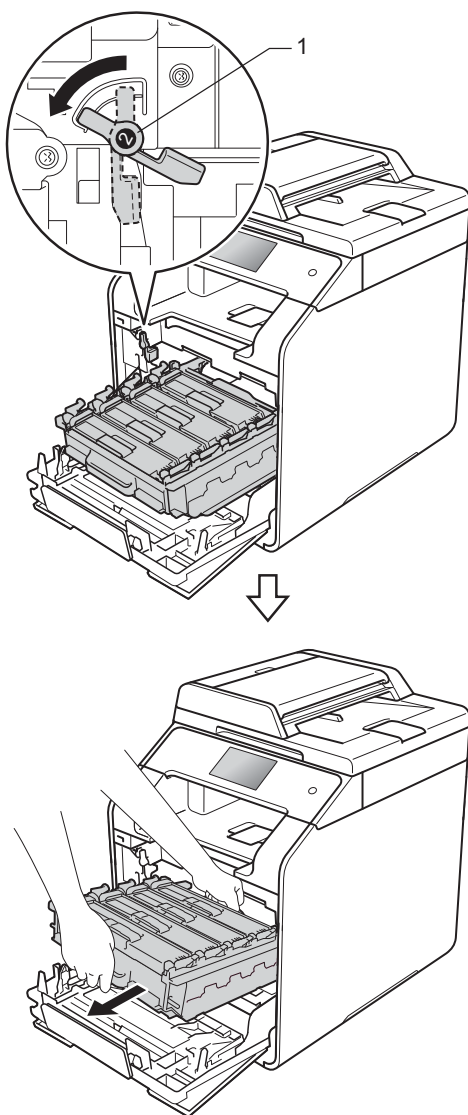

IMPORTANT

- Este recomandată așezarea unității de cilindru pe o bucată de hârtie sau pânză care poate fi aruncată, în cazul în care vărsați sau împrăștiți accidental toner.
- Pentru a preveni deteriorarea aparatului din cauza electricității statice, NU atingeți electrozii indicați în ilustrație.

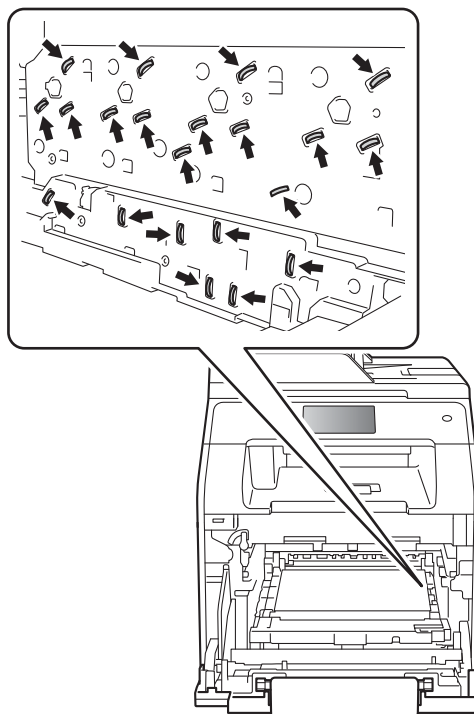

- 4 Scoateți încet hârtia blocată.

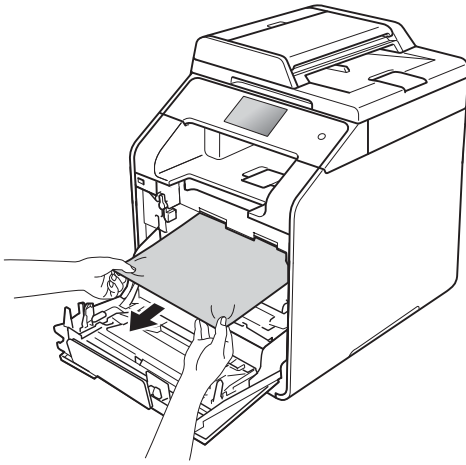

- 5 Asigurați-vă că pâghia albastră de blocare (1) se află în poziția de deblocare, conform ilustrației.

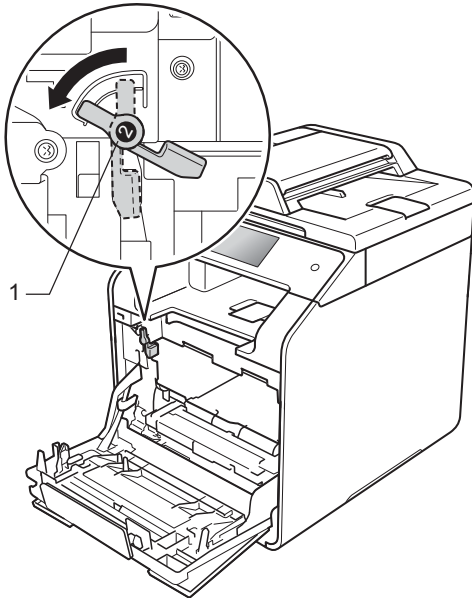

- 6 Glisați ușor unitatea de cilindru în aparat, până când se oprește în pâghia albastră de blocare.

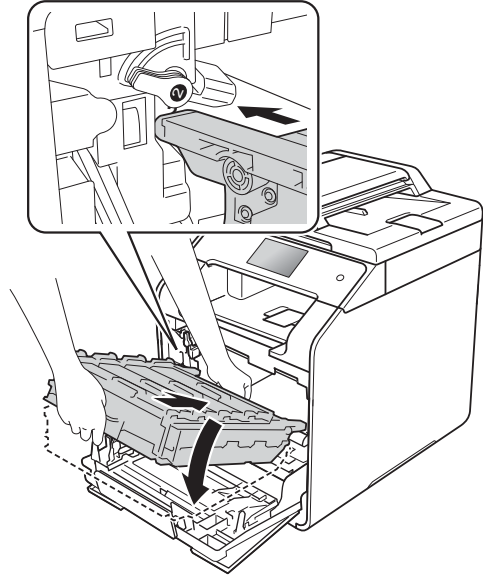

- 7 Răsuciți pâghia albastră de blocare (1) în sens antiorar până în poziția de blocare.

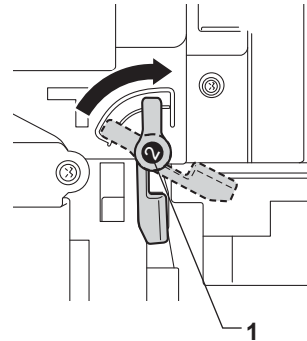

- 8 Împingeți unitatea de cilindru înăuntru până când acesta se oprește.

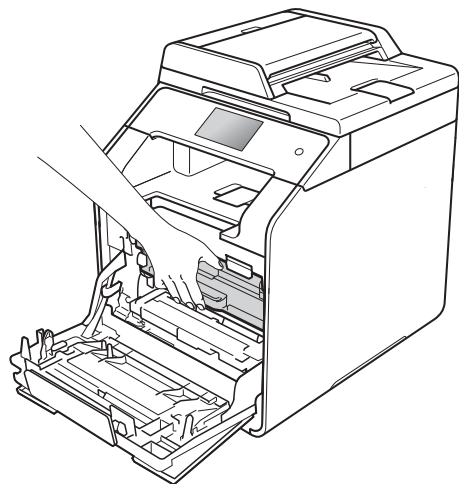
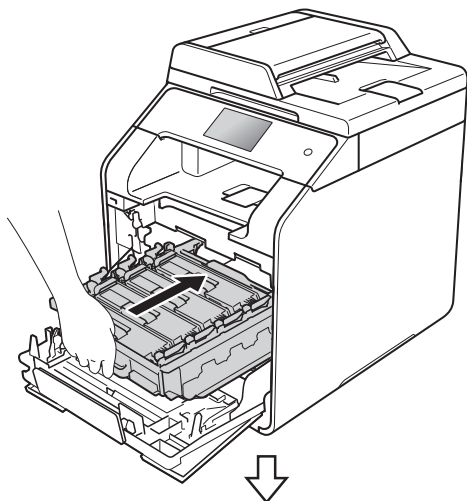

- 9 Închideți capacul frontal al aparatului.

NOTĂ

Dacă opriți aparatul în timp ce pe ecranul tactil apare **Blocaj interior**, la pornire, aparatul va imprima date incomplete din computer. Înainte de a porni aparatul, ștergeți acțiunea din coada de imprimare de la computer.

Hârtia este blocată sub tava de hârtie

Dacă ecranul tactil afișează **Blocaj față-verso**, urmați acești pași:

- 1 Lăsați aparatul pornit timp de 10 minute pentru ca ventilatorul intern să răcească piesele extrem de fierbinți din interiorul aparatului.
- 2 Scoateți complet tava pentru hârtie din aparat.

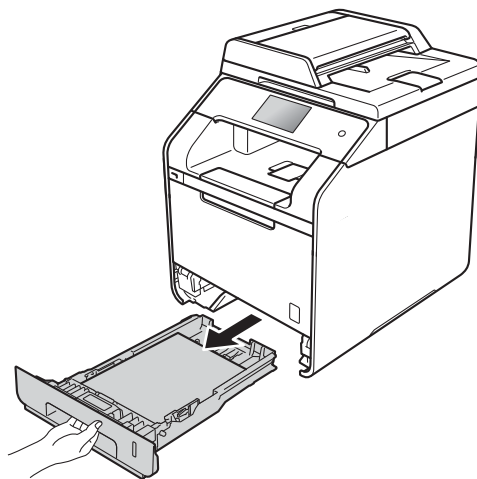

- 3 Asigurați-vă că hârtia blocată nu este în aparat.

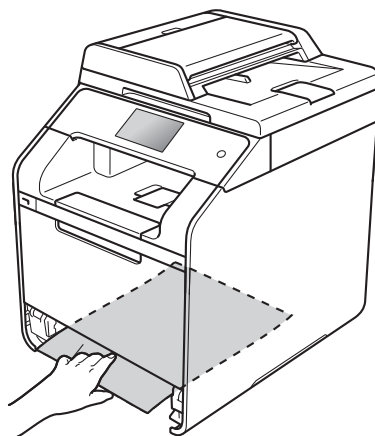

- 4 Dacă nu s-a prins hârtie în aparat, verificați sub tava pentru hârtie.

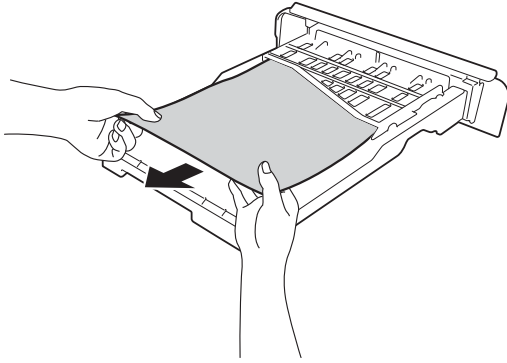

- 5 Dacă nu s-a prins hârtie în tava pentru hârtie, deschideți capacul din spate.

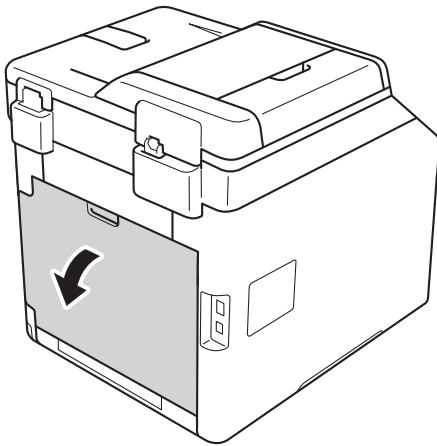

! AVERTIZARE

! SUPRAFAȚĂ FIERBINTE

După ce ați utilizat aparatul, anumite părți interne ale acestuia vor fi foarte fierbinți. Așteptați ca aparatul să se răcească înainte de a atinge piesele interne.

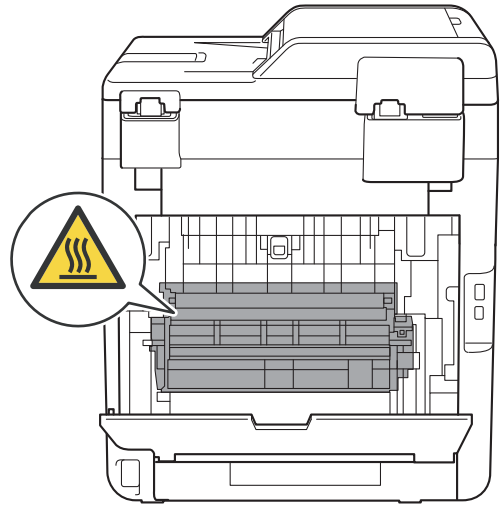

- 6 Cu ambele mâini, scoateți cu atenție hârtia blocată prin spatele aparatului.

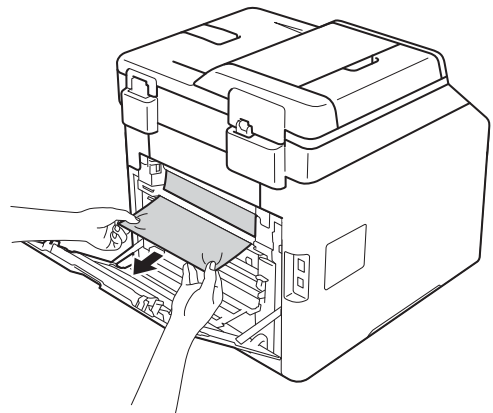

- 7 Închideți capacul din spate până se fixează în poziția închis.
- 8 Puneți tava de hârtie ferm în aparat.







Dacă aveți dificultăți cu aparatul

IMPORTANT



- Pentru asistență tehnică, apălați Centrul de asistență clienți Brother sau dealerul Brother local.
- În cazul în care credeți că aveți o problemă cu aparatul, consultați schema de mai jos și urmați sfaturile de depanare. Majoritatea problemelor pot fi corectate chiar de dumneavoastră.
- Dacă aveți nevoie de ajutor suplimentar, Brother Solutions Center vă oferă răspunsuri la cele mai recente întrebări frecvente (FAQ) și sfaturi pentru depanare.

Vizitați <http://solutions.brother.com/>.

Dificultăți de imprimare

Dificultate	Sugestii
Nu se imprimă.	Verificați dacă ați selectat și instalat driverul corect.
	Verificați dacă ecranul tactil afișează un mesaj de eroare (consultați <i>Mesajele de eroare și de întreținere</i> >> pagina 99).
	Verificați dacă aparatul este online: (Windows® 7 și Windows Server® 2008 R2) Faceți clic pe butonul  (Start) > Dispozitive și imprimante . Faceți clic dreapta pe Brother DCP-XXXX și pe Vizualizare imprimare . Faceți clic pe Imprimantă în bara de meniu. Asigurați-vă că opțiunea Utilizare imprimantă offline este deselectedată. (Windows Vista® și Windows Server® 2008) faceți clic pe butonul  (Start) > Panou de control > Hardware și sunete > Imprimante . Faceți clic dreapta pe Brother DCP-XXXX . Asigurați-vă că opțiunea Utilizare imprimantă în mod conectat nu este listată. Dacă este listată, faceți clic pe această opțiune pentru a seta driverul online. (Windows® XP și Windows Server® 2003) Faceți clic pe butonul Start > Imprimante și faxuri . Faceți clic dreapta pe Brother DCP-XXXX . Asigurați-vă că opțiunea Utilizare imprimantă în mod conectat nu este listată. Dacă este listată, faceți clic pe această opțiune pentru a seta driverul online. (Windows® 8 și Windows Server® 2012) Deplasați mouse-ul în colțul din dreapta jos pe suprafața de lucru. Când se afișează bara de meniuri, faceți clic pe Setări > Panou de control . În grupul Hardware și sunete (Hardware), faceți clic pe Vizualizați dispozitive și imprimante . Faceți clic dreapta pe Brother DCP-XXXX > Vizualizare imprimare . Dacă se afișează opțiuni pentru driverul imprimantei, selectați driverul de imprimantă. Faceți clic pe Imprimantă în bara de meniu și asigurați-vă că opțiunea Utilizare imprimantă offline nu este selectată. (Windows Server® 2012 R2) Faceți clic pe Panou de control pe ecranul Start . În grupul Hardware , faceți clic pe Vizualizați dispozitive și imprimante . Faceți clic dreapta pe Brother DCP-XXXX > Vizualizare imprimare . Dacă se afișează opțiuni pentru driverul imprimantei, selectați driverul de imprimantă. Faceți clic pe Imprimantă în bara de meniu și asigurați-vă că opțiunea Utilizare imprimantă offline nu este selectată.
	Faceți clic pe butonul  (Start) > Dispozitive și imprimante . Faceți clic dreapta pe Brother DCP-XXXX și pe Vizualizare imprimare . Faceți clic pe Imprimantă în bara de meniu. Asigurați-vă că opțiunea Utilizare imprimantă offline este deselectedată. (Windows Vista® și Windows Server® 2008) faceți clic pe butonul  (Start) > Panou de control > Hardware și sunete > Imprimante . Faceți clic dreapta pe Brother DCP-XXXX . Asigurați-vă că opțiunea Utilizare imprimantă în mod conectat nu este listată. Dacă este listată, faceți clic pe această opțiune pentru a seta driverul online. (Windows® XP și Windows Server® 2003) Faceți clic pe butonul Start > Imprimante și faxuri . Faceți clic dreapta pe Brother DCP-XXXX . Asigurați-vă că opțiunea Utilizare imprimantă în mod conectat nu este listată. Dacă este listată, faceți clic pe această opțiune pentru a seta driverul online. (Windows® 8 și Windows Server® 2012) Deplasați mouse-ul în colțul din dreapta jos pe suprafața de lucru. Când se afișează bara de meniuri, faceți clic pe Setări > Panou de control . În grupul Hardware și sunete (Hardware), faceți clic pe Vizualizați dispozitive și imprimante . Faceți clic dreapta pe Brother DCP-XXXX > Vizualizare imprimare . Dacă se afișează opțiuni pentru driverul imprimantei, selectați driverul de imprimantă. Faceți clic pe Imprimantă în bara de meniu și asigurați-vă că opțiunea Utilizare imprimantă offline nu este selectată. (Windows Server® 2012 R2) Faceți clic pe Panou de control pe ecranul Start . În grupul Hardware , faceți clic pe Vizualizați dispozitive și imprimante . Faceți clic dreapta pe Brother DCP-XXXX > Vizualizare imprimare . Dacă se afișează opțiuni pentru driverul imprimantei, selectați driverul de imprimantă. Faceți clic pe Imprimantă în bara de meniu și asigurați-vă că opțiunea Utilizare imprimantă offline nu este selectată.
	Faceți clic pe butonul  (Start) > Dispozitive și imprimante . Faceți clic dreapta pe Brother DCP-XXXX și pe Vizualizare imprimare . Faceți clic pe Imprimantă în bara de meniu. Asigurați-vă că opțiunea Utilizare imprimantă offline este deselectedată. (Windows Vista® și Windows Server® 2008) faceți clic pe butonul  (Start) > Panou de control > Hardware și sunete > Imprimante . Faceți clic dreapta pe Brother DCP-XXXX . Asigurați-vă că opțiunea Utilizare imprimantă în mod conectat nu este listată. Dacă este listată, faceți clic pe această opțiune pentru a seta driverul online. (Windows® XP și Windows Server® 2003) Faceți clic pe butonul Start > Imprimante și faxuri . Faceți clic dreapta pe Brother DCP-XXXX . Asigurați-vă că opțiunea Utilizare imprimantă în mod conectat nu este listată. Dacă este listată, faceți clic pe această opțiune pentru a seta driverul online. (Windows® 8 și Windows Server® 2012) Deplasați mouse-ul în colțul din dreapta jos pe suprafața de lucru. Când se afișează bara de meniuri, faceți clic pe Setări > Panou de control . În grupul Hardware și sunete (Hardware), faceți clic pe Vizualizați dispozitive și imprimante . Faceți clic dreapta pe Brother DCP-XXXX > Vizualizare imprimare . Dacă se afișează opțiuni pentru driverul imprimantei, selectați driverul de imprimantă. Faceți clic pe Imprimantă în bara de meniu și asigurați-vă că opțiunea Utilizare imprimantă offline nu este selectată. (Windows Server® 2012 R2) Faceți clic pe Panou de control pe ecranul Start . În grupul Hardware , faceți clic pe Vizualizați dispozitive și imprimante . Faceți clic dreapta pe Brother DCP-XXXX > Vizualizare imprimare . Dacă se afișează opțiuni pentru driverul imprimantei, selectați driverul de imprimantă. Faceți clic pe Imprimantă în bara de meniu și asigurați-vă că opțiunea Utilizare imprimantă offline nu este selectată.
Contactați administratorul pentru a verifica setările funcției Secure Function Lock.	

Dificultăți de imprimare (Continuare)

Dificultate	Sugestii
Aparatul nu mai imprimă sau imprimarea s-a întrerupt.	Apăsați  . Aparatul va anula acțiunea de imprimare și o va șterge din memorie. Este posibil ca materialul imprimat să fie incomplet.
Anteturile sau subsolurile apar când documentul este afișat pe ecran, dar nu apar pe pagina imprimată.	În partea de sus și de jos a fiecărei pagini este o zonă pe care nu se poate imprima. Reglați marginile de sus și de jos ale documentului dumneavoastră pentru a permite acest lucru (consultați <i>Zone neimprimabile și care nu se pot scana</i> >> pagina 28).
Aparatul imprimă fără să i se comande, sau imprimă pagini fără sens.	Apăsați pe  pentru a anula acțiunile de imprimare. Verificați setările aplicației pentru a vă asigura că sunt configurate pentru a funcționa cu aparatul.
Aparatul imprimă primele pagini corect, dar apoi în alte pagini lipsesc porțiuni de text.	Verificați dacă setările de imprimare din aplicație sunt disponibile în driverul imprimantei. Computerul nu recunoaște întreg semnalul memoriei buffer a aparatului. Asigurați-vă că ați conectat cablul de interfață corect (>> Ghid de instalare și configurare rapidă).
Aparatul nu imprimă pe ambele părți ale hârtiei, chiar dacă setarea driverului de imprimantă este față-verso.	Verificați setarea formatului de hârtie din driverul de imprimantă. Trebuie să alegeți A4 (60 – 105 g/m ²).
Aparatul nu afișează meniul USB când conectați o unitate flash USB la interfața directă USB.	Când aparatul este în modul de repaus profund, aparatul nu se activează chiar dacă se conectează o unitate flash USB la interfața directă USB. Apăsați pe ecranul tactil pentru a reactiva aparatul.
Nu se poate realiza imprimarea cu opțiunea de așezare în pagină.	Verificați dacă setarea formatului hârtiei din aplicație și din driverul imprimantei sunt identice.
Viteza de imprimare este prea mică.	Încercați schimbarea setării din driverul imprimantei. Rezoluția cea mai bună necesită un timp mai îndelungat de procesare, trimitere și tipărire a datelor. Dacă aparatul este în Mod silențios, viteza de imprimare este mai redusă. Verificați setările modului silențios (>> Manual avansat de utilizare).
Aparatul nu imprimă din Adobe® Illustrator®.	Încercați să reduceți rezoluția de imprimare (>> Ghidul utilizatorului de software și rețea).
Calitate slabă a imprimării.	Consultați <i>Îmbunătățirea calității imprimării</i> >> pagina 123.

Dificultăți de manipulare a hârtiei

Dificultate	Sugestii
Aparatul nu se alimentează cu hârtie.	Dacă ecranul tactil afișează un mesaj Blocaj hârtie și aveți în continuare probleme, consultați <i>Mesajele de eroare și de întreținere</i> >> pagina 99.
	Dacă tava de hârtie este goală, încărcați o stivă nouă de hârtie.
	Dacă în tavă mai este hârtie, verificați dacă aceasta este dreaptă. Dacă hârtia este ondulată, îndreptați-o. Uneori este indicat să scoateți hârtia, să întoarceți invers teancul și să îl reasezați în tava pentru hârtie.
	Micșorați cantitatea de hârtie din tava pentru hârtie și apoi reîncercați.
	Asigurați-vă că Tava MF nu este selectat pentru Sursă Hârtie în driverul imprimantei.
	Curățați rolele de preluare a hârtiei (consultați <i>Curățarea rolelor de preluare a hârtiei</i> >> pagina 95).

Dificultăți de manipulare a hârtiei (Continuare)

Dificultate	Sugestii
Aparatul nu încarcă hârtie din tava de hârtie MF.	Asigurați-vă că opțiunea Tava MF este selectată în driverul de imprimantă. Aranjați bine hârtia și introduceți-o înapoi în tavă.
Cum se imprimă plicurile?	Încărcați trei plicuri odată în tava MF. Aplicația trebuie configurată pentru a imprima dimensiunea de plic pe care o utilizați. Aceasta poate fi făcută din meniul Configurare pagină sau Meniu Configurare document din aplicația dumneavoastră (consultați manualul aplicației pentru informații suplimentare).

Probleme de copiere

Dificultate	Sugestii
Nu puteți realiza o copie.	Asigurați-vă că ați apăsat pe Copiere și aparatul este în Mod copiere (consultați <i>Cum să copiați</i> >> pagina 38). Contactați administratorul pentru a verifica setările funcției Secure Function Lock.
Pe copii apar linii negre verticale.	Liniiile negre verticale de pe copii apar în general datorită urmelor de murdărie sau de fluid de corectare de pe sticla scannerului sau deoarece firele corona sunt murdare. Curățați banda de sticlă, sticla scannerului și de asemenea bara albă și plasticul alb de deasupra lor (consultați <i>Curățarea sticlei scannerului</i> >>> pagina 80 și <i>Curățarea firelor corona</i> >> pagina 85).
Copiile sunt goale.	Asigurați-vă că ați încărcat corect documentul (consultați <i>Utilizarea unității de alimentare automată a documentelor (ADF)</i> >> pagina 36 sau <i>Utilizarea ferestrei de scanare din sticlă</i> >> pagina 37).

Probleme de scanare

Dificultate	Sugestii
La pornirea scanării, apar erori TWAIN sau WIA. (Windows®)	Asigurați-vă ca ați selectat driverul TWAIN sau WIA Brother ca sursă primară în aplicația de scanare. De exemplu, Nuance™ PaperPort™ 12SE, faceți clic pe Desktop > Setări scanare > Selectare pentru a alege driver TWAIN/WIA Brother.
La pornirea scanării, apar erori TWAIN sau ICA. (Macintosh)	Asigurați-vă ca ați selectat un driver TWAIN Brother ca sursă primară. În PageManager, faceți clic pe File (Fișier) > Select Source (Selectare sursă) și selectați driverul TWAIN Brother. Utilizatorii Macintosh pot scana documente și utilizând driverul de scanner ICA (>> Ghidul utilizatorului de software și rețea).
OCR nu funcționează.	Încercați să măriți rezoluția de scanare. (Macintosh) Presto! Înainte de utilizare, trebuie să descărcați și să instalați PageManager. Pentru informații suplimentare, consultați <i>Acesarea serviciului de asistență clienți Brother (Macintosh)</i> >> pagina 5.
Scanarea în rețea nu este posibilă.	Consultați <i>Dificultăți de rețea</i> >> pagina 121.
Nu se poate scana.	Contactați administratorul pentru a verifica setările funcției Secure Function Lock.





Probleme cu programul software

Dificultate	Sugestii
Nu se poate instala software-ul sau nu se poate imprima.	(Numai Windows®) Executați programul Repară MFL-Pro Suite de pe CD-ROM. Acest program va repara și va reinstala software-ul.

Dificultăți de rețea

Dificultate	Sugestii
Nu pot imprima și scana în rețea după instalarea software-ului.	<p>La apariția ecranului <i>Nu se poate imprima la imprimanta conectată în rețea</i>, urmați instrucțiunile pas cu pas.</p> <p>Dacă problema nu s-a rezolvat, >> Ghidul utilizatorului de software și rețea.</p>
Opțiunea de scanare a rețelei nu funcționează.	<p>(Windows® și Macintosh)</p> <p>Este posibil să nu funcționeze caracteristica de scanare în rețea din cauza setărilor pentru firewall. Modificați sau dezactivați setările pentru firewall. Este necesar să setați software-ul terț de Securitate/Firewall pentru a permite scanarea în rețea. Pentru a adăuga portul 54925 pentru scanarea în rețea, introduceți informațiile de mai jos:</p> <ul style="list-style-type: none"> ■ În câmpul Nume: Introduceți orice descriere, de exemplu Brother NetScan. ■ În câmpul Numărul portului: Introduceți 54925. ■ În câmpul Protocol: Asigurați-vă că opțiunea UDP este selectată. <p>Consultați manualul de instrucțiuni care însoțește software-ul terț de Securitate/Firewall sau contactați producătorul software-ului.</p> <p>Pentru informații suplimentare, puteți citi Întrebări frecvente și Sugestii pentru depanare la adresa http://solutions.brother.com/.</p> <p>(Macintosh)</p> <p>Reselectați aparatul dvs. în fereastra Device Selector (Selector dispozitive) din meniul pop-up al modelului, în ecranul principal al ControlCenter2.</p>
Software-ul Brother nu poate fi instalat.	<p>(Windows®)</p> <p>Dacă avertismentul pentru software de securitate apare pe ecranul computerului în timpul instalării, modificați setările software-ului de securitate pentru a permite rularea programului de configurare a produsului Brother sau a altui program.</p> <p>(Macintosh)</p> <p>Dacă utilizați o funcție firewall a unui software de securitate anti-spyware sau antivirus, dezactivați-o temporar și apoi instalați software-ul Brother.</p>
Nu se poate conecta la rețeaua wireless. (DCP-L8450CDW)	<p>Cercetați problema utilizând Raport WLAN. Apăsăți , Toate setările, Print Rapoarte, Raport WLAN și apoi apăsați OK (>>) Ghidul utilizatorului de software și rețea.</p>

Alte dificultăți

Dificultate	Sugestii
<p>Aparatul nu se deschide.</p>	<p>Este posibil să fi existat condiții adverse la realizarea conexiunii la energie (precum fulgere sau o creștere a tensiunii) care să fi declanșat mecanismele interne de protecție ale aparatului. Apăsati și mențineți apăsat pe  pentru a opri aparatul și scoateți din priză cablul de alimentare. Așteptați zece minute, apoi conectați cablul de alimentare și apăsați pe  pentru a porni aparatul.</p> <p>Dacă problema nu este rezolvată și utilizați un întrerupător, deconectați-l pentru a vă asigura că nu acesta este problema. Conectați cablul de alimentare al aparatului direct la altă priză electrică funcțională. Dacă tot nu se alimentează, încercați alt cablu de alimentare.</p>
<p>Aparatul nu poate imprima cu driverul de imprimantă BR-Script3 date EPS care includ date binare.</p>	<p>(Windows®) Pentru a imprima date EPS, procedați astfel:</p> <p>1 Windows® 7 și Windows Server® 2008 R2: Faceți clic pe butonul  (Start) > Dispozitive și imprimante.</p> <p>Windows Vista® și Windows Server® 2008: Faceți clic pe butonul  (Start) > Panou de control > Hardware și sunete > Imprimante.</p> <p>Windows® XP și Windows Server® 2003: Faceți clic pe butonul Start > Imprimante și faxuri.</p> <p>Windows® 8 și Windows Server® 2012: Deplasați mouse-ul în colțul din dreapta jos al desktopului. Când se afișează bara de meniuri, faceți clic pe Setări > Panou de control. În grupul Hardware și sunete¹, faceți clic pe Vizualizați dispozitive și imprimante.</p> <p>Windows Server® 2012 R2: Faceți clic pe Panou de control în ecranul Start. În grupul Hardware, faceți clic pe Vizualizați dispozitive și imprimante.</p> <p>2 Faceți clic dreapta pe pictograma Brother DCP-XXXX BR-Script3, selectați Proprietăți imprimantă².</p> <p>3 Din fila Setări dispozitiv, alegeți TBCP (Protocol de comunicare binară marcat) din Output Protocol.</p> <p>(Macintosh) Dacă aparatul este conectat la un computer cu interfață USB, nu puteți imprima datele EPS care includ date binare. Puteți imprima date EPS de la aparat printr-o rețea. Pentru ajutor la instalarea driverului de imprimantă BR-Script3 prin rețea, vizitați Brother Solutions Center la adresa http://solutions.brother.com/.</p>

¹ Windows Server® 2012 și Windows Server® 2012 R2: **Hardware**.

² Windows® XP, Windows Vista®, Windows Server® 2003 și Windows Server® 2008: **Proprietăți**.

Îmbunătățirea calității imprimării

Dacă întâmpinați o problemă cu calitatea imprimării imprimați mai întâi o pagină de test ( , Toate setările, Imprimanta, Opțiuni imprimare, Printeaza Test). Dacă aceasta este corect imprimată, problema nu este probabil de la aparat. Verificați conexiunile cablului de interfață și încercați să tipăriți un alt document. Dacă documentul imprimat sau pagina de test încă au probleme cu calitatea, verificați mai întâi următoarele. Iar apoi, dacă problema persistă, consultați diagrama de mai jos și urmați recomandările.

NOTĂ

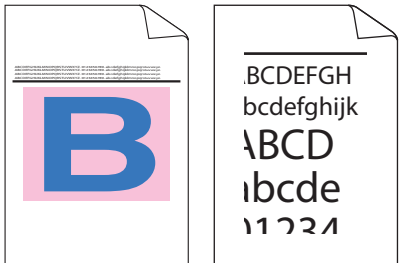
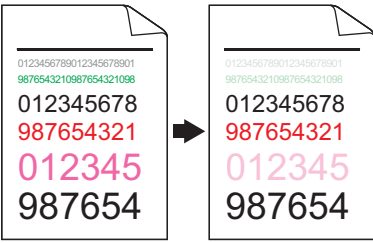

Brother nu recomandă utilizarea altor cartușe decât cele originale Brother și nici reumplerea cartușelor goale cu toner provenind din alte surse.

- 1 Pentru a obține cea mai bună calitate a imprimării, vă sugerăm să utilizați numai hârtie recomandată. Asigurați-vă că utilizați hârtie care respectă specificațiile noastre (consultați *Hârtie sau alte suporturi de imprimare acceptate* >> pagina 31).
- 2 Verificați dacă unitatea de cilindru și cartușele de toner sunt instalate corect.

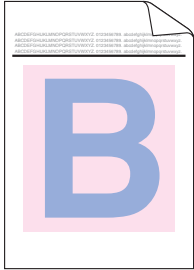
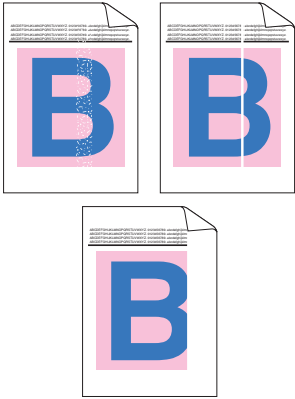
Exemple de calitate slabă a imprimării	Recomandări
 <p data-bbox="148 1255 546 1371">Paginile imprimate sunt comprimate, apar dungii orizontale sau marginile de sus, jos, stânga și dreapta sunt decupate</p>	<ul style="list-style-type: none"> ■ Ajustați marginile de imprimare în aplicație și imprimați din nou documentul.
 <p data-bbox="148 1680 546 1758">Literele colorate sau subțiri din documentul original nu se vad clar în copie</p>	<ul style="list-style-type: none"> ■ Alegeți Text sau Confirmare la setarea pentru calitatea copierii (>> Manual avansat de utilizare). ■ Reglați densitatea de copiere și contrastul (>> Manual avansat de utilizare).

Exemple de calitate slabă a imprimării	Recomandări
 <p data-bbox="117 620 515 678">Culorile sunt șterse sau neclare pe întreaga pagină</p>	<ul style="list-style-type: none"> <li data-bbox="550 295 1188 353">■ Efectuați calibrarea folosind ecranul tactil sau driverul de imprimantă (consultați <i>Calibrarea culorilor</i> >> pagina 96). <li data-bbox="550 369 1149 426">■ Reglați densitatea de copiere și contrastul atunci când copiați (>> Manual avansat de utilizare). <li data-bbox="550 442 1201 500">■ Asigurați-vă că modul economisire toner este dezactivat de la ecranul tactil sau din driverul de imprimantă. <li data-bbox="550 515 1201 593">■ Asigurați-vă că setarea tipului de suport de imprimare din driver corespunde cu tipul de hârtie utilizat (consultați <i>Hârtie sau alte suporturi de imprimare acceptate</i> >> pagina 31). <li data-bbox="550 608 1053 637">■ Agitați ușor toate cele patru cartușe de toner. <li data-bbox="550 653 1201 739">■ Ștergeți ferestrele scannerului laser cu o lavetă moale <i>uscată</i> fără scame (consultați <i>Curățarea ferestrelor laser ale scannerului</i> >> pagina 81).
 <p data-bbox="117 1199 515 1228">Linii sau benzi albe în josul paginii</p>	<ul style="list-style-type: none"> <li data-bbox="550 755 1201 842">■ Ștergeți ferestrele scannerului laser cu o lavetă moale <i>uscată</i> fără scame (consultați <i>Curățarea ferestrelor laser ale scannerului</i> >> pagina 81). <li data-bbox="550 857 1188 944">■ Ștergeți banda de sticlă a scannerului cu o lavetă moale <i>uscată</i> fără scame (consultați <i>Curățarea sticlei scannerului</i> >> pagina 80). <li data-bbox="550 960 1201 1047">■ Asigurați-vă că nu există materiale străine, precum bucăți de hârtie, etichete sau praf în interiorul aparatului sau în jurul unității cilindru și al cartușului de toner.

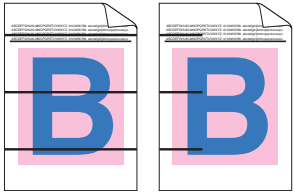
Exemple de calitate slabă a imprimării	Recomandări
<div data-bbox="196 336 498 533" data-label="Image"> </div> <p data-bbox="170 581 526 633">Linii sau benzi colorate în josul paginii</p>	<ul style="list-style-type: none"> <li data-bbox="581 297 1218 382">■ Ștergeți banda de sticlă a scannerului cu o lavetă moale uscată fără scame (consultați <i>Curățarea sticlei scannerului</i> >> pagina 80). <li data-bbox="581 397 1218 483">■ Curățați toate cele patru fire corona (unul pentru fiecare culoare) din unitatea cilindru, glisând tabulatorul albastru (consultați <i>Curățarea firelor corona</i> >> pagina 85). <li data-bbox="581 498 1218 550">■ Asigurați-vă că tabulatorul albastru al firului corona se află în poziția inițială (1). <div data-bbox="646 595 1153 1464" data-label="Image"> </div> <ul style="list-style-type: none"> <li data-bbox="581 1495 1218 1580">■ Înlocuiți cartușul de toner care corespunde culorii liniei sau benzii (consultați <i>Înlocuirea unui cartuș de toner</i> >> pagina 55). <p data-bbox="609 1595 1232 1676">Pentru a identifica culoarea cartușului de toner, vizitați-ne la adresa http://solutions.brother.com/ și consultați secțiunea cu întrebări frecvente (FAQ) și sfaturi privind depanarea.</p> <ul style="list-style-type: none"> <li data-bbox="581 1692 1218 1746">■ Instalați o unitate de cilindru nouă (consultați <i>Înlocuirea unității de cilindru</i> >> pagina 60).

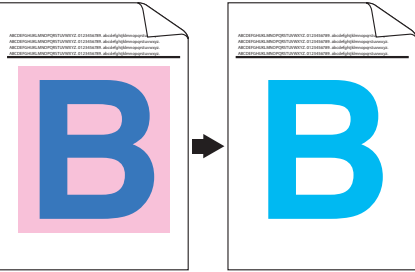
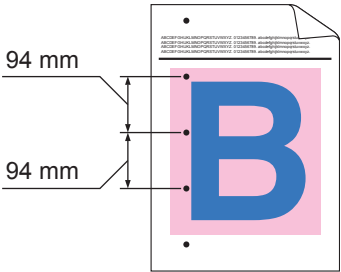
Exemple de calitate slabă a imprimării	Recomandări
 <p data-bbox="148 537 487 595">Linii colorate de-a curmezișul paginii</p>	<ul style="list-style-type: none"> <li data-bbox="550 295 1190 407">■ Dacă apar linii colorate la intervale de 30 mm, identificați culoarea care cauzează problema și înlocuiți cartușul de toner aferent culorii liniei (consultați <i>Înlocuirea unui cartuș de toner</i> >> pagina 55). <li data-bbox="577 426 1204 508">Pentru a identifica culoarea cartușului de toner, vizitați-ne la adresa http://solutions.brother.com/ și consultați secțiunea cu întrebări frecvente (FAQ) și sfaturi privind depanarea. <li data-bbox="550 527 1201 608">■ Dacă liniile colorate apar la intervale de 94 mm, introduceți o nouă unitate de cilindru (consultați <i>Înlocuirea unității de cilindru</i> >> pagina 60).
 <p data-bbox="124 952 509 981">Pete albe sau imprimare cu goluri</p>	<ul style="list-style-type: none"> <li data-bbox="550 624 1204 705">■ Asigurați-vă că setarea tipului de suport de imprimare din driver corespunde cu tipul de hârtie utilizat (consultați <i>Hârtie sau alte suporturi de imprimare acceptate</i> >> pagina 31). <li data-bbox="550 724 1188 805">■ Verificați mediul aparatului. Condițiile cum ar fi umiditatea ridicată pot avea ca efect apariția unor zone lipsă (>> Ghid de siguranța produsului). <li data-bbox="550 824 1204 937">■ Dacă problema nu se rezolvă după imprimarea câtorva pagini, este posibil să existe materiale străine, cum ar fi lipici de la o etichetă, pe suprafața cilindrului (consultați <i>Curățarea unității de cilindru</i> >> pagina 88). <li data-bbox="550 956 1163 1004">■ Instalați o unitate de cilindru nouă (consultați <i>Înlocuirea unității de cilindru</i> >> pagina 60).
 <p data-bbox="113 1346 519 1375">Pagină albă sau unele culori lipsesc</p>	<ul style="list-style-type: none"> <li data-bbox="550 1023 1197 1105">■ Identificați culoarea care provoacă problema și instalați un cartuș de toner nou (consultați <i>Înlocuirea unui cartuș de toner</i> >> pagina 55). <li data-bbox="577 1124 1204 1205">Pentru a identifica culoarea cartușului de toner, vizitați-ne la adresa http://solutions.brother.com/ și consultați secțiunea cu întrebări frecvente (FAQ) și sfaturi privind depanarea. <li data-bbox="550 1224 1163 1273">■ Instalați o unitate de cilindru nouă (consultați <i>Înlocuirea unității de cilindru</i> >> pagina 60).
 <p data-bbox="186 1709 448 1738">Pete colorate la 94 mm</p>	<ul style="list-style-type: none"> <li data-bbox="550 1387 1204 1528">■ Dacă problema nu se rezolvă după imprimarea câtorva pagini albe, este posibil să existe materiale străine, cum ar fi lipici de la o etichetă, pe suprafața cilindrului. Curățați unitatea de cilindru (consultați <i>Curățarea unității de cilindru</i> >> pagina 88). <li data-bbox="550 1547 1163 1595">■ Instalați o unitate de cilindru nouă (consultați <i>Înlocuirea unității de cilindru</i> >> pagina 60).

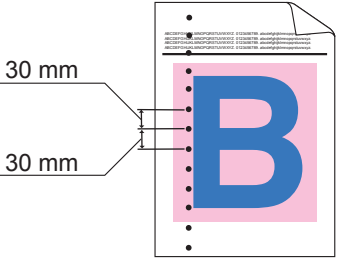
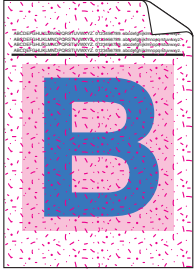
Exemple de calitate slabă a imprimării	Recomandări
 <p data-bbox="216 604 477 633">Pete colorate la 30 mm</p>	<ul style="list-style-type: none"> <li data-bbox="580 295 1232 382">■ Identificați culoarea care provoacă problema și instalați un cartuș de toner nou (consultați <i>Înlocuirea unui cartuș de toner</i> >> pagina 55). <p data-bbox="607 392 1232 479">Pentru a identifica culoarea cartușului de toner, vizitați-ne la adresa http://solutions.brother.com/ și consultați secțiunea cu întrebări frecvente (FAQ) și sfaturi privind depanarea.</p>
 <p data-bbox="155 971 546 1000">Puncte de toner sau pete de toner</p>	<ul style="list-style-type: none"> <li data-bbox="580 649 1232 730">■ Verificați mediul aparatului. Condițiile precum temperatura sau umiditatea ridicată pot produce acest tip de probleme de calitate. <li data-bbox="580 749 1232 836">■ Identificați culoarea care provoacă problema și instalați un cartuș de toner nou (consultați <i>Înlocuirea unui cartuș de toner</i> >> pagina 55). <p data-bbox="607 846 1232 933">Pentru a identifica culoarea cartușului de toner, vizitați-ne la adresa http://solutions.brother.com/ și consultați secțiunea cu întrebări frecvente (FAQ) și sfaturi privind depanarea.</p> <ul style="list-style-type: none"> <li data-bbox="580 952 1232 1014">■ Instalați o unitate de cilindru nouă (consultați <i>Înlocuirea unității de cilindru</i> >> pagina 60).

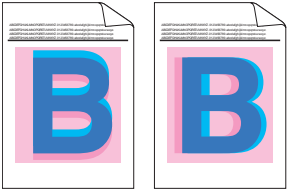
Exemple de calitate slabă a imprimării	Recomandări
<p>Culoarea materialelor imprimate nu este cea așteptată</p>	<ul style="list-style-type: none"> ■ Pentru o densitate de culoare mai bună, calibrați culorile folosind mai întâi ecranul tactil și apoi driverul de imprimantă (consultați <i>Calibrarea culorilor</i> >> pagina 96). ■ Pentru a regla poziția de imprimare a culorilor pentru margini mai evidențiate, efectuați o înregistrare automată a culorilor folosind ecranul tactil (consultați <i>Înregistrare culoare</i> >> pagina 97). ■ Reglați densitatea de copiere și contrastul atunci când copiați (>> Manual avansat de utilizare). ■ Asigurați-vă că modul economisire toner este dezactivat de la ecranul tactil sau din driverul de imprimantă (>> Ghidul utilizatorului de software și rețea). ■ Când calitatea imprimării este nesatisfăcătoare, debifați caseta de validare Îmbunătățește Nuanța de Gri în driverul de imprimantă (>> Ghidul utilizatorului de software și rețea). ■ Când calitatea imprimării pe porțiunile negre nu este cea dorită, selectați caseta de validare Intensificare Imprimare pe Negru în driverul de imprimantă (>> Ghidul utilizatorului de software și rețea). ■ Identificați culoarea care provoacă problema și instalați un cartuș de toner nou (consultați <i>Înlocuirea unui cartuș de toner</i> >> pagina 55). Pentru a identifica culoarea cartușului de toner, vizitați-ne la adresa http://solutions.brother.com/ și consultați secțiunea cu întrebări frecvente (FAQ) și sfaturi privind depanarea. ■ Instalați o unitate de cilindru nouă (consultați <i>Înlocuirea unității de cilindru</i> >> pagina 60).
<div style="text-align: center;">  </div> <p>Înregistrare greșită a culorilor</p>	<ul style="list-style-type: none"> ■ Asigurați-vă că aparatul se află pe o suprafață solidă, plată. ■ Efectuați înregistrarea automată a culorilor folosind ecranul tactil (consultați <i>Înregistrare culoare</i> >> pagina 97). ■ Instalați o unitate de cilindru nouă (consultați <i>Înlocuirea unității de cilindru</i> >> pagina 60). ■ Instalați o unitate de curea nouă (consultați <i>Înlocuirea unității de curea</i> >> pagina 66).

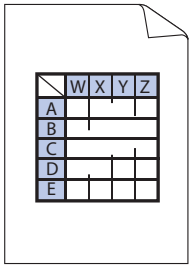
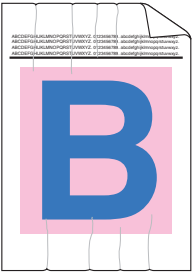
Exemple de calitate slabă a imprimării	Recomandări
 <p data-bbox="164 618 528 676">De-a curmezișul paginii apare periodic o densitate neuniformă</p>	<ul style="list-style-type: none"> ■ Efectuați calibrarea folosind ecranul tactil sau driverul de imprimantă (consultați <i>Calibrarea culorilor</i> >> pagina 96). ■ Reglați densitatea de copiere și contrastul atunci când copiați (>> Manual avansat de utilizare). ■ Debifați Îmbunătățește Nuanța de Gri în driverul de imprimantă. (>> Ghidul utilizatorului de software și rețea.) ■ Identificați culoarea care provoacă problema și instalați un cartuș de toner nou (consultați <i>Înlocuirea unui cartuș de toner</i> >> pagina 55). <p data-bbox="610 608 1227 695">Pentru a identifica culoarea cartușului de toner, vizitați-ne la adresa http://solutions.brother.com/ și consultați secțiunea cu întrebări frecvente (FAQ) și sfaturi privind depanarea.</p> <ul style="list-style-type: none"> ■ Instalați o unitate de cilindru nouă (consultați <i>Înlocuirea unității de cilindru</i> >> pagina 60).
 <p data-bbox="164 1091 528 1120">Lipsesc linii subțiri din imagine</p>	<ul style="list-style-type: none"> ■ Asigurați-vă că modul economisire toner este dezactivat de la ecranul tactil sau din driverul de imprimantă (>> Ghidul utilizatorului de software și rețea). ■ Schimbați rezoluția de imprimare.
 <p data-bbox="267 1458 432 1487">Pagină cutată</p>	<ul style="list-style-type: none"> ■ Asigurați-vă că capacul din spate este închis corect. ■ Asigurați-vă că cele două levieri gri din interiorul capacului din spate se află în poziția în sus. ■ Asigurați-vă că setarea tipului de suport de imprimare din driver corespunde cu tipul de hârtie utilizat (consultați <i>Hârtie sau alte suporturi de imprimare acceptate</i> >> pagina 31).

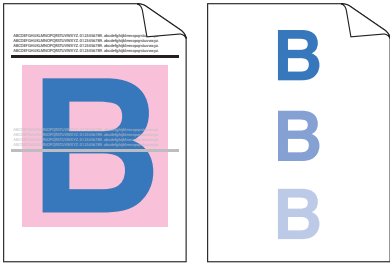
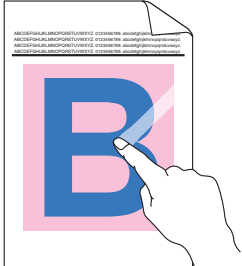
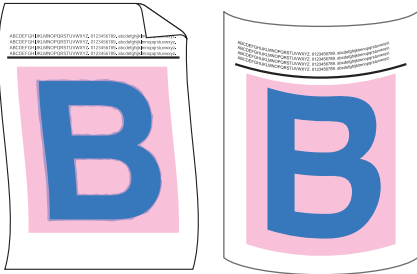
Exemple de calitate slabă a imprimării	Recomandări
 <p data-bbox="271 620 362 645">Dublare</p>	<ul style="list-style-type: none"> ■ Verificați mediul aparatului. Condiții precum umiditatea scăzută și temperatura scăzută pot genera această problemă la calitatea imprimării (►► Ghid de siguranța produsului). ■ Asigurați-vă că setarea tipului de suport de imprimare din driver corespunde cu tipul de hârtie utilizat (consultați <i>Hârtie sau alte suporturi de imprimare acceptate</i> ►► pagina 31). ■ Asigurați-vă că cele două leviere gri din interiorul capacului din spate se află în poziția în sus. ■ Instalați o unitate de cilindru nouă (consultați <i>Înlocuirea unității de cilindru</i> ►► pagina 60).
 <p data-bbox="248 1000 389 1025">Fixare slabă</p>	<ul style="list-style-type: none"> ■ Asigurați-vă că cele două leviere gri din interiorul capacului din spate se află în poziția în sus. ■ Asigurați-vă că setarea tipului de suport de imprimare din driver corespunde cu tipul de hârtie utilizat (consultați <i>Hârtie sau alte suporturi de imprimare acceptate</i> ►► pagina 31). ■ Alegeți modul Îmbunătățirea fixării tonerului în driverul de imprimantă (►► Ghidul utilizatorului de software și rețea). Dacă această alegere nu oferă o îmbunătățire suficientă, modificați setarea driverului de imprimantă în Suport Imprimare într-o setare pentru hârtie groasă. Dacă imprimați un plic, selectați Plic. Groase la setarea tipului de suport.
 <p data-bbox="193 1392 441 1418">Ondulată sau vălurită</p>	<ul style="list-style-type: none"> ■ Alegeți modul Reducerea curbării hârtiei în driverul de imprimantă (►► Ghidul utilizatorului de software și rețea). Dacă problema nu s-a rezolvat, selectați Hârtie Obișnuită la setarea tipului de suport. Dacă imprimați un plic, selectați Plic. Subțiri la setarea tipului de suport. ■ Dacă nu utilizați des aparatul, este posibil ca hârtia să fi stat prea mult în tavă. Încercați să întoarceți teancul de hârtie din tavă. De asemenea, aerisiți teancul de hârtie și rotiți colile la 180° în tava de hârtie. ■ Stocați hârtia acolo unde nu va fi expusă la temperaturi ridicate sau umiditate ridicată. ■ Deschideți capacul din spate (tava de ieșire a hârtiei cu fața în sus) pentru a-i permite hârtiei imprimate să iasă în tava de ieșire cu fața în sus.

Exemple de calitate slabă a imprimării



Plicul prezintă încrețituri

Recomandări

- Asigurați-vă că manetele pentru plicuri din interiorul capacului din spate sunt trase în jos în poziția pentru plicuri atunci când imprimați plicuri (consultați *Încărcarea hârtiei în tava multifuncțională (tava MF)* ►► pagina 23).

NOTĂ

Când ați terminat de imprimat, deschideți capacul din spate și reglați cele două leviere gri înapoi în pozițiile inițiale (1), ridicându-le până când se opresc.

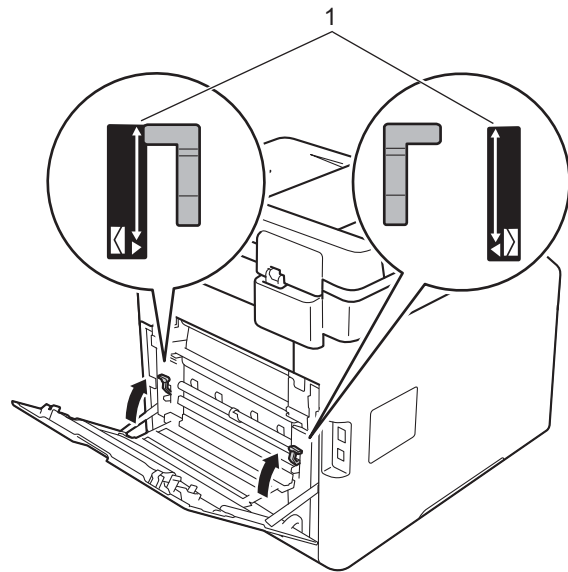



- Dacă apar încrețituri cu levierul pentru plicuri în poziția dedicată, imprimați cu capacul din spate deschis și alimentați pe rând câte un plic din tava MF.

Informații despre aparat



Verificarea numărului serial

Puteți vedea numărul serial al aparatului pe ecranul tactil.

- 1 Apăsați .
- 2 Apăsați `Toate setările`.
- 3 Derulați în sus sau în jos sau apăsați ▲ sau ▼ pentru a afișa `Info. aparat`.
- 4 Apăsați `Info. aparat`.
- 5 Apăsați `Nr. Serial`.
- 6 Ecranul tactil afișează numărul serial al aparatului.
- 7 Apăsați .

Verificarea versiunii firmware

Puteți vedea versiunea firmware a aparatului pe ecranul tactil.

- 1 Apăsați .
- 2 Apăsați `Toate setările`.
- 3 Derulați în sus sau în jos sau apăsați ▲ sau ▼ pentru a afișa `Info. aparat`.
- 4 Apăsați `Info. aparat`.
- 5 Apăsați `Versiune firmware`.
- 6 Ecranul tactil afișează versiunea de firmware a aparatului.
- 7 Apăsați .

Operațiuni de resetare

Sunt disponibile următoarele funcții de resetare:

1 Resetare aparat

Puteți reseta parțial aparatul la setările definite în fabrică. Setările care *nu* vor fi resetate sunt agenda de adrese, blocarea setărilor, Secure Function Lock și setările de rețea.

2 Rețea

Puteți reseta serverul de imprimare intern la setările din fabrică prin resetarea doar a informațiilor despre rețea (cum ar fi parola și adresa IP).

3 Toate setările

Puteți reseta rapid toate setările aparatului înapoi la setările implicite din fabrică.

4 Setări init.

Această operațiune resetează *toate* setările aparatului înapoi la valorile implicite din fabricație. `Setări init.` durează mai mult decât `Toate setările`.

Brother recomandă să efectuați această operație când veți vinde/elimina aparatul.

NOTĂ

Scoateți cablul de interfață înainte de a selecta `Rețea`, `Toate setările` sau `Setări init.`

Cum se resetează aparatul

- 1 Apăsați .
- 2 Apăsați `Toate setările`.
- 3 Derulați în sus sau în jos sau apăsați ▲ sau ▼ pentru a afișa `Setare Initial`.
- 4 Apăsați `Setare Initial`.
- 5 Apăsați `Reseteaza`.
- 6 Apăsați `Resetare aparat`, `Rețea`, `Toate setările` sau `Setări init..`
- 7 Procedați conform uneia dintre metodele de mai jos;
 - Pentru a reseta setările, apăsați pe `Da` și faceți salt la pasul 8.
 - Pentru a ieși fără a face modificări, apăsați pe `Nu` și faceți salt la pasul 9.
- 8 Vi se va solicita să reporniți aparatul. Procedați conform uneia dintre metodele de mai jos;
 - Pentru a reporni aparatul, apăsați pe `Da` timp de 2 secunde. Aparatul va începe repornirea.
 - Pentru a ieși fără a reporni aparatul, apăsați pe `Nu`. Mergeți la pasul 9.

NOTĂ

Dacă nu reporniți aparatul, resetarea nu se va încheia și setările vor rămâne neschimbate.

- 9 Apăsați .

NOTĂ

De asemenea, puteți reseta setările de rețea apăsând pe , `Toate setările`, `Rețea`, `Resetare rețea`.

Utilizarea tabelelor cu setări





Apăsați butoanele ecranului și panoului tactil pentru a selecta setările și opțiunile pe care doriți să le configurați pe măsură ce sunt afișate pe ecranul tactil.

Consultați tabelele de setări pas cu pas și tabelele de caracteristici pentru toate opțiunile disponibile pentru fiecare setare și caracteristică. Puteți utiliza aceste tabele pentru a configura rapid setările preferate la aparat.

Tabele de setări

Tabelele cu setări vă vor ajuta să înțelegeți setările de meniu și opțiunile care se găsesc în programele aparatului. Setările din fabrică sunt indicate cu litere îngroșate și cu asterisc.

(Setări)

Nivelul 1	Nivelul 2	Nivelul 3	Opțiuni	Descrieri	Consultați pagina
 (Data și ora)	Data	—	—	Adăugați data și ora pe ecranul tactil.	20
	Oră	—	—		
	Oră de vară automată	—	Pornit* Oprit	Modificați automat la orarul de vară.	Consultați ◆.
	Fus orar	—	UTCXXX:XX	Setați fusul orar al țării dvs.	
 (Toner)	Consultați Toner >> pagina 170.			Accesați meniurile Toner.	170
Rețea	Conexiune LAN	Consultați Conexiune LAN >> pagina 144.		Accesați meniurile cu setări pentru rețea LAN cablată.	144
	WLAN (DCP-L8450CDW)	Consultați WLAN >> pagina 146.		Accesați meniurile cu setări pentru rețea WLAN.	146
Wi-Fi Direct (DCP-L8450CDW)	Consultați Wi-Fi Direct >> pagina 148.			Accesați meniurile cu setări pentru Wi-Fi Direct.	148
 (Bip)	—	—	Oprit Scazut* Mediu Ridicat	Accesați meniul de setare a volumului sonor.	20
Setări acasă (DCP-L8400CDN)	—	—	Acasă* Mai mult 1 Mai mult 2	Definiți ecranul care să fie afișat când apăsați pe Ecran principal () pe ecranul tactil.	12
◆ Manual avansat de utilizare					
 Setările din fabrică sunt indicate cu litere îngroșate și cu asterisc.					

Nivelul 1	Nivelul 2	Nivelul 3	Opțiuni	Descrieri	Consultați pagina
Setare tavă	Tip Hartie	Tavă MF	Subțire Hartie Simpla* Groasă Mai groasă Hârtie reciclată Hârtie valoare Etichetă Envelope Plicuri Subț Plicuri Groase Hârtie lucioasă	Setați tipul de hârtie din tava de hârtie.	29
		Tava #1	Subțire Hartie Simpla* Hârtie reciclată		
		Tava #2 (Acest meniu apare numai dacă ați instalat tava 2.)	Subțire Hartie Simpla* Hârtie reciclată		
	Dim. hârtie	Tavă MF	A4* Letter B5 (JIS) B5 (ISO) A5 A5 (pe lung) A6 Executive Legal Folio 3"x5" Com-10 Monarh C5 DL	Setați formatul hârtiei din tava de hârtie.	29
◆ Manual avansat de utilizare					
 Setările din fabrică sunt indicate cu litere îngroșate și cu asterisc.					

Nivelul 1	Nivelul 2	Nivelul 3	Opțiuni	Descrieri	Consultați pagina
Setare tavă (continuare)	Dim. hârtie (continuare)	Tava #1	A4* Letter B5 (JIS) A5 A5 (pe lung) A6 Executive Legal Folio	Setați formatul hârtiei din tava de hârtie.	29
		Tava #2 (Acest meniu apare numai dacă ați instalat tava 2.)	A4* Letter B5 (JIS) A5 Executive Legal Folio		
	Verificare dimensiune	—	Pornit* Oprit	Selectați dacă să fie afișat sau nu mesajul care vă cere să verificați dacă formatul hârtiei din aparat și cel specificat în setarea Dim. hârtie a aparatului coincid.	
◆ Manual avansat de utilizare					
 Setările din fabrică sunt indicate cu litere îngroșate și cu asterisc.					

Nivelul 1	Nivelul 2	Nivelul 3	Opțiuni	Descrieri	Consultați pagina
Setare tavă (continuare)	Utilizare tavă: Copiere	—	Numai tava 1 Numai tava 2 Numai MF MF>T1>T2* MF>T2>T1 T1>T2>MF T2>T1>MF (Numai tava 2 și T2 apar numai dacă ați instalat tava 2.)	Selectează tava care va fi utilizată pentru modul copiere sau imprimare.	30
	Utilizare tavă: Imprimare	—	Numai tava 1 Numai tava 2 Numai MF MF>T1>T2* MF>T2>T1 T1>T2>MF T2>T1>MF (Numai tava 2 și T2 apar numai dacă ați instalat tava 2.)		30
Toate setările	Consultați <i>Toate setările</i> >> pagina 139.			Selectați setările implicite.	139
◆ Manual avansat de utilizare					
 Setările din fabrică sunt indicate cu litere îngroșate și cu asterisc.					



Toate setările

Nivelul 1	Nivelul 2	Nivelul 3	Nivelul 4	Opțiuni	Descrieri	Consultați pagina
Setare Gener.	Setări tavă	Tip Hartie	Tavă MF	Subțire Hartie Simpla* Groasă Mai groasă Hârtie reciclată Hârtie valoare Etichetă Envelope Plicuri Subț Plicuri Groase Hârtie lucioasă	Setați tipul de hârtie din tava de hârtie.	29
			Tava #1	Subțire Hartie Simpla* Hârtie reciclată		
			Tava #2	Subțire Hartie Simpla* Hârtie reciclată		
◆ Avansat Manual de utilizare						
 Setările din fabrică sunt indicate cu litere îngroșate și cu asterisc.						

Nivelul 1	Nivelul 2	Nivelul 3	Nivelul 4	Opțiuni	Descrieri	Consultați pagina
Setare Gener. (continuare)	Setări tavă (continuare)	Dim. hârtie	Tavă MF	A4* Letter B5 (JIS) B5 (ISO) A5 A5 (pe lung) A6 Executive Legal Folio 3"x5" Com-10 Monarh C5 DL	Setați formatul hârtiei din tava de hârtie.	29
			Tava #1	A4* Letter B5 (JIS) A5 A5 (pe lung) A6 Executive Legal Folio		
			Tava #2	A4* Letter B5 (JIS) A5 Executive Legal Folio		
◆ Avansat Manual de utilizare						
 Setările din fabrică sunt indicate cu litere îngroșate și cu asterisc.						

Nivelul 1	Nivelul 2	Nivelul 3	Nivelul 4	Opțiuni	Descrieri	Consultați pagina
Setare Gener. (continuare)	Setări tavă (continuare)	Verificare dimensiune	—	Pornit* Oprit	Selectați dacă să fie afișat sau nu mesajul care vă cere să verificați dacă formatul hârtiei din aparat și cel specificat în setarea Dim. hârtie a aparatului coincid.	29
		Utilizare tavă: Copiere	—	Numai tava 1 Numai tava 2 Numai MF MF>T1>T2* MF>T2>T1 T1>T2>MF T2>T1>MF (Numai tava 2 și T2 apar numai dacă ați instalat tava 2.)	Selectează tava care va fi utilizată pentru modul copiere sau imprimare.	30
		Utilizare tavă: Imprimare	—	Numai tava 1 Numai tava 2 Numai MF MF>T1>T2* MF>T2>T1 T1>T2>MF T2>T1>MF (Numai tava 2 și T2 apar numai dacă ați instalat tava 2.)		30
	Volum	Bip	—	Oprit Scazut* Mediu Ridicat	Reglați volum semnal sonor.	20
	Setari LCD	Ilum. fundal	—	Luminos* Mediu Intunecos	Reglați luminozitatea iluminării de fundal a ecranului tactil.	Consultați ◆
		Cronometru estompere	—	Oprit* 10Sec. 20Sec. 30Sec.	Definiți durata pentru care iluminarea de fundal a ecranului tactil rămâne activă după ultima apăsare pe buton.	

◆ Avansat Manual de utilizare



Setările din fabrică sunt indicate cu litere îngroșate și cu asterisc.

Nivelul 1	Nivelul 2	Nivelul 3	Nivelul 4	Opțiuni	Descrieri	Consultați pagina
Setare Gener. (continuare)	Setări buton	Setări buton Acasă	—	Acasă* Mai mult 1 Mai mult 2	Definiți ecranul care să fie afișat când apăsați pe Ecran principal (🏠) pe ecranul tactil.	12
		Ecologie	Economisire toner	—	Pornit Oprit*	Măriți randamentul de pagină pentru cartușul de toner. Dacă aparatul a fost setat pe Economisire toner Pornit, nu puteți seta Mod silențios pe Pornit.
	Oră sleep		—	Intervalul variază în funcție de model. 3 Min.*	Economisiți energia.	
	Mod silențios		—	Pornit Oprit*	Reduce zgomotul în timpul imprimării. Dacă aparatul a fost setat pe Mod silențios Pornit, nu puteți seta Economisire toner pe Pornit.	
	Oprire automată		—	Oprit 1oră* 2ore 4ore 8ore	Setați numărul de ore în care aparatul va rămâne în modul Hibernare profundă înainte de a intra în modul Oprire.	
	Blocare setări	Seteaza Parola	—	Verificare:	Nu permiteți utilizatorilor neautorizați să modifice setările aparatului.	Consultați ♦.
		Blocare Oprit→Pornit	—	—		
Setări Comenzi rapide	(Alegeți butonul pentru comandă rapidă.)	Editare Denumire comandă rapidă	—	—	Modificați denumirea comenzii rapide.	19
		Elimina	—	—	Ștergeți comanda rapidă.	19
♦ Avansat Manual de utilizare						
 Setările din fabrică sunt indicate cu litere îngroșate și cu asterisc.						

Nivelul 1	Nivelul 2	Nivelul 3	Nivelul 4	Opțiuni	Descrieri	Consultați pagina
Imprimanta	Emulare	—	—	Automat* HP LaserJet BR-Script 3	Alegeți modul emulare.	Consultați +.
	Opțiuni imprimare	Font intern	—	HP LaserJet BR-Script 3	Imprimați o listă cu fonturile interne ale aparatului.	
		Printează Test	—	—	Imprimați o pagină de test.	
	Față-verso	—	—	Oprit* Latura lungă Latura scurtă	Activați sau dezactivați imprimarea față-verso și alegeți pe lungime sau pe lățime.	
	Continuare automată	—	—	Pornit* Oprit	Selectați această setare dacă doriți ca aparatul să șteargă erorile privind formatul hârtiei și să utilizeze hârtia din tavă.	
	Culoare document	—	—	Automat* Culoare Alb și negru	Alegeți color sau alb/negru pentru documentele imprimate. Dacă alegeți Automat , aparatul selectează o opțiune adecvată pentru document (color sau alb/negru).	
	Resetare imprimantă	—	—	Da Nu	Restabiliți setările imprimantei la setările definite în fabricație.	
	Corecție culoare	Calibrare	Calibrare	Da Nu	Reglați densitatea de culoare.	96
Reseteaza				Da Nu	Reduceți calibrarea culorii la setările definite în fabricație.	
Înregistrare		—	Da Nu	Ajustează poziția de imprimare a fiecărei culori.	97	
Corectare automată		—	Pornit* Oprit	Optați dacă să efectuați sau nu calibrarea și înregistrarea culorii.		

+ Ghidul utilizatorului de software și rețea



Setările din fabrică sunt indicate cu litere îngroșate și cu asterisc.

Nivelul 1	Nivelul 2	Nivelul 3	Nivelul 4	Nivelul 5	Opțiuni	Descrieri
Rețea +	Conexiune LAN	TCP/IP	Metoda BOOT	—	Auto* Static RARP BOOTP DHCP	Alegeți Metoda BOOT care corespunde cel mai bine nevoilor.
			(încercări încărcare IP)		3* [00000-32767]	Specifică numărul de încercări pe care aparatul le va face pentru a obține o adresă IP când opțiunea Metoda BOOT este configurată la orice setare, cu excepția Static.
			Adresa IP	—	[000-255]. [000-255]. [000-255]. [000-255]	Introduceți adresa IP.
			Masca Subnet	—	[000-255]. [000-255]. [000-255]. [000-255]	Introduceți masca de subrețea.
			Poarta Acces	—	[000-255]. [000-255]. [000-255]. [000-255]	Introduceți adresa Gateway.
			Nume Nod	—	BRNXXXXXXXXXX XXX	Introduceți numele nodului (până la 32 caractere).
			Configurare WINS	—	Auto* Static	Alegeți modul de configurare WINS.
Server WINS	Primar	[000-255]. [000-255]. [000-255]	Specificați adresa IP a serverului primar și secundar WINS.			
	Secundar	[000-255]. [000-255]. [000-255]. [000-255]				
<p>+ Ghidul utilizatorului de software și rețea</p> <p>● Vizitați Brother Solutions Center pentru a descărca Ghid Web connect la adresa http://solutions.brother.com/.</p>						
<p> Setările din fabrică sunt indicate cu litere îngroșate și cu asterisc.</p>						

Nivelul 1	Nivelul 2	Nivelul 3	Nivelul 4	Nivelul 5	Opțiuni	Descrieri	
Rețea + (continuare)	Conexiune LAN (continuare)	TCP/IP (continuare)	Server DNS	Primar	[000-255]. [000-255]. [000-255]. [000-255]	Specificați adresa IP a serverului primar sau secundar DNS.	
				Secundar	[000-255]. [000-255]. [000-255]. [000-255]		
			APIPA	—	Pornit* Oprit	Alocați automat o adresă IP din intervalul local de adrese de legătură.	
			IPv6	—	Pornit Oprit*	Activați sau dezactivați protocolul IPv6. Dacă doriți să utilizați protocolul IPv6, vizitați http://solutions.brother.com/ pentru informații suplimentare.	
			Ethernet	—	—	Auto* 100B-FD 100B-HD 10B-FD 10B-HD	Alegeți modul de conectare la Ethernet.
			Stare conex. cablu	—	—	100B-FD activ 100B-HD activ 10B-FD activ 10B-HD activ Inactiv Prin cablu - DEZACTIVAT	Puteți vedea starea curentă de conectare prin cablu.
			Adresă MAC	—	—	—	Vizualizează adresa MAC a aparatului.
			Setați la valoarea implicită	—	—	Da Nu	Restabiliți setarea de rețea cablată la setările definite în fabricație.
			Activare prin cablu (DCP-L8450CDW)	—	—	Pornit* Oprit	Activați sau dezactivați manual rețeaua LAN cu cablu.

+ Ghidul utilizatorului de software și rețea

● Vizitați Brother Solutions Center pentru a descărca Ghid Web connect la adresa <http://solutions.brother.com/>.



Setările din fabrică sunt indicate cu litere îngroșate și cu asterisc.

Nivelul 1	Nivelul 2	Nivelul 3	Nivelul 4	Nivelul 5	Opțiuni	Descrieri
Rețea + (continuare)	WLAN (DCP-L8450CDW)	TCP/IP	Metoda BOOT	—	Auto* Static RARP BOOTP DHCP	Alegeți Metoda BOOT care corespunde cel mai bine nevoilor.
			(Încercări încărcare IP)	—	3* [00000-32767]	Specifică numărul de încercări pe care aparaturile le va face pentru a obține o adresă IP când opțiunea Metoda BOOT este configurată la orice setare, cu excepția Static.
			Adresa IP	—	[000-255]. [000-255]. [000-255]. [000-255]	Introduceți adresa IP.
			Masca Subnet	—	[000-255]. [000-255]. [000-255]. [000-255]	Introduceți masca de subrețea.
			Poarta Acces	—	[000-255]. [000-255]. [000-255]. [000-255]	Introduceți adresa Gateway.
			Nume Nod	—	BRWXXXXXXXXXX XXX	Introduceți numele nodului (până la 32 caractere).
			Configurare WINS	—	Auto* Static	Alegeți modul de configurare WINS.
			Server WINS	Primar	[000-255]. [000-255]. [000-255]. [000-255]	Specificați adresa IP a serverului primar și secundar WINS.
Secundar	[000-255]. [000-255]. [000-255]. [000-255]					

+ Ghidul utilizatorului de software și rețea

● Vizitați Brother Solutions Center pentru a descărca Ghid Web connect la adresa <http://solutions.brother.com/>.



Setările din fabrică sunt indicate cu litere îngroșate și cu asterisc.

Nivelul 1	Nivelul 2	Nivelul 3	Nivelul 4	Nivelul 5	Opțiuni	Descrieri	
Rețea + (continuare)	WLAN (DCP-L8450CDW) (continuare)	TCP/IP (continuare)	Server DNS	Primar	[000-255]. [000-255]. [000-255]. [000-255]	Specificați adresa IP a serverului primar sau secundar DNS.	
				Secundar	[000-255]. [000-255]. [000-255]. [000-255]		
			APIPA	—	Pornit* Oprit	Alocați automat o adresă IP din intervalul local de adrese de legătură.	
			IPv6	—	Pornit Oprit*	Activați sau dezactivați protocolul IPv6. Dacă doriți să utilizați protocolul IPv6, vizitați http://solutions.brother.com/ pentru informații suplimentare.	
			Asistent WLAN	—	—	—	(Numai Windows®) Vă puteți configura rețeaua wireless folosind CD-ROM-ul Brother.
			Expert setare	—	—	—	Puteți configura serverul de imprimare intern.
			WPS/AOSS	—	—	—	Puteți configura setările de rețea wireless, folosind metoda o singură apăsare de buton.
			WPS cu cod PIN	—	—	—	Puteți configura setările rețelei wireless folosind metoda WPS cu un cod PIN.
<p>+ Ghidul utilizatorului de software și rețea</p> <p>● Vizitați Brother Solutions Center pentru a descărca Ghid Web connect la adresa http://solutions.brother.com/.</p>							
<p> Setările din fabrică sunt indicate cu litere îngroșate și cu asterisc.</p>							

Nivelul 1	Nivelul 2	Nivelul 3	Nivelul 4	Nivelul 5	Opțiuni	Descrieri
Rețea + (continuare)	WLAN (DCP-L8450CDW) (continuare)	Status WLAN	Stare	—	Activ (11b) Activ (11g) Activ (11n) Rețea LAN prin cablu activă WLAN dezactivat AOSS activ Eșuare conectare	Puteți vizualiza starea curentă a rețelei wireless.
			Semnal	—	Solid Mediu Slab Deloc	Puteți vizualiza intensitatea curentă a semnalului rețelei wireless.
			SSID	—	—	Puteți vizualiza SSID-ul curent.
			Mod comun.	—	Ad-hoc Infrastructura Niciuna	Puteți vizualiza modul de comunicare curent.
		Adresă MAC	—	—	—	Vizualizează adresa MAC a aparatului.
		Setați la valoarea implicită	—	—	Da Nu	Restabiliți setările pentru rețea wireless la setările definite în fabricație.
	WLAN Activ	—	—	Pornit Oprit*	Activați sau dezactivați manual rețeaua LAN Wireless.	
	Wi-Fi Direct (DCP-L8450CDW)	Buton comandă	—	—	—	Puteți configura cu ușurință setările rețelei Wi-Fi Direct folosind metoda apăsării unui singur buton.
		Cod PIN	—	—	—	Puteți configura cu ușurință setările rețelei Wi-Fi Direct folosind metoda WPS cu un cod PIN.

+ Ghidul utilizatorului de software și rețea

● Vizitați Brother Solutions Center pentru a descărca Ghid Web connect la adresa <http://solutions.brother.com/>.





Setările din fabrică sunt indicate cu litere îngroșate și cu asterisc.

Nivelul 1	Nivelul 2	Nivelul 3	Nivelul 4	Nivelul 5	Opțiuni	Descrieri	
Rețea + (continuare)	Wi-Fi Direct (DCP-L8450CDW) (continuare)	Manual	—	—	—	Puteți configura manual setările rețelei Wi-Fi Direct.	
		Deținător grup	—	—	Pornit Oprit	Setați aparatul ca Proprietar grup.	
		Informații dispozitiv	Nume disp.	—	—	—	Puteți vizualiza numele dispozitivului.
			SSID	—	—	(SSID-ul meu) (Conectat la SSID-ul unui interlocutor) Neconectat	Vizualizează SSID de la Proprietar grup. Când aparatul nu este conectat, ecranul tactil LCD afișează Neconectat.
			Adresa IP	—	—	—	Puteți vizualiza adresa IP curentă a aparatului.
		Informații stare	Stare	—	—	DG activ (**) Client activ Neconectat Oprit Rețea LAN prin cablu activă ** = numărul de dispozitive	Puteți vedea starea actuală a rețelei Wi-Fi Direct.
			Semnal	—	—	Solid Mediu Slab Deloc	Puteți vedea tăria actuală a semnalului rețelei Wi-Fi Direct. Când aparatul se comportă ca Proprietar de grup, ecranul tactil LCD afișează întotdeauna Solid.
		Activare I/F	—	—	—	Pornit Oprit*	Activează sau dezactivează conexiunea Wi-Fi Direct.
<p>+ Ghidul utilizatorului de software și rețea</p> <p>● Vizitați Brother Solutions Center pentru a descărca Ghid Web connect la adresa http://solutions.brother.com/.</p>							
 <p>Setările din fabrică sunt indicate cu litere îngroșate și cu asterisc.</p>							

Nivelul 1	Nivelul 2	Nivelul 3	Nivelul 4	Nivelul 5	Opțiuni	Descrieri
Rețea + (continuare)	E-mail (DCP-L8400CDN este acceptat numai după descărcarea Scanare către server de e-mail.)	Adresa Mail	—	—	—	Introduceți adresa e-mail (până la 60 de caractere).
		Configurare server	SMTP	Server	[000-255]. [000-255]. [000-255] Denumire	Introduceți adresa serverului SMTP sau denumirea sa (până la 64 caractere).
				Port	25* [1-65535]	Introduceți numărul portului SMTP.
				Auth. SMTP	Lipsă* SMTP-AUTH	Selectează metoda de protecție pentru notificarea prin e-mail.
				SSL/TLS	Lipsă* SSL TLS	Trimiteți sau primiți un e-mail printr-un server de e-mail care necesită comunicații securizate SSL/TLS.
				Verificare certificare	Pornit Oprit*	Verificați automat certificatul serverului SMTP.
		Setez Mail TX	Subiect Exped.	—	Scan to E-mail Server Job*	Afișați subiectul atașat e-mail-ului.
			Limita Dimens.	—	Pornit Oprit*	Limitați dimensiunea documentelor de e-mail.
			Notificare	—	Pornit Oprit*	Trimiteți mesaje de notificare.
		<p>+ Ghidul utilizatorului de software și rețea</p> <p>● Vizitați Brother Solutions Center pentru a descărca Ghid Web connect la adresa http://solutions.brother.com/.</p>				
 <p>Setările din fabrică sunt indicate cu litere îngroșate și cu asterisc.</p>						

Nivelul 1	Nivelul 2	Nivelul 3	Nivelul 4	Nivelul 5	Opțiuni	Descrieri
Rețea + (continuare)	Setări conexiune Web ●	Parametri Proxy	Conexiune Proxy	—	Pornit Oprit*	Puteți modifica setările pentru conexiune web.
			Adresa	—	—	
			Port	—	8080*	
			Nume utilizator	—	—	
			Parola	—	—	
	Securitate	IPsec	—	—	Pornit Oprit*	Activați sau dezactivați IPsec.
Resetare rețea	—	—	—	Da Nu	Restabiliți toate setările de rețea la setările definite în fabricație.	
<p>+ Ghidul utilizatorului de software și rețea</p> <p>● Vizitați Brother Solutions Center pentru a descărca Ghid Web connect la adresa http://solutions.brother.com/.</p>						
 Setările din fabrică sunt indicate cu litere îngroșate și cu asterisc.						

Nivelul 1	Nivelul 2	Nivelul 3	Opțiuni	Descrieri	Consultați pagina
Print Rapoarte	Agendă (DCP-L8400CDN este acceptat numai după descărcarea Scanare către server de e-mail.)	—	—	Afișați numele și numerele stocate în agenda de adrese.	Consultați ◆.
	Raport jurnal (DCP-L8400CDN este acceptat numai după descărcarea Scanare către server de e-mail.)	—	—	Afișați informații despre ultimele 200 de e.mail-uri expediate.	
	Setari Utiliz.	—	—	Afișați setările dumneavoastră.	
	Setări imprimantă	—	—	Afișați setările imprimantei.	
	Configurare rețea	—	—	Afișați setările de rețea.	
	Imprimare pct. cilindru	—	—	Imprimați coala de verificare a petelor de pe cilindru.	88
	Raport WLAN (DCP-L8450CDW)	—	—	Imprimați rezultatele diagnosticării conectivității rețelei wireless LAN.	Consultați +.
◆ Avansat Manual de utilizare + Ghidul utilizatorului de software și rețea					
 Setările din fabrică sunt indicate cu litere îngroșate și cu asterisc.					

Nivelul 1	Nivelul 2	Nivelul 3	Opțiuni	Descrieri	Consultați pagina
Info. aparat	Nr. Serial	—	—	Verificați numărul serial al aparatului.	132
	Versiune firmware	Versiune Main	—	Verificați versiunea firmware a aparatului.	132
		Verze Sub1	—		
		Verze Sub2	—		
		Subversiune 4	—		
	Contor	Total	Culoare Alb și negru	Verificați numărul total de pagini color sau monocrome imprimate la aparat până în prezent.	Consultați ◆.
		listă	Culoare Alb și negru		
		Copiere	Culoare Alb și negru		
		Tipărire	Culoare Alb și negru		
	Funcționare componente	Cilindru	—	Verificați durata de viață rămasă a pieselor aparatului.	
		Unitate de transfer	—		
		Unitate de fuziune	—		
		Unitate laser	—		
		Kit PF MP	—		
Kit PF 1		—			
Kit PF 2		—			
Meniu Resetare (Apare numai când durata de viață a unității de cilindru sau a unității de curea a expirat.)	Cilindru	—	Resetează durata de viață a unității de cilindru. Apare când înlocuiți unitatea de cilindru.	65	
	Unitate de transfer	—	Resetează durata de viață a unității de curea. Apare când înlocuiți unitatea de curea.	70	
◆ Manual avansat de utilizare					
	Setările din fabrică sunt indicate cu litere îngroșate și cu asterisc.				



Nivelul 1	Nivelul 2	Nivelul 3	Opțiuni	Descrieri	Consultați pagina
Setare Initial	Data și ora	Data	—	Adăugați data și ora pe ecranul tactil.	20
		Oră	—		
		Oră de vară automată	Pornit* Oprit	Modificați automat la orarul de vară.	Consultați ◆.
		Fus orar	UTCXXX:XX	Setați fusul orar al țării dvs.	
	Reseteaza	Resetare aparat	Da Nu	Restabiliți setările aparatului la cele din fabrică, cu excepția setărilor de rețea și agendei de adrese.	132
		Rețea	Da Nu	Restabiliți toate setările de rețea la setările definite în fabricație.	
		Toate setările	Da Nu	Restabiliți rapid toate setările aparatului la setările implicite din fabricație.	
		Setări init.	Da Nu	Restabiliți <i>toate</i> setările aparatului la setările implicite din fabricație. Efectuați această operație atunci când eliminați aparatul.	
	Limba locală	—	(Selectați limba dorită)	Vă permite să modificați limba de afișare pe ecranul tactil în funcție de țară.	Consultați ‡.
	◆ Manual avansat de utilizare				
‡ Ghid de instalare și configurare rapidă					
 Setările din fabrică sunt indicate cu litere îngroșate și cu asterisc.					

Tabele caracteristici

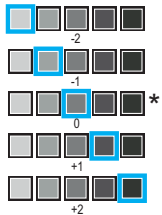
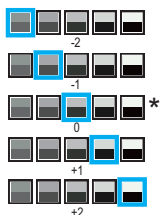

Copiere

Nivelul 1	Nivelul 2	Nivelul 3	Opțiuni	Descrieri	Consultați pagina
Mono Start	—	—	—	Realizați o copie monocrom.	—
Start culoare	—	—	—	Realizați o copie color.	
Confirmare Normal 2în1 (ID) 2în1 Cu 2 fețe (1⇒2) Cu 2 fețe (2⇒2) (DCP-L8450CDW) Salvare hârtie	—	—	—	Alegeți setările dorite din elementele predefinite.	38
Opțiuni	Calitate	—	Automat* Text Foto Confirmare (Când selectați 2în1 (ID) în Asezare in Pag.) Automat* Mai luminos	Alegeți rezoluția de copiere pentru tipul dvs. de document.	Consultați ◆.
	Lărgire/Reducere	100%*	—	—	
		Mărire	200% 141% A5⇒A4 104% EXE⇒LTR	Alegeți un raport de mărire pentru următoarea copie.	
◆ Manual avansat de utilizare					
 Setările din fabrică sunt indicate cu litere îngroșate și cu asterisc.					

Nivelul 1	Nivelul 2	Nivelul 3	Opțiuni	Descrieri	Consultați pagina
Opțiuni (continuare)	Lărgire/Reducere (continuare)	Micșorare	97% LTR⇒A4 94% A4⇒LTR 91% pag. Compl. 85% LTR⇒EXE 83% LGL⇒A4 78% LGL⇒LTR 70% A4⇒A5 50%	Alegeți un raport de micșorare pentru următoarea copie.	Consultați ◆.
		Particularizat (25-400%)	—	Puteți alege raportul de mărire sau micșorare pentru copia următoare.	
	Densitate	—		Ajustați densitatea copiilor. Când selectați 2în1 (ID) din elementele presetate, setarea implicită este +1.	
	Contrast	—		Ajustați contrastul copiilor.	
	Stivuire/Sort.	—	Stivuire* Sort.	Alegeți să stivuiți sau să sortați exemplare multiple.	
	Asezare in Pag.	—	Oprit (1 în 1)* 2 în1 (Portret) 2 în1 (Peisaj) 2în1 (ID) 4 în 1 (Portret) 4 în 1 (Peisaj)	Efectuați copii N în 1 și 2 în 1.	
◆ Manual avansat de utilizare					
 Setările din fabrică sunt indicate cu litere îngroșate și cu asterisc.					

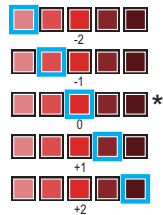
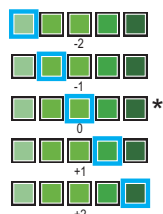
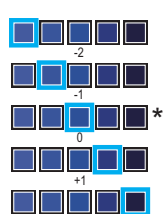
Nivelul 1	Nivelul 2	Nivelul 3	Opțiuni	Descrieri	Consultați pagina
Opțiuni (continuare)	Reglare culoare	Rosu		Ajustați culoarea roșu pentru copii.	Consultați ◆.
		Verde		Ajustați culoarea verde pentru copii.	
		Albastru		Ajustați culoarea albastră pentru copii.	
	Copiere pe 2 fețe (DCP-L8400CDN)	—	Oprit* Pe 1 față⇒ Pe 2 fețe Pliere pe latura lungă Pe 1 față⇒ Pe 2 fețe Pliere pe latura scurtă	Activați sau dezactivați copierea față-verso și alegeți pe lungime sau pe lățime.	
	Copiere pe 2 fețe (DCP-L8450CDW)	—	Oprit* 2 fețe⇒2 fețe Pe 1 față⇒ Pe 2 fețe Pliere pe latura lungă Pe 2 fețe⇒ Pe 1 față Pliere pe latura lungă Pe 1 față⇒ Pe 2 fețe Pliere pe latura scurtă Pe 2 fețe⇒ Pe 1 față Pliere pe latura scurtă		

◆ Manual avansat de utilizare



Setările din fabrică sunt indicate cu litere îngroșate și cu asterisc.

Nivelul 1	Nivelul 2	Nivelul 3	Opțiuni	Descrieri	Consultați pagina
Opțiuni (continuare)	Aspect pagină copiere față-verso (DCP-L8450CDW)	—	(L) latura⇒ (L) latura* (L) latura⇒ (S) latura (S) latura⇒ (L) latura (S) latura⇒ (S) latura	Alegeți o opțiune de punere în pagină când efectuați copii față-verso N în 1 dintr-un document față-verso.	Consultați ◆.
	Tava Uz	—	Numai tava 1 Numai tava 2 Numai MF MF>T1>T2* MF>T2>T1 T1>T2>MF T2>T1>MF (Numai tava 2 și T2 apar numai dacă ați instalat tava 2.)	Selectează tava care va fi utilizată pentru modul copiere.	
	Eliminare culoare de fond	—	Oprit* Scăzut Mediu Înalt	Modificați cantitatea de culoare de fundal care este îndepărtată.	
	Salvare ca și Cmd. rapidă	—	Calitate Lărgire/Reducere Densitate Contrast Stivuire/Sort. Asezare in Pag. Rosu Verde Albastru Copiere pe 2 fețe Aspect pagină copiere față-verso (DCP-L8450CDW) Tava Uz Eliminare culoare de fond	Adăugați setările curente ca și comandă rapidă.	

◆ Manual avansat de utilizare



Setările din fabrică sunt indicate cu litere îngroșate și cu asterisc.



Scan

Nivelul 1	Nivelul 2	Nivelul 3	Opțiuni	Descrieri	Consultați pagina
căt-re OCR	(Selectare PC)	Opțiuni	Consultați <i>Opțiuni (căt-re OCR)</i> >> pagina 161.		Consultați +.
		Salvare ca și Cmd. rapidă	(Selectare PC)	Adăugați setările curente ca și comandă rapidă.	
		Pornire	—	Începeți scanarea.	
căt-re fișier	(Selectare PC)	Opțiuni	Consultați <i>Opțiuni (căt-re fișier, căt-re imagine, și căt-re e-mail)</i> >> pagina 162.		
		Salvare ca și Cmd. rapidă	(Selectare PC)	Adăugați setările curente ca și comandă rapidă.	
		Pornire	—	Începeți scanarea.	
căt-re imagine	(Selectare PC)	Opțiuni	Consultați <i>Opțiuni (căt-re fișier, căt-re imagine, și căt-re e-mail)</i> >> pagina 162.		
		Salvare ca și Cmd. rapidă	(Selectare PC)	Adăugați setările curente ca și comandă rapidă.	
		Pornire	—	Începeți scanarea.	
căt-re USB	Opțiuni	Consultați <i>Opțiuni (căt-re USB)</i> >> pagina 163.			
	Salvare ca și Cmd. rapidă	—	Scanare pe 2 fețe (DCP-L8450CDW) Tip scanare Rezoluție Tip fișier Dimensiune fereastră de scanare Nume fișier Dimensiune fișier Eliminare culoare de fond	Adăugați setările curente ca și comandă rapidă.	
	Pornire	—	—	Începeți scanarea.	
căt-re e-mail	(Selectare PC)	Opțiuni	Consultați <i>Opțiuni (căt-re fișier, căt-re imagine, și căt-re e-mail)</i> >> pagina 162.		
		Salvare ca și Cmd. rapidă	(Selectare PC)	Adăugați setările curente ca și comandă rapidă.	
		Pornire	—	Începeți scanarea.	
+ Ghidul utilizatorului de software și rețea					
 Setările din fabrică sunt indicate cu litere îngroșate și cu asterisc.					

Nivelul 1	Nivelul 2	Nivelul 3	Opțiuni	Descrieri	Consultați pagina
la serv.de email (DCP-L8400CDN este acceptat numai după descărcarea Scanare către server de e-mail.)	Agendă	—	—	Alegeți adresa destinatarului din agenda de adrese.	Consultați +.
	Manual	—	—	Introduceți manual adresa destinatarului.	
	OK	Opțiuni	Consultați <i>Opțiuni (la serv.de email)</i> >> pagina 166.		
		Salvare ca și Cmd. rapidă	Adresă Scanare pe 2 fețe (DCP-L8450CDW) Tip scanare Rezoluție Tip fișier Dimensiune fereastră de scanare Dimensiune fișier	Adăugați setările curente ca și comandă rapidă.	
	Pornire	—	Începeți scanarea.		
căt re FTP/SFTP	(Nume profil)	Opțiuni	Consultați <i>Opțiuni (căt re FTP/SFTP și căt re Rețea)</i> >> pagina 168.		
		Salvare ca și Cmd. rapidă	(Nume profil)	Adăugați setările curente ca și comandă rapidă.	
		Pornire	—	Începeți scanarea.	
căt re rețea	(Nume profil)	Opțiuni	Consultați <i>Opțiuni (căt re FTP/SFTP și căt re Rețea)</i> >> pagina 168.		
		Salvare ca și Cmd. rapidă	(Nume profil)	Adăugați setările curente ca și comandă rapidă.	
		Pornire	—	Începeți scanarea.	
Scanare WS (Apare dacă ați instalat driverul scannerului pentru aparatul conectat în rețea prin intermediul serviciilor web.)	Scanare	—	—	Scanați date utilizând protocolul Web Service.	
	Scanare pt. E-mail	—	—		
	Scanare pentru Fax	—	—		
	Scanare pt. Imprim.	—	—		
+ Ghidul utilizatorului de software și rețea					
 Setările din fabrică sunt indicate cu litere îngroșate și cu asterisc.					

Opțiuni (către OCR)

Nivelul 1	Nivelul 2	Opțiuni	Descrieri	Consultați pagina
Opțiuni	Scanare pe 2 fețe (DCP-L8450CDW)	Dezactivat* Scanare pe 2 fețe: Latura lungă Scanare pe 2 fețe: Latura scurtă	Alegeți modul de scanare față-verso.	Consultați +.
	Setări scanare	Setare la dispozitiv Setare din computer*	Pentru a modifica setările utilizând ecranul tactil, alegeți Setare la dispozitiv.	
	Tip scanare (Apare când Setări scanare este setat la Setare la dispozitiv.)	Culoare Gri Alb și negru*	Alegeți tipul de scanare pentru documentul dvs.	
	Rezoluție (Apare când Setări scanare este setat la Setare la dispozitiv.)	100 dpi 200 dpi* 300 dpi 600 dpi	Alegeți rezoluția de scanare pentru documentul dvs.	
	Tip fișier (Apare când Setări scanare este setat la Setare la dispozitiv.)	Text* HTML RTF	Alegeți formatul de fișier pentru document.	
	Dimens. Imprim. (Apare când Setări scanare este setat la Setare la dispozitiv.)	A4* Letter Legal	Alegeți dimensiunea de scanare pentru document.	
+ Ghidul utilizatorului de software și rețea				
 Setările din fabrică sunt indicate cu litere îngroșate și cu asterisc.				

Opțiuni (către fișier, către imagine, și către e-mail)

Nivelul 1	Nivelul 2	Opțiuni	Descrieri	Consultați pagina
Opțiuni	Scanare pe 2 fețe (DCP-L8450CDW)	Dezactivat* Scanare pe 2 fețe: Latura lungă Scanare pe 2 fețe: Latura scurtă	Alegeți modul de scanare față-verso.	Consultați +.
	Setări scanare	Setare la dispozitiv Setare din computer*	Pentru a modifica setările utilizând ecranul tactil, alegeți Setare la dispozitiv.	
	Tip scanare (Apare când Setări scanare este setat la Setare la dispozitiv.)	Culoare* Gri Alb și negru	Alegeți tipul de scanare pentru documentul dvs.	
	Rezoluție (Apare când Setări scanare este setat la Setare la dispozitiv.)	100 dpi 200 dpi* 300 dpi 600 dpi	Alegeți rezoluția de scanare pentru documentul dvs.	
	Tip fișier (Apare când Setări scanare este setat la Setare la dispozitiv.)	(Când selectați Culoare sau Gri în Tip scanare) PDF* JPEG (Când selectați Alb și negru în Tip scanare) PDF* TIFF	Alegeți formatul de fișier pentru document.	
	Dimens. Imprim. (Apare când Setări scanare este setat la Setare la dispozitiv.)	A4* Letter Legal	Alegeți dimensiunea de scanare pentru document.	
	Eliminare culoare de fond (Apare când Setări scanare este setat la Setare la dispozitiv.)	Oprit* Scăzut Mediu Înalt	Modificați cantitatea de culoare de fundal care este îndepărtată. Această funcție nu este disponibilă pentru scanarea monocromă.	
	+ Ghidul utilizatorului de software și rețea			
 Setările din fabrică sunt indicate cu litere îngroșate și cu asterisc.				

Opțiuni (către USB)

Nivelul 1	Nivelul 2	Opțiuni	Descrieri	Consultați pagina
Opțiuni	Scanare pe 2 fețe (DCP-L8450CDW)	Dezactivat* Scanare pe 2 fețe: Latura lungă Scanare pe 2 fețe: Latura scurtă	Alegeți modul de scanare față-verso.	Consultați +.
	Tip scanare	Culoare* Gri Alb și negru	Alegeți tipul de scanare pentru documentul dvs.	
	Rezoluție	(Când selectați Culoare în Tip scanare) 100 dpi 200 dpi* 300 dpi 600 dpi Automat (Când selectați Gri în Tip scanare) 100 dpi 200 dpi* 300 dpi Automat (Când selectați Alb și negru în Tip scanare) 200 dpi* 300 dpi 200x100	Alegeți rezoluția de scanare pentru documentul dvs.	
+ Ghidul utilizatorului de software și rețea				
 Setările din fabrică sunt indicate cu litere îngroșate și cu asterisc.				

Nivelul 1	Nivelul 2	Opțiuni	Descrieri	Consultați pagina
Opțiuni (continuare)	Tip fișier	(Când selectați Culoare sau Gri în Tip scanare) PDF* JPEG PDF/A PDF securizat PDF semnat XPS (Când selectați Alb și negru în Tip scanare) PDF* PDF/A PDF securizat PDF semnat TIFF	Alegeți formatul de fișier pentru document.	Consultați +.
	Dimensiune fereastră de scanare	A4* Letter Legal/Folio (DCP-L8450CDW)	Pentru a scana un document în format Letter, Legal sau Folio trebuie să modificați setarea dimensiunii pentru sticla scannerului.	
	Nume fișier	XXXXXX (Data și anul)	Introduceți un nume de fișier pentru datele scanate.	
	Dimensiune fișier	Mic Mediu* Mare	Alegeți dimensiunea de fișier pentru scanarea color sau în tonuri de gri.	
	Eliminare culoare de fond	Oprit* Scăzut Mediu Înalt	Modificați cantitatea de culoare de fundal care este îndepărtată.	
+ Ghidul utilizatorului de software și rețea				
 Setările din fabrică sunt indicate cu litere îngroșate și cu asterisc.				

Nivelul 1	Nivelul 2	Opțiuni	Descrieri	Consultați pagina
Opțiuni (continuare)	Def.noi val.impl	Scanare pe 2 fețe (DCP-L8450CDW) Tip scanare Rezoluție Tip fișier Dimensiune fereastră de scanare Dimensiune fișier Eliminare culoare de fond	Salvați setările de scanare ca setări implicite.	Consultați +.
	Setări init.	Da Nu	Restabiliți toate setările de scanare modificate la setările definite în fabricație.	
+ Ghidul utilizatorului de software și rețea				
 Setările din fabrică sunt indicate cu litere îngroșate și cu asterisc.				

Opțiuni (la serv.de email)

Nivelul 1	Nivelul 2	Opțiuni	Descrieri	Consultați pagina
Opțiuni	Scanare pe 2 fețe (DCP-L8450CDW)	Dezactivat* Scanare pe 2 fețe: Latura lungă Scanare pe 2 fețe: Latura scurtă	Alegeți modul de scanare față-verso.	Consultați +.
	Tip scanare	Culoare* Gri Alb și negru	Alegeți tipul de scanare pentru documentul dvs.	
	Rezoluție	(Când selectați Culoare în Tip scanare) 100 dpi 200 dpi* 300 dpi 600 dpi Automat (Când selectați Gri în Tip scanare) 100 dpi 200 dpi* 300 dpi Automat (Când selectați Alb și negru în Tip scanare) 200 dpi* 300 dpi 200x100	Alegeți rezoluția de scanare pentru documentul dvs.	
+ Ghidul utilizatorului de software și rețea				
 Setările din fabrică sunt indicate cu litere îngroșate și cu asterisc.				

Nivelul 1	Nivelul 2	Opțiuni	Descrieri	Consultați pagina
Opțiuni (continuare)	Tip fișier	(Când selectați Culoare sau Gri în Tip scanare) PDF* JPEG PDF/A PDF securizat PDF semnat XPS (Când selectați Alb și negru în Tip scanare) PDF* PDF/A PDF securizat PDF semnat TIFF	Alegeți formatul de fișier pentru document.	Consultați +.
	Dimensiune fereastră de scanare	A4* Letter Legal/Folio (DCP-L8450CDW)	Pentru a scana un document în format Letter, Legal sau Folio trebuie să modificați setarea dimensiunii pentru sticla scannerului.	
	Dimensiune fișier	Mic Mediu* Mare	Alegeți dimensiunea de fișier pentru scanarea color sau în tonuri de gri.	
	Def.noi val.impl	Scanare pe 2 fețe (DCP-L8450CDW) Tip scanare Rezoluție Tip fișier Dimensiune fereastră de scanare Dimensiune fișier	Salvați setările de scanare ca setări implicite.	
	Setări init.	Da Nu	Restabiliți toate setările de scanare modificate la setările definite în fabricație.	
+ Ghidul utilizatorului de software și rețea				
	Setările din fabrică sunt indicate cu litere îngroșate și cu asterisc.			

Opțiuni (către FTP/SFTP și către Rețea)

Nivelul 1	Nivelul 2	Opțiuni	Descrieri	Consultați pagina
Opțiuni	Scanare pe 2 fețe (DCP-L8450CDW)	Dezactivat* Scanare pe 2 fețe: Latura lungă Scanare pe 2 fețe: Latura scurtă	Alegeți modul de scanare față-verso.	Consultați +.
	Tip scanare	Culoare* Gri Alb și negru	Alegeți tipul de scanare pentru documentul dvs.	
	Rezoluție	(Când selectați Culoare în Tip scanare) 100 dpi 200 dpi* 300 dpi 600 dpi Automat (Când selectați Gri în Tip scanare) 100 dpi 200 dpi* 300 dpi Automat (Când selectați Alb și negru în Tip scanare) 200 dpi* 300 dpi 200x100	Alegeți rezoluția de scanare și formatul de fișier pentru document.	
+ Ghidul utilizatorului de software și rețea				
 Setările din fabrică sunt indicate cu litere îngroșate și cu asterisc.				

Nivelul 1	Nivelul 2	Opțiuni	Descrieri	Consultați pagina
Opțiuni (continuare)	Tip fișier	(Când selectați Culoare sau Gri în Tip scanare) PDF* JPEG PDF/A PDF securizat PDF semnat XPS (Când selectați Alb și negru în Tip scanare) PDF* PDF/A PDF securizat PDF semnat TIFF	Alegeți rezoluția de scanare și formatul de fișier pentru document.	Consultați +.
	Dimensiune fereastră de scanare	A4* Letter Legal/Folio (DCP-L8450CDW)	Pentru a scana un document în format Letter, Legal sau Folio trebuie să modificați setarea dimensiunii pentru sticla scannerului.	
	Nume fișier	BRNXXXXXXXXXXXXX* Estimate Report Order sheet Contract sheet Check Receipt <Manual>	Alegeți nume de fișiere presetate. Dacă alegeți <Manual>, puteți numi fișierele după cum doriți. „XXXXXXXXXXXXX” este adresa Ethernet/adresa MAC a aparatului dvs.	
	Dimensiune fișier	Mic Mediu* Mare	Alegeți dimensiunea de fișier pentru scanarea color sau în tonuri de gri.	
	Eliminare culoare de fond	Oprit* Scăzut Mediu Înalt	Modificați cantitatea de culoare de fundal care este îndepărtată.	
	Nume utilizator	—	Introduceți numele de utilizator.	

+ Ghidul utilizatorului de software și rețea



Setările din fabrică sunt indicate cu litere îngroșate și cu asterisc.



Toner

Nivelul 1	Nivelul 2	Opțiuni	Descrieri	Consultați pagina
Durată toner	—	—	Vedeți durata rămasă de funcționare aproximativă pentru fiecare culoare.	Consultați ♦.
Printeaza Test	—	—	Imprimați pagina test de imprimare.	
Calibrare	Calibrare	Da Nu	Reglați densitatea de culoare sau resetați calibrarea la setările definite în fabricație.	96
	Reseteaza	Da Nu		
Înregistrare	—	Da Nu	Ajustează automat poziția de imprimare a fiecărei culori.	97
♦ Manual avansat de utilizare				
 Setările din fabrică sunt indicate cu litere îngroșate și cu asterisc.				



Configurare Wi-Fi (DCP-L8450CDW)



Nivelul 1	Nivelul 2	Opțiuni	Descrieri	Consultați pagina
Expert setare	—	—	Configurați serverul de imprimare intern.	Consultați +.
WPS/AOSS	—	—	Configurați cu ușurință setările de rețea wireless folosind metoda apăsării unui buton.	
Asistent WLAN	—	—	(Numai Windows®) Vă puteți configura rețeaua wireless folosind CD-ROM-ul Brother.	
+ Ghidul utilizatorului de software și rețea				
 Setările din fabrică sunt indicate cu litere îngroșate și cu asterisc.				



Com. rap.

Comenzi rapide

Nivelul 1	Nivelul 2	Nivelul 3	Opțiuni	Descrieri	Consultați pagina
Adăugare Comandă rapidă	Copiere	Confirmare	Consultați <i>Copiere</i> »» pagina 155.	Alegeți setările dorite din elementele predefinite.	13
		Normal			
		2în1 (ID)			
		2în1			
		Cu 2 fețe (1→2)			
		Cu 2 fețe (2→2) (DCP-L8450CDW)			
	Salvare hârtie				
	Scanare	către fișier	(Selectare PC)	Scanări un document alb/negru sau color pe computerul dvs.	14
		către OCR	(Selectare PC)	Converțiți un document cu text într-un fișier text editabil.	14
		către imagine	(Selectare PC)	Scanări o imagine color în aplicația de grafică.	14
către USB		Scanare pe 2 fețe (DCP-L8450CDW) Tip scanare Rezoluție Tip fișier Dimensiune fereastră de scanare Nume fișier Dimensiune fișier Eliminare culoare de fond	Scanări documente pe o unitate flash USB.	14	
către e-mail	(Selectare PC)	Scanări un document alb/negru sau color în aplicația dvs. de e-mail.	14		
 Setările din fabrică sunt indicate cu litere îngroșate și cu asterisc.					

Nivelul 1	Nivelul 2	Nivelul 3	Opțiuni	Descrieri	Consultați pagina
Adăugare Comandă rapidă (continuare)	Scanare (continuare)	la serv.de email (DCP-L8400CDN este acceptat numai după descărcarea Scanare către server de e-mail.)	Adresă Scanare pe 2 fețe (DCP-L8450CDW) Tip scanare Rezoluție Tip fișier Dimensiune fereastră de scanare Dimensiune fișier	Scanați un document alb/negru sau color pe serverul dvs. de e-mail.	14
		către rețea	(Nume profil)	Trimiteți datele scanate către un server CIFS în rețeaua locală sau pe internet.	14
		către FTP/SFTP	(Nume profil)	Trimiteți datele scanate prin FTP sau SFTP.	14
	Web	Skydrive®	—	Conectați aparatul Brother la un serviciu de Internet. Este posibil să se fi adăugat servicii web noi și/sau să se fi schimbat denumirile serviciilor de către furnizor de la momentul publicării acestui document. Vizitați Brother Solutions Center pentru a descărca Ghid Web connect la adresa http://solutions.brother.com/ .	16
		Box	—		
		Picasa Web Albums™	—		
		Google Drive™	—		
		Flickr®	—		
		Facebook	—		
		Evernote®	—		
	Dropbox	—			
	Aplicații	NoteScan	—	Este posibil să se fi adăugat aplicații noi și/sau să se fi schimbat denumirile aplicațiilor de către furnizor de la momentul publicării acestui document. Vizitați Brother Solutions Center pentru a descărca Ghid Web connect la adresa http://solutions.brother.com/ .	17
		Încadrare&scanare	—		
Încadrare&copiere		—			
 (Selectați comanda rapidă pt. Redenumire/Ștergere)	(Alegeți butonul pentru comandă rapidă.)	Editare Denumire comandă rapidă	—	Modificați denumirea comenzii rapide.	19
		Elimina	—	Ștergeți comanda rapidă.	19
 Setările din fabrică sunt indicate cu litere îngroșate și cu asterisc.					

Web (Ecranul Mai multe1)

Nivelul 1	Nivelul 2	Opțiuni	Descrieri	Consultați pagina
Skydrive®	—	—	Conectați aparatul Brother la un serviciu de Internet.	Consultați ●.
Box	—	—		
Picasa Web Albums™	—	—		
Google Drive™	—	—		
Flickr®	—	—		
Facebook	—	—		
Evernote®	—	—		
Dropbox	—	—		
● Vizitați Brother Solutions Center pentru a descărca Ghid Web connect la adresa http://solutions.brother.com/ .				
 Setările din fabrică sunt indicate cu litere îngroșate și cu asterisc.				

Aplicații (ecranul Mai multe1)

Nivelul 1	Nivelul 2	Opțiuni	Descrieri	Consultați pagina
NoteScan	—	—	Conectați aparatul Brother la aplicațiile Brother prin internet.	Consultați ●.
Încadrare&scanare	—	—		
Încadrare&copiere	—	—		
● Vizitați Brother Solutions Center pentru a descărca Ghid Web connect la adresa http://solutions.brother.com/ .				
 Setările din fabrică sunt indicate cu litere îngroșate și cu asterisc.				

USB (Ecranul Mai multe2)

Nivelul 1	Nivelul 2	Nivelul 3	Nivelul 4	Opțiuni	Descrieri	Consultați pagina
Scan. pe USB	Consultați către USB >> pagina 159					Consultați +.
Imprimare directă	(Selectare fișier)	Setări impri. (Nr. de imprimări (001 – 999))	Tip Hartie	Subțire Hartie Simpla* Groasă Mai groasă Hârtie reciclată Hârtie valoare Etichetă Envelope Plicuri Subț Plicuri Groase Hârtie lucioasă	Stabiliți tipul de suport de imprimare la imprimarea directă de pe o unitate flash USB.	41
			Dim. hârtie	A4* Letter B5 (JIS) B5 (ISO) A5 A5 (pe lung) A6 Executive Legal Folio 3"x5" Com-10 Monarh C5 DL		
+ Ghidul utilizatorului de software și rețea						
 Setările din fabrică sunt indicate cu litere îngroșate și cu asterisc.						

Nivelul 1	Nivelul 2	Nivelul 3	Nivelul 4	Opțiuni	Descrieri	Consultați pagina
Imprimare directă (continuare)	(Selectare fișier) (continuare)	Setări impri. (Nr. de imprimări (001 – 999)) (continuare)	Pagini multiple	1în1* 2în1 4în1 9în1 16în1 25în1 1 în 2x2 pagini 1 în 3x3 pagini 1 în 4x4 pagini 1 în 5x5 pagini	Stabiliți așezarea în pagină la imprimarea paginilor multiple direct de pe o unitate flash USB.	41
			Orientare	Portret* Peisaj	Stabiliți orientarea paginii când imprimați direct de pe o unitate flash USB.	41
			Față-verso	Oprit* Latura lungă Latura scurtă	Alegeți formatul de imprimare față-verso la imprimarea directă de pe o unitate flash USB.	41
			Asamblare	Pornit* Oprit	Activați sau dezactivați colanționarea paginilor la imprimarea directă de pe o unitate flash USB.	41
			Tava Uz	Automat* Numai MF Numai tava 1 Numai tava 2 (Numai tava 2 apare numai dacă ați instalat tava 2.)	Selectați tava care va fi utilizată pentru imprimarea directă de pe o unitate flash USB.	41
			Calit. Imprim.	Normal* Fin	Definiți opțiunea de calitate a imprimării la imprimarea directă de pe o unitate flash USB.	41
			Opțiune PDF	Document* Document și marcaj Document și mărci	Definiți setările de imprimare directă pe USB dacă se dorește imprimarea comentariilor (de marcare) sau a marcajelor din fișierul PDF odată cu textul.	41

+ Ghidul utilizatorului de software și rețea



Setările din fabrică sunt indicate cu litere îngroșate și cu asterisc.

Nivelul 1	Nivelul 2	Nivelul 3	Nivelul 4	Opțiuni	Descrieri	Consultați pagina
Imprimare directă	Imprim. index	—	—	—	Imprimați o pagină în miniatură.	41
(continuare)	Setări implicite	Tip Hartie	—	Subțire Hartie Simplă* Groasă Mai groasă Hârtie reciclată Hârtie valoare Etichetă Envelope Plicuri Subț Plicuri Groase Hârtie lucioasă	Stabiliți suportul implicit la imprimarea directă de pe o unitate flash USB.	43
		Dim. hârtie	—	A4* Letter B5 (JIS) B5 (ISO) A5 A5 (pe lung) A6 Executive Legal Folio 3"x5" Com-10 Monarh C5 DL	Stabiliți formatul implicit al hârtiei la imprimarea directă de pe o unitate flash USB.	43
+ Ghidul utilizatorului de software și rețea						
 Setările din fabrică sunt indicate cu litere îngroșate și cu asterisc.						

Nivelul 1	Nivelul 2	Nivelul 3	Nivelul 4	Opțiuni	Descrieri	Consultați pagina
Imprimare directă (continuare)	Setări implicite (continuare)	Pagini multiple	—	1în1* 2în1 4în1 9în1 16în1 25în1 1 în 2x2 pagini 1 în 3x3 pagini 1 în 4x4 pagini 1 în 5x5 pagini	Definiți stilul implicit al paginii la imprimarea paginilor multiple direct de pe o unitate flash USB.	43
		Orientare	—	Portret* Peisaj	Stabiliți orientarea implicită a paginii când imprimați direct de pe o unitate flash USB.	43
		Asamblare	—	Pornit* Oprit	Activați sau dezactivați colanționarea implicită a paginilor la imprimarea directă de pe o unitate flash USB.	43
		Calit. Imprim.	—	Normal* Fin	Definiți opțiunea implicită de calitate a imprimării la imprimarea directă de pe o unitate flash USB.	43
		Opțiune PDF	—	Document* Document și marcaj Document și mărci	Definiți setările de imprimare directă implicită pe USB pentru imprimarea comentariilor (de marcare) sau a marcajelor din fișierul PDF odată cu textul.	43
		Tipărire index	—	Simplu* Detalii	Definiți opțiunile implicite de imprimare a indexului, în format simplificat sau cu detalii.	43
+ Ghidul utilizatorului de software și rețea						
 Setările din fabrică sunt indicate cu litere îngroșate și cu asterisc.						

Introducerea textului

Când trebuie să introduceți text la aparat, tastatura se va afișa pe ecranul tactil.

Apăsați pe  pentru a alterna între litere, cifre și caractere speciale.

Apăsați pe  pentru a alterna între litere mari și litere mici.



Introducerea de spații

Pentru a introduce un spațiu, apăsați pe *Spațiu* sau ►.

Efectuarea de corecții

Dacă ați introdus un caracter incorect și doriți să-l modificați, utilizați butoanele săgeată pentru a deplasa cursorul sub caracterul incorect. Apăsați , apoi introduceți caracterul corect. De asemenea, puteți introduce litere prin mutarea cursorului și introducerea unui caracter.

Dacă pe ecran nu apare ◀, apăsați pe  în mod repetat până la ștergerea caracterului greșit. Introduceți caracterele corecte.

NOTĂ

- Caracterele disponibile pot diferi în funcție de țara dvs.
- Aspectul tastaturii poate diferi în funcție de setările pe care le introduceți.

General

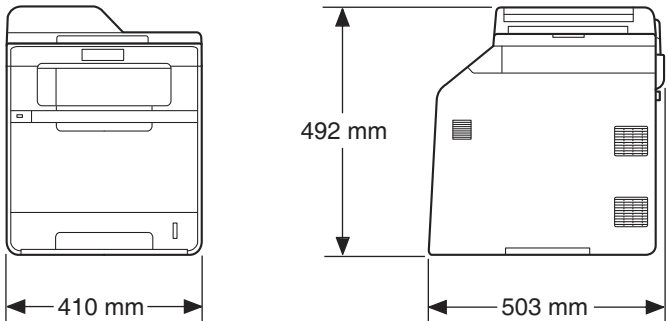
Model		DCP-L8400CDN	DCP-L8450CDW
Tip imprimantă		Laser	
Metodă de imprimare		Imprimantă electrofotografică laser (cu o singură trecere)	
Capacitatea memoriei	Standard	256 MB	
	Opțional	1 locaș: DDR2 SO-DIMM (144 pini) până la 256 MB	
LCD (ecran cu cristale lichide)		Ecran tactil LCD color de 3,7 inci (93,4 mm) ¹ și panou tactil	Ecran tactil LCD color de 4,85 inci (123,2 mm) ¹ și panou tactil
Sursă de alimentare		CA 220 – 240 V, 50/60 Hz	
Consum de energie ² (Mediu)	Vârf	Aprox. 1.200 W	
	Imprimare	Aprox. 565 W la 25 °C	
	Imprimare (Mod silențios)	Aprox. 355 W la 25 °C	
	Copiere	Aprox. 565 W la 25 °C	
	Copiere (Mod silențios)	Aprox. 355 W la 25 °C	
	Gata de operare	Aprox. 65 W la 25 °C	
	Hibernare	Aprox. 9,5 W	
	Hibernare profundă	Aprox. 1,7 W	
	Alimentare oprită ^{3 4}	Aprox. 0,04 W	
Dimensiuni		DCP-L8400CDN 	

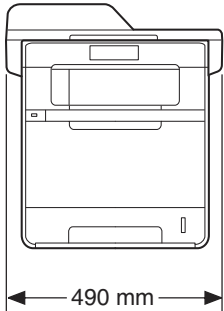
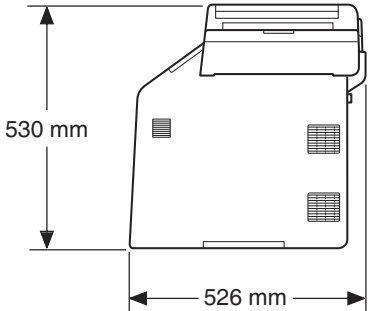
Model	DCP-L8400CDN	DCP-L8450CDW
	DCP-L8450CDW	
		
Greutăți (cu consumabile)	29,0 kg	30,2 kg

¹ Măsurat pe diagonală.

² Conexiuni USB la computer.

³ Măsurat în conformitate cu IEC 62301 Edition 2.0.

⁴ Consumul de energie variază ușor în funcție de mediul de utilizare sau uzura componentelor.

Model		DCP-L8400CDN	DCP-L8450CDW	
Nivel de zgomot	Presiune acustică	Imprimare	LpAm = 55 dB (A)	LpAm = 56 dB (A)
		Imprimare (Mod silențios)	LpAm = 52 dB (A)	LpAm = 53 dB (A)
		Gata de operare	LpAm = 28 dB (A)	
	Putere sunet	Copiere ^{1 2} (Color)	LWAd = 6,73 B (A)	LWAd = 6,71 B (A)
		Copiere ^{1 2} (Monocrom)	LWAd = 6,70 B (A)	LWAd = 6,71 B (A)
		Imprimare (Mod silențios)	LWAd = 6,40 B (A)	LWAd = 6,36 B (A)
		Gata de operare ^{1 2}	LWAd = 4,05 B (A)	
	Temperatură		Utilizare	10 – 32 °C
Depozitare			0 – 40 °C	
Umiditate		Utilizare	între 20 și 80% (fără condens)	
		Depozitare	între 10 și 90% (fără condens)	
ADF (alimentator automat de documente)		Maximum 35 de pagini	Maximum 50 de pagini	
		Pentru cele mai bune rezultate, recomandăm: Temperatură: 20 – 30 °C Umiditate: 50% – 70% Hârtie: 80 g/m ²		

¹ Măsurată în conformitate cu metoda descrisă în RAL-UZ171.

² Nu se recomandă ca echipamentele de birou cu valoarea LWAd > 6,30 B (A) să fie utilizate în încăperi în care persoanele au nevoie de un nivel ridicat de concentrare. Aceste echipamente trebuie așezate în încăperi separate datorită emisiilor de zgomot.

Dimensiunea documentului

Model		DCP-L8400CDN	DCP-L8450CDW
Dimensiune document (o singură față)	Lățime ADF	147,3 – 215,9 mm	
	Lungime ADF	147,3 – 355,6 mm	
	Lățime sticlă scanner	Max. 215,9 mm	
	Lungime sticlă scanner	Max. 297,0 mm	Max. 355,6 mm
Dimensiune document (față-verso)	Lățime ADF	—	147,3 – 215,9 mm
	Lungime ADF	—	147,3 – 355,6 mm

Suport de imprimare

Model		DCP-L8400CDN	DCP-L8450CDW
Intrare hârtie	Tavă pentru hârtie 1 (Standard)	Tip hârtie	Hârtie simplă, hârtie subțire, hârtie reciclată
		Dimensiuni hârtie	A4, Letter, B5 (JIS), A5, A5 (pe lungime), A6, Executive, Legal, Folio
		Densitate hârtie	60 – 105 g/m ²
		Capacitate maximă hârtie	Maxim 250 de coli de hârtie normală de 80 g/m ²
	Tavă multifuncțională (Tava MF)	Tip hârtie	Hârtie simplă, hârtie subțire, hârtie groasă, hârtie foarte groasă, hârtie reciclată, hârtie pentru corespondență, etichete, plicuri, plicuri subțiri, plicuri groase, hârtie lucioasă
		Dimensiuni hârtie	Lățime: 76,2 – 215,9 mm Lungime: 127,0 – 355,6 mm
		Densitate hârtie	60 – 163 g/m ²
		Capacitate maximă hârtie	Până la 50 de coli de 80 g/m ² Hârtie simplă
	Tavă pentru hârtie 2 (Opțional)	Tip hârtie	Hârtie simplă, hârtie subțire, hârtie reciclată
		Dimensiuni hârtie	A4, Letter, B5 (JIS), A5, Executive, Legal, Folio
		Densitate hârtie	60 – 105 g/m ²
		Capacitate maximă hârtie	Maxim 500 de coli de hârtie normală de 80 g/m ²
Ieșire hârtie ¹	Tavă de ieșire a hârtiei cu fața în jos	Până la 150 de coli de 80 g/m ² Hârtie simplă (ieșire cu fața în jos în tava de ieșire a hârtiei cu fața în jos)	
	Tavă de ieșire a hârtiei cu fața în sus	O coală (ieșire cu fața în sus în tava de ieșire a hârtiei cu fața în sus)	
Față-verso	Imprimare automată față-verso	Tip hârtie	Hârtie simplă, hârtie subțire, hârtie reciclată, hârtie lucioasă
		Dimensiuni hârtie	A4
		Densitate hârtie	60 – 105 g/m ²

¹ Pentru etichete, vă recomandăm să îndepărtați paginile imprimate din tava de ieșire a hârtiei imediat după ce acestea ies din aparat, pentru a evita posibilitatea de pătare.

Copiere

Model	DCP-L8400CDN	DCP-L8450CDW
Lățime de copiere	Max. 210 mm	
Copiere automată față-verso	—	Da (din ADF)
Copii multiple	Teancuri sau pachete de până la 99 de pagini	
Micșorare/Mărire	25 – 400% (în trepte de 1%)	
Rezoluție	Până la 1.200 × 600 dpi	
Durata de ieșire a primei copii ¹	Monocrom	Mai puțin de 18 secunde la 23 °C / 230 V
	Culoare	Mai puțin de 20 secunde la 23 °C / 230 V

¹ Din modul Gata de operare și tava standard.

Scanner

Model		DCP-L8400CDN	DCP-L8450CDW
Color/Mono		Da/Da	
Compatibil TWAIN		Da (Windows® XP/ Windows Vista® / Windows® 7 / Windows® 8 / Mac OS X v10.7.5 / 10.8.x / 10.9.x ¹)	
Compatibilitate WIA		Da (Windows® XP / Windows Vista® / Windows® 7 / Windows® 8)	
Compatibilitate ICA		Da (Mac OS X v10.7.5 / 10.8.x / 10.9.x)	
Adâncime de culoare	Culoare	Procesare color pe 48 biți (Intrare) Procesare color pe 24 biți (Ieșire)	
	Tonuri de gri	Procesare color pe 16 biți (Intrare) Procesare color pe 8 biți (Ieșire)	
Rezoluție		Până la 19.200 × 19.200 dpi (interpolat) ² Maximum 1.200 × 2.400 dpi (optic) ² (de la sticla scannerului) Maximum 1.200 × 600 dpi (optic) ² (de la ADF)	
Lățime de scanare		Max. 210 mm	
Scanare automată față-verso		—	Da (din ADF)

¹ Pentru cele mai recente actualizări driver pentru versiunea OS X utilizată, vizitați <http://solutions.brother.com/>.

² Scanare la maximum 1.200 × 1.200 dpi folosind un driver WIA în Windows® XP, Windows Vista®, Windows® 7 și Windows® 8 (rezoluția de până la 19.200 × 19.200 dpi poate fi selectată folosind utilitarul scannerului).

Imprimantă

Model		DCP-L8400CDN	DCP-L8450CDW
Imprimare automată față-verso		Da	
Emulări		PCL6, BR-Script3 (PostScript® 3™)	
Rezoluție		calitate 600 × 600 dpi 2.400 dpi (2.400 × 600)	
Viteză de imprimare (față-verso)	Monocrom	Până la 14 fețe/minut (maximum 7 coli/minut) (Format A4) ¹	
	Culoare	Până la 14 fețe/minut (maximum 7 coli/minut) (Format A4) ¹	
Viteza de imprimare	Monocrom	Maxim 28 de pagini/minut (dimensiune A4) ¹	Maxim 30 de pagini/minut (dimensiune A4) ¹
	Culoare	Maxim 28 de pagini/minut (dimensiune A4) ¹	Maxim 30 de pagini/minut (dimensiune A4) ¹
Durata la prima imprimare ²	Monocrom	Mai puțin de 15 secunde la 23 °C / 230 V	
	Culoare	Mai puțin de 15 secunde la 23 °C / 230 V	

¹ Este posibil ca viteza de imprimare să difere în funcție de tipul de document pe care îl imprimați.

² Din modul Gata de operare și tava standard.

Interfețe

Model	DCP-L8400CDN	DCP-L8450CDW
USB	USB de mare viteză 2.0 ^{1 2} Se recomandă utilizarea unui cablu USB 2.0 (Tip A/B) cu o lungime de maximum 2,0 metri.	
Ethernet ³	10BASE-T / 100BASE-TX Utilizați un cablu bifilar torsadat direct, din categoria 5 (sau mai mare).	
LAN wireless ³	—	IEEE 802.11b/g/n (Mod Infrastructură/Mod Ad-hoc) IEEE 802.11g (Wi-Fi Direct)

¹ Aparatul are o interfață USB de mare viteză 2.0. Aparatul poate fi conectat și la un computer cu interfață USB 1.1.

² Porturile USB de la terți producători nu sunt compatibile.

³ Pentru specificații detaliate ale rețelei, consultați *Rețea* ►► pagina 188 și Ghidul utilizatorului de software și rețea.

Rețea

NOTĂ

Pentru informații suplimentare despre specificațiile de rețea, ►► Ghidul utilizatorului de software și rețea.

Model		DCP-L8400CDN	DCP-L8450CDW
LAN		Puteți conecta aparatul la o rețea pentru a imprima în rețea și pentru a scana în rețea. ¹ De asemenea, este inclus software-ul de administrare a rețelelor Brother BRAdmin Light ^{2 3} .	
Protocoale	IPv4	ARP, RARP, BOOTP, DHCP, APIPA(Auto IP), WINS/Rezoluție Denumire NetBIOS, DNS Resolver, mDNS, LLMNR Responder, LPR/LPD, Port Raw (brut) personalizat/Port 9100, SMTP Client, IPP/IPPS, client ftp și Server, CIFS Client, TELNET Server, SNMPv1/v2c/v3, HTTP/HTTPS Server, Tclient ftp și Server, ICMP, Web Services (Imprimare/Scanare), SNMP Client, LDAP ⁴	
	IPv6	NDP, RA, DNS resolver, mDNS, LLMNR responder, LPR/LPD, Port Raw (brut) personalizat/Port 9100, IPP/IPPS, Client și Server FTP, Client CIFS, TELNET Server, SNMPv1/v2c/v3, HTTP/HTTPS server, TFTP client și server, SMTP Client, ICMPv6, SNMP Client, Web Services (Imprimare/Scanare), LDAP ⁴	
Protocoale de securitate	Prin cablu	SMTP-AUTH, SSL/TLS (IPPS, HTTPS, SMTP), SNMP v3, 802.1x (EAP-MD5, EAP-FAST, PEAP, EAP-TLS, EAP-TTLS), Kerberos, IPSec	
	Wireless	—	SMTP-AUTH, SSL/TLS (IPPS, HTTPS, SMTP), SNMP v3, 802.1x (LEAP, EAP-FAST, PEAP, EAP-TLS, EAP-TTLS), Kerberos, IPSec
Securitate rețea wireless		—	WEP 64/128 biți, WPA-PSK (TKIP/AES), WPA2-PSK (AES)
Utilitar de asistență configurare rețea wireless	AOSS™	—	Da
	WPS	—	Da

¹ Consultați *Cerințe privind computerul* ►► pagina 190.

² (Windows®) Aplicația Brother BRAdmin Light este disponibilă pe CD-ROM-ul furnizat împreună cu aparatul. (Macintosh) Aplicația Brother BRAdmin Light este disponibilă pentru descărcare de la adresa <http://solutions.brother.com/>.

³ (Windows®) Dacă aveți nevoie de un program de management mai avansat pentru aparat, utilizați cea mai recentă versiune a utilitarului Brother BRAdmin Professional care este disponibilă pentru descărcare la adresa <http://solutions.brother.com/>.

⁴ DCP-L8400CDN este acceptat numai după descărcarea Scanare către server de e-mail.

Caracteristica Imprimare directă

Model	DCP-L8400CDN	DCP-L8450CDW
Compatibilitate	PDF versiunea 1.7 ¹ , JPEG, Exif + JPEG, PRN (create utilizând driverul de imprimantă Brother), TIFF (scanate de toate modelele Brother MFC sau DCP), XPS versiunea 1.0	
Interfața	Interfață directă USB	

¹ Nu se acceptă date PDF, inclusiv fișiere imagine JBIG2, fișiere imagine JPEG2000 sau fișiere de folie transparentă.

Cerințe privind computerul

Platforma și versiunea sistemului de operare ale computerului		Interfață PC			Procesor	Spațiu necesar pe hard disk pentru instalare	
		USB ²	10/100Base-TX (Ethernet)	Wireless 802.11b/g/n		Pentru drivere	Pentru aplicații
Sistem de operare Windows®	Windows® XP Home ^{1 3} Windows® XP Professional ^{1 3}	Imprimare Scanarea			Procesor 32 biți (x86) sau 64 biți (x64)	150 MB	500 MB
	Windows® XP Professional x64 Edition ^{1 3}				Procesor 64 biți (x64)		
	Windows Vista® ^{1 3}				Procesor 32 biți (x86) sau 64 biți (x64)	500 MB	1,2 GB
	Windows® 7 ^{1 3}					650 MB	1,2 GB
	Windows® 8 ^{1 3}						
	Windows Server® 2003	Nedisponibil	Imprimare		Procesor 32 biți (x86) sau 64 biți (x64)	50 MB	Nedisponibil
	Windows Server® 2003 x64 Edition				Procesor 64 biți (x64)		
	Windows Server® 2008				Procesor 32 biți (x86) sau 64 biți (x64)		
	Windows Server® 2008 R2						
Windows Server® 2012	Procesor 64 biți (x64)						
Windows Server® 2012 R2							
Sistem de operare Macintosh	Mac OS X v10.7.5	Imprimare			Procesor Intel®	80 MB	400 MB
	OS X v10.8.x	Scanarea					
	OS X v10.9.x						

¹ Pentru WIA, rezoluție de 1.200 × 1.200. Utilitarul de scanare Brother permite mărirea până la 19.200 x 19.200 dpi.

² Porturile USB de la terți producători nu sunt compatibile.

³ Nuance™ PaperPort™ 12SE acceptă Windows® XP Home (SP3 sau o versiune ulterioară), Windows® XP Professional (SP3 sau o versiune ulterioară), Windows® XP Professional x64 Edition (SP2 sau o versiune ulterioară), Windows Vista® (SP2 sau o versiune ulterioară), Windows® 7 și Windows® 8.

Pentru a vedea care sunt cele mai noi versiuni ale driverului, vizitați <http://solutions.brother.com/>.

Toate mărcile comerciale, denumirile de marcă și de produs sunt proprietatea companiilor respective.

Consumabile

Model			DCP-L8400CDN	DCP-L8450CDW	Denumirea modelului	
Cartuș de toner	În cutie	Negru	Aprox. 2.500 de pagini A4 sau Letter ¹		—	
		Cyan Magenta Galben	Aprox. 1.500 de pagini A4 sau Letter ¹		—	
		Standard	Negru	Aprox. 2.500 de pagini A4 sau Letter ¹		TN-321BK
			Cyan Magenta Galben	Aprox. 1.500 de pagini A4 sau Letter ¹		TN-321C TN-321M TN-321Y
	Randament mare	Negru	Aprox. 4.000 de pagini A4 sau Letter ¹		TN-326BK	
		Cyan Magenta Galben	Aprox. 3.500 de pagini A4 sau Letter ¹		TN-326C TN-326M TN-326Y	
	Randament foarte mare	Negru	—	Aprox. 6.000 de pagini A4 sau Letter ¹	TN-329BK	
		Cyan Magenta Galben			TN-329C TN-329M TN-329Y	
	Unitate de cilindru			Aprox. 25.000 de pagini A4 sau Letter (1 pagină / operație) ²		DR-321CL
	Unitate de curea			Aprox. 50.000 de pagini A4 sau Letter (5 pagini/operație) ³		BU-320CL
Cutie pentru deșeurile de toner			Aprox. 50.000 de pagini A4 sau Letter ⁴		WT-320CL	

¹ Randamentul aproximativ al cartușului este declarat în conformitate cu ISO/IEC 19798.

² Durata de viață a cilindrului este aproximativă și poate varia în funcție de tipul de utilizare.

³ Durata de viață a curelei este aproximativă și poate varia în funcție de tipul de utilizare.

⁴ Durata de viață a cutiei pentru deșeurile de toner este aproximativă și poate varia în funcție de tipul de utilizare.

D

Informații importante privind durata de viață a cartușului de toner

Setarea Color/Mono în driverul imprimantei

Utilizatorii pot modifica setarea Color/Mono în driverul imprimantei, după cum urmează:

■ Automat

Aparatul verifică conținutul documentului în ceea ce privește culoarea. Dacă detectează culoare oriunde în document, va imprima întregul document folosind cartușele color. Altfel spus, va amesteca unele dintre tonere pentru a ajuta la obținerea fiecărei nuanțe detectate în document, crescând densitatea tonerului aplicat pe pagină. Dacă nu se detectează conținut color, aparatul va imprima documentul monocrom.

Setarea implicită a aparatului este **Automat**.

NOTĂ

Senzorul pentru culoare al aparatului este foarte sensibil și este posibil să perceapă un text negru șters pe un fundal aproape alb dreptculoare. Dacă știți că documentul este alb-negru și doriți să economisiți tonerul color, selectați modul **Mono**.

■ Color

Indiferent că documentul conține culori sau este monocrom, aparatul îl va imprima folosind cartușele color.

■ Mono

Selectați acest mod dacă documentul conține numai text și/sau obiecte în negru și nuanțe de gri. Dacă documentul conține culori, acest mod îl imprimă în 256 de nuanțe de gri, folosind tonerul negru.

NOTĂ

Dacă tonerul cyan, magenta sau galben se epuizează în timp ce imprimați un document color, acțiunea de imprimare nu se poate finaliza. Puteți anula acțiunea de imprimare și puteți alege să reporniți acțiunea de imprimare în modul **Mono**, câtă vreme este disponibil toner negru.

Pentru mai multe informații despre setările din driverul de imprimantă, ►► Ghidul utilizatorului de software și rețea.

Durata de viață a cartușului de toner

Acest produs detectează durata de viață a cartușelor de toner folosind următoarele două metode:

- **Detectare prin numărarea punctelor din fiecare culoare necesare pentru crearea unei imagini**

■ Detectare prin numărarea rotațiilor rolei revelatorului

Acest produs are o funcție care va număra punctele din fiecare culoare folosită la imprimarea fiecărui document și rotațiile fiecărei role a revelatorului cartușului de toner. Imprimarea se va opri când este atinsă oricare dintre limitele superioare. Limita superioară este stabilită peste numărul de puncte sau de rotații necesare astfel încât cartușul să funcționeze constant la randamentul de pagini promis. Această funcție are scopul de a reduce riscul unei calități slabe a imprimării și de deteriorare a aparatului.

Există două mesaje care indică faptul că tonerul se apropie sau își atinge limita de viață:
 Toner consumat și Înlocuire toner.

Toner consumat apare pe ecranul LCD când numărul de puncte sau de rotații ale rolei revelatorului se apropie de limita maximă: Înlocuire toner apare pe ecranul LCD când numărul de puncte sau de rotații ale rolei revelatorului atinge limita maximă:

Corecția culorii

Este posibil ca numărul calculat de rotații ale rolei revelatorului să nu fie doar pentru operațiuni normale, cum ar fi imprimarea și copierea, ci și pentru reglări ale aparatului, cum ar fi Calibrare culoare și Înregistrare culoare.

■ Calibrare culoare (Reglarea densității culorii)

Pentru a obține o calitate constantă a imprimării, densitatea fiecărui cartuș de toner trebuie menținută la o valoare fixă. Dacă echilibrul densității între culori nu poate fi păstrat, nuanța devine instabilă, iar reproducerea exactă a culorilor nu mai poate fi realizată. Densitatea tonerului se poate modifica din cauza modificărilor chimice ale tonerului, care îi afectează sarcina electrică, din cauza deteriorării unității revelatorului și din cauza nivelului de temperatură și umiditate din interiorul dispozitivului. Când are loc calibrarea, modelele de testare a reglării nivelului densității sunt imprimate pe unitatea de curea.

Calibrarea se efectuează, de regulă, în următoarele situații:

- Când selectați manual calibrarea din panoul de operare sau din driverul imprimantei. (Vă rugăm să efectuați calibrarea dacă densitatea culorii necesită îmbunătățiri.)
- Când un cartuș de toner folosit este înlocuit cu unul nou.
- Când imprimanta detectează că temperatura și umiditatea ambientale s-au schimbat.
- Când se atinge un anumit număr de pagini imprimate.

■ Înregistrare culoare (Corecția poziției culorii)

În acest dispozitiv, unitatea cilindrului și unitatea revelatorului sunt pregătite pentru negru (K), galben (Y), magenta (M), respectiv cyan (C). Patru imagini color sunt combinate într-o singură imagine; prin urmare, se pot produce erori de înregistrare a culorii (mai exact, modul de aliniere a celor patru imagini color). Când se produc erori de înregistrare, modelele de testare a corecției înregistrării sunt imprimate pe unitatea de curea.

Înregistrarea se efectuează, de regulă, în următoarele situații:

- Când selectați manual înregistrarea din panoul de operare. (Vă rugăm să efectuați înregistrarea dacă trebuie corectată o eroare de înregistrare a culorii.)
- Când se atinge un anumit număr de pagini imprimate.

- A**
-
- ADF (alimentator automat de documente)
 - utilizare 36
 - Ajutor
 - mesaje pe ecranul tactil 134
 - Tabele de setări 135
 - Anulare 7
 - Apple Macintosh
 - Ghidul utilizatorului de software și rețea.
- B**
-
- Brother
 - aplicații 17, 173
- C**
-
- Calitatea
 - imprimare 123
 - Capacitate
 - tavă pentru hârtie 32
 - Cartușe de toner
 - înlocuirea 54
 - Conectivitate la rețea 187
 - Consumabile 50, 51, 52
 - ControlCenter2 (Macintosh)
 - Ghidul utilizatorului de software și rețea.
 - ControlCenter4 (Windows®)
 - Ghidul utilizatorului de software și rețea.
 - Curățarea
 - ferestrelor laser ale scannerului 81
 - firele corona 85
 - scanner 80
 - unitatea de cilindru 88
 - Cutie pentru deșeuri de toner
 - înlocuirea 71
- D**
-
- Depanare 118
 - Depanarea
 - blocaj hârtie 109, 110, 111, 113, 116
 - blocare documente 107, 108
 - dacă aveți dificultăți
 - calitatea copierii 120
 - calitatea imprimării 123
 - cu manipularea hârtiei 119
 - de imprimare 118
 - de rețea 121
 - scanarea 120
 - software 120
 - mesaje de eroare pe ecranul tactil 99
 - mesaje de întreținere pe ecranul tactil 99
 - Dificultăți
 - de imprimare 118
 - Dimensiune
 - hârtie 31
 - Dimensiuni 179
 - Document
 - cum se încarcă 36, 37
 - Durata de viață a cartușului de toner 192
- E**
-
- Ecran tactil LCD (ecran cu cristale lichide) 6, 134
 - Ecranul principal 7
 - Etichete 31, 32, 35
 - Etichetele 23
- F**
-
- Folio 29, 32
- G**
-
- Greutăți 180

H

Hârtia	
cum se încarcă	21
în tava multifuncțională (tava MF)	23
în tava pentru hârtie	21
dimensiune	29
tip	29
Hârtie	31
recomandată	31, 32

I

Imprimare	
calitatea	123
document de pe calculator	44
drivere	186
rezoluție	186
specificații	186
>> Ghidul utilizatorului de software și rețea.	
Imprimarea directă	40, 41
specificație	189
Informații despre aparat	
cum se resetează aparatul	133
număr serial	132
operațiuni de resetare	132
versiune firmware	132

Î

Înlocuirea	
cartușe de toner	54
cutie pentru deșeuri de toner	71
unitate de cilindru	59
unitate de curea	66
Întreținere, periodică	78
înlocuirea	
cartușe de toner	54
cutie pentru deșeuri de toner	71
unitate de cilindru	59
unitate de curea	66

M

Macintosh	
>> Ghidul utilizatorului de software și rețea.	
Memorie	179
Mesaje de eroare pe ecranul tactil	99
Fără hârtie	104
Imprimare imposibilă XX	103
Memorie insuficientă	105
Scanare imposibilă XX	106
Mesajul Memorie insuficientă	105
Mod, accesare	
copiere	38
Mod, introducere	
scanare	48

N

Network	
scanare	
>> Ghidul utilizatorului de software și rețea.	
Nuance™ PaperPort™ 12SE	
>> Ghidul utilizatorului de software și rețea și Ajutor în aplicația PaperPort™ 12SE pentru a accesa ghidurile practice.	
Număr serial	
identificare	
Vedeți în interiorul capacului frontal	

P

Plicuri	31, 32, 34
Presto! PageManager	
>> Ghidul utilizatorului de software și rețea și Ajutor în Presto! Aplicația PageManager.	
Prezentare generală a panoului de control	6
Programarea aparatului	134

R

Rețea	
imprimare	
>> Ghidul utilizatorului de software și rețea.	
Rețeaua wireless	
>> Ghidul utilizatorului de software și rețea.	
Rezoluție	
copiere	184
imprimare	186
scanare	185

S

Scanare	
>> Ghidul utilizatorului de software și rețea.	
Scanarea unui document pe calculator	45
Spate	7
Sticla scannerului	
utilizare	37

T

Tabele de setări	135
Text, introducere	178
Tip	
hârtie	31
Tonuri de gri	185

U

Unitate de cilindru	
înlocuirea	59
Unitate de curea	
înlocuirea	66
Unitatea de cilindru	
curățarea	85, 88

V

Volum, setări	
semnal sonor	20

W

Wi-Fi Direct™	11
Windows®	
>> Ghidul utilizatorului de software și rețea.	

brother

Vizitați-ne pe internet
<http://www.brother.com/>

Aceste aparate sunt aprobate pentru utilizare numai în țara de achiziție. Companiile Brother locale sau distribuitorii acestora vor acorda asistență numai pentru aparatele achiziționate în propriile țări.



www.brotherearth.com