

Ръководство за допълнителни функции

MFC-L8650CDW
MFC-L8850CDW
MFC-L9550CDW
DCP-L8400CDN
DCP-L8450CDW

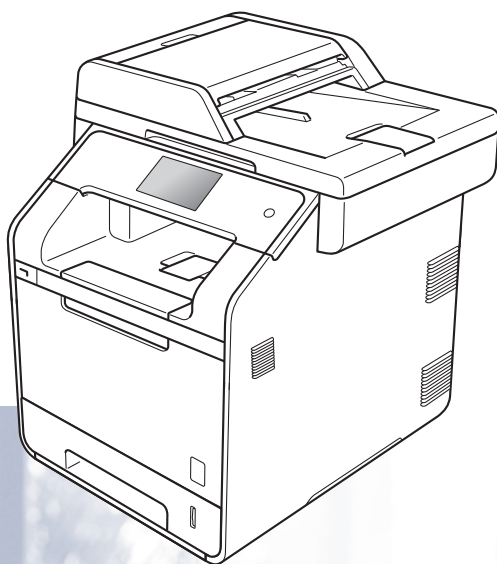

Не всички модели се предлагат във всички страни.

Ръководства за потребителя и къде да ги намеря?

Кое ръководство?	Какво има в него?	Къде се намира?
Ръководство за безопасност	Прочете първо това ръководство. Моля, прочетете “Инструкции за безопасност”, преди да монтирате устройството си. Вижте търговските марки и законовите ограничения в настоящото ръководство.	Отпечатано / в кашона
Ръководство за бързо инсталиране	Следвайте инструкциите за конфигуриране на устройството и инсталиране на драйверите и софтуера за операционната система и за типа връзка, която използвате.	Отпечатано / в кашона
Основно Ръководство за потребителя	Научете основните операции при работа с факс (само за моделите MFC), копиране, сканиране и директен печат и как се сменят консумативите. Вижте съветите за отстраняване на неизправности.	(Windows®) PDF файл/компактдиск/в кашона (Macintosh) PDF файл/Brother Solutions Center ¹
Ръководство за допълнителни функции	Научете за по-разширените операции: работа с факс (само за моделите MFC), копиране, защитни функции, печат на отчети и извършване на текуща поддръжка.	(Windows®) PDF файл/компактдиск/в кашона (Macintosh) PDF файл/Brother Solutions Center ¹
Ръководство за потребителя на Софтуера и Мрежата	Това ръководство предоставя инструкции за сканиране, печат и други операции, които могат да бъдат извършени при свързване на устройството на Brother към компютър. Освен това можете да намерите полезна информация за използването на помощната програма Brother ControlCenter, за работата с устройството в мрежова среда и за често използваните термини.	HTML файл/Brother Solutions Center ¹
Ръководство за печат през Google Cloud	Това ръководство предоставя подробности за конфигурирането на устройството на Brother към акаунт за Google и използването на услугите Google Cloud Print™ за печат през интернет.	PDF файл/Brother Solutions Center ¹
Ръководство за уеб свързване	Това ръководство предоставя подробности за конфигурирането и използването на устройството на Brother за сканиране, зареждане и разглеждане на изображения и файлове в някои уеб сайтове, които предоставят тези услуги.	PDF файл/Brother Solutions Center ¹

¹ Посетете <http://solutions.brother.com/>.

Съдържание

1	Обща настройка	1
	Запазване в паметта	1
	Задаване на режим на тонално или импулсно набиране	1
	Автоматично преминаване към лятно часово време	2
	Настройване на часовата зона	2
	Функции, свързани с екологията.....	3
	Пестене на тонер	3
	Време за превключване в режим “Почивка”	3
	Режим на дълбоко заспиване	4
	Автоматично изключване на захранването (само за моделите DCP)	4
	Функция “Тих режим”	5
	Тих режим.....	5
	Сензорен екран	5
	Настройване на яркостта на подсветката	5
	Настройване на таймера за затъмняване на подсветката	6
2	Функции за защита	7
	Secure Function Lock 3.0	7
	Преди да започнете да използвате Secure Function Lock 3.0	8
	Включване/изключване на Secure Function Lock	8
	Конфигуриране на Secure Function Lock 3.0 с помощта на уеб-базирано управление	9
	Задаване на потребителите за удостоверяване с карта (за MFC-L9550CDW).....	10
	Задаване и промяна на режима на обществен потребител	10
	Превключване между потребители.....	11
	Удостоверяване въз основа на Active Directory	12
	Включване/изключване на заключването за удостоверяване въз основа на Active Directory.....	13
	IPSec	13
	Заключване на настройка	14
	Задаване на администраторската парола.....	14
	Промяна на администраторската парола за Заключване на настройка	15
	Включване/изключване на заключването на настройките	15
	Ограничаване на набирането (само за моделите MFC).....	16
	Ограничаване на цифровата клавиатура	16
	Ограничаване на Адресна книга.....	16
	Ограничаване на преки пътища	17
	Ограничаване на LDAP сървър	17

3 Изпращане на факс (само за моделите MFC) 18

Допълнителни опции за изпращане	18
Изпращане на факсове с използване на многобройни настройки	18
Промяна на оформлението на двустранен факс	19
Контраст	20
Промяна на резолюция	20
Допълнителни операции за изпращане	21
Ръчно изпращане на факс	21
Двустранен достъп	21
Разпространение	22
Предаване в реално време	24
Режим Чужбина	24
Отложен факс	25
Отложено пакетно предаване	25
Проверка и отмяна на чакащи задания	26
Настройване на направените промени като нови настройки по подразбиране	26
Възстановяване на всички настройки за факс към фабричните настройки	27
Запазване на опциите за факс като Пряк път	27
Електронна титулна страница	28
Показване на получателя	30

4 Получаване на факс (само за моделите MFC) 31

Опции за паметта за получаване	31
Препращане на факс	31
Съхранение на факсове	32
Смяна на опциите за паметта за получаване	32
Изключване на опциите за паметта за получаване	33
Дистанционно възстановяване	33
Настройка на код за дистанционен достъп	33
Използване на кода за дистанционен достъп	34
Дистанционни команди за факса	35
Изтегляне на факс съобщения	36
Промяна на номера за препращане на факс	36
Допълнителни операции по получаване	37
Отпечатване на намален входящ факс	37
Двустранен печат за режим Факс	37
Задаване на щампа за получен факс	38
Отпечатване на факс от паметта	38
Приемане при липса на хартия	38

5 Набиране и съхраняване на номера (само за моделите MFC) 39

Допълнителни операции с набиране	39
Комбиниране на номера от адресната книга	39
Още начини за съхраняване на номера	40
Съхранение на номера от адресната книга от Изходящи обаждания	40
Настройване на Групи за разпространение	40

6	Отпечатване на отчети	43
	Отчети за факсове (само за моделите MFC)	43
	Отчет за потвърждаване на предаването	43
	Дневник за факсове (отчет за операциите)	43
	Отчети	44
	Как се печата отчет	44
7	Копиране	45
	Настройки за копиране	45
	Спиране на копиране	45
	Подобряване на качеството на копиране	45
	Уголемяване или намаляване на копия	46
	Двустранно копиране	47
	Избор на тава	49
	Регулиране на плътност и контраст	49
	Сортиране на копия	50
	Получаване N в 1 копия (оформление на страницата)	51
	Копиране на лична карта 2 в 1	53
	Регулиране на Насищане на цвят	54
	Изработване на двустранни копия N в 1 (MFC-L8650CDW, MFC-L8850CDW, MFC-L9550CDW и DCP-L8450CDW)	54
	Премахване на фоновия цвят	55
	Запазване на опциите за копиране като Пряк път	56
	Пестене на хартия	56
A	Рутинно техническо обслужване	57
	Проверка на устройството	57
	Отпечатване на тестова страница	57
	Проверка на броячите на страници	57
	Проверка на оставащия живот на тонер касетите	57
	Проверка на оставащия живот на частите	57
	Подмяна на части за периодична поддръжка	58
	Опаковане и транспортиране на устройството	59
B	Опции	62
	Опции	62
	Допълнителна тава за хартия (за DCP-L8400CDN, DCP-L8450CDW, MFC-L8650CDW и MFC-L8850CDW (LT-320CL)) (за MFC-L9550CDW (LT-325CL))	63
	Модул с памет	63
	Типове SO-DIMM модули	63
	Инсталиране на допълнителна памет	64
C	Речник	66
D	Индекс	70



ЗАБЕЛЕЖКА

- Това ръководство показва съобщенията на LCD дисплея на MFC-L9550CDW, освен ако е изрично указано друго.
- На повечето илюстрации в това ръководство за потребителя е показан MFC-L8850CDW.



Запазване в паметта

Вашите настройки се съхраняват постоянно и при евентуално прекъсване на ел. захранването *няма* да бъдат изгубени. Временните настройки (например контраст и международен режим ¹) *ще* се изгубят. Освен това, по време на прекъсване на електрозахранването устройството запазва датата и часа и програмираните в таймера на факса задания (например Отложен факс) ¹ за до 60 часа. Останалите факс задания в паметта на устройството няма да се загубят ¹.

¹ Само за моделите MFC



Задаване на режим на тонално или импулсно набиране

Вашето устройство се доставя настроено за тонално набиране. Ако сте на импулсен (ротационен) режим на набиране, то трябва да промените режима на набиране.

- 1 Натиснете .
- 2 Натиснете **Всички настр..**
- 3 Плъзнете нагоре или надолу или натиснете **▲** или **▼**, за да се покаже **Инициал. настр.**
Натиснете **Инициал. настр.**
- 4 Плъзнете нагоре или надолу или натиснете **▲** или **▼**, за да се покаже **Тон/Импулс.**
Натиснете **Тон/Импулс.**
- 5 Натиснете **Пулс (или Тон)**.
- 6 Натиснете .



Автоматично преминаване към лятно часово време

Можете да настроите устройството автоматично да преминава към лятно часово време. То ще се настрои с един час напред през пролетта и един час назад през есента.

- 1 Натиснете .
- 2 Натиснете  00:00 01.01.2014 (Дата и време).
- 3 Натиснете Автоматично дневна светлина.
- 4 Натиснете Вкл. или Изкл..
- 5 Натиснете .

Настройване на часовата зона



Можете да настроите часовата зона на устройството според местонахождението си.

- 1 Натиснете .
- 2 Натиснете  00:00 01.01.2014 (Дата и време).
- 3 Натиснете Часови пояс.
- 4 Въведете вашата часова зона. Натиснете ОК.
- 5 Натиснете .

Функции, свързани с екологията

Пестене на тонер

С помощта на тази функция можете да пестите тонер. Когато зададете “Пестене тонер” на Вкл., разпечатката изглежда по-светла. Фабричната настройка е Изкл..

- 1 Натиснете .
- 2 Натиснете Всички настр..
- 3 Плъзнете нагоре или надолу или натиснете ▲ или ▼, за да се покаже Общи настройки.
- 4 Натиснете Общи настройки.
- 5 Плъзнете нагоре или надолу или натиснете ▲ или ▼, за да се покаже Екология.
- 6 Натиснете Екология.
- 7 Натиснете Пестене на тонер.
- 8 Натиснете Вкл. или Изкл..
- 9 Натиснете .

ЗАБЕЛЕЖКА

Не препоръчваме да използвате икономичен режим за пестене на тонер при разпечатване на снимки или изображения в сиви полутонове.



Време за превключване в режим “Почивка”

Настройката на времето за превключване към почивка може да намали разхода на електроенергия. Когато устройството е в режим “Почивка” (режим Икономия на електроенергия), то се държи като изключено. Устройството се събужда и започва да печата, когато получи задание за печат.

Можете да изберете колко време устройството да е неактивно, преди да премине в режим “Почивка”. Таймерът ще се рестартира, ако с устройството се извърши някакво действие, напр. получаване на факс ¹ или задание за печат. Фабричната настройка е три минути.

Когато устройството премине в режим “Почивка”, подсветката на сензорния екран се изключва.

¹ Само за моделите MFC

- 1 Натиснете .
- 2 Натиснете Всички настр..
- 3 Плъзнете нагоре или надолу или натиснете ▲ или ▼, за да се покаже Общи настройки.
- 4 Натиснете Общи настройки.
- 5 Плъзнете нагоре или надолу или натиснете ▲ или ▼, за да се покаже Екология.
- 6 Натиснете Екология.
- 7 Натиснете Време на заспиване.
- 8 С помощта на клавиатурата на сензорния екран въведете продължителността (0 – 50 минути) на неактивност на устройството, преди да премине в режим “Почивка”. Натиснете ОК.
- 9 Натиснете .

Режим на дълбоко заспиване



Ако устройството е в режим “Почивка” и не получава заявки през определен период от време, устройството автоматично преминава в Режим на дълбоко заспиване. Режимът на дълбоко заспиване използва по-малко енергия от режим “Почивка”. Устройството ще се събуди, когато получи заявка или ако натиснете сензорния екран.

Когато устройството е в режим на дълбоко заспиване, подсветката на сензорния екран изгасва и  мига.

Автоматично изключване на захранването (само за моделите DCP)

Ако устройството е в режим на дълбоко заспиване за определено време, то ще премине в режим на изключено захранване. За да започнете печат, натиснете  на сензорния екран, а след това изпратете данните за печат.



Можете да изберете колко време устройството да бъде в режим на дълбоко заспиване, преди да премине в режим на автоматично изключване на захранването, като изпълните следните стъпки:

- 1 Натиснете .
- 2 Натиснете Всички настр..
- 3 Плъзнете нагоре или надолу или натиснете ▲ или ▼, за да се покаже Общи настройки.
- 4 Натиснете Общи настройки.
- 5 Плъзнете нагоре или надолу или натиснете ▲ или ▼, за да се покаже Екология.
- 6 Натиснете Екология.
- 7 Натиснете Автоматично изкл..
- 8 Изберете колко време (Изкл., 1 час, 2 часа, 4 часа или 8 часа) устройството да е неактивно, преди да влезе в режим на автоматично изключване на захранването.
- 9 Натиснете .

Функция “Тих режим”

Тих режим

Настройката на “Тих режим” може да намали шума при печат. Когато е включен тихият режим (Вкл.), скоростта на печат става по-бавна. Фабричната настройка е Изкл..

- 1 Натиснете .
- 2 Натиснете Всички настр..
- 3 Плъзнете нагоре или надолу или натиснете ▲ или ▼, за да се покаже Общи настройки.
- 4 Натиснете Общи настройки.
- 5 Плъзнете нагоре или надолу или натиснете ▲ или ▼, за да се покаже Екология.
- 6 Натиснете Екология.
- 7 Натиснете Тих режим.
- 8 Натиснете Вкл. или Изкл..
- 9 Натиснете .

Сензорен екран



Настройване на яркостта на подсветката

Можете да регулирате яркостта на подсветката на сензорния LCD дисплей. Ако ви е трудно да четете от сензорния екран, опитайте да промените настройката на яркостта.

- 1 Натиснете .
- 2 Натиснете Всички настр..
- 3 Плъзнете нагоре или надолу или натиснете ▲ или ▼, за да се покаже Общи настройки.
- 4 Натиснете Общи настройки.
- 5 Плъзнете нагоре или надолу или натиснете ▲ или ▼, за да се покаже LCD настройки.
- 6 Натиснете LCD настройки.
- 7 Натиснете Светлина.
- 8 Натиснете Светъл, Средно или Тъмен.
- 9 Натиснете .

Настройване на таймера за затъмняване на подсветката

Можете да настроите колко да продължи подсветката на сензорния LCD дисплей след връщане към началния екран.

- 1 Натиснете .
- 2 Натиснете Всички настр..
- 3 Плъзнете нагоре или надолу или натиснете ▲ или ▼, за да се покаже Общи настройки.
- 4 Натиснете Общи настройки.
- 5 Плъзнете нагоре или надолу или натиснете ▲ или ▼, за да се покаже LCD настройки.
- 6 Натиснете LCD настройки.
- 7 Натиснете Свет. таймер.
- 8 Натиснете Изкл., 10Сек., 20Сек. или 30Сек..
- 9 Натиснете .

Secure Function Lock 3.0

Secure Function Lock дава възможност да ограничите публичния достъп до следните операции с устройството:

- **Fax TX** (Факс TX) (изпращане на факс) ¹
- **Fax RX** (Факс RX) (получаване на факс) ¹
- **Copy** (Копиране)
- **Scan** (Сканиране) (Дистанционно) ²
- **Scan** (Сканиране) (Директно) ³
- **USB Direct Print** (Директен печат от USB)
- **Print** (Печат) ⁴
- **Web Connect** (Уеб свързване) (**Upload** (Качване))
- **Web Connect** (Уеб свързване) (**Download** (Сваляне))
- **Color Print** (Цветен печат) ^{4 5}
- **Page Limits** (Ограничения за страниците) ⁵

¹ Само за моделите MFC

² Сканиране, с изключение на Сканиране към USB

³ Сканиране към USB

⁴ "Печат" и "Цветен печат" включват задания за печат чрез Google Cloud Print™.

⁵ Възможно при **Print** (Печат), **USB Direct Print** (Директен печат от USB), **Copy** (Копиране) и **Web Connect** (Уеб свързване) (**Download** (Сваляне)).

Освен това, тази функция пречи на потребителите да променят настройките по подразбиране на устройството, като ограничава достъпа до настройките.

Преди използването на функциите за защита трябва първо да въведете парола на администратор.

Администраторът може да наложи ограничения за отделни потребители наред с потребителска парола.

Внимателно запишете своята парола. Ако я забравите, ще трябва да нулирате запаметената парола в устройството. За информация относно как да нулирате паролата се обърнете към центъра за обслужване на клиенти на Brother.

ЗАБЕЛЕЖКА

- Secure Function Lock може да се задава чрез използване на уеб-базираното управление или BRAdmin Professional 3 (само за Windows®).
- Само администраторите могат да задават ограничения и да правят промени за всеки потребител.
- (За MFC-L9550CDW)
Използвайте удостоверяване с карта, за да превключите към друг потребител и да извършите операции за достъп, като изпращане или получаване на факсове, копиране, дистанционно ¹ или директно ² сканиране, Директен печат от USB и уеб свързване.

¹ Сканиране, с изключение на Сканиране към USB

² Сканиране към USB

Преди да започнете да използвате Secure Function Lock 3.0

Можете да конфигурирате настройките на Secure Function Lock с помощта на уеб браузър. Преди конфигуриране е необходима следната подготовка:

- 1 Стартирайте уеб браузъра.
- 2 Напишете "http://IP адреса на устройството/" в реда за адрес на браузъра (където "IP адрес на устройството" е IP адресът на устройството Brother).

■ Например:

http://192.168.1.2/

ЗАБЕЛЕЖКА

Можете да намерите IP адреса на устройството в списъка с мрежовите конфигурации (➤➤ Ръководство за потребителя на Софтуера и Мрежата).

- 3 Напишете паролата на администратора в полето **Login** (Влизане). (Това е парола за влизане в уеб страницата на устройството.) Натиснете ➡.

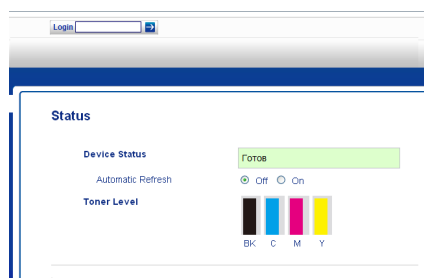

ЗАБЕЛЕЖКА

Ако използвате уеб браузър за конфигуриране на настройките на устройството за първи път, задайте паролата (➤➤ Ръководство за потребителя на Софтуера и Мрежата).

Включване/изключване на Secure Function Lock

- 1 Щракнете върху **Administrator** (Администратор).
- 2 Щракнете върху **User Restriction Function** (Функция за ограничаване на потребители).
- 3 Изберете **Secure Function Lock** или **Off** (Изкл.).
- 4 Щракнете върху **Submit** (Подай).

ЗАБЕЛЕЖКА

Иконата на Secure Function Lock се вижда под часа и датата.

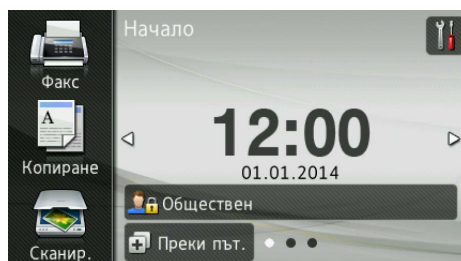

Конфигуриране на Secure Function Lock 3.0 с помощта на уеб-базирано управление

Определяне на групи с ограничения и потребители с парола и лична карта (NFC ID)¹. Можете да задавате до 100 ограничени групи и 100 потребители. Конфигурирайте тези настройки с помощта на уеб браузър. За настройване на уеб страницата вижте *Преди да започнете да използвате Secure Function Lock 3.0* >>> стр. 8. След това изпълнете следните стъпки:

¹ За MFC-L9550CDW

- 1 Щракнете върху **Administrator** (Администратор).
- 2 Щракнете върху **Restricted Functions xx-xx** (Ограничени функции xx-xx).
- 3 Напишете буквено-цифрено име на група (до 15 знака) в полето **User List / Restricted Functions** (Списък на потребителите / Ограничени функции).

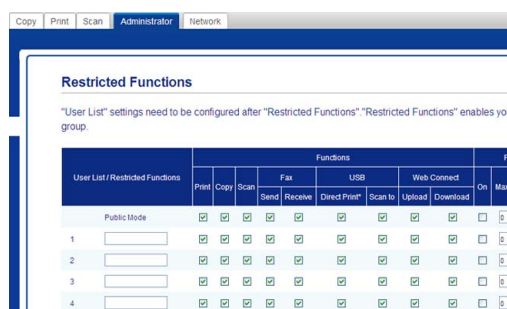

- 4 В **Print** (Печат) и други колони махнете отметката от квадратчето, за да ограничите достъпа до операциите. За да конфигурирате максималния брой страници, изберете квадратчето за отметка **On** (Вкл.) в **Page Limits** (Ограничения за страниците), а след това напишете броя в полето **Max. Pages** (Макс. страници).

- 5 Щракнете върху **Submit** (Подай).

- 6 Щракнете върху **User List xx-xx** (Списък на потребителите xx-xx).

- 7 В полето **User List** (Списък на потребителите) напишете потребителското име с дължина до 20 знака.

- 8 В полето **PIN Number** (ПИН код) напишете четирицифрена парола.

- 9 (За MFC-L9550CDW) В полето **Card ID (NFC ID)** (ИД на карта (NFC ID)) напишете номера на картата (до 16 знака).¹

¹ Можете да използвате цифрите 0 – 9 и буквите A – F (без разлика между главни и малки букви).

- 10 Изберете **User List / Restricted Functions** (Списък на потребителите / Ограничени функции) от падащия списък за всеки потребител.

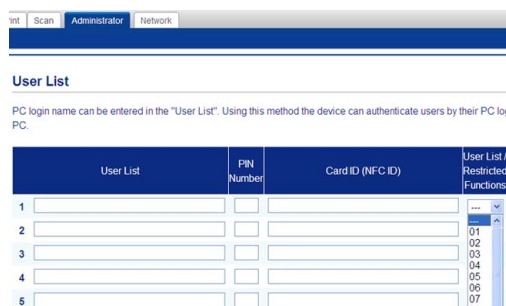

- 11 Щракнете върху **Submit** (Подай).

Задаване на потребителите за удостоверяване с карта (за MFC-L9550CDW)

Преди да зададете потребителите за удостоверяване с карта, трябва през уеб браузъра да определите ограничените операции и списък на потребителите.

За повече информация вижте *Конфигуриране на Secure Function Lock 3.0 с помощта на уеб-базирано управление* >> стр. 9.

- 1 Превключване към режима на ограничен потребител с помощта на сензорния екран (за повече информация вж. *Превключване към режим на ограничен потребител с помощта на сензорния екран* >> стр. 11).
- 2 Натиснете .
- 3 Натиснете **Регистр.** на картата.
- 4 Допрете картата към NFC четеца. Сензорният екран показва ИД на картата.
- 5 Натиснете **ОК**.

ЗАБЕЛЕЖКА

- За да смените ИД на картата, допрете новата карта към NFC четеца като на стъпка 4.
- NFC четецът може да не успее да открие картата, ако тя е в чанта или калъф. Винаги изваждайте картата от чантата или калъфа, когато трябва да я допрете към NFC четеца.

Задаване и промяна на режима на обществен потребител

Режимът на обществен потребител ограничава операциите, които са достъпни за всички потребители, които нямат парола.

Когато задавате ограничения за обществени потребители, трябва да го правите чрез уеб-базираното управление или BRAdmin Professional 3 (само за Windows®) (>> Ръководство за потребителя на Софтуера и Мрежата).

- 1 Щракнете върху **Administrator** (Администратор).
- 2 Щракнете върху **Restricted Functions xx-xx** (Ограничени функции xx-xx).
- 3 На реда **Public Mode** (Публичен режим) махнете отметката, за да ограничите операцията в Публичен режим. За да конфигурирате максималния брой страници, изберете квадратчето за отметка **On** (Вкл.) в **Page Limits** (Ограничения за страниците), а след това напишете броя в полето **Max. Pages** (Макс. страници).

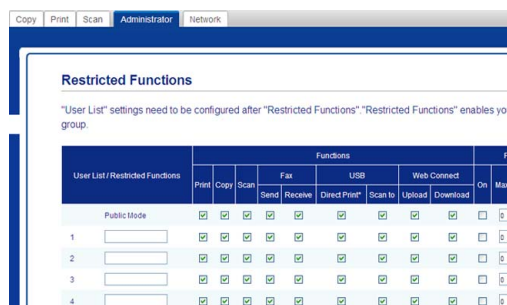



- 4 Щракнете върху **Submit** (Подай).

Превключване между потребители

Тази настройка дава възможност да превключвате между регистрирани ограничени потребители или Публичен режим, когато Secure Function Lock е включено.

Превключване към режим на ограничен потребител с помощта на сензорния екран

- 1 Натиснете  **Обществен** или  **XXXXXX**.
- (Където ххххх е името на потребителя).
- 2 Натиснете **Промяна Потр-л.**
- 3 Плъзнете пръст нагоре или надолу или натиснете ▲ или ▼, за да се покаже вашето потребителско име.
- 4 Натиснете потребителското си име.
- 5 Въведете вашата четирицифрена потребителска парола с помощта на клавиатурата на сензорния екран. Натиснете **OK**.

ЗАБЕЛЕЖКА

- Ако текущата идентификация е ограничена за желаната от вас функция, на сензорния екран се появява **Забранен достъп**.
- Ако вашата идентификация има ограничения за страници и вече е достигнала максималния брой страници, на сензорния екран ще се вижда **Надвишено ограничение** или **Няма разрешение**, когато се опитате да печатате. Свържете се с администратора, за да провери вашите настройки за Secure Function Lock.

- Ако вашата идентификация е с деактивирани ограничения за **Color Print** (Цветен печат), на сензорния екран ще се вижда **Няма разрешение** или **Функцията е заключена**, когато се опитате да отпечатате цветни документи.

Превключване към режим на ограничен потребител с помощта на NFC четеца (за MFC-L9550CDW)

- 1 Натиснете , за да се върнете на екрана за готовност.
- 2 Допрете картата към NFC четеца.
- 3 Когато сте влезли успешно, сензорният екран показва **Успешно удостоверяване**.

ЗАБЕЛЕЖКА

- Можете да влезете с допиране на картата към NFC четеца даже устройството да е настроено на Публичен режим или да е влязъл друг потребител.
- NFC четецът може да не успее да открие картата, ако тя е в чантата или калъф. Винаги изваждайте картата от чантата или калъфа, когато трябва да я допрете към NFC четеца.

Превключване към Публичен режим с помощта на сензорния екран

1 Натиснете .

(Където xxxxx е името на потребителя).

2 Натиснете **Отиди на публичен.**

ЗАБЕЛЕЖКА

- След като ограничен потребител приключи с използването на устройството, то се връща в Публичен режим след една минута.
- Ако желаната от вас операция е ограничена за всички потребители, на сензорния екран ще се появи **Забранен достъп** и ще се появи екранът за смяна на потребител. Няма достъп до операцията. Свържете се с администратора, за да провери вашите настройки за Secure Function Lock.
- Ако **Public Mode** (Публичен режим) е с деактивирани ограничения за **Color Print** (Цветен печат), на сензорния екран ще се вижда **Няма разрешение** или **Функцията е заключена**, когато се опитате да отпечатате цветни документи.

Удостоверяване въз основа на Active Directory

Удостоверяването въз основа на Active Directory ограничава използването на устройството на Brother. Ако удостоверяването въз основа на Active Directory е разрешено, контролният панел на устройството ще бъде заключен. Настройките на устройството не може да се променят, докато потребителят не въведе потребителския си идентификатор, името на домейна и паролата.

Удостоверяването въз основа на Active Directory включва следните функции:

- Запазване на входящи факсове
- Получаване на имейл адреса на устройството от LDAP сървъра

Можете да промените настройката за удостоверяване въз основа на Active Directory с помощта на уеб-базирано управление или BRAdmin Professional 3 (Windows®).

За повече информация за удостоверяването въз основа на Active Directory ►► Ръководство за потребителя на Софтуера и Мрежата.

Включване/изключване на заключването за удостоверяване въз основа на Active Directory

- 1 Стартирайте уеб браузъра.
- 2 Напишете “http://IP адрес на устройството/” в реда за адрес на браузъра (където “IP адрес на устройството” е IP адресът на устройството Brother).
 - Например:
http://192.168.1.2/
- 3 Щракнете върху **Administrator** (Администратор).
- 4 Щракнете върху **User Restriction Function** (Функция за ограничаване на потребители).
- 5 Изберете **Active Directory Authentication** (Удостоверяване въз основа на Active Directory) или **Off** (Изкл.).
- 6 Щракнете върху **Submit** (Подай).

ЗАБЕЛЕЖКА

- Трябва да конфигурирате настройките за сървъра на Active Directory, за да активирате Удостоверяване въз основа на Active Directory.
- Заключването на контролния панел се активира, ако сървърът на Active Directory е правилно конфигуриран.

IPSec

IPsec (Защита чрез интернет протокола) е протокол за защита, който използва допълнителна функция на IP протокола за предотвратяване на манипулации и гарантиране на поверителността на данните, предадени като IP пакети. IPsec шифрова данните, предавани по мрежата, например заданията за печат, изпратени от компютрите към принтер. Тъй като данните са шифровани в мрежовия слой, приложенията, които използват протокол от по-високо ниво, използват IPsec дори потребителят да не е наясно за използването му.

IPsec поддържа следните операции:

- IPsec предавания
- IPsec настройки

За повече информация за IPsec

➤➤ Ръководство за потребителя на Софтуера и Мрежата.

Заклучване на настройка

Заклучването на настройките ви позволява да зададете парола, така че да предотвратите случайното променяне на настройките на вашето устройство от други хора.



Внимателно запишете своята парола. Ако сте я забравили, ще трябва да нулирате запамените пароли в устройството. Обърнете се към администратора или към центъра за обслужване на клиенти на Brother.

Докато Заклучване на настройка е **Вкл.**, нямате достъп до настройките на устройството.



(Само за моделите MFC)

Настройките на устройството не могат да се променят чрез помощната програма **Отдалечено Конфигуриране**, докато Заклучване на настройката е **Вкл.**

Задаване на администраторската парола

- 1 Натиснете .
- 2 Натиснете **Всички настр..**
- 3 Плъзнете нагоре или надолу или натиснете **▲** или **▼**, за да се покаже **Общи настройки**.
- 4 Натиснете **Общи настройки**.
- 5 Плъзнете нагоре или надолу или натиснете **▲** или **▼**, за да се покаже **Настройка за заключване**.
- 6 Натиснете **Настройка за заключване**.
- 7 Въведете четирицифрено число за новата парола с помощта на клавиатурата на сензорния екран. Натиснете **ОК**.
- 8 Въведете отново новата парола, когато на сензорния екран се покаже **Потвърди:**. Натиснете **ОК**.
- 9 Натиснете .

Промяна на администраторската парола за Заклучване на настройка

- 1 Натиснете .
- 2 Натиснете Всички настр..
- 3 Плъзнете нагоре или надолу или натиснете ▲ или ▼, за да се покаже Общи настройки.
- 4 Натиснете Общи настройки.
- 5 Плъзнете нагоре или надолу или натиснете ▲ или ▼, за да се покаже Настройка за заключване.
- 6 Натиснете Настройка за заключване.
- 7 Натиснете Сложи парола.
- 8 Въведете старата четирицифрена парола с помощта на клавиатурата на сензорния екран. Натиснете ОК.
- 9 Въведете четирицифрено число за новата парола с помощта на клавиатурата на сензорния екран. Натиснете ОК.
- 10 Въведете отново новата парола, когато на сензорния екран се покаже Потвърди:. Натиснете ОК.
- 11 Натиснете .

Включване/изключване на заключването на настройките

Ако въведете грешна парола, сензорният екран ще покаже Грешна парола. Въведете правилната парола.

Включване на заключването на настройките

- 1 Натиснете .
- 2 Натиснете Всички настр..
- 3 Плъзнете нагоре или надолу или натиснете ▲ или ▼, за да се покаже Общи настройки.
- 4 Натиснете Общи настройки.
- 5 Плъзнете нагоре или надолу или натиснете ▲ или ▼, за да се покаже Настройка за заключване.
- 6 Натиснете Настройка за заключване.
- 7 Натиснете Заключено Изкл. ⇒ Вкл..
- 8 Въведете регистрираната четирицифрена администраторска парола с помощта на клавиатурата на сензорния екран. Натиснете ОК.

Изключване на заключването на настройките

- 1 Натиснете  Настройка за заключване на сензорния екран.
- 2 Въведете регистрираната четирицифрена администраторска парола с помощта на клавиатурата на сензорния екран. Натиснете ОК.

Ограничаване на набирането (само за моделите MFC)



Тази функция пречи на потребителите да изпращат факсове погрешка или да набират грешни номера. Можете да настроите устройството да ограничава набирането, когато използвате цифровата клавиатурата, адресната книга и преките пътища.

Ако изберете **Изкл.**, устройството не ограничава начина на набиране.



Ако изберете **Въведете** **двукратно #**, устройството ще ви напомни да въведете повторно номера, а след това, ако наберете повторно и правилно същия номер, устройството ще започне набиране. Ако въведете различен номер, на сензорния екран ще се покаже съобщение за грешка.

Ако изберете **Вкл.**, устройството ще ограничи всяко изпращане на факсове и изходящи повиквания за този начин на набиране.



Ограничаване на цифровата клавиатура

- 1 Натиснете .
- 2 Натиснете **Всички настр..**
- 3 Плъзнете нагоре или надолу или натиснете **▲** или **▼**, за да се покаже **Факс.**
- 4 Натиснете **Факс.**
- 5 Плъзнете нагоре или надолу или натиснете **▲** или **▼**, за да се покаже **Ограничение за набиране.**
- 6 Натиснете **Ограничение за набиране.**
- 7 Натиснете **Клав. за набр..**
- 8 Натиснете **Въведете двукратно #, Вкл. или Изкл..**
- 9 Натиснете .



Ограничаване на Адресна книга

- 1 Натиснете .
- 2 Натиснете **Всички настр..**
- 3 Плъзнете нагоре или надолу или натиснете **▲** или **▼**, за да се покаже **Факс.**
- 4 Натиснете **Факс.**
- 5 Плъзнете нагоре или надолу или натиснете **▲** или **▼**, за да се покаже **Ограничение за набиране.**
- 6 Натиснете **Ограничение за набиране.**
- 7 Натиснете **Адресна книга.**
- 8 Натиснете **Въведете двукратно #, Вкл. или Изкл..**
- 9 Натиснете .

Ограничаване на преки пътища

- 1 Натиснете .
- 2 Натиснете Всички настр..
- 3 Плъзнете нагоре или надолу или натиснете ▲ или ▼, за да се покаже Факс.
- 4 Натиснете Факс.
- 5 Плъзнете нагоре или надолу или натиснете ▲ или ▼, за да се покаже Ограничение за набиране.
- 6 Натиснете Ограничение за набиране.
- 7 Натиснете Преки пътища.
- 8 Натиснете Въведете двукратно #, Вкл. или Изкл..
- 9 Натиснете .

Ограничаване на LDAP сървър

- 1 Натиснете .
- 2 Натиснете Всички настр..
- 3 Плъзнете нагоре или надолу или натиснете ▲ или ▼, за да се покаже Факс.
- 4 Натиснете Факс.
- 5 Плъзнете нагоре или надолу или натиснете ▲ или ▼, за да се покаже Ограничение за набиране.
- 6 Натиснете Ограничение за набиране.
- 7 Натиснете LDAP сървър.
- 8 Натиснете Въведете двукратно #, Вкл. или Изкл..
- 9 Натиснете .

ЗАБЕЛЕЖКА

- Настройката Въведете двукратно # няма да работи, ако вдигнете външна слушалка, преди да сте набрали номера. Няма да ви бъде поискано да въведете повторно номера.
- Не можете да ограничавате набирането, когато използвате Повтори/Пауза.
- Ако сте избрали Вкл. или Въведете двукратно #, не можете да използвате функцията разпращане.



Допълнителни опции за изпращане

Изпращане на факсове с използване на многобройни настройки

Преди да изпратите факс, можете да промените която и да е комбинация от тези настройки:

- 2-страничен факс
- Контраст
- Факс резолюция
- Изпращане в реално време
- Режим за чужбина
- Забавен факс
- Партида TX
- Бележ. загл. стр
- Настройка заглавна страница
- Емисия

1 Направете едно от следните неща:

- Когато за прегледа на факс е зададено Изкл., натиснете  (Факс).
- Когато за прегледа на факс е зададено Вкл., натиснете  (Факс) и Изпращане на факсове.

На сензорния екран се показва:

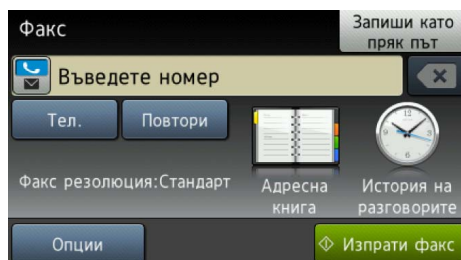



- 2 Натиснете Опции.
- 3 Плъзнете пръст нагоре или надолу или натиснете ▲ или ▼, за да се покаже желаната от вас настройка, а след това натиснете настройката.
- 4 Натиснете опцията, която желаете.
- 5 Направете едно от следните неща:
 - Повторете стъпки 3 и 4 за промяна и на други настройки.
 - Ако сте приключили с избирането на настройките, натиснете ОК. Преминете на следващата стъпка за изпращане на факса.

ЗАБЕЛЕЖКА

- Повечето настройки са временни и устройството се връща към настройките си по подразбиране след изпращането на факс.
- Можете да запазите някои от настройките, които използвате най-често, като ги направите настройки по подразбиране. Тези настройки ще се запазят, докато не ги промените отново (вижте *Настройване на направените промени като нови настройки по подразбиране* >> стр. 26).
- Можете да запазите някои от настройките, които използвате най-често, като ги направите Пряк път (вижте *Запазване на опциите за факс като Пряк път* >> стр. 27).

Промяна на оформлението на двустранен факс

Трябва да изберете формат на двустранно сканиране, преди да изпратите двустранен факс. Форматът, който изберете, ще зависи от оформлението на вашия двустранен документ.

- 1 Заредете документа в ADF.
- 2 Направете едно от следните неща:
 - Когато за прегледа на факс е зададено Изкл., натиснете  (Факс).
 - Когато за прегледа на факс е зададено Вкл., натиснете  (Факс) и Изпращане на факсове.
- 3 Натиснете Опции.
- 4 Плъзнете нагоре или надолу или натиснете ▲ или ▼, за да се покаже 2-странен факс.
- 5 Натиснете 2-странен факс.
- 6 Направете едно от следните неща:
 - Ако документът ви е обърнат по надлъжния ръб, натиснете 2-странно скан.: Дълъг ръб.

- Ако документът ви е обърнат по напречния ръб, натиснете 2-странно скан.: Къс ръб.

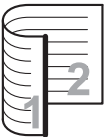
Напречен ръб	
Портретна ориентация	По ширина
	

Надлъжен ръб	
Портретна ориентация	По ширина
	

Контраст



За повечето документи настройката по подразбиране **АВТО** ще даде най-добри резултати.

АВТО автоматично избира подходящия контраст за документа.

Ако документът ви е много светъл или много тъмен, промяната на контраста може да подобри качеството на факса.

Изберете **ТЪМНО**, за да направите изпращания документ по-светъл.

Изберете **СВЕТЛО**, за да направите изпращания документ по-тъмен.



- 1 Направете едно от следните неща:
 - Когато за прегледа на факс е зададено **ИЗКЛ.**, натиснете  (Факс).
 - Когато за прегледа на факс е зададено **ВКЛ.**, натиснете  (Факс) и **Изпращане на факсове**.
- 2 Натиснете **Опции**.
- 3 Плъзнете нагоре или надолу или натиснете **▲** или **▼**, за да се покаже **Контраст**.
- 4 Натиснете **Контраст**.
- 5 Натиснете **Авто**, **Светло** или **Тъмно**.

ЗАБЕЛЕЖКА

Дори ако изберете **Светло** или **Тъмно**, устройството ще изпрати факса, като използва настройката **Авто**, ако изберете **Снимка** като резолюция на факса.

Промяна на резолюция

Качеството на факса може да бъде подоброено чрез промяна на резолюцията на факса. Това е временна настройка, която ще бъде активна само за следващия факс.

- 1 Направете едно от следните неща:
 - Когато за прегледа на факс е зададено **ИЗКЛ.**, натиснете  (Факс).
 - Когато за прегледа на факс е зададено **ВКЛ.**, натиснете  (Факс) и **Изпращане на факсове**.
- 2 Натиснете **Опции**.
- 3 Плъзнете нагоре или надолу или натиснете **▲** или **▼**, за да се покаже **Факс резолюция**.
- 4 Натиснете **Факс резолюция**.
- 5 Натиснете **Стандартно**, **Фино**, **Супер фино** или **Снимка**.

ЗАБЕЛЕЖКА

Можете да избирате измежду четири различни настройки за резолюция.

Черно-бял	
Стандартно	Подходящо за повечето печатни документи.
Фино	Подходящо за малка разпечатка, а изпращането се осъществява малко по-бавно, отколкото при стандартната резолюция.
Супер фино	Подходящо за малка разпечатка или графични изображения, а изпращането се осъществява малко по-бавно, отколкото при фината резолюция.
Снимка	Използвайте, когато документът има различни оттенъци на сивото или е снимка. Времето на предаване при тази настройка е най-голямо.

Допълнителни операции за изпращане

Ръчно изпращане на факс

Ръчно предаване

Ръчното предаване ви позволява да чувате набирането, позвъняването и сигналите за получаване на факс при изпращане на факс.

- 1 Заредете документа.
- 2 Вдигнете слушалката на външен телефон и проверете за тон за набиране.
- 3 Изберете номера на факса с помощта на външния телефон.
- 4 Когато чуete сигналите на факса, натиснете **Изпрати факс**.
 - Ако използвате стъклото на скенера, натиснете **Изпрати**.
- 5 Върнете слушалката на външния телефон на мястото ѝ.

Двустранен достъп

Можете да набирате номер и да започнете да сканирате факса в паметта - дори когато устройството изпраща факсове от паметта, получава факсове или разпечатва задания от компютър. Сензорният екран показва номера на новото задание.

Броят страници, които можете да сканирате в паметта, ще варира в зависимост от типа на информацията, която се отпечатва върху тях.

ЗАБЕЛЕЖКА

Ако получите съобщение **Няма памет**, докато сканирате първата страница на факса, натиснете **✗**, за да отмените сканирането. Ако получите съобщение **Няма памет**, докато сканирате следваща страница, можете да натиснете **Изпрати сега**, за да изпратите сканираните до този момент страници, или натиснете **✗**, за да отмените операцията.

Разпространение

Разпространението дава възможност да изпратите един и същ факс на повече от един факс номер. Можете да включите групи, номера от адресната книга и до 50 ръчно набрани номера в едно и също разпространение.



Можете да разпространите до 350 различни номера.

Преди да започнете разпространението

Номерата от адресната книга трябва да са съхранени в паметта на устройството, за да могат да се използват за разпространение (►► Основно Ръководство за потребителя).

Номерата в група трябва също да са съхранени в паметта на устройството, за да могат да се използват за разпространение. Номерата в група включват много съхранени номера от адресната книга за по-лесно набиране (вижте *Настройване на Групи за разпространение* ►► стр. 40).

Как се разпространява факс

- 1 Заредете документа.
- 2 Направете едно от следните неща:
 - Когато за прегледа на факс е зададено Изкл., натиснете  (Факс).
 - Когато за прегледа на факс е зададено Вкл., натиснете  (Факс) и Изпращане на факсове.
- 3 Натиснете Опции.
- 4 Плъзнете нагоре или надолу или натиснете ▲ или ▼, за да се покаже Емисия.
- 5 Натиснете Емисия.
- 6 Натиснете Добав. на номер.

ЗАБЕЛЕЖКА

Ако сте свалили интернет факс:

Ако искате да разпространявате чрез имейл адрес, натиснете , въведете имейл адреса (►► Основно Ръководство за потребителя) и натиснете ОК.

- 7 Можете да добавяте номера за разпространяване по следните начини:
 - Натиснете Добав. на номер и въведете номер с помощта на клавиатурата на сензорния екран (►► Основно Ръководство за потребителя).
Натиснете ОК.

- Натиснете **Добави** от адресна книга. Плъзнете пръст нагоре или надолу или натиснете ▲ или ▼, за да се покаже номерът, който искате да добавите към разпространението. Изберете квадратчетата за отметка на номерата, които искате да добавите към разпространението. След като изберете всички желани номера, натиснете **OK**.
- Натиснете **Търси** в адресната книга. Натиснете първата буква на името и след това натиснете **OK**. Натиснете името, а след това натиснете номера, който искате да добавите.

- 8 След като въведете всички номера на факсове с повтаряне на стъпки 6 и 7, натиснете **OK**.
- 9 Натиснете **Изпрати факс**. След приключване на разпространението устройството ще отпечата доклад за разпространение, за да ви уведоми за резултатите.

ЗАБЕЛЕЖКА

- Ако не сте използвали някои от номерата за Групи, можете да разпространите факсове до 350 различни номера.
- Свободната памет на устройството е различна в зависимост от видовете задания в паметта и използваните за разпространение номера. Ако разпространявате до максималния възможен брой, няма да можете да използвате двустранен достъп и отложен факс.
- Ако се появи съобщението **Няма памет**, натиснете **X**, за да спрете заданието. Ако е сканирана повече от една страница, натиснете **Изпрати сега**, за да изпратите тази част, която е в паметта на устройството.

Отмяна на извършващо се разпространение

По време на разпространението можете да отмените текущо изпращания факс или цялото задание за разпространение.

- 1 Натиснете **X**.
- 2 Направете едно от следните неща:
 - За да отмените изцяло разпространението, натиснете **Цяло разпращане**. Отидете на стъпка 3.
 - За да отмените текущото задание, натиснете бутона, който показва номера или името, които се набират. Отидете на стъпка 4.
 - За да излезете без отмяна, натиснете **X**.
- 3 Когато сензорният екран ви попита дали искате да отмените изцяло разпространението, направете едно от следните неща:
 - Натиснете **Да** за потвърждение.
 - За да излезете без отмяна, натиснете **Не**.
- 4 Направете едно от следните неща:
 - За да отмените текущото задание, натиснете **Да**.
 - За да излезете без отмяна, натиснете **Не**.



Предаване в реално време

Когато изпращате факс, устройството сканира документа в паметта, преди да бъде изпратен. Когато телефонната линия се освободи, устройството ще започне да набира и да изпраща.

Понякога е възможно да поискате да изпратите важни документи незабавно, без да чакате предаване от паметта. Можете да включите *Изпращане в реално време*.

ЗАБЕЛЕЖКА

- Ако паметта е пълна и вие изпращате факс от ADF, устройството ще изпрати документа в реално време (дори ако *Изпращане в реално време* е в положение *Изкл.*). Ако паметта е пълна, не могат да бъдат изпращани факсове от стъклото на скенера, докато не се изтрие нещо от паметта.
- При предаване в реално време функцията за автоматично повторно набиране не е активна, когато се използва стъклото на скенера.



- 1 Заредете документа.
- 2 Направете едно от следните неща:
 - Когато за прегледа на факс е зададено *Изкл.*, натиснете  (Факс).
 - Когато за прегледа на факс е зададено *Вкл.*, натиснете  (Факс) и *Изпращане на факсове*.
- 3 Натиснете *Опции*.
- 4 Плъзнете нагоре или надолу или натиснете ▲ или ▼, за да се покаже *Изпращане в реално време*.
- 5 Натиснете *Изпращане в реално време*.

- 6 Натиснете *Вкл.* (или *Изкл.*).
- 7 Натиснете *ОК*.
- 8 Въведете номера на факса.
- 9 Натиснете *Изпрати факс*.

Режим Чужбина



Ако имате затруднения с изпращането на факс в чужбина поради лоша връзка, включването на режима за чужбина може да помогне.

Това е временна настройка, която ще бъде активна само за следващия факс.

- 1 Заредете документа.
- 2 Направете едно от следните неща:
 - Когато за прегледа на факс е зададено *Изкл.*, натиснете  (Факс).
 - Когато за прегледа на факс е зададено *Вкл.*, натиснете  (Факс) и *Изпращане на факсове*.
- 3 Натиснете *Опции*.
- 4 Плъзнете нагоре или надолу или натиснете ▲ или ▼, за да се покаже *Режим за чужбина*.
- 5 Натиснете *Режим за чужбина*.
- 6 Натиснете *Вкл.*
- 7 Натиснете *ОК*.
- 8 Въведете номера на факса.
- 9 Натиснете *Изпрати факс*.

Отложен факс

Можете да съхраните до 50 факса в паметта, които да се изпратят в период от 24 часа.

- 1 Заредете документа.
- 2 Направете едно от следните неща:
 - Когато за прегледа на факс е зададено Изкл., натиснете  (Факс).
 - Когато за прегледа на факс е зададено Вкл., натиснете  (Факс) и Изпращане на факсове.
- 3 Натиснете Опции.
- 4 Плъзнете нагоре или надолу или натиснете ▲ или ▼, за да се покаже Забавен факс.
- 5 Натиснете Забавен факс.
- 6 Натиснете Забавен факс.
- 7 Натиснете Вкл..
- 8 Натиснете Настр. час.
- 9 Въведете часа, когато искате факсът да бъде изпратен (в 24-часов формат), с помощта на клавиатурата на сензорния екран. Натиснете ОК.



ЗАБЕЛЕЖКА

Броят страници, които можете да сканирате в паметта, зависи от типа на информацията, отпечатана на всяка страница.

Отложено пакетно предаване

Преди да изпрати отложените факсове, вашето устройство ще ви позволи да спестите време, като сортира всички факсове в паметта според местоназначението и планираното време.

Всички отложени факсове, които са планирани да бъдат изпратени по едно и също време на един и същ номер на факс, ще бъдат изпратени като един факс, за да се спести времето на предаване.

- 1 Натиснете .
- 2 Натиснете Всички настр..
- 3 Плъзнете нагоре или надолу или натиснете ▲ или ▼, за да се покаже Факс.
- 4 Натиснете Факс.
- 5 Плъзнете нагоре или надолу или натиснете ▲ или ▼, за да се покаже Настройка "Изпращане".
- 6 Натиснете Настройка "Изпращане".
- 7 Натиснете Партида TX.
- 8 Натиснете Вкл. или Изкл..
- 9 Натиснете .



Проверка и отмяна на чакащи задания

Проверете кои задания са все още в паметта и чакат да бъдат изпратени. Ако няма задания, сензорният екран ще покаже Няма други зад.. Можете да отмените факс задание, което е съхранено в паметта и чака да бъде изпратено.

- 1 Натиснете .
- 2 Натиснете Всички настр..
- 3 Плъзнете нагоре или надолу или натиснете ▲ или ▼, за да се покаже Факс.
- 4 Натиснете Факс.
- 5 Плъзнете нагоре или надолу или натиснете ▲ или ▼, за да се покаже Оставащи зад..
- 6 Натиснете Оставащи зад.. Чакащите задания ще се появят на сензорния екран.
- 7 Плъзнете пръст нагоре или надолу или натиснете ▲ или ▼ за преминаване през изчакващите задания и натиснете заданието, което искате да отмените.
- 8 Натиснете Отказ.
- 9 Направете едно от следните неща:
 - За отказ натиснете Да. Ако искате да отмените друго задание, повторете стъпка 7.
 - За да излезете без отмяна, натиснете Не.
- 10 След като приключите отмяната на заданията, натиснете .

Настройване на направените промени като нови настройки по подразбиране



Можете да запазите настройките за факс за Факс резолюция, Контраст, Размер на сканиране от стъкло, Изпращане в реално време, Настройка заглавна страница и Режим за чужбина, които използвате най-често, като ги направите настройки по подразбиране. Тези настройки ще се запазят, докато не ги промените отново.

- 1 Направете едно от следните неща:
 - Когато за прегледа на факс е зададено Изкл., натиснете  (Факс).
 - Когато за прегледа на факс е зададено Вкл., натиснете  (Факс) и Изпращане на факсове.
- 2 Натиснете Опции.
- 3 Плъзнете пръст нагоре или надолу или натиснете ▲ или ▼, за да изберете настройката, която искате да промените, а след това натиснете новата опция.

Повторете тази стъпка за всяка настройка, която искате да промените.
- 4 След като промените и последната настройка, плъзнете пръст нагоре или надолу или натиснете ▲ или ▼ за показване на Зад. нов по подр.
- 5 Натиснете Зад. нов по подр.
- 6 Сензорният екран иска да потвърдите промяната към новите настройки по подразбиране. Натиснете Да за потвърждение.
- 7 Натиснете .



Възстановяване на всички настройки за факс към фабричните настройки

Можете да възстановите всички настройки за факс, които сте променили, към фабричните настройки. Тези настройки ще се запазят, докато не ги промените отново.

- 1 Направете едно от следните неща:
 - Когато за прегледа на факс е зададено Изкл., натиснете  (Факс).
 - Когато за прегледа на факс е зададено Вкл., натиснете  (Факс) и Изпращане на факсове.
- 2 Натиснете Опции.
- 3 След като промените и последната настройка, плъзнете пръст нагоре или надолу или натиснете ▲ или ▼ за показване на Фабрични пренаст.
- 4 Натиснете Фабрични пренаст.
- 5 Сензорният екран иска да потвърдите промяната обратно към фабричните настройки. Натиснете Да за потвърждение.
- 6 Натиснете .

Запазване на опциите за факс като Пряк път

Можете да съхраните всички нови опции за факс, които използвате често, като ги запазите като Пряк път.

- 1 Направете едно от следните неща:
 - Когато за прегледа на факс е зададено Изкл., натиснете  (Факс).
 - Когато за прегледа на факс е зададено Вкл., натиснете  (Факс) и Изпращане на факсове.
- 2 Въведете номера на факса.
- 3 Натиснете Опции.
- 4 Плъзнете пръст нагоре или надолу или натиснете ▲ или ▼, за да се покаже Факс резолюция, 2-страничен факс, Контраст, Изпращане в реално време, Режим за чужбина или Размер на сканиране от стъкло, а след това натиснете настройката, която искате да промените. След това натиснете новата опция, която искате. Повторете тази стъпка за всяка настройка, която искате да промените.
- 5 След като приключите с избирането на нови опции, натиснете ОК.
- 6 Натиснете Запиши като пряк път.
- 7 Потвърдете показания списък с опции, които сте избрали за Пряк път, а след това натиснете ОК.
- 8 Натиснете раздел от 1 до 8.
- 9 Натиснете , където не сте добавили пряк път.

- 10 Въведете име на прекия път с помощта на клавиатурата на сензорния екран. (За да си помогнете при въвеждането на букви, >> Основно Ръководство за потребителя.)
Натиснете ОК.

- 11 Натиснете ОК за потвърждение.

Електронна титулна страница

Ще е необходимо да сте програмирали ИД на устройството, за да използвате тази функция (>> Ръководство за бързо инсталиране).

Можете автоматично да изпращате титулна страница. Титулната страница включва ИД на устройството, коментар и името, съхранено в адресната книга.

Можете да изберете един от следните предварително зададени коментари:

1. Без коментар
2. Моля обади се
3. Спешно
4. Поверително



Вместо да използвате някой от предварително зададените коментари, можете да въведете две ваши лични съобщения с дължина до 27 символа.

(Вж. *Създаване на ваши собствени коментари* >> стр. 28.)

5. (Определено от потребителя)
6. (Определено от потребителя)



Създаване на ваши собствени коментари

Имате възможност да създадете два ваши собствени коментара.

- 1 Натиснете .
- 2 Натиснете Всички настр..
- 3 Плъзнете нагоре или надолу или натиснете ▲ или ▼, за да се покаже Факс.
- 4 Натиснете Факс.
- 5 Плъзнете нагоре или надолу или натиснете ▲ или ▼, за да се покаже Настройка "Изпращане".
- 6 Натиснете Настройка "Изпращане".
- 7 Натиснете Настройка заглавна страница.
- 8 Натиснете Бележ. загл. стр.
- 9 Натиснете 5. или 6., за да съхраните своя коментар.
- 10 Въведете своя коментар с помощта на клавиатурата на сензорния екран. Натиснете ОК.
Натиснете , за да изберете цифри, букви или специални знаци (>> Основно Ръководство за потребителя).
- 11 Натиснете .

Изпращане на титулна страница за следващия факс

Ако желаете да изпратите титулна страница за следващия факс, можете да добавите титулната страница.

- 1 Направете едно от следните неща:
 - Когато за прегледа на факс е зададено Изкл., натиснете  (Факс).
 - Когато за прегледа на факс е зададено Вкл., натиснете  (Факс) и Изпращане на факсове.
- 2 Натиснете Опции.
- 3 Плъзнете нагоре или надолу или натиснете ▲ или ▼, за да се покаже Настройка заглавна страница.
- 4 Натиснете Настройка заглавна страница.
- 5 Натиснете Настройка заглавна страница.
- 6 Натиснете Вкл..
- 7 Натиснете Бележ. загл. стр.
- 8 Плъзнете пръст нагоре или надолу или натиснете ▲ или ▼, за да изберете коментара, който искате да използвате, а след това натиснете коментара.
Натиснете .
- 9 Натиснете ОК.
- 10 Въведете номера на факса.
- 11 Натиснете Изпрати факс.



Използване на разпечатана титулна страница

Ако желаете разпечатана титулна страница, на която да пишете, разпечатайте примерната страница и я прикачете към вашия факс.

- 1 Натиснете .
- 2 Натиснете Всички настр..
- 3 Плъзнете нагоре или надолу или натиснете ▲ или ▼, за да се покаже Факс.
- 4 Натиснете Факс.
- 5 Плъзнете нагоре или надолу или натиснете ▲ или ▼, за да се покаже Настройка "Изпращане".
- 6 Натиснете Настройка "Изпращане".
- 7 Натиснете Настройка заглавна страница.
- 8 Натиснете Разп. Мостра.
- 9 Натиснете ОК.

Показване на получателя

Когато изпращате факс, устройството показва информацията от адресната книга или номера, който сте набрали. Можете да настроите устройството да скрива информацията за получателя на сензорния екран.

- 1 Натиснете .
- 2 Натиснете Всички настр..
- 3 Плъзнете нагоре или надолу или натиснете ▲ или ▼, за да се покаже Факс.
- 4 Натиснете Факс.
- 5 Плъзнете нагоре или надолу или натиснете ▲ или ▼, за да се покаже Настройка "Изпращане".
- 6 Натиснете Настройка "Изпращане".
- 7 Натиснете Местоназначение.
- 8 Натиснете Скрит или Дисплей.
- 9 Натиснете .

Получаване на факс (само за моделите MFC)

Опции за паметта за получаване

Паметта за получаване ви дава възможност да получавате факсове, когато не сте в близост до устройството.

Можете да използвате *само по една* опция за паметта за получаване:

- Препращане на факс
- Съхранение на факсове
- Изкл.

Препращане на факс

Функцията Препращане на факс ви позволява автоматично да препращате получените факсове към друго устройство. Освен това, ако изберете **Рез. печат: Вкл.**, устройството ще отпечата факса.

- 1 Натиснете .
- 2 Натиснете **Всички настр..**
- 3 Плъзнете нагоре или надолу или натиснете ▲ или ▼, за да се покаже **Факс**.
- 4 Натиснете **Факс**.
- 5 Плъзнете нагоре или надолу или натиснете ▲ или ▼, за да се покаже **Настр. получ..**
- 6 Натиснете **Настр. получ..**
- 7 Плъзнете нагоре или надолу или натиснете ▲ или ▼, за да се покаже **Получ. в памет**.
- 8 Натиснете **Получ. в памет**.
- 9 Натиснете **Факс препращане**.

10 Направете едно от следните неща:

- Натиснете **Ръчно**, за да въведете номера на факс за препращане (до 20 знака) с помощта на клавиатурата на сензорния екран (>> **Основно Ръководство за потребителя**).

Натиснете **ОК**.

- Натиснете **Адресна книга**.

Плъзнете пръст нагоре или надолу или натиснете ▲ или ▼, за да превъртите, докато намерите номера на факса, на който искате да бъдат препратени факсовете.

Натиснете номера на факса или имейл адреса, който искате.

ЗАБЕЛЕЖКА

- Можете да въведете имейл адрес с натискане на  на сензорния екран.
- Ако изберете номер на група от адресната книга, факсовете ще бъдат препратени на няколко номера на факсове.

11 Ако **Факс преглед** е зададено да е **Изкл.**, натиснете **Рез. печат: Вкл.** или **Рез. печат: Изкл..**

ВАЖНО

- Ако изберете **Рез. печат: Вкл.**, устройството ще отпечата и получените факсове във вашето устройство, така че да имате копие.
- Когато **Факс преглед** е настроено да е **Вкл.**, функцията за архивиращо отпечатване не работи.

12 Натиснете .

Съхранение на факсове

Функцията Съхранение на факсове ви позволява да съхранявате получените факсове в паметта на устройството. Можете да изтеглите съхранените факс съобщения от факс устройство от друго място, като използвате команди за изтегляне от разстояние (вижте *Изтегляне на факс съобщения* >> стр. 36).

Вашето устройство ще отпечата архивно копие от всеки съхранен факс.

- 1 Натиснете .
- 2 Натиснете *Всички настр..*
- 3 Плъзнете нагоре или надолу или натиснете ▲ или ▼, за да се покаже *Факс.*
- 4 Натиснете *Факс.*
- 5 Плъзнете нагоре или надолу или натиснете ▲ или ▼, за да се покаже *Настр. получ..*
- 6 Натиснете *Настр. получ..*
- 7 Плъзнете нагоре или надолу или натиснете ▲ или ▼, за да се покаже *Получ. в памет.*
- 8 Натиснете *Получ. в памет.*
- 9 Натиснете *Факс съхранение.*

ЗАБЕЛЕЖКА

За да изключите Съхранение на факсове, натиснете *Изкл..*

- 10 Натиснете .

Смяна на опциите за паметта за получаване

Ако получените факсове са в паметта на вашето устройство, когато промените действията на паметта за получаване, сензорният екран ще ви зададе един от следните въпроси:

Дали получените факсове вече са отпечатани

- Изтриване на всички документи?
 - Ако натиснете *Да*, факсовете от паметта ще бъдат изтрити преди промяната на настройката.
 - Ако натиснете *Не*, факсовете от паметта няма да бъдат изтрити и настройката ще остане непроменена.

Дали има неотпечатани факсове в паметта

- Печат на всички факсове?
 - Ако натиснете *Да*, факсовете от паметта ще бъдат отпечатани преди промяната на настройката. Дали вече е отпечатано архивно копие.
 - Ако натиснете *Не*, факсовете от паметта няма да бъдат отпечатани и настройката ще остане непроменена.

ВАЖНО

Ако решите да включите функцията Архивиращо отпечатване, устройството ще разпечата и получените факсове в устройството, така че да имате копие. Това е мярка за безопасност в случай на прекъсване на електрозахранването преди преpraщането на факса или при проблем с получаващото устройство.

Изключване на опциите за паметта за получаване

- 1 Натиснете .
- 2 Натиснете Всички настр..
- 3 Плъзнете нагоре или надолу или натиснете ▲ или ▼, за да се покаже Факс.
- 4 Натиснете Факс.
- 5 Плъзнете нагоре или надолу или натиснете ▲ или ▼, за да се покаже Настр. получ..
- 6 Натиснете Настр. получ..
- 7 Плъзнете нагоре или надолу или натиснете ▲ или ▼, за да се покаже Получ. в памет.
- 8 Натиснете Получ. в памет.
- 9 Натиснете Изкл..

ЗАБЕЛЕЖКА

На сензорния екран ще се изобразят още опции за наличие на останали получени факсове в паметта на вашето устройство (вижте *Смяна на опциите за паметта за получаване* ►► стр. 32).

- 10 Натиснете .

Дистанционно възстановяване

Можете да се обадите на вашето устройство от всеки телефон или факс устройство с тонално набиране, а след това да използвате кода за дистанционен достъп и отдалечените команди, за да изтеглите факс съобщения.

Настройка на код за дистанционен достъп

Кодът за дистанционен достъп ви позволява достъп до функциите за дистанционно изтегляне, когато не сте в близост до устройството. Преди да можете да използвате функциите за дистанционен достъп и дистанционно изтегляне, трябва да зададете ваш собствен код. Фабричният код по подразбиране е неактивният код: (— — *).

- 1 Натиснете .
- 2 Натиснете Всички настр..
- 3 Плъзнете нагоре или надолу или натиснете ▲ или ▼, за да се покаже Факс.
- 4 Натиснете Факс.
- 5 Плъзнете нагоре или надолу или натиснете ▲ или ▼, за да се покаже Отдал. достъп.
- 6 Натиснете Отдал. достъп.

- 7 Въведете трицифрен код с помощта на цифрите от 0 до 9, * или # с помта на клавиатурата на сензорния екран. Натиснете ОК.

ЗАБЕЛЕЖКА

НЕ използвайте същия код като вашия код за дистанционно активиране (* 51) или код за дистанционно деактивиране (#51) (>> Основно Ръководство за потребителя).

- 8 Натиснете .

ЗАБЕЛЕЖКА

Можете да променяте вашия код по всяко време. За да направите кода си неактивен, натиснете и задръжте  в стъпка 7, за да възстановите настройката по подразбиране -- -*, а след това натиснете ОК.

Използване на кода за дистанционен достъп

- 1 Наберете вашия номер на факса от телефон или друго факс устройство с тонално набиране.
- 2 Когато устройството ви отговори, веднага въведете кода за дистанционен достъп.
- 3 Устройството издава сигнал, ако има получени съобщения:
 - 1 дълъг звуков сигнал - факс съобщения
 - Без звуков сигнал - няма съобщения
- 4 Когато устройството подаде два кратки звукови сигнала, въведете команда (вижте *Дистанционни команди за факса* >> стр. 35). Устройството ще приключи разговора, ако изчакате повече от 30 секунди, за да въведете командата. Ако въведете невалидна команда, устройството ще подаде три звукови сигнала.
- 5 Натиснете 9 0, за да върнете устройството в първоначално положение, когато приключите.
- 6 Затворете.

ЗАБЕЛЕЖКА

- Ако устройството е в режим РЪЧНО и искате да използвате функциите за дистанционно изтегляне, изчакайте около 100 секунди, след като започне да работи, а след това въведете кода за дистанционен достъп в рамките на 30 секунди.
- Тази настройка може да не е достъпна в някои страни или да не се поддържа от местната телефонна компания.

Дистанционни команди за факса

Изпълнете командите в таблицата, за да получите достъп до функциите, когато не сте в близост до устройството. Когато се свържете с устройството и въведете кода за дистанционен достъп (3 цифри, последвани от *), системата ще подаде два кратки звукови сигнала и трябва да въведете отдалечена команда.

Отдалечени команди		Подробности за операцията
95	Промяна на настройките за Препращане на факс или за Съхранение на факсове	
	1 ИЗКЛЮЧЕНО	Можете да изберете <i>Изкл.</i> , след като сте изтеглили или изтрили всичките си съобщения.
	2 Препращане на факс	Един дълъг звуков сигнал означава, че промяната е приета. Ако чуете три кратки звукови сигнала, не можете да правите промени, защото условията не са спазени (например, регистриране на номер за препращане на факс). Можете да регистрирате максималния брой позвънявания (вижте <i>Промяна на номера за препращане на факс</i> >> стр. 36). Когато регистрирате номера, препращането на факсове ще функционира.
	4 Номер за препращане на факс	
6 Съхранение на факсове		
96	Извличане на факс	
	2 Извличане на всички факсове	Въведете номера на отдалечено факс устройство, за да получите съхранените факс съобщения (вижте <i>Изтегляне на факс съобщения</i> >> стр. 36).
	3 Изтриване на факсове от паметта	Ако чуете един дълъг звуков сигнал, това означава, че факс съобщенията са изтрети от паметта.
97	Проверка на състоянието на получаване	
	1 Факс	Можете да проверите дали вашето устройство е получило факсове. Ако това е така, ще чуете един дълъг звуков сигнал. Ако не е така, ще чуете три кратки звукови сигнала.
98	Промяна на режима на получаване	
	1 Външен телефонен секретар	Ако чуете един дълъг звуков сигнал, промяната е приета.
	2 Факс/Телефон	
	3 Само факс	
90	Изход	Натиснете 9 0 , за да спрете функцията за изтегляне от разстояние. Изчакайте дългия звуков сигнал, а след това поставете слушалката на мястото ѝ.

Изтегляне на факс съобщения

Можете да се обадите на вашето устройство от всеки телефон или факс устройство с тонално набиране и да изпратите факс съобщенията си на друго устройство. Преди да използвате тази функция, трябва да включите Съхранение на факсове или Преглед на факсове (вижте *Съхранение на факсове* >> стр. 32 или Основно Ръководство за потребителя).

- 1 Наберете вашия номер на факса.
- 2 Когато вашето устройство отговори, въведете вашия код за дистанционен достъп (3 цифри, последвани от *). Ако чуete един дълъг звуков сигнал, това означава, че имате съобщения.
- 3 Когато чуete два кратки звукови сигнала, натиснете **9 6 2**.
- 4 Изчакайте дълъг звуков сигнал, а след това използвайте сензорния екран, за да въведете номера на отдалеченото факс устройство, към което искате да изпратите вашите факс съобщения, последван от **##** (не повече от 20 цифри).

ЗАБЕЛЕЖКА

Не можете да използвате * и # като номера за набиране. Ако искате да вмъкнете пауза обаче, натиснете #.

- 5 Затворете след звуковия сигнал от вашето устройство. Вашето устройство ще се свърже с другото факс устройство, което след това ще отпечата вашите факс съобщения.

Промяна на номера за препращане на факс

Можете да промените вашия номер за препращане на факс от друг телефон или факс устройство с тонално набиране.

- 1 Наберете вашия номер на факса.
- 2 Когато вашето устройство отговори, въведете вашия код за дистанционен достъп (3 цифри, последвани от *). Ако чуete един дълъг звуков сигнал, това означава, че имате съобщения.
- 3 Когато чуete два кратки звукови сигнала, натиснете **9 5 4**.
- 4 Изчакайте дългия звуков сигнал, въведете новия номер (до 20 цифри) на отдалеченото факс устройство, на който искате да се препращат вашите факс съобщения, с помощта на сензорния екран, след което въведете **##**.

ЗАБЕЛЕЖКА

Не можете да използвате * и # като номера за набиране. Ако искате да вмъкнете пауза обаче, натиснете #.



- 5 Натиснете **9 0**, за да спрете Дистанционен достъп, когато приключите.
- 6 Затворете след звуковия сигнал от вашето устройство.

Допълнителни операции по получаване

Отпечатване на намален входящ факс

Ако изберете **Вкл.**, устройството намалява всяка страница от входящия факс, за да се събере на една страница от формат A4, Letter, Legal или Folio.



Устройството изчислява мащаба за намаляване, като използва размера на страницата във факса и вашите настройки за **Размер на хартията** (►► Основно Ръководство за потребителя).

- 1 Натиснете .
- 2 Натиснете **Всички настр..**
- 3 Плъзнете нагоре или надолу или натиснете ▲ или ▼, за да се покаже **Факс.**
- 4 Натиснете **Факс.**
- 5 Плъзнете нагоре или надолу или натиснете ▲ или ▼, за да се покаже **Настр. получ..**
- 6 Натиснете **Настр. получ..**
- 7 Плъзнете нагоре или надолу или натиснете ▲ или ▼, за да се покаже **Авто редукция.**
- 8 Натиснете **Авто редукция.**
- 9 Натиснете **Вкл. или Изкл..**
- 10 Натиснете .

Двустранен печат за режим Факс

Вашето устройство отпечатва получените факсове от двете страни на хартията, когато **2-странно** е настроено на **Вкл.**.

Използвайте размер на хартията A4 за тази настройка (от 60 до 105 г/м²).



- 1 Натиснете .
- 2 Натиснете **Всички настр..**
- 3 Плъзнете нагоре или надолу или натиснете ▲ или ▼, за да се покаже **Факс.**
- 4 Натиснете **Факс.**
- 5 Плъзнете нагоре или надолу или натиснете ▲ или ▼, за да се покаже **Настр. получ..**
- 6 Натиснете **Настр. получ..**
- 7 Плъзнете нагоре или надолу или натиснете ▲ или ▼, за да се покаже **2-странно.**
- 8 Натиснете **2-странно.**
- 9 Натиснете **Вкл. или Изкл..**
- 10 Натиснете .

ЗАБЕЛЕЖКА

Когато е включено **2-странно**, входящите факсове ще се намаляват автоматично по размера на хартията в тавата за хартия.

Задаване на щампа за получен факс

Можете да зададете на устройството да отпечатва датата и часа на получаване в средата на най-горната част на всяка получена факс страница.



- 1 Натиснете .
- 2 Натиснете Всички настр..
- 3 Плъзнете нагоре или надолу или натиснете ▲ или ▼, за да се покаже Факс.
- 4 Натиснете Факс.
- 5 Плъзнете нагоре или надолу или натиснете ▲ или ▼, за да се покаже Настр. получ..
- 6 Натиснете Настр. получ..
- 7 Плъзнете нагоре или надолу или натиснете ▲ или ▼, за да се покаже Рег. получаване на факс.
- 8 Натиснете Рег. получаване на факс.
- 9 Натиснете Вкл. или Изкл..
- 10 Натиснете .

ЗАБЕЛЕЖКА

- Уверете се, че сте настроили текущата дата и час в устройството (>> Ръководство за бързо инсталиране).
- *Ако сте свалили интернет факс:*
Часът и датата на получаване няма да се виждат, когато се използва интернет факс.

Отпечатване на факс от паметта

Ако сте избрали **Факс** съхранение, пак можете да отпечатвате факс от паметта, когато сте при устройството си (вижте *Съхранение на факсове* >> стр. 32).

- 1 Натиснете .
- 2 Натиснете Всички настр..
- 3 Плъзнете нагоре или надолу или натиснете ▲ или ▼, за да се покаже Факс.
- 4 Натиснете Факс.
- 5 Натиснете ▲ или ▼, за да се покаже Отпечатай док..
- 6 Натиснете Отпечатай док..
- 7 Натиснете ОК.
- 8 Натиснете .

Приемане при липса на хартия

Щом хартията в тавата за хартия свърши по време на приемане на факс, сензорният екран показва **Няма хартия**. Заредете хартия в тавата за хартия (>> Основно Ръководство за потребителя).

Входящите факсове ще продължат да се съхраняват в паметта, докато паметта се напълни или се постави хартия в тавата за хартия. Когато паметта се напълни, устройството ще спре автоматично да отговаря на позвъняванията. За да отпечатате факсове, заредете нова хартия в тавата.

Набиране и съхраняване на номера (само за моделите MFC)

Допълнителни операции с набиране

Комбиниране на номера от адресната книга

Понякога може да ви се наложи да избирате измежду няколко оператора на извънградски разговори, когато изпращате факс. Цените може да са различни в зависимост от часа и местоположението на получателя. За да се възползвате от ниски цени, можете да съхраните кодовете за достъп на операторите на извънградски разговори и номерата на кредитни карти като номера от адресната книга. Можете да съхраните такива поредици за извънградско набиране, като ги разделите и ги настроите като отделни номера от адресната книга в произволна комбинация. Можете дори да включите ръчно набиране от цифровата клавиатура (►► Основно Ръководство за потребителя).

Например, може да сте съхранили "01632" в адресната книга: Brother 1 и "960555" в адресната книга: Brother 2. Можете да ги използвате и двата, за да наберете "01632-960555", ако натиснете следното:

- 1 Натиснете  (Факс).
- 2 Натиснете Адресна книга.
- 3 Плъзнете пръст нагоре или надолу или натиснете ▲ или ▼, за да се покаже номерът на Brother 1.
- 4 Натиснете номера.
- 5 Натиснете Приложи.
- 6 Натиснете Адресна книга.

- 7 Плъзнете пръст нагоре или надолу или натиснете ▲ или ▼, за да се покаже номерът на Brother 2.
- 8 Натиснете номера.
- 9 Натиснете Приложи.
- 10 Натиснете Изпрати факс. Ще наберете "01632-960555".

За временна промяна на номер можете да заместите част от номера, като го натиснете на цифровата клавиатура. Например, за да промените номера на "01632-960556", можете да въведете номера (Brother 1: 01632) от адресната книга, натиснете Приложи и след това натиснете **960556** на цифровата клавиатура.



ЗАБЕЛЕЖКА

Ако трябва да изчакате друг тон за набиране или сигнал в който и да е момент от набирането, вмъкнете пауза в номера с натискане на Пауза. Чрез всяко натискане на бутон се добавя 3,5-секундно забавяне. Можете да натискате Пауза толкова пъти, колкото е необходимо, за да увеличите дължината на паузата.

Още начини за съхраняване на номера

Съхранение на номера от адресната книга от Изходящи обаждания

Можете да съхранявате номера от адресната книга от хронологията на изходящите повиквания.

- 1 Натиснете  (Факс).
- 2 Натиснете История на разговорите.
- 3 Натиснете Изходящо обаж..
- 4 Натиснете номера.
- 5 Натиснете Редакция.
- 6 Натиснете Добави към адресна книга.
- 7 Натиснете Име.
- 8 Въведете името (до 15 знака) с помощта на клавиатурата на сензорния екран. (За да си помогнете при въвеждането на букви, >> Основно Ръководство за потребителя.)
Натиснете ОК.
- 9 Натиснете ОК, за да потвърдите факсовия или телефонния номер.
- 10 Натиснете .

Настройване на Групи за разпространение

Група, която може да се съхрани в адресната книга, ви позволява да изпращате едно и също факс съобщение на много факс номера с натискане на Факс, Адресна книга, име на Група, Приложи и Изпрати факс.

Първо трябва да съхраните всеки от номерата на факс в адресната книга (>> Основно Ръководство за потребителя). След това можете да ги включите като номера в групата. Всяка Група използва номер от адресната книга. Можете да съхраните до 20 групи или да присвоите до 299 номера на една голяма група. (Вж. *Разпространение* >> стр. 22.)

- 1 Натиснете  (Факс).
- 2 Натиснете Адресна книга.
- 3 Натиснете Редакция.
- 4 Натиснете Настрой групи.
- 5 Натиснете Име.
- 6 Въведете името на групата (до 15 знака) с помощта на клавиатурата на сензорния екран.
Натиснете ОК.
- 7 Натиснете Добави/Изтрий.
- 8 Добавете номера от адресната книга към групата чрез натискането им, за да се покаже червена отметка.
Натиснете ОК.
- 9 Прочетете и проверете показания списък на избрани от вас имена и номера, а след това натиснете ОК, за да запаметите групата.

10 Направете едно от следните неща:

- За да съхраните друга група за разпространение, повторете стъпки 3 - 9.
- За да приключите съхраняването на групите за разпространение, натиснете .

ЗАБЕЛЕЖКА

Можете да отпечатате списък на всички номера от адресната книга (вж. *Отчети* >> стр. 44).

Промяна на име на група

- 1 Натиснете  (Факс).
- 2 Натиснете Адресна книга.
- 3 Натиснете Редакция.
- 4 Натиснете Промени.
- 5 Плъзнете пръст нагоре или надолу или натиснете ▲ или ▼, за да се покаже групата, която искате.
- 6 Натиснете името на групата.
- 7 Натиснете Име.
- 8 Въведете новото име на групата (до 15 знака) с помощта на клавиатурата на сензорния екран. Натиснете ОК.



ЗАБЕЛЕЖКА

Как се променя съхранено име:



За да промените знак, натиснете ◀ или ▶, за да поставите курсора за маркиране на неправилния знак, а след това натиснете . Въведете новия знак (>> Основно Ръководство за потребителя).

- 9 Натиснете ОК.
- 10 Натиснете .

Изтриване на група

- 1 Натиснете  (Факс).
- 2 Натиснете Адресна книга.
- 3 Натиснете Редакция.
- 4 Натиснете Изтрий.
- 5 Плъзнете пръст нагоре или надолу или натиснете ▲ или ▼, за да се покаже групата, която искате.
- 6 Натиснете името на групата. Натиснете ОК.
- 7 Когато сензорният екран попита Изтрий данните?, натиснете Да.
- 8 Натиснете .

Добавяне или изтриване на номера в група

- 1 Натиснете  (Факс).
- 2 Натиснете Адресна книга.
- 3 Натиснете Редакция.
- 4 Натиснете Промени.
- 5 Плъзнете пръст нагоре или надолу или натиснете ▲ или ▼, за да се покаже групата, която искате.
- 6 Натиснете името на групата.
- 7 Плъзнете нагоре или надолу или натиснете ▲ или ▼, за да се покаже Добави/Изтрий.
- 8 Натиснете Добави/Изтрий.
- 9 Плъзнете пръст нагоре или надолу или натиснете ▲ или ▼, за да се покаже номерът, който искате да добавите или изтриете.
- 10 Направете следното за всеки номер, който искате да промените:
 - За да добавите номер към група, натиснете квадратчето за отметка на номера, за да поставите отметка.
 - За да изтриете номер от група, натиснете квадратчето за отметка на номера, за да махнете отметката.
- 11 Натиснете ОК.
- 12 Натиснете ОК.
- 13 Натиснете .

Отчети за факсове (само за моделите MFC)

Натиснете  на сензорния екран, за да настроите отчета за потвърждаване на предаването и периода на отчитане.

Отчет за потвърждаване на предаването

Можете да използвате отчета за потвърждаване на предаването като доказателство за изпратен факс (>> Основно Ръководство за потребителя).

Дневник за факсове (отчет за операциите)

Можете да настроите устройството да разпечатва дневник за факсовете на определени интервали (на всеки 50 факса, 6, 12 или 24 часа, 2 или 7 дена). Фабричната настройка е **Всеки 50 Факс-а**.

Ако настроите интервала на **Изкл.**, все още можете да отпечатате отчета, като следвате процедурата на *Отчети* >> стр. 44.

- 1 Натиснете .
- 2 Натиснете **Всички настр..**
- 3 Плъзнете нагоре или надолу или натиснете ▲ или ▼, за да се покаже **Факс**.
- 4 Натиснете **Факс**.
- 5 Плъзнете нагоре или надолу или натиснете ▲ или ▼, за да се покаже **Докл.настр..**
- 6 Натиснете **Докл.настр..**

- 7 Натиснете **Отчетен период**.
- 8 Натиснете **Отчетен период**.
- 9 Плъзнете пръст нагоре или надолу или натиснете ▲ или ▼, за да изберете интервал.
Ако изберете **Всеки 50 Факс-а**, преминете на стъпка 13.

- 6, 12, 24 часа, 2 или 7 дена

Устройството ще разпечатва отчета в избраното време, а след това ще изтрие всички задания от паметта.

Ако паметта на устройството се запълни с 200 задания, преди избраното от вас време да е изтекло, устройството ще разпечатва дневника по-рано, а след това ще изтрие всички задания от паметта. Ако желаете допълнителен отчет преди неговото разпечатване, можете да го отпечатате, без да изтривате заданията от паметта.

- Всеки 50 факса

Устройството ви ще отпечата дневника, когато е запазило 50 задания.

- 10 Натиснете **Час**, а след това въведете часа за начало на отпечатването (в 24-часов формат) с помощта на клавиатурата на сензорния екран. (Например: въведете 19:45 за 7:45 следобед.)
Натиснете **ОК**.
- 11 Ако сте избрали **На всеки 7 дни**, натиснете **Ден**.
- 12 Плъзнете пръст нагоре или надолу или натиснете ▲ или ▼, за да се покаже **Всеки понеделник**, **Всеки вторник**, **Всяка сряда**, **Всеки четвъртък**, **Всеки петък**, **Всяка събота** или **Всяка неделя**, а след това натиснете първия ден от 7-дневното обратно отброяване.
- 13 Натиснете .

Отчети

Възможни са следните отчети:

- 1 **ХМИТ Проверка** (само за моделите MFC)
Показва отчет за потвърждаване на предаването за последните 200 изходящи факса и отпечатва последния отчет.
- 2 **Адресна книга** (само за моделите MFC)
Отпечатва списък с имена и номера, съхранени в паметта на адресната книга, в азбучен ред.
- 3 **Факс отчет** (само за моделите MFC)
Отпечатва информация за последните 200 входящи и изходящи факсове. (TX: изпращане.) (RX: получаване.)
- 4 **Потреб. настр.**
Отпечатва списък на текущите настройки.
- 5 **Настройки на принтера**
Отпечатва списък на текущите настройки на принтера.
- 6 **Мрежова конфигурация**
Отпечатва списък на текущите мрежови настройки.
- 7 **Барабан Точков Печат**
Отпечатва контролния лист с точките по барабана с цел отстраняване на проблем с отпечатъци на точки.
- 8 **WLAN доклад** (MFC-L8650CDW, MFC-L8850CDW, MFC-L9550CDW и DCP-L8450CDW)
Отпечатва резултата от диагностиката на възможностите за свързване в безжична LAN.

Как се печата отчет

- 1 Натиснете .
- 2 Натиснете **Всички настр..**
- 3 Плъзнете нагоре или надолу или натиснете **▲** или **▼**, за да се покаже **Печатай док..**
- 4 Натиснете **Печатай док..**
- 5 Плъзнете пръст нагоре или надолу или натиснете **▲** или **▼**, за да се покаже отчетът, който искате.
- 6 Натиснете името на отчета.
- 7 (Само за моделите MFC)
Направете едно от следните неща:
 - Ако сте избрали **ХМИТ Проверка**, преминете на стъпка 8.
 - За други справки преминете на стъпка 9.
- 8 (Само за моделите MFC)
Направете едно от следните неща:
 - За да видите отчета за потвърждаване на предаването, натиснете **Изглед на LCD**.
 - За отпечатване на отчета за потвърждаване на предаването натиснете **Разп. Репорт**.
- 9 Натиснете **ОК**.

Настройки за копиране

Можете да промените настройките за копиране за следващото копие.

Тези настройки са временни. Устройството се връща към своите настройки по подразбиране една минута след копирането.

Натиснете **Копиране**, а след това натиснете **Опции**. Плъзнете нагоре или надолу или натиснете ▲ или ▼ за преглеждане на настройките за копиране. Когато е показана настройката, която искате, натиснете я и изберете предпочитаната опция.

Когато приключите с промяната на настройките, натиснете **Старт цветно** или **Старт ч-б**.

Спиране на копиране

За да спрете да копирате, натиснете .

Подобряване на качеството на копиране



Можете да избирате измежду редица настройки за качество. Фабричната настройка е **Авто**.

- **Авто**
Препоръчителният режим за обикновени разпечатки е **Автоматичен**. Подходящо за документи, съдържащи текст и снимки.
- **Текст**
Подходящо за документи, съдържащи предимно текст.
- **Снимка**
По-добро качество на копиране за снимки.
- **Получаване**
Подходящо за копиране на разписки.

- 1 Заредете документа.
- 2 Натиснете  (**Копиране**).
- 3 Въведете броя на копията.
- 4 Натиснете **Опции**.
- 5 Плъзнете нагоре или надолу или натиснете ▲ или ▼, за да се покаже **Качество**.
- 6 Натиснете **Качество**.
- 7 Натиснете **Авто**, **Текст**, **Снимка** или **Получаване**.
- 8 Ако не искате да промените други настройки, натиснете **ОК**.
- 9 Натиснете **Старт цветно** или **Старт ч-б**.

Уголемяване или намаляване на копия

За да увеличите или намалите следващото копие, следвайте тези стъпки:

- 1 Заредете документа.
- 2 Натиснете  (Копиране).
- 3 Въведете желаня брой копия.
- 4 Натиснете Опции.
- 5 Плъзнете нагоре или надолу или натиснете ▲ или ▼, за да се покаже Увелич./намал..
- 6 Натиснете Увелич./намал..
- 7 Натиснете 100%, Увеличение, Намаление или Ръчно (25-400%).
- 8 Направете едно от следните неща:
 - Ако сте избрали Увеличение, натиснете уголемяването или коефициента, който искате.
 - Ако сте избрали Намаление, плъзнете пръст нагоре или надолу или натиснете ▲ или ▼, за да се покаже желанят коефициент за намаляване, и го натиснете.
 - Ако сте избрали Ръчно (25-400%), натиснете , за да изтриете показания процент, или натиснете ◀, за да преместите курсора, а след това въведете коефициент на уголемяване или намаляване от 25% до 400% на стъпки от 1%.
Натиснете ОК.
 - Ако сте избрали 100%, преминете на стъпка 9.

100%*
200%
141% A5⇒A4
104% EXE⇒LTR
97% LTR⇒A4
94% A4⇒LTR
91% Цяла стр.
85% LTR⇒EXE
83% LGL⇒A4
78% LGL⇒LTR
70% A4⇒A5
50%
Ръчно (25-400%) ¹

* Фабричната настройка е показана с удебелен шрифт, със звездичка.

¹ Ръчно (25-400%) ви позволява да въведете коефициент от 25% до 400% на стъпки от 1%.

- 9 Ако не искате да променяте други настройки, натиснете ОК.
- 10 Натиснете Старт цветно или Старт ч-б.

ЗАБЕЛЕЖКА

Съдържание стр. не се предлага с Увелич./намал..

Двустранно копиране

Трябва да изберете двустранно оформление на копието от следните опции, преди да стартирате двустранно копиране. Оформлението на вашия документ определя кое двустранно оформление на копието да изберете.

(DCP-L8400CDN)

Портретна ориентация

- **едностранно-двустранно обръщане по надлъжен ръб**

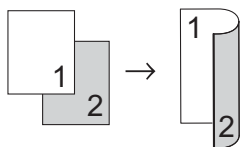

- **едностранно-двустранно обръщане по напречен ръб**

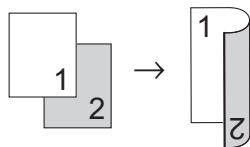

По ширина

- **едностранно-двустранно обръщане по надлъжен ръб**

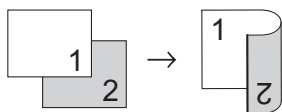

- **едностранно-двустранно обръщане по напречен ръб**

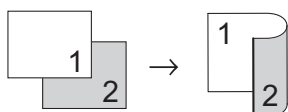

(MFC-L8650CDW, MFC-L8850CDW, MFC-L9550CDW и DCP-L8450CDW)

Ако искате да използвате функцията за автоматично двустранно копиране, заредете документа в ADF.

Портретна ориентация

- **двустранно-двустранно**

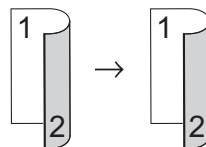

- **едностранно-двустранно обръщане по надлъжен ръб**

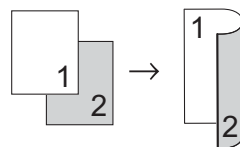

- **двустранно-едностранно обръщане по надлъжен ръб**

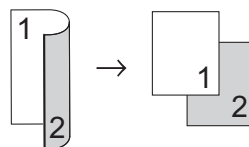

- **едностранно-двустранно обръщане по напречен ръб**

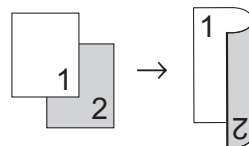

- **двустранно-едностранно обръщане по напречен ръб**

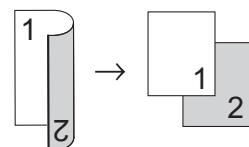

По ширина

■ **двустранно-двустранно**

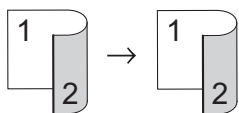

■ **едностранно-двустранно обръщане по надлъжен ръб**

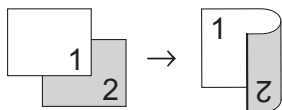

■ **двустранно-едностранно обръщане по надлъжен ръб**

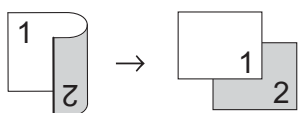

■ **едностранно-двустранно обръщане по напречен ръб**

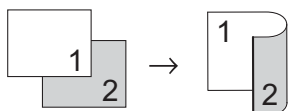

■ **двустранно-едностранно обръщане по напречен ръб**

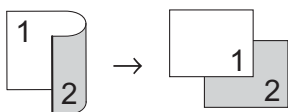

- 1 Заредете документа.
- 2 Натиснете  (Копиране).
- 3 Въведете броя на копията.
- 4 Натиснете Опции.
- 5 Плъзнете нагоре или надолу или натиснете ▲ или ▼, за да се покаже 2-странно копиране.

- 6 Натиснете 2-странно копиране.
- 7 Плъзнете пръст нагоре или надолу или натиснете ▲ или ▼, за да се покажат следните опции за оформление:

Изкл.,

2-стр. ⇒ 2-стр. ¹,

1-стр. ⇒ 2-стр. Обр. по дългия ръб,

2-стр. ⇒ 1-стр. Обр. по дългия ръб ¹,

1-стр. ⇒ 2-стр. Обр. по късия ръб,

2-стр. ⇒ 1-стр. Обр. по късия ръб ¹

¹ MFC-L8650CDW, MFC-L8850CDW, MFC-L9550CDW и DCP-L8450CDW

- 8 Натиснете опцията, която желаете.
- 9 Ако не искате да промените други настройки, натиснете ОК.
- 10 Натиснете Старт цветно или Старт ч-б, за да сканирате страницата. Ако сте разположили документа в ADF, устройството сканира страниците и започва отпечатването.

Ако използвате стъклото на скенера, преминете към стъпка 11.

- 11 След като устройството сканира страницата, натиснете Сканиране, за да сканирате следващата страница.
- 12 Поставете следващата страница върху стъклото на скенера.
- 13 Натиснете ОК. Повторете стъпки от 11 до 13 за всяка страница от оформлението.
- 14 След сканирането на всички страници натиснете Завършено в стъпка 11, за да завършите операцията.

Избор на тава

Можете да промените тавата за следващо копие.

- 1 Заредете документа.
- 2 Натиснете  (Копиране).
- 3 Въведете броя на копията.
- 4 Натиснете Опции.
- 5 Плъзнете нагоре или надолу или натиснете ▲ или ▼, за да се покаже Изп. тава.
- 6 Натиснете Изп. тава.
- 7 Натиснете Само тава#1, Само тава#2¹, Само МР, МР>Т1>Т2¹, МР>Т2>Т1¹, Т1>Т2>МР¹ или Т2>Т1>МР¹.

¹ Ще се покаже Т2 и Само тава#2, ако е монтирана Тава 2.
- 8 Ако не искате да променяте други настройки, натиснете ОК.
- 9 Натиснете Старт цветно или Старт ч-б.

ЗАБЕЛЕЖКА

За да промените настройката по подразбиране за използване на тава, >> Основно Ръководство за потребителя.

Регулиране на плътност и контраст

Плътност

Регулирайте плътността на копието, за да го направите по-тъмно или по-светло.

- 1 Заредете документа.
- 2 Натиснете  (Копиране).
- 3 Въведете броя на копията.
- 4 Натиснете Опции.
- 5 Плъзнете нагоре или надолу или натиснете ▲ или ▼, за да се покаже Плътност.
- 6 Натиснете Плътност.
- 7 Натиснете ниво на плътност от Светло към Тъмно.
- 8 Ако не искате да променяте други настройки, натиснете ОК.
- 9 Натиснете Старт цветно или Старт ч-б.

Контраст

Регулирайте контраста така, че изображението да изглежда по-контрастно и по-ярко.

- 1 Заредете документа.
- 2 Натиснете  (Копиране).
- 3 Въведете броя на копията.
- 4 Натиснете Опции.
- 5 Плъзнете нагоре или надолу или натиснете ▲ или ▼, за да се покаже Контраст.
- 6 Натиснете Контраст.
- 7 Натиснете ниво на контраст.
- 8 Ако не искате да променяте други настройки, натиснете ОК.
- 9 Натиснете Старт цветно или Старт ч-б.

Сортиране на копия

Можете да сортирате многократни копия. Страниците ще се сортират в последователност 1 2 3, 1 2 3, 1 2 3 и така нататък.

- 1 Заредете документа.
 - 2 Натиснете  (Копиране).
 - 3 Въведете броя на копията.
 - 4 Натиснете Опции.
 - 5 Плъзнете нагоре или надолу или натиснете ▲ или ▼, за да се покаже Нареди/сортирай.
 - 6 Натиснете Нареди/сортирай.
 - 7 Натиснете Сортирай.
 - 8 Прочетете и проверете показания списък с избраните от вас настройки. Ако не искате да променяте други настройки, натиснете ОК.
 - 9 Натиснете Старт цветно или Старт ч-б, за да сканирате страницата. Ако сте разположили документа в ADF, устройството сканира страниците и започва отпечатването.
- Ако използвате стъклото на скенера, преминете към стъпка 10.**
- 10 След като устройството сканира страницата, натиснете Да, за да сканирате следващата страница.
 - 11 Поставете следващата страница върху стъклото на скенера.
 - 12 Натиснете ОК. Повторете стъпки от 10 до 12 за всяка страница от оформлението.
 - 13 След сканирането на всички страници натиснете Не в стъпка 10, за да завършите операцията.

Получаване N в 1 копия (оформление на страницата)

Можете да намалите количеството хартия, използвано при копиране, използвайки функцията за копиране N в 1. Това ви позволява да копирате две или четири страници на една страница. Ако искате да копирате двете страни на лична карта върху една страница, вижте *Копиране на лична карта 2 в 1* >> стр. 53.

ВАЖНО

- Уверете се, че размерът на хартията е зададен да е A4, Letter, Legal, Фолио, A5¹ или B5¹.
- ¹ За "2 в 1" копия на лична карта
- Не можете да използвате настройката Увелич./намал. с функцията N в 1.
- (P) означава Портретна ориентация, а (L) означава Пейзажна ориентация.

- Заредете документа.
- Натиснете  (Копиране).
- Въведете броя на копията.
- Натиснете Опции.
- Плъзнете нагоре или надолу или натиснете ▲ или ▼, за да се покаже Съдържание стр..
- Натиснете Съдържание стр..
- Плъзнете пръст нагоре или надолу или натиснете ▲ или ▼, за да се покаже Изкл. (1в1), 2в1 (P), 2в1 (L), 2в1 (ИД)¹, 4в1 (P) или 4в1 (L).
- Натиснете опцията, която желаете.

¹ За информация относно 2в1 (ИД) вижте *Копиране на лична карта 2 в 1* >> стр. 53.

- Ако не искате да променяте други настройки, натиснете ОК.
- Натиснете Старт цветно или Старт ч-б, за да сканирате страницата. Ако сте разположили документа в ADF, устройството сканира страниците и започва отпечатването.

Ако използвате стъклото на скенера, преминете към стъпка 11.

- След като устройството сканира страницата, натиснете Да, за да сканирате следващата страница.
- Поставете следващата страница върху стъклото на скенера.
- Натиснете ОК. Повторете стъпки от 11 до 13 за всяка страница от оформлението.
- След сканирането на всички страници натиснете Не в стъпка 11, за да завършите операцията.

Ако копирате от ADF:

Поставете документа с *лицето нагоре* в посоката, посочена на илюстрацията:

■ 2в1 (P)



■ 2в1 (L)

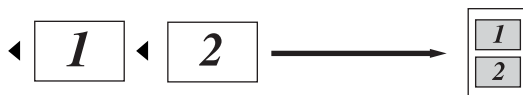

■ 4в1 (P)



■ 4в1 (L)

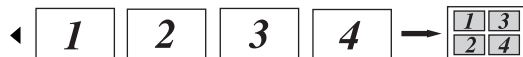

Ако копирате от стъклото на скенера:

Поставете документа с лицето надолу в посоката, посочена на илюстрацията:

■ 2В1 (P)



■ 2В1 (L)

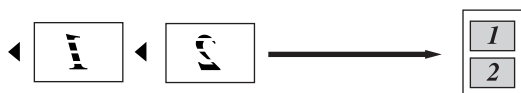

■ 4В1 (P)



■ 4В1 (L)



Копиране на лична карта 2 в 1

Можете да копирате двете страни на личната си карта върху една страница, като запазите оригиналните размери на картата.

ЗАБЕЛЕЖКА

Можете да копирате лична карта до степента, позволена от действащите закони (►► Ръководство за безопасност).

- 1 Поставете личната си карта *с лицето надолу* до левия ъгъл на стъклото на скенера.

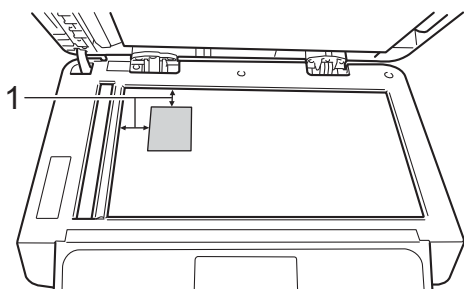

1 4 мм или повече (горе, ляво)

- Дори в ADF да има документ, устройството сканира от стъклото на скенера, когато е в този режим.

- 2 Натиснете  (Копиране).
- 3 Въведете броя на копията.
- 4 Натиснете Опции.
- 5 Плъзнете нагоре или надолу или натиснете ▲ или ▼, за да се покаже Съдържание стр..
- 6 Натиснете Съдържание стр..
- 7 Плъзнете нагоре или надолу или натиснете ▲ или ▼, за да се покаже 2в1 (ИД).



- 8 Натиснете 2в1 (ИД).
- 9 Прочетете и проверете показания списък с избраните от вас настройки, а след това натиснете ОК.
- 10 Натиснете Старт цветно или Старт ч-б.
Устройството започва да сканира едната страна на личната карта.
- 11 След като устройството сканира едната страна, натиснете Да.
Обърнете личната карта и я поставете до левия ъгъл на стъклото на скенера, след което натиснете ОК, за да сканирате другата страна.

ЗАБЕЛЕЖКА

Когато е избрано Копиране на лична карта 2 в 1, устройството настройва качеството на Авто, плътността на +1 и контраста на 0.

Регулиране на Насищане на цвят

Можете да промените настройките по подразбиране за насищане на цвета.

- 1 Заредете документа.
- 2 Натиснете  (Копиране).
- 3 Въведете броя на копията.
- 4 Натиснете Опции.
- 5 Плъзнете нагоре или надолу или натиснете ▲ или ▼, за да се покаже Регулиране на цвета.
- 6 Натиснете Регулиране на цвета.
- 7 Натиснете Червено, Зелено или Синьо.
- 8 Натиснете ниво на насищане на цвят.
- 9 Повторете стъпки 7 и 8, ако искате да регулирате следващия цвят. След регулиране на настройките за цвят натиснете .
- 10 Ако не искате да променяте други настройки, натиснете ОК.
- 11 Натиснете Старт цветно.

Изработване на двустранни копия N в 1 (MFC-L8650CDW, MFC-L8850CDW, MFC-L9550CDW и DCP-L8450CDW)

Когато правите двустранни копия N в 1 от двустранен документ, трябва да изберете опция за оформление в 2-стр. копир. изглед на стр.. Ще имате достъп до 2-стр. копир. изглед на стр., след като изберете 2-стр. ⇒ 2-стр. за 2-странно копиране и което и да е оформление N в 1 за Съдържание стр..

Трябва да изберете подходяща опция в таблицата.

Страна за подвързване на документа	Страна на копията за подвързване	Опция, която трябва да изберете
Надлъжен ръб	Надлъжен ръб	(Д) ⇒ (Д)
	Напречен ръб	(Д) ⇒ (К)
Напречен ръб	Надлъжен ръб	(К) ⇒ (Д)
	Напречен ръб	(К) ⇒ (К)

ВАЖНО

- Заредете документа в ADF, за да използвате функцията 2-стр. копир. изглед на стр..
- Функцията 2-стр. копир. изглед на стр. не работи, когато изберете 2в1 (ИД) за Съдържание стр..

- 1 Заредете документа в ADF.
- 2 Натиснете  (Копиране).
- 3 Въведете броя на копията.
- 4 Натиснете Опции.

- 5 Изберете 2-стр.⇒2-стр. в 2-странно копиране (вижте *Двустрочно копиране* >> стр. 47).
- 6 Изберете 2в1 (P), 2в1 (L), 4в1 (P) или 4в1 (L) в Съдържание стр. (вижте *Получаване N в 1 копия (оформление на страницата)* >> стр. 51).
- 7 Плъзнете нагоре или надолу или натиснете ▲ или ▼, за да се покаже 2-стр.копир. изглед на стр..
- 8 Натиснете 2-стр.копир. изглед на стр..
- 9 Натиснете (Д)⇒(Д), (Д)⇒(К), (К)⇒(Д) или (К)⇒(К).
- 10 Ако не искате да променяте други настройки, натиснете ОК.
- 11 Натиснете Старт цветно или Старт ч-б.

Премахване на фоновия цвят

Махни фонов цвят премахва фоновия цвят на документа при копиране. Използването на тази настройка прави копието по-ясно за четене и може да спести тонер.



ЗАБЕЛЕЖКА

Тази настройка се използва само когато правите цветни копия.

- 1 Заредете документа.
- 2 Натиснете  (Копиране).
- 3 Въведете броя на копията.
- 4 Натиснете Опции.
- 5 Плъзнете нагоре или надолу или натиснете ▲ или ▼, за да се покаже Махни фонов цвят.
- 6 Натиснете Махни фонов цвят.
- 7 Натиснете Изкл., Ниско, Средно или Високо.
- 8 Ако не искате да променяте други настройки, натиснете ОК.
- 9 Натиснете Старт цветно.

Запазване на опциите за копиране като Пряк път

Можете да съхраните опциите за копиране, които използвате най-често, като ги запазите като Пряк път.

- 1 Натиснете  (Копиране).
- 2 Натиснете Опции.
- 3 Плъзнете нагоре или надолу или натиснете ▲ или ▼, за да се покажат следните настройки:
 Качество
 Увелич./намал.
 Плътност
 Контраст
 Нареди/сортирай
 Съдържание стр.
 Регулиране на цвета
 2-странно копиране
 2-стр.копир. изглед на стр.¹
 Изп.тава
 Махни фонов цвят
 След това натиснете настройката, която искате.
- 4 Плъзнете нагоре или надолу или натиснете ▲ или ▼, за да се покажат възможните опции, а след това натиснете новата опция.
 Повторете стъпки 3 и 4 за всяка настройка, която искате да промените.
- 5 След като приключите с избирането на нови опции, натиснете Запиши като пряк път.
- 6 Прочетете и проверете показания списък с избраните от вас опции за Пряк път, а след това натиснете ОК.
- 7 Натиснете раздел от 1 до 8.
- 8 Натиснете , където не сте добавили пряк път.
- 9 Въведете име на прекия път с помощта на клавиатурата на сензорния екран.
 (За да си помогнете при въвеждането на букви, ►► Основно Ръководство за потребителя.)
 Натиснете ОК.

- 10 Натиснете ОК, за да запишете прекия път.

¹ MFC-L8650CDW, MFC-L8850CDW, MFC-L9550CDW и DCP-L8450CDW

Пестене на хартия

Можете да използвате предварителната настройка Пестене на хартия, за да намалите количеството хартия за копиране. Пестенето на хартия използва опциите за оформление “4 в 1” и двустранно¹ копиране.



¹ MFC-L8650CDW, MFC-L8850CDW, MFC-L9550CDW и DCP-L8450CDW

- 1 Заредете документа.
- 2 Натиснете  (Копиране).
- 3 Плъзнете наляво или надясно, за да се покаже Пестене хартия.
- 4 Натиснете Пестене хартия.
- 5 Въведете броя на копията.
- 6 Направете едно от следните неща:
 - За да промените и други настройки, преминете на стъпка 7.
 - Когато приключите с промяната на настройките, преминете на стъпка 10.
- 7 Натиснете Опции.
- 8 Плъзнете нагоре или надолу или натиснете ▲ или ▼, за да се покажат възможните настройки, а след това натиснете настройката, която искате.
- 9 Плъзнете нагоре или надолу или натиснете ▲ или ▼, за да се покажат възможните опции, а след това натиснете новата опция.
 Повторете стъпки 8 и 9 за всяка настройка, която желаете. Когато приключите с промяната на настройките, натиснете ОК.
- 10 Натиснете Старт цветно или Старт ч-б.

Проверка на устройството



Отпечатване на тестова страница

Можете да направите пробно отпечатване, за да проверите качеството на печат.

- 1 Натиснете .
- 2 Натиснете Пробен печат.
- 3 Сензорният екран показва Натиснете [OK]. Натиснете OK. Устройството ще направи пробно отпечатване на страница.
- 4 Натиснете .

Проверка на броячите на страници

Можете да видите броячите на страници на устройството за информация относно броя копия, отпечатани страници, справки и списъци, факсове или общо резюме.

- 1 Натиснете .
- 2 Натиснете Всички настр..
- 3 Плъзнете нагоре или надолу или натиснете ▲ или ▼, за да се покаже Инфор. за маш..
- 4 Натиснете Инфор. за маш..
- 5 Натиснете Брояч на стр.. Сензорният екран показва броя на страниците за Общо, Факс/Списък, Копиране и Печат.
- 6 Натиснете .



Проверка на оставащия живот на тонер касетите

Можете да видите приблизителния живот, който остава на всяка тонер касета.

- 1 Натиснете .
- 2 Натиснете Живот на тонера. Сензорният екран показва приблизителния живот, който остава на тонер касетите, във вид на стълбовидна диаграма.
- 3 Натиснете .

Проверка на оставащия живот на частите

Можете да видите оставащия експлоатационен живот на частите на устройството на сензорния екран.

- 1 Натиснете .
- 2 Натиснете Всички настр..
- 3 Плъзнете нагоре или надолу или натиснете ▲ или ▼, за да се покаже Инфор. за маш..
- 4 Натиснете Инфор. за маш..
- 5 Натиснете Живот на части.
- 6 Натиснете ▲ или ▼, за да видите приблизителния експлоатационен живот, който остава на частите на Барабан, Колан, Изпичащ модул, Лазер, комп. ЗХ на мултифункц., РР комплект 1 и РР комплект 2¹.
- 1 Когато е инсталирана Тава 2.
- 7 Натиснете .

ЗАБЕЛЕЖКА

Оставащият експлоатационен живот на касетата с тонер е посочен в отчета на потребителските настройки (вижте *Как се печата отчет* >> стр. 44).

Подмяна на части за периодична поддръжка

Частите, подлежащи на периодично обслужване, е необходимо да бъдат подменяни редовно, за да се поддържа качеството на печат. Частите, посочени в таблицата, трябва да се сменят след отпечатване на приблизително 50 000 страници ¹ за комплекта захранващи ролки за хартия за мултифункционалната тава и 100 000 страници ¹ за комплекта захранващи ролки за хартия 1, комплекта захранващи ролки за хартия 2 ², изпичащия и лазерния модул. Обърнете се към центъра за обслужване на клиенти на Brother, когато се появят тези съобщения на сензорния екран.

Съобщение на сензорния екран	Описание
Сменете Fuser	Сменете изпичащия модул.
Сменете лазера	Сменете лазерния модул.
Сменете PF Kit1	Подменете комплекта захранващи ролки за хартия на тавата за хартия.
Сменете PF Kit2 ²	Сменете комплекта захранващи ролки за хартия на долната тава (опция).
Сменете PF Kit MP	Сменете комплекта захранващи ролки за хартия на мултифункционалната тава.

¹ Листове за едностранен печат с размер А4 или Letter.

² Когато е инсталирана Тава 2.

Опаковане и транспортиране на устройството

⚠ ВНИМАНИЕ

Това устройство е тежко и тежи над 29,0 кг. За да се избегнат евентуални наранявания, устройството трябва да се вдига от поне двама души. Един човек трябва да държи устройството отпред и един човек отзад, както е показано на илюстрацията. Внимавайте да не затиснете пръстите си, когато оставяте устройството.

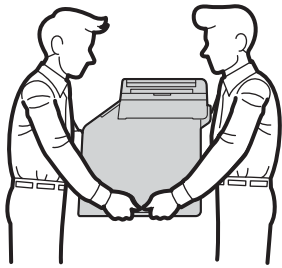

Ако използвате долна тава, НЕ носете устройството с нея, тъй като е възможно да бъдете наранени или да предизвикате повреда в устройството, тъй като то не е прикрепено към долната тава.

ЗАБЕЛЕЖКА

Ако по някаква причина трябва да превозвате устройството, опаковайте го внимателно, за да се избегнат повреди при транспортирането. Устройството трябва да има съответната застраховка от превозвача.

- 1 Натиснете и задръжте , за да изключите устройството. Оставете устройството изключено най-малко 10 минути, за да се охлади.
- 2 Изключете всички кабели, а след това извадете захранващия кабел от електрическия контакт.
- 3 Поставете опаковъчния материал (1) в кашона.

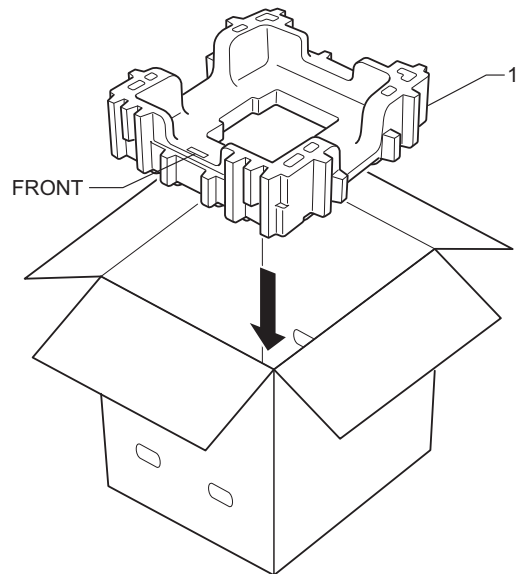

- 4 Опаковайте устройството в пластмасова торба, след което го поставете върху долния опаковъчен материал (1).

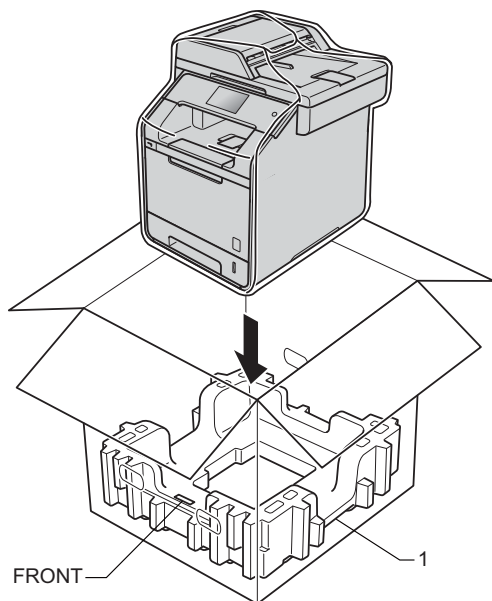

- 5 Поставете опаковъчния материал (2), обозначен с "RIGHT", от дясната страна на устройството. Поставете опаковъчния материал (3), обозначен с "LEFT", от лявата страна на устройството. Поставете захранващия кабел и печатната документация във фирмения кашон, както е показано на илюстрацията.

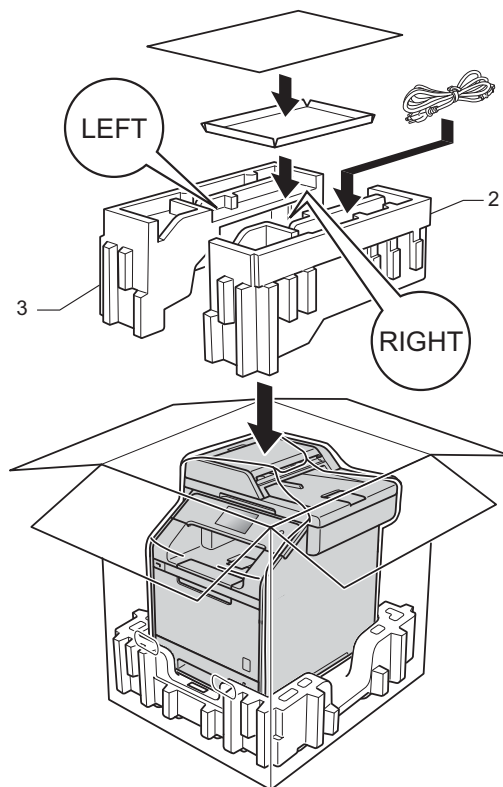

- 6 Затворете кашона и го облепете с ТИКСО.

- 7** <Ако имате долна тава>
Опаковайте отново долната тава,
както е показано на илюстрацията.

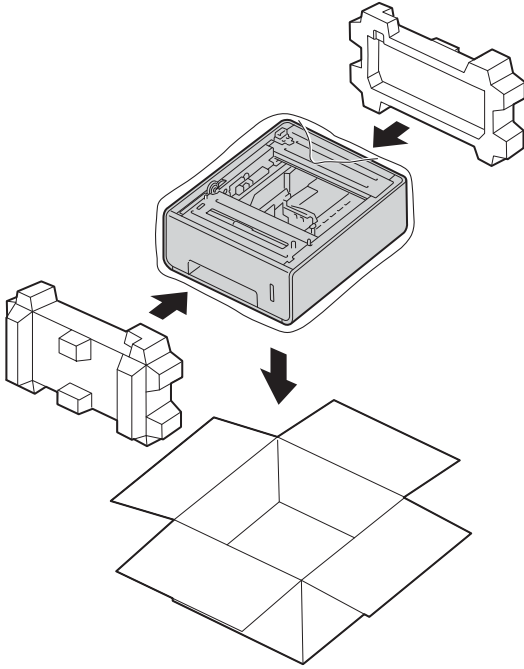

Опции

Това устройство има следните допълнителни принадлежности: С тях можете да увеличите възможностите на устройството.

Долна тава за хартия

(За DCP-L8400CDN, DCP-L8450CDW,
MFC-L8650CDW и MFC-L8850CDW)

LT-320CL

(За MFC-L9550CDW)

LT-325CL

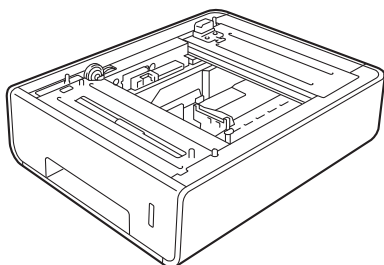

SO-DIMM памет

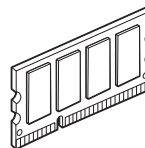

Допълнителна тава за хартия (за DCP-L8400CDN, DCP-L8450CDW, MFC-L8650CDW и MFC-L8850CDW (LT-320CL)) (за MFC-L9550CDW (LT-325CL))

Може да се инсталира допълнителна долна тава за хартия на MFC-L8650CDW, MFC-L8850CDW, MFC-L9550CDW, DCP-L8400CDN и DCP-L8450CDW, която побира до 500 листа хартия 80 г/м².

След инсталиране на допълнителната тава за хартия устройството може да побере до 800 листа обикновена хартия.

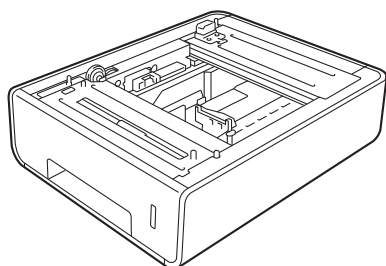

За настройка вижте инструкциите, които сме предоставили с долната тава.

ВНИМАНИЕ

Ако използвате долна тава, НЕ пренасяйте устройството с долната тава. Може да се нараните или да повредите устройството, тъй като долната тава не се закрепва здраво към устройството.

Модул с памет

Вашето устройство има 256 MB стандартна памет и един слот за допълнително разширение на паметта. Можете да увеличите паметта до максимум 512 MB, като инсталирате един SO-DIMM модул (малък двуредов модул памет).

Типове SO-DIMM модули

Можете да инсталирате следните SO-DIMM модули:

- 256 MB Kingston KTH-LJ2015/256
- 256 MB Transcend TS256MHP423A

ЗАБЕЛЕЖКА

- За повече информация посетете уеб сайта на Kingston Technology на адрес <http://www.kingston.com/>.
- За повече информация посетете уеб сайта на Transcend на адрес <http://www.transcend.com.tw/>.

По принцип SO-DIMM модулът трябва да има следните спецификации:

Тип	144 пера и 16-битов изход
CAS закъснение	4
Тактова честота	267 MHz (533 MB/s/перо) или повече
Капацитет	256 MB
Височина	30,0 мм
Тип DRAM	DDR2 SDRAM

ЗАБЕЛЕЖКА

- Възможно е някои SO-DIMM модули да не работят с устройството.
- За повече информация се обадете на дилъра, от когото сте закупили устройството, или на отдела за обслужване на клиенти на Brother.

Инсталиране на допълнителна памет

- 1 Изключете устройството от превключвателя за захранването. Изключете кабела на телефонната линия.
- 2 Изключете интерфейския кабел от устройството, а след това и захранващия кабел от електрическия контакт.

ЗАБЕЛЕЖКА

Не забравяйте да изключите устройството от превключвателя за захранването, преди да инсталирате или извадите SO-DIMM.

- 3 Свалете пластмасовия капак (1) и след това металния капак (2) на отделението за SO-DIMM.

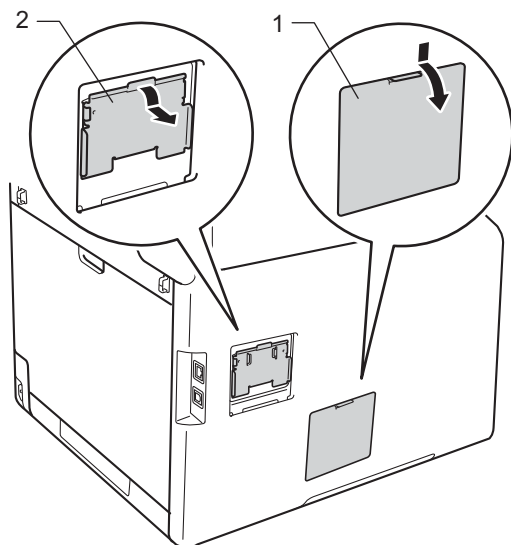

- 4 Разопакувайте SO-DIMM модула и го хванете в краищата.

ВАЖНО

За да предпазите устройството от повреда от статично електричество, НЕ докосвайте чиповете с памет или повърхността на платката.

- 5 Хванете SO-DIMM в двата края и подравнете вдлъбнатините на SO-DIMM с издатините на слота. Поставете SO-DIMM модула, наклонен по диагонал (1), и наклоняйте към интерфейсната платка, докато щракне на мястото си (2).

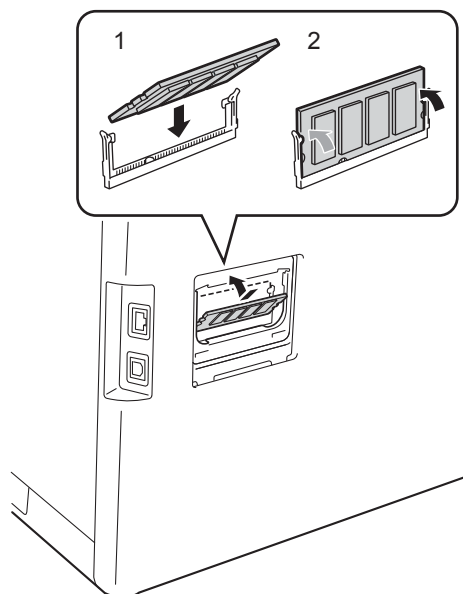

- 6 Върнете на място му металния (2) и след това и пластмасовия (1) капак на отделението за SO-DIMM.

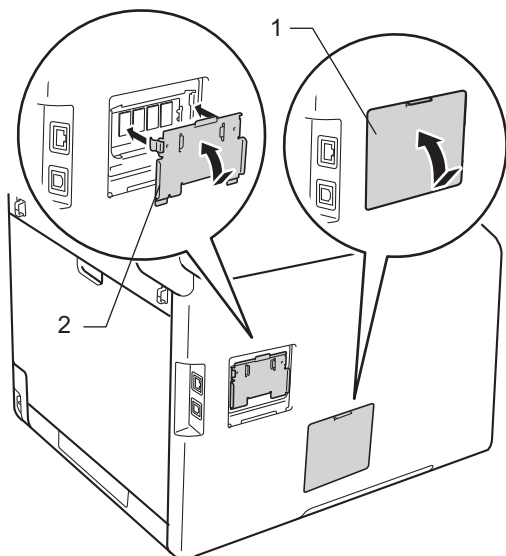

- 7 Първо включете захранващия кабел на устройството отново в електрическия контакт, след което свържете интерфейсия кабел.
- 8 Включете телефонния кабел. Включете устройството от превключвателя на захранването.

ЗАБЕЛЕЖКА

За да проверите дали сте инсталирали SO-DIMM модула правилно, можете да разпечатате страницата с настройките на принтера, която показва обема на текущата RAM памет (вижте *Как се печата отчет* >> стр. 44).

Това е сравнителен списък на всички характеристики и термини, които се съдържат в ръководствата на Brother. Наличността на определена функция зависи от модела, който сте закупили.

ADF (автоматично листоподаващо устройство)

Документът може да бъде поставен в ADF и автоматично да бъде сканиран страница по страница.

CNG тонове

Специални тонове (звучи), изпращани от факс устройство по време на автоматично предаване, за да укаже на получаващото факс устройство, че повикването е от факс устройство.

ECM (Режим на корекция на грешките)

Открива грешки по време на предаване на факс и изпраща повторно страниците от факса, при които има грешка.

OCR (оптично разпознаване на символи)

Nuance™ PaperPort™ 12 SE или Presto! PageManager конвертира изображение на текст в текст, който можете да редактирате.

Xmit отчет (отчет за потвърждаване на предаването)

Списък за всяко предаване, който съдържа неговите дата, час и номер.

Автоматично намаляване

Намалява размера на входящите факсове.

Автоматично предаване на факс

Изпраща факс без вдигане на слушалката на външния телефон.

Автоматично пренабиране

Функция, която позволява на устройството ви да пренабере последния факс номер пет минути след като не се свързало поради заета линия.

Адресна книга

Имена и номера, които сте съхранили с цел лесно набиране.

Архивиращо отпечатване

Вашето устройство отпечатва копие на всеки факс, който е получен и съхранен в паметта. Това е мярка за безопасност, предотвратяваща загуба на съобщения при прекъсване на електрозахранването.

Външен телефон

TAD (външен телефонен секретар) или телефон, който е свързан към устройството ви.

Външен телефонен секретар**(телефонен секретар)**

Можете да свържете външен телефонен секретар към устройството.

Вътрешен телефонен номер

Телефон на номера на факс, който е включен в отделна телефонно гнездо.

Временни настройки

Можете да промените определени опции за всяко предаване на факс, без да промените настройките по подразбиране.

Грешка при връзката (или Ком. грешка)

Грешка по време на изпращане или получаване на факсове, обикновено поради шумове или смущения по линията.

Група по съвместимост

Способност на един факс да комуникира с друг. Съвместимостта е осигурена между ITU-T групите.

Двоен достъп

Вашето устройство може едновременно да сканира изходящи факсове или планирани задания в паметта, докато изпраща факс, получава факс или отпечатва входящ факс.

Достъп за дистанционно извличане

Способността да получите достъп до вашето устройство от разстояние от телефон с тонално набиране.

Дневник за факсове

Показва информация за последните 200 входящи и изходящи факсове. TX означава предаване. RX означава получаване.

Закъснение на позвъняването

Броят на позвъняванията, преди устройството да отговори в режими факс и Факс/тел.

ИД на устройството

Съхранената информация, която се появява в най-горната част на изпращаните по факса страници. Тя съдържа името на изпращача и номера на факса.

Идентификация на обаждания се

Услуга, предоставяна от телефонната компания, която ви позволява да виждате номера (или името) на обаждания се.

Импулс

Вид импулсно набиране на телефонна линия.

Код за дистанционен достъп

Вашият собствен четирицифрен код (– – –*), който ви позволява да се обаждате и да осъществявате достъп до вашето устройство от отдалечено място.

Код за дистанционно активиране (само за режим Факс/Телефон)

Натиснете този код (*51), когато отговаряте на факс повикване по вътрешен или външен телефон.

Код за дистанционно деактивиране (само за режим Факс/Телефон)

Когато устройството отговори на гласово повикване, то извършва бързо двойно позвъняване. Можете да отговорите от вътрешен или външен телефон с натискане на този код (#51).

Контраст

Настройка за регулиране на тъмни или светли документи - прави копията на тъмните документи по-светли, а на по-светлите – по-тъмни.

Метод на кодиране

Метод на кодиране на информацията в документа. Всички факс устройства трябва да използват като минимум стандарта Modified Huffman (MH). Вашето устройство има способност за по-ефикасни методи на компресия - Modified Read (MR), Двумерно кодиране Modified Modified Read (MMR) и JBIG, ако получаващото устройство има същата способност.

Нива на сивото

Нюанси на сиво, налични за копиране и изпращане на снимки по факс.

Номер на група

Комбинация от номера в адресната книга, които са съхранени в адресната книга за разпространение.

Оставащи задания

Можете да проверите кои програмирани факс задания чакат в паметта и да отмените отделни задания.

Откриване на факс

Дава възможност на устройството да отговори на CNG тонове, ако прекъснете факс повикване с вдигане на слушалката.

Отложен факс

Изпраща вашия факс по-късно в определено време на същия ден.

Отменяне на задание

Отменя програмирано задание за отпечатване и го изтрива от паметта на устройството.

Пакетно предаване

Като функция за намаляване на разходите, всички отложени факсове към един и същ номер на факс ще бъдат изпратени наведнъж.

Плътност

Променянето на плътността прави цялото изображение по-светло или по-тъмно.

Пауза

Позволява ви да зададете 3,5 секунди закъснение при набиране, докато набирате от цифровата клавиатура или докато запамятвате номера в адресната книга. Натиснете *Пауза* толкова пъти, колкото е необходимо за по-продължителна пауза.

Период на отчитане

Предварително програмираното време между автоматичното отпечатване на отчети от дневника за факсове. Можете да отпечатате дневника за факсове по всяко време, без да прекъснете цикъла.

Предаване

Процес на изпращане на факсове по телефонни линии от вашето устройство към получаващото факс устройство.

Предаване в реално време

Когато паметта е пълна, можете да изпращате факсове в реално време.

Препращане на факс

Изпраща факс, получен в паметта, към друг, предварително програмиран номер на факс.

Приемане при липса на хартия

Получава факсове в паметта на устройството, когато в устройството няма хартия.

Разпространение

Способност да изпращате един и същ факс на повече от един номер.

Ръчен факс

Когато вдигате слушалката на външния си телефон, за да чуете отговора на приемащото факс устройство, преди да натиснете *Изпрати факс*, за да започнете предаването.

Режим Чужбина

Прави временни промени на тоновете на факса, за да се адаптира към шума и статичното електричество при международни телефонни линии.

Резолуция

Броят вертикални и хоризонтални линии на инч.

Съхранение на факсове

Можете да съхранявате факсове в паметта.

Сензорен LCD дисплей (течнокристален дисплей) и сензорен панел

Сензорният LCD дисплей (течнокристален дисплей) на устройството показва интерактивни съобщения и подсказки за използване на устройството. Можете да работите със сензорния екран с натискане или плъзгане на пръст по екрана. Сензорният панел от дясната страна на сензорния LCD дисплей светва със светодиодите си, когато са достъпни за текущата операция.

Сила на звънене

Настройване на силата на звука при звънене на устройството.

Сила на звуковия сигнал

Настройване на силата на звука при натискане на бутон или при направена грешка.

Сканиране

Процес на изпращане на електронно изображение на хартиен документ към компютър.

Списък на адресната книга

Списък с имена и номера, съхранени в паметта на адресната книга, в азбучен ред.

Списък с потребителски настройки

Отпечатан отчет, който показва текущите настройки на устройството.

Таблицы с настройки

Инструкции за бърза справка, които показват всички настройки и опции, които са достъпни за настройване на устройството.

Търсене

Азбучен електронен списък на съхранените номера и номера на групи в адресната книга.

Тон

Вид набиране при телефонна линия, използвано в сензорните телефони.

Ф/Т време на позвъняване

Продължителността на бързите двойни позвънявания, с които устройството Brother (в режим на получаване, настроен на Факс/Тел.) ви уведомява да приемете гласово повикване, на което е отговорил.

Факс/Телефон

Можете да получавате факсове и телефонни повиквания. Не използвайте този режим, ако използвате телефонен секретар (TAD).

Факс тонове

Сигналите, изпращани от предаващото и приемащото факс устройство при комуникацията между устройствата.

Фина резолюция

Резолюцията е 203 × 196 dpi. Използва се за малки разпечатки и графики.

D

Индекс

A		A
Apple Macintosh		Автоматично изключване на
>> Ръководство за потребителя на		захранването 4
Софтуера и Мрежата.		Адресна книга
C		Групово набиране
ControlCenter2 (за Macintosh)		настройване на Групи за
>> Ръководство за потребителя на		разпространение 40
Софтуера и Мрежата.		разпространение 22
ControlCenter4 (за Windows®)		чрез Групи 22
>> Ръководство за потребителя на		Б
Софтуера и Мрежата.		Безжична мрежа
M		>> Ръководство за бързо инсталиране и
Macintosh		Ръководство за потребителя на
>> Ръководство за потребителя на		Софтуера и Мрежата.
Софтуера и Мрежата.		Бутон
N		Копиране 45
N в 1 (оформление на страницата)51		В
Nuance™ PaperPort™ 12SE		Временни настройки за копиране 45
>> Ръководство за потребителя на		Г
Софтуера и Мрежата и помощта в		Групи за разпространение 40
приложението PaperPort™ 12SE за		Д
достъп до ръководствата “Как да”.		Двустраниен достъп 21
P		двустранично копие 47
PC-FAX		Дистанционна настройка
>> Ръководство за потребителя на		>> Ръководство за потребителя на
Софтуера и Мрежата.		Софтуера и Мрежата.
Presto! PageManager		Дистанционно възстановяване 33
>> Ръководство за потребителя на		код за достъп 33, 34
Софтуера и Мрежата.		команди 35
>> и помощта в приложението Presto!		получаване на вашите факсове 36
PageManager.		З
W		Запазване
Windows®		в паметта 1
>> Ръководство за потребителя на		Защита
Софтуера и Мрежата.		Заклучване на настройка 14
		ограничено набиране 16

И

Изходящи повиквания	
Добавяне в Адресна книга	40
Информация за устройството	
брой на страниците	57
проверка на оставащия експлоатационен живот на частите ...	57

К

Качество	
копиране	45
на копиране	45
Контраст	
на копието	50
Копиране	
N в 1 (оформление на страницата) ...	51
временни настройки	45
двустранно	47
Копиране на лична карта 2 в 1	53
пестене на хартия	56
плътност	49
с помощта на стъклото на скенера	48, 50, 51
Уголемяване/намаляване	46

Л

Лятно часово време	2
--------------------------	---

М

Модул на барабана	
проверка (оставащ експлоатационен живот)	57
Мрежа	
изпращане на факс	
>>> Ръководство за потребителя на Софтуера и Мрежата.	
печат	
>>> Ръководство за потребителя на Софтуера и Мрежата.	
сканиране	
>>> Ръководство за потребителя на Софтуера и Мрежата.	

Н

Набиране	
Групи (разпространение)	22
ограничено набиране	16
Намаляване	
входящи факсове	37
на копията	46

О

Отложено пакетно предаване	25
Отмяна	
задания в паметта за изпращане на факс	26
задания, изчакващи повторно набиране	26
извършващо се разпространение	23
опции за паметта за получаване	33
съхранение на факсове	32
Отпечатване	
факс от паметта	38
Отчети	43, 44
Адресна книга	44
Дневник за факсове	43, 44
период на дневника	43
как се печата	44
Мрежова конфигурация	44
Настройки на принтера	44
Отпечатване на точките по барабана	44
Отчет за WLAN	44
Потвърждаване на предаването	43
Потребителски настройки	44
Оформление на страница (N в 1)	51

П

Памет	
добавяне на DIMM (опция)	63
инсталиране	64
Пестене на тонер	3
Печат	
>>> Ръководство за потребителя на Софтуера и Мрежата.	
отчети	44
Поддръжка, рутинна	57
проверка на оставащия експлоатационен живот на частите ...	57
Показване на получателя	30
Прекъсване на електрозахранването	1
Препращане на факс	
програмиране на номер	31
промяна от разстояние	35, 36

Р

Разпространение	22
отмяна	23
създаване на Групи за	40
Режим "Почивка"	3
Режим на дълбоко заспиване	4
Резолюция	
настройка за следващия факс	20
факс (стандартна, фина, суперфина, снимка)	20
Ръчно	
предаване	21

С

Сканиране	
>>> Ръководство за потребителя на Софтуера и Мрежата.	
Сортиране	50
на копия	50
Съхранение на факсове	32
включване	32
изключване	33
отпечатване от паметта	38

Т

Титулна страница	28
коментари на потребителя	28
печатна бланка	29
Тих режим	5

У

Уголемяване/намаляване	46
------------------------------	----

Ф

Факс кодове	
код за дистанционен достъп	33
промяна	33
Факс, автономен	
изпращане	18
в чужбина	24
контраст	20
от паметта (двустранен достъп)	21
отложен пакет	25
отложен факс	25
отмяна от паметта	26
показване на получателя	30
предаване в реално време	24
разпространение	22
резолюция	20
ръчно	21
получаване	
в паметта (съхранение на факсове)	32
изтегляне от отдалечено място	35, 36
намаляване по размера на хартията	37
препращане на факс	31, 35
щампа при получаване на факс	38

Я

Яркост на подсветката на сензорния екран	5
---	---

brother

Посетете ни в интернет
<http://www.brother.com/>

Използването на устройствата е разрешено само в държавата, в която са закупени. Местните компании на Brother или техните дилъри ще поддържат само устройства, закупени в съответните държави.



www.brotherearth.com