

Guide de l'utilisateur

MFC-J5520DW
MFC-J5620DW
MFC-J5720DW

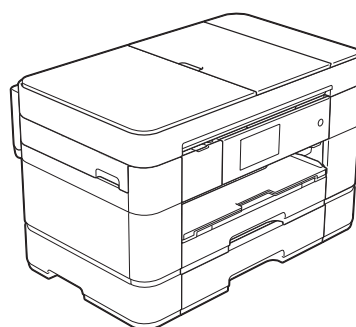

Si vous devez contacter le service Clientèle

Nous vous prions de noter les informations suivantes à titre de référence :

**Numéro de modèle : MFC-J5520DW, MFC-J5620DW et MFC-J5720DW
(Entourez le numéro de votre modèle)**

Numéro de série : ¹ _____

Date d'achat : _____

Lieu d'achat : _____

**¹ Le numéro de série se situe au dos de l'appareil.
Gardez ce Guide de l'utilisateur avec votre coupon de caisse à titre de preuve d'achat en cas de vol, d'incendie ou de recours au service de garantie.**

Enregistrez votre produit en ligne à l'adresse

<http://www.brother.com/registration>

Si vous enregistrez votre produit auprès de Brother, vous serez inscrit en tant que propriétaire d'origine du produit. Votre enregistrement auprès de Brother :

- peut servir à confirmer la date d'achat du produit dans l'éventualité où vous perdriez votre coupon de caisse;
- peut aider dans le cadre d'une déclaration de sinistre en cas de perte du produit s'il est couvert par votre assurance;
- nous permettra de vous informer de nos promotions et des mises à jour concernant votre produit.

La manière la plus pratique et la plus efficace d'enregistrer votre nouveau produit est de le faire en ligne à l'adresse <http://www.brother.com/registration>.

Numéros de Brother

REMARQUE

Pour obtenir une aide technique, veuillez appeler le pays où vous avez acheté votre appareil. Tous les appels doivent être effectués **depuis** ce pays.

Enregistrement de votre produit

Si vous enregistrez votre produit auprès de la Corporation Internationale Brother, vous serez inscrit en tant que propriétaire d'origine du produit. Votre enregistrement auprès de Brother :

- peut servir à confirmer la date d'achat du produit dans l'éventualité où vous perdriez votre coupon de caisse;
- peut aider dans le cadre d'une déclaration de sinistre en cas de perte du produit s'il est couvert par votre assurance;
- nous permettra de vous informer de nos promotions et des mises à jour concernant votre produit.

Enregistrez ¹ votre nouveau produit en ligne à l'adresse

<http://www.brother.com/registration>

¹ (États-Unis uniquement) Vous pouvez également remplir le formulaire d'enregistrement de la garantie et la fiche de test Brother et les envoyer par télécopie.

FAQ (foire aux questions)

Le Centre de solutions Brother est votre guichet unique pour tous vos besoins concernant le télécopieur et le centre multifonction. Il vous permet de télécharger les logiciels, les documents et les utilitaires les plus récents, de consulter la foire aux questions (FAQ) et les conseils de dépiantage des pannes, et d'apprendre à optimiser l'utilisation de votre appareil Brother.

<http://support.brother.com>

REMARQUE

- Ce site vous permet de rechercher les mises à jour de pilotes Brother.
 - Pour assurer à votre appareil des performances toujours optimales, consultez régulièrement notre site afin d'obtenir la version la plus récente de son microprogramme.
-

Pour le service à la clientèle

Aux États-Unis : <http://www.brother-usa.com/support> (libre service/courriel/clavardage)
1 877 BROTHER (1 877 276-8437)
1 901 379-1215 (assistance par télécopie)
1 877 268-9575 (tester vos opérations d'envoi et de réception de télécopies)

Au Canada : <http://www.brother.ca/support>
(aide par vidéos en libre-service, courriel, clavardage, Facebook et Twitter)

Localisateur de centre de service (États-Unis uniquement)

Pour connaître l'adresse du centre de service autorisé Brother le plus proche de chez vous, composez le 1 877 BROTHER (1 877 276-8437) ou visitez notre site à l'adresse <http://www.brother-usa.com/service>.

Adresses des centres de service (Canada uniquement)

Pour connaître l'adresse du centre de service autorisé Brother le plus proche de chez vous, visitez notre site à l'adresse <http://www.brother.ca/support>.

Commande d'accessoires et de fournitures

Pour obtenir les meilleurs résultats possibles, n'utilisez que des accessoires de marque Brother en vente chez la plupart des revendeurs agréés. Si vous ne trouvez pas l'accessoire recherché, vous pouvez le commander directement chez Brother si vous disposez d'une carte de crédit Visa, MasterCard, Discover ou American Express ou d'un compte PayPal. Vous pouvez visiter notre site Web pour consulter la gamme complète des accessoires et des fournitures de marque Brother en vente.

REMARQUE

Au Canada, seules les cartes Visa et MasterCard sont acceptées.

Aux États-Unis : 1 877 552-MALL (1 877 552-6255)
1 800 947-1445 (assistance par télécopie)

<http://www.brothermall.com>

Au Canada :

<http://www.brother.ca>

Informations de commande

Description	Article
Cartouche d'encre très haut rendement <noir>	LC209BK (imprime environ 2 400 pages) ¹
Cartouche d'encre très haut rendement <jaune>	LC205Y (imprime environ 1 200 pages) ¹
Cartouche d'encre très haut rendement <cyan> (bleu)	LC205C (imprime environ 1 200 pages) ¹
Cartouche d'encre très haut rendement <magenta> (rouge)	LC205M (imprime environ 1 200 pages) ¹
Cartouche d'encre haut rendement <noir>	LC203BK (imprime environ 550 pages) ¹
Cartouche d'encre haut rendement <jaune>	LC203Y (imprime environ 550 pages) ¹
Cartouche d'encre haut rendement <cyan> (bleu)	LC203C (imprime environ 550 pages) ¹
Cartouche d'encre haut rendement <magenta> (rouge)	LC203M (imprime environ 550 pages) ¹
Papier photo glacé Premium Plus (format Registre / 20 feuilles) (format Lettre / 20 feuilles) (format 4 × 6 po / 20 feuilles)	BP71GLGR BP71GLTR BP71GP20
Papier universel - papier ordinaire (format Lettre / 500 feuilles)	BP60MPLTR (États-Unis uniquement)
Papier jet d'encre ordinaire (format Registre / 100 feuilles)	BP60PLGR (États-Unis uniquement)
Cordon téléphonique	LG3077001 (États-Unis uniquement)
Guide de l'utilisateur	LEU231001 (Anglais pour les USA et le Canada) LEU231002 (Français pour le Canada)
CD-ROM pour Windows® et Mac	LER934001

¹ Pour plus d'informations sur les consommables de rechange, visitez notre site Web à l'adresse <http://www.brother.com/pageyield>.

Avis d'exonération de garanties (États-Unis et Canada)

LE OU LES BAILLEURS DE LICENCES DE BROTHER ET LEURS DIRECTEURS, REPRÉSENTANTS, EMPLOYÉS OU AGENTS (COLLECTIVEMENT DÉSIGNÉS « BAILLEURS DE LICENCES DE BROTHER ») N'ASSURENT AUCUNE GARANTIE, EXPRESSE OU TACITE, Y COMPRIS MAIS SANS LIMITATION, LES GARANTIES TACITES DE QUALITÉ MARCHANDE ET D'APTITUDE À UN USAGE DONNÉ, À L'ÉGARD DU LOGICIEL. LE OU LES BAILLEURS DE LICENCES DE BROTHER N'ASSURENT AUCUNE GARANTIE NI NE FONT AUCUNE DÉCLARATION CONCERNANT L'UTILISATION OU LES RÉSULTATS DE L'UTILISATION DU LOGICIEL QUANT À SA PERFECTION, SA FIABILITÉ, SON ACTUALITÉ OU AUTRE. TOUT RISQUE LIÉ AUX RÉSULTATS ET AUX PERFORMANCES DU LOGICIEL EST INTÉGRALEMENT ASSUMÉ PAR VOUS. L'EXCLUSION DES GARANTIES TACITES N'EST PAS AUTORISÉE DANS CERTAINS ÉTATS DES ÉTATS-UNIS OU DANS CERTAINES PROVINCES DU CANADA. L'EXCLUSION CI-DESSUS PEUT NE PAS S'APPLIQUER À VOTRE CAS.

EN AUCUN CAS, LE OU LES BAILLEURS DE LICENCES DE BROTHER NE SAURAIENT ÊTRE TENUS RESPONSABLES DES DOMMAGES ACCESSOIRES, ACCIDENTELS OU INDIRECTS (Y COMPRIS LES DOMMAGES-INTÉRÊTS POUR LA PERTE DE BÉNÉFICES, L'INTERRUPTION DES ACTIVITÉS COMMERCIALES, LA PERTE D'INFORMATIONS COMMERCIALES OU AUTRE) DÉCOULANT DE L'UTILISATION OU DE L'IMPOSSIBILITÉ D'UTILISATION DE CE LOGICIEL, MÊME SI LES BAILLEURS DE LICENCES DE BROTHER ONT ÉTÉ AVISÉS DE LA POSSIBILITÉ DE TELS DOMMAGES. CERTAINS ÉTATS DES ÉTATS-UNIS OU CERTAINES PROVINCES DU CANADA N'AUTORISANT PAS L'EXCLUSION OU LA LIMITATION DES RESPONSABILITÉS POUR LES DOMMAGES ACCESSOIRES OU ACCIDENTELS, LES LIMITATIONS CI-DESSUS PEUVENT NE PAS S'APPLIQUER À VOTRE CAS. DANS TOUS LES CAS, LA RESPONSABILITÉ DES BAILLEURS DE LICENCES DE BROTHER ENVERS VOUS EN CE QUI CONCERNE LES DOMMAGES RÉELS, QUELLE QU'EN SOIT L'ORIGINE, QU'IL S'AGISSE D'UNE INEXÉCUTION DE CONTRAT, D'UNE ACTION DÉLICTEUELLE (Y COMPRIS LA NÉGLIGENCE), DE LA RESPONSABILITÉ DU FAIT DU PRODUIT OU AUTRE, SE LIMITE À 50 \$.

Avis de rédaction et de publication

Les guides décrivant ces produits et leurs caractéristiques les plus récentes ont été rédigés et publiés sous la supervision de Brother Industries, Ltd.

Le contenu des guides et les caractéristiques du produit peuvent faire l'objet de modifications sans préavis.

Brother se réserve le droit d'apporter à tout moment et sans préavis des modifications aux caractéristiques et aux informations présentées dans ce document, et décline toute responsabilité pour tout dommage (y compris les dommages indirects) qui serait causé par la confiance portée aux renseignements fournis, y compris, mais sans s'y limiter, les erreurs typographiques ou les autres erreurs de publication.

Vous pouvez utiliser les fonctionnalités suivantes!

Gestion du papier polyvalente et haute capacité

Vous pouvez charger une grande variété de types de papier dans les bacs. Vous pouvez également imprimer en continu au format Registre ou A3. Si vous choisissez l'option de sélection automatique dans votre pilote d'imprimante, le bac contenant le format de papier adéquat sera automatiquement sélectionné pendant l'impression. (Chargement du papier >>> page 9.)

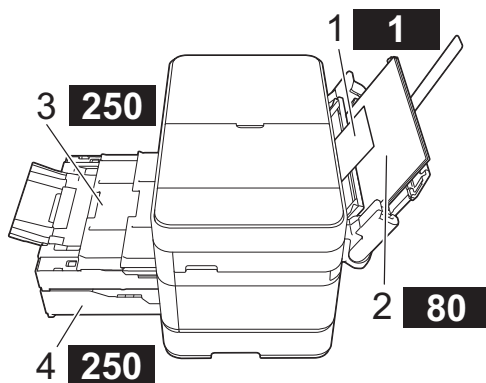

- 1 Fente d'alimentation manuelle - - - 1 feuille
- 2 Bac MU - - - - - - - - - - - - - - - 80 feuilles
- 3 Bac 1 - - - - - - - - - - - - - - - 250 feuilles / jusqu'au format Registre ou A3
- 4 Bac 2 (MFC-J5720DW uniquement) - - - - - 250 feuilles / jusqu'au format Registre ou A3

Mobile Connect

Utilisez Brother iPrint&Scan pour imprimer et numériser des images et des fichiers à partir d'appareils mobiles.

(>>> Guide d'impression/ numérisation mobile pour Brother iPrint&Scan à l'adresse solutions.brother.com/manuals.)

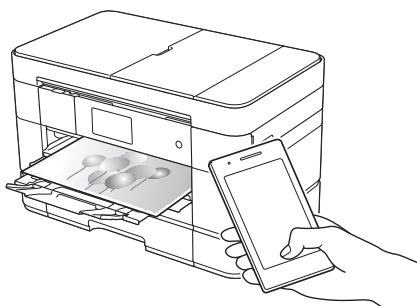

Web Connect / Applis Brother

Numérisez et envoyez des images et des fichiers vers des services Web populaires, directement à partir de votre appareil. Capturez et convertissez des informations directement depuis votre appareil, sans passer par un ordinateur.

(>>> Guide « Web Connect » à l'adresse solutions.brother.com/manuals.)

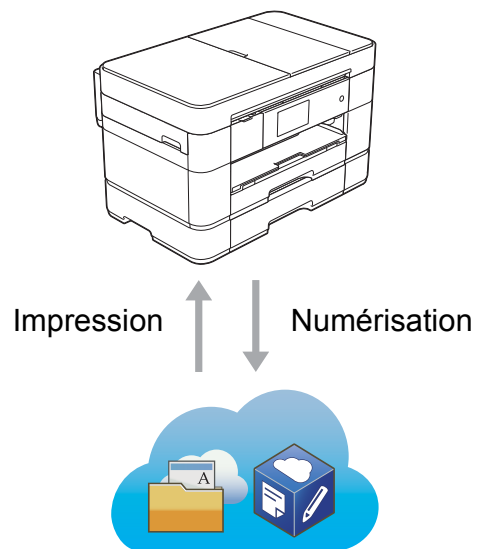

Ajout de raccourcis

Vous pouvez enregistrer les réglages que vous utilisez le plus souvent sous forme de raccourcis.

(>>> Guide de l'utilisateur en ligne à l'adresse solutions.brother.com/manuals.)

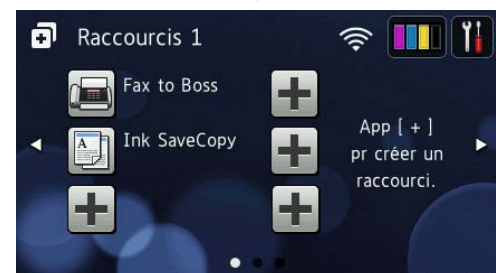
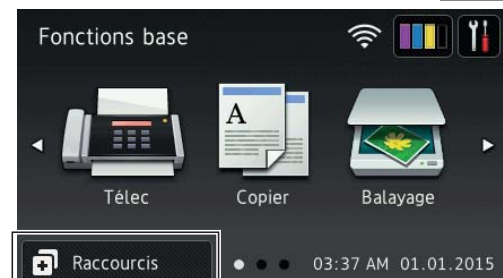

Présentation et emplacement des Guides de l'utilisateur

Quel guide?	Que contient-il?	Où est-il?
Guide de sécurité du produit	Veuillez commencer par lire ce guide. Lisez les consignes de sécurité avant d'installer l'appareil. Consultez ce guide pour les marques de commerce et les limitations légales.	Imprimé / dans la boîte
Guide d'installation rapide	Suivez les instructions de configuration de l'appareil et d'installation des pilotes et des logiciels pour le système d'exploitation et le type de connexion que vous utilisez.	Imprimé / dans la boîte
Guide de l'utilisateur	Maîtrisez les opérations élémentaires de télécopie, de copie, de numérisation et du Centre Saisie photo, ainsi que d'entretien de base de l'appareil. Il comprend également les conseils de dépannage des pannes.	Imprimé / dans la boîte
Guide de l'utilisateur en ligne	Ce guide HTML (Web) comprend le contenu du Guide de l'utilisateur, ainsi que des informations complémentaires sur les réglages et les fonctionnalités de l'appareil, ses fonctions de sécurité, des conseils de dépannage et des instructions d'entretien. Outre des informations sur les fonctionnalités d'impression PC, de numérisation, de copie, de télécopie (modèles MFC uniquement), ainsi que de Centre Saisie photo et de Brother ControlCenter, des informations sur l'utilisation de l'appareil en réseau sont fournies.	HTML / CD-ROM (Windows®) / Centre de solutions Brother ¹ (Macintosh)
Guide « Web Connect »	Ce guide fournit des informations utiles sur l'accès à des services Internet à partir de l'appareil Brother, ainsi que sur le téléchargement d'images, l'impression de données et l'envoi de fichiers directement à des services Internet.	Fichier PDF / Centre de solutions Brother ¹
Guide AirPrint	Ce guide explique comment utiliser AirPrint pour imprimer depuis OS X v10.7.x ou ultérieur et votre iPhone, iPod touch, iPad ou un autre périphérique iOS sur votre appareil Brother sans installer de pilote d'imprimante.	Fichier PDF / Centre de solutions Brother ¹
Guide Google Cloud Print	Ce guide explique comment utiliser les services Google Cloud Print™ pour imprimer sur Internet.	Fichier PDF / Centre de solutions Brother ¹
Guide d'impression/ numérisation mobile pour Brother iPrint&Scan	Ce guide fournit des renseignements utiles pour l'impression depuis votre appareil mobile et la numérisation depuis votre appareil Brother sur votre appareil mobile connecté à un réseau Wi-Fi®.	Fichier PDF / Centre de solutions Brother ¹

¹ Visitez le site solutions.brother.com/manuals.

Le Guide de l'utilisateur en ligne vous aidera à exploiter au mieux le potentiel de votre appareil.

- Navigation plus rapide!
 - Zone de recherche
 - Index de navigation dans un volet séparé
- Complet!
 - Tous les thèmes dans un même guide
- Disposition simplifiée!
 - Fournit des instructions étape par étape
 - Résume la fonctionnalité en haut de la page



- 1 Zone de recherche
- 2 Index de navigation
- 3 Résumé de la fonction
- 4 Instructions étape par étape

Où puis-je trouver le Guide de l'utilisateur en ligne?

(Windows®)

Cliquez sur  (Démarrer) > **Tous les programmes** > **Brother** > **Brother Utilities** (Utilitaires Brother) > **MFC-XXXX** (XXXX est le nom de votre modèle.) > **Assistance** > **Guides de l'utilisateur.**

(Windows® 8)

Appuyez ou cliquez sur  (**Brother Utilities** (Utilitaires Brother)) > **MFC-XXXX** (XXXX est le nom de votre modèle.) > **Assistance** > **Guides de l'utilisateur.**

(Macintosh ou autres options)

Visitez le Centre de solutions Brother : solutions.brother.com/manuals.

Pour tout problème ou question, consultez la FAQ (foire aux questions) de votre modèle.

- Plusieurs modes de recherche
- Affichage des questions apparentées, pour trouver plus d'informations
- Mises à jour régulières sur la base des commentaires des clients

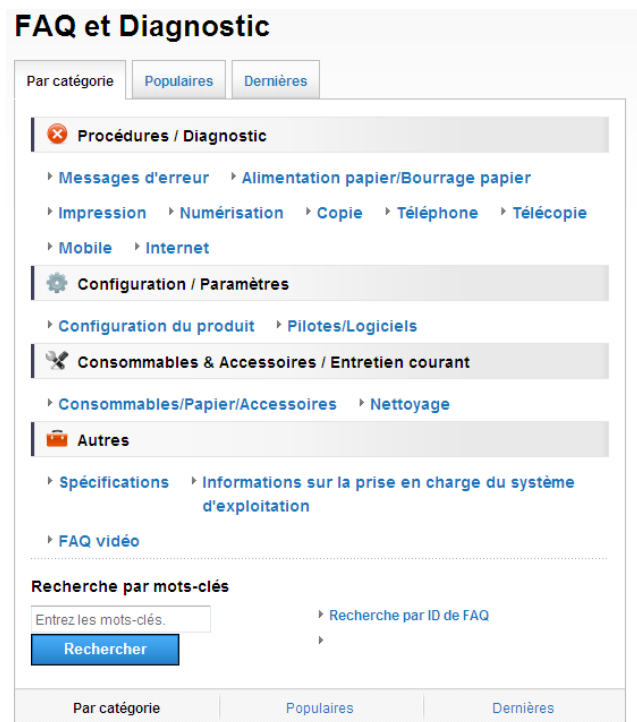

* La page d'accueil du FAQ varie selon votre modèle.

Où puis-je trouver ces FAQ?



Centre de solutions Brother

<http://support.brother.com>

Table des matières

1 Informations générales 1	5 Copie 28
Utilisation de la documentation 1	Comment faire des copies 28
Symboles et conventions 1	Arrêt d'une copie 28
À propos des utilitaires Brother (Windows®) 1	Options de copie 28
Description du panneau de commande 2	Type de papier 29
Écran ACL tactile de 3,7 po 4	Format du papier 29
Saisie de texte 8	Sélection du bac 29
2 Chargement du papier 9	6 Numérisation vers un ordinateur 30
Avant de charger du papier 9	Avant de numériser 30
Chargement de papier dans le bac à papier 1 9	Numérisation d'un document en tant que fichier PDF à l'aide de ControlCenter4 (Windows®) 30
Chargement de papier dans le bac 2 (MFC-J5720DW) 14	Comment numériser un document en tant que fichier PDF à l'aide de l'écran tactile 31
Chargement de papier dans le bac multi-usages (bac MU) 17	7 Centre Saisie photo : impression de photos à partir d'une carte mémoire ou d'une clé USB 32
Chargement du papier dans la fente d'alimentation manuelle 19	Opérations du Centre Saisie photo (mode PHOTO) 32
Réglages du papier 22	Impression d'images 32
Réglage du format et type de papier 22	Prévisualisation de photos 32
Réglage de vérification du papier 23	Présentation des paramètres d'impression du Centre Saisie photo 33
Supports d'impression recommandés 23	8 Services téléphoniques et appareils externes 34
Manipulation et utilisation des supports d'impression 23	Présentation des services téléphoniques 34
3 Chargement des documents 24	Messagerie vocale 34
Comment charger les documents 24	Sonnerie spéciale 34
Utilisation du chargeur automatique de documents 24	Voice over Internet Protocol (VoIP) 35
Utilisation de la vitre du scanner 25	Branchement d'un répondeur téléphonique externe 35
4 Impression à partir d'un ordinateur 27	Téléphones externes et supplémentaires 35
Impression d'un document 27	

9 Envoi d'une télécopie 36

Comment envoyer une télécopie.....	36
Arrêt de l'envoi d'une télécopie.....	37
Mémorisation de numéros	37
Enregistrement d'une pause	37
Mémorisation de numéros de carnet d'adresses.....	38
Définition de votre identifiant de station	39

10 Réception d'une télécopie 40

Modes de réception	40
Comment choisir le mode de réception approprié	40
Présentation des modes de réception	41
Réglages du mode de réception	43
Longueur de sonnerie	43
Durée de sonnerie F/T (mode Fax/Tél seulement).....	43

A Entretien périodique 44

Comment nettoyer et vérifier l'appareil.....	44
Nettoyage du scanner.....	44
Vérification de la qualité d'impression.....	45
Vérification de l'alignement d'impression.....	46

B Dépistage des pannes.....48

Identification du problème.....	48
Messages d'erreur et d'entretien	48
Animations d'erreur.....	58
Transfert des télécopies ou rapport du journal des télécopies	58
Bourrage de document	59
Bourrage d'imprimante ou bourrage papier	61
Dépistage des pannes de la configuration d'un LAN sans fil	67
Rapport de LAN sans fil	67
Si votre appareil présente des problèmes de fonctionnement.....	68
Détection de tonalité	78
Interférences sur la ligne téléphonique ou le système VoIP	78
Informations relatives à l'appareil.....	79
Vérification du numéro de série	79
Vérification de la version du micrologiciel	79
Vue d'ensemble des opérations de réinitialisation	80
Réinitialisation de l'appareil	80

C Index81

Consommables83

Utilisation de la documentation

Nous vous remercions d'avoir acheté ce produit Brother. La lecture de cette documentation vous permettra d'en exploiter au mieux tous les avantages et toutes les caractéristiques.

Symboles et conventions

Les symboles et conventions utilisés dans toute cette documentation sont les suivants.

Caractères gras	Les caractères gras identifient les boutons sur l'écran de l'ordinateur.
<i>Caractères italiques</i>	Les caractères italiques mettent en valeur un point important ou signalent un sujet connexe.
Courier New	Le texte en police Courier New sert à identifier les messages à l'écran ACL tactile de l'appareil.

IMPORTANT

IMPORTANT signale une situation potentiellement dangereuse, susceptible de causer des dommages matériels ou de compromettre le fonctionnement de l'équipement.

REMARQUE

Les **REMARQUES** précisent l'environnement d'exploitation, les conditions d'installation ou des conditions d'utilisation spéciales.

À propos des utilitaires Brother (Windows®)

Brother Utilities (Utilitaires Brother) est un lanceur d'applications qui permet d'accéder aisément à toutes les applications Brother installées sur votre appareil.

- 1 (Windows® XP, Windows Vista® et Windows® 7)

Cliquez sur  (Démarrer) > **Tous les programmes** > **Brother** >

 (**Brother Utilities** (Utilitaires Brother)).

(Windows® 8)

Appuyez ou cliquez sur  (**Brother Utilities** (Utilitaires Brother)) sur l'écran de démarrage ou sur le bureau.

(Windows® 8.1)

Amenez le pointeur de la souris dans le coin inférieur gauche de l'écran **Accueil** puis cliquez sur  (si vous utilisez un appareil tactile, glissez le doigt de haut en bas sur l'écran **Accueil** afin d'afficher l'écran **Applications**). Lorsque l'écran **Applications** s'affiche, appuyez ou

cliquez sur  (**Brother Utilities** (Utilitaires Brother)).

- 2 Sélectionnez votre appareil.

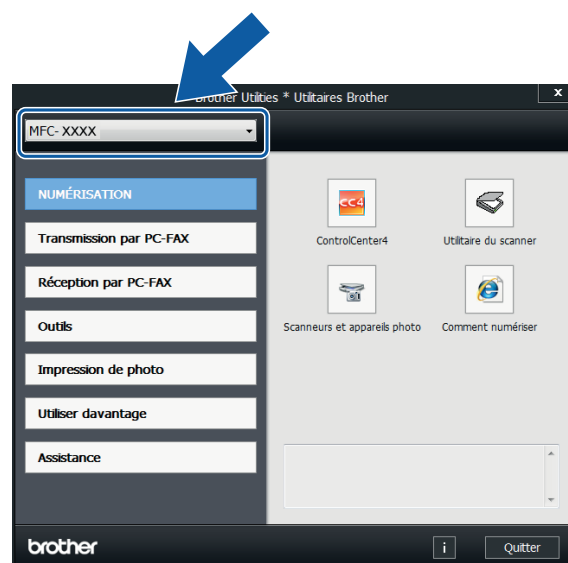

- 3 Choisissez l'opération désirée.

Description du panneau de commande

Les modèles MFC-J5520DW, MFC-J5620DW et MFC-J5720DW sont équipés du même écran ACL tactile de 3,7 pouces et du même panneau de commande tactile.



REMARQUE

La plupart des illustrations de ce Guide de l'utilisateur proviennent du modèle MFC-J5720DW.

1 Écran ACL tactile (écran à cristaux liquides) de 3,7 po

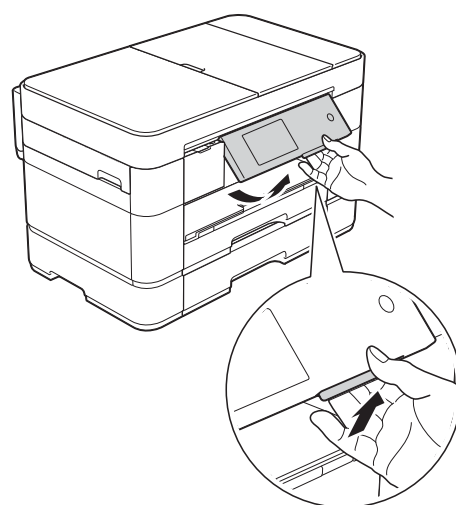

Pour accéder aux menus et options désirés, appuyez dessus lorsqu'ils sont affichés sur l'écran ACL tactile.

Vous pouvez ajuster l'angle de l'écran ACL tactile et du panneau de commande tactile en le soulevant. Pour abaisser ce panneau de commande, appuyez sur le bouton de libération situé derrière le panneau, comme indiqué sur l'illustration.

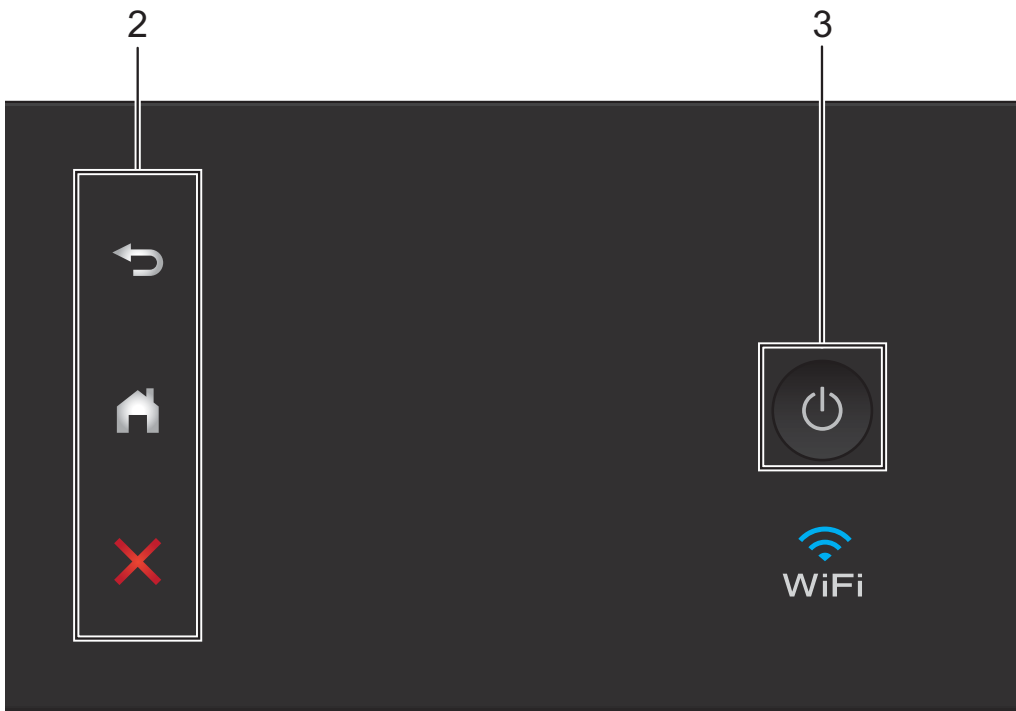





2 Panneau de commande tactile :

-  **Retour**
Appuyez pour revenir au niveau de menu précédent.
-  **Page d'accueil**
Appuyez pour revenir à l'écran Page d'accueil. L'écran par défaut affiche la date et l'heure, mais vous pouvez modifier l'écran Page d'accueil par défaut.
-  **Annuler**
Lorsque cette touche est allumée, appuyez dessus pour annuler une opération.

3 Marche/Arrêt

Appuyez sur  pour allumer l'appareil.

Maintenez la touche  enfoncée pour éteindre l'appareil. L'écran tactile ACL affiche *Fermer* puis reste allumé quelques secondes avant de s'éteindre.

Si vous avez raccordé un téléphone externe ou un répondeur automatique, celui-ci est toujours disponible.

Lorsqu'il est éteint à l'aide de la touche , l'appareil continue à nettoyer périodiquement la tête d'impression pour garantir la qualité d'impression. Pour prolonger la durée de vie de la tête d'impression, optimiser la performance des cartouches d'encre et maintenir la qualité d'impression, laissez toujours l'appareil branché à la prise électrique.

Écran ACL tactile de 3,7 po

Vous pouvez sélectionner l'un des trois types d'écran d'accueil : écran Fonctions de base, écrans Plus et écrans Raccourcis. Lorsque l'écran Fonctions de base est affiché, faites glisser le doigt vers la gauche ou la droite, ou appuyez sur ◀ ou sur ▶ pour afficher les écrans Plus. Appuyez sur  pour afficher les écrans Raccourcis.

Écran Fonctions base

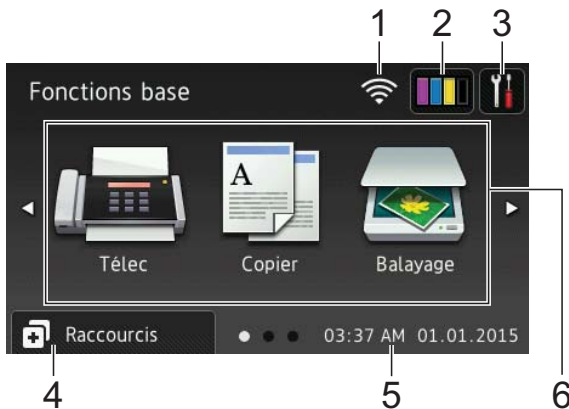

L'écran Fonctions base affiche la date et l'heure et permet d'accéder aux modes Télécopie, Copie et Numérisation.

Écrans Plus

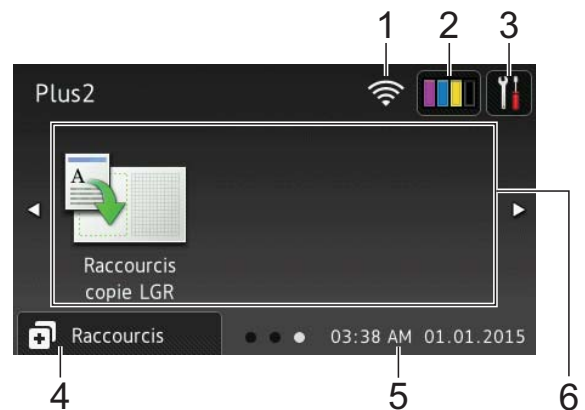

L'écran Plus affiche la date et l'heure et permet d'accéder à des fonctions supplémentaires, telles que les raccourcis Photo, Web, Applis et Copie au format Registre.

Écrans Raccourcis

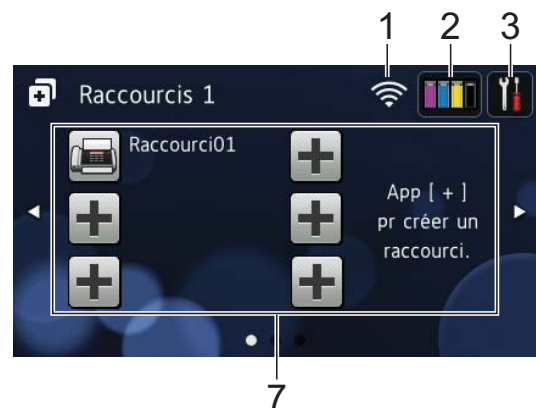

Vous pouvez créer des raccourcis pour les fonctions que vous utilisez fréquemment, par exemple l'envoi de télécopie, la copie, la numérisation et la connexion Web. (Pour des instructions, >> Guide de l'utilisateur en ligne.)

1 État du réseau sans fil

Un indicateur à quatre niveaux sur l'écran du mode Prêt affiche l'intensité actuelle du signal sans fil si vous utilisez une connexion sans fil.



- Lorsque  s'affiche sur l'écran tactile, appuyez dessus pour configurer vos paramètres sans fil. Pour plus d'informations, >>> Guide d'installation rapide.

2 Encre

Affiche le volume d'encre disponible. Appuyez pour accéder au menu **Encre**.

Lorsqu'une cartouche d'encre arrive en fin de vie ou a un problème, une icône d'erreur s'affiche sur la couleur d'encre.

(>>> Guide de l'utilisateur en ligne.)

3 Param

Appuyez pour accéder aux réglages.

(*Écran Paramètres* >>> page 7.)



4 Raccourcis

Appuyez pour accéder aux écrans de raccourcis.

5 **Date et heure**

Affiche la date et l'heure qui ont été réglées sur l'appareil.

6 **Modes :**

-  **Téléc**
Appuyez pour accéder au mode Télécopie.
-  **Copier**
Appuyez pour accéder au mode Copie.

■ Balayage

Appuyez pour accéder au mode Numérisation.

■ Photo

Appuyez pour accéder au mode Photo.

■ Web

Appuyez pour connecter l'appareil Brother à un service Internet.

Pour plus d'informations, >>> Guide « Web Connect ».

■ Applis

Appuyez pour connecter l'appareil Brother au menu Applis Brother.

■ Raccourcis copie LGR

Utilisez ce raccourci de copie prédéfini pour copier sur du papier en format Registre ou A3.

Pour plus d'informations, >>> Guide de l'utilisateur en ligne.

7 Ajouter un raccourci

Vous pouvez créer des raccourcis pour les fonctions que vous utilisez fréquemment, par exemple l'envoi de télécopie, la copie, la numérisation et la connexion Web.

Trois écrans de raccourcis sont disponibles, chacun pouvant accueillir six raccourcis sur chaque écran.

Pour plus d'informations, >>> Guide de l'utilisateur en ligne.

REMARQUE

Si un des écrans de raccourcis est défini comme écran d'accueil,  est affiché dans le bas de l'écran. Appuyez sur cette icône pour accéder à l'écran Fonctions base.

8 **Télocop. enr.:**



Lorsque Aperçu téléc est réglé sur Désactivé, Télocop. enr. indique le nombre de télécopies reçues qui se trouvent dans la mémoire de l'appareil.

Appuyez sur Impr. pour imprimer les télécopies.

9 **Nouv fax :**



Lorsque Aperçu téléc est réglé sur Activé, Nouv fax indique le nombre de nouvelles télécopies que vous avez reçues et qui ont été mises en mémoire sur l'appareil.

Appuyez sur Affich. pour afficher vos télécopies sur l'écran tactile.

10 **Icône d'avertissement**



L'icône d'avertissement s'affiche en cas d'erreur ou si une opération d'entretien est nécessaire. Appuyez sur Détail pour consulter le message, puis appuyez sur pour revenir au mode Prêt.

(Messages d'erreur et d'entretien
 >> page 48.)

REMARQUE

- Ce produit utilise la police de ARPHIC TECHNOLOGY CO.,LTD.
- Il utilise MascotCapsule UI Framework et MascotCapsule Tangible développé par HI CORPORATION.
 MascotCapsule est une marque déposée de HI CORPORATION au Japon.



Écran Paramètres

Lorsque vous appuyez sur , l'écran ACL tactile affiche l'état de l'appareil.

Cet écran permet d'accéder à tous les paramètres de l'appareil.



1 Entretien

Appuyez pour accéder au menu Entretien.

Permet de contrôler et d'améliorer la qualité d'impression, de nettoyer la tête d'impression et de vérifier le volume d'encre disponible. Vous pouvez aussi utiliser le menu de solutions Entretien pour résoudre un incident papier récurrent.

2 Mode de réception

Affiche le mode de réception actuel.

- Fax (télécopieur uniquement)
- Télécop/Tél
- Tél ext/rép
- Manuel

REMARQUE

Lorsque la sonnerie spéciale est activée, l'écran tactile indique SD. Pour plus d'informations, >>> Guide de l'utilisateur en ligne.

3 Wi-Fi

Appuyez pour configurer une connexion réseau sans fil.

Un indicateur à quatre niveaux  sur l'écran affiche l'intensité actuelle du signal sans fil si vous utilisez une connexion sans fil.

4 Date et heure

Affiche la date et l'heure qui ont été réglées sur l'appareil.

Appuyez pour accéder au menu Date et heure et régler la date et l'heure.

5 Mode silence

Affiche le réglage du mode Silencieux. Appuyez pour accéder au menu Mode silence.

Lorsque ce menu est réglé sur *Activé*,  est affiché sur l'écran Page d'accueil, et le bruit d'impression de l'appareil est réduit.

Pour plus d'informations, >>> Guide de l'utilisateur en ligne.

6 Ts réglages

Appuyez pour accéder au menu des paramètres.

7 Aperçu téléc

Affiche le réglage de prévisualisation de télécopie.

Appuyez pour accéder aux réglages Aperçu téléc.

8 Param. Plateau

Appuyez pour accéder au menu Param. Plateau. Utilisez le menu Param bac afin de modifier le format et le type de papier pour chaque bac.

Saisie de texte

Lorsque vous devez entrer du texte sur l'appareil, un clavier s'affiche sur l'écran tactile.



Appuyez sur  pour passer des lettres aux nombres, aux caractères spéciaux, et ainsi de suite.

REMARQUE

Pour basculer entre lettres minuscules et majuscules, appuyez sur .

Insertion d'espaces

Pour entrer un espace, appuyez sur `Espace` ou ►.

REMARQUE

Les caractères disponibles peuvent varier selon votre pays.

Corrections

Si vous avez commis une faute de frappe, appuyez sur ◀ pour déplacer le curseur et souligner le caractère incorrect, puis appuyez sur . Entrez le bon caractère. Vous pouvez également utiliser le curseur pour revenir en arrière et insérer des caractères.

Pour effacer tous les caractères, appuyez plusieurs fois sur .

Avant de charger du papier

Ne chargez du papier que d'un format et d'un type à la fois dans le bac à papier.

- Lorsque vous chargez du papier de format différent dans le bac, vous devez également modifier le réglage du format de papier sur l'appareil. L'appareil peut alors entraîner automatiquement le papier à partir du bac approprié si la fonction de sélection automatique de bac a été activée sur l'appareil ou dans le pilote d'imprimante. (*Réglage du format et type de papier* >> page 22.)
- Si le réglage de vérification du papier est défini sur *Activé*, l'appareil affiche un message vous demandant si vous souhaitez modifier le type et le format de papier lorsque vous retirez le bac 1 ou le bac 2 (MFC-J5720DW) de l'appareil ou que vous chargez du papier dans le bac MU. Si nécessaire, modifiez les réglages de format et de type du papier en suivant les instructions sur l'écran tactile. (*Réglage de vérification du papier* >> page 23.)

Pour charger du papier dans chaque bac à papier, procédez comme suit :

- Bac 1 Voir page 9.
- Bac 2 Voir page 14.
- Bac MU Voir page 17.
- Fente d'alimentation manuelle ... Voir page 19.

Chargement de papier dans le bac à papier 1

Format de papier et orientation du chargement

Le format de papier détermine l'orientation lorsque vous chargez du papier dans le bac 1.

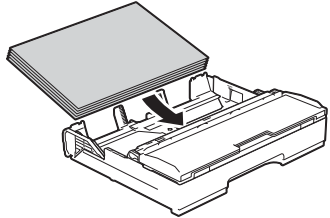
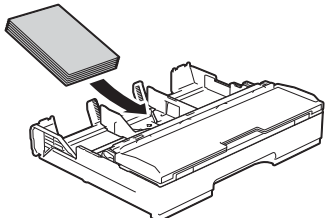
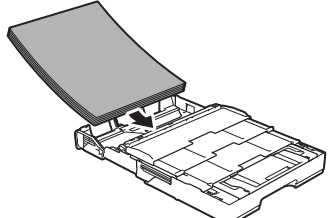
Bac 1	
A4 ◆ Lettre ◆ Exécutif ◆	Orientation Paysage 
A5 A6 Photo Photo L Photo 2L Fiche Enveloppe	Orientation Portrait 
A3 ◆ Registre ◆ Légal (Le papier photo glacé n'est pas disponible.)	Orientation Portrait (Le bac 1 est déplié.) 

◆ Reportez-vous aux détails dans ce chapitre.

Pour plus d'informations sur les autres formats de papier, >> Guide de l'utilisateur en ligne.

Utilisation de papier au format Lettre, A4 ou Executive :

- 1 Retirez complètement le bac 1 de l'appareil.

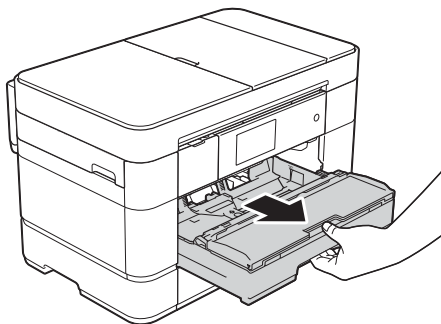

- 2 Appuyez sans forcer sur les guide-papier et faites-les glisser (1) en fonction du format du papier. Assurez-vous que la marque triangulaire (2) du guide-papier (1) est bien alignée sur la marque correspondant au format de papier utilisé.

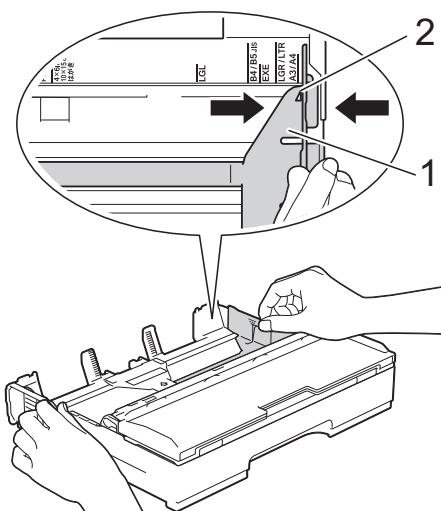

- 3 Ventilez bien les feuilles afin d'éviter les bourrages et les défauts d'alimentation.

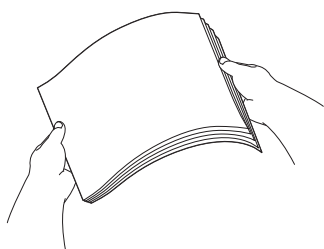

REMARQUE

Assurez-vous toujours que le papier n'est pas gondolé.

- 4 Chargez le papier dans le bac à papier en tournant la face à imprimer **vers le bas**. Assurez-vous que les feuilles sont posées bien à plat dans le bac.

Orientation Paysage

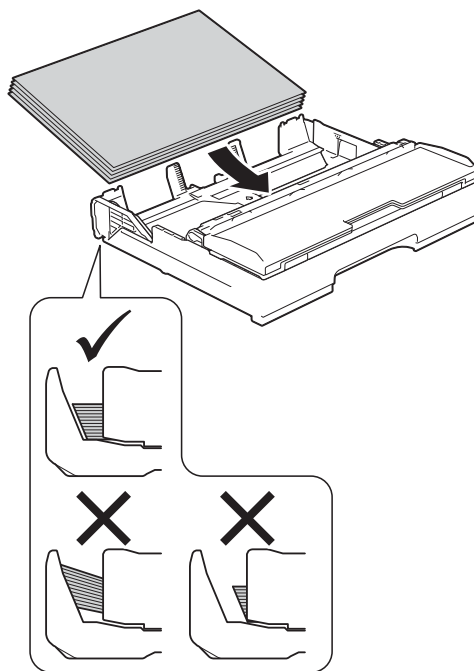

- 5 Ajustez sans forcer les guide-papier (1) en fonction du papier. Assurez-vous que les guide-papier touchent les côtés du papier.

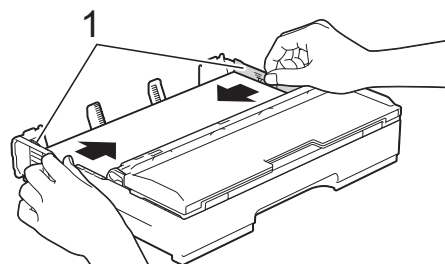

- 6 Assurez-vous que les feuilles sont posées bien à plat dans le bac et qu'elles se trouvent en dessous de la marque de hauteur maximale (1). Un remplissage excessif du bac à papier risque de provoquer des bourrages papier.

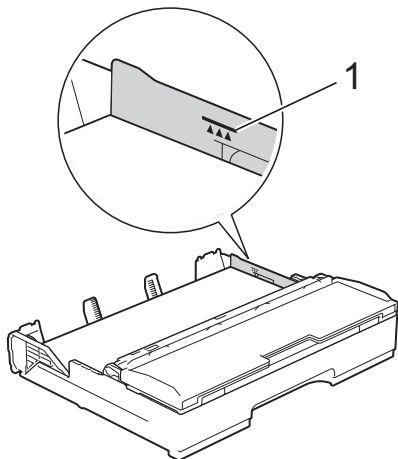

- 7 Poussez *lentement* le bac à papier jusqu'à ce qu'il soit complètement introduit dans l'appareil.

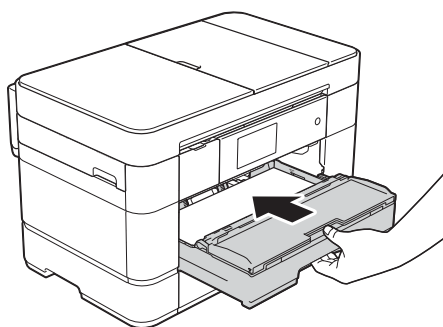

- 8 Tirez sur le support papier (1) jusqu'à ce qu'il se verrouille en place puis déployez le volet du support papier (2).

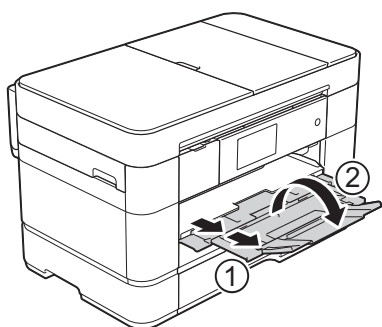

- 9 Modifiez le réglage du format de papier dans le menu de l'appareil, si nécessaire.
(Réglage du format et type de papier >> page 22.)

Utilisation de papier au format **Registre** ou **A3** :

- 1 Retirez complètement le bac 1 de l'appareil. Posez le bac sur une surface plane.
- 2 Poussez le curseur bleu jusqu'à ce qu'il se verrouille dans la position de déblocage, puis déployez le bac jusqu'à ce que le curseur bleu revienne dans sa position par défaut et se verrouille en place. Ouvrez le capot du bac et vérifiez que la marque triangulaire à l'intérieur du bac (1) est alignée sur la marque (2) de **B4 JIS/LGL**, comme montré sur l'illustration.

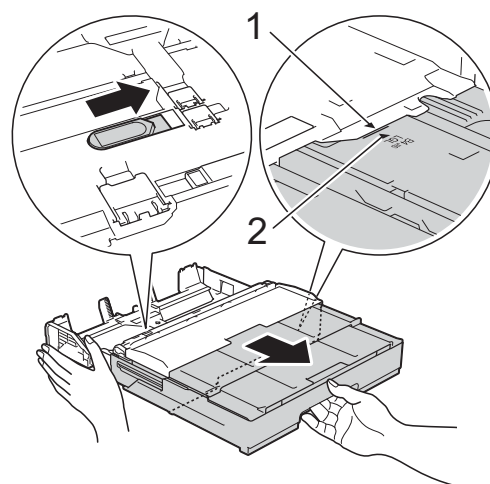

Poussez le curseur bleu une seconde fois jusqu'à ce qu'il se verrouille dans la position de déblocage, puis déployez le bac jusqu'à ce que le curseur bleu revienne dans sa position par défaut et se verrouille en place. Ouvrez le capot du bac et vérifiez que la marque triangulaire à l'intérieur du bac (1) est alignée sur la marque (2) de **A3/LGR**, comme montré sur l'illustration.

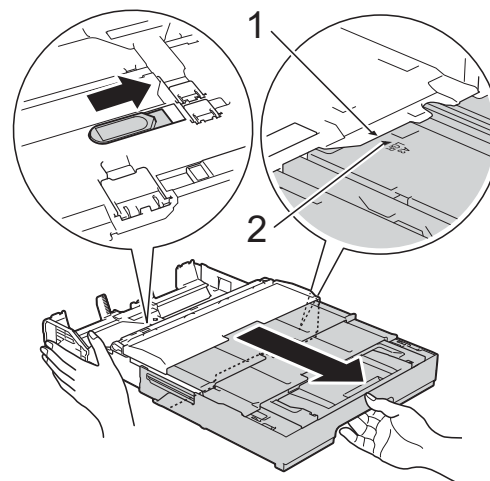

- 3 Appuyez sans forcer sur les guide-papier et faites-les glisser (1) en fonction du format du papier. Assurez-vous que la marque triangulaire (2) du guide-papier (1) est bien alignée sur la marque correspondant au format de papier utilisé.

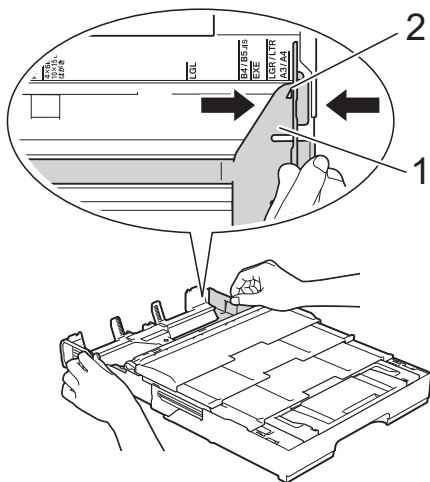

- 4 Ventilez bien les feuilles afin d'éviter les bourrages et les défauts d'alimentation.

REMARQUE

Assurez-vous toujours que le papier n'est pas gondolé ou froissé.

- 5 Chargez avec précaution le papier dans le bac à papier en tournant la face à imprimer **vers le bas**. Assurez-vous que les feuilles sont posées bien à plat dans le bac.

Orientation Portrait

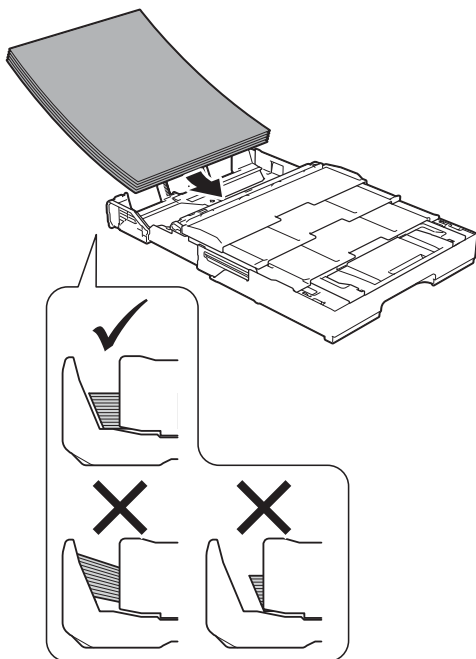

- 6 Ajustez sans forcer les guide-papier (1) en fonction du papier. Assurez-vous que les guide-papier touchent les côtés du papier.

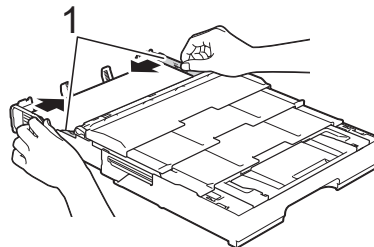

- 7 Assurez-vous que les feuilles sont posées bien à plat dans le bac et qu'elles se trouvent en dessous de la marque de hauteur maximale (1). Un remplissage excessif du bac à papier risque de provoquer des bourrages papier.

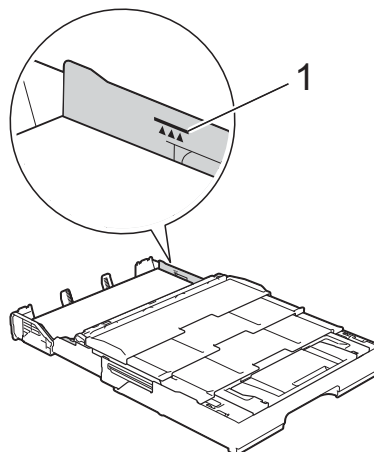

(MFC-J5520DW/J5620DW)

Passez à l'étape 9.

(MFC-J5720DW) Passez à l'étape 8.

- 8 Dépliez le bac 2 sous le bac 1 pour assurer la stabilité de l'appareil.

1 Retirez le bac 2 de l'appareil.

- 2** De la même manière que vous avez déplié le bac 1, poussez le curseur bleu et déployez le bac 2 jusqu'au format Registre ou A3 de manière à ce qu'il soit au même niveau que le bac 1.

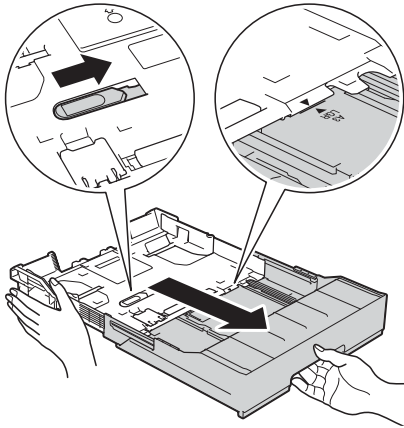

- 3** Soulevez la butée A4/LTR (1) si vous avez chargé du papier au format Lettre ou A4 dans le bac 2.

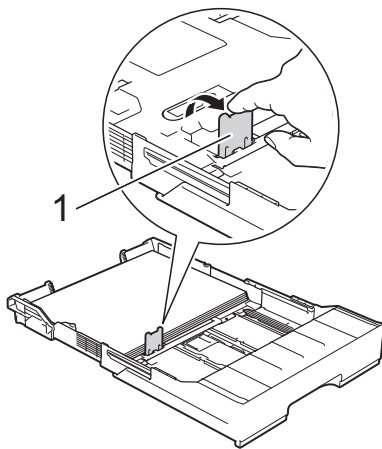

- 4** Poussez *lentement* le bac 2 jusqu'à ce qu'il soit complètement introduit dans l'appareil.

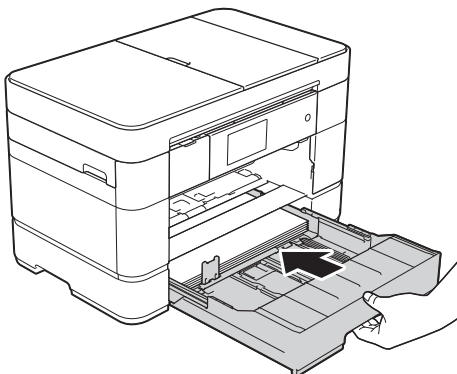

- 9** Poussez *lentement* le bac 1 jusqu'à ce qu'il soit complètement introduit dans l'appareil.
(MFC-J5520DW/J5620DW)

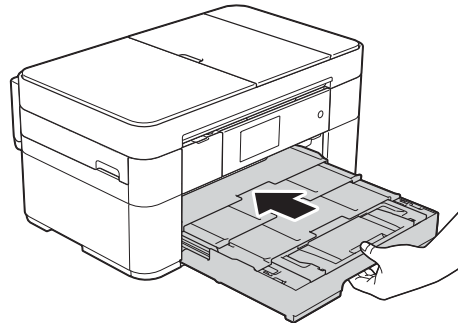

(MFC-J5720DW)

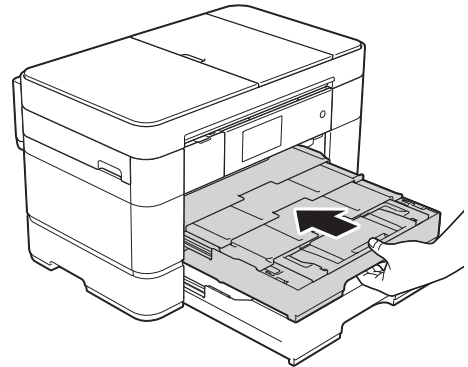

- 10** Dépliez le volet du support papier.

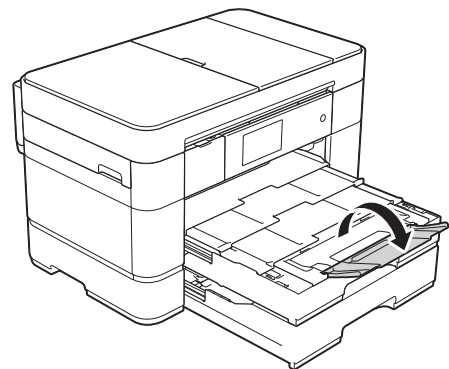

- 11** Modifiez le réglage du format de papier dans le menu de l'appareil, si nécessaire.
(*Réglage du format et type de papier* ►► page 22.)

Chargement de papier dans le bac 2 (MFC-J5720DW)

Format de papier et orientation du chargement

Le format de papier détermine l'orientation lorsque vous chargez du papier dans le bac 2.

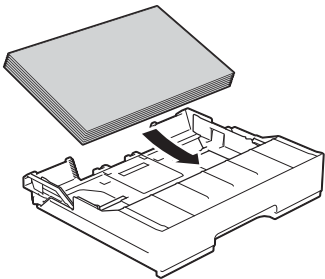
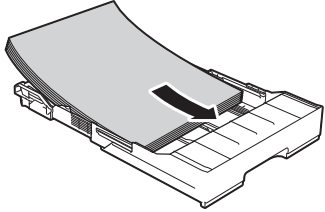
Bac 2	
A4 Lettre	Orientation Paysage 
A3 ♦ Registre ♦ Légal	Orientation Portrait (Le bac 2 est déplié.) 

♦ Reportez-vous aux détails dans ce chapitre.

Pour plus d'informations sur les autres formats de papier, >>> Guide de l'utilisateur en ligne.

Utilisation de papier au format Registre ou A3 :

- 1 Retirez complètement le bac 2 de l'appareil. Posez le bac sur une surface plane.

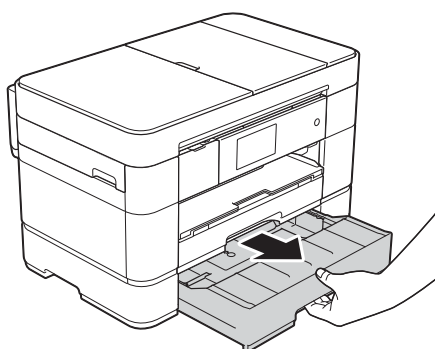

- 2 Poussez le curseur bleu jusqu'à ce qu'il se verrouille dans la position de déblocage, puis dépliez le bac jusqu'à ce que le curseur bleu revienne dans sa position par défaut et se verrouille en place. Vérifiez que la marque triangulaire à l'intérieur du bac (1) est alignée sur la marque (2) de **B4 JIS/LGL**, comme montré sur l'illustration.

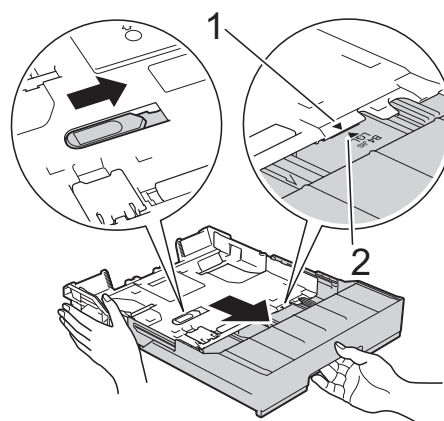

Poussez le curseur bleu une seconde fois jusqu'à ce qu'il se verrouille dans la position de déblocage, puis dépliez le bac jusqu'à ce que le curseur bleu revienne dans sa position par défaut et se verrouille en place. Vérifiez que la marque triangulaire à l'intérieur du bac (1) est alignée sur la marque (2) de **A3/LGR**, comme montré sur l'illustration.

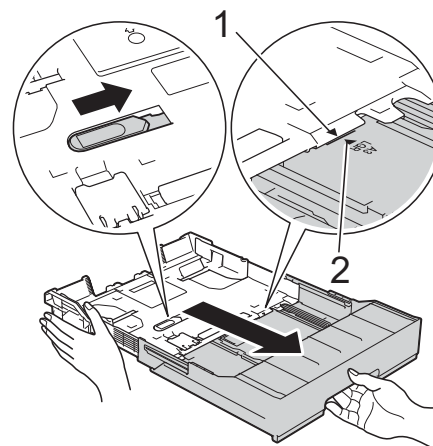

- 3 Appuyez sans forcer sur les guide-papier et faites-les glisser (1) en fonction du format du papier. Assurez-vous que la marque triangulaire (2) du guide-papier (1) est bien alignée sur la marque correspondant au format de papier utilisé.

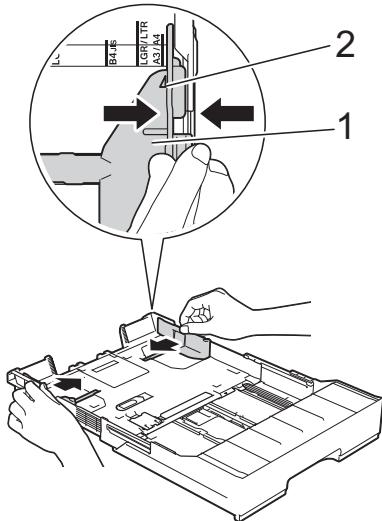

- 4 Ventilez bien les feuilles afin d'éviter les bourrages et les défauts d'alimentation.

REMARQUE

Assurez-vous toujours que le papier n'est pas gondolé.

- 5 Chargez avec précaution le papier dans le bac à papier en tournant la face à imprimer **vers le bas**.

Orientation Portrait

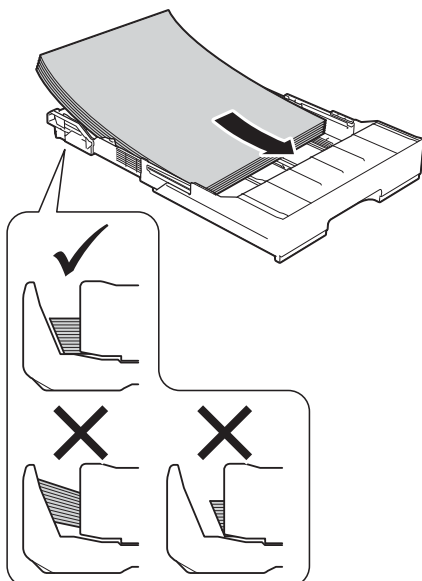

- 6 Ajustez sans forcer les guide-papier (1) en fonction du papier. Assurez-vous que les guide-papier touchent les côtés du papier.

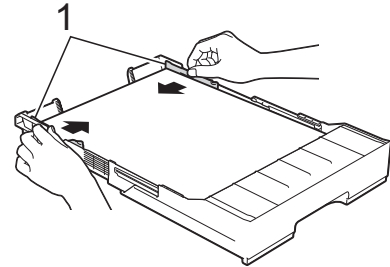

- 7 Assurez-vous que les feuilles sont posées bien à plat dans le bac et qu'elles se trouvent en dessous de la marque de hauteur maximale (1). Un remplissage excessif du bac à papier risque de provoquer des bourrages papier.

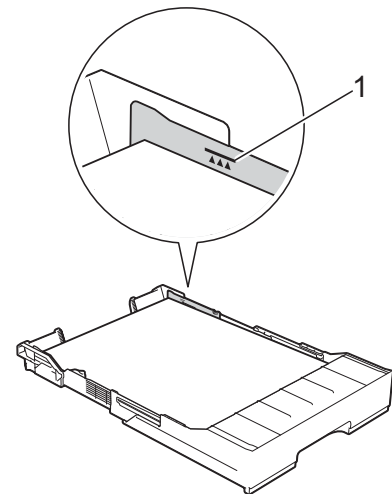

- 8 Poussez *lentement* le bac 2 jusqu'à ce qu'il soit complètement introduit dans l'appareil.

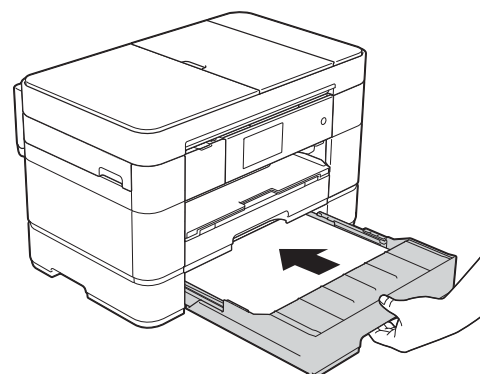

- 9 **Dépliez le bac 1 sur le bac 2 pour éviter que les pages imprimées ne tombent du bac de sortie.**

- 1 Retirez le bac 1 de l'appareil.
- 2 De la même manière que vous avez déplié le bac 2, poussez le curseur bleu et dépliez le bac 1 jusqu'au format Registre ou A3 de manière à ce qu'il soit au même niveau que le bac 2.

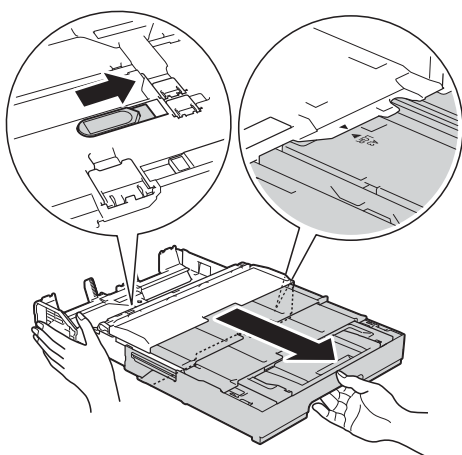

- 10 Ouvrez le bac de sortie et soulevez la butée A4/LTR (1) si vous avez chargé du papier au format Lettre ou A4 dans le bac 1.

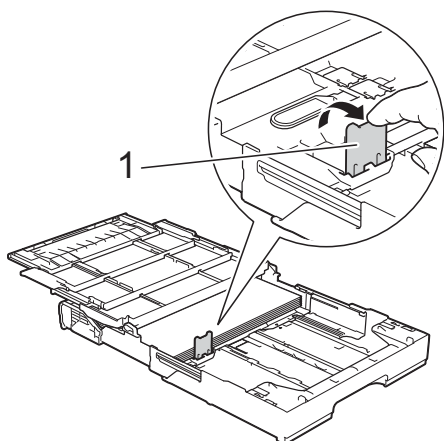

- 11 Fermez le couvercle du bac de sortie et poussez *lentement* le bac 1 jusqu'à ce qu'il soit complètement introduit dans l'appareil.

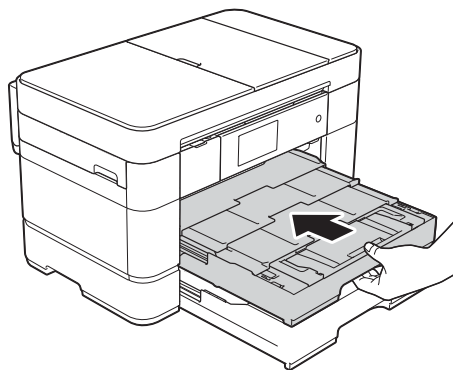

- 12 Dépliez le volet du support papier.

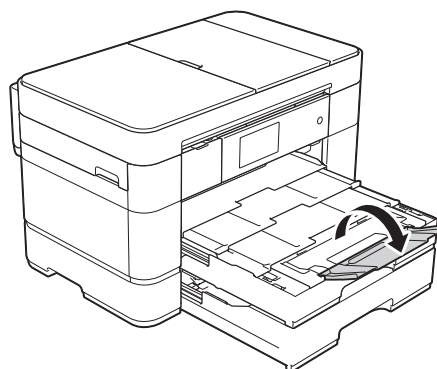

- 13 Modifiez le réglage du format de papier dans le menu de l'appareil, si nécessaire.
(*Réglage du format et type de papier* >> page 22.)

Chargement de papier dans le bac multi-usages (bac MU)

Format de papier et orientation du chargement

Le format de papier détermine l'orientation lorsque vous chargez du papier dans le bac MU.

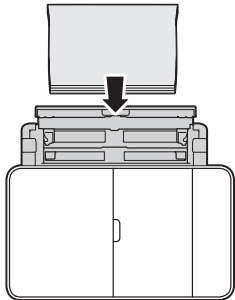
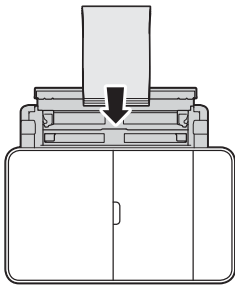
Bac MU	
A4 ♦ Lettre ♦ Exécutif ♦	Orientation Paysage 
A3 Registre Légal Folio A5 A6 Photo Photo L Photo 2L Fiche Enveloppe	Orientation Portrait 

♦ Reportez-vous aux détails dans ce chapitre.

Pour plus d'informations sur les autres formats de papier, ➤➤ Guide de l'utilisateur en ligne.

Utilisation de papier au format Lettre, A4 ou Exécutive :

- 1 À l'aide des deux mains, utilisez les poignées pour ouvrir le capot supérieur (1) et le bac MU (2).

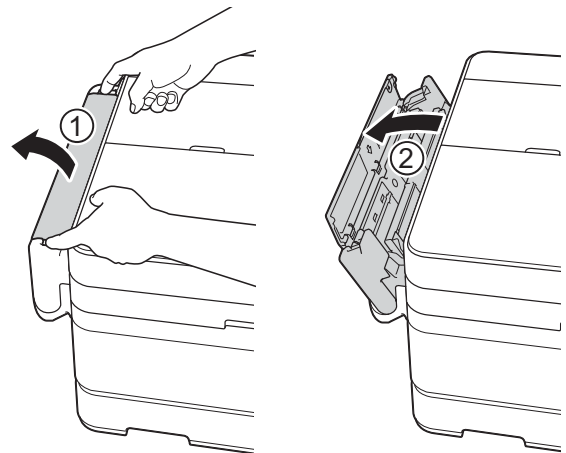

- 2 À l'aide des deux mains, tirez vers le haut le bac à papier jusqu'à ce qu'il se verrouille en place.

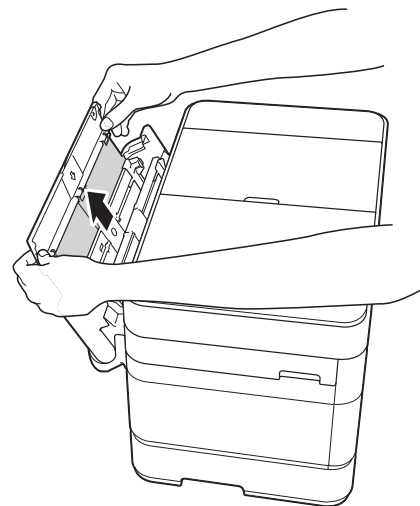

- 3 Soulevez le support papier.

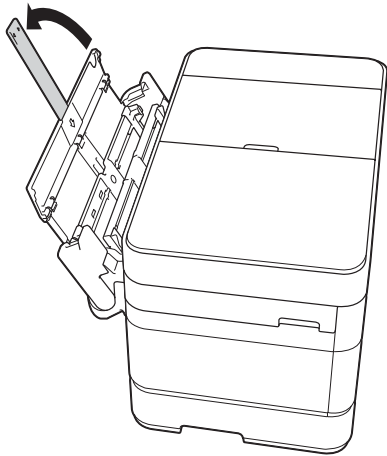

- 4 Appuyez avec précaution sur les guide-papier du bac MU et faites-les coulisser en fonction de la largeur de papier que vous utilisez.

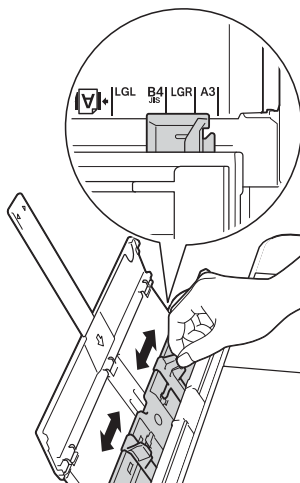

- 5 Ventilez bien les feuilles afin d'éviter les bourrages et les défauts d'alimentation.

REMARQUE

- Assurez-vous toujours que le papier n'est pas gondolé ou froissé.
- Vous pouvez charger jusqu'à 80 feuilles de papier ordinaire.

- 6 Chargez avec précaution le papier dans le bac MU en tournant la face à imprimer vers le haut.
vers le haut.
Veillez à charger le papier dans le bac MU, et non pas dans la fente d'alimentation manuelle.

Orientation Paysage

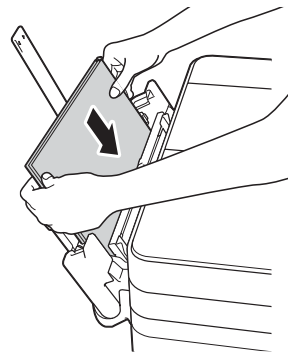

REMARQUE

Si vous ne pouvez pas charger le papier dans le bac MU, soulevez le capot (1) vers l'avant et poussez le levier de déverrouillage (2) vers l'arrière de l'appareil, puis chargez le papier.

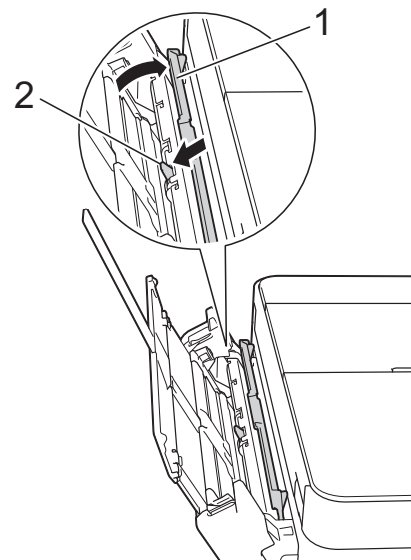

- 7 À l'aide des deux mains, ajustez sans forcer les guide-papier du bac MU en fonction du papier.

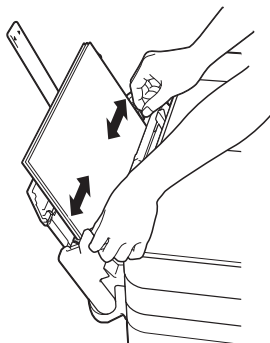

- 8 Tirez sur le support papier (1) jusqu'à ce qu'il se verrouille en place puis déployez le volet du support papier (2).

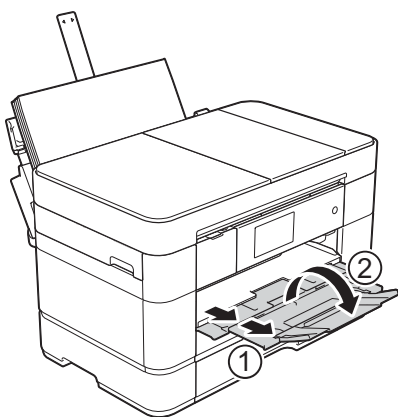

- 9 Modifiez le réglage du format de papier dans le menu de l'appareil, si nécessaire.
(Réglage du format et type de papier >> page 22.)

Chargement du papier dans la fente d'alimentation manuelle

Utilisez la fente d'alimentation manuelle pour charger des supports d'impression spéciaux, une feuille à la fois.

La fente d'alimentation manuelle ne peut pas être utilisée pour l'impression de télécopies.

Format de papier et orientation du chargement

Le format de papier détermine l'orientation lorsque vous chargez du papier dans la fente d'alimentation manuelle.

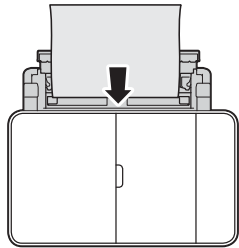
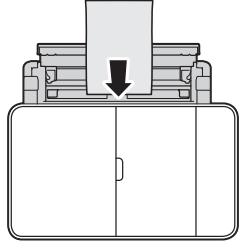
Fente d'alimentation manuelle	
A4 Lettre Exécutif	Orientation Paysage 
A3 Registre Légal Folio A5 A6 Photo Photo L Photo 2L Fiche Enveloppe ◆	Orientation Portrait 

◆ Reportez-vous aux détails dans ce chapitre.

Pour plus d'informations sur les autres formats de papier, >> Guide de l'utilisateur en ligne.

Comment charger les enveloppes :

- 1 À l'aide des deux mains, utilisez les poignées pour ouvrir le capot supérieur (1) et le bac MU (2).

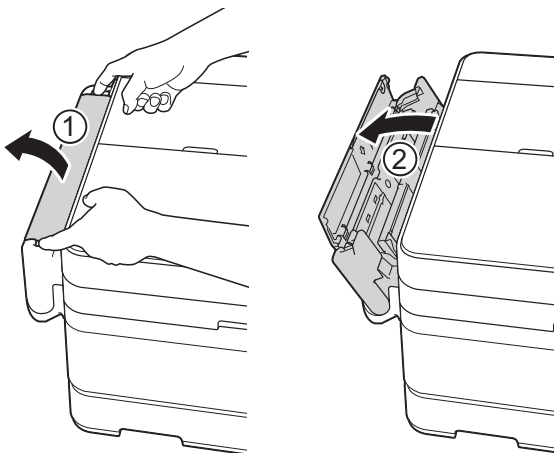

- 2 Faites glisser les guide-papier de la fente d'alimentation manuelle en fonction de la largeur des enveloppes que vous utilisez.

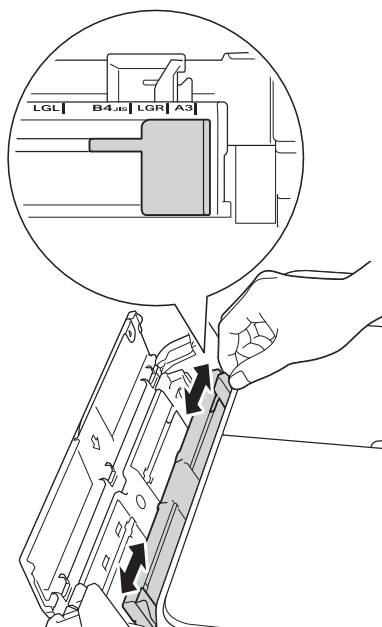

- 3 Appuyez sur les coins et les côtés des enveloppes pour les aplatir autant que possible.

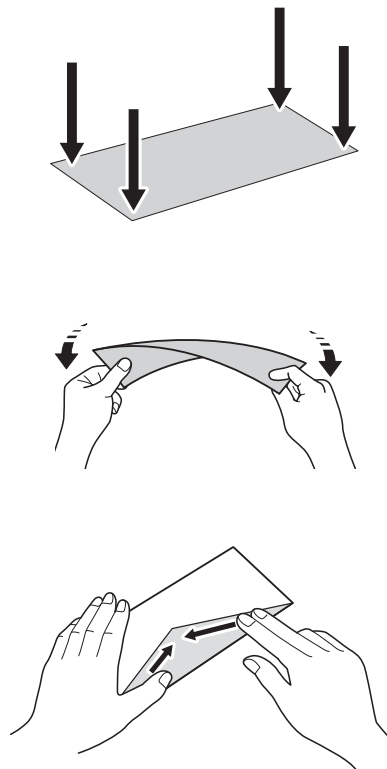

- 4 Chargez *une seule* enveloppe dans la fente d'alimentation manuelle, face à imprimer **vers le haut**.

Orientation Portrait

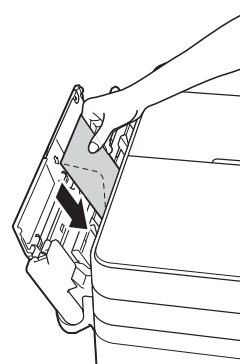

- 5 À l'aide des deux mains, ajustez sans forcer les guide-papier de la fente d'alimentation manuelle en fonction de l'enveloppe.

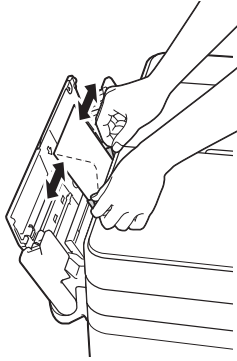

- 7 Tirez sur le support papier (1) jusqu'à ce qu'il se verrouille en place puis déployez le volet du support papier (2).

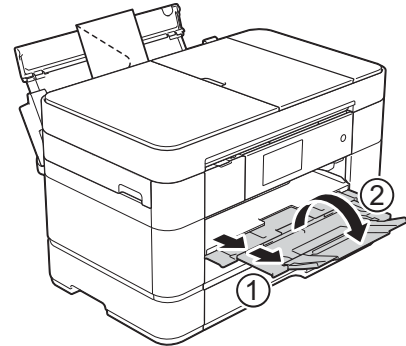

- 6 Insérez une enveloppe dans la fente d'alimentation manuelle jusqu'à ce que le bord avant touche le rouleau d'alimentation du papier. Lâchez l'enveloppe lorsque vous entendez que l'appareil tire le papier sur une courte distance. L'écran tactile affiche Fente insert manu prête.

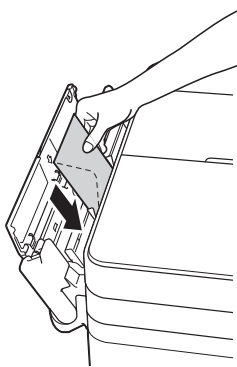

REMARQUE

Poussez l'enveloppe dans la fente d'alimentation manuelle jusqu'à ce que vous la sentiez entraîner l'enveloppe.

Réglages du papier

Réglage du format et type de papier

Pour obtenir la meilleure qualité d'impression possible, réglez l'appareil pour le type de papier que vous utilisez.

Vous pouvez utiliser les formats de papier suivants pour l'impression de copies : Lettre, Légal, Registre, Folio, A4, A5, A3, Executive et Photo (4 × 6 po)/(10 × 15 cm), et les formats suivants pour l'impression de télécopies : Lettre, Légal, Registre, Folio, A4 et A3. Si vous chargez un autre format dans l'appareil, vous devez en même temps modifier le réglage de format du papier. Ainsi, l'appareil reconnaîtra le format utilisé et pourra faire tenir une télécopie entrante sur la page.

- 1 Appuyez sur  (Param).
- 2 Appuyez sur Param. Plateau.
- 3 Appuyez sur Bac 1, Bac 2 (MFC-J5720DW) ou Bac MU.
- 4 Effectuez l'une des opérations suivantes :
 - Si vous avez appuyé sur Bac 1 ou sur Bac MU, appuyez sur Type papier.

Appuyez sur Pap Ordinaire, Pap jet enc, Brother BP71 ou Autre - Glacé.

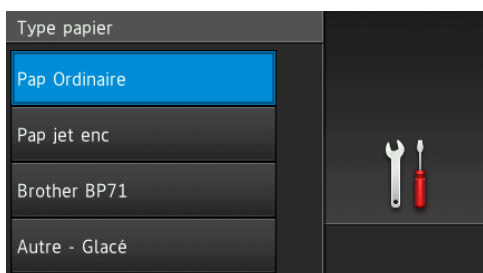

Appuyez sur Format papier.

Faites glisser le doigt vers le haut ou le bas, ou appuyez sur ▲ ou sur ▼ pour afficher l'option à configurer, et appuyez dessus.

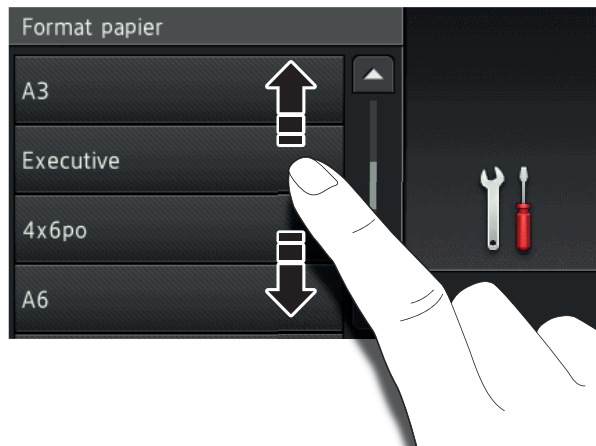

REMARQUE

- Lorsque Brother BP71 ou Autre - Glacé est sélectionné, le bac 1 n'est pas disponible pour le papier d'une largeur supérieure au format Lettre ou A4.
- Si des informations concernant le chargement du papier dans le bac MU s'affichent sur l'écran tactile, prenez-en connaissance puis appuyez sur OK pour les confirmer.

- (MFC-J5720DW) Si vous avez sélectionné Bac 2, appuyez sur Format papier.

Faites glisser le doigt vers le haut ou le bas, ou appuyez sur ▲ ou sur ▼ pour afficher les options de format de papier, puis appuyez sur l'option désirée.

REMARQUE

Seul le papier ordinaire est disponible pour le bac 2.



- 5 Appuyez sur .

REMARQUE

L'appareil éjecte le papier, face imprimée vers le haut, sur le bac à papier à l'avant de l'appareil. Si vous imprimez sur du papier glacé, enlevez chaque feuille immédiatement pour éviter tout bourrage ou maculage.

Réglage de vérification du papier

Si le réglage de vérification du papier est défini sur **Activé**, l'appareil affiche un message qui vous demande si vous voulez modifier le type et le format du papier. Ce message s'affiche à chaque fois que vous retirez un bac de l'appareil ou que vous chargez du papier dans le bac MU. Le réglage par défaut est **Activé**.

- 1 Appuyez sur  (Param).
- 2 Appuyez sur **Ts réglages**.
- 3 Faites glisser le doigt vers le haut ou le bas, ou appuyez sur ▲ ou sur ▼ pour afficher **Prog. Général**.
- 4 Appuyez sur **Prog. Général**.
- 5 Faites glisser le doigt vers le haut ou le bas, ou appuyez sur ▲ ou sur ▼ pour afficher **Réglage bac**.
- 6 Appuyez sur **Réglage bac**.
- 7 Faites glisser le doigt vers le haut ou le bas, ou appuyez sur ▲ ou sur ▼ pour afficher **Vérifier papier**.
- 8 Appuyez sur **Vérifier papier**.
- 9 Appuyez sur **Désactivé (ou Activé)**.
- 10 Appuyez sur .

Supports d'impression recommandés

Pour obtenir la meilleure qualité d'impression, nous conseillons d'utiliser le papier suivant :

Papier Brother

Type de papier	Article
Papier photo glacé Premium Plus	
■ Registre	BP71GLGR
■ Lettre	BP71GLTR
■ 4 po x 6 po	BP71GP20
Papier jet d'encre ordinaire	
■ Registre	BP60PLGR (États-Unis uniquement)

Manipulation et utilisation des supports d'impression

IMPORTANT

N'utilisez PAS les types de papier suivants :

- Papier endommagé, gondolé, froissé ou de forme irrégulière

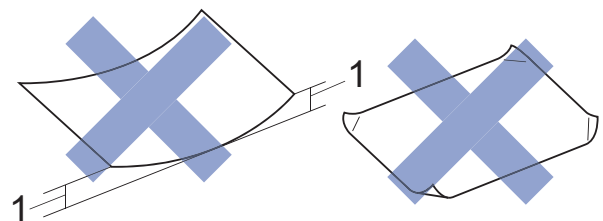

1 Une courbure de 0,08 po (2 mm) ou plus importante peut occasionner des bourrages.

- Papier de surface extrêmement brillante ou de texture très épaisse
- Papier impossible à empiler uniformément
- Papier à court grain

3

Chargement des documents

Comment charger les documents

Vous pouvez envoyer une télécopie, faire des copies et numériser à partir du chargeur automatique de documents et à partir de la vitre du scanner.

REMARQUE

(MFC-J5720DW)

Les documents recto verso peuvent être envoyés par télécopie, copiés ou numérisés jusqu'au format Légal à l'aide du chargeur automatique de documents.

Utilisation du chargeur automatique de documents

Le chargeur automatique de documents peut recevoir jusqu'à 35 pages (MFC-J5520DW/J5620DW) ou 50 pages (MFC-J5720DW) et les introduire individuellement dans l'appareil. Utilisez du papier dont les caractéristiques de taille et de poids sont conformes au tableau. Ventilez toujours les pages avant de les placer dans le chargeur automatique de documents.

Formats et poids de document

Longueur :	5,8 à 14,0 po (148 à 355,6 mm)
Largeur :	5,8 à 8,5 po (148 à 215,9 mm)
Grammage du papier :	17 à 24 lb (64 à 90 g/m ²)

Comment charger les documents

IMPORTANT

- Ne tirez PAS sur un document en cours d'introduction dans le chargeur.
- N'utilisez PAS de papier gondolé, froissé, plié, déchiré, agrafé ou attaché par des trombones, de la colle ou du papier adhésif.
- N'utilisez PAS de carton, de papier journal ou de tissu.
- Ne laissez PAS de document épais sur la vitre du scanner. Vous pourriez provoquer un bourrage dans le chargeur automatique de documents.

Assurez-vous que les documents comportant de l'encre ou du fluide de correction sont parfaitement secs.

- 1 Dépliez le support du chargeur automatique de documents (1).

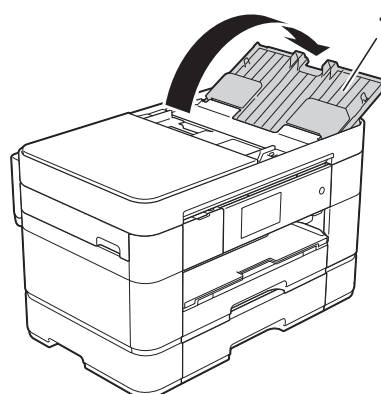

- 2 Ventilez bien les pages.

- 3 Réglez les guide-papier (1) selon la largeur de votre document.

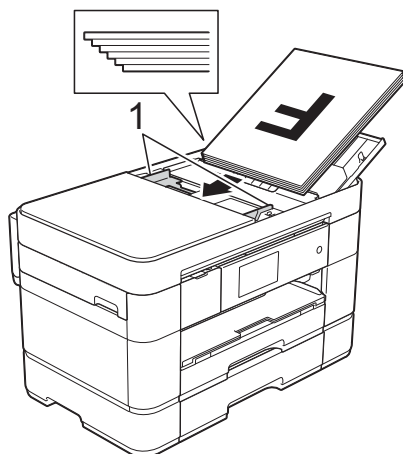

- 4 Placez le document, **face imprimée vers le haut, bord supérieur en premier**, dans le chargeur automatique de documents jusqu'à ce que l'écran tactile affiche **ADF prêt**. et que vous sentiez le papier toucher les rouleaux d'alimentation.

REMARQUE

- Ne chargez PAS vos documents sous les supports (1).

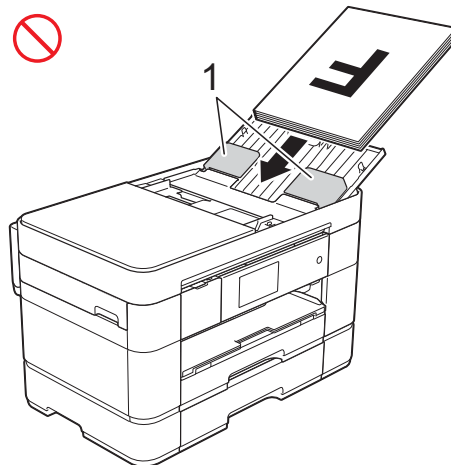

- Si vous chargez un document de petite taille et que vous ne parvenez pas à le retirer, ouvrez le bac d'empilement (1) puis retirez le document.

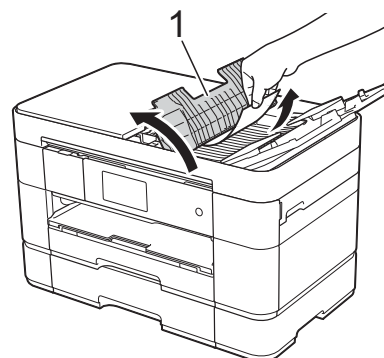

Refermez le bac d'empilement avant de fermer le support du chargeur automatique de documents.

Utilisation de la vitre du scanner

Utilisez la vitre du scanner pour envoyer une télécopie, copier ou numériser une page à la fois.

Formats de document pris en charge

Longueur :	Jusqu'à 11,7 po (297 mm)
Largeur :	Jusqu'à 8,5 po (215,9 mm)
Poids :	Jusqu'à 4,4 lb (2 kg)

Comment charger les documents

REMARQUE

Pour que vous puissiez utiliser la vitre du scanner, le chargeur automatique de documents doit être vide et son support doit être fermé.

IMPORTANT

Si vous numérisez un livre ou un document épais, NE refermez PAS violemment le capot et n'appuyez pas dessus.

- 1 Levez le capot de document.
- 2 Placez le document **face vers le bas** dans le coin supérieur gauche de la vitre du scanner.

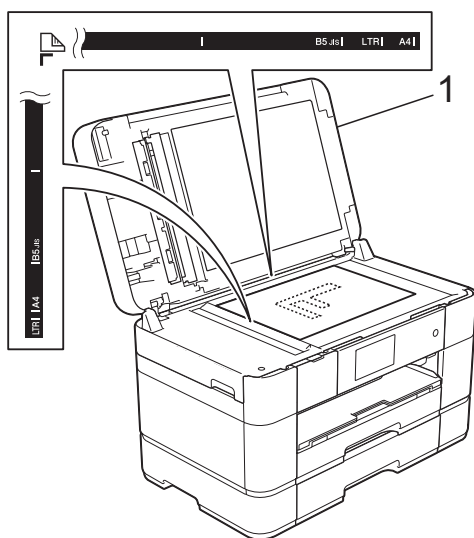

1 Capot de document

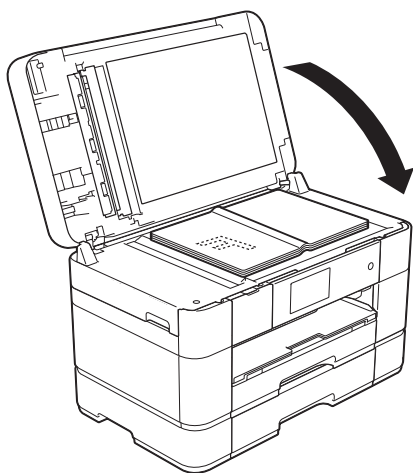

- 3 Refermez le capot de document.

Impression d'un document

L'appareil peut recevoir des données de votre ordinateur et les imprimer. Pour pouvoir imprimer à partir d'un ordinateur, vous devez installer le pilote d'imprimante.

Pour plus d'informations et des instructions d'impression détaillées, >> Guide de l'utilisateur en ligne.

- 1 Installez le pilote d'imprimante Brother à partir du CD-ROM du programme d'installation ou du Centre de solutions Brother. (>> Guide d'installation rapide.)
- 2 Depuis votre application, sélectionnez la commande Imprimer.
- 3 Sélectionnez le nom de votre appareil dans la boîte de dialogue **Imprimer** et cliquez sur **Propriétés** ou sur **Préférences**, selon l'application que vous utilisez.
- 4 Sélectionnez les réglages à modifier dans la boîte de dialogue Propriétés. Les réglages couramment utilisés incluent :
 - **Type de support**
 - **Qualité d'impression**
 - **Format papier**
 - **Orientation**
 - **Couleur / Échelle de gris**
 - **Mode d'économie d'encre**
 - **Mise à l'échelle**
 - **Recto verso/Livret**
- 5 Cliquez sur **OK**.

- 6 Cliquez sur **Imprimer** (ou **OK** selon l'application que vous utilisez) pour démarrer l'impression.

Comment faire des copies

1 Effectuez l'une des opérations suivantes pour charger votre document :

- Placez le document *face imprimée vers le haut* dans le chargeur automatique de documents.

(Utilisation du chargeur automatique de documents >>> page 24.)

- Placez le document *face imprimée vers le bas* sur la vitre du scanner.

(Utilisation de la vitre du scanner >>> page 25.)

2 Appuyez sur  (Copier).

- L'écran tactile affiche :

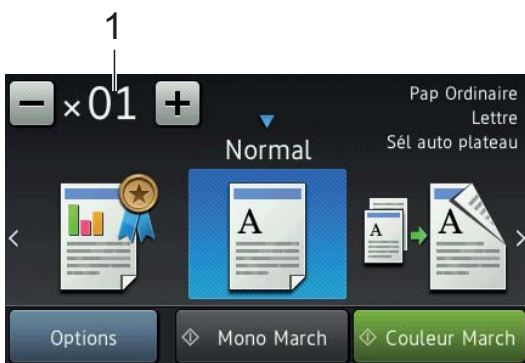

1 Nombre de copies

Entrez le nombre de copies :

- Appuyez sur - ou sur + sur l'écran tactile (comme indiqué ci-dessus).
- Appuyez sur le nombre de copies affiché sur l'écran tactile, puis entrez le nombre de copies désiré.

Appuyez sur OK.

3 Si vous souhaitez réaliser plusieurs copies, entrez le nombre approprié (jusqu'à 99).

4 Appuyez sur **Mono March** ou **Couleur March**.

Arrêt d'une copie

Pour arrêter une copie, appuyez sur .

Options de copie

Pour modifier les options de copie, appuyez sur **Copier** puis sur **Options**. Faites glisser le doigt vers le haut ou le bas, ou appuyez sur ▲ ou sur ▼ pour faire défiler les réglages de copie. Lorsque le réglage souhaité est affiché, appuyez dessus pour sélectionner une option. Lorsque vous avez terminé de modifier les options, appuyez sur OK.

Pour plus d'informations sur la modification des options de copie suivantes, voir page 29.

- Type de papier
- Format du papier
- Sélection du bac

Pour plus d'informations sur la modification des options de copie suivantes, >>> Guide de l'utilisateur en ligne.

- Qualité
- Agrandir/réduire
- Mise en page
- 2 en 1 (ID)
- Empiler/Trier
- Densité
- Mode d'économie d'encre
- Copie sur papier fin
- Copie de livre
- Copie avec filigrane
- Supprimer la couleur d'arrière-plan
- Copie recto verso

Type de papier

Si vous effectuez des copies sur du papier spécial, réglez l'appareil pour le type de papier utilisé afin d'obtenir la meilleure qualité d'impression.

- 1 Chargez votre document.
- 2 Appuyez sur  (Copier).
- 3 Entrez le nombre de copies souhaité.
- 4 Appuyez sur Options.
- 5 Faites glisser le doigt vers le haut ou le bas, ou appuyez sur ▲ ou sur ▼ pour afficher Type papier.
- 6 Appuyez sur Type papier.
- 7 Appuyez sur Pap Ordinaire, Pap jet enc, Brother BP71 ou Autre - Glacé.

REMARQUE

Lorsque Brother BP71 ou Autre - Glacé est sélectionné, le bac 1 n'est pas disponible pour le papier d'une largeur supérieure au format Lettre ou A4.

- 8 Appuyez sur OK.
- 9 Appuyez sur Mono March ou Couleur March.

Format du papier

Si vous copiez sur du papier d'un format autre que Lettre, vous devez modifier le réglage du format de papier. Vous ne pouvez copier que sur du papier au format Lettre, Légal, Registre, A4, A5, A3, Executive, Photo (4 po × 6 po)/(10 cm × 15 cm) ou Folio.

- 1 Chargez votre document.
- 2 Appuyez sur  (Copier).
- 3 Entrez le nombre de copies souhaité.
- 4 Appuyez sur Options.
- 5 Faites glisser le doigt vers le haut ou le bas, ou appuyez sur ▲ ou sur ▼ pour afficher Format papier.

- 6 Appuyez sur Format papier.
- 7 Faites glisser le doigt vers le haut ou le bas, ou appuyez sur ▲ ou ▼ pour afficher Lettre, Legal, Registre, A4, A5, A3, Executive, 4x6po ou Folio, puis appuyez sur l'option souhaitée.

REMARQUE

Si vous utilisez la fente d'alimentation manuelle, insérez une seule feuille de papier à la fois. (*Chargement du papier dans la fente d'alimentation manuelle* >> page 19.)

- 8 Appuyez sur OK.
- 9 Appuyez sur Mono March ou Couleur March.

Sélection du bac

Vous pouvez changer de bac provisoirement pour la copie suivante.

Pour modifier le réglage de bac par défaut, >> Guide de l'utilisateur en ligne.

- 1 Chargez votre document.
- 2 Appuyez sur  (Copier).
- 3 Entrez le nombre de copies souhaité.
- 4 Appuyez sur Options.
- 5 Faites glisser le doigt vers le haut ou le bas, ou appuyez sur ▲ ou sur ▼ pour afficher Sélect bac.
- 6 Appuyez sur Sélect bac.
- 7 Appuyez sur Bac 1, Bac 2 (MFC-J5720DW), Bac MU ou Sél auto plateau.
- 8 Appuyez sur OK.
- 9 Appuyez sur Mono March ou Couleur March.

6

Numérisation vers un ordinateur

Avant de numériser

Pour utiliser l'appareil comme scanner, vous devez installer un pilote de scanner. Si l'appareil est connecté à un réseau, configurez-le avec une adresse TCP/IP.

- Installez les pilotes de scanner à partir du CD-ROM du programme d'installation. (►► Guide d'installation rapide.)
- Configurez l'appareil avec une adresse TCP/IP si la numérisation réseau ne fonctionne pas.

Pour plus d'informations, ►► Guide de l'utilisateur en ligne.

Numérisation d'un document en tant que fichier PDF à l'aide de ControlCenter4 (Windows®)

Pour plus d'informations, ►► Guide de l'utilisateur en ligne.

REMARQUE

- Les écrans affichés sur votre ordinateur peuvent varier selon votre modèle.
- Cette section repose sur l'emploi du *mode Avancé* de ControlCenter4.

ControlCenter4 est un utilitaire qui vous permet d'accéder aux applications que vous utilisez le plus souvent sans devoir les lancer manuellement.

1 Chargez votre document. (*Comment charger les documents* ►► page 24.)

2 Cliquez sur l'icône

 (**ControlCenter4**) dans la barre d'état système, puis cliquez sur **Ouvrir**.

3 Si l'écran du mode ControlCenter4 s'affiche, cliquez sur **Mode Avancé** puis cliquez sur **OK**.

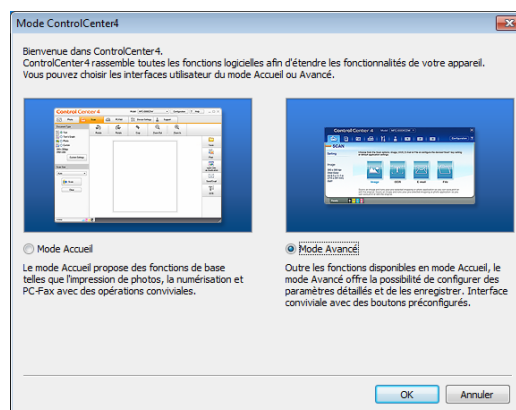

4 Sélectionnez votre appareil dans la liste déroulante **Modèle** en haut de l'écran.

5 Cliquez sur l'onglet **Numérisation**. Cliquez ensuite sur **Fichier**.

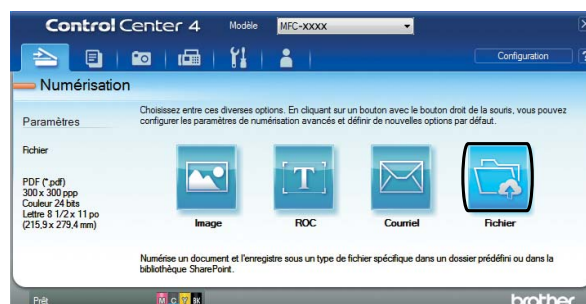

La boîte de dialogue de configuration apparaît.

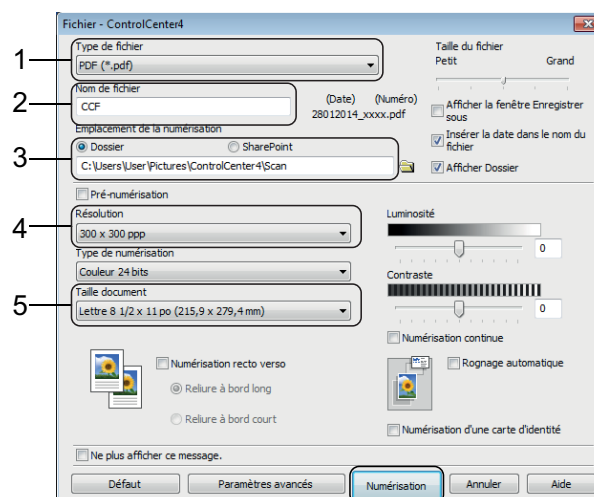

Au besoin, modifiez les paramètres par défaut.



- 1 Sélectionnez **PDF (*.pdf)** dans la liste déroulante **Type de fichier**.
- 2 Entrez un nom de fichier pour le document.
- 3 Cliquez sur **Dossier**. Vous pouvez enregistrer le fichier dans le dossier par défaut ou sélectionner le dossier de votre choix en cliquant sur le bouton  (**Parcourir**).
- 4 Sélectionnez une résolution de numérisation dans la liste déroulante **Résolution**.
- 5 Sélectionnez le format du document dans la liste déroulante **Taille document**.

- 6 Cliquez sur **Numérisation**. L'appareil lance la numérisation. Le dossier où le fichier est enregistré s'ouvre automatiquement.

Comment numériser un document en tant que fichier PDF à l'aide de l'écran tactile

- 1 Chargez votre document. (*Comment charger les documents* >>> page 24.)
- 2 Appuyez sur  (Balayage).
- 3 Faites glisser le doigt vers la gauche ou la droite pour afficher **vers fichier**.
- 4 Appuyez sur **vers fichier**.  est mis en surbrillance et s'affiche au centre de l'écran tactile.
- 5 Appuyez sur **OK**. Si l'appareil est connecté à un réseau, appuyez sur le nom de l'ordinateur. Effectuez l'une des opérations suivantes :

- Pour utiliser les paramètres par défaut, passez à l'étape 10.
- Pour modifier les paramètres par défaut, passez à l'étape 6.

- 6 Appuyez sur **Options**.
- 7 Appuyez sur **Param numér**, puis sur **Déf sur appareil**.
- 8 Sélectionnez les réglages de **Num. recto-verso**¹, **Type de numéris.**, **Résolution**, **Type fichier**, **Format numéris.**, **Ignorer les pages vierges**¹ et **Enl couleur arrière-plan** en fonction de vos besoins.
- 1 Pour MFC-J5720DW
- 9 Appuyez sur **OK**.
- 10 Appuyez sur **Marche**. L'appareil lance la numérisation.

REMARQUE

Les modes de numérisation suivants sont disponibles :

- vers ROC
- vers fichier
- vers image
- vers support
- vers courriel
- vers serv courr
- vers FTP
- vers réseau
- vers Web
- Num WS¹ (numérisation Web Services)

¹ Utilisateurs de Windows® seulement. (Windows Vista® SP2 ou ultérieur, Windows® 7 et Windows® 8) Pour plus d'informations, >>> Guide de l'utilisateur en ligne.

Centre Saisie photo : impression de photos à partir d'une carte mémoire ou d'une clé USB

Opérations du Centre Saisie photo (mode PHOTO)

Même si votre appareil n'est *pas* raccordé à votre ordinateur, vous pouvez imprimer des photos directement à partir de la carte d'un appareil photo numérique ou d'une clé USB.

Impression d'images

Prévisualisation de photos

Vous pouvez prévisualiser vos photos à l'écran tactile avant de les imprimer. Si les fichiers de vos photos sont volumineux, il se peut que leur affichage ne soit pas instantané.

IMPORTANT

N'insérez PAS plus d'une carte mémoire en même temps dans l'appareil. Vous risquez d'endommager l'appareil.

- 1 Ouvrez le couvercle des logements pour lecteurs média.

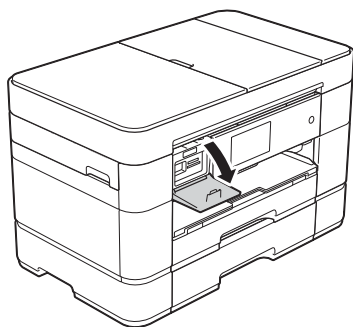

- 2 Insérez la carte mémoire ou la clé USB dans le logement approprié.
- 3 Appuyez sur **Photo**.

- 4 Faites glisser le doigt vers la gauche ou la droite pour afficher **Visual. photos**.
- 5 Appuyez sur **Visual. photos**. Appuyez sur **OK**.
- 6 Effectuez l'une des opérations suivantes :
 - Pour choisir les photos à imprimer, ou pour imprimer plusieurs copies d'une image, passez à l'étape 7.
 - Pour imprimer toutes les photos, appuyez sur **Imprimer tout**. Appuyez sur **Oui** pour confirmer. Passez à l'étape 10.
- 7 Faites glisser le doigt vers la gauche ou la droite, ou appuyez sur ◀ ou sur ▶ pour afficher la photo à imprimer, puis appuyez dessus.
- 8 Entrez le nombre de copies :
 - Appuyez sur – ou sur + sur l'écran tactile.
 - Appuyez sur le nombre de copies pour afficher le pavé de numérotation sur l'écran tactile, puis utilisez celui-ci pour entrer le nombre de copies. Appuyez sur **OK**.

Appuyez sur **OK**.
- 9 Répétez les étapes 7 et 8 jusqu'à ce que vous ayez sélectionné toutes les photos à imprimer.
- 10 Appuyez sur **OK**.
- 11 Lisez et confirmez la liste d'options affichée.

- 12 Appuyez sur `Param. impress` pour modifier le type et le format de papier.

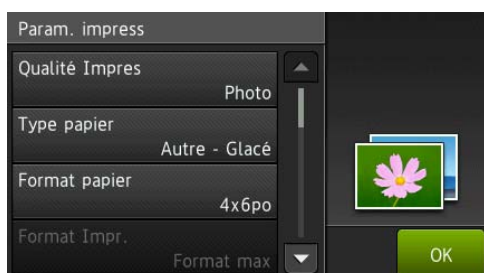

- Faites glisser le doigt vers le haut ou le bas, ou appuyez sur ▲ ou sur ▼ pour afficher `Type papier`, appuyez dessus, puis appuyez sur l'option souhaitée.
- Faites glisser le doigt vers le haut ou le bas, ou appuyez sur ▲ ou sur ▼ pour afficher `Format papier`, appuyez dessus, puis appuyez sur l'option souhaitée.

Au besoin, modifiez d'autres paramètres d'impression. Quand vous avez terminé, appuyez sur OK.

- 13 Appuyez sur `Marche`.
- 14 Attendez que le message sur l'écran tactile disparaisse après l'impression, puis retirez la carte mémoire ou la clé USB de son logement.

Présentation des paramètres d'impression du Centre Saisie photo

Les paramètres d'impression que vous modifiez sont temporaires et s'appliquent à l'impression en cours. Une fois l'impression terminée, l'appareil revient aux paramètres par défaut.

REMARQUE

Vous pouvez enregistrer les réglages d'impression que vous utilisez le plus souvent en les définissant comme réglages par défaut.

(►► Guide de l'utilisateur en ligne.)

Présentation des services téléphoniques

REMARQUE

Le Guide de l'utilisateur en ligne contient des informations importantes et des instructions de configuration des services téléphoniques. Pour télécharger le Guide de l'utilisateur en ligne, accédez au site solutions.brother.com/manuals puis à la page de manuels correspondant à votre modèle.

Votre appareil prend en charge les services d'identification de l'appelant et de sonnerie spéciale proposés par certains opérateurs téléphoniques.

Les fonctions de type VoIP, messagerie vocale, appel en attente, appel en attente/identification de l'appelant, RingMaster, permanence téléphonique, système d'alarme ou d'autres fonctions personnalisées qui partagent la même ligne peuvent perturber le fonctionnement de votre appareil. Si vous êtes abonné à un service de messagerie vocale, lisez attentivement ce qui suit.

Messagerie vocale

Si votre service de messagerie vocale et votre appareil Brother sont placés sur la même ligne, ils entreront en conflit lors de la réception d'appels entrants. Si vous voulez que l'appareil Brother partage la même ligne que votre messagerie vocale, vous devez configurer l'appareil Brother en mode **Manuel** ou vous abonner au service de sonnerie spéciale de votre opérateur de téléphonie.

Pour plus d'informations et des instructions de configuration :

- (*Comment choisir le mode de réception approprié* >> page 40.)
- (*Sonnerie spéciale* >> page 34.)
- (>> Guide de l'utilisateur en ligne.)

Sonnerie spéciale

Le service de sonnerie spéciale est un service fourni par un opérateur de téléphonie, qui permet de placer deux numéros de téléphone sur une même ligne. Chaque numéro de téléphone possède son type de sonnerie. Vous pouvez programmer votre appareil Brother de façon à ce qu'il reçoive automatiquement les télécopies sur l'un des deux numéros.

Pour plus d'informations et des instructions de configuration :

- >> Guide de l'utilisateur en ligne.

Voice over Internet Protocol (VoIP)

Le protocole VoIP est un système de téléphonie qui utilise une connexion Internet au lieu d'une ligne téléphonique traditionnelle. Les opérateurs de téléphonie offrent fréquemment VoIP en même temps que les services Internet et câble.

Il se peut que votre appareil Brother ne fonctionne pas avec certains systèmes VoIP.

Pour plus d'informations et des instructions de configuration :

➤➤ Guide de l'utilisateur en ligne.

Branchement d'un répondeur téléphonique externe

Votre appareil Brother peut recevoir automatiquement des télécopies lorsqu'il partage une ligne avec un répondeur téléphonique externe. Pour pouvoir recevoir des télécopies, vous devez connecter le répondeur à la prise EXT. de l'appareil Brother et régler le mode de réception de l'appareil sur Répondeur externe. Lorsque vous enregistrez le message d'accueil de votre répondeur externe, nous conseillons de le faire débiter par 5 secondes de silence et de limiter sa longueur à 20 secondes.

Pour plus d'informations et des instructions de configuration :

➤➤ Guide de l'utilisateur en ligne.

Téléphones externes et supplémentaires

Vous pouvez connecter un téléphone supplémentaire à la prise EXT. de l'appareil Brother. Si vous répondez à une télécopie entrante sur le téléphone, vous pouvez lancer sa réception sur l'appareil en appuyant sur * 5 1 ou en appuyant sur Démarr. télécopie puis en choisissant Réception.



Si vous répondez à une télécopie entrante sur un téléphone supplémentaire qui partage la ligne de l'appareil Brother, vous pouvez transférer la télécopie à l'appareil en appuyant sur * 5 1. (➤➤ Guide de l'utilisateur en ligne.)

Comment envoyer une télécopie

- 1 Effectuez l'une des opérations suivantes :
 - Placez le document *face imprimée vers le haut* dans le chargeur automatique de documents. (*Utilisation du chargeur automatique de documents* >> page 24.)
 - Placez votre document *face imprimée vers le bas* sur la vitre du scanner. (*Utilisation de la vitre du scanner* >> page 25.)

REMARQUE

- Pour envoyer une télécopie de plusieurs pages, utilisez le chargeur automatique de documents.
- Si vous envoyez une télécopie noir et blanc à partir du chargeur automatique de documents lorsque la mémoire est saturée, la télécopie est envoyée en temps réel.
- Vous pouvez utiliser la vitre du scanner pour télécopier, une à la fois, les pages d'un livre. La taille maximale du document correspond à une page de format Lettre ou A4.

- 2 Effectuez l'une des opérations suivantes :
 - Si la fonction Aperçu de télécopie est réglée sur Désactivé, appuyez sur  (Télec).
 - Si la fonction d'aperçu de télécopie est réglée sur Activé, appuyez sur  (Télec) puis sur  (Envoi de télécopies).
 - L'écran tactile affiche :

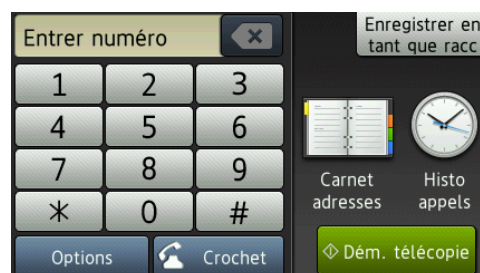

- 3 Pour modifier les paramètres d'envoi de télécopie, appuyez sur **Options**. Faites glisser le doigt vers le haut ou le bas, ou appuyez sur ▲ ou sur ▼ pour faire défiler les réglages de télécopie. Lorsque le réglage souhaité est affiché, appuyez dessus pour sélectionner la nouvelle option de votre choix. Lorsque vous avez terminé de modifier les options, appuyez sur **OK**.

Pour des opérations et réglages d'envoi de télécopie plus avancés, >> Guide de l'utilisateur en ligne.

- Résolution du télécopieur
- Contraste
- Télécopie recto verso (MFC-J5720DW)
- Format de la vitre du scanner
- Envoi de télécopie couleur
- Aperçu de télécopie sortante
- Envoi de télécopie à la fin d'un appel
- Diffusion
- Envoi en temps réel
- Mode Outre-mer
- Télécopie différée
- Envoi par lot
- Annulation de tâches en attente
- Définition d'un nouveau réglage par défaut
- Rétablissement des réglages d'usine
- Transmission par relève
- Rapport de vérification de l'envoi

- 4 Composez le numéro de télécopieur.
À l'aide du pavé de numérotation sur l'écran tactile

À l'aide de  (**Carnet adresses**)

- Carnet adresses

À l'aide de  (**Histo appels**)

- Recomp
- Appel sortant
- Hist Ident app.

REMARQUE

- Pour prévisualiser une télécopie avant de l'envoyer, réglez **Aperçu** sur **Activé**.
 (►► Guide de l'utilisateur en ligne.)
- Si votre réseau prend en charge le protocole LDAP, vous pouvez rechercher des numéros de télécopieur et des adresses électroniques sur votre serveur.
 Pour plus d'informations, ►► Guide de l'utilisateur en ligne.

- 5 Appuyez sur **Dém. télécopie**.

Télécopie à partir du chargeur automatique de documents

- L'appareil numérise le document et l'envoie.

Télécopie à partir de la vitre du scanner

- Si vous sélectionnez **Noir** dans **Réglage couleur** (réglage par défaut), l'appareil commence à numériser la première page. Passez à l'étape 6.
- Si vous sélectionnez **Couleur** dans **Réglage couleur**, l'écran tactile vous demande si vous souhaitez envoyer une télécopie couleur. Appuyez sur **Oui Téléc coul.** pour confirmer. L'appareil compose le numéro et envoie la page.

- 6 Lorsque le message **Page suivante?** s'affiche sur l'écran tactile, effectuez l'une des opérations suivantes :

- Pour envoyer une seule page, appuyez sur **Non**.
 L'appareil envoie le document.
- Pour envoyer plus d'une page, appuyez sur **Oui** et passez à l'étape 7.

- 7 Placez la page suivante sur la vitre du scanner.
 Appuyez sur **OK**.
 L'appareil numérise la page. (Répétez les étapes 6 et 7 pour chaque page supplémentaire.)

Arrêt de l'envoi d'une télécopie

Pour arrêter l'envoi d'une télécopie, appuyez sur .

Mémorisation de numéros

Vous pouvez mémoriser des numéros de télécopieur et de téléphone dans le carnet d'adresses de l'appareil ou créer des groupes de destinataires de télécopies afin de pouvoir envoyer une télécopie à plusieurs destinataires à la fois.

REMARQUE



Même en cas de coupure de courant, les numéros mémorisés dans le carnet d'adresses ne sont pas perdus.

Enregistrement d'une pause

Lorsque vous mémorisez des numéros de carnet d'adresses, vous pouvez insérer une ou plusieurs pauses de 3,5 secondes en appuyant sur **Pause** sur l'écran tactile.

Mémorisation de numéros de carnet d'adresses

Votre carnet d'adresses peut contenir jusqu'à 100 entrées, chaque entrée pouvant être associée à deux numéros.

- 1 Appuyez sur  (Télec).
- 2 Appuyez sur  (Carnet adresses).
- 3 Appuyez sur `Modifier`.
- 4 Appuyez sur `Aj nouvel. adresse`.
- 5 Appuyez sur `Nom`.
- 6 Entrez le nom (16 caractères au maximum) à l'aide du clavier de l'écran tactile.
Appuyez sur `OK`.
(*Saisie de texte* >>> page 8.)
- 7 Appuyez sur `Adresse 1`.
- 8 Entrez le premier numéro de télécopieur ou de téléphone (20 chiffres au maximum) à l'aide de l'écran tactile.
Appuyez sur `OK`.

REMARQUE

Si vous avez téléchargé Internet Fax (I-Fax) :

Pour mémoriser une adresse électronique à utiliser avec le programme Internet Fax (I-Fax) ou le serveur Numérisation vers



courriel, appuyez sur  et entrez l'adresse électronique, puis appuyez sur `OK`.

- 9 Pour mémoriser un second numéro de télécopieur ou de téléphone, appuyez sur `Adresse 2`.
Entrez le numéro de télécopieur ou de téléphone (20 chiffres au maximum) à l'aide de l'écran tactile.
Appuyez sur `OK`.
- 10 Appuyez sur `OK` pour confirmer.
- 11 Effectuez l'une des opérations suivantes :
 - Pour mémoriser un autre numéro de carnet d'adresses, répétez les étapes 3 à 10.
 - Quand vous avez terminé, appuyez sur .

Définition de votre identifiant de station

Réglez l'identifiant de station de votre appareil de façon à ce que la date et l'heure soient indiquées sur chaque télécopie que vous envoyez.

Si vous n'utilisez pas cet appareil pour envoyer des télécopies, un identifiant de station n'est pas nécessaire.

- 1 Appuyez sur  (Param).
- 2 Appuyez sur **Ts** réglages.
- 3 Faites glisser le doigt vers le haut ou le bas, ou appuyez sur ▲ ou sur ▼ pour afficher Réglage init.
Appuyez sur Réglage init.
- 4 Appuyez sur **Id** station.
- 5 Appuyez sur **Télec.**
- 6 Entrez votre numéro de télécopieur (20 chiffres au maximum) à l'aide de l'écran tactile.
Appuyez sur **OK**.
- 7 Appuyez sur **Nom**.
- 8 Entrez votre nom (20 caractères au maximum) à l'aide de l'écran tactile.
Appuyez sur **OK**.
(Saisie de texte >> page 8.)
- 9 Appuyez sur .

REMARQUE

(États-Unis uniquement)

La loi de 1991 sur la protection des utilisateurs de téléphones interdit à quiconque d'utiliser un ordinateur ou un appareil électronique pour envoyer des messages par l'intermédiaire d'un télécopieur téléphonique, sauf si ces messages contiennent clairement, dans une marge située en haut ou en bas de chaque page transmise, ou sur la première page de la transmission, la date et l'heure de leur envoi, ainsi que l'identification de la société, de toute autre entité ou de la personne qui envoie les messages et le numéro de téléphone des appareils à l'origine de l'envoi ou de ces sociétés, autres entités ou personnes.

Modes de réception

Comment choisir le mode de réception approprié

Le mode de réception approprié dépend des autres appareils branchés et des services téléphoniques (par exemple messagerie vocale et sonnerie spéciale) qui seront activés sur la même ligne que l'appareil Brother.

Comptez-vous utiliser un numéro à sonnerie spéciale pour la réception de télécopies?

Brother utilise le terme « sonnerie spéciale », mais différentes compagnies de téléphone peuvent utiliser d'autres noms pour ce service, par exemple Custom Ringing, RingMaster, Personalized Ring, Teen Ring, Ident-A-Ring, Ident-A-Call, Data Ident-A-Call, Smart Ring et SimpleBiz Fax & Alternate Number Ringing. (►► Guide de l'utilisateur en ligne.)

Comptez-vous utiliser une messagerie vocale sur la même ligne téléphonique que votre appareil Brother?

Si vous utilisez une messagerie vocale sur la même ligne téléphonique que l'appareil Brother, il est très probable que la messagerie vocale et l'appareil Brother entreront en conflit lors de la réception d'appels entrants. (►► Guide de l'utilisateur en ligne.)

Comptez-vous utiliser un répondeur téléphonique sur la même ligne téléphonique que votre appareil Brother?

Votre répondeur téléphonique externe répondra automatiquement à chaque appel. Les messages vocaux sont enregistrés sur le répondeur et les télécopies sont imprimées. Choisissez Tél ext/rép comme mode de réception. (►► Guide de l'utilisateur en ligne.)

Comptez-vous utiliser votre appareil Brother sur une ligne dédiée aux télécopies?

L'appareil traitera automatiquement chaque appel reçu comme une télécopie. Choisissez Fax seulement comme mode de réception. (Fax seulement ►► page 41.)

Comptez-vous utiliser votre appareil Brother sur la même ligne que votre téléphone?

Voulez-vous recevoir automatiquement les appels vocaux et les télécopies?

Le mode Fax/Tél est utilisé si l'appareil Brother et votre téléphone partagent la même ligne. Choisissez Fax/Tél comme mode de réception. (Fax/Tél ►► page 41.)

Remarque importante : Vous ne pourrez pas recevoir de messages vocaux sur votre messagerie vocale ou sur un répondeur en mode Fax/Tél.

Comptez-vous ne recevoir que très peu de télécopies?

Choisissez Manuel comme mode de réception. Vous contrôlez ainsi la ligne téléphonique et devez répondre vous-même à chaque appel. (Manuel ►► page 42.)

Pour définir le mode de réception, suivez les instructions :

- 1 Appuyez sur  (Param).
- 2 Appuyez sur **Ts réglages**.
- 3 Faites glisser le doigt vers le haut ou le bas, ou appuyez sur ▲ ou sur ▼ pour afficher **Télec.**
- 4 Appuyez sur **Télec.**
- 5 Faites glisser le doigt vers le haut ou le bas, ou appuyez sur ▲ ou sur ▼ pour afficher **Réglage récep.**
- 6 Appuyez sur **Réglage récep.**
- 7 Faites glisser le doigt vers le haut ou le bas, ou appuyez sur ▲ ou sur ▼ pour afficher **Mode réponse.**
- 8 Appuyez sur **Mode réponse.**

REMARQUE

Si vous ne pouvez pas modifier le mode de réception, assurez-vous que la fonctionnalité de sonnerie spéciale est réglée sur **Désactivé**. (►► Guide de l'utilisateur en ligne.)

- 9 Appuyez sur **Fax seulement**, **Fax/Tél**, **Tél ext/rép** ou **Manuel**.
- 10 Appuyez sur .

Présentation des modes de réception

Certains modes de réception assurent une réponse automatique (**Fax seulement** et **Fax/Tél**). Vous souhaitez peut-être changer la longueur de sonnerie avant d'utiliser ces modes. (*Longueur de sonnerie* ►► page 43.)

Fax seulement

En mode **Fax seulement**, l'appareil répondra automatiquement à chaque appel comme étant un appel de télécopie.

Fax/Tél

Le mode **Fax/Tél** reconnaît et gère les télécopies et les appels vocaux entrants :

- Les télécopies sont reçues automatiquement.
- Les appels vocaux déclenchent la sonnerie F/T pour vous inviter à répondre à l'appel. La sonnerie F/T est une pseudo-sonnerie/sonnerie double rapide émise par votre appareil.

(*Durée de sonnerie F/T (mode Fax/Tél seulement)* ►► page 43.)

(*Longueur de sonnerie* ►► page 43.)

Manuel

Le mode **Manuel** désactive toutes les opérations de réponse automatique, sauf si vous utilisez la fonctionnalité de sonnerie spéciale.

Pour recevoir une télécopie en mode **Manuel**, décrochez le combiné du téléphone externe ou appuyez sur **Raccrocher**. Lorsque vous entendez les tonalités du télécopieur (signaux sonores courts répétés), appuyez sur **Démarr. télécopie** et sélectionnez **Réception**. La fonctionnalité **Réception facile** permet de recevoir une télécopie en décrochant un combiné sur la même ligne que l'appareil.

(►► Guide de l'utilisateur en ligne.)

Répondeur externe

Le mode **Tél ext/rép** permet à un répondeur externe de gérer tous vos appels entrants :

- Les télécopies sont reçues automatiquement.
- Les correspondants peuvent enregistrer un message sur le répondeur externe.



Pour connecter votre répondeur externe, ►► Guide de l'utilisateur en ligne.

Réglages du mode de réception

Longueur de sonnerie

La longueur de sonnerie détermine le nombre de sonneries qu'émettra l'appareil avant que celui-ci réponde à l'appel en mode Fax seulement ou Fax/Tél. Si des téléphones externes ou supplémentaires sont utilisés sur la même ligne que l'appareil, définissez ce réglage sur quatre sonneries.

(>> Guide de l'utilisateur en ligne.)

- 1 Appuyez sur  (Param).
- 2 Appuyez sur **Ts** réglages.
- 3 Faites glisser le doigt vers le haut ou le bas, ou appuyez sur ▲ ou sur ▼ pour afficher **Télec**.
- 4 Appuyez sur **Télec**.
- 5 Faites glisser le doigt vers le haut ou le bas, ou appuyez sur ▲ ou sur ▼ pour afficher **Réglage récep**.
- 6 Appuyez sur **Réglage récep**.
- 7 Faites glisser le doigt vers le haut ou le bas, ou appuyez sur ▲ ou sur ▼ pour afficher **Long. Sonnerie**.
- 8 Appuyez sur **Long. Sonnerie**.
- 9 Faites glisser le doigt vers le haut ou le bas, ou appuyez sur ▲ ou ▼ pour afficher 0, 1, 2, 3 ou 4, puis sélectionnez l'option souhaitée.
Si vous choisissez 0, l'appareil répond immédiatement et la ligne ne sonne pas du tout.
- 10 Appuyez sur .



Durée de sonnerie F/T (mode Fax/Tél seulement)

Lorsque votre appareil reçoit un appel, vous et l'appelant entendez le son normal d'une sonnerie de téléphone. Le nombre de sonneries est déterminé dans le réglage Long. sonnerie.

Si l'appel correspond à une télécopie, l'appareil l'imprime ou la mémorise. S'il s'agit d'un appel vocal, l'appareil émet la sonnerie F/T (une pseudo-sonnerie/sonnerie double rapide) pendant le nombre de secondes défini dans le réglage Durée de sonnerie F/T. Si vous entendez cette sonnerie, c'est que vous êtes en train de recevoir un appel vocal.

Comme la sonnerie F/T est émise par l'appareil, les téléphones supplémentaires et externes ne sonnent pas; vous pouvez néanmoins répondre à l'appel sur n'importe quel téléphone en utilisant un code d'accès à distance.

(>> Guide de l'utilisateur en ligne.)

- 1 Appuyez sur  (Param).
- 2 Appuyez sur **Ts** réglages.
- 3 Faites glisser le doigt vers le haut ou le bas, ou appuyez sur ▲ ou sur ▼ pour afficher **Télec**.
- 4 Appuyez sur **Télec**.
- 5 Faites glisser le doigt vers le haut ou le bas, ou appuyez sur ▲ ou sur ▼ pour afficher **Réglage récep**.
- 6 Appuyez sur **Réglage récep**.
- 7 Faites glisser le doigt vers le haut ou le bas, ou appuyez sur ▲ ou sur ▼ pour afficher **Durée sonn F/T**.
- 8 Appuyez sur **Durée sonn F/T**.
- 9 Appuyez sur 20, 30, 40 ou 70 secondes.
- 10 Appuyez sur .

REMARQUE

L'appareil continuera à sonner tout au long de la durée spécifiée même si l'appelant raccroche au cours de la pseudo-sonnerie/sonnerie double.

A

Entretien périodique

Comment nettoyer et vérifier l'appareil

Nettoyage du scanner

- 1 Débranchez l'appareil de la prise d'alimentation c.a.
- 2 Levez le capot de document (1). Nettoyez la vitre du scanner (2) et le plastique blanc (3) à l'aide d'un chiffon doux non pelucheux humecté d'un nettoyant pour vitre ininflammable.

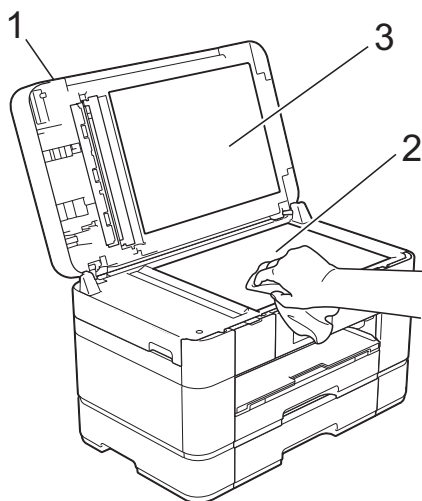

- 3 Dans le chargeur automatique de documents, nettoyez la barre blanche (1) et la bande de verre (2) à l'aide d'un chiffon doux non pelucheux humecté d'un nettoyant pour vitre ininflammable.

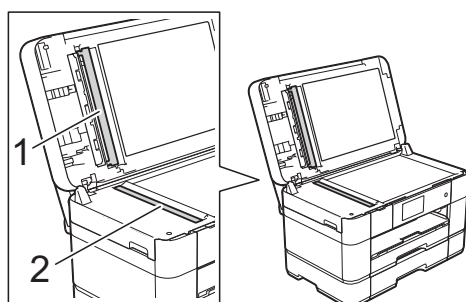

- 4 (MFC-J5720DW)
Fermez le capot de document et ouvrez le capot du chargeur automatique de documents.
Nettoyez la barre blanche (1) et la bande de verre (2) à l'aide d'un chiffon doux non pelucheux humecté d'un nettoyant pour vitre ininflammable.

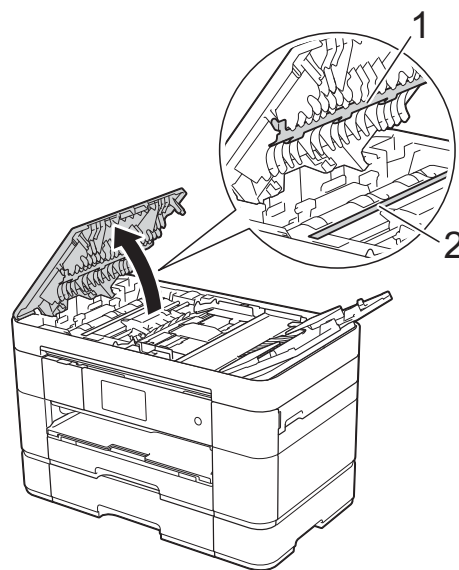

- 5 (MFC-J5720DW)
Refermez le capot.

Vérification de la qualité d'impression

Si des couleurs et des textes décolorés ou striés apparaissent sur vos tirages, il se peut que certaines buses de la tête d'impression soient encrassées. Vous pouvez le vérifier en imprimant la page de contrôle de la qualité d'impression et en contrôlant le motif de vérification des buses.

- 1 Appuyez sur .

REMARQUE

Vous pouvez également appuyer sur  puis sur **Entretien**.

- 2 Appuyez sur **Améliorer la qualité d'impression**.
- 3 Appuyez sur **Vérifier la qualité d'impression**.
- 4 Suivez les instructions sur l'écran tactile, chargez du papier ordinaire en format Lettre ou A4 dans le bac à papier, puis appuyez sur **OK**. L'appareil imprime la page de contrôle de la qualité d'impression.
- 5 Vérifiez la qualité des quatre blocs de couleur sur la page.
- 6 L'écran tactile vous invite à vérifier la qualité d'impression. Effectuez l'une des opérations suivantes :
 - Si toutes les lignes sont nettes et visibles, appuyez sur **Non** pour terminer la vérification de la qualité d'impression, puis passez à l'étape 10.
 - Si vous remarquez que certaines lignes courtes sont manquantes, comme sur l'illustration, appuyez sur **Oui**.

Bon

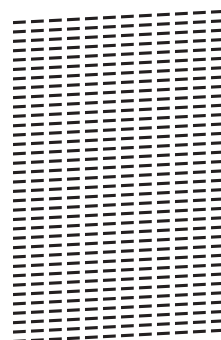

Médiocre

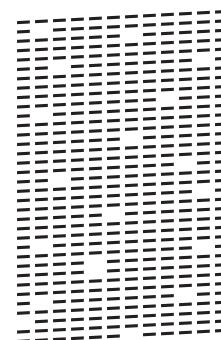

- 7 L'écran tactile vous invite à vérifier la qualité d'impression de chaque couleur. Suivez les instructions sur l'écran tactile et appuyez sur 1, 2, 3 ou 4 afin de sélectionner l'exemple qui ressemble le plus à la page de contrôle de la qualité d'impression pour chaque couleur.
- 8 Si vous appuyez sur le numéro 2, 3 ou 4, l'écran tactile vous invite à démarrer le nettoyage. Appuyez sur **Marche**.
- 9 À l'issue de la procédure de nettoyage, appuyez sur **Oui**, puis revenez à l'étape 4.
- 10 Appuyez sur .

Si après cinq nettoyages de la tête d'impression vous ne constatez aucune amélioration de l'impression, essayez d'installer une cartouche de remplacement de marque Brother pour chaque couleur posant problème. Procédez alors au nettoyage de la tête d'impression, jusqu'à cinq fois. Si vous ne constatez toujours pas d'amélioration, contactez le service à la clientèle Brother. (*Numéros de Brother* >> page i.)

IMPORTANT

NE touchez PAS la tête d'impression sous peine de causer des dommages irréparables et d'annuler la garantie de la tête d'impression.

REMARQUE

Lorsqu'une buse de la tête d'impression est encrassée, l'échantillon imprimé se présente comme ci-dessous.



Lettre, A4 et Executive



Registre, A3, Légal, Folio, A5, A6, enveloppes, Photo (4 po × 6 po)/(10 cm × 15 cm), Photo L (3,5 po × 5 po)/(89 mm × 127 mm), Photo 2L (5 po × 7 po)/(13 cm × 18 cm) et Fiche (5 po × 8 po)/(127 mm × 203 mm)

Après le nettoyage de la buse de la tête d'impression, les lignes horizontales disparaissent.



Vérification de l'alignement d'impression

Si le texte imprimé devient flou ou si les images sont décolorées après le transport de l'appareil, ajustez l'alignement d'impression.

- 1 Appuyez sur .

REMARQUE

Vous pouvez également appuyer sur  puis sur `Entretien`.

- 2 Appuyez sur `Améliorer la qualité d'impression`.
- 3 Appuyez sur `Alignement`.
- 4 Appuyez sur `Suivant`.
- 5 Faites glisser vers le haut ou vers le bas ou appuyez sur ▲ ou sur ▼ pour afficher les options de format de papier, appuyez sur le format de papier nécessitant un ajustement de l'alignement d'impression, puis appuyez dessus.
- 6 Appuyez sur `Alignement de base` ou `Alignement avancé`.
- 7 Suivez les instructions de l'écran tactile, chargez du papier ordinaire du format sélectionné dans le bac 1, puis appuyez sur `Marche`.
L'appareil imprime la page de contrôle de l'alignement.

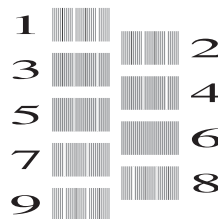

- 8 Pour le modèle « A », faites glisser vers le haut ou le bas, ou appuyez sur ▲ ou sur ▼ pour afficher le numéro de l'impression de test comportant le moins de bandes verticales visibles (1-9), puis appuyez dessus. Appuyez ensuite sur OK.
Dans cet exemple, le numéro 6 est la meilleure option.

- 9 Effectuez l'une des opérations suivantes :
- Si vous avez sélectionné `Alignement de base`, répétez l'étape 8 pour les modèles B à H.
 - Si vous avez sélectionné `Alignement avancé`, répétez l'étape 8 pour les modèles B à Z.

REMARQUE

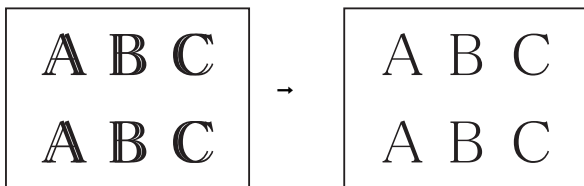

Si l'impression n'est pas correctement alignée, le texte apparaît flou.

Une fois l'alignement rectifié, le texte est net.

- 10 Appuyez sur .

REMARQUE

Pour plus d'informations sur le nettoyage et la vérification de l'appareil, >> Guide de l'utilisateur en ligne.

B

Dépistage des pannes

Si vous pensez que votre appareil a un problème, consultez d'abord chacune des rubriques ci-dessous et suivez les suggestions de dépistage des pannes.

Vous serez en mesure de corriger vous-même la plupart des problèmes. Si vous avez besoin d'aide supplémentaire, vous pouvez vous reporter au Centre de solutions Brother, qui propose une FAQ (foire aux questions) ainsi que des conseils de dépistage des pannes.

Visitez le site <http://support.brother.com>.

Identification du problème

Commencez par vérifier les points suivants.

- Le cordon d'alimentation de l'appareil est correctement branché et l'appareil est sous tension.
- Tous les éléments de protection ont été retirés.
- Le papier est correctement chargé dans le bac à papier.
- Les câbles d'interface sont correctement raccordés à l'appareil et à l'ordinateur, ou la connexion sans fil est configurée à la fois sur l'appareil et sur votre ordinateur.
- Messages à l'écran tactile

(Messages d'erreur et d'entretien >> page 48.)



Si les vérifications ci-dessus ne permettent pas de résoudre le problème : *Si votre appareil présente des problèmes de fonctionnement >> page 68.*

Messages d'erreur et d'entretien

Comme pour tout appareil de bureau à la fine pointe de la technologie, des pannes peuvent se produire et il est nécessaire de remplacer des consommables. Dans ce cas, l'appareil identifie l'erreur ou l'entretien périodique nécessaire et affiche le message approprié. Le tableau explique les messages d'erreur et d'entretien les plus fréquents.

Message d'erreur	Cause	Action
Absorb encre presq plein	La boîte d'absorption d'encre ou la boîte de purge est presque pleine.	La boîte d'absorption d'encre ou la boîte de purge doit être remplacée prochainement. Contactez le service à la clientèle Brother ou un centre de service autorisé Brother pour demander l'entretien de votre appareil. (<i>Numéros de Brother</i> >> page i.)
Absorb encre plein	<p>La boîte d'absorption d'encre ou la boîte de purge est pleine. Ces composants sont des éléments à entretien périodique qu'il peut être nécessaire de remplacer après un certain temps afin de garantir à votre appareil Brother des performances optimales. De ce fait, leur remplacement n'est pas couvert par la garantie. La nécessité de remplacer ces éléments et l'intervalle de remplacement dépendent du nombre de purges et de rinçages requis pour nettoyer le système d'encre. Ces boîtes recueillent une certaine quantité d'encre pendant les différentes opérations de purge et de rinçage. Le nombre de purges et de rinçages effectués par un appareil pour son nettoyage varie selon différentes situations. Par exemple, la mise sous tension et hors tension fréquente de l'appareil provoque de nombreux cycles de nettoyage, car l'appareil effectue automatiquement un auto-nettoyage à sa mise sous tension. L'emploi d'encres de marque autre que Brother peut entraîner des nettoyages fréquents, car ces encres peuvent dégrader la qualité d'impression, un problème qui se résout grâce à un nettoyage. Plus l'appareil doit effectuer de nettoyages, plus ces boîtes se remplissent vite.</p> <p>REMARQUE</p> <p><i>Les réparations qui seraient nécessaires à la suite de l'utilisation de fournitures d'une marque autre que Brother peuvent ne pas être couvertes par la garantie produit.</i></p>	<p>La boîte d'absorption d'encre ou la boîte de purge doit être remplacée. Contactez le service à la clientèle Brother ou un centre de service autorisé Brother pour demander l'entretien de votre appareil. (<i>Numéros de Brother</i> >> page i.)</p> <p>Autres motifs de nettoyage :</p> <ol style="list-style-type: none"> 1 Après la résolution d'un bouchage papier, l'appareil effectuera un nettoyage automatique avant l'impression de la prochaine télécopie reçue. 2 L'appareil effectue un nettoyage automatique après être resté inactif plus de 30 jours (utilisation peu fréquente). 3 L'appareil effectue un auto-nettoyage automatique lorsque les cartouches d'encre de la même couleur ont été remplacées 12 fois.

Message d'erreur	Cause	Action
(MFC-J5520DW/J5620DW) Bac papier non détecté	Le bac à papier n'est pas entièrement inséré.	Poussez lentement le bac à papier jusqu'à ce qu'il soit complètement introduit dans l'appareil.
(MFC-J5720DW) Bac papier 1 non détecté Bac papier 2 non détecté	Du papier coincé ou un corps étranger a empêché l'insertion correcte du bac à papier.	Retirez le bac à papier de l'appareil et retirez le papier ou le corps étranger. Si vous ne parvenez pas à trouver ou à retirer le papier coincé, suivez ces étapes. (<i>Bourrage d'imprimante ou bourrage papier</i> >> page 61.) Poussez lentement le bac à papier jusqu'à ce qu'il soit complètement introduit dans l'appareil.
Basse températ	La température de la pièce est trop basse.	Après avoir réchauffé la pièce, laissez l'appareil chauffer jusqu'à la température ambiante. Réessayez une fois que l'appareil s'est réchauffé.
Bourr pap [Avant] Bourr pap [Avant,Arrière] Bourr pap [Arrière]	Le papier est coincé dans l'appareil.	Retirez le papier coincé en suivant la procédure. (<i>Bourrage d'imprimante ou bourrage papier</i> >> page 61.) Si ce bourrage papier se produit à plusieurs reprises, tentez une autre méthode de résolution. (<i>Autres opérations de résolution des bourrages papier</i> >> page 66.)
Bourrage/document trop long	Le document n'a pas été introduit correctement, ou le document numérisé à l'aide du chargeur automatique de documents était trop long.	(<i>Utilisation du chargeur automatique de documents</i> >> page 24.) (<i>Bourrage de document</i> >> page 59.)
Concentrateur non util	Un concentrateur de ports ou une clé USB avec concentrateur a été connecté(e) à l'interface USB directe.	Les concentrateurs de ports, y compris les clés USB équipées d'un concentrateur de ports intégré, ne sont pas pris en charge. Débranchez le périphérique de l'interface USB directe.
Couleur d'encre incorrecte	Une cartouche d'encre a été installée au mauvais endroit.	Vérifiez quelles cartouches d'encre ne correspondent pas à leur emplacement et installez-les au bon endroit.
Déconnecté	L'appel a été interrompu par le correspondant ou par son télécopieur.	Essayez d'envoyer ou de recevoir à nouveau la télécopie. Si les appels sont interrompus régulièrement et que vous utilisez un système VoIP (Voix sur IP), réglez la compatibilité en mode De base (pour VoIP). (<i>Interférences sur la ligne téléphonique ou le système VoIP</i> >> page 78.)

Message d'erreur	Cause	Action
Détection impos.	Vous avez installé une nouvelle cartouche d'encre trop rapidement et l'appareil ne l'a pas détectée.	Retirez la nouvelle cartouche d'encre et réinstallez-la lentement et fermement jusqu'à ce qu'elle se verrouille en place. (►► Guide de l'utilisateur en ligne.)
	Une des cartouches d'encre est mal installée.	(►► Guide de l'utilisateur en ligne.)
	Une cartouche d'encre usagée a été réinstallée.	Retirez la cartouche usagée et installez-en une neuve.
	Si vous n'utilisez pas de l'encre Brother Innobella authentique, il peut arriver que l'appareil ne détecte pas la cartouche.	Utilisez une cartouche d'encre Brother Innobella authentique. Si le message d'erreur persiste, appelez le service à la clientèle Brother.
	La cartouche d'encre doit être remplacée.	Remplacez la cartouche d'encre par une cartouche Brother authentique et neuve.
	Une bulle d'air bloque la cartouche d'encre neuve.	Tournez lentement la cartouche d'encre de façon à ce que le port d'alimentation en encre soit orienté vers le bas, puis réinstallez la cartouche.
	Un modèle erroné de cartouche d'encre Brother a été installé.	Vérifiez les numéros de modèle des cartouches d'encre et installez les cartouches d'encre correctes. (<i>Consommables</i> ►► page 83.)
Dispositif inutilisé Débranchez le périphérique du connecteur avant et mettez l'appareil hors et sous tension	Un périphérique défectueux est connecté à l'interface USB directe.	Débranchez le périphérique de l'interface USB directe, puis appuyez sur  pour mettre l'appareil hors tension. Ensuite, remettez-le sous tension.
Dispositif inutilisé Déconnectez périphérique USB.	Un périphérique USB ou une clé USB qui n'est pas pris(e) en charge a été connecté(e) à l'interface USB directe.	Débranchez le périphérique de l'interface USB directe. Éteignez l'appareil, puis rallumez-le.
Données restant en mémoire	Des données d'impression sont restées dans la mémoire de l'appareil.	Appuyez sur  . L'appareil annulera la tâche et l'effacera de la mémoire. Essayez d'imprimer à nouveau.
Échec initialisation de l'écran tactile	Une pression a été exercée sur l'écran tactile avant que l'initialisation de mise sous tension ne soit terminée.	Assurez-vous qu'aucun objet n'est en contact avec l'écran tactile ni n'est posé dessus, en particulier lorsque vous branchez l'appareil.
	Des corps étrangers sont peut-être coincés entre la partie inférieure de l'écran tactile et son cadre.	Insérez un morceau de papier rigide entre la partie inférieure de l'écran tactile et son cadre, et effectuez un mouvement de va-et-vient pour décoincer les débris.

Message d'erreur	Cause	Action
Err. Connexion	Vous avez essayé de relever un télécopieur qui n'est pas en mode d'attente de relève.	Vérifiez les réglages de relève de l'autre télécopieur.
Erreur comm	Erreur de communication causée par la mauvaise qualité de la ligne téléphonique.	Envoyez à nouveau la télécopie ou branchez l'appareil sur une autre ligne téléphonique. Si le problème persiste, appelez votre compagnie de téléphone locale pour faire vérifier votre ligne.
Erreur média	La carte mémoire est altérée, mal formatée ou elle présente un problème.	Retirez la carte mémoire du lecteur (logement) de l'appareil et formatez-la correctement.
		Introduisez à nouveau la carte fermement dans le logement pour vous assurer qu'elle est bien en place. Si l'erreur reste affichée, vérifiez le lecteur (logement) de l'appareil en insérant une autre carte mémoire qui fonctionne.
Image trop longue	Les proportions de la photo sont irrégulières; il n'est pas possible d'y appliquer des effets.	Choisissez une photo présentant des proportions normales.
Image trop petite	La photo est trop petite pour être tronquée.	Choisissez une photo plus grande.
Impossible de détecter volume encre	Si vous n'utilisez pas de l'encre Brother Innobella authentique, il peut arriver que l'appareil ne détecte pas le volume d'encre.	Utilisez une cartouche d'encre Brother Innobella authentique. Si le message d'erreur persiste, appelez le service à la clientèle Brother.
Impress. imposs. Remplacez encre.	Une ou plusieurs cartouches d'encre sont arrivées en fin de vie. Toutes les tâches d'impression seront interrompues. Les télécopies noir et blanc sont enregistrées dans la mémoire tant que l'espace mémoire n'est pas saturé. Si l'appareil de l'expéditeur envoie une télécopie couleur, la « prise de contact » de l'appareil exigera que la télécopie soit envoyée en noir et blanc. Si l'appareil de l'expéditeur peut effectuer la conversion, votre appareil recevra la télécopie couleur, qui sera enregistrée comme une télécopie noir et blanc.	Remplacez les cartouches d'encre. (>> Guide de l'utilisateur en ligne.)

Message d'erreur	Cause	Action
<p>Impression N&B recto uniquement</p> <p>Remplacez encre.</p>	<p>Une ou plusieurs cartouches d'encre de couleur sont arrivées en fin de vie.</p> <p>Vous pouvez utiliser l'appareil en mode noir et blanc pendant environ quatre semaines, en fonction du nombre de pages que vous imprimez.</p> <p>Lorsque ce message apparaît à l'écran tactile, les différentes fonctions de l'appareil se comportent comme suit :</p> <ul style="list-style-type: none"> ■ Impression <p>Si le type de support est réglé sur Papier ordinaire dans l'onglet Élémentaire et que l'option Échelle de gris est choisie dans l'onglet Avancé du pilote d'imprimante, vous pouvez utiliser l'appareil comme une imprimante noir et blanc.</p> <p>L'impression recto verso n'est pas disponible lorsque ce message s'affiche.</p> ■ Copie <p>Si le type de papier réglé est Pap Ordinaire, vous pouvez effectuer des copies en noir et blanc.</p> <p>La copie recto verso n'est pas disponible lorsque ce message s'affiche.</p> ■ Télécopie <p>Si le type de papier réglé est Pap Ordinaire ou Pap jet enc, l'appareil recevra et imprimera les télécopies en noir et blanc.</p> <p>Si l'appareil de l'expéditeur envoie une télécopie couleur, la « prise de contact » de l'appareil exigera que la télécopie soit envoyée en noir et blanc.</p> 	<p>Remplacez les cartouches d'encre. (►► Guide de l'utilisateur en ligne.)</p> <p>REMARQUE</p> <p>L'appareil arrête toutes les opérations d'impression et est inutilisable jusqu'à ce que vous installiez une nouvelle cartouche d'encre dans les situations suivantes :</p> <ul style="list-style-type: none"> • Si vous débranchez l'appareil ou retirez la cartouche d'encre. • (Windows®) Si vous sélectionnez Papier à séchage lent dans l'onglet Élémentaire du pilote d'imprimante. <p>(Macintosh) Si vous sélectionnez Papier à séchage lent dans la liste déroulante Paramètres d'impression du pilote d'imprimante.</p>

Message d'erreur	Cause	Action
(MFC-J5520DW/J5620DW) Mauv papier Mauv papier [bac 1] Mauv papier [bac MU]	Le paramètre Format papier ne correspond pas au format du papier chargé dans le bac. L'orientation du papier n'est pas adaptée au format du papier.	1 Vérifiez si le format de papier que vous avez choisi sur l'écran tactile correspond au format du papier dans le bac. (Réglage du format et type de papier >> page 22.)
(MFC-J5720DW) Mauv papier Mauv papier [bac 1] Mauv papier [bac 2] Mauv papier [bac MU]	Les guide-papier du bac ne sont pas placés conformément aux marques correspondant au format de papier que vous utilisez.	2 Veillez à ce que le papier soit bien chargé et dans la bonne orientation, puis réglez les guide-papier sur les marques correspondant au format de papier que vous utilisez. (Avant de charger du papier >> page 9.) 3 Après avoir vérifié le format et l'orientation du papier, appuyez sur OK sur l'écran tactile.
		Si vous imprimez depuis votre ordinateur, assurez-vous que le format de papier que vous choisissez dans le pilote d'imprimante correspond au format du papier chargé dans le bac. Pour plus d'informations, >> Guide de l'utilisateur en ligne.
Mauv réglage bac	Les réglages de format du papier et d'utilisation des bacs de l'appareil ne correspondent pas au format de papier chargé dans le bac que vous utilisez.	Suivez les instructions sur l'écran tactile et essayez d'imprimer à nouveau. Configurez le réglage du format de papier pour le bac en suivant les instructions affichées à l'écran.
Média plein.	La carte mémoire ou la clé USB que vous utilisez contient déjà 999 fichiers.	Votre appareil peut uniquement enregistrer des données sur la carte mémoire ou la clé USB si celle-ci contient moins de 999 fichiers. Supprimez les fichiers non utilisés et réessayez.
	La carte mémoire ou la clé USB que vous utilisez ne dispose pas de suffisamment d'espace pour numériser le document.	Appuyez sur  . Supprimez les fichiers non utilisés qui se trouvent sur votre carte mémoire ou votre clé USB pour libérer de l'espace et réessayez.

Message d'erreur	Cause	Action
Mémoire épuisée	La mémoire de l'appareil est saturée.	<p>Si une opération d'envoi de télécopie ou de copie est en cours :</p> <ul style="list-style-type: none"> ■ Appuyez sur  ou <code>Quitter</code> ou <code>Fermer</code> et attendez la fin des autres opérations en cours, puis réessayez. ■ Appuyez sur <code>Envoyer maintenant</code> pour envoyer les pages que vous avez numérisées jusqu'à présent. ■ Appuyez sur <code>Impression partielle</code> pour envoyer les pages que vous avez copiées jusqu'à présent. ■ Effacez les données de la mémoire. Pour gagner de la mémoire supplémentaire, vous pouvez désactiver la fonction <code>Réception en mémoire</code>. (>> Guide de l'utilisateur en ligne.) ■ Imprimez les télécopies qui se trouvent dans la mémoire. (>> Guide de l'utilisateur en ligne.)
Mémoire télécopie saturée	La mémoire de télécopie est saturée.	<p>Effectuez l'une des opérations suivantes :</p> <ul style="list-style-type: none"> ■ Effacez les données de la mémoire. Pour gagner de la mémoire supplémentaire, vous pouvez désactiver la fonction <code>Réception en mémoire</code>. (>> Guide de l'utilisateur en ligne.) ■ Imprimez les télécopies qui se trouvent dans la mémoire. (>> Guide de l'utilisateur en ligne.)
Mode SD en march	L'appareil est en mode de sonnerie spéciale. Vous ne pouvez pas passer du mode de réception <code>Manuel</code> à un autre mode.	<p>Réglez la sonnerie spéciale sur <code>Désactivé</code>. (>> Guide de l'utilisateur en ligne.)</p>

Message d'erreur	Cause	Action
<p>Nett impossible XX</p> <p>Échec de l'initialisation XX</p> <p>Impr impossible XX</p>	<p>L'appareil présente un problème d'ordre mécanique.</p> <p>—OU—</p> <p>Un corps étranger tel qu'un trombone ou un morceau de papier déchiré s'est logé dans l'appareil.</p>	<p>Ouvrez le capot du scanner et enlevez tout corps étranger ou débris de papier de l'intérieur de l'appareil. Si le message est toujours affiché, débranchez l'appareil de la source de courant pendant plusieurs minutes, puis rebranchez-le.</p> <p>Vous pouvez tenter d'autres méthodes de résolution des bourrages papier. (<i>Autres opérations de résolution des bourrages papier</i> >> page 66.)</p> <p>(L'appareil peut être mis hors tension sans perdre les télécopies enregistrées en mémoire. (<i>Transfert des télécopies ou rapport du journal des télécopies</i> >> page 58.))</p> <p>Si le problème persiste, appelez le service à la clientèle Brother.</p>
Niv. encre bas	<p>Une ou plusieurs cartouches d'encre arrivent en fin de vie. Si l'une des cartouches d'encre de couleur est presque vide et qu'un expéditeur est en train de vous envoyer une télécopie couleur, la « prise de contact » de votre appareil exigera que la télécopie soit envoyée en noir et blanc. Si l'appareil de l'expéditeur peut effectuer la conversion, la télécopie couleur sera imprimée sur votre appareil en tant que télécopie noir et blanc.</p>	<p>Commandez une nouvelle cartouche d'encre. Vous pouvez continuer à imprimer jusqu'à ce que le message <i>Impr. imposs.</i> s'affiche à l'écran tactile. (<i>Commande d'accessoires et de fournitures</i> >> page ii.)</p> <p>Pour remplacer les cartouches d'encre, >> Guide de l'utilisateur en ligne.</p>
Numér impossible XX	<p>L'appareil présente un problème d'ordre mécanique.</p>	<p>Débranchez l'appareil de la source de courant pendant plusieurs minutes, puis rebranchez-le.</p> <p>L'appareil peut être mis hors tension sans perdre les télécopies enregistrées en mémoire. (<i>Transfert des télécopies ou rapport du journal des télécopies</i> >> page 58.)</p> <p>Si le problème persiste, appelez le service à la clientèle Brother.</p>
<p>(MFC-J5520DW/J5620DW)</p> <p>Param actuels bac 1</p> <p>Param actuels bac MU</p> <p>(MFC-J5720DW)</p> <p>Param actuels bac 1</p> <p>Param actuels bac 2</p> <p>Param actuels bac MU</p>	<p>Ces messages s'affichent lorsque vous avez activé le réglage de vérification du papier pour confirmer le type et le format du papier utilisé.</p>	<p>Pour que ce message de confirmation ne s'affiche pas, définissez le réglage de vérification du papier sur <i>Désactivé</i>. (<i>Réglage de vérification du papier</i> >> page 23.)</p>

Message d'erreur	Cause	Action
Pas de cartouche	Une des cartouches d'encre est mal installée.	Retirez la nouvelle cartouche d'encre et réinstallez-la lentement et fermement jusqu'à ce qu'elle se verrouille en place. (>> Guide de l'utilisateur en ligne.)
Pas ID appelant	Absence d'historique des appels entrants. Vous n'avez pas reçu d'appels ou vous n'êtes pas abonné au service d'identification de la ligne appelante de votre opérateur téléphonique.	Si vous souhaitez utiliser cette fonction, contactez votre opérateur téléphonique. (>> Guide de l'utilisateur en ligne.)
(MFC-J5520DW/J5620DW) Pas papier chargé Pas papier chargé [bac 1] Pas papier chargé [bac MU]	L'appareil est à court de papier ou le papier n'est pas chargé correctement dans le bac à papier.	Effectuez l'une des opérations suivantes : <ul style="list-style-type: none"> ■ Remplissez le bac à papier, puis appuyez sur OK sur l'écran tactile. ■ Retirez et rechargez le papier, puis appuyez sur OK sur l'écran tactile. (<i>Avant de charger du papier</i> >> page 9.)
(MFC-J5720DW) Pas papier chargé Pas papier chargé [bac 1]	Le bac à papier n'a pas été entièrement inséré.	Retirez le bac à papier et réinstallez-le jusqu'à ce qu'il se verrouille en place, puis appuyez sur OK sur l'écran tactile.
Pas papier chargé [bac 2] Pas papier chargé [bac MU]	Le papier n'a pas été inséré au centre de la fente d'alimentation manuelle ou du bac MU.	Retirez le papier et réinsérez-le au centre de la fente d'alimentation manuelle, puis appuyez sur OK sur l'écran tactile. (<i>Chargement du papier dans la fente d'alimentation manuelle</i> >> page 19.)
	Le couvercle d'élimination des bourrages n'est pas fermé correctement.	Assurez-vous que le couvercle d'élimination des bourrages est bien fermé des deux côtés. (<i>Bourrage d'imprimante ou bourrage papier</i> >> page 61.)
	De la poussière de papier s'est accumulée à la surface des rouleaux d'entraînement du papier.	Nettoyez les rouleaux d'entraînement du papier. (>> Guide de l'utilisateur en ligne.)
	Le papier est coincé dans l'appareil.	Retirez le papier coincé en suivant la procédure. (<i>Bourrage d'imprimante ou bourrage papier</i> >> page 61.) Si cette erreur se produit souvent pendant la copie recto verso ou l'impression recto verso, il se peut que les rouleaux d'alimentation du papier soient tachés d'encre. Nettoyez les rouleaux d'alimentation du papier. (>> Guide de l'utilisateur en ligne.)
Températ élevée	La température de la pièce est trop élevée.	Après avoir refroidi la pièce, laissez l'appareil refroidir jusqu'à la température ambiante. Réessayez une fois que l'appareil a refroidi.

Animations d'erreur

Des animations d'erreur affichent des instructions étape par étape en cas de bourrage papier. Vous pouvez suivre ces étapes à votre propre rythme en appuyant sur ► pour passer à l'étape suivante et sur ◀ pour revenir en arrière d'une étape.

Transfert des télécopies ou rapport du journal des télécopies

Si l'écran tactile affiche :

- Nett impossible XX
- Échec de l'initialisation XX
- Impr impossible XX
- Numér impossible XX

Nous vous recommandons de transférer vos télécopies vers un autre télécopieur ou sur votre ordinateur.

(*Transfert des télécopies vers un autre télécopieur* ►► page 58.)



(*Transfert des télécopies vers l'ordinateur* ►► page 58.)

Transférez le rapport Journal des télécopies afin de savoir s'il existe des télécopies à transférer. (*Transfert du rapport du journal des télécopies vers un autre télécopieur* ►► page 59.)

Transfert des télécopies vers un autre télécopieur

Si vous n'avez pas configuré votre identification de poste, vous ne pouvez pas accéder au mode de transfert des télécopies.

(*Définition de votre identifiant de station* ►► page 39.)

- 1 Appuyez sur  pour mettre temporairement fin à l'erreur.
- 2 Appuyez sur  (Param).
- 3 Appuyez sur Ts réglages.

- 4 Faites glisser le doigt vers le haut ou le bas, ou appuyez sur ▲ ou sur ▼ pour afficher *Service*.
- 5 Appuyez sur *Service*.
- 6 Appuyez sur *Transf données*.
- 7 Appuyez sur *Transf télécop*.
- 8 Effectuez l'une des opérations suivantes :
 - Si l'écran tactile indique *Aucune donnée*, c'est qu'il n'y a plus aucune télécopie dans la mémoire de l'appareil.

Appuyez sur *Fermer*, puis sur .
 - Entrez le numéro du télécopieur auquel les télécopies seront transférées.
- 9 Appuyez sur *Dém. télécopie*.

Transfert des télécopies vers l'ordinateur

Transférez les télécopies de la mémoire de l'appareil vers votre ordinateur.

- 1 Appuyez sur  pour mettre temporairement fin à l'erreur.
- 2 Vérifiez si vous avez bien installé **MFL-Pro Suite** sur votre ordinateur, puis activez le mode **Réception par PC-FAX** sur l'ordinateur. Effectuez l'une des opérations suivantes :

(Windows® XP, Windows Vista® et Windows® 7)

Depuis  (**Démarrer**), sélectionnez **Tous les programmes, Brother, Brother Utilities** (Utilitaires Brother), **MFC-XXXX, Réception par PC-FAX**, puis **Recevoir**. (XXXX est le nom de votre modèle.)



(Windows® 8)

Cliquez sur  (**Brother Utilities** (Utilitaires Brother)), puis cliquez sur la liste déroulante et sélectionnez le nom de votre modèle (si vous ne l'avez pas encore déjà sélectionné). Cliquez sur **Réception par PC-FAX** dans la barre de navigation de gauche, puis cliquez sur **Recevoir**.

- 3 Vérifiez si vous avez configuré le mode Réception PC-Fax sur l'appareil. (►► Guide de l'utilisateur en ligne.) Si des télécopies se trouvent dans la mémoire de l'appareil au moment où vous activez le mode Réception PC-Fax, un message à l'écran tactile vous demande si vous souhaitez transférer les télécopies vers l'ordinateur.
- 4 Effectuez l'une des opérations suivantes :
 - Pour transférer toutes les télécopies vers l'ordinateur, appuyez sur *Oui*. Si la fonction d'aperçu de télécopie est réglée sur *Désactivé*, un message à l'écran tactile vous demande si vous souhaitez activer la fonction d'impression de sauvegarde.
 - Pour quitter et laisser les télécopies dans la mémoire de l'appareil, appuyez sur *Non*.
- 5 Appuyez sur .

Transfert du rapport du journal des télécopies vers un autre télécopieur

Si vous n'avez pas configuré votre identification de poste, vous ne pouvez pas accéder au mode de transfert des télécopies. (*Définition de votre identifiant de station* ►► page 39.)

- 1 Appuyez sur  pour mettre temporairement fin à l'erreur.
- 2 Appuyez sur  (*Param*).

- 3 Appuyez sur *Ts réglages*.
- 4 Faites glisser le doigt vers le haut ou le bas, ou appuyez sur ▲ ou sur ▼ pour afficher *Service*.
- 5 Appuyez sur *Service*.
- 6 Appuyez sur *Transf données*.
- 7 Appuyez sur *Reporter le transfert*.
- 8 Entrez le numéro du télécopieur auquel le rapport du journal de télécopie sera transféré.
- 9 Appuyez sur *Dém. télécopie*.

Bourrage de document

Les documents peuvent se coincer dans le chargeur automatique de documents s'ils ne sont pas introduits ou guidés correctement, ou s'ils sont trop longs. Suivez les étapes pour résoudre un bourrage de document.

Le document est coincé dans la partie supérieure du chargeur automatique de documents

- 1 Retirez du chargeur tout papier qui n'est pas coincé.
- 2 Ouvrez le capot du chargeur.
- 3 Retirez le document coincé en le tirant vers le haut.

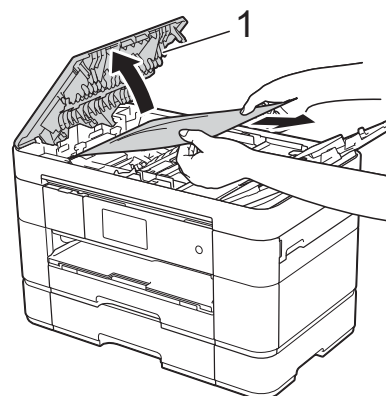

1 Capot du chargeur

REMARQUE

Si vous ne pouvez pas retirer le papier coincé, ouvrez le bac d'alimentation (1) puis retirez le papier coincé.

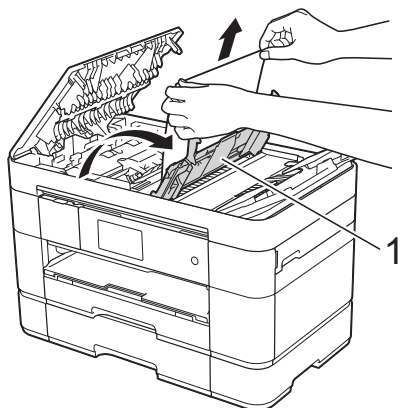

Fermez le bac d'alimentation avant de fermer le capot du chargeur automatique de documents.

4 Refermez le capot.

5 Appuyez sur .

IMPORTANT

Pour éviter de nouveaux brouillages de documents, fermez correctement le capot du chargeur automatique de documents en plaçant les mains au centre et en poussant dessus sans forcer.

Le document est coincé à l'intérieur du chargeur automatique de documents

1 Retirez du chargeur tout papier qui n'est pas coincé.

2 Levez le capot de document.

3 Retirez le document coincé en tirant vers la droite.

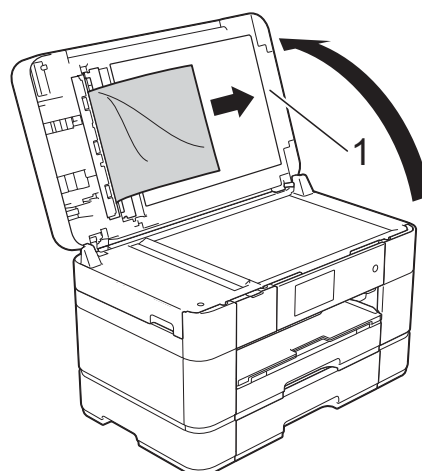

1 capot de document

4 Refermez le capot de document

5 Appuyez sur .

Des morceaux de papier sont coincés dans le chargeur automatique de documents

1 Levez le capot de document

2 Insérez un morceau de papier rigide, par exemple du carton, dans le chargeur automatique de documents afin d'en faire sortir les petits débris de papier.

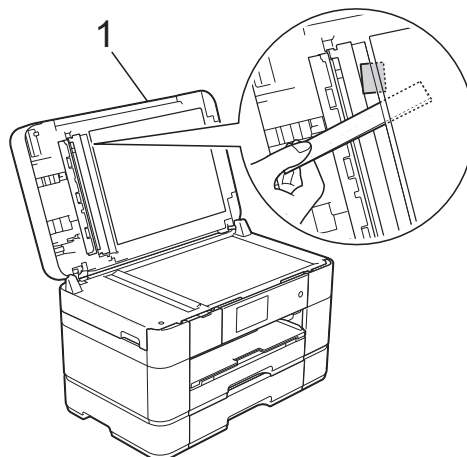

1 capot de document

3 Refermez le capot de document.

4 Appuyez sur .

Bourrage d'imprimante ou bourrage papier

Procédez comme suit pour localiser et retirer le papier coincé si l'écran tactile indique **Bourr pap [Avant]** ou **Bourr pap [Avant,Arrière]**

REMARQUE

Si l'écran tactile affiche **Bourr pap [Arrière]**, voir page 64.

- 1 Débranchez l'appareil de la prise d'alimentation c.a.
- 2 Si du papier est chargé dans le bac MU, retirez le papier.
- 3 (MFC-J5520DW/J5620DW)
Retirez complètement le bac 1 (1) de l'appareil.

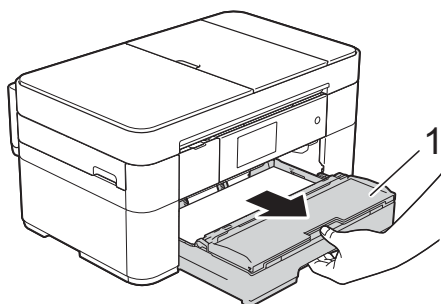

(MFC-J5720DW)
Retirez complètement le bac 1 puis le bac 2 (2) de l'appareil.

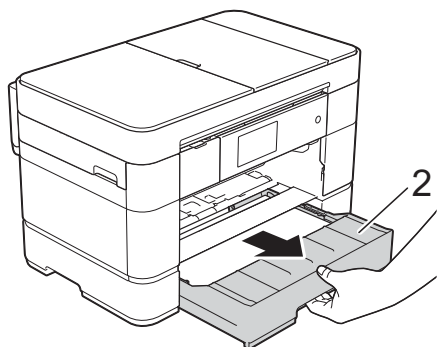

- 4 Retirez le papier coincé (1).

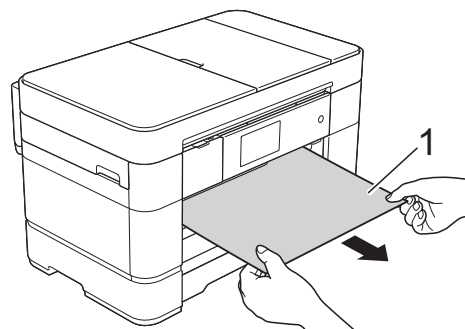

- 5 Soulevez le couvercle d'élimination des bourrages et retirez le papier coincé.

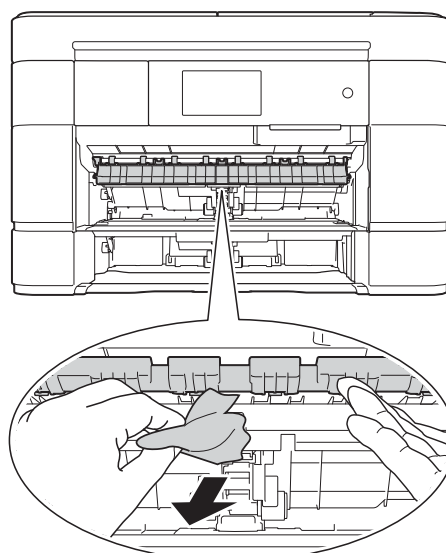

- 6 Vérifiez soigneusement qu'il ne reste aucun morceau de papier à l'intérieur de l'appareil au-dessus et en dessous du couvercle d'élimination des bourrages.

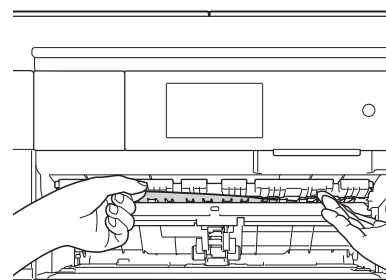

- 7** (MFC-J5520DW/J5620DW)
Remettez le bac 1 fermement dans l'appareil.

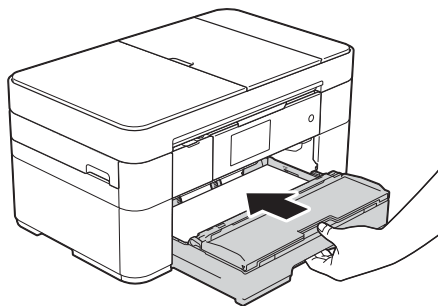

- (MFC-J5720DW)
Remettez le bac 1 puis le bac 2 fermement dans l'appareil.

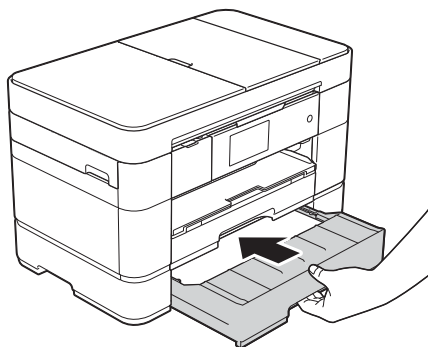

- 8** Des deux mains, utilisez les poignées des deux côtés de l'appareil pour lever le capot du scanner (1) et le mettre en position ouverte.

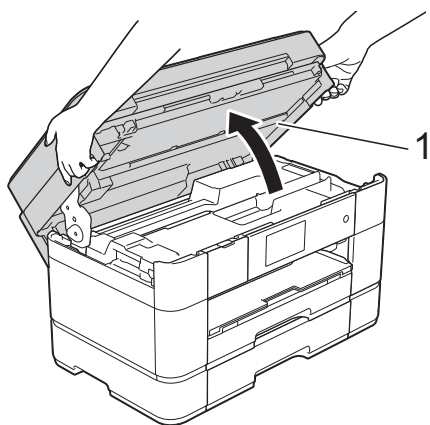

- 9** Retirez lentement de l'appareil le papier coincé (1).

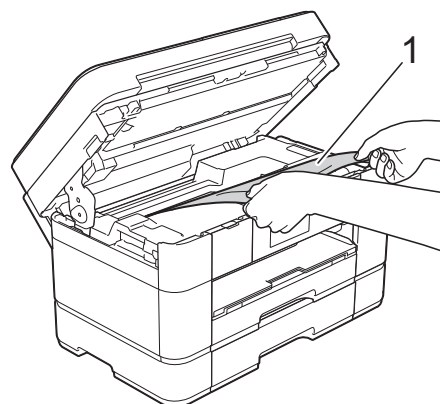

- 10** Déplacez la tête d'impression (si nécessaire) pour retirer tout papier restant dans cette zone. Assurez-vous qu'il ne reste aucun morceau de papier coincé dans les coins (1) et (2) de l'appareil.

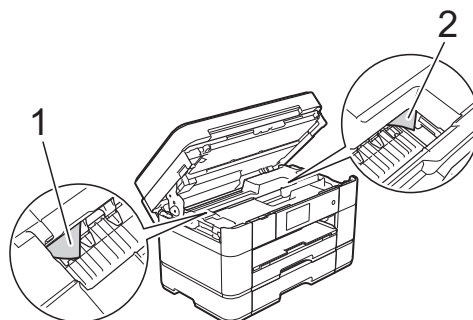

IMPORTANT

- Si le papier s'est bloqué sous la tête d'impression, débranchez l'appareil de la source d'alimentation, puis déplacez la tête d'impression pour libérer le papier.
- Si la tête d'impression se trouve dans le coin droit, comme le montre l'illustration, il est impossible de la déplacer. Reconnectez le cordon d'alimentation.

Appuyez sur  jusqu'à ce que la tête d'impression se place au centre. Débranchez ensuite l'appareil de la source d'alimentation, puis retirez le papier.

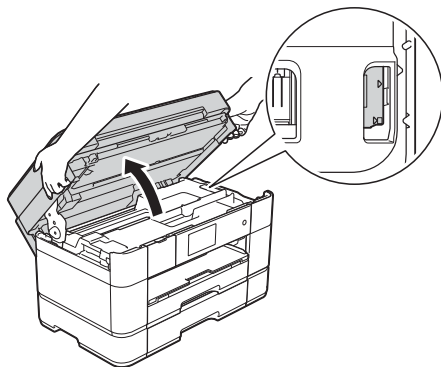

- Si l'encre venait à éclabousser votre peau ou vos vêtements, lavez-les immédiatement avec du savon ou du détergent.

- 11** Sans forcer, fermez le capot du scanner en utilisant les poignées des deux côtés.

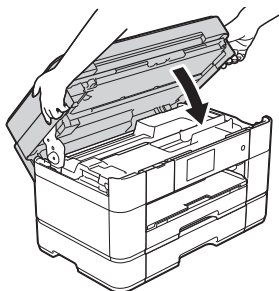

Effectuez l'une des opérations suivantes :

- Si l'écran tactile affiche `Bourr pap [Avant]`, allez à l'étape **18**.
- Si l'écran tactile affiche `Bourr pap [Avant, Arrière]`, allez à l'étape **12**.

- 12** Ouvrez le bac MU. Vérifiez soigneusement qu'il ne reste plus de papier coincé à l'intérieur de l'appareil. S'il reste du papier coincé, retirez-le lentement du bac MU. Si vous ne pouvez pas retirer le papier coincé, soulevez le capot (1) vers l'avant et poussez le levier de déverrouillage (2) vers l'arrière de l'appareil. Ensuite, retirez le papier.

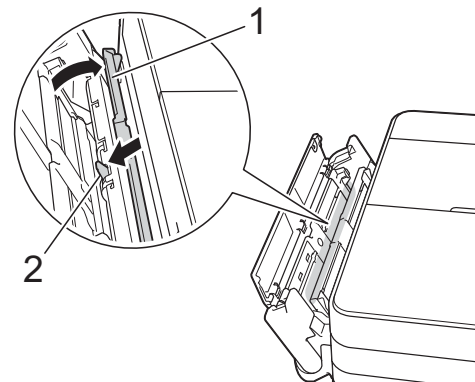

- 13** Fermez le bac MU.

- 14** Ouvrez le couvercle d'élimination des bourrages (1) à l'arrière de l'appareil.

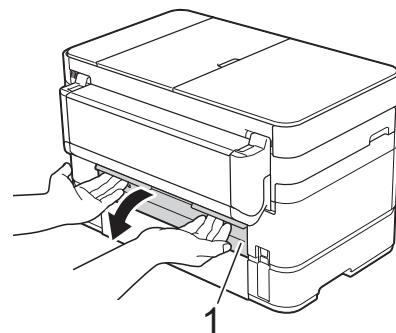

- 15** Ouvrez le capot intérieur (1).

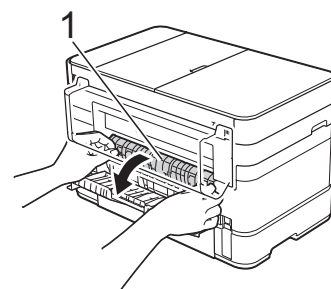

- 16 Vérifiez soigneusement qu'il ne reste plus de papier coincé à l'intérieur de l'appareil. S'il reste du papier coincé, retirez-le lentement de l'appareil.

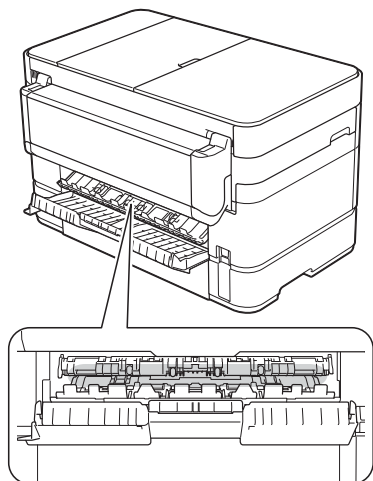

- 17 Refermez le capot intérieur et le couvercle d'élimination des bourrages. Vérifiez que les couvercles sont complètement fermés.

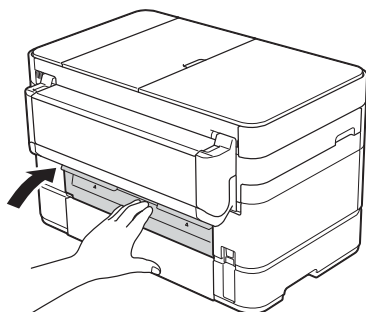

- 18 Tirez sur le support papier (1) jusqu'à ce qu'il se verrouille en place puis déployez le volet du support papier (2).

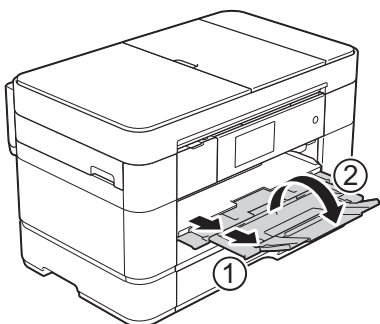

- 19 Reconnectez le cordon d'alimentation.

Si l'écran tactile indique Bourr pap [Arrière], procédez comme suit :

- 1 Débranchez l'appareil de la prise d'alimentation c.a.
- 2 Ouvrez le bac MU.
Si du papier est chargé dans le bac MU, retirez-le.
- 3 Retirez lentement le papier coincé du bac MU. Si vous ne pouvez pas retirer le papier coincé, soulevez le capot (1) vers l'avant et poussez le levier de déverrouillage (2) vers l'arrière de l'appareil. Ensuite, retirez le papier.

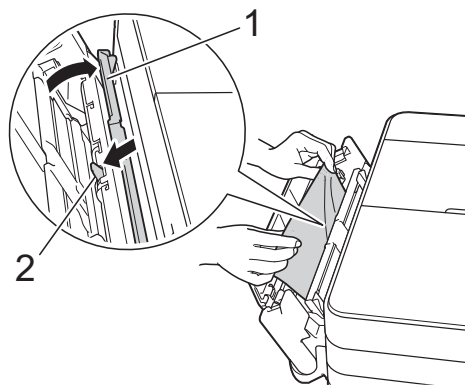

- 4 Fermez le bac MU.
- 5 Ouvrez le couvercle d'élimination des bourrages (1) à l'arrière de l'appareil.

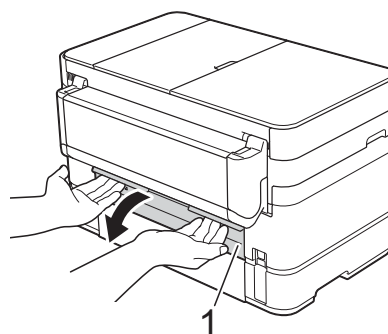

- 6 Ouvrez le capot intérieur (1).

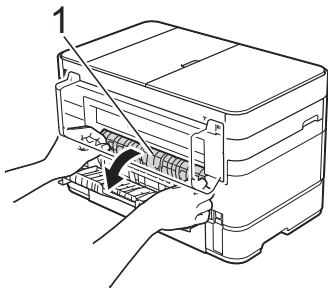

- 7 Retirez lentement le papier coincé.

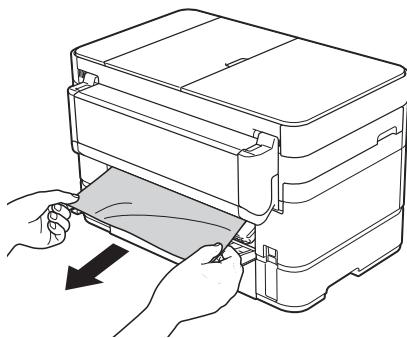

- 8 Refermez le capot intérieur et le couvercle d'élimination des bourrages. Vérifiez que les couvercles sont correctement fermés.

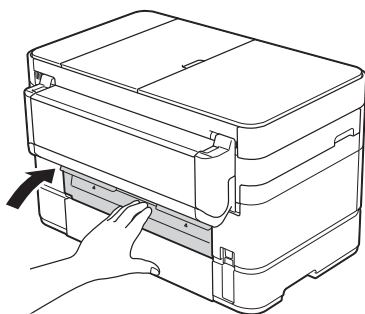

- 9 Des deux mains, utilisez les poignées des deux côtés de l'appareil pour lever le capot du scanner (1) et le mettre en position ouverte.

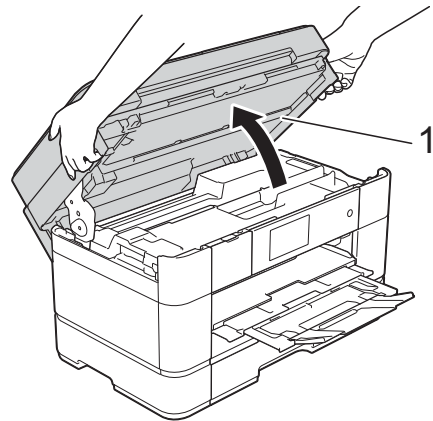

- 10 Retirez lentement de l'appareil le papier coincé (1).

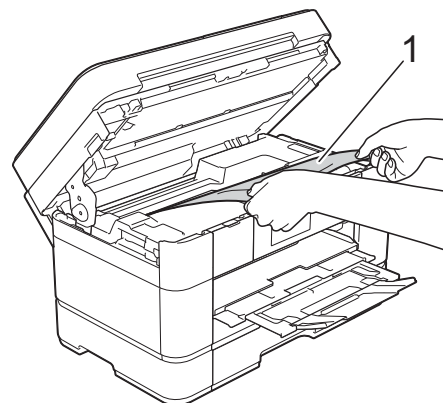

- 11 Déplacez la tête d'impression (si nécessaire) pour retirer le papier restant dans cette zone. Assurez-vous qu'il ne reste aucun papier coincé dans les coins (1) et (2) de l'appareil.

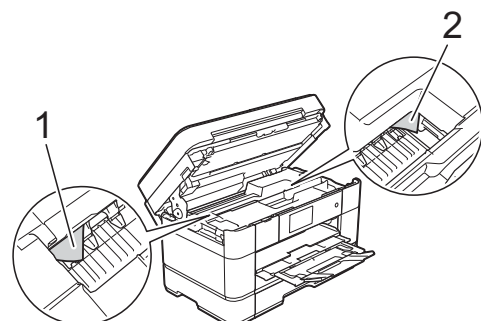

IMPORTANT

- Si le papier s'est bloqué sous la tête d'impression, débranchez l'appareil de la source d'alimentation, puis déplacez la tête d'impression pour libérer le papier.
- Si la tête d'impression se trouve dans le coin droit, comme le montre l'illustration, il est impossible de la déplacer. Reconnectez le cordon d'alimentation.

Appuyez sur  jusqu'à ce que la tête d'impression se place au centre. Débranchez ensuite l'appareil de la source d'alimentation, puis retirez le papier.

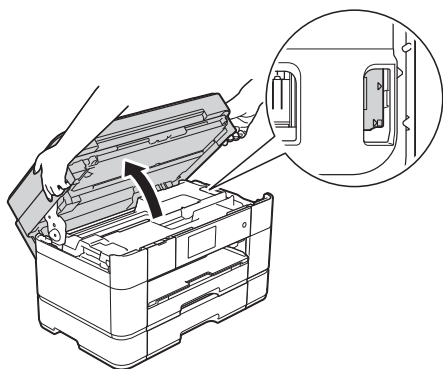

- Si l'encre venait à éclabousser votre peau ou vos vêtements, lavez-les immédiatement avec du savon ou du détergent.

- 12 Sans forcer, fermez le capot du scanner en utilisant les poignées des deux côtés.

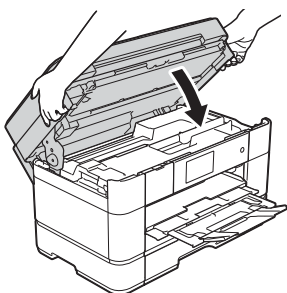

- 13 Reconnectez le cordon d'alimentation.

REMARQUE

Des bourrages papier qui se répètent peuvent être dus à la présence d'un petit morceau de papier coincé dans l'appareil. (*Autres opérations de résolution des bourrages papier* >>> page 66.)

Autres opérations de résolution des bourrages papier

- 1 Si des bourrages papier se produisent régulièrement (3 fois ou plus), l'écran tactile affiche un message qui vous demande si vous voulez retirer les morceaux de papier. Appuyez sur **Oui** pour revenir à l'écran Page d'accueil.
- 2 Appuyez sur  (Param).
- 3 Appuyez sur **Entretien**.
- 4 Appuyez sur **Retirer retailles papier**.
- 5 Suivez les instructions sur l'écran tactile et retirez les morceaux de papier.

REMARQUE

Pendant la procédure, vous devez charger la feuille entretien (fournie avec votre appareil) en orientation Paysage dans la fente d'alimentation manuelle. (Si vous n'avez pas de feuille entretien, utilisez une feuille de papier épais en format Lettre ou A4, par exemple du papier glacé.)

Veillez à charger la feuille dans la fente d'alimentation manuelle (et non dans le bac MU).

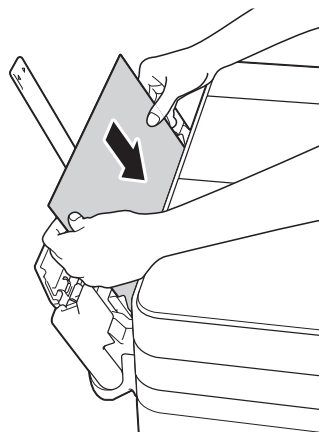

Dépistage des pannes de la configuration d'un LAN sans fil

Rapport de LAN sans fil

Une fois que vous avez configuré les paramètres de LAN sans fil de l'appareil, un rapport de LAN sans fil est imprimé automatiquement.

Si le rapport imprimé indique que la connexion a échoué, vérifiez le code d'erreur figurant sur le rapport et reportez-vous aux instructions suivantes.

Code d'erreur	Solutions recommandées
TS-01	<p>La fonction Sans fil n'est pas activée. Réglez cette fonction sur Activée.</p> <ul style="list-style-type: none"> ■ Si un câble réseau est connecté à l'appareil, débranchez-le et réglez la fonction Sans fil de l'appareil sur Activée.
TS-02	<p>Impossible de détecter votre point d'accès/routeur sans fil. Tentez l'une des opérations suivantes :</p> <ul style="list-style-type: none"> ■ Assurez-vous que vous avez sélectionné le bon SSID (nom de réseau) et que vous avez entré la bonne clé de réseau. ■ Vérifiez que votre point d'accès/routeur sans fil n'emploie pas de paramètres de sécurité supplémentaires, comme le filtrage d'adresses MAC. ■ Rapprochez l'appareil de votre point d'accès/routeur sans fil. Lorsque la connexion au réseau est établie, vous devriez pouvoir ramener l'appareil à son emplacement précédent.
TS-04	<p>Une méthode d'authentification/chiffrement non compatible a été détectée sur votre point d'accès/routeur sans fil.</p> <ul style="list-style-type: none"> ■ Votre point d'accès/routeur sans fil emploie une méthode d'authentification/chiffrement non prise en charge par l'appareil. Vérifiez que vous avez sélectionné le bon SSID (nom de réseau).
TS-05	<p>Le SSID et la clé de réseau spécifiés sont incorrects.</p> <ul style="list-style-type: none"> ■ Assurez-vous que vous avez sélectionné le bon SSID (nom de réseau) et que vous avez entré la bonne clé de réseau.
TS-06	<p>Les informations de sécurité sans fil spécifiées sont incorrectes.</p> <ul style="list-style-type: none"> ■ Vérifiez la méthode d'authentification/chiffrement que vous avez sélectionnée, et assurez-vous que vous avez entré la bonne clé de réseau.
TS-07	<p>L'appareil ne détecte pas de point d'accès/routeur sans fil dont la fonction WPS ou AOSS™ est activée.</p> <ul style="list-style-type: none"> ■ Si vous souhaitez configurer vos paramètres sans fil à l'aide de la fonction WPS ou AOSS™, vous devez configurer WPS ou AOSS™ sur votre appareil et sur le point d'accès/routeur sans fil. Confirmez que votre point d'accès/routeur sans fil prend en charge la fonction WPS ou AOSS™ et réessayez.
TS-08	<p>Plusieurs points d'accès sans fil sur lesquels WPS ou AOSS™ est activé ont été détectés.</p> <ul style="list-style-type: none"> ■ Réessayez de démarrer après quelques minutes afin d'éviter les interférences d'autres points d'accès.

Si votre appareil présente des problèmes de fonctionnement

IMPORTANT

L'utilisation de fournitures d'une marque autre que Brother peut affecter la qualité d'impression, le fonctionnement du matériel et la fiabilité de l'appareil.

Si vous pensez que votre appareil a un problème, consultez les tableaux de dépiage des pannes ci-après. Vous pouvez corriger vous-même la plupart des problèmes.

Si vous avez besoin d'aide supplémentaire, vous pouvez vous reporter au Centre de solutions Brother, qui propose une FAQ (foire aux questions) ainsi que des conseils de dépiage des pannes.

Visitez le site <http://support.brother.com>.





REMARQUE

Pour obtenir une aide technique, veuillez appeler le pays où vous avez acheté votre appareil. Tous les appels doivent être effectués depuis ce pays.



Problèmes d'impression

Problème	Suggestions
Les en-têtes ou les notes de bas de page apparaissent lorsque le document s'affiche sur l'écran, mais ils n'apparaissent pas lors de l'impression.	Il y a une zone non imprimable en haut et en bas de la page. Dans ce but, ajustez les marges supérieures et inférieures sur votre document. (►► Guide de l'utilisateur en ligne.)
La vitesse d'impression est trop lente.	Essayez de changer le réglage du pilote d'imprimante. La résolution la plus haute nécessite un temps plus long pour le traitement et le transfert de données ainsi que pour l'impression. Essayez les autres paramètres de qualité du pilote d'imprimante comme suit : (Windows®) Cliquez sur Paramètres de couleur dans l'onglet Avancé , et veillez à désélectionner l'option Ajustement des couleurs . (Macintosh) Sélectionnez Paramètres de couleur , cliquez sur Paramètres de couleur avancés , et veillez à désélectionner l'option Ajustement des couleurs . Désactivez la fonction Sans bordure. L'impression sans bordure est plus lente que l'impression normale. Pour plus d'informations, ►► Guide de l'utilisateur en ligne.

Problèmes de qualité d'impression

Problème	Suggestions
Mauvaise qualité d'impression.	Vérifiez la qualité d'impression. (<i>Vérification de la qualité d'impression</i> >> page 45.)
	Assurez-vous que le réglage Type de support dans le pilote d'imprimante ou le réglage <i>Type papier</i> dans le menu de l'appareil correspond bien au type de papier que vous utilisez. (<i>Réglage du format et type de papier</i> >> page 22.) Pour plus d'informations, >> Guide de l'utilisateur en ligne.
	Assurez-vous que les cartouches d'encre sont récentes. L'encre risque de coaguler dans les situations suivantes : <ul style="list-style-type: none"> ■ La date figurant sur l'emballage de la cartouche est expirée. (Les cartouches d'encre Brother Innobella authentiques ont une durée de vie utile de deux ans si elles sont maintenues dans leur emballage d'origine.) ■ La cartouche d'encre est restée dans votre appareil pendant plus de six mois. ■ Il se peut également que l'encre ait été mal entreposée avant son utilisation.
	Assurez-vous que vous utilisez des cartouches d'encre Brother Innobella authentiques. L'utilisation de fournitures d'une marque autre que Brother peut affecter la qualité d'impression, le fonctionnement du matériel et la fiabilité de l'appareil.
	Assurez-vous que vous utilisez l'un des types de papier recommandés. (>> Guide de l'utilisateur en ligne.)
	La température ambiante recommandée pour votre appareil est comprise entre 68 °F et 91 °F (entre 20 °C et 33 °C).
Traits blancs horizontaux dans le texte ou les graphiques. 	Vérifiez la qualité d'impression. (<i>Vérification de la qualité d'impression</i> >> page 45.)
	Assurez-vous que vous utilisez des cartouches d'encre Brother Innobella authentiques.
	Essayez d'utiliser les types de papier recommandés. (>> Guide de l'utilisateur en ligne.)
	Pour prolonger la durée de vie de la tête d'impression, optimiser l'utilisation des cartouches d'encre et maintenir la qualité d'impression, nous vous recommandons de débrancher fréquemment l'appareil et/ou de laisser l'appareil débranché pendant des périodes prolongées. Nous vous recommandons d'utiliser  pour éteindre l'appareil. En utilisant  , l'appareil reçoit toujours une alimentation électrique minimale, ce qui permet d'effectuer des nettoyages périodiques, mais moins fréquents, de la tête d'impression.
Lettre, A4 et Executive 	
Registre, A3, Légal, Folio, A5, A6, enveloppes, Photo (4 po × 6 po)/(10 cm × 15 cm), Photo L (3,5 po × 5 po)/(89 mm × 127 mm), Photo 2L (5 po × 7 po)/(13 cm × 18 cm) et Fiche (5 po × 8 po)/(127 mm × 203 mm)	

Problèmes de qualité d'impression (Suite)

Problème	Suggestions
Impression de pages blanches.	Vérifiez la qualité d'impression. (<i>Vérification de la qualité d'impression</i> >> page 45.)
	Assurez-vous que vous utilisez des cartouches d'encre Brother Innobella authentiques.
	Pour prolonger la durée de vie de la tête d'impression, optimiser l'utilisation des cartouches d'encre et maintenir la qualité d'impression, nous vous déconseillons de débrancher fréquemment l'appareil et/ou de laisser l'appareil débranché pendant des périodes prolongées. Nous vous recommandons d'utiliser  pour éteindre l'appareil. En utilisant  , l'appareil reçoit toujours une alimentation électrique minimale, ce qui permet d'effectuer des nettoyages périodiques, mais moins fréquents, de la tête d'impression.
Caractères et lignes flous.	Vérifiez l'alignement d'impression. (<i>Vérification de l'alignement d'impression</i> >> page 46.)
Texte ou images imprimés en biais.	Assurez-vous que le papier est chargé correctement dans le bac à papier et que les guide-papier sont bien ajustés. (<i>Avant de charger du papier</i> >> page 9.)
	Assurez-vous que le couvercle d'élimination des bourrages est correctement fermé.
Traînées ou taches au centre dans le haut de la page imprimée.	Assurez-vous que le papier n'est pas trop épais ni gondolé. (>> Guide de l'utilisateur en ligne.)
L'impression semble maculée ou l'encre semble couler.	Assurez-vous que vous utilisez les types de papier recommandés. (>> Guide de l'utilisateur en ligne.)
	Ne manipulez pas le papier tant que l'encre n'est pas sèche.
	Assurez-vous que la face à imprimer soit tournée vers le bas dans le bac à papier.
	Assurez-vous que vous utilisez des cartouches d'encre Brother Innobella authentiques.
	Si vous utilisez du papier photo, assurez-vous que vous avez défini le bon type de papier. Si vous imprimez une photo à partir de votre ordinateur, définissez le Type de support dans le pilote d'imprimante.
L'encre fait des taches ou ne sèche pas bien lorsque vous utilisez du papier photo glacé.	Assurez-vous de vérifier les deux côtés du papier. Placez la surface brillante (surface d'impression) vers le bas. (<i>Réglage du format et type de papier</i> >> page 22.)
	Si vous utilisez du papier photo glacé, assurez-vous que vous avez défini le bon type de papier.
Les impressions sont sales ou des bourrages papier se produisent en cas d'emploi de papier Registre.	(Impression PC sous Windows®)
	Activez Papier à séchage lent dans l'onglet Elémentaire du pilote d'imprimante.
	(Impression PC sur Macintosh)
	Sélectionnez Paramètres d'impression dans la liste déroulante, puis activez l'option Papier à séchage lent du pilote d'imprimante.
	(Copie)
	Réglez la densité de copie afin de rendre les copies plus claires.
	(>> Guide de l'utilisateur en ligne.)

Problèmes de qualité d'impression (Suite)

Problème	Suggestions
Des taches apparaissent au verso ou au bas de la page.	Assurez-vous que le cylindre de l'imprimante n'est pas maculé d'encre. (>> Guide de l'utilisateur en ligne.)
	Assurez-vous que vous utilisez des cartouches d'encre Brother Innobella authentiques.
	Veillez à utiliser le volet du support papier. (<i>Avant de charger du papier</i> >> page 9.)
	Assurez-vous que les rouleaux d'alimentation du papier ne sont pas maculés d'encre. (>> Guide de l'utilisateur en ligne.)
L'appareil imprime des lignes denses sur la page.	(Windows®) Sélectionnez l'option Ordre inversé de l'onglet Elémentaire du pilote d'imprimante.
Les impressions sont froissées.	(Windows®) Dans l'onglet Avancé du pilote d'imprimante, cliquez sur Paramètres de couleur et désélectionnez l'option Impression bidirectionnelle .
	(Macintosh) Dans le pilote d'imprimante, sélectionnez Paramètres d'impression , cliquez sur Avancé , sélectionnez Autres options d'impression et désélectionnez l'option Impression bidirectionnelle .
	Assurez-vous que vous utilisez des cartouches d'encre Brother Innobella authentiques.

Problèmes de manipulation du papier

Problèmes	Suggestions
Le papier photo n'est pas chargé correctement.	Lorsque vous imprimez sur du papier photo Brother, chargez une feuille supplémentaire de ce même papier dans le bac. Le paquet de papier contient une feuille supplémentaire prévue à cet effet.
L'appareil prend plusieurs pages à la fois.	Procédez comme suit : (<i>Avant de charger du papier</i> >> page 9.)
	<ul style="list-style-type: none"> ■ Assurez-vous que le papier est chargé correctement dans le bac à papier. ■ Retirez tout le papier du bac et ventilez bien la pile de papier, puis remettez-la dans le bac. ■ Veillez à ne pas enfoncer trop le papier.
	Assurez-vous que le couvercle d'élimination des brouillages est correctement fermé. (<i>Bouillage d'imprimante ou bouillage papier</i> >> page 61.)
	Assurez-vous que le patin de base du bac à papier n'est pas sale. (>> Guide de l'utilisateur en ligne.)
Un brouillage papier s'est produit.	Retirez le papier coincé en suivant la procédure. (<i>Bouillage d'imprimante ou bouillage papier</i> >> page 61.) Assurez-vous que les guide-papier sont réglés à la taille de papier correcte. Ne dépliez pas le bac à papier lorsque vous chargez du papier de format A5 ou plus petit.
Le brouillage papier se répète.	Des brouillages papier qui se répètent peuvent être dus à un petit morceau de papier qui serait coincé dans l'appareil. Vérifiez que plus aucun papier n'est coincé dans l'appareil. (<i>Autres opérations de résolution des brouillages papier</i> >> page 66.)

Impression de télécopies reçues

Problème	Suggestions
<ul style="list-style-type: none"> ■ Impression condensée ■ Traînées horizontales ■ Les phrases du haut et du bas sont coupées ■ Lignes manquantes 	<p>Ces phénomènes sont généralement causés par une connexion téléphonique de mauvaise qualité. Effectuez une copie. Si votre copie est de qualité satisfaisante, il y avait probablement une mauvaise connexion avec parasites ou interférences sur la ligne téléphonique. Demandez au correspondant de renvoyer la télécopie.</p>
Stries verticales noires lors de la réception de télécopies.	<p>Le scanner de l'expéditeur est peut-être encrassé. Demandez à votre correspondant de réaliser une copie pour déterminer si le problème provient de son télécopieur. Essayez de recevoir une télécopie provenant d'un autre télécopieur.</p>
Les marges de gauche et de droite sont coupées ou une page simple s'imprime sur deux pages.	<p>Si les télécopies reçues sont divisées et imprimées sur deux pages, ou si vous recevez une page blanche supplémentaire, il se peut que le réglage du format de papier ne soit pas adapté au papier que vous utilisez.</p> <p><i>(Réglage du format et type de papier ►► page 22.)</i></p> <p>Activez Auto-réduction.</p> <p>(►► Guide de l'utilisateur en ligne.)</p>

Ligne téléphonique ou branchements

Problème	Suggestions
La numérotation ne fonctionne pas. (Pas de tonalité)	<p>Vérifiez tous les raccordements téléphoniques. Assurez-vous que le cordon téléphonique est bien branché sur la prise téléphonique murale et sur la prise LINE de l'appareil.</p> <p>(Canada seulement) Modifiez le réglage de tonalité/impulsion.</p> <p>(►► Guide de l'utilisateur en ligne.)</p> <p>Envoyez une télécopie manuelle en appuyant sur Raccrocher et en composant le numéro. Attendez d'entendre les tonalités de réception avant d'appuyer sur Démarr. télécopie.</p> <p>Si vous n'entendez pas de tonalité, connectez un téléphone en état de marche et un cordon de ligne téléphonique à la prise. Débranchez ensuite le combiné du téléphone externe et écoutez si vous obtenez une tonalité. Si vous n'entendez aucune tonalité, demandez à votre opérateur téléphonique de contrôler la ligne et/ou la prise.</p> <p>Si vous êtes abonné à des services DSL, VoIP (Voix sur IP) ou MagicJack, contactez votre fournisseur de services pour plus d'informations sur les raccordements.</p>
L'appareil ne répond pas aux appels.	<p>Assurez-vous que l'appareil est réglé sur le mode de réception approprié à la configuration utilisée.</p> <p><i>(Comment choisir le mode de réception approprié ►► page 40.)</i> Vérifiez s'il existe une tonalité. Si cela est possible, appelez votre appareil pour savoir s'il répond. S'il n'y a toujours pas de réponse, assurez-vous que le cordon téléphonique est bien branché sur la prise téléphonique murale et sur la prise LINE de l'appareil. Si aucune sonnerie ne retentit quand vous appelez votre appareil, demandez à votre opérateur téléphonique de vérifier la ligne.</p>

Réception de télécopies

Problème	Suggestions
Impossible de recevoir une télécopie.	<p>Vérifiez si l'appareil émet une tonalité en appuyant sur la touche Raccrocher en mode Télec. Si vous entendez des parasites ou des interférences sur la ligne du télécopieur, appelez votre compagnie de téléphone.</p> <p>Vérifiez tous les raccordements téléphoniques. Assurez-vous que le cordon téléphonique est bien branché sur la prise téléphonique murale et sur la prise LINE de l'appareil. Si vous êtes abonné à des services DSL, VoIP (Voix sur IP) ou MagicJack, appelez votre fournisseur de services pour plus d'informations sur les raccordements.</p> <p>Si vous rencontrez des problèmes en raison d'interférences potentielles sur la ligne téléphonique, vous pouvez modifier le réglage de compatibilité. (<i>Interférences sur la ligne téléphonique ou le système VoIP</i> >> page 78.)</p> <p>Assurez-vous que l'appareil est dans le bon mode de réception. Ce mode dépend des autres appareils et des services téléphoniques actifs qui sont sur la même ligne que l'appareil Brother. (<i>Comment choisir le mode de réception approprié</i> >> page 40.)</p> <p>Si vous disposez d'une ligne distincte pour les télécopies et que vous souhaitez que l'appareil Brother réponde automatiquement à toutes les télécopies entrantes, sélectionnez le mode Fax seulement.</p> <p>Si votre appareil Brother partage une ligne avec un répondeur téléphonique externe, sélectionnez le mode Tél ext/rép. Dans le mode Tél ext/rép, l'appareil Brother reçoit automatiquement les télécopies entrantes, tandis que les personnes qui appellent ont la possibilité de laisser un message sur le répondeur.</p> <p>Si votre appareil Brother partage la ligne avec un service de messagerie vocale, >> Guide de l'utilisateur en ligne.</p> <p>Si votre appareil Brother est raccordé à une ligne sur laquelle le service d'abonné Sonnerie spéciale est activé, >> Guide de l'utilisateur en ligne.</p> <p>Si votre appareil Brother partage une ligne avec d'autres téléphones et que vous souhaitez qu'il réponde automatiquement à toutes les télécopies entrantes, sélectionnez le mode Fax/Tél. Dans le mode Fax/Tél, l'appareil Brother reçoit automatiquement les télécopies entrantes et émet une pseudo-sonnerie/sonnerie double pour que vous puissiez répondre aux appels vocaux.</p> <p>Si vous ne souhaitez pas que votre appareil Brother réponde automatiquement aux télécopies entrantes, sélectionnez le mode Manuel. Dans le mode Manuel, vous devez répondre vous-même à tous les appels et, le cas échéant, activer l'appareil pour qu'il puisse recevoir les télécopies.</p> <p>Il est possible qu'un autre appareil ou service chez vous réponde à l'appel avant votre appareil Brother. Pour réaliser un essai, diminuez le réglage de la longueur de sonnerie :</p> <ul style="list-style-type: none"> ■ Si le mode de réception est réglé sur Fax seulement ou Fax/Tél, réduisez la longueur à 1 sonnerie. (<i>Longueur de sonnerie</i> >> page 43.) ■ Si le mode de réception est réglé sur Tél ext/rép, réduisez le nombre de sonneries programmé sur votre répondeur à 2. ■ Si le mode de réception est réglé sur Manuel, NE modifiez PAS le réglage de la longueur de sonnerie. <p>Demandez à quelqu'un de vous envoyer une télécopie à titre d'essai :</p> <ul style="list-style-type: none"> ■ Si vous recevez correctement la télécopie test, c'est que l'appareil fonctionne correctement. N'oubliez pas de réinitialiser le réglage de la longueur de sonnerie ou de rétablir le réglage sur le répondeur. Si les problèmes de réception réapparaissent après la réinitialisation de la longueur de sonnerie, c'est qu'une personne, un appareil ou un service d'abonné prend l'appel de la télécopie avant que l'appareil ait la possibilité de répondre lui-même. ■ Si vous ne parvenez pas à recevoir la télécopie, il est possible qu'un autre appareil ou qu'un service d'abonné interfère avec la réception de télécopie ou qu'un problème affecte la ligne.

Réception de télécopies (Suite)

Problème	Suggestions
Impossible de recevoir une télécopie. (suite)	<p>Si vous utilisez un répondeur (mode <i>Tél ext/rép</i>) sur la même ligne que l'appareil Brother, vérifiez si votre répondeur est installé correctement.</p> <p>(►► Guide de l'utilisateur en ligne.)</p> <ol style="list-style-type: none"> 1 Branchez le cordon téléphonique directement de la prise murale sur la prise LINE de l'appareil Brother. 2 Enlevez le capuchon de protection de la prise EXT. de l'appareil Brother, puis branchez le cordon téléphonique de votre répondeur sur la prise EXT. 3 Réglez votre répondeur de façon à ce qu'il réponde dans les 4 sonneries. Si vous rencontrez des problèmes lors de la réception de télécopies ou de messages vocaux, réglez le répondeur de telle façon qu'il réponde dans les 2 à 3 sonneries. 4 Enregistrez le message sortant sur votre répondeur. <ul style="list-style-type: none"> ■ Enregistrez un silence de cinq secondes au début du message. ■ Assurez-vous que le message ne dépasse pas 20 secondes. ■ Terminez votre message avec le code de réception de télécopie permettant à vos correspondants d'envoyer des télécopies manuellement. Par exemple, « Après le bip, laissez un message ou appuyez sur * 5 1 et Marche pour envoyer une télécopie ». 5 Réglez votre répondeur de façon à répondre aux appels. 6 Réglez le mode de réception de votre appareil Brother sur <i>Tél ext/rép</i>. (<i>Comment choisir le mode de réception approprié ►► page 40.</i>) <p>Assurez-vous que la fonction Réception facile de l'appareil Brother est activée. Réception facile est une fonction qui permet de recevoir une télécopie même si vous avez répondu à l'appel sur un téléphone externe ou supplémentaire.</p> <p>(►► Guide de l'utilisateur en ligne.)</p> <p>Si vous rencontrez souvent des problèmes de transmission en raison d'interférences potentielles sur la ligne téléphonique, essayez de changer la configuration de l'option de compatibilité pour choisir <i>De base</i> (pour VoIP). (<i>Interférences sur la ligne téléphonique ou le système VoIP ►► page 78.</i>)</p>

Envoi de télécopies

Problème	Suggestions
Impossible d'envoyer une télécopie.	<p>Vérifiez tous les raccordements téléphoniques. Assurez-vous que le cordon téléphonique est bien branché sur la prise téléphonique murale et sur la prise LINE de l'appareil.</p> <p>Imprimez le rapport de vérification de l'envoi et vérifiez s'il y a une erreur.</p> <p>(►► Guide de l'utilisateur en ligne.)</p> <p>Demandez à votre correspondant de vérifier si le télécopieur récepteur a du papier.</p> <p>Si vous êtes abonné à des services DSL, VoIP (Voix sur IP) ou MagicJack, contactez votre fournisseur de services pour plus d'informations sur les raccordements.</p>
La qualité des télécopies envoyées est mauvaise.	<p>Essayez de changer la résolution et choisissez <i>Fin</i> ou <i>Sup. fin</i>. Effectuez une copie pour vérifier le bon fonctionnement du scanner de votre appareil. Si la qualité de la copie est médiocre, nettoyez le scanner. (<i>Nettoyage du scanner ►► page 44.</i>)</p>

Envoi de télécopies (Suite)

Problème	Suggestions
Le rapport de vérification de l'envoi indique « RÉSULTAT : ERREUR ».	<p>Des interférences ou du bruit ont probablement affecté la ligne pendant la transmission. Réessayez d'envoyer la télécopie. Si vous envoyez un message à partir de PC-Fax et que le rapport de vérification de l'envoi indique « RÉSULTAT : ERREUR », il est possible que l'appareil manque de mémoire.</p> <p>Pour libérer de l'espace mémoire supplémentaire, vous pouvez désactiver la fonction de réception en mémoire, imprimer les télécopies stockées en mémoire ou annuler une télécopie différée ou une tâche de relève. (►► Guide de l'utilisateur en ligne.)</p> <p>Si le problème persiste, demandez à votre opérateur téléphonique de faire vérifier votre ligne.</p> <p>Si vous rencontrez souvent des problèmes de transmission en raison d'interférences potentielles sur la ligne téléphonique, essayez de changer la configuration de l'option de compatibilité de l'appareil pour choisir <i>De base</i> (pour VoIP). (<i>Interférences sur la ligne téléphonique ou le système VoIP</i> ►► page 78.)</p>
Des stries verticales noires apparaissent lors de l'envoi.	Les stries verticales noires qui apparaissent sur les télécopies que vous envoyez sont généralement causées par de la saleté ou par du fluide de correction sur la bande de verre. Nettoyez la bande de verre. (<i>Nettoyage du scanner</i> ►► page 44.)

Traitement des appels entrants

Problème	Suggestions
L'appareil « interprète » une voix comme une tonalité CNG.	<p>Si le mode Réception facile est réglé sur <i>Activé</i>, votre appareil est plus sensible aux sons. Il peut, à tort, interpréter certaines voix ou de la musique sur la ligne comme s'il s'agissait d'un appel de télécopieur et répondre par la tonalité de réception de télécopie. Désactivez l'appareil en appuyant sur . Essayez d'éviter ce problème en réglant le mode Réception facile sur <i>Désactivé</i>. (►► Guide de l'utilisateur en ligne.)</p>
Envoi d'un appel de télécopie vers l'appareil.	Si vous avez répondu à l'aide d'un téléphone supplémentaire, composez votre code de réception de télécopie (le réglage d'usine de ce code est * 5 1). Si vous avez répondu à l'aide d'un téléphone externe (branché sur la prise EXT.), appuyez sur <i>Démarr. télécopie</i> puis sur <i>Réception</i> pour recevoir la télécopie. Raccrochez dès que l'appareil répond à l'appel.
Services personnalisés sur une seule ligne.	<p>Si la ligne téléphonique sur laquelle vous avez branché votre appareil est associée à un ou plusieurs services personnalisés (mise en attente des appels, mise en attente des appels/identification de l'appelant, identification de l'appelant, RingMaster, messagerie vocale, répondeur, système d'alarme ou autre), il peut arriver que la réception et l'envoi de télécopies soient perturbés.</p> <p>Exemple : Si vous êtes abonné au service de mise en attente des appels ou à un autre service personnalisé et que ce service émet un signal pendant l'envoi ou la réception d'une télécopie, ce signal peut interrompre temporairement la transmission de la télécopie. La fonction ECM (mode de correction d'erreurs) conçue par Brother vous aide à résoudre ce problème. Ce problème est imputable au réseau téléphonique et commun à tous les périphériques émetteurs ou récepteurs d'informations sur une seule ligne partagée sur laquelle sont activés des services personnalisés. Si vos activités ne tolèrent aucune interruption, nous vous recommandons d'utiliser une ligne téléphonique distincte, exempte de services personnalisés.</p>

Problèmes de copie

Problème	Suggestions
Des stries ou des traînées verticales noires apparaissent sur les copies.	Les stries verticales noires qui apparaissent sur les copies sont généralement causées par de la saleté ou par du fluide de correction sur la bande de verre. Nettoyez la bande de verre, la vitre du scanner ainsi que la barre blanche et le plastique blanc au-dessus. (<i>Nettoyage du scanner</i> >> page 44.)
Des marques ou des taches noires apparaissent sur les copies.	Les marques ou taches noires sur les copies sont généralement dues à la présence de saletés ou de liquide de correction sur la vitre du scanner. Nettoyez la vitre du scanner et le plastique blanc au-dessus de celle-ci. (<i>Nettoyage du scanner</i> >> page 44.)
Les résultats de copie sont mauvais avec le chargeur automatique de documents.	Essayez d'utiliser la vitre du scanner. (<i>Utilisation de la vitre du scanner</i> >> page 25.)
L'ajustement à la page ne fonctionne pas correctement.	Assurez-vous que le document n'est pas disposé de travers sur la vitre du scanner. Repositionnez le document et réessayez.

Problèmes de numérisation

Problème	Suggestions
Les résultats de numérisation sont mauvais avec le chargeur automatique de documents.	Nettoyez la barre blanche et la bande de verre qui se trouve en dessous. (<i>Nettoyage du scanner</i> >> page 44.)
■ Des lignes noires verticales apparaissent sur les données numérisées.	Essayez d'utiliser la vitre du scanner. (<i>Utilisation de la vitre du scanner</i> >> page 25.)

Problèmes liés au Centre Saisie photo

Problème	Suggestions
Le disque amovible ne fonctionne pas correctement.	<ol style="list-style-type: none">1 Retirez puis réintroduisez la carte mémoire ou la clé USB.2 Si vous avez essayé « Éjecter » à partir de Windows®, retirez la carte mémoire ou la clé USB avant de continuer.3 Si un message d'erreur s'affiche quand vous essayez d'éjecter la carte mémoire ou la clé USB, cela signifie que celle-ci est en cours d'utilisation. Attendez un moment, puis réessayez.4 Si le problème persiste, éteignez votre ordinateur et l'appareil, puis rallumez-les.
Une partie de ma photo est manquante à l'impression.	Assurez-vous que les réglages d'impression Sans marge et Rognage sont désactivés. (>> Guide de l'utilisateur en ligne.)

Problèmes de logiciel



Problème	Suggestions
Impossible d'installer le logiciel ou d'imprimer.	(Windows®) Exécutez le programme Réparer MFL-Pro Suite qui se trouve sur le CD-ROM. Ce programme sert à réparer et à réinstaller le logiciel.

Problèmes de réseau

Problème	Suggestions
Impossible d'imprimer sur le réseau.	Assurez-vous que l'appareil est sous tension, qu'il est en ligne et en mode Prêt. Imprimez la liste de configuration réseau (➤➤ Guide de l'utilisateur en ligne) et vérifiez les paramètres réseau actuels qui y figurent. Reconnectez le câble du réseau local au concentrateur pour vérifier si le câblage et les connexions réseau sont en ordre. Si vous utilisez une connexion sans fil ou rencontrez des problèmes de réseau, ➤➤ Guide de l'utilisateur en ligne.
La fonction de numérisation réseau ne marche pas.	Il est nécessaire de configurer le logiciel de sécurité/pare-feu tiers pour permettre la numérisation réseau. Ajoutez le port 54925 pour la numérisation réseau. (➤➤ Guide de l'utilisateur en ligne.)
La fonction de réception PC-Fax en réseau ne marche pas.	(Windows®) Il est nécessaire d'activer le logiciel de sécurité/pare-feu tiers pour que la réception PC-Fax fonctionne. Ajoutez le port 54926 pour la réception PC-Fax en réseau. (➤➤ Guide de l'utilisateur en ligne.)
Il n'est pas possible d'installer le logiciel Brother.	(Windows®) Si un avertissement du logiciel de sécurité apparaît à l'écran du PC durant l'installation, modifiez les réglages du logiciel de sécurité pour permettre au programme d'installation du produit ou à un autre programme Brother de s'exécuter. (Macintosh) Si vous utilisez un pare-feu ou un logiciel de sécurité antivirus ou anti-logiciels espions, désactivez-le temporairement, puis installez le logiciel Brother.
Il n'est pas possible de se connecter au réseau sans fil.	Analysez le problème en vous servant du Rapport WLAN. Appuyez sur  , Ts réglages, puis faites glisser le doigt vers le haut ou le bas, ou appuyez sur ▲ ou sur ▼ pour afficher Imp. Rapports. Appuyez sur Imp. Rapports. Faites glisser le doigt vers le haut ou le bas, ou appuyez sur ▲ ou sur ▼ pour afficher Rapport WLAN puis appuyez sur Rapport WLAN. Pour plus d'informations, ➤➤ Guide de l'utilisateur en ligne.

Détection de tonalité

Le réglage de tonalité Détection raccourcit la pause de détection de tonalité.

- 1 Appuyez sur  (Param).
- 2 Appuyez sur `Ts réglages`.
- 3 Faites glisser le doigt vers le haut ou le bas, ou appuyez sur ▲ ou sur ▼ pour afficher `Réglage init`.
- 4 Appuyez sur `Réglage init`.
- 5 Faites glisser le doigt vers le haut ou le bas, ou appuyez sur ▲ ou sur ▼ pour afficher `Tonalité`.
- 6 Appuyez sur `Tonalité`.
- 7 Appuyez sur `Détection` ou `Non détecté`.
- 8 Appuyez sur .

Interférences sur la ligne téléphonique ou le système VoIP

Si vous rencontrez des difficultés à envoyer ou à recevoir une télécopie à cause d'interférences possibles sur la ligne téléphonique, ou si vous utilisez un système VoIP, nous vous conseillons de modifier la vitesse du modem afin de minimiser les erreurs pendant les opérations du télécopieur.

- 1 Appuyez sur  (Param).
- 2 Appuyez sur `Ts réglages`.
- 3 Faites glisser le doigt vers le haut ou le bas, ou appuyez sur ▲ ou sur ▼ pour afficher `Réglage init`.
- 4 Appuyez sur `Réglage init`.

- 5 Faites glisser le doigt vers le haut ou le bas, ou appuyez sur ▲ ou sur ▼ pour afficher `Compatibilité`.
- 6 Appuyez sur `Compatibilité`.
- 7 Appuyez sur `Haut`, `Normal` ou `De base` (pour VoIP).
 - `De base` (pour VoIP) réduit la vitesse du modem à 9 600 bits/s et désactive la réception de télécopies couleur et le mode de correction d'erreurs (ECM), sauf pour l'envoi de télécopies couleur. À moins que les interférences ne constituent un problème récurrent lié à votre ligne téléphonique, il est préférable de ne recourir à ce réglage que lorsque c'est nécessaire.

Pour améliorer la compatibilité avec la plupart des services VoIP, Brother recommande de changer le réglage de compatibilité pour choisir `De base` (pour VoIP).
 - `Normal` règle la vitesse du modem à 14 400 bits/s.
 - `Haut` augmente la vitesse du modem à 33 600 bits/s. (paramètre d'usine par défaut)
- 8 Appuyez sur .



REMARQUE

VoIP (Voix sur IP) est un type de système téléphonique qui utilise une connexion Internet au lieu d'une ligne téléphonique traditionnelle.

Informations relatives à l'appareil



Vérification du numéro de série

Vous pouvez visualiser le numéro de série de votre appareil à l'écran tactile.

- 1 Appuyez sur  (Param).
- 2 Appuyez sur `Ts réglages`.
- 3 Faites glisser le doigt vers le haut ou le bas, ou appuyez sur ▲ ou sur ▼ pour afficher `Info. machine`.
- 4 Appuyez sur `Info. machine`.
- 5 Appuyez sur `No. série`.
Le numéro de série de votre appareil apparaît sur l'écran tactile.
- 6 Appuyez sur .

Vérification de la version du micrologiciel

Vous pouvez visualiser la version du micrologiciel de votre appareil à l'écran tactile.

- 1 Appuyez sur  (Param).
- 2 Appuyez sur `Ts réglages`.
- 3 Faites glisser le doigt vers le haut ou le bas, ou appuyez sur ▲ ou sur ▼ pour afficher `Info. machine`.
- 4 Appuyez sur `Info. machine`.
- 5 Appuyez sur `V. micrologiciel`.
- 6 Appuyez sur `Version Main`.
La version du micrologiciel de votre appareil apparaît sur l'écran tactile.
- 7 Appuyez sur .

Vue d'ensemble des opérations de réinitialisation

Les fonctions de réinitialisation disponibles sont les suivantes :

1 Réinit. appareil

Vous pouvez réinitialiser tous les réglages de votre appareil que vous avez modifiés, tels que la date et l'heure ainsi que la longueur de sonnerie.

2 Réseau

Vous pouvez rétablir les paramètres d'usine par défaut du serveur d'impression tels que le mot de passe et les informations d'adresse IP.

3 Carnet adresses et télécopie

Cette fonction réinitialise les réglages suivants :

■ Carnet d'adresses

(Carnet d'adresses et Configuration des groupes)

■ Tâches de télécopie programmées en mémoire

(Transmission par relève, Télécopie différée et Envoi par lot en différé)

■ Identification de poste

(Nom et Numéro)

■ Options de télécopie à distance

(Réadressage de télécopie et Téléappel)

■ Réglages de rapport

(Rapport de vérification de l'envoi, Carnet d'adresses et Journal des télécopies)

■ Historique

(Historique des identifications de la ligne appelante et Appel sortant)

■ Télécopies en mémoire

4 Ts réglages

Permet de rétablir tous les réglages d'origine.

Brother vous recommande vivement d'effectuer cette opération avant de donner l'appareil ou de le mettre au rebut.

REMARQUE

Débranchez le câble d'interface avant de sélectionner Réseau ou Ts réglages.

Réinitialisation de l'appareil

- 1 Appuyez sur  (Param).
- 2 Appuyez sur Ts réglages.
- 3 Faites glisser le doigt vers le haut ou le bas, ou appuyez sur ▲ ou sur ▼ pour afficher Réglage init.
- 4 Appuyez sur Réglage init.
- 5 Faites glisser le doigt vers le haut ou le bas, ou appuyez sur ▲ ou sur ▼ pour afficher Réinitialiser.
- 6 Appuyez sur Réinitialiser.
- 7 Appuyez sur le type de réinitialisation souhaitée (Réinit. appareil, Réseau, Carnet adresses et télécopie ou Ts réglages).
- 8 Appuyez sur Oui pour confirmer.
- 9 Appuyez sur Oui pendant deux secondes pour réinitialiser l'appareil.

A

Accessoires et fournitures	ii
Automatique	
Réception de télécopie	40

B

Bac multi-usages	17
Bourrages	
Document	59
Papier	61
Brother	
Accessoires et fournitures	ii
Avis d'exonération de garanties	iv
Centre de solutions	i
Centres de service	ii
FAQ (foire aux questions)	i
Numéros de Brother	i
Service à la clientèle	i
Soutien produit	i

C

Carnet d'adresses	
Configuration	38
Centre Saisie photo	
Depuis un PC	
>>> Guide de l'utilisateur en ligne.	
Impression	
Toutes les photos	32
Prévisualisation de photos	32
Chargeur automatique de documents	24
Composition	
Pause	37
Consommables	83
ControlCenter	
>>> Guide de l'utilisateur en ligne.	
Copie	
Format du papier	29
Type de papier	29
Utilisation de la vitre du scanner	25
Utilisation du chargeur automatique de documents	24

D

Dépistage des pannes	
Bourrage de document	59
Bourrage papier	61
Configuration d'un LAN sans fil	
Rapport LAN sans fil	67
Messages d'erreur et d'entretien	
à l'écran tactile	48
Si vous avez des problèmes	
Appels entrants	75
Centre Saisie photo	76
Copie	76
Impression	68
Impression de télécopies reçues	72
Ligne téléphonique ou	
branchements	72
Logiciel	76
Manipulation du papier	71
Numérisation	76
Qualité d'impression	69
Réception de télécopies	73
Réseau	77
Description du panneau de commande	2
Document	
Chargement	24, 26

E

Enveloppes	9, 17, 19
------------------	-----------

F

Fente d'alimentation manuelle	19
-------------------------------------	----

G

Garanties	
Avis d'exonération de garanties	iv

I

Impression	
Problèmes	68
>>> Guide de l'utilisateur en ligne.	

L		R	
<hr/>		<hr/>	
Ligne téléphonique		REP (répondeur téléphonique),	
Interférences ou système VoIP	78	externe	40
Problèmes	72	Mode de réception	40
Longueur de sonnerie, réglage	43	Réseau	
M		Impression	
<hr/>		>>> Guide de l'utilisateur en ligne.	
Manuel		Numérisation	
Réception	40	>>> Guide de l'utilisateur en ligne.	
Messages d'erreur à l'écran tactile	48	Réseau sans fil	
Mode de réception		>>> Guide d'installation rapide et Guide de	
Fax seulement	40	l'utilisateur en ligne.	
Fax/Tél	40	S	
Manuel	40	<hr/>	
Répondeur externe	40	Sélection du bac	29
Mode Fax/Tél		Services téléphoniques personnalisés sur	
Longueur de sonnerie	43	une seule ligne	75
N		T	
<hr/>		<hr/>	
Nettoyage		Télécopie, depuis un PC	
Scanner	44	>>> Guide de l'utilisateur en ligne.	
Numérisation		Télécopieur, autonome	
>>> Guide de l'utilisateur en ligne.		Envoi	36
Numéro de série		Interférences sur la ligne téléphonique	
Comment trouver	Voir l'intérieur	ou le système VoIP	78
de la page de couverture		Problèmes	74
P		Réception	40
<hr/>		Durée de sonnerie F/T, réglage	43
Papier		Interférences sur la ligne téléphonique	
Chargement	9, 14	ou le système VoIP	78
Format de document	24	Longueur de sonnerie, réglage	43
Réglage de vérification du papier	23	Problèmes	72, 73
Type	22	Texte, saisie	8
		Transfert des télécopies ou rapport	
		du journal des télécopies	58

Consommables

Encre	L'appareil utilise des cartouches d'encre noire, jaune, cyan et magenta individuelles, indépendantes de la tête d'impression.
Durée de vie utile des cartouches d'encre	L'appareil est fourni avec des cartouches d'encre de départ. Lorsque vous installez les cartouches d'encre pour la première fois, l'appareil consommera un surcroît d'encre pour remplir les tubes d'alimentation d'encre. C'est un processus qui n'a lieu qu'une seule fois pour permettre de réaliser des tirages de haute qualité. Les cartouches d'encre de rechange utilisées par la suite permettront d'imprimer le nombre de pages spécifié. Le rendement d'une cartouche de démarrage représente environ 65% de celui d'une cartouche de rechange LC203.
Consommables de remplacement	<Très haut rendement noir> LC209BK <Très haut rendement jaune> LC205Y <Très haut rendement cyan> LC205C <Très haut rendement magenta> LC205M Noir - Environ 2 400 pages ¹ Jaune, cyan et magenta - Environ 1 200 pages ¹ <Haut rendement noir> LC203BK <Haut rendement jaune> LC203Y <Haut rendement cyan> LC203C <Haut rendement magenta> LC203M Noir, jaune, cyan et magenta - Environ 550 pages ¹

¹ Le rendement approximatif des cartouches est spécifié conformément à la norme ISO/IEC 24711

Pour plus d'informations sur les consommables de rechange, visitez notre site Web à l'adresse <http://www.brother.com/pageyield>.

Qu'est-ce qu'Innobella?

Innobella est une gamme de consommables authentiques proposée par Brother. Le nom « Innobella » est dérivé des termes « innovation » et « bella » (« belle » en italien), et réfère à une technologie « innovante » qui vous permet d'obtenir des résultats d'impression « beaux » et « durables ».



Lorsque vous imprimez des photos, Brother vous recommande d'utiliser le papier photo glacé Innobella (série BP71) pour des tirages de haute qualité. L'encre et le papier Innobella permettent d'obtenir plus facilement des tirages éclatants.



Si vous utilisez Windows®, double-cliquez sur l'icône Brother Centre Créatif sur votre bureau pour accéder à notre site Web **GRATUIT**, qui vous aidera à créer et imprimer aisément des documents personnalisés à usage professionnel et privé au moyen de photos, de texte et de votre créativité.

Les utilisateurs Mac peuvent accéder à Brother Centre Créatif à l'adresse Web suivante : <http://www.brother.com/creativecenter>

Brother International Corporation
200 Crossing Boulevard
P.O. Box 6911
Bridgewater, NJ 08807-0911 ÉTATS-UNIS
La Corporation Internationale Brother (Canada) Ltée
1, rue Hôtel de Ville,
Dollard-des-Ormeaux (Québec) H9B 3H6 Canada

brother

Visitez notre site Web
<http://www.brother.com>

Ces appareils sont homologués pour une utilisation dans le pays d'achat uniquement. Les filiales locales de Brother ou leurs revendeurs ne fournissent une assistance que pour les appareils achetés dans leur propre pays.



www.brotherearth.com