

Guía básica del usuario

MFC-J5520DW
MFC-J5620DW
MFC-J5720DW

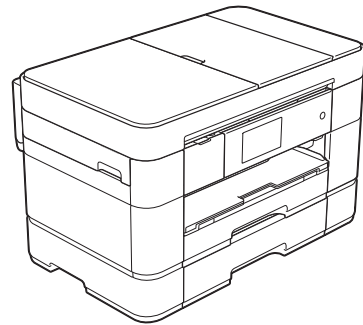

Si tiene que ponerse en contacto con el Servicio de atención al cliente

Complete los siguientes datos para futuras referencias:

Número de modelo: MFC-J5520DW, MFC-J5620DW y
MFC-J5720DW
(dibuje un círculo alrededor del número de su modelo)

Número de serie: ¹ _____

Fecha de compra: _____

Lugar de compra: _____

¹ El número de serie se encuentra en la parte posterior de la unidad. Guarde esta Guía del usuario junto con el recibo de venta como un registro permanente de su compra en caso de robo, incendio o para el servicio de garantía.

Registre su producto en línea en

<http://www.brother.com/registration>

Al registrar su producto con Brother, usted quedará registrado como el propietario original del producto. Su registro con Brother:

- puede servirle como confirmación de la fecha de compra de su producto en caso de que pierda el recibo;
- puede servirle para secundar una reclamación al seguro en caso de que este cubra la pérdida del producto; y
- nos ayudará a notificarle las mejoras del producto y ofertas especiales.

La manera más cómoda y eficiente de registrar su nuevo producto es en línea a través de <http://www.brother.com/registration>.

Números de Brother

NOTA

Para obtener ayuda técnica, debe llamar al país en el que compró el equipo. Las llamadas se deben realizar **desde dentro** de ese país.

Registro del producto

Al registrar su producto con Brother International Corporation, usted quedará registrado como el propietario original del producto. Su registro con Brother:

- puede servirle como confirmación de la fecha de compra de su producto en caso de que pierda el recibo;
- puede servirle para secundar una reclamación al seguro en caso de que este cubra la pérdida del producto; y
- nos ayudará a notificarle las mejoras del producto y ofertas especiales.

Registre ¹ su nuevo producto en línea en

<http://www.brother.com/registration>

¹ (Solo EE. UU.) También puede rellenar el registro de garantía y la hoja de prueba de Brother y enviarlos por fax.

Preguntas frecuentes

Brother Solutions Center es nuestro recurso integral para todas las necesidades relativas a equipos de fax y centros multifunción. Descargue las utilidades y los documentos de software más recientes, lea las preguntas frecuentes y los consejos para la solución de problemas, y aprenda a sacar el mejor partido de su producto Brother.

<http://support.brother.com>

NOTA

- Compruebe aquí si hay actualizaciones de los controladores de Brother.
 - Para mantener actualizado el rendimiento del equipo, compruebe aquí la actualización más reciente del firmware.
-

Para el Servicio de atención al cliente

En EE. UU.: <http://www.brother-usa.com/support> (autoservicio/correo electrónico/chat)

1-877-BROTHER (1-877-276-8437)

1-901-379-1215 (asistencia por fax)

1-877-268-9575 (comprobación de las operaciones de envío y recepción de fax)

En Canadá: <http://www.brother.ca/support>

(vídeos de autoservicio, correo electrónico, chat, ayuda a través de Facebook y Twitter)

Localizador de centros de servicio técnico (solo EE. UU.)

Si desea conocer la ubicación de un centro de servicio técnico autorizado de Brother, llame al 1-877-BROTHER (1-877-276-8437) o visite <http://www.brother-usa.com/service>.

Ubicaciones de los centros de servicio técnico (solo Canadá)

Si desea conocer la ubicación de un centro de servicio técnico autorizado de Brother, visite <http://www.brother.ca/support>.

Pedido de accesorios y consumibles

Para obtener resultados óptimos, utilice solo accesorios originales de Brother, disponibles en la mayoría de los proveedores de Brother. Si no logra encontrar el accesorio que necesita y tiene una tarjeta de crédito Visa, MasterCard, Discover o American Express, o bien una cuenta PayPal, puede pedir los accesorios directamente a Brother. Visite nuestro sitio en línea para acceder a la selección completa de accesorios y consumibles de Brother disponibles para su compra.

NOTA

En Canadá solo se aceptan Visa y MasterCard.

En EE. UU.: 1-877-552-MALL (1-877-552-6255)
1-800-947-1445 (asistencia por fax)

<http://www.brothermall.com>

En Canadá:

<http://www.brother.ca>

Información relativa a pedidos

Descripción	Artículo
Cartucho de tinta de Súper Alto Rendimiento <negro>	LC209BK (imprime aprox. 2400 páginas) ¹
Cartucho de tinta de Súper Alto Rendimiento <amarillo>	LC205Y (imprime aprox. 1200 páginas) ¹
Cartucho de tinta de Súper Alto Rendimiento <cian> (azul)	LC205C (imprime aprox. 1200 páginas) ¹
Cartucho de tinta de Súper Alto Rendimiento <magenta> (rojo)	LC205M (imprime aprox. 1200 páginas) ¹
Cartucho de tinta de Alto Rendimiento <negro>	LC203BK (imprime aprox. 550 páginas) ¹
Cartucho de tinta de Alto Rendimiento <amarillo>	LC203Y (imprime aprox. 550 páginas) ¹
Cartucho de tinta de Alto Rendimiento <cian> (azul)	LC203C (imprime aprox. 550 páginas) ¹
Cartucho de tinta de Alto Rendimiento <magenta> (rojo)	LC203M (imprime aprox. 550 páginas) ¹
Papel fotográfico satinado Premium Plus (tamaño Doble carta / 20 hojas) (tamaño Carta / 20 hojas) (tamaño 4" x 6" / 20 hojas)	BP71GLGR BP71GLTR BP71GP20
Papel multiusos: papel normal (tamaño Carta / 500 hojas)	BP60MPLTR (solo EE. UU.)
Papel para tinta normal (tamaño Doble carta / 100 hojas)	BP60PLGR (solo EE. UU.)
Cable de línea telefónica	LG3077001 (solo EE. UU.)
Guía básica del usuario	LEU231001 (inglés para EE. UU. y Canadá) LEU231002 (francés para Canadá)
CD-ROM para Windows® y Mac	LER933001 (EE. UU.) LER934001 (países latinoamericanos)

¹ Para obtener más información sobre los consumibles de sustitución, visite <http://www.brother.com/pageyield>.

Aviso legal y exención de responsabilidad de garantías (EE. UU. y Canadá)

EL LICENCIANTE DE BROTHER, ASÍ COMO LOS DIRECTIVOS, EJECUTIVOS, EMPLEADOS O AGENTES (EN CONJUNTO EL LICENCIANTE DE BROTHER), RECHAZAN CUALQUIER GARANTÍA, YA SEA EXPLÍCITA O IMPLÍCITA, INCLUYENDO A TÍTULO ENUNCIATIVO Y NO LIMITATIVO LAS GARANTÍAS IMPLÍCITAS DE COMERCIABILIDAD E IDONEIDAD CON RESPECTO AL SOFTWARE PARA UN PROPÓSITO DETERMINADO. EL LICENCIANTE DE BROTHER NO ASEGURA, GARANTIZA NI REALIZA DECLARACIÓN ALGUNA CON RESPECTO AL USO O LOS RESULTADOS DEL USO DEL SOFTWARE EN LO QUE SE REFIERE A SU CORRECCIÓN, EXACTITUD, FIABILIDAD, VALIDEZ U OTROS FACTORES. USTED ASUME TODO EL RIESGO QUE DERIVE DE LOS RESULTADOS Y EL FUNCIONAMIENTO DEL SOFTWARE. ALGUNOS ESTADOS DE EE. UU. Y ALGUNAS REGIONES DE CANADÁ NO PERMITEN LA EXCLUSIÓN DE GARANTÍAS IMPLÍCITAS. POR ELLO, ES POSIBLE QUE LA ANTERIOR EXCLUSIÓN NO SEA APLICABLE A USTED.

EL LICENCIANTE DE BROTHER NO SE HARÁ RESPONSABLE BAJO NINGUNA CIRCUNSTANCIA DE LOS DAÑOS CONSECUENTES, ACCIDENTALES O INDIRECTOS (INCLUIDOS LOS DAÑOS POR PÉRDIDA DE BENEFICIOS, INTERRUPCIÓN DEL NEGOCIO, PÉRDIDA DE INFORMACIÓN DEL NEGOCIO Y DAÑOS SIMILARES) DERIVADOS DEL USO O LA INCAPACIDAD PARA USAR EL SOFTWARE, AUNQUE SE HAYA ADVERTIDO AL LICENCIANTE DE BROTHER ACERCA DE LA POSIBILIDAD DE DICHA DAÑOS. ALGUNOS ESTADOS DE EE. UU. Y ALGUNAS REGIONES DE CANADÁ NO PERMITEN LA EXCLUSIÓN O LIMITACIÓN DE LA RESPONSABILIDAD POR DAÑOS CONSECUENTES O ACCIDENTALES, POR LO QUE ES POSIBLE QUE LAS LIMITACIONES ANTERIORES NO SEAN APLICABLES A USTED. EN CUALQUIER CASO, LA RESPONSABILIDAD DEL LICENCIANTE DE BROTHER CON RESPECTO A LOS DAÑOS PRODUCIDOS POR CUALQUIER CAUSA E INDEPENDIEMENTE DE LA FORMA DE LA ACCIÓN (FUNDADA EN UN CONTRATO, ACTO ILÍCITO (INCLUIDA NEGLIGENCIA), RESPONSABILIDAD SOBRE EL PRODUCTO U OTROS SUPUESTOS), SE LIMITARÁ A 50 \$.

Compilación e información sobre esta publicación

Los manuales de estos productos han sido compilados y publicados bajo la supervisión de Brother Industries, Ltd. y contienen información referente a las descripciones y especificaciones más recientes de los productos.

El contenido de estos manuales y las especificaciones de este producto están sujetos a cambios sin previo aviso.

Brother se reserva el derecho de hacer cambios sin previo aviso en las especificaciones y los materiales descritos y no se hará responsable de ningún daño que pudiera tener lugar (incluidos los daños consecuentes) a causa del contenido presentado, incluyendo a título enunciativo los errores tipográficos u otros errores relacionados con las publicaciones.

Las siguientes funciones están disponibles

Manipulación de papel versátil de gran capacidad

Puede cargar una gran variedad de tipos de papel en las bandejas. También se puede imprimir en papel Doble carta o A3 de forma ininterrumpida. Si activa la opción de selección automática en el controlador de impresora, se seleccionará automáticamente la bandeja que contenga el tamaño de papel adecuado durante la impresión. (Carga de papel >>> página 9.)

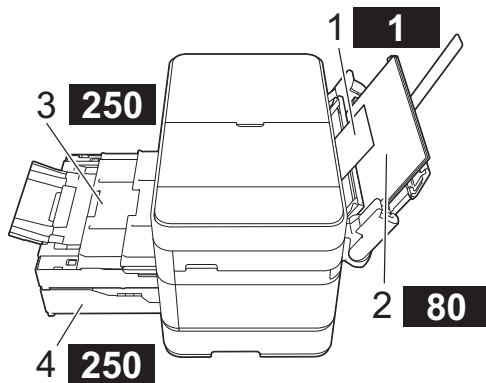

- 1 Ranura de alimentación manual - - - - 1 hoja
- 2 Bandeja MP - - - - - - - - - - - - - - - - 80 hojas
- 3 Bandeja 1
- - - - - 250 hojas / tamaño máximo Doble carta o A3
- 4 Bandeja 2 (solo MFC-J5720DW)
- - - - - 250 hojas / tamaño máximo Doble carta o A3

Conexión con dispositivos móviles

Utilice Brother iPrint&Scan para imprimir y escanear imágenes y archivos desde dispositivos móviles.

(>>> Guía de impresión y escaneado con dispositivos móviles para Brother iPrint&Scan en solutions.brother.com/manuals).

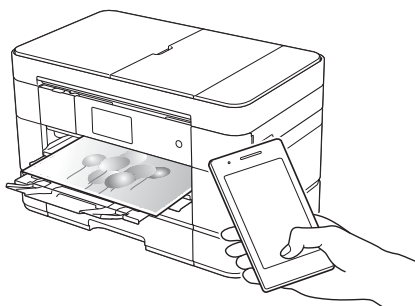

Web Connect / Aplicaciones de Brother

Escanee y cargue imágenes y archivos directamente desde el equipo en los servicios web más conocidos. Capture y convierta información directamente desde el equipo sin utilizar la computadora.

(>>> Guía de Web Connect en solutions.brother.com/manuals).

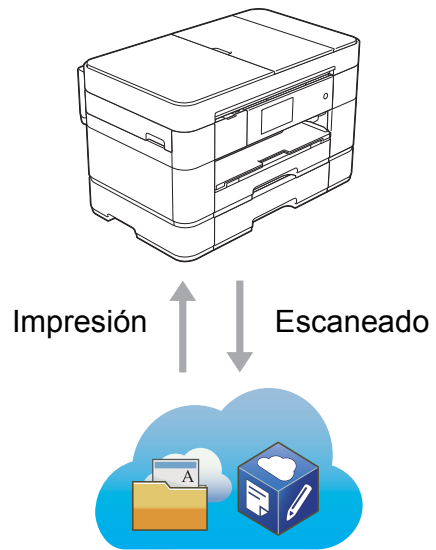

Adición de accesos directos

Guarde las configuraciones que utilice más a menudo como accesos directos.

(>>> Guía del usuario online en solutions.brother.com/manuals).

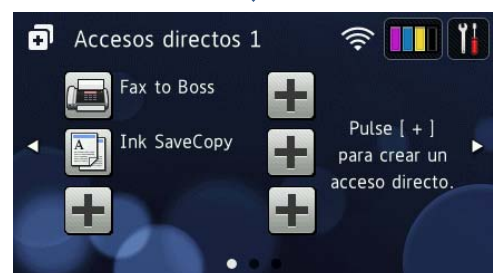

Guías del usuario y dónde encontrarlas

¿Qué guía?	¿Qué contiene?	¿Dónde puedo encontrarla?
Guía de seguridad del producto	Lea esta guía en primer lugar. Lea las instrucciones de seguridad antes de configurar el equipo. Consulte en esta guía las marcas comerciales y las limitaciones legales.	Impreso / en la caja
Guía de configuración rápida	Siga las instrucciones para configurar el equipo e instalar los controladores y el software para el sistema operativo y el tipo de conexión que está utilizando.	Impreso / en la caja
Guía básica del usuario	Conozca las operaciones básicas de fax, copia, escaneado y del Centro Foto Captura, así como el mantenimiento básico del equipo. Consulte los consejos para la solución de problemas.	Impreso / en la caja
Guía del usuario online	En esta guía HTML (web) se incluye el contenido de la Guía básica del usuario, así como información adicional sobre las configuraciones y operaciones, funciones de seguridad, consejos para la solución de problemas e instrucciones de mantenimiento del equipo. Además de la información relativa a la operaciones de impresión a PC, escaneado, copia, fax (solo modelos MFC), del Centro Foto Captura y ControlCenter de Brother, se incluye información útil acerca de cómo utilizar el equipo en una red.	HTML / CD-ROM (Windows®) / Brother Solutions Center ¹ (Macintosh)
Guía de Web Connect	En esta guía se incluye información útil sobre el acceso a servicios de Internet desde el equipo Brother, así como la descarga de imágenes, impresión de datos y carga de archivos directamente en servicios de Internet.	Archivo PDF / Brother Solutions Center ¹
Guía de AirPrint	En esta guía se incluye información sobre el uso de AirPrint para imprimir desde OS X v10.7.x o versiones posteriores y un iPhone, iPod touch, iPad u otro dispositivo iOS en el equipo Brother sin necesidad de tener instalado un controlador de impresora.	Archivo PDF / Brother Solutions Center ¹
Guía de Google Cloud Print	En esta guía se ofrece información sobre cómo utilizar los servicios Google Cloud Print™ para imprimir a través de Internet.	Archivo PDF / Brother Solutions Center ¹
Guía de impresión y escaneado con dispositivos móviles para Brother iPrint&Scan	En esta guía se incluye información útil sobre la impresión desde un dispositivo móvil y el escaneado desde el equipo Brother a un dispositivo móvil cuando está conectado a una red Wi-Fi®.	Archivo PDF / Brother Solutions Center ¹

¹ Visite solutions.brother.com/manuals.

La Guía del usuario online le ayudará a sacar el máximo partido de su equipo.

- ¡Navegación más rápida!
 - Cuadro de búsqueda
 - Índice de navegación en una sección independiente
- ¡Toda la información necesaria!
 - Todos los temas en una sola guía
- ¡Diseño simplificado!
 - Instrucciones paso a paso
 - Resumen de cada una de las funciones en la parte superior de la página



- 1 Cuadro de búsqueda
- 2 Índice de navegación
- 3 Resumen de la función
- 4 Instrucciones paso a paso

¿Dónde puedo encontrar la Guía del usuario online?

(Windows®)

Haga clic en  (Iniciar) > **Todos los programas** > **Brother** > **Brother Utilities** (Utilidades de Brother) > **MFC-XXXX** (XXXX es el nombre del modelo) > **Asistencia** > **Guías del usuario**.

(Windows® 8)

Pulse o haga clic en  (**Brother Utilities** (Utilidades de Brother)) > **MFC-XXXX** (XXXX es el nombre del modelo) > **Asistencia** > **Guías del usuario**.

(Macintosh u otras opciones)

Visite Brother Solutions Center: solutions.brother.com/manuals.

Si le surge alguna pregunta o problema, consulte las preguntas frecuentes acerca de su modelo.

- Se ofrecen varios modos de búsqueda
- Se muestran preguntas relacionadas para obtener información adicional
- La información se actualiza regularmente teniendo en cuenta los comentarios de los clientes

Preguntas frecuentes y soporte técnico

Categorizado Popular Último

Instructivo / solución de problemas

- ▶ Mensajes de error ▶ Alimentación de papel/atasco de papel
- ▶ Imprimir ▶ Escaneo ▶ Copia ▶ Teléfono ▶ Fax ▶ Celular
- ▶ Nube

Configuración

- ▶ Configuración del producto ▶ Controlador/software

Consumibles y accesorios / mantenimiento de rutina

- ▶ Consumibles/papel/accesorios ▶ Limpieza

Otros

- ▶ Especificación ▶ Información de compatibilidad con el SO
- ▶ Preguntas frecuentes en video

Buscar por palabra(s) clave

Ingrese las palabras clave.

Buscar

▶ Buscar por número de identificación de las preguntas más frecuentes

Categorizado Popular Último

* La página de inicio de las preguntas frecuentes puede variar en función del modelo.

¿Dónde puedo encontrar las preguntas frecuentes?



Brother Solutions Center
<http://support.brother.com>

Tabla de contenido

1	Información general.....	1	5	Copia	28
	Cómo usar la documentación	1		Cómo copiar	28
	Símbolos y convenciones	1		Detención de la copia	28
	Acerca de Brother Utilities (Windows®).....	1		Descripción general de las opciones de copia	28
	Descripción general del panel de control	2		Tipo de papel	29
	Pantalla LCD táctil de 3,7"	4		Tamaño de papel.....	29
	Introducción de texto	8		Selección de bandeja	29
2	Carga de papel	9	6	Escaneado a una computadora	30
	Antes de cargar papel.....	9		Antes de escanear	30
	Carga de papel en la bandeja de papel n.º 1	9		Cómo escanear un documento como un archivo PDF mediante ControlCenter4 (Windows®)	30
	Carga de papel en la bandeja de papel 2 (MFC-J5720DW).....	14		Cómo escanear un documento como un archivo PDF mediante la pantalla táctil	31
	Carga de papel en la bandeja multipropósito (bandeja MP)	17	7	Centro Foto Captura: impresión de fotografías desde una tarjeta de memoria o una unidad flash USB....	32
	Carga de papel en la ranura de alimentación manual	19		Operaciones del Centro Foto Captura (modo FOTO).....	32
	Configuraciones del papel	22		Cómo imprimir imágenes	32
	Configuración del tamaño y del tipo de papel	22		Visualización de fotografías	32
	Configuración de comprobación del papel	23		Descripción general de las configuraciones de impresión del Centro Foto Captura	33
	Soportes de impresión recomendados	23	8	Servicios telefónicos y dispositivos externos	34
	Manipulación y uso de soportes de impresión	23		Descripción general de los servicios telefónicos.....	34
3	Carga de documentos	24		Correo de voz (solo EE. UU.)	34
	Cómo cargar documentos.....	24		Timbre distintivo (solo EE. UU.).....	34
	Uso de la unidad ADF	24		Voz sobre IP (VoIP)	34
	Uso del cristal de escaneado.....	25		Conexión de un contestador externo.....	35
4	Impresión desde una computadora	27		Extensiones telefónicas y teléfonos externos	35
	Cómo imprimir un documento.....	27			

9 Envío de un fax..... 36

Cómo enviar un fax.....	36
Detención del envío de faxes.....	37
Cómo almacenar números.....	37
Almacenamiento de una pausa	37
Almacenamiento de números en la libreta de direcciones	38
Cómo configurar la identificación de estación.....	38

10 Recepción de un fax 39

Modos de recepción.....	39
Cómo elegir el modo de recepción correcto	39
Descripción general de los modos de recepción.....	40
Configuraciones del modo de recepción	42
Número de timbres	42
Duración del timbre F/T (solo modo Fax/Tel).....	42

A Mantenimiento rutinario ... 43

Cómo limpiar y comprobar el equipo	43
Limpieza del escáner	43
Comprobación de la calidad de impresión	44
Comprobación de la alineación de la impresión.....	45

B Solución de problemas47

Identificación del problema	47
Mensajes de error y de mantenimiento	47
Animaciones de error.....	58
Transferencia de faxes o del informe Diario del fax	58
Atasco de documentos	59
Atasco de la impresora o de papel	61
Solución de problemas de configuración de LAN inalámbrica.....	67
Informe de LAN inalámbrica	67
Si tiene problemas con el equipo	68
Detección del tono de marcación	78
Sistema VoIP o interferencias en la línea telefónica.....	78
Información del equipo.....	79
Comprobación del número de serie	79
Comprobación de la versión del firmware	79
Descripción general de las operaciones de restablecimiento.....	79
Cómo restablecer el equipo.....	80

C Índice81

Consumibles83

Cómo usar la documentación

Gracias por adquirir un producto Brother. La lectura de la documentación le ayudará a sacar el máximo partido de su equipo.

Símbolos y convenciones

Los símbolos y convenciones siguientes se emplean en toda la documentación.

Negrita	La tipografía en negrita identifica los botones de la pantalla de la computadora.
<i>Cursiva</i>	La tipografía en cursiva tiene por objeto destacar puntos importantes o derivarle a un tema afín.
Courier New	El texto en la fuente Courier New identifica los mensajes que aparecen en la pantalla LCD táctil del equipo.

IMPORTANTE

IMPORTANTE indica una situación potencialmente peligrosa que, si no se evita, puede producir daños materiales o pérdida de la funcionalidad del producto.

NOTA

NOTA especifica el entorno operativo, las condiciones de instalación o las condiciones especiales de uso.

Acerca de Brother Utilities (Windows®)

Brother Utilities (Utilidades de Brother) es un iniciador de aplicaciones que ofrece un acceso cómodo a todas las aplicaciones de Brother instaladas en su dispositivo.

- 1 (Windows® XP, Windows Vista® y Windows® 7)



Haga clic en  (Iniciar) > **Todos**

los programas > **Brother** > 
(**Brother Utilities** (Utilidades de Brother)).

(Windows® 8)

Pulse o haga clic en  (**Brother Utilities** (Utilidades de Brother)) en la pantalla Inicio o en el escritorio.

(Windows® 8.1)

Mueva el ratón a la esquina inferior izquierda de la pantalla **Inicio** y haga clic en  (si está utilizando un dispositivo táctil, deslice el dedo hacia arriba desde la parte inferior de la pantalla **Inicio** para mostrar la pantalla **Aplicaciones**). Cuando aparezca la pantalla **Aplicaciones**, pulse o haga clic en  (**Brother Utilities** (Utilidades de Brother)).

- 2 Seleccione su equipo.

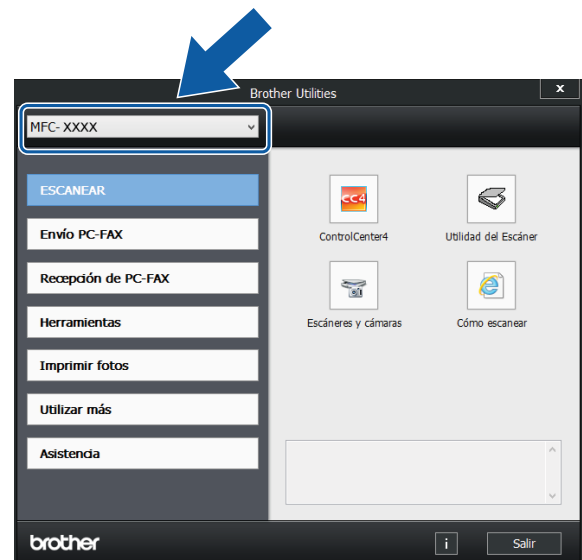

- 3 Seleccione la operación deseada.

Descripción general del panel de control

Los modelos MFC-J5520DW, MFC-J5620DW y MFC-J5720DW comparten la misma pantalla LCD táctil de 3,7" y el mismo panel táctil.



NOTA

La mayoría de las ilustraciones mostradas en esta guía del usuario pertenecen al modelo MFC-J5720DW.

1 Pantalla LCD táctil de 3,7" (pantalla de cristal líquido)

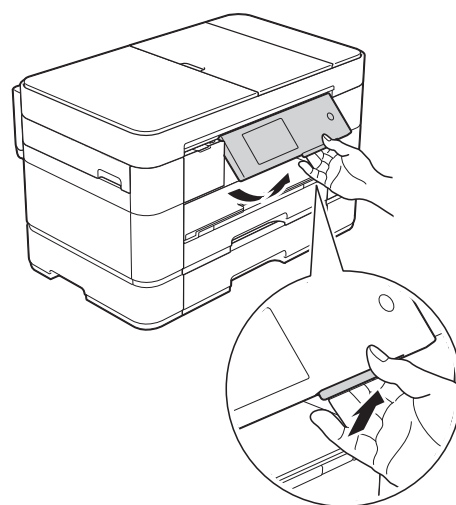

Le permite acceder a los menús y a las opciones pulsando sobre ellos según aparecen en la pantalla LCD táctil.

Puede ajustar el ángulo de la pantalla LCD táctil y del panel táctil levantándolos. Para bajar el panel de control, pulse el botón de liberación que se encuentra detrás de este, tal y como se muestra en la ilustración.

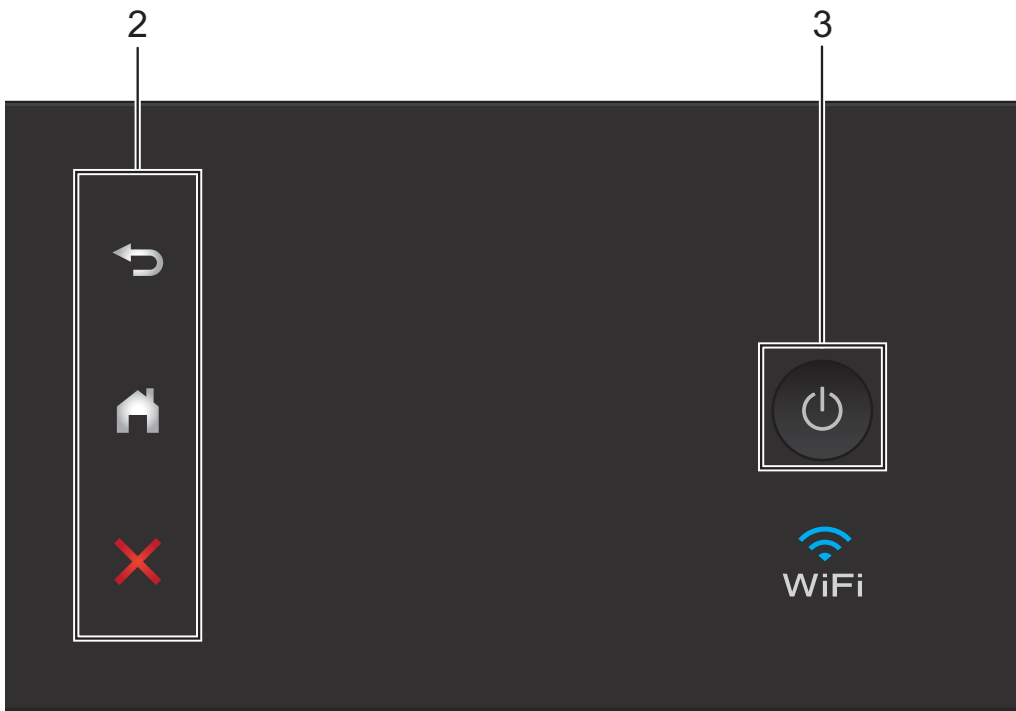





2 Panel táctil:

-  **Atrás**
Pulse este botón para regresar al nivel de menú anterior.
-  **Inicio**
Pulse este botón para regresar a la pantalla Inicio. En la pantalla predeterminada se muestran la fecha y la hora, pero puede cambiar la pantalla Inicio predeterminada.
-  **Cancelar**
Pulse este botón cuando esté iluminado para cancelar una operación.

3 Encendido/apagado

Pulse  para encender el equipo.

Mantenga pulsado  para apagar el equipo. La pantalla LCD táctil mostrará *Apagando equipo* y permanecerá encendida durante unos segundos antes de apagarse. Si ha conectado un teléfono o un contestador externo, este estará siempre disponible.

Si apaga el equipo con , este continuará limpiando el cabezal de impresión periódicamente para mantener la calidad de impresión. Para prolongar la vida útil del cabezal de impresión, economizar la tinta y mantener la calidad de impresión, tenga el equipo conectado a la alimentación eléctrica en todo momento.

Pantalla LCD táctil de 3,7"

Seleccione uno de los tres tipos de pantallas para establecerlo como pantalla Inicio: pantalla Funciones básicas, pantallas Más y pantallas Accesos directos. Cuando se muestre la pantalla Funciones básicas, deslice el dedo hacia la izquierda o hacia la derecha, o bien pulse ◀ o ▶ para mostrar las pantallas Más. Pulse  para mostrar las pantallas Accesos directos.

Pantalla Funciones básicas



La pantalla Funciones básicas muestra la fecha y la hora y permite acceder a los modos Fax, Copiar y Escaneado.

Pantallas Más

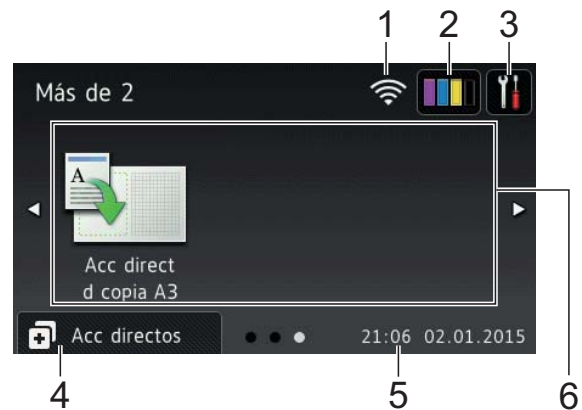

Las pantallas Más muestran la fecha y la hora y permiten acceder a funciones adicionales, como Foto, Web, Aplicaciones y Accesos directos de copia Doble carta.

Pantallas Accesos directos



Cree accesos directos para realizar operaciones que utilice frecuentemente, como enviar un fax, hacer una copia, escanear y usar Web Connect. (Para obtener instrucciones, >> Guía del usuario online).

1 Estado inalámbrico

Un indicador de cuatro niveles en la pantalla del modo preparado muestra la intensidad actual de la señal inalámbrica si está utilizando una conexión inalámbrica.



- Cuando aparezca **WiFi** en la pantalla táctil, púselo para establecer las configuraciones inalámbricas. Para obtener más información, >> Guía de configuración rápida.

2 Tinta

Muestra el volumen de tinta disponible. Pulse esta opción para acceder al menú **Tinta**.

Cuando un cartucho de tinta está a punto de agotarse o presenta algún problema, se mostrará un icono de error en el color correspondiente.

(>> Guía del usuario online.)

3 Configurar

Pulse esta opción para acceder a las configuraciones.

(*Pantalla Configurar* >> página 7.)

4 Acc directos

Pulse esta opción para acceder a las pantallas Accesos directos.

5 Fecha y hora

Muestra la fecha y la hora que se han establecido en el equipo.

6 Modos:

■ Fax

Pulse esta opción para acceder al modo Fax.

■ Copiar

Pulse esta opción para acceder al modo Copiar.

■ Escaneado

Pulse esta opción para acceder al modo Escaneado.

■ Foto

Pulse esta opción para acceder al modo Foto.

■ Web

Pulse esta opción para conectar el equipo Brother a un servicio de Internet.

Para obtener más información, >> Guía de Web Connect.

■ Aplic.

Pulse esta opción para conectar el equipo Brother al menú de aplicaciones de Brother.

■ Acc direct d copia A3

Utilice este acceso directo preestablecido para copiar en tamaño Doble carta o A3.

Para obtener más información, >> Guía del usuario online.

7 Añadir acceso directo

Cree accesos directos para realizar operaciones que utilice frecuentemente, como enviar un fax, copiar, escanear y usar Web Connect.

Hay tres pantallas Accesos directos disponibles y en cada una de ellas hay espacio para añadir hasta seis accesos directos.

Para obtener más información, >> Guía del usuario online.

NOTA

Si una de las pantallas Accesos directos se ha establecido como pantalla Inicio, se mostrará  en la parte inferior de la pantalla. Pulse este icono para acceder a la pantalla Funciones Básicas.

8 Faxes guardads



Si `Vist prev d fax` se ha establecido en `No`, `Faxes guardads` muestra cuántos faxes recibidos hay en la memoria del equipo.

Pulse `Impr` para imprimir los faxes.

9 Nuevo/s Fax/es





Si `Vist prev d fax` se ha establecido en `Sí`, `Nuevo/s Fax/es` muestra cuántos faxes nuevos han sido recibidos y guardados en la memoria del equipo.

Pulse `Vist prv` para visualizar los faxes en la pantalla táctil.

10 Icono de advertencia



El icono de advertencia  aparece cuando existe un error o es necesario efectuar algún tipo de mantenimiento. Pulse `Detall` para visualizar el mensaje y, a continuación, pulse  para regresar al modo preparado.

(*Mensajes de error y de mantenimiento* >> página 47.)

NOTA

- Este producto adopta la fuente de ARPHIC TECHNOLOGY CO., LTD.
- Este producto hace uso de MascotCapsule UI Framework y MascotCapsule Tangible, desarrollados por HI CORPORATION. MascotCapsule es una marca comercial registrada de HI CORPORATION en Japón.



Pantalla Configurar

Al pulsar , el estado del equipo se mostrará en la pantalla LCD táctil.

Esta pantalla permite acceder a todas las configuraciones del equipo.



1 Mantenimiento

Pulse esta opción para acceder al menú Mantenimiento.

Compruebe y mejore la calidad de impresión, limpie el cabezal de impresión y compruebe el volumen de tinta disponible. También puede utilizar el menú de soluciones de mantenimiento para resolver atascos de papel que se repitan habitualmente.

2 Modo de recepción

Muestra el modo de recepción actual:

- Fax (Solo fax)
- Fax/Tel
- TAD
- Manual

NOTA

Si la función de timbre distintivo está activada, en la pantalla táctil se mostrará T/D. Para obtener más información, >>> Guía del usuario online.

3 Wi-Fi

Pulse esta opción para configurar una conexión de red inalámbrica.

Un indicador de cuatro niveles  en la pantalla muestra la intensidad actual de la señal inalámbrica si está utilizando una conexión inalámbrica.

4 Fecha y hora

Muestra la fecha y la hora que se han establecido en el equipo.

Pulse esta opción para acceder al menú Fecha y hora con el fin de ajustar la fecha y la hora.

5 ModoSilencioso

Muestra la configuración del modo silencioso. Pulse esta opción para acceder al menú ModoSilencioso.

Si este menú se ha establecido en Sí,  se muestra en la pantalla Inicio y se reducirá el ruido de la impresión.

Para obtener más información, >>> Guía del usuario online.

6 Todos ajustes

Pulse esta opción para acceder al menú donde se encuentran las configuraciones.

7 Vist prev d fax

Muestra la configuración de vista previa de fax.

Pulse esta opción para acceder a la configuración de Vist prev d fax.

8 Ajuste bandeja

Pulse esta opción para acceder al menú Ajuste bandeja. Utilice el menú del ajuste de la bandeja para cambiar el tamaño y el tipo de papel de cada bandeja.

Introducción de texto

Cuando tenga que introducir texto en el equipo, aparecerá un teclado en la pantalla táctil.



Pulse  para alternar entre letras, números y caracteres especiales.

NOTA

Para alternar entre letras minúsculas y mayúsculas, pulse .



Introducción de espacios

Para introducir un espacio, pulse Barra espaciadora .

NOTA

Los caracteres disponibles pueden diferir en función del país.

Realización de correcciones

Si ha introducido un carácter incorrecto y desea cambiarlo, pulse  para mover el cursor con el fin de resaltar el carácter incorrecto y, a continuación, pulse . Introduzca el carácter correcto. También puede usar el cursor para retroceder e introducir caracteres.

Para borrar todos los caracteres, pulse  repetidamente.

Antes de cargar papel

Cargue solo un tamaño y un tipo de papel a la vez en la bandeja de papel.

- Cuando cargue un tamaño de papel diferente en la bandeja, también debe cambiar la configuración del tamaño de papel del equipo. Si se ha configurado la opción de selección automática de bandeja en el equipo o en el controlador de la impresora, el equipo tomará el papel automáticamente de la bandeja adecuada. (*Configuración del tamaño y del tipo de papel* >> página 22.)
- Si la configuración de comprobación del papel se ha establecido en **Sí**, se mostrará un mensaje en el equipo preguntándole si desea cambiar el tipo y el tamaño de papel cuando saque la bandeja n.º 1 o 2 (MFC-J5720DW) del equipo o cargue papel en la bandeja MP. Cambie las configuraciones del tamaño y el tipo de papel en caso necesario siguiendo las instrucciones de la pantalla táctil. (*Configuración de comprobación del papel* >> página 23.)

En las siguientes páginas se explica cómo cargar papel en cada bandeja:

Bandeja n.º 1 Consulte la página 9.

Bandeja n.º 2 Consulte la página 14.

Bandeja MP Consulte la página 17.

Ranura de alimentación manual . . . Consulte la página 19.

Carga de papel en la bandeja de papel n.º 1

Tamaño de papel y orientación

El tamaño del papel determina la orientación al cargar papel en la bandeja n.º 1.

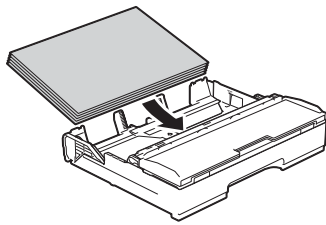
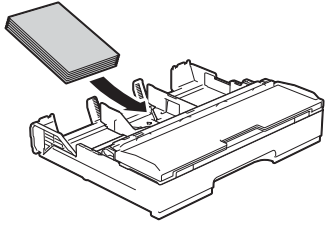
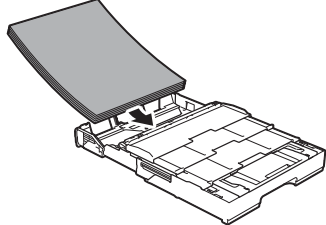
Bandeja n.º 1	
A4 ♦ Carta ♦ Ejecutivo ♦	Orientación horizontal 
A5 A6 Foto Foto L Foto 2L Ficha Sobre	Orientación vertical 
A3 ♦ Doble carta ♦ Legal (Oficio) (Papel fotográfico satinado no disponible)	Orientación vertical (bandeja n.º 1 extendida) 

♦ Consulte los detalles en este capítulo.

Para obtener más información acerca de otros tamaños de papel, >> Guía del usuario online.

Al usar papel de tamaño Carta, A4 o Ejecutivo:

- 1 Tire de la bandeja n.º 1 para sacarla por completo del equipo.

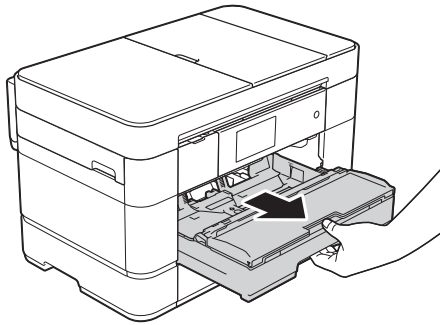

- 2 Presione ligeramente y deslice las guías del papel (1) para adaptarlas al tamaño de papel. Asegúrese de que la marca triangular (2), situada en la guía del papel (1), esté alineada con la marca del tamaño de papel que está utilizando.

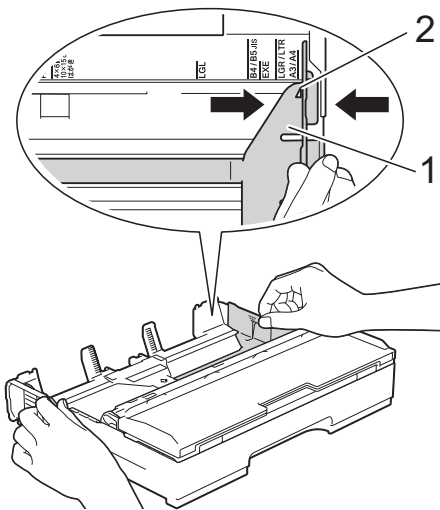

- 3 Airee bien la pila de papel para evitar que se produzcan atascos y problemas en la alimentación.

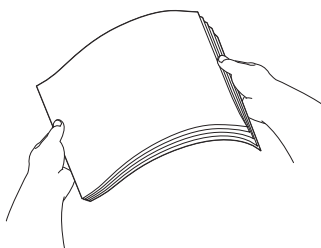

NOTA

Asegúrese siempre de que el papel no esté curvado.

- 4 Cargue el papel en la bandeja de papel con la superficie de impresión **cara abajo**. Compruebe que el papel esté plano en la bandeja.

Orientación horizontal

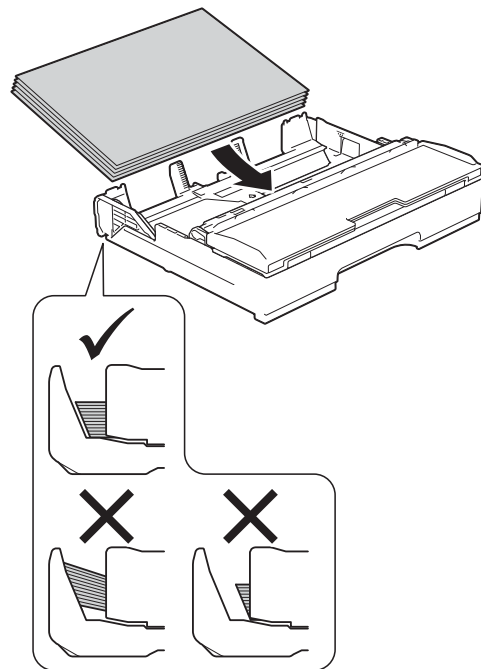

- 5 Ajuste cuidadosamente las guías del papel (1) para adaptarlas al papel. Asegúrese de que las guías del papel toquen los bordes del papel.

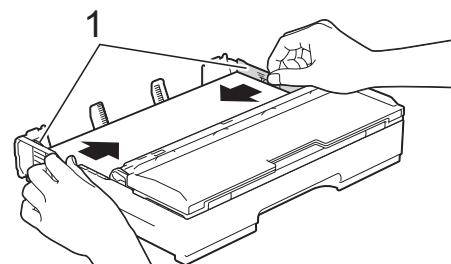

- 6 Compruebe que el papel esté plano en la bandeja y por debajo de la marca de capacidad máxima de papel (1). Si la bandeja de papel se rellena excesivamente, se pueden producir atascos de papel.

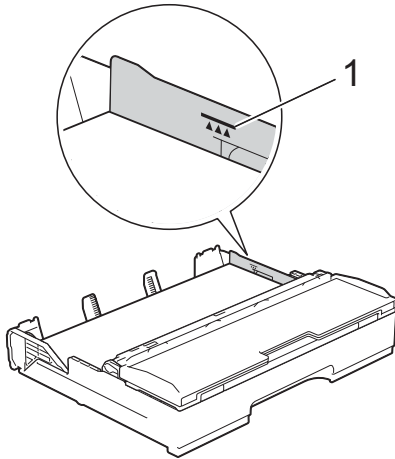

- 7 Introduzca *lentamente* la bandeja de papel por completo en el equipo.

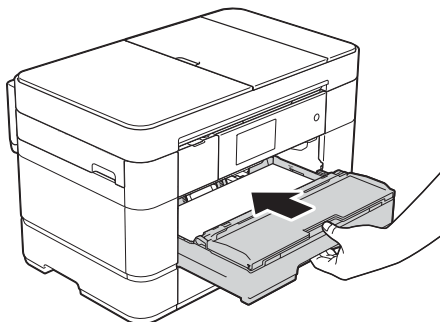

- 8 Tire del soporte del papel (1) hasta que quede inmobilizado en posición correcta y, a continuación, despliegue la lengüeta del soporte del papel (2).

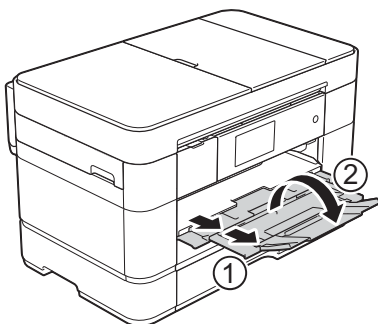

- 9 Cambie la configuración del tamaño de papel en el menú del equipo en caso necesario.
(*Configuración del tamaño y del tipo de papel* >> página 22.)

Al utilizar papel de tamaño Doble carta o A3:

- 1 Tire de la bandeja n.º 1 para sacarla por completo del equipo. Deje la bandeja sobre una superficie plana.
- 2 Empuje la barra deslizante azul hasta la posición de desbloqueo y, a continuación, extienda la bandeja hasta que la barra deslizante azul vuelva a la posición predeterminada y encaje en su sitio. Abra la cubierta de la bandeja y asegúrese de que la marca triangular en el interior de la bandeja (1) quede alineada con la marca (2) para **B4 JIS/LGL** tal y como se muestra en la ilustración.

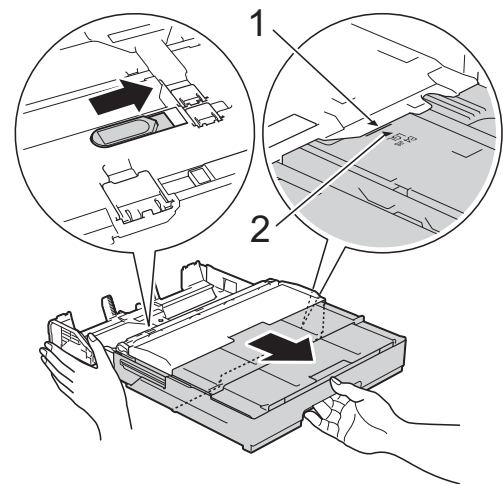

Empuje la barra deslizante azul por segunda vez hasta la posición de desbloqueo y, a continuación, extienda la bandeja hasta que la barra deslizante azul vuelva a la posición predeterminada y encaje en su sitio. Abra la cubierta de la bandeja y asegúrese de que la marca triangular en el interior de la bandeja (1) quede alineada con la marca (2) para **A3/LGR** tal y como se muestra en la ilustración.

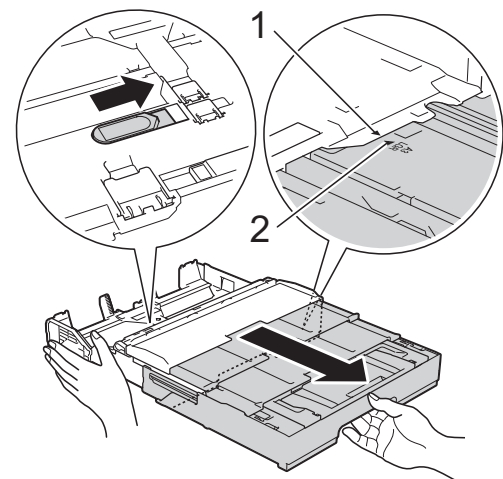

- 3 Presione ligeramente y deslice las guías del papel (1) para adaptarlas al tamaño de papel. Asegúrese de que la marca triangular (2), situada en la guía del papel (1), esté alineada con la marca del tamaño de papel que está utilizando.

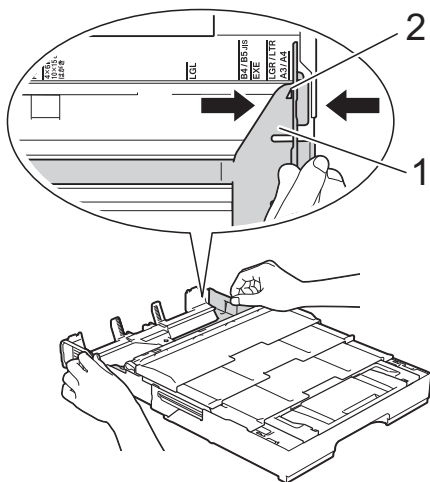

- 4 Airee bien la pila de papel para evitar que se produzcan atascos y problemas en la alimentación.

NOTA

Asegúrese siempre de que el papel no esté curvado ni arrugado.

- 5 Con cuidado, cargue el papel en la bandeja de papel con la superficie de impresión **cara abajo**. Compruebe que el papel esté plano en la bandeja.

Orientación vertical

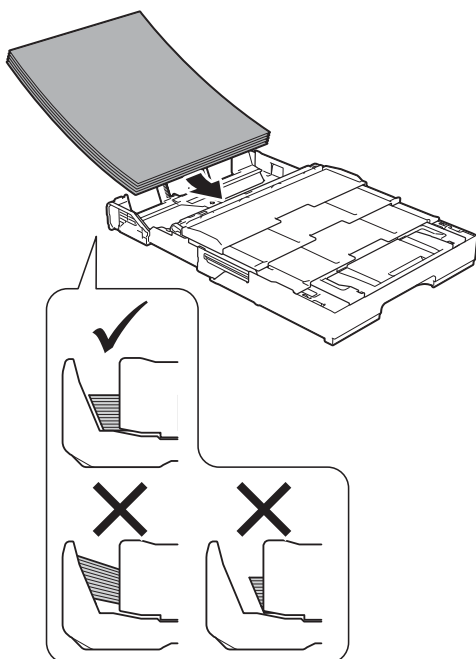

- 6 Ajuste cuidadosamente las guías del papel (1) para adaptarlas al papel. Asegúrese de que las guías del papel toquen los bordes del papel.

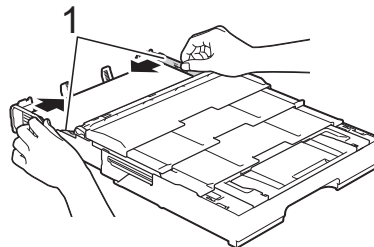

- 7 Compruebe que el papel esté plano en la bandeja y por debajo de la marca de capacidad máxima de papel (1). Si la bandeja de papel se rellena excesivamente, se pueden producir atascos de papel.

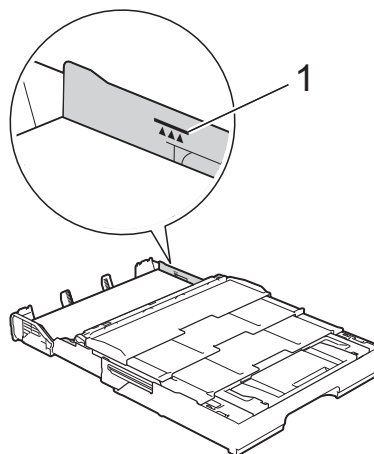

(MFC-J5520DW/J5620DW)

Vaya al paso 9.

(MFC-J5720DW) Vaya al paso 8.

- 8 Extienda la bandeja n.º 2 bajo la bandeja n.º 1 para garantizar la estabilidad del equipo.

- 1 Tire de la bandeja n.º 2 para sacarla del equipo.

- 2** De la misma forma que ha extendido la bandeja n.º 1, empuje la barra deslizante azul y extienda la bandeja n.º 2 hasta el tamaño Doble carta o A3 de forma que quede a nivel con la bandeja n.º 1.

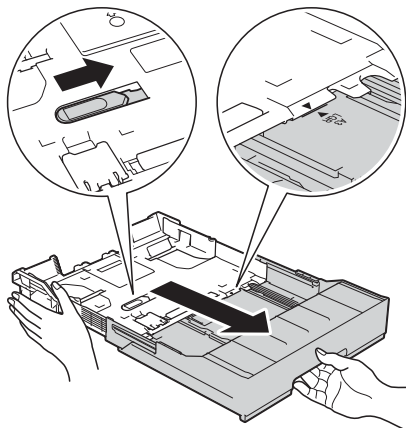

- 3** Levante el tope A4/LTR (1) si en la bandeja n.º 2 hay papel de tamaño Carta o A4.

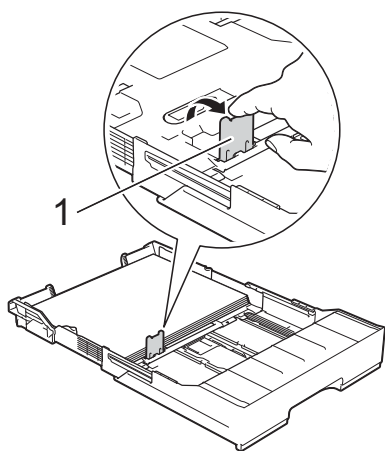

- 4** Introduzca *lentamente* la bandeja n.º 2 por completo en el equipo.

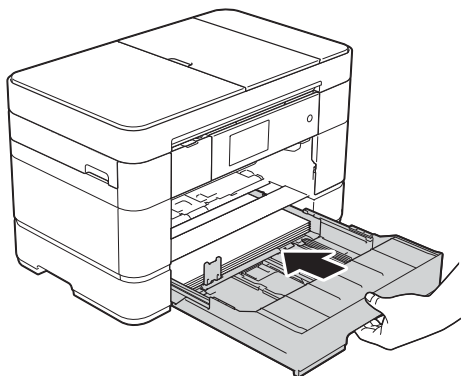

- 9** Introduzca *lentamente* la bandeja n.º 1 por completo en el equipo.
(MFC-J5520DW/J5620DW)

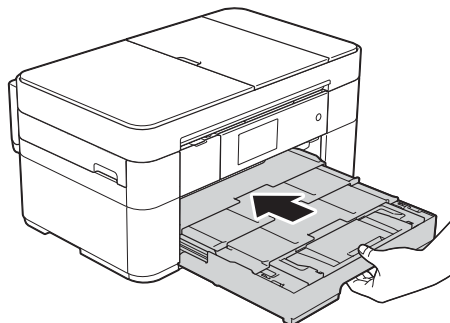

(MFC-J5720DW)

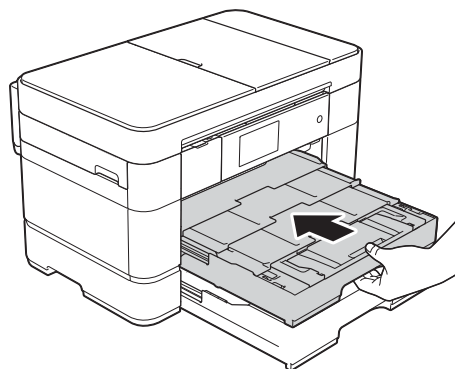

- 10** Despliegue la lengüeta del soporte del papel.

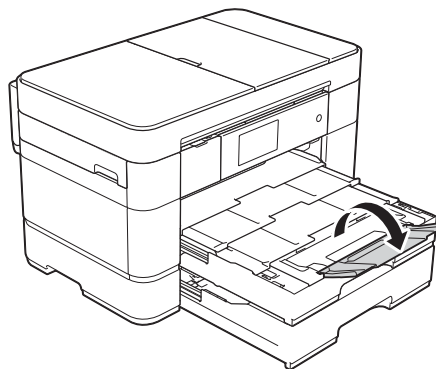

- 11** Cambie la configuración del tamaño de papel en el menú del equipo en caso necesario.
(*Configuración del tamaño y del tipo de papel* >> página 22.)

Carga de papel en la bandeja de papel 2 (MFC-J5720DW)

Tamaño de papel y orientación

El tamaño del papel determina la orientación al cargar papel en la bandeja n.º 2.

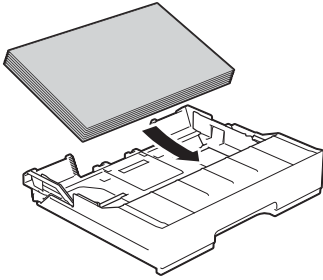
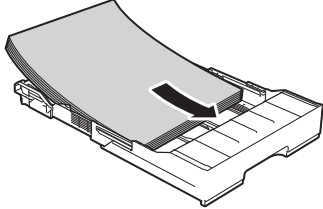
Bandeja n.º 2	
A4 Carta	Orientación horizontal 
A3 ♦ Doble carta ♦ Legal (Oficio)	Orientación vertical (bandeja n.º 2 extendida) 

♦ Consulte los detalles en este capítulo.

Para obtener más información acerca de otros tamaños de papel, >> Guía del usuario online.

Al utilizar papel de tamaño Doble carta o A3:

- 1 Tire de la bandeja n.º 2 para sacarla por completo del equipo. Deje la bandeja sobre una superficie plana.

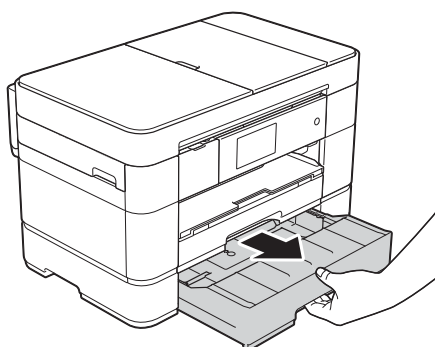

- 2 Empuje la barra deslizante azul hasta la posición de desbloqueo y, a continuación, extienda la bandeja hasta que la barra deslizante azul vuelva a la posición predeterminada y encaje en su sitio. Asegúrese de que la marca triangular en el interior de la bandeja (1) quede alineada con la marca (2) para **B4 JIS/LGL** tal y como se muestra en la ilustración.

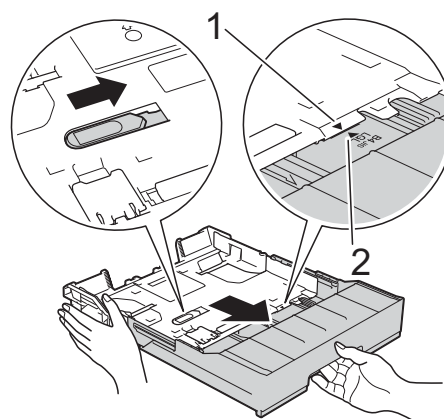

Empuje la barra deslizante azul por segunda vez hasta la posición de desbloqueo y, a continuación, extienda la bandeja hasta que la barra deslizante azul vuelva a la posición predeterminada y encaje en su sitio. Asegúrese de que la marca triangular en el interior de la bandeja (1) quede alineada con la marca (2) para **A3/LGR** tal y como se muestra en la ilustración.

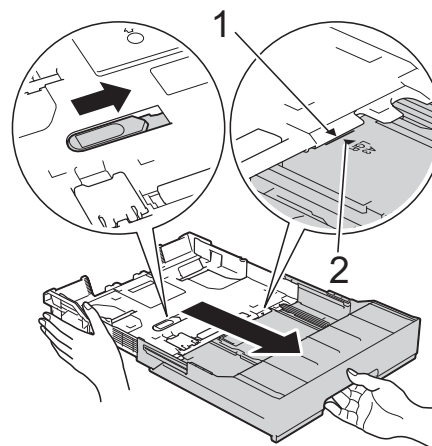

- 3 Presione ligeramente y deslice las guías del papel (1) para adaptarlas al tamaño de papel.
Asegúrese de que la marca triangular (2), situada en la guía del papel (1), esté alineada con la marca del tamaño de papel que está utilizando.

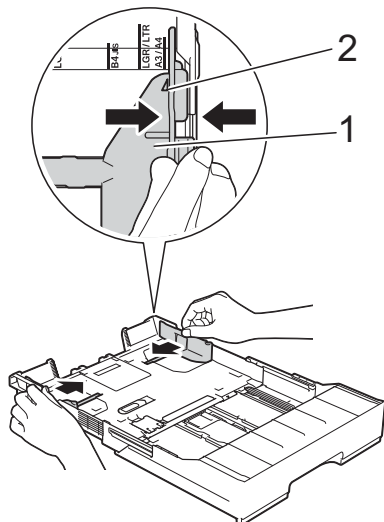

- 4 Airee bien la pila de papel para evitar que se produzcan atascos y problemas en la alimentación.

NOTA

Asegúrese siempre de que el papel no esté curvado.

- 5 Con cuidado, cargue el papel en la bandeja de papel con la superficie de impresión **cara abajo**.

Orientación vertical

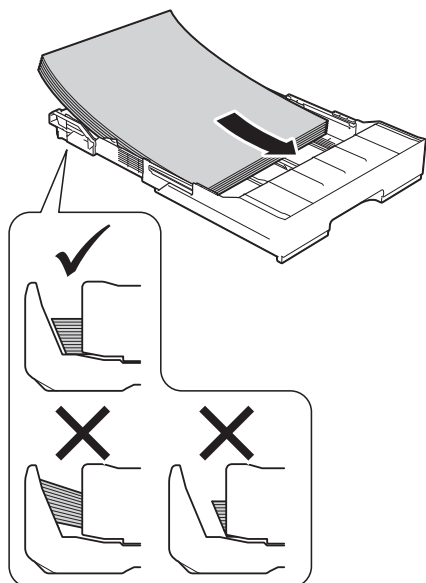

- 6 Ajuste cuidadosamente las guías del papel (1) para adaptarlas al papel. Asegúrese de que las guías del papel toquen los bordes del papel.

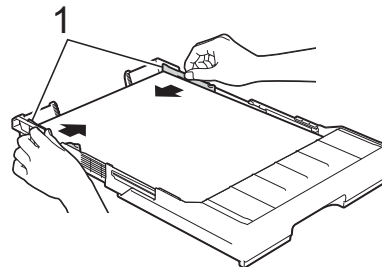

- 7 Compruebe que el papel esté plano en la bandeja y por debajo de la marca de capacidad máxima de papel (1). Si la bandeja de papel se rellena excesivamente, se pueden producir atascos de papel.

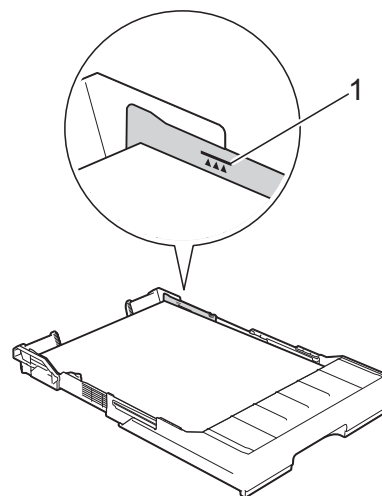

- 8 Introduzca *lentamente* la bandeja n.º 2 por completo en el equipo.

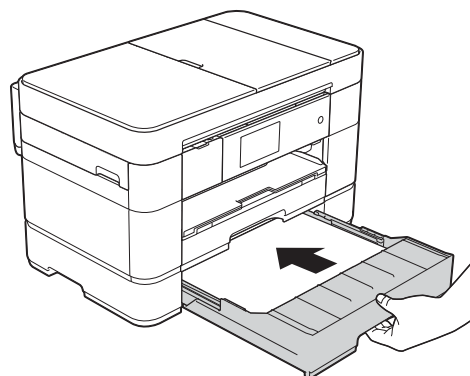

- 9** Extienda la bandeja n.º 1 sobre la bandeja n.º 2 para impedir que las páginas impresas se caigan de la bandeja de salida.

- 1 Tire de la bandeja n.º 1 para sacarla del equipo.
- 2 De la misma forma que ha extendido la bandeja n.º 2, empuje la barra deslizante azul y extienda la bandeja n.º 1 hasta el tamaño Doble carta o A3 de forma que quede a nivel con la bandeja n.º 2.

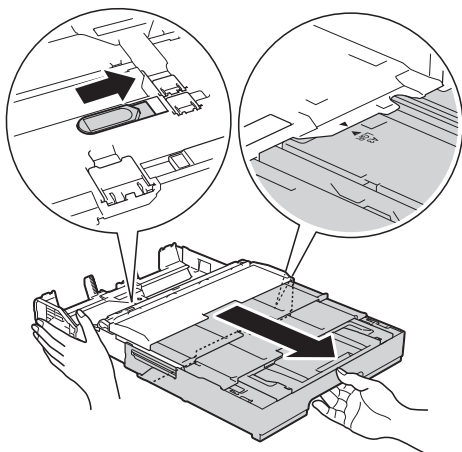

- 10** Abra la bandeja de salida del papel y levante el tope A4/LTR (1) si en la bandeja n.º 1 hay papel de tamaño Carta o A4.

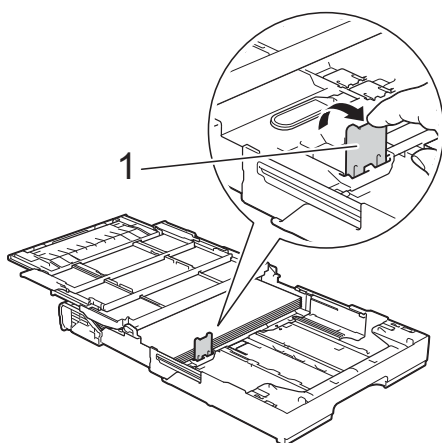

- 11** Cierre la cubierta de la bandeja de salida del papel e introduzca *lentamente* la bandeja n.º 1 por completo en el equipo.

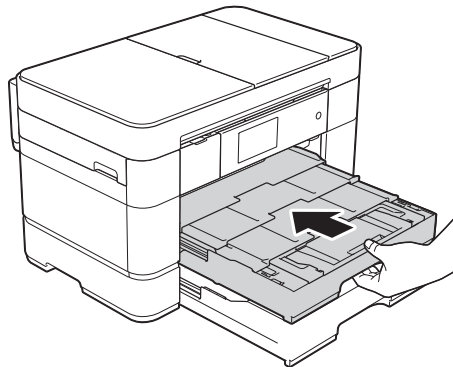

- 12** Despliegue la lengüeta del soporte del papel.

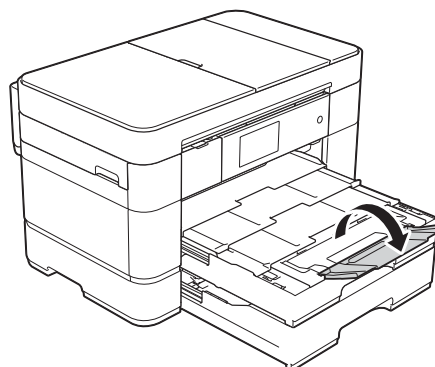

- 13** Cambie la configuración del tamaño de papel en el menú del equipo en caso necesario.
(Configuración del tamaño y del tipo de papel ►► página 22.)

Carga de papel en la bandeja multipropósito (bandeja MP)

Tamaño de papel y orientación

El tamaño del papel determina la orientación al cargar papel en la bandeja MP.

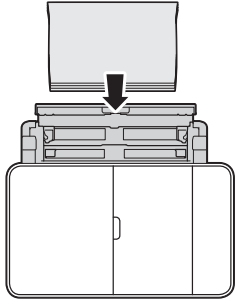
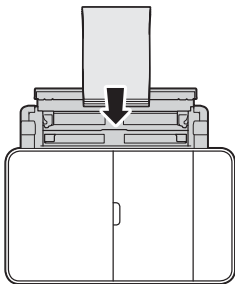
Bandeja MP	
A4 ♦ Carta ♦ Ejecutivo ♦	Orientación horizontal 
A3 Doble carta Legal (Oficio) Folio A5 A6 Foto Foto L Foto 2L Ficha Sobre	Orientación vertical 

♦ Consulte los detalles en este capítulo.

Para obtener más información acerca de otros tamaños de papel, >> Guía del usuario online.

Al usar papel de tamaño Carta, A4 o Ejecutivo:

- 1 Coloque las manos en los asideros para los dedos para abrir la cubierta superior (1) y la bandeja MP (2).

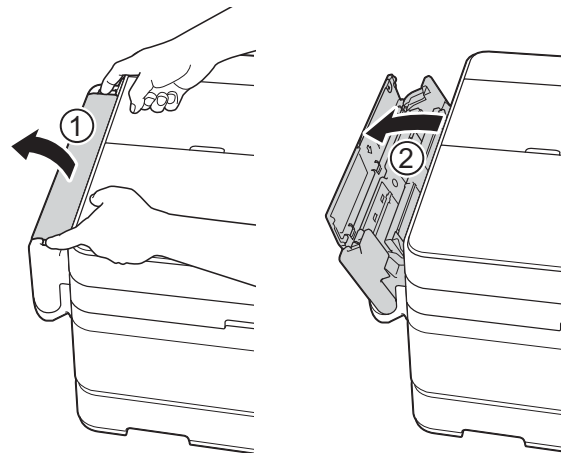

- 2 Con ambas manos, tire de la bandeja de papel hacia arriba hasta que encaje en su sitio.

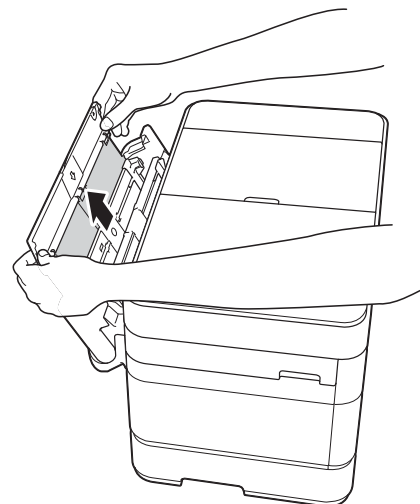

- 3 Levante el soporte del papel.

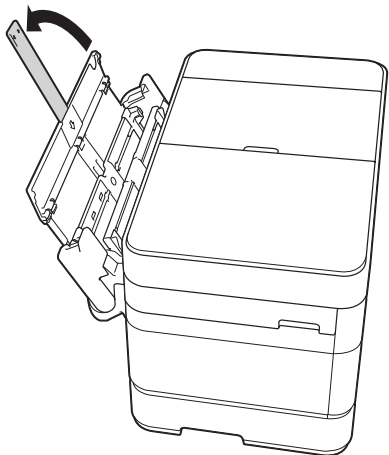

- 4 Con cuidado, presione y deslice las guías del papel de la bandeja MP para adaptarlas al ancho del papel que esté utilizando.

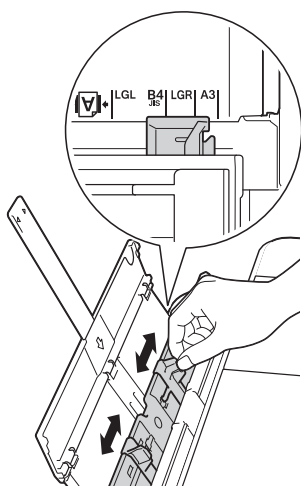

- 5 Airee bien la pila de papel para evitar que se produzcan atascos y problemas en la alimentación.

NOTA

- Asegúrese siempre de que el papel no esté curvado ni arrugado.
- Puede cargar un máximo de 80 hojas de papel normal.

- 6 Con cuidado, cargue el papel en la bandeja MP con la superficie de impresión **cara arriba**. Asegúrese de cargar el papel en la bandeja MP y no en la ranura de alimentación manual.

Orientación horizontal

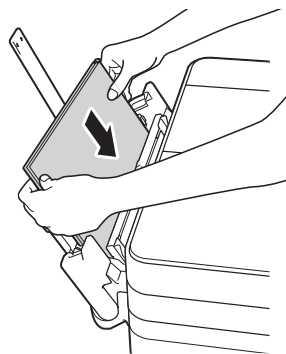

NOTA

Si no puede cargar el papel en la bandeja MP, tire de la cubierta (1) hacia adelante y presione la palanca de desbloqueo (2) hacia la parte posterior del equipo. A continuación, cargue el papel.

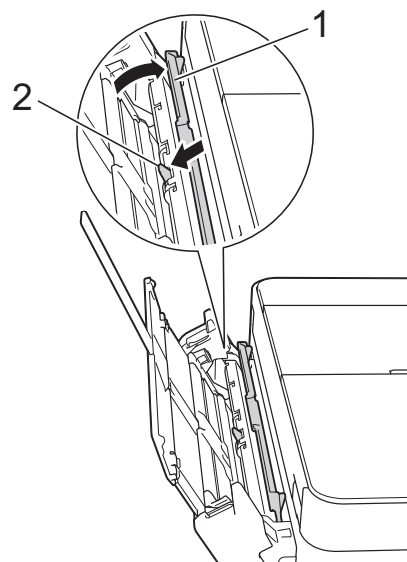

- 7 Ajuste cuidadosamente las guías del papel de la bandeja MP con las dos manos para adaptarlas al papel.

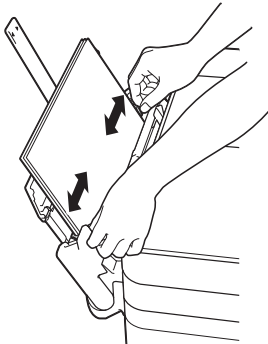

- 8 Tire del soporte del papel (1) hasta que quede inmobilizado en posición correcta y, a continuación, despliegue la lengüeta del soporte del papel (2).

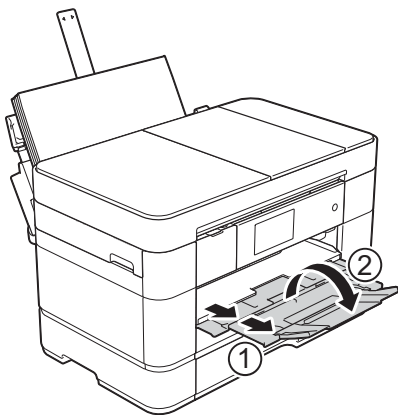

- 9 Cambie la configuración del tamaño de papel en el menú del equipo en caso necesario.
(Configuración del tamaño y del tipo de papel >>> página 22.)

Carga de papel en la ranura de alimentación manual

Utilice la ranura de alimentación manual para cargar soportes de impresión especiales introduciendo las hojas de una en una. No es posible utilizar la ranura de alimentación manual para imprimir faxes.

Tamaño de papel y orientación

El tamaño del papel determina la orientación al cargar papel en la ranura de alimentación manual.

Ranura de alimentación manual	
A4 Carta Ejecutivo	Orientación horizontal
A3 Doble carta Legal (Oficio) Folio A5 A6 Foto Foto L Foto 2L Ficha Sobre ♦	Orientación vertical

♦ Consulte los detalles en este capítulo.

Para obtener más información acerca de otros tamaños de papel, >>> Guía del usuario online.

Cómo cargar sobres:

- 1 Coloque las manos en los asideros para los dedos para abrir la cubierta superior (1) y la bandeja MP (2).

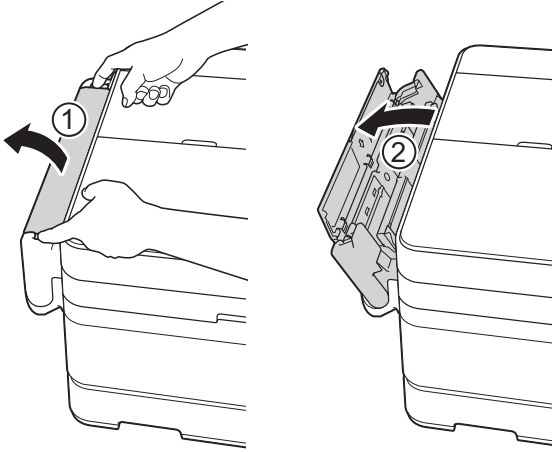

- 2 Deslice las guías del papel de la ranura de alimentación manual para adaptarlas al ancho del sobre que esté utilizando.

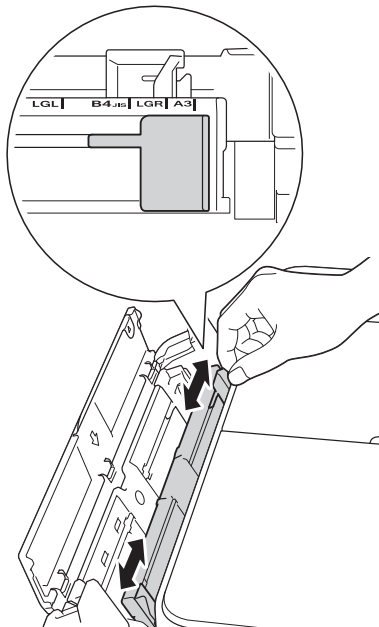

- 3 Aplaste las esquinas y los laterales de los sobres para alisarlos lo máximo posible.

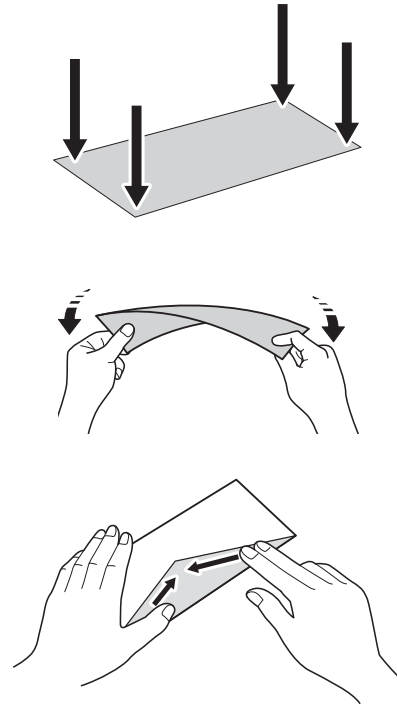

- 4 Cargue *un solo* sobre en la ranura de alimentación manual con la superficie de impresión **cara arriba**.

Orientación vertical

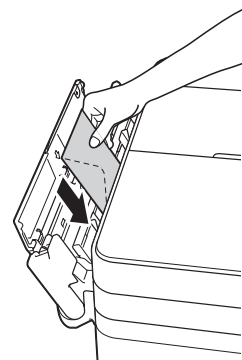

- 5 Ajuste cuidadosamente las guías del papel de la ranura de alimentación manual con las dos manos para adaptarlas al sobre.

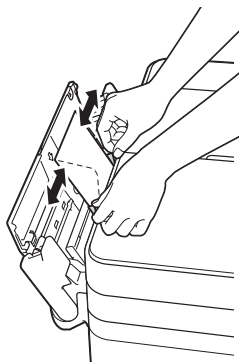

- 7 Tire del soporte del papel (1) hasta que quede inmovilizado en posición correcta y, a continuación, despliegue la lengüeta del soporte del papel (2).

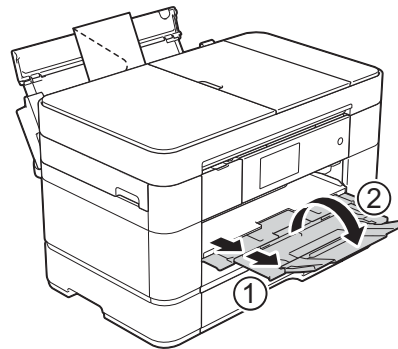

- 6 Introduzca un sobre en la ranura de alimentación manual hasta que el borde delantero toque los rodillos de alimentación del papel. Suelte el sobre cuando oiga que el equipo ha cargado la primera parte del mismo. En la pantalla táctil se mostrará `Ranura para alimentación manual lista.`

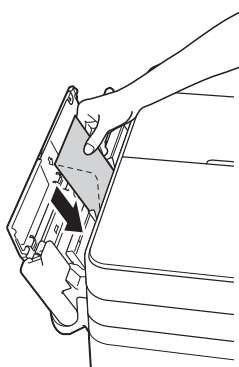

NOTA

Empuje el sobre dentro de la ranura de alimentación manual hasta que sienta que lo ha cogido.

Configuraciones del papel

Configuración del tamaño y del tipo de papel

Para obtener una calidad de impresión óptima, configure el equipo para el tipo de papel que está utilizando.

Puede utilizar los siguientes tamaños de papel para realizar copias: Carta, Legal (Oficio), Doble carta, Folio, A4, A5, A3, Ejecutivo (solo EE. UU.) y Foto (4" x 6" / (10 x 15 cm)); y los siguientes tamaños para imprimir faxes: Carta, Legal (Oficio), Doble carta, Folio, A4 y A3. Cuando cargue un tamaño de papel diferente en el equipo, debe cambiar a la vez la configuración del tamaño de papel para que el equipo pueda ajustar un fax entrante a la página.

- 1 Pulse  (Configurar).
- 2 Pulse Ajuste bandeja.
- 3 Pulse Bandeja n.º1, Bandeja n.º2 (MFC-J5720DW) o Bandeja MP.
- 4 Realice una de las siguientes acciones:
 - Si ha pulsado Bandeja n.º1 o Bandeja MP, seleccione Tipo de papel.

Pulse Papel normal, Papel tinta, Brother BP71 u Otro brillo.

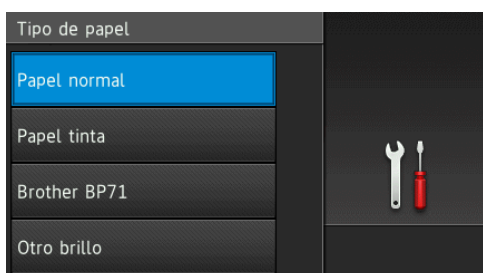

Pulse Tamaño papel.

Deslice el dedo hacia arriba o abajo, o bien pulse ▲ o ▼, para mostrar la opción que desea configurar y, a continuación, púlsela.

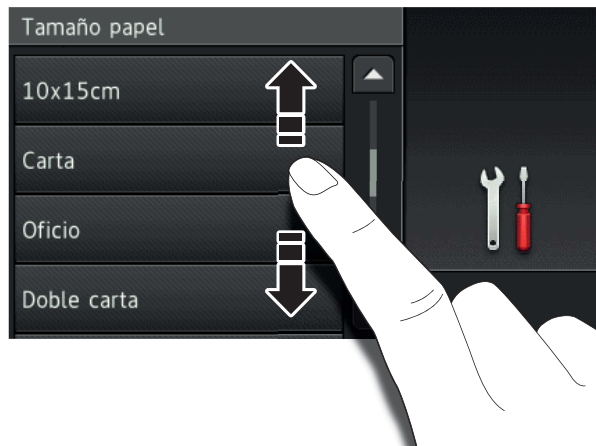

NOTA

- Si se selecciona Brother BP71 o Otro brillo, la bandeja n.º 1 no podrá utilizarse con papel de tamaño superior a Carta o A4.
- Si en la pantalla táctil aparece información sobre la carga de papel en la bandeja MP, léala y, a continuación, pulse OK para confirmarla.

- (MFC-J5720DW) Si ha seleccionado Bandeja n.º2, pulse Tamaño papel.

Deslice el dedo hacia arriba o hacia abajo, o bien pulse ▲ o ▼ para mostrar las opciones de tamaño de papel y, a continuación, pulse la opción deseada.

NOTA

En la bandeja n.º 2 solo se puede introducir papel normal.



- 5 Pulse .

NOTA

El papel sale con la cara impresa hacia arriba en la bandeja de papel de la parte delantera del equipo. Al utilizar papel satinado, retire cada hoja inmediatamente para evitar que la tinta se corra o se produzcan atascos de papel.

Configuración de comprobación del papel

Si la configuración de comprobación del papel se ha establecido en **Sí**, se mostrará un mensaje en el equipo preguntándole si desea cambiar la configuración del tipo y del tamaño de papel. Este mensaje aparecerá cada vez que saque una bandeja del equipo o cargue papel en la bandeja MP. La configuración predeterminada es **Sí**.

- 1 Pulse  (Configurar).
- 2 Pulse **Todos ajustes**.
- 3 Deslice el dedo hacia arriba o hacia abajo, o bien pulse **▲** o **▼** para mostrar **Config. gral.**
- 4 Pulse **Config. gral.**
- 5 Deslice el dedo hacia arriba o hacia abajo, o bien pulse **▲** o **▼** para mostrar **Ajuste band.**
- 6 Pulse **Ajuste band.**
- 7 Deslice el dedo hacia arriba o hacia abajo, o bien pulse **▲** o **▼** para mostrar **Compruebe el papel.**
- 8 Pulse **Compruebe el papel.**
- 9 Pulse **No (o Sí)**.
- 10 Pulse .

Soportes de impresión recomendados

Para conseguir la mejor calidad de impresión, le recomendamos que utilice el siguiente papel:

Papel Brother

Tipo de papel	Artículo
Papel fotográfico satinado Premium Plus <ul style="list-style-type: none"> ■ Doble carta ■ Carta ■ 4" x 6" 	BP71GLGR BP71GLTR BP71GP20
Papel para tinta normal <ul style="list-style-type: none"> ■ Doble carta 	BP60PLGR (solo EE. UU.)

Manipulación y uso de soportes de impresión

IMPORTANTE

NO utilice los siguientes tipos de papel:

- Papel dañado, curvado, arrugado o con forma irregular

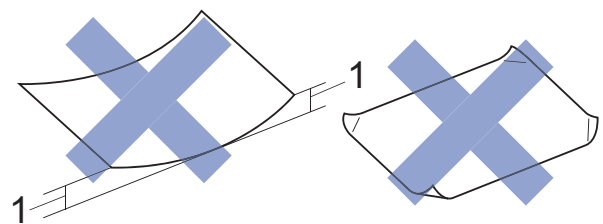

1 Una curva de 0,08 pulg. (2 mm) o mayor puede hacer que se produzcan atascos.

- Extremadamente brillante o con mucho relieve
- Papel que no se pueda apilar uniformemente
- Papel de grano corto

3

Carga de documentos

Cómo cargar documentos

Puede enviar un fax, hacer copias y escanear desde el alimentador automático de documentos (unidad ADF) y desde el cristal de escaneado.

NOTA

(MFC-J5720DW)

Los documentos a 2 caras se pueden enviar por fax, copiar o escanear en la unidad ADF con Legal (Oficio) como tamaño máximo.

Uso de la unidad ADF

La unidad ADF tiene capacidad para 35 páginas (MFC-J5520DW/J5620DW) o 50 páginas (MFC-J5720DW) y estas se alimentan de una en una. Use papel que se encuentre entre los tamaños y gramajes mostrados en la tabla. Asegúrese en todo momento de airear bien las páginas antes de colocarlas en la unidad ADF.

Tamaños y gramajes de los documentos

Longitud:	de 5,8 a 14,0 pulg. (de 148 a 355,6 mm)
Ancho:	de 5,8 a 8,5 pulg. (de 148 a 215,9 mm)
Gramaje:	de 17 a 24 lb (de 64 a 90 g/m ²)

Cómo cargar documentos

IMPORTANTE

- NO tire del documento mientras se esté alimentando.
- NO utilice papel curvado, arrugado, doblado, roto, grapado, con clips, pegamento o cinta adhesiva.
- NO utilice cartulina, papel de periódico ni tela.
- NO deje un documento grueso en el cristal de escaneado. Si lo hace, es posible que la unidad ADF se atasque.

Asegúrese de que los documentos con tinta o corrector líquido estén completamente secos.

- 1 Despliegue el soporte de documentos de la unidad ADF (1).

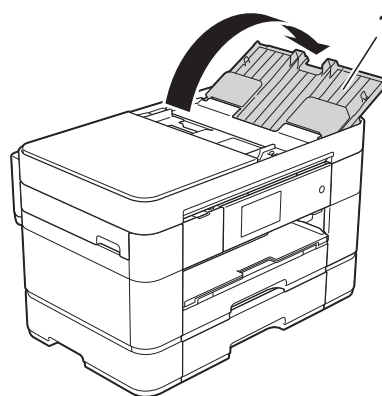

- 2 Airee bien las páginas.

- 3 Ajuste las guías del papel (1) al ancho del documento.

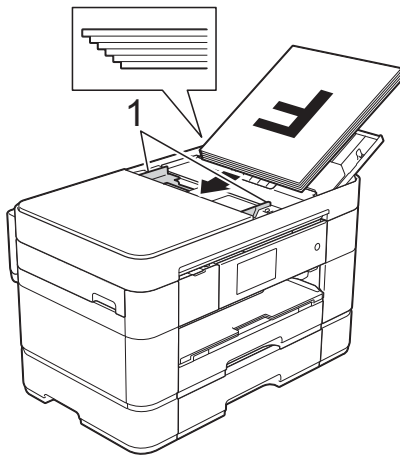

- 4 Coloque el documento **cara arriba e introduzca el borde superior en primer lugar** en la unidad ADF hasta que en la pantalla táctil se muestre **ADF listo.** y note que el documento toca los rodillos de alimentación.

NOTA

- NO coloque el documento bajo los soportes (1).

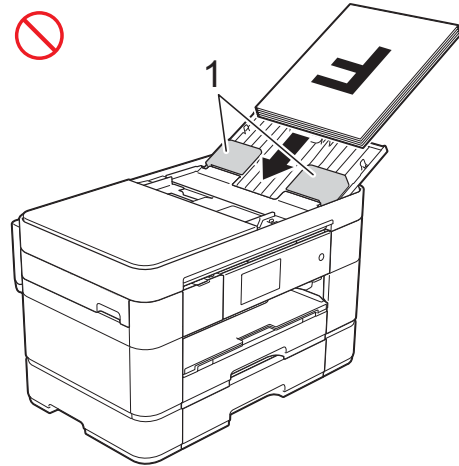

- Si carga un documento pequeño y no lo puede extraer, abra la bandeja de apilado (1) y sáquelo.

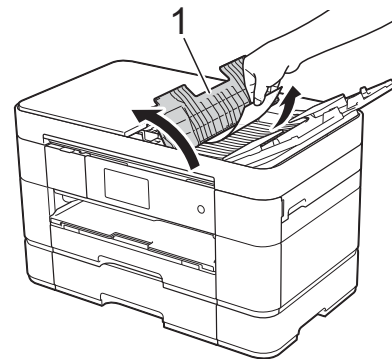

Cierre la bandeja de apilado antes de cerrar el soporte de documentos de la unidad ADF.

Uso del cristal de escaneado

Use el cristal de escaneado para enviar por fax, copiar o escanear páginas de una en una.

Tamaños de documentos admitidos

Longitud:	hasta 11,7 pulg. (297 mm)
Ancho:	hasta 8,5 pulg. (215,9 mm)
Peso:	hasta 4,4 lb (2 kg)

Cómo cargar documentos

NOTA

Para utilizar el cristal de escaneado, la unidad ADF debe estar vacía y el soporte de documentos de la unidad ADF cerrado.

- 1 Levante la cubierta de documentos.
- 2 Coloque el documento **cara abajo** en la esquina superior izquierda del cristal de escaneado.

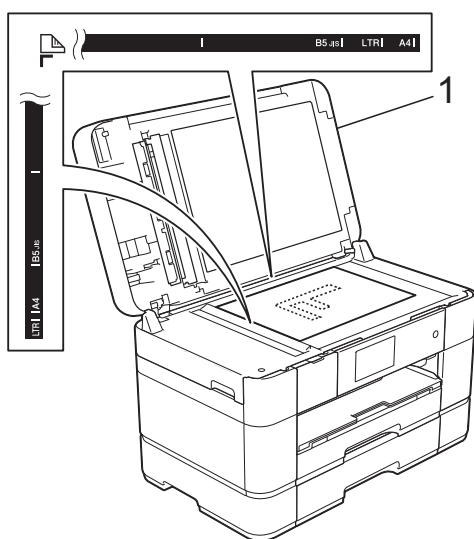

1 Cubierta de documentos



- 3 Cierre la cubierta de documentos.

IMPORTANTE

Si va a escanear un libro o un documento grueso, NO cierre la cubierta de documentos de golpe ni la presione.

Cómo imprimir un documento

El equipo puede recibir e imprimir datos desde una computadora. Para poder imprimir desde una computadora, debe instalar el controlador de impresora.

Para obtener más información e instrucciones de impresión detalladas, >> Guía del usuario online.

- 1 Instale el controlador de impresora Brother desde el CD-ROM de instalación o desde Brother Solutions Center. (>> Guía de configuración rápida.)
- 2 Desde la aplicación, seleccione el comando Imprimir.
- 3 Seleccione el nombre del equipo en el cuadro de diálogo **Imprimir** y haga clic en **Propiedades** o **Preferencias**, dependiendo de la aplicación que está utilizando.
- 4 Seleccione las configuraciones que desea cambiar en el cuadro de diálogo **Propiedades**. Entre las configuraciones que se utilizan con más frecuencia se incluyen:
 - **Soporte de impresión**
 - **Calidad de impresión**
 - **Tamaño de papel**
 - **Orientación**
 - **Color / Escala de grises**
 - **Modo de ahorro de tinta**
 - **Escala**
 - **Doble cara / Folleto**
- 5 Haga clic en **Aceptar**.
- 6 Haga clic en **Imprimir** (o en **Aceptar** dependiendo de la aplicación que está utilizando) para iniciar la impresión.

Cómo copiar

1 Realice una de las siguientes acciones para cargar el documento:

- Coloque el documento *cara arriba* en la unidad ADF.

(Uso de la unidad ADF
➤➤ página 24.)

- Coloque el documento *cara abajo* sobre el cristal de escaneado.

(Uso del cristal de escaneado
➤➤ página 25.)

2 Pulse  (Copiar).

- En la pantalla táctil se mostrará:



1 Número de copias

Introduzca el número de copias:

- Pulse - o + en la pantalla táctil (como se muestra arriba).
- Pulse el número de copias que se muestra en la pantalla táctil y, a continuación, introduzca el número deseado de copias.

Pulse OK.

3 Si desea realizar más de una copia, introduzca el número (hasta 99).

4 Pulse Negro Inicio o Color Inicio.

Detención de la copia

Para detener la copia, pulse .

Descripción general de las opciones de copia

Para cambiar las opciones de copia, pulse Copiar y, a continuación, pulse Opciones. Deslice el dedo hacia arriba o hacia abajo, o bien pulse ▲ o ▼ para desplazarse por las configuraciones de copia. Cuando aparezca la configuración que desea cambiar, púlsela y seleccione una de las opciones. Una vez que haya terminado de cambiar opciones, pulse OK.

Para obtener más información sobre cómo cambiar las siguientes opciones de copia, consulte la página 29.

- Tipo de papel
- Tamaño de papel
- Selección de bandeja

Para obtener más información sobre cómo cambiar las siguientes opciones de copia, ➤➤ Guía del usuario online.

- Calidad
- Ampliar/Reducir
- Formato de página
- 2 en 1 (ID)
- Apilar/Ordenar
- Densidad
- Modo de ahorro de tinta
- Copia en papel fino
- Copia de libros
- Copia de marca de agua
- Eliminar el color de fondo
- Copia a 2 caras

Tipo de papel

Si está copiando en un papel especial, asegúrese de configurar el equipo para el tipo de papel que está usando con el fin de obtener la mejor calidad de impresión.

- 1 Cargue el documento.
- 2 Pulse  (Copiar).
- 3 Introduzca el número deseado de copias.
- 4 Pulse Opciones.
- 5 Deslice el dedo hacia arriba o hacia abajo, o bien pulse ▲ o ▼ para mostrar Tipo de papel.
- 6 Pulse Tipo de papel.
- 7 Pulse Papel normal, Papel tinta, Brother BP71 u Otro brillo.

NOTA

Si se selecciona Brother BP71 o la opción de otro satinado, la bandeja n.º 1 no podrá utilizarse con papel de tamaño superior a Carta o A4.

- 8 Pulse OK.
- 9 Pulse Negro Inicio o Color Inicio.

Tamaño de papel

Si está copiando en papel que no sea de tamaño Carta, debe cambiar la configuración del tamaño de papel. Solo puede copiar en papel de tamaño Carta, Legal (Oficio), Doble carta, A4, A5, A3, Ejecutivo (solo EE. UU.), Foto (4" × 6" / (10 × 15 cm) o Folio.

- 1 Cargue el documento.
- 2 Pulse  (Copiar).
- 3 Introduzca el número deseado de copias.
- 4 Pulse Opciones.

- 5 Deslice el dedo hacia arriba o hacia abajo, o bien pulse ▲ o ▼ para mostrar Tamaño papel.
- 6 Pulse Tamaño papel.
- 7 Deslice el dedo hacia arriba o hacia abajo, o bien pulse ▲ o ▼ para mostrar A4, A5, A3, 10×15cm, Carta, Oficio, Doble carta o Folio y, a continuación, pulse la opción deseada.

NOTA

Si está utilizando la ranura de alimentación manual, introduzca las hojas de papel de una en una. (*Carga de papel en la ranura de alimentación manual* >> página 19.)

- 8 Pulse OK.
- 9 Pulse Negro Inicio o Color Inicio.

Selección de bandeja

Es posible cambiar la bandeja temporalmente para la próxima copia.

Para cambiar la configuración predeterminada de bandeja, >> Guía del usuario online.

- 1 Cargue el documento.
- 2 Pulse  (Copiar).
- 3 Introduzca el número deseado de copias.
- 4 Pulse Opciones.
- 5 Deslice el dedo hacia arriba o hacia abajo, o bien pulse ▲ o ▼ para mostrar Selec. bandeja.
- 6 Pulse Selec. bandeja.
- 7 Pulse Bandeja n.º1, Bandeja n.º2 (MFC-J5720DW), Bandeja MP o Selec auto bndja.
- 8 Pulse OK.
- 9 Pulse Negro Inicio o Color Inicio.

6

Escaneado a una computadora

Antes de escanear

Para utilizar el equipo como escáner, instale un controlador de escáner. Si el equipo está en una red, configúrelo con una dirección TCP/IP.

- Instale los controladores de escáner desde el CD-ROM de instalación. (►► Guía de configuración rápida.)
- Configure el equipo con una dirección TCP/IP si el escaneado en red no funciona.

Para obtener más información, ►► Guía del usuario online.

Cómo escanear un documento como un archivo PDF mediante ControlCenter4 (Windows®)

Para obtener más información, ►► Guía del usuario online.

NOTA

- Las pantallas de la computadora pueden variar dependiendo del modelo.
- Para elaborar esta sección se ha usado el *Modo avanzado* de ControlCenter4.

ControlCenter4 es una utilidad de software que permite acceder a las aplicaciones que utiliza con más frecuencia sin tener que iniciar manualmente cada aplicación.

- 1 Cargue el documento. (*Cómo cargar documentos* ►► página 24.)
- 2 Haga clic en el icono  (ControlCenter4) del área de notificación y, a continuación, haga clic en **Abrir**.

- 3 Si aparece la pantalla del modo ControlCenter4, haga clic en **Modo avanzado** y, a continuación, haga clic en **Aceptar**.

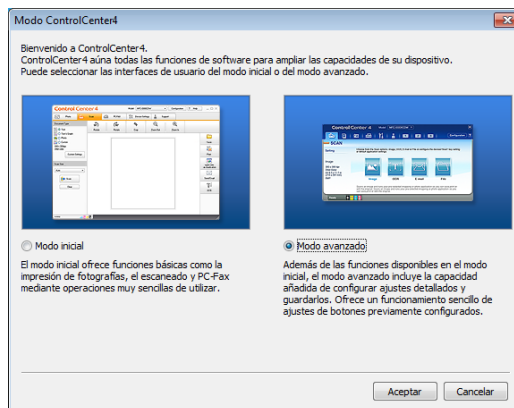

- 4 Seleccione su equipo en la lista desplegable **Modelo** situada en la parte superior de la pantalla.
- 5 Haga clic en la pestaña **Escanear**. A continuación, haga clic en **Archivo**.

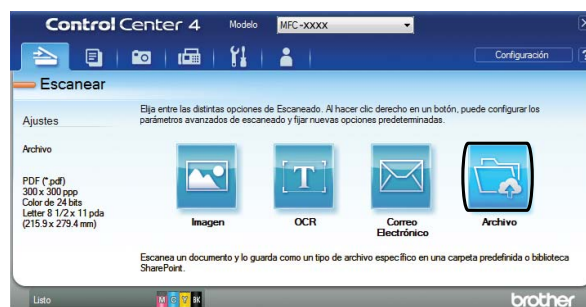

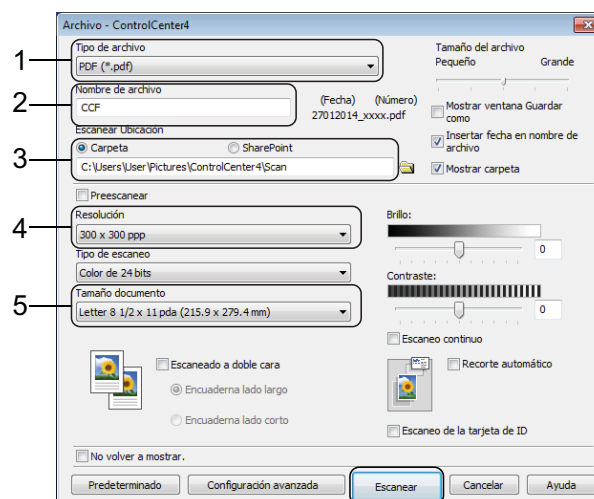

Aparecerá el cuadro de diálogo de configuración. Cambie las configuraciones predeterminadas en caso necesario.



- 1 Seleccione **PDF (*.pdf)** en la lista desplegable **Tipo de archivo**.
- 2 Escriba un nombre de archivo para el documento.
- 3 Haga clic en **Carpeta**. Puede guardar el archivo en la carpeta predeterminada, o bien seleccionar la carpeta deseada haciendo clic en el botón  (**Examinar**).
- 4 Seleccione una resolución de escaneado en la lista desplegable **Resolución**.
- 5 Seleccione el tamaño del documento en la lista desplegable **Tamaño documento**.

- 6 Haga clic en **Escanear**. El equipo comenzará a escanear. La carpeta en la que se guarda el archivo se abrirá automáticamente.

Cómo escanear un documento como un archivo PDF mediante la pantalla táctil

- 1 Cargue el documento. (*Cómo cargar documentos* >>> página 24.)
- 2 Pulse  (Escaneado).
- 3 Deslice el dedo hacia la izquierda o hacia la derecha para mostrar a archivo.
- 4 Pulse a archivo.  aparecerá resaltado en el centro de la pantalla táctil.
- 5 Pulse OK. Si el equipo está conectado a una red, pulse el nombre de la computadora. Realice una de las siguientes acciones:
 - Para usar las configuraciones predeterminadas, vaya al paso 10.
 - Para cambiar las configuraciones predeterminadas, vaya al paso 6.

- 6 Pulse Opciones.
- 7 Pulse **Config escaneo y, a continuación, pulse Establecido en disp.**
- 8 Seleccione la configuración para Escaneo dobl cara¹, Tipo de escaneado, Resolución, Tipo de archivo, Tamaño de escaneado, Omitir página en blanco¹ y Eliminar el color de fondo en caso necesario.

¹ Para MFC-J5720DW
- 9 Pulse OK.
- 10 Pulse Inicio. El equipo comenzará a escanear.

NOTA

Los modos de escaneado disponibles son los siguientes:

- a OCR
- a archivo
- a imagen
- a soporte
- a e-mail
- al serv e-mail
- a FTP
- a la red
- a la web
- Escaneo WS¹ (Escaneado con Servicios web)

¹ Solo usuarios de Windows®. (Windows Vista® SP2 o posterior, Windows® 7 y Windows® 8)
Para obtener más información, >>> Guía del usuario online.

7

Centro Foto Captura: impresión de fotografías desde una tarjeta de memoria o una unidad flash USB

Operaciones del Centro Foto Captura (modo FOTO)

Aunque el equipo *no* esté conectado a la computadora, se pueden imprimir fotografías directamente desde soportes de cámaras digitales o desde una unidad flash USB.

Cómo imprimir imágenes

Visualización de fotografías

Puede obtener una vista previa de las fotografías en la pantalla táctil antes de imprimirlas. Si los archivos de las fotografías son de gran tamaño, es posible que haya cierto retardo antes de que se muestre cada fotografía.

IMPORTANTE

NO introduzca más de una tarjeta de memoria a la vez en el equipo. Esto podría dañar el equipo.

- 1 Abra la cubierta de la ranura de soportes.

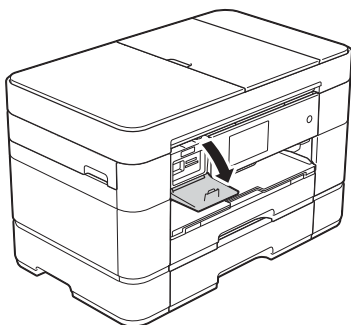

- 2 Coloque la tarjeta de memoria o la unidad flash USB en la ranura correcta.
- 3 Pulse **Foto**.
- 4 Deslice el dedo hacia la izquierda o hacia la derecha para mostrar **Ver fotos**.
- 5 Pulse **Ver fotos**. Pulse **OK**.
- 6 Realice una de las siguientes acciones:
 - Para seleccionar las fotografías que desea imprimir o para imprimir varias copias de una imagen, vaya al paso 7.
 - Para imprimir todas las fotografías, pulse **Imprimir todo**. Pulse **Sí** para confirmar. Vaya al paso 10.
- 7 Deslice el dedo hacia la izquierda o hacia la derecha, o bien pulse **◀** o **▶** para mostrar la fotografía que desea imprimir y, a continuación, púlsela.
- 8 Introduzca el número de copias:
 - Pulse **-** o **+** en la pantalla táctil.
 - Pulse el número de copias para mostrar el teclado de marcación de la pantalla táctil y, a continuación, utilícelo para introducir el número de copias. Pulse **OK**.Pulse **OK**.
- 9 Repita los pasos 7 y 8 hasta seleccionar todas las fotografías que desea imprimir.
- 10 Pulse **OK**.
- 11 Lea y confirme la lista que se muestra con las opciones.

- 12 Pulse **Ajust impresión** para cambiar el tipo y el tamaño de papel.

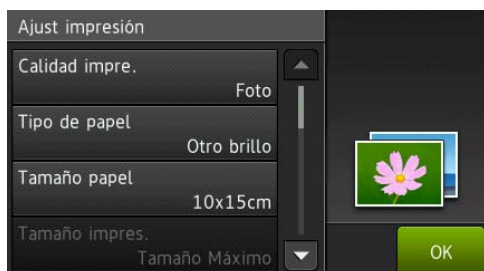

- Deslice el dedo hacia arriba o hacia abajo, o bien pulse ▲ o ▼ para mostrar **Tipo de papel**, púselo y, a continuación, pulse la opción deseada.
- Deslice el dedo hacia arriba o hacia abajo, o bien pulse ▲ o ▼ para mostrar **Tamaño papel**, púselo y, a continuación, pulse la opción deseada.

Cambie otras configuraciones de impresión en caso necesario. Cuando haya finalizado, pulse **OK**.

- 13 Pulse **Inicio**.

- 14 Tras la impresión, espere a que el mensaje de la pantalla táctil desaparezca para extraer la tarjeta de memoria o la unidad flash USB de la ranura de soportes.

Descripción general de las configuraciones de impresión del Centro Foto Captura

Las configuraciones de impresión que cambie se aplicarán solo a la impresión actual. El equipo regresará a las configuraciones predeterminadas una vez completada la impresión.

NOTA

Puede guardar las configuraciones de impresión que use más a menudo estableciéndolas como predeterminadas.

(▶▶ Guía del usuario online.)

Descripción general de los servicios telefónicos

NOTA

La información importante y las instrucciones de configuración relativas a los servicios telefónicos se encuentran en la Guía del usuario online. Para descargar la Guía del usuario online, visite solutions.brother.com/manuals y vaya a la página Manuales de su modelo.

El equipo es compatible con los servicios de suscripción de ID de llamada y timbre distintivo que muchas compañías telefónicas ofrecen.

Funciones como VoIP, correo de voz, llamada en espera, llamada en espera/ID de llamada, RingMaster, servicios de contestador, sistemas de alarma u otras funciones personalizadas que se encuentren en una sola línea telefónica pueden provocar problemas en el funcionamiento del equipo. Si tiene correo de voz en la línea telefónica, lea detenidamente la siguiente información.

Correo de voz (solo EE. UU.)

Si tiene un servicio de correo de voz en la línea telefónica en la que está conectado el equipo Brother, es posible que esta función y el equipo Brother entren en conflicto al recibir llamadas entrantes. Si desea que el equipo Brother y el correo de voz compartan la línea, debe poner el equipo en el modo **Manual** o suscribirse al servicio de timbre distintivo de su compañía telefónica.

Para obtener más información e instrucciones de configuración:

- *(Cómo elegir el modo de recepción correcto >>> página 39.)*
- *(Timbre distintivo (solo EE. UU.) >>> página 34.)*
- (>>> Guía del usuario online.)

Timbre distintivo (solo EE. UU.)

El timbre distintivo es un servicio ofrecido por las compañías telefónicas que le permite tener dos números de teléfono diferentes en una sola línea. Cada número de teléfono tiene un patrón de timbre distinto. Puede programar el equipo Brother para recibir faxes automáticamente en uno de los dos números.

Para obtener más información e instrucciones de configuración:

- >>> Guía del usuario online.

Voz sobre IP (VoIP)

VoIP es un sistema telefónico que utiliza una conexión a Internet en lugar de una línea telefónica tradicional. Las compañías telefónicas a menudo incorporan VoIP a los servicios de Internet y cable.

Es posible que el equipo Brother no funcione con algunos sistemas VoIP.

Para obtener más información e instrucciones de configuración:

- (>>> Guía del usuario online.)
- *(Sistema VoIP o interferencias en la línea telefónica >>> página 78.)*

Conexión de un contestador externo

El equipo Brother puede recibir faxes automáticamente si comparte la línea con un contestador externo. Para recibir faxes correctamente, debe conectar el contestador a la conexión denominada EXT. del equipo Brother y establecer el modo de recepción del equipo Brother en Contestador ext. Cuando grabe el mensaje saliente en el contestador externo, le recomendamos que grabe 5 segundos de silencio al inicio del mensaje y que el mensaje no dure más de 20 segundos.

Para obtener más información e instrucciones de configuración:

➤➤ Guía del usuario online.

Extensiones telefónicas y teléfonos externos

Puede conectar un teléfono independiente a la conexión denominada EXT. del equipo Brother. Si responde una llamada de fax desde el teléfono, puede hacer que el equipo lo reciba pulsando * **5 1** o pulsando Inicio de fax y, a continuación, seleccionando Recibir.

Si responde una llamada de fax desde una extensión telefónica que comparte la línea con el equipo Brother, puede transferir el fax al equipo pulsando * **5 1**. (➤➤ Guía del usuario online.)

Cómo enviar un fax



1 Realice una de las siguientes acciones:

- Coloque el documento *cara arriba* en la unidad ADF. (*Uso de la unidad ADF* >> página 24.)
- Coloque el documento *cara abajo* sobre el cristal de escaneado. (*Uso del cristal de escaneado* >> página 25.)

NOTA

- Para enviar faxes de varias páginas, utilice la unidad ADF.
- Si envía un fax en blanco y negro desde la unidad ADF cuando la memoria está llena, se enviará en tiempo real.
- Puede utilizar el cristal de escaneado para enviar por fax páginas de un libro de una en una. El documento puede tener un tamaño Carta o A4 como máximo.

2 Realice una de las siguientes acciones:

- Si la vista previa de fax se ha establecido en **No**, pulse  (Fax).
- Si la vista previa de fax se ha establecido en **Sí**, pulse  (Fax) y, a continuación,  (Envío de faxes).
- En la pantalla táctil se mostrará:



3 Para cambiar las configuraciones de envío de faxes, pulse **Opciones**. Deslice el dedo hacia arriba o hacia abajo, o bien pulse ▲ o ▼ para desplazarse por las configuraciones de fax. Cuando aparezca la configuración que desea cambiar, púlsela y seleccione una nueva opción. Cuando haya terminado de cambiar opciones, pulse **OK**.

Para configuraciones y operaciones de envío de faxes más avanzadas, >> Guía del usuario online.

- Resolución de fax
- Contraste
- Fax a 2 caras (MFC-J5720DW)
- Tamaño del área de escaneado
- Transmisión de fax en color
- Vista previa de fax saliente
- Envío un fax al final de una llamada
- Multienvío
- Transmisión en tiempo real
- Modo satélite
- Fax diferido
- Transmisión por lotes
- Cancelación de trabajos en espera
- Ajustar nuevas configuraciones predeterminadas
- Restablecer la configuración predeterminada de fábrica
- Transmisión por sondeo
- Informe Verificación de la transmisión

- 4** Introduzca el número de fax.
Con el teclado de marcación de la pantalla táctil.

Con  (**Libreta direcc.**)

- Libreta direcc.

Con  (**Llamada Historial**)

- Remarc.
- Llam. saliente
- Historial de ID de llamada

NOTA

- Para obtener la vista previa de un mensaje de fax antes de enviarlo, establezca **Vista previa** en **Sí**.
(>> Guía del usuario online.)
- Si su red es compatible con el protocolo LDAP, puede buscar números de fax y direcciones de correo electrónico en su servidor.
Para obtener más información, >> Guía del usuario online.

- 5** Pulse **Inicio de fax**.

Envío de faxes desde la unidad ADF

- El equipo escanea y envía el documento.

Envío de faxes desde el cristal de escaneado

- Si selecciona **Blanco y negro** en **Configuración del color** (configuración predeterminada), el equipo comenzará a escanear la primera página. Vaya al paso **6**.
- Si selecciona **Color** en **Configuración del color**, se le preguntará en la pantalla táctil si desea enviar un fax en color. Pulse **Sí (Fax color)** para confirmar. El equipo marcará y enviará la página.

- 6** Cuando en la pantalla táctil se muestre **¿Siguiendo página?**, realice una de las siguientes acciones:

- Para enviar una sola página, pulse **No**.
El equipo enviará el documento.
- Para enviar más de una página, pulse **Sí** y vaya al paso **7**.

- 7** Coloque la siguiente página sobre el cristal de escaneado.
Pulse **OK**.
El equipo escaneará la página. (Repita los pasos **6** y **7** para cada página adicional).

Detención del envío de faxes

Para detener el envío de faxes, pulse .

Cómo almacenar números

Almacene números de fax y de teléfono en la libreta de direcciones del equipo o cree grupos con destinatarios de fax para poder enviar un multienvío de fax a varias personas a la vez.

NOTA



Los números almacenados en la libreta de direcciones no se perderán aunque se produzca un corte del suministro eléctrico.

Almacenamiento de una pausa

Cuando almacene números en la libreta de direcciones, puede introducir una o más pausas de 3,5 segundos pulsando **Pausa** en la pantalla táctil.

Almacenamiento de números en la libreta de direcciones

La libreta de direcciones puede contener hasta 100 entradas y cada entrada puede contener dos números.

- 1 Pulse  (Fax).
- 2 Pulse  (Libreta direcc.).
- 3 Pulse `Editar`.
- 4 Pulse `Añadir dir. nueva`.
- 5 Pulse `Nombre`.
- 6 Introduzca el nombre (hasta 16 caracteres) mediante el teclado de la pantalla táctil.
Pulse `OK`.
(Introducción de texto >>> página 8.)
- 7 Pulse `Dirección 1`.
- 8 Introduzca el primer número de fax o de teléfono (hasta 20 dígitos) mediante la pantalla táctil.
Pulse `OK`.

NOTA

Si ha descargado Fax por Internet (I-Fax):

Si desea almacenar una dirección de correo electrónico para utilizarla con Fax por Internet (I-Fax) o un servidor de escaneado a correo electrónico, pulse



, introduzca la dirección de correo electrónico y, a continuación, pulse `OK`.

- 9 Para almacenar un segundo número de fax o de teléfono, pulse `Dirección 2`. Introduzca el número de fax o de teléfono (hasta 20 dígitos) mediante la pantalla táctil.
Pulse `OK`.
- 10 Pulse `OK` para confirmar.
- 11 Realice una de las siguientes acciones:
 - Para almacenar otro número en la libreta de direcciones, repita los pasos del 3 al 10.
 - Cuando haya finalizado, pulse .

Cómo configurar la identificación de estación

Configure la identificación de estación del equipo para que la fecha y la hora aparezcan en cada fax que envíe.

Si no utiliza el equipo para el envío de faxes, no es necesario que configure la identificación de estación.

- 1 Pulse  (Configurar).
- 2 Pulse `Todos ajustes`.
- 3 Deslice el dedo hacia arriba o hacia abajo, o bien pulse `▲` o `▼` para mostrar `Conf.inicial`.
Pulse `Conf.inicial`.
- 4 Pulse `ID estación`.
- 5 Pulse `Fax`.
- 6 Introduzca su número de fax (hasta 20 dígitos) mediante la pantalla táctil.
Pulse `OK`.
- 7 Pulse `Nombre`.
- 8 Introduzca su nombre (hasta 20 caracteres) mediante la pantalla táctil.
Pulse `OK`.
(Introducción de texto >>> página 8.)
- 9 Pulse .

NOTA

(Solo EE. UU.)

La ley estadounidense sobre protección del consumidor de telefonía (Telephone Consumer Protection Act, TCPA) de 1991 prohíbe que una persona utilice una computadora o dispositivo electrónico para enviar mensajes a través de equipos de fax telefónicos, a no ser que dichos mensajes presenten con claridad en el margen de la parte superior o inferior de cada página transmitida, o bien en la primera página de la transmisión, la fecha y la hora en que se envían, así como una identificación de la empresa, entidad o individuo que envía el mensaje y el número de teléfono de los equipos remitentes, o bien de la empresa, entidad o individuo.

Modos de recepción

Cómo elegir el modo de recepción correcto

El modo de recepción correcto está determinado por los dispositivos externos y los servicios de suscripción telefónicos (como correo de voz y timbre distintivo) que serán utilizados en la misma línea que el equipo Brother.

¿Utilizará un número de timbre distintivo para la recepción de faxes? (solo EE. UU.)

Brother utiliza el término "timbre distintivo", pero las distintas compañías telefónicas pueden tener otros nombres para este servicio, como timbre personalizado, RingMaster, tono personalizado, timbre para adolescentes, identificación de timbre, identificación de llamada, datos de identificación de llamada, timbre inteligente, SimpleBiz Fax y número de teléfono alternativo. (►► Guía del usuario online.)

¿Utilizará un correo de voz en la misma línea telefónica que el equipo Brother?

Si tiene un correo de voz en la misma línea telefónica que el equipo Brother, es muy probable que este servicio y el equipo Brother entren en conflicto al recibir llamadas entrantes. (►► Guía del usuario online.)

¿Utilizará un contestador en la misma línea telefónica que el equipo Brother?

Su contestador externo responderá automáticamente todas las llamadas. Los mensajes de voz se almacenarán en el contestador externo y los mensajes de fax se imprimirán. Seleccione `Contestador ext.` como modo de recepción. (►► Guía del usuario online.)

¿Utilizará el equipo Brother en una línea de fax dedicada?

El equipo responderá automáticamente todas las llamadas como faxes. Seleccione `Sólo fax` como modo de recepción.
(Solo fax ►► página 40.)

¿Utilizará el equipo Brother en la misma línea que su teléfono?

¿Desea recibir llamadas de voz y faxes automáticamente?

El modo `Fax/Tel` se utiliza cuando el equipo Brother y el teléfono comparten la misma línea. Seleccione `Fax/Tel` como modo de recepción. (*Fax/Tel* ►► página 40).

Nota importante: No es posible recibir mensajes de voz en el correo de voz o en el contestador en el modo `Fax/Tel`.

¿Espera recibir muy pocos faxes?

Seleccione `Manual` como modo de recepción. En este caso, usted controla la línea telefónica y debe responder todas las llamadas personalmente. (*Manual* ►► página 41.)

Para configurar el modo de recepción, siga las instrucciones:

- 1 Pulse  (Configurar).
- 2 Pulse `Todos ajustes`.
- 3 Deslice el dedo hacia arriba o hacia abajo, o bien pulse ▲ o ▼ para mostrar `Fax`.
- 4 Pulse `Fax`.
- 5 Deslice el dedo hacia arriba o hacia abajo, o bien pulse ▲ o ▼ para mostrar `Conf.recepción`.
- 6 Pulse `Conf.recepción`.
- 7 Deslice el dedo hacia arriba o hacia abajo, o bien pulse ▲ o ▼ para mostrar `Modo recepción`.
- 8 Pulse `Modo recepción`.

NOTA

Si no puede cambiar el modo de recepción, asegúrese de que la función de timbre distintivo se haya establecido en `No`. (►► Guía del usuario online.)

- 9 Pulse `Sólo fax`, `Fax/Tel`, `Contestador ext.` o `Manual`.
- 10 Pulse .

Descripción general de los modos de recepción

Algunos modos de recepción responden de forma automática (`Sólo fax` y `Fax/Tel`). Si lo desea, cambie el número de timbres antes de usar estos modos. (*Número de timbres* ►► página 42.)

Solo fax

En el modo `Sólo fax`, todas las llamadas se responderán automáticamente como llamadas de fax.

Fax/Tel

En el modo `Fax/Tel`, se reconocen y gestionan los faxes entrantes y las llamadas de voz:

- Los faxes se recibirán automáticamente.
- Durante las llamadas de voz se emitirá el timbre F/T para informarle de que debe responder la llamada. El timbre F/T es un semitimbre/doble timbre rápido emitido por el equipo.

(*Duración del timbre F/T (solo modo Fax/Tel)* ►► página 42.)

(*Número de timbres* ►► página 42.)

Manual

En el modo `Manual`, todas las operaciones de contestación automática se desactivarán, a menos que utilice la función de timbre distintivo.

Para recibir un fax en el modo `Manual`, descuelgue el auricular del teléfono externo o pulse `Tecla tel.` Cuando oiga los tonos de fax (pitidos cortos repetidos), pulse `Inicio de fax` y seleccione `Recibir`. La función de recepción fácil le permite recibir faxes levantando un auricular conectado en la misma línea que el equipo.

(►► Guía del usuario online.)

Contestador externo

El modo `Contestador ext.` permite que un contestador externo administre las llamadas entrantes:

- Los faxes se recibirán automáticamente.
- Los autores de llamadas de voz pueden registrar un mensaje en el contestador externo.



Para conectar el contestador externo, ►► Guía del usuario online.

Configuraciones del modo de recepción

Número de timbres

La opción del número de timbres define el número de veces que suena el equipo antes de responder en el modo **Sólo fax** o **Fax/Tel.** Si dispone de teléfonos externos o extensiones telefónicas en la misma línea que el equipo, mantenga la configuración del número de timbres en cuatro timbres.

(▶▶ Guía del usuario online.)

- 1 Pulse  (Configurar).
- 2 Pulse **Todos ajustes**.
- 3 Deslice el dedo hacia arriba o hacia abajo, o bien pulse ▲ o ▼ para mostrar **Fax**.
- 4 Pulse **Fax**.
- 5 Deslice el dedo hacia arriba o hacia abajo, o bien pulse ▲ o ▼ para mostrar **Conf.recepción**.
- 6 Pulse **Conf.recepción**.
- 7 Deslice el dedo hacia arriba o hacia abajo, o bien pulse ▲ o ▼ para mostrar **Núm. timbres**.
- 8 Pulse **Núm. timbres**.
- 9 Deslice el dedo hacia arriba o hacia abajo, o bien pulse ▲ o ▼ para mostrar las opciones y, a continuación, pulse el número de veces que el equipo sonará antes de responder.
Si selecciona 0, el equipo responderá inmediatamente y la línea no sonará ninguna vez.
- 10 Pulse .



Duración del timbre F/T (solo modo Fax/Tel)

Cuando el equipo recibe una llamada, usted y la persona que llama oirán el timbre telefónico normal. El número de timbres se establece mediante la configuración del número de timbres.

Si la llamada es de fax, el equipo imprimirá o almacenará el fax. Si la llamada es de voz, el equipo emitirá el timbre F/T (un semitimbre/doble timbre rápido) durante el número de segundos que ha establecido en la duración del timbre F/T. Si oye el timbre F/T, significa que tiene una llamada de voz en la línea.

Debido a que el equipo emite el timbre F/T, las extensiones telefónicas y los teléfonos externos *no* sonarán, aunque podrá responder la llamada en cualquier teléfono utilizando un código remoto.

(▶▶ Guía del usuario online.)

- 1 Pulse  (Configurar).
- 2 Pulse **Todos ajustes**.
- 3 Deslice el dedo hacia arriba o hacia abajo, o bien pulse ▲ o ▼ para mostrar **Fax**.
- 4 Pulse **Fax**.
- 5 Deslice el dedo hacia arriba o hacia abajo, o bien pulse ▲ o ▼ para mostrar **Conf.recepción**.
- 6 Pulse **Conf.recepción**.
- 7 Deslice el dedo hacia arriba o hacia abajo, o bien pulse ▲ o ▼ para mostrar **Dur.timbre F/T**.
- 8 Pulse **Dur.timbre F/T**.
- 9 Pulse 20, 30, 40 o 70 segundos.
- 10 Pulse .

NOTA

Incluso si el autor de la llamada cuelga mientras está sonando el semitimbre/doble timbre, el equipo continuará sonando durante el período establecido.

Cómo limpiar y comprobar el equipo

Limpieza del escáner

- 1 Desenchufe el equipo de la toma de corriente de CA.
- 2 Levante la cubierta de documentos (1). Limpie el cristal de escaneado (2) y la superficie de plástico blanco (3) con un paño suave y sin pelusa humedecido con un limpiacristales no inflamable.

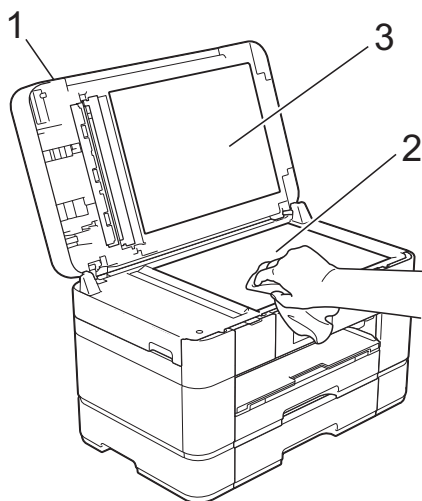

- 3 En la unidad ADF, limpie la barra blanca (1) y la banda del cristal (2) con un paño sin pelusa humedecido con un limpiacristales no inflamable.

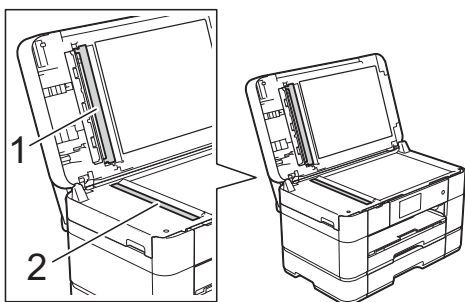

- 4 (MFC-J5720DW)
Cierre la cubierta de documentos y abra la cubierta de la unidad ADF. Limpie la barra blanca (1) y la banda del cristal (2) con un paño suave y sin pelusa humedecido con un limpiacristales no inflamable.

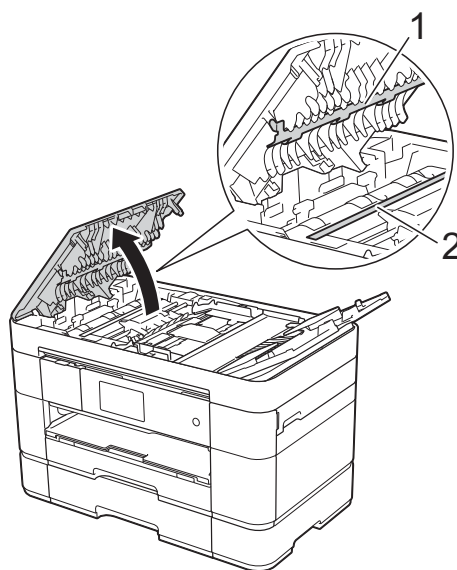

- 5 (MFC-J5720DW)
Cierre la cubierta de la unidad ADF.

Comprobación de la calidad de impresión

Si en las impresiones aparecen colores y textos defectuosos o atenuados, es posible que se hayan obstruido algunos de los inyectores del cabezal de impresión. Para comprobarlo, imprima la hoja de comprobación de la calidad de impresión y consulte el patrón de comprobación de los inyectores.

- 1 Pulse .

NOTA

También puede pulsar  y, a continuación, **Mantenimiento**.

- 2 Pulse **Mejorar la calidad de impr.**
- 3 Pulse **Compruebe la calidad impr.**
- 4 Siguiendo las instrucciones de la pantalla táctil, cargue papel normal de tamaño Carta o A4 en la bandeja de papel y, a continuación, pulse **Inicio**. El equipo imprimirá la hoja de comprobación de la calidad de impresión.
- 5 Compruebe la calidad de los cuatro bloques de color en la hoja.
- 6 En la pantalla táctil se mostrará un mensaje preguntándole acerca de la calidad de impresión. Realice una de las siguientes acciones:
 - Si todas las líneas son claras y visibles, pulse **NO** para finalizar la comprobación de la calidad de impresión y, a continuación, vaya al paso 10.
 - Si observa que faltan líneas cortas, tal y como se muestra en la ilustración, pulse **SÍ**.

Correcta

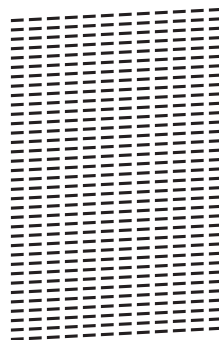

Baja calidad

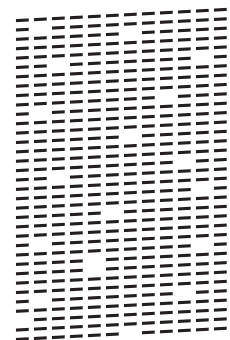

- 7 En la pantalla táctil se mostrará un mensaje pidiéndole que compruebe la calidad de impresión de cada color. Siguiendo las instrucciones de la pantalla táctil, pulse 1, 2, 3 o 4 para seleccionar el ejemplo más parecido a la hoja de comprobación de la calidad de impresión de cada color.
- 8 Si pulsa los números 2, 3 o 4, en la pantalla táctil se le pedirá que inicie la limpieza. Pulse **Inicio**.
- 9 Una vez concluido el procedimiento de limpieza, pulse **SÍ** y regrese al paso 4.
- 10 Pulse .

Si limpia el cabezal de impresión al menos cinco veces y la impresión no ha mejorado, pruebe a instalar un nuevo cartucho de sustitución original de Brother en cada color problemático. Pruebe a limpiar el cabezal de impresión hasta cinco veces más. Si la impresión no ha mejorado, póngase en contacto con el Servicio de atención al cliente de Brother. (*Números de Brother* >> página i.)

IMPORTANTE

NO toque el cabezal de impresión. Si lo hace, podría dañarlo de manera permanente y anular su garantía.

NOTA

Si uno de los inyectores del cabezal de impresión está obstruido, la prueba de impresión tendrá este aspecto.



Carta, A4 y Ejecutivo



Doble carta, A3, Legal (Oficio), Folio, A5, A6, sobres, Foto (4" × 6")/(10 × 15 cm), Foto L (3,5" × 5")/(89 × 127 mm), Foto 2L (5" × 7")/(13 × 18 cm) y Ficha (5" × 8")/(127 × 203 mm)

Una vez que el inyector del cabezal de impresión esté limpio, desaparecerán las líneas horizontales.



Comprobación de la alineación de la impresión

Si el texto impreso aparece borroso o el color de las imágenes se ve atenuado tras haber transportado el equipo, ajuste la alineación de la impresión.

1 Pulse .

NOTA

También puede pulsar  y, a continuación, **Mantenimiento**.

- 2 Pulse **Mejorar la calidad de impr.**
- 3 Pulse **Alineación**.
- 4 Pulse **Siguiente**.
- 5 Deslice el dedo hacia arriba o hacia abajo, o bien pulse ▲ o ▼, para mostrar las opciones de tamaño de papel y, a continuación, pulse el tamaño de papel para el que es necesario ajustar la alineación de la impresión.
- 6 Pulse **Alineación básica** o **Alineación avanzada**.
- 7 Siguiendo las instrucciones de la pantalla táctil, cargue papel normal del tamaño seleccionado en la bandeja n.º 1 y, a continuación, pulse **Inicio**. El equipo imprimirá la hoja de comprobación de la alineación.

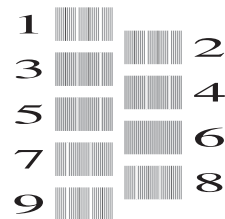

8 Para el patrón “A”, deslice el dedo hacia arriba o hacia abajo, o bien pulse ▲ o ▼ para mostrar el número de la impresión de prueba que tenga el menor número de franjas verticales visibles (1-9) y, a continuación, púselo. A continuación, pulse OK.
En el ejemplo, el número 6 es la mejor opción.

9 Realice una de las siguientes acciones:

- Si ha seleccionado *Alineación básica*, repita el paso 8 con los patrones de B de H.
- Si ha seleccionado *Alineación avanzada*, repita el paso 8 con los patrones de B de Z.

NOTA

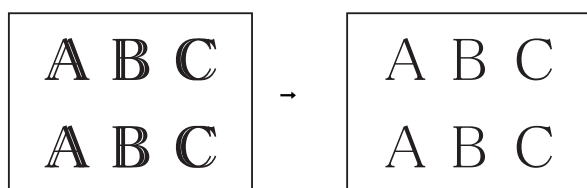

Cuando la alineación de la impresión no está ajustada correctamente, el texto aparece borroso.

Una vez que la alineación de la impresión se haya ajustado correctamente, el texto aparecerá definido.

10 Pulse .

NOTA

Para obtener más información acerca de la limpieza y comprobación del equipo,
➤➤ [Guía del usuario online](#).

Si cree que se ha producido un problema en el equipo, verifique primero cada uno de los elementos que se muestran a continuación y siga los consejos para la solución de problemas.

La mayoría de problemas los puede corregir usted mismo/a. Si necesita más ayuda, Brother Solutions Center le ofrece respuestas a las preguntas frecuentes y los consejos más recientes para la solución de problemas.

Visite <http://support.brother.com>.

Identificación del problema

En primer lugar, compruebe lo siguiente:

- El cable de alimentación del equipo está conectado correctamente y el equipo está encendido.
- Todas las piezas de protección se han retirado del equipo.
- El papel se ha cargado correctamente en la bandeja de papel.
- Los cables de interfaz están conectados correctamente al equipo y a la computadora, o bien la conexión inalámbrica se ha establecido correctamente tanto en el equipo como en la computadora.
- Mensajes de la pantalla táctil

(*Mensajes de error y de mantenimiento* >> página 47.)

Si no ha logrado solucionar el problema con las comprobaciones anteriores: *Si tiene problemas con el equipo* >> página 68.

Mensajes de error y de mantenimiento

Al igual que con cualquier otro producto de oficina sofisticado, se pueden producir errores y se deben sustituir los consumibles. Cuando esto ocurre, el equipo identifica el error o la operación de mantenimiento rutinario necesaria y muestra el mensaje pertinente. En la siguiente tabla se exponen los mensajes de error y de mantenimiento más frecuentes.

Mensaje de error	Causa	Acción
<p>(MFC-J5520DW/J5620DW)</p> <p>Ajustes actuales de la bandeja núm. 1</p> <p>Ajustes actuales de la bandeja MP</p> <p>(MFC-J5720DW)</p> <p>Ajustes actuales de la bandeja núm. 1</p> <p>Ajustes actuales de la bandeja núm. 2</p> <p>Ajustes actuales de la bandeja MP</p>	Estos mensajes aparecen cuando se activa la configuración de comprobación del papel para verificar el tipo y el tamaño de papel.	Para no mostrar este mensaje de confirmación, establezca la configuración de comprobación del papel en NO. (<i>Configuración de comprobación del papel</i> >> página 23.)
Alta temperatura	La temperatura ambiente es demasiado alta.	Una vez que haya logrado bajar la temperatura ambiente, espere a que el equipo reduzca su temperatura. Vuelva a intentarlo cuando el equipo se haya enfriado.
<p>Atasco de papel [Delante]</p> <p>Atasco de papel [Delante, Detrás]</p> <p>Atasco de papel [Detrás]</p>	Se ha producido un atasco de papel en el equipo.	<p>Extraiga el papel atascado siguiendo los pasos indicados. (<i>Atasco de la impresora o de papel</i> >> página 61.)</p> <p>Si el atasco de papel se repite, pruebe otra de las operaciones para desatascar el papel. (<i>Operaciones adicionales para desatascar el papel</i> >> página 66.)</p>
Atasco papl/documento demasiado largo	El documento no se ha introducido o alimentado correctamente, o bien el documento escaneado desde la unidad ADF era demasiado largo.	(<i>Uso de la unidad ADF</i> >> página 24.) (<i>Atasco de documentos</i> >> página 59.)
<p>(MFC-J5520DW/J5620DW)</p> <p>Bandeja de papel N.º 1 no detectada</p> <p>(MFC-J5720DW)</p> <p>Bandeja de papel N.º 1 no detectada</p> <p>Bandeja de papel N.º 2 no detectada</p>	<p>La bandeja de papel no está introducida por completo.</p> <p>Papel atascado o un objeto extraño han impedido que la bandeja de papel se introdujera correctamente.</p>	<p>Introduzca lentamente la bandeja de papel por completo en el equipo.</p> <p>Saque la bandeja de papel del equipo y extraiga el papel o el objeto extraño. Si no encuentra ningún papel atascado o no lo puede extraer, siga los pasos indicados. (<i>Atasco de la impresora o de papel</i> >> página 61.) Introduzca lentamente la bandeja de papel por completo en el equipo.</p>
Color de tinta erróneo	Se ha instalado un cartucho de tinta en un lugar incorrecto.	Localice los cartuchos de tinta cuyo color no coincida con el espacio en el que se encuentran y colóquelos en el lugar correcto.
Configuración de bandeja incorrecta.	Las configuraciones de tamaño de papel y uso de la bandeja del equipo no coinciden con el tamaño del papel que está utilizando en la bandeja.	<p>Siga las instrucciones de la pantalla táctil e intente imprimir de nuevo.</p> <p>Configure el tamaño de papel de la bandeja siguiendo las instrucciones que se muestran en la pantalla.</p>

Mensaje de error	Causa	Acción
Cont. absorbedor de tinta casi lleno	La caja de absorción de tinta o la caja de evacuación está casi llena.	Deberá sustituir la caja de absorción de tinta o la caja de evacuación en breve. Llame al Servicio de atención al cliente de Brother o a un centro de servicio técnico autorizado de Brother para la reparación del equipo. (<i>Números de Brother</i> >> página i.)
Cont. absorbedor de tinta lleno	<p>La caja de absorción de tinta o la caja de evacuación está llena. Es necesario efectuar un mantenimiento periódico en estos componentes, ya que pueden requerir su sustitución después de un cierto período de tiempo para garantizar el rendimiento óptimo del equipo Brother. Dado que estos componentes requieren un mantenimiento periódico, la sustitución no queda cubierta por la garantía. La necesidad de sustituir estos elementos y el período de tiempo antes de la sustitución dependerán del número de depuraciones y evacuaciones necesarias para limpiar el sistema de tinta. Estas cajas acumulan cantidades de tinta durante las distintas operaciones de depuración y evacuación. El número de veces que se depura y evacua un equipo para la limpieza varía según las distintas situaciones. Por ejemplo, si enciende y apaga el equipo con frecuencia, se producirán numerosos ciclos de limpieza puesto que el equipo se limpia automáticamente tras el encendido. El uso de tintas que no sean de Brother puede dar lugar a limpiezas frecuentes, ya que este tipo de tinta puede producir una mala calidad de impresión, la cual se resuelve con la limpieza. Cuantas más limpiezas sean necesarias, más rápido se llenarán estas cajas.</p> <p>NOTA</p> <p><i>Es posible que las reparaciones derivadas del uso de suministros que no sean de Brother no estén cubiertas por la garantía del producto.</i></p>	<p>Es necesario sustituir la caja de absorción de tinta o la caja de evacuación. Llame al Servicio de atención al cliente de Brother o a un centro de servicio técnico autorizado de Brother para la reparación del equipo. (<i>Números de Brother</i> >> página i.)</p> <p>Otros motivos para la limpieza son:</p> <ol style="list-style-type: none"> 1 Después de haber eliminado un atasco de papel, el equipo se limpia automáticamente antes de imprimir la siguiente página de un fax recibido. 2 El equipo se limpia automáticamente tras permanecer inactivo durante más de 30 días (uso poco frecuente). 3 El equipo se limpia automáticamente cuando los cartuchos de tinta del mismo color se sustituyen 12 veces.
Datos restantes en la memoria	Quedan datos de impresión en la memoria del equipo.	Pulse  . El equipo cancelará el trabajo y lo borrará de la memoria. Intente imprimir de nuevo.

Mensaje de error	Causa	Acción
Dsp inutilizable Desconecte el dispositivo del conector delantero y apague la máquina y enciéndala	Un dispositivo dañado está conectado a la interfaz directa USB.	Desenchufe el dispositivo de la interfaz directa USB y, a continuación, pulse  para apagar el equipo y vuelva a encenderlo.
Dsp inutilizable Desconecte el dispositivo USB.	Se ha conectado un dispositivo USB o una unidad flash USB no compatible en la interfaz directa USB.	Desenchufe el dispositivo de la interfaz directa USB. Apague el equipo y, a continuación, vuelva a encenderlo.
Error comunicación	Se ha producido un error de comunicación debido a la calidad deficiente de la línea telefónica.	Envíe de nuevo el fax o conecte el equipo a otra línea telefónica. Si el problema persiste, llame a la compañía telefónica para que le revisen la línea.
Error de soporte	La tarjeta de memoria podría estar dañada, incorrectamente formateada o tener algún problema.	Extraiga la tarjeta de memoria de la unidad de soporte (ranura) del equipo y formateela correctamente. Vuelva a introducir la tarjeta en la ranura con firmeza para asegurarse de que se encuentra en la posición correcta. Si sigue apareciendo el mensaje de error, compruebe la unidad de soporte (ranura) del equipo introduciendo otra tarjeta que sabe que funciona.
Error en inicialización d pantalla táctil	Se ha pulsado la pantalla táctil antes de que se completara la inicialización de encendido.	Asegúrese de que no haya nada en contacto con la pantalla táctil o sobre ella, especialmente al enchufar el equipo.
	Es posible que haya suciedad entre la parte inferior de la pantalla táctil y su marco.	Introduzca un trozo de papel rígido entre la parte inferior de la pantalla táctil y su marco, y deslícelo de un lado a otro para retirar la suciedad.
Fallo conexión	Ha intentado sondear un equipo de fax que no está en el modo de espera de sondeo.	Compruebe la configuración de sondeo del otro equipo de fax.
Hub inutilizable	Se ha conectado un hub o una unidad flash USB con hub a la interfaz directa USB.	El equipo no es compatible con hubs ni con unidades flash USB que tengan un hub integrado. Desenchufe el dispositivo de la interfaz directa USB.
Imagen demasiado grande	Las proporciones de la fotografía son desiguales, por lo que no se han podido añadir efectos.	Seleccione una imagen de proporciones regulares.
Imagen demasiado pequeña	El tamaño de la fotografía es demasiado pequeño para recortarla.	Seleccione una imagen más grande.

Mensaje de error	Causa	Acción
Imposible escan. XX	El equipo ha sufrido un problema mecánico.	<p>Desconecte el equipo de la alimentación eléctrica durante varios minutos y, a continuación, vuelva a conectarlo.</p> <p>Es posible apagar el equipo sin que se pierdan los faxes almacenados en la memoria. (<i>Transferencia de faxes o del informe Diario del fax</i> >> página 58.)</p> <p>Si el problema persiste, llame al Servicio de atención al cliente de Brother.</p>
Limpieza impos. XX Imposible inicializar XX Imposible impr. XX	<p>El equipo ha sufrido un problema mecánico.</p> <p>—O BIEN—</p> <p>Hay objetos extraños, como un clip o un trozo de papel roto, en el interior del equipo.</p>	<p>Abra la cubierta del escáner y retire cualquier objeto extraño y trozo de papel del interior del equipo. Si el mensaje de error continúa apareciendo, desconecte el equipo de la alimentación eléctrica durante varios minutos y, a continuación, vuelva a conectarlo.</p> <p>Puede probar operaciones adicionales para desatascar el papel. (<i>Operaciones adicionales para desatascar el papel</i> >> página 66.)</p> <p>(Es posible apagar el equipo sin que se pierdan los faxes almacenados en la memoria. (<i>Transferencia de faxes o del informe Diario del fax</i> >> página 58.))</p> <p>Si el problema persiste, llame al Servicio de atención al cliente de Brother.</p>
Línea desconectada	El interlocutor o el equipo de fax del interlocutor interrumpieron la llamada.	<p>Intente enviar o recibir de nuevo el fax. Si las llamadas se interrumpen repetidamente y está utilizando un sistema VoIP (voz sobre IP), pruebe a cambiar la configuración de la compatibilidad a Básica (paraVoIP). (<i>Sistema VoIP o interferencias en la línea telefónica</i> >> página 78.)</p>
Llamada no ID	No hay historial de llamadas entrantes. No recibió llamadas o no se suscribió al servicio de ID de llamada de la compañía telefónica.	<p>Si desea usar la función de ID de llamada, llame a su compañía telefónica.</p> <p>(>> Guía del usuario online.)</p>

Mensaje de error	Causa	Acción
No puede imprim Sustituya el cartucho.	Uno o más cartuchos de tinta han llegado al final de su vida útil. El equipo interrumpirá todas las tareas de impresión. Mientras haya memoria disponible, los faxes en blanco y negro se almacenarán en la memoria. Si un equipo emisor está enviando un fax en color, el "intercambio de protocolos" del equipo solicitará que el fax se envíe en blanco y negro. Si el equipo emisor puede convertirlo, el fax en color se almacenará en la memoria como un fax en blanco y negro.	Sustituya los cartuchos de tinta. (►► Guía del usuario online.)
No se detecta	Ha instalado un cartucho de tinta nuevo demasiado rápido y el equipo no lo ha detectado.	Extraiga el cartucho de tinta nuevo y vuelva a instalarlo lenta y firmemente hasta que oiga un clic. (►► Guía del usuario online.)
	Uno de los cartuchos de tinta no está colocado correctamente.	(►► Guía del usuario online.)
	Se ha vuelto a colocar un cartucho de tinta usado.	Extraiga el cartucho de tinta usado e instale uno nuevo.
	Si no está utilizando tinta Innobella original de Brother, es posible que el equipo no detecte el cartucho de tinta.	Utilice un cartucho de tinta Innobella original de Brother. Si el error no desaparece, llame al Servicio de atención al cliente de Brother.
	Es necesario sustituir el cartucho de tinta.	Sustituya el cartucho de tinta por uno nuevo original de Brother.
	El cartucho de tinta nuevo tiene una burbuja de aire.	Gire lentamente el cartucho de tinta de forma que la salida de tinta apunte hacia abajo y, a continuación, vuelva a colocar el cartucho.
	Ha instalado un cartucho de tinta Brother del modelo equivocado.	Compruebe los números de modelo de los cartuchos de tinta e instale los cartuchos de tinta adecuados. (Consumibles ►► página 83.)
No se puede detectar volumen de tinta	Si no está utilizando tinta Innobella original de Brother, es posible que el equipo no detecte el volumen de tinta.	Utilice un cartucho de tinta Innobella original de Brother. Si el error no desaparece, llame al Servicio de atención al cliente de Brother.

Mensaje de error	Causa	Acción
(MFC-J5520DW/J5620DW) Papel incorrecto Papel incorrecto [Bandeja N.º 1] Papel incorrecto [Bandeja MP] (MFC-J5720DW) Papel incorrecto Papel incorrecto [Bandeja N.º 1] Papel incorrecto [Bandeja N.º 2] Papel incorrecto [Bandeja MP]	La configuración del tamaño de papel no coincide con el tamaño del papel que está cargado en la bandeja. La orientación del papel no es adecuada para el tamaño de papel. No ha ajustado las guías del papel de la bandeja en los indicadores del tamaño de papel que está utilizando.	<p>1 Compruebe que el tamaño de papel que ha elegido en la pantalla táctil coincida con el tamaño del papel que está cargado en la bandeja. <i>(Configuración del tamaño y del tipo de papel >>> página 22.)</i></p> <p>2 Asegúrese de haber cargado el papel con la orientación correcta y ajuste las guías del papel en los indicadores del tamaño de papel que está utilizando. <i>(Antes de cargar papel >>> página 9.)</i></p> <p>3 Una vez que haya comprobado el tamaño y la orientación del papel, pulse OK en la pantalla táctil.</p> <p>Si está imprimiendo desde una computadora, asegúrese de que el tamaño de papel seleccionado en el controlador de impresora coincida con el tamaño del papel que está cargado en la bandeja. Para obtener más información, >>> Guía del usuario online.</p>
Queda poca tinta	Uno o más cartuchos de tinta se están aproximando al final de su vida útil. Si uno de los cartuchos de tinta de color está a punto de agotarse y alguien le está enviando un fax en color, el “intercambio de protocolos” de su equipo solicitará que el fax se envíe en blanco y negro. Si el equipo emisor puede convertirlo, el fax en color se imprimirá en el equipo como un fax en blanco y negro.	Encargue un nuevo cartucho de tinta. Puede seguir imprimiendo hasta que en la pantalla táctil se muestre No puede imprim. <i>(Pedido de accesorios y consumibles >>> página ii.)</i> Para sustituir los cartuchos de tinta, >>> Guía del usuario online.
Ring Dist En uso	El equipo está en el modo de timbre distintivo. No es posible cambiar el modo de recepción de Manual a otro modo.	Establezca el timbre distintivo en No. (>>> Guía del usuario online.)

Mensaje de error	Causa	Acción
(MFC-J5520DW/J5620DW) Sin alim. de Pap [Bandeja N.º 1] Sin alim. de pap [MP Tray] (MFC-J5720DW) Sin alim. de Pap [Bandeja N.º 1]	El equipo se ha quedado sin papel o el papel no se ha cargado correctamente en la bandeja de papel.	Realice una de las siguientes acciones: ■ Rellene la bandeja de papel y, a continuación, pulse OK en la pantalla táctil. ■ Retire el papel y vuelva a cargarlo y, a continuación, pulse OK en la pantalla táctil. (<i>Antes de cargar papel</i> >>> página 9.)
Sin alim. de Pap [Bandeja N.º 2] Sin alim. de pap [MP Tray]	La bandeja de papel no se ha introducido completamente.	Extraiga la bandeja de papel y vuelva a colocarla hasta que quede inmovilizada en posición correcta y, a continuación, pulse OK en la pantalla táctil.
	El papel no se ha introducido en la posición central de la ranura de alimentación manual o la bandeja MP.	Extraiga el papel y vuelva a introducirlo en el centro de la ranura de alimentación manual y, a continuación, pulse OK en la pantalla táctil. (<i>Carga de papel en la ranura de alimentación manual</i> >>> página 19.)
	La cubierta para el desatasco de papel no está cerrada correctamente.	Asegúrese de que la cubierta para el desatasco de papel esté uniformemente cerrada por ambos extremos. (<i>Atasco de la impresora o de papel</i> >>> página 61.)
	Se ha acumulado polvo de papel en la superficie de los rodillos de recogida de papel.	Limpie los rodillos de recogida de papel. (>>> Guía del usuario online.)
	Se ha producido un atasco de papel en el equipo.	Extraiga el papel atascado siguiendo los pasos indicados. (<i>Atasco de la impresora o de papel</i> >>> página 61.) Si este error se produce con frecuencia al realizar copias a 2 caras o impresiones a 2 caras, es posible que los rodillos de alimentación del papel estén manchados de tinta. Limpie los rodillos de alimentación del papel. (>>> Guía del usuario online.)
Sin cartucho de tinta	Uno de los cartuchos de tinta no está colocado correctamente.	Extraiga el cartucho de tinta nuevo y vuelva a instalarlo lenta y firmemente hasta que oiga un clic. (>>> Guía del usuario online.)

Mensaje de error	Causa	Acción
Sin memoria	La memoria del equipo está llena.	<p>Si hay una operación de envío de fax o de copia en curso:</p> <ul style="list-style-type: none"> ■ Pulse , Salir o Cerrar y espere hasta que terminen de procesarse las demás operaciones en curso; a continuación, vuelva a intentarlo. ■ Pulse Enviar ahora para enviar las páginas escaneadas hasta el momento. ■ Pulse Impresión parcial para copiar las páginas escaneadas hasta el momento. ■ Borre los datos de la memoria. Para liberar más memoria, puede desactivar la recepción en memoria. (>> Guía del usuario online.) ■ Imprima los faxes guardados en la memoria. (>> Guía del usuario online.)
Sin memoria de fax	La memoria de fax está llena.	<p>Realice una de las siguientes acciones:</p> <ul style="list-style-type: none"> ■ Borre los datos de la memoria. Para liberar más memoria, puede desactivar la recepción en memoria. (>> Guía del usuario online.) ■ Imprima los faxes guardados en la memoria. (>> Guía del usuario online.)

Mensaje de error	Causa	Acción
<p>Solo impresión de 1 cara en ByN</p> <p>Sustituya el cartucho.</p>	<p>Uno o más cartuchos de tinta de color han llegado al final de su vida útil.</p> <p>Puede utilizar el equipo en modo blanco y negro durante aproximadamente cuatro semanas dependiendo del número de páginas que imprima.</p> <p>Mientras este mensaje esté presente en la pantalla táctil, cada operación funciona del modo siguiente:</p> <ul style="list-style-type: none"> ■ Impresión <p>Si el tipo de soporte se ha establecido en Papel normal en la pestaña Básica y se ha seleccionado Escala de grises en la pestaña Avanzada del controlador de impresora, puede utilizar el equipo como impresora en blanco y negro.</p> <p>La impresión a 2 caras no está disponible mientras aparezca este mensaje.</p> ■ Copia <p>Si el tipo de papel se ha establecido en Papel normal, puede hacer copias en blanco y negro.</p> <p>La copia a 2 caras no está disponible mientras aparezca este mensaje.</p> ■ Envío de faxes <p>Si el tipo de papel se ha establecido en Papel normal o Papel tinta, el equipo recibirá e imprimirá los faxes en blanco y negro.</p> <p>Si un equipo emisor está enviando un fax en color, el “intercambio de protocolos” del equipo solicitará que el fax se envíe en blanco y negro.</p> 	<p>Sustituya los cartuchos de tinta.</p> <p>(►► Guía del usuario online.)</p> <p>NOTA</p> <p>El equipo interrumpirá todas las tareas de impresión y no podrá utilizarlo hasta que instale un cartucho de tinta nuevo en los siguientes casos:</p> <ul style="list-style-type: none"> • Si desenchufa el equipo o extrae el cartucho de tinta. • (Windows®) Si selecciona Papel de secado lento en la pestaña Básica del controlador de impresora. <p>(Macintosh) Si selecciona Papel de secado lento en la lista desplegable Imprimir configuración del controlador de impresora.</p>

Mensaje de error	Causa	Acción
Soporte lleno	La tarjeta de memoria o la unidad flash USB que está utilizando ya contiene 999 archivos.	El equipo solo puede guardar datos en una tarjeta de memoria o una unidad flash USB si contiene menos de 999 archivos. Elimine los archivos que no utilice y vuelva a intentarlo.
	La tarjeta de memoria o la unidad flash USB que está utilizando no tiene suficiente espacio libre para escanear el documento.	Pulse  . Elimine los archivos que no utilice de la tarjeta de memoria o la unidad flash USB para liberar espacio y, a continuación, vuelva a intentarlo.
Temperatura baja	La temperatura ambiente es demasiado baja.	Una vez que haya logrado subir la temperatura ambiente, aguarde a que el equipo aumente su temperatura. Vuelva a intentarlo cuando el equipo se haya calentado.

Animaciones de error

La animación de error muestra las instrucciones que hay que seguir, paso a paso, cuando el papel se queda atascado. Puede consultar los pasos a su propio ritmo pulsando ► para ver el siguiente paso y ◀ para regresar al paso anterior.

Transferencia de faxes o del informe Diario del fax

Si en la pantalla táctil se muestra:

- Limpieza impos. XX
- Imposible inicializar XX
- Imposible impr. XX
- Imposible escan. XX

Le recomendamos que transfiera los faxes a otro equipo de fax o a la computadora.

(*Transferencia de faxes a otro equipo de fax* ►► página 58.)



(*Transferencia de faxes a la computadora* ►► página 58.)

Transfiera el informe Diario del fax para comprobar si hay algún fax que se deba transferir. (*Transferencia del informe Diario del fax a otro equipo de fax* ►► página 59.)

Transferencia de faxes a otro equipo de fax

Si no ha configurado la identificación de estación, no podrá entrar en el modo de transferencia de faxes.

(*Cómo configurar la identificación de estación* ►► página 38.)

- 1 Pulse  para interrumpir el error de forma temporal.
- 2 Pulse  (Configurar).
- 3 Pulse `Todos ajustes`.
- 4 Deslice el dedo hacia arriba o hacia abajo, o bien pulse ▲ o ▼ para mostrar `Servicio`.
- 5 Pulse `Servicio`.
- 6 Pulse `Transf. datos`.

- 7 Pulse `Transfe. fax`.
- 8 Realice una de las siguientes acciones:
 - Si en la pantalla táctil se muestra `No hay datos`, significa que no hay faxes en la memoria del equipo. Pulse `Cerrar` y, a continuación, pulse .
 - Introduzca el número de fax al que desea reenviar los faxes.
- 9 Pulse `Inicio de fax`.

Transferencia de faxes a la computadora

Transfiera faxes desde la memoria del equipo a la computadora.

- 1 Pulse  para interrumpir el error de forma temporal.
- 2 Asegúrese de haber instalado **MFL-Pro Suite** en la computadora y, a continuación, active **Recepción de PC-FAX** en la computadora. Realice una de las siguientes acciones:

(Windows® XP, Windows Vista® y Windows® 7)

Desde  (**Iniciar**), seleccione **Todos los programas, Brother, Brother Utilities** (Utilidades de Brother), **MFC-XXXX, Recepción de PC-FAX** y seleccione **Recibir**. (XXXX es el nombre del modelo).

(Windows® 8)



Haga clic en  (**Brother Utilities** (Utilidades de Brother)) y, a continuación, haga clic en la lista desplegable y seleccione el nombre de su modelo (si aún no aparece seleccionado). Haga clic en **Recepción de PC-FAX** en la barra de navegación izquierda y, a continuación, haga clic en **Recibir**.

- 3 Asegúrese de haber configurado la recepción de PC-Fax en el equipo. (>> Guía del usuario online.) Si los faxes están en la memoria del equipo al configurar la recepción de PC-Fax, en la pantalla táctil se mostrará un mensaje preguntándole si desea transferir los faxes a la computadora.
- 4 Realice una de las siguientes acciones:
 - Para transferir todos los faxes a la computadora, pulse **SÍ**. Si la vista previa de fax se ha establecido en **No**, en la pantalla táctil se mostrará un mensaje preguntándole si desea activar la opción de impresión de seguridad.
 - Para salir y dejar los faxes en la memoria del equipo, pulse **No**.
- 5 Pulse .

Transferencia del informe Diario del fax a otro equipo de fax

Si no ha configurado la identificación de estación, no podrá entrar en el modo de transferencia de faxes.

(Cómo configurar la identificación de estación >>> página 38.)

- 1 Pulse  para interrumpir el error de forma temporal.
- 2 Pulse  (Configurar).
- 3 Pulse **Todos ajustes**.
- 4 Deslice el dedo hacia arriba o hacia abajo, o bien pulse **▲** o **▼** para mostrar **Servicio**.
- 5 Pulse **Servicio**.
- 6 Pulse **Transf. datos**.
- 7 Pulse **Informar de la transferencia**.
- 8 Introduzca el número de fax al que desea reenviar el informe Diario del fax.
- 9 Pulse **Inicio de fax**.

Atasco de documentos

Los documentos se pueden atascar en la unidad ADF si no se introducen o se alimentan correctamente, o bien si son demasiado largos. Siga los pasos indicados para desatascar un documento.

Documento atascado en la parte superior de la unidad ADF

- 1 Extraiga de la unidad ADF todos los papeles que no estén atascados.
- 2 Abra la cubierta de la unidad ADF.
- 3 Extraiga el documento atascado tirando de él hacia arriba.

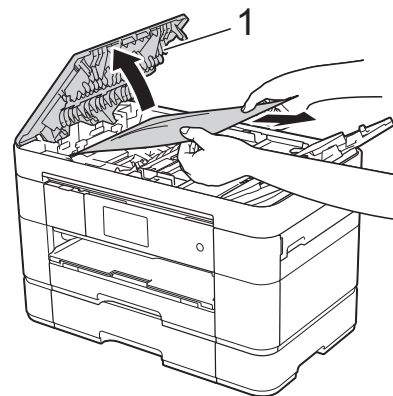

1 Cubierta de la unidad ADF

NOTA

Si no puede extraer el papel atascado, abra la bandeja de alimentación (1) y, a continuación, retire el papel atascado.

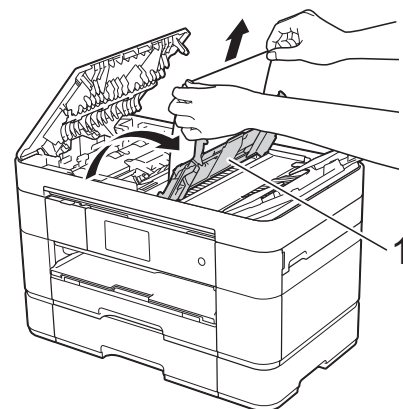

Cierre la bandeja de alimentación antes de cerrar la cubierta de la unidad ADF.

4 Cierre la cubierta de la unidad ADF.

5 Pulse .

IMPORTANTE

Para evitar futuros atascos de documentos, cierre la cubierta de la unidad ADF correctamente colocando las manos en el centro de esta y presionándola ligeramente.

Documento atascado en el interior de la unidad ADF

1 Extraiga de la unidad ADF cualquier papel que no esté atascado.

2 Levante la cubierta de documentos.

3 Tire del documento atascado hacia la derecha.

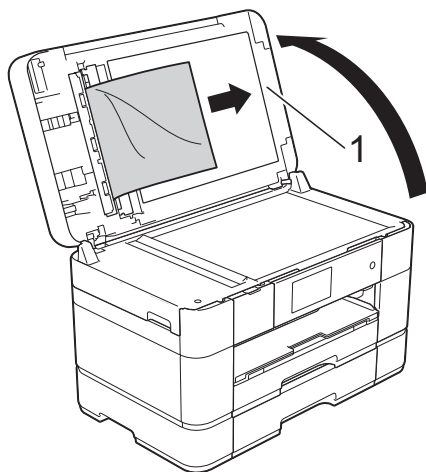

1 Cubierta de documentos

4 Cierre la cubierta de documentos.

5 Pulse .

Trozos de papel atascados en la unidad ADF

1 Levante la cubierta de documentos.

2 Introduzca un trozo de papel rígido, como una cartulina, en la unidad ADF para empujar cualquier trozo pequeño de papel que se haya quedado en el interior.

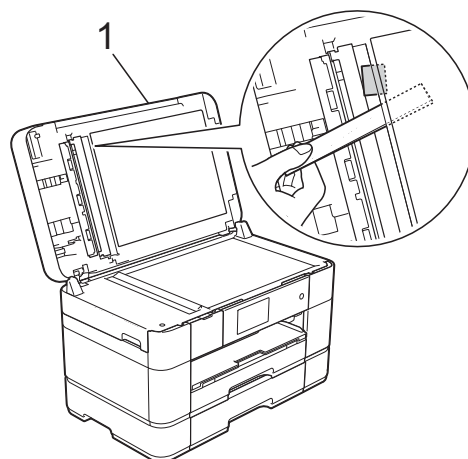

1 Cubierta de documentos

3 Cierre la cubierta de documentos.

4 Pulse .

Atasco de la impresora o de papel

Siga estos pasos para localizar y extraer el papel atascado si en la pantalla táctil se muestra: **Atasco de papel [Delante]** o **Atasco de papel [Delante, Detrás]**

NOTA

Si en la pantalla táctil se muestra **Atasco de papel [Detrás]**, consulte la página 64.

- 1 Desenchufe el equipo de la toma de corriente de CA.
- 2 Si hay papel cargado en la bandeja MP, retírelo.
- 3 (MFC-J5520DW/J5620DW)
Tire de la bandeja n.º 1 (1) para sacarla por completo del equipo.

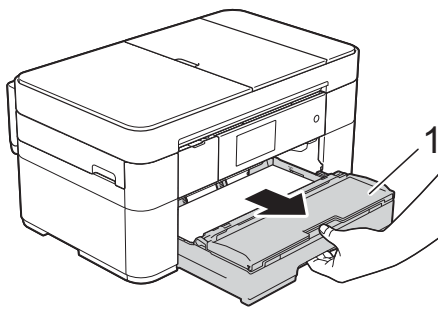

(MFC-J5720DW)
Tire de la bandeja n.º 1 y, a continuación, de la bandeja n.º 2 (2) para sacarla por completo del equipo.

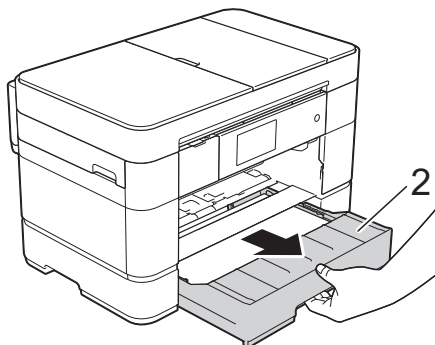

- 4 Tire del papel atascado (1).

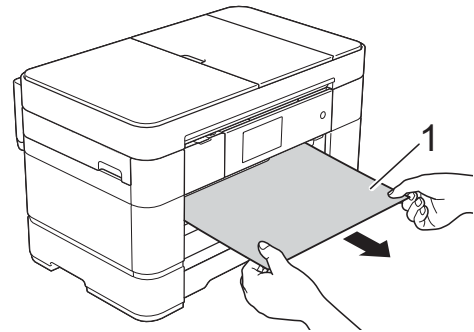

- 5 Tire de la lengüeta para el desatasco de papel y extraiga el papel atascado.

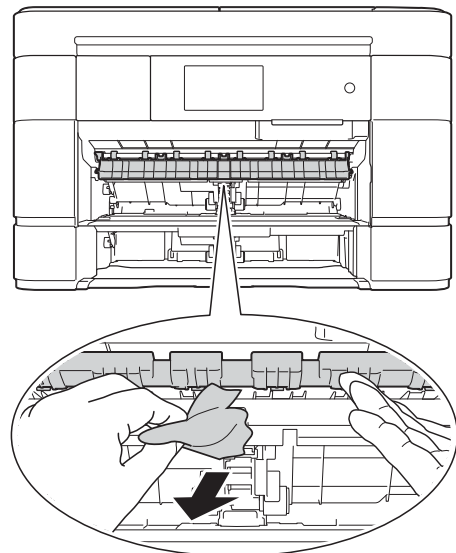

- 6 Asegúrese de comprobar detenidamente que no haya trozos de papel dentro del equipo, ni encima ni debajo de la lengüeta para el desatasco de papel.

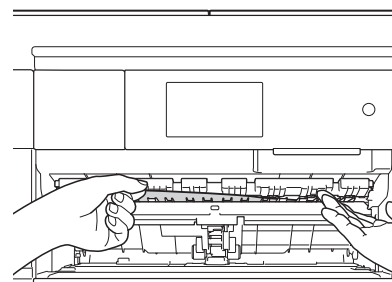

- 7** (MFC-J5520DW/J5620DW)
Vuelva a introducir correctamente la bandeja n.º 1 en el equipo.

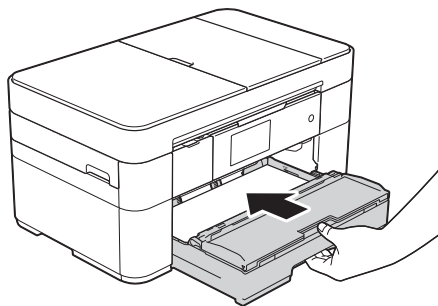

- (MFC-J5720DW)
Vuelva a introducir correctamente la bandeja n.º 1 y, después, la bandeja n.º 2 en el equipo.

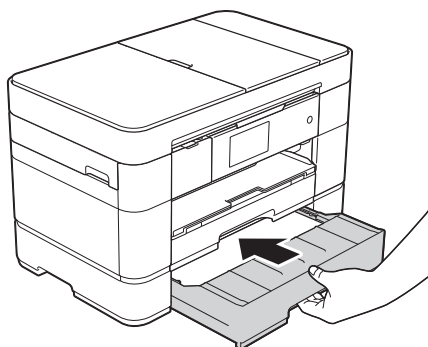

- 8** Coloque las manos en los asideros para los dedos ubicados a cada lado del equipo para levantar la cubierta del escáner (1) hasta su posición de apertura.

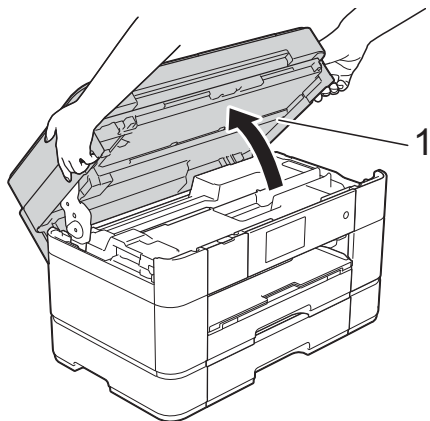

- 9** Tire lentamente del papel atascado (1) para extraerlo del equipo.

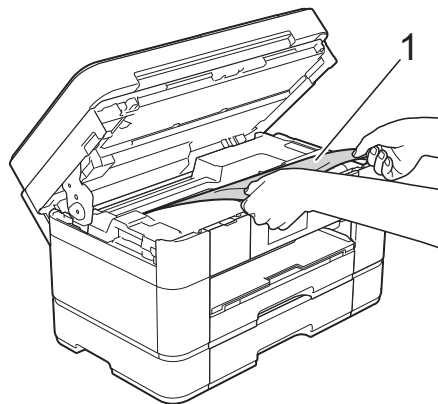

- 10** Mueva el cabezal de impresión (en caso necesario) para retirar todo el papel que quede en esa zona. Asegúrese de que no queden trozos de papel atascados en las esquinas (1) y (2) del equipo.

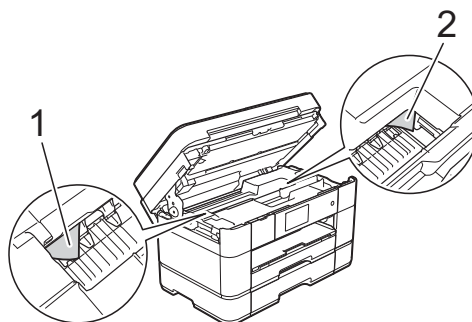

IMPORTANTE

- Si el papel está atascado bajo el cabezal de impresión, desconecte el equipo de la alimentación eléctrica y mueva el cabezal para extraer el papel.
- Si el cabezal de impresión se encuentra en la esquina derecha, tal y como se muestra en la ilustración, no podrá moverlo. Vuelva a conectar el cable de alimentación. Mantenga pulsado **X** hasta que el cabezal de impresión se mueva al centro. A continuación, desenchufe el equipo de la fuente de alimentación y extraiga el papel.

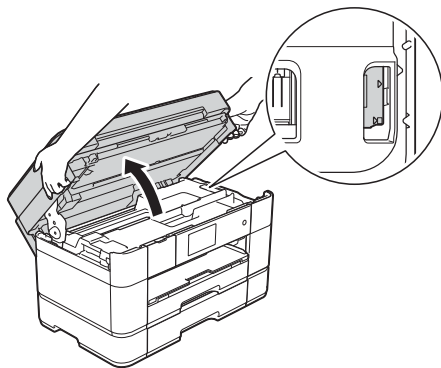

- Si se mancha la piel o la ropa de tinta, lávela inmediatamente con jabón o detergente.

- 11** Cierre suavemente la cubierta del escáner utilizando los asideros para los dedos ubicados a cada lado de esta.

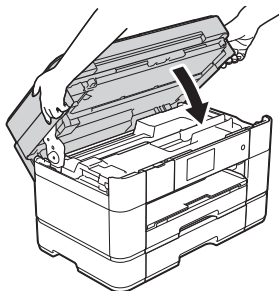

Realice una de las siguientes acciones:

- Si en la pantalla táctil se muestra **Atasco de papel [Delante]**, vaya al paso **18**.
- Si en la pantalla táctil se muestra **Atasco de papel [Delante, Detrás]**, vaya al paso **12**.

- 12** Abra la bandeja MP. Asegúrese de comprobar detenidamente que no haya papel atascado dentro del equipo. Si hay papel atascado, tire lentamente de él para extraerlo de la bandeja MP. Si no puede extraer el papel atascado, tire de la cubierta (1) hacia adelante y presione la palanca de desbloqueo (2) hacia la parte posterior del equipo. A continuación, extraiga el papel.

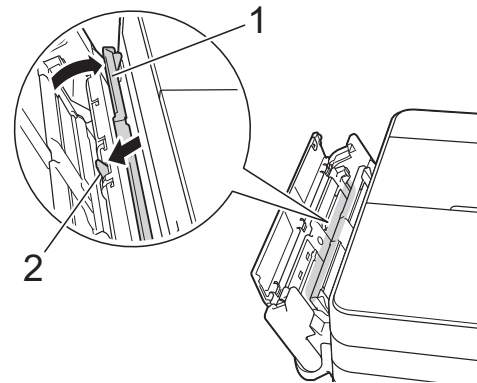

- 13** Cierre la bandeja MP.

- 14** Abra la cubierta para el desatasco de papel (1) de la parte posterior del equipo.

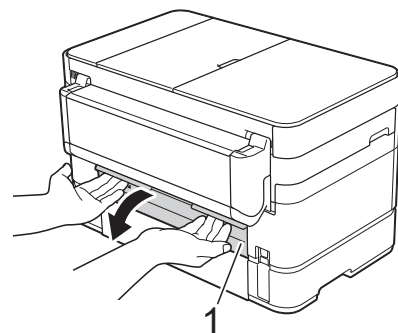

- 15** Abra la cubierta interior (1).

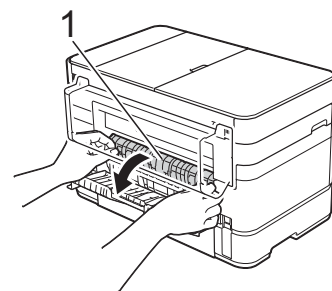

- 16** Asegúrese de comprobar detenidamente que no haya papel atascado dentro del equipo. Si hay papel atascado, tire lentamente de él para extraerlo del equipo.

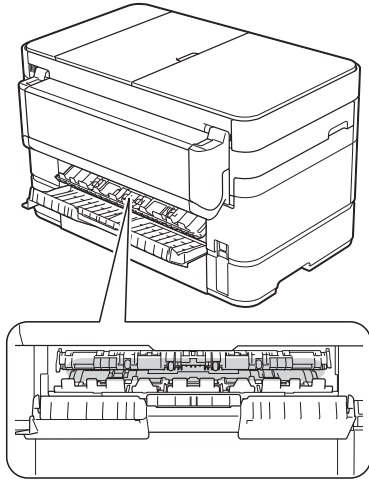

- 17** Cierre la cubierta interior y la cubierta para el desatascado de papel. Asegúrese de que las cubiertas estén completamente cerradas.

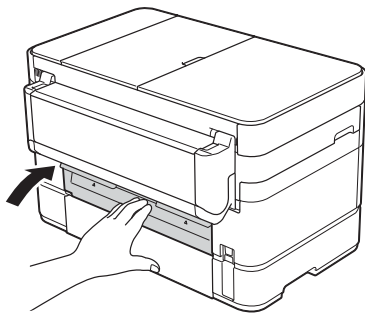

- 18** Tire del soporte del papel (1) hasta que quede inmovilizado en posición correcta y, a continuación, despliegue la lengüeta del soporte del papel (2).

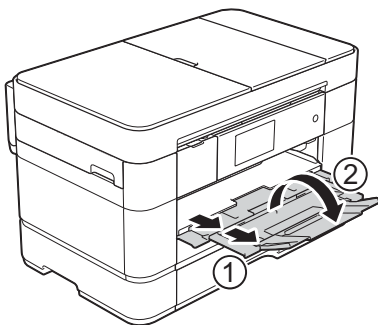

- 19** Vuelva a conectar el cable de alimentación.

Si en la pantalla táctil se muestra Atasco de papel [Detrás], siga estos pasos:

- 1** Desenchufe el equipo de la toma de corriente de CA.
- 2** Abra la bandeja MP. Si hay papel cargado en la bandeja MP, retírelo.
- 3** Tire lentamente del papel atascado para extraerlo de la bandeja MP. Si no puede extraer el papel atascado, tire de la cubierta (1) hacia adelante y presione la palanca de desbloqueo (2) hacia la parte posterior del equipo. A continuación, extraiga el papel.

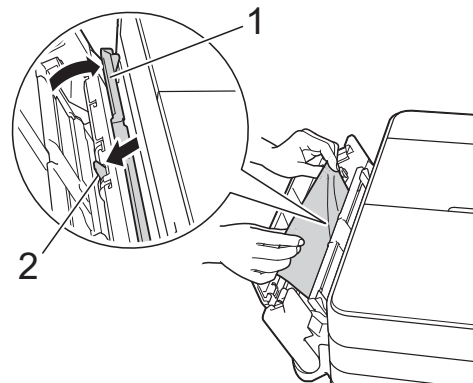

- 4** Cierre la bandeja MP.
- 5** Abra la cubierta para el desatascado de papel (1) de la parte posterior del equipo.

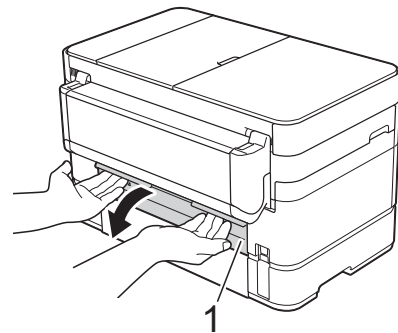

- 6 Abra la cubierta interior (1).

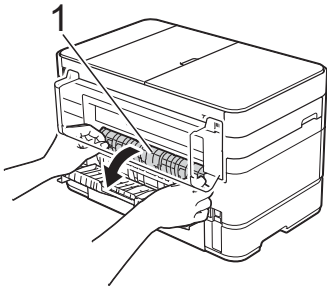

- 7 Tire lentamente del papel atascado para extraerlo del equipo.

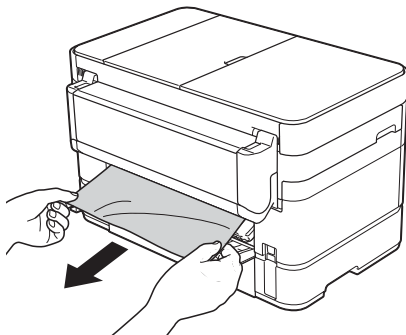

- 8 Cierre la cubierta interior y la cubierta para el desatascado de papel. Asegúrese de que las cubiertas estén cerradas correctamente.

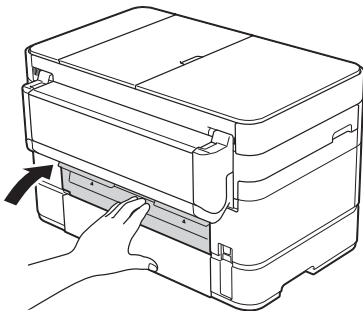

- 9 Coloque las manos en los asideros para los dedos ubicados a cada lado del equipo para levantar la cubierta del escáner (1) hasta su posición de apertura.

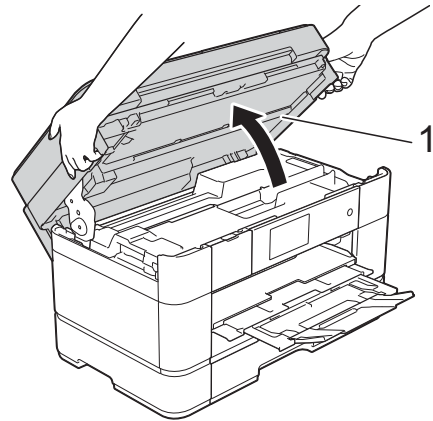

- 10 Tire lentamente del papel atascado (1) para extraerlo del equipo.

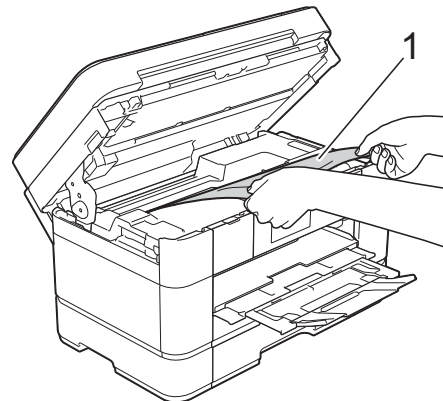

- 11 Mueva el cabezal de impresión (en caso necesario) para extraer todo el papel que quede en esa zona. Asegúrese de que no queden trozos de papel en las esquinas (1) y (2) del equipo.

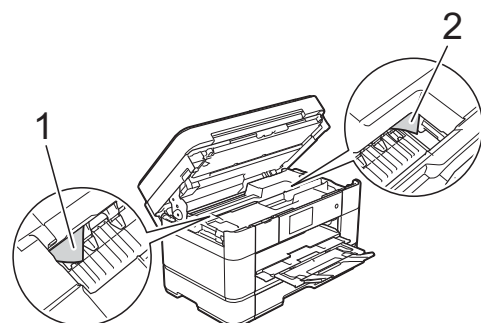

IMPORTANTE

- Si el papel está atascado bajo el cabezal de impresión, desconecte el equipo de la alimentación eléctrica y mueva el cabezal para extraer el papel.
- Si el cabezal de impresión se encuentra en la esquina derecha, tal y como se muestra en la ilustración, no podrá moverlo. Vuelva a conectar el cable de alimentación. Mantenga pulsado  hasta que el cabezal de impresión se mueva al centro. A continuación, desenchufe el equipo de la fuente de alimentación y extraiga el papel.

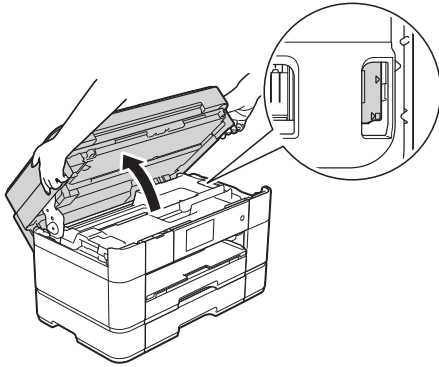

- Si se mancha la piel o la ropa de tinta, lávela inmediatamente con jabón o detergente.

- 12 Cierre suavemente la cubierta del escáner utilizando los asideros para los dedos ubicados a cada lado de esta.

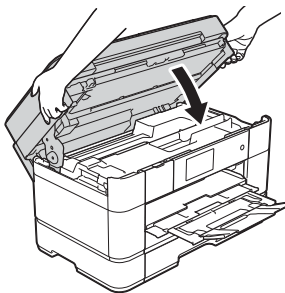

- 13 Vuelva a conectar el cable de alimentación.

NOTA

Si el atasco de papel se repite, es posible que se haya quedado atascado un trozo pequeño de papel en el equipo. (*Operaciones adicionales para desatascar el papel* >>> página 66.)

Operaciones adicionales para desatascar el papel

- 1 Si se producen atascos de papel repetidamente (3 veces o más), en la pantalla táctil se mostrará un mensaje preguntándole si desea extraer los trozos atascados. Pulse **Sí** para regresar a la pantalla Inicio.
- 2 Pulse  (Configurar).
- 3 Pulse **Mantenimiento**.
- 4 Pulse **Retire los restos de papel**.
- 5 Siga las instrucciones de la pantalla táctil y extraiga los trozos de papel.

NOTA

Durante esta operación, debe cargar la Hoja de mantenimiento (incluida con el equipo) en posición horizontal en la ranura de alimentación manual. (Si no tiene la Hoja de mantenimiento, use una hoja de papel grueso, como papel satinado, de tamaño Carta o A4).

Asegúrese de cargar la hoja de papel en la ranura de alimentación manual (no en la bandeja MP).

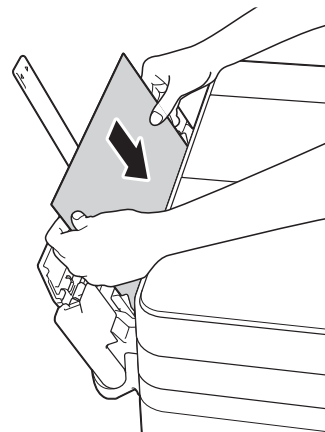

Solución de problemas de configuración de LAN inalámbrica

Informe de LAN inalámbrica

Una vez que haya establecido las configuraciones de LAN inalámbrica del equipo, se imprimirá automáticamente un informe de LAN inalámbrica.

Si el informe impreso muestra que se ha producido un fallo en la conexión, compruebe el código de error en el informe impreso y consulte las instrucciones siguientes.

Código de error	Soluciones recomendadas
TS-01	<p>La configuración inalámbrica no está activada, active la configuración inalámbrica.</p> <ul style="list-style-type: none"> ■ Si hay un cable de red conectado al equipo, desconéctelo y active la configuración inalámbrica del equipo.
TS-02	<p>No se detecta el punto de acceso/enrutador inalámbrico. Pruebe lo siguiente:</p> <ul style="list-style-type: none"> ■ Compruebe que ha seleccionado el SSID (nombre de red) correcto e introducido la clave de red correcta. ■ Compruebe que el punto de acceso/enrutador inalámbrico no esté utilizando ninguna configuración de seguridad adicional, como un filtrado de direcciones MAC. ■ Pruebe a acercar el dispositivo al punto de acceso/enrutador inalámbrico. Una vez que esté conectado a la red, debería poder colocar el dispositivo en su ubicación anterior sin problemas.
TS-04	<p>Se ha detectado un método de autenticación/cifrado no compatible en el punto de acceso/enrutador inalámbrico.</p> <ul style="list-style-type: none"> ■ El punto de acceso/enrutador inalámbrico está utilizando un método de autenticación/cifrado no compatible con el dispositivo. Compruebe que ha seleccionado el SSID (nombre de red) correcto.
TS-05	<p>El SSID y la clave de red especificados son incorrectos.</p> <ul style="list-style-type: none"> ■ Compruebe que ha seleccionado el SSID (nombre de red) correcto e introducido la clave de red correcta.
TS-06	<p>La información de seguridad inalámbrica especificada es incorrecta.</p> <ul style="list-style-type: none"> ■ Compruebe el método de autenticación/cifrado que ha seleccionado y asegúrese de que ha introducido la clave de red correcta.
TS-07	<p>El equipo no detecta ningún punto de acceso/enrutador inalámbrico que tenga WPS o AOSS™ activado.</p> <ul style="list-style-type: none"> ■ Si desea establecer las configuraciones inalámbricas mediante WPS o AOSS™, debe configurar WPS o AOSS™ tanto en el equipo como en el punto de acceso/enrutador inalámbrico. Compruebe que el punto de acceso/enrutador inalámbrico es compatible con WPS o AOSS™ y pruebe a comenzar de nuevo.
TS-08	<p>Se han detectado dos o más puntos de acceso inalámbricos que tienen WPS o AOSS™ activado.</p> <ul style="list-style-type: none"> ■ Pruebe a comenzar de nuevo pasados unos minutos para evitar interferencias de otros puntos de acceso.

Si tiene problemas con el equipo

IMPORTANTE

El uso de consumibles que no sean de Brother puede afectar la calidad de impresión, en el rendimiento del hardware y en la fiabilidad del equipo.

Si cree que se ha producido un problema en el equipo, verifique las siguientes tablas con consejos para la solución de problemas. La mayoría de problemas los puede corregir usted mismo/a.

Si necesita más ayuda, Brother Solutions Center le ofrece respuestas a las preguntas frecuentes y los consejos más recientes para la solución de problemas.

Visite <http://support.brother.com>.





NOTA

Para obtener ayuda técnica, debe llamar al país en el que compró el equipo. Las llamadas se deben realizar desde dentro de ese país.



Problemas de impresión

Problema	Sugerencias
Los encabezados o los pies aparecen cuando el documento se muestra en la pantalla, pero no aparecen cuando se imprime.	Hay un área no imprimible en la parte superior e inferior de la página. Ajuste los márgenes superior e inferior en el documento para permitir la impresión. (►► Guía del usuario online.)
La velocidad de impresión es demasiado lenta.	Pruebe a cambiar la configuración del controlador de impresora. Una alta resolución necesita un tiempo de procesamiento, de envío y de impresión mayores. Pruebe las otras configuraciones de calidad del controlador de impresora de la manera siguiente: (Windows®) Haga clic en Ajustes de color de la pestaña Avanzada y asegúrese de desactivar la casilla de verificación Mejora del color . (Macintosh) Seleccione Ajustes de color , haga clic en Ajustes avanzados de color y asegúrese de desactivar la casilla de verificación Mejora del color . Desactive la función de impresión sin bordes. La impresión sin bordes es más lenta que la impresión en modo normal. Para obtener más información, ►► Guía del usuario online.

Problemas de calidad de impresión

Problema	Sugerencias
Mala calidad de impresión.	Compruebe la calidad de impresión. (<i>Comprobación de la calidad de impresión</i> >> página 44.)
	Asegúrese de que la configuración Soporte de impresión del controlador de impresora o la configuración Tipo de papel del menú del equipo coincidan con el tipo de papel que está utilizando. (<i>Configuración del tamaño y del tipo de papel</i> >> página 22.) Para obtener más información, >> Guía del usuario online.
	Asegúrese de que los cartuchos de tinta no sean demasiado viejos. Es posible que la tinta se obstruya en los siguientes casos: <ul style="list-style-type: none"> ■ Se ha superado la fecha de caducidad que se indica en el paquete del cartucho. (Los cartuchos de tinta Innobella originales de Brother duran hasta dos años si se conservan en su paquete original). ■ El cartucho de tinta lleva más de seis meses en el equipo. ■ Es posible que el cartucho de tinta no se haya almacenado correctamente antes de su uso.
	Asegúrese de utilizar tinta Innobella original de Brother. El uso de consumibles que no sean de Brother puede afectar la calidad de impresión, en el rendimiento del hardware y en la fiabilidad del equipo.
	Asegúrese de utilizar uno de los tipos de papel recomendados. (>> Guía del usuario online.)
	La temperatura ambiente recomendada para el equipo debe oscilar entre 68 °F y 91 °F (20 °C y 33 °C).
Aparecen líneas horizontales blancas en los textos o gráficos. 	Compruebe la calidad de impresión. (<i>Comprobación de la calidad de impresión</i> >> página 44.)
	Asegúrese de utilizar tinta Innobella original de Brother.
	Pruebe a utilizar los tipos de papel recomendados. (>> Guía del usuario online.)
	Para prolongar la vida útil del cabezal de impresión, ahorrar tinta del cartucho y mantener la calidad de impresión, le recomendamos que no desenchufe frecuentemente el equipo ni lo deje desenchufado durante largos períodos de tiempo. Le recomendamos que use  para apagar el equipo. Al usar  , se permite el suministro de una cantidad mínima de corriente al equipo a fin de garantizar la realización de limpiezas periódicas y menos frecuentes del cabezal de impresión.
Carta, A4 y Ejecutivo 	
Doble carta, A3, Legal (Oficio), Folio, A5, A6, sobres, Foto (4" × 6" / 10 × 15 cm), Foto L (3,5" × 5" / 89 × 127 mm), Foto 2L (5" × 7" / 13 × 18 cm) y Ficha (5" × 8" / 127 × 203 mm)	

Problemas de calidad de impresión (Continuación)

Problema	Sugerencias
El equipo imprime páginas en blanco.	Compruebe la calidad de impresión. (<i>Comprobación de la calidad de impresión</i> >> página 44.)
	Asegúrese de utilizar tinta Innobella original de Brother.
	Para prolongar la vida útil del cabezal de impresión, ahorrar tinta del cartucho y mantener la calidad de impresión, le recomendamos que no desenchufe frecuentemente el equipo ni lo deje desenchufado durante largos períodos de tiempo. Le recomendamos que use  para apagar el equipo. Al usar  , se permite el suministro de una cantidad mínima de corriente al equipo a fin de garantizar la realización de limpiezas periódicas y menos frecuentes del cabezal de impresión.
Los caracteres y las líneas aparecen borrosos.	Compruebe la alineación de la impresión. (<i>Comprobación de la alineación de la impresión</i> >> página 45.)
Las imágenes impresas o el texto impreso aparecen inclinados.	Asegúrese de que el papel esté cargado adecuadamente en la bandeja de papel y que las guías del papel estén ajustadas correctamente. (<i>Antes de cargar papel</i> >> página 9.)
	Asegúrese de que la cubierta para el desatasco de papel esté cerrada correctamente.
Hay borrones o manchas de tinta en la parte central superior de la página impresa.	Asegúrese de que el papel no sea demasiado grueso o que no esté arrugado. (>> Guía del usuario online.)
La impresión aparece sucia o la tinta se corre con demasiada facilidad.	Asegúrese de utilizar los tipos de papel recomendados. (>> Guía del usuario online.)
	No manipule el papel hasta que la tinta esté seca.
	Asegúrese de que la superficie de impresión esté cara abajo en la bandeja de papel.
	Asegúrese de utilizar tinta Innobella original de Brother.
	Si utiliza papel fotográfico, asegúrese de haber establecido el tipo de papel correcto. Si está imprimiendo una fotografía desde la computadora, establezca el Soporte de impresión en el controlador de impresora.
La impresión es borrosa o la tinta sale húmeda al utilizar papel fotográfico satinado.	Asegúrese de comprobar el anverso y el reverso del papel. Coloque la superficie satinada (superficie de impresión) cara abajo. (<i>Configuración del tamaño y del tipo de papel</i> >> página 22.)
	Si utiliza papel fotográfico satinado, asegúrese de que la configuración del tipo de papel sea correcta.
Las impresiones aparecen sucias o el papel se atasca al utilizar papel de tamaño Doble carta.	(Impresión a PC para Windows®)
	Active la casilla de verificación Papel de secado lento en la pestaña Básica del controlador de impresora.
	(Impresión a PC para Macintosh)
	Seleccione Imprimir configuración de la lista desplegable y, a continuación, active la casilla de verificación Papel de secado lento del controlador de impresora.
(Copia)	Ajuste la densidad de la copia para hacer copias más claras.
	(>> Guía del usuario online.)

Problemas de calidad de impresión (Continuación)

Problema	Sugerencias
Aparecen manchas al dorso o en la parte inferior de la página.	Asegúrese de que la platina de impresión no esté manchada de tinta. (►► Guía del usuario online.)
	Asegúrese de utilizar tinta Innobella original de Brother.
	Asegúrese de utilizar la lengüeta del soporte del papel. (Antes de cargar papel ►► página 9.)
	Asegúrese de que los rodillos de alimentación del papel no estén manchados de tinta. (►► Guía del usuario online.)
El equipo imprime líneas densas en la página.	(Windows®) Seleccione Orden inverso en la pestaña Básica del controlador de impresora.
Las impresiones están arrugadas.	(Windows®) En la pestaña Avanzada del controlador de impresora, haga clic en Ajustes de color y desactive la casilla de verificación Impresión bidireccional .
	(Macintosh) En el controlador de impresora, seleccione Imprimir configuración , haga clic en Avanzada , seleccione Otras opciones de impresión y desactive la casilla de verificación Impresión bidireccional .
	Asegúrese de utilizar tinta Innobella original de Brother.

Problemas de manipulación de papel

Problema	Sugerencias
El papel fotográfico no se alimenta correctamente.	Cuando imprima sobre papel fotográfico Brother, cargue una hoja adicional del mismo papel fotográfico en la bandeja de papel. Se ha incluido una hoja adicional en el paquete de papel para esta finalidad.
El equipo alimenta varias páginas.	Realice lo siguiente: (Antes de cargar papel ►► página 9.) <ul style="list-style-type: none"> ■ Asegúrese de que el papel esté cargado correctamente en la bandeja. ■ Retire todo el papel de la bandeja y airee bien la pila de papel; a continuación, vuelva a colocarlo en la bandeja. ■ Asegúrese de no empujar el papel demasiado.
	Asegúrese de que la cubierta para el desatasco de papel esté cerrada correctamente. (Atasco de la impresora o de papel ►► página 61.)
	Asegúrese de que la almohadilla de la base de la bandeja de papel no esté sucia. (►► Guía del usuario online.)
Hay un atasco de papel.	Extraiga el papel atascado siguiendo los pasos indicados. (Atasco de la impresora o de papel ►► página 61). Asegúrese de que las guías del papel estén ajustadas en el tamaño de papel correcto. No extienda la bandeja de papel cuando cargue papel de tamaño A5 o inferior.
Se ha vuelto a producir un atasco de papel.	Si el atasco de papel se repite, es posible que se haya quedado atascado un trozo pequeño de papel en el equipo. Asegúrese de que no quede papel atascado en el equipo. (Operaciones adicionales para desatascar el papel ►► página 66.)

Impresión de faxes recibidos

Problema	Sugerencias
<ul style="list-style-type: none"> ■ Impresión condensada ■ Rayas horizontales ■ Las frases de la parte superior e inferior aparecen cortadas ■ Faltan líneas 	Normalmente este problema se debe a una mala conexión telefónica. Haga una copia; si la copia tiene buena calidad, es probable que la conexión no fuese buena debido al ruido eléctrico o a interferencias en la línea telefónica. Pida que le vuelvan a enviar el fax.
Líneas verticales negras en los faxes recibidos.	Es posible que el escáner del remitente esté sucio. Pida al remitente que haga una copia para ver si se trata de un problema de su equipo. Pruebe a recibir un fax de otro equipo de fax.
Los márgenes derecho e izquierdo aparecen cortados o se imprime una página individual en dos.	Si los faxes recibidos se dividen e imprimen en dos páginas o si el equipo expulsa una página en blanco de más, es posible que la configuración del tamaño de papel no sea la apropiada para el papel que está utilizando. (<i>Configuración del tamaño y del tipo de papel</i> >> página 22.)
	Active Reducción auto. (>> Guía del usuario online.)

Línea telefónica o conexiones

Problema	Sugerencias
La función de marcación no funciona. (no hay tono de marcación)	Compruebe todas las conexiones del cable de línea telefónica. Asegúrese de que el cable de línea telefónica esté enchufado en la toma de teléfono de la pared y en la conexión LINE del interior del equipo.
	(Solo países latinoamericanos y Canadá) Cambie la configuración de tonos/pulsos. (>> Guía del usuario online.)
	Envíe un fax manual pulsando Tecla tel. y marcando el número. Espere a oír los tonos de recepción de fax antes de pulsar Inicio de fax.
	Si no hay tono de marcación, conecte un teléfono que sepa que funcione y un cable de línea telefónica a la toma de teléfono. A continuación, descuelgue el auricular del teléfono externo y espere a oír un tono de marcación. Si sigue sin haber tono de marcación, pida a su compañía telefónica que le revisen la línea o la toma de la pared.
	Si está suscrito a servicios DSL, VoIP o MagicJack, póngase en contacto con su proveedor de servicios para que le proporcione las instrucciones de conexión.
El equipo no responde las llamadas.	Asegúrese de que el equipo esté en el modo de recepción correcto. (<i>Cómo elegir el modo de recepción correcto</i> >> página 39). Compruebe si existe tono de marcación. Si es posible, haga una llamada al equipo para comprobar si responde. Si sigue sin haber respuesta, compruebe que el cable de línea telefónica esté enchufado en la toma de teléfono de la pared y en la conexión LINE del interior del equipo. Si al llamar al equipo, este no emite ningún timbre, pida a la compañía telefónica que le revisen la línea.

Recepción de faxes

Problema	Sugerencias
No es posible recibir un fax.	<p>Asegúrese de que el equipo emita un tono de marcación pulsando Tecla tel. en el modo Fax. Si oye ruido eléctrico o interferencias en la línea de fax, llame a su proveedor telefónico local.</p> <p>Compruebe todas las conexiones del cable de línea telefónica. Asegúrese de que el cable de línea telefónica esté enchufado en la toma de teléfono de la pared y en la conexión LINE del interior del equipo. Si está suscrito a servicios DSL, VoIP o MagicJack, llame a su proveedor de servicios para que le proporcione las instrucciones de conexión.</p> <p>Si tiene problemas debido a posibles interferencias en la línea telefónica, puede cambiar la configuración de compatibilidad. (<i>Sistema VoIP o interferencias en la línea telefónica</i> >> página 78.)</p> <p>Asegúrese de que el equipo se encuentre en el modo de recepción correcto. Esto se determina mediante los dispositivos externos y los servicios de suscripción telefónicos que tenga en la misma línea que el equipo Brother. (<i>Cómo elegir el modo de recepción correcto</i> >> página 39.)</p> <p>Si tiene una línea de fax dedicada y desea que el equipo Brother responda automáticamente todos los faxes entrantes, seleccione el modo Sólo fax.</p> <p>Si el equipo Brother comparte la línea con un contestador externo, seleccione el modo Contestador ext. En el modo Contestador ext., el equipo Brother recibirá automáticamente los faxes entrantes y los autores de llamadas de voz podrán dejar un mensaje en el contestador.</p> <p>Si el equipo Brother comparte la línea con un servicio de suscripción de correo de voz, >> Guía del usuario online.</p> <p>Si el equipo Brother comparte la línea con el servicio de suscripción de timbre distintivo, >> Guía del usuario online.</p> <p>Si el equipo Brother comparte la línea con otros teléfonos y desea que responda automáticamente todos los faxes entrantes, seleccione el modo Fax/Tel. En el modo Fax/Tel., el equipo Brother recibirá los faxes automáticamente y emitirá un semitimbre/doble timbre que le indicará que tiene llamadas de voz.</p> <p>Si no desea que el equipo Brother responda automáticamente los faxes entrantes, seleccione el modo Manual. En el modo Manual, usted debe responder todas las llamadas entrantes y activar el equipo para recibir faxes.</p> <p>Es posible que otro dispositivo o servicio en su entorno esté respondiendo las llamadas antes que el equipo Brother. Para comprobarlo, disminuya el número de timbres:</p> <ul style="list-style-type: none"> ■ Si el modo de recepción se ha establecido en Sólo fax o Fax/Tel., disminuya el número de timbres a 1 timbre. (<i>Número de timbres</i> >> página 42.) ■ Si el modo de recepción se ha establecido en Contestador ext., disminuya el número de timbres programados en el contestador a 2. ■ Si el modo de recepción se ha establecido en Manual, NO ajuste la configuración del número de timbres. <p>Pida a alguien que le envíe un fax de prueba:</p> <ul style="list-style-type: none"> ■ Si ha recibido adecuadamente el fax de prueba, significa que el equipo funciona correctamente. Recuerde restablecer el número de timbres o el contestador a su configuración original. Si los problemas de recepción persisten después de haber restablecido el número de timbres, es posible que una persona, un dispositivo o un servicio de suscripción estén respondiendo a la llamada de fax antes de que el equipo pueda hacerlo. ■ Si no ha podido recibir el fax, es posible que otro dispositivo o servicio de suscripción esté interfiriendo en la recepción del fax o que haya un problema con la línea de fax.

Recepción de faxes (Continuación)

Problema	Sugerencias
No es posible recibir un fax. (continuación)	<p>Si está utilizando un contestador (modo <i>Contestador ext.</i>) en la misma línea que el equipo Brother, asegúrese de que el contestador esté configurado correctamente.</p> <p>(►► Guía del usuario online.)</p> <ol style="list-style-type: none"> 1 Enchufe el cable de línea telefónica directamente desde la toma de teléfono de la pared hasta la conexión LINE del equipo Brother. 2 Retire la cubierta protectora de la conexión EXT. del equipo Brother y, a continuación, enchufe el cable de línea telefónica desde el contestador hasta la conexión EXT. 3 Configure el contestador para que responda tras 4 timbres. Si tiene problemas para recibir faxes o mensajes de voz, configure el contestador para que responda tras 2 o 3 timbres. 4 Grabe el mensaje saliente en el contestador. <ul style="list-style-type: none"> ■ Grabe cinco segundos de silencio al inicio del mensaje saliente. ■ Limite la duración del mensaje a 20 segundos. ■ Finalice el mensaje saliente con el código de recepción de fax para las personas que envíen faxes manuales. Por ejemplo: "Después del pitido, deje un mensaje o pulse * 5 1 e Iniciar para enviar un fax". 5 Configure el contestador para que responda las llamadas. 6 Establezca el modo de recepción del equipo Brother en <i>Contestador ext.</i> (<i>Cómo elegir el modo de recepción correcto</i> ►► página 39.)
	<p>Asegúrese de que la función de recepción fácil del equipo Brother esté activada. La función de recepción fácil le permite recibir un fax incluso si ha respondido la llamada en un teléfono externo o una extensión telefónica.</p> <p>(►► Guía del usuario online.)</p>
	<p>Si a menudo se producen errores de transmisión debido a posibles interferencias en la línea telefónica, pruebe a cambiar la configuración de compatibilidad a <i>Básica (paraVoIP)</i>. (<i>Sistema VoIP o interferencias en la línea telefónica</i> ►► página 78.)</p>

Envío de faxes

Problema	Sugerencias
No es posible enviar un fax.	<p>Compruebe todas las conexiones del cable de línea telefónica. Asegúrese de que el cable de línea telefónica esté enchufado en la toma de teléfono de la pared y en la conexión LINE del interior del equipo.</p> <p>Imprima el informe Verificación de la transmisión y compruebe si hay errores.</p> <p>(►► Guía del usuario online.)</p> <p>Pida al interlocutor que compruebe si el equipo receptor tiene papel.</p> <p>Si está suscrito a servicios DSL, VoIP o MagicJack, póngase en contacto con su proveedor de servicios para que le proporcione las instrucciones de conexión.</p>
Mala calidad de envío de faxes.	<p>Pruebe a cambiar la resolución a <i>Fina</i> o <i>Superfina</i>. Haga una copia para comprobar el funcionamiento del escáner del equipo. Si la calidad de la copia no es buena, limpie el escáner. (<i>Limpieza del escáner</i> ►► página 43.)</p>

Envío de faxes (Continuación)

Problema	Sugerencias
El informe Verificación de la transmisión indica RESULT:ERROR.	<p>Posiblemente existe un ruido temporal o eléctrico en la línea telefónica. Pruebe a enviar de nuevo el fax. Si envía un mensaje PC-FAX y en el informe Verificación de la transmisión se indica RESULT:ERROR, es posible que no haya suficiente memoria en el equipo.</p> <p>Para liberar memoria, puede desactivar la recepción en memoria, imprimir mensajes de fax guardados en la memoria del equipo o cancelar un fax diferido o un trabajo de sondeo. (►► Guía del usuario online.)</p> <p>Si el problema persiste, pida a la compañía telefónica que le revisen la línea.</p> <p>Si a menudo se producen errores de transmisión debido a posibles interferencias en la línea telefónica, pruebe a cambiar la configuración de compatibilidad del equipo a <i>Básica</i> (paraVoIP). (<i>Sistema VoIP o interferencias en la línea telefónica</i> ►► página 78.)</p>
Líneas verticales negras en los faxes enviados.	La aparición de líneas verticales negras en los faxes enviados suele estar provocada por suciedad o por corrector líquido en la banda del cristal. Limpie la banda del cristal. (<i>Limpieza del escáner</i> ►► página 43.)

Gestión de las llamadas entrantes

Problema	Sugerencias
El equipo interpreta la voz como un tono CNG.	<p>Si la recepción fácil se ha establecido en <i>Sí</i>, el equipo es más sensible a los sonidos. Puede interpretar incorrectamente ciertas voces o música de la línea telefónica como tonos de un equipo de fax y responder con tonos de recepción de fax. Desactive el equipo pulsando . Puede evitar este problema estableciendo la recepción fácil en <i>No</i>.</p> <p>(►► Guía del usuario online.)</p>
Envío de una llamada de fax al equipo.	Si responde desde una extensión telefónica, pulse el código de recepción de fax (la configuración predeterminada de fábrica es * 5 1). Si responde desde el teléfono externo (conectado a la conexión EXT.), pulse <i>Inicio de fax</i> y, a continuación, pulse <i>Recibir</i> para recibir el fax. Cuando el equipo responda, cuelgue.
Funciones personalizadas en una misma línea.	<p>Si tiene llamada en espera, llamada en espera/ID de llamada, ID de llamada, RingMaster, correo de voz, un contestador, un sistema de alarma o cualquier otra función personalizada en la misma línea telefónica a la que está conectado el equipo, pueden producirse problemas al enviar o recibir faxes.</p> <p>Por ejemplo: si se suscribe al servicio de llamada en espera o a algún otro servicio personalizado y la señal se transmite por la línea en el momento en que el equipo está enviando o recibiendo un fax, dicha señal puede interrumpir temporalmente el fax. La función ECM (modo de corrección de errores) de Brother debería ayudar a resolver este problema. Se trata de un problema habitual en el sector de la telefonía, común a todos los dispositivos que envían o reciben datos a través de una línea compartida con funciones personalizadas. Si para sus actividades es fundamental evitar la más mínima interrupción, le recomendamos que conecte el equipo a una línea telefónica independiente sin funciones personalizadas.</p>

Problemas de copia

Problema	Sugerencias
Aparecen líneas o rayas verticales negras en las copias.	La aparición de líneas verticales negras en las copias suele deberse a la presencia de suciedad o corrector líquido en la banda del cristal. Limpie la banda del cristal, el cristal de escaneado, la barra blanca y la superficie de plástico blanco situada encima. (<i>Limpieza del escáner</i> >> página 43.)
Aparecen marcas o puntos negros en las copias.	La aparición de marcas o puntos negros en las copias suele deberse a la presencia de suciedad o corrector líquido en el cristal de escaneado. Limpie el cristal de escaneado y la superficie de plástico blanco situada encima. (<i>Limpieza del escáner</i> >> página 43.)
Malos resultados de copia al utilizar la unidad ADF.	Pruebe a utilizar el cristal de escaneado. (<i>Uso del cristal de escaneado</i> >> página 25.)
La opción de ajustar a página no funciona correctamente.	Asegúrese de que el documento no esté inclinado en el cristal de escaneado. Vuelva a colocar el documento e inténtelo de nuevo.

Problemas de escaneado

Problema	Sugerencias
Malos resultados de escaneado al utilizar la unidad ADF.	Limpie la barra blanca y la banda del cristal situada debajo de esta. (<i>Limpieza del escáner</i> >> página 43.)
<ul style="list-style-type: none"> ■ Aparecen líneas verticales negras en los datos escaneados. 	Pruebe a utilizar el cristal de escaneado. (<i>Uso del cristal de escaneado</i> >> página 25.)

Problemas del Centro Foto Captura

Problema	Sugerencias
El disco extraíble no funciona correctamente.	<ol style="list-style-type: none"> 1 Extraiga la tarjeta de memoria o la unidad flash USB e introdúzcala de nuevo. 2 Si ha utilizado la opción "Expulsar" de Windows®, saque la tarjeta de memoria o la unidad flash USB antes de continuar. 3 Si aparece un mensaje de error al intentar expulsar la tarjeta de memoria o la unidad flash USB, significa que se está accediendo al dispositivo. Espere un poco y vuelva a intentarlo. 4 Si nada de lo anterior funciona, apague la computadora y el equipo y, a continuación, vuelva a encenderlos.
Falta una parte de la fotografía al imprimirla.	Asegúrese de que las opciones de impresión sin bordes y de recorte estén desactivadas. (>> Guía del usuario online.)

Problemas de software



Problema	Sugerencias
No es posible instalar el software ni imprimir.	(Windows®) Ejecute el programa Reparación MFL-Pro Suite del CD-ROM. Este programa reparará el software y volverá a instalarlo.

Problemas de red

Problema	Sugerencias
No es posible imprimir a través de la red.	Asegúrese de que el equipo esté encendido, en línea y en el modo preparado. Imprima una lista de configuración de la red (»» Guía del usuario online) y compruebe las configuraciones de red actuales impresas en la lista. Vuelva a conectar el cable LAN al hub para verificar que el cableado y las conexiones de red son correctos. Si está utilizando una conexión inalámbrica o tiene problemas de red, »» Guía del usuario online.
La función de escaneado en red no funciona.	Es necesario configurar el software de seguridad/cortafuegos de terceros para permitir el escaneado en red. Añada el puerto 54925 para el escaneado en red. (»» Guía del usuario online.)
La función de recepción de PC-Fax en red no funciona.	(Windows®) Es necesario configurar el software de seguridad/cortafuegos de terceros para permitir la recepción de PC-FAX. Añada el puerto 54926 para la recepción de PC-FAX en red. (»» Guía del usuario online.)
No es posible instalar el software de Brother.	(Windows®) Si aparece la advertencia del software de seguridad en la pantalla de la computadora durante la instalación, cambie las configuraciones de dicho software para permitir la ejecución del programa de instalación del producto Brother u otro programa. (Macintosh) Si está utilizando una función de cortafuegos de un software antiespía o antivirus, desactívela temporalmente y, a continuación, instale el software de Brother.
No es posible conectarse a la red inalámbrica.	Investigue el problema con el Informe WLAN. Pulse  , Todos ajustes y, a continuación, deslice el dedo hacia arriba o hacia abajo, o bien pulse ▲ o ▼ para mostrar Imp. informes. Pulse Imp. informes. Deslice el dedo hacia arriba o hacia abajo, o bien pulse ▲ o ▼ para mostrar Informe WLAN y, a continuación, pulse Informe WLAN. Para obtener más información, »» Guía del usuario online.

Detección del tono de marcación

Al establecer el tono de marcación en Detección, la pausa de detección de marcación se acorta.

- 1 Pulse  (Configurar).
- 2 Pulse Todos ajustes.
- 3 Deslice el dedo hacia arriba o hacia abajo, o bien pulse ▲ o ▼ para mostrar Conf.inicial.
- 4 Pulse Conf.inicial.
- 5 Deslice el dedo hacia arriba o hacia abajo, o bien pulse ▲ o ▼ para mostrar Tono marcado.
- 6 Pulse Tono marcado.
- 7 Pulse Detección o No detectado.
- 8 Pulse .

Sistema VoIP o interferencias en la línea telefónica

Si tiene problemas para enviar o recibir faxes debido a posibles interferencias en la línea telefónica, o bien si está utilizando un sistema VoIP, le recomendamos que cambie la velocidad del módem para minimizar los errores en las operaciones de fax.

- 1 Pulse  (Configurar).
- 2 Pulse Todos ajustes.
- 3 Deslice el dedo hacia arriba o hacia abajo, o bien pulse ▲ o ▼ para mostrar Conf.inicial.
- 4 Pulse Conf.inicial.

- 5 Deslice el dedo hacia arriba o hacia abajo, o bien pulse ▲ o ▼ para mostrar Compatibilidad.
- 6 Pulse Compatibilidad.
- 7 Pulse Alta, Normal o Básica (paraVoIP).
 - Básica (paraVoIP) reduce la velocidad del módem a 9600 bps y desactiva la recepción de faxes en color y el modo de corrección de errores (ECM), exceptuando el envío de faxes en color. A menos que las interferencias en su línea telefónica sean un problema habitual, es preferible utilizarlo solo cuando sea necesario.

Para mejorar la compatibilidad con la mayoría de servicios VoIP, Brother recomienda cambiar la configuración de compatibilidad a Básica (paraVoIP).
 - Normal establece la velocidad del módem en 14 400 bps.
 - Alta aumenta la velocidad del módem a 33 600 bps. (Configuración predeterminada de fábrica)
- 8 Pulse .



NOTA

VoIP (voz sobre IP) es un tipo de sistema telefónico que utiliza una conexión a Internet en lugar de una línea telefónica tradicional.

Información del equipo



Comprobación del número de serie

Puede visualizar el número de serie del equipo en la pantalla táctil.

- 1 Pulse  (Configurar).
- 2 Pulse `Todos ajustes`.
- 3 Deslice el dedo hacia arriba o hacia abajo, o bien pulse ▲ o ▼ para mostrar `Info. equipo`.
- 4 Pulse `Info. equipo`.
- 5 Pulse `Núm. de serie`.
El número de serie del equipo aparecerá en la pantalla táctil.
- 6 Pulse .

Comprobación de la versión del firmware

Puede visualizar la versión del firmware del equipo en la pantalla táctil.

- 1 Pulse  (Configurar).
- 2 Pulse `Todos ajustes`.
- 3 Deslice el dedo hacia arriba o hacia abajo, o bien pulse ▲ o ▼ para mostrar `Info. equipo`.
- 4 Pulse `Info. equipo`.
- 5 Pulse `Versión Firmware`.
- 6 Pulse `Versión Main`.
El número de versión del firmware del equipo aparecerá en la pantalla táctil.
- 7 Pulse .

Descripción general de las operaciones de restablecimiento

Las siguientes funciones de restablecimiento están disponibles:

- 1 `Restaurar máquina`
Permite restablecer las configuraciones del equipo que haya cambiado, como la fecha y la hora y el número de timbres.
- 2 `Red`
Permite restablecer el servidor de impresión a las configuraciones predeterminadas de fábrica, como la información de la dirección IP y la contraseña.
- 3 `Libreta de direcciones y fax`
Libreta de direcciones y fax restablece las siguientes configuraciones:
 - `Libreta de direcciones` (libreta de direcciones y grupos configurados)
 - `Trabajos de fax programados en la memoria` (transmisión por sondeo, fax diferido y transmisión diferida por lotes)
 - `Identificación de estación` (nombre y número)
 - `Opciones de fax remoto` (reenvío de fax y aviso de fax)
 - `Configuraciones de informes` (informe Verificación de la transmisión, Libreta de direcciones y Diario del fax)
 - `Historial` (historial de ID de llamada y llamada saliente)
 - `Faxes en la memoria`
- 4 `Todos ajustes`
Permite restablecer todas las configuraciones a las predeterminadas de fábrica.
Brother recomienda encarecidamente realizar este procedimiento antes de devolver o desechar el equipo.

NOTA

Desenchufe el cable de interfaz antes de seleccionar **Red** o **Todos ajustes**.

Cómo restablecer el equipo

- 1 Pulse  (Configurar).
- 2 Pulse **Todos ajustes**.
- 3 Deslice el dedo hacia arriba o hacia abajo, o bien pulse ▲ o ▼ para mostrar **Conf.inicial**.
- 4 Pulse **Conf.inicial**.
- 5 Deslice el dedo hacia arriba o hacia abajo, o bien pulse ▲ o ▼ para mostrar **Reiniciar**.
- 6 Pulse **Reiniciar**.
- 7 Pulse el tipo de restablecimiento que desee realizar (**Restaurar máquina**, **Red**, **Libreta de direcciones y fax** o **Todos ajustes**).
- 8 Pulse **Sí** para confirmar.
- 9 Pulse **Sí** durante dos segundos para reiniciar el equipo.

A

Accesorios y consumibles	ii
Atascos	
documento	59
papel	61
Automática	
recepción de fax	39

B

Bandeja multipropósito	17
Brother	
accesorios y consumibles	ii
asistencia de productos	i
Aviso legal y exención de responsabilidad	iv
centros de servicio técnico	ii
números de Brother	i
preguntas frecuentes	i
Servicio de atención al cliente	i
Solutions Center	i

C

Centro Foto Captura	
desde una computadora	
>>> Guía del usuario online.	
Impresión	
todas las fotografías	32
Vista previa de fotografías	32
Consumibles	83
Contestador, externo	39
modo de recepción	39
ControlCenter	
>>> Guía del usuario online.	
Copia	
tamaño de papel	29
tipo de papel	29
uso de la unidad ADF	24
uso del cristal de escaneado	25

D

Descripción general del panel de control ...	2
Documento	
carga	24, 26

E

Escaneado	
>>> Guía del usuario online.	

F

Fax, desde una computadora	
>>> Guía del usuario online.	
Fax, independiente	
envío	36
problemas	74
sistema VoIP o interferencias en la línea telefónica	78
recepción	39
duración del timbre F/T, configuración	42
número de timbres, configuración	42
problemas	72, 73
sistema VoIP o interferencias en la línea telefónica	78
Funciones personalizadas del teléfono en una misma línea	75

I

Impresión	
>>> Guía del usuario online.	
Imprimir	
problemas	68

L

Las garantías se encuentran en la caja	
Aviso legal y exención de responsabilidad	iv
Libreta de direcciones	
configuración	38
Limpieza	
escáner	43
Línea telefónica	
problemas	72
sistema VoIP o interferencias	78

M

Manual	
recepción	39
Marcación	
una pausa	37
Mensajes de error en la pantalla táctil	47
Modo de recepción	
Contestador externo	39
Fax/Tel	39
Manual	39
Solo fax	39
Modo Fax/Tel	
número de timbres	42

N

Número de serie	
cómo encontrarlo	Consulte la cubierta delantera interior
Número de timbres, configuración	42

P

Papel	
carga	9, 14
configuración de comprobación del papel	23
tamaño del documento	24
tipo	22

R

Ranura de alimentación manual	19
Red	
Escaneado	
>>> Guía del usuario online.	
Impresión	
>>> Guía del usuario online.	
Red inalámbrica	
>>> Guía de configuración rápida y Guía del usuario online.	

S

Selección de bandeja	29
Sobres	9, 17, 19
Solución de problemas	
atasco de documentos	59
atasco de papel	61
configuración de LAN inalámbrica	
Informe de LAN inalámbrica	67
mensajes de error y de mantenimiento en la pantalla táctil	47
si tiene problemas	
calidad de impresión	69
Centro Foto Captura	76
copia	76
escaneado	76
impresión	68
impresión de faxes recibidos	72
línea telefónica o conexiones	72
llamadas entrantes	75
manipulación de papel	71
recepción de faxes	73
Red	77
software	76

T

Texto, introducción	8
Transferencia de faxes o del informe Diario del fax	58

U

Unidad ADF (alimentador automático de documentos)	24
--	----

Consumibles

Tinta	El equipo utiliza cartuchos de tinta individuales negro, amarillo, cian y magenta, que están separados del cabezal de impresión.
Vida útil del cartucho de tinta	Los cartuchos de tinta iniciales se encuentran dentro de la caja. La primera vez que instale los cartuchos de tinta, el equipo utilizará una pequeña cantidad extra de tinta para llenar el sistema de tubos de tinta. Se trata de un proceso que se realizará solo una vez y que permitirá realizar impresiones de alta calidad. Más adelante, los cartuchos de tinta de sustitución imprimirán el número de páginas que se especifica. La duración aproximada del cartucho inicial equivale a un 65% de la duración de los cartuchos de sustitución LC203.
Consumibles de sustitución	<p><Negro de Súper Alto Rendimiento> LC209BK <Amarillo de Súper Alto Rendimiento> LC205Y <Cian de Súper Alto Rendimiento> LC205C <Magenta de Súper Alto Rendimiento> LC205M</p> <p>Negro: aproximadamente 2400 páginas ¹</p> <p>Amarillo, Cian y Magenta: aproximadamente 1200 páginas ¹</p> <p><Negro de Alto Rendimiento> LC203BK <Amarillo de Alto Rendimiento> LC203Y <Cian de Alto Rendimiento> LC203C <Magenta de Alto Rendimiento> LC203M</p> <p>Negro, Amarillo, Cian y Magenta: aproximadamente 550 páginas ¹</p> <p>¹ La duración aproximada del cartucho se calcula de acuerdo con la norma ISO/IEC 24711</p> <p>Para obtener más información sobre los consumibles de sustitución, visite http://www.brother.com/pageyield.</p>

¿Qué es Innobella?

Innobella es una gama de consumibles originales ofrecidos por Brother. El nombre "Innobella" procede de las palabras "Innovación" y "Bella" y hace referencia a una tecnología "innovadora" que proporciona resultados de impresión "duraderos" y "bellos".



Al imprimir imágenes fotográficas, Brother recomienda el papel fotográfico satinado Innobella (serie BP71) para obtener una calidad óptima. Con papel y tinta Innobella, las impresiones de gran calidad se realizan de una manera más sencilla.



Si está utilizando Windows®, haga doble clic en el icono de Brother CreativeCenter de su escritorio para acceder a nuestro sitio web **GRATUITO**, que ha sido creado para ayudarle a diseñar e imprimir fácilmente materiales personalizados, tanto personales como profesionales, con fotografías, texto y un toque de creatividad.

Los usuarios de Mac pueden acceder a Brother CreativeCenter en esta dirección web:
<http://www.brother.com/creativecenter>

Brother International Corporation
200 Crossing Boulevard
P.O. Box 6911
Bridgewater, NJ 08807-0911 EE. UU.

Brother International Corporation (Canada) Ltd.
1 rue Hôtel de Ville,
Dollard-des-Ormeaux, QC, Canadá H9B 3H6

brother

Visite nuestra página web
<http://www.brother.com>

Estos equipos están aprobados para utilizarse solo en el país donde se han adquirido. Las compañías locales de Brother o sus distribuidores darán soporte técnico únicamente a aquellos equipos que hayan sido adquiridos en sus respectivos países.



www.brotherearth.com