

使用说明书（基本功能）

MFC-J2720

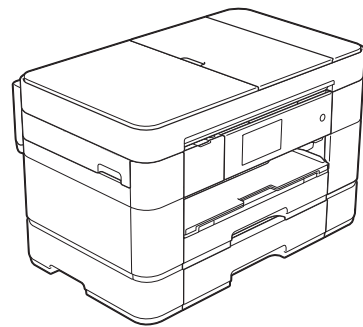

！注意 使用本产品时，请您先仔细阅读使用说明书，再正确操作。请妥善保管好本手册，以便日后查阅。

为了创造更加美好的环境

请您协作

首先对您使用 Brother 产品表示衷心的感谢！

Brother 公司致力于关爱地球环境，制定了“从产品开发到废弃，关爱地球环境”的基本方针。当地的公民在环境保护活动中也应该对当地社会、环境两方面尽每个人的微薄之力。

因此，希望您能配合这个计划，作为环境保护活动的一环，在平时处理废弃物的时候能多加注意。

- 1 不用的包装材料，为了能再次回收利用，请交付给当地相关回收公司进行处理。
- 2 废弃耗材的处理，应遵守相关的法律和规定。
- 3 产品保养或修理需要更换零部件时，有不需要的电路板和电子零件以及产品废弃时，请作为电子废弃物处理。
- 4 本产品中的部分零部件可以用于同一工厂生产的同系列机型上。

注：零部件的更换请联系就近的 Brother 维修站。

在线注册本产品：

<http://www.brother.com/registration>

Brother 联系方式

重要事项

为获得技术和操作上的帮助，请致电中国大陆的呼叫中心。

若要搜索常见问题解答 (FAQ)/ 维修站 / 驱动程序 / 手册等，请访问我们的服务和
技术支持网站：

<http://www.95105369.com>

若要查询耗材的销售点，请登录兄弟 (中国) 商业有限公司的官方网站：

<http://www.brother.cn>

本设备支持以下功能！

大容量、多种纸张的处理

您可以将多种类型的纸张放入纸盒。也可以连续在 A3 或 Ledger 纸张上打印。如果您在打印机驱动程序中选择自动选择，打印时设备将自动选择包含正确尺寸纸张的纸盒。

(装入纸张 >> 第 9 页)

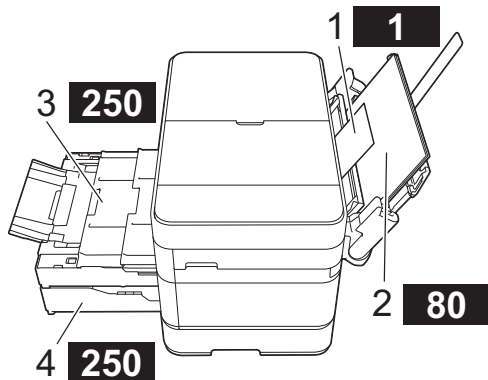

- 1 手动进纸槽 ----- 1 张
- 2 MP 纸盒 ----- 80 张
- 3 纸盒 1
----- 250 张 / 最大为 A3 或 Ledger
- 4 纸盒 2
----- 250 张 / 最大为 A3 或 Ledger

移动连接

使用 Brother iPrint&Scan 从移动设备打印和扫描图像和文件。

(>> solutions.brother.com/manuals 上的基于移动设备的打印及扫描说明书 (适用于 Brother iPrint&Scan))

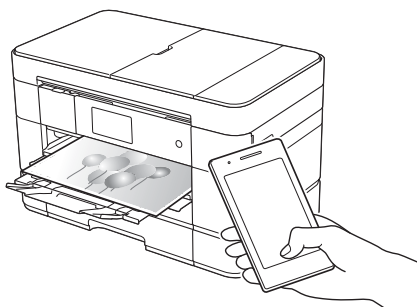

互联网支持 /Brother 应用程序

直接从本设备扫描并上传图像和文件到常用的网络服务。无需使用计算机，直接从本设备捕捉和转换信息。

(>> solutions.brother.com/manuals 上的互联网支持指南)

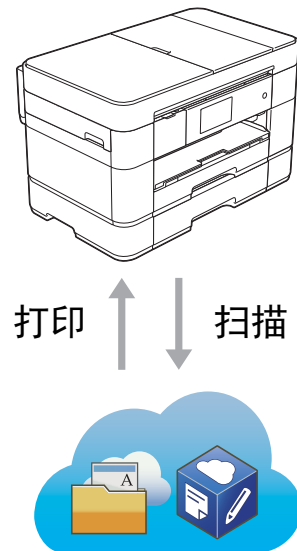

添加快捷方式

将您最常用的设置保存为快捷方式。

(>> solutions.brother.com/manuals 上的高级说明书)



使用说明书及提供方式

说明书名称	说明书描述	提供方式
产品安全手册	设置本设备前，请先阅读此手册。请参见此手册了解商标和法规限制的信息。	印刷品 / 包装箱内
快速安装指南	遵循其中的说明设置本设备和安装适用于所用操作系统与连接类型的驱动程序和软件。	印刷品 / 包装箱内
使用说明书 (基本功能)	了解传真、复印、扫描和图像捕捉中心的基本操作方法以及设备的基本维护，并获取故障排除提示。	印刷品 / 包装箱内
高级说明书	此 HTML (网页) 说明书包含使用说明书 (基本功能) 的内容以及有关设备设置和操作、安全功能、故障排除提示和维护说明的更多信息。 除 PC 打印、扫描、复印、传真 (仅适用于 MFC 型号)、图像捕捉中心和 Brother ControlCenter 操作的相关信息外，还包含有关在网络上使用本设备的有用信息。	HTML/ 随机光盘 (Windows®)/ Brother Solutions Center (Brother 解决方案中心) ¹ (Macintosh)
互联网支持指南	此说明书提供从本 Brother 设备访问因特网服务以及下载图像、打印数据、直接上传文件到因特网服务的有用信息。	PDF 文件/Brother Solutions Center (Brother 解决方案中心) ¹
AirPrint 指南	此指南描述如何在不安装打印机驱动程序的情况下使用 AirPrint 从 OS X v10.7.x 或更高版本以及 iPhone、iPod touch、iPad 等 iOS 设备将数据打印到本 Brother 设备上。	PDF 文件/Brother Solutions Center (Brother 解决方案中心) ¹
Google 云打印指南	此指南详细说明如何使用 Google Cloud Print™ (谷歌云打印) 服务进行网络打印。	PDF 文件/Brother Solutions Center (Brother 解决方案中心) ¹
基于移动设备的打印及扫描说明书 (适用于 Brother iPrint&Scan)	此说明书描述连接到 Wi-Fi® 网络时如何从移动设备进行打印以及如何从本 Brother 设备将数据扫描到移动设备中。	PDF 文件/Brother Solutions Center (Brother 解决方案中心) ¹

¹ 请访问 solutions.brother.com/manuals。

高级说明书将有助于您充分使用本设备。

- 导航更快！
 - 搜索框
 - 单独窗格中的导航索引
- 综合全面！
 - 一本说明书涵盖所有主题
- 布局精简！
 - 提供步骤说明
 - 在页面顶端概述功能



- 1 搜索框
- 2 导航索引
- 3 功能摘要
- 4 步骤说明

在哪里能找到高级说明书？

(Windows®)

点击  (开始) > 所有程序 > Brother > Brother Utilities(Brother 实用程序) > MFC-XXXX (XXXX 为型号名称。) > 支持 > 使用说明书。

(Windows® 8)

点击  (Brother Utilities(Brother 实用程序)) > MFC-XXXX (XXXX 为型号名称。) > 支持 > 使用说明书。

(Macintosh 或其他选项)

请访问 Brother Solutions Center (Brother 解决方案中心) :
solutions.brother.com/manuals。

如有疑问或问题，请查阅您的设备型号的 FAQ。

- 提供多种搜索方法
- 显示相关问题以获取更多其他信息
- 基于客户反馈接收定期更新



* FAQ 主页因型号的不同而有所差异。

在哪里能找到 FAQ?



Brother Solutions Center (Brother 解决方案中心)

<http://support.brother.com>

目录

1 常规信息.....1	6 扫描到计算机 30
如何使用本说明书 1	扫描前 30
符号和惯例 1	如何使用 ControlCenter4
有关 Brother Utilities (Windows®)..... 1	将文档扫描成 PDF 文件 (Windows®)..... 30
操作面板概述 2	如何使用触摸屏将文档扫描成 PDF 文件 31
3.7 英寸 (93.4 毫米)	
触摸式液晶显示屏 4	
输入文本 8	
2 装入纸张.....9	7 打印存储卡或 USB 闪存盘中的照片 32
装入纸张前..... 9	图像捕捉中心操作
将纸张装入纸盒 #1 9	(照片模式) 32
将纸张装入纸盒 #2 14	如何打印图像 32
将信封装入多功能纸盒 (MP 纸盒)..... 17	查看照片..... 32
将纸张装入手动进纸槽..... 19	图像捕捉中心打印设置概述..... 33
纸张设置 22	
设置纸张大小和类型 22	
检查纸张设置 23	
推荐打印介质 23	
处理和使用打印介质 23	
3 装入原稿.....24	8 电话服务和外接设备..... 34
如何装入原稿 24	电话服务概述 34
使用自动进稿器..... 24	语音邮件..... 34
使用平板扫描器..... 25	IP 语音 (VoIP) 34
	连接外接应答设备 (TAD)..... 34
	外接电话和分机..... 34
4 打印计算机中的数据.....27	9 发送传真..... 35
如何打印文档 27	如何发送传真 35
	停止传真..... 36
	如何存储号码 36
	存储一个暂停 36
	存储地址簿号码..... 37
	如何设置本机标识 37
5 复印.....28	10 接收传真..... 38
如何复印 28	接收模式 38
停止复印 28	使用接收模式 39
复印选项概述 28	接收模式设置 40
纸张类型 29	振铃次数..... 40
纸张大小 29	
纸盒选择 29	

A	日常维护	41
	如何清洁和检查设备	41
	清洁平板扫描器	41
	检查打印质量	42
	检查打印对齐	43
B	故障排除	45
	识别问题	45
	错误和维护信息	45
	错误动画	55
	传送传真或传真日志报告	55
	原稿卡纸	56
	打印机卡纸	58
	无线网络设置的故障排除	64
	无线网络报告	64
	如果设备出现问题	65
	拨号音检测	75
	电话线路干扰或 VoIP 系统 ...	75
	设备信息	76
	检查序列号	76
	检查固件版本	76
	重置操作概述	76
	如何重置设备	77
C	索引	78
	耗材	80

如何使用本说明书

感谢您购买 Brother 产品！阅读本说明书将有助于您充分使用本设备。

请妥善保管好本手册，以便日后查阅。

符号和惯例

本说明书中使用的符号和惯例如下。

粗体 粗体字表示计算机屏幕上的按钮。

斜体 斜体字强调应当注意的要点或提示您参考相关主题。

[XXXXXX] 括号内的文字表示设备的触摸式液晶显示屏上显示的信息。

重要事项

重要事项图标表示可能导致财产损失或产品功能丧失的潜在危险。

提示

提示图标指明操作环境、安装条件或特殊使用条件。

有关 Brother Utilities (Windows®)

Brother Utilities(Brother 实用程序) 是一款应用程序启动程序，方便您访问设备上安装的所有 Brother 应用程序。

- 1 (Windows® XP、Windows Vista® 和 Windows® 7)

点击  (开始) > 所有程序 >

Brother > 

(**Brother Utilities(Brother 实用程序)**)。
(Windows® 8)

点击开始屏幕或桌面上的 

(**Brother Utilities(Brother 实用程序)**)。
(Windows® 8.1)

将鼠标移到开始屏幕的左下角，点击  (如果您使用的是触摸屏设备，从开始屏幕底部向上滑动，即可显示应用屏幕)。显示

应用屏幕时，点击 

(**Brother Utilities(Brother 实用程序)**)。

- 2 选择您的设备。



- 3 选择所需操作。

操作面板概述

3.7 英寸 (93.4 毫米) 触摸式液晶显示屏和触摸键盘。



1 3.7 英寸 (93.4 毫米) 触摸式液晶显示屏

触摸式液晶显示屏上显示您需要的菜单和选项时，点按即可进行访问。

您可以向上抬起触摸式液晶显示屏和触摸键盘调节角度。若要放低操作面板，请按下位于操作面板背后的释放按钮，如图所示：

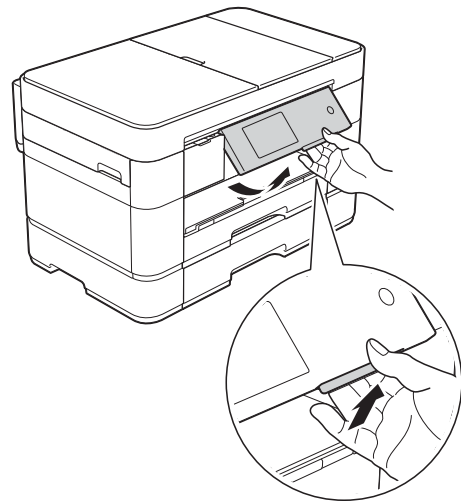

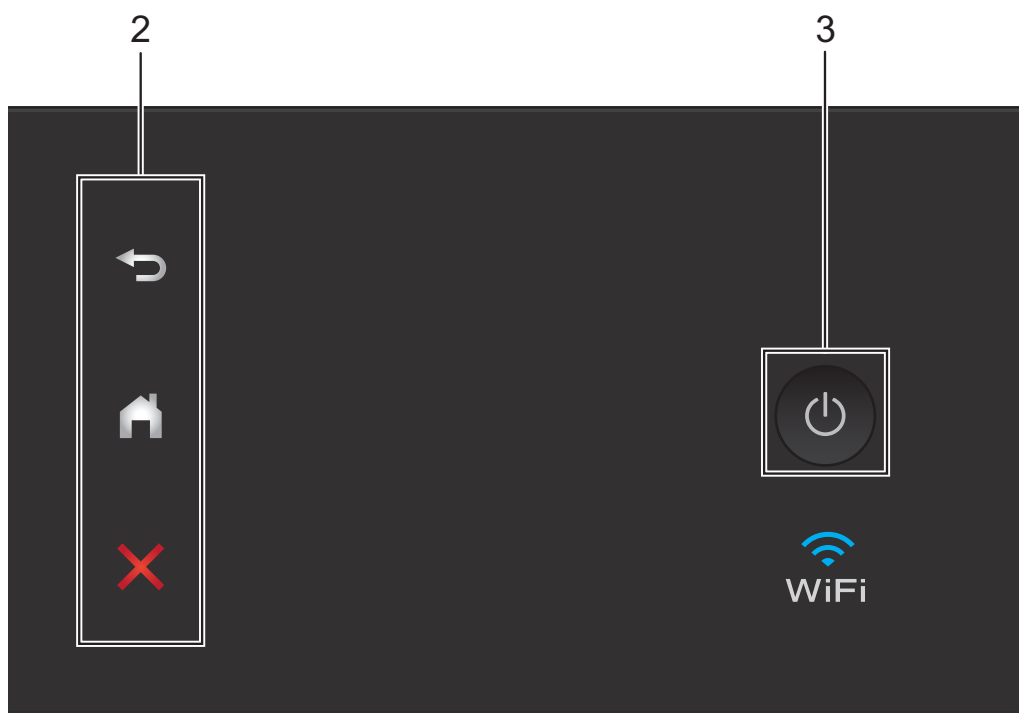

2 触摸键盘：

■ 返回

按此按钮可返回上一级菜单。

■ 主页

按此按钮可返回到主页屏幕。默认显示日期和时间，但您可以更改默认设置。

■ 取消

亮起时按此按钮可取消操作。

3 电源开关

按  可打开设备电源。

长按  可关闭设备电源。触摸式液晶显示屏在变暗之前会显示 [正在关机] 并亮起几秒钟。

关闭电源时，仍可以正常使用外接电话或外接应答设备。

即使您使用  关闭了设备，设备仍会定期清洁打印头。为了延长打印头寿命、更有效地使用墨盒并保持打印质量，请始终保持设备通电。

3.7 英寸 (93.4 毫米) 触摸式液晶显示屏

若要设置主页屏幕，有三种类型的屏幕可供选择：基本功能屏幕、更多屏幕和快捷方式屏幕。显示基本功能屏幕时，向左或向右滑动屏幕或者按 ◀ 或 ▶ 显示更多屏幕。按  显示快捷方式屏幕。

基本功能屏幕



基本功能屏幕显示日期和时间，可从此屏幕访问传真、复印和扫描模式。

更多屏幕



更多屏幕显示日期和时间，可从此屏幕访问更多功能，例如照片、网络、应用、A3 复印快捷方式和 2 合 1 身份证复印。

快捷方式屏幕



可将某些设置保存为快捷方式，以便于您快速发送传真、进行复印、扫描和使用网络连接服务。(▶▶ 高级说明书)

1 无线状态

使用无线连接时，准备就绪模式屏幕上的四级指示器显示当前的无线信号强度。



- 触摸屏上显示  时，按该图标可配置无线设置。更多信息
 >> 快速安装指南

2 墨水

显示可用墨水余量。按此按钮可访问 [墨水] 菜单。

墨盒中的墨水即将用尽或出现问题时，相应墨水颜色上会显示错误图标。

(>> 高级说明书)

3 设置

按此按钮可进入设置。

(设置屏幕 >> 第 7 页)

4 快捷方式

按此按钮可进入快捷方式屏幕。

5 日期和时间

显示设备中设置的日期和时间。

6 模式：

■ 传真

按此按钮可进入传真模式。

■ 复印

按此按钮可进入复印模式。

■ 扫描

按此按钮可进入扫描模式。

■ 照片

按此按钮可进入照片模式。

■ 互联网

按此按钮可将本 Brother 设备连接到因特网服务。

详细信息 >> 互联网支持指南

■ 应用

按此按钮可将本 Brother 设备连接到 Brother 应用菜单。

■ A3 复印快捷方式

使用此预设复印快捷方式可复印到 A3 或 Ledger 尺寸的纸张。

(>> 高级说明书)

■ 2 合 1 身份证复印

按此按钮可将身份证的两面按照原始尺寸复印到同一页面上。

7 添加快捷方式

创建常用操作的快捷方式，如发送传真、复印、扫描和使用网络连接。

共有三种快捷方式屏幕，在每个屏幕上可设置六个快捷方式。

更多信息 >> 高级说明书

提示

当其中一个快捷方式屏幕设置为主页屏幕时，按屏幕底部显示的



访问基本功能屏幕。

8 存储的传真：



当 [传真预览] 设置为 [关] 时，[存储的传真] 显示设备内存中保存的接收传真的数量。

按 [打印] 打印传真。

9 新传真：



当 [传真预览] 设置为 [开] 时，[新传真] 显示设备内存中已接收并存储的新传真数量。

按 [查看] 在触摸屏上查看传真。

10 警告图标 !



出现错误或维护信息时显示警告图标 !；按 [详情] 查看详细信息，然后按  返回到准备就绪模式。

(*错误和维护信息* >> 第 45 页)

提示

- 本产品采用了由文鼎科技开发股份有限公司开发的字体。
- 本产品使用了由 HI CORPORATION 开发的 MascotCapsule UI Framework 和 MascotCapsule Tangible。MascotCapsule 是 HI CORPORATION 在日本的注册商标。



设置屏幕

在您按  后，触摸式液晶显示屏上将显示设备状态。

可从此屏幕访问设备的所有设置。



1 维护

按此按钮可访问 [维护] 菜单。

检查和提高打印质量、清洁打印头和检查墨水余量。您还可以使用维护解决方案菜单解决反复出现的卡纸错误。

2 接收模式显示

显示当前接收模式：

- [传真自动]
- [传真 / 电话]
- [外接应答设备]
- [传真手动]

3 Wi-Fi

按此按钮可设置无线网络连接。

如果您在使用无线连接，屏幕上的四级指示器  显示当前的无线信号强度。

4 日期和时间

显示设备中设置的日期和时间。

按此按钮可访问 [日期和时间] 菜单。

5 接收模式

按此按钮可访问 [接收模式] 菜单。

6 所有设置

按此按钮可访问设置菜单。

7 传真预览

显示传真预览设置。

按此按钮可进入 [传真预览] 设置。

8 纸盒设置

按此按钮可访问 [纸盒设置] 菜单以更改各纸盒的纸张大小和纸张类型。

输入文本

必须在设备上输入文本时，触摸屏上将显示键盘。

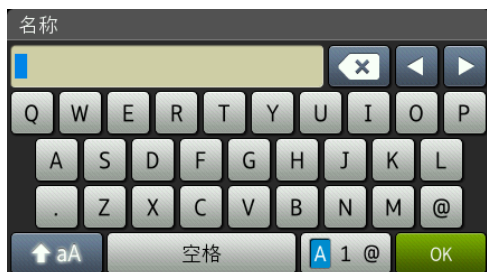

按  循环显示字母、数字和特殊字符。

提示

要切换大小写，按 。



插入空格

要输入空格，按 [空格]，您也可以按  移动光标。

提示

可用字符可能根据国家的不同而有所差异。

更正

如果输入字符错误想要更改，按  移动光标以突出显示不正确的字符，然后按 。输入正确字符。也可使用光标返回并插入字符。

要清除所有字符，重复按 。

装入纸张前

每次仅在纸盒中装入一种尺寸和类型的纸张。

- 在纸盒中装入其他尺寸的纸张时，必须同时更改设备中的纸张大小设置。如果已经在设备中或打印机驱动程序中选择了自动纸盒，这样会使设备自动从合适的纸盒进纸。
([设置纸张大小和类型](#) >> 第 22 页)
- 如果检查纸张设置为 [开]，当您从设备中拉出纸盒 #1 或纸盒 #2 或在 MP 纸盒中装入了纸张时，设备将显示信息询问您是否想更改纸张类型和纸张大小。如有需要，遵循触摸屏提示更改纸张大小和纸张类型设置。([检查纸张设置](#) >> 第 23 页)

有关如何将纸张装入各纸盒的说明：

纸盒 #1..... 请参见第 9 页。

纸盒 #2..... 请参见第 14 页。

MP 纸盒..... 请参见第 17 页。

手动进纸槽..... 请参见第 19 页。

将纸张装入纸盒 #1

纸张大小和装入方向

将纸张装入纸盒 #1 时，纸张大小决定方向。

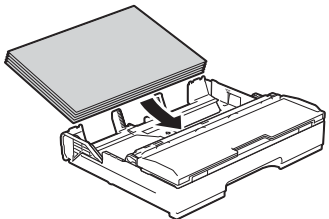
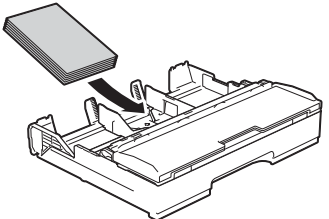
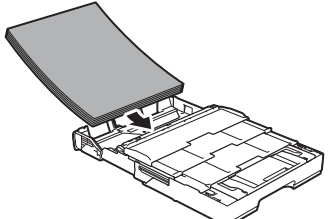
纸盒 #1	
A4 ◆ Letter ◆ Executive ◆ JIS B5	横向 
A5 A6 相片纸 相片纸 L 相片纸 2L 索引卡片 信封	纵向 
A3 ◆ Ledger ◆ JIS B4 Legal (相片纸不可用。)	纵向 (纸盒 #1 拉伸时。) 

◆ 详细信息，请参见本章节。

有关其他纸张大小的信息 >> 高级说明书

使用 A4、Letter 或 Executive 尺寸纸张时：

- 1 将纸盒 #1 从设备中完全拉出。

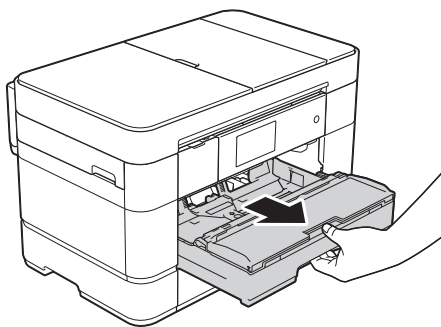

- 2 轻轻按住并滑动纸张导块 (1)，调整至纸张大小。请确保纸张导块 (1) 上的三角形标记 (2) 与您正在使用的纸张大小的标记对齐。

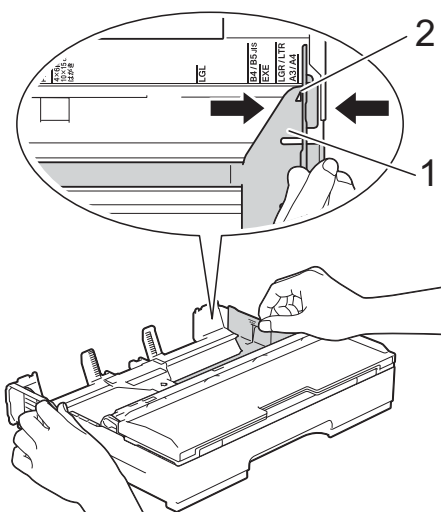

- 3 充分展开堆叠的纸张，以避免卡纸与进纸错误。

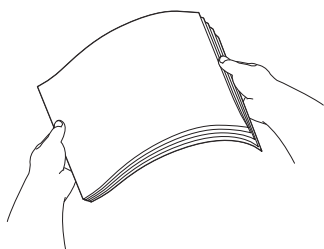

提示

请确保纸张不卷曲。

- 4 将纸张打印面向下装入纸盒。确保纸盒中的纸张平整。

横向

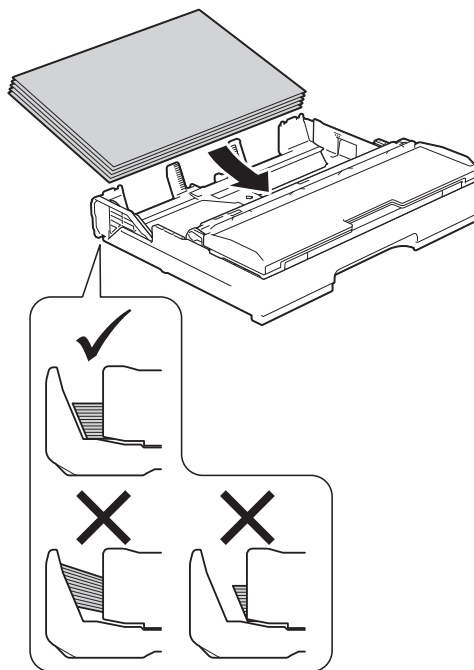

- 5 轻轻滑动纸张导块 (1)，调整至纸张大小。确保纸张导块触碰到纸张的两边。

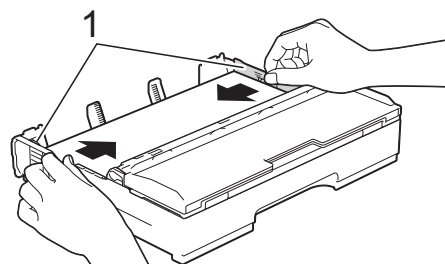

- 6 确保纸盒中的纸张平整且位于最大纸张容量标记 (1) 之下。纸盒装得过满可能会导致卡纸。

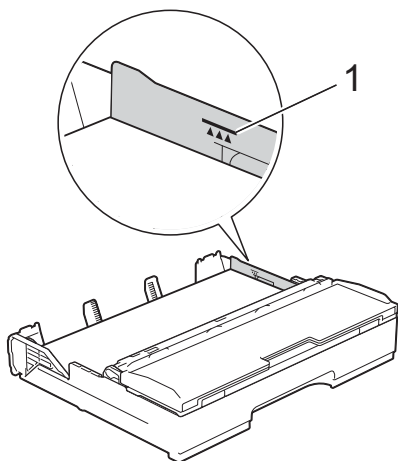

- 7 慢慢将纸盒完全推入设备。

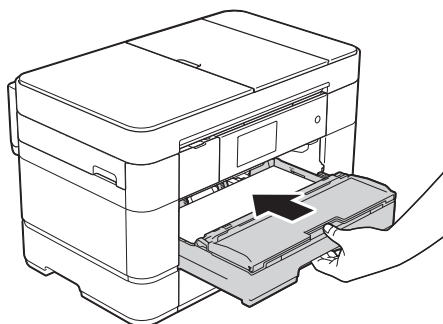

- 8 拉出纸张支撑板 (1) 直至其锁定到位，然后展开纸张支撑翼板 (2)。

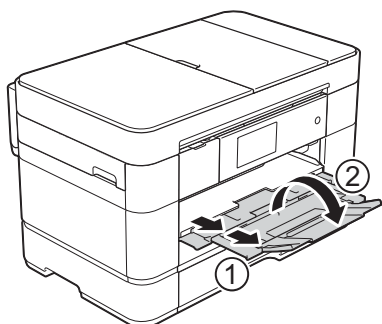

- 9 如有需要，更改设备菜单中的纸张大小设置。
(设置纸张大小和类型 >>> 第 22 页)

使用 A3 或 Ledger 尺寸纸张时：

- 1 将纸盒 #1 从设备中完全拉出。将纸盒放置在平坦的表面上。
- 2 推动蓝色滑块，直到其锁定在释放位置，然后拉伸纸盒，直到蓝色滑块返回并锁定在默认位置。打开纸盒盖并确保纸盒 (1) 中的三角形标记与 B4 JIS/LGL 的标记 (2) 对齐，如图所示。

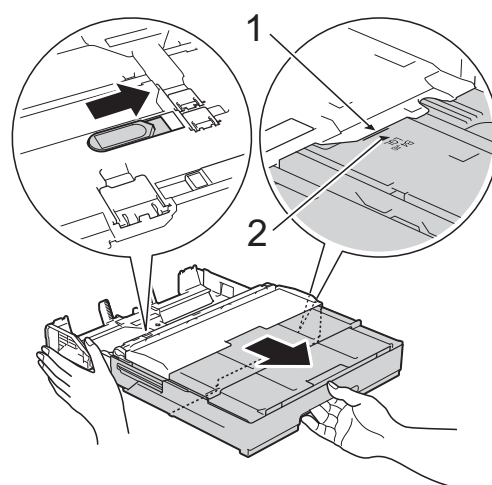

第二次推动蓝色滑块，直到其锁定在释放位置，然后拉伸纸盒，直到蓝色滑块返回并锁定在默认位置。打开纸盒盖并确保纸盒 (1) 中的三角形标记与 A3/LGR 的标记 (2) 对齐，如图所示。

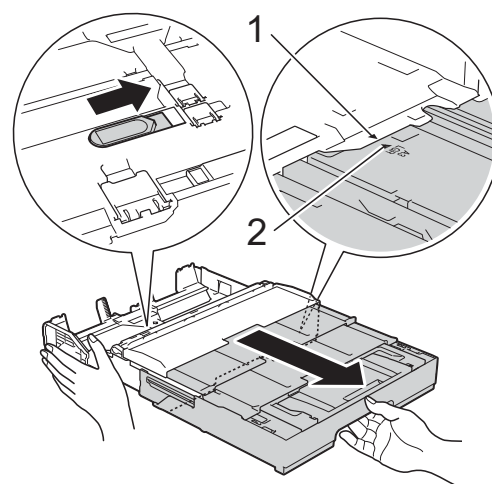

- ③ 轻轻按住并滑动纸张导块 (1)，调整至纸张大小。请确保纸张导块 (1) 上的三角形标记 (2) 与您正在使用的纸张大小的标记对齐。

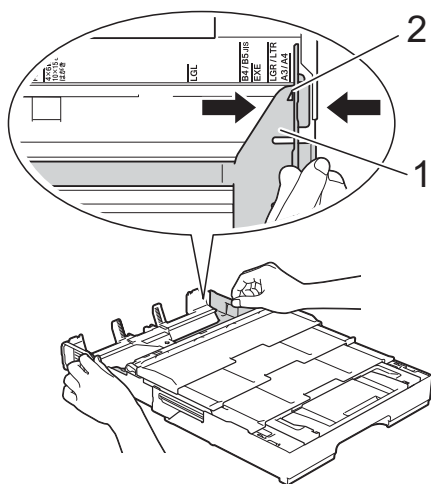

- ④ 充分展开堆叠的纸张，以避免卡纸与进纸错误。

提示

请确保纸张不卷曲或皱褶。

- ⑤ 轻轻地将纸张打印面向下装入纸盒。确保纸盒中的纸张平整。

纵向

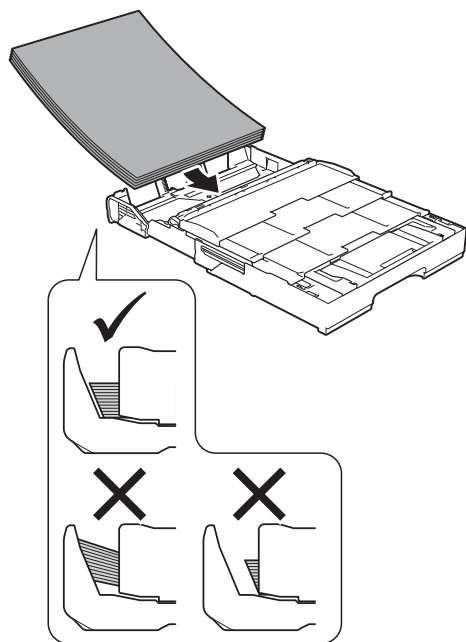

- ⑥ 轻轻滑动纸张导块 (1)，调整至纸张大小。确保纸张导块触碰到纸张的两边。

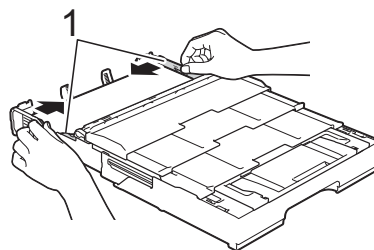

- ⑦ 确保纸盒中的纸张平整且位于最大纸张容量标记 (1) 之下。纸盒装得过满可能会导致卡纸。

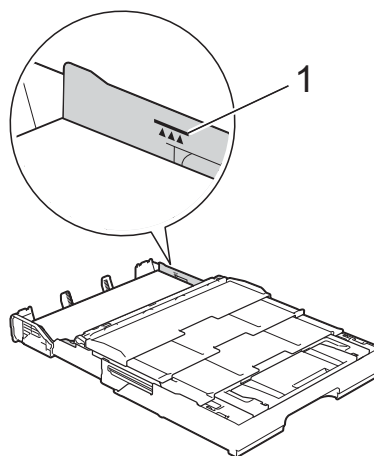

- ⑧ 拉伸纸盒 #1 下的纸盒 #2，使设备保持平稳。

1 将纸盒 #2 从设备中拉出。

- 2** 采用与拉伸纸盒 #1 相同的方式，推动蓝色滑块并将纸盒 #2 拉伸至 A3 或 Ledger 尺寸，以便与纸盒 #1 对齐。

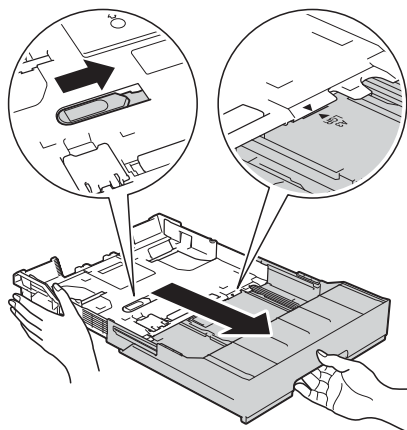

- 3** 如果在纸盒 #2 中装入的是 A4 或 Letter 尺寸的纸张，请抬起 A4/LTR 挡块 (1)。

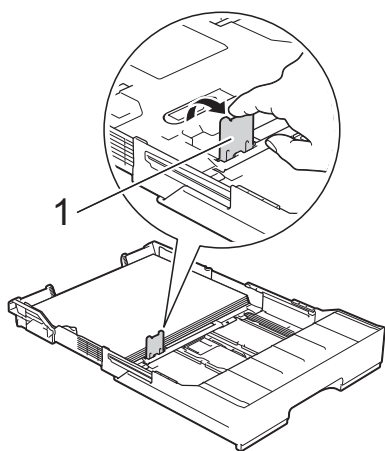

- 4** 慢慢将纸盒 #2 完全推入设备。

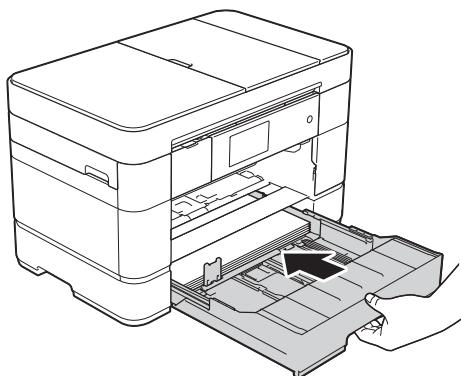

- 9** 慢慢将纸盒 #1 完全推入设备。

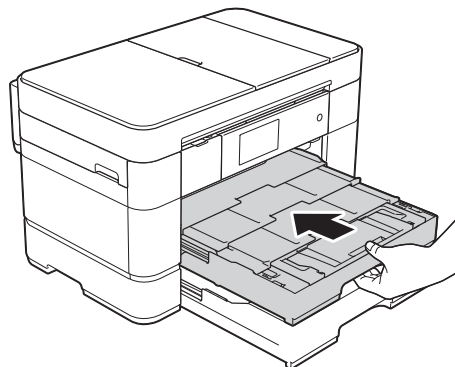

- 10** 展开纸张支撑翼板。

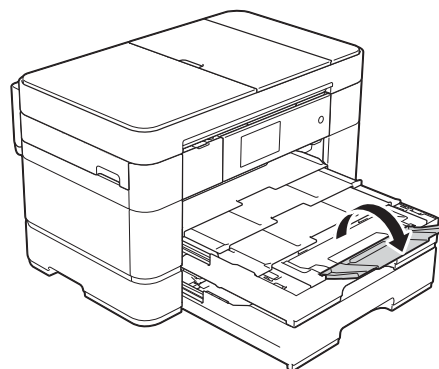

- 11** 如有需要，更改设备菜单中的纸张大小设置。
(设置纸张大小和类型 >> 第 22 页)

将纸张装入纸盒 #2

纸张大小和装入方向

将纸张装入纸盒 #2 时，纸张大小决定方向。

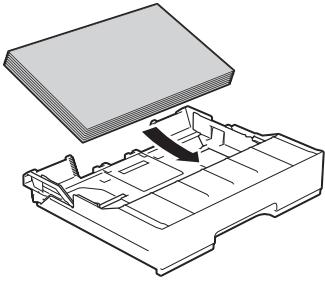
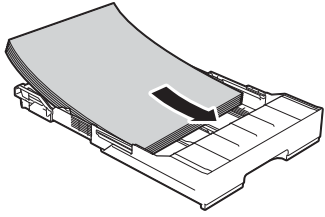
纸盒 #2	
A4 Letter	横向 
A3 ◆ Ledger ◆ Legal JIS B4	纵向 (纸盒 #2 拉伸时。) 

◆ 详细信息，请参见本章节。

有关其他纸张大小的信息 >> 高级说明书

使用 A3 或 Ledger 尺寸纸张时：

- 1 将纸盒 #2 从设备中完全拉出。将纸盒放置在平坦的表面上。

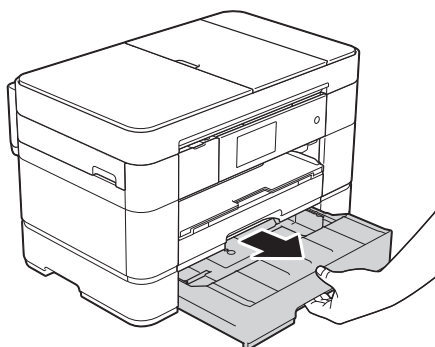

- 2 推动蓝色滑块，直到其锁定在释放位置，然后拉伸纸盒，直到蓝色滑块返回并锁定在默认位置。确保纸盒 (1) 中的三角形标记与 **B4 JIS/LGL** 的标记 (2) 对齐，如图所示。

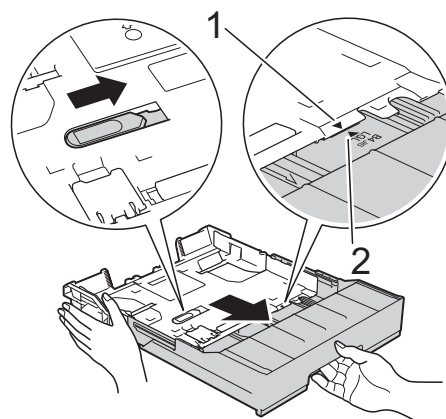

第二次推动蓝色滑块，直到其锁定在释放位置，然后拉伸纸盒，直到蓝色滑块返回并锁定在默认位置。确保纸盒 (1) 中的三角形标记与 **A3/LGR** 的标记 (2) 对齐，如图所示。

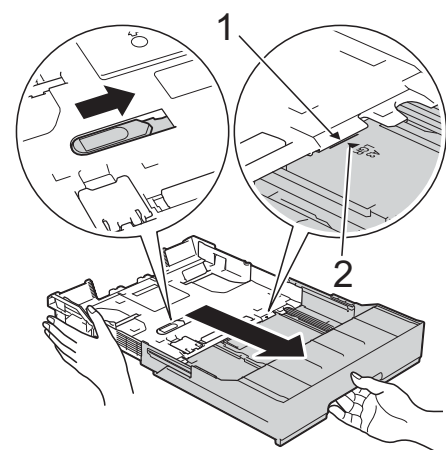

- 3 轻轻按住并滑动纸张导块 (1)，调整至纸张大小。
请确保纸张导块 (1) 上的三角形标记 (2) 与您正在使用的纸张大小的标记对齐。

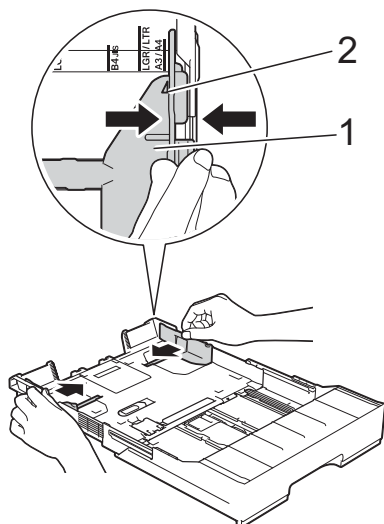

- 4 充分展开堆叠的纸张，以避免卡纸与进纸错误。

提示

请确保纸张不卷曲。

- 5 轻轻地将纸张打印面向下装入纸盒。

纵向

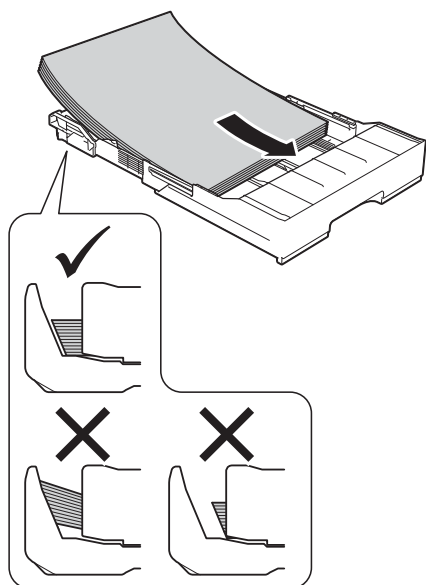

- 6 轻轻滑动纸张导块 (1)，调整至纸张大小。
确保纸张导块触碰到纸张的两边。

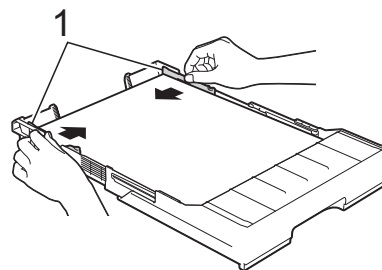

- 7 确保纸盒中的纸张平整且位于最大纸张容量标记 (1) 之下。
纸盒装得过满可能会导致卡纸。

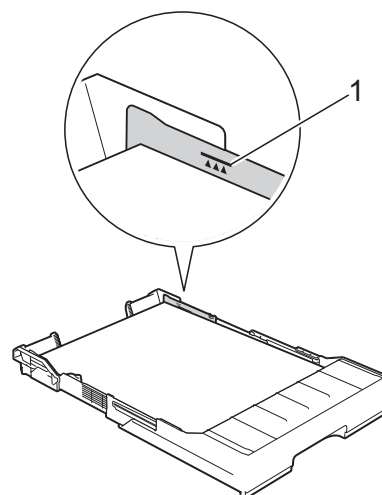

- 8 慢慢将纸盒 #2 完全推入设备。

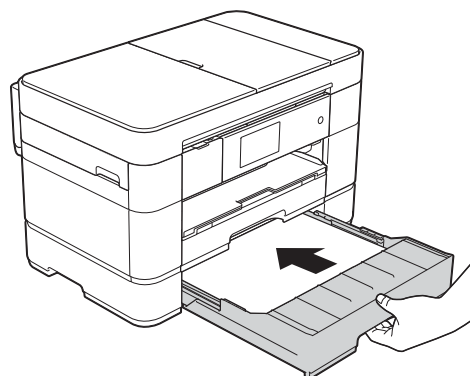

- 9 拉伸纸盒 #2 上方的纸盒 #1，以防打印输出的页面从出纸托板上滑落。

- 1 将纸盒 #1 从设备中拉出。
- 2 采用与拉伸纸盒 #2 相同的方式，推动蓝色滑块并将纸盒 #1 拉伸至 Ledger 或 A3 尺寸，以便与纸盒 #2 对齐。

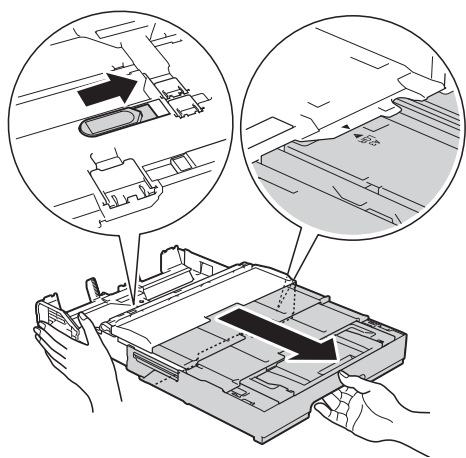

- 10 如果在纸盒 #1 中装入的是 A4 或 Letter 尺寸的纸张，请打开出纸托板并抬起 A4/LTR 挡块 (1)。

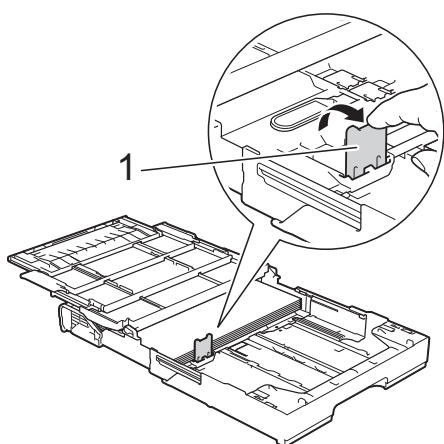

- 11 合上出纸托板 (纸盒盖)，并将纸盒 #1 缓慢地完全推入设备中。

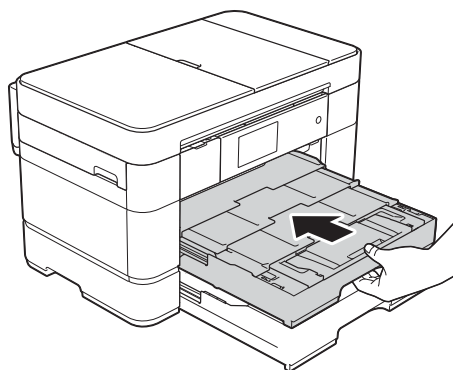

- 12 展开纸张支撑翼板。

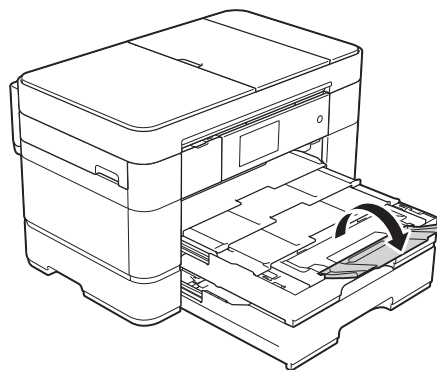

- 13 如有需要，更改设备菜单中的纸张大小设置。
(设置纸张大小和类型 >> 第 22 页)

将信封装入多功能纸盒 (MP 纸盒)

纸张大小和装入方向

将纸张装入多功能纸盒时，纸张大小决定方向。

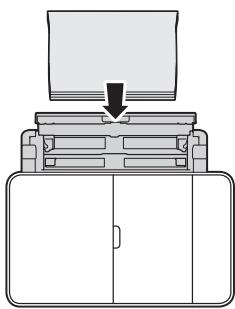
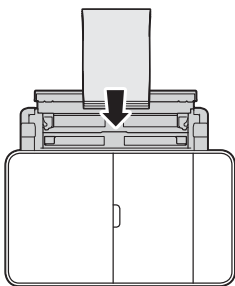
MP 纸盒	
A4 ◆ Letter ◆ Executive ◆ JIS B5	横向 
A3 Ledger JIS B4 Legal Folio A5 A6 相片纸 相片纸 L 相片纸 2L 索引卡片 信封	纵向 

◆ 详细信息，请参见本章节。

有关其他纸张大小的信息 >> 高级说明书

使用 A4、Letter 或 Executive 尺寸纸张时：

- 1 用双手分别抠住指孔，打开上盖 (1) 和 MP 纸盒 (2)。

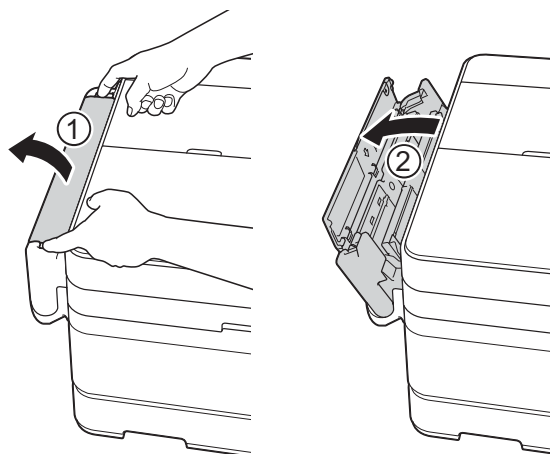

- 2 用双手向上拉纸盒，直至其锁定到位。

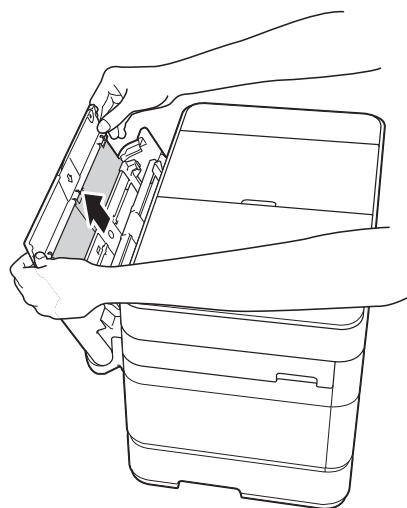

- ③ 抬起纸张支撑板。

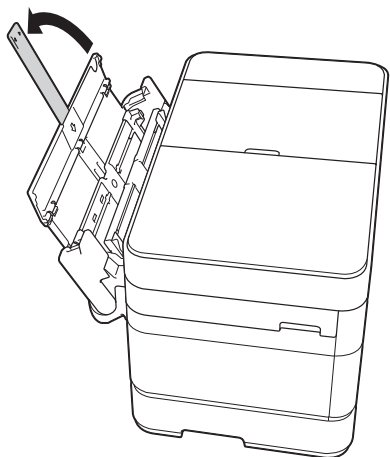

- ④ 轻轻按住并滑动 MP 纸盒纸张导块，调整至所用纸张的宽度。

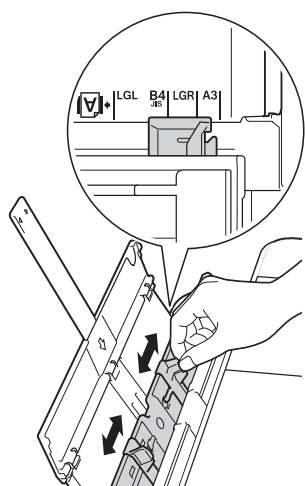

- ⑤ 充分展开堆叠的纸张，以避免卡纸与进纸错误。

提示

- 请确保纸张不卷曲或皱褶。
- 最多可以装入 80 张普通纸。

- ⑥ 轻轻地将纸张装入 MP 纸盒，打印面向上放置。确保您将纸张装入 MP 纸盒，而不是手动进纸槽。

横向

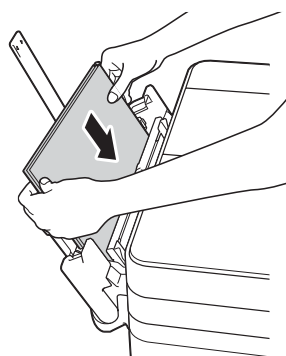

提示

如果无法将纸张装入 MP 纸盒，请向前抬起盖子 (1)，朝设备背面推动释放杆 (2)，然后装入纸张。

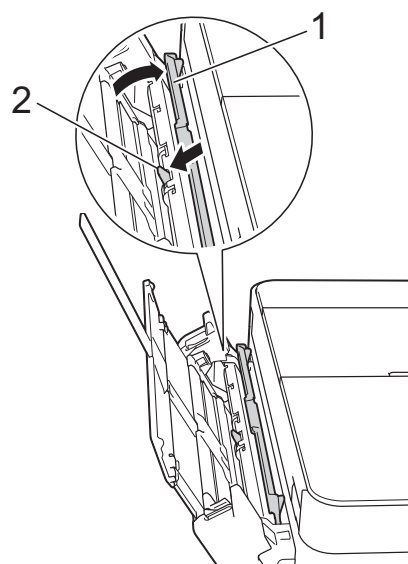

- 7 用双手轻轻滑动 MP 纸盒的纸张导块，调整至纸张大小。

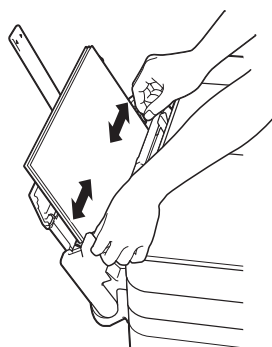

- 8 拉出纸张支撑板 (1) 直至其锁定到位，然后展开纸张支撑翼板 (2)。

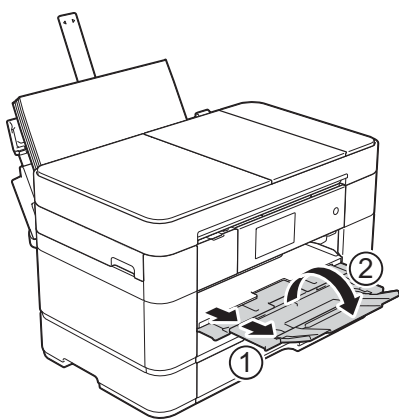

- 9 如有需要，更改设备菜单中的纸张大小设置。
(设置纸张大小和类型 >>> 第 22 页)

将纸张装入手动进纸槽

使用手动进纸槽装入特殊打印介质，一次装入一张。

手动进纸槽不能用于打印传真。

纸张大小和装入方向

将纸张装入手动进纸槽时，纸张大小决定方向。

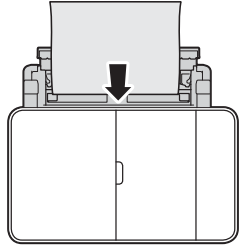
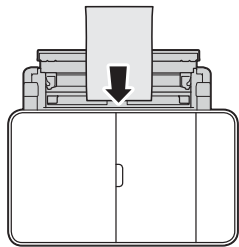
手动进纸槽	
A4 Letter Executive JIS B5	横向 
A3 Ledger JIS B4 Legal Folio A5 A6 相片纸 相片纸 L 相片纸 2L 索引卡片 信封 ◆	纵向 

◆ 详细信息，请参见本章节。

有关其他纸张大小的信息 >>> 高级说明书

如何装入信封：

- 1 用双手分别抠住指孔，打开上盖 (1) 和 MP 纸盒 (2)。

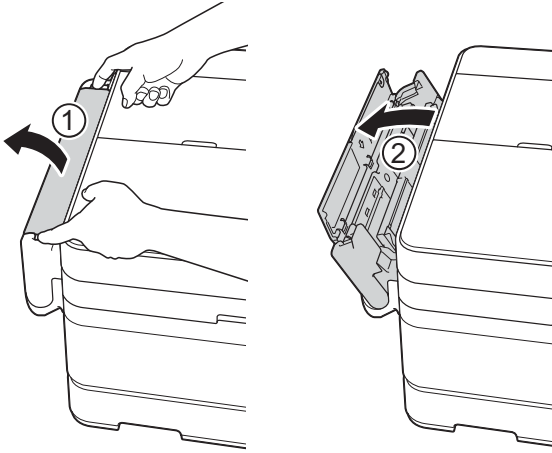

- 2 滑动手动进纸槽的纸张导块，调整至所用信封的宽度。

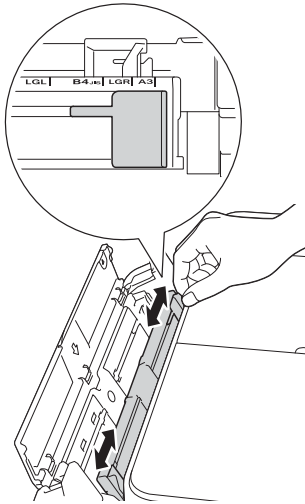

- 3 按压信封的四个角和各条边使其尽量平整。

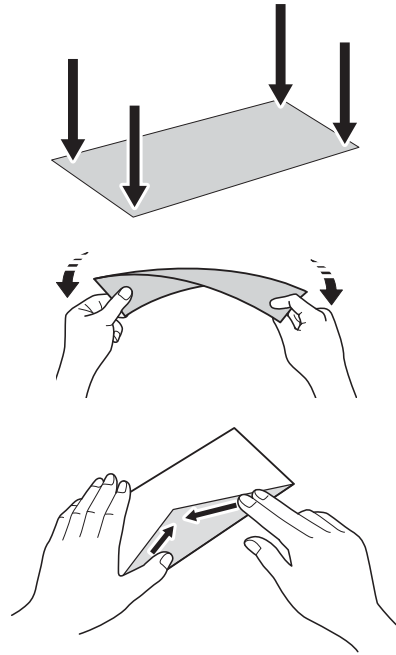

- 4 在手动进纸槽中只装入一个信封，打印面向上放置。

纵向

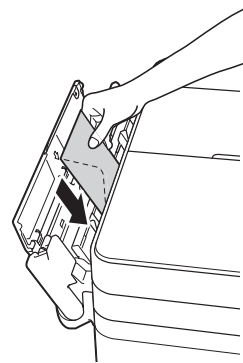

- 5 用双手轻轻滑动手动进纸槽的纸张导块，调整至信封尺寸。

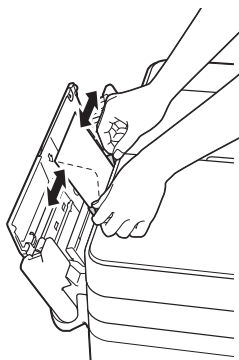

- 7 拉出纸张支撑板 (1) 直至其锁定到位，然后展开纸张支撑翼板 (2)。

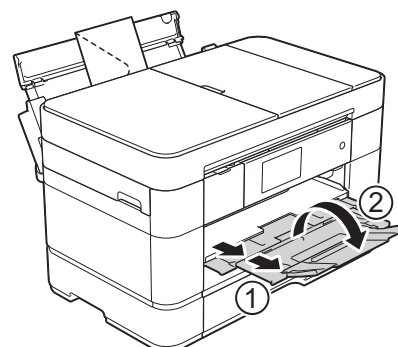

- 6 将一个信封放入手动进纸槽，直至信封的前缘触碰到进纸辊。当听到信封已被拉入设备一小段时，松开双手。触摸屏上显示 [手动进纸槽已就绪]。

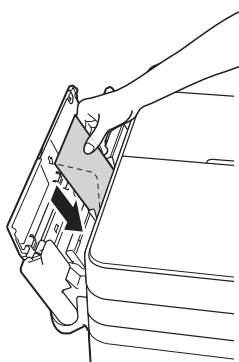

提示

将信封推入手动进纸槽，直到您感觉到信封被抓住。

纸张设置

设置纸张大小和类型

为获得最佳的打印质量，请在设备上设定要使用的纸张类型。

复印时可以使用以下尺寸的纸张：A4、A5、A3、相片纸（10 × 15 厘米）、Letter、Legal、Ledger 和 Folio；打印传真时则可使用以下纸张大小：A4、A3、Ledger、Letter、Legal 和 Folio。在设备内装入不同尺寸的纸张时，必须同时更改纸张大小设置，以便适合接收传真的页面尺寸。

- 1 按  ([设置])。
- 2 按 [纸盒设置]。
- 3 按 [纸盒 1]、[纸盒 2] 或 [MP 纸盒]。
- 4 执行以下操作中的一项：
 - 若按了 [纸盒 1] 或 [MP 纸盒]，按 [纸张类型]。
按 [普通纸]、[喷墨专用纸]、[Brother BP71] 或 [其它相片纸]。

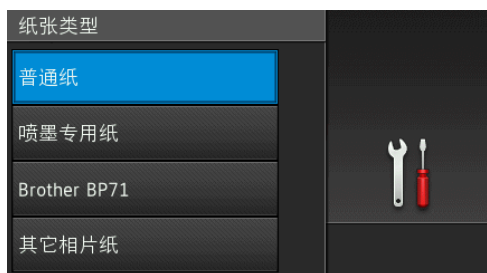

按 [纸张大小]。

向上或向下滑动屏幕或者按 ▲ 或 ▼ 显示您想设置的选项，然后按所显示选项。

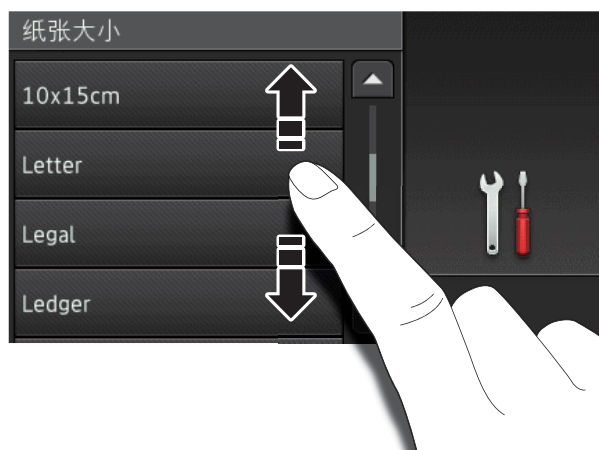

提示

- 选择 [Brother BP71] 或 [其它相片纸] 时，纸盒 #1 中不可使用尺寸大于 Letter 或 A4 的纸张。
- 如果触摸屏上显示在 MP 纸盒中装入纸张的信息，请阅读信息，然后按 [OK] 进行确认。

- 若选择了 [纸盒 2]，按 [纸张大小]。
向上或向下滑动屏幕或者按 ▲ 或 ▼ 显示纸张大小选项，然后按所需选项。

提示

纸盒 #2 中仅可使用普通纸。



- 5 按 。

提示

设备将纸张打印面向上输出到设备前部的纸盒中。使用光面纸打印时，为了防止弄脏打印件或卡纸，请立即取走打印出的每一页。

检查纸张设置

如果检查纸张设置设为 [开]，设备将显示信息询问您是否想更改纸张类型和纸张大小设置。每次您从设备中拉出纸盒或在 MP 纸盒中装入纸张时都将显示此信息。默认设置为 [开]。

- 1 按  ([设置])。
- 2 按 [所有设置]。
- 3 向上或向下滑动屏幕或者按 ▲ 或 ▼ 显示 [常规设置]。
- 4 按 [常规设置]。
- 5 向上或向下滑动屏幕或者按 ▲ 或 ▼ 显示 [纸盒设置]。
- 6 按 [纸盒设置]。
- 7 向上或向下滑动屏幕或者按 ▲ 或 ▼ 显示 [检查纸张]。
- 8 按 [检查纸张]。
- 9 按 [关] (或 [开])。
- 10 按 。

推荐打印介质

为获取最佳打印质量，Brother 建议您使用下表中的 Brother 纸张。

如果您所在的国家无法购买到 Brother 公司的纸张，我们建议在大量购买纸张前先测试各种纸张。

Brother 公司的纸张

纸张类型	型号
A3 优质彩喷普通纸	BP60PA3
A3 相片纸	BP71GA3
A3 亚光彩喷纸	BP60MA3
A4 优质彩喷普通纸	BP60PA
A4 相片纸	BP71GA4
A4 亚光彩喷纸	BP60MA
10 × 15 厘米相片纸	BP71GP

处理和使用打印介质

重要事项

请勿使用下列纸张：

- 损坏、卷曲、褶皱或形状不规则的纸张

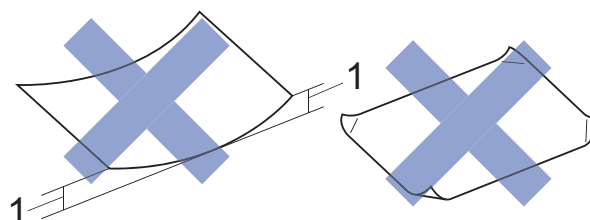

1 2 毫米或以上的卷曲可能会引起卡纸。

- 光亮度过高或有过多丝流的纸张
- 无法堆叠整齐的纸张
- 短丝流的纸张

3

装入原稿

如何装入原稿

可使用自动进稿器 (ADF) 和平板扫描器发送传真、进行复印或扫描。

提示

使用自动进稿器时，可传真、复印或扫描最大 Legal 尺寸的双面原稿。

使用自动进稿器

自动进稿器中最多可装入 50 页原稿，一次可进一张。使用符合表中所示尺寸和重量的纸张。放入自动进稿器前，请展开堆叠的纸张。

原稿尺寸和重量

长度：	148 ~ 355.6 毫米
宽度：	148 ~ 215.9 毫米
纸张重量：	64 ~ 90 克 / 平方米

如何装入原稿

重要事项

- 请勿在进纸时抽拉纸张。
- 切勿使用卷曲、褶皱、折叠、裂开或有订书钉、回形针、胶水或粘有胶带的纸张。
- 切勿将纸板、报纸或纤维纸装入自动进稿器，而应放到平板扫描器上。
- 切勿将较厚的原稿留在平板扫描器上，否则可能会导致自动进稿器卡纸。

确保原稿上的墨迹或涂改液已完全干透。

- 1 展开自动进稿器原稿托板 (1)。

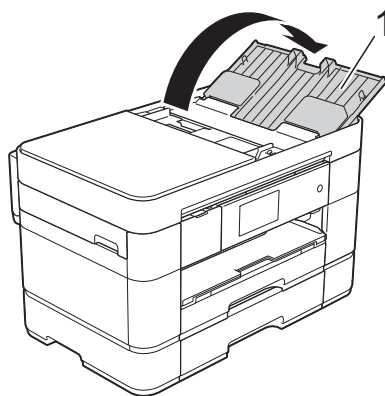

- 2 充分展开堆叠的纸张。

- 3 调整纸张导块 (1) 以适合原稿的宽度。

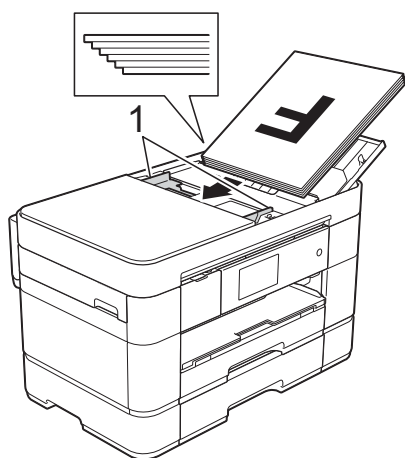

- 4 将原稿以正面向上、顶部先进入的方式放入自动进稿器中，直到您感觉到原稿碰触到进纸辊。此时，触摸式液晶显示屏上将显示 [自动进稿器准备就绪]。

提示

- 切勿将原稿装入托板 (1) 下方。

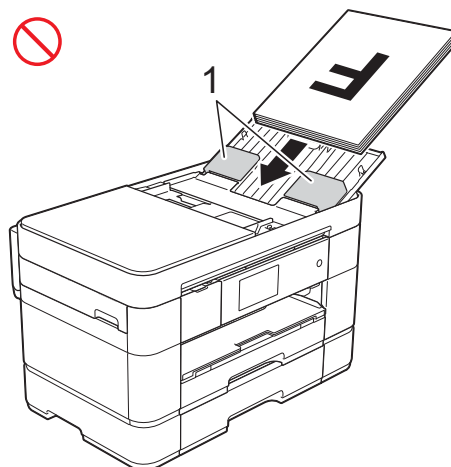

- 如果您装入了小尺寸原稿而无法将其取出，请打开堆叠纸盒 (1)，然后取出原稿。

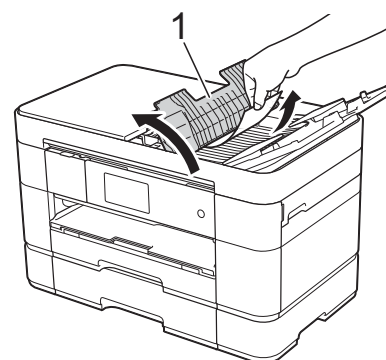

合上堆叠纸盒，然后再合上自动进稿器原稿托板。

使用平板扫描器

使用平板扫描器对单页或书本页面进行传真、复印或扫描。

支持的原稿尺寸

长度：	最长 297 毫米
宽度：	最宽 215.9 毫米
重量：	最重 2 千克

如何装入原稿

提示

若要使用平板扫描器，必须清空自动进稿器且必须合上自动进稿器原稿托板。

- 1 抬起原稿盖板。
- 2 将原稿正面向下放在平板扫描器的左上角。

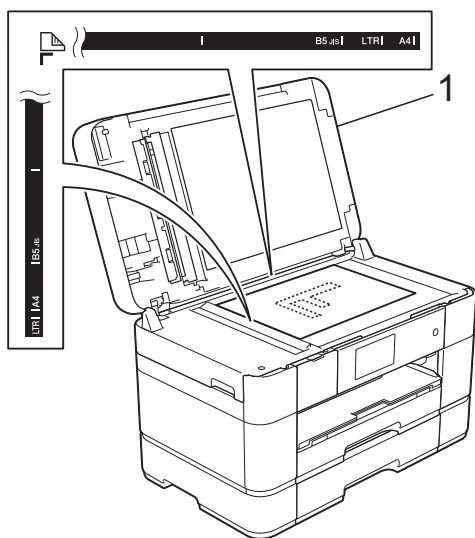

1 原稿盖板

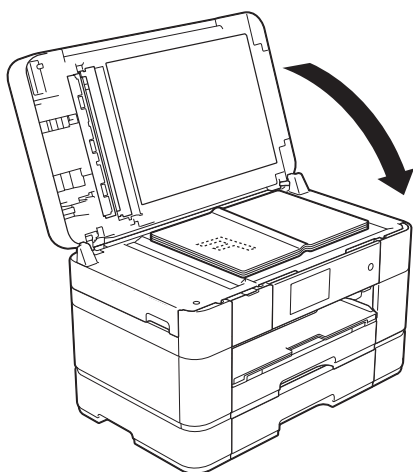

- 3 合上原稿盖板。

重要事项

如果扫描一本书或较厚的原稿，切勿用力合上或挤压原稿盖板。

如何打印文档

本设备可以接收和打印计算机中的数据。必须先安装打印机驱动程序，才可打印计算机中的数据。

(>> 高级说明书)

- 1 从随机光盘或 Brother Solutions Center (Brother 解决方案中心) 安装 Brother 打印机驱动程序。
(>> 快速安装指南)
- 2 从应用程序中选择打印命令。
- 3 在打印对话框中选择您的设备名称，然后点击属性或首选项，具体取决于您正在使用的应用程序。
- 4 在属性对话框中选择您想更改的设置。
常用设置包括：
 - 介质类型
 - 打印质量
 - 纸张大小
 - 方向
 - 彩色 / 灰度
 - 省墨模式
 - 缩放
 - 双面打印 / 小册子打印
- 5 点击确定。
- 6 点击打印 (或确定，具体取决于您正在使用的应用程序) 开始打印。

如何复印

- 1 执行以下操作中的一项装入原稿：
 - 将原稿**正面向上**放入自动进稿器中。
(使用自动进稿器 >> 第 24 页)
 - 将原稿**正面向下**放到平板扫描器上。
(使用平板扫描器 >> 第 25 页)
- 2 按  ([复印])。

- 触摸屏显示：



1 复印份数

输入所需份数：

- 接触摸屏上的 - 或 + (如上图所示)。
- 接触摸屏上显示的复印份数，然后输入所需复印份数。
按 [OK]。

- 3 如果您想复印两份或两份以上，请输入相应数字 (最大 99)。
- 4 按 [启动黑白] 或 [启动彩色]。

停止复印

要停止复印，请按 。

复印选项概述

若要更改复印选项，按 [复印]，然后按 [选项]。向上或向下滑动屏幕或者按 ▲ 或 ▼ 滚动显示复印设置。显示所需设置时，按所显示设置并选择所需选项。选项更改完成后，按 [OK]。

有关更改以下复印选项的更多信息，请参见第 29 页。

- 纸张类型
- 纸张大小
- 纸盒选择

有关更改以下复印选项的详细信息

>> 高级说明书

- 质量
- 放大 / 缩小
- 页面布局
- 2 合 1 (身份证)
- 堆叠 / 排序
- 浓度
- 省墨模式
- 薄纸复印
- 书本复印
- 水印复印
- 去除背景颜色
- 双面复印

纸张类型

若要在特殊类型的纸张上复印，请根据您正在使用的纸张类型设置设备，以获得最佳复印效果。

- 1 装入原稿。
- 2 按  ([复印])。
- 3 输入所需份数。
- 4 按 [选项]。
- 5 向上或向下滑动屏幕或者按 ▲ 或 ▼ 显示 [纸张类型]。
- 6 按 [纸张类型]。
- 7 按所需的 [普通纸]、[喷墨专用纸]、[Brother BP71] 或 [其它相片纸]。

提示

选择 Brother BP71 或其他光面纸时，纸盒 #1 中不可使用尺寸大于 A4 或 Letter 的纸张。

- 8 按 [OK]。
- 9 按 [启动黑白] 或 [启动彩色]。

纸张大小

如果您复印时用的纸张大小不是 A4，必须更改纸张大小设置。仅可在 A4、A5、A3、相片纸 (10 × 15 厘米)、Letter、Legal、Ledger 或 Folio 尺寸的纸张上进行复印。

- 1 装入原稿。
- 2 按  ([复印])。
- 3 输入所需份数。
- 4 按 [选项]。

- 5 向上或向下滑动屏幕或者按 ▲ 或 ▼ 显示 [纸张大小]。
- 6 按 [纸张大小]。
- 7 向上或向下滑动屏幕或者按 ▲ 或 ▼ 显示 [A4]、[A5]、[A3]、[10x15cm]、[Letter]、[Legal]、[Ledger] 或 [Folio]，然后按您想设置的选项。

提示

若正使用手动进纸槽，请一次装入一张纸。(*将纸张装入手动进纸槽* >> 第 19 页)

- 8 按 [OK]。
- 9 按 [启动黑白] 或 [启动彩色]。

纸盒选择

可临时更改下一份复印的纸盒。

若要更改默认纸盒设置 >> 高级说明书

- 1 装入原稿。
- 2 按  ([复印])。
- 3 输入所需份数。
- 4 按 [选项]。
- 5 向上或向下滑动屏幕或者按 ▲ 或 ▼ 显示 [纸盒选择]。
- 6 按 [纸盒选择]。
- 7 按 [纸盒 1]、[纸盒 2]、[MP 纸盒] 或 [自动纸盒选择]。
- 8 按 [OK]。
- 9 按 [启动黑白] 或 [启动彩色]。

6

扫描到计算机

扫描前

若要将本设备用作扫描器，请安装扫描器驱动程序。如果本设备已连接到网络，请配置 TCP/IP 地址。

- 从随机光盘安装扫描器驱动程序。
(▶▶ 快速安装指南)
- 如果网络扫描不可用，请配置本设备的 TCP/IP 地址。
(▶▶ 高级说明书)

如何使用 ControlCenter4 将文档扫描成 PDF 文件 (Windows®)

(详细信息 ▶▶ 高级说明书)

提示

- 计算机上的屏幕显示可能会根据型号的不同而不同。
- 本节描述基于使用 ControlCenter4 高级模式时的情况。

ControlCenter4 软件实用程序让您无需启动特定的应用程序，即可访问最常用的应用程序。

- 1 装入原稿。(如何装入原稿▶▶ 第 24 页)
- 2 点击任务栏中的  (ControlCenter4) 图标，然后点击打开。

- 3 若显示 ControlCenter4 模式屏幕，点击高级模式，然后点击确定。

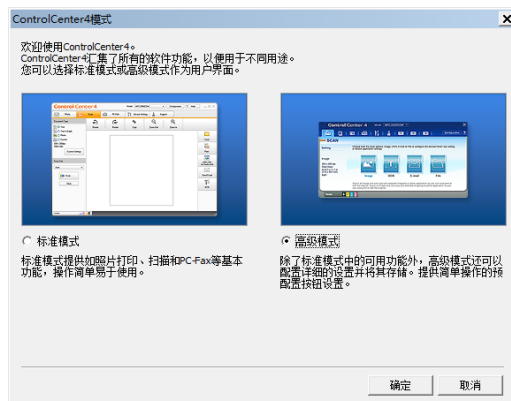

- 4 从屏幕顶部的机型下拉列表中选择您的设备。
- 5 点击扫描选项卡，然后点击文件。



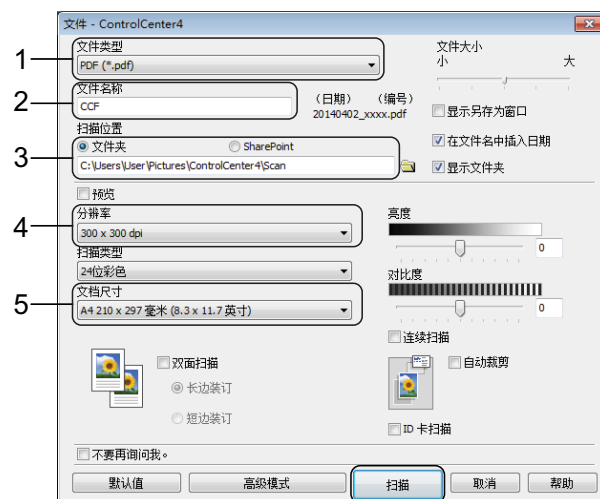

将出现配置对话框。
如有需要，更改默认设置。



- 1 从**文件类型**下拉列表中选择 **PDF (*.pdf)**。
 - 2 输入文档的文件名。
 - 3 点击**文件夹**。可将文件保存至默认文件夹，或者点击  (**浏览**) 按钮选择所需文件夹。
 - 4 从**分辨率**下拉列表中选择扫描分辨率。
 - 5 从**文档尺寸**下拉列表中选择文档尺寸。
- 6 点击**扫描**。
设备开始扫描。保存文件的文件夹将自动打开。

如何使用触摸屏将文档扫描成 PDF 文件

- 1 装入原稿。(*如何装入原稿* >> 第 24 页)
- 2 按  ([扫描])。
- 3 向左或向右滑动屏幕以显示 [到文件]。
- 4 按 [到文件]。
 将突出显示在触摸屏的中央。
- 5 按 [OK]。
如果本设备已连接到网络，按计算机名称。
执行以下操作中的一项：
 - 要使用默认设置，转到步骤 10。
 - 要更改默认设置，转到步骤 6。
- 6 按 [选项]。

- 7 按 [扫描设置]，然后按 [在设备中设置]。
- 8 如有需要，选择 [双面扫描]、[扫描类型]、[分辨率]、[文件类型]、[扫描尺寸]、[跳过空白页] 和 [去除背景颜色] 的设置。
- 9 按 [OK]。
- 10 按 [启动]。
设备开始扫描。

提示

以下扫描模式可用：

- [到 OCR]
- [到文件]
- [到图像]
- [到介质卡]
- [到电子邮件]
- [到邮件服务器]
- [到 FTP]
- [到局域网]
- [到互联网]
- [WS 扫描]¹ (网络服务扫描)

¹ 仅适用于 Windows® 用户。(包括 Windows Vista® SP2 或更高版本、Windows® 7 和 Windows® 8) (>> 高级说明书)

图像捕捉中心操作 (照片模式)

即使未将本设备连接到计算机上，您也可以直接打印数码相机介质卡或 USB 闪存盘中的照片。

如何打印图像

查看照片

打印照片前可在触摸屏上预览照片。如果照片为大容量文件，每张照片的显示都可能会有延迟。

重要事项

请勿同时将多张介质卡插入本设备，否则可能会损坏设备。

- 1 打开介质插槽盖。

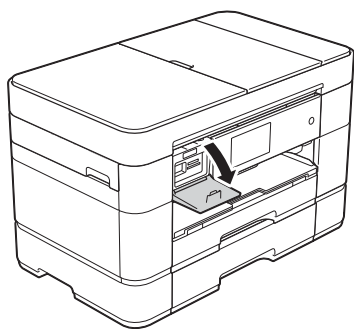

- 2 将存储卡或 USB 闪存盘插入正确的插槽中。
- 3 按 [照片]。
- 4 向左或向右滑动屏幕以显示 [查看照片]。

- 5 按 [查看照片]。
按 [OK]。
- 6 执行以下操作中的一项：
 - 要选择多张照片进行打印或一个图像要打印多份，转到步骤 7。
 - 要打印所有照片，按 [打印所有]。按 [是] 确认。转到步骤 10。

- 7 向左或向右滑动屏幕或者按 ◀ 或 ▶ 显示您想打印的照片，然后按所显示照片。

- 8 输入所需份数：
 - 按触摸屏上的 [-] 或 [+]。
 - 按份数以显示触摸屏上的拨号盘，然后使用拨号盘输入所需份数。按 [OK]。

按 [OK]。

- 9 重复步骤 7 和 8，直到选择完所有要打印的照片。
- 10 按 [OK]。
- 11 阅读并确认显示的选项列表。

- 12 按 [打印设置] 更改纸张类型和纸张大小。



- 向上或向下滑动屏幕或者按 ▲ 或 ▼ 显示 [纸张类型]，按所显示设置，然后按所需选项。
- 向上或向下滑动屏幕或者按 ▲ 或 ▼ 显示 [纸张大小]，按所显示设置，然后按所需选项。

如有需要，更改其他打印设置。
完成后，按 [OK]。

- 13 按 [启动]。
- 14 打印后待触摸屏上显示的信息消失，然后再从介质插槽移除存储卡或 USB 闪存盘。

图像捕捉中心打印设置概述

可临时更改下一份打印的打印设置。
设备将在打印后恢复默认设置。

提示

可将常用的打印设置设定为默认设置进行保存。

(▶▶ 高级说明书)

电话服务概述

您可以在 Brother 设备上使用多种服务和连接。有关设置的更多信息或建议 >> 高级说明书

语音邮件

如果本 Brother 设备连接的电话线路上有语音邮件服务，接收拨入传真时它们可能会相互冲突。如果使用此服务，Brother 建议您将 Brother 设备的 [接收模式] 设置为 [传真手动]。
(接收传真 >> 第 38 页。)

IP 语音 (VoIP)

VoIP 是一种电话系统，它使用因特网连接，而不是传统电话线。本设备可能不兼容某些 VoIP 系统。如果您对如何将本设备连接至 VoIP 系统有任何疑问，请联系您的 VoIP 供应商。

连接外接应答设备 (TAD)

可选择将外接应答设备连接至 Brother 设备。必须正确连接才能成功接收传真。在外接应答设备上录制外出留言信息时，Brother 建议您在留言开始时录制 5 秒钟的静音，并将您的留言限制在 20 秒内。将设备的接收模式设置为 [外接应答设备]。

外接电话和分机



可将单机电话连接到设备上。如果在分机或外接电话上应答传真呼叫，可以通过按 * 5 1 使设备接收传真。如果设备应答语音呼叫并发出快速双振铃提示您接听来电，按 # 5 1 在分机上接听来电。

如何发送传真

- 1 执行以下操作中的一项：
 - 将原稿正面向上放入自动进稿器中。(使用自动进稿器>>第24页)
 - 将原稿正面向下放到平板扫描器上。(使用平板扫描器>>第25页)

提示

- 若要发送多页传真，请使用自动进稿器。
- 如果使用自动进稿器发送黑白传真时内存已满，传真将被实时发送。
- 可使用平板扫描器一次传真一页书本页面。原稿最大可为 A4 或 Letter 尺寸的纸张。

- 2 执行以下操作中的一项：
 - 传真预览设置为 [关] 时，按  ([传真])。
 - 传真预览设置为 [开] 时，按  ([传真]) 和  ([正在发送传真])。
 - 触摸屏显示：



- 3 若要更改传真发送设置，按 [选项]。向上或向下滑动屏幕或者按 ▲ 或 ▼ 滚动显示传真设置。显示所需设置时，按所显示设置并选择您的新选项。选项更改完成后，按 [OK]。

有关传真发送的更高级操作和设置 >> 高级说明书

- 传真分辨率
- 对比度
- 双面传真
- 平板扫描尺寸
- 彩色传真传输
- 预览发送传真
- 通话结束时进行传真
- 多址发送
- 实时传输
- 国际模式
- 定时传真
- 批量发送
- 取消等待处理的作业
- 设置新默认值
- 恢复出厂设置
- 轮询发送
- 传输验证报告

4 输入传真号码。

使用触摸屏上的拨号盘。

使用  ([地址簿])

- [地址簿]

使用  ([通话记录])

- [重拨]
- [拨出记录]
- [来电显示记录]

提示

若要在发送前预览传真信息，请将 [预览] 设置为 [开]。

(▶▶ 高级说明书)

5 按 [传真启动]。

使用自动进稿器发送传真

- 设备开始扫描要发送的原稿。

使用平板扫描器发送传真

- 如果选择了 [颜色设置] 中的 [黑白] (默认设置)，设备将开始扫描第一页。转到步骤 6。
- 如果选择了 [颜色设置] 中的 [彩色]，触摸屏上将询问您是否想发送彩色传真。按 [是 (彩色传真)] 确认。设备将拨号并发送页面。

6 当触摸屏上显示 [下一页?] 时，执行以下操作中的一项：

- 仅发送单页，按 [否]。
设备将发送原稿。
- 要发送多页，按 [是]，然后转到步骤 7。

7 将下一页原稿放到平板扫描器上。按 [OK]。

设备将扫描页面。(重复步骤 6 和 7 发送其他页面。)

停止传真

要停止传真，请按 。

如何存储号码

将传真和电话号码存储到设备地址簿中或创建传真接收方组，以便您可以一次将传真多址发送到多个接收方。

提示



即使停电，存储的地址簿号码也不会丢失。

存储一个暂停

存储地址簿号码时，您可以通过触摸屏上的 [暂停] 插入一个或多个 3.5 秒钟的暂停。

存储地址簿号码

最多可存储 100 个带名称的地址，每个名称可以对应两个号码。

- 1 按  ([传真])。
- 2 按  ([地址簿])。
- 3 按 [编辑]。
- 4 按 [添加新的地址]。
- 5 按 [名称]。
- 6 使用触摸屏上的键盘输入名称 (最多 16 个字符)。
按 [OK]。
([输入文本](#) >> 第 8 页)
- 7 按 [地址 1]。
- 8 使用触摸屏输入第一个传真或电话号码 (最多 20 个数字)。
按 [OK]。



提示

- 输入传真或电话号码时，务必包含区号。如果传真或电话号码未登记区号，则来电显示名称和记录可能无法正常显示，具体取决于您所在的国家。
- *如果已下载网络传真 (I-Fax) 功能：*
要存储用于网络传真 (I-Fax) 或扫描到邮件服务器的电子邮件地址，按 ，输入电子邮件地址，然后按 [OK]。

- 9 要存储第二个传真或电话号码，按 [地址 2]。
使用触摸屏输入传真或电话号码 (最多 20 个数字)。
按 [OK]。
- 10 按 [OK] 确认。
- 11 执行以下操作中的一项：
 - 要再存储其他地址簿号码，重复步骤 3 至 10。
 - 完成后，按 。

如何设置本机标识

设置设备的本机标识，以便在您发送的每份传真上显示日期和时间。



- 1 按  ([设置])。
- 2 按 [所有设置]。
- 3 向上或向下滑动屏幕或者按 ▲ 或 ▼ 显示 [初始设置]。
按 [初始设置]。
- 4 按 [本机标识]。
- 5 按 [传真]。
- 6 使用触摸屏输入传真号码 (最多 20 个数字)，然后按 [OK]。
- 7 按 [名称]。
- 8 使用触摸屏输入您的名称 (最多 20 个字符)，然后按 [OK]。
([输入文本](#) >> 第 8 页)
- 9 按 。

接收模式

出厂默认情况下，设备为 [传真自动] 接收模式，设备将自动接收所有发送到设备上的传真。另外，本设备有以下四种接收模式。有关接收模式的更多详细信息：
使用接收模式 ▶▶ 第 39 页。

触摸屏显示	出厂振铃次数
[传真自动]	振铃次数：4 次 传真检测：开
[传真 / 电话]	振铃次数：4 次
[外接应答设备]	
[传真手动]	

若要设置接收模式，请遵循以下指示：

- ① 按  ([设置])。
- ② 按 [接收模式]。
- ③ 按 [传真自动]、[传真 / 电话]、[外接应答设备] 或 [传真手动]。
- ④ 按 。

使用接收模式

模式	功能	使用说明
[传真自动]	将对方每个呼叫判断为传真，并发出传真信号。但在振铃次数内可以接听电话。	出厂设置电话振铃 4 次 (0 ~ 10 次可调；振铃次数 >>> 第 40 页)。电话振铃 4 次后自动发出传真接收信号。 建议：如果设备上外接了电话机，需要经常接听电话时，可将振铃次数设置为 4 至 6 次。 在振铃次数内可以通过外接电话机进行通话。 ¹
[传真 / 电话]	将自动判断对方是电话或传真呼叫。 非传真呼叫时将发出快速双振铃通知您接听电话。	出厂设置电话振铃 4 次 (0 ~ 10 次可调；振铃次数 >>> 第 40 页)。 电话振铃 4 次后根据来电信号： 1) 为传真呼叫时，发出传真接收信号； 2) 为电话呼叫时，发出快速双振铃等待您接听电话。 建议：如果设备上外接了电话机，请将振铃次数设置为 4 至 6 次，以便可接听电话。 ¹
[外接应答设备]	外接应答设备自动应答每次呼叫。如为语音信息，则将其存储在 TAD 中；如为传真信息，则打印出传真。	如果已将应答设备连接到设备上，请使用此模式。外接应答设备的设置仅对外接应答设备起作用。 注意：振铃次数在此设置下无效。
[传真手动]	设备不判断对方每个呼叫，仅作为普通电话呼叫，需您接听后处理。	接听电话。如对方是传真呼叫，请按 [传真启动] (简易模式下) 接收传真。 建议：如果设备上外接了电话机，可接听电话。 ¹



¹ 通话后对方需要发传真时或者对方是传真呼叫时，请接触摸屏上的传真启动 (简易模式下) 或在外接电话机上按 * 51 发出传真接收信号。必须先激活远程代码才能执行此操作。(>>> 高级说明书。)

接收模式设置

振铃次数

振铃次数用于设定设备在 [传真自动] 和 [传真 / 电话] 模式下, 应答来电前振铃的次数。如果设备的同一线路上还有外接电话或分机, 请选择最大振铃次数。

(▶▶ 高级说明书)

- 1 按  ([设置])。
- 2 按 [所有设置]。
- 3 向上或向下滑动屏幕或者按 ▲ 或 ▼ 显示 [传真]。
- 4 按 [传真]。
- 5 向上或向下滑动屏幕或者按 ▲ 或 ▼ 显示 [设置接收]。
- 6 按 [设置接收]。
- 7 向上或向下滑动屏幕或者按 ▲ 或 ▼ 显示 [振铃次数]。
- 8 按 [振铃次数]。
- 9 向上或向下滑动屏幕或者按 ▲ 或 ▼ 显示各选项, 然后按相应数字选择设备应答前的振铃次数。若选择 [0], 则设备将立即应答, 而线路将不振铃。
- 10 按 。

如何清洁和检查设备

清洁平板扫描器

- 1 从电源插座上拔出设备的电源插头。
- 2 抬起原稿盖板 (1)。用一块柔软的蘸有玻璃清洁剂的无绒抹布清洁平板扫描器玻璃 (2) 和白色塑料板 (3)。

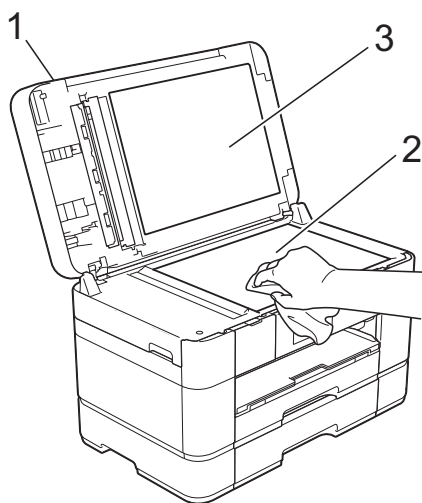

- 3 在自动进稿器单元中，用一块蘸有玻璃清洁剂的无绒抹布清洁白色塑料条 (1) 和扫描器玻璃条 (2)。

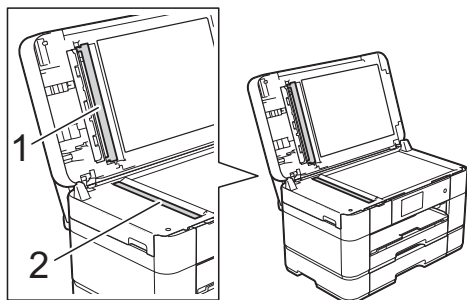

- 4 合上原稿盖板，打开自动进稿器上盖。用一块柔软的蘸有玻璃清洁剂的无绒抹布清洁白色塑料条 (1) 和玻璃条 (2)。

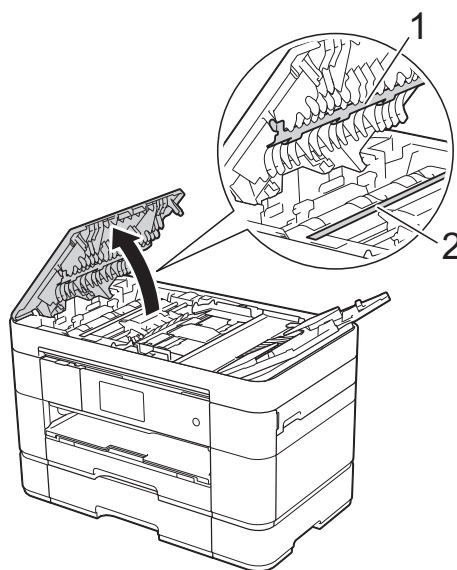

- 5 合上自动进稿器上盖。

检查打印质量

若打印输出页上出现褪色或有彩色条纹和文本，可能有部分打印头喷嘴堵塞。可通过打印一张测试页并查看打印图样检查喷嘴。

- 1 按 。

提示

也可按 ，然后按 [维护]。

- 2 按 [改进打印质量]。
- 3 按 [检查打印质量]。
- 4 遵循触摸屏提示进行操作，将 A4 或 Letter 尺寸的普通纸装入纸盒，然后按 [启动]。设备将打印打印测试页。
- 5 检查页面上四种色块的打印质量。
- 6 触摸屏上会显示信息询问您打印质量是否良好。
执行以下操作中的一项：
 - 如果所有线条都清晰可见，按 [否] 结束打印质量测试，然后转到步骤 10。
 - 若看见如下图所示的缺失短线条，按 [是]。

清晰

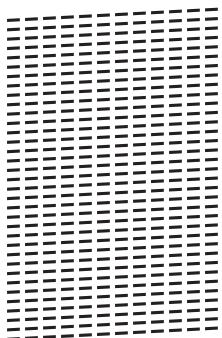

缺失

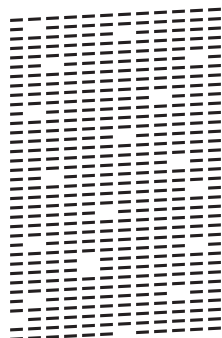

- 7 触摸屏会提示您检查各色块的打印质量。遵循触摸屏提示进行操作，按 1、2、3 或 4 选择与打印测试页上各色块最相似的示例。
- 8 如果您按编号 2、3 或 4，触摸屏会提示您开始清洗。
按 [启动]。
- 9 清洗结束后，按 [是]，然后返回步骤 4。
- 10 按 。

如果您已清洗打印头超过五次，但打印质量仍未改善，请将出现问题的颜色对应的墨盒更换为新的 Brother 原装墨盒。请再次清洗打印头最多五次。如果打印质量仍未改善，请联系 Brother 呼叫中心或特约维修站。

重要事项

请勿触碰打印头。触碰打印头可能会对设备造成永久损坏，由此造成的损坏不在保修范围之内。

提示

当打印头喷嘴堵塞时，打印图样将如下图所示。



Letter、A4 和 Executive



A3、Ledger、Legal、Folio、A5、A6、信封、相片纸 (10 × 15 厘米)、相片纸 L (89 × 127 毫米)、相片纸 2L (13 × 18 厘米) 和索引卡片 (127 × 203 毫米)

清洗打印头喷嘴后，水平线条消失。



检查打印对齐

若运输设备后打印出的文本模糊不清或图像褪色，可能需要调节打印对齐。

① 按 。

提示

也可按 ，然后按 [维护]。

- ② 按 [改进打印质量]。
- ③ 按 [打印对齐]。
- ④ 按 [下一步]。
- ⑤ 向上或向下滑动屏幕或者按 ▲ 或 ▼ 显示各纸张大小选项，按需要打印对齐调整的纸张大小，然后按所显示纸张大小。
- ⑥ 按 [基本对齐] 或 [高级对齐]。
- ⑦ 遵循触摸屏提示进行操作，将所选尺寸的普通纸装入纸盒 #1，然后按 [启动]。
设备将打印对齐测试页。

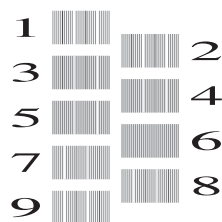

- ⑧ 对于“A”样式，向上或向下滑动屏幕或者按 ▲ 或 ▼ 显示垂直线条清晰度最低的打印图样的编号 (1 ~ 9)，然后按所显示编号。按 [OK]。
在此示例中，编号 6 是最佳选择。

9 执行以下操作中的一项：

- 如果选择了 [基本对齐]，重复步骤 8 检查样式 B 至 H。
- 如果选择了 [高级对齐]，重复步骤 8 检查样式 B 至 Z。

提示

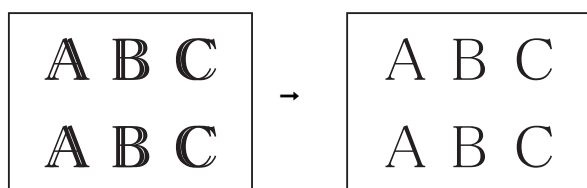

如果没有正确调整打印对齐，文本看起来模糊不清。

正确调整打印对齐后，文本看起来很清晰。

10 按 。

提示

有关清洁和检查设备的更多信息
➤➤ 高级说明书

如果发现设备存在问题，请按下表进行检查并遵循故障排除提示进行操作。

大部分问题可由您自行轻松解决。若需要其他帮助，Brother Solutions Center (Brother 解决方案中心) 将为您提供最新的常见问题解答和故障排除技巧。

请访问 <http://support.brother.com>。

识别问题

首先，请进行以下检查：

- 设备的电源线是否连接正确，设备电源开关是否已打开。
- 所有的保护部件是否已拆除。
- 纸张是否已正确装入纸盒。
- 接口电缆是否已正确连接设备和计算机，或是否在设备和计算机上均设置了无线连接。
- 触摸屏信息

(*错误和维护信息* >> 第 45 页)

如果通过上述检查步骤没有解决您的问题： *如果设备出现问题* >> 第 65 页。

错误和维护信息

任何一种完善的办公产品都有可能出现错误、需要更换耗材。此时，设备会识别错误或必要的日常维护并显示相应信息。下表列出了最常见的错误和维护信息。

错误信息	原因	措施
<p>[仅黑白单面打印] [更换墨盒。]</p>	<p>一个或多个彩色墨盒寿命已尽。</p> <p>您可以在黑白模式下最多打印四个星期左右，具体时间取决于您打印的页数。</p> <p>当触摸屏显示此信息时，请按以下方式操作：</p> <ul style="list-style-type: none"> ■ 打印 <p>如果在打印机驱动程序的基本选项卡中将介质类型设为普通纸，而且在高级选项卡中选择了灰度，本设备可用作黑白打印机。</p> <p>显示此信息时双面打印不可用。</p> ■ 复印 <p>若纸张类型设定为[普通纸]，可进行黑白复印。</p> <p>显示此信息时双面复印不可用。</p> ■ 传真 <p>若纸张类型设定为[普通纸]或[喷墨专用纸]，设备将接收和打印黑白传真。</p> <p>如果发送设备有一份彩色传真，设备的握手功能将要求对方传真以黑白形式发送。</p> 	<p>更换墨盒。</p> <p>(▶▶ 高级说明书)</p> <p>提示</p> <p>在下列情况下，设备将停止所有打印操作，直到安装新墨盒后方可继续使用：</p> <ul style="list-style-type: none"> • 如果您拔出设备电源插头或者取出墨盒。 • (Windows®) 如果您选中了打印机驱动程序基本选项卡中的慢干纸。 • (Macintosh) 如果您选中了打印机驱动程序打印设置下拉列表中的慢干纸。

错误信息	原因	措施
[无法检测]	过快地安装新墨盒，以致设备无法检测新墨盒。	取出新墨盒并慢慢地重新安装牢固，直至墨盒锁定杆自动抬起。 (>> 高级说明书)
	未正确安装墨盒。	
	重新安装了旧墨盒。	取出旧墨盒，然后安装新墨盒。
	如果使用的不是 Brother 原装墨水，设备可能无法检测墨盒。	将墨盒更换为 Brother 原装墨盒。若仍显示错误信息，请联系 Brother 呼叫中心或特约维修站。
	必须更换墨盒。	将墨盒更换为新的 Brother 原装墨盒。
	新墨盒有气泡。	慢慢转动墨盒使供墨口朝下，然后重新安装墨盒。
	安装了错误的 Brother 型号墨盒。	检查墨盒的型号，然后安装正确的墨盒。(耗材 >> 第 80 页)
[无法打印] [更换墨盒。]	一个或多个墨盒寿命已尽。设备将停止所有打印操作。当内存可用时，黑白传真将被存储在内存中。如果发送设备有一份彩色传真，设备的握手功能将要求对方传真以黑白形式发送。	更换墨盒。 (>> 高级说明书)
[通信错误]	电话线路质量较差，导致通信错误。	再次发送传真或将设备连接至其他电话线路。如果问题依旧，请致电电信局检查电话线路。
[连接失败]	尝试轮询的传真设备不处于等候轮询模式。	检查对方传真设备的轮询设置。

错误信息	原因	措施
[当前纸盒 #1 设置] [当前纸盒 #2 设置] [当前多功能纸盒设置]	用于确认纸张类型和尺寸的检查纸张设置启用时，显示这些信息。	若要不显示此确认信息，请将检查纸张设置设为 [关]。 (检查纸张设置 >> 第 23 页)
[内存中残留的数据]	打印数据残留在设备内存中。	按  。设备将取消作业并将其从内存中清除。尝试再次打印。
[连接中断]	对方或对方的传真设备终止了此次呼叫。	尝试重新发送或接收。 如果通话反复停止且您正在使用 VoIP (IP 语音) 系统，请尝试将兼容性更改为 [基本 (VoIP)]。(电话线路干扰或 VoIP 系统 >> 第 75 页)
[原稿卡纸 / 过长]	未正确插入或装入原稿，或者从自动进稿器扫描的原稿太长。	(使用自动进稿器 >> 第 24 页) (原稿卡纸 >> 第 56 页)
[高温]	室内温度过高。	降低室温，等待设备冷却至室温。设备冷却后重试。
[集线器不可用]	集线器或带集线器的 USB 闪存盘连接到了 USB 直接接口。	不支持集线器，包括内置有集线器的 USB 闪存盘。拔出 USB 直接接口上的设备。
[图像太长]	图像比例不规则，效果无法添加。	选择比例规则的图像。
[图像太小]	照片尺寸太小而无法剪裁。	选择大一点的图像。

错误信息	原因	措施
[墨水回收盒已满]	<p>墨水回收盒或冲洗槽已满。这些组件需要定期维护，使用一段时间后可能需要更换，以确保本 Brother 设备实现最佳性能。由于这些组件属于定期维护组件，因此它们的更换不在保修范围之内。这些组件是否需要更换以及更换前的使用时间取决于清洁墨水系统所需要的清洗和冲洗次数。在不同的清洗和冲洗操作中，墨水回收盒或冲洗槽会消耗一定量的墨水。具体情况不同，清洁时设备清洗和冲洗的次数也有差异。例如，因为设备开机后会启动清洁程序，因此频繁开关设备会增加清洁频率。由于 Brother 原装墨水以外的其他墨水会降低打印质量，而通过清洁可以加以改善，因此使用其他品牌的墨水也可能会增加清洁频率。设备需要的清洁次数越多，墨水回收盒或冲洗槽装满的速度就越快。</p> <p>提示</p> <p><i>因使用 Brother 原装墨水以外的其他墨水而造成的维修不属于规定的产品保修范围。</i></p>	<p>必须更换墨水回收盒或冲洗槽。如需维修设备，请联系 Brother 呼叫中心或特约维修站。</p> <p>启动清洁程序的其他原因包括：</p> <ol style="list-style-type: none"> 1 清除卡纸后，设备在打印下一接收传真页面前会自动启动清洁程序。 2 闲置超过 30 天（很少使用）时，设备会自动启动清洁程序。 3 某一颜色的墨盒已更换 12 次之后，设备会自动启动清洁程序。
[墨水回收盒已满]	墨水回收盒或冲洗槽将满。	<p>必须尽快更换墨水回收盒或冲洗槽。</p> <p>请联系 Brother 呼叫中心或特约维修站。</p>
[墨水即将用尽]	一个或多个墨盒寿命将尽。如果其中一个彩色墨盒的寿命将尽而有人正在向您发送彩色传真，设备的握手功能将要求对方传真以黑白形式发送。如果对方设备能将其转换，彩色传真将以黑白形式打印。	<p>请订购新的墨盒。您可以继续打印，直到触摸屏上显示 [无法打印]。</p> <p>(>> 高级说明书)</p>

错误信息	原因	措施
[低温]	室内温度过低。	提高室温后，等待设备预热至室温。设备预热后重试。
[介质卡错误]	存储卡出现损坏、未正确格式化或其他问题。	从设备的介质驱动器（插槽）中拔出存储卡，然后正确地格式化该存储卡。
		重新将存储卡紧紧地插入插槽以确保插入位置正确。如果错误仍存在，插入已知完好的另一存储卡后检查设备的介质驱动器（插槽）。
[介质卡已满]	您正在使用的存储卡或 USB 闪存盘已存有 999 个文件。	仅在存储卡或 USB 闪存盘存有少于 999 个文件的情况下，您的设备才可以将文件保存到其中。请删除不使用的文件并再次尝试。
	您正在使用的存储卡或 USB 闪存盘没有足够的空间扫描原稿。	按  。 从存储卡或 USB 闪存盘删除不使用的文件以释放一些空间，然后重试。
[无来电显示]	没有来电记录。未接到电话或未从电信局定制来电显示服务。	如果您想使用来电显示功能，请致电当地电信局。 (▶▶ 高级说明书)
[无墨盒]	未正确安装墨盒。	取出新墨盒并慢慢地重新安装牢固，直至墨盒锁定杆自动抬起。 (▶▶ 高级说明书)

错误信息	原因	措施
[无进纸] [无进纸 [纸盒 1]] [无进纸 [纸盒 2]] [无进纸 [MP 纸盒]]	设备中未装入纸张或纸张未正确装入纸盒。	执行以下操作中的一项： <ul style="list-style-type: none"> ■ 重新将纸张装入纸盒，然后按触摸屏上的 [OK]。 ■ 将纸张从纸盒中取出再装回，然后按触摸屏上的 [OK]。(装入纸张前>> 第 9 页)
	纸盒未完全装入设备。	取出纸盒并将其重新装入，直至其锁定到位，然后按触摸屏上的 [OK]。
	纸张未放置在手动进纸槽或 MP 纸盒的中间位置。	取出纸张并重新放置到手动进纸槽的中间位置，然后按触摸屏上的 [OK]。(将纸张装入手动进纸槽>> 第 19 页)
	卡纸清除盖未正确合上。	确保卡纸清除盖的两端已合上。(打印机卡纸>> 第 58 页)
	纸屑堆积在撮纸辊表面。	清洁撮纸辊。 (>> 高级说明书)
	纸张卡在了设备中。	请遵循相应步骤清除卡纸。 (打印机卡纸>> 第 58 页) 如果进行双面复印或双面打印时经常出现此错误，进纸辊上可能沾有墨水。请清洁进纸辊。 (>> 高级说明书)
[传真内存已满]	传真内存已满。	执行以下操作中的一项： <ul style="list-style-type: none"> ■ 从内存中清除数据。为获得更多内存，可以关闭内存接收。 (>> 高级说明书) ■ 打印出内存中的传真。 (>> 高级说明书)

错误信息	原因	措施
[内存已满]	设备内存已满。	<p>如果正在进行传真发送或复印操作：</p> <ul style="list-style-type: none"> ■ 按  或 [退出] 或 [关闭]，等待并直到其他操作完成，然后再次尝试。 ■ 按 [现在发送] 发送已扫描的页面。 ■ 按 [部分打印] 复印已扫描的页面。 ■ 从内存中清除数据。为获得更多内存，可以关闭内存接收。 <p>(▶▶ 高级说明书)</p> <ul style="list-style-type: none"> ■ 打印出内存中的传真。 <p>(▶▶ 高级说明书)</p>
[卡纸 [前]] [卡纸 [前, 后]] [卡纸 [后]]	纸张卡在了设备中。	<p>请遵循相应步骤清除卡纸。 (<i>打印机卡纸</i> ▶▶ 第 58 页)</p> <p>如果再次出现卡纸，请尝试其他卡纸操作。(<i>其他卡纸清除操作</i> ▶▶ 第 63 页)</p>
[未检测到纸盒 1] [未检测到纸盒 2]	<p>纸盒未完全装入设备。</p> <p>有卡纸或异物妨碍了纸盒正确装入设备。</p>	<p>慢慢将纸盒完全推入设备。</p> <p>将纸盒从设备中拉出，然后清除卡纸或异物。如果无法找到或清除卡纸，请遵循相应步骤进行操作。(<i>打印机卡纸</i> ▶▶ 第 58 页) 慢慢将纸盒完全推入设备。</p>
[触摸屏初始化失败]	<p>接通电源完成初始化前，触碰了触摸屏。</p> <p>碎屑可能会留在触摸屏下方及其边框之间。</p>	<p>确保没有任何物体触碰触摸屏或放置在触摸屏上，尤其是在插入设备电源插头时。</p> <p>将卡片纸等硬纸板插入触摸屏下方及其边框之间，前后滑动将碎屑推出。</p>

错误信息	原因	措施
[无法清洗 xx] [无法初始化 xx] [无法打印 xx]	设备出现机械故障。 — 或 — 设备中有异物，如回形针或碎纸。	打开扫描器盖板，取出设备中的异物和碎纸。如果仍出现错误信息，请将设备电源断开几分钟，然后重新连接。 您可以尝试其他卡纸清除操作。(其他卡纸清除操作>>第 63 页) (设备可关闭且不会丢失存储在内存中的传真。(传送传真或传真日志报告>>第 55 页))
[无法扫描 xx]	设备出现机械故障。	将设备电源断开几分钟，然后重新连接。 设备可关闭且不会丢失存储在内存中的传真。(传送传真或传真日志报告>>第 55 页)
[设备不可用] [从前端接口上断开 USB 设备，关闭 Brother 设备然后重启]	损坏的 USB 闪存盘被连接到 USB 直接接口。	拔出 USB 直接接口上的设备，按  关闭设备，然后重新打开设备电源。
[设备不可用] [请断开 USB 设备。]	不支持的 USB 设备或 USB 闪存盘连接到 USB 直接接口。	拔出 USB 直接接口上的设备。关闭设备，然后重新打开设备电源。

错误信息	原因	措施
[纸张不正确] [纸张不正确 [纸盒 1]] [纸张不正确 [纸盒 2]] [纸张不正确 [MP 纸盒]]	纸张大小设置与纸盒中的纸张大小不匹配。 纸张方向不适合当前纸张大小。 您没有根据所使用纸张调整纸盒中的纸张导块。	1 确保在触摸屏上选择的纸张大小与纸盒中的纸张大小相匹配。 (<i>设置纸张大小和类型</i> >> 第 22 页) 2 确保按正确的方向装入纸张，并根据纸张大小设置纸张导块。(<i>装入纸张前</i> >> 第 9 页) 3 检查纸张大小和纸张方向后，按触摸屏上的 [打印]。 如果从计算机打印，确保打印机驱动程序中选择的纸张大小与纸盒中的纸张大小相匹配。 (>> 高级说明书)
[纸盒设置错误]	设备的纸张大小和纸盒用途设置与所用纸盒中纸张的尺寸不相符。	遵循触摸屏提示操作并尝试再次打印。 根据屏幕提示配置纸盒的纸张大小设置。

错误动画

当卡纸时，错误动画将逐步显示说明。您可以根据自己的阅读速度浏览步骤，按▶查看下一步，按◀查看上一步。

传送传真或传真日志报告

如果触摸屏上显示：

- [无法清洗 xx]
- [无法初始化 xx]
- [无法打印 xx]
- [无法扫描 xx]

建议将传真传送到另一传真设备上或您的计算机上。

(将传真传送到另一传真设备上>>> 第 55 页)



(将传真传送到您的计算机上>>> 第 55 页)

传送传真日志报告来查看是否有其他传真必须传送。(将传真日志报告传送到另一传真设备上>>> 第 56 页)

将传真传送到另一传真设备上

如果还没有设置本机标识，您就不能进入传真传送模式。

(如何设置本机标识>>> 第 37 页)

- 1 按  暂时中断错误。
- 2 按  ([设置])。
- 3 按 [所有设置]。
- 4 向上或向下滑动屏幕或者按 ▲ 或 ▼ 显示 [服务]。
- 5 按 [服务]。

- 6 按 [数据传送]。
- 7 按 [传真传送]。
- 8 执行以下操作中的一项：
 - 如果触摸屏上显示 [无数据]，则设备的内存中没有传真。
按 [关闭]，然后按 。
 - 输入要接收转发传真的传真号码。
- 9 按 [传真启动]。

将传真传送到您的计算机上

将设备内存中的传真传送到您的计算机上。

- 1 按  暂时中断错误。
- 2 确保您的计算机上已安装了 **MFL-Pro Suite**，然后打开计算机上的 **PC-FAX 接收**。执行以下操作中的一项：

(Windows® XP、Windows Vista® 和 Windows®-7)
从  (开始) 中依次选择所有程序、**Brother**、**Brother Utilities(Brother 实用程序)**、**MFC-XXXX**、**PC-FAX 接收**，然后选择接收。(XXXX 为型号名称。)



(Windows® 8)
单击 
(**Brother Utilities(Brother 实用程序)**)，然后单击下拉列表并选择本设备的型号名称 (如果尚未选择)。单击左侧导航栏中的 **PC-FAX 接收**，然后单击接收。

- ③ 确保已在设备上设置了 PC-Fax 接收。
(>>> 高级说明书)
如果设置 PC-Fax 接收时，设备内存中有传真，触摸屏将显示信息询问您是否想传送这些传真到您的计算机。
- ④ 执行以下操作中的一项：
 - 要将所有传真传送到您的计算机上，按 [是]。如果传真预览设置为 [关]，触摸屏将显示信息询问您是否需要同时打开备份打印选项。
 - 要将传真保留在内存中并退出，按 [否]。
- ⑤ 按 。

将传真日志报告传送到另一传真设备上

如果还没有设置本机标识，您就不能进入传真传送模式。

(*如何设置本机标识* >>> 第 37 页)

- ① 按  暂时中断错误。
- ② 按  ([设置])。
- ③ 按 [所有设置]。
- ④ 向上或向下滑动屏幕或者按 ▲ 或 ▼ 显示 [服务]。
- ⑤ 按 [服务]。
- ⑥ 按 [数据传送]。
- ⑦ 按 [传输报告]。
- ⑧ 输入要接收转发传真日志报告的传真号码。
- ⑨ 按 [传真启动]。

原稿卡纸

如果未正确插入或装入原稿或原稿过长，可能会造成自动进稿器的原稿卡纸。遵循以下步骤清除原稿卡纸。

原稿卡在自动进稿器的顶部

- ① 从自动进稿器中取出未被卡住的纸张。
- ② 打开自动进稿器上盖。
- ③ 向上拉出卡住的原稿。

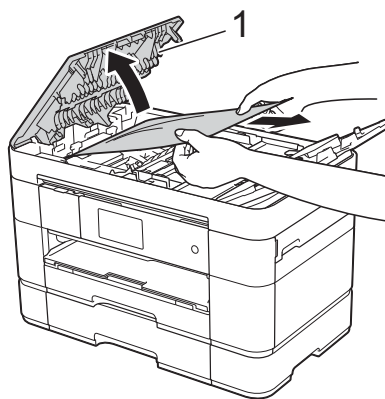

1 自动进稿器上盖

提示

如果无法取出卡纸，请打开进纸纸盒 (1)，然后取出卡纸。

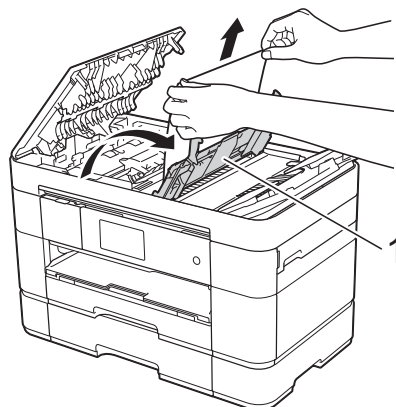

合上进纸纸盒，然后再合上自动进稿器上盖。

- 4 合上自动进稿器上盖。
- 5 按 。

重要事项

为避免再发生原稿卡纸，请轻轻按住自动进稿器上盖的中间位置将其合上。

原稿卡在自动进稿器的内部

- 1 从自动进稿器中取出未被卡住的纸张。
- 2 抬起原稿盖板。
- 3 向右拉出卡住的原稿。

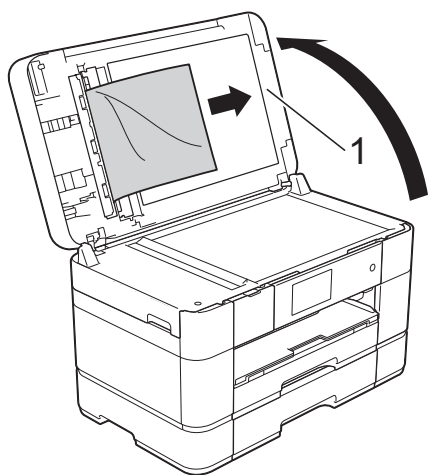

1 原稿盖板

- 4 合上原稿盖板。
- 5 按 。

卡在自动进稿器中的小尺寸原稿

- 1 抬起原稿盖板。
- 2 将卡片纸等硬纸板插入自动进稿器中，将小纸片推出。

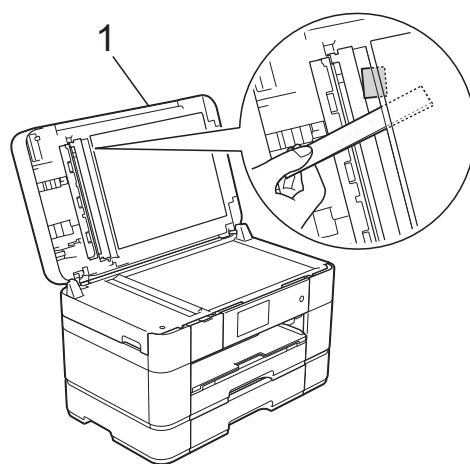

1 原稿盖板

- 3 合上原稿盖板。
- 4 按 。

打印机卡纸

如果触摸屏上显示 [卡纸 [前]] 或 [卡纸 [前, 后]], 请遵循以下步骤找到并清除卡纸:

提示

如果触摸屏上显示 [卡纸 [后]], 请参见第 61 页。

- 1 从电源插座上拔出设备的电源插头。
- 2 如果 MP 纸盒中有纸, 取出纸张。
- 3 将纸盒 #1 和纸盒 #2 依次从设备中完全拉出。

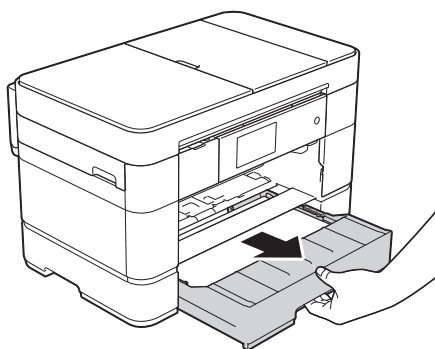

- 4 慢慢拉出卡住的纸张 (1)。

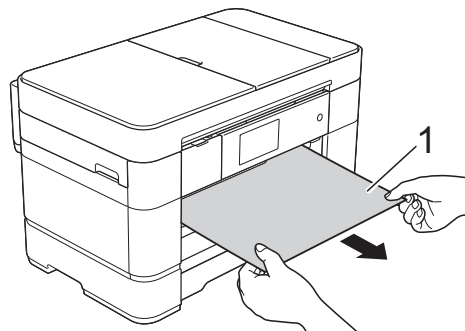

- 5 抬起卡纸清除翼板, 然后清除卡纸。

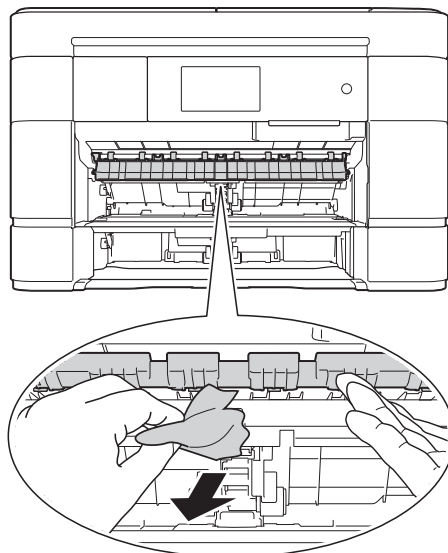

- 6 确保仔细检查设备内卡纸清除翼板上方和下方是否卡有纸片。

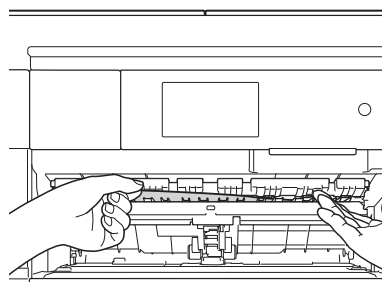

- 7 将纸盒 #1 和纸盒 #2 依次紧紧地装回设备。

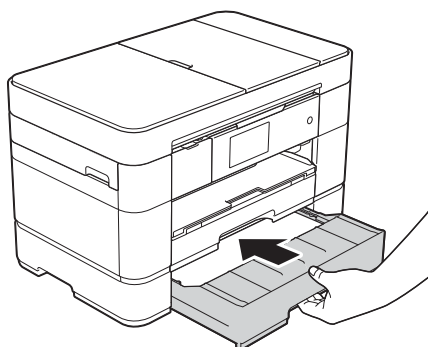

- 8 用双手分别握住盖板两侧，抬起扫描器盖板 (1) 至打开位置。

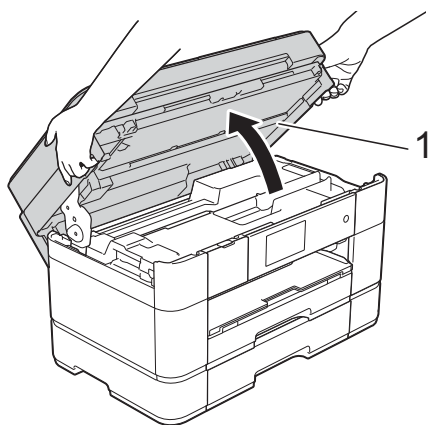

- 9 慢慢地将卡住的纸张 (1) 从设备中拉出。

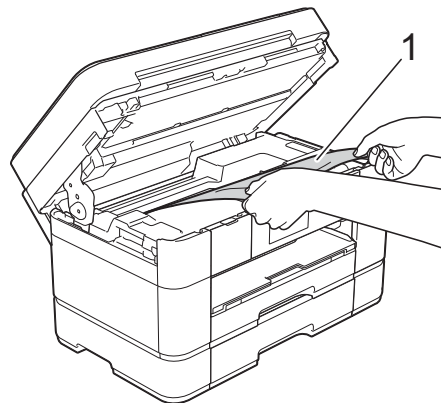

- 10 移动打印头 (如有必要), 以取出该区域残留的纸张。确保无卡纸残留在设备的角落 (1) 和 (2) 中。

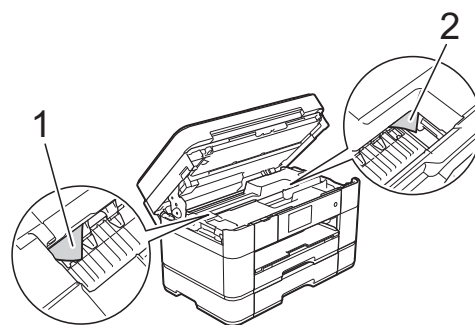

重要事项

- 如果纸张卡在打印头下方，请拔出设备的电源插头，然后移动打印头以取出卡纸。
- 如图所示，若打印头停于右侧边角，则无法移动此打印头。重新连接电源线。按住  直到打印头移至中间，然后断开设备电源并取出纸张。

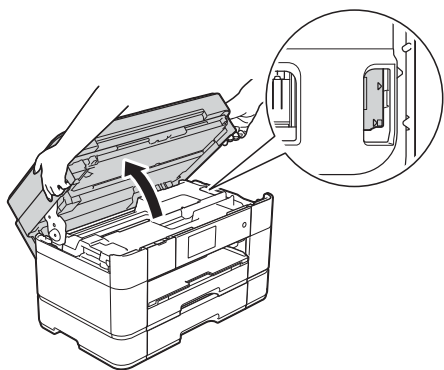

- 如果墨水沾到皮肤上，请立即用肥皂和大量清水冲洗。

- 11** 用双手分别握住盖板两侧，轻轻合上扫描器盖板。

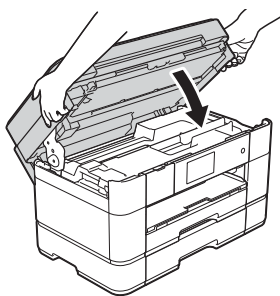

执行以下操作中的一项：

- 如果触摸屏上显示 [卡纸 [前]]，转到步骤 **13**。
- 如果触摸屏上显示 [卡纸 [前,后]]，转到步骤 **12**。

- 12** 打开 MP 纸盒。

确保仔细检查设备内部是否有卡纸。如果有，慢慢地将卡住的纸张从 MP 中拉出。如果无法取出卡纸，请向前抬起盖子 (1)，朝设备背面推动释放杆 (2)，然后取出纸张。

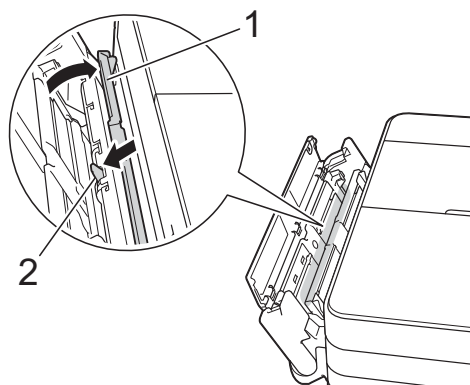

- 13** 合上 MP 纸盒。

- 14** 打开设备后部的卡纸清除盖 (1)。

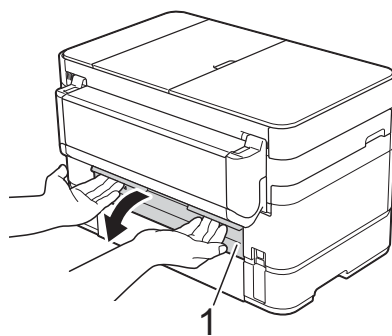

- 15** 打开内盖 (1)。

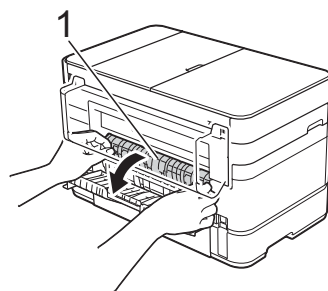

- 16 确保仔细检查设备内部是否有卡纸。如果有，慢慢地将卡住的纸张从设备中拉出。

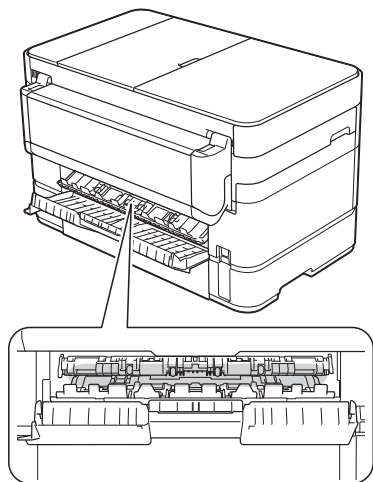

- 17 合上内盖和卡纸清除盖。确保完全合上。

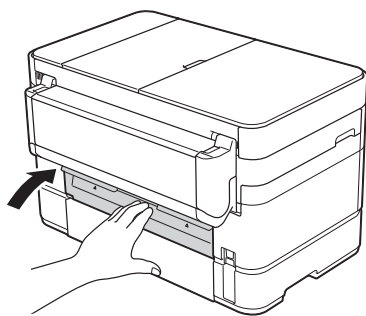

- 18 拉出纸张支撑板 (1) 直至其锁定到位，然后展开纸张支撑翼板 (2)。

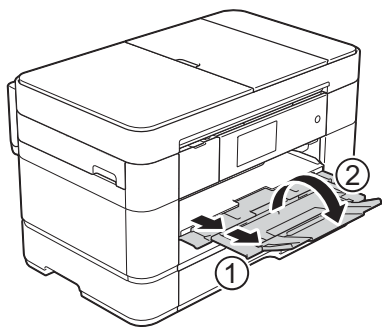

- 19 重新连接电源线。

如果触摸屏上显示 [卡纸 [后]], 请执行以下步骤:

- 1 从交流电源插座上拔出设备的电源插头。
- 2 打开 MP 纸盒。
如果 MP 纸盒中有纸，取出纸张。
- 3 慢慢地将卡住的纸张从 MP 纸盒中拉出。如果无法取出卡纸，请向前抬起盖子 (1)，朝设备背面推动释放杆 (2)，然后取出纸张。

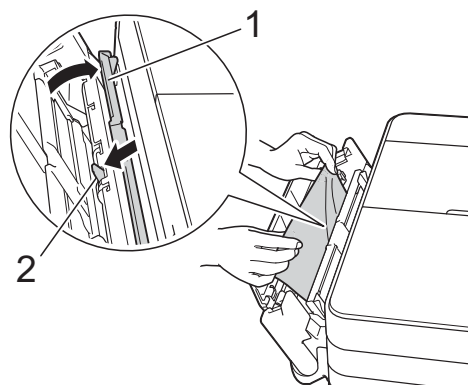

- 4 合上 MP 纸盒。
- 5 打开设备后部的卡纸清除盖 (1)。

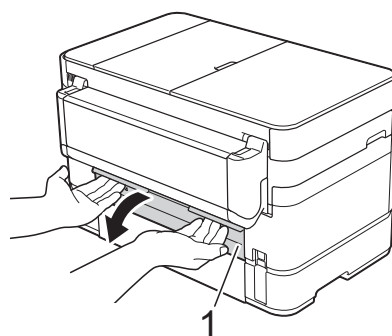

B

- 6 打开内盖 (1)。

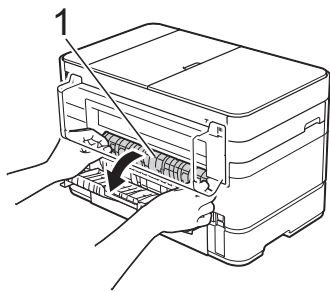

- 7 慢慢地将卡住的纸张从设备中拉出。

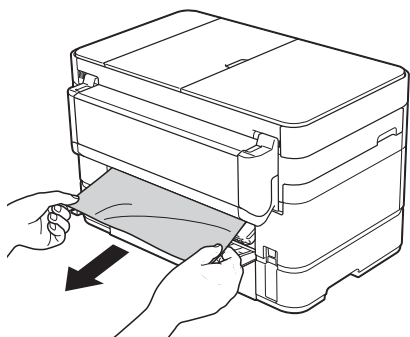

- 8 合上内盖和卡纸清除盖。确保正确合上。

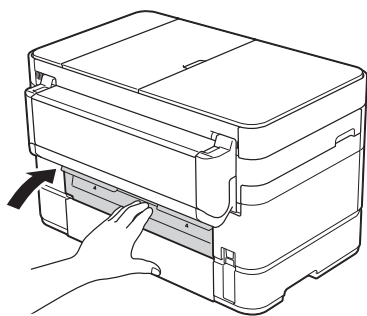

- 9 用双手分别握住盖板两侧，抬起扫描器盖板 (1) 至打开位置。

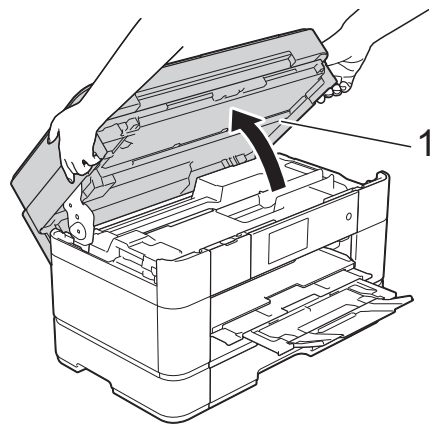

- 10 慢慢地将卡住的纸张 (1) 从设备中拉出。

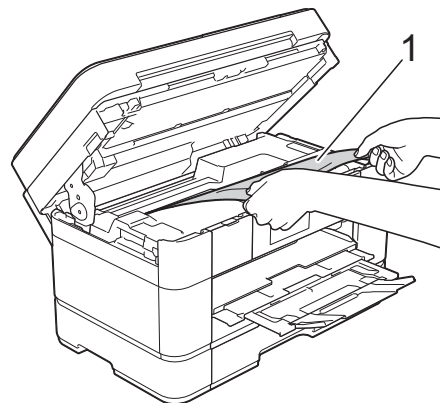

- 11 移动打印头 (如有必要), 以取出该区域残留的纸张。确保无卡纸残留在设备的角落 (1) 和 (2) 中。

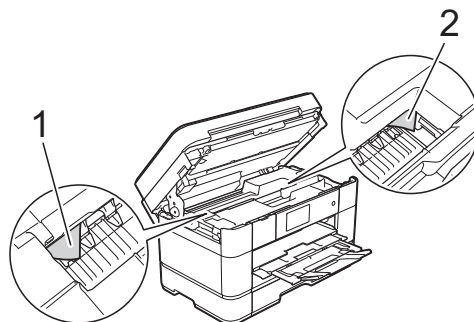

重要事项

- 如果纸张卡在打印头下方，请拔出设备的电源插头，然后移动打印头以取出卡纸。
- 如图所示，若打印头停于右侧边角，则无法移动此打印头。重新连接电源线。按住  直到打印头移至中间，然后断开设备电源并取出纸张。

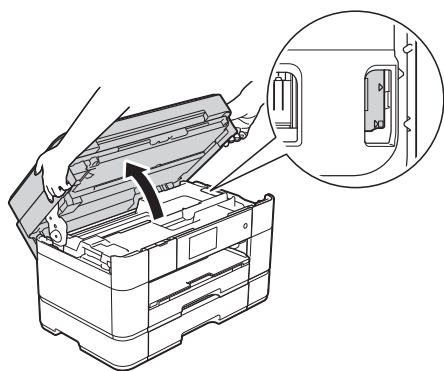

- 如果墨水沾到皮肤上，请立即用肥皂和大量清水冲洗。

- 12 用双手分别握住盖板两侧，轻轻合上扫描器盖板。

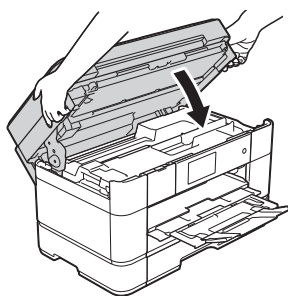

- 13 重新连接电源线。

提示

如果再次出现卡纸，则设备内部可能卡有碎纸。(其他卡纸清除操作 >> 第 63 页)

其他卡纸清除操作

- 1 如果反复出现卡纸 (3 次或 3 次以上)，触摸屏将显示信息询问您是否想从设备中取出碎纸。按 [是] 返回到主页屏幕。
- 2 按  ([设置])。
- 3 按 [维护]。
- 4 按 [取出纸屑]。
- 5 遵循触摸屏提示找到并取出卡住的纸张。

提示

在此过程中，必须将维护页 (本设备随附) 横向装入手动进纸槽。(如果没有维护页，请使用一张 A4 或 Letter 尺寸的特厚纸，例如光面纸。)

确保将纸张装入手动进纸槽。(不要装入 MP 纸盒。)

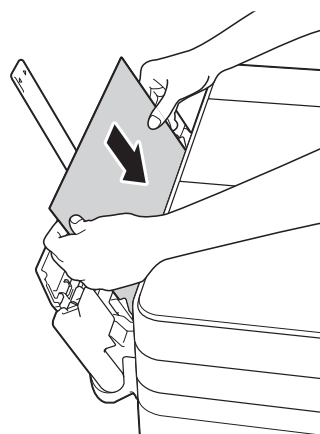

无线网络设置的故障排除

无线网络报告

配置设备的无线网络设置后，设备将自动打印无线网络报告。

如果打印的报告显示连接失败，请查看所打印报告上的错误代码并参阅以下说明。

错误代码	建议解决方案
TS-01	无线设置未激活，请启用无线设置。 <ul style="list-style-type: none">■ 如果本设备连接有网络接口电缆，请拔下网络接口电缆，然后启用本设备的无线设置。
TS-02	无法检测到您的无线接入点 / 路由器。请尝试以下操作： <ul style="list-style-type: none">■ 确保您选择了正确的 SSID (网络名称) 并输入了正确的网络密钥。■ 确保您的无线接入点 / 路由器没有使用其他安全设置，例如 MAC 地址过滤功能。■ 尝试将设备移到更靠近无线接入点 / 路由器的位置。连接到网络后，可将其移回到之前的位置。
TS-04	在您的无线接入点 / 路由器上检测到不支持的认证或加密方法。 <ul style="list-style-type: none">■ 本设备不支持您的无线接入点 / 路由器使用的认证 / 加密方法。确保您选择了正确的 SSID (网络名称)。
TS-05	指定的 SSID 和网络密钥不正确。 <ul style="list-style-type: none">■ 确保您选择了正确的 SSID (网络名称) 并输入了正确的网络密钥。
TS-06	指定的无线安全信息不正确。 <ul style="list-style-type: none">■ 确保您选择了正确的认证 / 加密方法并确保您输入了正确的网络密钥。
TS-07	本设备无法检测到已启用 WPS 或 AOSS™ 的无线接入点 / 路由器。 <ul style="list-style-type: none">■ 如果您想使用 WPS 或 AOSS™ 配置无线设置，则必须同时设置本设备和无线接入点 / 路由器上的 WPS 或 AOSS™。确认您的无线接入点 / 路由器支持 WPS 或 AOSS™，然后重新进行设置。
TS-08	检测到两个或多个已启用 WPS 或 AOSS™ 的无线接入点。 <ul style="list-style-type: none">■ 等待几分钟后再重新进行设置，以避免其他接入点的干扰。

如果设备出现问题

重要事项

使用非 Brother 生产的耗材可能会影响打印质量、硬件性能和设备可靠性。

如果发现设备存在问题，请按以下故障排除提示表进行检查。大部分问题可由您自行轻松解决。

若需要其他帮助，Brother Solutions Center (Brother 解决方案中心) 将为您提供最新的常见问题解答和故障排除技巧。

请访问 <http://support.brother.com>。





提示

若要获得技术帮助，请联系 Brother 呼叫中心。

打印问题

问题	建议
在屏幕上浏览文档时显示页眉或页脚，但是打印时不显示。	<p>页面的顶端和底部存在非打印区域。调整文档中的上下边距以匹配打印区域。</p> <p>(▶▶ 高级说明书)</p>
打印速度过慢。	<p>尝试更改打印机驱动程序的设置。最高分辨率需要更长的时间进行数据处理、发送和打印。尝试打印机驱动程序中的其他质量设置，如下所示：</p> <p>(Windows®)</p> <p>点击高级选项卡上的色彩设置，确保取消选中色彩增强。</p> <p>(Macintosh)</p> <p>选择色彩设置，点击高级色彩设置，确保取消选中色彩增强。</p> <p>关闭满幅打印功能。满幅打印比正常打印速度慢。</p> <p>(▶▶ 高级说明书)</p>

打印质量问题

问题	建议
打印质量差。	<p>检查打印质量。(检查打印质量 >> 第 42 页)</p> <p>确保打印机驱动程序中的介质类型设置或设备菜单中的 [纸张类型] 设置与您使用的纸张类型相符。 (设置纸张大小和类型 >> 第 22 页) (>> 高级说明书)</p> <p>确保您的墨盒是新的。以下情况可能导致墨水堵塞：</p> <ul style="list-style-type: none"> ■ 已超过墨盒包装上标注的有效期限。(未拆封 Brother 原装墨盒的保质期为两年。) ■ 墨盒已装入设备超过六个月。 ■ 墨盒在使用前可能未妥善存放。 <p>确保使用 Brother 原装 Innobella 墨水。不推荐使用 Brother 原装墨盒以外的其他墨盒，也不推荐使用其他来源的墨水来填充 Brother 墨盒。</p> <p>确保您使用的是推荐的纸张类型。 (>> 高级说明书)</p> <p>推荐放置设备的环境温度介于 20°C 至 33°C 之间。</p>
<p>文本或图形中出现白色水平线条。</p>  <p>A4、Letter 和 Executive</p>  <p>A3、Ledger、Legal、Folio、A5、A6、信封、相片纸 (10 × 15 厘米)、相片纸 L (89 × 127 毫米)、相片纸 2L (13 × 18 厘米) 和索引卡片 (127 × 203 毫米)</p>	<p>检查打印质量。(检查打印质量 >> 第 42 页)</p> <p>确保使用 Brother 原装 Innobella 墨水。</p> <p>尝试使用推荐的纸张类型。 (>> 高级说明书)</p> <p>为了延长打印头寿命、最经济地使用墨盒并保持打印质量，建议您不要频繁插拔设备的电源插头和 / 或长时间拔出设备的电源插头。推荐使用  关闭设备电源。使用  关闭设备电源后，仍可向设备提供最小电量，以定期清洗打印头。</p>

打印质量问题 (继续)

问题	建议
设备打印空白页。	<p>检查打印质量。(检查打印质量 >> 第 42 页)</p> <p>确保使用 Brother 原装 Innobella 墨水。</p> <p>为了延长打印头寿命、最经济地使用墨盒并保持打印质量, 建议您不要频繁插拔设备的电源插头和 / 或长时间拔出设备的电源插头。推荐使用  关闭设备电源。使用  关闭设备电源后, 仍可向设备提供最小电量, 以定期清洗打印头。</p>
字符与线条模糊。	检查打印对齐。(检查打印对齐 >> 第 43 页)
打印文本或图像歪斜。	<p>确保将纸张正确装入了纸盒并且正确调整了纸张导块。(装入纸张前 >> 第 9 页)</p> <p>确保正确合上卡纸清除盖。</p>
打印页顶端中央有污点或污迹。	确保纸张不是太厚或没有卷曲。(>> 高级说明书)
打印件有污点或墨水有扩散的迹象。	<p>确保您使用的是推荐的纸张类型。(>> 高级说明书)</p> <p>墨水未干前请勿接触纸张。</p> <p>确保将纸张打印面向下装入纸盒。</p> <p>确保使用 Brother 原装 Innobella 墨水。</p> <p>若您正在使用相片纸, 请确保设置了正确的纸张类型。若您正在从计算机打印照片, 设置打印机驱动程序的介质类型。</p>
使用相片纸时, 出现墨点或墨渍。	<p>确保检查纸张的正反面。光面 (打印面) 向下放置。(设置纸张大小和类型 >> 第 22 页)</p> <p>使用相片纸时, 请确保纸张类型设置正确。</p>
使用 A3 纸张时, 打印输出上有污点或出现卡纸。	<p>(适用于 Windows[®] 的 PC 打印)</p> <p>在打印机驱动程序的基本选项卡中选中慢干纸。</p> <p>(适用于 Macintosh 的 PC 打印)</p> <p>从下拉列表中选择打印设置, 然后选中打印机驱动程序的慢干纸。</p> <p>(复印)</p> <p>调整复印浓度使复印件更浅。(>> 高级说明书)</p>
页面背面或底部有污渍。	<p>确保打印机压辊未沾染墨水。(>> 高级说明书)</p> <p>确保使用 Brother 原装 Innobella 墨水。</p> <p>确保您使用了纸张支撑翼板。(装入纸张前 >> 第 9 页)</p> <p>确保进纸辊未沾染墨水。(>> 高级说明书)</p>
设备在页面上打印密集线条。	<p>(Windows[®])</p> <p>在打印机驱动程序的基本选项卡中选中反转打印。</p>

打印质量问题 (继续)

问题	建议
打印页褶皱。	<p>(Windows®)</p> <p>在打印机驱动程序高级选项卡中点击色彩设置，然后取消选中双向打印。</p> <p>(Macintosh)</p> <p>在打印机驱动程序中，选择打印设置，点击高级，选择其他打印选项，然后取消选中双向打印。</p> <p>确保使用 Brother 原装 Innobella 墨水。</p>

纸张处理问题

问题	建议
相片纸进纸不正确。	<p>当在 Brother 相片纸上打印时，在纸盒中多放一张完全相同的相片纸。出于这一目的，我们已经在包装中多放了一张相片纸。</p>
设备输入多页纸张。	<p>执行以下操作：</p> <p>(<i>装入纸张前</i> >> 第 9 页)</p> <ul style="list-style-type: none"> ■ 确保将纸张正确装入了纸盒。 ■ 取出纸盒中的所有纸张，充分展开堆叠的纸张，然后装回纸盒。 ■ 确保没有将纸盒内的纸张向前推得太深。 <p>确保正确合上卡纸清除盖。(<i>打印机卡纸</i> >> 第 58 页)</p> <p>确保没有弄脏纸盒中的底垫。</p> <p>(>> 高级说明书)</p>
卡纸。	<p>请遵循相应步骤清除卡纸。(<i>打印机卡纸</i> >> 第 58 页) 确保纸张导块已调整至正确的纸张大小。在装入 A5 或更小尺寸的纸张时，请勿拉伸纸盒。</p>
再次发生卡纸。	<p>如果再次出现卡纸，则设备内部可能卡有碎纸。确保设备中没有残留卡纸。(<i>其他卡纸清除操作</i> >> 第 63 页)</p>

打印接收的传真

问题	建议
<ul style="list-style-type: none"> ■ 压缩打印 ■ 水平条纹 ■ 页面顶端和底端出现句子缺失 ■ 缺行 	<p>此类问题通常是由于电话连接不良所致。请进行复印测试：如果复印件页面正常，则可能是电话线路上的静电或干扰造成连接问题。可要求对方重新发送传真。</p>
接收传真时出现黑色垂直线条。	<p>发送方的扫描器可能脏了。要求发件人先复印以确定发送方设备是否出现故障。可尝试从另一台传真设备上接收传真。</p>
页面左右两边缺失或单页分成两页打印。	<p>如果接收的传真内容断开并打印在两张纸上，或者出现一张多余的空白页，则纸张大小设置可能与所用纸张不匹配。 (<i>设置纸张大小和类型</i> >> 第 22 页)</p>
	<p>启用 [自动缩小]。 (>> 高级说明书)</p>

电话线路或连接

问题	建议
无法拨号。 (无拨号音)	<p>检查所有线路的连接。确保电话线已插入墙上电话插座和设备内的 LINE 插口中。</p>
	<p>更改音频 / 脉冲设置。(>>> 高级说明书)</p>
	<p>按 [免提] 并拨打号码手动发送传真。听到传真接收提示音后，按 [传真启动]。</p>
	<p>若无拨号音，请将能正常使用的电话和电话线连接到电话插座上。然后，拿起外接电话的听筒，听是否有拨号音。如果仍无拨号音，请联系电信局检查电话线路和 / 或墙上电话插座。</p>
呼叫时设备无应答。	<p>确保设备处于正确的接收模式设置下。 (<i>接收模式</i> >>> 第 38 页。) 检查拨号音。如有可能，请呼叫设备以检查是否应答。如果仍然无应答，请检查电话线连接。当呼叫设备时，如果没有铃声，请致电电信局检查此线路。</p>

接收传真

问题	建议
无法接收传真。	<p>确保设备在 [传真] 模式下按 [免提] 后有拨号音。如果您听到传真线路上有静电或干扰声，请致电当地电话服务供应商。</p>
	<p>检查所有线路的连接。确保电话线已插入墙上电话插座和设备内的 LINE 插口中。如果您申请了 DSL 或 VoIP 服务，请联系您的服务供应商获取连接指导。</p> <p>如果由于电话线路上的干扰而出现问题，可更改兼容性设置。(<i>电话线路干扰或 VoIP 系统</i> >> 第 75 页)</p>
	<p>确保设备处于正确的接收模式。这是由 Brother 设备相同的线路上所拥有的外接设备和电话定制服务决定的。(<i>接收模式</i> >> 第 38 页。)</p> <p>如果您拥有专用传真线路，并且希望 Brother 设备自动应答所有的拨入传真，请选择 [传真自动] 模式。</p> <p>如果您的 Brother 设备与外接应答设备共享一条线路，请选择 [外接应答设备] 模式。在 [外接应答设备] 模式下，Brother 设备将自动接收拨入传真，如果接收到语音电话，呼叫方可在电话应答设备中留言。</p> <p>如果您的 Brother 设备与其他电话共享一条线路，并且您希望 Brother 设备自动应答所有的拨入传真，请选择 [传真 / 电话] 模式。在 [传真 / 电话] 模式下，Brother 设备将自动接收传真，并发出快速双振铃提醒您接听语音电话。</p> <p>如果您不希望 Brother 设备自动应答拨入传真，请选择 [传真手动] 模式。在 [传真手动] 模式下，您必须应答每一通来电，并手动接收传真。</p>
	<p>在 Brother 设备应答之前，可能有其他设备或服务应答了来电。若要测试，请降低振铃次数设置：</p> <ul style="list-style-type: none"> ■ 如果接收模式设置为 [传真自动] 或 [传真 / 电话]，请将振铃次数降至 1 次。(<i>振铃次数</i> >> 第 40 页) ■ 如果接收模式设置为 [外接应答设备]，请将您应答设备中设置的振铃次数降至 2 次。 ■ 如果接收模式设置为 [传真手动]，切勿调整振铃次数设置。 <p>他人向您发送测试传真时：</p> <ul style="list-style-type: none"> ■ 如果您成功接收测试传真，则设备运转正常。请务必记得将振铃次数或应答设备设置重置为初始设置。如果重置振铃次数后再次出现接收问题，则有人员、设备或定制服务在设备应答之前应答了传真呼叫。 ■ 如果您无法接收传真，则可能是另一设备或定制服务正在干扰您的传真接收，或者是您的传真线路出现问题。

接收传真 (继续)

问题	建议
无法接收传真。 (继续)	<p>如果您使用的电话应答设备 ([外接应答设备] 模式) 与 Brother 设备共用同一条线路, 请确保应答设备的设置正确。 (▶▶ 高级说明书)</p> <ol style="list-style-type: none"> 1 正确连接外接应答设备。(▶▶ 高级说明书) 2 设置应答设备在一或两次振铃内应答。 3 在应答设备上录制外出留言信息。 <ul style="list-style-type: none"> ■ 留言开始时, 录制 5 秒钟的静音。 ■ 将您的留言限制在 20 秒内。 ■ 在留言信息结尾处提供您的远程激活代码, 以便对方发送手动传真。例如: “请在哔声后留言, 或按 * 5 1 和开始发送传真。” 4 设置您的应答设备以应答来电。 5 将您的 Brother 设备的接收模式设置为 [外接应答设备]。 (接收模式 ▶▶ 第 38 页。)
	<p>确保您的 Brother 设备的传真检测功能已开启。即使您已通过外接电话或分机应答来电, 也可使用传真检测功能接收传真。 (▶▶ 高级说明书)</p>
	<p>如果电话线路上经常有干扰, 导致出现传输错误, 请尝试将兼容性设置更改为 [基本 (VoIP)]。(电话线路干扰或 VoIP 系统 ▶▶ 第 75 页)</p>

发送传真

问题	建议
无法发送传真。	<p>检查所有线路的连接。确保电话线已插入墙上电话插座和设备内的 LINE 插口中。</p> <p>打印传输验证报告并检查错误。 (▶▶ 高级说明书)</p> <p>要求对方检查接收设备是否有纸。</p>
传真发送质量差。	<p>尝试将分辨率更改为 [精细] 或 [超精细]。打印一份复印件, 检查设备扫描器是否正常。如果复印质量不佳, 请清洁平板扫描器。(清洁平板扫描器 ▶▶ 第 41 页)</p>

发送传真 (继续)

问题	建议
传输验证报告指示 [RESULT: ERROR]。	<p>电话线路上可能有临时噪音或静电干扰。尝试再次发送传真。如果在发送 PC FAX 信息后，传输验证报告上显示 [RESULT: ERROR]，则设备内存可能已满。</p> <p>想要获得更多内存，可以关闭内存接收、打印设备内存中的传真信息或取消定时传真或轮询工作。(▶▶ 高级说明书)</p> <p>如果问题依旧，请联系电信局检查电话线路。</p> <p>如果电话线路上经常有干扰，导致出现传输错误，请尝试将设备的兼容性设置更改为 [基本 (VoIP)]。 (电话线路干扰或 VoIP 系统 ▶▶ 第 75 页)</p>
发送传真时出现黑色垂直线条。	<p>您发送的传真页面上出现的黑色垂直线条很可能是由玻璃条上的灰尘或修正液引起的。请清洁玻璃条。(清洁平板扫描器 ▶▶ 第 41 页)</p>

处理来电

问题	建议
设备将“听到”的声音当作 CNG 音频。	<p>如果传真检测设置为 [开]，设备会对线路上的声音更敏感。有可能错误地将线路上的语音或音乐识别为传真呼叫，并以传真接收音进行响应。可按  取消激活设备。要避免这种问题，可将传真检测设置为 [关]。</p> <p>(▶▶ 高级说明书)</p>
发送传真呼叫到设备上。	<p>如果是在分机或在外接电话上应答，按远程激活代码 (出厂设置为 * 5 1)。如果是在外接电话上应答，按 [传真启动]，然后按 [接收] 接收传真。设备应答后，挂断电话。</p>
单线路上的自定义功能。	<p>如果设备的单独电话线路上具有来电等待、来电等待 / 来电显示、来电显示、语音邮件、应答设备、报警系统或其他自定义功能，则可能会导致传真发送或接收问题。</p> <p>例如：如果使用了来电等待或其他自定义功能，当设备正在发送或接收传真时，该功能的信号通过线路，这些信号将暂时中断传真操作。Brother 的 ECM (自动纠正模式) 功能有助于此问题的解决。这与使用的电话系统有关，普遍出现在使用共享单独线路 (用自定义功能) 发送和接收信息的所有设备上。如果您想避免这些干扰，Brother 建议您使用无自定义功能的单独电话线路。</p>

复印问题

问题	建议
复印件上出现纵向黑色线条或条纹。	页面上出现的黑色垂直线条很可能是由扫描器玻璃条上的灰尘或修正液引起的。清洁玻璃条和平板扫描器以及它们上方的白色塑料条和白色塑料板。(清洁平板扫描器 >> 第 41 页)
复印件上出现黑色印记或斑点。	复印件上出现的黑色印记或斑点很可能是由平板扫描器上的灰尘或修正液引起的。清洁平板扫描器及其上方的白色塑料板。(清洁平板扫描器 >> 第 41 页)
使用自动进稿器时复印质量差。	尝试使用平板扫描器。(使用平板扫描器 >> 第 25 页)
适合页面无法正常使用。	确保原稿没有歪斜。 重新摆放原稿，再次尝试。

扫描问题

问题	建议
使用自动进稿器时扫描质量差。	清洁白色塑料条及其下方的玻璃条。(清洁平板扫描器 >> 第 41 页)
<ul style="list-style-type: none"> ■ 扫描数据中出现纵向黑色线条。 	尝试使用平板扫描器。(使用平板扫描器 >> 第 25 页)

图像捕捉中心问题

问题	建议
可移动磁盘无法正常运行。	<ol style="list-style-type: none"> 1 取出存储卡或 USB 闪存盘并再次插入。 2 若您已尝试在 Windows® 中“弹出”，请在继续下一步前取出存储卡或 USB 闪存盘。 3 若当您尝试取出存储卡或 USB 闪存盘时出现错误信息，则意味着设备正在访问存储卡或 USB 闪存盘。请等待片刻然后重试。 4 若以上均无效，请关闭计算机和设备，然后重新打开。
打印后照片部分缺失。	确保已关闭满幅打印和剪切。 (>> 高级说明书)

软件问题



问题	建议
无法安装软件或进行打印。	(Windows®) 运行随机光盘上的 修复 MFL-Pro Suite 程序。此程序将修复并重新安装软件。

网络问题

问题	建议
无法进行网络打印。	<p>确保设备已通电且已联网并处于准备就绪模式。打印一份网络配置报告 (▶▶ 高级说明书), 并查看打印列表中的当前网络设置。重新将网络接口电缆连接至集线器, 确保网络接口电缆和网络连接状况良好。</p> <p>如果您正在使用无线连接或遇到网络问题 ▶▶ 高级说明书</p>
无法使用网络扫描功能。	<p>须将第三方安全 / 防火墙软件配置为允许网络扫描。添加适用于网络扫描的端口 54925。</p> <p>(▶▶ 高级说明书)</p>
无法使用网络 PC-Fax 接收功能。	<p>(Windows®)</p> <p>须将第三方安全 / 防火墙软件配置为允许 PC-FAX 接收。添加适用于网络 PC-FAX 接收的端口 54926。</p> <p>(▶▶ 高级说明书)</p>
无法安装 Brother 软件。	<p>(Windows®)</p> <p>在 MFL-Pro Suite 安装过程中, 如果您的安全软件显示警告信息, 请允许网络访问该程序。</p> <p>(Macintosh)</p> <p>如果您正在使用反间谍软件或防病毒软件的防火墙功能, 请暂时将其禁用, 然后安装 Brother 软件。</p>
无法连接到无线网络。	<p>使用 [无线局域网报告] 查明问题。</p> <p>按 、[所有设置], 然后向上或向下滑动屏幕或者按 ▲ 或 ▼ 显示 [打印报告]。按 [打印报告]。向上或向下滑动屏幕或者按 ▲ 或 ▼ 显示 [无线局域网报告], 然后按 [无线局域网报告]。</p> <p>(▶▶ 高级说明书)</p>

拨号音检测

当发送一份传真时，设备将默认等待一定的时间后再开始拨号。通过将拨号音设置更改为 [检测]，设备可在检测到拨号音后立即拨号。当发送传真到多个不同号码时，该设置可节省一些时间。若更改设置后出现拨号问题，应恢复为 [不检测] 设置。

- 1 按  ([设置])。
- 2 按 [所有设置]。
- 3 向上或向下滑动屏幕或者按 ▲ 或 ▼ 显示 [初始设置]。
- 4 按 [初始设置]。
- 5 向上或向下滑动屏幕或者按 ▲ 或 ▼ 显示 [拨号音]。
- 6 按 [拨号音]。
- 7 按 [检测] 或 [不检测]。
- 8 按 。

电话线路干扰或 VoIP 系统

如果由于电话线路上的干扰而导致发送或接收传真时出现故障，或如果您正在使用 VoIP 系统，Brother 建议您更改调制解调器速度以尽量减少传真操作中的错误。

- 1 按  ([设置])。
- 2 按 [所有设置]。
- 3 向上或向下滑动屏幕或者按 ▲ 或 ▼ 显示 [初始设置]。

- 4 按 [初始设置]。
- 5 向上或向下滑动屏幕或者按 ▲ 或 ▼ 显示 [兼容性]。
- 6 按 [兼容性]。
- 7 按 [高]、[正常] 或 [基本 (VoIP)]。
 - [基本 (VoIP)] 将调制解调器的速度降低为 9,600 bps，同时关闭彩色传直接收和自动纠正模式 (ECM)，进行彩色传真发送时除外。除非电话线路上总是有干扰，否则您可以仅在需要时使用它。
为了提高大多数 VoIP 服务的兼容性，Brother 建议您将兼容性设置更改为 [基本 (VoIP)]。
 - [正常] 将调制解调器的速度设置为 14,400 bps。
 - [高] 将调制解调器的速度增加为 33,600 bps。(出厂默认设置)

- 8 按 。



提示

- VoIP (IP 语音) 是一种电话系统，它使用因特网连接，而不是传统电话线。
- Brother 不建议使用 VoIP 线路。VoIP 的常规限制可能导致传真设备的某些功能无法正常使用。

设备信息



检查序列号

可以在触摸屏上看到设备的序列号。

- 1 按  ([设置])。
- 2 按 [所有设置]。
- 3 向上或向下滑动屏幕或者按 ▲ 或 ▼ 显示 [设备信息]。
- 4 按 [设备信息]。
- 5 按 [序列号]。
设备的序列号将出现在触摸屏上。
- 6 按 。

检查固件版本

可以在触摸屏上看到设备的固件版本。

- 1 按  ([设置])。
- 2 按 [所有设置]。
- 3 向上或向下滑动屏幕或者按 ▲ 或 ▼ 显示 [设备信息]。
- 4 按 [设备信息]。
- 5 按 [固件版本]。
- 6 按 [Main 版本]。
设备的固件版本将出现在触摸屏上。
- 7 按 。

重置操作概述

可重置以下操作：

- 1 [设备重置]
您可以重置所有已更改的设备设置，例如日期和时间、振铃次数。
- 2 [网络]
您可以将打印服务器恢复为出厂默认设置，例如密码和 IP 地址等信息。
- 3 [地址簿和传真]

地址簿和传真可重置以下设置：

- 地址簿
(地址簿和设置组拨号)
- 内存中设置的传真作业
(轮询发送、定时传真和定时批量发送)
- 本机标识
(名称和号码)
- 远程传真选项
(传真转发)
- 报告设置
(传输验证报告、地址簿和传真日志)
- 历史记录
(来电显示记录和拨出记录)
- 内存中的传真

- 4 [所有设置]
可将所有设置恢复为出厂默认设置。
当要移交或处理掉本设备时，
Brother 强烈建议您执行此操作。

提示

选择 [网络] 或 [所有设置] 之前，请拔出接口电缆。

如何重置设备

- 1 按  ([设置])。
- 2 按 [所有设置]。
- 3 向上或向下滑动屏幕或者按 ▲ 或 ▼ 显示 [初始设置]。
- 4 按 [初始设置]。
- 5 向上或向下滑动屏幕或者按 ▲ 或 ▼ 显示 [重置]。
- 6 按 [重置]。
- 7 按您想重置的选项。
- 8 按 [是] 确认。
- 9 按住 [是] 两秒钟重启本设备。

- A**
-
- ADF (自动进稿器) 24
- B**
-
- 拨号
 暂停 36
- C**
-
- ControlCenter
 >> 高级说明书。
 操作面板概述 2
 传送传真或传真日志报告 55
 传真, 单机
 发送 35
 电话线路干扰或 VoIP 系统 75
 问题 71
 接收 38
 电话线路干扰或 VoIP 系统 75
 问题 69, 70
 振铃次数, 设置 40
 传真 / 电话模式
 振铃次数 40
 传真, 从计算机
 >> 高级说明书。
 触摸屏上的错误信息 45
 触摸式液晶显示屏 2
- D**
-
- 单线路上的自定义电话功能 72
 打印
 卡纸 58
 >> 高级说明书。
 问题 65
 电话线路
 干扰或 VoIP 系统 75
 问题 69
- 地址簿
 设置 37
 多功能纸盒 17
- F**
-
- 复印
 使用平板扫描器 25
 纸张大小 29
 纸张类型 29
- G**
-
- 故障排除
 触摸屏上的错误和维护信息 45
 卡纸 58
 如果出现问题
 打印 65
 打印接收的传真 69
 打印质量 66
 电话线路或连接 69
 复印 73
 接收传真 70
 来电 72
 软件 73
 扫描 73
 图像捕捉中心 73
 网络 74
 原稿卡纸 56
 纸张处理 68
 无线网络设置
 无线网络报告 64
 原稿卡纸 56
- H**
-
- 耗材 80

J

接收模式

传真 / 电话	38
传真自动	38
手动	38
外接应答设备	38

K

卡纸

原稿	56
纸张	58

Q

清洁

扫描器	41
-----------	----

S

扫描

➤➤ 高级说明书。

手动

接收	38
手动进纸槽	19

T

TAD (电话应答设备), 外接	38
------------------------	----

接收模式	38
------------	----

图像捕捉中心

从计算机

➤➤ 高级说明书。

预览照片	32
------------	----

W

网络

打印

➤➤ 高级说明书。

扫描

➤➤ 高级说明书。

文本, 输入	8
--------------	---

无线网络

➤➤ 快速安装指南和高级说明书。

X

信封	9, 17, 19
----------	-----------

Y

原稿

装入	24, 26
----------	--------

Z

振铃次数, 设置	40
----------------	----

纸盒选择	29
------------	----

纸张

检查纸张设置	23
--------------	----

类型	22
----------	----

原稿尺寸	24
------------	----

装入	9, 14
----------	-------

自动

传真接收	38
------------	----

耗材

墨水

设备使用与打印头组件分离的独立黑色、黄色、青色和品红色墨盒。

墨盒使用寿命

第一次安装墨盒，为了保证高质量打印，设备将使用墨水填充墨水供给管。此过程完成后，随机墨盒的容量将低于大容量墨盒。此过程仅出现一次。使用下列墨盒您可以打印特定的页数。

更换耗材

< 大容量黑色 >LC699XLBK

< 大容量黄色 >LC695XLY

< 大容量青色 >LC695XLC

< 大容量品红色 >LC695XLM

黑色 - 约 2,400 页¹

黄色、青色和品红色 - 约 1,200 页¹

¹ 墨盒大致容量符合 ISO/IEC 24711 标准。

关于更换耗材的更多信息，请访问

<http://www.brother.com/pageyield>。

什么是 Innobella?

Innobella 是 Brother 新推出的代表正品耗材的一个品牌标志。“Innobella”的名称来自单词“Innovation”（创新）和“Bella”（在意大利语中是“美丽”的意思）。它是“革新”技术的代表。Brother 使用这种技术提供给顾客“美丽的”和“持久的”打印效果。



当打印照片图像时，Brother 推荐使用 Innobella 相片纸 (BP71 系列) 以获得高质量的打印。使用 Innobella 墨水和纸张更易于得到鲜亮的打印效果。



如果您正在使用 Windows[®]，双击桌面上的 Brother CreativeCenter 图标，即可访问我们的免费资源网站，帮助您使用照片、文本和创意灵感轻松创建和打印自定义材料，以满足商业和家庭使用需求。

Mac 用户可以通过以下网址访问 Brother CreativeCenter 网站：

<http://www.brother.com/creativecenter>

brother

请访问我们的全球网站
<http://www.brother.com>

本设备仅允许在购买国使用。除此以外的区域 Brother 公司不提供售后服务。



www.brotherearth.com