



제품 안전 가이드

MFC-J2320/J2720

Brother Industries, Ltd.

15-1, Naeshiro-cho, Mizuho-ku, Nagoya 467-8561, Japan

제품 작동이나 유지보수를 시도하기 전에 본 소책자를 읽어 주십시오. 해당 지침을 따르지 못할 경우 화재, 감전, 화상 또는 질식의 위험이 증가할 수 있습니다. **Brother**는 제품 소유자가 본 설명서의 지침을 따르지 못함으로 인해 발생한 손해에 대해 어떠한 책임도 지지 않습니다.

본 설명서를 사용하는 방법:

- 1 구입하신 제품을 사용하기 전에 전체 설명서를 읽고 나중에 참조할 수 있도록 보관해 주십시오.
- 2 본 설명서에 나와 있는 지침을 주의해서 따르고 항상 제품에 표시된 경고와 지침을 모두 따라 주십시오.
- 3 본 설명서를 읽은 후 구입하신 제품을 사용하는 방법에 관해 문의할 사항이 있을 경우 **Brother** 고객 서비스 센터나 현지 **Brother** 대리점에 문의하십시오.
- 4 모든 지침을 완전히 이해하려면 설명서에 사용된 기호 및 규칙을 숙지하십시오.

설명서에 사용된 기호 및 규칙

다음과 같은 기호 및 규칙이 설명서 전체에 걸쳐 사용됩니다.

제품에 표시된 경고와 지침을 모두 따라 주십시오.

경고

경고는 피하지 않을 경우 인명 피해나 심각한 부상을 초래할 수 있는 잠재 위험 상황을 나타냅니다.

주의

주의는 피하지 않을 경우 경미한 부상을 초래할 수 있는 잠재 위험 상황을 나타냅니다.

중요

중요는 피하지 않을 경우 재산 피해나 제품 기능 손상을 초래할 수 있는 잠재 위험 상황을 나타냅니다.

참고

참고는 작업 환경, 설치 조건 또는 특수 사용 조건을 지정합니다.

 금지 아이콘은 수행하면 안 되는 작업을 나타냅니다.

 이 아이콘은 인화성 스프레이를 사용하면 안 됨을 나타냅니다.

 이 아이콘은 알코올, 액체 등의 유기 용제를 사용하면 안 됨을 나타냅니다.

 전기 위험 아이콘은 감전 사고의 가능성을 경고합니다.

 화재 위험 아이콘은 화재 사고의 가능성을 경고합니다.

Bold Bold 체는 컴퓨터 화면의 버튼을 식별합니다.

Italics Italics 체는 요점을 강조하거나 관련 항목을 가리킵니다.

[xxxxxx] 괄호 안의 텍스트는 제품의 LCD에 나타나는 메시지를 식별합니다.

참고

본 설명서의 그림에 나오는 제품은 MFC-J2720입니다.

편집 및 출판에 관한 주의사항

본 제품의 설명서는 출판 당시의 최신 제품 안전 정보를 제공하도록 편집 및 출판되었습니다. 설명서에 포함된 정보는 예고없이 변경될 수 있습니다.

최신 설명서를 보려면 <http://support.brother.com>을 방문해 주십시오.

안전한 제품 위치 선택

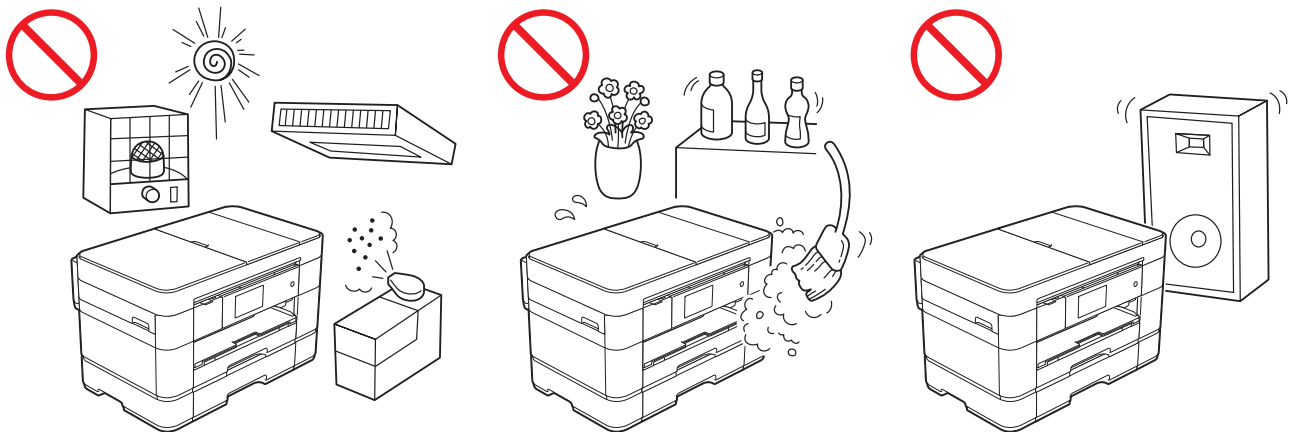

! 경고



10°C - 35°C의 온도와 20% - 80%의 습도(결로 현상 없음)가 유지되는 장소를 선택하십시오.



직사광선, 과도한 열, 불꽃, 부식성 기체, 습기, 먼지 등에 제품을 노출시키지 마십시오.

감전, 누전 또는 화재의 위험이 발생할 수 있고 제품이 작동 불능 상태로 손상될 수도 있습니다.



화학물질 옆이나 화학 유출이 발생할 수 있는 장소에 제품을 두지 마십시오. 화학물질이 제품과 접촉할 경우 화재 또는 감전의 위험이 발생할 수 있습니다. 특히 벤젠, 페인트 시너, 매니큐어 제거제, 탈취제 등의 유기 용제나 액체는 플라스틱 커버 및/또는 케이블 용융이나 용해로 인한 화재 또는 감전의 위험을 초래할 수 있으며 제품 고장이나 변색을 초래할 수도 있습니다.

! 주의

책상 같이 진동과 충격이 없는 평평하고 안정적인 표면 위에 제품을 올려 놓으십시오. 전화 소켓과 표준 접지형 전원 소켓 부근에 제품을 두십시오.

제품 위에 무거운 물체를 올려 놓지 마십시오. 특히 아이들이 제품 근처에 있을 것으로 예상되는 경우 불안정한 카트, 스탠드 또는 테이블 위에 이 제품을 올려 놓지 마십시오. 제품이 무거우므로 떨어질 경우 본인 또는 타인이 부상을 입거나 제품이 심하게 손상될 수 있습니다. 스캔 기능이 있는 제품의 경우 스캐너 유리가 깨지면 추가로 부상을 입을 위험이 있습니다.

통행량이 많은 장소에 제품을 두지 마십시오. 통행량이 많은 장소에 두어야 할 경우 제품이 불시에 엎어질 수 없는 안전한 위치에 있는지 확인하십시오. 그렇지 않을 경우 부상을 입거나 제품이 심하게 손상될 수 있습니다.

중요

- 제품 위에 물체를 올려 놓지 마십시오. 과열로 인한 제품 고장을 초래할 위험이 증가합니다.
 - 수신 팩스 또는 인쇄물을 가로막는 어떠한 물체도 제품 전면에 두지 마십시오. 어떠한 물체도 수신 팩스 또는 인쇄물 경로에 두지 마십시오.
 - 스피커, 타사 무선 전화 받침대 등의 장애물 옆에 제품을 두지 마십시오. 제품의 전자 부품 작동이 방해받을 수 있습니다.
 - 기울어진 표면 위에 제품을 올려 놓지 마십시오. 잉크 카트리지를 설치한 후에는 제품을 기울이지 마십시오. 잉크 유출로 제품 내부가 손상될 수 있습니다.
-

일반 예방 조치

! 경고

비닐 봉지가 제품 포장에 사용됩니다. 비닐 봉지는 장난감이 아닙니다. 질식의 위험이 발생하지 않도록 아기나 아이들의 손이 닿지 않는 곳에 보관하고 올바르게 폐기하십시오.

전기 의료 장비 부근에서 제품을 사용하지 마십시오. 제품에서 방출되는 전파가 전기 의료 장비에 영향을 주어 고장으로 인한 의료 사고를 초래할 수 있습니다.

심박 조율기 사용자의 경우

본 제품에서는 약한 자기장이 생성됩니다. 제품 근처에 있는 동안 심박 조율기에 이상한 증상이 발생하면 즉시 제품으로부터 멀리 떨어지고 의사의 진찰을 받으십시오.



인화성 물질, 스프레이 또는 알코올이나 암모니아를 함유하고 있는 유기 용제/액체를 사용하여 제품 내/외부를 청소하지 마십시오. 화재 또는 감전을 초래할 수 있습니다. 그 대신 보풀이 없는 마른 천만 사용하십시오. 제품 청소 방법은 온라인 사용자 설명서를 참조하십시오.

! 주의

제품에서 완전히 배출될 때까지 기다렸다가 페이지를 집어 올리십시오. 손가락이 롤러에 끼어 부상을 입을 수 있습니다.

잉크 삼입 슬롯에 손이나 이물질이 들어가지 않도록 주의하십시오. 부상을 입을 수 있습니다.

A3, Legal 또는 Ledger 크기 용지와 같은 큰 용지를 넣기 위해 용지함을 펼친 경우 용지함이 테이블이나 책상의 모서리 너머로 돌출되지 않도록 제품을 배치하십시오. 다른 사람이 용지함을 건드릴 경우 제품이 떨어져 부상을 입을 수 있습니다.

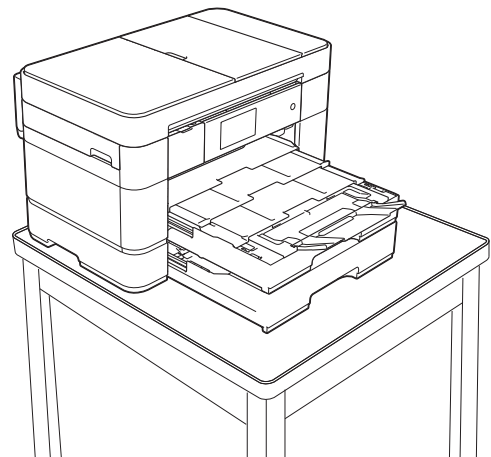
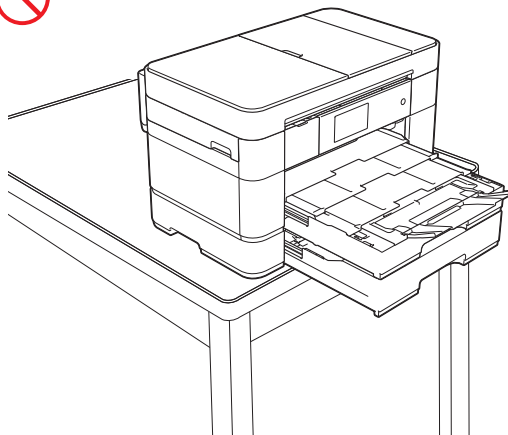

부상 방지를 위해 손가락이 그림에 표시된 영역에 들어가지 않도록 주의하십시오.

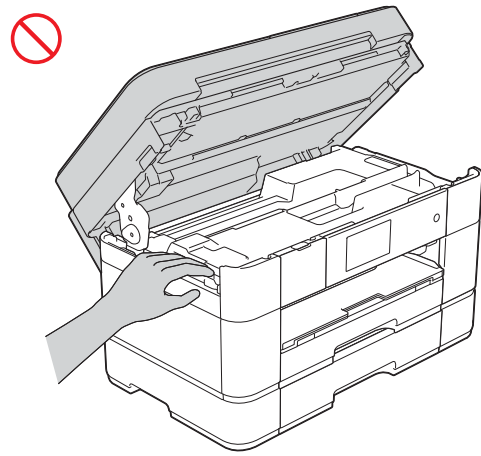
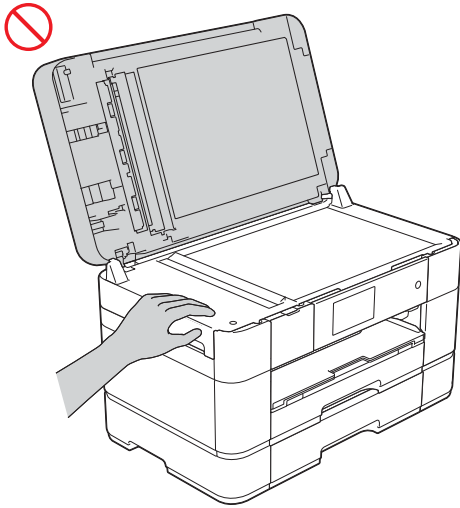

(MFC-J2320)

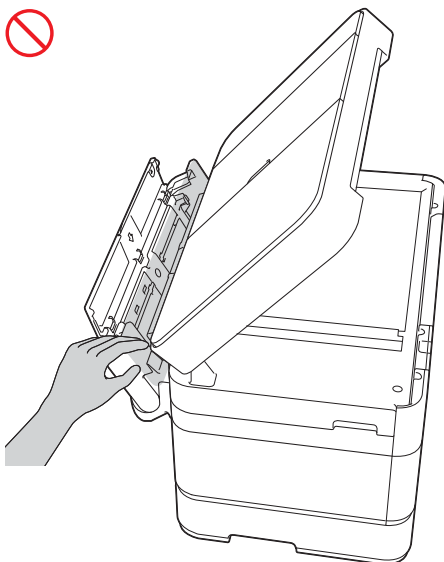
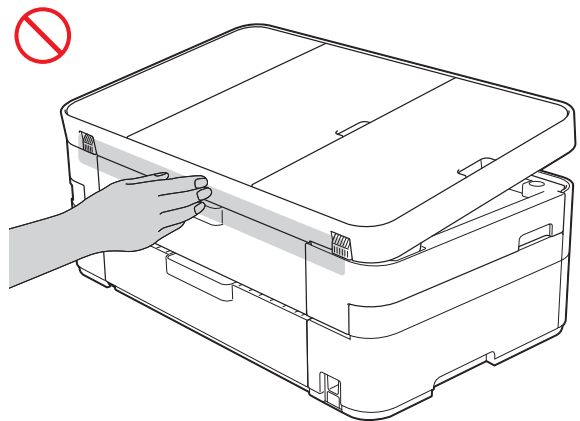
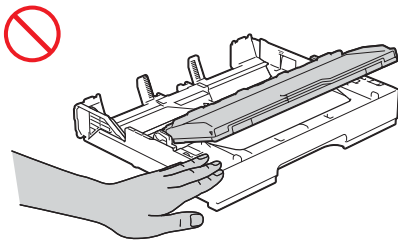

A3, Legal 또는 Ledger에서 원본 크기로 용지함 크기를 조정하는 경우 손가락이 용지함 하단의 틈새나 슬롯에 끼지 않도록 주의하십시오.

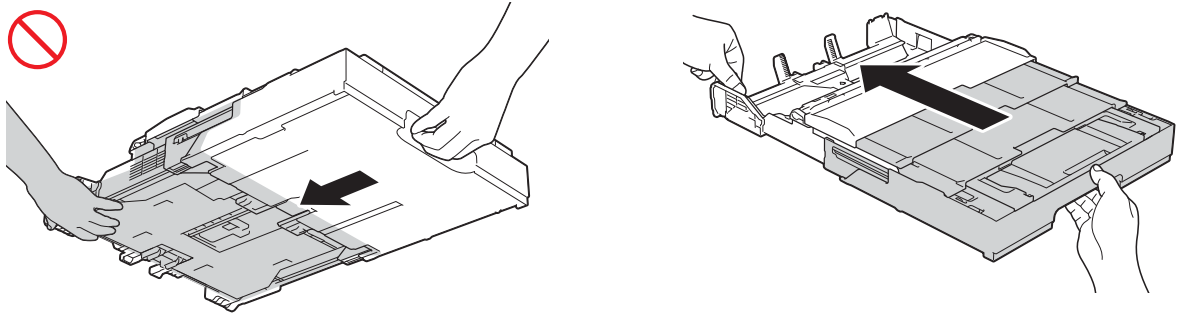

그림에 표시된 음영부를 만지지 마십시오. 손가락이 제품 모서리에 베어 부상을 입을 수 있습니다.

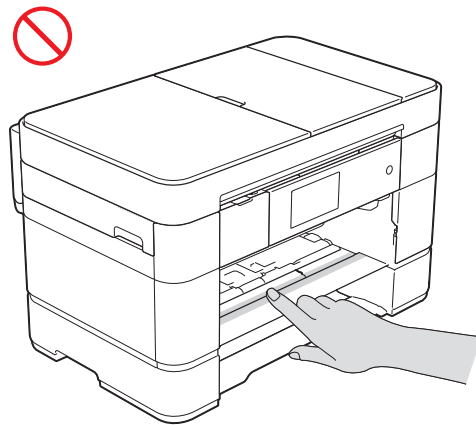

아래 그림에 표시된 회색 음영부에 무게 또는 압력을 가하지 마십시오. ADF 문서 지지대 (1)이 무심코 열릴 수 있습니다.

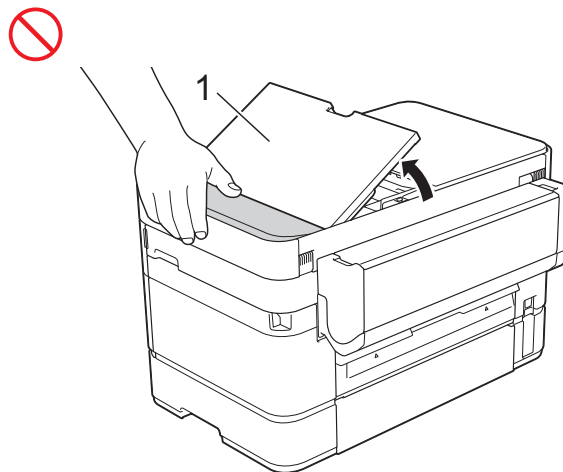

스캐너 커버, 용지 걸림 해제 커버, 수동 공급 슬롯 커버, MP 트레이 또는 제어판을 잡고 제품을 운반하지 마십시오. 제품이 손에서 미끄러져 떨어질 수 있습니다.

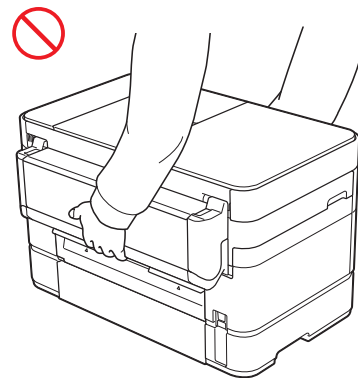
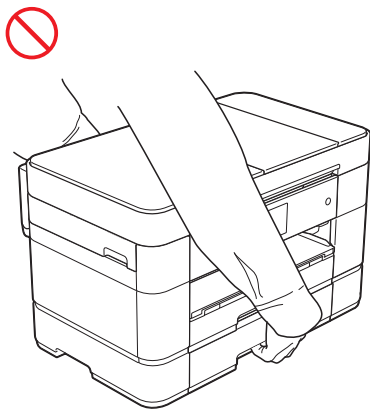
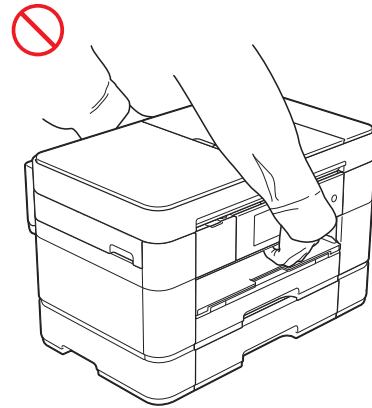

제품 양쪽의 손으로 잡을 수 있는 구멍 안에 손을 밀어넣고 제품을 운반하십시오.

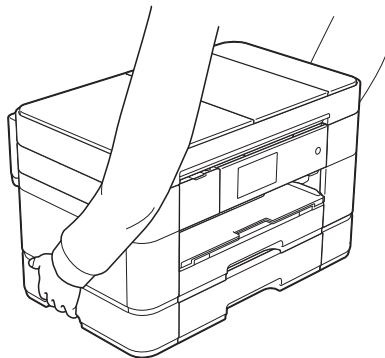

A3, Legal 또는 ledger 크기 용지와 같은 큰 용지를 넣기 위해 용지함을 펼친 경우 제품 운반 시 용지함을 분리하십시오. 용지 무게로 인해 용지함이 떨어져 부상을 입을 수 있습니다.

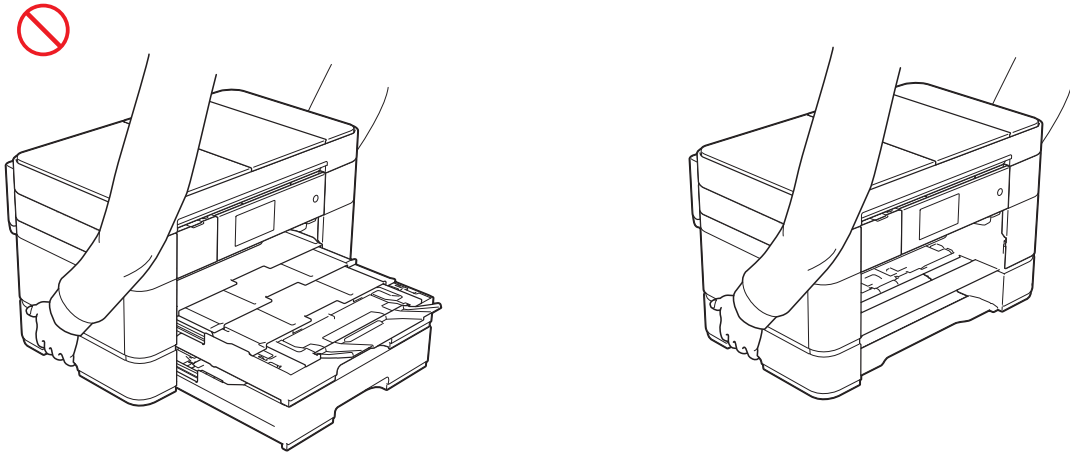

잉크가 피부에 묻거나 눈 또는 입에 들어간 경우 즉시 다음 단계를 따르십시오.

- 잉크가 피부에 묻은 경우 즉시 비눗물로 씻어내십시오.
- 잉크가 눈에 들어간 경우 즉시 물로 헹구십시오. 그대로 둘 경우 안구 충혈이나 가벼운 염증을 초래할 수 있습니다. 이상이 있을 경우 의사의 진찰을 받으십시오.
- 잉크가 입에 들어간 경우 뱉어내고 즉시 의사의 진찰을 받으십시오.

- 잉크 카트리지를 교체하는 경우 잉크가 눈에 들어가지 않도록 주의하십시오.
- 잉크 카트리지를 아이들의 손이 닿지 않는 곳에 보관하십시오.
- 잉크를 삼키지 마십시오.
- 잉크 카트리지를 흔들지 마십시오. 카트리지를 흔들 경우 잉크가 새어나올 수 있습니다.
- 잉크 카트리지를 해체하지 마십시오. 잉크가 눈에 들어가거나 피부에 묻을 수 있습니다.

프린터 용지의 가장자리에 손을 대고 훑지 마십시오.
용지의 날카로운 모서리로 인해 부상을 입을 수 있습니다.

중요

- 전원 중단 시 제품 메모리의 정보가 없어질 수 있습니다.
- 상당량의 전기가 작동하는 데 필요한 대형 가전 기구나 다른 장비와 동일한 회로의 전원 소켓에 제품을 연결하지 마십시오. 다른 제품과 함께 이 제품을 작동할 경우 과전압이 생성되어 회로가 차단되거나 퓨즈가 나갈 수 있습니다.
- 정품 잉크 카트리지만 사용하는 것이 좋습니다.
정품이 아닌 잉크를 사용할 경우 프린트 헤드가 손상될 수 있고 색상 변형과 인쇄 품질 저하가 발생할 수도 있습니다.

안전한 제품 연결

! 경고



제품 내부에 고압 전극이 들어 있습니다. 청소 같은 정기 유지보수 등을 수행하기 위해 제품 내부에 접근하려면 먼저 전원 소켓에서 전원 코드를 뽑았는지 그리고 제품에서 전화(RJ-11) 또는 이더넷 케이블을 뽑았는지 확인하십시오.

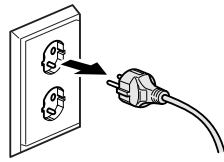

젖은 손으로 플러그를 다루지 마십시오.

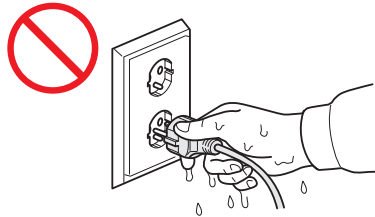

항상 플러그가 완전히 꽂혔는지 확인하십시오.



플러그, 전원 콘센트 또는 제품이 더러워지지 않도록 하십시오.



이 제품을 직접 정비하려고 하지 마십시오. 커버를 열거나 제거할 경우 위험한 전압 및 기타 위험에 노출되고 품질 보증을 받지 못하게 될 수 있습니다. 제품에 문제가 발생하면 **Brother** 고객 서비스 센터나 현지 **Brother** 대리점에 문의하십시오.



어떠한 종류의 액체도 플러그나 전원 콘센트에 들어가지 않도록 하십시오.



물, 다른 액체 또는 금속 물체가 제품에 들어간 경우 즉시 전원 소켓에서 제품의 플러그를 뽑고 **Brother** 고객 서비스 센터나 현지 **Brother** 대리점에 문의하십시오.



이 제품은 정격 라벨에 표시된 범위 내에서 **AC** 전원에 연결해야 합니다. **DC** 전원이나 인버터에 연결하지 마십시오. 사용 중인 전원의 종류가 확실하지 않으면 전문 전기 기사에게 문의하십시오.



전원 코드 안전:

- 전원 코드가 눌리지 않도록 하십시오.
 - 코드가 밟힐 수 있는 장소에는 이 제품을 두지 마십시오.
 - 코드가 늘어나거나 코드에 압박이 가해지는 장소에는 이 제품을 두지 마십시오.
 - 코드가 마모되거나 닳을 수 있습니다.
-



이 제품에는 3선 접지형 플러그가 장착되어 있습니다. 이 플러그는 접지형 전원 콘센트에만 들어맞습니다. 이것은 안전을 위한 기능입니다. 전원 콘센트에 플러그를 꽂을 수 없으면 전기 기사에게 문의하여 오래된 콘센트를 교체하십시오. 지정되지 않은 다른 콘센트에는 기본 제공된 접지 플러그를 사용하지 마십시오. 감전될 수 있습니다.

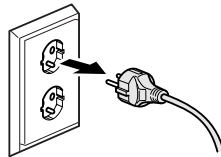

전화선을 설치하거나 수정할 경우 주의를 기울이십시오.

전화 콘센트에서 전화선의 플러그를 뽑은 경우가 아니면 절연되지 않은 전화선이나 단말기를 만지지 마십시오. 번개를 동반한 폭풍이 치는 동안에는 전화선을 설치하지 마십시오. 물기가 있는 장소에는 전화 콘센트를 설치하지 마십시오.



코드가 마모되거나 닳은 경우 제품을 사용하거나 코드를 만지지 마십시오. 제품의 플러그를 뽑을 경우 손상되거나 닳은 부분을 만지지 마십시오.



AC 전원 코드의 가운데 부분을 당기지 마십시오. 전원 코드가 눌리지 않도록 하십시오. 코드가 뺄 수 있는 장소에는 이 제품을 두지 마십시오. 감전되거나 화재가 발생할 수 있습니다.



어떠한 종류의 연장 코드도 사용하지 않는 것이 좋습니다.

제품 정비

경고



제품을 떨어뜨렸거나 케이스가 손상된 경우 감전 사고가 발생할 가능성이 있습니다. 전원 소켓에서 제품의 플러그를 뽑고 **Brother** 고객 서비스 센터나 현지 **Brother** 대리점에 문의하십시오.



제품이 비정상적으로 뜨거운 경우, 연기나 강한 냄새가 나는 경우 또는 실수로 액체를 쏟은 경우 즉시 전원 소켓에서 제품의 플러그를 뽑고 현지 **Brother** 대리점이나 **Brother** 고객 서비스 센터에 문의하십시오.

중요

작동 지침을 따랐는데도 제품이 정상적으로 작동하지 않으면 작동 지침에서 다루는 컨트롤만 조정하십시오. 기타 컨트롤을 잘못 조절할 경우 제품이 손상될 수 있으며, 제품을 정상적으로 복원하기 위해 전문 기술자의 광범위한 작업이 요구될 수 있습니다.

중요 정보

중요 안전 지침

- 1 해당 지침을 모두 읽어 주십시오.
- 2 나중에 참고할 수 있도록 보관해 두십시오.
- 3 제품에 표시된 경고와 지침을 모두 따라 주십시오.
- 4 제품 외관과 스캐너 유리를 청소하기 전에 전원 콘센트에서 제품의 플러그를 뽑으십시오. 액체 또는 에어로졸 클리너를 사용하지 마십시오. 물에 적신 천으로 청소하십시오.
- 5 근처에 물기가 있는 장소에 이 제품을 두지 마십시오.
- 6 불안정한 카트, 스탠드 또는 테이블 위에 이 제품을 올려 놓지 마십시오. 제품이 떨어져서 심하게 손상될 수 있습니다.
- 7 캐비닛과 후면 또는 하단에 있는 슬롯 및 개구부는 환기를 위한 것입니다. 제품의 안정적인 작동을 보장하고 과열을 방지하려면 해당 개구부를 막거나 가리지 않아야 합니다. 침대, 소파, 발 매트 또는 기타 유사한 표면 위에 제품을 올려 놓아서 개구부를 막으면 안 됩니다. 라디에이터나 히터 부근에 이 제품을 두면 안 됩니다. 적절히 환기되지 않을 경우 이 제품을 불박이로 설치하면 안 됩니다.
- 8 이 제품은 정격 라벨에 표시된 범위 내에서 **AC** 전원에 연결해야 합니다. **DC** 전원에 연결하지 마십시오. 확실하지 않으면 전문 전기 기사에게 문의하십시오.
- 9 이 제품에는 두 개의 핀이 달린 **3선** 접지형 플러그가 장착되어 있습니다. 이 플러그는 접지형 전원 콘센트에만 들어맞습니다. 이것은 안전을 위한 기능입니다. 전원 콘센트에 플러그를 꽂을 수 없으면 전기 기사에게 문의하여 오래된 콘센트를 교체하십시오. 접지형 플러그의 용도를 벗어나지 마십시오.
- 10 이 제품을 포함한 어떠한 물체도 전원 코드 위에 올려 놓지 마십시오. 전원 코드를 밟지 마십시오.
- 11 이 제품에 연장 코드를 사용하는 경우 연장 코드에 꽂은 제품의 총 암페어 정격이 연장 코드의 암페어 정격을 초과하지 않도록 하십시오.
- 12 인쇄물을 가로막는 어떠한 물체도 제품 전면에 두지 마십시오. 어떠한 물체도 수신 팩스 경로에 두지 마십시오.
- 13 인쇄 중인 문서를 만지지 마십시오.
- 14 어떠한 종류의 물체도 캐비닛 슬롯을 통해 이 제품 안으로 집어넣지 마십시오. 위험한 전압부를 건드리거나 부품을 단락시켜 화재 또는 감전의 위험을 초래할 수 있습니다. 어떠한 종류의 액체도 제품에 쏟지 마십시오.
- 15 이 제품을 직접 정비하려고 하지 마십시오. 커버를 열거나 제거할 경우 위험한 전압부 및 기타 위험에 노출되고 품질 보증을 받지 못하게 될 수 있습니다. 공인 서비스 담당자에게 모든 정비를 의뢰하십시오. 고객의 편의를 위해 공인 서비스 센터 목록이 포함되어 있습니다. 그렇지 않을 경우 **Brother** 대리점에 연락하여 정비를 의뢰할 수 있습니다.

16 다음과 같은 경우에는 전원 콘센트에서 제품의 플러그를 뽑고 공인 서비스 담당자에게 정비를 의뢰하십시오.

- 전원 코드가 손상되었거나 마모된 경우
- 제품에 액체를 쏟은 경우
- 제품이 비나 물에 노출된 경우
- 작동 지침을 따랐는데도 제품이 정상적으로 작동하지 않는 경우. 작동 지침에서 다루는 컨트롤만 조정하십시오. 기타 컨트롤을 잘못 조절할 경우 제품이 손상될 수 있으며, 제품을 정상적으로 복원하기 위해 전문 기술자의 광범위한 작업이 요구될 수 있습니다.
- 제품을 떨어뜨렸거나 캐비닛이 손상된 경우
- 제품의 성능 변화가 뚜렷이 나타나서 정비가 필요한 경우

제품 품질 보증 및 책임

본 설명서에 포함된 어떠한 내용도 기존 제품 보증에 영향을 미치거나 추가적인 제품 보증을 제공하는 것으로 간주하면 안 됩니다. 본 설명서의 안전 지침을 따르지 못할 경우 제품 보증을 받지 못하게 될 수 있습니다.

경고

이 제품이 물에 닿지 않도록 하십시오. 괴어 있는 물(욕조, 싱크대, 수영장 등) 근처, 물이 포함된 가전 기구(냉장고 등) 근처 또는 젖은 지하실에서 이 제품을 사용하면 안 됩니다.

심한 뇌우가 치는 동안에는 이 제품의 사용을 피하십시오. 번개로 인해 원거리에서 감전될 위험이 있습니다.

누출부 근처에서 가스 누출을 보고하기 위해 이 제품을 사용하지 마십시오.

이 제품과 함께 제공된 전원 코드만 사용하십시오.

주의

이 제품은 접근이 용이한 전원 소켓 부근에 설치해야 합니다. 비상 시에는 전원 소켓에서 전원 코드를 뽑아서 전원을 완전히 차단해야 합니다.

승인 정보

이 장비는 2선 아날로그 PSTN 회선을 해당 커넥터에 장착한 상태로 작동하도록 설계되었습니다.

Brother는 이 제품을 구입한 국가가 아닌 국가에서 사용할 경우 기능이 올바르게 작동하지 않을 수 있고 다른 국가의 공공 통신 회선에서 사용할 경우 어떠한 품질 보증도 제공되지 않는다는 점을 말씀드립니다.

LAN 연결

중요

이 제품을 과전압이 걸릴 수 있는 LAN 연결부에 연결하지 마십시오.

무선 장애

이 제품은 EN55022(CISPR Publication 22)/Class B를 준수합니다. 제품을 컴퓨터에 연결하는 경우 2m 이하의 USB 케이블을 사용해야 합니다.

B급 제품 (가정용 정보통신제품)

이 제품은 가정용으로 전자파적합등록을 한 제품으로서 주거지역에서는 물론 모든 지역에서 사용할 수 있습니다.

국제 ENERGY STAR® 자격 취득 선언

국제 ENERGY STAR® 프로그램의 목적은 에너지 효율이 좋은 사무 장비의 개발과 보급을 장려하는 것입니다.

ENERGY STAR® 파트너인 Brother Industries, Ltd.는 이 제품이 에너지 효율을 위한 ENERGY STAR® 사양을 준수함을 확인했습니다.



상표

BROTHER는 Brother Industries, Ltd.의 상표 또는 등록 상표입니다.

Microsoft, Windows, Windows NT, Windows Vista, Windows Server, SharePoint, Internet Explorer, Outlook, PowerPoint 및 Windows phone은 미국 및/또는 기타 국가에서 Microsoft Corporation의 등록 상표 또는 상표입니다.

Apple, Macintosh, Mac OS, Safari, iPad, iPhone, iPod touch 및 OS X는 미국 및 기타 국가에 등록된 Apple Inc.의 상표입니다.

AirPrint는 Apple Inc.의 상표입니다.

Nuance 및 PaperPort는 미국 및/또는 기타 국가에서 Nuance Communications, Inc. 또는 그 자회사의 상표 또는 등록 상표입니다.

Memory Stick PRO Duo, Memory Stick Duo, MagicGate, Memory Stick Micro 및 M2는 Sony Corporation의 상표입니다.

SDHC Logo는 SD-3C, LLC.의 상표입니다.

AOSS는 Buffalo Inc.의 상표입니다.

Wi-Fi, Wi-Fi Alliance 및 Wi-Fi Protected Access는 Wi-Fi Alliance의 등록 상표입니다.

WPA, WPA2, Wi-Fi Protected Setup, Wi-Fi Protected Setup 로고 및 Wi-Fi Direct는 Wi-Fi Alliance의 상표입니다.

Flickr는 Yahoo! Inc.의 등록 상표입니다.

Android, Google Cloud Print, Google Drive, Picasa Web Albums 및 Google Play는 Google, Inc.의 상표입니다. 이러한 상표를 사용하려면 Google의 승인을 받아야 합니다.

Mozilla 및 Firefox는 Mozilla Foundation의 등록 상표입니다.

UNIX는 미국 및 기타 국가에서 The Open Group의 등록 상표입니다.

Linux는 미국 및 기타 국가에서 Linus Torvalds의 등록 상표입니다.

Bluetooth 단어 마크는 Bluetooth SIG, Inc. 소유의 등록 상표이며 Brother Industries, Ltd.는 라이선스에 따라 이러한 상표를 사용합니다.

Intel은 미국 및/또는 기타 국가에서 Intel Corporation의 상표입니다.

EVERNOTE는 Evernote Corporation의 상표이며 라이선스에 따라 사용됩니다.

본 설명서에 언급된 소프트웨어 타이틀을 소유한 회사마다 특정 소유 프로그램에 적용되는 소프트웨어 라이선스 계약이 있습니다.

Brother 제품, 관련 문서 및 기타 자료에 나타나는 회사의 모든 브랜드와 제품 이름은 각 회사의 상표 또는 등록 상표입니다.

오픈 소스 라이선스 설명

이 제품에는 오픈 소스 소프트웨어가 포함되어 있습니다.

오픈 소스 라이선스 설명을 보려면 **Brother** 솔루션 센터 (<http://support.brother.com>)에서 구입하신 모델의 홈 페이지에 있는 설명서 다운로드 섹션으로 이동하십시오.

저작권 및 라이선스

©2014 Brother Industries, Ltd. All rights reserved.

이 제품에는 다음 업체에서 개발한 소프트웨어가 포함되어 있습니다.

©1983-1998 PACIFIC SOFTWARES, INC. ALL RIGHTS RESERVED.

©2008 Devicescape Software, Inc. All rights reserved.

이 제품에는 ZUKEN ELMIC, Inc.에서 개발한 "KASAGO TCP/IP" 소프트웨어가 포함되어 있습니다.

기타 정보

FlashFX[®]는 Datalight, Inc.의 등록 상표입니다.

FlashFX[®] Copyright 1998-2010 Datalight, Inc.

U.S. Patent Office 5,860,082/6,260,156

FlashFX[®] Pro[™]는 Datalight, Inc.의 상표입니다.

Reliance[™]는 Datalight, Inc.의 상표입니다.

Datalight[®]는 Datalight, Inc.의 등록 상표입니다.

Copyright 1989-2010 Datalight, Inc., All Rights Reserved

복사기의 불법 사용

부정한 의도로 특정 항목이나 문서를 복사하는 행위는 불법입니다. 다음은 법적으로 복사가 금지된 문서의 예시 목록입니다(해당 문서가 모두 포함된 것은 아님). 특정 항목이나 문서에 대해 확실하지 않으면 법률 고문 및/또는 관련 법률 기관에 문의하는 것이 좋습니다.

- 화폐
- 채권 또는 기타 차용증
- 예금 증서
- 병역 또는 군부대 관련 문서
- 여권
- 우표(통용 우표 또는 통용되지 않는 우표)
- 이민 관련 문서
- 복지 관련 문서
- 수표 또는 정부 발행 어음
- 신분 증명 관련 문서

특정 국가의 법률에 따라 운전 면허 자격증 및/또는 자동차 권리 증서를 복사하지 못할 수도 있습니다.

저작권물을 복사하는 행위는 불법입니다. 단, 저작권물 부분과 관련하여 "공정 거래"의 경우에는 일부 복사할 수 있습니다. 다중 복사는 허용되지 않습니다. 미술품은 저작권물과 동급으로 간주됩니다.

해당무선설비제품은 운용중 전파혼선 가능성이 있으므로 인명안전과 관련된 서비스는 할수없음.

brother



www.brotherearth.com