

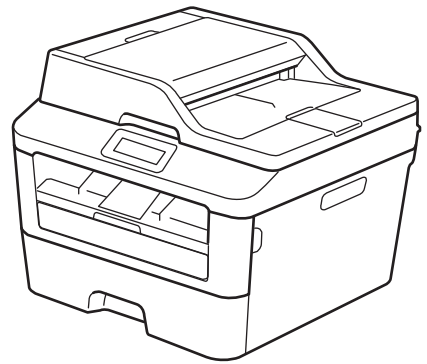

Manual Básico do Utilizador

DCP-L2560DW
MFC-L2720DW
MFC-L2740DW



Guia On-line do Utilizador

O Manual Básico do Utilizador não contém toda a informação sobre o equipamento. Para consultar informação detalhada, leia o Guia On-line do Utilizador em solutions.brother.com/manuals



Se necessitar de contactar o Serviço de Apoio ao Cliente

Preencha estas informações para consultar no futuro:

Número do modelo: DCP-L2560DW/MFC-L2720DW/MFC-L2740DW
(Assinale o número do seu modelo)

Número de série: ¹ _____

Data de compra: _____

Local de compra: _____

¹ O número de série encontra-se na parte de trás do equipamento. Guarde este Manual do Utilizador com o recibo de venda como comprovativo da compra, para o caso de roubo, incêndio ou assistência ao abrigo da garantia.

Registe o seu produto online em

<http://www.brother.com/html/registration>

Se registar o seu produto na Brother, ficará registado como proprietário original do produto. O seu registo na Brother:

- pode servir como comprovativo da data de compra do seu aparelho, caso perca o recibo;
- pode suportar um pedido de indemnização de seguro no caso de perda do aparelho coberto pelo seguro;
- irá ajudar-nos a informá-lo sobre melhorias do seu produto e ofertas especiais.

A forma mais cómoda e eficiente de registar o seu produto novo é online, em <http://www.brother.com/html/registration>.

Obter as atualizações dos controladores mais recentes

Visite a página **Transferências** referente ao seu modelo no Brother Solutions Center em <http://support.brother.com> para descarregar os controladores.

Para manter o desempenho do seu equipamento atualizado, procure as últimas atualizações do firmware nessa página.

O Guia On-line do Utilizador ajuda a tirar o máximo partido do seu equipamento

Navegação mais rápida!

- ✓ Caixa de pesquisa
- ✓ Índice de navegação num painel separado

Abrangente!

- ✓ Todos os tópicos num só manual

Disposição simplificada!

- ✓ Fornece instruções passo a passo
- ✓ Resumo de funções no topo da página



1. Caixa de pesquisa

2. Navegação

3. Resumo

4. Passo a passo

Onde posso encontrar este manual?

(Windows®)

Clique em  (Iniciar) > Todos os Programas > Brother > Brother Utilities > Brother MFC-XXXX series > Suporte > Manuais do Utilizador.

(Windows® 8)

Toque ou clique em  (Brother Utilities) > Brother MFC-XXXX series > Suporte > Manuais do Utilizador.

(Selecione o seu modelo na lista pendente se ainda não estiver selecionado.)

(Macintosh ou outras opções)

Visite a página **Manuais** referente ao seu modelo no Brother Solutions Center em <http://support.brother.com> para descarregar os manuais.

Se tiver dúvidas ou problemas, consulte a secção de perguntas frequentes (FAQ).

Oferece várias formas de pesquisa.

Apresenta perguntas relacionadas para dar mais informação.

Recebe atualizações regulares com base no feedback dos clientes.

Perguntas mais frequentes e Resolução de problemas

Categorizadas

Populares

Mais recentes

Instruções / resolução de problemas

- Mensagens de erro ▸ Alimentação de papel/papel encravado
- Impressão ▸ Digitalização ▸ Cópia ▸ Telefone ▸ Fax
- Dispositivo móvel ▸ Cloud

Configuração / definições

- Configuração do produto ▸ Controlador/software

Consumíveis e acessórios / manutenção de rotina

- Consumíveis/papel/acessórios ▸ Limpeza

Outros

- Especificação ▸ Informações relativas ao suporte de sistema operativo
- Vídeo das perguntas mais frequentes

Procurar por Palavra(s)-chave

Introduza as palavras-chave

Procurar

- Procurar por número de ID da pergunta mais frequente

Categorizadas

Populares

Mais recentes

Uma vez que o Brother Solutions Center é atualizado regularmente, o conteúdo do ecrã apresentado na imagem está sujeito a alterações sem aviso prévio.

Onde posso encontrar as perguntas frequentes?

Brother Solutions Center

<http://support.brother.com>

Definições das notas

Ao longo deste Manual do Utilizador, são utilizados os seguintes símbolos e convenções:

ADVERTÊNCIA

ADVERTÊNCIA indica uma situação potencialmente perigosa que, se não for evitada, pode resultar em morte ou ferimentos graves.

AVISO

AVISO indica uma situação potencialmente perigosa que, se não for evitada, pode resultar em ferimentos menores ou moderados.

IMPORTANTE

IMPORTANTE indica uma situação potencialmente perigosa que, se não evitada, pode resultar em danos materiais ou perda da funcionalidade do produto.

NOTA

NOTA especifica o ambiente operativo, condições de instalação ou condições especiais para utilização.



Os ícones de sugestão fornecem conselhos úteis e informação suplementar.



Os ícones de risco elétrico alertam-no sobre um possível choque elétrico.



Os ícones de perigo de incêndio alertam para a possibilidade de incêndio.



Os ícones de superfície quente advertem para não tocar nas peças do equipamento que estão quentes.



Os ícones de proibição indicam operações que não podem ser executadas.

Negrito

O estilo negrito identifica botões do painel de controlo do equipamento ou apresentados no ecrã do computador.

Itálico

O estilo itálico chama a atenção para pontos importantes ou remete para um tópico relacionado.

Courier New

O tipo de letra Courier New identifica as mensagens apresentadas no LCD do equipamento.

Nota de compilação e publicação

Este manual foi compilado e publicado com a intenção de fornecer as mais recentes informações de segurança relativas ao produto no momento da publicação. A informação contida neste manual pode estar sujeita a alterações.

Para obter o manual mais recente, visite <http://support.brother.com>.

Manual Básico do Utilizador

1	Informação geral	1
	Visão geral do painel de controlo	1
	Descrição geral do ecrã tátil LCD	3
	Como navegar no ecrã tátil LCD	4
	Aceder ao Brother Utilities	6
	Instalação inicial	7
	Definir a data e a hora	7
	Ajustar o volume do toque	7
	Ajustar o volume do beeper	7
	Ajustar o volume do altifalante	7
2	Manuseamento do papel	8
	Colocar papel	8
	Colocar papel na gaveta do papel e imprimir	8
	Configurar a verificação do tamanho	9
	Alterar o tamanho do papel	9
	Alterar o tipo de papel	9
	Papéis recomendados	10
	Utilizar papel especial	11
3	Imprimir	12
	Imprimir a partir do computador (Windows®)	12
	Imprimir um documento (Windows®)	12
	Imprimir nos dois lados do papel (Windows®)	12
	Imprimir mais de uma página numa única folha de papel (N em 1) (Windows®)	13
	Imprimir em envelopes, papel espesso ou etiquetas	14
	Imprimir em papel simples, papel fino, papel reciclado ou papel bond a partir da ranhura de alimentação manual	16
4	Copiar	18
	Copiar um documento	18
	Definições de cópia	19
	Opção de cópia	19
	Copiar várias páginas nos dois lados do papel	21
	Copiar um documento de 2 lados com o ADF	22
	Copiar um documento de 2 lados com o vidro do digitalizador	23
	Copiar ambos os lados de um cartão de identificação para uma página	24

5	Digitalizar	26
	Digitalizar a partir do computador (Windows®)	26
	Guardar fotografias e documentos digitalizados numa pasta como ficheiro PDF com o modo avançado do ControlCenter4 (Windows®)	26
	Digitalizar com o botão “Digitalizar” do equipamento Brother	27
	Digitalizar com o botão “Digitalizar” do equipamento	27
6	Fax	29
	Antes de enviar faxes	29
	Definir a ID do aparelho	29
	Selecionar a Compatibilidade da Linha Telefónica para Interferência e Sistemas VoIP	30
	Modos de Receção	30
	Selecionar o modo de receção correto	32
	Definir o Número de Toques F/T (duplo toque rápido)	33
	Definir o número de toques até o equipamento atender (Número de Toques)	33
	Guardar números	34
	Guardar números no Livro de Endereços	34
	Alterar ou eliminar nomes ou números do Livro de Endereços	34
	Serviços telefónicos e dispositivos externos	36
	Voice Mail	36
	Voz sobre Protocolo de Internet (VoIP)	36
	Ligar um dispositivo de atendimento telefónico (TAD) externo	36
	Telefones externos e extensões	36
	Enviar e receber um fax com o equipamento	37
	Enviar um fax	37
	Fax com o computador (PC-FAX)	39
	Enviar faxes a partir do seu computador	39
	Receber faxes no seu computador (apenas Windows®)	39
A	Solução de problemas	41
	Identificar o problema	41
	Mensagens de erro e de manutenção	42
	Problemas de fax e telefone	47
	Solução de problemas de fax diferentes	48
	Problemas de impressão ou digitalização	49
	Encravamentos de documentos e papel	51
	Encontrar o documento ou o papel encravado	51
	Resolver o encravamento de um documento	51
	Resolver o encravamento de um papel	52
B	Anexo	59
	Como introduzir texto no equipamento Brother	59

Consumíveis.....60

C Índice remissivo 61

Visão geral do painel de controlo



1. LCD (ecrã de cristais líquidos) sensível ao toque

Aceda aos menus e às opções premindo-os neste ecrã tátil.

2. Painel tátil



(Voltar)

Prima para voltar ao menu anterior.



(Início)

Prima para voltar ao ecrã inicial.



(Cancelar)

Prima para cancelar uma operação (disponível quando estiver iluminado a vermelho).

Teclado de marcação (botões numéricos)

Prima os números no painel tátil para marcar números de telefone ou fax ou para introduzir o número de cópias.

3. Ligar/Desligar

- Ligue o equipamento premindo .
- Desligue o equipamento premindo e mantendo premido . O ecrã tátil LCD apresenta a desligar e permanece ligado durante alguns segundos até se desligar. Se tiver um TAD ou telefone externo ligado, ele estará sempre disponível.

4. (WiFi)

Quando a luz **WiFi** acender, o equipamento Brother está ligado a um ponto de acesso sem fios. Quando a luz **WiFi** piscar, a ligação sem fios está desativada ou o equipamento Brother está a estabelecer a ligação a um ponto de acesso sem fios.

Descrição geral do ecrã tátil LCD

Aceda ao botão de modo desejado premindo ◀ ou ▶.

Nos ecrãs iniciais, pode aceder aos ecrãs Configurar Wi-Fi, Atalhos, Nível de toner e Definições.

Este ecrã apresenta o estado do equipamento quando o equipamento estiver inativo. Este ecrã inicial também se denomina ecrã do Modo Pronto. Quando apresentado, indica que o equipamento está pronto para o próximo comando.



As funções disponíveis variam consoante o modelo.



1. Data e Hora

Apresenta a data e a hora do equipamento.

2. Modos

-  **Fax**
Prima para aceder ao modo Fax.
-  **Cópia**
Prima para aceder ao modo Cópia.
-  **Digitalizar**
Prima para aceder ao modo Digitalizar.

• **Web**

Prima para ligar o equipamento Brother a um serviço de Internet. Mais informação ►► *Guia "Web Connect"*
Visite a página **Manuais** referente ao seu modelo no Brother Solutions Center em <http://support.brother.com> para descarregar o guia.

• **Aplicações**

Prima para ligar o equipamento Brother ao serviço Brother Apps. Mais informação ►► *Guia "Web Connect"*
Visite a página **Manuais** referente ao seu modelo no Brother Solutions Center em <http://support.brother.com> para descarregar o guia.

• **Impressão Segura**

Prima para aceder à opção Impressão Segura.

• **2em1 (ID) Cópia**

Prima para aceder à opção Copiar 2em1 (ID).

3. **Wireless Status**

Todos os ecrãs do modo Pronto apresentam um indicador de nível com quatro níveis, que representa a intensidade atual do sinal sem fios se estiver a utilizar uma ligação sem fios.



- Se vir  no topo do ecrã, prima para configurar as definições sem fios.

4. **Definiç.**

Prima para aceder ao menu *Definiç.*

Se a opção Secure Function Lock ou Bloqueio de Definições tiver sido ativada, o LCD apresenta um ícone de cadeado

. É necessário desbloquear o equipamento para utilizar as definições.

5. Toner

Apresenta o toner restante. Prima para aceder ao menu **Toner**.

Quando o cartucho de toner está perto do fim ou tem um problema, aparece um ícone de erro  no ícone do toner.

6. Atalhos

Prima para criar atalhos para funções que utilize frequentemente, como enviar um fax, fazer uma cópia, digitalizar e utilizar a função Web Connect.



- Estão disponíveis três ecrãs de atalhos que podem conter até quatro atalhos cada. Estão disponíveis 12 atalhos no total.
- Para ver os outros ecrãs de atalhos, prima ◀ ou ▶.

Fax(es) guardado(s)





O número de faxes recebidos que estão guardados na memória é apresentado no topo do ecrã.

Prima  para imprimir os faxes.

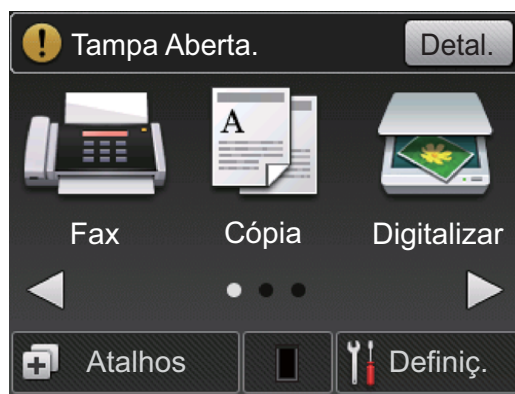
Ícone de aviso



O ícone de aviso  é apresentado quando existe uma mensagem de erro ou manutenção; prima  para vê-lo e prima  para voltar ao Modo Pronto.

NOTA

- Este produto adota o tipo de letra da ARPHIC TECHNOLOGY CO., LTD.

Como navegar no ecrã tátil LCD

Prima com o dedo no LCD para o utilizar. Para ver e aceder a todas as opções, prima ◀ ▶ ou ▲ ▼ no LCD para percorrê-las.

Os seguintes passos explicam como alterar uma definição do equipamento. Neste exemplo, a definição de retroiluminação do LCD é alterada de **Claro** para **Méd.**

IMPORTANTE

NÃO prima o LCD com um objeto como, por exemplo, uma caneta ou um estilete. Poderá danificar o equipamento.

NOTA

NÃO toque no LCD imediatamente após ligar a ficha à tomada ou ligar o equipamento. Se o fizer, pode provocar um erro.

1 Prima  (Definiç.).

2 Prima Defin. todas.

3 Prima ▲ ou ▼ para ver a opção Config. geral e, em seguida, prima Config. geral.

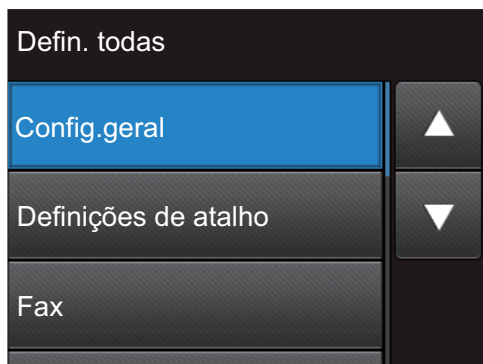

4 Prima ▲ ou ▼ para ver a opção Definições LCD e, em seguida, prima Definições LCD.

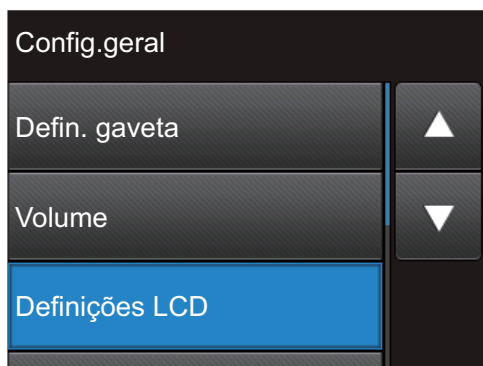

5 Prima Retroiluminaç..

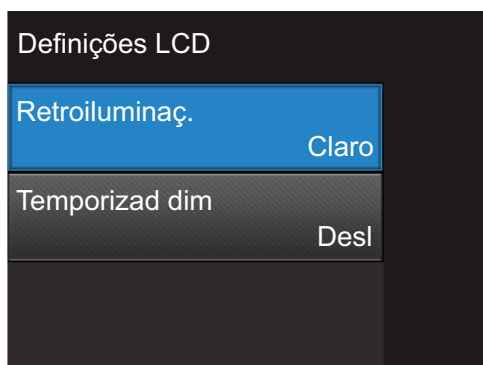

6 Prima Méd.

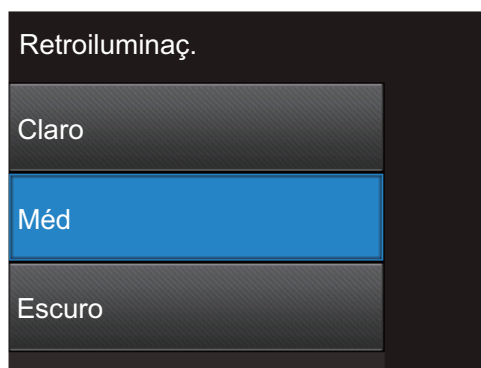

7 Prima .

Aceder ao Brother Utilities

O **Brother Utilities** é um utilitário de abertura de aplicações que permite aceder rapidamente a todas as aplicações da Brother que estiverem instaladas no seu dispositivo.

1 Efetue uma das seguintes ações:



- (Windows® XP, Windows Vista®, Windows® 7, Windows Server® 2003, Windows Server® 2008 e Windows Server® 2008 R2)

Clique em  **Iniciar** > **Todos os Programas** > **Brother** > **Brother Utilities**.

- (Windows® 8 e Windows Server® 2012)

Toque ou clique em  (**Brother Utilities**) no ecrã **Start** ou no ambiente de trabalho.

- (Windows® 8.1 e Windows Server® 2012 R2)

Desloque o ponteiro do rato para o canto inferior esquerdo do ecrã **Start** e clique em  (se estiver a utilizar um dispositivo com touchpad, deslize para cima a partir do fundo do ecrã **Start** para fazer aparecer o ecrã **Apps**). Quando aparecer o ecrã **Apps**, toque ou clique em  (**Brother Utilities**).

2 Selecione **Brother MFC-XXXX series** (em que XXXX é o nome do seu modelo).

3 Selecione a operação que pretende utilizar.

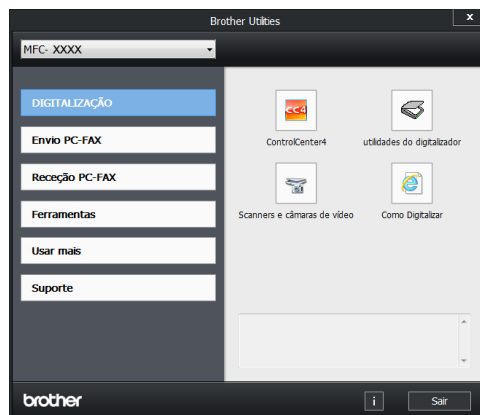



Instalação inicial

Definir a data e a hora

Modelos Relacionados:



MFC-L2720DW/MFC-L2740DW

- 1 Prima  (Definiç.) > Definiç. todas > Conf.inicial > Data e hora > Data.
- 2 Introduza os últimos dois dígitos do ano no LCD e prima OK.
- 3 Introduza os dois dígitos do mês no LCD e prima OK.
- 4 Introduza os dois dígitos do dia no LCD e prima OK.
- 5 Prima Hora.
- 6 Introduza a hora (em formato de 24 horas) no LCD e prima OK.
(Por exemplo, introduza 19:45 para 7:45 da tarde.)
- 7 Prima .

Ajustar o volume do toque



Modelos Relacionados:

MFC-L2720DW/MFC-L2740DW

- 1 Prima  (Definiç.) > Definiç. todas > Config.geral > Volume > Toque de camp..
- 2 Prima ▲ ou ▼ para ver a opção Desligar, Baixo, Med ou Alta e prima a opção que pretende.
- 3 Prima .

Ajustar o volume do beeper



Quando o beeper está ligado, o equipamento emite um som sempre que premir um botão, cometer um erro ou após a receção ou envio de um fax. Pode seleccionar entre vários níveis de volume.

- 1 Prima  (Definiç.) > Definiç. todas > Config.geral > Volume > Bip.
- 2 Prima ▲ ou ▼ para ver a opção Desligar, Baixo, Med ou Alta e prima a opção que pretende.
- 3 Prima .

Ajustar o volume do altifalante

Modelos Relacionados:

MFC-L2720DW/MFC-L2740DW

- 1 Prima  (Definiç.) > Definiç. todas > Config.geral > Volume > Altifalante.
- 2 Prima ▲ ou ▼ para ver a opção Desligar, Baixo, Med ou Alta e prima a opção que pretende.
- 3 Prima .

Colocar papel

Colocar papel na gaveta do papel e imprimir

- Se a definição Verificação do Tamanho estiver Ligada e a gaveta do papel for retirada do equipamento, o LCD apresenta uma mensagem a perguntar se pretende alterar o tamanho do papel. Altere as definições de tamanho do papel e de tipo de papel se necessário, seguindo as instruções no ecrã.
- Quando colocar um papel de tamanho diferente na gaveta, também deve alterar a definição do tamanho do papel no equipamento ou no computador.

- 1 Retire a gaveta do papel totalmente para fora do equipamento.

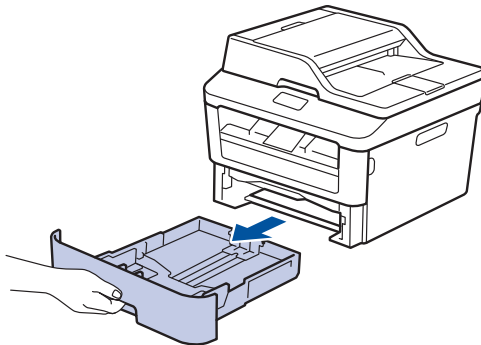

- 2 Prima e ajuste as guias de papel ao papel.

Prima os manipuladores verdes de desbloqueio para ajustar as guias de papel.

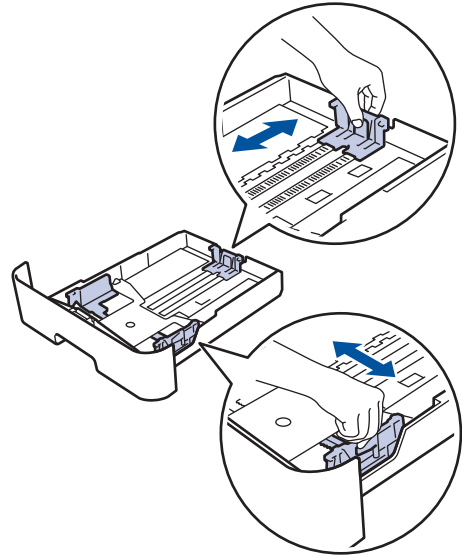

- 3 Folheie bem a pilha de papel.

- 4 Coloque papel com a superfície destinada à impressão *virada para baixo* na gaveta de papel.

 **NÃO** coloque diferentes tipos de papel na gaveta do papel ao mesmo tempo. Se o fizer, pode provocar encravamentos ou problemas na alimentação do papel.

- 5** Certifique-se de que o papel está abaixo da marca do máximo (▼▼▼).

Colocar demasiado papel na gaveta do papel pode causar encravesamentos.

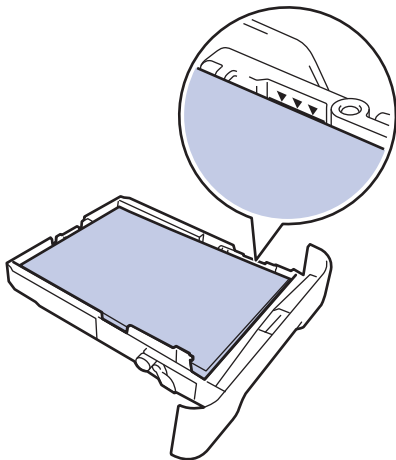

- 6** Empurre a gaveta do papel toda para dentro do equipamento.

- 7** Levante a aba de suporte para evitar que o papel deslize para fora da gaveta de saída.

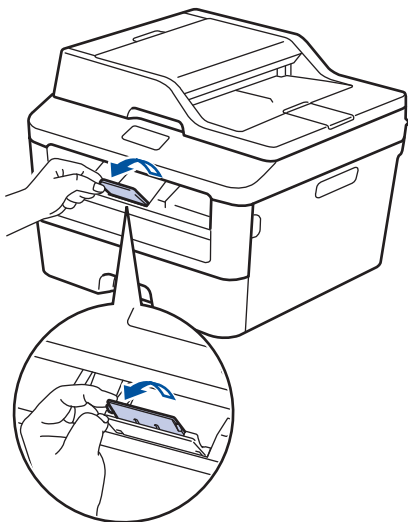

- 8** Envie o trabalho de impressão para o equipamento.





Altere as preferências de impressão na caixa de diálogo Imprimir antes de enviar o trabalho de impressão a partir do computador.

Configurar a verificação do tamanho



A definição Verificação do Tamanho do equipamento Brother causa o aparecimento de uma mensagem quando remover a gaveta do papel do equipamento, perguntando se alterou o tamanho do papel.

A configuração predefinida é Ligado.

- 1** Prima  (Definiç.) > Defini. todas > Config. geral > Defini. gaveta > Verificar tamanho.
- 2** Prima **Ligado** ou **Desligar**.
- 3** Prima .



Alterar o tamanho do papel

Quando alterar o tamanho do papel na gaveta, também deve alterar a definição de tamanho de papel no LCD.

- 1** Prima  (Definiç.) > Defini. todas > Config. geral > Defini. gaveta > Tamanho papel.
- 2** Prima **▲** ou **▼** para ver a opção A4, Letter, A5, A5 L, A6, Executive, Legal ou Folio e prima a opção que pretende.
- 3** Prima .

Alterar o tipo de papel

Para obter a melhor qualidade de impressão, configure o equipamento para o tipo de papel que utiliza.

- 1 Prima  (Definiç.) > Defin. todas > Config. geral > Defin. gaveta > Tipo de papel.
- 2 Prima ▲ ou ▼ para ver a opção Fino, Papel Norm, Espesso, Mais espesso OU Papel reciclado e prima a opção que pretende.
- 3 Prima .

Papéis recomendados

Para obter a melhor qualidade de impressão, recomendamos que utilize o papel indicado na tabela.

Tipo de papel	Item
Papel simples	Xerox Premier TCF 80 g/m ²
	Xerox Business 80 g/m ²
Papel reciclado	Steinbeis Evolution White 80 g/m ²
Etiquetas	Avery laser label L7163
Envelopes	Antalis River series (DL)

Utilizar papel especial

Teste sempre amostras de papel antes da compra para assegurar o desempenho pretendido.

- NÃO utilize papel para jato de tinta porque poderá provocar um encravamento de papel ou danos no equipamento.
- Se utilizar papel bond, papel com uma superfície áspera ou papel enrugado ou dobrado, o papel poderá apresentar um desempenho insatisfatório.

IMPORTANTE

Alguns tipos de papel podem apresentar um mau desempenho ou danificar o equipamento.

NÃO use papel:

- muito texturado
- extremamente liso ou brilhante
- ondulado ou enrolado
- revestido ou com acabamento químico
- danificado, vincado ou dobrado
- que ultrapasse a especificação de gramagem recomendada neste manual
- com etiquetas e agrafos
- com cabeçalhos que utilizem termografia ou tintas a baixas temperaturas
- contínuo ou autocopiante
- concebido para impressão a jato de tinta

Se utilizar qualquer um dos tipos de papel descritos acima, pode danificar o equipamento. Estes danos não estão incluídos em qualquer contrato de garantia ou de assistência da Brother.

Imprimir a partir do computador (Windows®)

Imprimir um documento (Windows®)

- 1 Selecione o comando de imprimir na sua aplicação.
- 2 Selecione **Brother MFC-XXXX series** (em que XXXX é o nome do seu modelo).
- 3 Clique em **OK**.
- 4 Conclua a sua operação de impressão.



Mais informação, >> *Guia On-line do Utilizador: Imprimir um documento*

Imprimir nos dois lados do papel (Windows®)

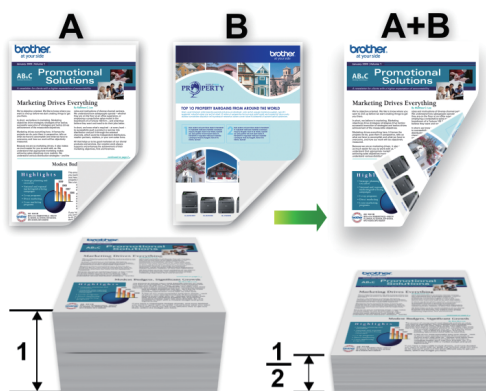

- Selecione papel do tamanho A4 quando utilizar a opção de impressão nos 2 lados automática.

- 1 Selecione o comando de imprimir na sua aplicação.
- 2 Selecione **Brother MFC-XXXX series** (em que XXXX é o nome do seu modelo) e clique no botão de propriedades ou preferências de impressão.
Aparece a janela do controlador da impressora.
- 3 Clique na lista pendente **Frente e verso/Folheto** e selecione a opção **Frente e verso**.
- 4 Clique no botão **Definições de frente e verso**.
- 5 Selecione uma opção no menu **Tipo de frente e verso**.

- 6 Clique em **OK**.
- 7 Clique novamente em **OK** e termine a operação de impressão.

Imprimir mais de uma página numa única folha de papel (N em 1) (Windows®)



- 1 Selecione o comando de imprimir na sua aplicação.
- 2 Selecione **Brother MFC-XXXX series** (em que XXXX é o nome do seu modelo) e clique no botão de propriedades ou preferências de impressão.
Aparece a janela do controlador da impressora.
- 3 Clique na lista pendente **Múltiplas páginas** e selecione a opção **2 em 1**, **4 em 1**, **9 em 1**, **16 em 1** ou **25 em 1**.
- 4 Clique em **OK**.
- 5 Conclua a sua operação de impressão.

Imprimir em envelopes, papel espesso ou etiquetas

Quando a tampa posterior (gaveta de saída face para cima) estiver em baixo, o equipamento tem um percurso do papel reto da ranhura de alimentação manual, na parte da frente do equipamento, para a parte de trás do equipamento e para a gaveta de saída face para cima. Utilize este método manual de alimentação e saída para imprimir em papel espesso ou envelopes.

- Coloque o papel ou o envelope na ranhura de alimentação manual com a face a imprimir virada para cima.
- NÃO coloque mais do que uma folha de papel ou um envelope na ranhura de alimentação manual de cada vez. Se o fizer, pode provocar um encravamento.

- 1** Feche a tampa posterior (gaveta de saída face para cima).

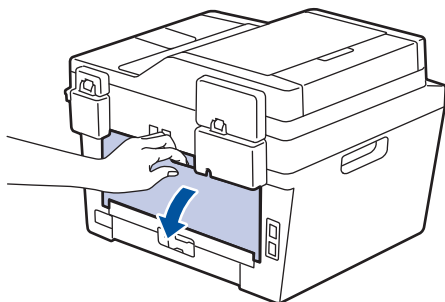

- 2** (Para imprimir em envelopes) Puxe os dois manipuladores verdes para baixo, um do lado esquerdo e outro do lado direito, para a posição de envelope conforme indicado na ilustração.

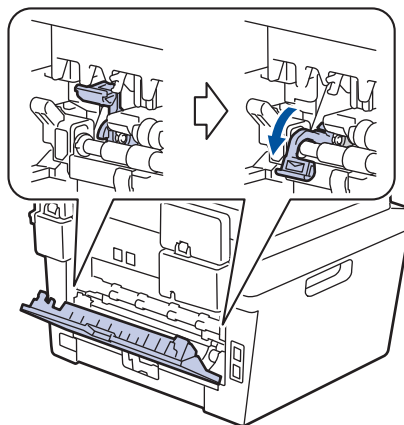

- 3** Abra a tampa da ranhura de alimentação manual na parte da frente do equipamento.

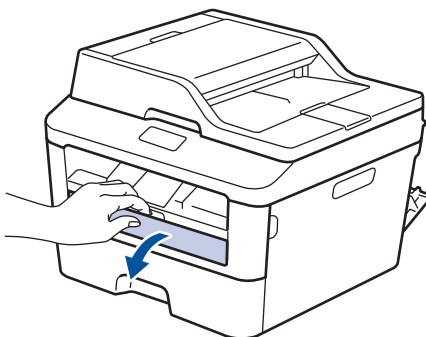

- 4** Ajuste as guias da ranhura de alimentação manual à largura do papel.

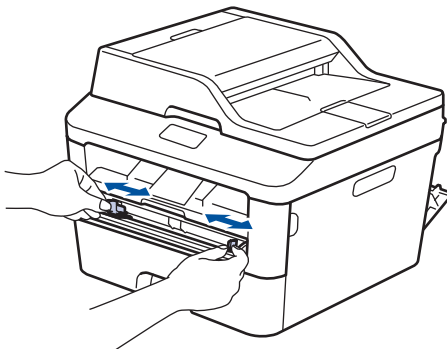

- 5** Empurre uma folha de papel ou um envelope com firmeza para dentro da ranhura de alimentação manual.

Continue a pressionar o papel até que a extremidade do papel pressione os rolos durante dois segundos ou até que o equipamento agarre e puxe o papel mais para dentro.

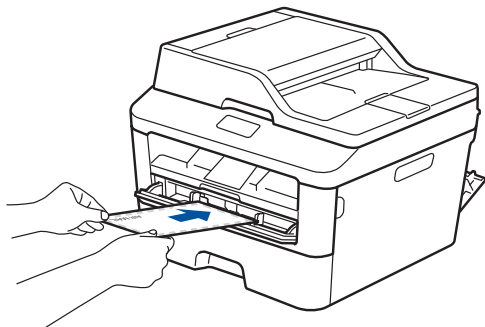

- 6** Selecione o comando de imprimir na sua aplicação.

- 7** Selecione **Brother MFC-XXXX series** (em que XXXX é o nome do seu modelo) e clique no botão de propriedades ou preferências de impressão.

Aparece a janela do controlador da impressora.

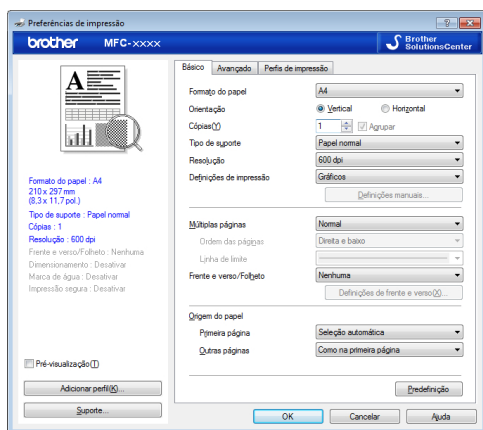

- 8** Clique na lista pendente **Formato do papel** e selecione o tamanho do papel.

- 9** Clique na lista pendente **Tipo de suporte** e selecione o tipo de papel que está a utilizar.

- 10** Clique nas listas pendentes **Primeira página** e **Outras páginas** e selecione **Manual**.

- 11** Clique na opção **Vertical** ou **Horizontal** para definir a orientação da impressão.

- 12** Altere outras definições da impressora, se necessário.

- 13** Clique em **OK**.

- 14** Clique em **Imprimir**.

- 15** (Para imprimir em envelopes) Quando terminar a impressão, coloque os dois manípulos verdes nas posições originais.

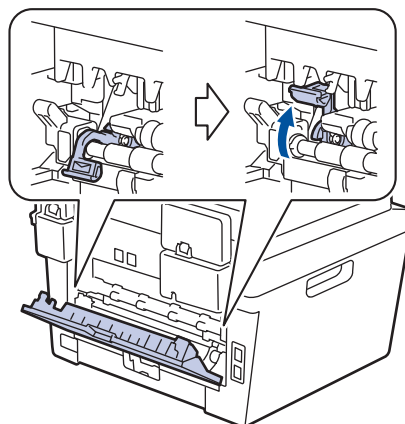

Imprimir em papel simples, papel fino, papel reciclado ou papel bond a partir da ranhura de alimentação manual

- Coloque o papel na ranhura de alimentação manual com a face a imprimir virada para cima.
- NÃO coloque mais do que uma folha de papel na ranhura de alimentação manual de cada vez. Se o fizer, pode provocar um encravamento.

- 1** Levante a aba do suporte para evitar que o papel deslize da gaveta de saída face para baixo, ou retire cada página à medida que sair do equipamento.

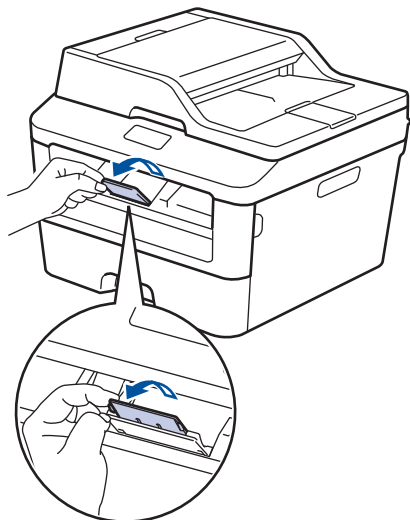

- 2** Abra a tampa da ranhura de alimentação manual.

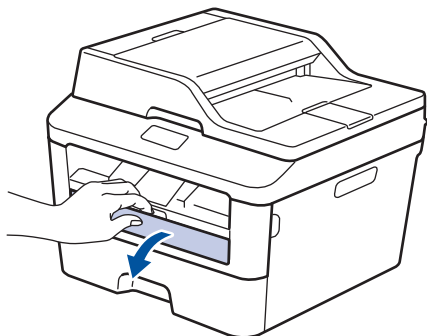

- 3** Ajuste as guias da ranhura de alimentação manual à largura do papel.

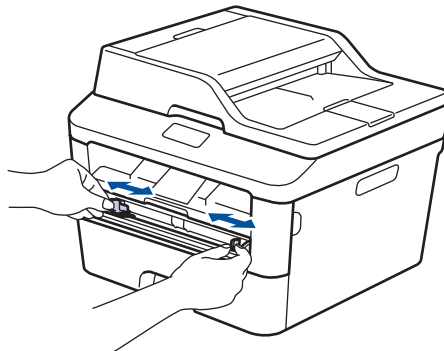

- 4** Empurre uma folha de papel com firmeza para dentro da ranhura de alimentação manual.

Continue a pressionar o papel até que a extremidade do papel pressione os rolos durante dois segundos ou até que o equipamento agarre e puxe o papel mais para dentro.

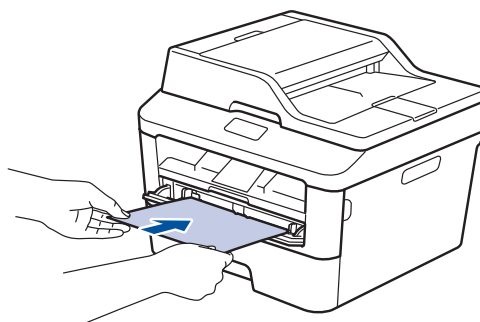

- 5** Selecione o comando de imprimir na sua aplicação.

- 6** Selecione **Brother MFC-XXXX series** (em que XXXX é o nome do seu modelo) e clique no botão de propriedades ou preferências de impressão.

Aparece a janela do controlador da impressora.

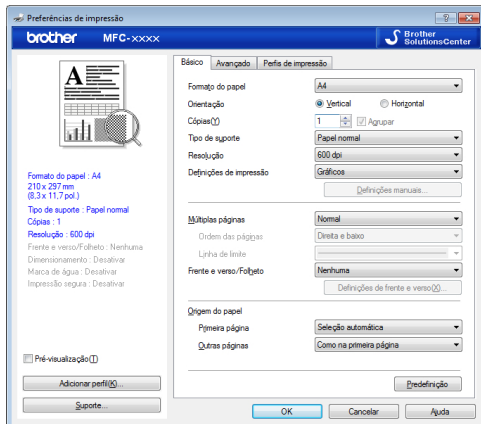

- 7** Clique na lista pendente **Formato do papel** e selecione o tamanho do papel.
- 8** Clique na lista pendente **Tipo de suporte** e selecione o tipo de papel que está a utilizar.
- 9** Clique nas listas pendentes **Primeira página** e **Outras páginas** e selecione **Manual**.
- 10** Clique na opção **Vertical** ou **Horizontal** para definir a orientação da impressão.
- 11** Altere outras definições da impressora, se necessário.
- 12** Clique em **OK**.
- 13** Clique em **Imprimir**.

Copiar um documento

- 1 Certifique-se de que colocou papel do tamanho correto na gaveta do papel.
- 2 Efetue uma das seguintes ações:
 - Coloque o documento *virado para cima* no ADF.
 (Se estiver a copiar várias páginas, recomendamos a utilização do ADF.)

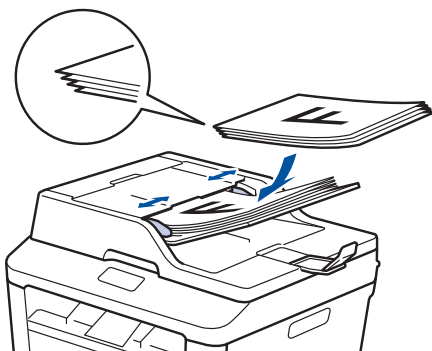

- Coloque o documento *virado para baixo* no vidro do digitalizador.



- 3 Prima  (Cópia).

O LCD apresenta:

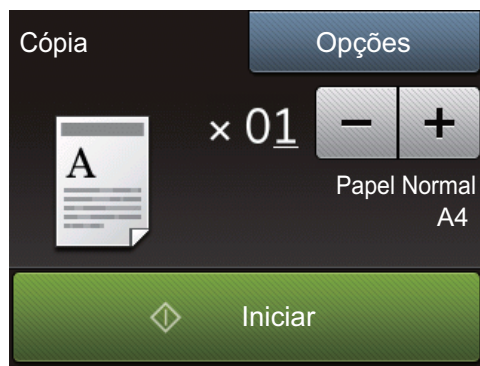

- 4 Para introduzir o número de cópias que pretender, execute uma das seguintes ações:

- Prima - ou + no LCD.
- Utilize o teclado de marcação.
- Prima  **x 01** para ativar o teclado numérico no LCD e introduza o número de cópias. Prima OK.

- 5 Prima Iniciar.

Definições de cópia

Opção de cópia

Para alterar as definições de cópia, prima **Opções**.

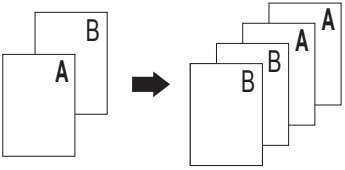
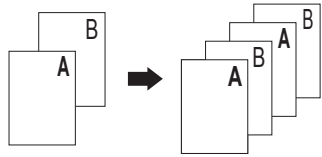
Seleções do menu	Opções	
Qualidade	Automático Texto Foto Recibo	
Ampliar/Reduz.	100%	-
	Ampliar	Selecione um rácio de ampliação para a próxima cópia.
	Reduzir	Selecionar um rácio de redução para a próxima cópia.
	Automático	Ajuste o tamanho da cópia automaticamente para o tamanho do papel que selecionar.
	Persnl (25-400%)	Introduza um rácio de ampliação ou redução.
Densidade	Aumente a densidade para tornar o texto mais escuro. Diminua a densidade para tornar o texto mais claro.	
Contraste	Aumente o contraste para tornar uma imagem mais nítida. Diminua o contraste para tornar uma imagem mais desvanecida.	
Empil/ord.	EmPilhar 	Ord. 
Formato da Página	Desligar (1em1) 2em1 (V) 2em1 (H) 4em1 (V) 4em1 (H)	

Seleções do menu	Opções
Cópia 2 lados	Ative ou desative a cópia nos 2 lados e selecione entre lado comprido ou lado curto. As opções disponíveis dependem do modelo.
Formato página Cópia 2 lados (disponível apenas em algumas definições)	Selecione lado comprido ou lado curto.
Guard c/o atalho	Adicione as definições atuais na forma de um atalho.

Copiar várias páginas nos dois lados do papel

É necessário seleccionar uma disposição de cópia de 2 lados entre as opções seguintes antes de iniciar a cópia de 2 lados.

Vertical

1 lado > 2 lados, vira no lado maior

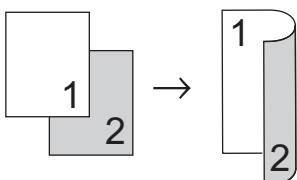

1 lado > 2 lados, vira no lado menor

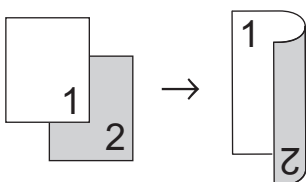

Horizontal

1 lado > 2 lados, vira no lado maior

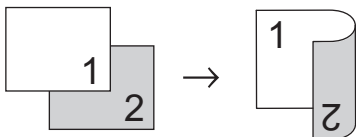

1 lado > 2 lados, vira no lado menor

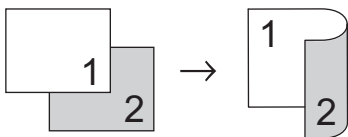

1 Certifique-se de que colocou papel do tamanho correto na gaveta do papel.

2 Efetue uma das seguintes ações:

- Coloque o documento *virado para cima* no ADF.

(Se estiver a copiar várias páginas, recomendamos a utilização do ADF.)

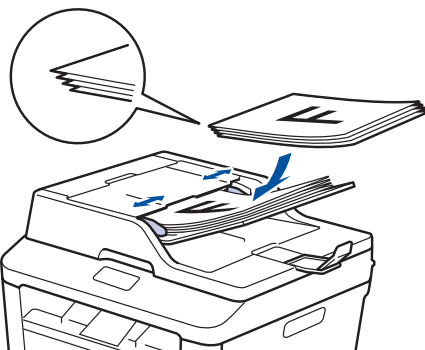

- Coloque o documento *virado para baixo* no vidro do digitalizador.



3 Prima  (Cópia).

4 Introduza o número de cópias.

5 Prima Opções.

6 Prima ▲ ou ▼ para ver a opção Cópia 2 lados e, em seguida, prima Cópia 2 lados.

7 Prima ▲ ou ▼ para ver as seguintes opções de disposição e prima a opção que pretender.

- 1 lado -> 2 lados Virar Margem Longa
- 1 lado -> 2 lados Virar Margem Curta

8 Prima OK.

9 Prima Iniciar para digitalizar a página.

Se copiar com o ADF, o equipamento puxa e digitaliza as páginas e começa a imprimir.

Se copiar com o vidro do digitalizador, avance para o passo seguinte.

10 Após o equipamento digitalizar a página, prima a opção Digitalizar ou Concluir.

Opção	Descrição
Digitalizar	Prima Digitalizar para digitalizar a página seguinte. Coloque a página seguinte no vidro do digitalizador e prima OK.
Concluir	Prima Concluir quando tiver digitalizado todas as páginas.

NÃO toque na página impressa enquanto não for ejetada pela segunda vez. O equipamento imprime o primeiro lado, ejeta o papel e volta a puxá-lo para imprimir o segundo lado.

Copiar um documento de 2 lados com o ADF

Modelos Relacionados:
MFC-L2740DW

Tem de seleccionar uma disposição de cópia de 2 lados entre as opções seguintes antes de iniciar a cópia dos 2 lados.

Vertical

2 lados > 2 lados

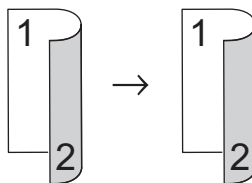

Horizontal

2 lados > 2 lados

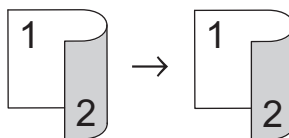

- 1** Certifique-se de que colocou papel do tamanho correto na gaveta do papel.
- 2** Coloque o seu documento com a face *virada para cima* no ADF.
- 3** Prima  (Cópia).
- 4** Introduza o número de cópias.
- 5** Prima Opções.
- 6** Prima ▲ ou ▼ para ver a opção Cópia 2 lados e, em seguida, prima Cópia 2 lados.
- 7** Prima ▲ ou ▼ para ver a opção 2 lado -> 2 lados e, em seguida, prima 2 lado -> 2 lados.

8 Prima OK.

9 Prima **Iniciar** para digitalizar a página.

O equipamento puxa e digitaliza as páginas e inicia a impressão.

Copiar um documento de 2 lados com o vidro do digitalizador

Tem de seleccionar uma disposição de cópia de 2 lados entre as opções seguintes antes de iniciar a cópia dos 2 lados.

Vertical

2 lados > 2 lados

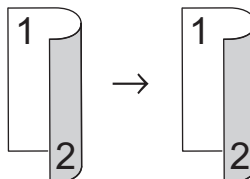

Horizontal

2 lados > 2 lados

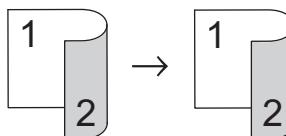

- 1** Certifique-se de que colocou papel do tamanho correto na gaveta do papel.
- 2** Coloque o seu documento com a face *virada para baixo* no vidro do digitalizador.
- 3** Prima  (Cópia).
- 4** Introduza o número de cópias.
- 5** Prima Opções.
- 6** Prima **▲** ou **▼** para ver a opção **Cópia 2 lados** e, em seguida, prima **Cópia 2 lados**.

7 Prima ▲ ou ▼ para ver as seguintes opções de disposição e prima a opção que pretender.

- 1 lado -> 2 lados, vira no lado maior
- 1 lado -> 2 lados, vira no lado menor

8 Prima OK.

9 Prima Iniciar para digitalizar a página.

10 Após o equipamento digitalizar a página, prima a opção Digitalizar ou Concluir.

Opção	Descrição
Digitalizar	Prima Digitalizar para digitalizar a página seguinte. Coloque a página seguinte no vidro do digitalizador e prima OK.
Concluir	Prima Concluir quando tiver digitalizado todas as páginas.

Copiar ambos os lados de um cartão de identificação para uma página

Utilize a função Copiar 2em1 (ID) para copiar ambos os lados de um cartão de identificação para uma página, mantendo o tamanho original do cartão.

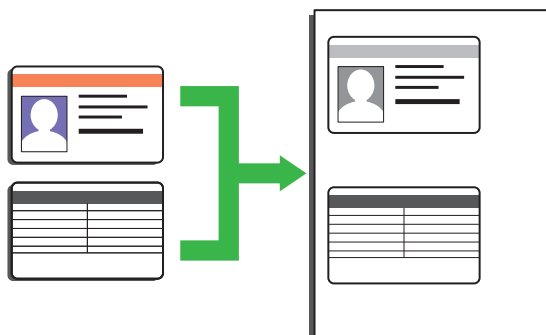

- Copie um cartão de identificação dentro dos limites permitidos pelas leis aplicáveis. Mais informação >> *Guia de Segurança de Produto*

1 Coloque o cartão de identificação com a *face para baixo* perto do canto superior esquerdo do vidro do digitalizador.

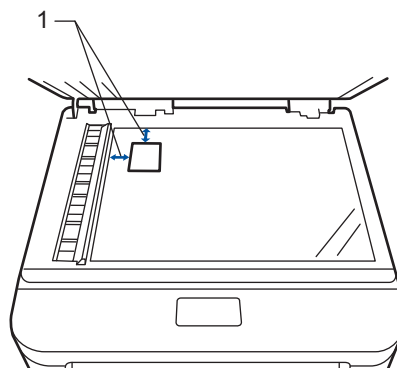

1 - 4,0 mm ou mais (topo, esquerda)

2 Prima ◀ ou ▶ para ver a opção 2em1 (ID) Cópia e, em seguida, prima 2em1 (ID) Cópia.

3 Introduza o número de cópias.

4 Prima **Iniciar**.

O equipamento digitaliza um lado do cartão de identificação.

5 Após o equipamento ter digitalizado o primeiro lado, prima **Sim**.

6 Vire o cartão de identificação e prima **OK** para digitalizar o outro lado.

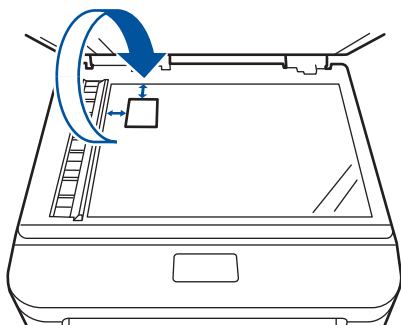

Digitalizar a partir do computador (Windows®)

Existem várias formas de utilizar o computador para digitalizar fotografias e documentos no seu equipamento Brother. Utilize o software fornecido pela Brother ou a sua aplicação de digitalização favorita.

Guardar fotografias e documentos digitalizados numa pasta como ficheiro PDF com o modo avançado do ControlCenter4 (Windows®)

Digitalize documentos e guarde-os numa pasta do seu computador em formato PDF.



1 Coloque o documento.

2 Clique em  **Iniciar** > **Todos os Programas** > **Brother** > **Brother Utilities**, clique na lista pendente e seleccione o nome do seu modelo (se ainda não estiver seleccionado). Clique em **DIGITALIZAÇÃO** na barra de navegação do lado esquerdo e clique em **ControlCenter4**. A aplicação ControlCenter4 abre.

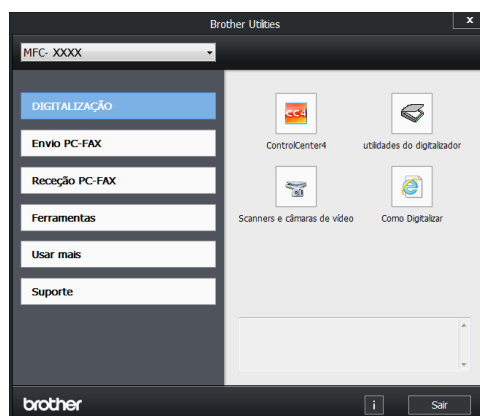

3 Quando abrir a aplicação ControlCenter4 pela primeira vez, seleccione o modo de apresentação.

4 Clique no separador **Digitalização**.



- 5 Clique no botão **Ficheiro**.
Aparece a caixa de diálogo “Definições de digitalização”.

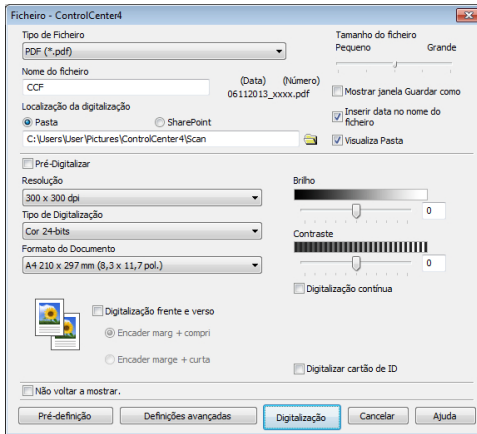

- 6 Altere as definições de digitalização se necessário e clique em **Digitalização**.
O equipamento digitaliza o documento e guarda o ficheiro na pasta que tiver selecionado. A pasta é aberta automaticamente.



Mais informação, ►► *Guia On-line do Utilizador. Digitalizar a partir do computador*

Digitalizar com o botão “Digitalizar” do equipamento Brother

Digitalizar com o botão “Digitalizar” do equipamento

- 1 Efetue uma das seguintes ações:
- Coloque o documento *virado para cima* no ADF.
- (Se estiver a digitalizar várias páginas, recomendamos a utilização do ADF.)

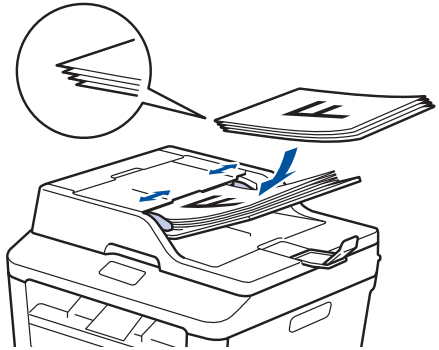

- Coloque o documento *virado para baixo* no vidro do digitalizador.

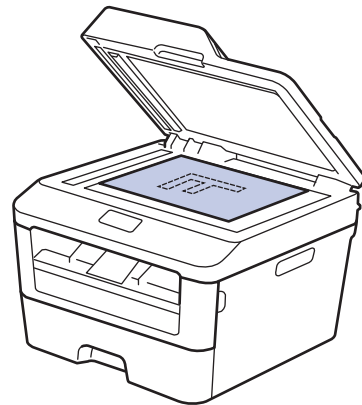

- 2 Prima  (Digitalizar).

3 Prima ◀ ou ▶ para ver o ícone do modo Digitalizar.

O ícone fica realçado e passa para o centro do LCD.

Opção	Descrição
-------	-----------



Prima este botão para digitalizar documentos e guardá-los numa pasta do seu computador.

Para outras opções de digitalização >>>
Guia On-line do Utilizador: Digitalizar com o botão "Digitalizar" do equipamento Brother

4 Prima (para Ficheiro).

5 Se o equipamento estiver ligado em rede, prima ▲ ou ▼ para ver o computador para o qual pretende enviar o documento e, em seguida, prima o nome do computador.

6 Efetue uma das seguintes ações:

- Para alterar as definições, prima *Opções* e avance para o passo seguinte.
- Para utilizar as predefinições, prima *Iniciar*.

O equipamento digitaliza o documento.

7 Selecione as definições de digitalização que pretende alterar:

- Digit. 2 lados
- Def. digitaliz.
- Tipo de digitaliz.
- Resolução
- Tipo de Ficheiro
- Taman.d/Digit.
- Remover a cor de fundo

(Apenas disponível para as opções *Cor e Cinzento*.)

8 Efetue as alterações que desejar e prima OK.

9 Prima *Iniciar*.

O equipamento digitaliza o documento.

NOTA

Utilize o botão Digitalizar do equipamento para alterar temporariamente as definições de digitalização. Para tornar as alterações permanentes, utilize o software ControlCenter da Brother.

Antes de enviar faxes

Definir a ID do aparelho

Modelos Relacionados:



MFC-L2720DW/MFC-L2740DW

Configure o equipamento para imprimir a ID do aparelho e a data e a hora no topo de cada fax que enviar.

- 1 Prima  (Definiç.) > Definiç. todas > Conf.inicial > ID do aparelho > Fax.
- 2 Introduza o seu número de fax (até 20 dígitos) no LCD e prima OK.
- 3 Prima Telefone.
- 4 Introduza o seu número de telefone (até 20 dígitos) no LCD e prima OK.
- 5 Prima Nome.

- 6 Introduza o nome (até 20 caracteres) no LCD e prima OK.



- Prima  para percorrer letras, números e caracteres especiais. (Os caracteres disponíveis podem variar em função do país.)
- Se introduzir um carácter incorreto, prima ◀ ou ▶ para deslocar o cursor para a posição dele e prima . Prima o carácter correto.
- Para introduzir um espaço, prima Espaço.
- Mais informação >> *Informações relacionadas*

- 7 Prima .

Informações relacionadas

- Como introduzir texto no equipamento Brother >> página 59

Selecionar a Compatibilidade da Linha Telefónica para Interferência e Sistemas VoIP

Modelos Relacionados:
MFC-L2720DW/MFC-L2740DW

Os problemas ao enviar ou receber faxes devido a possíveis interferências na linha telefónica podem ser resolvidos com uma redução da velocidade do modem de forma a minimizar os erros na transmissão de fax. Se utiliza um serviço de Voz sobre IP (VoIP), a Brother recomenda que mude a compatibilidade para Básica (para VoIP).



- VoIP (Voz sobre IP) é um tipo de sistema telefónico que utiliza uma ligação à Internet, em vez de uma linha telefónica tradicional.

1 Prima  (Definiç.) > Definiç. todas > Conf.inicial > Compatível.

2 Prima Alta, Normal ou Básico (p/VoIP).

Opção	Descrição
Alta	Selecione Alta para definir a velocidade do modem para 33600 bps.
Normal	Selecione Normal para definir a velocidade do modem para 14400 bps.
Básico (p/VoIP)	Selecione Básico (p/VoIP) para reduzir a velocidade do modem para 9600 bps e desligue o Modo de Correção de Erros (ECM). A menos que as interferências sejam comuns na sua linha telefónica, poderá preferir

Opção	Descrição
	utilizá-lo apenas quando necessário.
	Para melhorar a compatibilidade com a maioria dos serviços VoIP, a Brother recomenda alterar a definição de compatibilidade para Básico (p/ VoIP).

3 Prima .

Informações relacionadas

- Problemas de fax e telefone >>> página 47

Modos de Receção

Modelos Relacionados:
MFC-L2720DW/MFC-L2740DW

Alguns modos de receção atendem automaticamente (Modo Somente Fax e Modo Fax/Tel). Pode pretender alterar o Número de Toques antes de utilizar estes modos.

Modo Somente Fax

(Fax ou Somente Fax no menu do equipamento)

O Modo Somente Fax atende automaticamente todas as chamadas como fax.

Modo Fax/Tel

(Fax/Tel no menu do equipamento)

O Modo Fax/Tel ajuda a gerir as chamadas recebidas, ao reconhecer se são chamadas de fax ou de voz e ao tratá-las de uma das seguintes formas:

- Os faxes são recebidos automaticamente.
- As chamadas de voz são iniciadas pelo toque F/T para informar o utilizador de que deve atender a chamada. O toque

F/T é um toque pseudo/duplo rápido emitido pelo equipamento.

Modo Manual

(Manual no menu do equipamento)

Para receber um fax em Modo Manual, levante o auscultador do telefone externo.

Quando ouvir tons de fax (sinais curtos repetidos), prima **Início Fax** e, em seguida, **Receber** para receber um fax.

Utilize a função **Deteção de Fax** para receber faxes quando tiver levantado um auscultador na mesma linha do equipamento.

Modo TAD externo

(TAD externo no menu do equipamento)

O Modo TAD Externo permite que um dispositivo de atendimento automático faça a gestão das chamadas recebidas.

As chamadas recebidas serão tratadas das seguintes formas:

- Os faxes são recebidos automaticamente.
- As pessoas que efetuam chamadas de voz poderão deixar uma mensagem no TAD.

Informações relacionadas _____

- Problemas de fax e telefone >> página 47

Selecionar o modo de recepção correto

Modelos Relacionados:

MFC-L2720DW/MFC-L2740DW

Deve selecionar o Modo de Recepção consoante os dispositivos externos e serviços telefónicos que tiver na sua linha.

Por predefinição, o equipamento recebe automaticamente todos os faxes que lhe são enviados. O diagrama em baixo ajuda a selecionar o modo correto.

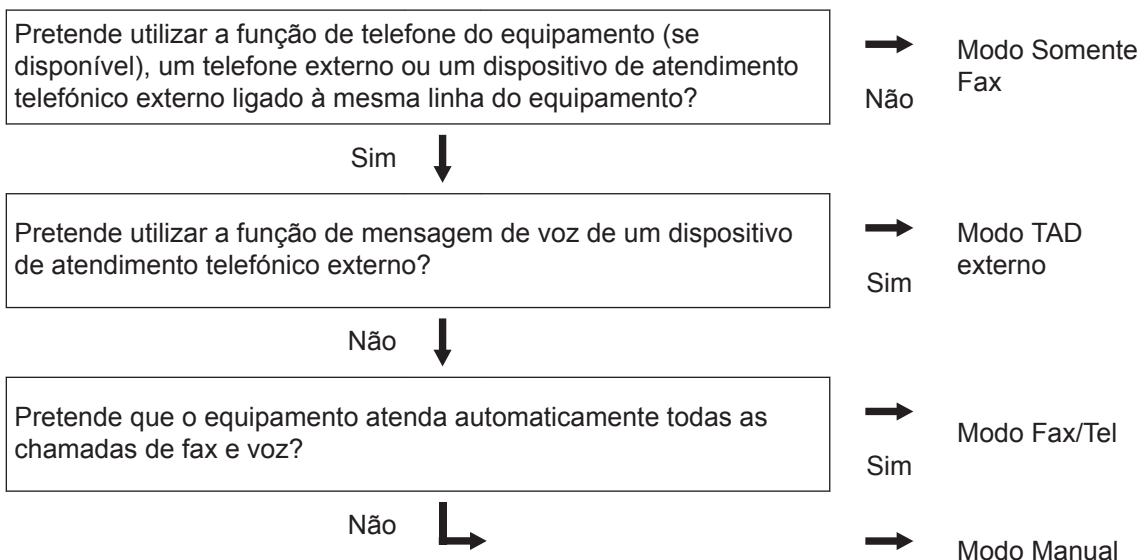

1 Prima  (Definiç.) > Definiç. todas > Fax > Conf. recepção > Modo recepção.

2 Prima ▲ ou ▼ para ver a opção Fax, Fax/Tel., TAD externo ou Manual e prima a opção que pretende.

3 Prima .

Informações relacionadas

- Problemas de fax e telefone >> página 47

Definir o Número de Toques F/T (duplo toque rápido)

Modelos Relacionados:

MFC-L2720DW/MFC-L2740DW

Quando configurar o Modo de Recepção para o Modo Fax/Tel, se uma chamada for um fax, o equipamento recebe-o automaticamente. Mas se for uma chamada de voz, o equipamento emite o toque F/T (duplo toque rápido) durante o tempo que definiu na opção Número de Toques F/T. Se ouvir o toque F/T, significa que tem uma chamada de voz em linha.

- A função Tempo de Toque F/T funciona quando definir o Modo Fax/Tel como Modo de Recepção.

Como o toque F/T é emitido pelo equipamento, os telefones de extensão e externos não tocam; contudo, poderá mesmo assim atender a chamada em qualquer telefone.

1 Prima  (Definiç.) > Defin. todas > Fax > Conf. recepção > Dur. Toque F/T.

2 Prima para definir o tempo que o equipamento toca para alertar que tem uma chamada de voz.

3 Prima .

 Mesmo que o originador termine a chamada durante o pseudo/duplo toque, o equipamento continua a tocar durante o tempo definido.

Definir o número de toques até o equipamento atender (Número de Toques)

Modelos Relacionados:

MFC-L2720DW/MFC-L2740DW

Quando alguém ligar para o seu equipamento, ouvirá o toque normal de telefone. O número de toques é definido na opção Número de Toques.

- A definição Número de Toques define o número de vezes que o equipamento toca antes de atender em Modo Somente Fax e em Modo Fax/Tel.
- Se tiver telefones externos ou extensões telefônicas na mesma linha do equipamento, selecione o número máximo de toques.

1 Prima  (Definiç.) > Defin. todas > Fax > Conf. recepção > Retard. Camp..

2 Prima o número de toques que deseja que a linha toque antes de o equipamento atender.

 Se seleccionar 0, o equipamento atende de imediato e não ouvirá qualquer toque (disponível apenas em alguns países).

3 Prima .

Guardar números

Modelos Relacionados:

MFC-L2720DW/MFC-L2740DW

Guarde números de fax e telefone no equipamento para marcar e transmitir rapidamente faxes para grupos. Quando marcar um número que esteja guardado, o LCD apresenta o número.



Se ocorrer uma falha de energia, os números do Livro de Endereços guardados na memória do equipamento não são perdidos.

Guardar números no Livro de Endereços

Modelos Relacionados:

MFC-L2720DW/MFC-L2740DW

Utilize o Livro de Endereços para guardar até 200 endereços com nome.

- 1 Prima  (Fax) > Livro de endereços.

- 2 Faça o seguinte:
 - a. Prima **Editar**.
 - b. Prima **Adi. Ender. novo**.
 - c. Prima **Nome**.
 - d. Introduza o nome (até 15 caracteres) no LCD e prima **OK**.
 - e. Prima **Endereço**.
 - f. Introduza o número (até 20 dígitos) no LCD e prima **OK**.



- Não se esqueça de incluir o código da área ao introduzir o número de fax ou telefone. Dependendo do país, a identificação de chamada e o histórico podem não ser apresentados corretamente, se o código da área não estiver registado juntamente com o número de fax ou telefone.

- Se tiver descarregado a opção de FAX via Internet:

Para gravar um endereço de e-mail para utilizar com o fax via Internet ou Digitalizar para servidor de e-mail,

prima , introduza o endereço de e-mail e prima **OK**.

- g. Prima **OK**.

Para gravar outro número no Livro de Endereços, repita estes passos.

- 3 Prima .

Alterar ou eliminar nomes ou números do Livro de Endereços

Modelos Relacionados:

MFC-L2720DW/MFC-L2740DW

- 1 Prima  (Fax) > Livro de endereços > **Editar**.

2 Efetue uma das seguintes ações:

- Prima **Alterar** para editar os nomes ou os números de fax ou telefone.

Prima **▲** ou **▼** para ver o número que pretende alterar e prima-o.

- Para alterar o nome, prima **Nome**. Introduza o novo nome (até 15 caracteres) no LCD e prima **OK**.
- Para alterar o número de fax ou telefone, prima **Endereço**. Introduza o novo número de fax ou telefone (até 20 dígitos) no LCD e prima **OK**.

Prima **OK** para terminar.



Como introduzir texto:

Se quiser alterar um carácter, prima **◀** ou **▶** para posicionar o cursor no carácter que pretende alterar e prima . Introduza o novo carácter.

- Para eliminar números, prima **▲** ou **▼** para ver **Apagar** e prima **Apagar**.
- Selecione os números de fax ou telefone que pretende eliminar premindo-os de modo a aparecer um visto vermelho e prima **OK**.

Prima **Sim** para confirmar.

3 Prima .

Serviços telefónicos e dispositivos externos

Modelos Relacionados:

MFC-L2720DW/MFC-L2740DW

Poderá conseguir utilizar os seguintes serviços e ligações com o seu equipamento Brother.



Estes são resumos de formas de ligar o seu equipamento. Para saber mais sobre cada tópico >> *Guia On-line do Utilizador*

Voice Mail

Modelos Relacionados:

MFC-L2720DW/MFC-L2740DW

Se tiver o serviço de Voice Mail na mesma linha telefónica do equipamento Brother, poderá existir um conflito quando receber faxes. Se utilizar este serviço, sugerimos que configure o Modo de Receção do equipamento Brother para Manual.

Voz sobre Protocolo de Internet (VoIP)

Modelos Relacionados:

MFC-L2720DW/MFC-L2740DW

O VoIP é um tipo de sistema telefónico que utiliza uma ligação à Internet, em vez de uma linha telefónica tradicional. O seu equipamento poderá não funcionar com alguns sistemas de VoIP. Se tiver dúvidas sobre a ligação do seu equipamento a um sistema VoIP, contacte o seu fornecedor de VoIP.

Ligar um dispositivo de atendimento telefónico (TAD) externo

Modelos Relacionados:

MFC-L2720DW/MFC-L2740DW

Pode ligar um dispositivo de atendimento telefónico ao seu equipamento Brother. Para receber bem os faxes, deve ligá-lo corretamente. Ligue o seu TAD externo ao conector T no cabo de linha telefónica da Brother, que foi fornecido com o equipamento, ou na tomada EXT. do equipamento Brother

(a ligação da linha depende do país). Quando gravar a mensagem de boas-vindas no seu TAD externo, recomendamos que grave 5 segundos de silêncio antes de iniciar a mensagem e que limite a mensagem a 20 segundos. Configure o Modo de Receção do equipamento para TAD Externo.

Telefones externos e extensões

Modelos Relacionados:

MFC-L2720DW/MFC-L2740DW

Pode ligar um telefone separado ao conector T no cabo de linha telefónica da Brother, que foi fornecido com o equipamento, ou na tomada EXT. do equipamento Brother (a ligação da linha depende do país). Se atender uma chamada de fax numa extensão telefónica ou num telefone externo, pode fazer com que o aparelho receba o fax premindo o * 5 1. Se o equipamento atender uma chamada de voz e emitir toques duplos rápidos para o utilizador atender, prima # 5 1 para aceitar a chamada numa extensão telefónica.

Enviar e receber um fax com o equipamento

Enviar um fax

Modelos Relacionados:
MFC-L2720DW/MFC-L2740DW

1 Coloque papel do tamanho correto na gaveta do papel.

2 Efetue uma das seguintes ações:

- Coloque o documento *virado para cima* no ADF.

(Se estiver a enviar várias páginas por fax, recomendamos a utilização do ADF.)

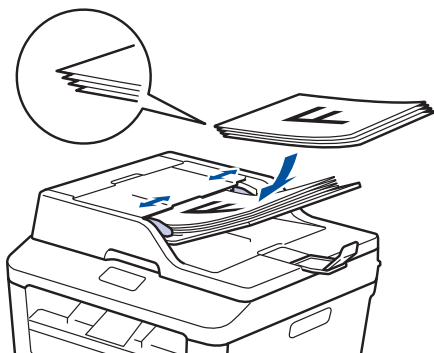

- Coloque o documento *virado para baixo* no vidro do digitalizador.



3 Prima  (Fax).

4 Introduza o número de fax.



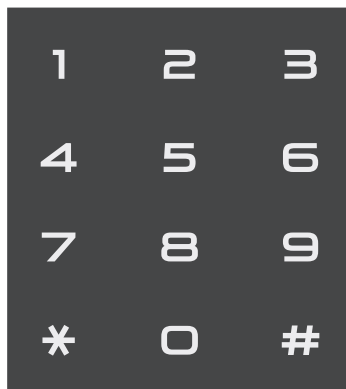

- **Utilizar o teclado de marcação**

Prima os dígitos para introduzir o número de fax.





- **Utilizar o Livro de Endereços**



Prima  (Livro de endereços) e efetue uma das seguintes ações:

- Prima  ou  para ver o número que pretende e prima-o.
- Prima , introduza a primeira letra do nome e prima . Prima o nome cujo número pretende marcar. Se o nome tiver dois números de fax ou telefone, prima o número de fax que pretende.

Quando terminar, prima  Aplicar.

- **Utilizar o histórico de chamadas**

Prima  (Hist. cham.) e prima a opção  Números marcados.

Prima  ou  para ver o número de fax que pretende e prima-o.

Para enviar um fax, prima  Aplicar.

5 Prima Início Fax.

O equipamento digitaliza e envia o documento.

Se tiver colocado o documento no vidro do digitalizador, siga as instruções da tabela.

Opção	Descrição
Sim	Para digitalizar a página seguinte, prima a opção <i>Sim</i> e coloque a página seguinte no vidro do digitalizador. Prima <i>OK</i> para digitalizar a página.
Não	Após digitalizar a última página, prima a opção <i>Não</i> . O equipamento envia o documento.

Para parar um fax, prima .

Fax com o computador (PC-FAX)

Enviar faxes a partir do seu computador

Modelos Relacionados:
MFC-L2720DW/MFC-L2740DW

A função Brother PC-FAX permite-lhe enviar um ficheiro, criado com qualquer aplicação do seu computador, como fax normal e até adicionar uma página de rosto.

Mais informação ►► *Guia On-line do Utilizador: Descrição geral do PC-FAX (Macintosh)*

- 1 Na aplicação, selecione **Ficheiro e Imprimir**.
(Os passos podem variar em função da aplicação.)
Surge a caixa de diálogo Imprimir.

- 2 Selecione **Brother PC-FAX**.

- 3 Clique em **OK**.
Aparece a interface de utilizador do **Brother PC-FAX**.

- 4 Introduza o número de fax do destinatário.
 - a. Utilize o teclado do computador ou clique no teclado numérico da interface de utilizador do **Brother PC-FAX**.

- b. Clique em .

 Também pode seleccionar um número guardado através de **Livro endereços**.

- 5 Clique em **Iniciar**.
O documento é enviado para o equipamento Brother e, em seguida, enviado por fax para o destinatário.

Se necessitar de mais assistência, contacte o fornecedor da aplicação.

Receber faxes no seu computador (apenas Windows®)

Modelos Relacionados:
MFC-L2720DW/MFC-L2740DW

Utilize o software PC-FAX da Brother para receber faxes no seu computador, fazer uma triagem e imprimir apenas os faxes que pretender.



- Mesmo que desligue o computador (à noite ou no fim-de-semana, por exemplo), o seu equipamento recebe e guarda os faxes na memória. O número de faxes recebidos que ficaram guardados na memória é indicado no LCD.
- Quando ligar o computador e executar o software Receção PC-Fax, o seu MFC transfere os faxes para o computador automaticamente.
- Para a Receção PC-Fax funcione, é necessário que o software Receção PC-FAX esteja a funcionar no computador.
- Antes de poder configurar o PC-Fax Receive, deve instalar o software MFL-Pro Suite no computador. Certifique-se de que o equipamento Brother está ligado ao computador e ativado.
- Se o equipamento indicar algum erro e não conseguir imprimir os faxes que estão na memória, utilize o PC-FAX para transferir os faxes para um computador.
- *A Receção PC-Fax não está disponível para Macintosh.*

1 Efetue uma das seguintes ações:

- (Windows® XP, Windows Vista® e Windows® 7)

Clique em **Iniciar > Todos os Programas > Brother > Brother Utilities > Receção PC-FAX > Receber.**

- (Windows® 8)

Clique em  (**Brother Utilities**), clique na lista pendente e selecione o nome do seu modelo (se ainda não estiver selecionado).

Clique em **Receção PC-FAX** na barra de navegação do lado esquerdo e clique em **Receber.**

- ## 2 Prima (Definiç.) > Definiç. todas > Fax > Conf. recepção > Rece. Pc fax.

Prima **Ligado.**

O LCD apresenta um aviso para iniciar o programa Receção PC-FAX no computador.

- ## 3 Prima **OK.**

Para saber como iniciar o programa Receção PC-FAX ►► *Guia On-line do Utilizador: PC-FAX para Windows®*

- ## 4 Prima <USB> ou o nome do seu computador. Prima **OK.**

- ## 5 Prima **Impres. seg.: ativa** ou **Impres. seg.: Desligada.**



Se seleccionar **Impres. seg.: ativa**, o equipamento imprime o fax no equipamento antes de o transferir para o computador, para que fique com uma cópia.

- ## 6 Prima .







Utilize esta secção para resolver problemas que podem ocorrer quando utiliza o equipamento Brother.

Identificar o problema

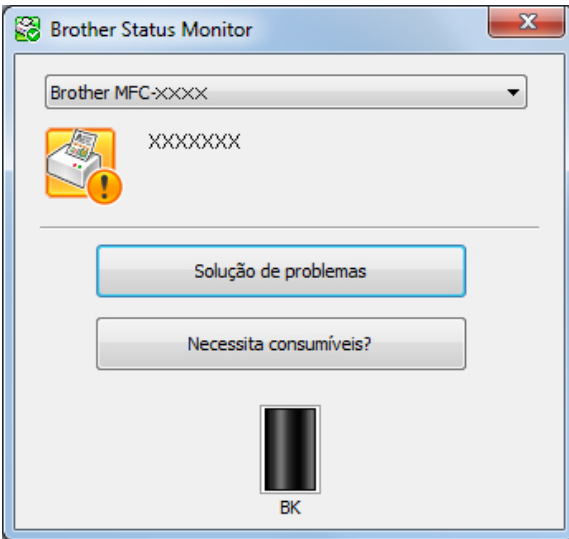
A maior parte das anomalias que possam ocorrer no equipamento podem ser resolvidas pelo próprio utilizador.

Comece por verificar o seguinte:

- O cabo de alimentação do equipamento está ligado corretamente e o equipamento está ligado.
- Todas as peças de proteção laranja do equipamento foram removidas.
- O papel está corretamente colocado na gaveta de papel.
- Os cabos de interface estão firmemente ligados no equipamento e no computador.
- Observe o LCD ou veja estado do equipamento no **Status Monitor** no computador.

Encontre o erro	Encontre a solução
<p>Com o Status Monitor</p>  <ul style="list-style-type: none"> • Clique duas vezes no ícone  na barra de tarefas. • (Windows®) Se marcar a opção Carregar Status Monitor no arranque, o Status Monitor inicia automaticamente sempre que ligar o PC. 	<ul style="list-style-type: none"> • Um ícone verde indica o estado “Em espera” normal.  • Um ícone amarelo indica um aviso.  • Um ícone vermelho indica que ocorreu um erro.  • Um ícone cinzento indica que o equipamento está offline.  • Clique no botão Solução de problemas para aceder ao website de solução de problemas da Brother.

Encontre o erro	Encontre a solução
<p>Com o LCD</p> 	<ol style="list-style-type: none"> 1. Siga as instruções no LCD. 2. >> <i>Guia On-line do Utilizador: Mensagens de erro e de manutenção</i> 3. Consulte as perguntas frequentes (FAQs) no Brother Solutions Center em http://support.brother.com



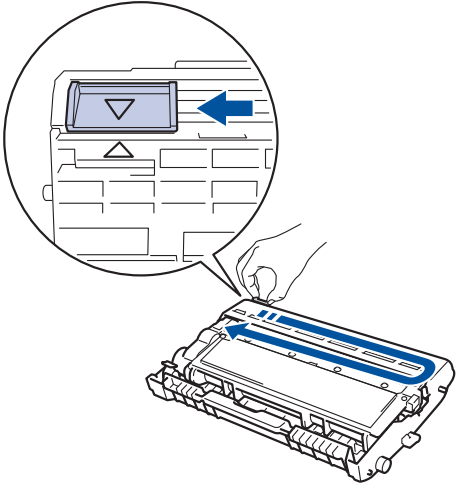

Mensagens de erro e de manutenção

As mensagens de erro e de manutenção mais comuns encontram-se na tabela.

Mensagem de erro	Causa	Ação
Desat. 2 lados	A tampa posterior do equipamento não está bem fechada.	Feche a tampa posterior do equipamento e pressione-a até que fique bloqueada e fechada.
Erro do cartucho Volte a colocar o cartucho de toner.	O cartucho de toner não está corretamente instalado.	Retire o conjunto da unidade do tambor e cartucho de toner. Retire o cartucho de toner e volte a colocá-lo na unidade do tambor. Reinstale o conjunto de unidade do tambor e cartucho de toner no equipamento.
Tampa Aberta	A tampa dianteira não está completamente fechada.	Abra e feche a tampa dianteira do equipamento com firmeza.
	A tampa do fusor não está completamente fechada ou houve um encravamento de papel na parte posterior do equipamento quando o ligou.	Feche a tampa do fusor situada no interior da tampa traseira do equipamento.
	A tampa do ADF não está completamente fechada.	Feche a tampa do ADF do equipamento. Se a mensagem de erro persistir, prima  .

Mensagem de erro	Causa	Ação
Verifique Docum.	O documento não foi colocado ou alimentado corretamente ou o documento digitalizado no ADF era demasiado longo.	Retire o papel encravado da unidade ADF.
Fim tambor breve	A unidade do tambor está no fim da vida útil.	Encomende uma nova unidade do tambor antes de aparecer a mensagem Substit. tambor.
Tambor !	É necessário limpar o fio da coroa na unidade do tambor.	<p>Limpe o fio da coroa da unidade do tambor.</p> 
	A unidade do tambor ou o conjunto de cartucho de toner e unidade do tambor não estão instalados corretamente.	Coloque o cartucho de toner na unidade do tambor. Reinstale o conjunto de unidade do tambor e cartucho de toner no equipamento.
Encrav. 2 lados	O papel está encravado debaixo da gaveta do papel ou na unidade de fusão.	Puxe a gaveta do papel e a gaveta de 2 lados totalmente para fora, abra a tampa posterior e retire o papel encravado. Feche a tampa posterior e volte a colocar a gaveta do papel e a gaveta de 2 lados com firmeza no equipamento.
Encr. interno	Está papel encravado no interior do equipamento.	Abra a tampa dianteira e retire o conjunto da unidade do tambor e cartucho de toner. Puxe o papel encravado para fora. Feche a tampa dianteira.
Encravam. atrás	O papel está encravado na parte posterior do equipamento.	Abra a tampa do fusor e retire o papel encravado. Feche a tampa do fusor. Se a mensagem de erro persistir, prima Repetir.

Mensagem de erro	Causa	Ação
Gaveta encrav.	O papel está encravado na gaveta do papel.	Retire a gaveta do papel totalmente para fora e retire o papel encravado. Coloque a gaveta do papel com firmeza no equipamento.
Aliment. Manual	Selecionou Manual como fonte de papel no controlador da impressora e não havia papel na ranhura de alimentação manual.	Coloque papel na ranhura de alimentação manual.
Sem papel	O equipamento não tem papel ou o papel não foi corretamente colocado na gaveta do papel.	Efetue uma das seguintes ações: <ul style="list-style-type: none"> • Reabasteça a gaveta do papel. Certifique-se de que as guias do papel estão ajustadas para o tamanho correto. • Retire o papel e coloque-o novamente. Certifique-se de que as guias do papel estão ajustadas para o tamanho correto. • Certifique-se de que não enche demasiado a gaveta do papel.
Sem toner	O cartucho de toner não está instalado ou está instalado incorretamente.	Retire o conjunto da unidade do tambor e do cartucho de toner. Instale o cartucho de toner na unidade do tambor corretamente. Reinstale o conjunto de unidade do tambor e cartucho de toner no equipamento. Se o problema persistir, substitua o cartucho de toner.
Impos. Impr. XX	Ocorreu um problema mecânico no equipamento.	<ul style="list-style-type: none"> • Prima e mantenha premido  para desligar o equipamento, aguarde alguns minutos e volte a ligá-lo. • Se o problema persistir, contacte o Serviço de Apoio ao Cliente da Brother.
Substituatambor	Está na altura de substituir a unidade do tambor.	Substitua a unidade do tambor.
	O contador da unidade do tambor não foi reiniciado quando instalou um tambor novo.	Reponha o contador da unidade do tambor. Consulte as instruções incluídas com a unidade do tambor nova.

Mensagem de erro	Causa	Ação
Substituir toner	A vida útil do cartucho de toner chegou ao fim. O equipamento vai parar todas as operações de impressão. Enquanto houver memória livre, os faxes são armazenados na memória.	Substitua o cartucho de toner por um novo.
Imposs. Digit.	O documento é demasiado comprido para a digitalização de 2 lados.	Prima  . Utilize o tamanho de papel adequado para a digitalização de 2 lados.
Imposs. Digit. XX	Ocorreu um problema mecânico no equipamento.	<ul style="list-style-type: none"> • Prima e mantenha premido  para desligar o equipamento e volte a ligá-lo. • Se o problema persistir, contacte o Serviço de Apoio ao Cliente da Brother.
Auto-diagnóstico	A temperatura da unidade de fusão não aumenta para um valor especificado no período de tempo definido.	Prima e mantenha premido  para desligar o equipamento, aguarde alguns segundos e volte a ligá-lo. Deixe o equipamento inativo mas ligado durante 15 minutos.
	A unidade de fusão está demasiado quente.	
Erro tamanho frente e verso	O tamanho de papel especificado no controlador da impressora e no menu do equipamento não está disponível para impressão nos 2 lados automática.	Prima  . Selecione um tamanho de papel que seja suportado pela impressão nos 2 lados. O tamanho de papel suportado pela impressão nos 2 lados automática é A4.
	O papel que está na gaveta não tem o tamanho correto e não pode ser utilizado com a impressão nos 2 lados automática.	Coloque papel do tamanho correto na gaveta e configure a gaveta com esse tamanho de papel. O tamanho de papel suportado pela impressão nos 2 lados automática é A4.
Erro tamanho	O papel existente na gaveta não tem o tamanho correto.	Coloque papel do tamanho correto na gaveta e defina o tamanho do papel para a gaveta.
Fim do toner	A vida útil do cartucho de toner chegou ao fim.	Substitua o cartucho de toner por um novo.

Mensagem de erro	Causa	Ação
Toner baixo	Se o LCD apresentar esta mensagem, ainda pode imprimir. O cartucho de toner está perto do fim da vida útil.	Encomende já um novo cartucho de toner para ter um pronto para substituir quando o LCD apresentar Subst. o toner.

Problemas de fax e telefone

Modelos Relacionados:

MFC-L2720DW/MFC-L2740DW

Se não conseguir enviar ou receber um fax, verifique o seguinte:

- 1 Ligue uma extremidade do fio da linha telefónica à tomada com a indicação “LINE” e a outra extremidade a uma tomada telefónica de parede.

Se conseguir enviar e receber faxes com a linha telefónica ligada diretamente ao equipamento de fax, o problema não estará no equipamento. Contacte o seu fornecedor de serviço telefónico para resolver eventuais problemas de ligação.

- 2 Verifique qual é o modo de receção.

➤➤ *Informações relacionadas:*

- Modos de Receção
- Selecionar o modo de receção correto

- 3 Experimente alterar as definições de compatibilidade.

Poderá conseguir enviar e receber faxes se reduzir a velocidade de ligação.

Mais informação ➤➤ *Informações relacionadas:* Selecionar a Compatibilidade da Linha Telefónica para Interferência e Sistemas VoIP

Se o problema persistir, desligue o equipamento e volte a ligá-lo.



Informações relacionadas

- Selecionar a Compatibilidade da Linha Telefónica para Interferência e Sistemas VoIP ➤➤ página 30
 - Modos de Receção ➤➤ página 30
 - Selecionar o modo de receção correto ➤➤ página 32
-

Solução de problemas de fax diferentes

Modelos Relacionados:

MFC-L2720DW/MFC-L2740DW

Dificuldades	Sugestões
Não consegue receber um fax.	<p>Se estiver a utilizar um atendedor de chamadas (modo TAD externo) na mesma linha que o equipamento Brother, certifique-se de que o atendedor de chamadas está corretamente configurado.</p> <ol style="list-style-type: none">1. Configure o atendedor de chamadas para atender ao fim de um ou dois toques.2. Grave a mensagem de atendimento no atendedor de chamadas.<ul style="list-style-type: none">• Grave cinco segundos de silêncio no início da mensagem de atendimento.• Limite a duração da mensagem a 20 segundos.• Termine a mensagem de atendimento com o seu Cód. de Conta para as pessoas que pretenderem enviar faxes manualmente. Por exemplo: "Depois do sinal, deixe uma mensagem ou prima *51 e Iniciar para enviar um fax."3. Configure o atendedor de chamadas para atender chamadas.4. Configure o Modo de Receção do equipamento Brother para TAD externo. <p>Certifique-se de que a função Deteção de Fax do equipamento Brother está ativada. A Deteção de Fax é uma função que lhe permite receber um fax mesmo que tenha atendido a chamada num telefone externo ou numa extensão telefónica.</p>
Os faxes recebidos aparecem divididos em páginas.	Ative a Redução Automática.
A marcação não funciona. (Não há sinal de marcação)	Verifique todas as ligações do cabo da linha telefónica. Altere a configuração Tom/pulso. (disponível apenas em alguns países)
Qualidade de envio deficiente.	<p>Experimente alterar a resolução para Fina ou S.Fina.</p> <p>Faça uma cópia para verificar o funcionamento do digitalizador do equipamento. Se a cópia não tiver boa qualidade, limpe o digitalizador.</p> <p>Mais informação >> <i>Guia On-line do Utilizador: Problemas de telefone e fax</i></p>
Linhas pretas verticais durante o envio.	<p>As linhas pretas verticais em faxes enviados são normalmente causadas por sujidade ou líquido corretor no vidro.</p> <p>Mais informação >> <i>Guia On-line do Utilizador: Limpar o digitalizador</i></p>

Problemas de impressão ou digitalização

Se não conseguir imprimir ou digitalizar um documento, verifique o seguinte:

- 1 Todas as peças de proteção do equipamento foram removidas.
- 2 Os cabos de interface estão firmemente ligados no equipamento e no computador.
- 3 O controlador da impressora ou do digitalizador está corretamente instalado.
Para se certificar de que o controlador da impressora ou do digitalizador está instalado no seu computador >> *Guia On-line do Utilizador*. Outros problemas

- 4 (Apenas problema de digitalização)
Confirme que o equipamento tem um endereço IP válido. (Windows®)

- a. Efetue uma das seguintes ações:

(Windows® XP)

Clique em **Iniciar > Painel de controlo > Impressoras e outro hardware > Scanners e câmaras**.

(Windows Vista®)

Clique em  (**Iniciar**) > **Painel de controlo > Hardware e Som > Scanners e câmaras de vídeo**.

(Windows® 7)

Clique em  (**Iniciar**) > **Todos os Programas > Brother > Brother Utilities**.

Clique na lista pendente e selecione o nome do seu modelo (se ainda não estiver selecionado). Clique em **DIGITALIZAÇÃO** na barra de

navegação do lado esquerdo e clique em **Scanners e câmaras de vídeo**.

(Windows® 8)

Clique em  (**Brother Utilities**), clique na lista pendente e selecione o nome do seu modelo (se ainda não estiver selecionado). Clique em **DIGITALIZAÇÃO** na barra de navegação do lado esquerdo e clique em **Scanners e câmaras de vídeo**.

- b. Efetue uma das seguintes ações:

(Windows® XP)

Clique com o botão direito do rato num dispositivo digitalizador e selecione **Propriedades**. Aparece a caixa de diálogo "Propriedades do digitalizador de rede".

(Windows Vista®, Windows® 7 e Windows® 8)

Clique no botão **Propriedades**.

- c. Clique no separador **Definições de rede** para confirmar o endereço IP do equipamento.

Experimente imprimir no seu equipamento. Se o problema persistir, desinstale e reinstale o controlador da impressora.

- 5 Se o problema persistir após tentar tudo o que está indicado acima, experimente o seguinte:

Se utilizar uma ligação por interface USB

- Substitua o cabo USB por um novo.
- Utilize outra porta USB.

Se utilizar uma ligação de rede com fios

- Substitua o cabo de LAN por um novo.
- Utilize outra porta de LAN do seu hub.

- Certifique-se de que a ligação de rede com fios do equipamento está ativada.

Mais informação >> *Guia On-line do Utilizador. Selecionar o tipo de ligação de rede*

Se utilizar uma ligação de rede sem fios

- Confirme o estado da luz de Wi-Fi do equipamento.

Se a luz de Wi-Fi do painel de controlo do equipamento estiver intermitente, isso significa que o equipamento não está ligado a um ponto de acesso WLAN. Configure a ligação de rede sem fios novamente.

Se a luz de Wi-Fi do painel de controlo do equipamento estiver apagada, isso significa que a ligação de WLAN está desativada. Ative a ligação de WLAN e configure a ligação de rede sem fios.

Mais informação >> *Guia On-line do Utilizador. Apresentação do equipamento Brother*

Se não conseguir imprimir nos dois lados do papel, verifique o seguinte:

- 6** Altere o tamanho do papel no controlador da impressora para A4.

Encravamentos de documentos e papel

Encontrar o documento ou o papel encravado

Se um documento ou outro papel ficar encravado no interior do equipamento, uma mensagem no LCD e o Status Monitor ajudam a encontrá-lo.

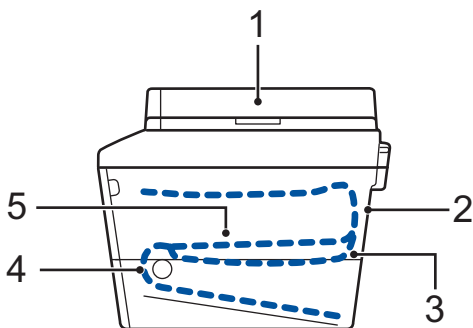

1. Encravamento de documento
2. Encravamento atrás
3. Encravamento na gaveta de 2 lados
4. Encravamento na gaveta
5. Encravamento no interior

Resolver o encravamento de um documento

Documento encravado na parte superior do ADF

- 1 Abra a tampa ADF.
- 2 Puxe o documento encravado para fora pelo lado esquerdo.

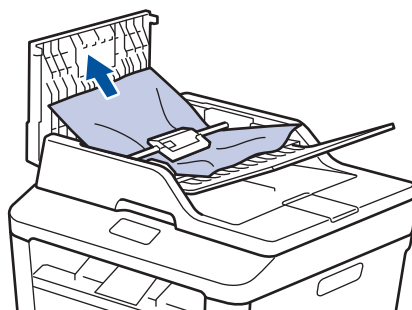

- 3 Feche a tampa ADF.

Documento encravado debaixo da tampa do digitalizador

- 4 Puxe o documento encravado para fora pelo lado direito.

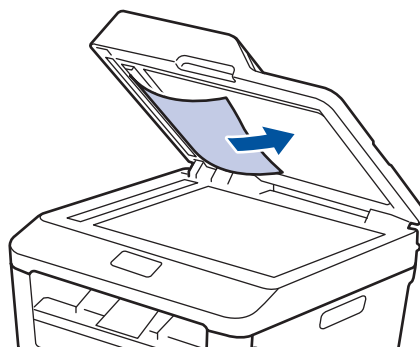

Se o documento se rasgar, certifique-se de que remove todos os pedaços de papel para evitar futuros encravamentos.

Remover pedaços de papel pequenos encravados no ADF

- 5 Insira uma tira de papel firme, como cartão, no ADF para conseguir empurrar alguns restos pequenos de papel.

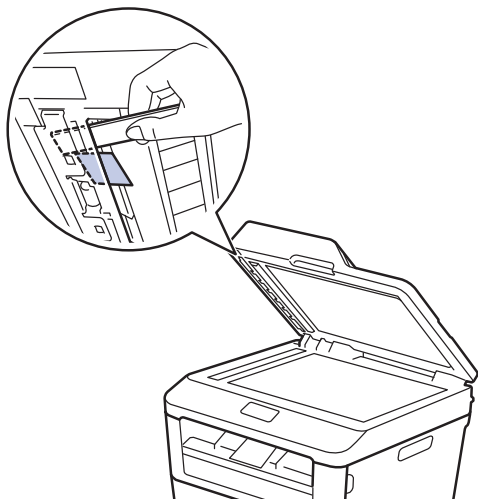

Se o documento se rasgar, certifique-se de que remove todos os pedaços de papel para evitar futuros encravamentos.

- 6 Prima .

Resolver o encravamento de um papel

Remova sempre todo o papel restante na gaveta do papel e endireite a pilha quando colocar mais papel novo. Desta forma, evitará que o equipamento alimente várias folhas ao mesmo tempo e que o papel encrave.

Papel encravado na gaveta do papel

Se o LCD apresentar *Papel encr.*, faça o seguinte:

- 1 Retire a gaveta do papel totalmente para fora do equipamento.

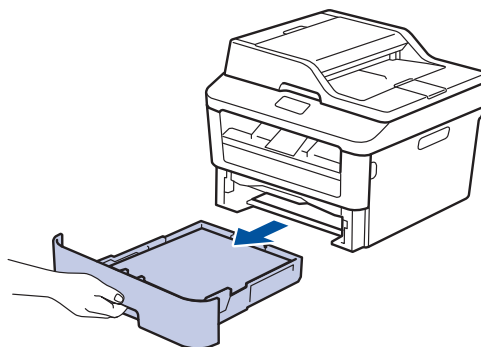

- 2 Puxe lentamente o papel encravado para fora.

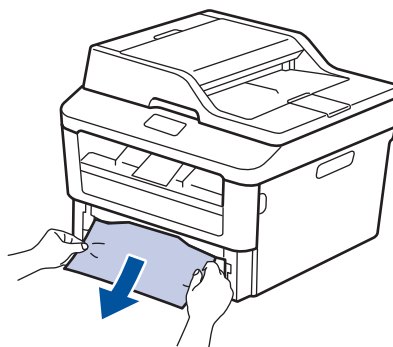

A forma mais fácil de remover o papel é puxá-lo para baixo com as duas mãos.

- 3 Folheie a resma de papel para evitar mais encravamentos e deslize as guias

do papel até se ajustarem ao tamanho do papel.

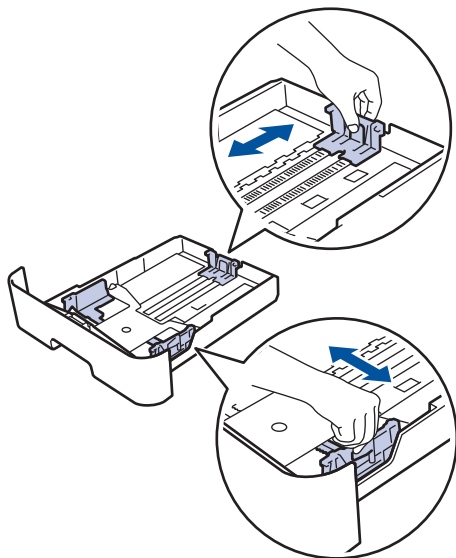

- 4** Certifique-se de que o papel está abaixo da marca do máximo (▼▼▼).

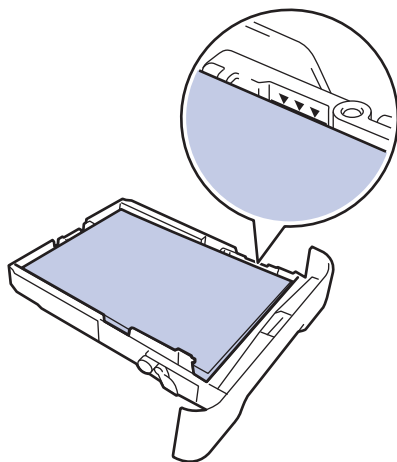

- 5** Coloque a gaveta do papel com firmeza no equipamento.

Papel encravado na gaveta de saída do papel

Quando existir papel encravado na gaveta de saída do papel, execute os seguintes passos:

- 1** Utilize as duas mãos para abrir o digitalizador.

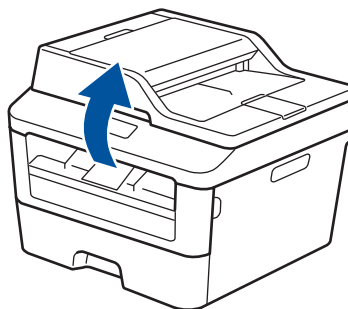

- 2** Remova o papel.

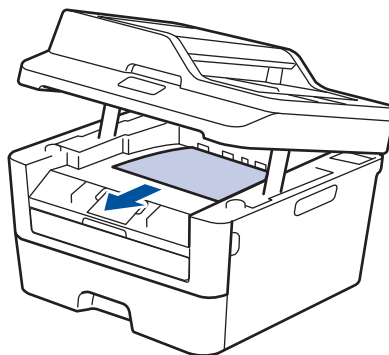

- 3** Empurre o digitalizador para baixo com as duas mãos para o fechar.

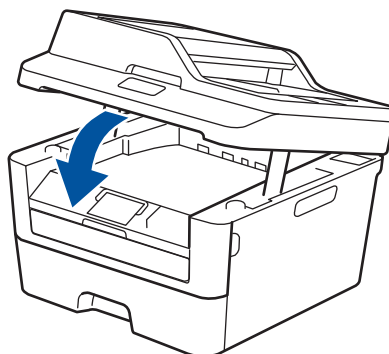

Papel encravado na parte de trás do equipamento

Se o painel de controlo do equipamento ou o Status Monitor indicar um encravamento na parte de trás do equipamento, execute os passos seguintes:

1 Deixe o equipamento ligado durante 10 minutos. Isto permite que o ventilador interno arrefeça as peças internas do equipamento que estão muito quentes.

2 Abra a tampa traseira.

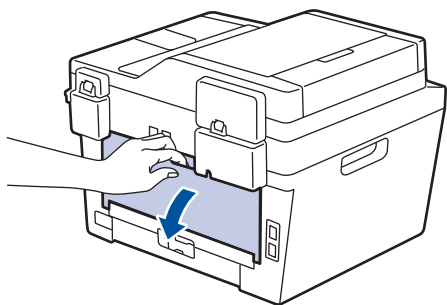

3 Puxe as patilhas azuis, localizadas do lado esquerdo e direito, na sua direção para libertar a tampa do fusor.

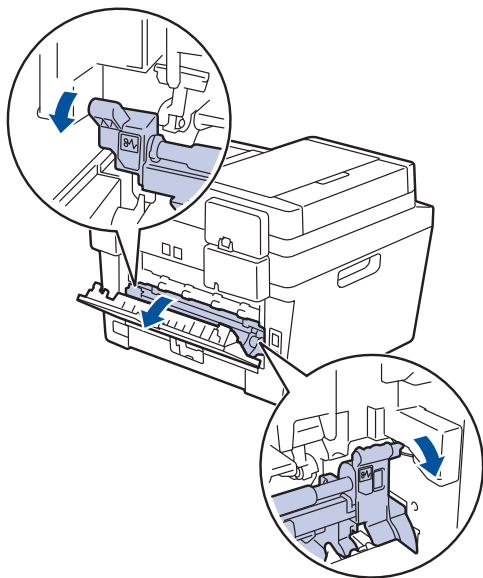

⚠ ADVERTÊNCIA

SUPERFÍCIE QUENTE

As peças internas do equipamento estarão extremamente quentes. Aguarde que o equipamento arrefeça antes de tocar nelas.

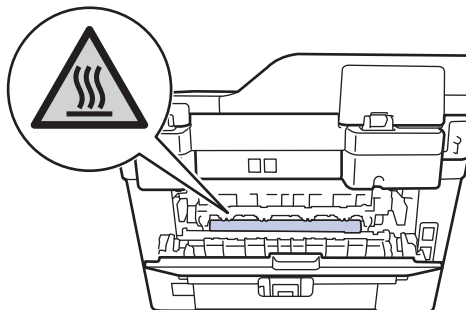

4 Utilize ambas as mãos para puxar cuidadosamente o papel encravado na unidade de fusão.

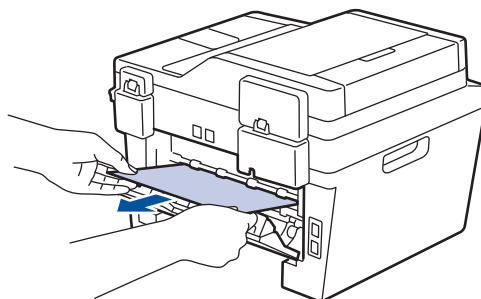

- 5** Feche a tampa do fusor. Certifique-se de que as patilhas azuis, localizadas do lado esquerdo e direito, encaixam nos devidos lugares.

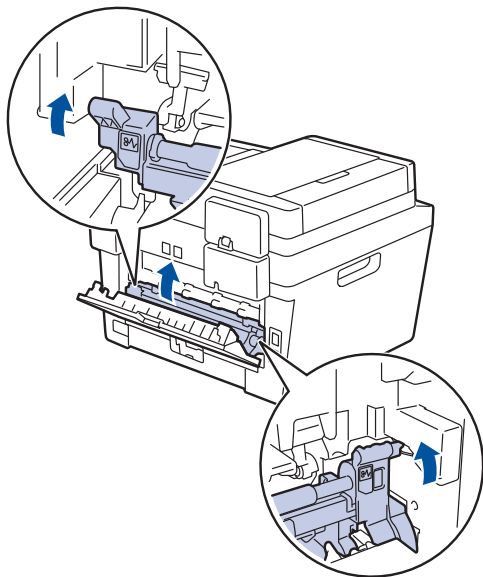

- 6** Feche de novo a tampa até encaixar na posição fechada.

Papel encravado no interior do equipamento

Se o painel de controlo do equipamento ou o Status Monitor indicar um encravamento no interior do equipamento, execute os seguintes passos:

- 1** Deixe o equipamento ligado durante 10 minutos. Isto permite que o ventilador interno arrefeça as peças internas do equipamento que estão muito quentes.

- 2** Abra a tampa dianteira.

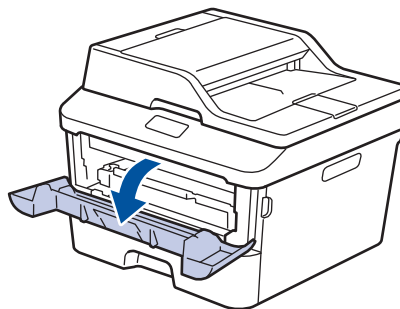
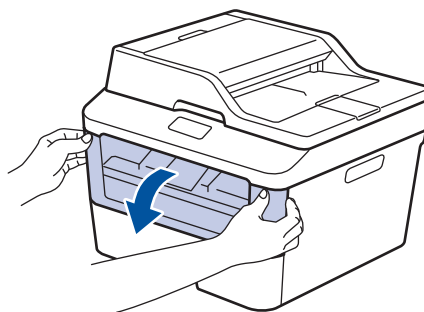

- 3** Retire o conjunto da unidade do tambor e cartucho de toner.

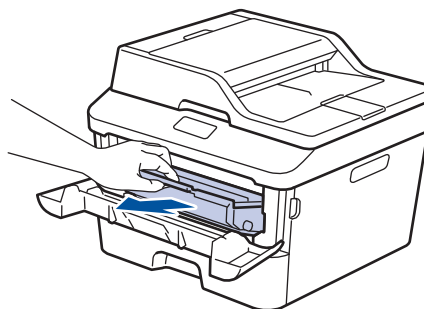

⚠️ ADVERTÊNCIA

SUPERFÍCIE QUENTE

As peças internas do equipamento estarão extremamente quentes. Aguarde que o equipamento arrefeça antes de tocar nelas.

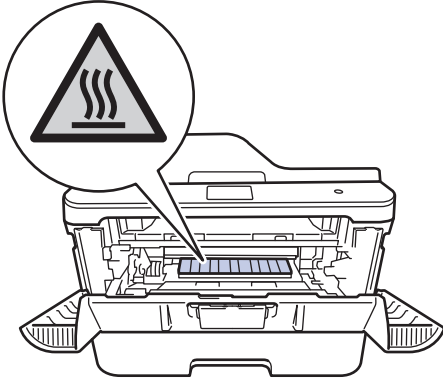

- 4** Puxe lentamente o papel encravado para fora.

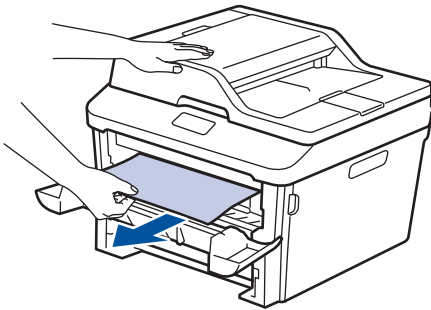

- 5** Instale o cartucho de toner e o conjunto de unidade do tambor no equipamento.

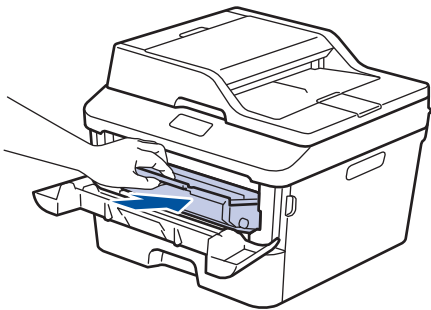

- 6** Feche a tampa dianteira.

Papel encravado na gaveta de 2 lados

Se o painel de controlo do equipamento ou o Status Monitor indicar um encravamento na gaveta do papel de 2 lados, execute os passos seguintes:

1 Deixe o equipamento ligado durante 10 minutos. Isto permite que o ventilador interno arrefeça as peças internas do equipamento que estão muito quentes.

2 Retire a gaveta do papel totalmente para fora do equipamento.

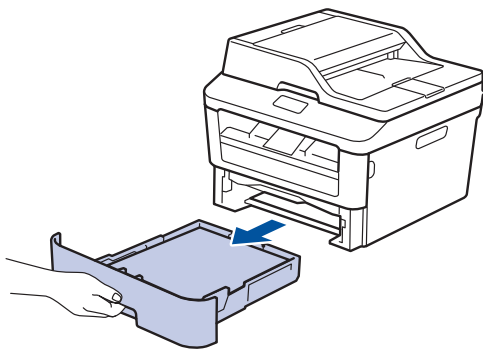

3 Na parte de trás do equipamento, puxe a gaveta de 2 lados totalmente para fora do equipamento.

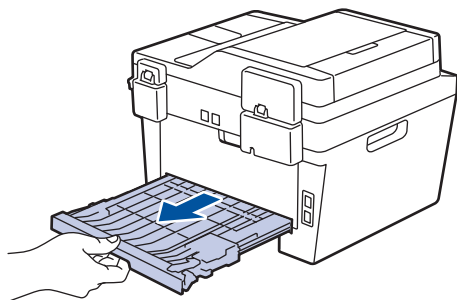

4 Puxe o papel encravado para fora do equipamento ou para fora da gaveta de 2 lados.

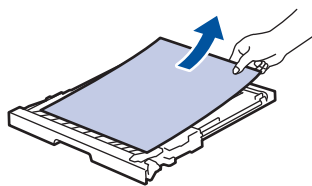
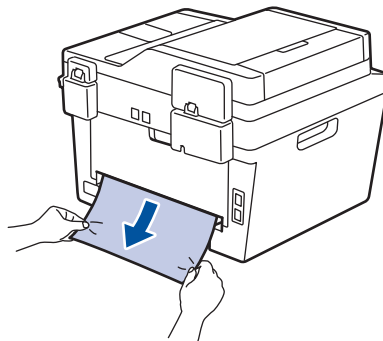

5 Remova o papel que possa estar encravado por baixo do equipamento devido à eletricidade estática.

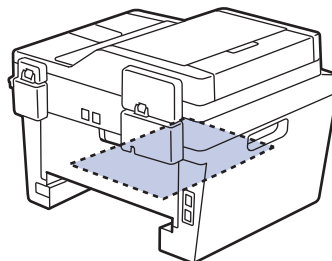

- 6** Se não estiver nenhum papel encravado no interior da gaveta de 2 lados, abra a tampa traseira.

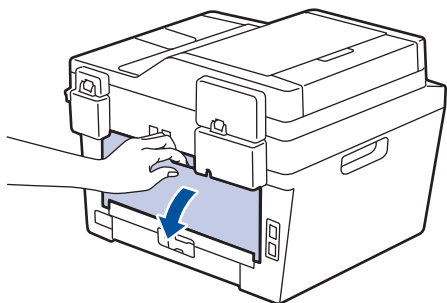

⚠ ADVERTÊNCIA

SUPERFÍCIE QUENTE

As peças internas do equipamento estarão extremamente quentes. Aguarde que o equipamento arrefeça antes de tocar nelas.

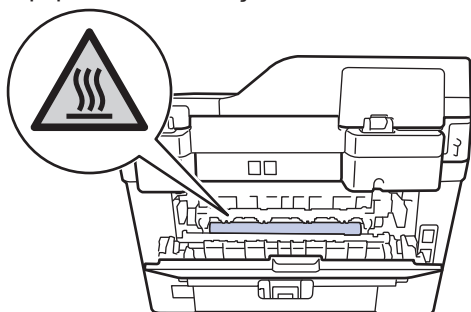

- 7** Utilize ambas as mãos para puxar cuidadosamente o papel para fora da parte de trás do equipamento.

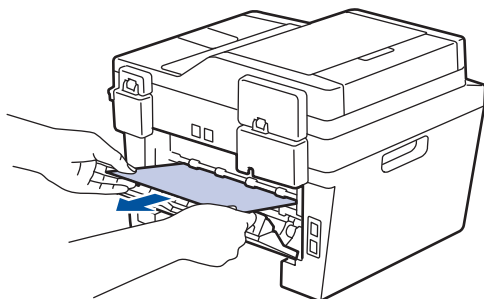

- 8** Feche de novo a tampa até encaixar na posição fechada.



- 9** Volte a colocar a gaveta de 2 lados firmemente na parte de trás do equipamento.

- 10** Coloque a gaveta do papel com firmeza na parte da frente do equipamento.

Como introduzir texto no equipamento Brother

- Quando precisar de introduzir texto no equipamento Brother, o LCD apresenta um teclado.
- Os caracteres que ficam disponíveis podem diferir de acordo com o país.
- O esquema do teclado pode diferir de acordo com a função que estiver a definir.





- Prima  para percorrer letras, números e caracteres especiais.
- Prima  para alternar entre minúsculas e maiúsculas.
- Para mover o cursor para a esquerda ou direita, prima ◀ ou ▶.

Introduzir espaços

- Para introduzir um espaço, prima Espaço.

Fazer correções

- Se introduziu um carácter incorretamente e quiser alterá-lo, prima ◀ ou ▶ para deslocar o cursor para a posição do carácter incorreto e prima . Introduza o carácter correto.
- Para introduzir um carácter, prima ◀ ou ▶ para mover o cursor para o local correto e, em seguida, introduza o carácter.
- Prima  para cada carácter que desejar apagar ou prima e mantenha premido  para apagar todos os caracteres.

Informações relacionadas

- Definir a ID do aparelho >> página 29

Consumíveis

Quando chega o momento de substituir consumíveis, como toner ou tambor, é apresentada uma mensagem de erro no painel de controlo do equipamento ou no Status Monitor. Para obter mais informações sobre consumíveis para o equipamento, visite <http://www.brother.com/original/index.html> ou contacte o seu revendedor Brother local.

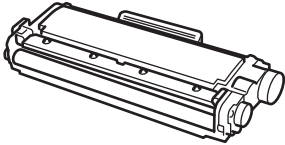
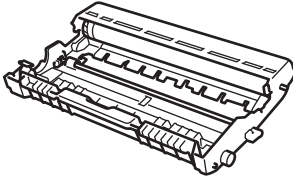

O cartucho de toner e a unidade do tambor são duas peças separadas.

Cartucho de toner	Unidade do tambor
Toner padrão: TN-2310 Toner de alta capacidade: TN-2320	DR-2300
	



Se estiver a utilizar o Windows®, clique duas vezes no ícone Brother CreativeCenter no ambiente de trabalho para aceder ao nosso website **GRATUITO** que foi concebido para ser um recurso para ajudar a criar e imprimir facilmente materiais personalizados para casa e para o escritório, com fotografias, texto e toques criativos. Os utilizadores de Mac podem aceder ao Brother CreativeCenter através do seguinte endereço web: <http://www.brother.com/creativecenter>

A

ADF (alimentador automático de documentos).....	18, 21, 22, 27, 37
Automática	
receção de fax.....	32
Automático	
receção de fax.....	30

C

Consumíveis.....	60
Copiar.....	18
definições.....	19

D

Data e hora.....	7
Digitalização.....	26
Documento	
como colocar.....	18, 27, 37

E

Encravamentos.....	51
de papel	52
documento	51
Envelopes.....	14
Etiquetas.....	10

F

Fax	
compatibilidade da linha telefónica.	30
ID do aparelho.....	29
modo de receção.....	30, 32
número de toques.....	33
Tempo de Toque F/T.....	33
Fax, a partir do PC.....	39

I

Imprimir.....	12
Introduzir texto.....	59

L

LCD (ecrã de cristais líquidos).....	1, 3, 4
Livro de endereços	
gravar	34
Livro de Endereços	
alterar	34

M

Manual	
receção.....	30, 32
Mensagens de erro.....	42
Mensagens de manutenção.....	42
Modo de Receção.....	30, 32

P

Papel	
como colocar	8
tipo	10

R

Ranhura de alimentação manual... 14,	16
receção de fax.....	32

S

Sistemas VoIP.....	30, 36
Solução de problemas	
encravamentos de documentos e papel	51
Mensagens de erro e de manutenção	42
problemas de fax e telefone	47
problemas de impressão ou digitalização	49

T

TAD (dispositivo de atendimento telefónico), externo.....	30, 36
---	--------

V

Visão geral do painel de controlo.....	1
Voice Mail.....	36
Volume.....	7

brother

Este aparelho está aprovado para ser utilizado apenas no país onde foi comprado; as empresas Brother locais ou os respectivos revendedores só prestam assistência aos aparelhos comprados nos próprios países.



LEM605015-01
POR
Versão A