

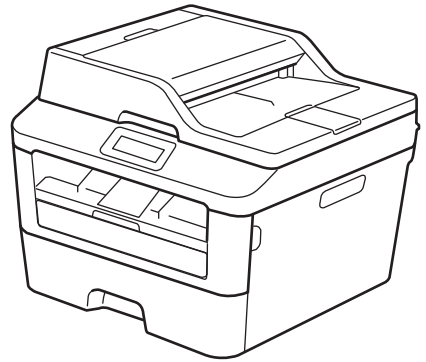

Guide de l'utilisateur

HL-L2380DW
MFC-L2720DW
MFC-L2740DW



Guide de l'utilisateur en ligne

Le Guide de l'utilisateur ne contient pas toute l'information au sujet de l'appareil. Pour de l'information détaillée, consultez le Guide de l'utilisateur en ligne au solutions.brother.com/manuals



Si vous avez besoin de contacter le service à la clientèle

Veillez inscrire ces informations à titre de référence :

Numéro du modèle : HL-L2380DW/MFC-L2720DW/MFC-L2740DW
(Entourez votre numéro de modèle)

Numéro de série : ¹ _____

Date d'achat : _____

Lieu d'achat : _____

¹ Le numéro de série se trouve à l'arrière de l'appareil. Conservez ce guide de l'utilisateur avec votre reçu de caisse à titre de preuve d'achat en cas de vol, d'incendie ou d'appel à la garantie.

Enregistrez votre produit en ligne à l'adresse

<http://www.brother.com/html/registration>

En enregistrant votre produit auprès de Brother, vous serez inscrit en tant que propriétaire d'origine. Votre enregistrement auprès de Brother :

- peut servir à confirmer la date d'achat du produit en cas de perte de votre coupon de caisse;
- peut aider dans le cadre d'une déclaration de sinistre en cas de perte du produit s'il est couvert par votre assurance;
- nous permettra de vous informer de nos promotions et des mises à jour concernant votre produit.

La manière la plus pratique et la plus efficace d'enregistrer votre nouveau produit est de le faire en ligne à l'adresse <http://www.brother.com/html/registration>.

Numéros de Brother

IMPORTANT

Pour obtenir une aide technique, veuillez appeler le service à la clientèle dans le pays où vous avez acheté votre appareil. Les appels doivent être effectués **à partir de** ce pays.

Enregistrer votre produit

En enregistrant votre produit auprès de la Corporation Internationale Brother, vous serez inscrit en tant que propriétaire d'origine du produit. Votre enregistrement auprès de Brother :

- peut servir à confirmer la date d'achat du produit dans l'éventualité où vous perdriez votre coupon de caisse;
- peut aider dans le cadre d'une déclaration de sinistre en cas de perte du produit s'il est couvert par votre assurance;
- nous permettra de vous informer de nos promotions et des mises à jour concernant votre produit.

Veuillez remplir et télécopier votre fiche de garantie Brother et la feuille d'essai, ou enregistrez votre produit en ligne à l'adresse

<http://www.brother.com/registration>

Questions fréquemment posées (FAQ)

Le Brother Solutions Center (Centre de solutions Brother) est votre guichet unique pour tous vos besoins concernant votre télécopieur/centre multifonction. Téléchargez les logiciels et les utilitaires les plus récents et consultez la foire aux questions (FAQ) et les conseils de dépannage pour apprendre à tirer le meilleur parti de votre produit Brother.

<http://support.brother.com>



- Visitez ce site pour télécharger les mises à jour de pilotes Brother.
- Pour maintenir les fonctionnalités de votre appareil à jour, visitez ce site pour télécharger la plus récente mise à niveau du microprogramme.

Pour le service à la clientèle

Aux États-Unis :

<http://www.brother-usa.com/support> (Libre-service/Courriel/Clavardage)

1-877-BROTHER (1-877-276-8437)

1-901-379-1215 (assistance via télécopieur)

1-877-268-9575 (testez les opérations d'envoi et de réception de télécopie)

Au Canada :

www.brother.ca/support (Vidéos libre-service, courriel, clavardage, aide via Facebook et Twitter)

Localisateur de centre de service (États-Unis uniquement)

Pour connaître l'adresse d'un centre de service autorisé Brother, composez le 1-877-BROTHER (1-877-276-8437) ou visitez le site <http://www.brother-usa.com/service>.

Adresses des centres de service (Canada uniquement)

Pour connaître l'adresse d'un centre de service autorisé Brother, visitez le site www.brother.ca/support.

Commande des accessoires et consommables

Pour obtenir des résultats de la meilleure qualité, utilisez uniquement des consommables de marque Brother authentique, disponibles chez la plupart des détaillants Brother. Si vous ne trouvez pas les consommables recherchés, commandez-les directement de Brother si vous possédez un compte PayPal ou une carte de crédit Visa, MasterCard, Discover ou American Express. Visitez notre site Web pour consulter la gamme complète des accessoires et consommables Brother disponibles à la vente.

REMARQUE

Au Canada, seules les cartes Visa et MasterCard sont acceptées.

Aux États-Unis :

1-877-552-MALL (1-877-552-6255)

1-800-947-1445 (assistance via télécopieur)

<http://www.brothermall.com>

Au Canada :

<http://www.brother.ca>

Informations de commande

Description	Article
Cartouche de toner	TN-630 (Environ 1 200 pages) ^{1 2 3}
	TN-660 (Environ 2 600 pages) ^{1 2 4}
Unité de tambour	DR-630 (Environ 12 000 pages) ^{5 6}
Cordon de ligne téléphonique	LG3077001
Guide de l'utilisateur	LEM603001-01 (Anglais pour les États-Unis et le Canada)
	LEM603002-01 (Français pour le Canada)
Guide d'installation rapide	LEM592001-00 (Anglais pour les États-Unis et le Canada)
	LEM592002-00 (Français pour le Canada)

1 Pages recto de format Lettre ou A4.

2 Le nombre de pages approximatif est déclaré conformément à la norme ISO/IEC 19752.

3 Cartouche de toner standard

4 Cartouche de toner haut rendement

5 1 page par tâche

6 La durée de vie du tambour est approximative et peut varier selon le type d'utilisation.

Avis d'exclusion de garanties (États-Unis et Canada)

LE OU LES CONCÉDANT(S) DE LICENCES DE BROTHER ET LEURS DIRECTEURS, REPRÉSENTANTS, EMPLOYÉS OU AGENTS (COLLECTIVEMENT NOMMÉS CONCÉDANTS DE LICENCES DE BROTHER) N'ASSURENT AUCUNE GARANTIE, EXPRESSE OU TACITE, Y COMPRIS, MAIS NON DE FAÇON LIMITATIVE, LES GARANTIES TACITES DE QUALITÉ MARCHANDE ET D'ADAPTATION À UN USAGE PARTICULIER, À L'ÉGARD DU LOGICIEL. LE OU LES CONCÉDANT(S) DE LICENCES DE BROTHER N'ASSURENT AUCUNE GARANTIE ET NE FONT AUCUNE DÉCLARATION À L'ÉGARD DE L'UTILISATION OU DES RÉSULTATS DÉCOULANT DE L'UTILISATION DU LOGICIEL EN CE QUI CONCERNE L'EXACTITUDE, LA PRÉCISION, LA FIABILITÉ, LA MISE À NIVEAU OU TOUT AUTRE ASPECT DE CE DERNIER. LES RISQUES LIÉS AUX RÉSULTATS ET AUX PERFORMANCES DU LOGICIEL SONT INTÉGRALEMENT ASSUMÉS PAR VOUS. L'EXCLUSION DES GARANTIES TACITES N'EST PAS AUTORISÉE DANS CERTAINS ÉTATS DES ÉTATS-UNIS OU DANS CERTAINES PROVINCES DU CANADA. L'EXCLUSION CI-DESSUS POURRAIT NE PAS S'APPLIQUER À VOTRE CAS.

LE OU LES CONCÉDANT(S) DE LICENCES DE BROTHER NE PEUVENT EN AUCUN CAS ÊTRE TENUS RESPONSABLES DES DOMMAGES ACCESSOIRES, ACCIDENTELS OU INDIRECTS (Y COMPRIS LES DOMMAGES POUR LA PERTE DE BÉNÉFICES, LA PERTE D'EXPLOITATION, LA PERTE D'INFORMATIONS COMMERCIALES OU AUTRE) DÉCOULANT DE L'UTILISATION OU DE L'IMPOSSIBILITÉ D'UTILISER CE LOGICIEL MÊME SI LES CONCÉDANTS DE LICENCES DE BROTHER ONT ÉTÉ AVISÉS DE LA POSSIBILITÉ DE CES DOMMAGES. ÉTANT DONNÉ QUE CERTAINS ÉTATS DES ÉTATS-UNIS OU CERTAINES PROVINCES DU CANADA N'AUTORISENT PAS L'EXCLUSION OU LA LIMITATION DE RESPONSABILITÉ POUR LES DOMMAGES ACCESSOIRES OU ACCIDENTELS, LES LIMITATIONS CI-DESSUS POURRAIENT NE PAS S'APPLIQUER À VOTRE CAS. DANS TOUS LES CAS, LA RESPONSABILITÉ QUE LES CONCÉDANTS DE LICENCES DE BROTHER ONT ENVERS VOUS À L'ÉGARD DES DOMMAGES RÉELS, QUELLE QU'EN SOIT L'ORIGINE ET QUELLE QUE SOIT LA FORME DE L'ACTION (CONTRAT, TORT (Y COMPRIS LA NÉGLIGENCE), ET LA RESPONSABILITÉ ASSOCIÉE AUX PRODUITS OU AUTRE), SERA LIMITÉE À 50 \$.

Pour obtenir les plus récentes mises à jour de pilotes

Accédez à la page **Téléchargements** de votre modèle dans le Brother Solutions Center (Centre de solutions Brother) à l'adresse <http://support.brother.com> pour télécharger les pilotes.

Pour maintenir les fonctionnalités de votre appareil à jour, visitez ce site pour télécharger les plus récentes mises à niveau du microprogramme.

Le Guide de l'utilisateur en ligne vous aide à tirer le meilleur parti de votre appareil

Navigation plus rapide!

- ✓ Zone de recherche
- ✓ Index de navigation dans un volet distinct

Complet!

- ✓ Tous les sujets dans un seul guide

Mise en page simplifiée!

- ✓ Instructions pas à pas
- ✓ Description sommaire de la fonction dans le haut de la page



1. Zone de recherche

2. Navigation

3. Description
sommaire

4. Pas à pas

Où puis-je trouver ce manuel?

(Windows®)

Cliquez sur  (Démarrer) > **Tous les programmes** > **Brother** > **Brother Utilities** > **Brother MFC-XXXX series** > **Assistance** > **Guides de l'utilisateur.**

(Windows® 8)

Touchez ou cliquez sur  (Brother Utilities) > **Brother MFC-XXXX series** > **Assistance** > **Guides de l'utilisateur.**

(Sélectionnez votre modèle dans la liste déroulante s'il n'est pas déjà sélectionné.)

(Macintosh ou autres options)

Accédez à la page **Manuels** de votre modèle dans le Brother Solutions Center (Centre de solutions Brother) à l'adresse <http://support.brother.com> pour télécharger les manuels.

Pour toute question ou tout problème, veuillez consulter notre foire aux questions (FAQ).

Permet d'effectuer la recherche de plusieurs façons!

Affiche les questions connexes pour offrir plus d'informations

Reçoit des mises à jour régulières basées sur les commentaires des clients

FAQ et Diagnostic

Par catégorie

Populaires

Dernières

Procédures / Diagnostic

- [Messages d'erreur](#) ▸ [Alimentation papier/Bourrage papier](#)
- [Impression](#) ▸ [Numérisation](#) ▸ [Copie](#) ▸ [Téléphone](#) ▸ [Télécopie](#)
- [Mobile](#) ▸ [Internet](#)

Configuration / Paramètres

- [Configuration du produit](#) ▸ [Pilotes/Logiciels](#)

Consommables & Accessoires / Entretien courant

- [Consommables/Papier/Accessoires](#) ▸ [Nettoyage](#)

Autres

- [Spécifications](#) ▸ [Informations sur la prise en charge du système d'exploitation](#)
- [FAQ vidéo](#)

Recherche par mots-clés

Entrez les mots-clés.

Rechercher

▸ [Recherche par ID de FAQ](#)

▸

Par catégorie

Populaires

Dernières

Comme le Brother Solutions Center (Centre de solutions Brother) est mis à jour régulièrement, cette capture d'écran peut être modifiée sans préavis.

Où puis-je trouver la foire aux questions (FAQ)?

Brother Solutions Center (Centre de solutions Brother)

<http://support.brother.com>

Définitions des remarques

Les symboles et conventions suivants sont utilisés dans ce guide de l'utilisateur :

AVERTISSEMENT

AVERTISSEMENT indique une situation potentiellement dangereuse qui, si elle n'est pas évitée, peut provoquer des blessures graves ou mortelles.

ATTENTION

ATTENTION indique une situation potentiellement dangereuse qui, si elle n'est pas évitée, peut provoquer des blessures mineures ou modérées.

IMPORTANT

IMPORTANT indique une situation potentiellement dangereuse qui, si elle n'est pas évitée, peut provoquer des dommages matériels ou une perte de fonctionnalité du produit.

REMARQUE

REMARQUE spécifie l'environnement de fonctionnement, les conditions d'installation ou les conditions spéciales d'utilisation.



Les icônes de conseils offrent des trucs pratiques et des informations supplémentaires.



Les icônes de danger électrique vous avertissent de la possibilité d'un choc électrique.



Les icônes de risque d'incendie vous avertissent de la possibilité d'un incendie.



Les icônes de surface chaude vous avertissent de ne pas toucher les pièces chaudes de l'appareil.



Les icônes d'interdiction indiquent des actions à ne pas effectuer.

Caractères gras

Les caractères gras permettent d'identifier des boutons sur le panneau de commande de l'appareil ou à l'écran de l'ordinateur.

Caractères en italique

Les caractères en italique mettent en valeur un point important ou signalent un sujet connexe.

Courier New

La police de caractère Courier New identifie les messages qui s'affichent à l'écran ACL de l'appareil.

Avis de compilation et de publication

Ce guide a été compilé et publié sous la supervision de Brother Industries, Ltd. et couvre les descriptions et les spécifications des produits les plus récents.

Le contenu du présent guide et les caractéristiques de ce produit peuvent être modifiés sans préavis.

La société Brother se réserve le droit d'apporter des modifications sans préavis aux caractéristiques techniques et aux informations contenues dans la documentation. Elle ne saurait être tenue responsable de quelque dommage que ce soit (y compris des dommages consécutifs) résultant de la confiance accordée aux informations présentées, y compris, mais sans limitation, les erreurs typographiques ou autres en rapport avec la publication.

Table des matières

Guide de l'utilisateur

1	Informations générales.....	1
	Vue d'ensemble du panneau de commande.....	1
	Présentation de l'écran tactile ACL.....	3
	Comment naviguer sur l'écran tactile ACL.....	4
	Accéder aux utilitaires Brother.....	6
	Configuration initiale.....	7
	Régler la date et l'heure.....	7
	Régler le volume de la sonnerie.....	7
	Régler le volume du signal sonore.....	7
	Régler le volume du haut-parleur.....	8
2	Manipulation du papier.....	9
	Charger du papier.....	9
	Charger du papier et imprimer à l'aide du bac à papier.....	9
	Régler la vérification de format.....	10
	Changer le taille de papier.....	11
	Changer le type de papier.....	11
	Support d'impression recommandé.....	11
	Utilisation de papier spécial.....	12
3	Imprimer.....	13
	Imprimer à partir de votre ordinateur (Windows®).....	13
	Imprimer un document (Windows®).....	13
	Imprimer sur les deux côtés du papier (Windows®).....	13
	Imprimer plusieurs pages sur une seule feuille de papier (N en 1) (Windows®).....	14
	Imprimer sur des enveloppes, du papier épais ou des étiquettes.....	15
	Imprimer sur du papier ordinaire, papier fin, papier recyclé ou papier de qualité supérieure à l'aide de la fente d'alimentation manuelle.....	17
4	Copie.....	19
	Copier un document.....	19
	Paramètres de copie.....	20
	Options de copie.....	20
	Copier plusieurs pages sur les deux côtés du papier.....	22
	Copier un document recto-verso à l'aide du chargeur automatique de documents (ADF).....	23
	Copier un document recto-verso à l'aide de la vitre du scanner.....	24

	Copier les deux faces d'une carte d'identification sur une seule page	25
5	Numériser	27
	Numériser à partir de votre ordinateur (Windows®)	27
	Enregistrer des documents et photos numérisés dans un dossier sous forme de fichier PDF avec le mode Avancé de ControlCenter4 (Windows®).....	27
	Numériser avec le bouton de numérisation de votre appareil Brother	28
	Numériser avec le bouton de numérisation de l'appareil.....	28
6	Télécopieur	30
	Avant de télécopier.....	30
	Régler votre identification de poste	30
	Régler la compatibilité de la ligne téléphonique pour les interférences et les systèmes VoIP	31
	Modes de réception	32
	Sélectionner le mode de réception adéquat	33
	Configurer la durée de la sonnerie F/T (pseudo sonnerie/sonnerie double).....	35
	Configurer le nombre de sonneries nécessaires pour que l'appareil réponde (Durée de sonnerie).....	35
	Mémoriser des numéros.....	36
	Mémoriser des numéros de carnet d'adresses.....	36
	Modifier ou supprimer des noms ou numéros du carnet d'adresses	36
	Services téléphoniques et appareils externes	38
	Messagerie vocale	38
	Sonnerie spéciale	38
	VoIP (Voice Over Internet Protocol).....	38
	Connexion d'un répondeur téléphonique externe (REP).....	38
	Téléphones externes et téléphones supplémentaires	39
	Envoyer et recevoir une télécopie en utilisant votre appareil	40
	Envoyer une télécopie	40
	Télécopie à l'aide de votre ordinateur (PC-FAX).....	42
	Envoyer des télécopies depuis votre ordinateur.....	42
	Recevoir des télécopies sur votre ordinateur (Windows® seulement).....	42
A	Dépannage	44
	Identifier le problème	44
	Messages d'erreur et d'entretien	45
	Problèmes de télécopieur et de téléphone	50
	Dépannage pour les autres problèmes de télécopie	51
	Problèmes d'impression ou de numérisation.....	54
	Bourrages de document et bourrages papier.....	56
	Trouver le document ou papier coincé.....	56
	Dégager le document coincé	56

	Dégager le papier coincé.....	57
B	Annexe	64
	Comment entrer du texte sur votre appareil Brother	64
	Consommables.....	66
C	Index.....	67

Vue d'ensemble du panneau de commande



1. Écran tactile à cristaux liquides (ACL)

Accédez aux menus et options en appuyant sur les éléments souhaités sur cet écran tactile.

2. Panneau tactile



Appuyez pour retourner au menu précédent.

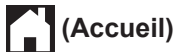

Appuyez pour retourner à l'écran d'accueil.





Appuyez pour annuler une opération (disponible lorsque le voyant s'allume en rouge).

Pavé numérique (Boutons numériques)

Appuyez sur les chiffres du panneau tactile pour composer des numéros de téléphone ou de télécopieur et pour entrer le nombre de copies.

3. Mise en marche/arrêt

- Allumez l'appareil en appuyant sur .
- Éteignez l'appareil en maintenant enfoncé . L'écran tactile ACL affiche **Fermer** et demeure allumé pendant quelques secondes avant de s'éteindre. Si vous avez un téléphone externe ou un répondeur téléphonique (REP) connecté, celui-ci sera toujours disponible.

4. (WiFi)

Lorsque le témoin **WiFi** s'allume, votre appareil Brother est connecté à un point d'accès sans fil. Lorsque le témoin **WiFi** clignote, la connexion sans fil est interrompue ou votre appareil est en cours de connexion à un point d'accès sans fil.

Présentation de l'écran tactile ACL

Accédez au bouton de mode souhaité en appuyant sur ◀ ou ▶.

À partir des écrans d'accueil, vous pouvez accéder aux écrans de configuration Wi-Fi, de raccourcis, de niveau de toner et de paramètres.

Cet écran affiche l'état de l'appareil pendant les périodes d'inactivité. Cet écran d'accueil est également nommé « écran de mode Prêt ». Il s'affiche lorsque votre appareil est prêt pour la prochaine commande.

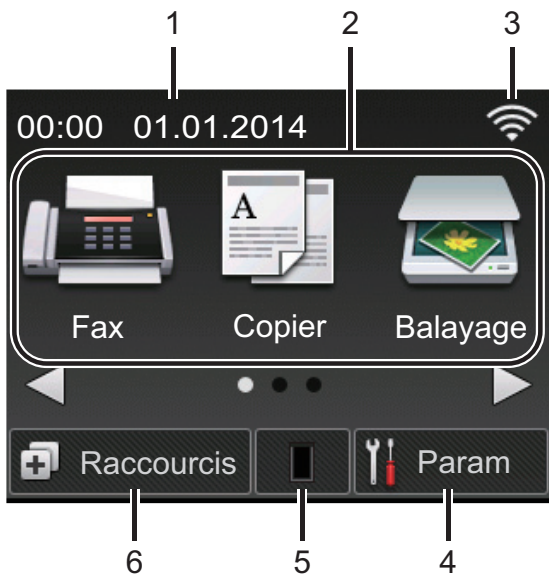

Les fonctions disponibles varient selon votre modèle.



1. Date et heure

Affiche la date et l'heure réglées sur votre appareil.

2. Modes

-  **Fax**
Appuyez pour accéder au mode Fax.
-  **Copier**
Appuyez pour accéder au mode Copie.
-  **Balayage**
Appuyez pour accéder au mode de numérisation.

• **Web**

Appuyez pour connecter l'appareil Brother à un service Internet. Plus d'information >> *Guide « Web Connect »* Accédez à la page **Manuels** de votre modèle dans le Brother Solutions Center (Centre de solutions Brother) à l'adresse <http://support.brother.com> pour télécharger le guide.

• **Applic**

Appuyez pour connecter l'appareil Brother au service d'applications Brother.Plus d'information >> *Guide « Web Connect »* Accédez à la page **Manuels** de votre modèle dans le Brother Solutions Center (Centre de solutions Brother) à l'adresse <http://support.brother.com> pour télécharger le guide.

• **Impression sécurisée**

Appuyez pour accéder à l'option Impression sécurisée.

• **2en1 (ID) Copie**

Appuyez pour accéder à l'option 2en1(ID) Copie.

3. **État du réseau sans fil**

Si vous utilisez une connexion sans fil, un indicateur à quatre niveaux sur chaque écran de page d'accueil affiche l'intensité actuelle du signal sans fil.



- Si  s'affiche dans le haut de l'écran, appuyez sur ce bouton pour configurer les paramètres sans fil.

4. Param

Appuyez pour accéder au menu **Param**.

Si Verrouillage sécuritaire des fonctions ou le verrouillage des paramètres est activé, une icône de verrouillage  s'affiche à l'écran ACL. Vous devez déverrouiller l'appareil pour utiliser les paramètres.

5. Toner

Affiche la durée de vie restante du toner. Appuyez pour accéder au menu **Toner**.

Lorsque la cartouche de toner approche de sa fin de vie ou présente un problème, une icône d'erreur  s'affiche sur l'icône de toner.

6. Raccourcis

Appuyez pour créer des raccourcis pour les opérations que vous utilisez fréquemment, par exemple l'envoi de télécopie, la copie, la numérisation et la connexion Web.



- Trois écrans de raccourcis sont disponibles, avec jusqu'à quatre raccourcis sur chaque écran. Un total de 12 raccourcis sont disponibles.
- Pour afficher les autres écrans de raccourcis, appuyez sur ◀ ou ▶.

Télécopie(s) enregistrée(s)





Le nombre de télécopies reçues en mémoire s'affiche en haut de l'écran.

Appuyez sur  pour imprimer les télécopies.

Icône d'avertissement



L'icône d'avertissement  s'affiche en présence d'un message d'erreur ou d'entretien; appuyez sur  pour le consulter, puis appuyez sur  pour retourner en mode Prêt.

REMARQUE

- Ce produit utilise la police de caractères d'ARPHIC TECHNOLOGY CO., LTD.

Comment naviguer sur l'écran tactile ACL

Appuyez votre doigt sur l'écran ACL pour l'utiliser. Pour afficher et accéder à toutes les options, appuyez sur ◀▶ ou ▲▼ à l'écran ACL pour les faire défiler.

Les étapes suivantes expliquent comment modifier un paramètre de l'appareil. Dans cet exemple, le paramètre de rétroéclairage ACL passe de Clair à Moyen.

IMPORTANT

N'appuyez PAS sur l'écran ACL avec un objet pointu tel qu'un crayon ou un stylet. Cela pourrait endommager l'appareil.

REMARQUE

NE touchez PAS l'écran ACL immédiatement après avoir branché le cordon d'alimentation ou allumé l'appareil. Cela pourrait causer une erreur.

- 1 Appuyez sur  (Param).
- 2 Appuyez sur `Ts réglages`.
- 3 Appuyez sur `▲` ou `▼` pour afficher l'option `Prog. Général`, puis appuyez sur `Prog. Général`.

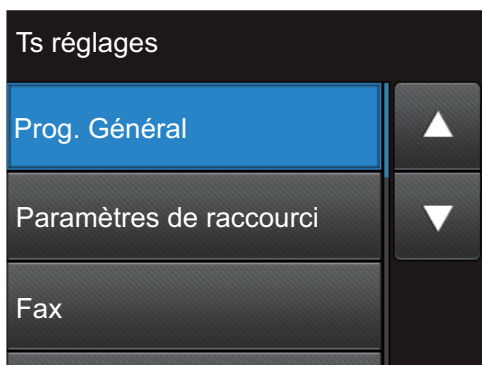

- 4 Appuyez sur `▲` ou `▼` pour afficher l'option `Paramètres ACL`, puis appuyez sur `Paramètres ACL`.

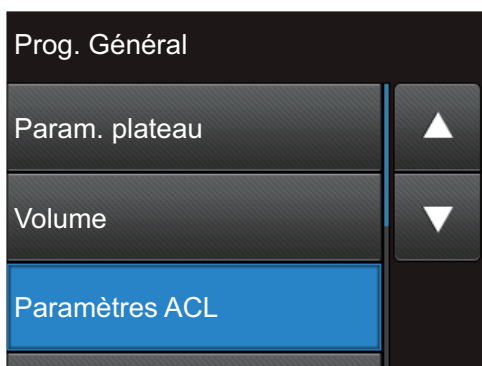

- 5 Appuyez sur `Pann. lumineux`.

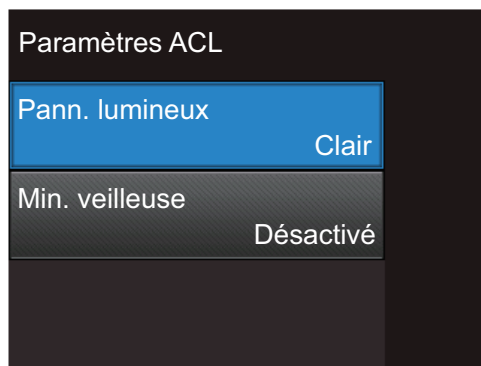

- 6 Appuyez sur `Moyen`.

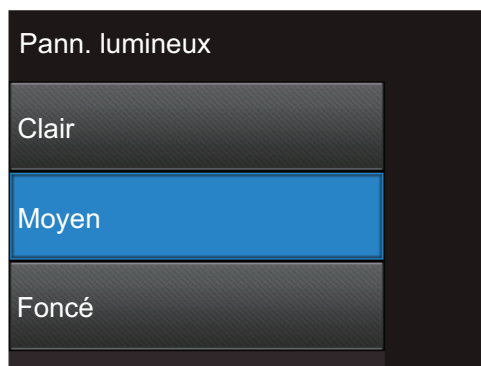

- 7 Appuyez sur .

Accéder aux utilitaires Brother

Brother Utilities est un programme de lancement d'application qui vous offre un accès pratique à toutes les applications Brother installées sur votre appareil.

1 Effectuez l'une des actions suivantes :



- (Windows® XP, Windows Vista®, Windows® 7, Windows Server® 2003, Windows Server® 2008 et Windows Server® 2008 R2)

Cliquez sur  **Démarrer > Tous les programmes > Brother > Brother Utilities.**

- (Windows® 8 et Windows Server® 2012)

Touchez ou cliquez sur  (**Brother Utilities**) dans l'écran **Accueil** ou sur le bureau.

- (Windows® 8.1 et Windows Server® 2012 R2)

Déplacez votre souris vers le coin inférieur gauche de l'écran **Accueil** et cliquez sur  (si vous utilisez un appareil tactile, faites glisser vers le haut à partir du bas de l'écran **Accueil** pour afficher l'écran **Applications**). Lorsque l'écran **Applications** s'affiche, touchez ou cliquez sur  (**Brother Utilities**).

2 Sélectionnez **Brother MFC-XXXX series** (où XXXX est le nom de votre modèle).

3 Sélectionnez l'opération que vous souhaitez utiliser.

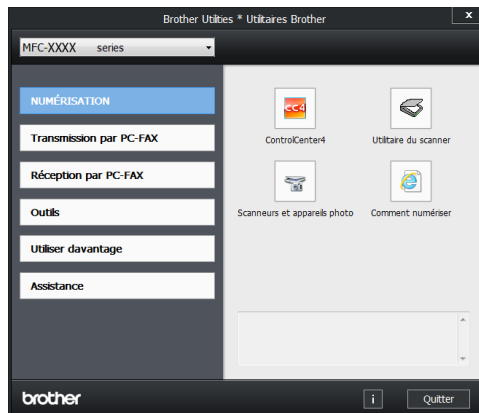

Configuration initiale

Régler la date et l'heure

Modèles associés :
MFC-L2720DW/MFC-L2740DW

- 1 Appuyez sur  (Param) > Ts réglages > Réglage init. > Date et heure > Date.
- 2 Entrez les deux derniers chiffres de l'année en utilisant l'écran ACL, puis appuyez sur OK.
- 3 Entrez les deux chiffres du mois en utilisant l'écran ACL, puis appuyez sur OK.
- 4 Entrez les deux chiffres du jour en utilisant l'écran ACL, puis appuyez sur OK.
- 5 Appuyez sur Type d'horloge.
- 6 Appuyez sur horloge 12 h ou horloge 24 h.
- 7 Appuyez sur Heure.

- 8 Pour entrer l'heure, procédez de l'une des façons suivantes :
 - Si vous avez sélectionné horloge 12 h comme format dans le paramètre Type d'horloge, entrez l'heure (au format 12 heures) à l'aide de l'écran ACL.

Appuyez sur  pour sélectionner AM ou PM.

Appuyez sur OK.

- Si vous avez sélectionné horloge 24 h comme format dans le paramètre Type d'horloge, entrez l'heure (au format 24 heures) à l'aide de l'écran ACL.



Appuyez sur OK.

(Par exemple : entrez 19:45 pour 7:45 p.m.)

- 9 Appuyez sur .

Régler le volume de la sonnerie



Modèles associés :
MFC-L2720DW/MFC-L2740DW

- 1 Appuyez sur  (Param) > Ts réglages > Prog. Général > Volume > Sonnerie.
- 2 Appuyez sur ▲ ou ▼ pour afficher l'option Désactivé, Bas, Moyen ou Haut, puis appuyez sur l'option souhaitée.
- 3 Appuyez sur .

Régler le volume du signal sonore



Lorsque le signal sonore est activé, l'appareil émet un bip sonore au moment où vous appuyez sur un bouton, en cas d'erreur ou après l'envoi ou la réception de télécopies.

Vous pouvez choisir parmi de nombreux niveaux de volume.

- 1 Appuyez sur  (Param) > Ts réglages > Prog. Général > Volume > Alarme.
- 2 Appuyez sur ▲ ou ▼ pour afficher l'option Désactivé, Bas, Moyen ou Haut, puis appuyez sur l'option souhaitée.
- 3 Appuyez sur .

Régler le volume du haut-parleur

Modèles associés :
MFC-L2720DW/MFC-L2740DW

- 1 Appuyez sur  (Param) > Ts réglages > Prog. Général > Volume > Haut-parleur.
- 2 Appuyez sur ▲ ou ▼ pour afficher l'option Désactivé, Bas, Moyen ou Haut, puis appuyez sur l'option souhaitée.
- 3 Appuyez sur .

Charger du papier

Charger du papier et imprimer à l'aide du bac à papier

- Si le paramètre de vérification du format est réglé à Activé et que vous retirez le bac à papier de l'appareil, l'écran ACL affiche un message vous demandant si vous souhaitez modifier le format de papier. Modifiez si nécessaire les paramètres de type et format de papier en suivant les instructions à l'écran.
- Lorsque vous chargez du papier d'un format différent dans le bac, vous devez modifier en même temps le paramètre du format de papier sur l'appareil ou votre ordinateur.

- 1 Retirez complètement le bac à papier de l'appareil.

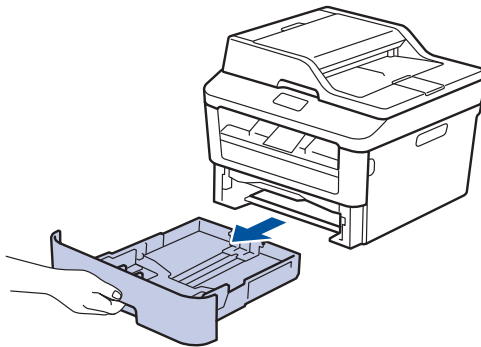

- 2 Appuyez sur les guides-papier et faites-les coulisser pour les ajuster au format du papier.

Appuyez sur les leviers de déverrouillage verts pour faire coulisser les guides-papier.

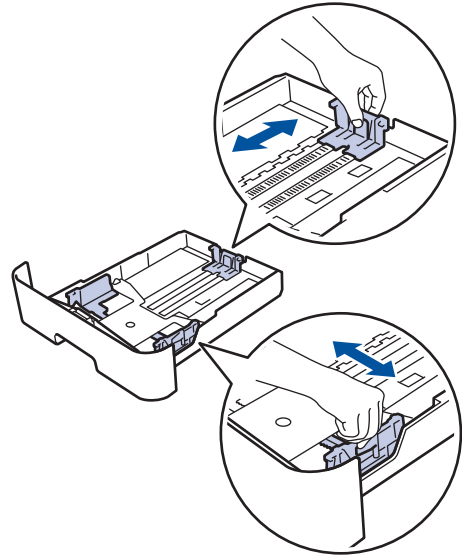

Pour le papier de format Légal ou Folio, appuyez sur le bouton de déverrouillage (1) dans le bas du bac à papier, puis tirez sur la partie arrière du bac à papier. (Les formats de papier Légal et Folio ne sont pas disponibles dans certaines régions.)

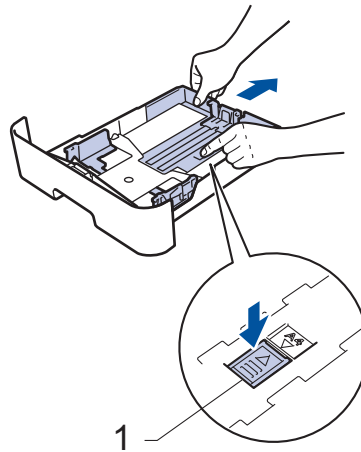

- 3 Ventilez bien la pile de papier.

- 4** Chargez le papier avec la surface d'impression *face vers le bas* dans le bac à papier.

 NE chargez PAS simultanément différents types de papier dans le bac à papier. Cela pourrait causer un bouchage papier ou des problèmes d'alimentation.

- 5** Assurez-vous que le papier est sous le repère de papier maximum (▼▼▼).
Le remplissage excessif du bac à papier cause des bouchages papier.

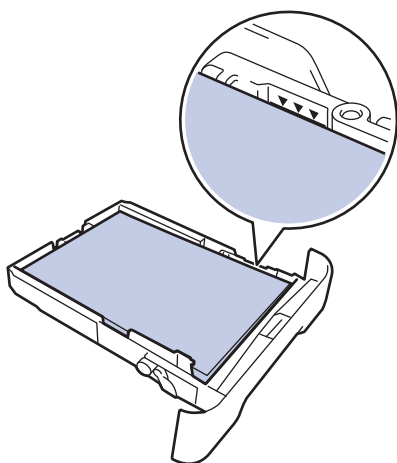

- 6** Poussez lentement le bac à papier complètement dans l'appareil.

- 7** Soulevez le volet du support pour empêcher le papier de glisser du bac de sortie.

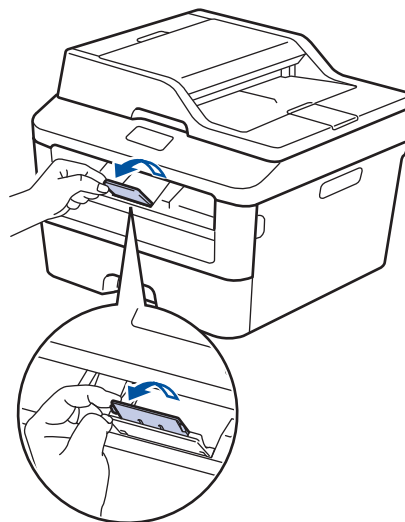



- 8** Envoyez votre tâche d'impression vers l'appareil.

 Modifiez vos préférences d'impression dans la boîte de dialogue Imprimer avant d'envoyer la tâche d'impression à partir de votre ordinateur.

Régler la vérification de format



Le paramètre de vérification de format permet à votre appareil Brother d'afficher un message vous demandant si vous avez modifié le format de papier lorsque vous retirez le bac à papier de l'appareil.

Le réglage par défaut est Activé.

- 1** Appuyez sur  (Param) > Ts réglages > Prog. Général > Réglage bac > Vérifier format.
- 2** Appuyez sur **Activé** ou **Désactivé**.
- 3** Appuyez sur .



Changer le taille de papier

Lorsque vous changez le format du papier chargé dans le bac, vous devez modifier en même temps le paramètre du format de papier sur l'écran ACL.

- 1 Appuyez sur  (Param) > Ts réglages > Prog. Général > Réglage bac > Format papier.
- 2 Appuyez sur ▲ ou ▼ pour afficher l'option A4, Lettre, A5, A5 G, A6, Executive, Légal ou Folio, puis appuyez sur l'option souhaitée.
- 3 Appuyez sur .

Changer le type de papier

Pour obtenir la meilleure qualité d'impression, réglez l'appareil en fonction du type de papier que vous utilisez.

- 1 Appuyez sur  (Param) > Ts réglages > Prog. Général > Réglage bac > Type papier.
- 2 Appuyez sur ▲ ou ▼ pour afficher l'option Fin, Pap Ordinaire, Épais, Plus épais ou Papier recyclé, puis appuyez sur l'option souhaitée.
- 3 Appuyez sur .

Support d'impression recommandé

Pour obtenir la meilleure qualité d'impression, nous vous recommandons d'utiliser les types de papier indiqués dans le tableau.

Type de papier	Article
Papier ordinaire	Xerox 4200DP 20 lb
	Hammermill Laser Print (24 lb = 90 g/m ²)
Papier recyclé	Aucune marque spécifique n'est recommandée
Étiquettes	Étiquettes laser blanches Avery n° 5160
Enveloppes	Aucune marque spécifique n'est recommandée

Utilisation de papier spécial

Veillez à toujours tester des échantillons du papier avant l'achat pour vous assurer qu'il permet d'obtenir les performances souhaitées.

- N'utilisez PAS de papier jet d'encre; cela pourrait causer un bourrage papier ou endommager votre appareil.
- Si vous utilisez un papier de qualité supérieure, un papier présentant une surface rugueuse ou un papier qui est froissé ou chiffonné, les performances d'impression peuvent être réduites.

IMPORTANT

Certains types de papier peuvent ne pas présenter de bons résultats ou risquent d'endommager votre appareil.

N'utilisez PAS un papier :

- très texturé
- extrêmement lisse ou brillant
- gondolé ou déformé
- enduit ou recouvert d'un fini chimique
- endommagé, chiffonné ou plié
- dont le poids excède celui recommandé dans ce guide
- avec des onglets et agrafes
- avec des en-têtes contenant des teintures basse température ou thermographiques
- à feuilles multiples ou autocopiant
- conçu pour l'impression à jet d'encre

L'utilisation d'un des types de papier indiqués ci-dessus pourrait endommager votre appareil. Ce type de dommage n'est pas couvert par la garantie Brother ni par un quelconque contrat d'entretien.

Imprimer à partir de votre ordinateur (Windows®)

Imprimer un document (Windows®)

- 1 Sélectionnez la commande d'impression dans votre application.
- 2 Sélectionnez **Brother MFC-XXXX series** (où XXXX est le nom de votre modèle).
- 3 Cliquez sur **OK**.
- 4 Effectuez votre opération d'impression.



Plus d'information, >> *Guide de l'utilisateur en ligne : Imprimer un document*

Imprimer sur les deux côtés du papier (Windows®)

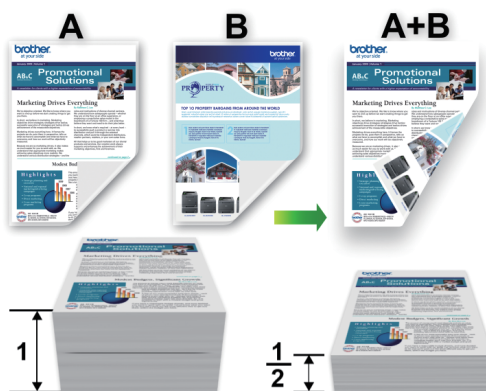

- Sélectionnez le papier de format Lettre, Légal ou Folio lorsque vous utilisez l'option d'impression recto-verso automatique.

- 1 Sélectionnez la commande d'impression dans votre application.
- 2 Sélectionnez **Brother MFC-XXXX series** (où XXXX est le nom de votre modèle) puis cliquez sur le bouton de préférences ou de propriétés d'impression.
La fenêtre du pilote d'imprimante s'affiche.
- 3 Cliquez sur la liste déroulante **Recto verso/Livret**, puis sélectionnez l'option **Recto verso**.
- 4 Cliquez sur le bouton **Paramètres recto verso**.

- 5 Sélectionnez une option dans le menu **Type de recto verso**.
- 6 Cliquez sur **OK**.
- 7 Cliquez à nouveau sur **OK**, puis terminez votre opération d'impression.

Imprimer plusieurs pages sur une seule feuille de papier (N en 1) (Windows®)



- 1 Sélectionnez la commande d'impression dans votre application.
- 2 Sélectionnez **Brother MFC-XXXX series** (où XXXX est le nom de votre modèle) puis cliquez sur le bouton de préférences ou de propriétés d'impression.
La fenêtre du pilote d'imprimante s'affiche.
- 3 Cliquez sur la liste déroulante **Imp. multi-pages**, puis sélectionnez l'option **2 en 1, 4 en 1, 9 en 1, 16 en 1** ou **25 en 1**.
- 4 Cliquez sur **OK**.
- 5 Effectuez votre opération d'impression.

Imprimer sur des enveloppes, du papier épais ou des étiquettes

Lorsque le capot arrière (bac de sortie face vers le haut) est abaissé, l'appareil utilise un chemin du papier droit entre la fente d'alimentation manuelle située à l'avant de l'appareil et le bac de sortie face vers le haut situé à l'arrière de l'appareil. Utilisez cette méthode manuelle de chargement et de sortie pour l'impression sur du papier épais ou des enveloppes.

- Chargez le papier ou l'enveloppe dans la fente d'alimentation manuelle avec la surface d'impression vers le haut.
- NE placez PAS plus d'une feuille de papier ou d'une enveloppe à la fois dans la fente d'alimentation manuelle. Cela pourrait causer un bouchage.

- 1 Ouvrez le capot arrière (bac de sortie face vers le haut).

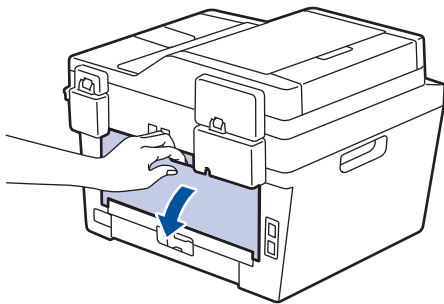

- 2 (Pour l'impression d'enveloppes) Abaissez les deux leviers verts, situés sur les côtés gauche et droit, à la position de l'enveloppe, comme sur l'illustration.

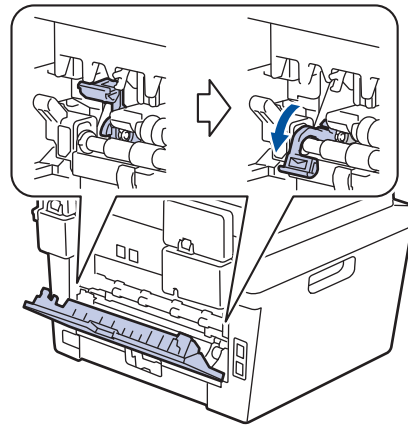

- 3 À l'avant de l'appareil, ouvrez le capot de la fente d'alimentation manuelle.

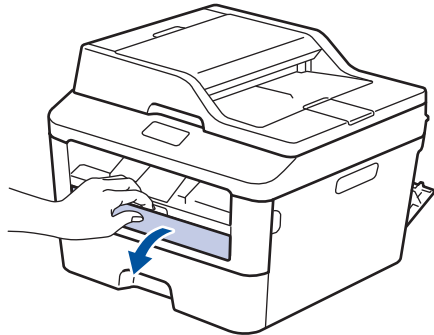

- 4 Faites coulisser les guides-papier de la fente d'alimentation manuelle sur la largeur du papier.

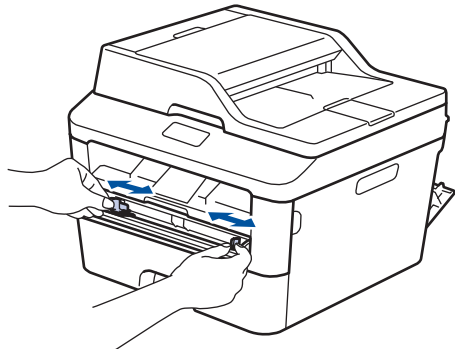

- 5** Poussez une feuille de papier ou une enveloppe fermement dans la fente d'alimentation manuelle.

Continuez de pousser la feuille jusqu'à ce que le bord supérieur soit appuyé contre les rouleaux pendant environ deux secondes ou jusqu'à ce que l'appareil saisisse et charge le papier.

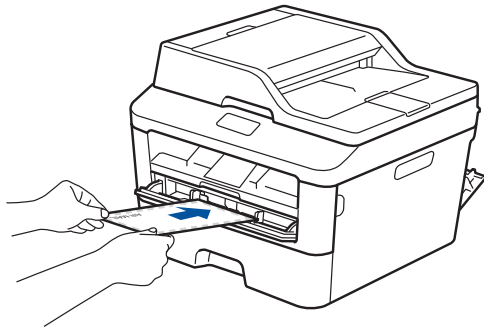

- 6** Sélectionnez la commande d'impression dans votre application.

- 7** Sélectionnez **Brother MFC-XXXX series** (où XXXX est le nom de votre modèle), puis cliquez sur le bouton de préférences ou de propriétés d'impression.

La fenêtre du pilote d'imprimante s'affiche.

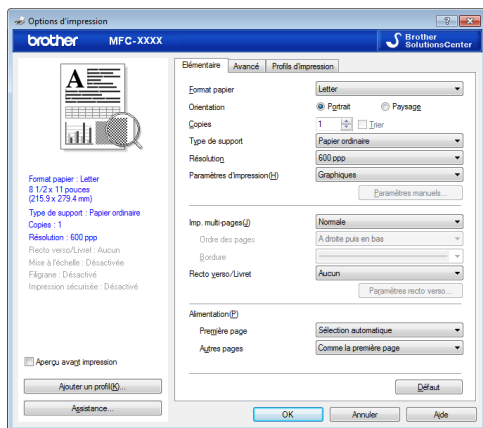

- 8** Cliquez sur la liste déroulante **Format papier**, puis sélectionnez le format de papier.

- 9** Cliquez sur la liste déroulante **Type de support**, puis sélectionnez le type de papier que vous utilisez.

- 10** Cliquez sur les listes déroulantes **Première page** et **Autres pages**, puis sélectionnez **Manuelle**.

- 11** Cliquez sur l'option **Portrait** ou **Paysage** pour définir l'orientation de votre impression.

- 12** Modifiez d'autres paramètres d'impression si nécessaire.

- 13** Cliquez sur **OK**.

- 14** Cliquez sur **Imprimer**.

- 15** (Pour l'impression d'enveloppes) Lorsque vous terminez l'impression, ramenez les deux leviers verts sur leur position initiale.

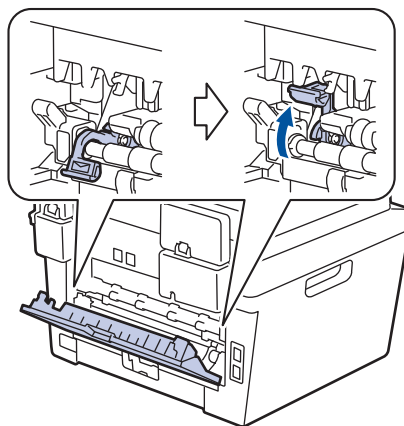

Imprimer sur du papier ordinaire, papier fin, papier recyclé ou papier de qualité supérieure à l'aide de la fente d'alimentation manuelle

- Chargez le papier dans la fente d'alimentation manuelle avec la surface d'impression vers le haut.
- NE placez PAS plus d'une feuille de papier à la fois dans la fente d'alimentation manuelle. Cela pourrait causer un bouchage.

- 1 Soulevez le volet du support pour empêcher le papier de glisser du bac de sortie face imprimée vers le bas, ou retirez chaque page immédiatement après sa sortie de l'appareil.

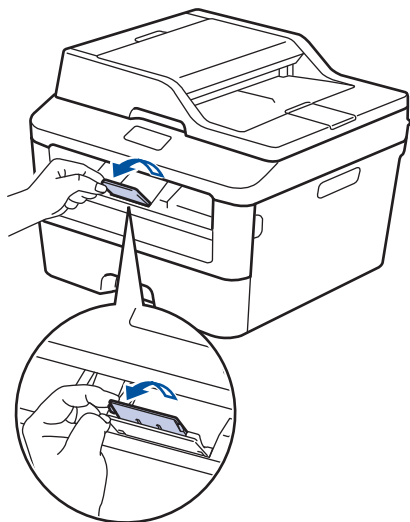

- 2 Ouvrez le capot de la fente d'alimentation manuelle.

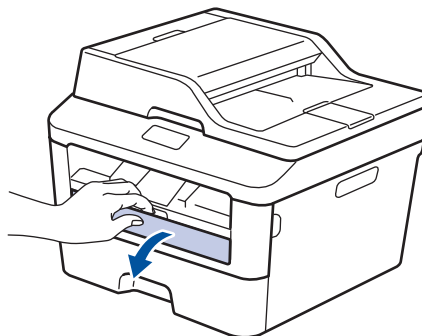

- 3 Faites coulisser les guides-papier de la fente d'alimentation manuelle sur la largeur du papier.

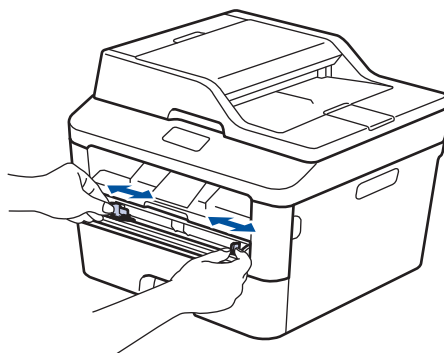

- 4 Poussez une feuille de papier fermement dans la fente d'alimentation manuelle.

Continuez de pousser la feuille jusqu'à ce que le bord supérieur soit appuyé contre les rouleaux pendant environ deux secondes ou jusqu'à ce que l'appareil saisisse et charge le papier.

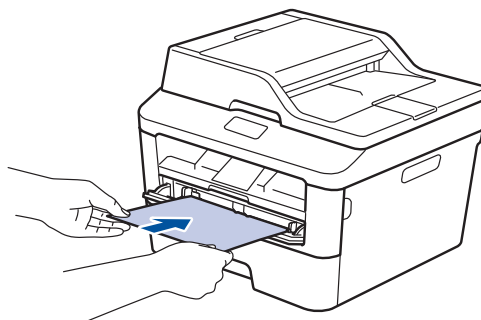

- 5 Sélectionnez la commande d'impression dans votre application.

- 6** Sélectionnez **Brother MFC-XXXX series** (où XXXX est le nom de votre modèle), puis cliquez sur le bouton de préférences ou de propriétés d'impression.

La fenêtre du pilote d'imprimante s'affiche.

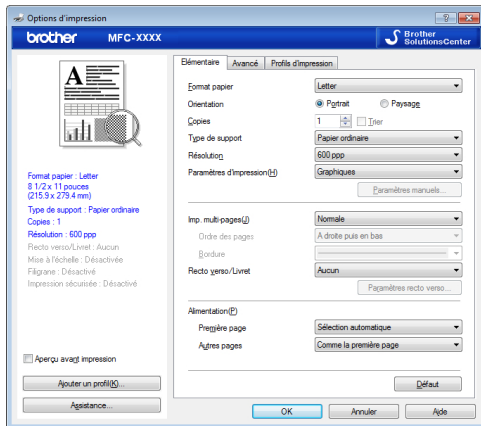

- 7** Cliquez sur la liste déroulante **Format papier**, puis sélectionnez le format de papier.
- 8** Cliquez sur la liste déroulante **Type de support**, puis sélectionnez le type de papier que vous utilisez.
- 9** Cliquez sur les listes déroulantes **Première page** et **Autres pages**, puis sélectionnez **Manuelle**.
- 10** Cliquez sur l'option **Portrait** ou **Paysage** pour définir l'orientation de votre impression.
- 11** Modifiez d'autres paramètres d'impression si nécessaire.
- 12** Cliquez sur **OK**.
- 13** Cliquez sur **Imprimer**.

Copier un document

- 1 Assurez-vous de charger le papier de format adéquat dans le bac à papier.
- 2 Effectuez l'une des actions suivantes :
 - Placez le document *face vers le haut* dans le chargeur automatique de documents (ADF).
(Si vous copiez plusieurs pages, nous vous recommandons d'utiliser le chargeur automatique de documents (ADF).)

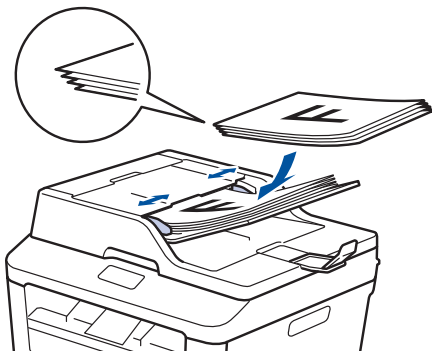

- Placez le document *face vers le bas* sur la vitre du scanner.



- 3 Appuyez sur  (Copier).

L'écran ACL affiche :

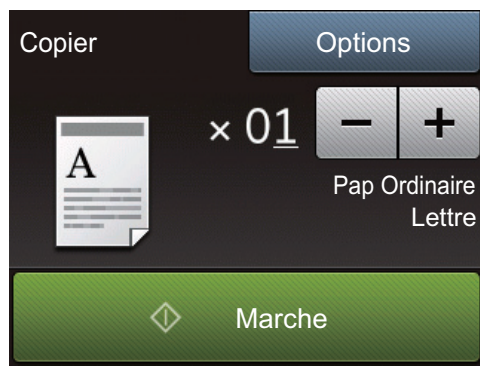

- 4 Pour entrer le nombre de copies souhaité, procédez de l'une des façons suivantes :
 - Appuyez sur – ou + à l'aide de l'écran ACL.
 - Utilisez le pavé numérique.
 - Appuyez sur **x 01** pour afficher le pavé numérique sur l'écran ACL, puis entrez le nombre de copies. Appuyez sur OK.

- 5 Appuyez sur Marche.

Paramètres de copie

Options de copie

Pour modifier les paramètres Copie, appuyez sur **Options**.

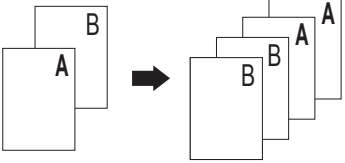
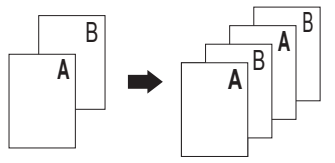
Sélections de menu	Options	
Qualité	Auto Texte Photo Réception	
Agrand/Réduire	100%	-
	Agrandir	Permet de sélectionner un taux d'agrandissement pour la copie suivante.
	Réduire	Permet de sélectionner un taux de réduction pour la copie suivante.
	Auto	Permet de régler le format de copie automatiquement au format de papier défini.
	Person (25-400%)	Permet d'entrer un taux d'agrandissement ou de réduction.
Densité	Augmente la densité pour assombrir le texte. Réduit la densité pour éclaircir le texte.	
Contraste	Augmente le contraste pour rendre une image plus nette. Réduit le contraste pour rendre une image plus subtile.	
Pile/Trier	Pile 	Trier 
Visualis page	Désactivé (1en1) 2en1 (P) 2en1 (H) 4en1 (P) 4en1 (H)	

Sélections de menu	Options
Copie rv	Permet d'activer ou de désactiver la copie recto-verso et de sélectionner le bord long ou le bord court. Les options disponibles varient en fonction de votre modèle.
Dispo page copie recto-verso (seulement disponible pour certains paramètres)	Permet de sélectionner le bord long ou le bord court.
Enreg sous Racc	Permet d'ajouter les paramètres actuels sous forme de raccourci.

Copier plusieurs pages sur les deux côtés du papier

Vous devez choisir une disposition de copie recto-verso parmi les options suivantes avant de pouvoir démarrer la copie recto-verso :

Portrait

1 côté > 2 côtés (bord long)

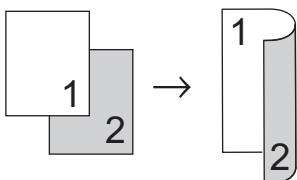

1 côté > 2 côtés (bord court)

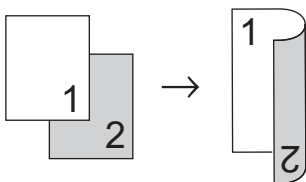

Paysage

1 côté > 2 côtés (bord long)

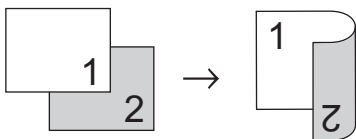

1 côté > 2 côtés (bord court)

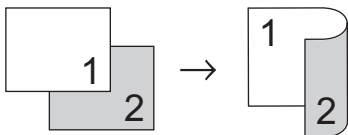

1 Assurez-vous de charger le papier de format adéquat dans le bac à papier.

2 Effectuez l'une des actions suivantes :

- Placez le document *face vers le haut* dans le chargeur automatique de documents (ADF).

(Si vous copiez plusieurs pages, nous vous recommandons d'utiliser le chargeur automatique de documents (ADF).)

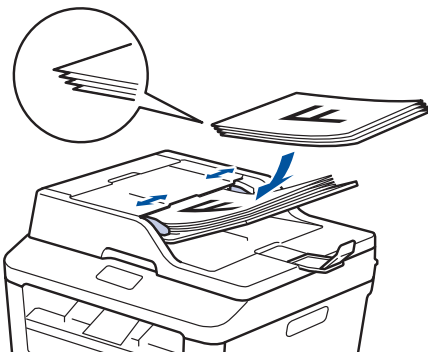

- Placez le document *face vers le bas* sur la vitre du scanner.

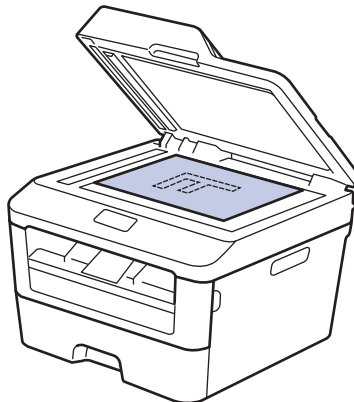

3 Appuyez sur  (Copier).

4 Entrez le nombre de copies.

5 Appuyez sur Options.

6 Appuyez sur ▲ ou ▼ pour afficher l'option Copie rv, puis appuyez sur Copie rv.

7 Appuyez sur ▲ ou ▼ pour afficher les options de disposition suivantes, puis appuyez sur l'option souhaitée.

- recto -> recto-verso Retour bord long
- recto -> recto-verso Retour bord court

8 Appuyez sur OK.

9 Appuyez sur Marche pour numériser la page.

Si vous effectuez une copie en utilisant le chargeur automatique de documents (ADF), l'appareil charge et numérise les pages, puis démarre l'impression.

Si vous effectuez une copie en utilisant la vitre du scanner, passez à l'étape suivante.

10 Une fois que l'appareil a numérisé la page, appuyez sur l'option Balayage ou Terminer.

Option	Description
Balayage	Appuyez sur Balayage pour numériser la page suivante. Placez la page suivante sur la vitre du scanner, puis appuyez sur OK.
Terminer	Appuyez sur Terminer après avoir numérisé toutes les pages.

NE touchez PAS la page imprimée avant qu'elle soit éjectée une deuxième fois. L'appareil imprime le premier côté et éjecte le papier, puis réintroduit le papier pour imprimer le deuxième côté.

Copier un document recto-verso à l'aide du chargeur automatique de documents (ADF)

Modèles associés :
MFC-L2740DW

Vous devez choisir la disposition de copie recto-verso parmi les options suivantes avant de pouvoir démarrer la copie recto-verso.

Portrait

2 côtés > 2 côtés

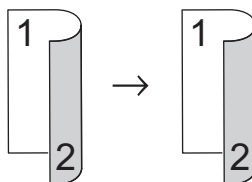

Paysage

2 côtés > 2 côtés

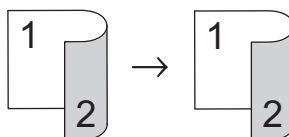

- 1 Assurez-vous de charger le papier de format adéquat dans le bac à papier.
- 2 Placez votre document *face vers le haut* dans le chargeur automatique de documents (ADF).
- 3 Appuyez sur  (Copier).
- 4 Entrez le nombre de copies.
- 5 Appuyez sur Options.
- 6 Appuyez sur ▲ ou ▼ pour afficher l'option Copie rv, puis appuyez sur Copie rv.

7 Appuyez sur ▲ ou ▼ pour afficher l'option *Rec ver* → *Rec ver*, puis appuyez sur *Rec ver* → *Rec ver*.

8 Appuyez sur *OK*.

9 Appuyez sur *Marche* pour numériser la page.

L'appareil charge et numérisé les pages, puis démarre l'impression.

Copier un document recto-verso à l'aide de la vitre du scanner

Vous devez choisir la disposition de copie recto-verso parmi les options suivantes avant de pouvoir démarrer la copie recto-verso.

Portrait

2 côtés > 2 côtés

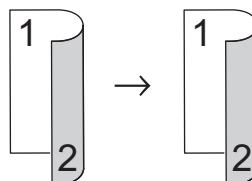

Paysage

2 côtés > 2 côtés

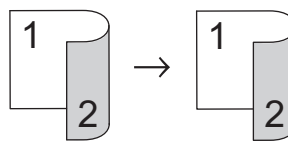

- 1** Assurez-vous de charger le papier de format adéquat dans le bac à papier.
- 2** Placez votre document *face vers le bas* sur la vitre du scanner.
- 3** Appuyez sur  (*Copier*).
- 4** Entrez le nombre de copies.
- 5** Appuyez sur *Options*.
- 6** Appuyez sur ▲ ou ▼ pour afficher l'option *Copie rv*, puis appuyez sur *Copie rv*.

7 Appuyez sur ▲ ou ▼ pour afficher les options de disposition suivantes, puis appuyez sur l'option souhaitée.

- 1 côté -> 2 côtés (bord long)
- 1 côté -> 2 côtés (bord court)

8 Appuyez sur OK.

9 Appuyez sur Marche pour numériser la page.

10 Une fois que l'appareil a numérisé la page, appuyez sur l'option Balayage ou Terminer.

Option	Description
Balayage	Appuyez sur Balayage pour numériser la page suivante. Placez la page suivante sur la vitre du scanner, puis appuyez sur OK.
Terminer	Appuyez sur Terminer après avoir numérisé toutes les pages.

Copier les deux faces d'une carte d'identification sur une seule page

Utilisez la fonction 2en1 (ID) Copie pour copier les deux faces d'une carte d'identification sur une seule page en conservant la taille originale de la carte.

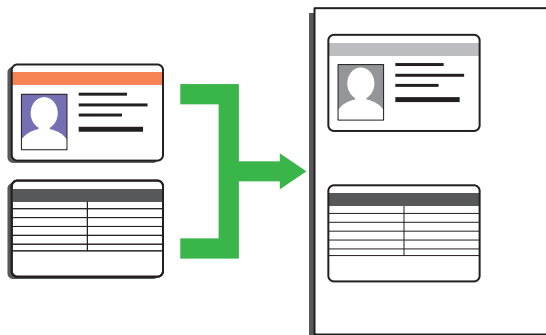

- Copiez une carte d'identification uniquement dans la mesure où les lois en vigueur le permettent. Plus d'information >>> *Guide de sécurité du produit*

1 Placez votre carte d'identification, face vers le bas, près du coin supérieur gauche de la vitre du scanner.

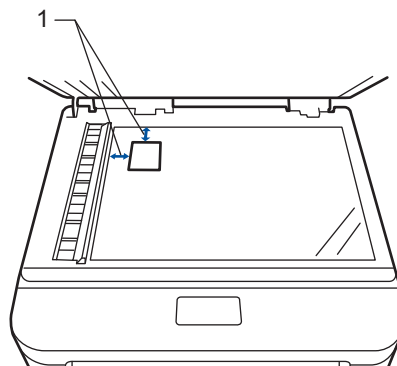

1 - 0,16 po (4,0 mm) ou plus (haut, gauche)

2 Appuyez sur ◀ ou ▶ pour afficher l'option Copie 2en1 (ID), puis appuyez sur Copie 2en1 (ID).

- 3** Entrez le nombre de copies.
- 4** Appuyez sur **Marche**.
L'appareil numérise un côté de la carte d'identification.
- 5** Lorsque l'appareil termine de numériser le premier côté, appuyez sur **Oui**.
- 6** Retournez la carte d'identification et appuyez sur **OK** pour numériser l'autre côté.

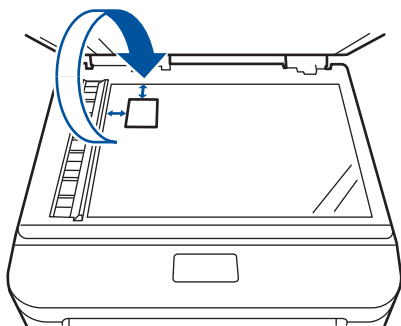

Numériser à partir de votre ordinateur (Windows®)

Il existe plusieurs manières d'utiliser votre ordinateur pour numériser des photos et des documents sur votre appareil Brother. Utilisez les applications fournies par Brother ou utilisez votre application de numérisation préférée.

Enregistrer des documents et photos numérisés dans un dossier sous forme de fichier PDF avec le mode Avancé de ControlCenter4 (Windows®)

Numérisez des documents et enregistrez-les dans un dossier de votre ordinateur sous forme de fichiers PDF.



1 Chargez votre document.

2 Cliquez sur  **Démarrer** > **Tous les programmes** > **Brother** > **Brother Utilities**, puis cliquez sur la liste déroulante et sélectionnez le nom de votre modèle (si vous ne l'avez pas déjà sélectionné). Cliquez sur **NUMÉRISATION** dans la barre de navigation de gauche, puis cliquez sur **ControlCenter4**. L'application ControlCenter4 s'ouvre.

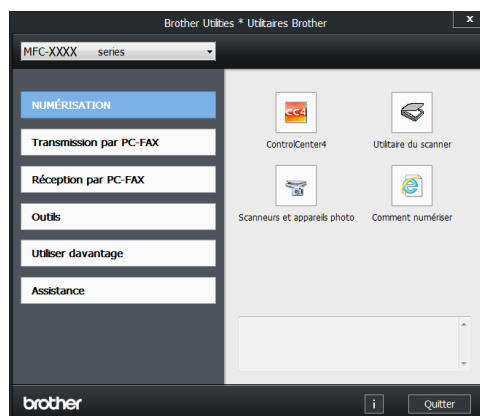

3 Lorsque vous ouvrez l'application ControlCenter4 pour la première fois, sélectionnez le mode d'affichage.

4 Cliquez sur l'onglet **Numérisation**.



5 Cliquez sur le bouton **Fichier**.

La boîte de dialogue des paramètres de numérisation s'affiche.

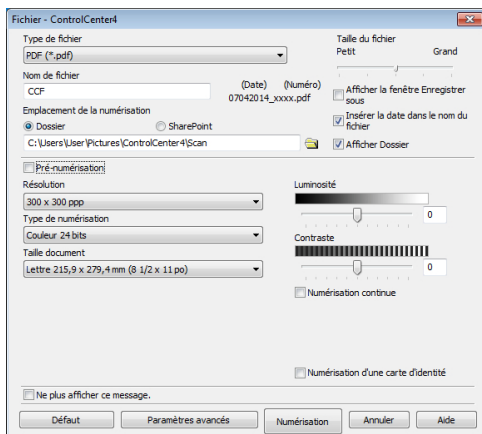

6 Modifiez les paramètres de numérisation, puis cliquez sur **Numérisation**.

L'appareil numérise le document et enregistre le fichier dans le dossier que vous avez sélectionné. Le dossier s'ouvre automatiquement.



Plus d'information, ►► *Guide de l'utilisateur en ligne : Numériser à partir de votre ordinateur*

Numériser avec le bouton de numérisation de votre appareil Brother

Numériser avec le bouton de numérisation de l'appareil

1 Effectuez l'une des actions suivantes :

- Placez le document *face vers le haut* dans le chargeur automatique de documents (ADF).

(Si vous numérisez plusieurs pages, nous vous recommandons d'utiliser le chargeur automatique de documents (ADF).)

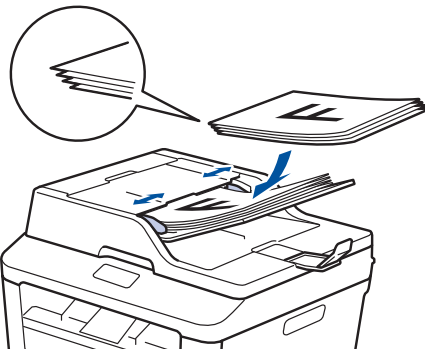

- Placez le document *face vers le bas* sur la vitre du scanner.



2 Appuyez sur  (Balayage).

3 Appuyez sur ◀ ou ▶ pour afficher l'icône du mode Scan.

L'icône est en surbrillance et se déplace au centre de l'écran ACL.

Option	Description
--------	-------------



Appuyez sur ce bouton pour numériser des documents et les enregistrer dans un dossier sur votre ordinateur.

Pour d'autres options de numérisation
»» *Guide de l'utilisateur en ligne:*
Numériser avec le bouton de numérisation de votre appareil Brother

4 Appuyez sur  (vers fichier).

5 Si l'appareil est connecté à un réseau, appuyez sur ▲ ou ▼ pour afficher l'ordinateur auquel vous souhaitez envoyer le document, puis appuyez sur le nom de l'ordinateur.

6 Effectuez l'une des actions suivantes :

- Pour modifier les paramètres, appuyez sur **Options**, puis passez à l'étape suivante.
- Pour utiliser les réglages par défaut, appuyez sur **Marche**.
L'appareil numérise le document.

7 Sélectionnez les paramètres de numérisation que vous souhaitez modifier :

- Num. rec-ver
- Param numér
- Type de numéris
- Résolution
- Type fichier
- Format numér
- Enl couleur arrière-plan
(seulement disponible pour les options **Couleur et Gris**.)

8 Effectuez les modifications souhaitées, puis appuyez sur **OK**.

9 Appuyez sur **Marche**.
L'appareil numérise le document.

REMARQUE

Utilisez le bouton de numérisation de l'appareil pour apporter des modifications temporaires aux paramètres de numérisation. Pour effectuer des modifications permanentes, utilisez le logiciel ControlCenter de Brother.

Avant de télécopier

Régler votre identification de poste



Modèles associés :
MFC-L2720DW/MFC-L2740DW

Réglez l'appareil de manière à imprimer votre identification de poste ainsi que la date et l'heure dans le haut de chaque télécopie que vous envoyez.

- 1 Appuyez sur  (Param) > Ts réglages > Réglage init. > Id station > Fax.
- 2 Entrez votre numéro de télécopieur (jusqu'à 20 chiffres) à l'aide de l'écran ACL, puis appuyez sur OK.
- 3 Appuyez sur Tél.
- 4 Entrez votre numéro de téléphone (jusqu'à 20 chiffres) à l'aide de l'écran ACL, puis appuyez sur OK.
- 5 Appuyez sur Nom.

- 6 Entrez votre nom (jusqu'à 20 caractères) à l'aide de l'écran ACL, puis appuyez sur OK.



- Appuyez sur  pour alterner entre les lettres, les chiffres et les caractères spéciaux. (Les caractères disponibles peuvent varier selon votre pays.)
- Si vous entrez un caractère incorrect, appuyez sur ◀ ou ▶ pour déplacer le curseur sur celui-ci, puis appuyez sur . Appuyez sur le bon caractère.
- Pour entrer un espace, appuyez sur Espace.
- Plus d'information >>>
Renseignements connexes

- 7 Appuyez sur .

REMARQUE

(États-Unis seulement) La loi de 1991 sur la protection des utilisateurs de téléphone interdit à quiconque d'utiliser un ordinateur ou un appareil électronique pour envoyer des messages par l'intermédiaire d'un télécopieur téléphonique, sauf si ces messages contiennent clairement, dans une marge située en haut ou en bas de chaque page transmise, ou sur la première page de la transmission, la date et l'heure de leur envoi, ainsi que l'identification de l'entreprise, de toute autre entité ou de la personne qui envoie les messages et le numéro de téléphone de l'appareil à l'origine de l'envoi ou de cette entreprise, autre entité ou personne. Pour programmer ces informations sur votre appareil, reportez-vous à Régler la date et l'heure et Régler votre identification de poste.

Renseignements connexes

- Comment entrer du texte sur votre appareil Brother >> page 64

Régler la compatibilité de la ligne téléphonique pour les interférences et les systèmes VoIP

Modèles associés :
MFC-L2720DW/MFC-L2740DW

Les problèmes d'envoi et de réception de télécopies en raison d'interférences possibles sur la ligne téléphonique peuvent être résolus en réduisant la vitesse du modem afin d'éviter les erreurs survenant lors de l'envoi de télécopie. Si vous utilisez un service Voix sur IP (VoIP), Brother vous recommande de changer le paramètre de compatibilité à De base (pour VoIP).



- VoIP est un type de système téléphonique qui utilise une connexion Internet plutôt qu'une ligne téléphonique conventionnelle.

1 Appuyez sur  (Param) > Ts réglages > Réglage init. > Compatibilité.

2 Appuyez sur Haut, Normal ou De base (pour VoIP).

Option	Description
Haut	Sélectionnez Haut pour régler la vitesse du modem à 33600 bit/s.
Normal	Sélectionnez Normal pour régler la vitesse du modem à 14400 bit/s.
De base (pour VoIP)	Sélectionnez De base (pour VoIP) pour réduire la vitesse du modem à 9600 bit/s et désactiver le mode de correction des erreurs (ECM). À moins que votre ligne téléphonique ne présente un problème

Option	Description
	d'interférence récurrent, il est préférable de l'utiliser uniquement au besoin.
	Pour améliorer la compatibilité avec la plupart des services VoIP, Brother vous recommande de changer le paramètre de compatibilité à base (pour VoIP).

3 Appuyez sur .

Renseignements connexes

- Problèmes de télécopieur et de téléphone
➤➤ page 50

Modes de réception

Modèles associés :
MFC-L2720DW/MFC-L2740DW

Certains modes de réception répondent automatiquement (mode Fax seulement et mode Fax/Tél). Vous pourriez souhaiter changer la durée de sonnerie avant d'utiliser ces modes.

Mode Fax seulement

(Fax ou Fax seul dans le menu de l'appareil)

Le mode Fax seulement répond automatiquement à chaque appel de télécopieur.

Mode Fax/Tél

(Fax/Tél dans le menu de l'appareil)

Le mode Fax/Tél vous aide à gérer les appels entrants en déterminant s'il s'agit de télécopies ou d'appels vocaux, pour ensuite les traiter d'une des manières suivantes :

- Les télécopies seront reçues automatiquement.
- Les appels vocaux déclenchent la sonnerie du télécopieur/téléphone pour

vous inviter à décrocher. La sonnerie du télécopieur/téléphone est une pseudo-sonnerie double rapide émise par votre appareil.

Mode Manuel

(Manuel dans le menu de l'appareil)

Le mode Manuel désactive toutes les opérations de réponse automatique, sauf si vous utilisez la fonction Réception sonnerie spéciale.

Pour recevoir une télécopie en mode Manuel, décrochez le combiné du

téléphone externe ou appuyez sur 

(Fax), puis sur Tonalité.

Lorsque vous entendez des tonalités de télécopieur (signaux sonores courts répétés), appuyez sur Dém. fax, puis sur Réception pour recevoir une télécopie.

Utilisez la fonction Réception facile pour recevoir des télécopies lorsque vous décrochez un combiné sur la même ligne que l'appareil.

Mode Répondeur externe

(Tél ext/rép dans le menu de l'appareil)

Le mode Répondeur externe permet à un répondeur externe de gérer vos appels entrants.

Les appels entrants seront traités comme suit :

- Les télécopies seront reçues automatiquement.
- Les appelants vocaux peuvent enregistrer un message sur le répondeur externe.

Renseignements connexes

- Sélectionner le mode de réception adéquat
➤➤ page 33
- Problèmes de télécopieur et de téléphone
➤➤ page 50

Sélectionner le mode de réception adéquat

Modèles associés :

MFC-L2720DW/MFC-L2740DW

Le mode de réception adéquat est déterminé par les appareils externes et les services téléphoniques d'abonné (messagerie vocale, sonnerie spéciale, etc.) que vous utiliserez sur la même ligne que l'appareil Brother.

Allez-vous utiliser un numéro de sonnerie spéciale pour la réception de télécopies?

Brother utilise l'expression « Sonnerie spéciale », mais les opérateurs téléphoniques présentent ce service sous différents noms, tels que Custom Ringing, RingMaster, Personalized Ring, Sonnerie ado (Teen Ring), Sonnerie personnalisée (Ident-A-Ring), Appel personnalisé (Ident-A-Call), Data Ident-A-Call, Smart Ring, Télécopie SimpleBiz et Sonnerie de second numéro. >> *Renseignements connexes*: Sonnerie spéciale

Allez-vous utiliser la messagerie vocale sur la même ligne téléphonique que votre appareil Brother?

Si vous utilisez la messagerie vocale sur la même ligne téléphonique que votre appareil Brother, il est fort possible que la messagerie vocale et l'appareil Brother entrent en conflit lors de la réception d'appels entrants. >> *Renseignements connexes*: Messagerie vocale

Allez-vous utiliser un répondeur téléphonique sur la même ligne téléphonique que votre appareil Brother?

Votre répondeur téléphonique (REP) externe répondra automatiquement à chaque appel. Les messages vocaux sont enregistrés sur le répondeur externe et les messages de télécopie sont imprimés. Sélectionnez le mode Répondeur externe comme mode de réception. >> *Renseignements connexes*: Connexion d'un répondeur téléphonique externe (REP)

Allez-vous utiliser votre appareil Brother sur une ligne dédiée aux télécopies?

Votre appareil répond automatiquement à chaque appel de type télécopie. Sélectionnez le mode Fax seulement comme mode de réception. >> *Renseignements connexes*: Modes de réception

Allez-vous utiliser votre appareil Brother sur la même ligne que le téléphone?

• Souhaitez-vous recevoir des appels vocaux et des télécopies automatiquement?

Le mode Fax/Tél est utilisé lorsque l'appareil Brother et votre téléphone partagent la même ligne. Sélectionnez le mode Fax/Tél comme mode de réception. >> *Renseignements connexes*: Modes de réception

Remarque importante : Vous ne pouvez pas recevoir de messages vocaux sur la messagerie vocale ou un répondeur téléphonique si vous sélectionnez le mode Fax/Tél.

• Pensez-vous recevoir très peu de télécopies?

Choisissez le mode Manuel comme mode de réception. Vous contrôlez la ligne téléphonique et devez répondre personnellement à chaque appel. >> *Renseignements connexes*: Modes de réception

1 Appuyez sur  (Param) > Ts réglages > Fax > Réglage récep. > Mode réponse.



Si vous ne pouvez pas modifier l'option Mode réponse, assurez-vous que la fonction Sonnerie spéciale est réglée à Désactivé.

2 Appuyez sur ▲ ou ▼ pour afficher l'option Fax, Fax/Tél, Tél ext/rép ou Manuel, puis appuyez sur l'option souhaitée.

3 Appuyez sur .

Renseignements connexes

- Modes de réception >> page 32
 - Messagerie vocale >> page 38
 - Sonnerie spéciale >> page 38
 - Connexion d'un répondeur téléphonique externe (REP) >> page 38
 - Problèmes de télécopieur et de téléphone >> page 50
-

Configurer la durée de la sonnerie F/T (pseudo sonnerie/sonnerie double)

Modèles associés :
MFC-L2720DW/MFC-L2740DW

Lorsque vous réglez le mode de réception à Mode Fax/Tél, si l'appel est une télécopie, votre appareil la reçoit automatiquement. Par contre, s'il s'agit d'un appel vocal, l'appareil émet la sonnerie de télécopieur/téléphone (pseudo sonnerie/sonnerie double) pendant la durée que vous avez définie dans l'option de durée de la sonnerie F/T. La sonnerie du télécopieur/téléphone est émise lors de la réception d'un appel vocal sur la ligne.

- La fonction Durée de la sonnerie F/T fonctionne lorsque vous réglez le mode Fax/Tél comme mode de réception.

Comme la sonnerie du télécopieur/téléphone est émise par l'appareil, les téléphones supplémentaires et les téléphones externes ne sonnent pas, mais vous pouvez tout de même répondre à l'appel sur n'importe quel téléphone.

1 Appuyez sur  (Param) > Ts
réglages > Fax > Réglage récep.
> Durée sonn F/T.

2 Sélectionnez la durée pendant laquelle l'appareil émet une sonnerie pour vous prévenir d'un appel vocal.

3 Appuyez sur .

 Même si l'appelant raccroche pendant la pseudo sonnerie/sonnerie double, l'appareil continue d'émettre la sonnerie pendant la durée définie.

Configurer le nombre de sonneries nécessaires pour que l'appareil réponde (Durée de sonnerie)

Modèles associés :
MFC-L2720DW/MFC-L2740DW

Lorsque quelqu'un appelle votre appareil, vous entendez la sonnerie normale du téléphone. Le nombre de sonneries est défini dans l'option de durée de sonnerie.

- Le paramètre de durée de sonnerie détermine le nombre de sonneries qui doivent retentir avant que l'appareil réponde dans le mode Fax seulement et le mode Fax/Tél.
- Si des téléphones externes ou supplémentaires utilisent la même ligne que l'appareil, conservez le paramètre de durée de sonnerie sur 4.

1 Appuyez sur  (Param) > Ts
réglages > Fax > Réglage récep.
> Long.Sonnerie.

2 Appuyez sur le nombre de sonneries qui doivent retentir avant que l'appareil réponde.

 Si vous sélectionnez 0, l'appareil répond immédiatement sans déclencher la sonnerie (seulement disponible dans certains pays).

3 Appuyez sur .

Mémoriser des numéros

Modèles associés :
MFC-L2720DW/MFC-L2740DW

Enregistrez des numéros de télécopieur et de téléphone dans l'appareil pour effectuer la numérotation et diffuser rapidement des télécopies à des groupes. Lorsque vous composez un numéro enregistré, l'écran ACL affiche le numéro.



En cas de coupure de courant, les numéros du carnet d'adresses qui sont enregistrés dans la mémoire de l'appareil sont conservés.

Mémoriser des numéros de carnet d'adresses

Modèles associés :
MFC-L2720DW/MFC-L2740DW

Utilisez le carnet d'adresses pour mémoriser 200 adresses accompagnées d'un nom.

- 1 Appuyez sur  (Fax) > Carnet d'adresses.

- 2 Suivez les étapes ci-dessous :

- a. Appuyez sur **Modifier**.
- b. Appuyez sur **Aj nouvel. adresse**.
- c. Appuyez sur **Nom**.
- d. Entrez le nom à l'aide de l'écran ACL (jusqu'à 15 caractères), puis appuyez sur **OK**.
- e. Appuyez sur **Adresse**.
- f. Entrez le numéro à l'aide de l'écran ACL (jusqu'à 20 chiffres), puis appuyez sur **OK**.



- Si vous avez téléchargé Internet Fax :

Pour enregistrer une adresse électronique afin de l'utiliser avec Internet Fax ou la fonction de numérisation vers un serveur de messagerie, appuyez sur  et entrez l'adresse électronique, puis appuyez sur **OK**.

- g. Appuyez sur **OK**.

Pour enregistrer un autre numéro de carnet d'adresses, répétez ces étapes.

- 3 Appuyez sur .

Modifier ou supprimer des noms ou numéros du carnet d'adresses

Modèles associés :
MFC-L2720DW/MFC-L2740DW

- 1 Appuyez sur  (Fax) > Carnet d'adresses > **Modifier**.

2 Effectuez l'une des actions suivantes :

- Appuyez sur **Changer** pour modifier les noms ou les numéros de télécopieur ou téléphone.

Appuyez sur ▲ ou ▼ pour afficher le numéro que vous souhaitez modifier, puis appuyez sur celui-ci.

- Pour modifier le nom, appuyez sur **Nom**. Entrez le nouveau nom (jusqu'à 15 caractères) à l'aide de l'écran ACL, puis appuyez sur **OK**.
- Pour modifier le numéro de télécopieur ou de téléphone, appuyez sur **Adresse**. Entrez le nouveau numéro de télécopieur ou de téléphone (jusqu'à 20 chiffres) à l'aide de l'écran ACL, puis appuyez sur **OK**.

Appuyez sur **OK** pour terminer.



Comment entrer du texte :

Pour modifier un caractère, appuyez sur ◀ ou ▶ pour déplacer le curseur et mettre en surbrillance le caractère que vous souhaitez modifier, puis appuyez sur



. Entrez le nouveau caractère.

- Pour supprimer des numéros, appuyez sur ▲ ou ▼ pour afficher **Effacer**, puis appuyez sur **Effacer**.
- Sélectionnez les numéros de télécopieur ou de téléphone que vous souhaitez supprimer en appuyant sur ceux-ci afin d'afficher une coche rouge, puis appuyez sur **OK**.

Appuyez sur **Oui** pour confirmer.

3 Appuyez sur .

Services téléphoniques et appareils externes

Modèles associés :

MFC-L2720DW/MFC-L2740DW

Vous pourriez être en mesure d'utiliser les services et connexions qui suivent avec votre appareil Brother.



Ces sections résument les procédures de connexion de votre appareil. Pour des détails sur chaque sujet >> *Guide de l'utilisateur en ligne*

Messagerie vocale

Modèles associés :

MFC-L2720DW/MFC-L2740DW

Si vous utilisez un service de messagerie vocale et votre appareil Brother sur la même ligne, ils entreront en conflit lors de la réception d'appels entrants. Si vous souhaitez que l'appareil Brother et la messagerie vocale partagent une même ligne, vous devez régler l'appareil Brother en mode Manuel ou vous abonner au service de sonnerie spéciale de votre opérateur téléphonique.

Renseignements connexes

- Sélectionner le mode de réception adéquat >> page 33

Sonnerie spéciale

Modèles associés :

MFC-L2720DW/MFC-L2740DW

La sonnerie spéciale est un service d'opérateur téléphonique qui vous permet d'avoir deux numéros de téléphone différents sur une seule ligne. Chaque numéro de téléphone possède son propre type de sonnerie. Vous pouvez programmer votre appareil Brother de manière à recevoir automatiquement les télécopies à l'un des deux numéros.

Renseignements connexes

- Sélectionner le mode de réception adéquat >> page 33

VoIP (Voice Over Internet Protocol)

Modèles associés :

MFC-L2720DW/MFC-L2740DW

VoIP est un système téléphonique qui utilise une connexion Internet plutôt qu'une ligne téléphonique conventionnelle. Les fournisseurs de service téléphonique regroupent fréquemment les services de système VoIP, d'accès Internet et de câblodistribution. Votre appareil Brother pourrait ne pas fonctionner avec certains systèmes VoIP. Pour plus d'informations, contactez votre fournisseur de service VoIP.

Connexion d'un répondeur téléphonique externe (REP)

Modèles associés :

MFC-L2720DW/MFC-L2740DW

Votre appareil Brother peut recevoir des télécopies automatiquement lorsqu'il partage une ligne avec un répondeur externe. Vous devez connecter le répondeur à la prise EXT. de l'appareil Brother et régler le mode de réception de ce dernier à Répondeur externe.

Renseignements connexes

- Sélectionner le mode de réception adéquat >> page 33

Téléphones externes et téléphones supplémentaires

Modèles associés :

MFC-L2720DW/MFC-L2740DW

Vous pouvez connecter un téléphone distinct à la prise EXT. de l'appareil Brother. Si vous répondez à un appel de télécopie entrante sur le téléphone, vous pouvez le transférer sur l'appareil en appuyant sur * 5 1 ou en appuyant sur Démarrer Fax, pour ensuite choisir Recevoir. Si vous répondez à un appel de télécopie entrante sur un téléphone supplémentaire qui partage la ligne avec l'appareil Brother, vous pouvez transférer la télécopie sur l'appareil en appuyant sur * 5 1.

Envoyer et recevoir une télécopie en utilisant votre appareil

Envoyer une télécopie

Modèles associés :

MFC-L2720DW/MFC-L2740DW

1 Chargez le papier de format adéquat dans le bac à papier.

2 Effectuez l'une des actions suivantes :

- Placez le document *face vers le haut* dans le chargeur automatique de documents (ADF).

(Si vous télécopiez plusieurs pages, nous vous recommandons d'utiliser le chargeur automatique de documents (ADF).)

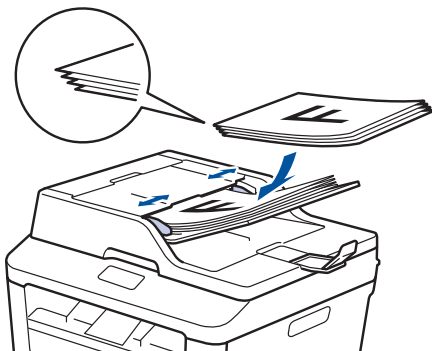

- Placez le document *face vers le bas* sur la vitre du scanner.

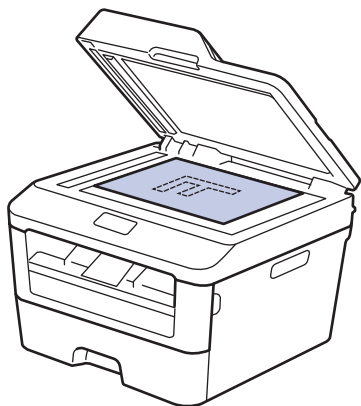

3 Appuyez sur  (Fax).

4 Entrez le numéro de télécopieur.

• Utilisation du pavé numérique

Appuyez sur les chiffres pour entrer le numéro de télécopieur.

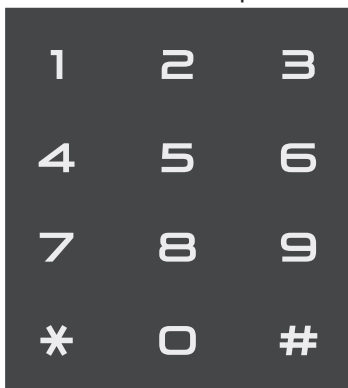

• Utilisation du carnet d'adresses

Appuyez sur  (Carnet d'adresses), puis effectuez l'une des opérations suivantes :

- Appuyez sur ▲ ou ▼ pour afficher le numéro souhaité, puis appuyez sur celui-ci.
- Appuyez sur , puis entrez la première lettre du nom et appuyez sur OK. Appuyez sur le nom que vous souhaitez appeler. Si le nom comporte deux numéros de télécopieur ou de téléphone, appuyez sur le numéro de télécopieur souhaité.

Lorsque vous terminez, appuyez sur Appliquer.

• Utilisation de l'historique d'appels

Appuyez sur  (Historique appels), puis appuyez sur l'option Appel sortant.

Appuyez sur ▲ ou ▼ pour afficher le numéro de télécopieur souhaité, puis appuyez sur celui-ci.

Pour envoyer une télécopie, appuyez sur Appliquer.

5 Appuyez sur Dém. fax.

L'appareil numérise et envoie le document.

Si vous avez placé le document sur la vitre du scanner, suivez les instructions dans le tableau.

Option	Description
Oui	Pour numériser la page suivante, appuyez sur l'option Oui, puis placez la page suivante sur la vitre du scanner. Appuyez sur OK pour numériser la page.
Non	Après avoir numérisé la dernière page, appuyez sur l'option Non. L'appareil envoie le document.

Pour arrêter la télécopie, appuyez sur .

Télécopie à l'aide de votre ordinateur (PC-FAX)

Envoyer des télécopies depuis votre ordinateur

Modèles associés :
MFC-L2720DW/MFC-L2740DW

La fonction PC-FAX de Brother vous permet d'envoyer un fichier, créé dans une application sur votre ordinateur, en tant que télécopie standard; vous pouvez même y joindre une page de garde.

Plus d'information >> *Guide de l'utilisateur en ligne: Présentation de PC-FAX (Macintosh)*

- 1 À partir de votre application, sélectionnez **Fichier**, puis **Imprimer**.
(Les étapes peuvent varier selon votre application.)
La boîte de dialogue Imprimer s'affiche.

- 2 Sélectionnez **Brother PC-FAX**.

- 3 Cliquez sur **OK**.
L'interface utilisateur **Brother PC-FAX** s'affiche.

- 4 Entrez le numéro de télécopieur du destinataire.
 - a. Utilisez le clavier de votre ordinateur ou cliquez sur le pavé numérique de l'interface utilisateur **Brother PC-FAX**.

- b. Cliquez sur .

 Vous pouvez également sélectionner un numéro enregistré à partir du **Carnet d'Adresses**.

- 5 Cliquez sur **Marche**.
Votre document est envoyé à l'appareil Brother, puis télécopié au destinataire.

Contactez le fournisseur de l'application si vous avez besoin d'aide supplémentaire.

Recevoir des télécopies sur votre ordinateur (Windows® seulement)

Modèles associés :
MFC-L2720DW/MFC-L2740DW

Utilisez le logiciel PC-FAX de Brother pour recevoir des télécopies sur votre ordinateur, les sélectionner et imprimer uniquement celles que vous souhaitez.



- Même si vous éteignez votre ordinateur (par exemple, pour la nuit ou la fin de semaine), votre appareil recevra et conservera en mémoire vos télécopies. Le nombre de télécopies reçues et enregistrées dans la mémoire s'affiche à l'écran ACL.
- Lorsque vous démarrez votre ordinateur et que le logiciel de réception PC-Fax s'exécute, votre appareil MFC transfère automatiquement vos télécopies à votre ordinateur.
- Pour que la réception PC-Fax fonctionne, le logiciel de réception PC-FAX doit être en cours d'exécution sur votre ordinateur.
- Avant de pouvoir configurer la réception PC-Fax, vous devez installer le logiciel MFL-Pro Suite sur votre ordinateur. Assurez-vous que votre appareil Brother est connecté à votre ordinateur et allumé.
- Si votre appareil affiche une erreur et n'est pas en mesure d'imprimer les télécopies en mémoire, utilisez PC-FAX pour transférer vos télécopies sur un ordinateur.
- *La réception PC-Fax n'est pas disponible pour Macintosh.*

1 Effectuez l'une des actions suivantes :

- (Windows® XP, Windows Vista® and Windows® 7)

Cliquez sur **Démarrer > Tous les programmes > Brother > Brother Utilities > Réception par PC-FAX > Recevoir.**

- (Windows® 8)

Cliquez sur  (**Brother Utilities**), puis cliquez sur la liste déroulante et sélectionnez le nom de votre modèle (s'il n'est pas déjà sélectionné).

Cliquez sur **Réception par PC-FAX** dans la barre de navigation de gauche, puis cliquez sur **Recevoir.**

- ## 2 Appuyez sur (Param) > Ts réglages > Fax > Réglage récep. > Récept PC FAX.

Appuyez sur **Activé.**

L'écran ACL vous avise de démarrer le logiciel de réception PC-FAX sur votre ordinateur.

- ## 3 Appuyez sur **OK.**

Pour plus d'informations sur la manière de démarrer le logiciel de réception PC-FAX >> *Guide de l'utilisateur en ligne: PC-FAX pour Windows®*

- ## 4 Appuyez sur <USB> ou le nom de votre ordinateur. Appuyez sur **OK.**

- ## 5 Appuyez sur **Imp sauve: Activ** ou **Imp sauve: Désact.**



Si vous choisissez **Imp sauve: Activ**, l'appareil imprimera la télécopie avant de la transférer à votre ordinateur afin que vous ayez une copie.

- ## 6 Appuyez sur .







Utilisez cette section pour résoudre des problèmes que vous pourriez rencontrer lors de l'utilisation de votre appareil Brother.

Identifier le problème

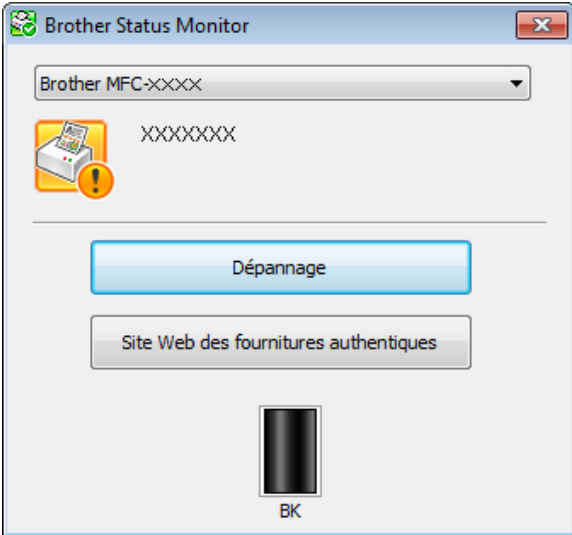
Même s'il semble y avoir un problème avec votre appareil, vous pouvez corriger la plupart des problèmes vous-même.

Vérifiez d'abord les points suivants :

- Le cordon d'alimentation de l'appareil est branché correctement et l'appareil est allumé.
- Toutes les pièces de protection de couleur orange de l'appareil ont été retirées.
- Le papier est inséré correctement dans le bac à papier.
- Les câbles d'interface sont solidement connectés dans l'appareil et l'ordinateur.
- Vérifiez l'écran ACL ou l'état de l'appareil dans le **Status Monitor** sur votre ordinateur.

Trouver l'erreur	Trouver la solution
<p>À l'aide du Status Monitor</p>  <ul style="list-style-type: none"> • Double-cliquez sur l'icône  dans la barre des tâches. • (Windows®) Si vous cochez Charger Status Monitor au démarrage, le Status Monitor démarrera automatiquement à chaque démarrage de votre PC. 	<ul style="list-style-type: none"> • Une icône verte indique l'état normal d'attente.  • Une icône jaune indique un avertissement.  • Une icône rouge indique une erreur.  • Une icône grise indique que l'appareil est hors ligne.  • Cliquez sur le bouton Dépannage pour accéder au site Web de dépannage de Brother.



Trouver l'erreur	Trouver la solution
<p>À l'aide de l'écran ACL</p> 	<ol style="list-style-type: none"> 1. Suivez les messages qui s'affichent à l'écran ACL. 2. ➤➤ <i>Guide de l'utilisateur en ligne: Messages d'erreur et d'entretien</i> 3. Consultez les questions fréquemment posées (FAQ) dans le Brother Solutions Center (Centre de Solutions Brother) à l'adresse http://support.brother.com



Messages d'erreur et d'entretien

Les messages d'erreur et d'entretien les plus courants sont indiqués dans le tableau.

Message d'erreur	Cause	Action
Auto-diagnostic	<p>La température de l'unité de fusion n'augmente pas jusqu'à une température spécifiée dans le temps spécifié.</p> <p>L'unité de fusion est trop chaude.</p>	<p>Maintenez enfoncé  pour éteindre l'appareil, patientez quelques secondes, puis rallumez-le. Laissez l'appareil allumé et inactif pendant 15 minutes.</p>
Bourrage à l'intérieur	Le papier est coincé à l'intérieur de l'appareil.	Ouvrez le capot avant et retirez l'ensemble de cartouche de toner et d'unité de tambour. Dégagez le papier coincé. Fermez le capot avant.
Bourrage arrière	Le papier est coincé dans la partie arrière de l'appareil.	Ouvrez le couvercle de l'unité de fusion et retirez le papier coincé. Fermez le couvercle de l'unité de fusion. Si le message d'erreur persiste, appuyez sur Réess.
Bourrage bac	Le papier est coincé dans le bac à papier.	Retirez complètement le bac à papier et enlevez le papier coincé. Réinstallez le bac à papier fermement dans l'appareil.

Message d'erreur	Cause	Action
Bourrage de documents	Le document n'a pas été introduit ou alimenté correctement, ou le document numérisé à partir du chargeur automatique de documents (ADF) était trop long.	Retirez le papier coincé du chargeur automatique de documents (ADF).
Bourrage recto-verso	La papier est coincé sous le bac à papier ou l'unité de fusion.	Retirez complètement le bac à papier et le bac recto-verso, ouvrez le capot arrière, puis enlevez le papier coincé. Fermez le capot arrière, puis réinsérez fermement le bac à papier et le bac recto-verso dans l'appareil.
Couvercle ouvert	Le capot avant n'est pas complètement fermé.	Ouvrez le capot avant de l'appareil, puis fermez-le fermement.
	Le couvercle de l'unité de fusion n'est pas complètement fermé ou du papier était coincé à l'arrière de l'appareil lorsque vous l'avez allumé.	Fermez le couvercle de l'unité de fusion situé à l'intérieur du capot arrière de l'appareil.
	Le capot du chargeur automatique de documents (ADF) n'est pas complètement fermé.	Fermez le capot du chargeur automatique de documents (ADF) de l'appareil. Si le message d'erreur persiste, appuyez sur  .
Erreur de cartouche Remettre en place la cartouche de toner.	La cartouche de toner n'est pas installée correctement.	Retirez l'ensemble de cartouche de toner et d'unité de tambour. Retirez la cartouche de toner, puis réinstallez-la dans l'unité de tambour. Réinstallez l'ensemble de cartouche de toner et d'unité de tambour dans l'appareil.

Message d'erreur	Cause	Action
Erreur de taille recto-verso	Le format de papier spécifié dans le pilote d'imprimante et le menu de l'appareil ne convient pas à l'impression recto-verso automatique.	Appuyez sur  . Sélectionnez un format de papier pris en charge par l'impression recto-verso. Les formats de papier disponibles pour l'impression recto-verso automatique sont Lettre, Légal et Folio.
	Le format du papier dans le bac ne convient pas à l'impression recto-verso automatique.	Chargez du papier de format adéquat dans le bac, puis configurez le bac pour ce format de papier. Les formats de papier disponibles pour l'impression recto-verso automatique sont Lettre, Légal et Folio.
Faible niveau de toner	Lorsque l'écran ACL affiche ce message, vous pouvez continuer d'imprimer. La cartouche de toner approche de sa fin de vie.	Commandez dès maintenant une nouvelle cartouche de toner afin qu'elle soit disponible lorsque l'écran ACL affiche Remplacer toner.
Fin tambour	L'unité de tambour approche de sa fin de vie.	Commandez une nouvelle unité de tambour avant de recevoir le message Remplacer le tambour.
Impression impossible XX	L'appareil éprouve un problème mécanique.	<ul style="list-style-type: none"> Maintenez enfoncé  pour éteindre l'appareil, patientez quelques minutes, puis rallumez-le. Si le problème persiste, contactez le service à la clientèle Brother. Contactez le service à la clientèle Brother au : 1-877-BROTHER (1-877-276-8437) (aux États-Unis) www.brother.ca/support (au Canada) ou pour localiser un centre de service autorisé Brother, visitez : http://www.brother-usa.com/service
Intro. Manuel	Manuelle a été sélectionné comme source de papier dans le pilote d'imprimante alors qu'il n'y a aucun papier dans la fente d'alimentation manuelle.	Placez du papier dans la fente d'alimentation manuelle.

Message d'erreur	Cause	Action
Numérisation impossible	Le document est trop long pour la numérisation recto-verso.	Appuyez sur  . Utilisez un format de papier approprié pour la numérisation recto-verso.
Numérisation impossible XX	L'appareil éprouve un problème mécanique.	<ul style="list-style-type: none"> • Maintenez enfoncé  pour éteindre l'appareil, puis rallumez-le. • Si le problème persiste, contactez le service à la clientèle Brother. Contactez le service à la clientèle Brother au : 1-877-BROTHER (1-877-276-8437) (aux États-Unis) www.brother.ca/support (au Canada) ou pour localiser un centre de service autorisé Brother, visitez : http://www.brother-usa.com/service
Pas de papier	Il n'y a plus de papier dans l'appareil ou le papier n'est pas chargé correctement dans le bac à papier.	<p>Effectuez l'une des actions suivantes :</p> <ul style="list-style-type: none"> • Placez du papier dans le bac à papier. Vérifiez que les guide-papier sont réglés au bon format de papier. • Retirez le papier et chargez-le à nouveau. Vérifiez que les guide-papier sont réglés au bon format de papier. • Assurez-vous de ne pas remplir excessivement le bac à papier.
Pas de toner	La cartouche de toner n'est pas installée ou n'est pas installée correctement.	Retirez l'ensemble d'unité de tambour et de cartouche de toner. Installez correctement la cartouche de toner dans l'unité de tambour. Réinstallez l'ensemble de cartouche de toner et d'unité de tambour dans l'appareil. Si le problème persiste, remplacez la cartouche de toner.
Recto-verso désact	Le capot arrière de l'appareil n'est pas fermé complètement.	Fermez le capot arrière de l'appareil jusqu'à ce qu'il se verrouille en position fermée.

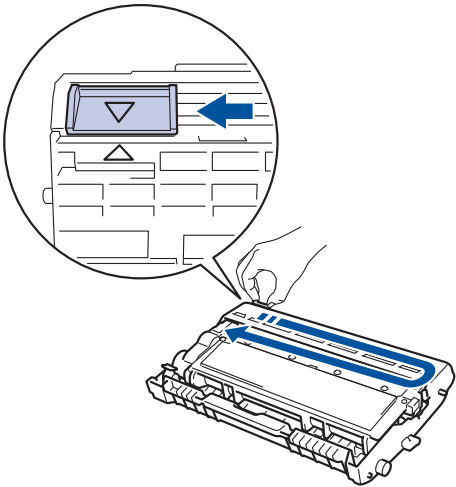
Message d'erreur	Cause	Action
Remplacer le tambour	Le moment est venu de remplacer l'unité de tambour.	Remplacez l'unité de tambour.
	Le compteur de l'unité de tambour n'a pas été réinitialisé lors de l'installation d'un nouveau tambour.	Réinitialisez le compteur de l'unité de tambour. Consultez les instructions qui accompagnent la nouvelle unité de tambour. Plus d'information >> <i>Guide de l'utilisateur en ligne</i> : Remplacer l'unité de tambour
Remplacer toner	La cartouche de toner approche de sa fin de vie. L'appareil cesse toutes les opérations d'impression. Les télécopies sont enregistrées dans la mémoire tant qu'elle n'est pas pleine.	Installez une nouvelle cartouche de toner.
Taille erronée	Le papier dans le bac ne correspond pas au format adéquat.	Chargez du papier de format adéquat dans le bac, puis configurez le format de papier pour le bac.
Tambour !	Le fil corona de l'unité de tambour doit être nettoyé.	Nettoyez le fil corona sur l'unité de tambour. 
	L'unité de tambour ou l'ensemble de cartouche de toner et d'unité de tambour n'est pas installé correctement.	Insérez la cartouche de toner dans l'unité de tambour. Réinstallez l'ensemble de cartouche de toner et d'unité de tambour dans l'appareil.
Toner épuisé	La cartouche de toner approche de sa fin de vie.	Installez une nouvelle cartouche de toner.

Problèmes de télécopieur et de téléphone

Modèles associés :

MFC-L2720DW/MFC-L2740DW

Si vous ne pouvez pas envoyer ou recevoir une télécopie, vérifiez les points suivants :

- 1 Connectez une des extrémités du cordon de ligne téléphonique à la prise « LINE », puis connectez l'autre extrémité du cordon de ligne téléphonique directement à une prise téléphonique murale.

Si vous pouvez envoyer et recevoir des télécopies pendant que la ligne téléphonique est connectée directement au télécopieur, le problème pourrait ne pas être lié à l'appareil. Veuillez contacter votre fournisseur de service téléphonique pour résoudre les problèmes de connexion.

- 2 Vérifiez le mode de réception.

➤➤ *Renseignements connexes*:

- Modes de réception
- Sélectionner le mode de réception adéquat

- 3 Essayez de modifier le paramètre de compatibilité.

Il pourrait être possible d'envoyer et de recevoir des télécopies en réduisant la vitesse de connexion.

Plus d'information ➤➤ *Renseignements connexes*: Régler la compatibilité de la ligne téléphonique pour les interférences et les systèmes VoIP

Si le problème n'est toujours pas résolu, éteignez l'appareil, puis rallumez-le.



Renseignements connexes

- Régler la compatibilité de la ligne téléphonique pour les interférences et les systèmes VoIP
➤➤ page 31
 - Modes de réception ➤➤ page 32
 - Sélectionner le mode de réception adéquat ➤➤ page 33
-

Dépannage pour les autres problèmes de télécopie

Modèles associés :

MFC-L2720DW/MFC-L2740DW

Difficultés	Suggestions
Il n'est pas possible d'envoyer une télécopie.	Vérifiez toutes les connexions de cordons d'alimentation. Vérifiez que la ligne téléphonique est branchée sur la prise téléphonique murale et la prise LINE de l'appareil. Si vous vous abonnez aux services DSL, VoIP ou MagicJack, appelez votre fournisseur de service pour obtenir les instructions de branchement.
	Assurez-vous d'avoir appuyé sur Fax pendant que l'appareil est en mode Fax.
	Imprimez le rapport de vérification de l'envoi pour vérifier s'il contient des erreurs.
	Contactez votre administrateur pour vérifier vos paramètres de verrouillage sécuritaire des fonctions.
	Demandez à votre correspondant si l'appareil de réception contient du papier.
Il n'est pas possible de recevoir une télécopie.	Vérifiez que votre appareil émet une tonalité en appuyant sur Tonalité . Si vous entendez des parasites ou des interférences sur votre ligne de télécopieur, contactez votre opérateur téléphonique local.

Difficultés	Suggestions
Il n'est pas possible de recevoir une télécopie.	<p data-bbox="406 166 1229 262">Si vous utilisez un répondeur téléphonique (mode Tél ext/rép) sur la même ligne que l'appareil Brother, vérifiez que le répondeur est correctement configuré.</p> <ol data-bbox="406 278 1243 1128" style="list-style-type: none"> <li data-bbox="406 278 1215 340">1. Branchez le cordon de ligne téléphonique directement de la prise téléphonique murale à la prise LINE de votre appareil Brother. <li data-bbox="406 355 1243 452">2. Retirez le capuchon de protection de la prise EXT de votre appareil Brother, puis branchez le cordon de ligne téléphonique du répondeur téléphonique dans la prise EXT. <li data-bbox="406 467 1215 529">3. Configurez votre répondeur téléphonique pour qu'il réponde dans un délai de quatre sonneries. Si vous rencontrez des problèmes lors de la réception des télécopies ou des messages vocaux, configurez votre répondeur téléphonique pour qu'il réponde dans un délai de deux ou trois sonneries. <li data-bbox="406 683 1243 1012">4. Enregistrez le message sortant sur votre répondeur téléphonique. <ul data-bbox="458 726 1243 1012" style="list-style-type: none"> <li data-bbox="458 726 1229 788">• Enregistrez un silence de cinq secondes au début du message sortant. <li data-bbox="458 803 1201 834">• Assurez-vous que le message ne dépasse pas 20 secondes. <li data-bbox="458 850 1243 1012">• Terminez votre message sortant en indiquant votre code de réception de télécopie à l'intention des correspondants qui envoient des télécopies manuellement. Par exemple : « Après le signal sonore, laissez un message ou appuyez sur *51 et Démarrer pour envoyer une télécopie. » <li data-bbox="406 1027 1201 1089">5. Configurez votre répondeur téléphonique pour qu'il réponde aux appels. <li data-bbox="406 1105 1243 1128">6. Réglez le mode de réception de l'appareil Brother à Tél ext/rép. <p data-bbox="406 1151 1243 1267">Assurez-vous que la fonction Réception facile de l'appareil Brother est activée. La fonction Réception facile vous permet de recevoir une télécopie même si vous avez répondu à l'appel sur un téléphone supplémentaire ou externe.</p>
Les télécopies reçues apparaissent coupées.	Activez la fonction de réduction automatique.
La numérotation ne fonctionne pas. (Aucune tonalité)	<p data-bbox="406 1373 941 1404">Vérifiez toutes les connexions téléphoniques.</p> <p data-bbox="406 1420 1229 1481">Modifiez le paramètre Tonal/Impuls.. (Seulement disponible dans certains pays)</p>
Transmission de mauvaise qualité.	<p data-bbox="406 1501 1037 1532">Essayez de changer la résolution à Fin ou Sup.fin.</p> <p data-bbox="406 1547 1243 1644">Faites une copie pour vérifier si le scanner de l'appareil fonctionne correctement. Si la qualité de la copie n'est pas satisfaisante, nettoyez le scanner.</p> <p data-bbox="406 1659 1188 1721">Plus d'information >> <i>Guide de l'utilisateur en ligne: Problèmes de téléphone et de télécopieur</i></p>

Difficultés	Suggestions
Stries verticales noires lors de l'envoi.	<p>Les lignes verticales noires sur les télécopies que vous envoyez sont généralement causées par des saletés ou des traces de fluide de correction sur la bande de verre.</p> <p>Plus d'information >> <i>Guide de l'utilisateur en ligne: Nettoyer le scanner</i></p>

Problèmes d'impression ou de numérisation

Si vous ne pouvez pas imprimer ou numériser un document, vérifiez les points suivants :

- 1 Toutes les pièces de protection de l'appareil ont été retirées.
- 2 Les câbles d'interface sont solidement connectés dans l'appareil et l'ordinateur.
- 3 Le pilote d'imprimante ou de scanner a été installé correctement.

Pour vous assurer que le pilote d'imprimante ou de scanner est installé sur votre ordinateur >>> *Guide de l'utilisateur en ligne*: Autres problèmes

- 4 (Problème de numérisation seulement)
Confirmez qu'une adresse IP disponible est attribuée à l'appareil. (Windows®)

- a. Effectuez l'une des actions suivantes :

(Windows® XP)

Cliquez sur **Démarrer > Panneau de configuration > Imprimantes et autres périphériques > Scanneurs et appareils photo.**

(Windows Vista®)

Cliquez sur  (**Démarrer**) > **Panneau de configuration > Matériel et audio > Scanneurs et appareils photo.**

(Windows® 7)

Cliquez sur  (**Démarrer**) > **Tous les programmes > Brother > Brother Utilities.**

Cliquez sur la liste déroulante et sélectionnez le nom de votre modèle

(s'il n'est pas déjà sélectionné). Cliquez sur **NUMÉRISATION** dans la barre de navigation de gauche, puis cliquez sur **Scanneurs et appareils photo.**

(Windows® 8)

Cliquez sur  (**Brother Utilities**), puis cliquez sur la liste déroulante et sélectionnez le nom de votre modèle (s'il n'est pas déjà sélectionné). Cliquez sur **NUMÉRISATION** dans la barre de navigation de gauche, puis cliquez sur **Scanneurs et appareils photo.**

- b. Effectuez l'une des actions suivantes :

(Windows® XP)

Cliquez avec le bouton droit de la souris sur un scanner, puis sélectionnez **Propriétés**. La boîte de dialogue Propriétés du scanner de réseau s'affiche.

(Windows Vista®, Windows® 7 et Windows® 8)

Cliquez sur le bouton **Propriétés**.

- c. Cliquez sur l'onglet **Configuration réseau** pour confirmer l'adresse IP de l'appareil.

Essayez d'imprimer avec votre appareil. Si le problème persiste, désinstallez le pilote d'imprimante et réinstallez-le.

- 5 Si le problème persiste après la vérification de tous les points ci-dessus, essayez ce qui suit :

Pour une connexion d'interface USB

- Remplacez le câble USB par un nouveau.
- Utilisez un port USB différent.

Pour une connexion de réseau câblé

- Remplacez le câble LAN par un nouveau.
- Utilisez un port LAN différent sur votre concentrateur.

- Vérifiez que la connexion câblée de votre appareil est activée.

Plus d'information >> *Guide de l'utilisateur en ligne: Sélectionner votre type de connexion réseau*

Pour une connexion de réseau sans fil

- Confirmez l'état du témoin Wi-Fi de votre appareil.

Si le témoin Wi-Fi clignote sur le panneau de commande de votre appareil, ce dernier n'a pas été connecté au point d'accès WLAN. Configurez de nouveau la connexion au réseau sans fil.

Si le témoin Wi-Fi est éteint sur le panneau de commande de votre appareil, le paramètre de connexion WLAN est désactivé. Activez la connexion WLAN et configurez la connexion au réseau sans fil.

Plus d'information >> *Guide de l'utilisateur en ligne: Présentation de votre appareil Brother*

Si vous ne pouvez pas imprimer sur les deux côtés du papier, vérifiez les points suivants :

- 6 Modifiez le paramètre du format de papier dans le pilote d'imprimante à Lettre, Légal ou Folio.

Bourrages de document et bourrages papier

Trouver le document ou papier coincé

Si votre document ou papier est coincé dans l'appareil, le message de l'écran ACL ou le Status Monitor vous aide à le trouver.

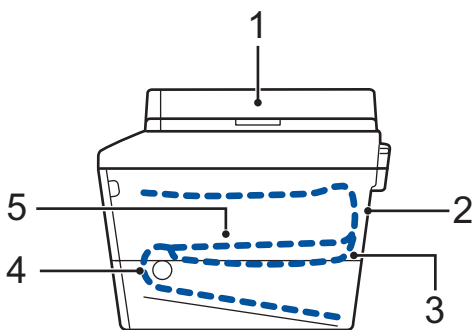

1. Bourrage de document
2. Bourrage à l'arrière
3. Bourrage recto-verso
4. Bourrage dans le bac
5. Bourrage à l'intérieur

Dégager le document coincé

Le document est coincé dans la partie supérieure du chargeur automatique de documents (ADF)

- 1 Ouvrez le capot du chargeur (ADF).
- 2 Enlevez le document coincé en tirant vers la gauche.

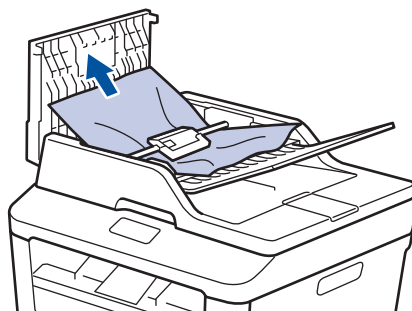

- 3 Refermez le capot du chargeur (ADF).

Le document est coincé sous le capot de document

- 4 Enlevez le document coincé en tirant vers la droite.

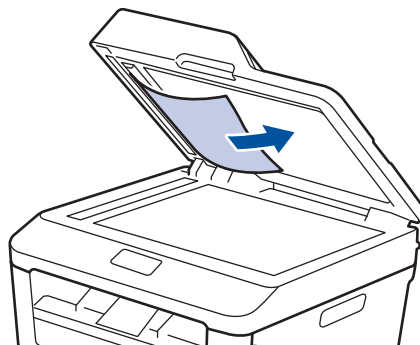

Si le document se déchire, retirez tous les petits morceaux de papier pour éviter de causer d'autres bourrages.

Retrait des petits morceaux de papier coincés dans le chargeur automatique de documents (ADF)

- 5 Insérez une bande de papier rigide, comme du carton, dans le chargeur automatique de documents (ADF) pour pousser tous les morceaux de papier coincés.

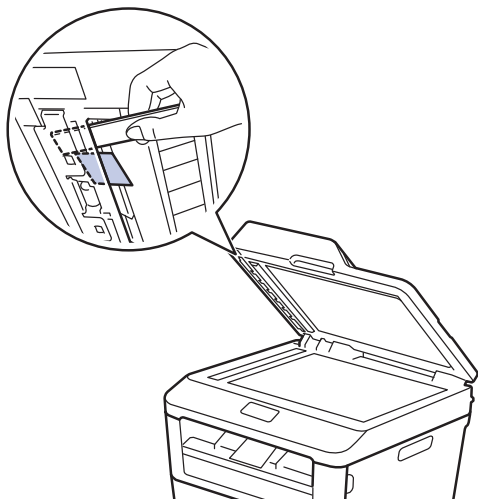

Si le document se déchire, retirez tous les petits morceaux de papier pour éviter de causer d'autres bouchages.

- 6 Appuyez sur .

Dégager le papier coincé

Lorsque vous ajoutez de nouvelles feuilles de papier, enlevez toujours le papier restant du bac à papier et alignez la pile. Cette opération empêche de charger plusieurs feuilles de papier simultanément dans l'appareil et évite les bouchages papier.

Papier coincé dans le bac à papier

Si l'écran ACL affiche `Bouchage bac`, procédez comme suit :

- 1 Retirez complètement le bac à papier de l'appareil.

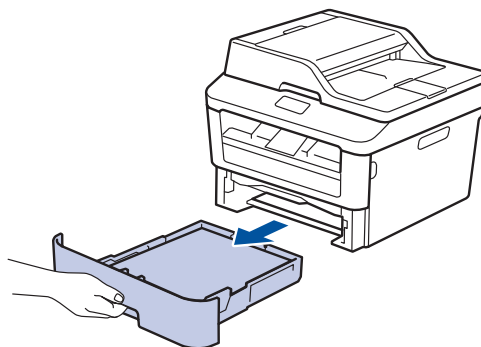

- 2 Retirez lentement le papier coincé.

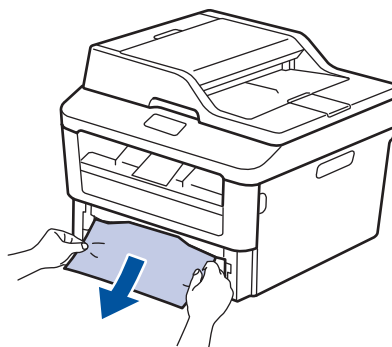

La méthode la plus simple pour dégager le papier est d'utiliser les deux mains pour le tirer vers le bas.

- 3 Ventilez bien la pile de papier pour éviter de causer d'autres bouchages,

puis faites coulisser les guides-papier pour les ajuster au format de papier.

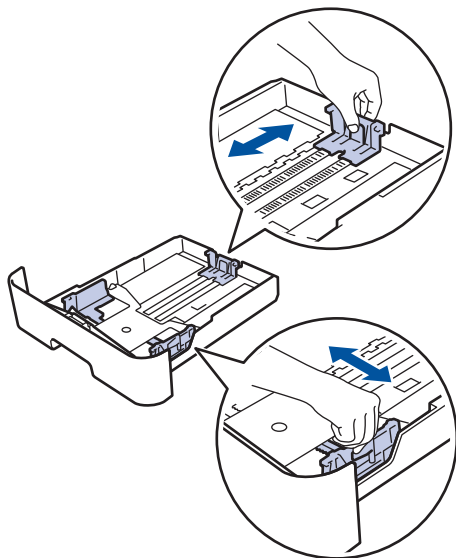

- 4** Assurez-vous que le papier est sous le repère de papier maximum (▼▼▼).

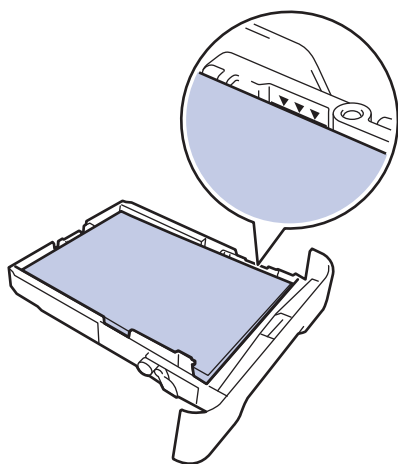

- 5** Réinstallez le bac à papier fermement dans l'appareil.

Papier coincé dans le bac de sortie

Lorsque le papier est coincé dans le bac de sortie, procédez comme suit :

- 1** Utilisez vos deux mains pour ouvrir le scanner.

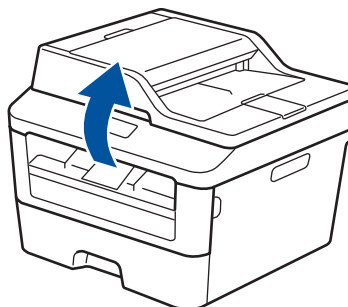

- 2** Retirez le papier.

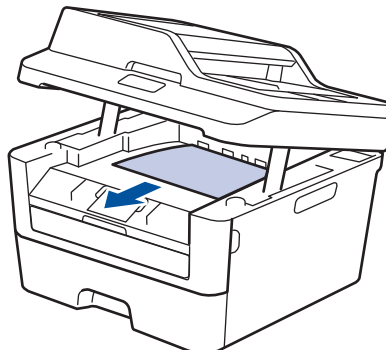

- 3** Abaissez le scanner avec vos deux mains pour le fermer.

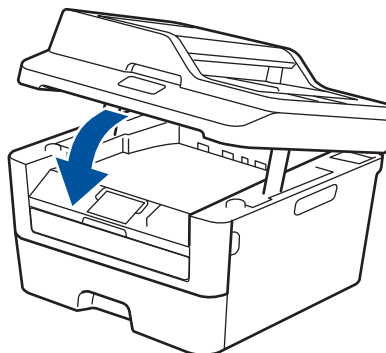

Papier coincé à l'arrière de l'appareil

Si le panneau de commande de l'appareil ou le Status Monitor indique qu'il y a un bouchage à l'arrière (Arrière) de l'appareil, procédez comme suit :

1 Laissez l'appareil allumé pendant 10 minutes. Cela permet au ventilateur interne de refroidir les pièces extrêmement chaudes à l'intérieur.

2 Ouvrez le capot arrière.

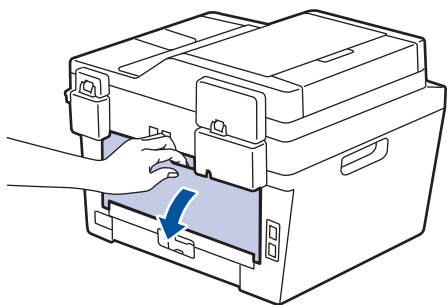

3 Tirez vers vous les languettes bleues sur les côtés gauche et droit pour déverrouiller le couvercle de l'unité de fusion.

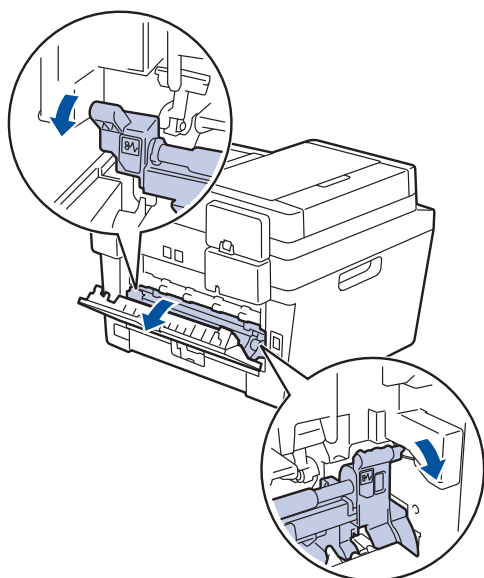

⚠ AVERTISSEMENT

SURFACE CHAUDE

Les pièces internes de l'appareil seront extrêmement chaudes. Attendez que l'appareil refroidisse avant de les toucher.

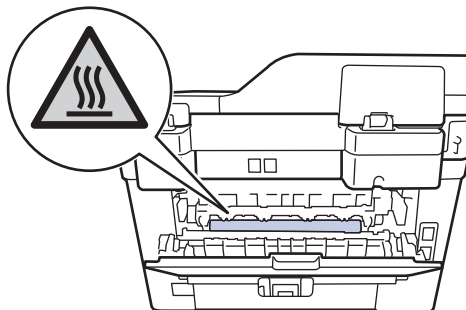

4 Utilisez vos deux mains pour retirer doucement le papier coincé de l'unité de fusion.

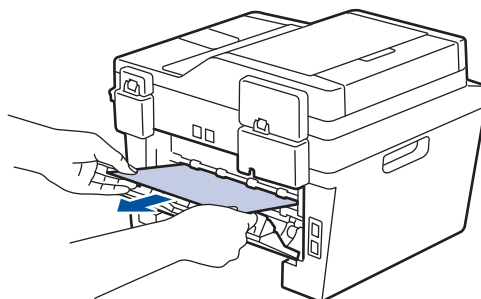

- 5** Fermez le couvercle de l'unité de fusion. Assurez-vous que les languettes bleues sur les côtés gauche et droit sont verrouillées en position.

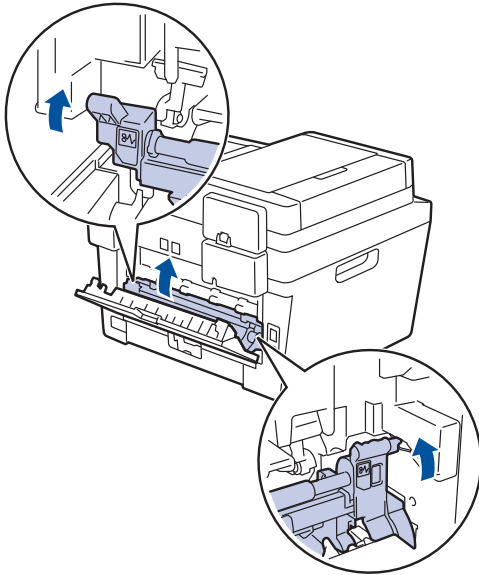

- 6** Fermez le capot arrière jusqu'à ce qu'il se verrouille en position fermée.

Papier coincé à l'intérieur de l'appareil

Si le panneau de commande de l'appareil ou le Status Monitor indique qu'il y a un bouchage à l'intérieur de l'appareil, procédez comme suit :

- 1** Laissez l'appareil allumé pendant 10 minutes. Cela permet au ventilateur interne de refroidir les pièces extrêmement chaudes à l'intérieur.

- 2** Ouvrez le capot avant.

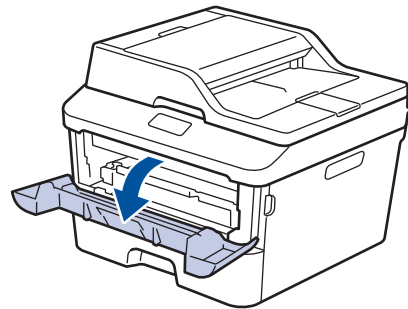
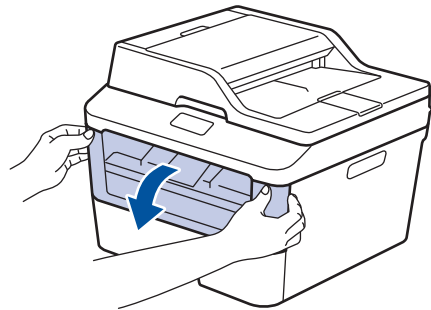

- 3** Retirez l'ensemble de cartouche de toner et d'unité de tambour.

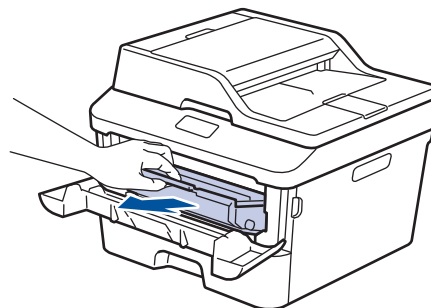

⚠ Avertissement

SURFACE CHAUDE

Les pièces internes de l'appareil seront extrêmement chaudes. Attendez que l'appareil refroidisse avant de les toucher.

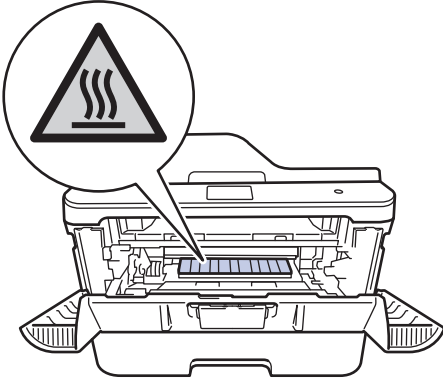

- 4** Retirez lentement le papier coincé.

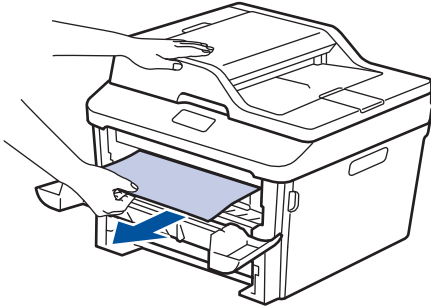

- 5** Installez l'ensemble de cartouche de toner et d'unité de tambour dans l'appareil.

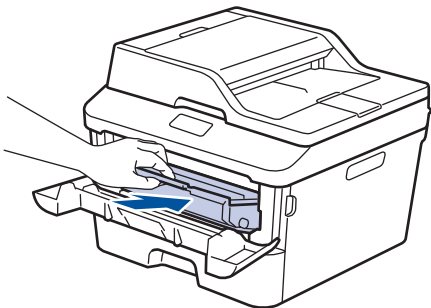

- 6** Fermez le capot avant.

Papier coincé dans le bac recto-verso

Si le panneau de commande de l'appareil ou le Status Monitor indique qu'il y a un bouchage dans le bac à papier recto-verso, procédez comme suit :

- 1** Laissez l'appareil allumé pendant 10 minutes. Cela permet au ventilateur interne de refroidir les pièces extrêmement chaudes à l'intérieur.
- 2** Retirez complètement le bac à papier de l'appareil.

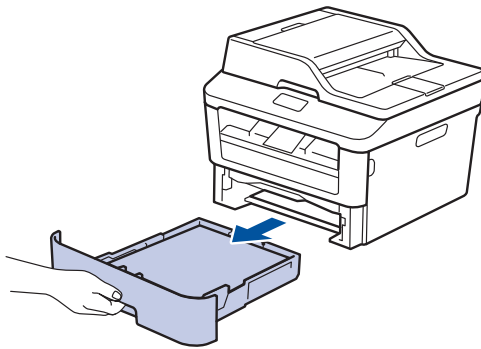

- 3** À l'arrière de l'appareil, retirez complètement le bac recto-verso de l'appareil.

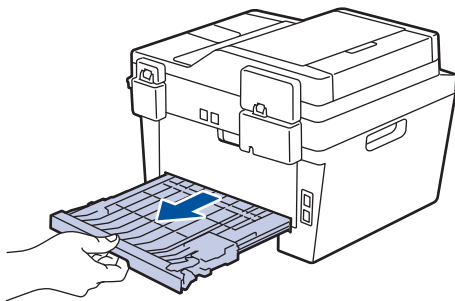

- 4** Retirez le papier coincé de l'appareil ou du bac recto-verso.

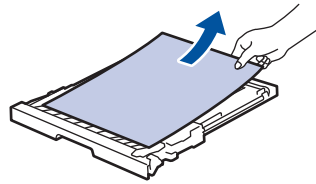
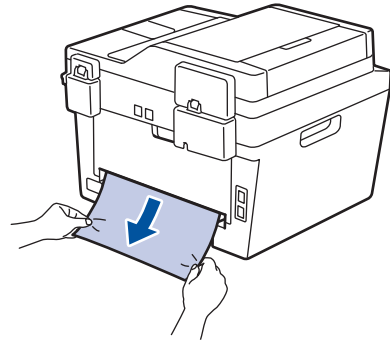

- 5** Retirez le papier qui pourrait être coincé sous l'appareil en raison de l'électricité statique.

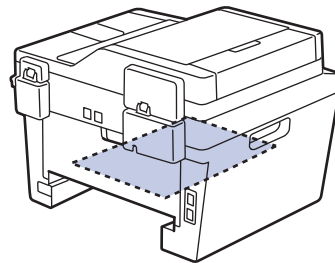

- 6** Si le papier n'est pas coincé dans le bac recto-verso, ouvrez le capot arrière.

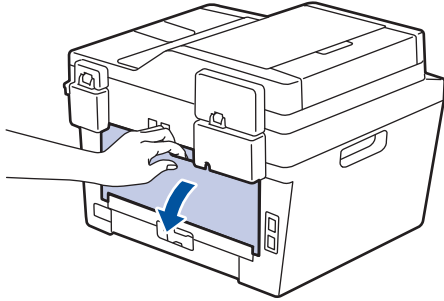

! AVERTISSEMENT

SURFACE CHAUDE

Les pièces internes de l'appareil seront extrêmement chaudes. Attendez que l'appareil refroidisse avant de les toucher.

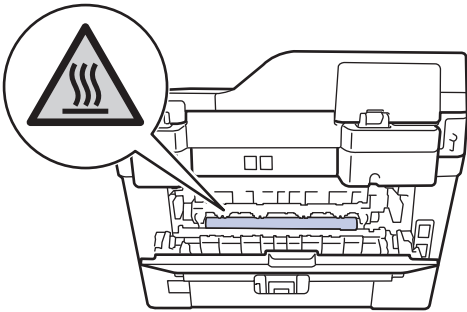

- 7** Utilisez vos deux mains pour retirer doucement le papier coincé à l'arrière de l'appareil.

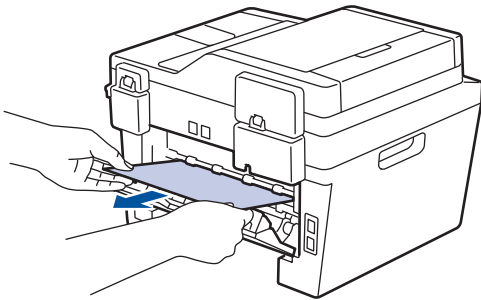



- 8** Fermez le capot arrière jusqu'à ce qu'il se verrouille en position fermée.
- 9** Réinstallez le bac recto-verso fermement à l'arrière de l'appareil.

- 10** Réinstallez le bac à papier fermement à l'avant de l'appareil.

Comment entrer du texte sur votre appareil Brother

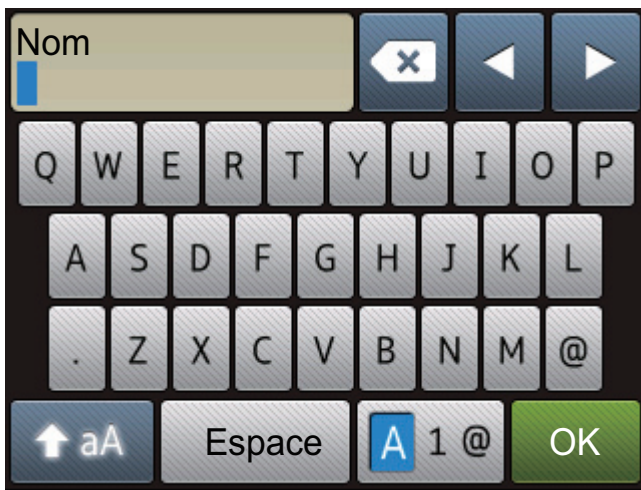
- Lorsque vous devez entrer du texte sur votre appareil Brother, un clavier s'affiche à l'écran ACL.
- Les caractères disponibles peuvent varier selon votre pays.
- La disposition du clavier peut varier selon la fonction que vous configurez.





- Appuyez sur  pour alterner entre les lettres, les chiffres et les caractères spéciaux.
- Appuyez sur  pour alterner entre les minuscules et les majuscules.
- Pour déplacer le curseur vers la gauche ou la droite, appuyez sur ◀ ou ▶.

Insertion d'espaces

- Pour entrer un espace, appuyez sur `Espace`.

Corrections

- Si vous avez entré un caractère incorrect et que vous souhaitez le corriger, appuyez sur ◀ ou ▶ pour déplacer le curseur sur le caractère incorrect et appuyez sur . Entrez le bon caractère.
- Pour insérer un caractère, appuyez sur ◀ ou ▶ pour déplacer le curseur à l'emplacement de votre choix, puis entrez le caractère.
- Appuyez sur  pour chaque caractère que vous souhaitez effacer ou maintenez enfoncé  pour effacer tous les caractères.

Renseignements connexes

- Régler votre identification de poste >> page 30
-

Consommables

Lorsqu'il est nécessaire de remplacer un consommable tel qu'un tambour ou une cartouche de toner, un message d'erreur s'affiche sur le panneau de commande de votre appareil ou dans le Status Monitor. Pour plus d'informations sur les consommables de votre appareil, visitez le site <http://www.brother.com/original/index.html> ou contactez votre revendeur Brother local.

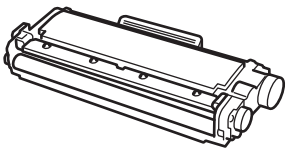
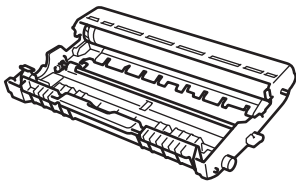

La cartouche de toner et l'unité de tambour sont deux pièces distinctes.

Cartouche de toner	Unité de tambour
Toner standard : TN-630 Toner haut rendement : TN-660	DR-630
	



Si vous utilisez Windows®, double-cliquez sur l'icône Brother CentreCréatif de votre bureau pour accéder à notre site Web **GRATUIT** qui propose de nombreuses ressources facilitant la création et l'impression de documents personnalisés pour une utilisation personnelle et professionnelle avec des photos, du texte et une touche de créativité. Les utilisateurs de Mac peuvent accéder au Brother CentreCréatif à cette adresse Web : <http://www.brother.com/creativecenter>

A

Accessoires et consommables.....iv	
ACL (écran à cristaux liquides)..... 1, 3, 4	
Automatique	
réception de télécopie..... 32, 33	

B

Bourrages..... 56	
document 56	
papier 57	
Brother	
centres de service..... ii	
Numéros de Brother..... i	
Questions fréquemment posées (FAQ)..... i	
Service à la clientèle.....ii	
soutien des produits..... ii	

C

Carnet d'adresses	
enregistrement 36	
modification 36	
chargeur automatique de documents (ADF)..... 19, 28, 40	
Chargeur automatique de documents (ADF)..... 22, 23	
Consommables..... 66	
Copie	
paramètres..... 20	
Copier..... 19	

D

Date et heure..... 7	
Dépannage	
bourrages de document et bourrages papier 56	
Messages d'erreur et d'entretien 45	
problèmes d'impression ou de numérisation 54	

problèmes de télécopieur et de téléphone 50	
Document	
chargement..... 19, 28, 40	

E

Enveloppes..... 15	
Étiquettes..... 11	

F

Fente d'alimentation manuelle..... 15, 17	
---	--

G

Garanties	
Avis d'exclusion v	

I

Impression..... 13	
--------------------	--

M

Manuel	
réception 32, 33	
Messagerie vocale..... 33, 38	
Messages d'entretien..... 45	
Messages d'erreur..... 45	
Mode de réception..... 32, 33	

N

Numériser..... 27	
-------------------	--

P

Papier	
comment charger 9	
type 11	

R

réception de télécopie..... 33	
--------------------------------	--

REP (répondeur téléphonique), externe..	
.....	32, 38

S

Saisie de texte.....	64
Sonnerie spéciale.....	33, 38
systèmes VoIP.....	31
Systèmes VoIP.....	38

T

Télécopie	
compatibilité de la ligne téléphonique.	
.....	31
Durée de la sonnerie F/T.....	35
durée de sonnerie.....	35
identification de poste.....	30
mode de réception.....	32, 33
Télécopie, depuis un PC.....	42

V

Volume.....	7, 8
Vue d'ensemble du panneau de commande.....	1

Corporation Internationale Brother (Canada) Ltd.
1 rue Hôtel de Ville,
Dollard-des-Ormeaux, QC, Canada H9B 3H6

brother

Visitez notre site Web
<http://www.brother.com>

Ces appareils sont homologués pour une utilisation dans le pays d'achat uniquement.
Les filiales locales de Brother ou leurs revendeurs ne fournissent une assistance que
pour les appareils achetés dans leur propre pays.



LEM603002-01
CAN-FRE
Version A