

brother

Manual Básico do Utilizador

DCP-J4120DW

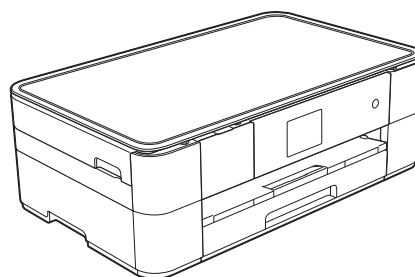

Versão 0

POR

**Se precisar de contactar o serviço de apoio
ao cliente**

Preencha estas informações para futura consulta:

Número do Modelo: DCP-J4120DW

Número de Série: ¹ _____

Data de Compra: _____

Local da Compra: _____

¹ O número de série encontra-se na parte de trás da unidade. Conserve este Manual do Utilizador junto com o recibo de compra como um registo permanente da sua compra, na eventualidade de roubo, incêndio ou para o serviço de garantia.

Registe o seu produto online em

<http://www.brother.com/registration>

Pode utilizar estas funções!

Mobile Connect

Utilize o Brother iPrint&Scan para imprimir e digitalizar imagens a partir de dispositivos móveis.

(▶▶ Guia de Imprimir/Digitalizar Portátil para o Brother iPrint&Scan em solutions.brother.com/manuals.)

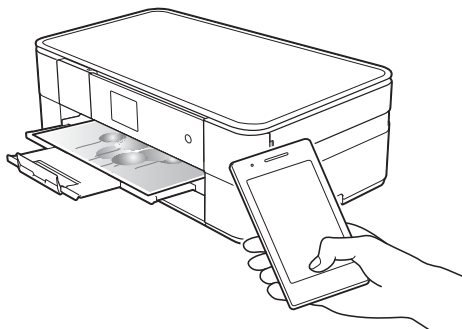

Web Connect / Aplicações Brother

Digitalize e carregue imagens para os serviços da Web mais populares a partir do equipamento. Capture e converta dados diretamente a partir do equipamento sem um computador.

(▶▶ Guia "Web Connect" em solutions.brother.com/manuals.)



Adicionar atalhos

Guarde as configurações que utiliza mais frequentemente como atalhos.

(▶▶ Guia On-line do Utilizador em solutions.brother.com/manuals.)



Localização dos Manuais do Utilizador

Nome do manual	Conteúdo	Localização
Guia de Segurança de Produto	Leia este manual primeiro. Leia as Instruções sobre Segurança antes de configurar o equipamento. Consulte este manual para se informar sobre marcas comerciais e restrições legais.	Impresso / Na caixa
Guia de Instalação Rápida	Siga as instruções para configurar o equipamento, bem como para instalar os controladores e o software para o sistema operativo e tipo de ligação que está a utilizar.	Impresso / Na caixa
Manual Básico do Utilizador	Aprenda as operações básicas de cópia, digitalização e do PhotoCapture Center, bem como as operações básicas de manutenção do equipamento. Consulte as sugestões para a solução de problemas.	Impresso / Na caixa
Guia On-line do Utilizador	<p>Este manual em HTML (Web) inclui o conteúdo do Manual Básico do Utilizador e informações adicionais sobre o equipamento no que respeita a configurações e operações, funções de segurança, sugestões para a solução de problemas e instruções de manutenção.</p> <p>Além de informações sobre impressão através de PC, digitalização, cópia, fax (apenas modelos MFC) e operações com o PhotoCapture Center e o Brother ControlCenter, são incluídas informações úteis sobre a utilização do equipamento numa rede.</p>	HTML / CD-ROM (Windows®) / Brother Solutions Center ¹ (Macintosh)
Guia "Web Connect"	Este manual fornece informações úteis sobre o acesso a serviços Internet a partir do equipamento Brother, bem como sobre o descarregamento de imagens, a impressão de dados e o carregamento direto de ficheiros para serviços Internet.	Ficheiro PDF / Brother Solutions Center ¹
Guia de Instalação do "AirPrint"	Este manual fornece informações sobre a utilização do AirPrint para imprimir a partir do OS X v10.7.x ou posterior, de iPhone, iPod touch, iPad ou outro equipamento iOS para o equipamento Brother sem instalar um controlador de impressora.	Ficheiro PDF / Brother Solutions Center ¹
Guia de Instalação do "Google Cloud Print"	Este guia fornece informações pormenorizadas sobre a utilização dos serviços Google Cloud Print™ para imprimir na Internet.	Ficheiro PDF / Brother Solutions Center ¹
Guia de Imprimir/Digitalizar Portátil para o Brother iPrint&Scan	Este guia fornece informações úteis sobre a impressão a partir do dispositivo móvel e sobre a digitalização do equipamento Brother para o dispositivo móvel quando ligado a uma rede Wi-Fi®.	Ficheiro PDF / Brother Solutions Center ¹

¹ Visite solutions.brother.com/manuals.

O Guia On-line do Utilizador ajuda-o a tirar o máximo partido do equipamento.

- Navegação mais rápida!
 - Caixa de procura
 - Índice de navegação num painel separado
- Completo!
 - Todos os tópicos num só guia
- Esquema simplificado!
 - Fornece instruções passo a passo
 - Resume a função na parte de cima da página

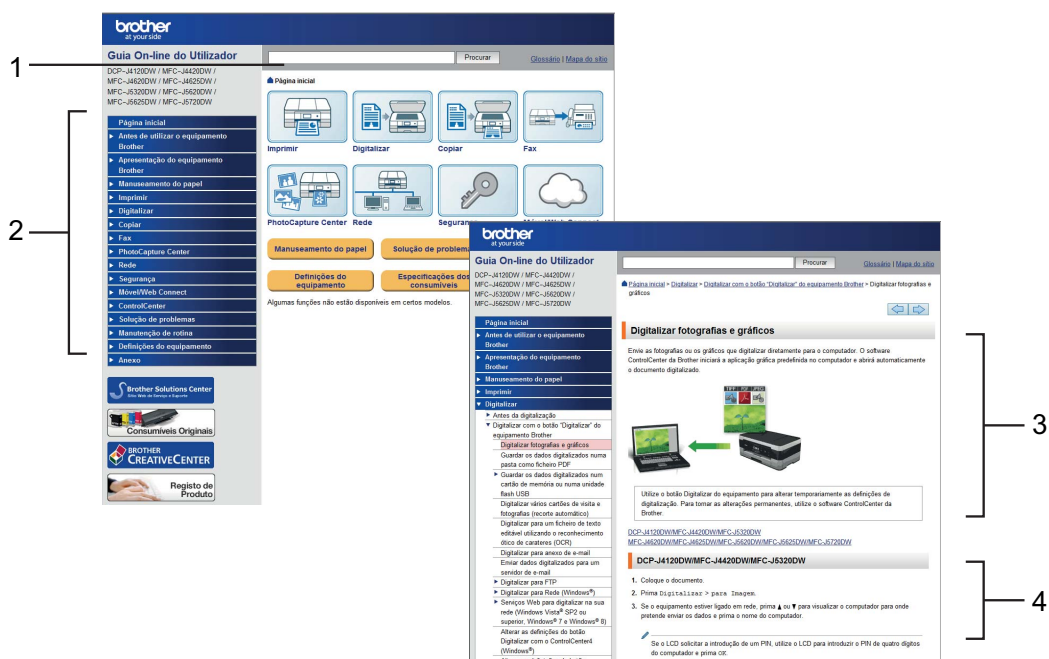

- 1 Caixa de procura
- 2 Índice de navegação
- 3 Resumo de funções
- 4 Instruções passo a passo

Onde posso encontrar o Guia On-line do Utilizador?

(Windows®)

Clique em  (Iniciar) > Todos os Programas > Brother > Brother Utilities (Utilitários Brother) > DCP-XXXX (em que XXXX é o nome do modelo). > Suporte > Manuais do Utilizador.

(Windows® 8)

Toque ou clique em  (Brother Utilities (Utilitários Brother)) > DCP-XXXX (em que XXXX é o nome do modelo). > Suporte > Manuais do Utilizador.

(Macintosh ou outras opções)

Visite o Brother Solutions Center: solutions.brother.com/manuals.

Se tiver dúvidas ou encontrar problemas, consulte as questões mais frequentes relativas ao seu modelo.

- Permitem efetuar vários tipos de procura
- Apresentam questões relacionadas para fornecer informações adicionais
- São atualizadas regularmente com base nos comentários dos clientes



* A página inicial das questões mais frequentes varia em função do modelo.

Onde posso encontrar estas questões mais frequentes?



Brother Solutions Center
<http://support.brother.com>

Índice

1	Informações gerais	1	5	Cópia	18
	Como utilizar a documentação	1		Como copiar	18
	Símbolos e convenções.....	1		Parar a cópia	18
	Acerca do Brother Utilities (Windows®)	1		Descrição geral das opções de cópia	18
	Apresentação do painel de controlo	2		Tipo de papel	19
	LCD de ecrã tátil de 2,7" (67,5 mm)	4		Tamanho do papel.....	19
	Introduzir texto	7	6	Digitalizar para um computador	20
2	Colocar papel	8		Antes de digitalizar	20
	Antes de colocar papel	8		Como digitalizar um documento como um ficheiro PDF utilizando o ControlCenter4 (Windows®)	20
	Colocar papel na gaveta do papel	8		Como digitalizar um documento como um ficheiro PDF utilizando o ecrã tátil	21
	Colocar papel na ranhura de alimentação manual.....	11	7	Imprimir fotografias a partir de um cartão de memória ou de uma unidade USB flash	22
	Configurações do papel.....	13		Operações do PhotoCapture Center (modo FOTO).....	22
	Configurar o tamanho e o tipo de papel	13		Como imprimir imagens.....	22
	Verificar configuração do papel	14		Ver fotografias	22
	Suportes de impressão recomendados	15		Descrição geral das configurações de impressão do PhotoCapture Center	23
	Manusear e utilizar suportes de impressão	15	A	Manutenção de rotina	24
3	Colocar documentos	16		Como limpar e verificar o equipamento	24
	Como colocar documentos	16		Limpar o vidro do digitalizador ...	24
	Utilizar o vidro do digitalizador ...	16		Verificar a qualidade de impressão	24
4	Imprimir a partir de um computador	17		Verificar o alinhamento da impressão	26
	Como imprimir um documento.....	17			

B Solução de problemas 27

Identificar o problema	27
Mensagens de erro e de manutenção	28
Animações de erro.....	36
Encravamento da impressora ou do papel	36
Solução de problemas de configuração de LAN sem fios	42
Relatório de LAN sem fios	42
Se tiver dificuldades com o equipamento	43
Informações do equipamento	49
Verificar o número de série.....	49
Verificar a versão de firmware ...	49
Descrição geral das operações de reposição	49
Como efetuar a reposição do equipamento	49

C Índice remissivo 50

Consumíveis	51
--------------------------	-----------

Como utilizar a documentação

Obrigado por ter comprado um produto da Brother! Esta documentação vai ajudá-lo a tirar o máximo partido do seu equipamento.

Símbolos e convenções

Os símbolos e convenções que se seguem são utilizados em toda a documentação.

Negrito	Letras em negrito identificam botões que aparecem no ecrã do computador.
<i>Itálico</i>	Letras em itálico chamam a atenção para itens importantes ou remetem para um tópico relacionado.
Courier New	Texto no tipo de letra Courier New identifica mensagens apresentadas no LCD de ecrã tátil do equipamento.

IMPORTANTE

IMPORTANTE indica uma situação potencialmente perigosa que, se não for evitada, pode resultar em danos materiais ou na perda da funcionalidade do produto.

NOTA

NOTA especifica o ambiente de funcionamento, condições de instalação ou condições especiais de utilização.

Acerca do Brother Utilities (Windows®)

Brother Utilities (Utilitários Brother) é um iniciador de aplicações que proporciona um acesso prático a todas as aplicações Brother instaladas no seu dispositivo.

- 1 (Windows® XP, Windows Vista®, Windows® 7, Windows Server® 2003, Windows Server® 2008 e Windows Server® 2008 R2)

Clique em  (**Iniciar**) > **Todos os Programas** > **Brother** e

 (**Brother Utilities** (Utilitários Brother)).

(Windows® 8 e Windows Server® 2012)
Toque ou clique em

 (**Brother Utilities** (Utilitários Brother)) no ecrã Iniciar ou no ambiente de trabalho.

(Windows® 8.1 e Windows Server® 2012 R2)

Desloque o rato para o canto inferior esquerdo do ecrã **Início** e clique em

 (se estiver a utilizar um equipamento baseado no toque, passe o dedo para cima, desde a parte de baixo do ecrã **Início**, para visualizar o ecrã **Aplicações**). Quando aparecer o ecrã **Aplicações**, toque ou clique em

 (**Brother Utilities** (Utilitários Brother)).

- 2 Selecione o equipamento.

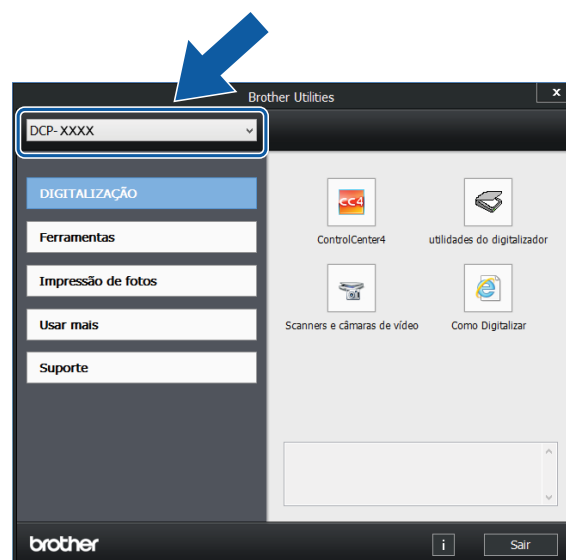

- 3 Selecione a operação pretendida.

Apresentação do painel de controlo

LCD de ecrã tátil e painel tátil de 2,7" (67,5 mm)

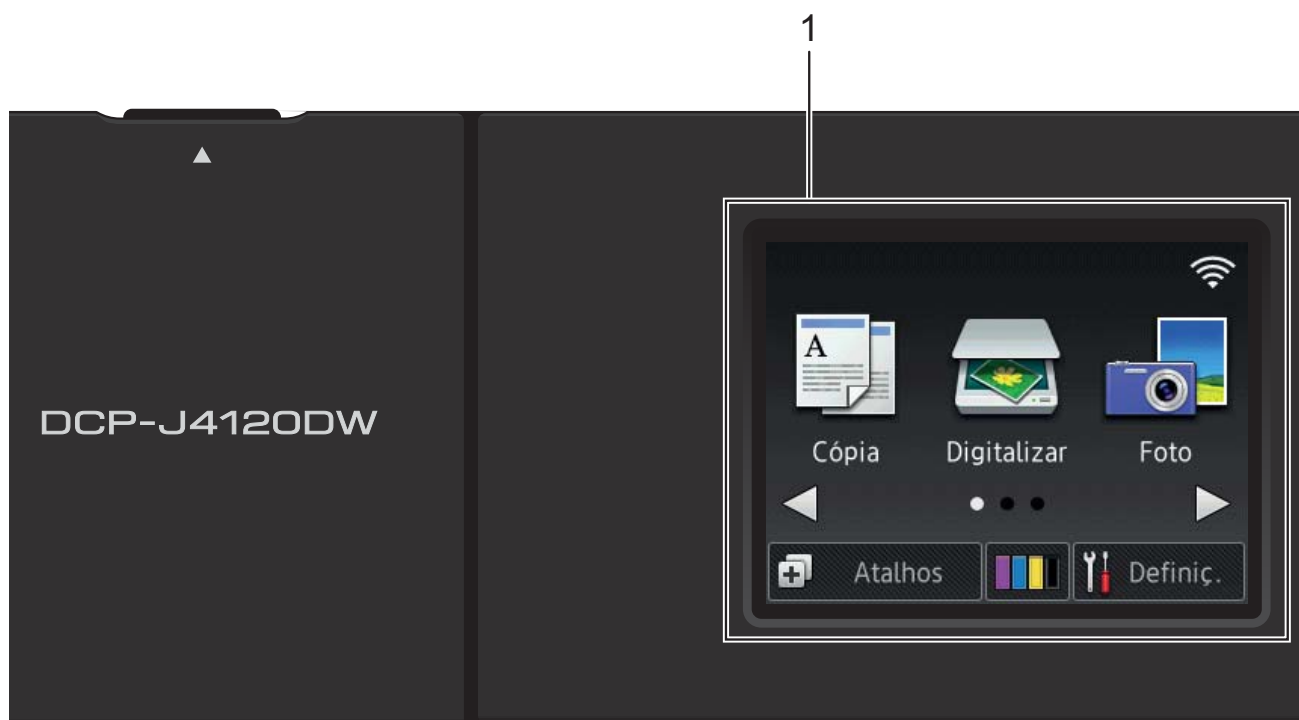

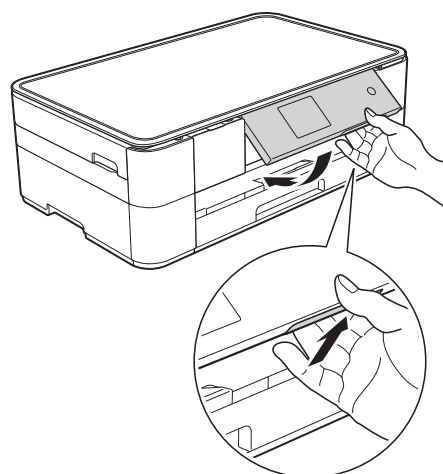

1 LCD (Ecrã de Cristais Líquidos) de ecrã tátil de 2,7" (67,5 mm)

Aceda aos menus e opções premindo-os quando são apresentados no LCD de ecrã tátil. Pode ajustar o ângulo do LCD de ecrã tátil e do painel tátil levantando-os. Para baixar este painel de controlo, prima o botão de desbloqueio localizado atrás do painel, como indicado na ilustração.

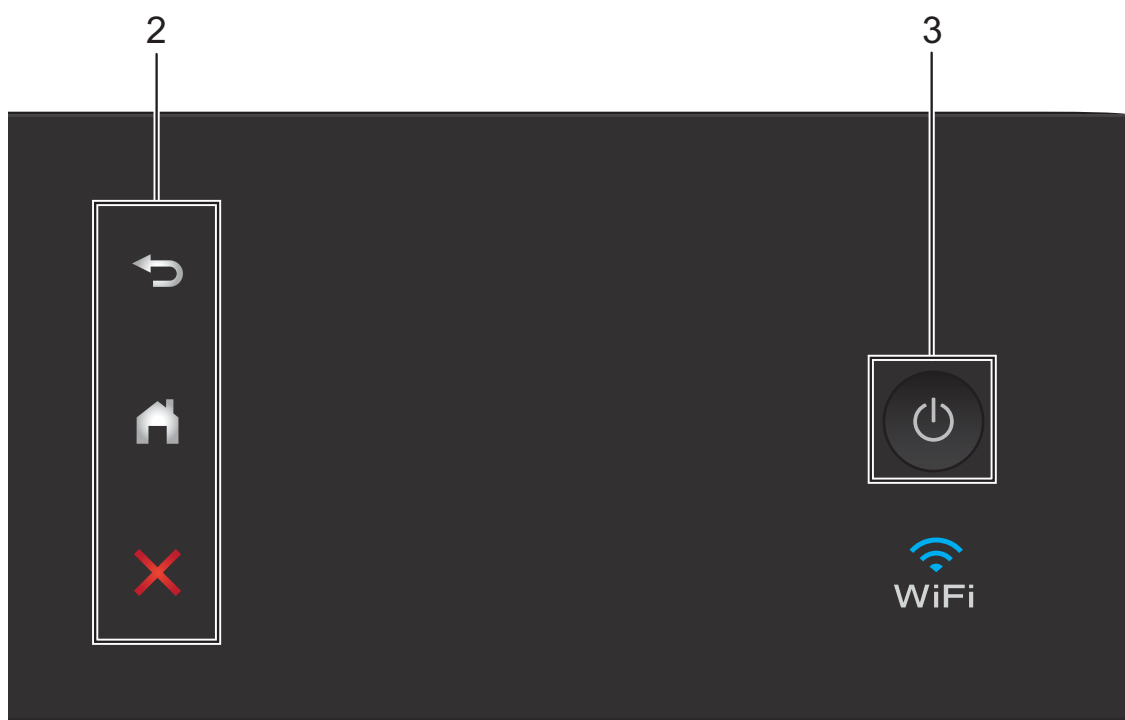





2 Painel tátil:

-  **Anterior**
Prima para regressar ao nível de menu anterior.
-  **Início**
Prima para regressar ao ecrã Início.
-  **Cancelar**
Caso esteja aceso, prima para cancelar uma operação.

3 Ligar/Desligar

Prima  para ligar o equipamento.

Mantenha premida a tecla  para desligar o equipamento. O LCD de ecrã tátil apresenta *A desligar* e permanece ligado ainda durante alguns segundos.

Se desligar o equipamento utilizando , este continua a limpar periodicamente a cabeça de impressão para manter a qualidade de impressão. Para prolongar a vida útil da cabeça de impressão, garantir uma maior eficiência dos cartuchos de tinta e manter a qualidade de impressão, mantenha o equipamento sempre ligado à alimentação.

LCD de ecrã tátil de 2,7" (67,5 mm)

Existem três ecrãs Início aos quais pode aceder premindo ◀ ou ▶.

A partir dos ecrãs Início, é possível aceder aos ecrãs de configuração Wi-Fi, de atalhos, de níveis de tinta e configuração.

Ecrã Início 1



Este ecrã apresenta o estado do equipamento quando este se encontra inativo.

Este ecrã dá acesso a operações de cópia, digitalização e fotografia.

Este ecrã Início também se designa por ecrã do modo Pronto. Quando é apresentado, indica que o equipamento está pronto para o comando seguinte.

Ecrã Início 2



Este ecrã dá acesso a funções adicionais, como operações de Web, de aplicações e de atalhos de cópia A3.

Ecrã Início 3



Este ecrã dá acesso a operações de poupança de tinta em cópias.

1 Estado da ligação sem fios

Aparece um indicador de quatro níveis no ecrã do modo Pronto que apresenta a intensidade atual do sinal sem fios se estiver a ser utilizada uma ligação sem fios.



- Quando aparecer **WiFi** no ecrã tátil, prima-o para definir as configurações sem fios. Para mais informações, >>> Guia de Instalação Rápida.

2 Atalhos

Crie atalhos para operações que realiza frequentemente, como cópia, digitalização e utilização do Web Connect.

Estão disponíveis três ecrãs Atalhos com espaço para um máximo de quatro atalhos em cada ecrã.

Para mais informações, >>> Guia On-line do Utilizador.

3 Tinta

Indica o volume de tinta disponível. Prima para aceder ao menu **Tinta**.

Quando o cartucho de tinta está quase a acabar ou apresenta um problema, aparece um ícone de erro na cor em causa.

(>>> Guia On-line do Utilizador.)

4 Definiç.

Prima para aceder às configurações. (*Ecrã de configurações* >>> página 6.)

5 Modos:

■ Cópia

Prima para aceder ao modo Cópia.

■ Digitalizar

Prima para aceder ao modo Digitalização.

■ Foto

Prima para aceder ao modo Fotografia.

■ Web

Prima para ligar o equipamento Brother a um serviço Internet.

Para mais informações, >>> Guia "Web Connect".

■ Aplicações

Prima para aceder ao menu Aplicações Brother.

■ Cópia A3 Atalhos

Utilize este atalho predefinido para copiar em papel de tamanho A3 ou Ledger.



(>>> Guia On-line do Utilizador.)

■ Poupar tinta Cópia

Prima para copiar utilizando o modo de poupança de tinta.

6 Ícone de advertência



O ícone de aviso  aparece se existir uma mensagem de erro ou de manutenção; prima **Detal.** para a ver e, em seguida, prima  para regressar ao modo Pronto.

(*Mensagens de erro e de manutenção* >>> página 28.)

NOTA

Este produto adota o tipo de letra da ARPHIC TECHNOLOGY CO., LTD.

Ecrã de configurações

Quando prime  (Definiç.), o LCD de ecrã tátil indica o estado do equipamento.

Este ecrã disponibiliza todas as configurações do equipamento.



1 Manutenção

Prima para aceder ao menu Manutenção.

Verifique e melhore a qualidade de impressão, limpe a cabeça de impressão e verifique o volume de tinta disponível. Pode também utilizar o menu de soluções Manutenção para resolver um erro recorrente de encravamento de papel.

2 Modo Silêncio

Apresenta as configurações do modo silencioso. Prima para aceder ao menu Modo Silêncio.

Quando este menu está configurado para Ligado, aparece  no ecrã Início. O ruído de impressão do equipamento foi reduzido.

Para mais informações, >>> Guia On-line do Utilizador.

3 Bip

Apresenta a configuração do sinal.

Prima para aceder ao menu Bip.

Para mais informações, >>> Guia On-line do Utilizador.

4 Data e Hora

Apresenta a data e a hora configuradas no equipamento.

Prima para aceder ao menu Data e Hora.

5 Wi-Fi

Prima para configurar uma ligação de rede sem fios.

Aparece um indicador de quatro níveis

 no ecrã que apresenta a intensidade atual do sinal sem fios se estiver a utilizar uma ligação sem fios.

6 Defin. gaveta

Prima para aceder ao menu Defin. gaveta para alterar o tamanho e o tipo do papel.

7 Defin. todas

Prima para aceder ao menu de configurações.

Introduzir texto

Quando é necessário introduzir texto no equipamento, aparece um teclado no ecrã tátil.



Prima  para percorrer letras, números e caracteres especiais.

NOTA

- Para alternar entre letras maiúsculas e minúsculas, prima .
- Pode alterar a configuração do teclado no ecrã tátil.
(>> Guia On-line do Utilizador.)



Introduzir espaços



Para introduzir um espaço, prima `Espaço` ou então pode premir  para deslocar o cursor.

NOTA

Os caracteres que estão disponíveis podem variar consoante o país.

Fazer correções

Se tiver introduzido um carácter incorreto e pretender alterá-lo, prima  para deslocar o cursor de modo a destacar o carácter incorreto e, em seguida, prima . Introduza o carácter correto. Pode também utilizar o cursor para voltar atrás e inserir caracteres.

Prima  para cada carácter que pretende apagar ou prima sem soltar  para apagar todos os caracteres.

2

Colocar papel

Antes de colocar papel

Coloque apenas um tamanho e um tipo de papel na gaveta do papel de cada vez.

- Quando coloca papel de tamanho diferente na gaveta, tem também de alterar a configuração do tamanho do papel no equipamento. (*Configurar o tamanho e o tipo de papel* >> página 13.)
- Se a opção Verificar configuração do papel estiver *Ligado*, o equipamento apresenta uma mensagem a perguntar se pretende alterar o tipo e o tamanho do papel quando puxa a gaveta do papel para fora do equipamento. Altere, se necessário, as configurações do tamanho e do tipo de papel de acordo com as instruções apresentadas no ecrã tátil. (*Verificar configuração do papel* >> página 14.)

Este manual explica como colocar papel em cada gaveta:

Gaveta do papel Consulte página 8.

Ranhura de alimentação manual . . . Consulte página 11.

Colocar papel na gaveta do papel

Tamanho e orientação do papel

O tamanho do papel determina a orientação quando coloca papel na gaveta do papel.

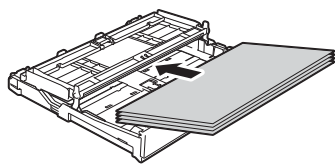
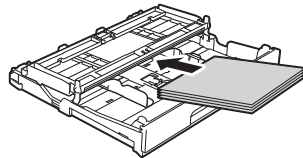
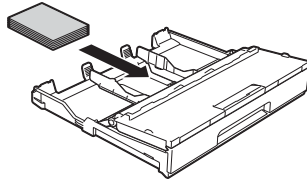
Gaveta do papel	
A4 ♦ Letter ♦ Executive ♦	Orientação horizontal 
A5 A6 Foto 2L Ficha Envelope	Orientação vertical 
Foto Foto L	Orientação vertical 

♦ Consulte as informações detalhadas incluídas neste capítulo.

Para mais informações sobre outros tamanhos de papel, >> Guia On-line do Utilizador.

Quando utilizar papel de tamanho A4, Letter ou Executive:

- 1 Puxe a gaveta do papel completamente para fora do equipamento.

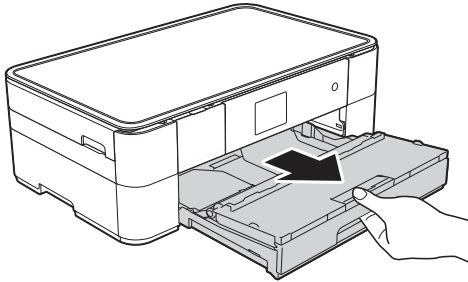

- 2 Abra a tampa da gaveta de saída do papel (1).

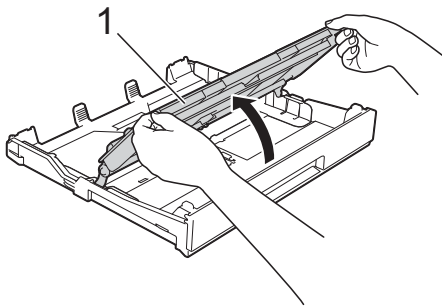

- 3 Prima cuidadosamente e desloque as guias do papel (1) para as ajustar ao tamanho do papel. Certifique-se de que a marca triangular (2) da guia do papel (1) está alinhada com a marca do tamanho do papel que está a utilizar.

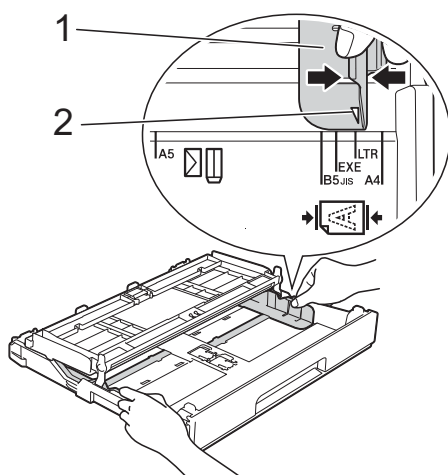

- 4 Folheie bem a pilha de papel para evitar um encravamento de papel ou uma alimentação errada.

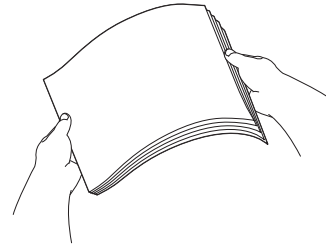

NOTA

Certifique-se sempre de que o papel não está enrolado.

- 5 Coloque papel na gaveta do papel com a superfície de impressão **voltada para baixo**. Verifique se o papel está alisado na gaveta.

Orientação horizontal

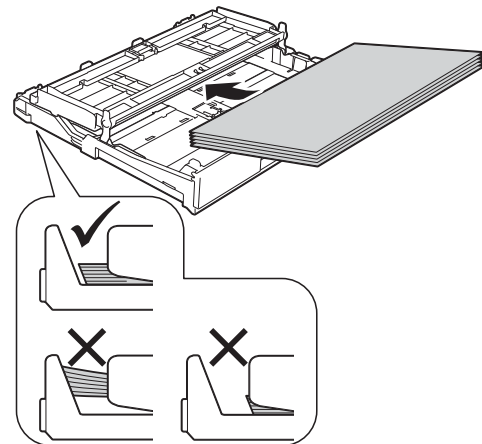

- 6 Ajuste cuidadosamente as guias do papel (1) ao tamanho do papel. Verifique se as guias do papel tocam nos lados do papel.

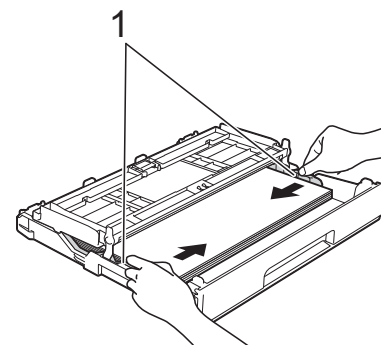

- 7 Verifique se o papel não está enrolado na gaveta e se está abaixo da marca máxima de papel (1). Colocar demasiado papel na gaveta do papel pode provocar encravamentos.

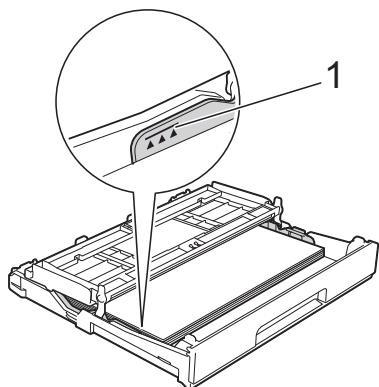

- 8 Feche a tampa da gaveta de saída do papel.

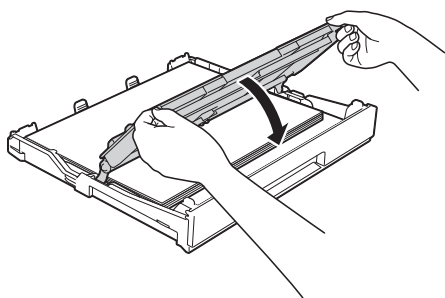

- 9 *Lentamente*, introduza a totalidade da gaveta do papel no equipamento.

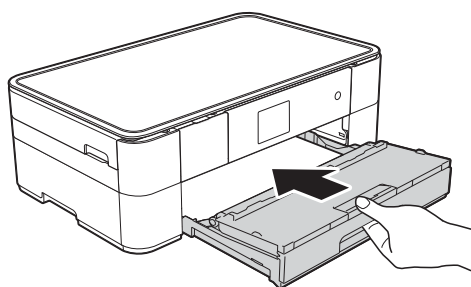

- 10 Puxe para fora o suporte do papel (1) até o encaixar na posição adequada e, em seguida, abra a aba do suporte do papel (2).

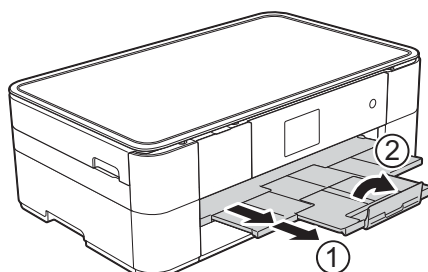

- 11 Altere a configuração do tamanho do papel no menu do equipamento se isso for necessário. (*Configurar o tamanho e o tipo de papel* >> página 13.)

Colocar papel na ranhura de alimentação manual

Utilize a ranhura de alimentação manual para colocar suportes de impressão especiais, inserindo uma folha de cada vez.

Tamanho e orientação do papel

O tamanho do papel determina a orientação quando coloca papel na ranhura de alimentação manual.

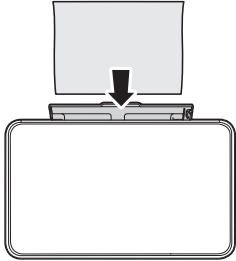
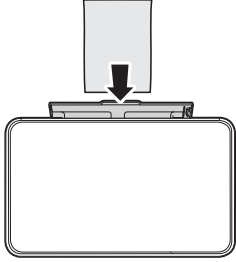
Ranhura de alimentação manual	
A4 Letter Executive	Orientação horizontal 
A3 ♦ Ledger ♦ Legal A5 A6 Foto Foto L Foto 2L Ficha Envelope	Orientação vertical 

♦ Consulte as informações detalhadas incluídas neste capítulo.

Para mais informações sobre outros tamanhos de papel, ►► Guia On-line do Utilizador.

Quando utilizar papel de tamanho A3 ou Ledger:

- 1 Abra a tampa da ranhura de alimentação manual.

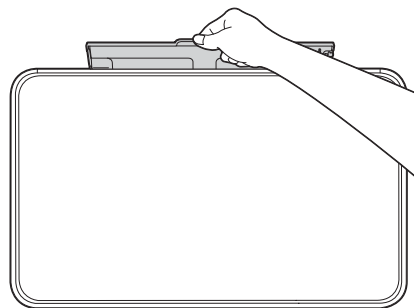
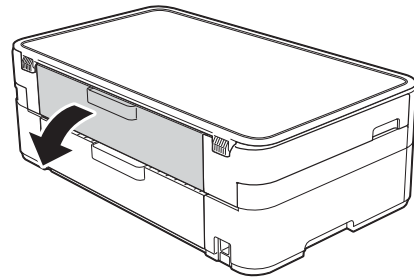

- 2 Desloque as guias do papel da ranhura de alimentação manual para as ajustar à largura do papel que está a utilizar.

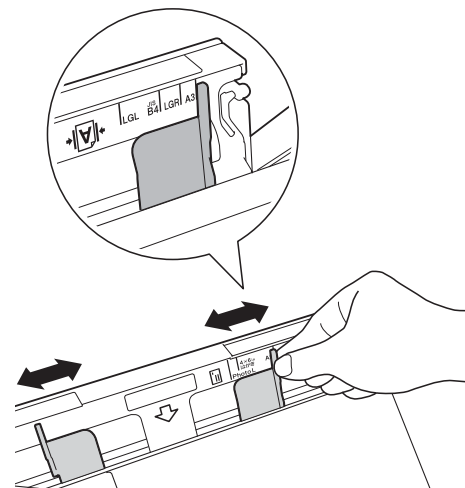

- 3 Coloque *apenas uma* folha de papel na ranhura de alimentação manual com a superfície de impressão **voltada para cima**.

Orientação vertical

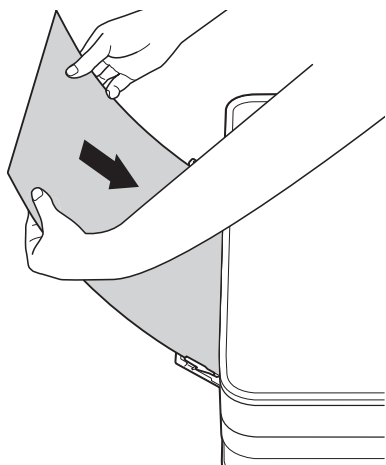

- 4 Com ambas as mãos, desloque cuidadosamente as guias do papel da ranhura de alimentação manual para as ajustar ao tamanho do papel.

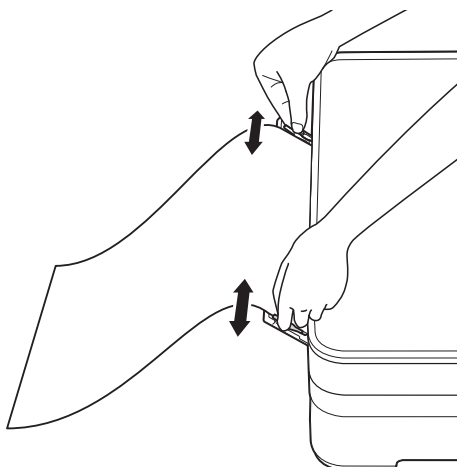

- 5 Com ambas as mãos, coloque uma folha de papel na ranhura de alimentação manual até a parte da frente da folha tocar nos rolos do alimentador de papel. Solte o papel quando ouvir que ele é parcialmente puxado pelo equipamento. O ecrã tátil apresenta Entr. alim. manual pronta.

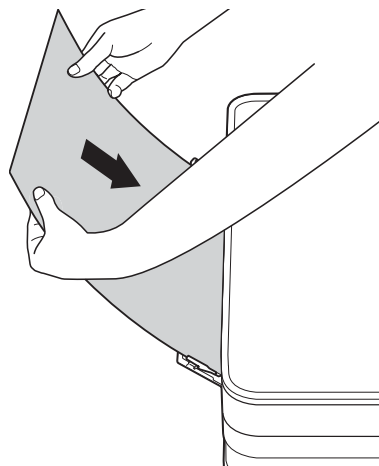

- 6 Puxe para fora o suporte do papel até o encaixar na posição adequada.

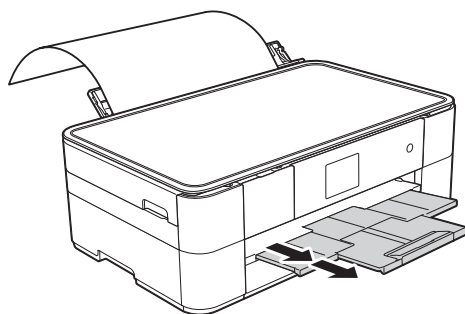

NOTA

- Se os dados não couberem numa folha, o ecrã tátil pede-lhe que coloque outra folha de papel. Coloque outra folha de papel na ranhura de alimentação manual e, em seguida, prima **OK** no ecrã tátil.
- Se estiver a utilizar papel de tamanho superior a A4 ou Letter, ou envelopes de comprimento superior ao da gaveta, feche a aba do suporte do papel.

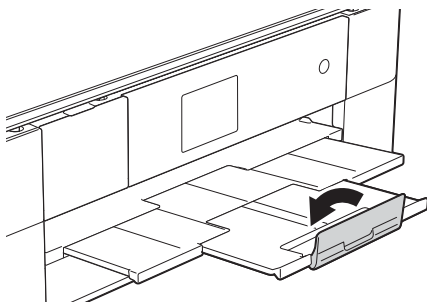



Configurações do papel

Configurar o tamanho e o tipo de papel

2

Tipo de papel

Para obter a melhor qualidade de impressão, configure o equipamento para o tipo de papel que está a utilizar.

- 1 Prima  (Definiç.).
- 2 Prima  (Defin. gaveta).
- 3 Prima Tipo de Papel.
- 4 Prima **▲** ou **▼** para visualizar Papel Norm, Papel impr de tinta, Brother BP71 ou Outro Brilhante e, em seguida, prima a opção que pretende configurar.

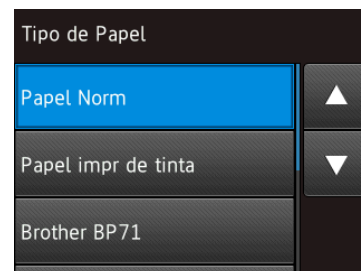



- 5 Prima .

NOTA

O equipamento ejeta o papel com a superfície impressa voltada para cima, para a gaveta do papel, na parte da frente do equipamento. Quando utilizar papel plastificado, retire cada folha imediatamente para evitar borrões ou encravamentos de papel.

Tamanho do papel

Pode utilizar os seguintes tamanhos de papel para cópias: A4, A5, A3, Foto (10 × 15 cm), Letter, Legal e Ledger. Quando colocar um papel de tamanho diferente no equipamento, tem de alterar a configuração do tamanho do papel.

- 1 Prima  (Definiç.).
- 2 Prima  (Defin. gaveta).
- 3 Prima **F** Formato do papel.
- 4 Prima **▲** ou **▼** para visualizar as opções de tamanho do papel e, em seguida, prima a opção pretendida.

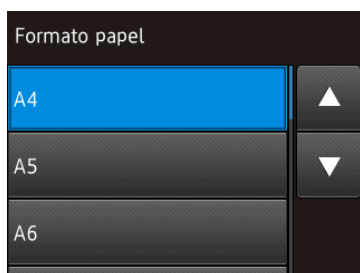



- 5 Prima .

NOTA

Quando efetuar cópias utilizando papel de tamanho A3, Legal ou Ledger, configure a opção de tamanho do papel em modo Cópia.

Verificar configuração do papel

Se a verificação do papel estiver configurada para **Ligado**, o equipamento apresenta uma mensagem em que lhe pergunta se pretende alterar a configuração do tipo e do tamanho do papel. Esta mensagem aparecerá sempre que puxar a gaveta para fora do equipamento. A configuração predefinida é **Ligado**.

- 1 Prima  (Definiç.).
- 2 Prima **D** Defin. todas.
- 3 Prima **▲** ou **▼** para visualizar **C** Config. geral.
- 4 Prima **C** Config. geral.
- 5 Prima **▲** ou **▼** para visualizar **V** Verificar papel.
- 6 Prima **V** Verificar papel.
- 7 Prima **D** Desligar (ou **L** Ligado).
- 8 Prima .

Suportes de impressão recomendados

Para obter a melhor qualidade de impressão, recomendamos que utilize o papel da Brother indicado na tabela.

Se o papel da Brother indicado não estiver disponível no seu país, recomendamos que teste vários tipos de papel antes de comprar grandes quantidades.

Papel da Brother

Tipo de papel	Item
Simple A3	BP60PA3
Foto Plastificado A3	BP71GA3
Jacto de tinta (Mate) A3	BP60MA3
Simple A4	BP60PA
Foto Plastificado A4	BP71GA4
Jacto de tinta (Mate) A4	BP60MA
Foto Plastificado 10 × 15 cm	BP71GP

Manusear e utilizar suportes de impressão

IMPORTANTE

NÃO utilize os seguintes tipos de papel:

- Papel danificado, enrolado, enrugado ou com formas irregulares

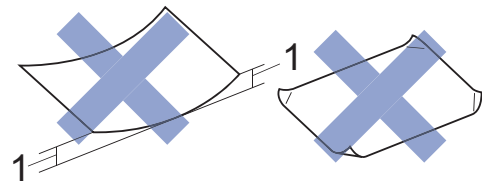

1 Um enrolamento de 2 mm ou superior pode provocar encravamentos.

- Papel extremamente brilhante ou altamente texturado
- Papel que não esteja empilhado uniformemente
- Papel de grão curto

3

Colocar documentos

Como colocar documentos

Utilizar o vidro do digitalizador

Utilize o vidro do digitalizador para copiar ou digitalizar folhas de um só lado ou as páginas de um livro.

Tamanhos de documentos suportados

Comprimento:	Até 297 mm
Largura:	Até 215,9 mm
Gramagem:	Até 2 kg

Como colocar documentos

- 1 Levante a tampa dos documentos.
- 2 Coloque o documento **voltado para baixo** no canto superior esquerdo do vidro do digitalizador, alinhado com a seta.

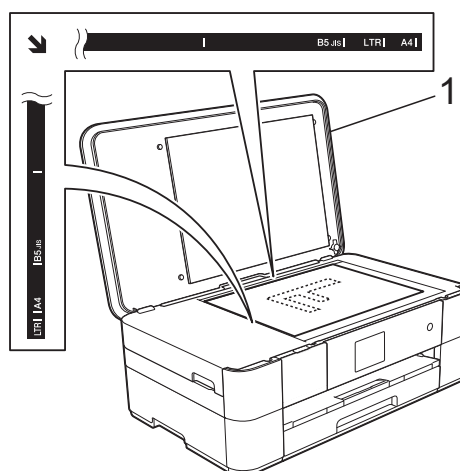

1 Tampa dos documentos

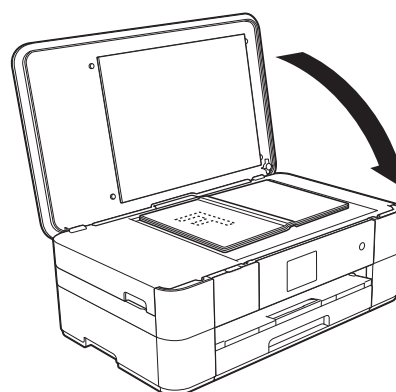

- 3 Feche a tampa dos documentos.

IMPORTANTE

Se estiver a digitalizar um livro ou um documento espesso, **NÃO** bata com a tampa nem exerça pressão sobre ela.

Como imprimir um documento

O equipamento pode receber e imprimir dados a partir do computador. Antes de poder imprimir a partir de um computador, tem de instalar o controlador de impressora.

(>> Guia On-line do Utilizador.)

- 1 Instale o controlador de impressora Brother a partir do CD-ROM ou do Brother Solutions Center. (>> Guia de Instalação Rápida.)
- 2 Na aplicação, selecione o comando Imprimir.
- 3 Selecione o nome do seu equipamento na caixa de diálogo **Imprimir** e clique em **Propriedades** ou **Preferências**, dependendo da aplicação que estiver a utilizar.
- 4 Selecione as configurações que pretende alterar na caixa de diálogo Propriedades.
As configurações normalmente utilizadas são:
 - **Tipo de suporte**
 - **Qualidade de impressão**
 - **Formato do papel**
 - **Orientação**
 - **Cor / Escala de cinzentos**
 - **Modo Poupar tinta**
 - **Dimensionamento**
 - **Frente e verso/Folheto**
- 5 Clique em **OK**.
- 6 Clique em **Imprimir** (ou **OK** dependendo da aplicação que estiver a utilizar) para iniciar a impressão.

Como copiar

1 Coloque o documento *voltado para baixo* no vidro do digitalizador. (*Utilizar o vidro do digitalizador >> página 16.*)

2 Prima  (Cópia).

■ O ecrã tátil apresenta:



1 N.º de cópias

Introduza o número de cópias:

- Prima - ou + no ecrã tátil.
- Prima o número de cópias apresentado no ecrã tátil e, em seguida, introduza o número de cópias pretendido. Prima OK.

3 Se pretender mais do que uma cópia, introduza o número (até 99).

4 Prima **Iniciar mono** ou **Cor inicial**.

Parar a cópia

Para parar a cópia, prima .

Descrição geral das opções de cópia

Para alterar as opções de cópia, prima **Cópia** e, em seguida, **Opções**. Prima **▲** ou **▼** para percorrer as configurações de cópia. Quando a configuração que pretende for apresentada, prima-a e selecione a sua opção. Quando tiver terminado de alterar as opções, prima **OK**.

Para mais informações sobre como alterar as opções de cópia seguintes, consulte página 19.

- Tipo de papel
- Tamanho do papel

Para mais informações sobre como alterar as opções de cópia seguintes, >> Guia On-line do Utilizador.

- Qualidade
- Aumentar/Reduzir
- Esquema de página
- 2 em 1 (ID)
- Empilhar/Ordenar
- Densidade
- Modo de poupança de tinta
- Cópia de papel fino
- Cópia de livro
- Cópia de marca de água
- Remover cor de fundo
- Cópia de 2 lados
- Configurar nova predefinição
- Reposição de fábrica

Tipo de papel

Quando estiver a utilizar um tipo de papel especial para a cópia, configure o equipamento para o tipo de papel que está a utilizar para obter a melhor qualidade de impressão.

- 1 Coloque o documento.
- 2 Prima  (Cópia).
- 3 Introduza o número de cópias pretendido.
- 4 Prima Opções.
- 5 Prima ▲ ou ▼ para visualizar Tipo de Papel.
- 6 Prima Tipo de Papel.
- 7 Prima ▲ ou ▼ para visualizar Papel Norm, Papel impr de tinta, Brother BP71 ou Outro Brilhante e, em seguida, prima a opção que pretende configurar.
- 8 Prima OK.
- 9 Prima Iniciar mono ou Cor inicial.

Tamanho do papel

Quando efetuar cópias em papel de tamanho diferente de A4, terá de alterar a configuração do tamanho do papel. Apenas pode efetuar cópias em papel A4, A5, A3, Foto (10 × 15 cm), Letter, Legal ou Ledger.

- 1 Coloque o documento.
- 2 Prima  (Cópia).
- 3 Introduza o número de cópias pretendido.
- 4 Prima Opções.
- 5 Prima ▲ ou ▼ para visualizar Formato do papel.
- 6 Prima Formato do papel.
- 7 Prima ▲ ou ▼ para visualizar A4, A5, A3, 10x15cm, Letter, Legal ou Ledger e, em seguida, prima a opção que pretende configurar.

NOTA

- Se selecionar A3, Legal ou Ledger, aparecem as precauções a ter em atenção ao colocar papel. Leia as informações apresentadas no ecrã tátil e confirme-as premindo OK.
- Se estiver a utilizar a ranhura de alimentação manual, introduza apenas uma folha de papel de cada vez. (*Colocar papel na ranhura de alimentação manual* ►► página 11.)

- 8 Prima OK.
- 9 Prima Iniciar mono ou Cor inicial.

6

Digitalizar para um computador

Antes de digitalizar

Para utilizar o equipamento como digitalizador, instale um controlador de digitalizador. Se o equipamento estiver ligado a uma rede, configure-o com um endereço TCP/IP.

- Instale os controladores de digitalizador a partir do CD-ROM. (➤➤ Guia de Instalação Rápida.)
- Configure o equipamento com um endereço TCP/IP se a digitalização em rede não funcionar. (➤➤ Guia On-line do Utilizador.)

Como digitalizar um documento como um ficheiro PDF utilizando o ControlCenter4 (Windows®)

(Para mais informações, ➤➤ Guia On-line do Utilizador.)

NOTA

- Os ecrãs que aparecem no computador podem variar dependendo do modelo.
- Esta secção baseia-se na utilização do modo Avançado do ControlCenter4.

O ControlCenter4 é um utilitário de software que lhe permite aceder às aplicações que utiliza com mais frequência sem ter de iniciar manualmente aplicações específicas.

- 1 Coloque o documento. (Como colocar documentos ➤➤ página 16.)
- 2 Clique no ícone  (ControlCenter4) da barra de tarefas e, em seguida, clique em **Abrir**.

- 3 Se aparecer o ecrã relativo ao modo do ControlCenter4, clique em **Modo Avançado** e, em seguida, clique em **OK**.

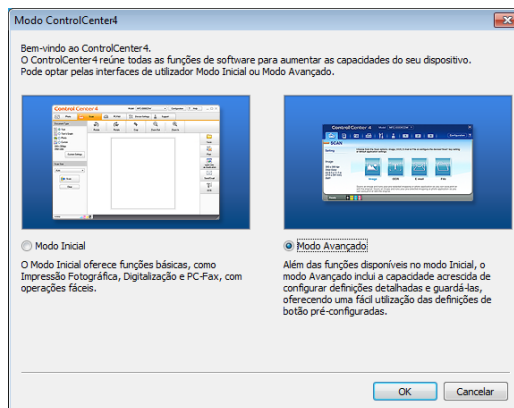

- 4 Selecione o seu equipamento na lista pendente **Modelo** disponível na parte de cima do ecrã.
- 5 Clique no separador **Digitalização**. Clique depois em **Ficheiro**.

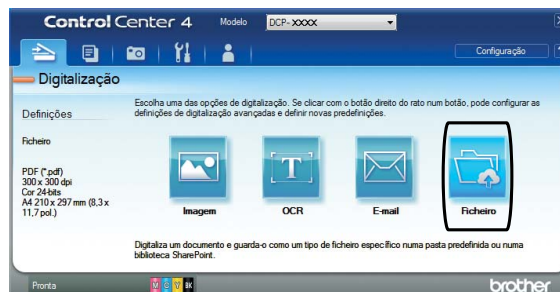

Aparece a caixa de diálogo da configuração. Altere as configurações predefinidas se isso for necessário.

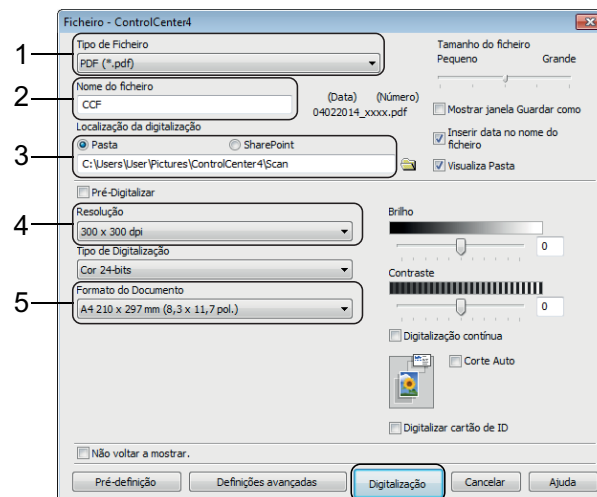

- 1 Selecione **PDF (*.pdf)** na lista pendente **Tipo de Ficheiro**.
- 2 Digite um nome de ficheiro para o documento.
- 3 Clique em **Pasta**. Pode guardar o ficheiro na pasta predefinida ou seleccionar a pasta que preferir clicando no botão  (**Procurar**).
- 4 Selecione uma resolução de digitalização na lista pendente **Resolução**.
- 5 Selecione o tamanho do documento na lista pendente **Formato do Documento**.

- 6 Clique em **Digitalização**. O equipamento inicia a digitalização. A pasta onde o ficheiro é guardado é aberta automaticamente.

Como digitalizar um documento como um ficheiro PDF utilizando o ecrã tátil

- 1 Coloque o documento. (*Como colocar documentos* >> página 16.)
- 2 Prima  (Digitalizar).
- 3 Prima ◀ ou ▶ para visualizar para Ficheiro.
- 4 Prima para Ficheiro.
- 5 Se o equipamento estiver ligado a uma rede, prima o Nome do computador. Efetue um dos seguintes procedimentos:
 - Para utilizar as configurações predefinidas, avance para o passo 10.
 - Para alterar as configurações predefinidas, avance para o passo 6.

- 6 Prima Opções.
- 7 Prima Definições de digitaliz. e, em seguida, prima Definir no dispositivo.
- 8 Selecione as configurações para Tipo digitaliz., Resolução, Tipo de Ficheiro, Taman.d/Digit. e Remover a cor de fundo se isso for necessário.
- 9 Prima OK.
- 10 Prima Iniciar. O equipamento inicia a digitalização.

NOTA

Estão disponíveis os seguintes modos de digitalização:

- para OCR
- para Ficheiro
- para Imagem
- para Suporte
- para E-mail
- para FTP
- para Rede
- para Web
- Digit. WS ¹ (Digitalização através de serviços da Web)

¹ Apenas utilizadores do Windows®. (Inclui Windows Vista® SP2 ou posterior, Windows® 7 e Windows® 8) (>> Guia On-line do Utilizador.)

7

Imprimir fotografias a partir de um cartão de memória ou de uma unidade USB flash

Operações do PhotoCapture Center (modo FOTO)

Mesmo que o equipamento *não* esteja ligado a um computador, pode imprimir fotografias diretamente a partir de uma unidade USB flash.

Como imprimir imagens

Ver fotografias

Pode pré-visualizar as fotografias no ecrã tátil antes de as imprimir. Se as fotografias forem ficheiros grandes, poderá ter de aguardar algum tempo até que apareça uma fotografia.

IMPORTANTE

NÃO insira mais do que um cartão multimédia no equipamento ao mesmo tempo. Se o fizer, pode causar danos no equipamento.

- 1 Abra a tampa da ranhura multimédia.

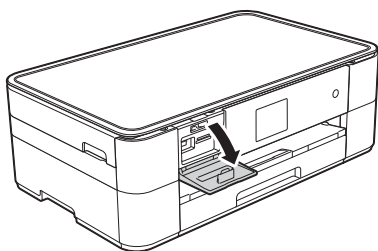

- 2 Coloque o cartão de memória ou a unidade USB flash na ranhura correta.
- 3 Prima **Foto**.

- 4 Prima **◀** ou **▶** para visualizar **Visual Fotos**.
- 5 Prima **Visual Fotos**.
- 6 Efetue um dos seguintes procedimentos:
 - Para selecionar as fotografias que pretende imprimir ou para imprimir várias cópias de uma imagem, avance para o passo 7.
 - Para imprimir todas as fotografias, prima **Imp. td.** Prima **Sim** para confirmar. Avance para o passo 10.

- 7 Prima **◀** ou **▶** para visualizar a fotografia que pretende imprimir e, em seguida, prima-a.

- 8 Introduza o número de cópias:
 - Prima **-** ou **+** no ecrã tátil.
 - Prima o número de cópias para visualizar o teclado de marcação no ecrã tátil e, em seguida, utilize-o para introduzir o número de cópias pretendido. Prima **OK**.

Prima **OK**.

- 9 Repita os passos 7 e 8 até ter selecionado todas as fotografias que pretende imprimir.
- 10 Prima **OK**.
- 11 Leia e confirme a lista de opções apresentada.

- 12 Prima **Defin impressão** para alterar o tipo e o tamanho do papel.

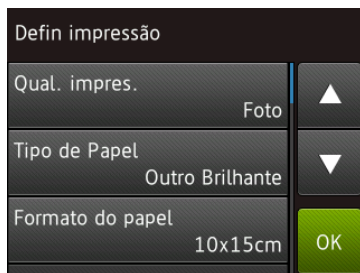

- Prima ▲ ou ▼ para visualizar **Tipo de Papel**, selecione este item e, em seguida, prima a opção pretendida.
- Prima ▲ ou ▼ para visualizar **Formato do papel**, selecione este item e, em seguida, prima a opção pretendida.

Altere outras configurações de impressão se isso for necessário. Quando tiver terminado, prima **OK**.

- 13 Prima **Iniciar**.
- 14 Aguarde que a mensagem do ecrã tátil desapareça após a impressão e, em seguida, retire o cartão de memória ou a unidade USB flash da ranhura multimédia.

Descrição geral das configurações de impressão do PhotoCapture Center

Pode alterar temporariamente as configurações de impressão para a impressão seguinte.

O equipamento regressa às configurações predefinidas após a impressão.

NOTA

Pode guardar as configurações de impressão que utiliza mais frequentemente, especificando-as como predefinições.

(▶▶ Guia On-line do Utilizador.)

A

Manutenção de rotina

Como limpar e verificar o equipamento

Limpar o vidro do digitalizador

- 1 Desligue o equipamento da tomada elétrica.
- 2 Levante a tampa dos documentos (1). Limpe o vidro do digitalizador (2) e o plástico branco (3) com um pano macio e que não largue pelos, humedecido com um limpavidros não inflamável.

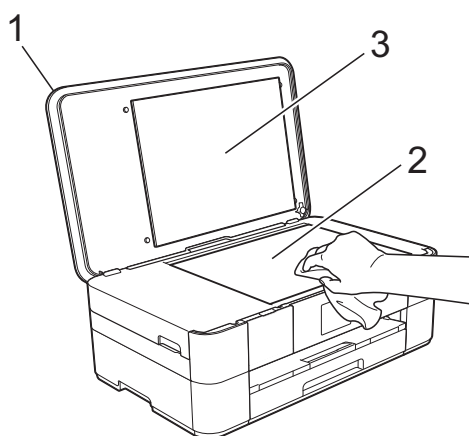

Verificar a qualidade de impressão

Se as impressões tiverem cores e texto esbatidos ou matizados, alguns dos bocais da cabeça de impressão podem estar obstruídos. Verifique essa situação imprimindo uma folha de verificação da qualidade de impressão e examinando o padrão de verificação dos bocais.

- 1 Prima .

NOTA

Pode também premir  (Definiç.) e, em seguida, Manutenção.

- 2 Prima ▲ ou ▼ para visualizar Melhorar qualid. impressão.
- 3 Prima Melhorar qualid. impressão.
- 4 Prima Verificar qualidade de impr.
- 5 Seguindo as instruções apresentadas no ecrã tátil, coloque papel simples de tamanho A4 ou Letter na gaveta do papel e prima Iniciar. O equipamento imprime a folha de verificação da qualidade de impressão.
- 6 Verifique a qualidade dos quatro blocos de cor na folha.

- 7** O ecrã tátil apresenta uma mensagem sobre a qualidade de impressão. Efetue um dos seguintes procedimentos:
- Se todas as linhas estiverem nítidas e visíveis, prima **Não** para terminar a verificação da qualidade de impressão e, em seguida, avance para o passo **11**.
 - Se faltarem linhas curtas, como indicado na ilustração, prima **Sim**.

OK

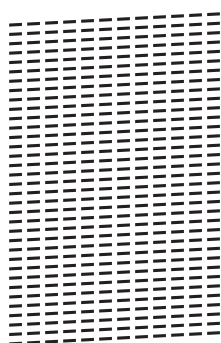

Má

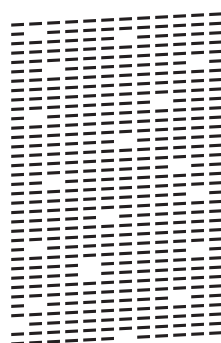

- 8** O ecrã tátil apresenta uma mensagem em que lhe pede que verifique a qualidade de impressão de cada cor. Seguindo as instruções apresentadas no ecrã tátil, prima 1, 2, 3 ou 4 para selecionar o exemplo mais parecido com a folha de verificação da qualidade de impressão para cada cor.
- 9** Se premir o número 2, 3 ou 4, o ecrã tátil pede-lhe para iniciar a limpeza. Prima **Iniciar**.
- 10** Quando o procedimento de limpeza terminar, prima **Sim** e regresse ao passo **6**.
- 11** Prima .

Se limpar a cabeça de impressão pelo menos cinco vezes e a impressão não melhorar, experimente instalar um novo cartucho Innobella original da Brother para cada problemática. Experimente limpar a cabeça de impressão até mais cinco vezes. Se a impressão não tiver melhorado, contacte o serviço de apoio ao cliente da Brother ou o revendedor Brother da sua área.

IMPORTANTE

NÃO toque na cabeça de impressão. Se tocar na cabeça de impressão, pode causar danos permanentes e anular a garantia da mesma.

NOTA

Quando um bocal da cabeça de impressão está obstruído, a amostra impressa tem esta aparência.



Letter, A4 e Executive



A3, Ledger, Legal, A5, A6, envelopes, Foto (10 × 15 cm), Foto L (89 × 127 mm), Foto 2L (13 × 18 cm) e Ficha (127 × 203 mm)

Depois de limpar o bocal da cabeça de impressão, as linhas horizontais desaparecem.



Verificar o alinhamento da impressão

Se o texto impresso ficar impreciso ou as imagens ficarem desbotadas, poderá ter de ajustar o alinhamento da impressão depois de transportar o equipamento.

- 1 Prima .

NOTA

Pode também premir  (Definiç.) e, em seguida, Manutenção.

- 2 Prima ▲ ou ▼ para visualizar Melhorar qualid. impressão.
- 3 Prima Melhorar qualid. impressão.
- 4 Prima Alinhamento.
- 5 Prima Seguinte.
- 6 Prima ▲ ou ▼ para visualizar o tamanho de papel que necessita de um ajuste no alinhamento da impressão e, em seguida, prima-o.
- 7 Prima Alinhamento básico ou Alinhamento avançado.
- 8 Seguindo as instruções apresentadas no ecrã tátil, coloque papel simples do tamanho selecionado na gaveta do papel ou na ranhura de alimentação manual e, em seguida, prima Iniciar. O equipamento imprime a folha de verificação do alinhamento.

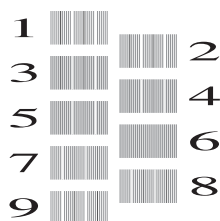

- 9 Para o padrão “A”, prima ▲ ou ▼ para visualizar o número do teste de impressão que tem as faixas verticais menos visíveis (1-9) e, em seguida, prima-o. Prima depois OK. No exemplo, o número 6 é a escolha mais adequada.

- 10 Efetue um dos seguintes procedimentos:

- Se tiver selecionado Alinhamento básico, repita o passo 9 para os padrões B a H.
- Se tiver selecionado Alinhamento avançado, repita o passo 9 para os padrões B a Z.

NOTA

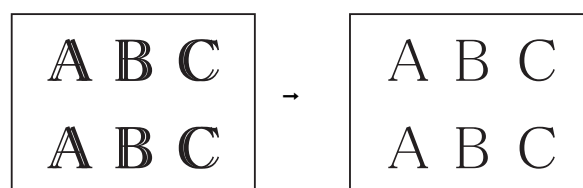

Quando o alinhamento da impressão não está ajustado corretamente, o texto fica com um aspeto desfocado.

Depois de o alinhamento da impressão estar corretamente ajustado, o texto fica com um aspeto nítido.

- 11 Prima .

NOTA

Para mais informações sobre a limpeza e a verificação do equipamento, >> Guia On-line do Utilizador.

Se acha que o equipamento tem algum problema, comece por verificar cada um dos itens abaixo apresentados e siga as sugestões para a solução de problemas.

O próprio utilizador pode resolver a maioria dos problemas. Se necessitar de ajuda adicional, o Brother Solutions Center disponibiliza as mais recentes sugestões para a solução de problemas e as questões mais frequentes.

Visite <http://support.brother.com>.

Identificar o problema

Comece por verificar se:

- O cabo de alimentação do equipamento está ligado corretamente e o equipamento está ligado.
- Todas as peças de proteção foram removidas.
- O papel foi colocado corretamente na gaveta do papel.
- Os cabos de interface estão ligados com firmeza ao equipamento e ao computador ou a ligação sem fios está configurada no equipamento e no computador.
- Mensagens do ecrã tátil



(*Mensagens de erro e de manutenção* >> página 28.)

Se não conseguiu resolver a questão com estas verificações: *Se tiver dificuldades com o equipamento* >> página 43.

Mensagens de erro e de manutenção

Tal como em qualquer produto de escritório sofisticado, podem ocorrer erros e os consumíveis necessitam de ser substituídos. Neste caso, o equipamento identifica o erro ou a manutenção de rotina necessária e apresenta a mensagem correspondente. As mensagens de erro e de manutenção mais comuns são descritas na tabela que se segue.

Mensagem de erro	Causa	Ação
Absorv. tinta cheio	<p>A caixa de absorção de tinta ou a caixa de limpeza está cheia. Estes componentes são itens de manutenção periódica que podem necessitar de ser substituídos após um certo período de tempo para garantir o desempenho ideal do equipamento Brother. Como estes componentes são itens de manutenção periódica, a garantia não cobre a sua substituição. A necessidade de substituir estes itens e o período de tempo que antecede a substituição depende do número de purgas e descargas que são precisas para limpar o sistema da tinta. Estas caixas acumulam quantidades de tinta durante as diferentes operações de purga e descarga. O número de vezes que um equipamento efetua purgas e descargas para limpeza varia em função de diferentes situações. Por exemplo, ligar e desligar o equipamento com frequência provoca vários ciclos de limpeza, porque o equipamento efetua uma limpeza automática quando é ligado. A utilização de tinta que não seja da Brother pode provocar limpezas frequentes, uma vez que essa tinta pode originar uma má qualidade de impressão, que é resolvida através de limpeza. Quantas mais vezes o equipamento necessitar de limpeza, mais depressa estas caixas enchem.</p> <p>NOTA</p> <p><i>As reparações que resultam da utilização de consumíveis que não são da Brother podem não ser cobertas pela garantia do produto em vigor.</i></p>	<p>É necessário substituir a caixa de absorção de tinta ou a caixa de limpeza. Contacte o serviço de apoio ao cliente da Brother ou o centro de assistência Brother autorizado da sua área para que o seu equipamento seja reparado.</p> <p>Outros motivos para limpeza são:</p> <ol style="list-style-type: none">1 Depois de um encravamento de papel ser eliminado, o equipamento efetua uma limpeza automática.2 O equipamento efetua uma limpeza automática se estiver inativo por mais de 30 dias (utilização pouco frequente).3 O equipamento efetua uma limpeza automática depois de os cartuchos de tinta da mesma cor terem sido substituídos 12 vezes.

Mensagem de erro	Causa	Ação
Absorv. tinta quase cheio	A caixa de absorção de tinta ou a caixa de limpeza está quase cheia.	A caixa de absorção de tinta ou a caixa de limpeza terá de ser substituída em breve. Contacte o serviço de apoio ao cliente da Brother ou o revendedor Brother da sua área.
Baixa temperatura	A temperatura ambiente é demasiado baixa.	Depois de fazer aumentar a temperatura, deixe que o equipamento aqueça até atingir a temperatura ambiente. Tente novamente quando o equipamento tiver aquecido.
C. M.md cheio	O cartão de memória ou a unidade USB flash que está a utilizar já contém 999 ficheiros.	O equipamento apenas consegue guardar dados no cartão de memória ou na unidade USB flash se este(a) contiver menos de 999 ficheiros. Elimine ficheiros não utilizados e tente novamente.
	O cartão de memória ou a unidade USB flash que está a utilizar não possui espaço livre suficiente para digitalizar os documentos.	Prima  . Elimine ficheiros não utilizados do cartão de memória ou da unidade USB flash para libertar algum espaço e tente novamente.
Cor de Tinta incorreta	Foi colocado um cartucho de tinta numa posição errada.	Verifique quais os cartuchos de tinta que não estão colocados na posição correspondente à respetiva cor e desloque-os para a posição correta.
Definições atuais da gaveta	Esta mensagem é apresentada quando a opção Verificar configuração do papel, destinada a confirmar o tipo e o tamanho do papel, está ativada.	Para que esta mensagem de confirmação não seja apresentada, altere a opção Verificar configuração do papel para Desligar. (<i>Verificar configuração do papel</i> ►► página 14.)
Dispos. inutilizável Desligue o disp. do conector dian. e desl. o aparelho e ligue-o	Um dispositivo danificado está ligado à interface direta USB.	Desligue o equipamento da interface direta USB e prima  para o desligar; em seguida, ligue de novo o equipamento.
Dispos inutilizável Desligue o dispositivo USB.	Foi ligado à interface direta USB um dispositivo USB ou uma unidade flash não suportado(a).	Desligue o dispositivo da interface direta USB. Desligue o equipamento e, em seguida, ligue-o novamente.

Mensagem de erro	Causa	Ação
Erro de Media	O cartão de memória está corrompido, formatado incorretamente ou tem um problema.	Retire o cartão de memória da unidade multimédia (ranhura) do equipamento e formate-o corretamente.
		Volte a introduzir o cartão na ranhura com firmeza para se certificar de que fica na posição correta. Se o erro persistir, verifique a unidade multimédia (ranhura) do equipamento inserindo um cartão de memória que esteja a funcionar.
Gaveta do papel não detetada	A gaveta do papel não está completamente introduzida.	Lentamente, introduza na totalidade a gaveta do papel no equipamento.
	O papel encravado ou um objeto estranho impediu a introdução correta da gaveta do papel.	Puxe a gaveta do papel para fora do equipamento e retire o papel ou o objeto estranho. Se não conseguir encontrar ou retirar o papel encravado, siga os passos indicados. (<i>Encravamento da impressora ou do papel</i> ►► página 36.) Lentamente, introduza na totalidade a gaveta do papel no equipamento.
Hub Inutilizável.	Foi ligado um hub ou uma unidade USB flash com hub à interface direta USB.	Os hubs, incluindo as unidades USB flash com hubs integrados, não são suportados. Desligue o dispositivo da interface direta USB.
Imagem muito grande	As proporções da fotografia são irregulares, pelo que não foi possível adicionar efeitos.	Selecione uma imagem de proporções regulares.
Imagem muito pequena	O tamanho da fotografia é demasiado pequeno para recortar.	Selecione uma imagem maior.
Impossível detetar vol. de tinta	Se estiver a utilizar tinta que não seja original da Brother, o equipamento pode não detetar o volume de tinta.	Substitua o cartucho por um cartucho de tinta original da Brother. Se a mensagem de erro persistir, contacte o serviço de apoio ao cliente da Brother ou o revendedor Brother da sua área.
Impossível impr. Substitua tinta.	Um ou mais cartuchos de tinta acabaram. O equipamento para todas as operações de impressão.	Substitua os cartuchos de tinta. (►► Guia On-line do Utilizador.)

Mensagem de erro	Causa	Ação
Inic. Ecrã Tátil Falhou	O ecrã tátil foi premido antes da inicialização de arranque estar completa.	Certifique-se de que nada está a tocar ou está encostado ao ecrã tátil, especialmente quando ligar o equipamento.
	É possível que existam resíduos presos na parte inferior do ecrã tátil e na respetiva estrutura.	Introduza um pedaço de papel rígido entre a parte inferior do ecrã tátil e a respetiva estrutura e desloque-o para a frente e para trás para forçar a saída dos resíduos.
Memória Cheia	A memória do equipamento está cheia.	<p>Se estiver em curso uma operação de cópia:</p> <ul style="list-style-type: none"> ■ Prima  ou Sair ou Fechar, aguarde que as outras operações que estão em curso terminem e, em seguida, volte a tentar. ■ Prima Impressão Parcial para copiar as páginas digitalizadas até esse momento.
Não detetado	Instalou um novo cartucho de tinta com demasiada rapidez e o equipamento não o detetou.	Retire o novo cartucho de tinta e volte a instalá-lo lentamente e com firmeza até o manípulo do cartucho se levantar.
	Um cartucho de tinta não foi instalado corretamente.	(>> Guia On-line do Utilizador.)
	Um cartucho de tinta usado foi instalado novamente.	Retire o cartucho de tinta usado e instale um novo.
	Se estiver a utilizar tinta que não seja original da Brother, o equipamento pode não detetar o cartucho de tinta.	Substitua o cartucho por um cartucho de tinta original da Brother. Se a mensagem de erro persistir, contacte o serviço de apoio ao cliente da Brother ou o revendedor Brother da sua área.
	O cartucho de tinta precisa de ser substituído.	Substitua o cartucho de tinta por um cartucho de tinta novo e original da Brother.
	O novo cartucho de tinta tem uma bolha de ar.	Vire lentamente o cartucho de tinta ao contrário de modo que o orifício de enchimento fique voltado para baixo e, em seguida, volte a instalar o cartucho.
	Foi instalado um modelo de cartucho de tinta Brother incorreto.	Verifique os números de modelo dos cartuchos de tinta e instale os cartuchos de tinta corretos. (Consumíveis >> página 51.)

Mensagem de erro	Causa	Ação
Não é possível Digitaliz XX	Ocorreu um problema mecânico no equipamento.	Desligue o equipamento da corrente elétrica durante alguns minutos e, em seguida, volte a ligá-lo.
Não é possível limpar XX Não pode iniciar XX Não é possível imprimir XX	Ocorreu um problema mecânico no equipamento. —OU— Um objeto estranho, como um clipe ou um pedaço de papel rasgado, entrou no equipamento.	Abra a tampa do digitalizador e retire eventuais objetos estranhos e restos de papel do interior do equipamento. Se a mensagem de erro continuar, desligue o equipamento da corrente elétrica durante alguns minutos e, em seguida, volte a ligá-lo. Pode experimentar outras operações de desencravamento de papel. (<i>Operações de desencravamento de papel adicionais</i> >> página 40.)
Papel Encravado [Front] Papel Encravado [Front,Rear] Papel Encravado [Rear]	O papel está encravado no equipamento.	Retire o papel encravado seguindo os passos indicados. (<i>Encravamento da impressora ou do papel</i> >> página 36.) Certifique-se de que as guias do papel estão ajustadas ao tamanho correto do papel. Se o encravamento de papel for recorrente, experimente outra operação de desencravamento de papel. (<i>Operações de desencravamento de papel adicionais</i> >> página 40.)

Mensagem de erro	Causa	Ação
Papel errado	A configuração do tamanho do papel não corresponde ao tamanho do papel que se encontra na gaveta.	<p>1 Verifique se o tamanho do papel que seleciona no ecrã tátil corresponde ao tamanho do papel que se encontra na gaveta. (<i>Configurar o tamanho e o tipo de papel</i> >> página 13.)</p> <p>2 Certifique-se de que coloca o papel com a orientação adequada e ajuste as guias do papel aos indicadores do tamanho do papel utilizado. (<i>Antes de colocar papel</i> >> página 8.)</p> <p>3 Depois de verificar o tamanho do papel e a orientação do mesmo, prima OK no ecrã tátil.</p> <p>Se estiver a imprimir a partir do computador, certifique-se de que o tamanho do papel que selecionou no controlador de impressora corresponde ao tamanho do papel colocado na gaveta. (>> Guia On-line do Utilizador.)</p>
	A orientação do papel é inadequada ao tamanho do papel.	
	Não ajustou as guias do papel existentes na gaveta aos indicadores do tamanho do papel que está a utilizar.	
Pouca tinta	Um ou mais cartuchos de tinta estão quase a acabar. Se um dos cartuchos de tinta de cor estiver quase a acabar.	<p>Encomende um novo cartucho. Pode continuar a imprimir até o ecrã tátil apresentar Impossível impr.</p> <p>(>> Guia On-line do Utilizador.)</p>
Restam dados na memória	Ainda há dados de impressão na memória do equipamento.	<p>Prima . O equipamento cancela a tarefa e apaga-a da memória. Tente imprimir novamente.</p>
Sem Cartucho de Tinta	Um cartucho de tinta não foi instalado corretamente.	<p>Retire o novo cartucho de tinta e volte a instalá-lo lentamente e com firmeza até o manípulo do cartucho se levantar.</p> <p>(>> Guia On-line do Utilizador.)</p>

Mensagem de erro	Causa	Ação
<p>Só impressão 1 lado P/B</p> <p>Substitua tinta.</p>	<p>Um ou mais cartuchos de tinta a cores acabaram.</p> <p>Pode utilizar o equipamento no modo monocromático durante cerca de quatro semanas, dependendo do número de páginas que imprimir.</p> <p>Enquanto esta mensagem aparecer no ecrã tátil, cada operação funciona da seguinte forma:</p> <ul style="list-style-type: none"> ■ Impressão <p>Se o tipo de suporte estiver configurado para Papel normal no separador Básico e Escala de cinzentos estiver selecionado no separador Avançado do controlador de impressora, poderá utilizar o equipamento como uma impressora monocromática.</p> <p>A impressão nos 2 lados não está disponível quando esta mensagem aparece.</p> ■ Cópia <p>Se o tipo de papel estiver configurado para <i>Papel Norm</i>, pode fazer cópias no modo monocromático.</p> <p>A cópia de 2 lados não está disponível quando esta mensagem aparece.</p> 	<p>Substitua os cartuchos de tinta. (►► Guia On-line do Utilizador.)</p> <p>NOTA</p> <p>O equipamento para todas as operações de impressão, pelo que só pode utilizá-lo quando instalar um novo cartucho de tinta nos casos seguintes:</p> <ul style="list-style-type: none"> • Se desligar o aparelho ou retirar o cartucho de tinta. • (Windows®) Se selecionar Papel Secante lento no separador Básico do controlador de impressora. <p>(Macintosh) Se selecionar Papel Secante lento na lista pendente Definições de impressão do controlador de impressora.</p>
<p>Temperat Elevada</p>	<p>A temperatura ambiente é demasiado elevada.</p>	<p>Depois de fazer descer a temperatura, deixe que o equipamento arrefeça até atingir a temperatura ambiente. Tente novamente quando o equipamento tiver arrefecido.</p>

Mensagem de erro	Causa	Ação
Verif. Papel	O equipamento não tem papel ou este não está corretamente colocado na gaveta do papel.	Efetue um dos seguintes procedimentos: <ul style="list-style-type: none"> ■ Coloque papel na gaveta do papel e, em seguida, prima OK no ecrã tátil. ■ Retire e volte a colocar o papel e, em seguida, prima OK no ecrã tátil. (<i>Antes de colocar papel</i> >> página 8.)
	A gaveta do papel não foi completamente introduzida.	Retire a gaveta do papel, volte a instalá-la até ficar encaixada e, em seguida, prima OK no ecrã tátil.
	O papel não foi introduzido na posição central da ranhura de alimentação manual.	Retire o papel, reintroduza-o no centro da ranhura de alimentação manual e, em seguida, prima OK no ecrã tátil. (<i>Colocar papel na ranhura de alimentação manual</i> >> página 11.)
	A tampa de desencravamento de papel não está corretamente fechada.	Certifique-se de que a tampa de desencravamento de papel está bem fechada em ambas as extremidades. (<i>Encravamento da impressora ou do papel</i> >> página 36.)
	Está acumulado pó de papel na superfície dos rolos de recolha de papel.	Limpe os rolos de recolha de papel. (>> Guia On-line do Utilizador.)
	O papel está encravado no equipamento.	Retire o papel encravado seguindo os passos indicados. (<i>Encravamento da impressora ou do papel</i> >> página 36.) Se este erro ocorrer com frequência durante a cópia de 2 lados ou a impressão de 2 lados, os rolos do alimentador de papel podem estar manchados de tinta. Limpe os rolos do alimentador de papel. (>> Guia On-line do Utilizador.)

Animações de erro

As animações de erro apresentam instruções detalhadas quando o papel encrava. Pode ler os passos ao seu ritmo premindo ► para visualizar o passo seguinte e ◀ para visualizar o passo anterior.

Encravamento da impressora ou do papel

Siga estes passos para localizar e retirar o papel encravado se o ecrã tátil apresentar: **Papel Encravado [Front] OU Papel Encravado [Front, Rear]**

NOTA

Se o ecrã tátil apresentar **Papel Encravado [Rear]**, consulte página 39.

- 1 Desligue o equipamento da tomada elétrica.
- 2 Puxe a gaveta do papel (1) completamente para fora do equipamento.

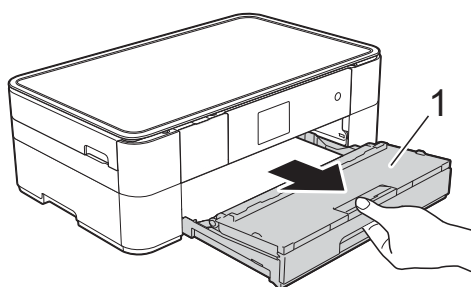

- 3 Puxe para fora o papel encravado (1).

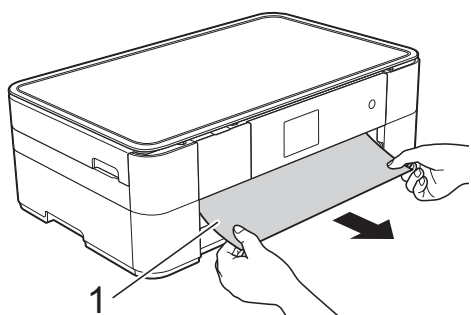

- 4 Levante a aba de desencravamento de papel e retire o papel encravado.

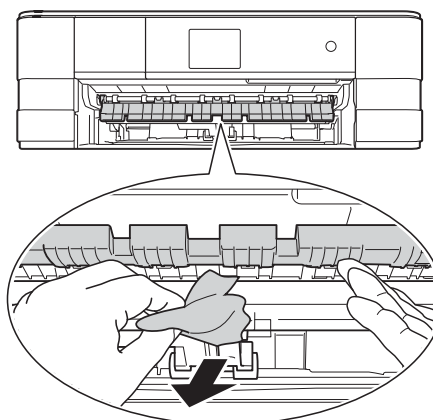

- 5 Observe com cuidado o interior do equipamento, por cima e por baixo da aba de desencravamento de papel, para ver se existem restos de papel.

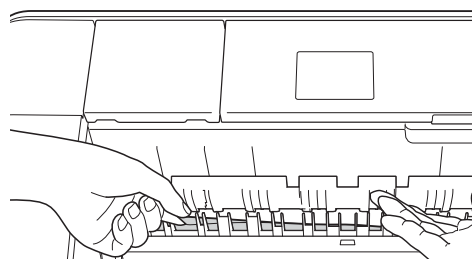

- 6 Volte a colocar a gaveta do papel firmemente no equipamento.

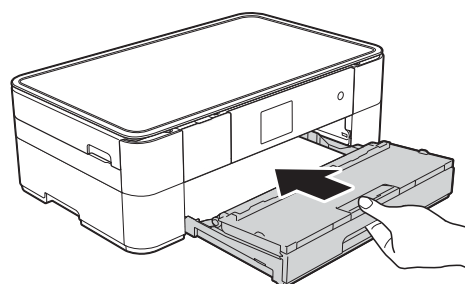

- 7 Com ambas as mãos, utilize as pegas existentes em cada lado do equipamento para levantar a tampa do digitalizador (1) para a posição aberta.

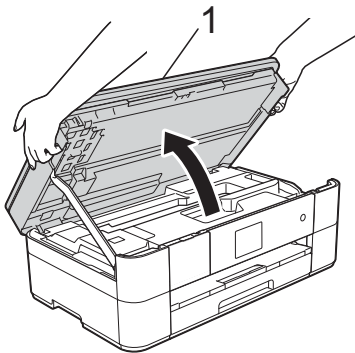

- 8 Lentamente, puxe o papel encravado (1) para fora do equipamento.

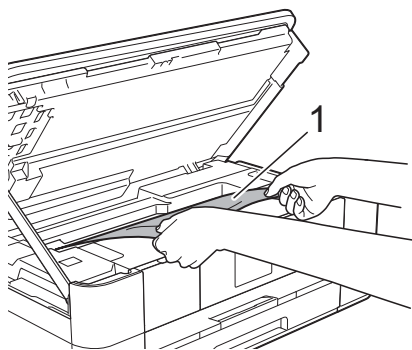

- 9 Desloque a cabeça de impressão (se necessário) para alcançar algum papel que tenha ficado nesta zona. Certifique-se de que não fica papel encravado nos cantos do equipamento (1) e (2).

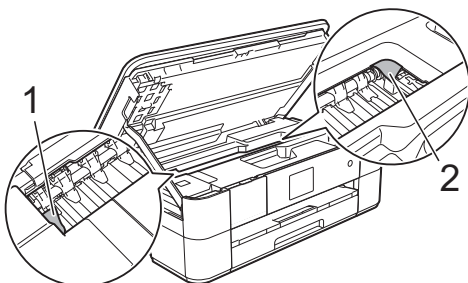

IMPORTANTE

- Se existir papel encravado debaixo da cabeça de impressão, desligue o equipamento da fonte de alimentação e, em seguida, desloque a cabeça de impressão para alcançar o papel.
- Se a cabeça de impressão estiver no canto direito, como indicado na ilustração, não poderá deslocá-la. Volte a ligar o cabo de alimentação. Mantenha premido o símbolo  até a cabeça de impressão se deslocar para o centro. Em seguida, desligue o equipamento da fonte de alimentação e retire o papel.

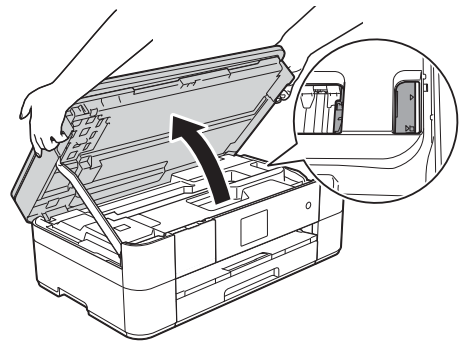

- Se a tinta entrar em contacto com a pele, lave-a imediatamente com sabão e água em abundância.

- 10 Feche cuidadosamente a tampa do digitalizador utilizando as pegas existentes em cada lado.

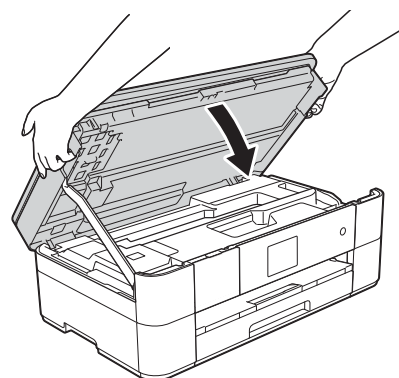

Efetue um dos seguintes procedimentos:

- Se o ecrã tátil apresentar **Papel Encravado [Front]**, avance para o passo 15.
- Se o ecrã tátil apresentar **Papel Encravado [Front,Rear]**, avance para o passo 11.

- 11** Abra a tampa de desencravamento de papel (1) situada na parte de trás do equipamento.

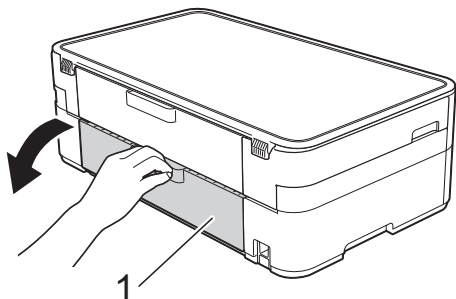

- 12** Abra a tampa interior (1).

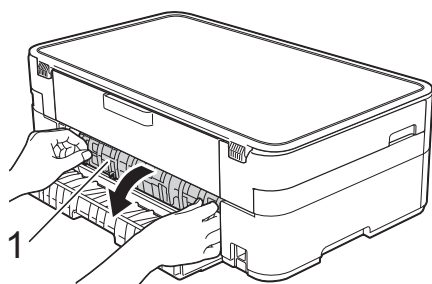

- 13** Observe com cuidado o interior para ver se existe papel encravado. Se existir papel encravado, puxe-o lentamente para fora do equipamento.

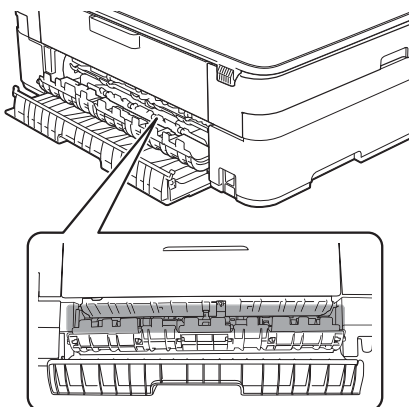

- 14** Feche a tampa interior e a tampa de desencravamento de papel. Certifique-se de que as tampas estão completamente fechadas.

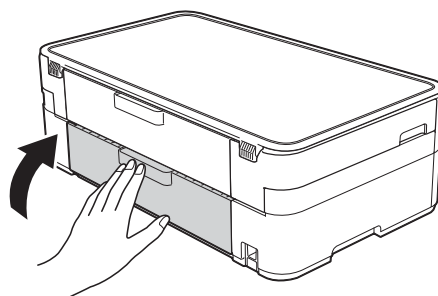

- 15** Puxe para fora o suporte do papel (1) até o encaixar na posição adequada e, em seguida, abra a aba do suporte do papel (2).

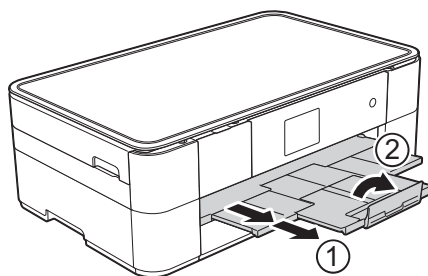

- 16** Volte a ligar o cabo de alimentação.

Se o ecrã tátil apresentar Papel Encravado [Rear], siga estas instruções:

- 1 Desligue o equipamento da tomada elétrica CA.
- 2 Abra a tampa de desencravamento de papel (1) situada na parte de trás do equipamento.

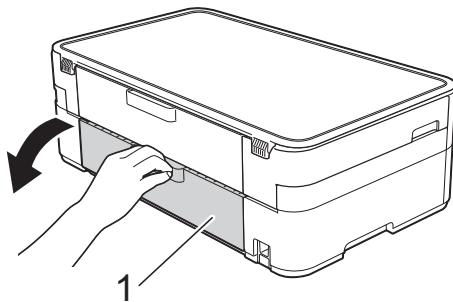

- 3 Abra a tampa interior (1).

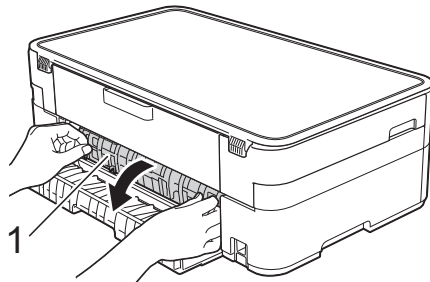

- 4 Retire o papel encravado do equipamento.

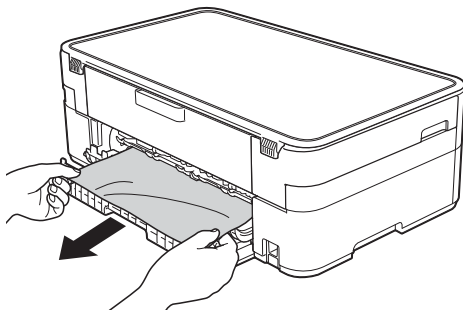

- 5 Feche a tampa interior e a tampa de desencravamento de papel. Certifique-se de que as tampas estão devidamente fechadas.

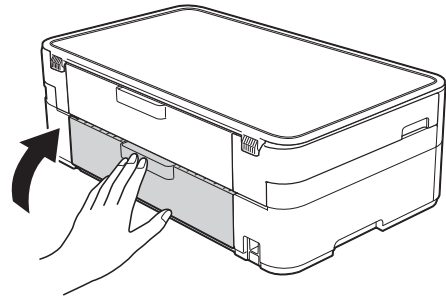

- 6 Com ambas as mãos, utilize as pegas existentes em cada lado do equipamento para levantar a tampa do digitalizador (1) para a posição aberta.

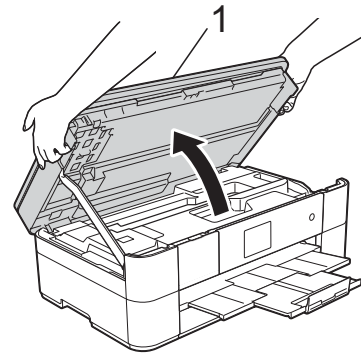

- 7 Lentamente, puxe o papel encravado (1) para fora do equipamento.

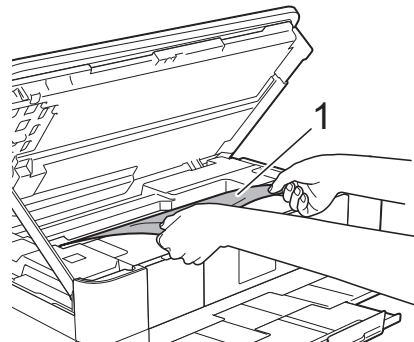

- 8 Desloque a cabeça de impressão (se necessário) para alcançar algum papel que tenha ficado nesta zona. Certifique-se de que não fica papel encravado nos cantos do equipamento (1) e (2).

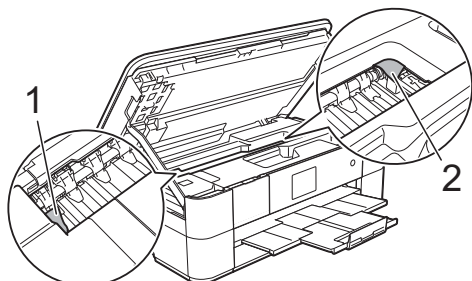

IMPORTANTE

- Se existir papel encravado debaixo da cabeça de impressão, desligue o equipamento da fonte de alimentação e, em seguida, desloque a cabeça de impressão para alcançar o papel.
- Se a cabeça de impressão estiver no canto direito, como indicado na ilustração, não poderá deslocá-la. Volte a ligar o cabo de alimentação. Mantenha premido o símbolo  até a cabeça de impressão se deslocar para o centro. Em seguida, desligue o equipamento da fonte de alimentação e retire o papel.

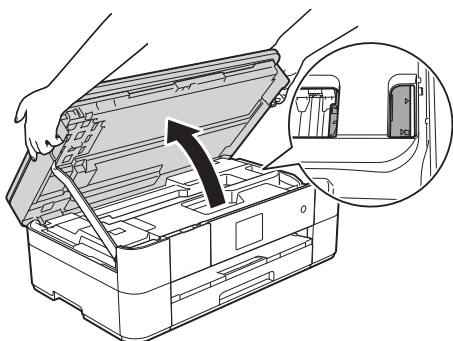

- Se a tinta entrar em contacto com a pele, lave-a imediatamente com sabão e água em abundância.

- 9 Feche cuidadosamente a tampa do digitalizador utilizando as pegas existentes em cada lado.

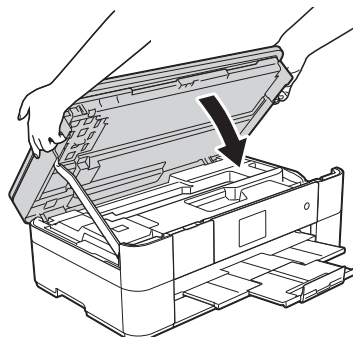

- 10 Volte a ligar o cabo de alimentação.

NOTA

Se o encravamento de papel for recorrente, é possível que um pequeno pedaço de papel esteja preso no equipamento. (*Operações de desencravamento de papel adicionais* >> página 40.)

Operações de desencravamento de papel adicionais

- 1 Se o encravamento de papel for recorrente (ocorrendo 3 ou mais vezes), o ecrã tátil apresenta uma mensagem a perguntar se pretende retirar pedaços de papel do equipamento. Prima **Sim** para regressar ao ecrã Início.
- 2 Prima  (Definiç.).
- 3 Prima **Manutenção**.
- 4 Prima **▲** ou **▼** para visualizar **Retirar pedaços de papel**.
- 5 Prima **Retirar pedaços de papel**.
- 6 Siga as instruções do ecrã tátil para localizar e retirar o papel encravado.

NOTA

Durante o procedimento, é necessário colocar a Folha de manutenção (fornecida com o equipamento) em posição horizontal na ranhura de alimentação manual. (Se não tiver a Folha de manutenção, utilize uma folha de papel espesso, como papel plastificado, de tamanho A4 ou Letter.)

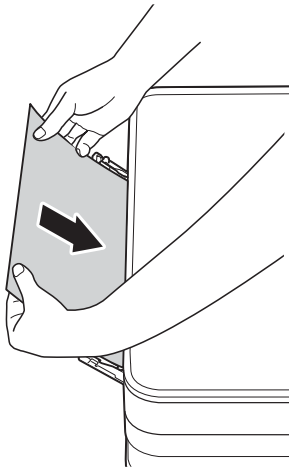

Solução de problemas de configuração de LAN sem fios

Relatório de LAN sem fios

Depois de efetuar as configurações de LAN sem fios do equipamento, será impresso automaticamente um relatório de LAN sem fios.

Se o relatório impresso indicar que a ligação falhou, verifique o código de erro no relatório impresso e consulte as instruções que se seguem.

Código de erro	Soluções recomendadas
TS-01	A ligação sem fios não está ativada; ative essa configuração.
TS-02	Não é possível detetar o ponto de acesso sem fios/router. Experimente o seguinte: <ul style="list-style-type: none">■ Verifique se selecionou o SSID (nome de rede) correto e introduziu a chave de rede correta.■ Certifique-se de que o ponto de acesso sem fios/router não está a utilizar configurações de segurança adicionais, como a filtragem de endereços MAC.■ Experimente colocar o dispositivo mais perto do ponto de acesso sem fios/router. Uma vez efetuada a ligação à rede, deve poder colocá-lo de novo na posição inicial.
TS-04	Foi detetado um método de autenticação/criptação não suportado no ponto de acesso sem fios/router. <ul style="list-style-type: none">■ O ponto de acesso sem fios/router está a utilizar um método de autenticação/criptação que não é suportado pelo dispositivo. Verifique se selecionou o SSID (nome de rede) correto.
TS-05	O SSID ou a chave de rede especificados estão incorretos. <ul style="list-style-type: none">■ Verifique se selecionou o SSID (nome de rede) correto e introduziu a chave de rede correta.
TS-06	As informações de segurança especificadas para a ligação sem fios estão incorretas. <ul style="list-style-type: none">■ Verifique o método de autenticação/criptação que selecionou e certifique-se de que introduziu a chave de rede correta.
TS-07	O equipamento não consegue detetar um ponto de acesso sem fios/router que tenha WPS ou AOSS™ ativado. <ul style="list-style-type: none">■ Se pretender configurar a ligação sem fios utilizando WPS ou AOSS™, terá de configurar WPS ou AOSS™ tanto no equipamento como no ponto de acesso sem fios/router. Confirme que o ponto de acesso sem fios/router suporta WPS ou AOSS™ e tente iniciar novamente a ligação.
TS-08	Foram detetados dois ou mais pontos de acesso sem fios com WPS ou AOSS™ ativado. <ul style="list-style-type: none">■ Tente iniciar novamente a ligação alguns minutos mais tarde para evitar interferências de outros pontos de acesso.

Se tiver dificuldades com o equipamento

IMPORTANTE

A utilização de consumíveis que não sejam da Brother pode afetar a qualidade da impressão, o desempenho do hardware e a fiabilidade do equipamento.

Se achar que existe um problema com o equipamento, consulte estas tabelas de sugestões para a solução de problemas. O próprio utilizador pode resolver a maioria dos problemas.

Se necessitar de ajuda adicional, o Brother Solutions Center disponibiliza as mais recentes sugestões para a solução de problemas e as questões mais frequentes.

Visite <http://support.brother.com>.





NOTA

Para obter assistência técnica, contacte o apoio ao cliente da Brother.



Dificuldades de impressão

Dificuldade	Sugestões
Os cabeçalhos ou rodapés aparecem quando o documento é apresentado no ecrã mas não são impressos.	Existe uma área não imprimível na parte de cima e na parte de baixo da página. Ajuste as margens superior e inferior do documento para respeitar essa área. (>> Guia On-line do Utilizador.)
A velocidade de impressão é demasiado baixa.	Experimente alterar a configuração do controlador de impressora. A resolução mais elevada necessita de um processamento de dados e de um tempo de transferência e de impressão mais longos. Experimente as outras configurações de qualidade no controlador de impressora procedendo da seguinte forma: (Windows®) Clique em Definições de cor no separador Avançado desmarcando a opção Melhoria de cor . (Macintosh) Selecione Definições de cor , clique em Definições de cor avançadas e desmarque a opção Melhoria de cor . Desative a função sem margens. A impressão sem margens é mais lenta do que a impressão normal. (>> Guia On-line do Utilizador.)

Dificuldades com a qualidade de impressão

Dificuldade	Sugestões
<p>Má qualidade de impressão.</p>	<p>Verifique a qualidade da impressão. (<i>Verificar a qualidade de impressão</i> >> página 24.)</p> <p>Certifique-se de que a configuração de Tipo de suporte no controlador de impressora ou a configuração de Tipo de Papel no menu do equipamento corresponde ao tipo de papel que está a utilizar. (<i>Configurar o tamanho e o tipo de papel</i> >> página 13.) (>> Guia On-line do Utilizador.)</p> <p>Certifique-se de que os cartuchos de tinta são novos. As situações seguintes podem provocar a obstrução da tinta:</p> <ul style="list-style-type: none"> ■ A data de validade indicada na embalagem do cartucho expirou. (Os cartuchos originais da Brother têm dois anos de validade se forem mantidos na embalagem original.) ■ O cartucho de tinta está no equipamento há mais de seis meses. ■ O cartucho de tinta pode não ter sido armazenado corretamente antes da utilização. <p>Certifique-se de que está a utilizar tinta Innobella original da Brother. A Brother não recomenda o uso de cartuchos que não sejam cartuchos originais da marca Brother, nem a recarga de cartuchos usados com tinta de outra origem.</p> <p>Verifique se está a utilizar um dos tipos de papel recomendados. (>> Guia On-line do Utilizador.)</p> <p>O ambiente recomendado para o equipamento é de 20 °C a 33 °C.</p>
<p>Aparecem linhas horizontais brancas no texto ou gráficos.</p>  <p>A4, Letter e Executive</p>  <p>A3, Ledger, Legal, A5, A6, envelopes, Foto (10 × 15 cm), Foto L (89 × 127 mm), Foto 2L (13 × 18 cm) e Ficha (127 × 203 mm)</p>	<p>Verifique a qualidade da impressão. (<i>Verificar a qualidade de impressão</i> >> página 24.)</p> <p>Certifique-se de que está a utilizar tinta Innobella original da Brother.</p> <p>Tente utilizar os tipos de papel recomendados. (>> Guia On-line do Utilizador.)</p> <p>Para prolongar a vida útil da cabeça de impressão, garantir a melhor economia dos cartuchos de tinta e manter a qualidade de impressão, não é aconselhável desligar frequentemente o equipamento e/ou deixá-lo desligado durante períodos longos. Recomendamos que utilize  para desativar o equipamento. Se utilizar , permite que o equipamento receba a energia mínima, o que resulta em limpezas periódicas mas menos frequentes da cabeça de impressão.</p>

Dificuldades com a qualidade de impressão (Continuação)

Dificuldade	Sugestões
O equipamento imprime páginas em branco.	Verifique a qualidade da impressão. (<i>Verificar a qualidade de impressão</i> >> página 24.)
	Certifique-se de que está a utilizar tinta Innobella original da Brother.
	Para prolongar a vida útil da cabeça de impressão, garantir a melhor economia dos cartuchos de tinta e manter a qualidade de impressão, não é aconselhável desligar frequentemente o equipamento e/ou deixá-lo desligado durante períodos longos. Recomendamos que utilize  para desativar o equipamento. Se utilizar  , permite que o equipamento receba a energia mínima, o que resulta em limpezas periódicas mas menos frequentes da cabeça de impressão.
Os caracteres e as linhas são imprecisas.	Verifique o alinhamento da impressão. (<i>Verificar o alinhamento da impressão</i> >> página 26.)
Os textos ou imagens impressos estão inclinados.	Certifique-se de que colocou o papel na gaveta corretamente e que as guias do papel estão corretamente ajustadas. (<i>Antes de colocar papel</i> >> página 8.)
	Verifique se a tampa de desencravamento de papel está corretamente fechada.
Aparecem borrões ou manchas no centro superior da página impressa.	Certifique-se de que o papel não é demasiado espesso ou não está enrolado. (>> Guia On-line do Utilizador.)
A impressão parece estar suja ou a tinta parece escorrer.	Verifique se está a utilizar os tipos de papel recomendados. (>> Guia On-line do Utilizador.) Não manuseie o papel até a tinta secar.
	Certifique-se de que a superfície de impressão fica voltada para baixo na gaveta do papel.
	Certifique-se de que está a utilizar tinta Innobella original da Brother.
	Se estiver a utilizar papel fotográfico, certifique-se de que configurou o tipo de papel correto. Se estiver a imprimir uma fotografia a partir do computador, configure o Tipo de suporte no controlador de impressora.
A tinta esborrata ou escorre quando se utiliza papel fotográfico brilhante.	Certifique-se de que verifica a frente e o verso do papel. Coloque a superfície brilhante (superfície de impressão) voltada para baixo. (<i>Configurar o tamanho e o tipo de papel</i> >> página 13.)
	Se utilizar papel fotográfico brilhante, certifique-se de que a configuração do tipo de papel está correta.
As impressões ficam sujas ou o papel encrava quando utiliza papel A3.	(Impressão em Windows®) Selecione Papel Secante lento no separador Básico do controlador de impressora.
	(Impressão em Macintosh) Selecione Definições de impressão na lista pendente e, em seguida, selecione Papel Secante lento no controlador de impressora.
	(Cópia) Ajuste a densidade da cópia para que as cópias fiquem mais claras. (>> Guia On-line do Utilizador.)

Dificuldades com a qualidade de impressão (Continuação)

Dificuldade	Sugestões
O lado inverso ou a parte inferior da página apresenta manchas.	Certifique-se de que a faixa de impressão não está suja de tinta. (▶▶ Guia On-line do Utilizador.)
	Certifique-se de que está a utilizar tinta Innobella original da Brother.
	Certifique-se de que está a utilizar a aba do suporte do papel. (<i>Antes de colocar papel</i> ▶▶ página 8.)
	Certifique-se de que os rolos do alimentador de papel não estão sujos de tinta. (▶▶ Guia On-line do Utilizador.)
O equipamento imprime linhas densas na página.	(Windows®) Selecione Ordem inversa no separador Básico do controlador de impressora.
As impressões estão enrugadas.	(Windows®) No separador Avançado do controlador de impressora, clique em Definições de cor e desmarque a opção Impressão bidirecional .
	(Macintosh) No controlador de impressora, selecione Definições de impressão , clique em Avançado , selecione Outras opções de impressão e desmarque a opção Impressão bidirecional .
	Certifique-se de que está a utilizar tinta Innobella original da Brother.

Dificuldades com o manuseamento do papel

Dificuldades	Sugestões
O papel fotográfico não é alimentado corretamente.	Se imprimir em papel fotográfico da Brother, coloque uma folha adicional do mesmo papel fotográfico na gaveta do papel. Na embalagem do papel, foi incluída uma folha adicional para essa finalidade.
O equipamento alimenta várias folhas.	Efetue o seguinte procedimento: (<i>Antes de colocar papel</i> ▶▶ página 8.)
	<ul style="list-style-type: none"> ■ Certifique-se de que o papel está colocado corretamente na gaveta. ■ Retire todo o papel da gaveta, folheie bem a pilha de papel e, em seguida, volte a colocá-la na gaveta. ■ Certifique-se de que não empurra o papel demasiado para a frente.
	Verifique se a tampa de desencravamento de papel está corretamente fechada. (<i>Encravamento da impressora ou do papel</i> ▶▶ página 36.)
	Certifique-se de que a almofada da base da gaveta do papel não está suja. (▶▶ Guia On-line do Utilizador.)
Ocorreu um encravamento de papel.	Retire o papel encravado seguindo os passos indicados. (<i>Encravamento da impressora ou do papel</i> ▶▶ página 36.) Certifique-se de que as guias do papel estão ajustadas ao tamanho correto do papel.
O encravamento de papel é recorrente.	Se o encravamento de papel for recorrente, é possível que um pequeno pedaço de papel esteja preso no equipamento. Verifique se ainda existe papel encravado no equipamento. (<i>Operações de desencravamento de papel adicionais</i> ▶▶ página 40.)

Dificuldades de cópia

Dificuldade	Sugestões
Aparecem marcas ou manchas pretas nas cópias.	As marcas ou manchas pretas nas cópias são geralmente causadas por sujidade ou líquido corretor no vidro do digitalizador. Limpe o vidro do digitalizador e o plástico branco que se encontra por cima do mesmo. (<i>Limpar o vidro do digitalizador</i> >>> página 24.)
A opção Ajustar à página não funciona corretamente.	Certifique-se de que o documento original não está inclinado. Reposicione o documento e tente novamente.

Dificuldades no PhotoCapture Center

Dificuldade	Sugestões
O disco amovível não funciona corretamente.	<ol style="list-style-type: none"> 1 Retire o cartão de memória ou a unidade USB flash e volte a introduzi-lo(a). 2 Se tentou “Ejetar” enquanto estava no Windows®, retire o cartão de memória ou a unidade USB flash antes de continuar. 3 Se aparecer uma mensagem de erro quando tentar ejetar o cartão de memória ou a unidade USB flash, isso significa que um deles está a ser utilizado. Aguarde um momento e tente novamente. 4 Se nada resultar, desligue o computador e o equipamento; em seguida, volte a ligá-los.
Falta parte da fotografia quando impressa.	Certifique-se de que as opções Impressão sem margens e Recortar estão desativadas. (>>> Guia On-line do Utilizador.)

Dificuldades de software

Dificuldade	Sugestões
Não é possível instalar software ou imprimir.	(Windows®) Execute o programa Corrigir MFL-Pro Suite incluído no CD-ROM. Este programa repara e reinstala o software.

Dificuldades de rede

Dificuldade	Sugestões
Não é possível imprimir na rede.	Certifique-se de que o equipamento está ligado, online e no modo Pronto. Imprima um relatório de configuração de rede (>>> Guia On-line do Utilizador) e verifique as configurações de rede atuais impressas nesta lista. Se estiver a utilizar uma ligação sem fios ou tiver problemas de rede, >>> Guia On-line do Utilizador.
A função de digitalização em rede não funciona.	É necessário configurar o software de segurança/firewall de terceiros para permitir a digitalização em rede. Adicione a porta 54925 para digitalização em rede. (>>> Guia On-line do Utilizador.)



Dificuldades de rede (Continuação)

Dificuldade	Sugestões
Não é possível instalar o software Brother.	<p>(Windows®)</p> <p>Permita o acesso em rede aos programas seguintes se o software de segurança apresentar uma mensagem de alerta durante a instalação do MFL-Pro Suite.</p> <p>(Macintosh)</p> <p>Se estiver a utilizar uma função de firewall de um software de segurança antivírus ou anti-spyware, desative-a temporariamente e, em seguida, instale o software Brother.</p>
Não é possível ligar à rede sem fios.	<p>Investigue o problema utilizando o Relatório WLAN.</p> <p>Prima  (Definiç.), Definiç. todas e, em seguida, prima ▲ ou ▼ para visualizar Impr. relat. Prima Impr. relat. Prima Relatório WLAN.</p> <p>(►► Guia On-line do Utilizador.)</p>

Informações do equipamento



Verificar o número de série

Pode ver o número de série do equipamento no ecrã tátil.

- 1 Prima  (Definiç.).
- 2 Prima Defin. todas.
- 3 Prima ▲ ou ▼ para visualizar Info. equipam.
- 4 Prima Info. equipam.
- 5 Prima N°. Série:.
O número de série do equipamento aparece no ecrã tátil.
- 6 Prima .

Verificar a versão de firmware

Pode ver a versão de firmware do equipamento no ecrã tátil.

- 1 Prima  (Definiç.).
- 2 Prima Defin. todas.
- 3 Prima ▲ ou ▼ para visualizar Info. equipam.
- 4 Prima Info. equipam.
- 5 Prima Versão firmware.
- 6 Prima Versão princ.
A versão de firmware do equipamento aparece no ecrã tátil.
- 7 Prima .

Descrição geral das operações de reposição

Estão disponíveis as seguintes operações de reposição:

- 1 Rein. equipamento
Pode repor todas as configurações do equipamento que alterou, como a data e a hora.
- 2 Rede
Pode repor as configurações de fábrica predefinidas do servidor de impressão, tais como as informações de endereço IP e de palavra-passe.
- 3 Defin. todas
Pode repor todas as predefinições de fábrica.
A Brother recomenda vivamente que efetue este procedimento antes de ceder ou eliminar o equipamento.

Como efetuar a reposição do equipamento

- 1 Prima  (Definiç.).
- 2 Prima Defin. todas.
- 3 Prima ▲ ou ▼ para visualizar Conf.inicial.
- 4 Prima Conf.inicial.
- 5 Prima Repor.
- 6 Prima a opção que pretende repor.
- 7 Prima Sim para confirmar.
- 8 Prima Sim durante dois segundos para reiniciar o equipamento.

C

Índice remissivo

A		
<hr/>		
Apresentação do painel de controlo	2	
C		
<hr/>		
Consumíveis	51	
ControlCenter		
>> Guia On-line do Utilizador.		
Cópia		
tamanho do papel	19	
tipo de papel	19	
utilizar vidro do digitalizador	16	
D		
<hr/>		
Digitalização		
>> Guia On-line do Utilizador.		
Documento		
colocar	16	
E		
<hr/>		
Encravamentos		
papel	36	
Envelopes	8, 11	
I		
<hr/>		
Impressão		
dificuldades	43	
encravamentos de papel	36	
>> Guia On-line do Utilizador.		
L		
<hr/>		
LCD (Ecrã de Cristais Líquidos)	2	
Limpar		
digitalizador	24	
M		
<hr/>		
Mensagens de erro no ecrã tátil	28	
N		
<hr/>		
Número de Série		
como encontrar.....	Veja no interior da tampa dianteira	
P		
<hr/>		
Papel		
colocar	8	
tipo	13	
Verificar configuração do papel	14	
PhotoCapture Center		
a partir de PC		
>> Guia On-line do Utilizador.		
Pré-visualizar fotografias	22	
R		
<hr/>		
Ranhura de alimentação manual	11	
Rede		
Digitalização		
>> Guia On-line do Utilizador.		
Impressão		
>> Guia On-line do Utilizador.		
Rede sem fios		
>> Guia de Instalação Rápida e Guia On-line do Utilizador.		
S		
<hr/>		
Solução de problemas		
configuração de LAN sem fios		
relatório de LAN sem fios	42	
encravamento de papel	36	
mensagens de erro e de manutenção no ecrã tátil	28	
se tiver dificuldades		
cópia	47	
impressão	43	
manuseamento do papel	46	
PhotoCapture Center	47	
qualidade de impressão	44	
Rede	47	
software	47	
T		
<hr/>		
Texto, introduzir	7	

Consumíveis

Tinta

O equipamento utiliza os cartuchos de tinta individuais Preto, Amarelo, Ciano e Magenta, que estão separados dos elementos da cabeça de impressão.

Duração do cartucho de tinta

A primeira vez que instala um conjunto de cartuchos de tinta, o equipamento utiliza uma certa quantidade de tinta para encher os tubos de ejeção para impressões de elevada qualidade. Este processo acontece apenas uma vez. Após a conclusão deste processo, os cartuchos fornecidos com o equipamento terão uma capacidade inferior à dos cartuchos normais (65%). Com todos os cartuchos de tinta que se seguem, poderá imprimir o número de páginas especificado.

Consumíveis de substituição

<Preto de super capacidade> LC227XLBK
<Amarelo de super capacidade> LC225XLY
<Ciano de super capacidade> LC225XLC
<Magenta de super capacidade> LC225XLM

Preto, Amarelo, Ciano e Magenta - Cerca de 1.200 páginas ¹

<Preto de alta capacidade> LC223BK
<Amarelo de alta capacidade> LC223Y
<Ciano de alta capacidade> LC223C
<Magenta de alta capacidade> LC223M

Preto, Amarelo, Ciano e Magenta - Cerca de 550 páginas ¹

¹ A capacidade aproximada dos cartuchos é declarada em conformidade com a ISO/IEC 24711.

Para mais informações sobre os consumíveis de substituição, visite <http://www.brother.com/pageyield>.

O que é a Innobella?

Innobella é uma gama de consumíveis originais disponibilizada pela Brother. O nome "Innobella" deriva das palavras "Inovação" e "Bela" e simboliza uma tecnologia "inovadora" que proporciona resultados de impressão "belos" e "duradouros".



Quando imprimir fotografias, a Brother recomenda o papel fotográfico plastificado Innobella (série BP71) para uma elevada qualidade. Com o papel e a tinta Innobella, é mais fácil obter impressões brilhantes.



Se estiver a utilizar o Windows[®], clique duas vezes no ícone Brother CreativeCenter no ambiente de trabalho para aceder ao nosso sítio Web **GRATUITO**, um recurso concebido para o ajudar a criar e imprimir facilmente materiais personalizados, em utilizações profissionais ou pessoais, com fotografias, texto e um toque criativo.

Os utilizadores de Mac podem aceder ao Brother CreativeCenter neste endereço Web:
<http://www.brother.com/creativecenter>

brother

Visite-nos na World Wide Web
<http://www.brother.com>

Este equipamento foi aprovado para ser utilizado apenas no país onde foi adquirido. As empresas locais da Brother ou os seus revendedores apenas dão assistência aos equipamentos comprados nos respetivos países.



www.brotherearth.com