

Brother Industries, Ltd.
15-1, Naeshiro-cho, Mizuho-ku, Nagoya 467-8561, Japan

Grazie di aver scelto Brother. Per noi il vostro sostegno è importante e teniamo in grande considerazione la vostra azienda. Il prodotto Brother è progettato e realizzato in base agli standard più elevati per fornire prestazioni affidabili ogni giorno.

Leggere la Guida di sicurezza prodotto prima di configurare la macchina.

NOTA

Salvo diversa indicazione, le illustrazioni contenute in questa guida fanno riferimento ad ADS-2600We.

1

Estrarre la macchina dalla confezione e controllare i componenti

■ I componenti inclusi nella confezione possono variare in base al Paese d'acquisto.

	Cavo di alimentazione CA	Cavo di interfaccia USB
	Foglio di supporto/ Foglio di supporto tessera di plastica	Guida di installazione rapida Guida di sicurezza prodotto
	DVD-ROM	

La *Guida dell'utente* e la *Guida dell'utente in rete* per il modello a propria disposizione possono essere scaricati dal Brother Solutions Center all'indirizzo <http://support.brother.com>. Se il proprio computer non dispone di un'unità DVD-ROM, il DVD-ROM in dotazione non contiene i driver per il sistema operativo. Se si desidera scaricare i manuali e le utilità, visitare la pagina relativa al proprio modello nel sito <http://support.brother.com>

AVVERTENZA

- Questo prodotto è stato imballato in una busta di plastica. Per evitare rischi di soffocamento, tenere le buste di plastica fuori dalla portata di neonati e bambini. Non usare la busta in culle, letti, carrozzine o box. La busta non è un giocattolo.
- Utilizzare esclusivamente il cavo di alimentazione CA fornito in dotazione con la macchina.

NOTA

- È consigliabile conservare la confezione originale, nel caso in cui si debba spedire la macchina.
- Per collegare la macchina al computer, utilizzare il cavo USB fornito in dotazione.

a Rimuovere il nastro e la pellicola di protezione che ricoprono la macchina e l'LCD o il pannello di controllo.

b Controllare che siano presenti tutti i componenti.

2 Collegare il cavo di alimentazione

IMPORTANTE

Per il momento, **NON** collegare il cavo di interfaccia USB.

- a** Collegare il cavo di alimentazione in dotazione.

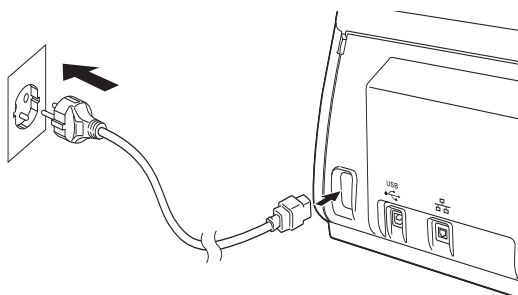

- b** Aprire il coperchio superiore ①.

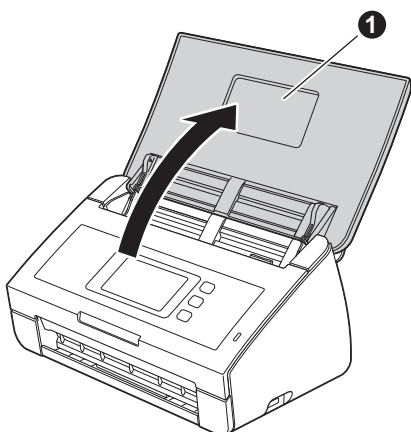

- c** Estrarre il vassoio di uscita dalla macchina ① e aprire il supporto anticaduta documenti ②.

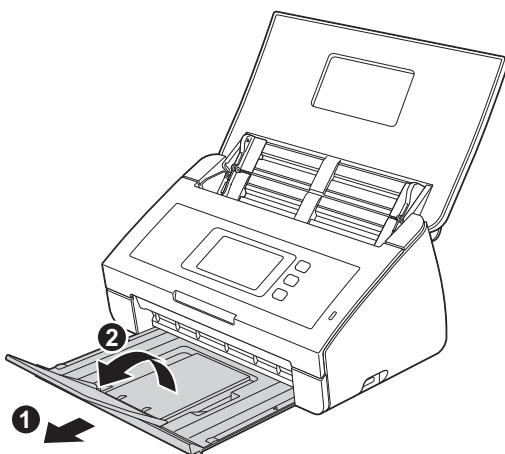

3 Scegliere la lingua (se necessario) (solo ADS-2600We)

- a** Premere .

- b** Premere ▲ o ▼ per visualizzare Imp.iniziale.
Premere Imp.iniziale.

- c** Premere *Lingua locale*.

- d** Premere ▲ o ▼ per visualizzare la lingua.
Selezionare la lingua.

- e** Premere .

4

Selezionare il tipo di connessione

Queste istruzioni di installazione sono valide per Windows® XP Home, XP Professional, Windows Vista®, Windows® 7, Windows® 8 e OS X v10.7.5, 10.8.x e 10.9.x.

Se il proprio computer non dispone di un'unità DVD-ROM o il DVD-ROM in dotazione non contiene i driver per il sistema operativo oppure si desidera scaricare i manuali e le utilità, visitare la pagina relativa al proprio modello nel sito <http://support.brother.com>. Alcune applicazioni software presenti sul DVD-ROM potrebbero non essere disponibili per il download.

NOTA

Utenti Windows® 8: Se i manuali Brother sono in formato PDF, usare Adobe® Reader® per aprirli. Se Adobe® Reader® è installato nel computer ma non si riesce ad aprire i file in Adobe® Reader®, cambiare l'associazione al file impostando il formato PDF.

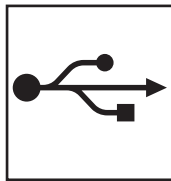
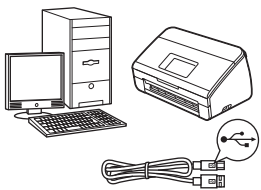

Cavo di interfaccia USB

Windows®, andare a pagina 4
Macintosh, andare a pagina 6

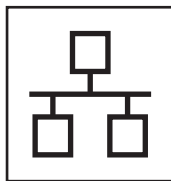
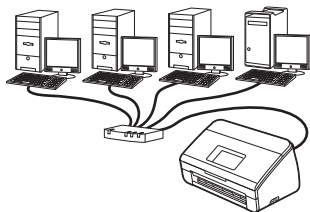

Rete cablata (Solo ADS-2600We)

Andare a pagina 7

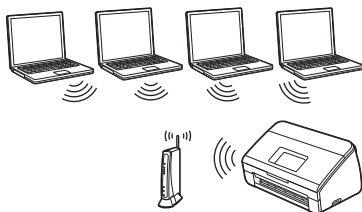

Rete wireless (Solo ADS-2600We)

Andare a pagina 11

Windows®
USB
Macintosh

Rete cablata

Rete wireless



Per gli utenti con interfacce USB Windows®

(Windows® XP Home/XP Professional/Windows Vista®/Windows® 7/Windows® 8)

5

Prima dell'installazione

Assicurarsi che il computer e la macchina siano accesi.

NOTA

- Per il momento, **NON** collegare il cavo di interfaccia USB.
- Se vi sono programmi in esecuzione, chiuderli.
- Le schermate possono variare in base al sistema operativo in uso.
- Il DVD-ROM include Nuance™ PaperPort™ 12SE. Questo software supporta Windows® XP Home (SP3 o versione successiva), XP Professional (SP3 o versione successiva), Windows Vista® (SP2 o versione successiva), Windows® 7 e Windows® 8. Prima di installare MFL-Pro Suite, eseguire l'aggiornamento all'ultima versione di Windows® Service Pack.

6

Installare MFL-Pro Suite

- a** Inserire il DVD-ROM nell'unità DVD-ROM. Se viene visualizzata una schermata con il nome del modello, selezionare la macchina in uso. Se viene visualizzata una schermata di selezione della lingua, selezionare la lingua desiderata.

NOTA

- Se la schermata Brother non viene visualizzata automaticamente, passare a **Computer (Risorse del computer)**.
(Per Windows® 8: fare clic sull'icona  (**Esplora file**) sulla barra delle applicazioni, quindi passare a **Computer**.)
- Fare doppio clic sull'icona di DVD-ROM, quindi fare doppio clic su **start.exe**.

b

Fare clic su **Installazione MFL-Pro Suite**, quindi fare clic su **Sì** per accettare i contratti di licenza.



NOTA

Per Windows Vista®, Windows® 7 e Windows® 8, quando viene visualizzata la schermata **Controllo account utente**, fare clic su **Consenti** o **Sì**.

c

Scegliere **Connessione locale (USB)**, quindi fare clic su **Avanti**.

d

Seguire le istruzioni a schermo.





7 Collegare il cavo USB

- a** Collegare il cavo USB alla porta USB contrassegnata con il simbolo  sul retro della macchina. Collegare l'altra estremità del cavo a una porta USB del computer.

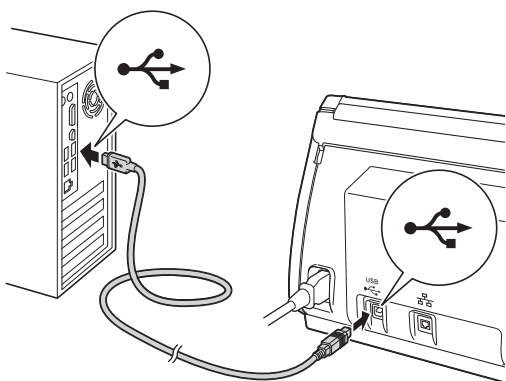

- b** L'installazione prosegue automaticamente. Le schermate di installazione vengono visualizzate in sequenza.

NOTA

NON annullare nessuna delle schermate durante l'installazione. La visualizzazione di tutte le schermate può richiedere alcuni istanti.

- c** Quando viene visualizzata la schermata **Registrazione in linea**, effettuare la selezione e seguire le istruzioni a schermo.

8 Completare l'operazione e riavviare

- a** Fare clic su **Fine** per riavviare il computer.

NOTA

- Se durante l'installazione del software viene visualizzato un messaggio di errore, eseguire **Diagnostica installazione**, fare doppio clic su  (**Brother Utilities**) sul desktop, quindi fare clic sull'elenco a discesa e selezionare il nome di modello (se non è già selezionato). Fare clic su **Strumenti** nella barra di navigazione sinistra.
- A seconda delle impostazioni di sicurezza utilizzate, è possibile che quando si utilizza la macchina o il relativo software venga visualizzata una finestra di protezione di Windows® Security o del software antivirus. Per proseguire, fornire il consenso o accettare il messaggio della finestra.

- b** Vengono visualizzate le schermate riportate di seguito:
- Quando viene visualizzata la schermata **Impostazione aggiornamento software**, scegliere l'impostazione dell'aggiornamento software desiderata e fare clic su **OK**.
 - Quando viene visualizzata la schermata **Programma di ricerca e assistenza prodotti Brother**, selezionare la preferenza desiderata e seguire le istruzioni a schermo.

NOTA

Per l'aggiornamento del software e per accedere al Programma di ricerca e assistenza prodotti Brother è necessario disporre di un accesso a Internet.

Fine

Ora l'installazione è completata ed è possibile eseguire una scansione di prova. Vedere **Scansione di prova (scansione su PC)** a pagina 20.

Per installare applicazioni opzionali:

A questo punto, passare a

Pagina 18



Per gli utenti con interfacce USB Macintosh

(OS X v10.7.5, 10.8.x e 10.9.x)

5 Prima dell'installazione

Accertarsi che la macchina sia collegata alla rete elettrica e che il Macintosh sia acceso.

NOTA

Per gli utenti OS X v10.6.x, eseguire l'aggiornamento a OS X v10.7.5-10.9.x.

6 Collegare il cavo USB

NOTA

- NON collegare la macchina a una porta USB della tastiera o a un hub USB non alimentato.
- Collegare la macchina direttamente al Macintosh.

Collegare il cavo USB alla porta USB contrassegnata con il simbolo  sul retro della macchina.

Collegare l'altra estremità del cavo a una porta USB del computer.

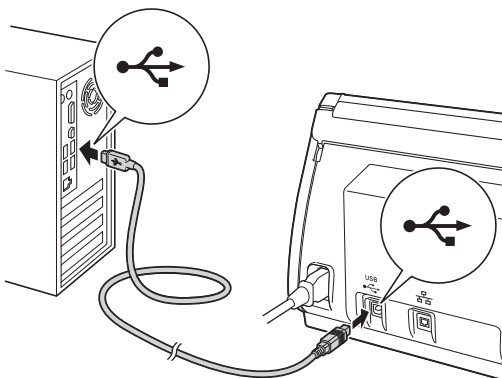

7 Installare MFL-Pro Suite

- a Scaricare il pacchetto completo di driver e software dal Brother Solutions Center (solutions.brother.com/mac).
- b Fare doppio clic sull'icona **Start Here OSX** per installare. Se viene visualizzata una schermata con il nome del modello, selezionare la macchina in uso.



- c Scegliere **Connessione locale (USB)**, quindi fare clic su **Avanti**. Seguire le istruzioni a schermo.
- d Dopo l'installazione, il software ricercherà il dispositivo Brother. Il completamento dell'operazione richiede alcuni istanti.
- e Selezionare la macchina dall'elenco, quindi fare clic su **Avanti**.

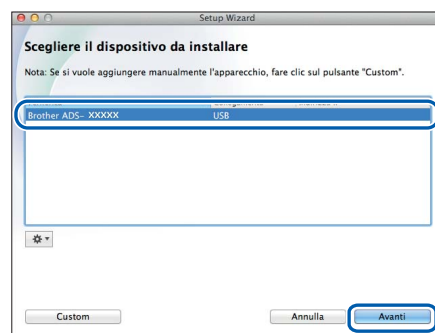

Fine Ora l'installazione è completata ed è possibile eseguire una scansione di prova. Vedere **Scansione di prova (scansione su PC)** a pagina 20.

Per installare applicazioni opzionali:

A questo punto, passare a

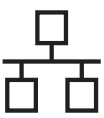

5

Collegare il cavo di rete

- a** Assicurarsi che il computer e la macchina siano accesi.

NOTA

Se vi sono programmi in esecuzione, chiuderli.

- b** La porta Ethernet, contrassegnata dal simbolo , si trova sul lato posteriore della macchina. Rimuovere il coperchio di protezione e collegare il cavo di rete alla porta Ethernet.

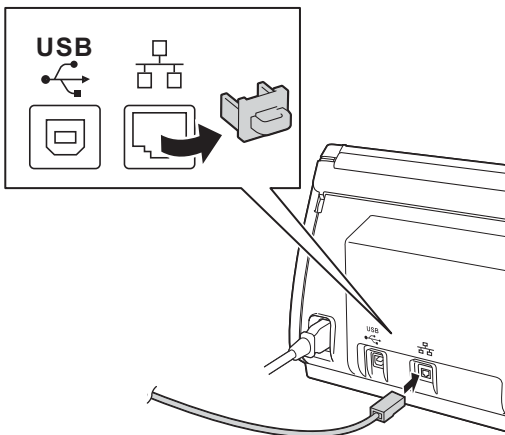

- c** Collegare il cavo alla rete.

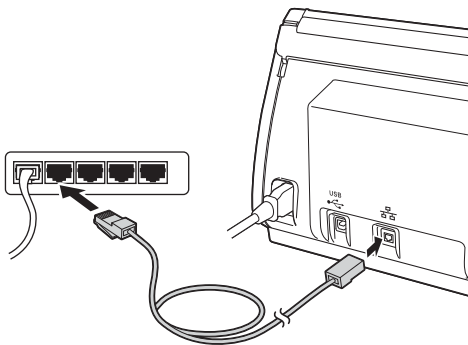

Per gli utenti di dispositivi mobili:

NOTA

- Scaricare e installare Brother iPrint&Scan (Android™/iOS/Windows® Phone) dal sito di download dell'applicazione del dispositivo mobile.
- Per scaricare la Guida dell'utente relativa all'applicazione in uso (Brother iPrint&Scan), visitare il Brother Solutions Center all'indirizzo <http://support.brother.com> e fare clic su Manuali nella pagina relativa al modello in uso.

Fine

Ora l'installazione è completata ed è possibile eseguire una scansione di prova.

Per gli utenti Windows®:

NOTA

- Per Windows® XP Home/XP Professional/Windows Vista®/Windows® 7/Windows® 8
- Le schermate possono variare in base al sistema operativo in uso.
- Il DVD-ROM include Nuance™ PaperPort™ 12SE. Questo software supporta Windows® XP Home (SP3 o versione successiva), XP Professional (SP3 o versione successiva), Windows Vista® (SP2 o versione successiva), Windows® 7 e Windows® 8. Prima di installare MFL-Pro Suite, eseguire l'aggiornamento all'ultima versione di Windows® Service Pack.

A questo punto, passare a

Pagina 8

Per gli utenti Macintosh:

NOTA

Per gli utenti OS X v10.6.x, eseguire l'aggiornamento a OS X v10.7.5-10.9.x.

A questo punto, passare a

Pagina 10

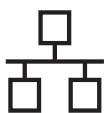

6

Installare MFL-Pro Suite

- a** Inserire il DVD-ROM in dotazione nell'unità DVD-ROM. Se viene visualizzata una schermata con il nome del modello, selezionare la macchina in uso. Se viene visualizzata una schermata di selezione della lingua, selezionare la lingua desiderata.

NOTA

- Se la schermata Brother non viene visualizzata automaticamente, passare a **Computer (Risorse del computer)**.
(Per Windows® 8: fare clic sull'icona  (**Esplora file**) sulla barra delle applicazioni, quindi passare a **Computer**.)
- Fare doppio clic sull'icona di DVD-ROM, quindi fare doppio clic su **start.exe**.

- b** Viene visualizzato il menu principale del DVD-ROM. Fare clic su **Installazione MFL-Pro Suite**, quindi fare clic su **Sì** per accettare il contratto di licenza. Seguire le istruzioni a schermo.



NOTA

Per Windows Vista®, Windows® 7 e Windows® 8, quando viene visualizzata la schermata **Controllo account utente**, fare clic su **Consenti** o **Sì**.

- c** Selezionare **Connessione cablata in rete (Ethernet)**, quindi fare clic su **Avanti**.

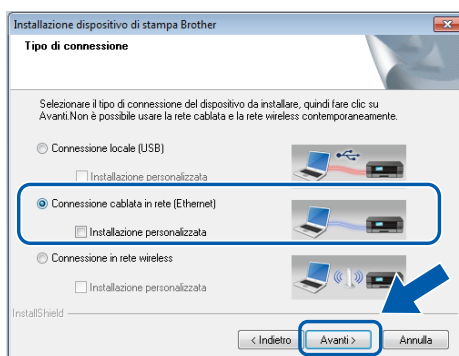

- d** Quando viene visualizzata questa schermata, scegliere **Modificare le impostazioni della porta Firewall per attivare la connessione in rete e procedere con l'installazione (consigliata)**, e fare clic su **Avanti**.

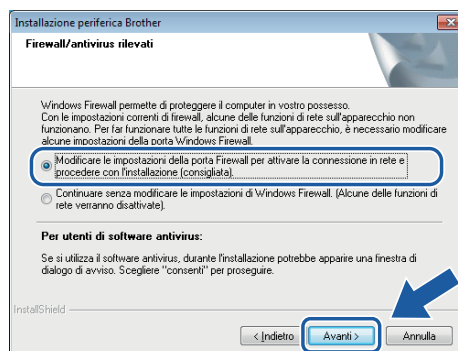

- e** Viene avviata automaticamente l'installazione dei driver Brother. Le schermate di installazione vengono visualizzate in sequenza.

IMPORTANTE

NON annullare nessuna delle schermate durante l'installazione. La visualizzazione di tutte le schermate può richiedere alcuni istanti.

- f** Quando viene visualizzata la schermata **Registrazione in linea**, effettuare la selezione e seguire le istruzioni a schermo.

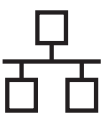

7 Completare l'operazione e riavviare

- a** Fare clic su **Fine** per riavviare il computer.
- b** Vengono visualizzate le schermate riportate di seguito.
 - Quando viene visualizzata la schermata **Impostazione aggiornamento software**, selezionare l'aggiornamento software desiderato e fare clic su **OK**.
 - Quando viene avviato il Programma di ricerca e assistenza prodotti Brother, seguire le istruzioni a schermo.

NOTA

Per l'aggiornamento del software e per accedere al Programma di ricerca e assistenza prodotti Brother è necessario disporre di un accesso a Internet.

Fine

Ora l'installazione è completata ed è possibile eseguire una scansione di prova. Vedere *Scansione di prova (scansione su PC)* a pagina 20.

Per installare applicazioni opzionali:

A questo punto, passare a

Pagina 18

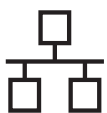

6

Installare MFL-Pro Suite

- a** Scaricare il pacchetto completo di driver e software dal Brother Solutions Center (solutions.brother.com/mac).
- b** Fare doppio clic sull'icona **Start Here OSX** per eseguire l'installazione. Se viene visualizzata una schermata con il nome del modello, selezionare il modello di macchina.



- c** Selezionare **Connessione cablata in rete (Ethernet)**, quindi fare clic su **Avanti**. Seguire le istruzioni a schermo.
- d** Dopo l'installazione, il software ricercherà il dispositivo Brother. Il completamento dell'operazione richiede alcuni istanti.
- e** Selezionare la macchina dall'elenco, quindi fare clic su **Avanti**.

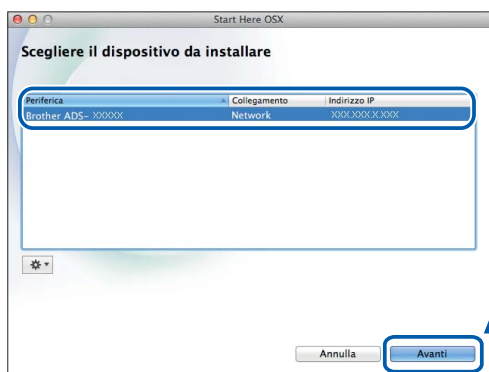

NOTA

- Se la macchina non viene rilevata in rete, controllare le impostazioni di rete.
- È possibile reperire l'indirizzo MAC (indirizzo Ethernet) e l'indirizzo IP della macchina dal pannello di controllo della macchina stessa.
- Se viene visualizzata questa schermata, immettere un nome della lunghezza massima di 15 caratteri per il Macintosh, quindi fare clic su **Avanti**.

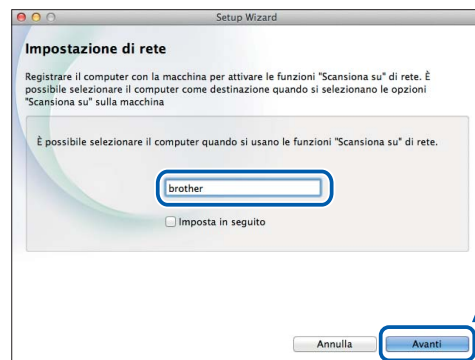

Il nome immesso viene visualizzato sull'LCD della macchina quando si seleziona un'opzione di scansione. (Per ulteriori informazioni, vedere *Eseguire la scansione dal pannello dei comandi della macchina nella Guida dell'utente.*)

Fine

Ora l'installazione è completata ed è possibile eseguire una scansione di prova. Vedere **Scansione di prova (scansione su PC)** a pagina 20.

Per installare applicazioni opzionali:

A questo punto, passare a

Pagina 19



Per gli utenti che utilizzano un'interfaccia di rete wireless

5 Selezionare il metodo preferito per l'impostazione wireless

Le seguenti istruzioni indicano due metodi diversi per l'impostazione della macchina Brother in una rete wireless. Se si desidera eseguire la scansione usando solo i dispositivi mobili, selezionare il metodo **b**. Altrimenti, selezionare il metodo **a**.

a Impostazione mediante il driver e un cavo USB (Windows® e Macintosh)

- Per questo metodo, consigliamo di usare un computer in modalità wireless collegato alla rete.
- Durante la configurazione sarà necessario utilizzare temporaneamente un cavo USB.

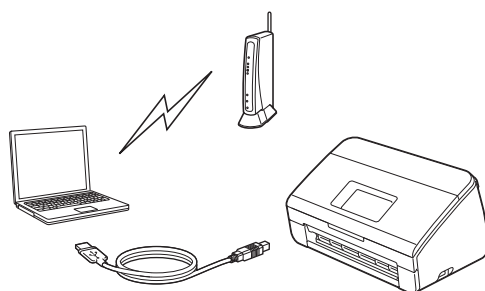

A questo punto, passare a

pagina 12

b Impostazione mediante la macchina Brother

- Usare questo metodo se si desidera eseguire la scansione usando solo i dispositivi mobili.
- Se si desidera usare la scansione usando il computer, usare il metodo **a**.

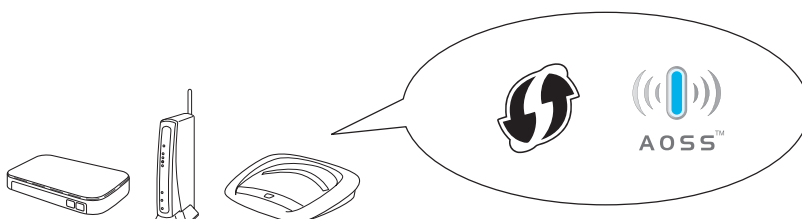

A questo punto, passare a

pagina 15



6 Impostazione mediante il DVD-ROM e il cavo USB (Windows® e Macintosh)

Per gli utenti Macintosh:

Per l'installazione Macintosh, scaricare il pacchetto completo di driver e software dal Brother Solutions Center (solutions.brother.com/mac). Al termine, scaricare il file sul Macintosh e fare doppio clic su "Start Here OSX". Selezionare l'installazione "wireless" e seguire le istruzioni di "Impostazione guidata periferica wireless" visualizzate sullo schermo del computer. Al termine dell'impostazione, andare al punto **g** a pagina 14.

Per gli utenti Windows®:

- a** Inserire il DVD-ROM nell'unità DVD-ROM. Se viene visualizzata una schermata con il nome del modello, selezionare la macchina in uso. Se viene visualizzata una schermata di selezione della lingua, selezionare la lingua desiderata.

NOTA

- Se la schermata Brother non viene visualizzata automaticamente, passare a **Computer (Risorse del computer)**.
(Per Windows® 8: fare clic sull'icona  (**Esplora file**) sulla barra delle applicazioni, quindi passare a **Computer**.)
- Fare doppio clic sull'icona di DVD-ROM, quindi fare doppio clic su **start.exe**.

- b** Fare clic su **Installazione MFL-Pro Suite**, quindi fare clic su **Sì** per accettare i contratti di licenza.



NOTA

- Per Windows Vista®, Windows® 7 e Windows® 8, quando viene visualizzata la schermata **Controllo account utente**, fare clic su **Consenti** o **Sì**.
- Fare clic su **Sì** per accettare i contratti di licenza.

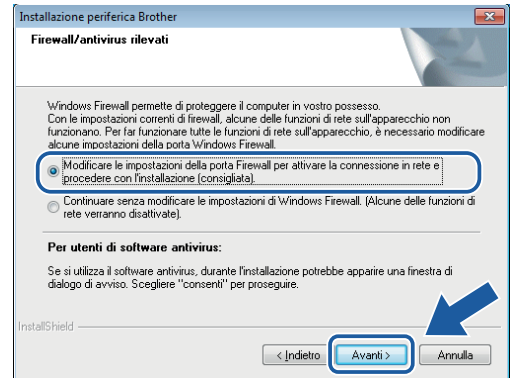

- c** Scegliere **Connessione in rete wireless**, quindi fare clic su **Avanti**.

- d** Quando viene visualizzata la schermata **Firewall/antivirus rilevati**, scegliere **Modificare le impostazioni della porta Firewall per attivare la connessione in rete e procedere con l'installazione (consigliata)**, e fare clic su **Avanti**.



- e** Seguire le istruzioni a schermo per impostare la macchina Brother.

- f** La macchina tenta di collegarsi alla rete wireless. L'operazione può richiedere qualche minuto.

 **L'impostazione wireless è completa.**
La spia Wi-Fi  sul pannello di controllo si accende, a indicare che l'I/F di rete è impostato su WLAN.

Per installare MFL-Pro Suite

Per gli utenti Windows®:

A questo punto, passare a

Punto g a pagina 13

Per gli utenti Macintosh:

A questo punto, passare a

Punto g a pagina 14



- g** Selezionare la macchina dall'elenco, quindi fare clic su **Avanti**.

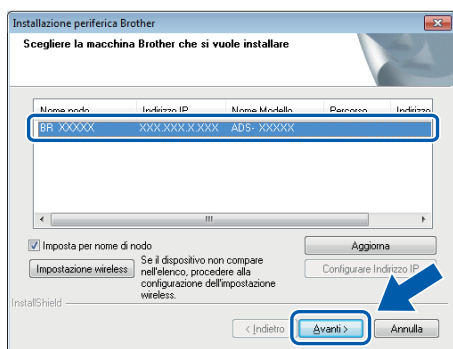

NOTA

- Se la macchina non viene rilevata in rete, controllare le impostazioni in base alle istruzioni a schermo.
- Se si utilizza il protocollo WEP e sull'LCD viene visualizzata l'indicazione **Connessa** ma la macchina non viene rilevata in rete, accertarsi di aver immesso la chiave WEP correttamente. La chiave WEP distingue tra maiuscole e minuscole.

- h** Viene avviata automaticamente l'installazione dei driver Brother. Le schermate di installazione vengono visualizzate in sequenza.

NOTA

- NON annullare nessuna delle schermate durante l'installazione. La visualizzazione di tutte le schermate può richiedere alcuni istanti.
- Se viene visualizzata la schermata **Sicurezza di Windows**, selezionare la casella di controllo e fare clic su **Installa** per completare correttamente l'installazione.

- i** Quando viene visualizzata la schermata **Registrazione in linea**, effettuare la selezione e seguire le istruzioni a schermo.

7 Completare l'operazione e riavviare

- a** Fare clic su **Fine** per riavviare il computer.

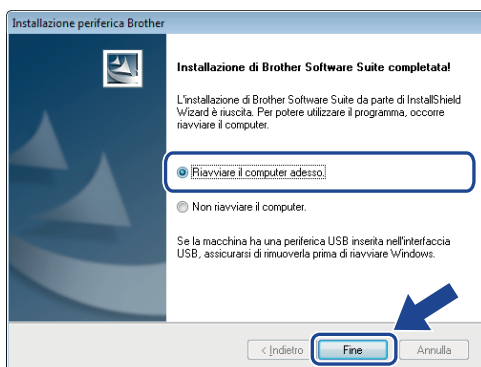



NOTA

Se durante l'installazione del software viene visualizzato un messaggio di errore, eseguire **Diagnostica installazione**, fare doppio clic su  (**Brother Utilities**) sul desktop, quindi fare clic sull'elenco a discesa e selezionare il nome di modello (se non è già selezionato). Fare clic su **Strumenti** nella barra di navigazione sinistra.

- b** Vengono visualizzate le schermate riportate di seguito:

- Quando viene visualizzata la schermata **Impostazione aggiornamento software**, scegliere l'impostazione dell'aggiornamento software desiderata e fare clic su **OK**.
- Quando viene avviato il Programma di ricerca e assistenza prodotti Brother, seguire le istruzioni a schermo.

NOTA

- Per l'aggiornamento del software e per accedere al Programma di ricerca e assistenza prodotti Brother è necessario disporre di un accesso a Internet.
- Quando si installa MFL-Pro Suite, verrà installato automaticamente anche Brother Help. Avviare Brother Help  facendo clic su  nella barra delle applicazioni. Fare clic su  per accedere al Brother Solutions Center.

Fine

Ora l'installazione è completata ed è possibile eseguire una scansione di prova. Vedere **Scansione di prova (scansione su PC)** a pagina 20.

Per installare applicazioni opzionali:

A questo punto, passare a

Pagina 18



- g** Selezionare la macchina dall'elenco, quindi fare clic su **Avanti**.

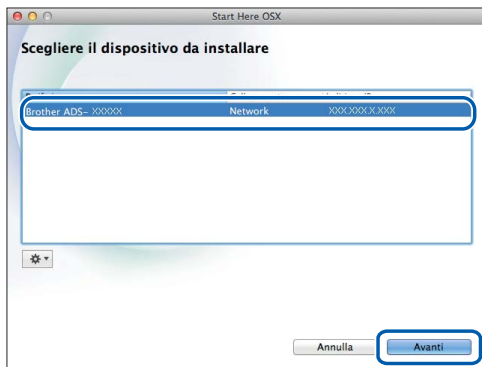



NOTA

Se le impostazioni wireless non vengono attivate, viene visualizzata la schermata **Impostazione guidata periferica wireless**. Seguire le istruzioni a schermo per completare la configurazione wireless.



- h** Viene avviata automaticamente l'installazione dei driver Brother. Attendere il completamento dell'installazione del software.

NOTA

- È possibile visualizzare l'indirizzo MAC della macchina (indirizzo Ethernet) e l'indirizzo IP mediante l'LCD della macchina. Per trovare l'indirizzo MAC, premere  (Impostaz.) > Rete > WLAN > Indirizzo MAC. Per trovare l'indirizzo IP, premere  (Impostaz.) > Rete > WLAN > TCP/IP > Indirizzo IP.
- Se viene visualizzata la schermata **Impostazione di rete**, digitare un nome per il Macintosh (fino a 15 caratteri), quindi fare clic su **Avanti**.

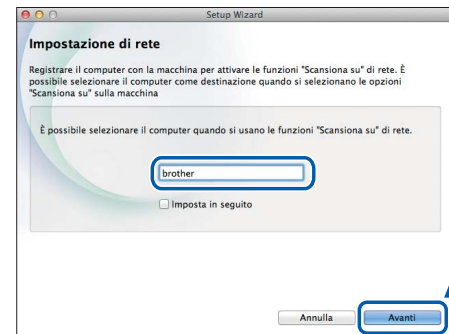

Il nome digitato sarà visualizzato sull'LCD della macchina quando si sceglie un'opzione di scansione. Per ulteriori informazioni, vedere *Eseguire la scansione dal pannello dei comandi della macchina nella Guida dell'utente*.

Fine

Ora l'installazione è completata ed è possibile eseguire una scansione di prova. Vedere **Scansione di prova (scansione su PC)** a pagina 20.

Per installare applicazioni opzionali:

A questo punto, passare a

Pagina 19





7 Impostazione mediante la macchina Brother

a Collocare la macchina Brother all'interno del raggio di azione del punto di accesso/router wireless. La portata può variare in base all'ambiente di utilizzo. Fare riferimento alle istruzioni fornite con il punto di accesso o il router wireless.

b Se il punto di accesso/router wireless riporta il simbolo WPS o AOSS™ visualizzato di seguito, andare a **d**. In caso contrario, andare a **c**.



c Sull'LCD della macchina, premere  (Impostaz.) > Rete > WLAN > Imp. guidata. Seguire le istruzioni visualizzate sull'LCD. Passare quindi a **g**.

d Sull'LCD della macchina, premere  (Impostaz.) > Rete > WLAN > WPS/AOSS.

NOTA

- Se non si avvia WPS/AOSS dall'LCD della macchina, subito dopo aver premuto il pulsante WPS o AOSS™ sul punto di accesso/router wireless, la connessione potrebbe non avvenire.
- Se il punto di accesso o il router wireless supporta WPS e si desidera configurare la macchina utilizzando il metodo PIN (Personal Identification Number), vedere *Configurazione mediante il metodo PIN di WPS (Wi-Fi Protected Setup)* nella *Guida dell'utente in rete*.

e Quando sull'LCD viene indicato di avviare WPS o AOSS™, premere il pulsante WPS o AOSS™ sul punto di accesso/router wireless (per ulteriori informazioni, vedere le istruzioni fornite con il punto di accesso/router wireless in uso).

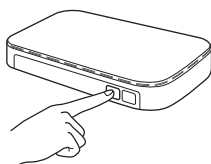

Premere OK sull'LCD della macchina Brother.

f Questa funzionalità rileverà automaticamente quale modalità (WPS o AOSS™) è utilizzata dal punto di accesso/router wireless e tenterà di connettersi alla rete wireless.

g Se il dispositivo wireless è connesso con successo, sull'LCD sarà visualizzato il messaggio *Connessa* fino a quando non si premerà OK. Se la connessione non è riuscita, sull'LCD verrà visualizzato un codice di errore. Annotare il codice di errore, vedere *Risoluzione dei problemi* a pagina 16, quindi correggere il problema.



L'impostazione wireless è completa.

La spia Wi-Fi  sul pannello di controllo si accende, a indicare che l'I/F di rete è impostato su WLAN.

NOTA

- Connettere il dispositivo mobile a un punto di accesso/router wireless mediante una connessione Wi-Fi.
- Scaricare e installare Brother iPrint&Scan (Android™/iOS/Windows® Phone) dal sito di download dell'applicazione del dispositivo mobile.
- Per scaricare la Guida dell'utente relativa all'applicazione in uso (Brother iPrint&Scan), visitare il Brother Solutions Center all'indirizzo <http://support.brother.com> e fare clic su Manuali nella pagina relativa al modello in uso.



Risoluzione dei problemi

Se si ha bisogno di aiuto durante l'impostazione e si desidera contattare l'assistenza clienti Brother, assicurarsi di avere a disposizione l'SSID (nome della rete) e la chiave di rete. Noi non siamo in grado di fornire questo tipo di informazioni.

Come individuare le informazioni di sicurezza relative alla rete wireless (SSID* e chiave di rete**)?

- 1) Consultare la documentazione fornita con il punto di accesso/router wireless.
- 2) Il nome SSID predefinito potrebbe corrispondere al nome del produttore o al nome del modello.
- 3) Se non si conoscono le informazioni di sicurezza, rivolgersi al produttore del router, all'amministratore di sistema o al proprio provider Internet.

* Se il punto di accesso/router WLAN non trasmette il nome SSID, questo non verrà rilevato automaticamente. È necessario immettere manualmente il nome SSID. Vedere *Configurazione della macchina quando la trasmissione SSID è disattivata* nella Guida dell'utente in rete.

** La chiave di rete può essere anche denominata password, chiave di protezione o chiave di crittografia.

Codici di errore

Se sull'LCD viene indicato un errore, individuare il codice nelle tabelle seguenti e adottare la soluzione consigliata per correggerlo.

Codice errore	Soluzioni consigliate
TS-01	L'impostazione wireless non è attivata. Attivare l'impostazione wireless: 1. Sulla macchina, premere  (Impostaz.) > Rete > WLAN > Imp. guidata. 2. In questo modo viene avviata la procedura guidata per l'impostazione wireless.
TS-02	Non è possibile rilevare il punto di accesso o il router wireless. 1. Controllare quanto segue: - Verificare che il punto di accesso o il router wireless sia acceso. - Spostare la macchina in un'area priva di ostacoli oppure avvicinarla al punto di accesso o al router wireless. - Collocare temporaneamente la macchina a circa un metro di distanza dal punto di accesso wireless mentre si configurano le impostazioni wireless. - Se il punto di accesso o il router wireless utilizza il filtraggio degli indirizzi MAC, verificare che l'indirizzo MAC della macchina Brother sia consentito nell'ambito del filtro. 2. Se il nome SSID e le informazioni di sicurezza (SSID/metodo di autenticazione/metodo di crittografia/chiave di rete) sono state immesse manualmente, è possibile che tali informazioni siano errate. Controllare l'SSID e le informazioni di sicurezza e, se necessario, reinserire i dati corretti. Vedere <i>Come individuare le informazioni di sicurezza relative alla rete wireless (SSID* e chiave di rete**)?</i> a pagina 16.
TS-03	La rete wireless e l'impostazione di sicurezza immessa potrebbero essere errate. Controllare le impostazioni della rete wireless. Vedere <i>Come individuare le informazioni di sicurezza relative alla rete wireless (SSID* e chiave di rete**)?</i> a pagina 16. Verificare che le impostazioni immesse o selezionate per SSID/metodo di autenticazione/metodo di crittografia/ID utente/password utente siano corrette.

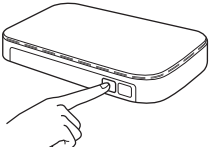

Codice errore	Soluzioni consigliate												
TS-04	<p>I metodi di autenticazione o crittografia utilizzati dal punto di accesso o dal router wireless selezionato non sono supportati dalla macchina in uso.</p> <p>Per la modalità infrastruttura, modificare i metodi di autenticazione e crittografia del punto di accesso o del router wireless. La macchina supporta i seguenti metodi di autenticazione:</p> <table border="1" data-bbox="331 405 1115 667"> <thead> <tr> <th>Metodo di autenticazione</th> <th>Metodo di crittografia</th> </tr> </thead> <tbody> <tr> <td rowspan="2">WPA-Personal</td> <td>TKIP</td> </tr> <tr> <td>AES</td> </tr> <tr> <td>WPA2-Personal</td> <td>AES</td> </tr> <tr> <td rowspan="2">Sistema aperto</td> <td>WEP</td> </tr> <tr> <td>Nessuno (senza crittografia)</td> </tr> <tr> <td>Chiave condivisa</td> <td>WEP</td> </tr> </tbody> </table> <p>Se il problema non viene risolto, è possibile che il nome SSID o le impostazioni di rete inserite siano errate. Ricontrollare le impostazioni della rete wireless. Vedere <i>Come individuare le informazioni di sicurezza relative alla rete wireless (SSID* e chiave di rete**)?</i> a pagina 16.</p> <p>Per la modalità Ad-hoc, modificare i metodi di autenticazione e crittografia del computer per quanto concerne le impostazioni wireless. La macchina Brother supporta esclusivamente il metodo di autenticazione Aperto, con crittografia WEP opzionale.</p>	Metodo di autenticazione	Metodo di crittografia	WPA-Personal	TKIP	AES	WPA2-Personal	AES	Sistema aperto	WEP	Nessuno (senza crittografia)	Chiave condivisa	WEP
Metodo di autenticazione	Metodo di crittografia												
WPA-Personal	TKIP												
	AES												
WPA2-Personal	AES												
Sistema aperto	WEP												
	Nessuno (senza crittografia)												
Chiave condivisa	WEP												
TS-05	<p>Le informazioni di sicurezza (SSID/chiave di rete) sono errate.</p> <p>Controllare il nome SSID e le informazioni di sicurezza (chiave di rete). Vedere <i>Come individuare le informazioni di sicurezza relative alla rete wireless (SSID* e chiave di rete**)?</i> a pagina 16.</p> <p>Se il router impiega la crittografia WEP, immettere la chiave utilizzata come prima chiave WEP. La macchina Brother supporta esclusivamente l'uso della prima chiave WEP.</p>												
TS-06	<p>Le informazioni di sicurezza wireless (metodo di autenticazione/metodo di crittografia/chiave di rete) sono errate.</p> <p>Verificare le informazioni di sicurezza wireless (metodo di autenticazione/metodo di crittografia/chiave di rete) usando la tabella del metodo di autenticazione riportata nell'errore TS-04. Vedere <i>Come individuare le informazioni di sicurezza relative alla rete wireless (SSID* e chiave di rete**)?</i> a pagina 16.</p> <p>Se il router impiega la crittografia WEP, immettere la chiave utilizzata come prima chiave WEP. La macchina Brother supporta esclusivamente l'uso della prima chiave WEP.</p>												
TS-07	<p>La macchina non è in grado di rilevare un punto di accesso o un router wireless per il quale è stato abilitato WPS o AOSS™.</p> <p>Per configurare le impostazioni wireless utilizzando WPS o AOSS™, è necessario intervenire sulla macchina e sul punto di accesso/router wireless.</p> <p>Verificare che il punto di accesso/router wireless supporti WPS o AOSS™ e provare ad eseguire di nuovo l'operazione di cui al punto 7 a pagina 15.</p> <p>Se non si sa come far funzionare il punto di accesso/router wireless utilizzando WPS o AOSS™, consultare la documentazione fornita con il punto di accesso/router wireless, rivolgersi al produttore del dispositivo in questione oppure all'amministratore di rete.</p> 												
TS-08	<p>Sono stati rilevati due o più punti di accesso wireless con WPS o AOSS™ abilitati.</p> <p>Controllare che nella portata della macchina vi sia un solo punto di accesso o router con il metodo WPS o AOSS™ attivo, quindi riprovare.</p> <p>Per evitare interferenze da altri punti di accesso, dopo alcuni minuti riprovare a partire dalle operazioni di cui al punto 7 a pagina 15.</p>												
TS-20	<p>La macchina sta ancora tentando di connettersi alla rete wireless. Attendere qualche minuto, quindi controllare lo stato della WLAN.</p>												

1 Installazione di applicazioni opzionali (utenti Windows®)

NewSoft Presto! BizCard 6

Presto! BizCard consente di gestire nel computer le informazioni dei biglietti da visita acquisiti tramite scansione, come nomi di persone, nomi di società, indirizzi postali, numeri di telefono/fax e indirizzi e-mail. È sufficiente acquisire o impostare i biglietti da visita e Presto! BizCard salverà automaticamente i dati e l'immagine per ogni biglietto. Sono disponibili diverse modalità di visualizzazione, che consentono di eseguire facilmente le operazioni di ricerca, modifica, creazione e ordinamento.

Nuance PDF Converter Professional 8

Nuance PDF Converter Professional 8 offre una varietà di funzioni per la gestione dei file PDF. È in grado di sbloccare e aprire i file PDF per la visualizzazione, la modifica, l'annotazione e il riassemblaggio.

Quando si installa Nuance PDF Converter Professional 8, immettere il numero di serie Nuance riportato sulla copertina del DVD-ROM di MFL-Pro Suite.

a Reinserire il DVD-ROM o fare doppio clic sul programma **start.exe**. Se viene visualizzata una schermata con il nome del modello, selezionare la macchina in uso. Se viene visualizzata una schermata di selezione della lingua, selezionare la lingua desiderata.

b Viene visualizzato il **Menu superiore** del DVD-ROM. Fare clic su **Applicazioni aggiuntive**.







c Fare clic sul pulsante relativo all'applicazione che si intende installare. (Le applicazioni disponibili possono variare da Paese a Paese.)



d Al termine dell'installazione, fare clic su **Indietro** per tornare alla schermata **Applicazioni aggiuntive** e installare le altre applicazioni.

Al termine, fare clic su **Esci**.

NOTA

- Per avviare NewSoft Presto! BizCard 6, effettuare una delle seguenti operazioni:
 - Utenti Windows® XP, Windows Vista® e Windows® 7: fare clic su  (**Start**) > **Tutti i programmi > NewSoft > Presto! BizCard 6**.
 - Utenti Windows® 8: spostare il mouse sull'angolo inferiore destro del desktop. Quando viene visualizzata la barra dei menu, fare clic su  (**Start**) e quindi su  (**Presto! BizCard 6**).
- Per avviare Nuance PDF Converter Professional 8, effettuare una delle seguenti operazioni:
 - Utenti Windows® XP, Windows Vista® e Windows® 7: fare clic su  (**Start**) > **Tutti i programmi > Nuance PDF Converter Professional 8 > PDF Converter Professional**.
 - Utenti Windows® 8: spostare il mouse sull'angolo inferiore destro del desktop. Quando viene visualizzata la barra dei menu, fare clic su **Start** e quindi su  (**PDF Converter Professional**).

Fine

L'installazione è completa.

1 Installazione di applicazioni opzionali (utenti Macintosh)

NewSoft Presto! BizCard 6

Presto! BizCard consente di gestire nel computer le informazioni dei biglietti da visita acquisiti tramite scansione, come nomi di persone, nomi di società, indirizzi postali, numeri di telefono/fax e indirizzi e-mail. È sufficiente acquisire o impostare i biglietti da visita e Presto! BizCard salverà automaticamente i dati e l'immagine per ogni biglietto. Sono disponibili diverse modalità di visualizzazione, che consentono di eseguire facilmente le operazioni di ricerca, modifica, creazione e ordinamento.

Presto! PageManager

Presto! PageManager aggiunge la funzionalità OCR (riconoscimento ottico dei caratteri) a Brother ControlCenter2. L'OCR consente di eseguire la scansione di un documento e ne converte il contenuto in testo, in modo tale da poterlo eliminare mediante l'applicazione di elaborazione desiderata. Presto! PageManager consente di acquisire, condividere e organizzare facilmente foto e documenti.

- a** Fare doppio clic sull'icona **Assistenza Brother**. Viene visualizzata la finestra **Assistenza Brother**.



- b** Fare clic sul pulsante relativo all'applicazione che si intende installare. (Le applicazioni disponibili possono variare da Paese a Paese.)

Fine

L'installazione è completa.

1

Scansione del documento

I metodi di scansione sono diversi (vedere la *Guida dell'utente*). La funzione Scansione a File illustrata di seguito consente di acquisire e salvare i documenti come file PDF.

Per eseguire la scansione dei documenti e configurare le varie impostazioni, assicurarsi di avere installato il driver e collegato la macchina al computer seguendo le istruzioni contenute in questa guida.

a Controllare che la macchina sia collegata al computer.

b Caricare il documento.

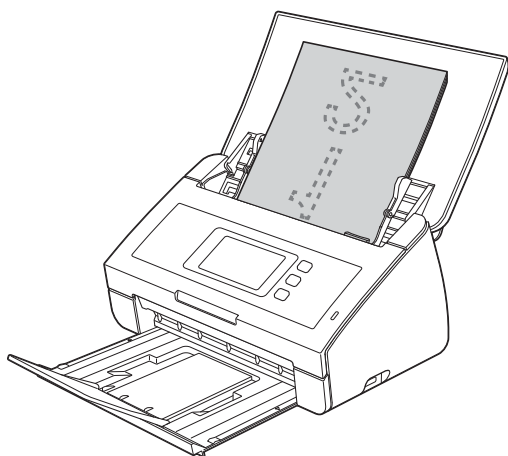

NOTA

Quando si caricano più documenti, posizionarli in modo tale che i bordi iniziali siano allineati con una leggera angolazione nella direzione di alimentazione.

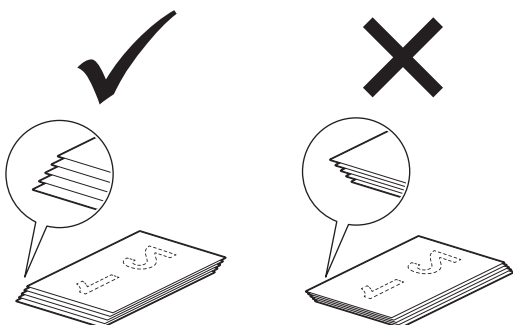

- Gli utenti ADS-2100e possono passare al punto **c**.
- Gli utenti ADS-2600We possono passare al punto **d**.

c Premere  (tasto **Scansione a PC**).

La macchina inizia a prelevare il documento e ad eseguirne la scansione. Passare quindi a **i**.

d Strisciare a sinistra o a destra oppure premere ◀ ▶ per visualizzare Scansione 1.

e Premere a PC.

f Strisciare a sinistra o a destra per selezionare a File, quindi premere OK.

g Selezionare il computer di destinazione sul quale salvare il documento sottoposto a scansione.

h Premere **Inizio**. La macchina inizia a prelevare il documento e ad eseguirne la scansione.

i I dati acquisiti vengono salvati in formato PDF sul computer collegato alla macchina.

Fine

La scansione di prova è ora completata.

Guide dell'utente e dove trovarle

Scaricare le guide dell'utente della macchina Brother dal Brother Solutions Center.

<http://solutions.brother.com/manuals>

Quale manuale?	Cosa contiene?
Guida di installazione rapida (questa guida)	Attenersi alle istruzioni per configurare la macchina e installare i driver e il software per il sistema operativo e il tipo di connessione utilizzati. Questa Guida include inoltre le istruzioni di sicurezza da seguire prima di configurare la macchina. Leggere prima le istruzioni.
Guida dell'utente	Leggere questa Guida per ottenere informazioni sulle operazioni di scansione, sull'esecuzione delle attività di manutenzione ordinaria e per consultare i suggerimenti per la risoluzione dei problemi.
Guida dell'utente in rete (solo ADS-2600We)	Questa Guida fornisce informazioni utili sulle impostazioni di rete, nonché sulle impostazioni di sicurezza da adottare per l'utilizzo della macchina Brother. È inoltre possibile reperire informazioni sui protocolli supportati dalla macchina in uso e suggerimenti dettagliati per la risoluzione dei problemi.
Guida all'utilizzo dei servizi web (solo ADS-2600We)	La presente Guida fornisce informazioni utili sull'accesso ai servizi Internet dalla macchina Brother, sullo scaricamento di immagini e sul caricamento dei file direttamente dai servizi Internet.
Mobile Print/Scan Guide for Brother iPrint&Scan (Guida alla stampa e alla scansione per dispositivi mobili per Brother iPrint&Scan) (solo ADS-2600We)	Questa guida fornisce informazioni utili sulla scansione dalla macchina Brother al dispositivo mobile con connessione a una rete Wi-Fi. Per ulteriori informazioni sulla stampa con questa app sui dispositivi che supportano la stampa, consultare la guida.
Brother Image Viewer Guide for Android™ (Guida di Brother Image Viewer per Android™)	Questa Guida fornisce informazioni utili sull'utilizzo del dispositivo mobile Android™ per visualizzare e modificare documenti acquisiti con una macchina Brother.
Brother ScanViewer Guide for iOS/OS X (Guida di Brother ScanViewer per iOS/OS X)	Questa Guida fornisce informazioni utili sull'utilizzo del dispositivo iOS o del computer Macintosh per visualizzare e modificare documenti acquisiti con una macchina Brother e salvati su iCloud.

brother

Visitate il sito Brother sul World Wide Web
<http://www.brother.com/>



www.brotherearth.com