

brother

Grunnleggende brukermanual

MFC-J5920DW

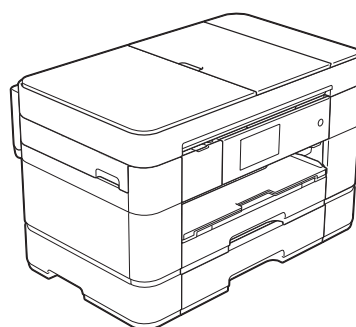

Version 0

NOR

Hvis du må å kontakte kundeservice

Fyll ut disse opplysningene for fremtidig referanse:

Modellnummer: MFC-J5920DW

Serienummer: ¹ _____

Kjøpsdato: _____

Innkjøpssted: _____

- ¹ Serienummeret er plassert på baksiden av enheten. Ta vare på denne brukermanualen sammen med salgskvitteringen som bevis på kjøpet, i tilfelle tyveri, brann eller garantiservice.

Registrer produktet ditt på nettet på

<http://www.brother.com/registration>

Du kan bruke følgende funksjoner!

Allsidig papirbehandling med høy kapasitet

Du kan legge et bredt spekter av papirtyper i skuffene. Kontinuerlig utskrift på A3 eller Ledger er også mulig. Hvis du velger automatisk valg i skriverdriveren, blir skuffen som inneholder korrekt papirformat valgt automatisk under utskrift. (Legge i papir ►► side 9.)

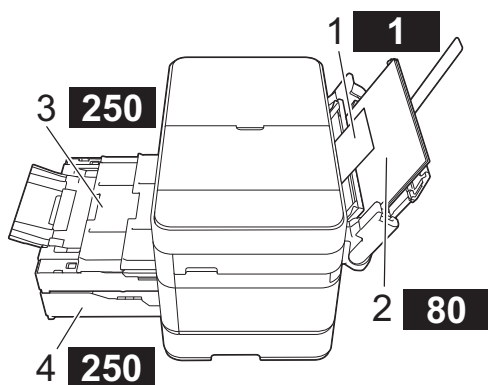

- 1 Manuell materåpning - - - - 1 ark
- 2 FB-skuff - - - - - 80 ark
- 3 Skuff 1
- - - - - 250 ark / opptil A3 eller Ledger
- 4 Skuff 2
- - - - - 250 ark / opptil A3 eller Ledger

Mobile Connect

Bruk Brother iPrint&Scan til å skrive ut og skanne bilder og filer fra mobilenheter.

(►► Brukerguide for mobil utskrift og skanning for Brother iPrint&Scan på solutions.brother.com/manuals.)

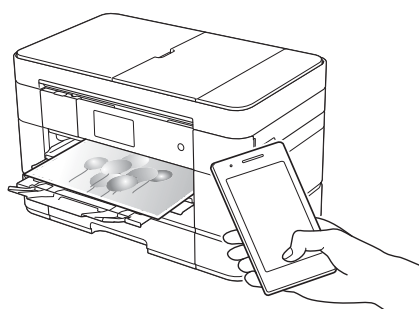

Web Connect / Brother Apps

Skann og last opp bilder og filer til populære nettjenester direkte fra maskinen. Fang opp og konverter informasjon direkte fra maskinen uten datamaskin.

(►► Web Connect-guide på solutions.brother.com/manuals.)

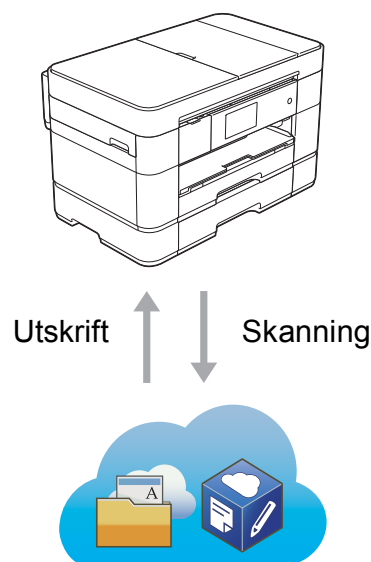

Legg til snarveier

Du kan lagre de mest brukte innstillingene som snarveier.

(►► Online brukerveiledning på solutions.brother.com/manuals.)

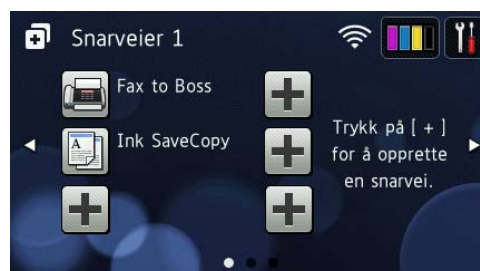

Brukermanualer og hvor du finner dem

Hvilken håndbok?	Hva inneholder den?	Hvor finner jeg den?
Produktsikkerhetsguide	Les denne veiledningen først. Les sikkerhetsinstruksene før du setter opp maskinen. Du finner informasjon om varemerker og juridiske begrensninger i denne veiledningen.	Trykt / i esken
Hurtigstartguide	Følg instruksene for oppsett av maskinen, og installer driverne og programvaren for operativsystemet og tilkoblingstypen du bruker.	Trykt / i esken
Grunnleggende brukermanual	Lær om grunnleggende faksing, kopiering, skanning og bruk av PhotoCapture Center, samt grunnleggende vedlikehold av maskinen. Se feilsøkingstips.	Trykt / i esken
Online brukerveiledning	Denne HTML (web)-veiledningen omfatter innholdet i den grunnleggende brukermanualen samt tilleggsinformasjon om maskinens innstillinger og bruk, sikkerhetsfunksjoner, feilsøkingstips og vedlikeholdsinstrukser. I tillegg til informasjon om PC-utskrift, skanning, kopiering, faksing (kun MFC-modeller) og bruk av PhotoCapture Center og Brother ControlCenter, finnes det nyttig informasjon om bruk av maskinen i et nettverk.	HTML / CD-ROM (Windows®) / Brother Solutions Center ¹ (Macintosh)
Web Connect-guide	Denne brukermanualen gir nyttig informasjon om tilgang til Internett-tjenester fra Brother-maskinen, samt nedlasting av bilder, utskrift av data og opplasting av filer direkte til Internett-tjenestene.	PDF-fil / Brother Solutions Center ¹
AirPrint-guide	Denne håndboken gir informasjon om bruk av AirPrint til å skrive ut fra OS X v10.7.x eller nyere og iPhone, iPod touch, iPad eller en annen iOS-enhet til Brother-maskinen uten å installere en skriverdriver.	PDF-fil / Brother Solutions Center ¹
Google Cloud Print-guide	Denne veiledningen gir detaljert informasjon om hvordan du bruker tjenestene til Google Cloud Print™ til utskrift via Internett.	PDF-fil / Brother Solutions Center ¹
Brukerguide for mobil utskrift og skanning for Brother iPrint&Scan	Denne brukermanualen gir nyttig informasjon om utskrift fra mobil enhet og skanning fra Brother-maskinen til den mobile enheten når den er tilkoblet et Wi-Fi®-nettverk.	PDF-fil / Brother Solutions Center ¹

¹ Besøk solutions.brother.com/manuals.

Online brukerveiledning hjelper deg til å få mest mulig ut av maskinen.

- Raskere navigasjon!
 - Søkeboks
 - Navigasjonsindeks i en separat rute
- Omfattende!
 - Alle emner i én og samme veiledning
- Forenklet layout!
 - Gir trinnvise instruksjoner
 - Sammendrag av funksjonen øverst på siden



- 1 Søkeboks
- 2 Navigasjonsindeks
- 3 Funksjonssammendrag
- 4 Trinnvise instruksjoner

Hvor finner jeg Online brukerveiledning?

(Windows®)

Klikk på  (Start) > Alle programmer > Brother > Brother Utilities (Brother-verktøy) > MFC-XXXX (der XXXX er navnet på din modell.) > Støtte > Brukermanualer.

(Windows® 8)

Tapp eller klikk på  (Brother Utilities (Brother-verktøy)) > MFC-XXXX (der XXXX er navnet på din modell.) > Støtte > Brukermanualer.

(Macintosh eller andre alternativer)

Besøk Brother Solutions Center: solutions.brother.com/manuals.

Hvis du har spørsmål eller problemer, kan du ta en kikk på modellens spørsmål og svar (FAQ).

- Gir flere måter å søke på
- Viser relaterte spørsmål for ekstra informasjon
- Mottar regelmessige oppdateringer basert på tilbakemeldinger fra kunder

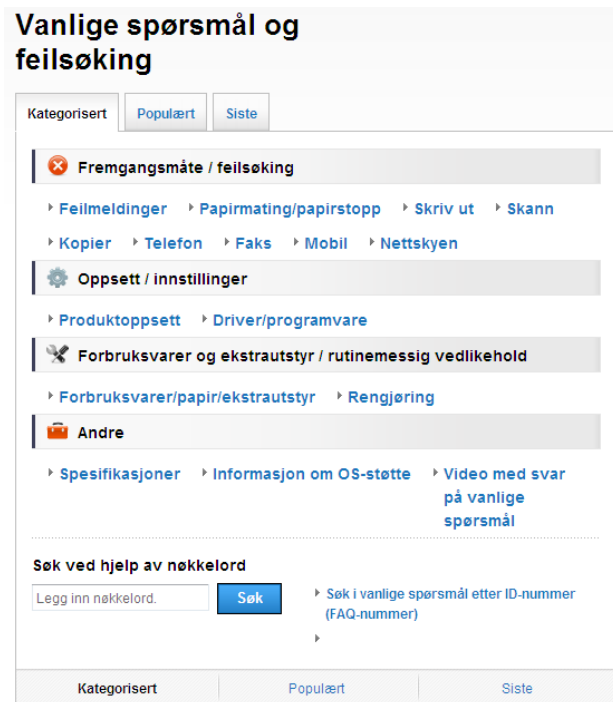

* Spørsmålshjemmesiden vil variere avhengig av modellen.

Hvor finner jeg disse spørsmålene og svarene?



Brother Solutions Center
<http://support.brother.com>

Innholdsfortegnelse

1	Generell informasjon	1	6	Skanne til en datamaskin	31
	Hvordan bruke dokumentasjonen ...	1		Før skanning	31
	Symboler og konvensjoner	1		Skanne et dokument som en PDF-fil ved hjelp av ControlCenter4 (Windows®).....	31
	Om Brother Utilities (Windows®).....	1		Slik skanner du et dokument som en PDF-fil ved hjelp av pekeskjermen	32
	Oversikt over kontrollpanelet	2			
	3,7" (93,4 mm)				
	LCD-pekeskjerm	4	7	Skrive ut fotografier fra et minnekort eller USB flash-minne	33
	Skrive inn tekst	8		PhotoCapture Center-funksjoner (FOTO-modus)	33
2	Legge i papir.....	9		Skrive ut bilder	33
	Før du legger i papir.....	9		Vise bilder	33
	Legge papir i papirmagasinet #1.....	9		Sammendrag av utskriftsinnstillinger i PhotoCapture Center	34
	Legge papir i papirmagasin #2.....	14	8	Telefontjenester og eksterne enheter	35
	Legge papir i flerbruksskuffen (FB-skuff)	18		Sammendrag av telefontjenester	35
	Legge i papir i den manuelle materåpningen	20		Telefonsvartjenester	35
	Papirinnstillinger.....	23		Protokoll for tale over Internett (Voice over Internet Protocol – VoIP)	35
	Stille inn papirformat og -type	23		Koble til en ekstern telefonsvarerenhet (TAD)	35
	Kontroller papirinnstilling.....	24		Eksterne apparater og biapparater.....	35
	Anbefalte utskriftsmedier	24	9	Sende en faks	36
	Håndtere og bruke vanlige utskriftsmedier	24		Slik sender du en faks	36
3	Legge i dokumenter	25		Stanse faksing	37
	Slik legger du i dokumenter	25		Lagre numre	38
	Bruke ADF	25		Lagre en pause.....	38
	Bruke skannerglassplaten	27		Lagre adresseboknumre.....	38
4	Skrive ut fra en datamaskin	28		Stille inn apparat-ID	39
	Hvordan skrive ut et dokument	28			
5	Kopiering	29			
	Slik kopierer du	29			
	Stanse kopiering	29			
	Sammendrag av kopieringsalternativer.....	29			
	Papirtype.....	30			
	Papirformat	30			
	Valg av skuff	30			

10 Motta en faks 40

Mottaksmoduser	40
Velge mottaksmodus	40
Bruke mottaksmoduser	41
Innstillinger for mottaksmodus	42
Ringeforsinkelse	42
F/T-ringetid (kun Fax/Tel-modus).....	42

A Rutinemessig vedlikehold..... 43

Rengjøre og kontrollere maskinen.....	43
Rengjøre skannerglassplaten	43
Kontrollere utskriftskvaliteten	44
Kontrollere innrettingen av papiret.....	45

B Feilsøking..... 47

Identifisere problemet	47
Feil- og vedlikeholdsmeldinger	47
Animasjoner av feil.....	56
Sende faksene eller faksaktivitetsrapporten	56
Dokumentstopp	57
Skriverstopp eller papirstopp	59
Feilsøking for oppsett av trådløst lokalt nettverk.....	65
Rapport om trådløst lokalt nettverk	65
Hvis du har problemer med maskinen.....	66
Summetonedetektering.....	76
Støy på telefonlinje eller VoIP-system.....	76
Maskininformasjon	77
Kontrollere serienummeret.....	77
Kontrollere fastvareversjonen	77
Oversikt over nullstillinger	77
Nullstille maskinen	78

C Stikkordliste..... 79

Forbruksmaterieill..... 81

Hvordan bruke dokumentasjonen

Takk for at du kjøpte et Brother-produkt! Les dokumentasjonen for å kunne utnytte maskinen best mulig.

Symboler og konvensjoner

Følgende symboler og konvensjoner er brukt i dokumentasjonen.

Fet skrift	Fet skrift identifiserer knapper på dataskjermen.
<i>Kursiv</i>	Tekst i kursiv fremhever et viktig punkt eller henviser til et relatert emne.
Courier New	Tekst i skriften Courier New identifiserer meldinger som vises på maskinens pekeskjerm.

VIKTIG

VIKTIG indikerer en potensielt farlig situasjon som kan resultere i skade på eiendom eller redusert produktfunksjonalitet hvis den ikke unngås.

MERK

MERK angir driftsmiljøet, forutsetninger for installasjon eller spesielle bruksforutsetninger.

Om Brother Utilities (Windows®)

Brother Utilities (Brother-verktøy) er en programstarter som gir lett tilgang til alle Brother-programmer som er installert på enheten.

- (Windows® XP, Windows Vista®, Windows® 7, Windows Server® 2003, Windows Server® 2008 og Windows Server® 2008 R2)

Klikk på  (**Start**) > **Alle programmer** > **Brother** >  (**Brother Utilities** (Brother-verktøy)).

(Windows® 8 og Windows Server® 2012)

Tapp eller klikk på  (**Brother Utilities** (Brother-verktøy)) enten på startskjermbildet eller på skrivebordet.

(Windows® 8.1 og Windows Server® 2012 R2)

Flytt musen til nedre høyre hjørne på **Start**-skjermbildet og klikk på  (hvis du bruker en berøringsbasert enhet, skal du sveipe opp fra bunnen av **Start**-skjermbildet og klikke på **Appar**-skjermbildet). Når **Appar**-skjermbildet vises, kan du tappe eller klikke på  (**Brother Utilities** (Brother-verktøy)).

- Velg din maskin.



- Velg ønsket handling.

Oversikt over kontrollpanelet

3,7" (93,4 mm) LCD-pekeskjerm og pekepanel



1 3,7" (93,4 mm) LCD-pekeskjerm (Liquid Crystal Display)

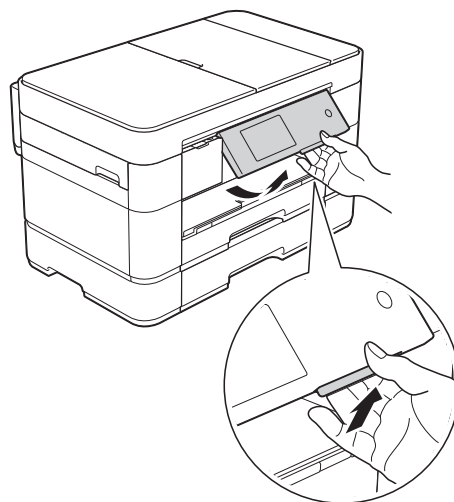

Du får tilgang til menyene og alternativene ved å trykke på dem etter hvert som de vises på pekeskjermen.

Du kan justere vinkelen på pekeskjermen og pekepanelet ved å løfte den/det. For å senke dette kontrollpanelet må du trykke inn frigjøringsknappen som sitter på baksiden, som vist i illustrasjonen.

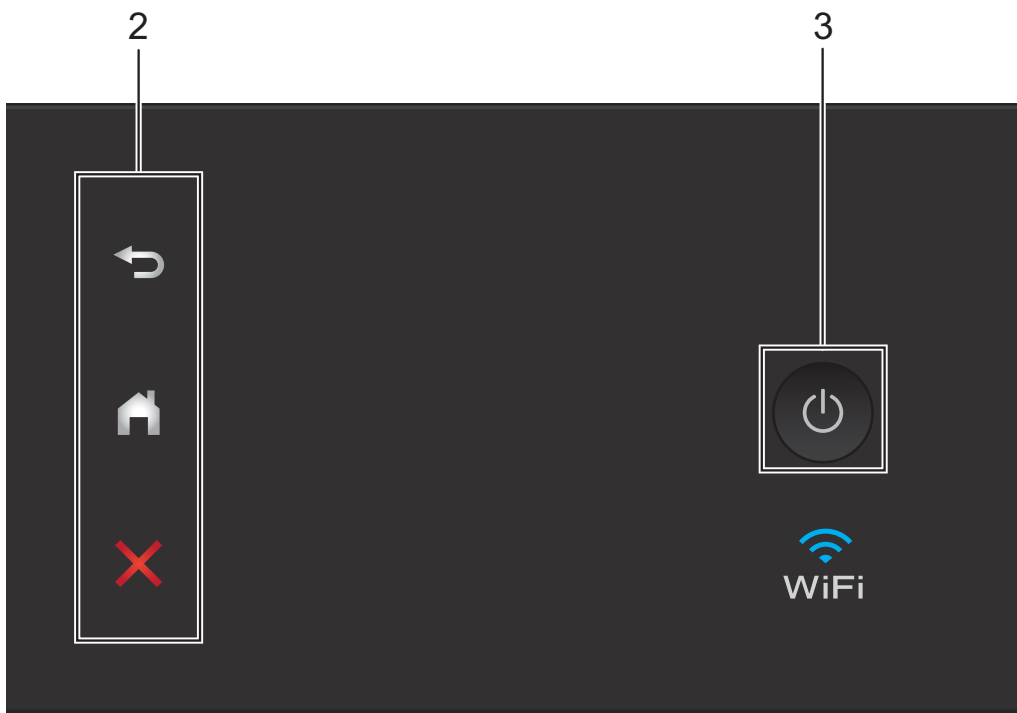





2 Pekepanel:

-  **Tilbake**
Trykk for å gå tilbake til forrige menynivå.
-  **Hjem**
Trykk her for å gå tilbake til Hjem-skjermbildet. Som standard vises dato og tid, men du kan endre standardinnstillingene.
-  **Avbryt**
Trykk for å avbryte en operasjon når den lyser.

3 Strøm på/av

Trykk  for å slå maskinen på.

Trykk og hold inne  for å slå av maskinen. Pekeskjermen viser *Avslutter* og forblir på i et par sekunder før den slås av.

Hvis du har koblet til en ekstern telefon eller telefonsvarer, er den alltid tilgjengelig. Selv om du slår av maskinen ved hjelp av

, rengjør den likevel skrivehodet jevnlig for å bevare utskriftskvaliteten. La maskinen være tilkoblet hele tiden for å forlenge levetiden til skrivehodet, få mer ut av blekkassetene og opprettholde utskriftskvaliteten.

3,7" (93,4 mm) LCD-pekeskjerm

Du kan velge tre skjermbildetyper for Hjem-skjermbildet: skjermbildet med basisfunksjoner, merskjermbilder og snarveisskjermbilder. Når skjermbildet med basisfunksjoner vises, kan du sveipe mot venstre eller høyre, eller trykke på ◀ eller ▶ for å vise merskjermbildene. Trykk på  for å vise snarveisskjermbildene.

Basisfunksjonsskjermbilde



Basisfunksjonsskjermbildet viser dato og klokkeslett og gir tilgang til faks-, kopierings- og skannemodus.

Merskjermbilder

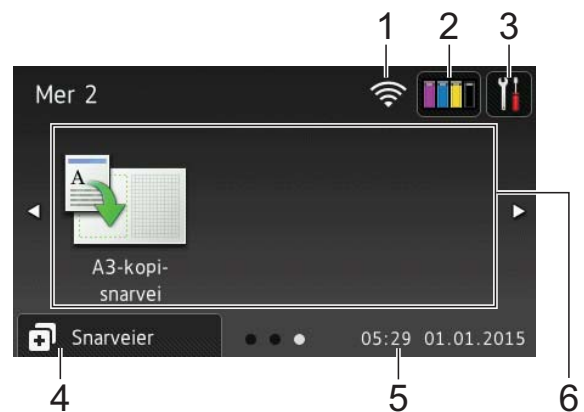

Merskjermbildene viser dato og klokkeslett og gir tilgang til ekstrafunksjoner som foto, web, apper og A3-kopi-snarveier.

Snarveisskjermbilder



Du kan lagre visse innstillinger som en snarvei slik at du raskt kan sende en faks, kopiere, skanne og bruke Web Connect-tjenester. (➤➤ Online brukerveiledning.)

1 Trådløs status

En indikator med fire nivåer på Driftsklar-skjermbildet viser gjeldende styrke på trådløst signal hvis du bruker trådløs tilkobling.



- Når **WiFi** vises på pekeskjermen, må du trykke på den for å konfigurere dine trådløse innstillinger. Her finner du mer informasjon: >> Hurtigstartguide.

2 Blekk

Viser den tilgjengelige blekkmengden. Trykk for å få tilgang til **Blekk**-menyen.

Når blekkassetten er nesten tom, eller hvis det er et problem med den, vises et feilikon på blekkfargen.

(>> Online brukerveiledning.)

3 Innst.

Trykk for å få tilgang til innstillingene. (*Innstillinger-skjermbildet* >> side 7.)

4 Snarveier

Trykk for å få tilgang til snarveisskjermbildene.

5 Dato og tid

Viser dato og klokkeslett som er innstilt på maskinen.

6 Moduser:

■ **Faks**

Trykk for å få tilgang til faksmodus.

■ **Kopi**

Trykk for å få tilgang til kopieringsmodus.

■ **Skanne**

Trykk for å få tilgang til skannemodus.

■ **Foto**

Trykk for å få tilgang til fotomodus.

■ **Nett**

Trykk for å koble Brother-maskinen til en Internett-tjeneste.

For mer informasjon, se >> Web Connect-guide.

■ **Apper**

Trykk for å koble Brother-maskinen til Brother Apps-menyen.

■ **A3-kopi- snarvei**

Bruk denne forhåndsinnstilte kopieringssnarveien til å kopiere på papir i A3- eller Ledger-format.

(>> Online brukerveiledning.)

7 **+** Legg til snarvei

Lag snarveier for handlinger som utføres ofte, som å sende faks, kopiere, skanne og bruke Web Connect.

Det er tre snarveisskjermbilder tilgjengelig. Det er plass til opptil seks snarveier på hvert skjermbilde.

Her finner du mer informasjon: >> Online brukerveiledning.

MERK

Når ett av snarveisskjermbildene er satt som hjemmeskjermbildet, trykker du på

 nederst på skjermen for å få tilgang til basisfunksjonsskjermbildet.

8 Lagrede fakser:



Når Faksforh.vis. står på Av, viser Lagrede fakser hvor mange mottatte fakser som ligger i maskinminnet.

Trykk på Skriv ut for å skrive ut fakser.

9 Ny(e) faks(er):



Når Faksforh.vis. står på På, viser Ny(e) faks(er) hvor mange fakser du har mottatt og lagret i maskinminnet.

Trykk på Forh.vis for å vise fakser på pekeskjermen.

10 Varselikon !



Varselikonet ! vises ved feil eller hvis vedlikeholdsmeldinger vises. Trykk på Detalj for å vise dem, og trykk deretter  for å gå til Driftsklar.

(Feil- og vedlikeholdsmeldinger
 >> side 47.)

MERK

- Dette produktet bruker skrifttype fra ARPHIC TECHNOLOGY CO., LTD.
- MascotCapsule UI Framework og MascotCapsule Tangible utviklet av HI CORPORATION brukes. MascotCapsule er et registrert varemerke for HI CORPORATION i Japan.



Innstillinger-skjermbildet

Når du trykker på , viser pekeskjermen maskinstatusen.

Dette skjermbildet gir tilgang til alle innstillingene for maskinen.



1 Vedlikehold

Trykk for å få tilgang til Vedlikehold-menyen.

Kontroller og gjør utskriftskvaliteten bedre, rengjør skriverhodet og kontroller tilgjengelig blekkmengde. Du kan også bruke menyen med vedlikeholdsløsninger til å løse et tilbakevendende papirstoppproblem.

2 Mottaksmodus

Viser gjeldende mottaksmodus:

- Fax (kun faks)
- Faks/tlf.
- Ext.Tel/Svarer
- Manuelt

3 Wi-Fi

Trykk for å sette opp en ny trådløs nettverkstilkobling.

En indikator med fire nivåer  på skjermen viser gjeldende styrke på det trådløse signalet hvis du bruker trådløs tilkobling.

4 Dato og tid

Viser dato og klokkeslettet som er innstilt på maskinen.

Trykk for å få tilgang til Dato og tid-menyen.

5 Stille modus

Viser innstillingen for stille modus. Trykk for å få tilgang til Stille modus-menyen.

Når denne menyen står på På, vises  hjemmeskjermbildet. Støy fra maskinen under utskrift er redusert.

Her finner du mer informasjon: >> Online brukerveiledning.

6 Alle innst.

Trykk for å få tilgang til innstillingsmenyen.

7 Faksforh.vis.

Viser innstillingen for faksforhåndsvisning.

Trykk for å få tilgang til Faksforh.vis.-innstillingene.

8 Magasininnst.

Trykk for å få tilgang til Magasininnst.-menyen for å endre papirformat og -type for hver skuff.

Skrive inn tekst

Når du må skrive tekst inn i maskinen, vises et tastatur på pekeskjermen.



Trykk på  for å bla gjennom bokstaver, tall og spesialtegn.

MERK

For å veksle mellom stor og liten bokstav, trykk på .

Sette inn mellomrom

Trykk på **Mellomrom** for å sette inn et mellomrom. Du kan også trykke på **►** for å flytte markøren.

MERK

Tegnene som er tilgjengelig kan variere fra land til land.

Korrigere

Hvis du har skrevet inn feil tegn og vil korrigere det, trykker du på **◀** for å flytte markøren for å uthve tegnet som er feil, og deretter . Skriv inn riktig tegn. Du kan også bruke markøren til å gå tilbake og sette inn tegn.

Hvis du vil slette alle tegn, trykk flere ganger på .

Før du legger i papir

Det må kun legges ett papirformat og én papirtype i papirmagasinet samtidig.

- Når du legger i papir med et annet format i magasinet, må du også endre innstillingen for papirformat på maskinen. Dette gjør maskinen i stand til å mate papir automatisk fra den aktuelle skuffen hvis automatisk valg av skuff er angitt på maskinen eller i skriverdriveren. (*Stille inn papirformat og -type* >> side 23.)
- Hvis Kontroller papir-innstillingen er På, viser maskinen en melding som spør om du vil endre innstillingen for papirtype og -format når du trekker skuff #1 eller skuff #2 ut av maskinen eller når du legger papir i FB-skuffen. Endre innstillinger av papirformat og -type etter behov, i samsvar med instruksene på pekeskjermen. (*Kontroller papirinnstilling* >> side 24.)

Vi forklarer hvordan du legger papir i hver skuff:

- Skuff #1. Se side 9.
- Skuff #2. Se side 14.
- FB-skuff. Se side 18.
- Manuell materåpning. Se side 20.

Legge papir i papirmagasinet #1

Papirformat og -retning

Papirformatet bestemmer retningen når du legger papir i skuff #1.

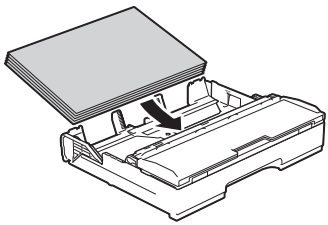
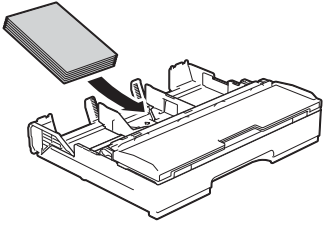
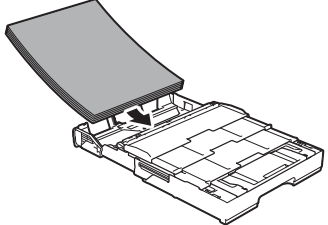
Skuff #1	
A4 ♦ Letter ♦ Executive ♦	Liggende retning 
A5 A6 Foto Foto L Foto 2L Indekskort Konvolutt	Stående retning 
A3 ♦ Ledger ♦ Legal (Glanset fotonpapir er ikke tilgjengelig.)	Stående retning (skuff #1 er trukket ut.) 

♦ Se detaljene i dette kapittelet.

For informasjon om andre papirformater,
>> Online brukerveiledning.

Ved bruk av papir i A4-, Letter- eller Executive-format:

- 1 Trekk skuff #1 helt ut av maskinen.

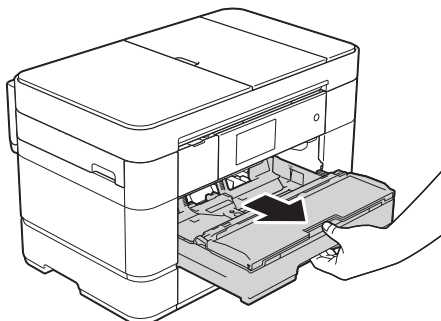

- 2 Trykk forsiktig ned og skyv papirførerne (1) slik at de passer til papirformatet. Kontroller at trekanten (2) på papirfører (1) er på linje med merket for papirformatet du bruker.

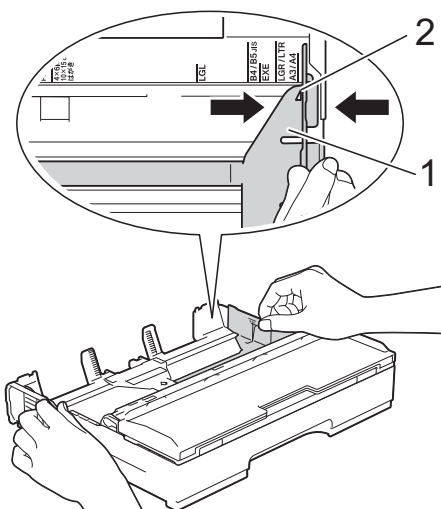

- 3 Luft papirbunken godt for å unngå papirstopp og feilinnmating.

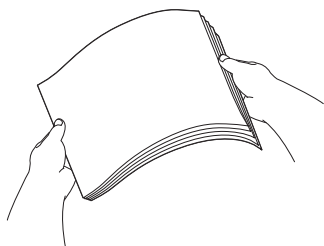

MERK

Kontroller alltid at papiret ikke er krøllet.

- 4 Legg papiret i papirmagasinet med utskriftsflaten **ned**. Kontroller at papiret ligger flatt i skuffen.

Liggende retning

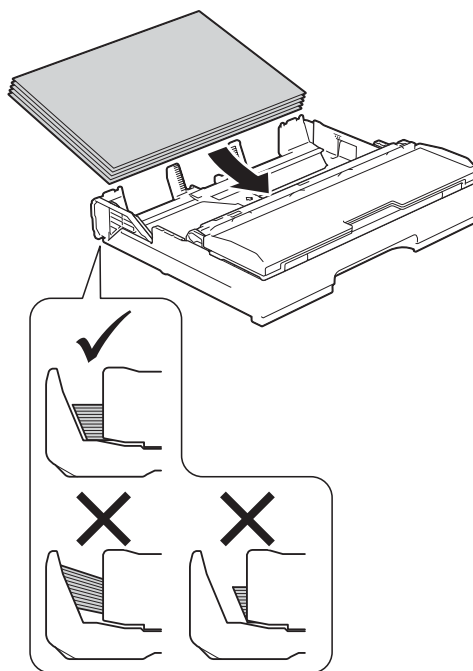

- 5 Juster forsiktig papirførerne (1) til papiret. Sørg for at papirførerne berører papirets sidekanter.

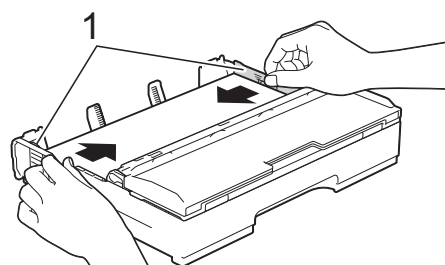

- 6 Kontroller at papiret ligger flatt i magasinet og under merket (1) for maksimal papirmengde. Hvis du legger i for mange papirark, kan det forårsake papirstopp.

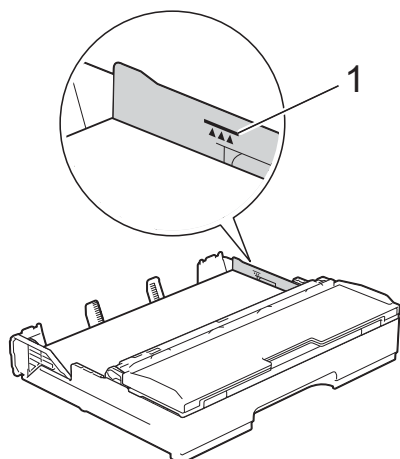

- 7 Skyv papirmagasinet sakte helt inn i maskinen.

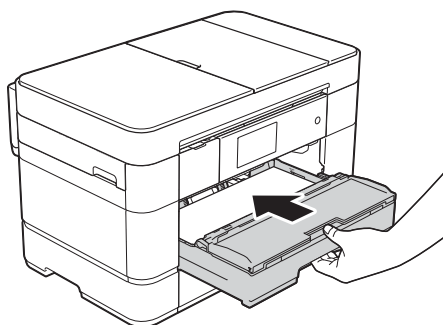

- 8 Trekk ut papirstøtten (1) slik at den låser seg på plass, og brett deretter ut papirstøtteklaffen (2).

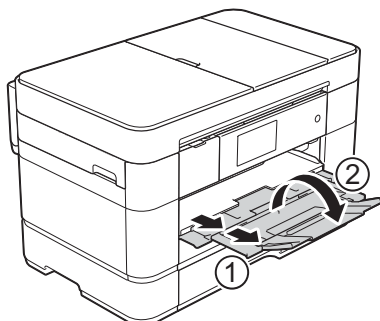

- 9 Endre papirformatinnstillingen i maskinmenyen etter behov. (Stille inn papirformat og -type >> side 23.)

Ved bruk av papir i A3- eller Ledger-format:

- 1 Trekk skuff #1 helt ut av maskinen. Legg skuffen på et flatt underlag.
- 2 Skyv den blå glidebryteren til den låses i utløserposisjon. Forleng deretter skuffen inntil den blå glidebryteren går tilbake og låses i standardposisjonen. Åpne skuffedekselet og se til at trekantmerket inne i skuffen (1) er på linje med merket (2) for **B4 JIS/LGL**, som vist i illustrasjonen.

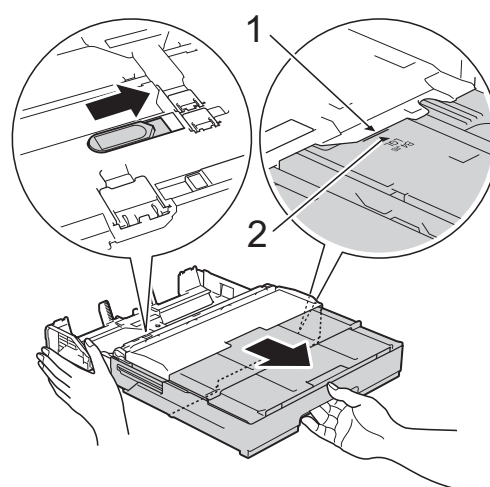

Skyv den blå glidebryteren nok en gang til den låses i utløserposisjon. Forleng deretter skuffen inntil den blå glidebryteren går tilbake og låses i standardposisjonen. Åpne skuffedekselet og se til at trekantmerket inne i skuffen (1) er på linje med merket (2) for **A3/LGR**, som vist i illustrasjonen.

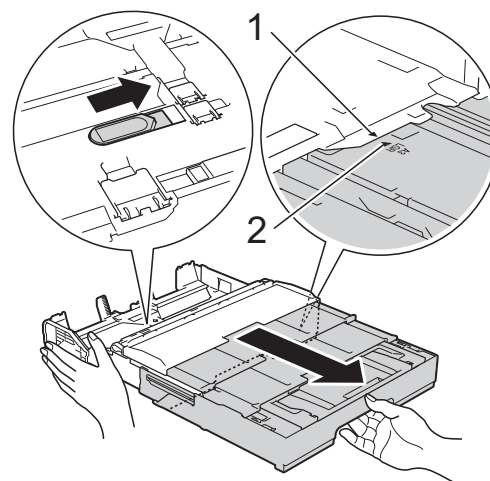

- 3 Trykk forsiktig ned og skyv papirførerne (1) slik at de passer til papirformatet. Kontroller at trekanten (2) på papirfører (1) er på linje med merket for papirformatet du bruker.

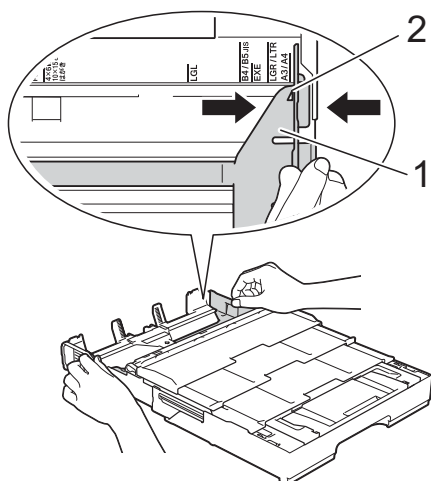

- 4 Luft papirbunken godt for å unngå papirstopp og feilinnmating.

MERK

Påse alltid at papiret ikke er krøllete eller skrukkete.

- 5 Legg papiret forsiktig i papirmagasinet med utskriftsflaten **ned**. Kontroller at papiret ligger flatt i skuffen.

Stående retning

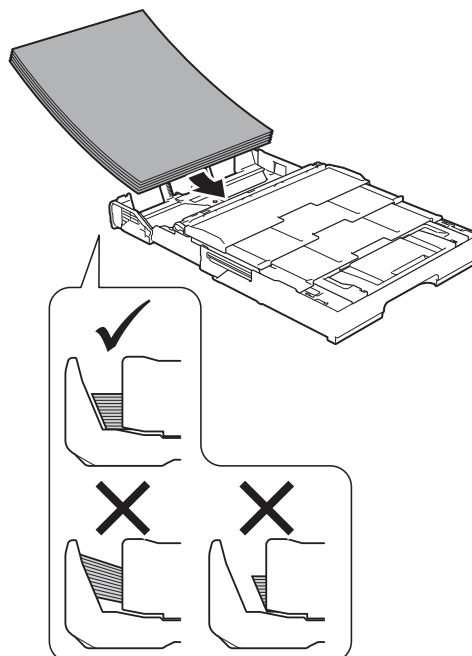

- 6 Juster forsiktig papirførerne (1) slik at de passer til papiret. Sørg for at papirførerne berører papirets sidekanter.

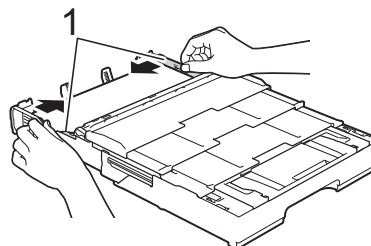

- 7** Kontroller at papiret ligger flatt i magasinet og under merket (1) for maksimal papirmengde. Hvis du legger i for mange papirark, kan det forårsake papirstopp.

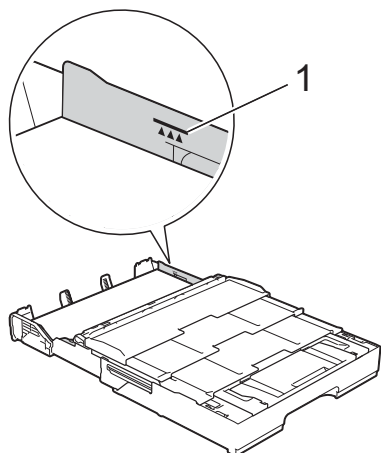

- 3** Løft A4/LTR-sperren (1) hvis det ligger papir i A4- eller Letter-format i skuff #2.

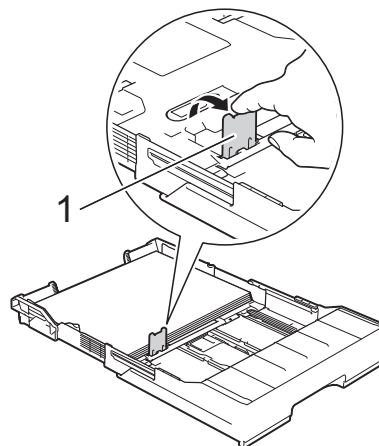

- 4** Skyv sakte skuff #2 helt inn i maskinen.

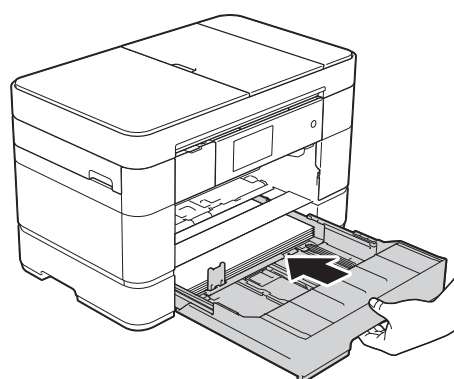

- 8** Forleng skuff #2 under skuff #1 for å holde maskinen stabil.

- 1** Trekk skuff #2 ut av maskinen.
- 2** På samme måte som du forlenger skuff #1, skal du skyve den blå glidebryteren og forlenge skuff #2 til A3- eller Ledger-format, slik at den er på linje med skuff #1.

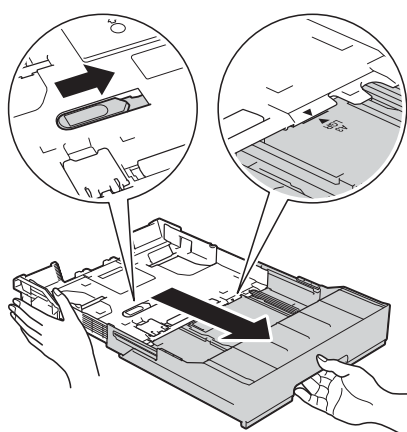

- 9 Skyv sakte skuff #1 helt inn i maskinen.

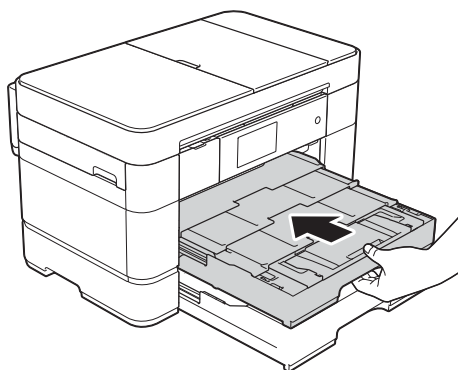

- 10 Brett ut papirstøtteklaffen.

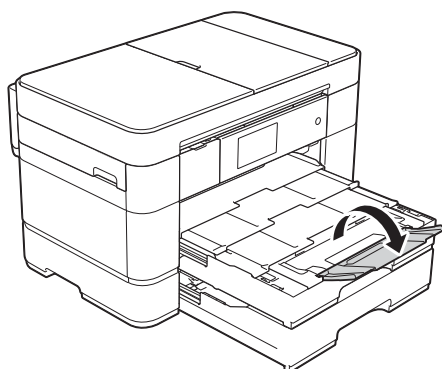

- 11 Endre papirformatinnstillingen i maskinmenyen etter behov. (Stille inn papirformat og -type >> side 23.)

Legge papir i papirmagasin #2

Papirformat og -retning

Papirformatet bestemmer retningen når du legger papir i skuff #2.

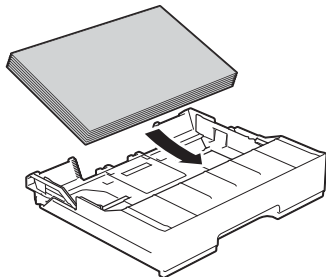
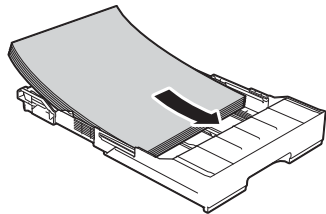
Skuff #2	
A4 Letter	Liggende retning 
A3 ♦ Ledger ♦ Legal	Stående retning (skuff #2 er trukket ut.) 

♦ Se detaljene i dette kapitlet.

For informasjon om andre papirformater,
>> Online brukerveiledning.

Ved bruk av papir i A3- eller Ledger-format:

- 1 Trekk skuff #2 helt ut av maskinen. Legg skuffen på et flatt underlag.

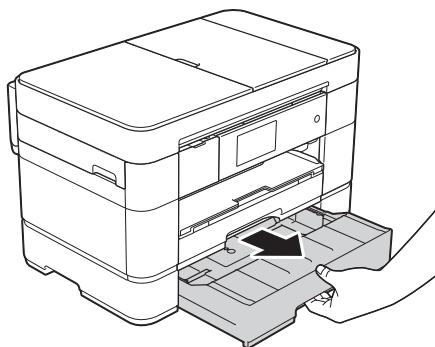

- 2 Skyv den blå glidebryteren til den låses i utløserposisjon. Forleng deretter skuffen inntil den blå glidebryteren går tilbake og låses i standardposisjonen. Se til at trekantmerket inne i skuffen (1) er på linje med merket (2) for **B4 JIS/LGL**, som vist i illustrasjonen.

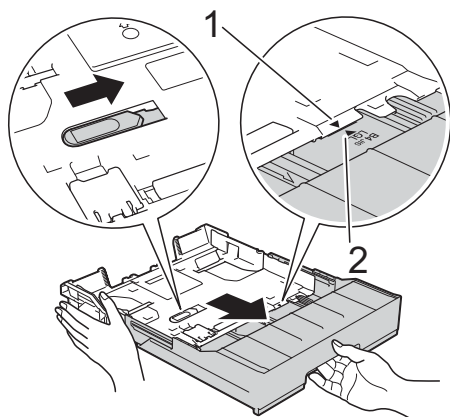

Skyv den blå glidebryteren nok en gang til den låses i utløserposisjon. Forleng deretter skuffen inntil den blå glidebryteren går tilbake og låses i standardposisjonen. Se til at trekantmerket inne i skuffen (1) er på linje med merket (2) for **A3/LGR**, som vist i illustrasjonen.

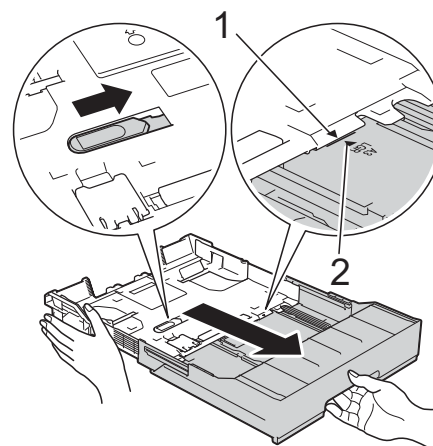

- 3 Trykk forsiktig ned og skyv papirførerne (1) slik at de passer til papirformatet. Kontroller at trekanten (2) på papirfører (1) er på linje med merket for papirformatet du bruker.

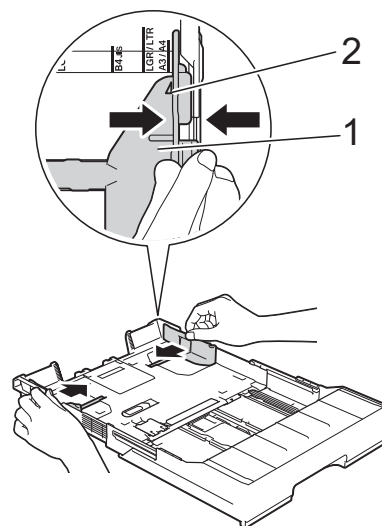

- 4 Luft papirbunken godt for å unngå papirstopp og feilinnmating.

MERK

Kontroller alltid at papiret ikke er krøllet.

- 5 Legg papiret i forsiktig i papirmagasinet med utskriftsflaten **ned**.

Stående retning

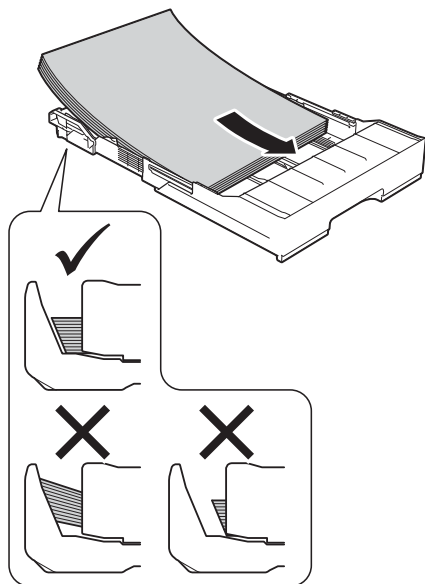

- 7 Kontroller at papiret ligger flatt i magasinet og under merket (1) for maksimal papirmengde. Hvis du legger i for mange papirark, kan det forårsake papirstopp.

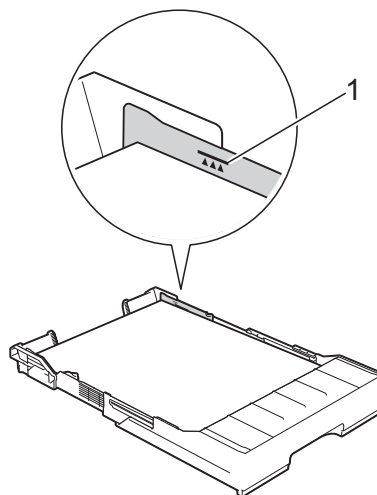

- 6 Juster forsiktig papirførerne (1) slik at de passer til papiret. Sørg for at papirførerne berører papirets sidekanter.

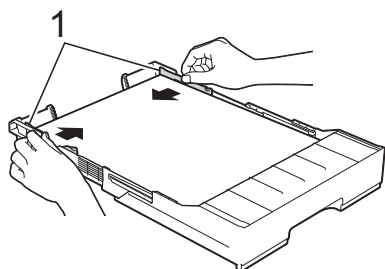

- 8 Skyv sakte skuff #2 helt inn i maskinen.

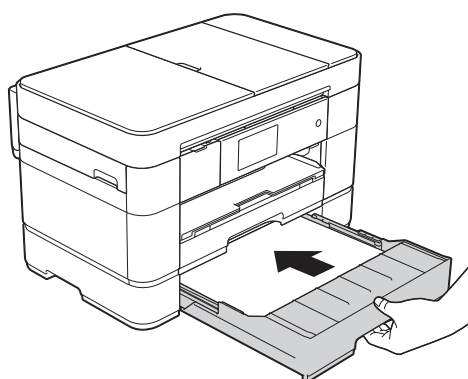

9 Forleng skuff #1 over skuff #2 for å forhindre at utskrevne ark faller ut av utmaterskuffen.

- 1 Trekk skuff #1 ut av maskinen.
- 2 På samme måte som du forlenger skuff #2, skal du skyve den blå glidebryteren og forlenge skuff #1 til Ledger- eller A3-format, slik at den er på linje med skuff #2.

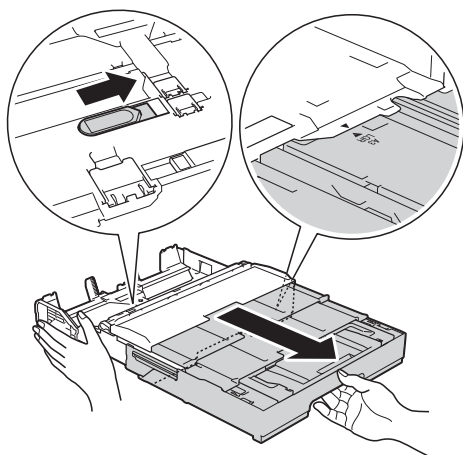

10 Åpne utmaterpapirskuffen og løft A4/LTR-sperren (1) hvis det ligger A4- eller Letter-papir i skuff #1.

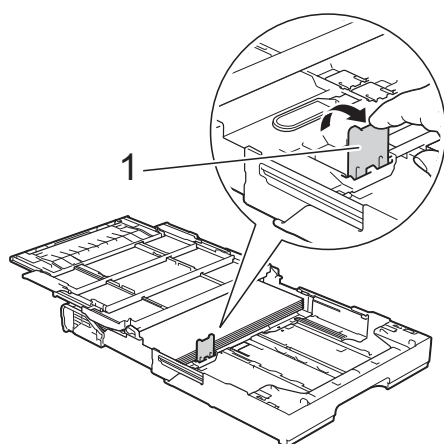

11 Lukk dekselet på utskuffen og skyv sakte skuff #1 helt inn i maskinen.

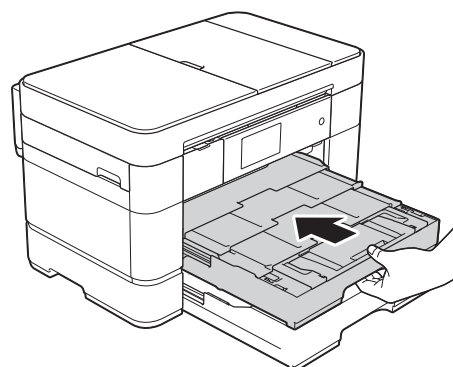

12 Brett ut papirstøtteklaffen.

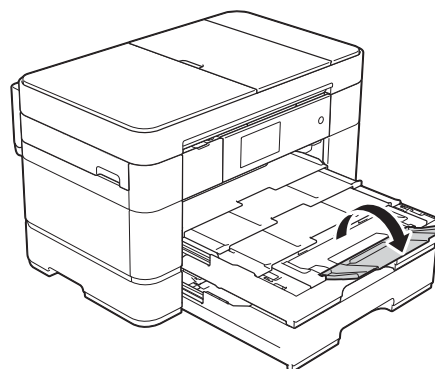

13 Endre papirformatinnstillingen i maskinmenyen etter behov. (Stille inn papirformat og -type >> side 23.)

Legge papir i flerbruksskuffen (FB-skuff)

Papirformat og -retning

Papirformatet bestemmer retningen når du legger papir i FB-skuffen.

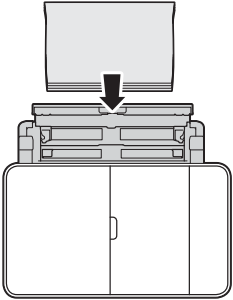
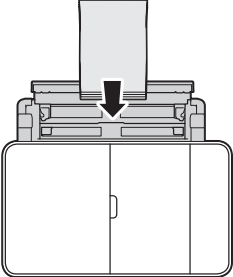
FB-skuff	
A4 ♦ Letter ♦ Executive ♦	Liggende retning 
A3 Ledger Legal Folio A5 A6 Foto Foto L Foto 2L Indeks kort Konvolutt	Stående retning 

♦ Se detaljene i dette kapitlet.

For informasjon om andre papirformater,

➤ Online brukerveiledning.

Ved bruk av papir i A4-, Letter- eller Executive-format:

- 1 Bruk fingrene på begge hender til å holde åpent øvre deksel (1) og FB-skuffen (2).

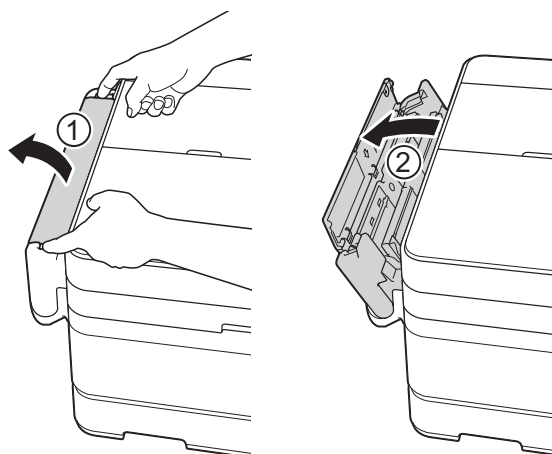

- 2 Trekk opp papirmagasinet med begge hender inntil det låses på plass.

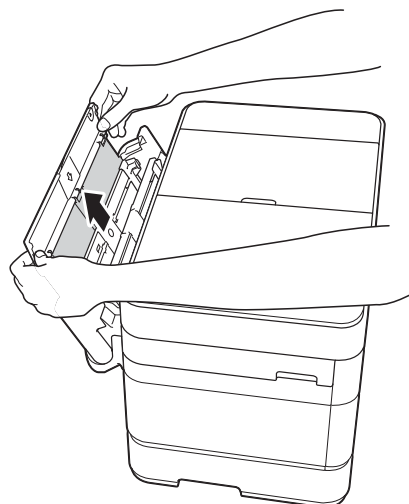

- 3 Løft opp papirstøtten.

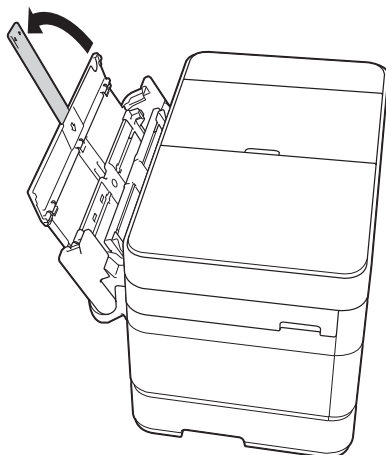

- 4 Trykk varsomt og skyv papirførerne i FB-skuffen til bredden på papiret du bruker.

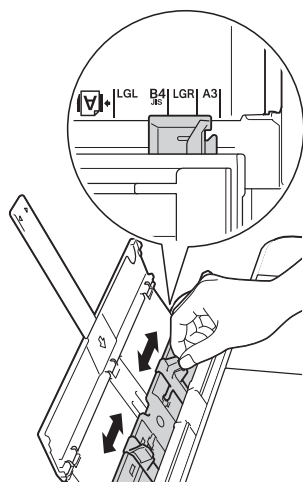

- 5 Luft papirbunken godt for å unngå papirstopp og feilinnmating.

MERK

- Påse alltid at papiret ikke er krøllete eller skrukkete.
- Du kan legge i opptil 80 ark med vanlig papir.

- 6 Legg papiret varsomt i FB-skuffen med skriveflaten opp. Sørg for at du legger papiret i FB-skuffen og ikke i den manuelle materåpningen.

Liggende retning

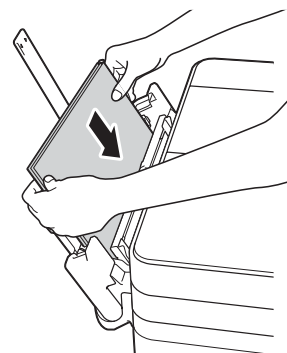

MERK

Hvis du ikke kan legge papiret i FB-skuffen, skal du løfte dekselet (1) forover og skyve utløserhendelen (2) mot baksiden av maskinen, og deretter legge i papiret.

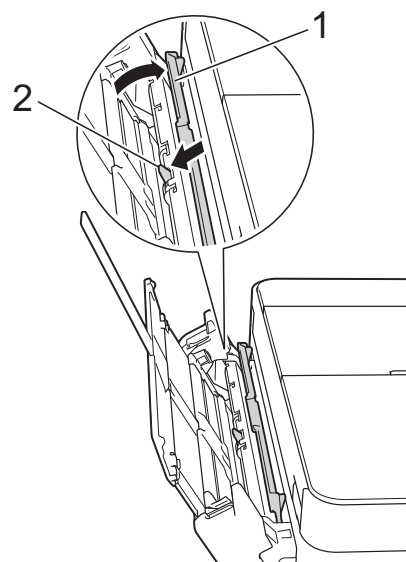

- 7 Juster papirførerne i FB-skuffen varsomt med begge hender, til de passer til papiret.

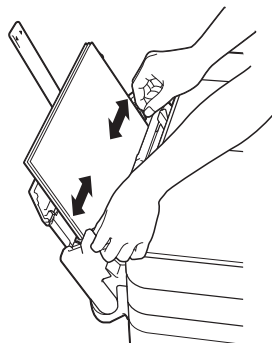

- 8 Trekk ut papirstøtten (1) slik at den låser seg på plass, og brett deretter ut papirstøtteklaffen (2).

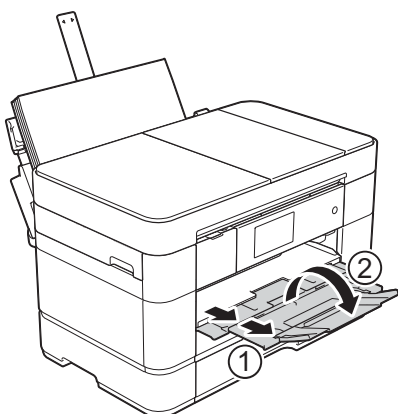

- 9 Endre papirformatinnstillingen i maskinmenyen etter behov. (Stille inn papirformat og -type >> side 23.)

Legge i papir i den manuelle materåpningen

Bruk den manuelle materåpningen til å legge inn spesielle utskriftsmedier, ett ark av gangen.

Den manuelle materåpningen kan ikke brukes til å skrive ut fakser.

Papirformat og -retning

Papirformatet bestemmer hvilken retning papiret skal legges i den manuelle materåpningen.

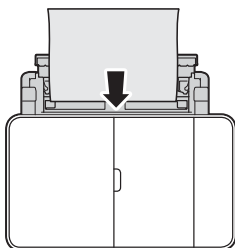
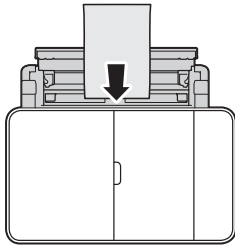
Manuell materåpning	
A4 Letter Executive	Liggende retning 
A3 Ledger Legal Folio A5 A6 Foto Foto L Foto 2L Indekskort Konvolutt ♦	Stående retning 

♦ Se detaljene i dette kapittelet.

For informasjon om andre papirformater, >> Online brukerveiledning.

Slik legger du i konvolutter:

- 1 Bruk fingrene på begge hender til å holde åpent øvre deksel (1) og FB-skuffen (2).

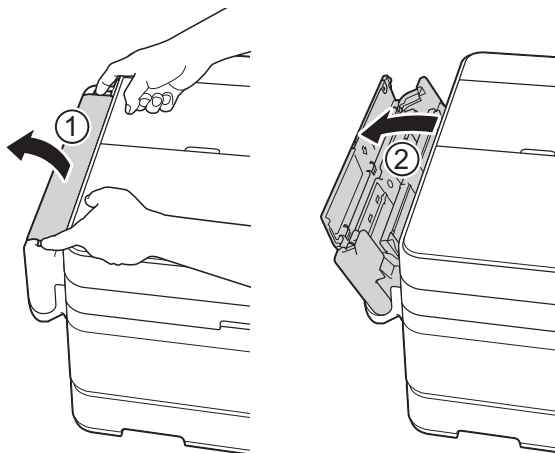

- 2 Skyv papirførerne på den manuelle materåpningen slik at de er tilpasset bredden på konvolutten du bruker.

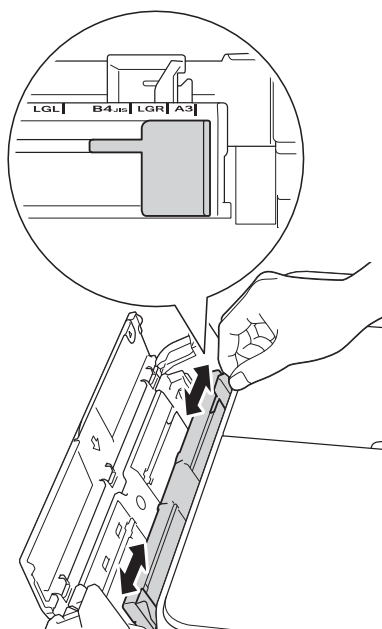

- 3 Trykk på hjørnene og sidene til konvoluttene for å gjøre dem så flate som mulig.

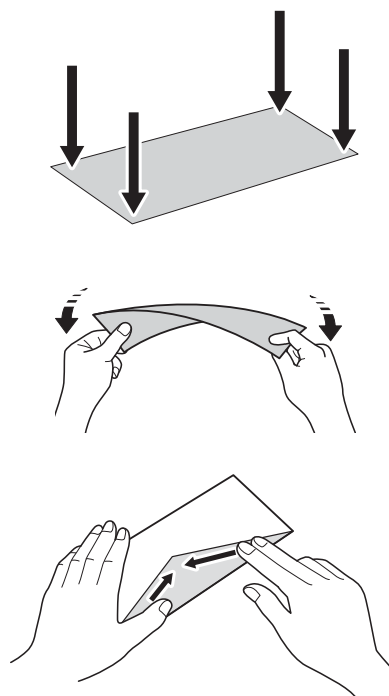

- 4 Legg *kun én* konvolutt i den manuelle materåpningen med utskriftssiden **vendt opp**.

Stående retning

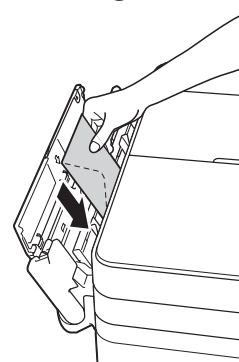

- 5 Bruk begge hender til forsiktig å justere papirførerne på den manuelle materåpningen slik at de er tilpasset konvoluttet.

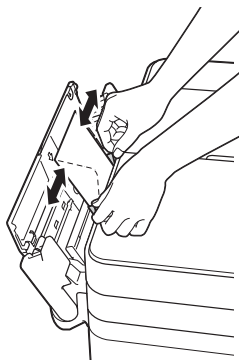

- 6 Legg én konvolutt i den manuelle materåpningen helt til fremre kant rører ved materullen. Slipp konvoluttet når du hører at maskinen trekker den et lite stykke. Pekeskjermen viser Man. matingsåpn. klar.

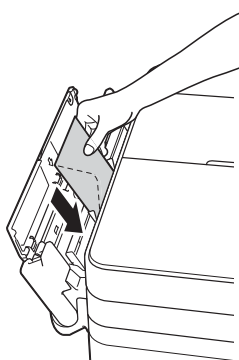

- 7 Trekk ut papirstøtten (1) slik at den låser seg på plass, og brett deretter ut papirstøtteklaffen (2).

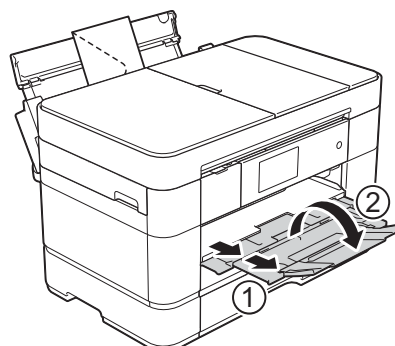

MERK

Skyv konvoluttet inn i den manuelle materåpningen inntil du kjenner at den griper tak i konvoluttet.

Papirinnstillinger

Stille inn papirformat og -type

Still inn maskinen for den papirtypen du bruker for å oppnå best mulig utskriftskvalitet.

Du kan bruke følgende papirformater for kopier: A4, A5, A3, Foto (10 × 15 cm), Letter, Legal, Ledger og Folio, og følgende formater for utskrift av fakser: A4, A3, Ledger, Letter, Legal og Folio. Når du legger papir av et annen format i maskinen, må du endre papirformatinnstillingen samtidig, slik at maskinen kan tilpasse innkommende fakser til arket.

- 1 Trykk på  (Innst.).
- 2 Trykk på Magasininnst.
- 3 Trykk på Skuff 1, Skuff 2 eller MP-magasin.
- 4 Gjør ett av følgende:
 - Hvis du trykket på Skuff 1 eller MP-magasin, skal du trykke på Papirtype.

Trykk på Vanlig papir, Blekkpapir, Brother BP71 eller Annet glanset.

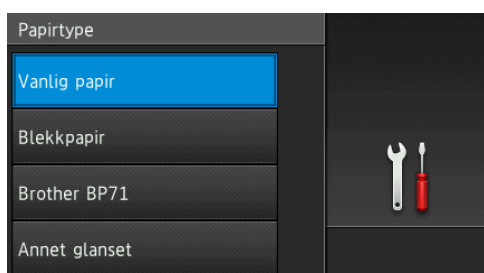

Trykk på Papirstørrelse.

Sveip opp eller ned eller trykk på ▲ eller ▼ for å vise alternativet du ønsker å stille inn, og trykk på det.

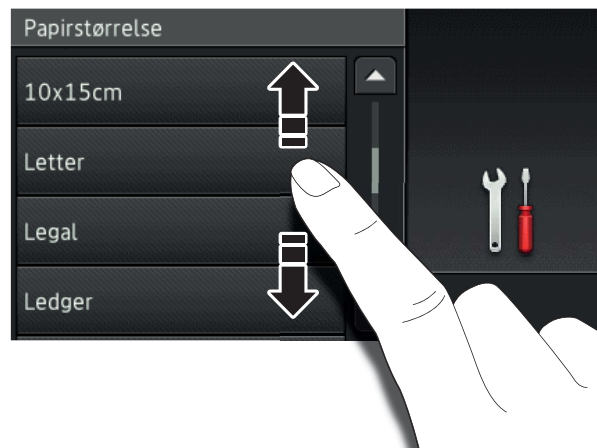

MERK

- Når Brother BP71 eller Annet glanset er valgt, er skuff #1 ikke tilgjengelig for papir i formater større enn Letter eller A4.
- Hvis informasjon om å legge papir i FB-skuffen vises på pekeskjermen, må du lese den og trykke på OK for å bekrefte den.

- Hvis du valgte Skuff 2, skal du trykke på Papirstørrelse.

Sveip opp eller ned eller trykk på ▲ eller ▼ for å vise papirformatalternativene, og trykk deretter på ønsket alternativ.

MERK

Kun vanlig papir kan legges i skuff #2.



- 5 Trykk på .

MERK

Maskinen løser ut utskrevne ark med forsiden opp til papirmagasinet foran på maskinen. Når du bruker glanset papir, må du umiddelbart fjerne hvert enkelt ark for å unngå flekker eller papirstopp.

Kontroller papirinnstilling

Hvis kontroller papirinnstilling står på På, viser maskinen en melding som spør om du vil endre innstillingen for papirtype og -format. Denne meldingen vises hver gang du trekker en skuff ut av maskinen eller legger papir i FB-skuffen. Standardinnstillingen er På.

- 1 Trykk på  (Innst.).
- 2 Trykk på Alle innst.
- 3 Sveip opp eller ned eller trykk på ▲ eller ▼ for å vise Hovedoppsett.
- 4 Trykk på Hovedoppsett.
- 5 Sveip opp eller ned eller trykk på ▲ eller ▼ for å vise Skuffinnstill.
- 6 Trykk på Skuffinnstill.
- 7 Sveip opp eller ned eller trykk på ▲ eller ▼ for å vise Sjekk papir.
- 8 Trykk på Sjekk papir.
- 9 Trykk på Av (eller På).
- 10 Trykk på .

Anbefalte utskriftsmedier

For best utskriftskvalitet anbefaler vi at du benytter det Brother-papiret som står i tabellen.

Hvis Brother-papir ikke er tilgjengelig i ditt land, anbefaler vi at du tester forskjellige papirtyper før du går til anskaffelse av store kvanta.

Brother-papir

Papirtype	Artikkel
A3 Normal	BP60PA3
A3 Glanset foto	BP71GA3
A3 Inkjet (Matt)	BP60MA3
A4 Normal	BP60PA
A4 Glanset foto	BP71GA4
A4 Inkjet (Matt)	BP60MA
10 × 15 cm Glanset foto	BP71GP

Håndtere og bruke vanlige utskriftsmedier

VIKTIG

Følgende papirtyper må IKKE brukes:

- Skadet, brettet eller krøllete papir eller papir med ujevn fasong

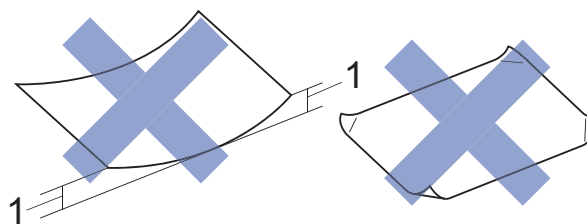

1 En brett på 2 mm eller større kan forårsake papirstopp.

- Papir som er svært blankt eller sterkt teksturert
- Papir som ikke kan stables jevnt
- Papir med korte fibrer

Slik legger du i dokumenter

Du kan sende en faks, kopiere eller skanne fra den automatiske dokumentmateren (ADF) og fra skannerglassplaten.

MERK

2-sidige dokumenter kan faxes, kopieres eller skannes opptil formatet Legal ved å bruke ADF-en.

Bruke ADF

ADF-en har plass til 50 ark, og den mater hvert ark individuelt. Bruk papir som er innenfor formatene og vektene vist i tabellen. Luft alltid sidekantene før du legger dem i ADF-en.

Dokumentformater og -vekter

Lengde:	148 til 355,6 mm
Bredde:	148 til 215,9 mm
Papirvekt:	64 til 90 g/m ²

Slik legger du i dokumenter

VIKTIG

- IKKE dra i dokumentet mens det mates.
- IKKE bruk papir som er krøllet, skrukket, brettet eller istykkerrevet, som har stifter eller binders, eller som har vært limt eller tapet.
- IKKE bruk papp, avispapir eller tekstiler.
- IKKE la tykke dokumenter bli liggende på skannerglassplaten. Hvis du gjør det, kan ADF-en låse seg.

Sørg for at dokumenter skrevet med blekk eller rettet med korrekturlakk er helt tørre.

- 1 Brett ut ADF-dokumentstøtten (1).

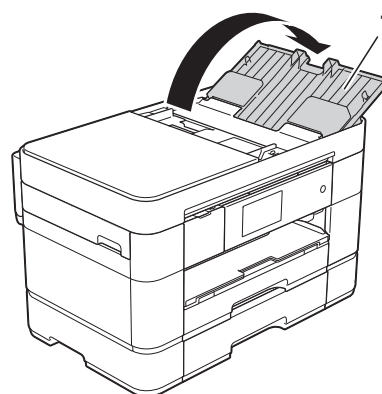

- 2 Luft arkene godt.

- 3 Juster papirførerne (1) slik at de er tilpasset bredden på dokumentene.

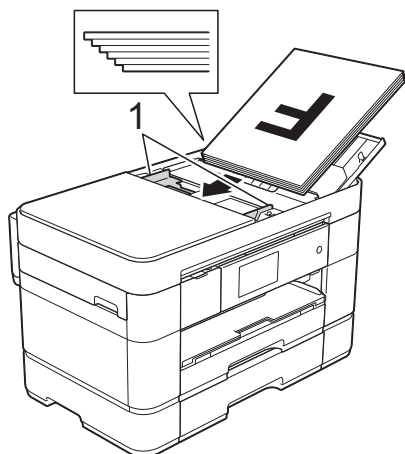

- 4 Plasser dokumentene **med forsiden opp, øverste kant først** i ADF-en til du kjenner at de berører materullene. Pekeskjermen viser ADF klar.

MERK

- IKKE legg dokumentene under støttene (1).

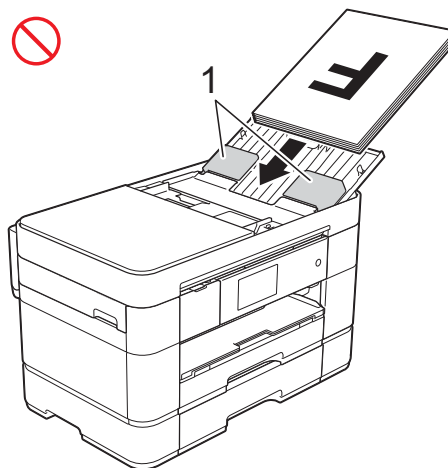

- Hvis du legger i et dokument med lite format og ikke kan fjerne det, kan du åpne stableskuffen (1), og deretter fjerne dokumentet.

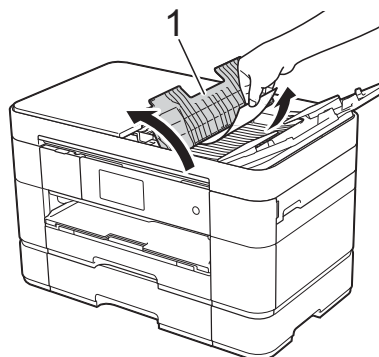

Lukk stableskuffen før du lukker ADF-dokumentstøtten.

Bruke skannerglassplaten

Bruk skannerglassplaten til å fakse, kopiere eller skanne enkelsider eller sider i en bok.

Støttede dokumentformater

Lengde:	Opptil 297 mm
Bredde:	Opptil 215,9 mm
Vekt:	Opptil 2 kg

Slik legger du i dokumenter

MERK

ADF-en må være tom og ADF-støtten må være lukket når du skal bruke skannerglassplaten.

- 1 Løft opp dokumentdekselet.

- 2 Plasser dokumentet med forsiden ned i øvre venstre hjørne av skannerglassplaten.

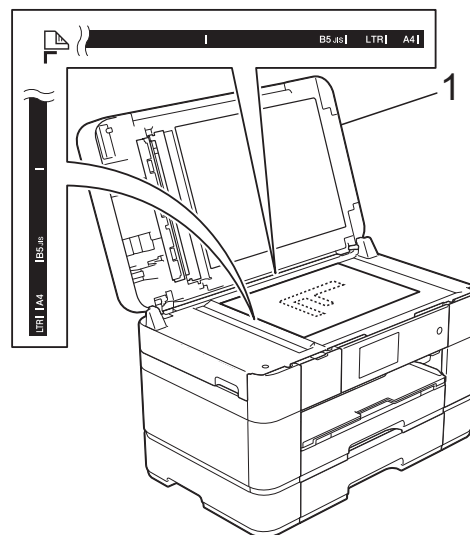

1 Dokumentdekselet

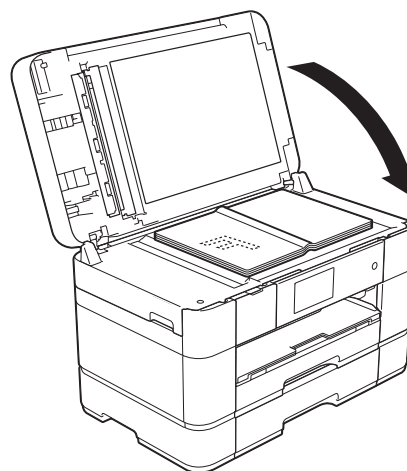

- 3 Lukk dokumentdekselet.

VIKTIG

Hvis du skanner en bok eller et tykt dokument, må du IKKE slå dekkelet hardt igjen eller trykke det ned.

Hvordan skrive ut et dokument

Maskinen kan motta og skrive ut data fra datamaskinen. Før du kan skrive ut fra en datamaskin, må du først installere skriverdriveren.

(>> Online brukerveiledning.)

- 1 Installer Brother-skriverdriveren fra CD-ROM-en eller Brother Solutions Center. (>> Hurtigstartguide.)
- 2 Velg Skriv ut fra programmet.
- 3 Velg navnet på maskinen din i dialogboksen **Skriv ut** og klikk på **Egenskaper** eller **Innstillinger**, avhengig av programmet du bruker.
- 4 Velg innstillingene du vil endre i dialogboksen Egenskaper. Innstillinger som brukes ofte omfatter:
 - **Medietype**
 - **Utskriftskvalitet**
 - **Papirstørrelse**
 - **Orientering**
 - **Farge / Gråtone**
 - **Blekksparemodus**
 - **Skalering**
 - **Tosidig / Hefte**
- 5 Klikk på **OK**.
- 6 Klikk på **Skriv ut** (eller **OK** avhengig av hvilket program du bruker) for å starte utskriften.

Slik kopierer du

1 Last inn dokumentet på én av følgende måter:

- Legg dokumentet i ADF-en med *forsiden opp*.
(Bruke ADF >> side 25.)
- Legg dokumentet med *forsiden ned* på skannerglassplaten.
(Bruke skannerglassplaten >> side 27.)

2 Trykk på  (Kopi).

- Pekeskjermen viser:

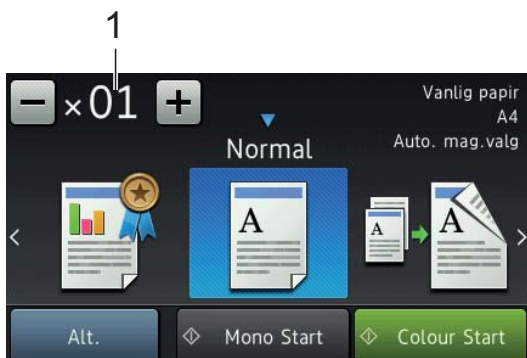

1 Antall kopier

Angi antall kopier:

- Trykk - eller + på pekeskjermen (som vist ovenfor).
- Trykk på det viste antall kopier på pekeskjermen og angi deretter det antall kopier du vil ha.
Trykk på OK.

3 Hvis du vil ha flere enn én kopi, angi antall (opptil 99).

4 Trykk på **Mono Start** eller **Colour Start**.

Stanse kopiering

Hvis du vil stanse kopieringen, må du trykke på .

Sammendrag av kopieringsalternativer

Trykk på **Kopi** og deretter på **Alt**. for å endre kopialternativer. Sveip opp eller ned eller trykk på **▲** eller **▼** for å bla gjennom kopieringsinnstillingene. Når den ønskede innstillingen vises, trykker du på den og velger ønsket alternativ. Når du er ferdig med å endre alternativer, trykker du **OK**.

Du finner informasjon om hvordan du endrer følgende kopieringsalternativer på side 30.

- Papirtype
- Papirformat
- Valg av skuff

For detaljer om endring av følgende kopialternativer, >> Online brukerveiledning.

- Kvalitet
- Forstørre/Forminske
- Sideoppsett
- 2 i 1 (ID)
- Stable/sortere
- Tetthet
- Blekksparemodus
- Kopiere tynt papir
- Bokkopiering
- Kopiere vannmerke
- Fjern bakgrunnsfarge
- 2-sidig kopi

Papirtype

Husk å bruke maskininnstillingene for papirtypen du skal bruke ved kopiering på spesielle papirtyper, for slik å få best mulig utskriftskvalitet.

- 1 Legg i dokumentet.
- 2 Trykk på  (Kopi).
- 3 Angi antallet kopier du vil ha.
- 4 Trykk på Alt.
- 5 Sveip opp eller ned eller trykk på ▲ eller ▼ for å vise Papirtype.
- 6 Trykk på Papirtype.
- 7 Trykk på Vanlig papir, Blekkpapir, Brother BP71 eller Annet glanset etter ønske.

MERK

Når Brother BP71 eller Annen glanset er valgt, er skuff #1 ikke tilgjengelig for papir i formater større enn Letter eller A4.

- 8 Trykk på OK.
- 9 Trykk på Mono Start eller Colour Start.

Papirformat

Hvis du kopierer på annet enn A4-papir, må du endre innstillingen for papirformat. Du kan kun kopiere på papirformatene A4, A5, A3, Foto (10 × 15 cm), Letter, Legal, Ledger eller Folio.

- 1 Legg i dokumentet.
- 2 Trykk på  (Kopi).
- 3 Angi antallet kopier du vil ha.
- 4 Trykk på Alt.

- 5 Sveip opp eller ned eller trykk på ▲ eller ▼ for å vise Papirstørrelse.
- 6 Trykk på Papirstørrelse.
- 7 Sveip opp eller ned eller trykk på ▲ eller ▼ for å vise A4, A5, A3, 10x15cm, Letter, Legal, Ledger eller Folio, og trykk deretter på alternativet du ønsker å stille inn.

MERK

Hvis du bruker den manuelle materåpningen, legg i kun ett ark om gangen. (Legge i papir i den manuelle materåpningen ►► side 20.)

- 8 Trykk på OK.
- 9 Trykk på Mono Start eller Colour Start.

Valg av skuff

Du kan kun endre skuffen midlertidig for neste kopi.

►► Online brukerveiledning for hvordan du endrer standard skuffeinnstilling.

- 1 Legg i dokumentet.
- 2 Trykk på  (Kopi).
- 3 Angi antallet kopier du vil ha.
- 4 Trykk på Alt.
- 5 Sveip opp eller ned eller trykk på ▲ eller ▼ for å vise Skuffvalg.
- 6 Trykk på Skuffvalg.
- 7 Trykk på Skuff 1, Skuff 2, MP-magasin eller Auto. mag.valg.
- 8 Trykk på OK.
- 9 Trykk på Mono Start eller Colour Start.

Før skanning

Installer en skannerdriver for å bruke maskinen som skanner. Hvis maskinen er koblet til et nettverk, må dette konfigureres med en TCP/IP-adresse.

- Installer skannerdriverne fra CD-ROM-en. (►► Hurtigstartguide.)
- Konfigurer maskinen med en TCP/IP-adresse hvis nettverksskanning ikke fungerer. (►► Online brukerveiledning.)

Skanne et dokument som en PDF-fil ved hjelp av ControlCenter4 (Windows®)

(For detaljert informasjon, ►► Online brukerveiledning.)

MERK

- Skjermbildene på PC-en kan variere avhengig av modellen.
- Dette avsnittet er basert på bruk av Avansert modus i ControlCenter4.

ControlCenter4 er et programverktøy som lar deg få tilgang til de programmene du bruker oftest uten å måtte starte spesifikke programmer manuelt.

- 1 Legg i dokumentet. (*Slik legger du i dokumenter* ►► side 25.)
- 2 Klikk på  (ControlCenter4)-ikonet på oppgavelinjen, og deretter på **Åpne**.

- 3 Hvis ControlCenter4 Modus-skjermbildet vises, klikk på **Avansert modus**, og deretter på **OK**.

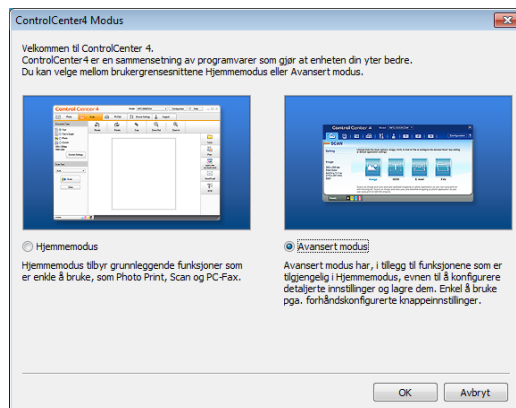

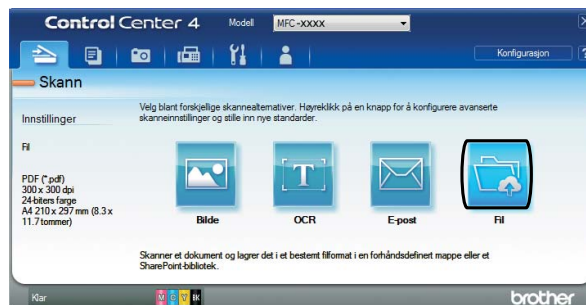

- 4 Velg din maskin fra rullegardinmenyen **Modell** øverst på skjermen.

- 5 Klikk på kategorien **Skann**. Klikk deretter på **Fil**.



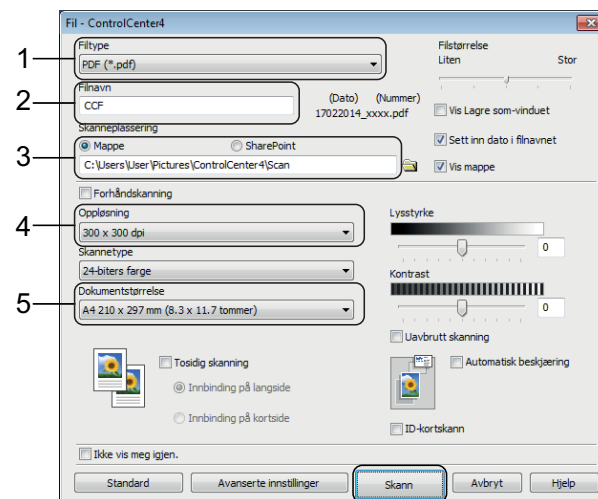

Konfigurasjonsdialogboksen vises. Endre standardinnstillingene etter behov.



- 1 Velg **PDF (*.pdf)** fra rullegardinmenyen **Filtype**.
- 2 Skriv et filnavn for dokumentet.
- 3 Klikk på **Mappe**. Du kan lagre filen til standardmappen, eller velge din foretrukne mappe ved å klikke knappen  (**Surfe**).
- 4 Velg en skanneoppløsning fra rullegardinmenyen **Oppløsning**.
- 5 Velg dokumentformatet fra rullegardinmenyen **Dokumentstørrelse**.

- 6 Klikk på **Skann**. Maskinen begynner å skanne. Mappen hvor filen lagres åpnes automatisk.

Slik skanner du et dokument som en PDF-fil ved hjelp av pekeskjermen

- 1 Legg i dokumentet. (*Slik legger du i dokumenter* >> side 25.)
- 2 Trykk på  (Skanne).
- 3 Dra mot venstre eller høyre for å vise til fil.
- 4 Trykk på til fil.  utheves og vises midt på pekeskjermen.
- 5 Trykk på OK. Når maskinen er tilkoblet et nettverk, trykk på PC-navnet. Gjør ett av følgende:
 - Gå til trinn 10 hvis du ønsker å bruke standardinnstillinger.
 - Gå til trinn 6 for å endre standardinnstillingene.

- 6 Trykk på Alt.
- 7 Trykk på Skanneinnstil., og trykk deretter på Angi enhet.
- 8 Velg innstillinger for Tosidig skanning, Skannetype, Oppløsning, Filtype, Skannestørrelse, Hopp ov. tom side og Fjern bakgrunnsfarge etter behov.
- 9 Trykk på OK.
- 10 Trykk på Start. Maskinen begynner å skanne.

MERK

Disse skannemodusene er tilgjengelige:

- til OCR
- til fil
- til bilde
- til media
- til e-post
- til e-mailserver
- til FTP
- til nettverk
- til nett
- WS-skann¹ (Webtjenester-skanning)

¹ Kun for brukere av Windows®. (Omfatter Windows Vista® SP2 eller nyere, Windows® 7 og Windows® 8) (>> Online brukerveiledning.)

Skrive ut fotografier fra et minnekort eller USB flash-minne

PhotoCapture Center-funksjoner (FOTO-modus)

Du kan skrive ut bilder direkte fra digitalkameramedier eller et USB flash-minne, selv om maskinen *ikke* er koblet til en datamaskin.

Skrive ut bilder

Vise bilder

Du kan forhåndsvisne bildene på pekeskjermen før du skriver dem ut. Hvis bildene er store filer, kan det ta litt tid før hvert enkelt bilde vises.

VIKTIG

IKKE sett i mer enn ett mediekort i maskinen samtidig. Dette kan skade maskinen.

- 1 Åpne mediespordekslet.

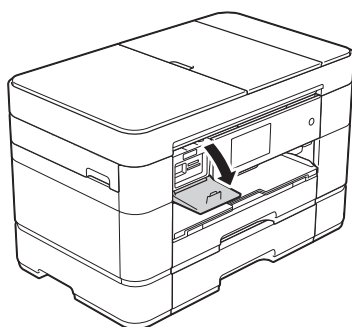

- 2 Sett inn minnekortet eller USB flash-minnet i korrekt spor.
- 3 Trykk på Foto.
- 4 Dra mot venstre eller høyre for å vise Vis bilder.

- 5 Trykk på Vis bilder. Trykk på OK.
- 6 Gjør ett av følgende:
 - Gå til trinn 7 hvis du vil velge hvilke bilder du vil skrive ut eller hvis du vil skrive ut flere eksemplarer av ett bilde.
 - Trykk på Skriv ut alle for å skrive ut alle bildene. Trykk på Ja for å bekrefte. Gå til trinn 10.
- 7 Sveip mot venstre eller høyre eller trykk på ◀ eller ▶ for å vise bildet du vil skrive ut, og trykk deretter på det.
- 8 Angi antall kopier:
 - Trykk på - eller + på pekeskjermen.
 - Trykk på det viste antall kopier på pekeskjermen for å vise talltastaturet, og bruk det deretter til å angi antallet kopier du vil ha. Trykk på OK.

Trykk på OK.
- 9 Gjenta trinn 7 og 8 helt til du har valgt alle bildene du vil skrive ut.
- 10 Trykk på OK.
- 11 Les og bekreft den viste listen med alternativer.

- 12 Trykk på **Utskriftsinnst.** for å endre papirtype og -format.

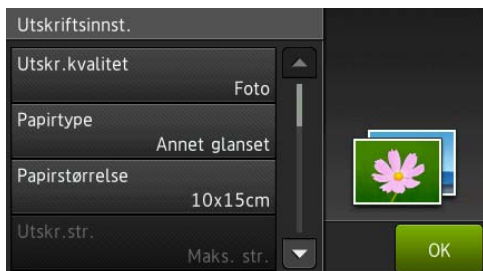

- Sveip opp eller ned eller trykk på ▲ eller ▼ for å vise **Papirtype** og trykk på det, og trykk deretter på alternativet du ønsker.
- Sveip opp eller ned eller trykk på ▲ eller ▼ for å vise **Papirstørrelse** og trykk på det, og trykk deretter på alternativet du ønsker.

Endre andre utskriftsinnstillinger etter behov.

Trykk på **OK** når du er ferdig.

- 13 Trykk på **Start**.

- 14 Vent til meldingen på pekeskjermen blir borte fra pekeskjermen etter utskrift før du fjerner minnekortet eller USB flash-minnet fra mediesporet.

Sammendrag av utskriftsinnstillinger i PhotoCapture Center

Du kan endre utskriftsinnstillingene midlertidig for neste utskrift.

Maskinen vil gå tilbake til standardinnstillingene etter utskrift.

MERK

Du kan lagre utskriftsinnstillingene du bruker oftest ved å angi dem som standard.

(>> Online brukerveiledning.)

Sammendrag av telefontjenester

Du kan bruke en rekke tjenester og forbindelser med Brother-maskinen. For mer informasjon eller råd om oppsett, >> Online brukerveiledning.

Telefonsvartjenester

Hvis du har en telefonsvartjeneste på telefonlinjen som Brother-maskinen er koblet til, kan de komme i konflikt med hverandre ved mottak av innkommende fakser. Hvis du bruker denne tjenesten, anbefaler vi at Brother-maskinens *Svarmodus* settes på *Manuelt*. (*Velg mottaksmodus* >> side 40.)

Protokoll for tale over Internett (Voice over Internet Protocol – VoIP)

VoIP er en type telefonsystem som bruker en Internett-tilkobling i stedet for en tradisjonell telefonlinje. Det er ikke sikkert maskinen vil fungere sammen med alle VoIP-systemer. Hvis du har spørsmål om hvordan du kobler maskinen opp til et VoIP-system, må du kontakte din VoIP-tilbyder.

Koble til en ekstern telefonsvarerenhet (TAD)

Du kan koble en ekstern telefonsvarerenhet til Brother-maskinene. Den må kobles riktig til for å kunne motta fakser. Koble den eksterne TAD til T-stykkekontakten på Brother-linjekabelen som følger med maskinen. Når du tar opp en utgående melding på den eksterne TAD-en, anbefaler vi å ta opp 5 sekunder med stillhet i starten av meldingen, og begrense tale til 20 sekunder. Sett maskinens mottaksmodus på *Ext.Tel/Svarer*.

Eksterne apparater og biapparater

Du kan koble en separat telefon til T-stykkekontakten på linjekabelen som fulgte med Brother-maskinen. Hvis du besvarer et faksanrop på biapparatet eller den eksterne telefonen, kan du få maskinen til å motta faksen ved trykke på * 5 1. Hvis maskinen besvarer et taleanrop og ringer med raske, doble ringesignaler for at du skal ta over, kan du trykke på # 5 1 for å svare med den eksterne telefonen.

Slik sender du en faks



1 Gjør ett av følgende:

- Legg dokumentet i ADF-en med *forsiden opp*. (Bruke ADF >> side 25.)
- Legg dokumentet med *forsiden ned* på skannerglassplaten. (Bruke skannerglassplaten >> side 27.)

MERK

- Bruk ADF-en til å sende fakser med flere sider.
- Hvis du sender en svart-hvitt-faks fra ADF-en når minnet er fullt, vil den bli sendt i sanntid.
- Du kan bruke skannerglassplaten til å fakse én side om gangen fra en bok. Dokumentene kan ha et format på opptil A4 eller Letter.

2 Gjør ett av følgende:

- Når faksforhåndsvisning står på Av, trykk på  (Faks).
- Når faksforhåndsvisning står på På, trykk på  (Faks) og deretter på  (Sending av fakser).
- Pekeskjermen viser:



- ### 3
- Trykk på **Alt.** for å endre innstillingene for fakssending. Sveip opp eller ned eller trykk på **▲** eller **▼** for å bla gjennom faksinnstillingene. Når den ønskede innstillingen vises, trykker du på den og velger det nye alternativet. Trykk på **OK** når du er ferdig med å endre alternativer.

For flere avanserte fakssendeoppgaver og -innstillinger, >> Online brukerveiledning.

- Faksoppløsning
- Kontrast
- 2-sidig faks
- Glassplateskannestørrelse
- Fargefaksoverføring
- Forhåndsvisning utgående faks
- Fakse ved slutten av samtalen
- Gruppesending
- Sending i sanntid
- Utenlandsmodus
- Utsatt sending
- Satsvis sending
- Avbryte jobber som venter
- Angi nye standardinnstilling
- Tilbakestilling til fabrikkinnstilling
- Pollingsending
- Sendingsverifiseringsrapport

4 Angi faksnummeret.

Bruke talltastaturet på pekeskjermen

Bruke  (Adressebok)

- Adressebok

Bruke  (Ring Historikk)

- Rep
- Utg. samtale
- Anrops-ID-logg

MERK

- Sett *Forhåndsvisning* på *På* for å forhåndsvisne en faksmelding før den sendes.
(➤➤ Online brukerveiledning.)
- Hvis nettverket støtter LDAP-protokollen, kan du søke etter faksnumre og e-postadresser på serveren.
(➤➤ Online brukerveiledning.)

5 Trykk på *Start faks*.

Fakse fra ADF-en

- Maskinen starter skanning av dokumentene som skal sendes.

Fakse fra skannerglassplaten

- Hvis du velger *Svart-hvitt* i *Fargeinnstilling* (standardinnstilling), starter maskinen skanning av første side. Gå til trinn **6**.
- Hvis du velger *Farge* i *Fargeinnstilling*, spør pekeskjermen om du vil sende en fargefaks. Trykk på *Ja* (fargefaks) for å bekrefte. Maskinen ringer og sender siden.

6 Når pekeskjermen viser *Ny side?*, skal du gjøre ett av følgende:

- For å sende en enkel side, trykk *Nei*. Maskinen sender dokumentet.
- Hvis du skal sende flere sider, trykker du *Ja* og går til trinn **7**.

7 Legg neste side på skannerglassplaten. Trykk på *OK*. Maskinen skanner siden. (Repetér trinn **6** og **7** for hver av de neste sidene.)

Stanse faksing

Hvis du vil stanse faksingen, trykker du på



Lagre numre

Du kan lagre faks- og telefonnumre i maskinens adressebok eller opprette grupper av faksmottakere slik at du kan gruppesende en faks til mange personer samtidig.

MERK



Du mister ikke lagrede adresseboknumre selv om strømmen går.

Lagre en pause

Når du lagrer adresseboknumre, kan du sette inn én eller flere pauser på 3,5 sekunder ved å trykke på **Pause** på pekeskjermen.

Lagre adresseboknumre

Du kan lagre opptil 100 adresser med et navn, og hvert navn kan ha to numre.

- 1 Trykk på  (Faks).
- 2 Trykk på  (Adressebok).
- 3 Trykk på **Rediger**.
- 4 Trykk på **Legg til ny adr.**
- 5 Trykk på **Navn**.
- 6 Skriv navnet (opptil 16 tegn) ved å bruke tastaturet på pekeskjermen.
Trykk på **OK**.
(*Skrive inn tekst* ►► side 8.)
- 7 Trykk på **Adresse 1**.
- 8 Skriv inn det første faks- eller telefonnummeret (opptil 20 sifre) ved bruk av pekeskjermen.
Trykk på **OK**.

MERK



- Husk å ta med eventuelle retningsnummer når du skriver inn et faks- eller telefonnummer. Avhengig av landet, kan det hende at anroper-ID-navn og -historikk ikke vises korrekt hvis retningsnummeret ikke er registrert med faks- eller telefonnummeret.
- Hvis du lastet ned *Internett-faks (I-Fax)-funksjonen*:

Hvis du vil lagre en e-postadresse til bruk med Internett-faks (I-Fax) eller Skann til e-postserver, trykker du på  og angir e-postadressen. Deretter trykker du på **OK**.

- 9 Trykk på **Adresse 2** for å lagre det andre faks- eller telefonnummeret. Skriv inn faks- eller telefonnummeret (opptil 20 sifre) ved bruk av pekeskjermen.
Trykk på **OK**.
- 10 Trykk på **OK** for å bekrefte.
- 11 Gjør ett av følgende:
 - Hvis du vil lagre flere adresseboknummer, repeterer du trinn 3 til 10.
 - Trykk på  når du er ferdig.

Stille inn apparat-ID

Du kan legge til dato og klokkeslett på hver faks du sender ved å angi din apparat-ID for maskinen.

- 1 Trykk på  (Innst.).
- 2 Trykk på Alle innst.
- 3 Sveip opp eller ned eller trykk på ▲ eller ▼ for å vise Grunn oppsett.
Trykk på Grunn oppsett.
- 4 Trykk på Apparatets ID.
- 5 Trykk på Faks.
- 6 Skriv inn faksnummeret (opptil 20 sifre) ved bruk av pekeskjermen og trykk deretter på OK.
- 7 Trykk på Navn.
- 8 Skriv inn navnet ditt (opptil 20 tegn) ved bruk av pekeskjermen og trykk deretter på OK.
(*Skrive inn tekst* ►► side 8.)
- 9 Trykk på .

10

Motta en faks

Mottaksmoduser

Du må velge en mottaksmodus som passer til de eksterne enhetene og telefontjenestene du har på linjen.

Velge mottaksmodus

Som standard vil maskinen automatisk motta alle fakser som sendes til den. Bruk diagrammet nedenfor til å velge riktig modus.

(Bruke mottaksmoduser >> side 41.)

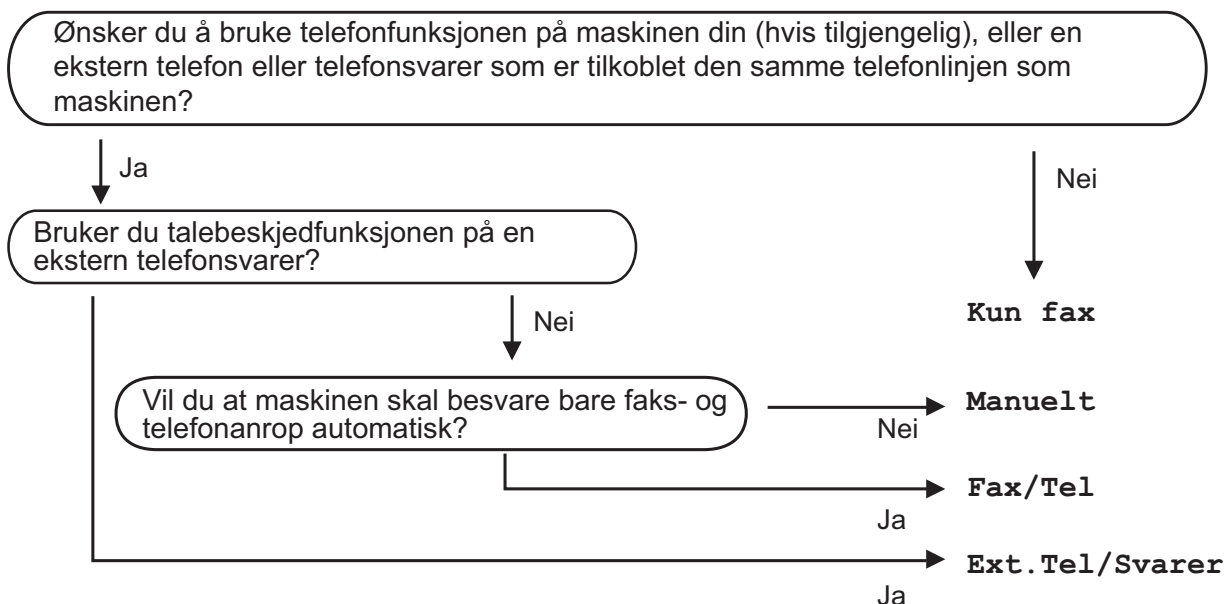

Følg instruksjonene nedenfor for å angi mottaksmodusen:

- 1 Trykk på  (Innst.).
- 2 Trykk på Alle innst.
- 3 Sveip opp eller ned eller trykk på ▲ eller ▼ for å vise Faks.
- 4 Trykk på Faks.
- 5 Sveip opp eller ned eller trykk på ▲ eller ▼ for å vise Mottak oppsett.
- 6 Trykk på Mottak oppsett.
- 7 Sveip opp eller ned eller trykk på ▲ eller ▼ for å vise Svarmodus.

- 8 Trykk på **Svarmodus**.
- 9 Trykk på **Kun fax**, **Fax/Tel**, **Ext.Tel/Svarer** eller **Manuelt**.
- 10 Trykk på .

Bruke mottaksmoduser

Enkelte mottaksmoduser svarer automatisk (**Kun fax** og **Fax/Tel**). Det kan hende du ønsker å endre ringeforsinkelsen før du bruker disse modusene. (*Ringeforsinkelse* ►► side 42.)

Kun telefaks

Kun fax-modus vil automatisk besvare hvert anrop som et faksanrop.

Faks/Tel

Fax/Tel-modus hjelper deg med å styre alle innkommende anrop automatisk ved at de gjenkjennes som faks- eller taleanrop, og håndtere dem på én av følgende måter:

- Fakser blir mottatt automatisk.
- Taleanrop starter F/T-ringning i maskinen for å varsle deg om at du må ta opp røret. F/T-ringelyden er et raskt, dobbelt ringesignal i maskinen.

(*F/T-ringetid (kun Fax/Tel-modus)* ►► side 42.)

(*Ringeforsinkelse* ►► side 42.)

Manuelt

Manuelt-modus slår av alle automatiske svarefunksjoner.

Du kan motta en faks i **Manuelt**-modus ved å ta av røret på en ekstern telefon. Når du hører fakstoner (korte, gjentatte lydsignaler), trykker du på **Start faks** og velger **Motta**. Du kan også bruke funksjonen **Faksdeteksjon** til å motta fakser. Dette gjøres ved å løfte av røret på samme linje som maskinen er tilkoblet.

(►► *Online brukerveiledning*.)

Ekstern telefonsvarerenhet

Ext.Tel/Svarer-modus gjør det mulig for en ekstern telefonsvarer å styre dine innkommende anrop. Innkommende anrop håndteres på én av følgende måter:

- Fakser blir mottatt automatisk.
- Folk som ringer, kan spille inne en melding på den eksterne telefonsvarerenheten (TAD).



►► *Online brukerveiledning* for hvordan du kobler til en ekstern telefonsvarer.

Innstillinger for mottaksmodus

Ringeforsinkelse

Utsatt svar angir hvor mange ganger maskinen skal ringe før den svarer i Kun fax- eller Fax/Tel-modus. Hvis du har et biapparat eller en ekstern telefon på samme linje som maskinen, velger du maksimalt antall ringesignaler.

(►► Online brukerveiledning.)

- 1 Trykk på  (Innst.).
- 2 Trykk på `Alle innst.`
- 3 Sveip opp eller ned eller trykk på ▲ eller ▼ for å vise `Faks`.
- 4 Trykk på `Faks`.
- 5 Sveip opp eller ned eller trykk på ▲ eller ▼ for å vise `Mottak oppsett`.
- 6 Trykk på `Mottak oppsett`.
- 7 Sveip opp eller ned eller trykk på ▲ eller ▼ for å vise `Utsatt svar`.
- 8 Trykk på `Utsatt svar`.
- 9 Dra opp eller ned eller trykk ▲ eller ▼ for å vise alternativene, og trykk deretter antallet ganger maskinen skal ringe før den svarer.
Hvis du velger 0, svarer maskinen umiddelbart, og det vil ikke være noen ringing på telefonlinjen.
- 10 Trykk på .

F/T-ringetid (kun Fax/Tel-modus)

Når maskinen mottar et anrop, vil du og anroperen høre normal telefonringelyd. Antall ringesignaler angis med innstillingen for ringeforsinkelse.

Hvis oppringingen er en faks, vil maskinen motta den. Hvis det imidlertid er et taleanrop, vil maskinen aktivere F/T-ringelyden (et raskt, dobbelt ringesignal) i det tidsrommet du har angitt i innstillingen for F/T-ringetid. Dersom du hører F/T-ringelyden, betyr det at det er et taleanrop.

Siden F/T-ringingen utføres av maskinen, vil biapparater og eksterne telefoner ikke ringe. Du kan imidlertid ta imot samtalen på hvilken som helst telefon ved hjelp av en fjernkode.

(►► Online brukerveiledning.)

- 1 Trykk på  (Innst.).
- 2 Trykk på `Alle innst.`
- 3 Sveip opp eller ned eller trykk på ▲ eller ▼ for å vise `Faks`.
- 4 Trykk på `Faks`.
- 5 Sveip opp eller ned eller trykk på ▲ eller ▼ for å vise `Mottak oppsett`.
- 6 Trykk på `Mottak oppsett`.
- 7 Sveip opp eller ned eller trykk på ▲ eller ▼ for å vise `F/T ringe tid`.
- 8 Trykk på `F/T ringe tid`.
- 9 Trykk på 20, 30, 40 eller 70 sekunder.
- 10 Trykk på .

MERK

Selv om oppringeren legger på under raskt, dobbelt ringesignal, vil maskinen fortsette å ringe i angitt tid.

Rengjøre og kontrollere maskinen

Rengjøre skannerglassplaten

- 1 Trekk maskinens strømledning ut av uttaket.
- 2 Løft dokumentdekselet (1). Rengjør skannerglassplaten (2) og den hvite platen (3) med en myk og lofri klut fuktet med et ikke-antennelig glassrengjøringsmiddel.

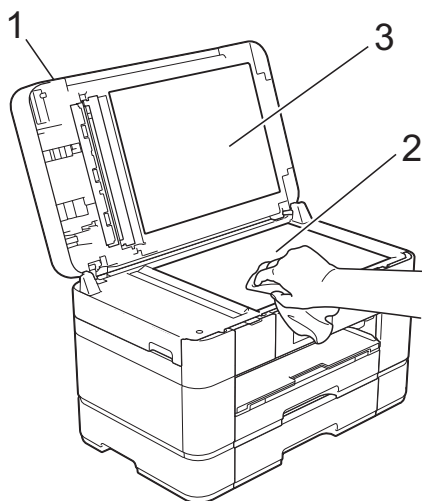

- 3 Rengjør den hvite listen (1) og glasslisten (2) i den automatiske dokumentmateren (ADF) med en lofri klut fuktet med et ikke-antennelig glassrengjøringsmiddel.

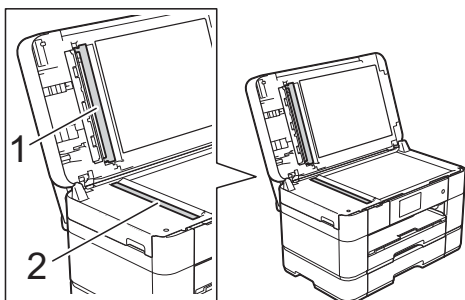

- 4 Lukk dokumentdekselet og åpne ADF-dekselet. Rengjør den hvite stangen (1) og glasstripen (2) med en myk og lofri klut fuktet med et ikke-antennelig glassrengjøringsmiddel.

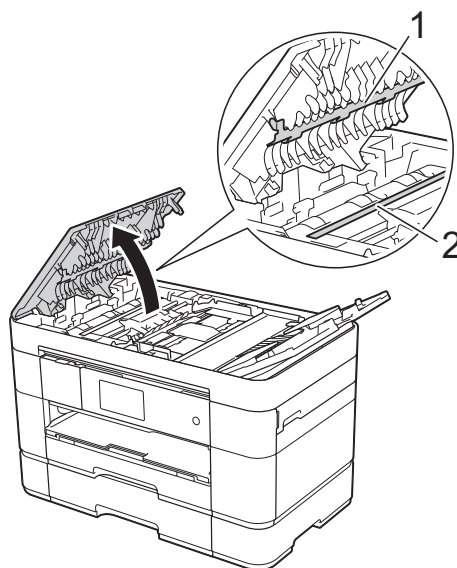

- 5 Lukk ADF-dekselet.

Kontrollere utskriftskvaliteten

Hvis det vises svake eller overstrekede farger og tekst på utskriften, kan det hende at noen av dysene på skrivehodet er tilstoppet. Kontroller dette ved å skrive ut kontrollarket for utskriftskvalitet og se på dysesjekk-mønstret.

- 1 Trykk på .

MERK

Du kan også trykke på , og deretter på Vedlikehold.

- 2 Trykk på `Forbedre utskr.kval.`
- 3 Trykk på `Sjekk utskriftskval.`
- 4 Følg instruksene på pekeskjermen, legg vanlig papir med A4- eller Letter-format i papirmagasinet og trykk deretter på `Start`. Maskinen skriver ut kontrollarket for utskriftskvalitet igjen.
- 5 Kontroller kvaliteten på de fire fargeblokkene på arket.
- 6 Pekeskjermen viser en melding som spør om utskriftskvaliteten. Gjør ett av følgende:
 - Hvis alle strekene er klare og tydelige, trykker du på `Nei` for å avslutte kontroll av utskriftskvaliteten, og går deretter til trinn 10.
 - Hvis det mangler korte linjer som vist i illustrasjonen, trykker du på `Ja`.

OK

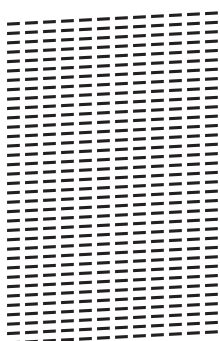

Dårlig

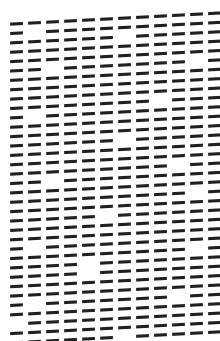

- 7 Pekeskjermen ber deg kontrollere utskriftskvaliteten for hver farge. Følg instruksene på pekeskjermen, trykk på 1, 2, 3 eller 4 for å velge eksempelet som er mest likt på kontrollarket for utskriftskvalitet for hver farge.
- 8 Hvis du trykker på nummer 2, 3 eller 4, ber pekeskjermen deg om å starte rengjøringen. Trykk på `Start`.
- 9 Trykk på `Ja` etter at rengjøringen er fullført, og gå tilbake til trinn 4.
- 10 Trykk på .

Hvis du rengjør skriverhodet minst fem ganger uten at utskriften blir bedre, kan du prøve å montere en original Brother Innobella-blekkassett for hver problemfarge. Prøv å rengjøre skrivehodet opptil fem ganger til. Hvis utskriften ikke er blitt bedre, må du kontakte Brother kundeservice eller den lokale Brother-forhandleren.

VIKTIG

Du må IKKE berøre skrivehodet. Berøring av skrivehodet kan forårsake varig skade og medføre at garantien bortfaller.

MERK

Når en skrivehodedyse er tett, ser utskriften slik ut.



Letter, A4 og Executive



A3, Ledger, Legal, Folio, A5, A6, konvolutter, Foto (10 × 15 cm), Foto L (89 × 127 mm), Foto 2L (13 × 18 cm) og indekskort (127 × 203 mm)

Når skrivehodedysen er rengjort, er de horisontale strekene borte.

**Kontrollere innrettingen av papiret**

Hvis teksten blir uskarp eller bildene blir svakere, kan det hende du trenger å justere innrettingen av papiret etter transport av maskinen.

- 1 Trykk på .

MERK

Du kan også trykke på  og deretter Vedlikehold.

- 2 Trykk på `Forbedre utskr.kval.`
- 3 Trykk på `Justering.`
- 4 Trykk på `Neste.`
- 5 Sveip opp eller ned eller trykk på ▲ eller ▼ for å vise papirformatalternativene, og trykk deretter på papirformatet som trenger justering.
- 6 Trykk på `Grunnleggende justering` eller `Avansert justering.`
- 7 Følg instruksene på pekeskjermen, legg vanlig papir med det valgte formatet i skuff #1, og trykk deretter på `Start.` Maskinen skriver ut kontrollarket for innretting.

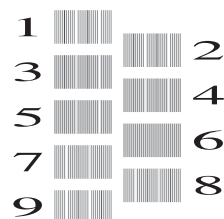

- 8 For "A"-mønsteret sveiper du opp eller ned eller trykker ▲ eller ▼ for å vise nummeret på testutskriften som har minst synlige vertikale striper (1–9), og så trykker du på det. Trykk deretter på OK.
I eksempelet er nummer 6 det beste valget.

9 Gjør ett av følgende:

- Hvis du valgte *Grunnleggende justering*, må du gjenta trinn **8** for mønster B til H.
- Hvis du valgte *Avansert justering*, må du gjenta trinn **8** for mønster B til Z.

MERK

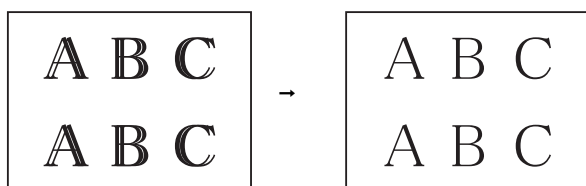

Hvis papiret ikke er riktig innrettet, vil teksten bli utydelig.

Når innrettingen av papiret er riktig, ser teksten skarp ut.

10 Trykk på .

MERK

For mer informasjon om rengjøring og kontroll av maskinen, >> [Online brukerveiledning](#).

Hvis du tror det er feil på maskinen, må du først sjekke hvert av elementene under og følge feilsøkingstipsene.

Du kan korrigere de fleste problemene selv. Hvis du trenger mer hjelp, inneholder Brother Solutions Center de siste spørsmål og svar, samt tips om feilsøking.

Besøk <http://support.brother.com>.

Identifisere problemet

Kontroller først følgende.

- Maskinens strømledning er koblet til korrekt og maskinens strømbryter er slått på.
- Alle beskyttelsesdelene er fjernet.
- Papiret er lagt riktig i papirmagasinet.
- Grensesnittkablene er koblet ordentlig til maskinen og datamaskinen, eller en trådløs tilkobling er satt opp på både maskinen og datamaskinen.
- Meldinger på pekeskjermen

(*Feil- og vedlikeholdsmeldinger* >> side 47.)

Hvis du ikke kunne løse problemet med kontrollene ovenfor, se: *Hvis du har problemer med maskinen* >> side 66.

Feil- og vedlikeholdsmeldinger

Som i et hvilket som helst avansert kontorprodukt kan det oppstå feil, og forbruksmateriell må skiftes. Hvis dette skulle skje, identifiserer maskinen feilen eller påkrevd rutinemessig vedlikehold og viser riktig melding. Tabellen nedenfor forklarer de vanligste feil- og vedlikeholdsmeldingene.

Feilmelding	Årsak	Tiltak
Avbrutt	Mottakeren eller dennes faksmaskin avbrøt anropet.	Prøv å sende eller motta igjen. Hvis anrop stanses gjentatte ganger og du bruker et VoIP (Voice over IP)-system, kan du prøve å endre kompatibiliteten til <i>Grunnleggende (VoIP)</i> . (<i>Støy på telefonlinje eller VoIP-system</i> ►► side 76.)
Bilde for langt	Kunne ikke legge til effekter fordi proporsjonene til fotografiet er uregelmessige.	Velg et bilde med regelmessige proporsjoner.
Bilde for lite	Foto er for lite til å kunne beskjæres.	Velg et større bilde.
Blekkamlerpute full	<p>Blekkabsorbereren eller skylleboksen er full. Disse komponentene trenger vedlikehold nå og da, og må muligens også skiftes ut etter en viss periode for å garantere optimal ytelse fra Brother-maskinen. Siden disse komponentene trenger vedlikehold nå og da, dekkes ikke utskifting av garantien. Behovet for å skifte ut disse komponentene og tiden det tar før dette behovet oppstår, avhenger av antallet tømninger og skyllinger som trengs for å rengjøre blekksystemet. Disse boksene samler opp blekk under de ulike tømningene og skyllingene. Antallet ganger maskinen tømmer og skyller for rensing, varierer avhengig av ulike situasjoner. For eksempel vil det resultere i mange rengjøringer hvis man ofte slår maskinen av og på, da maskinen automatisk rengjøres ved oppstart. Bruk av blekk som ikke er produsert av Brother kan føre til mange rengjøringer, da slikt blekk kan føre til dårlig utskriftskvalitet som korrigeres ved rengjøring. Jo flere rengjøringer av maskinen som er nødvendig, desto raskere vil disse boksene fylles opp.</p> <p>MERK</p> <p><i>Reparasjoner som følge av bruk av rekvisita som ikke er produsert av Brother, dekkes kanskje ikke av den gitte produktgarantien.</i></p>	<p>Blekkabsorbereren eller skylleboksen må skiftes ut. Ta kontakt med Brother kundeservice eller nærmeste autoriserte Brother-servicesenter for å få service utført på maskinen.</p> <p>Andre grunner for rengjøring:</p> <ol style="list-style-type: none"> 1 Etter at en papirstopp er fjernet vil maskinen automatisk rengjøre seg selv før neste mottatte faksside skrives ut. 2 Maskinen rengjør seg selv automatisk når den ikke har vært i bruk lengre enn 30 dager (sjelden bruk). 3 Maskinen rengjør seg selv automatisk etter at blekkassetter av samme farge er blitt skiftet ut tolv ganger.



Feilmelding	Årsak	Tiltak
Blekksamlerpute nesten full	Blekkabsorbereren eller skylleboksen er nesten full.	Blekkabsorbereren eller skylleboksen må skiftes snart. Kontakt Brother kundeservice eller den lokale Brother-forhandleren.
Bytt blekkpatr.	Én eller flere av blekkassetene er nesten oppbrukt. Hvis en av fargeblekkassetene nesten er oppbrukt og noen sender deg en fargefaks, vil maskinens "fakshåndtrykk" be om at faksen sendes som svart-hvitt. Hvis avsendermaskinen har muligheten til å konvertere den, vil fargefaksen bli skrevet ut på maskinen i svart-hvitt.	Bestill en ny blekkassett. Du kan fortsette utskriften til pekeskjermen viser <code>Utskrift umulig</code> . (►► Online brukerveiledning.)
Data i minnet	Det finnes utskriftsdata i maskinens minne.	Trykk på  . Maskinen vil avbryte jobben og slette den fra minnet. Prøv å skrive ut på nytt.
Dokumentstans: for langt	Dokumentet ble ikke satt inn eller matet riktig, eller dokumentet som ble skannet fra ADF-en var for langt.	(<i>Bruke ADF</i> ►► side 25.) (<i>Dokumentstopp</i> ►► side 57.)
Fastkj. papir [Foran] Papirstopp [Foran,bak] Fastkj. papir [Bak]	Papiret sitter fast i maskinen.	Ta ut det fastkjørte papiret ved å følge fremgangsmåten. (<i>Skriverstopp eller papirstopp</i> ►► side 59.) Ved gjentatt papirstopp må du prøve en annen metode for fjerning av fastkjørt papir. (<i>Flere metoder for fjerning av fastkjørt papir</i> ►► side 64.)
Feil blekkfarge	En blekkassett er satt inn på feil sted.	Kontroller hvilke blekkassetter som har en farge som ikke stemmer overens med posisjonen til blekkassetten, og flytt dem til riktig posisjon.
Feil media	Enten er minnekortet ødelagt eller feil formatert, eller det har oppstått et problem med minnekortet.	Fjern minnekortet fra mediestasjonen (sporet) til maskinen og formater det korrekt. Sett kortet godt inn i sporet igjen for å sikre at det er riktig plassert. Hvis feilen vedvarer, må du kontrollere mediestasjonen (sporet) på maskinen ved å sette inn et annet minnekort som du vet fungerer.

Feilmelding	Årsak	Tiltak
Feil papir Feil papir [skuff 1] Feil papir [skuff 2] Feil papir [MP-skuff]	Papirstørrelsesinnstillingen stemmer ikke overens med papirstørrelsen i magasinet. Papirretningen er ikke korrekt for papirstørrelsen. Du har ikke justert papirførerne i magasinet til indikatorene for papirstørrelsen du bruker.	1 Kontroller at papirformatet du velger på pekeskjermen, stemmer overens med papirformatet i magasinet. <i>(Stille inn papirformat og -type >> side 23.)</i> 2 Påse at du har satt i papiret i korrekt retning og juster papirførerne til indikatorene for papirstørrelsen du bruker. <i>(Før du legger i papir >> side 9.)</i> 3 Trykk OK på pekeskjermen etter at du har sjekket papirstørrelsen og papirretningen. Hvis du skriver ut fra datamaskinen, må du forsikre deg om at papirformatet du velger i skriverdriveren tilsvarer formatet på papiret i magasinet. <i>(>> Online brukerveiledning.)</i>
Feil skuffinnstillinger	Maskinens innstillinger for papirformat og skuffebruk tilsvarer ikke formatet på papiret i skuffen du bruker.	Følg instruksene på pekeskjermen og prøv å skrive ut på nytt. Konfigurer papirformatinnstillingen for skuffen i henhold til instruksene på skjermen.
Finner ikke	Du satte inn en ny blekkasset for raskt, og maskinen registrerte det ikke. En blekkasset er ikke satt inn riktig. Det ble satt inn en brukt blekkasset. Hvis du bruker blekkassetter som ikke er originale Brother-blekkassetter, er det mulig at maskinen ikke registrerer blekkassetene. Blekkassetten må skiftes ut. Den nye blekkassetten har en luftboble. Det ble satt inn en blekkasset for feil Brother-modell.	Ta ut den nye blekkassetten og installer den forsiktig på nytt til kassetthendelen løftes opp. <i>(>> Online brukerveiledning.)</i> Ta ut den brukte blekkassetten og sett inn en ny. Bytt ut kassetten med en original Brother-blekkasset. Hvis feilmeldingen ikke forsvinner, må du ta kontakt med Brother kundeservice eller den lokale Brother-forhandleren. Skift ut blekkassetten med en ny, original Brother-blekkasset. Drei blekkassetten sakte slik at porten for blekktilførsel peker nedover, og installer kassetten på nytt. Kontroller modellnumrene på blekkassetten og sett inn korrekte blekkassetter. <i>(Forbruksmaterie ll >> side 81.)</i>

Feilmelding	Årsak	Tiltak
Fullt faksminne	Faksminnet er fullt.	Gjør ett av følgende: <ul style="list-style-type: none"> ■ Tøm minnet for data. For å få ekstra minne kan du slå av Minnemottak. (➤➤ Online brukerveiledning.) ■ Skriv ut faksene som ligger i minnet. (➤➤ Online brukerveiledning.)
Hub er ubrukelig.	En HUB eller et USB flash-minne med HUB er koblet til USB-grensesnittet.	Hubber, inkludert USB flash-minner med innebygd hub, støttes ikke. Ta enheten ut av USB-kontakten.
Høy temperatur	Romtemperaturen er for høy.	Kjøøl først ned rommet og la så maskinen avkjøles til romtemperatur. Prøv igjen når maskinen er avkjølt.
Ingen blekkpatron	En blekkasset er ikke satt inn riktig.	Ta ut den nye blekkassetten og installer den forsiktig på nytt til kassetthendelen løftes opp. (➤➤ Online brukerveiledning.)
Ingen ID	Det finnes ingen historikk over innkommende anrop. Du har ikke mottatt anrop, eller du har ikke abonnert på anroper-ID-tjenesten fra ditt telefonselskap.	Hvis du vil bruke anroper-ID-funksjonen, må du ta kontakt med telefonselskapet ditt. (➤➤ Online brukerveiledning.)

Feilmelding	Årsak	Tiltak
Ingen papirmat. Ingen papirmat. [Skuff 1] Ingen papirmat. [Skuff 2] Sjekk papirmat. [MP-skuff]	Maskinen er tom for papir, eller papiret er ikke lagt riktig inn i papirmagasinet.	Gjør ett av følgende: <ul style="list-style-type: none"> ■ Legg mer papir i papirmagasinet, og trykk deretter på OK på pekeskjermen. ■ Fjern papiret og legg det inn igjen, og trykk deretter på OK på pekeskjermen. (<i>Før du legger i papir >> side 9.</i>)
	Papirmagasinet er ikke satt helt inn.	Ta ut papirmagasinet og installer det på nytt til det låses på plass. Trykk deretter på OK på pekeskjermen.
	Papiret ble ikke satt inn i midtre posisjon i manuell materåpning eller FB-skuffen.	Fjern papiret og sett det inn igjen midt i den manuelle materåpningen, og trykk deretter OK på pekeskjermen. (<i>Legge i papir i den manuelle materåpningen >> side 20.</i>)
	Papirstoppdekelet er ikke lukket på riktig måte.	Kontroller at papirstoppdekelet er jevnt lukket på begge sider. (<i>Skriverstopp eller papirstopp >> side 59.</i>)
	Det har samlet seg papirstøv på overflaten av valsene for papiropphenting.	Rengjør valsene for papiropphenting. (<i>>> Online brukerveiledning.</i>)
	Papiret sitter fast i maskinen.	Ta ut det fastkjørte papiret ved å følge fremgangsmåten. (<i>Skriverstopp eller papirstopp >> side 59.</i>)
		Hvis denne feilen oppstår ofte under 2-sidig kopiering eller 2-sidig utskrift, kan papirmaterullene ha blekkflekker. Rengjør papirmaterullene. (<i>>> Online brukerveiledning.</i>)
Initialisering av pekeskjerm mislyktes	Du trykket på pekeskjermen før initialiseringen som gjøres når strømmen slås på var ferdig.	Kontroller at ingenting rører ved eller hviler på pekeskjermen, spesielt når du kobler til maskinen.
	Det kan hende det har lagt seg restprodukter mellom nedre del av pekeskjermen og rammen.	Legg et stivt papir mellom nedre del av pekeskjermen og rammen, og skyv det frem og tilbake for å få ut restproduktene.

Feilmelding	Årsak	Tiltak
Kan ikke rengj. XX Kan ikke initialisere XX Utskrift umulig XX	Maskinen har et mekanisk problem. — ELLER — Et fremmedlegeme, som en binders eller istykkerrevet papir, har kommet inn i maskinen.	Åpne skannerdekselet og fjern eventuelle fremmedlegemer og papirbiter i maskinen. Dersom feilmeldingen vedvarer, kobler du fra maskinen i flere minutter før du kobler den til igjen. Du kan prøve flere metoder for fjerning av fastkjørt papir. (<i>Flere metoder for fjerning av fastkjørt papir</i> >> side 64.) (Maskinen kan slås av uten at faksene som er lagret i minnet, går tapt. (<i>Sende faksene eller faksaktivitetsrapporten</i> >> side 56.))
Komm. feil	Det oppstod en kommunikasjonsfeil på grunn av dårlig linjekvalitet.	Send faksen igjen eller koble maskinen til en annen telefonlinje. Hvis problemet vedvarer, bør du ta kontakt med telefonselskapet for å få kontrollert telefonlinjen.
Kun enkeltsidig svart/hvitt Skift ut blekk.	Én eller flere av fargeblekkassetene er oppbrukt. Du kan bruke maskinen i svart-hvitt-modus i ca. fire uker, avhengig av hvor mange sider du skriver ut. Når denne meldingen vises på pekeskjermen, fungerer hver enkelt operasjon på følgende måte: ■ Utskrift Hvis medietypen er satt på Vanlig papir i kategorien Grunnleggende og Gråtone er valgt i kategorien Avansert i skriverdriveren, kan du bruke maskinen som en svart-hvitt-skriver. 2-sidig utskrift er ikke tilgjengelig når denne meldingen vises. ■ Kopiering Hvis papirtypen er satt til <i>Vanlig papir</i> , kan du kopiere i svart-hvitt. 2-sidig kopiering er ikke tilgjengelig når denne meldingen vises. ■ Faksing Hvis papirtypen er satt til <i>Vanlig papir</i> eller <i>Blekkpapir</i> , mottar og skriver maskinen fakser i svart-hvitt. Hvis en avsendermaskin har en faks i farger, vil maskinens "håndtrykk" be om at faksen sendes i svart-hvitt.	Skift ut blekkassetene. (>> Online brukerveiledning.) MERK Maskinen stanser all utskriftsaktivitet, og du kan ikke bruke maskinen før en ny blekkassett settes inn i de følgende tilfellene: • Hvis du trekker ut maskinens støpsel eller tar ut blekkassetten. • (Windows®) Hvis du merker av Langsomt tørkende papir i kategorien Grunnleggende på skriverdriveren. (Macintosh) Hvis du velger Langsomt tørkende papir i kategorien Skriv ut innstillinger i rullegardinmenyen i skriverdriveren.

Feilmelding	Årsak	Tiltak
Lav Temperatur	Romtemperaturen er for lav.	Varm først opp rommet og la så maskinen varmes opp til romtemperatur. Prøv igjen når maskinen er varmet opp.
Media er full.	Minnekortet eller USB flash-minnet du bruker, inneholder allerede 999 filer.	Maskinen kan kun lagre filer til minnekortet eller USB flash-minnet dersom det inneholder færre enn 999 filer. Slett filer som du ikke bruker, og prøv på nytt.
	Minnekortet eller USB flash-minnet du bruker har ikke nok ledig plass til å skanne dokumentene.	Trykk på  . Slett filer som du ikke bruker fra minnekortet eller USB flash-minnet for å frigjøre plass, og prøv deretter på nytt.
Minnet er fullt	Maskinens minne er fullt.	<p>Hvis fakssending eller kopiering er i gang:</p> <ul style="list-style-type: none"> ■ Trykk på , Avslutt eller Lukk, vent til andre pågående operasjoner er fullført og prøv på nytt. ■ Trykk på <i>Send nå</i> for å sende sidene som er skannet så langt. ■ Trykk på <i>Delvis utskrift</i> for å kopiere sidene som er skannet så langt. ■ Tøm minnet for data. For å få ekstra minne kan du slå av Minnemottak. (➤➤ Online brukerveiledning.) ■ Skriv ut faksene som ligger i minnet. (➤➤ Online brukerveiledning.)
Nåværende innstillinger skuff nr. 1 Nåværende innstillinger skuff nr. 2 Innstillinger nåværende MP-skuff	Disse meldingene vises når Kontroller papir-innstillingen for å bekrefte papirtype og -format er aktivert.	Sett Kontroller papirinnstilling på <i>Av</i> hvis du ikke ønsker å se denne bekreftelsesmeldingen. (<i>Kontroller papirinnstilling</i> ➤➤ side 24.)

Feilmelding	Årsak	Tiltak
Papirskuff 1 ikke funnet	Papirmagasinet er ikke satt helt inn.	Skyv papirmagasinet sakte helt inn i maskinen.
Papirskuff 2 ikke funnet	Fastkjørt papir eller et fremmedlegeme har forhindret papirmagasinet fra å bli satt helt inn.	Trekk papirmagasinet ut av maskinen, og fjern papiret eller fremmedlegemet. Hvis du ikke kan finne eller fjerne det fastkjørte papiret, følger du trinnene. (<i>Skriverstopp eller papirstopp</i> >> side 59.) Skyv papirmagasinet sakte helt inn i maskinen.
Registrerer ikke blekknivået	Maskinen kan kanskje ikke registrere blekknivået hvis du bruker andre blekkassetter enn originale Brother-kassetter.	Bytt ut kassetten med en original Brother-blekkasset. Hvis feilmeldingen ikke forsvinner, må du ta kontakt med Brother kundeservice eller den lokale Brother-forhandleren.
Sammenkopl. feil	Du prøvde å polle en faksmaskin som ikke er i Polling venter-modus.	Kontroller den andre faksmaskinens pollingoppsett.
Skanning umulig XX	Maskinen har et mekanisk problem.	Koble maskinen fra strømmettet i flere minutter før du kobler den til igjen. Maskinen kan slås av uten at faksene som er lagret i minnet, går tapt. (<i>Send faksene eller faksaktivitetsrapporten</i> >> side 56.)
Ubrukelig enhet Ta ut kontakten foran og slå maskinen av og på	En ødelagt enhet er koblet til USB-kontakten.	Trekk ut enheten fra USB-kontakten, og trykk deretter på  for å slå maskinen av og deretter på igjen.
Ubrukelig enhet USB-enheten må kobles fra.	En USB-enhet eller et USB flash-minne som ikke støttes, er koblet til USB-kontakten.	Ta enheten ut av USB-kontakten. Slå maskinen av og deretter på igjen.
Utskrift umulig Skift ut blekk.	Én eller flere av blekkassetene er oppbrukt. Maskinen stanser all utskriftsaktivitet. Så lenge det er ledig minnekapasitet, blir svart-hvitt-fakser lagret i minnet. Hvis en avsendermaskin har en faks i farger, vil maskinens "håndtrykk" be om at faksen sendes i svart-hvitt.	Skift ut blekkassetene. (>> Online brukerveiledning.)

Animasjoner av feil

Animasjoner av feil viser trinnvise instruksjoner når papiret setter seg fast. Du kan gå igjennom disse instruksene i ditt eget tempo ved å trykke på ► for å se det neste trinnet, eller ◀ for å gå tilbake til forrige trinn.

Sende faksene eller faksaktivitetsrapporten

Hvis pekeskjermen viser:

- Kan ikke rengj. XX
- Kan ikke initialisere XX
- Utskrift umulig XX
- Skanning umulig XX

I slike tilfeller anbefaler vi at du sender fakser til en annen faksmaskin eller til PC-en.



(*Sende fakser til en annen faksmaskin* ►► side 56.)

(*Sende fakser til datamaskinen* ►► side 56.)

Send faksaktivitetsrapporten for å se om det er noen fakser du må sende. (*Sende faksaktivitetsrapporten til en annen faksmaskin* ►► side 57.)

Sende fakser til en annen faksmaskin

Hvis du ikke har angitt apparat-ID-en, kan du ikke bruke faksoverføringsmodus. (*Stille inn apparat-ID* ►► side 39.)

- 1 Trykk på  for å midlertidig avbryte feilen.
- 2 Trykk på  (Innst.).
- 3 Trykk på *Alle innst.*
- 4 Sveip opp eller ned eller trykk på ▲ eller ▼ for å vise *Service*.
- 5 Trykk på *Service*.
- 6 Trykk på *Dataoverfør.*

7 Trykk på *Faksoverfør.*

8 Gjør ett av følgende:

- Hvis pekeskjermen viser *Ingen data*, er det ingen fakser i maskinminnet.

Trykk på *Lukk*, og trykk deretter på .

- Skriv inn faksnummeret som faksene skal videresendes til.

9 Trykk på *Start faks*.

Sende fakser til datamaskinen

Send fakser fra maskinminnet til PC-en.

- 1 Trykk på  for å midlertidig avbryte feilen.
- 2 Kontroller at du har installert **MFL-Pro Suite** på PC-en, og slå deretter på **PC-FAX-mottak** på PC-en. Gjør ett av følgende:

(Windows® XP, Windows Vista® og Windows® 7)

På  (**Start**), velg **Alle programmer, Brother, Brother Utilities** (Brother-verktøy), **MFC-XXXX**, **PC-FAX-mottak** og velg **Motta**. (Der XXXX er navnet på din modell.)

(Windows® 8)

Klikk på  (**Brother Utilities**

(Brother-verktøy)), deretter på rullegardinlisten og velg modellnavnet (hvis det ikke allerede er valgt). Klikk på **PC-FAX-mottak** i den venstre navigasjonslinjen, og klikk deretter på **Motta**.

- 3 Kontroller at du har stilt inn PC-Fax-mottak på maskinen.
(>> Online brukerveiledning.)
Hvis faksene er i maskinens minne når du stiller inn PC-Fax-mottak, viser pekeskjermen en melding som spør om du vil sende faksene til PC-en.

- 4 Gjør ett av følgende:
- Trykk på **Ja** for å sende alle fakser til datamaskinen. Hvis Faksforhåndsvisning er satt til **Av**, viser pekeskjermen en melding som spør om du også vil slå på sikkerhetskopiering av utskrift.
 - For å avslutte og la faksene være i maskinminnet, trykker du på **Nei**.

- 5 Trykk på .

Sende faksaktivitetsrapporten til en annen faksmaskin

Hvis du ikke har angitt apparat-ID-en, kan du ikke bruke faksoverføringsmodus.
(Stille inn apparat-ID >>> side 39.)

- 1 Trykk på  for å midlertidig avbryte feilen.
- 2 Trykk på  (Innst.).
- 3 Trykk på **Alle innst.**
- 4 Sveip opp eller ned eller trykk på **▲** eller **▼** for å vise **Service**.
- 5 Trykk på **Service**.
- 6 Trykk på **Dataoverfør.**
- 7 Trykk på **Rapportoverføring.**
- 8 Angi faksnummeret som faksaktivitetsrapporten skal videresendes til.
- 9 Trykk på **Start faks.**

Dokumentstopp

Dokumenter kan sette seg fast i ADF-en hvis de ikke settes inn eller mates riktig, eller hvis de er for lange. Følg trinnene nedenfor for å fjerne et fastkjørt dokument.

Dokumentstans øverst i ADF-en

- 1 Fjern alt papir som ikke sitter fast i ADF-en.
- 2 Åpne ADF-dekselet.
- 3 Fjern det fastkjørte dokumentet ved å dra det oppover.

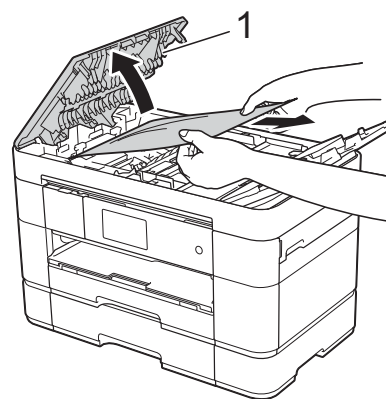

1 ADF-deksel

MERK

Hvis du ikke kan fjerne papiret som sitter fast, kan du åpne mateskuffen (1) og deretter fjerne det fastkjørte papiret.

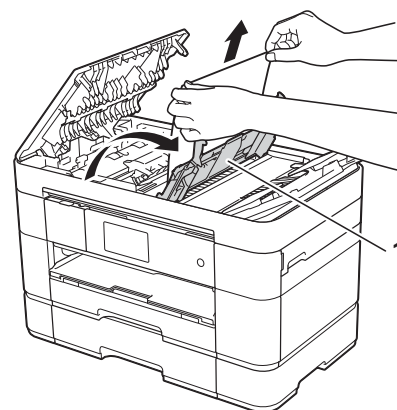

Lukk mateskuffen før du lukker ADF-dekselet.

4 Lukk ADF-dekselet.

5 Trykk på .

VIKTIG

Unngå at dokumenter kjøres fast ved å trykke lett på midten av ADF-dekselet slik at det lukkes ordentlig.

Dokumentstans inne i ADF-en

1 Fjern alt papir som ikke sitter fast i ADF-en.

2 Løft opp dokumentdekselet.

3 Trekk det fastkjørte dokumentet ut mot høyre.

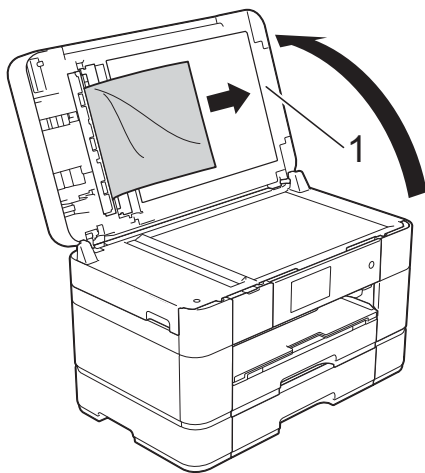

1 Dokumentdeksel

4 Lukk dokumentdekselet.

5 Trykk på .

Lite dokument sitter fast inne i ADF-en

1 Løft opp dokumentdekselet.

2 Skyv et stykke stivt papir, for eksempel en kartongbit, inn i ADF-en for å dytte eventuelle små papirrester gjennom.

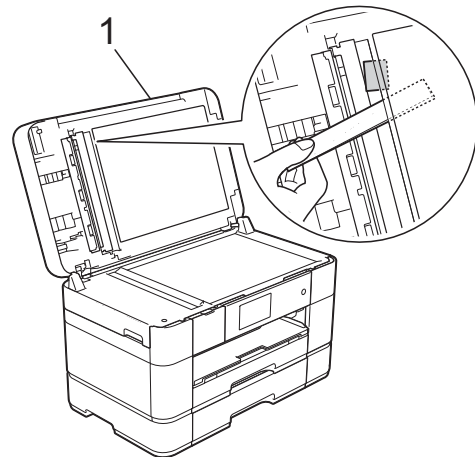

1 Dokumentdeksel

3 Lukk dokumentdekselet.

4 Trykk på .

Skriverstopp eller papirstopp

Finne og fjern fastkjørt papir ved hjelp av denne fremgangsmåten hvis pekeskjermen viser: **Fastkj. papir [Foran]** eller **Papirstopp [Foran, bak]**

MERK

Hvis pekeskjermen viser **Fastkj. papir [Bak]**, se side 62.

- 1 Trekk maskinens strømledning ut av uttaket.
- 2 Fjern papiret hvis det er lagt papir i FB-skuffen.
- 3 Trekk skuff #1, og deretter skuff #2 helt ut av maskinen.

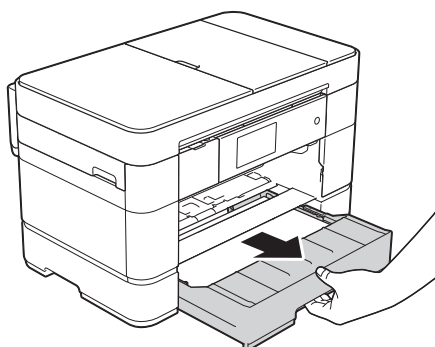

- 4 Trekk ut det fastkjørte papiret (1).

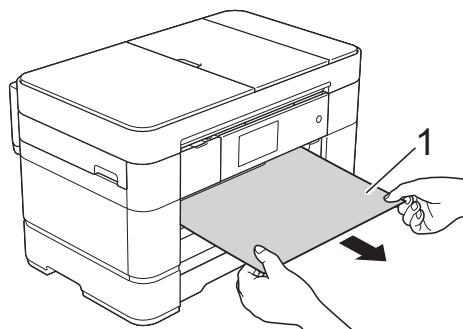

- 5 Løft papirstoppklaffen, og fjern det fastkjørte papiret.

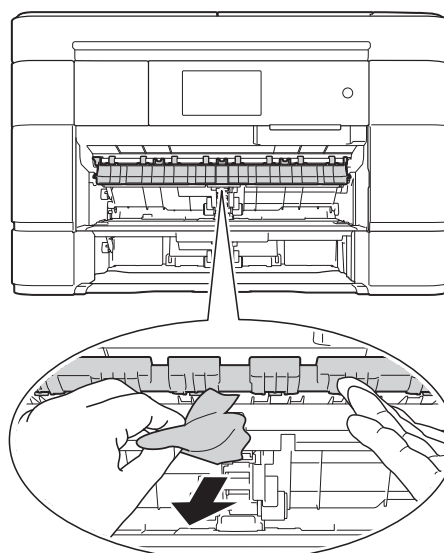

- 6 Husk å se nøye etter inne i maskinen over og under papirstoppklaffen for papirbiter.

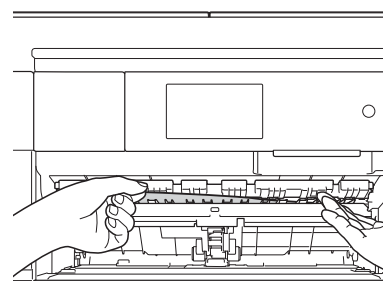

- 7 Skyv skuff #1 og deretter skuff #2 tilbake i maskinen og påse at de sitter godt.

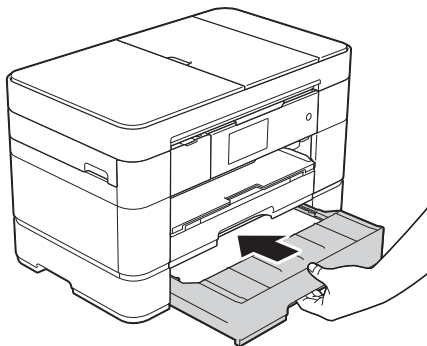

- 8 Bruk fingergrepene på hver side av maskinen til å løfte skannerdekselet (1) til åpen stilling med begge hender.

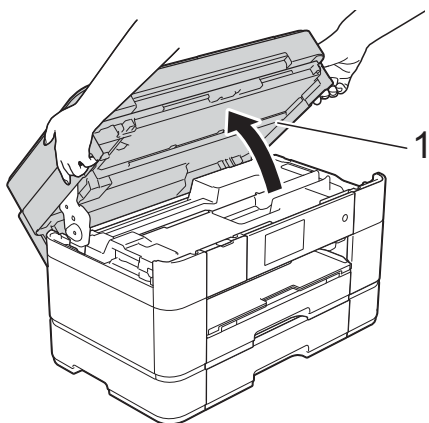

- 9 Trekk det fastkjørte papiret (1) langsomt ut av maskinen.

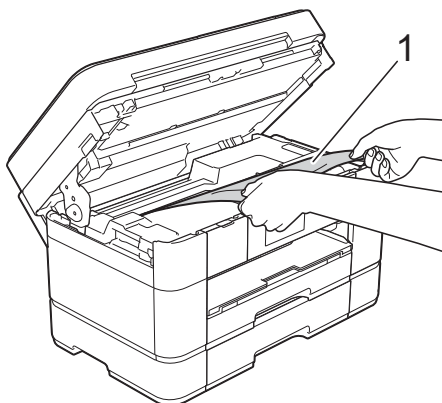

- 10 Flytt på skriverhodet (om nødvendig) for å ta ut papir i dette området. Kontroller at hjørnene på det fastkjørte papiret ikke sitter igjen i maskinen (1) og (2).

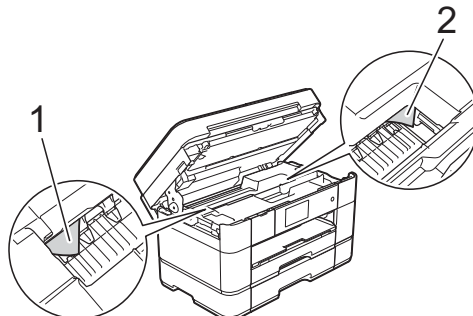

VIKTIG

- Hvis papiret sitter fast under skrivehodet, må du trekke ut maskinens støpsel og deretter flytte skrivehodet for å ta ut papiret.
- Hvis skrivehodet står ved høyre hjørne som vist på illustrasjonen, kan du ikke flytte skrivehodet. Sett inn strømledningen igjen. Hold  nede til skrivehodet flytter seg til midten. Trekk deretter ut maskinens strømledning fra strømkilden, og ta ut papiret.

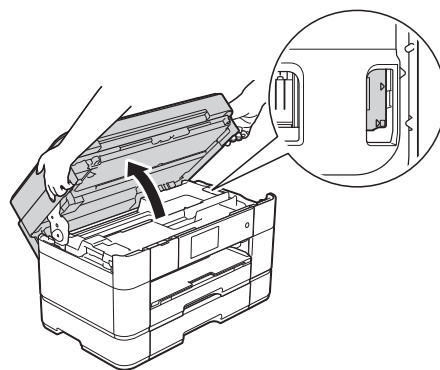

- Hvis du får blekk på huden, må du umiddelbart vaske deg med såpe og rikelig med vann.

- 11** Ta tak i fingerfestene på hver side av maskinen for å lukke skannerdekselet forsiktig.

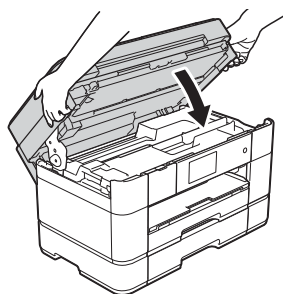

Gjør ett av følgende:

- Hvis pekeskjermen viser *Fastkj. papir [Foran]*, skal du gå til trinn **18**.
- Hvis pekeskjermen viser *Papirstopp [Foran, bak]*, skal du gå til trinn **12**.

- 12** Åpne FB-skuffen. Sørg for at du ser nøye etter innvendig for fastkjørt papir. Hvis det finnes fastkjørt papir, trekker du dette langsomt ut av FB-skuffen. Hvis du ikke kan fjerne det fastkjørte papiret, må du løfte dekselet (1) forover og skyve utløserhendelen (2) mot baksiden av maskinen. Fjern deretter papiret.

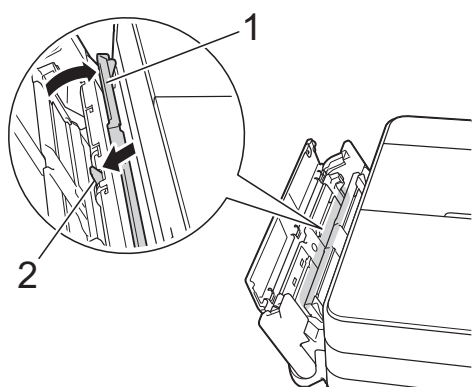

- 13** Lukk FB-skuffen.

- 14** Åpne papirstoppdekselet (1) på baksiden av maskinen.

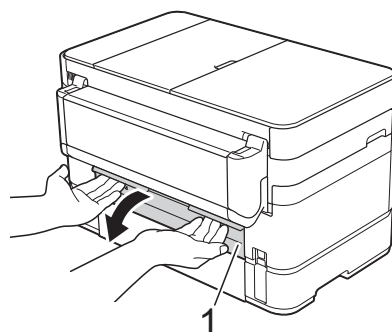

- 15** Åpne innsiden av dekselet (1).

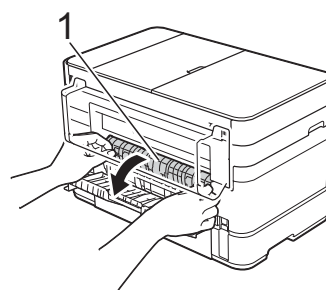

- 16** Sørg for at du ser nøye etter innvendig for fastkjørt papir. Hvis papir er fastkjørt, trekker du det sakte ut av maskinen.

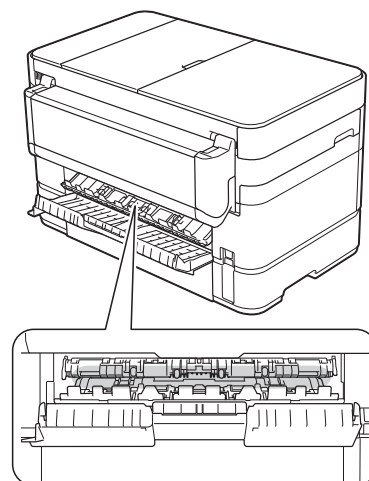

- 17 Lukk innsiden av dekselet og papirstoppdekselet. Forsikre deg om at dekslene er lukket ordentlig.

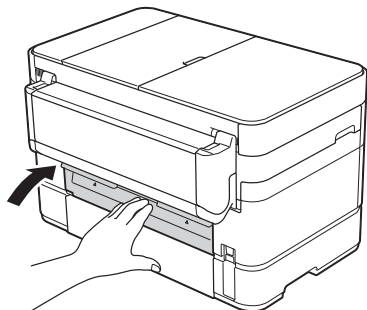

- 18 Trekk ut papirstøtten (1) slik at den låser seg på plass, og brett deretter ut papirstøtteklaffen (2).

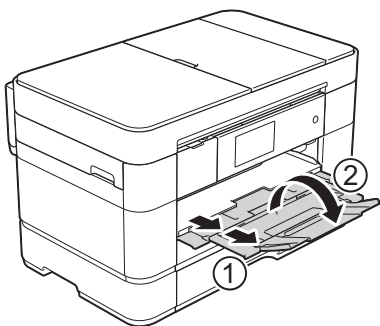

- 19 Sett inn strømledningen igjen.

Hvis pekeskjermen viser Fastkj. papir [Bak], skal du følge denne fremgangsmåten:

- 1 Trekk ut maskinens støpsel fra stikkontakten.
- 2 Åpne FB-skuffen. Fjern papiret hvis det er lagt papir i FB-skuffen.
- 3 Trekk det fastkjørte papiret langsomt ut av FB-skuffen. Hvis du ikke kan fjerne det fastkjørte papiret, må du løfte dekselet (1) forover og skyve utløserhendelen (2) mot baksiden av maskinen. Fjern deretter papiret.

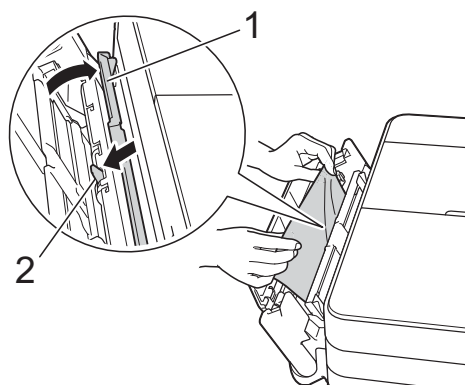

- 4 Lukk FB-skuffen.
- 5 Åpne papirstoppdekselet (1) på baksiden av maskinen.

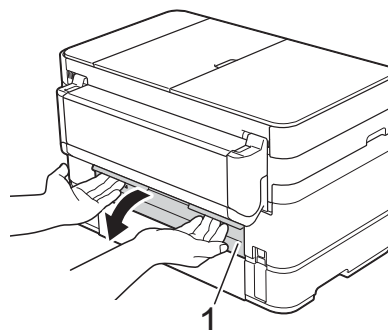

- 6 Åpne innsiden av dekselet (1).

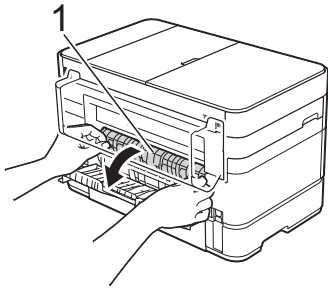

- 7 Trekk det fastkjørte papiret sakte ut av maskinen.

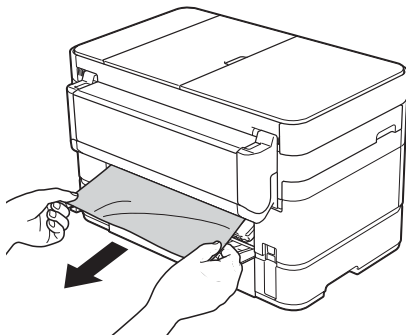

- 8 Lukk innsiden av dekselet og papirstoppdekselet. Forsikre deg om at dekslene er forsvarlig lukket.

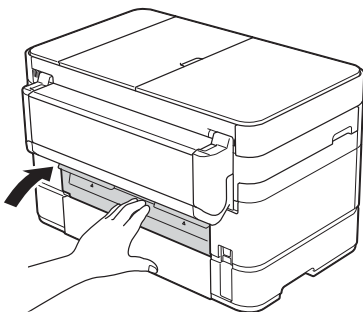

- 9 Bruk fingergrepene på hver side av maskinen til å løfte skannerdekselet (1) til åpen stilling med begge hender.

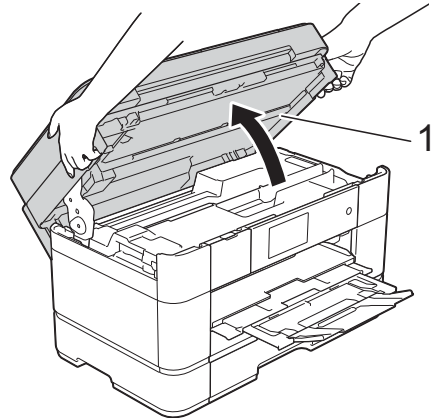

- 10 Trekk det fastkjørte papiret (1) langsomt ut av maskinen.

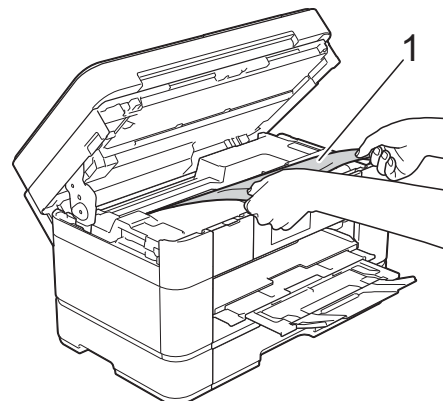

- 11 Flytt på skriverhodet (om nødvendig) for å ta ut papir i dette området. Kontroller at hjørnene på det fastkjørte papiret ikke sitter igjen i maskinen (1) og (2).

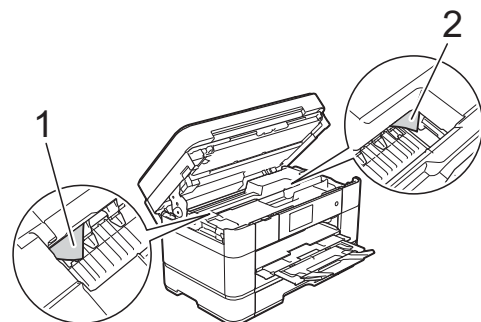

VIKTIG

- Hvis papiret sitter fast under skrivehodet, må du trekke ut maskinens støpsel og deretter flytte skrivehodet for å ta ut papiret.
- Hvis skrivehodet står ved høyre hjørne som vist på illustrasjonen, kan du ikke flytte skrivehodet. Sett inn strømledningen igjen. Hold  nede til skrivehodet flytter seg til midten. Trekk deretter ut maskinens strømledning fra strømkilden, og ta ut papiret.

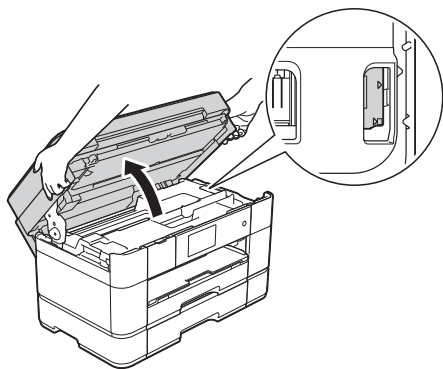

- Hvis du får blekk på huden, må du umiddelbart vaske deg med såpe og rikelig med vann.

- 12 Ta tak i fingerfestene på hver side av maskinen for å lukke skannerdekselet forsiktig.

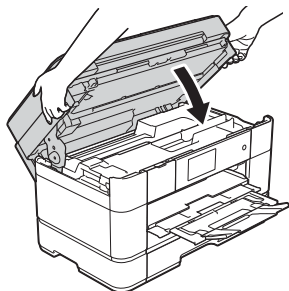

- 13 Sett inn strømledningen igjen.

MERK

Ved gjentatt papirstopp kan det hende at en liten papirbit sitter fast i maskinen. (Flere metoder for fjerning av fastkjørt papir >> side 64.)

Flere metoder for fjerning av fastkjørt papir

- 1 Hvis du opplever gjentatte papirstopp (3 eller flere ganger), viser pekeskjermen en melding som spør om du ønsker å fjerne papirbiter fra maskinen. Trykk på **Ja** for å gå tilbake til Hjem-skjermbildet.
- 2 Trykk på  (Innst.).
- 3 Trykk på **Vedlikehold**.
- 4 Trykk på **Ta ut papirbitene**.
- 5 Følg instruksene på pekeskjermen for å finne og fjerne det fastkjørte papiret.

MERK

Under denne prosedyren må du legge i vedlikeholdsarket (følger med maskinen) i liggende stilling i den manuelle materåpningen. (Hvis du ikke har vedlikeholdsarket, kan du bruke et ark i A4- eller Letter-format med tykkere papir, som for eksempel glanset papir.)

Huske å legge arket i den manuelle materåpningen. (Ikke i FB-skuffen.)

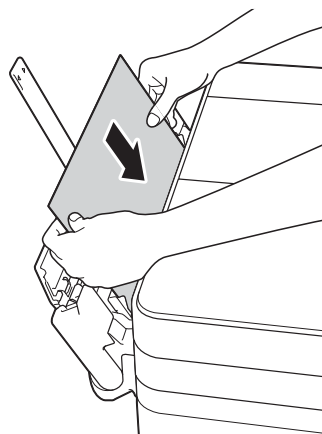

Feilsøking for oppsett av trådløst lokalt nettverk

Rapport om trådløst lokalt nettverk

Etter at du har konfigurert maskinens innstillinger for trådløse lokalnettverk, blir en rapport om det trådløse lokalnettverket skrevet ut automatisk.

Hvis den utskrevne rapporten viser at tilkoblingen mislyktes, må du kontrollere feilkoden på den utskrevne rapporten og lese de medfølgende instruksene.

Feilkode	Anbefalte løsninger
TS-01	Den trådløse innstillingen er ikke aktivert. Sett trådløs innstilling på PÅ. <ul style="list-style-type: none"> ■ Hvis det er koplet en nettverkskabel til maskinen, skal du ta den ut og endre maskinens trådløse innstilling til PÅ.
TS-02	Det trådløse tilgangspunktet/ruteren registreres ikke. Prøv følgende: <ul style="list-style-type: none"> ■ Kontroller at du velger korrekt SSID (nettverksnavn), og at du bruker riktig nettverksnøkkel. ■ Kontroller at det trådløse tilgangspunktet/ruteren ikke bruker ekstra sikkerhetsinnstillinger, som filtrering av MAC-adresser. ■ Prøv å flytte enheten nærmere det trådløse tilgangspunktet/ruteren. Etter å ha blitt tilkoplet nettverket skal du kunne flytte den tilbake til der den sto før.
TS-04	En autentiserings-/krypteringsmetode som ikke støttes er funnet på det trådløse tilgangspunktet/ruteren. <ul style="list-style-type: none"> ■ Det trådløse tilgangspunktet/ruteren bruker en autentiserings-/krypteringsmetode som ikke støttes av enheten. Kontroller at du bruker riktig SSID (nettverksnavn).
TS-05	Spesifisert SSID og nettverksnøkkel er feil. <ul style="list-style-type: none"> ■ Kontroller at du velger korrekt SSID (nettverksnavn), og at du bruker riktig nettverksnøkkel.
TS-06	Spesifisert informasjon om trådløs sikkerhet er feil. <ul style="list-style-type: none"> ■ Kontroller autentiserings-/krypteringsmetoden du bruker og forsikre deg om at du bruker korrekt nettverksnøkkel.
TS-07	Maskinen kan ikke finne et trådløst tilgangspunkt/ruteren som har WPS eller AOSS™ aktivert. <ul style="list-style-type: none"> ■ Hvis du ønsker å konfigurere de trådløse innstillingene med WPS eller AOSS™, må WPS eller AOSS™ settes opp både på maskinen og det trådløse tilgangspunktet/ruteren. Bekreft at det trådløse tilgangspunktet/ruteren støtter WPS eller AOSS™, og prøv på nytt.
TS-08	Det er funnet to eller flere trådløse tilgangspunkter med WPS eller AOSS™ aktivert. <ul style="list-style-type: none"> ■ Prøv å starte på nytt etter et par minutter for å unngå forstyrrelser fra andre tilgangspunkter.

Hvis du har problemer med maskinen

VIKTIG

Bruk av forbruksmateriell som ikke er fra Brother kan påvirke utskriftskvaliteten, maskinvareytelsen og maskinens driftssikkerhet.

Hvis du tror det er et problem med maskinen, kan du sjekke følgende tabeller med feilsøkingstips. Du kan korrigere de fleste problemene selv.

Hvis du trenger mer hjelp, inneholder Brother Solutions Center de siste spørsmål og svar, samt tips om feilsøking.

Besøk <http://support.brother.com>.





MERK

Kontakt Brother kundeservice for teknisk hjelp.



Utskriftsproblemer

Problem	Forslag
Topptekstene eller bunntekstene vises når dokumentet vises på skjermen, men de vises ikke på utskriften.	Det er et område som ikke er skrivbart på toppen og bunnen av siden. Juster topp- og bunnmargene på dokumentet for å tillate dette. (►► Online brukerveiledning.)
Utskriftshastigheten er for lav.	Prøv å endre innstillingene for skriverdriveren. Høyeste oppløsning trenger lengre tid til databehandling, sending og utskrift. Prøv de andre kvalitetsinnstillingene i skriverdriveren som følger: (Windows®) Klikk Fargeinnstillinger på kategorien Avansert , og sørg for at du fjerner Fargeforsterkning . (Macintosh) Velg Fargeinnstillinger , Klikk Avanserte fargeinnstillinger og fjern hakemerket fra Fargeforsterkning .
	Deaktiver funksjonen Uten kanter. Utskrift uten kanter er tregere enn normal utskrift. (►► Online brukerveiledning.)

Utskriftskvalitetsproblemer

Problem	Forslag
Dårlig utskriftskvalitet.	Kontroller utskriftskvaliteten. (<i>Kontrollere utskriftskvaliteten</i> >> side 44.)
	Kontroller at innstillingen for Medietype i utskriftsdriveren eller Papirtype -innstillingen i maskinens meny stemmer overens med papirtypen du bruker. (<i>Stille inn papirformat og -type</i> >> side 23.) (>> Online brukerveiledning.)
	Kontroller at blekkassetene er nye. Følgende kan føre til at blekket klumper seg: <ul style="list-style-type: none"> ■ Datoen som er skrevet på kassettesken er utløpt. (Originale Brother-kassetter er holdbare i opptil to år hvis de oppbevares i originalemballasjen.) ■ Blekkassetten har stått i maskinen i over seks måneder. ■ Det kan hende at blekkassetten ikke har vært lagret på riktig måte før bruk.
	Kontroller at du bruker originalt Brother Innobella-blekk. Brother fraråder bruk av andre blekkassetter enn originale Brother-blekkassetter, eller påfylling av brukte kassetter med blekk fra andre leverandører.
	Kontroller at du bruker en av de anbefalte papirtypene. (>> Online brukerveiledning.)
	Anbefalt miljøtemperatur for maskinen er på mellom 20 °C og 33 °C.
Horisontale hvite streker i tekst eller grafikk.  A4, Letter og Executive  A3, Ledger, Legal, Folio, A5, A6, konvolutter, Foto (10 × 15 cm), Foto L (89 × 127 mm), Foto 2L (13 × 18 cm) og indekshort (127 × 203 mm)	Kontroller utskriftskvaliteten. (<i>Kontrollere utskriftskvaliteten</i> >> side 44.) Kontroller at du bruker originalt Brother Innobella-blekk. Prøv å bruke de anbefalte papirtypene. (>> Online brukerveiledning.) For å forlenge levetiden til skrivehodet, få mest mulig ut av blekkassetene og opprettholde utskriftskvaliteten bør du ikke trekke ut maskinens strømledning for ofte og/eller la maskinen være frakoblet i lengre perioder. Vi anbefaler at du bruker  til å slå av maskinen. Bruk av  gjør at maskinen bruker mindre strøm, noe som fører til periodisk, men mindre hyppig rengjøring av skriverhodet.

Utskriftskvalitetsproblemer (fortsettelse)

Problem	Forslag
Maskinen skriver ut tomme sider.	Kontroller utskriftskvaliteten. (<i>Kontrollere utskriftskvaliteten</i> >> side 44.)
	Kontroller at du bruker originalt Brother Innobella-blekk.
	For å forlenge levetiden til skrivehodet, få mest mulig ut av blekkassetene og opprettholde utskriftskvaliteten bør du ikke trekke ut maskinens strømledning for ofte og/eller la maskinen være frakoblet i lengre perioder. Vi anbefaler at du bruker  til å slå av maskinen. Bruk av  gjør at maskinen bruker mindre strøm, noe som fører til periodisk, men mindre hyppig rengjøring av skriverhodet.
Tegn og linjer er uskarpe.	Kontroller innrettingen av papiret. (<i>Kontrollere innrettingen av papiret</i> >> side 45.)
Utskrevet tekst eller bilder er skjeve.	Kontroller at papiret ligger riktig i papirmagasinet, og at papirføerne er riktig justert. (<i>Før du legger i papir</i> >> side 9.)
	Kontroller at papirstoppdekselet er lukket ordentlig.
Flekk eller smuss øverst på midten av utskriftssiden.	Kontroller at papiret ikke er for tykt, og at det ikke er krøllet. (>> Online brukerveiledning.)
Utskriften ser skitten ut, eller blekket later til å renne.	Kontroller at du bruker de anbefalte papirtypene. (>> Online brukerveiledning.)
	Ikke ta på papiret før blekket er tørt.
	Sørg for at utskriftsflaten ligger med forsiden ned i papirmagasinet.
	Kontroller at du bruker originalt Brother Innobella-blekk. Hvis du bruker fotopapir, må du passe på at du stiller inn riktig papirtype. Still inn Medietype for skriverdriveren hvis du skal skrive ut et foto fra PC.
Blekket er gnidd utover eller renner ved bruk av glanset fotopapir.	Sørg for å sjekke begge sider av papiret. Legg den glansede overflaten (utskriftsoverflaten) ned. (<i>Stille inn papirformat og -type</i> >> side 23.)
	Sørg for at innstillingen for papirtype er riktig hvis du skal bruke glanset fotopapir.
Utskrifter ser skitne ut, eller papiret kjøres fast ved bruk av A3-papir.	(Datamaskinutskrift for Windows®)
	Merk av for Langsamt torkende papir i kategorien Grunnleggende i skriverdriveren.
	(Datamaskinutskrift for Macintosh)
	Velg Skriv ut innstillinger fra rullegardinmenyen, og merk deretter av for Langsamt torkende papir i skriverdriveren.
	(Kopiering)
	Juster kopieringstettheten for å gjøre kopiene lysere. (>> Online brukerveiledning.)
Det er flekker på baksiden eller nederst på arket.	Kontroller at det ikke er blekkflekker på skriverplaten. (>> Online brukerveiledning.)
	Kontroller at du bruker originalt Brother Innobella-blekk.
	Kontroller at du bruker papirstøtteklaffen. (<i>Før du legger i papir</i> >> side 9.)
	Sørg for at papirmaterullene ikke er tilskitnet med blekk. (>> Online brukerveiledning.)
Maskinen skriver ut tykke linjer på siden.	(Windows®) Merk av for Omvendt rekkefølge i kategorien Grunnleggende i skriverdriveren.

Utskriftskvalitetsproblemer (fortsettelse)

Problem	Forslag
Utskriftene er krøllet.	(Windows®) I skriverdriverens Avansert -kategori klikker du Fargeinnstillinger og fjerner merket for Toveis utskrift .
	(Macintosh) I skriverdriveren velger du Skriv ut innstillinger, Avansert, Andre utskriftsalternativer og fjerner merket for Toveis utskrift .
	Kontroller at du bruker originalt Brother Innobella-blekk.

Papirhåndteringsproblemer

Problemer	Forslag
Fotopapir mates ikke på korrekt måte.	Når du skriver ut på Brother-fotopapir, skal du legge i ett ekstra ark av det samme fotopapiret i papirmagasinet. Det følger med et ekstra ark i pakken til dette formålet.
Maskinen mater flere sider samtidig.	Gjør følgende: (Før du legger i papir >> side 9.)
	<ul style="list-style-type: none"> ■ Kontroller at papiret er lagt riktig i papirmagasinet. ■ Fjern alt papiret fra papirmagasinet og luft papirstabelen godt før du legger den tilbake i magasinet. ■ Ikke dytt papiret for langt inn.
	Kontroller at papirstoppdekselet er lukket ordentlig. (<i>Skriverstopp eller papirstopp >> side 59.</i>)
	Påse at bunnplaten i papirmagasinet ikke er skitten. (>> Online brukerveiledning.)
Papirstopp.	Ta ut det fastkjørte papiret ved å følge fremgangsmåten. (<i>Skriverstopp eller papirstopp >> side 59.</i>) Kontroller at papirførerne er tilpasset papirformatet. Ikke trekk ut papirmagasinet når du legger i papir i A5-format eller mindre.
Papirstopp oppstår på nytt.	Ved gjentatt papirstopp kan det hende at en liten papirbit sitter fast i maskinen. Kontroller at det ikke sitter mer papir fast i maskinen. (<i>Flere metoder for fjerning av fastkjørt papir >> side 64.</i>)

Utskrift av mottatte fakser

Problem	Forslag
<ul style="list-style-type: none"> ■ Fortettet skrift ■ Horisontale streker ■ Topp og bunn på setninger blir kuttet av ■ Manglende linjer 	<p>Dette er vanligvis forårsaket av en dårlig telefontilkobling. Skriv ut en kopi. Hvis kopien ser bra ut, har du trolig hatt en dårlig tilkobling med statiske forstyrrelser eller interferens på telefonlinjen. Be avsenderen om å sende faksen på nytt.</p>
Vertikale svarte streker ved mottak.	Avsenderens skanner kan være skitten. Be avsenderen skrive ut en kopi for å se om problemet ligger i avsendermaskinen. Prøv å motta fra en annen faksmaskin.
Venstre- og høyremarger kuttes av, eller en enkeltside skrives ut på to sider.	<p>Hvis de mottatte faksene er delt opp og skrives ut på to sider, eller hvis du får en ekstra tom side, kan det hende at papirformatinnstillingen ikke er korrekt for papiret du bruker.</p> <p><i>(Stille inn papirformat og -type >> side 23.)</i></p> <p>Slå på <code>Auto reduksjon</code>.</p> <p>(>> Online brukerveiledning.)</p>

Telefonlinje eller koblinger

Problem	Forslag
Kan ikke slå telefonnumre. (Ingen ringetone)	Kontroller alle telefonledningskoblingene. Kontroller at telefonledningen er koblet til vegguttaket til telefonen og LINE-uttaket inni maskinen.
	Hvis en ekstern telefon er koblet til maskinen, må du sende en manuell faks ved å løfte håndsettet på den eksterne telefonen og slå nummeret med den eksterne telefonen. Vent til du hører faksmottakslyden før du sender faksen.
	Hvis du ikke får ringetone, koble til en telefon du vet fungerer og sett telefonledningen i uttaket. Løft så opp røret til den eksterne telefonen og kontroller at det er en ringetone. Hvis det fremdeles ikke er noen ringetone, må du be telefonselskapet kontrollere linjen og/eller uttaket.
Maskinen besvarer ikke anrop.	Kontroller at maskinen er i korrekt mottaksmodus for oppsettet. <i>(Velge mottaksmodus >> side 40.)</i> Kontroller om du får ringetonen. Ring eventuelt opp maskinen for å høre om den svarer. Hvis den fremdeles ikke svarer, kontrollerer du tilkoblingen til telefonledningen. Hvis du ikke får noen ringetone når du ringer opp maskinen, må du be telefonselskapet om å kontrollere linjen.

Faksmottak

Problem	Forslag
Kan ikke motta faks.	<p>Kontroller alle telefonledningskoblingene. Kontroller at telefonledningen er koblet til vegguttaket til telefonen og LINE-uttaket inni maskinen. Hvis du abonnerer på DSL- eller VoIP-tjenester, må du kontakte tjenestetilbyderen angående tilkoblingsinstrukser.</p> <p>Hvis du har problemer på grunn av mulig støy på telefonlinjen, kan du endre kompatibilitetsinnstillingen. (<i>Støy på telefonlinje eller VoIP-system</i> >> side 76.)</p> <p>Kontroller at maskinen er i korrekt mottaksmodus. Dette bestemmes av de eksterne enhetene og telefonabonnementstjenestene du har på same linje som Brother-maskinen. (<i>Velge mottaksmodus</i> >> side 40.)</p> <p>Hvis du har en dedikert fakslinje og ønsker at Brother-maskinen automatisk skal svare på alle innkommende fakser, må du velge <i>Kun fax</i>-modus.</p> <p>Hvis Brother-maskinen deler linje med en ekstern telefonsvarer, må du velge <i>Ext. Tel/Svarer</i>-modus. I <i>Ext. Tel/Svarer</i>-modus vil Brother-maskinen automatisk motta innkommende fakser, og folk som ringer vil kunne legge igjen en beskjed på telefonsvareren.</p> <p>Hvis Brother-maskinen deler linje med andre telefoner og du ønsker at den automatisk skal svare på alle innkommende fakser, må du velge <i>Fax/Tel</i>-modus. I <i>Fax/Tel</i>-modus vil Brother-maskinen automatisk motta fakser og produsere en rask dobbeltringetone for å varsle deg om å besvare taleanrop.</p> <p>Hvis du ikke ønsker at Brother-maskinen automatisk skal svare på innkommende fakser, må du velge <i>Manuelt</i>-modus. I <i>Manuelt</i>-modus må du svare på alle innkommende anrop og aktivere maskinen til å motta fakser.</p> <p>En annen enhet eller tjeneste på stedet kan besvare anropet før Brother-maskinen svarer. For å teste dette kan du senke ringeforsinkelsesinnstillingen:</p> <ul style="list-style-type: none"> ■ Hvis mottaksmodus er satt på <i>Kun fax</i> eller <i>Fax/Tel</i>, kan du redusere ringeforsinkelsen til 1 ring. (<i>Ringeforsinkelse</i> >> side 42.) ■ Hvis mottaksmodus står på <i>Ext. Tel/Svarer</i>, kan du redusere antall ring som er programmert i telefonsvareren til to. ■ Hvis mottaksmodus står på <i>Manuelt</i>, kan du IKKE justere ringeforsinkelsesinnstillingen. <p>Få noen til å sende deg en testfaks:</p> <ul style="list-style-type: none"> ■ Hvis mottaket av den er vellykket, fungerer maskinen som den skal. Husk å nullstille ringeforsinkelsen eller telefonsvareren til den opprinnelige innstillingen. Hvis mottaksproblemene dukker opp igjen etter tilbakestilling av ringeforsinkelsen, så besvarer en person, enhet eller abonnementstjeneste faksanropet før maskinen har en sjanse til å svare. ■ Hvis du ikke var i stand til å motta faksen, så kan en annen enhet eller abonnementstjeneste forstyrre faksmottaket, eller det kan være et problem med fakslinjen.

Faksmottak (fortsettelse)

Problem	Forslag
Kan ikke motta faks. (fortsettelse)	Hvis du bruker en telefonsvarer (Ext.Tel/Svarer-modus) på samme linje som Brother-maskinen, må du sørge for at telefonsvareren er korrekt satt opp. (►► Online brukerveiledning.) 1 Kople til den eksterne telefonsvareren (TAD) på korrekt måte. (►► Online brukerveiledning.) 2 Still inn telefonsvareren til å svare etter ett eller to ring. 3 Spill inn den utgående meldingen på telefonsvareren. <ul style="list-style-type: none"> ■ Meldingen bør starte med fem sekunders stillhet. ■ Ikke snakk i mer enn 20 sekunder. ■ Avslutt den utgående meldingen med fjernaktiveringskoden for personer som sender manuelle fakser. For eksempel: "Etter pipetonen, legg igjen en melding eller trykk på * 5 1 og Start for å sende en faks."
	4 Still inn telefonsvareren til å besvare anrop. 5 Sett Brother-maskinens mottaksmodus på Ext.Tel/Svarer. (<i>Velg mottaksmodus ►► side 40.</i>)
	Sørg for at Brother-maskinens faksregistreringsfunksjon er slått på. Faksregistrering er en funksjon som gjør at du kan motta en faks selv om du har besvart anropet på en ekstern telefon eller et biapparat. (►► Online brukerveiledning.)
	Hvis du ofte får overføringsfeil med mulig støy på telefonlinjen, kan du prøve å endre menyinnstillingen for kompatibilitet til Grunnleggende (VoIP). (<i>Støy på telefonlinje eller VoIP-system ►► side 76.</i>)
	Hvis du kobler maskinen til hussentral eller ISDN, stiller du menyinnstillingen for Telefonlinjetype til din telefonlinjetype. (►► Online brukerveiledning.)

Sende fakser

Problem	Forslag
Kan ikke sende faks.	Kontroller alle telefonledningskoblingene. Kontroller at telefonledningen er koblet til vegguttaket til telefonen og LINE-uttaket inni maskinen.
	Skriv ut sendingsverifiseringsrapporten, og kontroller om det er noen feil. (►► Online brukerveiledning.)
	Be mottakeren sjekke om mottakermaskinen har papir.
Dårlig kvalitet på fakssending.	Prøv å endre oppløsningen til Fin eller S.Fin. Skriv ut en kopi for å kontrollere maskinens skannerfunksjon. Hvis kopikvaliteten er dårlig, rengjør skanneren. (<i>Rengjøre skannerglassplaten ►► side 43.</i>)

Sende fakser (fortsettelse)

Problem	Forslag
Sendingsverifiseringsrapporten oppgir "RES.:FEIL".	<p>Det er sannsynligvis midlertidig støy eller statiske forstyrrelser på linjen. Prøv å sende faksen på nytt. Hvis du sender en PC FAX-melding og får "RES.:FEIL" på sendingsverifiseringsrapporten, kan det være at maskinen ikke har mer minnekapasitet.</p> <p>For å få ekstra minne kan du slå av minnemottak, skrive ut faksmeldinger fra maskinens minne eller avbryte en forsinket faks- eller pollingjobb. (►► Online brukerveiledning.)</p> <p>Hvis problemet fortsetter, be telefonselskapet om å kontrollere telefonlinjen.</p> <p>Hvis du ofte får overføringsfeil med mulig støy på telefonlinjen, kan du prøve å endre maskinens menyinnstilling for kompatibilitet til Grunnleggende (VoIP). (Støy på telefonlinje eller VoIP-system ►► side 76.)</p> <p>Hvis du kobler maskinen til PBX eller ISDN, stiller du menyinnstillingen for Telefonlinjetype til din telefonlinjetype. (►► Online brukerveiledning.)</p>
Vertikale, svarte streker ved sending.	<p>Svarte, vertikale linjer på fakser du sender, forårsakes vanligvis av skitt eller korrekturlakk på glasslisten. Rengjør glasslisten. (Rengjøre skannerglassplaten ►► side 43.)</p>

Håndtere innkommende anrop

Problem	Forslag
Maskinen "hører" en stemme som en CNG-tone.	<p>Hvis Faksregistrering er satt på På, er maskinen mer følsom for lyder. Maskinen kan feiltolke enkelte stemmer eller musikk på linjen som et faksanrop, og svare med faksmottakstoner. Deaktiver maskinen ved å trykke på . Prøv å unngå problemet ved å sette Faksregistrering på Av. (►► Online brukerveiledning.)</p>
Sende et faksanrop til maskinen.	<p>Hvis du svarer på et biapparat eller en ekstern telefon, angi din aktiveringskode for fjertilgang (fabrikkinnstillingen er * 5 1). Hvis du svarer på en ekstern telefon, trykker du på Start faks og deretter på Motta for å motta faksen. Legg på røret når maskinen svarer.</p>
Tilpassede funksjoner på en enkeltlinje.	<p>Hvis du har Samtale venter, Samtale venter/Anroper-ID, Anroper-ID, Talepost, en telefonsvarer, et alarmsystem eller en annen spesialfunksjon på den samme telefonlinjen som maskinen er tilkoblet, kan dette skape problemer ved sending eller mottak av fakser.</p> <p>For eksempel: Hvis du abonnerer på Samtale venter eller en annen tilpasset tjeneste, og signalet kommer på linjen mens maskinen sender eller mottar en faks, kan signalet midlertidig avbryte faksen. Brothers ECM-funksjon (feilkorreksjonsmodus) vil normalt bidra til å overvinne dette problemet. Dette forholdet er knyttet til telefonisystemene, og er et vanlig problem for alt utstyr som sender og mottar informasjon på enkeltlinje der båndbredden deles med spesialtjenester. Dersom virksomheten er avhengig av en mest mulig pålitelig og avbruddssikker fakstelefontjeneste, anbefaler vi at du oppretter en separat telefonlinje uten spesialtjenester.</p>

Kopieringsproblemer

Problem	Forslag
Vertikale, svarte linjer eller streker vises på kopier.	Svarte, vertikale streker på kopiene forårsakes vanligvis av skitt eller korrekturlakk på glasslisten. Rengjør glasslisten, skannerglassplaten, den hvite stangen og den hvite platen over dem. (<i>Rengjøre skannerglassplaten</i> >> side 43.)
Det er svarte merker eller flekker på kopier.	Svarte merker eller flekker på kopier er typisk forårsaket av skitt eller korrekturlakk på skannerglassplaten. Rengjør skannerglassplaten og den hvite platen over den. (<i>Rengjøre skannerglassplaten</i> >> side 43.)
Dårlige kopieringsresultater ved bruk av den automatiske dokumentmateren (ADF).	Forsøk å bruke skannerglassplaten. (<i>Bruke skannerglassplaten</i> >> side 27.)
Tilpass side fungerer ikke på korrekt måte.	Kontroller at kildedokumentet ikke ligger skjevt. Plasser dokumentet på nytt og prøv igjen.

Skanneproblemer

Problem	Forslag
Dårlige skannerresultater ved bruk av den automatiske dokumentmateren (ADF).	Rengjør den hvite stangen i og glasstripen under den. (<i>Rengjøre skannerglassplaten</i> >> side 43.)
■ Det oppstår vertikale svarte linjer i skannede data.	Forsøk å bruke skannerglassplaten. (<i>Bruke skannerglassplaten</i> >> side 27.)

Problemer med PhotoCapture Center

Problem	Forslag
Ekstern disk fungerer ikke som den skal.	<ol style="list-style-type: none">1 Ta ut minnekortet eller USB flash-minnet og sett det inn igjen.2 Hvis du har prøvd "Løs ut" fra Windows®, må du ta ut minnekortet eller USB Flash-minnet før du fortsetter.3 Hvis det vises en feilmelding når du prøver å løse ut minnekortet eller USB flash-minnet, betyr det at kortet er i bruk. Vent litt og prøv på nytt.4 Hvis ingen av forslagene ovenfor fungerer, slår du av datamaskinen og maskinen, og deretter slår du dem på igjen.
Deler av bildet mangler når det skrives ut.	Kontroller at Utskrift uten kanter og Beskjæring er deaktivert. (>> Online brukerveiledning.)

Programvareproblemer

Problem	Forslag
Kan ikke installere programvare eller skrive ut.	(Kun Windows®) Kjør programmet Reparere MFL-Pro Suite på CD-ROM-en. Dette programmet reparerer og installerer programmet på nytt.

Nettverksproblemer

Problem	Forslag
Kan ikke skrive ut via nettverket.	Kontroller at maskinen er slått på, tilkoblet og driftsklar. Skriv ut en nettverksinnstillingsrapport (»» Online brukerveiledning) og kontroller gjeldende nettverksinnstillinger på denne listen. Koble LAN-kabelen til hubben igjen for å kontrollere at kablingen og nettverkstilkoblingene er i orden. Hvis du bruker en trådløs tilkobling eller har nettverksproblemer, »» Online brukerveiledning.
Funksjonen for nettverksskanning fungerer ikke.	Tredjeparters sikkerhets-/brannmurprogramvare må stilles inn til å tillate nettverksskanning. Legg til port 54925 for nettverksskanning. (»» Online brukerveiledning.)
Nettverksfunksjonen PC-Fax-mottak fungerer ikke.	(Windows®) Tredjeparters sikkerhets-/brannmurprogramvare må stilles inn til å tillate PC-FAX-mottak. Legg til port 54926 for nettverk PC-FAX Rx. (»» Online brukerveiledning.)
Brother-programvaren kan ikke installeres.	(Windows®) Tillat nettverkstilgang til følgende programmer hvis sikkerhetsprogrammet viser en varselmelding under installasjon av MFL-Pro Suite. (Macintosh) Hvis du bruker brannmursfunksjonen i et antispion- eller antivirusprogram, må du deaktivere den midlertidig mens du installerer Brother-programvaren.
Ikke mulig å koble til trådløst nettverk.	Undersøk problemet ved hjelp av WLAN-rapport. Trykk på  , Alle innst. og sveip opp eller ned eller trykk på ▲ eller ▼ for å vise Skriv rapport. Trykk på Skriv rapport. Sveip opp eller ned eller trykk på ▲ eller ▼ for å vise WLAN-rapport, og trykk deretter på WLAN-rapport. (»» Online brukerveiledning.)

Summetonedetektering

Når du sender en faks, vil maskinen som standard vente en angitt tid før den starter å slå nummeret. Ved å endre innstillingen for ringetone til *Detektering* kan du få maskinen til å ringe så snart den sporer en ringetone. Denne innstillingen kan spare deg for litt tid når du sender en faks til mange forskjellige numre. Hvis du endrer innstillingen og får problemer når du slår telefonnumre, bør du endre tilbake til *Ingen detektert*-innstillingen.

- 1 Trykk på  (Innst.).
- 2 Trykk på *Alle innst.*
- 3 Sveip opp eller ned eller trykk på ▲ eller ▼ for å vise *Grunn oppsett*.
- 4 Trykk på *Grunn oppsett*.
- 5 Sveip opp eller ned eller trykk på ▲ eller ▼ for å vise *Ringetone*.
- 6 Trykk på *Ringetone*.
- 7 Trykk på *Detektering* eller *Ingen detektert*.
- 8 Trykk på .

Støy på telefonlinje eller VoIP-system

Hvis du har problemer med å sende eller motta fakser på grunn av mulig støy på telefonlinjen, eller hvis du bruker et VoIP-system, anbefaler vi at du endrer modemhastigheten for å minimere feil ved faksing.

- 1 Trykk på  (Innst.).
- 2 Trykk på *Alle innst.*

- 3 Sveip opp eller ned eller trykk på ▲ eller ▼ for å vise *Grunn oppsett*.
- 4 Trykk på *Grunn oppsett*.
- 5 Sveip opp eller ned eller trykk på ▲ eller ▼ for å vise *Kompatibilitet*.
- 6 Trykk på *Kompatibilitet*.
- 7 Trykk på *Høy, Normal* eller *Grunnleggende (VoIP)*.
 - *Grunnleggende (VoIP)* reduserer modemhastigheten til 9 600 bps og slår av fargefaksmottak og feilkorreksjonsmodus (ECM), unntatt for sending av faks i farger. Med mindre det normalt er mye støy på telefonlinjen, vil du kanskje bare bruke den ved behov.

For å forbedre kompatibilitet med de fleste VoIP-tjenester anbefaler Brother at du endrer kompatibilitetsinnstillingene til *Grunnleggende (VoIP)*.
 - *Normal* angir modemhastigheten til 14 400 bps.
 - *Høy* øker modemhastigheten til 33 600 bps. (fabrikkinnstilling)
- 8 Trykk på .



MERK

VoIP (Voice over IP) er en type telefonsystem som bruker en Internett-tilkobling i stedet for en tradisjonell telefonlinje.

Maskininformasjon



Kontrollere serienummeret

Du kan se maskinens serienummer på pekeskjermen.

- 1 Trykk på  (Innst.).
- 2 Trykk på Alle innst.
- 3 Sveip opp eller ned eller trykk på ▲ eller ▼ for å vise Maskininfo.
- 4 Trykk på Maskininfo.
- 5 Trykk på Serienummer.
Maskinens serienummer vises på pekeskjermen.
- 6 Trykk på .

Kontrollere fastvareversjonen

Du kan se maskinens fastvareversjon på pekeskjermen.

- 1 Trykk på  (Innst.).
- 2 Trykk på Alle innst.
- 3 Sveip opp eller ned eller trykk på ▲ eller ▼ for å vise Maskininfo.
- 4 Trykk på Maskininfo.
- 5 Trykk på Fastvareversjon.
- 6 Trykk på Main-versjon.
Maskinens fastvareversjon vises på pekeskjermen.
- 7 Trykk på .

Oversikt over nullstillinger

Følgende nullstillinger er tilgjengelig:

- 1 Tilb.st. av maskin
Du kan nullstille maskininnstillingene som du har endret, som for eksempel dato og klokkeslett, telefonlinjetype og ringeforsinkelse.
- 2 Nettverk
Du kan nullstille utskriftsserveren til standardinnstillingene, for eksempel passord og IP-adresse.
- 3 Adressebok og faks
Adressebok og faks nullstiller følgende innstillinger:
 - Adressebok
(Adressebok og oppsettsgrupper)
 - Programmerte faksjobber i minnet
(Pollingsending, forsinket faks og utsatt satsvis overføring)
 - Apparat-ID
(Navn og nummer)
 - Fjernalternativer for faks
(Faksvideresending)
 - Rapportinnstillinger
(Sendingsverifiseringsrapport, adressebok og faksaktivitetsrapport)
 - Historikk
(Anroper-ID-historikk og utgående anrop)
 - Fakser i minne
- 4 Alle innst.
Du kan gjenopprette alle innstillinger til fabrikkinnstillingen.
Brother anbefaler på det sterkeste å utføre denne prosedyren før levering eller avhending av maskinen.

MERK

Koble fra grensesnittkabelen før du bruker Nettverk eller Alle innst.

Nullstille maskinen

- 1 Trykk på  (Innst.).
- 2 Trykk på Alle innst.
- 3 Sveip opp eller ned eller trykk på ▲ eller ▼ for å vise Grunn oppsett.
- 4 Trykk på Grunn oppsett.
- 5 Sveip opp eller ned eller trykk på ▲ eller ▼ for å vise Nullstill.
- 6 Trykk på Nullstill.
- 7 Trykk alternativet du vil nullstille.
- 8 Trykk på Ja for å bekrefte.
- 9 Trykk på Ja i to sekunder for å starte opp maskinen på nytt.

A

ADF (automatisk dokumentmater)	25
Adressebok	
registrere	38
Automatisk	
faksmottak	40

C

ControlCenter	
>> Online brukerveiledning.	

D

Dokument	
legge i	25, 27

F

Faks fra PC	
>> Online brukerveiledning.	
Faks, frittstående	
mottak	40
F/T-ringetid, stille inn	42
problemer	70, 71
Ringeforsinkelse, stille inn	42
støy på telefonlinjen eller	
VoIP-system	76
sende	36
problemer	72
støy på telefonlinjen eller	
VoIP-system	76
Fax/Tel-modus	
Ringeforsinkelse	42
Feilmeldinger på pekeskjermen	47

Feilsøking

dokumentstopp	57
feil- og vedlikeholdsmeldinger på	
pekeskjermen	47
hvis du har problemer	
dokumentstopp	57
faksmottak	71
innkommende anrop	73
kopiere	74
nettverk	75
papirhåndtering	69
PhotoCapture Center	74
programvare	74
skanning	74
telefonlinje eller koblinger	70
utskrift	66
utskrift av mottatte fakser	70
utskriftskvalitet	67
oppsett av trådløst lokalt nettverk	
Rapport om trådløst lokalt nettverk ...	65
papirstopp	59
Flerbruksskuff	18
Forbruksmateriell	81

K

Konvolutter	9, 18, 20
Kopiere	
bruke skannerglassplaten	27
papirformat	30
papirtype	30

L

LCD-skjerm (Liquid Crystal Display)	2
---	---

M

Manuell materåpning	20
Manuelt	
mottak	40
Mottaksmodus	
Ekstern telefonsvarer	40
Faks/Tel	40
Kun faks	40
Manuell	40

N

- Nettverk
- Skanning
 - Online brukerveiledning.
- Skrive ut
 - Online brukerveiledning.

O

- Oversikt over kontrollpanelet2

P

- Papir
 - dokumentformat25
 - Kontroller papirinnstilling24
 - legge i 9, 14
 - type23
- Papirstopp
 - dokument57
 - papir59
- PhotoCapture Center
 - Forhåndsviser bilder33
 - fra PC
 - Online brukerveiledning.

R

- Rengjøre
 - skanneren43
- Ringeforsinkelse, stille inn42

S

- Sende faksene eller faksaktivitetsrapporten56
- Serienummer
 - hvordan finner du det Se på innsiden av frontdekselet
- Skanner
 - Online brukerveiledning.
- Skriver ut
 - Online brukerveiledning.
- Slå numre
 - en pause38

T

- Tekst, skrive inn 8
- Telefonlinje
 - problemer 70
 - støy eller VoIP-system 76
- Telefonsvarer (TAD), ekstern 40
 - mottaksmodus 40
- Tilpassede telefonfunksjoner på en enkeltlinje 73
- Trådløst nettverk
 - Hurtigstartguide og Online brukerveiledning.

U

- Utskrift
 - papirstopp 59
 - problemer 66

V

- Valg av skuff 30

Forbruksmateriell

Blekk	Maskinen bruker individuelle blekkassetter for svart, gul, cyan og magenta som er adskilte fra skrivehodet.
Blekkassettenes levetid	Første gangen du setter inn blekkassetter, vil maskinen bruke en viss mengde blekk for å fylle blekkleveringsrørene, slik at utskriftene får høyest mulig kvalitet. Dette vil skje kun én gang. Deretter vil nye blekkassetter brukes til å skrive ut det angitte antall sider.
Reservedeler	<Svart for svært høy ytelse> LC22EBK <Gul for svært høy ytelse> LC22EY <Cyan for svært høy ytelse> LC22EC <Magenta for svært høy ytelse> LC22EM Svart – ca. 2400 sider ¹ Gul, cyan og magenta – ca. 1 200 sider ¹ ¹ Omtrentlig yteevne for kassett er angitt i henhold til ISO/IEC 24711. Besøk http://www.brother.com/pageyield for mer informasjon om forbruksmateriell.

Hva er Innobella?

Innobella er et utvalg av originalt forbruksmateriell som leveres av Brother. Navnet "Innobella" er sammensatt av ordene "innovasjon", som betyr "nyskapende", og "bella", som betyr "vakker" på italiensk. Navnet gjenspeiler den nyskapende teknologien som gir deg "vakre" utskriftsresultater som holder lenge.



Når du skriver ut fotografier, anbefaler Brother det glansede fotopapiret fra Innobella (BP71-serien) for høy kvalitet. Klare utskrifter blir enklere med blekk og papir fra Innobella.



Hvis du bruker Windows[®], kan du dobbelklikke på Brother CreativeCenter-ikonet på skrivebordet for å få tilgang til vårt **GRATIS** nettsted. Det er beregnet på å være en ressurs der du enkelt kan opprette og skrive ut egendefinerte materialer for forretnings- og hjemmebruk med bilder, tekst og et kreativt preg.

Mac-brukere kan gå til Brother CreativeCenter på denne nettadressen:
<http://www.brother.com/creativecenter>

brother

Besøk oss på Internett
<http://www.brother.com>

Denne maskinen er kun godkjent for bruk i landet den ble kjøpt.



www.brotherearth.com