

Manual Avançado do Usuário

DCP-T300

DCP-T500W

DCP-T700W

MFC-T800W

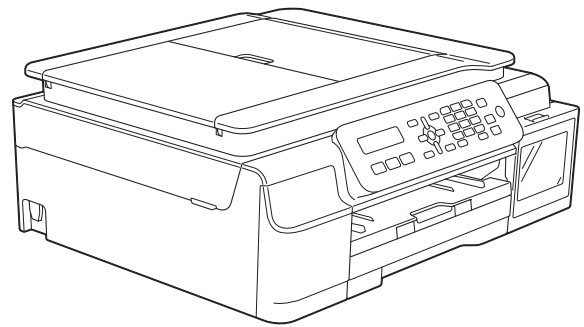

Manuais do usuário e onde encontrá-los?

Qual manual?	O que há nele?	Onde está?
Guia de Segurança de Produto	Leia este Manual primeiro. Leia as instruções de segurança antes de instalar seu aparelho. Consulte este Manual para marcas comerciais e limitações legais.	Impresso / Na caixa
Guia de Configuração Rápida	Siga as instruções para configurar seu aparelho e instalar os drivers e o software para o sistema operacional e tipo de conexão que estiver utilizando.	Impresso / Na caixa
Manual Básico do Usuário	Aprenda as operações básicas de Fax (MFC-T800W), Cópia e Escaneamento e saiba como substituir os consumíveis. Consulte as dicas para solução de problemas.	Impresso / Na caixa
Manual Avançado do Usuário	Aprenda operações mais avançadas: Fax (MFC-T800W), Cópia, recursos de segurança (MFC-T800W), relatórios de impressão e execução de manutenção de rotina.	Arquivo PDF / CD-ROM (Windows®)/Brother Solutions Center ² (Macintosh)
Manual do Usuário de Software e Rede¹	Este Manual oferece instruções para escanear, imprimir, PC-Fax (MFC-T800W) e outras operações que podem ser executadas conectando o seu equipamento Brother a um computador. Você também pode encontrar informações úteis sobre o uso do utilitário ControlCenter da Brother, o uso de seu aparelho em um ambiente de rede e os termos frequentemente usados.	HTML/CD-ROM (Windows®)/Brother Solutions Center ² (Macintosh)
Guia para o Google Cloud Print³	Este Manual fornece detalhes sobre como utilizar os serviços Google Cloud Print™ para impressão pela Internet.	Arquivo PDF / Brother Solutions Center ²
Mobile Print/Scan Guide for Brother iPrint&Scan (Guia de Imprimir/Digitalizar Portátil para o Brother iPrint&Scan) ³	Este Manual oferece informações úteis sobre a impressão a partir do seu dispositivo móvel e sobre o escaneamento em seu equipamento Brother para o dispositivo móvel quando conectado a uma rede Wi-Fi®.	Arquivo PDF / Brother Solutions Center ²

¹ Os recursos de rede não são suportados pelo modelo DCP-T300.

² Acesse solutions.brother.com/manuals.

³ DCP-T500W, DCP-T700W e MFC-T800W somente

Índice

1	Configuração geral	1
	OBSERVAÇÃO IMPORTANTE	1
	Armazenamento na memória	1
	Configurações de volume (somente modelo MFC)	1
	Volume da campainha	1
	Volume do bipe	2
	Volume do alto-falante	2
	Alteração do relógio (modelo MFC)	2
	Modo Sleep	3
	Desligamento automático (somente modelos DCP)	3
	LCD	4
	Contraste do LCD	4
	Timer do Modo (somente modelo MFC)	4
2	Recursos de segurança (somente modelo MFC)	5
	Bloqueio de transmissão	5
	Definir e alterar a senha do bloqueio de transmissão	5
	Ativar/desativar o bloqueio de transmissão	6
3	Enviar um fax (somente modelo MFC)	7
	Opções adicionais de envio	7
	Enviar faxes utilizando configurações múltiplas	7
	Interromper um fax	7
	Contraste	7
	Alterar a resolução do fax	8
	Operações de envio adicionais	9
	Enviar um fax manualmente	9
	Enviar um fax ao final de uma conversa	9
	Envio de mala direta	9
	Transmissão em tempo real	10
	Modo internacional	11
	Verificar e cancelar trabalhos em espera	11
4	Receber um fax (somente modelo MFC)	13
	Recepção na Memória	13
	Imprimir um fax a partir da memória	13
	Recepção PC-Fax (Windows®)	13
	Desligar a operação de recepção na memória	14
	Alterar as operações de recepção na memória	14
	Operações de recepção adicionais	15
	Receber faxes na memória quando a bandeja de papel estiver vazia	15
	Imprimir um fax recebido em tamanho reduzido	15
	Receber um fax ao final de uma conversa	16

5	Discar e armazenar números (somente modelo MFC)	17
	Operações de voz	17
	Tom ou pulso	17
	Modo de fax/telefone	17
	Operações adicionais de discagem	17
	Discar códigos de acesso e números de cartões de crédito	17
	Maneiras adicionais de armazenar números	18
	Configurar grupos para o envio de mala direta	18
	Alterar ou excluir um grupo	19
6	Imprimir relatórios	20
	Relatórios de fax (somente modelo MFC)	20
	Relatório de verificação de transmissão	20
	Relatório de faxes (relatório de atividade)	20
	Relatórios (todos os modelos)	21
	Como imprimir um relatório	21
7	Fazer cópias	22
	Opções de cópia	22
	Interromper a cópia	22
	Alterar a qualidade da cópia	22
	Ampliar ou reduzir cópias	23
	Fazer cópias N em 1 ou pôster (layout da página)	24
	Cópia de identidade 2 em 1 (layout da página)	26
	Ordenar cópias	27
	Ajustar a densidade	27
	Remover a cor do fundo	28
A	Manutenção de rotina	29
	Limpar e verificar o aparelho	29
	Limpar a parte externa do aparelho	29
	Limpar o rolo de impressão do aparelho	30
	Limpar os roletes de alimentação de papel	30
	Limpar os rolos de tração do papel	31
	Embalar e transportar o aparelho	33
B	Glossário	35
C	Índice remissivo	39

OBSERVAÇÃO IMPORTANTE

- A maioria das ilustrações neste Manual do Usuário mostram o modelo MFC-T800W.



Armazenamento na memória

Mesmo se houver falta de energia, você não perderá suas configurações de menu porque as mesmas são armazenadas permanentemente. Configurações temporárias, como o modo Internacional, serão perdidas e você terá que reinserir a data e a hora.

Configurações de volume (somente modelo MFC)

Volume da campanha

Você pode selecionar vários níveis de volume da campanha de **Alto** a **Desl.**

Enquanto o aparelho estiver inativo, pressione  ou  para ajustar o nível de volume. O LCD exibirá a configuração atual, e cada vez que a tecla for pressionada, o volume mudará para o próximo nível.

Também é possível alterar o volume através do menu, seguindo as instruções abaixo:

Configurar o volume da campanha a partir do menu

- 1 Pressione **Menu**, **2**, **4**, **1**.
- 2 Pressione **▲** ou **▼** para escolher **Baixo**, **Méd**, **Alto** ou **Desl.**
Pressione **OK**.
- 3 Pressione **Parar/Sair**.

Volume do bipe

Quando o bipe está ativo, o aparelho emitirá um bipe quando você pressionar uma tecla, cometer um engano ou após enviar ou receber um fax.

Você pode selecionar vários níveis de volume do som, de **Alto** a **Desl.**

- 1 Pressione **Menu**, **2**, **4**, **2**.
- 2 Pressione ▲ ou ▼ para escolher **Baixo**, **Méd**, **Alto** ou **Desl.**
Pressione **OK**.
- 3 Pressione **Parar/Sair**.

Volume do alto-falante

Você pode selecionar vários níveis de volume do alto-falante, de **Alto** a **Desl.**

- 1 Pressione **Menu**, **2**, **4**, **3**.
- 2 Pressione ▲ ou ▼ para escolher **Baixo**, **Méd**, **Alto** ou **Desl.**
Pressione **OK**.
- 3 Pressione **Parar/Sair**.

Você também pode ajustar o volume do alto-falante pressionando **Gancho**.

- 1 Pressione **Gancho**.
- 2 Pressione ◀ ou ▶. Cada vez que a tecla é pressionada, o volume é alterado para a próxima configuração. Esta configuração permanecerá até que você a altere novamente.
- 3 Pressione **Gancho**.

Alteração do relógio (modelo MFC)

Com esta função, você pode adiantar ou atrasar em uma hora o relógio do aparelho.

- 1 Pressione **Menu**, **0**, **1**, **2**.
- 2 Pressione ▲ ou ▼ para escolher **Adiantar 1 hora** ou **Atrasar 1 hora**.
Pressione **OK**.
- 3 Pressione **Parar/Sair**.

Modo Sleep

Você pode selecionar o tempo em que o aparelho deve ficar ocioso (até 60 minutos) antes de entrar no Modo Sleep. O temporizador será reiniciado se qualquer operação for realizada no aparelho.

(MFC-T800W)

- 1 Pressione **Menu**, **2**, **6**.
- 2 Pressione ▲ ou ▼ para escolher 1 min, 2 min, 3 min, 5 min, 10 min, 30 min ou 60 min.
Pressione **OK**.
- 3 Pressione **Parar/Sair**.

(DCP-T300, DCP-T500W e DCP-T700W)

- 1 Pressione **Menu**.
- 2 Pressione ▲ ou ▼ para escolher 0.Conf.inicial.
Pressione **OK**.
- 3 Pressione ▲ ou ▼ para escolher 3.Modos espera.
Pressione **OK**.
- 4 Pressione ▲ ou ▼ para selecionar 1 min, 2 min, 3 min, 5 min, 10 min, 30 min ou 60 min, que é o período em que o equipamento deve permanecer inativo antes de entrar em Modo Sleep.
Pressione **OK**.
- 5 Pressione **Parar/Sair**.

Desligamento automático (somente modelos DCP)

O recurso de desligamento automático desligará o aparelho após ele estar em Modo Sleep pelo número de horas que você definir. Quando este recurso estiver configurado como Desl, o aparelho permanecerá em Modo Sleep e não se desligará.

A configuração predefinida é Desl.

Para ativar o aparelho depois que foi desligado pelo recurso de desligamento automático, pressione o botão Liga/Desliga.

OBSERVAÇÃO

(DCP-T500W e DCP-T700W)

O aparelho não se desligará automaticamente quando:

- o aparelho estiver conectado a uma rede sem fio
- WLAN Ativa estiver ajustado para Ativada.

- 1 Pressione **Menu**.
- 2 Pressione ▲ ou ▼ para escolher 0.Conf.inicial.
Pressione **OK**.
- 3 Pressione ▲ ou ▼ para escolher 5.Deslig. Autom.
Pressione **OK**.
- 4 Pressione ▲ ou ▼ para escolher 1hora, 2horas, 4horas, 8horas ou Desl.
Pressione **OK**.
- 5 Pressione **Parar/Sair**.

LCD

Contraste do LCD

É possível ajustar o contraste do LCD. Se você tiver dificuldades na leitura do LCD, tente alterar a configuração do contraste.

(MFC-T800W)

- 1 Pressione **Menu**, **2**, **5**.
- 2 Pressione ▲ ou ▼ para escolher **Claro** ou **Escuro**. Pressione **OK**.
- 3 Pressione **Parar/Sair**.

(DCP-T300, DCP-T500W e DCP-T700W)

- 1 Pressione **Menu**.
- 2 Pressione ▲ ou ▼ para escolher **0.Conf.inicial**. Pressione **OK**.
- 3 Pressione ▲ ou ▼ para escolher **2.Contraste LCD**. Pressione **OK**.
- 4 Pressione ▲ ou ▼ para escolher **Claro** ou **Escuro**. Pressione **OK**.
- 5 Pressione **Parar/Sair**.

Timer do Modo (somente modelo MFC)

O painel de controle do aparelho possui três teclas de modo temporário: **FAX**, **DIGITALIZAR** e **COPIAR**. Você pode alterar a quantidade de tempo que o aparelho leva após a última operação de ESCANEAR ou CÓPIA antes que ele volte para o modo FAX. Se você escolher **Desl**, o aparelho permanecerá no último modo utilizado.



- 1 Pressione **Menu**, **2**, **1**.
- 2 Pressione ▲ ou ▼ para selecionar **0 Seg**, **30 s**, **1 min**, **2 min**, **5 min** ou **Desl**. Pressione **OK**.
- 3 Pressione **Parar/Sair**.

Bloqueio de transmissão

O bloqueio de transmissão permite que você evite o acesso não autorizado ao aparelho.

Enquanto o bloqueio de transmissão estiver ativo, estarão disponíveis as operações a seguir:

- Recepção de faxes
- Recepção PC-Fax ¹
(Se a Recepção PC-Fax já estava ativada)

¹ Enquanto o recurso de bloqueio de transmissão estiver ativo, seu aparelho receberá os faxes e os armazenará na memória. Depois, quando o bloqueio de transmissão for desativado, os faxes serão enviados para o computador escolhido.

Enquanto o bloqueio de transmissão estiver ativo, **NÃO** estarão disponíveis as operações a seguir:

- Operação a partir do painel de controle
- Impressão no PC

OBSERVAÇÃO

Se você esquecer a senha do bloqueio de transmissão, entre em contato com seu revendedor Brother.

Definir e alterar a senha do bloqueio de transmissão

OBSERVAÇÃO

Se você já definiu a senha, não é necessário defini-la novamente.

Definir a senha

Anote sua senha em um local seguro.

- 1 Pressione **Menu, 3, 0, 1**.
- 2 Insira um número de quatro dígitos para a senha.
Pressione **OK**.
- 3 Quando o LCD exibir *Verificar:*, reinsira a senha.
Pressione **OK**.
- 4 Pressione **Parar/Sair**.

Alterar a senha

- 1 Pressione **Menu, 3, 0, 1**.
- 2 Pressione **▲** ou **▼** para escolher *Config. Senha*.
Pressione **OK**.
- 3 Insira o número da senha antiga de quatro dígitos.
Pressione **OK**.
- 4 Insira um número de quatro dígitos para a senha nova.
Pressione **OK**.
- 5 Quando o LCD exibir *Verificar:*, reinsira a senha.
Pressione **OK**.
- 6 Pressione **Parar/Sair**.

Ativar/desativar o bloqueio de transmissão

Ativar o bloqueio de transmissão

- 1 Pressione **Menu, 3, 0, 1**.
- 2 Pressione **▲** ou **▼** para escolher `Selec. Bloq TX`.
Pressione **OK**.
- 3 Insira a senha registrada de quatro dígitos.
Pressione **OK**.
O aparelho ficará off-line e o LCD exibirá `Modo Bloq TX`.

Desativar o bloqueio de transmissão

- 1 Pressione **Menu**.
- 2 Insira a senha registrada de quatro dígitos.
Pressione **OK**.
O bloqueio de transmissão é desativado.

OBSERVAÇÃO

Se você inserir a senha incorreta, o LCD exibirá `Senha errada` e permanecerá off-line. O aparelho permanecerá em `Modo Bloq TX` até que seja inserida a senha registrada.

Enviar um fax (somente modelo MFC)

Opções adicionais de envio

Enviar faxes utilizando configurações múltiplas

Quando você envia um fax, pode escolher um conjunto de configurações, tais como Resol de Fax, Contraste, Modo internac. e Tx imediata.

- 1 Coloque seu documento no aparelho.
- 2 Pressione  (FAX).
- 3 Escolha a configuração que você deseja alterar no menu Conf. envio (Menu, 3, 2). Pressione OK.
- 4 Escolha a opção que você deseja para a configuração. Pressione OK.
- 5 Execute uma das alternativas:
 - Pressione 1 para alterar outra configuração.
 - Pressione 2 para concluir a escolha das suas configurações. Vá para o passo 6.
- 6 Informe o número de fax.
- 7 Pressione Iniciar (Preto).

OBSERVAÇÃO

Algumas configurações são temporárias e o aparelho volta às configurações padrão após o envio de um fax.

Interromper um fax

Para interromper um fax, pressione Parar/Sair.

Contraste

Se o seu documento estiver muito claro ou muito escuro, você pode querer alterar o contraste. Para a maioria dos documentos, pode ser usada a configuração de fábrica Auto. Auto escolhe o contraste adequado para o seu documento.

Escolha Claro ao enviar um documento claro. Escolha Escuro ao enviar um documento escuro.

- 1 Coloque seu documento no aparelho.
- 2 Pressione  (FAX).
- 3 Pressione Menu, 3, 2, 2.
- 4 Pressione ▲ ou ▼ para escolher Auto, Claro ou Escuro. Pressione OK.
- 5 Pressione 2 de modo que você possa continuar a enviar seu fax.
- 6 Informe o número de fax.
- 7 Pressione Iniciar (Preto).

OBSERVAÇÃO

Mesmo que você escolha Claro ou Escuro, o equipamento enviará o fax usando a configuração Auto se você selecionar Foto como a Resolução do fax.

Alterar a resolução do fax

A qualidade de um fax pode ser melhorada alterando-se a resolução de fax. A resolução pode ser alterada para o próximo fax *ou* para todos os faxes.

Para alterar a resolução para o próximo fax

- 1 Coloque seu documento no aparelho.
- 2 Pressione  (**FAX**).
- 3 Pressione **Resolução de Fax** e depois ▲ ou ▼ para escolher a resolução. Pressione **OK**.
- 4 Informe o número de fax.
- 5 Pressione **Iniciar (Preto)**.

Para alterar a resolução predefinida do fax

- 1 Coloque seu documento no aparelho.
- 2 Pressione  (**FAX**).
- 3 Pressione **Menu, 3, 2, 1**.
- 4 Pressione ▲ ou ▼ para escolher a resolução desejada. Pressione **OK**.
- 5 Pressione **2** de modo que você possa continuar a enviar seu fax.
- 6 Informe o número de fax.
- 7 Pressione **Iniciar (Preto)**.

OBSERVAÇÃO

Você pode selecionar quatro diferentes configurações de resolução para faxes.

Opções	
Normal	Adequada para a maioria dos documentos digitados.
Fina	Adequada para caracteres pequenos, é transmitida um pouco mais lentamente que a resolução Normal.
S.Fina	Adequada para caracteres pequenos ou desenhos simples, é transmitida mais lentamente que a resolução Fina.
Foto	Use quando o documento tiver tons variáveis de cinza ou for uma fotografia. Foto tem a transmissão mais lenta.

Operações de envio adicionais

Enviar um fax manualmente

A transmissão manual permite que você ouça a discagem, o toque da campainha e os tons de recepção de fax enquanto envia um fax.

OBSERVAÇÃO

Para enviar um fax com várias páginas, use o alimentador.

- 1 Coloque seu documento no aparelho.
- 2 Pressione  (**FAX**).
- 3 Para ouvir um tom de discagem, pressione **Gancho**.
- 4 Informe o número de fax.
- 5 Quando você ouvir os tons de fax, pressione **Iniciar (Preto)**.
Se você estiver usando o vidro do scanner, pressione **1** para enviar o fax.

Enviar um fax ao final de uma conversa

Ao final de uma conversa, você pode enviar um fax para o interlocutor antes que ambos desliguem os fones.

- 1 Peça ao interlocutor que aguarde os tons de fax (bipes) e depois pressione a tecla **Iniciar** ou **Enviar** antes de desligar.
- 2 Coloque seu documento no aparelho.
- 3 Pressione  (**FAX**).
- 4 Pressione **Iniciar (Preto)**.
 - Se você estiver usando o vidro do scanner, pressione **1** para enviar o fax.

- 5 Coloque o fone do telefone externo de volta no gancho.

Envio de mala direta

Envio de mala direta é enviar automaticamente a mesma mensagem de fax para mais de um número de fax. Você pode incluir números de grupos, números de discagem abreviada e até 50 números discados manualmente na mesma transmissão.

Após a conclusão da transmissão, será impresso um relatório de envio de mala direta.

Antes de iniciar a transmissão

Os números de discagem abreviada devem ser armazenados na memória do aparelho antes que possam ser utilizados em uma transmissão. (►► Manual Básico do Usuário: *Armazenar números de Discagem abreviada.*)

Números de grupos também devem ser armazenados na memória do aparelho antes que possam ser utilizados em uma transmissão. Os números de grupos incluem muitos números armazenados de discagem abreviada para uma discagem mais fácil. (Consulte *Configurar grupos para o envio de mala direta* ►► página 18).

Como transmitir um fax

- 1 Coloque seu documento no aparelho.
- 2 Pressione  (**FAX**).
- 3 Digite um número de fax. Pressione **OK**.
Você pode usar um número de discagem abreviada, de grupo ou informado manualmente usando o teclado de discagem.

4 Repita o passo 3 até ter informado todos os números de fax a serem incluídos na transmissão.

5 Pressione **Iniciar (Preto)**.

Enviando um fax pelo alimentador

- O aparelho inicia o escaneamento e o envio do documento.

Enviar um fax pelo vidro do scanner

Quando o LCD perguntar *Página seguinte?*, execute uma das alternativas:

- Para enviar uma única página, pressione **2** (ou pressione **Iniciar (Preto)** novamente).
O aparelho inicia o envio do documento.
- Para enviar mais de uma página, pressione **1** e coloque a próxima página no vidro do scanner.

Pressione **OK**.

O aparelho inicia o escaneamento da página. (Repita esse passo para todas as páginas).

Após todas as páginas serem escaneadas, pressione **2** ou **Iniciar (Preto)** para iniciar.

OBSERVAÇÃO

- Se você não utilizou nenhum dos locais de discagem abreviada para Grupos, poderá transmitir faxes para até 90 números diferentes.

(Consulte *Configurar grupos para o envio de mala direta* >> página 18).

- A memória disponível do aparelho irá variar, dependendo dos tipos de trabalhos armazenados na memória e dos números de fax usados para envio de mala direta.
- Se a mensagem *Memória Cheia* aparecer, pressione **Parar/Sair** para cancelar ou **Iniciar (Preto)** para enviar as páginas escaneadas até então.

Cancelar uma transmissão em andamento

1 Pressione **Menu, 3, 5**.
O LCD exibe o número do fax ou o nome sendo discado e o número do trabalho de transmissão.

2 Pressione **▲** ou **▼** para escolher o número do trabalho de transmissão.

3 Pressione **OK**.
O LCD perguntará o que você deseja fazer:

1.Excluir 2.Sair

4 Para cancelar a transmissão, pressione **1**.

5 Pressione **Parar/Sair**.

Transmissão em tempo real

Quando você está enviando um fax, o aparelho escaneia o documento para a memória antes do envio. Então, logo que a linha telefônica estiver livre, o aparelho iniciará a discagem e o envio.

Algumas vezes, você pode querer enviar um documento importante imediatamente, sem esperar que o aparelho o escaneie para a memória. Você pode ajustar *Tx imediata* para *Lig* para todos os documentos ou *Só próximo fax* somente para o próximo fax.

Envio em tempo real de todos os faxes

1 Pressione  (**FAX**).

2 Pressione **Menu, 3, 2, 3**.

3 Pressione **▲** ou **▼** para escolher *Tx imediata:Lig* ou *Tx imediata:Desl*.
Pressione **OK**.

4 Pressione **2** de modo que você possa continuar a enviar seu fax.

- 5 Coloque seu documento no aparelho.
- 6 Informe o número de fax.
- 7 Pressione **Iniciar (Preto)**.

Envio em tempo real somente para o próximo fax

- 1 Pressione  (**FAX**).
- 2 Pressione **Menu, 3, 2, 3**.
- 3 Pressione ▲ ou ▼ para escolher *Só próximo fax*. Pressione **OK**.
- 4 Pressione ▲ ou ▼ para escolher *Próximo fax:Desl* ou *Próximo fax:Lig*.
- 5 Pressione **OK**.
- 6 Pressione **2** de modo que você possa continuar a enviar seu fax.
- 7 Coloque seu documento no aparelho.
- 8 Informe o número de fax.
- 9 Pressione **Iniciar (Preto)**.

OBSERVAÇÃO

- Se a memória estiver cheia e você estiver enviando um fax do alimentador, o equipamento enviará o documento em tempo real (mesmo que *Tx imediata* esteja definido como *Desl*).
- Na transmissão em tempo real, o recurso de rediscagem automática não funciona quando você utiliza o vidro do scanner.
- Se a memória estiver cheia, os faxes do vidro do scanner não poderão ser enviados até que você libere memória.

Modo internacional

Se você tiver dificuldades no envio de um fax internacional devido à possível interferência na linha telefônica, recomendamos que ative o Modo internacional. Após o envio de um fax usando este recurso, este recurso será desligado.

- 1 Coloque seu documento no aparelho.
- 2 Pressione  (**FAX**).
- 3 Pressione **Menu, 3, 2, 4**.
- 4 Pressione ▲ ou ▼ para escolher *Lig* (ou *Desl*). Pressione **OK**.
- 5 Pressione **2** de modo que você possa continuar a enviar seu fax.
- 6 Informe o número de fax.
- 7 Pressione **Iniciar (Preto)**.

Verificar e cancelar trabalhos em espera

Você pode verificar quais trabalhos estão ainda aguardando na memória para serem enviados e cancelar um trabalho. (Se não houver nenhum trabalho, o LCD exibirá *Sem trab. esper.*).

- 1 Pressione **Menu, 3, 5**. Os trabalhos em espera aparecerão no LCD.
- 2 Pressione ▲ ou ▼ para percorrer os trabalhos e escolha o trabalho que deseja cancelar. Pressione **OK**.
- 3 Execute uma das alternativas:
 - Pressione **1** para cancelá-lo.
 - Pressione **2** para sair sem cancelar.
- 4 Repita os passos 2 e 3 para cada trabalho que quiser cancelar.

Capítulo 3

- 5 Quando você terminar, pressione **Parar/Sair**.

Receber um fax (somente modelo MFC)

Recepção na Memória

A recepção na memória permite que você receba faxes quando estiver distante do aparelho.

- Recepção PC-Fax
- Desligado

Você pode mudar sua seleção a qualquer momento. Se os faxes recebidos ainda estiverem na memória do aparelho quando você alterar a operação de recepção na memória, será mostrada uma mensagem no LCD. (Consulte *Alterar as operações de recepção na memória* >> página 14).

Imprimir um fax a partir da memória

Se você tiver escolhido a Recepção PC-Fax, seu aparelho vai receber e armazenar os faxes na memória quando o computador estiver desligado. Para imprimir os faxes a partir da memória, siga as instruções.

- 1 Pressione **Menu**, **3**, **4**.
- 2 Pressione **Iniciar (Preto)**.
- 3 Pressione **Parar/Sair**.

OBSERVAÇÃO

Quando você imprime um fax a partir da memória, o fax é apagado.

Recepção PC-Fax (Windows®)

Se tiver escolhido Recepção PC-Fax, seu aparelho armazenará os faxes recebidos na memória e os enviará para o seu computador. Você pode então usar seu computador para visualizar e armazenar estes faxes.

Mesmo se você tiver desligado o computador (por exemplo, à noite ou no fim de semana), seu aparelho receberá e armazenará os faxes na memória.

Quando você liga seu computador e o software de Recepção PC-Fax é executado, o aparelho transmite os faxes para o seu computador.

Para transferir os faxes recebidos para seu computador, é necessário ter o software de Recepção PC-Fax em execução no computador.

Para obter mais informações, >> Manual do Usuário de Software e Rede.

Se escolher `Impr.Backup:Lig`, o aparelho transferirá o fax para o seu computador e fará também uma impressão dele.

- 1 Pressione  (**FAX**).
- 2 Pressione **Menu**, **3**, **1**, **7**.
- 3 Pressione **▲** ou **▼** para escolher `Recep. PC-Fax`. Pressione **OK**.
- 4 Pressione **▲** ou **▼** para escolher `<USB>` ou o nome do computador que você deseja que receba os faxes, se estiver em uma rede. Pressione **OK**.
- 5 Pressione **▲** ou **▼** para escolher `Impr.Backup:Lig` ou `Impr.Backup:Desl`. Pressione **OK**.

6 Pressione **Parar/Sair**.

OBSERVAÇÃO

- A Recepção PC-Fax não é compatível com o Mac OS.
- Antes de configurar a Recepção PC-Fax, você deve instalar o software MFL-Pro Suite em seu computador. Certifique-se de que seu computador esteja conectado e ligado.

Para obter mais informações, >> Manual do Usuário de Software e Rede.

- Se você receber uma mensagem de erro e o aparelho não puder imprimir os faxes da memória, você pode usar esta configuração para transferir os faxes para o seu computador. (>> Manual Básico do Usuário: *Transferir seus faxes ou o Relatório de faxes.*)

Desligar a operação de recepção na memória

- 1 Pressione  (**FAX**).
- 2 Pressione **Menu**, **3**, **1**, **7**.
- 3 Pressione ▲ ou ▼ para escolher **Desl.**
Pressione **OK**.
- 4 Pressione **Parar/Sair**.

OBSERVAÇÃO

O LCD exibirá mais opções se ainda houver faxes recebidos na memória do aparelho. (Consulte *Alterar as operações de recepção na memória* >> página 14).

Alterar as operações de recepção na memória

Se houver faxes recebidos na memória do aparelho quando você alterar a operação de Recepção na memória, o LCD solicitará que você responda a uma das questões a seguir:

Se todos os faxes recebidos já tiverem sido impressos

- Apagar faxes?
 - Se você pressionar **1** (*Sim*), os faxes armazenados na memória serão apagados antes que a configuração mude.
 - Se você pressionar **2** (*Não*), os faxes armazenados na memória não serão apagados e a configuração não será alterada.

Se houverem faxes não impressos na memória

- Impri. Todo Fax?
 - Se você pressionar **1** (*Sim*), os faxes armazenados na memória serão impressos antes que a configuração mude. Se uma cópia de segurança já tiver sido impressa, não será impressa novamente.
 - Se você pressionar **2** (*Não*), os faxes armazenados na memória não serão impressos e a configuração não será alterada.

O LCD apresentará a seguinte pergunta:

- Enviar fax p/PC?

- Se você pressionar **1** (Sim), os faxes armazenados na memória serão enviados para o computador antes que a configuração mude. Será perguntado se você deseja ativar a Impressão de segurança. (Para obter mais informações, consulte *Recepção PC-Fax (Windows®)* >> página 13).
- Se você pressionar **2** (Não), os faxes armazenados na memória não serão apagados ou transferidos para seu computador e a configuração não será alterada.

Operações de recepção adicionais

Receber faxes na memória quando a bandeja de papel estiver vazia

No momento em que a bandeja de papel ficar vazia durante uma recepção de fax, o LCD exibirá *Verifique Papel*. Insira algumas folhas de papel na bandeja de papel. (>> Manual Básico do Usuário: *Colocação de papéis e outras mídias de impressão*.)

Se você não colocar papel na bandeja de papel, o aparelho continuará recebendo o fax. As páginas restantes serão armazenadas na memória, se houver memória suficiente disponível.

Quando a memória ficar cheia, o aparelho irá parar de receber chamadas. Para imprimir os faxes, coloque papel novo na bandeja.

Imprimir um fax recebido em tamanho reduzido

Se você selecionar *Lig*, o aparelho reduzirá cada página de um fax recebido para que caiba em uma folha de papel em tamanho Carta, Ofício ou A4. O aparelho calcula a taxa de redução usando o tamanho do papel do fax e sua configuração em *Tamanho do papel*.

(>> Manual Básico do Usuário: *Tamanho do papel*.)

- 1 Pressione  (FAX).
- 2 Pressione **Menu**, **3**, **1**, **6**.
- 3 Pressione **▲** ou **▼** para escolher *Lig* (ou *Desl*).
Pressione **OK**.
- 4 Pressione **Parar/Sair**.

Receber um fax ao final de uma conversa

Ao final de uma conversa, você poderá pedir ao interlocutor que lhe envie um fax antes que ambos terminem a ligação. Certifique-se de que o alimentador esteja vazio.

- 1 Peça ao interlocutor que coloque o documento no aparelho e pressione a tecla Iniciar ou Enviar.
- 2 Quando você ouvir os tons CNG do outro equipamento, pressione **Iniciar (Preto)**.
- 3 Pressione **2** para escolher *Recebe e receber o fax*.
- 4 Coloque o fone do telefone externo de volta no gancho.

Discar e armazenar números (somente modelo MFC)

Operações de voz

Você pode utilizar um telefone externo para fazer chamadas de voz.

Tom ou pulso

Se você tem um serviço de discagem por pulso, mas precisa enviar sinais de tom (para serviços bancários por telefone, por exemplo), siga as instruções:

- 1 Pressione **Gancho**.
- 2 Pressione **#** no painel de controle do aparelho. Os dígitos discados depois disso enviarão sinais de tom.

Quando você concluir a chamada, o aparelho retornará ao serviço de discagem por pulso.

Modo de fax/telefone

Quando o aparelho estiver no modo Fax/Tel, ele usará o Toque F/T (toque duplo rápido) para avisá-lo que a chamada é de voz e que você deve atendê-la.

Se você estiver em um telefone de extensão, você deverá levantar o fone durante o tempo do toque duplo rápido e, em seguida, pressionar **# 5 1** entre os toques duplos rápidos. Se não houver ninguém na linha, ou se alguém desejar enviar-lhe um fax, retorne a chamada para o aparelho pressionando *** 5 1**.

Se você estiver no aparelho, tire o fone do telefone externo e, em seguida, pressione **Gancho** para atender.

Operações adicionais de discagem



Discar códigos de acesso e números de cartões de crédito

Às vezes, você pode querer escolher uma entre as várias operadoras de longa distância ao enviar um fax. As tarifas podem variar, dependendo do horário e do destino. Para usufruir as tarifas promocionais, você pode armazenar os códigos de acesso das operadoras de longa distância e os números dos cartões de crédito como números da discagem abreviada. (►► Manual Básico do Usuário: *Armazenar números de Discagem abreviada.*)

Você pode armazenar estas sequências longas de discagem dividindo-as e definindo-as como números da discagem abreviada em qualquer combinação.

Você pode até mesmo incluir a discagem manual usando o teclado de discagem.

Por exemplo, você pode armazenar '555' no catálogo de endereços: #03 e '7000' no catálogo de endereços: #02. Você pode usar ambos para discar '555-7000', como mostrado no exemplo a seguir:

- 1 Pressione  (**FAX**).
- 2 Pressione  (**Cat. de End.**).
- 3 Pressione **▲** ou **▼** para escolher **Busca**. Pressione **OK**.
- 4 Digite **#, 03**.
- 5 Pressione  (**Cat. de End.**).
- 6 Digite **#, 02**.
- 7 Pressione **Iniciar (Preto)**. Você discará '555-7000'.

Para alterar temporariamente um número, você pode usar o teclado de discagem para substituir manualmente parte do número. Por exemplo, para alterar o número para '555-7001', você pode inserir o número (#03 '555') usando  (Cat. de End.), escolher *Busca*, pressionar **OK**, pressionar #, **03** e depois pressionar '7001' usando o teclado de discagem.



OBSERVAÇÃO

Se você precisar aguardar outro tom de discagem ou sinal em qualquer ponto da sequência de discagem, crie uma pausa no número pressionando **Redisc./Pausa**. Cada tecla pressionada adiciona um retardo de 3,5 segundos. Você pode pressionar **Redisc./Pausa** quantas vezes for necessário para aumentar o tamanho da pausa.

Maneiras adicionais de armazenar números



Configurar grupos para o envio de mala direta



Um grupo que esteja armazenado em um local da discagem abreviada permite que você envie a mesma mensagem para muitos números de fax, pressionando

 (FAX),  (Cat. de End.), *Busca*, **OK**, #, o número do local com dois dígitos e **Iniciar (Preto)**.

(Consulte *Envio de mala direta* >> página 9).

Primeiro, você precisará armazenar cada número de fax em um local de Discagem abreviada. (>> Manual Básico do Usuário: *Armazenar números de Discagem abreviada*.) Então você poderá incluí-los como números no Grupo. Cada grupo utiliza um local de discagem abreviada. Você pode ter até seis grupos ou pode atribuir até 39 números a um grupo grande.

- 1 Pressione  (FAX).
- 2 Pressione  (Cat. de End.) e ▲ ou ▼ para escolher *Config. grupos*. Pressione **OK**.
- 3 Use o teclado de discagem para inserir o número do local da discagem abreviada de dois dígitos onde você deseja armazenar o grupo. Pressione **OK**.
- 4 Use o teclado de discagem para inserir um número de grupo (1 a 6). Pressione **OK**.

- 5 Para adicionar números de discagem abreviada, siga as instruções abaixo: Por exemplo, para adicionar os números de discagem abreviada #05 e #09. Pressione  (Cat. de End.), **05**,  (Cat. de End.), **09**. O LCD exibirá: #05#09.

G01:#05#09



- 6 Pressione **OK** quando terminar de adicionar números.
- 7 Use o teclado de discagem para inserir um nome (com até 16 caracteres) para o grupo.
(Para obter ajuda com a inserção de letras, >> Manual Básico do Usuário: *Inserindo texto*.)
Pressione **OK**.

OBSERVAÇÃO

Você pode imprimir uma lista de todos os números da Discagem abreviada. (Consulte *Relatórios (todos os modelos)* >> página 21).

Alterar ou excluir um grupo

Você pode alterar os números de discagem abreviada em um grupo. Para excluir um Grupo, exclua todos os números de discagem abreviada do Grupo.

- 1 Pressione  (**FAX**).
- 2 Pressione  (Cat. de End.) e **▲** ou **▼** para escolher *Config. grupos*. Pressione **OK**.
- 3 Use o teclado de discagem para inserir o número de discagem abreviada de dois dígitos para o grupo que você deseja alterar. Pressione **OK**.
- 4 Execute uma das alternativas:

- Pressione **1** para alterar o grupo armazenado.
- Pressione **2** para inserir outro número de discagem abreviada. Vá para o passo 3.
- Pressione **Parar/Sair** para sair sem fazer alterações.

- 5 Adicionar ou excluir números de Discagem abreviada em um Grupo.

- Para adicionar números de discagem abreviada, pressione **◀** ou **▶** para posicionar o cursor sob um espaço em branco.
Pressione  (Cat. de End.) e insira o número da discagem abreviada que você deseja adicionar ao grupo usando o teclado de discagem.
- Para excluir números de discagem abreviada, pressione **◀** ou **▶** para posicionar o cursor sob o número de discagem abreviada que você deseja excluir e depois pressione **Excluir**.

- 6 Pressione **OK** quando terminar de adicionar ou excluir números de discagem abreviada.

- 7 Insira o nome do novo grupo (com até 16 caracteres) usando o teclado de discagem.
(Por exemplo, digite "NOVOS CLIENTES").
(Para obter ajuda com a inserção de letras, >> Manual Básico do Usuário: *Inserindo texto*.)
Pressione **OK**.

OBSERVAÇÃO

Como alterar o nome ou o número armazenado:

Se você desejar alterar um caractere, pressione **◀** ou **▶** para posicionar o cursor sob o caractere que deseja alterar e, em seguida, pressione **Excluir**. Reinsira o caractere.

Relatórios de fax (somente modelo MFC)

Você pode usar as teclas **Menu** para configurar o Relatório de verificação de transmissão e o Intervalo entre relatórios.

Relatório de verificação de transmissão

Você poderá usar o relatório de verificação de transmissão como comprovante do envio de seu fax. (►► Manual Básico do Usuário: *Relatório de verificação de transmissão.*)

Relatório de faxes (relatório de atividade)

Você poderá configurar o aparelho para imprimir o relatório de faxes em intervalos específicos (a cada 50 faxes; a cada 6, 12 ou 24 horas; a cada 2 ou 7 dias). Se você definir o intervalo para **Desl**, você ainda pode imprimir o relatório seguindo os passos em *Como imprimir um relatório* ►► página 21. A configuração de fábrica é **A cada 50 faxes**.

- 1 Pressione **Menu**, **3**, **3**, **2**.
- 2 Pressione **▲** ou **▼** para escolher um intervalo.
Pressione **OK**.
Se você escolher **A cada 50 faxes**, vá para o passo 5.

- A cada 6, 12 ou 24 horas; a cada 2 ou 7 dias

O aparelho imprimirá o relatório no tempo escolhido e, em seguida, apagará todos os trabalhos de sua memória. Se a memória do aparelho ficar cheia com 200 trabalhos antes que decorra o tempo que você estabeleceu, o aparelho imprimirá antecipadamente o relatório de faxes e, em seguida, excluirá todos os trabalhos da memória. Se você quiser um relatório extra antes da hora marcada, poderá imprimi-lo sem apagar os trabalhos da memória.

- A cada 50 faxes

O aparelho imprimirá o relatório de faxes quando tiver armazenado 50 trabalhos.

- 3 Se você escolher **A cada 7 dias**, pressione **▲** ou **▼** para escolher o primeiro dia para a contagem de sete dias.
Pressione **OK**.
- 4 Insira a hora de início da impressão no formato de 24 horas.
Pressione **OK**.
(Por exemplo, digite 19:45 para 7:45 da noite).
- 5 Pressione **Parar/Sair**.

Relatórios (todos os modelos)

Estão disponíveis os relatórios a seguir:

- Verif. Transm.
(modelo MFC)
Imprime um relatório de verificação de transmissão para sua última transmissão.
- Cat. de End.
(modelo MFC)
Imprime uma lista dos nomes e números armazenados na memória do catálogo de endereços, em ordem numérica.
- Relatório Fax
(modelo MFC)
Imprime uma lista de informações sobre os últimos faxes recebidos e enviados. (TX: transmissão). (RX: recepção).
- Confs. Usuário
Imprime uma lista de suas configurações.
- Config de Rede
(DCP-T500W, DCP-T700W e MFC-T800W)
Imprime uma lista de suas configurações de rede.
- Relatório WLAN
(DCP-T500W, DCP-T700W e MFC-T800W)
Imprime o relatório de conexão WLAN.

Como imprimir um relatório

(MFC-T800W)

- 1 Pressione **Menu, 6**.
- 2 Execute uma das alternativas:
 - Pressione ▲ ou ▼ para escolher o relatório desejado. Pressione **OK**.
 - Informe o número do relatório que deseja imprimir.
- 3 Pressione **Iniciar (Preto)**.
- 4 Pressione **Parar/Sair**.

(DCP-T300, DCP-T500W e DCP-T700W)

- 1 Pressione **Menu**.
- 2 Pressione ▲ ou ▼ para escolher *Impr. relat.*
Pressione **OK**.
- 3 Pressione ▲ ou ▼ para escolher o relatório que deseja imprimir.
Pressione **OK**.
- 4 Pressione **Iniciar (Preto)**.
- 5 Pressione **Parar/Sair**.

Opções de cópia

Você pode alterar as configurações de cópia para a próxima cópia.

Estas configurações são temporárias. O aparelho retorna às suas configurações padrão um minuto após a cópia.

Pressione **Opções de Cópia** e depois pressione ▲ ou ▼ para escolher as configurações de cópia desejadas. Pressione **OK**.

Pressione **Qualidade da Cópia**¹ para alterar a velocidade e a qualidade das suas cópias.

Quando você tiver concluído a escolha das configurações, pressione **Iniciar (Preto)** ou **Iniciar (Colorido)**.

¹ Somente modelos DCP

Interromper a cópia

Para interromper a cópia, pressione **Parar/Sair**.

Alterar a qualidade da cópia

Você pode escolher configurações diferentes para alterar a velocidade e a qualidade das suas cópias. A configuração de fábrica é **Normal**.

Se você escolher **Normal**, somente poderá escolher **Papel Comum** em **Tipo de Papel**.

■ Normal

Normal é o modo recomendado para impressões comuns. Produz cópias de boa qualidade com rapidez.

■ Melhor

Utilize o modo **Melhor** para copiar imagens precisas, tais como fotografias. Oferece a mais alta resolução e a menor velocidade.

(MFC-T800W)

- 1 Coloque seu documento no aparelho.
- 2 Pressione  (**COPIAR**).
- 3 Informe o número de cópias desejado.
- 4 Pressione **Opções de Cópia** e ▲ ou ▼ para escolher **Qualidade**. Pressione **OK**.
- 5 Pressione ▲ ou ▼ para escolher **Normal** ou **Melhor**. Pressione **OK**.
- 6 Se você não quiser alterar configurações adicionais, pressione **Iniciar (Preto)** ou **Iniciar (Colorido)**.

Para alterar a configuração predefinida, siga as instruções abaixo:

- 1 Pressione **Menu, 4, 1**.
- 2 Pressione ▲ ou ▼ para escolher **Normal** ou **Melhor**. Pressione **OK**.
- 3 Pressione **Parar/Sair**.

(DCP-T300, DCP-T500W e DCP-T700W)

- 1 Coloque seu documento no aparelho.
- 2 Informe o número de cópias desejado.

- 3 Pressione **Qualidade da Cópia** repetidamente para escolher *Normal* ou *Melhor*.
- 4 Pressione **Iniciar (Preto)** ou **Iniciar (Colorido)**.

Para alterar a configuração predefinida, siga as instruções abaixo:

- 1 Pressione **Menu**.
- 2 Pressione ▲ ou ▼ para escolher *2.Copiar*. Pressione **OK**.
- 3 Pressione ▲ ou ▼ para escolher *3.Qualidade*. Pressione **OK**.
- 4 Pressione ▲ ou ▼ para escolher *Normal* ou *Melhor*. Pressione **OK**.
- 5 Pressione **Parar/Sair**.

Ampliar ou reduzir cópias

Você pode escolher uma taxa de ampliação ou redução. Se você escolher *Ajustar à Pág.*, seu aparelho ajustará o tamanho da imagem ao tamanho do papel que você definiu em *Tam. de Papel*.

(MFC-T800W)

- 1 Coloque seu documento no aparelho.
- 2 Pressione  (**COPIAR**).
- 3 Informe o número de cópias desejado.
- 4 Pressione **Opções de Cópia** e ▲ ou ▼ para escolher *Ampliar/reduzir*. Pressione **OK**.
- 5 Pressione ▲ ou ▼ para escolher a taxa de ampliação ou redução desejada. Pressione **OK**.

OBSERVAÇÃO

Se você escolheu *Persnl (25-400%)*, informe a taxa de ampliação ou redução de 25% até 400%.

198% 10x15cm→A4
186% 10x15cm→CAR
141% A5→A4
100%
97% CAR→A4
93% A4→CAR
83% OFÍ→A4
69% A4→A5
47% A4→10x15cm
Ajustar à Pág.
Persnl (25-400%)

- 6 Se você não quiser alterar configurações adicionais, pressione **Iniciar (Preto)** ou **Iniciar (Colorido)**.

(DCP-T300, DCP-T500W e DCP-T700W)

- 1 Coloque seu documento no aparelho.
- 2 Informe o número de cópias desejado.
- 3 Pressione **Ampliar/Reduzir**.
- 4 Pressione ▲ ou ▼ para escolher a taxa de ampliação ou redução desejada. Pressione **OK**.

OBSERVAÇÃO

Se você escolheu *Persnl (25-400%)*, pressione ▲ ou ▼ repetidamente para informar uma taxa de ampliação ou redução de 25% até 400%.

198% 10x15cm→A4
186%10x15cm→CAR
141% A5→A4
100%
97% CAR→A4
93% A4→CAR
83% OFÍ→A4 (DCP-T700W)
83% (DCP-T300 e DCP-T500W)
69% A4→A5
47% A4→10x15cm
Ajustar à Pág.
Persnl (25-400%)

- 5** Pressione **Iniciar (Preto)** ou **Iniciar (Colorido)**.

OBSERVAÇÃO

- Layout (ID 2em1) não está disponível com Ampliar/reduzir - MFC-T800W (**Ampliar/Reduzir** - DCP-T300, DCP-T500W e DCP-T700W).
- Layout (ID 2em1), Ordenar e Rem. Cor Fundo não estão disponíveis com Ajustar à Pág.
- Ajustar à Pág. não funcionará corretamente quando o documento colocado no vidro do scanner estiver inclinado a mais de 3 graus. Usando as guias de documento localizadas à esquerda e na parte superior, coloque seu documento no canto superior esquerdo do vidro do scanner, com a face para baixo.
- Ajustar à Pág. não está disponível ao usar o alimentador ¹.
- Ajustar à Pág. não está disponível para documentos em tamanho Ofício.

¹ DCP-T700W e MFC-T800W somente

Fazer cópias N em 1 ou pôster (layout da página)

O recurso de cópia N em 1 pode ajudar você a economizar papel permitindo que você copie duas ou quatro páginas em uma página impressa.

Você também pode produzir um pôster. Quando você utiliza o recurso de pôster, seu aparelho divide o documento em seções e então amplia as seções de forma que você possa montá-las em um pôster. Se você quiser imprimir um pôster, use o vidro do scanner.

OBSERVAÇÃO

Ordenar, Ampliar/reduzir - MFC-T800W (**Ampliar/Reduzir** - DCP-T300, DCP-T500W e DCP-T700W) e Rem. Cor Fundo não estão disponíveis com Layout (ID 2em1).

- Coloque seu documento no aparelho.
- (modelo MFC)
Pressione  (**COPIAR**).
- Informe o número de cópias desejado. ¹
¹ Você pode fazer apenas uma cópia de cada vez ao usar o Pôster.
- Pressione **Opções de Cópia** e ▲ ou ▼ para escolher Layout (ID 2em1). Pressione **OK**.
- Pressione ▲ ou ▼ para escolher Desl (1em1), 2em1 (V), 2em1 (H), 4em1 (V), 4em1 (H), Pôster (3x3) ou 2em1 (ID) ¹. Pressione **OK**.

¹ Para obter informações sobre 2 em 1 (ID), consulte *Cópia de identidade 2 em 1 (layout da página)* >> página 26.

- 6 Se você não desejar alterar configurações adicionais, pressione **Iniciar (Preto)** ou **Iniciar (Colorido)** para escanear a página.

Se você colocou um documento no alimentador¹ ou estiver fazendo um pôster, o aparelho escaneará as páginas e iniciará a impressão.

¹ DCP-T700W e MFC-T800W somente

Se você estiver usando o vidro do scanner, vá para o passo 7.

- 7 (MFC-T800W)
Depois de o aparelho ter escaneado a página, pressione **1** para escanear a próxima página.
(DCP-T300, DCP-T500W e DCP-T700W)
Depois de o aparelho ter escaneado a página, pressione **▲** para escanear a próxima página.

- 8 Coloque a próxima página no vidro do scanner. Pressione **OK** para escanear a página.
Repita os passos 7 e 8 para cada página do layout.

- 9 (MFC-T800W)
Depois de todas as páginas serem escaneadas, pressione **2** para concluir.
(DCP-T300, DCP-T500W e DCP-T700W)
Depois de todas as páginas serem escaneadas, pressione **▼** para concluir.

OBSERVAÇÃO

- Certifique-se de que o tamanho do papel esteja ajustado para *Carta* ou *A4*.
- Você pode fazer apenas uma cópia colorida de cada vez.
- Você pode fazer apenas uma cópia de pôster de cada vez.
- (V) significa Vertical (Retrato) e (H) significa Horizontal (Paisagem).

Coloque o documento com a face para baixo na direção mostrada abaixo:

■ 2em1 (V)



■ 2em1 (H)

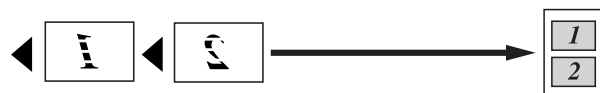

■ 4em1 (V)



■ 4em1 (H)



■ Pôster (3x3)

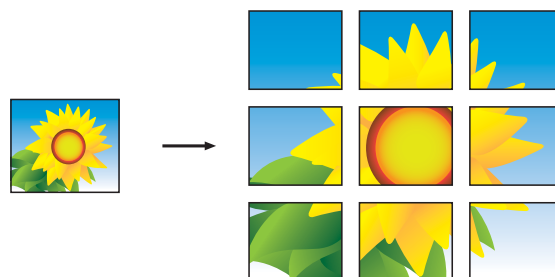

OBSERVAÇÃO

As cópias em pôster possuem porções sobrepostas de modo que você possa facilmente uni-las.

Cópia de identidade 2 em 1 (layout da página)

Você pode copiar ambos os lados de seu documento de identidade em uma página, mantendo o tamanho do documento original. Certifique-se de que o tamanho do papel esteja ajustado para *Carta* ou A4.

OBSERVAÇÃO

Você pode copiar um documento de identidade até o limite permitido pelas leis aplicáveis. (►► Guia de Segurança de Produto: *Limites legais para cópias.*)

- 1 Coloque seu documento de identidade com a *face para baixo* no canto esquerdo do vidro do scanner como mostrado na ilustração.

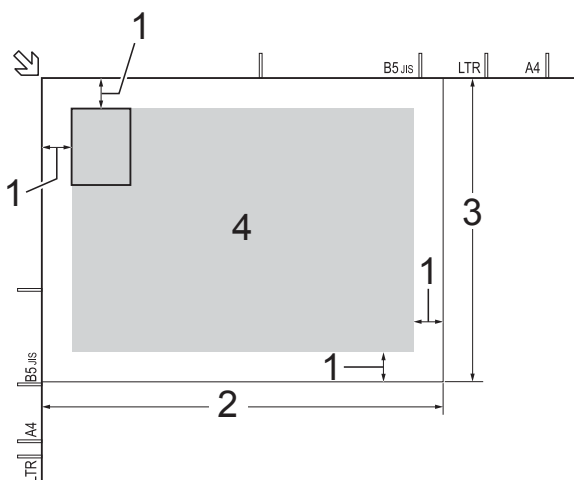

- 1 3 mm ou maior (parte superior, à esquerda)
- 2 210 mm
- 3 148 mm
- 4 área escaneável

- 2 (modelo MFC)
Pressione  (**COPIAR**).
- 3 Informe o número de cópias desejado.

- 4 Pressione **Opcões de Cópia** e ▲ ou ▼ para escolher *Layout (ID 2em1)*. Pressione **OK**.
- 5 Pressione ▲ ou ▼ para escolher *2em1 (ID)*. Pressione **OK**.
- 6 Pressione **Iniciar (Preto)** ou **Iniciar (Colorido)**.
O aparelho começa a escanear um lado do documento de identidade.
- 7 (MFC-T800W)
Depois de o aparelho escanear um lado, pressione **1**. Vire o documento de identidade e pressione **OK** para escanear o outro lado.
(DCP-T300, DCP-T500W e DCP-T700W)
Depois de o aparelho escanear um lado, pressione ▲.
Vire o documento de identidade e pressione **OK** para escanear o outro lado.

OBSERVAÇÃO

- Ordenar, Ampliar/reduzir - MFC-T800W (**Ampliar/Reduzir** - DCP-T300, DCP-T500W e DCP-T700W) e Rem. Cor Fundo não estão disponíveis com 2em1 (ID).
- Você pode fazer apenas uma cópia colorida de cada vez.

Ordenar cópias

Você poderá executar cópias de várias páginas que já saem ordenadas. Suas cópias serão feitas na ordem 123, 123, 123, e assim por diante.

Recomendamos que coloque documentos de uma única face no alimentador ¹ para ordenar cópias. Para documentos e livros frente e verso, use o vidro do scanner.

¹ DCP-T700W e MFC-T800W somente

- 1 Coloque seu documento no aparelho.
- 2 (modelo MFC)
Pressione  (**COPIAR**).
- 3 Informe o número de cópias desejado.
- 4 Pressione **Opções de Cópia** e ▲ ou ▼ para escolher *Empilhar/ord.*
Pressione **OK**.
- 5 Pressione ▲ ou ▼ para escolher *Ordenar*.
Pressione **OK**.
- 6 Se você não quiser alterar configurações adicionais, pressione **Iniciar (Preto)** ou **Iniciar (Colorido)**. Se você colocou um documento no alimentador ¹, o aparelho escaneará o documento e iniciará a impressão.

¹ DCP-T700W e MFC-T800W somente

Se você estiver usando o vidro do scanner, vá para o passo 7.

- 7 (MFC-T800W)
Depois de o aparelho escanear a página no vidro do scanner, pressione **1** para escanear a próxima página.
(DCP-T300, DCP-T500W e DCP-T700W)
Depois de o aparelho escanear a página, pressione ▲ para escanear a próxima página.

- 8 Coloque a próxima página no vidro do scanner. Pressione **OK** para escanear a página.
Repita os passos 7 e 8 até que todas as páginas tenham sido escaneadas.
- 9 (MFC-T800W)
Pressione **2** para concluir o escaneamento.
O aparelho começará a impressão.
(DCP-T300, DCP-T500W e DCP-T700W)
Pressione ▼ para concluir o escaneamento.
O aparelho começará a impressão.

OBSERVAÇÃO

Ajustar à Pág. e Layout (ID 2em1) não estão disponíveis com Ordenar.

7

Ajustar a densidade

Você pode ajustar a densidade da cópia para tornar as cópias mais escuras ou mais claras.

- 1 Coloque seu documento no aparelho.
- 2 (modelo MFC)
Pressione  (**COPIAR**).
- 3 Informe o número de cópias desejado.
- 4 Pressione **Opções de Cópia** e ▲ ou ▼ para escolher *Densidade*.
Pressione **OK**.
- 5 Pressione ▲ ou ▼ para tornar a cópia mais clara ou mais escura.
Pressione **OK**.
- 6 Se você não quiser alterar outras configurações, pressione **Iniciar (Preto)** ou **Iniciar (Colorido)**.

Para alterar a configuração predefinida, siga as instruções abaixo:

(MFC-T800W)

- 1 Pressione **Menu**, **4**, **2**.
- 2 Pressione **▲** ou **▼** para tornar a cópia mais clara ou mais escura. Pressione **OK**.
- 3 Pressione **Parar/Sair**.

(DCP-T300, DCP-T500W e DCP-T700W)

- 1 Pressione **Menu**.
- 2 Pressione **▲** ou **▼** para escolher **2.Copiar**. Pressione **OK**.
- 3 Pressione **▲** ou **▼** para escolher **4.Densidade**. Pressione **OK**.
- 4 Pressione **▲** ou **▼** para tornar a cópia mais clara ou mais escura. Pressione **OK**.
- 5 Pressione **Parar/Sair**.

Remover a cor do fundo

Remove as cores de fundo suaves do documento ao fazer cópias. Isso pode tornar a cópia mais legível e economizará tinta.

Ao selecionar uma definição maior, o fundo branco ficará mais visível.

OBSERVAÇÃO

Esta função deve ser usada somente para fazer cópias coloridas. A cor do fundo é automaticamente removida em todas as cópias em preto e branco.

- 1 Coloque seu documento no aparelho.
- 2 (modelo MFC)
Pressione  (**COPIAR**).
- 3 Informe o número de cópias desejado.

- 4 Pressione **Opções de Cópia** e **▲** ou **▼** para escolher **Rem. Cor Fundo**. Pressione **OK**.
- 5 Pressione **▲** ou **▼** para escolher **Baixo**, **Médio**, **Alto** ou **Desl.** Pressione **OK**.
- 6 Pressione **Iniciar (Colorido)**.

OBSERVAÇÃO

Ajustar à Pág. e Layout (ID 2em1) não estão disponíveis com **Rem. Cor Fundo**.

Limpar e verificar o aparelho

Limpar a parte externa do aparelho

Limpe o LCD da seguinte forma:

IMPORTANTE

NÃO utilize nenhum tipo de limpador líquido (inclusive etanol).

- 1 Pressione e mantenha pressionado  para desligar o aparelho. O LCD mostrará *Desligando* por alguns segundos antes de desligar.
- 2 Limpe o LCD com um pano seco, macio e sem fiapos.

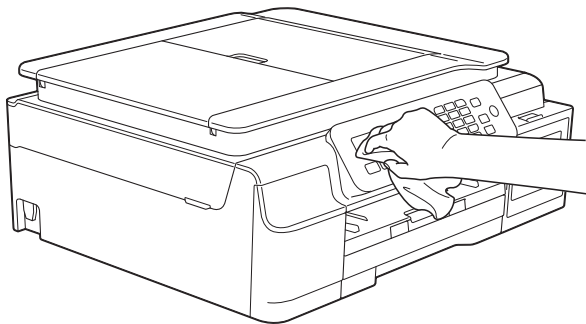

Limpe a parte externa do aparelho da seguinte forma:

IMPORTANTE

- Utilize detergentes neutros. A limpeza com líquidos voláteis, como tiner ou benzina, danificará a superfície externa do aparelho.
- NÃO utilize produtos de limpeza que contenham amônia.
- NÃO utilize álcool isopropílico para remover sujeira do painel de controle. Isso pode quebrar o painel.

- 1 Puxe a bandeja de papel (1) completamente para fora do aparelho.

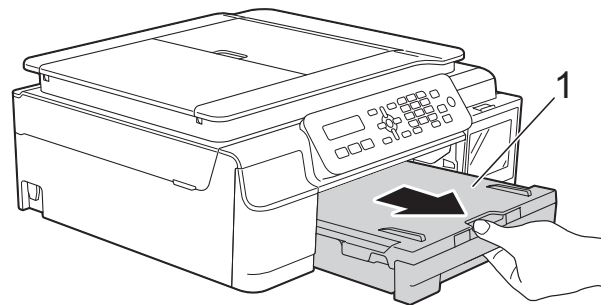

- 2 Para remover o pó, limpe a parte externa do aparelho com um pano macio, seco e sem fiapos.

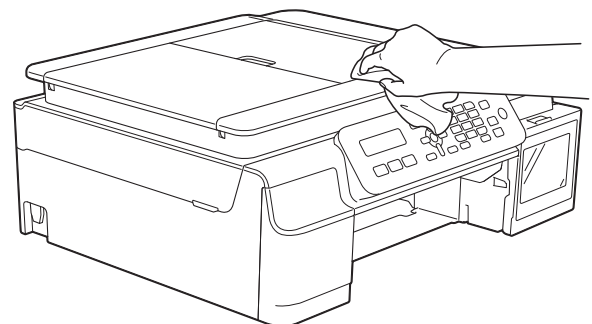

- 3 Levante a tampa da bandeja de saída de papéis e remova qualquer coisa que esteja presa dentro da bandeja de papel.

- 4 Para remover o pó, limpe a parte externa e interna da bandeja de papel com um pano macio, seco e sem fiapos.

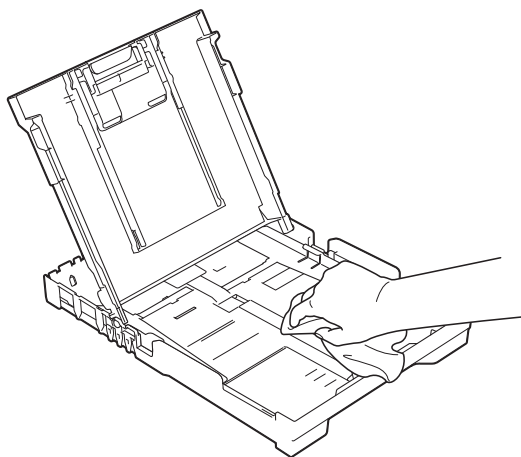

- 5 Feche a tampa da bandeja de saída de papéis e coloque-a firmemente de volta no aparelho.

Limpar o rolo de impressão do aparelho

⚠️ ADVERTÊNCIA



Para evitar choques elétricos, assegure-se de desconectar o aparelho da tomada elétrica CA antes de limpar o rolo de impressão.

- 1 Coloque ambas as mãos sob as guias plásticas localizadas em cada lado do aparelho para levantar a tampa do scanner até a posição aberta.

- 2 Limpe o rolo de impressão do aparelho (1) e a área ao redor dele, removendo qualquer tinta incrustada com um pano macio, seco e sem fiapos.

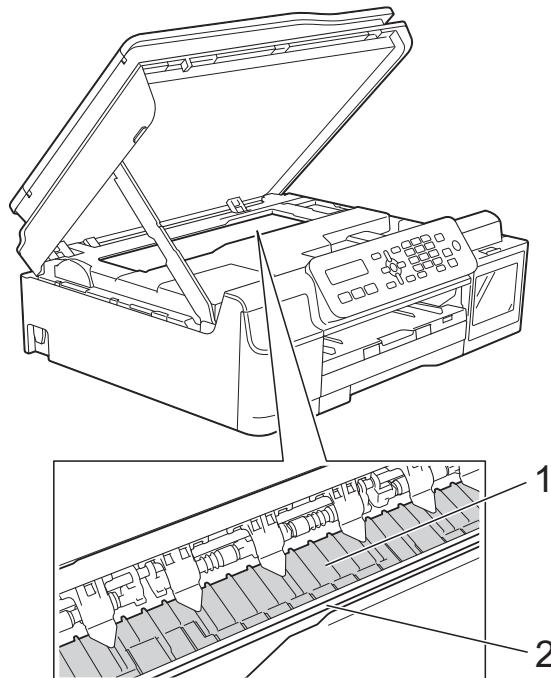

IMPORTANTE

NÃO toque na faixa do encoder (2). Isso poderá causar danos ao aparelho.

- 3 Levante a tampa do scanner para liberar a trava. Pressione suavemente o suporte da tampa do scanner para baixo e feche a tampa usando ambas as mãos.

- 4 Ligue novamente o aparelho na tomada elétrica.

Limpar os roletes de alimentação de papel

Se os roletes de alimentação de papel estiverem manchados com tinta, isso pode causar problemas na alimentação do papel.

- 1 Desconecte o aparelho da tomada elétrica CA. Puxe a bandeja de papel (1) completamente para fora do aparelho.

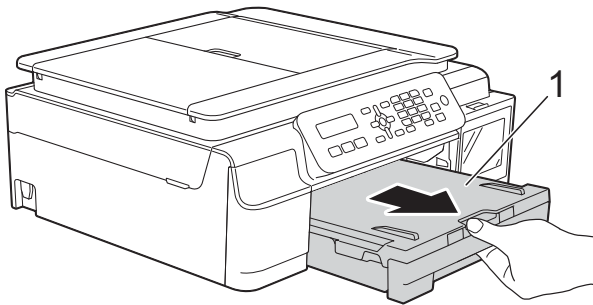

OBSERVAÇÃO

Se a aba do suporte de papel estiver aberta, feche-a e depois feche o suporte de papel.

- 2 Limpe os roletes de alimentação de papel (1) com um pano macio e sem fiapos, umedecido com água, em movimentos de um lado para o outro. Após a limpeza, limpe os rolos com um pano macio, seco e sem fiapos para remover toda a umidade.

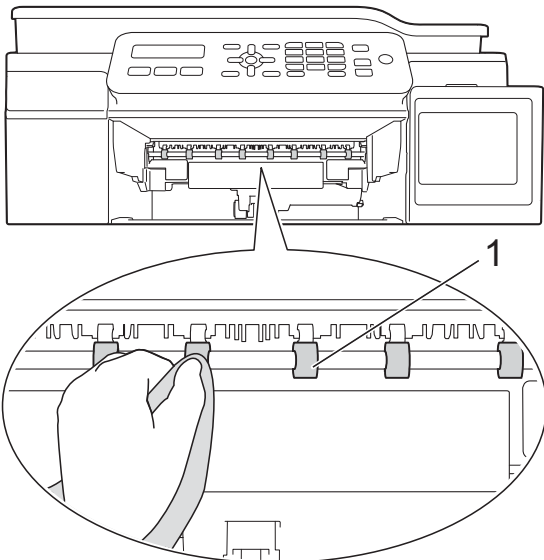

- 3 Coloque a bandeja de papel firmemente de volta no aparelho.
- 4 Ligue novamente o aparelho na tomada elétrica.

OBSERVAÇÃO

Não use o aparelho novamente até que os roletes estejam secos. O uso do aparelho antes que os roletes estejam secos poderá causar problemas na alimentação de papel.

Limpar os rolos de tração do papel

- 1 Desconecte o aparelho da tomada elétrica CA.
- 2 Puxe a bandeja de papel completamente para fora do aparelho.

OBSERVAÇÃO

Se o aparelho estiver alimentando mais de uma página quando há apenas algumas folhas de papel na bandeja, limpe a almofada base (1) com um pano macio, sem fiapos e umedecido com água.

Após a limpeza, limpe a almofada com um pano macio, seco e sem fiapos para remover toda a umidade.

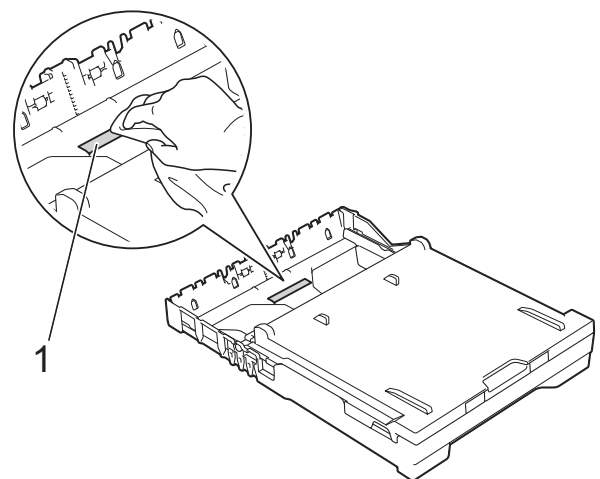

- 3 Abra a tampa de liberação de obstrução (1) na parte traseira do aparelho.

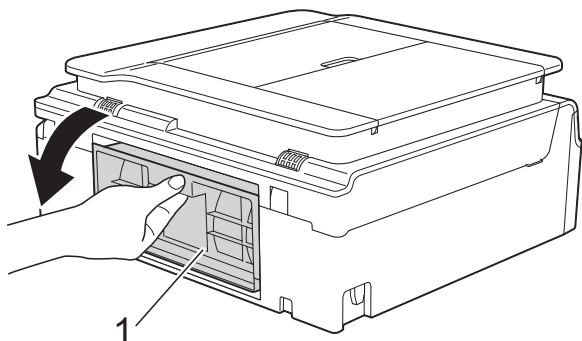

- 4 Limpe os rolos de tração do papel (1) com um pano macio, sem fiapos e umedecido com água. Gire os rolos lentamente de forma que toda a superfície seja limpa. Após a limpeza, limpe os rolos com um pano macio, seco e sem fiapos para remover toda a umidade.

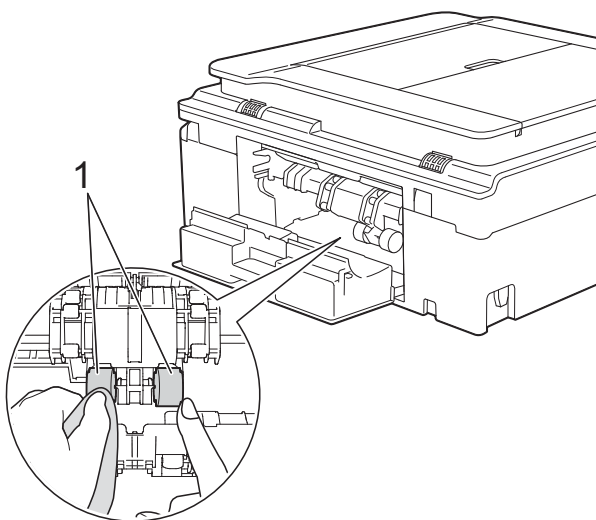

- 5 Feche a tampa de liberação de obstrução. Certifique-se de que a tampa esteja completamente fechada.

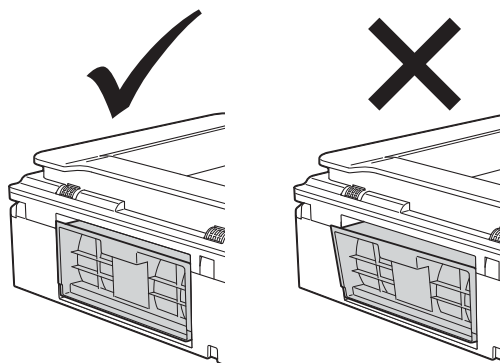

- 6 Insira a bandeja de papel firmemente de volta no aparelho.
- 7 Ligue novamente o aparelho na tomada elétrica.

Embalar e transportar o aparelho

Quando você transportar o aparelho, use os materiais de embalagem originais. Se você não embalar o aparelho corretamente, qualquer dano que possa ocorrer durante o transporte poderá não ser coberto por sua garantia.

O aparelho deve estar adequadamente segurado com o transportador.

IMPORTANTE

É importante permitir que o aparelho "estacione" a cabeça de impressão após um trabalho de impressão. Preste atenção ao aparelho antes de desconectá-lo para certificar-se de que todos os ruídos mecânicos pararam. Não permitir que o aparelho conclua este processo de estacionamento pode levar a problemas de impressão e possíveis danos à cabeça de impressão.

- 1 Desconecte o aparelho da tomada elétrica CA.
- 2 Coloque ambas as mãos sob as guias plásticas localizadas em cada lado do aparelho para levantar a tampa do scanner até a posição aberta. Depois desconecte o aparelho da tomada telefônica e remova o cabo de linha telefônica do aparelho.
- 3 Desconecte o cabo de interface do aparelho, se estiver conectado.

- 4 Levante a tampa do scanner (1) para liberar a trava. Pressione suavemente o suporte da tampa do scanner para baixo (2) e feche a tampa (3) usando ambas as mãos.

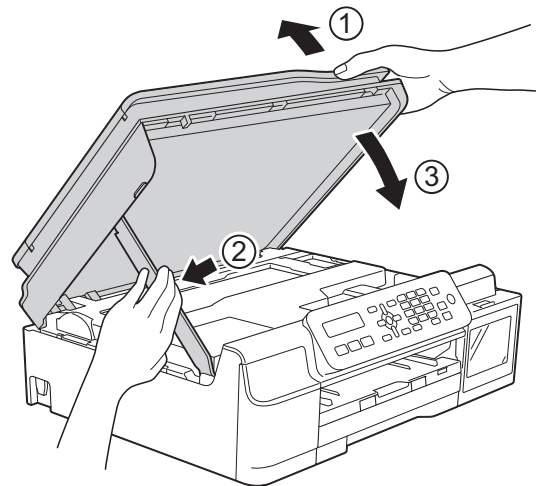

⚠ CUIDADO

Tenha cuidado para não prensar seus dedos ao fechar a tampa do scanner.

- 5 Abra a tampa do compartimento do depósito de tinta.
- 6 Certifique-se de que a tampa do depósito de tinta esteja instalada corretamente. Pressione firmemente para instalar a tampa do depósito de tinta e depois feche o compartimento.

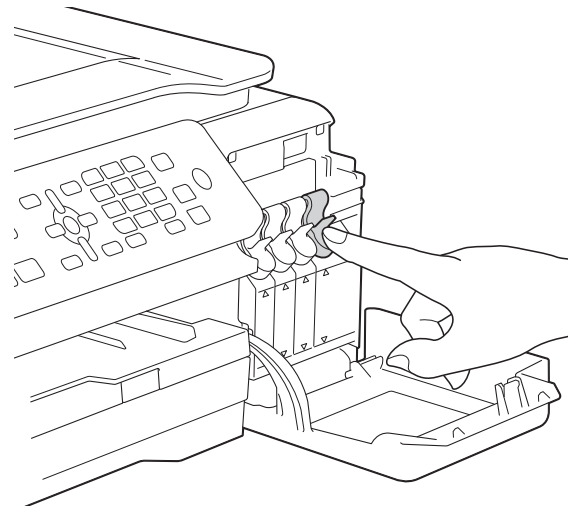

- 7 Embale o aparelho no saco plástico.

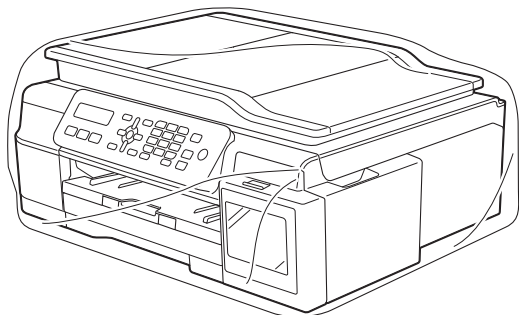

- 9 Feche a caixa de papelão e cole fita adesiva.

- 8 Embale o aparelho e os materiais impressos na caixa de papelão original com o material da embalagem original como mostrado na ilustração.
Não embale os frascos de tinta usados na caixa de papelão.

OBSERVAÇÃO

Se você estiver retornando seu aparelho para a Brother como parte do Serviço de troca, embale *somente* o aparelho. Mantenha todas as peças separadas e materiais impressos para uso com seu aparelho da “troca”.

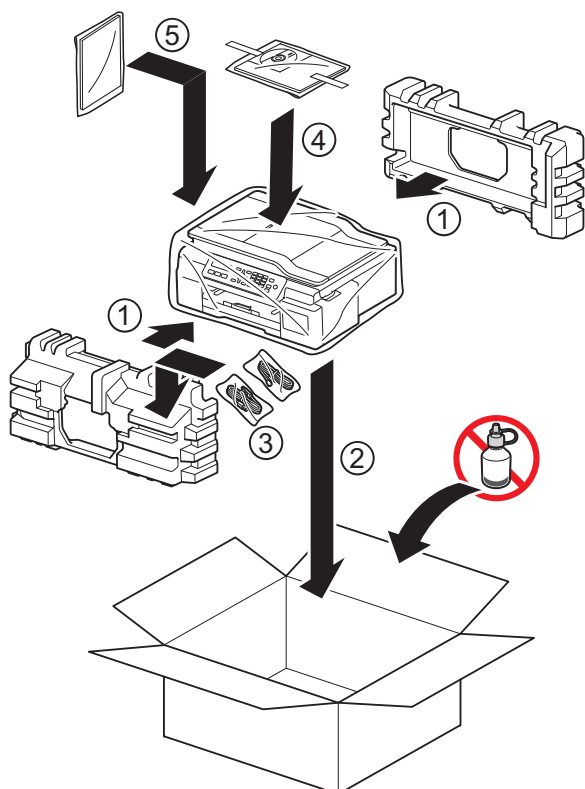

B

Glossário

Esta é uma lista completa das funções e termos utilizados nos manuais da Brother. A disponibilidade destas funções depende do modelo adquirido.

Alimentador (alimentador automático de documentos)

O documento pode ser colocado no alimentador e escaneado automaticamente, uma página de cada vez.

Brilho

Alterar o Brilho torna a imagem inteira mais clara ou escura.

Catálogo de endereços

Sua lista de nomes e números de Discagem abreviada e Grupos que você armazenou para facilitar a discagem.

Configurações do Usuário

Um relatório impresso que mostra as configurações atuais do aparelho.

Configurações Temporárias

Você pode selecionar determinadas opções para cada transmissão de fax e operação de cópia sem alterar as configurações padrão.

Contraste

Configuração para compensar documentos escuros ou claros, tornando os faxes ou cópias de documentos escuros mais claros e os documentos claros mais escuros.

Código de Atendimento Telefônico (somente no modo Fax/Tel)

Quando o aparelho atende uma chamada de voz, a sua campainha emite toques duplos. Você pode atendê-la em um telefone de extensão pressionando este código (**# 5 1**).

Código de Recepção de Fax

Pressione este código (*** 5 1**) quando você atender uma chamada de fax em um telefone externo ou de extensão.

Densidade

Alterar a Densidade torna a imagem inteira mais clara ou escura.

Discagem abreviada

É possível configurar nomes e números para facilitar a discagem.

ECM (Modo de Correção de Erros)

Detecta erros durante a transmissão de fax e reenvia as páginas do fax que apresentaram erro.

Envio de mala direta

A capacidade de enviar a mesma mensagem de fax para mais de um destino.

Erro de Comunicação (Erro Comunic.)

Um erro durante o envio ou recepção de fax, normalmente causado por ruídos na linha ou estática.

Escala de Cinza

Os tons de cinza disponíveis para copiar, escanear e enviar fotografias por fax.

Escaneamento

O processo de envio de uma imagem eletrônica de um documento impresso para o seu computador.

Fax Manual

Você pode pressionar **Gancho** para ouvir a resposta do equipamento de fax receptor antes de pressionar **Iniciar (Preto)** para iniciar o envio.

Fax/Tel

Você pode receber faxes e chamadas telefônicas. Não utilize este modo se você estiver utilizando uma secretária eletrônica externa.

Grupo de Compatibilidade

A capacidade de uma unidade de fax se comunicar com outra. A compatibilidade é assegurada entre Grupos ITU-T.

ID do Aparelho

A informação armazenada que aparece no topo das páginas enviadas por fax. Inclui o nome e o número de fax do emissor.

Intervalo entre Relatórios

É o intervalo pré-programado entre os Relatórios de Faxes impressos automaticamente. Você pode imprimir o Relatório de Faxes sempre que desejar, sem interromper o ciclo.

LCD (Tela de cristal líquido)

O LCD do aparelho que exibe mensagens interativas durante a programação na tela e exibe a data e a hora quando o aparelho estiver inativo.

Modo de menu

Modo de programação para alterar as configurações do seu aparelho.

Modo internacional

Altera temporariamente os tons de fax para se adaptar ao ruído e à estática das linhas telefônicas internacionais.

Método de Codificação

Método de codificação da informação contida em um documento. Todos os aparelhos de fax devem usar o padrão mínimo de Huffman Modificado (MH). O aparelho poderá fornecer melhores métodos de compressão, Leitura Modificada (MR), Leitura Duplamente Modificada (MMR) e JPEG, se o aparelho receptor possuir o mesmo recurso.

Número de Grupo

Uma combinação de números de Discagem abreviada que estão armazenados em um local de Discagem abreviada para envio de mala direta.

OCR (reconhecimento óptico de caracteres)

Os aplicativos de software Nuance™ PaperPort™ 12SE ou Presto! PageManager convertem uma imagem de texto em texto que você pode editar.

Pausa

Permite um retardo de 3,5 segundos na sequência de discagem quando você está discando com o teclado de discagem ou quando você está armazenando números da Discagem abreviada. Pressione a tecla **Redisc./Pausa** no painel de controle quantas vezes forem necessárias para pausas mais longas.

Pesquisa

Uma listagem eletrônica em ordem numérica ou alfabética dos números de Discagem abreviada e de Grupo armazenados.

Pulso

Uma forma de discagem rotativa em uma linha telefônica.

Realce de cores

Ajusta a cor na imagem para a melhor qualidade de impressão aperfeiçoando a nitidez, o balanço de branco e a densidade da cor.

Recepção Fácil

Habilita seu aparelho a responder a tons CNG se você interromper uma chamada de fax ao atendê-la.

Recepção na Memória

Recebe faxes na memória do aparelho quando o papel do aparelho acaba.

Rediscagem Automática

Um recurso que habilita seu aparelho a rediscar o último número de fax após cinco minutos, caso o fax não tenha sido enviado porque a linha estava ocupada.

Redução Automática

Reduz o tamanho dos faxes recebidos.

Relatório da WLAN

Um relatório impresso que mostra o resultado da conexão WLAN.

Relatório de Faxes

Indica as informações relativas aos últimos 200 faxes recebidos e enviados. TX significa Transmitido. RX significa Recebido.

Relatório de verificação de transmissão

Uma listagem para o último fax enviado que mostra sua data, hora e número.

Resolução

O número de linhas verticais e horizontais por polegada. (Consulte Resolução padrão, Resolução fina, Resolução super fina e Resolução fotográfica).

Resolução de foto

Uma configuração de resolução que usa tons variáveis de cinza para melhor representação de fotografias.

Resolução Fina

Resolução de 203 × 196 dpi. Usada para caracteres pequenos e gráficos.

Resolução Padrão

203 × 98 dpi. É utilizada para textos de tamanho normal e transmissão mais rápida.

Resolução super fina

203 × 392 dpi. Ótimo para caracteres pequenos e desenhos.

Retardo da Campanha

O número de toques antes de o aparelho atender à chamada nos modos Somente Fax e Fax/Tel.

Secretária eletrônica (secretária eletrônica externa)

Você pode conectar uma secretária eletrônica externa ou uma secretária eletrônica à tomada EXT. do seu aparelho.

Tabelas de configurações

Instruções rápidas que mostram todas as configurações e opções disponíveis para configuração do seu aparelho.

Telefone de Extensão

Um telefone que usa a mesma linha que o fax, mas que está conectado a uma tomada diferente.

Telefone Externo

Um telefone que está conectado à tomada EXT. de seu aparelho.

Tempo do Toque F/T

É o período em que o equipamento Brother fica emitindo toques (quando o Modo de Recepção está configurado como Fax/Tel) para notificá-lo de que a chamada é de voz e que você deve atendê-la.

Tom

Uma forma de discagem na linha telefônica usada para telefones de discagem por tons.

Tons CNG

Os sinais sonoros especiais (bipes) enviados pelos aparelhos de fax durante a transmissão automática para avisar ao aparelho receptor que outro aparelho de fax está chamando.

Tons de Fax

Os sinais enviados por aparelhos de fax emissores e receptores durante a comunicação das informações.

Trabalhos Restantes

Você pode verificar quais trabalhos aguardam na memória e cancelar trabalhos individualmente.

Transmissão

O processo de envio de faxes através da linha telefônica do seu aparelho para um aparelho de fax receptor.

Transmissão em tempo real

Quando a memória estiver cheia, você poderá enviar faxes em tempo real.

Volume da campainha

Configuração de volume da campainha do aparelho.

Volume do aviso sonoro

Configuração de volume do bipe emitido quando você pressiona uma tecla ou comete um erro.

C

Índice remissivo

A

- Apple Macintosh
 - Consulte o Manual do Usuário de Software e Rede.
- Armazenamento de fax
 - desligar 14
 - imprimir a partir da memória 13
- Armazenamento na memória 1
- As garantias estão na caixa

B

- Bloqueio de transmissão
 - Ativar/desativar 6

C

- Cancelar
 - trabalhos aguardando rediscagem 11
- Catálogo de endereços
 - Códigos de acesso e números de cartões de crédito 17
 - Envio de mala direta (discagem de grupo) 9
 - alterando Grupos 19
 - cancelar uma Transmissão 10
 - configurar Grupos para o Envio de mala direta 18
 - excluindo Grupos 19
 - usando Grupos 9
- Configuração remota
 - Consulte o Manual do Usuário de Software e Rede.
- ControlCenter
 - Consulte o Manual do Usuário de Software e Rede.
- Códigos de acesso, armazenar e discar 17
- Cópia
 - ampliar/reduzir 23
 - de Identidade 2 em 1 26
 - densidade 27
 - layout da página (N em 1) 24
 - ordenar 27
 - pôster 24

- qualidade 22
- remover cor do fundo 28
- usando o alimentador 27
- Cópia de identidade 26
- Cópia de identidade 2 em 1 26

D

- Discagem
 - códigos de acesso e números de cartões de crédito 17
 - Grupos (envio de mala direta) 9

E

- Emballar e transportar o aparelho 33
- Envio de mala direta 9
 - configurar Grupos para 18
- Escaneamento
 - Consulte o Manual do Usuário de Software e Rede.

F

- Falta de energia 1
- Fax, a partir do computador
 - Consulte o Manual do Usuário de Software e Rede.
- Fax, autônomo
 - enviar 7
 - ao final de uma conversa 9
 - cancelar da memória 11
 - contraste 7
 - envio de mala direta 9
 - internacional 11
 - manual 9
 - resolução 8
 - transmissão em tempo real 10
 - receber
 - ao final de uma conversa 16
 - imprimir a partir da memória 13
 - na memória 15
 - no computador 13
 - recepção sem papel 15
 - reduzir para ajustar ao papel 15

G

Grupos para o Envio de mala direta 18

I

Impressão

Consulte o Manual do Usuário de Software e Rede.

fax a partir da memória 13
relatório 21

L

LCD (tela de cristal líquido)

Contraste 4

Limpar

roletes de alimentação de papel 30
rolo de impressão 30
rolos de tração do papel 31

M

Macintosh

Consulte o Manual do Usuário de Software e Rede.

Modo Sleep 3

Modo, entrar

Timer 4

N

Nuance™ PaperPort™ 12SE

Consulte o Manual do Usuário de Software e Rede. Consulte também a ajuda no aplicativo PaperPort™ 12SE.

P

Presto! PageManager

Consulte o Manual do Usuário de Software e Rede. Consulte também a ajuda no aplicativo Presto! PageManager.

R

Rede

Escaneamento

Consulte o Manual do Usuário de Software e Rede.

Impressão

Consulte o Manual do Usuário de Software e Rede.

Rede sem fio

Consulte o Guia de Configuração Rápida e o Manual do Usuário de Software e Rede.

Reduzir

cópias 23
faxes recebidos 15

Relatórios 20

Catálogo de endereços 21
como imprimir 21

Configuração de rede 21

Configurações do Usuário 21

Relatório da WLAN 21

Relatório de faxes 21

Intervalo entre relatórios 20

Verificação de transmissão 20, 21

Resolução

definir para o próximo fax 8

T

Transmissão

manual 9

Transportar o aparelho 33

V

Volume, configuração

alto-falante 2

aviso sonoro 2

campainha 1

W

Windows®

Consulte o Manual do Usuário de Software e Rede.

brother

Visite-nos na Internet
<http://www.brother.com>

Estes aparelhos estão aprovados para uso apenas no país de aquisição. As empresas Brother locais ou seus respectivos revendedores só dão assistência a aparelhos adquiridos em seus próprios países.



www.brotherearth.com