

# Podrobná příručka uživatele

DCP-T300

DCP-T500W

DCP-T700W

MFC-T800W

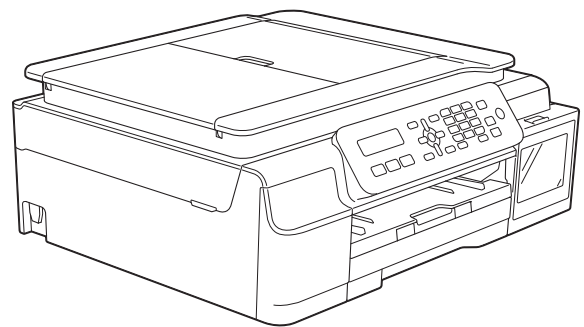

# Příručky uživatele a kde je hledat?

Jakou příručku?	Co obsahuje?	Kde se nachází?
<b>Příručka bezpečnosti výrobku</b>	Nejdříve si přečtete tuto příručku. Před nastavením přístroje si přečtete bezpečnostní pokyny. V této příručce najdete ochranné známky a právní omezení.	Výtisk / V krabici
<b>Stručný návod k obsluze</b>	Postupujte podle pokynů pro nastavení přístroje a instalaci ovladačů a programů pro operační systém a typ připojení, které používáte.	Výtisk / V krabici
<b>Základní příručka uživatele</b>	Seznamte se se základy faxování (MFC-T800W), kopírování a skenování a s pokyny pro výměnu spotřebního materiálu. Přečtete si tipy pro odstraňování problémů.	Soubor PDF / disk CD-ROM (Windows®) / Brother Solutions Center <sup>2</sup> (Macintosh)
<b>Podrobná příručka uživatele</b>	Naučte se pokročilejší operace: faxování (MFC-T800W), kopírování, funkce zabezpečení (MFC-T800W), tisk zpráv a provádění běžné údržby.	Soubor PDF / disk CD-ROM (Windows®) / Brother Solutions Center <sup>2</sup> (Macintosh)
<b>Příručka uživatele programů a síťových aplikací<sup>1</sup></b>	Tato příručka obsahuje pokyny pro skenování, tisk, funkci PC-Fax (MFC-T800W) a další operace, které lze provádět po připojení přístroje Brother k počítači. Jsou zde rovněž uvedeny užitečné informace o používání nástroje Brother ControlCenter, o používání přístroje v síťovém prostředí a často používané termíny.	HTML / disk CD-ROM (Windows®) / Brother Solutions Center <sup>2</sup> (Macintosh)
<b>Příručka Google Cloud Print<sup>3</sup></b>	Tato příručka obsahuje podrobné informace o tom, jak používat služby Google Cloud Print™ pro tisk přes Internet.	Soubor PDF / Brother Solutions Center <sup>2</sup>
<b>Mobile Print/Scan Guide for Brother iPrint&amp;Scan</b> (Příručka mobilního tisku/skenování pro aplikaci iPrint&Scan) <sup>3</sup>	Tato příručka obsahuje užitečné informace o tisku z mobilního zařízení a o skenování z přístroje Brother do mobilního zařízení prostřednictvím připojení k síti Wi-Fi®.	Soubor PDF / Brother Solutions Center <sup>2</sup>

<sup>1</sup> Model DCP-T300 nepodporuje síťové funkce.

<sup>2</sup> Nahlédněte na webové stránky [solutions.brother.com/manuals](http://solutions.brother.com/manuals).

<sup>3</sup> Pouze modely DCP-T500W, DCP-T700W a MFC-T800W

# Obsah

<b>1</b>	<b>Obecné nastavení</b>	<b>1</b>
	DŮLEŽITÁ POZNÁMKA .....	1
	Ukládání do paměti .....	1
	Automatický letní čas (pouze modely MFC) .....	1
	Režim spánku .....	2
	LCD .....	2
	Změna jazyka displeje LCD (v závislosti na vaší zemi) .....	2
	Kontrast LCD .....	2
	Časovač režimu (pouze modely MFC) .....	3
<b>2</b>	<b>Bezpečnostní funkce (pouze modely MFC)</b>	<b>4</b>
	Blokování vysílání .....	4
	Nastavení a změna hesla blokování vysílání .....	4
	Zapnutí/vypnutí blokování vysílání .....	5
<b>3</b>	<b>Odesílání faxu (pouze modely MFC)</b>	<b>6</b>
	Dodatečné možnosti odeslání .....	6
	Odesílání faxů pomocí více nastavení .....	6
	Zastavení faxování .....	6
	Kontrast .....	6
	Změna rozlišení faxu .....	6
	Další operace odesílání .....	8
	Odeslání faxu ručně .....	8
	Odeslání faxu na konci rozhovoru .....	8
	Oběžník .....	8
	Přenos v reálném čase .....	9
	Zámořský režim .....	10
	Kontrola a rušení čekajících úloh .....	10
<b>4</b>	<b>Příjem faxů (pouze modely MFC)</b>	<b>11</b>
	Příjem do paměti .....	11
	Tisk faxu z paměti .....	11
	Funkce PC Fax příjem (operační systém Windows®) .....	11
	Vypnutí operace Příjem do paměti .....	12
	Změna operací Příjem do paměti .....	12
	Další operace příjmu .....	13
	Příjem bez papíru .....	13
	Tisk zmenšeného příchozího faxu .....	13
	Příjem faxu na konci rozhovoru .....	13
<b>5</b>	<b>Vytáčení a ukládání čísel (pouze modely MFC)</b>	<b>14</b>
	Hlasové operace .....	14
	Další operace vytáčení .....	14
	Použití několika čísel krátké volby .....	14

	Další způsoby ukládání čísel .....	15
	Nastavení skupin pro oběžník .....	15
	Změna nebo odstranění skupiny .....	15
<b>6</b>	<b>Tisk zpráv</b>	<b>17</b>
	Faxové zprávy (pouze modely MFC) .....	17
	Hlášení o ověření přenosu .....	17
	Faxový deník (zpráva o aktivitě) .....	17
	Zprávy .....	18
	Pokyny pro tisk zpráv .....	18
<b>7</b>	<b>Kopírování</b>	<b>19</b>
	Volby kopírování .....	19
	Zastavení kopírování .....	19
	Změna rychlosti a kvality kopírování .....	19
	Zvětšování nebo zmenšování kopií .....	20
	Pořizování kopií N na 1 nebo možnosti poster (soutisk) .....	22
	Kopírování 2 stran občanského průkazu na 1 list papíru (soutisk) .....	23
	Třídění kopií .....	24
	Nastavení sytosti .....	25
	Odstranění barvy pozadí .....	25
<b>A</b>	<b>Běžná údržba</b>	<b>27</b>
	Čištění a kontrola přístroje .....	27
	Čištění vnější části přístroje .....	27
	Čištění tiskové desky přístroje .....	28
	Čištění válečků podavače papíru .....	28
	Čištění válečků pro zavádění papíru .....	29
	Balení a přeprava přístroje .....	31
<b>B</b>	<b>Glosář</b>	<b>33</b>
<b>C</b>	<b>Rejstřík</b>	<b>36</b>

## DŮLEŽITÁ POZNÁMKA

- Většina obrázků použitých v této Příručce uživatele zachycuje model MFC-T800W.

## Ukládání do paměti

I když dojde k výpadku napájení, neztratíte vaše nastavení nabídek, protože jsou uložena trvale. Dočasná nastavení (jako je například kontrast, zámořský režim, atd.) budou ztracena. Pravděpodobně bude nezbytné znovu nastavit datum a čas.

## Automatický letní čas (pouze modely MFC)

Přístroj lze nastavit tak, aby automaticky prováděl změnu na letní čas. Sám se na jaře nastaví o jednu hodinu vpřed a na podzim o jednu hodinu vzad. Ujistěte se, že jste nastavili správné datum a čas v nastavení Datum a čas.

- 1 Stiskněte tlačítko **Menu, 0, 1, 2**.
- 2 Stisknutím tlačítka **▲** nebo **▼** vyberte **Zap.** nebo **Vyp.**  
Stiskněte tlačítko **OK**.
- 3 Stiskněte tlačítko **Stop/Exit (Stop/Konec)**.

## Režim spánku

Můžete zvolit dobu, po kterou přístroj zůstane v nečinnosti (do 60 minut), než přejde do režimu spánku. Časovač bude spuštěn znovu, pokud bude na přístroji provedena nějaká operace.

### (MFC-T800W)

- 1 Stiskněte tlačítko **Menu**, **2**, **6**.
- 2 Stisknutím tlačítka **▲** nebo **▼** vyberte volbu **1 Min**, **2 Min.**, **3 Min.**, **5 Min.**, **10 Min.**, **30 Min.** nebo **60 Min.**  
Stiskněte tlačítko **OK**.
- 3 Stiskněte tlačítko **Stop/Exit (Stop/Konec)**.

### (DCP-T300, DCP-T500W a DCP-T700W)

- 1 Stiskněte tlačítko **Menu**.
- 2 Stisknutím tlačítka **▲** nebo **▼** vyberte **0.Pocat.nastav.**  
Stiskněte tlačítko **OK**.
- 3 Stisknutím tlačítka **▲** nebo **▼** vyberte **3.Rezim spanku.**  
Stiskněte tlačítko **OK**.
- 4 Stisknutím tlačítka **▲** nebo **▼** vyberte **1 Min**, **2 Min.**, **3 Min.**, **5 Min.**, **10 Min.**, **30 Min.** nebo **60 Min.**, čímž vyberete dobu, po kterou je přístroj nečinný, než přejde do režimu spánku.  
Stiskněte tlačítko **OK**.
- 5 Stiskněte tlačítko **Stop/Exit (Stop/Konec)**.

## LCD

### Změna jazyka displeje LCD (v závislosti na vaší zemi)

Můžete změnit jazyk displeje LCD.

### (MFC-T800W)

- 1 Stiskněte tlačítko **Menu**, **0**, **0**.
- 2 Stisknutím tlačítka **▲** nebo **▼** vyberte jazyk.  
Stiskněte tlačítko **OK**.
- 3 Stiskněte tlačítko **Stop/Exit (Stop/Konec)**.

### (DCP-T300, DCP-T500W a DCP-T700W)

- 1 Stiskněte tlačítko **Menu**.
- 2 Stisknutím tlačítka **▲** nebo **▼** vyberte **0.Pocat.nastav.**  
Stiskněte tlačítko **OK**.
- 3 Stisknutím tlačítka **▲** nebo **▼** vyberte **0.Mistni jazyk.**  
Stiskněte tlačítko **OK**.
- 4 Stisknutím tlačítka **▲** nebo **▼** vyberte jazyk.  
Stiskněte tlačítko **OK**.
- 5 Stiskněte tlačítko **Stop/Exit (Stop/Konec)**.

### Kontrast LCD

Pokud máte potíže se čtením displeje LCD, zkuste změnit nastavení kontrastu.

### (MFC-T800W)

- 1 Stiskněte tlačítko **Menu**, **2**, **5**.
- 2 Stisknutím tlačítka **▲** nebo **▼** vyberte **Svetly** nebo **Tmavy**.  
Stiskněte tlačítko **OK**.

- 3 Stiskněte tlačítko **Stop/Exit (Stop/Konec)**.  
(DCP-T300, DCP-T500W a DCP-T700W)
- 1 Stiskněte tlačítko **Menu**.
- 2 Stisknutím tlačítka ▲ nebo ▼ vyberte 0.Pocat.nastav.  
Stiskněte tlačítko **OK**.
- 3 Stisknutím tlačítka ▲ nebo ▼ vyberte 2.LCD kontrast.  
Stiskněte tlačítko **OK**.
- 4 Stisknutím tlačítka ▲ nebo ▼ vyberte Svetly nebo Tmavy.  
Stiskněte tlačítko **OK**.
- 5 Stiskněte tlačítko **Stop/Exit (Stop/Konec)**.

## Časovač režimu (pouze modely MFC)

Na ovládacím panelu přístroje jsou tři tlačítka dočasného režimu: **FAX**, **SCAN (Sken)** a **COPY (Kopie)**. Můžete změnit čas pro přechod do režimu FAX po poslední operaci SKENOVÁNÍ nebo KOPÍROVÁNÍ. Pokud zvolíte Vyp., přístroj zůstane v režimu, který jste použili naposledy.



- 1 Stiskněte tlačítko **Menu**, 2, 1.
- 2 Stisknutím tlačítka ▲ nebo ▼ vyberte možnost 0 Sec., 30 Sec., 1 Min., 2 Min., 5 Min. nebo Vyp.  
Stiskněte tlačítko **OK**.
- 3 Stiskněte tlačítko **Stop/Exit (Stop/Konec)**.



# 2

## Bezpečnostní funkce (pouze modely MFC)

### Blokování vysílání

Blokování vysílání vám umožňuje zabránit neautorizovanému přístupu k přístroji.

Pokud je funkce blokování vysílání zapnutá, jsou k dispozici následující operace:

- Příjem faxů
- Příjem faxů do počítače<sup>1</sup>  
(pokud bylo přijímání faxů do počítače předtím zapnuto)

<sup>1</sup> Když je funkce blokování vysílání zapnutá, přístroj bude přijímat faxy a ukládat je do své paměti. Následně když funkci blokování vysílání vypnete budou automaticky odeslány do vybraného počítače.

Pokud je funkce blokování vysílání zapnutá, NEJSOU k dispozici následující operace:

- Ovládání z ovládacího panelu
- Tisk z počítače

#### POZNÁMKA

Pokud zapomenete heslo blokování vysílání, kontaktujte zákaznický servis Brother.

### Nastavení a změna hesla blokování vysílání

#### POZNÁMKA

Pokud jste již heslo nastavili, nebudete ho muset nastavovat znovu.

#### Nastavení hesla

Heslo si pečlivě poznamenejte.

- 1 Stiskněte tlačítko **Menu, 3, 0, 1**.
- 2 Zadejte čtyřmístné číslo pro heslo. Stiskněte tlačítko **OK**.
- 3 Když se na displeji LCD zobrazí `Overit:`, zadejte heslo znovu. Stiskněte tlačítko **OK**.
- 4 Stiskněte tlačítko **Stop/Exit (Stop/Konec)**.

#### Změna hesla

- 1 Stiskněte tlačítko **Menu, 3, 0, 1**.
- 2 Stisknutím tlačítka **▲** nebo **▼** vyberte `Zadej heslo`. Stiskněte tlačítko **OK**.
- 3 Zadejte čtyřmístné číslo pro staré heslo. Stiskněte tlačítko **OK**.
- 4 Zadejte čtyřmístné číslo pro nové heslo. Stiskněte tlačítko **OK**.
- 5 Když se na displeji LCD zobrazí `Overit:`, zadejte heslo znovu. Stiskněte tlačítko **OK**.
- 6 Stiskněte tlačítko **Stop/Exit (Stop/Konec)**.



## Zapnutí/vypnutí blokování vysílání

---

### Zapnutí blokování vysílání

- 1 Stiskněte tlačítko **Menu**, **3**, **0**, **1**.
- 2 Stisknutím tlačítka **▲** nebo **▼** vyberte `Nast.vysil.blok.`  
Stiskněte tlačítko **OK**.
- 3 Zadejte zaregistrované čtyřmístné číselné heslo.  
Stiskněte tlačítko **OK**.  
Přístroj přejde do stavu offline a na displeji LCD se zobrazí `Vysil.blok.mod.`

### Vypnutí blokování vysílání

- 1 Stiskněte tlačítko **Menu**.
- 2 Zadejte zaregistrované čtyřmístné číselné heslo.  
Stiskněte tlačítko **OK**.  
Blokování vysílání je vypnuto.

### POZNÁMKA

---

Zadáte-li nesprávné heslo, na displeji se zobrazí `Chybne heslo` a přístroj zůstane offline. Zařízení zůstane v režimu `Vysil.blok.mod`, dokud není zadáno registrované heslo.

---

# Odesílání faxu (pouze modely MFC)

## Dodatečné možnosti odeslání

### Odesílání faxů pomocí více nastavení

Při odesílání faxu si můžete vybrat různé kombinace nastavení, jako například Fax Rozlišení, Kontrast, Zamorsky Mod a Cekajici vys.

- 1 Vložte dokument.
- 2 Stiskněte tlačítko  (FAX).
- 3 V nabídce *Vysil.nastav.* vyberte nastavení, které chcete změnit (**Menu, 3, 2**).  
Stiskněte tlačítko **OK**.
- 4 Vyberte volbu, kterou chcete pro nastavení.  
Stiskněte tlačítko **OK**.
- 5 Proveďte jeden z následujících postupů:
  - Stisknutím tlačítka **1** změňte další nastavení.
  - Po dokončení změn vašich nastavení stiskněte tlačítko **2**.  
Přejděte ke kroku 6.
- 6 Zadejte faxové číslo.
- 7 Stiskněte tlačítko **Mono Start (Start Mono)**.

#### POZNÁMKA

Některá nastavení jsou dočasná a po odeslání faxu se přístroj vrátí na svá výchozí nastavení.

## Zastavení faxování

Chcete-li faxování zastavit, stiskněte tlačítko **Stop/Exit (Stop/Konec)**.

## Kontrast

Pokud je váš dokument velmi světlý nebo velmi tmavý, možná budete chtít změnit kontrast. Pro většinu dokumentů lze použít výchozí nastavení *Auto*. *Auto* zvolí vhodný kontrast pro dokument.

Při odesílání světlého dokumentu použijte nastavení *Svetly*. Při odesílání tmavého dokumentu použijte nastavení *Tmavy*.

- 1 Vložte dokument.
- 2 Stiskněte tlačítko  (FAX).
- 3 Stiskněte tlačítko **Menu, 3, 2, 2**.
- 4 Stisknutím tlačítka **▲** nebo **▼** vyberte *Auto, Svetly* nebo *Tmavy*.  
Stiskněte tlačítko **OK**.
- 5 Stisknutím tlačítka **2** můžete pokračovat v odesílání faxu.
- 6 Zadejte faxové číslo.
- 7 Stiskněte tlačítko **Mono Start (Start Mono)**.

#### POZNÁMKA

I když vyberete nastavení *Svetly* nebo *Tmavy*, přístroj odešle fax pomocí nastavení *Auto*, pokud jste jako rozlišení faxu vybrali možnost *Foto*.

## Změna rozlišení faxu

Kvalitu faxu lze zlepšit změnou rozlišení faxu. Rozlišení lze změnit pro následující fax *nebo* pro všechny faxy.

**Změna rozlišení faxu pro *další* fax**

- 1 Vložte dokument.
- 2 Stiskněte tlačítko  (**FAX**).
- 3 Stiskněte tlačítko **Fax Resolution (Rozlišení faxu)** a potom stisknutím tlačítka ▲ nebo ▼ vyberte rozlišení. Stiskněte tlačítko **OK**.
- 4 Zadejte faxové číslo.
- 5 Stiskněte tlačítko **Mono Start (Start Mono)**.

**Změna výchozího rozlišení faxu**

- 1 Vložte dokument.
- 2 Stiskněte tlačítko  (**FAX**).
- 3 Stiskněte tlačítko **Menu, 3, 2, 1**.
- 4 Stisknutím tlačítka ▲ nebo ▼ vyberte požadované rozlišení. Stiskněte tlačítko **OK**.
- 5 Stisknutím tlačítka **2** můžete pokračovat v odesílání faxu.
- 6 Zadejte faxové číslo.
- 7 Stiskněte tlačítko **Mono Start (Start Mono)**.

**POZNÁMKA**

Pro faxy můžete vybrat čtyři různá nastavení rozlišení.

Volby	
Standard	Vhodné pro většinu psaných dokumentů.
Jemne	Dobré pro malý tisk, přenáší se o něco pomaleji než u rozlišení Standard.
Ex. Jemne	Dobré pro malý tisk nebo kresby, přenáší se pomaleji než rozlišení Jemne.
Foto	Používejte pro dokumenty s různými odstíny šedé nebo pro fotografie. Možnost Foto má nejpomalejší přenos.

## Další operace odesílání

### Odeslání faxu ručně

Během ručního přenosu při odesílání faxu uslyšíte tóny vytáčení, vyzvánění a tóny příjmu faxu.

#### POZNÁMKA

Chcete-li odeslat vícestránkový fax, použijte ADF.

- 1 Vložte dokument.
- 2 Stiskněte tlačítko  (FAX).
- 3 Chcete-li poslouchat oznamovací tón, zvedněte sluchátko externího telefonu.
- 4 Vytočte faxové číslo pomocí externího telefonu.
- 5 Když uslyšíte tóny faxu, stiskněte tlačítko **Mono Start (Start Mono)**. Používáte-li sklo skeneru, stisknutím tlačítka **1** odešlete fax.
- 6 Zavěste sluchátko externího telefonu.

### Odeslání faxu na konci rozhovoru

Než obě strany na konci hovoru zavěsí, můžete druhé straně odeslat fax.

- 1 Požádejte druhou stranu, aby vyčkala na tóny faxu (pípání), a potom před zavěšením stiskněte tlačítko Start nebo Odeslat.
- 2 Vložte dokument.
- 3 Stiskněte tlačítko  (FAX).
- 4 Stiskněte tlačítko **Mono Start (Start Mono)**.

- Používáte-li sklo skeneru, stisknutím tlačítka **1** odešlete fax.

- 5 Zavěste sluchátko externího telefonu.

### Oběžník

Oběžník je faxová zpráva automaticky odesílaná na více faxových čísel. Do jednoho oběžníku můžete zahrnout čísla skupiny, čísla krátkých voleb a maximálně 50 manuálně vytáčených čísel.

Po dokončení vysílání oběžníku bude vytištěna zpráva o oběžníku.

#### Než začnete odesílat oběžník

Aby bylo možné použít při odesílání oběžníku čísla krátké volby, musí být čísla nejdříve uložena v paměti přístroje.

Aby bylo možné při odesílání oběžníku použít skupinová čísla, musí být rovněž tato čísla nejdříve uložena v paměti přístroje. Skupinová čísla obsahují řadu uložených čísel krátké volby pro usnadnění vytáčení. (Viz *Nastavení skupin pro oběžník* >> strana 15.)

#### Postup pro odeslání oběžníkového faxu

- 1 Vložte dokument.
- 2 Stiskněte tlačítko  (FAX).
- 3 Zadejte číslo. Stiskněte tlačítko **OK**. Můžete použít buď krátkou volbu, skupinu nebo ručně zadané číslo pomocí číselníku.
- 4 Opakováním kroku 3 zadejte všechna faxová čísla, na která má být oběžník odeslán.
- 5 Stiskněte tlačítko **Mono Start (Start Mono)**.

## Faxování z ADF

- Příklad začne skenovat dokument.

## Faxování ze skla skeneru

Když se na displeji LCD objeví dotaz *Dalsi stranka?*, proveďte jeden z následujících úkonů:

- Chcete-li odeslat jednu stránku, stiskněte tlačítko **2** (nebo stiskněte znovu tlačítko **Mono Start (Start Mono)**).
- Chcete-li odeslat více stránek, stiskněte tlačítko **1** a umístěte další stránku na sklo skeneru.

Stiskněte tlačítko **OK**.

Příklad začne skenovat stránku. (Zopakujte tento krok pro každou stránku.)

Po naskenování všech stránek zahajte faxování stisknutím tlačítka **2** nebo **Mono Start (Start Mono)**.

## POZNÁMKA

- Pokud jste nevyužili žádná čísla pro skupiny, můžete rozeslat faxy na až 90 různých čísel.
- Dostupná paměť přístroje se bude lišit v závislosti na typech úloh v paměti a číslech použitých pro oběžník.
- Pokud se zobrazí zpráva *Preplnena pamet*, stisknutím tlačítka **Stop/Exit (Stop/Konec)** zrušte nebo stisknutím tlačítka **Mono Start (Start Mono)** odešlete dosud naskenované stránky.

## Zrušení probíhajícího odesílání oběžníku

- 1 Stiskněte tlačítko **Menu, 3, 5**. Na displeji LCD se zobrazí vytáčené faxové číslo nebo jméno a číslo oběžníku.

- 2 Stisknutím tlačítka **▲** nebo **▼** vyberte číslo oběžníku.
- 3 Stiskněte tlačítko **OK**. Na displeji LCD se zobrazí následující dotaz:
 

1.Zrus 2.Ponech
- 4 Chcete-li zrušit oběžník, stiskněte tlačítko **1**.
- 5 Stiskněte tlačítko **Stop/Exit (Stop/Konec)**.

## Přenos v reálném čase

Když budete odesílat fax, přístroj bude před odesláním skenovat dokumenty do paměti. Jakmile pak bude telefonní linka volná, přístroj zahájí vytáčení a odesílání.

Někdy můžete potřebovat odeslat důležitý dokument okamžitě, bez čekání na naskenování dokumentu do paměti přístroje. Můžete nastavit *Cekajici vys na Zap* pro všechny dokumenty nebo *Aktualni fax* pouze pro následující fax.

## Odesílání v reálném čase pro všechny faxy

- 1 Stiskněte tlačítko  (**FAX**).
- 2 Stiskněte tlačítko **Menu, 3, 2, 3**.
- 3 Stisknutím tlačítka **▲** nebo **▼** vyberte *Zap* (nebo *Vyp*). Stiskněte tlačítko **OK**.
- 4 Stisknutím tlačítka **2** můžete pokračovat v odesílání faxu.
- 5 Vložte dokument.
- 6 Zadejte faxové číslo.
- 7 Stiskněte tlačítko **Mono Start (Start Mono)**.

## Odesílání v reálném čase pouze pro další fax

- 1 Stiskněte tlačítko  (FAX).
- 2 Stiskněte tlačítko **Menu, 3, 2, 3**.
- 3 Stisknutím tlačítka ▲ nebo ▼ vyberte *Aktualni fax*. Stiskněte tlačítko **OK**.
- 4 Stisknutím tlačítka ▲ nebo ▼ vyberte *Aktualni fax:Vyp* nebo *Aktualni fax:Zap*.
- 5 Stiskněte tlačítko **OK**.
- 6 Stisknutím tlačítka **2** můžete pokračovat v odesílání faxu.
- 7 Vložte dokument.
- 8 Zadejte faxové číslo.
- 9 Stiskněte tlačítko **Mono Start (Start Mono)**.

### POZNÁMKA

- Pokud je paměť plná a odesíláte fax z ADF, přístroj odešle dokument v reálném čase (i když je položka *Cekajici vys* nastavena na *Vyp*).
- Při přenosu v reálném čase nefunguje funkce automatického opakování vytáčení při používání skla skeneru.
- Pokud je paměť plná, faxy ze skla skeneru nelze odesílat, dokud nevolníte část paměti.

## Zámořský režim

Pokud máte potíže při odesílání faxu do zámoří kvůli možnému rušení na telefonní lince, doporučujeme, abyste zapnuli zámořský režim. Po odeslání faxu pomocí této funkce se tato funkce sama automaticky vypne.

- 1 Vložte dokument.

- 2 Stiskněte tlačítko  (FAX).
- 3 Stiskněte tlačítko **Menu, 3, 2, 4**.
- 4 Stisknutím tlačítka ▲ nebo ▼ vyberte *Zap.* (nebo *Vyp.*). Stiskněte tlačítko **OK**.
- 5 Stisknutím tlačítka **2** můžete pokračovat v odesílání faxu.
- 6 Zadejte faxové číslo.
- 7 Stiskněte tlačítko **Mono Start (Start Mono)**.

## Kontrola a rušení čekajících úloh

Můžete kontrolovat nebo rušit úlohy, které stále čekají v paměti na odeslání. (Pokud neexistují žádné úlohy, na displeji LCD je zobrazeno *Zadne ulohy*.)

- 1 Stiskněte tlačítko **Menu, 3, 5**. Na displeji LCD se objeví všechny čekající úlohy.
- 2 Stisknutím tlačítka ▲ nebo ▼ procházejte úlohy a vyberte tu, kterou chcete zrušit. Stiskněte tlačítko **OK**.
- 3 Proveďte jeden z následujících postupů:
  - Stisknutím tlačítka **1** ji zrušte.
  - Stisknutím tlačítka **2** můžete ukončit operaci bez zrušení.
- 4 Zopakujte kroky 2 a 3 pro každou úlohu, kterou chcete zrušit.
- 5 Po dokončení stiskněte tlačítko **Stop/Exit (Stop/Konec)**.

## Příjem do paměti

Příjem do paměti umožňuje přijímat faxy, když nejste u přístroje.

Současně můžete provádět pouze jednu operaci Příjem do paměti:

- Funkce PC Fax příjem
- Vypnuto

Výběr lze kdykoli změnit. Pokud po změně operace Příjem do paměti se v paměti přístroje stále budou nacházet přijaté faxy, na displeji LCD se zobrazí příslušné upozornění. (Viz *Vypnutí operace Příjem do paměti* >> strana 12.)

## Tisk faxu z paměti

Pokud jste zvolili funkci PC Fax příjem, přístroj bude přijímat a ukládat faxy do své paměti, když je počítač vypnutý. Při tisku faxů z paměti postupujte podle pokynů.

- 1 Stiskněte tlačítko **Menu, 3, 4**.
- 2 Stiskněte tlačítko **Mono Start (Start Mono)**.
- 3 Stiskněte tlačítko **Stop/Exit (Stop/Konec)**.

### POZNÁMKA

Jakmile fax z paměti vytisknete, příslušné údaje budou z vašeho přístroje odstraněny.

## Funkce PC Fax příjem (operační systém Windows®)

Zapnete-li funkci PC Fax příjem, přístroj uloží přijaté faxy do paměti a odešle je do počítače. Potom můžete počítač použít k zobrazení a uložení těchto faxů.

Dokonce i když počítač vypnete (například v noci nebo přes víkend), zařízení bude přijímat a ukládat faxy do paměti.

Když zapnete počítač a spustíte program PC-FAX Příjem, zařízení přenesení faxy do vašeho počítače.

Chcete-li přenášet přijaté faxy do počítače, musíte v počítači spustit program PC-FAX Příjem.

(>> Příručka uživatele programů a síťových aplikací.)

Vyberete-li možnost `Zalozni tisk:Zap`, přístroj rovněž vytiskne fax.

- 1 Stiskněte tlačítko  (**FAX**).
- 2 Stiskněte tlačítko **Menu, 3, 1, 7**.
- 3 Stisknutím tlačítka **▲** nebo **▼** vyberte `PC Fax prijem`. Stiskněte tlačítko **OK**.
- 4 Stisknutím tlačítka **▲** nebo **▼** vyberte `<USB>` nebo, pokud jste v síťovém prostředí, název počítače, do kterého chcete přijímat faxy. Stiskněte tlačítko **OK**.
- 5 Stisknutím tlačítka **▲** nebo **▼** vyberte `Zalozni tisk:Zap` nebo `Zalozni tisk:Vyp`. Stiskněte tlačítko **OK**.
- 6 Stiskněte tlačítko **Stop/Exit (Stop/Konec)**.



## POZNÁMKA

- Funkce PC Fax příjem není podporována operačním systémem Mac OS.
- Před nastavením funkce PC Fax příjem musíte do počítače nainstalovat program MFL-Pro Suite. Zkontrolujte, zda je počítač zapnutý a připojený.  
(►► Příručka uživatele programů a síťových aplikací.)
- Pokud se objeví chybové hlášení a přístroj nemůže vytisknout faxy v paměti, můžete použít toto nastavení pro přenos faxů do počítače.

## Vypnutí operace Příjem do paměti

- 1 Stiskněte tlačítko  (FAX).
- 2 Stiskněte tlačítko **Menu, 3, 1, 7**.
- 3 Stisknutím tlačítka ▲ nebo ▼ vyberte Vyp.  
Stiskněte tlačítko **OK**.
- 4 Stiskněte tlačítko **Stop/Exit (Stop/Konec)**.

## POZNÁMKA

Pokud jsou v paměti přístroje stále přijaté faxy, na displeji LCD se zobrazí další možnosti. (Viz *Změna operací Příjem do paměti* ►► strana 12.)

## Změna operací Příjem do paměti

Pokud při změně operace Příjem do paměti zůstanou v paměti přístroje ještě nějaké faxy, na displeji LCD se zobrazí jedna z následujících otázek:

### Pokud všechny přijaté faxy již byly vytištěny

- Vymaz vseh dok?
  - Pokud stisknete tlačítko **1 (Ano)**, faxy v paměti budou před změnou nastavení vymazány.
  - Pokud stisknete tlačítko **2 (Ne)**, faxy v paměti nebudou vymazány a nastavení zůstane nezměněno.

### Pokud jsou nevytištěné faxy uložené v paměti

- Tisk cely fax?
  - Pokud stisknete tlačítko **1 (Ano)**, faxy v paměti budou před změnou nastavení vytištěny. Pokud již byla záložní kopie vytištěna, nebude se tisknout znovu.
  - Pokud stisknete tlačítko **2 (Ne)**, faxy v paměti nebudou vytištěny a nastavení zůstane nezměněno.

Na displeji LCD se zobrazí následující dotaz:

- Odesl.fax do PC?
  - Pokud stisknete tlačítko **1 (Ano)**, faxy v paměti budou před změnou nastavení odeslány do počítače. Budete dotázáni, zda chcete zapnout záložní výtisk. (Další informace viz *Funkce PC Fax příjem (operační systém Windows®)* ►► strana 11.)
  - Pokud stisknete tlačítko **2 (Ne)**, faxy v paměti nebudou vymazány ani přeneseny do počítače a nastavení zůstane nezměněno.

## Další operace příjmu

### Příjem bez papíru

Pokud se během příjmu faxů vyprázdní zásobník papíru, na displeji LCD se zobrazí zpráva `Zkontr.papir`. Vložte papír do zásobníku papíru. (»» Základní příručka uživatele: *Vkládání papíru a dalších tiskových médií.*)

Pokud nevložíte papír do zásobníku papíru, přístroj bude pokračovat v příjmu faxu. Zbývající stránky se uloží do paměti, pokud je dostatek volné paměti.

Další příchozí faxy se budou také ukládat do paměti, dokud se paměť nenaplní. Chcete-li faxy vytisknout, vložte do zásobníku nový papír. Až bude paměť plná, přístroj zastaví odpovídání na volání.

### Tisk zmenšeného příchozího faxu

Pokud zvolíte možnost `Zap.`, přístroj omezí velikost stránek příchozího faxu tak, aby se vešly na jednu stránku papíru o velikosti A4 nebo Letter. Přístroj vypočte poměr zmenšení pomocí formátu stránky faxu a vašeho nastavení velikosti papíru.

(»» Základní příručka uživatele: *Velikost papíru.*)

- 1 Stiskněte tlačítko  (**FAX**).
- 2 Stiskněte tlačítko **Menu**, **3**, **1**, **6**.
- 3 Stisknutím tlačítka **▲** nebo **▼** vyberte `Zap.` (nebo `Vyp.`).  
Stiskněte tlačítko **OK**.
- 4 Stiskněte tlačítko **Stop/Exit** (**Stop/Konec**).

### Příjem faxu na konci rozhovoru

Na konci rozhovoru můžete požádat druhou stranu, aby vám zaslala fax, než obě strany zavěsí. Zkontrolujte, zda je ADF prázdný.

- 1 Požádejte druhou stranu o vložení dokumentu do přístroje a o stisknutí tlačítka **Start** nebo tlačítka **Odeslat**.
- 2 Když uslyšíte tóny CNG zařízení volajícího, stiskněte na přístroji tlačítko **Mono Start** (**Start Mono**).
- 3 Stisknutím tlačítka **2** vyberte `Prijem` pro příjem faxu.
- 4 Zavěste sluchátko externího telefonu.

# Vytáčení a ukládání čísel (pouze modely MFC)

## Hlasové operace

Pro vytočení hlasových volání můžete použít linkový nebo externí telefon.

## Další operace vytáčení



### Použití několika čísel krátké volby

Někdy může být vhodné si při odesílání faxu vybrat z několika poskytovatelů dálkových volání. Sazby se mohou lišit v závislosti na času a místě určení. Abyste využili nízkých sazeb, můžete si uložit přístupové kódy poskytovatelů dálkových volání a čísla kreditních karet jako čísla krátké volby.

Tyto dlouhé sekvence vytáčení můžete uložit jejich rozdělením a nastavením jako oddělená čísla krátké volby v libovolné kombinaci.

Můžete dokonce zahrnout ruční vytáčení pomocí číselníku.

Například jste si uložili číslo „01632“ do adresáře pod názvem 03 a číslo „960555“ pod názvem 02. Obě čísla pak můžete použít společně pro vytočení sekvence „01632-960555“ podle postupu zobrazeného níže:

- 1 Stiskněte tlačítko  (FAX).
- 2 Stiskněte tlačítko  (Address Book (Adresář)).
- 3 Stisknutím tlačítka ▲ nebo ▼ vyberte Vyhledání.  
Stiskněte tlačítko OK.
- 4 Zadejte #, 03.
- 5 Stiskněte tlačítko  (Address Book (Adresář)).

6 Zadejte #, 02.

7 Stiskněte tlačítko **Mono Start (Start Mono)**.

Tím vytočíte číslo „01632-960555“.

Chcete-li nějaké číslo dočasně změnit, můžete nahradit část čísla pomocí číselníku. Například budete-li chtít změnit uvedené číslo na „01632-960556“, zadejte číslo (03 „01632“) pomocí tlačítka  (Address Book (Adresář)), vyberte možnost Vyhledání, stiskněte tlačítko OK, stiskněte tlačítko #, 03 a potom stiskněte číslo 960556 pomocí číselníku.



### POZNÁMKA

Pokud musíte v některém bodu sekvence vytáčení čekat na další oznamovací tón nebo signál, vytvořte v čísle pauzu stisknutím tlačítka **Redial/Pause (Opakování/Pauza)**. Každým stisknutím tlačítka bude přidána 3,5sekundová pauza mezi čísly. Tlačítko **Redial/Pause (Opakování/Pauza)** můžete stisknout tolikrát, kolikrát potřebujete, a pauzu tak libovolně prodloužit.

## Další způsoby ukládání čísel

### Nastavení skupin pro oběžník





Skupina, která je uložena jako číslo krátké volby, umožňuje odeslat tentýž fax na větší počet faxových čísel stisknutím

 (FAX),  (Address Book (Adresář)), Vyhledání, OK, #, dvouciferného čísla a Mono Start (Start Mono).

(Viz *Oběžník* >> strana 8.)

Nejprve uložte každé faxové číslo jako číslo krátké volby.

Pak je můžete zahrnout jako čísla do skupiny. Každá skupina využívá číslo krátké volby. Můžete mít až šest skupin nebo můžete přiřadit až 39 čísel do velké skupiny.

- 1 Stiskněte tlačítko  (FAX).
- 2 Stisknutím tlačítka  (Address Book (Adresář)) a ▲ nebo ▼ vyberte volbu `Nast.skupiny`.  
Stiskněte tlačítko **OK**.
- 3 Pomocí číselníku zadejte číslo umístění dvoumístné krátké volby, kterou chcete přidat ke skupině.  
Stiskněte tlačítko **OK**.
- 4 Pomocí číselníku zadejte číslo skupiny (1 až 6).  
Stiskněte tlačítko **OK**.
- 5 Chcete-li přidat čísla krátké volby do skupiny, postupujte podle následujících pokynů:  
Chcete-li například přidat čísla krátké volby 05 a 09, stiskněte tlačítko  (Address Book (Adresář)), 05,  (Address Book (Adresář)), 09.  
Na displeji se zobrazí:

G01:#05#09

- 6 Po dokončení přidávání čísel stiskněte tlačítko **OK**.
- 7 Pomocí číselníku zadejte název skupiny (max. 16 znaků).  
(Nápověda pro zadávání znaků >> Základní příručka uživatele: *Zadávání textu*.)  
Stiskněte tlačítko **OK**.



### POZNÁMKA

Můžete vytisknout seznam všech čísel krátké volby. (Viz *Zprávy* >> strana 18.)

5

### Změna nebo odstranění skupiny

Můžete měnit čísla krátkých voleb ve skupině. Chcete-li odstranit některou skupinu, odstraňte všechna čísla jejích krátkých voleb.

- 1 Stiskněte tlačítko  (FAX).
- 2 Stisknutím tlačítka  (Address Book (Adresář)) a ▲ nebo ▼ vyberte volbu `Nast.skupiny`.  
Stiskněte tlačítko **OK**.
- 3 Pomocí číselníku zadejte číslo umístění dvoumístné krátké volby pro skupinu, kterou chcete změnit.  
Stiskněte tlačítko **OK**.
- 4 Proveďte jeden z následujících postupů:
  - Stisknutím tlačítka 1 změňte přidanou skupinu.
  - Stisknutím tlačítka 2 se vraťte na 3 a zadejte další číslo umístění krátké volby.
  - Chcete-li operaci ukončit bez provedení změn, stiskněte tlačítko **Stop/Exit (Stop/Konec)**.
- 5 Přidejte nebo odstraňte čísla krátkých voleb ve skupině.

- Chcete-li přidat čísla krátkých voleb, stisknutím tlačítka ◀ nebo ▶ umístěte ukazatel pod prázdné místo.

Stiskněte tlačítko  (**Address Book (Adresář)**) a pomocí číselníku zadejte číslo krátké volby, které chcete přidat do skupiny.

- Chcete-li odstranit čísla krátkých voleb, stisknutím tlačítka ◀ nebo ▶ umístěte ukazatel pod číslo krátké volby, které chcete odstranit, a potom stiskněte tlačítko **Clear (Zrušit)**.

- 6 Po dokončení přidávání nebo odstraňování čísel krátkých voleb stiskněte tlačítko **OK**.
- 7 Pomocí číselníku zadejte nový název skupiny (maximálně 16 znaků). (Napište například „NOVÍ KLIENTI“.) (Nápověda pro zadávání znaků >> Základní příručka uživatele: *Zadávání textu.*) Stiskněte tlačítko **OK**.

## POZNÁMKA

---

*Pokyny pro změnu uloženého jména nebo čísla:*

Chcete-li změnit některý znak, stiskněte ◀ nebo ▶, umístěte kurzor pod znak, který chcete změnit, a potom stiskněte **Clear (Zrušit)**. Znovu zadejte znak.

---

## Faxové zprávy (pouze modely MFC)

Pomocí tlačítek **Menu** můžete nastavit hlášení o ověření přenosu a periodu deníku.

### Hlášení o ověření přenosu

Hlášení o ověření přenosu můžete použít jako doklad, že jste odeslali fax.

### Faxový deník (zpráva o aktivitě)

Přístroj můžete nastavit tak, aby v určitých intervalech vytiskl deník (každých 50 faxů; každých 6, 12 nebo 24 hodin; nebo každé 2 nebo 7 dnů). Pokud nastavíte interval na možnost *Vyp.*, můžete stále vytisknout zprávu postupem podle kroků v části *Pokyny pro tisk zpráv* ►► strana 18. Tovární nastavení je *Po 50 faxech*.

1 Stiskněte tlačítko **Menu**, **3**, **3**, **2**.

2 Stisknutím tlačítka **▲** nebo **▼** vyberte interval.  
Stiskněte tlačítko **OK**.  
(Vyberete-li 7 dnů, displej vás vyzve ke zvolení prvního dne, od kterého má začít 7denní odpočítávání.)

Pokud vyberete možnost

*Po 50 faxech*, přejděte ke kroku 4.

■ 6, 12, 24 hodin, 2 nebo 7 dnů

Přístroj vytiskne zprávu ve zvoleném čase a potom vymaže všechny úlohy z paměti. Pokud je v paměti přístroje maximální počet 200 úloh a paměť se tedy zcela zaplní ještě předtím, než uplyne vámi nastavený čas, přístroj vytiskne deník dříve a potom vymaže všechny úlohy z paměti. Pokud chcete mimořádnou zprávu před její lhůtou pro tisk, můžete si ji vytisknout, aniž byste vymazali úlohy z paměti.

■ *Po 50 faxech*

Přístroj vytiskne deník po uložení 50 úloh.

3 Zadejte čas pro zahájení tisku ve 24hodinovém formátu.  
Stiskněte tlačítko **OK**.  
(Například: zadejte 19:45 pro tři čtvrtě na osm večer.)

4 Stiskněte tlačítko **Stop/Exit (Stop/Konec)**.

## Zprávy

K dispozici jsou následující zprávy:

- **Vysílání over.**  
(pouze modely MFC)  
Vytiskne zprávu ověření přenosu pro váš poslední přenos.
- **Adresář**  
(pouze modely MFC)  
Vytiskne seznam jmen a čísel uložených v paměti adresáře v číselném pořadí.
- **Deník**  
(pouze modely MFC)  
Vytiskne seznam informací o posledních příchozích a odchozích faxech.  
(TX: odeslané.) (RX: přijaté.)
- **Konfigurace**  
Vytiskne seznam vašich nastavení.
- **Sit.konfig.**  
(DCP-T500W, DCP-T700W a MFC-T800W)  
Vytiskne seznam síťových nastavení.
- **Zpráva WLAN**  
(DCP-T500W, DCP-T700W a MFC-T800W)  
Vytiskne zprávu o připojení k síti WLAN.

## Pokyny pro tisk zprávy

**(MFC-T800W)**

- 1 Stiskněte tlačítko **Menu**, **6**.
- 2 Proveďte jeden z následujících postupů:
  - Stisknutím tlačítka **▲** nebo **▼** vyberte požadovanou zprávu. Stiskněte tlačítko **OK**.
  - Zadejte číslo zprávy, kterou chcete vytisknout.
- 3 Stiskněte tlačítko **Mono Start (Start Mono)**.
- 4 Stiskněte tlačítko **Stop/Exit (Stop/Konec)**.

**(DCP-T300, DCP-T500W a DCP-T700W)**

- 1 Stiskněte tlačítko **Menu**.
- 2 Stisknutím tlačítka **▲** nebo **▼** vyberte **Tisk hlasení**. Stiskněte tlačítko **OK**.
- 3 Stisknutím tlačítka **▲** nebo **▼** vyberte zprávu, kterou chcete vytisknout. Stiskněte tlačítko **OK**.
- 4 Stiskněte tlačítko **Mono Start (Start Mono)**.
- 5 Stiskněte tlačítko **Stop/Exit (Stop/Konec)**.



## Volby kopírování

Nastavení kopírování lze dočasně změnit pro následující kopii.

Přístroj se po 1 minutě nečinnosti vrátí do výchozích nastavení.

Stiskněte tlačítko **Copy Options (Volby kopírování)** a potom stisknutím tlačítka ▲ nebo ▼ vyberte požadovaná nastavení kopírování. Stiskněte tlačítko **OK**.

Stiskněte tlačítko **Copy Quality (Kvalita kopírování)**<sup>1</sup> pro změnu rychlosti a kvality kopírování.

Po ukončení výběru nastavení stiskněte **Mono Start (Start Mono)** nebo **Colour Start (Start Barva)**.

<sup>1</sup> Pouze modely DCP

## Zastavení kopírování

Chcete-li kopírování zastavit, stiskněte tlačítko **Stop/Exit (Stop/Konec)**.

## Změna rychlosti a kvality kopírování

Můžete vybírat různá nastavení pro změnu rychlosti a kvality vašich kopií. Tovární nastavení je **Normal**.

Vyberete-li volbu **Normal**, můžete vybrat pouze volbu **Stand.papir** pro nastavení **Typ papíru**.

### ■ Normal

Režim **Normal** se doporučuje pro běžné výtisky. Nabízí dobrou kvalitu a uspokojivou rychlost kopírování.

### ■ Nejlepší

Režim **Nejlepší** použijte na kopírování přesných obrázků, například fotografií. Poskytuje nejvyšší rozlišení a nejnižší rychlost.

### (MFC-T800W)

- 1 Vložte dokument.
- 2 Stiskněte tlačítko  (**COPY (Kopie)**).
- 3 Zadejte požadovaný počet kopií.
- 4 Stisknutím tlačítka **Copy Options (Volby kopírování)** a ▲ nebo ▼ vyberte volbu **Kvalita**. Stiskněte tlačítko **OK**.
- 5 Stisknutím tlačítka ▲ nebo ▼ vyberte **Normalni** nebo **Nejlepší**. Stiskněte tlačítko **OK**.
- 6 Pokud nechcete měnit další nastavení, stiskněte tlačítko **Mono Start (Start Mono)** nebo **Colour Start (Start Barva)**.

Pokud chcete změnit výchozí nastavení, postupujte podle následujících pokynů:

- 1 Stiskněte tlačítko **Menu, 4, 1**.
- 2 Stisknutím tlačítka ▲ nebo ▼ vyberte **Normal** nebo **Nejlepší**. Stiskněte tlačítko **OK**.
- 3 Stiskněte tlačítko **Stop/Exit (Stop/Konec)**.

### (DCP-T300, DCP-T500W a DCP-T700W)

- 1 Vložte dokument.

- 2 Zadejte požadovaný počet kopií.
- 3 Opakovaným stisknutím tlačítka **Copy Quality (Kvalita kopírování)** vyberte volbu *Normalni* nebo *Nejlepsi*.
- 4 Stiskněte tlačítko **Mono Start (Start Mono)** nebo **Colour Start (Start Barva)**.

Pokud chcete změnit výchozí nastavení, postupujte podle následujících pokynů:

- 1 Stiskněte tlačítko **Menu**.
- 2 Stisknutím tlačítka ▲ nebo ▼ vyberte *2.Kopir*.  
Stiskněte tlačítko **OK**.
- 3 Stisknutím tlačítka ▲ nebo ▼ vyberte *3.Kvalita*.  
Stiskněte tlačítko **OK**.
- 4 Stisknutím tlačítka ▲ nebo ▼ vyberte *Normal* nebo *Nejlepsi*.  
Stiskněte tlačítko **OK**.
- 5 Stiskněte tlačítko **Stop/Exit (Stop/Konec)**.

## Zvětšování nebo zmenšování kopií

Můžete vybrat poměr zmenšení nebo zvětšení. Vyberete-li možnost *Upravit na str.*, zařízení upraví velikost podle nastavení v části *Format papíru*.

### (MFC-T800W)

- 1 Vložte dokument.
- 2 Stiskněte tlačítko  (**COPY (Kopie)**).
- 3 Zadejte požadovaný počet kopií.

- 4 Stisknutím tlačítka **Copy Options (Volby kopírování)** a ▲ nebo ▼ vyberte volbu *Zvetseni/Zmens*.  
Stiskněte tlačítko **OK**.
- 5 Stisknutím tlačítka ▲ nebo ▼ vyberte požadovaný poměr zvětšení nebo zmenšení.  
Stiskněte tlačítko **OK**.

### POZNÁMKA

Jestliže vyberete volbu *Rucne (25-400%)*, zadejte poměr zvětšení nebo zmenšení v rozsahu od 25% do 400%.

198% 10x15cm→A4
186%10x15cm→LTR
141% A5→A4
100%
97% LTR→A4
93% A4→LTR
83% LGL→A4
69% A4→A5
47% A4→10x15cm
Upravit na str.
Rucne (25-400%)

- 6 Pokud nechcete měnit další nastavení, stiskněte tlačítko **Mono Start (Start Mono)** nebo **Colour Start (Start Barva)**.

**(DCP-T300, DCP-T500W a DCP-T700W)**

- 1 Vložte dokument.
- 2 Zadejte požadovaný počet kopií.
- 3 Stiskněte tlačítko **Enlarge/Reduce (Zvětšení/Zmenšení)**.
- 4 Stisknutím tlačítka ▲ nebo ▼ vyberte požadovaný poměr zvětšení nebo zmenšení. Stiskněte tlačítko **OK**.

**POZNÁMKA**

Jestliže vyberete volbu *Rucne* (25-400%), opakovaným stisknutím tlačítka ▲ nebo ▼ zadejte poměr zvětšení nebo zmenšení v rozsahu od 25% do 400%.

198% 10x15cm→A4
186%10x15cm→LTR
141% A5→A4
100%
97% LTR→A4
93% A4→LTR
83% LGL→A4 (DCP-T700W)
83% (DCP-T300 a DCP-T500W)
69% A4→A5
47% A4→10x15cm
Upravit na str.
Rucne (25-400%)

- 5 Stiskněte tlačítko **Mono Start (Start Mono)** nebo **Colour Start (Start Barva)**.

**POZNÁMKA**

- Volba *Rozl. (2na1 ID)* není k dispozici s nastavením *Zvetseni/Zmens. - model MFC-T800W (Enlarge/Reduce (Zvětšení/Zmenšení))* - modely DCP-T300, DCP-T500W a DCP-T700W).
- Možnosti *Rozl. (2na1 ID)*, *Tridit a Odstr. bar. poz* nejsou k dispozici s nastavením *Upravit na str.*
- Volba *Upravit na str.* nefunguje správně, když je dokument na skle skeneru pootočen o více než 3 stupně. Pomocí vodítka dokumentu na levé straně a vpředu umístěte dokument lícem dolů do levého horního rohu skla skeneru.
- Nastavení *Upravit na str.* není k dispozici při použití ADF <sup>1</sup>.

<sup>1</sup> Pouze modely DCP-T700W a MFC-T800W

## Pořizování kopií N na 1 nebo možnosti poster (soutisk)

Funkce kopírování N na 1 napomáhá šetření papíru tím, že umožňuje kopírování dvou či čtyř stránek na jednu stranu výtisku.

Můžete také vytvořit plakát. Když používáte funkci poster, přístroj rozdělí dokument na části a pak části zvětší tak, abyste je mohli sestavit do plakátu. Pokud chcete tisknout plakát, použijte sklo skeneru.

### POZNÁMKA

Volby Tridit, Zvětšení/Zmenš. - model MFC-T800W (**Enlarge/Reduce (Zvětšení/Zmenšení)**) - modely DCP-T300, DCP-T500W a DCP-T700W) a Odstr. bar. poz nejsou k dispozici s nastavením Rozl. (2na1 ID).

- 1 Vložte dokument.
- 2 (Pouze modely MFC)  
Stiskněte tlačítko  (**COPY (Kopie)**).
- 3 Zadejte požadovaný počet kopií.<sup>1</sup>
- 4 Stisknutím tlačítka **Copy Options (Volby kopírování)** a ▲ nebo ▼ vyberte Rozl. (2na1 ID).  
Stiskněte tlačítko **OK**.
- 5 Stisknutím tlačítka ▲ nebo ▼ vyberte volbu Vyp. (1na1), 2na1 (V), 2na1 (S), 4na1 (V), 4na1 (S), Poster (3x3) nebo 2na1 (ID)<sup>1</sup>.  
Stiskněte tlačítko **OK**.

<sup>1</sup> Informace o funkci 2 na 1 (ID) viz *Kopírování 2 stran občanského průkazu na 1 list papíru (soutisk)* >>> strana 23.

- 6 Pokud nechcete měnit další nastavení, stisknutím tlačítka **Mono Start (Start Mono)** nebo **Colour Start (Start Barva)** zahajte skenování stránky.  
Pokud jste umístili dokument do ADF<sup>1</sup> nebo vytváříte plakát, přístroj naskenuje dokument a zahájí tisk.

<sup>1</sup> Pouze modely DCP-T700W a MFC-T800W

**Pokud používáte sklo skeneru, přejděte ke kroku 7.**

- 7 (MFC-T800W)  
Poté, co přístroj naskenuje stránku, naskenujte další stránku stisknutím tlačítka 1.  
(DCP-T300, DCP-T500W a DCP-T700W)  
Poté, co přístroj naskenuje stránku, naskenujte další stránku stisknutím tlačítka ▲.
- 8 Umístěte další stránku na sklo skeneru.  
Stisknutím tlačítka **OK** naskenujete dokument.  
Opakujte kroky 7 a 8 pro všechny stránky rozvržení.
- 9 (MFC-T800W)  
Po naskenování všech stránek dokončete úlohu stisknutím tlačítka 2.  
(DCP-T300, DCP-T500W a DCP-T700W)  
Po naskenování všech stránek dokončete úlohu stisknutím tlačítka ▼.

### POZNÁMKA

- Zkontrolujte, zda je velikost papíru nastavena na A4 nebo Letter.
- Můžete vytvořit pouze jednu barevnou kopii najednou.
- Můžete vytvořit pouze jednu kopii plakátu najednou.
- (V) znamená Na výšku a (S) znamená Na šířku.

Položte dokument lícem dolů v následujícím směru:

■ 2na1 (V)



■ 2na1 (S)

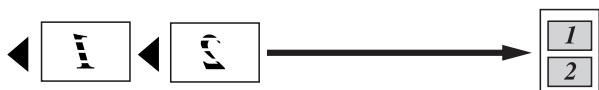

■ 4na1 (V)



■ 4na1 (S)



■ Poster (3x3)

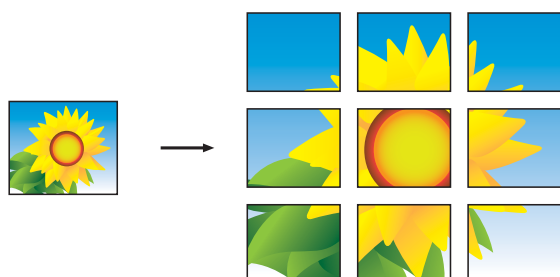

## POZNÁMKA

Kopie plakátu mají překrývající se části, aby je bylo možné snadno slepit dohromady.

## Kopírování 2 stran občanského průkazu na 1 list papíru (soutisk)

Můžete kopírovat obě strany občanského průkazu na jednu stránku při zachování původní velikosti průkazu. Zkontrolujte, zda je velikost papíru nastavena na A4 nebo Letter.

### POZNÁMKA

Občanský průkaz lze kopírovat v rozsahu povoleném platnými zákony. (►► Příručka bezpečnosti výrobku: *Nezákonné používání kopírovacího zařízení.*)

- 1 Umístěte občanský průkaz *lícem dolů* do levého rohu skla skeneru podle obrázku.

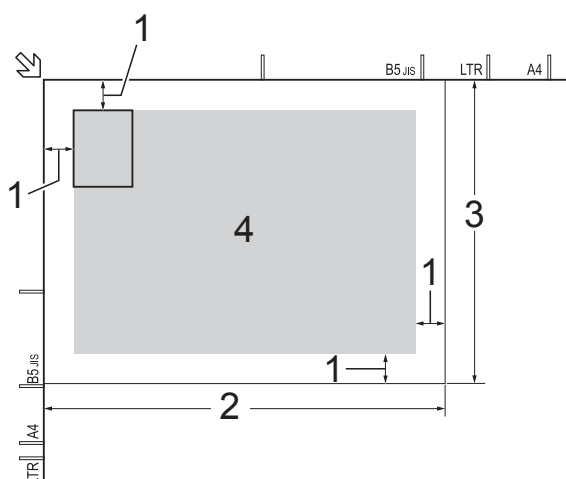

- 1 3 mm nebo větší (nahore, vlevo)
- 2 210 mm
- 3 148 mm
- 4 skenovatelná oblast

- 2 (Pouze modely MFC)  
Stiskněte tlačítko  (COPY (Kopie)).

- 3 Zadejte požadovaný počet kopií.

- 4 Stisknutím tlačítka **Copy Options (Volby kopírování)** a ▲ nebo ▼ vyberte Rozl. (2na1 ID). Stiskněte tlačítko **OK**.
- 5 Stisknutím tlačítka ▲ nebo ▼ vyberte 2na1 (ID). Stiskněte tlačítko **OK**.
- 6 Stiskněte tlačítko **Mono Start (Start Mono)** nebo **Colour Start (Start Barva)**. Příklad začne skenovat jednu stranu občanského průkazu.
- 7 (MFC-T800W) Po naskenování první stránky stiskněte tlačítko **1**. Občanský průkaz otočte a stisknutím tlačítka **OK** naskenujte druhou stranu. (DCP-T300, DCP-T500W a DCP-T700W) Po naskenování první stránky stiskněte tlačítko ▲. Občanský průkaz otočte a stisknutím tlačítka **OK** naskenujte druhou stranu.

## POZNÁMKA

- Volby *Tridit*, *Zvetseni/Zmens.* - model MFC-T800W (**Enlarge/Reduce (Zvětšení/Zmenšení)**) - modely DCP-T300, DCP-T500W a DCP-T700W) a *Odstr. bar. poz* nejsou k dispozici s nastavením 2na1 (ID).
- Můžete vytvořit pouze jednu barevnou kopii najednou.

## Třídění kopií

Vícenásobné kopie můžete třídit. Stránky budou setříděny v pořadí 123, 123, 123 atd.

Pro třídění kopií doporučujeme zakládat jednostranné dokumenty do ADF <sup>1</sup>. Pro 2stranné dokumenty a knihy použijte sklo skeneru.

<sup>1</sup> Pouze modely DCP-T700W a MFC-T800W

- 1 Vložte dokument.
- 2 (Pouze modely MFC) Stiskněte tlačítko  (**COPY (Kopie)**).
- 3 Zadejte požadovaný počet kopií.
- 4 Stisknutím tlačítka **Copy Options (Volby kopírování)** a ▲ nebo ▼ vyberte volbu *Netridit/Tridit*. Stiskněte tlačítko **OK**.
- 5 Stisknutím tlačítka ▲ nebo ▼ vyberte *Tridit*. Stiskněte tlačítko **OK**.
- 6 Pokud nechcete měnit další nastavení, stiskněte tlačítko **Mono Start (Start Mono)** nebo **Colour Start (Start Barva)**. Jestliže jste umístili dokument do ADF <sup>1</sup>, přístroj naskenuje dokument a začne tisknout.

<sup>1</sup> Pouze modely DCP-T700W a MFC-T800W

**Pokud používáte sklo skeneru, přejděte ke kroku 7.**

- 7 (MFC-T800W) Po naskenování stránky naskenujte další stránku stisknutím tlačítka **1**. (DCP-T300, DCP-T500W a DCP-T700W) Po naskenování stránky naskenujte další stránku stisknutím tlačítka ▲.
- 8 Umístěte další stránku na sklo skeneru. Stisknutím tlačítka **OK** naskenujete dokument. Opakujte kroky 7 a 8 do naskenování všech stránek.

- 9 (MFC-T800W)  
Stisknutím tlačítka **2** ukončíte skenování.  
Přístroj začne tisknout.  
(DCP-T300, DCP-T500W a DCP-T700W)  
Stisknutím tlačítka **▼** ukončíte skenování.  
Přístroj začne tisknout.

## POZNÁMKA

Možnosti **Upravit na str. a Rozl.** (2na1 ID) nejsou k dispozici s nastavením **Tridit**.

## Nastavení sytosti

Nastavením sytosti lze kopie ztmavit nebo zesvětlit.

- 1 Vložte dokument.
- 2 (Pouze modely MFC)  
Stiskněte tlačítko  (**COPY (Kopie)**).
- 3 Zadejte požadovaný počet kopií.
- 4 Stisknutím tlačítka **Copy Options (Volby kopírování)** a **▲** nebo **▼** vyberte volbu **Sytost**.  
Stiskněte tlačítko **OK**.
- 5 Stisknutím tlačítka **▲** nebo **▼** vytvoříte světlejší nebo tmavší kopii.  
Stiskněte tlačítko **OK**.
- 6 Pokud nechcete měnit další nastavení, stiskněte tlačítko **Mono Start (Start Mono)** nebo **Colour Start (Start Barva)**.

Pokud chcete změnit výchozí nastavení, postupujte podle následujících pokynů:

### (MFC-T800W)

- 1 Stiskněte tlačítko **Menu**, **4**, **2**.

- 2 Stisknutím tlačítka **▲** nebo **▼** vytvoříte světlejší nebo tmavší kopii.  
Stiskněte tlačítko **OK**.

- 3 Stiskněte tlačítko **Stop/Exit (Stop/Konec)**.

### (DCP-T300, DCP-T500W a DCP-T700W)

- 1 Stiskněte tlačítko **Menu**.
- 2 Stisknutím tlačítka **▲** nebo **▼** vyberte **2.Kopir**.  
Stiskněte tlačítko **OK**.
- 3 Stisknutím tlačítka **▲** nebo **▼** vyberte **4.Sytost**.  
Stiskněte tlačítko **OK**.
- 4 Stisknutím tlačítka **▲** nebo **▼** vytvoříte světlejší nebo tmavší kopii.  
Stiskněte tlačítko **OK**.
- 5 Stiskněte tlačítko **Stop/Exit (Stop/Konec)**.

## Odstranění barvy pozadí

Odstraní barvu pozadí dokumentu při kopírování. To může ušetřit inkoust a usnadní zřetelné čtení dokumentu.

Pokud vyberete vyšší nastavení, bílé pozadí se stane zřetelnějším.

## POZNÁMKA

Tato funkce je dostupná pouze při barevném kopírování. Barva pozadí je automaticky odstraněna u všech černobílých kopií.

- 1 Vložte dokument.
- 2 (Pouze modely MFC)  
Stiskněte tlačítko  (**COPY (Kopie)**).
- 3 Zadejte požadovaný počet kopií.



- 4 Stisknutím tlačítka **Copy Options (Volby kopírování)** a ▲ nebo ▼ vyberte volbu `Odstr. bar. poz.`.  
Stiskněte tlačítko **OK**.
- 5 Stisknutím tlačítka ▲ nebo ▼ vyberte volbu `Nizke, Stredni, Vysoka` nebo `Vyp.`.  
Stiskněte tlačítko **OK**.
- 6 Stiskněte tlačítko **Colour Start (Start Barva)**.

#### **POZNÁMKA**

---

Možnosti `Upravit na str. a Rozl. (2na1 ID)` nejsou k dispozici s nastavením `Odstr. bar. poz.`

---

## Čištění a kontrola přístroje

### Čištění vnější části přístroje

Displej LCD čistěte podle následujících pokynů:

#### DŮLEŽITÉ

NEPOUŽÍVEJTE žádný typ tekutých čističů (včetně etanolu).

- 1 Stisknutím a podržením tlačítka  přístroj vypnete. Než se napájení přístroje vypne, na displeji LCD se na několik sekund zobrazí zpráva Usporný režim.
- 2 Displej LCD čistěte *suchým*, jemným hadříkem nepouštějícím vlákna.

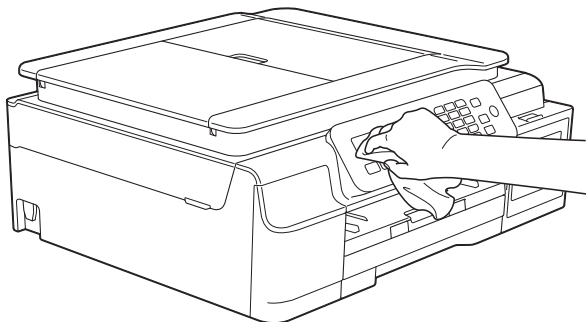

Čistěte vnější části přístroje následujícím způsobem:

#### DŮLEŽITÉ

- Používejte neutrální čisticí prostředky. Čištění těkavými tekutinami, jako je ředidlo nebo benzin, poškodí vnější povrch přístroje.
- NEPOUŽÍVEJTE čisticí materiály, které obsahují čpavek.
- K odstraňování nečistot z ovládacího panelu NEPOUŽÍVEJTE izopropylalkohol. Může způsobit popraskání panelu.

- 1 Vysuňte zásobník papíru (1) zcela z přístroje.

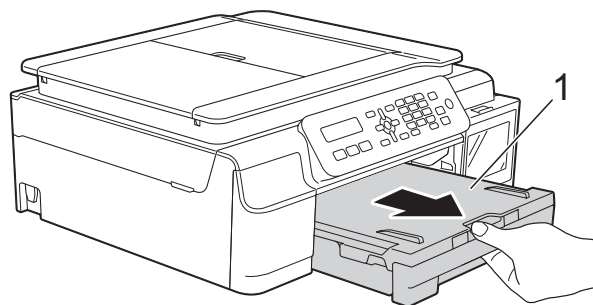

- 2 Otřete vnější části přístroje *suchým*, jemným hadříkem nepouštějícím vlákna, abyste odstranili prach.

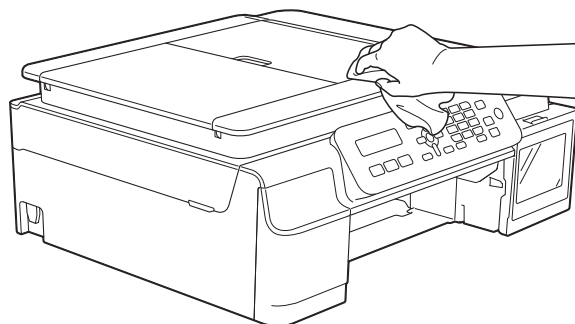

- 3 Zvedněte výstupní kryt zásobníku papíru a odstraňte vše, co uvízlo uvnitř zásobníku papíru.

- 4 Otřete vnitřní a vnější část zásobníku papíru *suchým*, jemným hadříkem nepouštějícím vlákna, abyste odstranili prach.

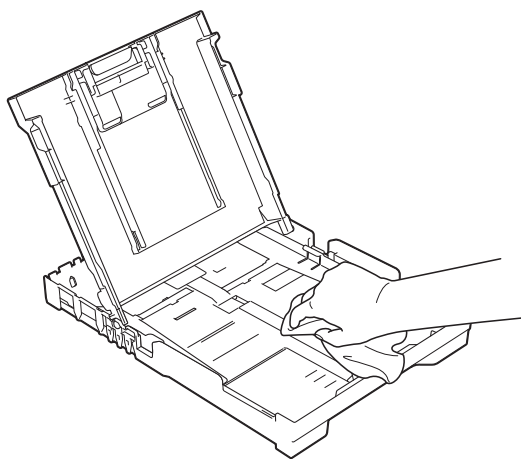

- 5 Zavřete kryt výstupního zásobníku papíru a pevně zasuňte zásobník papíru zpět do přístroje.

## Čištění tiskové desky přístroje

### VAROVÁNÍ



Před čištěním tiskové desky odpojte přístroj ze sítě, aby nemohlo dojít k úrazu elektrickým proudem.

- 1 Položte obě ruce pod plastové úchytky na obou stranách přístroje a kryt skeneru zvedněte do otevřené polohy.

- 2 Vyčistěte tiskové desky (1) a prostor kolem nich od zbytků inkoustu *suchým* měkkým hadříkem, který nepouští vlákna.

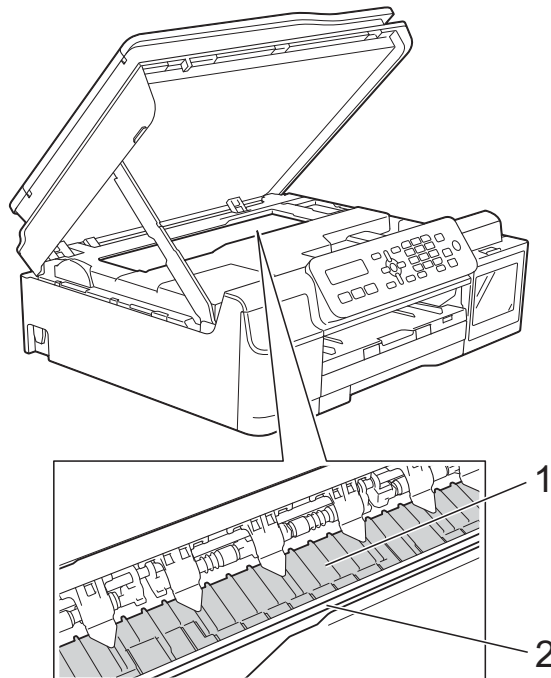

### DŮLEŽITÉ

NEDOTÝKEJTE SE pásku enkodéru (2). V opačném případě by mohlo dojít k poškození přístroje.

- 3 Nadzvedněte kryt skeneru, abyste uvolnili zámek. Opatrně oběma rukama zatlačte podpěru krytu skeneru směrem dolů a zavřete kryt skeneru.
- 4 Znovu připojte napájecí kabel.

## Čištění válečků podavače papíru

Pokud jsou válečky podavače papíru znečištěny inkoustem, mohlo by dojít k problémům při zavádění papíru.

- 1 Odpojte přístroj z elektrické zásuvky. Vysuňte zásobník papíru (1) zcela z přístroje.

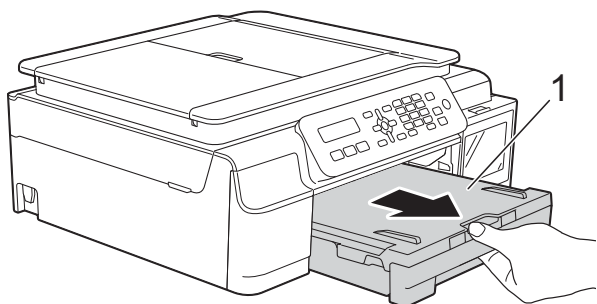

### POZNÁMKA

Je-li rozkládací podpora papíru rozložená, složte ji a zasuněte podporu papíru.

- 2 Očistěte válečky podavače papíru (1) jemným hadříkem nepouštějícím vlákna lehce navlhčeným ve vodě pohybem ze strany na stranu. Po očištění otřete válečky *suchým*, jemným hadříkem nepouštějícím vlákna, abyste odstranili veškerou vlhkost.

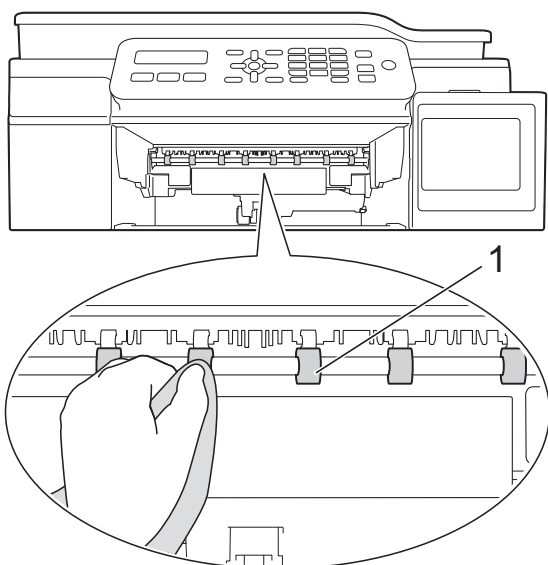

- 3 Vložte zásobník papíru pevně zpět do přístroje.
- 4 Znovu připojte napájecí kabel.

### POZNÁMKA

Nepoužívejte přístroj, dokud válečky úplně neoschnou. Při používání přístroje před oschnutím válečků by mohlo dojít k problémům se zaváděním papíru.

### Čištění válečků pro zavádění papíru

- 1 Odpojte přístroj z elektrické zásuvky.
- 2 Vytáhněte zásobník papíru zcela z přístroje.

### POZNÁMKA

Pokud přístroj začne podávat více stránek, když v zásobníku zbývají poslední listy papíru, očistěte základní desku (1) jemným hadříkem nepouštějícím vlákna lehce navlhčeným ve vodě.

Po očištění otřete desku *suchým*, jemným hadříkem nepouštějícím vlákna, abyste odstranili veškerou vlhkost.

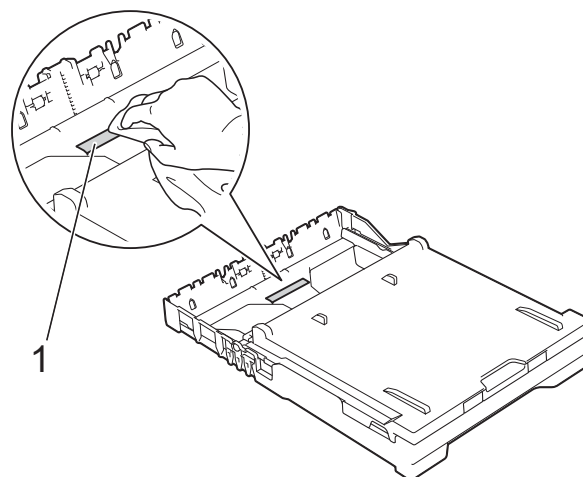

- 3 Otevřete kryt pro odstranění uvíznutého papíru (1) na zadní straně přístroje.

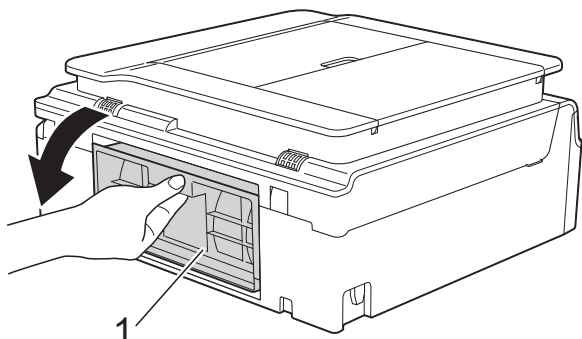

- 4 Očistěte válečky pro zavádění papíru (1) jemným hadříkem nepouštějícím vlákna lehce navlhčeným ve vodě.

Válečky pomalu otáčejte, aby byl očištěn celý povrch.

Po očištění otřete válečky *suchým*, jemným hadříkem nepouštějícím vlákna, abyste odstranili veškerou vlhkost.

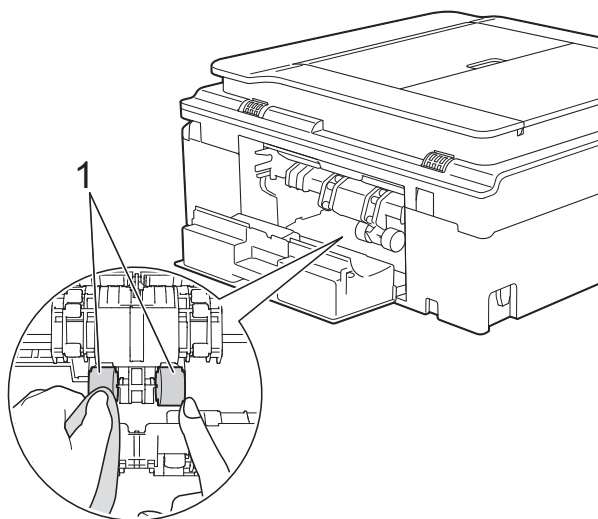

- 5 Zavřete kryt pro odstranění uvíznutého papíru. Zkontrolujte, zda je kryt zcela uzavřen.

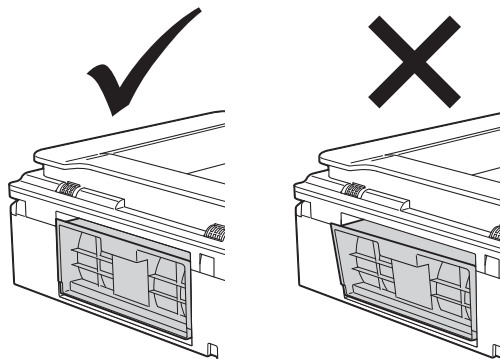

- 6 Vložte zásobník papíru pevně zpět do přístroje.

- 7 Znovu připojte napájecí kabel.

## Balení a přeprava přístroje

Při přepravě přístroje použijte obalové materiály, ve kterých jste přístroj obdrželi. Pro správné zabalení přístroje postupujte podle níže uvedených kroků. Na poškození přístroje během přepravy se nemusí vztahovat záruka.

Přístroj by měl být u přepravce náležitě pojištěn.

### DŮLEŽITÉ

Po dokončení tiskové úlohy je nezbytné nechat přístroj „zaparkovat“ tiskovou hlavu. Pozorně naslouchejte, až v přístroji ustane veškerý mechanický hluk, a potom jej odpojte. Neponecháte-li zařízení dokončit proces parkování, může dojít k problémům s tiskem a k poškození tiskové hlavy.

- 1 Odpojte přístroj z elektrické zásuvky.
- 2 Položte obě ruce pod plastové pojistky na obou stranách přístroje a zvedněte kryt skeneru do otevřené polohy. Odpojte přístroj od telefonní zásuvky a odpojte linkový kabel od přístroje.
- 3 Je-li k přístroji připojen kabel rozhraní, odpojte jej.

- 4 Nadzvedněte kryt skeneru (1), abyste uvolnili zámek. Opatrně zatlačte podpěru krytu skeneru směrem dolů (2) a oběma rukama zavřete kryt skeneru (3).

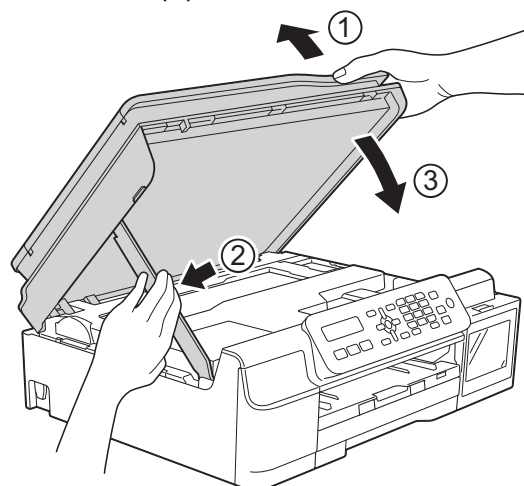

### ! UPOZORNĚNÍ

Při zavírání krytu skeneru dávejte pozor, abyste si nepřiskřípli prsty.

- 5 Otevřete kryt zásobníku inkoustu.
- 6 Ujistěte se, že uzávěr zásobníku inkoustu je nasazen správně. Abyste uzávěr zásobníku nasadili pevně, zatlačte na něj a poté kryt zásobníku inkoustu zavřete.

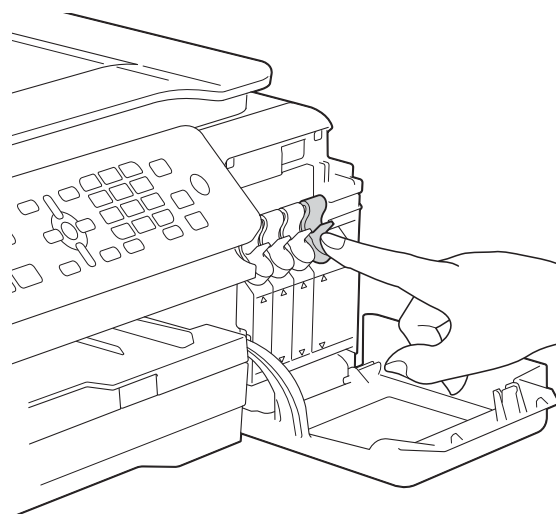

- 7 Zabalte přístroj do obalu.

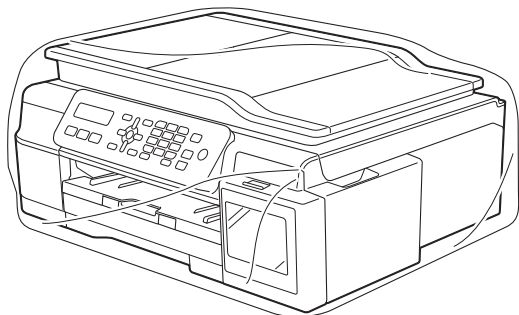

- 8 Umístěte přístroj a tiskové materiály do původní krabice společně s původním balicím materiálem podle obrázku. Nebalte do krabice použité lahvičky s inkoustem.

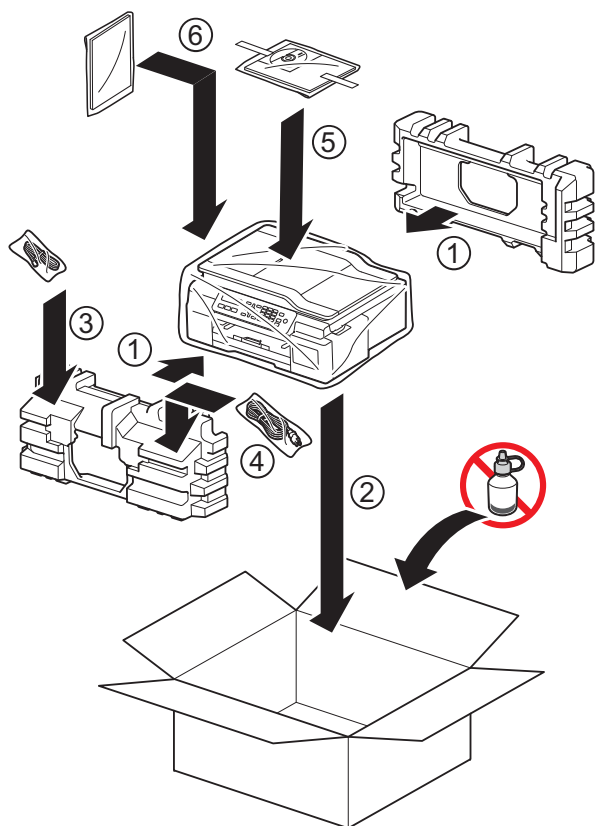

- 9 Zavřete krabici a přepleťte ji páskou.



Toto je zevrubný popis vlastností a pojmů, které se vyskytují v příručkách Brother. Platnost těchto vlastností závisí na modelu, který jste si zakoupil.

**ADF (automatický podavač dokumentů)**

Dokument lze vložit do podavače ADF a automaticky naskenovat po jedné stránce.

**Adresář**

Váš seznam krátkých voleb a názvů skupin uložených pro snadné vytáčení.

**Automatické opakování vytáčení**

Funkce, která umožňuje, aby přístroj opakovaně vytáčet poslední faxové číslo po pěti minutách, pokud fax neprošel, protože linka byla obsazená.

**Automatické zmenšení**

Zmenšuje velikost příchozích faxů.

**Automatický přenos faxu**

Odesílání faxu bez zvednutí sluchátka externího telefonu.

**Detekce faxu**

Umožňuje přístroji odpovědět na tóny CNG, pokud přerušíte faxové volání tím, že hovor přijmete.

**Doby vyzvánění F/T**

Doba, po kterou přístroj Brother vyzvání (když je režim příjmu nastaven na Fax/Tel) a upozorňuje na zvednutí sluchátka pro příjem hlasového volání, které bylo přijato přístrojem.

**Dočasná nastavení**

Můžete vybrat určité možnosti pro každý faxový přenos a kopírování beze změny výchozích nastavení.

**ECM (Režim korekce chyb)**

Detekuje chyby během faxového přenosu a znovu odešle stránky faxu, u kterých došlo k chybě.

**Externí telefon**

TAD (telefonní záznamník) nebo telefon, který je připojený k přístroji.

**Extra jemné rozlišení**

203 × 392 dpi. Optimální pro velmi malý tisk a kresby.

**Fax/Tel**

Můžete přijímat faxy a telefonní hovory. Tento režim nepoužívejte, pokud používáte TAD (telefonní záznamník).

**Faxové tóny**

Signály odesílané odesílajícím a přijímajícím faxovým přístrojem během předávání informací.

**Faxový deník**

Vypíše informace o posledních 200 příchozích a odchozích faxech. TX znamená odeslané. RX znamená přijaté.

**Hlasitost signálu**

Nastavení hlasitosti signálu, když stisknete tlačítko nebo uděláte chybu.

**Hlasitost vyzvánění**

Nastavení hlasitosti vyzvánění přístroje.

**Hlášení o síti WLAN**

Tištěná zpráva, která zobrazuje výsledky připojení k síti WLAN.

**Chyba komunikace (Chyba kom.)**

Chyba během odesílání nebo přijímání faxu, obvykle způsobená šumem na lince nebo statickou elektřinou.

**ID stanice**

Uložená informace, která se objevuje v horní části faxovaných stránek. Obsahuje jméno odesílatele a faxové číslo.

**Jas**

Změna jasu celý obrázek zesvětlí nebo ztmaví.

### **Jemné rozlišení**

Rozlišení je 203 × 196 dpi. Používá se pro malý tisk a grafy.

### **Kontrast**

Nastavení pro kompenzaci tmavých nebo světlých dokumentů, které pracuje tak, že faxy nebo kopie tmavých dokumentů budou světlejší a světlé dokumenty budou tmavší.

### **Kód dálkové aktivace**

Tento kód stiskněte (\* 5 1), pokud přijmete faxový přenos na linkovém nebo externím telefonu.

### **Kód dálkové deaktivace (Pouze pro režim Fax/Tel)**

Když přístroj přijímá hlasové volání, používá pseudo/dvojitě vyzvánění. Stisknutím tohoto kódu (# 5 1) můžete přijmout volání na linkovém telefonu.

### **Krátká volba**

Můžete nastavit jména a čísla pro snadné vytáčení.

### **LCD (Displej z tekutých krystalů)**

Displej na přístroji, který během programování na obrazovce zobrazuje interaktivní hlášení, a v době nečinnosti přístroje datum a čas.

### **Linkový telefon**

Telefon, který používá stejnou linku jako fax, ale je připojený k samostatné zásuvce.

### **Metoda kódování**

Metoda kódování informací obsažených v dokumentu. Všechny faxové přístroje musí používat minimální standard Modified Huffman (MH). Pokud má přijímací přístroj stejné možnosti, dokáže tento přístroj používat metody vyšší komprese: Modified Read (MR), Modified Modified Read (MMR) a JPEG.

### **Oběžník**

Možnost odesílat stejnou faxovou zprávu na více míst.

### **OCR (optické rozpoznávání znaků) (pouze modely MFC)**

Programové aplikace Nuance™ PaperPort™ 12SE nebo Presto! PageManager převádějí obrázek textu na text, který můžete upravovat.

### **Pauza**

Umožňuje zadání 3,5sekundové mezičíselné pauzy vytáčecí sekvence při vytáčení pomocí klávesnice nebo při ukládání čísel krátké volby. Opakovaným stisknutím tlačítka **Redial/Pause (Opakování/Pauza)** na ovládacím panelu zadejte libovolně dlouhou pauzu.

### **Perioda deníku**

Předprogramované časové období mezi automaticky tištěnými zprávami hlášení faxového deníku. Hlášení faxového deníku můžete tisknout na vyžádání bez přerušení cyklu.

### **Počet zvonění**

Počet zvonění předtím, než přístroj přijme volání v režimech Jen fax a Fax/Tel.

### **Přenos**

Odesílání faxů prostřednictvím telefonních linek z tohoto přístroje do přijímacího faxu.

### **Přenos v reálném čase**

Když je paměť plná, můžete odesílat faxy v reálném čase.

### **Příjem do paměti**

Přijímá faxy do paměti přístroje, když v přístroji dojde papír.

### **Pulzní**

Forma kruhového vytáčení na telefonní lince.

### **Režim nabídky**

Režim programování pro změnu nastavení přístroje.

### **Rozlišení**

Počet svislých a vodorovných řádků na palec. (Viz Standardní rozlišení, Jemné rozlišení, Extra jemné rozlišení a Rozlišení fotografie.)

**Rozlišení fotografie**

Rozlišení, které využívá různé odstíny šedé pro optimální reprodukování fotografií.

**Ruční fax**

Když zvednete sluchátko externího telefonu, uslyšíte odpověď přijímacího faxu před stisknutím tlačítka

**Mono Start (Start Mono)** pro zahájení odesílání faxu.

**Skenování**

Proces odesílání elektronického obrázku papírového dokumentu do počítače.

**Skupinová kompatibilita**

Schopnost faxového přístroje komunikovat s jiným faxovým přístrojem. Kompatibilita je zajištěna mezi skupinami ITU-T.

**Skupinové číslo**

Kombinace čísel krátké volby, která jsou uložena jako čísla krátké volby pro Oběžník.

**Standardní rozlišení**

203 × 98 dpi. Používá se pro normální velikost textu a pro nejrychlejší přenos.

**Stupně šedé**

Odstíny šedé jsou k dispozici pro kopírování, skenování a faxování fotografií.

**Sytost**

Změna sytosti celý obrázek zesvětlí nebo ztmaví.

**Tabulky nastavení**

Přehledné pokyny, které ukazují všechna nastavení a možnosti, které jsou k dispozici pro konfigurování vašeho přístroje.

**TAD (telefonní záznamník)**

K přístroji můžete připojit externí TAD (telefonní záznamník).

**Tón**

Forma vytáčení v telefonní lince použitá pro telefony s tónovou volbou.

**Tóny CNG**

Speciální tóny (signály) odesílané faxovými přístroji během automatického přenosu, které sdělují přijímacímu přístroji, že volá faxový přístroj.

**Uživatelská nastavení**

Tištěná zpráva, která zobrazuje aktuální nastavení přístroje.

**Vyhledání**

Číselný nebo abecední elektronický seznam uložených čísel krátké volby a skupinových čísel.

**Vylepšení barvy**

Upraví barvu obrázku, aby byla lepší kvalita tisku, zlepšením ostrosti, vyvážení bílé barvy a sytostí barev.

**Zámořský režim**

Provádí dočasné změny tónů faxu pro přizpůsobení šumu a statických poruch na zámořských telefonních linkách.

**Zbývající úlohy**

Můžete zkontrolovat, které úlohy čekají v paměti, a zrušit jednotlivé úlohy.

**Zpráva XMIT (Hlášení o ověření přenosu)**

Seznam všech odeslaných faxů včetně data, času a čísla.

# C

# Rejstřík

## A

Adresář	
oběžník (skupinové vytáčení) .....	8
nastavení skupin pro oběžník .....	15
odstraňování skupin .....	15
používání skupin .....	8
změny skupin .....	15
zrušení oběžníku .....	9
Apple Macintosh	
Viz Příručka uživatele programů a síťových aplikací.	

## B

Balení a přeprava přístroje .....	31
Bezdrátová síť	
Viz Stručný návod k obsluze a Příručka uživatele programů a síťových aplikací.	
Blokování vysílání	
zapnutí/vypnutí .....	5

## C

ControlCenter	
Viz Příručka uživatele programů a síťových aplikací.	

## Č

Čištění	
tiskové desky .....	28
válečky podavače papíru .....	28

## D

Displej LCD (displej z tekutých krystalů)	
jazyk .....	2
kontrast .....	2

## F

Fax, samostatný	
odeslání .....	6
kontrast .....	6
na konci rozhovoru .....	8
oběžník .....	8
přenos v reálném čase .....	9
rozlišení .....	6
ručně .....	8
zámoří .....	10
zrušení z paměti .....	10
přijímání	
do paměti .....	13
do počítače .....	11
na konci rozhovoru .....	13
příjem bez papíru .....	13
tisk z paměti .....	11
zmenšení na velikost papíru .....	13
Faxování, z počítače	
Viz Příručka uživatele programů a síťových aplikací.	

## K

Kopírování	
2 stran občanského průkazu na 1 list papíru .....	23
kvalita .....	19
odstranění barvy pozadí .....	25
pomocí ADF .....	24
poster .....	22
soutisk (N na 1) .....	22
syťost .....	25
třídění .....	24
zvětšování/zmenšování .....	20
Kopírování 2 stran občanského průkazu na 1 list papíru .....	23
Kopírování občanského průkazu .....	23

## M

Macintosh	
Viz Příručka uživatele programů a síťových aplikací.	

## N

Nuance™ PaperPort™ 12SE  
Viz Příručka uživatele programů a síťových aplikací. Viz též nápověda v aplikaci PaperPort™ 12SE.

## O

Oběžník ..... 8  
nastavení skupin pro ..... 15

## P

Presto! PageManager  
Viz Příručka uživatele programů a síťových aplikací. Viz též nápověda v aplikaci Presto! PageManager.  
Přeprava přístroje ..... 31  
Přístupové kódy, ukládání a vytáčení ..... 14

## R

Režim spánku ..... 2  
Režim, přechod na  
Časovač ..... 3  
Rozlišení  
nastavení pro další fax ..... 6  
Ruční  
přenos ..... 8

## S

Síť  
skenování  
Viz Příručka uživatele programů a síťových aplikací.  
Tisk  
Viz Příručka uživatele programů a síťových aplikací.  
Skenování  
Viz Příručka uživatele programů a síťových aplikací.  
Skupiny pro oběžník ..... 15

## T

Tisk  
fax z paměti ..... 11

Viz Příručka uživatele programů a síťových aplikací.  
zprávy ..... 18

## U

Ukládání do paměti ..... 1  
Ukládání faxu  
tisk z paměti ..... 11  
vypnutí ..... 12

## V

Vytáčení  
přístupové kódy a čísla kreditních karet ..... 14  
skupiny (oběžník) ..... 8  
Výpadek napájení ..... 1  
Vzdálené nastavení  
Viz Příručka uživatele programů a síťových aplikací.

## W

Windows®  
Viz Příručka uživatele programů a síťových aplikací.

## Z

Zmenšení  
kopie ..... 20  
příchozí faxy ..... 13  
Zprávy ..... 17  
adresář ..... 18  
faxový deník ..... 18  
perioda deníku ..... 17  
Hlášení o síti WLAN ..... 18  
konfigurace sítě ..... 18  
ověření přenosu ..... 17, 18  
postup tisku ..... 18  
uživatelská nastavení ..... 18  
Zrušení  
úlohy čekající na opakované vytáčení ..... 10

# brother

**Navštivte naše internetové stránky**  
**<http://www.brother.com>**

Tyto přístroje jsou schváleny k použití pouze v zemi, kde byly zakoupeny. Místní společnosti Brother nebo jejich prodejci poskytnou podporu pouze pro přístroje, které byly zakoupeny v zemích, kde sídlí.



[www.brotherearth.com](http://www.brotherearth.com)